

brother

# Basit Kullanım Kılavuzu

MFC-T800W

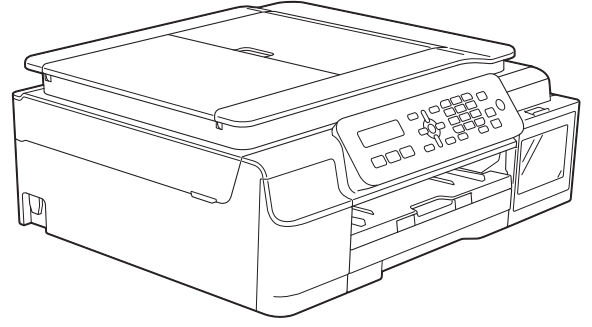

Sürüm A

TUR

## Müşteri Hizmetleri'ni aramanız gerekiyorsa

Lütfen aşağıdaki bilgileri yazarak, ileride başvurmak üzere saklayınız:

Model Numarası: MFC-T800W

Seri Numarası: <sup>1</sup> \_\_\_\_\_

Satın Alma Tarihi: \_\_\_\_\_

Satın Alınan Yer: \_\_\_\_\_

<sup>1</sup> Seri numarası cihazın arkasında yer alır. Hırsızlık veya yangın durumlarında veya garanti kapsamındaki bakım işlemleri için kullanmak üzere bu Kullanım Kılavuzu'nu cihazın faturası ile birlikte, ürünü satın almış olduğunuzu ispat edebilmek için muhafaza ediniz.

Ürününüzü aşağıdaki adreste çevrimiçi olarak kaydedin

<http://www.brother.com/registration>

# Kullanım Kılavuzları ve nerede bulabilirim?

Hangi Kılavuz?	İçinde ne var?	Nerede?
<b>Ürün Güvenlik Kılavuzu</b>	Önce bu Kılavuzu okuyun. Makinenizi ayarlamadan önce lütfen Güvenlik Talimatları'nı okuyun. Ticari markalar ve yasal sınırlamalar için bu Kılavuza bakın.	Basılı / Kutuda
<b>Hızlı Kurulum Kılavuzu</b>	Makinenizi ayarlamak ve işletim sistemi ve kullanmakta olduğunuz bağlantı türü için sürücülerini ve yazılımı yüklemek için talimatları izleyin.	Basılı / Kutuda
<b>Basit Kullanım Kılavuzu</b>	Temel Faks, Kopyalama ve Tarama işlemlerini ve sarf malzemelerinin nasıl değiştirileceğini öğrenin. Sorun giderme ipuçlarına bakın.	PDF dosyası / CD-ROM (Windows®) / Brother Solutions Center <sup>1</sup> (Macintosh)
<b>Gelişmiş Kullanım Kılavuzu</b>	Daha gelişmiş işlemleri öğrenin: Faks, Kopyalama, güvenlik özellikleri, raporları yazdırma ve rutin bakım işlemlerini gerçekleştirme.	PDF dosyası / CD-ROM (Windows®) / Brother Solutions Center <sup>1</sup> (Macintosh)
<b>Yazılım ve Ağ Kullanım Kılavuzu</b>	Bu Kılavuz, Tarama, Yazdırma, PC-Fax ve Brother makinenizi bilgisayara bağlayarak gerçekleştirebileceğiniz diğer işlemler hakkında ayrıntılar sunar. Ayrıca Brother ControlCenter yardımcı programının kullanımı, makinenizin bir ağ ortamında kullanımı ve sık kullanılan terimler hakkında da yararlı bilgiler bulabilirsiniz.	HTML / CD-ROM (Windows®) / Brother Solutions Center <sup>1</sup> (Macintosh)
<b>Google Cloud Print Guide</b> (Google Cloud Print Kılavuzu)	Bu Kılavuz, internet üzerinden yazdırmak için Google Cloud Print™ servislerinin kullanımı hakkında ayrıntılı bilgiler sunar.	PDF dosyası / Brother Solutions Center <sup>1</sup>
<b>Mobile Print/Scan Guide for Brother iPrint&amp;Scan</b> (Brother iPrint&Scan için Mobil Baskı/Tarama Kılavuzu)	Bu Kılavuz, Wi-Fi ağına bağlı olduğunuzda mobil cihazınızdan yazdırma ve Brother makinenizden mobil cihazınıza tarama ile ilgili yararlı bilgiler sağlar.	PDF dosyası / Brother Solutions Center <sup>1</sup>

<sup>1</sup> Bizi [solutions.brother.com/manuals](http://solutions.brother.com/manuals) adresinde ziyaret edin.

## Bazı Önemli Bilgiler:

---

1) A. İthalatçı ve üretici firmaların irtibat bilgileri

İthalatçı firma: BROTHER International Gulf (FZE.) Türkiye İstanbul Şubesi  
İçerenköy Mahallesi, Halyolu Caddesi  
Bay Plaza No:5 Kat:14 34752 Ataşehir / İstanbul  
Tel : 0-216-577 68 17 pbx  
Fax : 0-216-577 68 19  
[info@brother.com.tr](mailto:info@brother.com.tr)

Üretici firma : BROTHER INDUSTRIES LTD.  
15-1 Naeshiro-cho, Mizuho-ku, Nagoya  
467-8561 , Japan  
Tel : 00-81-528 24 2072  
Fax :00-81-528116826  
[brother@brother.com](mailto:brother@brother.com)

- B. Kullanım, kurulum, bakım ve basit onarımda uyulması gereken kurallar;  
Bakınız, Hızlı Kurulum Kılavuz & Sorun Giderme başlığı.
- C. Taşıma ve nakliye sırasında dikkat edilecek hususlar;  
Cihaz, orijinal ambalaj kutusunda gerekli destekleri takılmış halde, nem ve sıvıdan etkilenmeyecek, üzerine ağırlık gelmeyecek şekilde taşınmalıdır.
- Ç. Kullanım hatalarına ilişkin bilgiler;  
Bakınız, Sorun Giderme başlığı.
- D. Özellikleri ile ilgili tanıtıcı ve temel bilgiler;  
Bakınız, Kopyalama, Bilgisayardan Yazdırma ve Bilgisayara Tarama başlıkları.
- E. Tüketicinin kendi yapabileceği bakım onarım veya ürünün temizliğine ilişkin bilgiler;  
Bakınız, Sorun Giderme ve Düzenli Bakım başlıkları.
- F. Bu modelde Periyodik bakım gerektiren bir parça bulunmamaktadır.
- G. Bağlantı veya montajın nasıl yapılacağını gösterir şema ile bağlantı veya montajın kim tarafından yapılacağına ilişkin bilgiler  
Bakınız Hızlı Kurulum Kılavuzu
- Ğ. Bakanlıkça tespit ve ilan edilen kullanım ömrü  
Cihazınızın kullanım ömrü 5 yıldır.
- H. Yetkili servis istasyonları ile yedek parça malzemelerinin temin edilebileceği yerlerin unvan, adres, telefon numarası ve diğer iletişim bilgileri,  
Bakınız, Garanti Kartı Yetkili Servis Listesi

I. Üretici firma : BROTHER INDUSTRIES LTD.  
15-1 Naeshiro-cho, Mizuho-ku, Nagoya  
467-8561 , Japan  
Tel : 00-81-528 24 2072  
Fax :00-81-528116826  
[brother@brother.com](mailto:brother@brother.com)

İ. Malın ayıplı olduğunun anlaşılması durumunda tüketici;

- a) Satılanı geri vermeye hazır olduğunu bildirerek sözleşmeden dönme,
- b) Satılanı alıkoyup ayıp oranında satış bedelinden indirim isteme,
- c) Aşırı bir masraf gerektirmediği takdirde, bütün masrafları satıcıya ait olmak üzere satılanın ücretsiz onarılmasını isteme,
- ç) İmkân varsa, satılanın ayıpsız bir misli ile değiştirilmesini isteme,

seçimlik haklarından birini kullanabilir

J. Ürün le ilgili her türlü şikâyet ve itiraz başvurularınızı Tüketici Mahkemelerine ve Tüketici Hakem Heyetlerine yapabilirsiniz.

2) Malın enerji tüketimi açısından verimli kullanımına ilişkin bilgiler,

Bakınız, Gelişmiş Kullanım Kılavuzu.

5) Malların ilgili teknik düzenlemesi uyarınca kişinin sağlığı ile çevreye zararlı veya tehlikeli olabilmesi durumunda, bu malın güvenli kullanılabilmesi için ilgili açıklayıcı bilgi ve uyarılar,

Bakınız, Ürün Güvenlik Kılavuzu.

# İçindekiler

## (Basit Kullanım Kılavuzu)

<b>1</b>	<b>Genel bilgiler</b>	<b>1</b>
	Belgeleri kullanma .....	1
	Belgelerde kullanılan semboller ve kurallar .....	1
	Brother Yardımcı Programları (Windows®) .....	2
	Gelişmiş Kullanım Kılavuzu ve Yazılım ve Ağ Kullanım Kılavuzu'na Erişim .....	3
	Kullanım Kılavuzlarını Görüntüleme .....	3
	Gelişmiş Özellikler için Kılavuzlara erişme .....	4
	Brother Desteğine Erişme (Windows®) .....	5
	Brother Desteğine Erişme (Macintosh) .....	5
	Kontrol paneline genel bakış .....	6
	Temel İşlemler .....	8
	Ses Seviyesi Ayarları .....	8
	Zil Sesi Seviyesi .....	8
	Sinyal Sesi Seviyesi .....	9
	Hoparlör Ses Seviyesi .....	9
	LCD ekranı .....	9
	LCD Kontrast .....	9
<b>2</b>	<b>Kağıt yükleme</b>	<b>10</b>
	Kağıt ve diğer yazdırma ortamlarını yükleme .....	10
	Zarfları yükleme .....	13
	Yazdırılmayan alan .....	15
	Kağıt ayarları .....	16
	Kağıt Türü .....	16
	Kağıt Boyutu .....	16
	Kabul edilebilir kağıt ve diğer yazdırma ortamı .....	16
	Önerilen yazdırma ortamı .....	17
	Yazdırma ortamını yürütme ve kullanma .....	17
	Doğru yazdırma ortamını seçme .....	18
<b>3</b>	<b>Belgeleri yükleme</b>	<b>19</b>
	Belgeleri yükleme .....	19
	ADF'yi kullanma .....	19
	Tarayıcı camını kullanma .....	20
	Taranamayan alan .....	21
<b>4</b>	<b>Bir faks gönderme</b>	<b>22</b>
	Bir faks nasıl gönderilir .....	22
	Faks işlemini durdurma .....	23
	Fakslama için tarayıcı camı boyutunu ayarlama .....	23
	İşlemden bir faksı iptal etme .....	23
	İletim Onay Raporu .....	24

<b>5</b>	<b>Bir faks alma</b>	<b>25</b>
	Alım Modları.....	25
	Alım Modu'nu seçin .....	25
	Alım Modlarını Kullanma.....	26
	Yalnızca Faks .....	26
	Faks/Tel.....	26
	Elle.....	26
	Harici TAD .....	26
	Alım Modu ayarları.....	27
	Zil Erteleme .....	27
	F/T Zil Süresi (Yalnızca Faks/Tel modu) .....	27
	Faks Algılama .....	28
<b>6</b>	<b>Telefon ve harici cihazlar</b>	<b>29</b>
	Ses işlemleri .....	29
	Faks/Tel modu.....	29
	Telefon hizmetleri .....	29
	Telefon Hattı Türünü Ayarlama .....	29
	İnternet Üzerinden Ses Protokolü (VoIP).....	30
	Harici bir TAD (telesekreter) bağlama .....	31
	Bağlantı ayarları .....	31
	Harici bir TAD'ye giden mesajı (GM) kaydetme.....	32
	Çoklu hat bağlantıları (PBX).....	32
	Harici ve dahili telefonlar.....	33
	Harici veya dahili bir telefonu bağlama.....	33
	Harici ve dahili telefonlardan işlem .....	33
	Uzaktan işlem kodları kullanma .....	34
<b>7</b>	<b>Numaraları arama ve kaydetme</b>	<b>35</b>
	Arama nasıl yapılır.....	35
	Elle arama .....	35
	Hızlı Arama.....	35
	Faks Tekrar Arama.....	35
	Numaraları kaydetme .....	36
	Bir duraklama kaydetme.....	36
	Hızlı Arama numaralarını kaydetme .....	36
	Hızlı Arama numaralarını değiştirme ve silme.....	37
<b>8</b>	<b>Kopya oluşturma</b>	<b>38</b>
	Kopyalama.....	38
	Kopyalamayı durdurma .....	38
	Kopyalama seçenekleri.....	39
	Kağıt Türü .....	39
	Kağıt Boyutu .....	39

<b>9</b>	<b>Bilgisayardan yazdırma</b>	<b>40</b>
	Bir belge yazdırma.....	40
<b>10</b>	<b>Bilgisayara tarama</b>	<b>41</b>
	Taramadan önce.....	41
	Bir belgeyi ControlCenter4 (Windows®) kullanarak PDF dosyası olarak tarama.....	41
	ControlCenter4 kullanarak PDF taramak için makinenin TARA modu ayarlarını değiştirme (Windows®).....	45
	Kontrol panelini kullanarak bir belgeyi PDF dosyası olarak tarama (Windows® ve Macintosh).....	47
<b>A</b>	<b>Düzenli bakım</b>	<b>48</b>
	Mürekkep depolarını yeniden doldurma.....	48
	Makineyi temizleme ve kontrol etme.....	51
	Tarayıcı camını temizleme.....	51
	Yazıcı kafasını temizleme.....	52
	Yazdırma kalitesini kontrol etme.....	52
	Yazdırma hızını kontrol etme.....	53
	Tarih ve saati ayarlama.....	54
<b>B</b>	<b>Sorun giderme</b>	<b>55</b>
	Sorununuzu tanımlama.....	55
	Hata ve bakım mesajları.....	57
	Fakslarınızı veya Faks Günlüğü raporunu aktarma.....	65
	Belge sıkışması.....	66
	Yazıcı sıkışması veya kağıt sıkışması.....	67
	Makinenizle sorun yaşıyorsanız.....	75
	Çeviri Sesi algılama.....	87
	Telefon hattı paraziti / VoIP.....	87
	Makine Bilgileri.....	88
	Seri numarayı kontrol etme.....	88
	Donanım yazılımı sürümünü kontrol etme.....	88
	İşlevleri Sıfırla.....	88
	Makineyi sıfırlama.....	88
<b>C</b>	<b>Ayarlar ve özellikler tabloları</b>	<b>89</b>
	Ayarlar tablolarını kullanma.....	89
	Menü tuşları.....	89
	Menü tablosu.....	91
	Metin Girme.....	106
	Boşluk girme.....	106
	Düzeltilme yapma.....	106
	Tekrarlayan harfler.....	106
	Özel karakterler ve semboller.....	107



---

**D Özellikler 108**

---

Genel .....	108
Yazdırma ortamı .....	110
Faks .....	111
Kopyalama .....	112
Tarayıcı .....	113
Yazıcı .....	114
Arabirimler .....	115
Ağ .....	116
Bilgisayar gereksinimleri .....	117
Tedarik Özellikleri .....	118

---

**E Dizin 119**

---

# İçindekiler

## (Gelişmiş Kullanım Kılavuzu)

Gelişmiş Kullanım Kılavuzu aşağıdaki özellikleri ve işlemleri anlatır.

Gelişmiş Kullanım Kılavuzu'nu CD-ROM'dan görüntüleyebilirsiniz.

### 1 Genel ayarlar

---

Belleğe Kaydetme  
Otomatik Yaz Saati (yalnızca MFC modelleri)  
Uyku Modu  
LCD  
Mod Zamanlayıcısı (yalnızca MFC modelleri)

### 2 Güvenlik özellikleri (yalnızca MFC modelleri)

---

TX Kilidi

### 3 Faks gönderme (yalnızca MFC modelleri)

---

Ek gönderme seçenekleri  
Ek gönderme işlemleri

### 4 Faks alma (yalnızca MFC modelleri)

---

Belleğe Alım  
Diğer alma işlemleri

### 5 Numaraları arama ve kaydetme (yalnızca MFC modelleri)

---

Ses işlemleri  
Ek arama işlemleri  
Numaraları kaydetmek için ek yollar

### 6 Raporları yazdırma

---

Faks raporları (yalnızca MFC modelleri)  
Raporlar

### 7 Kopya oluşturma

---

Kopyalama seçenekleri

### A Düzenli bakım

---

Makineyi temizleme ve kontrol etme  
Makineyi ambalajlama ve gönderme

### B Sözlük

---

### C Dizin

---

## Belgeleri kullanma

Bir Brother ürünü satın aldığınız için teşekkür ederiz! Belgelerin okunması makinenizi en verimli şekilde kullanmanıza yardımcı olacaktır.

## Belgelerde kullanılan semboller ve kurallar

Aşağıdaki sembol ve kurallar tüm belgelerde kullanılmıştır.

<b>Kalın</b>	Kalın yazı tipi, makinenin kontrol panelindeki veya bilgisayar ekranındaki belirli düğmeleri tanımlar.
<i>İtalik</i>	İtalik yazı tipi önemli bir noktayı vurgular veya sizi ilgili başlığa yönlendirir.
Courier New	Courier New yazı tipindeki metin, makinenin LCD'sindeki mesajları belirtir.



## UYARI

UYARI kaçınılmadığı takdirde, ölüm veya ciddi yaralanmalara neden olabilecek potansiyel olarak tehlikeli bir durumu işaret eder.



## DİKKAT

DİKKAT kaçınılmadığı takdirde, küçük veya orta seviyede yaralanmalarla sonuçlanabilecek potansiyel tehlikeli bir durumu işaret eder.

## ÖNEMLİ

ÖNEMLİ kaçınılmadığı takdirde, ürüne zarar verebilecek veya ürünün işlevselliğini kaybetmesine neden olabilecek potansiyel olarak tehlikeli bir durumu işaret eder.

## NOT

NOT işletim ortamını, kurulum koşullarını ve özel kullanım koşullarını belirtir.



Elektrik Tehlikesi simgeleri, olası elektrik çarpmalarına karşı sizi uyarır.

# Brother Yardımcı Programları (Windows®)

**Brother Utilities** (Brother Yardımcı Programları), aygıtınız üzerinde yüklü olan tüm Brother uygulamalarına kolay erişim sağlayan bir uygulama başlatıcısıdır.

1 (Windows® XP, Windows Vista®, Windows® 7, Windows Server® 2003 ve Windows Server® 2008)

 (Başlat) / Tüm Programlar /

**Brother** ve  (Brother Utilities (Brother Yardımcı Programları)) öğelerine tıklayın.

(Windows® 8 ve Windows Server® 2012)

Başlat ekranında veya masaüstünde



(**Brother Utilities** (Brother Yardımcı Programları)) öğesine dokununuz veya tıklayın.

(Windows® 8.1 ve Windows Server® 2012 R2)

Farenizi **Başlangıç** ekranının sol alt

köşesine getirin ve  öğesine tıklayın

(Dokunmatik bir aygıt kullanıyorsanız,

**Başlangıç** ekranının altından üstüne doğru kaydırarak **Uygulamalar** ekranını açın). **Uygulamalar** ekranı

görüntülendiğinde,  (**Brother**

**Utilities** (Brother Yardımcı Programları)) öğesine dokununuz veya buraya tıklayın.

2 Makinenizi seçin.

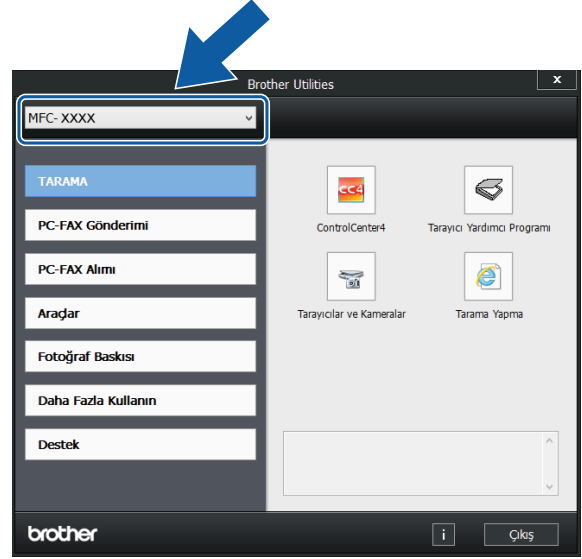

3 Kullanmak istediğiniz işlevi seçin.

# Gelişmiş Kullanım Kılavuzu ve Yazılım ve Ağ Kullanım Kılavuzu'na Erişim

Bu Basit Kullanım Kılavuzu, gelişmiş Faks, Kopya, Yazıcı, Tarayıcı, PC-Faks ve Ağ özelliklerinin nasıl kullanılacağı gibi, makine ile ilgili tüm bilgileri içermez. Bu işlemlerle ilgili ayrıntılı bilgi edinmeye hazırsanız, **Gelişmiş Kullanım Kılavuzu ve Yazılım ve Ağ Kullanım Kılavuzu** öğelerini HTML formatında okuyabilirsiniz.

## Kullanım Kılavuzlarını Görüntüleme

### (Windows®)



**(Brother Utilities (Brother Yardımcı**

Programları)) öğesini başlatın. Sol gezinme çubuğunda **Destek** öğesini tıklayın ve sonra **Kullanım Kılavuzları** öğesini tıklayın.

Yazılımı yüklemeyerseniz, aşağıdaki talimatları izleyerek CD-ROM'daki belgelere ulaşabilirsiniz:

- 1 Bilgisayarınızı açın. CD-ROM sürücünüze Brother CD-ROM'unu koyun.

### NOT

Brother ekranı görüntülenmezse, **Bilgisayar** veya **Bilgisayarım** öğesine gidin. (Windows® 8 / Windows Server® 2012 / Windows Server® 2012 R2 için:



**(Dosya Gezgini)** öğesine görev

çubuğunda tıklayın ve **Bilgisayar (Bu bilgisayar)** seçeneğine gidin.) CD-ROM simgesine çift tıklayın ve sonra **start.exe** öğesine çift tıklayın.

- 2 Model adı ekranı açılırsa, model adınıza tıklayın.

- 3 Dil ekranı görünürse, dilinize tıklayın. CD-ROM **Üstteki Menü** görüntülenecektir.



- 4 **Kullanım Kılavuzları** öğesine tıklayın.
- 5 **CD-ROM'daki kullanım kılavuzları** öğesine tıklayın. Ülke ekranı görünürse, ülkenizi seçin. Kullanım Kılavuzu listesi görüldükten sonra, okumak istediğiniz kılavuzu seçin.

### (Macintosh)

Brother Solutions Center'ı ziyaret edin: [solutions.brother.com/manuals](http://solutions.brother.com/manuals).

### Tarama talimatlarını bulma

Belgeleri tarayabileceğiniz birkaç yol mevcuttur. Talimatları şu şekilde bulabilirsiniz:

#### Yazılım ve Ağ Kullanım Kılavuzu

- *Tarama*
- *ControlCenter*

#### Nuance™ PaperPort™ 12SE Nasıl-Yapılır-Kılavuzları

##### (Windows®)

- PaperPort™ 12SE uygulamasının içindeki Yardım bölümünden tüm Nuance™ PaperPort™ 12SE Nasıl-Yapılır-Kılavuzları görüntülenebilir.

## Presto! PageManager Kullanım Kılavuzu (Macintosh)

### NOT

Presto! PageManager, kullanımdan önce indirilmiş ve kurulmuş olmalıdır. Daha fazla bilgi için, bkz. *Brother Desteğine Erişme (Macintosh)* >> sayfa 5.

- Presto! PageManager Kullanım Kılavuzu'nun tamamı Presto! PageManager uygulamasının Yardım bölümünden görüntülenebilir.

### Ağ kurulum talimatları nasıl bulunur

Makineniz kablosuz bir ağa bağlanabilir.

- Temel kurulum talimatları (>> Hızlı Kurulum Kılavuzu.)
- Kablosuz erişim noktası veya yönlendiricisi Wi-Fi Protected Setup™ veya AOSS™ desteklemektedir (>> Hızlı Kurulum Kılavuzu.)
- Ağ kurulumu hakkında daha fazla bilgi (>> Yazılım ve Ağ Kullanım Kılavuzu.)

## Gelişmiş Özellikler için Kılavuzlara erişme

Bu Kılavuzları [solutions.brother.com/manuals](http://solutions.brother.com/manuals) web sitesindeki Brother Solutions Center'dan görüntüleyebilir ve indirebilirsiniz.

Belgeleri indirmek için modelinizin sayfasında **Kılavuzlar** ögesine tıklayın.

### Google Cloud Print Guide (Google Cloud Print Kılavuzu)

Bu Kılavuz, internet üzerinden yazdırmak için Google Cloud Print™ servislerinin kullanımı hakkında ayrıntılı bilgiler sunar.

### Mobile Print/Scan Guide for Brother iPrint&Scan (Brother iPrint&Scan için Mobil Baskı/Tarama Kılavuzu)

Bu Kılavuz, Wi-Fi® ağına bağlı olduğunuzda mobil cihazınızdan yazdırma ve Brother makinenizden mobil cihazınıza tarama ile ilgili yararlı bilgiler sağlar.

## Brother Desteğine Erişme (Windows®)

Web desteği (Brother Solutions Center) gibi, ihtiyacınız olan tüm irtibat bilgilerini CD-ROM'da bulabilirsiniz.

- **Üstteki Menü** üzerindeki **Brother Destek** ögesine tıklayın. Aşağıdaki ekran görüntülenecektir:



- Web sitemize (<http://www.brother.com>) erişmek için **Brother Ana Sayfası** ögesine tıklayın.
- En son haberler ve ürün destek bilgileri için (<http://support.brother.com>), **Brother Solutions Center** ögesine tıklayın.
- Orijinal Brother Sarf Malzemeleri için web sitemizi ziyaret etmek üzere (<http://www.brother.com/original>), **Sarf Malzemeleri Bilgisi** ögesine tıklayın.
- ÜCRETSİZ fotoğraf projeleri ve yazdırılabilir indirmeler için Brother CreativeCenter'a (<http://www.brother.com/creativecenter>) erişmek için, **Brother CreativeCenter** ögesine tıklayın.
- Üst menüye geri dönmek için **Geri** ögesine veya bitirdiyseniz **Çıkış** ögesine tıklayın.

## Brother Desteğine Erişme (Macintosh)

Web desteği (Brother Solutions Center) gibi, ihtiyacınız olan tüm irtibat bilgilerini CD-ROM'da bulabilirsiniz.

- **Brother Support** (Brother Destek) simgesine çift tıklayın. Aşağıdaki ekran görüntülenecektir:



- Presto! PageManager programını yüklemek ve kurmak için, **Presto! PageManager** ögesine tıklayın.
- Brother Ürün Kayıt Sayfası'ndan makinenizi kaydetmek için (<http://www.brother.com/registration>), **On-Line Registration** (Çevirimiçi Kayıt) ögesine tıklayın.
- En son haberler ve ürün destek bilgileri için (<http://support.brother.com>), **Brother Solutions Center** ögesine tıklayın.
- Orijinal Brother Sarf Malzemeleri için web sitemizi ziyaret etmek üzere (<http://www.brother.com/original>), **Supplies Information** (Sarf Malzemeleri Bilgisi) ögesine tıklayın.

# Kontrol paneline genel bakış

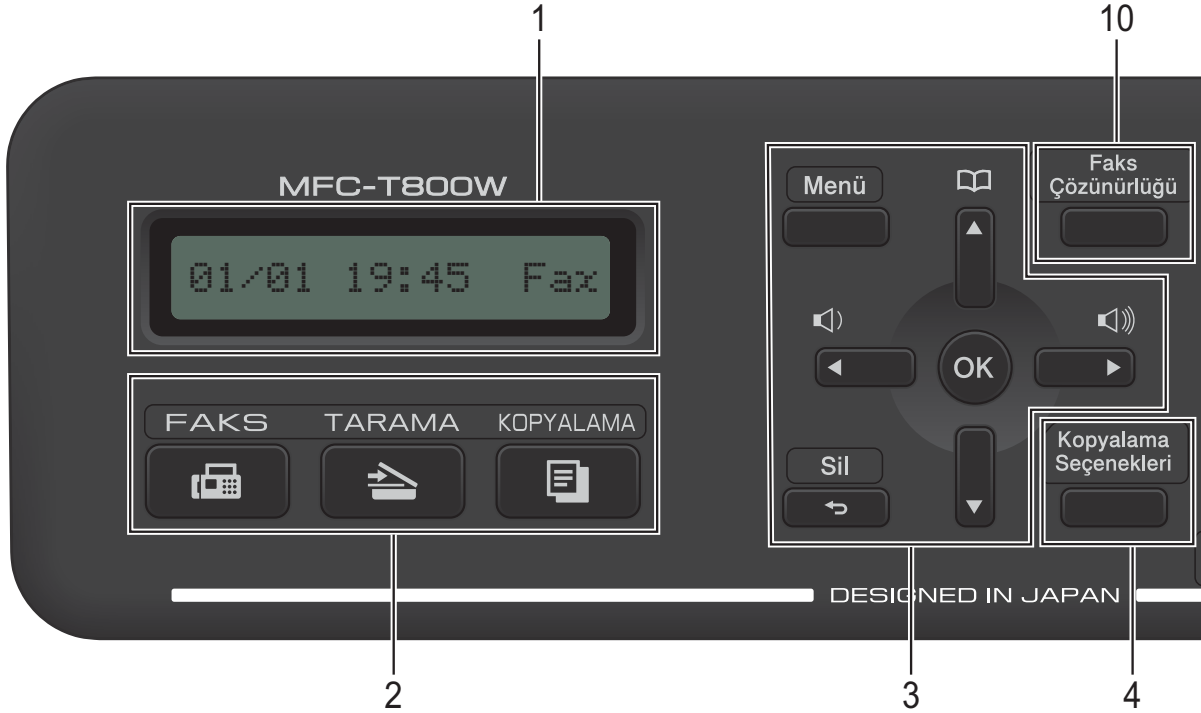

## 1 LCD (Sıvı Kristal Ekranı)

Makinenizi kurup kullanmanıza yardım etmek için ekranda mesajlar yayınlar.

## 2 Mod tuşları:

- **FAKS**  
Faks moduna erişmenizi sağlar.
- **TARAMA**  
Tarama moduna erişmenizi sağlar.
- **KOPYALAMA**  
Kopyalama moduna erişmenizi sağlar.

## 3 Menü tuşları:

- **🔊**  
Makine boştayken, zil sesi seviyesini ayarlamak için bu tuşlara basabilirsiniz.
- **📖**  
▲  
Bellekte kayıtlı numaraları kaydetmenizi, aramanızı ve çevirmenizi sağlar.
- **◀ veya ▶**  
LCD'de, seçili bölgeyi sola veya sağa kaydırmak için ◀ veya ▶ ögesine basın.

## ■ ▲ veya ▼

Menüler ve seçenekler arasında gezinmek için ▲ veya ▼ ögesine basın.

## ■ Menü

Ana menüye erişim.

## ■ Sil

Karakterleri silmek için veya bir önceki menü seviyesine geri gitmek için basın.

## ■ OK

Bir ayar seçmenizi sağlar.

## 4 Kopyalama Seçenekleri

Kopya modunda geçici olarak kopyalama ayarlarını değiştirmenizi sağlar.

## 5 Telefon tuşları:

### ■ Yeniden çevir/Duraklat

Aranan son numarayı yeniden çevirir. Ayrıca, çevirirken duraklama ekler.

### ■ Tel/R

Bu tuş, F/T zili (hızlı çift-zil) sırasında harici ahizeyi kaldırdıktan sonra telefon konuşması yapmak için kullanılır.

Aynı zamanda, bir PBX'e bağlandığında, bir dış hata erişim kazanmak veya aramayı başka bir harici telefona aktarmak için de bu tuş kullanılır.



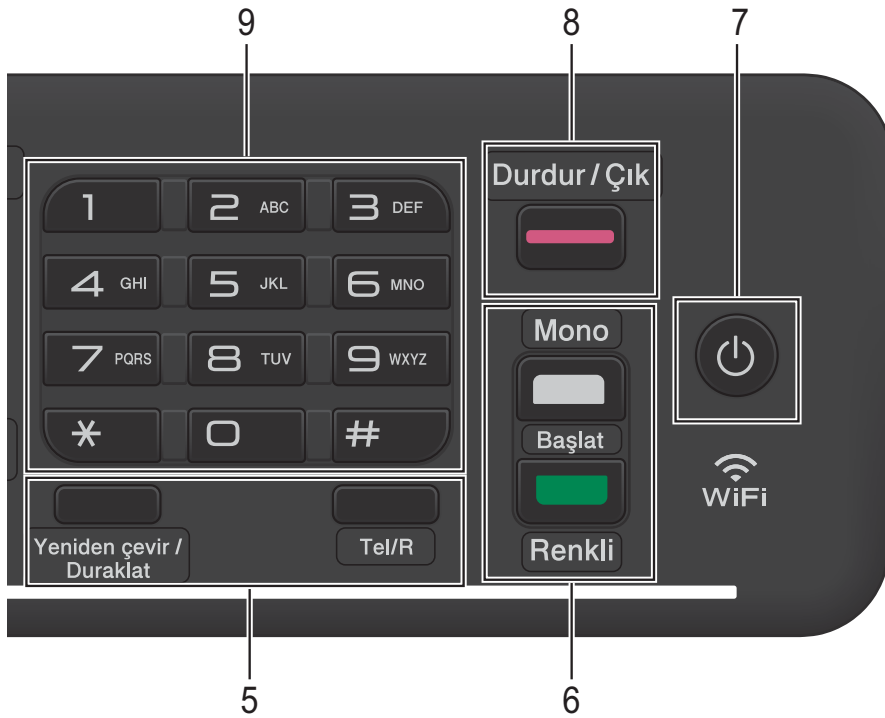

## 6 Başlat tuşları:

- **Mono Başlat**  
Tek renklideyken faksları göndermeye veya kopyalamaya başlamanızı sağlar. Aynı zamanda bir tarama işlemi başlatmanızı sağlar (ControlCenter yazılımındaki tarama ayarına bağlı olarak renkli veya tek renkli).
- **Renkli Başlat**  
Renkli kopyalar yapmanızı sağlar. Aynı zamanda tarama işlemi başlatmanızı sağlar (ControlCenter yazılımındaki tara ayarına bağlı olarak renkli veya siyah beyaz).

## 7 Güç Açma/Kapatma

Makineyi açmak için  ögesine basın.

Makineyi kapatmak için  ögesini basılı tutun. LCD *Kapatılıyor* mesajını gösterecektir ve kapanmadan önce birkaç saniye açık kalacaktır.

Harici bir telefon veya TAD bağlıysanız, her zaman kullanılabilir.

 kullanarak makinenizi kapatırsanız, yazdırma kalitesini korumak için yazıcı kafasını yine düzenli aralıklarla temizleyecektir. Yazıcı kafasının ömrünü uzatmak, daha iyi mürekkep verimi sağlamak ve yazdırma kalitesini korumak için, makinenizi her zaman güce bağlı tutmalısınız.

## 8 Durdur/Çık

Bir işlemi durdurur veya menüden çıkar.

## 9 Arama Tuşları

Bu tuşları telefon ve faks numarası aramak için ve makineye bilgi girmek için tuş takımı olarak kullanın.

## 10 Faks Çözünürlüğü

Faks gönderirken geçici olarak çözünürlüğü değiştirmenizi sağlar.

## Temel İşlemler

Aşağıdaki adımlarda makinedeki bir ayarın nasıl değiştirileceği gösterilmektedir. Bu örnekte, Alım Modu ayarı, **Yalnızca Fax** iken **Fax/Tel** olarak değiştirilmiştir.

- 1  (FAKS) tuşuna basın.
- 2 **Menü, 3, 1, 1** öğesine basın.
- 3 **Fax/Tel** ögesini seçmek için **▲** veya **▼** tuşuna basın.
- 4 **OK** tuşuna basın.

### NOT





Bir önceki seviyeye geri dönmek istiyorsanız **Sil** ögesine basın.

- 5 **Durdur/Çık** tuşuna basın.

## Ses Seviyesi Ayarları

### Zil Sesi Seviyesi

Yüks ögesinden **Kapalı** ögesine kadar bir dizi zil sesi düzeyi arasından seçim yapabilirsiniz.

Makine boştaiken, ses seviyesini ayarlamak için   veya   ögesine basın. LCD mevcut ayarı gösterir ve tuşa her basıldığında ses seviyesi bir sonrakine değişecektir. Makine, siz değiştirenceye kadar yeni ayarı muhafaza eder.

Aşağıdaki talimatları izleyerek, ses seviyesini menüden de değiştirebilirsiniz:

### Zil Sesi Seviyesini Ayarlama

- 1 **Menü, 2, 4, 1** tuşuna basın.
- 2 **▲** veya **▼** tuşuna basarak **Dşk, Ort, Yüks** veya **Kapalı** ögesini seçin. **OK** tuşuna basın.
- 3 **Durdur/Çık** tuşuna basın.

## Sinyal Sesi Seviyesi

Sinyal sesi açıkken, bir tuşa bastığınızda, bir hata yaptığınızda veya bir faks aldıktan veya gönderdikten sonra makine bir ses çıkaracaktır.

Ses seviyeleri aralığından seçim yapabilirsiniz.

- 1 **Menü, 2, 4, 2** tuşuna basın.
- 2 **▲ veya ▼** tuşuna basarak **Düş., Ort., Yük. veya Kapalı** ögesini seçin.  
**OK** tuşuna basın.
- 3 **Durdur/Çık** tuşuna basın.

## Hoparlör Ses Seviyesi

Hoparlör ses seviyesi aralığından seçim yapabilirsiniz.

- 1 **Menü, 2, 4, 3** tuşuna basın.
- 2 **▲ veya ▼** tuşuna basarak **Düşük, Orta, Yüksek veya Kapalı** ögesini seçin.  
**OK** tuşuna basın.
- 3 **Durdur/Çık** tuşuna basın.

## LCD ekranı

### LCD Kontrast

Daha net ve daha canlı bir ekran için LCD kontrastını ayarlayabilirsiniz. LCD'yi okumakta zorluk çekiyorsanız, kontrast ayarını değiştirmeyi deneyin.

- 1 **Menü, 2, 5** ögesine basın.
- 2 **▲ veya ▼** tuşuna basarak **Açık veya Koyu** ögesini seçin.  
**OK** tuşuna basın.
- 3 **Durdur/Çık** tuşuna basın.

# 2

## Kağıt yükleme

### Kağıt ve diğer yazdırma ortamlarını yükleme

Kağıt çekmecesine bir seferde yalnızca bir kağıt boyutu ve bir kağıt türü yükleyin.

(Kağıt boyutu, ağırlığı ve kalınlığı üzerine daha fazla bilgi için, bkz. *Doğru yazdırma ortamını seçme* ►► sayfa 18.)

- 1 Kağıt çekmecesini çekerek makineden tamamen çıkarın.

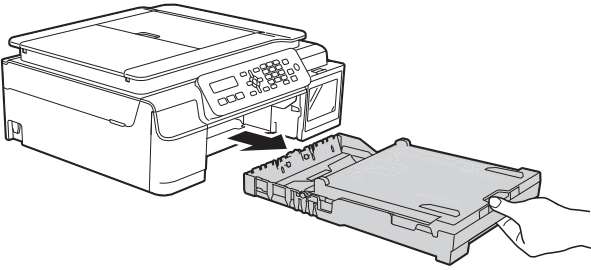

- 2 Çıktı kağıt çekmecesini kapağını (1) kaldırın.

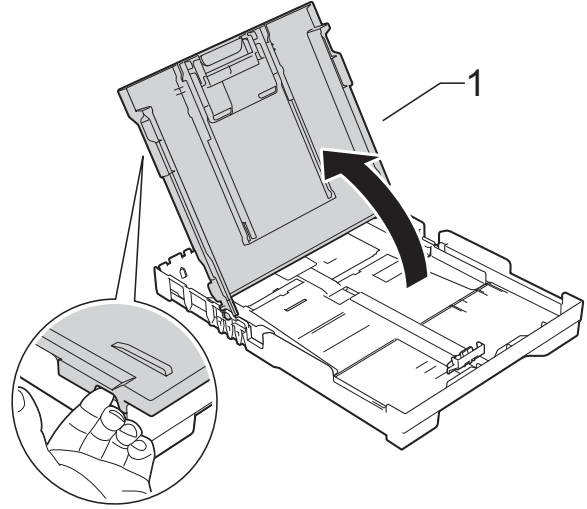

- 3 Kağıt genişlik kılavuzlarını (1), daha sonra kağıt uzunluk kılavuzunu (2) kağıt boyutuna uymasına için yavaşça bastırıp kaydırın.

Kağıt genişlik kılavuzları (1) ve kağıt uzunluk kılavuzu (2) üzerindeki üçgen işaretlerin (3) kullandığınız kağıt boyutunun işaretleri ile aynı hizada olduğundan emin olun.

### NOT

- Kağıt desteği kapağı (1) açıksa, kapatın ve sonra kağıt desteğini (2) kapatın.

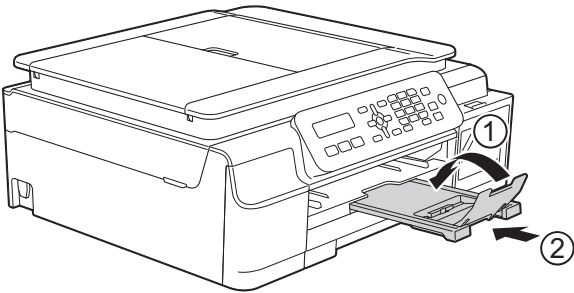

- Çekmeceye farklı boyutta bir kağıt yüklediğinizde, aynı zamanda makine menüsündeki Kağıt Boyutu ayarını da değiştirmeniz gerekecektir.

(Bkz. *Kağıt Boyutu* ►► sayfa 16.)

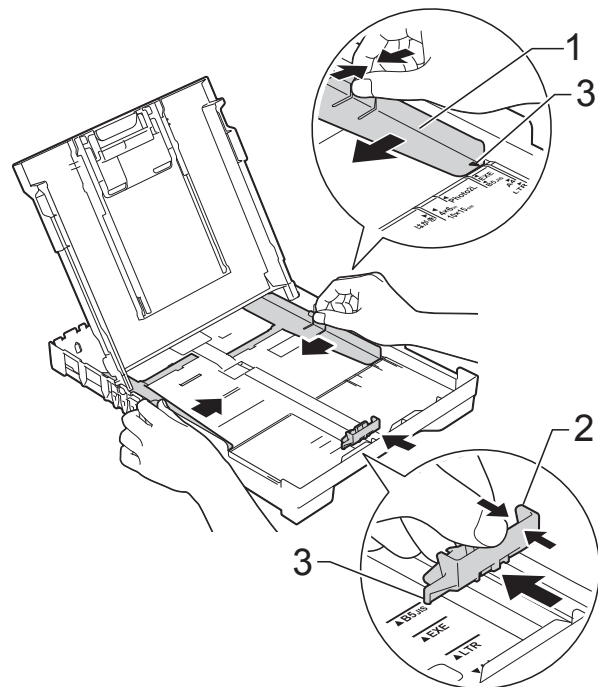

**NOT**

Legal boyutlu kağıt kullanırken, kağıt çekmecesinin ön kısmını dışarıya çektiğinizde evrensel kılavuzun serbest bırakma düğmesini (1) basılı tutun. (Sadece bazı ülkelerde mevcuttur.)

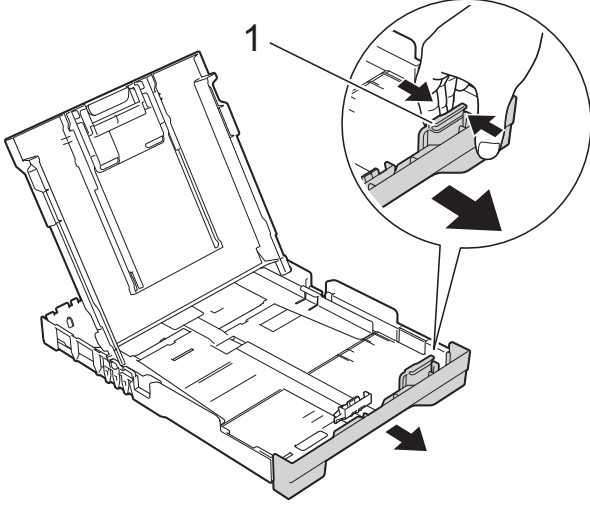

- 4 Kağıt sıkışmalarını ve hatalı beslemeleri önlemek için kağıt destesini iyice havalandırın.

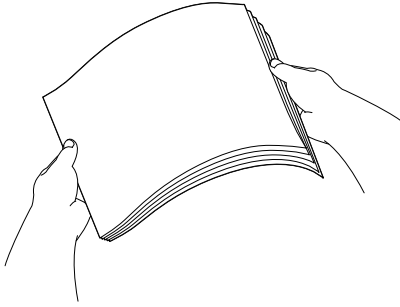
**NOT**

Kağıdın kıvrılmış veya kırışik olmadığından her zaman emin olun.

- 5 Kağıdı, kağıt çekmecesinin içine baskı yüzü aşağı ve üst kenarı ilk girecek şekilde koyun. Kağıdın çekmece içinde düz olduğunu kontrol edin.

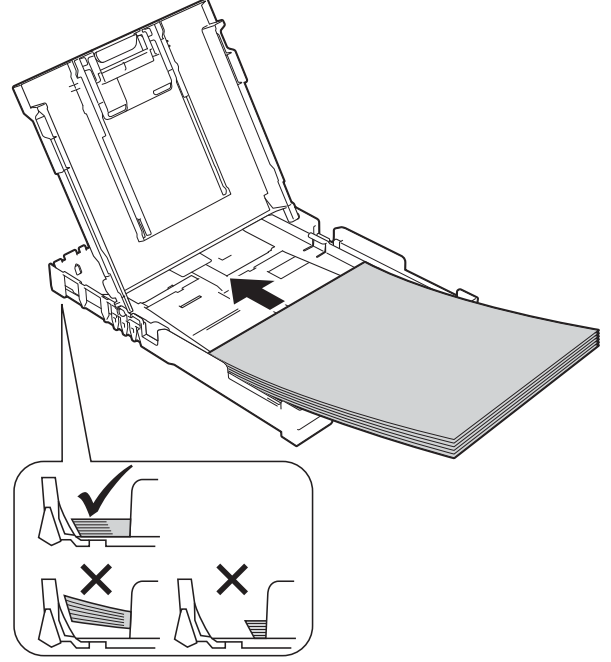
**ÖNEMLİ**

Kağıdı çok içeri itmeye dikkat edin, çekmecenin arkasında kalkabilir ve kağıt besleme sorunlarına yol açabilir.

**NOT**

Çekmece boşalmadan kağıt eklemek isterseniz, kağıdı çekmecedan kaldırın ve onu eklediğiniz kağıtla birleştirin. Çekmeceye yerleştirmeden önce her zaman kağıtları havalandırın. Kağıtları havalandırmadan çekmeceye yerleştirirseniz, makine birden fazla sayfa besleyebilir.

- 6 Kağıt genişlik kılavuzlarını (1) kağıda uymak üzere dikkatlice ayarlayın. Kağıt genişlik kılavuzlarının, kağıdın kenarlarına hafifçe dokunduğundan emin olun.

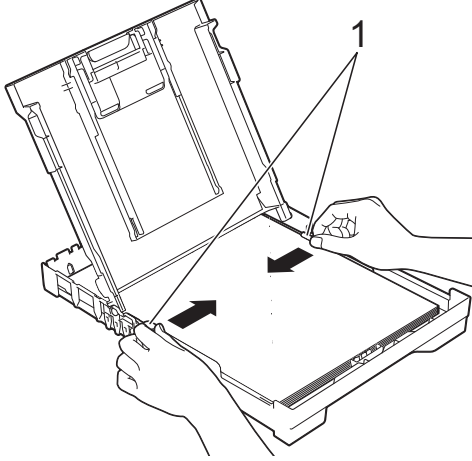

- 9 Kağıt çekmesini yerinde tutarken, kağıt desteğini (1) yerine oturuncaya kadar dışarı doğru çekin ve kağıt desteği kapağını (2) açın.

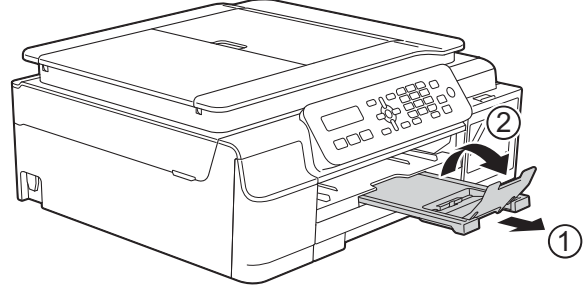

### ÖNEMLİ

Legal boyutlu kağıt için kağıt destek kapağını KULLANMAYIN. (Sadece bazı ülkelerde mevcuttur.)

- 7 Çıktı kağıt çekmecesini kapatın.

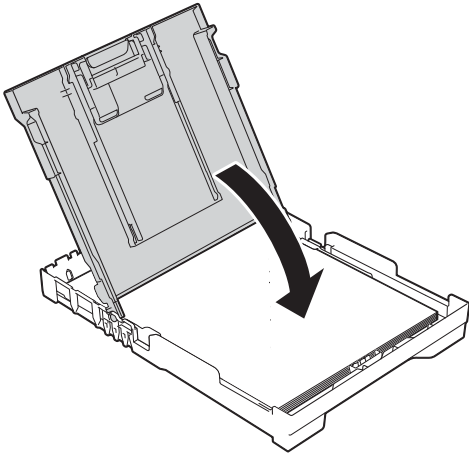

- 8 Kağıt çekmesini makinenin tamamen içine yavaşça ve sıkıca itin.

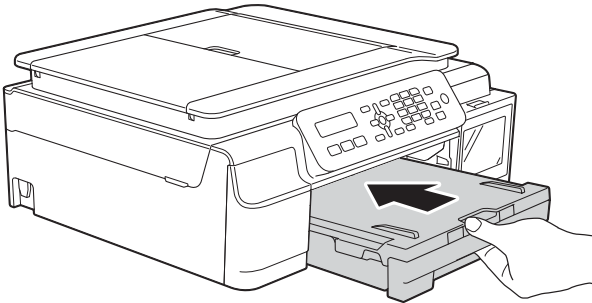

## Zarfları yükleme

### Zarflar hakkında

- 80 ila 95 g/m<sup>2</sup> arası ağırlığı olan zarflar kullanın.
- Bazı zarflar, uygulama içinde ayarlanacak kenar ayarlarına ihtiyaç duyar. Birden çok zarf yazdırmadan önce bir deneme yazdırması yaptığınızdan emin olun.

### ÖNEMLİ

Yanlış beslenecekleri için, aşağıdaki zarf türlerini KULLANMAYIN:

- Şişkin yapıllılar.
- Pencereleri olanlar.
- Kabartmalılar (üzerinde yükseltilmiş yazı olanlar).
- Tokalı veya zımba telliler.
- İçi önceden yazdırılmış olanlar.

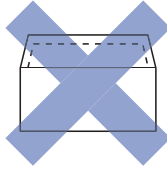
Yapıştırıcı	Çift kapaklı
	

Nadir olarak, kullanmakta olduğunuz zarfların kalınlığı, boyutu ve kapak şeklinden kaynaklanan kağıt besleme sorunları ile karşılaşabilirsiniz.

## Zarfları yükleme

- 1 Yüklemeden önce, mümkün olduğunca düzleştirmek için zarfların köşelerine ve kenarlarına bastırın.

### ÖNEMLİ

Zarflar "çift besleniyorsa", kağıt çekmeceğine tek seferde bir zarf koyun.

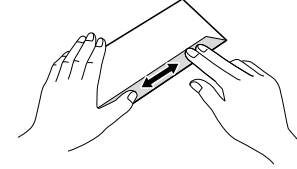
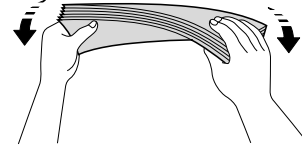
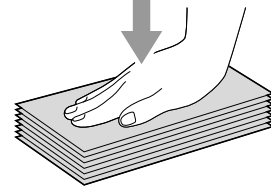

- 2 Zarfları, adres yazılı kısmı aşağı gelecek şekilde kağıt çekmeçesine yerleştirin. Zarf kapakları uzun kenardaysa, zarfları, resimde gösterildiği gibi, kapağı solda olacak şekilde yükleyin. Kağıt genişlik kılavuzları (1) kağıt uzunluk kılavuzunu (2) zarfların boyutuna uyacak şekilde yavaşça bastırıp kaydırın.

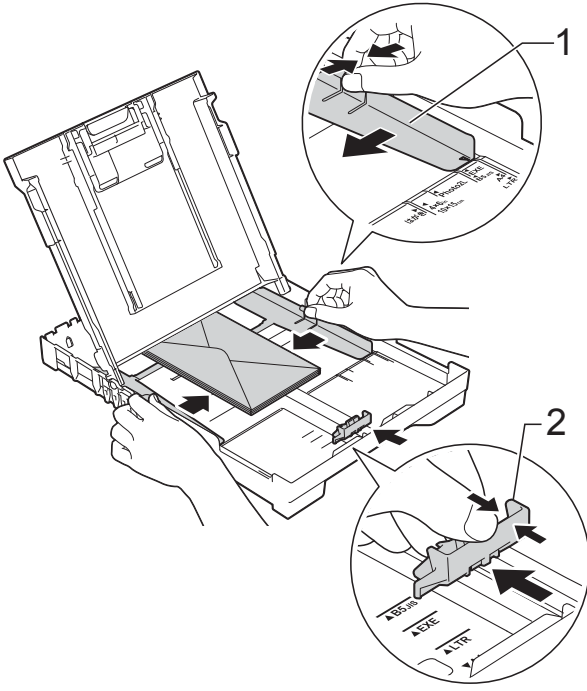

- 3 Yazıcı sürücüsünün iletişim kutusundaki **Tersine Baskı** (Windows®) veya **Ters yazdırma yönü** (Macintosh) ögesini seçin ve sonra uygulamanızdan boyut ve kenarları ayarlayın. (►► Yazılım ve Ağ Kullanım Kılavuzu.)

### Kısa kenarında kapağı olan zarflara yazdırmada sorun yaşıyorsanız, aşağıdakini deneyin:

- 1 Zarf kapağını açın.
- 2 Zarfı, kağıt çekmeçesine adres kısmı aşağı gelecek şekilde ve kapağı resimde gösterilen şekilde konumlandırılmış olarak koyun.

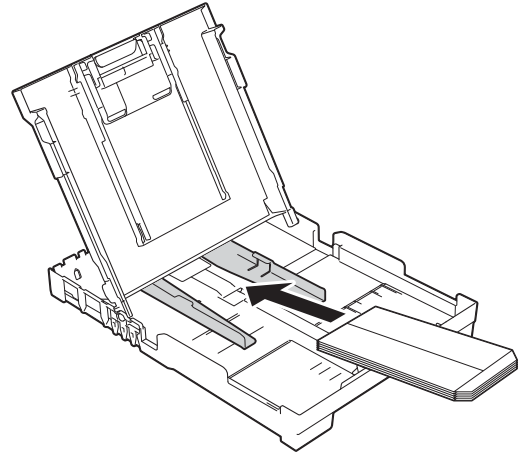

- 3 Yazıcı sürücüsünün iletişim kutusundaki **Tersine Baskı** (Windows®) veya **Ters yazdırma yönü** (Macintosh) ögesini seçin ve sonra uygulamanızdan boyut ve kenarları ayarlayın. (►► Yazılım ve Ağ Kullanım Kılavuzu.)



## Yazdırılmayan alan

Yazdırılabilir alan, kullandığınız uygulama içindeki ayarlara bağlıdır. Şekiller, kesilmiş kağıt sayfaları ve zarflar üzerindeki yazdırılmayan alanları gösterir. Sınırsız yazdırma özelliği kullanılabilir ve açılmış olduğunda makine, kesilmiş kağıdın gölgelendirilmiş alanlarına yazdırabilir.

(►► Yazılım ve Ağ Kullanım Kılavuzu.)

### Kesilmiş Kağıt Sayfası

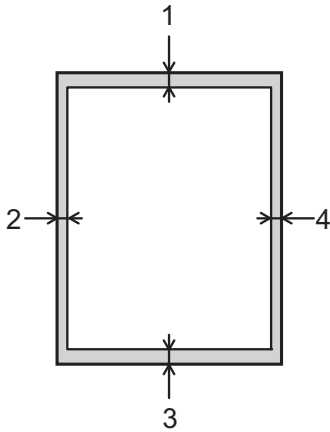

### Zarflar

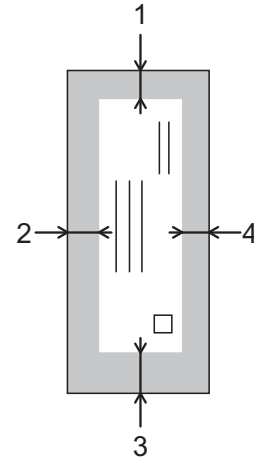

	Üst (1)	Sol (2)	Alt (3)	Sağ (4)
Kesilmiş Kağıt	3 mm	3 mm	3 mm	3 mm
Zarflar	22 mm	3 mm	22 mm	3 mm

### NOT

Sınırsız yazdırma özelliği zarflar ve 2 taraflı yazdırma için geçerli değildir.

## Kağıt ayarları

### Kağıt Türü

En iyi baskı kalitesini elde etmek için, makineyi kullandığınız kağıdın türüne ayarlayın.

- 1 **Menü, 2, 2** ögesine basın.
- 2 **▲ veya ▼ tuşuna basarak** Düz Kağıt, Inkjet Kağıt, Brother BP71 veya Diğer Parlak ögesini seçin. **OK tuşuna** basın.
- 3 **Durdur/Çık tuşuna** basın.

### NOT

Makine, makinenin önündeki kağıt çekmecesine yazılı yüzey yukarı gelecek şekilde kağıt çıktısı yapar. Parlak kağıt kullandığınızda, lekelenmeyi veya kağıt sıkışmasını engellemek için her bir sayfayı hemen kaldırın.

### Kağıt Boyutu

Kopyalama için şu kağıt boyutlarını kullanabilirsiniz: A4, A5, Fotoğraf (10 × 15 cm), Letter ve Legal. Faksları yazdırmak için şu kağıt boyutlarını kullanabilirsiniz: A4 Letter ve Legal. Makinenin içine yüklediğiniz kağıdın boyutunu değiştirdiğinizde, Kağıt Boyutu ayarını da aynı anda değiştirmeniz gerekecektir, böylece makineniz gelen bir faksı sayfanın üzerine sığdırabilir.

- 1 **Menü, 2, 3** ögesine basın.
- 2 **▲ veya ▼ tuşuna basarak** A4, A5, 10x15cm, Letter veya Legal ögesini seçin. **OK tuşuna** basın.
- 3 **Durdur/Çık tuşuna** basın.

## Kabul edilebilir kağıt ve diğer yazdırma ortamı

Yazdırma kalitesi, makinede kullandığınız kağıt türünden etkilenebilir.

Seçtiğiniz ayarlarla en iyi yazdırma kalitesine ulaşmak için, Kağıt Türü'nü her zaman çekmece içine yüklenmiş kağıtla uyuşacak şekilde ayarlayın.

Düz kağıt, inkjet kağıt (kaplamalı kağıt), parlak kağıt ve zarflar kullanabilirsiniz.

Yüklü miktarlar almadan önce çeşitli kağıt türlerini denemenizi öneririz.

En iyi sonuçlar için, Brother kağıt kullanın.

- Inkjet kağıdın (kaplamalı kağıt) ve parlak kağıdın üzerine yazdırırken, yazıcı sürücüsündeki **Temel** sekmesinde doğru yazdırma ortamının seçili olduğundan veya makinenin Kağıt Türü ayarının doğru olduğundan emin olun.  
(Bkz. *Kağıt Türü* ►► sayfa 16.)
- Brother Fotoğraf kağıdının üzerine yazdırdığınız zaman, kağıt çekmecesine aynı fotoğraf kağıdından fazladan bir tane yükleyin. Kağıt paketine fazladan bir sayfa bu amaçla eklenmiştir.
- Fotoğraf kağıdı kullanırken, lekelenmeyi veya kağıt sıkışmasını önlemek için her sayfayı hemen kaldırın.
- Yazdırıldıktan hemen sonra kağıdın baskılı yüzeyine dokunmaktan kaçının; yüzey tamamen kuru olmayabilir ve parmaklarınızı lekeleyebilir.

## Önerilen yazdırma ortamı

En iyi yazdırma kalitesine ulaşmak için, tablodaki Brother kağıtlarının kullanımını öneriyoruz.

Brother kağıtları ülkenizde yoksa, yüklü miktarlar almadan önce çeşitli kağıtları denemenizi öneriyoruz.

### Brother kağıt

Kağıt Türü	Ürün
A4 Düz	BP60PA
A4 Parlak Fotoğraf	BP71GA4
A4 Inkjet (Mat)	BP60MA
10 × 15 cm Parlak Fotoğraf	BP71GP

## Yazdırma ortamını yürütme ve kullanma

- Kağıdı orijinal ambalajında saklayın ve kapalı tutun. Kağıdı düz ve nemden, doğrudan güneş ışığından ve sıcaktan uzak tutun.
- Fotoğraf kağıdının parlak (kaplamalı) tarafına dokunmaktan kaçının. Parlak yüzey aşağı gelecek şekilde fotoğraf kağıdını yükleyin.

## ÖNEMLİ

Aşağıdaki kağıt türlerini KULLANMAYIN:

- Hasarlı, kıvrılmış, buruşmuş veya normal şekilli olmayan kağıt

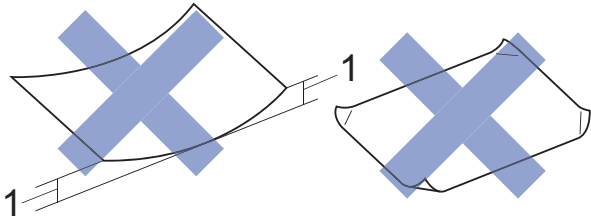

**1 2 mm veya daha büyük kıvrılma, sıkışmaların oluşmasına neden olabilir.**

- Son derece parlak veya çok dokulu kağıt
- Destelendiğinde tek bir şekilde düzenlenemeyen kağıt
- Kısa taneli kağıt

## Çıktı kağıt çekmecesini kapağının kağıt hacmi

50 sayfaya kadar 80 g/m<sup>2</sup> A4 kağıt.

- Fotoğraf kağıtları lekelenmeyi önlemek için, çıktı kağıt çekmecesini kapağından bir seferde tek kağıt olarak alınmalıdır.

## Geri dönüştürülmüş kağıt hakkında bilgiler

- Geri dönüştürülmüş kağıt, özgün orman kaynaklarından elde edilen kağıt ile aynı kalitededir. Modern geri dönüştürülmüş kağıdı düzenleyen yönetmelikler, farklı baskı işlemleri için en yüksek kalite gereksinimlerinin karşılanmasını sağlar. VA'yi imzalayan tarafların sağladığı görüntüleme ekipmanı, EN 12281:2002 standardını karşılayan geri dönüştürülmüş kağıt ile kullanım için uygundur.
- Geri dönüştürülmüş kağıdın satın alınması doğal kaynakları korur ve ekonomik sirkülasyonu teşvik eder. Kağıt, ağaçtan elde edilen selüloz lifleri kullanılarak üretilir. Kağıt toplama ve geri dönüştürme, birden fazla kez kullanımda liflerin ömrünü uzatır ve kaynakların en iyi şekilde kullanımını sağlar.
- Geri dönüştürülmüş kağıt üretimi prosesi daha kısadır. Lifler zaten işlenmiş durumdadır; bu nedenle daha az su, kimyasal ve enerji kullanılır.
- Kağıt geri dönüştürme, kağıt ürünlerinin çöpe atılması ve yakılması gibi alternatif imha yollarının kullanımını ortadan kaldırarak, karbon salınımını azaltma avantajı sağlar. Çöpler, güçlü sera gazı etkisine sahip metan gazı çıkarır.

## Doğru yazdırma ortamını seçme

### Her işlem için kağıt türü ve boyutu

Kağıt Türü	Kağıt Boyutu		Kullanım		
			Faks	Kopyalama	Yazıcı
Kesilmiş Kağıt	A4	210 × 297 mm	Evet	Evet	Evet
	Letter	215,9 × 279,4 mm	Evet	Evet	Evet
	Legal	215,9 × 355,6 mm	Evet	Evet	Evet
	Executive	184 × 267 mm	–	–	Evet
	A5	148 × 210 mm	–	Evet	Evet
	A6	105 × 148 mm	–	–	Evet
Kartlar	Fotoğraf	10 × 15 cm	–	Evet	Evet
	Fotoğraf 2L	13 × 18 cm	–	–	Evet
	Dizin Kartı	127 × 203 mm	–	–	Evet
Zarflar	C5 Zarf	162 × 229 mm	–	–	Evet
	DL Zarf	110 × 220 mm	–	–	Evet
	Com-10	105 × 241 mm	–	–	Evet
	Monarch	98 × 191 mm	–	–	Evet

### Kağıt ağırlığı, kalınlığı ve kapasitesi

Kağıt Türü		Ağırlık	Kalınlık	Sayfa sayısı
Kesilmiş Kağıt	Düz Kağıt	64 ila 120 g/m <sup>2</sup>	0,08 ila 0,15 mm	100 <sup>1</sup>
	Inkjet Kağıdı	64 ila 200 g/m <sup>2</sup>	0,08 ila 0,25 mm	20
	Parlak Kağıt	220 g/m <sup>2</sup> 'ye kadar	0,25 mm'ye kadar	20 <sup>2</sup>
Kartlar	Fotoğraf Kartı	220 g/m <sup>2</sup> 'ye kadar	0,25 mm'ye kadar	20 <sup>2</sup>
	Dizin Kartı	120 g/m <sup>2</sup> 'ye kadar	0,15 mm'ye kadar	30
Zarflar		80 ila 95 g/m <sup>2</sup>	0,52 mm'ye kadar	10

<sup>1</sup> 100 sayfaya kadar 80 g/m<sup>2</sup> kağıt.

<sup>2</sup> BP71 (260 g/m<sup>2</sup>) kağıdı, Brother inkjet makineleri için özel tasarlanmıştır.

## Belgeleri yükleme

ADF'den (otomatik belge besleyici) ve tarayıcı camından bir faks gönderebilir, kopyalayabilir ve tarayabilirsiniz.

### ADF'yi kullanma

ADF en fazla 20 sayfa tutabilir ve sayfaları tek tek yükler. Tabloda gösterilen boyutlar ve ağırlıklar içinde kalan kağıtları kullanın. ADF'nin içine koymadan önce, kağıtların kenarlarını her zaman havalandırın.

### Belge Boyutları ve Ağırlıkları

Uzunluk:	148 ila 355,6 mm
Genişlik:	148 ila 215,9 mm
Kağıt ağırlığı:	64 ila 90 g/m <sup>2</sup>

### Belgeleri yükleme

#### ÖNEMLİ

- Beslenirken belgeyi ÇEKMEYİN.
- Kıvrılmış, buruşmuş, katlanmış, yırtılmış, zımbalanmış, ataçla tutturulmuş, yapıştırılmış veya bantlanmış kağıtları KULLANMAYIN.
- Karton, gazete veya kumaş KULLANMAYIN.

Daksil kullanılmış veya mürekkeple yazılmış belgelerin tamamen kuru olduğundan emin olun.

- 1 ADF Belge Desteği'ni açın (1).

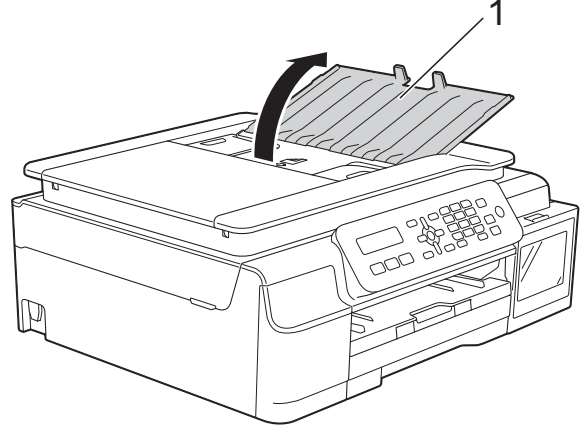

- 2 Sayfaları iyice havalandırın.

- 3 Kağıt kılavuzlarını (1) belgelerinizin genişliğine uyacak şekilde ayarlayın.

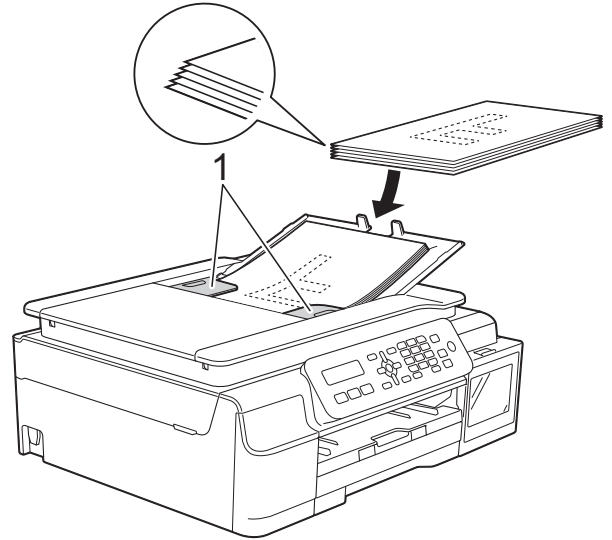

- 4 Belgelerinizi **yüz aşağı, üst kenarı önce** gelecek şekilde, besleme bobinlere değdiklerini hissedene kadar ADF'nin içine kılavuzların altına yerleştirin.  
Ekran ADF Hazır mesajını görüntüleyecektir.

#### ÖNEMLİ

Tarayıcı camı üzerinde kalın belgeler BIRAKMAYIN. Bırakırsanız, ADF sıkışabilir.

- 5 ADF'yi kullandıktan sonra, ADF Belge Desteği'ni kapatın. Tamamen kapatmak için, ADF Belge Desteği'nin sol-üst kısmından aşağı bastırın.

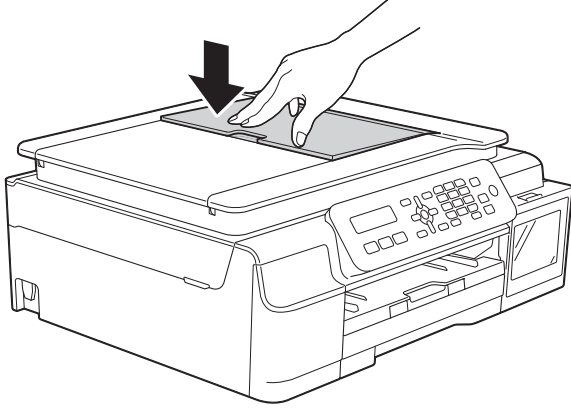

- 2 Sol ve üst kısımdaki belge kılavuz çizgilerini kullanarak, belgeyi **yüzü aşağı** bakacak şekilde tarayıcı camının sol üst köşesine yerleştirin.

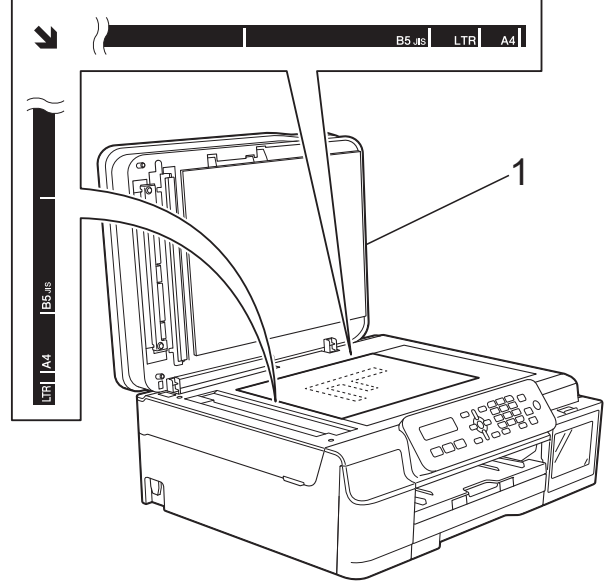

## Tarayıcı camını kullanma

Ayrı ayrı sayfaları veya bir kitabın sayfalarını fakslamak, kopyalamak veya taramak için tarayıcı camını kullanabilirsiniz.

### Desteklenen belge boyutları

Uzunluk:	297 mm'ye kadar
Genişlik:	215,9 mm'ye kadar
Ağırlık:	2 kg'ya kadar

### Belgeleri yükleme

#### NOT

Tarayıcı camını kullanmak için ADF'nin boş olması gerekir.

- 1 Belge kapağını kaldırın.

#### 1 Belge kapağı

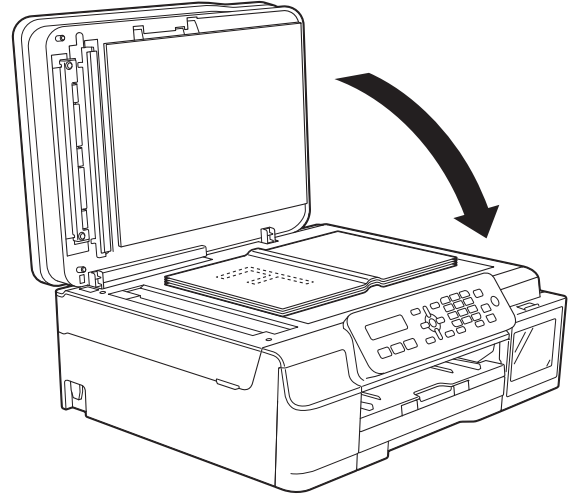

- 3 Belge kapağını kapatın.

### ÖNEMLİ

Bir kitap veya kalın bir belge tarıyorsanız, kapağı çarparak **KAPATMAYIN** veya üzerine **BASTIRMAYIN**.

## Taranamayan alan

Taranamayan alan, kullandığınız uygulama içindeki ayarlara bağlıdır. Şekiller, taranamayan alanları gösterirler.

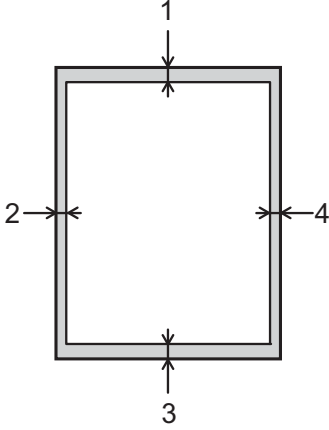

Kullanım	Belge Boyutu	Üst (1) Alt (3)	Sol (2) Sağ (4)
Faks	A4	3 mm	3 mm <sup>1</sup>
	Letter		4 mm
	Legal		
Kopyalama	Tüm kağıt boyutları	3 mm	3 mm
Tarama		1 mm	1 mm

<sup>1</sup> ADF'yi kullandığınızda taranamayan alan 1 mm'dir.

# 4

## Bir faks gönderme

### Bir faks nasıl gönderilir

Aşağıdaki adımlarda nasıl faks gönderileceği gösterilmektedir.

- 1 Belgenizi yüklemek için aşağıdakilerden birini yapın:
  - Belgeyi ADF'ye *yüzü aşağı* bakacak şekilde yerleştirin. (Bkz. *ADF'yi kullanma* >> sayfa 19.)
  - Belgenizi *yüzü aşağı* bakacak şekilde tarayıcı camına yükleyin. (Bkz. *Tarayıcı camını kullanma* >> sayfa 20.)

#### NOT

- Sadece tek renk faksları gönderebilirsiniz.
- Çok sayfalı fakslar göndermek için, ADF'yi kullanın.
- Bellek doluyken ADF'den bir faks gönderirseniz, gerçek zamanda gönderilir.
- Bir kitabın sayfalarını, bir seferde tek sayfa olarak fakslamak için tarayıcı camını kullanabilirsiniz. Belgeler en fazla A4 veya Letter boyutunda olabilir.
- Tek seferde yalnızca bir sayfa tarayabildiğiniz için, çok sayfalı bir belge gönderiyorsanız ADF'yi kullanmak daha kolaydır.

- 2  (FAKS) tuşuna basın.

- 3 Bir sonraki faks gönderme ayarını değiştirebilirsiniz.

#### (Basit Kullanım Kılavuzu)

Bir sonraki faks gönderme ayarlarını değiştirmek üzere bilgi için, 23 ila 24 arasındaki sayfalara bakın.

- Cam Tarama Boyutu
- İletim Onay Raporu (Kurulum)

#### (Gelişmiş Kullanım Kılavuzu)

Daha gelişmiş faks gönderim işlemleri ve ayarları için

(>>> Gelişmiş Kullanım Kılavuzu: *Faks gönderme (yalnızca MFC modelleri).*)

- Kontrast
- Faks Çözünürlüğü
- Arama sonunda fakslama
- Yayın
- Gerçek Zaman İletimi
- Denizaşırı Modu
- Bekleyen İşleri İptal Etme

- 4 Arama tuşlarını, Hızlı Arama'yı veya Ara'yı kullanarak faks numarasını girin.

- 5 **Mono Başlat** tuşuna basın.

#### ADF'den Fakslama

- Makine, gönderilecek belgeyi taramaya başlar.

#### Tarayıcı camından fakslama

- Makine ilk sayfayı taramaya başlar.
  - 6 numaralı adıma gidin.



- 6 LCD'de *Sonraki Sayfa?* sorulduğunda, aşağıdakilerden birini yapın:
- Tek bir sayfa göndermek için, **2** tuşuna basarak *Hyr (Ara)* öğesini seçin (veya tekrar **Mono Başlat** tuşuna basın).
- Makine belgeyi göndermeye başlar.
- Birden fazla sayfa göndermek için, **1** tuşuna basarak *Evt* öğesini seçin ve **7** numaralı adıma gidin.
- 7 Sonraki sayfayı tarayıcı camına yerleştirin.  
**OK** tuşuna basın.  
Makine sayfayı taramaya başlar. (Her ilave sayfa için **6** ve **7** numaralı adımları tekrarlayın.)
- 8 Tüm sayfalar tarandıktan sonra, başlamak için **2** veya **Mono Başlat** öğesine basın.

## Faks işlemini durdurma

Faks işlemini durdurmak için **Durdur/Çık** öğesine basın.

## Fakslama için tarayıcı camı boyutunu ayarlama

Belgeler Letter boyutunda olduğunda, Tarama Boyutu'nu Letter olarak ayarlamanız gerekir. Ayarlamazsanız, faksların yan kısmı eksik kalacaktır.

- 1 Belgenizi yükleyin.
- 2  (**FAKS**) tuşuna basın.
- 3 **Menü, 3, 2, 0** öğesine basın.
- 4 ▲ veya ▼ tuşuna basarak *Letter* (veya *A4*) öğesini seçin.  
**OK** tuşuna basın.
- 5 **Durdur/Çık** tuşuna basın.
- 6 Faks numarasını girin.
- 7 **Mono Başlat** tuşuna basın.

## NOT

Bu ayar, yalnızca tarayıcı camından belge göndermek için kullanılabilir.

## İşlemdaki bir faksı iptal etme

Makine tarama, arama veya gönderim yaparken bir faksı iptal etmek isterseniz, **Durdur/Çık** öğesine basın.

## İletim Onay Raporu

İletim Onay Raporu'nu faksı gönderdiğinizin kanıtı olarak kullanabilirsiniz. Bu raporda gönderen adı veya faks numarası, iletim saat ve tarihi, iletim süresi, gönderilen sayfa sayısı ve iletimin başarılı olup olmadığı listelenir.

İletim Onay Raporu için kullanılacak birkaç ayar vardır:

- **Açk:** Gönderdiğiniz her fakstan sonra bir rapor yazdırır.
- **Açık+Resim:** Gönderdiğiniz her fakstan sonra bir rapor yazdırır. Faksın ilk sayfasının bir kısmı raporda görünür.
- **Kapalı:** Faksınız bir iletim hatası nedeniyle başarısız olduysa bir rapor yazdırır. **Kapalı** varsayılan ayardır.
- **Kplı+Resim:** Faksınız bir iletim hatası nedeniyle başarısız olduysa bir rapor yazdırır. Faksın ilk sayfasının bir kısmı raporda görünür.

- 1 **Menü, 3, 3, 1** öğesine basın.
- 2 **▲ veya ▼** tuşuna basarak **Kplı+Resim**, **Açk**, **Açık+Resim** veya **Kapalı** öğesini seçin. **OK** tuşuna basın.
- 3 **Durdur/Çık** tuşuna basın.

### NOT

- **Açık+Resim** veya **Kplı+Resim** seçeneklerinden birini seçerseniz, İletim Onay Raporu'nda resim, yalnızca Gerçek Zaman İletimi **Kapalı** olarak ayarlandığında görüntülenir. (►► Gelişmiş Kullanım Kılavuzu: *Gerçek Gönderme Süresi*.)
- İletiminiz başarılıysa, İletim Onay Raporu'nda **OK** yanında **SONUÇ** görünecektir. İletim başarılı değilse, **HATA** yanında **SONUÇ** görünür.

## Alım Modları

Hattınızdaki harici cihazlara ve telefon hizmetlerine bağılı olarak bir Alım Modu seçmelisiniz.

### Alım Modu'nu seçin

Varsayılan olarak, makineniz kendisine gönderilen faksları otomatik olarak alacaktır. Aşağıdaki grafik doğru alım modunu seçmenize yardımcı olacaktır.

Alım Modları üzerine daha ayrıntılı bilgi için, bkz. *Alım Modlarını Kullanma* ►► sayfa 26.

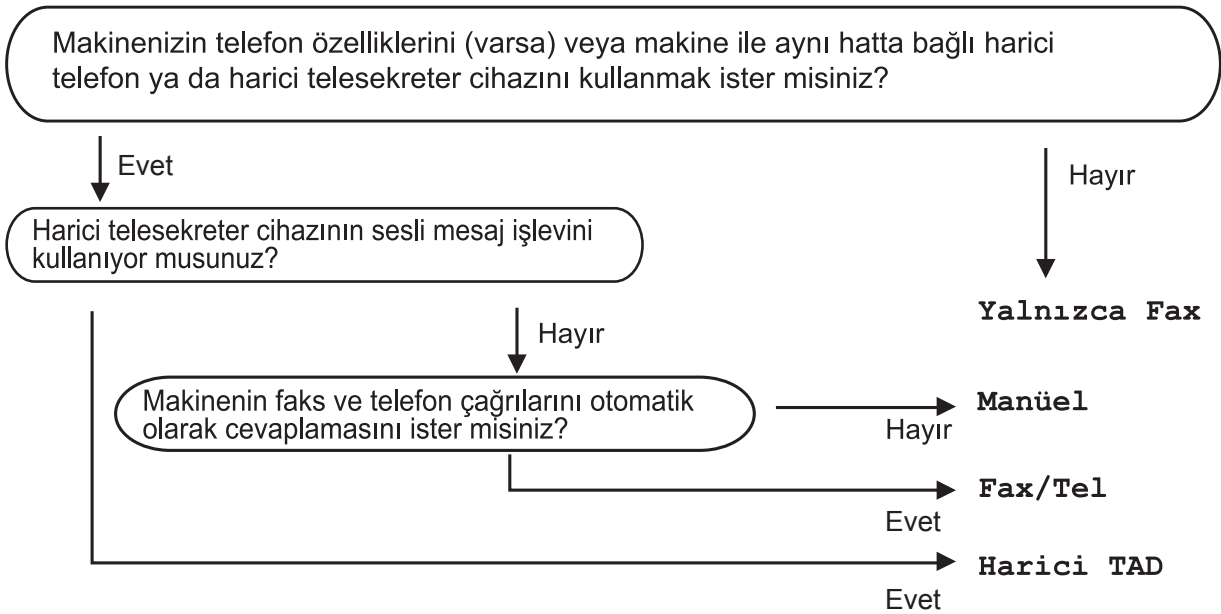

Alım Modu'nu ayarlamak için talimatları izleyin:

- 1  (FAKS) tuşuna basın.
- 2 **Menü, 3, 1, 1** öğesine basın.
- 3 **▲ veya ▼** tuşuna basarak **Yalnızca Fax, Fax/Tel, Harici TAD veya Manüel** ögesini seçin.  
**OK** tuşuna basın.
- 4 **Durdur/Çık** tuşuna basın.

## Alım Modlarını Kullanma

Bazı Alım Modları otomatik olarak yanıt verir (*Yalnızca Fax ve Fax/Tel*). Bu modları kullanmadan önce Zil Erteleme ayarını değiştirmek isteyebilirsiniz. (Bkz. *Zil Erteleme* >> sayfa 27.)

### Yalnızca Faks

*Yalnızca Fax* modu her çağrıyı otomatik olarak faks çağrısı olarak yanıtlar.

### Faks/Tel

*Fax/Tel* modu gelen aramaların faks mı yoksa sesli arama mı olduğunu tanıyarak ve aşağıdaki işlemlerden biriyle gelen aramaları yönetmenize yardımcı olur:

- Faksler otomatik olarak alınır.
- Sesli aramalar telefonu açmanız için F/T Zilini çaldırır. F/T zili makineniz tarafından çaldırılan hızlı bir çift zildir.

*Fax/Tel* modunu kullanırsanız, bkz. *F/T Zil Süresi (Yalnızca Faks/Tel modu)* >> sayfa 27 ve *Zil Erteleme* >> sayfa 27.

## Elle

Manüel modu tüm otomatik yanıtlama işlevlerini kapatır.

Manüel modunda bir faks almak için, harici bir telefonun ahizesini kaldırın. Faks tonlarını duyduğunuzda (kısa tekrarlayan sinyaller), **Mono Başlat** ögesine basın ve sonra **2** tuşuna basarak **Al** ögesini seçin. Ayrıca makine ile aynı hattaki ahizeyi kaldırarak faks almak için Faks Algılama özelliğini de kullanabilirsiniz.

(Bkz. *Faks Algılama* >> sayfa 28.)

## Harici TAD

Harici TAD modu gelen aramaları harici telesekreter cihazının yönetmesini sağlar. Gelen aramaları aşağıdaki yollardan biri ile yönetilir:

- Faksler otomatik olarak alınır.
- Sesli aramalarda arayanlar harici TAD'a mesaj bırakabilirler.

Harici TAD'ınızı bağlamak için, bkz. *Harici bir TAD (telesekreter) bağlama* >> sayfa 31.

## Alım Modu ayarları

### Zil Erteleme

Zil Erteleme, makinenin *Yalnızca Fax* veya *Fax/Tel* modunda cevap vermeden önce çalma sayısını ayarlar. Makine ile aynı hatta bağlı harici veya dahili telefonlar varsa maksimum zil sayısını seçin.

(Bkz. *Harici ve dahili telefonlardan işlem* >> sayfa 33 ve *Faks Algılama* >> sayfa 28.)

- 1  (FAKS) tuşuna basın.
- 2 **Menü, 3, 1, 2** öğesine basın.
- 3 ▲ veya ▼ öğesine basarak makinenin cevap vermeden önce kaç defa çalmasını istediğinizi ayarlayın. **OK** tuşuna basın. 00 seçeneğini seçerseniz, makine hemen cevaplayacak ve hat zili hiç çalmayacaktır.
- 4 **Durdur/Çık** tuşuna basın.

### F/T Zil Süresi (Yalnızca Faks/Tel modu)

Makinenizi birisi aradığında, siz ve sizi arayan kişi normal telefon zili sesi duyar. Zil sayısı, zil geciktirme ayarıyla belirlenir.

Arama faks ise, makineniz alacaktır. Ancak, bir sesli arama ise, o zaman makine, F/T Zil Süresi ayarında ayarladığınız süre boyunca F/T Zilini (hızlı bir çift zil) çalacaktır. F/T Zilini duyarsanız, hatta sesli aramanız var demektir.

F/T Zili makine tarafından yapıldığı için, harici ve dahili telefonlar çalmayacaktır. Yine de, uzaktan işlem kodunu kullanarak aramaya herhangi bir telefondan cevap verebilirsiniz.

(Daha fazla bilgi için, bkz. *Uzaktan işlem kodları kullanma* >> sayfa 34.)

- 1  (FAKS) tuşuna basın.
- 2 **Menü, 3, 1, 3** öğesine basın.
- 3 ▲ veya ▼ öğesine basarak bir sesli aramanız olduğunda makinenin sizi uyarmak için ne kadar süre çalacağını seçin (20, 30, 40 veya 70 saniye). **OK** tuşuna basın.
- 4 **Durdur/Çık** tuşuna basın.

### NOT

Hızlı çift zil sırasında arayan kapatsa bile, makine ayarlanan süre boyunca çalmaya devam edecektir.

## Faks Algılama

### Faks Algılama Açık ise:

Makineniz faks aramalarını, aramaya cevap verseniz bile, otomatik olarak alır. LCD'de **Alınıyor** gördüğünüzde veya kullandığınız ahizde "civıltılar" duyduğunuzda, yalnızca ahizeyi geri yerine koyun. Makineniz geri kalanını halledecektir.

### Faks Algılama Kp1 ise:

Makinedeyken ve bir faks aramasını ahizeyi kaldırarak cevapladıysanız, faksı almak için **Mono Başlat** ögesine basın ve sonra **2** tuşuna basın.

Harici veya dahili bir telefondan cevapladıysanız, \* **5 1** tuşlarına basın. (Bkz. *Harici ve dahili telefonlardan işlem* >> sayfa 33.)

## NOT

- Bu özellik **Açık** olarak ayarlandıysa ama bir harici veya dahili telefon ahizesini kaldırdığınızda makine faks aramasına bağlanmıyorsa, uzaktan etkinleştirme koduna \* **5 1** basın.
- Faksları aynı telefon hattındaki bir bilgisayardan gönderiyorsanız ve makine bunları engelliyorsa, Faks Algılamayı **Kp1** olarak ayarlayın.

- 1  (**FAKS**) tuşuna basın.
- 2 **Menü, 3, 1, 4** ögesine basın.
- 3 ▲ veya ▼ tuşuna basarak **Açık** (veya **Kp1**) ögesini seçin.  
**OK** tuşuna basın.
- 4 **Durdur/Çık** tuşuna basın.

## Ses işlemleri

### Faks/Tel modu

Makine Faks/Tel modundayken, bir sesli aramayı yanıtlamanız için sizi uyarmak amacıyla F/T Zil Süresi (hızlı çift zil) özelliğini kullanır.

Harici bir telefondaysanız, harici telefonun ahizesini kaldırın ve cevaplamak için **Tel/R** ögesine basın.

Harici bir telefon kullanıyorsanız, F/T Zil Süresi sırasında ahizeyi kaldırmanız gerekir ve hızlı çift ziller arasında **# 5 1** tuşlarına basın. Hatta kimse yoksa veya birisi size faks göndermek istiyorsa, \* **5 1** tuşlayarak aramayı makineye geri gönderin.

## Telefon hizmetleri

Makineniz bazı telefon şirketlerinin sunduğu abone telefon hizmetini desteklemektedir.

Telefon hattındaki Sesli Arama, Arama Bekletme, çağrı yanıtlama hizmetleri, alarm sistemleri veya diğer isteğe bağlı özellikler makinenizin çalışmasında sorun yaratabilir.

### Telefon Hattı Türünü Ayarlama

Makineyi faks göndermek ve almak için PBX veya ISDN özelliğine sahip bir hatta bağlıyorsanız, aşağıdaki adımları tamamlayarak Telefon Hattı Türü'nü de buna göre ayarlamanız gerekmektedir.

- 1 **Menü, 0, 5** tuşuna basın.
- 2 **▲** veya **▼** tuşuna basarak **Normal**, **PBX** veya **ISDN** ögesini seçin. **OK** tuşuna basın.
- 3 **Durdur/Çık** tuşuna basın.

### PBX ve AKTARMA

Makine başlangıçta, bir standart PSTN (Public Switched Telephone Network - Kamusal Telefon Şebekesi) hattına bağlanmayı sağlayan **Normal** ayarındadır. Ancak çoğu ofiste merkezi telefon sistemi veya Private Branch Exchange (PBX) (Özel Şube Değişimi) kullanılmaktadır. Makineniz PBX türlerinin çoğuna bağlanabilir. Makinenin geri arama özelliği yalnızca zamanlı aralıklı yeniden arama (timed break recall - TBR) işlevini desteklemektedir. TBR çoğu PBX sistemi ile çalışır ve dış hatta erişmenize veya aramaları başka bir paralel telefona aktarmanıza olanak sağlar. Özellik, kontrol panelindeki **Tel/R** tuşuna basıldığında çalışır.

### NOT

**Tel/R** tuşuna basmayı, Hızlı Arama konumundaki bir numaranın bir parçası olarak programlayabilirsiniz. Hızlı Arama numarasını programlarken, önce **Tel/R** düğmesine basın (LCD '!' gösterir), sonra telefon numarasını girin. Bunu yaparsanız, bir Hızlı Arama konumunu kullanarak arama yapmadan önce her seferinde **Tel/R** ögesine basmanız gerekmez. (Bkz. *Numaraları kaydetme* >> sayfa 36.) Ancak, Telefon Hattı Türünüz makinede PBX olarak ayarlanmadıysa, **Tel/R** düğmesinin programlandığı Hızlı Arama konumunu kullanamazsınız.

## İnternet Üzerinden Ses Protokolü (VoIP)

VoIP, geleneksel telefon hattı yerine internet bağlantısı kullanan bir telefon sistemi türüdür. Telefon sağlayıcıları, VoIP ile internet ve kablo hizmetlerini sık sık paket haline getirir.

Makineniz bazı VoIP sistemleri ile çalışmayabilir. Makinenizi bir VoIP sistemi üzerinden faks gönderme ve alma için kullanmak istiyorsanız, telefon kablonuzun bir ucunun makinenizdeki **HAT** yazan prize bağlı olduğundan emin olun. Telefon kablosunun diğer ucu bir modeme, telefon adaptörüne, bölücüye veya bunlar gibi bir cihaza bağlı olabilir.

- Makinenizi VoIP sistemine nasıl bağlayacağınız konusunda sorularınız varsa, VoIP sağlayıcınıza başvurun.

Makinenizi VoIP sistemine bağladıktan sonra, çevir sesi için kontrol edin. Harici telefonun ahizesini kaldırın ve bir çevir sesi için dinleyin. Çevir sesi yoksa, VoIP sağlayıcınızı arayın.

Bir VoIP sistemi üzerinden faks gönderme veya alma ile ilgili sorun yaşıyorsanız, makinenin modem hızını Temel (VoIP) ayarına değiştirmenizi öneririz (bkz. *Telefon hattı paraziti / VoIP* >> sayfa 87).

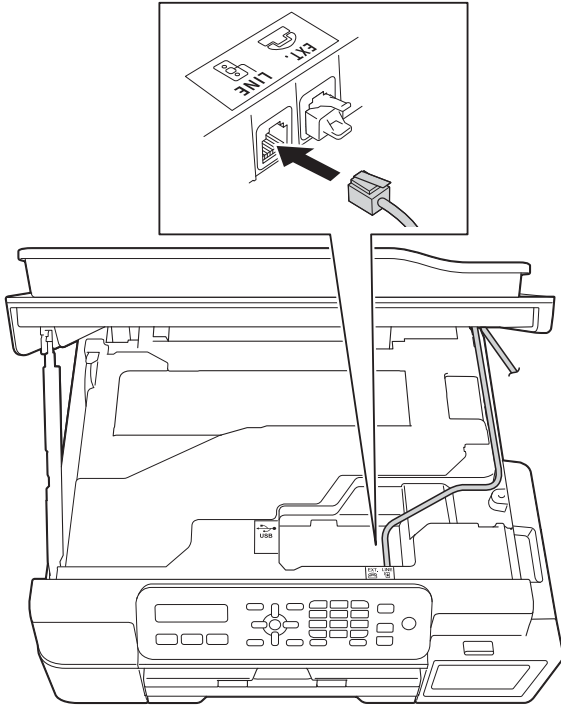



## Harici bir TAD (telesekreter) bağlama

Harici bir telesekreter aygıtı bağlamayı seçebilirsiniz. Ancak, makine ile aynı telefon hattında **harici** bir TAD'niz olduğunda, TAD tüm aramalara cevap verir ve makine faks araması (CNG) tonu için "dinler". Duyarsa, makine aramayı üstlenir ve faksı alır. CNG tonları duymazsa, makine, TAD'nin giden mesajınızı oynatmasına izin verir böylece arayanınız bir sesli mesaj bırakabilir.

TAD dört zil içinde cevap vermelidir (önerilen ayar iki zildir). Makine, TAD aramaya cevap verene kadar CNG tonlarını duymaz, ve dört zil içinde, faksın "el sıkışması" için yalnızca 8 ila 10 saniyelik CNG tonu kalır. Giden mesajınızı kaydetmek için bu kılavuz içindeki talimatları dikkatlice takip ettiğinizden emin olun. Harici telesekreterinizde, beş zili aşarsa, zil sesi koruyucusu özelliğini kullanmanızı tavsiye etmeyiz.

### NOT

Tüm fakslarınızı almıyorsanız, harici TAD'nizdeki Zil Erteleme ayarını kısaltın.

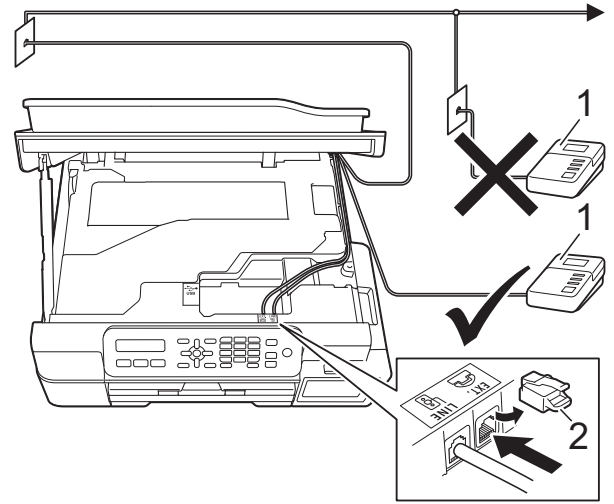

### 1 Telesekreter

### 2 Koruyucu Kapak

TAD bir aramaya cevap verdiğinde, LCD'de Telefon görüntülenir.

### ÖNEMLİ

TAD'yi aynı telefon hattında başka bir yere BAĞLAMAYIN.

## Bağlantı ayarları

Harici telesekreter önceki resimde gösterildiği gibi bağlanmalıdır.

- 1 Tarayıcı kapağını açık konuma kaldırmak için her iki elinizi makinenin her iki yanındaki plastik sekmelerin altına yerleştirin.
- 2 Telefon hattı kablosunu, kablo kanalından ve makinenin arkasından dikkatlice yönlendirin.
- 3 Tarayıcı kapağını, kilidi serbest bırakmak için kaldırın. Tarayıcı kapağı desteğini yavaşça aşağı bastırın ve tarayıcı kapağını her iki elinizi de kullanarak kapatın.
- 4 Harici TAD'nizi bir veya iki zile ayarlayın. (Makinenin Zil Geciktirme ayarı geçerli değildir.)

- 5 Giden mesajı harici telesekreterinize kaydedin.
- 6 TAD'yi aramaları yanıtlayacak biçimde ayarlayın.
- 7 Alım Modu'nu *Harici TAD* olarak ayarlayın. (Bkz. *Alım Modu'nu seçin* >> sayfa 25.)

## Harici bir TAD'ye giden mesajı (GM) kaydetme

Bu mesajı kaydederken zamanlama önemlidir.

- 1 Mesajınızın başında 5 saniye sessiz kayıt yapın. (Bu, durdurmadan önce faksın otomatik gönderiminin CNG tonunu dinlemesi için makinenize zaman tanır.)
- 2 Konuşmanızı 20 saniye ile sınırlayın.

### NOT

GM'nizin başlangıcının 5 saniyelik sessizlik olmasını öneririz çünkü makineniz faks tonlarını bir ses üzerinden duyamayabilir. Bu duraklamayı çıkarmayı deneyebilirsiniz ama makineniz alımda sorun yaşıyorsa, o zaman duraklamayı eklemek için GM'nizi yeniden kaydetmeniz gerekir.

## Çoklu hat bağlantıları (PBX)

PBX'inizi kuran şirketten makinenizi bağlamalarını istemenizi tavsiye ederiz. Çok hatlı sisteminiz varsa, kuran kişiden üniteyi sistemdeki son hatta bağlamasını istemenizi tavsiye ederiz. Böylelikle, sistem her telefon çağrısı aldığı anda makinenin çalışması önlenmiş olur. Gelen tüm aramalar santral operatörü tarafından yanıtlanacaksa Alım Modu'nu *Manüel* olarak ayarlamanızı öneririz.

PBX'e bağlanıldığında makinenizin her koşulda düzgün çalışacağını garanti edemeyiz. Faks gönderme ve alma ile ilgili tüm sorunlar önce PBX'inizi kuran şirkete bildirilmelidir.

### NOT

Telefon Hattı Türü'nün PBX olarak ayarlandığından emin olun. (Bkz. *Telefon Hattı Türünü Ayarlama* >> sayfa 29.)

## Harici ve dahili telefonlar

### Harici veya dahili bir telefonu bağlama

Şekilde gösterildiği gibi makinenize ayrı bir telefon (2) bağlayabilirsiniz.

Telefon hattı kablosunu, kablo kanalından ve makinenin arkasından dikkatlice yönlendirin.

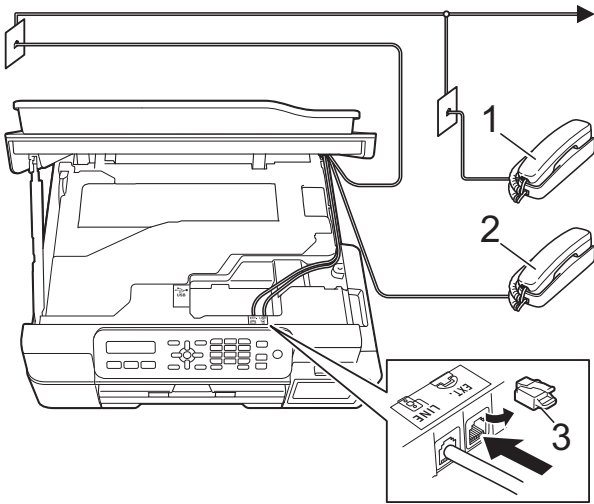

- 1 Dahili telefon
- 2 Harici telefon
- 3 Koruyucu Kapak

### NOT

Lütfen 3 metreden daha uzun bir kablosu olmayan bir harici telefon kullandığınızdan emin olun.

## Harici ve dahili telefonlardan işlem

Bir faks aramasını dahili veya harici bir telefondan cevaplarsanız, Uzaktan Etkinleştirme Kodu'nu kullanarak makinenizin aramayı almasını sağlayabilirsiniz. Uzaktan Etkinleştirme Kodu'nu \* 5 1 tuşladığınızda, makine faksı almaya başlar.

Makine sesli bir aramaya cevap verirse ve sizin almanız için beş hızlı zil çalarsa, Uzaktan Devre Dışı Bırakma Kodu'nu # 5 1, aramayı dahili bir telefondan almak için kullanın. (Bkz. *F/T Zil Süresi (Yalnızca Faks/Tel modu)* >> sayfa 27.)

### Aramayı yanıtlarsanız ve hatta kimse yoksa:

Elle gönderilen bir faks aldığınızı varsayın.

\* 5 1 tuşlarına basın ve cıvıltıyı veya LCD'de *Alınıyor* mesajının gösterilmesini bekleyin ve sonra telefonu kapatın.

### NOT

Ayrıca, aramayı makinenizin otomatik olarak almasını sağlamak için Faks Algılama özelliğini de kullanabilirsiniz. (Bkz. *Faks Algılama* >> sayfa 28.)

## Uzaktan işlem kodları kullanma

### Uzaktan Etkinleştirme Kodu

Bir faks aramasına harici veya dahili bir telefondan cevap verirseniz, Uzaktan Etkinleştirme Kodu \* 5 1 girerek, makinenize almasını söyleyebilirsiniz. Cızıltı seslerini bekleyin ve sonra ahizeyi yerine koyun. (Bkz. *Faks Algılama* >> sayfa 28.)

Harici telefondan bir faks aramasına cevap verirseniz, **Mono Başlat** ve **2** ögesine basarak **A1** ögesini seçmek üzere makinenin faksı almasını sağlayabilirsiniz.

### Uzaktan Devre Dışı Bırakma Kodu

Bir sesli arama alıyorsanız ve makine Faks/Tel modundaydı, ilk zil ertelemesinden sonra F/T Zili sesini (hızlı çift zil) başlatacaktır. Aramayı dahili telefondan yanıtlarsanız **# 5 1** düğmelerine basarak (buna ziller *arasında* bastığınızdan emin olun) F/T zilini kapatabilirsiniz.

Sesli aramayı makine yanıtlar ve sizin almanız için hızlı çift zil çalarsa, **Tel/R** ögesine basarak aramayı harici telefondan alabilirsiniz.

### Uzaktan işlem kodları değiştirme

Uzaktan Etkinleştirme'yi kullanmak istiyorsanız, uzaktan işlem kodlarını açmanız gerekir. Önceden belirlenmiş Uzaktan Etkinleştirme Kodu şudur: \* 5 1. Önceden belirlenmiş Uzaktan Devre Dışı Bırakma Kodu şudur: # 5 1. İsterseniz, bunları kendi kodlarınız ile değiştirebilirsiniz.

1  (FAKS) tuşuna basın.

2 **Menü, 3, 1, 5** ögesine basın.

3 ▲ veya ▼ tuşuna basarak Açık (veya Kp1) ögesini seçin.  
**OK** tuşuna basın.

4 Yeni Uzaktan Etkinleştirme Kodu'nu girin.  
**OK** tuşuna basın.

5 Yeni Uzaktan Devre Dışı Bırakma Kodu'nu girin.  
**OK** tuşuna basın.

6 **Durdur/Çık** tuşuna basın.

### NOT

- Harici TAD'nize uzaktan erişirken her zaman bağlantınız kopuyorsa, **0-9, \*, #** numaralarını kullanarak Uzaktan Etkinleştirme ve Uzaktan Devre Dışı Bırakma Kodlarını başka bir üç haneli koda değiştirmeyi deneyin.
- Uzaktan İşlem Kodları bazı telefon sistemleri ile çalışmayabilir.

## Arama nasıl yapılır

### Elle arama

- 1 Belgenizi yükleyin.
- 2  (FAKS) tuşuna basın.
- 3 Faks numarasının tüm rakamlarına basın.



- 4 **Mono Başlat** tuşuna basın.

### Hızlı Arama

- 1 Belgenizi yükleyin.
- 2  (Adres Defteri) tuşuna basın.
- 3 Arama ögesini seçmek için ▲ veya ▼ tuşuna basın. **OK** tuşuna basın.
- 4 Aşağıdakilerden birini yapın:
  - Sayıya göre aramak üzere, numarayı seçmek için ▲ veya ▼ ögesine basın ve sonra **OK** ögesine basın.
  - Alfabetik olarak aramak için, arama tuşlarını kullanarak adın ilk harfini girin ve sonra ◀ veya ▶ ögesine basarak adı seçin ve ardından **OK** ögesine basın.
- 5 **Mono Başlat** tuşuna basın. Makine faksı tarar ve gönderir.

## Faks Tekrar Arama

Bir faksı manüel olarak gönderiyorsanız ve hat meşgulse, **Yeniden çevir/Duraklat** ögesine basın ve sonra **Mono Başlat** ögesine basarak yeniden deneyin. Son aranılan numaraya ikinci bir arama yapmak istiyorsanız, **Yeniden çevir/Duraklat** ve **Mono Başlat** ögesine basarak zaman kazanabilirsiniz.

**Yeniden çevir/Duraklat**, yalnızca kontrol panelinden arama yaptığınızda çalışır.

Bir faksı otomatik olarak gönderiyorsanız ve hat meşgulse, makine beş dakikalık aralıklarla en fazla üç defa tekrar arar.

### NOT

Gerçek Zamanlı Gönderim'de, tarayıcı camını kullanırken otomatik tekrar arama özelliği çalışmaz.

## Numaraları kaydetme

Makinenizi şu kolay arama türleri için ayarlayabilirsiniz: Faksları yayınlamak için Hızlı Arama ve Gruplar.

(►► Gelişmiş Kullanım Kılavuzu: *Yayın için Grupları ayarlama ve Yayın.*)

### NOT

Elektrik kesilirse, bellekteki Hızlı Arama numaraları kaybolmaz.

## Bir duraklama kaydetme

Numaralar arasına 3,5 saniyelik duraklama koymak için **Yeniden çevir/Duraklat** ögesine basın. Denizaşırı arama yapıyorsanız, duraklama süresinin uzunluğunu arttırmak için **Yeniden çevir/Duraklat** ögesine gerektiği kadar basabilirsiniz.

## Hızlı Arama numaralarını kaydetme

En fazla 40 tane iki basamaklı Hızlı Arama numarasını kaydedebilirsiniz, ve her numaranın adı vardır. Arama yaparken, yalnızca birkaç tuşa basmanız gerekecektir (örneğin:  (**Adres Defteri**), **OK**, **#**, iki basamaklı sayı, ve **Mono Başlat**).

- 1  (**Adres Defteri**) tuşuna ve **▲** veya **▼** tuşlarına basarak **Hızlı Ara Ayar** ögesini seçin. **OK** tuşuna basın.
- 2 İki basamaklı Hızlı Arama konum numarasını (01-40) girmek için arama tuşlarını kullanın. **OK** tuşuna basın.
- 3 Faks veya telefon numarasını girin (en fazla 20 basamak). **OK** tuşuna basın.
- 4 Aşağıdakilerden birini yapın:
  - Arama tuşlarını kullanarak adı (en fazla 16 karakter) girin. **OK** tuşuna basın. (Harfleri girmede yardım için, bkz. *Metin Girme* ►► sayfa 106.)
  - Numarayı adsız kaydetmek için, **OK** ögesine basın.
- 5 Aşağıdakilerden birini yapın:
  - Başka bir Hızlı Arama numarası kaydetmek için, 2 numaralı adıma gidin.
  - Ayarı bitirmek için, **Durdur/Çık** ögesine basın.

## Hızlı Arama numaralarını değiştirme ve silme

Bir Hızlı Arama numarasını, daha önce bir numaranın kaydedildiği bir yere kaydetmeye çalışırsanız, LCD, orada kayıtlı olan adı veya numarayı gösterecektir ve aşağıdakilerden birini yapmanızı isteyecektir:

#05:MIKE

1. Dğş 2. Çık

- Kayıtlı numarayı değiştirmek veya silmek için **1** tuşuna basın.
- Değişiklik yapmadan çıkmak için **2** tuşuna basın.

**1**'i seçerseniz, kayıtlı numarayı ve adı değiştirebilecek veya yeni bir tane girebileceksiniz. Hızlı Arama numarasını, faks numarasını silerek silebilirsiniz. Aşağıdaki talimatları takip edin:

- 1** Aşağıdakilerden birini yapın:
  - Kayıtlı numarayı değiştirmek için, imleci değiştirmek istediğiniz basamağın altına konumlandırmak üzere ◀ veya ▶ ögesini kullanın, ardından **Sil** ögesine basın. Numarayı tekrar girin.  
**OK** tuşuna basın. **2** numaralı adıma gidin.
  - Hızlı Arama numarasını silmek için, faks numarasının her basamağını silmek üzere **Sil** ögesine basın.  
**OK** tuşuna basın. **3** numaralı adıma gidin.

- 2** Gerekirse yeni bir ad girin. **OK** tuşuna basın.

### NOT

Bir karakteri değiştirmek için, imleci değiştirmek istediğiniz karakterin altında konumlandırmak üzere ◀ veya ▶ ögesine basın ve ardından **Sil** ögesine basın. Karakteri tekrar girin.

(Harfleri girmede yardım için, bkz. *Metin Girme* >> sayfa 106.)

- 3** Değişiklik yapmayı bitirdiyseniz, **Durdur/Çık** ögesine basın.

## Kopyalama

Ařağıdaki adımlar, temel kopyalama iřlemine gsterir.

- 1 Belgenizi yklemek iin ařağıdakilerden birini yapın:
  - Belgeyi ADF'ye *yz ařağı* bakacak Őekilde yerleřtirin.  
(Bkz. *ADF'yi kullanma* >> sayfa 19.)
  - Ltfen belgeyi tarayıcı camına *yz yukarı* gelecek Őekilde yerleřtirin.  
(Bkz. *Tarayıcı camını kullanma* >> sayfa 20.)

- 2  (**KOPYALAMA**) tuřuna basın. LCD varsayılan kopyalama ayarlarını gsterir:

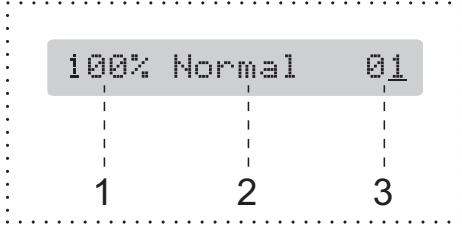

- 1 **Kopyalama Oranı**
- 2 **Kalite**
- 3 **Kopya sayısı**  
Kopya sayısını girmek iin arama tuřlarını kullanın.

## NOT

Varsayılan ayar FAKS modu. Son kopyalama iřleminden sonra makinenin KOPYA modunda kaldığı sreyi deęiřtirebilirsiniz.  
(>> Geliřmiř Kullanım Kılavuzu: *Mod Zamanlayıcısı (yalnızca MFC modelleri).*)

- 3 Birden fazla kopya yapmak istiyorsanız, sayıyı girin (en fazla 99).
- 4 **Mono Bařlat** veya **Renkli Bařlat** tuřuna basın.

## Kopyalamayı durdurma

Kopyalamayı durdurmak iin **Durdur/ık** tuřuna basın.



## Kopyalama seenekleri

Sonraki kopya iin *geici* olarak kopyalama ayarlarını hızlı bir řekilde deėiřtirmek isterseniz, **Kopyalama Seenekleri** tuřunu kullanın.



Makine, kopyalamayı bitirdikten bir dakika sonra varsayılan ayarlarına geri dner, veya mod zamanlayıcı makineyi Faks moduna dndrr.

(>> Geliřmiř Kullanım Kılavuzu: *Mod Zamanlayıcısı (yalnızca MFC modelleri).*)

### (Basit Kullanım Kılavuzu)

Ařaėıdaki kopyalama ayarlarını deėiřtirme hakkında bilgi iin bkz. sayfa 39.

- Kaėıt Tr
- Kaėıt Boyutu

### (Geliřmiř Kullanım Kılavuzu)

Ařaėıdaki kopyalama seeneklerini deėiřtirme zerine bilgi iin >> Geliřmiř Kullanım Kılavuzu: *Kopyalama seenekleri.*

- Kalite
- Bylt/Klt
- Dzen (2/1 ID)
- 1sf'da2 (ID)
- İstifle/Sırala
- Yoėunluk
- Des.Tem.Kaldır

### NOT

Kopyaları sıralamak isterseniz ADF kullanmanızı neririz.

## Kaėıt Tr

zel bir tr kaėıdın zerine kopyalıyorsanız, en iyi yazdırma kalitesini yakalamak iin, makineyi kullandıėınız kaėıt trne ayarlayın.

- 1 Belgenizi ykleyin.
- 2  (**KOPYALAMA**) tuřuna basın.
- 3 İstedięiniz kopya sayısını girin.
- 4 **Kopyalama Seenekleri** tuřuna ve ▲ veya ▼ tuřlarına basarak **Kaėıt Tr** gesini sein. **OK** tuřuna basın.
- 5 ▲ veya ▼ tuřuna basarak **Dz Kaėıt**, **Inkjet Kaėıt**, **Brother BP71** veya **Diėer Parlak** gesini sein. **OK** tuřuna basın.
- 6 Daha fazla ayar deėiřtirmek istemiyorsanız **Mono Bařlat** veya **Renkli Bařlat** gesine basın.

## Kaėıt Boyutu

A4 boyutu dıřında bir kaėıda kopyalıyorsanız, Kaėıt Boyutu ayarını deėiřtirmeniz gerekecektir. Sadece A4, A5, Fotoėraf (10 x 15 cm), Letter veya Legal kaėıt boyutuna kopyalama yapabilirsiniz.

- 1 Belgenizi ykleyin.
- 2  (**KOPYALAMA**) tuřuna basın.
- 3 İstedięiniz kopya sayısını girin.
- 4 **Kopyalama Seenekleri** tuřuna ve ▲ veya ▼ tuřlarına basarak **Kaėıt Boyutu** gesini sein. **OK** tuřuna basın.
- 5 ▲ veya ▼ tuřuna basarak **A4**, **A5**, **10 (G) x15 (Y) cm**, **Letter** veya **Legal** gesini sein. **OK** tuřuna basın.
- 6 Daha fazla ayar deėiřtirmek istemiyorsanız **Mono Bařlat** veya **Renkli Bařlat** gesine basın.

## Bir belge yazdırma

Makine, bilgisayarınızdan veri alabilir ve yazdırabilir. Bir bilgisayardan yazdırmak için, yazıcı sürücüsünü kurmanız gerekir.

(Daha fazla bilgi için, >> Yazılım ve Ağ Kullanım Kılavuzu.)

- 1 Brother yazıcı sürücüsünü yükleyin. (>> Hızlı Kurulum Kılavuzu.)
- 2 Uygulamanızdan, Yazdır komutunu seçin.
- 3 Makinenizin adını **Yazdır** iletişim kutusundan seçin ve kullandığınız uygulamaya bağlı olarak **Özellikler** veya **Tercihler** ögesine tıklayın.
  - **Medya Türü**
  - **Baskı Kalitesi**
  - **Kağıt Boyutu**
  - **Yönelim**
  - **Renkli / Gri Tonlamalı**
  - **Mürekkep Tasarruf Modu**
  - **Ölçekleme**
  - **Çift Taraflı / Kitapçık**
- 5 **Tamam** tuşuna tıklayın.
- 6 Yazdırmaya başlamak için **Yazdır** (veya kullandığınız uygulamaya bağlı olarak **Tamam**) tuşuna tıklayın.

## Taramadan önce

Makineyi bir tarayıcı olarak kullanmak için bir tarayıcı sürücüsü yükleyin. Makine bir ağdaysa, TCP/IP adresiyle yapılandırın.

- Tarayıcı sürücülerini yükleyin. (►► Hızlı Kurulum Kılavuzu: *MFL-Pro Suite'i kurun.*)
- Ağdan tarama çalışmıyorsa makineyi bir TCP/IP adresiyle yapılandırın. (►► Yazılım ve Ağ Kullanım Kılavuzu.)

## Bir belgeyi ControlCenter4 (Windows®) kullanarak PDF dosyası olarak tarama

ControlCenter4, hızlı bir şekilde ve kolaylıkla en sık kullandığınız uygulamalara erişmenizi sağlayan bir yazılım yardımcı programıdır. ControlCenter4 kullanımı belli uygulamaların elle başlatılması gereğini ortadan kaldırır.

(Daha fazla bilgi için, ►► Yazılım ve Ağ Kullanım Kılavuzu.)

### NOT

- Bilgisayarınızdaki ekranlar modelinize göre değişiklik gösterebilir.
- Bu bölüm ControlCenter4'ün Gelişmiş Modu'nu kullanmak üzerinedir.

1 Belgenizi yükleyin. (Bkz. *Belgeleri yükleme* ►► sayfa 19.)

2 Görev tepsisindeki  (ControlCenter4) simgesine ve **Aç** ögesine tıklayın

- 3 ControlCenter4 Modu ekranı görüntülenirse, **Gelişmiş Modu** seçeneğini seçin ve sonra **Tamam** tuşuna tıklayın.

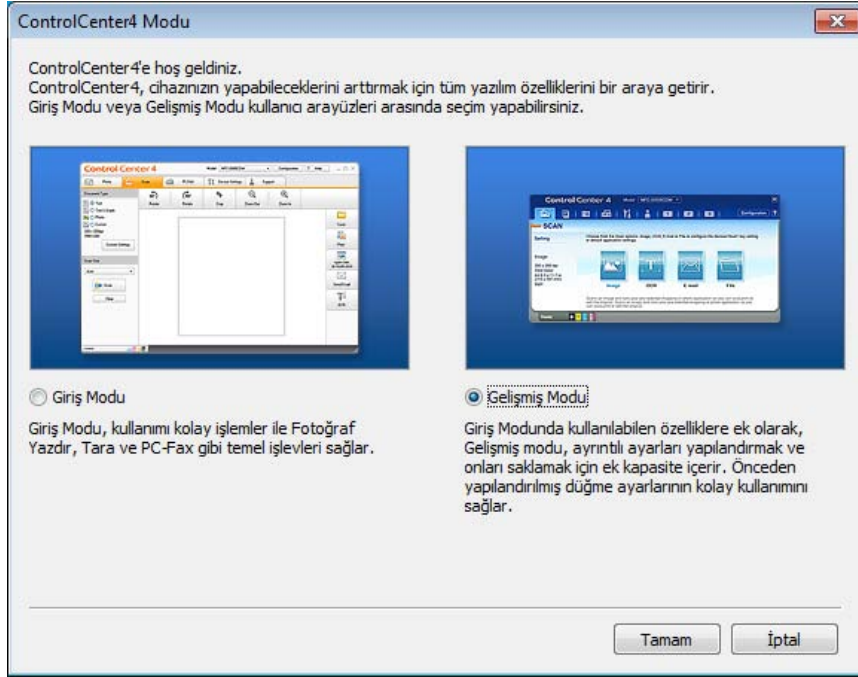

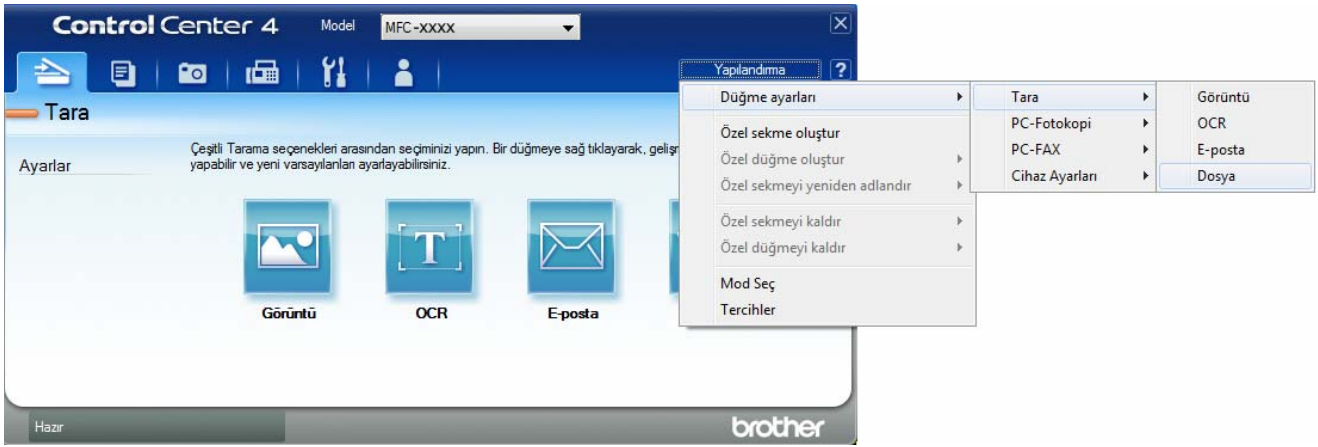

- 4 Model aşağı açılan listesinden kullanmak istediğiniz makinenin seçildiğinden emin olun.

- 5 Tarama yapılandırmasını ayarlayın.  
Yapılandırma öğesine tıklayın ve sonra **Düğme ayarları**, **Tara** ve **Dosya** öğelerini seçin.

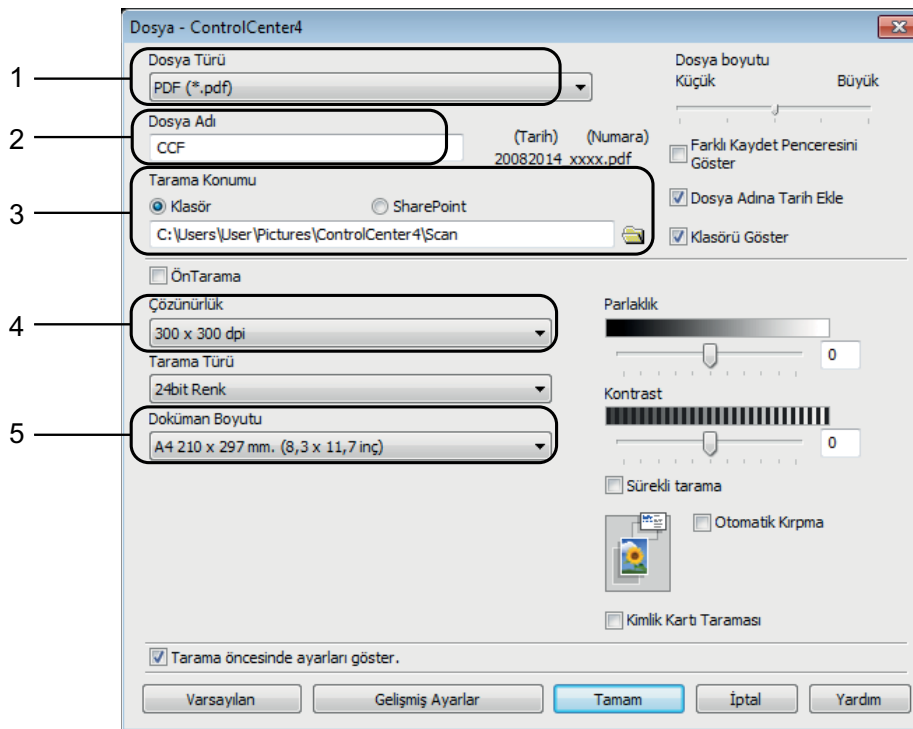

Yapılandırma iletişim kutusu görüntülenir. Varsayılan ayarları değiştirebilirsiniz.



- 1 **Dosya Türü** aşağı açılan listesinden **PDF (\*.pdf)** seçeneğini seçin.
- 2 Belge için kullanmak istediğiniz dosya adını girebilirsiniz.
- 3 Dosyayı varsayılan klasöre kaydedebilirsiniz veya  (**Gözet**) düğmesini tıklayarak tercih ettiğiniz klasörü seçebilirsiniz.
- 4 **Çözünürlük** aşağı açılan listesinden bir tarama çözünürlüğü seçebilirsiniz.
- 5 **Doküman Boyutu** aşağı açılan listesinden belge boyutu seçebilirsiniz.

- 6 **Tamam** tuşuna tıklayın.

7 **Tara** sekmesine tıklayın.

8 **Dosya** öğesine tıklayın.



9 **Tara** öğesine tıklayın.

Makine tarama işlemine başlar. Taranan verilerin kaydedildiği klasör otomatik olarak açılır.

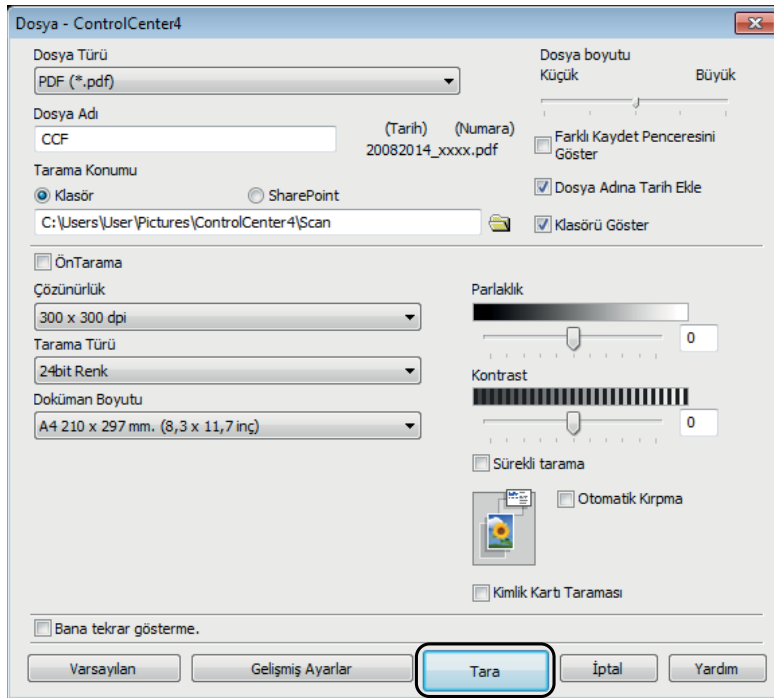

# ControlCenter4 kullanarak PDF taramak için makinenin TARA modu ayarlarını deęiřtirme (Windows®)

ControlCenter4'ü kullanarak makinenizin TARAMA modu ayarlarını deęiřtirebilirsiniz. (Windows®)

- 1 Görev tepsisindeki **CCU** (**ControlCenter4**) simgesine ve **Aç** ögesine tıklayın
- 2 **Model** ařaęı açılan listesinden kullanmak istedięiniz makinenin seçildięinden emin olun.
- 3 **Cihaz Ayarları** sekmesine tıklayın.
- 4 **Aygıt Tarama Ayarları** ögesine tıklayın.



- 5 **Dosya** sekmesini seçin. Varsayılan ayarları değiştirebilirsiniz.

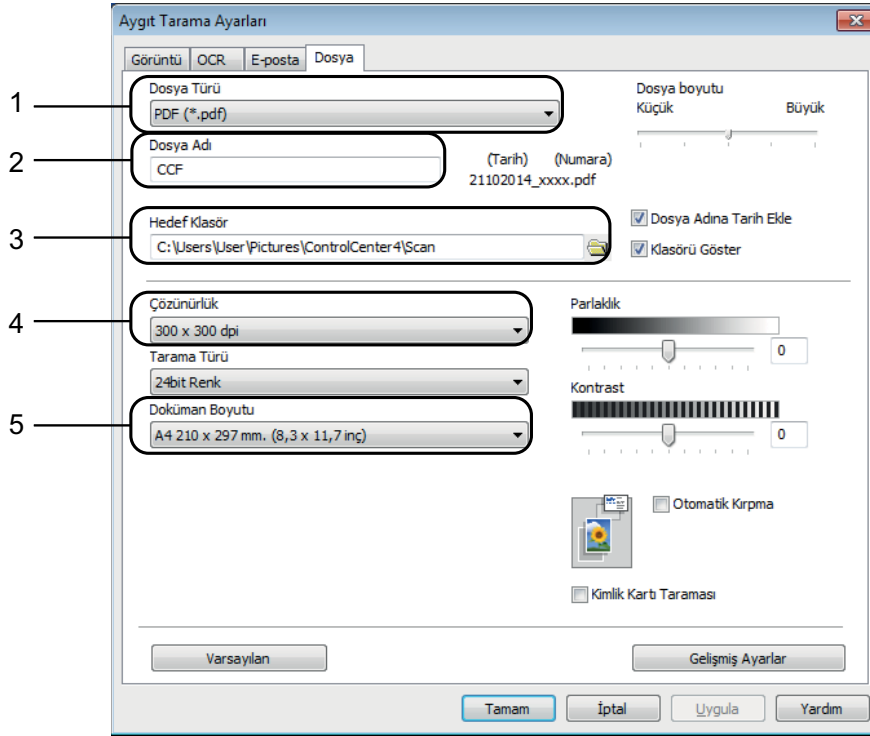

- 1 **Dosya Türü** aşağı açılan listesinden **PDF (\*.pdf)** seçeneğini seçin.
- 2 Belge için kullanmak istediğiniz dosya adını girebilirsiniz.
- 3 Dosyayı varsayılan klasöre kaydedebilirsiniz veya  (**Gözet**) düğmesini tıklayarak tercih ettiğiniz klasörü seçebilirsiniz.
- 4 **Çözünürlük** aşağı açılan listesinden bir tarama çözünürlüğü seçebilirsiniz.
- 5 **Doküman Boyutu** aşağı açılan listesinden belge boyutu seçebilirsiniz.

- 6 **Tamam** tuşuna tıklayın.



# Kontrol panelini kullanarak bir belgeyi PDF dosyası olarak tarama (Windows® ve Macintosh)

- 1 Belgenizi yükleyin. (Bkz. *Belgeleri yükleme* >> sayfa 19.)
- 2  (**TARAMA**) tuşuna basın.
- 3 Dosyaya Tara öğesini seçmek için ▲ veya ▼ tuşuna basın. **OK** tuşuna basın.
- 4 Makine bir ağa bağlı ise, ▲ veya ▼ tuşuna basarak PC Adını seçin. **OK** tuşuna basın.  
Aşağıdakilerden birini yapın:
  - Varsayılan ayarları kullanmak istiyorsanız, ▲ veya ▼ tuşuna basarak **Kapalı** öğesini seçin.  
**OK** tuşuna basın.  
7 numaralı adıma gidin.
  - Varsayılan ayarları değiştirmek istiyorsanız, 5 numaralı adıma gidin.
- 5 Açık öğesini seçmek için ▲ veya ▼ tuşuna basın. **OK** tuşuna basın.
- 6 Tarama Türü için ayarları gerektiği gibi seçin. **OK** tuşuna basın.  
Çözünürlük, Dosya Türü, Tarama Boyutu ve Des. Tem. Kaldır ayarları için bu adımı tekrarlayın.
- 7 **Mono Başlat** veya **Renkli Başlat** tuşuna basın.  
Makine tarama işlemine başlar.

## NOT

Aşağıdaki tarama modları kullanılabilir.

- E-postaya Tara
- Resme Tara
- OCR' a Tara
- Dosyaya Tara
- Web Hizmeti <sup>1</sup>

<sup>1</sup> Yalnızca Windows® kullanıcıları. (Windows Vista® SP2 veya sonrası, Windows® 7 ve Windows® 8) (>> Yazılım ve Ağ Kullanım Kılavuzu.)

# A

## Düzenli bakım

### Mürekkep depolarını yeniden doldurma

Makine mürekkebin bittiğini fark ederse, bir mesaj görüntüleyecektir.

LCD, hangi mürekkep deposunda mürekkebin az olduğunu veya yeniden doldurma gerektiğini gösterecektir. Mürekkep depolarını doğru sırayla yeniden doldurmak için LCD'de çıkan iletileri takip edin.

Mürekkep deposunun (1) numaralı penceresinden bakarak kalan gerçek mürekkep miktarını görsel olarak doğrulayabilirsiniz.

Kalan mürekkep düzeyi, üçgen işaretinin altındaki alt çizgide (2) veya bu çizginin altında ise mürekkep deposunu yeniden doldurun.

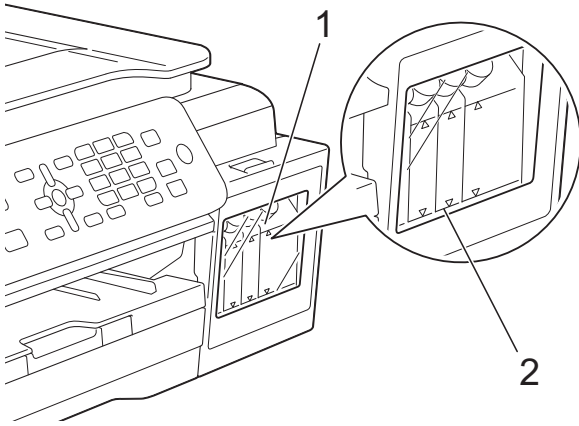

Alt çizginin altındaki mürekkep, havanın kurumasını ve baskı kafası düzeneğinin hasar görmesini engellemek için gereklidir.

Kalan mürekkep düzeyi alt çizgide veya bu çizginin altındaysa mürekkep deposunu yeniden doldurun.

### ⚠ DİKKAT

Gözünüze mürekkep bulaşırsa, hemen su ile yıkayın ve endişelenirseniz doktorunuzu arayın.

### ÖNEMLİ

Brother çok fonksiyonlu makineleri belirli özelliklerde mürekkeple çalıştırılmak üzere tasarlanmış olup, Brother Orijinal mürekkep kullanıldığında en iyi performansı ve güvenliği sağlar. Başka mürekkepler kullanıldığında Brother, bu optimum performans ve güvenilirliği garanti edemez. Brother, bu nedenle başka kaynaklardan mürekkep kullanımını tavsiye etmez. Üçüncü partiler tarafından üretilen sarf malzemelerinin kullanımı ile üründe oluşan hasarlar, ürün garanti belgesince kapsama alınamayabilir. Lütfen ürün garanti belgesi şartlarına başvurun.

1 Mürekkep deposu kapağını açın (3).

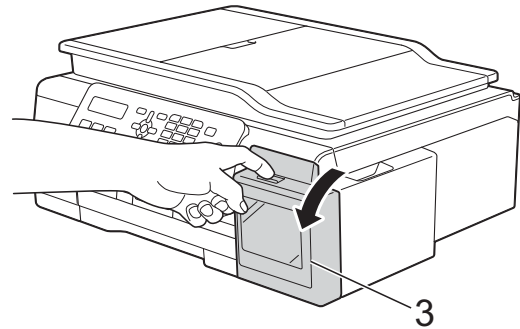

- 2 Yeniden doldurmak istediğiniz renk için mürekkep deposunun kapağını açın.

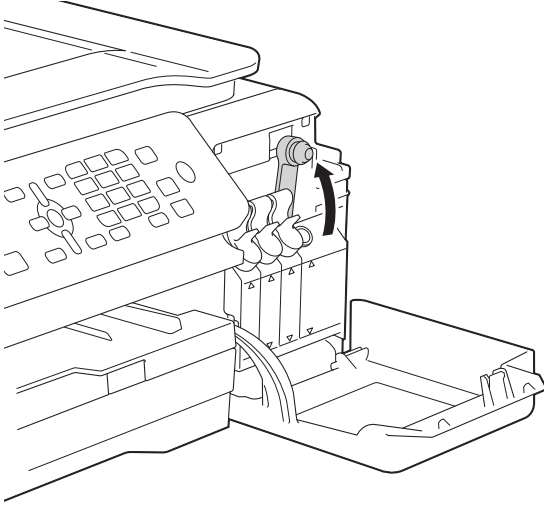

### NOT

Mürekkep deposunun kapağını tutarken mürekkebe dokunmamak için dikkatli olun.

- 3 Mürekkep şişesinin kapağını açın, şişedeki filmi çıkarın ve kapağı tekrar yerine takın.

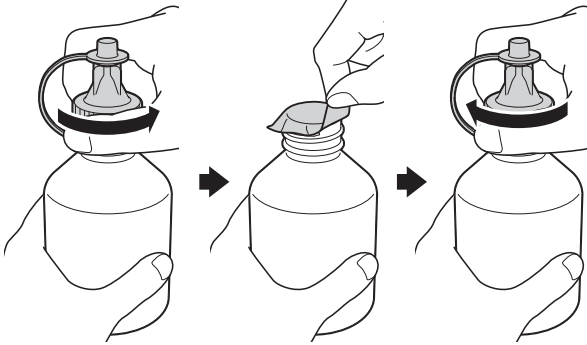

### ÖNEMLİ

- Mürekkep şişesi kapağını sıkıca değiştirin. Aksi takdirde mürekkep sızıntı yapabilir.
- Mürekkep şişelerini SALLAMAYIN. Mürekkep cildinizi veya giysinizi lekelerse, hemen sabun veya deterjan ile yıkayın.

- 4 Mürekkep şişesinin kapak ucunu kaldırın.



- 5 Mürekkep deposu kapağının renginin, doldurmak istediğiniz mürekkep rengi ile aynı olduğundan emin olun. Mürekkep şişesinin ağzını sıkıca yerleştirin, böylece mürekkep akmayacaktır. Şişenin ortasını aşağıda gösterildiği gibi yavaşça sıkarak yeniden mürekkep doldurun.

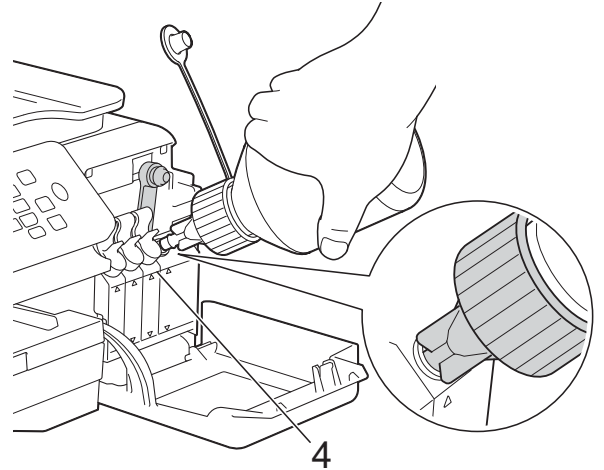

### ÖNEMLİ

Mürekkebi, üçgen işaretinin üzerindeki üst çizgiyi (4) geçmeyecek şekilde doldurun.

### NOT

- Mürekkep deposunu yeniden doldururken mürekkep sıçratmamaya özen gösterin.
- Üst çizgiyi geçmezse, şişedeki tüm mürekkebi boşaltın.

- 6 Şişenin ağzını yukarı çevirin, böylece mürekkep dökülmez; daha sonra şişenin ağzını mürekkep deposundan çıkarın.

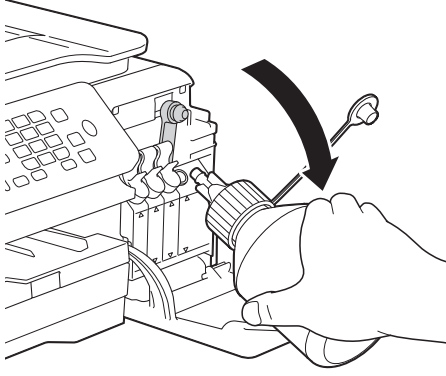

## NOT

Mürekkep şişesinde mürekkep kalırsa, kapağı ve ucunu sıkıca kapatın ve mürekkep şişesini serin ve karanlık bir yerde düz bir zeminde saklayın.

- 7 Mürekkep deposunun kapağını sıkıca değiştirmek için aşağı ittin.

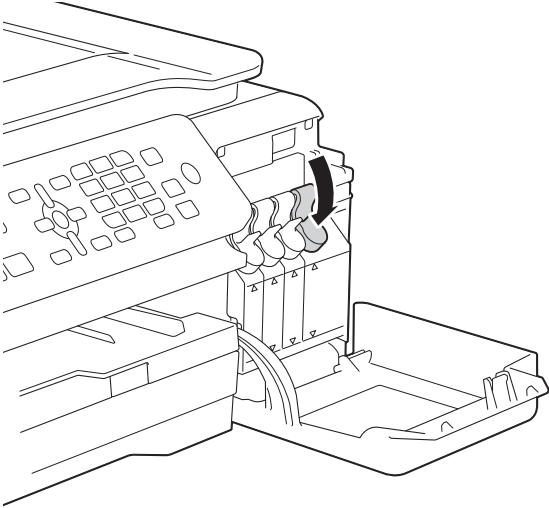

- 8 Doldurmak istediğiniz her bir mürekkep deposu için 2 ila 7 arasındaki adımları tekrar edin.

- 9 Mürekkep deposu kapağını kapatın. Mürekkep deposu kapağını açıp kapadığınızda, LCD ekranda mürekkep depolarının doldurulduğunu teyit eden bir mesaj görüntülenebilir. Mürekkep depolarını doldurduktan sonra, 1 (Evet) ögesine basın. Mürekkep deposunu yeniden doldurmadıysanız, 2 (Hy) ögesine bastığınızdan emin olun.

1 (Evet) ögesine basarsanız, size hangi renk mürekkep deposunu doldurduğunuz sorulacaktır. (Örneğin, Yen. dold. mu [BK]?)  
1.Evt 2.Hy siyah mürekkep deposu için gösterilebilir.)

1 (Evt) ögesine basarak, doldurulan renkler için mürekkep nokta sayacını sıfırlayın.  
Doldurulmamış renkler için 2 (Hy) ögesine basın.

## ÖNEMLİ

- Yanlış mürekkep deposunu doldurarak renkleri yanlışlıkla karıştırırsanız, Brother müşteri hizmetleri veya yerel Brother satıcınızla görüşün.
- Bir mürekkep şişesini açtıktan sonra, bu şişeyi altı ay içinde tüketin. Şişe ambalajının üzerinde son kullanma tarihi yazan açılmamış mürekkep şişelerini kullanın.

# Makineyi temizleme ve kontrol etme

## Tarayıcı camını temizleme

- 1 Makinenin fişini elektrik prizinden çekin.
- 2 Belge kapağını kaldırın (1). Tarayıcı camını (2) ve beyaz plastiği (3) havasız, nemli bir bez ve yanmayan cam temizleyicisi ile temizleyin.

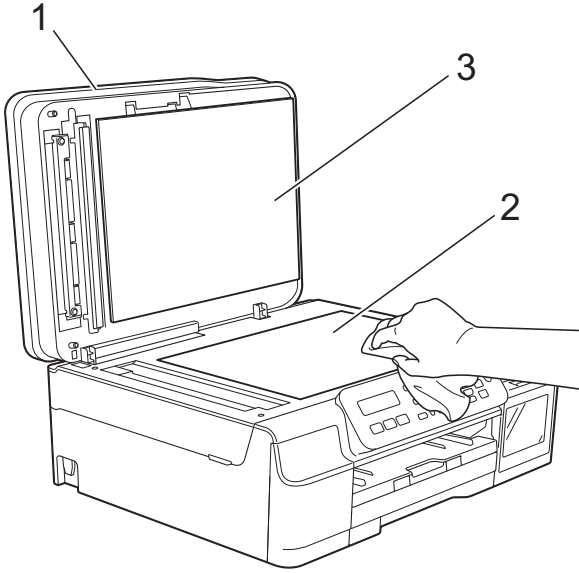

- 3 ADF ünitesinde, beyaz çubuğu (1) ve cam şeridini (2) havasız, nemli bir bez ve yanmayan cam temizleyicisi ile temizleyin.

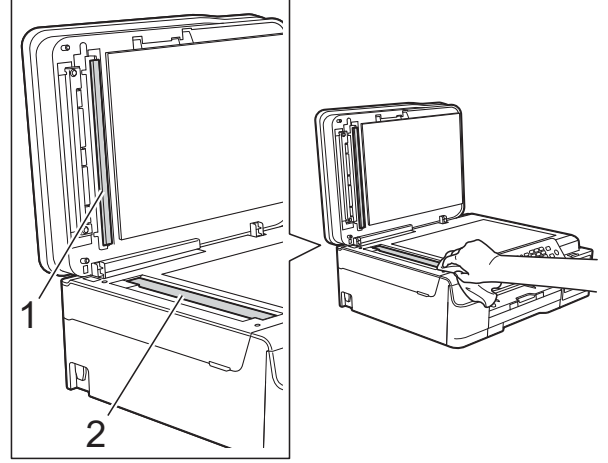

### NOT

Cam şeridini yanmayan cam temizleyicisi ile temizleyeme ek olarak, parmağınızın ucunu şeridin üzerinde gezdirin ve elinize bir şey gelip gelmediğini kontrol edin. Kır veya kalıntı hissederseniz, o alana yoğunlaşarak cam şeridini yeniden temizleyin. Temizleme işlemini üç veya dört defa yinelenmeniz gerekebilir. Sınamak için her temizlik denemesinden sonra bir kopya alın.



Cam şeridi üzerinde kirli bir nokta veya düzeltici sıvı olduğunda, yazdırılan örnek yatay bir çizgi gösterir.



Cam şeridi temizlendikten sonra, yatay çizgi gider.

## Yazıcı kafasını temizleme

İyi baskı kalitesini korumak için, makine gerektiğinde otomatik olarak yazıcı kafasını temizleyecektir. Yazıcı kalitesinde bir sorun varsa temizleme işlemini manuel olarak başlatabilirsiniz.

Metin veya grafiklerde yatay çizgi beliriorsa veya yazdırılan sayfalarınız boş çıkıyorsa, yazıcı kafasını temizleyin. Siyahı tek başına, Sarı, Cyan ve Macenta aynı anda; veya tüm renkleri aynı anda temizleyebilirsiniz.

Yazıcı kafasını temizlemek mürekkep tüketir. Çok sık temizleme yapmak gereksiz mürekkep kullanımına neden olur.

### ÖNEMLİ

Yazıcı kafasına DOKUNMAYIN. Yazıcı kafasına dokunmak hasara neden olabilir ve yazıcı kafasının garantisini geçersiz kılabilir.

- 1 **Menü, 1, 2** tuşuna basın.
- 2 ▲ veya ▼ tuşuna basarak **Siyah, Renkli veya Tümü** öğesini seçin. **OK** tuşuna basın. Makine yazıcı kafasını temizler. Temizleme bittiğinde, makine FAKS moduna geri dönecektir.

### NOT

- Baskı kafasını en az beş kez temizlerseniz ve baskıda iyileşme olmazsa, baskı kafasını en fazla üç kez daha temizlemeyi deneyin. Yazdırmada iyileşme olmadıysa, Brother müşteri hizmetleriyle veya yerel Brother satıcınızla iletişime geçin.
- Yazıcı kafasını bilgisayarınızdan da temizleyebilirsiniz.  
(►► Yazılım ve Ağ Kullanım Kılavuzu.)

## Yazdırma kalitesini kontrol etme

Çıktılarınızda solgun veya çizgili renkler ve metin beliriorsa, yazıcı kafası uçlarından bazıları tıkanmış olabilir. Yazdırma Kalite Kontrol Kağıdı'nı yazdırarak ve uç kontrol desenine bakarak kontrol edebilirsiniz.

- 1 **Menü, 1, 1** tuşuna basın.
- 2 **Baskı Kalitesi** öğesini seçmek için ▲ veya ▼ tuşuna basın. **OK** tuşuna basın.
- 3 **Renkli Başlat** tuşuna basın. Makine, Yazdırma Kalite Kontrol Kağıdı'nı yazdırmaya başlar.
- 4 Kağıt üzerindeki dört renk çubuğunun kalitesini kontrol edin.
- 5 LCD, size yazdırma kalitesinin iyi olup olmadığını sorar. Aşağıdakilerden birini yapın:
  - Tüm çizgiler temiz ve görülebilirse, Yazdırma Kalite kontrolünü bitirmek için **1 (Evet)** tuşuna basın ve 9 adımına gidin.
  - Aşağıda gösterildiği şekilde eksik, kısa çizgiler görebiliyorsanız, **2** tuşuna basarak **Hayır** öğesini seçin.

İyi

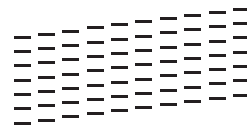

Zayıf

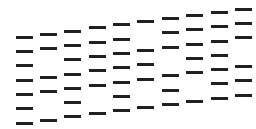

- 6 LCD, yazıcı kalitesinin iyi olup olmadığını önce siyah ve sonra diğer üç renk için sorar. **1 (Evet)** veya **2 (Hayır)** tuşuna basın.
- 7 LCD, temizliğe başlamak isteyip istemediğinizi sorar. **1 (Evet)** tuşuna basın. Makine yazıcı kafasını temizlemeye başlar.

- 8 Temizleme işlemi bittikten sonra, **Renkli Başlat** tuşuna basın. Makine, Yazdırma Kalite Kontrol Kağıdı'nı tekrar yazdırır. 4 numaralı adıma geri dönün.

- 9 **Durdur/Çık** tuşuna basın.

Baskı kafasını en az beş kez temizlerseniz ve baskıda iyileşme olmazsa, baskı kafasını en fazla üç kez daha temizlemeyi deneyin. Yazdırmada iyileşme olmadıysa, Brother müşteri hizmetleriyle veya yerel Brother satıcınızla iletişime geçin.

## ÖNEMLİ

Yazıcı kafasına DOKUNMAYIN. Yazıcı kafasına dokunmak hasara neden olabilir ve yazıcı kafasının garantisini geçersiz kılabilir.

## NOT



Bir yazıcı kafası ucu tıkanıldığında, yazdırılan örnek bu şekilde görünür.

Yazıcı kafası ucu temizlendikten sonra, yatay çizgiler gider.

## Yazdırma hizasını kontrol etme

Yazdırılan metniniz bulanıklaşırsa veya resimler soluklaşırsa, makineyi taşıdıktan sonra yazdırma hizasını ayarlamanız gerekebilir.

- 1 **Menü, 1, 1** tuşuna basın.
- 2 **Hizalama** ögesini seçmek için **▲** veya **▼** tuşuna basın. **OK** tuşuna basın.
- 3 **Mono Başlat** veya **Renkli Başlat** tuşuna basın. Makine, Hiza Kontrol Kağıdı'nı yazdırmaya başlar.

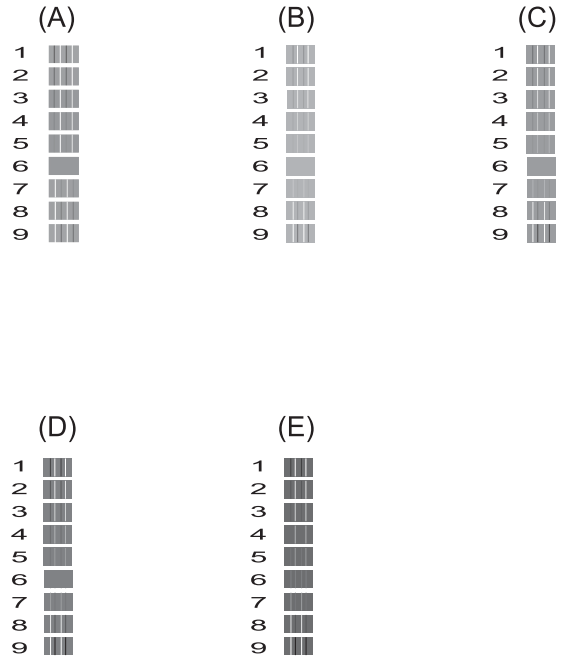

- 4 "A" deseni için, en az görülebilen dikey şeritlere sahip test baskısının numarasına basın (1-9). Bu adımı B, C, D ve E desenleri için tekrarlayın. 6 numaralı örnek, A, B, C, D ve E için en iyi seçenektir.
- 5 **Durdur/Çık** tuşuna basın.

## NOT

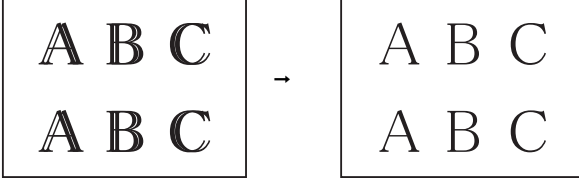

Yazdırma hızası doğru ayarlanmadığında, metin bu şekilde bulanık görünür.

Yazdırma hızası doğru bir şekilde ayarlandıktan sonra, metin bu şekilde görünür.

## Tarih ve saati ayarlama

LCD tarih ve saati gösterir. Doğru değilse, yeniden girmek için bu talimatları takip edin.

İstasyon Kimliğinizi ayarlayarak gönderdiğiniz her faksa tarih ve saati ekleyebilirsiniz.

- 1 **Menü, 0, 1, 1** tuşuna basın.
- 2 Arama tuşlarını kullanarak yılın son iki basamağını girin, ve ardından **OK** tuşuna basın.
- 3 Arama tuşlarını kullanarak ayın iki basamağını girin, ve ardından **OK** tuşuna basın.
- 4 Arama tuşlarını kullanarak gün için iki basamağı girin, ve ardından **OK** tuşuna basın.
- 5 ▲ veya ▼ öğesine basarak 12' li Saat veya 24' lü Saat öğesini seçin; daha sonra **OK** tuşuna basın.
- 6 Zamanı girmek için, aşağıdakilerden birini yapın:
  - 12' li Saat öğesini 5 adımımda seçerseniz, süreyi arama tuşlarını kullanarak (12 saat formatında) girin ve **OK** öğesine basın.  
▲ veya ▼ öğesine basarak AM veya PM öğesini seçin; daha sonra **OK** tuşuna basın.
  - 24' lü Saat öğesini 5 adımımda seçerseniz, süreyi arama tuşlarını kullanarak (24 saat formatında) girin ve **OK** öğesine basın.  
(Örneğin, akşam 7:45 için 19:45 girin.)
- 7 **Durdur/Çık** tuşuna basın.



Makinenizde bir sorun olduğunu düşünüyorsanız, önce aşağıdaki öğelerin her birini kontrol edin ve sorun giderme ipuçlarını izleyin.

Sorunların çoğunu kendiniz giderebilirsiniz. Ek yardıma ihtiyacınız varsa, Brother Solutions Center en son SSS'leri ve sorun giderme ipuçlarını sunar.

<http://support.brother.com> adresinde bizi ziyaret edin.

## Sorununuzu tanımlama

Önce aşağıdakileri kontrol edin:

- Makinenin güç kablosu doğru şekilde bağlı ve makinenin güç anahtarı açık.
- Tüm koruma parçaları çıkarıldı.
- Kağıt, kağıt çekmecesine düzgün şekilde takıldı.
- Arabirim kabloları makineye ve bilgisayara güvenli bir şekilde bağlandı veya kablosuz bağlantı hem makinede hem de bilgisayarınızda ayarlı.

- LCD mesajları

(Bkz. *Hata ve bakım mesajları* >> sayfa 57.)

Yukarıdaki kontrollerle sorununuzu gideremediyse, sorununuzu tanımlayın ve önerilen sayfaya gidin.

Kağıt kullanımı ve Yazdırma sorunları:

- *Yazdırma Sorunları* >> sayfa 76
- *Yazdırma Kalitesi Sorunları* >> sayfa 78
- *Kağıt Kullanımı Sorunları* >> sayfa 80
- *Alınan Faksları Yazdırma* >> sayfa 81

Telefon ve Faks sorunları:

- *Telefon Hattı veya Bağlantılar* >> sayfa 81
- *Gelen Aramaları İşleme* >> sayfa 84
- *Faksların Alımı* >> sayfa 82
- *Faks Gönderme* >> sayfa 84

Kopyalama sorunları:

- *Kopyalama Sorunları* >> sayfa 85

Tarama sorunları:

- *Tarama Sorunları* >> sayfa 85

Yazılım ve Ağ sorunları:

- *Yazılım Sorunları* >> sayfa 85
- *Ağ Sorunları* >> sayfa 86

## Hata ve bakım mesajları

Gelişmiş tüm büro makinelerinde olduğu gibi hatalar oluşabilmekte ve sarf malzemelerinin değiştirilmesi gerekebilmektedir. Bu durumda, makineniz hatayı veya gerekli düzenli bakımı tanımlar ve uygun mesajı gösterir. En sık karşılaşılan hata ve bakım mesajları tabloda verilmiştir.

Hataların çoğunu kendiniz temizleyebilir ve düzenli bakımı kendiniz uygulayabilirsiniz. Ek yardıma ihtiyacınız varsa, Brother Solutions Center en son SSS'leri ve sorun giderme ipuçlarını sunar:

<http://support.brother.com> adresinde bizi ziyaret edin.

Hata Mesajı	Nedeni	Eylem
Bağlantı kesildi	Diğer kişi veya diğer kişinin faks makinesi aramayı durdurdu.	Yeniden göndermeyi veya almayı deneyin. Aramalar üst üste durdurulduysa ve bir VoIP (IP üzerinden ses) sistemi kullanıyorsanız, Uyumluluk'u Ana (VoIP için) olarak değiştirmeyi deneyin. (Bkz. <i>Telefon hattı paraziti / VoIP</i> ►► sayfa 87.)
Basılamıyor [XX] Mür. Doldur	Bir veya daha fazla mürekkep deposunda kalan mürekkep miktarı az. Makine tüm yazdırma işlemlerini durdurur. Bu hata mesajı, biraz mürekkep kalsa bile mürekkep nokta sayacı doğru değilse görüntülenir.	Mürekkep tankını yeniden doldurun. Mürekkep tankını yeniden doldurduğunuzda, mürekkebi üst çizgiye kadar doldurun veya mürekkep üst çizgiyi geçmezse şişenin hepsini tanka doldurun. Mürekkep depolarının yeniden doldurulduğunu teyit etmek için LCD'de bir mesaj belirebilir. <b>1</b> (Evet) ögesine basarak mürekkep deposu doluysa mürekkep nokta sayacını sıfırlayın. Mürekkep deposu yeniden dolmadıysa <b>2</b> (Hy) ögesine basın. (Bkz. <i>Mürekkep depolarını yeniden doldurma</i> ►► sayfa 48.)
Dok. Sıkışması	Belge düzgün yerleştirilmedi veya beslenmedi veya ADF'den taranan belge çok uzun.	(Bkz. <i>ADF'yi kullanma</i> ►► sayfa 19.) (Bkz. <i>Belge sıkışması</i> ►► sayfa 66.)
Düşük Isı	Oda sıcaklığı çok düşük.	Oda sıcaklığını artırdıktan sonra, makinenin oda sıcaklığına gelmesini bekleyin ve sonra tekrar deneyin.

Hata Mesajı	Nedeni	Eylem
Hafıza doldu	Makinenin belleği dolu.	<b>Gerçekleştirilen bir faks gönderme veya kopyalama işlemi varsa:</b> <ul style="list-style-type: none"><li>■ <b>Durdur/Çık</b> tuşuna basın ve gerçekleşen diğer işlemlerin bitmesini bekleyin ve sonra tekrar deneyin.</li><li>■ Şimdiye kadar taranan sayfaları göndermek için <b>Mono Başlat</b> tuşuna basın.</li><li>■ Şimdiye kadar taranan sayfaları yazdırmak için <b>Mono Başlat</b> veya <b>Renkli Başlat</b> tuşuna basın.</li><li>■ Bellekteki verileri temizleyin. Fazladan bellek kazanmak için, Bellek Alımı'nı kapatabilirsiniz. (►► Gelişmiş Kullanım Kılavuzu: <i>Bellek Alımı işlemini kapatma.</i>)</li><li>■ Bellekteki faksları yazdırın. (►► Gelişmiş Kullanım Kılavuzu: <i>Bellekten bir faks yazdırma.</i>)</li></ul>
İlet. Hat.	Kötü telefon hattı kalitesi iletişim hatasına neden olmuştur.	Sorun devam ederse, telefon şirketinden hattınızı kontrol etmelerini isteyin.

Hata Mesajı	Nedeni	Eylem
Kağ. Beslenmiyor	Makinede kağıt bitti veya kağıt çekmecesine kağıt düzgün yüklenmedi.	Aşağıdakilerden birini yapın: <ul style="list-style-type: none"> <li>■ Kağıt çekmecesine tekrar kağıt yükleyin ve sonra <b>Mono Başlat</b> veya <b>Renkli Başlat</b> tuşuna basın.</li> <li>■ Kağıdı çıkarın ve yeniden yükleyin ve sonra <b>Mono Başlat</b> veya <b>Renkli Başlat</b> tuşuna basın. (Bkz. <i>Kağıt ve diğer yazdırma ortamlarını yükleme</i> &gt;&gt; sayfa 10.)</li> </ul>
	Kağıt çekmecesini tamamen oturtulmadı.	Kağıt çekmecesini çıkarın ve yerine oturuncaya kadar yeniden takın ve sonra kontrol panelindeki <b>Mono Başlat</b> veya <b>Renkli Başlat</b> tuşuna basın.
	Kağıt alma bobinlerinin yüzeyinde kağıt tozu birikmiş.	Kağıt alma bobinlerini temizleyin. (>> Gelişmiş Kullanım Kılavuzu: <i>Kağıt alma makaralarını temizleme.</i> )
	Sıkışma Temizleme Kapağı doğru kapatılmadı.	Sıkışma Temizleme Kapağının her iki uçtan eşit kapandığından emin olun. (Bkz. <i>Yazıcı sıkışması veya kağıt sıkışması</i> >> sayfa 67.)
	Makine içerisinde kağıt sıkıştı.	Sıkışan kağıdı <i>Yazıcı sıkışması veya kağıt sıkışması</i> >> sayfa 67 içindeki adımları izleyerek çıkarın. Eğer 2 taraflı yazdırma sırasında bu hata meydana gelirse, kağıt besleme bobinleri mürekkeple lekelenebilir. Kağıt besleme bobinlerini temizleyin. (>> Gelişmiş Kullanım Kılavuzu: <i>Kağıt besleme bobinini temizleme.</i> )

Hata Mesajı	Nedeni	Eylem
Kağıt Sıkışması	Makine içerisinde kağıt sıkıştı.	Sıkışan kağıdı <i>Yazıcı sıkışması veya kağıt sıkışması</i> >> sayfa 67 içindeki adımları izleyerek çıkarın.  Kağıt uzunluğu kılavuzunun, doğru kağıt boyutuna ayarlandığından emin olun.  A5 veya daha küçük boyutta kağıt yüklerken kağıt çekmecesini uzatmayın.
		Kağıt sıkışması tekrarlanıyorsa, makinenin içine küçük bir parça kağıt sıkışmış olabilir. Kağıdın makinenin içinde hala sıkışık olmadığından emin olun. (Bkz. <i>Ek kağıt sıkışması temizleme işlemleri</i> >> sayfa 70.)
	Kağıt alma bobinlerinin yüzeyinde kağıt tozu birikmiş.	Kağıt alma bobinlerini temizleyin. (>> Gelişmiş Kullanım Kılavuzu: <i>Kağıt alma makaralarını temizleme</i> .)
Kalan Veri	Yazdırma verisi makinenin belleğinde kaldı.	<b>Durdur/Çık</b> tuşuna basın. Makine, işi iptal edecek ve bellekten temizleyecektir. Tekrar yazdırmayı deneyin.
Kapak Açık	Tarayıcı kapağı kapalı konumuna oturmamış.	Tarayıcı kapağını açın ve sonra tekrar kapatın.
		Telefon hattı kablosunun ve USB kablosunun (varsa) kablo hattı boyunca ve makinenin arkasındaki çıkıştan doğru yönlendirildiğinden emin olun.
Kart.DoluyaYakın	Mürekkep emici kutusu veya taşıma kabı doluya yakın.	Brother müşteri hizmetlerini veya yerel Brother bayinizi arayın.
Kayıtlı Değil	Makineye kaydedilmemiş bir Hızlı Arama numarasına erişmeye çalıştınız.	Hızlı Arama numarasını ayarlayın. (Bkz. <i>Hızlı Arama numaralarını kaydetme</i> >> sayfa 36.)

Hata Mesajı	Nedeni	Eylem
Mür.KutusuDolu	<p>Mürekkep emici kutusu veya taşıma kabı dolu. Bu parçalar, Brother makinenizden en yüksek performansı aldığınızdan emin olmanız için belirli bir süreden sonra yenilenmesi gerekebilir, düzenli bakım öğeleridir. Bu parçalar düzenli bakım öğeleri oldukları için, yenileme, garanti kapsamında değildir. Bu öğelerin yenilenmesi ve yenilenmeden önceki zaman süresi, mürekkep sistemini temizlemek için gereken arıtma ve akıtma sayısına bağlıdır. Bu kutular, farklı arıtma ve akıtma işlemleri sırasında, bir miktar mürekkep alırlar. Makinenin, temizlik için arıtma ve akıtma sayısı, farklı durumlara bağlı olarak değişiklik gösterir. Örneğin, makineyi sık sık açıp kapatmak, makine açıldığında otomatik olarak kendini temizlediği için birçok temizleme döngüsüne neden olacaktır. Brother mürekkebi olmayan mürekkep kullanımı sık aralıklarla temizliğe neden olur çünkü Brother olmayan mürekkep, temizleme ile sonuçlanan, zayıf yazdırma kalitesine neden olur. Makinenin ne kadar temizlenmesi gerekirse, bu kutular o kadar çabuk dolacaktır.</p> <p><b>NOT</b></p> <p><i>Brother olmayan sarf malzemelerinin kullanımından doğan tamirler, ürün garanti belgesinde belirtilen kapsama girmeyebilir.</i></p>	<p>Mürekkep emici kutusu veya taşıma kutusunun değişmesi gerekecektir. Makinenizin servisi için Brother müşteri hizmetleri veya yerel Brother satıcınız ile iletişime geçin.</p> <p>Temizlik için diğer nedenler:</p> <ol style="list-style-type: none"> <li>1 Bir kağıt sıkışması temizlendikten sonra, makine, bir sonraki alınan faks yazdırılmadan önce otomatik olarak kendini temizler.</li> <li>2 Makine, 30 günden fazla boşta olduğunda (seyrek kullanım) otomatik olarak kendini temizler.</li> </ol>

Hata Mesajı	Nedeni	Eylem
Mürekke Az XXXX	<p>Bir veya daha fazla mürekkep deposunda kalan mürekkep miktarı az.</p> <p>Bu hata mesajı, çok mürekkep kalsa bile mürekkep nokta sayacı doğru değilse görüntülenir.</p>	<p>Kalan gerçek mürekkep miktarını teyit etmek için mürekkep deposunun pencere kapağından bakın.</p> <p>Kalan mürekkep düzeyi, üçgen işaretinin altındaki alt çizgide veya bu çizginin altında ise mürekkep deposunu yeniden doldurun.</p> <p>Mürekkep depolarının yeniden doldurulduğunu teyit etmek için LCD'de bir mesaj belirebilir.</p> <p><b>1</b> (Evet) öğesine basarak mürekkep deposu doluyorsa mürekkep nokta sayacını sıfırlayın.</p> <p>Mürekkep deposu yeniden dolmadıysa <b>2</b> (Hay) öğesine basın.</p> <p>(Bkz. <i>Mürekkep depolarını yeniden doldurma</i> ►► sayfa 48.)</p>
Mürkp Kap. Kapat	Mürekkep deposu kapağı doğru konumuna oturmamış.	Mürekkep deposu kapağını, yerine oturuncaya kadar sıkıca kapatın.
<p>Silinemez XX</p> <p>Başlatılamaz XX</p> <p>Yazdırılamaz XX</p> <p>Taranamaz XX</p>	<p>Makinede mekanik bir sorun var.</p> <p>Ataç veya bir parça kopmuş kağıt gibi yabancı bir obje, makinenin içinde.</p>	<p>Tarayıcı kapağını açın ve yabancı maddeleri ve kağıt kalıntılarını makinenin içinden çıkarın. Hata mesajları devam ederse, aşağıdakileri yapın.</p> <p>Makinenin bağlantısını kesmeden önce, önemli mesajları kaybetmemek için <i>Fakslarınızı veya Faks Günlüğü raporunu aktarma</i> ►► sayfa 65 bölümüne bakın. Ardından makinenin güç ile bağlantısını birkaç dakikalığına kesin ve yeniden bağlayın.</p>



Hata Mesajı	Nedeni	Eylem
Yalnız S/B Bas. [XX] Mür. Doldur	<p>Bir veya birkaç mürekkep deposunda mürekkep miktarı (siyah dışında) düşük.</p> <p>Bu hata mesajı, biraz mürekkep kalsa bile mürekkep nokta sayacı doğru değilse görüntülenir.</p> <p>LCD'de bu mesaj belirdiği sırada, her işlem aşağıdaki şekilde çalışır:</p> <ul style="list-style-type: none"> <li>■ Yazdırma <p>Yazıcı sürücüsünün <b>Gelişmiş</b> sekmesinde <b>Gri Tonlamalı</b> ögesini seçerseniz, makineyi tek renkli yazıcı olarak kullanabilirsiniz.</p> <p>Bu mesaj gösterildiğinde 2 taraflı yazdırma kullanılamaz.</p> </li> <li>■ Kopyalama <p>Kağıt türü <b>Düz Kağıt</b> olarak ayarlandıysa, tek renkli kopyalar yapabilirsiniz.</p> </li> </ul>	<p>Mürekkep tankını yeniden doldurun.</p> <p>Mürekkep tankını yeniden doldurduğunuzda, mürekkebi üst çizgiye kadar doldurun veya mürekkep üst çizgiyi geçmezse şişenin hepsini tanka doldurun.</p> <p>Mürekkep depolarının yeniden doldurulduğunu teyit etmek için LCD'de bir mesaj belirebilir.</p> <p><b>1</b> (Evet) ögesine basarak mürekkep deposu doluysa mürekkep nokta sayacını sıfırlayın.</p> <p>Mürekkep deposu yeniden dolmadıysa <b>2</b> (Hay) ögesine basın.</p> <p>(Bkz. <i>Mürekkep depolarını yeniden doldurma</i> &gt;&gt; sayfa 48.)</p> <p><b>NOT</b></p> <p>Makine tüm baskı işlemlerini durduracaktır; aşağıdaki durumlarda mürekkep deposunu yeniden doldurana kadar makineyi kullanamazsınız:</p> <ul style="list-style-type: none"> <li>• Makinenin fişini çekerseniz.</li> <li>• Kağıt türü <b>Düz Kağıt</b> veya <b>Inkjet Kağıt</b> dışında bir şeye ayarlandıysa.</li> <li>• (Windows®) Yazıcı sürücüsünün <b>Temel</b> sekmesinde <b>Yavaş Kuruyan Kağıt</b> seçerseniz.</li> </ul> <p>(Macintosh) Yazıcı sürücüsünün <b>Print Settings</b> (Yazdırma Ayarları) sekmesinde <b>Slow Drying Paper</b> (Yavaş Kuruyan Kağıt) ögesini seçerseniz.</p>
Yanıt Yok/Meşgul	Aradığınız numara cevap vermedi veya meşgul.	Numarayı doğrulayın ve yeniden deneyin.

Hata Mesajı	Nedeni	Eylem
Yanlış Kağ. Boy.	Kağıt Boyutu ayarı, çekmedeki kağıt boyutu ile örtüşmüyor. Çekmedeki kağıt kılavuzlarını, kullandığınız kağıt boyutu için göstergelere ayarlamadınız.	<ol style="list-style-type: none"> <li>1 Seçtiğiniz Kağıt Boyutu mesajının, çekmedeki kağıt boyutu ile eşleştiğini kontrol edin. (Bkz. <i>Kağıt Boyutu</i> &gt;&gt; sayfa 16.)</li> <li>2 Kağıt kılavuzlarını, sizin kağıdınızın boyutlarındaki göstergelere ayarlayarak, kağıdı Dikey konumda yüklediğinizden emin olun. (Bkz. <i>Kağıt ve diğer yazdırma ortamlarını yükleme</i> &gt;&gt; sayfa 10.)</li> <li>3 Kağıt boyutunu ve konumunu kontrol ettikten sonra, <b>Mono Başlat</b> veya <b>Renkli Başlat</b> tuşuna basın.</li> </ol> <p>Bilgisayarınızdan yazdırıyorsanız, yazıcı sürücüsünde seçtiğiniz kağıt boyutunun, çekmedeki kağıt boyutuna uyduğundan emin olun. (&gt;&gt; Yazılım ve Ağ Kullanım Kılavuzu.)</p>
Yüksek Isı	Oda sıcaklığı çok yüksek.	Oda sıcaklığını düşürdükten sonra, makinenin oda sıcaklığına kadar soğumasını bekleyin ve sonra tekrar deneyin.

## Fakslarınızı veya Faks Günlüğü raporunu aktarma

LCD aşağıdakilerden birini gösterirse:

- Silinemez XX
- Başlatılamaz XX
- Yazdırılamaz XX
- Taranamaz XX

Fakslarınızı başka bir faks makinesine ya da bilgisayarınıza aktarmanızı öneririz. (Bkz. *Faksları başka bir faks makinesine aktarma* >> sayfa 65 veya *Fakslarınızı bilgisayarınıza aktarma* >> sayfa 65.)

Aktarmanız gereken herhangi bir faks olup olmadığını görmek için Faks Günlüğü raporunu da aktarabilirsiniz. (Bkz. *Faks Günlüğü raporunu başka bir faks makinesine aktarma* >> sayfa 66.)



### Faksları başka bir faks makinesine aktarma

İstasyon kimliğinizi belirlemediyseniz, faks aktarma moduna geçemezsiniz. (>> Hızlı Kurulum Kılavuzu: *Kişisel bilgileri (İstasyon Kimliği) girin.*)

- 1 **Menü, 9, 0, 1** tuşuna basın.
- 2 Aşağıdakilerden birini yapın:
  - LCD'de **Veri Yok** gösteriliyorsa, makine belleğinde kalan faks yoktur. **Durdur/Çık** tuşuna basın.
  - LCD'de **Fax No. Girin** gösteriliyorsa, faksların yönlendirileceği faks numarasını girin.
- 3 **Mono Başlat** tuşuna basın.

## Fakslarınızı bilgisayarınıza aktarma

Faksları makinenizin belleğinden bilgisayarınıza aktarabilirsiniz.

- 1 Bilgisayarınıza **MFL-Pro Suite** kurduğunuzdan emin olun, ve sonra bilgisayarınızdan **PC-FAX Alımı** seçeneğini açın. Aşağıdakilerden birini yapın: (Windows® XP, Windows Vista® ve Windows® 7)
  -  (**Başlat**) öğesinden **Tüm Programlar, Brother ve Brother Utilities** (Brother Yardımcı Programları) seçimini yapın. Aşağı açılır listeye tıklayın ve model adını seçin (seçili değilse). Sol gezinti çubuğundaki **PC-FAX Alımı** öğesine tıklayın, ve sonra **Alım** öğesine tıklayın. (Windows® 8)  (**Brother Utilities** (Brother Yardımcı Programları)) öğesine tıklayın ve sonra açılır listeye tıklayın ve modelinizin adını seçin (henüz seçmediyseniz). Sol gezinti çubuğundaki **PC-FAX Alımı** öğesine tıklayın, ve sonra **Alım** öğesine tıklayın.
- 2 Makinede PC-Fax Alımı'nı ayarladığınızdan emin olun. (>> Gelişmiş Kullanım Kılavuzu: *PC-Fax Alımı (Windows®).*) PC-Fax Alımı'nı ayarladığınızda fakslar makinenin hafızasındaysa, LCD faksları bilgisayarınıza aktarmak isteyip istemediğinizi soracaktır.
- 3 Aşağıdakilerden birini yapın:
  - Tüm faksları bilgisayarınıza aktarmak için **1 (Evet)** tuşuna basın. **▲ veya ▼** tuşuna basarak **Yed. Baskı : Açık veya Yed. Baskı : Kpl** öğesini seçin. **OK** tuşuna basın.
  - Çıkmak ve faksları bellekte bırakmak için **2 (Hayır)** tuşuna basın.
- 4 **Durdur/Çık** tuşuna basın.

## Faks Günlüğü raporunu başka bir faks makinesine aktarma

İstasyon kimliğinizi belirlemediyseniz, faks aktarma moduna geçemezsiniz. (►► Hızlı Kurulum Kılavuzu: *Kişisel bilgileri (İstasyon Kimliği) girin.*)

- 1 Menü, 9, 0, 2 ögesine basın.
- 2 Faks Günlüğü raporununun yönlendirileceği faks numarasını girin.
- 3 Mono Başlat tuşuna basın.

## Belge sıkışması

Belgeler, doğru konulmadıysa veya beslenmedilerse, veya çok uzunlarsa, ADF biriminin içine sıkışabilirler. Belge sıkışmasını temizlemek için bu adımları takip edin.

### Belge, ADF biriminin üzerinde sıkıştı

- 1 ADF'den sıkışmamış tüm kağıtları çıkarın.
- 2 ADF kapağını açın.
- 3 Sıkışmış belgeyi yukarı doğru çekerek çıkarın.

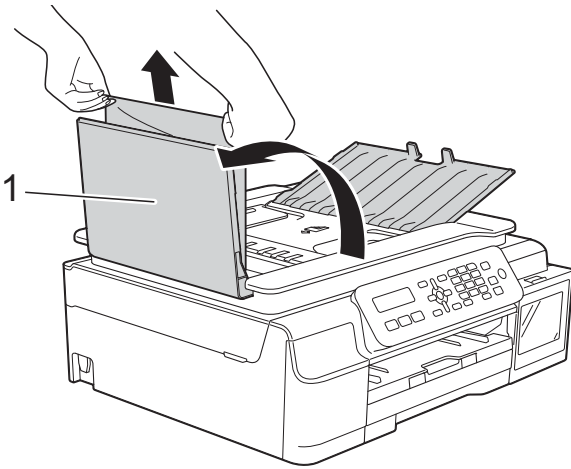

1 ADF kapağı

- 4 ADF kapağını kapatın.

- 5 Durdur/Çık tuşuna basın.

## ÖNEMLİ

Belge sıkışmalarını engellemek için, ADF kapağını ortasından yavaşça iterek doğru bir şekilde kapatın.

### Belge, ADF biriminin içinde sıkıştı

- 1 ADF'nin dışındaki sıkışmamış tüm kağıtları çıkarın.
- 2 Belge Kapağını kaldırın.
- 3 Sıkışan belgeyi sol taraftan dışarı doğru çekin.

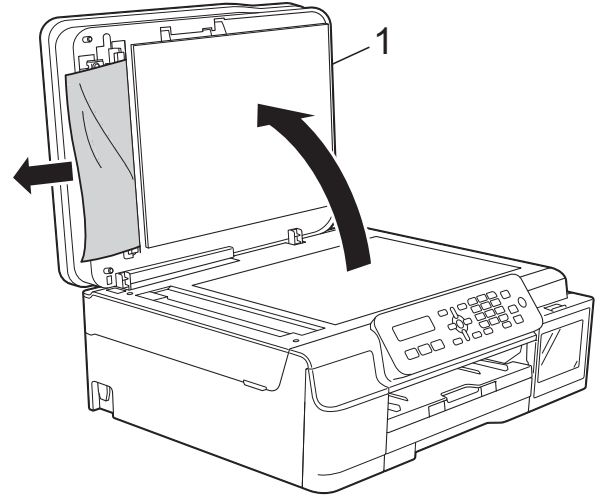

1 Belge Kapağı

- 4 Belge kapağını kapatın.
- 5 Durdur/Çık tuşuna basın.

## ADF'nin içinde sıkışan küçük kağıt parçalarını çıkarma

- 1 Belge Kapağını kaldırın.
- 2 Küçük kağıt parçalarını itmek için, kartvizit gibi, bir parça sert kağıdı ADF'ye takın.

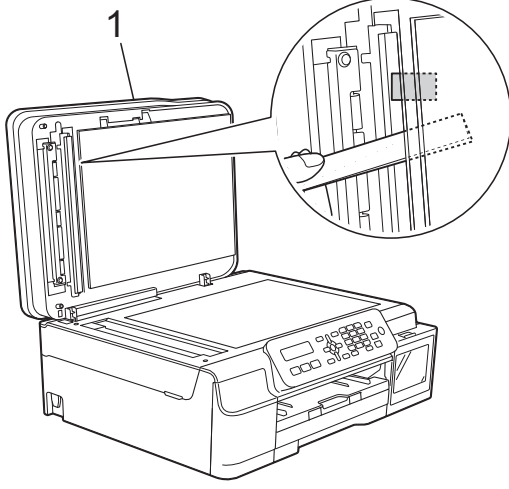

1 Belge Kapağı

- 3 Belge kapağını kapatın.
- 4 Durdur/Çık tuşuna basın.

## Yazıcı sıkışması veya kağıt sıkışması

Bu adımları takip ederek sıkışan kağıdı bulun ve çıkarın:

- 1 Makinenin fişini elektrik prizinden çekin.

### ÖNEMLİ

Makinenin fişini güç kaynağından çekmeden önce, bellekte kayıtlı olan fakslarınızı bilgisayarınıza veya başka bir faks makinesine aktarabilirsiniz, böylece önemli herhangi bir mesajı kaybetmezsiniz. (Bkz. *Fakslarınızı veya Faks Günlüğü raporunu aktarma* ►► sayfa 65.)

- 2 Kağıt çekmecesini (1) çekerek makineden tamamen çıkarın.

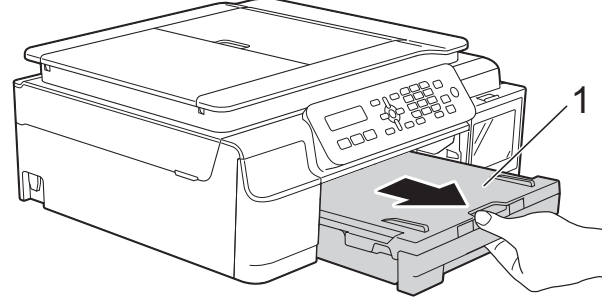

- 3 Makinenin içindeki iki yeşil kolu kendinize doğru çekin ve sıkışan kağıdı çıkarın.

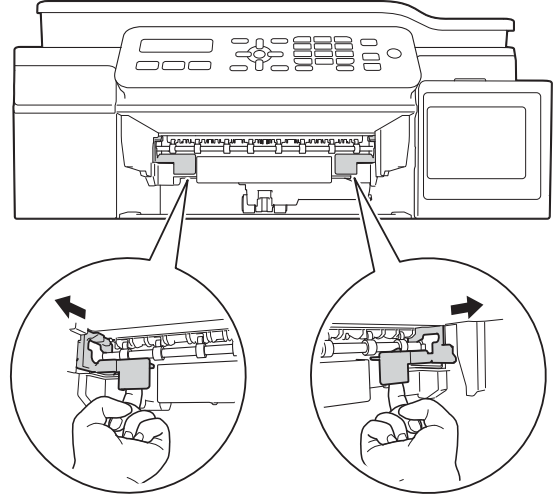

- 4 Her iki elinizi, tarayıcı kapağını açık konuma kaldırmak için makinenin her iki yanındaki plastik sekmelerin altına yerleştirin.

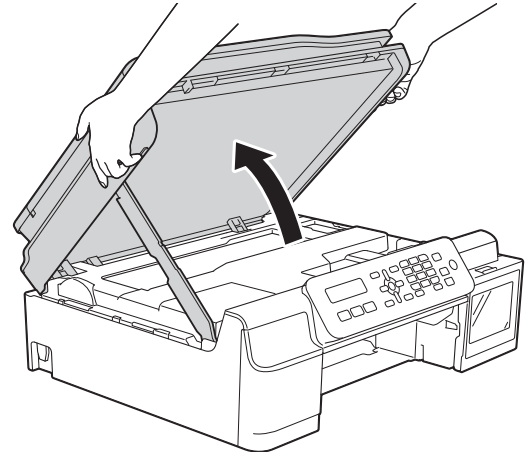

- 5 Sıkışmış kağıdı (1) makineden dışarı çekin.

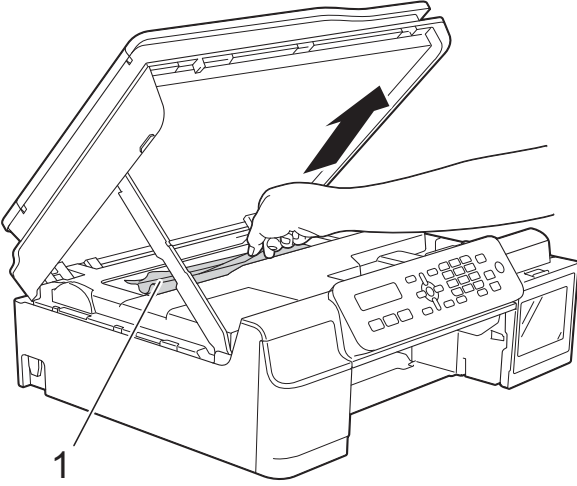

- 6 Bu bölgede kalmış her türlü kağıt kalıntısını çıkarmak için yazıcı kafasını çıkarın (gerekliyse). Makinenin köşelerinde (1) ve (2) sıkışmış kağıt kalmadığından emin olun.

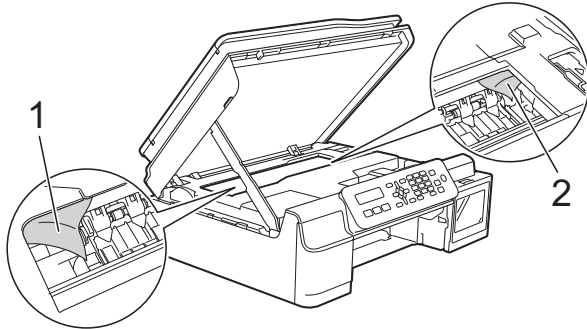

## ÖNEMLİ

- Kodlayıcı şeridine (1) DOKUNMAYIN. Bu, makineye zarar verebilir.

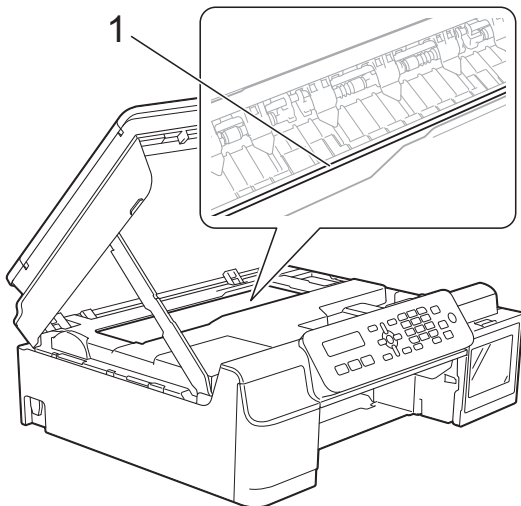

- Yazıcı kafası çizimde gösterildiği gibi sağ köşede ise (2), yazıcı kafasını çıkaramazsınız. Güç kablosunu yeniden bağlayın. Yazıcı kafası ortaya gelene kadar **Durdur/Çık** tuşuna basılı tutun. Sonra, makinenin fişini güç kaynağından çekin ve kağıdı çıkarın.

- Kağıt, yazıcı kafasının altında sıkışmışsa, makinenin fişini güç kaynağından çekin ve sonra kağıdı çıkarmak için yazıcı kafasını çıkarın.

Yazıcı kafasını çıkarmak için çizimde gösterilen üçgen işaretli içbükey alanları (3) tutun.

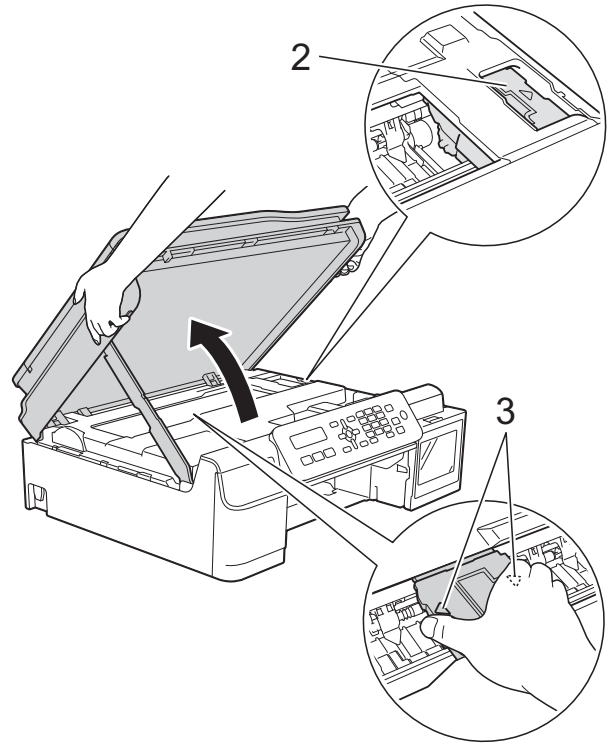

- Cildinize mürekkep bulaşırsa, hemen sabun ve çok fazla su ile yıkayın.

- 7 Herhangi bir kağıt parçası için içeri (1) dikkatlice baktığınızdan emin olun.

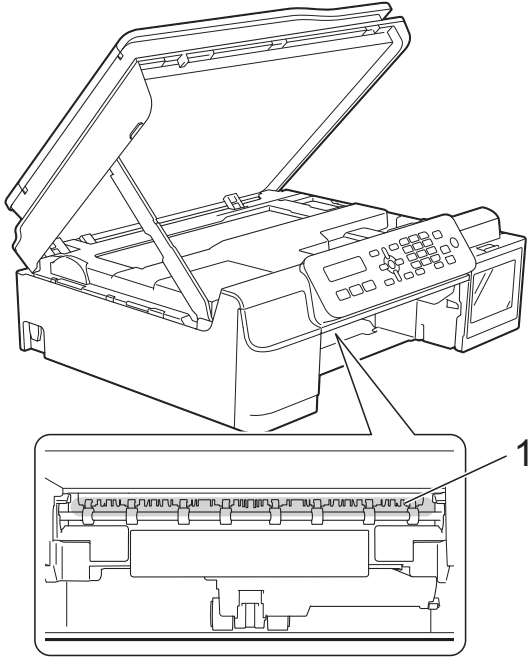

- 8 Makinenin içine daha alçak bir açıdan bakın ve içeride kağıt kalmadığından emin olun.

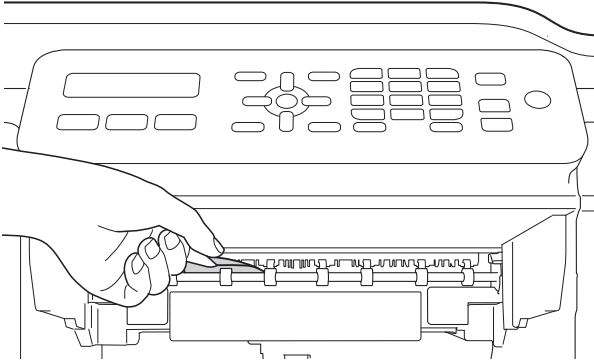

- 9 Makinenin arkasındaki Sıkışma Temizleyici Kapağı'nı (1) açın.

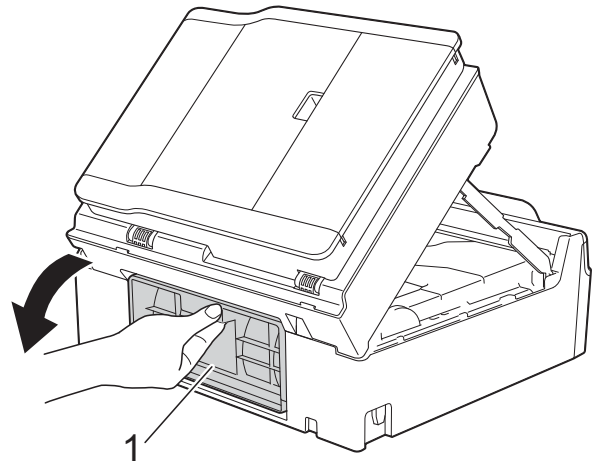

- 10 Sıkışan kağıdı çıkarın.

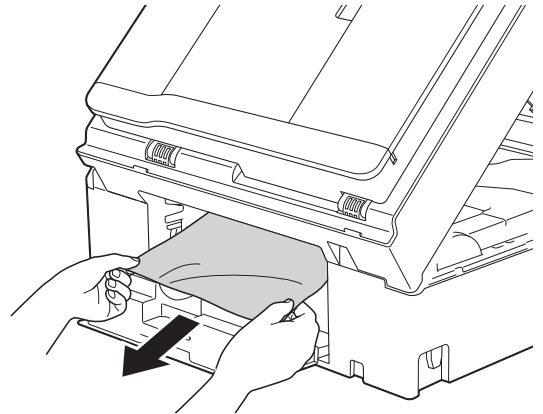

- 11 Sıkışma Temizleyici Kapağı'nı kapatın. Kapağın doğru kapandığından emin olun.

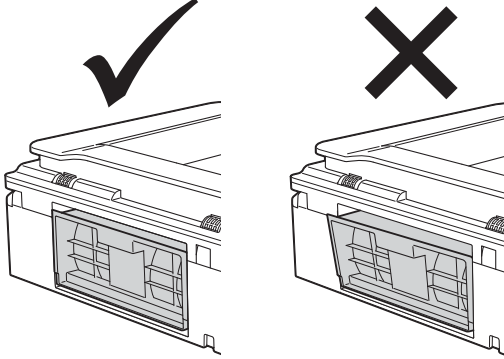

- 12 Kağıt çekmesini sıkıca makineye geri takın.

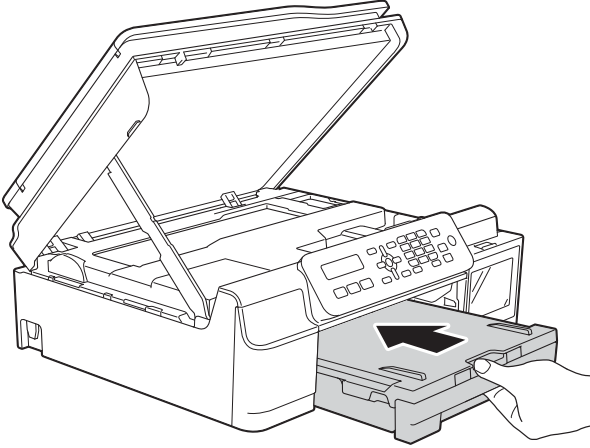

- 13 Tarayıcı kapağını (1) kilidi serbest bırakmak için kaldırın. Tarayıcı kapağı desteğini yavaşça aşağı itin (2) ve her iki elinizi kullanarak tarayıcı kapağını (3) kapatın.

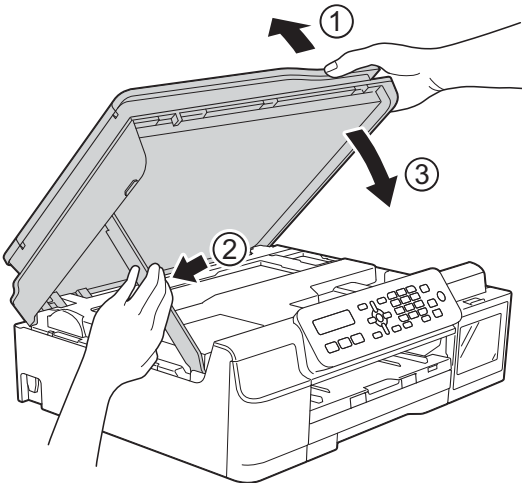

## ⚠ DİKKAT

Tarayıcı kapağını kapatırken parmaklarınızın sıkışmamasına dikkat edin.

- 14 Kağıt çekmesini yerinde tutarken, açık konumda kilitlene kadar kağıt desteğini dışarıya çekin ve sonra kağıt destek kanadını açın. Yerine kilitlenene kadar kağıt desteğini dışarıya çekin.

## ÖNEMLİ

Legal boyutlu kağıt için kağıt destek kapağını KULLANMAYIN.

- 15 Güç kablosunu yeniden bağlayın.

## NOT

Kağıt sıkışması tekrarlanıyorsa, makinenin içine küçük bir parça kağıt sıkışmış olabilir. (Bkz. *Ek kağıt sıkışması temizleme işlemleri* >> sayfa 70.)

## Ek kağıt sıkışması temizleme işlemleri

- 1 Makinenin fişini elektrik prizinden çekin.
- 2 Kağıt çekmesini (1) çekerek makineden tamamen çıkarın.

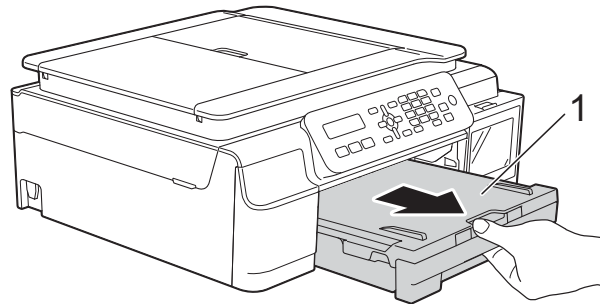



- 3 Makinenin içindeki iki yeşil kolu kendinize doğru çekin ve sıkışan kağıdı çıkarın.

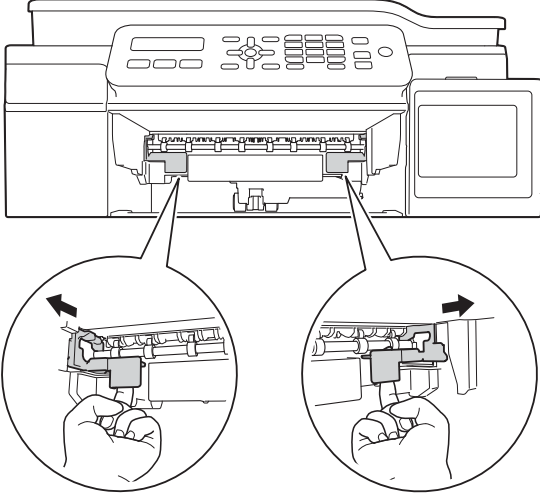

- 4 Her iki elinizi, tarayıcı kapağını açık konuma kaldırmak için makinenin her iki yanındaki plastik sekmelerin altına yerleştirin.

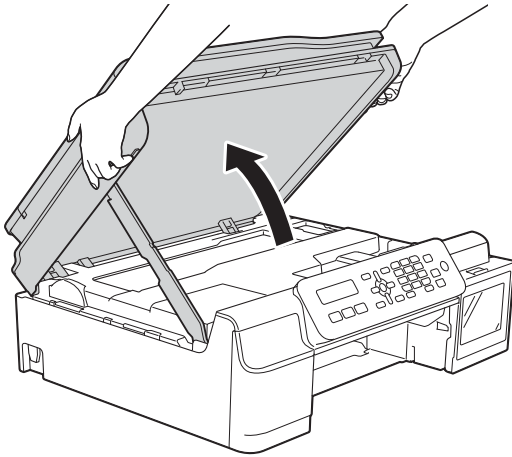

- 5 Parlak kağıt gibi bir sayfa Kalın A4 veya Letter boyutlu kağıdı çizimde gösterildiği gibi makinenin içine itin.

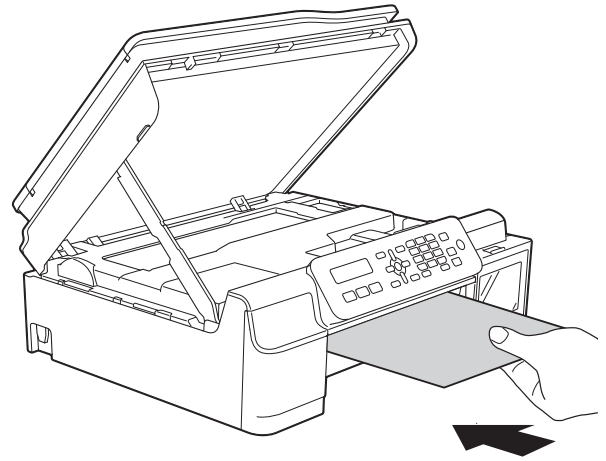
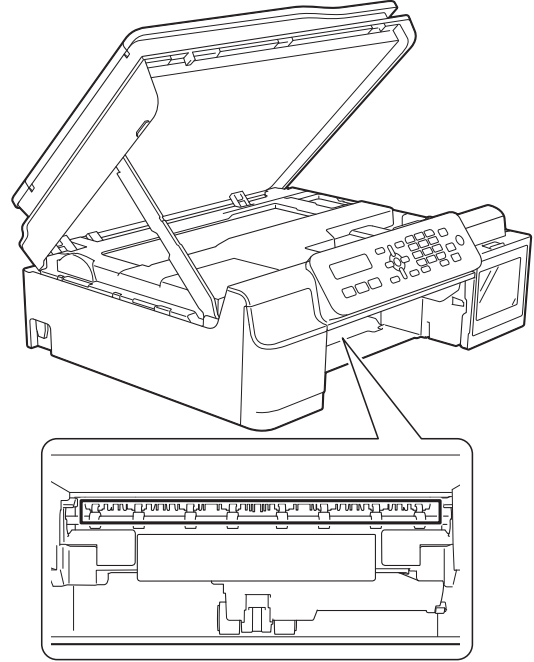

- 6 Kalın kağıt sıkışmış herhangi bir kağıdı dışarıya doğru itiyorsa, sıkışan kağıdı çıkarın.

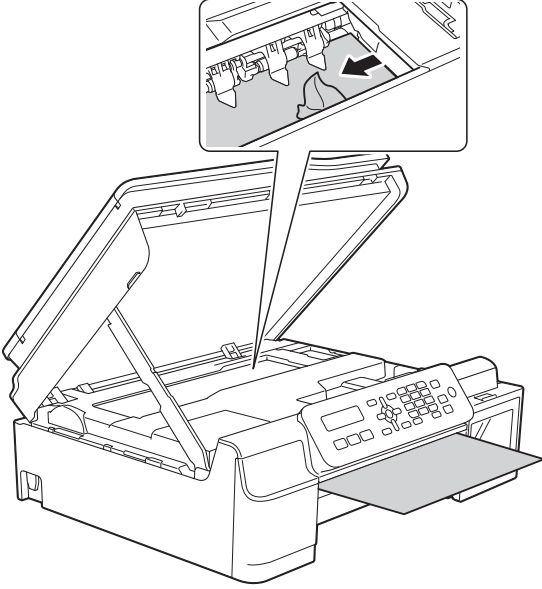

- 8 Makinenin arkasındaki Sıkışma Temizleyici Kapağı'nı (1) açın.

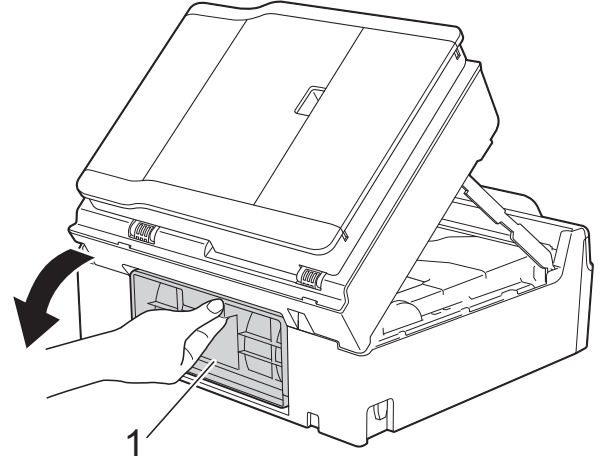

- 9 Parlak kağıt gibi bir sayfa Kalın A4 veya Letter boyutlu kağıdı çizimde gösterildiği gibi makinenin içine itin.

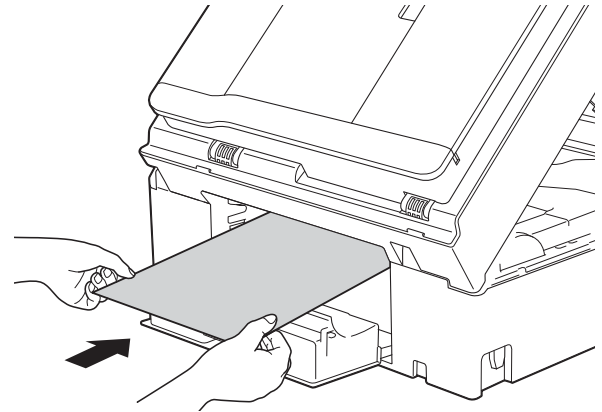

## ÖNEMLİ

Kodlayıcı şeridine (1) DOKUNMAYIN. Bu, makineye zarar verebilir.

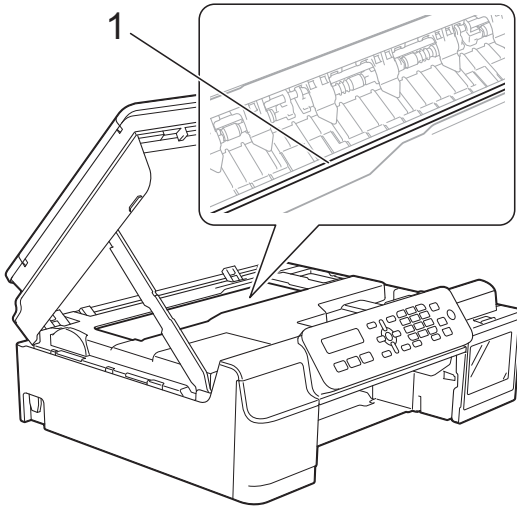

- 7 Kalın kağıdı makineden çıkarın.

- 10 Kalın kağıt sıkışmış herhangi bir kağıdı dışarıya doğru itiyorsa, sıkışan kağıdı çıkarın.

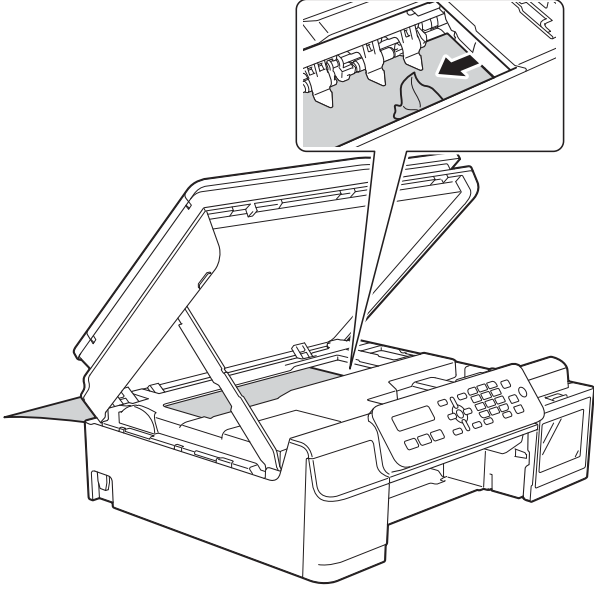

- 12 Sıkışma Temizleyici Kapağı'nı kapatın. Kapağın doğru kapandığından emin olun.

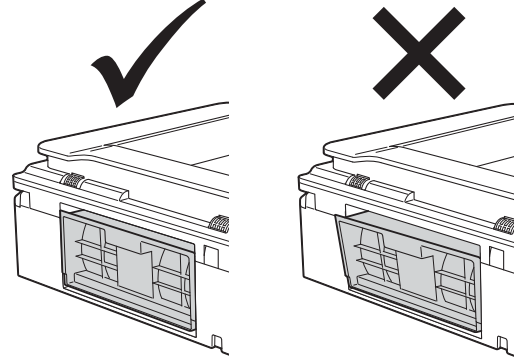

- 13 Tarayıcı kapağını (1) kilidi serbest bırakmak için kaldırın. Tarayıcı kapağı desteğini yavaşça aşağı itin (2) ve her iki elinizi kullanarak tarayıcı kapağını (3) kapatın.

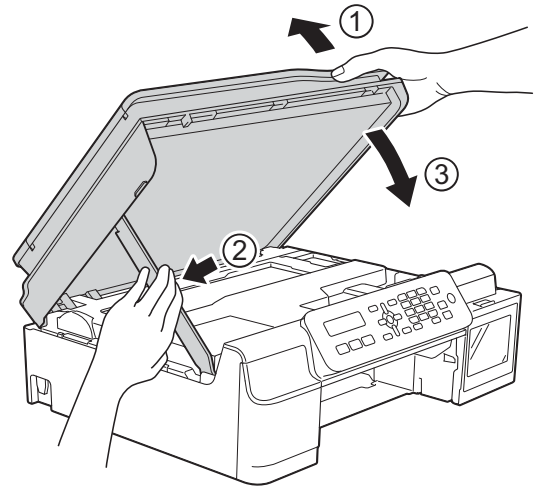

## ÖNEMLİ

Kodlayıcı şeridine (1) DOKUNMAYIN. Bu, makineye zarar verebilir.

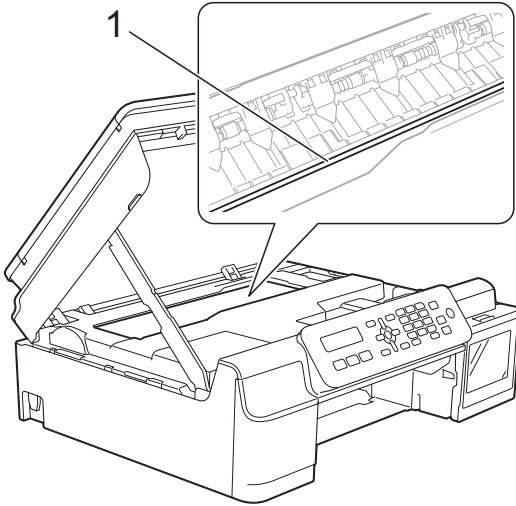

- 11 Kalın kağıdı makineden çıkarın.

## ⚠ DİKKAT

Tarayıcı kapağını kapatırken parmaklarınızın sıkışmamasına dikkat edin.

- 14 Kağıt çekmesini sıkıca makineye geri takın.

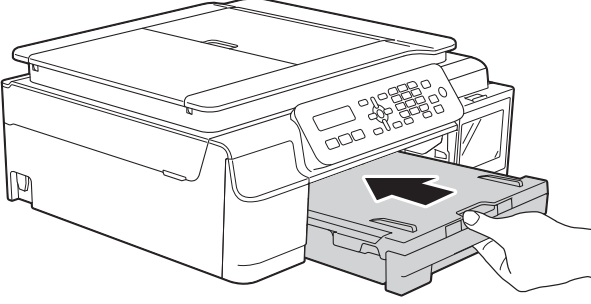

- 15 Güç kablosunu yeniden bağlayın.

## Makinenizle sorun yaşıyorsanız

### ÖNEMLİ

Brother olmayan sarf malzemeleri kullanmak, baskı kalitesini, donanım performansını ve makine güvenilirliğini etkileyebilir.

Makinenizde bir sorun olduğunu düşünüyorsanız, aşağıdaki çizelgeyi kontrol edin ve sorun giderme ipuçlarını izleyin. Sorunların çoğunu kendiniz giderebilirsiniz.

Ek yardıma ihtiyacınız varsa, Brother Solutions Center en son SSS'leri ve sorun giderme ipuçlarını sunar.

<http://support.brother.com> adresinde bizi ziyaret edin.



### NOT

Teknik yardım için, Brother müşteri hizmetleri ile iletişime geçin.



## Yazdırma Sorunları

Sorun	Öneriler
Yazdırma yapılamıyor.	<p>Doğru yazıcı sürücüsünün yüklendiğinden ve seçildiğinden emin olun.</p> <p>LCD'de hata mesajı olup olmadığını kontrol edin. (Bkz. <i>Hata ve bakım mesajları</i> ►► sayfa 57.)</p> <p>Makinenin çevrimiçi olduğundan emin olun.</p> <p>(Windows® XP ve Windows Server® 2003) <b>Başlat/Yazıcı ve Faks</b> öğesine tıklayın. <b>Brother MFC-XXXX Printer</b> öğesine sağ tıklayın (XXXX modelinizin adıdır). Yazıcı çevrimdışıysa, <b>Yazıcıyı Çevrimiçi Kullan</b> mesajını gösterecektir. Yazıcıyı etkinleştirmek için bu seçeneği seçin.</p> <p>(Windows Vista® ve Windows Server® 2008)  <b>Denetim Masası/Donanım ve Ses/Yazıcılar</b> öğelerine tıklayın. <b>Brother MFC-XXXX Printer</b> öğesine sağ tıklayın (XXXX modelinizin adıdır). Yazıcı çevrimdışıysa, <b>Yazıcıyı Çevrimiçi Kullan</b> mesajını gösterecektir. Yazıcıyı etkinleştirmek için bu seçeneği seçin.</p> <p>(Windows® 7 ve Windows Server® 2008 R2)  <b>Aygıtlar ve Yazıcılar</b> öğesine tıklayın. <b>Brother MFC-XXXX Printer</b> öğesine sağ tıklayın (XXXX modelinizin adıdır) ve <b>Yazdırılan öğeyi göster</b> öğesini seçin. <b>Yazıcı</b> öğesine tıklayın ve <b>Yazıcıyı Çevrimdışı Kullan</b> öğesinin seçili olmadığından emin olun.</p> <p>(Windows® 8 ve Windows Server® 2012) Farenizi masaüstünüzün sağ alt köşesine taşıyın. Menü çubuğu görüntülediğinde, <b>Ayarlar</b> öğesine tıklayın ve sonra <b>Denetim Masası</b> öğesine tıklayın. <b>Donanım ve Ses (Donanım)</b> grubu içinde, <b>Aygıtları ve yazıcıları görüntüle</b> öğesine tıklayın. <b>Brother MFC-XXXX Printer</b> öğesine sağ tıklayın (XXXX modelinizin adıdır) ve <b>Yazdırılan öğeyi göster</b> öğesini seçin. Yazıcı sürücüsü seçenekleri görünürse, yazıcı sürücünüzü seçin. Menü çubuğunda <b>Yazıcı</b> öğesine tıklayın ve <b>Yazıcıyı Çevrimdışı Kullan</b> öğesinin seçili olmadığından emin olun.</p> <p>(Windows Server® 2012 R2) <b>Başlat</b> ekranında <b>Denetim Masası</b> öğesine tıklayın. <b>Donanım</b> grubunda, <b>Aygıtları ve yazıcıları görüntüle</b> öğesine tıklayın. <b>Brother MFC-XXXX Printer</b> öğesine sağ tıklayın (XXXX modelinizin adıdır) ve <b>Yazdırılan öğeyi göster</b> öğesini seçin. Yazıcı sürücüsü seçenekleri görünürse, yazıcı sürücünüzü seçin. Menü çubuğunda <b>Yazıcı</b> öğesine tıklayın ve <b>Yazıcıyı Çevrimdışı Kullan</b> öğesinin seçili olmadığından emin olun.</p> <p>Kalan gerçek mürekkep miktarını teyit etmek için mürekkep deposunun penceresinden bakın.</p> <p>Kalan mürekkep düzeyi, üçgen işaretinin altındaki alt çizgide veya bu çizginin altında ise mürekkep deposunu yeniden doldurun.</p> <p>Mürekkep depolarının yeniden doldurulduğunu teyit etmek için LCD'de bir mesaj belirebilir. <b>1</b> (Evt) öğesine basarak yeniden doldurulan renk için mürekkep nokta sayacını sıfırlayın. Doldurulmamış renkler için <b>2</b> (Hy) öğesine basın. (Bkz. <i>Mürekkep depolarını yeniden doldurma</i> ►► sayfa 48.)</p>

## Yazdırma Sorunları (devam)

Sorun	Öneriler
Yazdırma yapılamıyor. (devam)	<p>Yazıcı sürücüsü kuyruğunda eski, yazdırılmamış veri duruyorsa, belge yazdırılmayacaktır. Yazıcı simgesini açın ve sonra tüm verileri silin. Yazıcı simgeniz aşağıdaki yollardan biriyle bulunabilir:</p> <p>(Windows® XP ve Windows Server® 2003) <b>Başlat/Yazıcı ve Fakslar</b> öğesine tıklayın.</p> <p>(Windows Vista® ve Windows Server® 2008) /Denetim Masası/Donanım ve Ses/Yazıcılar öğelerine tıklayın.</p> <p>(Windows® 7 ve Windows Server® 2008 R2) /Aygıtlar ve Yazıcılar/Yazıcı ve Fakslar öğelerine tıklayın.</p> <p>(Windows® 8 ve Windows Server® 2012) Farenizi masaüstünüzün sağ alt köşesine taşıyın. Menü çubuğu görüldüğünde, <b>Ayarlar/Denetim Masası/Donanım ve Ses (Donanım) grubu/Aygıtları ve yazıcıları görüntüle/Yazıcılar</b> öğelerine tıklayın.</p> <p>(Windows Server® 2012 R2) <b>Başlat</b> ekranında <b>Denetim Masası</b> öğesine tıklayın. <b>Donanım</b> grubunda, <b>Aygıtları ve yazıcıları görüntüle/Yazıcılar</b> öğesine tıklayın.</p> <p>(OS X v10.7.5, 10.8.x) <b>Sistem Tercihleri/Yazdırma ve Tarama</b> öğelerine tıklayın.</p> <p>(OS X v10.9.x) <b>Sistem Tercihleri/Yazıcılar ve Tarayıcılar</b> öğesine tıklayın.</p>
Belge ekranda görüntülenirken üstbilgiler ve altbilgiler görünüyor, ancak yazdırılmıyor.	<p>Sayfanın üstünde ve altında yazdırılmayan bir alan mevcuttur. İzin vermek için belgenizin üst ve alt kenar boşluklarını ayarlayın.</p> <p>(Bkz. <i>Yazdırılmayan alan</i> &gt;&gt; sayfa 15.)</p>
“Sayfa Düzeni” yazdırması gerçekleştirilemiyor.	Uygulama ile yazıcı sürücüsündeki kağıt boyutu ayarının aynı olduğunu kontrol edin.
Baskı hızı çok yavaş.	<p>Yazıcı sürücüsü ayarını değiştirmeye çalışın. En yüksek çözünürlük daha uzun veri işleme, gönderme ve yazdırma süresi gerektirir. Aşağıdakileri takip ederek, yazıcı sürücüsündeki diğer kalite ayarlarını deneyin:</p> <p>(Windows®) <b>Gelişmiş</b> sekmesinde <b>Renk Ayarları</b> öğesine tıklayın ve <b>Renk Zenginleştirme</b> öğesinin işaretlenmediğinden emin olun.</p> <p>(Macintosh) <b>Color Settings</b> (Renk Ayarları) öğesini seçin, <b>Advanced Color Settings</b> (Gelişmiş Renk Ayarları) öğesine tıklayın ve <b>Color Enhancement</b> (Renk Zenginleştirme) öğesinin işaretlenmediğinden emin olun.</p> <p>Sınırsız özelliğini kapatın. Sınırsız yazdırma, normal yazdırmadan daha yavaştır. (&gt;&gt; Yazılım ve Ağ Kullanım Kılavuzu.)</p>
Renk Zenginleştirme doğru çalışmıyor.	Resim verisi, uygulamanızda tam renk (örn. 256 renk) değilse, Renk Zenginleştirme çalışmayacaktır. Renk Zenginleştirme özelliğiyle en az 24 bit renk verisi kullanın.
Makine, Adobe® Illustrator®’dan baskı yapmıyor.	<p>Baskı çözünürlüğünü düşürmeyi deneyin.</p> <p>(&gt;&gt; Yazılım ve Ağ Kullanım Kılavuzu.)</p>



## Yazdırma Kalitesi Sorunları

Sorun	Öneriler
Düşük baskı kalitesi.	<p>Yazdırma kalitesini kontrol edin. (Bkz. <i>Yazdırma kalitesini kontrol etme</i> &gt;&gt; sayfa 52.)</p> <p>Yazıcı sürücüsündeki <b>Medya Türü</b> ayarının veya makinenin menüsündeki <b>Kağıt Türü</b> ayarının, kullandığınız kağıt türüne uyduğundan emin olun. (Bkz. <i>Kağıt Türü</i> &gt;&gt; sayfa 16.) (&gt;&gt; Yazılım ve Ağ Kullanım Kılavuzu.)</p> <p>Mürekkebinizin yeni olduğundan emin olun. Aşağıdakiler mürekkebin tıkanmasına neden olabilir:</p> <ul style="list-style-type: none"> <li>■ Şişe paketindeki son kullanma tarihi geçti.</li> <li>■ Mürekkep, makinenizin içinde altı aydan fazla bir süredir duruyor.</li> <li>■ Mürekkep şişesi kullanılmadan önce doğru saklanmamış olabilir. Mürekkep şişesini, serin ve karanlık bir yerde düz bir zemine koyun.</li> </ul> <p>Brother Orijinal mürekkep kullandığınızdan emin olun. Brother, Brother Orijinal mürekkebi dışında bir mürekkep kullanımını önermez.</p> <p>Önerilen kağıt türlerinden birini kullandığınızdan emin olun. (Bkz. <i>Kabul edilebilir kağıt ve diğer yazdırma ortamı</i> &gt;&gt; sayfa 16.)</p> <p>Makineniz için önerilen mekan sıcaklığı 20°C ila 33°C arasındadır.</p>
Bu çıktı, tank Brother Orijinal mürekkep ile yeniden doldurulduktan sonra bile soluk çıkmış.	<p>Yeniden doldurulan mürekkep baskı kafasına ulaşmamış olabilir. Aşağıdaki özel temizlik işlemini gerçekleştirin:</p> <p><b>Menü</b> tuşuna, daha sonra ▲ veya ▼ ve <b>OK</b> tuşuna basarak 1. Mürekkep &gt; 2. Temizleniyor ögesini seçin. <b>Menü</b> tuşunu basılı tutun, bu arada <b>OK</b> tuşuna basın. Makine, temizlik işlemini başlatacaktır.</p> <p><b>NOT</b></p> <p>Bu temizlik yöntemi, mürekkep dağıtım tüplerini doldurmak için yeteri kadar mürekkep gerektirir. Temizlikten önce tüm mürekkep tankı renklerini yeniden doldurun.</p>
Metin veya grafiklerde beyaz yatay çizgiler beliriyor.	<p>Yazıcı kafasını temizleyin. (Bkz. <i>Yazıcı kafasını temizleme</i> &gt;&gt; sayfa 52.)</p> <p>Brother Orijinal mürekkep kullandığınızdan emin olun.</p> <p>Önerilen kağıt türlerini kullanmayı deneyin. (Bkz. <i>Kabul edilebilir kağıt ve diğer yazdırma ortamı</i> &gt;&gt; sayfa 16.)</p> <p>Yazıcı kafasının ömrünü uzatmak, en iyi mürekkep ekonomisini sağlamak ve yazdırma kalitesini korumak için, makinenin sık sık fişten çekilmesini ve/veya uzun zaman süresince fişten çekik bırakılmasını önermiyoruz. Makinenin gücünü azaltmak için  kullanılmasını öneriyoruz.  tuşunu kullanmak, makineye, yazıcı kafası temizliklerinin düzenli gerçekleşmesini sağlayan en az gücü temin eder.</p>





## Yazdırma Kalitesi Sorunları (devam)

Sorun	Öneriler
Makine boş sayfalar yazdırıyor.	Yazıcı kafasını temizleyin. (Bkz. <i>Yazıcı kafasını temizleme</i> >> sayfa 52.) Brother Orijinal mürekkep kullandığınızdan emin olun. Yazıcı kafasının ömrünü uzatmak, en iyi mürekkep ekonomisini sağlamak ve yazdırma kalitesini korumak için, makinenin sık sık fişten çekilmesini ve/veya uzun zaman süresince fişten çekik bırakılmasını önermiyoruz. Makinenin gücünü azaltmak için  kullanılmasını öneriyoruz.  tuşunu kullanmak, makineye, yazıcı kafası temizliklerinin düzenli gerçekleşmesini sağlayan en az gücü temin eder.
Karakterler ve satırlar bulanık.	Yazdırma hızını kontrol edin. (Bkz. <i>Yazdırma hızını kontrol etme</i> >> sayfa 53.)
Yazdırılan metin veya resimler yamuk.	Kağıdın, kağıt çekmecesine doğru yüklendiğinden ve kağıt kılavuzlarının doğru ayarlandığından emin olun. (Bkz. <i>Kağıt ve diğer yazdırma ortamlarını yükleme</i> >> sayfa 10.) Sıkışma Temizleme Kapağı'nın doğru kapatıldığından emin olun.
Yazdırılan sayfanın üst orta kısmında kir veya leke var.	Kağıdın çok kalın veya kıvrılmış olmadığından emin olun. (Bkz. <i>Kabul edilebilir kağıt ve diğer yazdırma ortamı</i> >> sayfa 16.)
Yazdırma kirliliği veya mürekkep akması gibi görünüyor.	Önerilen kağıt türlerini kullandığınızdan emin olun. (Bkz. <i>Kabul edilebilir kağıt ve diğer yazdırma ortamı</i> >> sayfa 16.) Mürekkep kuruyana kadar kağıdı ellemeyin. Çıktının, kağıt çekmecesinde yüz aşağı olduğundan emin olun. Brother Orijinal mürekkep kullandığınızdan emin olun. Fotoğraf kağıdı kullanıyorsanız, doğru kağıt türünü ayarladığınızdan emin olun. Bilgisayarınızdan fotoğraf yazdırıyorsanız, yazıcı sürücüsünde <b>Medya Türü</b> ayarını yapın.
Parlak fotoğraf kağıdı kullanıldığında, mürekkep kirliliği veya ıslak.	Kağıdın ön ve arkasını kontrol ettiğinizden emin olun. Parlak yüzeyi (yazdırma yüzeyini) yüz aşağı koyun. (Bkz. <i>Kağıt Türü</i> >> sayfa 16.) Parlak fotoğraf kağıdı kullanıyorsanız, kağıt türü ayarının doğru olduğundan emin olun.
Sayfanın ters tarafında veya alt tarafında lekeler beliriyor.	Yazıcı merdanesinin mürekkeple lekelenmediğinden emin olun. (>> Gelişmiş Kullanım Kılavuzu: <i>Yazıcı merdanesini temizleme</i> .) Brother Orijinal mürekkep kullandığınızdan emin olun. Kağıt desteği kapağını kullandığınızdan emin olun. (Bkz. <i>Kağıt ve diğer yazdırma ortamlarını yükleme</i> >> sayfa 10.) Kağıt besleme bobinlerinin mürekkeple lekelenmediğinden emin olun. (>> Gelişmiş Kullanım Kılavuzu: <i>Kağıt besleme bobinini temizleme</i> .)
Makine, kağıdın üzerine yoğun çizgiler yazdırıyor.	(Windows®) Yazıcı sürücüsünün <b>Temel</b> sekmesinden <b>Ters Yönde Sıralama</b> öğesini seçin.
Çıktılar buruşmuş.	(Windows®) Yazıcı sürücüsünün <b>Gelişmiş</b> sekmesinde, <b>Renk Ayarları</b> öğesine tıklayın ve <b>İki Taraflı Yazdırma</b> öğesinin işaretini kaldırın. (Macintosh) Yazıcı sürücüsünde, <b>Print Settings</b> (Yazdırma Ayarları) öğesini seçin, <b>Advanced</b> (Gelişmiş) öğesine tıklayın, <b>Other Print Options</b> (Diğer Yazıcı Seçenekleri) öğesini seçin ve <b>Bi-Directional Printing</b> (İki Taraflı Yazdırma) öğesinin işaretini kaldırın. Brother Orijinal mürekkep kullandığınızdan emin olun.

## Kağıt Kullanımı Sorunları

Sorunlar	Öneriler
Makine kağıt beslemiyor.	Kağıt çekmecesinin, yerine oturana kadar tamamen itildiğinden emin olun.
	Makinenin arkasındaki Sıkışma Temizleme Kapağı'nın kapalı olduğundan emin olun.
	LCD, Kağıt Sıkıştı mesajı görüntülüyorsa ve hala bir sorunuz varsa, bkz. <i>Hata ve bakım mesajları</i> ►► sayfa 57.
	Kağıt yoksa, kağıt çekmecesine yeni bir kağıt destesini yükleyin.
	Kağıt çekmecesinde kağıt varsa, kağıdın düz durduğuna emin olun. Kağıt kıvrılmış ise düzeltin. Kağıt destesini çıkarıp ters çevirip kağıt çekmecesine yeniden koymak bazen yardımcı olabilir.
	Kağıt çekmecesindeki kağıt miktarını azaltıp tekrar deneyin.
	Kağıt alma bobinlerini temizleyin. (►► Gelişmiş Kullanım Kılavuzu: <i>Kağıt alma makaralarını temizleme.</i> )
Fotoğraf kağıdı doğru beslenmiyor.	Brother Fotoğraf kağıdının üzerine yazdığınız zaman, kağıt çekmecesine aynı fotoğraf kağıdından fazladan bir tane yükleyin. Kağıt paketine fazladan bir sayfa bu amaçla eklenmiştir.
Makine birden fazla kağıt besliyor.	Aşağıdakileri yapın: <ul style="list-style-type: none"><li>■ Kağıdın, kağıt çekmecesine doğru yüklendiğinden emin olun.</li><li>■ Çekmeceden tüm kağıtları çıkarın ve kağıt destesini iyice havalandırın ve geri çekmecenin içine koyun.</li><li>■ Kağıtları çok fazla itmediğinizden emin olun.</li></ul> (Bkz. <i>Kağıt ve diğer yazdırma ortamlarını yükleme</i> ►► sayfa 10.)
	Sıkışma Temizleme Kapağı'nın doğru kapatıldığından emin olun. (Bkz. <i>Yazıcı sıkışması veya kağıt sıkışması</i> ►► sayfa 67.)
	Kağıt çekmecesindeki Ana Taban'ın kirliliğinden emin olun. (►► Gelişmiş Kullanım Kılavuzu: <i>Kağıt alma makaralarını temizleme.</i> )
Bir kağıt sıkıştı.	Bkz. <i>Yazıcı sıkışması veya kağıt sıkışması</i> ►► sayfa 67. Kağıt kılavuzlarının doğru kağıt boyutuna ayarlandığından emin olun. A5 veya daha küçük boyutta kağıt yüklerken kağıt çekmecesini uzatmayın.
Tekrar kağıt sıkıştı.	Kağıt sıkışması tekrarlanıyorsa, makinenin içine küçük bir parça kağıt sıkışmış olabilir. Kağıdın makinenin içinde hala sıkışık olmadığından emin olun. (Bkz. <i>Ek kağıt sıkışması temizleme işlemleri</i> ►► sayfa 70.)
2 taraflı yazdırma kullandığınızda kağıt sıkışmaları.	Sıkışma önleme ayarlarından birini kullanın, 2-taraflı1 veya 2-taraflı2. (Daha fazla bilgi için, ►► Yazılım ve Ağ Kullanım Kılavuzu.)
	Genellikle 2 taraflı yazdırma sırasında kağıt sıkışması meydana gelirse, kağıt besleme bobinleri mürekkeple lekelenebilir. Kağıt besleme bobinlerini temizleyin. (►► Gelişmiş Kullanım Kılavuzu: <i>Kağıt besleme bobinini temizleme.</i> )

## Alınan Faksları Yazdırma

Sorun	Öneriler
<ul style="list-style-type: none"> <li>■ Yoğun yazdırma</li> <li>■ Yatay çizgiler</li> <li>■ Üst ve alt cümlelerin kesilmesi</li> <li>■ Eksik satırlar</li> </ul>	Genellikle bunun nedeni kötü bir telefon bağlantısıdır. Bir kopya çıkarın; kopyanız iyi gözüküyorsa, büyük bir olasılıkla telefon hattında statik veya parazit ile kötü bir bağlantı kurdunuz. Diğer taraftan faksı yeniden göndermesini isteyin.
Alırken dikey siyah çizgiler var.	Gönderenin tarayıcısı kirlili olabilir. Sorunun gönderen makineden olup olmadığını anlamak için, gönderenden bir kopya çıkarmasını isteyin. Başka bir faks makinesinden almayı deneyin.
Sol ve sağ kenar boşlukları kesilir veya tek bir sayfa iki sayfaya yazılır.	Alınan fakslar bölünüyor ve iki sayfaya yazdırılıyorsa veya fazladan boş bir kağıdınız olduysa, <b>Kağıt Boyutu</b> ayarınız, kullandığınız kağıt için doğru olmayabilir.  (Bkz. <i>Kağıt Boyutu</i> >> sayfa 16.)
	Otomatik Küçültmeyi açın. (>> Gelişmiş Kullanım Kılavuzu: <i>Küçültülmüş gelen bir faksı yazdırma</i> .)

## Telefon Hattı veya Bağlantılar

Sorun	Öneriler
Arama çalışmıyor. (Çevir sesi yok)	Hat kablosu bağlantılarını kontrol edin.  Ton/Darbe ayarlarını kontrol edin. (>> Hızlı Kurulum Kılavuzu.)  Çevir sesi yoksa, bilinen bir iş telefonunu ve telefon hat kablosunu sokete bağlayın. Sonra, harici telefonun ahizesini kaldırın ve bir çevir sesi için dinleyin. Hala çevir sesi yoksa, telefon şirketinizden hattı ve/veya duvar soketini kontrol etmesini isteyin.
Makine arandığında yanıt vermiyor.	Makinenin, ayarınız için doğru Alım Modu'nda olduğundan emin olun. (Bkz. <i>Alım Modu'nu seçin</i> >> sayfa 25.) Çevir sesini kontrol edin. Mümkünse, yanıtlayıp yanıtlanmadığını duymak için makinenizi arayın. Hala yanıt yoksa, telefon hattı kablosu bağlantısını kontrol edin. Makinenizi aradığınızda zil sesi yoksa, telefon şirketinizden hattı kontrol etmesini isteyin.

## Faksların Alımı

Sorun	Öneriler
Faks alınamıyor.	<p>Tüm hat kablosu bağlantılarını kontrol edin. Telefon hat kablosunun duvar telefon prizine ve makinenin HAT yuvasına takılı olduğuna emin olun. DSL veya VoIP hizmetlerine abone olursanız, bağlantı talimatları için servis sağlayıcınızı arayın. Modem hızını düşürmek ve ECM'yi (hata düzeltme modu) kapatmak için, bkz. <i>Telefon hattı paraziti / VoIP</i> &gt;&gt; sayfa 87.</p> <p>Makinenin doğru Alım Modu'nda olduğuna emin olun. Bu durum, Brother makinesi ile aynı hatta mevcut olan harici cihazlara ve telefon abone hizmetlerine göre belirlenir. (Bkz. <i>Alım Modu'nu seçin</i> &gt;&gt; sayfa 25.)</p> <p>Eğer faks işlemlerine ayrılmış özel bir hattınız varsa ve Brother makinenizin gelen tüm faksları otomatik olarak yanıtlamasını istiyorsanız, <i>Yalnızca Fax</i> modunu seçin.</p> <p>Brother makineniz harici bir telesekreter makinesiyle aynı hattı paylaşıyorsa, <i>Harici TAD</i> modunu seçin. <i>Harici TAD</i> modunda, Brother makineniz gelen faksları otomatik olarak alır ve sesli aramalarda arayanlar da telesekretere mesaj bırakabilirler.</p> <p>Eğer Brother makineniz başka telefonlarla aynı hattı paylaşıyorsa ve makinenin gelen tüm fakslara otomatik olarak yanıt vermesini istiyorsanız, <i>Fax/Tel</i> modunu seçin. <i>Fax/Tel</i> modunda, Brother makineniz faksları otomatik olarak alır ve sesli aramaları yanıtlamanız için sizi uyarmak amacıyla hızlı bir çift zil sesi üretir.</p> <p>Brother makinenizin otomatik olarak gelen fakslara cevap vermesini istemiyorsanız, <i>Manüel</i> modunu seçin. <i>Manüel</i> modunda, faks almak için her gelen çağrıya yanıt vermeniz ve makineyi etkinleştirmeniz gerekir.</p> <p>Aramaya Brother makineniz yanıt vermeden önce, mekanınızdaki başka bir aygıt veya hizmet yanıt veriyor olabilir. Bunu sınamak için, Zil Geciktirme ayarını düşürün:</p> <ul style="list-style-type: none"><li>■ Eğer Alım Modu <i>Yalnızca Fax</i> veya <i>Fax/Tel</i> olarak ayarlandıysa, Zil Geciktirme ayarını 1 zile düşürün. (Bkz. <i>Zil Erteleme</i> &gt;&gt; sayfa 27.)</li><li>■ Eğer Alım Modu <i>Harici TAD</i> olarak ayarlandıysa, telesekreterinizde programlanan zil sayısını 2'ye düşürün.</li><li>■ Eğer Alım Modu <i>Manüel</i> olarak ayarlandıysa, Zil Geciktirme ayarını DEĞİŞTİRMEYİN.</li></ul> <p>Birinden size bir deneme faksı göndermesini isteyin:</p> <ul style="list-style-type: none"><li>■ Deneme faksını başarıyla aldıysanız, makineniz düzgün çalışmaktadır. Zil Geciktirme ayarınızı veya telesekreter ayarınızı önceki haline getirmeyi unutmayın. Zil Geciktirme ayarınızı önceki haline getirdikten sonra alım sorunları tekrarlanırsa, bu, makinenin yanıt verme imkanı olmadan başka birinin, bir aygıtın veya abone hizmetinin faks aramasına yanıt verdiği anlamına gelir.</li><li>■ Eğer faksı alamadıysanız, faks alımınıza başka bir aygıt veya abone hizmeti müdahale ediyor olabilir veya faks hattınızda bir sorun olabilir.</li></ul>

## Faksların Alımı (devam)

Sorun	Öneriler
Faks alınamıyor. (devam)	<p>Eğer Brother makineniz ile aynı hatta bir telesekreter kullanıyorsanız (Harici TAD modu), telesekreterinizin doğru bir şekilde ayarlandığına emin olun. (Bkz. <i>Harici bir TAD (telesekreter) bağlama</i> &gt;&gt; sayfa 31.)</p> <ol style="list-style-type: none"> <li>1 Harici telesekreteri sayfa 31 içindeki şekilde gösterildiği gibi bağlayın.</li> <li>2 Telesekreterinizi bir veya iki zilde yanıt vermeye ayarlayın.</li> <li>3 Telesekreterinizdeki giden mesajı kaydedin. <ul style="list-style-type: none"> <li>■ Giden mesajınızın başında beş saniye sessiz kayıt yapın.</li> <li>■ Konuşmanızı 20 saniye ile sınırlayın.</li> <li>■ Giden mesajınızı elle faks yollayan kişiler için Uzaktan Çalıştırma Kodunuz ile bitirin. Örneğin: "Bip sesinden sonra mesajınızı bırakın veya faks göndermek için * 5 1 ve <b>Başlat</b> tuşuna basın."</li> </ul> </li> <li>4 Telesekreterinizi arama yanıtlamaya ayarlayın.</li> <li>5 Brother Makinenizin Alım Modu'nu Harici TAD olarak ayarlayın. (Bkz. <i>Alım Modu'nu seçin</i> &gt;&gt; sayfa 25.)</li> </ol>
	Brother makinenizin Faks Algılama özelliğinin Açık olarak ayarlandığından emin olun. Faks Algılama özelliği, aramaya harici veya paralel bir telefonda yanıt verseniz bile faksı almanızı sağlar. (Bkz. <i>Faks Algılama</i> >> sayfa 28.)
	Telefon hattında muhtemel parazit nedeniyle sık sık gönderme hataları alıyorsanız, Uyumluluk ayarını Temel (VoIP) olarak değiştirmeyi deneyin. (Bkz. <i>Telefon hattı paraziti / VoIP</i> >> sayfa 87.)
	Makinenizi bir PBX veya ISDN hattına bağlarsanız, Telefon Hattı Türü menüsü ayarınızı, telefon hattı türünüze ayarlayın. (Bkz. <i>Telefon Hattı Türünü Ayarlama</i> >> sayfa 29.)

## Faks Gönderme

Sorun	Öneriler
Faks gönderilemiyor.	<p>Tüm hat kablosu bağlantılarını kontrol edin. Telefon hat kablosunun duvar telefon prizine ve makinenin HAT yuvasına takılı olduğuna emin olun.</p> <p>İletim Onay Raporu'nu yazdırın ve hata olup olmadığını kontrol edin. (►► Gelişmiş Kullanım Kılavuzu: <i>Raporlar</i>.)</p> <p>Diğer taraftan, alıcı makineden kağıdı olduğunu kontrol etmesini isteyin.</p>
Faks gönderme kalitesi kötü.	<p>Çözünürlüğünüzü <i>ince</i> veya <i>S.ince</i> olarak değiştirmeyi deneyin. Makinenizin tarayıcı işlemini kontrol etmek için bir kopya yapın. Kopya kalitesi kötüyse, tarayıcıyı temizleyin. (Bkz. <i>Tarayıcı camını temizleme</i> ►► sayfa 51.)</p>
İletim Onay Raporu SONUÇ:HATA gösteriyor.	<p>Muhtemelen hatta geçici statik veya parazit var. Faksı yeniden göndermeyi deneyin. Bir PC FAKS mesajı gönderiyorsanız ve İletim Onay Raporu'nda SONUÇ:HATA görüyorsanız, makinenizin belleği dolmuş olabilir. Ek bellek kazanmak için, makinenin belleğinden faks mesajlarını yazdırabilirsiniz. (►► Gelişmiş Kullanım Kılavuzu: <i>Bellekten bir faks yazdırma</i>.) Sorun devam ederse, telefon şirketinden hattınızı kontrol etmelerini isteyin.</p> <p>Telefon hattında muhtemel parazit nedeniyle sık sık gönderme hataları alıyorsanız, Uyumluluk ayarını <i>Temel (VoIP)</i> olarak değiştirmeyi deneyin. (Bkz. <i>Telefon hattı paraziti / VoIP</i> ►► sayfa 87.)</p> <p>Makinenizi PBX'e veya ISDN'ye bağlarsanız, Telefon Hattı Türü menüsü ayarınızı, telefon hattı türünüze ayarlayın. (Bkz. <i>Telefon Hattı Türünü Ayarlama</i> ►► sayfa 29.)</p>
Gönderirken dikey siyah çizgiler meydana geliyor.	<p>Gönderdiğiniz fakslarda siyah dikey çizgilerin oluşma nedeni, genel olarak cam şeridindeki kir veya daksil kalıntısıdır. Cam şeridini temizleyin. (Bkz. <i>Tarayıcı camını temizleme</i> ►► sayfa 51.)</p>

## Gelen Aramaları İşleme

Sorun	Öneriler
Makine bir sesi CNG Tonu olarak "işliyor".	<p>Faks Algılama <i>Açık</i> olarak ayarlandıysa, makineniz seslere karşı daha hassastır. Hattaki belirli sesleri veya müzikleri yanlışlıkla faks makinesi araması olarak yorumlayabilir ve faks alma sesleriyle yanıt verebilir. <b>Durdur/Çık</b> tuşuna basarak makineyi devre dışı bırakın. Bu sorundan kaçınmak için Faks Algılama özelliğini <i>Kp1</i> olarak ayarlayın. (Bkz. <i>Faks Algılama</i> ►► sayfa 28.)</p>
Makineye faks araması gönderme.	<p>Dahili veya harici bir telefondan cevapladıysanız, Uzaktan Etkinleştirme Kodunuza basın (fabrika varsayılan ayarı * <b>5 1</b>). Harici bir telefondan cevapladıysanız, <b>Mono Başlat</b> ögesine basın ve faksı almak için <b>2</b> tuşuna basın. Makineniz yanıt verdiğinde telefonu kapatın.</p>
Tek hatta özel olan özellikler.	<p>Tek bir telefon hattında makineniz ile birlikte Arama Bekletme, Sesli Mesaj, telesekreter, alarm sistemi veya diğer isteğe bağlı özellikler varsa, faksların gönderiminde ve alımında sorun yaratabilir.</p> <p><b>Örneğin:</b> Arama Bekletme veya başka bir özel hizmete abone olursanız ve makineniz faks gönderirken veya alırken bu hizmetin sinyali hatta iletilirse, bu sinyal faksları geçici olarak kesintiye uğratabilir. Brother'ın ECM (Hata Düzeltme Modu) özelliği bu sorunun üstesinden gelmeye yardımcı olur. Bu durum telefon sistemi endüstrisiyle ilgilidir ve ilave özelliklere sahip paylaşımlı tek bir hat üzerinden bilgi gönderen veya alan tüm aygıtlarda yaygındır. Küçük bir kesintiden kaçınmak işiniz için çok önemliyse, hiç ilave özelliği olmayan ayrı bir telefon hattı kullanmanızı öneririz.</p>

## Kopyalama Sorunları

Sorun	Öneriler
Kopyalarda yatay siyah çizgiler veya şeritler beliriyor.	Kopyalarda siyah yatay çizgiler genel olarak cam şeridindeki kir veya daksilden kaynaklanır. Cam şeridini, tarayıcı camını, üzerlerindeki beyaz çubuğu ve beyaz plastiği temizleyin. (Bkz. <i>Tarayıcı camını temizleme</i> >> sayfa 51.)
ADF'yi kullanırken kötü kopyalama sonuçları.	Tarayıcı camını kullanmayı deneyin. (Bkz. <i>Tarayıcı camını kullanma</i> >> sayfa 20.)
Sayfaya Sığdır doğru çalışmıyor.	Kaynak belgenizin eğik olmadığından emin olun. Belgeyi yeniden konumlandırın ve tekrar deneyin.

## Tarama Sorunları

Sorun	Öneriler
Tarama başlatıldığında TWAIN veya WIA hataları görünür. (Windows®)	Brother TWAIN veya WIA sürücüsünün tarama uygulamanızda birincil kaynak olarak seçildiğinden emin olun. Örneğin, Nuance™ PaperPort™ 12SE içinde, Brother TWAIN/WIA sürücüsünü seçmek için <b>Scan Settings</b> (Tarama Ayarları), <b>Select</b> (Seç) öğesine tıklayın.
Tarama başlatıldığında TWAIN veya ICA hataları görünür. (Macintosh)	Birincil kaynak olarak Brother TWAIN sürücüsünün seçildiğinden emin olun. PageManager içerisinde, <b>File</b> (Dosya), <b>Select Source</b> (Kaynağı Seç) öğesine tıklayın ve Brother TWAIN sürücüsünü seçin. Belgeleri, ICA Tarayıcı Sürücüsü'nü kullanarak da tarayabilirsiniz. (>> Yazılım ve Ağ Kullanım Kılavuzu.)
OCR çalışmıyor.	Tarayıcı çözünürlüğünü yükseltmeyi deneyin. (Macintosh) Presto! PageManager, kullanımdan önce indirilmiş ve kurulmuş olmalıdır. Daha fazla bilgi için, bkz. <i>Brother Desteğine Erişme (Macintosh)</i> >> sayfa 5.
ADF'yi kullanırken kötü tarama sonuçları. ■ Taranan veride yatay siyah çizgiler beliriyor.	ADF'deki beyaz çubuğu ve altındaki cam şeridini temizleyin. (Bkz. <i>Tarayıcı camını temizleme</i> >> sayfa 51.) Tarayıcı camını kullanmayı deneyin. (Bkz. <i>Tarayıcı camını kullanma</i> >> sayfa 20.)

## Yazılım Sorunları

Sorun	Öneriler
Yazılımı kuramıyorum veya yazdıramıyorum.	(Windows®) CD-ROM'dan <b>MFL-Pro Suite'i Onar</b> programını çalıştırın. Bu program yazılımı onaracak ve yeniden yükleyecektir.
"Aygıt Meşgul"	Makinenin LCD'de hata mesajı göstermediğinden emin olun.

## Ağ Sorunları

Sorun	Öneriler
Ağ üzerinden yazdıramıyor.	Makinenizin açık olduğundan ve Hazır modunda çevrimiçi olduğundan emin olun. Bir Ağ Yapılandırma Raporu yazdırın (►► Gelişmiş Kullanım Kılavuzu: <i>Raporlar</i> .) ve listede yazdırılmış mevcut Ağ ayarlarını kontrol edin.  Kablosuz bir ağ kullanıyorsanız veya Ağ sorunları yaşıyorsanız, ►► Yazılım ve Ağ Kullanım Kılavuzu.
Ağ tarama özelliği çalışmıyor.	(Windows®)  Ağ taramasına izin vermek için üçüncü taraf Güvenlik/Güvenlik Duvarı Yazılımını yapılandırmak gereklidir. Ağ taraması için 54925 numaralı ağ bağlantı noktasını eklemek üzere aşağıdaki bilgileri girin:  Adda: Herhangi bir açıklama girin, örneğin Brother NetScan.  Bağlantı noktası numarasında: 54925 girin.  Protokolde: UDP seçilidir.  Lütfen üçüncü taraf Güvenlik/Güvenlik Duvarı Yazılımınızla gelen talimatlar kılavuzuna bakın veya yazılım imalatçısına başvurun.  (Macintosh)  ControlCenter2'nin ana ekranındaki aşağı açılan <b>Model</b> listesinden <b>Other</b> (Diğer) seçeneğini seçin. <b>Device Selector</b> (Aygıt Seçici) penceresi görüntülenir. Ağ makinenizi yeniden seçin, <b>Status</b> (Durum) öğesinin, <b>idle</b> (boş) olarak ayarlı olduğundan emin olun ve <b>OK</b> (Tamam) öğesine tıklayın.
Ağ PC-Fax Alımı özelliği çalışmıyor.	(Windows®)  Üçüncü taraf Güvenlik/Güvenlik Duvarı Yazılımı'nı, PC-FAX Al. etkin olarak ayarlamak gereklidir. Ağ PC-FAX Al. için 54926 numaralı bağlantı noktasını eklemek üzere aşağıdaki bilgileri girin:  Adda: Herhangi bir açıklama girin, örneğin Brother PC-FAX Al.  Bağlantı noktası numarasında: 54926 girin.  Protokolde: UDP seçilidir.  Lütfen üçüncü taraf Güvenlik/Güvenlik Duvarı Yazılımınızla gelen talimatlar kılavuzuna bakın veya yazılım imalatçısına başvurun.
Brother yazılımı kurulamıyor.	(Windows®)  MFL-Pro Suite kurulumu sırasında güvenlik yazılımınız bir uyarı mesajı görüntülüyorsa, ağ erişimini aşağıdaki programlara ayarlayın.  (Macintosh)  Causus yazılıma karşı koruma veya virüsten koruma güvenlik yazılımının güvenlik duvarı işlevi kullanıyorsanız, geçici olarak devre dışı bırakın, ve sonra Brother yazılımını yükleyin.
Kablosuz ağa bağlanamıyor.	Kablosuz Rapor öğesini kullanarak sorunu araştırın. <b>Menü</b> , <b>6</b> tuşuna basın. <b>▲</b> veya <b>▼</b> öğesine basarak 6.Kablosuz Rapor öğesini seçin, ve sonra <b>OK</b> öğesine basın.  ►► Yazılım ve Ağ Kullanım Kılavuzu.



## Çeviri Sesi algılama

Bir faksı otomatik olarak gönderiyorsanız, varsayılan ayar olarak makineniz numarayı çevirmeye başlamadan önce belirli bir süre bekler. Çeviri Sesi ayarını **Tespit** olarak değiştirerek, makinenizin çeviri sesini algıladığında hemen aramasını sağlayabilirsiniz. Bu ayar, birçok farklı numaraya faks gönderirken biraz zaman kazandırabilir. Ayarı değiştirirseniz ve arama yaparken sorun yaşamaya başlarsanız, tekrar **Tespit Yok** ayarına değiştirmelisiniz.

- 1 **Menü, 0, 4** tuşuna basın.
- 2 **▲ veya ▼** tuşuna basarak **Tespit** veya **Tespit Yok** ögesini seçin. **OK** tuşuna basın.
- 3 **Durdur/Çık** tuşuna basın.

## Telefon hattı paraziti / VoIP

Telefon hattındaki olası parazitlerden dolayı veya VoIP sistemini kullanırken faksınızı gönderme veya alma sorunu yaşıyorsanız, modem hızını azaltarak hataları en düşüğe indirgeyen uyumluluk ayarını değiştirebilirsiniz.

- 1 **Menü, 0, 6** tuşuna basın.
- 2 **▲ veya ▼** tuşuna basarak **Normal** veya **Temel (VoIP)** ögesini seçin. **OK** tuşuna basın.
  - **Temel (VoIP)**, modem hızını 9.600 bps'e indirir ve ECM'yi kapatır. Parazit telefon hattınızda tekrarlayan bir sorun olmadığı sürece, yalnızca gerektiğinde kullanmayı tercih edebilirsiniz.

Çoğu VoIP hizmetleriyle uyumluluğu geliştirmek için, Brother uyumluluk ayarını **Temel (VoIP)** olarak değiştirmenizi önerir.

  - **Normal** modem hızını 14.400 bps'ye ayarlar.

- 3 **Durdur/Çık** tuşuna basın.

### NOT

- VoIP (IP üzerinden ses), geleneksel telefon hattından çok, Internet bağlantısı kullanan bir telefon sistemi türüdür.
- Brother, bir VoIP hattı kullanımını önermez. VoIP sınırlamaları genel olarak faks makinesinin bazı işlevlerinin düzgün çalışmasına engel olabilir.

# Makine Bilgileri

## Seri numarayı kontrol etme

Makinenin seri numarasını LCD'de görebilirsiniz.

- 1 Menü, 7, 1** tuşuna basın.  
Makinenizin seri numarası LCD'de belirecektir.
- 2 Durdur/Çık** tuşuna basın.

## Donanım yazılımı sürümünü kontrol etme

Makinenin donanım yazılımı sürümünü LCD'de görebilirsiniz.

- 1 Menü, 7, 2** tuşuna basın.  
Makinenin donanım yazılım sürümü LCD'de belirecektir.
- 2 Durdur/Çık** tuşuna basın.

## İşlevleri Sıfırla

Aşağıdaki sıfırlama işlevleri mevcuttur:

- 1 Mak. Sıfırl.**  
Makinenin Tarih ve Saat, telefon hattı türü ve Zil Geciktirme gibi ayarlarını sıfırlayabilirsiniz.
- 2 Ağ**  
Yazıcı sunucusuna ait şifre ve IP adresi bilgileri gibi değerleri fabrika ayarlarına geri döndürebilirsiniz.
- 3 Adres&Faks**  
Adresler ve Faks şu ayarları sıfırlar:
  - Hızlı Arama  
(Hızlı-Arama ve Ayar Grupları)
  - İstasyon Kimliği  
(Ad ve Numaralar)
  - Rapor ayarları  
(İletim Onay Raporu, Hızlı Arama ve Faks Günlüğü)
- 4 Tüm Ayarlar**  
Tüm ayarları fabrika ayarlarına yeniden ayarlayabilirsiniz.  
Brother, makineyi teslim etmeden veya atmadan önce bu işlemin gerçekleştirilmesini şiddetle önerir.

## Makineyi sıfırlama













- 1 Menü, 0, 7** ögesine basın.
- 2** İstedığınız sıfırlama işlevini seçmek için **▲** veya **▼** tuşuna basın.  
**OK** tuşuna basın.
- 3** Makineyi sıfırlamak için **1** tuşuna basın veya sıfırlama işlevinden çıkmak için **2** tuşuna basın.
- 4** Makineyi yeniden başlatmak için **1** tuşuna basın.

## Ayarlar tablolarını kullanma

Makinenizin kurulumu ve kullanımı kolaydır. Tek yapmanız gereken, ekranda görüntülendiğinde ayarlamak istediğiniz ayarları ve seçenekleri seçmek için Menü tuşlarına basmaktır.

Adım adım Ayarlar tablosu oluşturduk; böylece, her bir ayar ve özellik için uygun seçenekleri bir bakışta görebilirsiniz. Bu tabloları, makinede tercih ettiğiniz ayarları hızlı bir şekilde seçmek için kullanabilirsiniz.

## Menü tuşları

	
	
	
	
	Menüye erişin.
	Sonraki menü düzeyine gidin. Bir seçeneği kabul edin.
	Bir önceki menü seviyesine geri gidin. Makineye metin girmeniz gerektiğinde yanlış bir harfi silin.
	Geçerli menü düzeyinde gezinin.
	
	Bir önceki menü seviyesine geri gidin.
	Menüden çıkın veya geçerli işlemi durdurun.

Menü moduna erişmek için:

- 1 **Menü** tuşuna basın.
- 2 Bir seçenek seçin.  
▲ veya ▼ tuşlarına basarak her bir menü düzeyinde daha hızlı bir şekilde gezinebilirsiniz.

1.Mürekkep

2.Genel Ayarlar

3.Fax

4.Kopya

5.Ağ

6.Baskı Raporlar

7.Makine Bilg.

0.İlk Kurulum

- 3 Söz konusu seçenek LCD üzerinde görüntülendiğinde, **OK** tuşuna basın. LCD, sonraki menü düzeyini gösterecektir.
- 4 Değiştirmek istediğiniz ayarı seçmek için ▲ veya ▼ tuşuna basın. **OK** tuşuna basın.
- 5 İsteddiğiniz seçeneği seçmek için ▲ veya ▼ tuşuna basın. **OK** tuşuna basın. LCD Kabul edildi mesajını gösterecektir.
- 6 **Durdur/Çık** tuşuna basın.

## Menü tablosu

Menü tablosu, makinenizin menü seçimlerini anlamanıza yardımcı olacaktır. Fabrika ayarları kalın yazılmış ve bir yıldız işaretiyle gösterilmiştir.

### NOT

Seçeneklerin sırasını öğrendikten sonra, bir ayara **Menü** ögesine basarak, Seviye 1 seçeneğinin numarasına basarak, Seviye 2 seçeneğinin numarasına basarak, ve istediğiniz ayarı görene kadar bu şekilde devam ederek erişebilirsiniz.

Menü (  )

Seviye1	Seviye2	Seviye3	Seçenekler	Açıklama	Sayfa
1. Mürekkep	1. Test Baskısı	—	Baskı Kalitesi Hizalama	Yazdırma kalitesini veya hizalamasını kontrol etmenizi sağlar.	52 53
	2. Temizleniyor	—	Siyah Renkli Tümü	Yazıcı kafasını temizlemenizi sağlar.	52
	3. Mür. Az Uyarısı	—	<b>Açık*</b> Kapalı	Bildirime ihtiyacınız yoksa, makineyi Mürekkep Az hata mesajını görüntülememek üzere ayarlayabilirsiniz.	—
2. Genel Ayarlar	1. Mod Zamanlay.	—	0 Sn 30 Sn 1 Dk <b>2 Dk*</b> 5 Dk Kapalı	Faks moduna dönme süresini ayarlar.	Bkz. ◆.
	2. Kağıt Türü	—	<b>Düz Kağıt*</b> Inkjet Kağıt Brother BP71 Diğer Parlak	Kağıt çekmecesindeki kağıdın türünü ayarlar.	16
	3. Kağıt Boyutu	—	<b>A4*</b> A5 10x15cm Letter Legal	Kağıt çekmecesindeki kağıdın boyutunu ayarlar.	16
◆ >> Gelişmiş Kullanım Kılavuzu.					
Fabrika ayarları Kalın yazılmış ve bir yıldız işaretiyle gösterilmiştir.					

Seviye1	Seviye2	Seviye3	Seenekler	Aıklama	Sayfa
2.Genel Ayarlar (Devam)	4.Ses Seviyesi	1.Zil	Kapalı Dşk <b>Ort*</b> Yüks	Zil sesi düzeyini ayarlar.	8
		2.Sinyal Sesi	Kapalı <b>Düş.*</b> Ort. Yük.	Sinyal sesi seviyesini ayarlar.	9
		3.Hoparlör	Kapalı Düşük <b>Orta*</b> Yüksek	Hoparlörün ses seviyesini ayarlar.	9
	5.LCD Kontrast	—	Açık <b>Koyu*</b>	LCD kontrastını ayarlar.	9
	6.Uyku Modu	—	1 Dk 2 Dk 3 Dk <b>5 Dk*</b> 10 Dk 30 Dk 60 Dk	Uyku Modu'na geçmeden önce makinenin ne kadar süre boşa kalacağını seçebilirsiniz.	Bkz. ◆.
◆ >>> Gelişmiş Kullanım Kılavuzu.					
Fabrika ayarları Kalın yazılmış ve bir yıldız işaretiyle gösterilmiştir.					

Seviye1	Seviye2	Seviye3	Seçenekler	Açıklama	Sayfa
3. Fax	1. Alım Kur	1. Alım Modu	<b>Yalnızca Fax*</b> Fax/Tel Harici TAD Manüel	İhtiyaçlarınıza en uygun Alım Modunu seçin.	25
		2. Zil Gecikmesi	00 01 <b>02*</b> 03 04 05 06 07 08	Makineniz Yalnızca Fax veya Fax/Tel modunda cevap vermeden önce zil sesi sayısını ayarlar.	27
		3. F/T Zil Süresi	20Sn <b>30Sn*</b> 40Sn 70Sn	Fax/Tel modundaki hızlı çift zilin uzunluğunu ayarlar.	27
		4. Fax Tespit	<b>Açk*</b> Kpl	Bir aramaya yanıt verdiğinizde ve faks tonlarını duyduğunuzda faks mesajlarını otomatik alır.	28
		5. Uzak Kodlar	Uzak Kodlar: (Seçenekler) <b>Açk*</b> Kpl Etk. Kodu: (*51) Dvr dışı Kodu: (#51)	Tüm aramaları bir harici veya dahili telefondan yanıtlamanıza ve makineyi açmak veya kapatmak için kodlar kullanmanıza imkan verir. Bu kodları kişiselleştirebilirsiniz.	34
		6. Oto. İndirgeme	<b>Açk*</b> Kpl	Gelen faksların boyutunu, kağıt boyutuna sığdırmak için keser.	Bkz. ◆.
		7. Hafıza Alımı	<b>Kapalı*</b> PC Fax Alım	Makineyi, faksları bilgisayarınıza gönderecek şekilde ayarlayabilirsiniz. PC-Faks Alımı'nı seçerseniz, Yedek Yazdırma güvenlik özelliğini açabilirsiniz.	
◆ >> Gelişmiş Kullanım Kılavuzu.					
Fabrika ayarları Kalın yazılmış ve bir yıldız işaretiyle gösterilmiştir.					

Seviye1	Seviye2	Seviye3	Seçenekler	Açıklama	Sayfa
3. Fax (Devam)	2. Gönderim Kur	1. Fax Çözünürlüğü	Standart* İnce S. İnce Foto	Giden fakslar için varsayılan çözünürlüğü ayarlar.	Bkz. ◆.
		2. Kontrast	Oto.* Açık Koyu	Gönderdiğiniz faksların açıklığını veya koyuluğunu değiştirir.	
		3. Gerçek Zmn TX	Yaln. Sonr. Fax Açık KPL*	Bir faksı belleği kullanmadan gönderir.	
		4. Yurtdışı Modu	Açık Kpl*	Faksları denizaşırı göndermede sorun yaşıyorsanız, bunu Açık olarak ayarlayın.	
		0. Cam Trm Boyutu	A4* Letter	Tarayıcı camının tarama alanını belge boyutuna ayarlar.	
	3. Rapor Ayarı	1. XMIT Raporu	Açık Açık+Resim Kapalı* Kplı+Resim	İletim Onay Raporu için ilk kurulumu seçin.	24
			2. Faaliy. Dönemi	Kapalı Her 50 Faksta* Her 6 Saatte Her 12 Saatte Her 24 Saatte Her 2 Günde Her 7 Günde	
		4. Doküman Yazdır	—	—	Belleğe kaydedilmiş olan gelen faksları yazdırır.
	5. Kalan İşler	—	—	Hangi işlerin bellekte olduğunu kontrol edin ve seçili işleri iptal edin.	
	0. Muhtelif	1. TX Kilidi	—	Yetkisiz kullanıcıların, makinenin mevcut ayarlarını değiştirmesini engeller.	
◆ >>> Gelişmiş Kullanım Kılavuzu.					
Fabrika ayarları Kalın yazılmış ve bir yıldız işaretiyle gösterilmiştir.					



Seviye1	Seviye2	Seviye3	Seçenekler	Açıklama	Sayfa
4 .Kopya	1.Kalite	—	Normal* En iyi	Belge türünüz için Kopya çözünürlüğünü seçer.	Bkz. ◆.
	2.Yoğunluk	—	-□□□□+ -□□□□+ -□□□□+* -□□□□+ -■□□□+	Kopyaların yoğunluğunu ayarlar.	
◆ >> Gelişmiş Kullanım Kılavuzu.					
Fabrika ayarları Kalın yazılmış ve bir yıldız işaretiyle gösterilmiştir.					

## Ağ menüsü

Seviye1	Seviye2	Seviye3	Seçenekler	Açıklama	Sayfa
5. Ağ	1. TCP/IP	1. BOOT Metodu	Otomatik* Statik RARP BOOTP DHCP	İhtiyaçlarınıza en uygun Önyükleme yöntemini seçer.	Bkz. +.
		2. IP Adresi	[000-255]. [000-255]. [000-255]. [000-255]	IP adresini girin.	
		3. Alt Ağ Maskesi	[000-255]. [000-255]. [000-255]. [000-255]	Alt ağ maskesini girin.	
		4. Ağ Geçidi	[000-255]. [000-255]. [000-255]. [000-255]	Ağ geçidi adresini girin.	
		5. Düğüm Adı	BRWXXXXXXXXXXXX	Düğüm adını kontrol etmenizi sağlar.	
		6. WINS Yapılandır.	Otom.* Statik	WINS yapılandırma modunu seçer.	
		7. WINS Sunucusu	(Birincil) 000.000.000.000 (İkincil) 000.000.000.000	Ana veya yardımcı WINS sunucusunun IP adresini belirtir.	
		8. DNS Sunucusu	(Birincil) 000.000.000.000 (İkincil) 000.000.000.000	Ana veya yardımcı DNS sunucusunun IP adresini belirtir.	
		9. APIPA	Açık* Kapalı	Yerel bağlantı adresi aralığından IP adresini otomatik olarak tahsis eder.	
	2. WLAN Assistant	—	—	Kablosuz ağ ayarlarınızı, Brother CD-ROM'unu kullanarak yapılandırabilirsiniz.	
3. Kur. Sihirbazı	—	—	Kablosuz ağ için yazıcı sürücünüzü elle yapılandırabilirsiniz.		

+ >> Yazılım ve Ağ Kullanım Kılavuzu.

Fabrika ayarları Kalın yazılmış ve bir yıldız işaretiyle gösterilmiştir.

Seviye1	Seviye2	Seviye3	Seçenekler	Açıklama	Sayfa	
5. Ağ (Devam)	4. WPS/AOSS	—	—	Tek dokunuşla kablosuz ağ ayarlarınızı kolayca yapılandırabilirsiniz.	Bkz. †.	
	5. WPS, PIN ile	—	—	PIN kodlu bir WPS kullanarak kablosuz ağ ayarlarınızı kolayca yapılandırabilirsiniz.		
	6. Kablosuz Durumu	1. Durum	2. Sinyal	—		Mevcut kablosuz ağ sinyali gücünü görebilirsiniz.
			3. SSID	—		Mevcut SSID'yi görebilirsiniz.
			4. İlet. Modu	—		Mevcut İletişim Modunu görebilirsiniz.
			7. MAC Adresi	—		—
	8. Kablosuz Ağ Etkn	—	Açık Kapalı*	Kablosuz ağ bağlantısını kullanmanızı sağlar.		
	0. Ağ Sıfırlama	—	—	Tüm ağ ayarlarını varsayılan fabrika ayarına geri döndürür.		
† >> Yazılım ve Ağ Kullanım Kılavuzu.						
Fabrika ayarları Kalın yazılmış ve bir yıldız işaretiyle gösterilmiştir.						

## Menü (devam)

Seviye1	Seviye2	Seviye3	Seçenekler	Açıklama	Sayfa
6. Baskı Raporlar	1. XMIT Onay	—	—	Bu listeleri ve raporları yazdırır.	Bkz. ◆.
	2. Adres Defteri	—	—		
	3. Fax Faaliyeti	—	—		
	4. Kul. Ayarları	—	—		
	5. Ağ Yapılandır.	—	—		
	6. Kablosuz Rapor	—	—		
7. Makine Bilg.	1. Seri No.	—	—	Makinenizin seri numarasını kontrol etmenizi sağlar.	88
	2. Sürüm	—	—	Makinenizin aygıt yazılımı sürümünü kontrol etmenizi sağlar.	
◆ >> Gelişmiş Kullanım Kılavuzu.					
‡ >> Hızlı Kurulum Kılavuzu.					
Fabrika ayarları Kalın yazılmış ve bir yıldız işaretiyle gösterilmiştir.					

Seviye1	Seviye2	Seviye3	Seçenekler	Açıklama	Sayfa
0. İlk Kurulum	1. Tarih ve Saat	1. Tarih ve Saat	—	Ekrandaki ve gönderdiğiniz faksın başlığındaki saat ve tarihi ayarlar.	54
		2. Oto. Günüşiği	Açık* Kapalı	Yaz Saati için otomatik olarak değiştirir.	Bkz. ◆.
	2. İst. Kimliği	—	Fax: Ad:	Faksladığınız her sayfada görünmesi için adınızı ve faks numaranızı girin.	Bkz. ‡.
	3. Ton/Puls	—	Ton* Puls	Arama modunu seçin.	
	4. Çevirme Tonu	—	Tespit Tespit Yok*	Çevir Sesi Algılama'yı açar veya kapatır.	87
	5. Tel. Hat Ayarı	—	Normal* PBX ISDN	Telefon hattı türünü seçin.	29
	6. Uyumluluk	—	Normal* Temel (VoIP)	İletim sorunlarını çözmeye yardımcı olmak için modem hızını ayarlar.	87
	7. Sıfırla	1. Mak. Sıfırl.	1. Sıfırla 2. Çık	Makinenin Tarih ve Saat, telefon hattı türü ve Zil Geciktirme gibi ayarlarını sıfırlayabilirsiniz.	88
		2. Ağ	1. Sıfırla 2. Çık	Yazıcı sunucusunu, şifre ve IP adresi bilgisi gibi, varsayılan fabrika ayarlarına geri ayarlar.	
		3. Adres&Faks	1. Sıfırla 2. Çık	Kayıtlı tüm Hızlı Arama numaralarını ve faksları siler, İstasyon Kimliği'ni, Hızlı Arama Listesi'ni, İletim Onay Raporu'nu ve Faks Günlüğü'nü yeniden varsayılan fabrika ayarlarına döndürür.	
4. Tüm Ayarlar		1. Sıfırla 2. Çık	Makinenin tüm ayarlarını yeniden varsayılan fabrika ayarlarına döndürür.		
0. Yerel Dil (ülkenize bağlı olarak)	—	(Kullanmak istediğiniz dili seçin)	Ülkenize göre LCD dilini değiştirmenizi sağlar.	Bkz. ◆.	
◆ >>> Gelişmiş Kullanım Kılavuzu.					
‡ >>> Hızlı Kurulum Kılavuzu.					
Fabrika ayarları Kalın yazılmış ve bir yıldız işaretiyle gösterilmiştir.					

## Faks Çözünürlüğü (Faks Çözünürlüğü)

Seviye1	Seviye2	Seviye3	Seçenekler	Açıklama	Sayfa
—	—	—	<b>Standart*</b> İnce S.İnce Foto	Giden fakslar için çözünürlüğü ayarlar.	Bkz. ◆.
◆ >> Gelişmiş Kullanım Kılavuzu.					
Fabrika ayarları Kalın yazılmış ve bir yıldız işaretiyle gösterilmiştir.					

## Kopyalama Seçenekleri (Kopyalama Seçenekleri)

Seviye1	Seviye2	Seviye3	Seçenekler	Açıklama	Sayfa
Düzen (2/1 ID)	—	—	<b>Kapalı (1sf' da1) *</b> 1sf' da2 (ID) 1sf' da2 (D) 1sf' da2 (Y) 1sf' da4 (D) 1sf' da4 (Y) Poster (3x3)	N / 1 veya Poster kopyaları yapabilirsiniz.	Bkz. ◆.
<b>Kalite</b>	—	—	<b>Normal*</b> En iyi	Bir sonraki kopya için Kopyalama çözünürlüğünü seçin.	
<b>Büyült/Küçült</b>	—	—	Sayfaya Sığdır Özel (25-400%) 198% 10x15cm→A4 186%10x15cm→LTR 141% A5→A4 <b>100%*</b> 97% LTR→A4 93% A4→LTR 83% LGL→A4 69% A4→A5 47% A4→10x15cm	Bir sonraki kopya için büyütme/küçültme oranını seçebilirsiniz.	
◆ >> Gelişmiş Kullanım Kılavuzu.					
Fabrika ayarları Kalın yazılmış ve bir yıldız işaretiyle gösterilmiştir.					

Seviye1	Seviye2	Seviye3	Seenekler	Aıklama	Sayfa
Kağıt Türü	—	—	<b>Düz Kağıt*</b> Inkjet Kağıt Brother BP71 Diğer Parlak	Çekmece içindeki kağıda uyan kağıt türünü seçin.	39
Kağıt Boyutu	—	—	<b>A4*</b> A5 10 (G) x15 (Y) cm Letter Legal	Çekmece içindeki kağıda uyan kağıt boyutunu seçin.	39
Yoğunluk	—	—	-■□□□+ -□■□□+ -□□■□+* -□□□■+ -□□□■+	Kopyaların yoğunluğunu ayarlar.	Bkz. ◆.
İstifle/Sırala	—	—	<b>İstifle*</b> Sırala	Birden çok kopyayı yığınlamayı veya sıralamayı seçebilirsiniz.	
Kopya Sayısı	—	—	—	İstediğiniz kopya sayısını girebilirsiniz.	38
Des. Tem. Kaldır	—	—	<b>Kapalı*</b> Az Orta Yüksek	Kaldırılan arka plan rengi miktarını değiştirin.	Bkz. ◆.
◆ >> Gelişmiş Kullanım Kılavuzu.					
Fabrika ayarları Kalın yazılmış ve bir yıldız işaretiyle gösterilmiştir.					

TARAMA (  )

Seviye1	Seviye2	Seviye3	Seçenekler	Açıklama	Sayfa	
E-postaya Tara	Seçenek Ayarla	—	<b>Kapalı*</b> Açık	Makinenin ayarlarını değiştirmek için kontrol panelini kullanmak istiyorsanız, Açık ögesini seçin.	Bkz. +.	
	Aşağıdaki ayarlar, Seçenek Ayarla içindeki Açık ögesi seçildiğinde görüntülenir.					
	Tarama Türü	—	<b>Renkli*</b> Siyah ve Beyaz	Belgeniz için tarama türünü seçebilirsiniz.		
	Çözünürlük	—	100dpi <b>200dpi*</b> 300dpi 600dpi	Belgeniz için tarama çözünürlüğünü seçebilirsiniz.		
	Dosya Türü	—	(Tarama Türü ayarı içindeki Renkli seçeneğini seçerseniz) <b>PDF*</b> JPEG (Tarama Türü ayarı içindeki Tek Renk seçeneğini seçerseniz) <b>PDF*</b> TIFF	Belgeniz için dosya formatını seçebilirsiniz.		
	Tarama Boyutu	—	<b>A4*</b> A5 10x15cm İş Kartı Letter Legal	Belgeniz için tarama boyutunu seçebilirsiniz.		
	Des. Tem. Kaldır	—	<b>Kapalı*</b> Az Orta Yüksek	Kaldırılan arka plan rengi miktarını değiştirin.		
+ >> Yazılım ve Ağ Kullanım Kılavuzu.						
Fabrika ayarları Kalın yazılmış ve bir yıldız işaretiyle gösterilmiştir.						

Seviye1	Seviye2	Seviye3	Seenekler	Aıklama	Sayfa	
Resme Tara	Seenek Ayarla	—	<b>Kapalı*</b> Aık	Makinenin ayarlarını deėiřtirmek iin kontrol panelini kullanmak istiyorsanız, Aık oėesini sein.	Bkz. +.	
	Ařaėıdaki ayarlar, Seenek Ayarla iindeki Aık oėesi seildiėinde grntlenir.					
	Tarama Tr	—	<b>Renkli*</b> Siyah ve Beyaz	Belgeniz iin tarama trn seebilirsiniz.		
	znrlk	—	100dpi <b>200dpi*</b> 300dpi 600dpi	Belgeniz iin tarama znrlėn seebilirsiniz.		
	Dosya Tr	—	(Tarama Tr ayarı iindeki Renkli seeneėini seerseniz) <b>PDF*</b> JPEG (Tarama Tr ayarı iindeki Tek Renk seeneėini seerseniz) <b>PDF*</b> TIFF	Belgeniz iin dosya formatını seebilirsiniz.		
	Tarama Boyutu	—	<b>A4*</b> A5 10x15cm İř Kartı Letter Legal	Belgeniz iin tarama boyutunu seebilirsiniz.		
	Des. Tem. Kaldır	—	<b>Kapalı*</b> Az Orta Yksek	Kaldırılan arka plan rengi miktarını deėiřtirin.		
+ >> Yazılım ve Aė Kullanım Kılavuzu.						
Fabrika ayarları Kalın yazılmış ve bir yıldız iřaretiyle gsterilmiřtir.						



Seviye1	Seviye2	Seviye3	Seçenekler	Açıklama	Sayfa
OCR' a Tara (Macintosh kullanıcıları için Presto! PageManager yüklendikten sonra kullanılabilir. Bkz. <i>Brother Desteğine Erişme (Macintosh)</i> >> sayfa 5.)	Seçenek Ayarla	—	<b>Kapalı*</b> Açık	Makinenin ayarlarını değiştirmek için kontrol panelini kullanmak istiyorsanız, Açık ögesini seçin.	Bkz. +.
	Aşağıdaki ayarlar, Açık içindeki Seçenek Ayarla ögesi seçildiğinde görüntülenir.				
	Tarama Türü	—	Renkli <b>Siyah ve Beyaz*</b>	Belgeniz için tarama türünü seçebilirsiniz.	
	Çözünürlük	—	100dpi <b>200dpi*</b> 300dpi 600dpi	Belgeniz için tarama çözünürlüğünü seçebilirsiniz.	
	Dosya Türü	—	<b>Metin*</b> HTML RTF	Belgeniz için dosya formatını seçebilirsiniz.	
	Tarama Boyutu	—	<b>A4*</b> A5 10x15cm İş Kartı Letter Legal	Belgeniz için tarama boyutunu seçebilirsiniz.	
+ >> Yazılım ve Ağ Kullanım Kılavuzu.					
Fabrika ayarları Kalın yazılmış ve bir yıldız işaretiyle gösterilmiştir.					

Seviye1	Seviye2	Seviye3	Seenekler	Aıklama	Sayfa
Dosyaya Tara	Seenek Ayarla	—	<b>Kapalı*</b> Aık	Makinenin ayarlarını deėiřtirmek iin kontrol panelini kullanmak istiyorsanız, Aık oėesini sein.	Bkz. +.
	Ařaėıdaki ayarlar, Aık iindeki Seenek Ayarla oėesi seildiėinde grntlenir.				
	Tarama Tr	—	<b>Renkli*</b> Siyah ve Beyaz	Belgeniz iin tarama trn seebilirsiniz.	
	znrlk	—	100dpi <b>200dpi*</b> 300dpi 600dpi	Belgeniz iin tarama znrlėn seebilirsiniz.	
	Dosya Tr	—	(Tarama Tr ayarı iindeki Renkli seeneėini seerseniz) <b>PDF*</b> JPEG (Tarama Tr ayarı iindeki Tek Renk seeneėini seerseniz) <b>PDF*</b> TIFF	Belgeniz iin dosya formatını seebilirsiniz.	
	Tarama Boyutu	—	<b>A4*</b> A5 10x15cm İř Kartı Letter Legal	Belgeniz iin tarama boyutunu seebilirsiniz.	
	Des. Tem. Kaldır	—	<b>Kapalı*</b> Az Orta Yksek	Kaldırılan arka plan rengi miktarını deėiřtirin.	
Web Hizmeti (Bilgisayarınızın Windows® Gezgini'nde, Web Hizmetleri Tarayıcısı'nı kurarken grnr.)	Tara	—	—	Web Hizmetleri protokoln kullanarak veri tarayabilirsiniz.	
	E-posta iin Tara	—	—		
	Faks iin Tara	—	—		
	Baskı iin Tara	—	—		
+ >> Yazılım ve Aė Kullanım Kılavuzu.					
Fabrika ayarları Kalın yazılmış ve bir yıldız iřaretiyle gsterilmiřtir.					

 (Adres Defteri)

Seviye1	Seviye2	Seviye3	Seçenekler	Açıklama	Sayfa
Arama	—	—	—	Yalnızca birkaç tuşa basarak arama yapmayı ayarlayabilirsiniz.	35
Hızlı Ara Ayar	—	—	—	Hızlı Arama numaralarını kaydeder, böylece yalnızca birkaç tuşa (ve <b>Başlat</b> ) basarak arama yapabilirsiniz.	36
Grupları Kur	—	—	—	Yayın için Grup numaralarını ayarlar.	Bkz. ◆.
◆ >> Gelişmiş Kullanım Kılavuzu.					
Fabrika ayarları Kalın yazılmış ve bir yıldız işaretiyle gösterilmiştir.					

## Metin Girme

İstasyon Kimliği gibi bazı menü seçeneklerini ayarlarken, makineye metin girmeniz gerekebilir. Çoğu arama tuşunun üzerine yazdırılmış üç veya dört harf vardır. **0**, **#** ve **\*** tuşları özel karakterler için kullanılır.

İstediğiniz karaktere erişmek için, uygun arama tuşuna bu referans tablosunda gösterildiği sayıda basın.

Basılan Tuş	bir defa	iki defa	üç defa	dört defa	beş defa
2	A	B	C	2	A
3	D	E	F	3	D
4	G	H	I	4	G
5	J	K	L	5	J
6	M	N	O	6	M
7	P	Q	R	S	7
8	T	U	V	8	T
9	W	X	Y	Z	9

## Boşluk girme

Bir faks numarasında bir boşluk girmek için, numaraların arasında ► tuşuna bir kere basın. Bir ada boşluk girmek için, karakterlerin arasında ► tuşuna iki kere basın.

### NOT

Kullanılabilir karakterler ülkenize bağlı olarak değişebilir.

## Düzeltilme yapma

Yanlış bir karakter girerseniz ve değiştirmek isterseniz, imleci yanlış karakterin altına getirmek için ◀ ögesine basarak hareket ettirin, ve sonra **Sil** ögesine basın. Doğru karakteri girin. İmleci geri dönüp karakter eklemek için de kullanabilirsiniz.

Silmek istediğiniz her karakter için **Sil** ögesine basın.

## Tekrarlayan harfler

Bir önceki harf ile aynı tuşta olan bir harf girmeniz gerekiyorsa, tuşa yeniden basmadan önce imleci sağa kaydırmak için ► ögesine basın.

## Özel karakterler ve semboller

---

İstediğiniz özel karakteri veya sembolü görene kadar \*, # veya 0 tuşuna tekrarlayarak basın.

\* tuşuna basın için (boşluk) ! " # \$ % & ' ( ) \* + , - . / €

# tuşuna basın için : ; < = > ? @ [ ] ^ \_

0 tuşuna basın için Ä Ë Ö Ü À Ç È É 0

## Genel

### NOT

Bu bölüm, makinelerin özelliklerinin özetini sunar. Ek özellikler için, <http://www.brother.com> web sitesini ziyaret edin.

<b>Yazıcı Türü</b>	Inkjet
<b>Yazıcı Kafası</b>	Tek renk: 210 basınçla × 1 püskürtücülü Renkli: 70 basınçla × 3 püskürtücülü
<b>Bellek Hacmi</b>	64 MB
<b>LCD (Sıvı Kristal Ekranı)</b>	16 karakter × 1 satır
<b>Güç Kaynağı</b>	AC 220 ila 240V 50/60Hz
<b>Güç Tüketimi <sup>1</sup></b>	Kopyalama Modu: Yakl. 16 W <sup>2</sup> Hazır Modu: Yakl. 3 W <sup>3</sup> Uyku modu: Yakl. 1,1 W <sup>3</sup> Ağa Bağlı Bekleme: Yakl. 1,8 W <sup>5</sup> Kapalı: Yakl. 0,2 W <sup>3 4</sup>

<sup>1</sup> Makine, USB arabirimine bağlandığında ölçülmüştür. Güç tüketimi kullanım ortamına veya parçanın aşınmasına göre biraz değişebilir.

<sup>2</sup> ADF'yi kullanırken, çözünürlük: standart / belge: ISO/IEC 24712 basılı biçim.

<sup>3</sup> IEC 62301 Edition 2.0 uyarınca ölçülmüştür.

<sup>4</sup> Makine kapalı olsa da, yazıcı kafası bakımı için kendini düzenli aralıklarla otomatik olarak açacak ve sonra yeniden kapatacaktır.

<sup>5</sup> Tüm ağ bağlantı noktaları, Komisyon Yönetmeliği (AB) No 801/2013 uyarınca etkinleştirilir ve bağlanır. Kablosuz ağ bağlantısı açmak veya kapatmak için, **Menü** > Ağ > Kblsz Ağ Etkn > Açık veya Kapalı ögesine basın. (Seçim yapmak için ▲ veya ▼ ve **OK** düğmesine basmanız gerekir.)

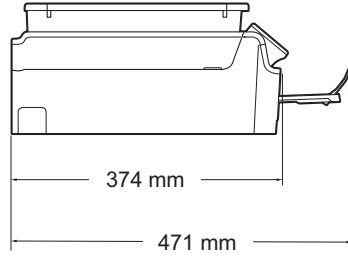
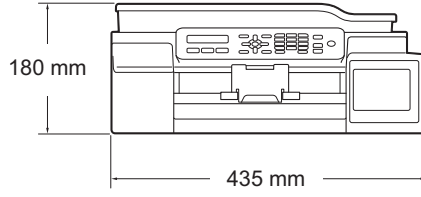
**Boyut****Ağırlık**

8,3kg

**Gürültü Düzeyi****Ses Basıncı**İşletim: 50 dB(A) (Maksimum)<sup>1</sup>**Sıcaklık**

İşletim: 10 ila 35°C

En iyi Yazdırma Kalitesi: 20 ila 33°C

**Nem**

İşletim: %20 ila 80 (yoğuşmasız)

En iyi Yazdırma Kalitesi: %20 ila 80 (yoğuşmasız)

**ADF (otomatik belge besleyici)**

20 sayfaya kadar

Kağıt: 80 g/m<sup>2</sup> A4 veya Letter boyutu**Belge Boyutu**

ADF Genişlik: 148 mm ila 215,9 mm

ADF Uzunluk: 148 mm ila 355,6 mm

Tarayıcı Camı Genişliği: En fazla 215,9 mm

Tarayıcı Camı Uzunluğu: En fazla 297 mm

<sup>1</sup> Sesi yazdırma koşullarına bağlıdır.

# Yazdırma ortamı

## Kağıt Girişi

## Kağıt Çekmecesi

### ■ Kağıt türü:

Düz Kağıt, Inkjet Kağıdı (kaplamalı kağıt) ve Parlak Kağıt <sup>1</sup>

### ■ Kağıt boyutu <sup>2</sup>:

A4, Legal, Executive, Letter, A5, A6, Zarflar (Com-10, DL, C5, Monarch), Fotoğraf (10 × 15 cm), Fotoğraf 2L (13 × 18 cm) ve Dizin Kartı (127 × 203 mm)

Genişlik: 98 mm - 215,9 mm

Uzunluk: 148 mm - 355,6 mm

Daha fazla detay için, bkz. *Kağıt ağırlığı, kalınlığı ve kapasitesi* ►► sayfa 18.

### ■ En yüksek kağıt çekmecesi hacmi:

Yaklaşık 80 g/m<sup>2</sup> boyutunda 100 sayfalık düz kağıt

## Kağıt Çıkışı

80 g/m<sup>2</sup> boyutunda 50 sayfaya kadar düz kağıt (çıktı kağıt çekmecesine yüzü yukarı gönderim) <sup>1</sup>

<sup>1</sup> Parlak kağıtta lekelenmeyi önlemek için, yazdırılan kağıtları makineden çıktıktan sonra hemen çıktı kağıt çekmecesinde kaldırmayın.

<sup>2</sup> Bkz. *Her işlem için kağıt türü ve boyutu* ►► sayfa 18.



# Faks

## NOT

Sadece tek renk faksları alabilir ve gönderebilirsiniz.

<b>Uyumluluk</b>	ITU-T Grup 3
<b>Modem Hızı</b>	Otomatik Geri Dönüş 14.400 bps
<b>Tarama Genişliği</b>	ADF: 208 mm (A4) Tarayıcı Camı: 204 mm (A4)
<b>Yazdırma Genişliği</b>	204 mm (A4)
<b>Gri tonlama</b>	8 bit (256 düzey)
<b>Çözünürlük</b>	Standart 203 × 98 dpi İnce 203 × 196 dpi Süper ince 203 × 392 dpi Fotoğraf 203 × 196 dpi
<b>Hızlı Arama</b>	40 istasyon
<b>Gruplar</b>	En fazla 6 adet
<b>Yayın</b>	90 (40 Hızlı Arama/50 Manüel Arama)
<b>Otomatik Yeniden Çevirme</b>	5 dakika aralıklarla 3 defa
<b>Bellekten İletim</b>	En fazla 170 <sup>1</sup> sayfa
<b>Kağıt Yokken Alım</b>	En fazla 170 <sup>1</sup> sayfa

<sup>1</sup> "Sayfalar", "ITU-T Sinama Çizelgesi #1"e başvurur (normal iş mektubu, Standart çözünürlük, MMR kodu). Özellikler ve basılı malzemeler bildirimde bulunmadan değiştirilebilir.

# Kopyalama

<b>Renkli/Tek Renkli</b>	Evet/Evet
<b>Kopyalama Geniřlięi</b>	204 mm <sup>1</sup>
<b>Birden Fazla Kopya</b>	99 sayfaya kadar yığar/sıralar
<b>Büyüt/Küçült</b>	%25 ila %400 (%1'lik artışlarla)
<b>Çözünürlük</b>	1200 × 2400 dpi'ye kadar yazdırır

<sup>1</sup> A4 boyutlu kağıda kopyalarken.

# Tarayıcı

<b>Renkli/Tek Renkli</b>	Evet/Evet
<b>TWAIN Uyumluluđu</b>	Evet (Windows® XP <sup>1</sup> /Windows Vista®/Windows® 7/Windows® 8) (OS X v10.7.5 / 10.8.x /10.9.x)
<b>WIA Uyumluluđu</b>	Evet (Windows® XP <sup>1</sup> /Windows Vista®/Windows® 7/Windows® 8)
<b>ICA Uyumluluđu</b>	Evet (OS X v10.7.5 / 10.8.x /10.9.x)
<b>Renk Derinlik</b>	30 bit renk İşleme (Giriş) 24 bit renk İşleme (Çıkış) / Renk başına 256 düzey
<b>Gri tonlama</b>	10 bit renk İşleme (Giriş) 8 bit renk İşleme (Çıkış) / Renk başına 256 düzey
<b>Çözünürlük</b>	19200 × 19200 dpi'ye kadar (ara değerli) <sup>2</sup> En fazla 1200 × 2400 dpi (optik) (Tarayıcı Camı) En fazla 1200 × 600 dpi (optik) (ADF)
<b>Tarama Geniřliđi ve Uzunluđu</b>	(Tarayıcı Camı) Geniřlik: 213,9 mm'ye kadar Uzunluk: 295 mm'ye kadar (ADF) Geniřlik: 213,9 mm'ye kadar Uzunluk: 353,6 mm'ye kadar

<sup>1</sup> Bu Kullanım Kılavuzu'ndaki Windows® XP, Windows® XP Home Edition, Windows® XP Professional ve Windows® XP Professional x64 Sürümünü içerir.

<sup>2</sup> Windows® XP, Windows Vista®, Windows® 7 ve Windows® 8 için WIA Sürücüsü kullanırken, maksimum 1200 × 1200 dpi tarama (Brother tarayıcı yardımcı programı kullanılarak 19200 × 19200 dpi çözünürlüklere kadar seçilebilir).

# Yazıcı

<b>Çözünürlük</b>	1200 × 6000 dpi'ye kadar
<b>Yazdırma Genişliği<sup>3</sup></b>	204 mm [210 mm (sınırsız) <sup>1</sup> ]
<b>Sınırsız<sup>2</sup></b>	A4, Letter, A6, Fotoğraf (10 × 15 cm), Dizin Kartı (127 × 203 mm), Fotoğraf 2L (13 × 18 cm)

## Baskı Hızı<sup>4</sup>

- <sup>1</sup> Sınırsız özelliği Açık olarak ayarlandığında.
- <sup>2</sup> Bkz. *Her işlem için kağıt türü ve boyutu* ►► sayfa 18.
- <sup>3</sup> A4 boyutlu kağıda yazdırırken.
- <sup>4</sup> Detaylı özellikler için <http://www.brother.com> web sitesini ziyaret edin.

# Arabirimler

**USB <sup>1 2</sup>**

2 m'den daha uzun olmayan bir USB 2.0 arabirim kablosu.

**Kablosuz LAN**

IEEE 802.11b/g/n (Altyapı/Ad-hoc Modu)

- <sup>1</sup> Makineniz Hi-Speed USB 2.0 arabirimine sahiptir. Bu makine aynı zamanda USB 1.1 arabirimi olan bir bilgisayara bağlanabilir.
- <sup>2</sup> Üçüncü parti USB bağlantı noktaları desteklenmez.

# Ağ

## NOT

Ağ özellikleri hakkında daha fazla bilgi için, ►► Yazılım ve Ağ Kullanım Kılavuzu.

Makinenizi, Ağdan Yazdırma, Ağdan Tarama, PC Faks Gönderimi, PC Faks Alımı (yalnızca Windows®) ve Uzaktan Kurulum<sup>1</sup> için bir ağa bağlayabilirsiniz. Ayrıca Brother BRAdmin Light<sup>2</sup> Ağ Yönetimi yazılımı da bulunur.

<b>Kablosuz Ağ Güvenliği</b>	SSID (32 karakter), WEP 64/128 bit, WPA-PSK (TKIP/AES), WPA2-PSK (AES)
<b>Kablosuz Kurulumu</b>	<b>AOSS™</b> Evet
<b>Destek Yardımcı Programı</b>	<b>WPS</b> Evet

<sup>1</sup> Bkz. *Bilgisayar gereksinimleri* ►► sayfa 117.

<sup>2</sup> (Windows®) Daha gelişmiş yazıcı yönetimine gerek duyuyorsanız, <http://support.brother.com> adresinden indirilebilen en son Brother BRAdmin Professional yardımcı programı sürümünü kullanın.  
(Macintosh) <http://support.brother.com> adresinden, en son Brother BRAdmin Light indirmeye müsaittir.

# Bilgisayar gereksinimleri

DESTEKLENEBİLİR İŞLETİM SİSTEMLERİ VE YAZILIM İŞLEVLERİ						
Bilgisayar Platformu ve İşletim Sistemi Sürümü		PC Arabirimi		İşlemci	Kurulum için Sabit Disk Alanı	
		USB <sup>2</sup>	Kablosuz 802.11b/g/n		Sürücüler için	Uygulamalar için (Sürücüler dahil)
Windows® İşletim Sistemi	Windows® XP Home <sup>1 4</sup>	Yazdırma PC Fax <sup>3</sup> Tarama		32 bit (x86) veya 64 bit (x64) işlemci	150 MB	1 GB
	Windows® XP Professional <sup>1 4</sup>					
	Windows Vista® <sup>1 4</sup>				500 MB	1,3 GB
	Windows® 7 <sup>1 4</sup>				650 MB	
	Windows® 8 <sup>1 4</sup>					
	Windows® 8.1 <sup>1 4</sup>					
	Windows Server® 2003	G/D	Yazdırma		50 MB	G/D
	Windows Server® 2003 R2					
	Windows Server® 2008					
	Windows Server® 2008 R2			64 bit (x64) işlemci		
Windows Server® 2012						
Windows Server® 2012 R2						
Macintosh İşletim Sistemi	OS X v10.7.5 OS X v10.8.x OS X v10.9.x	Yazdırma PC Faks (Gönderme) <sup>3</sup> Tarama		Intel® İşlemci	80 MB	550 MB

## Koşullar:

- WIA için, 1200 x 1200 çözünürlük. Brother Tarama Yardımcı Programı'nı kullanmak, 19200 x 19200 dpi'ye kadar geliştirme sağlar.
- Üçüncü parti USB bağlantı noktaları desteklenmez.
- PC Fax sadece siyah beyaz desteği sunar.
- PaperPort™ 12SE; Windows® XP Home (SP3 veya üstü), XP Professional (SP3 veya üstü), XP Professional x64 Edition (SP2 veya üstü), Windows Vista® (SP2 veya üstü), Windows® 7, Windows® 8 ve Windows® 8.1 destekler.

En son sürücü güncellemeleri için, <http://support.brother.com> adresinden bizi ziyaret edin. Tüm ticari markalar, marka ve ürün adları ilgili şirketlere aittir.

# Tedarik Özellikleri

## Mürekkep Şişesinin Hizmet Ömrü

Mürekkep deposunu ilk kez doldurduğunuzda makine, yüksek kaliteli çıktılar için mürekkep dağıtım tüplerini doldurmak üzere bir miktar mürekkep kullanacaktır. Bu işlem yalnızca bir kere gerçekleşecektir. Bu işlem tamamlandıktan sonra, makine ile birlikte gelen mürekkep şişeleri, standart mürekkep şişelerinden daha az verim sağlayacaktır (%90). Aşağıdaki tüm mürekkep şişeleri ile belirtilen sayıda sayfa yazdırabilirsiniz.

## Yedek Sarf Malzemeleri

<Siyah Mürekkep Şişesi> BT6000BK  
<Sarı Mürekkep Şişesi> BT5000Y  
<Cyan Mürekkep Şişesi> BT5000C  
<Macenta Mürekkep Şişesi> BT5000M

Siyah - Yaklaşık 6.000 sayfa <sup>1</sup>

Sarı, Cyan ve Macenta - Yaklaşık 5.000 sayfa <sup>1</sup>

<sup>1</sup> Belirtilen verim düzeyleri, Test Modeli ISO/IEC 24712 kullanarak Brother orijinal metodolojisine göre tahmin edilmiştir.  
Belirtilen verim düzeyleri ISO/IEC 24711'e dayanmamaktadır.



## A

ADF (otomatik belge besleyici) .....	19
Adım adım Ayarlar Tabloları .....	89
Adres Defteri	
Hızlı Arama	
ayarlar .....	36
değiştirme .....	37
kullanma .....	35
silme .....	37
Ağ	
Tarama	
Yazılım ve Ağ Kullanım Kılavuzu'na bakın.	
Yazdırma	
Yazılım ve Ağ Kullanım Kılavuzu'na bakın.	
Alım Modu	
Elle .....	25
Faks/Tel .....	25
Harici TAD .....	25
Yalnızca Faks .....	25
Apple Macintosh	
Yazılım ve Ağ Kullanım Kılavuzu'na bakın.	
Arama	
Adres Defteri .....	35
bir duraklama .....	36
elle .....	35

## B

Bağlanma	
harici TAD (telesekreter) .....	31
harici telefon .....	33
Bakım, rutin	
mürekkep depolarını yeniden doldurma .....	48
Belge	
yükleme .....	19, 20
Brother	
CreativeCenter .....	5

## C

ControlCenter	
Yazılım ve Ağ Kullanım Kılavuzu'na bakın.	

## Ç

Çoklu hat bağlantıları (PBX) .....	32
Çözünürlük	
faks .....	111
kopyalama .....	112
tarama .....	113
yazdırma .....	114

## D

Dahili telefon, kullanma .....	34
--------------------------------	----

## E

Elle	
alım .....	25
arama .....	35

## F

Faks Algılama .....	28
Faks kodları	
değiştirme .....	34
kullanma .....	34
Uzaktan Devre Dışı Bırakma Kodu .....	33, 34
Uzaktan Etkinleştirme Kodu .....	28, 33, 34
Faks, bilgisayardan	
Yazılım ve Ağ Kullanım Kılavuzu'na bakın.	
Faks, tek başına	
alım .....	25
dahili telefondan .....	33, 34
F/T Zil Süresi, ayarlama .....	27
Faks Algılama .....	28
sorunlar .....	81, 82
telefon hattı paraziti / VoIP .....	87
Zil Erteleme, ayarlama .....	27
gönderme .....	22
İletim Onay Raporu .....	24
sorunlar .....	84
tarayıcı camı boyutunu değiştirin .....	23
telefon hattı paraziti / VoIP .....	87

Faks/Tel modu	
dahili telefonlardan cevaplama	33, 34
Uzaktan Devre Dışı Bırakma Kodu	33, 34
Uzaktan Etkinleştirme Kodu	33, 34
Zil Erteleme	27
Fakslarınızı veya Faks Günlüğü raporunu aktarma	65

## G

Gri tonlama	111, 113
-------------	----------

## H

Harici telefon, bağlanma	33
Hızlı Arama ayarlama	36
değiştirme	37

## K

Kablosuz Ağ	
Hızlı Kurulum Kılavuzu ve Yazılım ve Ağ Kullanım Kılavuzu'na bakın.	
Kağıt	16, 110
belgenin boyutu	19
boyut	16
hacim	18
tür	16, 18
yazdırılabilir alan	15
yükleme	10, 13
zarfları yükleme	13
Kontrol paneline genel bakış	6
Kopyalama	
kağıt boyutu	39
kağıt türü	39
tarayıcı camını kullanma	20

## L

LCD (Sıvı Kristal Ekranı)	6
Kontrast	9
LCD'deki hata mesajları	57
Başlatılmıyor	62
Belge Sıkıştı	57
Bellek Dolu	58
İlet. Hatası	58
Kağıt Sıkıştı	60
Kağıt Yok	59
Kalan Veri	60
Kapak Açık	60
Kayıtlı Değil	60
Mürekkep Az	62
Mürekkep Kutusu Dolu	61
Mürekkep Kutusu Doluya Yakın	60
Taranamıyor	62
Temizlenemiyor	62
Yalnızca S&B Yazdırma	63
Yanlış Kağıt Boyutu	64
Yazdırılmıyor	57, 62

## M

Macintosh	
Yazılım ve Ağ Kullanım Kılavuzu'na bakın.	
Metin, girme	106
özel karakterler	107
Mürekkep şişeleri	
mürekkep nokta sayacı	48
yeniden doldurma	48

## N

Nuance™ PaperPort™ 12SE	
Yazılım ve Ağ Kullanım Kılavuzu'na bakın.	
Ek olarak, PaperPort™ 12SE uygulamasının Yardım bölümüne bakın.	

## O

Otomatik	
faks alımı	25
Faks Algılama	28

## P

Presto! PageManager	
Yazılım ve Ağ Kullanım Kılavuzu'na bakın.	
Ek olarak, Presto! PageManager uygulamasında Yardım bölümüne bakın.	
Prizler	
EXT	
Harici telefon	33

## S

Seri Numarası	
nasıl bulunur	Ön kapağın içine bakın
Ses seviyesi, ayar	
bipleyci	9
hoparlör	9
zil	8
Sıkışmalar	
belge	66
kağıt	67
Sorun Giderme	
belge sıkışması	66
kağıt sıkışması	67
LCD'deki bakım mesajları	57
LCD'deki hata mesajları	57
sorun yaşıyorsanız	
Ağ	86
alınan faksları yazdırma	81
belge sıkışması	66
faksların alımı	82
gelen aramalar	84
kağıt kullanımı	80
kopyalama	85
tarama	85
telefon hattı veya bağlantılar	81
yazdırma	76
yazdırma kalitesi	78
yazılım	85

## T

TAD (telesekreter), harici	25, 31
Alım Modu	25
bağlanma	31
GM (Giden Mesaj) kaydetme	32
Tarama	
Yazılım ve Ağ Kullanım Kılavuzu'na bakın.	
Taranamayan alan	21

Tedarik Özellikleri	118
Tek hatta özel telefon özellikleri.	84
Tekrar Ara/Duraklat	35
Telefon hattı	
bağlantılar	31
çoklu hat (PBX)	32
parazit / VoIP	87
sorunlar	81
tür	29
Telesekreter (TAD)	31
bağlanma	31
Temizleme	
tarayıcı	51
yazıcı kafası	52

## U

Uzaktan Kurulum	
Yazılım ve Ağ Kullanım Kılavuzu'na bakın.	

## W

Windows®	
Yazılım ve Ağ Kullanım Kılavuzu'na bakın.	

## Y

Yardım	
Menü Tablosu	91
menü tuşlarını kullanma	89
Yazdır	
kağıt sıkışmaları	67
sorunlar	76
Yazdırma	
çözünürlük	114
özellikler	114
yazdırılabilir alan	15
Yazılım ve Ağ Kullanım Kılavuzu'na bakın.	

## Z

Zarflar	13, 18
Zil Erteleme, ayarlama	27

# brother

**Bizi İnternet'te ziyaret edin**  
**<http://www.brother.com>**

Bu makineler yalnızca satın alındığı ülkede kullanılmak üzere onaylanmıştır. Bölgenizdeki Brother şirketleri veya bayileri yalnızca kendi ülkelerinden satın alınmış makinelere destek sunacaklardır.



[www.brotherearth.com](http://www.brotherearth.com)