

Grunnleggende brukermanual

MFC-J680DW
MFC-J880DW

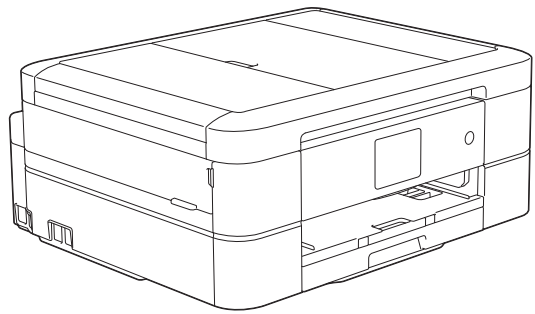

Online brukerveiledning

Denne grunnleggende brukermanualen inneholder grunnleggende instruksjoner og informasjon for Brother-maskinen. For mer avanserte instruksjoner og informasjon, se Online brukerveiledning. solutions.brother.com/manuals



Hvis du må ringe kundeservice

Fyll ut denne informasjonen for fremtidig referanse:

Modellnummer: MFC-J680DW/MFC-J880DW
(Sett ring rundt modellnummeret)

Serienummer: ¹ _____

Kjøpsdato: _____

Forhandler: _____

¹ Serienummeret er på baksiden av maskinen. Ta vare på denne brukerhåndboken med kjøpskvitteringen som et bevis på kjøpet, i tilfelle tyveri, brann eller garantiservice.

Registrer produktet ditt på nettet på

<http://www.brother.com/html/registration>

Du kan bruke disse funksjonene

Mobile Connect

Bruk Brother iPrint&Scan til å kontrollere maskinens status og få tilgang til ulike funksjoner fra mobile enheter.

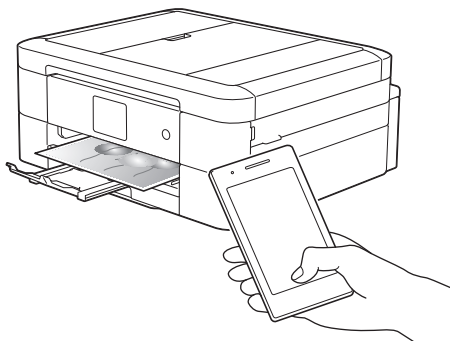

Når du installerer Brother iPrint&Scan på den mobile enheten og kobler den til maskinen, får du tilgang til disse praktiske funksjonene:

- Skriv ut

Du kan skrive ut bilder, dokumenter og nettsider fra den mobile enheten. Du kan også skrive ut filer fra ulike nettjenester.

- Skann

Du kan skanne bilder og dokumenter, og lagre dem på den mobile enheten.

- Kopi

Du kan bruke den mobile enheten til å redigere skannede bilder (beskjære og rotere bilder), og deretter skrive dem ut med maskinen.

- Faks

Du kan fakse bilder og dokumenter som er lagret på den mobile enheten. Du kan også vise fakser som maskinen har mottatt, på den mobile enheten.

- Kontrollere maskinens status

Du kan kontrollere gjenværende blekknivåer og annen informasjon, og du kan finne løsninger på feil.

Mer informasjon >> *Brukerguide for mobil utskrift og skanning for Brother iPrint&Scan:*

solutions.brother.com/manuals



(MFC-J880DW) Hvis din Android™-enhet støtter kommunikasjon i nære felt (NFC), kan du skrive ut og skanne ved å la enheten berøre NFC-logoen på kontrollpanelet.

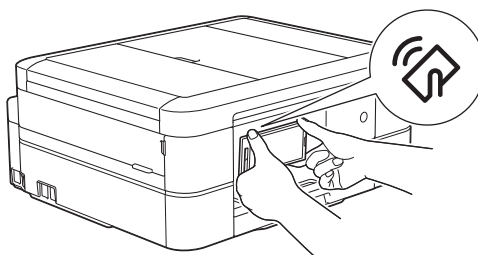

Web Connect / Brother Apps

Skann og last opp bilder og filer til populære nettjenester direkte fra maskinen. Fang opp og konverter informasjon direkte fra maskinen uten datamaskin.

Mer informasjon >> *Web Connect-guide:*

solutions.brother.com/manuals

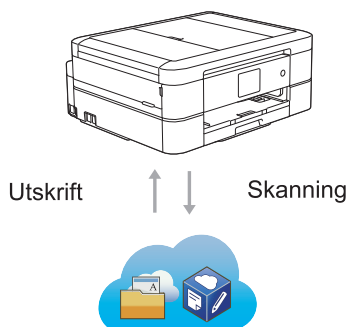

Brukermanualer og hvor du finner dem

Hvilken håndbok?	Hva inneholder den?	Hvor finner jeg den?
Produktsikkerhetsguide	Les denne veiledningen først. Les sikkerhetsinstruksene før du setter opp maskinen. Du finner informasjon om varemerker og juridiske begrensninger i denne veiledningen.	Trykt / i esken
Hurtigstartguide	Følg instruksene for oppsett av maskinen, og installer driverne og programvaren for operativsystemet og tilkoblingstypen du bruker.	Trykt / i esken
Grunnleggende brukermanual	Lær om grunnleggende PC-utskrift, skanning, kopiering, faksing og bruk av PhotoCapture Center, samt grunnleggende vedlikehold av maskinen. Se feilsøkingstips.	Trykt / i esken
Online brukerveiledning	Denne brukermanualen inneholder tilleggsinnholdet i Grunnleggende brukermanual. I tillegg til informasjon om PC-utskrift, skanning, kopiering, faksing og bruk av PhotoCapture Center og Brother ControlCenter, finnes det nyttig informasjon om bruk av maskinen i et nettverk.	HTML- og PDF-fil / Brother Solutions Center ¹
Web Connect-guide	Denne brukermanualen gir nyttig informasjon om tilgang til Internett-tjenester fra Brother-maskinen, samt nedlasting av bilder, utskrift av data og opplasting av filer direkte til Internett-tjenestene.	PDF-fil / Brother Solutions Center ¹
AirPrint-guide	Denne brukermanualen gir informasjon om bruk av AirPrint til å skrive ut fra OS X v10.8.5 eller nyere og iPhone, iPod touch, iPad eller en annen iOS-enhet til Brother-maskinen uten å installere en skriverdriver.	PDF-fil / Brother Solutions Center ¹
Google Cloud Print-guide	Denne brukermanualen gir detaljert informasjon om hvordan du bruker tjenestene til Google Cloud Print™ til utskrift via Internett.	PDF-fil / Brother Solutions Center ¹
Brukerguide for mobil utskrift og skanning for Brother iPrint&Scan	Denne brukermanualen gir nyttig informasjon om utskrift fra mobil enhet og skanning fra Brother-maskinen til den mobile enheten når den er tilkoblet et Wi-Fi®-nettverk.	PDF-fil / Brother Solutions Center ¹

¹ Besøk solutions.brother.com/manuals.

Grunnleggende bruk og hvor du finner instruksjoner

Innholdet i Grunnleggende brukermanual finnes også i Online brukerveiledning med flere detaljer.

Funksjoner	Innhold	Guide
Oppsett	Legge i papir	Grunnleggende brukermanual
	Koble maskinen til datamaskinen	Hurtigstartguide
	Koble maskinen til den mobile enheten	Hurtigstartguide
Kopiere	Kopiere et dokument	Grunnleggende brukermanual
	Ulike typer kopier (2-sidige kopier, og så videre)	Online brukerveiledning
Skrive ut	Skrive ut fra datamaskinen (Windows®/ Macintosh)	Grunnleggende brukermanual
	Skrive ut fra den mobile enheten (Brother iPrint&Scan)	Brukerguide for mobil utskrift og skanning
	Skrive ut med AirPrint-funksjonen	AirPrint-guide
	Skrive ut med funksjonen Google Cloud Print	Google Cloud Print-guide
	Skrive ut data som er lastet ned fra skytjeneste	Web Connect-guide
Fakse	Sende og motta faks	Grunnleggende brukermanual
	Overføre en faks til datamaskinen	Online brukerveiledning
	Sende og motta en faks med datamaskinen	Grunnleggende brukermanual
	Sende og vise en faks med den mobile enheten (Brother iPrint&Scan)	Brukerguide for mobil utskrift og skanning
Skanne	Skanne fra maskinen	Grunnleggende brukermanual
	Skanne fra datamaskinen	Grunnleggende brukermanual
	Skanne fra den mobile enheten (Brother iPrint&Scan)	Brukerguide for mobil utskrift og skanning
	Lagre skannede data på skytjeneste	Web Connect-guide
Foto	Skriv ut foto	Grunnleggende brukermanual
Ytterligere informasjon	Feilmeldinger	Grunnleggende brukermanual
	Feilsøking	Grunnleggende brukermanual
	Spesifikasjoner	Online brukerveiledning

Online brukerveiledning hjelper deg få mest mulig ut av maskinen

Vi håper du synes denne manualen er til hjelp. Du kan få vite mer om maskinens funksjoner i Online brukerveiledning. Der finner du følgende:

Raskere navigering!

- ✓ Søkefelt
- ✓ Navigeringsindeks i eget panel

Omfattende!

- ✓ Hvert emne i én håndbok

Forenklet layout!

- ✓ Gir trinnvise instruksjoner
- ✓ Funksjonssammendrag øverst på siden



1. Søkeboks
2. Navigering
3. Sammendrag
4. Trinnvis

Vise Online brukermanualer

Vil du vise Online brukerveiledning og andre tilgjengelige håndbøker, kan du gå til solutions.brother.com/manuals.

Kun for Windows®-brukere: Du kan også åpne maskinens håndbøker ved hjelp av Brother-verktøy. Brother-verktøy (Brother Utilities) følger med i den vanlige installasjonen, og etter installering finner du verktøyet enten som snarvei på skrivebordet eller fra Start-menyen i Windows®.

Spørsmål eller problemer? Ta en titt på vanlige spørsmål og svar, løsninger og videoer på nettet.





Gå til modellens Vanlige spørsmål og Feilsøking på Brother Solutions Center på

<http://support.brother.com>

- Flere søkemetoder!
- Viser relaterte spørsmål for mer informasjon
- Mottar regelmessige oppdateringer basert på tilbakemeldinger fra kunder

Vanlige spørsmål og feilsøking

Kategorisert [Populært](#) [Siste](#)

-  **Fremgangsmåte / feilsøking**
 - ▶ [Feilmeldinger](#) ▶ [Papirmating/papirstopp](#) ▶ [Skriv ut](#) ▶ [Skann](#)
 - ▶ [Kopier](#) ▶ [Telefon](#) ▶ [Faks](#) ▶ [Mobil](#) ▶ [Nettskyen](#)
-  **Oppsett / innstillinger**
 - ▶ [Produktoppsett](#) ▶ [Driver/programvare](#)
-  **Forbruksvarer og ekstrautstyr / rutinemessig vedlikehold**
 - ▶ [Forbruksvarer/papir/ekstrautstyr](#) ▶ [Rengjøring](#)
-  **Andre**
 - ▶ [Spesifikasjoner](#) ▶ [Informasjon om OS-støtte](#) ▶ [Video med svar på vanlige spørsmål](#)

Søk ved hjelp av nøkkelord

[Søk](#) ▶ [Søk i vanlige spørsmål etter ID-nummer \(FAQ-nummer\)](#)

▶

Kategorisert [Populært](#) [Siste](#)

Siden Brother Solutions Center oppdateres regelmessig, kan dette skjermbildet endres uten forvarsel.

Definisjoner av merknader

Vi bruker følgende symboler og begreper i denne brukerhåndboken:

VIKTIG

VIKTIG indikerer en mulig farlig situasjon som, hvis den ikke unngås, kan føre til skade på eiendom eller tap av produktfunksjon.

MERK

MERK spesifiserer operativmiljøet, forhold for installasjon eller spesielle bruksforhold.



Tips-ikoner gir nyttige tips og tilleggsinformasjon.

Fet skrift

Fet skrift identifiserer knapper på maskinens kontrollpanel eller dataskjermen.

Kursiv skrift

Kursiv skrift fremhever et viktig punkt eller refererer til et relatert emne.

[Courier New]

Skriftypen Courier New brukes for meldingene som vises på maskinens LCD-skjerm.



-
- De fleste av illustrasjonene i denne brukermanualen viser MFC-J880DW.
-

For siste driveroppdateringer

Gå til modellens **Nedlastinger**-side på Brother Solutions Center på <http://support.brother.com> for å laste ned drivere.

For å holde ytelsen til maskinen din oppdatert, sjekk der for de siste fastvareoppgraderingene.

Merknad om utarbeidelse og offentliggjøring

Denne håndboken er utarbeidet og offentliggjort for å gi informasjon om den siste produktsikkerhetsinformasjonen som er tilgjengelig ved utgivelse. Informasjonen i denne håndboken kan endres.

Du finner den nyeste brukermanualen på solutions.brother.com/manuals.

Innholdsfortegnelse

1	Generell informasjon	1
	Oversikt over kontrollpanelet	1
	Oversikt over LCD-pekeskjerm	3
	Varslinger om skytjenester	5
	Få tilgang til Brother Utilities (Windows®)	6
	Avinstallere Brother-programvaren og driverne (Windows®)	6
2	Papirhåndtering	7
	Mat inn papir	7
	Legge papir i papirmagasinet	7
	Legge i fotopapir	8
	Legg papir i den manuelle materåpningen	9
	Endre innstilling for Sjekk papirstørrelse	12
	Endre papirstørrelse og papirtype	12
	Anbefalt utskriftsmedie	13
	Håndtere og bruke utskriftsmedier	13
3	Skriv ut	14
	Skrive ut fra datamaskinen	14
	Skriv ut et dokument (Macintosh)	14
	Skrive ut et dokument (Windows®)	14
	Skrive ut på begge sider av papiret automatisk (automatisk 2-sidig utskrift) (Windows®)	14
	Skriv ut mer enn en side på et enkelt papirark (N i 1) (Windows®)	15
	Skrive ut fotografier fra ControlCenter4 (Windows®)	16
4	Kopi	17
	Kopier et dokument	17
	Kopiinnstillinger	18
	Kopieringsalternativer	18
5	Skanne	21
	Skanne fra datamaskinen din (Windows®)	21
	Skanna med ControlCenter4 hemläge (Windows®)	21
	Skanne med skanneknappen på Brother-maskinen	22
	Skanne med skanneknappen på maskinen	22
6	PhotoCapture Center	24
	Utskrift av foton direkte från media	24
	Forhåndsvis og skrive ut bilder og filmfiler fra medier	24
	Sammendrag av utskriftsinnstillinger i PhotoCapture Center	24

7	Faks	25
	Før sending av faks	25
	Angi apparat-ID.....	25
	Forstyrrelse på telefonlinje / VoIP	25
	Mottaksmoduser	26
	Velg riktig mottaksmodus.....	27
	Still inn F/T-ringetid (doble ringetoner).....	28
	Still inn antall ganger det ringer før maskinen svarer (ringeforsinkelse).....	28
	Lagre numre	29
	Lagre adresseboknumre.....	29
	Endre eller slette navn eller numre i adresseboken.....	29
	Telefontjenester og eksterne enheter	31
	Talepost	31
	Voice Over Internet Protocol (VoIP).....	31
	Tilkobling av en ekstern telefonsvarer (TAD).....	31
	Eksterne apparater og biapparater	31
	Fakse med maskinen	32
	Send en faks.....	32
	Sette forhåndsvisning av faks til på	33
	Forhåndsviser nye fakser.....	34
	Faks med datamaskin (PC-FAX)	36
	Send fakser fra datamaskinen	36
	Motta fakser på datamaskinen (kun Windows®).....	36
A	Routine Maintenance	38
	Rengjør skanneren.....	38
	Kontroller utskriftskvaliteten.....	38
	Sjekk utskriftsrettstillingen fra Brother-maskinen.....	40
B	Feilsøking	41
	Feilsøke problemet.....	41
	Feil- og vedlikeholdsmeldinger	43
	Overfør faksene dine eller faksaktivitetsrapporten	49
	Feilsøking for oppsett av trådløst lokalt nettverk	50
	Feilkoder i rapport om trådløst LAN.....	50
	Problemer med faks og telefon.....	52
	Feilsøking for andre problemer med faks	53
	Problemer med utskrift eller skanning	55
	Feilsøking for andre utskriftsproblemer	57
	Dokument- og papirstopp	58
	Papirstopp.....	58
	Skriverstopp eller papirstopp	59
C	Tillegg	66

Skrive inn tekst på Brother-maskinen.....	66
Informasjon om samsvar med kommisjonsforordning 801/2013	66
Spesifikasjon av forsyning	67
D Stikkordliste.....	69

Oversikt over kontrollpanelet

Kontrollpanelet vil variere avhengig av modellen din.

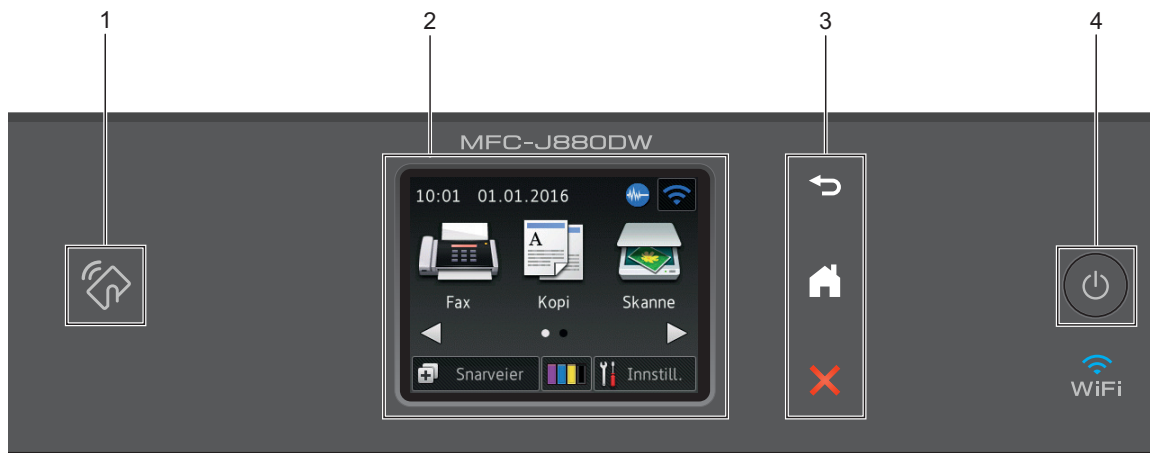

1. NFC-logo (Near Field Communication) (MFC-J880DW)

- Hvis Android™-enheten støtter NFC-funksjonen, kan du skrive ut data fra enheten eller skanne dokumenter til den ved å la enheten berøre NFC-logoen på kontrollpanelet.

2. 2,7"(67,5 mm) Berørings-skjerm (LCD)

Få tilgang til menyer og alternativer ved å trykke på dem på denne berørings-skjermen. Juster vinkelen på LCD-berørings-skjermen og berørings-panelet ved å løfte det.

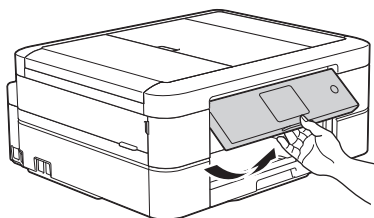

3. Berøringspanel

(Bakside)

Trykk for å gå tilbake til forrige meny.

(Hjem)

Trykk for å gå tilbake til startskjermen.

Når maskinen er i Hvilemodus, blinker Hjem-ikonet.

(Avbryt)

Trykk for å avbryte en operasjon (tilgjengelig når den lyser rødt).

4. Strøm på/av

Trykk på  for å slå på maskinen.

Trykk og hold inne  for å slå av maskinen. Pekeskjermen viser [Avslutter] og vil lyse i noen sekunder før den slås av. Hvis du har koblet til en ekstern telefon eller telefonsvarer, er den alltid tilgjengelig.

Selv om du slår av maskinen ved hjelp av , vil den rengjøre skriverhodet jevnlig for å bevare utskriftskvaliteten. Maskinen bør hele tiden være tilkoblet en strømkilde for å forlenge levetiden til skriverhodet, få mer ut av blekkassetene og opprettholde utskriftskvaliteten.

Oversikt over LCD-pekeskjerm

Det finnes to hjemmeskjermbilder som du kan få tilgang til ved å trykke på ◀ eller ▶.

Fra hjemmeskjermbildene har du tilgang til skjermbilder for Wi-Fi-oppsett, snarveier, blekknivåer og oppsett.

Hjemmeskjermbilde 1

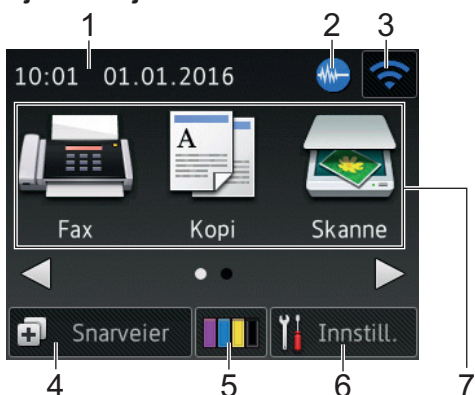

Dette skjermbildet viser maskinens status når den er inaktiv. Dette hjemmeskjermbildet kalles også Driftsklar modus-skjermbildet. Når det vises, angir det at maskinen er klar for neste kommando.

Hjemmeskjermbilde 1 gir tilgang til funksjonene [Fax], [Kopi] og [Skanne].

Hjemmeskjermbilde 2



Hjemmeskjermbilde 2 gir tilgang til tilleggsfunksjoner, slik som [Foto], [Nett] og [Apper].

1. Dato og klokkeslett

Viser dato og klokkeslett som er innstilt på maskinen.





2. Stillemodus

Dette ikonet vises når innstillingen [Stille modus] er satt til [På].

Med stillemodus er det mulig å redusere utskriftsstøy. Utskriftshastigheten reduseres når stillemodus er aktivert.

3. Trådløs status

Hvert av ikonene i tabellen nedenfor viser statusen til det trådløse nettverket.

	Maskinen er ikke tilkoblet det trådløse tilgangspunktet. Trykk på denne knappen for å konfigurere trådløse innstillinger. Mer informasjon >> <i>Hurtigstartguide</i>
	Trådløst nettverk er tilkoblet. En indikator med tre nivåer på hver av hjemmeskjermbildene viser gjeldende styrke på det trådløse signalet.
	Kan ikke registrere trådløst tilgangspunkt.
	Trådløs innstilling er deaktivert.



Du kan konfigurere trådløse innstillinger ved å trykke på knappen for trådløs status.

4. [Snarveier]

Lag snarveier for ofte brukte handlinger som sending av en faks, kopiering, skanning og bruk av Web Connect.



- Det er tre snarveisskjermbilder. Du kan programmere fire snarveier på hvert skjermbilde.
- Trykk på ◀ eller ▶ for å vise de andre snarveisskjermbildene.

5. [Blekk]

Viser tilgjengelig blekknivå. Trykk for tilgang til [Blekk]-menyen.

Når en blekkassett er nesten tom eller har et problem, vises et feilikon på blekkfargen.

6. [Innstill.]

Trykk for tilgang til [Innstill.]-menyen.

7. Moduser:

• [Fax]

Trykk for tilgang til faksmodus.

• [Kopi]

Trykk for tilgang til kopieringsmodus.

• [Skanne]

Trykk for tilgang til skannemodus.

• [Foto]

Trykk for å få tilgang til fotomodus.

• [Nett]

Trykk for å koble Brother-maskinen til en Internett-tjeneste.

Mer informasjon ►► [Web Connect-guide: solutions.brother.com/manuals](http://solutions.brother.com/manuals)

• [Apper]

Trykk for å koble Brother-maskinen til Brothers Apper-menyen.

Mer informasjon ►► [Web Connect-guide: solutions.brother.com/manuals](http://solutions.brother.com/manuals)

8. [Lagret/Lagrede faks:]



Når [Faksforh.vis] ¹ er satt til [Av], viser [Lagret/Lagrede faks] hvor mange mottatte fakser det er i maskinens minne.

Trykk [Skriv] for å skrive ut faksene.

9. [Ny(e) faks(er) :]

(MFC-J880DW)





Når [Faksforh.vis] er satt til [På], viser [Ny(e) faks(er)] hvor mange nye fakser du har mottatt og lagret i minnet.

Trykk på [Vis] for å vise faksene på pekeskjermen.

10. Advarsel-ikon

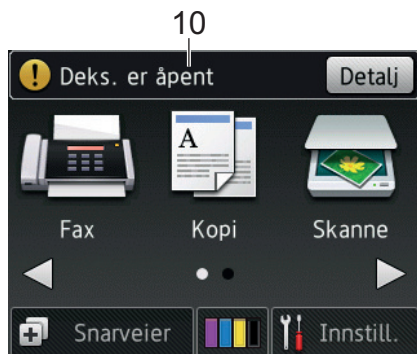
¹ MFC-J880DW



Advarsel-ikonet  vises når det er en feil- eller vedlikeholdsmelding. Trykk på [Detalj] for å se den, og trykk deretter på  for å gå tilbake til Driftsklar modus.

VIKTIG

IKKE trykk på LCD-skjermen med en skarp gjenstand, som en penn eller skrivespiss. Dette kan skade maskinen.



- Dette produktet bruker skrifttype fra ARPHIC TECHNOLOGY CO., LTD.
- Du må IKKE berøre LCD-skjermen rett etter at du har koblet til strømledningen eller slått på maskinen. Hvis du gjør det, kan det føre til feil.

Varslinger om skytjenester

Hvis du bruker Brother Web Connect og [Melding om ny funksjon] er satt til [På], vil det vises varslinger om skytjenester på Hjem-skjermen.

Se etter nye varslinger ved å trykke på [Detalj].

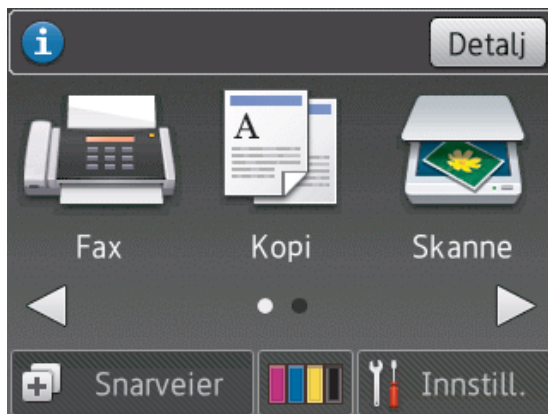

Få tilgang til Brother Utilities (Windows®)

Brother Utilities er en programstarter som gir praktisk tilgang til alle Brother-programmer som er installert på datamaskinen.

1 Gjør ett av følgende:

- (Windows® XP, Windows Vista® og Windows® 7)

Klikk på  (**Start**) > **Alle programmer** > **Brother** > **Brother Utilities**.

- (Windows® 8)

Trykk eller klikk  (**Brother Utilities**) enten på **Start**-skjermen eller skrivebordet.

- (Windows® 8.1)

Flytt musen til nedre venstre hjørne av **Start**-skjermen og klikk  (hvis du bruker en berøringbasert enhet, sveip opp fra bunnen på **Start**-skjermen for å vise **Appar**-skjermen).

Når **Appar**-skjermen vises, trykk eller klikk  (**Brother Utilities**).

2 Velg din maskin.

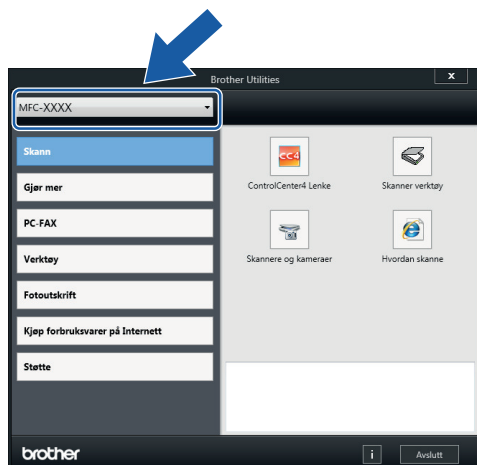

3 Velg funksjonen du vil bruke.

Avinstallere Brother-programvaren og driverne (Windows®)

1 Start (**Brother Utilities**).

2 Klikk på rullegardinlisten, og velg deretter modellnavnet (hvis det ikke allerede er valgt). Klikk på **Verktøy** i den venstre navigasjonslinjen og klikk deretter på **Avinstaller**.

Følg instruksjonene i dialogboksen hvis du vil avinstallere programvaren og driverne.

Mat inn papir

Legge papir i papirmagasinet

- Hvis [Sjekk papir]-innstillingen står på [På] og du trekker papirmagasinet ut av maskinen, vises det en melding på LCD-skjermen om du vil endre papirtype og papirstørrelse. Du kan endre innstillingene for papirstørrelse og papirtype ved behov ved å følge instruksjonene på skjermen.
- Legg bare papir av ett papirformat og -type i papirmagasinet samtidig.
- Når du legger en annen papirstørrelse i magasinet, må du endre innstillingen for papirstørrelse på maskinen eller innstillingen for papirstørrelse på datamaskinen.

- 1 Trekk papirmagasinet helt ut av maskinen.

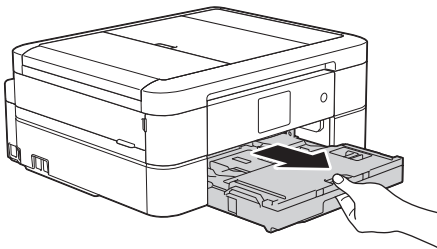

- 2 Åpne dekselet på utskuffen (1).

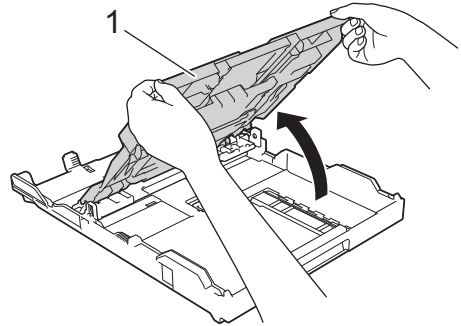

- 3 Klem forsiktig sammen og skyv papirførerne for bredden (1) og deretter papirførerne for lengden (2) slik at de passer til papirstørrelsen.

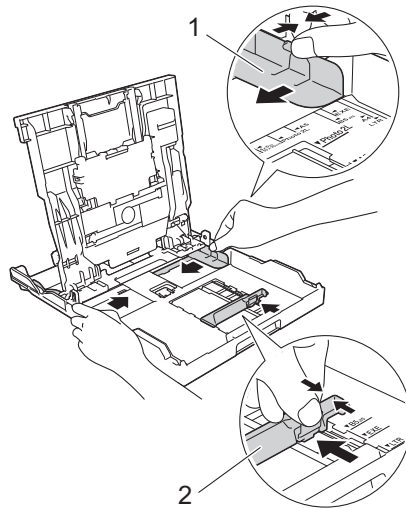

- 4 Luft papirstabelen godt.

- 5** Legg papiret forsiktig i papirmagasinet med utskriftssiden **vendt ned**.

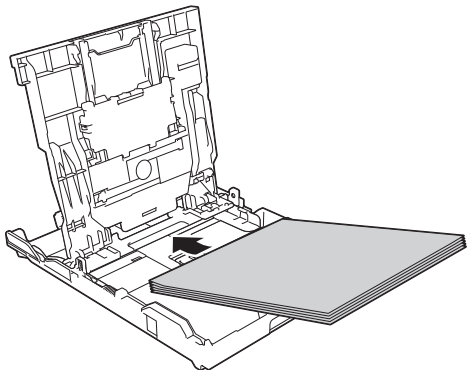

Pass på at papiret ligger flatt i magasinet, og at papirføreren for lengden (1) berører kantene på papiret.

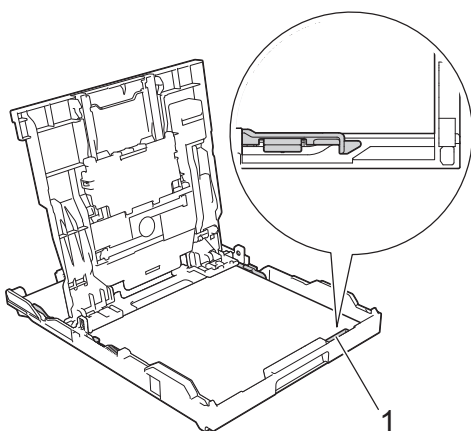

VIKTIG

- Ikke skyv papiret for langt inn, da det kan bli bøyd oppover og skape problemer i mateprosessen.
- Legger du i flere enn 20 ark med Foto 2L (13 x 18 cm), kan det oppstå papirstopp.



Hvis du vil fylle på mer papir før magasinet er tomt, tar du ut papiret fra magasinet og legger det sammen med papiret du vil legge i. Du må alltid lufte papirbunken godt for å forhindre at maskinen mater flere sider.

- 6** Juster forsiktig papirførerne for bredden (1) slik at de er tilpasset papiret.

Sørg for at papirførerne berører papirkantene.

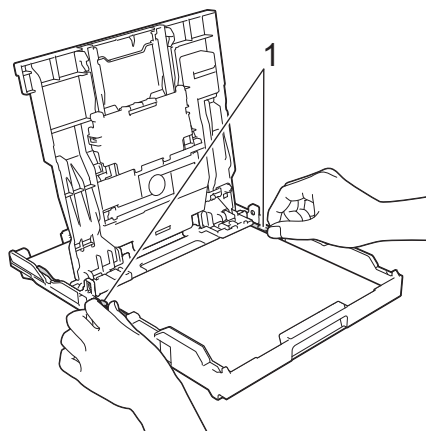

- 7** Lukk dekselet på utskuffen.

Skyv papirmagasinet sakte helt inn i maskinen.

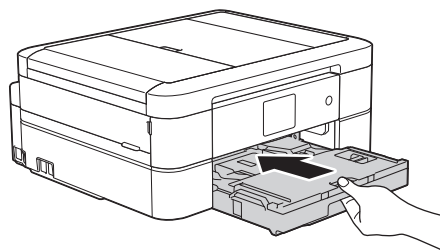

- 8** Mens du holder papirmagasinet på plass i maskinen, må du trekke ut papirstøtten (1) slik at den låser seg på plass og deretter brette ut papirstøtteklaffen (2).

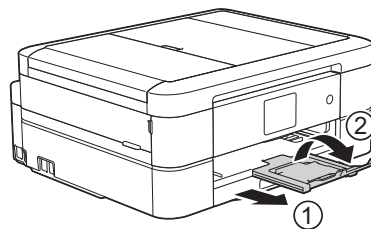

Legge i fotopapir

Bruk fotopapirmagasinet, som er plassert over dekselet på utskuffen, til å skrive ut på papir i

størrelsen Foto (10 x 15 cm) eller Foto L (89 x 127 mm).

- 1 Trykk på den blå utløserknappen for fotopapirmagasin (1), og skyv dekselet på utskuffen fremover til det låses i posisjonen for fotoutskrift (2).

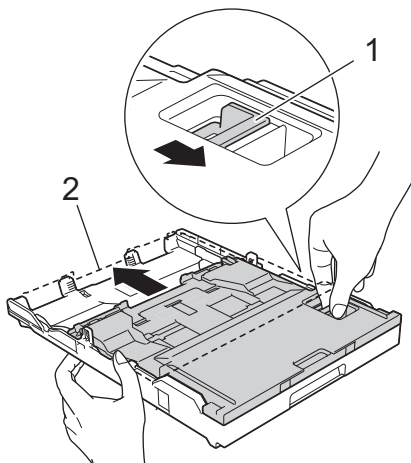

- 2 Legg inntil 20 ark med fotopapir i fotopapirmagasinet med utskriftssiden vendt ned.

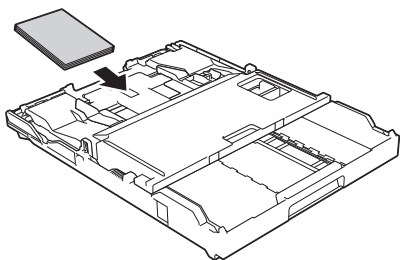

- 3 Juster forsiktig papirførerne for bredden slik at de passer til papiret. Sørg for at papirførerne for bredden (1) berører kantene til papiret, og at papiret ligger flatt i magasinet.

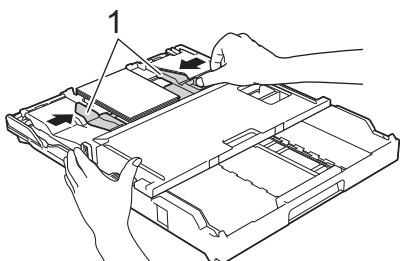

VIKTIG

Når du har skrevet ut bildene, setter du fotopapirmagasinet tilbake til normal utskriftsposisjon. Ellers vil det vises en [Ingen papirmat.]-feil når du bruker enkeltark.

Fotopapirmagasin i normal utskriftsposisjon

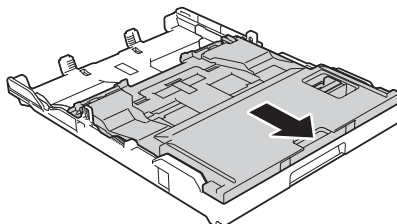

Fotopapirmagasin i utskriftsposisjon for foto

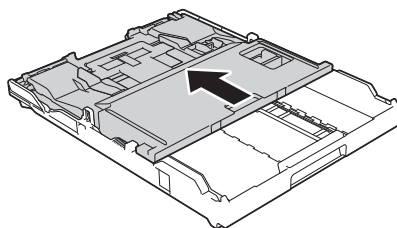

Beslektet informasjon

- Skrive ut fotografier fra ControlCenter4 (Windows®) >> side 16

Legg papir i den manuelle materåpningen

Mat inn spesielt utskriftsmedie i denne åpningen ett ark om gangen.

VIKTIG

- IKKE legg i mer enn ett papirark i den manuelle materåpningen om gangen. Dette kan føre til papirstopp.
- IKKE legg papir i den manuelle materåpningen når du skriver ut fra papirmagasinet. Dette kan føre til papirstopp.

- 1** Åpne dekselet på den manuelle materåpningen.

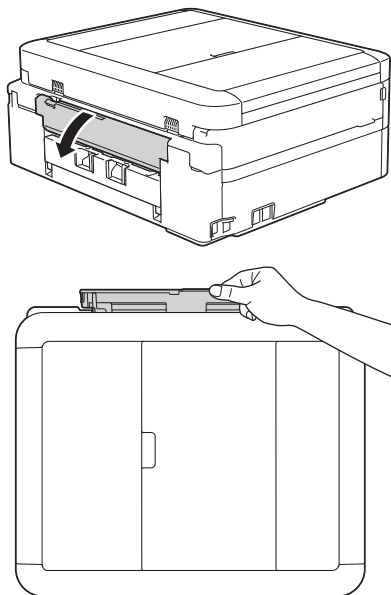

- 2** Løft opp papirstøtten.

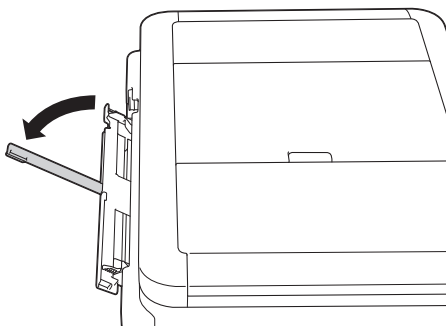

- 3** Skyv papirførerne i den manuelle mateåpningen slik at de passer til bredden på papiret du bruker.

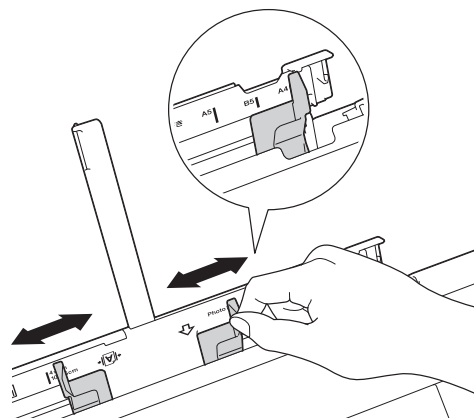

- 4** Legg kun ett papirark i den manuelle mateåpningen med utskriftssiden **opp**.

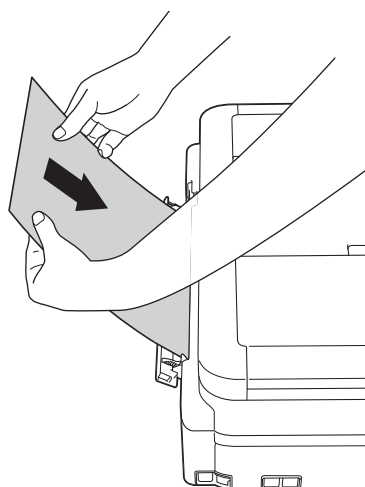

- 5** Bruk begge hender til forsiktig å justere papirførerne på den manuelle

materåpningen slik at de er tilpasset papiret.

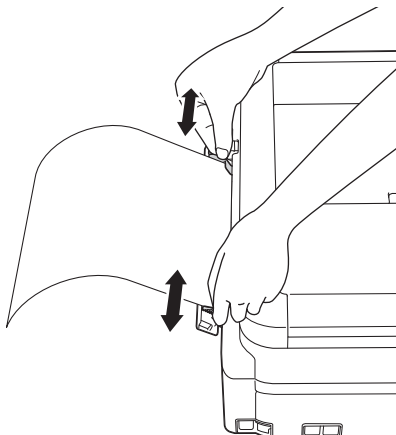

- 6** Bruk begge hendene og skyv ett papirark i den manuelle materåpningen helt til fremre kant rører ved materullene. Slipp papiret når du hører at maskinen trekker i det. LCD-skjermen viser [Man. matingsåpn. klar.]. Les instruksjonene som vises på LCD-skjermen, og trykk deretter på [OK].

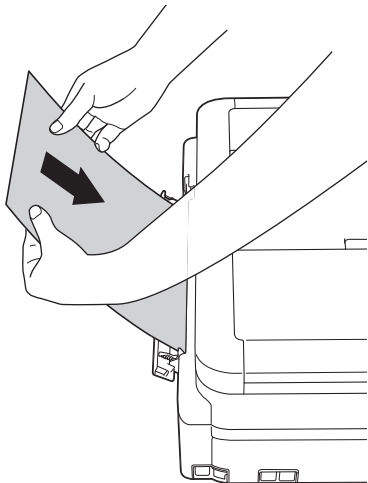

- 7** Mens du holder papirmagasinet på plass i maskinen, må du trekke ut papirstøtten (1) slik at den låser seg på

plass og deretter brette ut papirstøtteklaffen (2).

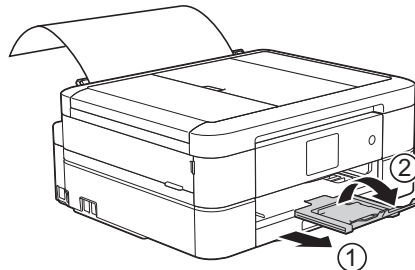

- Hvis dokumentet ikke får plass på én side, vises en melding på pekeskjermen der du blir bedt om å legge i enda et ark. Legg enda et ark i den manuelle materåpningen, og trykk deretter på [OK] på pekeskjermen.
- Når du bruker konvolutter, skal du legge i konvoluttene med skriverplaten **vendt opp** og med klaffen til venstre, som vist i illustrasjonen.

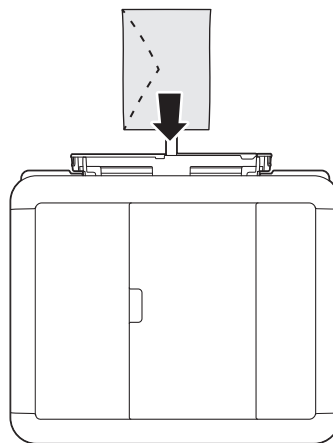

- Når du legger i en konvolutt eller et tykt papir, må du skyve konvolutten inn i den manuelle mateåpningen inntil du føler at materullene griper tak i den.



Beslektet informasjon

- Feil- og vedlikeholdsmeldinger >> side 43

Endre innstilling for Sjekk papirstørrelse

Hvis innstillingen Sjekk papir er satt til [På] og du trekker papirmagasinet ut av maskinen, vises en melding på LCD-skjermen som spør om du vil endre innstillingene for Papirstørrelse og Papirtype.

Standardinnstillingen er [På].

- 1 Trykk på  [Innstill.] > [Alle innst.] > [Hovedoppsett] > [Sjekk papir].
- 2 Trykk på [På] eller [Av].
- 3 Trykk på .



Beslektet informasjon

- Feil- og vedlikeholdsmeldinger >> side 43

Endre papirstørrelse og papirtype

Angi innstillingene for papirstørrelse og papirtype for papirmagasinet.

- Still inn maskinen for den papirtypen du bruker for å oppnå best mulig utskriftskvalitet.
- Når du endrer størrelsen på papiret du legger i magasinet, må du endre innstillingen for papirstørrelse på LCD-skjermen samtidig.

- 1 Gjør ett av følgende:
 - (MFC-J680DW)
Trykk på  [Innstill.] > [Papirtype].
 - (MFC-J880DW)
Trykk på  [Innstill.] > [Skuffinnstill.] > [Papirtype].
- 2 Trykk på ▲ eller ▼ for å vise alternativet [Vanlig papir], [Blekkpapir], [Brother BP71] eller [Annet glanset], og trykk deretter på alternativet du vil ha.
- 3 Trykk på [Papirstørrelse].
- 4 Trykk på ▲ eller ▼ for å vise alternativene for papirstørrelse, og trykk deretter på alternativet du vil ha.
- 5 Trykk på .



Maskinen mater ut utskrevne ark med påskrevet side opp på papirmagasinet foran på maskinen. Når du bruker glanset papir, må du umiddelbart fjerne hvert enkelt ark for å unngå flekker eller papirstopp.

Beslektet informasjon

- Feil- og vedlikeholdsmeldinger >> side 43

Anbefalt utskriftsmedie

For best mulig utskriftskvalitet, anbefaler vi at du bruker Brother-papiret som er oppført i tabellen.

Hvis Brother-papir ikke er tilgjengelig i ditt land, anbefaler vi at du tester forskjellige papirtyper før du går til anskaffelse av store kvanta.

Brother-papir

Papirtype	Artikkel
A4 Normal	BP60PA
A4 Glanset foto	BP71GA4
A4 Inkjet (Matt)	BP60MA
10 x 15 cm Glanset foto	BP71GP

Håndtere og bruke utskriftsmedier

- Oppbevar papir i originalemballasjen, og hold den forseglet. La papiret ligge flatt og beskyttet mot fuktighet, direkte sollys og varme.
- Unngå å berøre den blanke (bestrøkte) siden av fotopapir.

VIKTIG

Følgende papirtyper må IKKE brukes:

- Skadet, krøllet eller skrukket papir eller papir med ujevn fasong

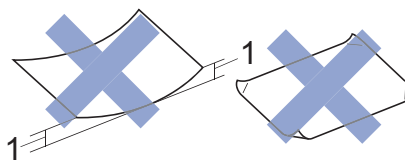

1. En krøll på **2 mm eller større kan forårsake papirstopp.**

- Papir som er svært blankt eller sterkt teksturert
- Papir som ikke kan stables jevnt
- Papir med korte fibrer

Papirkapasiteten til dekselet på utskuffen

Opptil 50 ark med papir av typen A4 80 g/m².

- Fotopapir må tas ut av dekselet på utskuffen ett ark om gangen for å unngå flekker.

Skrive ut fra datamaskinen

Skriv ut et dokument (Macintosh)

Du finner utskriftsinstruksjoner ►► *Online brukerveiledning: Skrive ut fra datamaskinen (Macintosh)*

Skrive ut et dokument (Windows®)

- 1 Velg utskriftskommandoen i programmet ditt.
- 2 Velg **Brother MFC-XXXX** (hvor XXXX er navnet på modellen din).
- 3 Klikk på **Skriv**.
- 4 Fullfør utskriftsoperasjonen din.



Mer informasjon ►► *Online brukerveiledning: Skrive ut fra datamaskinen (Windows®)*

Skrive ut på begge sider av papiret automatisk (automatisk 2-sidig utskrift) (Windows®)

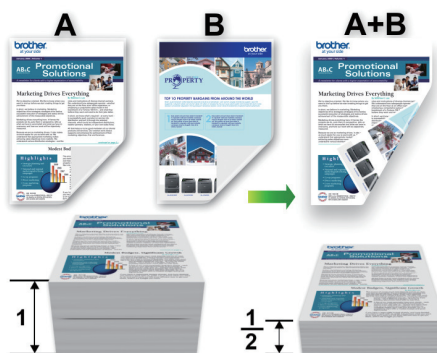

- Sørg for at det bakre dekselet er lukket.
- Hvis papir har krøllet seg, skal det rettes og settes tilbake til papirmagasinet.
- Bruk vanlig eller tynt papir. IKKE bruk brev-papir.
- Papiret kan krølle seg hvis det er for tynt.

- 1 Velg utskriftskommandoen i programmet ditt.
- 2 Velg **Brother MFC-XXXX** (hvor XXXX er navnet på modellen din), og klikk deretter på utskriftsegenskapene eller preferanseknappen.
Skriverdriver-vinduet vises.

- 3 I feltet **Orientering** velger du alternativet **Stående** eller **Liggende** for å angi retningen på utskriften.



Hvis applikasjonsprogramvaren inneholder en lignende layoutfunksjon, anbefaler vi at du bruker den i applikasjonen.

- 4 Klikk på rullegardinmenyen **Tosidig / Hefte**, og velg deretter **Tosidig**.
 - 5 Klikk på **Tosidige innstillinger**-knappen.
 - 6 Vålj ett av alternativene i menyen **Tosidigtype**.
 - 7 Velg **Innbindingsforskyving**-avmerkingsboksen hvis du vil spesifisere forskyvningen for innbinding i tommer eller millimeter.
 - 8 Klikk på **OK** for å gå tilbake til vinduet for skriverdriver.
 - 9 Endre andre skriverinnstillinger ved behov.
-
- Funksjonen uten kanter er ikke tilgjengelig når du benytter dette alternativet.
-
- 10 Klicka på **OK** igen och slutför sedan utskriften.

Skriv ut mer enn en side på et enkelt papirark (N i 1) (Windows®)



- 1 Velg utskriftskommandoen i programmet ditt.
 - 2 Velg **Brother MFC-XXXX** (hvor XXXX er navnet på modellen din), og klikk deretter på utskriftsegenskapene eller preferanseknappen. Skriverdriver-vinduet vises.
 - 3 I feltet **Orientering** velger du alternativet **Stående** eller **Liggende** for å angi retningen på utskriften.
-
- Hvis applikasjonsprogramvaren inneholder en lignende layoutfunksjon, anbefaler vi at du bruker den i applikasjonen.
-
- 4 Klikk på **Flersideutskrift**-rullegardinmenyen og velg deretter **2i 1-**, **4i 1-**, **9i 1-** eller **16i 1-** alternativet.
 - 5 Klikk på **Siderekkefølge**-rullegardinmenyen, og velg deretter siderekkefølgen din.
 - 6 Klikk på **Kantlinje**-rullegardinmenyen, og velg deretter type kantlinje.
 - 7 Endre andre skriverinnstillinger ved behov.

- 8 Klikk på **OK**, og fullfør deretter utskriften.

Skrive ut fotografier fra ControlCenter4 (Windows®)

Du kan skrive ut og redigere fotografier ved bruk av forskjellige ControlCenter-funksjoner.

I trinnene nedenfor brukes Hjem-modus i ControlCenter som eksempel.

- 1 Sørg for at du har lagt inn riktig media i papirmagasinet.
- 2 Klikk på -ikonet (**ControlCenter4**) i oppgavelinjen og klikk deretter på **Åpne**.
- 3 Klikk på **Bilde**-fanen.



- 4 Velg mappen som inneholder bildet du vil skrive ut.
- 5 Velg bildene du vil skrive ut ved å klikke på bildet i bildefremvisningen og krysse avmerkingsboksen under bildet.
- 6 Angi antall kopier du vil skrive ut (1–99) ved å klikke .
- 7 Klikk på **Skrive ut**.
Vinduet med skriverinnstillinger vises.

- 8 Konfigurer innstillingene for alternativene **Papirstørrelse**, **Mediatype** og **Oppsett**.

- 9 Klikk på **Start utskrift**-knappen.

Beslektet informasjon

- Legge i fotopapir >> side 8

Kopier et dokument

- 1 Sørg for at du har matet inn riktig papirstørrelse i papirmagasinet.
- 2 Gjør ett av følgende:
 - Legg dokumentet med *forsiden ned* på skannerglassplaten.

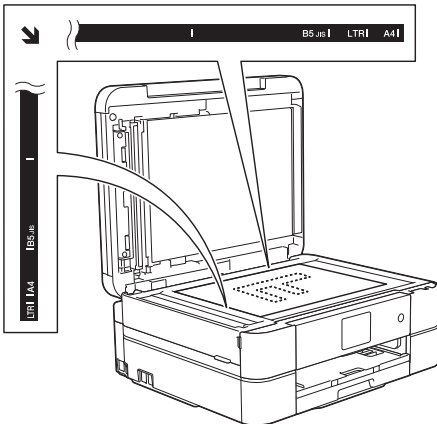

- Legg dokumentet i ADF-en med *forsiden ned*.
(Ved kopiering av flere sider, anbefaler vi at ADF brukes.)

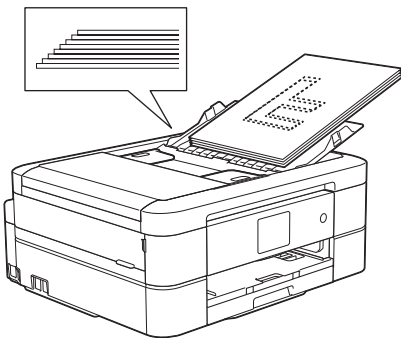

- 3 Trykk på  [Kopi].

Pekeskjermen viser:

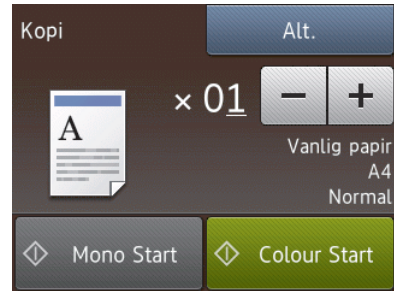

- 4 Endre om nødvendig kopieringsinnstillingene.



- Når du legger i vanlig papir med et annet format enn A4 må du endre innstillingene [Papirstørrelse] og [Papirtype] ved å trykke på [Alt.]-knappen.

- **x 01** (Antall kopier)

Trykk på **x 01** for å vise tastaturet på pekeskjermen, og angi deretter antall kopier ved hjelp av tastaturet på pekeskjermen. Trykk på [OK].

Du kan også bruke [-] eller [+].

- [Alt.]

Trykk på  for å endre kopieringsinnstillingene kun for neste kopi.

- Når du er ferdig, trykk på [OK].
- Etter at du har valgt nye alternativer, kan du lagre dem ved å trykke på knappen [Lagre som snarvei].

- 5 Trykk [Mono Start] eller [Colour Start].



Hvis du vil stanse kopieringen, trykker du





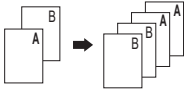
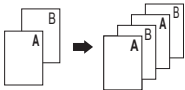
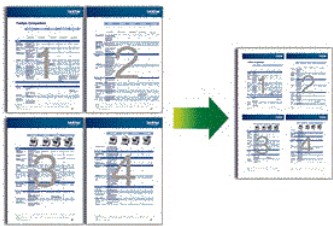
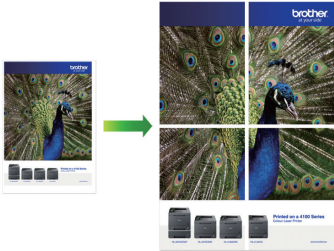

Kopiinnstillinger

Kopieringsalternativer

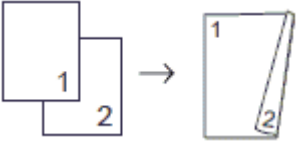
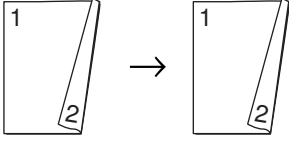
Vil du endre kopiinnstillingene, trykker du på [Alt.]-knappen.

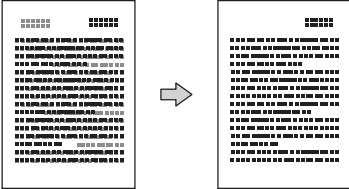
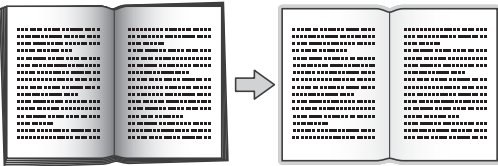
Alternativ	Beskrivelse	
Kvalitet	Velg kopieringsoppløsning for dokumenttypen. <ul style="list-style-type: none"> Når du velger alternativ Normal eller Rask, er Vanlig papir det eneste alternativet for Papirtype. 	
Papirtype	Velg papirtype. Hvis du kopierer på spesialpapir, får du best utskriftskvalitet ved å stille inn maskinen på den typen papir du bruke.	
Papirstørrelse	Velg papirstørrelse. Hvis du kopierer på annet papir enn i A4-størrelse, må du endre papirstørrelseinnstillingen.	
Forstørr/Reduser	100%	-
	Forstørr	Velg forstørrelsesforhold for neste kopi.
	Reduser	Velg forminskingsforhold for neste kopi.
	Tilpass til siden	Juster kopiformatet slik at det passer til papirformatet du har stilt inn.
	Definer 25-400%	Angi et forstørrelses- eller forminskingsforhold.
Tetthet	Øk tettheten for å gjøre teksten mørkere. Reduser tettheten for å gjøre teksten lysere.	
Stable/Sorter	Velg å stable eller sortere flere kopier.	
	Stable 	Sortere 
Sideoppsett	Lag N i 1-, 2 i 1-ID- eller plakatkopier.	
	4 i 1 	Plakat 

Alternativ	Beskrivelse
2-sidig kopi	<p>Velg dette alternativet hvis du vil kopiere på begge sider av arket.</p> <div style="display: flex; justify-content: space-around;"> <div data-bbox="395 208 779 397"> <p>1-sidig→2-sidig</p>  </div> <div data-bbox="786 208 1170 397"> <p>2-sidig→2-sidig</p>  </div> </div>
Avanserte innst.	<p>Blekksparemodus (MFC-J880DW)</p> <p>Skriver ut farger lysere og vektlegger omrissene av bilder.</p> 
	<p>Kopi på tynt papir (MFC-J880DW)</p> <p>Unngå at blekket skinner gjennom når du kopierer til tynt papir.</p> 
	<p>Bokkopi (MFC-J880DW)</p> <p>Korriger mørke kanter og skjevhet når du kopierer fra skannerglassplaten.</p> 
	<p>Kop. Vanmerke (MFC-J880DW)</p> <p>Plasser tekst i dokumentet som vanmerke.</p> 

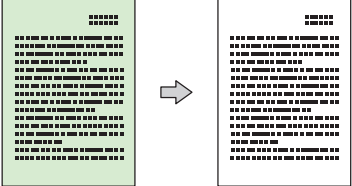
Alternativ	Beskrivelse
	<p>Fjern bakgrunnsfarge</p> <p>Fjerner dokumentets bakgrunnsfarge i kopier. Den hvite bakgrunnen blir tydeligere. Dette sparer noe blekk og kan gjør visse kopier enklere å lese.</p> 
Angi ny std.	Lagrer kopieringsinnstillingene du bruker oftest, ved å angi dem som standardinnstillinger.
Fabrikkinnst.	Gjenoppretter eventuelt endrede kopiinnstillinger til fabrikkinnstillingene.
Lagre som snarvei	Legg til gjeldende innstillinger som snarvei.



(MFC-J880DW)

Funksjonene Blekksparemodus, Kopi på tynt papir, Bokkopi og Kop. Vanmerke støttes av teknologi fra Reallusion, Inc.



Skanne fra datamaskinen din (Windows®)

Det er flere måter du kan bruke datamaskinen din til å skanne bilder og dokumenter på Brother-maskinen din. Bruk programmene som leveres av Brother eller bruke ditt foretrukne skanneprogram.

Skanna med ControlCenter4 hemläge (Windows®)

Velg **Hjemmemodus** som modusinnstillingen for ControlCenter4.

- 1 Legg i dokumentet ditt.
- 2 Klikk på -ikonet (**ControlCenter4**) i oppgavelinjen og klikk deretter på **Åpne**.
- 3 Klicka på fliken **Skann**.

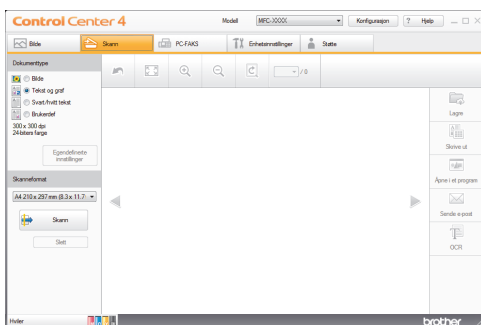

- 4 Velg **Dokumenttype**.
- 5 Endre dokumentets **Skanneformat**, ved behov.





- 6 Klikk  (**Skann**).

Maskinen starter skanningen, og det skannede bildet vises i bildefremviseren.

- 7 Hvis du har skannet flere sider med ADF-en, klikker du pila mot venstre eller høyre for å forhåndsviser hver skannet side.

- 8 Beskjær det skannede bildet etter behov.

- 9 Gjør ett av følgende:

- Klikk på  (**Lagre**) for å lagre skannet data.
- Klikk på  (**Skrive ut**) for å skrive ut skannet data.
- Klikk på  (**Åpne i et program**) for å åpne skannet data i et annet program.
- Klikk på  (**Send e-post**) for å legge skannet data til en e-post.
- Klikk på  (**OCR**) for å konvertere det skannede dokumentet til en redigerbar tekstfil.

Skanne med skanneknappen på Brother-maskinen

Skanne med skanneknappen på maskinen

Bruk skanneknappen på maskinen til å gjøre midlertidige endringer i skanneinnstillingene. Bruk Brothers ControlCenter-programvare for å gjøre permanente endringer.

1 Gjør ett av følgende:

- Legg dokumentet med *forsiden ned* på skannerglassplaten.

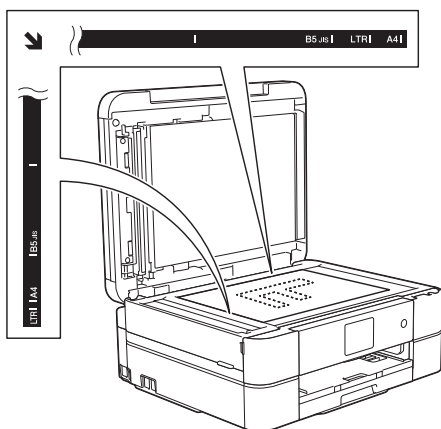

- Legg dokumentet i ADF-en med *forsiden ned*.

(Hvis du skanner flere sider, anbefaler vi bruk av ADF-en.)

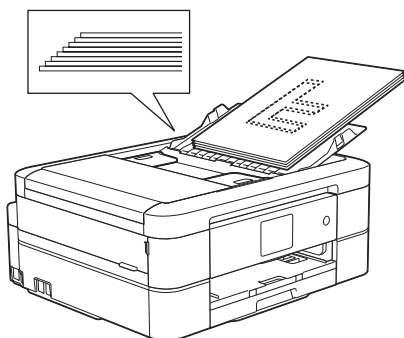

2 Trykk på [Skanne] > [til fil].

- ### 3
- Hvis maskinen er koplet til over nettverket, trykker du på ▲ eller ▼ for å vise datamaskinen hvor du vil sende data og trykk deretter på datamaskinnavnet.

Hvis LCD-skjermen ber deg om å angi en PIN-kode, bruker du LCD-skjermen for å angi den firesifrede PIN-koden for datamaskinen, og deretter trykker du på [OK].

4 Gjør ett av følgende:

- For å endre innstillingene, trykk på [Alt.], og gå deretter til neste trinn.
- Trykk på [Start] for å starte skanning uten å endre flere innstillinger.

Maskinen starter skanningen. Hvis du bruker maskinens skannerglassplate, følger du instruksene på LCD-skjermen for å fullføre skanejobben.

5 Trykk på [Skanneinnstil.]-alternativet og trykk deretter på [Angi på enhet].

For å bruke alternativet [Skanneinnstil.] må en datamaskin med ControlCenter-programvare installert være tilkoppelt maskinen.

6 Velg skanneinnstillingene du vil endre, og trykk deretter på [OK].

- [Skannetype]

Velg skannetype for dokumentet.

- [Oppløsning]

Velg skanneoppløsningen for dokumentet ditt.

- [Filtype]

Velg filformat for dokumentet.

- [Skannestørrelse]

Velg skanneformat for dokumentet.

- [Fjern bakgrunnsfarge]

Endre mengden bakgrunnsfarge som fjernes.

7 Trykk på [Start].

Maskinen starter skanningen. Hvis du bruker maskinens skannerglassplate, følger du instruksene på LCD-skjermen for å fullføre skannejobben.

Utskrift av foton direkt fra media

Forhåndsvis og skriv ut bilder og filmfiler fra medier

Forhåndsvis bildene på LCD-skjermen før du skriver dem ut. Skriv ut bilder fra filmfiler som er lagret på et minnekort eller USB flash-minne.

- 1 Åpne dekselet til mediesporet.

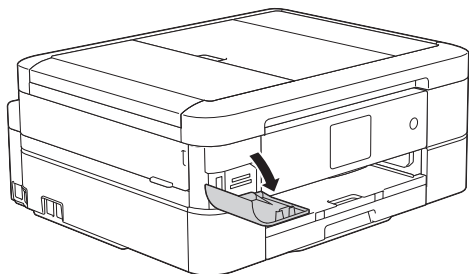

- 2 Sett inn minnekortet eller USB Flash-minnet i riktig spor.
- 3 Trykk på [Foto] > [Vis bilder].
- 4 Trykk ◀ eller ▶ for å vise det bildet du vil skrive ut, og trykk deretter på det.

 Hvis du vil skrive ut alle bildene, trykker du på [Skr. alle], og deretter trykker du på [Ja]-knappen for å bekrefte.

- 5 Trykk på **x01** for å vise tastaturet på pekeskjermen, og angi deretter antall kopier ved hjelp av tastaturet på pekeskjermen. Trykk på [OK].

Du kan også bruke [-] eller [+].

- 6 Trykk på [OK].

- 7 Gjenta de siste tre trinnene helt til du har valgt alle bildene du vil skrive ut.

- 8 Trykk på [OK].

- 9 Les og bekreft den viste listen med alternativer.

- 10 Du kan endre utskriftsinnstillingene ved å trykke på [Utskr. innst.].

- 11 Trykk på [Start].

Sammendrag av utskriftsinnstillinger i PhotoCapture Center

Utskriftsinnstillingene du endrer gjelder kun for denne utskriften. Maskinen vil gå tilbake til standardinnstillingene når utskriften er fullført.



Du kan lagre utskriftsinnstillingene du bruker oftest ved å angi dem som standard.

Mer informasjon >> [Online brukerveiledning](#)

Før sending av faks

Angi apparat-ID

Angi maskinens apparat-ID hvis du vil at dato og klokkeslett skal vises på hver faks du sender.

- 1 Trykk på  [Innstill.] > [Alle innst.] > [Grunn oppsett] > [Apparatets ID].
- 2 Trykk på [Fax].
- 3 Angi faksnummeret ditt (opptil 20 sifre) på pekeskjermen, og trykk deretter [OK].
- 4 Trykk på [Navn].
- 5 Skriv navnet ditt (opptil 20 tegn) ved å bruke pekeskjermen, og trykk deretter på [OK].



- Trykk på  for å veksle mellom bokstaver, tall og spesialsymboler. (Tilgjengelige tegn kan variere avhengig av land.)
- Hvis du har skrevet feil tegn og ønsker å endre det, kan du trykke på ◀ eller ▶ for å flytte markøren til det. Trykk , og skriv deretter inn riktig tegn.
- Trykk på [Område] hvis du vil sette inn et mellomrom.

- 6 Trykk på .

Forstyrrelse på telefonlinje / VoIP

Hvis du har problemer med å sende eller motta fakser på grunn av mulig støy på telefonlinjen, eller hvis du bruker et VoIP-system, anbefaler vi at du endrer modemhastigheten for å minimere feil ved faksing.

- 1 Trykk på  [Innstill.] > [Alle innst.] > [Grunn oppsett] > [Kompatibilitet].
- 2 Trykk på [Normal] eller [Grunnleggende (VoIP)].
 - [Grunnleggende (VoIP)] reduserer modemhastigheten til 9 600 bps og slår av fargefaksmottak og ECM, unntatt for sending av faks i farger. Med mindre det normalt er mye støy på telefonlinjen, vil du kanskje bare bruke den ved behov.

For å forbedre kompatibilitet med de fleste VoIP-tjenester, anbefaler Brother at du endrer kompatibilitetsinnstillingene til [Grunnleggende (VoIP)].

 - [Normal] angir modemhastigheten til 14.400 bps.

- 3 Trykk på .



- VoIP (Voice over IP) er en type telefonsystem som bruker en Internett-tilkobling i stedet for en tradisjonell telefonlinje.

Beslektet informasjon

- Feil- og vedlikeholdsmeldinger >> side 43
- Problemer med faks og telefon >> side 52

Mottaksmoduser

Enkelte mottaksmoduser svarer automatisk ([Kun fax] og [Fax/Tel]). Det kan hende du vil endre ringeforsinkelsen før du bruker disse modusene.

Kun fax

[Kun fax]-modus vil automatisk besvare alle anrop som faks.

Fax/Tel

Modusen [Fax/Tel] hjelper deg med å styre alle innkommende anrop ved å gjenkjenne dem som faks- eller taleanrop og deretter håndtere dem på én av følgende måter:

- Fakser mottas automatisk.
- Taleanrop starter F/T-ringning i maskinen for å varsle deg om at du må løfte av røret. F/T-ringning er doble ringetoner som maskinen avgir.

Manuell

Modusen [Manuell] slår av alle funksjoner for automatisk svar.

Du kan motta en faks i modusen [Manuell] ved å løfte av røret på den eksterne telefonen. Når du hører fakstoner (korte, gjentatte pipelyder), trykker du på Start-knappen og deretter velger du [Motta] for å motta en faks. Du kan også bruke funksjonen Faksdeteksjon til å motta fakser. Dette gjøres ved å løfte av røret på samme linje som maskinen er tilkoblet.

Ekstern telefonsvarer

[Ext.Tel/Svarer]-modus gjør det mulig for en ekstern telefonsvarer å styre dine innkommende anrop.

Innkommende anrop vil bli håndtert på følgende måter:

- Fakser mottas automatisk.

- Taleanropere kan spille inne en melding på ekstern telefonsvarer.

Beslektet informasjon



- Problemer med faks og telefon >> side 52

Velg riktig mottaksmodus

Du må velge en mottaksmodus ut fra hvilke eksterne enheter og telefontjenester du har på linjen.

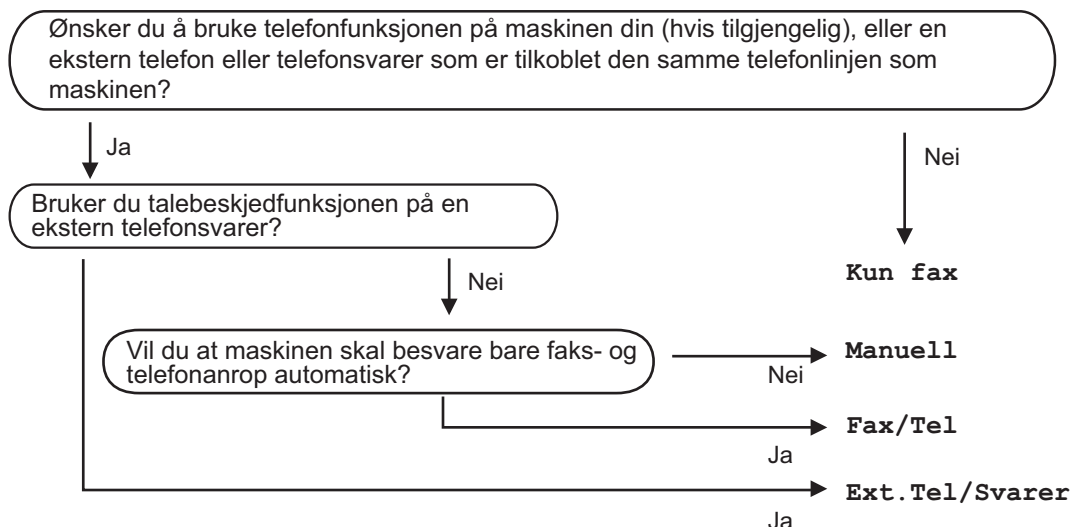
Som standard vil maskinen automatisk motta alle fakser som sendes til den. Bruk diagrammet nedenfor til å velge riktig modus.



- 1 Trykk på  [Innstill.] > [Alle innst.] > [Fax] > [Mottak oppsett] > [Svarmodus].
- 2 Trykk på ▲ eller ▼ for å vise [Kun fax]-, [Fax/Tel]-, [Ext.Tel/Svarer]- eller [Manuell]-alternativet og trykk deretter på alternativet du ønsker.
- 3 Trykk på .

Beslektet informasjon

- Problemer med faks og telefon >> side 52
- Feilsøking for andre problemer med faks >> side 53

Still inn F/T-ringetid (doble ringetoner)

Når du stiller inn mottaksmodusen til [Fax/Tel] og maskinen mottar et anrop som er en faks, vil maskinen motta denne automatisk. Hvis det er et taleanrop, vil maskinen lage F/T-ringetonen (doble ringetoner) for den perioden som du stilte inn i alternativet F/T-ringetid. Når du hører F/T-ringetonen, betyr det at det er et taleanrop på linjen.

Siden F/T-ring kun er en innstilling på Brother-maskinen, vil internlinjer og eksterne telefoner ikke ringe. Du kan imidlertid fremdeles besvare maskinens anrop på alle telefoner.

1 Trykk på  [Innstill.] > [Alle innst.] > [Fax] > [Mottak oppsett] > [F/T ringe tid].

2 Trykk hvor lenge maskinen skal lage doble ringesignaler for å varsle deg om et taleanrop.

3 Trykk på .

 Selv om den som ringer legger på under oppringing med spesielle doble signaler, vil maskinen fortsette å ringe den tiden som er angitt.

Still inn antall ganger det ringer før maskinen svarer (ringeforsinkelse)

Når noen ringer maskinen din, vil du høre den normale telefonringelyden. Antall ring er stilt inn i alternativet ringeforsinkelse.

- Innstillingen for Utsatt svar angir hvor mange ganger maskinen ringer før den svarer i modiene [Kun fax] og [Fax/Tel].
- Hvis du har eksterne telefoner eller biapparater på samme linje som maskinen, velger du maksimalt antall ringesignaler.

1 Trykk  [Innstill.] > [Alle innst.] > [Fax] > [Mottak oppsett] > [Utsatt svar].

2 Trykk på antall ganger du vil at linjen skal ringe, før maskinen svarer.



- Hvis du velger [0], svarer maskinen umiddelbart, og linjen ringer ikke i det hele tatt (kun tilgjengelig i enkelte land).

3 Trykk på .

Lagre numre



Du kan angi at maskinen skal lagre faksnumre i adresseboken.



Du mister ikke numrene i adresseboken som er i minnet selv om strømmen til maskinen går.

Lagre adresseboknumre

Du kan lagre opptil 100 adresser med et navn, og hvert navn kan ha to numre.

- 1 Trykk  [Fax] > [Adressebok].
 - 2 Utfør følgende trinn:
 - a. Trykk på [Rediger] > [Legg til ny adr.] > [Navn].
 - b. Skriv inn navnet (opptil 16 tegn) med pekeskjermen. Trykk på [OK].
 - c. Trykk på [Adresse 1].
 - d. Skriv inn det første faks- eller telefonnummeret (opptil 20 sifre) ved hjelp av pekeskjermen. Trykk på [OK].
-
-  • Trykk [Pause] for å sette en pause mellom tall. Du kan trykke på [Pause] så mange ganger som nødvendig for å øke pausens varighet.
- Husk å ta med eventuelle retningsnummer når du skriver inn et faks- eller telefonnummer. Avhengig av landet, kan det hende at Oppringer-ID-navn og -historikk ikke vises korrekt hvis retningsnummeret ikke er registrert med faks- eller telefonnummeret.
-
- e. Hvis du vil lagre det andre faks- eller telefonnummeret, trykker du [Adresse 2]. Skriv inn det andre faks- eller telefonnummeret (opptil 20 sifre) med pekeskjermen. Trykk på [OK].
 - f. Trykk på [OK] for å bekrefte.

Hvis du vil lagre flere adresseboknumre, repeterer du disse trinnene.

- 3 Trykk på .

Endre eller slette navn eller numre i adresseboken

Du kan endre eller slette et adresseboknavn eller nummer som allerede har blitt lagret.

- 1 Trykk på  [Fax] > [Adressebok] > [Rediger].
- 2 Trykk ▲ eller ▼ for å vise [Endre], og trykk deretter på det.



Hvis du vil slette numre, trykker du ▲ eller ▼ for å vise [Slette], og trykker deretter på det. Velg numrene du vil slette ved å trykke på dem for å vise et rødt merke, og trykk deretter [OK].

Trykk på [Ja] for å bekrefte.

- 3 Trykk ▲ eller ▼ for å vise nummeret du vil endre, og trykk deretter på det.
- 4 Gjør ett av følgende:
 - Hvis du vil endre navnet, trykker du [Navn].
Skriv inn det nye navnet (opptil 16 tegn) ved å bruke pekeskjermen.
Trykk på [OK].
 - Hvis du vil endre det første faks- eller telefonnummeret, trykker du [Adresse 1].
Skriv inn det nye faks- eller telefonnummeret (opptil 20 sifre) med pekeskjermen.
Trykk på [OK].
 - Hvis du vil endre det andre faks- eller telefonnummeret, trykker du [Adresse 2].

Skriv inn det nye faks- eller telefonnummeret (opptil 20 sifre) med pekeskjermen.

Trykk på [OK].



Slik endrer du det lagrede navnet eller nummeret:

For å endre et tegn, trykk på ◀ eller ▶ for å plassere markøren for å utheve tegnet som du vil endre, og trykk deretter på



. Skriv inn det nye tegnet.

5 Trykk på [OK] for å avslutte.

6 Trykk på .

Telefontjenester og eksterne enheter

Du kan bruke følgende tjenester og tilkoblinger med Brother-maskinen.



Dette er sammendrag for måter du kan koble til maskinen på. Du finner mer informasjon om hvert emne >> *Online brukerveiledning*

Talepost

Hvis du har en telefonsvartjeneste på telefonlinjen som Brother-maskinen er koblet til, kan den komme i konflikt med Brother-maskinen ved mottak av innkommende fakser. Hvis denne tjenesten brukes, foreslår vi at du stiller inn Brother-maskinens mottaksmodus til manuell.

Voice Over Internet Protocol (VoIP)

VoIP er et type telefonsystem som bruker en Internett-forbindelse i stedet for en tradisjonell telefonlinje. Maskinen fungerer kanskje ikke med noen VoIP-systemer. Hvis du har spørsmål om hvordan du kobler maskinen til et VoIP-system, kontakter du VoIP-tilbyderen.

Tilkobling av en ekstern telefonsvarer (TAD)

Du kan koble en ekstern telefonsvarerenhet til Brother-maskinene. Den må kobles riktig til for å kunne motta fakser. Under opptak av en utgående melding på den eksterne telefonsvareren, anbefaler vi at du tar opp 5 sekunder med stillhet på begynnelsen av meldingen, og ikke snakker i mer enn 20 sekunder. Still inn maskinens mottaksmodus til ekstern telefonsvarer.

Eksterne apparater og biapparater

Du kan koble en separat telefon til maskinen. Hvis du besvarer et faksanrop på et biapparat eller en ekstern telefon, kan du få maskinen til å motta faksen ved å trykke på * 5 1. Hvis maskinen besvarer et taleanrop og avgir doble ringetoner for at du skal overta, trykker du på # 5 1 for å besvare anropet på et biapparat.

Fakse med maskinen

Send en faks

1 Plasser dokumentet i ADF-en eller på skannerglassplaten.

2 Trykk på  [Faks].



(MFC-J880DW)

Hvis [Faksforh. vis] er satt til [På], trykker du på  [Faks] > [Sende fakser].

Pekeskjermen viser:



3 Angi faksnummeret på én av måtene nedenfor:

- Talltastatur (Tast inn faksnummeret manuelt.)

Tast inn alle sifrene i nummeret ved hjelp av pekeskjermen.

- [Rep] (Ring på nytt til det nummeret som sist ble oppringt.)

Trykk på [Samtalelogg] > [Rep].

- [Utg. samtale] (Velg et nummer fra Utg. samtale-historikken.)

Trykk på [Samtalelogg] > [Utg. samtale].

Velg nummeret du vil ringe til, og trykk deretter på [Bruk].

- [Anrops-ID-logg] (Velg et nummer fra Anrops-ID-historikken.)

Trykk på [Samtalelogg] > [Anrops-ID-logg].

Velg nummeret du vil ringe til, og trykk deretter på [Bruk].

- [Adressebok] (Velg et nummer fra adresseboken.)

Trykk på [Adressebok].

Gjør ett av følgende:

- Velg nummeret du vil ringe til, og trykk deretter på [Bruk].

- Trykk på , og angi deretter den første bokstaven i navnet og trykk på [OK]. Trykk på navnet du vil ringe til. Hvis navnet har to numre, trykker du på nummeret du vil ha. Trykk på [Bruk].

4 Hvis du vil endre faksinnstillinger, trykker du på [Alt.].

5 Trykk på ▲ eller ▼ for å vise innstillingen du vil endre, og trykk deretter på den.

6 Trykk alternativet du vil ha.

7 Trykk på [OK] når du er ferdig.

8 Trykk på [Faksstart].

9 Gjør ett av følgende:

- Hvis du bruker ADF-en, begynner maskinen å skanne og sende dokumentet.
- Hvis du bruker skannerglassplaten og velger [Mono] i [Fargeinnstilling], begynner maskinen å skanne den første siden.

Gå til neste trinn.

- Hvis du bruker skannerglassplaten og velger [Farge] i [Fargeinnstilling], vises det en melding på pekeskjermen om du vil sende en fargefaks.

Trykk [Ja (fargefaks)] for å bekrefte. Maskinen begynner å ringe og sende dokumentet.

10 Når pekeskjermen viser [Ny side?], skal du gjøre ett av følgende:

- Trykk på [Nei] når du er ferdig med å skanne sider. Maskinen begynner å sende dokumentet.
- Trykk [Ja] for å skanne en annen side. Legg neste side på skannerglassplaten, og trykk deretter [OK]. Maskinen begynner å skanne siden.

Gjenta dette trinnet for hver tilleggs side.

Sette forhåndsvisning av faks til på

Beslektede modeller :
MFC-J880DW

Bruk faksforhåndsvisningsfunksjonen til å vise mottatte fakser på skjermen.

- Denne funksjonen er kun tilgjengelig for monokrome fakser.
- Når Faksforhåndsvisning er aktivert, vil ikke en sikkerhets kopi av mottatte fakser skrives ut for Faksvideresending, PC-Fax-mottak og Videresend til Cloud selv om du setter Utskrift av sikkerhets kopi til [På].
- Selv om utskrevne fakser viser dato og klokkeslett for når faks mottaksstempelen ble aktivert, vil ikke skjermbildet Faksforhåndsvisning vise dato og klokkeslett for mottak.

1 Trykk på  [Innstill.].

2 Trykk på  [Faksforh.vis].

3 Trykk på [På] (eller [Av]).

4 Trykk på [Ja].
Pekeskjermen viser en melding der det står at mottatte fakser ikke vil bli skrevet ut i fremtiden.

5 Trykk på [Ja].

6 Trykk på .



 Hvis det er lagret fakser i minnet når du endrer Faksforhåndsvisning til Av, må du gjøre ett av følgende:

- Hvis du ikke vil skrive ut de lagrede faksene, trykker du på [Fortsett]. Trykk på [Ja] for å bekrefte.
Faksene vil bli slettet.
- Vil du skrive ut alle lagrede fakser, trykker du på [Skriv ut alle fakser før slett.].
- Hvis du ikke vil slå av Faksforhåndsvisning, trykker du på [Avbryt].

Forhåndsviser nye fakser

Beslektede modeller :
MFC-J880DW

Når en faks mottas, vises det en melding på LCD-skjermen.

- Denne funksjonen er kun tilgjengelig for monokrome fakser.
- Hvis du vil se en faks du allerede har forhåndsvisert, trykker du på  [Fax] og  [Mottatt fakser].

1 Trykk på [Vis].

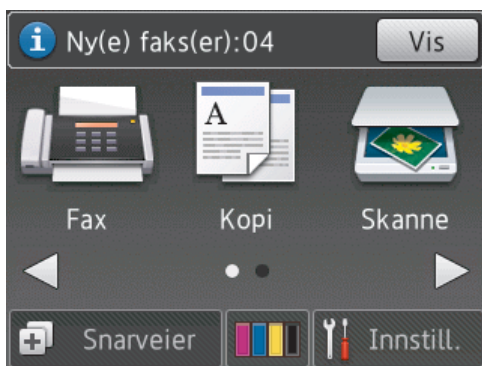

2 Fakslisten inneholder gamle og nye fakser. Det vises et blått merke ved siden av nye fakser.

Trykk ønsket faks.

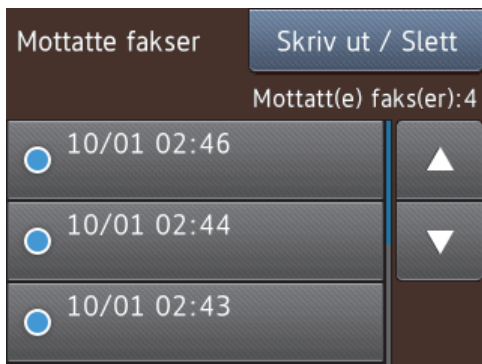

Hvis du vil skrive ut eller slette alle faksene på listen, trykker du på [Skriv ut / Slett].

Gjør ett av følgende:

- Trykk på [Skriv ut alle (nye fakser)] for å skrive ut alle faksene du ennå ikke har vist.
- Trykk på [Skriv ut alle (gamle fakser)] for å skrive ut alle faksene du har vist.
- Trykk på [Slett alle (nye fakser)] for å slette alle faksene du ennå ikke har vist.
- Trykk på [Slett alle (gamle fakser)] for å slette alle faksene du har vist.

3 Utfør følgende handlinger ved å trykke på knappene som vises i tabellen:

Knapp	Resultat
	Forstørre faksen.
	Forminske faksen.
▲ eller ▼	Bla vertikalt.
◀ eller ▶	Bla horisontalt.
	Roter faksen med urviseren.
	Slett faksen. Trykk på Ja for å bekrefte.
	Gå tilbake til forrige side.
	Gå til neste side.
	Gå tilbake til fakslisten.
Start	Skriv ut faksen. Hvis faksen bare har én side, startes utskriften. Det vises en melding på pekeskjermen om du vil

Knapp	Resultat
-------	----------

slette faksen fra maskinens minne. Hvis du vil slette faksen, må du trykke på **Ja**. Hvis du vil beholde faksen i maskinens minne, må du trykke på **Nei**.

Gjør ett av følgende hvis faksen består av flere sider:

- Trykk på **Skriv ut alt** for å skrive ut hele meldingen. Det vises en melding på pekeskjermen om du vil slette faksen fra maskinens minne. Hvis du vil slette faksen, må du trykke på **Ja**. Hvis du vil beholde faksen i maskinens minne, må du trykke på **Nei**.
- Trykk på **Skriv ut denne side for å skrive ut kun den viste siden**.
- Trykk på **Skriv ut fra gjeld. for å skrive ut den viste siden frem til den siste siden**.

-
- Hvis faksen er stor, kan det hende det tar litt tid før den vises.
 - Pekeskjermen viser gjeldende sidenummer og totalt antall sider for faksmeldingen. Hvis faksmeldingen er over 99 sider, vises totalt antall sier som "XX".

4 Trykk på 

Faks med datamaskin (PC-FAX)

Send fakser fra datamaskinen

Brother PC-FAX-funksjonen lar deg sende en fil, opprettet i et program på datamaskinen, som en standard faks og til og med legge til en faksforside.

For Windows®:

Mer informasjon ►► *Online brukerveiledning: PC-FAX for Windows®*

For Macintosh:

Mer informasjon ►► *Online brukerveiledning: PC-FAX for Macintosh*

- 1 Velg **Fil** fra programmet, og deretter **Skriv**.
(Trinnene kan variere avhengig av programmet.)
Dialogboksen **Skriv ut** vises.
- 2 Velg **Brother PC-FAKS**.
- 3 Klikk på **Skriv**.
Brother PC-FAKS-brukergrensesnittet vises.
- 4 Angi mottakerens faksnummer.
 - a. Bruk tastaturet på datamaskinen eller klikk på **Brother PC-FAKS**-brukergrensesnittets talltastatur.
 - b. Klikk på **Legg til sendeadresse**.



Du kan også lagre et lagret nummer fra **Adressebok**.

- 5 Klikk på **Start**.
Dokumentet ditt sendes til Brother-maskinen og fakses deretter til mottakeren.

Kontakt programleverandøren dersom du trenger mer støtte.

Motta fakser på datamaskinen (kun Windows®)

Bruk Brothers PC-FAX-programvare til å motta fakser på datamaskinen, vise dem på skjermen og kun skrive ut de du ønsker.



- Selv om du slår av datamaskinen (for eksempel på natten eller i helgen), vil maskinen motta og lagre faksene i minnet. Antall mottatte fakser som er lagret i minnet vises på LCD-skjermen.
- Når du starter datamaskinen og PC-FAX-mottaksprogramvaren kjører, overfører MFC faksene automatisk til datamaskinen.
- For at PC-FAX-mottak skal kunne fungere, må PC-FAX-mottaksprogramvaren kjøre på datamaskinen.
- Før du kan stille inn PC-FAX-mottak, må du installere Brother-programvaren og driverne på datamaskinen. Sørg for at Brother-maskinen er koblet til datamaskinen og er slått på.
- Hvis maskinen viser feil og ikke er i stand til å skrive ut fakser fra minnet, kan du bruke PC-FAX til å overføre faksene til en datamaskin.
- *PC-FAX-mottak er ikke tilgjengelig for Macintosh.*

1 Gjør ett av følgende:

- (Windows® XP, Windows Vista® og Windows® 7)

Klikk på **Start > Alle programmer > Brother > Brother Utilities > PC-FAX > Motta**.

- (Windows® 8)

Klikk på  (**Brother Utilities**), deretter på rullegardinmenyen og velg modellnavnet (hvis det ikke allerede er valgt).

Klikk på **PC-FAX** i den venstre navigasjonslinjen og klikk deretter på **Motta**.

2 Bekreft meldingen og klikk på **Ja**.

PC-FAX Receive (PC-FAX-mottak)-vinduet vises. Ikonet  (**PC-FAX-mottak**) vises også i datamaskinens oppgavelinje.

Rengjør skanneren

- 1 Trekk ut maskinens støpsel fra stikkkontakten.
- 2 Løft opp dokumentdekslet (1). Rengjør skannerglassplaten (2) og den hvite platen (3) med en myk og lofri klut fuktet med et ikke-antennelig glassrengjøringsmiddel.

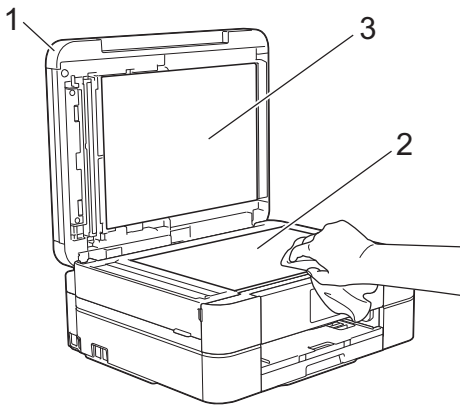

- 3 Rengjør den hvite listen (1) og glasslisten (2) i ADF-en (automatisk dokumentmater) med en lofri klut fuktet med et ikke-antennelig glassrengjøringsmiddel. (Kun ADF-modeller)

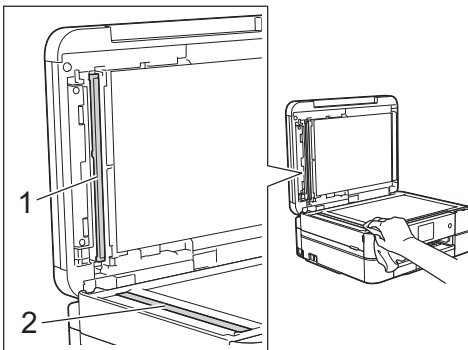

Beslektet informasjon

- Feilsøking for andre problemer med faks >> side 53
- Feilsøking for andre utskriftsproblemer >> side 57

Kontroller utskriftskvaliteten

Hvis det er tekst og farger som er falmet eller har streker på utskriftene eller hvis tekst mangler, kan dysene på skriverhodet være tette. Skriv ut kontrollarket for utskriftskvalitet og sjekk kontrollmønsteret for dyse.

- 1 Trykk på  [Blekk] > [Forbedre utskr.kval.] > [Sjekk utskriftskval.].



Du kan også trykke  [Innstill.] > [Vedlikehold] > [Forbedre utskr.kval.] > [Sjekk utskriftskval.].

- 2 Trykk på [Start].
Maskinen skriver ut kontrollarket for utskriftskvalitet.
- 3 Kontroller kvaliteten på de fire fargeblokkene på arket.
- 4 Pekeskjermen spør om utskriftskvaliteten. Gjør ett av følgende:
 - Hvis alle strekene er klare og tydelige, trykker du på [Nei] og deretter på  for å avslutte kontrollen av utskriftskvaliteten.
 - Hvis det er streker som mangler (se **Dårlig** nedenfor), trykker du på [Ja].

OK

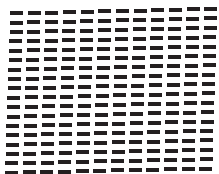

Dårlig

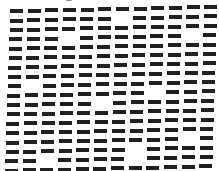

5 Pekeskjermen ber deg kontrollere utskriftskvaliteten for hver farge. Trykk på nummeret for mønsteret (1–4) som mest tilsvarer utskriftsresultatet.

6 Gjør ett av følgende:

- Hvis det er nødvendig å rengjøre skriverhodet, trykker du på [Start] for å starte rengjøringsprosedyren.
- Hvis det ikke er behov for å rengjøre skriverhodet, vises skjermbildet for vedlikehold på LCD-skjermen. Trykk på .

7 Når rengjøringen er fullført, spør pekeskjermen om du vil skrive ut kontrollarket for utskriftskvalitet på nytt. Trykk på [Ja] og trykk deretter på [Start].

Maskinen skriver ut kontrollarket for utskriftskvalitet igjen. Kontroller kvaliteten på de fire fargeblokkene på arket igjen.

Hvis du rengjør skriverhodet uten at utskriften blir bedre, kan du prøve å installere en ny original Brother-blekkassett for hver farge det er noe galt med. Prøv å rengjøre skriverhodet på nytt. Hvis utskriften ikke blir bedre, kan du kontakte Brother kundeservice eller nærmeste Brother-forhandler.

VIKTIG

Du må IKKE berøre skrivehodet. Berøring av skrivehodet kan forårsake varig skade og medføre at garantien bortfaller.



Når en skrivehodedyse er tett, ser utskriften slik ut.



Når skrivehodedysen er rengjort, er de horisontale strekene borte.



Beslektet informasjon

- Feilsøking for andre utskriftsproblemer >> side 57

Sjekk utskriftsrettstillingen fra Brother-maskinen

Du må justere utskriftsrettstillingen etter flytting av maskinen hvis utskrevet tekst blir uskarp eller bilder falmer.

- 1 Trykk på  [Blekk] > [Forbedre utskr.kval.] > [Justering].



Du kan også trykke  [Innstill.] > [Vedlikehold] > [Forbedre utskr.kval.] > [Justering].

- 2 Trykk på [Neste] og trykk deretter på [Start].

Maskinen begynner å skrive ut kontrollarket for innretting.

(A)

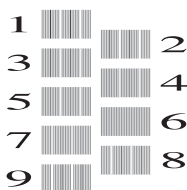

- 3 For (A)-mønsteret trykker du på ▲ eller ▼ for å vise nummeret på testutskriften med færrest synlige vertikale striper (1–9), og så trykker du på det (i eksemplet over er nummer 6 det beste alternativet). Trykk på [OK].

Gjenta dette trinnet for de andre mønstrene.



Når utskriftsinnrettingen ikke justeres riktig, blir teksten uklar eller skjev og ser slik ut.

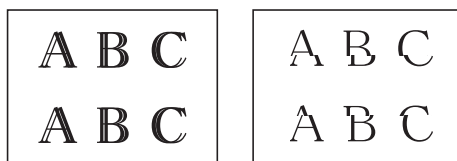

Når utskriftsinnrettingen er blitt riktig justert, ser teksten slik ut.

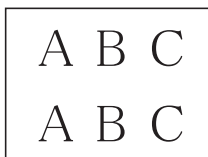

- 4 Trykk på .

Beslektet informasjon

- Feilsøking for andre utskriftsproblemer >> side 57

Bruk denne delen til å løse problemer du kan møte på når du bruker Brother-maskinen.

Feilsøke problemet

Selv om det ser ut som om det er et problem med maskinen, kan du fikse de fleste problemer selv.

Sjekk først følgende:

- Maskinens strømledning er koblet riktig til og strømmen til maskinen er på.
- Alle maskinens oransje beskyttelsesdeksler har blitt fjernet.
- Blekkpatronene er korrekt installert.
- Skannerdekselet og papirstoppdekselet er lukket helt.
- Papiret er riktig satt inn i papirmagasinet.
- Grensesnittkablene er sikkert koblet til maskinen og datamaskinen, eller den trådløse tilkoblingen er konfigurert på både maskinen og datamaskinen.
- (For nettverksmodeller) Tilgangspunktet (for trådløst nettverk), ruterer eller huben er slått på, og koblingsknappen blinker.
- Sjekk LCD-skjermen eller maskinens status i **Status Monitor** på datamaskinen.

Finn feilen

Bruke Status Monitor

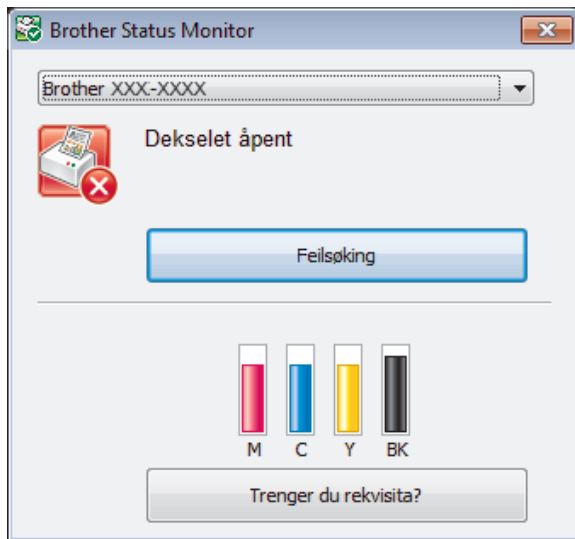

- Dobbelklikk på -ikonet på oppgavelinjen.
- (Windows®) Hvis du merker av for **Last inn statusovervåking ved oppstart**, vil Status Monitor starte automatisk hver gang du starter datamaskinen.

Finn løsningen

- Et grønt ikon betyr normal ventemodus.



- Gult ikon angir en advarsel.



- Et rødt ikon viser at det er oppstått en feil.



- Et grått ikon indikerer at maskinen er frakoblet.



- Klikk på **Feilsøking**-knappen for tilgang til Brothers feilsøkingswebseite.

Bruke LCD-skjermen

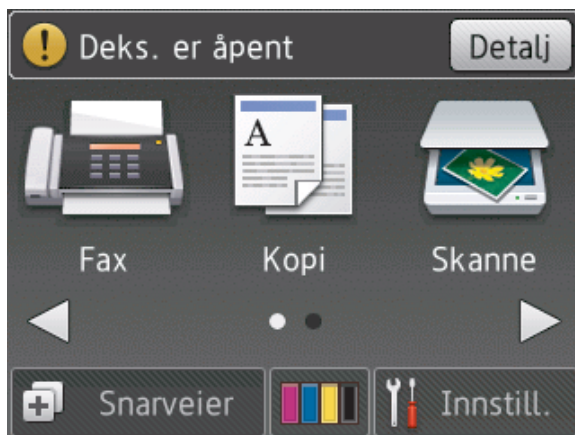

1. Følg meldingene på LCD-skjermen.
2. Se instruksjonene i tabellen nedenfor over meldinger knyttet til feil og vedlikehold.
3. Hvis du ikke kan løse feilen, ser du i *Online brukerveiledning: Feil- og vedlikeholdsmeldinger* eller under Vanlige spørsmål på Brother Solutions Center på <http://support.brother.com>

Feil- og vedlikeholdsmeldinger

Tabellen nedenfor forklarer de vanligste feil- og vedlikeholdsmeldingene. Du finner mer detaljert informasjon i *Online brukerveiledning*.

Du kan selv rette de fleste feil og utføre rutinemessig vedlikehold. Hvis du trenger flere tips, kan du gå til modellens **Vanlige spørsmål og feilsøking**-side på Brother Solutions Center på <http://support.brother.com>.



(MFC-J880DW)

Hvis pekeskjermen viser feil og Android™-enheten støtter NFC-funksjonen, kan du la enheten berøre NFC-logoen på kontrollpanelet for å få tilgang til Brother Solutions Center og bla gjennom de nyeste spørsmålene og svarene ved hjelp av enheten. (Telefonselskapets SMS- og datapriser gjelder.)

Kontroller at NFC-innstillingene i både Brother-maskinen og Android™-enheten er satt til På.

Feilmelding	Tiltak
Avbrutt	Prøv å sende eller motta på nytt. Hvis anrop stoppes gjentatte ganger og du bruker et VoIP-system (Voice over IP), kan du prøve å endre kompatibiliteten til grunnleggende (for VoIP). ➤➤ <i>Beslektet informasjon: Forstyrrelse på telefonlinje / VoIP til sist i denne delen.</i>
Bilde for langt (MFC-J880DW)	Kunne ikke legge til effekter fordi proporsjonene til fotografiet er uregelmessige. Velg et bilde med regelmessige proporsjoner.
Bilde for lite (MFC-J880DW)	Foto er for lite til å kunne beskjæres. Velg et større bilde.
Blekkamlerpute full	Blekkabsorbereren eller skylleboksen må skiftes ut. Ta kontakt med Brother kundeservice eller nærmeste autoriserte Brother-servicesenter for å få service utført på maskinen. Årsaker til rengjøring: <ol style="list-style-type: none">1. Maskinen rengjøres automatisk når du trekker ut strømledningen og setter den inn på nytt.2. Etter at en papirstopp er fjernet, vil maskinen automatisk rengjøre seg selv før neste mottatte side skrives ut.3. Maskinen rengjør seg selv automatisk når den ikke å ha vært i bruk lengre enn 30 dager (sjelden bruk).4. Maskinen rengjør seg selv automatisk etter at blekkassetter av samme farge er skiftet ut 12 ganger.
Blekkamlerpute nesten full	Blekkabsorbereren eller skylleboksen må skiftes snart. Ta kontakt med Brother kundeservice eller din lokale Brother-forhandler.

Feilmelding	Tiltak
Bytt blekkpatr.	<p>Én eller flere av blekkassetene er nesten oppbrukt.</p> <p>Bestill en ny blekkassett. Du kan fortsette utskriften til pekeskjermen viser Utskrift umulig.</p> <p>Mer informasjon >> <i>Online brukerveiledning: Skift ut blekkassetene</i></p> <ul style="list-style-type: none"> • Du kan fremdeles skanne selv om det er lite blekk eller blekkasseten må byttes.
Data i minnet	<p>Trykk på . Maskinen vil avbryte jobben og slette den fra minnet. Prøv å skrive ut på nytt.</p>
Dokumentstopp/Forlang	<p>Dokumentet ble ikke satt inn eller matet riktig, eller dokumentet som ble skannet fra ADF-en (automatisk dokumentmater) var for langt.</p> <p>>> <i>Beslektet informasjon: Papirstopp</i> til sist i denne delen.</p>
Feil blekkfarge	<p>Kontroller hvilke blekkassetter som har en farge som ikke stemmer overens med posisjonen til blekkassetten, og flytt dem til riktig posisjon.</p>
Feil blekkpatron	<p>Modellnummeret på blekkassetten er ikke kompatibelt med din maskin. Bekreft at modellnummeret på kassetten vil fungere med din maskin.</p> <p>>> <i>Beslektet informasjon: Spesifikasjon av forsyning</i> til sist i denne delen.</p>
Feil media	<p>Fjern minnekortet fra mediestasjonen (sporet) til maskinen og formater det korrekt.</p> <p>Sett kortet godt inn i sporet igjen for å sikre at det er riktig plassert. Hvis feilen vedvarer, må du kontrollere mediestasjonen (sporet) på maskinen ved å sette inn et annet minnekort som du vet fungerer.</p>
Feil papirstørrelse	<ol style="list-style-type: none"> 1. Kontroller at papirstørrelsen du velger i maskinens display, stemmer overens med papirstørrelsen i magasinet. <ul style="list-style-type: none"> >> <i>Beslektet informasjon: Endre papirstørrelse og papirtype</i> til sist i denne delen. 2. Pass på at du legger papiret i stående retning ved å stille inn papirførerne på indikatorene etter papirstørrelsen. 3. Når du har kontrollert papirstørrelsen og papirretningen, følger du instruksjonene på skjermen. <p>Hvis du skriver ut fra datamaskinen, må du forsikre deg om at papirstørrelsen du velger i skriverdriveren, tilsvarer størrelsen på papiret i magasinet.</p> <p>Mer informasjon >> <i>Online brukerveiledning: Utskriftsinnstillinger (Windows®) eller Utskriftsalternativer (Macintosh)</i></p>
Feil på mediekort	<p>Flere datalagringsenheter stod i maskinen da den ble slått på. Fjern alle minnekort eller USB Flash-minner du ikke bruker.</p>

Feilmelding	Tiltak
Finner ikke	<p>Ta ut den nye blekkassetten og sett den forsiktig inn til den låses. Mer informasjon ►► <i>Online brukerveiledning: Skift ut blekkassetten</i></p> <p>Ta ut den brukte blekkassetten og sett inn en ny.</p> <p>Bytt ut kassetten med en original Brother-blekkasset. Hvis feilmeldingen ikke forsvinner, må du ta kontakt med Brother kundeservice eller den lokale Brother-forhandleren.</p> <p>Snu blekkassetten rolig, slik at blekkutgangen peker nedover, og sett deretter kassetten inn på nytt.</p> <p>Kontroller modellnumrene på blekkassetten og sett inn korrekte blekkassetter. ►► <i>Beslektet informasjon: Spesifikasjon av forsyning</i> til sist i denne delen.</p>
Finner ikke blekkmengde	Bytt ut kassetten med en original Brother-blekkasset. Hvis feilmeldingen ikke forsvinner, må du ta kontakt med Brother kundeservice eller den lokale Brother-forhandleren.
Fullt faksminne	<p>Gjør ett av følgende:</p> <ul style="list-style-type: none"> • Tøm minnet for data. For å få ekstra minne, kan du slå av Minnemottak. Mer informasjon ►► <i>Online brukerveiledning: Slå av minnemottak</i> • Skriv ut faksene som ligger i minnet. Mer informasjon ►► <i>Online brukerveiledning: Skrive ut en faks som er lagret i maskinens minne</i>
Gjentatt ingen papirmat.	<p>Rengjør rullene for papiropphenting. Mer informasjon ►► <i>Online brukerveiledning: Rengjør papirrullene</i></p>
Hub er ubrukelig.	Hubber, blant annet USB Flash-minne med innebygd hub, støttes ikke. Ta enheten ut av USB-kontakten.
Høy temperatur	Kjøøl først ned rommet, og la så maskinen avkjøles til romtemperatur. Prøv igjen når maskinen har kjølt seg ned.
Ingen blekkpat.	<p>Ta ut den nye blekkassetten og sett den forsiktig inn til den låses. Mer informasjon ►► <i>Online brukerveiledning: Skift ut blekkassetten</i></p>
Ingen ID	<p>Det finnes ingen historikk over innkommende anrop. Du har ikke mottatt anrop, eller du har ikke abonnert på Oppringer-ID-tjenesten fra ditt telefonselskap.</p> <p>Hvis du vil bruke Oppringer-ID-funksjonen, må du ta kontakt med telefonselskapet. Mer informasjon ►► <i>Online brukerveiledning: Anroper-ID</i></p>

Feilmelding	Tiltak
Ingen papirmat.	<p>Gjør ett av følgende:</p> <ul style="list-style-type: none"> • Fyll opp papirmagasinet, og følg deretter instruksjonene på skjermen. • Ta ut og legg i papiret igjen, og følg deretter instruksjonene på skjermen. <p>Fotopapirmagasinet står i feil posisjon. Sett fotopapirmagasinet tilbake til normal utskriftsposisjon når du bruker enkeltark.</p> <p>Papiret ble ikke satt inn i midtre posisjon i manuell materåpning. Fjern papiret og legg det inn igjen midt i den manuelle materåpningen. Følg deretter instruksjonene på skjermen.</p> <p>➤➤ <i>Beslektet informasjon: Mat inn papir i den manuelle materåpningen til sist i denne delen.</i></p> <p>Papirstoppdekselet er ikke lukket på riktig måte.</p>
Kun s-hv 1-sidig utskrift Skift ut blekk.	<p>Én eller flere av fargeblekkassetene er oppbrukt. Skift ut blekkassetene.</p> <p>Mer informasjon ➤➤ <i>Online brukerveiledning: Skift ut blekkassetene</i></p> <p>Hvis maskinen stanser all utskriftsaktivitet, og du kan ikke bruke maskinen før du har satt i ny blekkasset i de følgende tilfellene:</p> <ul style="list-style-type: none"> • Hvis du kobler fra maskinen eller tar ut blekkpatronen. • (Windows®) Hvis du velger Langsomt torkende papir i kategorien Grunnleggende på skriverdriveren. (Macintosh) Hvis du velger Langsomt torkende papir i rullegardinlisten Skriv ut innstillinger til skriverdriveren.
Lav Temperatur	<p>Etter at du har varmet opp rommet, lar du maskinen varme opp til romtemperatur. Prøv igjen når maskinen har varmet opp.</p>
Media er full.	<p>Maskinen kan bare lagre filer til minnekortet eller USB Flash-minnet dersom det inneholder færre enn 999 filer. Slett filer du ikke bruker, og prøv på nytt.</p> <p>Slett filer du ikke bruker fra minnekortet eller USB Flash-minnet for å frigjøre plass, og prøv deretter på nytt.</p>

Feilmelding	Tiltak
Minnet er fullt	<p>Hvis fakssending eller kopiering pågår:</p> <ul style="list-style-type: none"> Trykk , Avslutt eller Lukk, vent til andre pågående operasjoner er fullført og prøv på nytt. Trykk på Send nå for å sende sidene som er skannet så langt. Trykk på Delvis utskrift for å kopiere sidene som er skannet så langt. Tøm minnet for data. For å få ekstra minne, kan du slå av Minnemottak. Mer informasjon >> <i>Online brukerveiledning: Slå av minnemottak</i> Skriv ut faksene som ligger i minnet. Mer informasjon >> <i>Online brukerveiledning: Skrive ut en faks som er lagret i maskinens minne</i>
Misl. start av berøringsskjerm	<p>Du trykket på pekeskjermen før initialiseringen som gjøres når strømmen slås på, var ferdig.</p> <p>Sjekk at ingenting er i kontakt med eller hviler på berøringsskjermen, spesielt når du kobler til maskinen.</p> <p>Smuss kan sitte fast mellom nedre del av berøringsskjermen og rammen.</p> <p>Legg et stivt papir mellom nedre del av pekeskjermen og rammen, og skyv det frem og tilbake for å få ut restproduktene.</p>
Papirskuff ikke funnet	<p>Skyv papirmagasinet sakte helt inn i maskinen.</p> <p>Papir eller et fremmedlegeme har forhindre papirmagasinet fra å bli satt helt inn.</p> <p>Trekk papirmagasinet ut av maskinen, og fjern det fastkjørte papiret eller fremmedlegemet. Hvis du ikke kan se eller fjerne det fastkjørte papiret >> <i>Beslektet informasjon: Skriverstopp eller papirstopp</i> til sist i denne delen.</p>
Sammenkopl.feil	<p>Du prøvde å polle en faksmaskin som ikke er i Polling venter-modus. Kontroller oppsettet for polling på den andre maskinen.</p>
Skanning umulig XX	<p>Overfør faksene til en annen faksmaskin eller til datamaskinen før du kobler fra maskinen slik at viktige meldinger ikke går tapt. Deretter kobler du maskinen fra strømmettet i flere minutter før du kobler den til igjen.</p> <p>(MFC-J880DW:Maskinen kan slås av uten at faksene som er lagret i minnet, går tapt.)</p> <p>Mer informasjon >> <i>Online brukerveiledning: Overfør faksene dine eller faksaktivitetsrapporten</i></p>

Feilmelding	Tiltak
Skuff fjernet	<p>Denne meldingen vises når innstillingen om å bekrefte papirtypen og -størrelsen er aktivert.</p> <p>Endre innstillingen til Av hvis du ikke vil vise denne bekreftelsesmeldingen.</p> <p>➤➤ <i>Beslektet informasjon: Endre innstilling for Sjekk papirstørrelse</i> til sist i denne delen.</p>
Stans A inni/ front	<p>Ta ut det fastkjørte papiret.</p> <p>➤➤ <i>Beslektet informasjon: Skriverstopp eller papirstopp</i> til sist i denne delen.</p>
Gjenta Stans A inni/front	<p>Kontroller at papirførerne for lengden er tilpasset papirstørrelsen.</p> <p>Ikke legg i mer enn ett papirark i den manuelle materåpningen om gangen. Vent til pekeskjermen viser <i>Hvor papiret plasseres før du mater inn neste ark</i> i den manuelle materåpningen.</p>
Stans B front	<p>Ta ut det fastkjørte papiret.</p> <p>➤➤ <i>Beslektet informasjon: Skriverstopp eller papirstopp</i> til sist i denne delen.</p>
Gjenta Stans B front	<p>Kontroller at papirførerne for lengden er tilpasset papirstørrelsen.</p>
Stans C bakside	<p>Ta ut det fastkjørte papiret.</p> <p>➤➤ <i>Beslektet informasjon: Skriverstopp eller papirstopp</i> til sist i denne delen.</p>
	<p>Kontroller at papirførerne for lengden er tilpasset papirstørrelsen.</p>
	<p>Rengjør rullene for papiropphenting.</p> <p>Mer informasjon ➤➤ <i>Online brukerveiledning: Rengjør papirrullene</i></p>
Ubrukelig enhet	<p>En ødelagt enhet er koblet til USB-kontakten.</p>
Enheden kobles fra koblingen foran, og slå av maskinen og på igjen	<p>Trekk ut enheten fra USB-kontakten, og trykk deretter på  for å slå maskinen av og deretter på igjen.</p>
Ubrukelig enhet	<p>En USB-enhet eller et USB flash-minne som ikke støttes, er koblet til USB-kontakten.</p>
USB-enheten må kobles fra.	<p>Ta enheten ut av USB-kontakten. Slå maskinen av og deretter på igjen.</p>

Feilmelding	Tiltak
Umulig å rengjøre XX Kan ikke initialisere XX Utskrift umulig XX	Et fremmedlegeme, som en binders eller istykkerrevet papir, har kommet inn i maskinen. Åpne skannerdekselet og fjern eventuelle fremmedlegemer og papirbiter i maskinen. Hvis feilmeldingen vedvarer, overfører du faksene til en annen faksmaskin eller til datamaskinen før du kobler fra maskinen slik at viktige meldinger ikke går tapt. Deretter kobler du maskinen fra strømmettet i flere minutter før du kobler den til igjen. (MFC-J880DW:Maskinen kan slås av uten at faksene som er lagret i minnet, går tapt.) Mer informasjon >> <i>Online brukerveiledning: Overfør faksene dine eller faksaktivitetsrapporten</i>
Utskrift umulig Skift ut blekk.	Én eller flere av blekkassetene er oppbrukt. Skift ut blekkassetene. Mer informasjon >> <i>Online brukerveiledning: Skift ut blekkassetene</i> • Du kan fremdeles skanne selv om det er lite blekk eller blekkassetten må byttes.

Beslektet informasjon

- Legg papir i den manuelle materåpningen >> side 9
- Endre innstilling for Sjekk papirstørrelse >> side 12
- Endre papirstørrelse og papirtype >> side 12
- Forstyrrelse på telefonlinje / VoIP >> side 25
- Papirstopp >> side 58
- Skriverstopp eller papirstopp >> side 59
- Spesifikasjon av forsyning >> side 67

Overfør faksene dine eller faksaktivitetsrapporten

Hvis LCD-skjermen viser:

- [Umulig å rengjøre XX]
- [Kan ikke initialisere XX]
- [Utskrift umulig XX]
- [Skanning umulig XX]

Vi anbefaler å overføre faksene til en annen faksmaskin eller til datamaskinen din.

Du kan også overføre faksaktivitetsrapporten for å se om det finnes noen fakser som du må overføre.

Mer informasjon >> *Online brukerveiledning: Overfør faksene dine eller faksaktivitetsrapporten*

Feilsøking for oppsett av trådløst lokalt nettverk

Feilkoder i rapport om trådløst LAN

Hvis rapporten om trådløst LAN viser at tilkoblingen mislyktes, kontrollerer du feilkoden på rapportutskriften og ser på de tilhørende instruksjonene i tabellen:

Feilkode	Problem og anbefalte løsninger
TS-01	<p>Den trådløse innstillingen er ikke aktivert. Sett trådløs innstilling på PÅ.</p> <p>Hvis det er koblet en nettverkskabel til maskinen, trekker du den ut og endrer innstillingen for trådløst nettverk for maskinen til PÅ.</p>
TS-02	<p>Kan ikke registrere trådløst tilgangspunkt/ruter.</p> <ol style="list-style-type: none">1. Kontroller de to punktene nedenfor:<ul style="list-style-type: none">• Trekk ut strømmen til det trådløse tilgangspunktet/ruteren, vent i 10 sekunder og koble den til igjen.• Hvis WLAN-tilgangspunktet/ruteren bruker MAC-adressefiltrering, bekrefter du at MAC-adressen til Brother-maskinen er godkjent av filteret.2. Hvis du skrev inn SSID-en og sikkerhetsinformasjonen manuelt (SSID/godkjenningstype/krypteringstype/nettverksnøkkel), kan informasjonen være feil. <p>Bekreft SSID-en og sikkerhetsinformasjonen på nytt, og skriv inn riktig informasjon om nødvendig.</p>
TS-04	<p>Metodene for godkjenning/kryptering som brukes av valgt trådløst tilgangspunkt/ruter, støttes ikke av maskinen.</p> <p>For infrastrukturmodus endrer du godkjennings- og krypteringsmetodene for det trådløse tilgangspunktet/ruteren. Maskinen støtter følgende godkjenningstyper:</p> <ul style="list-style-type: none">• WPA-Personal TKIP eller AES• WPA2-Personal AES• Åpen WEP eller Ingen (uten kryptering)• Delt nøkkel WEP <p>Hvis problemet ikke blir løst, kan du ha skrevet inn feil SSID eller nettverksinnstillinger. Bekreft innstillingene for det trådløse nettverket.</p> <p>For ad-hoc-modus endrer du godkjennings- og krypteringsmetodene for datamaskinen til trådløs innstilling. Maskinen støtter bare åpen godkjenning med valgfri WEP-kryptering.</p>

Feilkode	Problem og anbefalte løsninger
TS-05	<p>Sikkerhetsinformasjonen (SSID/nettverksnøkkel) er feil.</p> <p>Bekreft SSID-en og nettverksnøkkelen. Hvis ruterer bruker WEP-kryptering, angir du den første WEP-nøkkelen. Brother-maskinen støtter bare bruk av den første WEP-nøkkelen.</p>
TS-06	<p>Informasjonen om trådløs sikkerhet (godkjenningsmetode/krypteringsmetode/nettverksnøkkel) er feil.</p> <p>Bekreft informasjonen om trådløs sikkerhet (godkjenningsmetode/krypteringsmetode/nettverksnøkkel) som står oppført i TS-04. Hvis ruterer bruker WEP-kryptering, angir du den første WEP-nøkkelen. Brother-maskinen støtter bare bruk av den første WEP-nøkkelen.</p>
TS-07	<p>Maskinen kan ikke registrere et trådløst tilgangspunkt/ruter der WPS eller AOSS™ er aktivert.</p> <p>Hvis du vil konfigurere innstillingene for trådløst nettverk via WPS eller AOSS™, må du betjene både maskinen og det trådløse tilgangspunktet/ruterer. Bekreft at det trådløse tilgangspunktet/ruterer støtter WPS eller AOSS™, og prøv på nytt.</p> <p>Hvis du ikke vet hvordan du betjener det trådløse tilgangspunktet/ruterer via WPS eller AOSS™, kan du se i dokumentasjonen som følger med det trådløse tilgangspunktet/ruterer, spørre produsenten av det trådløse tilgangspunktet/ruterer eller høre med nettverksadministratoren.</p>
TS-08	<p>Det er registrert to eller flere trådløse tilgangspunkt der WPS eller AOSS™ er aktivert.</p> <ul style="list-style-type: none"> • Bekreft at det bare er ett trådløst tilgangspunkt/ruter innenfor området der WPS eller AOSS™ er aktivert, og prøv på nytt. • Prøv å starte på nytt etter et par minutter for å unngå forstyrrelser fra andre tilgangspunkter.

Problemer med faks og telefon

Hvis du ikke kan sende eller motta en faks, sjekker du følgende:

- 1 Koble den ene enden av telefonledningen til området merket "LINE", og koble deretter den andre enden av ledningen til en telefonveggkontakt.

Hvis du kan sende og motta fakser når telefonlinjen er koblet direkte til faksen, kan det hende problemet ikke skyldes maskinen. Kontakt telefontjenesteleverandøren for problemer med tilkobling.

- 2 Kontroller mottaksmodusen.

➤➤ *Beslektet informasjon:*

- *Mottaksmoduser*
- *Velg riktig mottaksmodus*

- 3 Prøv å endre kompatibilitetsinnstillingene.

Du kan sende og motta fakser ved å redusere tilkoblingshastigheten.

Mer informasjon ➤➤ *Beslektet informasjon: Forstyrrelse på telefonlinje / VoIP*

Hvis problemet fremdeles ikke er løst, slår du av maskinen og slår den deretter på igjen.



Beslektet informasjon

- Forstyrrelse på telefonlinje / VoIP ➤➤ side 25
 - Mottaksmoduser ➤➤ side 26
 - Velg riktig mottaksmodus ➤➤ side 27
-

Feilsøking for andre problemer med faks

Problemer	Forslag
Kan ikke sende en faks.	Kontroller alle telefonledningskoblingene. Sørg for at telefonledningen er koblet til veggkontakten til telefonkontakten og LINJE-kontakten på maskinen. Hvis du abonnerer på DSL eller VoIP-tjenester, kontakter du tjenesteleverandøren din for tilkoblingsanvisninger.
	Skriv ut sendingsverifiseringsrapporten og sjekk for en feil.
	Be den andre parten om å sjekke at mottaksmaskinen har papir.
Kan ikke motta en faks.	Hvis du bruker en telefonsvarer (ekstern telefonsvarer-modus) på samme linje som Brother-maskinen, må du sørge for at telefonsvareren er riktig konfigurert.
	<ol style="list-style-type: none"> Koble til den eksterne telefonsvareren som vist i illustrasjonen. Mer informasjon ►► <i>Online brukerveiledning: Ekstern telefonsvarer (telefonsvarerenhet)</i> Still inn telefonsvareren til å svare etter ett eller to ring. Spill inn den utgående meldingen på telefonsvareren. <ul style="list-style-type: none"> Meldingen bør starte med fem sekunders stillhet. Ikke snakk i mer enn 20 sekunder. Avslutt den utgående meldingen med fjernaktiveringskoden for personer som sender manuelle fakser. For eksempel: "Etter pipelyden, legg igjen en melding eller trykk på *51 og Start for å sende en faks". Still inn telefonsvareren til å besvare anrop. Still inn Brother-maskinens mottaksmodus til ekstern telefonsvarer. ►► <i>Beslektet informasjon: Velg riktig mottaksmodus</i> til sist i denne delen.
	Sørg for at Brother-maskinens fakseteksjon-funksjon er slått på. Fakseteksjon er en funksjon som gjør det mulig å motta en faks selv om du besvarte anropet på en ekstern telefon eller et biapparat.
Venstre og høyre marger er kuttet av eller én enkel side er skrevet ut på to sider.	Aktiver autoreduksjon.
Slå telefonnumre fungerer ikke. (Ingen summetone)	Kontroller alle telefonledningskoblingene. Endre Tone/puls-innstillingen. (Kun tilgjengelig i noen land.)
Dårlig sendekvalitet.	Prøv å endre oppløsningen til Fin eller S.fin.
	Skriv ut en kopi for å kontrollere maskinens skannerfunksjon. Hvis kvaliteten på kopien ikke er bra, rengjør du skanneren. ►► <i>Beslektet informasjon: Rengjør skanneren</i> til sist i denne delen.

Problemer	Forslag
Vertikale, svarte streker ved sending.	Svarte, vertikale streker på fakser du sender skyldes vanligvis smuss eller korrekturlakk på glasslisten. Rengjør glasslisten. ➤➤ <i>Beslektet informasjon: Rengjør skanneren</i> til sist i denne delen.

Beslektet informasjon

- Velg riktig mottaksmodus ➤➤ side 27
 - Rengjør skanneren ➤➤ side 38
-

Problemer med utskrift eller skanning

VIKTIG

Bruk av forbruksmateriell som ikke er fra Brother kan påvirke utskriftskvaliteten, maskinvareytelsen og maskinens driftssikkerhet.

Hvis du ikke kan skrive ut eller skanne et dokument, sjekker du følgende:

1 Alle maskinens beskyttelsesdeksler har blitt fjernet.

2 Grensesnittkablene er sikkert koblet til maskinen og datamaskinen.

3 Skriver- eller skannerdriveren har blitt riktig installert.

4 (Kun skanneproblem)

Bekreft at maskinen er tilordnet en tilgjengelig IP-adresse. (Windows®)

a. Gjør ett av følgende:

(Windows® XP, Windows Vista® og Windows® 7)

Klikk på  (**Start**) > **Alle programmer** > **Brother** > **Brother Utilities**.

Klikk på rullegardinlisten, og velg modellnavnet (hvis det ikke allerede er valgt). Klikk på **Skann** i den venstre navigasjonslinjen og klikk deretter på **Skannere og kameraer**.

(Windows® 8)

Klikk på  (**Brother Utilities**), deretter på rullegardinmenyen og velg modellnavnet (hvis det ikke allerede er valgt). Klikk på **Skann** i den venstre navigasjonslinjen og klikk deretter på **Skannere og kameraer**.

b. Gjør ett av følgende:

(Windows® XP)

Høyreklikk på en skannerenhet, og velg deretter **Egenskaper**. Dialogboksen Egenskaper for nettverksskanner vises.

(Windows Vista®, Windows® 7 og Windows® 8)

Klikk på **Egenskaper**-knappen.

c. Klikk på **Nettverksinnstillinger**-fanen for å bekrefte maskinens IP-adresse.

Prøv å skrive ut med maskinen. Hvis problemet vedstår, avinstallerer og reinstallerer du skriverdriveren.

5 Hvis problemet vedstår etter at du har prøvd alt over, prøver du følgende:

For en USB-grensesnittstilkobling

- Bytt ut USB-kabelen med en ny.
- Bruk en annen USB-port.

For en kablet nettverkstilkobling

- Bytt ut LAN-kabelen med en ny.
- Bruk en annen LAN-port på huben.
- Sørg for at maskinens kablede tilkobling er aktivert.

For en trådløs nettverkstilkobling

- Bekreft maskinens trådløse status på LCD-skjermen.

 Maskinen er ikke tilkoblet det trådløse tilgangspunktet. Konfigurer den trådløse nettverkstilkoblingen.

 Innstillingen for trådløs tilkobling er deaktivert. Aktiver WLAN-tilkoblingen og konfigurere den trådløse nettverkstilkoblingen.

 Kan ikke registrere trådløst tilgangspunkt. Konfigurer den trådløse nettverkstilkoblingen igjen.

 Det trådløse nettverket er tilkoblet. En indikator med tre nivåer på LCD-skjermen viser gjeldende styrke på det trådløse signalet.



Du kan konfigurere trådløse innstillinger ved å trykke på de enkelte knappene for trådløs status.

Hvis du ikke kan skrive ut på begge sider av papiret, sjekker du følgende:

6 Endre papirstørrelseinnstillingen i skriverdriveren til A4.

Feilsøking for andre utskriftsproblemer

Problemer	Forslag
Dårlig utskriftskvalitet	<p>Kontroller utskriftskvaliteten.</p> <p>➤➤ <i>Beslektet informasjon: Kontroller utskriftskvaliteten</i> til sist i denne delen.</p> <p>Sørg for at innstillingen for type media i skriverdriveren eller innstillingen for papirtype i maskinens meny samsvarer med type papir som du bruker.</p> <p>Mer informasjon ➤➤ <i>Online brukerveiledning: Utskriftsinnstillinger (Windows®)</i> eller <i>Utskriftsalternativer (Macintosh)</i></p>
Horisontale hvite streker i tekst eller grafikk.	<p>Kontroller utskriftskvaliteten.</p> <p>➤➤ <i>Beslektet informasjon: Kontroller utskriftskvaliteten</i> til sist i denne delen.</p>
Maskinen skriver ut tomme sider.	<p>Kontroller utskriftskvaliteten.</p> <p>➤➤ <i>Beslektet informasjon: Kontroller utskriftskvaliteten</i> til sist i denne delen.</p>
Tegn og linjer er uskarpe.	<p>Kontroller innrettingen av papiret.</p> <p>➤➤ <i>Beslektet informasjon: Sjekk utskriftsrettstillingen fra Brother-maskinen</i> til sist i denne delen.</p>
Utskriften ser skitten ut, eller blekket later til å renne.	<p>Hvis du bruker fotopapir, passer du på at glanset side av fotopapiret ligger vendt ned i magasinet og at du har angitt riktig papirtype. Still inn Medietype i skriverdriveren hvis du skal skrive ut bilde fra datamaskinen.</p>
Fotopapir mates ikke på korrekt måte.	<p>Når du skriver ut på Brother-fotopapir, legger du inn ett ekstra ark med samme fotopapir i papirmagasinet. Det følger med et ekstra ark i pakken til dette formålet.</p>
Vertikale, svarte linjer eller streker vises på kopier.	<p>Svarte, vertikale streker på kopiene forårsakes vanligvis av skitt eller korrekturlakk på glasslisten. Rengjør glasslisten, skannerglassplaten, den hvite stangen og den hvite platen over dem.</p> <p>➤➤ <i>Beslektet informasjon: Rengjør skanneren</i> til sist i denne delen.</p> <p>Kontroller at flekkene er fjernet.</p>
Svarte merker eller prikker vises på kopiene.	<p>Svarte merker eller prikker på kopiene forårsakes vanligvis av skitt eller korrekturlakk på skannerglassplaten. Rengjør skannerglassplaten og den hvite platen over den.</p> <p>➤➤ <i>Beslektet informasjon: Rengjør skanneren</i> til sist i denne delen.</p> <p>Kontroller at flekkene er fjernet.</p>

Beslektet informasjon

- Rengjør skanneren ➤➤ side 38
- Kontroller utskriftskvaliteten ➤➤ side 38
- Sjekk utskriftsrettstillingen fra Brother-maskinen ➤➤ side 40

Dokument- og papirstopp

Papirstopp

Beslektet informasjon

- Feil- og vedlikeholdsmeldinger >> side 43

Dokumentstopp øverst i ADF-enheten

- 1 Fjern alt papir som ikke sitter fast i ADF-en.
- 2 Åpne ADF-dekselet.
- 3 Fjern det fastkjørte dokumentet ved å dra det oppover.

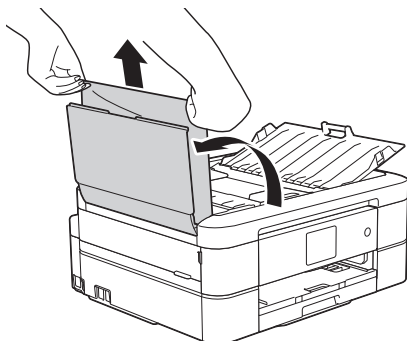

- 4 Lukk ADF-dekselet.
- 5 Trykk på .

VIKTIG

Du kan unngå at dokumenter kjøres fast ved å trykke på midten av ADF-dekselet slik at det lukkes skikkelig.

Dokumentstopp inni ADF-enheten

- 1 Fjern alt papir som ikke sitter fast i ADF-en.

- 2 Løft opp dokumentdekselet.

- 3 Trekk det fastkjørte dokumentet ut mot venstre.

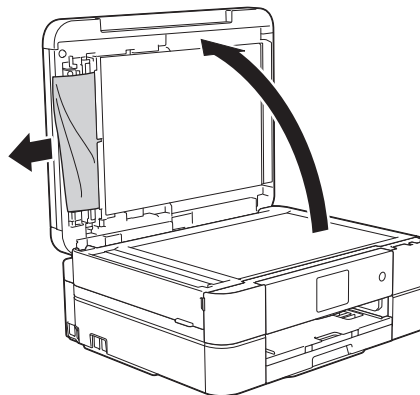

- 4 Lukk dokumentdekselet.

- 5 Trykk på .

Fjerne papirbiter som sitter fast i ADF-en

- 1 Løft opp dokumentdekselet.

- 2** Skyv et stykke stivt papir, for eksempel en kartongbit, inn i ADF-en for å dytte eventuelle små papirrester gjennom.

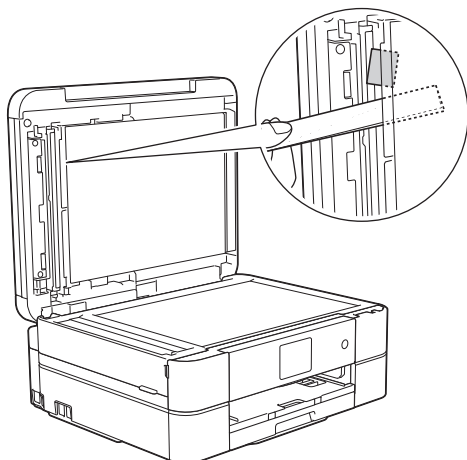

- 3** Lukk dokumentdekselet.

- 4** Trykk på .

Skriverstopp eller papirstopp

Finn og fjern det fastkjørte papiret.

Beslektet informasjon

- Feil- og vedlikeholdsmeldinger >>> side 43

Papiret sitter fast inni og foran i maskinen (papirstopp A inni/foran)

Hvis LCD-skjermen viser [Stans A inni/front] eller [Gjenta Stans A inni/front] vises på LCD-skjermen:

- 1** Trekk ut maskinens støpsel fra stikkkontakten.

VIKTIG

(MFC-J680DW)

Før du kobler maskinen fra strømuttaket, kan du overføre faksene som er lagret i maskinens minne, til datamaskinen eller en annen faksmaskin slik at du ikke mister viktige meldinger.

Mer informasjon >>> *Online brukerveiledning: Overfør faksene dine eller faksaktivitetsrapporten*

- 2** Trekk papirmagasinet (1) helt ut av maskinen.

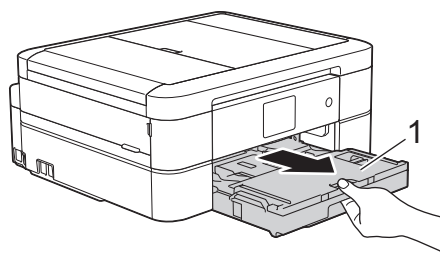

- 3** Trekk i de to grønne spakene inni maskinen for å løse det fastkjørte papiret.

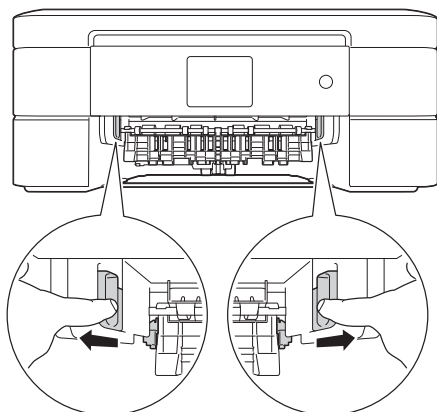

- 4** Plasser begge hendene under plastklaffene på hver side av maskinen for å løfte skannerdekselet (1) til åpen stilling.

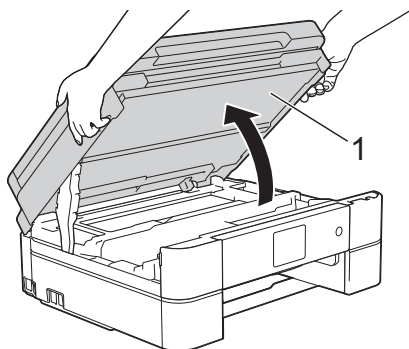

- 5** Trekk det fastkjørte papiret (1) langsomt ut av maskinen.

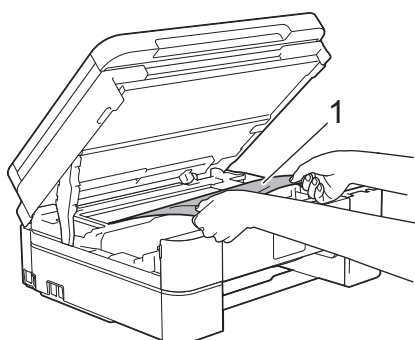

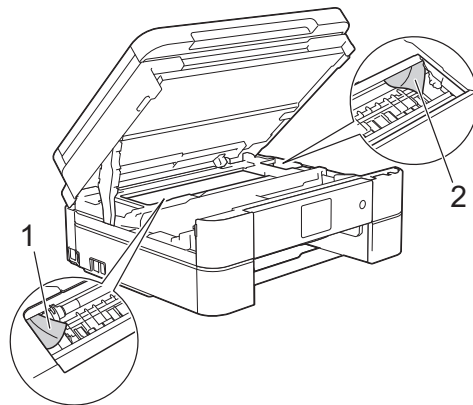

- 6** Hvis LCD-skjermen viser [Gjenta Stans A inni/front], beveger du på skriverhodet (om nødvendig) for å fjerne gjenværende papir fra dette området. Pass på at det ikke ligger igjen papirrester i maskinens hjørner (1) og (2).

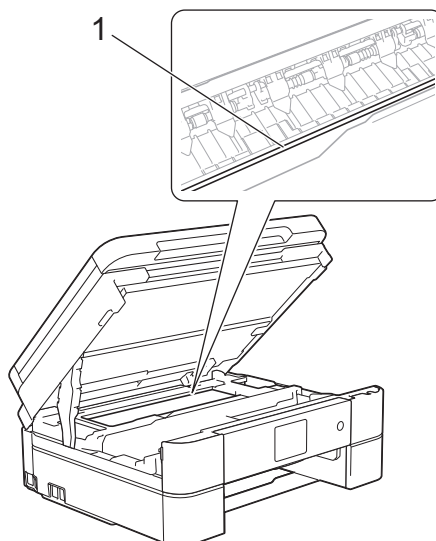

VIKTIG

- Du må IKKE berøre kodebåndet, altså det tynne plastbåndet som ligger tvers over maskinen (1). Dette kan skade maskinen.



- Du kan ikke bevege på skriverhodet hvis det står i høyre hjørne som vist på illustrasjonen (2). Lukk skannerdekselet, og sett deretter inn strømledningen igjen. Åpne skannerdekselet igjen, og hold nede  til skriverhodet flyttes mot midten.

Trekk deretter ut maskinens støpsel fra stikkkontakten, og fjern papiret.

- Hvis papiret sitter fast under skriverhodet, trekker du ut maskinens støpsel og deretter beveger du skriverhodet slik at du kan fjerne papiret.

Hold på de innbuede områdene med trekantmerker som vises på illustrasjonen (3), når du skal bevege skriverhodet.

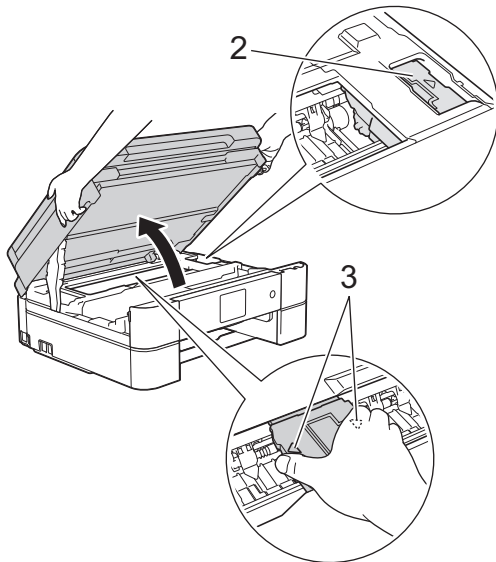

- Hvis du får blekk på huden eller klærne, må du umiddelbart vaske det av med såpe eller vaskemiddel.

- 7** Lukk skannerdekselet forsiktig med begge hender.

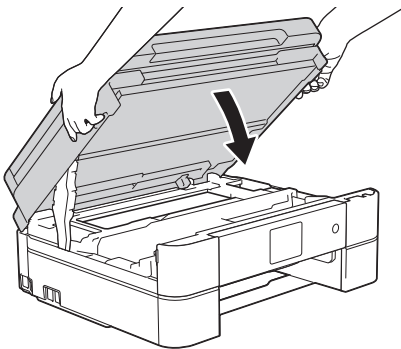

- 8** Trekk det fastkjørte papiret (1) langsomt ut av maskinen.

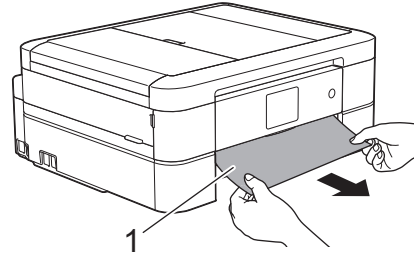

Gjør følgende hvis [Gjenta Stans A inni/front] vises på LCD-skjermen:

- a. Sørg for at du ser nøye etter om det ligger igjen papirrester innvendig (1).

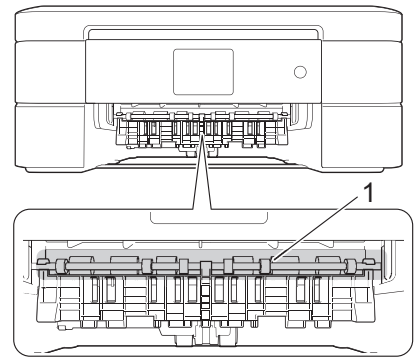

- b. Klem sammen begge spakene (1), og åpne deretter papirstoppdekselet bak på maskinen.

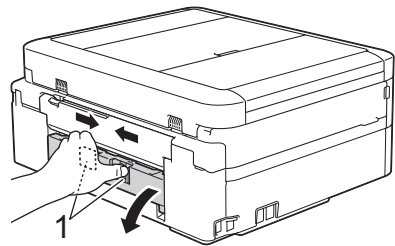

- c. Trekk det fastkjørte papiret sakte ut av maskinen.

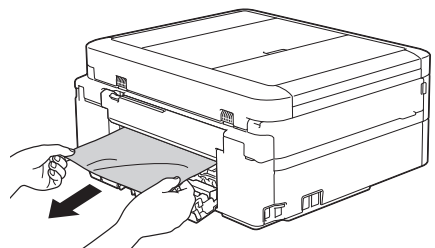

- d. Lukk papirstoppdekelet. Pass på at dekelet er lukket ordentlig.

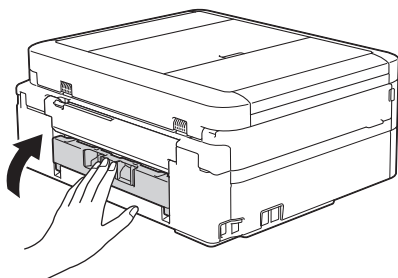

- 9** Sett papirmagasinet godt på plass i maskinen.

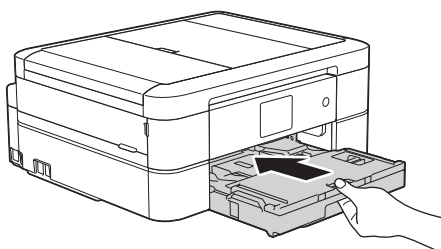

- 10** Mens du holder papirmagasinet på plass i maskinen, må du trekke ut papirstøtten (1) slik at den låser seg på plass og deretter brette ut papirstøtteklaffen (2).

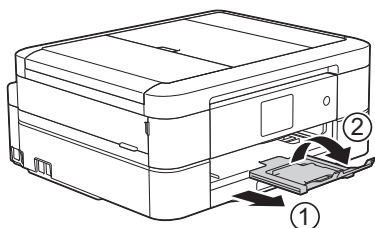

- 11** Sett inn strømledningen igjen.

Papiret sitter fast foran i maskinen (papirstopp B foran)

Følg fremgangsmåten nedenfor hvis [Stans B front] eller [Gjenta Stans B front] vises på LCD-skjermen:

- 1** Trekk ut maskinens støpsel fra stikkontakten.

VIKTIG

(MFC-J680DW)

Før du kobler maskinen fra strømuttaket, kan du overføre faksene som er lagret i maskinens minne, til datamaskinen eller en annen faksmaskin slik at du ikke mister viktige meldinger.

Mer informasjon ►► *Online brukerveiledning: Overfør faksene dine eller faksaktivitetsrapporten*

- 2** Trekk papirmagasinet (1) helt ut av maskinen.

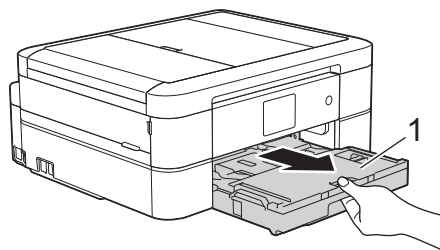

- 3** Trekk i de to grønne spakene inni maskinen for å løse det fastkjørte papiret.

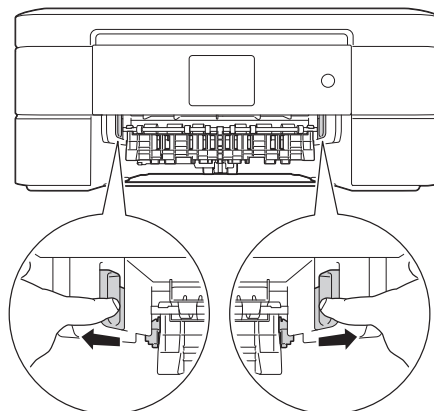

4 Trekk sakte ut det fastkjørte papiret (1).

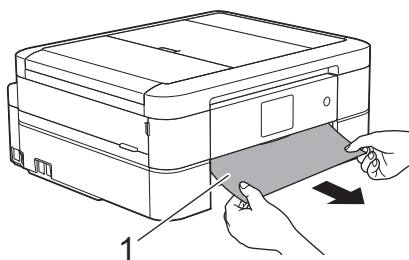

Gjør følgende hvis [Gjenta Stans B front] vises på LCD-skjermen:

- a. Sørg for at du ser nøye etter om det ligger igjen papirrester innvendig (1).

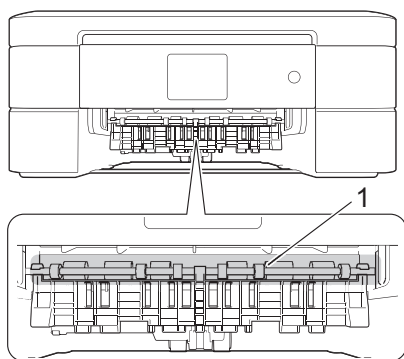

- b. Klem sammen begge spakene (1), og åpne deretter papirstoppdekelet bak på maskinen.

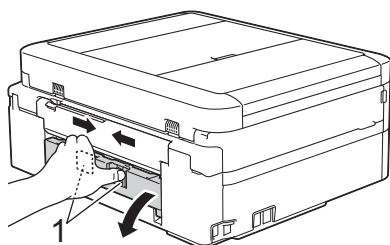

- c. Trekk det fastkjørte papiret sakte ut av maskinen.

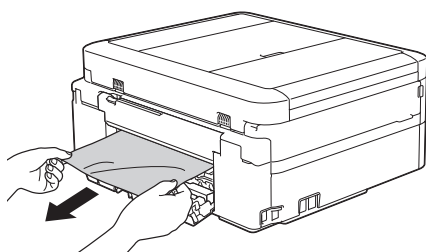

- d. Lukk papirstoppdekelet. Pass på at dekelet er lukket ordentlig.

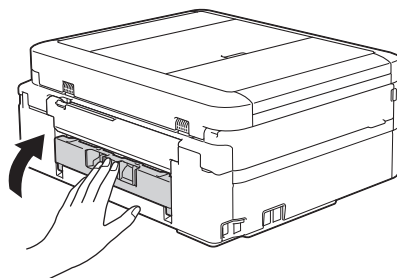

- 5 Sett papirmagasinet godt på plass i maskinen.

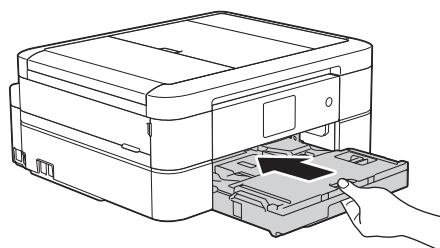

- 6 Mens du holder papirmagasinet på plass i maskinen, må du trekke ut papirstøtten (1) slik at den låser seg på plass og deretter brette ut papirstøtteklaffen (2).

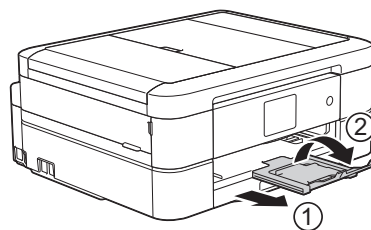

- 7 Sett inn strømledningen igjen.

Papiret sitter fast bak i maskinen (papirstopp C bak)

Følg fremgangsmåten nedenfor hvis [Stans C bakside] vises på LCD-skjermen:

- 1 Trekk ut maskinens støpsel fra stikkontakten.

VIKTIG

(MFC-J680DW)

Før du kobler maskinen fra strømuttaket, kan du overføre faksene som er lagret i maskinens minne, til datamaskinen eller en annen faksmaskin slik at du ikke mister viktige meldinger.

Mer informasjon ►► *Online brukerveiledning: Overfør faksene dine eller faksaktivitetsrapporten*

- 2** Trekk papirmagasinet (1) helt ut av maskinen.

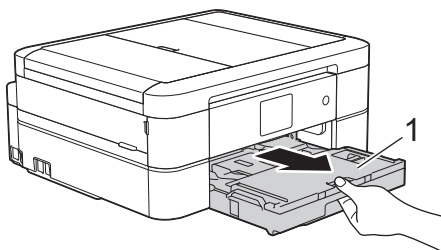

- 3** Trekk i de to grønne spakene inni maskinen for å løse det fastkjørte papiret.

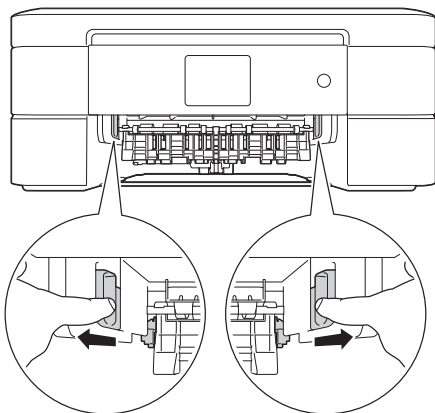

 Avhengig av papirstørrelsen er det enklere å fjerne fastkjørt papir fra forsiden av maskinen enn fra baksiden av maskinen.

- 4** Klem sammen begge spakene (1), og åpne deretter papirstoppdekelet bak på maskinen.

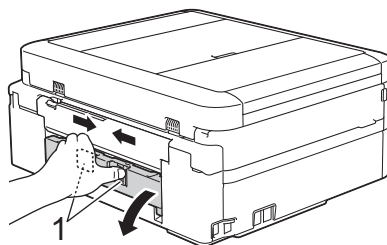

- 5** Trekk det fastkjørte papiret sakte ut av maskinen.

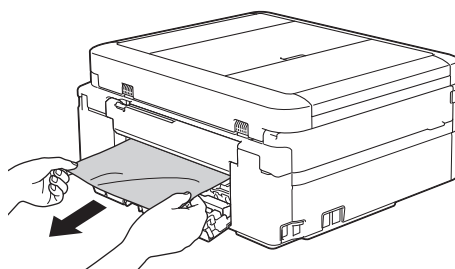

- 6** Lukk papirstoppdekelet. Pass på at dekelet er lukket ordentlig.

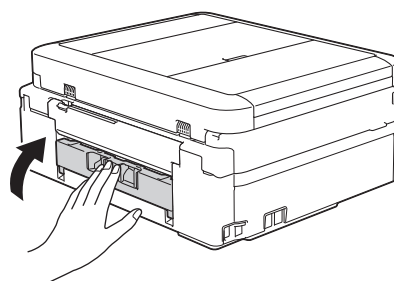

- 7** Sett papirmagasinet godt på plass i maskinen.

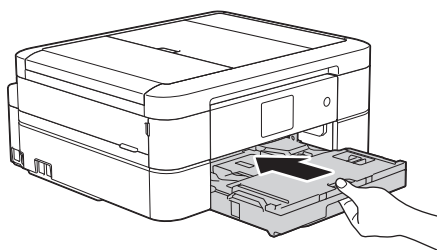

- 8** Mens du holder papirmagasinet på plass i maskinen, må du trekke ut

papirstøtten (1) slik at den låser seg på plass og deretter brette ut papirstøtteklaffen (2).

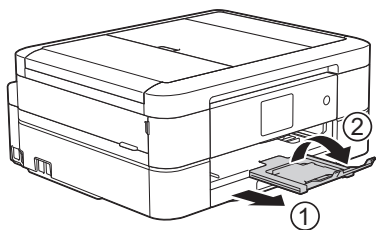

9 Sett inn strømledningen igjen.

Skrive inn tekst på Brother-maskinen

- Tilgjengelige tegn kan variere avhengig av land.
- Tastaturopsettet kan variere avhengig av funksjonen du angir.

Når du trenger å skrive inn tekst på Brother-maskinen, vises det et tastatur på berørings skjermen.



- Trykk på for å veksle mellom bokstaver, tall og spesialtegn.
- Trykk på for å veksle mellom små og store bokstaver.
- Vil du flytte markøren mot venstre eller høyre, trykker du på ◀ eller ▶.

Sette inn mellomrom

- Trykk på [Område] hvis du vil sette inn et mellomrom. Eller du kan trykke på ▶ for å flytte markøren.

Gjøre rettinger

- Hvis du har skrevet inn feil tegn og vil endre det, trykker du på ◀ eller ▶ for å

merke tegnet som er feil. Trykk på , og skriv deretter inn riktig tegn.

- Vil du sette inn et tegn, trykker du på ◀ eller ▶ for å flytte markøren til riktig sted og deretter skriver du inn tegnet.
- Trykk på for hvert tegn du vil slette, eller trykk på og hold nede for å slette alle tegnene.

Informasjon om samsvar med kommisjonsforordning 801/2013

Strømforbruk	MFC-J680DW/ MFC-J880DW
Tilkoblet ventemodus ¹	Ca. 1,8 W

¹ Alle nettverksporter er aktivert og tilkoblet

Slik aktiverer/deaktiverer du trådløst LAN

(MFC-J680DW) Vil du slå på eller av trådløs nettverkstilkobling, trykker du på

[Innstill.] > [Alle innst.] > [Nettverk] > [WLAN aktivt] > [På] eller [Av].

(MFC-J880DW) Vil du slå på eller av trådløs nettverkstilkobling, trykker du på

[Innstill.] > [Alle innst.] > [Nettverk] > [Nettverk I/F] > [WLAN] eller [Trådb. LAN].

Spesifikasjon av forsyning

Blekk	Maskinen bruker individuelle blekkassetter for svart, gul, cyan og magenta som er adskilte fra skrivehodet.
Blekkassettenes levetid	Første gangen du setter inn blekkassetter vil maskinen bruke en viss mengde blekk for å fylle blekkleveringsrørene, slik at utskriftene får høyest mulig kvalitet. Dette vil skje kun én gang. Når denne prosessen er ferdig, vil blekkassettenes som følger med maskinen inneholde mindre blekk enn vanlige kassetter (80%). Deretter vil nye blekkassetter brukes til å skrive ut det angitte antall sider.
Forbruksmaterieill	<Svart for standard ytelse> LC221BK <Gul for standard ytelse> LC221Y <Cyan for standard ytelse> LC221C <Magenta for standard ytelse> LC221M Svart, gul, cyan og magenta – ca. 260 sider ¹
	<Svart for høy ytelse> LC223BK <Gul for høy ytelse> LC223Y <Cyan for høy ytelse> LC223C <Magenta for høy ytelse> LC223M Svart, gul, cyan og magenta – ca. 550 sider ¹
	Du finner mer informasjon om forbruksmaterieill på http://www.brother.com/pageyield
Hva er Innobella? 	Innobella er en serie ekte forbruksmaterieill som leveres av Brother. Navnet "Innobella" er sammensatt av ordene "innovasjon", som betyr "nyskapende", og "bella", som betyr "vakker" på italiensk. Navnet gjenspeiler den nyskapende teknologien som gir deg vakre utskriftsresultater som holder lenge. Når du skriver ut fotografier, anbefaler Brother det glansede fotopapiret fra Innobella (BP71-serien) for høy kvalitet. Klare utskrifter blir enklere med blekk og papir fra Innobella.

¹ Kassettenes omtrentlige yteevne er angitt i samsvar med ISO/IEC 24711



Hvis du bruker Windows®, dobbeltklikker du på Brother CreativeCenter-ikonet  på skrivebordet for å få tilgang til vår **GRATIS** nettside. Den er utviklet som et hjelpemiddel slik at du enkelt kan opprette og skrive ut tilpasset materiale for bruk i bedrift eller hjemme, med bilder, tekst og kreative innslag.

Mac-brukere kan få tilgang til Brother CreativeCenter på denne nettadressen:

<http://www.brother.com/creativecenter>

Beslektet informasjon

- Feil- og vedlikeholdsmeldinger >> side 43
-

A

ADF (automatisk dokumentmater). 17, 22	
Adressebok.....	29
Automatisk faksmottak.....	26

D

Dokument slik legger du i.....	17, 22
-----------------------------------	--------

F

Faks	
apparat-ID.....	25
F/T-ringetid.....	28
kompatibilitet for telefonlinje.....	25
ringeforsinkelse.....	28
Faks, fra datamaskin.....	36
Faksmottak.....	26
Feilmeldinger.....	43
Feilsøking	
dokument- og papirstopp	58
feil- og vedlikeholdsmeldinger	43
problemer med faks og telefon	52
problemer med utskrift eller skanning	55
Fotopapirmagasin.....	8

K

Konvolutt.....	9
Kopi.....	17
innstillinger.....	18

M

Manuell	
mottak.....	26
Manuell materåpning.....	9
Mottaksmodus.....	26, 27

O

Overføre faksene eller faksjournalrapporten.....	49
Oversikt over kontrollpanel.....	1

P

Papir	
hvordan legge i	7
innstilling sjekk papir.....	12
Papirstopp.....	58
dokument.....	58
papir.....	59
PhotoCapture Center.....	24

R

Rapport for trådløst LAN.....	50
Rekvisita.....	67
Rengjøring	
skanner.....	38

S

Skanne.....	21
Skrive inn tekst.....	66

T

TAD (telefonsvarerenhet), ekstern.....	26
Talepost.....	31
Telefonsvarer (TAD), ekstern.....	31

U

Utskrift.....	14
innrettingskontroll.....	40
kvalitetskontroll.....	38

V

VoIP-system.....	31
VoIP-systemer.....	25

brother

Besøk oss på Internett
<http://www.brother.com>

Lagd av 100 % resirkulert papir
(bortsett fra omslaget)



LEW719007-00
NOR
Version 0