



Online brukerveiledning

DCP-J562DW

MFC-J480DW

MFC-J680DW

MFC-J880DW

Innholdsfortegnelse

Før du bruker Brother-maskinen	1
Gjeldende modeller	2
Definisjoner av merknader	3
Varemerker	4
Viktig merknad	5
Introduksjon til Brother-maskinen din	6
Før bruk av maskinen	7
Oversikt over kontrollpanelet	8
Oversikt over LCD-skjerm	12
Varslinger om skytjenester	19
Oversikt over Innstillinger-skjermbildet	20
Finn frem på pekeskjermen	23
Få tilgang til Brother Utilities (Windows®)	24
Avinstallere Brother-programvaren og driverne (Windows®)	25
Papirhåndtering	26
Mat inn papir	27
Legge papir i papirmagasinet	28
Legge Foto- eller Foto L-papir i Fotopapirmagasin	39
Mat inn papir i den manuelle materåpningen	42
Ikke skrivbart område	46
Papirinnstillinger	47
Godtatt papir og annet utskriftsmedie	51
Mate inn dokumenter	60
Legg dokumenter inn i den automatiske dokumentmateren (ADF)	61
Mate inn dokumenter på skannerglassplaten	63
Ikke-skannbart område	65
Skriv ut	66
Skrive ut fra datamaskinen (Windows®)	67
Skriv ut et fotografi (Windows®)	68
Skriv ut et dokument (Windows®)	70
Avbryte en utskriftsjobb (Windows®)	71
Skriv ut mer enn en side på et enkelt papirark (N i 1) (Windows®)	72
Skrive ut som en plakat (Windows®)	73
Skrive ut på begge sider av papiret automatisk (automatisk 2-sidig utskrift) (Windows®)	74
Skrive ut som hefte automatisk (Windows®)	77
Skrive ut et fargedokument i gråskala (Windows®)	79
Forebygg tilsmussede utskrifter og papirstopper når du skriver ut på begge sider av papiret (Windows®)	80
Bruke en forhåndsangitt utskriftsprofil (Windows®)	81
Endre standardinnstillingene for utskrift (Windows®)	84
Utskriftsinnstillinger (Windows®)	85
Skrive ut fra datamaskinen (Macintosh)	90
Skrive ut et fotografi (Macintosh)	91

Skriv ut et dokument (Macintosh).....	92
Skrive ut på begge sider av papiret automatisk (automatisk 2-sidig utskrift) (Macintosh).....	93
Skriv ut mer enn en side på et enkelt papirark (N i 1) (Macintosh)	94
Skrive ut et fargedokument i gråskala (Macintosh)	95
Forebygg tilsmussede utskrifter og papirstopper når du skriver ut på begge sider av papiret (Macintosh).....	96
Utskriftsalternativer (Macintosh).....	97
Skann	103
Skanne med skanneknappen på Brother-maskinen	104
Skanne bilder og grafikk.....	105
Lagre skannet data til en mappe som en PDF-fil	107
Lagre skannede data til et minnekort eller et USB Flash-minne	109
Skanne flere visittkort og fotografier (automatisk beskjæring)	114
Skanne til en redigerbar tekstfil med OCR.....	116
Skanne til e-postvedlegg	118
Webtjenester for skanning på nettverket ditt (Windows Vista® SP2 eller nyere, Windows® 7 og Windows® 8).....	120
Endre innstillinger for Skanne-knappen fra ControlCenter4 (Windows®).....	125
Endre innstillinger for Skanne-knappen fra ControlCenter2 (Macintosh)	129
Skanne fra datamaskinen din (Windows®)	132
Skann ved å bruke ControlCenter4 i hjemmemodus (Windows®).....	133
Skann ved å bruke ControlCenter4 i avansert modus (Windows®).....	148
Skanne med Nuance™ PaperPort™ 14SE eller andre Windows®-programmer	163
Skann ved å bruke Windows® Fotogalleri eller Windows® Faksing og skanning	167
Installer BookScan Enhancer og Whiteboard Enhancer (Windows®)	171
Skanne fra datamaskinen din (Macintosh).....	172
Skann ved å bruke ControlCenter2 (Macintosh)	173
Skanne med Presto! PageManager eller andre TWAIN-kompatible programmer (Macintosh).....	188
Kopi	193
Kopier et dokument.....	194
Forstørre eller redusere kopierte bilder.....	197
Sortere kopier.....	199
Lage kopier til sideoppsett (N i 1 eller plakat)	200
Sideoppsettsalternativer for kopier	202
2-sidig kopi.....	205
Kopiere på begge sider av arket (1-sidig til 2-sidig / 2-sidig til 2-sidig)	206
Kopiere et ID-kort.....	209
Kopiere i blekksparemodus	211
Kopieringsalternativer	212
Faks	216
Send en faks	217
Send en faks fra Brother-maskinen	218
Send en faks manuelt.....	221
Send en faks ved slutten av en samtale.....	222
Send samme faks til mer enn én mottaker (gruppesending).....	223
Send en faks i sanntid	226

Send en faks til en bestemt tid (utsatt faks)	227
Avbryt en faks som er i gang	228
Kontrollere og avbryte faks som venter	229
Fakspolling	230
Faksalternativer	234
Motta en faks	236
Innstillinger for mottaksmodus	237
Faksforhåndsvisning	243
Reduser størrelsen til en side på en innkommende faks	247
Angi stempel for faksmottak	248
Motta en faks ved slutten av en telefonsamtale	249
Alternativer for minnemottak	250
Fjerninnhenting av faks	258
Fakspolling	264
Talehandlinger og faksnumre	272
Taleoperasjoner	273
Lagre faksnumre	275
Opprette grupper for gruppesending	282
Telefontjenester og eksterne enheter	287
Anroper-ID	288
Still inn type telefonlinje	290
Voice Over Internet Protocol (VoIP/forstyrrelse på telefonlinje)	292
Ekstern telefonsvarer (telefonsvarerenhet)	293
Eksterne apparater og biapparater	297
Faksrapporter	302
Angi stil for sendingsverifiseringsrapporten	303
Angi intervallet for faksaktivitetsrapporten	304
PC-FAX	306
PC-FAX for Windows®	307
PC-FAX for Macintosh	331
PhotoCapture Center	334
Skrive ut bilder direkte fra medier	335
Kompatible minnekort og USB-minnepinner	336
Viktig informasjon om PhotoCapture Center	337
Skrive ut bilder fra medier med Foto-knappen på Brother-maskinen	338
Kopiere fotografier fra medier til en datamaskin	352
Før du kopierer fotografier	353
Kopiere fotografier fra medier over en lokal forbindelse	354
Kopiere fotografier fra medier over en nettverkstilkobling	355
Skrive ut fotografier fra ControlCenter4 (Windows®)	356
Rediger fotografier ved bruk av ControlCenter4 (Windows®)	358
Nettverk	360
Komme i gang	361
Støttede grunnleggende nettverksfunksjoner	362
Programvare og verktøy for nettverksstyring	363
Lær om nettverksstyringsprogramvare og -verktøy	364
Flere metoder for konfigurering av Brother-maskinen for et trådløst nettverk	365

Før du konfigurerer Brother-maskinen for et trådløst nettverk	366
Konfigurer maskinen for et trådløst nettverk med Ettrykks-metoden til Wi-Fi Protected Setup™ (WPS) eller AOSS™	367
Konfigurer maskinen for et trådløst nettverk med PIN-metoden til Wi-Fi Protected Setup™ (WPS)	369
Konfigurer maskinen for et trådløst nettverk i ad-hoc-modus ved bruk av en ny SSID	372
Konfigurer maskinen med innstillinger for trådløst nettverk når SSIDen ikke grupperendes	374
Bruk Wi-Fi Direct®	377
Avanserte nettverksfunksjoner	390
Skrive ut nettverkskonfigurasjonsrapport	391
Teknisk informasjon for avanserte brukere	392
Tilbakestill nettverksinnstillingene til fabrikkinnstillingene	393
Skriv ut WLAN-rapporten	394
Sikkerhet	397
Lås maskininnstillingene	398
Om bruk av minnelås	399
Om bruk av TX Lock	403
Mobil / Web Connect	407
Bruke webtjenester fra Brother-maskinen	408
Bruke Brothers webtjenester	409
Skrive ut med Google Cloud Print™	411
Skrive ut med AirPrint	412
Utskrift med Mopria™	413
Skrive ut og skanne fra en mobil enhet	414
Skrive ut ved bruk av nærfeltkommunikasjon (NFC)	415
ControlCenter	416
ControlCenter4 (Windows®)	417
Endre driftsmodusen i ControlCenter4 (Windows®)	418
Skann ved å bruke ControlCenter4 i hjemmemodus (Windows®)	420
Skann ved å bruke ControlCenter4 i avansert modus (Windows®)	421
Konfigurer Brother-maskinen ved å bruke ControlCenter4 (Windows®)	422
Opprett en egendefinert kategori med ControlCenter4 Avansert modus (Windows®)	424
ControlCenter2 (Macintosh)	426
Skann ved å bruke ControlCenter2 (Macintosh)	427
Konfigurer Brother-maskinen ved å bruke ControlCenter2 (Macintosh)	428
Slå på Automatisk innlasting (Macintosh)	430
Feilsøking	431
Feil- og vedlikeholdsmeldinger	432
Overfør faksene dine eller faksaktivitetsrapporten	446
Papirstopp	451
Dokumentstopp øverst i ADF-enheten	452
Dokumentstopp inni ADF-enheten	453
Fjerne papirbiter som sitter fast i ADF-en	454
Skriverstopp eller papirstopp	455
Papiret sitter fast inni og foran i maskinen (papirstopp A inni/foran)	456
Papiret sitter fast foran i maskinen (papirstopp B foran)	460
Papiret sitter fast bak i maskinen (papirstopp C bak)	463

Hvis du har problemer med maskinen din.....	465
Papirhåndtering og utskriftsproblemer	466
Telefon- eller faksproblemer	472
Andre problemer.....	478
Nettverksproblemer	480
Kontrollere informasjon om maskinen	489
Tilbakestille Brother-maskinen	490
Nullstillingsfunksjoner	491
Rutinemessig vedlikehold	492
Skift ut blekkassetene	493
Rengjør Brother-maskinen	496
Rengjør skanneren	497
Rengjøre skriverhodet fra Brother-maskinen	499
Rengjør skriverhodet fra datamaskinen (Windows®)	501
Rengjør skriverhodet fra datamaskinen (Macintosh).....	502
Rengjøre maskinens LCD-skjerm	503
Rengjør utsiden av maskinen.....	504
Rengjør maskinens skriverplate	506
Rengjør materullene	507
Rengjør papirrullene	509
Sjekk Brother-maskinen	510
Kontroller utskriftskvaliteten	511
Sjekk utskriftsrettstillingen fra Brother-maskinen	515
Kontrollere bleknivået	517
Overvåke maskinens status fra datamaskinen (Windows®).....	519
Overvåk maskinstatusen fra datamaskinen din (Macintosh).....	524
Korriger papirmatingen for å fjerne vertikale linjer	526
Pakk og send Brother-maskinen	527
Maskininnstillinger.....	529
Endre maskininnstillinger fra kontrollpanelet.....	530
Ved et strøbrudd (Lagring i minnet).....	531
Generelle innstillinger.....	532
Lagre favorittinnstillingene dine som en snarvei	545
Skriv ut rapporter	548
Tabell med innstillinger og funksjoner	551
Endre maskininnstillinger fra datamaskinen.....	573
Endre maskininnstillinger ved hjelp av fjernoppsett	574
Tillegg.....	586
Spesifikasjoner	587
Skrive inn tekst på Brother-maskinen	595
Spesifikasjon av forsyning.....	597
Informasjon om resirkulert papir.....	598
Ordliste.....	599

Før du bruker Brother-maskinen

- [Gjeldende modeller](#)
- [Definisjoner av merknader](#)
- [Varemerker](#)
- [Viktig merknad](#)

Gjeldende modeller

Denne brukerhåndboken gjelder for følgende modeller:

1,8 tommers LCD-modeller:MFC-J480DW

Modeller med 2,7 tommers pekeskjerm:DCP-J562DW/MFC-J680DW/MFC-J880DW



Beslektet informasjon

- [Før du bruker Brother-maskinen](#)
-

Definisjoner av merknader

Vi bruker følgende symboler og begreper i denne brukerhåndboken:

ADVARSEL

ADVARSEL indikerer en mulig farlig situasjon som, hvis den ikke unngås, kan føre til dødsfall eller alvorlig personskade.

FORSIKTIG

FORSIKTIG indikerer en mulig farlig situasjon som, hvis den ikke unngås, kan føre til mindre eller moderat personskade.

VIKTIG

VIKTIG indikerer en mulig farlig situasjon som, hvis den ikke unngås, kan føre til skade på eiendom eller tap av produktfunksjon.

MERK

MERK spesifiserer operativmiljøet, forhold for installasjon eller spesielle bruksforhold.



Tips-ikoner gir nyttige tips og tilleggsinformasjon.



Symbolet for elektriske farer varsler deg om mulig elektrisk støt.

Fet skrift

Fet skrift identifiserer knapper på maskinens kontrollpanel eller dataskjermen.

Kursiv skrift

Kursiv skrift fremhever et viktig punkt eller refererer til et relatert emne.

[**Courier New**]

Skrifttypen Courier New brukes for meldingene som vises på maskinens LCD-skjerm.



Beslektet informasjon

- [Før du bruker Brother-maskinen](#)

Varemerker

Microsoft, Windows, Windows Vista, Windows Server, SharePoint, Internet Explorer, Word, Excel, PowerPoint, OneNote, OneDrive og Windows Phone er enten registrerte varemerker eller varemerker for Microsoft Corporation i USA og/eller andre land.

Apple, Macintosh, Safari, iPad, iPhone, iPod touch og OS X er varemerker for Apple Inc., og er registrert i USA og andre land.

AirPrint er et varemerke for Apple Inc.

Nuance og PaperPort er varemerker eller registrerte varemerker for Nuance Communications, Inc. eller dets datterselskaper i USA og/eller andre land.

Memory Stick PRO Duo, Memory Stick Duo, Memory Stick Micro og M2 er varemerker for Sony Corporation. SDHC-logoen er et varemerke for SD-3C, LLC.

AOSS er et varemerke for Buffalo Inc.

Wi-Fi, Wi-Fi Alliance, Wi-Fi Direct og Wi-Fi Protected Access er registrerte varemerker for Wi-Fi Alliance®.

WPA, WPA2, Wi-Fi Protected Setup og Wi-Fi Protected Setup-logoen er varemerker for Wi-Fi Alliance®.

Flickr er et varemerke for Yahoo! Inc.

Android, Android Market, Google Cloud Print, Google Drive, Picasa Web Albums, Google Play og Google Chrome er varemerker for Google, Inc. Bruk av disse varemerkene krever tillatelse fra Google.

Mozilla og Firefox er registrerte varemerker for Mozilla Foundation.

UNIX er et registrert varemerke for The Open Group i USA og andre land.

Linux er et registrert varemerke for Linus Torvalds i USA og andre land.

Bluetooth-ordmerket eies av Bluetooth SIG, Inc., og disse merkene brukes med lisens av Brother Industries, Ltd.

Intel er et varemerke for Intel Corporation i USA og/eller andre land.

Evernote er et varemerke for Evernote Corporation, og brukes med lisens.

Mopria er et varemerke for Mopria Alliance, Inc.

WordPerfect er et registrert varemerke for Corel Corporation og/eller dets datterselskaper i Canada, USA og/eller andre land.

Alle selskaper som har programvare nevnt ved navn i denne håndboken, har en egen programvarelisens for programmene de har eiendomsretten til.

Navn på varemerker og produkter som vises i Brother-produkter, tilhørende dokumenter og annet materiale, er alle varemerker eller registrerte varemerker for de enkelte selskapene.



Beslektet informasjon

- [Før du bruker Brother-maskinen](#)

Viktig merknad

- Produktet må ikke brukes utenfor landet der det ble kjøpt, da dette kan være i strid med regelverk for trådløs kommunikasjon og strømnettverk i det landet.
- Ikke alle modeller er tilgjengelige i alle land.
- Windows® XP i dette dokumentet representerer Windows® XP Professional, Windows® XP Professional x64 Edition og Windows® XP Home Edition.
- Windows Server® 2003 i dette dokumentet representerer Windows Server® 2003, Windows Server® 2003 x64 Edition, Windows Server® 2003 R2 og Windows Server® 2003 R2 x64 Edition.
- Windows Server® 2008 i dette dokumentet representerer Windows Server® 2008 og Windows Server® 2008 R2.
- I denne brukerveiledningen, brukes LCD-meldingene til MFC-J880DW med mindre annet er spesifisert.
- I denne brukerveiledningen, brukes illustrasjonene til MFC-J880DW med mindre annet er spesifisert.
- Hvis ikke annet er angitt er skjermbildene i denne håndboken hentet fra Windows® 7 og OS X v10.9.x. Skjermbilder på datamaskinen kan variere avhengig av operativsystemet.
- Denne dokumentasjonen er for både MFC- og DCP-modeller. Hvor det står "MFC" i denne brukerhåndboken, les "MFC-xxxx" som "DCP-xxxx".



Beslektet informasjon

- [Før du bruker Brother-maskinen](#)

Introduksjon til Brother-maskinen din

- [Før bruk av maskinen](#)
- [Oversikt over kontrollpanelet](#)
- [Oversikt over LCD-skjerm](#)
- [Oversikt over Innstillinger-skjermbildet](#)
- [Finn frem på pekeskjermen](#)
- [Få tilgang til Brother Utilities \(Windows®\)](#)

Brother Utilities er en programstarter som gir praktisk tilgang til alle Brother-programmer som er installert på datamaskinen.

Før bruk av maskinen

Bekreft følgende før du forsøker å utføre en utskriftsoperasjon:

- Kontroller at du har installert Brothers programvare og drivere.
- For USB- eller nettverkskabelbrukere: Sørg for at grensesnittkabelen er fysisk sikker.

Velge riktig type papir

For en utskrift av høy kvalitet, er det viktig å velge rett type papir. Les informasjonen om godkjent papir før du kjøper papir, og for å fastslå utskriftsområdet avhengig av innstillingene i skriverdriveren.

Samtidig utskrift, skanning og faksing

Maskinen kan skrive ut fra datamaskinen mens den sender eller mottar en faks i minnet, eller mens den skanner et dokument til datamaskinen. Fakssendinger stanser ikke under utskrift fra datamaskinen. Når maskinen derimot kopierer eller mottar en faks på papir, stanses utskriften midlertidig, og fortsetter deretter når kopieringen eller faksmottaket er ferdig.



DCP-modeller støtter ikke faksfunksjonen.

Brannmur (Windows®)

Dersom datamaskinen er beskyttet av en brannmur og du ikke kan utføre nettverksutskrift, nettverksskanning eller PC-FAX, kan det være nødvendig å konfigurere brannmurinnstillingene. Hvis du bruker Windows®-brannmuren og du installerte Brothers programvare og drivere fra CD-ROM-en, er de nødvendige brannmurinnstillingene allerede blitt stilt inn. Hvis du benytter et annet personlig brannmurprogram, se brukerhåndboken til programvaren eller kontakt programvareprodusenten.



Beslektet informasjon

- [Introduksjon til Brother-maskinen din](#)

Oversikt over kontrollpanelet

MFC-J480DW

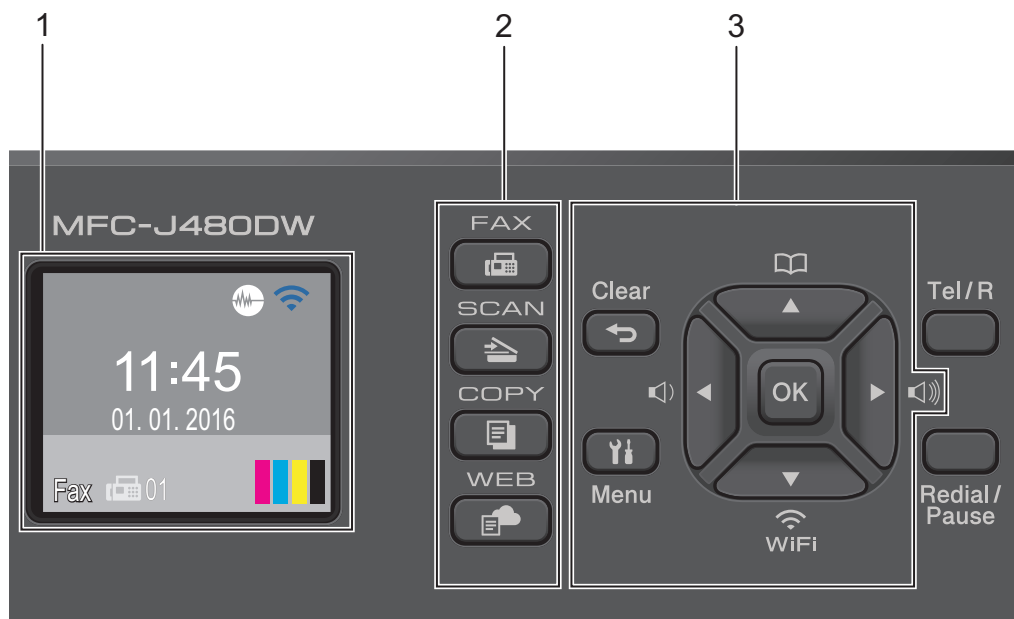

1. 1,8"(44,9 mm) Display (LCD)

Viser meldinger som hjelper deg med å konfigurere og bruke maskinen.
Juster vinkelen på kontrollpanelet ved å løfte det opp.

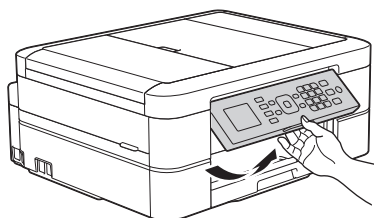

2. Modusknapper



Trykk for å bytte maskinen til FAKS-modus.



Trykk for å bytte maskinen til SKANNE-modus.



Trykk for å bytte maskinen til KOPIERING-modus.



Trykk for å bytte maskinen til WEB-modus.

3. Innstillingsknapper

Clear

Trykk for å slette tegn eller gå tilbake til forrige menynivå.

Menu

Trykk for å få tilgang til hovedmenyen.

OK

Trykk for å velge en innstilling.



Trykk for å justere ringevolumet når maskinen er inaktiv.



- Trykk for å lagre hurtigvalg- og gruppenumre i maskinens minne.
- Trykk for å slå opp og ringe til numre som er lagret i maskinens minne.



Trykk for å konfigurere de trådløse innstillingene når maskinen er inaktiv.

▲ eller ▼

Trykk for å bla gjennom menyer og alternativer.

◀ eller ▶

Trykk for å flytte markøren til venstre eller høyre på LCD-skjermen.

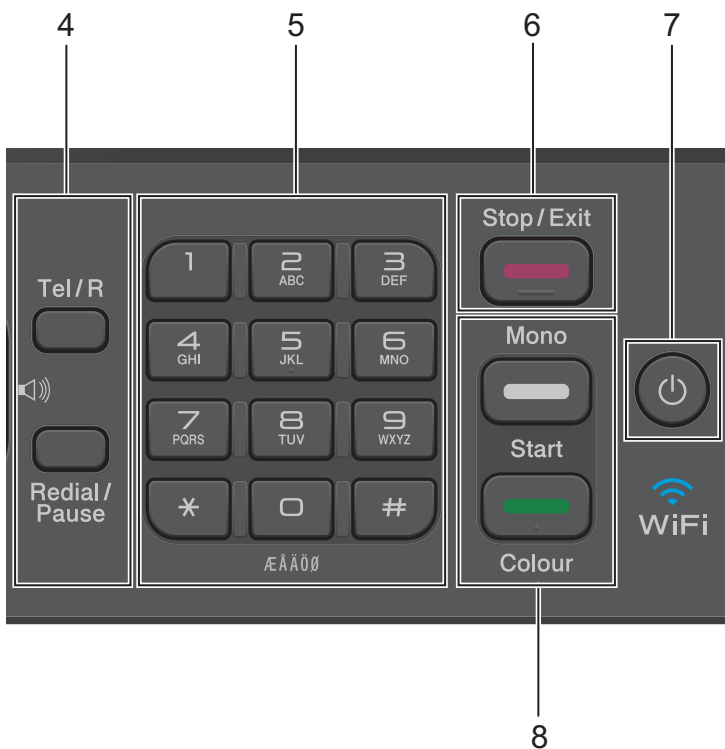

4. Telefonknapper

Tel/R

Hvis maskinen er i Fax/Tel-modus (F/T), og du løfter opp røret på en ekstern telefon under F/T-ringingen (doble ringesignaler), skal du trykke på **Tel/R** for å snakke.

Når maskinen er tilkoblet en hussentral, trykker du på knappen for å få ekstern linje eller overføre en samtale til en annen intern linje.

Redial/Pause

- Trykk for å slå de 30 siste numrene du ringte.
- Trykk for å sette inn en pause når du ringer opp numre.

5. Talltastatur

- Bruk for å ringe faks- og telefonnumre.
- Bruk som et tastatur for å angi tekst eller tegn.

6. Stop/Exit

- Trykk for å stoppe en handling.
- Trykk for å gå ut av en meny.

7. Strøm på/av

Trykk  for å slå på maskinen.

Trykk på og hold inne  for å slå av maskinen. LCD-skjermen vil vise [Avslutter] og stå på i noen sekunder før den slår seg selv av. Hvis du har tilkoblet en ekstern telefon eller telefonsvarer, er den alltid tilgjengelig.

Selv om du slår av maskinen ved hjelp av , vil den rengjøre skriverhodet jevnlig for å bevare utskriftskvaliteten. Maskinen bør hele tiden være tilkoblet en strømkilde for å forlenge levetiden til skriverhodet, få mer ut av blekkassetene og opprettholde utskriftskvaliteten.

8. Startknapper

Mono Start

- Trykk for å starte sending av fakser isvart-hvitt.
- Trykk for å starte kopiering isvart-hvitt.
- Trykk for å starte skanning av dokumenter (i farger eller svart-hvitt avhengig av skanneinnstillingen).

Colour Start

- Trykk for å starte sending av fakser i full farge.
- Trykk for å starte kopiering i full farge.
- Trykk for å starte skanning av dokumenter (i farger eller svart-hvitt avhengig av skanneinnstillingen).

DCP-J562DW/MFC-J680DW/MFC-J880DW

Kontrollpanelet vil variere avhengig av modellen din.

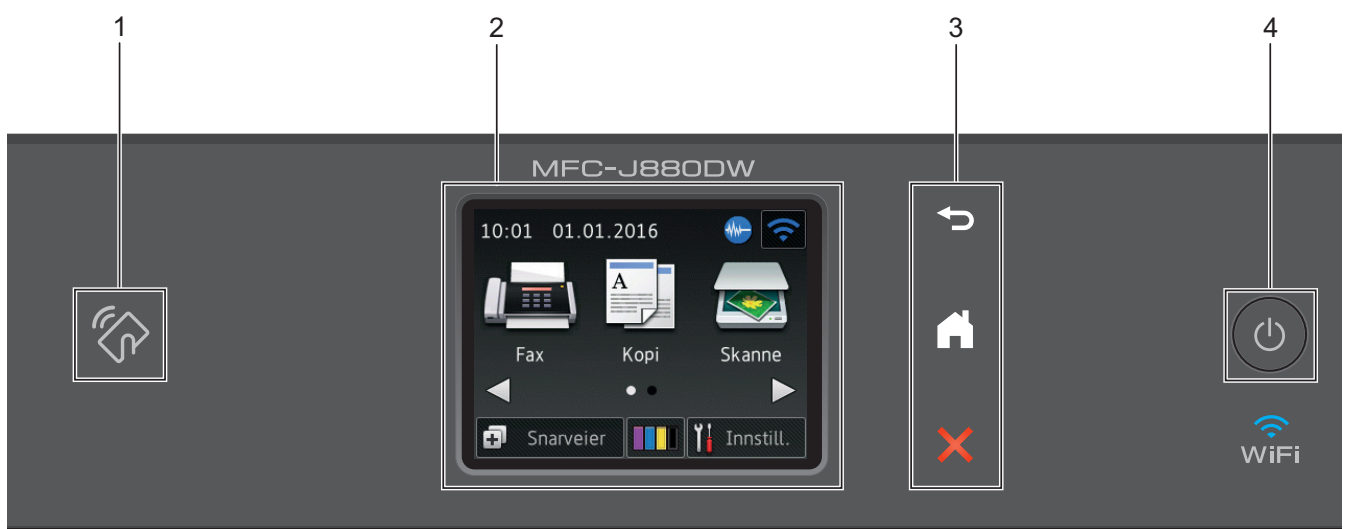

1.  **NFC-logo (Near Field Communication)**
(MFC-J880DW)

- Hvis Android™-enheten støtter NFC-funksjonen, kan du skrive ut data fra enheten eller skanne dokumenter til den ved å la enheten berøre NFC-logoen på kontrollpanelet. Du må laste ned og installere Brother iPrint&Scan på Android™-enheten for å kunne bruke denne funksjonen.
- Kontroller at NFC-innstillingene i både Brother-maskinen og Android™ -enheten er satt til På.

2. 2,7"(67,5 mm) Berøringsskjerm (LCD)

Få tilgang til menyer og alternativer ved å trykke på dem på denne berøringskjermen. Juster vinkelen på LCD-berøringskjermen og berøringspanelet ved å løfte det.

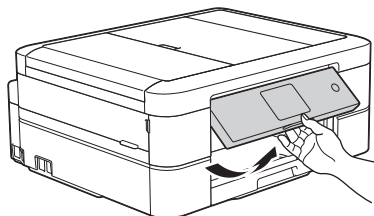

3. Berøringspanel

(Bakside)

Trykk for å gå tilbake til forrige meny.

(Hjem)

Trykk for å gå tilbake til startskjermen.

Når maskinen er i Hvilemodus, blinker Hjem-ikonet.

(Avbryt)

Trykk for å avbryte en operasjon (tilgjengelig når den lyser rødt).

4. Strøm på/av

Trykk på  for å slå på maskinen.

Trykk og hold inne  for å slå av maskinen. Pekeskjermen viser [Avslutter] og vil lyse i noen sekunder før den slås av. Hvis du har koblet til en ekstern telefon eller telefonsvarer, er den alltid tilgjengelig.

Selv om du slår av maskinen ved hjelp av , vil den rengjøre skriverhodet jevnlig for å bevare utskriftskvaliteten. Maskinen bør hele tiden være tilkoblet en strømkilde for å forlenge levetiden til skriverhodet, få mer ut av blekkassetene og opprettholde utskriftskvaliteten.

Beslektet informasjon

- [Introduksjon til Brother-maskinen din](#)
- [Skrive ut ved bruk av nærfeltkommunikasjon \(NFC\)](#)

Oversikt over LCD-skjerm

MFC-J480DW

Dette skjermbildet viser maskinens status når den er inaktiv. Dette hjemmeskjermbildet kalles også Driftsklar modus-skjermbildet. Når det vises, angir det at maskinen er klar for neste kommando.

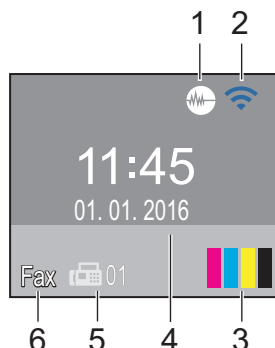



1. Stillemodus

Ikonet  (**Stillemodus**) vises når innstillingen [Stillemodus] er satt til [På].

Med stillemodus er det mulig å redusere utskriftsstøy. Utskriftshastigheten reduseres når stillemodus er aktivert.

2. Trådløs status

Hvert av ikonene i tabellen nedenfor viser statusen til det trådløse nettverket.

	Trådløs innstilling er deaktivert.
	Trådløst nettverk er tilkoblet. En indikator med tre nivåer på LCD-skjermen viser gjeldende styrke på det trådløse signalet.
	Kan ikke registrere trådløst tilgangspunkt.



Du kan konfigurere trådløse innstillinger ved å trykke på  på kontrollpanelet. Mer informasjon ►►

Hurtigstartguide

3. Blekk

Viser tilgjengelig blekknivå.

Når en blekkassett er nesten tom eller har et problem, vises et feilikon på blekk-fargen.

4. Dato og klokkeslett

Viser dato og klokkeslett som er innstilt på maskinen.

5. Fakser i minne

Viser antall mottatte fakser som finnes i maskinens minne.

6. Mottaksmodus

Viser gjeldende mottaksmodus.

- [Fax] (Kun faks)
- [F/T] (Fax/Tel)
- [TAD] (Ekstern telefonsvarer)
- [Man] (Manuell)

MFC-J680DW/MFC-J880DW

Det finnes to hjemmeskjermbilder som du kan få tilgang til ved å trykke på ◀ eller ▶.

Fra hjemmeskjermbildene har du tilgang til skjermbilder for Wi-Fi-oppsett, snarveier, blekknivåer og oppsett.

Hjemmeskjermbilde 1



Dette skjermbildet viser maskinens status når den er inaktiv. Dette hjemmeskjermbildet kalles også Driftsklar modus-skjermbildet. Når det vises, angir det at maskinen er klar for neste kommando.

Hjemmeskjermbilde 1 gir tilgang til funksjonene [Fax], [Kopi] og [Skanne].

Hjemmeskjermbilde 2



Hjemmeskjermbilde 2 gir tilgang til tilleggsfunksjoner, slik som [Foto], [Nett] og [Apper].

1. Dato og klokkeslett

Viser dato og klokkeslett som er innstilt på maskinen.





2. Stillemodus

Dette ikonet vises når innstillingen [Stille modus] er satt til [På].

Med stillemodus er det mulig å redusere utskriftsstøy. Utskriftshastigheten reduseres når stillemodus er aktivert.

3. Trådløs status

Hvert av ikonene i tabellen nedenfor viser statusen til det trådløse nettverket.

	Maskinen er ikke tilkoblet det trådløse tilgangspunktet. Trykk på denne knappen for å konfigurere trådløse innstillinger. Mer informasjon ►► <i>Hurtigstartguide</i>
	Trådløst nettverk er tilkoblet. En indikator med tre nivåer på hver av hjemmeskjermbildene viser gjeldende styrke på det trådløse signalet.
	Kan ikke registrere trådløst tilgangspunkt.
	Trådløs innstilling er deaktivert.



Du kan konfigurere trådløse innstillinger ved å trykke på knappen for trådløs status.

4. [Snarveier]

Lag snarveier for ofte brukte handlinger som sending av en faks, kopiering, skanning og bruk av Web Connect.



- Det er tre snarveisskjermbilder. Du kan programmere fire snarveier på hvert skjermbilde.
- Trykk på ◀ eller ▶ for å vise de andre snarveisskjermbildene.

5.  [Blekk]

Viser tilgjengelig blekknivå. Trykk for tilgang til [Blekk]-menyen.

Når en blekkassett er nesten tom eller har et problem, vises et feilikon på blekk-fargen.

6.  [Innstill.]

Trykk for tilgang til [Innstill.]-menyen.

7. **Moduser:**

•  [Fax]

Trykk for tilgang til faksmodus.

•  [Kopi]

Trykk for tilgang til kopieringsmodus.

•  [Skanne]

Trykk for tilgang til skannemodus.

•  [Foto]

Trykk for å få tilgang til fotomodus.

•  [Nett]

Trykk for å koble Brother-maskinen til en Internett-tjeneste.

Mer informasjon ►► *Web Connect-guide*: solutions.brother.com/manuals

•  [Apper]

Trykk for å koble Brother-maskinen til Brothers Apper-menyen.

Mer informasjon ►► *Web Connect-guide*: solutions.brother.com/manuals

8. [Lagret/Lagrede faks:]



Når [Faksforh.vis] ¹ er satt til [Av], viser [Lagret/Lagrede faks] hvor mange mottatte fakser det er i maskinens minne.

Trykk [Skriv] for å skrive ut faksene.

9. [Ny(e) faks(er)]:

(MFC-J880DW)





Når [Faksforh.vis] er satt til [På], viser [Ny(e) faks(er)] hvor mange nye fakser du har mottatt og lagret i minnet.

Trykk på [Vis] for å vise faksene på pekeskjermen.

10. Advarsel-ikon



Advarsel-ikonet  vises når det er en feil- eller vedlikeholdsmelding. Trykk på [Detalj] for å se den, og trykk deretter på  for å gå tilbake til Driftsklar modus.



• Dette produktet bruker skrifttype fra ARPHIC TECHNOLOGY CO., LTD.

DCP-J562DW

Det finnes to hjemmeskjernbilder som du kan få tilgang til ved å trykke på ◀ eller ▶.

Fra hjemmeskjernbildene har du tilgang til skjernbilder for Wi-Fi-oppsett, snarveier, blekknivåer og oppsett.

Hjemmeskjerm 1



Dette skjerm bildet viser maskinens status når den er inaktiv. Dette hjemmeskjerm bildet kalles også Driftsklar modus-skjerm bildet. Når det vises, angir det at maskinen er klar for neste kommando.

Hjemmeskjerm 1 gir tilgang til funksjonene [Kopi], [Skanne] og [Foto].

Hjemmeskjerm 2

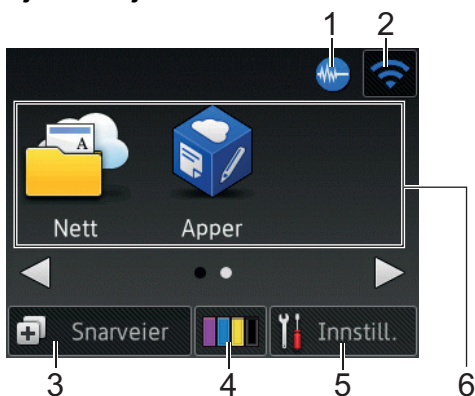

Hjemmeskjerm 2 gir tilgang til tilleggsfunksjoner, slik som [Nett] og [Apper].





1. Stillemodus

Dette ikonet vises når innstillingen [Stille modus] er satt til [På].

Med stillemodus er det mulig å redusere utskriftsstøy. Utskriftshastigheten reduseres når stillemodus er aktivert.

2. Trådløs status

Hvert av ikonene i tabellen nedenfor viser statusen til det trådløse nettverket.

	Maskinen er ikke tilkoblet det trådløse tilgangspunktet. Trykk på denne knappen for å konfigurere trådløse innstillinger. Mer informasjon ►► <i>Hurtigstartguide</i>
	Trådløst nettverk er tilkoblet. En indikator med tre nivåer på hver av hjemmeskjerm bildene viser gjeldende styrke på det trådløse signalet.
	Kan ikke registrere trådløst tilgangspunkt.
	Trådløs innstilling er deaktivert.



Du kan konfigurere trådløse innstillinger ved å trykke på knappen for trådløs status.

3. [Snarveier]

Lag snarveier for ofte brukte handlinger som opprettelse av en kopi, skanning og bruk av Web Connect.



- Det er tre snarveisskjermbilder. Du kan programmere fire snarveier på hvert skjermbilde.
- Trykk på ◀ eller ▶ for å vise de andre snarveisskjermbildene.

4. [Blekk]

Viser tilgjengelig blekknivå. Trykk for tilgang til [Blekk]-menyen.

Når en blekkassett er nesten tom eller har et problem, vises et feilikon på blekk-fargen.

5. [Innstill.]

Trykk for tilgang til [Innstill.]-menyen.

6. Moduser:

-  [Kopi]

Trykk for tilgang til kopieringsmodus.

-  [Skanne]

Trykk for tilgang til skannemodus.

-  [Foto]

Trykk for å få tilgang til fotomodus.

-  [Nett]

Trykk for å koble Brother-maskinen til en Internett-tjeneste.

Mer informasjon ►► *Web Connect-guide*: solutions.brother.com/manuals



-  [Apper]

Trykk for å koble Brother-maskinen til Brothers Apper-menyen.

Mer informasjon ►► *Web Connect-guide*: solutions.brother.com/manuals

7. Advarsel-ikon



Advarsel-ikonet  vises når det er en feil- eller vedlikeholdsmelding. Trykk på [Detalj] for å se den, og trykk deretter på  for å gå tilbake til Driftsklar modus.



-
- Dette produktet bruker skrifttype fra ARPHIC TECHNOLOGY CO., LTD.
-



Beslektet informasjon

- Introduksjon til Brother-maskinen din
 - Varslinger om skytjenester
 - Redusere utskriftsstøy
 - Nullstillingsfunksjoner
 - Tilbakestille Brother-maskinen
 - Kontrollere bleknivået
 - Oversikt over Innstillinger-skjermbildet
 - Feil- og vedlikeholdsmeldinger
-

Varslinger om skytjenester

Beslektede modeller : DCP-J562DW/MFC-J680DW/MFC-J880DW

Hvis du bruker Brother Web Connect og [Melding om ny funksjon] er satt til [På], vil det vises varslinger om skytjenester på Hjem-skjermen.

Se etter nye varslinger ved å trykke på [Detalj].

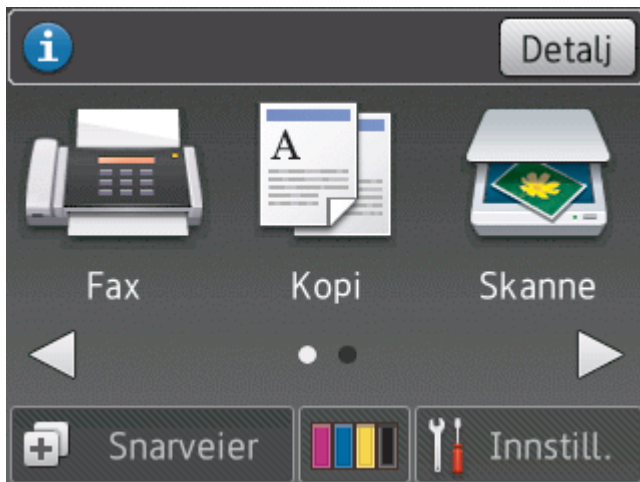

✓ Beslektet informasjon

- [Oversikt over LCD-skjerm](#)

Oversikt over Innstillinger-skjermbildet

Beslektede modeller : DCP-J562DW/MFC-J680DW/MFC-J880DW

MFC-J680DW

Pekeskjermen viser maskinens status når du trykker på  [Innstill.].

Bruk Innstillinger-menyen til å få tilgang til alle innstillingene for Brother-maskinen.



1. [Vedlikehold]

Trykk for tilgang til [Vedlikehold]-menyen.

Bruk alternativene i Vedlikeholdsmenyen til å kontrollere og forbedre utskriftskvaliteten, rengjøre skriverhodet og kontrollere bleknivået.

2. [Papirtype]

Trykk for tilgang til [Papirtype]-menyen.

3. [Stille modus]

Viser innstillingen for stillemodus.

Trykk for å få tilgang til [Stille modus]-menyen.

Når denne menyen står på [På], vises  på hjemmeskjermbildet.

4. Mottaksmodus

Viser gjeldende mottaksmodus.

- [Fax] (Kun faks)
- [Faks/tlf.]
- [Ext.Tel/Svarer]
- [Manuell]

5. [Dato/kl.slett]

Viser dato og klokkeslett.

Trykk for å få tilgang til [Dato/kl.slett]-menyen.

6. [Wi-Fi]

Trykk for å sette opp en trådløs nettverkstilkobling.

Hvis du bruker trådløs tilkobling, viser en indikator med tre nivåer  på skjermen gjeldende styrke på det trådløse signalet.

7. [Papir- størrelse]

Trykk for tilgang til [Papir- størrelse]-menyen.

8. [Alle innst.]

Trykk for å få tilgang til en meny med alle maskinens innstillinger.

DCP-J562DW

Pekeskjermen viser maskinens status når du trykker på  [Innstill.].

Bruk Innstillinger-menyen til å få tilgang til alle innstillingene for Brother-maskinen.

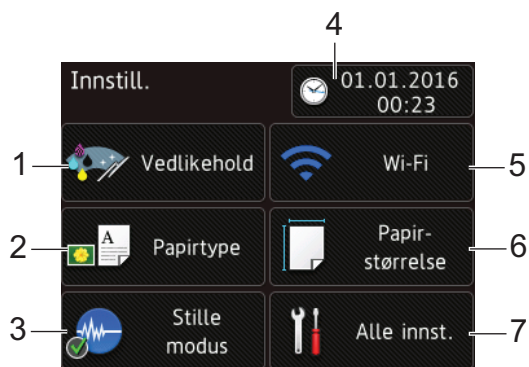

1. [Vedlikehold]

Trykk for tilgang til [Vedlikehold]-menyen.

Bruk alternativene i Vedlikeholdsmenyen til å kontrollere og forbedre utskriftskvaliteten, rengjøre skriverhodet og kontrollere blekknivået.

2. [Papirtype]

Trykk for tilgang til [Papirtype]-menyen.

3. [Stille modus]

Viser innstillingen for stillemodus.

Trykk for å få tilgang til [Stille modus]-menyen.

Når denne menyen står på [På], vises  på hjemmeskjermbildet.

4. [Dato/kl.slett]

Viser dato og klokkeslett.

Trykk for å få tilgang til [Dato/kl.slett]-menyen.

5. [Wi-Fi]

Trykk for å sette opp en trådløs nettverkstilkobling.

Hvis du bruker trådløs tilkobling, viser en indikator med tre nivåer  på skjermen gjeldende styrke på det trådløse signalet.

6. [Papir- størrelse]

Trykk for tilgang til [Papir- størrelse]-menyen.

7. [Alle innst.]

Trykk for å få tilgang til en meny med alle maskinens innstillinger.

MFC-J880DW

Pekeskjermen viser maskinens status når du trykker på  [Innstill.].

Bruk Innstillinger-menyen til å få tilgang til alle innstillingene for Brother-maskinen.



1. [Vedlikehold]

Trykk for tilgang til [Vedlikehold]-menyen.

Bruk alternativene i Vedlikeholdsmenyen til å kontrollere og forbedre utskriftskvaliteten, rengjøre skriverhodet og kontrollere blekknivået.

2. [Stille modus]

Viser innstillingen for stillemodus.

Trykk for å få tilgang til [Stille modus]-menyen.

Når denne menyen står på [På], vises  på hjemmeskjermbildet.

3. [Faksforh.vis]

Viser innstillingen for faksforhåndsvisning.

Trykk for å få tilgang til [Faksforh.vis]-menyen.

4. Mottaksmodus

Viser gjeldende mottaksmodus.

- [Fax] (Kun faks)
- [Faks/tlf.]
- [Ext.Tel/Svarer]
- [Manuell]

5. [Dato/kl.slett]

Viser dato og klokkeslett.

Trykk for å få tilgang til [Dato/kl.slett]-menyen.

6. [Wi-Fi]

Trykk for å sette opp en trådløs nettverkstilkobling.

Hvis du bruker trådløs tilkobling, viser en indikator med tre nivåer  på skjermen gjeldende styrke på det trådløse signalet.

7. [Skuffinnstill.]

Trykk for å få tilgang til [Skuffinnstill.]-menyen.

Bruk alternativene i Skanneinnstillinger-menyen til å endre papirformat og -type.

8. [Alle innst.]

Trykk for å få tilgang til en meny med alle maskinens innstillinger.



Beslektet informasjon

- [Introduksjon til Brother-maskinen din](#)
- [Oversikt over LCD-skjerm](#)
- [Kontrollere blekknivået](#)

Finn frem på pekeskjermen

Beslektede modeller : DCP-J562DW/MFC-J680DW/MFC-J880DW

- Trykk fingeren mot pekeskjermen for å vise og få tilgang til alle innstillingene og funksjonene, samt deres tilgjengelige alternativer. Trykk på ◀▶ eller ▲▼ for å bla gjennom dem.



VIKTIG

IKKE trykk på pekeskjermen med skarpe gjenstander, som penner eller pekepenner. Dette kan skade maskinen.



Du må IKKE røre pekeskjermen umiddelbart etter å ha satt inn strømledningen eller slått på maskinen. Hvis du gjør det, kan det føre til feil.



Beslektet informasjon

- [Introduksjon til Brother-maskinen din](#)

Få tilgang til Brother Utilities (Windows®)

Brother Utilities er en programstarter som gir praktisk tilgang til alle Brother-programmer som er installert på datamaskinen.

1. Gjør ett av følgende:

- (Windows® XP, Windows Vista® og Windows® 7)

Klikk på  (**Start**) > **Alle programmer** > **Brother** > **Brother Utilities**.

- (Windows® 8)

Trykk eller klikk  (**Brother Utilities**) enten på **Start**-skjermen eller skrivebordet.

- (Windows® 8.1)

Flytt musen til nedre venstre hjørne av **Start**-skjermen og klikk  (hvis du bruker en berøringbasert enhet, sveip opp fra bunnen på **Start**-skjermen for å vise **Appar**-skjermen).

Når **Appar**-skjermen vises, trykk eller klikk  (**Brother Utilities**).

2. Velg din maskin.

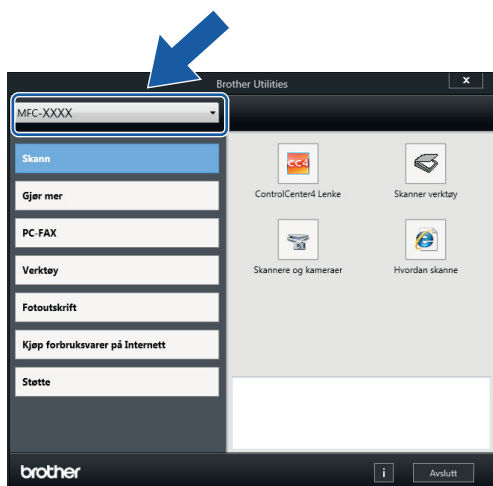

3. Velg funksjonen du vil bruke.



Beslektet informasjon

- [Introduksjon til Brother-maskinen din](#)
- [Avinstallere Brother-programvaren og driverne \(Windows®\)](#)

Avinstallere Brother-programvaren og driverne (Windows®)

1. Gjør ett av følgende:

- (Windows® XP, Windows Vista® og Windows® 7)

Klikk på  (**Start**) > **Alle programmer** > **Brother** > **Brother Utilities**.

- (Windows® 8)

Trykk eller klikk  (**Brother Utilities**) enten på **Start**-skjermen eller skrivebordet.

- (Windows® 8.1)

Flytt musen til nedre venstre hjørne av **Start**-skjermen og klikk  (hvis du bruker en berøringbasert enhet, sveip opp fra bunnen på **Start**-skjermen for å vise **Appar**-skjermen).

Når **Appar**-skjermen vises, trykk eller klikk  (**Brother Utilities**).

2. Klikk på rullegardinlisten, og velg deretter modellnavnet (hvis det ikke allerede er valgt). Klikk på **Verktøy** i den venstre navigasjonslinjen og klikk deretter på **Avinstaller**.

Følg instruksjonene i dialogboksen hvis du vil avinstallere programvaren og driverne.



Beslektet informasjon

- [Få tilgang til Brother Utilities \(Windows®\)](#)

Papirhåndtering

- [Mat inn papir](#)
- [Mate inn dokumenter](#)

Mat inn papir

- [Legge papir i papirmagasinet](#)
- [Legge Foto- eller Foto L-papir i Fotopapirmagasin](#)

Bruk fotopapirmagasinet, som er plassert over dekselet på utskuffen, til å skrive ut på papir i størrelsen Foto (10 x 15 cm) eller Foto L (89 x 127 mm).
- [Mat inn papir i den manuelle materåpningen](#)

Mat inn spesielt utskriftsmedie i denne åpningen ett ark om gangen.
- [Ikke skrivbart område](#)
- [Papirinnstillinger](#)
- [Godtatt papir og annet utskriftsmedie](#)

Utskriftskvaliteten kan påvirkes av type papir du bruker i maskinen.
- [Feil- og vedlikeholdsmeldinger](#)
- [Papirhåndtering og utskriftsproblemer](#)

Legge papir i papirmagasinet

- [Legge enkeltark eller foto 2L-papir i papirmagasinet](#)
- [Legge fotopapir i papirmagasinet](#)
- [Legge konvolutter i papirmagasinet](#)

Legge enkeltark eller foto 2L-papir i papirmagasinet

- Hvis [Sjekk papir]-innstillingen står på [På] og du trekker papirmagasinet ut av maskinen, vises det en melding på LCD-skjermen om du vil endre papirtype og papirstørrelse. Du kan endre innstillingene for papirstørrelse og papirtype ved behov ved å følge instruksjonene på skjermen.
 - Legg bare papir av ett papirformat og -type i papirmagasinet samtidig.
 - Når du legger en annen papirstørrelse i magasinet, må du endre innstillingen for papirstørrelse på maskinen eller innstillingen for papirstørrelse på datamaskinen.
1. Lukk papirstøtteklaffen (1) hvis den er åpen, og lukk deretter papirstøtten (2).

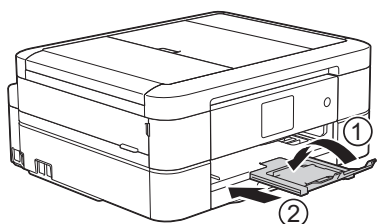

2. Trekk papirmagasinet helt ut av maskinen.

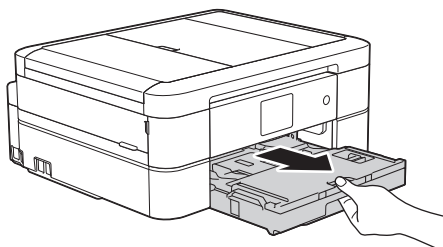

3. Åpne dekselet på utskuffen (1).

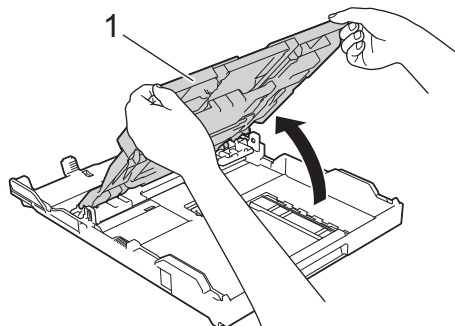

4. Klem forsiktig sammen og skyv papirførerne for bredden (1) og deretter papirførerne for lengden (2) slik at de passer til papirstørrelsen.

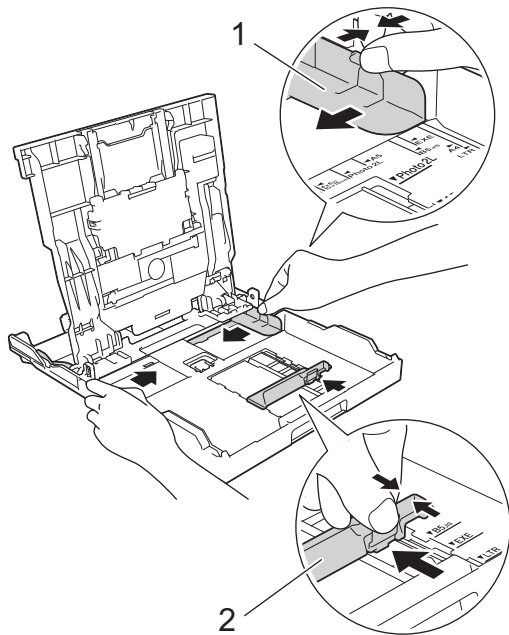

5. Luft papirbunken godt for å unngå papirstopp og feilinnmating.



Kontroller alltid at papiret ikke er krøllet eller rynkete.

6. Legg papiret forsiktig i papirmagasinet med utskriftssiden **vendt ned**.

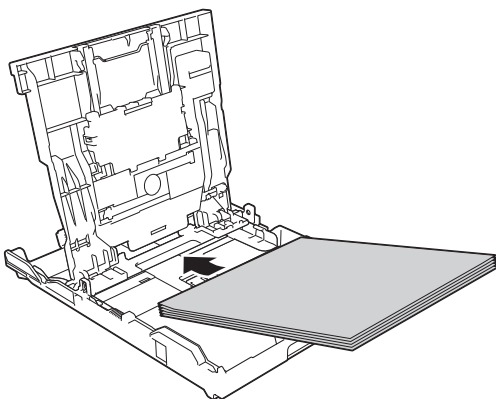

Pass på at papiret ligger flatt i magasinet, og at papirføreren for lengden (1) berører kantene på papiret.

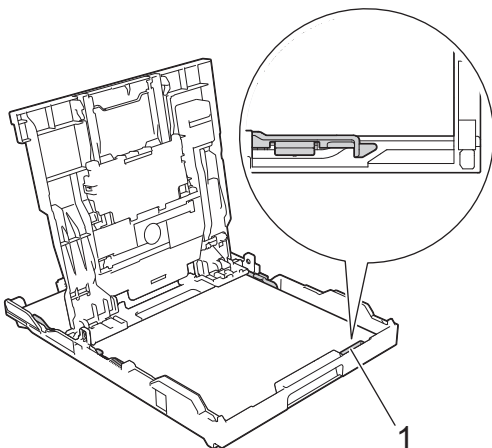

VIKTIG

- Ikke skyv papiret for langt inn, da det kan bli bøyd oppover og skape problemer i mateprosessen.
- Legger du i flere enn 20 ark med Foto 2L (13 x 18 cm), kan det oppstå papirstopp.



Hvis du vil fylle på mer papir før magasinet er tomt, tar du ut papiret fra magasinet og legger det sammen med papiret du vil legge i. Du må alltid lufte papirbunken godt for å forhindre at maskinen mater flere sider.

7. Juster forsiktig papirførerne for bredden (1) slik at de er tilpasset papiret. Sørg for at papirførerne berører papirkantene.

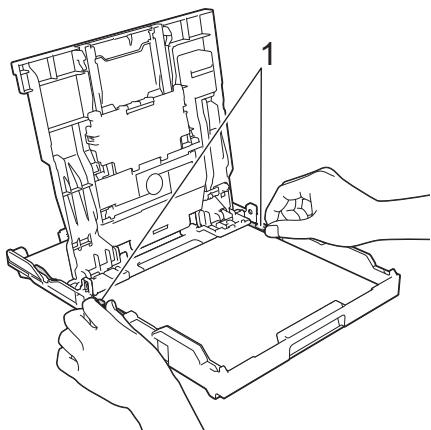

8. Lukk dekslet på utskuffen.

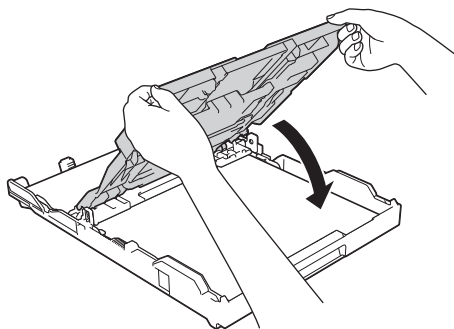

9. Skyv papirmagasinet sakte helt inn i maskinen.

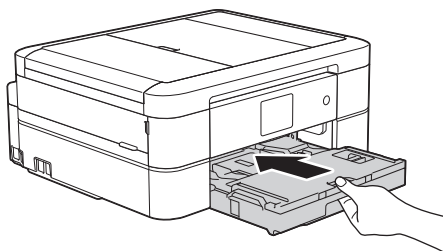

10. Mens du holder papirmagasinet på plass i maskinen, må du trekke ut papirstøtten (1) slik at den låser seg på plass og deretter brette ut papirstøtteklaffen (2).

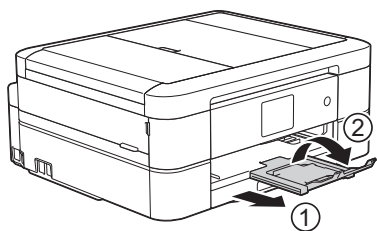



Beslektet informasjon

- Legge papir i papirmagasinet
 - Endre innstilling for Sjekk papirstørrelse
 - Velge riktig utskriftsmedium
 - Endre papirstørrelse og papirtype
-

Legge fotopapir i papirmagasinet

- Hvis [Sjekk papir]-innstillingen står på [På] og du trekker papirmagasinet ut av maskinen, vises det en melding på LCD-skjermen om du vil endre papirtype og papirstørrelse. Du kan endre innstillingene for papirstørrelse og papirtype ved behov ved å følge instruksjonene på skjermen.
 - Legg bare papir av ett papirformat og -type i papirmagasinet samtidig.
 - Når du legger en annen papirstørrelse i magasinet, må du endre innstillingen for papirstørrelse på maskinen eller innstillingen for papirstørrelse på datamaskinen.
1. Lukk papirstøtteklaffen (1) hvis den er åpen, og lukk deretter papirstøtten (2).

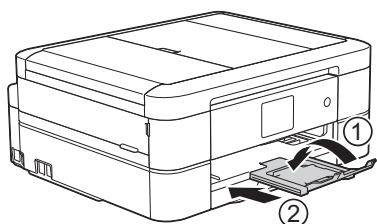

2. Trekk papirmagasinet helt ut av maskinen.

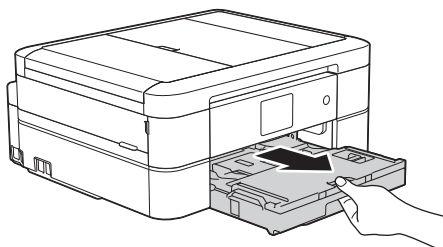

3. Åpne dekselet på utskuffen (1).

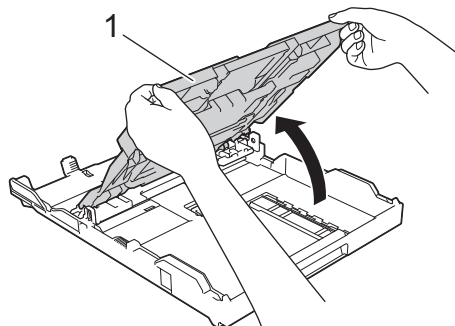

4. Klem forsiktig sammen og skyv papirførerne for bredden (1) slik at de passer til papirstørrelsen, og løft deretter opp stopperen (2).

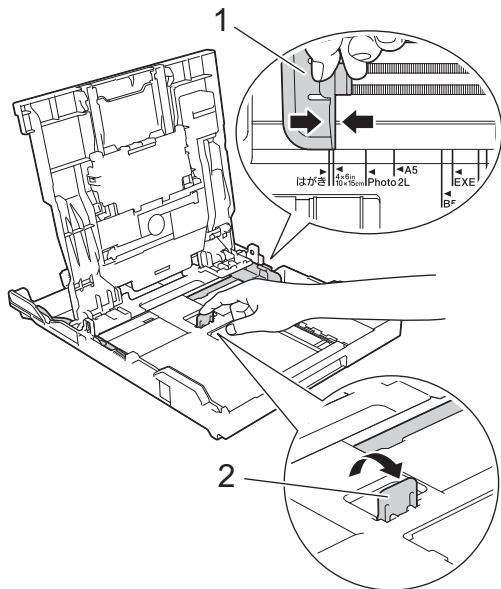

5. Lukk dekselet på utskuffen.

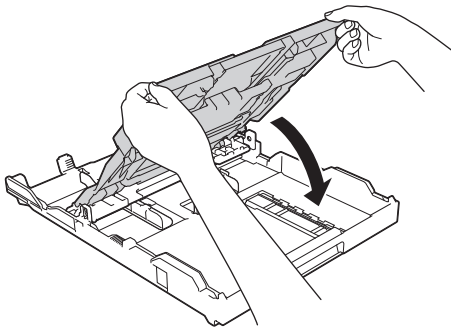

6. Legg i opptil 20 ark med fotonpapir med utskriftssiden **vendt ned**.
Hvis du legger i flere enn 20 ark med fotonpapir, kan det forårsake papirstopp.

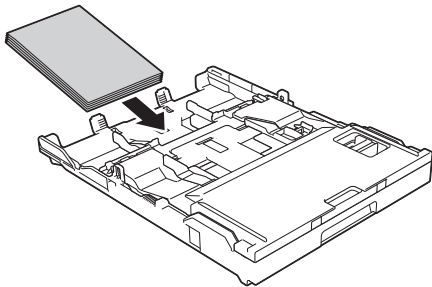

7. Juster forsiktig papirførerne (1) slik at de er tilpasset papiret.
Sørg for at papirførerne for bredden berører kantene til papiret, og at papiret ligger flatt i magasinet.

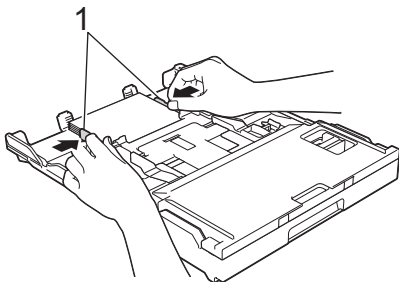

8. Skyv papirmagasinet sakte helt inn i maskinen.

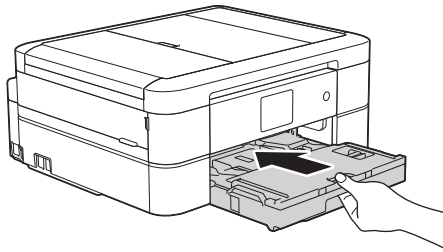

9. Mens du holder papirmagasinet på plass i maskinen, må du trekke ut papirstøtten (1) slik at den låser seg på plass og deretter brette ut papirstøtteklaffen (2).

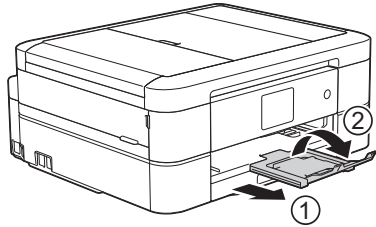

Beslektet informasjon

- Legge papir i papirmagasinet
 - Endre innstilling for Sjekk papirstørrelse
 - Velge riktig utskriftsmedium
 - Endre papirstørrelse og papirtype
-

Legge konvolutter i papirmagasinet

- Hvis [Sjekk papir]-innstillingen står på [På] og du trekker papirmagasinet ut av maskinen, vises det en melding på LCD-skjermen om du vil endre papirtype og papirstørrelse. Du kan endre innstillingene for papirstørrelse og papirtype ved behov ved å følge instruksjonene på skjermen.
- Legg bare papir av ett papirformat og -type i papirmagasinet samtidig.
- Når du legger en annen papirstørrelse i magasinet, må du endre innstillingen for papirstørrelse på maskinen eller innstillingen for papirstørrelse på datamaskinen.
- Før du legger konvolutter i magasinet, må du trykke sammen hjørnene og sidene på konvoluttene slik at de ligger så flatt som mulig.

►► Beslektet informasjon

1. Lukk papirstøtteklaffen (1) hvis den er åpen, og lukk deretter papirstøtten (2).

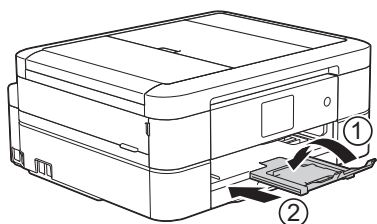

2. Trekk papirmagasinet helt ut av maskinen.

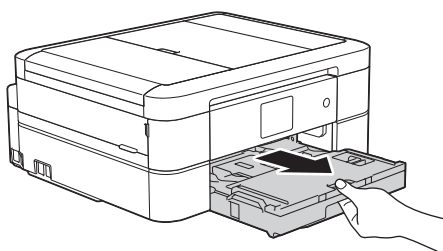

3. Åpne dekselet på utskuffen (1).

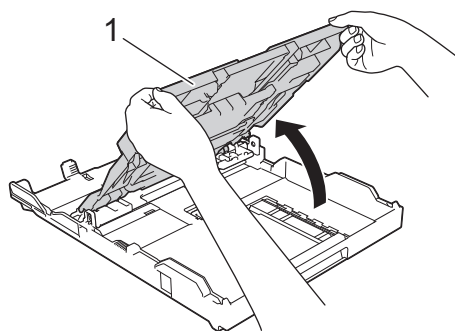

4. Legg opptil 10 konvolutter i papirmagasinet med utskriftssiden **ned**. Hvis du legger i flere enn 10 konvolutter, kan det forårsake papirstopp.

Hvis konvoluttklaffene er på langsiden, legg i konvoluttene med klaffen mot venstre, som vist i illustrasjonen. Klem forsiktig sammen og skyv papirførerne for bredden (1) og papirføreren for lengden (2) slik at de passer til størrelsen på konvoluttene.

Sørg for at konvoluttene ligger flatt i magasinet.

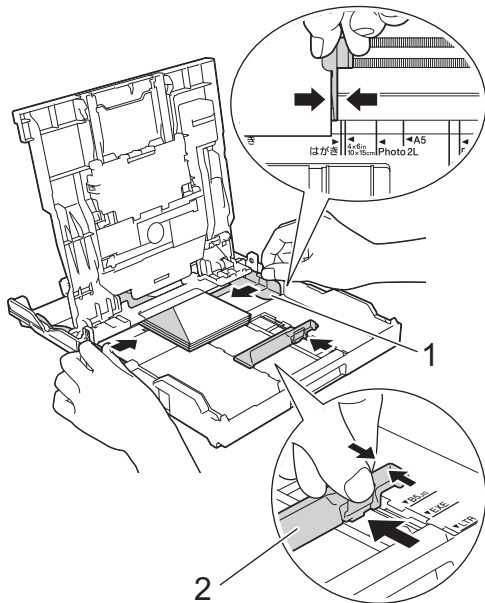

VIKTIG

Hvis konvoluttene mates "dobbelt", må du legge i én konvolutt om gangen i papirmagasinet.

5. Lukk dekselet på utskuffen.

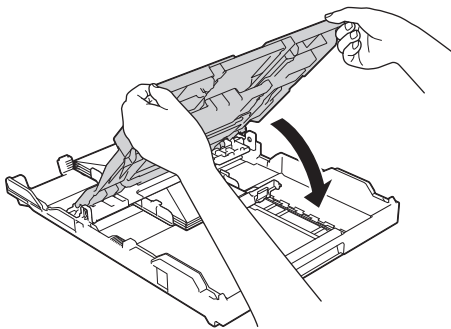

6. Skyv papirmagasinet sakte helt inn i maskinen.

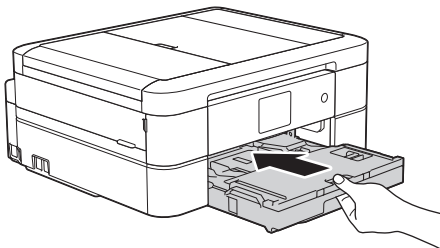

7. Mens du holder papirmagasinet på plass i maskinen, må du trekke ut papirstøtten (1) slik at den låser seg på plass og deretter brette ut papirstøtteklaffen (2).

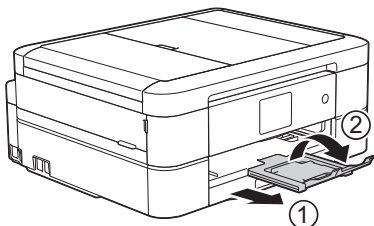

Beslektet informasjon

- Legge papir i papirmagasinet
- Om konvolutter

-
- Endre innstilling for Sjekk papirstørrelse
 - Velge riktig utskriftsmedium
 - Endre papirstørrelse og papirtype
-

Legge Foto- eller Foto L-papir i Fotopapirmagasin

Beslektede modeller : DCP-J562DW/MFC-J680DW/MFC-J880DW

Bruk fotopapirmagasinet, som er plassert over dekselet på utskuffen, til å skrive ut på papir i størrelsen Foto (10 x 15 cm) eller Foto L (89 x 127 mm).



- Når du bruker fotopapirmagasinet, trenger du ikke fjerne papiret fra magasinet under.

- Hvis [Sjekk papir]-innstillingen står på [På] og du trekker papirmagasinet ut av maskinen, vises det en melding på LCD-skjermen om du vil endre papirtype og papirstørrelse. Du kan endre innstillingene for papirstørrelse og papirtype ved behov ved å følge instruksjonene på skjermen.
 - Legg bare papir av ett papirformat og -type i papirmagasinet samtidig.
 - Når du legger en annen papirstørrelse i magasinet, må du endre innstillingen for papirstørrelse på maskinen eller innstillingen for papirstørrelse på datamaskinen.
1. Lukk papirstøtteklaffen (1) hvis den er åpen, og lukk deretter papirstøtten (2).

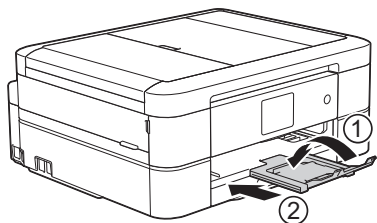

2. Trekk papirmagasinet helt ut av maskinen.

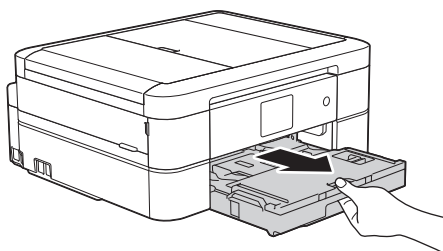

3. Trykk på den blå utløserknappen for fotopapirmagasin (1), og skyv hele dekselet på utskuffen fremover til det låses i posisjonen for fotoutskrift (2).

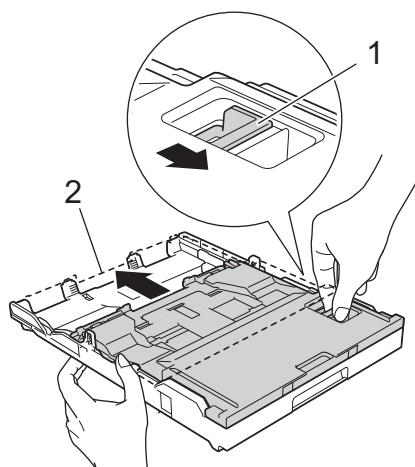

4. Legg inntil 20 ark med Foto- eller Foto L-papir i fotopapirmagasinet med utskriftssiden **vendt ned**. Hvis du legger i flere enn 20 ark med fotopapir, kan det forårsake papirstopp.

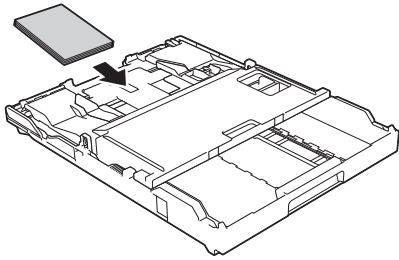

5. Juster forsiktig papirførerne for bredden (1) slik at de er tilpasset papiret. Sørg for at papirførerne for bredden berører kantene til papiret, og at papiret ligger flatt i magasinet.

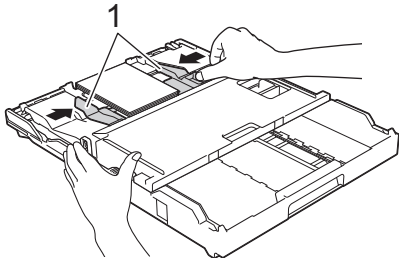

6. Skyv papirmagasinet sakte helt inn i maskinen.

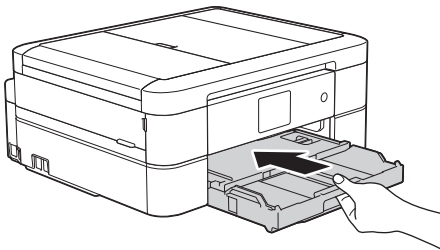

Ikke åpne papirstøtten og papirstøtteklaffen når du bruker fotopapirmagasinet. Ellers kan det være vanskelig å ta ut utskriftene.

VIKTIG

Når du har skrevet ut bildene, setter du fotopapirmagasinet tilbake til normal utskriftsposisjon. Ellers vil det vises en [Ingen papirmat.]-feil når du bruker enkeltark.

Fotopapirmagasin i normal utskriftsposisjon

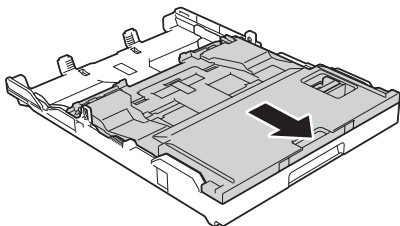

Fotopapirmagasin i utskriftsposisjon for foto

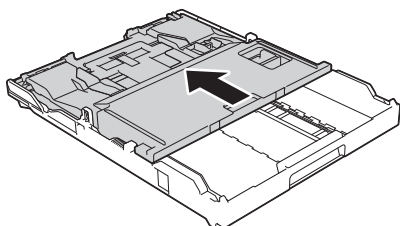

Beslektet informasjon

- Mat inn papir
- Feil- og vedlikeholdsmeldinger

-
- Papirhåndtering og udskriftsproblemer
-

Mat inn papir i den manuelle materåpningen

Beslektede modeller : DCP-J562DW/MFC-J680DW/MFC-J880DW

Mat inn spesielt utskriftsmedie i denne åpningen ett ark om gangen.

 Maskinen slår automatisk på modusen Manuell mating når du legger papir i den manuelle materåpningen.

1. Åpne dekselet på den manuelle materåpningen.

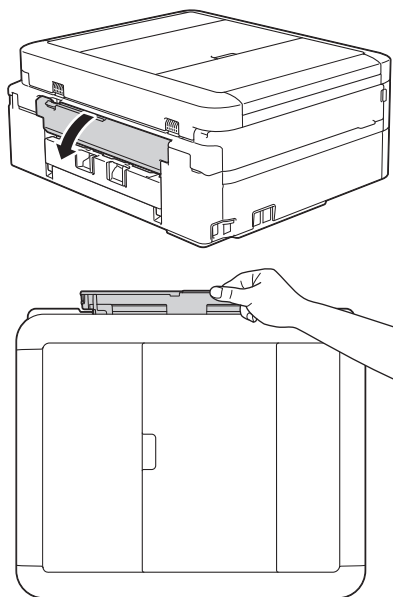

2. Løft opp papirstøtten.

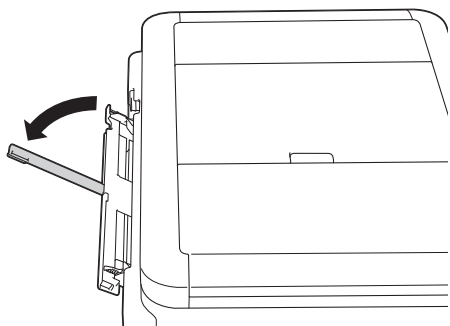

3. Skyv papirførerne i den manuelle mateåpningen slik at de passer til bredden på papiret du bruker.

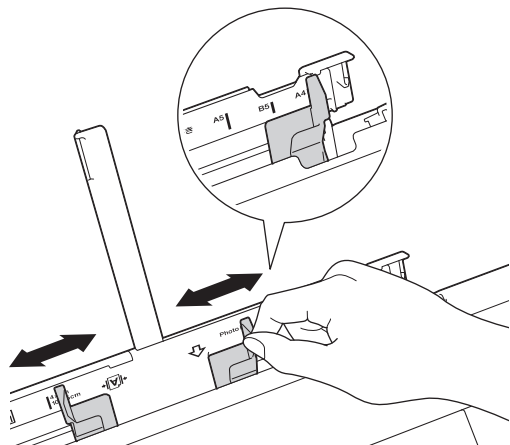

4. Legg kun ett papirark i den manuelle mateåpningen med utskriftssiden opp.

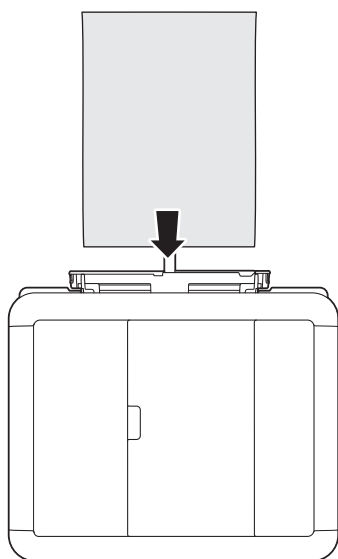
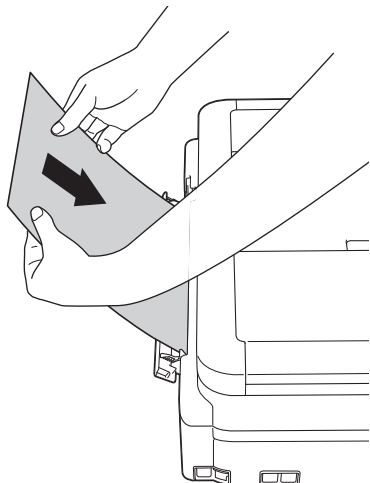

Når du bruker konvolutter, skal du legge i konvoluttene med skriverplaten **vendt opp** og med klaffen til venstre, som vist i illustrasjonen.

➤➤ *Beslektet informasjon*

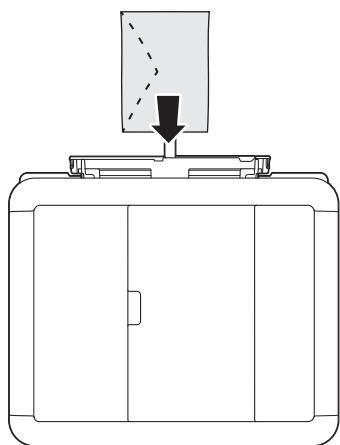

VIKTIG

- IKKE legg i mer enn ett papirark i den manuelle materåpningen om gangen. Dette kan føre til papirstopp. Når du skriver ut flere sider må du ikke mate det neste papirarket før pekeskjermen viser en melding som ber deg om å mate neste ark.

- IKKE legg papir i den manuelle materåpningen når du skriver ut fra papirmagasinet. Dette kan føre til papirstopp.

5. Bruk begge hender til forsiktig å justere papirførerne på den manuelle materåpningen slik at de er tilpasset papiret.

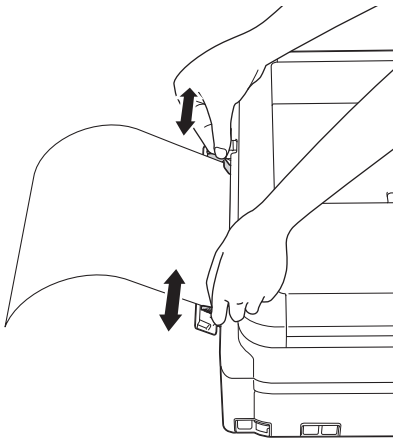

- IKKE press papirførerne for stramt mot papiret. Dette kan føre til at papiret brettes og setter seg fast.
- Legg papiret midt i den manuelle materåpningen mellom papirførerne. Hvis papiret ikke er sentrert, må du trekke det ut og legge det inn igjen i midtre posisjon.

6. Bruk begge hendene og skyv ett papirark i den manuelle materåpningen helt til fremre kant rører ved materullene. Slipp papiret når du hører at maskinen trekker i det. LCD-skjermen viser [Man. matingsåpn. klar.]. Les instruksjonene som vises på LCD-skjermen, og trykk deretter på [OK].

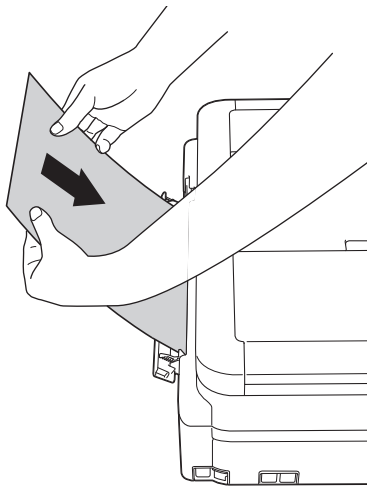

Når du legger i en konvolutt eller et tykt papir, må du skyve konvolutt inn i den manuelle mateåpningen inntil du føler at materullene griper tak i den.

7. Mens du holder papirmagasinet på plass i maskinen, må du trekke ut papirstøtten (1) slik at den låser seg på plass og deretter brette ut papirstøtteklaffen (2).

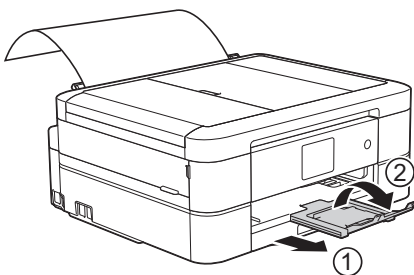



- Hvis dokumentet ikke får plass på én side, ber maskinen deg om å legge i et nytt ark. Legg enda et ark i den manuelle materåpningen, og trykk deretter på [OK] på pekeskjermen.
- Sørg for at utskriften er ferdig før du lukker dekselet på den manuelle materåpningen.
- Når papiret er lagt i den manuelle materåpningen, skriver maskinen alltid ut fra den manuelle materåpningen.
- Maskinen støter ut papir som ligger i den manuelle mateåpningen, mens en testside, faks eller rapport skrives ut.
- Maskinen støter ut papir som ligger i den manuelle mateåpningen, under maskinens rengjøringsprosess. Vent til maskinen er ferdig med rengjøringen, og legg deretter papir i den manuelle mateåpningen.



Beslektet informasjon

- [Mat inn papir](#)
- [Om konvolutter](#)
- [Velge riktig utskriftsmedium](#)
- [Feil- og vedlikeholdsmeldinger](#)

Ikke skrivbart område

Området som ikke er skrivbart, avhenger av innstillingene i programmet du bruker. Illustrasjonene nedenfor viser hvilke områder på enkeltark og konvolutter det ikke kan skrives på. Maskinen kan bare skrive ut på de skyggede områdene på enkeltark når funksjonen Utskrift uten kanter er tilgjengelig og aktivert.

Enkeltark

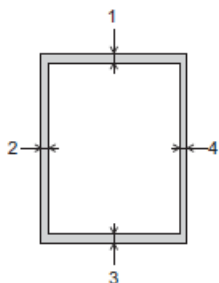

Konvolutter

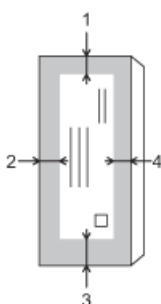

	Øverst (1)	Venstre (2)	Nederst (3)	Høyre (4)
Enkeltark	3 mm	3 mm	3 mm	3 mm
Konvolutter	12 mm	3 mm	12 mm	3 mm



Funksjonen Utskrift uten kant er ikke tilgjengelig for konvolutter og 2-sidig utskrift.



Beslektet informasjon

- [Mat inn papir](#)
- [Papirhåndtering og utskriftsproblemer](#)

Papirinnstillinger

- [Endre papirstørrelse og papirtype](#)
Angi innstillingene for papirstørrelse og papirtype for papirmagasinet.
- [Endre innstilling for Sjekk papirstørrelse](#)
Hvis innstillingen Sjekk papir er satt til [På] og du trekker papirmagasinet ut av maskinen, vises en melding på LCD-skjermen som spør om du vil endre innstillingene for Papirstørrelse og Papirtype.
- [Reduser størrelsen til en side på en innkommende faks](#)

Endre papirstørrelse og papirtype

Angi innstillingene for papirstørrelse og papirtype for papirmagasinet.

- Still inn maskinen for den papirtypen du bruker for å oppnå best mulig utskriftskvalitet.
- Når du endrer størrelsen på papiret du legger i magasinet, må du endre innstillingen for papirstørrelse på LCD-skjermen samtidig.

>> [MFC-J480DW](#)

>> [DCP-J562DW/MFC-J680DW/MFC-J880DW](#)



MFC-J480DW

1. Trykk på **Menu**.
2. Trykk på ▲ eller ▼ for å velge følgende:
 - a. Velg [Hovedoppsett]. Trykk på **OK**.
 - b. Velg [Papirtype]. Trykk på **OK**.
 - c. Velg [Vanlig papir], [Blk. skr. papir], [Brother BP71] eller [Annet glanset]. Trykk på **OK**.
 - d. Velg [Papirstørrelse]. Trykk på **OK**.
 - e. Velg alternativet for papirstørrelsen du vil ha, og trykk deretter på **OK**.
3. Trykk på **Stop/Exit**.



Maskinen mater ut utskrevne ark med påskrevet side opp på papirmagasinet foran på maskinen. Når du bruker glanset papir, må du umiddelbart fjerne hvert enkelt ark for å unngå flekker eller papirstopp.

DCP-J562DW/MFC-J680DW/MFC-J880DW

1. Gjør ett av følgende:
 - (DCP-J562DW/MFC-J680DW)
Trykk på  [Innstill.] > [Papirtype].
 - (MFC-J880DW)
Trykk på  [Innstill.] > [Skuffinnstill.] > [Papirtype].
2. Trykk på ▲ eller ▼ for å vise alternativet [Vanlig papir], [Blekkpapir], [Brother BP71] eller [Annet glanset], og trykk deretter på alternativet du vil ha.
3. Trykk på [Papirstørrelse].
4. Trykk på ▲ eller ▼ for å vise alternativene for papirstørrelse, og trykk deretter på alternativet du vil ha.
5. Trykk på .



Maskinen mater ut utskrevne ark med påskrevet side opp på papirmagasinet foran på maskinen. Når du bruker glanset papir, må du umiddelbart fjerne hvert enkelt ark for å unngå flekker eller papirstopp.



Beslektet informasjon

- [Papirinnstillinger](#)
- [Legge enkeltark eller foto 2L-papir i papirmagasinet](#)
- [Legge fotonpapir i papirmagasinet](#)
- [Legge konvolutter i papirmagasinet](#)
- [Godtatt papir og annet utskriftsmedie](#)
- [Feil- og vedlikeholdsmeldinger](#)

-
- Papirhåndtering og udskriftsproblemer
-

Endre innstilling for Sjekk papirstørrelse

Hvis innstillingen Sjekk papir er satt til [På] og du trekker papirmagasinet ut av maskinen, vises en melding på LCD-skjermen som spør om du vil endre innstillingene for Papirstørrelse og Papirtype.

Standardinnstillingen er [På].



>> [MFC-J480DW](#)

>> [DCP-J562DW/MFC-J680DW/MFC-J880DW](#)

MFC-J480DW

1. Trykk på **Menu**.
2. Trykk på ▲ eller ▼ for å velge følgende:
 - a. Velg [Hovedoppsett]. Trykk på **OK**.
 - b. Velg [Sjekk papir]. Trykk på **OK**.
 - c. Velg [På] eller [Av]. Trykk på **OK**.
3. Trykk på **Stop/Exit**.

DCP-J562DW/MFC-J680DW/MFC-J880DW

1. Trykk på  [Innstill.] > [Alle innst.] > [Hovedoppsett] > [Sjekk papir].
2. Trykk på [På] eller [Av].
3. Trykk på .

✓ Beslektet informasjon

- [Papirinnstillinger](#)
- [Legge enkeltark eller foto 2L-papir i papirmagasinet](#)
- [Legge fotonpapir i papirmagasinet](#)
- [Legge konvolutter i papirmagasinet](#)
- [Feil- og vedlikeholdsmeldinger](#)

Godtatt papir og annet utskriftsmedie

Utskriftskvaliteten kan påvirkes av type papir du bruker i maskinen.

Du oppnår best utskriftskvalitet for innstillingene du har valgt ved å stille inn Papirtype etter typen papir du har lagt i.

Du kan bruke vanlig papir, blekkskriverpapir (bestrøket papir), glanset papir, resirkulert papir og konvolutter.

Vi anbefaler at du tester ulike typer papir før du kjøper inn store kvanta.

Bruk av Brother-papir gir de beste resultatene.

- Når du skriver ut på blekkskriverpapir (bestrøket papir) og glanset papir, må du velge riktig utskriftsmedium i kategorien **Grunnleggende** i skriverdriveren eller under innstillingen Papirtype i maskinen.
- Når du skriver ut på Brother-fotopapir, skal du legge i ett ekstra ark av det samme fotopapiret i papirmagasinet.
- Når du bruker fotopapir, må du umiddelbart fjerne hvert enkelt ark for å unngå flekker eller papirstopp.
- Unngå å ta på trykksverten på utskriften rett etter at den er skrevet ut. Overflaten er kanskje ikke helt tørr, og den kan smitte av på fingrene dine.



Beslektet informasjon

- [Mat inn papir](#)
- [Anbefalt utskriftsmedie](#)
- [Håndtere og bruke utskriftsmedier](#)
- [Om konvolutter](#)
- [Velge riktig utskriftsmedium](#)
- [Endre papirstørrelse og papirtype](#)
- [Papirhåndtering og utskriftsproblemer](#)

Anbefalt utskriftsmedie

For best mulig utskriftskvalitet, anbefaler vi at du bruker Brother-papiret som er oppført i tabellen.

Hvis Brother-papir ikke er tilgjengelig i ditt land, anbefaler vi at du tester forskjellige papirtyper før du går til anskaffelse av store kvanta.

Brother-papir

Papirtype	Artikkel
A4 Normal	BP60PA
A4 Glanset foto	BP71GA4
A4 Inkjet (Matt)	BP60MA
10 x 15 cm Glanset foto	BP71GP



Beslektet informasjon

- [Godtatt papir og annet utskriftsmedie](#)

Håndtere og bruke utskriftsmedier

- Oppbevar papir i originalemballasjen, og hold den forseglet. La papiret ligge flatt og beskyttet mot fuktighet, direkte sollys og varme.
- Unngå å berøre den blanke (bestrøkne) siden av fotonpapir.

VIKTIG

Følgende papirtyper må IKKE brukes:

- Skadet, krøllet eller skrukket papir eller papir med ujevn fasong

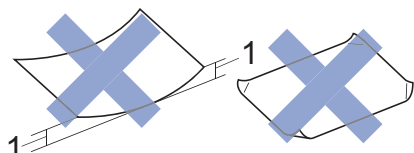

1. En krøll på **2 mm eller større kan forårsake papirstopp.**

- Papir som er svært blankt eller sterkt teksturert
- Papir som ikke kan stables jevnt
- Papir med korte fibrer

Papirkapasiteten til dekselet på utskuffen

Opptil 50 ark med papir av typen A4 80 g/m².

- Fotonpapir må tas ut av dekselet på utskuffen ett ark om gangen for å unngå flekker.



Beslektet informasjon

- [Godtatt papir og annet utskriftsmedie](#)

Om konvolutter

- Bruk konvolutter med vekt fra 80 til 95 g/m².
- Noen konvoluttformater krever at du angir marger i programmet. Husk å ta en testutskrift før du skriver ut mange konvolutter.

VIKTIG

Du må IKKE bruke konvolutter som:

- har en løs konstruksjon
- har vinduer
- er preget (har hevet skrift)
- har klemmer eller stifter
- er forhåndstrykket på innsiden
- Er selvklebende
- Har doble klaffer

Selvklebende



Doble klaffer

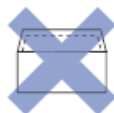

Du kan kanskje oppleve papirmateproblemer pga. tykkelsen, størrelsen og formen på klaffen til konvoluttene du bruker.

- Før du legger konvolutter i magasinet, må du klemme sammen klaffer, kanter og hjørner for å gjøre dem så flate som mulig, som vist på illustrasjonene.

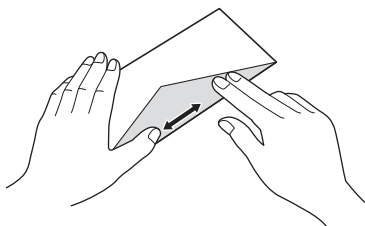
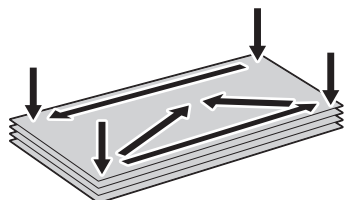

Luft bunken med konvolutter godt for å unngå papirstopp og feil innmating.



VIKTIG

Hvis konvoluttene mates "dobbelt", må du legge i én konvolutt om gangen i papirmagasinet.



Beslektet informasjon

- Godtatt papir og annet utskriftsmedie
- Legge konvolutter i papirmagasinet
- Mat inn papir i den manuelle materåpningen

Velge riktig utskriftsmedium

- [Papirtype og papirstørrelse for ulike funksjoner](#)
- [Papirkapasitet for papirmagasinen](#)
- [Papirvekt og -tykkelse](#)
- [Legge enkeltark eller foto 2L-papir i papirmagasinet](#)
- [Legge fotopapir i papirmagasinet](#)
- [Legge konvolutter i papirmagasinet](#)
- [Mat inn papir i den manuelle materåpningen](#)
Mat inn spesielt utskriftsmedie i denne åpningen ett ark om gangen.

Papirtype og papirstørrelse for ulike funksjoner

Papirtype	Papirstørrelse		Bruk			
			Faks ¹	Kopi	Photo Capture ²	Skriver
Enkeltark	A4	210 x 297 mm	Ja	Ja	Ja	Ja
	Letter	215,9 x 279,4 mm	Ja	Ja	Ja	Ja
	Executive	184,1 x 266,7 mm	-	-	-	Ja
	A5	148 x 210 mm	-	Ja	-	Ja
	A6	105 x 148 mm	-	-	-	Ja
Kort	Foto	10 x 15 cm	-	Ja	Ja	Ja
	Foto L	9 x 13 cm	-	-	-	Ja
	Foto 2L	13 x 18 cm	-	-	Ja	Ja
	Indekskort	13 x 20 cm	-	-	-	Ja
Konvolutter	C5 Konvolutt	162 x 229 mm	-	-	-	Ja
	DL-konvolutt	110 x 220 mm	-	-	-	Ja
	Com-10	104,7 x 241,3 mm	-	-	-	Ja
	Monarch	98,4 x 190,5 mm	-	-	-	Ja

¹ kun MFC-modeller

² DCP-J562DW/MFC-J680DW/MFC-J880DW bare



Beslektet informasjon

- [Velge riktig utskriftsmedium](#)

Papirkapasitet for papirmagasinene

	Papirstørrelse	Papirtyper	Antall ark
Papirmagasin	A4, Executive, Letter, A5, A6, Konvolutter (Com-10, DL, C5, Monarch), Foto (10 × 15 cm), Foto 2L (13 × 18 cm) og Indekskort (127 × 203 mm)	Vanlig papir, resirkulert papir	100 ¹
		Blekkskriverpapir	20
		Glanset papir, Foto	20
		Indekskort	30
		Konvolutter	10
Fotopapirmagasin (DCP-J562DW/ MFC-J680DW/ MFC-J880DW)	Foto (10 × 15 cm) og Foto L (89 × 127 mm)	Vanlig papir, blekkskriverpapir, glanset papir, resirkulert papir og foto	20
Manuell materåpning (DCP-J562DW/ MFC-J680DW/ MFC-J880DW)	A4, Executive, Letter, A5, A6, Konvolutter (Com-10, DL, C5, Monarch), Foto (10 × 15 cm), Foto L (89 × 127 mm), Foto 2L (13 × 18 cm) og Indekskort (127 × 203 mm)	Vanlig papir, blekkskriverpapir, glanset papir, resirkulert papir, foto og konvolutter	1

¹ Ved bruk av vanlig papir 80 g/m²



Beslektet informasjon

- [Velge riktig utskriftsmedium](#)

Papirvekt og -tykkelse

Papirtype		Vekt	Tykkelse
Enkeltark	Vanlig papir, resirkulert papir	64 til 120 g/m ²	0,08 til 0,15 mm
	Blekkskriverpapir	64 til 200 g/m ²	0,08 til 0,25 mm
	Glanset papir ¹	Opptil 220 g/m ²	Opptil 0,25 mm
Kort	Fotokort ¹	Opptil 220 g/m ²	Opptil 0,25 mm
	Indekskort	Opptil 120 g/m ²	Opptil 0,15 mm
Konvolutter		80 til 95 g/m ²	Opptil 0,52 mm

¹ BP71 260 g/m²-papir er spesialutviklet for blekkskrivere fra Brother.



Beslektet informasjon

- [Velge riktig utskriftsmedium](#)
- [Papirhåndtering og utskriftsproblemer](#)

Mate inn dokumenter

- [Legg dokumenter inn i den automatiske dokumentmateren \(ADF\).](#)
ADF-en har plass til 20 sider, og den mater ett ark om gangen.
- [Mate inn dokumenter på skannerglassplaten](#)
- [Ikke-skannbart område](#)
Det ikke-skannbare området på en side avhenger av innstillingene i programmet du bruker. Oversikten nedenfor viser de typiske ikke-skannbare målingene.

Legg dokumenter inn i den automatiske dokumentmateren (ADF).

Beslektede modeller : MFC-J480DW/MFC-J680DW/MFC-J880DW

ADF-en har plass til 20 sider, og den mater ett ark om gangen.

(Dokumenter som er lenger enn 297 mm, må mates ett ark om gangen.)

Bruk papir som er innenfor størrelsene og vektene vist i tabellen. Du bør alltid luften arkene før du plasserer dem i ADF-en.

Dokumentstørrelser og -vekt

Lengde:	148 til 355,6 mm
Bredde:	148 til 215,9 mm
Papirvekt:	64 til 90 g/m ²

VIKTIG

- IKKE dra i dokumentet mens det mates.
- IKKE bruk papir som er krøllet, skrukket, brettet, istykkerrevet, sammenstiftet, sammenfestet, limt eller tapet.
- IKKE bruk papp, avispapir eller tekstiler.
- Sørg for at dokumenter med korrekurlakk eller som er skrevet med blekk, er helt tørre.

1. Løft opp og brett ut dokumentstøtten (1) til ADF-en.

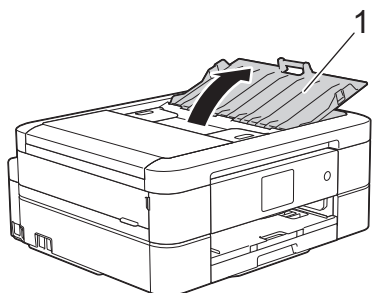

2. Luft arkene godt.
3. Juster papirførerne (1) slik at de er tilpasset bredden på dokumentet.

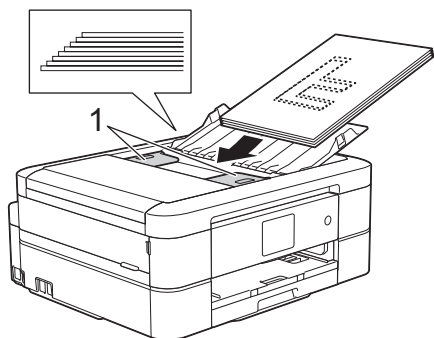

4. Plasser dokumentet med **forsiden ned** og **toppkanten først** i ADF-en under papirførerne til du merker at dokumentet berører materullene og [ADF klar] vises på LCD-skjermen.

VIKTIG

Du må IKKE la dokumenter ligge igjen på skanneglasset. Hvis du gjør det, kan ADF-en låse seg.



Beslektet informasjon

- Mate inn dokumenter
 - Kopier et dokument
 - Feil- og vedlikeholdsmeldinger
 - Telefon- eller faksproblemer
 - Andre problemer
-

Mate inn dokumenter på skannerglassplaten

Bruk skannerglassplaten til å fakse, kopiere eller skanne én side om gangen.

Støttede dokumentstørrelser

Lengde:	Opptil 297 mm
Bredde:	Opptil 215,9 mm
Vekt:	Opptil 2 kg



(ADF-modeller)

Dokumentmateren må være tom, og ADF-dokumentstøtten må være lukket, når du skal bruke skannerglassplaten.

1. Løft opp dokumentdekelet.
2. Legg dokumentet **med forsiden ned** i øvre venstre hjørne av skanneplaten, rettet inn på pilen.

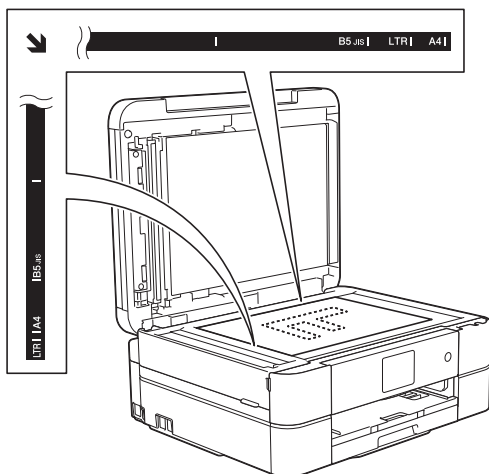

3. Lukk dokumentdekelet.

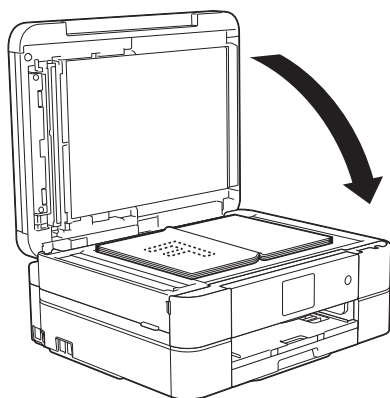

VIKTIG

Hvis du skanner en bok eller et tykt dokument, må du IKKE smelle igjen eller trykke ned dokumentdekelet.



Beslektet informasjon

- [Mate inn dokumenter](#)
- [Kopier et dokument](#)

-
- Telefon- eller faksproblemer
 - Andre problemer
-

Ikke-skannbart område

Det ikke-skannbare området på en side avhenger av innstillingene i programmet du bruker. Oversikten nedenfor viser de typiske ikke-skannbare målingene.

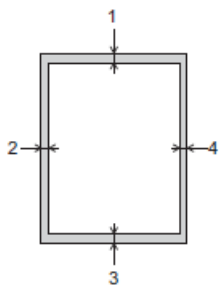

Bruk	Dokumentstørrelse	Øverst (1) Nederst (3)	Venstre (2) Høyre (4)
Faks	A4	3 mm	3 mm ¹
	Letter		4 mm
	Legal		
Kopi	Alle papirstørrelser		3 mm
Skann		1 mm	1 mm

¹ Området som ikke skannes, er 1 mm ved bruk av ADF.



Beslektet informasjon

- [Mate inn dokumenter](#)

Skriv ut

- Skrive ut fra datamaskinen (Windows®)
- Skrive ut fra datamaskinen (Macintosh)

Skrive ut fra datamaskinen (Windows®)

- [Skriv ut et fotografi \(Windows®\)](#)
- [Skriv ut et dokument \(Windows®\)](#)
- [Avbryte en utskriftsjobb \(Windows®\)](#)

Hvis en utskriftsjobb ble sendt til utskriftskøen og ikke ble skrevet ut, eller ble sendt til utskriftskøen ved en feiltakelse, kan det hende at du må slette denne for å la andre jobber bli skrevet ut.
- [Skriv ut mer enn en side på et enkelt papirark \(N i 1\) \(Windows®\)](#)
- [Skrive ut som en plakat \(Windows®\)](#)

Forstørr utskriftsstørrelsen og skriv ut dokumentet i plakatmodus.
- [Skrive ut på begge sider av papiret automatisk \(automatisk 2-sidig utskrift\) \(Windows®\)](#)
- [Skrive ut som hefte automatisk \(Windows®\)](#)

Bruk dette alternativet til å skrive ut dokumenter i hefteformat med 2-sidig utskrift. Dokumentets sider ordnes etter riktig sidenummer på en slik måte at du kan brette utskriften på midten uten å endre rekkefølgen på de utskrevne sidene.
- [Skrive ut et fargedokument i gråskala \(Windows®\)](#)

Gråskala-modus gjør utskriftsprosessen raskere enn fargemodus. Hvis dokumentet inneholder farge, gjør valg av gråskala-modus at dokumentet skrives ut med 256 nivåer av gråskala.
- [Forebygg tilsmussede utskrifter og papirstopper når du skriver ut på begge sider av papiret \(Windows®\)](#)

Noen typer utskriftsmedier trenger lenger tørketid ved bruk av funksjonen for 2-sidig utskrift. Skift **Avanserte innstillinger for tosidig utskrift**-alternativ hvis du har problemer med 2-sidig utskrift som er gnidd utover, eller med papirstopp.
- [Bruke en forhåndsangitt utskriftsprofil \(Windows®\)](#)

Utskriftsprofiler er forhåndsinnstillinger som er laget for å gi rask tilgang til utskriftskonfigurasjoner som brukes ofte.
- [Endre standardinnstillingene for utskrift \(Windows®\)](#)

Når du endrer utskriftsinnstillinger fra inni et program, gjelder endringene kun for elementene som du skriver ut i det programmet, for den gangen. For å velge utskriftsinnstillinger som skal brukes for alle Windows®-programmene dine, som er permanente, bruker du disse trinnene for å endre standard utskriftsinnstillinger.
- [Utskriftsinnstillinger \(Windows®\)](#)

Skriv ut et fotografi (Windows®)



1. Velg utskriftskommandoen i programmet ditt.
2. Velg **Brother MFC-XXXX Printer** (hvor XXXX er navnet på modellen din), og klikk deretter på utskriftsegenskapene eller preferanseknappen.
Skriverdriver-vinduet vises.
3. Sørg for at du har lagt inn riktig media i papirmagasinet.

VIKTIG

- Vi anbefaler å bruke papirmagasinet for fotografier på toppen av dekselet på mottakerbrettet for å skrive ut på papirstørrelsene Foto (10 x 15 cm) og Foto L (9 x 13 cm). (bare tilgjengelig for enkelte modeller)
- Bruk av Brother-papir gir de beste resultatene.
- Når du skriver ut på Brother-fotopapir, skal du legge i ett ekstra ark av det samme fotopapiret i papirmagasinet.

4. Klikk på **Mediotype**-rullegardinlisten og velg deretter type papir du bruker.

VIKTIG

For å få den beste utskriftskvaliteten for innstillingene du har valgt, bør du alltid stille inn **Mediotype**-alternativet slik at det tilsvarer papiret du legger i.

5. Klikk på **Papirstørrelse**-rullegardinmenyen, og velg deretter papirstørrelsen din.
6. Velg **Uten kanter**-avmerkingsboksen, hvis nødvendig.
7. For **Fargemodus** velger du **Naturlig**.
8. I feltet **Orientering** velger du alternativet **Stående** eller **Liggende** for å angi retningen på utskriften.



Hvis applikasjonsprogramvaren inneholder en lignende layoutfunksjon, anbefaler vi at du bruker den i applikasjonen.

9. Skriv inn antall kopier (1 til 999) du ønsker i **Kopier**-feltet.
10. Endre andre skriverinnstillinger ved behov.
11. Klikk på **OK**.
12. Fullfør utskriftsoperasjonen din.



Beslektet informasjon

- [Skrive ut fra datamaskinen \(Windows®\)](#)

-
- Utskriftsinnstillinger (Windows®)
-

Skriv ut et dokument (Windows®)

1. Velg utskriftskommandoen i programmet ditt.
2. Velg **Brother MFC-XXXX Printer** (hvor XXXX er navnet på modellen din), og klikk deretter på utskriftsegenskapene eller preferanseknappen.
Skriverdriver-vinduet vises.
3. Sørg for at du har matet inn riktig papirstørrelse i papirmagasinet.
4. Klikk på **Mediotype**-rullegardinlisten og velg deretter type papir du bruker.

VIKTIG

For å få den beste utskriftskvaliteten for innstillingene du har valgt, bør du alltid stille inn **Mediotype**-alternativet slik at det tilsvarer papiret du legger i.

5. Klikk på **Papirstørrelse**-rullegardinmenyen, og velg deretter papirstørrelsen din.
6. For **Fargemodus** velger du alternativ **Naturlig** eller **Livlig**.
7. I feltet **Orientering** velger du alternativet **Stående** eller **Liggende** for å angi retningen på utskriften.



Hvis applikasjonsprogramvaren inneholder en lignende layoutfunksjon, anbefaler vi at du bruker den i applikasjonen.

8. Skriv inn antall kopier (1 til 999) du ønsker i **Kopier**-feltet.
9. For å skrive ut flere sider på ett enkelt papirark eller skrive ut én side av dokumentet på flere ark, klikker du på **Flersideutskrift**-rullegardinmenyen og velger alternativene dine.
10. Endre andre skriverinnstillinger ved behov.
11. Klikk på **OK**.
12. Fullfør utskriftsoperasjonen din.



Beslektet informasjon

- [Skrive ut fra datamaskinen \(Windows®\)](#)
- [Kontrollere bleknivået](#)
- [Utskriftsinnstillinger \(Windows®\)](#)

Avbryte en utskriftsjobb (Windows®)

Hvis en utskriftsjobb ble sendt til utskriftskøen og ikke ble skrevet ut, eller ble sendt til utskriftskøen ved en feiltakelse, kan det hende at du må slette denne for å la andre jobber bli skrevet ut.

1. Dobbelklikk -skriverikonet i oppgavelinjen.
2. Velg utskriftsjobben du vil avbryte.
3. Klikk på **Dokument**-menyen.
4. Velg **Avbryt**.
5. Klikk på **Ja**.



Beslektet informasjon

- [Skrive ut fra datamaskinen \(Windows®\)](#)
- [Overvåke maskinens status fra datamaskinen \(Windows®\)](#)

Skriv ut mer enn en side på et enkelt papirark (N i 1) (Windows®)



1. Velg utskriftskommandoen i programmet ditt.
2. Velg **Brother MFC-XXXX Printer** (hvor XXXX er navnet på modellen din), og klikk deretter på utskriftsegenskapene eller preferanseknappen.
Skriverdriver-vinduet vises.
3. I feltet **Orientering** velger du alternativet **Stående** eller **Liggende** for å angi retningen på utskriften.



Hvis applikasjonsprogramvaren inneholder en lignende layoutfunksjon, anbefaler vi at du bruker den i applikasjonen.

4. Klikk på **Flersideutskrift**-rullegardinmenyen og velg deretter **2i 1-**, **4i 1-**, **9i 1-** eller **16i 1-**alternativet.
5. Klikk på **Siderekkefølge**-rullegardinmenyen, og velg deretter siderekkefølgen din.
6. Klikk på **Kantlinje**-rullegardinmenyen, og velg deretter type kantlinje.
7. Endre andre skriverinnstillinger ved behov.
8. Klikk på **OK**, og fullfør deretter utskriften.



Beslektet informasjon

- [Skrive ut fra datamaskinen \(Windows®\)](#)
- [Utskriftsinnstillinger \(Windows®\)](#)

Skrive ut som en plakat (Windows®)

Forstørr utskriftsstørrelsen og skriv ut dokumentet i plakatmodus.

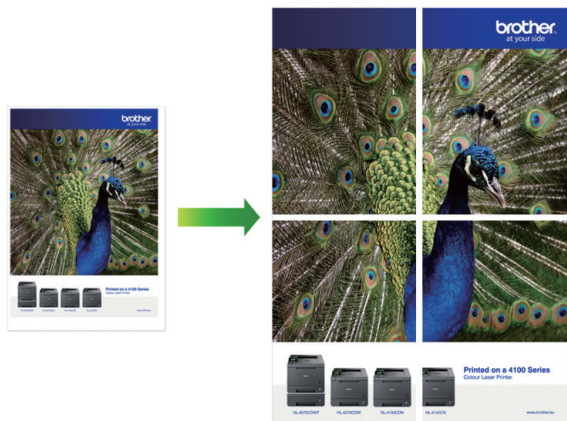

1. Velg utskriftskommandoen i programmet ditt.
2. Velg **Brother MFC-XXXX Printer** (hvor XXXX er navnet på modellen din), og klikk deretter på utskriftsegenskapene eller preferanseknappen.
Skriverdriver-vinduet vises.
3. Klikk på **Flersideutskrift**-rullegardinmenyen og velg deretter **1 i 2x2 sider-**, **1 i 3x3 sider-**alternativet.
4. Endre andre skriverinnstillinger ved behov.
5. Klikk på **OK**.
6. Fullfør utskriftsoperasjonen din.



Beslektet informasjon

- [Skrive ut fra datamaskinen \(Windows®\)](#)
- [Utskriftsinnstillinger \(Windows®\)](#)

Skrive ut på begge sider av papiret automatisk (automatisk 2-sidig utskrift) (Windows®)

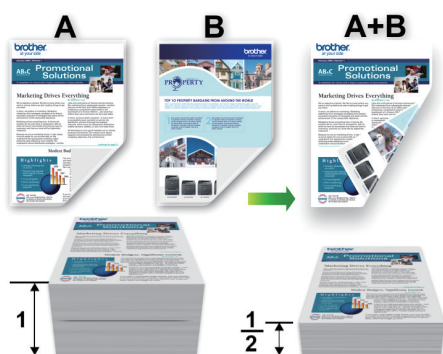



- Sørg for at det bakre dekselet er lukket.
 - Hvis papir har krøllet seg, skal det rettes og settes tilbake til papirmagasinet.
 - Bruk vanlig eller tynt papir. IKKE bruk brev-papir.
 - Papiret kan krølle seg hvis det er for tynt.
1. Velg utskriftskommandoen i programmet ditt.
 2. Velg **Brother MFC-XXXX Printer** (hvor XXXX er navnet på modellen din), og klikk deretter på utskriftsegenskapene eller preferanseknappen.
Skriverdriver-vinduet vises.
 3. I feltet **Orientering** velger du alternativet **Stående** eller **Liggende** for å angi retningen på utskriften.



Hvis applikasjonsprogramvaren inneholder en lignende layoutfunksjon, anbefaler vi at du bruker den i applikasjonen.

4. Klikk på rullegardinmenyen **Tosidig / Hefte**, og velg deretter **Tosidig**.
5. Klikk på **Tosidige innstillinger**-knappen.
6. Velg et av alternativene fra **Tosidigtype**-menyen.
Når 2-sidig er valgt, er fire typer 2-sidig innbinding tilgjengelig for hver orientering:

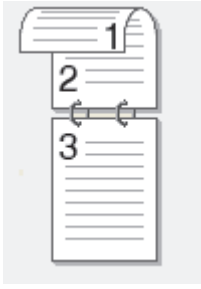
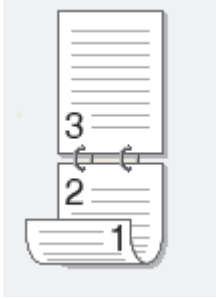
Stående alternativ	Beskrivelse
Lang kant (venstre)	
Lang kant (høyre)	

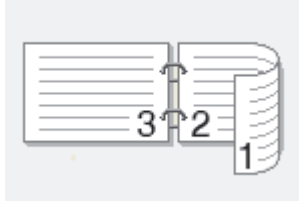
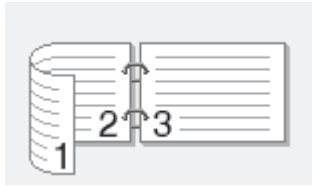
Stående alternativ	Beskrivelse
Kort kant (øverst)	
Kort kant (nederst)	
Liggende alternativ	Beskrivelse
Lang kant (øverst)	
Lang kant (nederst)	
Kort kant (høyre)	
Kort kant (venstre)	

7. Velg **Innbindingsforskyving**-avmerkingsboksen hvis du vil spesifisere forskyvningen for innbinding i tommer eller millimeter.
8. Klikk på **OK** for å gå tilbake til vinduet for skriverdriver.
9. Endre andre skriverinnstillinger ved behov.



Funksjonen uten kanter er ikke tilgjengelig når du benytter dette alternativet.

10. Klicka på **OK** igen och slutför sedan utskriften.



Beslektet informasjon

- Skrive ut fra datamaskinen (Windows®)
 - Utskriftsinnstillinger (Windows®)
 - Skrive ut som hefte automatisk (Windows®)
-

Skrive ut som hefte automatisk (Windows®)

Bruk dette alternativet til å skrive ut dokumenter i hefteformat med 2-sidig utskrift. Dokumentets sider ordnes etter riktig sidenummer på en slik måte at du kan brette utskriften på midten uten å endre rekkefølgen på de utskrevne sidene.



- Sørg for at det bakre dekselet er lukket.
 - Hvis papir har krøllet seg, skal det rettes og settes tilbake til papirmagasinet.
 - Bruk vanlig eller tynt papir. IKKE bruk brev-papir.
 - Papiret kan krølle seg hvis det er for tynt.
1. Velg utskriftskommandoen i programmet ditt.
 2. Velg **Brother MFC-XXXX Printer** (hvor XXXX er navnet på modellen din), og klikk deretter på utskriftsegenskapene eller preferanseknappen.
Skriverdriver-vinduet vises.
 3. I feltet **Orientering** velger du alternativet **Stående** eller **Liggende** for å angi retningen på utskriften.





Hvis applikasjonsprogramvaren inneholder en lignende layoutfunksjon, anbefaler vi at du bruker den i applikasjonen.



4. Klikk på rullegardinlisten **Tosidig / Hefte**, og velg deretter alternativet **Hefte**.
5. Klikk på **Tosidige innstillinger**-knappen.
6. Velg ett av alternativene på menyen **Tosidigtype**.

Det finnes to typer 2-sidig innbindingsretning for hver papirretning:

Stående alternativ	Beskrivelse
Innbinding venstre	
Innbinding høyre	

Liggende alternativ	Beskrivelse
Innbinding øverst	
Innbinding nederst	

7. Velg ett av alternativene på menyen **Utskriftsmetode for hefte**.

Alternativ	Beskrivelse
Alle sidene på én gang	Alle sider skrives ut i hefteformat (fire sider på hvert ark, to sider per arkside). Brett utskriften på midten for å lage heftet. 
Del opp i sett	Dette alternativet skriver ut hele heftet i mindre, individuelle heftesett slik at du kan brette langs midten på de mindre, individuelle heftesettene uten å måtte endre rekkefølgen på de utskrevne sidene. Du kan spesifisere antall ark i hvert mindre heftesett (fra 1 til 15). Dette alternativet kan være nyttig når du bretter et trykt hefte med svært mange sider. 

8. Velg **Innbindingsforskyving**-avmerkningsboksen hvis du vil spesifisere forskyvningen for innbinding i tommer eller millimeter.

9. Klikk på **OK** for å gå tilbake til vinduet for skriverdriver.

10. Endre andre skriverinnstillinger ved behov.



Funksjonen uten kanter er ikke tilgjengelig når du benytter dette alternativet.

11. Klikk på **OK**.

12. Fullfør utskriftsoperasjonen din.



Beslektet informasjon

- Skrive ut fra datamaskinen (Windows®)
- Utskriftsinnstillinger (Windows®)
- Skrive ut på begge sider av papiret automatisk (automatisk 2-sidig utskrift) (Windows®)

Skrive ut et fargedokument i gråskala (Windows®)

Gråskala-modus gjør utskriftsprosessen raskere enn fargemodus. Hvis dokumentet inneholder farge, gjør valg av gråskala-modus at dokumentet skrives ut med 256 nivåer av gråskala.

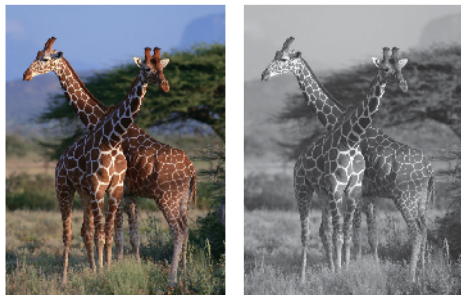

1. Velg utskriftskommandoen i programmet ditt.
2. Velg **Brother MFC-XXXX Printer** (hvor XXXX er navnet på modellen din), og klikk deretter på utskriftsegenskapene eller preferanseknappen.
Skriverdriver-vinduet vises.
3. Klikk på **Avansert**-kategorien.
4. For **Farge / Gråtone** velger du **Gråtone**.
5. Endre andre skriverinnstillinger ved behov.
6. Klikk på **OK**.
7. Fullfør utskriftsoperasjonen din.



Beslektet informasjon

- [Skrive ut fra datamaskinen \(Windows®\)](#)

Forebygg tilsmussede utskrifter og papirstopper når du skriver ut på begge sider av papiret (Windows®)

Noen typer utskriftsmedier trenger lenger tørketid ved bruk av funksjonen for 2-sidig utskrift. Skift **Avanserte innstillinger for tosidig utskrift**-alternativ hvis du har problemer med 2-sidig utskrift som er gnidd utover, eller med papirstopp.

1. Velg utskriftskommandoen i programmet ditt.
2. Velg **Brother MFC-XXXX Printer** (hvor XXXX er navnet på modellen din), og klikk deretter på utskriftsegenskapene eller preferanseknappen.
Skriverdriver-vinduet vises.
3. Klikk på rullegardinmenyen **Tosidig / Hefte**, og velg deretter **Tosidig**.
4. Klikk på **Avansert**-kategorien.
5. Klikk på **Andre utskriftsalternativer**-knappen.
6. Velg alternativet **Avanserte innstillinger for tosidig utskrift** til venstre på skjermen.
7. Velg én av følgende alternativer:

Alternativ	Beskrivelse
Normal	Velg denne modusen for å skrive ut i normal hastighet med normal blekkmengde.
Tosidig 1 (lavere utskriftshastighet)	Velg denne modusen for å skrive ut i lavere hastighet med normal blekkmengde.
Tosidig 2 (lavere utskriftshastighet og mindre blekk)	Velg denne modusen for å skrive ut i samme hastighet som Tosidig 1 (lavere utskriftshastighet) , men med bruk av mindre blekk.

8. Klikk på **OK** for å gå tilbake til vinduet for skriverdriver.
9. Klikk på **OK**.
10. Fullfør utskriftsoperasjonen din.

✓ Beslektet informasjon

- [Skrive ut fra datamaskinen \(Windows®\)](#)
- [Papirhåndtering og utskriftsproblemer](#)

Bruke en forhåndsangitt utskriftsprofil (Windows®)

Utskriftsprofiler er forhåndsinnstillinger som er laget for å gi rask tilgang til utskriftskonfigurasjoner som brukes ofte.

1. Velg utskriftskommandoen i programmet ditt.
2. Velg **Brother MFC-XXXX Printer** (hvor XXXX er navnet på modellen din), og klikk deretter på utskriftsegenskapene eller preferanseknappen.
Skriverdriver-vinduet vises.
3. Klikk på **Utskriftsprofiler**-kategorien.

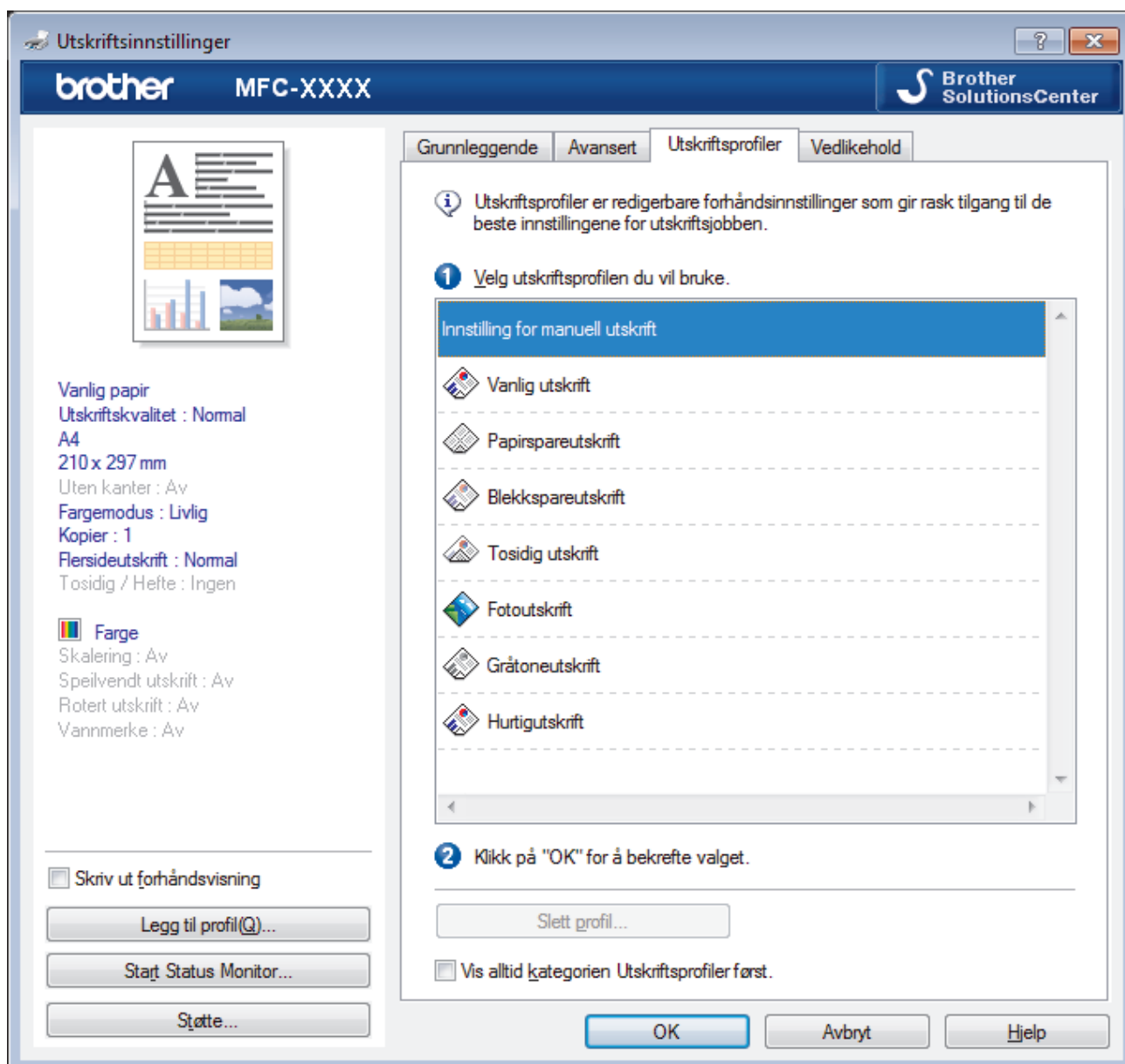

4. Velg profilen din fra listen over utskriftsprofiler.
Profilinnstillingene vises på venstre side av skriverdrivervinduet.
5. Gjør ett av følgende:
 - Hvis innstillingene er korrekte for utskriftsjobben din, klikk på **OK**.
 - For å endre innstillingene, gå tilbake til **Grunnleggende**- eller **Avansert**-kategorien, endre innstillinger og klikk deretter på **OK**.



For å vise **Utskriftsprofiler**-fanen fremme i vinduet neste gang du skriver ut, velger du **Vis alltid kategorien Utskriftsprofiler først.**-avmerkingsboksen.



Beslektet informasjon

- Skrive ut fra datamaskinen (Windows®)
 - Opprett eller slett utskriftsprofilen (Windows®)
 - Utskriftsinnstillinger (Windows®)
-

Opprett eller slett utskriftsprofilen (Windows®)

Opptil 20 nye utskriftsprofiler med brukerdefinerte innstillinger.

1. Velg utskriftskommandoen i programmet ditt.
2. Velg **Brother MFC-XXXX Printer** (hvor XXXX er navnet på modellen din), og klikk deretter på utskriftsegenskapene eller preferanseknappen.
Skriverdriver-vinduet vises.
3. Klikk på **Grunnleggende**-fanen og **Avansert**-fanen, og konfigurer utskriftsinnstillingene du ønsker for den nye utskriftsprofilen.
4. Klikk på **Utskriftsprofiler**-fanen.
5. Gjør ett av følgende:

Opprette en ny utskriftsprofil:

- a. Klikk på **Legg til profil**.
Dialogboksen **Legg til profil** vises.
- b. Skriv inn det nye profilnavnet i **Navn**-feltet.
- c. Klikk ikonet du ønsker å bruke for å representere denne profilen fra ikonlisten.
- d. Klikk på **OK**.

Det nye utskriftsprofilnavnet legges til listen i **Utskriftsprofiler**-fanen.

Slette en utskriftsprofil du har opprettet:

- a. Klikk på **Slett profil**.
Dialogboksen **Slett profil** vises.
- b. Velg profilen som du vil slette.
- c. Klikk på **Slett**.
- d. Klikk på **Ja**.
- e. Klikk på **Lukk**.



Beslektet informasjon

- [Bruke en forhåndsangitt utskriftsprofil \(Windows®\)](#)

Endre standardinnstillingene for utskrift (Windows®)

Når du endrer utskriftsinnstillinger fra inni et program, gjelder endringene kun for elementene som du skriver ut i det programmet, for den gangen. For å velge utskriftsinnstillinger som skal brukes for alle Windows®-programmene dine, som er permanente, bruker du disse trinnene for å endre standard utskriftsinnstillinger.

1. Gjør ett av følgende:

- (For Windows® XP og Windows Server® 2003)

Klikk på **Start > Skrivere og telefakser**.

- (For Windows Vista® og Windows Server® 2008)

Klikk på  (**Start**) > **Kontrollpanel > Maskinvare og lyd > Skrivere**.

- (For Windows® 7 og Windows Server® 2008 R2)

Klikk på  (**Start**) > **Enheter og skrivere**.

- (For Windows® 8)

Flytt musen til nedre høyre hjørne på skrivebordet. Klikk på **Innstillinger** og deretter på **Kontrollpanel** når menylinjen vises. I **Maskinvare og lyd**-gruppen skal du klikke på **Vis enheter og skrivere**.

- (For Windows Server® 2012)

Flytt musen til nedre høyre hjørne på skrivebordet. Klikk på **Innstillinger** og deretter på **Kontrollpanel** når menylinjen vises. I **Maskinvare**-gruppen skal du klikke på **Vis enheter og skrivere**.

- (For Windows Server® 2012 R2)

Klikk på **Kontrollpanel** fra **Start**-skjermen. I **Maskinvare**-gruppen, klikker du **Vis enheter og skrivere**.

2. Høyreklikk på **Brother MFC-XXXX Printer**-ikonet (hvor XXXX er modellnavnet ditt), og velg deretter **Skriveregenskaper**. Hvis alternativene for skriverdriver vises, velger du skriverdriveren.
3. Klikk på **Generelt**-kategorien og velg deretter **Utskriftsinnstillinger**- eller **Innstillinger**-knappen. Skriverdriver-dialogboksen vises.
4. Velg utskriftsinnstillingene du ønsker å bruke som standard for alle dine Windows®-programmer.
5. Klikk på **OK**.
6. Lukk dialogboksen med skrivereregenskaper.



Beslektet informasjon

- [Skrive ut fra datamaskinen \(Windows®\)](#)
- [Utskriftsinnstillinger \(Windows®\)](#)

Utskriftsinnstillinger (Windows®)

Grunnleggende-kategori

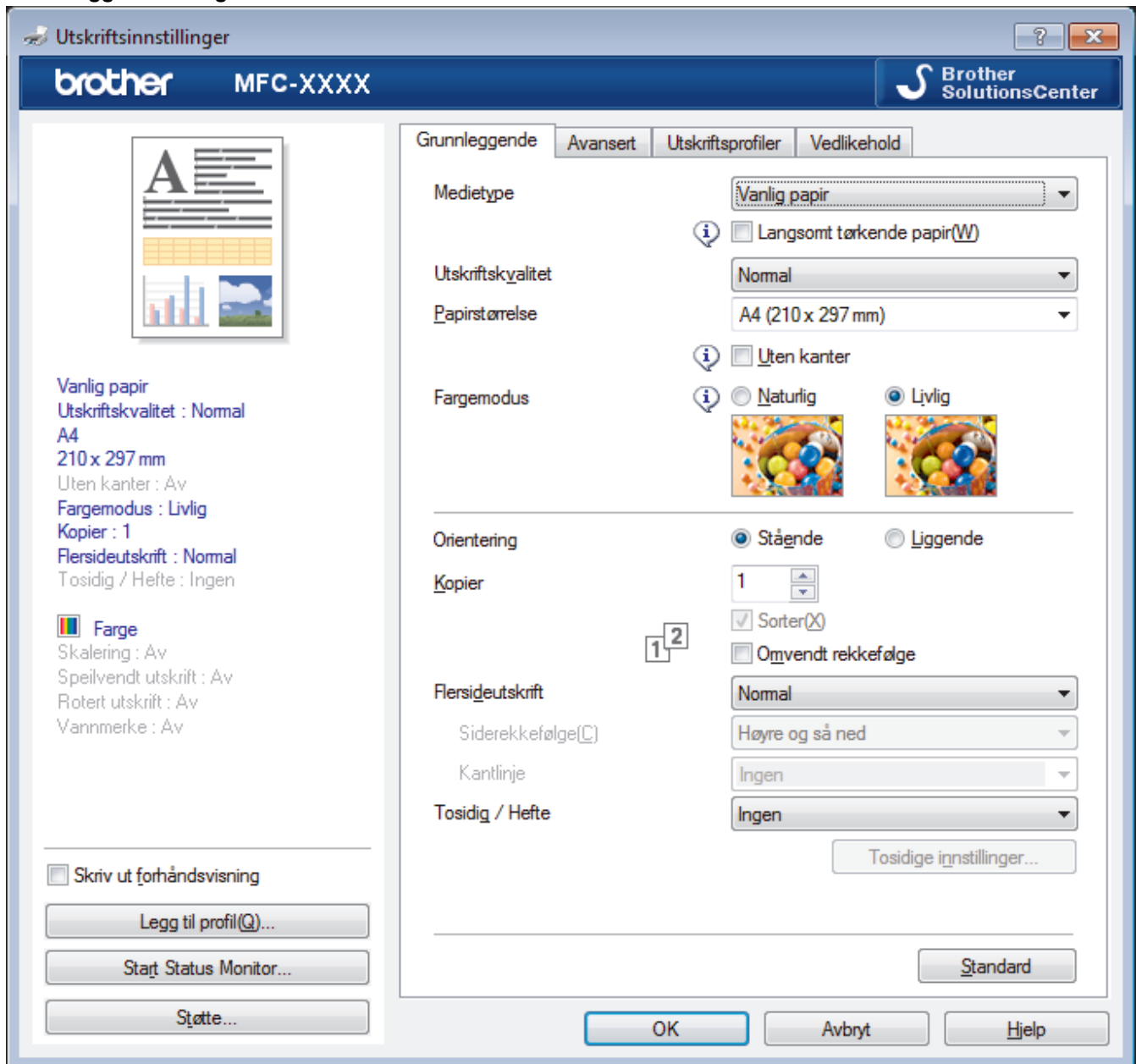

1. Medietype

Velg medietypen du vil bruke. For å oppnå best utskriftsresultat justerer maskinen automatisk utskriftsinnstillingene i henhold til valgt medietype.

Langsomt tørkende papir

Velg dette alternativet hvis du bruker en type vanlig papir der blekket tørker sakte. Dette alternativet kan gjøre at teksten blir litt uklar.

2. Utskriftskvalitet

Velg utskriftsoppløsningen du vil ha. Utskriftskvalitet og hastighet henger sammen, og derfor er det slik at jo høyere kvalitet, desto lengre tid tar det å skrive ut dokumentet.

3. Papirstørrelse

Velg størrelsen på papiret du skal bruke. Du kan enten velge vanlige papirstørrelser eller du kan opprette en egendefinert papirstørrelse.

Uten kanter

Velg dette alternativet for å skrive ut bilder uten kanter. Billedataene blir litt større enn papirstørrelsen du bruker, og derfor vil dette føre til litt beskjæring av bildekantene.

Du kan kanskje ikke velge alternativet Uten kanter i enkelte kombinasjoner av medietype og kvalitet, eller fra enkelte programmer.

4. Fargemodus

Velg fargemodusen du vil bruke.

5. Orientering

Velg retning (stående eller liggende) på utskriften.

Hvis programmet inneholder en lignende innstilling, anbefaler vi at du angir retningen ved hjelp av programmet.

6. Kopier

Skriv inn antall kopier (1-999) du vil skrive ut, i dette feltet.

Sorter

Velg dette alternativet for å skrive ut sett med flersidige dokumenter i den opprinnelige siderekkefølgen. Når dette alternativet er valgt, blir det skrevet ut én fullstendig kopi av dokumentet, og deretter blir det skrevet ut på nytt i henhold til antallet kopier du velger. Hvis dette alternativet ikke er valgt, blir hver side skrevet ut i henhold til antallet kopier du valgte, før neste side av dokumentet skrives ut.

Omvendt rekkefølge

Velg dette alternativet for å skrive ut dokumentet i motsatt rekkefølge. Den siste siden i dokumentet blir skrevet ut først.

7. Flersideutskrift

Velg dette alternativet for å skrive ut flere sider på et enkelt papirark eller skrive ut én side av dokumentet på flere ark.

Siderekkefølge

Velg siderekkefølgen når du skriver ut flere sider på ett enkelt papirark.

Kantlinje

Velg typen kantlinjer som skal brukes når du skriver ut flere sider på ett enkelt papirark.

8. Tosidig / Hefte

Velg dette alternativet for å skrive ut på begge sider av arket eller skrive ut et dokument i hefteformat ved hjelp av 2-sidig utskrift.

Tosidige innstillinger-knapp

Klikk på denne knappen for å velge typen 2-sidig innbinding. Fire typer 2-sidige innbindinger er tilgjengelige for hver retning.

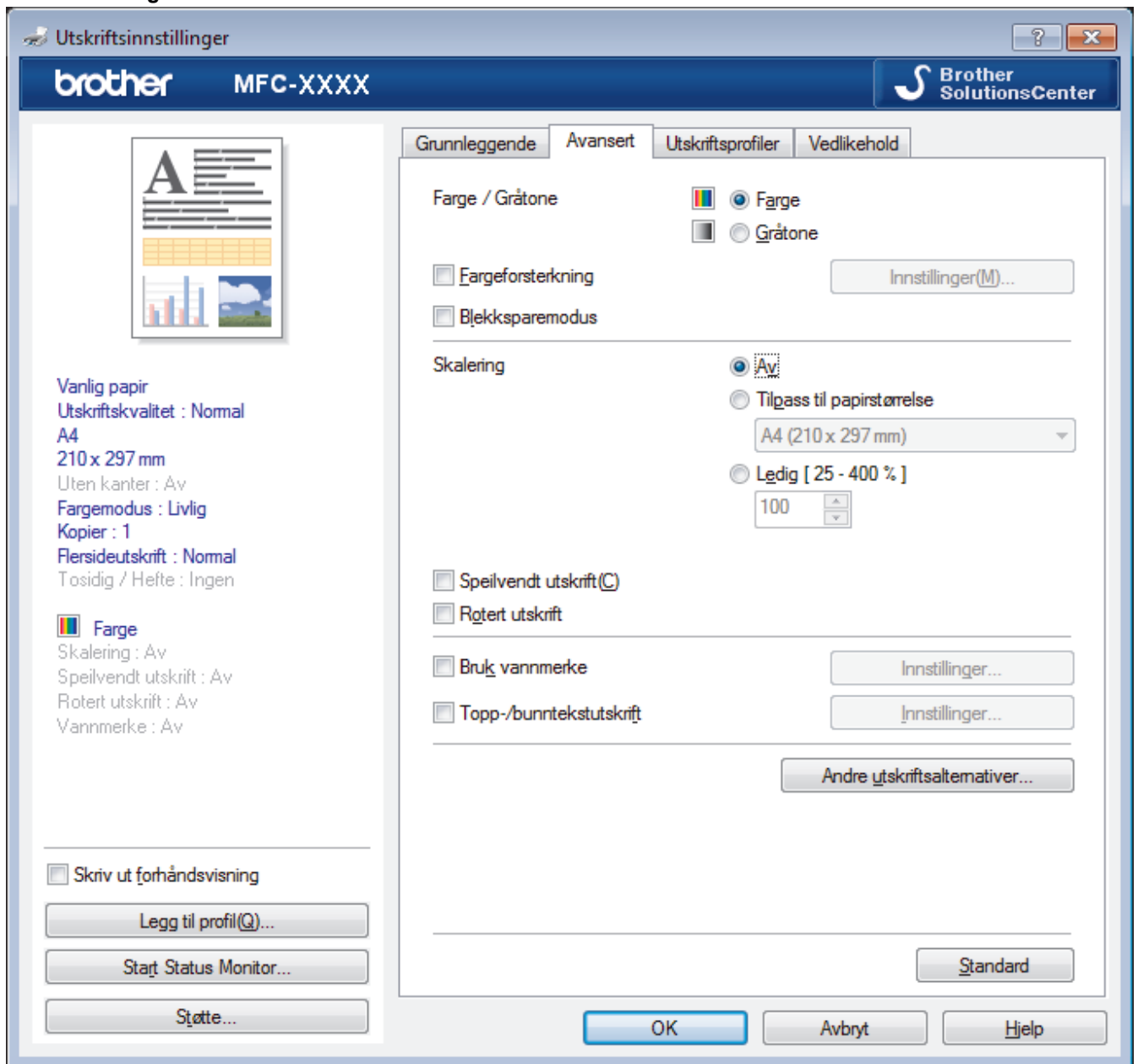

1. Farge / Gråtone

Velg utskrift i farge eller gråtone. Utskriftshastigheten er raskere i gråtonemodus enn den er i fargemodus. Hvis dokumentet inneholder farger og du velger gråtonemodus, blir dokumentet skrevet ut med 256 nivåer av gråtone.

Innstillinger-knapp

Klikk på denne knappen for å velge funksjonen for fargeforbedring. Denne funksjonen analyserer bildet for å forbedre skarphet, hvitbalanse og fargetetthet. Denne prosessen kan ta flere minutter avhengig av bildestørrelse og datamaskinens spesifikasjoner.

2. Blekksparemodus

Velg dette alternativet for å skrive ut med lysere farger og fremheve bildekonturer. Blekkmengden som spares, varierer etter hvilken dokumenttype som skrives ut. Blekksparemodus kan få utskriften til å se annerledes ut enn den gjør på skjermen.

Funksjonen Blekksparemodus støttes av teknologi fra Reallusion, Inc.



3. Skalering

Velg disse alternativene hvis du vil forstørre eller forminske størrelsen på sidene i dokumentet.

Tilpass til papirstørrelse

Velg dette alternativet hvis du vil forstørre eller forminske dokumentssidene slik at de passer til en bestemt papirstørrelse. Når du velger dette alternativet, velger du papirstørrelsen du vil ha fra rullegardinlisten.

Ledig

Velg dette alternativet hvis du vil forstørre eller forminske dokumentssidene manuelt. Når du velger dette alternativet, skriver du inn en verdi i feltet.

4. Speilvendt utskrift

Velg dette alternativet hvis du vil speilvende det utskrevne bildet vannrett fra venstre mot høyre.

5. Rotert utskrift

Velg dette alternativet hvis du vil rotere det utskrevne bildet 180 grader.

6. Bruk vannmerke

Velg dette alternativet hvis du vil skrive ut en logo eller tekst på dokumentet som vannmerke. Velg ett av de forhåndsinnstilte vannmerkene, legg til et nytt vannmerke eller bruk en bildefil som du har opprettet.

7. Topp-/bunntekstutskrift

Velg dette alternativet hvis du vil skrive ut dato, klokkeslett og brukernavn for PC-pålogging på dokumentet.

8. Andre utskriftsalternativer-knapp

Hjelp for fotoskuffen

Velg dette alternativet for å vise hvordan du bruker fotopapirmagasinet.

Endre modus for dataoverføring

Velg modus for overføring av utskriftsdata for å forbedre utskriftskvaliteten eller utskriftshastigheten.

Avanserte fargeinnstillinger

Velg metoden som maskinen bruker til å ordne punkter for å uttrykke halvtoner.

Utskriftsfargen kan justeres for å stemme overens med den som vises på dataskjermen.

Avanserte innstillinger for tosidig utskrift

Velg utskriftshastighet for 2-sidig utskrift. Noen typer utskriftsmedier trenger lenger tørketid ved bruk av funksjonen for 2-sidig utskrift. Endre dette alternativet hvis du har problemer med 2-sidig utskrift som er gnidd utover, eller med papirstopp.

Hent skriverens fargedata

Velg dette alternativet for å optimalisere utskriftskvaliteten ved hjelp av maskinens fabrikkinnstillinger, som er valgt spesifikt for Brother-maskinen. Bruk dette alternativet når du har skiftet maskin eller endret maskinens nettverksadresse.

Skriv ut arkiv

Velg dette alternativet for å lagre utskriftsdataene som PDF-fil på datamaskinen.



Beslektet informasjon

- [Skrive ut fra datamaskinen \(Windows®\)](#)
- [Feil- og vedlikeholdsmeldinger](#)
- [Papirhåndtering og utskriftsproblemer](#)
- [Skriv ut et fotografi \(Windows®\)](#)
- [Skriv ut et dokument \(Windows®\)](#)
- [Skriv ut mer enn en side på et enkelt papirark \(N i 1\) \(Windows®\)](#)
- [Skrive ut som en plakat \(Windows®\)](#)
- [Skrive ut på begge sider av papiret automatisk \(automatisk 2-sidig utskrift\) \(Windows®\)](#)
- [Skrive ut som hefte automatisk \(Windows®\)](#)
- [Bruke en forhåndsangitt utskriftsprofil \(Windows®\)](#)

-
- Endre standardinnstillingene for utskrift (Windows®)
-

Skrive ut fra datamaskinen (Macintosh)

- [Skrive ut et fotografi \(Macintosh\)](#)
- [Skriv ut et dokument \(Macintosh\)](#)
- [Skrive ut på begge sider av papiret automatisk \(automatisk 2-sidig utskrift\) \(Macintosh\)](#)
- [Skriv ut mer enn en side på et enkelt papirark \(N i 1\) \(Macintosh\)](#)
- [Skrive ut et fargedokument i gråskala \(Macintosh\)](#)

Gråskala-modus gjør utskriftsprosessen raskere enn fargemodus. Hvis dokumentet inneholder farge, gjør valg av gråskala-modus at dokumentet skrives ut med 256 nivåer av gråskala.
- [Forebygg tilsmussede utskrifter og papirstopper når du skriver ut på begge sider av papiret \(Macintosh\)](#)

Noen typer utskriftsmedier trenger lenger tørketid ved bruk av funksjonen for 2-sidig utskrift. Skift **Avanserte innstillinger for tosidig utskrift**-alternativ hvis du har problemer med 2-sidig utskrift som er gnidd utover, eller med papirstopp.
- [Utskriftsalternativer \(Macintosh\)](#)

Skrive ut et fotografi (Macintosh)



1. Sørg for at du har lagt inn riktig media i papirmagasinet.

VIKTIG

- Vi anbefaler å bruke papirmagasinet for fotografier på toppen av dekselet på mottakerbrettet for å skrive ut på papirstørrelsene Foto (10 x 15 cm) og Foto L (9 x 13 cm). (bare tilgjengelig for enkelte modeller)
- Bruk av Brother-papir gir de beste resultatene.
- Når du skriver ut på Brother-fotopapir, skal du legge i ett ekstra ark av det samme fotopapiret i papirmagasinet.

2. I et program, som for eksempel Apple Preview, klikk på **Arkiv**-menyen og velg deretter **Skriv ut**.
3. Velg **Brother MFC-XXXX** (hvor XXXX er modellnavnet ditt).



Klikk på **Vis detaljer**-knappen for flere alternativer for utskriftsformat.

4. Klikk på **Papirstørrelse**-hurtigmenyen, og velg deretter papirstørrelsen din.



Velg et papirstørrelsealternativ uten kanter for å skrive ut fotografier uten marg.

5. Klikk på **Retning**-knappen som passer med måten du ønsker å skrive ut fotografiet på.
6. Klikk på hurtigmenyen for programmet, og velg deretter **Skriv ut innstillinger**.
Skriv ut innstillinger-alternativene vises.
7. Klikk på **Medietype**-hurtigmenyen og velg deretter medietypen som du ønsker å bruke.

VIKTIG

For å få den beste utskriftskvaliteten for innstillingene som du har valgt, stiller du alltid inn **Medietype**-alternativet til å samsvare med type papir du legger inn.

8. Endre om nødvendig de andre skriverinnstillingene også.
9. Klikk på **Skriv ut**.



Beslektet informasjon

- [Skrive ut fra datamaskinen \(Macintosh\)](#)
- [Papirhåndtering og utskriftsproblemer](#)
- [Utskriftsalternativer \(Macintosh\)](#)

Skriv ut et dokument (Macintosh)

1. Sørg for at du har matet inn riktig papirstørrelse i papirmagasinet.
2. Fra et program som Apple TextEdit, klikk på **Arkiv**-menyen, og velg deretter **Skriv ut**.
3. Velg **Brother MFC-XXXX** (hvor XXXX er modellnavnet ditt).



Klikk på **Vis detaljer**-knappen for flere alternativer for utskriftsformat.

4. Klikk på **Papirstørrelse**-hurtigmenyen, og velg deretter papirstørrelsen din.
5. Velg **Retning**-alternativet som passer måten du vil skrive ut dokumentet.
6. Klikk på hurtigmenyen for programmet, og velg deretter **Skriv ut innstillinger**.
Skriv ut innstillinger-alternativene vises.
7. Klikk på **Medietype**-hurtigmenyen og velg deretter medietypen som du ønsker å bruke.

VIKTIG

For å få den beste utskriftskvaliteten for innstillingene som du har valgt, stiller du alltid inn **Medietype**-alternativet til å samsvare med type papir du legger inn.

8. Endre om nødvendig de andre skriverinnstillingene også.
9. Klikk på **Skriv ut**.



Beslektet informasjon

- [Skrive ut fra datamaskinen \(Macintosh\)](#)
- [Kontrollere blekknivået](#)
- [Utskriftsalternativer \(Macintosh\)](#)

Skrive ut på begge sider av papiet automatisk (automatisk 2-sidig utskrift) (Macintosh)

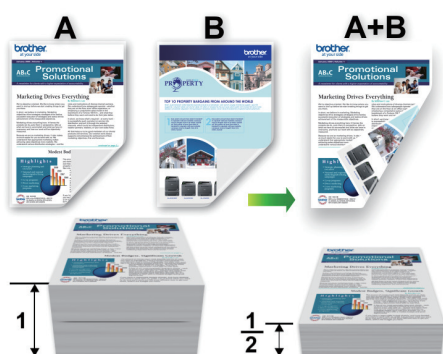

1. Fra et program som Apple TextEdit, klikk på **Arkiv**-menyen, og velg deretter **Skriv ut**.
2. Velg **Brother MFC-XXXX** (hvor XXXX er modellnavnet ditt).



Klikk på **Vis detaljer**-knappen for flere alternativer for utskriftsformat.

3. Velg **Retning**-alternativet som passer måten du vil skrive ut dokumentet.
4. Klikk på hurtigmenyen for programmet, og velg deretter **Layout**.
Layout-innstillingsalternativene vises.
5. I **Tosidig**-delen, velger du alternativet **Binding på kortsiden** eller **Binding på langsiden**.
6. Endre andre skriverinnstillingene hvis nødvendig.



Funksjonen uten kanter er ikke tilgjengelig når du benytter dette alternativet.

7. Klikk på **Skriv ut**.



Beslektet informasjon

- [Skrive ut fra datamaskinen \(Macintosh\)](#)
- [Utskriftsalternativer \(Macintosh\)](#)

Skriv ut mer enn en side på et enkelt papirark (N i 1) (Macintosh)



1. Fra et program som Apple TextEdit, klikk på **Arkiv**-menyen, og velg deretter **Skriv ut**.
2. Velg **Brother MFC-XXXX** (hvor XXXX er modellnavnet ditt).



Klikk på **Vis detaljer**-knappen for flere alternativer for utskriftsformat.

3. Klikk på hurtigmenyen for programmet, og velg deretter **Layout**.
Layout-innstillingsalternativene vises.
4. Klikk på **Sider per ark**-hurtigmenyen, og velg deretter antall sider som skal skrives ut på hvert ark.
5. Velg **Layoutretning**-alternativet.
6. Klikk på **Ramme**-hurtigmenyen, og velg deretter type kantlinje.
7. Endre andre skriverinnstillinger ved behov.
8. Klikk på **Skriv ut**.



Beslektet informasjon

- [Skrive ut fra datamaskinen \(Macintosh\)](#)
- [Utskriftsalternativer \(Macintosh\)](#)

Skrive ut et fargedokument i gråskala (Macintosh)

Gråskala-modus gjør utskriftsprosessen raskere enn fargemodus. Hvis dokumentet inneholder farge, gjør valg av gråskala-modus at dokumentet skrives ut med 256 nivåer av gråskala.

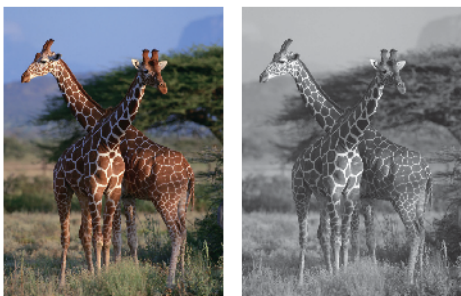

1. Fra et program som Apple TextEdit, klikk på **Arkiv**-menyen, og velg deretter **Skriv ut**.
2. Velg **Brother MFC-XXXX** (hvor XXXX er modellnavnet ditt).



Klikk på **Vis detaljer**-knappen for flere alternativer for utskriftsformat.

3. Klikk på hurtigmenyen for programmet, og velg deretter **Skriv ut innstillinger**.
Skriv ut innstillinger-alternativene vises.
4. Klikk på **Farge / Gråtone**-hurtigmenyen, og velg deretter **Gråtone**-alternativet.
5. Endre andre skriverinnstillinger ved behov.
6. Klikk på **Skriv ut**.



Beslektet informasjon

- [Skrive ut fra datamaskinen \(Macintosh\)](#)

Forebygg tilsmussede utskrifter og papirstopper når du skriver ut på begge sider av papiret (Macintosh)

Noen typer utskriftsmedier trenger lenger tørketid ved bruk av funksjonen for 2-sidig utskrift. Skift **Avanserte innstillinger for tosidig utskrift**-alternativ hvis du har problemer med 2-sidig utskrift som er gnidd utover, eller med papirstopp.

1. Fra et program som Apple TextEdit, klikk på **Arkiv**-menyen, og velg deretter **Skriv ut**.
2. Velg **Brother MFC-XXXX** (hvor XXXX er modellnavnet ditt).



Klikk på **Vis detaljer**-knappen for flere alternativer for utskriftsformat.

3. Klikk på hurtigmenyen for programmet, og velg deretter **Layout**.
Layout-innstillingsalternativene vises.
4. I **Tosidig**-delen, velger du alternativet **Binding på kortsiden** eller **Binding på langsiden**.
5. Klikk på hurtigmenyen for programmet, og velg deretter **Skriv ut innstillinger**.
Skriv ut innstillinger-alternativene vises.
6. Klikk på **Avansert**-utskriftsinnstillingslisten.
7. Klikk på **Avanserte innstillinger for tosidig utskrift**-menyen.
8. Velg ett av følgende alternativer fra **Avanserte innstillinger for tosidig utskrift**-hurtigmenyen.

Alternativ	Beskrivelse
Normal	Velg denne modusen for å skrive ut i normal hastighet med normal blekkmengde.
Tosidig 1 (lavere utskriftshastighet)	Velg denne modusen for å skrive ut i lavere hastighet med normal blekkmengde.
Tosidig 2 (lavere utskriftshastighet og mindre blekk)	Velg denne modusen for å skrive ut i samme hastighet som Tosidig 1 (lavere utskriftshastighet) , men med bruk av mindre blekk.

9. Endre om nødvendig de andre skriverinnstillingene også.
10. Klikk på **Skriv ut**.



Beslektet informasjon

- [Skrive ut fra datamaskinen \(Macintosh\)](#)
- [Papirhåndtering og utskriftsproblemer](#)

Utskriftsalternativer (Macintosh)

Sideoppsett

Innstillinger: Sideegenskaper

Formater for: Brother MFC-XXXX
Brother MFC-XXXX CUPS

Papirstørrelse: A4
210 x 297 mm

Retning:  

Skalering: 100 %

?

Avbryt OK

1. Papirstørrelse

Velg størrelsen på papiret du skal bruke. Du kan enten velge vanlige papirstørrelser eller du kan opprette en egendefinert papirstørrelse.

2. Retning

Velg retning (stående eller liggende) på utskriften.

Hvis programmet inneholder en lignende innstilling, anbefaler vi at du angir retningen ved hjelp av programmet.

3. Skalering

Skriv inn en verdi i feltet for å forstørre eller forminske sidene i dokumentet slik at de passer til valgt papirstørrelse.

Layout



Skriver:

Forhåndsinnstillinger:





Antall: Tosidig

Sider: Alle
 Fra til

Papirstørrelse: 210 x 297 mm

Retning:  

Sider per ark:

Layoutretning:    

Ramme:

Tosidig:

Snu sideretningen
 Vend horisontalt

1. Sider per ark

Velg antall sider som skal skrives ut på ett enkelt papirark.

2. Layoutretning

Velg siderekkefølgen når du skriver ut flere sider på ett enkelt papirark.

3. Ramme

Velg typen kantlinjer som skal brukes når du skriver ut flere sider på ett enkelt papirark.

4. Tosidig (bare tilgjengelig for enkelte modeller)

Velg om det skal skrives ut på begge sider av papiret.

5. Snu sideretningen

Velg dette alternativet hvis du vil rotere det utskrevne bildet 180 grader.

6. Vend horisontalt

Velg dette alternativet hvis du vil speilvende det utskrevne bildet vannrett fra venstre mot høyre.

Papirhåndtering



Skriver:

Forhåndsinnstillinger:

Antall: Tosidig

Sider: Alle
 Fra til

Papirstørrelse: 210 x 297 mm

Retning:  

Sorter sider

Sider som skal skrives ut:

Siderekkefølge:

Skaler til papirstørrelse

Målpapirstørrelse:

Kun nedskalering

1. Sorter sider

Velg dette alternativet for å skrive ut sett med flersidige dokumenter i den opprinnelige siderekkefølgen. Når dette alternativet er valgt, blir det skrevet ut én fullstendig kopi av dokumentet, og deretter blir det skrevet ut på nytt i henhold til antallet kopier du velger. Hvis dette alternativet ikke er valgt, blir hver side skrevet ut i henhold til antallet kopier du valgte, før neste side av dokumentet skrives ut.

2. Siderekkefølge

Velg siderekkefølgen.

3. Skaler til papirstørrelse

Velg dette alternativet hvis du vil forstørre eller forminske sidene i dokumentet slik at de passer til valgt papirstørrelse.

4. Målpapirstørrelse

Velg papirstørrelsen det skal skrives ut på.

5. Kun nedskalering

Velg dette alternativet hvis du vil forminske sidene i dokumentet når de er for store for valgt papirstørrelse. Hvis dette alternativet er valgt og dokumentet er formatert for en papirstørrelse som er mindre enn papirstørrelsen du bruker, skrives dokumentet ut i dets originalstørrelse.

Skriv ut innstillinger

Skriver:

Forhåndsinnstillinger:

Antall: Tosidig

Sider: Alle
 Fra til

Papirstørrelse: 210 x 297 mm

Retning:

Medietype:
 Langsomt tørkende papir

Utskriftskvalitet:

Farge / Gråtone:

▼ Avansert

- Endre modus for dataoverføring
- Avanserte innstillinger for tosidig u
- Andre utskriftsalternativer

Endre modus for dataoverføring:

1. Medietype

Velg medietypen du vil bruke. For å oppnå best utskriftsresultat justerer maskinen automatisk utskriftsinnstillingene i henhold til valgt medietype.

2. Langsomt tørkende papir

Velg dette alternativet hvis du bruker en type vanlig papir der blekket tørker sakte. Dette alternativet kan gjøre at teksten blir litt uklar.

3. Utskriftskvalitet

Velg utskriftsoppløsningen du vil ha. Utskriftskvalitet og hastighet henger sammen, og derfor er det slik at jo høyere kvalitet, desto lengre tid tar det å skrive ut dokumentet.

4. Farge / Gråtone

Velg utskrift i farge eller gråtone. Utskriftshastigheten er raskere i gråtonemodus enn den er i fargemodus. Hvis dokumentet inneholder farger og du velger gråtonemodus, blir dokumentet skrevet ut med 256 nivåer av gråtone.

5. Avansert

Endre modus for dataoverføring

Velg modus for overføring av utskriftsdata for å forbedre utskriftskvaliteten eller utskriftshastigheten.

Avanserte innstillinger for tosidig utskrift

Velg utskriftshastighet for 2-sidig utskrift. Noen typer utskriftsmedier trenger lenger tørketid ved bruk av funksjonen for 2-sidig utskrift. Endre dette alternativet hvis du har problemer med 2-sidig utskrift som er gnidd utover, eller med papirstopp.

Andre utskriftsalternativer

Papirtykkelse

Velg den aktuelle papirtykkelsen.

Toveis utskrift

Velg dette alternativet for å øke utskriftshastigheten. Når dette alternativet er valgt, skriver skriverhodet i begge retninger. Når merket er fjernet for dette alternativet, skriver skriverhodet bare i én retning, noe som fører til utskrifter med høyere kvalitet, men lavere utskriftshastighet.

Noen ganger kan bevegelsen til skriverhodet variere på grunn av miljøforhold. Dette kan sees når du skriver ut vertikale linjer og de ikke retter seg inn. Hvis du opplever dette problemet, bør du slå av tosidig utskrift.

Fargeinnstillinger

Fargeinnstillinger

Fargemodus: Naturlig Livlig Ingen

▼ Avanserte fargeinnstillinger

Fargeforsterkning

Lysstyrke 0

Kontrast 0

Rød 0

Grønn 0

Blå 0

Halvtonemønster: Diffusjon

Avbryt Skriv ut

1. Fargemodus

Velg fargemodusen du vil bruke.

2. Avanserte fargeinnstillinger

Klikk på utvidelsesknappen for å velge funksjonen for fargeforbedring. Denne funksjonen analyserer bildet for å forbedre skarphet, hvitbalanse og fargetetthet. Prosessen kan ta noen minutter, avhengig av størrelsen på bildet og spesifikasjonene på datamaskinen.



Beslektet informasjon

- [Skrive ut fra datamaskinen \(Macintosh\)](#)
- [Feil- og vedlikeholdsmeldinger](#)
- [Papirhåndtering og utskriftsproblemer](#)
- [Skrive ut et fotografi \(Macintosh\)](#)
- [Skriv ut et dokument \(Macintosh\)](#)

-
- Skrive ut på begge sider av papiret automatisk (automatisk 2-sidig utskrift) (Macintosh)
 - Skriv ut mer enn en side på et enkelt papirark (N i 1) (Macintosh)
-

Skann

- [Skanne med skanneknappen på Brother-maskinen](#)

- [Skanne fra datamaskinen din \(Windows®\)](#)

Det er flere måter du kan bruke datamaskinen din til å skanne bilder og dokumenter på Brother-maskinen din. Bruk programmene som leveres av Brother eller bruke ditt foretrukne skanneprogram.

- [Skanne fra datamaskinen din \(Macintosh\)](#)

Det er flere måter du kan bruke Macintosh-datamaskinen din til å skanne bilder og dokumenter på Brother-maskinen din. Bruk programmene som leveres av Brother eller ditt foretrukne skanneprogram.

Skanne med skanneknappen på Brother-maskinen

- [Skanne bilder og grafikk](#)
Send skannede bilder eller grafikk direkte til datamaskinen din.
- [Lagre skannet data til en mappe som en PDF-fil](#)
Skanne dokumenter og lagre dem til en mappe på datamaskinen som PDF-filer.
- [Lagre skannede data til et minnekort eller et USB Flash-minne](#)
Skann dokumenter og lagre dem direkte på et minnekort eller et USB Flash-minne uten å bruke datamaskin.
- [Skanne flere visittkort og fotografier \(automatisk beskjæring\)](#)
Du kan skanne flere dokumenter plassert på skannerglassplaten. Maskinen vil skanne hvert dokument og bruke funksjonen for automatisk beskjæring for å lage separate filer eller en enkelt fil med flere sider.
- [Skanne til en redigerbar tekstfil med OCR](#)
Maskinen kan konvertere tegn i et skannet dokument til tekstdata ved hjelp av optisk tegngjenkjenningsteknologi (OCR). Du kan redigere denne teksten ved bruk av et tekstredigeringsprogram.
- [Skanne til e-postvedlegg](#)
Send et skannet dokument som et e-postvedlegg.
- [Webtjenester for skanning på nettverket ditt \(Windows Vista® SP2 eller nyere, Windows® 7 og Windows® 8\)](#)
Webtjenester-protokollen lar brukere av Windows Vista® (SP2 eller senere), Windows® 7 og Windows® 8 skanne med en Brother-maskin på nettverket. Du må installere driveren via Webtjenester.
- [Endre innstillinger for Skanne-knappen fra ControlCenter4 \(Windows®\)](#)
- [Endre innstillinger for Skanne-knappen fra ControlCenter2 \(Macintosh\)](#)

Skanne bilder og grafikk

Send skannede bilder eller grafikk direkte til datamaskinen din.

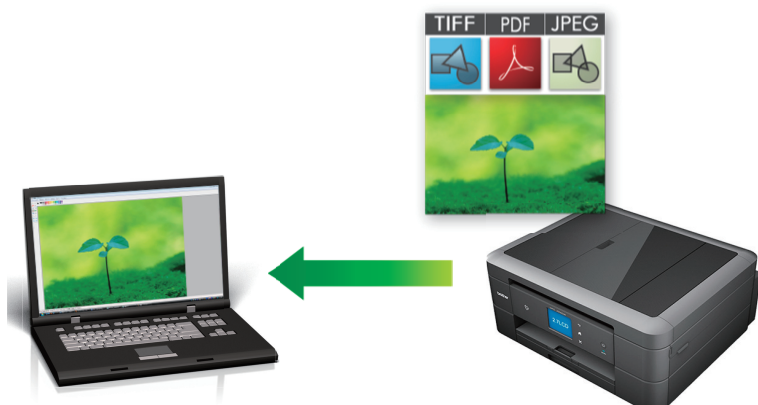

Bruk skanneknappen på maskinen til å gjøre midlertidige endringer i skanneinnstillingene. Bruk Brothers ControlCenter-programvare for å gjøre permanente endringer.

>> [MFC-J480DW](#)

>> [DCP-J562DW/MFC-J680DW/MFC-J880DW](#)

MFC-J480DW

1. Legg i dokumentet ditt.
2. Trykk på  (**SCAN**).
3. Trykk på ▲ eller ▼ for å vise [Scan > bilde]-alternativet og trykk deretter på **OK**.
4. Hvis maskinen er koplet til over nettverket, kan du trykke på ▲ eller ▼ for å velge datamaskinen der du vil sende data og deretter trykke på **OK**.



Hvis LCD-skjermen ber deg om å angi en PIN-kode, bruker du kontrollpanelet til å angi den firesifrede PIN-koden for datamaskinen, og deretter trykker du på **OK**.

5. Gjør ett av følgende:
 - Gå til neste trinn for å endre innstillingene.
 - Trykk på **Mono Start** eller **Colour Start** for å bruke standardinnstillingene.



[Skannetype] avhenger av standardinnstillingene. Du kan ikke endre innstillingene selv om du trykker på **Mono Start** eller **Colour Start**.

6. Trykk på ▲ eller ▼ for å vise [Skanneinnst.]-alternativet og trykk deretter på **OK**.



Vil du bruke alternativet [Skanneinnst.], må en datamaskin med ControlCenter-programvare installert være tilkoblet maskinen.

7. Trykk på ▲ eller ▼ for å vise [Angi på enhet]-alternativet og trykk deretter på **OK**.
8. Velg skanneinnstillingene som du vil endre, og trykk deretter på **OK**.

Alternativ	Beskrivelse
Skannetype	Velg skannetype for dokumentet.
Oppløsning	Velg skanneoppløsningen for dokumentet ditt.
Filtype	Velg filformat for dokumentet.

Alternativ	Beskrivelse
Skannestørrelse	Velg skanneformat for dokumentet.
Fjern bakgrunn	Endre mengden bakgrunnsfarge som fjernes.

9. Trykk på **Mono Start** eller **Colour Start**.



[Skannetype] avhenger av innstillingene du har valgt. Du kan ikke endre innstillingene selv om du trykker på **Mono Start** eller **Colour Start**.

DCP-J562DW/MFC-J680DW/MFC-J880DW

- Legg i dokumentet ditt.
- Trykk på [Skanne] > [til bilde].
- Hvis maskinen er koplet til over nettverket, trykker du på ▲ eller ▼ for å vise datamaskinen hvor du vil sende data og trykk deretter på datamaskinnavnet.



Hvis LCD-skjermen ber deg om å angi en PIN-kode, bruker du LCD-skjermen for å angi den firesifrede PIN-koden for datamaskinen, og deretter trykker du på [OK].

- Gjør ett av følgende:
 - For å endre innstillingene, trykk på [Alt.] og gå deretter til neste trinn.
 - Trykk på [Start] for å starte skanningen uten å endre flere innstillinger.

Maskinen starter skanningen. Hvis du bruker maskinens skannerglassplate, følger du anvisningene på LCD-skjermen for å fullføre skannejobben.

5. Trykk på [Skanneinnstil.]-alternativet og trykk deretter på [Angi på enhet].



For å bruke alternativet [Skanneinnstil.] må en datamaskin med ControlCenter-programvare installert være tilkoppelt maskinen.

6. Velg skanneinnstillingene som du vil endre, og trykk deretter på [OK].

Alternativ	Beskrivelse
Skannetype	Velg skannetype for dokumentet.
Oppløsning	Velg skanneoppløsningen for dokumentet ditt.
Filtype	Velg filformat for dokumentet.
Skannestørrelse	Velg skanneformat for dokumentet.
Fjern bakgrunnsfarge	Endre mengden bakgrunnsfarge som fjernes.

7. Trykk på [Start].

Maskinen starter skanningen. Hvis du bruker maskinens skannerglassplate, følger du anvisningene på LCD-skjermen for å fullføre skannejobben.



Beslektet informasjon

- [Skanne med skanneknappen på Brother-maskinen](#)

Lagre skannet data til en mappe som en PDF-fil

Skanne dokumenter og lagre dem til en mappe på datamaskinen som PDF-filer.

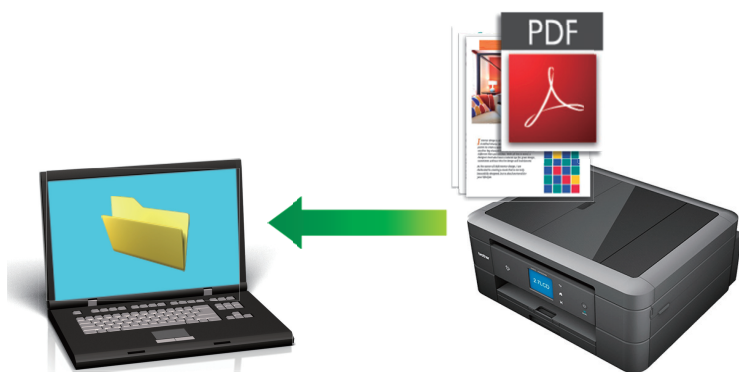

Bruk skanneknappen på maskinen til å gjøre midlertidige endringer i skanneinnstillingene. Bruk Brothers ControlCenter-programvare for å gjøre permanente endringer.

>> [MFC-J480DW](#)

>> [DCP-J562DW/MFC-J680DW/MFC-J880DW](#)

MFC-J480DW

1. Legg i dokumentet ditt.
2. Trykk på  (**SCAN**).
3. Trykk på ▲ eller ▼ for å vise [Scan > fil]-alternativet og trykk deretter på **OK**.
4. Hvis maskinen er koplet til over nettverket, kan du trykke på ▲ eller ▼ for å velge datamaskinen der du vil sende data og deretter trykke på **OK**.



Hvis LCD-skjermen ber deg om å angi en PIN-kode, bruker du kontrollpanelet til å angi den firesifrede PIN-koden for datamaskinen, og deretter trykker du på **OK**.

5. Gjør ett av følgende:
 - Gå til neste trinn for å endre innstillingene.
 - Trykk på **Mono Start** eller **Colour Start** for å bruke standardinnstillingene.



[Skannetype] avhenger av standardinnstillingene. Du kan ikke endre innstillingene selv om du trykker på **Mono Start** eller **Colour Start**.

6. Trykk på ▲ eller ▼ for å vise [Skanneinnst.]-alternativet og trykk deretter på **OK**.



Vil du bruke alternativet [Skanneinnst.], må en datamaskin med ControlCenter-programvare installert være tilkoblet maskinen.

7. Trykk på ▲ eller ▼ for å vise [Angi på enhet]-alternativet og trykk deretter på **OK**.
8. Velg skanneinnstillingene som du vil endre, og trykk deretter på **OK**.

Alternativ	Beskrivelse
Skannetype	Velg skannetype for dokumentet.
Oppløsning	Velg skanneoppløsningen for dokumentet ditt.

Alternativ	Beskrivelse
Filtype	Velg filformat for dokumentet.
Skannestørrelse	Velg skanneformat for dokumentet.
Fjern bakgrunn	Endre mengden bakgrunnsfarge som fjernes.

9. Trykk på **Mono Start** eller **Colour Start**.



[Skannetype] avhenger av innstillingene du har valgt. Du kan ikke endre innstillingene selv om du trykker på **Mono Start** eller **Colour Start**.

DCP-J562DW/MFC-J680DW/MFC-J880DW

- Legg i dokumentet ditt.
- Trykk på [Skanne] > [til fil].
- Hvis maskinen er koplet til over nettverket, trykker du på ▲ eller ▼ for å vise datamaskinen hvor du vil sende data og trykk deretter på datamaskinnavnet.



Hvis LCD-skjermen ber deg om å angi en PIN-kode, bruker du LCD-skjermen for å angi den firesifrede PIN-koden for datamaskinen, og deretter trykker du på [OK].

- Gjør ett av følgende:
 - For å endre innstillingene, trykk på [Alt.], og gå deretter til neste trinn.
 - Trykk på [Start] for å starte skanning uten å endre flere innstillinger.
Maskinen starter skanningen. Hvis du bruker maskinens skannerglassplate, følger du anvisningene på LCD-skjermen for å fullføre skannejobben.
- Trykk på [Skanneinnstil.]-alternativet og trykk deretter på [Angi på enhet].



For å bruke alternativet [Skanneinnstil.] må en datamaskin med ControlCenter-programvare installert være tilkoppelt maskinen.

- Velg skanneinnstillingene som du vil endre, og trykk deretter på [OK].

Alternativ	Beskrivelse
Skannetype	Velg skannetype for dokumentet.
Oppløsning	Velg skanneoppløsningen for dokumentet ditt.
Filtype	Velg filformat for dokumentet.
Skannestørrelse	Velg skanneformat for dokumentet.
Fjern bakgrunnsfarge	Endre mengden bakgrunnsfarge som fjernes.

- Trykk på [Start].

Maskinen starter skanningen. Hvis du bruker maskinens skannerglassplate, følger du anvisningene på LCD-skjermen for å fullføre skannejobben.



Beslektet informasjon

- [Skanne med skanneknappen på Brother-maskinen](#)

Lagre skannede data til et minnekort eller et USB Flash-minne

Beslektede modeller : DCP-J562DW/MFC-J680DW/MFC-J880DW

Skann dokumenter og lagre dem direkte på et minnekort eller et USB Flash-minne uten å bruke datamaskin.

1. Legg i dokumentet ditt.
2. Åpne dekselet på mediasporet på maskinen.
3. Sett inn et minnekort eller et USB Flash-minne i maskinen.
Skjermbildet i displayet endres automatisk.
4. Trykk på [Skann til media].
5. Gjør ett av følgende:
 - For å endre innstillingene, trykk på [Alt.], og gå deretter til neste trinn.



- For å stille inn dine egne standardinnstillinger, etter at du har endret innstillingene, trykk på [Angi ny std.]-alternativet og trykk deretter på [Ja].
- Trykk på alternativet [Fabrikkinnst.] og trykk deretter på [Ja] for å gjenopprette fabrikkinnstillingene.

- Trykk på [Start] for å starte skanningen uten å endre flere innstillinger.

Maskinen starter skanningen. Hvis du bruker maskinens skannerglassplate, følger du anvisningene på LCD-skjermen for å fullføre skannejobben.

6. Velg skanneinnstillingene som du vil endre, og trykk deretter på [OK].

Alternativ	Beskrivelse
Skannetype	Velg skannetype for dokumentet.
Oppløsning	Velg skanneoppløsningen for dokumentet ditt.
Filtype	Velg filformat for dokumentet.
Skannestørrelse	Velg skanneformat for dokumentet.
Skanne langt papir (bare tilgjengelig for enkelte modeller)	Skann et langt dokument ved bruk av ADF-enheten.
Filnavn	Gi filen nytt navn.
Automatisk beskjæring (kun tilgjengelig for enkelte modeller)	Skann flere dokumenter fra skannerglasset til et minnekort eller USB Flash-minne. Maskinen vil skanne hvert dokument og opprette separate filer eller en fil med flere sider.
Fjern bakgrunnsfarge	Endre mengden bakgrunnsfarge som fjernes.



Trykk på [Lagre som snarvei] for å lagre innstillingene som en snarvei.

7. Trykk på [Start].
8. Hvis du bruker skannerglassplaten, viser LCD-skjermen [Ny side?]. Trykk på [Ja] for å legge til en side til. Er det ingen flere sider som skal skannes, trykker du på [Nei]. Når du har fullført skanningen, må du sørge for å velge [Nei] før du tar minnekortet eller USB Flash-minnet ut av maskinen.

VIKTIG

LCD-skjermen viser en melding mens data leses. Du må IKKE kople fra strømledningen eller USB Flash-minnet fra maskinen mens dataene leses av. Du kan miste dataene dine eller skade minnekortet eller USB Flash-minnet.



Beslektet informasjon

- Skanne med skanneknappen på Brother-maskinen
 - Informasjon om minnekort eller USB Flash-minne
 - Skann-til media-innstillinger
-

Informasjon om minnekort eller USB Flash-minne

Beslektede modeller : DCP-J562DW/MFC-J680DW/MFC-J880DW

Brother-maskinen har mediestasjoner (spor) til vanlig datalagring og digitalkameraer.





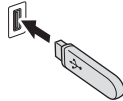

VIKTIG

Det direkte USB-grensesnittet støtter bare USB Flash-minner, PictBridge-kompatible kameraer eller digitalkameraer som bruker USB-masselagringsstandarden. Andre USB-enheter støttes ikke.

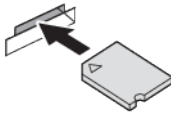
MFC-J680DW/MFC-J880DW

Kompatible minnekort		Spor
USB Flash-stasjon		

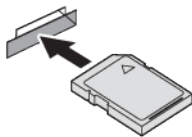
DCP-J562DW/MFC-J680DW/MFC-J880DW

Kompatible minnekort		Spor
Memory Stick Duo™ Memory Stick PRO Duo™		Øvre spor 
Memory Stick Micro™ (M2™) (adapter nødvendig)		
SD-minnekort SDHC-minnekort SDXC-minnekort MultiMediaCard MultiMediaCard plus	 	Nedre spor 
miniSD (adapter nødvendig) miniSDHC (adapter nødvendig) microSD (adapter nødvendig) microSDHC (adapter nødvendig) MultiMediaCard mobile (adapter nødvendig)		



Beslektet informasjon

- [Lagre skannede data til et minnekort eller et USB Flash-minne](#)

Skann-til media-innstillinger

Beslektede modeller : DCP-J562DW/MFC-J680DW/MFC-J880DW

[Skannetype] / [Oppløsning] / [Filtype]

Hvis du velger en høyere innstilling for punkter per tomme (dpi), øker detaljene som fanges opp under skanningen, men filstørrelsen og overføringstiden vil også øke. Tabellen nedenfor viser de tilgjengelige kvalitetsinnstillingene og filtypene.

Anbefalt bruk	Skannetype	Oppløsning	Filtype	Standardinnstilling for Filtype
Best for skanning av tekstdokumenter med minst mulig filstørrelse	Svart og hvitt	100 dpi	TIFF / PDF	PDF
Best for skanning av tekstdokumenter med bedre kvalitet enn 100 dpi		200 dpi		
Best for skanning av tekstdokumenter med bedre kvalitet enn 200 dpi		300 dpi		
Best for skanning av tekstdokumenter med høyeste monokromkvalitet og størst filstørrelse		600 dpi		
		Auto		
Best for skanning av fargedokumenter med minst mulig filstørrelse	Farge	100 dpi	JPEG / PDF	PDF
Best for skanning av fargedokumenter med bedre kvalitet enn 100 dpi		200 dpi		
Best for skanning av fargedokumenter eller fotografier i høy kvalitet i en filstørrelse mindre enn 600 dpi		300 dpi		
Best for skanning av fotografier med høyeste monokromkvalitet og størst filstørrelse		600 dpi		
		Auto		

[Skannestørrelse]

Velg skanneformat for dokumentet.

[Skanne langt papir]

Skann dokumenter som er skrevet ut på stort papirformat, med ADF. (bare tilgjengelig for enkelte modeller)

[Filnavn]

Endre standardnavnet som er gitt for skannedata. Standardfilnavnet er seks sifre som indikerer datoen pluss et tosifret sekvensnummer. Den første filen fra 3. mai 2013 vil for eksempel være "03051301". Du kan erstatte de første seks sifrene med opptil seks tegn som du velger selv.

[Automatisk beskjæring]

(bare tilgjengelig for enkelte modeller)Velg [På] eller [Av]. Du kan skanne flere dokumenter plassert på skannerglassplaten. Maskinen vil skanne hvert dokument og opprette separate filer eller en fil med flere sider.

[Fjern bakgrunnsfarge]

Fjern bakgrunnsfargen i dokumenter slik at de skannede dataene blir enklere å gjenkjenne. Når du bruker denne funksjonen, kan du velge mellom tre innstillinger: høy, middels og lav.

[Angi ny std.]

Lagre utskriftsinnstillingene dine som standard.

[Fabrikkinnst.]

Gjenopprett innstillingene til fabrikkinnstillingene.



Beslektet informasjon

- [Lagre skannede data til et minnekort eller et USB Flash-minne](#)
-

Skanne flere visittkort og fotografier (automatisk beskjæring)

Beslektede modeller : MFC-J880DW

Du kan skanne flere dokumenter plassert på skannerglassplaten. Maskinen vil skanne hvert dokument og bruke funksjonen for automatisk beskjæring for å lage separate filer eller en enkelt fil med flere sider.

Retningslinjer for automatisk beskjæring

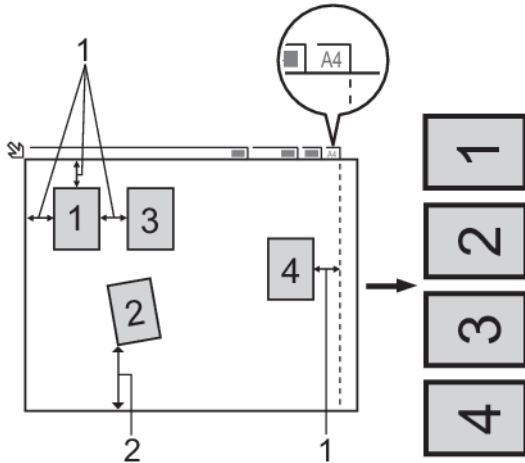

1. 10 mm eller større
2. 20 mm eller større (bunn)
 - Denne innstillingen er kun tilgjengelig for rektangulære eller kvadratiske dokumenter.
 - Hvis dokumentet er for langt eller for bredt, fungerer ikke denne funksjonen som beskrevet her.
 - Du må plassere dokumentene unna kanten på skannerglassplaten, som vist i illustrasjonen.
 - Du må plassere dokumentene minst 10 mm fra hverandre.
 - Automatisk beskjæring justerer skjeve dokumenter på skannerglassplaten, men hvis dokumentet er skjevere enn 10 grader, virker ikke denne innstillingen.
 - Den automatiske dokumentmateren må være tom når du bruker automatisk beskjæring. (Kun ADF-modeller)
 - Funksjonen for automatisk beskjæring er tilgjengelig for maksimalt 16 dokumenter, avhengig av dokumentstørrelsen.

1. Legg dokumenter på skannerglassplaten.



- Vil du skanne dokumenter med funksjonen for automatisk beskjæring, må du legge dokumentene på skannerglassplaten.
- Automatisk beskjæring er støttet av teknologi fra Reallusion, Inc.



2. Åpne dekselet på mediesporet på maskinen.
3. Sett inn et minnekort eller et USB Flash-minne i maskinen.
Skjermbildet i displayet endres automatisk.
4. Trykk på [Skann til media] > [Alt.] > [Automatisk beskjæring].
5. Trykk på [På].
6. Trykk på [OK].
7. Trykk på [Start].

Maskinen starter skanningen. Følg instruksene på LCD-skjermen for å fullføre skanne.



Beslektet informasjon

- Skanne med skanneknappen på Brother-maskinen

Skanne til en redigerbar tekstfil med OCR

Beslektede modeller : MFC-J480DW/MFC-J680DW/MFC-J880DW

Maskinen kan konvertere tegn i et skannet dokument til tekstdata ved hjelp av optisk tegngjenkjenningsteknologi (OCR). Du kan redigere denne teksten ved bruk av et tekstredigeringsprogram.



- (Macintosh) Presto! PageManager må være installert på datamaskinen.
Last ned Presto! PageManager fra http://nj.newsoft.com.tw/download/brother/PM9SEInstaller_BR_multilang2.dmg.



Funksjonen Skann til OCR er tilgjengelig for enkelte språk.

- Bruk maskinens skanneknapp til å foreta midlertidige endringer i skanneinnstillingene. Vil du gjøre permanente endringer, bruker du Brothers ControlCenter-programvare.

>> [MFC-J480DW](#)

>> [MFC-J680DW/MFC-J880DW](#)

MFC-J480DW

1. Legg i dokumentet ditt.
2. Trykk på  (**SCAN**).
3. Trykk på ▲ eller ▼ for å vise [Scan > OCR]-alternativet og trykk deretter på **OK**.
4. Hvis maskinen er koplet til over nettverket, kan du trykke på ▲ eller ▼ for å velge datamaskinen der du vil sende data og deretter trykke på **OK**.



Hvis LCD-skjermen ber deg om å angi en PIN-kode, bruker du kontrollpanelet til å angi den firesifrede PIN-koden for datamaskinen, og deretter trykker du på **OK**.

5. Gjør ett av følgende:
 - Gå til neste trinn for å endre innstillingene.
 - Trykk på **Mono Start** eller **Colour Start** for å bruke standardinnstillingene.



[Skannetype] avhenger av standardinnstillingene. Du kan ikke endre innstillingene selv om du trykker på **Mono Start** eller **Colour Start**.

6. Trykk på ▲ eller ▼ for å vise [Skanneinnst.]-alternativet og trykk deretter på **OK**.



Vil du bruke alternativet [Skanneinnst.], må en datamaskin med ControlCenter-programvare installert være tilkoblet maskinen.

- Trykk på ▲ eller ▼ for å vise [Angi på enhet]-alternativet og trykk deretter på **OK**.
- Velg skanneinnstillingene som du vil endre, og trykk deretter på **OK**.

Alternativ	Beskrivelse
Skannetype	Velg skannetype for dokumentet.
Oppløsning	Velg skanneoppløsningen for dokumentet ditt.
Filtype	Velg filformat for dokumentet.
Skannestørrelse	Velg skanneformat for dokumentet.

- Trykk på **Mono Start** eller **Colour Start**.



[Skannetype] avhenger av innstillingene du har valgt. Du kan ikke endre innstillingene selv om du trykker på **Mono Start** eller **Colour Start**.

MFC-J680DW/MFC-J880DW

- Legg i dokumentet ditt.
- Trykk på [Skanne] > [til OCR].
- Hvis maskinen er koplet til over nettverket, trykker du på ▲ eller ▼ for å vise datamaskinen hvor du vil sende data og trykk deretter på datamaskinnavnet.



Hvis LCD-skjermen ber deg om å angi en PIN-kode, bruker du LCD-skjermen for å angi den firesifrede PIN-koden for datamaskinen, og deretter trykker du på [OK].

- Gjør ett av følgende:
 - For å endre innstillingene, trykk på [Alt.] og gå deretter til neste trinn.
 - Trykk på [Start] for å starte skanningen uten å endre flere innstillinger.
Maskinen starter skanningen. Hvis du bruker maskinens skannerglassplate, følger du anvisningene på LCD-skjermen for å fullføre skannejobben.
- Trykk på [Skanneinnstil.]-alternativet og trykk deretter på [Angi på enhet].



For å bruke alternativet [Skanneinnstil.] må en datamaskin med ControlCenter-programvare installert være tilkoppelt maskinen.

- Velg skanneinnstillingene som du vil endre, og trykk deretter på [OK].

Alternativ	Beskrivelse
Skannetype	Velg skannetype for dokumentet.
Oppløsning	Velg skanneoppløsningen for dokumentet ditt.
Filtype	Velg filformat for dokumentet.
Skannestørrelse	Velg skanneformat for dokumentet.

- Trykk på [Start].

Maskinen starter skanningen. Hvis du bruker maskinens skannerglassplate, følger du anvisningene på LCD-skjermen for å fullføre skannejobben.



Beslektet informasjon

- Skanne med skanneknappen på Brother-maskinen

Skanne til e-postvedlegg

Send et skannet dokument som et e-postvedlegg.

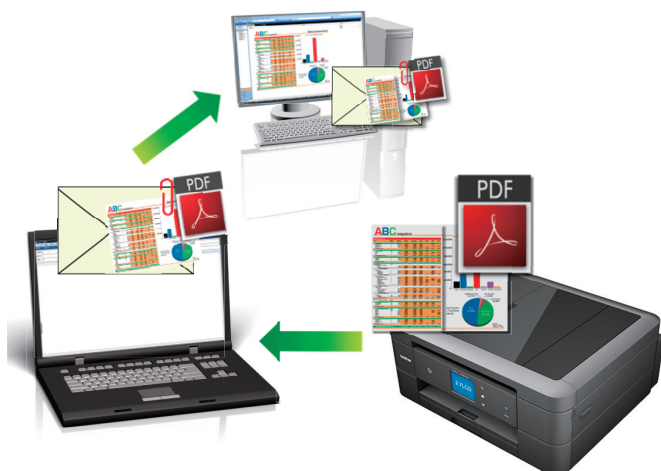



- Bruk skanneknappen på maskinen til å gjøre midlertidige endringer i skanneinnstillingene. Bruk Brothers ControlCenter-programvare for å gjøre permanente endringer.
- Funksjonen Skann til e-post støtter ikke nettposttjenester. Bruk funksjonen Skann til bilde eller Skann til fil for å skanne et dokument eller bilde, og legg deretter ved den skannede filen i en e-postmelding.

>> [MFC-J480DW](#)

>> [DCP-J562DW/MFC-J680DW/MFC-J880DW](#)

MFC-J480DW

1. Legg i dokumentet ditt.
2. Trykk på  (**SCAN**).
3. Trykk på ▲ eller ▼ for å vise [Scan > E-Mail]-alternativet og trykk deretter på **OK**.
4. Hvis maskinen er koplet til over nettverket, kan du trykke på ▲ eller ▼ for å velge datamaskinen der du vil sende data og deretter trykke på **OK**.

 Hvis LCD-skjermen ber deg om å angi en PIN-kode, bruker du kontrollpanelet til å angi den firesifrede PIN-koden for datamaskinen, og deretter trykker du på **OK**.

5. Gjør ett av følgende:
 - Gå til neste trinn for å endre innstillingene.
 - Trykk på **Mono Start** eller **Colour Start** for å bruke standardinnstillingene.

 [Skannetype] avhenger av standardinnstillingene. Du kan ikke endre innstillingene selv om du trykker på **Mono Start** eller **Colour Start**.

6. Trykk på ▲ eller ▼ for å vise [Skanneinnst.]-alternativet og trykk deretter på **OK**.

 Vil du bruke alternativet [Skanneinnst.], må en datamaskin med ControlCenter-programvare installert være tilkoblet maskinen.

7. Trykk på ▲ eller ▼ for å vise [Angi på enhet]-alternativet og trykk deretter på **OK**.
8. Velg skanneinnstillingene som du vil endre, og trykk deretter på **OK**.

Alternativ	Beskrivelse
Skannetype	Velg skannetype for dokumentet.
Oppløsning	Velg skanneoppløsningen for dokumentet ditt.
Filtype	Velg filformat for dokumentet.
Skannestørrelse	Velg skanneformat for dokumentet.
Fjern bakgrunn	Endre mengden bakgrunnsfarge som fjernes.

9. Trykk på **Mono Start** eller **Colour Start**.



[Skannetype] avhenger av innstillingene du har valgt. Du kan ikke endre innstillingene selv om du trykker på **Mono Start** eller **Colour Start**.

DCP-J562DW/MFC-J680DW/MFC-J880DW

- Legg i dokumentet ditt.
- Trykk på [Skanne] > [til e-post].
- Hvis maskinen er koplet til over nettverket, trykker du på ▲ eller ▼ for å vise datamaskinen hvor du vil sende data og trykk deretter på datamaskinnavnet.



Hvis LCD-skjermen ber deg om å angi en PIN-kode, bruker du LCD-skjermen for å angi den firesifrede PIN-koden for datamaskinen, og deretter trykker du på [OK].

- Gjør ett av følgende:
 - For å endre innstillingene, trykk på [Alt.] og gå deretter til neste trinn.
 - Trykk på [Start] for å starte skanningen uten å endre flere innstillinger.
Maskinen skanner dokumentet og lagrer det som et filvedlegg. Den starter så e-postprogrammet ditt og åpner en ny, tom e-postmelding med den skannede filen lagt med.
- Trykk på [Skanneinnstil.]-alternativet og trykk deretter på [Angi på enhet].



For å bruke alternativet [Skanneinnstil.] må en datamaskin med ControlCenter-programvare installert være tilkoppelt maskinen.

- Velg skanneinnstillingene som du vil endre, og trykk deretter på [OK].

Alternativ	Beskrivelse
Skannetype	Velg skannetype for dokumentet.
Oppløsning	Velg skanneoppløsningen for dokumentet ditt.
Filtype	Velg filformat for dokumentet.
Skannestørrelse	Velg skanneformat for dokumentet.
Fjern bakgrunnsfarge	Endre mengden bakgrunnsfarge som fjernes.

- Trykk på [Start].

Maskinen skanner dokumentet og lagrer det som et filvedlegg. Den starter så e-postprogrammet ditt og åpner en ny, tom e-postmelding med den skannede filen lagt med.



Beslektet informasjon

- [Skanne med skanneknappen på Brother-maskinen](#)

Webtjenester for skanning på nettverket ditt (Windows Vista® SP2 eller nyere, Windows® 7 og Windows® 8)

Webtjenester-protokollen lar brukere av Windows Vista® (SP2 eller senere), Windows® 7 og Windows® 8 skanne med en Brother-maskin på nettverket. Du må installere driveren via Webtjenester.

- [Bruk Webtjenester til å installere drivere som brukes til skanning \(Windows Vista®, Windows® 7 og Windows® 8\)](#)
Bruk webtjenester til å overvåke skrivere på nettverket.
- [Skanne med webtjenester fra Brother-maskinen \(Windows Vista® SP2 eller nyere, Windows® 7 og Windows® 8\)](#)
Hvis du har installert driveren for skanning via webtjenester, kan du få tilgang til webtjenesters skannemeny på Brother-maskinens LCD-skjerm.
- [Konfigurer skanneinnstillinger for webtjenester](#)

► Hjem > Skann > Skanne med skanneknappen på Brother-maskinen > Webtjenester for skanning på nettverket ditt (Windows Vista® SP2 eller nyere, Windows® 7 og Windows® 8) > Bruk Webtjenester til å installere drivere som brukes til skanning (Windows Vista®, Windows® 7 og Windows® 8)

Bruk Webtjenester til å installere drivere som brukes til skanning (Windows Vista®, Windows® 7 og Windows® 8)

Bruk webtjenester til å overvåke skrivere på nettverket.

- Kontroller at du har installert Brothers programvare og drivere.
- Kontroller at vertsdatamaskinen og Brother-maskinen er på samme delnettverk, eller at ruterens konfigurasjon er korrekt konfigurert til å sende data mellom de to enhetene.
- Du må konfigurere IP-adressen på Brother-maskinen før du konfigurerer denne innstillingen.
- For Windows Server® 2008, Windows Server® 2012 og Windows Server® 2012 R2, må du installere utskriftstjenester.

1. Gjør ett av følgende:

- (Windows Vista®)

Klikk på  (Start) > **Nettverk**.

Navnet på maskinens webtjenester vises sammen med skriverikonet.

Høyreklikk på maskinen som du vil installere.

- (Windows® 7)

Klikk på  (Start) > **Kontrollpanel > Nettverk og Internett > Vis nettverksdatamaskiner og -enheter**.

Navnet på maskinens webtjenester vises sammen med skriverikonet.

Høyreklikk på maskinen som du vil installere.

- (Windows® 8)

Flytt musen til nedre høyre hjørne på skrivebordet. Klikk på **Innstillinger > Endre PC-innstillinger > Enheter > Legg til en enhet** når menylinjen vises.

Navnet til maskinens webtjenester vises.

- (Windows® 8.1)

Flytt musen til nedre høyre hjørne på skrivebordet. Når menylinjen vises, klikk på **Innstillinger > Endre PC-innstillinger > PC og devices > Enheter > Legg til en enhet**.

Navnet til maskinens webtjenester vises.



- Navnet til webtjenester for Brother-maskinen er modellnavnet og MAC-adressen (Ethernet-adressen) til maskinen (for eksempel Brother MFC-XXXX (modellnavn) [XXXXXXXXXXXX] (MAC-adresse/Ethernet-adresse)).

- (Windows® 8)

Flytt musepekeren over maskinens navn for å vise informasjon om maskinen.

2. Gjør ett av følgende:

- (Windows Vista®/Windows® 7)

Klikk på **Installer** i maskinens rullegardinmeny.

- (Windows® 8)

Velg maskinen du ønsker å installere.



Klikk på **Avinstaller** eller  (**Fjern eining**) for å avinstallere drivere.



Beslektet informasjon

- Webtjenester for skanning på nettverket ditt (Windows Vista® SP2 eller nyere, Windows® 7 og Windows® 8)

► Hjem > Skann > Skanne med skanneknappen på Brother-maskinen > Webtjenester for skanning på nettverket ditt (Windows Vista® SP2 eller nyere, Windows® 7 og Windows® 8) > Skanne med webtjenester fra Brother-maskinen (Windows Vista® SP2 eller nyere, Windows® 7 og Windows® 8)

Skanne med webtjenester fra Brother-maskinen (Windows Vista® SP2 eller nyere, Windows® 7 og Windows® 8)

Hvis du har installert driveren for skanning via webtjenester, kan du få tilgang til webtjenesters skannemeny på Brother-maskinens LCD-skjerm.

- Enkelte tegn i meldingene som vises på LCD-skjermen kan bli erstattet med mellomrom hvis det er forskjellige språkinnstillinger i operativsystemet og på Brother-maskinen.
- Hvis LCD-skjermen viser en feilmelding om at det ikke er nok minne, velger du en mindre størrelse i innstillingen **Papirstørrelse** eller en lavere oppløsning i innstillingen **Oppløsning (ppt)**.

>> [MFC-J480DW](#)

>> [DCP-J562DW/MFC-J680DW/MFC-J880DW](#)

MFC-J480DW

1. Legg i dokumentet ditt.
2. Trykk på  (**SCAN**).
3. Trykk på ▲ eller ▼ for å velge følgende:
 - a. Velg [Nettjeneste]. Trykk på **OK**.
 - b. Velg skannetypen du vil bruke. Trykk på **OK**.
 - c. Velg datamaskinen du vil sende dataene til. Trykk på **OK**.
4. Trykk på **Mono Start** eller **Colour Start**.
Maskinen starter skanningen.

DCP-J562DW/MFC-J680DW/MFC-J880DW

1. Legg i dokumentet ditt.
2. Trykk på [Skanne] > [WS-skann].
3. Trykk på ▲ eller ▼ for å velge skannetypen du ønsker og trykk deretter på den.
4. Trykk på ▲ eller ▼ for å vise datamaskinen der du vil sende data og trykk deretter på datamaskinnavnet.
5. Trykk på [Start].
Maskinen starter skanningen.



Beslektet informasjon

- [Webtjenester for skanning på nettverket ditt \(Windows Vista® SP2 eller nyere, Windows® 7 og Windows® 8\)](#)

Konfigurer skanneinnstillinger for webtjenester

1. Gjør ett av følgende:

- (Windows Vista®)

Klikk på  (**Start**) > **Kontrollpanel** > **Maskinvare og lyd** > **Skannere og kameraer**.

- (Windows® 7)

Klikk på  (**Start**) > **Enheter og skrivere**.

- (Windows® 8)

Flytt musen til nedre høyre hjørne på skrivebordet. Klikk på **Innstillinger** og deretter på **Kontrollpanel** når menylinjen vises. I **Maskinvare og lyd**-gruppen skal du klikke på **Vis enheter og skrivere**.

2. Gjør ett av følgende:

- (Windows Vista®)

Klikk på maskinen, og klikk deretter på **Skannerprofiler**-knappen. **Skannerprofiler**-dialogboksen vises.

- (Windows® 7 og Windows® 8)

Høyreklikk på maskinikonet, og velg deretter **Skannerprofiler...** Dialogboksen **Skannerprofiler** vises.

3. Velg skanneprofilen som du vil bruke.

4. Sørg for at skanneren som er valgt i **Skanner**-listen er en Brother-maskin som støtter webtjenester for skanning, og klikk deretter på **Bruk som standard**-knappen.

5. Klikk på **Rediger...**

Rediger standardprofil-dialogboksen vises.

6. Velg innstillingene **Kilde**, **Papirstørrelse**, **Fargeformat**, **Filformat**, **Oppløsning (ppt)**, **Lysstyrke** og **Kontrast**.

7. Klikk på **Lagre profil**-knappen.

Disse innstillingene brukes når du skanner via webtjenester-protokollen.

Hvis du blir bedt om å velge skanneprogram, velger du Windows® Faks og skann eller Windows® Fotogalleri fra listen.



Beslektet informasjon

- [Webtjenester for skanning på nettverket ditt \(Windows Vista® SP2 eller nyere, Windows® 7 og Windows® 8\)](#)

Endre innstillinger for Skanne-knappen fra ControlCenter4 (Windows®)

1. Klikk på -ikonet (**ControlCenter4**) i oppgavelinjen og klikk deretter på **Åpne**.
2. Klikk på **Enhetsinnstillinger**-kategorien.
3. Klikk på **Enhets skanne-innstillinger**-knappen.

Enhets skanne-innstillinger-dialogboksen vises.

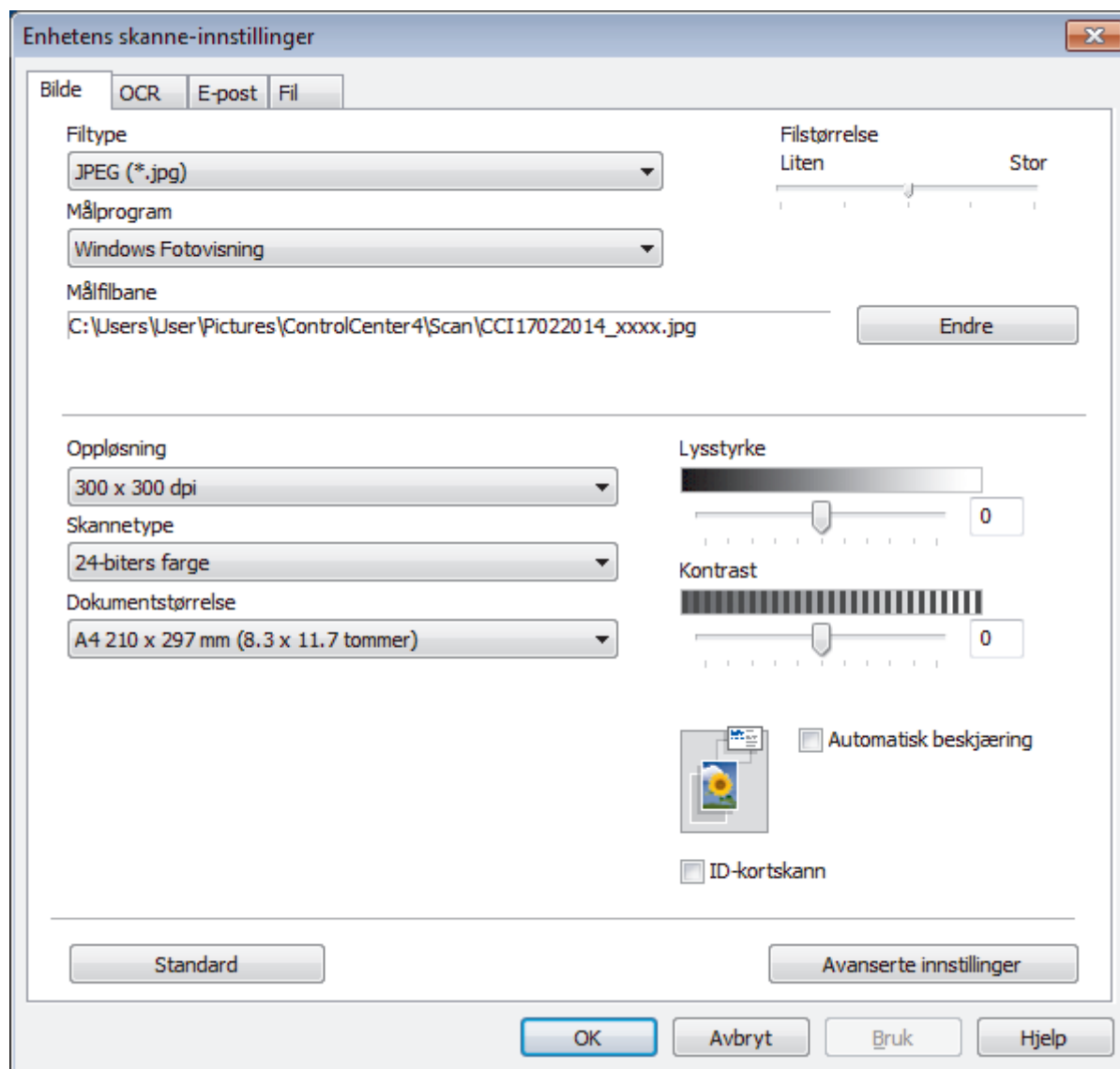

4. Klikk på fanen for Skann til-handlingen du vil endre (**Bilde, OCR, E-post** eller **Fil**).
5. Endre innstillingene etter behov.
6. Klikk på **OK**.



Hver kategori tilsvarer en skan nefunksjon, som forklart under.

Disse innstillingene kan endres.

Klikk på kategoriene og endre deretter innstillingene.

Kategorinavn	Tilsvarende funksjon
Bilde	Skanne til bilde
OCR	Skanne til OCR
E-post	Skanne til e-post
Fil	Skanne til fil

Innstillinger	Gjeldende funksjoner			
	Bilde	OCR	E-post	Fil
Filtype	Ja	Ja	Ja	Ja
Målprogram	Ja	Ja	-	-
OCR-språk (bare tilgjengelig for enkelte modeller)	-	Ja	-	-
Målfilbane	Ja	Ja	Ja	-
Filnavn	Ja	Ja	Ja	Ja
Sett inn dato i filnavnet	Ja	Ja	Ja	Ja
Målmappe	Ja	Ja	Ja	Ja
Filstørrelse	Ja	-	Ja	Ja
Oppløsning	Ja	Ja	Ja	Ja
Skannetype	Ja	Ja	Ja	Ja
Dokumentstørrelse	Ja	Ja	Ja	Ja
Lysstyrke	Ja	Ja	Ja	Ja
Kontrast	Ja	Ja	Ja	Ja
Automatisk beskjæring	Ja	-	Ja	Ja
ID-kortskann	Ja	Ja	Ja	Ja
Avanserte innstillinger	Ja	Ja	Ja	Ja
Standard	Ja	Ja	Ja	Ja

Filtype

Velg filtypen du ønsker å bruke for de skannede dataene.

Målprogram

Velg målprogrammet fra rullegardinmenyen.

OCR-språk

Still inn språket for optisk tegngjenkjenning (OCR) slik at det tilsvarer språket i teksten i det skannede dokumentet (bare tilgjengelig for enkelte modeller).

Målfilbane

Klikk på **Endre** for å endre filnavnets prefiks og banen til målmappen.

Filnavn

Skriv et prefiks for filnavnet hvis nødvendig.

Sett inn dato i filnavnet

Velges for å sette inn datoen automatisk i det skannede bildets filnavn.

Målmappe

For å endre egenskapene for **Bilde**, **OCR** og **E-post** kan du klikke på **Endre**. Klikk på mappeikonet, og bla deretter til mappen hvor du ønsker å lagre det skannede dokumentet. Velg alternativet **Vis mappe** for å vise destinasjonsmappen automatisk etter å ha skannet til en **Fil**.

Filstørrelse

Juster datakomprimeringsforholdet for det skannede bildet. Endre filstørrelsen ved å flytte **Filstørrelse**-glidebryteren mot høyre eller venstre.

Oppløsning

Velg en skanneoppløsning fra rullegardinmenyen **Oppløsning**. Høyere oppløsninger bruker mer minne og har lengre overføringstid, men gir et skarpere skannet bilde.

Skannetype

Velg mellom en rekke fargedybder for skanning.

- **Auto**
Bruk for hvilken som helst type dokument. Denne modusen velger automatisk en passende fargedybde for dokumentet.
- **Svart-hvitt**
Brukes for tekst eller strektegninger.
- **Grå (feilspredning)**
Brukes til fotografier eller grafikk. (Feilspredning er en metode som brukes for å skape simulerte grå bilder uten bruk av ekte grå prikker. Svarte prikker plasseres i et bestemt mønster slik at de ser ut som om de er grå.)
- **Ekte gråskala**
Brukes til fotografier eller grafikk. Denne modusen er mer nøyaktig fordi den bruker opptil 256 gråtoner.
- **24-biters farge**
Bruk for å lage et bilde med mest nøyaktig fargegjengivelse. Denne modusen bruker opptil 16,8 millioner farger til å skanne bildet, men den krever mest minne og har den lengste overføringstiden.

Dokumentstørrelse

Dokumentformatet er satt til A4 som standard. For raskere skannehastigheter kan du velge den eksakte størrelsen på dokumentet fra **Dokumentstørrelse**-rullegardinlisten.

- Hvis du velger alternativet **1 til 2 (A4)**, blir det skannede bildet delt inn i to A5-dokumenter.

Lysstyrke

Still inn nivået for **Lysstyrke** ved å dra glidebryteren mot høyre eller venstre for å gjøre bildet lysere eller mørkere. Hvis det skannede bildet er for lyst, velger du et lavere lysstyrkenivå og skanner dokumentet på nytt. Hvis bildet er for mørkt, velger du et høyere nivå for lysstyrke og skanner dokumentet på nytt. Du kan også skrive inn en verdi i feltet for å stille inn **Lysstyrke**-nivået.

Kontrast

Øk eller reduser **Kontrast**-nivået ved å dra glidebryteren mot høyre eller venstre. En økning fremhever mørke og lyse områder i bildet, mens en reduksjon avdekker flere detaljer i grå områder. Du kan også skrive inn en verdi i feltet for å angi nivået for **Kontrast**.

Automatisk beskjæring

Skann flere dokumenter som er plassert på skanneglassplaten. Maskinen vil skanne hvert dokument og lage separate filer eller en enkel fil med flere sider.

ID-kortskann

Velg denne avmerkingsboksen for å skanne begge sider av identifikasjonskortet på én side.

Avanserte innstillinger

Klikk på **Avanserte innstillinger**-knappen i dialogboksen for skanneinnstillinger for å konfigurere avanserte innstillinger.

- **Fjern bakgrunnsfarge**

Fjern bakgrunnsfargen i dokumenter slik at de skannede dataene blir enklere å gjenkjenne. Når du bruker denne funksjonen, kan du velge mellom tre innstillinger: Høy, Middels og Lav.

Standard

Velg dette alternativet for å gjenopprette alle innstillinger til fabrikkinnstillingsverdier.



Beslektet informasjon

- [Skanne med skanneknappen på Brother-maskinen](#)
-

Endre innstillinger for Skanne-knappen fra ControlCenter2 (Macintosh)

1. I **Finder**-menylinjen, klikk **Gå > Programmer > Brother**, og dobbeltklikk deretter -ikonet (**ControlCenter**).
ControlCenter2-skjermbildet vises.
2. Hold **Ctrl**-tasten på tastaturet inne og klikk på skannemålet (**Bilde**, **OCR**, **E-post** eller **Fil**) som du vil endre innstillinger for.
3. Klikk på **Enhetsknapp**-fanen.
Innstillingene som du valgte for skannemålet vises.
Følgende eksempel viser **Skanne til bilde**-innstillingene.

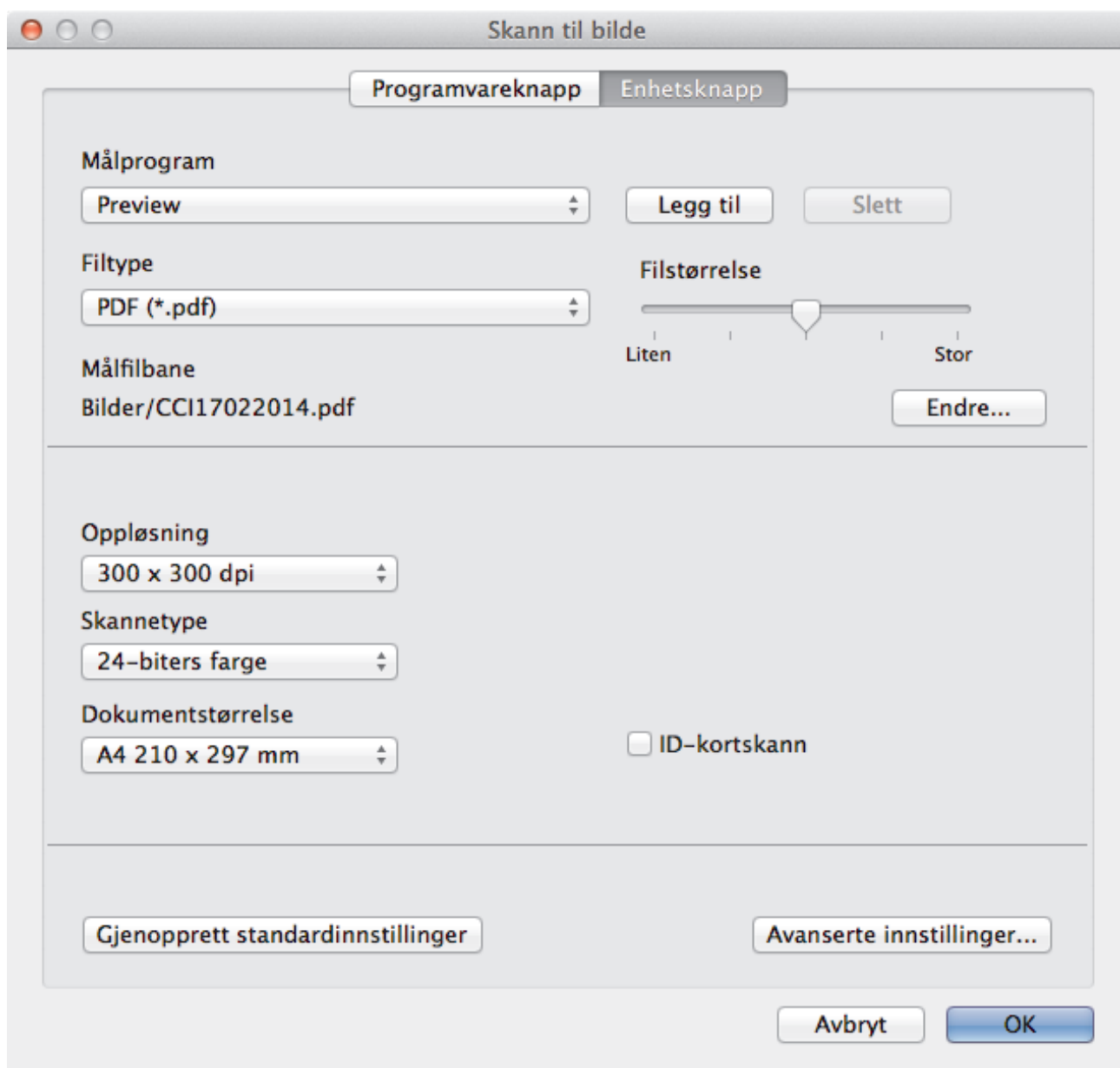

Innstillinger	Gjeldende funksjoner			
	Bilde	OCR	E-post	Fil
Målprogram /E-postprogram	Ja	Ja	Ja	-
Filtype	Ja	Ja	Ja	Ja
Filstørrelse	Ja	-	Ja	Ja

OCR programvare (bare tilgjengelig for enkelte modeller)	-	Ja	-	-
OCR-språk (bare tilgjengelig for enkelte modeller)	-	Ja	-	-
Målfilbane	Ja	Ja	Ja	-
Filnavn	Ja	Ja	Ja	Ja
Sett inn dato i filnavnet	Ja	Ja	Ja	Ja
Målmappe	Ja	Ja	Ja	Ja
Oppløsning	Ja	Ja	Ja	Ja
Skannetype	Ja	Ja	Ja	Ja
Dokumentstørrelse	Ja	Ja	Ja	Ja
ID-kortskann	Ja	Ja	Ja	Ja
Avanserte innstillinger	Ja	Ja	Ja	Ja
Gjenopprett standardinnstillinger	Ja	Ja	Ja	Ja

Målprogram/E-postprogram

Angi programmet som skal brukes til å åpne skannede data. Du kan bare velge programmer som er installert på datamaskinen.

- **Legg til**

Legg til programmer i popup-menyen.

Skriv inn programnavnet i **Programnavn**-feltet (opptil 30 tegn), og velg ønsket program ved å klikke på **Surfe**-knappen. Velg **Filtype**-alternativet fra hurtigmenyen.

- **Slett**

Slett et program du har lagt til hurtigmenyen.

Velg et program fra **Programnavn**-hurtigmenyen, og klikk deretter på **Slett**.

Filtype

Velg filtypen du ønsker å bruke for de skannede dataene.

Filstørrelse

Endre filstørrelsen ved å flytte **Filstørrelse**-glidebryteren til høyre eller venstre.

OCR-språk

Still inn språket for optisk tegngjenkjenning (OCR) slik at det tilsvarer språket i teksten i det skannede dokumentet (kun tilgjengelig på visse modeller).

Målfilbane

Klikk på **Endre**-knappen for å endre prefikset til filnavnet og banen til målmappen.

Filnavn

Skriv et prefiks for filnavnet hvis nødvendig. For å endre prefikset for **Bilde**, **OCR** og **E-post** kan du klikke på **Endre**.

Sett inn dato i filnavnet

Setter automatisk data inn i filnavnet på det skannede bildet. Hvis du vil sette inn datoen i filnavnet for **Bilde**, **OCR** og **E-post**, kan du klikke på **Endre**.

Målmappe

For å endre mappe for **Bilde**, **OCR** og **E-post** kan du klikke på **Endre**. Klikk på **Surfe** for å velge mappen hvor du ønsker å lagre det skannede dokumentet. Velg alternativet **Vis mappe** for å vise destinasjonsmappen automatisk etter å ha skannet til en **Fil**.

Oppløsning

Velg en skanneoppløsning fra hurtigmenyen **Oppløsning**. Høyere oppløsninger bruker mer minne og har lengre overføringstid, men gir et skarpere skannet bilde.

Skannetype

Velg mellom en rekke fargedybder for skanning.

- **Svart-hvitt**
Brukes for tekst eller strektegninger.
- **Grå (feilspredning)**
Brukes til fotografier eller grafikk. (Feilspredning er en metode som brukes for å skape simulerte grå bilder uten bruk av ekte grå prikker. Svarte prikker plasseres i et bestemt mønster slik at de ser ut som om de er grå.)
- **Ekte gråskala**
Brukes til fotografier eller grafikk. Denne modusen er mer nøyaktig fordi den bruker opptil 256 gråtoner.
- **24-biters farge**
Bruk for å lage et bilde med mest nøyaktig fargegjengivelse. Denne modusen bruker opptil 16,8 millioner farger til å skanne bildet, men den krever mest minne og har den lengste overføringstiden.
- **Automatisk**
Bruk for ethvert type dokument. Denne modusen velger automatisk en passende fargedybde for dokumentet.

Dokumentstørrelse

Dokumentformatet er satt til A4 som standard. For raskere skannehastigheter kan du velge den eksakte størrelsen på dokumentet fra **Dokumentstørrelse**-rullegardinlisten.

- Hvis du velger alternativet **1 til 2 (A4)**, blir det skannede bildet delt inn i to A5-dokumenter.

ID-kortskann

Velg denne avmerkingsboksen for å skanne begge sider av identifikasjonskortet på én side.

Avanserte innstillinger

Klikk på **Avanserte innstillinger**-knappen i dialogboksen for skanneinnstillinger for å konfigurere avanserte innstillinger.

- **Lysstyrke**
Still inn nivået for **Lysstyrke** ved å dra glidebryteren mot høyre eller venstre for å gjøre bildet lysere eller mørkere. Hvis det skannede bildet er for lyst, velger du et lavere lysstyrkenivå og skanner dokumentet på nytt. Hvis bildet er for mørkt, velger du et høyere nivå for lysstyrke og skanner dokumentet på nytt.
- **Kontrast**
Øk eller reduser **Kontrast**-nivået ved å dra glidebryteren mot høyre eller venstre. En økning fremhever mørke og lyse områder i bildet, mens en reduksjon avdekker flere detaljer i grå områder.
- **Fjern bakgrunnsfarge**
Fjern bakgrunnsfargen i dokumenter slik at de skannede dataene blir enklere å gjenkjenne. Når du bruker denne funksjonen, kan du velge mellom tre innstillinger: Høy, Middels og Lav.

Gjenopprett standardinnstillinger

Velg dette alternativet for å gjenopprette alle innstillinger til fabrikkinnstillingsverdier.



Beslektet informasjon

- [Skanne med skanneknappen på Brother-maskinen](#)
-

Skanne fra datamaskinen din (Windows®)

Det er flere måter du kan bruke datamaskinen din til å skanne bilder og dokumenter på Brother-maskinen din. Bruk programmene som leveres av Brother eller bruke ditt foretrukne skanneprogram.

- [Skann ved å bruke ControlCenter4 i hjemmemodus \(Windows®\)](#)
Bruk ControlCenter4-hjemmemodus til å få tilgang til maskinens hovedfunksjoner.
- [Skann ved å bruke ControlCenter4 i avansert modus \(Windows®\)](#)
ControlCenter4 avansert modus gir deg mer kontroll over detaljene til maskinens funksjoner og lar deg brukerdefinere skannehandlinger med én knapp.
- [Skanne med Nuance™ PaperPort™ 14SE eller andre Windows®-programmer](#)
Du kan bruke Nuance™ PaperPort™ 14SE-programmet til skanning.
- [Skann ved å bruke Windows® Fotogalleri eller Windows® Faksing og skanning](#)
Windows® Fotogalleri eller Windows® Faksing og skanning-programmer er andre alternativer som du kan bruke for skanning.
- [Installer BookScan Enhancer og Whiteboard Enhancer \(Windows®\)](#)

🏠 [Hjem](#) > [Skann](#) > [Skanne fra datamaskinen din \(Windows®\)](#) > [Skann ved å bruke ControlCenter4 i hjemmemodus \(Windows®\)](#)

Skann ved å bruke ControlCenter4 i hjemmemodus (Windows®)

Bruk ControlCenter4-hjemmemodus til å få tilgang til maskinens hovedfunksjoner.

- [Skann ved å bruke ControlCenter4 i hjemmemodus \(Windows®\)](#)
- [Lagre skannet data til en mappe som en PDF-fil med ControlCenter4 i hjemmemodus \(Windows®\)](#)
- [Skanneinnstillinger for ControlCenter4 i hjemmemodus \(Windows®\)](#)
- [Endre driftsmodusen i ControlCenter4 \(Windows®\)](#)

Skann ved å bruke ControlCenter4 i hjemmemodus (Windows®)



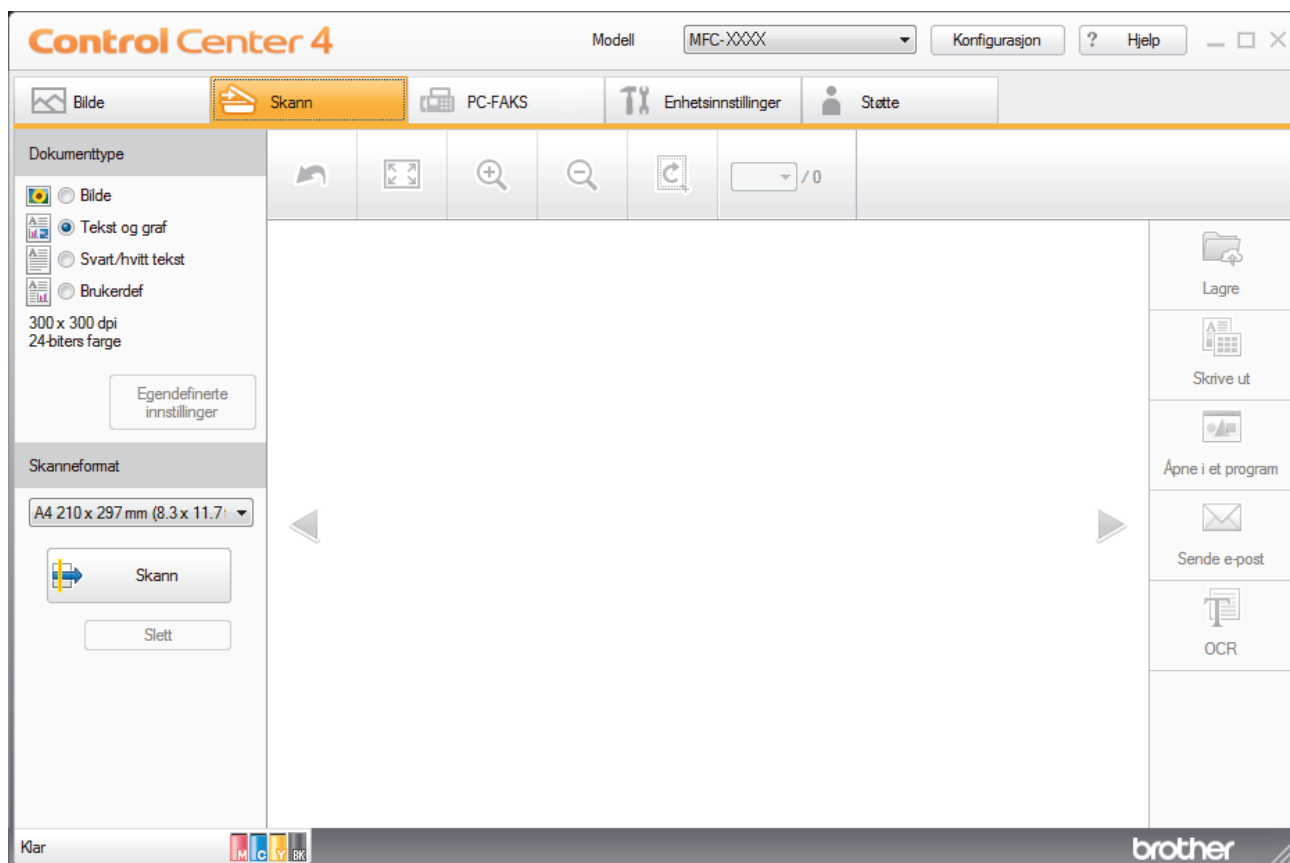

Velg **Hjemmemodus** som modusinnstillingen for ControlCenter4.

1. Legg i dokumentet ditt.
2. Klikk på -ikonet (**ControlCenter4**) i oppgavelinjen og klikk deretter på **Åpne**.
3. Klikk på **Skann**-kategorien.



4. Velg **Dokumenttype**.
5. Endre dokumentets **Skanneformat**, ved behov.
6. Klikk  (**Skann**).

Maskinen starter skanningen, og det skannede bildet vises i bildefremviseren.

7. Hvis du har skannet flere sider med ADF-en, klikker du pilen mot venstre eller høyre for å forhåndsvise hver skannet side. (Bare ADF-modeller)
8. Beskjær det skannede bildet etter behov.
9. Gjør ett av følgende:
 - Klikk på  (**Lagre**) for å lagre skannet data.
 - Klikk på  (**Skrive ut**) for å skrive ut skannet data.
 - Klikk på  (**Åpne i et program**) for å åpne skannet data i et annet program.
 - Klikk på  (**Sende e-post**) for å legge skannet data til en e-post.
 - Klikk på  (**OCR**) for å konvertere det skannede dokumentet til en redigerbar tekstfil. (kun tilgjengelig for enkelte modeller)



Beslektet informasjon

- Skann ved å bruke ControlCenter4 i hjemmemodus (Windows®)
- Velg dokumenttype ved å bruke ControlCenter4 i hjemmemodus (Windows®)
- Endre skannestørrelsen via ControlCenter4 i hjemmemodus (Windows®)
- Beskjære skannet bilde ved å bruke ControlCenter4 i hjemmemodus (Windows®)
- Skrive ut skannet data ved å bruke ControlCenter4 i hjemmemodus (Windows®)
- Åpne en applikasjon ved å bruke ControlCenter4 i hjemmemodus (Windows®)

► Hjem > Skann > Skanne fra datamaskinen din (Windows®) > Skann ved å bruke ControlCenter4 i hjemmemodus (Windows®) > Skann ved å bruke ControlCenter4 i hjemmemodus (Windows®) > Velg dokumenttype ved å bruke ControlCenter4 i hjemmemodus (Windows®)

Velg dokumenttype ved å bruke ControlCenter4 i hjemmemodus (Windows®)

- Velg alternativet **Dokumenttype** som passer originaltypen som du ønsker å skanne.

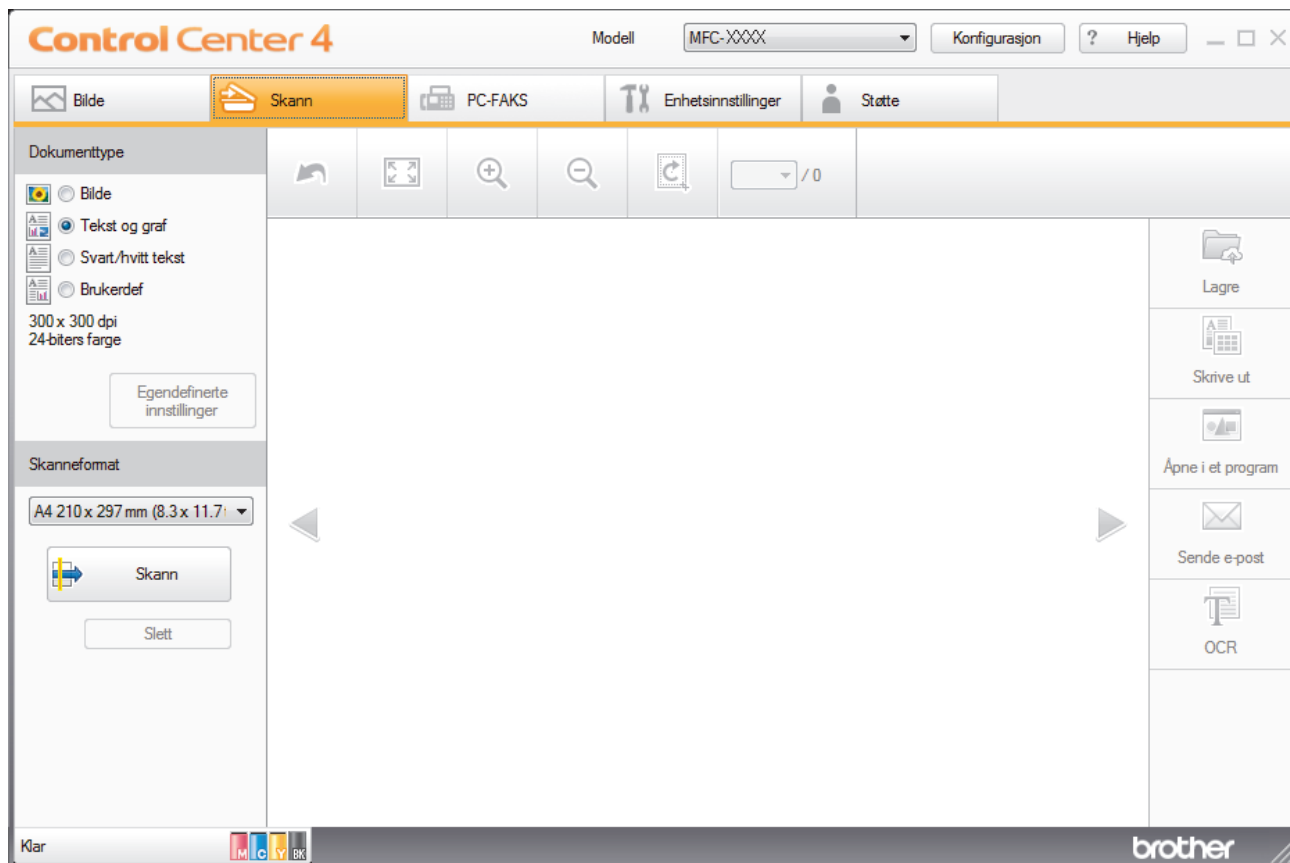

Alternativ	Beskrivelse
Bilde	600 x 600 dpi 24-biters farge
Tekst og graf	300 x 300 dpi 24-biters farge
Svart/hvitt tekst	200 x 200 dpi Svart-hvitt
Brukerdef	300 x 300 dpi (24-biters farge som standard) Velg skanneinnstillingene du ønsker fra Egendefinerte innstillinger-knappen.

✓ Beslektet informasjon

- Skann ved å bruke ControlCenter4 i hjemmemodus (Windows®)
- Brukerdefinerte skanneinnstillinger (Windows®)

► Hjem > Skann > Skanne fra datamaskinen din (Windows®) > Skann ved å bruke ControlCenter4 i hjemmemodus (Windows®) > Skann ved å bruke ControlCenter4 i hjemmemodus (Windows®) > Velg dokumenttype ved å bruke ControlCenter4 i hjemmemodus (Windows®) > Brukerdefinerte skanneinnstillinger (Windows®)

Brukerdefinerte skanneinnstillinger (Windows®)

Velg **Brukerdef** i **Dokumenttype**-listen for å endre avanserte skanneinnstillinger.

- Velg **Brukerdef**, og klikk deretter **Egendefinerte innstillinger**-knappen.

Dialogboksen **Egendefinerte innstillinger for skanning** vises.

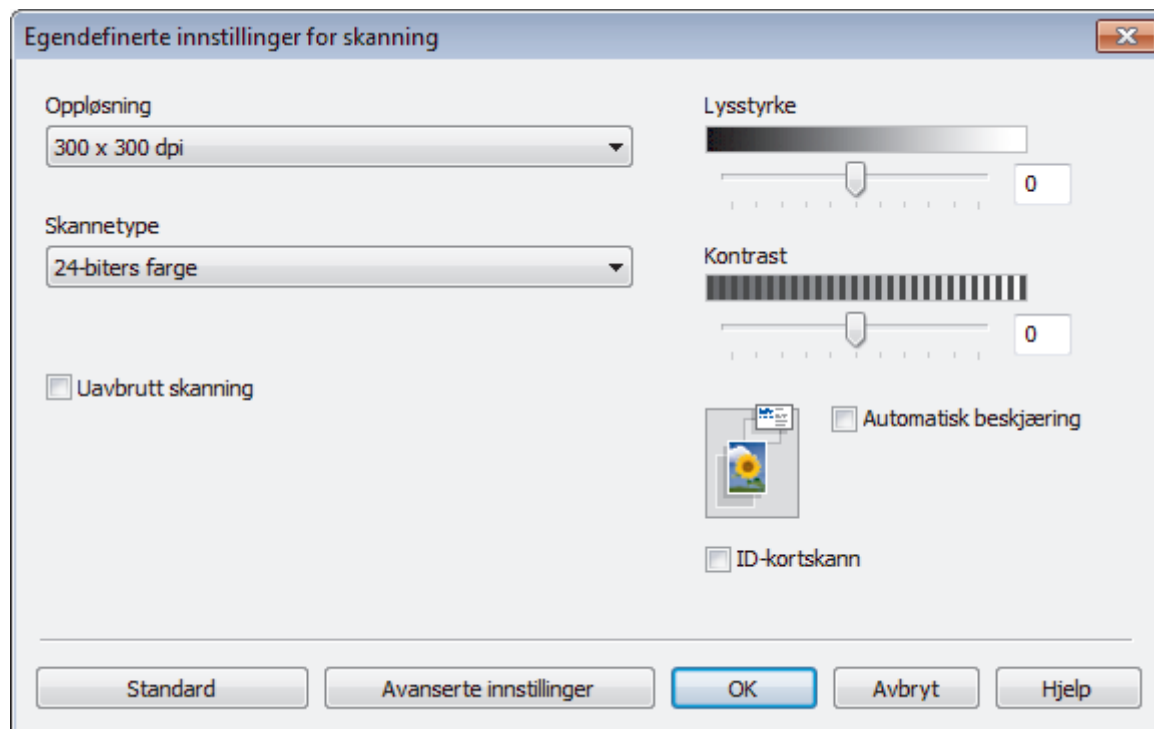

Du kan endre følgende innstillinger:

Oppløsning

Velg en skanneoppløsning fra rullegardinmenyen **Oppløsning**. Høyere oppløsninger bruker mer minne og har lengre overføringstid, men gir et skarpere skannet bilde.

Skannetype

Velg mellom en rekke fargedybder for skanning.

- **Auto**

Bruk for hvilken som helst type dokument. Denne modusen velger automatisk en passende fargedybde for dokumentet.

- **Svart-hvitt**

Brukes for tekst eller strektegninger.

- **Grå (feilspredning)**

Brukes til fotografier eller grafikk. (Feilspredning er en metode som brukes for å skape simulerte grå bilder uten bruk av ekte grå prikker. Svarte prikker plasseres i et bestemt mønster slik at de ser ut som om de er grå.)

- **Ekte gråskala**

Brukes til fotografier eller grafikk. Denne modusen er mer nøyaktig fordi den bruker opptil 256 gråtoner.

- **24-biters farge**

Bruk for å lage et bilde med mest nøyaktig fargegjengivelse. Denne modusen bruker opptil 16,8 millioner farger til å skanne bildet, men den krever mest minne og har den lengste overføringstiden.

Lysstyrke

Still inn nivået for **Lysstyrke** ved å dra glidebryteren mot høyre eller venstre for å gjøre bildet lysere eller mørkere. Hvis det skannede bildet er for lyst, velger du et lavere lysstyrkenivå og skanner dokumentet på nytt. Hvis bildet er for mørkt, velger du et høyere nivå for lysstyrke og skanner dokumentet på nytt. Du kan også skrive inn en verdi i feltet for å stille inn **Lysstyrke**-nivået.

Kontrast

Øk eller reduser **Kontrast**-nivået ved å dra glidebryteren mot høyre eller venstre. En økning fremhever mørke og lyse områder i bildet, mens en reduksjon avdekker flere detaljer i grå områder. Du kan også skrive inn en verdi i feltet for å angi nivået for **Kontrast**.

Automatisk beskjæring

Skann flere dokumenter som er plassert på skanneglassplaten. Maskinen vil skanne hvert dokument og lage separate filer eller en enkel fil med flere sider.

Uavbrutt skanning

Velg dette alternativet for å skanne flere sider fra skannerglassplaten eller ADFen (bare tilgjengelig for enkelte modeller). Etter at en side er skannet, kan du enten fortsette å skanne eller avslutte. Bruk denne metoden til å skanne flere sider enn maksimal ADF-kapasitet.

ID-kortskann

Velg denne avmerkingsboksen for å skanne begge sider av identifikasjonskortet på én side.

Avanserte innstillinger

Konfigurer avanserte innstillinger ved å klikke på **Avanserte innstillinger**-knappen i Skanneinnstillinger-dialogboksen.

- **Fjern bakgrunnsfarge**

Fjern grunnfargen til dokumenter for å gjøre de skannede dataene lettere å lese. Velg mellom tre innstillinger: Høy, middels og lav.



Beslektet informasjon

- [Velg dokumenttype ved å bruke ControlCenter4 i hjemmemodus \(Windows®\)](#)
-

► Hjem > Skann > Skanne fra datamaskinen din (Windows®) > Skann ved å bruke ControlCenter4 i hjemmemodus (Windows®) > Skann ved å bruke ControlCenter4 i hjemmemodus (Windows®) > Endre skannestørrelsen via ControlCenter4 i hjemmemodus (Windows®)

Endre skannestørrelsen via ControlCenter4 i hjemmemodus (Windows®)

Du kan få raskere skannehastighet ved å velge den eksakte størrelsen på dokumentet fra **Skanneformat-**rullegardinmenyen. **Auto** betyr at maskinen vil registrere dokumentstørrelsen automatisk.

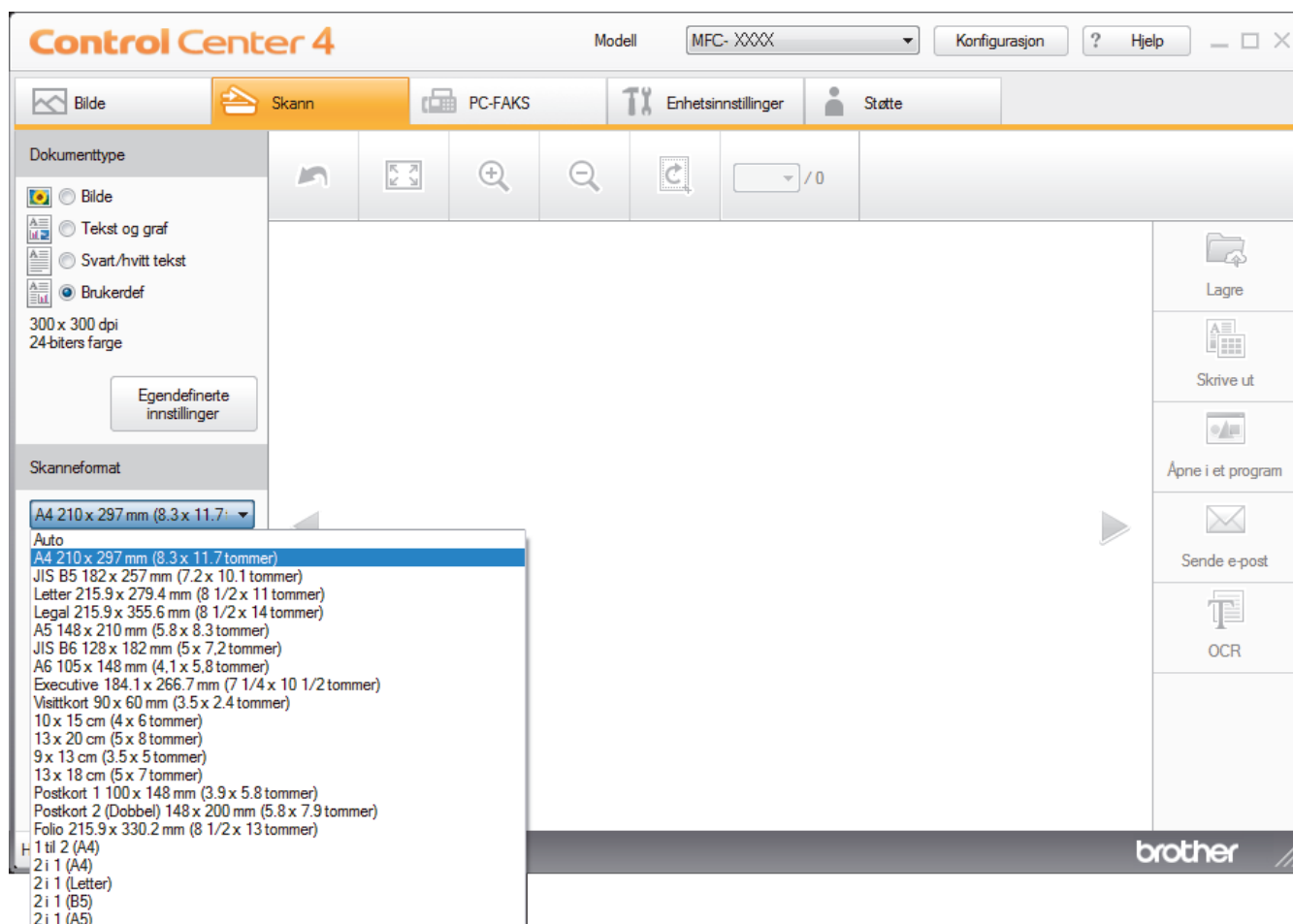

Beslektet informasjon

- Skann ved å bruke ControlCenter4 i hjemmemodus (Windows®)

Beskjære skannet bilde ved å bruke ControlCenter4 i hjemmemodus (Windows®)

Beskjæringsverktøyet på bilderedigeringsverktøylinjen lar deg skjære bort uønskede områder fra det skannede bildet. Bruk verktøyene **Zoom inn** og **Zoom ut** til å hjelpe til å vise bilde som skal beskjæres.

Billedredigering-verktøylinje

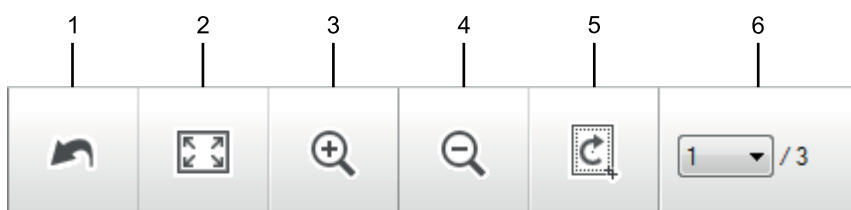

1. Start på nytt

Avbryter alle redigeringene som brukes på det valgte bildet. Det redigerte bildet gjenopptar sin originale tilstand.

2. Tilpass til vindu

Viser det skannede bildet så hele bildet passer i vinduet.

3. Zoom inn

Zoomer inn på det skannede bildet.

4. Zoom ut

Zoomer ut av det skannede bildet.

5. Beskjær og rediger

Fjerner de ytre delene av bildet. Klikk på **Beskjær og rediger**-knappen, og endre deretter rammen slik at den inneholder området du vil beholde etter beskjæring.

6. Velg side

Angir sidenummeret på den skannede siden som vises i bildefremvisningen. Vil du vise en annen side, velger du ønsket sidenummer fra listen med sidenumre på rullegardinlisten.



Hvis du har skannet flere sider, kan du se neste eller forrige skannet side ved å klikke på venstre eller høyre pilknapper i forhåndsvisningsvinduet.

1. Skann et dokument.

2. Klikk på  (**Beskjær og rediger**) for å redigere det skannede bildet.

Beskjær og rediger - ControlCenter4-vinduet vises.

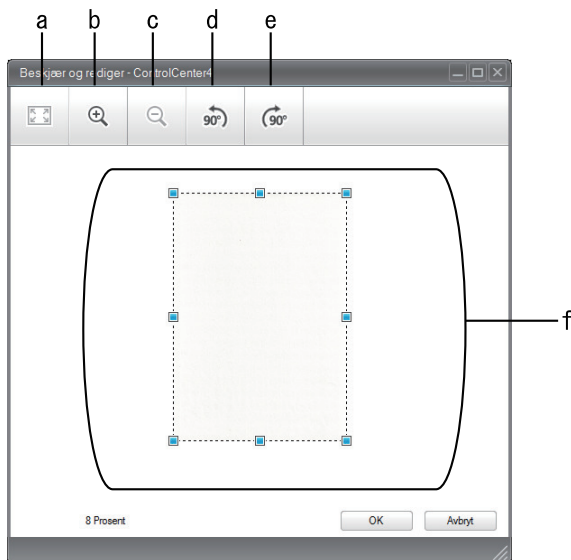

- a. Utvider det skannede bildet så hele bildet passer i vinduet.
 - b. Zoomer inn på bildet.
 - c. Zoomer ut av bildet.
 - d. Roterer bildet 90 grader mot klokken.
 - e. Roterer bildet 90 grader med klokken.
 - f. Klikk på og dra i rammen for å justere området som skal beskjæres.
3. Klikk på **OK**.
- Det redigerte bildet vises i bildefremviseren.



Beslektet informasjon

- Skann ved å bruke ControlCenter4 i hjemmemodus (Windows®)

► Hjem > Skann > Skanne fra datamaskinen din (Windows®) > Skann ved å bruke ControlCenter4 i hjemmemodus (Windows®) > Skann ved å bruke ControlCenter4 i hjemmemodus (Windows®) > Skrive ut skannet data ved å bruke ControlCenter4 i hjemmemodus (Windows®)

Skrive ut skannet data ved å bruke ControlCenter4 i hjemmemodus (Windows®)

Skann et dokument på Brother-maskinen, og skriv deretter ut kopier med skriverdriverfunksjonene som er tilgjengelige i ControlCenter4.

1. Skann et dokument.
2. Klikk på **Skrive ut**.

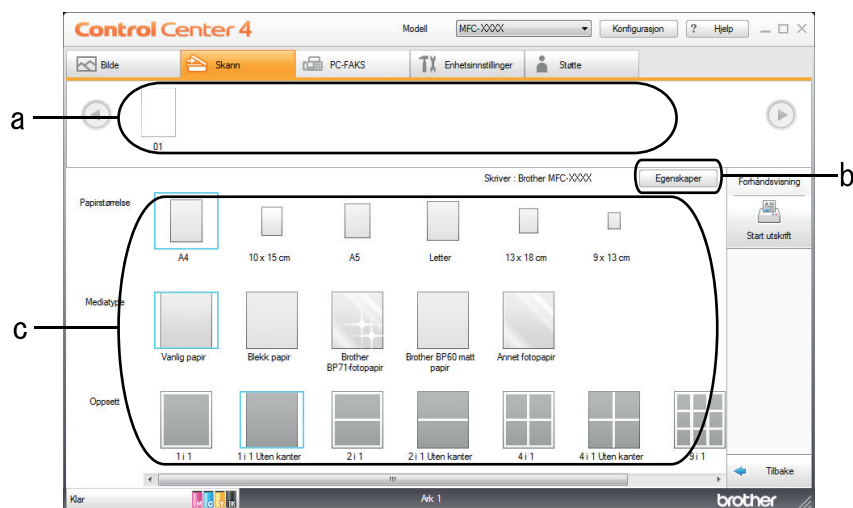

- a. Viser hvilke bilder som for øyeblikket er valgt, og hvor mange kopier av hvert bilde som vil skrives ut.
 - b. Klikk på **Egenskaper**-knappen for å endre bestemte skriverinnstillinger.
 - c. Velg **Papirstørrelse**-, **Mediatype**- og **Oppsett**-alternativene. De gjeldende innstillingene står i en blå firkant.
3. Konfigurer utskriftsinnstillingene og klikk deretter på **Start utskrift**-knappen.

✓ Beslektet informasjon

- [Skann ved å bruke ControlCenter4 i hjemmemodus \(Windows®\)](#)

🏠 Hjem > Skann > Skanne fra datamaskinen din (Windows®) > Skann ved å bruke ControlCenter4 i hjemmemodus (Windows®) > Skann ved å bruke ControlCenter4 i hjemmemodus (Windows®) > Åpne en applikasjon ved å bruke ControlCenter4 i hjemmemodus (Windows®)

Åpne en applikasjon ved å bruke ControlCenter4 i hjemmemodus (Windows®)

Med **Åpne i et program**-knappen kan du skanne et bilde direkte inn i grafikkprogrammet for redigering.

1. Klikk på **Åpne i et program**-knappen.
2. Velg programmet fra rullegardinlisten og klikk deretter på **OK**.

Bildet vil bli åpnet i programmet du har valgt.



Beslektet informasjon

- [Skann ved å bruke ControlCenter4 i hjemmemodus \(Windows®\)](#)
-

► Hjem > Skann > Skanne fra datamaskinen din (Windows®) > Skann ved å bruke ControlCenter4 i hjemmemodus (Windows®) > Lagre skannet data til en mappe som en PDF-fil med ControlCenter4 i hjemmemodus (Windows®)

Lagre skannet data til en mappe som en PDF-fil med ControlCenter4 i hjemmemodus (Windows®)

Velg **Hjemmemodus** som modusinnstillingen for ControlCenter4.

1. Legg i dokumentet ditt.
2. Klikk på -ikonet (**ControlCenter4**) i oppgavelinjen og klikk deretter på **Åpne**.
3. Klikk på **Skann**-kategorien.

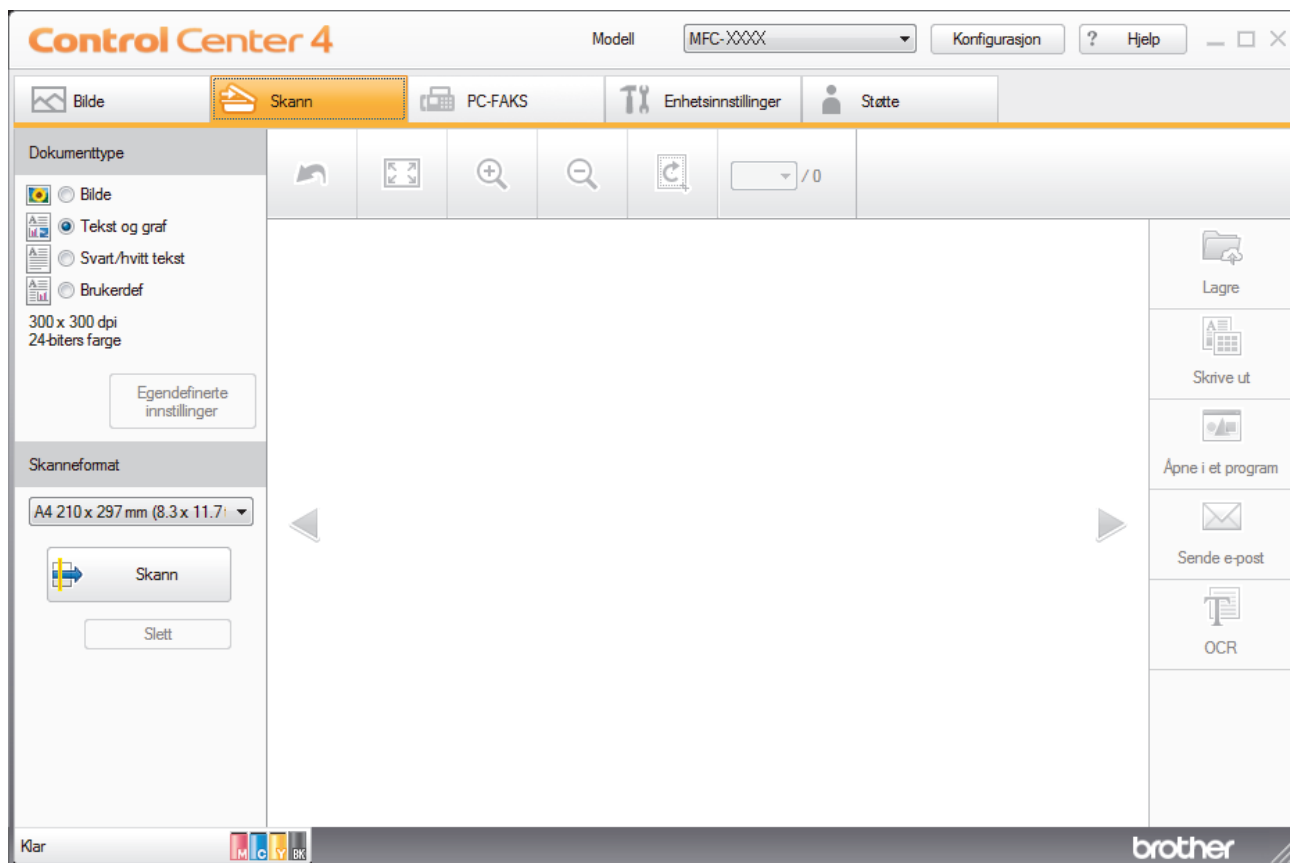

4. Velg **Dokumenttype**.
5. Om nødvendig, endre størrelsen på dokumentet ditt.
6. Klikk  (**Skann**).

Maskinen starter skanningen, og det skannede bildet vises i bildefremviseren.

7. Klikk på venstre eller høyre pilknapp for å forhåndsviser hver skannede side.
8. Klikk på **Lagre**.
Lagre-dialogboksen vises.
9. Klikk på rullegardinmenyen **Filtype**, og velg deretter **PDF (*.pdf)**.

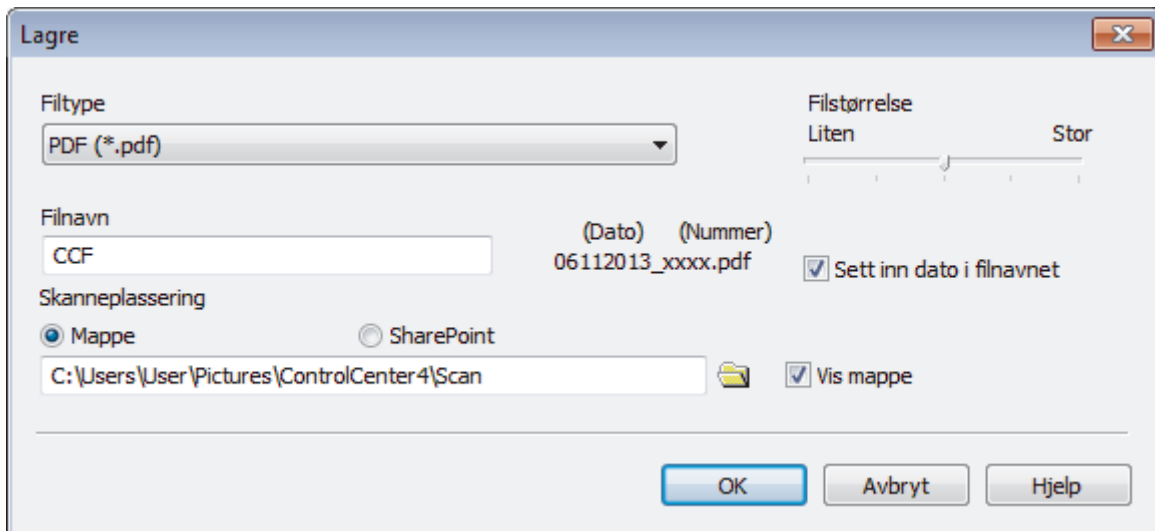

For å lagre dokumentet som en passordbeskyttet PDF-fil, velg **Sikker PDF (*.pdf)** fra **Filtype-**rullegardinmenyen, klikk på  og skriv deretter inn passordet.

10. I **Filnavn**-feltet, skriv inn et prefiks for filnavnet ditt hvis nødvendig.
11. Klikk på mappeikonet for å bla gjennom og velge mappen hvor du vil lagre skannede dokumenter.
12. Klikk på **OK**.

Det skannede dokumentet lagres i målmappen som PDF-fil.



Beslektet informasjon

- Skann ved å bruke ControlCenter4 i hjemmemodus (Windows®)

Skanneinnstillinger for ControlCenter4 i hjemmemodus (Windows®)

Innstillinger	Gjeldende funksjoner			
	Åpne i et program	OCR	Sende e-post	Lagre
Filtype	-	Ja	Ja	Ja
Målprogram	Ja	Ja	-	-
OCR-språk (bare tilgjengelig for enkelte modeller)	-	Ja	-	-
Filnavn	-	-	-	Ja
Sett inn dato i filnavnet	-	-	-	Ja
Skanneplassering	-	-	-	Ja
Vis mappe	-	-	-	Ja
Filstørrelse	-	-	Ja	Ja

Filtype

Velg filtypen du ønsker å bruke for de skannede dataene.

For **Sende e-post** og **Lagre**

- **Windows Bitmap (*.bmp)**
- **JPEG (*.jpg)** (anbefales for de fleste brukere ved skanning av bilder)
- **TIFF (*.tif)**
- **TIFF Flerside (*.tif)**
- **Portable Network Graphics (*.png)**
- **PDF (*.pdf)** (anbefales for skanning og deling av dokumenter)
- **PDF med høy komprimering (*.pdf)**
- **Sikker PDF (*.pdf)**
- **Søkbar PDF (*.pdf)** (bare tilgjengelig for enkelte modeller)
- **XML Paper Specification (*.xps)** (XML Paper Specification er tilgjengelig for Windows Vista®, Windows® 7 og Windows® 8, eller ved bruk av programmer som støtter XML Paper Specification-filer)
- **Microsoft Office Word (*.docx)** (bare tilgjengelig for enkelte modeller)
- **Microsoft Office PowerPoint (*.pptx)** (bare tilgjengelig for enkelte modeller)

For **OCR**

- **Tekst (*.txt)**
- **HTML 3.2 (*.htm)**
- **HTML 4.0 (*.htm)**
- **Søkbar PDF (*.pdf)**
- **WordPad (*.rtf)**
- **RTF Word 2000 (*.rtf)**
- **WordPerfect 9, 10 (*.wpd)**
- **Microsoft Excel 2003, XP (*.xls)**

Målprogram

Velg målprogrammet fra rullegardinmenyen.

OCR-språk

Still inn språket for optisk tegngjenkjenning (OCR) slik at det tilsvarer språket i teksten i det skannede dokumentet (bare tilgjengelig for enkelte modeller).

Filnavn

Skriv et prefiks for filnavnet hvis nødvendig.

Sett inn dato i filnavnet

Velges for å sette inn datoen automatisk i det skannede bildets filnavn.

Skanneplassering

Aktiver radioknappen **Mappe** eller **SharePoint** for å angi hvor du vil lagre de skannede dokumentene.

Vis mappe

Velg dette alternativet for å vise destinasjonsmappen automatisk etter skanning.

Filstørrelse

Juster datakomprimeringsforholdet for det skannede bildet. Endre filstørrelsen ved å flytte **Filstørrelse**-glidebryteren mot høyre eller venstre.

Egendefinerte innstillinger

Velg alternativet **Brukerdef**, klikk på **Egendefinerte innstillinger**-knappen for å endre innstillinger.

Skanneformat

Velg den eksakte størrelsen på dokumentet fra **Skanneformat**-rullegardinmenyen.



Beslektet informasjon

- [Skann ved å bruke ControlCenter4 i hjemmemodus \(Windows®\)](#)

Skann ved å bruke ControlCenter4 i avansert modus (Windows®)

ControlCenter4 avansert modus gir deg mer kontroll over detaljene til maskinens funksjoner og lar deg brukerdefinere skannehandlinger med én knapp.

- [Skanne fotoer og grafikk ved å bruke ControlCenter4 i avansert modus \(Windows®\)](#)
Send skannede bilder eller grafikk direkte til datamaskinen din.
- [Lagre skannet data til en mappe som en PDF-fil med ControlCenter4 i avansert modus \(Windows®\)](#)
Skanne dokumenter og lagre dem til en mappe på datamaskinen som PDF-filer.
- [Skanne begge sider av et ID-kort med ControlCenter4 avansert modus \(Windows®\)](#)
- [Skanne til et e-postvedlegg med ControlCenter4 i avansert modus \(Windows®\)](#)
Send et skannet dokument som et e-postvedlegg.
- [Skann til en redigerbar tekstfil \(OCR\) med ControlCenter4 i avansert modus \(Windows®\)](#)
Maskinen kan konvertere tegn i et skannet dokument til tekstdata ved hjelp av optisk tegngjenkjenningsteknologi (OCR). Du kan redigere denne teksten ved bruk av et tekstredigeringsprogram.
- [Skanne til en Office-fil ved å bruke ControlCenter4 i avansert modus \(Windows®\)](#)
Maskinen kan konvertere skannede data til en Microsoft® Word®-fil eller en Microsoft® PowerPoint®-fil.
- [Skanneinnstillinger for ControlCenter4 i avansert modus \(Windows®\)](#)
- [Endre driftsmodusen i ControlCenter4 \(Windows®\)](#)

► Hjem > Skann > Skanne fra datamaskinen din (Windows®) > Skann ved å bruke ControlCenter4 i avansert modus (Windows®) > Skanne fotoer og grafikk ved å bruke ControlCenter4 i avansert modus (Windows®)

Skanne fotoer og grafikk ved å bruke ControlCenter4 i avansert modus (Windows®)

Send skannede bilder eller grafikk direkte til datamaskinen din.

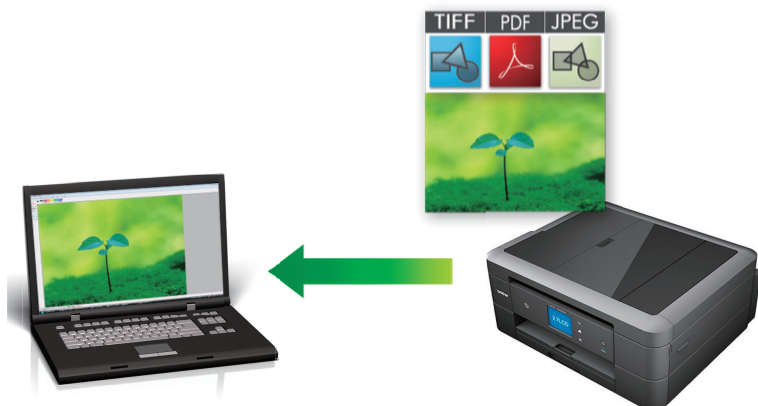

Velg **Avansert modus** som modusinnstillingen for ControlCenter4.

1. Legg i dokumentet ditt.
2. Klikk på -ikonet (**ControlCenter4**) i oppgavelinjen og klikk deretter på **Åpne**.
3. Klikk på **Skann**-kategorien.

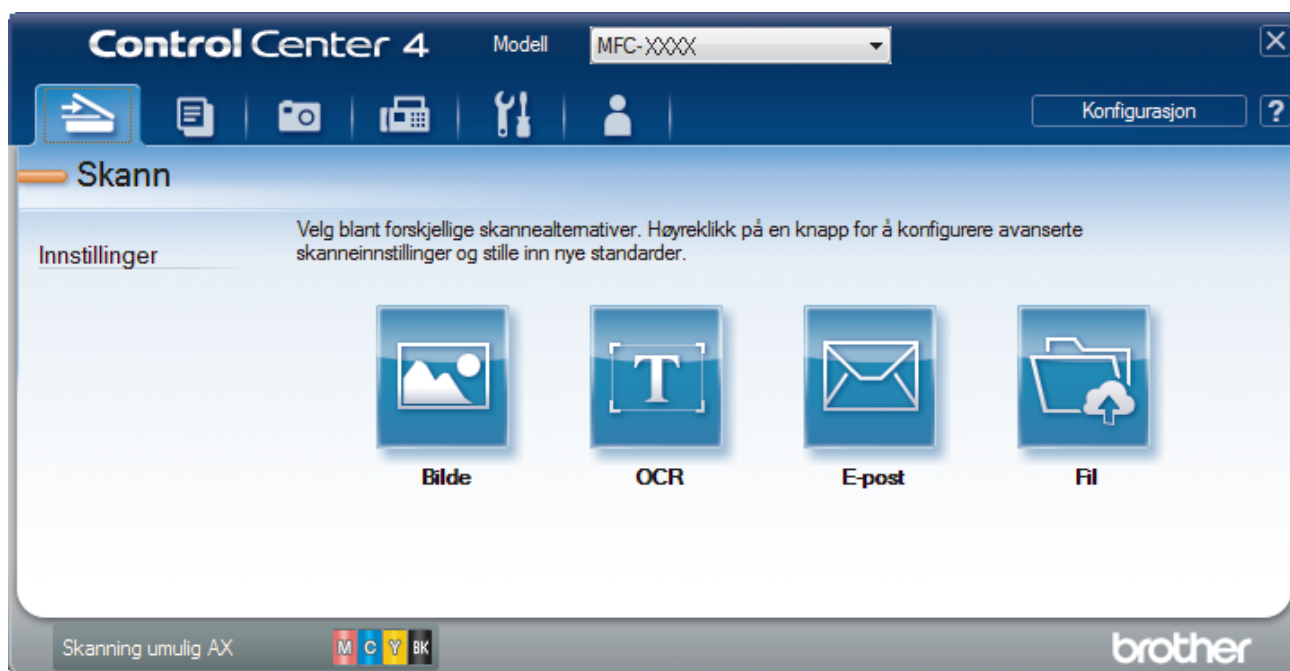

4. Klikk på **Bilde**-knappen.
Skanneinnstillinger-dialogboksen vises.

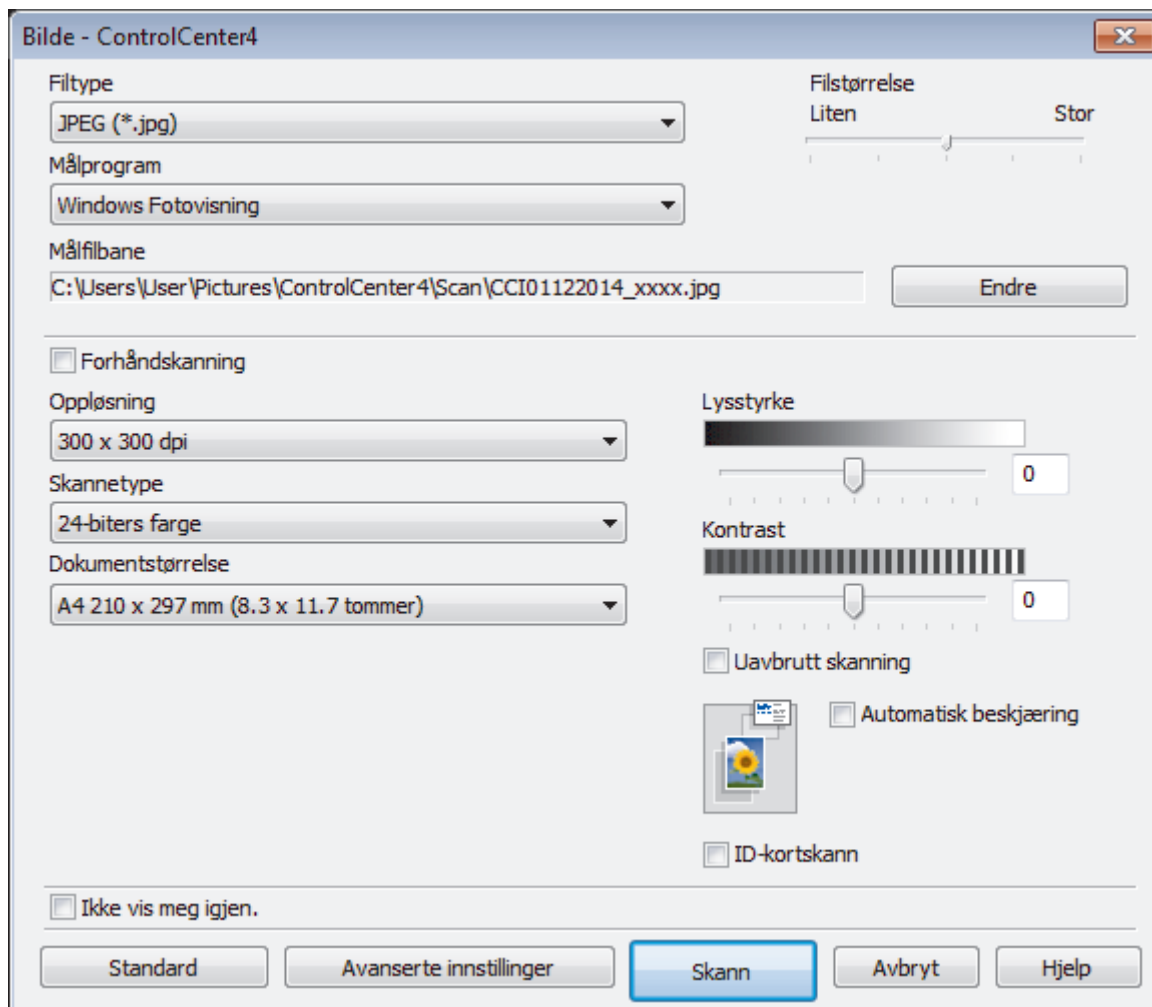

5. Endre skanneinnstillingene som filformat, filnavn, målfilbane, oppløsning eller farge etter behov.



- For å endre filnavnet eller **Målfilbane**, klikk på **Endre**.
- For å forhåndsvisne og konfigurere det skannede bildet, velg **Forhåndskanning**-avmerkingsboksen.

6. Klikk på **Skann**.

Maskinen starter skanningen. Bildet åpnes i programmet som du har valgt.



Beslektet informasjon

- Skann ved å bruke ControlCenter4 i avansert modus (Windows®)

► Hjem > Skann > Skanne fra datamaskinen din (Windows®) > Skann ved å bruke ControlCenter4 i avansert modus (Windows®) > Lagre skannet data til en mappe som en PDF-fil med ControlCenter4 i avansert modus (Windows®)

Lagre skannet data til en mappe som en PDF-fil med ControlCenter4 i avansert modus (Windows®)

Skanne dokumenter og lagre dem til en mappe på datamaskinen som PDF-filer.



Velg **Avansert modus** som modusinnstillingen for ControlCenter4.

1. Legg i dokumentet ditt.
2. Klikk på -ikonet (**ControlCenter4**) i oppgavelinjen og klikk deretter på **Åpne**.
3. Klikk på **Skann**-kategorien.



4. Klikk på **Fil**-knappen.

Dialogboksen for skanneinnstillinger vises.

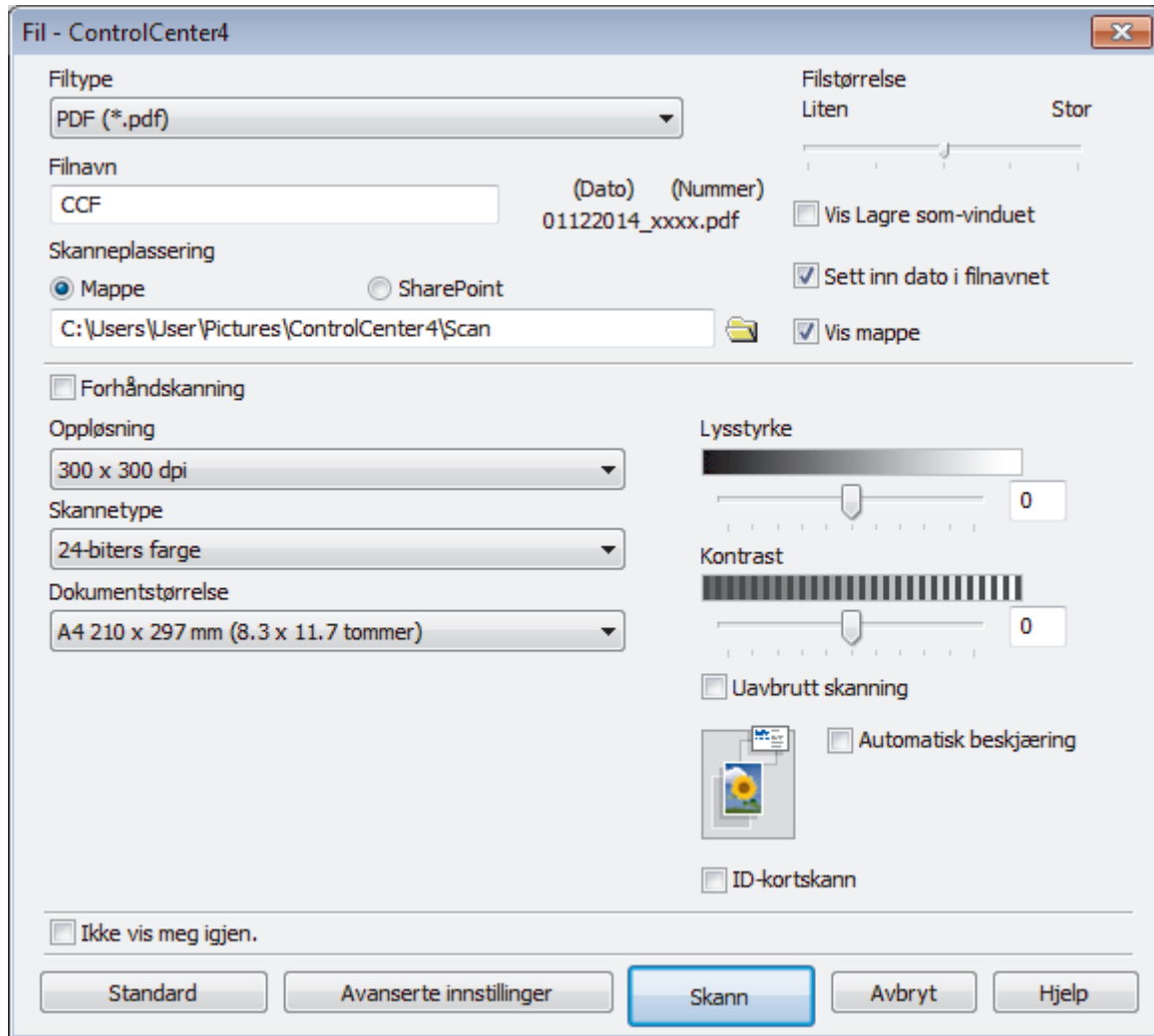

5. Klikk på rullegardinmenyen **Filtype**, og velg deretter **PDF (*.pdf)**.



For å lagre dokumentet som en passordbeskyttet PDF, må du velge **Sikker PDF (*.pdf)** fra rullegardinlisten **Filtype**, klikke på  og deretter skrive passordet.

6. Klikk på mapeikonet for å bla gjennom og velge mappen hvor du vil lagre skannede dokumenter.

7. Endre skanneinnstillingene, som filformat, filnavn, oppløsning eller farge, ved behov.



For å forhåndsvisne og konfigurere det skannede bildet, velger du **Forhåndskanning**-avmerkingsboksen.

8. Klikk på **Skann**.

Maskinen starter skanningen. Filen er lagret i mappen du valgte.



Beslektet informasjon

- Skann ved å bruke ControlCenter4 i avansert modus (Windows®)

🏠 Hjem > Skann > Skanne fra datamaskinen din (Windows®) > Skann ved å bruke ControlCenter4 i avansert modus (Windows®) > Skanne begge sider av et ID-kort med ControlCenter4 avansert modus (Windows®)

Skanne begge sider av et ID-kort med ControlCenter4 avansert modus (Windows®)

Velg **Avansert modus** som modusinnstillingen for ControlCenter4.

1. Legg et ID-kort på skannerglassplaten.
2. Klikk på -ikonet (**ControlCenter4**) i oppgavelinjen og klikk deretter på **Åpne**.
3. Klikk på **Skann**-kategorien.

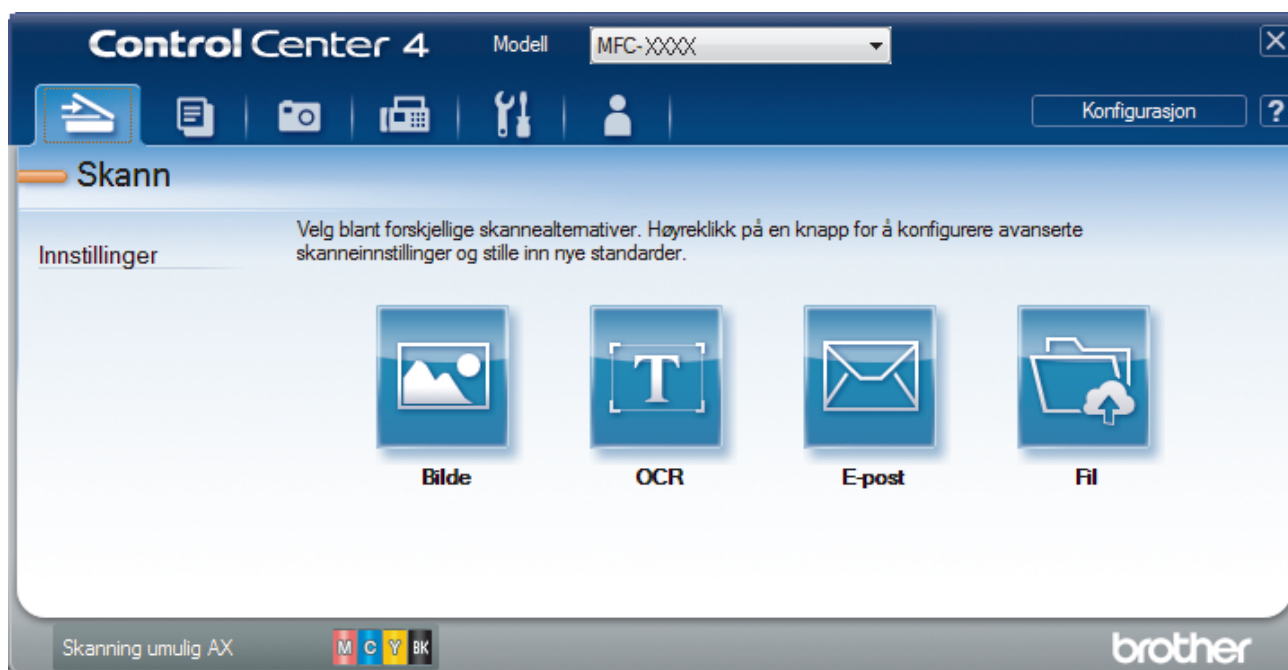

4. Klikk på **Fil**-knappen.

Dialogboksen for skanneinnstillinger vises.

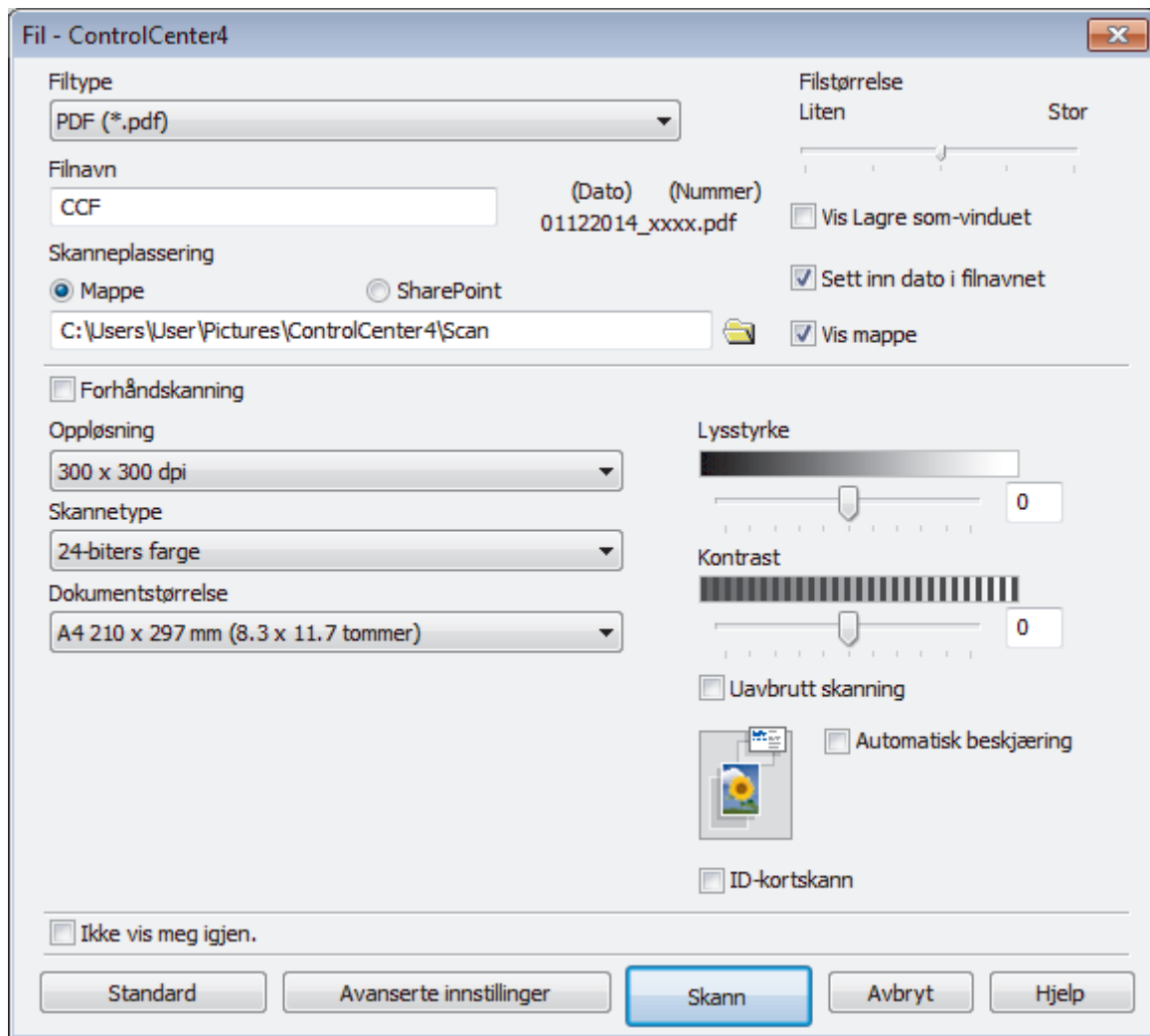

5. Merk av for **ID-kortskann**.

Dialogboksen for instruksjoner vises.

6. Les skjerminstruksjonene og trykk deretter på **OK**.

7. Endre skanneinnstillingene, som filformat, filnavn, skanneplassering, oppløsning eller farge, ved behov.

8. Klikk på **Skann**.

Maskinen starter skanningen av én side av identifikasjonskortet.

9. Etter at maskinen har skannet én side, snu identifikasjonskortet og klikk deretter **Fortsett** for å skanne den andre siden.

10. Klikk på **Fullfør**.



Beslektet informasjon

- Skann ved å bruke ControlCenter4 i avansert modus (Windows®)

Skanne til et e-postvedlegg med ControlCenter4 i avansert modus (Windows®)

Send et skannet dokument som et e-postvedlegg.

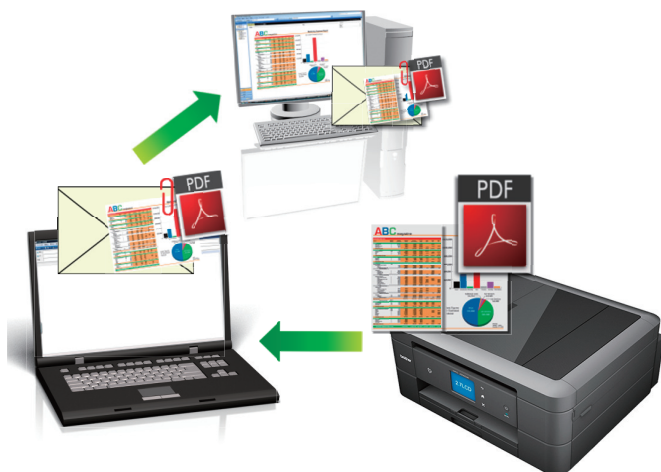

- Velg **Avansert modus** som modusinnstillingen for ControlCenter4.
- Funksjonen Skann til e-post støtter ikke nettposttjenester. Bruk funksjonen Skann til bilde eller Skann til fil for å skanne et dokument eller bilde, og legg deretter ved den skannede filen i en e-postmelding.



Maskinen skanner til din standard e-postklient.

1. Legg i dokumentet ditt.
2. Klikk på **cc4**-ikonet (**ControlCenter4**) i oppgavelinjen og klikk deretter på **Åpne**.
3. Klikk på **Skann**-kategorien.



4. Klikk på **E-post**-knappen.
Skanneinnstillinger-dialogboksen vises.

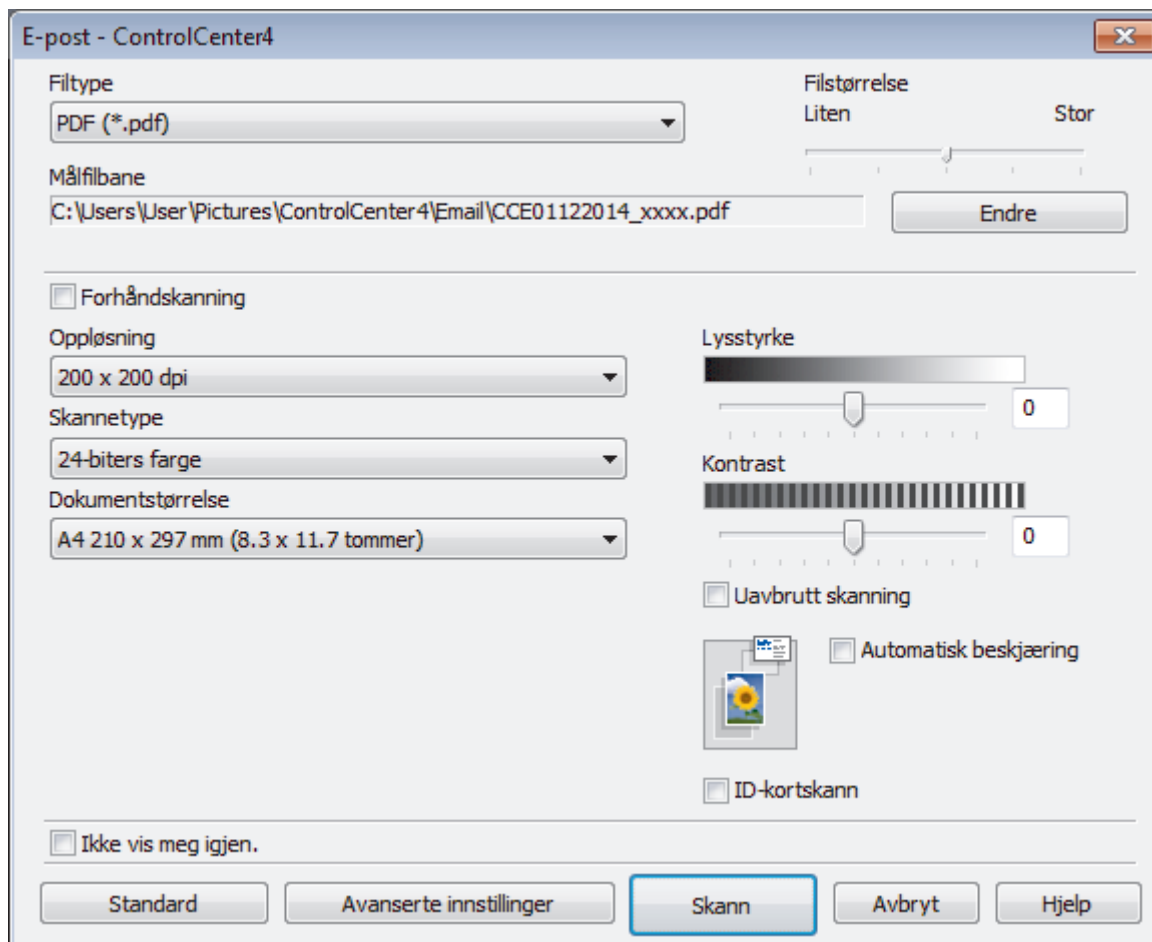

5. Endre skanneinnstillingene som filformat, filnavn, målfilbane, oppløsning eller farge etter behov.



- For å endre filnavnet eller **Målfilbane**, klikk på **Endre**.
- For å forhåndsvisne og konfigurere det skannede bildet, velg **Forhåndskanning**-avmerkingsboksen.

6. Klikk på **Skann**.

Maskinen starter skanningen. Ditt standard e-postprogram åpnes og det skannede bildet legges med i en ny, tom e-postmelding.



Beslektet informasjon

- Skann ved å bruke ControlCenter4 i avansert modus (Windows®)

► Hjem > Skann > Skanne fra datamaskinen din (Windows®) > Skann ved å bruke ControlCenter4 i avansert modus (Windows®) > Skann til en redigerbar tekstfil (OCR) med ControlCenter4 i avansert modus (Windows®)

Skann til en redigerbar tekstfil (OCR) med ControlCenter4 i avansert modus (Windows®)

Beslektede modeller : MFC-J480DW/MFC-J680DW/MFC-J880DW

Maskinen kan konvertere tegn i et skannet dokument til tekstdata ved hjelp av optisk tegngjenkjenningsteknologi (OCR). Du kan redigere denne teksten ved bruk av et tekstredigeringsprogram.



- Velg **Avansert modus** som modusinnstilling for ControlCenter4.
1. Legg i dokumentet ditt.
 2. Klikk på -ikonet (**ControlCenter4**) i oppgavelinjen og klikk deretter på **Åpne**.
 3. Klikk på **Skann**-kategorien.



4. Klikk på **OCR**-knappen.
Skanneinnstillings-dialogboksen vises.

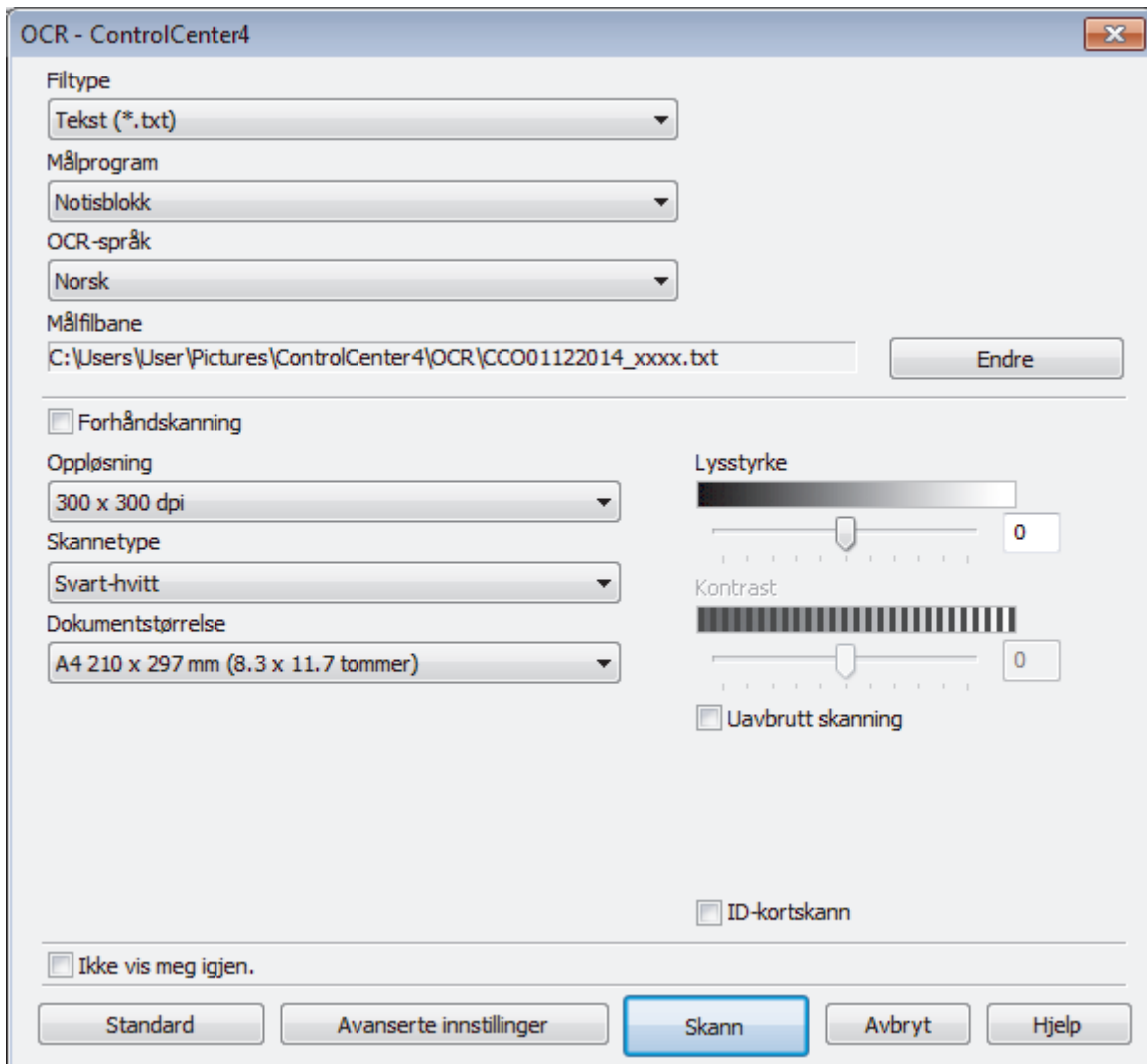

5. Endre skanneinnstillingene som filformat, filnavn, målfilbane, oppløsning eller farge etter behov.



- For å endre filnavnet eller **Målfilbane**, klikk på **Endre**.
- For å forhåndsvisne og konfigurere det skannede bildet, velg **Forhåndskanning**-avmerkingsboksen.

6. Klikk på **Skann**.

Maskinen skanner dokumentet, konverterer det til redigerbar tekst, og sender det deretter til tekstbehandlingsprogrammet som er valgt som standard.



Beslektet informasjon

- Skann ved å bruke ControlCenter4 i avansert modus (Windows®)

Skanne til en Office-fil ved å bruke ControlCenter4 i avansert modus (Windows®)

Maskinen kan konvertere skannede data til en Microsoft® Word®-fil eller en Microsoft® PowerPoint®-fil.

- Velg **Avansert modus** som modusinnstillingen for ControlCenter4.
 - For å kunne bruke denne funksjonen må Brother-maskinen være tilkopleet et nettverk som har tilgang til Internett gjennom enten en kablet eller en trådløs forbindelse.
1. Legg i dokumentet ditt.
 2. Klikk på -ikonet (**ControlCenter4**) i oppgavelinjen og klikk deretter på **Åpne**.
 3. Klikk på **Skann**-kategorien.



4. Klikk på **E-post** eller **Fil**-knappen.
Skanneinnstillinger-dialogboksen vises.
5. Klikk på **Filtype**-rullegardinlisten og velg deretter **Microsoft Office Word (*.docx)**- eller **Microsoft Office PowerPoint (*.pptx)**-alternativet.
6. Endre skanneinnstillingene etter behov.
7. Klikk på **Skann**-knappen.
Hvis det vises en dialogboks angående Internett-forbindelsen, skal du lese informasjonen og klikke på **OK**.

✓ Beslektet informasjon

- [Skann ved å bruke ControlCenter4 i avansert modus \(Windows®\)](#)

Skanneinnstillinger for ControlCenter4 i avansert modus (Windows®)

Innstillinger	Gjeldende funksjoner			
	Bilde	OCR	E-post	Fil
Filtype	Ja	Ja	Ja	Ja
Målprogram	Ja	Ja	-	-
OCR-språk (bare tilgjengelig for enkelte modeller)	-	Ja	-	-
Målfilbane	Ja	Ja	Ja	-
Filnavn	Ja	Ja	Ja	Ja
Sett inn dato i filnavnet	Ja	Ja	Ja	Ja
Vis Lagre som-vinduet	-	-	-	Ja
Målmappe	Ja	Ja	Ja	-
Skanneplassering	-	-	-	Ja
Vis mappe	-	-	-	Ja
Filstørrelse	Ja	-	Ja	Ja
Forhåndskanning	Ja	Ja	Ja	Ja
Oppløsning	Ja	Ja	Ja	Ja
Skannetype	Ja	Ja	Ja	Ja
Dokumentstørrelse	Ja	Ja	Ja	Ja
Lysstyrke	Ja	Ja	Ja	Ja
Kontrast	Ja	Ja	Ja	Ja
Uavbrutt skanning	Ja	Ja	Ja	Ja
Automatisk beskjæring	Ja	-	Ja	Ja
ID-kortskann	Ja	Ja	Ja	Ja
Avanserte innstillinger	Ja	Ja	Ja	Ja
Standard	Ja	Ja	Ja	Ja

Filtype

Velg filtypen du ønsker å bruke for de skannede dataene.

For **Bilde**, **E-post** og **Fil**

- **Windows Bitmap (*.bmp)**
- **JPEG (*.jpg)** (anbefales for de fleste brukere ved skanning av bilder)
- **TIFF (*.tif)**
- **TIFF Flerside (*.tif)**
- **Portable Network Graphics (*.png)**
- **PDF (*.pdf)** (anbefales for skanning og deling av dokumenter)
- **PDF med høy komprimering (*.pdf)**
- **Sikker PDF (*.pdf)**
- **Søkbare PDF (*.pdf)** (bare tilgjengelig for enkelte modeller)
- **XML Paper Specification (*.xps)** (XML Paper Specification er tilgjengelig for Windows Vista®, Windows® 7 og Windows® 8, eller ved bruk av programmer som støtter XML Paper Specification-filer)

For **OCR**

- **Tekst (*.txt)**

-
- **HTML 3.2 (*.htm)**
 - **HTML 4.0 (*.htm)**
 - **Søkbare PDF (*.pdf)**
 - **WordPad (*.rtf)**
 - **RTF Word 2000 (*.rtf)**
 - **WordPerfect 9, 10 (*.wpd)**
 - **Microsoft Excel 2003, XP (*.xls)**

For **E-post** og **Fil**

- **Microsoft Office Word (*.docx)** (bare tilgjengelig for enkelte modeller)
- **Microsoft Office PowerPoint (*.pptx)** (bare tilgjengelig for enkelte modeller)

Målprogram

Velg målprogrammet fra rullegardinmenyen.

OCR-språk

Still inn språket for optisk tegngjenkjenning (OCR) slik at det tilsvarer språket i teksten i det skannede dokumentet (bare tilgjengelig for enkelte modeller).

Målfilbane

Klikk på **Endre** for å endre filnavnets prefiks og banen til målmappen.

Filnavn

Skriv et prefiks for filnavnet hvis nødvendig.

Sett inn dato i filnavnet

Velges for å sette inn datoen automatisk i det skannede bildets filnavn.

Vis Lagre som-vinduet

Velg dette alternativet hvis du vil angi det skannede bildets målplassering hver gang du skanner.

Målmappe

For å endre mappe for **Bilde**, **OCR** og **E-post** kan du klikke på **Endre**. Klikk på mappeikonet, og bla deretter til mappen hvor du ønsker å lagre det skannede dokumentet.

Skanneplassering

Aktiver radioknappen **Mappe** eller **SharePoint** for å angi hvor du vil lagre de skannede dokumentene.

Vis mappe

Velg dette alternativet for å vise destinasjonsmappen automatisk etter skanning.

Filstørrelse

Juster datakomprimeringsforholdet for det skannede bildet. Endre filstørrelsen ved å flytte **Filstørrelse**-glidebryteren mot høyre eller venstre.

Forhåndskanning

Velg **Forhåndskanning** for å forhåndsviser bildet ditt og beskjære uønskede deler før skanning.

Oppløsning

Velg en skanneoppløsning fra rullegardinmenyen **Oppløsning**. Høyere oppløsninger bruker mer minne og har lengre overføringstid, men gir et skarpere skannet bilde.

Skannetype

Velg mellom en rekke fargedybder for skanning.

- **Auto**

Bruk for hvilken som helst type dokument. Denne modusen velger automatisk en passende fargedybde for dokumentet.

- **Svart-hvitt**

Brukes for tekst eller strektegninger.

- **Grå (feilspredning)**

Brukes til fotografier eller grafikk. (Feilspredning er en metode som brukes for å skape simulerte grå bilder uten bruk av ekte grå prikker. Svarte prikker plasseres i et bestemt mønster slik at de ser ut som om de er grå.)

- **Ekte gråskala**

Brukes til fotografier eller grafikk. Denne modusen er mer nøyaktig fordi den bruker opptil 256 gråtoner.

- **24-biters farge**

Bruk for å lage et bilde med mest nøyaktig fargegjengivelse. Denne modusen bruker opptil 16,8 millioner farger til å skanne bildet, men den krever mest minne og har den lengste overføringstiden.

Dokumentstørrelse

Dokumentformatet er satt til A4 som standard. For raskere skannehastigheter kan du velge den eksakte størrelsen på dokumentet fra **Dokumentstørrelse**-rullegardinlisten.

- Hvis du velger alternativet **1 til 2 (A4)**, blir det skannede bildet delt inn i to A5-dokumenter.

Lysstyrke

Still inn nivået for **Lysstyrke** ved å dra glidebryteren mot høyre eller venstre for å gjøre bildet lysere eller mørkere. Hvis det skannede bildet er for lyst, velger du et lavere lysstyrkenivå og skanner dokumentet på nytt. Hvis bildet er for mørkt, velger du et høyere nivå for lysstyrke og skanner dokumentet på nytt. Du kan også skrive inn en verdi i feltet for å stille inn **Lysstyrke**-nivået.

Kontrast

Øk eller reduser **Kontrast**-nivået ved å dra glidebryteren mot høyre eller venstre. En økning fremhever mørke og lyse områder i bildet, mens en reduksjon avdekker flere detaljer i grå områder. Du kan også skrive inn en verdi i feltet for å angi nivået for **Kontrast**.

Uavbrutt skanning

Velg dette alternativet for å skanne flere sider fra skannerglassplaten eller ADFen (bare tilgjengelig for enkelte modeller). Etter at en side er skannet, kan du enten fortsette å skanne eller avslutte. Bruk denne metoden til å skanne flere sider enn maksimal ADF-kapasitet.

Automatisk beskjæring

Skann flere dokumenter som er plassert på skanneglassplaten. Maskinen vil skanne hvert dokument og lage separate filer eller en enkel fil med flere sider.

ID-kortskann

Velg denne avmerkingsboksen for å skanne begge sider av identifikasjonskortet på én side.

Avanserte innstillinger

Konfigurer avanserte innstillinger ved å klikke på **Avanserte innstillinger**-knappen i dialogboksen for skanneinnstillinger.

- **Fjern bakgrunnsfarge**

Velg dette alternativet for å fjerne basisfargen i dokumenter for å gjøre skannede data mer gjenkjennelige. Når du bruker denne funksjonen, kan du velge mellom tre innstillinger: høy, middels og lav.

Standard

Velg dette alternativet for å gjenopprette alle innstillinger til fabrikkinnstillingsverdier.



Beslektet informasjon

- [Skann ved å bruke ControlCenter4 i avansert modus \(Windows®\)](#)
-

Skanne med Nuance™ PaperPort™ 14SE eller andre Windows®-programmer



Beslektede modeller : MFC-J480DW/MFC-J680DW/MFC-J880DW

Du kan bruke Nuance™ PaperPort™ 14SE-programmet til skanning.

- Hvis du vil du laste ned programmet Nuance™ PaperPort™ 14SE, klikker du på  (**Brother Utilities**), velger **Gjør mer** i navigeringsfeltet til venstre, og deretter klikker du på **PaperPort**.
- Nuance™ PaperPort™ 14SE støtter Windows® XP Home (SP3 eller nyere), Windows® XP Professional 32-biters (SP3 eller nyere), Windows Vista® (SP2 eller nyere), Windows® 7, Windows® 8 og Windows® 8.1.
- Du finner detaljerte instruksjoner om bruk av de ulike programmene ved å klikke på programmets **Hjelp**-meny og deretter klikke på **Oppstartsveiledning** på **Hjelp**-båndet.



Instruksjonene for skanning i disse trinnene gjelder for PaperPort™ 14SE. For andre Windows®-programmer vil disse trinnene være lignende. PaperPort™ 14SE støtter både TWAIN- og WIA-driverer. TWAIN-driveren (anbefales) brukes i disse trinnene.

- Nuance™ PaperPort™ 14SE er bare inkludert på enkelte maskinmodeller. Hvis det ikke er inkludert, kan du bruke andre programmer som støtter skanning.
 1. Legg i dokumentet ditt.
 2. Start PaperPort™ 14SE.
Gjør ett av følgende:
 - (Windows® XP, Windows Vista® og Windows® 7)
Bruk datamaskinen til å klikke på  (**Start**) > **Alle programmer** > **Nuance PaperPort 14** > **PaperPort**.
 - (Windows® 8)
Klikk på  (**PaperPort**).
 3. Klikk på **Skrivebord**-menyen, og klikk deretter på **Skanningsinnstillinger** på **Skrivebord**-båndet.
Skann eller hent foto-vinduet vises på venstre side av skjermen.
 4. Klikk på **Velg**.
 5. Fra listen over tilgjengelige skannere velger du **TWAIN: TW-Brother MFC-XXXX** eller **TWAIN: TW-Brother MFC-XXXX LAN** (der MFC-XXXX er maskinens modellnavn). Hvis du ønsker å bruke WIA-driveren, velg Brother-driveren som har "WIA" som prefiks.
 6. Merk av for **Vis dialogboks for skanner** i **Skann eller hent foto**-vinduet.
 7. Klikk på **Skann**.
Dialogboksen Skannerinnstillinger vises.

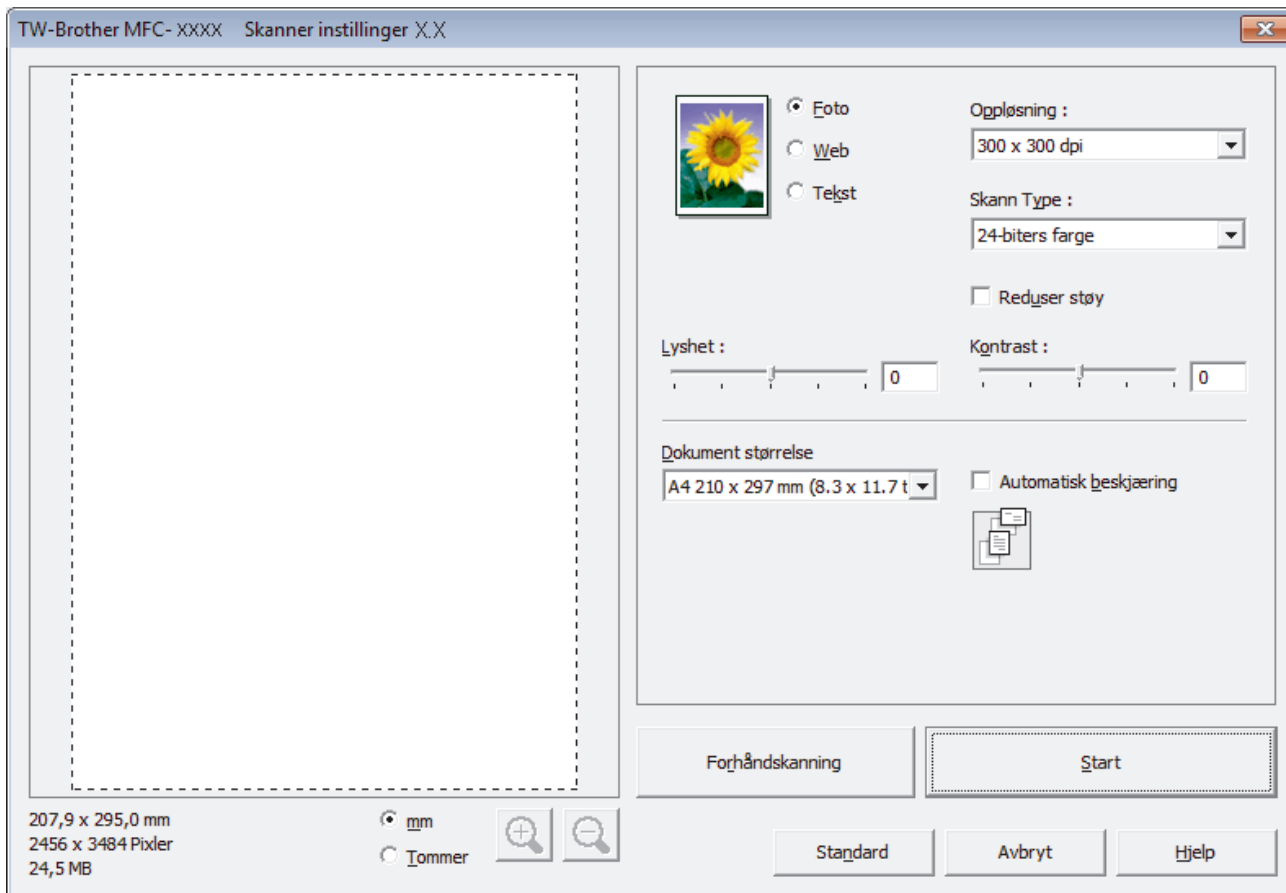

8. Juster innstillingene i dialogboksen Skannerinnstillinger etter behov.
9. Klikk på **Dokument størrelse**-rullegardinlisten, og velg deretter dokumentstørrelsen.



- Etter å ha valgt en dokumentstørrelse kan du justere skanneområdet ved å holde nede den venstre museknappen og dra markøren over delen du ønsker å skanne.

10. Klikk på **Forhåndskanning** hvis du vil forhåndsvise bildet og beskjære uønskede deler før skanning.
11. Klikk på **Start**.
Maskinen starter skanningen.



Beslektet informasjon

- Skanne fra datamaskinen din (Windows®)
- TWAIN-driverinnstillinger (Windows®)

TWAIN-driverinnstillinger (Windows®)

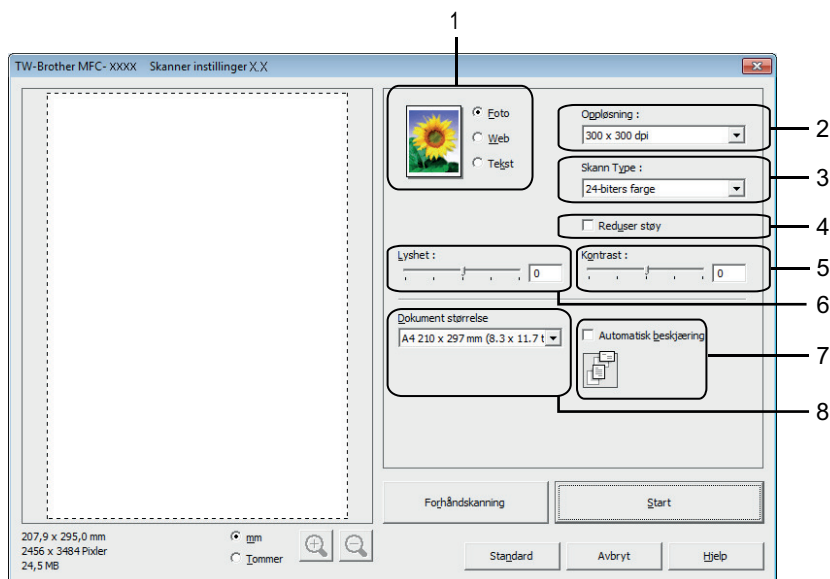

- Legg merke til at elementnavnene og de tildelte verdiene vil variere avhengig av maskinen.
- Alternativet **Lyshet** er kun tilgjengelig ved valg av alternativet **Svart-hvitt**, **Grå (feilspredning)**, **Ekte gråskala** eller **24-biters farge** fra **Skann Type**-innstillingene.
- Alternativet **Kontrast** er kun tilgjengelig ved valg av alternativet **Grå (feilspredning)**, **Ekte gråskala** eller **24-biters farge** fra **Skann Type**-innstillingene.

1. Skann

Velg alternativet **Foto**, **Web** eller **Tekst** avhengig av type dokument du vil skanne.

Skanne (bildetype)		Oppløsning	Skannetype
Foto	Brukes til å skanne fotografier.	300 x 300 dpi	24-biters farge
Web	Brukes til å legge ut skannet bilde på websider.	100 x 100 dpi	24-biters farge
Tekst	Brukes til å skanne tekstdokumenter.	200 x 200 dpi	Svart-hvitt

2. Oppløsning

Velg en skanneoppløsning fra rullegardinmenyen **Oppløsning**. Høyere oppløsninger bruker mer minne og har lengre overføringstid, men gir et skarpere skannet bilde.

3. Skann Type

Velg mellom en rekke fargedybder for skanning.

- **Svart-hvitt**
Brukes for tekst eller strektegninger.
- **Grå (feilspredning)**
Brukes til fotografier eller grafikk. (Feilspredning er en metode som brukes for å skape simulerte grå bilder uten bruk av ekte grå prikker. Svarte prikker plasseres i et bestemt mønster slik at de ser ut som om de er grå.)
- **Ekte gråskala**
Brukes til fotografier eller grafikk. Denne modusen er mer nøyaktig fordi den bruker opptil 256 gråtoner.

- **256 farger**

Brukes til enkle fargeillustrasjoner som ikke trenger hele fargespekteret. Denne modusen bruker opptil 256 farger til å opprette bilder.

- **24-biters farge**

Bruk for å lage et bilde med mest nøyaktig fargegjengivelse. Denne modusen bruker opptil 16,8 millioner farger til å skanne bildet, men den krever mest minne og har den lengste overføringstiden.

4. Reduser støy

Forbedre og fremhev kvaliteten på skannede bilder ved hjelp av dette alternativet. Alternativet **Reduser støy** er tilgjengelig når du velger alternativet **24-biters farge** og skanneoppløsningen **300 x 300 dpi**, **400 x 400 dpi** eller **600 x 600 dpi**.

5. Kontrast

Øk eller reduser **Kontrast**-nivået ved å dra glidebryteren mot høyre eller venstre. En økning fremhever mørke og lyse områder i bildet, mens en reduksjon avdekker flere detaljer i grå områder. Du kan også skrive inn en verdi i feltet for å stille inn kontrastnivået.

6. Lyshet

Still inn **Lyshet**-nivået ved å dra glidebryteren til høyre eller venstre for å gjøre bildet lysere eller mørkere. Hvis det skannede bildet er for lyst, velger du et lavere lysstyrkenivå og skanner dokumentet på nytt. Hvis bildet er for mørkt, velger du et høyere nivå for lysstyrke og skanner dokumentet på nytt.

7. Automatisk beskjæring

Skann flere dokumenter som er plassert på skanneglassplaten. Maskinen vil skanne hvert dokument og lage separate filer eller en enkel fil med flere sider.

8. Dokument størrelse

Velg den eksakte størrelsen på dokumentet fra et utvalg av forhåndsinnstilte skannestørrelser. **Automatisk** betyr at maskinen automatisk vil registrere **Dokument størrelse**.

Hvis du velger **Brukerdefinert**, vises dialogboksen **Brukerdefinert Dokumentstørrelse** og du kan spesifisere dokumentstørrelsen.

The image shows a Windows-style dialog box titled "Brukerdefinert Dokumentstørrelse". At the top, there is a label "Brukerdefinert Dokumentstørrelse Navn" above a dropdown menu. Below this, there are two rows of input fields: "Bredde" with a range "[8,9 - 215,9]" and a value of "210"; and "Høyde" with a range "[8,9 - 355,6]" and a value of "297". Underneath, there are two radio buttons for "Enhet": "mm" (which is selected) and "tommer". At the bottom of the dialog, there are two buttons: "Lagre" and "Slett". At the very bottom, there are three buttons: "OK", "Avbryt", and "Hjelp".



Beslektet informasjon

- Skanne med Nuance™ PaperPort™ 14SE eller andre Windows®-programmer

Skann ved å bruke Windows® Fotogalleri eller Windows® Faksing og skanning

Windows® Fotogalleri eller Windows® Faksing og skanning-programmer er andre alternativer som du kan bruke for skanning.

- Dette programmet bruker WIA skannerdriver.
- Hvis du vil beskjære en del av en side etter at du har forhåndsskannet dokumentet, må du skanne med skannerglassplaten (også kalt planskanner).

1. Legg i dokumentet ditt.
2. Start skanneprogrammet. Gjør ett av følgende:
 - (Windows® Fotogalleri)
Klikk på **Fil > Importer fra kamera eller skanner**.
 - (Windows® Faksing og skanning)
Klikk på **Fil > Ny > Skann**.
3. Velg skanneren som du vil bruke.
4. Klikk på **Importer** eller **OK**.

Dialogboksen **Ny skanning** vises.

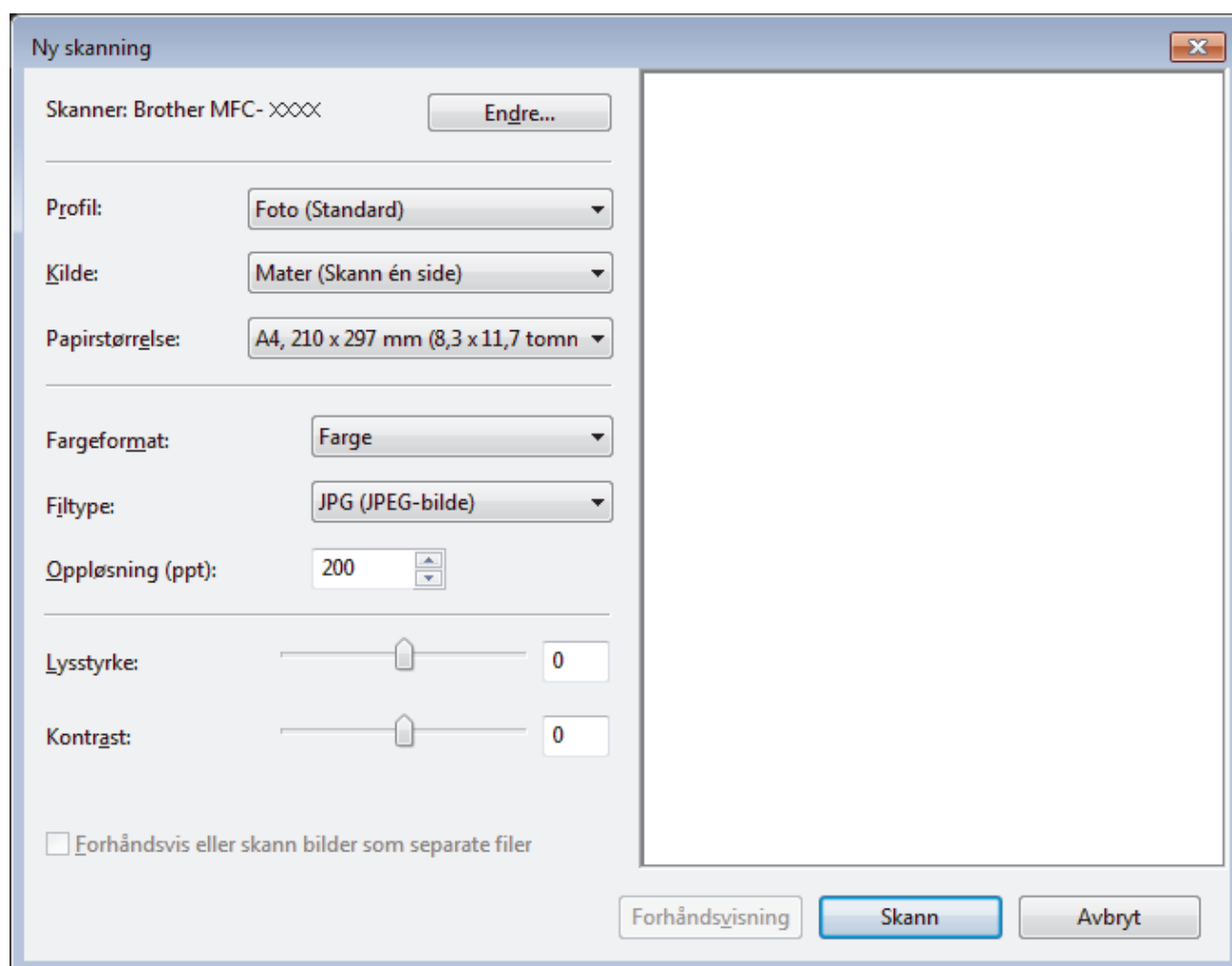

5. Juster innstillingene i dialogboksen Skannerinnstillinger etter behov.
Skanneroppløsningen angis til maksimalt 1200 dpi. Hvis du vil skanne med høyere oppløsning, kan du bruke programvaren **Skannerverktøy** fra **Brother Utilities**.
6. Klikk på **Skann**.

Maskinen begynner å skanne dokumentet.



Beslektet informasjon

- Skanne fra datamaskinen din (Windows®)
 - WIA-driverinnstillinger (Windows®)
-

WIA-driverinnstillinger (Windows®)

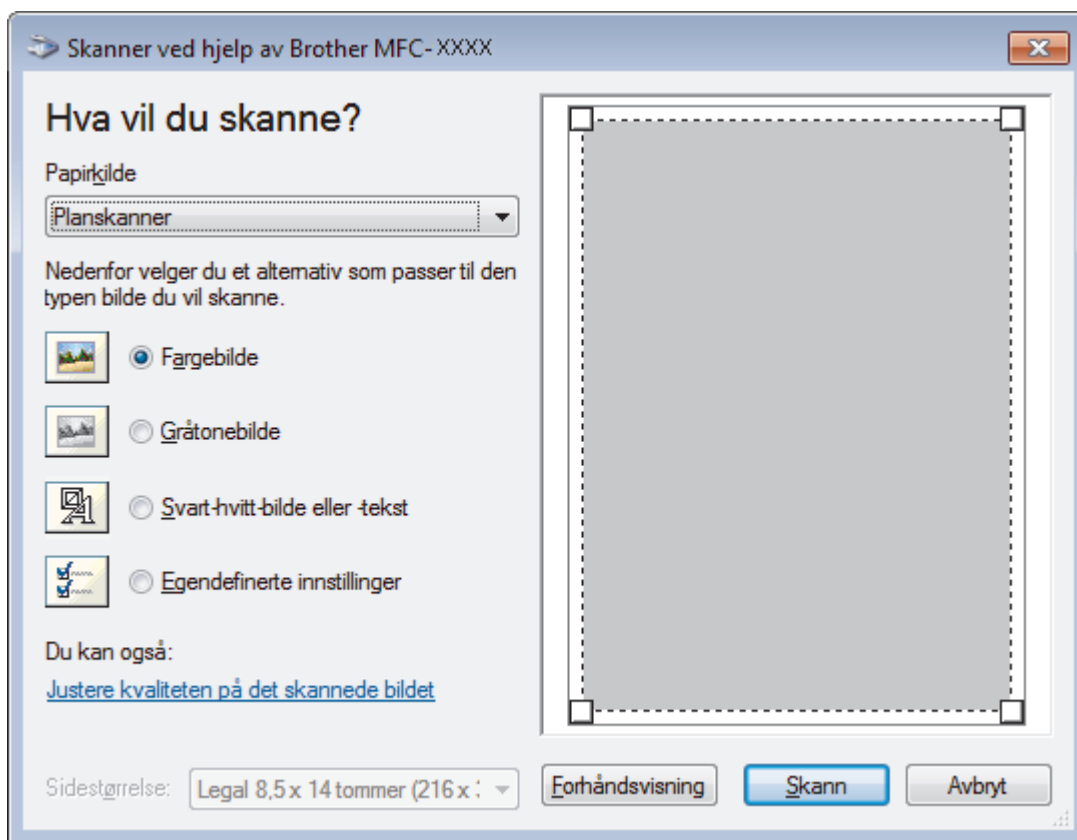

Papirkilde

Velg **Dokumentmater-** eller **Planskanner-**alternativet fra rullegardinlisten.

Bildetype

Velg **Fargebilde**, **Gråtonebilde**, **Svart-hvitt-bilde eller -tekst** eller **Egendefinerte innstillinger** for type dokument du ønsker å skanne.

For å endre avanserte innstillinger, klikk på **Justere kvaliteten på det skannede bildet**-koblingen.

Sidestørrelse

Sidestørrelse-alternativet er tilgjengelig når du valgte **Dokumentmater** som **Papirkilde**-alternativet.

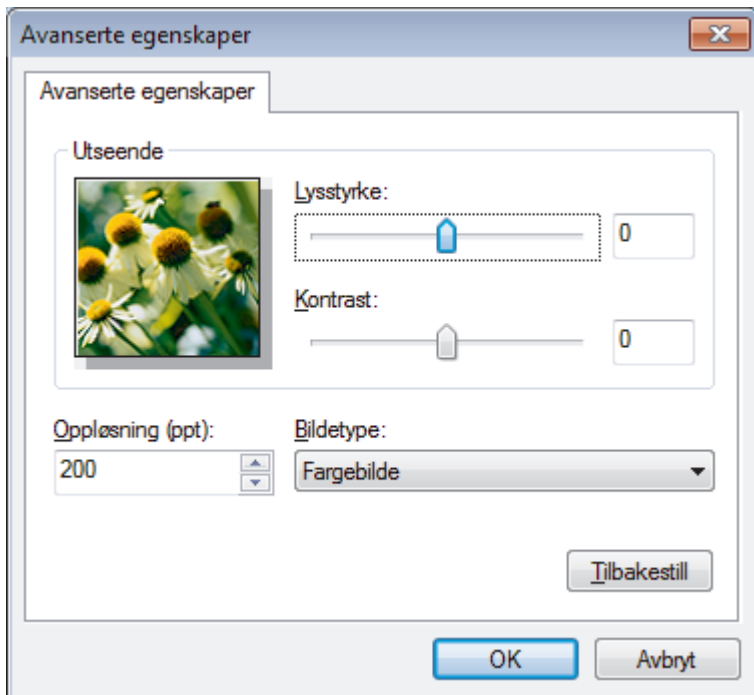

Lysstyrke

Still inn nivået for **Lysstyrke** ved å dra glidebryteren mot høyre eller venstre for å gjøre bildet lysere eller mørkere. Hvis det skannede bildet er for lyst, velger du et lavere lysstyrkenivå og skanner dokumentet på nytt. Hvis bildet er for mørkt, velger du et høyere nivå for lysstyrke og skanner dokumentet på nytt.

Kontrast

Øk eller reduser **Kontrast**-nivået ved å dra glidebryteren mot høyre eller venstre. En økning fremhever mørke og lyse områder i bildet, mens en reduksjon avdekker flere detaljer i grå områder. Du kan også skrive inn en verdi i feltet for å stille inn kontrastnivået.

Oppløsning (ppt)

Velg en skanneoppløsning fra **Oppløsning (ppt)**-listen. Høyere oppløsninger bruker mer minne og har lengre overføringstid, men gir et skarpere skannet bilde.



Beslektet informasjon

- Skann ved å bruke Windows® Fotogalleri eller Windows® Faksing og skanning

Installer BookScan Enhancer og Whiteboard Enhancer (Windows®)

BookScan Enhancer og Whiteboard Enhancer er bildebehandlingsprogrammer. BookScan Enhancer kan automatisk korrigere bilder som er skannet fra bøker. Whiteboard Enhancer kan rydde opp i og forbedre tekst og bilder i fotografier som er tatt av en tavle.

Disse programmene er ikke tilgjengelige for serien Windows Server® 2003/2008/2012.

- Maskinen må være slått på og koblet til datamaskinen.
 - Datamaskinen må være koblet til Internett.
 - Du må være logget inn med administratortilgang.
1. Klikk på  (**Brother Utilities**).
 2. Velg din maskin fra rullegardinlisten.
 3. Klikk på **Gjør mer** i venstre navigasjonsfelt.
 4. Klikk på **BookScan&Whiteboard Suite**, og følg skjerminstruksjonene for installasjon.



Beslektet informasjon

- [Skanne fra datamaskinen din \(Windows®\)](#)
-

Skanne fra datamaskinen din (Macintosh)

Det er flere måter du kan bruke Macintosh-datamaskinen din til å skanne bilder og dokumenter på Brother-maskinen din. Bruk programmene som leveres av Brother eller ditt foretrukne skanneprogram.

- [Skann ved å bruke ControlCenter2 \(Macintosh\)](#)
Bruk Brothers ControlCenter-programvare til å skanne fotografier og lagre dem som JPEG-, PDF-filer eller andre filformater.
- [Skanne med Presto! PageManager eller andre TWAIN-kompatible programmer \(Macintosh\)](#)

Skann ved å bruke ControlCenter2 (Macintosh)

Bruk Brothers ControlCenter-programvare til å skanne fotografier og lagre dem som JPEG-, PDF-filer eller andre filformater.

- [Skann ved å bruke ControlCenter2 \(Macintosh\)](#)
Send skannede bilder eller grafikk direkte til datamaskinen din.
- [Lagre skannet data til en mappe som en PDF-fil med ControlCenter2 \(Macintosh\)](#)
- [Skanne begge sider av et ID-kort med ControlCenter2 \(Macintosh\)](#)
- [Skann til e-postvedlegg med ControlCenter2 \(Macintosh\)](#)
Send et skannet dokument som et e-postvedlegg.
- [Skann til en redigerbar tekstfil \(OCR\) med ControlCenter2 \(Macintosh\)](#)
Maskinen kan konvertere tegn i et skannet dokument til tekstdata ved hjelp av optisk tegngjenkjenningsteknologi (OCR). Du kan redigere denne teksten ved bruk av et tekstredigeringsprogram.
- [Skanne til en Office-fil med ControlCenter2 \(Macintosh\)](#)
Maskinen kan konvertere skannede data til en Microsoft® Word®-fil eller en Microsoft® PowerPoint®-fil.
- [Skanneinnstillinger for ControlCenter2 \(Macintosh\)](#)

Skann ved å bruke ControlCenter2 (Macintosh)

Send skannede bilder eller grafikk direkte til datamaskinen din.

1. Legg i dokumentet ditt.
2. I **Finder**-menylinjen, klikk **Gå > Programmer > Brother**, og dobbeltklikk deretter -ikonet (**ControlCenter**).
3. Klikk på **SKANNING**-kategorien.



4. Klikk på **Bilde**-knappen.
Skanneinnstillinger-dialogboksen vises.

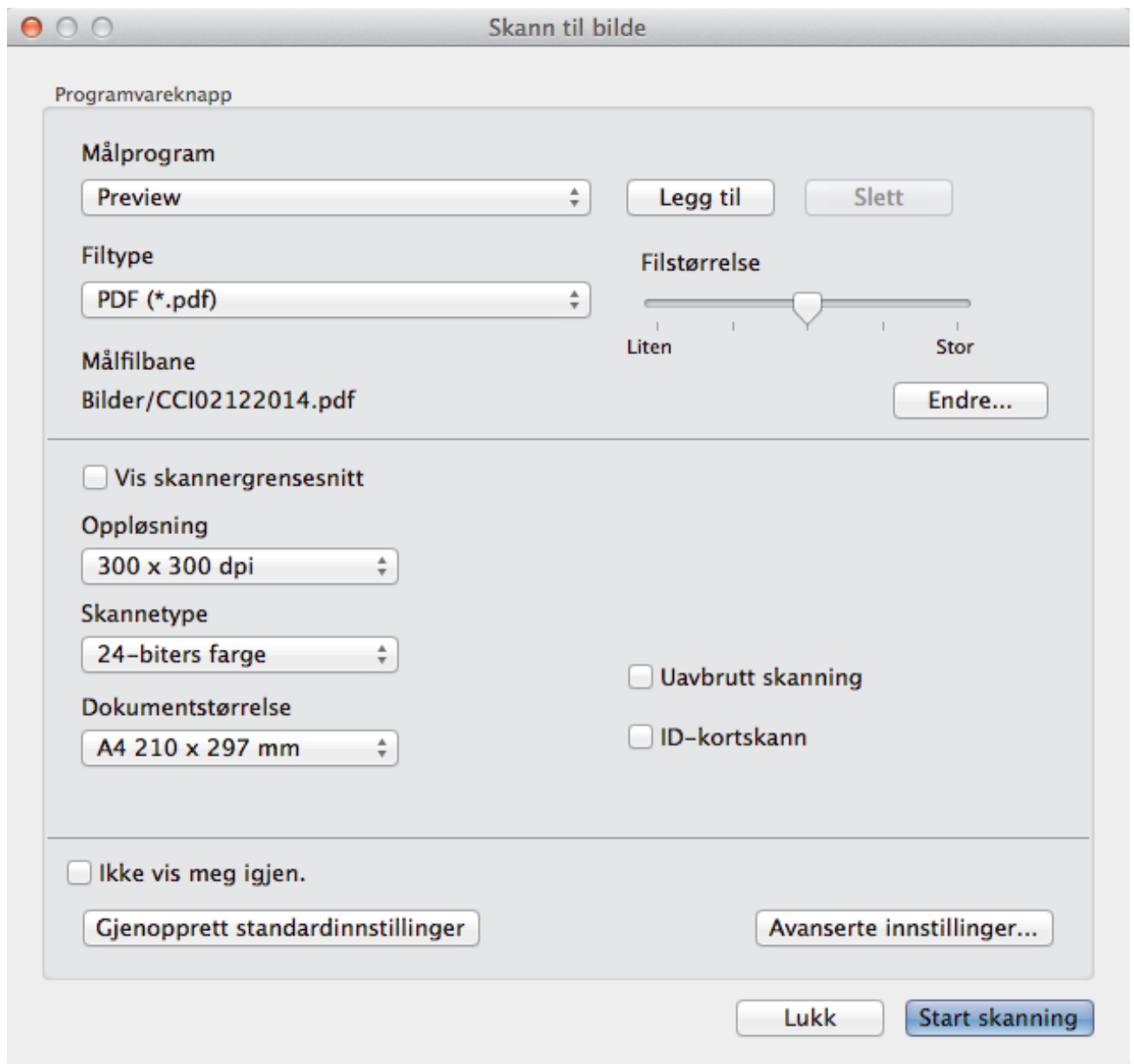

5. Endre skanneinnstillingene som filformat, filnavn, målfilbane, oppløsning eller farge etter behov.



For å endre filnavnet eller målfilbanen, klikk på **Endre**.

6. Klikk på **Start skanning**-knappen.

Maskinen starter skanningen. Det skannede bildet åpnes i programmet som du har valgt.



Beslektet informasjon

- [Skann ved å bruke ControlCenter2 \(Macintosh\)](#)

Lagre skannet data til en mappe som en PDF-fil med ControlCenter2 (Macintosh)

1. Legg i dokumentet ditt.
2. I **Finder**-menylinjen, klikk **Gå > Programmer > Brother**, og dobbeltklikk deretter -ikonet (**ControlCenter**).
3. Klikk på **SKANNING**-kategorien.



4. Klikk på **Fil**-knappen.
Dialogboksen for skanneinnstillinger vises.

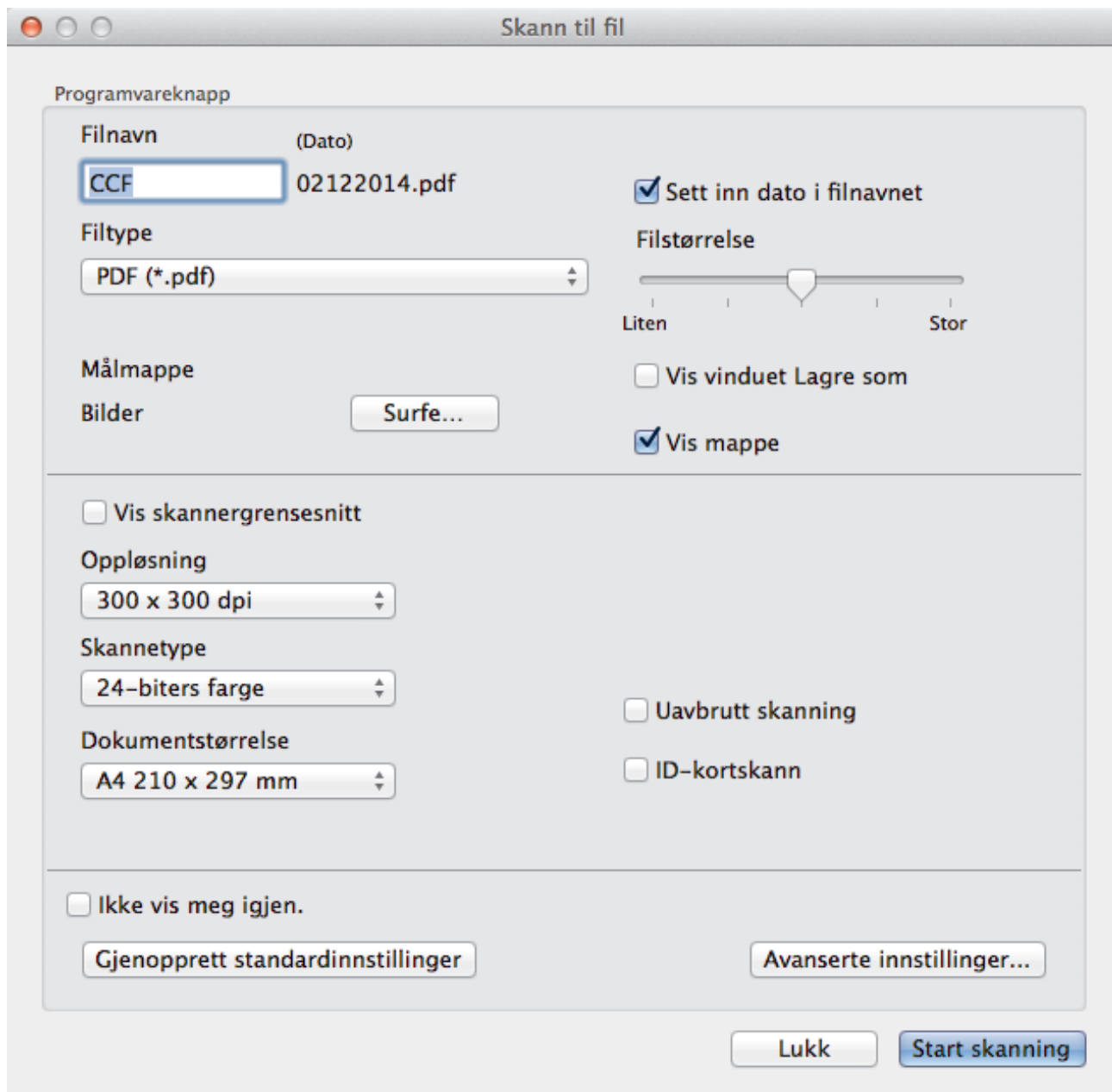

5. Klikk på **Filtype**-hurtigmenyen, og velg deretter **PDF (*.pdf)**.



For å lagre dokumentet som en passordbeskyttet PDF-fil, velg **Sikker PDF (*.pdf)** fra **Filtype**-hurtigmenyen, skriv inn passordet ditt i **Passord**- og **Skriv passordet på nytt**-feltene, og klikk deretter på **OK**.

6. Endre skanneinnstillingene som filformat, filnavn, målmappe, oppløsning eller farge etter behov.
7. Klikk på **Start skanning**-knappen.
Maskinen starter skanningen. Filen lagres i mappen du har valgt.



Beslektet informasjon

- Skann ved å bruke ControlCenter2 (Macintosh)

Skanne begge sider av et ID-kort med ControlCenter2 (Macintosh)

1. Legg et ID-kort på skannerglassplaten.
2. I **Finder**-menylinjen, klikk **Gå > Programmer > Brother**, og dobbeltklikk deretter -ikonet (**ControlCenter**).
- ControlCenter2**-skjermbildet vises.
3. Klikk på **SKANNING**-kategorien.



4. Klikk på **Fil**-knappen.
Dialogboksen for skanneinnstillinger vises.

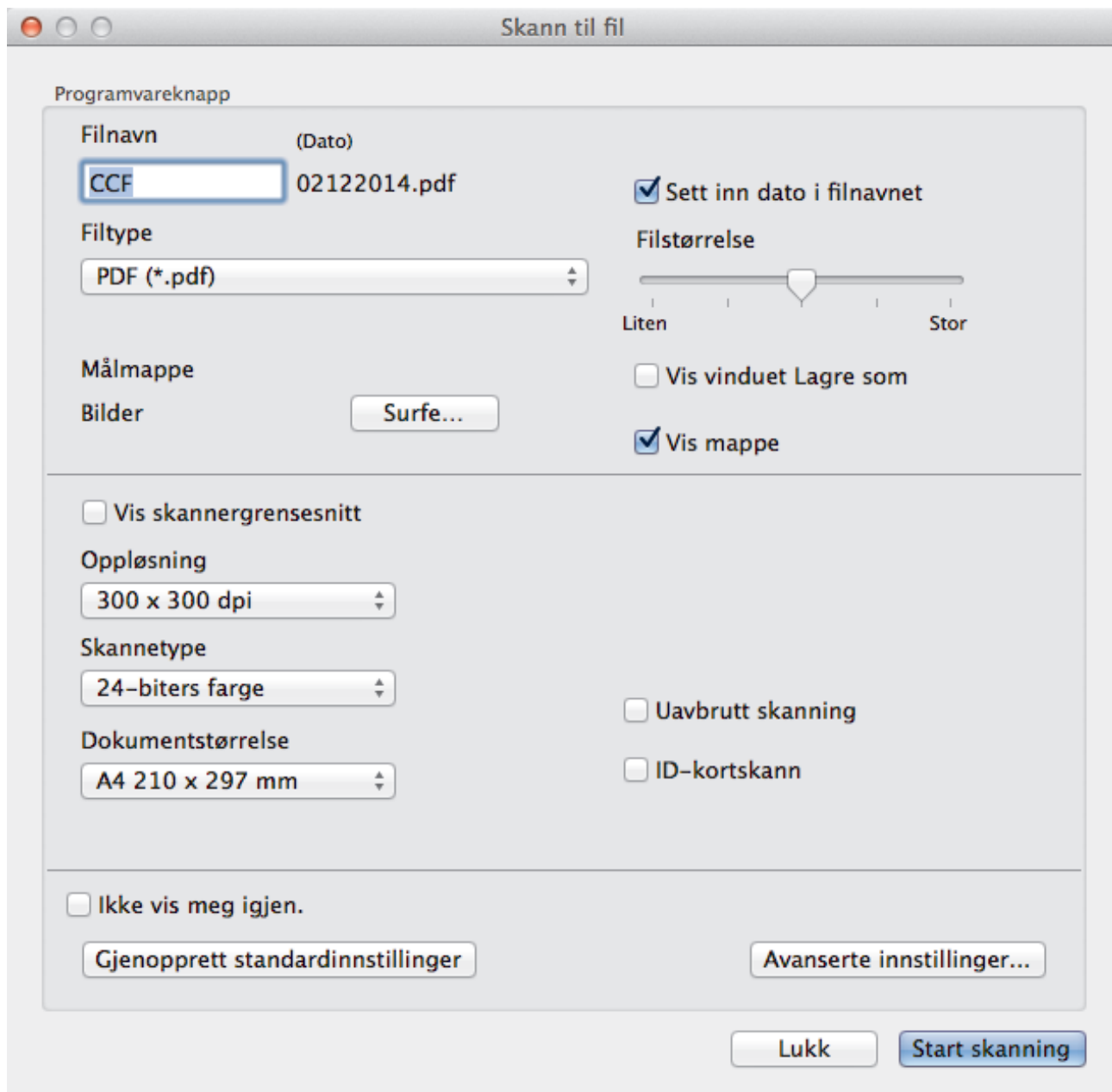

5. Merk av for **ID-kortskann**.
Dialogboksen for instruksjoner vises.
6. Les skjerminstruksjonene og trykk deretter på **OK**.
7. Konfigurer andre innstillinger, hvis nødvendig.
8. Klikk på **Start skanning**-knappen.
Maskinen starter skanningen av én side av identifikasjonskortet.
9. Etter at maskinen har skannet én side, snu identifikasjonskortet og klikk deretter **Fortsett** for å skanne den andre siden.
10. Klikk på **Fullfør**.

✓ Beslektet informasjon

- Skann ved å bruke ControlCenter2 (Macintosh)

Skann til e-postvedlegg med ControlCenter2 (Macintosh)

Send et skannet dokument som et e-postvedlegg.

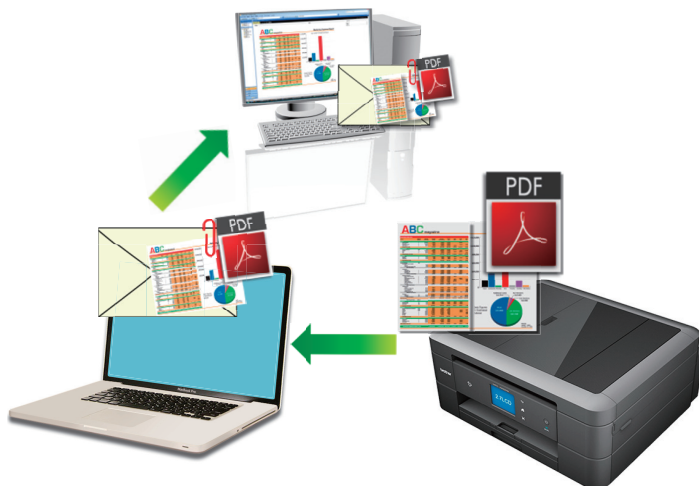

- Funksjonen Skann til e-post støtter ikke nettposttjenester. Bruk funksjonen Skann til bilde eller Skann til fil for å skanne et dokument eller bilde, og legg deretter ved den skannede filen i en e-postmelding.



Maskinen skanner til din standard e-postklient.

1. Legg i dokumentet ditt.
2. I **Finder**-menylinjen, klikk **Gå > Programmer > Brother**, og dobbeltklikk deretter  -ikonet (**ControlCenter**).
3. Klikk på **SKANNING**-kategorien.



4. Klikk på **E-post**-knappen.
Skanneinnstillinger-dialogboksen vises.

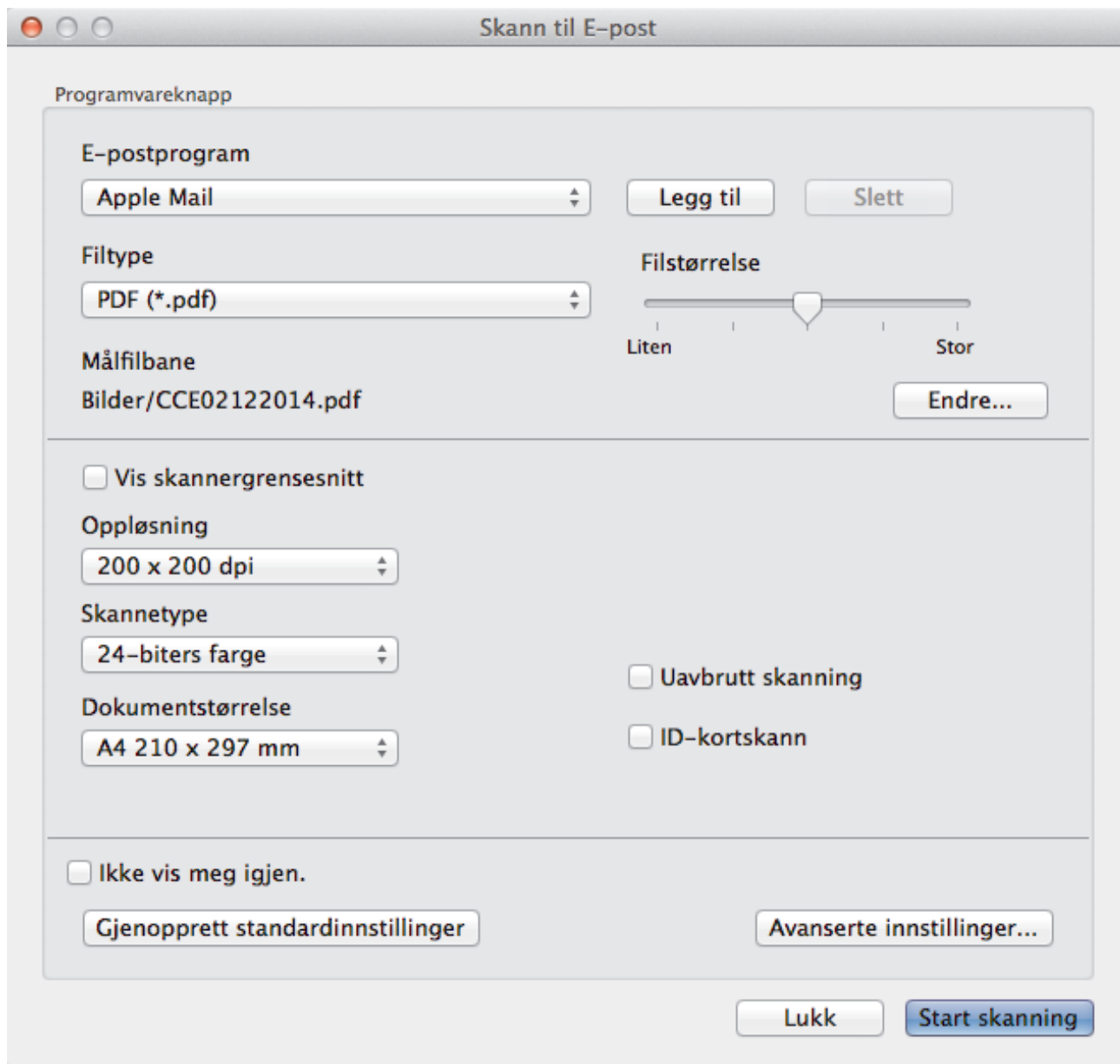

5. Endre skanneinnstillingene som filformat, filnavn, målfilbane, oppløsning eller farge etter behov.



For å endre filnavnet eller målfilbanen, klikk på **Endre**.

6. Klikk på **Start skanning**-knappen.

Maskinen starter skanningen. Ditt standard e-postprogram åpnes og det skannede bildet legges med i en ny, tom e-post.



Beslektet informasjon

- Skann ved å bruke ControlCenter2 (Macintosh)

Skann til en redigerbar tekstfil (OCR) med ControlCenter2 (Macintosh)

Beslektede modeller : MFC-J480DW/MFC-J680DW/MFC-J880DW

Maskinen kan konvertere tegn i et skannet dokument til tekstdata ved hjelp av optisk tegngjenkjenningsteknologi (OCR). Du kan redigere denne teksten ved bruk av et tekstredigeringsprogram.



- (Macintosh) Presto! PageManager må være installert på datamaskinen.

Last ned Presto! PageManager fra http://nj.newsoft.com.tw/download/brother/PM9SEInstaller_BR_multilang2.dmg.

 Funksjonen Skann til OCR er tilgjengelig for enkelte språk.

1. Legg i dokumentet ditt.
 2. I **Finder**-menylinjen, klikk **Gå > Programmer > Brother**, og dobbeltklikk deretter -ikonet (**ControlCenter**).
- ControlCenter2**-skjermbildet vises.
3. Klikk på **SKANNING**-kategorien.



4. Klikk på **OCR**-knappen.
- Skanneinnstillinger-dialogboksen vises.

Skann til OCR

Programvareknapp

Målprogram

OCR-programvare

OCR-språk

Filtype

Målfilbane

Vis skannergrensesnitt

Oppløsning

Skannetype

Uavbrutt skanning

Dokumentstørrelse

ID-kortskann

Ikke vis meg igjen.

5. Endre skanneinnstillingene som filformat, filnavn, målfilbane, oppløsning eller farge etter behov.



For å endre filnavnet eller målfilbanen, klikk på **Endre**.

6. Klikk på **Start skanning**-knappen.

Maskinen skanner dokumentet, konverterer det til redigerbar tekst, og sender det deretter til tekstbehandlingsprogrammet som er valgt som standard.



Beslektet informasjon

- Skann ved å bruke ControlCenter2 (Macintosh)

Skanne til en Office-fil med ControlCenter2 (Macintosh)

Maskinen kan konvertere skannede data til en Microsoft® Word®-fil eller en Microsoft® PowerPoint®-fil.

For å kunne bruke denne funksjonen må Brother-maskinen være tilkopleet et nettverk som har tilgang til Internett gjennom enten en kablet eller en trådløs forbindelse.

1. Legg i dokumentet ditt.
 2. I **Finder**-menylinjen, klikk **Gå > Programmer > Brother**, og dobbeltklikk deretter -ikonet (**ControlCenter**).
- ControlCenter2**-skjermbildet vises.
3. Klikk på **SKANNING**-kategorien.



4. Klikk på **E-post** eller **Fil**-knappen.
Skanneinnstillinger-dialogboksen vises.
5. Klikk på **Filtype**-hurtigmenyen, og velg deretter **Microsoft Office Word (*.docx)**- eller **Microsoft Office PowerPoint (*.pptx)**-alternativet.
Hvis det vises en dialogboks angående Internett-forbindelsen, skal du lese informasjonen og klikke på **OK**.
6. Endre skanneinnstillingene etter behov.
7. Klikk på **Start skanning**-knappen.



Beslektet informasjon

- [Skann ved å bruke ControlCenter2 \(Macintosh\)](#)

Skanneinnstillinger for ControlCenter2 (Macintosh)

Innstillinger	Gjeldende funksjoner			
	Bilde	OCR	E-post	Fil
Målprogram/E-postprogram	Ja	Ja	Ja	-
Filtype	Ja	Ja	Ja	Ja
Filstørrelse	Ja	-	Ja	Ja
OCR programvare (bare tilgjengelig for enkelte modeller)	-	Ja	-	-
OCR-språk (bare tilgjengelig for enkelte modeller)	-	Ja	-	-
Målfilbane	Ja	Ja	Ja	-
Filnavn	Ja	Ja	Ja	Ja
Sett inn dato i filnavnet	Ja	Ja	Ja	Ja
Målmappe	Ja	Ja	Ja	Ja
Vis vinduet Lagre som	-	-	-	Ja
Oppløsning	Ja	Ja	Ja	Ja
Skannetype	Ja	Ja	Ja	Ja
Dokumentstørrelse	Ja	Ja	Ja	Ja
Uavbrutt skanning	Ja	Ja	Ja	Ja
ID-kortskann	Ja	Ja	Ja	Ja
Vis skannergrensesnitt	Ja	Ja	Ja	Ja
Avanserte innstillinger	Ja	Ja	Ja	Ja
Gjenopprett standardinnstillinger	Ja	Ja	Ja	Ja

Målprogram/E-postprogram

Angi programmet som skal brukes til å åpne skannede data. Du kan bare velge programmer som er installert på datamaskinen.

- **Legg til**

Legg til programmer i popup-menyen.

Skriv inn programnavnet i **Programnavn**-feltet (opptil 30 tegn), og velg ønsket program ved å klikke på **Surfe**-knappen. Velg **Filtype**-alternativet fra hurtigmenyen.

- **Slett**

Slett et program du har lagt til hurtigmenyen.

Velg et program fra **Programnavn**-hurtigmenyen, og klikk deretter på **Slett**.

Filtype

Velg filtypen du ønsker å bruke for de skannede dataene.

Filstørrelse

Endre filstørrelsen ved å flytte **Filstørrelse**-glidebryteren til høyre eller venstre.

OCR-språk

Still inn språket for optisk tegngjenkjenning (OCR) slik at det tilsvarer språket i teksten i det skannede dokumentet (kun tilgjengelig på visse modeller).

Målfilbane

Klikk på **Endre**-knappen for å endre prefikset til filnavnet og banen til målmappen.

Filnavn

Skriv et prefiks for filnavnet hvis nødvendig. For å endre prefikset for **Bilde**, **OCR** og **E-post** kan du klikke på **Endre**.

Sett inn dato i filnavnet

Setter automatisk data inn i filnavnet på det skannede bildet. Hvis du vil sette inn datoen i filnavnet for **Bilde**, **OCR** og **E-post**, kan du klikke på **Endre**.

Målmappe

For å endre egenskapene for **Bilde**, **OCR** og **E-post** kan du klikke på **Endre**. Klikk på **Surfe** for å velge mappen hvor du ønsker å lagre det skannede dokumentet. Velg alternativet **Vis mappe** for å vise destinasjonsmappen automatisk etter å ha skannet til en **Fil**.

Vis vinduet Lagre som

Velg dette alternativet hvis du vil angi det skannede bildets målplassering hver gang du skanner.

Oppløsning

Velg en skanneoppløsning fra hurtigmenyen **Oppløsning**. Høyere oppløsninger bruker mer minne og har lengre overføringstid, men gir et skarpere skannet bilde.

Skannetype

Velg mellom en rekke fargedybder for skanning.

- **Svart-hvitt**
Brukes for tekst eller strektegninger.
- **Grå (feilspredning)**
Brukes til fotografier eller grafikk. (Feilspredning er en metode som brukes for å skape simulerte grå bilder uten bruk av ekte grå prikker. Svarte prikker plasseres i et bestemt mønster slik at de ser ut som om de er grå.)
- **Ekte gråskala**
Brukes til fotografier eller grafikk. Denne modusen er mer nøyaktig fordi den bruker opptil 256 gråtoner.
- **24-biters farge**
Bruk for å lage et bilde med mest nøyaktig fargegjengivelse. Denne modusen bruker opptil 16,8 millioner farger til å skanne bildet, men den krever mest minne og har den lengste overføringstiden.
- **Automatisk**
Bruk for ethvert type dokument. Denne modusen velger automatisk en passende fargedybde for dokumentet.

Dokumentstørrelse

Dokumentformatet er satt til A4 som standard. For raskere skannehastigheter kan du velge den eksakte størrelsen på dokumentet fra **Dokumentstørrelse**-rullegardinlisten.

- Hvis du velger alternativet **1 til 2 (A4)**, blir det skannede bildet delt inn i to A5-dokumenter.

Uavbrutt skanning

Velg dette alternativet for å skanne flere sider fra skannerglassplaten eller ADFen (bare tilgjengelig for enkelte modeller). Når en side er skannet, kan du enten velge å fortsette med skanningen eller avslutte. Ved hjelp av denne metoden kan du skanne flere sider enn den maksimale kapasiteten til ADF.

ID-kortskann

Velg denne avmerkingsboksen for å skanne begge sider av identifikasjonskortet på én side.

Vis skannergrensesnitt

Velg denne avmerkingsboksen for å beskjære en del av en skannet side etter at du har forhåndsskannet dokumentet.

Avanserte innstillinger

Konfigurer avanserte innstillinger ved å klikke på **Avanserte innstillinger**-knappen i dialogboksen for skanneinnstillinger.

- **Lysstyrke**

Still inn nivået for **Lysstyrke** ved å dra glidebryteren mot høyre eller venstre for å gjøre bildet lysere eller mørkere. Hvis det skannede bildet er for lyst, velger du et lavere lysstyrkenivå og skanner dokumentet på nytt. Hvis bildet er for mørkt, velger du et høyere nivå for lysstyrke og skanner dokumentet på nytt.

- **Kontrast**

Øk eller reduser **Kontrast**-nivået ved å dra glidebryteren mot høyre eller venstre. En økning fremhever mørke og lyse områder i bildet, mens en reduksjon avdekker flere detaljer i grå områder.

- **Fjern bakgrunnsfarge**

Velg dette alternativet for å fjerne basisfargen i dokumenter for å gjøre skannede data mer gjenkjennelige. Når du bruker denne funksjonen, kan du velge mellom tre innstillinger: høy, middels og lav.

Gjenopprett standardinnstillinger

Velg dette alternativet for å gjenopprette alle innstillinger til fabrikkinnstillingsverdier.



Beslektet informasjon

- [Skann ved å bruke ControlCenter2 \(Macintosh\)](#)
-

Skanne med Presto! PageManager eller andre TWAIN-kompatible programmer (Macintosh)

Beslektede modeller : MFC-J480DW/MFC-J680DW/MFC-J880DW

- Last ned Presto! PageManager fra http://nj.newsoft.com.tw/download/brother/PM9SEInstaller_BR_multilang2.dmg.
- Harddisken må ha minst 400 MB ledig diskplass for installasjon.
- Presto! PageManager støtter OS X v10.8.5, 10.9.x, 10.10.x.
- For mer informasjon om programmet, se Presto! PageManager-hjelpfilen. Du kan få tilgang til denne fra Hjelp-menyen i Presto! PageManager.



Følg disse trinnene hvis du bruker Presto! PageManager. Instruksjoner for å bruke andre programmer som støtter TWAIN-spesifikasjoner er svært lik trinnene som følger.

1. Start Presto! PageManager.

Første gang du bruker Brother TWAIN-driveren, må du angi den som standard driver. For å angi Brother TWAIN-driveren som standarddriveren, gjør du følgende:

- a. Klikk på **File (Fil)**-menyen, og velg deretter **Select Source (Velg Kilde)**-alternativet.
- b. Velg **Brother TWAIN**-alternativet, og klikk deretter på **Select (Velg)**.

2. Klikk på **File (Fil)**-menyen, og velg deretter **Acquire Image Data (Bruk kilde)**-alternativet.

Dialogboksen for skanneroppsett vises.

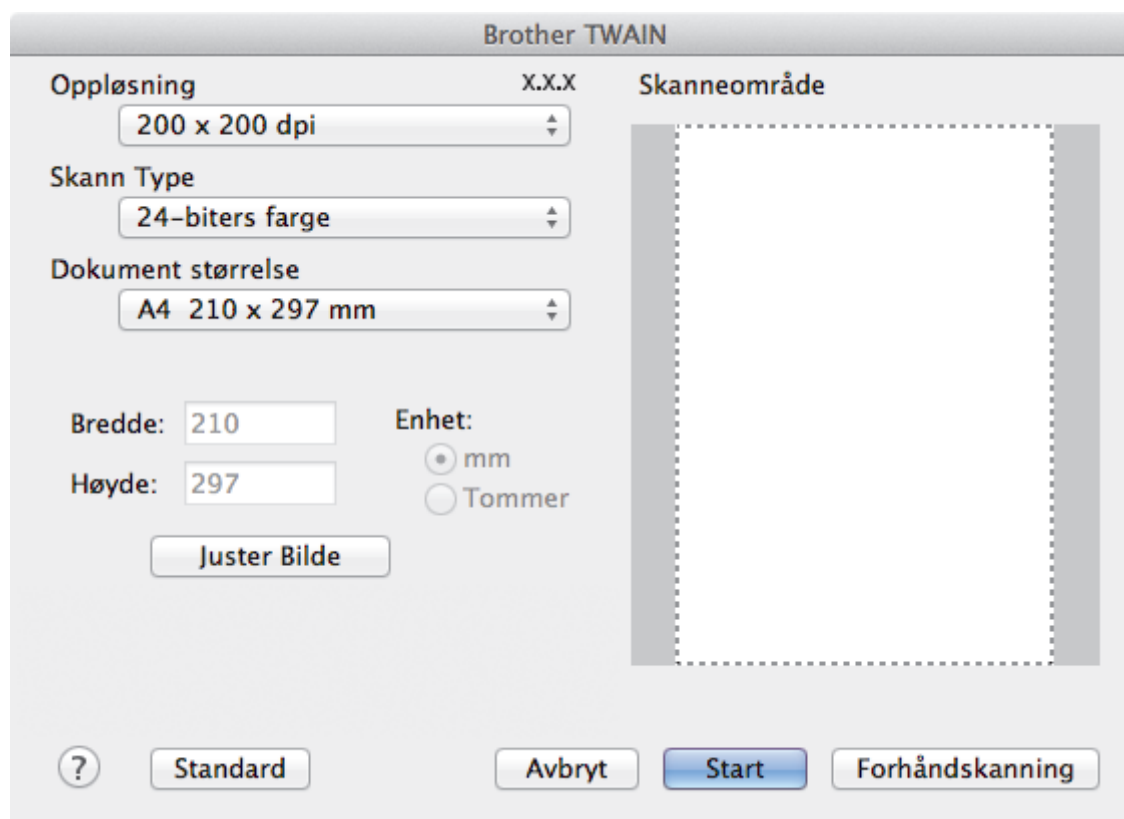

3. Endre skanneinnstillingene ved behov, slik som **Oppløsning**, **Skann Type** eller **Juster Bilde**.
4. Klikk på **Dokument størrelse**-hurtigmenyen, og velg deretter dokumentstørrelsen din.
5. Klikk på **Forhåndskanning**-alternativet for å forhåndsvise bildet ditt og beskjære uønskede deler før skanning.



- Etter å ha valgt en dokumentstørrelse, kan du justere skanneområdet ved å holde nede museknappen og dra musepekeren over den delen du ønsker å skanne.
-

6. Klikk på **Start**.

Maskinen starter skanningen.



Beslektet informasjon

- [Skanne fra datamaskinen din \(Macintosh\)](#)
 - [TWAIN-driverinnstillinger \(Macintosh\)](#)
 - [NewSoft-kundestøtte](#)
-

TWAIN-driverinnstillinger (Macintosh)

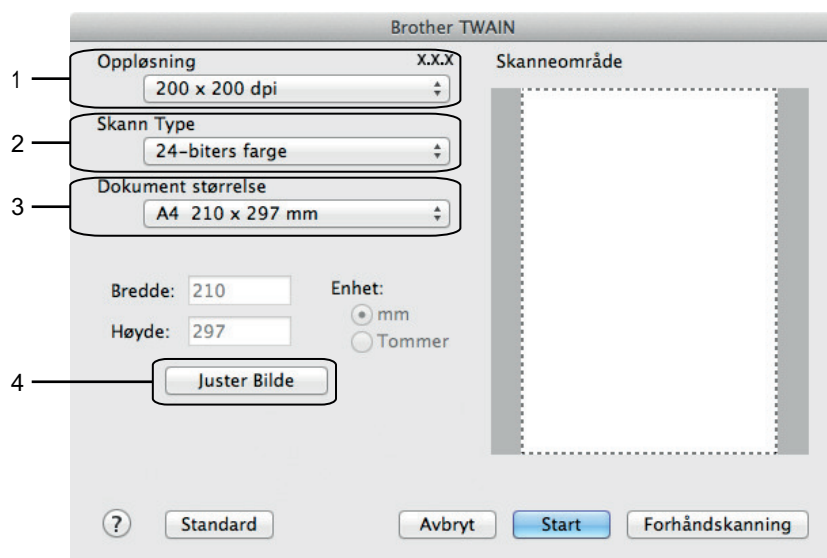

- Elementnavn og tildelte verdier vil variere avhengig av maskinen.
- **Lyshet**-innstillingen er bare tilgjengelig når du velger **Svart-hvitt**, **Grå (feilspredning)**, **Ekte gråskala** eller **24-biters farge** fra **Skann Type**-alternativene.
- **Kontrast**-innstillingen er bare tilgjengelig når du velger **Grå (feilspredning)**, **Ekte gråskala** eller **24-biters farge** fra **Skann Type**-alternativene.

1. Oppløsning

Velg en skanneoppløsning fra **Oppløsning**-hurtigmenyen. Høyere oppløsninger bruker mer minne og har lengre overføringstid, men gir et skarpere skannet bilde.

2. Skann Type

Velg mellom en rekke fargedybder for skanning.

- **Svart-hvitt**
Brukes for tekst eller strektegninger.
- **Grå (feilspredning)**
Brukes til fotografier eller grafikk. (Feilspredning er en metode som brukes for å skape simulerte grå bilder uten bruk av ekte grå prikker. Svarte prikker plasseres i et bestemt mønster slik at de ser ut som om de er grå.)
- **Ekte gråskala**
Brukes til fotografier eller grafikk. Denne modusen er mer nøyaktig fordi den bruker opptil 256 gråtoner.
- **256 farger**
(Ikke tilgjengelig for Brothers ControlCenter-programvare og Presto! PageManager 9 eller nyere)
Bruk for enkle fargeillustrasjoner som ikke bruker hele fargespekteret. Denne modusen bruker opptil 256 farger til å lage bilder.
- **24-biters farge**
Bruk for å lage et bilde med mest nøyaktig fargegjengivelse. Denne modusen bruker opptil 16,8 millioner farger til å skanne bildet, men den krever mest minne og har den lengste overføringstiden.

3. Dokument størrelse

Du kan velge den eksakte størrelsen på dokumentet fra et utvalg av forhåndsinnstilte skannestørrelser. **Automatisk** betyr at maskinen automatisk vil registrere **Dokument størrelse**.

- Hvis du velger **Brukerdefinert**, kan du spesifisere dokumentstørrelsen.

Bredde:	<input type="text" value="210"/>	Enhet:	<input checked="" type="radio"/> mm
Høyde:	<input type="text" value="297"/>		<input type="radio"/> Tommer

4. Juster Bilde

Klikk på **Juster Bilde**-knappen for å tilpasse andre bildekvaliteter.

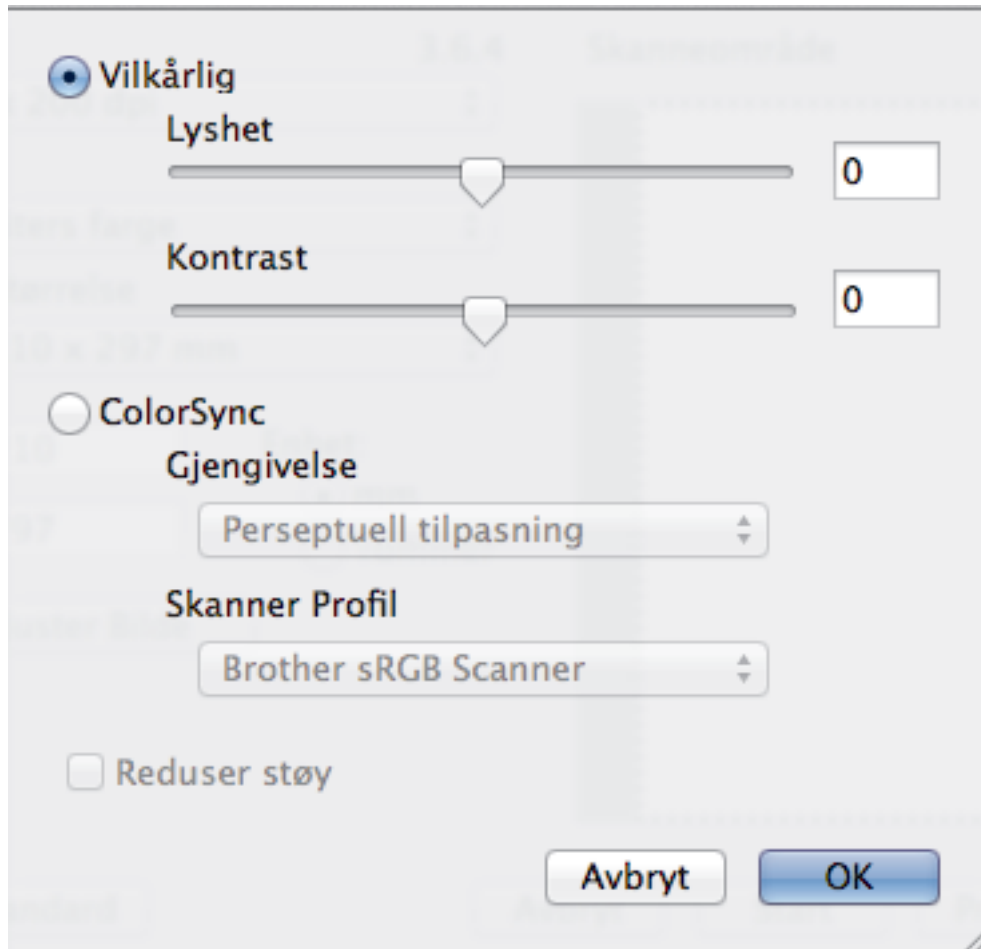

Lyshet

Still inn **Lyshet**-nivået ved å dra glidebryteren til høyre eller venstre for å gjøre bildet lysere eller mørkere. Hvis det skannede bildet er for lyst, velger du et lavere lysstyrkenivå og skanner dokumentet på nytt. Hvis bildet er for mørkt, velger du et høyere nivå for lysstyrke og skanner dokumentet på nytt. Du kan også skrive inn en verdi i feltet for å stille inn lysstyrken.

Kontrast

Øk eller reduser **Kontrast**-nivået ved å dra glidebryteren mot høyre eller venstre. En økning fremhever mørke og lyse områder i bildet, mens en reduksjon avdekker flere detaljer i grå områder. Du kan også skrive inn en verdi i feltet for å stille inn kontrasten.

Reduser støy

Forbedre og fremhev kvaliteten på skannede bilder ved hjelp av dette alternativet. **Reduser støy**-alternativet er tilgjengelig når du velger **24-biters farge**-alternativet og skanneoppløsningene **300 x 300 dpi**, **400 x 400 dpi** eller **600 x 600 dpi**.



Beslektet informasjon

- [Skanne med Presto! PageManager eller andre TWAIN-kompatible programmer \(Macintosh\)](#)

NewSoft-kundestøtte

Beslektede modeller : MFC-J480DW/MFC-J680DW/MFC-J880DW

For USA	
Postadresse	47102 Mission Falls Court, Suite 202 Fremont CA 94539
Telefon	+1-510-770-8900
Faks	+1-510-770-8980
Internett-adresse	http://www.newsoftinc.com

Tyskland	
Telefon	+4940306988851
Internett-adresse	http://de.newsoft.eu.com

Storbritannia	
Telefon	+44(0)203-318-0692
Internett-adresse	http://uk.newsoft.eu.com

Frankrike	
Telefon	+33176607489
Internett-adresse	http://fr.newsoft.eu.com

Italia	
Telefon	+390699268256
Internett-adresse	http://it.newsoft.eu.com

Spania	
Telefon	+34901666314



Beslektet informasjon

- Skanne med Presto! PageManager eller andre TWAIN-kompatible programmer (Macintosh)

Kopi

- [Kopier et dokument](#)
- [Forstørre eller redusere kopierte bilder](#)
Velg et forstørrelses- eller reduksjonsforhold for å endre størrelse på kopiert data.
- [Sortere kopier](#)
Sortere flere kopier. Sider stables i den rekkefølgen de mates inn, dvs., 1, 2, 3, osv.
- [Lage kopier til sideoppsett \(N i 1 eller plakat\)](#)
N i 1-kopieringsfunksjonen sparer papir ved å kopiere to eller fire sider av dokumentet på én side av kopien. Plakatfunksjonen deler dokumentet ditt inn i deler, og forstørrer så delene så du kan sette dem sammen til en plakat. Bruk skannerglassplaten til å skrive ut en plakat.
- [2-sidig kopi](#)
- [Kopiere et ID-kort](#)
Bruk [2 i 1 (ID)]-funksjonen til å kopiere begge sider av et identifikasjonskort på én side, og bevare den originale kortstørrelsen.
- [Kopiere i blekksparemodus](#)
Når du velger blekksparemodus, skriver maskinen ut fargene lysere og legger vekt på bildenes omriss.
- [Kopieringsalternativer](#)

Kopier et dokument

>> [MFC-J480DW](#)

>> [DCP-J562DW/MFC-J680DW/MFC-J880DW](#)

MFC-J480DW

1. Sørg for at du har matet inn riktig papirstørrelse i papirmagasinet.
2. Gjør ett av følgende:
 - Legg dokumentet med *forsiden ned* på skannerglassplaten.

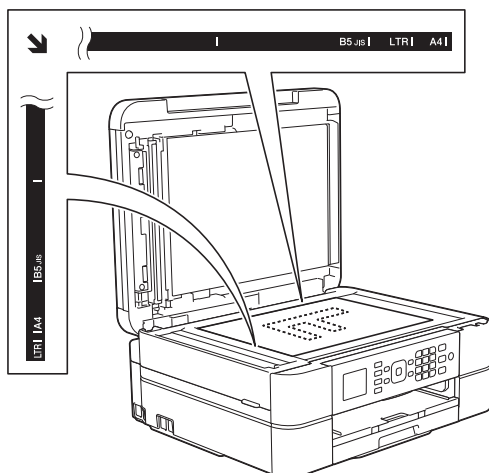

- Legg dokumentet i ADF-en med *forsiden ned*.
(Ved kopiering av flere sider, anbefaler vi at ADF brukes.)

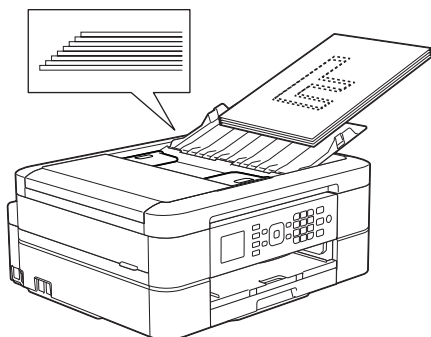

3. Trykk på  (**COPY**).

LCD-skjermen viser:

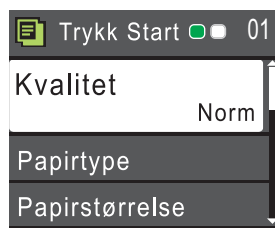

4. Angi antall kopier ved hjelp av talltastaturet.
5. Endre om nødvendig kopieringsinnstillingene.

Trykk på ▲ eller ▼ for å bla gjennom kopieringsinnstillingene. Trykk på **OK** når innstillingen du vil ha, er uthevet.



- Når du legger i andre størrelser enn vanlig papir i A4, må du endre innstillingene for [Papirstørrelse] og [Papirtype].

6. Når du er ferdig trykker du på **Mono Start** eller **Colour Start**.



Hvis du vil stanse kopieringen, trykker du **Stop/Exit**.

DCP-J562DW/MFC-J680DW/MFC-J880DW

1. Sørg for at du har matet inn riktig papirstørrelse i papirmagasinet.
2. Gjør ett av følgende:

- Legg dokumentet med *forsiden ned* på skannerglassplaten.

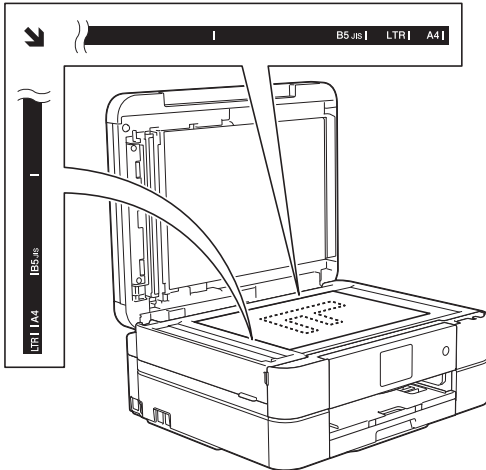

- Legg dokumentet i ADF-en med *forsiden ned*. (Kun ADF-modeller)
(Ved kopiering av flere sider, anbefaler vi at ADF brukes.)

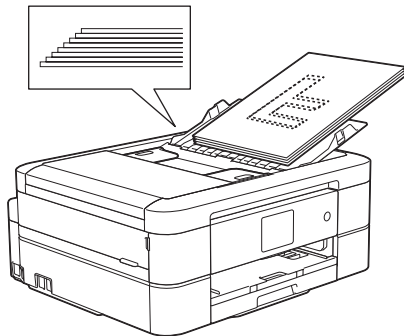

3. Trykk på  [Kopi].

Pekeskjermen viser:

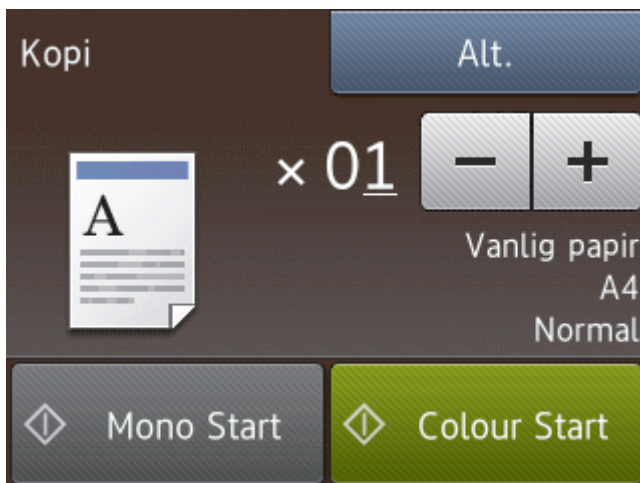

4. Endre om nødvendig kopieringsinnstillingene.



- Når du legger i vanlig papir med et annet format enn A4 må du endre innstillingene [Papirstørrelse] og [Papirtype] ved å trykke på [Alt.]-knappen.

Alternativ	Beskrivelse
x01 (Antall kopier)	Angi antall kopier på én av følgende måter: <ul style="list-style-type: none">• Trykk – eller + på pekeskjermen.• Trykk på x01 for å vise tastaturet på pekeskjermen, og angi deretter antall kopier ved hjelp av tastaturet på pekeskjermen. Trykk på OK.
Alt.	Trykk på  for å endre kopieringsinnstillingene kun for neste kopi. <ul style="list-style-type: none">• Trykk på OK når du er ferdig med å endre innstillingene.• Etter at du har valgt nye alternativer, kan du lagre dem ved å trykke på knappen Lagre som snarvei.

5. Trykk [Mono Start] eller [Colour Start].



Hvis du vil stanse kopieringen, trykker du .



Beslektet informasjon

- [Kopi](#)
- [Legg dokumenter inn i den automatiske dokumentmateren \(ADF\).](#)
- [Mate inn dokumenter på skannerglassplaten](#)
- [Kopieringsalternativer](#)

Forstørre eller redusere kopierte bilder

Velg et forstørrelses- eller reduksjonsforhold for å endre størrelse på kopiert data.

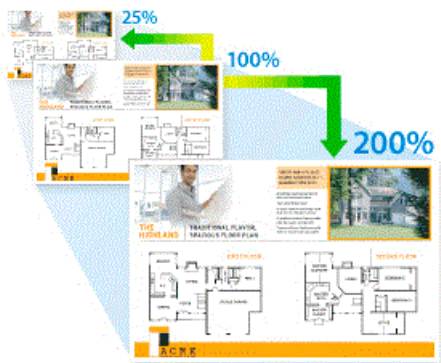

>> [MFC-J480DW](#)

>> [DCP-J562DW/MFC-J680DW/MFC-J880DW](#)

MFC-J480DW



1. Legg i dokumentet ditt.
2. Trykk på  (**COPY**).
3. Angi antall kopier ved hjelp av talltastaturet.
4. Trykk på ▲ eller ▼ for å velge [Øke/Redusere]. Trykk på **OK**.
5. Trykk på ▲ eller ▼ for å velge tilgjengelige alternativer. Trykk på **OK**.
6. Gjør ett av følgende:
 - Hvis du valgte alternativet [Forstørr] eller [Reduser], trykker du på ▲ eller ▼ for å velge forstørrelses- eller reduksjonsforholdet du vil bruke. Trykk på **OK**.
 - Hvis du valgte alternativet [Definer 25-400%], skriver du inn et forstørrelses- eller reduksjonsforhold mellom [25%] og [400%]. Trykk på **OK**.
 - Hvis du valgte alternativet [100%] eller [Tilpass siden], går du til neste trinn.
7. Når du er ferdig trykker du på **Mono Start** eller **Colour Start**.



Hvis du valgte alternativet [Tilpass siden], justerer maskinen kopiformatet slik at det passer til papirformatet som er angitt i maskinen.

- Alternativet [Tilpass siden] fungerer ikke som det skal når dokumentet på skannerglassplaten er forskjøvet med mer enn tre grader. Bruk siktelinjene til venstre og øverst som hjelp til å plassere dokumentet med forsiden ned og øverst til venstre på skannerglassplaten.
- Alternativet [Tilpass siden] er ikke tilgjengelig når du bruker ADF.
- Alternativet [Tilpass siden] er ikke tilgjengelig for dokumenter i Legal-størrelse.

DCP-J562DW/MFC-J680DW/MFC-J880DW

1. Legg i dokumentet ditt.
2. Trykk på  [Kopi].
3. Angi antall kopier på én av følgende måter:
 - Trykk [-] eller [+] på pekeskjermen.
 - Trykk på  for å vise tastaturet på pekeskjermen, og angi deretter antall kopier ved hjelp av tastaturet på pekeskjermen. Trykk på [OK].

-
4. Trykk på [Alt.] > [Forstørr/Reduser].
 5. Trykk på ▲ eller ▼ for å vise tilgjengelige alternativer, og trykk deretter på alternativet du vil endre.
 6. Gjør ett av følgende:
 - Hvis du valgte alternativet [Forstørr] eller [Reduser], trykker du på forstørrelses- eller reduksjonsforholdet du vil bruke.
 - Hvis du valgte alternativet [Definer 25-400%], trykker du på  (Tilbake-tasten) for å slette vist prosentantall, eller du kan trykke på ◀ for å flytte markøren, og deretter skriver du inn et forstørrelses- eller reduksjonsforhold mellom [25%] og [400%].
Trykk på [OK].
 - Hvis du valgte alternativet [100%] eller [Tilpass til siden], går du til neste trinn.
 7. Les og bekreft den viste listen med alternativer du har valgt, og trykk deretter [OK].
 8. Trykk på [Mono Start] eller [Colour Start] når du er ferdig med å endre innstillinger.



Hvis du valgte alternativet [Tilpass til siden], justerer maskinen kopiformatet slik at det passer til papirformatet som er angitt i maskinen.

- Alternativet [Tilpass til siden] fungerer ikke som det skal når dokumentet på skannerglassplaten er forskjøvet med mer enn tre grader. Bruk siktelinjene til venstre og øverst som hjelp til å plassere dokumentet med forsiden ned og øverst til venstre på skannerglassplaten.
- Alternativet [Tilpass til siden] er ikke tilgjengelig når du bruker ADF. (Bare ADF-modeller)
- Alternativet [Tilpass til siden] er ikke tilgjengelig for dokumenter i Legal-størrelse.



Beslektet informasjon

- [Kopi](#)

Sortere kopier

Sortere flere kopier. Sider stables i den rekkefølgen de mates inn, dvs., 1, 2, 3, osv.

>> [MFC-J480DW](#)



>> [DCP-J562DW/MFC-J680DW/MFC-J880DW](#)

MFC-J480DW

1. Legg i dokumentet ditt.
2. Trykk på  (**COPY**).
3. Angi antall kopier ved hjelp av talltastaturet.
4. Trykk på ▲ eller ▼ for å velge følgende:
 - a. Velg [Stable/Sorter]. Trykk på **OK**.
 - b. Velg [Sorter]. Trykk på **OK**.
5. Trykk på **Mono Start** eller **Colour Start**. Hvis du legger dokumentet i ADF-en, skanner maskinen dokumentet og begynner å skrive ut.

Hvis du bruker skannerglassplaten, går du til neste trinn.
6. Når maskinen har skannet siden, trykker du på **1** for å skanne neste side.
Gjenta dette trinnet for hver side i dokumentet.
7. Når alle sidene er skannet, trykker du på **2** for å starte utskriften.

DCP-J562DW/MFC-J680DW/MFC-J880DW

1. Legg i dokumentet ditt.
2. Trykk på  [Kopi].
3. Angi antall kopier på én av følgende måter:
 - Trykk [-] eller [+] på pekeskjermen.
 - Trykk på  for å vise tastaturet på pekeskjermen, og angi deretter antall kopier ved hjelp av tastaturet på pekeskjermen. Trykk på [OK].
4. Trykk på [Alt.] > [Stable/Sorter] > [Sorter].
5. Les og bekreft den viste listen med innstillinger du har valgt, og trykk deretter [OK].
6. Trykk på [Mono Start] eller [Colour Start] når du er ferdig med å endre innstillinger. Hvis du legger dokumentet i ADF-en (bare ADF-modeller), skanner maskinen dokumentet og begynner å skrive ut.

Hvis du bruker skannerglassplaten, går du til neste trinn.
7. Når maskinen har skannet siden, legger du neste side på skannerglassplaten. Trykk på [Fortsett].
Gjenta dette trinnet for hver side i dokumentet.
8. Når alle sidene er skannet, trykker du på [Avslutt] for å starte utskriften.



Beslektet informasjon

- [Kopi](#)

Lage kopier til sideoppsett (N i 1 eller plakat)

N i 1-kopieringsfunksjonen sparer papir ved å kopiere to eller fire sider av dokumentet på én side av kopien. Plakatfunksjonen deler dokumentet ditt inn i deler, og forstørrer så delene så du kan sette dem sammen til en plakat. Bruk skannerglassplaten til å skrive ut en plakat.



- Sørg for at papirstørrelsen er satt til A4 eller Letter.
- Du kan bare lage én plakat kopi om gangen.

>> [MFC-J480DW](#)

>> [DCP-J562DW/MFC-J680DW/MFC-J880DW](#)

MFC-J480DW



1. Legg i dokumentet ditt.
2. Trykk på  (**COPY**).
3. Angi antall kopier ved hjelp av talltastaturet.
4. Trykk på ▲ eller ▼ for å velge [Sideoppsett]. Trykk på **OK**.
5. Trykk på ▲ eller ▼ for å vise alternativene, og trykk deretter på **OK** for å velge alternativet du vil ha.
6. Trykk på **Mono Start** eller **Colour Start**. Hvis du legger dokumentet i ADF-en eller lager en plakat, skanner maskinen sidene og begynner å skrive ut.

Hvis du bruker skannerglassplaten, går du til neste trinn.

7. Når maskinen har skannet siden, trykker du på **1** for å skanne neste side.
Gjenta dette trinnet for hver side i dokumentet.
8. Når alle sidene er skannet, trykker du på **2** for å starte utskriften.

DCP-J562DW/MFC-J680DW/MFC-J880DW

1. Legg i dokumentet ditt.

-
2. Trykk på  [Kopi].
 3. Angi antall kopier på én av følgende måter:
 - Trykk [-] eller [+] på pekeskjermen.
 - Trykk på  for å vise tastaturet på pekeskjermen, og angi deretter antall kopier ved hjelp av tastaturet på pekeskjermen. Trykk på [OK].
 4. Trykk på [Alt.] > [Sideoppsett].
 5. Trykk på ▲ eller ▼ for å vise alternativene, og trykk deretter på alternativet du ønsker.
 6. Les og bekreft den viste listen med innstillinger du har valgt, og trykk deretter [OK].
 7. Trykk på [Mono Start] eller [Colour Start] når du er ferdig med å endre innstillinger. Hvis du legger dokumentet i ADF-en (bare ADF-modeller) eller lager en plakat, skanner maskinen sidene og begynner å skrive ut.

Hvis du bruker skannerglassplaten, går du til neste trinn.

8. Når maskinen har skannet siden, legger du neste side på skannerglassplaten. Trykk på [Fortsett].
Gjenta dette trinnet for hver side i dokumentet.
9. Når alle sidene er skannet, trykker du på [Avslutt] for å starte utskriften.











Beslektet informasjon

- [Kopi](#)
 - [Sideoppsettsalternativer for kopier](#)
-

Sideoppsettsalternativer for kopier

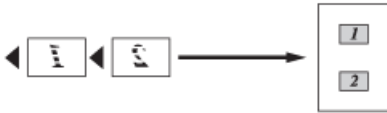
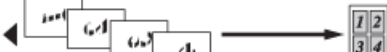
MFC-J480DW

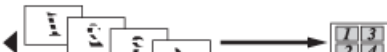
- Hvis du kopierer fra ADF-en, legger du dokumentet med forsiden ned i retningen som vises i tabellen.
- Hvis du kopierer fra skannerglassplaten, legger du dokumentet med forsiden ned i retningen som vises i tabellen.

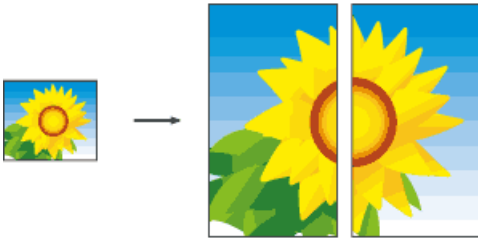
Alternativ	Beskrivelse
Av (1i1)	-
2i1 (S)	<ul style="list-style-type: none"> • Når du bruker ADF-en  <ul style="list-style-type: none"> • Når skannerglassplaten brukes 
2i1 (L)	<ul style="list-style-type: none"> • Når du bruker ADF-en  <ul style="list-style-type: none"> • Når skannerglassplaten brukes 
2i1 (ID) (Bruke skannerglassplaten)	
4i1 (S)	<ul style="list-style-type: none"> • Når du bruker ADF-en  <ul style="list-style-type: none"> • Når skannerglassplaten brukes 
4i1 (L)	<ul style="list-style-type: none"> • Når du bruker ADF-en  <ul style="list-style-type: none"> • Når skannerglassplaten brukes 
Plakat (2x1) (Bruke skannerglassplaten)	

Alternativ	Beskrivelse
Plakat (2x2) (Bruke skannerglassplaten)	
Plakat (3x3) (Bruke skannerglassplaten)	

DCP-J562DW/MFC-J680DW/MFC-J880DW

- Hvis du kopierer fra ADF-en, legger du dokumentet med forsiden ned i retningen som vises i tabellen. (Kun ADF-modeller)
- Hvis du kopierer fra skannerglassplaten, legger du dokumentet med forsiden ned i retningen som vises i tabellen.

Alternativ	Beskrivelse
Av (1i1)	-
2i1 (stående)	<ul style="list-style-type: none"> • Når du bruker ADF-en <ul style="list-style-type: none"> • Når skannerglassplaten brukes
2i1 (liggende)	<ul style="list-style-type: none"> • Når du bruker ADF-en <ul style="list-style-type: none"> • Når skannerglassplaten brukes
2i1 (ID) (Bruke skannerglassplaten)	
4i1 (stående)	<ul style="list-style-type: none"> • Når du bruker ADF-en <ul style="list-style-type: none"> • Når skannerglassplaten brukes
4i1 (liggende)	<ul style="list-style-type: none"> • Når du bruker ADF-en <ul style="list-style-type: none"> • Når skannerglassplaten brukes

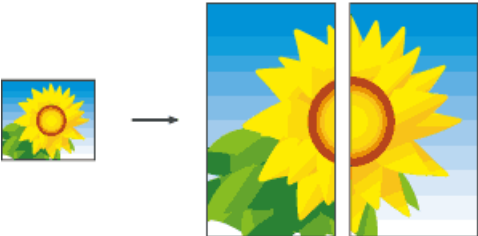
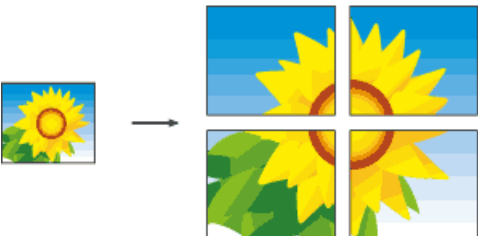
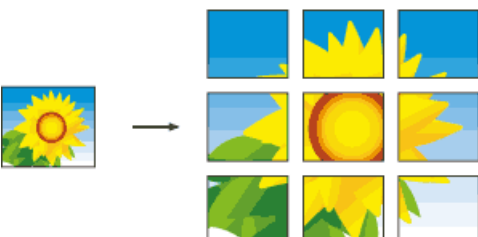
Alternativ	Beskrivelse
	
Plakat (2x1) (Bruke skannerglassplaten)	
Plakat (2x2) (Bruke skannerglassplaten)	
Plakat (3x3) (Bruke skannerglassplaten)	



Beslektet informasjon

- Lage kopier til sideoppsett (N i 1 eller plakat)

2-sidig kopi

- [Kopiere på begge sider av arket \(1-sidig til 2-sidig / 2-sidig til 2-sidig\)](#)
Reduser mengde papir du bruker ved å kopiere på begge sider av papiret.

Kopiere på begge sider av arket (1-sidig til 2-sidig / 2-sidig til 2-sidig)

Reduser mengde papir du bruker ved å kopiere på begge sider av papiret.

- Vi anbefaler at du legger enkeltstående dokumenter i ADF-en for 2-sidig kopiering. (Bare ADF-modeller)
- Bruk skannerglassplaten til 2-sidige dokumenter.
- Du kan bare bruke vanlig papir i formatene A4, A5 eller Letter.

>> [MFC-J480DW](#)

>> [DCP-J562DW/MFC-J680DW/MFC-J880DW](#)

MFC-J480DW

1. Legg i dokumentet ditt.
2. Trykk på  (**COPY**).
3. Angi antall kopier ved hjelp av talltastaturet.
4. Vil du sortere flere kopier, trykker du på ▲ eller ▼ for å velge følgende:
 - a. Velg [Stable/Sorter]. Trykk på **OK**.
 - b. Velg [Sorter]. Trykk på **OK**.
5. Trykk på ▲ eller ▼ for å velge følgende:
 - a. Velg [Tosidig kopi]. Trykk på **OK**.
 - b. Velg [Tosidig kopi] én gang til. Trykk på **OK**.
 - c. Velg alternativet du vil bruke. Trykk på **OK**.

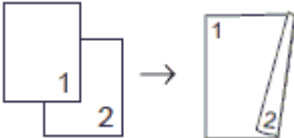
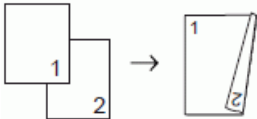
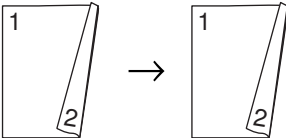
Alternativ	Beskrivelse
Av	-
1-s⇒2-s Langkantv.	
1-s⇒2-s Kortkantv.	
2-sidig ⇒2-sidig	

6. Trykk på **Mono Start** eller **Colour Start**. Hvis du legger dokumentet i den automatiske dokumentmateriaen, skanner maskinen sidene og begynner å skrive ut.
Hvis du bruker skannerglassplaten, går du til neste trinn.
7. Når maskinen har skannet siden, legger du neste side på skannerglassplaten. Trykk på **1** for å skanne. Maskinen begynner å skrive ut.
8. Hvis du valgte alternativet [Sorter], gjentar du forrige trinn for hver side. Trykk på **2** når alle sidene er skannet. Maskinen begynner å skrive ut.

Du må IKKE ta på utskriften før den er matet ut den andre gangen. Maskinen vil skrive ut og mate ut den første siden, og deretter trekke papiret tilbake for å skrive ut på den andre siden.



- Hvis det oppstår papirstopp, trykker du på ▲ eller ▼ for å velge [Avansert], og deretter trykker du på **OK** på [Tosidig kopi]-menyen.
Trykk på ▲ eller ▼ for å velge én av innstillingene som forhindrer papirstopp: [Tosidig 1] eller [Tosidig 2], og trykk deretter på **OK**.
- Alternativet [Tosidig 1] bruker lengre utskriftstid slik at blekket kan tørke.
- Alternativet [Tosidig 2] bruker lengre utskriftstid og skriver dessuten ut med svakere farger.

DCP-J562DW/MFC-J680DW/MFC-J880DW

1. Legg i dokumentet ditt.
2. Trykk på  [Kopi].
3. Angi antall kopier på én av følgende måter:
 - Trykk [-] eller [+] på pekeskjermen.
 - Trykk på **x01** for å vise tastaturet på pekeskjermen, og angi deretter antall kopier ved hjelp av tastaturet på pekeskjermen. Trykk på [OK].
4. Vil du sortere flere kopier, trykker du på [Alt.] > [Stable/Sorter] > [Sorter].
5. Trykk på ▲ eller ▼ for å vise [2-sidig kopi]-alternativet og trykk deretter på det.
6. Trykk alternativet du vil ha.

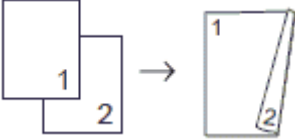
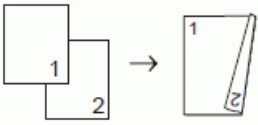
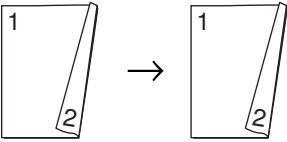
Alternativ	Beskrivelse
Av	-
1-sidig⇒2-sidig Langkantvending	
1-sidig⇒2-sidig Kortskantvending	
tosidig⇒tosidig	

7. Se gjennom innstillingene på pekeskjermen, og trykk deretter [OK].
8. Trykk [Mono Start] eller [Colour Start]. Hvis du legger dokumentet i ADF-en (bare ADF-modeller), skanner maskinen dokumentet og begynner å skrive ut.
Hvis du bruker skannerglassplaten, går du til neste trinn.
9. Legg neste side på skannerglassplaten og trykk på [Fortsett].
Maskinen begynner å skrive ut.
10. Hvis du valgte alternativet [Sorter], gjentar du forrige trinn for hver side. Trykk på [Avslutt] når alle sidene er skannet. Maskinen begynner å skrive ut.

Du må IKKE ta på utskriften før den er matet ut den andre gangen. Maskinen vil skrive ut og mate ut den første siden, og deretter trekke papiret tilbake for å skrive ut på den andre siden.



- Hvis papiret setter seg fast, trykker du på [Avansert]-knappen, og deretter trykker du på én av innstillingene som forhindrer papirstopp: [Tosidig 1] eller [Tosidig 2].
- Alternativet [Tosidig 1] bruker lengre utskriftstid slik at blekket kan tørke.
- Alternativet [Tosidig 2] bruker lengre utskriftstid og skriver dessuten ut med svakere farger.



Beslektet informasjon

- 2-sidig kopi
- Papirhåndtering og utskriftsproblemer

Kopiere et ID-kort

Bruk [2i1 (ID)]-funksjonen til å kopiere begge sider av et identifikasjonskort på én side, og bevare den originale kortstørrelsen.



- Kontroller at papirstørrelsen er satt til A4 eller Letter.
- Du kan kopiere ID-kort i den utstrekning det er tillatt i henhold til gjeldende lover. Mer informasjon ►► *Produksikkerhetsguide*

>> [MFC-J480DW](#)

>> [DCP-J562DW/MFC-J680DW/MFC-J880DW](#)

MFC-J480DW

1. Legg ID-kortet med forsiden ned nær øvre venstre hjørne på skannerglassplaten.

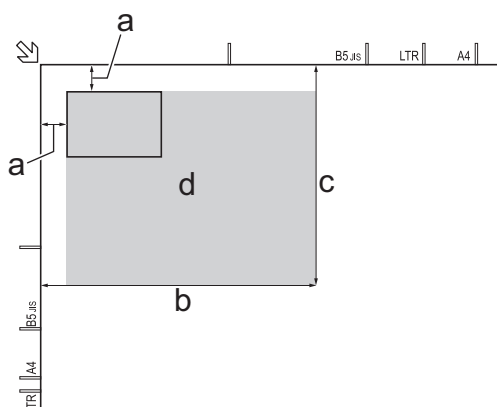

- a. 3 mm eller mer (øverst, venstre)
 - b. 207 mm
 - c. 145 mm
 - d. område som kan skannes
2. Trykk på  (**COPY**).
 3. Angi antall kopier ved hjelp av talltastaturet.
 4. Trykk på ▲ eller ▼ for å velge følgende:

- a. Velg [Sideoppsett]. Trykk på **OK**.
 - b. Velg [2i1 (ID)]. Trykk på **OK**.
5. Trykk på **Mono Start** eller **Colour Start**.
Maskinen begynner å skanne den ene siden av ID-kortet.
6. Når maskinen har skannet den første siden, snur du identifikasjonskortet og trykker på **1**.

DCP-J562DW/MFC-J680DW/MFC-J880DW

1. Legg ID-kortet med forsiden ned nær øvre venstre hjørne på skannerglassplaten.

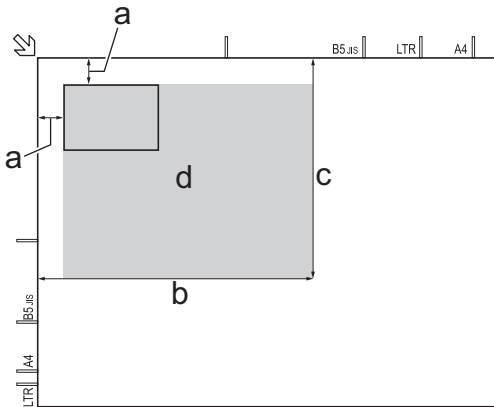

- a. 3 mm eller mer (øverst, venstre)
 - b. 207 mm
 - c. 145 mm
 - d. område som kan skannes
2. Trykk på  [Kopi].
3. Angi antall kopier på én av følgende måter:
- Trykk [-] eller [+] på pekeskjermen.
 - Trykk på  for å vise tastaturet på pekeskjermen, og angi deretter antall kopier ved hjelp av tastaturet på pekeskjermen. Trykk på [OK].
4. Trykk på [Alt.] > [Sideoppsett] > [2i1 (ID)].
5. Les og bekreft den viste listen med innstillinger du har valgt. Trykk på [OK] når du er ferdig med å endre innstillingene.
6. Trykk [Mono Start] eller [Colour Start].
Maskinen begynner å skanne den ene siden av ID-kortet.
7. Når maskinen har skannet den første siden, snur du identifikasjonskortet og trykker på [Fortsett] for å skanne den andre siden.

Beslektet informasjon

- [Kopi](#)

Kopiere i blekksparingsmodus

Beslektede modeller : MFC-J880DW

Når du velger blekksparingsmodus, skriver maskinen ut fargene lysere og legger vekt på bildenes omriss.



- Blekkmengden som spares, varierer etter hvilken dokumenttype som skrives ut.
- Blekksparemodus kan gjøre slik at utskriftene ser annerledes ut enn originaldokumentet.
- Funksjonen Blekksparemodus støttes av teknologi fra Reallusion, Inc.



1. Legg i dokumentet ditt.
2. Trykk på  [Kopi].
3. Angi antall kopier på én av følgende måter:
 - Trykk [-] eller [+] på pekeskjermen.
 - Trykk på **x01** for å vise tastaturet på pekeskjermen, og angi deretter antall kopier ved hjelp av tastaturet på pekeskjermen. Trykk på [OK].
4. Trykk på [Alt.] > [Avanserte innst.] > [Blekksparemodus].
5. Les og bekreft den viste listen med innstillinger du har valgt, og trykk deretter [OK].
6. Trykk på [Mono Start] eller [Colour Start] når du er ferdig med å endre innstillinger.



Beslektet informasjon

- [Kopi](#)

Kopieringsalternativer

MFC-J480DW

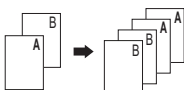
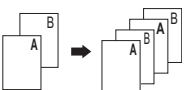
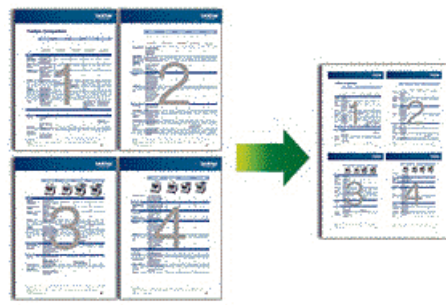
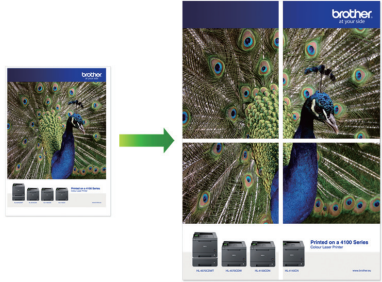
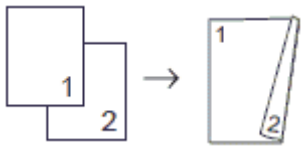
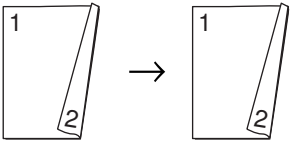

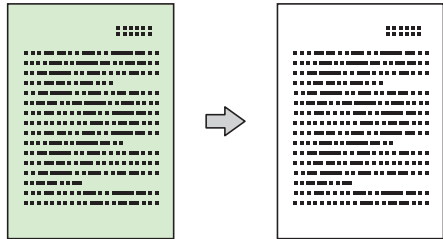

Alternativ	Beskrivelse	
Kvalitet	Velg en kopieringsoppløsning for dokumenttypen. <ul style="list-style-type: none"> Når du velger alternativ <i>Norm</i>, er <i>Vanlig papir</i> det eneste alternativet for <i>Papirtype</i>. 	
Papirtype	Velg papirtype. Hvis du kopierer på spesialpapir, får du best utskriftskvalitet ved å stille inn maskinen på den typen papir du bruke.	
Papirstørrelse	Velg papirstørrelse. Hvis du kopierer på annet papir enn i A4-størrelse, må du endre papirstørrelseinnstillingen.	
Øke/Redusere	100%	-
	Forstørr	Velg forstørrelsesforhold for neste kopi.
	Reduser	Velg forminskingsforhold for neste kopi.
	Tilpass siden	Juster kopiformatet slik at det passer til papirformatet du har stilt inn.
Definer 25-400%	Angi et forstørrelses- eller forminskingsforhold.	
Tetthet	Øk tettheten for å gjøre teksten mørkere. Reduser tettheten for å gjøre teksten lysere.	
Stable/Sorter	Velg å stable eller sortere flere kopier.	
	<div style="display: flex; justify-content: space-around;"> <div style="text-align: center;"> <p>Stable</p>  </div> <div style="text-align: center;"> <p>Sortere</p>  </div> </div>	
Sideoppsett	Lag N i 1-, 2 i 1-ID- eller plakatkopier.	
	<div style="display: flex; justify-content: space-around;"> <div style="text-align: center;"> <p>4 i 1</p>  </div> <div style="text-align: center;"> <p>Plakat</p>  </div> </div>	
Tosidig kopi	Velg dette alternativet hvis du vil kopiere på begge sider av arket.	
	<div style="display: flex; justify-content: space-around;"> <div style="text-align: center;"> <p>1-sidig→2-sidig</p>  </div> <div style="text-align: center;"> <p>2-sidig→2-sidig</p>  </div> </div>	

Alternativ	Beskrivelse
Avanserte innst.	<p>Fjern bakgrunn</p> <p>Fjerner dokumentets bakgrunnsfarge i kopier. Den hvite bakgrunnen blir tydeligere. Dette sparer noe blekk og kan gjøre visse kopier enklere å lese.</p> 
Angi ny std.	Lagrer kopieringsinnstillingene du bruker oftest, ved å angi dem som standardinnstillinger.
Fabrikkinnst.	Gjenoppretter eventuelt endrede kopiinnstillinger til fabrikkinnstillingene.

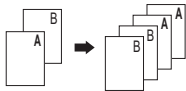
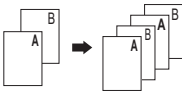
DCP-J562DW/MFC-J680DW/MFC-J880DW

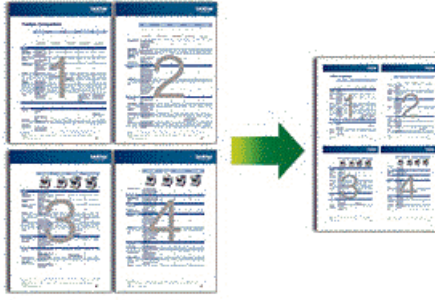
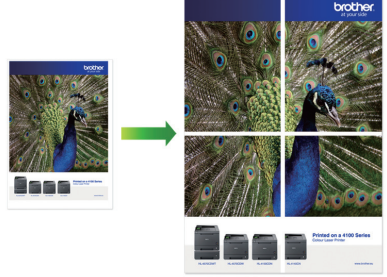
Vil du endre kopiinnstillingene, trykker du på [Alt.]-knappen.

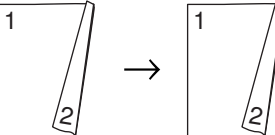
Alternativ	Beskrivelse	
Kvalitet	<p>Velg kopieringsoppløsning for dokumenttypen.</p> <ul style="list-style-type: none"> Når du velger Normal eller Rask¹, er Vanlig papir det eneste alternativet for Papirtype. 	
Papirtype	<p>Velg papirtype.</p> <p>Hvis du kopierer på spesialpapir, får du best utskriftskvalitet ved å stille inn maskinen på den typen papir du bruke.</p>	
Papirstørrelse	<p>Velg papirstørrelse.</p> <p>Hvis du kopierer på annet papir enn i A4-størrelse, må du endre papirstørrelseinnstillingen.</p>	
Forstørr/Reduser	100%	-
	Forstørr	Velg forstørrelsesforhold for neste kopi.
	Reduser	Velg forminskingsforhold for neste kopi.
	Tilpass til siden	Juster kopiformatet slik at det passer til papirformatet du har stilt inn.
	Definer 25-400%	Angi et forstørrelses- eller forminskingsforhold.
Tetthet	<p>Øk tettheten for å gjøre teksten mørkere.</p> <p>Reduser tettheten for å gjøre teksten lysere.</p>	
Stable/Sorter	<p>Velg å stable eller sortere flere kopier.</p>	
	<div style="display: flex; justify-content: space-around;"> <div style="text-align: center;"> <p>Stable</p>  </div> <div style="text-align: center;"> <p>Sortere</p>  </div> </div>	

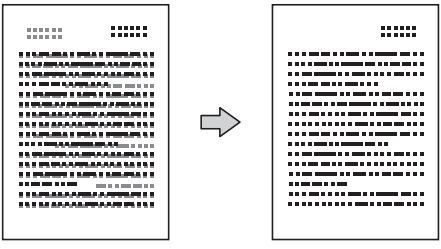
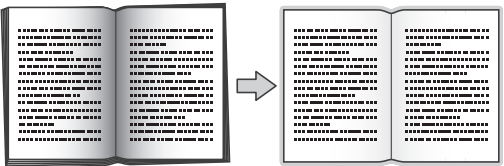
Alternativ	Beskrivelse
Sideoppsett	<p>Lag N i 1-, 2 i 1-ID- eller plakatkopier.</p> <div style="display: flex; justify-content: space-around;"> <div data-bbox="464 210 922 577"> <p>4 i 1</p>  </div> <div data-bbox="927 210 1482 577"> <p>Plakat</p>  </div> </div>
2-sidig kopi	<p>Velg dette alternativet hvis du vil kopiere på begge sider av arket.</p> <div style="display: flex; justify-content: space-around;"> <div data-bbox="464 636 922 824"> <p>1-sidig → 2-sidig</p>  </div> <div data-bbox="927 636 1482 824"> <p>2-sidig → 2-sidig</p>  </div> </div>
Avanserte innst.	<p>Blekksparemodus (MFC-J880DW) Skriver ut farger lysere og vektlegger omrissene av bilder.</p>  <p>Kopi på tynt papir (MFC-J880DW) Unngå at blekket skinner gjennom når du kopierer til tynt papir.</p>  <p>Bokkopi (MFC-J880DW) Korriger mørke kanter og skjevhet når du kopierer fra skannerglassplaten.</p> 

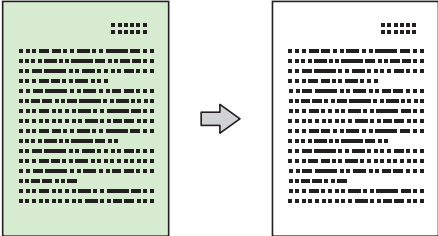
Alternativ	Beskrivelse
	<p>Kop. Vannmerke (MFC-J880DW)</p> <p>Plasser tekst i dokumentet som vannmerke.</p> 
	<p>Fjern bakgrunnsfarge</p> <p>Fjerner dokumentets bakgrunnsfarge i kopier. Den hvite bakgrunnen blir tydeligere. Dette sparer noe blekk og kan gjøre visse kopier enklere å lese.</p> 
Angi ny std.	Lagrer kopieringsinnstillingene du bruker oftest, ved å angi dem som standardinnstillinger.
Fabrikkinnst.	Gjenoppretter eventuelt endrede kopiinnstillinger til fabrikkinnstillingene.
Lagre som snarvei	Legg til gjeldende innstillinger som snarvei.

¹ DCP-J562DW ikke er tilgjengelig.alternativ



(MFC-J880DW)

Funksjonene Blekksparemodus, Kopi på tynt papir, Bokkopi og Kop. Vannmerke støttes av teknologi fra Reallusion, Inc.



Beslektet informasjon

- [Kopi](#)
- [Kopier et dokument](#)

Faks

- [Send en faks](#)
- [Motta en faks](#)
- [Talehandlinger og faksnumre](#)
- [Telefontjenester og eksterne enheter](#)
- [Faksrapporter](#)
- [PC-FAX](#)

Send en faks

- [Send en faks fra Brother-maskinen](#)
- [Send en faks manuelt](#)

Med manuell faksoverføring kan du høre oppringings-, ringe- og faksmottakstonene mens du sender en faks.
- [Send en faks ved slutten av en samtale](#)

På slutten av en samtale, kan du sende en faks til den andre parten før begge legger på.
- [Send samme faks til mer enn én mottaker \(gruppesending\)](#)

Bruk kringkastingsfunksjonen til å sende samme faks til flere faksnr samtidig.
- [Send en faks i sanntid](#)

Når du sender en faks, skanner maskinen dokumentet inn i minnet før det sendes. Straks telefonlinjen er ledig, begynner maskinen å slå telenummeret og sende. Hvis du vil sende et viktig dokument umiddelbart uten å vente på at maskinen skal hente skanningen fra minnet, overfører du faksen raskt ved å slå på [Sendetid].
- [Send en faks til en bestemt tid \(utsatt faks\)](#)

Du kan lagre opptil 50 fakser i maskinens minne som skal sendes innen 24 timer.
- [Avbryt en faks som er i gang](#)
- [Kontrollere og avbryte faks som venter](#)

Følg disse trinnene for å se eller avbryte fakser som er lagret i maskinens minne og som venter på å bli sendt. Hvis ingen faksjobber finnes i minnet, viser LCD-skjermen [Ingen jobb i Kø]. Du kan avbryte en faksjobb før den sendes.
- [Fakspolling](#)

Med polling kan du sette opp maskinen slik at den andre parten betaler for samtalen når den mottar en faks fra deg. Polling gjør det også mulig at du betaler for samtalen når du ringer noens faksmaskin for å hente en faks. Pollingfunksjonen må være satt opp på begge maskiner for å fungere. Ikke alle faksmaskiner støtter polling.
- [Faksalternativer](#)

Send en faks fra Brother-maskinen

Beslektede modeller : MFC-J480DW/MFC-J680DW/MFC-J880DW

>> [MFC-J480DW](#)

>> [MFC-J680DW/MFC-J880DW](#)

MFC-J480DW

1. Plasser dokumentet i ADF-en eller på skannerglassplaten.

2. Trykk på  (FAX).

LCD-skjermen viser:

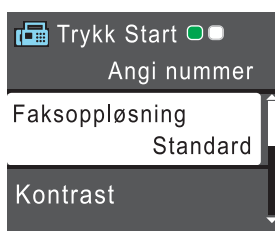

3. Angi faksnummeret på én av måtene nedenfor:

- Talltastatur (Tast inn faksnummeret manuelt.)
Tast inn alle sifrene i nummeret ved hjelp av talltastaturet.
- **Redial/Pause** (Ring på nytt til det nummeret som sist ble oppringt.)
- [Utg. samtale] (Velg et nummer fra Utg. samtale-historikken.)

Trykk på ▲ eller ▼ for å velge følgende:

- a. Velg [Utg. samtale]. Trykk på **OK**.
 - b. Velg nummeret du vil ringe til, og trykk deretter på **OK**.
 - c. Velg [Send en faks]. Trykk på **OK**.
- [Anrops-ID hist.] (Velg et nummer fra Anrops-ID-historikken.)

Trykk på ▲ eller ▼ for å velge følgende:

- a. Velg [Anrops-ID hist.]. Trykk på **OK**.
 - b. Velg nummeret du vil ringe til, og trykk deretter på **OK**.
 - c. Velg [Send en faks]. Trykk på **OK**.
- [Adressebok] (Velg et nummer fra adresseboken.)

Trykk på ▲ eller ▼ for å velge følgende:

- a. Velg [Adressebok]. Trykk på **OK**.
- b. Velg [Søk]. Trykk på **OK**.
- c. Gjør ett av følgende:
 - Tast inn den to-sifrede hurtigvalgkoden ved hjelp av talltastaturet.
 - Velg et nummer fra listen på én av måtene nedenfor:
 - i. Velg [Alfab. rekkefølge] eller [Num. rekkefølge]. Trykk på **OK**.
 - ii. Velg nummeret du vil ha. Trykk på **OK**.
 - iii. Velg [Send en faks]. Trykk på **OK**.

4. Hvis du vil endre faksinnstillingene, trykker du på ▲ eller ▼ for å velge innstillingen du vil endre, og deretter trykker du på **OK**.

5. Når du er ferdig trykker du på **Mono Start** eller **Colour Start**.

6. Gjør ett av følgende:

- Hvis du bruker ADF-en, begynner maskinen å skanne og sende dokumentet.
- Hvis du bruker skannerglassplaten og har trykket på **Mono Start**, begynner maskinen å skanne den første siden.
Gå til neste trinn.
- Hvis du bruker skannerglassplaten og har trykket på **Colour Start**, får du spørsmål på LCD-skjermen om du vil sende en fargefaks.
Trykk på **1** for å bekrefte. Maskinen begynner å ringe og sende dokumentet.

7. Gjør ett av følgende når [Neste Side?] vises på LCD-skjermen:

- Trykk på **1** for å skanne en ny side. Legg neste side på skannerglassplaten og trykk på **OK**. Maskinen begynner å skanne siden.
- Trykk på **2** for å sende en faks (eller trykk på **Mono Start** igjen) når alle sidene er skannet. Maskinen begynner å sende dokumentet.

Gjenta dette trinnet for hver ny side.

MFC-J680DW/MFC-J880DW

1. Plasser dokumentet i ADF-en eller på skannerglassplaten.

2. Trykk på  [Fax].



(MFC-J880DW)

Hvis [Faksforh.vis] er satt til [På], trykker du på  [Fax] > [Sende fakser].

Pekeskjermen viser:



3. Angi faksnummeret på én av måtene nedenfor:

- Talltastatur (Tast inn faksnummeret manuelt.)
Tast inn alle sifrene i nummeret ved hjelp av pekeskjermen.
- [Rep] (Ring på nytt til det nummeret som sist ble oppringt.)
Trykk på [Samtale- logg] > [Rep].
- [Utg. samtale] (Velg et nummer fra Utg. samtale-historikken.)
Trykk på [Samtale- logg] > [Utg. samtale].
Velg nummeret du vil ringe til, og trykk deretter på [Bruk].
- [Anrops-ID-logg] (Velg et nummer fra Anrops-ID-historikken.)
Trykk på [Samtale- logg] > [Anrops-ID-logg].
Velg nummeret du vil ringe til, og trykk deretter på [Bruk].
- [Adressebok] (Velg et nummer fra adresseboken.)

Trykk på [Adressebok].

Gjør ett av følgende:

- Velg nummeret du vil ringe til, og trykk deretter på [Bruk].
- Trykk på , og angi deretter den første bokstaven i navnet og trykk på [OK]. Trykk på navnet du vil ringe til. Hvis navnet har to numre, trykker du på nummeret du vil ha. Trykk på [Bruk].

4. Hvis du vil endre faksinnstillinger, trykker du på [Alt.].

5. Trykk på ▲ eller ▼ for å vise innstillingen du vil endre, og trykk deretter på den.

6. Trykk alternativet du vil ha.

7. Trykk på [OK] når du er ferdig.

8. Trykk på [Faksstart].

9. Gjør ett av følgende:

- Hvis du bruker ADF-en, begynner maskinen å skanne og sende dokumentet.
- Hvis du bruker skannerglassplaten og velger [Mono] i [Fargeinnstilling], begynner maskinen å skanne den første siden.

Gå til neste trinn.

- Hvis du bruker skannerglassplaten og velger [Farge] i [Fargeinnstilling], vises det en melding på pekeskjermen om du vil sende en fargefaks.

Trykk [Ja (fargefaks)] for å bekrefte. Maskinen begynner å ringe og sende dokumentet.

10. Når pekeskjermen viser [Ny side?], skal du gjøre ett av følgende:

- Trykk på [Nei] når du er ferdig med å skanne sider. Maskinen begynner å sende dokumentet.
- Trykk [Ja] for å skanne en annen side. Legg neste side på skannerglassplaten, og trykk deretter [OK]. Maskinen begynner å skanne siden.

Gjenta dette trinnet for hver tilleggsside.



Beslektet informasjon

- [Send en faks](#)
 - [Faksalternativer](#)
-

Send en faks manuelt

Beslektede modeller : MFC-J480DW/MFC-J680DW/MFC-J880DW

Med manuell faksoverføring kan du høre oppringings-, ringe- og faksmottakstonene mens du sender en faks.

>> [MFC-J480DW](#)

>> [MFC-J680DW/MFC-J880DW](#)

MFC-J480DW

1. Legg i dokumentet ditt.
2. Hvis du vil lytte etter en ringetone, må du ta av røret til en ekstern telefon.
3. Slå faksnummeret ved å bruke den eksterne telefonen.
4. Når du hører fakstoner, trykker du på **Mono Start** eller **Colour Start**.
 - Hvis du bruker skannerglassplaten, trykker du på **1** for å sende en faks.
5. Legg på røret til den eksterne telefonen.

MFC-J680DW/MFC-J880DW

1. Legg i dokumentet ditt.
2. Hvis du vil lytte etter en ringetone, må du ta av røret til en ekstern telefon.
3. Slå faksnummeret ved å bruke den eksterne telefonen.
4. Når du hører fakstoner, trykker du på  og deretter på [Faksstart].
 - Hvis du bruker skannerglassplaten, trykker du på [Send].
5. Legg på røret til den eksterne telefonen.



Beslektet informasjon

- [Send en faks](#)

Send en faks ved slutten av en samtale

Beslektede modeller : MFC-J480DW/MFC-J680DW/MFC-J880DW

På slutten av en samtale, kan du sende en faks til den andre parten før begge legger på.

>> [MFC-J480DW](#)

>> [MFC-J680DW/MFC-J880DW](#)

MFC-J480DW

1. Be den andre om å vente på fakstoner (pipetoner) og deretter trykke Start- eller Send-tasten før personen legger på.
2. Legg i dokumentet ditt.
3. Trykk på **Mono Start** eller **Colour Start**.
 - Hvis du bruker skannerglassplaten, trykker du på **1** for å sende en faks.
4. Legg på røret til en ekstern telefon.

MFC-J680DW/MFC-J880DW

1. Be den andre om å vente på fakstoner (pipetoner) og deretter trykke Start- eller Send-tasten før personen legger på.
2. Legg i dokumentet ditt.
3. Trykk på [Faksstart].
 - Hvis du bruker skannerglassplaten, trykker du på [Send].



Hvis pekeskjermen ikke viser [Faksstart], trykker du på  for å vise den.

4. Legg på røret til en ekstern telefon.

✓ Beslektet informasjon

- [Send en faks](#)

Send samme faks til mer enn én mottaker (gruppesending)

Beslektede modeller : MFC-J480DW/MFC-J680DW/MFC-J880DW

Bruk kringkastingsfunksjonen til å sende samme faks til flere faksnumre samtidig.

- Denne funksjonen er kun tilgjengelig for monokrome fakser.
- Adresseboknumre må lagres i maskinens minne før de kan brukes i en gruppesending.
- Gruppenumre må også lagres i maskinens minne før de kan brukes i en gruppesending. Gruppenumre inneholder mange lagrede adresseboknumre som gjør det enklere å ringe.

>> [MFC-J480DW](#)

>> [MFC-J680DW/MFC-J880DW](#)

MFC-J480DW

Du kan ha grupper, adresseboknumre og opptil 50 manuelt oppringte numre i den samme gruppesendingen.

Hvis du ikke har brukt opp noen av adresseboknumrene til grupper, kan du gruppesende fakser til opptil 90 ulike numre.

1. Legg i dokumentet ditt.
2. Trykk på  (FAX).
3. Trykk på ▲ eller ▼ for å velge følgende:
 - a. Velg [Avans. innst.]. Trykk på **OK**.
 - b. Velg [Gruppesending]. Trykk på **OK**.
4. Du kan legge til numre i gruppesendingen på følgende måter:
 - Tast inn et nummer via talltastaturet på denne måten:
 - a. Trykk på ▲ eller ▼ for å velge [Legg til nummer], og trykk deretter på **OK**.
 - b. Tast inn et nummer via talltastaturet, og trykk deretter på **OK**.
 - Velg et nummer fra listen på denne måten:
 - a. Trykk på ▲ eller ▼ for å velge [Adressebok], og trykk deretter på **OK**.
 - b. Trykk på ▲ eller ▼ for å velge [Alfab. rekkefølge] eller [Num. rekkefølge], og trykk deretter på **OK**.
 - c. Trykk på ▲ eller ▼ for å velge nummeret du vil ha, og trykk deretter på **OK**.Gjenta dette trinnet for å skrive inn flere faksnumre.
5. Når du er ferdig, trykker du på ▲ eller ▼ for å velge [Fullført]. Trykk på **OK**
6. Trykk på **Mono Start**
7. Gjør ett av følgende:
 - Hvis du bruker ADF-en, begynner maskinen å skanne og sende dokumentet.
 - Hvis du bruker skannerglassplaten, begynner maskinen å skanne den første siden.Gjør ett av følgende når [Neste Side?] vises på LCD-skjermen:
 - Trykk på **1** for å skanne en ny side. Legg neste side på skannerglassplaten og trykk på **OK**. Maskinen begynner å skanne siden.
 - Trykk på **2** for å sende en faks (eller trykk på **Mono Start** igjen) når alle sidene er skannet. Maskinen begynner å sende dokumentet.Gjenta dette trinnet for hver ny side.



Hvis meldingen [Minnet er fullt] vises, kan du trykke på **Stop/Exit** for å avbryte eller på **Mono Start** for å sende sidene som er skannet hittil.

MFC-J680DW/MFC-J880DW

Du kan ha grupper, adresseboknumre og opptil 50 manuelt oppringte numre i den samme gruppesendingen. Hvis du ikke har brukt opp noen av adresseboknumrene til grupper, kan du gruppesende fakser til opptil 250 ulike numre.

1. Legg i dokumentet ditt.
2. Trykk på  [Fax].



(MFC-J880DW)

Hvis [Faksforh.vis] er satt til [På], trykker du på  [Fax] > [Sende fakser].

3. Trykk på [Alt.] > [Gruppesending].
4. Trykk på [Legg til nr.].

Du kan legge til numre i gruppesendingen på følgende måter:

- Trykk på [Legg til nr.], og skriv inn et faksnummer med pekeskjermen. Trykk på [OK].
- Trykk på [Legg til fra adressebok]. Trykk på ▲ eller ▼ for å vise numrene du vil legge til i gruppesendingen. Merk av i avmerkingsboksene for numrene du ønsker å legge til.
Trykk på [OK] når du er ferdig.
- Trykk på [Søk i adressebok]. Trykk den første bokstaven i navnet, og trykk [OK]. Trykk på navnet, og trykk deretter nummeret du vil legge til.

Gjenta dette trinnet for å skrive inn flere faksnumre.

5. Trykk på [OK] når du er ferdig.
6. Trykk på [Faksstart].
7. Gjør ett av følgende:

- Hvis du bruker ADF-en, begynner maskinen å skanne og sende dokumentet.
- Hvis du bruker skannerglassplaten, begynner maskinen å skanne den første siden.

Når pekeskjermen viser [Ny side?], skal du gjøre ett av følgende:

- Trykk på [Nei] når du er ferdig med å skanne sider. Maskinen begynner å sende dokumentet.
- Trykk [Ja] for å skanne en annen side. Legg neste side på skannerglassplaten, og trykk deretter [OK]. Maskinen begynner å skanne siden.

Gjenta dette trinnet for hver tilleggs side.



Hvis [Minnet er fullt]-meldingen vises, trykk på  eller [Avslutt] for å avbryte eller [Send nå] for å sende sidene som er skannet så langt.



Beslektet informasjon

- [Send en faks](#)
- [Avbryt en gruppesending som pågår](#)
- [Opprette grupper for gruppesending](#)
- [Skrive inn tekst på Brother-maskinen](#)

Avbryt en gruppesending som pågår

Beslektede modeller : MFC-J480DW/MFC-J680DW/MFC-J880DW

Under en gruppesending, kan du avbryte faksen som sendes nå eller hele gruppesendingsjobben.



>> [MFC-J480DW](#)

>> [MFC-J680DW/MFC-J880DW](#)

MFC-J480DW

1. Trykk på **Menu**.
2. Trykk på ▲ eller ▼ for å velge følgende:
 - a. Velg [Fax]. Trykk på **OK**.
 - b. Velg [Jobb I Kø]. Trykk på **OK**.LCD-skjermen vil vise faksnummeret som ringes opp og jobbnnummeret på gruppesendingen.
3. Trykk på ▲ eller ▼ for å velge jobben du vil avbryte på følgende måter:
 - Vil du avbryte hele gruppesendingen, velger du jobbnnummeret på gruppesendingen og trykker på **OK**. Trykk på **1** for å bekrefte eller trykke på **2** for å avslutte uten å kansellere.
 - Vil du avbryte at gjeldende nummer blir oppringt, velger du navnet eller nummeret på LCD-skjermen og trykker på **OK**. Trykk på **1** for å bekrefte eller trykke på **2** for å avslutte uten å kansellere.
 - For å avslutte uten å kansellere, trykk på **Stop/Exit**.
4. Trykk på **Stop/Exit**.

MFC-J680DW/MFC-J880DW

1. Trykk på .
2. Gjør ett av følgende:
 - Hvis du vil avbryte hele gruppesendingen, må du trykke på [Hele sendingen]. Trykk på [Ja] for å bekrefte, eller trykk på [Nei] for å avslutte uten å avbryte.
 - Du kan avbryte det gjeldende nummeret som ringes, ved å trykke på navnet eller nummeret på pekeskjermen. Trykk på [Ja] for å bekrefte, eller trykk på [Nei] for å avslutte uten å avbryte.
 - Hvis du vil avslutte uten å avbryte, trykker du .

Beslektet informasjon

- [Send samme faks til mer enn én mottaker \(gruppesending\)](#)

Send en faks i sanntid

Beslektede modeller : MFC-J480DW/MFC-J680DW/MFC-J880DW

Når du sender en faks, skanner maskinen dokumentet inn i minnet før det sendes. Straks telefonlinjen er ledig, begynner maskinen å slå telenummeret og sende. Hvis du vil sende et viktig dokument umiddelbart uten å vente på at maskinen skal hente skanningen fra minnet, overfører du faksen raskt ved å slå på [Sendetid].

- Hvis du sender en fargefaks, eller hvis maskinens minne er fullt og du sender en svart/hvitt-faks fra ADF-en, sender maskinen dokumentet i sanntid (selv om [Sendetid] er satt til [Av]).
- Ved sending i sanntid vil ikke den automatiske gjenoppringsfunksjonen fungere når du benytter skannerglassplaten.

>> [MFC-J480DW](#)

>> [MFC-J680DW/MFC-J880DW](#)

MFC-J480DW

1. Legg i dokumentet ditt.
2. Trykk på  (FAX).
3. Trykk på ▲ eller ▼ for å velge følgende:
 - a. Velg [Avans. innst.]. Trykk på OK.
 - b. Velg [Sendetid]. Trykk på OK.
 - c. Velg [På] (eller [Av]). Trykk på OK.
4. Trykk på **Clear** slik at du kan fortsette å sende faksen.
5. Slå faksnummeret.
6. Trykk på **Mono Start** eller **Colour Start**.

MFC-J680DW/MFC-J880DW

1. Legg i dokumentet ditt.
2. Trykk på  [Fax].



(MFC-J880DW)

Hvis [Faksforh.vis] er satt til [På], trykker du på  [Fax] > [Sende fakser].

3. Trykk på [Alt.] > [Sendetid].
4. Trykk på [På] (eller [Av]).
5. Trykk på [OK].
6. Slå faksnummeret.
7. Trykk på [Faksstart].



Beslektet informasjon

- [Send en faks](#)

Send en faks til en bestemt tid (utsatt faks)

Beslektede modeller : MFC-J680DW/MFC-J880DW

Du kan lagre opptil 50 fakser i maskinens minne som skal sendes innen 24 timer.

Denne funksjonen er kun tilgjengelig for monokrome fakser.

1. Legg i dokumentet ditt.
2. Trykk på  [Fax].



(MFC-J880DW)

Hvis [Faksforh.vis] er satt til [På], trykker du på  [Fax] > [Sende fakser].

3. Trykk på [Alt.] > [Forsink. faks].
4. Trykk på [Forsink. faks].
5. Trykk på [På].
6. Trykk på [Sett tid].
7. Angi klokkeslettet når du vil at faksen skal sendes, med pekeskjermen. Trykk på [OK].



Antall sider du kan skanne til minnet, avhenger av mengden og typen data.

8. Trykk på [OK].
 9. Slå faksnummeret.
 10. Trykk på [Faksstart].
 11. Når pekeskjermen viser [Ny side?], skal du gjøre ett av følgende:
 - Trykk på [Nei] når du er ferdig med å skanne sider. Maskinen begynner å sende dokumentet.
 - Trykk [Ja] for å skanne en annen side. Legg neste side på skannerglassplaten, og trykk deretter [OK]. Maskinen begynner å skanne siden.
- Gjenta dette trinnet for hver tilleggsside.



Beslektet informasjon

- [Send en faks](#)

Avbryt en faks som er i gang

Beslektede modeller : MFC-J480DW/MFC-J680DW/MFC-J880DW



>> [MFC-J480DW](#)

>> [MFC-J680DW/MFC-J880DW](#)

MFC-J480DW

1. Trykk på **Stop/Exit** for å avbryte en faks om allerede er i gang.
2. Når du trykker på **Stop/Exit** mens maskinen ringer eller sender, viser LCD-skjermen [Avbryt jobb]. Trykk **1** for å bekrefte.

MFC-J680DW/MFC-J880DW

1. Trykk på  for å avbryte en faks om allerede er i gang.
2. Når du trykker på  mens maskinen ringer eller sender, viser pekeskjermen [Avbryte jobb?]. Trykk på [Ja].

Beslektet informasjon

- [Send en faks](#)
- [Telefon- eller faksproblemer](#)

Kontrollere og avbryte faks som venter

Beslektede modeller : MFC-J480DW/MFC-J680DW/MFC-J880DW

Følg disse trinnene for å se eller avbryte fakser som er lagret i maskinens minne og som venter på å bli sendt. Hvis ingen faksjobber finnes i minnet, viser LCD-skjermen [Ingen jobb I Kø]. Du kan avbryte en faksjobb før den sendes.



>> [MFC-J480DW](#)

>> [MFC-J680DW/MFC-J880DW](#)

MFC-J480DW

1. Trykk på **Menu**.
2. Trykk på ▲ eller ▼ for å velge følgende:
 - a. Velg [Fax]. Trykk på **OK**.
 - b. Velg [Jobb I Kø] Trykk på **OK**.
3. Gjør følgende for hver faksjobb du ønsker å kontrollere eller avbryte:
 - a. Trykk på ▲ eller ▼ for å bla gjennom ventende jobber. Om nødvendig velger du jobben du vil avbryte, og deretter trykker du på **OK**.
 - b. Trykk på **1** for å bekrefte eller trykke på **2** for å avslutte uten å kansellere.
4. Når du er ferdig, trykk på **Stop/Exit**.

MFC-J680DW/MFC-J880DW

1. Trykk  [Innstill.] > [Alle innst.] > [Fax] > [Jobb I Kø].
2. Gjør følgende for hver faksjobb du ønsker å kontrollere eller avbryte:
 - a. Trykk på ▲ eller ▼ for å bla gjennom ventende jobber. Trykk på jobben du ønsker å avbryte, etter behov.
 - b. Trykk på [OK].
 - c. Trykk på [Ja] for å bekrefte, eller trykk på [Nei] for å avslutte uten å avbryte.
3. Trykk på  når du er ferdig.

✓ Beslektet informasjon

- [Send en faks](#)
- [Oppsett for pollet sending](#)
- [Telefon- eller faksproblemer](#)

Fakspolling

Med polling kan du sette opp maskinen slik at den andre parten betaler for samtalen når den mottar en faks fra deg. Polling gjør det også mulig at du betaler for samtalen når du ringer noens faksmaskin for å hente en faks. Pollingfunksjonen må være satt opp på begge maskiner for å fungere. Ikke alle faksmaskiner støtter polling.

- [Polling Sende](#)
- [Pollingmottak](#)

Med pollingmottak kan du ringe en annen faksmaskin for å motta faks fra den.

Polling Sende

Med pollingsending kan du stille inn maskinen slik at den venter med et dokument og lar en annen faksmaskin ringe opp og hente det.

Dokumentet blir lagret og kan hentes av en hvilken som helst annen faksmaskin, helt til dokumentet slettes fra minnet.

Denne funksjonen er kun tilgjengelig for monokrome fakser.

- [Oppsett for pollet sending](#)
- [Sette opp sikker polling](#)

Bruk Sikker polling-funksjonen til å begrense tilgangen til dokumenter du setter opp til å bli pollet.

Oppsett for pollet sending

Beslektede modeller : MFC-J680DW/MFC-J880DW

Denne funksjonen er kun tilgjengelig for monokrome fakser.

1. Legg i dokumentet ditt.
2. Trykk på  [Fax].



(MFC-J880DW)

Hvis [Faksforh.vis] er satt til [På], trykker du på  [Fax] > [Sende fakser].

3. Trykk på [Alt.] > [Polling send].
4. Trykk på [Standard].
5. Trykk på [Faksstart]. Hvis du bruker ADF-en, begynner maskinen å skanne dokumentet.
6. Hvis du bruker skannerglassplaten, ber pekeskjermen deg om å velge ett av følgende alternativer:
 - Trykk på [Nei] når du er ferdig med å skanne sider.
 - Trykk [Ja] for å skanne en annen side. Legg neste side på skannerglassplaten, og trykk deretter [OK].Gjenta dette trinnet for hver tilleggsside.
7. Din maskin sender automatisk faksen når den polles, og skriver deretter ut POLLET-RAPPORTEN.



Vil du slette faksen fra minnet, trykker du på  [Innstill.] > [Alle innst.] > [Fax] > [Jobb I Kø].



Beslektet informasjon

- [Polling Sende](#)
- [Kontrollere og avbryte faks som venter](#)

Sette opp sikker polling

Beslektede modeller : MFC-J680DW/MFC-J880DW

Bruk Sikker polling-funksjonen til å begrense tilgangen til dokumenter du setter opp til å bli pollet.

- Denne funksjonen er kun tilgjengelig for monokrome fakser.
- Sikret polling fungerer bare med faksmaskiner fra Brother. Det er ikke mulig å hente en faks fra maskinen din uten at noen angir den sikre koden.

1. Legg i dokumentet ditt.

2. Trykk på  [Fax].



(MFC-J880DW)

Hvis [Faksforh.vis] er satt til [På], trykker du på  [Fax] > [Sende fakser].

3. Trykk på [Alt.] > [Polling send].

4. Trykk på [Sikret].

5. Angi den firesifrede sikre koden ved å bruke pekeskjermen. Trykk på [OK].

6. Trykk på [Faksstart].

7. Hvis du bruker skannerglassplaten, ber pekeskjermen deg om å velge ett av følgende alternativer:

- Trykk på [Nei] når du er ferdig med å skanne sider.
- Trykk [Ja] for å skanne en annen side. Legg neste side på skannerglassplaten, og trykk deretter [OK].

Gjenta dette trinnet for hver tilleggsside.

8. Maskinen sender automatisk faksen når den polles.



Beslektet informasjon

- [Polling Sende](#)

Faksalternativer

Beslektede modeller : MFC-J480DW/MFC-J680DW/MFC-J880DW

MFC-J480DW

Alternativ	Beskrivelse
Faksoppløsning	Angi oppløsningen for utgående fakser. Fakskvaliteten kan ofte forbedres ved å endre faksoppløsningen.
Kontrast	Juster kontrasten. Hvis dokumentet er svært lyst eller svært mørkt, kan du forbedre fakskvaliteten ved å endre fakskvaliteten.
Adressebok	Velg et nummer fra adresseboken.
Utg. samtale	Velg et nummer fra Utg. samtale-historikken.
Anrops-ID hist.	Velg et nummer fra Anrops-ID-historikken.
Avans. innst.	Grupperending (bare svart-hvitt) Send samme faksmelding til flere faksnumre samtidig.
	Sendetid Send en faks med én gang uten å vente på at maskinen henter skannet faks fra minnet.
	Oversjø.send. Sett til På hvis du har problemer med å sende faks til utlandet.
	Glasspl.skannest. Juster skanneområdet på skannerglassplaten til dokumentstørrelsen.
Angi ny std.	Lagre utskriftsinnstillingene dine som standard.
Fabrikkinnst.	Gjenopprett innstillingene til fabrikkinnstillingene.

MFC-J680DW/MFC-J880DW

Vil du endre innstillinger for fakssending, trykker du på [Alt.]-knappen.

Alternativ	Beskrivelse
Faksoppløsning	Angi oppløsningen for utgående fakser. Fakskvaliteten kan ofte forbedres ved å endre faksoppløsningen.
Kontrast	Juster kontrasten. Hvis dokumentet er svært lyst eller svært mørkt, kan du forbedre fakskvaliteten ved å endre fakskvaliteten.
Grupperending (bare svart-hvitt)	Send samme faksmelding til flere faksnumre samtidig.
Forhåndsvisning (MFC-J880DW) (bare svart-hvitt)	<ul style="list-style-type: none"> • Forhåndsvis en faksmelding før du sender den. • Du kan ikke sende en fargefaks når Forhåndsvisning er satt til På.
Fargeinnstilling	<p>Still inn om fakser sendes i monokrom eller farge.</p> <ul style="list-style-type: none"> • Fargefakser kan ikke lagres i maskinens minne og maskinen sender dem med én gang. • Bruk ADF-en til å sende fargefakser med flere sider.

Alternativ	Beskrivelse
	<ul style="list-style-type: none"> (MFC-J880DW) Du kan ikke sende en fargefaks når Forhåndsvisning er satt til På.
Forsink. faks (bare svart-hvitt)	Still inn tid på dagen for overføring av utsatt sending.
Samlet TX (bare svart-hvitt)	Spar penger ved å sende alle utsatte fakser som er planlagt for samme tid og faksnummer, som én faks for å redusere overføringstiden.
Sendetid	Send en faks med én gang uten å vente på at maskinen henter skannet faks fra minnet.
Polling send (bare svart-hvitt)	Still inn maskinen slik at et dokument blir hentet av en annen faksmaskin.
Polling motta (bare svart-hvitt)	Still inn maskinen til å avspørre en annen faksmaskin.
Utenlandsmodus	Sett til På hvis du har problemer med å sende faks til utlandet.
Glass.skannstr.	Juster skanneområdet på skannerglassplaten til dokumentstørrelsen.
Ringelogg	Velg et nummer fra Samtale-logg.
Adressebok	Velg et nummer fra adresseboken.
Angi ny std.	Lagre utskriftsinnstillingene dine som standard.
Fabrikkinnst.	Gjenopprett innstillingene til fabrikkinnstillingene.



Du kan lagre gjeldende innstillinger ved å trykke på [Lagre som Snarvei].



Beslektet informasjon

- [Send en faks](#)
- [Send en faks fra Brother-maskinen](#)

Motta en faks

- [Innstillinger for mottaksmodus](#)
- [Faksforhåndsvisning](#)
Bruk faksforhåndsvisningsfunksjonen til å vise mottatte fakser på skjermen.
- [Reduser størrelsen til en side på en innkommende faks](#)
- [Angi stempel for faksmottak](#)
Still inn maskinen til å skrive ut dato og klokkeslett for mottak øverst på hver innkommende faksside. Pass på at du har stilt riktig dato og klokkeslett på maskinen.
- [Motta en faks ved slutten av en telefonsamtale](#)
Hvis du snakker i telefonen som er koblet til Brother-maskinen og den andre parten også snakker i en telefon som er koblet til hans faksmaskin, kan den andre parten på slutten av samtalen sende deg en faks før dere begge legger på.
- [Alternativer for minnemottak](#)
Bruk alternativer for minnemottak til å dirigere innkommende fakser mens du er borte fra maskinen. Du kan bruke bare ett minnemottaksalternativ om gangen.
- [Fjerninnhenting av faks](#)
Bruk fjerninnhenting til å ringe opp maskinen fra en tonetelefon eller en annen faksmaskin, og bruk fjerntilgangskoden og fjernkommandoer til å hente faksmeldinger.
- [Fakspolling](#)
Med polling kan du sette opp maskinen slik at den andre parten betaler for samtalen når den mottar en faks fra deg. Polling gjør det også mulig at du betaler for samtalen når du ringer noens faksmaskin for å hente en faks. Pollingfunksjonen må være satt opp på begge maskiner for å fungere. Ikke alle faksmaskiner støtter polling.

Innstillinger for mottaksmodus

- [Mottaksmoduser](#)
- [Velg riktig mottaksmodus](#)

Du må velge en mottaksmodus ut fra hvilke eksterne enheter og telefontjenester du har på linjen.
- [Still inn antall ganger det ringer før maskinen svarer \(ringeforsinkelse\)](#)

Når noen ringer maskinen din, vil du høre den normale telefonringelyden. Antall ring er stilt inn i alternativet ringeforsinkelse.
- [Still inn F/T-ringetid \(doble ringetoner\)](#)

Når du stiller inn mottaksmodusen til [Fax/Tel] og maskinen mottar et anrop som er en faks, vil maskinen motta denne automatisk. Hvis det er et taleanrop, vil maskinen lage F/T-ringetonen (doble ringetoner) for den perioden som du stilte inn i alternativet F/T-ringetid. Når du hører F/T-ringetonen, betyr det at det er et taleanrop på linjen.
- [Still inn fakseteksjon](#)

Mottaksmoduser

Beslektede modeller : MFC-J480DW/MFC-J680DW/MFC-J880DW

Enkelte mottaksmoduser svarer automatisk ([Kun fax] og [Fax/Tel]). Det kan hende du vil endre ringeforsinkelsen før du bruker disse modusene.

Kun fax

[Kun fax]-modus vil automatisk besvare alle anrop som faks.

Fax/Tel

Modusen [Fax/Tel] hjelper deg med å styre alle innkommende anrop ved å gjenkjenne dem som faks- eller taleanrop og deretter håndtere dem på én av følgende måter:

- Fakser mottas automatisk.
- Taleanrop starter F/T-ringning i maskinen for å varsle deg om at du må løfte av røret. F/T-ringning er doble ringetoner som maskinen avgir.

Manuell

Modusen [Manuell] slår av alle funksjoner for automatisk svar.

Du kan motta en faks i modusen [Manuell] ved å løfte av røret på den eksterne telefonen. Når du hører fakstoner (korte, gjentatte pipelyder), trykker du på Start-knappen og deretter velger du [Motta] for å motta en faks. Du kan også bruke funksjonen Faksdeteksjon til å motta fakser. Dette gjøres ved å løfte av røret på samme linje som maskinen er tilkoblet.

Ekstern telefonsvarer

[Ext.Tel/Svarer]-modus gjør det mulig for en ekstern telefonsvarer å styre dine innkommende anrop.

Innkommende anrop vil bli håndtert på følgende måter:

- Fakser mottas automatisk.
- Taleanropere kan spille inne en melding på ekstern telefonsvarer.



Beslektet informasjon

- [Innstillinger for mottaksmodus](#)
- [Still inn antall ganger det ringer før maskinen svarer \(ringeforsinkelse\)](#)
- [Still inn F/T-ringetid \(doble ringetoner\)](#)
- [Still inn faksdeteksjon](#)
- [Koble til en ekstern telefonsvarer](#)

Velg riktig mottaksmodus

Beslektede modeller : MFC-J480DW/MFC-J680DW/MFC-J880DW

Du må velge en mottaksmodus ut fra hvilke eksterne enheter og telefontjenester du har på linjen.

Som standard vil maskinen automatisk motta alle fakser som sendes til den. Bruk diagrammet nedenfor til å velge riktig modus.

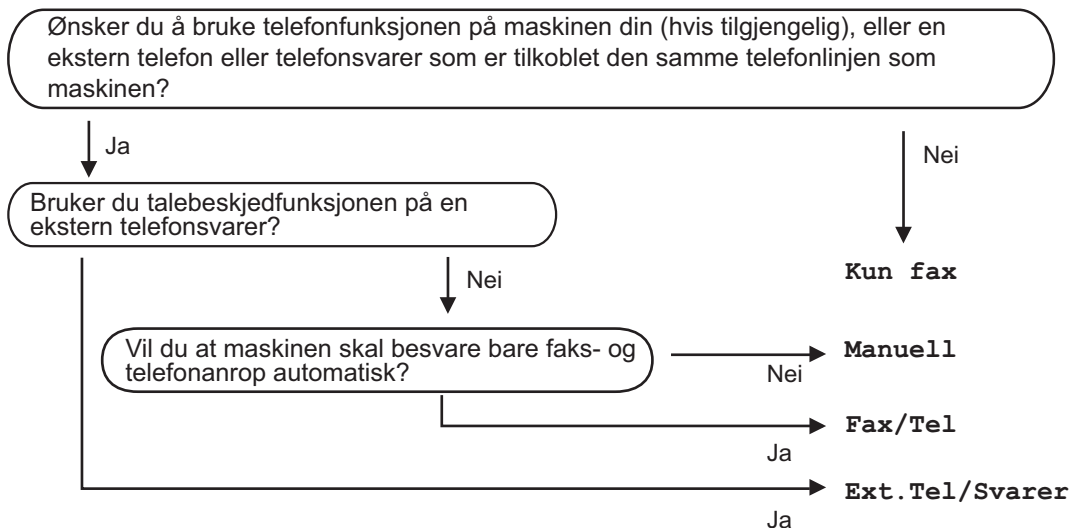



>> [MFC-J480DW](#)

>> [MFC-J680DW/MFC-J880DW](#)

MFC-J480DW

1. Trykk på **Menu**.
2. Trykk på ▲ eller ▼ for å velge følgende:
 - a. Velg [Fax]. Trykk på **OK**.
 - b. Velg [Mottak oppsett]. Trykk på **OK**.
 - c. Velg [Svarmodus]. Trykk på **OK**.
3. Trykk på ▲ eller ▼ for å velge [Kun fax]-, [Fax/Tel]-, [Ext.Tel/Svarer]- eller [Manuell]-alternativet og trykk deretter på **OK**.
4. Trykk på **Stop/Exit**.

MFC-J680DW/MFC-J880DW

1. Trykk på  [Innstill.] > [Alle innst.] > [Fax] > [Mottak oppsett] > [Svarmodus].
2. Trykk på ▲ eller ▼ for å vise [Kun fax]-, [Fax/Tel]-, [Ext.Tel/Svarer]- eller [Manuell]-alternativet og trykk deretter på alternativet du ønsker.
3. Trykk på .

✓ Beslektet informasjon

- [Innstillinger for mottaksmodus](#)
- [Kommandoer for fjerninnhenting](#)
- [Koble til en ekstern telefonsvarer](#)
- [Telefon- eller faksproblemer](#)

Still inn antall ganger det ringer før maskinen svarer (ringeforsinkelse)

Beslektede modeller : MFC-J480DW/MFC-J680DW/MFC-J880DW

Når noen ringer maskinen din, vil du høre den normale telefonringelyden. Antall ring er stilt inn i alternativet ringeforsinkelse.

- Innstillingen for Utsatt svar angir hvor mange ganger maskinen ringer før den svarer i modiene [Kun fax] og [Fax/Tel].
- Hvis du har eksterne telefoner eller biapparater på samme linje som maskinen, velger du maksimalt antall ringesignaler.

>> [MFC-J480DW](#)

>> [MFC-J680DW/MFC-J880DW](#)

MFC-J480DW

1. Trykk på **Menu**.
2. Trykk på ▲ eller ▼ for å velge følgende:
 - a. Velg [Fax]. Trykk på **OK**.
 - b. Velg [Mottak oppsett]. Trykk på **OK**.
 - c. Velg [Utsatt svar]. Trykk på **OK**.
 - d. Velg antall ganger du vil at linjen skal ringe før maskinen svarer. Trykk på **OK**.



- Hvis du velger [0], svarer maskinen umiddelbart, og linjen ringer ikke i det hele tatt (kun tilgjengelig i enkelte land).

3. Trykk på **Stop/Exit**.

MFC-J680DW/MFC-J880DW

1. Trykk  [Innstill.] > [Alle innst.] > [Fax] > [Mottak oppsett] > [Utsatt svar].
2. Trykk på antall ganger du vil at linjen skal ringe, før maskinen svarer.



- Hvis du velger [0], svarer maskinen umiddelbart, og linjen ringer ikke i det hele tatt (kun tilgjengelig i enkelte land).

3. Trykk på .

✓ Beslektet informasjon

- [Innstillinger for mottaksmodus](#)
- [Mottaksmoduser](#)
- [Betjening fra eksterne telefoner og biapparater](#)
- [Still inn fakseteksjon](#)
- [Telefon- eller faksproblemer](#)

Still inn F/T-ringetid (doble ringetoner)

Beslektede modeller : MFC-J480DW/MFC-J680DW/MFC-J880DW

Når du stiller inn mottaksmodusen til [Fax/Tel] og maskinen mottar et anrop som er en faks, vil maskinen motta denne automatisk. Hvis det er et taleanrop, vil maskinen lage F/T-ringetonen (doble ringetoner) for den perioden som du stilte inn i alternativet F/T-ringetid. Når du hører F/T-ringetonen, betyr det at det er et taleanrop på linjen.

Siden F/T-ring kun er en innstilling på Brother-maskinen, vil internlinjer og eksterne telefoner ikke ringe. Du kan imidlertid fremdeles besvare maskinens anrop på alle telefoner.

>> [MFC-J480DW](#)

>> [MFC-J680DW/MFC-J880DW](#)



MFC-J480DW

1. Trykk på **Menu**.
2. Trykk på ▲ eller ▼ for å velge følgende:
 - a. Velg [Fax]. Trykk på **OK**.
 - b. Velg [Mottak oppsett]. Trykk på **OK**.
 - c. Velg [F/T ringe tid]. Trykk på **OK**.
 - d. Velg hvor lenge maskinen skal lage doble ringesignaler for å varsle deg om et taleanrop. Trykk på **OK**.
3. Trykk på **Stop/Exit**.



Selv om den som ringer legger på under oppringing med spesielle doble signaler, vil maskinen fortsette å ringe den tiden som er angitt.

MFC-J680DW/MFC-J880DW

1. Trykk på  [Innstill.] > [Alle innst.] > [Fax] > [Mottak oppsett] > [F/T ringe tid].
2. Trykk hvor lenge maskinen skal lage doble ringesignaler for å varsle deg om et taleanrop.
3. Trykk på .



Selv om den som ringer legger på under oppringing med spesielle doble signaler, vil maskinen fortsette å ringe den tiden som er angitt.



Beslektet informasjon

- [Innstillinger for mottaksmodus](#)
- [Mottaksmoduser](#)
- [Betjening fra eksterne telefoner og biapparater](#)

Still inn fakseteksjon

Beslektede modeller : MFC-J480DW/MFC-J680DW/MFC-J880DW

Hvis Fakseteksjon er På: Maskinen mottar et faksanrop automatisk selv om du besvarer anropet. Når meldingen om at maskinen mottar en faks, vises på LCD-skjermen, eller når du hører "piping" i røret du bruker, skal du bare legge på røret. Maskinen vil ta hånd om resten.

Hvis Fakseteksjon er Av: Hvis du er ved maskinen og besvarer et faksanrop ved å løfte av røret på telefonen, trykker du på startknappen og deretter på [Motta] for å motta faksen. Hvis du besvarte anropet på et biapparat eller en ekstern telefon, trykker du på *51.



- Hvis denne funksjonen er satt til [På], men maskinen likevel ikke kobler til et faksanrop når du løfter av telefonrøret på et biapparat eller en ekstern telefon, angir du aktiveringskoden for fjerntilgang *51.
- Hvis du sender fakser fra en datamaskin på samme telefonlinje og maskinen fanger dem opp, angir du Fakseteksjon til [Av].



>> [MFC-J480DW](#)

>> [MFC-J680DW/MFC-J880DW](#)

MFC-J480DW

1. Trykk på **Menu**.
2. Trykk på ▲ eller ▼ for å velge følgende:
 - a. Velg [Fax]. Trykk på **OK**.
 - b. Velg [Mottak oppsett]. Trykk på **OK**.
 - c. Velg [Fax deteksjon]. Trykk på **OK**.
 - d. Velg [På] (eller [Av]). Trykk på **OK**.
3. Trykk på **Stop/Exit**.

MFC-J680DW/MFC-J880DW

1. Trykk  [Innstill.] > [Alle innst.] > [Fax] > [Mottak oppsett] > [Fakseteksjon].
2. Trykk på [På] (eller [Av]).
3. Trykk på .

✓ Beslektet informasjon

- [Innstillinger for mottaksmodus](#)
- [Mottaksmoduser](#)
- [Still inn antall ganger det ringer før maskinen svarer \(ringeforsinkelse\)](#)
- [Betjening fra eksterne telefoner og biapparater](#)
- [Bruk fjernkodene](#)
- [Telefon- eller fakspoblemer](#)

Faksforhåndsvisning

Bruk faksforhåndsvisningsfunksjonen til å vise mottatte fakser på skjermen.

- [Sette forhåndsvisning av faks til på](#)
- [Forhåndsvis nye fakser](#)

Når en faks mottas, vises det en melding på LCD-skjermen.

Sette forhåndsvisning av faks til på

Beslektede modeller : MFC-J880DW

- Denne funksjonen er kun tilgjengelig for monokrome fakser.
- Når Faksforhåndsvisning er aktivert, vil ikke en sikkerhetskopi av mottatte fakser skrives ut for Faksvideresending, PC-Fax-mottak og Videre-send til Cloud selv om du setter Utskrift av sikkerhetskopi til [På].
- Selv om utskrevne fakser viser dato og klokkeslett for når faksmottaksstempelet ble aktivert, vil ikke skjermbildet Faksforhåndsvisning vise dato og klokkeslett for mottak.

1. Trykk på  [Innstill.].

2. Trykk på  [Faksforh.vis].

3. Trykk på [På] (eller [Av]).

4. Trykk på [Ja].

Pekeskjermen viser en melding der det står at mottatte fakser ikke vil bli skrevet ut i fremtiden.

5. Trykk på [Ja].

6. Trykk på .



Hvis det er lagret fakser i minnet når du endrer Faksforhåndsvisning til Av, må du gjøre ett av følgende:

- Hvis du ikke vil skrive ut de lagrede faksene, trykker du på [Fortsett].
Trykk på [Ja] for å bekrefte.
Faksene vil bli slettet.
- Vil du skrive ut alle lagrede fakser, trykker du på [Skriv ut alle fakser før slett.].
- Hvis du ikke vil slå av Faksforhåndsvisning, trykker du på [Avbryt].





Beslektet informasjon

- [Faksforhåndsvisning](#)

Forhåndsvisse nye fakser

Beslektede modeller : MFC-J880DW

Når en faks mottas, vises det en melding på LCD-skjermen.

- Denne funksjonen er kun tilgjengelig for monokrome fakser.
- Hvis du vil se en faks du allerede har forhåndsvisst, trykker du på  [Fax] og  [Mottatt fakser].

1. Trykk på [Vis].

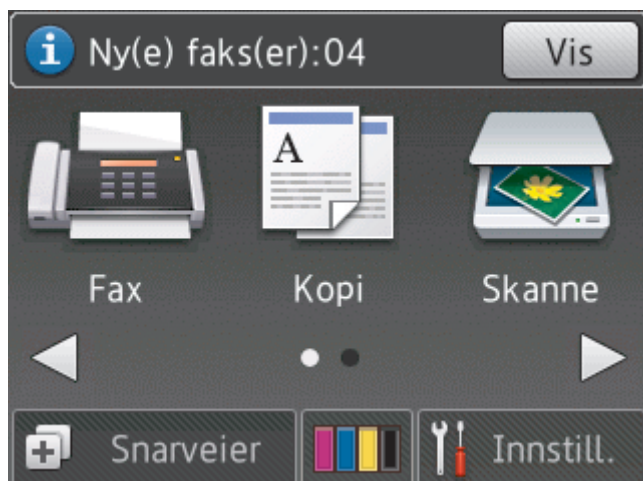

2. Fakslisten inneholder gamle og nye fakser. Det vises et blått merke ved siden av nye fakser. Trykk ønsket faks.

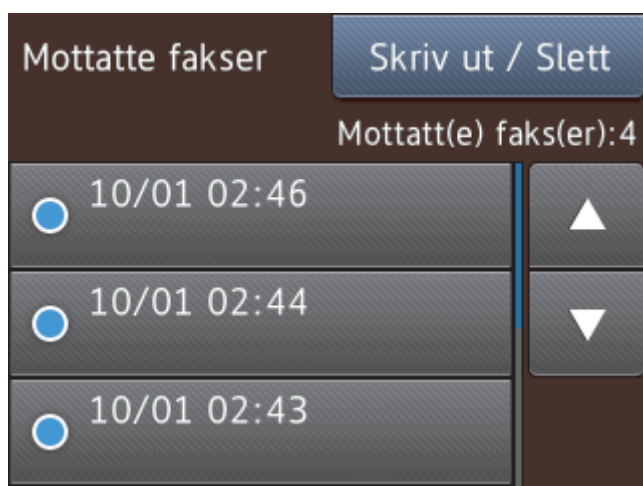







 Hvis du vil skrive ut eller slette alle faksene på listen, trykker du på [Skriv ut / Slett].

Gjør ett av følgende:

- Trykk på [Skriv ut alle (nye fakser)] for å skrive ut alle faksene du ennå ikke har vist.
- Trykk på [Skriv ut alle (gamle fakser)] for å skrive ut alle faksene du har vist.
- Trykk på [Slett alle (nye fakser)] for å slette alle faksene du ennå ikke har vist.
- Trykk på [Slett alle (gamle fakser)] for å slette alle faksene du har vist.

3. Utfør følgende handlinger ved å trykke på knappene som vises i tabellen:

Knapp	Resultat
	Forstørre faksen.
	Forminske faksen.
▲ eller ▼	Bla vertikalt.
◀ eller ▶	Bla horisontalt.
	Roter faksen med urviseren.
	Slett faksen. Trykk på Ja for å bekrefte.
	Gå tilbake til forrige side.
	Gå til neste side.
	Gå tilbake til fakslisten.

Start

Skriv ut faksen.

Hvis faksen bare har én side, startes utskriften. Det vises en melding på pekeskjermen om du vil slette faksen fra maskinens minne. Hvis du vil slette faksen, må du trykke på **Ja**. Hvis du vil beholde faksen i maskinens minne, må du trykke på **Nei**.

Gjør ett av følgende hvis faksen består av flere sider:

- Trykk på **Skriv ut alt** for å skrive ut hele meldingen. Det vises en melding på pekeskjermen om du vil slette faksen fra maskinens minne. Hvis du vil slette faksen, må du trykke på **Ja**. Hvis du vil beholde faksen i maskinens minne, må du trykke på **Nei**.
- Trykk på **Skriv ut denne side** for å skrive ut kun den viste siden.
- Trykk på **Skriv ut fra gjeld. for** å skrive ut den viste siden frem til den siste siden.

- Hvis faksen er stor, kan det hende det tar litt tid før den vises.
- Pekeskjermen viser gjeldende sidenummer og totalt antall sider for faksmeldingen. Hvis faksmeldingen er over 99 sider, vises totalt antall sider som "XX".

4. Trykk på .



Beslektet informasjon

- [Faksforhåndsvisning](#)

Reduser størrelsen til en side på en innkommende faks

Beslektede modeller : MFC-J480DW/MFC-J680DW/MFC-J880DW

Når [Auto reduksjon]-funksjonen er [På], reduserer Brother-maskinen alle innkommende fakser med for store sider slik at de passer på ditt papir. Maskinen beregner reduksjonsforholdet ved å bruke papirformatet på faksen samt innstillingen for papirstørrelse.



>> [MFC-J480DW](#)

>> [MFC-J680DW/MFC-J880DW](#)

MFC-J480DW

1. Trykk på **Menu**.
2. Trykk på ▲ eller ▼ for å velge følgende:
 - a. Velg [Fax]. Trykk på **OK**.
 - b. Velg [Mottak oppsett]. Trykk på **OK**.
 - c. Velg [Auto reduksjon]. Trykk på **OK**.
 - d. Velg [På] (eller [Av]). Trykk på **OK**.
3. Trykk på **Stop/Exit**.

MFC-J680DW/MFC-J880DW

1. Trykk  [Innstill.] > [Alle innst.] > [Fax] > [Mottak oppsett] > [Auto reduksjon].
2. Trykk på [På] (eller [Av]).
3. Trykk på .

✓ Beslektet informasjon

- [Motta en faks](#)
- [Papirinnstillinger](#)
- [Papirhåndtering og utskriftsproblemer](#)

Angi stempel for faksmottak

Beslektede modeller : MFC-J480DW/MFC-J680DW/MFC-J880DW

Still inn maskinen til å skrive ut dato og klokkeslett for mottak øverst på hver innkommende faksside. Pass på at du har stilt riktig dato og klokkeslett på maskinen.

Denne funksjonen er kun tilgjengelig for monokrome fakser.



>> [MFC-J480DW](#)

>> [MFC-J680DW/MFC-J880DW](#)

MFC-J480DW

1. Trykk på **Menu**.
2. Trykk på ▲ eller ▼ for å velge følgende:
 - a. Velg [Fax]. Trykk på **OK**.
 - b. Velg [Mottak oppsett]. Trykk på **OK**.
 - c. Velg [Faks Rx-st.]. Trykk på **OK**.
 - d. Velg [På] (eller [Av]). Trykk på **OK**.
3. Trykk på **Stop/Exit**.

MFC-J680DW/MFC-J880DW

1. Trykk  [Innstill.] > [Alle innst.] > [Fax] > [Mottak oppsett] > [Faks Rx-st.].
2. Trykk på [På] (eller [Av]).
3. Trykk på .

✓ Beslektet informasjon

- [Motta en faks](#)

Motta en faks ved slutten av en telefonsamtale

Beslektede modeller : MFC-J480DW/MFC-J680DW/MFC-J880DW

Hvis du snakker i telefonen som er koblet til Brother-maskinen og den andre parten også snakker i en telefon som er koblet til hans faksmaskin, kan den andre parten på slutten av samtalen sende deg en faks før dere begge legger på.

- Maskinens ADF må være tom.

>> [MFC-J480DW](#)

>> [MFC-J680DW/MFC-J880DW](#)

MFC-J480DW

1. Be den andre parten om å legge papir i faksen og trykk på Start- eller Send-tasten.
2. Når du hører CNG-toner (sakke, gjentatte pipelyder), skal du trykke på **Mono Start** eller **Colour Start**.
3. Trykk på **2** for å motta faksen.
4. Legg på røret til det eksterne håndsettet.

MFC-J680DW/MFC-J880DW

1. Be den andre parten om å legge papir i faksen og trykk på Start- eller Send-tasten.
2. Når du hører CNG-toner (sakke, gjentatte pipelyder), skal du trykke på [Faksstart].



- Hvis pekeskjermen er mørk (i hvilemodus), må du trykke på den for å vise [Faksstart].
- Hvis pekeskjermen ikke viser [Faksstart], trykker du på  for å vise den.

3. Trykk på [Motta] for å motta faksen.
4. Legg på røret til det eksterne håndsettet.



Beslektet informasjon

- [Motta en faks](#)

Alternativer for minnemottak

Bruk alternativer for minnemottak til å dirigere innkommende fakser mens du er borte fra maskinen. Du kan bruke bare ett minnemottaksalternativ om gangen.

Minnemottak kan stilles inn til:

- Faksvideresending (MFC-J680DW/MFC-J880DW)
- Fakslagring (MFC-J680DW/MFC-J880DW)
- PC-FAX-mottak
- Videre-send til nettsky (MFC-J880DW)

Maskinen videre-sender dine mottatte fakser til de nettbaserte tjenestene. Mer informasjon ►► [Web Connect-guide](#)

- Av

Denne funksjonen er kun tilgjengelig for monokrome fakser.

- [Videre-send innkommende fakser til en annen maskin](#)
Bruk faksvideresendingsfunksjonen til automatisk videre-sending av innkommende fakser til en annen maskin.
- [Lagre innkommende fakser i maskinens minne](#)
Bruk fakslagringsfunksjonen til å lagre innkommende fakser i maskinens minne. Hent inn lagrede faksmeldinger fra en faksmaskin på et annet sted ved å bruke kommandoene for fjerninnhenting. Maskinen skriver ut en sikkerhets kopi av hver lagret faks.
- [Bruk PC-FAX-mottak til å overføre mottatte fakser til datamaskinen \(kun Windows®\)](#)
Slå på PC-FAX-mottaksfunksjonen, lagre innkommende fakser automatisk til maskinens minne, og send dem deretter til datamaskinen. Bruk datamaskinen til å vise og lagre disse faksene.
- [Endre alternativer for minnemottak](#)
Hvis det er fakser i maskinens minne når du endrer alternativet for minnemottak, vises ett av følgende spørsmål på LCD-skjermen:
- [Slå av minnemottak](#)
Slå av minnemottak hvis du ikke ønsker at maskinen skal lagre eller overføre innkommende fakser.
- [Skrive ut en faks som er lagret i maskinens minne](#)
Følg disse trinnene hvis du vil skrive ut fakser i maskinens minne.

Videresend innkommende fakser til en annen maskin

Beslektede modeller : MFC-J680DW/MFC-J880DW

Bruke faksvideresendingsfunksjonen til automatisk videresending av innkommende fakser til en annen maskin.

Denne funksjonen er kun tilgjengelig for monokrome fakser.

1. Trykk  [Innstill.] > [Alle innst.] > [Fax] > [Mottak oppsett] > [Minnemottak].
2. Trykk på ▲ eller ▼ for å vise [Fax vidresending]-alternativet og trykk deretter på det.
3. Skriv inn faksnummeret for videresending (opptil 20 sifre) ved å bruke pekeskjermen.
Trykk på [OK].
4. Trykk på [Backuputskr.: På] eller [Backuputskr.: Av].



- Hvis du velger [Backuputskr.: På], skriver maskinen ut mottatte fakser på maskinen slik at du får en kopi.
- (MFC-J880DW)
Når Faksforhåndsvisning er aktivert, blir det ikke skrevet ut sikkerhetskopi av mottatte fakser selv om du velger [Backuputskr.: På].
- Hvis du mottar en farge-faks, skriver maskinen kun ut farge-faksen og sender den ikke videre til nummeret for videresending av fakser du har programmert.

5. Trykk på .





Beslektet informasjon

- [Alternativer for minnemottak](#)

Lagre innkommende fakser i maskinens minne

Beslektede modeller : MFC-J680DW/MFC-J880DW

Bruk fakslagringsfunksjonen til å lagre innkommende fakser i maskinens minne. Hent inn lagrede faksmeldinger fra en faksmaskin på et annet sted ved å bruke kommandoene for fjerninnhenting. Maskinen skriver ut en sikkerhetskopi av hver lagret faks.

- Denne funksjonen er kun tilgjengelig for monokrome fakser.
1. Trykk  [Innstill.] > [Alle innst.] > [Fax] > [Mottak oppsett] > [Minnemottak].
 2. Trykk på ▲ eller ▼ for å vise [Fax lagring]-alternativet og trykk deretter på det.
 3. Trykk på .

✓ Beslektet informasjon

- [Alternativer for minnemottak](#)
- [Videresende fakser eksternt](#)
- [Skrive ut en faks som er lagret i maskinens minne](#)
- [Kommandoer for fjerninnhenting](#)

Bruke PC-FAX-mottak til å overføre mottatte fakser til datamaskinen (kun Windows®)

Beslektede modeller : MFC-J480DW/MFC-J680DW/MFC-J880DW

Slå på PC-FAX-mottaksfunksjonen, lagre innkommende fakser automatisk til maskinens minne, og send dem deretter til datamaskinen. Bruk datamaskinen til å vise og lagre disse faksene.

- Denne funksjonen er kun tilgjengelig for monokrome fakser. Når du mottar en fargefaks, skriver maskinen ut fargefaksen, men sender ikke faksen til datamaskinen.
- Før du kan stille inn PC-FAX-mottak, må du installere Brother-programvaren og driverne på datamaskinen. Kontroller at datamaskinen er tilkoblet og slått på. Programvaren som mottar PC-FAX, må kjøre på datamaskinen.

Selv om datamaskinen er slått av, vil maskinen motta og lagre fakser i minnet. Når du starter datamaskinen og programmet PC-FAX-mottak kjører, overfører maskinen automatisk faksene til datamaskinen.

>> [MFC-J480DW](#)

>> [MFC-J680DW/MFC-J880DW](#)

MFC-J480DW

1. Trykk på **Menu**.
2. Trykk på ▲ eller ▼ for å velge følgende:
 - a. Velg [Fax]. Trykk på **OK**.
 - b. Velg [Mottak oppsett]. Trykk på **OK**.
 - c. Velg [Minnemottak]. Trykk på **OK**.
 - d. Velg [PC mottak]. Trykk på **OK**.
LCD-skjermen viser meldingen [Kjør PC-Fax på datamaskinen.]
 - e. Trykk på **OK**.
 - f. Velg [<USB>] eller navnet på datamaskinen du vil motta fakser til hvis du er i et nettverk. Trykk på **OK**.
 - g. Velg [Backuputskr.: På] eller [Backuputskr.: Av]. Trykk på **OK**.
3. Trykk på **Stop/Exit**.

Gjenta disse trinnene hvis du vil endre datamaskin for mottak.

MFC-J680DW/MFC-J880DW

1. Trykk  [Innstill.] > [Alle innst.] > [Fax] > [Mottak oppsett] > [Minnemottak].
2. Trykk på ▲ eller ▼ for å vise [PC mottak]-alternativet og trykk deretter på det.
Pekeskjermen viser meldingen [Kjør PC-Fax på datamaskinen.]
3. Trykk på [OK].
4. Trykk på [<USB>], eller trykk på navnet til datamaskinen du ønsker skal motta fakser, hvis du er tilkoblet et nettverk. Trykk på [OK].
5. Trykk på [Backuputskr.: På] eller [Backuputskr.: Av].



(MFC-J880DW)

Når Faksforhåndsvisning er aktivert, blir det ikke skrevet ut sikkerhetskopi av mottatte fakser selv om du velger [Backuputskr.: På].

6. Trykk på .

Gjenta disse trinnene hvis du vil endre datamaskin for mottak.



Beslektet informasjon

- Alternativer for minnemottak
 - Overfør faksene dine eller faksaktivetsrapporten
 - Overfør fakser til datamaskinen
 - Motta fakser ved å bruke PC-FAX-mottak (Windows®)
-

Endre alternativer for minnemottak

Beslektede modeller : MFC-J680DW/MFC-J880DW

Hvis det er fakser i maskinens minne når du endrer alternativet for minnemottak, vises ett av følgende spørsmål på LCD-skjermen:

- **Hvis mottatte fakser allerede er skrevet ut, viser pekeskjermen [Slett alle dokumenter?]**
 - Hvis du trykker på [Ja], vil faksene i minnet bli slettet før innstillingen endres.
 - Hvis du trykker på [Nei], vil ikke faksene i minnet bli slettet, og innstillingen endres ikke.
- **Hvis det er fakser i maskinens minne som ikke er skrevet ut, viser pekeskjermen [Skriv ut alle faksene?]**
 - Hvis du trykker på [Ja], vil faksene i minnet skrives ut før innstillingen endres.
 - Hvis du trykker på [Nei], vil ikke faksene i minnet skrives ut, og innstillingen endres ikke.
- Hvis mottatte fakser blir liggende i maskinens minne når du endrer til [PC mottak] fra et annet alternativ ([Fax vidresending], [Send til nettsky], eller [Fax lagring]), trykker du på [<USB>] eller navnet på datamaskinen hvis du er i et nettverk, og deretter trykker du på [OK].

Pekeskjermen viser:

[Send Fax til PC?]

- Hvis du trykker på [Ja], vil faksene i minnet bli sendt til datamaskinen før innstillingen endres. Du blir spurt om du vil aktivere utskrift av sikkerhetskopi.
- Hvis du trykker på [Nei], vil ikke faksene i minnet bli slettet, og innstillingen endres ikke.



Beslektet informasjon

- [Alternativer for minnemottak](#)
- [Slå av minnemottak](#)

Slå av minnemottak

Beslektede modeller : MFC-J480DW/MFC-J680DW/MFC-J880DW

Slå av minnemottak hvis du ikke ønsker at maskinen skal lagre eller overføre innkommende fakser.

>> [MFC-J480DW](#)

>> [MFC-J680DW/MFC-J880DW](#)

MFC-J480DW

1. Trykk på **Menu**.
2. Trykk på ▲ eller ▼ for å velge følgende:
 - a. Velg [Fax]. Trykk på **OK**.
 - b. Velg [Mottak oppsett]. Trykk på **OK**.
 - c. Velg [Minnemottak]. Trykk på **OK**.
 - d. Velg [Av]. Trykk på **OK**.



LCD-skjermen viser [Skrive ut faks?] eller [Slett alle dok.?] hvis det ligger mottatte fakser i maskinens minne.

3. Trykk på **Stop/Exit**.

MFC-J680DW/MFC-J880DW

1. Trykk  [Innstill.] > [Alle innst.] > [Fax] > [Mottak oppsett] > [Minnemottak].
2. Trykk på [Av].



Pekeskjermen viser [Skriv ut alle faksene?] eller [Slett alle dokumenter?] hvis det ligger mottatte fakser i maskinens minne.

3. Trykk på .



Beslektet informasjon

- [Alternativer for minnemottak](#)
- [Endre alternativer for minnemottak](#)
- [Feil- og vedlikeholdsmeldinger](#)
- [Telefon- eller faksproblemer](#)

Skrive ut en faks som er lagret i maskinens minne

Beslektede modeller : MFC-J480DW/MFC-J680DW/MFC-J880DW

Følg disse trinnene hvis du vil skrive ut fakser i maskinens minne.

- Denne funksjonen er kun tilgjengelig for monokrome fakser.
- Når du har skrevet ut faksen, blir den slettet fra maskinens minne.

>> [MFC-J480DW](#)

>> [MFC-J680DW/MFC-J880DW](#)

MFC-J480DW

Hvis du slår på [PC mottak], vil maskinen motta og lagre faksene i minnet når PCen er slått av.

1. Trykk på **Menu**.
2. Trykk på ▲ eller ▼ for å velge følgende:
 - a. Velg [Fax]. Trykk på **OK**.
 - b. Velg [Skriv dokument]. Trykk på **OK**.
3. Trykk på **Mono Start**.
4. Trykk på **Stop/Exit**.

MFC-J680DW/MFC-J880DW

Hvis du velger [Fax lagring], kan du skrive ut alle fakser fra minnet.

1. Trykk  [Innstill.] > [Alle innst.] > [Fax] > [Skriv dokument].



Når kun [Faksforh.vis]¹ er satt til [Av], kan du også skrive ut en faks fra minnet ved å trykke på [Skriv] på pekeskjermen.

2. Trykk på [OK].
3. Trykk på .

✓ Beslektet informasjon

- [Alternativer for minnemottak](#)
- [Lagre innkommende fakser i maskinens minne](#)
- [Feil- og vedlikeholdsmeldinger](#)
- [Telefon- eller faksproblemer](#)

¹ MFC-J880DW

Fjerninnhenting av faks

Bruk fjerninnhenting til å ringe opp maskinen fra en tonetelefon eller en annen faksmaskin, og bruk fjerntilgangskoden og fjernkommandoer til å hente faksmeldinger.

- [Still inn en fjerntilgangskode](#)
Still inn en fjerntilgangskode for å få tilgang til og kontrollere Brother-maskinen selv når du er borte.
- [Bruke din fjerntilgangskode](#)
- [Kommandoer for fjerninnhenting](#)
- [Videresende fakser eksternt](#)
Ring Brother-maskinen fra en tonetelefon eller faksmaskin for å videresende innkommende fakser til en annen maskin.
- [Endre faksvideresendingsnummeret](#)

Still inn en fjerntilgangskode

Beslektede modeller : MFC-J680DW/MFC-J880DW

Still inn en fjerntilgangskode for å få tilgang til og kontrollere Brother-maskinen selv når du er borte.

1. Trykk  [Innstill.] > [Alle innst.] > [Fax] > [Fjernst.kode].
2. Skriv inn en tresifret kode med tall fra [0] til og med [9], [*] eller [#] med pekeskjermen (forhåndsangitt * kan ikke endres).
Trykk på [OK].



- IKKE bruk samme kode som brukes til aktiveringskoden for fjerntilgang (*51) eller ekstern deaktiveringskode (#51).
- Hvis du vil slette koden, trykker og holder du inne  for å gjenopprette den inaktive innstillingen (- - - *). Deretter trykker du på [OK].

3. Trykk på .



Beslektet informasjon

- [Fjerninnhenting av faks](#)
- [Bruke din fjerntilgangskode](#)
- [Betjening fra eksterne telefoner og biapparater](#)
- [Bruk fjernkodene](#)

Bruke din fjerntilgangskode

Beslektede modeller : MFC-J680DW/MFC-J880DW

1. Når du er borte fra Brother-maskinen, kan du ringe faksnummeret fra en tonetelefon eller faksmaskin.
2. Når maskinen svarer, taster du umiddelbart inn den tresifrede koden for fjerntilgang, etterfulgt av *.
3. Brother-maskinen signaliserer hvis den har mottatt fakser:
 - Én lang pipelyd – maskinen mottok minst én faks
 - Ingen pipelyder – maskinen har ikke mottatt noen faks
4. Tast inn en kommando når maskinen avgir to korte pipetoner.
 - Maskinen bryter forbindelsen hvis du venter i mer enn 30 sekunder før du angir kommandoen.
 - Maskinen piper tre ganger hvis du taster inn en ugyldig kommando.
5. Når du er ferdig, trykker du på 9 og deretter på 0 for å deaktivere maskinen.
6. Legg på.



- Hvis maskinen er satt til [Manuelt]-modus og du bruker fjernhenting, må du vente i omtrent 100 sekunder etter at faksnummeret begynner å ringe, og så skrive inn fjerntilgangskoden innen 30 sekunder.
- Denne funksjonen er ikke tilgjengelig i enkelte land eller støttes ikke av det lokale telefonselskapet.



Beslektet informasjon

- [Fjerninnhenting av faks](#)
- [Still inn en fjerntilgangskode](#)

Kommandoer for fjerninnhenting

Beslektede modeller : MFC-J680DW/MFC-J880DW

Bruk fjernkommandoene i denne tabellen for tilgang til fakskommandoer og alternativer når du er unna Brother-maskinen. Når du ringer maskinen og angir fjerntilgangskoden (tre sifre etterfulgt av *), vil systemet spille av to korte pipelyder og du må angi en fjernkommando (kolonne 1), etterfulgt av ett av alternativene (kolonne 2) for den kommandoen.

Fjernkommandoer	Alternativer	Betjeningsinformasjon
95	Endre innstillingene for faksvideresending eller fakslagring	
	1 AV	Du kan velge Av etter at du mottar eller sletter alle meldingene dine.
	2 Faksvideresending	Ett langt pipesignal betyr at endringen er godkjent. Hvis du hører tre korte pipetoner, kan du ikke utføre en endring fordi noe ikke er innstilt (f.eks. at registrering av et faksvideresendingsnummer ikke har blitt registrert). Du kan registrere faksvideresendingsnummeret ved å taste inn 4. Etter at du har registrert nummeret, vil faksvideresending fungere.
	4 Faksvideresendingsnummer	
	6 Fakslagring	
96	Hente inn faks	
	2 Hent inn alle fakser	Tast inn faksnummeret til en fjernfaksmaskin for å motta faksmeldinger som er lagret.
	3 Slett fakser fra minne	Hvis du hører én lang pipetone, er fakser blitt slettet fra minne.
97	Kontrollere mottaksstatus	
	1 Faks	Sjekk om maskinen har mottatt noen fakser. Hvis den har det, hører du én lang pipetone. Hvis den ikke har det, hører du tre korte pipetoner.
98	Endre mottaksmodus	
	1 Ekstern telefonsvarer	Ett langt pipesignal betyr at endringen har blitt godkjent.
	2 Faks/Tel	
3 Kun faks		
90	Avslutt	Trykk på 9 0 for å stanse fjerninnhenting. Vent på den lange pipetonen, og legg deretter på.



Beslektet informasjon

- [Fjerninnhenting av faks](#)
- [Endre faksvideresendingsnummeret](#)
- [Lagre innkommende fakser i maskinens minne](#)
- [Videresende fakser eksternt](#)
- [Velg riktig mottaksmodus](#)

Videresende fakser eksternt

Beslektede modeller : MFC-J680DW/MFC-J880DW

Ring Brother-maskinen fra en tonetelefon eller faksmaskin for å videresende innkommende fakser til en annen maskin.

- Du må slå på Fakslagring eller Faksforhåndsvisning (MFC-J880DW) før du bruker denne funksjonen.
1. Ring ditt eget faksnummeret.
 2. Når maskinen svarer, taster du inn fjerntilgangskoden (tre sifre etterfulgt av *). Hvis du hører én lang pipetone, har du meldinger.
 3. Når du hører to korte pipetoner, taster du inn 9 6 2.
 4. Vent på den lange pipetonen, og bruk deretter talltastaturet til å taste inn faksnummeret (opptil 20 sifre) til fjernfaksmaskinen som du ønsker faksmeldingene skal sendes til, etterfulgt av # #.



Du kan ikke bruke * og # som ringenumre, men du kan trykke på # for å sette inn en pause i faksnummeret.

5. Legg på når du hører en lang pipelyd. Brother-maskinen videresender alle innkommende fakser til faksnummeret du skrev inn. Den andre faksmaskinen skriver deretter ut faksmeldingene.



Beslektet informasjon

- [Fjerninnhenting av faks](#)
- [Lagre innkommende fakser i maskinens minne](#)
- [Kommandoer for fjerninnhenting](#)

Endre faksvideresendingsnummeret

Beslektede modeller : MFC-J680DW/MFC-J880DW

1. Ring ditt eget faksnummeret.
2. Når maskinen svarer, taster du inn fjerntilgangskoden (tre sifre etterfulgt av *). Hvis du hører én lang pipetone, har du meldinger.
3. Når du hører to korte pipetoner, taster du inn 9 5 4.
4. Vent på den lange pipetonen, og tast inn det nye nummeret (opptil 20 sifre) til faksmaskinen som faksmeldingene skal videresendes til, etterfulgt av ##.



Du kan ikke bruke * og # som ringenumre, men du kan trykke på # for å sette inn en pause i faksnummeret.

5. Trykk på 9 0 for å stanse fjerntilgang når du er ferdig.
6. Legg på når du hører en lang pipelyd.



Beslektet informasjon

- [Fjerninnhenting av faks](#)
- [Kommandoer for fjerninnhenting](#)

Fakspolling

Med polling kan du sette opp maskinen slik at den andre parten betaler for samtalen når den mottar en faks fra deg. Polling gjør det også mulig at du betaler for samtalen når du ringer noens faksmaskin for å hente en faks. Pollingfunksjonen må være satt opp på begge maskiner for å fungere. Ikke alle faksmaskiner støtter polling.

- [Polling Sende](#)
- [Pollingmottak](#)

Med pollingmottak kan du ringe en annen faksmaskin for å motta faks fra den.

Pollingmottak

Med pollingmottak kan du ringe en annen faksmaskin for å motta faks fra den.

- [Oppsett for pollingmottak](#)
- [Oppsett for pollingmottak med sikker kode](#)
Sikker polling gjør det mulig for deg å polle en annen faksmaskin for å motta en faks den andre parten har satt opp, med en sikkerhetskode.
- [Oppsett for forsinket pollingmottak](#)
Forsinket pollingmottak lar deg stille inn maskinen til å starte pollingmottak senere. Du kan stille inn bare én forsinket pollingoperasjon.
- [Oppsett for sekvensiell pollingmottak](#)
Sekvensiell pollingmottak lar deg be om dokumenter fra flere faksmaskiner med én operasjon. Etterpå skrives en sekvensiell pollingrapport ut.
- [Avbryte en sekvensiell pollingjobb](#)
- [Stanse polling](#)

Oppsett for pollingmottak

Beslektede modeller : MFC-J680DW/MFC-J880DW

1. Trykk på  [Fax].



(MFC-J880DW)

Hvis [Faksforh.vis] er satt til [På], trykker du på  [Fax] > [Sende fakser].

2. Trykk på [Alt.] > [Polling motta].
3. Trykk på [Standard].
4. Angi faksnummeret du poller, ved bruk av adresseboken eller tastaturet.
5. Trykk på [Faksstart].



Beslektet informasjon

- [Pollingmottak](#)

Oppsett for pollingmottak med sikker kode

Beslektede modeller : MFC-J680DW/MFC-J880DW

Sikker polling gjør det mulig for deg å polle en annen faksmaskin for å motta en faks den andre parten har satt opp, med en sikkerhetskoden.

- Sikret polling fungerer bare med faksmaskiner fra Brother. Vil du motta en faks fra en sikret Brother-maskin, må du taste inn sikkerhetskoden.

1. Trykk på  [Fax].



(MFC-J880DW)

Hvis [Faksforh.vis] er satt til [På], trykker du på  [Fax] > [Sende fakser].

2. Trykk på [Alt.] > [Polling motta].
3. Trykk på [Sikret].
4. Angi den firesifrede sikre koden ved å bruke pekeskjermen. Denne koden er sikkerhetskoden til faksmaskinen du poller. Trykk på [OK].
5. Angi faksnummeret du poller, ved bruk av adresseboken eller tastaturet.
6. Trykk på [Faksstart].



Beslektet informasjon

- [Pollingmottak](#)

Oppsett for forsinket pollingmottak

Beslektede modeller : MFC-J680DW/MFC-J880DW

Forsinket pollingmottak lar deg stille inn maskinen til å starte pollingmottak senere. Du kan stille inn bare én forsinket pollingoperasjon.

1. Trykk på  [Fax].



(MFC-J880DW)

Hvis [Faksforh.vis] er satt til [På], trykker du på  [Fax] > [Sende fakser].

2. Trykk på [Alt.] > [Polling motta].
3. Trykk på [Utsatt].
4. Skriv inn klokkeslettet når du ønsker å starte polling. Trykk på [OK].
5. Angi faksnummeret du poller, ved bruk av adresseboken eller tastaturet.
6. Trykk på [Faksstart]. Maskinen utfører pollinganropet på det klokkeslettet du tastet inn.



Beslektet informasjon

- [Pollingmottak](#)

Oppsett for sekvensiell pollingmottak

Beslektede modeller : MFC-J680DW/MFC-J880DW

Sekvensiell pollingmottak lar deg be om dokumenter fra flere faksmaskiner med én operasjon. Etterpå skrives en sekvensiell pollingrapport ut.

Denne funksjonen er kun tilgjengelig for monokrome fakser.

1. Trykk på  [Fax].



(MFC-J880DW)

Hvis [Faksforh.vis] er satt til [På], trykker du på  [Fax] > [Sende fakser].

2. Trykk på [Alt.] > [Polling motta].
3. Trykk på [Standard], [Sikret] eller [Utsatt].
4. Gjør ett av følgende:
 - Hvis du har valgt [Standard], kan du gå til neste trinn.
 - Hvis du valgte [Sikret], må du skrive inn den firesifrede, sikre koden med pekeskjermen. Trykk på [OK].
 - Hvis du valgte [Utsatt], må du angi klokkeslettet når du ønsker å starte polling. Trykk på [OK].
5. Trykk på [Alt.] > [Grupperending].
6. Trykk på [Legg til nr.].

Du kan legge til numre i grupperendingen på følgende måter:

- Trykk på [Legg til nr.], og skriv inn et faksnummer med pekeskjermen. Trykk på [OK].
- Trykk på [Legg til fra adressebok]. Trykk på ▲ eller ▼ for å vise numrene du vil legge til i grupperendingen. Merk av i avmerkingsboksene for numrene du ønsker å legge til. Trykk på [OK] når du er ferdig.
- Trykk på [Søk i adressebok]. Trykk den første bokstaven i navnet, og trykk [OK]. Trykk på navnet, og trykk deretter nummeret du vil legge til.

Gjenta dette trinnet for å skrive inn flere faksnumre.

7. Trykk på [OK] når du er ferdig.
8. Trykk på [Faksstart].

Maskinen poller hvert nummer eller gruppenummer for seg for et dokument.





Beslektet informasjon

- [Pollingmottak](#)

Avbryte en sekvensiell pollingjobb

Beslektede modeller : MFC-J680DW/MFC-J880DW

1. Trykk på .
2. Gjør ett av følgende:
 - Vil du avbryte hele den sekvensielle pollingjobben, trykker du på [Hele sekv. Poll]. Trykk på [Ja] for å bekrefte, eller trykk på [Nei] for å avslutte uten å avbryte.
 - Du kan avbryte det gjeldende nummeret som ringes, ved å trykke på navnet eller nummeret på pekeskjermen. Trykk på [Ja] for å bekrefte, eller trykk på [Nei] for å avslutte uten å avbryte.
 - Hvis du vil avslutte uten å avbryte, trykker du .



Beslektet informasjon

- [Pollingmottak](#)

Stanse polling

Beslektede modeller : MFC-J680DW/MFC-J880DW

Vil du avbryte pollingprosessen, trykker du på  mens maskinen holder på å ringe.



Beslektet informasjon

- [Pollingmottak](#)

Talehandlinger og faksnumre

- [Taleoperasjoner](#)
- [Lagre faksnumre](#)
- [Opprette grupper for gruppesending](#)

Med en gruppe som kan lagres i adresseboken, kan du sende samme faksmelding til mange faksnumre.

Taleoperasjoner

- [Besvare et taleanrop i mottaksmodusen Fax/Tel](#)

Besvare et taleanrop i mottaksmodusen Fax/Tel

Beslektede modeller : MFC-J480DW/MFC-J680DW/MFC-J880DW

Når maskinen er i Fax/Tel-modus, bruker den F/T-ringing (spesielle doble ringesignaler) for å varsle deg om at du må besvare et taleanrop.

Hvis du er ved maskinen, løfter du av røret på den eksterne telefonen og trykker på **Tel/R** eller [**Hent**] for å svare.

Hvis du er ved et biapparat, løfter du av røret under F/T-ringingen og trykker deretter på #51 mellom de doble ringesignalene. Hvis det er ingen på linjen eller hvis noen vil sende deg en faks, sender du anropet tilbake til maskinen ved å trykke på *51.



Beslektet informasjon

- [Taleoperasjoner](#)

Lagre faksnumre

- [Lagre adresseboknumre](#)
- [Lagre adresseboknumre fra utgående anrop](#)
Du kan lagre adresseboknumre fra utgående anropslogg.
- [Lagre adresseboknumre fra Anroper-ID-loggen](#)
Hvis du har Anroper-ID-abonnementstjenesten fra telefonselskapet ditt, kan du lagre adresseboknumre fra innkommende anrop i Anroper-ID-loggen.
- [Endre eller slette navn eller numre i adresseboken](#)
Du kan endre eller slette et adresseboknavn eller nummer som allerede har blitt lagret.

Lagre adresseboknumre





Beslektede modeller : MFC-J480DW/MFC-J680DW/MFC-J880DW

>> [MFC-J480DW](#)

>> [MFC-J680DW/MFC-J880DW](#)



MFC-J480DW

Du kan lagre opptil 40 tosfrede hurtigvalgkoder, og hver kode har et navn.

1. Trykk på  (adressebok).
2. Trykk på  eller  for å velge [Angi hurtigvalg], og trykk deretter på **OK**.
3. Utfør følgende trinn:
 - a. Trykk på  eller  for å velge den tosfrede hurtigvalgkoden der du vil lagre nummeret. Trykk på **OK**.
 - b. Skriv inn navnet (opptil 16 tegn) med talltastaturet. Trykk på **OK**.
 - c. Skriv inn faks- eller telefonnummeret (opptil 20 sifre). Trykk på **OK**.



- Trykk **Redial/Pause** for å sette inn en pause mellom tall. Du kan trykke på **Redial/Pause** så mange ganger som nødvendig for å øke lengden på pausen.
- Husk å ta med eventuelle retningsnummer når du skriver inn et faks- eller telefonnummer. Avhengig av landet, kan det hende at Oppringer-ID-navn og -historikk ikke vises korrekt hvis retningsnummeret ikke er registrert med faks- eller telefonnummeret.

- d. Trykk på  eller  for å velge [Fullført], og trykk deretter på **OK**.

Hvis du vil lagre flere hurtigvalgkoder, gjentar du disse trinnene.

4. Trykk på **Stop/Exit**.

MFC-J680DW/MFC-J880DW

Du kan lagre opptil 100 adresser med et navn, og hvert navn kan ha to numre.

1. Trykk  [Fax] > [Adressebok].
2. Utfør følgende trinn:
 - a. Trykk på [Rediger] > [Legg til ny adr.] > [Navn].
 - b. Skriv inn navnet (opptil 16 tegn) med pekeskjermen. Trykk på [OK].
 - c. Trykk på [Adresse 1].
 - d. Skriv inn det første faks- eller telefonnummeret (opptil 20 sifre) ved hjelp av pekeskjermen. Trykk på [OK].



- Trykk [Pause] for å sette en pause mellom tall. Du kan trykke på [Pause] så mange ganger som nødvendig for å øke pausens varighet.
- Husk å ta med eventuelle retningsnummer når du skriver inn et faks- eller telefonnummer. Avhengig av landet, kan det hende at Oppringer-ID-navn og -historikk ikke vises korrekt hvis retningsnummeret ikke er registrert med faks- eller telefonnummeret.

- e. Hvis du vil lagre det andre faks- eller telefonnummeret, trykker du [Adresse 2]. Skriv inn det andre faks- eller telefonnummeret (opptil 20 sifre) med pekeskjermen. Trykk på [OK].

- f. Trykk på [OK] for å bekrefte.

Hvis du vil lagre flere adresseboknumre, repeterer du disse trinnene.

3. Trykk på .



Beslektet informasjon

- Lagre faksnumre
- Opprette grupper for gruppesending

Lagre adresseboknumre fra utgående anrop

Beslektede modeller : MFC-J480DW/MFC-J680DW/MFC-J880DW

Du kan lagre adresseboknumre fra utgående anropslogg.

>> [MFC-J480DW](#)

>> [MFC-J680DW/MFC-J880DW](#)

MFC-J480DW

1. Trykk på **Redial/Pause**.
2. Trykk på ▲ eller ▼ for å velge følgende:
 - a. Velg nummeret du vil lagre. Trykk på **OK**.
 - b. Velg [Legg i adressebok]. Trykk på **OK**.



Vil du slette nummeret fra loggen over utgående samtaler, velger du [Slette] og trykker deretter på **OK**. Trykk på **1** [Ja] for å bekrefte.

- c. Velg den tosfrede hurtigvalgkoden der du vil lagre nummeret. Trykk på **OK**.
 - d. Skriv inn navnet (opptil 16 tegn) med talltastaturet. Trykk på **OK**.
 - e. Bekreft faks- eller telefonnummeret. Trykk på **OK**.
 - f. Velg [Fullført]. Trykk på **OK**.
3. Trykk på **Stop/Exit**.

MFC-J680DW/MFC-J880DW

1. Trykk  [Fax] > [Samtale- logg] > [Utg. samtale].
2. Trykk ▲ eller ▼ for å vise nummeret du vil lagre, og trykk deretter på det.
3. Trykk på [Rediger] > [Legg i adressebok] > [Navn].



Vil du slette nummeret fra loggen over utgående samtaler, trykker du på [Rediger] > [Slette]. Trykk på [Ja] for å bekrefte.

4. Skriv inn navnet (opptil 16 tegn) med pekeskjermen. Trykk på [OK].
5. Hvis du vil lagre det andre faks- eller telefonnummeret, trykker du [Adresse 2]. Skriv inn det andre faks- eller telefonnummeret (opptil 20 sifre) med pekeskjermen. Trykk på [OK].
6. Trykk på [OK] for å bekrefte faks- eller telefonnummeret.
7. Trykk på .



Beslektet informasjon

- [Lagre faksnumre](#)
- [Skrive inn tekst på Brother-maskinen](#)

Lagre adresseboknumre fra Anroper-ID-loggen

Beslektede modeller : MFC-J480DW/MFC-J680DW/MFC-J880DW

Hvis du har Anroper-ID-abonnementstjenesten fra telefonselskapet ditt, kan du lagre adresseboknumre fra innkommende anrop i Anroper-ID-loggen.

>> [MFC-J480DW](#)

>> [MFC-J680DW/MFC-J880DW](#)

MFC-J480DW

1. Trykk på **Redial/Pause**, og trykk deretter på *.
2. Trykk på ▲ eller ▼ for å velge følgende:
 - a. Velg nummeret du vil lagre. Trykk på **OK**.
 - b. Velg [Legg i adressebok]. Trykk på **OK**.



Vil du slette nummeret fra Anroper-ID-logglisten, velger du [Slette] og trykker deretter på **OK**. Trykk på **1** [Ja] for å bekrefte.

- c. Velg den tosfrede hurtigvalgkoden der du vil lagre nummeret. Trykk på **OK**.
 - d. Skriv inn navnet (opptil 16 tegn) med talltastaturet. Trykk på **OK**.
 - e. Bekreft faks- eller telefonnummeret. Trykk på **OK**.
 - f. Velg [Fullført]. Trykk på **OK**.
3. Trykk på **Stop/Exit**.

MFC-J680DW/MFC-J880DW

1. Trykk  [Fax] > [Samtale- logg] > [Anrops-ID-logg].
2. Trykk ▲ eller ▼ for å vise navnet eller nummeret du vil lagre, og trykk deretter på det.
3. Trykk på [Rediger] > [Legg i adressebok] > [Navn].



Vil du slette nummeret fra Anroper-ID-logglisten, trykker du på [Rediger] > [Slette]. Trykk på [Ja] for å bekrefte.

4. Skriv inn navnet (opptil 16 tegn) med pekeskjermen. Trykk på [OK].
5. Hvis du vil lagre det andre faks- eller telefonnummeret, trykker du [Adresse 2]. Skriv inn det andre faks- eller telefonnummeret (opptil 20 sifre) med pekeskjermen. Trykk på [OK].
6. Trykk på [OK] for å bekrefte faks- eller telefonnummeret.
7. Trykk på .

✓ Beslektet informasjon

- [Lagre faksnumre](#)
- [Anroper-ID](#)
- [Skrive inn tekst på Brother-maskinen](#)

Endre eller slette navn eller numre i adresseboken





Beslektede modeller : MFC-J480DW/MFC-J680DW/MFC-J880DW

Du kan endre eller slette et adresseboknavn eller nummer som allerede har blitt lagret.

>> [MFC-J480DW](#)





>> [MFC-J680DW/MFC-J880DW](#)

MFC-J480DW

1. Trykk på  (adressebok).
2. Trykk på  eller  for å velge [Angi hurtigvalg], og trykk deretter på **OK**.
3. Trykk på  eller  for å velge følgende:
 - a. Velg den tosifrede hurtigvalgekoden der du vil endre nummeret. Trykk på **OK**.
 - b. Velg [Endre]. Trykk på **OK**.







Vil du slette nummeret, velger du [Slette] og trykker på **OK**. Trykk på **1** [Ja] for å bekrefte.

4. Gjør ett av følgende:
 - Vil du endre navnet, trykker du på  eller  for å velge [Navn] og deretter trykker du på **OK**. Skriv inn navnet (opptil 16 tegn) med talltastaturet. Trykk på **OK**.
 - Vil du endre faks- eller telefonnummeret, trykker du på  eller  for å velge [Faks/Tel], og deretter trykker du på **OK**. Skriv inn faks- eller telefonnummeret (opptil 20 sifre). Trykk på **OK**.





Slik endrer du det lagrede navnet eller nummeret:



Vil du endre et tegn, trykker du på  eller  for å plassere markøren under tegnet du vil endre, og deretter trykker du på **Clear**. Skriv inn det nye tegnet.



5. Trykk på  eller  for å velge [Fullført], og trykk deretter på **OK** for å avslutte.
6. Trykk på **Stop/Exit**.

MFC-J680DW/MFC-J880DW

1. Trykk på  [Fax] > [Adressebok] > [Rediger].
2. Trykk  eller  for å vise [Endre], og trykk deretter på det.



Hvis du vil slette numre, trykker du  eller  for å vise [Slette], og trykker deretter på det. Velg numrene du vil slette ved å trykke på dem for å vise et rødt merke, og trykk deretter [OK]. Trykk på [Ja] for å bekrefte.

3. Trykk  eller  for å vise nummeret du vil endre, og trykk deretter på det.
4. Gjør ett av følgende:
 - Hvis du vil endre navnet, trykker du [Navn].
Skriv inn det nye navnet (opptil 16 tegn) ved å bruke pekeskjermen.
Trykk på [OK].
 - Hvis du vil endre det første faks- eller telefonnummeret, trykker du [Adresse 1].
Skriv inn det nye faks- eller telefonnummeret (opptil 20 sifre) med pekeskjermen.
Trykk på [OK].
 - Hvis du vil endre det andre faks- eller telefonnummeret, trykker du [Adresse 2].

Skriv inn det nye faks- eller telefonnummeret (opptil 20 sifre) med pekeskjermen.

Trykk på [OK].



Slik endrer du det lagrede navnet eller nummeret:

For å endre et tegn, trykk på ◀ eller ▶ for å plassere markøren for å utheve tegnet som du vil endre, og trykk deretter på . Skriv inn det nye tegnet.

5. Trykk på [OK] for å avslutte.

6. Trykk på .



Beslektet informasjon

- [Lagre faksnumre](#)
-

Opprette grupper for gruppesending

Beslektede modeller : MFC-J480DW/MFC-J680DW/MFC-J880DW





Med en gruppe som kan lagres i adresseboken, kan du sende samme faksmelding til mange faksnumre.

>> [MFC-J480DW](#)

>> [MFC-J680DW/MFC-J880DW](#)



MFC-J480DW

Først må du lagre hvert faksnummer i adresseboken. Deretter kan du innlemme dem som numre i gruppen. Hver gruppe opptar en hurtigvalgkode. Du kan lagre opptil seks grupper, eller du kan tilordne opptil 39 numre i én stor gruppe.

1. Trykk på  (adressebok).
2. Trykk på  eller  for å velge [Lage gruppe], og trykk deretter på **OK**.
3. Trykk på  eller  for å velge følgende:
 - a. Velg gruppen der du vil lagre faksnumrene. Trykk på **OK**.
 - b. Velg den tosifrede hurtigvalgkoden der du vil lagre gruppen. Trykk på **OK**.
 - c. Vil du endre gruppenavnet, velger du [Endre gruppenavn] og trykker på **OK**. Angi det nye gruppenavnet via talltastaturet (opptil 16 tegn), og trykk deretter på **OK**.
 - d. Gjenta trinnene nedenfor hvis du vil legge til numre i gruppen:
 - i. Velg [Legg til nummer]. Trykk på **OK**.
 - ii. Velg [Alfab. rekkefølge] eller [Num. rekkefølge]. Trykk på **OK**.
 - iii. Velg et nummer fra listen. Trykk på **OK**.
 - e. Velg [Fullført] for å lagre gruppen. Trykk på **OK**.Hvis du vil lagre en annen gruppe for gruppesending, gjentar du disse trinnene.
4. Trykk på **Stop/Exit**.

MFC-J680DW/MFC-J880DW

Først må du lagre hvert faksnummer i adresseboken. Deretter kan du innlemme dem som numre i gruppen. Hver gruppe vil oppta ett adresseboknummer. Du kan lagre opptil seks grupper, eller du kan tilordne opptil 198 numre i én stor gruppe.

1. Trykk  [Fax] > [Adressebok].
2. Utfør følgende trinn:
 - a. Trykk på [Rediger] > [Lage gruppe] > [Navn].
 - b. Skriv inn gruppenavnet (opptil 16 tegn) ved å bruke pekeskjermen. Trykk på [OK].
 - c. Trykk på [Legg til / Slett].
 - d. Legg til adresseboknumre i gruppen ved å trykke på dem for å vise et rødt hakemerke. Trykk på [OK].
 - e. Les gjennom og bekreft vist liste over navn og numre du har valgt, og trykk deretter [OK] for å lagre gruppen.Hvis du vil lagre en annen gruppe for gruppesending, gjentar du disse trinnene.
3. Trykk på .

Beslektet informasjon

- [Talehandlinger og faksnumre](#)
- [Endre et gruppenavn](#)

-
- Slette en gruppe
 - Legg til eller slett gruppelemmer
 - Send samme faks til mer enn én mottaker (gruppesending)
 - Lagre adresseboknumre
-

Endre et gruppenavn

Beslektede modeller : MFC-J480DW/MFC-J680DW/MFC-J880DW

>> [MFC-J480DW](#)

>> [MFC-J680DW/MFC-J880DW](#)

MFC-J480DW

1. Trykk på  (adressebok).
2. Trykk på ▲ eller ▼ for å velge [Lage gruppe], og trykk deretter på **OK**.
3. Trykk på ▲ eller ▼ for å velge følgende:
 - a. Velg gruppen du vil endre. Trykk på **OK**.
 - b. Velg [Endre gruppenavn]. Trykk på **OK**.
 - c. Skriv inn navnet på den nye gruppen (opptil 16 tegn) med talltastaturet. Trykk på **OK**.



Slik endrer du det lagrede navnet:

Hvis du vil endre et tegn, trykker du på ◀ eller ▶ for å plassere markøren under tegnet som skal endres, og deretter trykker du på **Clear**.

Skriv inn det nye tegnet.

- d. Velg [Fullført]. Trykk på **OK**.
4. Trykk på **Stop/Exit**.

MFC-J680DW/MFC-J880DW

1. Trykk  [Fax] > [Adressebok] > [Rediger] > [Endre].
2. Trykk på ▲ eller ▼ for å vise gruppen du vil endre, og trykk deretter på den.
3. Trykk på [Navn].
4. Skriv inn det nye gruppenavnet (opptil 16 tegn) ved å bruke pekeskjermen. Trykk på [OK].



Slik endrer du det lagrede navnet:

Hvis du vil endre et tegn, trykker du ◀ eller ▶ for å utheve det gale tegnet, og deretter trykker du .

Skriv inn det nye tegnet.

5. Trykk på [OK].
6. Trykk på .



Beslektet informasjon

- [Opprette grupper for gruppesending](#)
- [Skrive inn tekst på Brother-maskinen](#)





Slette en gruppe

Beslektede modeller : MFC-J480DW/MFC-J680DW/MFC-J880DW





>> [MFC-J480DW](#)

>> [MFC-J680DW/MFC-J880DW](#)

MFC-J480DW

1. Trykk på  (adressebok).
2. Trykk på  eller  for å velge [Lage gruppe], og trykk deretter på **OK**.
3. Trykk på  eller  for å velge følgende:
 - a. Velg gruppen du vil slette. Trykk på **OK**.
 - b. Velg [Slette]. Trykk på **OK**.
4. Trykk på **1** [Ja] for å bekrefte.
5. Trykk på **Stop/Exit**.

MFC-J680DW/MFC-J880DW

1. Trykk  [Fax] > [Adressebok] > [Rediger] > [Slette].
2. Trykk på  eller  for å vise gruppen du vil slette, og trykk deretter på den.
3. Trykk på [OK].
4. Når pekeskjermen viser [Slette dataene?], må du trykke på [Ja].
5. Trykk på .

✓ Beslektet informasjon

- [Opprette grupper for gruppesending](#)

Legg til eller slett gruppemedlemmer

Beslektede modeller : MFC-J480DW/MFC-J680DW/MFC-J880DW



>> [MFC-J480DW](#)

>> [MFC-J680DW/MFC-J880DW](#)

MFC-J480DW

1. Trykk på  (adressebok).
2. Trykk på ▲ eller ▼ for å velge [Lage gruppe], og trykk deretter på **OK**.
3. Trykk på ▲ eller ▼ for å velge gruppen du vil endre, og trykk deretter på **OK**.
4. Trykk på ▲ eller ▼ for å velge alternativet hvis du vil legge til eller slette gruppemedlemmer på følgende måter:
 - Følg trinnene nedenfor hvis du vil legge til et nummer i gruppen:
 - a. Velg [Legg til nummer]. Trykk på **OK**.
 - b. Velg [Alfab. rekkefølge] eller [Num. rekkefølge]. Trykk på **OK**.
 - c. Velg et nummer fra listen. Trykk på **OK**.
 - Følg trinnene nedenfor hvis du vil slette et nummer fra gruppen:
 - a. Velg et nummer du vil slette. Trykk på **OK**.
 - b. Trykk **1** for å bekrefte.
5. Trykk på ▲ eller ▼ for å velge [Fullført], og trykk deretter på **OK**.
6. Trykk på **Stop/Exit**.

MFC-J680DW/MFC-J880DW

1. Trykk  [Fax] > [Adressebok] > [Rediger] > [Endre].
2. Trykk på ▲ eller ▼ for å vise gruppen du vil endre, og trykk deretter på den.
3. Trykk ▲ eller ▼ for å vise [Legg til / Slett], og trykk deretter på det.
4. Trykk på ▲ eller ▼ for å vise nummeret du vil legge til eller slette.
5. Gjør følgende for hvert nummer du vil endre:
 - Hvis du vil legge et nummer til gruppen, må du trykke på avmerkingsboksen for nummeret for å legge til et merke.
 - Hvis du vil slette et nummer fra gruppen, trykker du på avmerkingsboksen for nummeret for å fjerne merket.
6. Trykk på [OK].
7. Trykk på [OK].
8. Trykk på .

✓ Beslektet informasjon

- [Opprette grupper for gruppesending](#)

Telefontjenester og eksterne enheter

- [Anroper-ID](#)
Oppringer-ID-funksjonen gjør at du kan bruke tjenesten Oppringer-ID som mange telefonselskaper tilbyr. Denne tjenesten viser telefonnummeret, eller navnet hvis det er tilgjengelig, for den som ringer deg.
- [Still inn type telefonlinje](#)
- [Voice Over Internet Protocol \(VoIP\)/forstyrrelse på telefonlinje](#)
- [Ekstern telefonsvarer \(telefonsvarerenhet\)](#)
- [Eksterne apparater og biapparater](#)

Anroper-ID

Beslektede modeller : MFC-J480DW/MFC-J680DW/MFC-J880DW

Oppringer-ID-funksjonen gjør at du kan bruke tjenesten Oppringer-ID som mange telefonselskaper tilbyr. Denne tjenesten viser telefonnummeret, eller navnet hvis det er tilgjengelig, for den som ringer deg.

- Meldingen [ID ukjent] betyr at anropet fant sted utenfor dekningsområdet for Oppringer-ID-tjenesten.
- Meldingen [Skjult nummer] betyr at anroperen har blokkert overføring av oppringer-ID-informasjon.

Ta kontakt med telefonselskapet for å få ytterligere informasjon.

Når du besvarer et anrop vil informasjonen for Anroper-ID forsvinne fra LCD-skjermen, og lagres i Anroper-ID-minnet.

Se listen eller velg et nummer og sende en faks til det, legge det til adresseboken eller slette det fra loggen.

Du kan skrive ut listen med Oppringer-ID-informasjon som maskinen har mottatt.



- Denne funksjonen er ikke tilgjengelig i enkelte land.
- Oppringer-ID-tjenesten vil variere etter hvilken operatør du benytter. Kontakt det lokale telefonselskapet for å høre om tjenesten er tilgjengelig i ditt område.



Beslektet informasjon

- [Telefontjenester og eksterne enheter](#)
- [Sett anroper-ID til På](#)
- [Lagre adresseboknumre fra Anroper-ID-loggen](#)
- [Skriv ut en rapport](#)
- [Feil- og vedlikeholdsmeldinger](#)

Sett anroper-ID til På

Beslektede modeller : MFC-J480DW/MFC-J680DW/MFC-J880DW

Hvis du abonnerer på Anroper-ID-tjenesten på telefonlinjen, still inn Anroper-ID til På for å vise anroperens telefonnummer på LCD-skjermen når telefonen ringer.



>> [MFC-J480DW](#)

>> [MFC-J680DW/MFC-J880DW](#)

MFC-J480DW

1. Trykk på **Menu**.
2. Trykk på ▲ eller ▼ for å velge følgende:
 - a. Velg [Fax]. Trykk på **OK**.
 - b. Velg [Diverse]. Trykk på **OK**.
 - c. Velg [Oppringer ID]. Trykk på **OK**.
 - d. Velg [På]. Trykk på **OK**.
3. Trykk på **Stop/Exit**.

MFC-J680DW/MFC-J880DW

1. Trykk  [Innstill.] > [Alle innst.] > [Fax] > [Diverse] > [Oppringer ID].
2. Trykk på [På].
3. Trykk på .

✓ Beslektet informasjon

- [Anroper-ID](#)

Still inn type telefonlinje

Beslektede modeller : MFC-J480DW/MFC-J680DW/MFC-J880DW

Hvis du kobler maskinen til en telefonlinje som bruker hussentral eller ISDN til å sende og motta fakser, må du velge en telefonlinjetype som tilsvarer linjens egenskaper.



>> [MFC-J480DW](#)

>> [MFC-J680DW/MFC-J880DW](#)

MFC-J480DW

1. Trykk på **Menu**.
2. Trykk på ▲ eller ▼ for å velge følgende:
 - a. Velg [Grunn oppsett]. Trykk på **OK**.
 - b. Velg [Linje Valg]. Trykk på **OK**.
 - c. Velg [Normal], [PBX] eller [ISDN]. Trykk på **OK**.
3. Trykk på **Stop/Exit**.

MFC-J680DW/MFC-J880DW

1. Trykk  [Innstill.] > [Alle innst.] > [Grunn oppsett] > [Linje Valg].
2. Trykk [Normal], [PBX] eller [ISDN].
3. Trykk på .

✓ Beslektet informasjon

- [Telefonsjener og eksterne enheter](#)
- [HUSSENTRAL \(PBX\) og OVERFØRING](#)
- [Telefon- eller faksproblemer](#)

HUSSENTRAL (PBX) og OVERFØRING

Beslektede modeller : MFC-J480DW/MFC-J680DW/MFC-J880DW

Maskinens [Linje Valg]-standardinnstilling er [Normal], noe som gjør det mulig å koble maskinen til en vanlig offentlig telefonlinje (PSTN – Public Switched Telephone Network). Mange kontorer bruker imidlertid et sentralt telefonsystem eller en hussentral (PBX). Maskinen kan kobles til de fleste typer hussentraler (PBX-er). Maskinens tilbakeringingsfunksjon støtter bare TBR ("Timed Break Recall" eller "Tidsbestemt gjenoppringning"). TBR fungerer med de fleste hussentraler, slik at du får tilgang til en ekstern linje eller kan overføre samtaler til et annet biapparat. Trykk på [R] eller **Tel/R**-knappen for å bruke denne funksjonen.



Programmer et trykk på [R]-knappen (eller **Tel/R**-knappen) som en del av nummeret som lagres i adresseboken. Når du programmerer adresseboknummeret, trykker du først på [R] (eller **Tel/R**-knappen) (LCD-skjermen viser '!'), og skriver deretter inn telefonnummeret. Dette gjør at du ikke behøver å trykke på [R] (eller **Tel/R**-knappen) hver gang du ringer fra adresseboken. Telefonlinjen din må imidlertid stilles inn til PBX på maskinen for at du skal kunne bruke denne funksjonen.



Beslektet informasjon

- [Still inn type telefonlinje](#)

Voice Over Internet Protocol (VoIP/forstyrrelse på telefonlinje)

Beslektede modeller : MFC-J480DW/MFC-J680DW/MFC-J880DW

VoIP er en type telefonsystem som bruker en Internett-tilkobling i stedet for en tradisjonell telefonlinje. Telefonselskaper pakker ofte VoIP sammen med Internett- og kabeltjenester.

Det er ikke sikkert maskinen vil fungere sammen med noen VoIP-systemer. Hvis du ønsker å bruke maskinen til å sende og motta fakser på et VoIP-system, må du sørge for at den ene enden av telefonledningen er koblet til uttaket som er merket LINE, på maskinen. Den andre enden av telefonledningen kan være koblet til et modem, telefonadapter, fordeler eller en annen slik enhet.

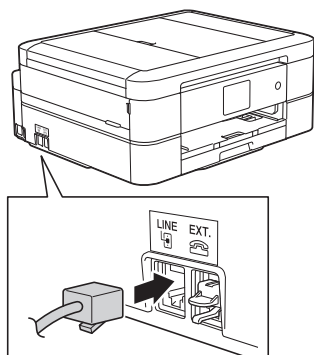

Hvis du har spørsmål om hvordan du kobler maskinen opp til et VoIP-system, må du kontakte din VoIP-leverandør.

Etter at du har koblet maskinen til VoIP-systemet, må du kontrollere om du har ringetone. Løft så opp røret til den eksterne telefonen og kontroller at det er en ringetone. Hvis du ikke får noen ringetone, må du ta kontakt med VoIP-leverandøren.

Hvis du har problemer med å sende eller motta fakser over et VoIP-system, anbefaler vi at du endrer maskinens modemhastighet til [Grunnleggende (VoIP)].



Beslektet informasjon

- [Telefonsystemer og eksterne enheter](#)
- [Forstyrrelse på telefonlinje / VoIP](#)

Ekstern telefonsvarer (telefonsvarerenhet)

Beslektede modeller : MFC-J480DW/MFC-J680DW/MFC-J880DW

Du kan koble en ekstern telefonsvarerenhet til samme linje som maskinen. Når telefonsvareren svarer på anrop, "lytter" maskinen etter CNG-toner (faksringetoner) fra avsenderens faksmaskin. Hvis den hører slike toner, tar den over anropet og mottar faksen. Hvis den ikke hører dem, lar den telefonsvareren ta i mot talemeldingen og på LCD-skjermen vises [Telefon].

Den eksterne telefonsvareren må svare innen fire ringesignaler (vi anbefaler at innstillingen er to ringesignaler). Dette er fordi at maskinen ikke kan høre CNG-tonene før den eksterne telefonsvareren har svart på anropet. Avsendermaskinen sender bare CNG-toner åtte til ti sekunder lengre. Hvis den eksterne telefonsvareren må ringe mer enn fire ganger for å bli aktivert, anbefaler vi ikke bruk av funksjonen for tellerskrittsporing.

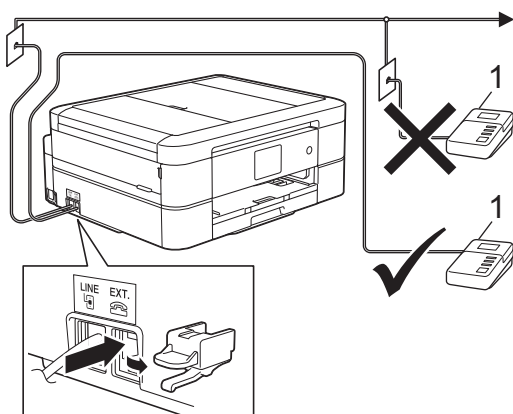

1 Telefonsvarer

VIKTIG

Du må IKKE koble en telefonsvarer til et annet sted på samme telefonlinje.



Hvis du har problemer med å motta fakser, kan du redusere innstillingen for Utsatt svar på den eksterne telefonsvareren.



Beslektet informasjon

- [Telefontjenester og eksterne enheter](#)
- [Koble til en ekstern telefonsvarer](#)
- [Spill inn en utgående melding \(OGM\) på den eksterne telefonsvareren](#)
- [Flerlinjetilkoblinger \(PBX\)](#)
- [Telefon- eller faksproblemer](#)

Koble til en ekstern telefonsvarer

Beslektede modeller : MFC-J480DW/MFC-J680DW/MFC-J880DW

1. Still inn den eksterne telefonsvareren til å ringe én eller to ganger.
Maskinens innstilling for Utsatt svar gjelder ikke.
2. Spill inn den utgående meldingen på den eksterne telefonsvareren.
3. Still inn telefonsvareren slik at den besvarer anrop.
4. Sett maskinens mottaksmodus til [Ext.Tel/Svarer].



Beslektet informasjon

- [Ekstern telefonsvarer \(telefonsvarerenhet\)](#)
- [Mottaksmoduser](#)
- [Velg riktig mottaksmodus](#)
- [Telefon- eller faksproblemer](#)

Spill inn en utgående melding (OGM) på den eksterne telefonsvareren

Beslektede modeller : MFC-J480DW/MFC-J680DW/MFC-J880DW

1. Meldingen bør starte med fem sekunders stillhet. Da får maskinen tid til å lytte etter fakstoner.



Vi anbefaler å begynne den utgående beskjeden med fem sekunders stillhet fordi at maskinen ikke kan høre fakstoner over kraftige stemmer. Du kan utelate denne pausen, men hvis maskinen har problemer med å motta fakser, bør du spille inn den utgående beskjeden igjen med pause.

2. Ikke snakk i mer enn 20 sekunder.



Beslektet informasjon

- [Ekstern telefonsvarer \(telefonsvarerenhet\)](#)

Flerlinjetilkoblinger (PBX)

Beslektede modeller : MFC-J480DW/MFC-J680DW/MFC-J880DW

Vi anbefaler at du ber selskapet som monterte hussentralen om å koble til maskinen. Hvis maskinen skal kobles til et flerlinjesystem, foreslår vi at du ber installatøren om å koble enheten til den siste linjen på systemet. Dette forhindrer at maskinen blir aktivert hver gang systemet mottar telefonanrop. Hvis alle innkommende anrop skal besvares av en sentralbordoperatør, anbefaler vi at du setter mottaksmodus til [Manuell].

Vi kan ikke garantere at maskinen vil fungere som den skal under alle forhold når den er tilkoblet en hussentral. Eventuelle problemer med å sende eller motta fakser bør først rapporteres til selskapet som er ansvarlig for hussentralen.



Beslektet informasjon

- [Ekstern telefonsvarer \(telefonsvarerenhet\)](#)

Eksterne apparater og biapparater

- [Koble til en ekstern telefon eller et biapparat](#)
- [Betjening fra eksterne telefoner og biapparater](#)
- [Bruk fjernkodene](#)

Koble til en ekstern telefon eller et biapparat

Beslektede modeller : MFC-J480DW/MFC-J680DW/MFC-J880DW

Du kan koble til en separat telefon som vist i diagrammet nedenfor.

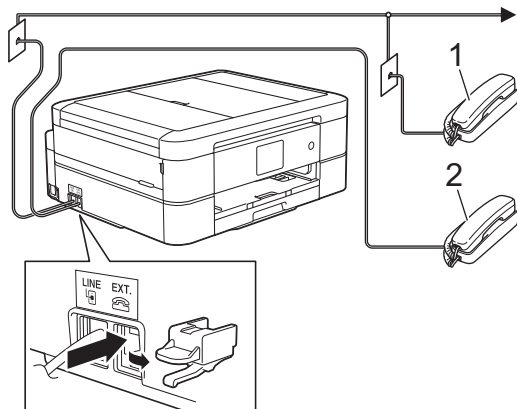

- 1 Biapparat
- 2 Ekstern telefon



Sørg for å bruke en ekstern telefon med en kabel som ikke er over tre meter lang.



Beslektet informasjon

- [Eksterne apparater og biapparater](#)

Betjening fra eksterne telefoner og biapparater

Beslektede modeller : MFC-J480DW/MFC-J680DW/MFC-J880DW

Dersom du besvarer et faksanrop på et biapparat eller en ekstern telefon, kan du få maskinen til å svare anropet ved å bruke aktiveringskoden for fjerntilgang. Når du taster inn aktiveringskoden for fjerntilgang ***51**, begynner maskinen å motta faksen.

Hvis maskinen besvarer et taleanrop og ringer med spesielle, doble ringesignaler for at du skal ta over, kan du svare med biapparat ved å trykke på den eksterne deaktivingskoden **#51**.

Hvis du besvarer et anrop og ingen er på linjen:

Du må anta at du mottar en manuell faks.

Trykk ***51** og vent på pipelyden eller til [Mottar] vises på LCD-skjermen, og legg deretter på.



Du kan også bruke faksdeteksjonsfunksjonen til å få maskinen til å besvare anropet automatisk.



Beslektet informasjon

- Eksterne apparater og biapparater
- Still inn antall ganger det ringer før maskinen svarer (ringeforsinkelse)
- Still inn faksdeteksjon
- Still inn en fjerntilgangskode
- Still inn F/T-ringetid (doble ringetoner)

Bruk fjernkodene

Beslektede modeller : MFC-J480DW/MFC-J680DW/MFC-J880DW

Aktiveringskode for fjerntilgang

Hvis du besvarer et faksanrop fra et biapparat eller en ekstern telefon, kan du få maskinen til å ta over anropet ved å taste inn aktiveringskoden for fjerntilgang ***51**. Vent på kvitrelydene, og legg deretter på røret.

Hvis du besvarer et faksanrop på den eksterne telefonen, kan du få maskinen til å motta faksen ved å trykke på startknappen og deretter velge alternativet for å motta.

Ekstern deaktivertingskode

Hvis du mottar et taleanrop og maskinen står i F/T-modus, vil den avgi F/T-signaler (spesielle, doble ringesignaler) etter innledende ringeforsinkelse. Hvis du svarer anropet på et biapparat så kan du slå av F/T-ringen ved å trykke på **#51** (sørg for at du trykker dette mellom ringingen).

Hvis maskinen besvarer et taleanrop og ringer med spesielle, doble ringesignaler for at du skal ta over, kan du svare med den eksterne telefonen ved å trykke på [\[Hent\]](#) eller **Tel/R**.



Beslektet informasjon

- [Eksterne apparater og biapparater](#)
- [Endre fjernkodene](#)
- [Still inn en fjerntilgangskode](#)
- [Still inn fakseteksjon](#)

Endre fjernkodene

Beslektede modeller : MFC-J480DW/MFC-J680DW/MFC-J880DW

Den forhåndsinnstilte eksterne aktiveringskoden er ***51**. Den forhåndsinnstilte eksterne deaktiveringskoden er **#51**. Hvis forbindelsen alltid blir brutt ved ekstern tilgang til den eksterne telefonsvareren, kan du prøve å endre de tresifrede eksterne aktiveringskodene ved hjelp av tallene 0–9, *, #.

>> [MFC-J480DW](#)

>> [MFC-J680DW/MFC-J880DW](#)

MFC-J480DW



1. Trykk på **Menu**.
2. Trykk på ▲ eller ▼ for å velge følgende:
 - a. Velg [Fax]. Trykk på **OK**.
 - b. Velg [Mottak oppsett]. Trykk på **OK**.
 - c. Velg [Fjernakt. kode]. Trykk på **OK**.
 - d. Velg [På]. Trykk på **OK**.



Vil du deaktivere eksterne koder, velger du [Av]. Trykk på **OK**.

3. Skriv inn den nye eksterne aktiveringskoden. Trykk på **OK**.
4. Skriv inn den nye eksterne deaktiveringskoden. Trykk på **OK**.
5. Trykk på **Stop/Exit**.

MFC-J680DW/MFC-J880DW

1. Trykk  [Innstill.] > [Alle innst.] > [Fax] > [Mottak oppsett] > [Fjernakt. kode].
2. Gjør ett av følgende:
 - Hvis du ønsker å endre fjernaktiveringskoden, trykker du [Aktiv. kode]. Skriv inn den nye koden, og trykk deretter på [OK].
 - Hvis du vil endre den eksterne deaktiveringskoden, trykker du på [Deakt. kode]. Skriv inn den nye koden, og trykk deretter på [OK].
 - Hvis du ikke ønsker å endre kodene, går du til neste trinn.
 - Hvis du ønsker å slå fjernkodene [Av] (eller [På]), trykker du [Fjernakt. kode]. Trykk på [Av] (eller [På]).
3. Trykk på .



Beslektet informasjon

- [Bruk fjernkodene](#)

Faksrapporter

- [Angi stil for sendingsverifiseringsrapporten](#)

Du kan bruke sendingsverifiseringsrapporten som bevis på at du har sendt en faks. Rapporten viser mottakerens navn eller faksnummer, dato og klokkeslett for sendingen, sendingens varighet, antall sider som ble sendt og om sendingen var vellykket.

- [Angi intervallet for faksaktivitetsrapporten](#)

Du kan programmere maskinen til å skrive ut faksaktivitetsrapporten med faste mellomrom (hver 50. faks, hver 6., 12. eller 24. time, hver 2. eller 7. dag).

- [Skriv ut rapporter](#)

- [Still inn maskinen til å slå seg av automatisk](#)

Den automatiske av-funksjonen kan spare strøm. Angi hvor lang tid maskinen skal være i hvilemodus før den automatisk slås av. Når denne funksjonen er satt til [AV], må du slå av maskinen manuelt.

Angi stil for sendingsverifiseringsrapporten

Beslektede modeller : MFC-J480DW/MFC-J680DW/MFC-J880DW

Du kan bruke sendingsverifiseringsrapporten som bevis på at du har sendt en faks. Rapporten viser mottakerens navn eller faksnummer, dato og klokkeslett for sendingen, sendingens varighet, antall sider som ble sendt og om sendingen var vellykket.

Det er mange innstillinger for sendingsverifiseringsrapporten:

Alternativ	Beskrivelse
På	Skriver ut en rapport etter hver faks du sender.
På+Bilde	Skriver ut en rapport etter hver faks du sender. En del av faksens førsteside vises i rapporten.
Av	Skriver ut en rapport hvis faksen ikke sendes på grunn av en overføringsfeil.
Av+Bilde	Skriver ut en rapport hvis faksen ikke sendes på grunn av en overføringsfeil. En del av faksens førsteside vises i rapporten.

>> [MFC-J480DW](#)

>> [MFC-J680DW/MFC-J880DW](#)

MFC-J480DW

- Trykk på **Menu**.
- Trykk på ▲ eller ▼ for å velge følgende:
 - Velg [Fax]. Trykk på **OK**.
 - Velg [Rapport innst.]. Trykk på **OK**.
 - Velg [Sende rapport]. Trykk på **OK**.
 - Velg alternativet du vil ha. Trykk på **OK**.

Hvis du velger [På+Bilde] eller [Av+Bilde], vises ikke bildet i sendingsverifiseringsrapporten dersom sending i sanntid er slått [På]. Bildet vises ikke på rapporten når du sender fargefaks.
- Trykk på **Stop/Exit**.

Hvis sendingen er vellykket, vises [OK] ved siden av [RES.] i sendingsverifiseringsrapporten. Hvis sendingen ikke er vellykket, vises [FEIL] ved siden av [RES.].

MFC-J680DW/MFC-J880DW

- Trykk  [Innstill.] > [Alle innst.] > [Fax] > [Rapport innst.] > [Sende rapport].
 - Trykk alternativet du vil ha.

Hvis du velger [På+Bilde] eller [Av+Bilde], vises ikke bildet i sendingsverifiseringsrapporten dersom sending i sanntid er slått [På]. Bildet vises ikke på rapporten når du sender fargefaks.
 - Trykk på .
- Hvis sendingen er vellykket, vises [OK] ved siden av [RES.] i sendingsverifiseringsrapporten. Hvis sendingen ikke er vellykket, vises [FEIL] ved siden av [RES.].

Beslektet informasjon

- [Faksrapporter](#)

Angi intervallet for faksaktivetsrapporten

Beslektede modeller : MFC-J480DW/MFC-J680DW/MFC-J880DW

Du kan programmere maskinen til å skrive ut faksaktivetsrapporten med faste mellomrom (hver 50. faks, hver 6., 12. eller 24. time, hver 2. eller 7. dag).



(MFC-J480DW/MFC-J680DW)

Når du bruker funksjonen for Automatisk av og maskinen slås av før angitt tid, vil maskinen skrive ut en faksaktivetsrapport før den sletter alle faksjobbene fra rapportens minne.

>> [MFC-J480DW](#)

>> [MFC-J680DW/MFC-J880DW](#)

MFC-J480DW

1. Trykk på **Menu**.
2. Trykk på ▲ eller ▼ for å velge følgende:
 - a. Velg [Fax]. Trykk på **OK**.
 - b. Velg [Rapport innst.]. Trykk på **OK**.
 - c. Velg [Akt.Rapp.Int.]. Trykk på **OK**.
3. Velg et intervall. Trykk på **OK**.
 - 6, 12, 24 timer, 2 eller 7 dager
Maskinen skriver ut rapporten etter angitt tid, og deretter sletter den alle faksjobber fra rapportens minne. Hvis minnet blir fullt med 200 jobber før angitt tid er gått, skriver maskinen ut rapporten før tiden og sletter deretter alle faksjobbene fra minnet. Hvis du vil ha en ekstra rapport før det programmerte utskriftstidspunktet, kan du skrive den ut uten å slette jobbene.
 - Hver 50. faks
Maskinen skriver ut rapporten når maskinen har lagret 50 faksjobber.
4. Hvis du valgte 6, 12, 24 timer, 2 eller 7 dager, angir du når på dagen med talltastaturet. Trykk på **OK**.
5. Hvis du valgte [Hver 7. dag], trykker du på ▲ eller ▼ for å velge den første dagen i nedtellingen på sju dager. Trykk på **OK**.
6. Trykk på **Stop/Exit**.

MFC-J680DW/MFC-J880DW

1. Trykk  [Innstill.] > [Alle innst.] > [Fax] > [Rapport innst.] > [Akt.Rapp.Int.].
2. Trykk på [Akt.Rapp.Int.].
3. Trykk ▲ eller ▼ for å velge et intervall.
 - 6, 12, 24 timer, 2 eller 7 dager
Maskinen skriver ut rapporten etter angitt tid, og deretter sletter den alle faksjobber fra rapportens minne. Hvis minnet blir fullt med 200 jobber før angitt tid er gått, skriver maskinen ut rapporten før tiden og sletter deretter alle faksjobbene fra minnet. Hvis du vil ha en ekstra rapport før det programmerte utskriftstidspunktet, kan du skrive den ut uten å slette jobbene.
 - Hver 50. faks
Maskinen skriver ut rapporten når maskinen har lagret 50 faksjobber.
4. Hvis du valgte 6, 12, 24 timer, 2 eller 7 dager, trykker du på [Tid] og angir når på dagen med pekeskjermen. Trykk på [OK].

-
5. Hvis du valgte [Hver 7. dag], trykker du på [Dag]. Trykk på ▲ eller ▼ for å vise alternativet [Hver Mandag], [Hver Tirsdag], [Hver Onsdag], [Hver Torsdag], [Hver Fredag], [Hver Lørdag] eller [Hver Søndag], og trykk deretter på den første dagen i den sjudagers nedtellingen.
6. Trykk på .



Beslektet informasjon

- [Faksrapporter](#)
 - [Still inn maskinen til å slå seg av automatisk](#)
-

PC-FAX

- [PC-FAX for Windows®](#)
- [PC-FAX for Macintosh](#)

Bruk Brothers PC-FAX-programvare for å sende fakser direkte fra Macintosh-datamaskinen uten å skrive dem ut. Denne funksjonen gjør at du sparer både papir og tid.

PC-FAX for Windows®

- [Oversikt over PC-FAX \(Windows®\)](#)

Reduser papirforbruk og spar tid ved å bruke Brothers PC-FAX-programvare til å sende fakser direkte fra maskinen din.

- [Sende en faks med PC-FAX \(Windows®\)](#)

- [Motta fakser på datamaskinen \(Windows®\)](#)

Bruk Brothers PC-FAX-programvare til å motta fakser på datamaskinen, vise dem på skjermen og skrive ut bare de faksene du ønsker.

Oversikt over PC-FAX (Windows®)

Reduser papirforbruk og spar tid ved å bruke Brothers PC-FAX-programvare til å sende fakser direkte fra maskinen din.



- [Konfigurere PC-FAX \(Windows®\)](#)
Før du sender fakser med PC-FAX, kan du tilpasse sendealternativene i hver kategori i **Oppsett for PC-FAKS**-dialogboksen.
- [Konfigurere PC-Fax-adressebok \(Windows®\)](#)
Legg til, rediger og slett medlemmer og grupper for å tilpasse din Brother **Adressebok**.

Konfigurere PC-FAX (Windows®)

Beslektede modeller : MFC-J480DW/MFC-J680DW/MFC-J880DW

Før du sender fakser med PC-FAX, kan du tilpasse sendealternativene i hver kategori i **Oppsett for PC-FAKS**-dialogboksen.

1. Gjør ett av følgende:

- (Windows® XP, Windows Vista® og Windows® 7)

Klikk på  (**Start**) > **Alle programmer** > **Brother** > **Brother Utilities**.

Klikk på rullegardinlisten, og velg modellnavnet (hvis det ikke allerede er valgt). Klikk på **PC-FAX** i den venstre navigasjonslinjen og klikk deretter på **Konfigurer Sending**.

- (Windows® 8)

Klikk på  (**Brother Utilities**), deretter på rullegardinmenyen og velg modellnavnet (hvis det ikke allerede er valgt). Klikk på **PC-FAX** i den venstre navigasjonslinjen og klikk deretter på **Konfigurer Sending**.

Oppsett for PC-FAKS-dialogboksen vises.

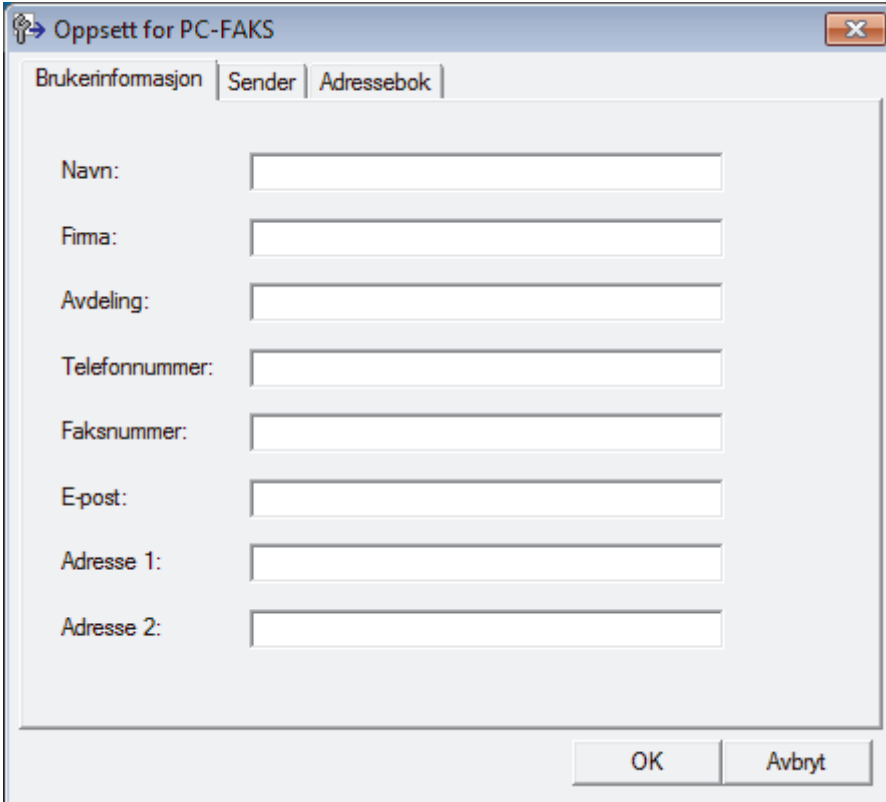

2. Gjør ett av følgende:

- Klikk på **Brukerinformasjon**-fanen, og skriv inn brukerinformasjonen din i feltene.



Hver Microsoft®-konto har sitt eget tilpassede **Brukerinformasjon**-skjerm bilde for tilpassing av faksoverskrifter og faksforsider.

- Klikk på **Sender**-fanen, og skriv deretter inn nummeret som kreves for å få tilgang til en ekstern linje (hvis nødvendig) i **Tilgang til bylinje**-feltet. Velg **Inkluder topp tekst**-avmerkingsboksen for å inkludere overskriftsinformasjonen.
- Klikk på **Adressebok**-fanen, og velg deretter adresseboken du ønsker å bruke for PC-FAX fra **Velg adressebok**-rullegardinmenyen.

3. Klikk på **OK**.



Beslektet informasjon

- [Oversikt over PC-FAX \(Windows®\)](#)
-

Konfigurere PC-Fax-adressebok (Windows®)

Legg til, rediger og slett medlemmer og grupper for å tilpasse din Brother **Adressebok**.

- [Legge til et medlem i adresseboken \(Windows®\)](#)
Legg til nye personer og deres faksopplysninger i PC-FAX-adresseboken hvis du ønsker å sende faks med Brothers PC-FAX-programvare.
- [Legge en gruppe i adresseboken \(Windows®\)](#)
Opprett en gruppe slik at du kan gruppesende samme PC-FAX til flere mottakere samtidig.
- [Redigere medlems- eller gruppeinformasjon \(Windows®\)](#)
- [Slette et medlem eller en gruppe \(Windows®\)](#)
- [Eksportere adresseboken \(Windows®\)](#)
Du kan eksportere adresseboken som en ASCII-tekstfil (*.csv), et vKort (et elektronisk visittkort), eller **Oppringingsdata for fjerninnstilling** og lagre den på datamaskinen din.
- [Importere informasjon til adresseboken \(Windows®\)](#)
Du kan importere ASCII-tekstfiler (*.csv), vKort (elektroniske visittkort) eller **Oppringingsdata for fjerninnstilling** til adresseboken din.

Legge til et medlem i adresseboken (Windows®)

Beslektede modeller : MFC-J480DW/MFC-J680DW/MFC-J880DW

Legg til nye personer og deres faksopplysninger i PC-FAX-adresseboken hvis du ønsker å sende faks med Brothers PC-FAX-programvare.

1. Gjør ett av følgende:

- (Windows® XP, Windows Vista® og Windows® 7)

Klikk på  (**Start**) > **Alle programmer** > **Brother** > **Brother Utilities**.

Klikk på rullegardinlisten, og velg modellnavnet (hvis det ikke allerede er valgt). Klikk på **PC-FAX** i den venstre navigasjonslinjen og klikk deretter på **Adressebok (Send)**.

- (Windows® 8)

Klikk på  (**Brother Utilities**), deretter på rullegardinmenyen og velg modellnavnet (hvis det ikke allerede er valgt). Klikk på **PC-FAX** i den venstre navigasjonslinjen og klikk deretter på **Adressebok (Send)**.

Adressebok-dialogboksen vises.

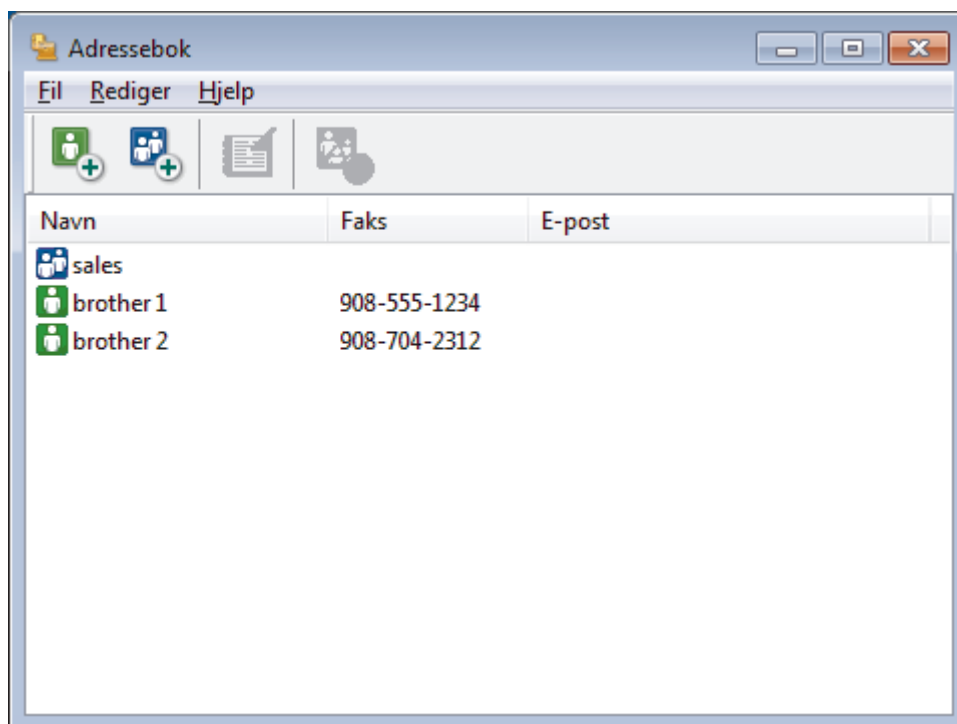

2. Klikk på .

Dialogboksen **Kontaktinnstillinger for adressebok** vises.

Kontaktinnstillinger for adressebok

Navn: Tittel:

Firma:

Avdeling: Jobbtittel:

Gateadresse:

Sted: Område/Fylke:

Postnummer: Land:

Telefon, arbeid: Telefon, privat:

Faks: Mobil:

E-post:

OK Avbryt

3. Skriv inn medlemmets opplysninger i de aktuelle feltene. Bare **Navn**-feltet er obligatorisk.
4. Klikk på **OK**.



Beslektet informasjon

- [Konfigurere PC-Fax-adressebok \(Windows®\)](#)

Legge en gruppe i adresseboken (Windows®)

Beslektede modeller : MFC-J480DW/MFC-J680DW/MFC-J880DW

Opprett en gruppe slik at du kan gruppesende samme PC-FAX til flere mottakere samtidig.

1. Gjør ett av følgende:

- (Windows® XP, Windows Vista® og Windows® 7)

Klikk på  (**Start**) > **Alle programmer** > **Brother** > **Brother Utilities**.

Klikk på rullegardinlisten, og velg modellnavnet (hvis det ikke allerede er valgt). Klikk på **PC-FAX** i den venstre navigasjonslinjen og klikk deretter på **Adressebok (Send)**.

- (Windows® 8)

Klikk på  (**Brother Utilities**), deretter på rullegardinmenyen og velg modellnavnet (hvis det ikke allerede er valgt). Klikk på **PC-FAX** i den venstre navigasjonslinjen og klikk deretter på **Adressebok (Send)**.

Adressebok-dialogboksen vises.

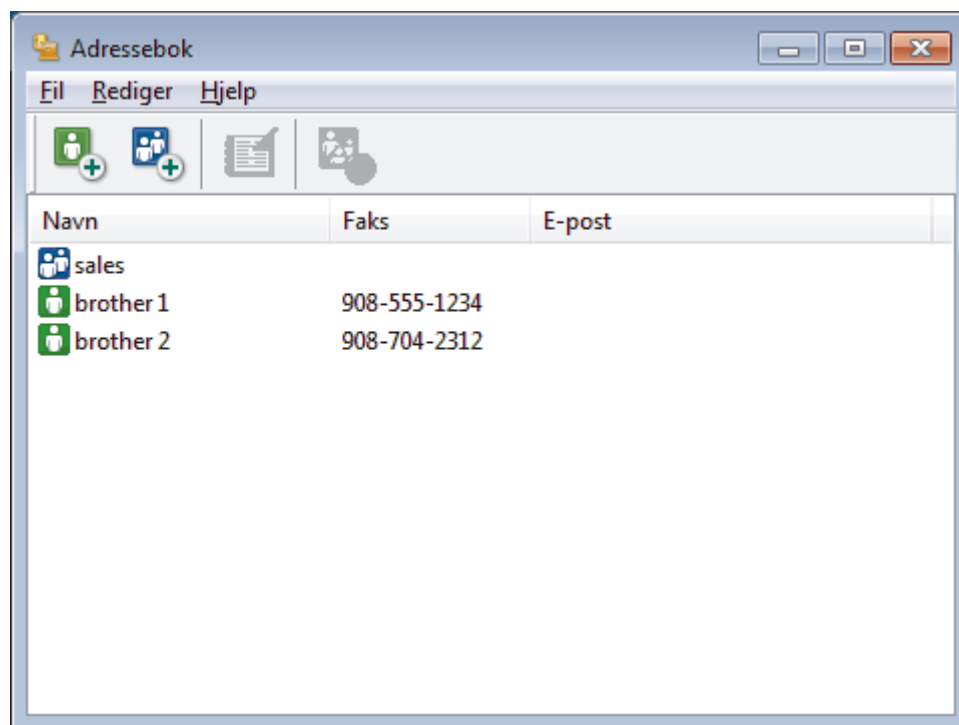

2. Klikk på .

Dialogboksen **Gruppinnstillinger for adressebok** vises.

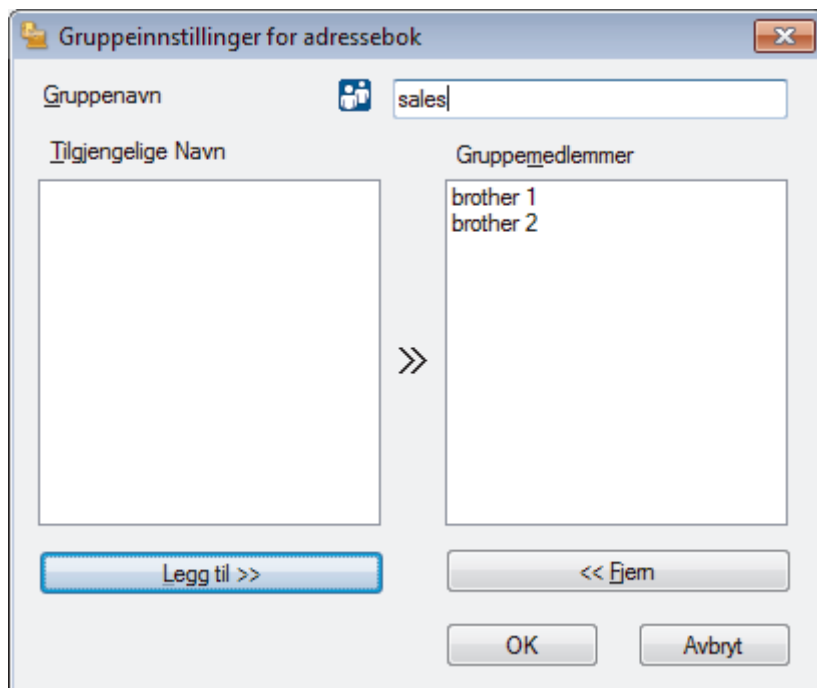

3. Skriv inn navnet på den nye gruppen i **Gruppenavn**-feltet.
4. I **Tilgjengelige Navn**-feltet, velg hvert navn som du vil ha med i gruppen, og klikk deretter på **Legg til >>**. Medlemmer som er lagt til gruppen vises i **Gruppemedlemmer**-feltet.
5. Når du er ferdig, klikker du på **OK**.



Hver gruppe kan inneholde opptil 50 medlemmer.



Beslektet informasjon

- [Konfigurere PC-Fax-adressebok \(Windows®\)](#)

Redigere medlems- eller gruppeinformasjon (Windows®)

Beslektede modeller : MFC-J480DW/MFC-J680DW/MFC-J880DW

1. Gjør ett av følgende:

- (Windows® XP, Windows Vista® og Windows® 7)

Klikk på  (**Start**) > **Alle programmer** > **Brother** > **Brother Utilities**.

Klikk på rullegardinlisten, og velg modellnavnet (hvis det ikke allerede er valgt). Klikk på **PC-FAX** i den venstre navigasjonslinjen og klikk deretter på **Adressebok (Send)**.

- (Windows® 8)

Klikk på  (**Brother Utilities**), deretter på rullegardinmenyen og velg modellnavnet (hvis det ikke allerede er valgt). Klikk på **PC-FAX** i den venstre navigasjonslinjen og klikk deretter på **Adressebok (Send)**.

Adressebok-dialogboksen vises.

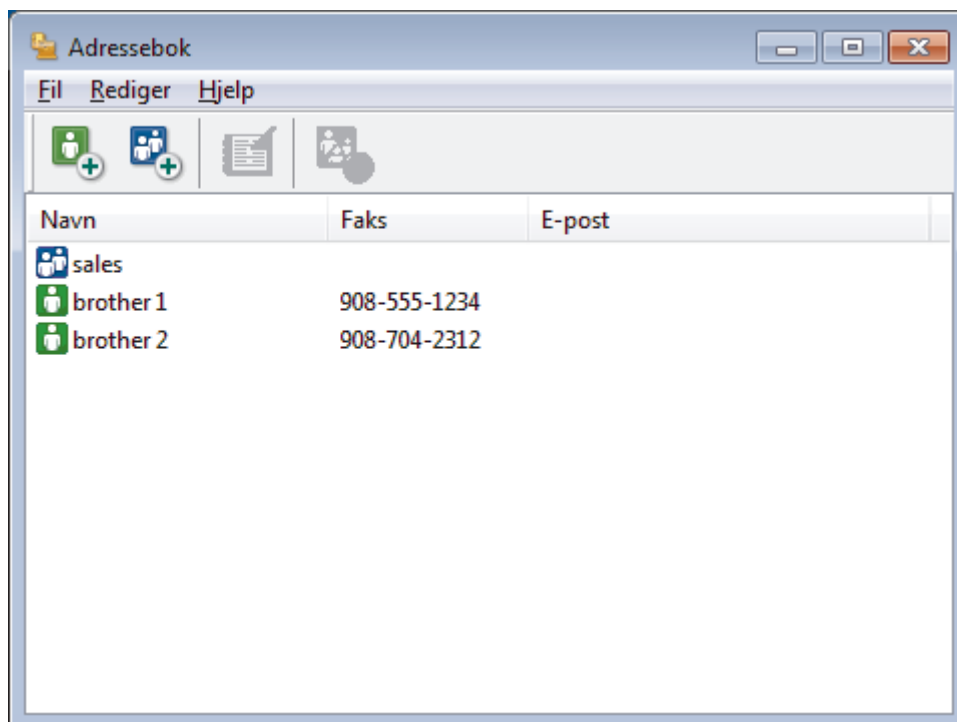

2. Velg medlemmet eller gruppen som du vil redigere.
3. Klikk på  (**Egenskaper**).
4. Endre medlems- eller gruppeinformasjonen.
5. Klikk på **OK**.

Beslektet informasjon

- [Konfigurere PC-Fax-adressebok \(Windows®\)](#)

Slette et medlem eller en gruppe (Windows®)

Beslektede modeller : MFC-J480DW/MFC-J680DW/MFC-J880DW

1. Gjør ett av følgende:

- (Windows® XP, Windows Vista® og Windows® 7)

Klikk på  (**Start**) > **Alle programmer** > **Brother** > **Brother Utilities**.

Klikk på rullegardinlisten, og velg modellnavnet (hvis det ikke allerede er valgt). Klikk på **PC-FAX** i den venstre navigasjonslinjen og klikk deretter på **Adressebok (Send)**.

- (Windows® 8)

Klikk på  (**Brother Utilities**), deretter på rullegardinmenyen og velg modellnavnet (hvis det ikke allerede er valgt). Klikk på **PC-FAX** i den venstre navigasjonslinjen og klikk deretter på **Adressebok (Send)**.

Adressebok-dialogboksen vises.

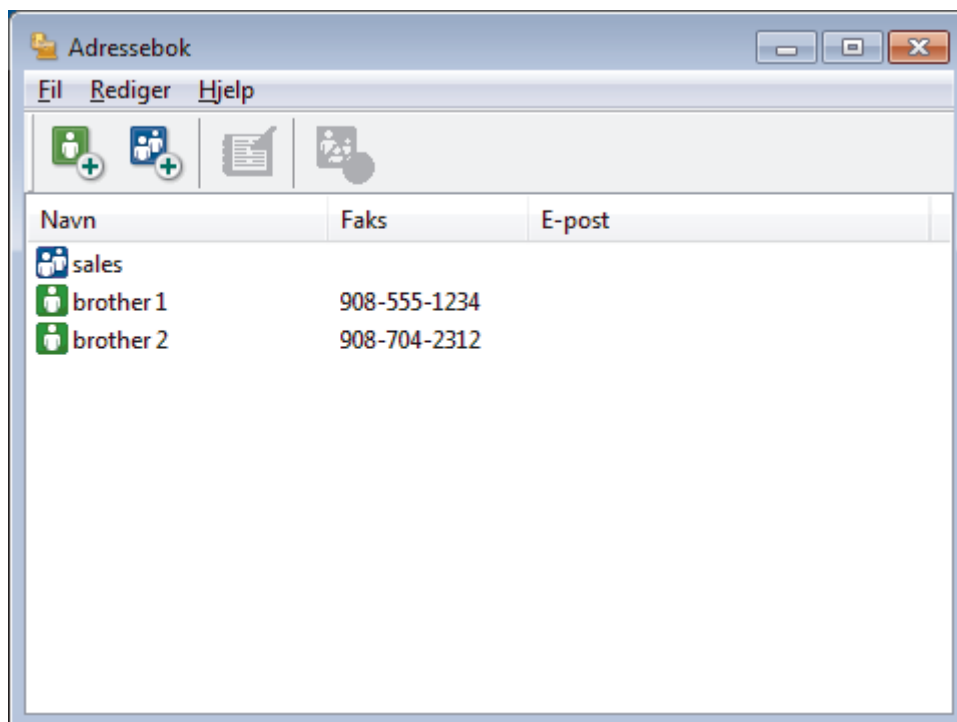

2. Velg medlemmet eller gruppen som du vil slette.

3. Klikk på  (**Ta bort**).

4. Når bekreftelsesdialogboksen vises, skal du klikke på **OK**.

✓ Beslektet informasjon

- Konfigurere PC-Fax-adressebok (Windows®)

Eksportere adresseboken (Windows®)

Beslektede modeller : MFC-J480DW/MFC-J680DW/MFC-J880DW

Du kan eksportere adresseboken som en ASCII-tekstfil (*.csv), et vKort (et elektronisk visittkort), eller **Oppringsdata for fjerninnstilling** og lagre den på datamaskinen din.

- Du kan ikke eksportere gruppeinnstillingene når du eksporterer **Adressebok**-dataene.

1. Gjør ett av følgende:

- (Windows® XP, Windows Vista® og Windows® 7)

Klikk på  (**Start**) > **Alle programmer** > **Brother** > **Brother Utilities**.

Klikk på rullegardinlisten, og velg modellnavnet (hvis det ikke allerede er valgt). Klikk på **PC-FAX** i den venstre navigasjonslinjen og klikk deretter på **Adressebok (Send)**.

- (Windows® 8)

Klikk på  (**Brother Utilities**), deretter på rullegardinmenyen og velg modellnavnet (hvis det ikke allerede er valgt). Klikk på **PC-FAX** i den venstre navigasjonslinjen og klikk deretter på **Adressebok (Send)**.

Adressebok-dialogboksen vises.

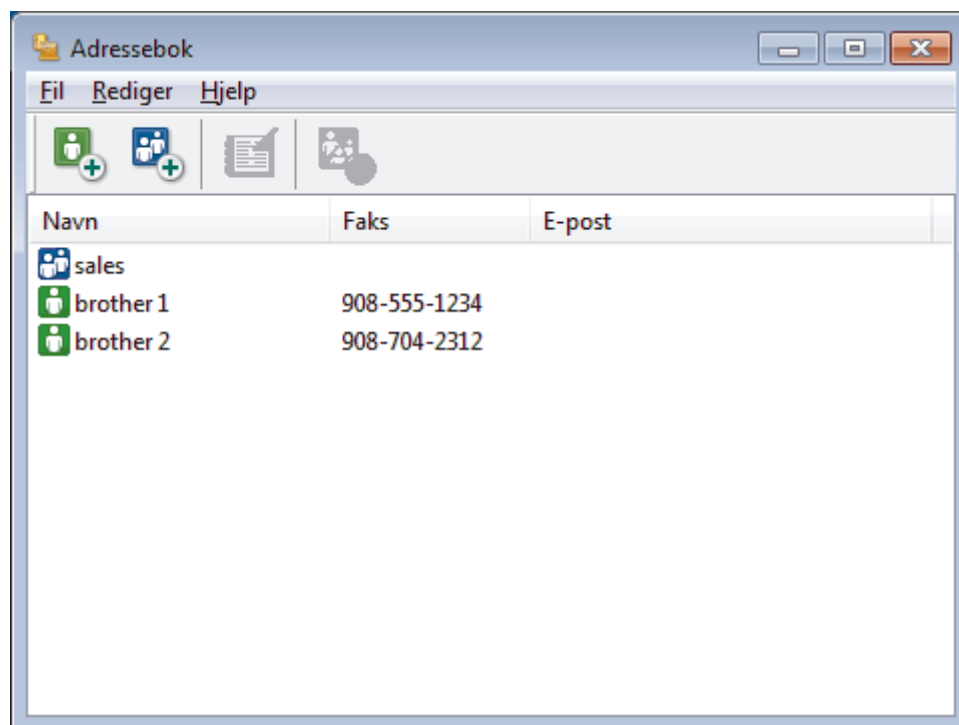

2. Klikk på **Fil**-menyen, og velg deretter **Eksporter**.

3. Velg ett av følgende:

- **Tekst**

Dialogboksen **Velg elementer** vises. Gå til trinn 4.

- **vCard**

Du må velge medlemmet som du ønsker å eksportere fra adresseboken din, før du velger dette alternativet.

Bla gjennom til mappen hvor du vil lagre vKortet, skriv inn navnet på vKortet i **Filnavn**-feltet og klikk på **Lagre**.

- **Oppringsdata for fjerninnstilling**

Bla gjennom til mappen hvor du vil lagre dataene, skriv inn filnavnet i **Filnavn**-feltet og klikk på **Lagre**.

4. I **Tilgjengelige elementer**-feltet, velg dataene som du vil eksportere, og klikk deretter på **Legg til >>**-knappen.

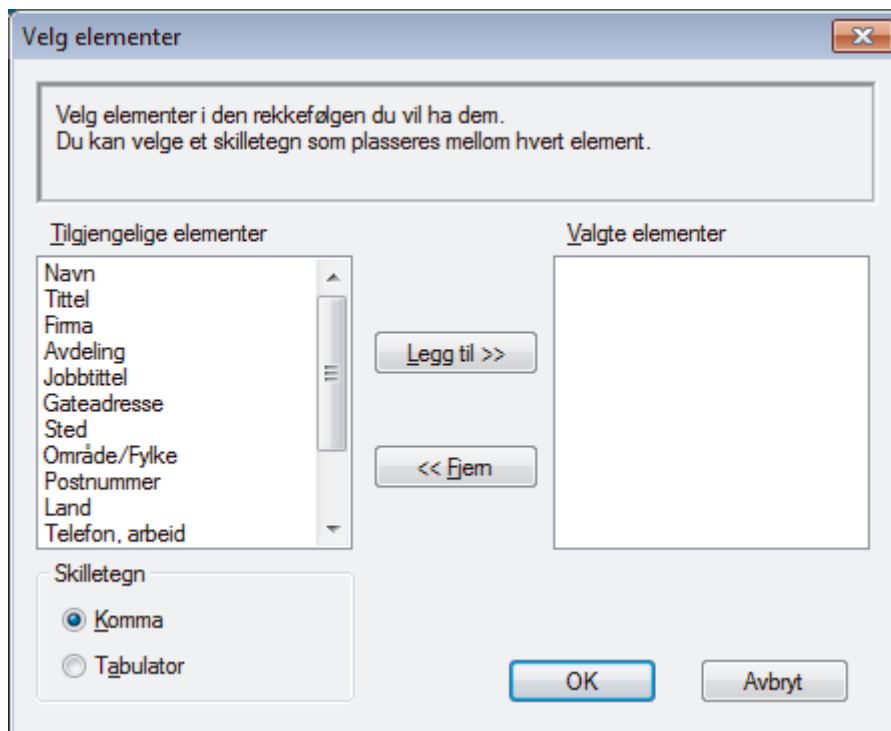

Velg og legg elementene til i den rekkefølgen de skal vises i på listen.

5. Hvis du eksporterer til en ASCII-fil, under **Skilletegn**-delen velger du **Tabulator**- eller **Komma**-alternativet for å skille datafeltene.
6. Klikk på **OK**.
7. Bla gjennom til mappen på datamaskinen hvor du vil lagre dataene, skriv inn filnavnet og klikk på **Lagre**.



Beslektet informasjon

- [Konfigurere PC-Fax-adressebok \(Windows®\)](#)

Importere informasjon til adresseboken (Windows®)

Beslektede modeller : MFC-J480DW/MFC-J680DW/MFC-J880DW

Du kan importere ASCII-tekstfiler (*.csv), vKort (elektroniske visittkort) eller **Oppringsdata for fjerninnstilling** til adresseboken din.

1. Gjør ett av følgende:

- (Windows® XP, Windows Vista® og Windows® 7)

Klikk på  (**Start**) > **Alle programmer** > **Brother** > **Brother Utilities**.

Klikk på rullegardinlisten, og velg modellnavnet (hvis det ikke allerede er valgt). Klikk på **PC-FAX** i den venstre navigasjonslinjen og klikk deretter på **Adressebok (Send)**.

- (Windows® 8)

Klikk på  (**Brother Utilities**), deretter på rullegardinmenyen og velg modellnavnet (hvis det ikke allerede er valgt). Klikk på **PC-FAX** i den venstre navigasjonslinjen og klikk deretter på **Adressebok (Send)**.

Adressebok-dialogboksen vises.

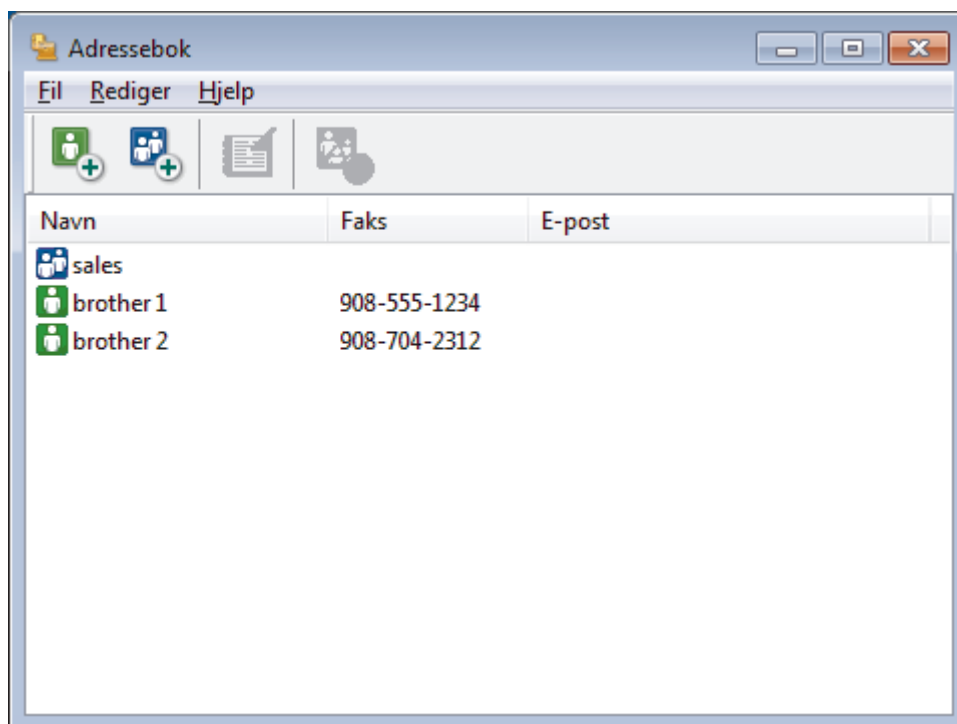

2. Klikk på **Fil**-menyen, og velg deretter **Importer**.

3. Velg ett av følgende:

- **Tekst**

Dialogboksen **Velg elementer** vises. Gå til trinn 4.

- **vCard**

Gå til trinn 7.

- **Oppringsdata for fjerninnstilling**

Gå til trinn 7.

4. I **Tilgjengelige elementer**-feltet, velg dataene som du vil importere, og klikk deretter på **Legg til >>**-knappen.

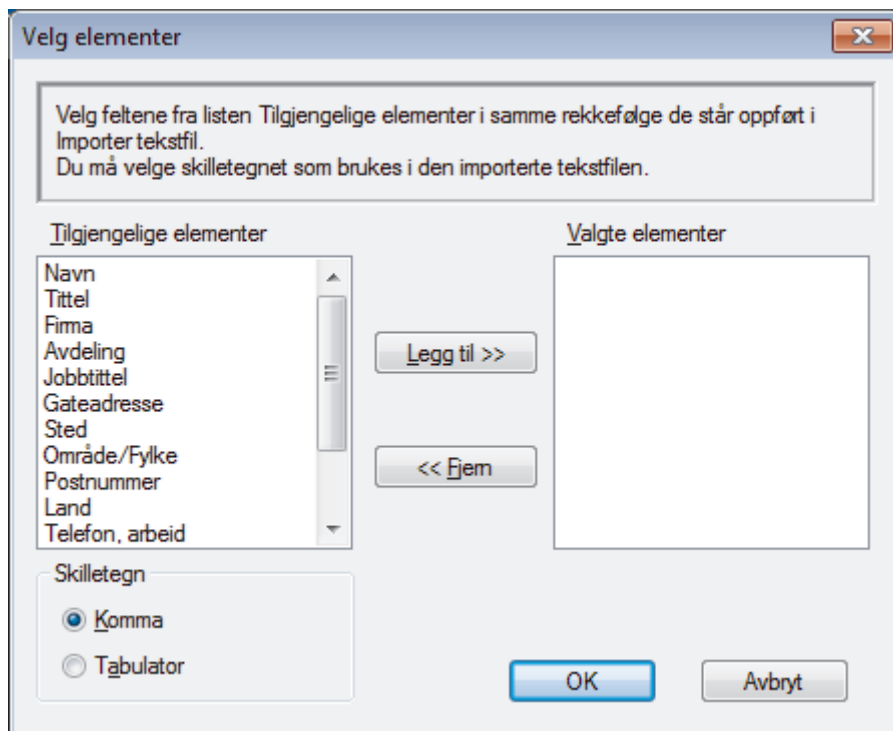

Du må velge og legge til felt fra **Tilgjengelige elementer**-listen i samme rekkefølge de er oppført i importtekstfilen.

5. Hvis du importerer til en ASCII-fil, under **Skilletegn**-delen velger du **Tabulator**- eller **Komma**-alternativet for å skille datafeltene.
6. Klikk på **OK**.
7. Bla gjennom til mappen hvor du vil importere dataene, skriv inn filnavnet og klikk på **Åpne**.

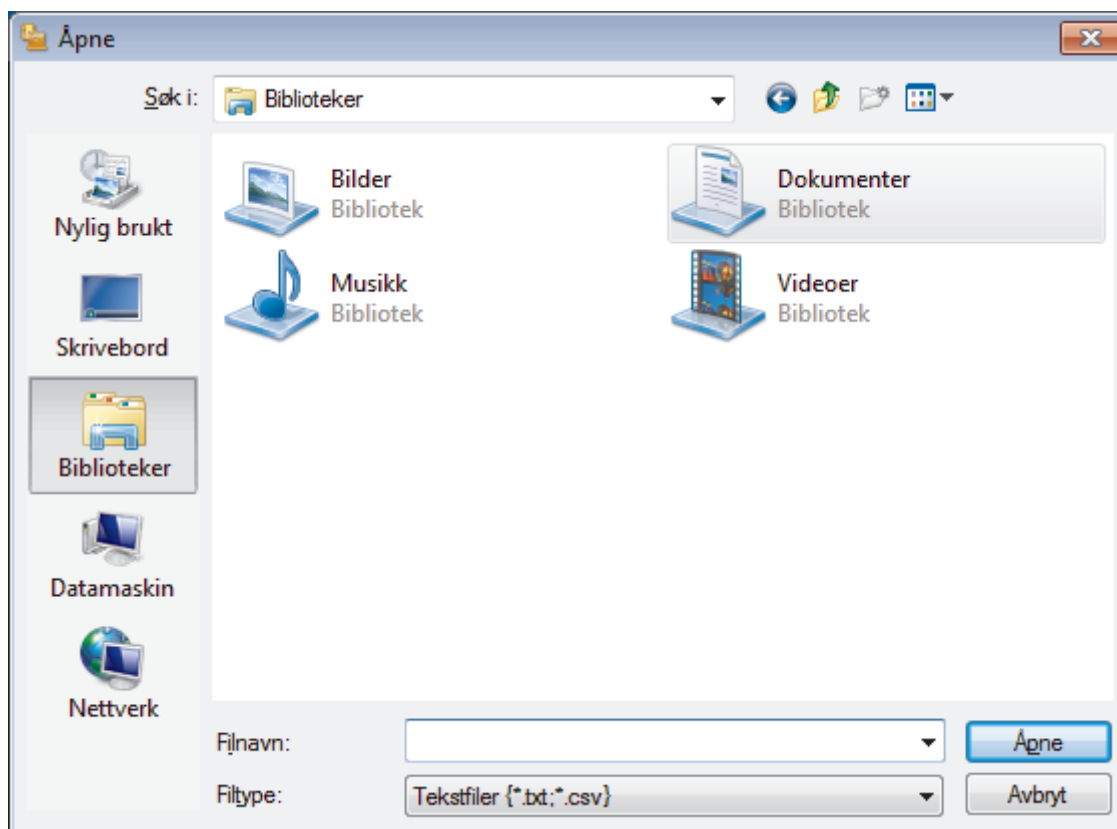

Beslektet informasjon

- Konfigurere PC-Fax-adressebok (Windows®)

Sende en faks med PC-FAX (Windows®)

Beslektede modeller : MFC-J480DW/MFC-J680DW/MFC-J880DW

PC-FAX støtter kun monokrome fakser. En monokrom faks sendes selv om de originale data er i farge og faksmaskinen som mottar støtter fargefakser.

1. Lag en fil med et program på datamaskinen.
2. Velg utskriftskommandoen i programmet ditt.
3. Velg **Brother PC-FAKS** som skriveren din, og fullfør deretter utskriften.

Brother PC-FAKS-dialogboksen vises.

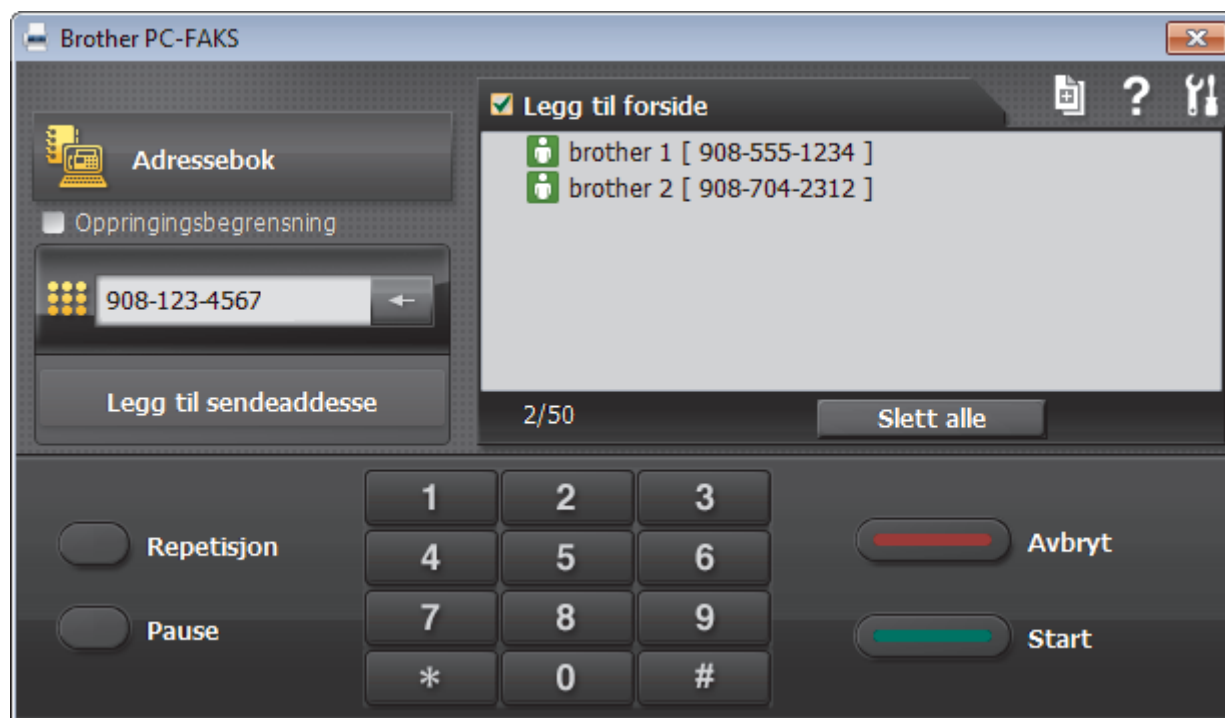

4. Skriv inn et faksnummer med én av følgende metoder:
 - Klikk på tallene på talltastaturet for å skrive inn nummeret, og klikk deretter **Legg til sendeadresse**.

 Hvis du velger **Oppringingsbegrensning**-avmerkingsboksen, vises en bekreftelsesdialog hvor du skal skrive inn faksnummeret på nytt med tastaturet. Denne funksjonen hjelper til med å forhindre overføringer til feil destinasjon.

- Klikk **Adressebok**-knappen og velg deretter et medlem eller en gruppe fra adresseboken.

 Hvis du gjør en feil, kan du klikke på **Slett alle** for å slette alle oppføringer.

5. For å legge med en faksforside, velger du **Legg til forside**-avmerkingsboksen. Du kan også klikke på  for å lage eller redigere en faksforside.
6. Klikk **Start** for å sende telefaksen.

 For å avbryte faksen, klikk på **Avbryt**.

- For å ringe opp et nummer på nytt, klikk **Repetisjon** for å vise de siste fem faksnumrene, velg et nummer og klikk deretter **Start**.

✓ Beslektet informasjon

- [PC-FAX for Windows®](#)

Motta fakser på datamaskinen (Windows®)

Bruk Brothers PC-FAX-programvare til å motta fakser på datamaskinen, vise dem på skjermen og skrive ut bare de faksene du ønsker.



- [Motta fakser ved å bruke PC-FAX-mottak \(Windows®\)](#)

Brother-programvaren PC-FAX-mottak lar deg vise og lagre fakser på datamaskinen din. Den installeres automatisk når du installerer Brothers programvare og drivere, og fungerer på både lokale og nettverkstilkoblede maskiner.

Motta fakser ved å bruke PC-FAX-mottak (Windows®)

Beslektede modeller : MFC-J480DW/MFC-J680DW/MFC-J880DW

Brother-programvaren PC-FAX-mottak lar deg vise og lagre fakser på datamaskinen din. Den installeres automatisk når du installerer Brothers programvare og drivere, og fungerer på både lokale og nettverkstilsluttede maskiner.

- PC-FAX-mottak har bare støtte for svart-hvitt-fakser. Når du mottar en fargefaks, skriver maskinen ut fargefaksen på maskinen, men den sender ikke faksen til datamaskinen.

Når du slår av datamaskinen, fortsetter maskinen å motta og lagre faksene i Brother-maskinens minne. Maskinens LCD vil vise antall lagrede fakser som er mottatt. Når du starter programmet, overfører programvaren alle mottatte fakser til datamaskinen på én gang. Du kan aktivere alternativet Utskrift av sikkerhetskopi hvis du vil at maskinen skal skrive ut en kopi av faksen før faksen sendes til datamaskinen eller før datamaskinen blir slått av. Du kan konfigurere innstillingene for Utskrift av sikkerhetskopi fra Brother-maskinen.



Beslektet informasjon

- [Motta fakser på datamaskinen \(Windows®\)](#)
- [Kjøre Brothers PC-FAX-mottak på datamaskinen din \(Windows®\)](#)
- [Vis mottatte meldinger \(Windows®\)](#)
- [Bruke PC-FAX-mottak til å overføre mottatte fakser til datamaskinen \(kun Windows®\)](#)

► Hjem > Faks > PC-FAX > PC-FAX for Windows® > Motta fakser på datamaskinen (Windows®) > Motta fakser ved å bruke PC-FAX-mottak (Windows®) > Kjøre Brothers PC-FAX-mottak på datamaskinen din (Windows®)

Kjøre Brothers PC-FAX-mottak på datamaskinen din (Windows®)

Beslektede modeller : MFC-J480DW/MFC-J680DW/MFC-J880DW



Vi anbefaler at du krysser av i **Start PC-FAX Receive** når **datamaskinen startes**-avmerkingsboksen slik at programvaren kjører automatisk og kan overføre eventuelle fakser automatisk når datamaskinen starter opp.

1. Gjør ett av følgende:

- (Windows® XP, Windows Vista® og Windows® 7)

Klikk på  (**Start**) > **Alle programmer** > **Brother** > **Brother Utilities**.

Klikk på rullegardinlisten, og velg modellnavnet (hvis det ikke allerede er valgt). Klikk på **PC-FAX** i den venstre navigasjonslinjen og klikk deretter på **Motta**.

- (Windows® 8)

Klikk på  (**Brother Utilities**), deretter på rullegardinmenyen og velg modellnavnet (hvis det ikke allerede er valgt). Klikk på **PC-FAX** i den venstre navigasjonslinjen og klikk deretter på **Motta**.

2. Bekreft meldingen og klikk på **Ja**.

PC-FAX Receive (PC-FAX-mottak)-vinduet vises.  (**PC-FAX-mottak**)-ikonet vises også i datamaskinens oppgavelinje.



Beslektet informasjon

- [Motta fakser ved å bruke PC-FAX-mottak \(Windows®\)](#)
- [Konfigurer datamaskinen for PC-FAX-mottak \(Windows®\)](#)
- [Legg til Brother-maskinen til PC-FAX-mottak \(Windows®\)](#)

► Hjem > Faks > PC-FAX > PC-FAX for Windows® > Motta fakser på datamaskinen (Windows®) > Motta fakser ved å bruke PC-FAX-mottak (Windows®) > Kjøre Brothers PC-FAX-mottak på datamaskinen din (Windows®) > Konfigurer datamaskinen for PC-FAX-mottak (Windows®)

Konfigurer datamaskinen for PC-FAX-mottak (Windows®)

Beslektede modeller : MFC-J480DW/MFC-J680DW/MFC-J880DW

1. Dobbelklikk på -ikonet (**PC-FAX-mottak**) på oppgavelinjen på datamaskinen.
PC-FAX-mottak-vinduet vises.
2. Klikk på **Innstillinger**.
3. Konfigurer disse alternativene som nødvendig:

Valg

Konfigurer at PC-FAX-mottak starter automatisk når du starter Windows®.

Lagre

Konfigurer banen for å lagre PC-FAX-filer og velge format for mottatt dokument.

Enhet

Velg Brother-maskinen du vil skal motta PC-FAX.

Lås (bare tilgjengelig for administratorer)

Unngå at brukere uten administratortilgang kan konfigurere innstillingsalternativene som vises ovenfor.

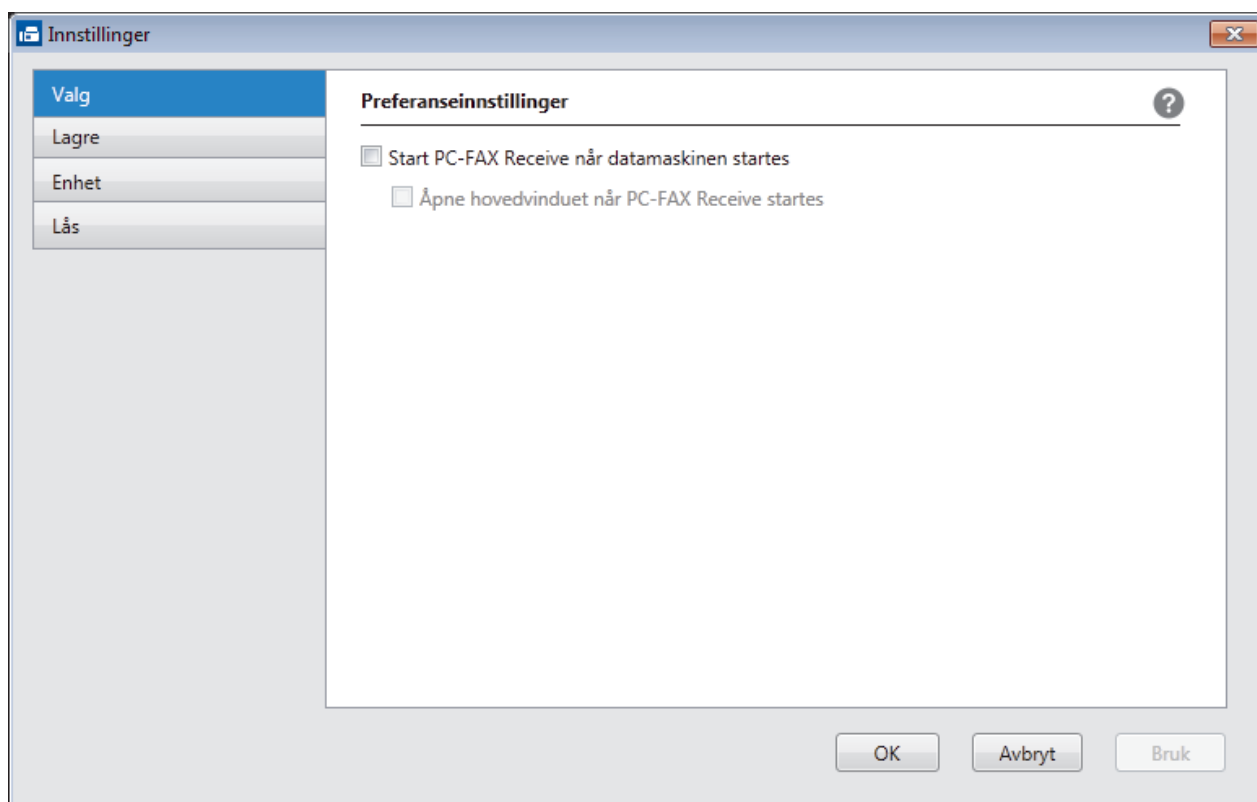

4. Klikk på **OK**.



Beslektet informasjon

- [Kjøre Brothers PC-FAX-mottak på datamaskinen din \(Windows®\)](#)

► Hjem > Faks > PC-FAX > PC-FAX for Windows® > Motta fakser på datamaskinen (Windows®) > Motta fakser ved å bruke PC-FAX-mottak (Windows®) > Kjøre Brothers PC-FAX-mottak på datamaskinen din (Windows®) > Legg til Brother-maskinen til PC-FAX-mottak (Windows®)

Legg til Brother-maskinen til PC-FAX-mottak (Windows®)

Beslektede modeller : MFC-J480DW/MFC-J680DW/MFC-J880DW

- Hvis du installerte maskinen ved å følge instruksjonene for nettverksbruker, er maskinen allerede konfigurert for nettverket.

1. Dobbelklikk på -ikonet (**PC-FAX-mottak**) på oppgavelinjen på datamaskinen.

PC-FAX-mottak-vinduet vises.

2. Klikk på **Innstillinger**.
3. Klikk på **Enhet > Legg til**.

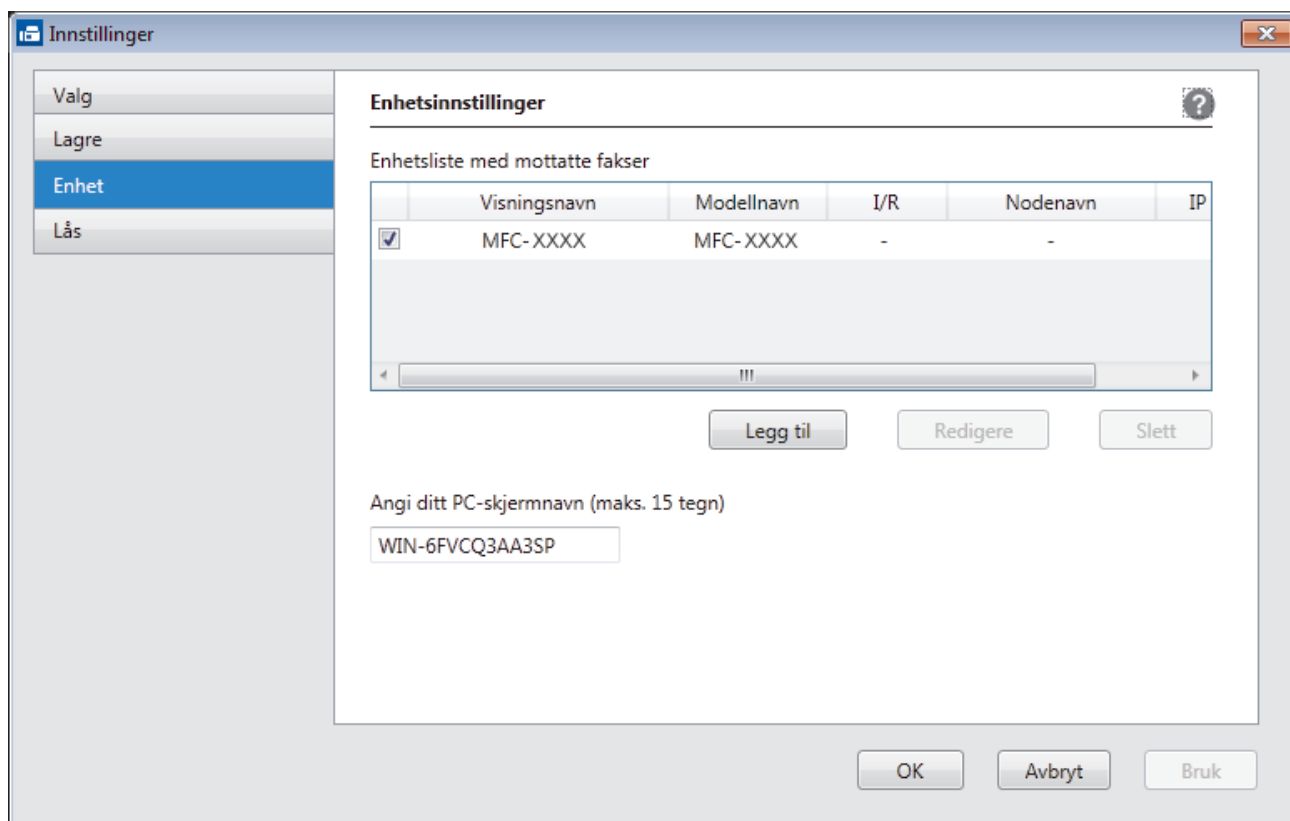

4. Velg den passende tilkoblingsmetoden.

Velg din maskin fra de automatiske søkeresultatene nedenfor.

Tilkoblede Brother-maskiner vil bli vist. Velg en enhet fra listen. Klikk på **OK**.

Spesifiser maskinen etter IP-adresse

Skriv inn maskinens IP-adresse i **IP adresse**-feltet, og klikk deretter på **OK**.

Legg til

Velg din maskin fra de automatiske søkeresultatene nedenfor. Oppdater

Modellnavn	I/R	Nodenavn	IP adresse	Lokalisering
------------	-----	----------	------------	--------------

Spesifiser maskinen etter IP-adresse

IP adresse

OK Avbryt

5. Vil du endre datamaskinnavnet som vil vises på maskinens LCD-skjerm, skriver du inn det nye navnet i **Angi ditt PC-skjermnavn (maks. 15 tegn)**-feltet.
6. Klikk på **OK**.





Beslektet informasjon

- [Kjøre Brothers PC-FAX-mottak på datamaskinen din \(Windows®\)](#)

Vis mottatte meldinger (Windows®)

Beslektede modeller : MFC-J480DW/MFC-J680DW/MFC-J880DW

Mottaksstatus

Ikon	Angitt status
	Standbymodus Ingen uleste meldinger
	Mottar meldinger
	Meldinger er mottatt Uleste meldinger

1. Dobbelklikk på -ikonet (**PC-FAX-mottak**) på oppgavelinjen på datamaskinen.

PC-FAX Receive (PC-FAX-mottak)-vinduet vises.

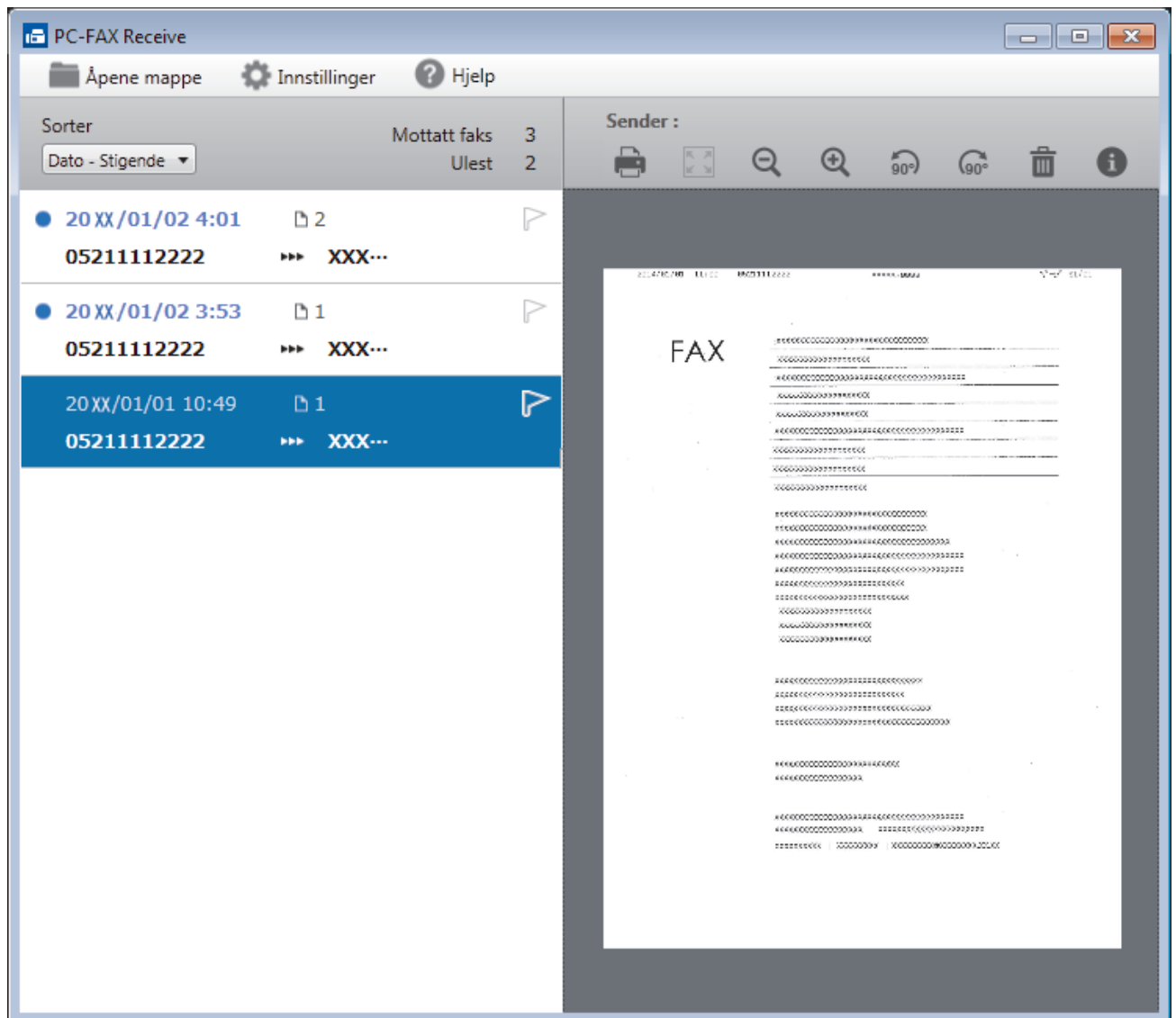

2. Klikk fakser på listen for å vise dem.
3. Når du er ferdig, klikker du på  øverst til høyre i vinduet for å lukke det.



Selv om du lukker vinduet, er PC-FAX-mottak aktiv og -ikonet (**PC-FAX-mottak**) vises fortsatt på oppgavelinjen på datamaskinen. Hvis du vil lukke PC-FAX-mottak, klikker du på ikonet på oppgavelinjen og deretter klikker du på **Lukk**.



Beslektet informasjon

- [Motta fakser ved å bruke PC-FAX-mottak \(Windows®\)](#)
-

PC-FAX for Macintosh

Bruk Brothers PC-FAX-programvare for å sende fakser direkte fra Macintosh-datamaskinen uten å skrive dem ut. Denne funksjonen gjør at du sparer både papir og tid.

- [Send fakser fra programmet ditt \(Macintosh\)](#)

Send fakser fra programmet ditt (Macintosh)

Beslektede modeller : MFC-J480DW/MFC-J680DW/MFC-J880DW

PC-FAX støtter kun monokrome fakser. En monokrom faks sendes selv om original data er i farge og mottakende faksmaskin støtter fakser i farge.

1. Opprett et dokument i et Macintosh-program.
2. Fra et program som Apple TextEdit, klikk på **Arkiv**-menyen, og velg deretter **Skriv ut**.
3. Klikk på programmets hurtigmeny, og velg deretter **Send Faks**-alternativet.

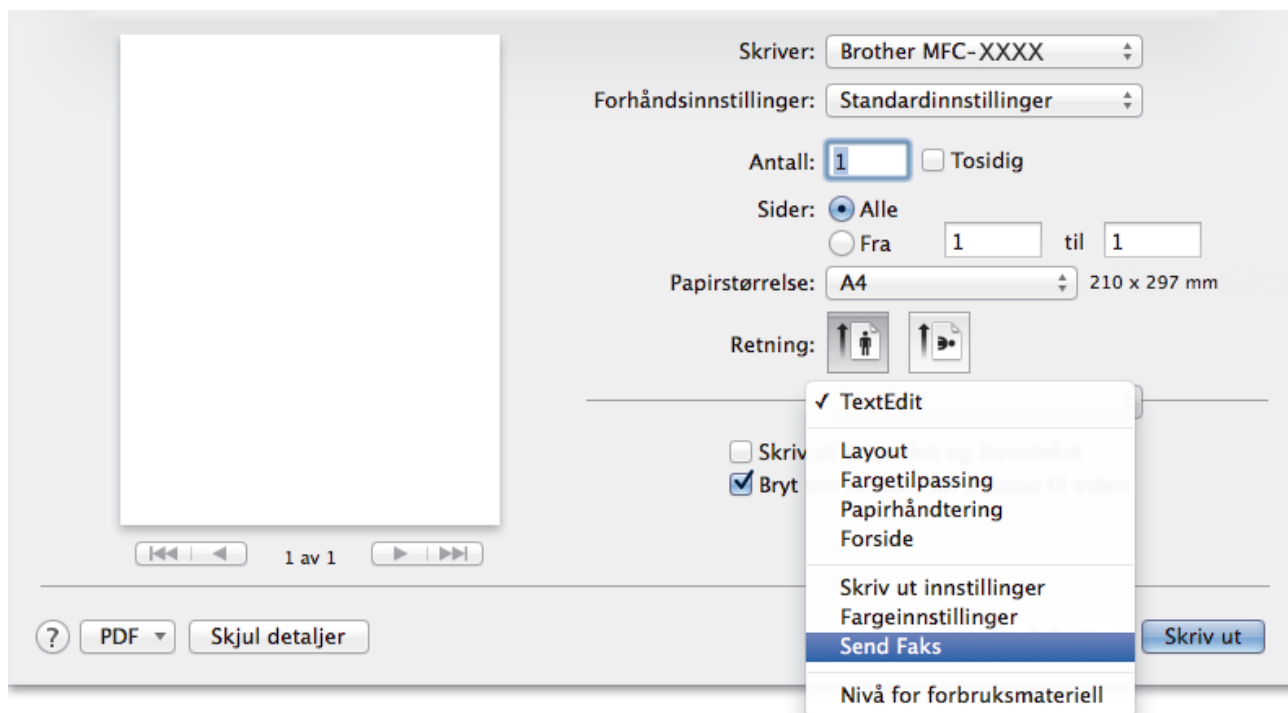

4. Klikk på **Utgang**-hurtigmenyen, og velg deretter **Faks**-alternativet.

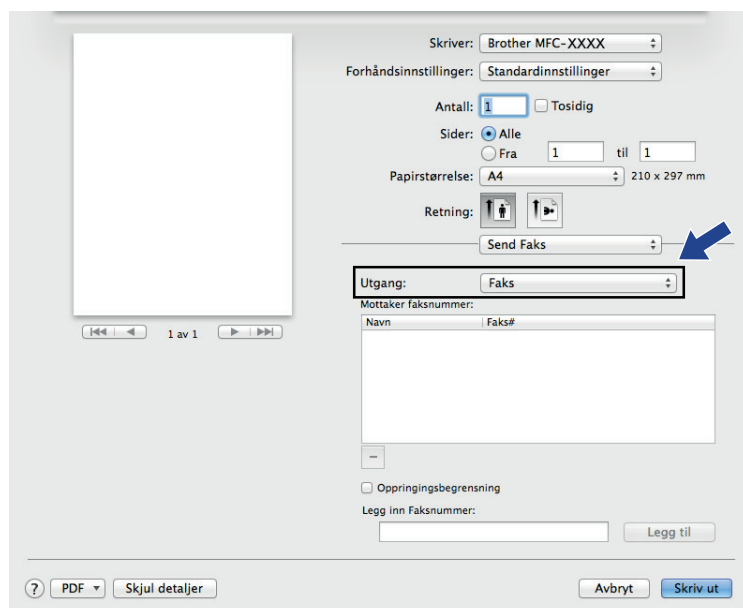

5. Skriv inn et faksnummer i feltet **Legg inn Faksnummer** og klikk deretter på **Legg til**. Faksnummeret vises i **Mottaker faksnummer**-feltet.



For å sende en faks til mer enn ett nummer, klikk på **Legg til**-knappen etter at du har angitt det første faksnummeret og skriv inn neste faksnummer. Mottakers faksnumre vil vises i feltet **Mottaker faksnummer**.

6. Klikk **Skriv ut** for å sende telefaksen.



Beslektet informasjon

- [PC-FAX for Macintosh](#)

PhotoCapture Center

- [Skrive ut bilder direkte fra medier](#)

Selv om maskinen *ikke* er koblet til datamaskinen, kan du skrive ut bilder direkte fra digitale kameramedier eller USB Flash-minner, og du kan skanne dokumenter og lagre dem direkte på minnekort eller USB Flash-minner. Når maskinen er koblet til en datamaskin, kan du få tilgang til et minnekort eller USB Flash-minne som settes inn foran på maskinen.

- [Kopiere fotografier fra medier til en datamaskin](#)

Hvis du ønsker å kopiere fotografier som er lagret på et minnekort eller et USB Flash-minne til en mappe på en datamaskinen, kan du følge fremgangsmåten for den tilkoplingstypen og operativsystemet du har.

- [Skrive ut fotografier fra ControlCenter4 \(Windows®\)](#)

Du kan skrive ut og redigere fotografier ved bruk av forskjellige ControlCenter-funksjoner.

Skrive ut bilder direkte fra medier

Selv om maskinen *ikke* er koblet til datamaskinen, kan du skrive ut bilder direkte fra digitale kameramedier eller USB Flash-minner, og du kan skanne dokumenter og lagre dem direkte på minnekort eller USB Flash-minner. Når maskinen er koblet til en datamaskin, kan du få tilgang til et minnekort eller USB Flash-minne som settes inn foran på maskinen.

- [Kompatible minnekort og USB-minnepinner](#)
Brother-maskinen har mediestasjoner (spor) til vanlig datalagring og digitalkameraer.
- [Viktig informasjon om PhotoCapture Center](#)
- [Skrive ut bilder fra medier med Foto-knappen på Brother-maskinen](#)

Kompatible minnekort og USB-minnepinner

Beslektede modeller : DCP-J562DW/MFC-J680DW/MFC-J880DW

Brother-maskinen har mediestasjoner (spor) til vanlig datalagring og digitalkameraer.



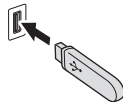

VIKTIG

Det direkte USB-grensesnittet støtter bare USB-minnepinner, PictBridge-kompatible kameraer og digitalkameraer som bruker USB-masselagringsstandarden. Andre USB-enheter støttes ikke.

MFC-J680DW/MFC-J880DW

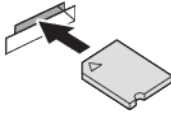
Kompatible minnekort		Spor
USB Flash-stasjon		USB-spor 

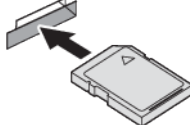
DCP-J562DW/MFC-J680DW/MFC-J880DW

Kompatible minnekort		Spor
Memory Stick Duo™ Memory Stick PRO Duo™		Øvre spor 
Memory Stick Micro™ (M2™) (adapter nødvendig)		
SD-minnekort SDHC-minnekort SDXC-minnekort MultiMediaCard MultiMediaCard plus		Nedre spor 
miniSD (adapter nødvendig) miniSDHC (adapter nødvendig) microSD (adapter nødvendig) microSDHC (adapter nødvendig) MultiMediaCard mobile (adapter nødvendig)		



Beslektet informasjon

- [Skrive ut bilder direkte fra medier](#)

Viktig informasjon om PhotoCapture Center

Beslektede modeller : DCP-J562DW/MFC-J680DW/MFC-J880DW



USB Flash-minner er bare tilgjengelige for enkelte modeller.

Maskinen er utviklet for å være kompatibel med bildefiler fra moderne digitalkameraer, minnekort og USB Flash-minner. Les punktene under for å unngå feil:

- Bildefilen må ha filendelsen *.JPG (andre bildefilendelser, som *.JPEG, *.TIF, *.GIF osv., blir ikke gjenkjent).
- Direkteutskrift fra PhotoCapture Center må utføres separat ved bruk av PhotoCapture Center på datamaskinen. (Samtidig bruk er ikke tilgjengelig.)
- Maskinen kan lese opptil 999 filer¹ på et minnekort eller USB Flash-minne.
- DPOF-filen (Digital Print Order Format) på minnekortene må være i et gyldig DPOF-format.

Vær oppmerksom på følgende:

- Når du skriver ut en bildeoversikt (miniatyrbilder) eller et bilde, skriver PhotoCapture Center ut alle gyldige bilder, selv om ett eller flere bilder er blitt ødelagt. Ødelagte bilder blir ikke skrevet ut.
- (Brukere av minnekort)

Maskinen er utviklet for å lese minnekort som er formatert med et digitalkamera.

Når et digitalkamera formaterer et minnekort, opprettes det en egen mappe som bildedataene kopieres til. Hvis du må bruke datamaskinen til å endre bildedataene som er lagret på et minnekort, anbefaler vi at du ikke endrer mappestrukturen som ble opprettet av digitalkameraet. Når du lagrer nye eller endrede bildefiler på minnekortet, anbefaler vi også at du bruker samme mappe som digitalkameraet bruker. Hvis dataene ikke lagres i samme mappe, er det ikke sikkert at maskinen vil være i stand til å lese filen eller skrive ut bildet.

- (brukere av USB flash-minner)

Maskinen støtter USB Flash-minner som er formatert med Windows®.



Beslektet informasjon

- [Skrive ut bilder direkte fra medier](#)
- [Skrive ut bilder fra medier i DPOF \(Digital Print Order Format\)](#)

¹ Mappen i minnekortene eller USB Flash-minnet telles også.

Skrive ut bilder fra medier med Foto-knappen på Brother-maskinen

- [Forhåndsvis og skrive ut bilder og filmfiler fra medier](#)
Forhåndsvis bildene på LCD-skjermen før du skriver dem ut. Skriv ut bilder fra filmfiler som er lagret på et minnekort eller USB flash-minne.
- [Skrive ut en bildeoversikt \(miniatyrbilde\) fra medier](#)
Skriv ut en bildeoversikt for å se miniatyrbilder av alle bildene på minnekortet eller USB Flash-minnet.
- [Skrive ut bilder etter bildenummer](#)
- [Forbedre bilder med avanserte redigeringsalternativer](#)
Rediger og legg til effekter, og vis bildene på LCD-skjermen før du skriver dem ut.
- [Skrive ut bilder med egendefinert beskæring](#)
Beskjær bildene, og vis dem på skjermen før utskrift.
- [Skrive ut ID-bilder](#)
Velg et bilde som er lagret på et minnekort eller et USB flash-minne, og skriv ut passbilder til CV-en, passet osv. Du kan skrive ut fire passbilder på ett papirark, og du kan beskjære store bilder til forhåndsangitte størrelser.
- [Skrive ut bilder fra medier i DPOF \(Digital Print Order Format\)](#)
Store produsenter av digitalkameraer (Canon Inc., Eastman Kodak Company, FUJIFILM Corporation, Panasonic Corporation og Sony Corporation) opprettet denne standarden for å gjøre det enklere å skrive ut bilder fra digitalkameraer.
- [Skriv ut bilder med automatisk beskæring](#)
Hvis bildet er for langt eller for bredt til å få plass i din layout, blir deler av bildet beskåret.
- [Skriv ut bilder uten kanter fra medier](#)
Denne funksjonen utvider utskriftsområdet til kantene på papiret. Utskriftshastigheten vil bli tregere.
- [Skrive ut datoen fra bildets data](#)
Skriv ut datoen hvis den allerede er en del av informasjonen om bildet. Datoen vil bli skrevet ut nederst i høyre hjørne. Bildet må inneholde dataene for å kunne bruke denne innstillingen.
- [Utskriftsinnstillinger for bilder](#)

Forhåndsvis og skrive ut bilder og filmfiler fra medier

Beslektede modeller : DCP-J562DW/MFC-J680DW/MFC-J880DW

Forhåndsvis bildene på LCD-skjermen før du skriver dem ut. Skriv ut bilder fra filmfiler som er lagret på et minnekort eller USB flash-minne.

- Hvis bildene er store filer, kan det ta litt tid før hvert enkelt bilde vises.
- En filmfil deles inn i ni deler etter opptakstidspunkt og plasseres på tre linjer. Du kan se og skrive ut de delte klippene.
- Du kan ikke velge en bestemt filmscene.
- Bruke AVI- eller MOV-filmfilformater (kun Motion JPEG). Hvis en AVI-fil er 1 GB eller større (opptaket er ca. 30 minutter) eller en MOV-fil er 2 GB eller større (opptaket er ca. 60 minutter), er de for store til å skrives ut.
- Hvis filmfilene til en delt scene er ødelagt, vil delen med den scenen være tom.

1. Åpne dekselet til mediesporet.

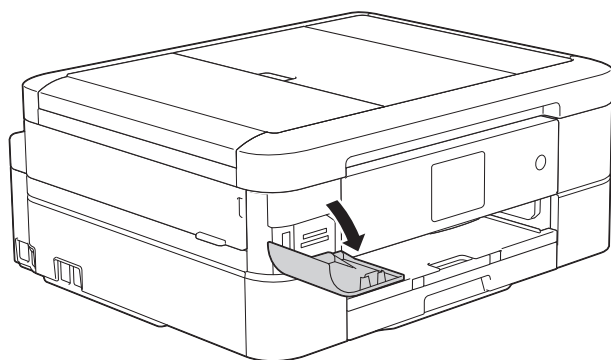

2. Sett inn minnekortet eller USB Flash-minnet i riktig spor.
3. Trykk på [Foto] > [Vis bilder].
4. Trykk ◀ eller ▶ for å vise det bildet du vil skrive ut, og trykk deretter på det.



Hvis du vil skrive ut alle bildene, trykker du på [Skr.alle], og deretter trykker du på [Ja]-knappen for å bekrefte.

5. Angi antall kopier på én av følgende måter:
 - Trykk [-] eller [+] på pekeskjermen.
 - Trykk på **x01** for å vise tastaturet på pekeskjermen, og angi deretter antall kopier ved hjelp av tastaturet på pekeskjermen. Trykk på [OK].
6. Trykk på [OK].
7. Gjenta de siste tre trinnene helt til du har valgt alle bildene du vil skrive ut.
8. Trykk på [OK].
9. Les og bekreft den viste listen med alternativer.
10. Du kan endre utskriftsinnstillingene ved å trykke på [Utskr.innst.].
11. Trykk på [Start].



Beslektet informasjon

- [Skrive ut bilder fra medier med Foto-knappen på Brother-maskinen](#)
- [Utskriftsinnstillinger for bilder](#)

Skrive ut en bildeoversikt (miniatyrbilde) fra medier

Beslektede modeller : DCP-J562DW/MFC-J680DW/MFC-J880DW

Skriv ut en bildeoversikt for å se miniatyrbilder av alle bildene på minnekortet eller USB Flash-minnet.



- PhotoCapture Center tildeler bildene numre (for eksempel nr. 1, nr. 2, nr. 3 osv.). PhotoCapture Center gjenkjenner ikke andre numre eller filnavn som digitalkameraet eller datamaskinen har brukt til å identifisere bildene.
- Bare filnavn som inneholder 20 tegn eller færre, blir skrevet ut riktig på arket med bildeoversikten.
- Filnavn kan ikke skrives ut korrekt hvis de inneholder ikke-alfanumeriske tegn, men ikke-alfanumeriske tegn påvirker ikke innstillingene i PhotoCapture Center.

1. Åpne dekselet til mediesporet.
2. Sett inn minnekortet eller USB Flash-minnet i riktig spor.
3. Trykk på [Foto] > [Indeks-utskrift] > [Skriv ut indeksark].
4. Hvis du vil endre utskriftsinnstillinger, trykk [Utskr.innst.].

Alternativ	Beskrivelse
Papirtype	Velg papirtype.
Papirstørrelse	Velg papirstørrelse.

5. Trykk på [Start].



Beslektet informasjon

- [Skrive ut bilder fra medier med Foto-knappen på Brother-maskinen](#)
- [Skrive ut bilder etter bildenummer](#)

Skrive ut bilder etter bildenummer

Beslektede modeller : DCP-J562DW/MFC-J680DW/MFC-J880DW

Før du kan skrive ut et enkeltbilde, må du skrive ut fotoindeksarket (miniatyrbilder) for å vite hvilket nummer det har.

1. Åpne dekselet til mediesporet.
2. Sett inn minnekortet eller USB Flash-minnet i riktig spor.
3. Trykk på [Foto] > [Indeks-utskrift] > [Skriv ut fotoer].
4. Angi bildenumrene du vil skrive ut, ved hjelp av fotoindeksarket. Når du har valgt bildenumre, trykker du på [OK].



- Angi flere numre på én gang ved bruk av et komma eller en bindestrek. Skriv inn for eksempel **1, 3, 6** for å skrive ut bilde nr. 1, nr. 3 og nr. 6. Skriv ut en serie med bilder ved hjelp av bindestrek. Skriv inn for eksempel **1-5** for å skrive ut bilde nr. 1 til nr. 5.
- Du kan taste inn opptil 12 tegn (inkludert komma og bindestrek) for bildenumrene du vil skrive ut.

5. Angi antall kopier på én av følgende måter:
 - Trykk [-] eller [+] på pekeskjermen.
 - Trykk på **x01** for å vise tastaturet på pekeskjermen, og angi deretter antall kopier ved hjelp av tastaturet på pekeskjermen. Trykk på [OK].
6. Du kan endre utskriftsinnstillingene ved å trykke på [Utskr.innst.].
7. Trykk på [Start].



Beslektet informasjon

- [Skrive ut bilder fra medier med Foto-knappen på Brother-maskinen](#)
- [Skrive ut en bildeoversikt \(miniatyrbilde\) fra medier](#)
- [Utskriftsinnstillinger for bilder](#)

Forbedre bilder med avanserte redigeringsalternativer

Beslektede modeller : MFC-J880DW

Rediger og legg til effekter, og vis bildene på LCD-skjermen før du skriver dem ut.

Funksjonen Forbedre bilder støttes av teknologi fra Reallusion, Inc.



1. Åpne dekselet til mediesporet.
2. Sett inn minnekortet eller USB Flash-minnet i riktig spor.
3. Trykk på [Foto] > [Fotoeffekter].





- Det vises fire miniatyrbilder om gangen, sammen med sidenummeret og totalt sideantall.
- Trykk på ◀ eller ▶ for å bla gjennom alle bildene. Hold nede ◀ eller ▶ for å bla raskt forover eller bakover gjennom miniatyrbildesidene.

4. Trykk på miniatyrbildet du vil forbedre.
5. Trykk på [Forbedre] og deretter [OK].
6. Trykk effekten du vil legge til, og trykk deretter [OK].

Det finnes 10 måter du kan bruke til å legge til effekter på bildene.

Alternativ	Beskrivelse
	Autokorr. Maskinen bestemmer den beste effekten for bildet ditt.
	Forb. hudtone Brukes til justering av stående bilder. Den justerer hudfargen. Trykk på ◀ eller ▶ for å justere kontrastnivået.
	Forbedre utsikt Brukes til justering av landskapsbilder. Den fremhever grønne og blå områder i fotografiet. Trykk på ◀ eller ▶ for å justere kontrastnivået.
	Fjern røde øyne Maskinen vil prøve å fjerne røde øyne fra fotografiet. Hvis registrering av røde øyne ikke fungerer, kan du trykke på Prøv på nytt for å prøve på nytt.
	Kveldsbilde Bruk Kveldsbilde til å gjøre kveldsbilder mer livlige. Trykk på ◀ eller ▶ for å justere kontrastnivået.
	Ekstralys Ekstralys brukes til å justere bilder som tas i motlys. Trykk på ◀ eller ▶ for å justere kontrastnivået.
	Tavle Tavle brukes til å justere fotografier. Den registrerer bokstaver på en tavle i bildet, og gjør dem mer lesbare.

Alternativ	Beskrivelse
	Monokrom Konverter bildet til svart/hvitt.
	Sepia Konverter fargene i bildet til sepia.
	Autokorr. og, fjern røde øyne Maskinen fastslår de passende effektene for bildet og prøver å fjerne røde øyne.



- I enkelte tilfeller er det ikke mulig å fjerne røde øyne.
 - Hvis ansiktet er for lite i bildet.
 - Hvis ansiktet er vendt for langt oppover, nedover eller til siden.
- Trykk på [Avbryt] for å gå tilbake til listen med effekter.
- Hvis bildet er meget lite, eller har uregelmessige proporsjoner, viser pekeskjermen [Bilde for lite] eller [Bilde for langt]. Det kan hende du ikke vil være i stand til å beskjære eller forbedre bildet.

7. Angi antall kopier på én av følgende måter:

- Trykk [-] eller [+] på pekeskjermen.
- Trykk på **x01** for å vise tastaturet på pekeskjermen, og angi deretter antall kopier ved hjelp av tastaturet på pekeskjermen. Trykk på [OK].

8. Trykk på [OK].

9. Du kan endre utskriftsinnstillingene ved å trykke på [Utskr.innst.].

10. Trykk på [Start].



Beslektet informasjon

- [Skrive ut bilder fra medier med Foto-knappen på Brother-maskinen](#)
- [Utskriftsinnstillinger for bilder](#)

Skrive ut bilder med egendefinert beskjæring

Beslektede modeller : MFC-J880DW

Beskjær bildene, og vis dem på skjermen før utskrift.



Funksjonen Beskjær bilder støttes av teknologi fra Reallusion, Inc.



1. Åpne dekselet til mediesporet.
2. Sett inn minnekortet eller USB Flash-minnet i riktig spor.
3. Trykk på [Foto] > [Fotoeffekter].



- Det vises fire miniatyrbilder om gangen, sammen med sidenummeret og totalt sideantall.
- Trykk på ◀ eller ▶ for å bla gjennom alle bildene. Hold nede ◀ eller ▶ for å bla raskt forover eller bakover gjennom miniatyrbildesidene.

4. Trykk på et miniatyrbilde.
5. Trykk på [Beskjæring] og deretter [OK].
6. Plasser den røde rammen rundt den delen av bildet du vil skrive ut.
 - Trykk på  eller  for å øke eller redusere størrelsen på rammen.
 - Trykk ▲, ▼, ◀ eller ▶ for å flytte plasseringen av rammen.
 - Trykk på  for å rotere rammen.

Trykk på [OK] når du er ferdig.



Hvis bildet er meget lite, eller har uregelmessige proporsjoner, viser pekeskjermen [Bilde for lite] eller [Bilde for langt]. Det kan hende du ikke vil være i stand til å beskjære eller forbedre bildet.

7. Trykk [OK] for å bekrefte.
8. Angi antall kopier på én av følgende måter:
 - Trykk [-] eller [+] på pekeskjermen.
 - Trykk på  01 for å vise tastaturet på pekeskjermen, og angi deretter antall kopier ved hjelp av tastaturet på pekeskjermen. Trykk på [OK].
9. Trykk på [OK].
10. Du kan endre utskriftsinnstillingene ved å trykke på [Utskr.innst.].
11. Trykk på [Start].



Beslektet informasjon

- [Skrive ut bilder fra medier med Foto-knappen på Brother-maskinen](#)
- [Utskriftsinnstillinger for bilder](#)

Skrive ut ID-bilder

Beslektede modeller : DCP-J562DW/MFC-J680DW/MFC-J880DW

Velg et bilde som er lagret på et minnekort eller et USB flash-minne, og skriv ut passbilder til CV-en, passet osv. Du kan skrive ut fire passbilder på ett papirark, og du kan beskjære store bilder til forhåndsangitte størrelser.

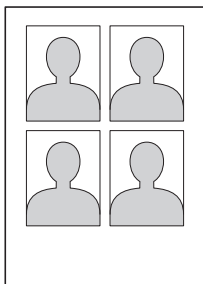

Bare ett bilde skrives ut når du velger [2x2tommer] eller [50x70mm] i innstillingen for passbildeformatet, og [10x15cm] i innstillingene for papirstørrelse.

1. Åpne dekselet til mediesporet.
2. Sett inn minnekortet eller USB Flash-minnet i riktig spor.
3. Trykk på [Foto] > [ID-fotoutskrift].
4. Trykk på ◀ eller ▶ for å vise ønsket bilde, og trykk deretter på det.
5. Trykk på ▲ eller ▼ for å justere størrelsen på beskjæringen du vil ha, og trykk deretter på den.



Maskinen beskjærer bildet til valgt størrelse. Gjenta disse trinnene hvis du vil beskjære til en annen størrelse.

6. Bekreft det viste bildet. Roter bildet om nødvendig ved å trykke .
7. Trykk på [OK].
8. Du kan endre utskriftsinnstillingene ved å trykke på [Utskr.innst.].

Alternativ	Beskrivelse
Utskr.kvalitet	Velg utskriftsoppløsning for dokumenttypen.
Papirtype	Velg papirtype.
Papirstørrelse	Velg papirstørrelse.
Forbedre foto (MFC-J880DW)	Skriv ut et mer levende bilde.

9. Trykk på [Start].



Beslektet informasjon

- [Skrive ut bilder fra medier med Foto-knappen på Brother-maskinen](#)

Skrive ut bilder fra medier i DPOF (Digital Print Order Format)

Beslektede modeller : DCP-J562DW/MFC-J680DW/MFC-J880DW

Store produsenter av digitalkameraer (Canon Inc., Eastman Kodak Company, FUJIFILM Corporation, Panasonic Corporation og Sony Corporation) opprettet denne standarden for å gjøre det enklere å skrive ut bilder fra digitalkameraer.

Hvis digitalkameraet støtter DPOF-utskrift, kan du bruke displayet på digitalkameraet til å velge hvilke bilder og antall kopier du skal skrive ut.

Når et minnekort (Memory Stick Duo™, Memory Stick PRO Duo™, SD-minnekort, SDHC-minnekort, SDXC-minnekort, MultiMediaCard eller MultiMediaCard plus) med DPOF-informasjon blir satt inn i maskinen, kan du skrive ut valgt bilde.



Det kan oppstå en DPOF-feil i filen hvis utskriftsrekkefølgen som ble angitt i kameraet, er blitt ødelagt. Slett og opprett utskriftsrekkefølgen på nytt i kameraet for å løse problemet. Du finner instruksjoner om hvordan du sletter eller oppretter utskriftsrekkefølgen på nytt på kameraprodusentens nettside eller i tilhørende dokumentasjon.

1. Åpne dekselet til mediesporet.
2. Sett inn minnekortet eller USB Flash-minnet i riktig spor.
3. Trykk på ▲ eller ▼ for å vise [DPOF]-alternativet og trykk deretter på det.
4. Du kan endre utskriftsinnstillingene ved å trykke på [Utskr.innst.].
5. Trykk på [Start].



Beslektet informasjon

- [Skrive ut bilder fra medier med Foto-knappen på Brother-maskinen](#)
- [Viktig informasjon om PhotoCapture Center](#)
- [Utskriftsinnstillinger for bilder](#)

Skriv ut bilder med automatisk beskjæring

Beslektede modeller : DCP-J562DW/MFC-J680DW/MFC-J880DW

Hvis bildet er for langt eller for bredt til å få plass i din layout, blir deler av bildet beskåret.

- Fabrikkinnstillingen er På. Hvis du ønsker å skrive ut hele bildet, endrer du innstillingen til På.
- Hvis du setter [Beskjæring]-innstillingen til Av, må du også sette [Uten kanter] til Av.

Beskjæring: På

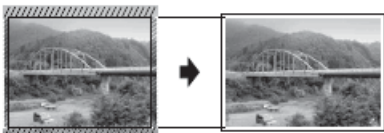

Beskjæring: Av



1. Åpne dekselet til mediesporet.
2. Sett inn minnekortet eller USB Flash-minnet i riktig spor.
3. Trykk på [Foto] > [Vis bilder].
4. Trykk på ◀ eller ▶ for å vise hvert enkelt fotografi. Når ønsket fotografi vises, skal du først trykke på det og deretter på [OK].
5. Trykk på [OK].
6. Trykk på [Utskr.innst.] > [Beskjæring].
7. Trykk på [På] (eller [Av]).
8. Når du er ferdig trykker du på  eller [OK].
9. Trykk på [Start].



Beslektet informasjon

- [Skrive ut bilder fra medier med Foto-knappen på Brother-maskinen](#)
- [Andre problemer](#)

Skriv ut bilder uten kanter fra medier

Beslektede modeller : DCP-J562DW/MFC-J680DW/MFC-J880DW

Denne funksjonen utvider utskriftsområdet til kantene på papiret. Utskriftshastigheten vil bli tregere.

1. Åpne dekselet til mediesporet.
2. Sett inn minnekortet eller USB Flash-minnet i riktig spor.
3. Trykk på [Foto] > [Vis bilder].
4. Trykk på ◀ eller ▶ for å vise hvert enkelt fotografi. Når ønsket fotografi vises, skal du først trykke på det og deretter på [OK].
5. Trykk på [OK].
6. Trykk på [Utskr.innst.] > [Uten kanter].
7. Trykk på [På] (eller [Av]).
8. Når du er ferdig trykker du på  eller [OK].
9. Trykk på [Start].



Beslektet informasjon

- [Skrive ut bilder fra medier med Foto-knappen på Brother-maskinen](#)
- [Andre problemer](#)

Skrive ut datoen fra bildets data

Beslektede modeller : DCP-J562DW/MFC-J680DW/MFC-J880DW

Skriv ut datoen hvis den allerede er en del av informasjonen om bildet. Datoen vil bli skrevet ut nederst i høyre hjørne. Bildet må inneholde dataene for å kunne bruke denne innstillingen.

DPOF-innstillingen (Digital Print Order Format) i kameraet må være slått av for at du skal kunne bruke Skriv ut dato-funksjonen.

1. Åpne dekselet til mediesporet.
2. Sett inn minnekortet eller USB Flash-minnet i riktig spor.
3. Trykk på [Foto] > [Vis bilder].
4. Trykk på ◀ eller ▶ for å vise hvert enkelt fotografi. Når ønsket fotografi vises, skal du først trykke på det og deretter på [OK].
5. Trykk på [OK].
6. Trykk på [Utskr.innst.] > [Datoutskrift].
7. Trykk på [På] (eller [Av]).
8. Når du er ferdig trykker du på  eller [OK].
9. Trykk på [Start].



Beslektet informasjon

- [Skrive ut bilder fra medier med Foto-knappen på Brother-maskinen](#)

Utskriftsinnstillinger for bilder





Beslektede modeller : DCP-J562DW/MFC-J680DW/MFC-J880DW

Trykk på [Utskr. innst.]-knappen for å vise innstillingene som står i tabellen.

Alternativ	Beskrivelse
Utskr.kvalitet (Vises ikke når DPOF-utskrift (Digital Print Order Format) er valgt)	Velg utskriftsoppløsning for dokumenttypen. • Hvis du velger Blekkpapir i innstillingen Papirtype , kan du bare velge Foto .
Papirtype	Velg papirtype.
Papirstørrelse	Velg papirstørrelse.
Utskr.str. (Når A4 eller Letter er valgt)	Velg utskriftsformat når du bruker papirformatet A4 eller Letter. Utskriftsposisjonen varierer avhengig av alternativet Utskr.str. Mer informasjon i tabellen nedenfor.
Utskr.oppsett	Velg utskriftsoppsett.
Autokorr. (MFC-J880DW) (Vises ikke når DPOF-utskrift (Digital Print Order Format) er valgt) (kun Vis bilder og Lysbildevisning)	Still inn maskinen til å bestemme den beste effekten for bildet. • Bilder som er veldig små eller veldig lange, kan kanskje ikke korrigeres.
Lyshet (Vises ikke når Forbedre er valgt)	Juster lysstyrken.
Kontrast (Vises ikke når Forbedre er valgt)	Juster kontrasten. Økt kontrast får et bilde til å se skarpere og mer livaktig ut.
Forsterke farge (Vises ikke når Forbedre er valgt)	Skriv ut et mer levende bilde. Utskriften tar lengre tid, og kan bruke mer blekk, avhengig av bildet som skrives ut.
Beskjæring	Beskjær bildet rundt margin slik at det tilpasses papir- eller utskriftsstørrelsen. Slå av denne funksjonen når du vil skrive ut hele bilder eller forhindre uønsket beskjæring.
Uten kanter	Utvid utskriftsområdet slik at det passer til kantene på papiret.
Datoutskrift (Vises ikke når DPOF-utskrift (Digital Print Order Format) er valgt)	Skriv ut dato på bildet.
Angi ny std.	Lagre utskriftsinnstillingene du bruker oftest, ved å angi dem som standard.
Fabrikkinnst.	Gjenopprett eventuelle utskriftsinnstillingene du har endret, til fabrikkinnstillingene.

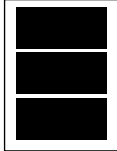
Utskriftsposisjon for papirstørrelsen A4

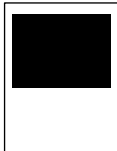
Alternativ Utskr.str.	Utskriftsposisjon
8x10cm	

Alternativ Utskr. str.	Utskriftsposisjon
9x13cm	
10x15cm	
13x18cm	
15x20cm	
Maks. str.	



Beslektet informasjon

- Skrive ut bilder fra medier med Foto-knappen på Brother-maskinen
- Forbedre bilder med avanserte redigeringsalternativer
- Forhåndsviser og skrive ut bilder og filmer fra medier
- Skrive ut bilder etter bildenummer
- Skrive ut bilder med egendefinert beskjæring
- Skrive ut bilder fra medier i DPOF (Digital Print Order Format)

Kopiere fotografier fra medier til en datamaskin

Hvis du ønsker å kopiere fotografier som er lagret på et minnekort eller et USB Flash-minne til en mappe på en datamaskinen, kan du følge fremgangsmåten for den tilkoplingstypen og operativsystemet du har.

- [Før du kopierer fotografier](#)
- [Kopiere fotografier fra medier over en lokal forbindelse](#)
Du kan kopiere fotografier fra medier til datamaskinen når den er lokalt tilkople (via USB) til maskinen.
- [Kopiere fotografier fra medier over en nettverkstilkobling](#)
Du kan kopiere fotografier fra medier til datamaskinen når den koples sammen ved hjelp av en nettverkstilkobling.

Før du kopierer fotografier

Beslektede modeller : DCP-J562DW/MFC-J680DW/MFC-J880DW

VIKTIG

IKKE start datamaskinen mens et minnekort eller et USB Flash-minne står i mediestasjonen i maskinen. Dette kan føre til at du mister dataene eller skader mediet.



- PhotoCapture Center leser bare det mediet som ble satt inn først.
- Mens maskinen skriver ut fra PhotoCapture Center, har ikke datamaskinen tilgang til PhotoCapture Center for andre oppgaver.



Beslektet informasjon

- [Kopiere fotografier fra medier til en datamaskin](#)

Kopiere fotografier fra medier over en lokal forbindelse

Beslektede modeller : DCP-J562DW/MFC-J680DW/MFC-J880DW

Du kan kopiere fotografier fra medier til datamaskinen når den er lokalt tilkople (via USB) til maskinen.

1. Åpne dekselet på mediesporet på maskinen.
2. Sett inn et minnekort eller et USB Flash-minne i maskinen.
3. Gjør ett av følgende:
 - (Windows®)
Dobbelklikk på **Flyttbar disk**-ikonet i Windows® Utforsker.
 - (Macintosh)
Dobbelklikk på Flyttbar disk-ikonet .



Hvis du oppretter et navn for volumetiketten på minnekortet eller USB Flash-minnet, vises dette navnet.

Filene og mappene på minnekortet eller USB Flash-minnet vises på skjermen.

4. Du kan redigere en fil og lagre den på en annen stasjon på datamaskinen.
5. Avslutt alle programmer som kjører lagrede data på minnekortet eller USB Flash-minnet.
6. Gjør ett av følgende:
 - (Windows®)
I Windows® Utforsker kan du høyreklikke på Flyttbar disk-ikonet og velge **Løs ut**.
 - (Macintosh)
Dra Flyttbar disk-ikonet til **Papirkurv**-ikonet.
7. Vent til meldingen på LCD-skjermen forsvinner før du tar ut mediet.

VIKTIG

IKKE ta ut minnekortet eller USB Flash-minnet så lenge meldingen vises på LCD-skjermen. Ellers kan kortet, USB Flash-minnet eller dataene som er lagret på kortet bli skadet.

Hvis du tar ut minnekortet eller USB Flash-minnet mens det vises en melding i displayet, må du starte datamaskinen på nytt før du setter inn samme minnekort eller USB Flash-minnet i maskinen. Hvis du ikke starter datamaskinen på nytt, kan dataene på mediet bli ødelagt.



Beslektet informasjon

- [Kopiere fotografier fra medier til en datamaskin](#)

Kopiere fotografier fra medier over en nettverkstilkobling

Beslektede modeller : DCP-J562DW/MFC-J680DW/MFC-J880DW

Du kan kopiere fotografier fra medier til datamaskinen når den koples sammen ved hjelp av en nettverkstilkobling.

1. Åpne dekselet på mediesporet på maskinen.
2. Sett inn et minnekort eller et USB Flash-minne i maskinen.
3. Skriv inn IP-adressen til Brother-maskinen i nettleseren (der XXX.XXX.XXX.XXX er Brother-maskinens IP-adresse).

ftp://XXX.XXX.XXX.XXX



- Nettleseren må støtte FTP-protokollen.
- IP-adressen kan du finne i nettverkskonfigurasjonsrapporten eller på maskinens nettverksmeny.

Nettleseren får tilgang til mediet ved hjelp av FTP-protokollen og nettverkets vertsnavn for maskinen.

4. Klikk på navnet til filen du ønsker å kopiere og lagre den på datamaskinen.

MERK

Når du lagrer filer kan visse tegn eller symboler gi deg problemer med å få tilgang til filen. Vi anbefaler at du bruker kombinasjoner av disse tegnene i filnavn:

```
1234567890  
ABCDEFGHIJKLMNOPQRSTUVWXYZ  
abcdefghijklmnopqrstuvwxyz  
!#$%&'()-.,@^_`{}~
```

5. Lukk nettleseren.
6. Vent til meldingen på LCD-skjermen forsvinner før du tar ut mediet.

VIKTIG

IKKE ta ut minnekortet eller USB Flash-minnet så lenge meldingen vises på LCD-skjermen. Ellers kan kortet, USB Flash-minnet eller dataene som er lagret på kortet bli skadet.

Hvis du tar ut minnekortet eller USB Flash-minnet mens det vises en melding i displayet, må du starte datamaskinen på nytt før du setter inn samme minnekort eller USB Flash-minnet i maskinen. Hvis du ikke starter datamaskinen på nytt, kan dataene på mediet bli ødelagt.



Beslektet informasjon

- [Kopiere fotografier fra medier til en datamaskin](#)
- [Skrive ut nettverkskonfigurasjonsrapport](#)

Skrive ut fotografier fra ControlCenter4 (Windows®)

Du kan skrive ut og redigere fotografier ved bruk av forskjellige ControlCenter-funksjoner.

1. Sørg for at du har lagt inn riktig media i papirmagasinet.

VIKTIG

- Vi anbefaler å bruke papirmagasinet for fotografier på toppen av dekselet på mottakerbrettet for å skrive ut på papirstørrelsene Foto (10 x 15 cm) og Foto L (9 x 13 cm). (bare tilgjengelig for enkelte modeller)
- Bruk av Brother-papir gir de beste resultatene.
- Når du skriver ut på Brother-fotopapir, skal du legge i ett ekstra ark av det samme fotopapiret i papirmagasinet.

2. Klikk på -ikonet (**ControlCenter4**) i oppgavelinjen og klikk deretter på **Åpne**.
3. Gjør ett av følgende:
 - Hvis du bruker **Avansert modus**, skal du klikke på kategorien **Bilde** og deretter klikke på **Bildeutskrift**-knappen.
 - Hvis du bruker **Hjemmemodus**, skal du klikke på kategorien **Bilde**.



4. Velg mappen som inneholder bildet du vil skrive ut.

Alternativ	Beskrivelse
Min CC4-mappe	Med knappen Min CC4-mappe kan du åpne mappen ControlCenter4, som ligger i mappen Mine bilder på datamaskinen.
Skrivebord	Knappen på skrivebordet lar deg åpne mappetreet fra skrivebordet for å velge bilder du ønsker å skrive ut.

5. Velg hvilke bilder du vil skrive ut ved å merke av for miniatyrbildene i bildefremvisning.

Alternativ	Beskrivelse
Velg alle	Kryss av for alle miniatyrbildene i det viste skjermbildet.
Opphev alle	Fjern kryssene for alle miniatyrbildene i det viste skjermbildet.

- Angi antall kopier du vil skrive ut (1–99) ved å klikke .
- Vil du beskjære bildet før utskrift, klikker du **Redigere**.
- Klikk på **Skrive ut**.
Vinduet med skriverinnstillinger vises.
- Konfigurer innstillingene for alternativene **Papirstørrelse**, **Mediatype** og **Oppsett**.

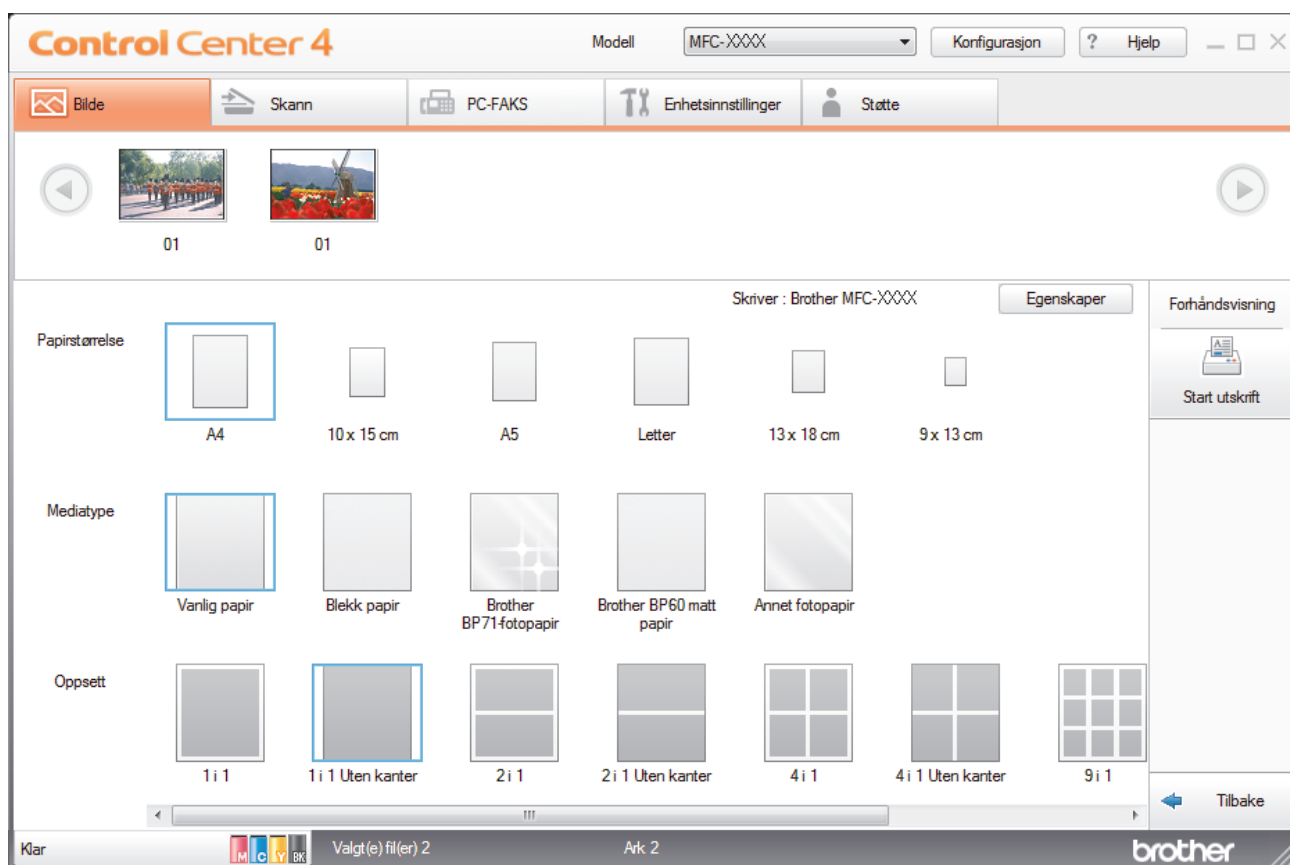

- Klikk på **Egenskaper**-knappen for å konfigurere alternativene **Utskriftskvalitet**, **Farge / Gråtone** og **Fargemodus** etter behov. Hvis du vil skrive ut bildets tidsstempel i nedre høyre hjørne av bildet, skal du huke av avmerkingsboksen **Utskriftsdato**.
- Klikk på **Skriveralternativer...**-knappen for å endre andre skriverinnstillinger. (Kun for Avansert modus)
- Klikk på **OK**.
- Klikk på **Forhåndsvisning**-knappen for å vise bildet på skjermen før utskrift.
- Klikk på **Start utskrift**-knappen.

Beslektet informasjon

- [PhotoCapture Center](#)
- [Rediger fotografier ved bruk av ControlCenter4 \(Windows®\)](#)

Rediger fotografier ved bruk av ControlCenter4 (Windows®)

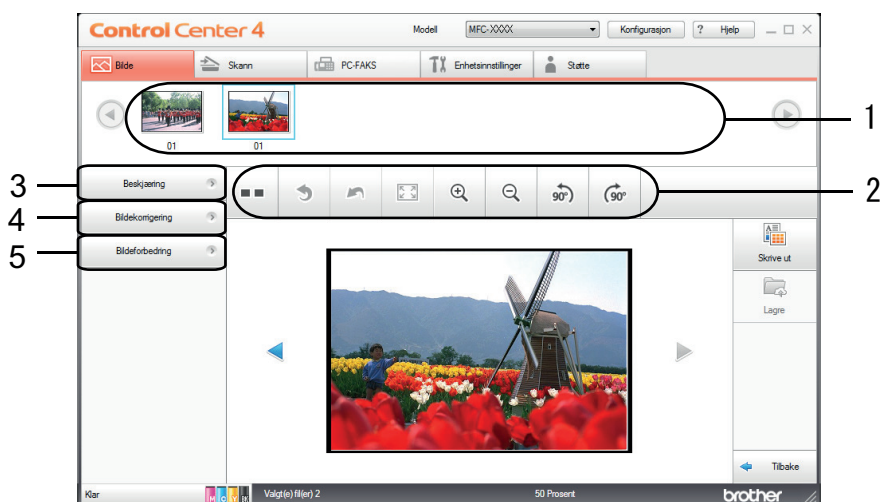

1. Dette området viser hvilke bilder som for øyeblikket er valgt, og hvor mange kopier av hvert bilde som skal skrives ut.
2. Med disse knappene kan du styre hvordan du viser det valgte bildet.

Knapper	Beskrivelse
(Sammenlikne)	Sammenlign det redigerte bildet med originalen.
(Angre)	Opphev den siste redigeringen som ble brukt på det valgte bildet.
(Start på nytt)	Avbryt alle redigeringene som ble brukt på det valgte bildet. Det redigerte bildet går tilbake til opprinnelig tilstand.
(Tilpass til vindu)	Angi zoomnivået slik at bildet passer i vinduet.
(Zoom inn/Zoom ut)	Forstør eller forminsk det valgte bildet.
(Roter mot klokken/Roter med klokken)	Roter bildet 90 grader, med eller mot klokken.
(Forrige/neste)	Vis forrige eller neste bilde.

3. Beskjæring

Med denne funksjonen kan du fjerne uønskede områder fra bildene.

4. Bildekorriger

Autokorriger

Velg dette alternativet for å bruke en rekke automatiske korrigeringer som kan forbedre et bilde.

Fjerne røde øyne

Velg dette alternativet for å korrigere røde øyne på bilder som kan skyldes kamerablitsen.

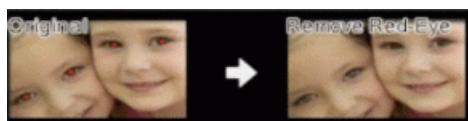

Svar/hvitt

Velg dette alternativet for å fjerne fargeinformasjon fra bildet.

Sepia

Velg dette alternativet for å fjerne fargeinformasjon fra bildet og legge til en sepia-nyanse.

5. Bildeforbedring**Naturmotiv**

Velg dette alternativet for å forbedre naturlige farger, slik som grønn og blå.

Nattemotiv

Velg dette alternativet for å optimere bildejusteringer for et bilde som tas om natten.

Mykt lys

Velg dette alternativet for å gjøre skarpe kanter mykere.

**Beslektet informasjon**

- [Skrive ut fotografier fra ControlCenter4 \(Windows®\)](#)

Nettverk

- [Komme i gang](#)

Vi anbefaler at du konfigurerer og kobler til nettverket med CD-ROMen for Brother-installasjonsprogrammet. Dette avsnittet inneholder mer informasjon om typer av nettverkstilkobling, viser forskjellige metoder for styring av nettverket og forklarer noen nyttige nettverksfunksjoner på Brother-maskinen.

- [Programvare og verktøy for nettverksstyring](#)

Konfigurer og endre Brother-maskinens nettverksinnstillinger med et administrasjonsverktøy.

- [Flere metoder for konfigurering av Brother-maskinen for et trådløst nettverk](#)

Vi anbefaler at du bruker installasjons-CD-ROM-platen til å koble maskinen til det trådløse nettverket.

- [Avanserte nettverksfunksjoner](#)

- [Teknisk informasjon for avanserte brukere](#)

Komme i gang

Vi anbefaler at du konfigurerer og kobler til nettverket med CD-ROMen for Brother-installasjonsprogrammet. Dette avsnittet inneholder mer informasjon om typer av nettverkstilkobling, viser forskjellige metoder for styring av nettverket og forklarer noen nyttige nettverksfunksjoner på Brother-maskinen.

- [Støttede grunnleggende nettverksfunksjoner](#)

Utskriftsserveren støtter ulike funksjoner avhengig av operativsystemet. Bruk dette diagrammet til å se hvilke nettverksfunksjoner og -tilkoblinger som støttes av hvert operativsystem.

Støttede grunnleggende nettverksfunksjoner

Utskriftsserveren støtter ulike funksjoner avhengig av operativsystemet. Bruk dette diagrammet til å se hvilke nettverksfunksjoner og -tilkoblinger som støttes av hvert operativsystem.

Operativsystemer	Windows® XP Windows Vista® Windows® 7 Windows® 8	Windows Server® 2003/2008/2012/2012 R2	OS X v10.8.5 OS X v10.9.x OS X v10.10.x
Utskrift	Ja	Ja	Ja
Skanning	Ja		Ja
PC-faks-sende (bare tilgjengelig for enkelte modeller) ¹	Ja		Ja
PC-faks-mottak (bare tilgjengelig for enkelte modeller) ¹	Ja		
Photo Capture (bare tilgjengelig for enkelte modeller)	Ja		Ja
BRAdmin Light ²	Ja	Ja	Ja
BRAdmin Professional 3 ³	Ja	Ja	
Fjernoppsett (bare tilgjengelig for enkelte modeller) ¹	Ja		Ja
Status Monitor	Ja		Ja
Veiviser for driverdistribusjon	Ja	Ja	
Vertikal paring (kun Windows® 7 og Windows® 8)	Ja		



- Gå til modellens **Nedlastinger**-side på Brother Solutions Center på <http://support.brother.com> for å laste ned de nyeste versjonene av alle Brother-programmer og -verktøy for PC eller Macintosh.



Beslektet informasjon

- [Komme i gang](#)

¹ Ikke tilgjengelig for DCP-modeller.

² BRAdmin Light kan lastes ned fra siden for din modell på <http://support.brother.com>.

³ BRAdmin Professional 3 kan lastes ned fra siden for din modell på <http://support.brother.com>.

Programvare og verktøy for nettverksstyring

Konfigurer og endre Brother-maskinens nettverksinnstillinger med et administrasjonsverktøy.

- [Lær om nettverksstyringsprogramvare og -verktøy](#)
- [Endre maskininnstillinger fra datamaskinen](#)

Lær om nettverksstyringsprogramvare og -verktøy

BRAdmin Light (Windows® og Macintosh)

BRAdmin Light er et verktøy for første oppsett av Brother-enheter som er koplet til nettverk. Dette verktøyet kan dessuten søke etter Brother-produkter i nettverket, vise status og konfigurere grunnleggende nettverksinnstillinger, for eksempel IP-adressen.

Gå til modellens **Nedlastinger**-side på Brother Solutions Center på <http://support.brother.com> for å laste ned BRAdmin Light.



- Hvis du bruker Windows® Brannmur, brannmurfunksjonen i et antispion- eller antivirusprogram, må du midlertidig deaktivere dem. Når du er sikker på at du kan skrive ut, må du konfigurere innstillingene i henhold til instruksene.

BRAdmin Professional 3 (Windows®)

BRAdmin Professional 3 er et verktøy som brukes for mer avansert administrering av nettverkstilkoblede Brother-enheter. Dette verktøyet kan søke etter Brother-produkter på nettverket og vise enhetsstatusen fra et oversiktlig Windows® Explorer-vindu som endrer farge for å identifisere statusen til hver enhet. Du kan konfigurere nettverks- og enhetsinnstillinger, samt oppdatere enhetsfastvare fra en Windows®-datamaskin på LAN. BRAdmin Professional 3 kan også loggføre aktiviteten til andre Brother-enheter på nettverket og eksportere loggdataen i et HTML-, CSV-, TXT- eller SQL-format.



- Gå til modellens **Nedlastinger**-side på Brother Solutions Center på <http://support.brother.com> for å laste ned den siste versjonen av Brothers BRAdmin Professional 3-verktøyet.
- Nodenavn: Nodenavnet vises i gjeldende BRAdmin Professional 3-vindu. Standard nodenavn er "BRNxxxxxxxxxxx" for kablet nettverk eller "BRWxxxxxxxxxxx" for trådløst nettverk (der "xxxxxxxxxxx" er maskinens MAC-adresse/Ethernet-adresse).
- Hvis du bruker Windows® Brannmur, brannmurfunksjonen i et antispion- eller antivirusprogram, må du midlertidig deaktivere dem. Når du er sikker på at du kan skrive ut, må du konfigurere innstillingene i henhold til instruksene.

Fjernoppsett (Windows® og Macintosh) (bare tilgjengelig for enkelte modeller)

Fjernoppsett er et program for konfigurering av mange maskin- og nettverksinnstillinger fra enten et Windows® eller et Macintosh-program. Når du starter dette programmet, vil innstillingene på maskinen automatisk bli lastet ned til datamaskinen og vist på dataskjermen. Hvis du endrer innstillingene, kan du laste dem direkte opp til maskinen.



Dette verktøyet kan brukes for enten USB-tilkobling eller nettverkstilkobling.



Beslektet informasjon

- [Programvare og verktøy for nettverksstyring](#)

Flere metoder for konfigurering av Brother-maskinen for et trådløst nettverk

Vi anbefaler at du bruker installasjons-CD-ROM-platen til å koble maskinen til det trådløse nettverket.

- [Før du konfigurerer Brother-maskinen for et trådløst nettverk](#)
- [Konfigurer maskinen for et trådløst nettverk med Ettrykks-metoden til Wi-Fi Protected Setup™ \(WPS\) eller AOSS™](#)
- [Konfigurer maskinen for et trådløst nettverk med PIN-metoden til Wi-Fi Protected Setup™ \(WPS\)](#)
- [Konfigurer maskinen for et trådløst nettverk i ad-hoc-modus ved bruk av en ny SSID](#)
Du må koble til en ny SSID fra datamaskinen når den er konfigurert for Ad-hoc-modus.
- [Konfigurer maskinen med innstillinger for trådløst nettverk når SSIDen ikke gruppesendes](#)
- [Bruk Wi-Fi Direct®](#)

Før du konfigurerer Brother-maskinen for et trådløst nettverk

Før du forsøker å konfigurere et trådløst nettverk, bekrefter du følgende:

- Vil du oppnå optimale resultater ved vanlig utskrift av dokumenter, plasserer du Brother-maskinen så nær det trådløse LAN-tilgangspunktet/ruteren som mulig og med færrest mulig hindringer. Store gjenstander og vegger mellom de to enhetene, og interferens fra andre elektroniske enheter, kan redusere dataoverføringshastigheten for dokumentene.
Disse faktorene gjør at et trådløst grensesnitt kanskje ikke er den beste tilkoblingsmetoden for alle typer dokumenter og programmer. Hvis du skal skrive ut store filer, f.eks. dokumenter med mange sider med både tekst og store bilder, bør du vurdere å bruke kablet Ethernet for raskere dataoverføring (bare støttede modeller), eller USB om du vil ha topp hastighet.
- Selv om Brother-maskinen kan brukes i både kablede og trådløse nettverk, kan du bare bruke én tilkoblingsmetode om gangen (bare støttede modeller). Du kan imidlertid bruke en trådløs nettverkstilkobling og Wi-Fi Direct-tilkobling eller en kablet nettverkstilkobling (bare støttede modeller) og Wi-Fi Direct-tilkobling samtidig.
- Du må vite både nettverksnavn (SSID) og nettverksnøkkel før du kan konfigurere innstillingene for trådløs tilkobling.



Beslektet informasjon

- [Flere metoder for konfigurering av Brother-maskinen for et trådløst nettverk](#)

Konfigurer maskinen for et trådløst nettverk med Ettrykks-metoden til Wi-Fi Protected Setup™ (WPS) eller AOSS™

Hvis det trådløse tilgangspunktet / ruteren støtter enten WPS (Push Button Configuration) eller AOSS™, kan du bruke WPS eller AOSS™ fra kontrollpanelmenyen for å konfigurere dine trådløse nettverksinnstillinger.



- Rutere eller tilgangspunkter som støtter WPS er merket med dette symbolet:



- Rutere eller tilgangspunkter som støtter AOSS™ er merket med dette symbolet:



>> [MFC-J480DW](#)

>> [DCP-J562DW/MFC-J680DW/MFC-J880DW](#)

MFC-J480DW

1. Trykk på **Menu**.
2. Trykk på ▲ eller ▼ for å velge følgende:
 - a. Velg [Nettverk]. Trykk på **OK**.
 - b. Velg [WLAN]. Trykk på **OK**.
 - c. Velg [WPS/AOSS]. Trykk på **OK**.
3. Når [Aktivere WLAN?] vises, trykk på **OK**.

Dette vil starte veiviseren for trådløst oppsett. Vil du avbryte, trykker du på **Stop/Exit**.
4. Når LCD-skjermen angir at du skal starte WPS eller AOSS™, trykker du på WPS- eller AOSS™-knappen på det trådløse tilgangspunktet/ruteren. Deretter trykker du på **OK** på maskinen. Maskinen vil automatisk registrere hvilken modus (WPS eller AOSS™) det trådløse tilgangspunktet/ruteren bruker og prøve å koble til det trådløse nettverket.

Hvis den trådløse enheten er skikkelig tilkoblet, vises [Tilkoblet] på maskinens LCD-skjerm.

For Windows®:

Du har fullført konfigureringen av det trådløse nettverket. Bruk Brothers installasjons-CD-ROM til å installere drivere og programvare som er nødvendig for å bruke enheten.

For Macintosh:

Du har fullført konfigureringen av det trådløse nettverket. Gå til modellens **Nedlastinger**-side på Brother Solutions Center på <http://support.brother.com> for å installere drivere og programvare som er nødvendig for å betjene enheten.

DCP-J562DW/MFC-J680DW/MFC-J880DW

1. Trykk på  [Innstill.] > [Alle innst.] > [Nettverk] > [WLAN] > [WPS/AOSS].
2. Når [Bytte nettverksgrensesnitt til trådløst?] eller [Aktivere WLAN?] vises, trykk på [Ja].
Dette vil starte veiviseren for trådløst oppsett. Vil du avbryte, trykker du på [Nei].
3. Når pekeskjermen angir at du skal starte WPS eller AOSS™, trykker du på WPS- eller AOSS™-knappen på det trådløse tilgangspunktet/ruteren. Deretter trykker du på [OK] på maskinen. Maskinen vil automatisk registrere hvilken modus (WPS eller AOSS™) det trådløse tilgangspunktet/ruteren bruker og prøve å koble til det trådløse nettverket.

Hvis den trådløse enheten er riktig tilkoblet, viser LCD-skjermen [Tilkoblet].

For Windows®:

Du har fullført konfigureringen av det trådløse nettverket. Bruk Brothers installasjons-CD-ROM til å installere drivere og programvare som er nødvendig for å bruke enheten.

For Macintosh:

Du har fullført konfigureringen av det trådløse nettverket. Gå til modellens **Nedlastinger**-side på Brother Solutions Center på <http://support.brother.com> for å installere drivere og programvare som er nødvendig for å betjene enheten.



Beslektet informasjon

- [Flere metoder for konfigurering av Brother-maskinen for et trådløst nettverk](#)

Konfigurer maskinen for et trådløst nettverk med PIN-metoden til Wi-Fi Protected Setup™ (WPS)

Hvis det trådløse LAN-tilgangspunktet/ruteren støtter WPS, kan du bruke PIN-metoden (Personal Identification Number) til å konfigurere innstillinger for trådløst nettverk.

PIN-metoden er en av tilkoblingsmetodene som er utviklet av Wi-Fi Alliance®. Når du sender inn en PIN-kode som er opprettet av en tilgangsenhet (maskinen din), til registrerer (en enhet som administrerer det trådløse nettverket), kan du konfigurere det trådløse nettverket og sikkerhetsinnstillingene. Du finner mer informasjon om hvordan du får tilgang til WPS-modus i instruksene som følger med det trådløse tilgangspunktet/ruteren.

Type A

Tilkobling når det trådløse LAN-tilgangspunktet/ruteren (1) også fungerer som registrerer.

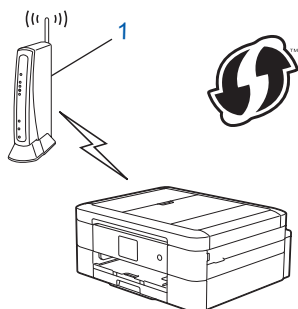

Type B

Tilkobling når en annen enhet (2), for eksempel en datamaskin, brukes som registrerer.

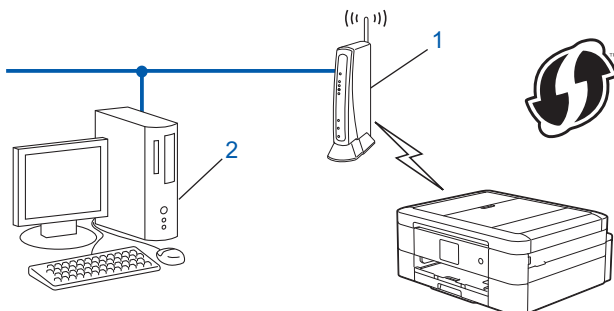

Rutere eller tilgangspunkter som støtter WPS er merket med dette symbolet:



>> [MFC-J480DW](#)

>> [DCP-J562DW/MFC-J680DW/MFC-J880DW](#)

MFC-J480DW

1. Trykk på **Menu**.
2. Trykk på **▲** eller **▼** for å velge følgende:
 - a. Velg [Nettverk]. Trykk på **OK**.
 - b. Velg [WLAN]. Trykk på **OK**.
 - c. Velg [WPS m/PIN-kode]. Trykk på **OK**.

3. Når [Aktivere WLAN?] vises, trykk på **OK**.
Dette vil starte veiviseren for trådløst oppsett. Vil du avbryte, trykker du på **Stop/Exit**.
4. LCD-skjermen vier en åttesifret PIN-kode og maskinen begynner å søke etter et trådløst LAN-tilgangspunkt/ruter.
5. Bruk en datamaskin som er tilkoblet nettverket og skriv "http://tilgangspunktets IP-adresse/" i nettleseren (der "tilgangspunktets IP-adresse" er IP-adressen til enheten som brukes som registrerer).
6. Gå til siden med WPS-innstillingene og skriv PIN-koden. Følg deretter instruksene på skjermen.



- Registrererer er vanligvis det trådløse LAN-tilgangspunktet/ruteren.
- Innstillingssiden er forskjellig avhengig av merket til det trådløse LAN-tilgangspunktet/ruteren. Du finner mer informasjon i instruksene som følger med det trådløse LAN-tilgangspunktet/ruteren.

Hvis du bruker en datamaskin med Windows Vista®, Windows® 7 eller Windows® 8 som registrerer, må du fullføre følgende trinn:

7. Gjør ett av følgende:

- (Windows Vista®)

Klikk på  (**Start**) > **Nettverk** > **Legg til en trådløs enhet**.

- (Windows® 7)

Klikk på  (**Start**) > **Enheter og skrivere** > **Legg til enhet**.

- (Windows® 8)

Flytt musen til nedre høyre hjørne på skrivebordet. Når menylinjen vises, klikker du på **Innstillinger** > **Kontrollpanel** > **Maskinvare og lyd** > **Enheter og skrivere** > **Legg til en enhet**.



- For å bruke en datamaskin med Windows Vista®, Windows® 7 eller Windows® 8 som en registrerer, må du registrere den i nettverket på forhånd. Du finner mer informasjon i instruksene som følger med det trådløse LAN-tilgangspunktet/ruteren.
- Hvis du bruker en datamaskin med Windows® 7 eller Windows® 8 som registrerer, kan du installere skriverdriveren etter den trådløse konfigurasjonen ved å følge instruksene på skjermen. Vil du installere hele driver- og programvarepakken, må du bruke Brothers installasjons-CD-ROM.

8. Velg din maskin og klikk på **Neste**.
9. Skriv inn PIN-koden som vises på maskinens LCD-skjerm og klikk deretter på **Neste**.
10. Velg ditt nettverk og klikk deretter på **Neste**.
11. Klikk på **Lukk**.

DCP-J562DW/MFC-J680DW/MFC-J880DW

1. Trykk  [Innstill.] > [Alle innst.] > [Nettverk] > [WLAN] > [WPS m/PIN-kode].
2. Når [Bytte nettverksgrensesnitt til trådløst?] eller [Aktivere WLAN?] vises, trykk på [Ja].
Dette vil starte veiviseren for trådløst oppsett. Vil du avbryte, trykker du på [Nei].
3. LCD-skjermen vier en åttesifret PIN-kode og maskinen begynner å søke etter et trådløst LAN-tilgangspunkt/ruter.
4. Bruk en datamaskin som er tilkoblet nettverket og skriv "http://tilgangspunktets IP-adresse/" i nettleseren (der "tilgangspunktets IP-adresse" er IP-adressen til enheten som brukes som registrerer).
5. Gå til siden med WPS-innstillingene og skriv PIN-koden. Følg deretter instruksene på skjermen.



- Registrererer er vanligvis det trådløse LAN-tilgangspunktet/ruteren.
- Innstillingssiden er forskjellig avhengig av merket til det trådløse LAN-tilgangspunktet/ruteren. Du finner mer informasjon i instruksene som følger med det trådløse LAN-tilgangspunktet/ruteren.

Hvis du bruker en datamaskin med Windows Vista®, Windows® 7 eller Windows® 8 som registrerer, må du fullføre følgende trinn:

6. Gjør ett av følgende:

- (Windows Vista®)

Klikk på  (Start) > Nettverk > Legg til en trådløs enhet.

- (Windows® 7)

Klikk på  (Start) > Enheter og skrivere > Legg til enhet.

- (Windows® 8)

Flytt musen til nedre høyre hjørne på skrivebordet. Når menylinjen vises, klikker du på **Innstillinger** > **Kontrollpanel** > **Maskinvare og lyd** > **Enheter og skrivere** > **Legg til en enhet**.



- For å bruke en datamaskin med Windows Vista®, Windows® 7 eller Windows® 8 som en registrerer, må du registrere den i nettverket på forhånd. Du finner mer informasjon i instruksene som følger med det trådløse LAN-tilgangspunktet/ruteren.
- Hvis du bruker en datamaskin med Windows® 7 eller Windows® 8 som registrerer, kan du installere skriverdriveren etter den trådløse konfigureringen ved å følge instruksene på skjermen. Vil du installere hele driver- og programvarepakken, må du bruke Brothers installasjons-CD-ROM.

7. Velg din maskin og klikk på **Neste**.

8. Skriv inn PIN-koden som vises på maskinens LCD-skjerm og klikk deretter på **Neste**.

9. Velg ditt nettverk og klikk deretter på **Neste**.

10. Klikk på **Lukk**.



Beslektet informasjon

- [Flere metoder for konfigurering av Brother-maskinen for et trådløst nettverk](#)
-

Konfigurer maskinen for et trådløst nettverk i ad-hoc-modus ved bruk av en ny SSID

Du må koble til en ny SSID fra datamaskinen når den er konfigurert for Ad-hoc-modus.

>> [MFC-J480DW](#)

>> [DCP-J562DW/MFC-J680DW/MFC-J880DW](#)

MFC-J480DW

1. Trykk på **Menu**.
2. Trykk på ▲ eller ▼ for å velge følgende:
 - a. Velg [Nettverk]. Trykk på **OK**.
 - b. Velg [WLAN]. Trykk på **OK**.
 - c. Velg [Inst.veiviser]. Trykk på **OK**.
3. Når [Aktivere WLAN?] vises, trykk på **OK**.

Dette vil starte veiviseren for trådløst oppsett. Vil du avbryte, trykker du på **Stop/Exit**.
4. Maskinen vil søke etter nettverket og vise en liste over tilgjengelige SSID-er. Trykk på ▲ eller ▼ for å vise [<Ny SSID>]-alternativet og trykk deretter på **OK**.
5. Skriv SSID-navnet og trykk deretter på **OK**.



Mer informasjon om hvordan du skriver inn tekst >> [Tillegg](#)

6. Trykk på ▲ eller ▼ for å vise [Ad-hoc]-alternativet og trykk deretter på **OK**.
7. Trykk på ▲ eller ▼ for å velge krypteringstype [Ingen] eller [WEP] og trykk deretter på **OK**.
8. Hvis du valgte alternativet [WEP] som krypteringstype, må du skrive inn WEP-nøkkelen og deretter trykke på **OK**.



Brother-maskinen støtter bare bruk av den første WEP-nøkkelen.

9. Trykk på **1** for å velge [Ja] for å anvende innstillingene. Vil du avbryte, trykker du på **2**.
10. Maskinen vil prøve å kople til den trådløse enheten som du har valgt.

Hvis den trådløse enheten er skikkelig tilkoblet, vises [Tilkoblet] på maskinens LCD-skjerm.

For Windows®:

Du har fullført konfigureringen av det trådløse nettverket. Bruk Brothers installasjons-CD-ROM til å installere drivere og programvare som er nødvendig for å bruke enheten.

For Macintosh:

Du har fullført konfigureringen av det trådløse nettverket. Gå til modellens **Nedlastinger**-side på Brother Solutions Center på <http://support.brother.com> for å installere drivere og programvare som er nødvendig for å betjene enheten.

DCP-J562DW/MFC-J680DW/MFC-J880DW

1. Trykk  [Innstill.] > [Alle innst.] > [Nettverk] > [WLAN] > [Inst.veiviser].
2. Når [Bytte nettverkgrensesnitt til trådløst?] eller [Aktivere WLAN?] vises, trykk på [Ja].

Dette vil starte veiviseren for trådløst oppsett. Vil du avbryte, trykker du på [Nei].
3. Maskinen vil søke etter nettverket og vise en liste over tilgjengelige SSID-er. Trykk på ▲ eller ▼ for å vise [<Ny SSID>]-alternativet og trykk deretter på det.

-
4. Trykk på [OK].
 5. Skriv SSID-navnet og trykk deretter på [OK].



Mer informasjon om hvordan du skriver inn tekst >> *Tillegg*

6. Trykk på [Ad-hoc].
7. Trykk på enten [Ingen] eller [WEP].
8. Hvis du valgte alternativet [WEP] som krypteringstype, må du skrive inn WEP-nøkkelen og deretter trykke på [OK].



Brother-maskinen støtter bare bruk av den første WEP-nøkkelen.

9. Vil du ta i bruk innstillingene, trykker du på [Ja]. Vil du avbryte, trykker du på [Nei].
10. Maskinen vil prøve å kople til den trådløse enheten som du har valgt.

Hvis den trådløse enheten er riktig tilkoblet, viser LCD-skjermen [Tilkoblet].

For Windows®:

Du har fullført konfigureringen av det trådløse nettverket. Bruk Brothers installasjons-CD-ROM til å installere drivere og programvare som er nødvendig for å bruke enheten.

For Macintosh:

Du har fullført konfigureringen av det trådløse nettverket. Gå til modellens **Nedlastinger**-side på Brother Solutions Center på <http://support.brother.com> for å installere drivere og programvare som er nødvendig for å betjene enheten.



Beslektet informasjon

- [Flere metoder for konfigurering av Brother-maskinen for et trådløst nettverk](#)
 - [Feilkoder i rapport om trådløst LAN](#)
-

Konfigurer maskinen med innstillinger for trådløst nettverk når SSIDen ikke grupperesendes

>> [MFC-J480DW](#)

>> [DCP-J562DW/MFC-J680DW/MFC-J880DW](#)

MFC-J480DW

Før du konfigurerer maskinen, anbefaler vi at du skriver ned innstillingene for det trådløse nettverket. Du trenger denne informasjonen før du fortsetter med konfigureringen.

1. Kontroller og noter gjeldende trådløse nettverksinnstillinger.

Nettverksnavn (SSID)			
Kommunikasjonsmodus	Pålitelighetskontrollmetode	Krypteringsmodus	Nettverksnøkkel
Infrastruktur	Åpent system	INGEN	-
		WEP	
	Delt nøkkel	WEP	
	WPA/WPA2-PSK	AES	
		TKIP (TKIP støttes kun for WPA-PSK.)	

Eksempel:

Nettverksnavn (SSID)			
HELLO			
Kommunikasjonsmodus	Pålitelighetskontrollmetode	Krypteringsmodus	Nettverksnøkkel
Infrastruktur	WPA2-PSK	AES	12345678



Hvis ruterens din bruker WEP-kryptering, angir du den første WEP-nøkkelen. Brother-maskinen støtter bare bruk av den første WEP-nøkkelen.

2. Trykk på **Menu**.
3. Trykk på ▲ eller ▼ for å velge følgende:
 - a. Velg [Nettverk]. Trykk på **OK**.
 - b. Velg [WLAN]. Trykk på **OK**.
 - c. Velg [Inst.veiviser]. Trykk på **OK**.
4. Når [Aktivere WLAN?] vises, trykk på **OK**.

Dette vil starte veiviseren for trådløst oppsett. Vil du avbryte, trykker du på **Stop/Exit**.
5. Maskinen vil søke etter nettverket og vise en liste over tilgjengelige SSID-er. Trykk på ▲ eller ▼ for å vise [**<Ny SSID>**]-alternativet og trykk deretter på **OK**.
6. Skriv SSID-navnet og trykk deretter på **OK**.



Mer informasjon om hvordan du skriver inn tekst >> [Tillegg](#)

7. Trykk på ▲ eller ▼ for å velge følgende:

- a. Velg [Infrastruktur]. Trykk på **OK**.
 - b. Velg pålitelighetskontrollmetode. Trykk på **OK**.
8. Gjør ett av følgende:
- Hvis du valgte alternativet [Åpent system], trykker du på ▲ eller ▼ for å velge krypteringstype [Ingen] eller [WEP] og deretter på **OK**.
Hvis du valgte alternativet [WEP] for krypteringstype, må du skrive inn WEP-nøkkelen og deretter trykke på **OK**.
 - Hvis du valgte alternativet [Delt nøkkel], må du skrive inn WEP-nøkkelen og deretter trykke på **OK**.
 - Hvis du valgte alternativet [WPA/WPA2-PSK], trykker du på ▲ eller ▼ for å velge krypteringstype [TKIP +AES] eller [AES] og deretter på **OK**.
Skriv WPA-nøkkelen og trykk deretter på **OK**.



- Mer informasjon om hvordan du skriver inn tekst ►► *Tillegg*
- Brother-maskinen støtter bare bruk av den første WEP-nøkkelen.

9. Trykk på **1** for å velge [Ja] for å anvende innstillingene. Vil du avbryte, trykker du på **2**.
10. Maskinen vil prøve å kople til den trådløse enheten som du har valgt.

Hvis den trådløse enheten er skikkelig tilkoblet, vises [Tilkoblet] på maskinens LCD-skjerm.

For Windows®:

Du har fullført konfigureringen av det trådløse nettverket. Bruk Brothers installasjons-CD-ROM til å installere drivere og programvare som er nødvendig for å bruke enheten.

For Macintosh:

Du har fullført konfigureringen av det trådløse nettverket. Gå til modellens **Nedlastinger**-side på Brother Solutions Center på <http://support.brother.com> for å installere drivere og programvare som er nødvendig for å betjene enheten.

DCP-J562DW/MFC-J680DW/MFC-J880DW

Før du konfigurerer maskinen, anbefaler vi at du skriver ned innstillingene for det trådløse nettverket. Du trenger denne informasjonen før du fortsetter med konfigureringen.

1. Kontroller og noter gjeldende trådløse nettverksinnstillinger.

Nettverksnavn (SSID)			
Kommunikasjonsmodus	Pålitelighetskontrollmetode	Krypteringsmodus	Nettverksnøkkel
Infrastruktur	Åpent system	INGEN	-
		WEP	
	Delt nøkkel	WEP	
		WPA/WPA2-PSK	AES
		TKIP (TKIP støttes kun for WPA-PSK.)	

Eksempel:

Nettverksnavn (SSID)
HELLO

Kommunikasjonsmodus	Pålitelighetskontrollmetode	Krypteringsmodus	Nettverksnøkkel
Infrastruktur	WPA2-PSK	AES	12345678



Hvis ruteren din bruker WEP-kryptering, angir du den første WEP-nøkkelen. Brother-maskinen støtter bare bruk av den første WEP-nøkkelen.

2. Trykk  [Innstill.] > [Alle innst.] > [Nettverk] > [WLAN] > [Inst.veiviser].
3. Når [Bytte nettverksgrensesnitt til trådløst?] eller [Aktivere WLAN?] vises, trykk på [Ja].
Dette vil starte veiviseren for trådløst oppsett. Vil du avbryte, trykker du på [Nei].
4. Maskinen vil søke etter nettverket og vise en liste over tilgjengelige SSID-er. Trykk på ▲ eller ▼ for å vise [<Ny SSID>]-alternativet og trykk deretter på det.
5. Trykk på [OK].
6. Skriv SSID-navnet og trykk deretter på [OK].



Mer informasjon om hvordan du skriver inn tekst >> [Tillegg](#)

7. Trykk på [Infrastruktur].
8. Velg pålitelighetskontrollmetode og trykk deretter på den.
9. Gjør ett av følgende:
 - Hvis du valgte alternativet [Åpent system], må du trykke på enten [Ingen] eller [WEP].
Hvis du valgte alternativet [WEP] for krypteringstype, må du skrive inn WEP-nøkkelen og deretter trykke på [OK].
 - Hvis du valgte alternativet [Delt nøkkel], må du skrive inn WEP-nøkkelen og deretter trykke på [OK].
 - Hvis du valgte alternativet [WPA/WPA2-PSK], må du trykke på enten [TKIP+AES] eller [AES].
Skriv WPA-nøkkelen og trykk deretter på [OK].



- Mer informasjon om hvordan du skriver inn tekst >> [Tillegg](#).
- Brother-maskinen støtter bare bruk av den første WEP-nøkkelen.

10. Vil du ta i bruk innstillingene, trykker du på [Ja]. Vil du avbryte, trykker du på [Nei].
11. Maskinen vil prøve å kople til den trådløse enheten som du har valgt.

Hvis den trådløse enheten er riktig tilkoblet, viser LCD-skjermen [Tilkoblet].

For Windows®:

Du har fullført konfigureringen av det trådløse nettverket. Bruk Brothers installasjons-CD-ROM til å installere drivere og programvare som er nødvendig for å bruke enheten.

For Macintosh:

Du har fullført konfigureringen av det trådløse nettverket. Gå til modellens **Nedlastinger**-side på Brother Solutions Center på <http://support.brother.com> for å installere drivere og programvare som er nødvendig for å betjene enheten.



Beslektet informasjon

- [Flere metoder for konfigurering av Brother-maskinen for et trådløst nettverk](#)
- [Jeg kan ikke fullføre oppsettkonfigureringen av det trådløse nettverket](#)

Bruk Wi-Fi Direct®

- [Skriv ut eller skann fra den mobile enheten ved hjelp av Wi-Fi Direct](#)
- [Konfigurer Wi-Fi Direct-nettverket](#)
Konfigurer Wi-Fi Direct-nettverksinnstillingene dine fra maskinens kontrollpanel.
- [Jeg kan ikke fullføre oppsettkonfigurasjonen av det trådløse nettverket](#)

Skriv ut eller skann fra den mobile enheten ved hjelp av Wi-Fi Direct

Wi-Fi Direct er en av de trådløse konfigureringsmetodene som er utviklet av Wi-Fi Alliance®. Med den kan du konfigurere et sikret trådløst nettverk mellom Brother-maskinen og en mobil enhet, slik som en Android™-enhet, Windows Phone®-enhet, iPhone, iPod touch eller iPad, uten bruk av tilgangspunkt. Wi-Fi Direct støtter trådløs nettverkskonfigurering med ettrykks- eller PIN-metoden til Wi-Fi Protected Setup™ (WPS). Du kan også konfigurere et trådløst nettverk ved å angi en SSID og et passord manuelt. Brother-maskinens Wi-Fi Direct-funksjon støtter WPA2™-sikkerhet med AES-kryptering.

Hvis du vil skrive ut eller skanne direkte fra en mobilenhet, kan du laste ned Brother iPrint&Scan-appen fra Google Play™ Store (Android Market™) eller App Store.

Mer informasjon ►► *Brukerguide for mobil utskrift og skanning for Brother iPrint&Scan* Gå til modellens **Brukerveiledninger**-side på Brother Solutions Center på <http://support.brother.com> for å laste ned veiledningen.



1. Mobil enhet
2. Brother-maskinen



- Selv om Brother-maskinen kan brukes i både kablede (kun støttede modeller) og trådløse nettverk, kan du bare bruke én tilkoblingsmetode om gangen. Du kan imidlertid bruke en trådløs nettverkstilkobling og Wi-Fi Direct-tilkobling eller en kablet nettverkstilkobling og Wi-Fi Direct-tilkobling samtidig.
- Den Wi-Fi Direct-støttede enheten kan bli gruppeeier (G/E). Når du konfigurerer Wi-Fi Direct-nettverket, fungerer gruppeeieren (G/E) som tilgangspunkt.
- Ad-hoc-modus og Wi-Fi Direct kan ikke brukes samtidig. Deaktiver den ene funksjonen for å aktivere den andre. Hvis du vil bruke Wi-Fi Direct mens du bruker ad-hoc-modus, setter du Nettverk-I/F til Kablet LAN eller deaktiverer ad-hoc-modus og kobler Brother-maskinen til tilgangspunktet.



Beslektet informasjon

- [Bruk Wi-Fi Direct®](#)

Konfigurere Wi-Fi Direct-nettverket

Konfigurer Wi-Fi Direct-nettverksinnstillingene dine fra maskinens kontrollpanel.

- [Oversikt over nettverkskonfigurasjon for Wi-Fi Direct](#)
Instruksjonene nedenfor viser fem metoder du kan bruke til å konfigurere Brother-maskinen i et trådløst nettverk-miljø. Velg metoden du foretrekker for miljøet.
- [Konfigurer Wi-Fi Direct-nettverket ditt med Ettrykks-metoden](#)
- [Konfigurer Wi-Fi Direct-nettverket ditt med Ettrykks-metoden og Wi-Fi Protected Setup™ \(WPS\)](#)
- [Konfigurer ditt Wi-Fi Direct-nettverk med PIN-metoden](#)
- [Konfigurer Wi-Fi Direct-nettverket ditt med PIN-metoden til Wi-Fi Protected Setup™ \(WPS\)](#)
- [Konfigurere Wi-Fi Direct-nettverket manuelt](#)

Oversikt over nettverkskonfigurasjon for Wi-Fi Direct

Instruksjonene nedenfor viser fem metoder du kan bruke til å konfigurere Brother-maskinen i et trådløst nettverkmiljø. Velg metoden du foretrekker for miljøet.

Kontroller den mobile enheten for konfigurasjon.

1. Støtter den mobile enheten Wi-Fi Direct?

Alternativ	Beskrivelse
Ja	Gå til trinn 2
Nei	Gå til trinn 3

2. Støtter den mobile enheten ettrykkskonfigurasjon for Wi-Fi Direct?

Alternativ	Beskrivelse
Ja	►► <i>Beslektet informasjon:</i> Konfigurer Wi-Fi Direct-nettverket ditt med Ettrykksmetoden
Nei	►► <i>Beslektet informasjon:</i> Konfigurer ditt Wi-Fi Direct-nettverk med PIN-metoden

3. Støtter den mobile enheten Wi-Fi Protected Setup™ (WPS)?

Alternativ	Beskrivelse
Ja	Gå til trinn 4
Nei	►► <i>Beslektet informasjon:</i> Konfigurer Wi-Fi Direct-nettverket manuelt

4. Støtter den mobile enheten ettrykkskonfigurasjon for Wi-Fi Protected Setup™ (WPS)?

Alternativ	Beskrivelse
Ja	►► <i>Beslektet informasjon:</i> Konfigurer Wi-Fi Direct-nettverket ditt med Ettrykksmetoden og Wi-Fi Protected Setup™ (WPS)
Nei	►► <i>Beslektet informasjon:</i> Konfigurer Wi-Fi Direct-nettverket ditt med PIN-metoden til Wi-Fi Protected Setup™ (WPS)

For å bruke Brother iPrint&Scan-funksjonaliteten i et Wi-Fi Direct-nettverk konfigurert av ettrykkskonfigurasjon med Wi-Fi Direct eller av PIN-metoden med Wi-Fi Direct, må enheten du bruker til å konfigurere Wi-Fi Direct med kjøre Android™ 4.0 eller senere.



Beslektet informasjon

- [Konfigurere Wi-Fi Direct-nettverket](#)
- [Konfigurer Wi-Fi Direct-nettverket ditt med Ettrykksmetoden](#)
- [Konfigurer ditt Wi-Fi Direct-nettverk med PIN-metoden](#)
- [Konfigurer Wi-Fi Direct-nettverket manuelt](#)
- [Konfigurer Wi-Fi Direct-nettverket ditt med Ettrykksmetoden og Wi-Fi Protected Setup™ \(WPS\)](#)
- [Konfigurer Wi-Fi Direct-nettverket ditt med PIN-metoden til Wi-Fi Protected Setup™ \(WPS\)](#)

Konfigurer Wi-Fi Direct-nettverket ditt med Ettrykks-metoden

>> MFC-J480DW

>> DCP-J562DW/MFC-J680DW/MFC-J880DW

MFC-J480DW

Dersom den mobile enheten din støtter Wi-Fi Direct, følger du disse trinnene for å konfigurere et Wi-Fi Direct-nettverk:



Når maskinen mottar Wi-Fi Direct-forespørselen fra den mobile enheten, vises meldingen [Wi-Fi Direct- koblingsforespørsel mottatt.] på LCD-skjermen. Trykk **OK** for å koble til.

1. Trykk på **Menu**.
2. Trykk på ▲ eller ▼ for å velge følgende:
 - a. Velg [Nettverk]. Trykk på **OK**.
 - b. Velg [Wi-Fi direkte]. Trykk på **OK**.
 - c. Velg [Trykknapp]. Trykk på **OK**.
3. Når [Wi-Fi Direct på? Ja ⇒ Trykk 1 Nei ⇒ Trykk 2] vises, trykker du på **1** for å godta. For å avbryte, trykk på **2**.
4. Aktiver mobilenhetens WPS PIN-konfigurasjonsmetode (se mobilenhetens brukermanual for instruksjoner) når [Aktiver Wi-Fi Direct på annen enhet. Trykk deretter OK.] vises. Trykk **OK** på Brother-maskinen. Dette vil starte Wi-Fi Direct-oppsettet.
5. Gjør ett av følgende:
 - Når Brother-maskinen er G/E (gruppeeier), kobler du den mobile enheten direkte til maskinen.
 - Når Brother-maskinen ikke er gruppeeieren (G/E), vil den vise tilgjengelige enhetsnavn som et Wi-Fi Direct-nettverk skal konfigureres til. Velg mobilenheten du vil koble til, og trykk deretter på **OK**. Søk etter tilgjengelige enheter igjen ved å velge [Søk på nytt].
6. Hvis den mobile enheten kobler til, viser maskinen [Tilkoblet]. Du har fullført oppsettet av Wi-Fi Direct-nettverket. Du kan finne mer informasjon om å skrive ut eller skanne til din mobilenhet ved å laste ned *Brukerguide for mobil utskrift og skanning for Brother iPrint&Scan* eller *AirPrint-guide* fra din modells **Brukerveiledninger**-side på Brother Solutions Center på <http://support.brother.com>.

DCP-J562DW/MFC-J680DW/MFC-J880DW

Dersom den mobile enheten din støtter Wi-Fi Direct, følger du disse trinnene for å konfigurere et Wi-Fi Direct-nettverk:



Når maskinen mottar Wi-Fi Direct-forespørselen fra den mobile enheten, vises meldingen [Forespørsel om Wi-Fi Direct tilkobling er mottatt. Trykk på [OK] for å koble til.] på LCD-skjermen. Trykk [OK] for å koble til.

1. Trykk på  [Innstill.] > [Alle innst.] > [Nettverk] > [Wi-Fi direkte] > [Trykknapp].
2. Når [Wi-Fi Direct på?] vises, skal du trykke på [På] for å godta. Vil du avbryte, trykker du på [Av].
3. Aktiver Wi-Fi Direct på mobilen (se den mobile enhetens brukermanual hvis du ønsker instruksjoner) når [Aktiver Wi-Fi Direct på annen enhet. Trykk på [OK].] vises. Trykk [OK] på Brother-maskinen. Dette vil starte Wi-Fi Direct-oppsettet.
4. Gjør ett av følgende:
 - Når Brother-maskinen er G/E (gruppeeier), kobler du den mobile enheten direkte til maskinen.

-
- Når Brother-maskinen ikke er gruppeeieren (G/E), vil den vise tilgjengelige enhetsnavn som et Wi-Fi Direct-nettverk skal konfigureres til. Velg mobilenheten du vil koble til, og trykk deretter på [OK]. Søk etter tilgjengelige enheter igjen ved å trykke på [Søk på nytt].
5. Hvis den mobile enheten kobler til, viser maskinen [Tilkoblet]. Du har fullført oppsettet av Wi-Fi Direct-nettverket. Du kan finne mer informasjon om å skrive ut eller skanne til din mobilenhet ved å laste ned *Brukerguide for mobil utskrift og skanning for Brother iPrint&Scan* eller *AirPrint-guide* fra din modells **Brukerveiledninger**-side på Brother Solutions Center på <http://support.brother.com>.



Beslektet informasjon

- [Konfigurere Wi-Fi Direct-nettverket](#)
 - [Oversikt over nettverkskonfigurasjon for Wi-Fi Direct](#)
-

Konfigurer Wi-Fi Direct-nettverket ditt med Ettrykks-metoden og Wi-Fi Protected Setup™ (WPS)

>> [MFC-J480DW](#)

>> [DCP-J562DW/MFC-J680DW/MFC-J880DW](#)

MFC-J480DW

Dersom den mobile enheten din støtter WPS (PBC; Push Button Configuration - "trykk knapp" konfigurasjon), følger du disse trinnene for å konfigurere et Wi-Fi Direct-nettverk:



Når maskinen mottar Wi-Fi Direct-forespørselen fra den mobile enheten, vises meldingen [Wi-Fi Direct- koblingsforespørsel mottatt.] på LCD-skjermen. Trykk **OK** for å koble til.

1. Trykk på **Menu**.
2. Trykk på ▲ eller ▼ for å velge følgende:
 - a. Velg [Nettverk]. Trykk på **OK**.
 - b. Velg [Wi-Fi direkte]. Trykk på **OK**.
 - c. Velg [Gruppeeier]. Trykk på **OK**.
 - d. Velg [På]. Trykk på **OK**.
 - e. Velg [Trykknapp]. Trykk på **OK**.
3. Når [Wi-Fi Direct på? Ja ⇒ Trykk 1 Nei ⇒ Trykk 2] vises, trykker du på **1** for å godta. For å avbryte, trykk på **2**.
4. Aktiver mobilenhetens WPS PIN-konfigurasjonsmetode (se mobilenhetens brukermanual for instruksjoner) når [Aktiver Wi-Fi Direct på annen enhet. Trykk deretter OK.] vises. Trykk **OK** på Brother-maskinen. Dette vil starte Wi-Fi Direct-oppsettet.
5. Hvis den mobile enheten kobler til, viser maskinen [Tilkoblet]. Du har fullført oppsettet av Wi-Fi Direct-nettverket. Du kan finne mer informasjon om å skrive ut eller skanne til din mobilenhet ved å laste ned *Brukerguide for mobil utskrift og skanning for Brother iPrint&Scan* eller *AirPrint-guide* fra din modellens **Brukerveiledninger**-side på Brother Solutions Center på <http://support.brother.com>.

DCP-J562DW/MFC-J680DW/MFC-J880DW

Dersom den mobile enheten din støtter WPS (PBC; Push Button Configuration - "trykk knapp" konfigurasjon), følger du disse trinnene for å konfigurere et Wi-Fi Direct-nettverk:



Når maskinen mottar Wi-Fi Direct-forespørselen fra den mobile enheten, vises meldingen [Forespørsel om Wi-Fi Direct tilkobling er mottatt. Trykk på [OK] for å koble til.] på LCD-skjermen. Trykk [OK] for å koble til.

1. Trykk på  [Innstill.] > [Alle innst.] > [Nettverk] > [Wi-Fi direkte] > [Gruppeeier] > [På].
2. Trykk på [Trykknapp].
3. Når [Wi-Fi Direct på?] vises, skal du trykke på [På] for å godta. Vil du avbryte, trykker du på [Av].
4. Aktiver mobilenhetens WPS ett-trykkskonfigurasjonsmetode (se mobilenhetens brukermanual for instruksjoner). Når [Aktiver Wi-Fi Direct på annen enhet. Trykk på [OK].] vises på maskinskjermen, skal du trykke på [OK] på din maskin.
Dette vil starte Wi-Fi Direct-oppsettet.

-
5. Hvis den mobile enheten kobler til, viser maskinen [Tilkoblet]. Du har fullført oppsettet av Wi-Fi Direct-nettverket. Du kan finne mer informasjon om å skrive ut eller skanne til din mobilenhet ved å laste ned *Brukerguide for mobil utskrift og skanning for Brother iPrint&Scan* eller *AirPrint-guide* fra din modells **Brukerveiledninger**-side på Brother Solutions Center på <http://support.brother.com>.



Beslektet informasjon

- [Konfigurere Wi-Fi Direct-nettverket](#)
 - [Oversikt over nettverkskonfigurasjon for Wi-Fi Direct](#)
-

Konfigurer ditt Wi-Fi Direct-nettverk med PIN-metoden

>> MFC-J480DW

>> DCP-J562DW/MFC-J680DW/MFC-J880DW

MFC-J480DW

Hvis den mobile enheten støtter PIN-metoden til Wi-Fi Direct, følg disse trinnene for å konfigurere et Wi-Fi Direct-nettverk:



Når maskinen mottar Wi-Fi Direct-forespørselen fra den mobile enheten, vises meldingen [Wi-Fi Direct- koblingsforespørsel mottatt.] på LCD-skjermen. Trykk **OK** for å koble til.

1. Trykk på **Menu**.
2. Trykk på ▲ eller ▼ for å velge følgende:
 - a. Velg [Nettverk]. Trykk på **OK**.
 - b. Velg [Wi-Fi direkte]. Trykk på **OK**.
 - c. Velg [PIN-kode]. Trykk på **OK**.
3. Når [Wi-Fi Direct på? Ja ⇒ Trykk 1 Nei ⇒ Trykk 2] vises, trykker du på **1** for å godta. For å avbryte, trykk på **2**.
4. Aktiver mobilenhetens WPS PIN-konfigurasjonsmetode (se mobilenhetens brukermanual for instruksjoner) når [Aktiver Wi-Fi Direct på annen enhet. Trykk deretter OK.] vises. Trykk **OK** på Brother-maskinen. Dette vil starte Wi-Fi Direct-oppsettet.
5. Gjør ett av følgende:
 - Når Brother-maskinen er G/E (gruppeeier), venter den på tilkoblingsforespørsel fra den mobile enheten. Når [PIN-kode] vises, angir du PIN-koden som vises på den mobile enheten i maskinen. Trykk på **OK**. Følg instruksjonene, og gå til neste trinn. Dersom PIN-koden vises på Brother-maskinen din, angir du PIN-koden i den mobile enheten.
 - Når Brother-maskinen ikke er G/E (gruppeeier), viser den tilgjengelige enhetsnavn for konfigurering av et Wi-Fi Direct-nettverk. Velg mobilenheten du vil koble til, og trykk deretter på **OK**. Søk etter tilgjengelige enheter igjen ved å velge [Søk på nytt].Når [Velg PIN-metode Vis PIN ⇒ Trykk 1 Legg inn PIN ⇒ Trykk 2] vises, gjør du ett av følgende:
 - Trykk på **1** for å vise PIN-koden på maskinen og angi PIN-koden i den mobile enheten. Følg instruksjonene, og gå til neste trinn.
 - Trykk på **2** for å angi PIN-koden som vises på den mobile enheten på maskinen, og trykk deretter på **OK**. Følg instruksjonene, og gå til neste trinn.
6. Hvis den mobile enheten kobler til, viser maskinen [Tilkoblet]. Du har fullført oppsettet av Wi-Fi Direct-nettverket. Du kan finne mer informasjon om å skrive ut eller skanne til din mobilenhet ved å laste ned *Brukerguide for mobil utskrift og skanning for Brother iPrint&Scan* eller *AirPrint-guide* fra din modellens **Brukerveiledninger**-side på Brother Solutions Center på <http://support.brother.com>.

DCP-J562DW/MFC-J680DW/MFC-J880DW

Hvis den mobile enheten støtter PIN-metoden til Wi-Fi Direct, følg disse trinnene for å konfigurere et Wi-Fi Direct-nettverk:



Når maskinen mottar Wi-Fi Direct-forespørselen fra den mobile enheten, vises meldingen [Forespørsel om Wi-Fi Direct tilkobling er mottatt. Trykk på [OK] for å koble til.] på LCD-skjermen. Trykk [OK] for å koble til.

1. Trykk på  [Innstill.] > [Alle innst.] > [Nettverk] > [Wi-Fi direkte] > [PIN-kode].

-
2. Når [Wi-Fi Direct på?] vises, skal du trykke på [På] for å godta. Vil du avbryte, trykker du på [Av].
 3. Aktiver Wi-Fi Direct på mobilen (se den mobile enhetens brukermanual hvis du ønsker instruksjoner) når [Aktiver Wi-Fi Direct på annen enhet. Trykk på [OK].] vises. Trykk [OK] på Brother-maskinen. Dette vil starte Wi-Fi Direct-oppsettet.
 4. Gjør ett av følgende:
 - Når Brother-maskinen er G/E (gruppeeier), venter den på tilkoblingsforespørsel fra den mobile enheten. Når [PIN-kode] vises, angir du PIN-koden som vises på den mobile enheten i maskinen. Trykk på [OK]. Følg instruksjonene og gå til neste trinn.
Dersom PIN-koden vises på Brother-maskinen din, angir du PIN-koden i den mobile enheten.
 - Når Brother-maskinen ikke er gruppeeieren, vil den vise tilgjengelige enhetsnavn som et Wi-Fi Direct-nettverk skal konfigureres til. Velg mobilenheten du vil koble til, og trykk deretter på [OK]. Søk etter tilgjengelige enheter igjen ved å trykke på [Søk på nytt].
Gjør ett av følgende:
 - Trykk på [Vis PIN-kode] for å vise PIN-koden på maskinen og angi PIN-koden i den mobile enheten. Følg instruksjonene, og gå til neste trinn.
 - Trykk på [Angi PIN-kode] for å angi PIN-koden som vises på den mobile enheten på maskinen, og trykk deretter på [OK]. Følg instruksjonene, og gå til neste trinn.Hvis ingen PIN-kode vises på den mobile enheten, trykker du  på Brother-maskinen. Gå tilbake til trinn 1 og prøv igjen.
 5. Hvis den mobile enheten kobler til, viser maskinen [Tilkoblet]. Du har fullført oppsettet av Wi-Fi Direct-nettverket. Du kan finne mer informasjon om å skrive ut eller skanne til din mobilenhet ved å laste ned *Brukerguide for mobil utskrift og skanning for Brother iPrint&Scan* eller *AirPrint-guide* fra din modellens **Bruerveiledninger**-side på Brother Solutions Center på <http://support.brother.com>.



Beslektet informasjon

- [Konfigurere Wi-Fi Direct-nettverket](#)
 - [Oversikt over nettverkskonfigurasjon for Wi-Fi Direct](#)
-

Konfigurer Wi-Fi Direct-nettverket ditt med PIN-metoden til Wi-Fi Protected Setup™ (WPS)

>> MFC-J480DW

>> DCP-J562DW/MFC-J680DW/MFC-J880DW

MFC-J480DW

Hvis den mobile enheten støtter PIN-metoden til Wi-Fi Protected Setup™ (WPS), følger du disse trinnene for å konfigurere et Wi-Fi Direct-nettverk:



Når maskinen mottar Wi-Fi Direct-forespørselen fra den mobile enheten, vises meldingen [Wi-Fi Direct- koblingsforespørsel mottatt.] på LCD-skjermen. Trykk **OK** for å koble til.

1. Trykk på **Menu**.
2. Trykk på ▲ eller ▼ for å velge følgende:
 - a. Velg [Nettverk]. Trykk på **OK**.
 - b. Velg [Wi-Fi direkte]. Trykk på **OK**.
 - c. Velg [Gruppeeier]. Trykk på **OK**.
 - d. Velg [På]. Trykk på **OK**.
 - e. Velg [PIN-kode]. Trykk på **OK**.
3. Når [Wi-Fi Direct på? Ja ⇒ Trykk 1 Nei ⇒ Trykk 2] vises, trykker du på **1** for å godta. For å avbryte, trykk på **2**.
4. Aktiver mobilenhetens WPS PIN-konfigurasjonsmetode (se mobilenhetens brukermanual for instruksjoner) når [Aktiver Wi-Fi Direct på annen enhet. Trykk deretter OK.] vises. Trykk **OK** på Brother-maskinen. Dette vil starte Wi-Fi Direct-oppsettet.
5. Maskinen venter på tilkoblingsforespørsel fra den mobile enheten. Når [PIN-kode] vises, angir du PIN-koden som vises på den mobile enheten i maskinen. Trykk på **OK**.
6. Hvis den mobile enheten kobler til, viser maskinen [Tilkoblet]. Du har fullført oppsettet av Wi-Fi Direct-nettverket. Du kan finne mer informasjon om å skrive ut eller skanne til din mobilenhet ved å laste ned *Brukerguide for mobil utskrift og skanning for Brother iPrint&Scan* eller *AirPrint-guide* fra din modells **Brukerveiledninger**-side på Brother Solutions Center på <http://support.brother.com>.

DCP-J562DW/MFC-J680DW/MFC-J880DW

Hvis den mobile enheten støtter PIN-metoden til Wi-Fi Protected Setup™ (WPS), følger du disse trinnene for å konfigurere et Wi-Fi Direct-nettverk:



Når maskinen mottar Wi-Fi Direct-forespørselen fra den mobile enheten, vises meldingen [Forespørsel om Wi-Fi Direct tilkobling er mottatt. Trykk på [OK] for å koble til.] på LCD-skjermen. Trykk [OK] for å koble til.

1. Trykk på  [Innstill.] > [Alle innst.] > [Nettverk] > [Wi-Fi direkte] > [Gruppeeier] > [På] > [PIN-kode].
2. Når [Wi-Fi Direct på?] vises, skal du trykke på [På] for å godta. Vil du avbryte, trykker du på [Av].
3. Når [Aktiver Wi-Fi Direct på annen enhet. Trykk på [OK].] vises, aktiverer du den mobile enhetens WPS PIN-konfigurasjonsmetode (se den mobile enhetens brukermanual hvis du ønsker instruksjoner), og trykk deretter på [OK] på Brother-maskinen. Dette vil starte Wi-Fi Direct-oppsettet.

-
4. Maskinen venter på tilkoblingsforespørsel fra den mobile enheten. Når [PIN-kode] vises, angir du PIN-koden som vises på den mobile enheten i maskinen. Trykk på [OK].
 5. Hvis den mobile enheten kobler til, viser maskinen [Tilkoblet]. Du har fullført oppsettet av Wi-Fi Direct-nettverket. Du kan finne mer informasjon om å skrive ut eller skanne til din mobilenhet ved å laste ned *Brukerguide for mobil utskrift og skanning for Brother iPrint&Scan* eller *AirPrint-guide* fra din modells **Brukerveiledninger**-side på Brother Solutions Center på <http://support.brother.com>.



Beslektet informasjon

- [Konfigurere Wi-Fi Direct-nettverket](#)
 - [Oversikt over nettverkskonfigurasjon for Wi-Fi Direct](#)
-

Konfigurere Wi-Fi Direct-nettverket manuelt

>> MFC-J480DW

>> DCP-J562DW/MFC-J680DW/MFC-J880DW

MFC-J480DW

Hvis den mobile enheten ikke støtter Wi-Fi Direct eller WPS, må du konfigurere et Wi-Fi Direct-nettverk manuelt.

1. Trykk på **Menu**.
2. Trykk på ▲ eller ▼ for å velge følgende:
 - a. Velg [Nettverk]. Trykk på **OK**.
 - b. Velg [Wi-Fi direkte]. Trykk på **OK**.
 - c. Velg [Manuell]. Trykk på **OK**.
3. Når [Wi-Fi Direct på? Ja ⇒ Trykk 1 Nei ⇒ Trykk 2] vises, trykker du på **1** for å godta. For å avbryte, trykk på **2**.
4. Maskinen vil vise SSID-navnet og passordet i tre minutter. Gå til innstillingsskjermen for trådløst nettverk på den mobile enheten og skriv inn SSID-navnet og passordet.
5. Hvis den mobile enheten kobler til, viser maskinen [Tilkoblet]. Du har fullført oppsettet av Wi-Fi Direct-nettverket. Du kan finne mer informasjon om å skrive ut eller skanne til din mobilenhet ved å laste ned *Brukerguide for mobil utskrift og skanning for Brother iPrint&Scan* eller *AirPrint-guide* fra din modells **Brukerveiledninger**-side på Brother Solutions Center på <http://support.brother.com>.

DCP-J562DW/MFC-J680DW/MFC-J880DW

Hvis den mobile enheten ikke støtter Wi-Fi Direct eller WPS, må du konfigurere et Wi-Fi Direct-nettverk manuelt.

1. Trykk på  [Innstill.] > [Alle innst.] > [Nettverk] > [Wi-Fi direkte] > [Manuell].
2. Når [Wi-Fi Direct på?] vises, skal du trykke på [På] for å godta. Vil du avbryte, trykker du på [Av].
3. Maskinen vil vise SSID-navnet og passordet i to minutter. Gå til innstillingsskjermen for trådløst nettverk på den mobile enheten og skriv inn SSID-navnet og passordet.
4. Hvis den mobile enheten kobler til, viser maskinen [Tilkoblet]. Du har fullført oppsettet av Wi-Fi Direct-nettverket. Du kan finne mer informasjon om å skrive ut eller skanne til din mobilenhet ved å laste ned *Brukerguide for mobil utskrift og skanning for Brother iPrint&Scan* eller *AirPrint-guide* fra din modells **Brukerveiledninger**-side på Brother Solutions Center på <http://support.brother.com>.

✓ Beslektet informasjon

- [Konfigurere Wi-Fi Direct-nettverket](#)
- [Oversikt over nettverkskonfigurering for Wi-Fi Direct](#)

Avanserte nettverksfunksjoner

- [Skrive ut nettverkskonfigurasjonsrapport](#)
Nettverksinnstillingsrapporten viser nettverkskonfigurasjonen, inkludert innstillinger for nettverksutskriftsserveren.

Skrive ut nettverkskonfigurasjonsrapport

Nettverksinnstillingsrapporten viser nettverkskonfigurasjonen, inkludert innstillinger for nettverksutskriftsserveren.



- Nodenavn: Nodenavnet vises i gjeldende nettverkskonfigurasjonsrapport. Standard nodenavn er "BRNxxxxxxxxxxxx" for kablet nettverk eller "BRWxxxxxxxxxxxx" for trådløst nettverk (der "xxxxxxxxxxxx" er maskinens MAC-adresse/Ethernet-adresse).
- Hvis [IP Address] i nettverkskonfigurasjonsrapporten viser 0.0.0.0, venter du i ett minutt før du skriver den ut på nytt.
- Du finner maskinens innstillinger, slik som IP-adresse, nettverksmaske, nodenavn og MAC-adresse, i rapporten. Eksempel:
 - IP-adresse: 192.168.0.5
 - Nettverksmaske: 255.255.255.0
 - Nodenavn: BRN000ca0000499
 - MAC-adresse: 00-0c-a0-00-04-99

>> [MFC-J480DW](#)

>> [DCP-J562DW/MFC-J680DW/MFC-J880DW](#)

MFC-J480DW

1. Trykk på **Menu**.
2. Trykk på ▲ eller ▼ for å velge følgende:
 - a. Velg [Skriv rapport]. Trykk på **OK**.
 - b. Velg [Nettverkskonf.]. Trykk på **OK**.
3. Trykk på **Mono Start**- eller **Colour Start**-alternativet.
Maskinen skriver ut den gjeldende nettverkskonfigurasjonsrapporten.

DCP-J562DW/MFC-J680DW/MFC-J880DW

1. Trykk på  [Innstill.] > [Alle innst.] > [Skriv rapport] > [Nettverkskonfigurasjon] > [OK].
Maskinen skriver ut den gjeldende nettverkskonfigurasjonsrapporten.

✓ Beslektet informasjon

- [Avanserte nettverksfunksjoner](#)
- [Kopiere fotografier fra medier over en nettverkstilkobling](#)
- [Hvor kan jeg finne nettverksinnstillingene for min Brother-maskin?](#)
- [Bruk reparasjonsverktøyet for nettverkstilkobling \(Windows®\)](#)
- [Jeg vil kontrollere at nettverksenhetene fungerer som de skal](#)
- [Feil- og vedlikeholdsmeldinger](#)

Teknisk informasjon for avanserte brukere

- [Tilbakestill nettverksinnstillingene til fabrikkinnstillingene](#)

Du kan bruke maskinens kontrollpanel til å tilbakestille utskriftsserveren til standardinnstillingene. Dermed tilbakestilles all informasjon, slik som passord og IP-adresse.

- [Skriv ut WLAN-rapporten](#)

WLAN-rapporten viser maskinens trådløse status. Hvis den trådløse tilkoblingen mislykkes, kontrollerer du feilkoden på rapportutskriften.

Tilbakestill nettverksinnstillingene til fabrikkinnstillingene

Du kan bruke maskinens kontrollpanel til å tilbakestille utskriftsserveren til standardinnstillingene. Dermed tilbakestilles all informasjon, slik som passord og IP-adresse.

VIKTIG

(MFC-J480DW/MFC-J680DW)

Når du tilbakestiller maskinen, kan faksene som er lagret i maskinens minne, bli slettet. Før du tilbakestiller maskinen, kan du overføre faksene til datamaskinen eller en annen faksmaskin slik at du ikke mister viktige meldinger.



- Denne funksjonen gjenoppretter alle innstillinger for kablede (kun støttede modeller) og trådløse nettverk til fabrikkinnstillingene.
- Du kan også tilbakestille utskriftsserveren til standardinnstillingene via BRAdmin Light eller BRAdmin Professional 3.

>> [MFC-J480DW](#)

>> [DCP-J562DW/MFC-J680DW/MFC-J880DW](#)

MFC-J480DW

1. Trykk på **Menu**.
2. Trykk på ▲ eller ▼ for å velge følgende:
 - a. Velg [Nettverk]. Trykk på **OK**.
 - b. Velg [Nullst. nettv.]. Trykk på **OK**.
3. Trykk på **1** eller ▲ for å tilbakestille.
4. Trykk på **1** eller ▲ for å starte på nytt.
Maskinen vil starte på nytt.

DCP-J562DW/MFC-J680DW/MFC-J880DW

1. Trykk på  [Innstill.] > [Alle innst.] > [Nettverk] > [Nullst. nettv.].
2. [Tilb.stille nettverk?] vises. Trykk på [Ja].
3. [Ny oppstart?] vises. Trykk inn [Ja] i to sekunder for å bekrefte.
Maskinen vil starte på nytt.



Beslektet informasjon

- [Teknisk informasjon for avanserte brukere](#)
- [Overfør faksene dine eller faksaktivitetsrapporten](#)

Skriv ut WLAN-rapporten

WLAN-rapporten viser maskinens trådløse status. Hvis den trådløse tilkoblingen mislykkes, kontrollerer du feilkoden på rapportutskriften.

>> [MFC-J480DW](#)

>> [DCP-J562DW/MFC-J680DW/MFC-J880DW](#)

MFC-J480DW

1. Trykk på **Menu**.
2. Trykk på ▲ eller ▼ for å vise [Skriv rapport]-alternativet og trykk deretter på **OK**.
3. Trykk på ▲ eller ▼ for å vise [WLAN-rapport]-alternativet og trykk deretter på **OK**.
4. Trykk på **Mono Start** eller **Colour Start**.

Maskinen vil skrive ut WLAN-rapporten.

Hvis WLAN-rapporten ikke skrives ut, kontrollerer du om det er noe galt med maskinen. Hvis det er ingen synlige feil, venter du i ett minutt før du starter på første trinn for å skrive ut rapporten på nytt.

DCP-J562DW/MFC-J680DW/MFC-J880DW

1. Trykk på  [Innstill.] > [Alle innst.] > [Skriv rapport] > [WLAN-rapport] > [OK].

Maskinen vil skrive ut WLAN-rapporten.

Hvis WLAN-rapporten ikke skrives ut, kontrollerer du om det er noe galt med maskinen. Hvis det er ingen synlige feil, venter du i ett minutt før du starter på første trinn for å skrive ut rapporten på nytt.

✓ Beslektet informasjon

- [Teknisk informasjon for avanserte brukere](#)
- [Feilkoder i rapport om trådløst LAN](#)
- [Brother-maskinen kan ikke skrive ut, skanne eller motta PC-FAX over nettverket](#)
- [Jeg vil kontrollere at nettverksenhetene fungerer som de skal](#)

Feilkoder i rapport om trådløst LAN

Hvis rapporten om trådløst LAN viser at tilkoblingen mislyktes, kontrollerer du feilkoden på rapportutskriften og ser på de tilhørende instruksjonene i tabellen:

Feilkode	Problem og anbefalte løsninger
TS-01	Den trådløse innstillingen er ikke aktivert. Sett trådløs innstilling på PÅ. Hvis det er koblet en nettverkskabel til maskinen, trekker du den ut og endrer innstillingen for trådløst nettverk for maskinen til PÅ.
TS-02	Kan ikke registrere trådløst tilgangspunkt/ruter. 1. Kontroller de to punktene nedenfor: <ul style="list-style-type: none">• Trekk ut strømmen til det trådløse tilgangspunktet/ruteren, vent i 10 sekunder og koble den til igjen.• Hvis WLAN-tilgangspunktet/ruteren bruker MAC-adressefiltrering, bekrefter du at MAC-adressen til Brother-maskinen er godkjent av filteret. 2. Hvis du skrev inn SSID-en og sikkerhetsinformasjonen manuelt (SSID/godkjenningstype/krypteringsmetode/nettverksnøkkel), kan informasjonen være feil. Bekreft SSID-en og sikkerhetsinformasjonen på nytt, og skriv inn riktig informasjon om nødvendig.
TS-04	Metodene for godkjenning/kryptering som brukes av valgt trådløst tilgangspunkt/ruter, støttes ikke av maskinen. For infrastrukturmodus endrer du godkjenningstypen og krypteringsmetodene for det trådløse tilgangspunktet/ruteren. Maskinen støtter følgende godkjenningstyper: <ul style="list-style-type: none">• WPA-Personal TKIP eller AES• WPA2-Personal AES• Åpen WEP eller Ingen (uten kryptering)• Delt nøkkel WEP Hvis problemet ikke blir løst, kan du ha skrevet inn feil SSID eller nettverksinnstillinger. Bekreft innstillingene for det trådløse nettverket. For ad-hoc-modus endrer du godkjenningstypen og krypteringsmetodene for datamaskinen til trådløs innstilling. Maskinen støtter bare åpen godkjenning med valgfri WEP-kryptering.
TS-05	Sikkerhetsinformasjonen (SSID/nettverksnøkkel) er feil. Bekreft SSID-en og nettverksnøkkelen. Hvis ruteren bruker WEP-kryptering, angir du den første WEP-nøkkelen. Brother-maskinen støtter bare bruk av den første WEP-nøkkelen.
TS-06	Informasjonen om trådløs sikkerhet (godkjenningstype/krypteringsmetode/nettverksnøkkel) er feil. Bekreft informasjonen om trådløs sikkerhet (godkjenningstype/krypteringsmetode/nettverksnøkkel) som står oppført i TS-04. Hvis ruteren bruker WEP-kryptering, angir du den første WEP-nøkkelen. Brother-maskinen støtter bare bruk av den første WEP-nøkkelen.
TS-07	Maskinen kan ikke registrere et trådløst tilgangspunkt/ruter der WPS eller AOSS™ er aktivert. Hvis du vil konfigurere innstillingene for trådløst nettverk via WPS eller AOSS™, må du betjene både maskinen og det trådløse tilgangspunktet/ruteren. Bekreft at det trådløse tilgangspunktet/ruteren støtter WPS eller AOSS™, og prøv på nytt. Hvis du ikke vet hvordan du betjener det trådløse tilgangspunktet/ruteren via WPS eller AOSS™, kan du se i dokumentasjonen som følger med det trådløse tilgangspunktet/ruteren, spørre produsenten av det trådløse tilgangspunktet/ruteren eller høre med nettverksadministratoren.

Feilkode	Problem og anbefalte løsninger
TS-08	<p>Det er registrert to eller flere trådløse tilgangspunkt der WPS eller AOSS™ er aktivert.</p> <ul style="list-style-type: none">• Bekreft at det bare er ett trådløst tilgangspunkt/ruter innenfor området der WPS eller AOSS™ er aktivert, og prøv på nytt.• Prøv å starte på nytt etter et par minutter for å unngå forstyrrelser fra andre tilgangspunkter.



Beslektet informasjon

- [Skriv ut WLAN-rapporten](#)
 - [Brother-maskinen kan ikke skrive ut, skanne eller motta PC-FAX over nettverket](#)
 - [Jeg vil kontrollere at nettverksenhetene fungerer som de skal](#)
 - [Konfigurer maskinen for et trådløst nettverk i ad-hoc-modus ved bruk av en ny SSID](#)
-

Sikkerhet

- [Lås maskininnstillingene](#)

Før du slår på maskinens tilgangslåsefunksjon, skriver du ned passordet og tar godt vare på det. Hvis du glemmer passordet, må du nullstille alle passord som er lagret i maskinen ved å ringe administratoren eller Brother kundeservice.

Lås maskininnstillingene

Før du slår på maskinens tilgangslåsefunksjon, skriver du ned passordet og tar godt vare på det. Hvis du glemmer passordet, må du nullstille alle passord som er lagret i maskinen ved å ringe administratoren eller Brother kundeservice.

- [Om bruk av minnelås](#)
- [Om bruk av TX Lock](#)

Blokker uautorisert dataoverføring til og fra maskinen.

Om bruk av minnelås

Beslektede modeller : MFC-J880DW

Med minnelås kan du forhindre uautorisert tilgang til maskinen.

Selv om du ikke kan planlegge forsinkede fakser eller avspørringsjobber, vil tidligere forsinkede fakser bli sendt.



Du må slå av PC-FAX-mottak før du kan slå på minnelås.

Når minnelås er aktivert, er følgende handlinger tilgjengelige:

- Motta fakser til minnet (begrenses av minnekapasitet)
- Faksvideresending (hvis faksvideresending allerede var på)
- Fjerninnhenting (hvis fakslagring allerede var på)

Når minnelås er aktivert, er følgende handlinger IKKE tilgjengelige:

- Betjening fra kontrollpanelet
- Utskrift av mottatte fakser
- PC-utskrift
- PC-faks-mottak
- Utskrift med NFC
- Skanning med NFC



Slå av minnelås for å skrive ut faksene i minnet.





Beslektet informasjon

- [Lås maskininnstillingene](#)
- [Angi passord for minnelås](#)
- [Endre minnets sikkerhetspassord](#)
- [Slå minnelås på/av](#)

Angi passord for minnelås

Beslektede modeller : MFC-J880DW

Husk å notere passordet.

1. Trykk på  [Innstill.] > [Alle innst.] > [Fax] > [Diverse] > [Minnelås].
2. Skriv inn et firesifret tall for passordet med pekeskjermen. Trykk på [OK].
3. Når pekeskjermen viser [Kontroller], skriver du inn passordet på nytt med pekeskjermen. Trykk på [OK].
4. Trykk på .





Beslektet informasjon

- [Om bruk av minnelås](#)

Endre minnets sikkerhetspassord

Beslektede modeller : MFC-J880DW

1. Trykk på  [Innstill.] > [Alle innst.] > [Fax] > [Diverse] > [Minnelås] > [Sett passord].
2. Skriv inn det registrerte firesifrede tallet for gjeldende passord via pekeskjermen. Trykk på [OK].
3. Skriv inn et firesifret tall for det nye passordet med pekeskjermen. Trykk på [OK].
4. Når pekeskjermen viser [Kontroller], skriver du inn det nye passordet på nytt med pekeskjermen. Trykk på [OK].
5. Trykk på .



Beslektet informasjon

- [Om bruk av minnelås](#)

Slå minnelås på/av

Beslektede modeller : MFC-J880DW

1. Trykk på  [Innstill.] > [Alle innst.] > [Fax] > [Diverse] > [Minnelås] > [Velg sikkerhet].
2. Skriv inn det registrerte firesifrede passordet ved hjelp av tastaturet på pekeskjermen. Trykk på [OK].
Maskinen blir frakoblet, og pekeskjermen viser [Minnelås].



Slå av minnelås:

- a. Trykk på [Lås opp].
- b. Skriv inn gjeldende firesifrede passord, og trykk deretter på [OK].
Hvis du skriver inn feil passord, viser pekeskjermen [Feil passord] og forblir frakoblet. Maskinen blir i sikker modus helt til riktig passord er angitt.



Beslektet informasjon

- [Om bruk av minnelås](#)

Om bruk av TX Lock

Beslektede modeller : MFC-J480DW/MFC-J680DW

Blokker uautorisert dataoverføring til og fra maskinen.

Med TX Lock kan du forhindre uautorisert tilgang til maskinen.

Når TX Lock er på, er følgende handlinger tilgjengelige:

- Faksmottak
- Faksvideresending (hvis faksvideresending allerede var på) (MFC-J680DW)
- Fakslagring (hvis fakslagring allerede var på) (MFC-J680DW)
- Fjerninnhenting (hvis fakslagring allerede var på) (MFC-J680DW)
- PC-Fax-mottak (hvis PC-Fax-mottak allerede var på)



Når funksjonen TX Lock er på, vil maskinen motta fakser og lagre dem i minnet. Deretter, når TX Lock slås av, blir faksene sendt til valgt PC.

Når TX Lock er på, er følgende handlinger IKKE tilgjengelige:

- Betjening fra kontrollpanelet
- PC-utskrift



Beslektet informasjon

- [Lås maskininnstillingene](#)
- [Angi TX Lock-passordet](#)
- [Endre TX Lock-passordet](#)
- [Slå TX Lock på/av](#)

Angi TX Lock-passordet

Beslektede modeller : MFC-J480DW/MFC-J680DW



>> [MFC-J480DW](#)

>> [MFC-J680DW](#)

MFC-J480DW

1. Trykk på **Menu**.
2. Trykk på ▲ eller ▼ for å velge følgende:
 - a. Velg [Fax]. Trykk på **OK**.
 - b. Velg [Diverse]. Trykk på **OK**.
 - c. Velg [Sendelås]. Trykk på **OK**.
3. Angi et firesifret nummer for passordet. Trykk på **OK**.
4. Når LCD-skjermen viser [Bekreft]: skriver du inn passordet på nytt. Trykk på **OK**.
5. Trykk på **Stop/Exit**.

MFC-J680DW

1. Trykk på  [Innstill.] > [Alle innst.] > [Fax] > [Diverse] > [Sendelås].
2. Skriv inn et firesifret tall for passordet med pekeskjermen. Trykk på [OK].
3. Når pekeskjermen viser [Kontroller], skriver du inn passordet på nytt med pekeskjermen. Trykk på [OK].
4. Trykk på .



Beslektet informasjon

- [Om bruk av TX Lock](#)

Endre TX Lock-passordet

Beslektede modeller : MFC-J480DW/MFC-J680DW



>> [MFC-J480DW](#)

>> [MFC-J680DW](#)

MFC-J480DW

1. Trykk på **Menu**.
2. Trykk på ▲ eller ▼ for å velge følgende:
 - a. Velg [Fax]. Trykk på **OK**.
 - b. Velg [Diverse]. Trykk på **OK**.
 - c. Velg [Sendelås]. Trykk på **OK**.
 - d. Velg [Sett passord]. Trykk på **OK**.
3. Angi det firesifrede nummeret for gjeldende passord. Trykk på **OK**.
4. Angi et firesifret nummer for det nye passordet. Trykk på **OK**.
5. Når LCD-skjermen viser [Bekreft]: skriver du inn det nye passordet på nytt. Trykk på **OK**.
6. Trykk på **Stop/Exit**.

MFC-J680DW

1. Trykk på  [Innstill.] > [Alle innst.] > [Fax] > [Diverse] > [Sendelås] > [Sett passord].
2. Skriv inn det firesifrede nummeret for gjeldende passord via pekeskjermen. Trykk på [OK].
3. Skriv inn et firesifret nummer for det nye passordet med pekeskjermen. Trykk på [OK].
4. Når pekeskjermen viser [Kontroller], skriver du inn det nye passordet på nytt med pekeskjermen. Trykk på [OK].
5. Trykk på .

✓ Beslektet informasjon

- [Om bruk av TX Lock](#)

Slå TX Lock på/av

Beslektede modeller : MFC-J480DW/MFC-J680DW

>> [MFC-J480DW](#)

>> [MFC-J680DW](#)

MFC-J480DW

1. Trykk på **Menu**.
2. Trykk på ▲ eller ▼ for å velge følgende:
 - a. Velg [Fax]. Trykk på **OK**.
 - b. Velg [Diverse]. Trykk på **OK**.
 - c. Velg [Sendelås]. Trykk på **OK**.
 - d. Velg [Velg sikkerhet]. Trykk på **OK**.
3. Skriv inn det registrerte firesifrede passordet. Trykk på **OK**.
Maskinen blir frakoblet, og LCD-skjermen viser [Sikkerhets modus].



Slå av TX Lock:

- a. Trykk på **Menu**.
- b. Skriv inn gjeldende firesifrede passord, og trykk deretter på **OK**.
Hvis du skriver inn feil passord, viser LCD-skjermen [Feil passord] og forblir frakoblet. Maskinen blir i TX Lock-modus til riktig passord er angitt.

MFC-J680DW

1. Trykk på  [Innstill.] > [Alle innst.] > [Fax] > [Diverse] > [Sendelås] > [Velg sikkerhet].
2. Skriv inn det registrerte firesifrede passordet via pekeskjermen. Trykk på [OK].
Maskinen blir frakoblet, og pekeskjermen viser [Sendelås].



Slå av TX Lock:

- a. Trykk på [Lås opp].
- b. Skriv inn gjeldende firesifrede passord, og trykk deretter på [OK].
Hvis du skriver inn feil passord, viser pekeskjermen [Feil passord] og forblir frakoblet. Maskinen blir i TX Lock-modus til riktig passord er angitt.



Beslektet informasjon

- [Om bruk av TX Lock](#)

Mobil / Web Connect

- [Bruke webtjenester fra Brother-maskinen](#)
- [Bruke Brothers webtjenester](#)

Brother Web Services gjør at du kan skanne, skrive ut og bruke andre funksjoner som hjelper deg med å lagre filer hos Cloud-tjenester eller laste opp til andre tjenester. Brother Web Services styrer dessuten cloud-servere, slik at du kan overføre mottatte fakser.
- [Skrive ut med Google Cloud Print™](#)
- [Skrive ut med AirPrint](#)
- [Utskrift med Mopria™](#)
- [Skrive ut og skanne fra en mobil enhet](#)

Bruk Brother iPrint&Scan til å skrive ut og skanne fra forskjellige mobilenheter.
- [Skrive ut ved bruk av nærfeltkommunikasjon \(NFC\)](#)

Nærfeltkommunikasjon (NFC) muliggjør enkle transaksjoner, datautveksling og trådløse forbindelser mellom to enheter som er i nærheten av hverandre.

Bruke webtjenester fra Brother-maskinen

Noen nettsteder tilbyr tjenester der brukere kan laste opp og vise bilder og filer på nettstedet. Brother-maskinen kan skanne bilder og laste dem opp til disse tjenestene. Den kan også laste ned og skrive ut bilder som allerede er lastet opp til disse tjenestene.

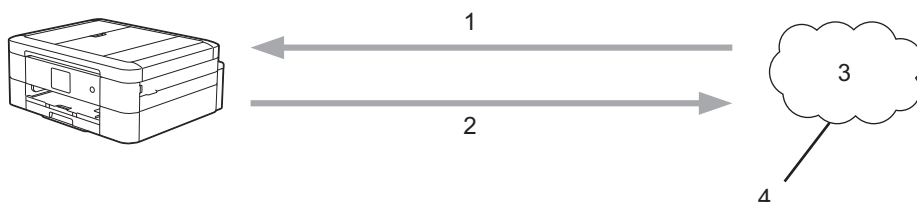

1. Utskrift
2. Skanning
3. Fotografier, bilder, dokumenter og andre filer
4. Webtjeneste

Du kan få tilgang til følgende tjenester fra Brother-maskinen: Picasa Web Albums™, Google Drive™, Flickr®, Facebook, Evernote®, Dropbox, OneNote®, OneDrive® og Box.

Mer informasjon >> *Web Connect-guide* Gå til modellens **Bruerveiledninger**-side på Brother Solutions Center på <http://support.brother.com> for å laste ned veiledningen.



Beslektet informasjon

- [Mobil / Web Connect](#)

Bruke Brothers webtjenester

Brother Web Services gjør at du kan skanne, skrive ut og bruke andre funksjoner som hjelper deg med å lagre filer hos Cloud-tjenester eller laste opp til andre tjenester. Brother Web Services styrer dessuten cloud-servere, slik at du kan overføre mottatte fakser.

- **Omriss og skann**

Bruk en rød pen til å lage et omriss rundt deler av dokumentet og skann deretter dokumentet. Områdene med rødt omriss fanges opp og behandles på grunnlag av dine innstillinger: lagre områdene til medier eller en cloud-tjeneste.

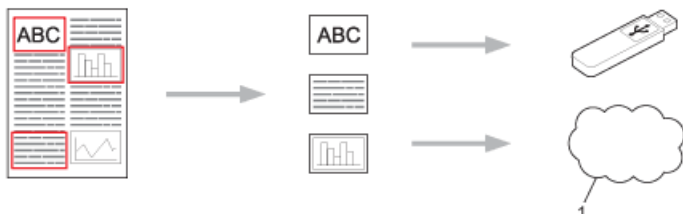

1. **Webtjeneste**

- **Kopiere område med omriss**

Bruk en rød pen til å lage et omriss rundt deler av dokumentet og skann deretter dokumentet. Områder med rødt omriss trekkes ut og skrives ut sammen.

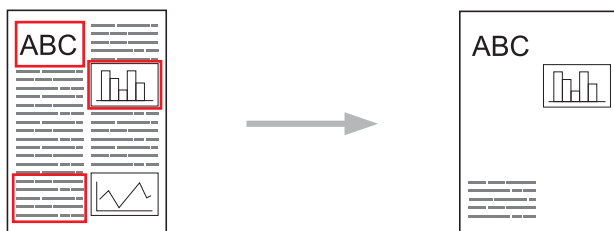

- **Klippe ut område med omriss**

Bruk en rød pen til å lage et omriss rundt deler av dokumentet og skann deretter dokumentet. Områdene med rødt omriss slettes og den gjenværende informasjonen skrives ut.

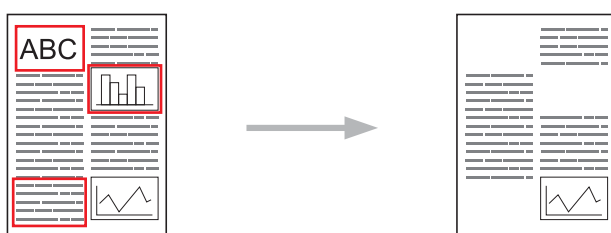

- **NotePrint og NoteScan**

Skriver ut forskjellige typer notatark, og mapper beregnet på å oppbevare dem. Etter å ha tatt notater kan du skanne notatark og lagre dem på medier eller på en cloud-tjeneste.

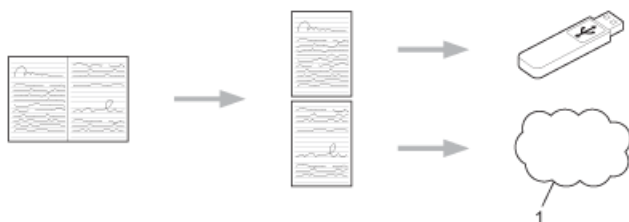

1. **Webtjeneste**

Mer informasjon ►► *Web Connect-guide* Gå til modellens **Brukerveiledninger**-side på Brother Solutions Center på <http://support.brother.com> for å laste ned veiledningen.



Beslektet informasjon

- [Mobil / Web Connect](#)

Skrive ut med Google Cloud Print™

Google Cloud Print™ er en tjeneste fra Google der du kan skrive ut på en skriver som er registrert for Google-kontoen din, ved hjelp av en nettverkskompatibel enhet (slik som mobiltelefon eller datamaskin), uten at du må installere skriverdriveren på enheten.

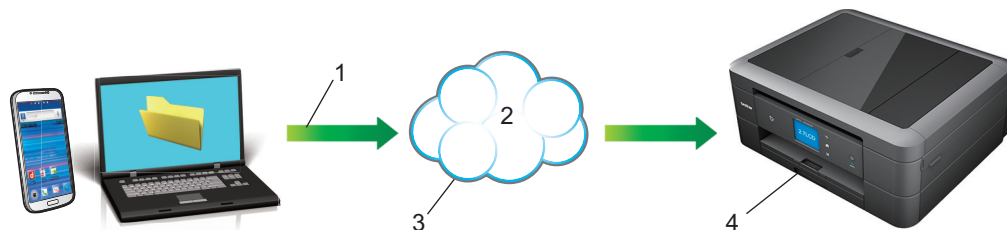

1. Forespørsel om utskrift
2. Internett
3. Google Cloud Print™
4. Utskrift

Mer informasjon ►► *Google Cloud Print-guide* Gå til modellens **Brukerveiledninger**-side på Brother Solutions Center på <http://support.brother.com> for å laste ned veiledningen.



Beslektet informasjon

- [Mobil / Web Connect](#)

Skrive ut med AirPrint

Du kan bruke Brother AirPrint til å skrive ut bilder, e-poster, nettsider og dokumenter trådløst fra en iPad, iPhone og iPod touch uten å måtte installere en skriverdriver på enheten.

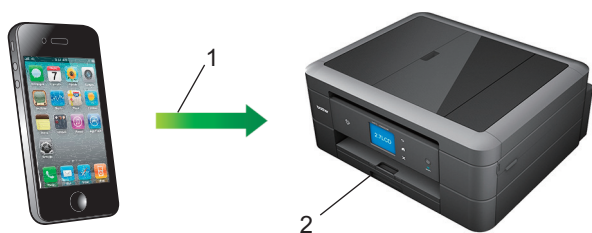

1. Forespørsel om utskrift
 2. Utskrevne bilder, e-postmeldinger, nettsider og dokumenter
- Med AirPrint kan du også sende fakser direkte fra Macintosh-datamaskinen uten å skrive dem ut.

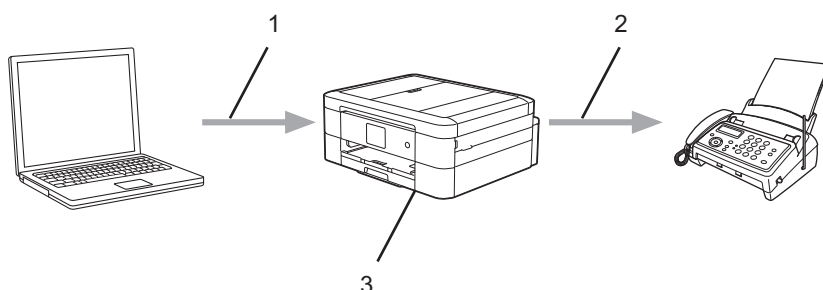

1. Kablet eller trådløst nettverk
 2. Telefonlinje
 3. Brother-maskinen
- Med AirPrint kan du også skanne dokumenter til Macintosh-datamaskinen uten å installere en driver på enheten (krever OS X 10.9 eller nyere).

Mer informasjon ►► *AirPrint-guide* Gå til modellens **Bruerveiledninger**-side på Brother Solutions Center på <http://support.brother.com> for å laste ned veiledningen.

✓ Beslektet informasjon

- [Mobil / Web Connect](#)

Utskrift med Mopria™

Mopria™ Print Service er en utskriftsfunksjon på Android™-telefoner eller -nettbrett (Android™ versjon 4.4 eller nyere) som er utviklet av Mopria Alliance. Med denne tjenesten kan du koble til samme nettverk som skriveren og skrive ut uten ytterligere oppsett. Mange forhåndsinstallerte Android™-apper, deriblant Chrome™, Gmail og Gallery, støtter utskrift.



1. Android™ 4.4 eller nyere
2. Wi-Fi®-tilkobling
3. Brother-maskinen

Du må laste ned plugin-modulen Mopria fra appen Google Play™ Store og installere den på Android™-enheten. Pass på at du slår på enheten før du bruker funksjonen.



Beslektet informasjon

- [Mobil / Web Connect](#)

Skrive ut og skanne fra en mobil enhet

Bruk Brother iPrint&Scan til å skrive ut og skanne fra forskjellige mobilenheter.

- For Android™-enheter

Med Brother iPrint&Scan kan du bruke funksjoner på Brother-maskinen direkte fra Android™-enheten uten bruk av datamaskin.

Last ned og installer Brother iPrint&Scan fra appen Google Play™ Store.

- For iOS-enheter

Med Brother iPrint&Scan kan du bruke funksjoner på Brother-maskinen direkte fra iPhone, iPod touch, iPad og iPad mini™.

Last ned og installer Brother iPrint&Scan fra App Store.

- For Windows Phone®-enheter

Med Brother iPrint&Scan kan du bruke funksjoner på Brother-maskinen direkte fra Windows Phone® uten bruk av datamaskin.

Last ned og installer Brother iPrint&Scan fra Windows Phone® Store (Windows Phone® Marketplace).

Mer informasjon ►► *Brukerguide for mobil utskrift og skanning for Brother iPrint&Scan* Gå til modellens **Bruerveiledninger**-side på Brother Solutions Center på <http://support.brother.com> for å laste ned veiledningen.



Beslektet informasjon

- [Mobil / Web Connect](#)

Skrive ut ved bruk av nærfeltkommunikasjon (NFC)

Beslektede modeller : MFC-J880DW

Nærfeltkommunikasjon (NFC) muliggjør enkle transaksjoner, datautveksling og trådløse forbindelser mellom to enheter som er i nærheten av hverandre.

Hvis du har en Android™-enhet som har NFC aktivert, kan du skrive ut data (bilder, PDF-filer, tekstfiler, nettsider og e-postmeldinger) fra enheten eller du kan skanne bilder og dokumenter til enheten ved å la den berøre NFC-logoen på maskinens kontrollpanel.

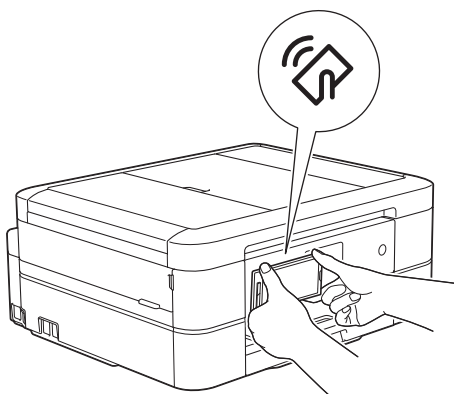

Du må laste ned og installere Brother iPrint&Scan på Android™-enheten for å kunne bruke denne funksjonen. Mer informasjon >> *Brukerguide for mobil utskrift og skanning for Brother iPrint&Scan* Gå til modellens **Brukerveiledninger**-side på Brother Solutions Center på <http://support.brother.com> for å laste ned veiledningen.

✓ Beslektet informasjon

- [Mobil / Web Connect](#)
- [Oversikt over kontrollpanelet](#)

ControlCenter

Du kan bruke Brothers ControlCenter-programvare for å få rask tilgang til programmene du bruker ofte. Ved å bruke ControlCenter får du direkte tilgang til spesifikke programmer.

- [ControlCenter4 \(Windows®\)](#)
- [ControlCenter2 \(Macintosh\)](#)

ControlCenter4 (Windows®)

- [Endre driftsmodusen i ControlCenter4 \(Windows®\)](#)
- [Skann ved å bruke ControlCenter4 i hjemmemodus \(Windows®\)](#)
Bruk ControlCenter4-hjemmemodus til å få tilgang til maskinens hovedfunksjoner.
- [Skann ved å bruke ControlCenter4 i avansert modus \(Windows®\)](#)
ControlCenter4 avansert modus gir deg mer kontroll over detaljene til maskinens funksjoner og lar deg brukerdefinere skannehandlinger med én knapp.
- [Konfigurer Brother-maskinen ved å bruke ControlCenter4 \(Windows®\)](#)
- [Opprett en egendefinert kategori med ControlCenter4 Avansert modus \(Windows®\)](#)
Du kan opprette opptil tre egendefinerte kategorier, som hver har opptil fem egendefinerte knapper, med foretrukne innstillinger.
- [Konfigurer Brother-maskinen fra datamaskinen din \(Windows®\)](#)
- [Sett opp Brother-adresseboken ved å bruke ControlCenter4 \(Windows®\)](#)
Bruk fjernoppsett gjennom CC4 for å legge til eller endre adresseboknumre på datamaskinen.

Endre driftsmodusen i ControlCenter4 (Windows®)

ControlCenter4 har to driftsmoduser: **Hjemmemodus** og **Avansert modus**. Du kan når som helst endre moduser.

Hjemmemodus

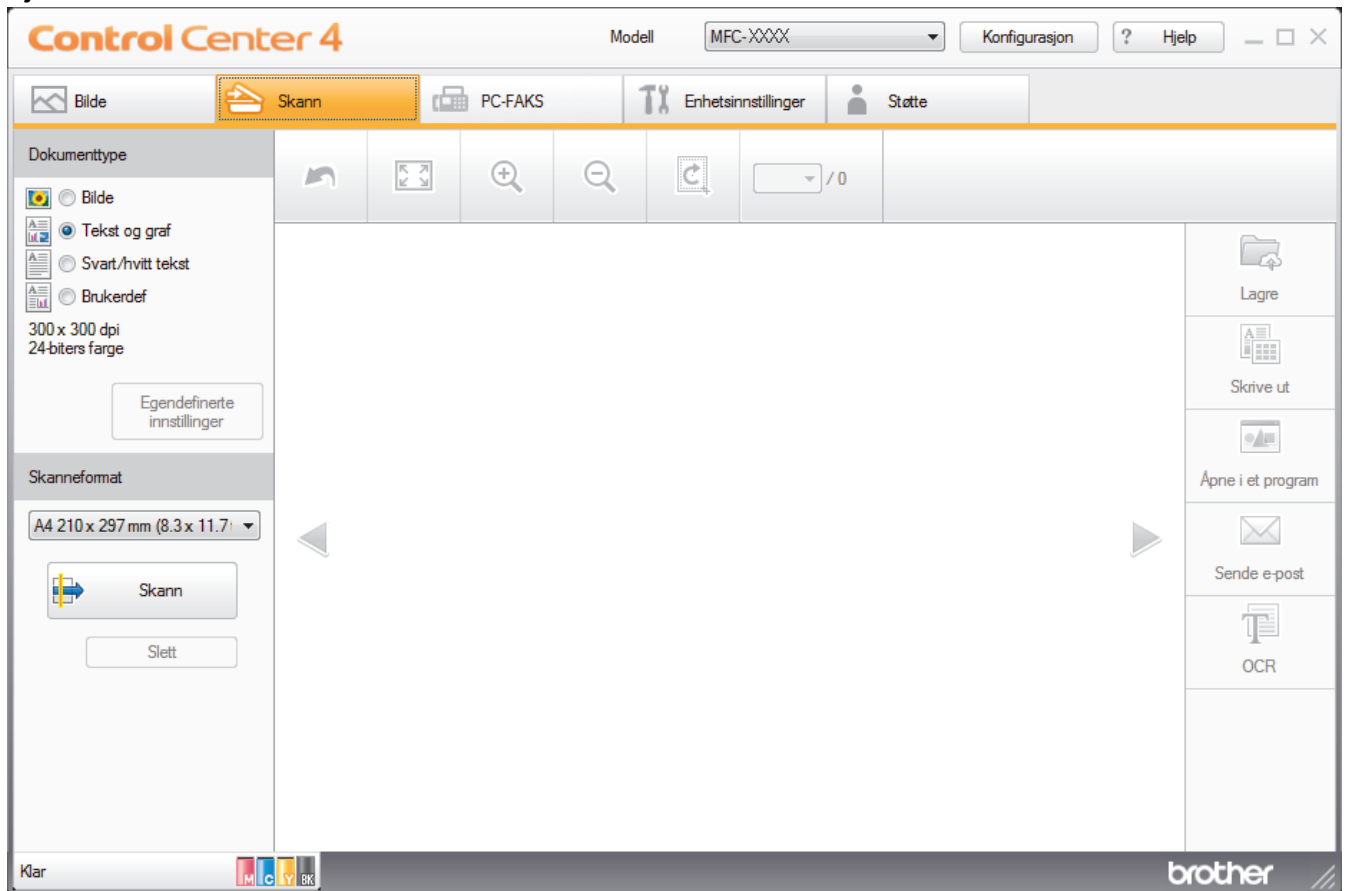

Avansert modus



- **Hjemmemodus**
ControlCenter4-hjemmemodus lar deg få tilgang til maskinens hovedfunksjoner på en enkel måte.
- **Avansert modus**

ControlCenter4 avansert modus gir deg mer kontroll over detaljene til maskinens funksjoner og lar deg brukerdefinere skannehandlinger med én knapp.

Endre driftsmodus:

1. Klikk på -ikonet (**ControlCenter4**) i oppgavelinjen og velg deretter **Åpne**.
2. Klikk på **Konfigurasjon**-knappen, og velg deretter **Modusvalg**.
3. Modusvalg-dialogboksen vises. Velg enten **Hjemmemodus**- eller **Avansert modus**-alternativet.

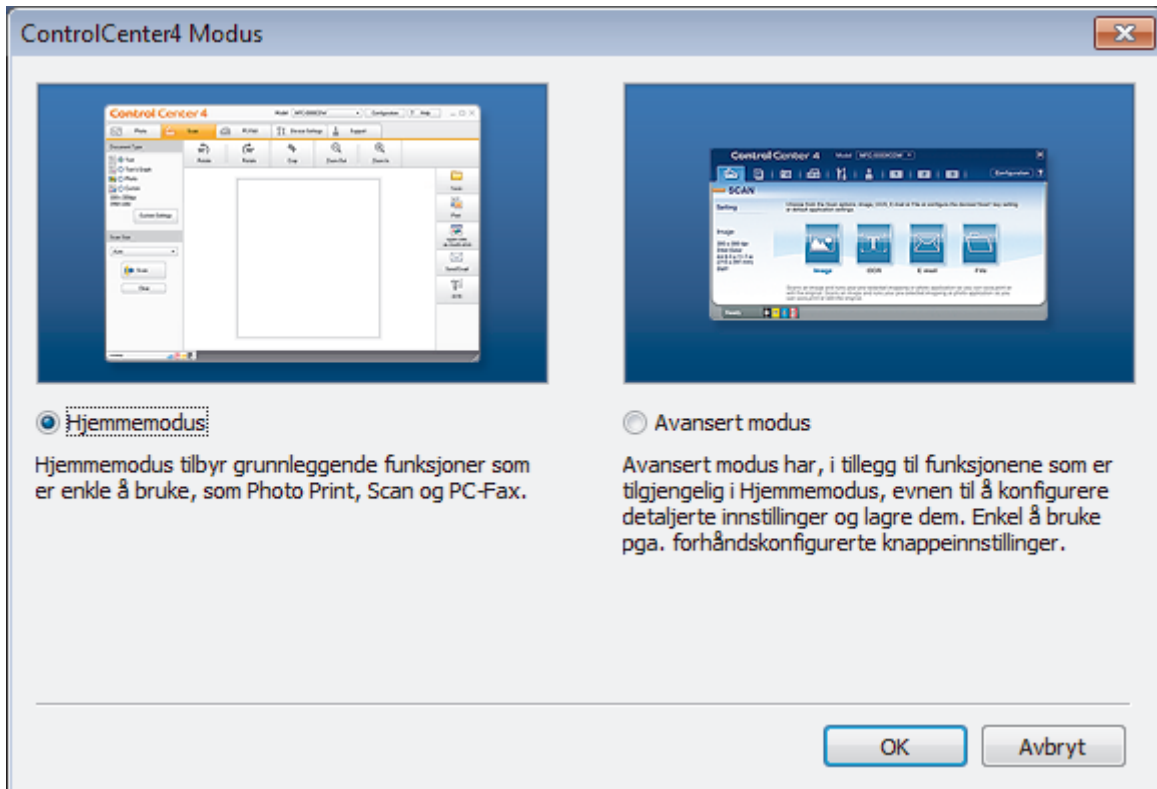

4. Klikk på **OK**.



Beslektet informasjon

- [ControlCenter4 \(Windows®\)](#)
- [Skann ved å bruke ControlCenter4 i hjemmemodus \(Windows®\)](#)
- [Skann ved å bruke ControlCenter4 i avansert modus \(Windows®\)](#)

Skann ved å bruke ControlCenter4 i hjemmemodus (Windows®)

Bruk ControlCenter4-hjemmemodus til å få tilgang til maskinens hovedfunksjoner.

- [Skann ved å bruke ControlCenter4 i hjemmemodus \(Windows®\)](#)
- [Lagre skannet data til en mappe som en PDF-fil med ControlCenter4 i hjemmemodus \(Windows®\)](#)
- [Skanneinnstillinger for ControlCenter4 i hjemmemodus \(Windows®\)](#)
- [Endre driftsmodusen i ControlCenter4 \(Windows®\)](#)

Skann ved å bruke ControlCenter4 i avansert modus (Windows®)

ControlCenter4 avansert modus gir deg mer kontroll over detaljene til maskinens funksjoner og lar deg brukerdefinere skannehandlinger med én knapp.

- [Skanne fotoer og grafikk ved å bruke ControlCenter4 i avansert modus \(Windows®\)](#)
Send skannede bilder eller grafikk direkte til datamaskinen din.
- [Lagre skannet data til en mappe som en PDF-fil med ControlCenter4 i avansert modus \(Windows®\)](#)
Skanne dokumenter og lagre dem til en mappe på datamaskinen som PDF-filer.
- [Skanne begge sider av et ID-kort med ControlCenter4 avansert modus \(Windows®\)](#)
- [Skanne til et e-postvedlegg med ControlCenter4 i avansert modus \(Windows®\)](#)
Send et skannet dokument som et e-postvedlegg.
- [Skann til en redigerbar tekstfil \(OCR\) med ControlCenter4 i avansert modus \(Windows®\)](#)
Maskinen kan konvertere tegn i et skannet dokument til tekstdata ved hjelp av optisk tegngjenkjenningsteknologi (OCR). Du kan redigere denne teksten ved bruk av et tekstredigeringsprogram.
- [Skanne til en Office-fil ved å bruke ControlCenter4 i avansert modus \(Windows®\)](#)
Maskinen kan konvertere skannede data til en Microsoft® Word®-fil eller en Microsoft® PowerPoint®-fil.
- [Skanneinnstillinger for ControlCenter4 i avansert modus \(Windows®\)](#)
- [Endre driftsmodusen i ControlCenter4 \(Windows®\)](#)

Konfigurer Brother-maskinen ved å bruke ControlCenter4 (Windows®)

Beslektede modeller : MFC-J480DW/MFC-J680DW/MFC-J880DW

1. Klikk på -ikonet (**ControlCenter4**) i oppgavelinjen og klikk deretter på **Åpne**.
2. Klikk på **Enhetsinnstillinger**-kategorien.
3. Klikk på **Fjernoppsett**-knappen.
4. Konfigurer innstillingene som nødvendig.

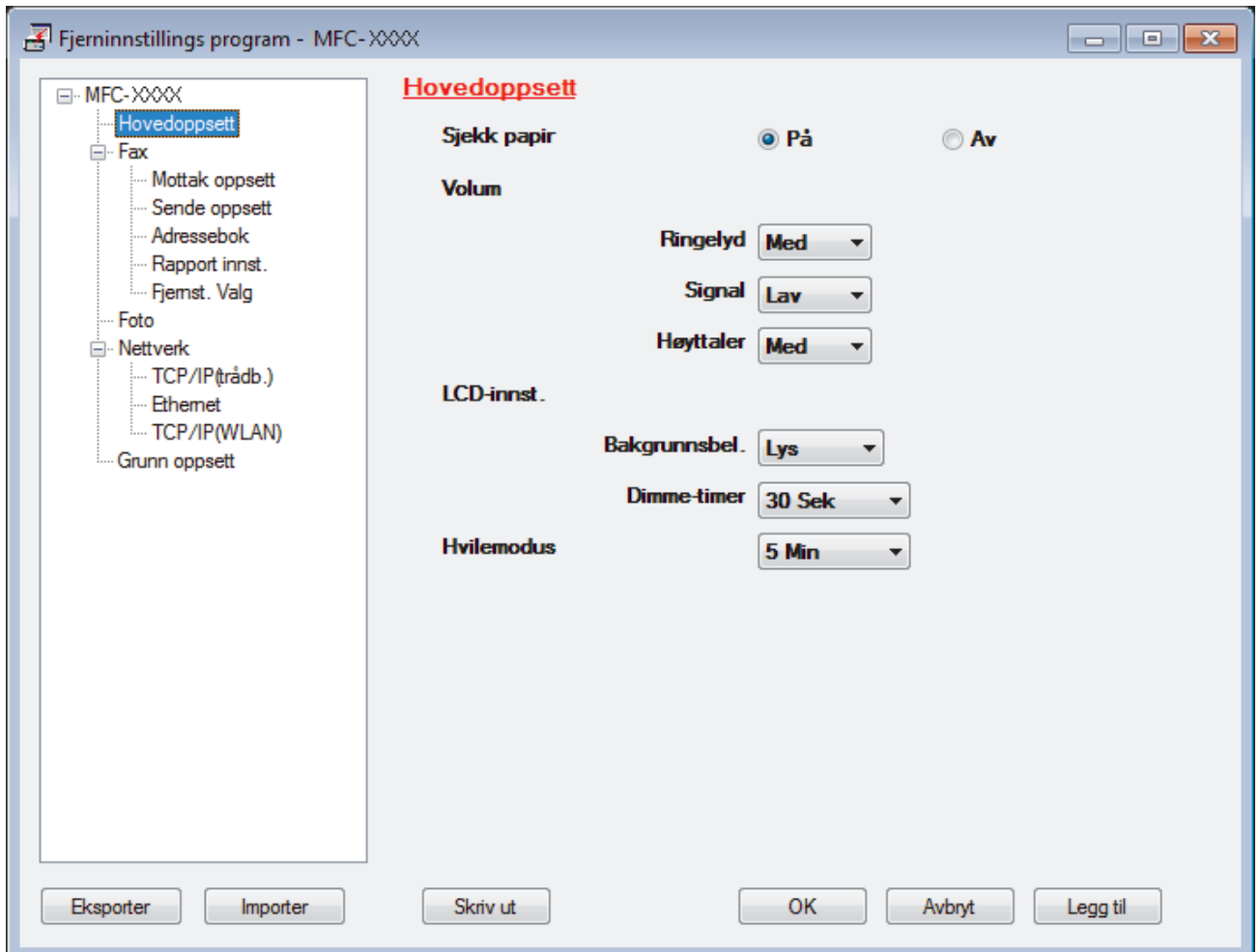

Eksporter

Klikk for å lagre de gjeldende konfigurasjonsinnstillingene i en fil.



Klikk **Eksporter** for å lagre adresseboken eller alle innstillinger for maskinen.

Importer

Klikk for å lese innstillingene fra en fil.

Skriv ut

Klikk for å skrive ut de valgte elementene på maskinen. Du kan ikke skrive ut dataene før de er lastet opp til maskinen. Klikk på **Legg til** for å laste opp den nye dataen til maskinen, og klikk deretter på **Skriv ut**.

OK

Klikk for å starte opplasting av data til maskinen og avslutter deretter Eksternt oppsettprogram. Dersom en feilmelding vises, bekreft at dataene dine er korrekt, og klikk deretter på **OK**.

Avbryt

Klikk for å avslutte Eksternt oppsettprogram uten å laste opp data til maskinen.

Legg til

Klikk for å laste opp data til maskinen uten å avslutte Eksternt oppsettprogrammet.

5. Klikk på **OK**.

- Hvis datamaskinen din er beskyttet bak en brannmur, og det ikke er mulig å bruke Fjernoppsett, kan det være nødvendig å konfigurere brannmurinnstillingene slik at den tillater kommunikasjon gjennom port nummer 137 og 161.
- Hvis du bruker Windows®-brannmuren og du installerte Brothers programvare og drivere fra CD-ROM-en, er de nødvendige brannmurinnstillingene allerede blitt stilt inn.

**Beslektet informasjon**

- [ControlCenter4 \(Windows®\)](#)
- [Fjernoppsett \(Windows®\)](#)

Opprett en egendefinert kategori med ControlCenter4 Avansert modus (Windows®)

Du kan opprette opptil tre egendefinerte kategorier, som hver har opptil fem egendefinerte knapper, med foretrukne innstillinger.

Velg **Avansert modus** som modusinnstillingen for ControlCenter4.

1. Klikk på -ikonet (**ControlCenter4**) i oppgavelinjen og klikk deretter på **Åpne**.
2. Klikk på **Konfigurasjon**-knappen, og velg deretter **Opprett egendefinert fane**.
En brukerdefinert kategori er opprettet.
3. Vil du endre navnet på en brukerdefinert kategori, høyreklikker du på den brukerdefinerte kategorien og velger deretter **Gi egendefinert fane nytt navn**.
4. Klikk på **Konfigurasjon**-knappen, velg **Opprett egendefinert knapp** og velg deretter knappen som du ønsker å opprette.
Innstillingsdialogboksen vises.
5. Skriv inn knappenavnet og endre deretter innstillingene hvis nødvendig. Klikk på **OK**.
Innstillingsalternativene varierer avhengig av knappen du velger.

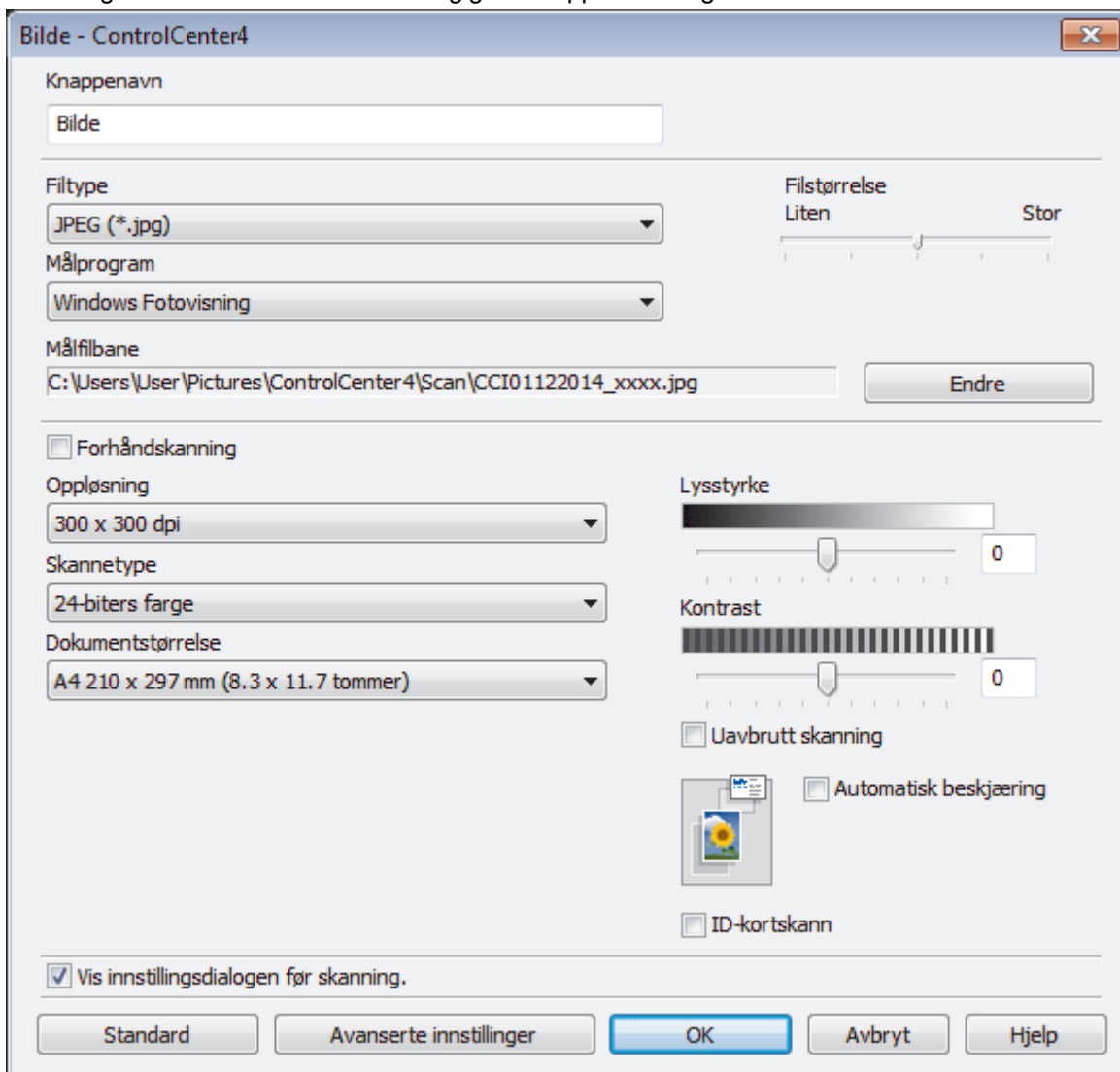

Du kan endre eller fjerne den opprettede kategorien, knappen eller innstillingene. Klikk på **Konfigurasjon**-knappen, og følg deretter menyen.



Beslektet informasjon

- ControlCenter4 (Windows®)

ControlCenter2 (Macintosh)

- [Skann ved å bruke ControlCenter2 \(Macintosh\)](#)
Bruk Brothers ControlCenter-programvare til å skanne fotografier og lagre dem som JPEG-, PDF-filer eller andre filformater.
- [Konfigurer Brother-maskinen ved å bruke ControlCenter2 \(Macintosh\)](#)
- [Slå på Automatisk innlasting \(Macintosh\)](#)
Slå på Automatisk innlasting for å starte ControlCenter2 automatisk hver gang du starter Macintosh-datamaskinen.
- [Sett opp Brother-adresseboken ved å bruke ControlCenter2 \(Macintosh\)](#)
Bruk fjernoppsett gjennom ControlCenter2 for å legge til eller endre adresseboknumre på datamaskinen.

Skann ved å bruke ControlCenter2 (Macintosh)

Bruk Brothers ControlCenter-programvare til å skanne fotografier og lagre dem som JPEG-, PDF-filer eller andre filformater.

- [Skann ved å bruke ControlCenter2 \(Macintosh\)](#)
Send skannede bilder eller grafikk direkte til datamaskinen din.
- [Lagre skannet data til en mappe som en PDF-fil med ControlCenter2 \(Macintosh\)](#)
- [Skanne begge sider av et ID-kort med ControlCenter2 \(Macintosh\)](#)
- [Skann til e-postvedlegg med ControlCenter2 \(Macintosh\)](#)
Send et skannet dokument som et e-postvedlegg.
- [Skann til en redigerbar tekstfil \(OCR\) med ControlCenter2 \(Macintosh\)](#)
Maskinen kan konvertere tegn i et skannet dokument til tekstdata ved hjelp av optisk tegngjenkjenningsteknologi (OCR). Du kan redigere denne teksten ved bruk av et tekstredigeringsprogram.
- [Skanne til en Office-fil med ControlCenter2 \(Macintosh\)](#)
Maskinen kan konvertere skannede data til en Microsoft® Word®-fil eller en Microsoft® PowerPoint®-fil.
- [Skanneinnstillinger for ControlCenter2 \(Macintosh\)](#)

Konfigurer Brother-maskinen ved å bruke ControlCenter2 (Macintosh)

Beslektede modeller : MFC-J480DW/MFC-J680DW/MFC-J880DW

1. I **Finder**-menylinjen, klikk **Gå > Programmer > Brother**, og dobbeltklikk deretter -ikonet (**ControlCenter**).
ControlCenter2-skjermbildet vises.
2. Klikk på **ENHETSINNSTILLINGER**-kategorien.
3. Klikk på **Fjernoppsett**-knappen.
Eksternt oppsettprogram-skjermen vises.

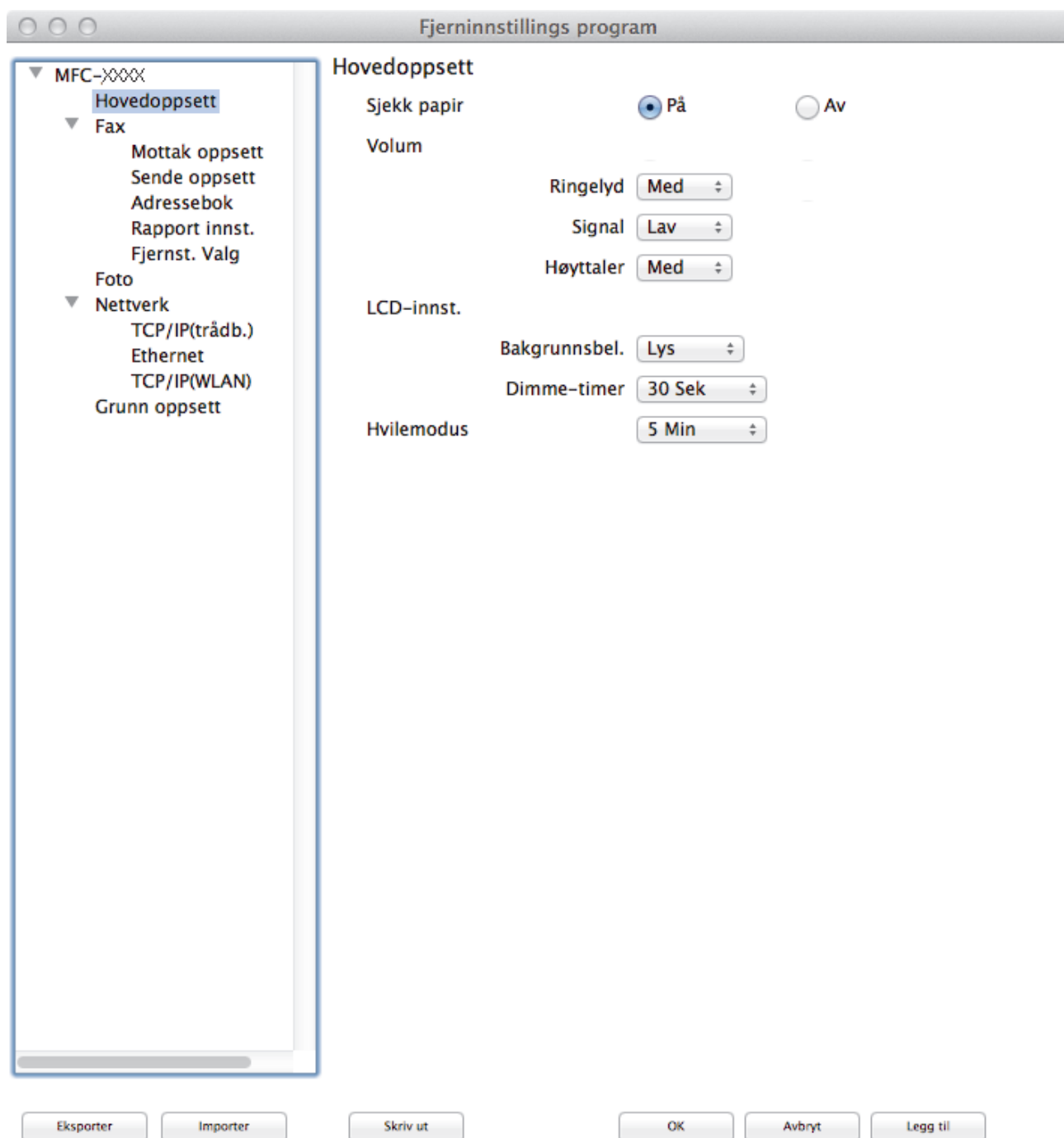

4. Konfigurer innstillingene som nødvendig.

Eksporter

Klikk for å lagre de gjeldende konfigurasjonsinnstillingene i en fil.



Klikk **Eksporter** for å lagre adresseboken eller alle innstillinger for maskinen.

Importer

Klikk for å lese innstillingene fra en fil.

Skriv ut

Klikk for å skrive ut de valgte elementene på maskinen. Du kan ikke skrive ut dataene før de er lastet opp til maskinen. Klikk på **Legg til** for å laste opp den nye dataen til maskinen og klikk deretter på **Skriv ut**.

OK

Klikk for å starte opplasting av data til maskinen og avslutter deretter Eksternt oppsettprogram. Dersom en feilmelding vises, angir du riktig data på nytt og klikker deretter på **OK**.

Avbryt

Klikk for å avslutte Eksternt oppsettprogram uten å laste opp data til maskinen.

Legg til

Klikk for å laste opp data til maskinen uten å avslutte Eksternt oppsettprogrammet.

5. Når du er ferdig, klikker du på **OK**.



Beslektet informasjon

- [ControlCenter2 \(Macintosh\)](#)
 - [Fjernoppsett \(Macintosh\)](#)
-

Slå på Automatisk innlasting (Macintosh)

Slå på Automatisk innlasting for å starte ControlCenter2 automatisk hver gang du starter Macintosh-datamaskinen.

1. I **Finder**-menylinjen, klikk **Gå > Programmer > Brother**, og dobbeltklikk deretter -ikonet (**ControlCenter**).
ControlCenter2-skjermbildet vises.
2. Klikk på **Konfigurasjon**-knappen, og velg deretter **Valg**.
3. Merk av for **Start ControlCenter** når datamaskinen startes.
4. Klikk på **OK**.



Beslektet informasjon

- [ControlCenter2 \(Macintosh\)](#)

Feilsøking

Hvis du tror det er feil på maskinen, sjekker du først hvert av punktene nedenfor, og så prøver du å identifisere problemet og følge feilsøkingstipsene.

Du kan korrigere de fleste problemene selv. Hvis du trenger mer hjelp, inneholder Brother Solutions Center de siste spørsmål og svar, samt tips om feilsøking.

Besøk oss på <http://support.brother.com>.

Klikk på **Vanlige spørsmål og feilsøking**, og søk etter modellnavnet.

Sjekk først følgende:

- Maskinens strømfedning er koblet riktig til og strømmen til maskinen er på.
- Alle maskinens oransje beskyttelsesdeksler har blitt fjernet.
- Blekkpatronene er korrekt installert.
- Skannerdekselet og papirstoppdekselet er lukket helt.
- Papiret er riktig satt inn i papirmagasinet.
- Grensesnittkablene er sikkert koblet til maskinen og datamaskinen, eller den trådløse tilkoblingen er konfigurert på både maskinen og datamaskinen.
- (For nettverksmodeller) Tilgangspunktet (for trådløst nettverk), ruterer eller huben er slått på, og koblingsknappen blinker.
- Maskinens LCD-skjerm viser meldinger.

Hvis du ikke løser problemet med kontrollene, identifiserer du problemet og ser deretter ►► *Beslektet informasjon*



Beslektet informasjon

- [Feil- og vedlikeholdsmeldinger](#)
- [Papirstopp](#)
- [Skriverstopp eller papirstopp](#)
- [Hvis du har problemer med maskinen din](#)
- [Kontrollere informasjon om maskinen](#)
- [Tilbakestille Brother-maskinen](#)
- [Papirhåndtering og utskriftsproblemer](#)
- [Telefon- eller faksproblemer](#)
- [Andre problemer](#)
- [Nettverksproblemer](#)

Feil- og vedlikeholdsmeldinger

Som ethvert annet avansert kontorutstyr, kan feil oppsto og rekvisita må skiftes ut. Hvis dette skjer, vil maskinen din identifisere feilen eller trenge rutinemessig vedlikehold og vise passende melding. De mest vanlige feil- og vedlikeholdsmeldingene vises i tabellen.

Du kan selv rette de fleste feil og utføre rutinemessig vedlikehold. Hvis du trenger flere tips, kan du gå til modellens **Vanlige spørsmål og feilsøking**-side på Brother Solutions Center på <http://support.brother.com>.



- (MFC-J880DW)

Hvis pekeskjermen viser feil og Android™-enheten støtter NFC-funksjonen, kan du la enheten berøre NFC-logoen på kontrollpanelet for å få tilgang til Brother Solutions Center og bla gjennom de nyeste spørsmålene og svarene ved hjelp av enheten. (Telefonselskapets SMS- og datapriser gjelder.)

Kontroller at NFC-innstillingene i både Brother-maskinen og Android™-enheten er satt til På.

- Referanser med *Beslektet informasjon* står nederst på siden.

MFC-J480DW

Feilmelding	Årsak	Tiltak
Avbrutt	Mottakeren eller mottakerfaksmaskinen avbrøt anropet.	Prøv å sende eller motta på nytt. Hvis anrop stoppes gjentatte ganger og du bruker et VoIP-system (Voice over IP), kan du prøve å endre kompatibiliteten til grunnleggende (for VoIP). ►► <i>Beslektet informasjon: Forstyrrelse på telefonlinje / VoIP</i>
Blekkksamler er full	Blekkabsorbereren eller skylleboksen er full. Disse komponentene trenger vedlikehold nå og da, og må muligens også skiftes ut etter en viss periode for å garantere optimal ytelse fra Brother-maskinen. Siden disse komponentene trenger vedlikehold nå og da, dekkes ikke utskifting av garantien. Behovet for å skifte ut disse komponentene og tiden det tar før dette behovet oppstår avhenger av antallet tømninger og skyllinger som trengs for å rengjøre blekksystemet. Disse boksene samler opp blekk under de ulike tømningene og skyllingene. Antallet ganger maskinen tømmer og skyller for rensing varierer avhengig av ulike situasjoner. For eksempel blir det mange rengjøringer hvis man slår maskinen ofte av og på, da maskinen automatisk rengjøres ved oppstart. Bruk av blekk som ikke er produsert av Brother kan føre til mange rengjøringer, da slikt blekk kan føre til dårlig utskriftskvalitet og korrigeres med rengjøring. Jo flere rengjøringer som er nødvendig, jo raskere vil disse boksene fylles opp. Reparasjoner som følge av bruk av rekvisita som ikke er produsert av Brother, dekkes kanskje ikke av den gitte produktgarantien.	Blekkabsorbereren eller skylleboksen må skiftes ut. Ta kontakt med Brother kundeservice eller nærmeste autoriserte Brother-servicesenter for å få service utført på maskinen. Årsaker til rengjøring: 1. Maskinen rengjøres automatisk når du trekker ut strømledningen og setter den inn på nytt. 2. Etter at en papirstopp er fjernet, vil maskinen automatisk rengjøre seg selv før neste mottatte side skrives ut. 3. Maskinen rengjør seg selv automatisk når den ikke å ha vært i bruk lengre enn 30 dager (sjelden bruk). 4. Maskinen rengjør seg selv automatisk etter at blekkassetter av samme farge er skiftet ut 12 ganger.

Feilmelding	Årsak	Tiltak
Bytt blekkpatr.	Én eller flere av blekkassetene er nesten oppbrukt. Hvis en av fargeblekkassetene nesten er oppbrukt og noen sender deg en fargefaks, vil maskinens "fakshåndtrykk" be om at faksen sendes som svart-hvitt. Hvis avsendermaskinen har muligheten til å konvertere den, vil fargefaksen bli skrevet ut på maskinen i svart-hvitt.	Bestill en ny blekkassett. Du kan fortsette utskriften til LCD-skjermen viser Utskrift umulig. ►► <i>Beslektet informasjon: Skift ut blekkassetene</i> • Du kan fremdeles skanne selv om det er lite blekk eller blekkassetten må byttes.
Data i minnet	Det finnes utskriftsdata i maskinens minne.	Trykk på Stop/Exit . Maskinen vil avbryte jobben og slette den fra minnet. Prøv å skrive ut på nytt.
Dekselet åpent	Skannerdekselet er ikke låst i lukket stilling.	Åpne skannerdekselet og lukk det igjen. Kontroller at USB- eller nettverkskabelen (hvis den brukes) er ført riktig gjennom kabelkanalen og ut på baksiden av maskinen.
	Dekselet på blekkassetten er ikke låst i lukket stilling.	Lukk dekkelet på blekkassetten bestemt til det klikker på plass.
En enhet er allerede tilkoblet. Trykk OK. (Wi-Fi Direct)	To mobile enheter er allerede koblet til Wi-Fi Direct-nettverket når Brother-maskinen er gruppeeieren (G/E).	Etter at den nåværende tilkoblingen mellom Brother-maskinen og en annen mobil enhet er avsluttet, kan du prøve å konfigurere Wi-Fi Direct-innstillingene igjen. Du kan kontrollere tilkoblingsstatusen ved å skrive ut nettverksinnstillingsrapporten.
Feil blekkassett	Modellnummeret på blekkassetten er ikke kompatibelt med din maskin.	Bekreft at modellnummeret på kassetten vil fungere med din maskin. ►► <i>Beslektet informasjon: Spesifikasjon av forsyning</i>
Feil blekkfarge	En blekkassett er satt inn på feil sted.	Kontroller hvilke blekkassetter som har en farge som ikke stemmer overens med posisjonen til blekkassetten, og flytt dem til riktig posisjon.
Feil papirstørrelse	Papirstørrelsesinnstillingen stemmer ikke overens med papirstørrelsen i magasinet. -ELLER- Du har ikke justert papirførerne i magasinet til indikatorene for papirstørrelsen du bruker.	1. Kontroller at papirstørrelsen du velger i maskinens display, stemmer overens med papirstørrelsen i magasinet. ►► <i>Beslektet informasjon: Endre papirstørrelse og papirtype</i> 2. Pass på at du legger papiret i stående retning ved å stille inn papirførerne på indikatorene etter papirstørrelsen. ►► <i>Beslektet informasjon: Mat inn papir</i> 3. Trykk på Mono Start eller Colour Start når du har sjekket papirstørrelsen og papirretningen.
		Hvis du skriver ut fra datamaskinen, må du forsikre deg om at papirstørrelsen du velger i skriverdriveren, tilsvarer størrelsen på papiret i magasinet. ►► <i>Beslektet informasjon: Utskriftsinnstillinger (Windows®) eller Utskriftsalternativer (Macintosh)</i>
Finner ikke	Du satte inn en ny blekkassett for raskt, og maskinen registrerte det ikke.	Ta ut den nye blekkassetten og sett den forsiktig inn til den låses.

Feilmelding	Årsak	Tiltak
	En blekkassett er ikke satt inn riktig.	➤➤ <i>Beslektet informasjon: Skift ut blekkassetene</i>
	En brukt blekkassett ble satt inn igjen.	Ta ut den brukte blekkassetten og sett inn en ny.
	Hvis du bruker blekkassetter som ikke er originale Brother-blekkassetter, er det mulig at maskinen ikke registrerer blekkassetene.	Bytt ut kassetten med en original Brother-blekkassett. Hvis feilmeldingen ikke forsvinner, må du ta kontakt med Brother kundeservice eller den lokale Brother-forhandleren.
	Blekkassetten må skiftes ut.	Bytt ut kassetten med en original Brother-blekkassett.
	Den nye blekkassetten har en luftboble.	Snu blekkassetten rolig, slik at blekkutgangen peker nedover, og sett deretter kassetten inn på nytt.
Finner ikke blekk	Hvis du bruker blekkassetter som ikke er originale Brother-blekkassetter, er det mulig at maskinen ikke registrerer blekknivået.	Bytt ut kassetten med en original Brother-blekkassett. Hvis feilmeldingen ikke forsvinner, må du ta kontakt med Brother kundeservice eller den lokale Brother-forhandleren.
Finner ikke skuff	Papirmagasinet er ikke satt helt inn.	Skyv papirmagasinet sakte helt inn i maskinen.
	Papir eller et fremmedlegeme har forhindret papirmagasinet fra å bli satt helt inn.	Trekk papirmagasinet ut av maskinen, og fjern det fastkjørte papiret eller fremmedlegemet. Hvis du ikke kan se eller fjerne det fastkjørte papiret ➤➤ <i>Beslektet informasjon: Skriverstopp eller papirstopp</i>
Fullt faksminne	Faksmiynet er fullt.	Gjør ett av følgende: <ul style="list-style-type: none"> • Tøm minnet for data. For å få ekstra minne, kan du slå av Minnemottak. <ul style="list-style-type: none"> ➤➤ <i>Beslektet informasjon: Slå av minnemottak</i> • Skriv ut faksene som ligger i minnet. <ul style="list-style-type: none"> ➤➤ <i>Beslektet informasjon: Skrive ut en faks som er lagret i maskinens minne</i>
Høy temperatur	Romtemperaturen er for høy.	Kjøøl først ned rommet, og la så maskinen avkjøles til romtemperatur. Prøv igjen når maskinen har kjølet seg ned.
Ikke registrert	Du prøvde å få tilgang til et hurtigvalnummer som ikke er lagret i maskinen.	Sett opp hurtigvalnummeret.
Ikke Svar/Oppt.	Nummeret du ringte svarer ikke eller er opptatt.	Kontroller nummeret og prøv igjen.
Ingen blekkpat.	En blekkassett er ikke satt inn riktig.	Ta ut den nye blekkassetten og sett den forsiktig inn til den låses. <ul style="list-style-type: none"> ➤➤ <i>Beslektet informasjon: Skift ut blekkassetene</i>
Ingen enhet (Wi-Fi Direct)	Ved konfigurering av Wi-Fi Direct-nettverket, kan ikke Brother-maskinen finne den mobile enheten.	<ul style="list-style-type: none"> • Sørg for at maskinen din og den mobile enheten er i Wi-Fi Direct-modus. • Flytt den mobile enheten nærmere Brother-maskinen. • Flytt Brother-maskinen og den mobile enheten til et område uten hindringer.

Feilmelding	Årsak	Tiltak
		<ul style="list-style-type: none"> • Hvis du manuelt konfigurerer Wi-Fi Direct-nettverket, sørger du for at du har angitt riktig passord. • Dersom den mobile enheten har en konfigurasjonsside for hvordan du kan få tildelt en IP-adresse, må du sørge for at IP-adressen til den mobile enheten har blitt konfigurert via DHCP.
Ingen ID	Det finnes ingen historikk over innkommende anrop. Du har ikke mottatt anrop, eller du har ikke abonnert på Oppringer-ID-tjenesten fra ditt telefonselskap.	Hvis du vil bruke Oppringer-ID-funksjonen, må du ta kontakt med telefonselskapet. >> Beslektet informasjon: Anroper-ID
Kan ikke rengj. XX Oppstart umulig XX Utskrift umulig XX	Maskinen har et mekanisk problem. -ELLER- Et fremmedlegeme, som en binders eller istykkerrevet papir, har kommet inn i maskinen.	Åpne skannerdekselet og fjern eventuelle fremmedlegemer og papirbiter i maskinen. >> Beslektet informasjon: Papiret sitter fast inni og foran i maskinen (papirstopp A inni/foran) Hvis feilmeldingen vedvarer: <ul style="list-style-type: none"> • Overfør faksene til en annen faksmaskin eller til datamaskinen før du kobler fra maskinen slik at viktige meldinger ikke går tapt. Deretter kobler du maskinen fra strømmettet i flere minutter før du kobler den til igjen. >> Beslektet informasjon: Overfør faksene dine eller faksaktivitetsrapporten
Komm.feil	Dårlig kvalitet på telefonlinjen forårsaket en kommunikasjonsfeil.	Send faksen igjen eller koble maskinen til en annen telefonlinje. Hvis problemet vedvarer, kontakter du telefonselskapet og ber dem om å kontrollere telefonlinjen.
Kontroller papir	Maskinen er tom for papir, eller papiret er ikke lagt riktig inn i papirmagasinet.	Gjør ett av følgende: <ul style="list-style-type: none"> • Legg papir i papirmagasinet, og trykk deretter på Mono Start eller Colour Start. • Ta ut og legg i papiret igjen, og trykk deretter på Mono Start eller Colour Start. >> Beslektet informasjon: Mat inn papir
	Papirstoppdekselet er ikke lukket på riktig måte.	Kontroller at papirstoppdekselet er jevnt lukket på begge sider. >> Beslektet informasjon: Skriverstopp eller papirstopp
	Det har samlet seg papirstøv på overflaten av rullene for papiropphenting.	Rengjør rullene for papiropphenting. >> Beslektet informasjon: Rengjør papirrullene
Kun svart/hvitt Skift ut blekk	Én eller flere av fargeblekkassetene er oppbrukt. Du kan bruke maskinen i svart-hvitt-modus i ca. fire uker, avhengig av hvor mange sider du skriver ut. Når denne meldingen vises på LCD-skjermen, fungerer hver enkelt operasjon på følgende måte: <ul style="list-style-type: none"> • Utskrift 	Skift ut blekkassetene. >> Beslektet informasjon: Skift ut blekkassetene Selv om årsakskolonnen viser alternativer for å bruke maskinen etter at denne feilen vises, kan du ikke bruke maskinen før du bytter ut blekkpatronen(e) under følgende forhold:

Feilmelding	Årsak	Tiltak
	<p>Hvis medietypen er satt til Vanlig papir i kategorien Grunnleggende og Gråtone er valgt i kategorien Avansert i skriverdriveren, kan du bruke maskinen som svart-hvitt-skriver.</p> <p>2-sidig utskrift er ikke tilgjengelig når denne meldingen vises.</p> <ul style="list-style-type: none"> • Kopiering <p>Hvis papirtypen er satt til Vanlig papir, kan du kopiere i svart-hvitt.</p> <p>2-sidig kopiering er ikke tilgjengelig når denne meldingen vises.</p> <ul style="list-style-type: none"> • Faksing <p>Hvis papirtypen er satt til Vanlig papir eller Blk. skr. papir, mottar og skriver maskinen ut fakser i svart-hvitt.</p> <p>Hvis en avsendermaskin har en fargefaks, vil maskinens "fakshåndtrykk" be om at faksen sendes i svart-hvitt.</p>	<ul style="list-style-type: none"> • Hvis du kobler fra maskinen eller tar ut blekkpatronen. • (Windows®) Hvis du velger Langsomt tørkende papir i kategorien Grunnleggende på skriverdriveren. <p>(Macintosh) Hvis du velger Langsomt tørkende papir i rullegardinlisten Skriv ut innstillinger til skriverdriveren.</p>
Lav Temperatur	Romtemperaturen er for lav.	Etter at du har varmet opp rommet, lar du maskinen varme opp til romtemperatur. Prøv igjen når maskinen har varmet opp.
Minnet er fullt	Maskinens minne er fullt.	<p>Hvis fakssending eller kopiering pågår:</p> <ul style="list-style-type: none"> • Trykk på Stop/Exit, og vent til andre operasjoner som pågår blir ferdige, deretter forsøker du igjen. • Trykk på Mono Start eller Colour Start for å velge Send nå hvis du vil sende sidene som hittil er skannet. • Trykk på Mono Start eller Colour Start for å velge Delvis utskrift hvis du vil kopiere sidene som hittil er skannet. • Slett dataene i minnet. For å få ekstra minne, kan du slå av Minnemottak. <ul style="list-style-type: none"> ➤➤ <i>Beslektet informasjon: Slå av minnemottak</i> • Skriv ut faksene som ligger i minnet. <ul style="list-style-type: none"> ➤➤ <i>Beslektet informasjon: Skrive ut en faks som er lagret i maskinens minne</i>
Samler nesten full	Blekkabsorbereren eller skylleboksen er nesten full.	Blekkabsorbereren eller skylleboksen må skiftes snart. Ta kontakt med Brother kundeservice eller din lokale Brother-forhandler.
Sammenkopl. feil (Wi-Fi Direct)	Brother-maskinen og den mobile enheten kan ikke kommunisere under konfigurasjonen av Wi-Fi Direct-nettverket.	<ul style="list-style-type: none"> • Flytt den mobile enheten nærmere Brother-maskinen. • Flytt Brother-maskinen og den mobile enheten til et område uten hindringer. • Hvis du bruker PIN-metoden til WPS, må du sørge for at du har skrevet inn riktig PIN-kode.

Feilmelding	Årsak	Tiltak
Sjekk dokument	Dokumentet ble ikke satt inn eller matet riktig, eller dokumentet som ble skannet fra ADF-en (automatisk dokumentmater) var for langt.	Fjern det fastkjørte dokumentet, og trykk deretter på Stop/Exit . Plasser dokumentet riktig i ADF-en. >> Beslektet informasjon: Mate inn dokumenter i den automatiske dokumentmateren (ADF) >> Beslektet informasjon: Papirstopp
Skanning umulig XX	Maskinen har et mekanisk problem.	<ul style="list-style-type: none"> Overfør faksene til en annen faksmaskin eller til datamaskinen før du kobler fra maskinen slik at viktige meldinger ikke går tapt. Deretter kobler du maskinen fra strømmettet i flere minutter før du kobler den til igjen. >> Beslektet informasjon: Overfør faksene dine eller faksaktivitetsrapporten
Skuffen er fjernet	Denne meldingen vises når innstillingen om å bekrefte papirtypen og -størrelsen er aktivert.	Endre innstillingen til Av hvis du ikke vil vise denne bekreftelsesmeldingen. >> Beslektet informasjon: Endre innstilling for Sjekk papirstørrelse
Stans A inni/front Gjenta Stans A	Papiret sitter fast i maskinen.	Ta ut det fastkjørte papiret. >> Beslektet informasjon: Papiret sitter fast inni og foran i maskinen (papirstopp A inni/foran) Kontroller at papirførerne for lengden er tilpasset papirstørrelsen.
Stans B front Gjenta Stans B	Papiret sitter fast i maskinen.	Ta ut det fastkjørte papiret. >> Beslektet informasjon: Papiret sitter fast foran i maskinen (papirstopp B foran) Kontroller at papirførerne for lengden er tilpasset papirstørrelsen.
Stans C bakside	Papiret sitter fast i maskinen.	Ta ut det fastkjørte papiret. >> Beslektet informasjon: Papiret sitter fast bak i maskinen (papirstopp C bak) Kontroller at papirførerne for lengden er tilpasset papirstørrelsen.
	Det har samlet seg papirstøv på overflaten av rullene for papiropphenting.	Rengjør rullene for papiropphenting. >> Beslektet informasjon: Rengjør papirrullene
Tilkoblingsfeil (Wi-Fi Direct)	Andre enheter forsøker å koble til Wi-Fi Direct-nettverket samtidig.	Sørg for at det er ingen andre enheter som forsøker å koble til Wi-Fi Direct-nettverket, og forsøk deretter å konfigurere Wi-Fi Direct-innstillingene igjen.
Tomt for papir	Det har samlet seg papirstøv på overflaten av rullene for papiropphenting.	Rengjør rullene for papiropphenting. >> Beslektet informasjon: Rengjør papirrullene
Utskrift umulig Skift ut blekk	Én eller flere av blekkassetene er oppbrukt. Maskinen stanser all utskriftsaktivitet. Så lenge det er ledig minnekapasitet, blir svart-hvitt-fakser lagret i minnet. Hvis en avsendermaskin har en fargefaks, vil maskinens "håndtrykk" be om at faksen sendes i svart-hvitt. Hvis avsendermaskinen har	Skift ut blekkassetene. >> Beslektet informasjon: Skift ut blekkassetene <ul style="list-style-type: none"> Du kan fremdeles skanne selv om det er lite blekk eller blekkasseten må byttes.

Feilmelding	Årsak	Tiltak
	muligheten til å konvertere den, vil fargefaksen bli lagret i minnet som svart-hvitt.	

DCP-J562DW/MFC-J680DW/MFC-J880DW

Feilmelding	Årsak	Tiltak
Avbrutt (MFC-modeller)	Mottakeren eller mottakerfaksmaskinen avbrøt anropet.	Prøv å sende eller motta på nytt. Hvis anrop stoppes gjentatte ganger og du bruker et VoIP-system (Voice over IP), kan du prøve å endre kompatibiliteten til grunnleggende (for VoIP). ➤ <i>Beslektet informasjon: Forstyrrelse på telefonlinje / VoIP</i>
Bilde for langt (MFC-J880DW)	Kunne ikke legge til effekter fordi proporsjonene til fotografiet er uregelmessige.	Velg et bilde med regelmessige proporsjoner.
Bilde for lite (MFC-J880DW)	Foto er for lite til å kunne beskjæres.	Velg et større bilde.
Blekkamlerpute full	Blekkabsorbereren eller skylleboksen er full. Disse komponentene trenger vedlikehold nå og da, og må muligens også skiftes ut etter en viss periode for å garantere optimal ytelse fra Brother-maskinen. Siden disse komponentene trenger vedlikehold nå og da, dekkes ikke utskifting av garantien. Behovet for å skifte ut disse komponentene og tiden det tar før dette behovet oppstår avhenger av antallet tømminger og skyllinger som trengs for å rengjøre blekksystemet. Disse boksene samler opp blekk under de ulike tømmingene og skyllingene. Antallet ganger maskinen tømmer og skyller for rensing varierer avhengig av ulike situasjoner. For eksempel blir det mange rengjøringer hvis man slår maskinen ofte av og på, da maskinen automatisk rengjøres ved oppstart. Bruk av blekk som ikke er produsert av Brother kan føre til mange rengjøringer, da slikt blekk kan føre til dårlig utskriftskvalitet og korrigeres med rengjøring. Jo flere rengjøringer som er nødvendig, jo raskere vil disse boksene fylles opp. Reparasjoner som følge av bruk av rekvisita som ikke er produsert av Brother, dekkes kanskje ikke av den gitte produktgarantien.	Blekkabsorbereren eller skylleboksen må skiftes ut. Ta kontakt med Brother kundeservice eller nærmeste autoriserte Brother-servicesenter for å få service utført på maskinen. Årsaker til rengjøring: 1. Maskinen rengjøres automatisk når du trekker ut strømledningen og setter den inn på nytt. 2. Etter at en papirstopp er fjernet, vil maskinen automatisk rengjøre seg selv før neste mottatte side skrives ut. 3. Maskinen rengjør seg selv automatisk når den ikke å ha vært i bruk lengre enn 30 dager (sjelden bruk). 4. Maskinen rengjør seg selv automatisk etter at blekkassetter av samme farge er skiftet ut 12 ganger.
Blekkamlerpute nesten full	Blekkabsorbereren eller skylleboksen er nesten full.	Blekkabsorbereren eller skylleboksen må skiftes snart. Ta kontakt med Brother kundeservice eller din lokale Brother-forhandler.
Bytt blekkpatr.	Én eller flere av blekkassetene er nesten oppbrukt. Hvis en av fargeblekkassetene nesten er oppbrukt og noen sender deg en fargefaks, vil maskinens "fakshåndtrykk" be om at faksen sendes som svart-hvitt. Hvis avsendermaskinen	Bestill en ny blekkassett. Du kan fortsette utskriften til pekeskjermen viser Utskrift umulig. ➤ <i>Beslektet informasjon: Skift ut blekkassetene</i>

Feilmelding	Årsak	Tiltak
	har muligheten til å konvertere den, vil fargefaksen bli skrevet ut på maskinen i svart-hvitt.	<ul style="list-style-type: none"> • Du kan fremdeles skanne selv om det er lite blekk eller blekkassetten må byttes.
Data i minnet	Det finnes utskriftsdata i maskinens minne.	Trykk på  . Maskinen vil avbryte jobben og slette den fra minnet. Prøv å skrive ut på nytt.
Deks. er åpent	Skannerdekselet er ikke låst i lukket stilling.	<p>Åpne skannerdekselet og lukk det igjen.</p> <p>Kontroller at USB- eller nettverkskabelen (hvis den brukes) er ført riktig gjennom kabelkanalen og ut på baksiden av maskinen.</p>
	Dekselet på blekkassetten er ikke låst i lukket stilling.	Lukk dekselet på blekkassetten bestemt til det klikker på plass.
Dokumentstopp/For lang (ADF-modeller)	Dokumentet ble ikke satt inn eller matet riktig, eller dokumentet som ble skannet fra ADF-en (automatisk dokumentmater) var for langt.	<p>Fjern det fastkjørte dokumentet, og trykk deretter på . Plasser dokumentet riktig i ADF-en.</p> <p>➤➤ <i>Beslektet informasjon: Mate inn dokumenter i den automatiske dokumentmateria (ADF)</i></p> <p>➤➤ <i>Beslektet informasjon: Papirstopp</i></p>
En enhet er allerede tilkoblet. Trykk på [OK]. (Wi-Fi Direct)	To mobile enheter er allerede koblet til Wi-Fi Direct-nettverket når Brother-maskinen er gruppeeieren (G/E).	Etter at den nåværende tilkoblingen mellom Brother-maskinen og en annen mobil enhet er avsluttet, kan du prøve å konfigurere Wi-Fi Direct-innstillingene igjen. Du kan kontrollere tilkoblingsstatusen ved å skrive ut nettverksinnstillingsrapporten.
Feil blekkfarge	En blekkasset er satt inn på feil sted.	Kontroller hvilke blekkassetter som har en farge som ikke stemmer overens med posisjonen til blekkassetten, og flytt dem til riktig posisjon.
Feil blekkpatron	Modellnummeret på blekkassetten er ikke kompatibelt med din maskin.	<p>Bekreft at modellnummeret på kassetten vil fungere med din maskin.</p> <p>➤➤ <i>Beslektet informasjon: Spesifikasjon av forsyning</i></p>
Feil media	Enten er minnekortet ødelagt eller feil formatert, eller det har oppstått et problem med minnekortet.	Fjern minnekortet fra mediastasjonen (sporet) til maskinen og formater det korrekt.
		Sett kortet godt inn i sporet igjen for å sikre at det er riktig plassert. Hvis feilen vedvarer, må du kontrollere mediastasjonen (sporet) på maskinen ved å sette inn et annet minnekort som du vet fungerer.
Feil papirstørrelse	<p>Papirstørrelsesinnstillingen stemmer ikke overens med papirstørrelsen i magasinet.</p> <p>-ELLER-</p> <p>Du har ikke justert papirførerne i magasinet til indikatorene for papirstørrelsen du bruker.</p>	<ol style="list-style-type: none"> 1. Kontroller at papirstørrelsen du velger i maskinens display, stemmer overens med papirstørrelsen i magasinet. <ul style="list-style-type: none"> ➤➤ <i>Beslektet informasjon: Endre papirstørrelse og papirtype</i> 2. Pass på at du legger papiret i stående retning ved å stille inn papirførerne på indikatorene etter papirstørrelsen. <ul style="list-style-type: none"> ➤➤ <i>Beslektet informasjon: Mat inn papir</i>

Feilmelding	Årsak	Tiltak
		<p>3. Når du har kontrollert papirstørrelsen og papirretningen, følger du instruksjonene på skjermen.</p> <p>Hvis du skriver ut fra datamaskinen, må du forsikre deg om at papirstørrelsen du velger i skriverdriveren, tilsvarer størrelsen på papiret i magasinet.</p> <p>►► <i>Beslektet informasjon:</i> <i>Utskriftsinnstillinger (Windows®) eller Utskriftsalternativer (Macintosh)</i></p>
Feil på mediekort	Flere datalagringsenheter stod i maskinen da den ble slått på. Maskinen kan bare lese ett minnekort eller USB Flash-minne om gangen.	Fjern alle minnekort eller USB Flash-minner du ikke bruker.
Finner ikke	Du satte inn en ny blekkasset for raskt, og maskinen registrerte det ikke.	Ta ut den nye blekkassetten og sett den forsiktig inn til den låses.
	En blekkasset er ikke satt inn riktig.	►► <i>Beslektet informasjon: Skift ut blekkassetten</i>
	En brukt blekkasset ble satt inn igjen.	Ta ut den brukte blekkassetten og sett inn en ny.
	Hvis du bruker blekkassetter som ikke er originale Brother-blekkassetter, er det mulig at maskinen ikke registrerer blekkassetten.	Bytt ut kassetten med en original Brother-blekkasset. Hvis feilmeldingen ikke forsvinner, må du ta kontakt med Brother kundeservice eller den lokale Brother-forhandleren.
	Blekkassetten må skiftes ut.	Bytt ut kassetten med en original Brother-blekkasset.
	Den nye blekkassetten har en luftboble.	Snu blekkassetten rolig, slik at blekkutgangen peker nedover, og sett deretter kassetten inn på nytt.
Finner ikke blekkmengde	Hvis du bruker blekkassetter som ikke er originale Brother-blekkassetter, er det mulig at maskinen ikke registrerer blekknivået.	Bytt ut kassetten med en original Brother-blekkasset. Hvis feilmeldingen ikke forsvinner, må du ta kontakt med Brother kundeservice eller den lokale Brother-forhandleren.
Fullt faksminne (MFC-modeller)	Faksmippet er fullt.	<p>Gjør ett av følgende:</p> <ul style="list-style-type: none"> Tøm minnet for data. For å få ekstra minne, kan du slå av Minnemottak. ►► <i>Beslektet informasjon: Slå av minnemottak</i> Skriv ut faksene som ligger i minnet. ►► <i>Beslektet informasjon: Skrive ut en faks som er lagret i maskinens minne</i>
Gjentatt ingen papirmat.	Det har samlet seg papirstøv på overflaten av rullene for papiropphenting.	<p>Rengjør rullene for papiropphenting.</p> <p>►► <i>Beslektet informasjon: Rengjør papirrullene</i></p>
Hub er ubrukelig. (MFC-J680DW/ MFC-J880DW)	En HUB eller et USB flash-minne med HUB er koblet til USB-grensesnittet.	Hubber, blant annet USB Flash-minne med innebygd hub, støttes ikke. Ta enheten ut av USB-kontakten.
Høy temperatur	Romtemperaturen er for høy.	Kjøøl først ned rommet, og la så maskinen avkjøles til romtemperatur. Prøv igjen når maskinen har kjølt seg ned.
Ikke Svar/Oppt. (MFC-modeller)	Nummeret du ringte svarer ikke eller er opptatt.	Kontroller nummeret og prøv igjen.

Feilmelding	Årsak	Tiltak
Ingen blekkpat.	En blekkassett er ikke satt inn riktig.	Ta ut den nye blekkassetten og sett den forsiktig inn til den låses. ➤ Beslektet informasjon: Skift ut blekkassetten
Ingen enhet (Wi-Fi Direct)	Ved konfigurering av Wi-Fi Direct-nettverket, kan ikke Brother-maskinen finne den mobile enheten.	<ul style="list-style-type: none"> • Sørg for at maskinen din og den mobile enheten er i Wi-Fi Direct-modus. • Flytt den mobile enheten nærmere Brother-maskinen. • Flytt Brother-maskinen og den mobile enheten til et område uten hindringer. • Hvis du manuelt konfigurerer Wi-Fi Direct-nettverket, sørger du for at du har angitt riktig passord. • Dersom den mobile enheten har en konfigurasjonsside for hvordan du kan få tildelt en IP-adresse, må du sørge for at IP-adressen til den mobile enheten har blitt konfigurert via DHCP.
Ingen fil	Minnekortet eller USB Flash-minnet i mediestasjonen inneholder ikke .JPG-filer.	Sett minnekortet eller USB Flash-minnet inn igjen i korrekt spor.
Ingen ID (MFC-modeller)	Det finnes ingen historikk over innkommende anrop. Du har ikke mottatt anrop, eller du har ikke abonnert på Oppringer-ID-tjenesten fra ditt telefonselskap.	Hvis du vil bruke Oppringer-ID-funksjonen, må du ta kontakt med telefonselskapet. ➤ Beslektet informasjon: Anroper-ID
Ingen papirmat.	Maskinen er tom for papir, eller papiret er ikke lagt riktig inn i papirmagasinet.	Gjør ett av følgende: <ul style="list-style-type: none"> • Fyll opp papirmagasinet, og følg deretter instruksjonene på skjermen. • Ta ut og legg i papiret igjen, og følg deretter instruksjonene på skjermen. ➤ Beslektet informasjon: Mat inn papir
	Fotopapirmagasinet står i feil posisjon.	Sett fotopapirmagasinet tilbake til normal utskriftsposisjon når du bruker enkeltark. ➤ Beslektet informasjon: Legge Foto- eller Foto L-papir i Fotopapirmagasin
	Papiret ble ikke satt inn i midtre posisjon i manuell materåpning.	Fjern papiret og legg det inn igjen midt i den manuelle materåpningen. Følg deretter instruksjonene på skjermen. ➤ Beslektet informasjon: Mat inn papir i den manuelle materåpningen
	Papirstoppdekselet er ikke lukket på riktig måte.	Kontroller at papirstoppdekselet er jevnt lukket på begge sider. ➤ Beslektet informasjon: Skriverstopp eller papirstopp
	Det har samlet seg papirstøv på overflaten av rullene for papiropphenting.	Rengjør rullene for papiropphenting. ➤ Beslektet informasjon: Rengjør papirrullene
Komm. feil (MFC-modeller)	Dårlig kvalitet på telefonlinjen forårsaket en kommunikasjonsfeil.	Send faksen igjen eller koble maskinen til en annen telefonlinje. Hvis problemet vedvarer, kontakter du telefonselskapet og ber dem om å kontrollere telefonlinjen.
Kun s-hv 1-sidig utskrift	Én eller flere av fargeblekkassetten er oppbrukt.	Skift ut blekkassetten. ➤ Beslektet informasjon: Skift ut blekkassetten

Feilmelding	Årsak	Tiltak
Skift ut blekk.	<p>Du kan bruke maskinen i svart-hvitt-modus i ca. fire uker, avhengig av hvor mange sider du skriver ut.</p> <p>Når denne meldingen vises på pekeskjermen, fungerer hver enkelt operasjon på følgende måte:</p> <ul style="list-style-type: none"> • Utskrift Hvis medietypen er satt til Vanlig papir i kategorien Grunnleggende og Gråtone i kategorien Avansert i skriverdriveren, kan du bruke maskinen som svart-hvitt-skriver. 2-sidig utskrift er ikke tilgjengelig når denne meldingen vises. • Kopiering Hvis papirtypen er satt til <i>Vanlig papir</i>, kan du kopiere i svart-hvitt. 2-sidig kopiering er ikke tilgjengelig når denne meldingen vises. • Faksing Hvis papirtypen er satt til <i>Vanlig papir</i> eller <i>Blekkpapir</i>, mottar og skriver maskinen ut fakser i svart-hvitt. Hvis en avsendermaskin har en fargefaks, vil maskinens "håndtrykk" be om at faksen sendes i svart-hvitt. 	<p>Selv om årsakskolonnen viser alternativer for å bruke maskinen etter at denne feilen vises, kan du ikke bruke maskinen før du bytter ut blekkpatronen(e) under følgende forhold:</p> <ul style="list-style-type: none"> • Hvis du kobler fra maskinen eller tar ut blekkpatronen. • (Windows®) Hvis du velger Langsomt tørkende papir i kategorien Grunnleggende på skriverdriveren. (Macintosh) Hvis du velger Langsomt tørkende papir i rullegardinlisten Skriv ut innstillinger til skriverdriveren.
Lav Temperatur	Romtemperaturen er for lav.	Etter at du har varmet opp rommet, lar du maskinen varme opp til romtemperatur. Prøv igjen når maskinen har varmet opp.
Media er full.	Minnekortet eller USB flash-minnet du bruker inneholder allerede 999 filer.	Maskinen kan bare lagre filer til minnekortet eller USB Flash-minnet dersom det inneholder færre enn 999 filer. Slett uønskede filer og prøv på nytt.
	Minnekortet eller USB Flash-minnet du bruker, har ikke nok ledig plass til å skanne dokumentet.	Slett filer du ikke bruker fra minnekortet eller USB flash-minnet for å frigjøre plass, og prøv deretter på nytt.
Minnet er fullt	Maskinens minne er fullt.	<p>Hvis fakssending eller kopiering pågår:</p> <ul style="list-style-type: none"> • Trykk , <i>Avslutt</i> eller <i>Lukk</i>, vent til andre pågående operasjoner er fullført og prøv på nytt. • Trykk på <i>Send</i> nå for å sende sidene som er skannet så langt. • Trykk på <i>Delvis utskrift</i> for å kopiere sidene som er skannet så langt. • Tøm minnet for data. For å få ekstra minne, kan du slå av <i>Minnemottak</i>. ➤➤ <i>Beslektet informasjon: Slå av minnemottak</i> • Skriv ut faksene som ligger i minnet. ➤➤ <i>Beslektet informasjon: Skrive ut en faks som er lagret i maskinens minne</i>
Misl. start av berøringsskjerm	Du trykket på pekeskjermen før initialiseringen som gjøres når strømmen slås på, var ferdig.	Sjekk at ingenting er i kontakt med eller hviler på berøringsskjermen, spesielt når du kobler til maskinen.

Feilmelding	Årsak	Tiltak
	Smuss kan sitte fast mellom nedre del av berøringsskjermen og rammen.	Legg et stivt papir mellom nedre del av pekeskjermen og rammen, og skyv det frem og tilbake for å få ut restproduktene.
Papirskuff ikke funnet	Papirmagasinet er ikke satt helt inn.	Skyv papirmagasinet sakte helt inn i maskinen.
	Papir eller et fremmedlegeme har forhindret papirmagasinet fra å bli satt helt inn.	Trekk papirmagasinet ut av maskinen, og fjern det fastkjørte papiret eller fremmedlegemet. Hvis du ikke kan se eller fjerne det fastkjørte papiret >> <i>Beslektet informasjon: Skriverstopp eller papirstopp</i>
Sammenkopl.feil (MFC-modeller)	Du prøvde å polle en faksmaskin som ikke er i Polling venter-modus.	Kontroller oppsettet for polling på den andre maskinen.
Sammenkopl.feil (Wi-Fi Direct)	Brother-maskinen og den mobile enheten kan ikke kommunisere under konfigurasjonen av Wi-Fi Direct-nettverket.	<ul style="list-style-type: none"> • Flytt den mobile enheten nærmere Brother-maskinen. • Flytt Brother-maskinen og den mobile enheten til et område uten hindringer. • Hvis du bruker PIN-metoden til WPS, må du sørge for at du har skrevet inn riktig PIN-kode.
Skanning umulig XX (MFC-modeller)	Maskinen har et mekanisk problem.	<ul style="list-style-type: none"> • Overfør faksene til en annen faksmaskin eller til datamaskinen før du kobler fra maskinen slik at viktige meldinger ikke går tapt. Deretter kobler du maskinen fra strømmettet i flere minutter før du kobler den til igjen. <p>(MFC-J880DW: Maskinen kan slås av uten at faksene som er lagret i minnet, går tapt.)</p> <p>>> <i>Beslektet informasjon: Overfør faksene dine eller faksaktivitetsrapporten</i></p>
Skuff fjernet	Denne meldingen vises når innstillingen om å bekrefte papirtypen og -størrelsen er aktivert.	Endre innstillingen til Av hvis du ikke vil vise denne bekreftelsesmeldingen. >> <i>Beslektet informasjon: Endre innstilling for Sjekk papirstørrelse</i>
Stans A inni/front Gjenta Stans A inni/front	Papiret sitter fast i maskinen.	Ta ut det fastkjørte papiret. >> <i>Beslektet informasjon: Papiret sitter fast inni og foran i maskinen (papirstopp A inni/foran)</i> Kontroller at papirførerne for lengden er tilpasset papirstørrelsen.
	Flere enn ett papirark ble lagt i den manuelle materåpningen. -ELLER- Enda et papirark ble lagt i den manuelle materåpningen før Hvor papiret plasseres ble vist på pekeskjermen.	Ikke legg i mer enn ett papirark i den manuelle materåpningen om gangen. Vent til pekeskjermen viser Hvor papiret plasseres før du mater inn neste ark i den manuelle materåpningen. Ta ut det fastkjørte papiret. >> <i>Beslektet informasjon: Papiret sitter fast inni og foran i maskinen (papirstopp A inni/foran)</i>
Stans B front Gjenta Stans B front	Papiret sitter fast i maskinen.	Ta ut det fastkjørte papiret. >> <i>Beslektet informasjon: Papiret sitter fast foran i maskinen (papirstopp B foran)</i>

Feilmelding	Årsak	Tiltak
		Kontroller at papirførerne for lengden er tilpasset papirstørrelsen.
Stans C bakside	Papiret sitter fast i maskinen.	Ta ut det fastkjørte papiret. ►► <i>Beslektet informasjon: Papiret sitter fast bak i maskinen (papirstopp C bak)</i> Kontroller at papirførerne for lengden er tilpasset papirstørrelsen.
	Det har samlet seg papirstøv på overflaten av rullene for papiropphenting.	Rengjør rullene for papiropphenting. ►► <i>Beslektet informasjon: Rengjør papirrullene</i>
Tilkoblingsfeil (Wi-Fi Direct)	Andre enheter forsøker å koble til Wi-Fi Direct-nettverket samtidig.	Sørg for at det er ingen andre enheter som forsøker å koble til Wi-Fi Direct-nettverket, og forsøk deretter å konfigurere Wi-Fi Direct-innstillingene igjen.
Ubrukelig enhet Enheter kobles fra koblingen foran, og slå av maskinen og på igjen (MFC-J680DW/ MFC-J880DW)	En ødelagt enhet er koblet til USB-kontakten.	Trekk ut enheten fra USB-kontakten, og trykk deretter på  for å slå maskinen av og deretter på igjen.
Ubrukelig enhet USB-enheten må kobles fra. (MFC-J680DW/ MFC-J880DW)	En USB-enhet eller et USB flash-minne som ikke støttes, er koblet til USB-kontakten.	Ta enheten ut av USB-kontakten. Slå maskinen av og deretter på igjen.
Umulig å rengjøre XX Kan ikke initialisere XX Utskrift umulig XX	Maskinen har et mekanisk problem. -ELLER- Et fremmedlegeme, som en binders eller istykkerrevet papir, har kommet inn i maskinen.	Åpne skannerdekselet og fjern eventuelle fremmedlegemer og papirbiter i maskinen. ►► <i>Beslektet informasjon: Papiret sitter fast inni og foran i maskinen (papirstopp A inni/foran)</i> Hvis feilmeldingen vedvarer: <ul style="list-style-type: none"> • MFC-modeller Overfør faksene til en annen faksmaskin eller til datamaskinen før du kobler fra maskinen slik at viktige meldinger ikke går tapt. Deretter kobler du maskinen fra strømmettet i flere minutter før du kobler den til igjen. (MFC-J880DW: Maskinen kan slås av uten at faksene som er lagret i minnet, går tapt.) ►► <i>Beslektet informasjon: Overfør faksene dine eller faksaktivitetsrapporten</i> • DCP-modeller Koble maskinen fra strømmettet i flere minutter før du kobler den til igjen.
Utskrift umulig Skift ut blekk.	Én eller flere av blekkassetene er oppbrukt. Maskinen stanser all utskriftsaktivitet. Så lenge det er ledig minnekapasitet, blir svart-hvitt-fakser lagret i minnet. Hvis en avsendermaskin har en fargefaks, vil maskinens	Skift ut blekkassetene. ►► <i>Beslektet informasjon: Skift ut blekkassetene</i>

Feilmelding	Årsak	Tiltak
	"håndtrykk" be om at faksen sendes i svart-hvitt. Hvis avsendermaskinen har muligheten til å konvertere den, vil fargefaksen bli lagret i minnet som svart-hvitt.	<ul style="list-style-type: none"> • Du kan fremdeles skanne selv om det er lite blekk eller blekkassetten må byttes.



Beslektet informasjon

- Feilsøking
- Overfør faksene dine eller faksaktivitetsrapporten
- Oversikt over LCD-skjerm
- Skrive ut nettverkskonfigurasjonsrapport
- Skift ut blekkassetten
- Spesifikasjon av forsyning
- Endre innstilling for Sjekk papirstørrelse
- Forstyrrelse på telefonlinje / VoIP
- Legg dokumenter inn i den automatiske dokumentmateren (ADF).
- Papirstopp
- Anroper-ID
- Mat inn papir
- Legge Foto- eller Foto L-papir i Fotopapirmagasinet
- Mat inn papir i den manuelle materåpningen
- Skriverstopp eller papirstopp
- Rengjør papirrullene
- Slå av minnemottak
- Skrive ut en faks som er lagret i maskinens minne
- Papiret sitter fast inni og foran i maskinen (papirstopp A inni/foran)
- Papiret sitter fast foran i maskinen (papirstopp B foran)
- Papiret sitter fast bak i maskinen (papirstopp C bak)
- Endre papirstørrelse og papirtype
- Utskriftsinnstillinger (Windows®)
- Utskriftsalternativer (Macintosh)
- Papirhåndtering og utskriftsproblemer

Overfør faksene dine eller faksaktivitetsrapporten

Beslektede modeller : MFC-J480DW/MFC-J680DW/MFC-J880DW

Hvis LCD-skjermen viser:

- [Umulig å rengjøre XX]
- [Kan ikke initialisere XX]
- [Utskrift umulig XX]
- [Skanning umulig XX]

Vi anbefaler å overføre faksene til en annen faksmaskin eller til datamaskinen din.

►► *Beslektet informasjon: Overfør fakser til en annen faksmaskin*

►► *Beslektet informasjon: Overfør fakser til datamaskinen*

Du kan også overføre faksaktivitetsrapporten for å se om det finnes noen fakser som du må overføre.

►► *Beslektet informasjon: Overfør faksaktivitetsrapporten til en annen faksmaskin*



Beslektet informasjon

- Feil- og vedlikeholdsmeldinger
- Overfør fakser til en annen faksmaskin
- Overfør fakser til datamaskinen
- Overfør faksaktivitetsrapporten til en annen faksmaskin
- Bruke PC-FAX-mottak til å overføre mottatte fakser til datamaskinen (kun Windows®)
- Tilbakestill nettverksinnstillingene til fabrikkinnstillingene
- Tilbakestill Brother-maskinen
- Nullstillingsfunksjoner
- Papiret sitter fast inni og foran i maskinen (papirstopp A inni/foran)
- Papiret sitter fast foran i maskinen (papirstopp B foran)
- Papiret sitter fast bak i maskinen (papirstopp C bak)

Overfør fakser til en annen faksmaskin

Beslektede modeller : MFC-J480DW/MFC-J680DW/MFC-J880DW

Hvis du ikke har stilt inn apparat-ID-en, kan du ikke gå inn i faksoverføringsmodus.



>> [MFC-J480DW](#)

>> [MFC-J680DW/MFC-J880DW](#)

MFC-J480DW

1. Trykk på **Stop/Exit** for å avbryte feilen midlertidig.
2. Trykk på **Menu**.
3. Trykk på ▲ eller ▼ for å velge følgende:
 - a. Velg [Service]. Trykk på **OK**.
 - b. Velg [Dataoverfør.]. Trykk på **OK**.
 - c. Velg [Faksoverfør.]. Trykk på **OK**.
4. Gjør ett av følgende:
 - Hvis [Ingen data] vises på LCD-skjermen, er det ingen flere fakser i maskinens minne. Trykk på **Stop/Exit**.
 - Skriv inn faksnummeret som faksene skal videresendes til.
5. Trykk på **Mono Start**.

MFC-J680DW/MFC-J880DW

1. Trykk  for å avbryte feilen midlertidig.
2. Trykk på  [Innstill.] > [Alle innst.] > [Service] > [Dataoverfør.] > [Faksoverfør.].
3. Gjør ett av følgende:
 - Hvis det vises [Ingen data] på pekeskjermen, er det ingen flere fakser i maskinens minne. Trykk på [Lukk] og deretter .
 - Skriv inn faksnummeret som faksene skal videresendes til.
4. Trykk på [Faksstart].

Beslektet informasjon

- [Overfør faksene dine eller faksaktivitetsrapporten](#)
- [Angi apparat-ID](#)

Overfør fakser til datamaskinen

Beslektede modeller : MFC-J480DW/MFC-J680DW/MFC-J880DW

Du kan overføre faksene fra maskinens minne til datamaskinen.

>> [MFC-J480DW](#)

>> [MFC-J680DW/MFC-J880DW](#)

MFC-J480DW

1. Trykk på **Stop/Exit** for å avbryte feilen midlertidig.
2. Kontroller at du har installert Brother-driveren på datamaskinen, og slå deretter på **PC-FAX-mottak** på datamaskinen. Gjør ett av følgende:

- (Windows® XP, Windows Vista® og Windows® 7)

Fra  (**Start**-menyen) velger du **Alle programmer > Brother > Brother Utilities**.

Klikk på rullegardinlisten, og velg modellnavnet (hvis det ikke allerede er valgt). Klikk på **PC-FAX** i den venstre navigasjonslinjen og klikk deretter på **Motta**.

- (Windows® 8)

Klikk på  (**Brother Utilities**), deretter på rullegardinmenyen og velg modellnavnet (hvis det ikke allerede er valgt). Klikk på **PC-FAX** i den venstre navigasjonslinjen og klikk deretter på **Motta**.

3. Les og bekreft instruksjonene på datamaskinen.

Fakser i maskinens minne sendes automatisk til datamaskinen.



Når fakser i maskinens minne ikke blir sendt til datamaskinen:

Kontroller at du har stilt inn [PC mottak] på maskinen.

Hvis det er fakser i maskinens minne når du konfigurerer PC-FAX-mottak, vil LCD-skjermen spørre deg om du vil overføre faksene til datamaskinen.

Trykk på **1** for å overføre alle faksene i minnet til datamaskinen.

Trykk på **▲** eller **▼** for å velge [Backuputskr. : På] eller [Backuputskr. : Av]. Trykk på **OK**.

MFC-J680DW/MFC-J880DW

1. Trykk  for å avbryte feilen midlertidig.
2. Kontroller at du har installert Brother-driveren på datamaskinen, og slå deretter på **PC-FAX-mottak** på datamaskinen. Gjør ett av følgende:

- (Windows® XP, Windows Vista® og Windows® 7)

Fra  (**Start**-menyen) velger du **Alle programmer > Brother > Brother Utilities**.

Klikk på rullegardinlisten, og velg modellnavnet (hvis det ikke allerede er valgt). Klikk på **PC-FAX** i den venstre navigasjonslinjen og klikk deretter på **Motta**.

- (Windows® 8)

Klikk på  (**Brother Utilities**), deretter på rullegardinmenyen og velg modellnavnet (hvis det ikke allerede er valgt). Klikk på **PC-FAX** i den venstre navigasjonslinjen og klikk deretter på **Motta**.

3. Les og bekreft instruksjonene på datamaskinen.

Fakser i maskinens minne sendes automatisk til datamaskinen.



Når fakser i maskinens minne ikke blir sendt til datamaskinen:

Kontroller at du har stilt inn [PC mottak] på maskinen.

Hvis det er fakser i maskinens minne når du konfigurerer PC-FAX-mottak, vil pekeskjermen spørre deg om du vil overføre faksene til datamaskinen.

Trykk på [Ja] for å overføre alle faksene i minnet til datamaskinen. Hvis Faksforhåndsvisning ¹ er satt til Av, blir du spurt om du vil skrive ut sikkerhetskopier.



Beslektet informasjon

- Overfør faksene dine eller faksaktivitetsrapporten
 - Bruke PC-FAX-mottak til å overføre mottatte fakser til datamaskinen (kun Windows®)
-

Overfør faksaktivitetsrapporten til en annen faksmaskin

Beslektede modeller : MFC-J480DW/MFC-J680DW/MFC-J880DW

Hvis du ikke har stilt inn apparat-ID-en, kan du ikke gå inn i faksoverføringsmodus.



>> [MFC-J480DW](#)

>> [MFC-J680DW/MFC-J880DW](#)

MFC-J480DW

1. Trykk på **Stop/Exit** for å avbryte feilen midlertidig.
2. Trykk på **Menu**.
3. Trykk på **▲** eller **▼** for å velge følgende:
 - a. Velg [Service]. Trykk på **OK**.
 - b. Velg [Dataoverfør.]. Trykk på **OK**.
 - c. Velg [Overfør.rapp.]. Trykk på **OK**.
4. Angi faksnummeret som faksaktivitetsrapporten skal videresendes til.
5. Trykk på **Mono Start**.

MFC-J680DW/MFC-J880DW

1. Trykk  for å avbryte feilen midlertidig.
2. Trykk på  [Innstill.] > [Alle innst.] > [Service] > [Dataoverfør.] > [Rapportoverføring].
3. Angi faksnummeret som faksaktivitetsrapporten skal videresendes til.
4. Trykk på [Faksstart].

Beslektet informasjon

- [Overfør faksene dine eller faksaktivitetsrapporten](#)
- [Angi apparat-ID](#)

Papirstopp

- Dokumentstopp øverst i ADF-enheten
- Dokumentstopp inni ADF-enheten
- Fjerne papirbiter som sitter fast i ADF-en
- Feil- og vedlikeholdsmeldinger

Dokumentstopp øverst i ADF-enheten

Beslektede modeller : MFC-J480DW/MFC-J680DW/MFC-J880DW

1. Fjern alt papir som ikke sitter fast i ADF-en.
2. Åpne ADF-dekselet.
3. Fjern det fastkjørte dokumentet ved å dra det oppover.

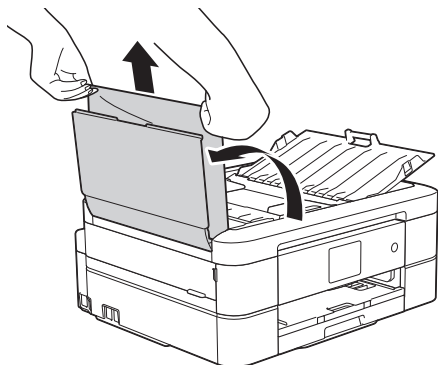

4. Lukk ADF-dekselet.
5. Trykk på **Stop/Exit** eller .

VIKTIG

Du kan unngå at dokumenter kjøres fast ved å trykke på midten av ADF-dekselet slik at det lukkes skikkelig.

✓ Beslektet informasjon

- [Papirstopp](#)

Dokumentstopp inni ADF-enheten

Beslektede modeller : MFC-J480DW/MFC-J680DW/MFC-J880DW

1. Fjern alt papir som ikke sitter fast i ADF-en.
2. Løft opp dokumentdekselet.
3. Trekk det fastkjørte dokumentet ut mot venstre.

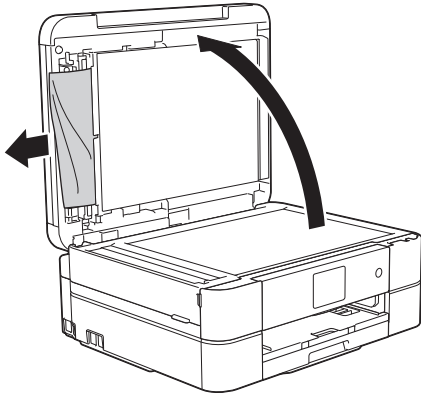

4. Lukk dokumentdekselet.
5. Trykk på **Stop/Exit** eller .



Beslektet informasjon

- [Papirstopp](#)

Fjerne papirbiter som sitter fast i ADF-en

Beslektede modeller : MFC-J480DW/MFC-J680DW/MFC-J880DW

1. Løft opp dokumentdekselet.
2. Skyv et stykke stivt papir, for eksempel en kartongbit, inn i ADF-en for å dytte eventuelle små papirrester gjennom.

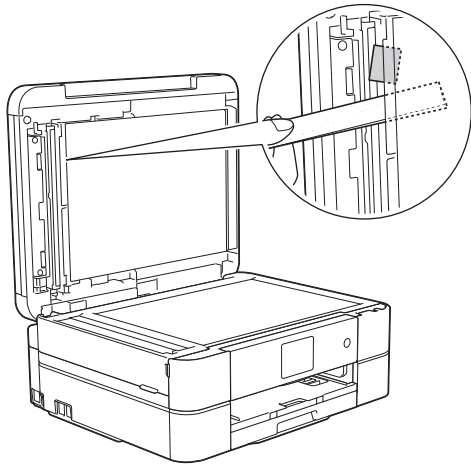

3. Lukk dokumentdekselet.
4. Trykk på **Stop/Exit** eller .

✓ Beslektet informasjon

- [Papirstopp](#)

Skriverstopp eller papirstopp

Finn og fjern det fastkjørte papiret.

- [Papiret sitter fast inni og foran i maskinen \(papirstopp A inni/foran\)](#)
- [Papiret sitter fast foran i maskinen \(papirstopp B foran\)](#)
- [Papiret sitter fast bak i maskinen \(papirstopp C bak\)](#)
- [Feil- og vedlikeholdsmeldinger](#)
- [Papirhåndtering og utskriftsproblemer](#)

Papiret sitter fast inni og foran i maskinen (papirstopp A inni/foran)

Følg fremgangsmåten nedenfor hvis [Stans A inni/front] eller [Gjenta Stans A inni/front] vises på LCD-skjermen:

1. Trekk ut maskinens støpsel fra stikkkontakten.

VIKTIG

(MFC-J480DW/MFC-J680DW)

Før du kobler maskinen fra strømuttaket, kan du overføre faksene som er lagret i maskinens minne, til datamaskinen eller en annen faksmaskin slik at du ikke mister viktige meldinger.

2. Trekk papirmagasinet (1) helt ut av maskinen.

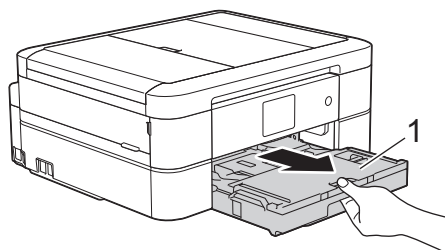

3. Trekk i de to grønne spakene inni maskinen for å løse det fastkjørte papiret.

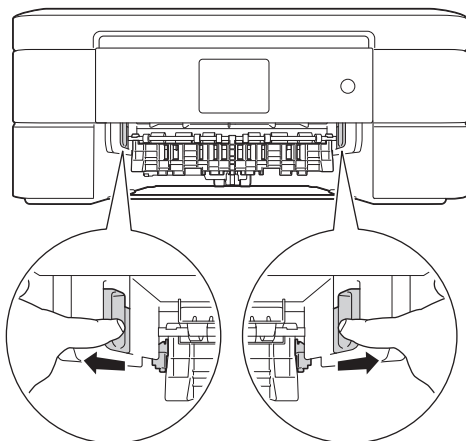

4. Plasser begge hendene under plastklaffene på hver side av maskinen for å løfte skannerdekselet (1) til åpen stilling.

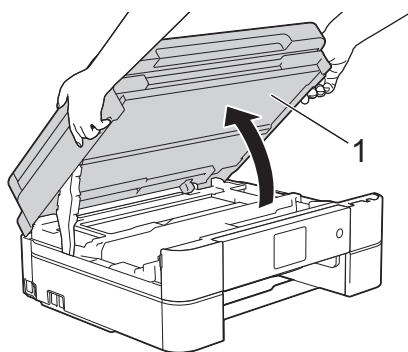

5. Trekk det fastkjørte papiret (1) langsomt ut av maskinen.

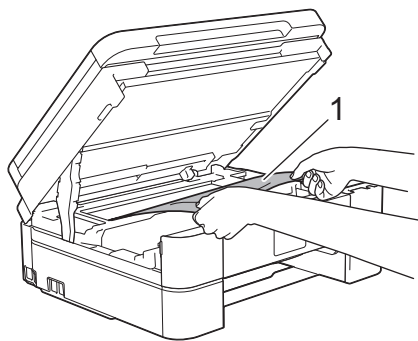

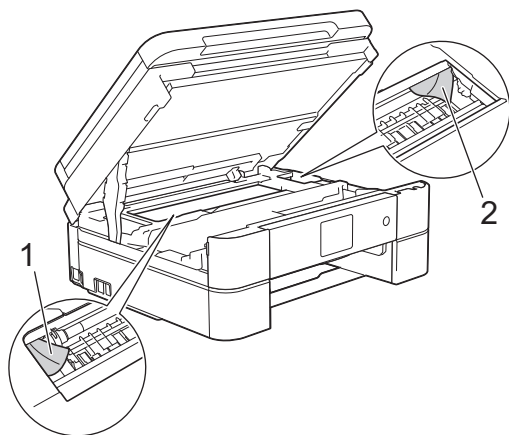

6. Hvis LCD-skjermen viser [Gjenta Stans A inni/front], beveger du på skriverhodet (om nødvendig) for å fjerne gjenværende papir fra dette området. Pass på at det ikke ligger igjen papirrester i maskinens hjørner (1) og (2).

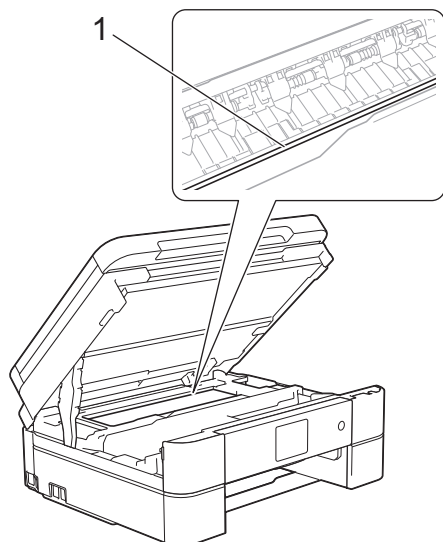

VIKTIG

- Du må IKKE berøre kodebåndet, altså det tynne plastbåndet som ligger tvers over maskinen (1). Dette kan skade maskinen.



- Du kan ikke bevege på skriverhodet hvis det står i høyre hjørne som vist på illustrasjonen (2). Lukk skannerdekselet, og sett deretter inn strømledningen igjen. Åpne skannerdekselet igjen, og hold nede **Stop/Exit** eller  til skriverhodet flyttes mot midten. Trekk deretter ut maskinens støpsel fra stikkontakten, og fjern papiret.
- Hvis papiret sitter fast under skriverhodet, trekker du ut maskinens støpsel og deretter beveger du skriverhodet slik at du kan fjerne papiret.
Hold på de innbuede områdene med trekantmerker som vises på illustrasjonen (3), når du skal bevege skriverhodet.

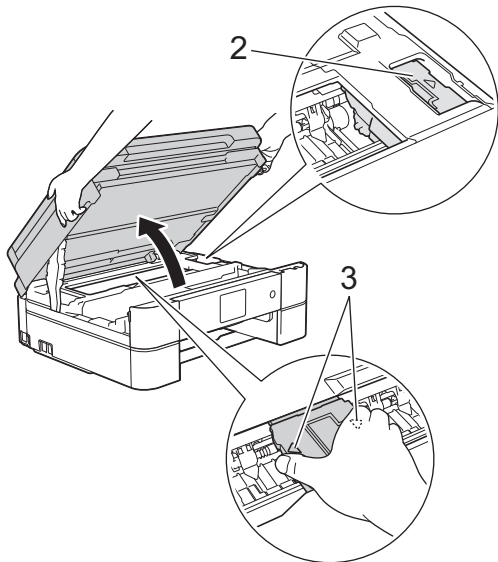

- Hvis du får blekk på huden eller klærne, må du umiddelbart vaske det av med såpe eller vaskemiddel.

7. Lukk skannerdekslet forsiktig med begge hender.

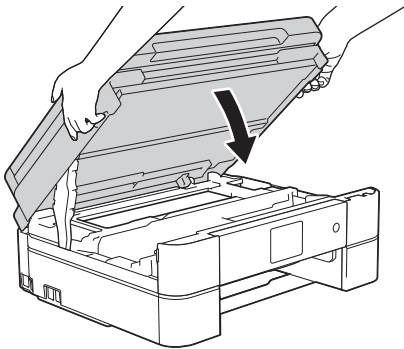

8. Trekk det fastkjørte papiret (1) langsomt ut av maskinen.

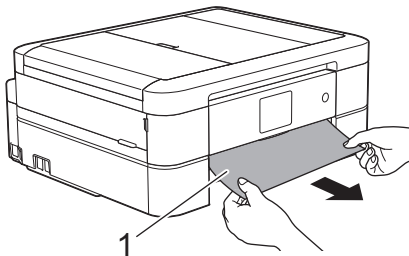

Gjør følgende hvis [Gjenta Stans A inni/front] vises på LCD-skjermen:

a. Sørg for at du ser nøye etter om det ligger igjen papirrester innvendig (1).

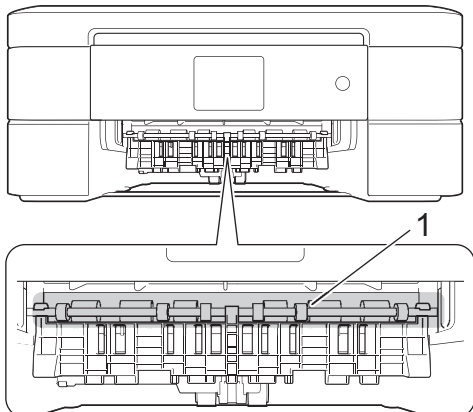

b. Klem sammen begge spakene (1), og åpne deretter papirstoppdekslet bak på maskinen.

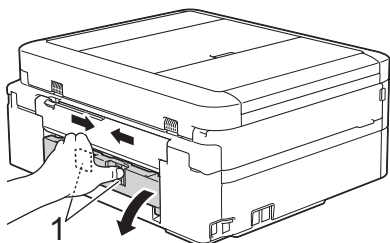

c. Trekk det fastkjørte papiret sakte ut av maskinen.

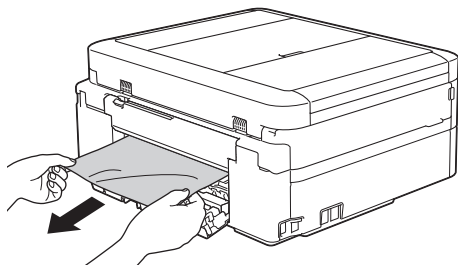

d. Lukk papirstoppdekselet. Pass på at dekselet er lukket ordentlig.

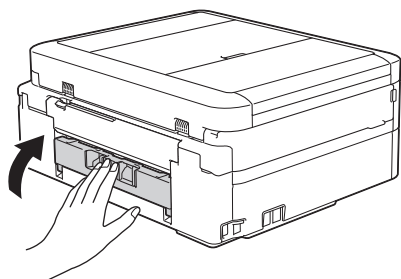

9. Sett papirmagasinet godt på plass i maskinen.

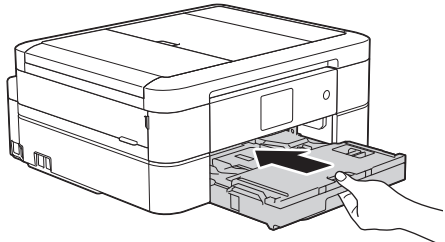

10. Mens du holder papirmagasinet på plass i maskinen, må du trekke ut papirstøtten (1) slik at den låser seg på plass og deretter brette ut papirstøtteklaffen (2).

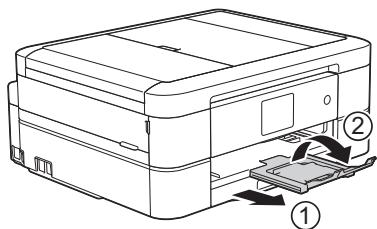

11. Sett inn strømledningen igjen.



Beslektet informasjon

- [Skriverstopp eller papirstopp](#)
- [Overfør faksene dine eller faksaktivitetsrapporten](#)
- [Feil- og vedlikeholdsmeldinger](#)

Papiret sitter fast foran i maskinen (papirstopp B foran)

Følg fremgangsmåten nedenfor hvis [Stans B front] eller [Gjenta Stans B front] vises på LCD-skjermen:

1. Trekk ut maskinens støpsel fra stikkkontakten.

VIKTIG

(MFC-J480DW/MFC-J680DW)

Før du kobler maskinen fra strømuttaket, kan du overføre faksene som er lagret i maskinens minne, til datamaskinen eller en annen faksmaskin slik at du ikke mister viktige meldinger.

2. Trekk papirmagasinet (1) helt ut av maskinen.

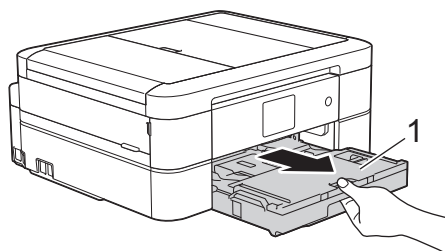

3. Trekk i de to grønne spakene inni maskinen for å løse det fastkjørte papiret.

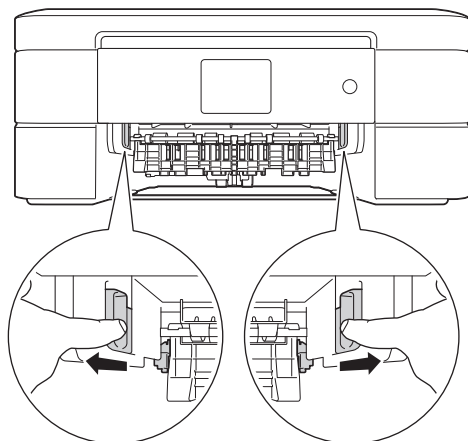

4. Trekk sakte ut det fastkjørte papiret (1).

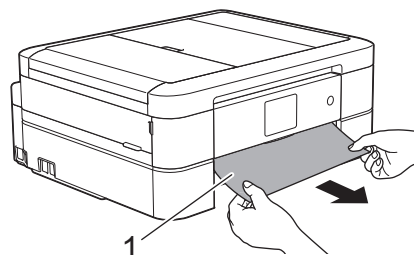

Gjør følgende hvis [Gjenta Stans B front] vises på LCD-skjermen:

- a. Sørg for at du ser nøye etter om det ligger igjen papirrester innvendig (1).

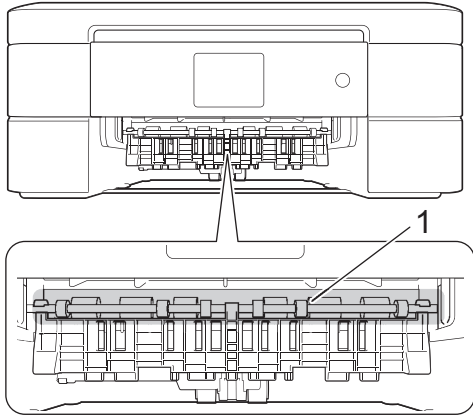

b. Klem sammen begge spakene (1), og åpne deretter papirstoppdekelet bak på maskinen.

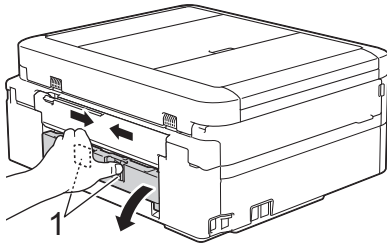

c. Trekk det fastkjørte papiret sakte ut av maskinen.

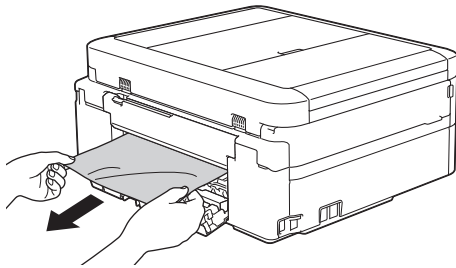

d. Lukk papirstoppdekelet. Pass på at dekelet er lukket ordentlig.

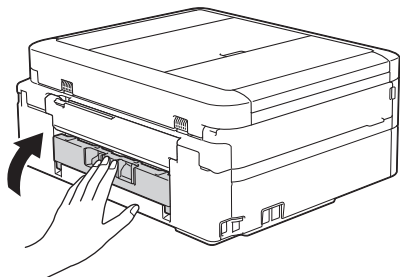

5. Sett papirmagasinet godt på plass i maskinen.

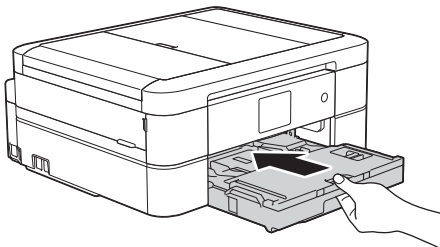

-
6. Mens du holder papirmagasinet på plass i maskinen, må du trekke ut papirstøtten (1) slik at den låser seg på plass og deretter brette ut papirstøtteklaffen (2).

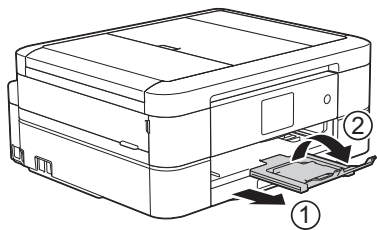

7. Sett inn strømledningen igjen.



Beslektet informasjon

- [Skriverstopp eller papirstopp](#)
 - [Overfør faksene dine eller faksaktivitetsrapporten](#)
 - [Feil- og vedlikeholdsmeldinger](#)
-

Papiret sitter fast bak i maskinen (papirstopp C bak)

Følg fremgangsmåten nedenfor hvis [Stans C bakside] vises på LCD-skjermen:

1. Trekk ut maskinens støpsel fra stikkontakten.

VIKTIG

(MFC-J480DW/MFC-J680DW)

Før du kobler maskinen fra strømuttaket, kan du overføre faksene som er lagret i maskinens minne, til datamaskinen eller en annen faksmaskin slik at du ikke mister viktige meldinger.

2. Trekk papirmagasinet (1) helt ut av maskinen.

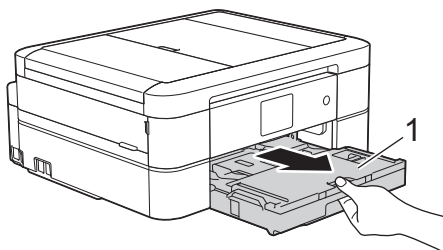

3. Trekk i de to grønne spakene inni maskinen for å løse det fastkjørte papiret.

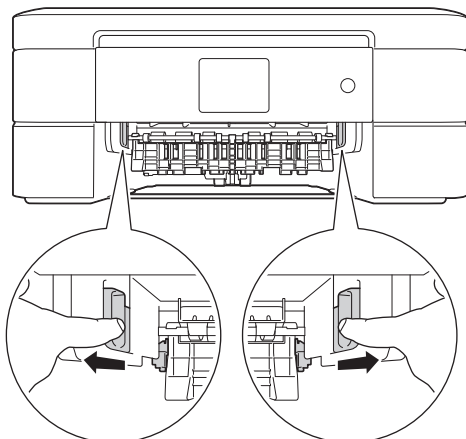

Avhengig av papirstørrelsen er det enklere å fjerne fastkjørt papir fra forsiden av maskinen enn fra baksiden av maskinen.

4. Klem sammen begge spakene (1), og åpne deretter papirstoppdekselet bak på maskinen.

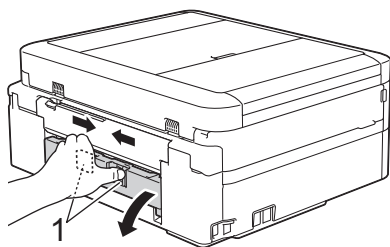

5. Trekk det fastkjørte papiret sakte ut av maskinen.

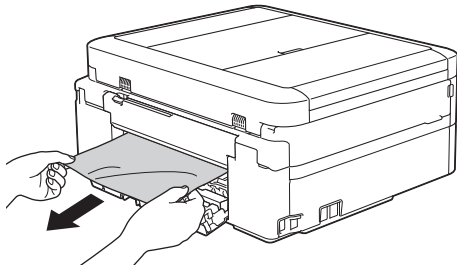

6. Lukk papirstoppdekelet. Pass på at dekelet er lukket ordentlig.

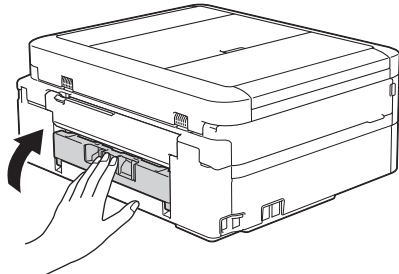

7. Sett papirmagasinet godt på plass i maskinen.

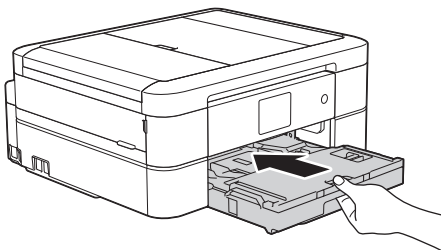

8. Mens du holder papirmagasinet på plass i maskinen, må du trekke ut papirstøtten (1) slik at den låser seg på plass og deretter brette ut papirstøtteklaffen (2).

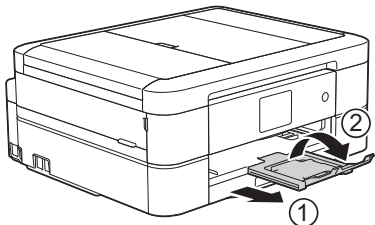

9. Sett inn strømledningen igjen.



Beslektet informasjon

- [Skriverstopp eller papirstopp](#)
- [Overfør faksene dine eller faksaktivitetsrapporten](#)
- [Feil- og vedlikeholdsmeldinger](#)

Hvis du har problemer med maskinen din



For teknisk hjelp, må du kontakte Brother-kundestøtte.

Hvis du tror det er et problem med maskinen, kan du sjekke følgende emner. Du kan korrigere de fleste problemene selv.

Hvis du trenger mer hjelp, finner du de siste spørsmål og svar og tips for feilsøking i Brother Solutions Center.

Besøk <http://support.brother.com>.



Bruk av rekvisita som ikke er fra Brother kan påvirke utskriftskvaliteten, ytelsen til maskinvaren og maskinens pålitelighet.

- [Papirhåndtering og utskriftsproblemer](#)
- [Telefon- eller faksproblemer](#)
- [Andre problemer](#)
- [Nettverksproblemer](#)

Du kan løse de fleste feil på egen hånd. Hvis du ikke kan løse problemet etter at du har lest i håndboken, går du til Brother Solutions Center på <http://support.brother.com>. Klikk på **Vanlige spørsmål og feilsøking**, og søk etter modellnavnet.

Papirhåndtering og utskriftsproblemer





Utskriftsproblemer

Problemer	Forslag
Ingen utskrift	<p>Kontroller at korrekt skriverdriver er installert og valgt.</p> <p>Sjekk om maskinens display viser en feilmelding. ►► <i>Beslektet informasjon: Feil- og vedlikeholdsmeldinger</i></p> <p>Sjekk at maskinen er online:</p> <ul style="list-style-type: none"> Windows® XP og Windows Server® 2003 Klikk på Start > Skrivere og telefakser. Høyreklikk Brother MFC-XXXX Printer (hvor XXXX er modellnavnet ditt). Sørg for at Bruk skriver frakoblet ikke er oppført. Hvis den står på listen, klikker du på dette alternativet for å stille inn driveren på nettet. Windows Vista® og Windows Server® 2008 Klikk på /Start > Kontrollpanel > Maskinvare og lyd > Skrivere. Høyreklikk Brother MFC-XXXX Printer (hvor XXXX er modellnavnet ditt). Sørg for at Bruk skriver frakoblet ikke er oppført. Hvis den står på listen, klikker du på dette alternativet for å stille inn driveren på nettet. Windows® 7 og Windows Server® 2008 R2 Klikk på /Start > Enheter og skrivere. Høyreklikk på Brother MFC-XXXX Printer (hvor XXXX er navnet på modellen), og klikk på Se hva som skrives ut. Klikk på Skriver på menylinjen. Kontroller at det ikke er merket av for Bruk skriver frakoblet. Windows® 8 Flytt musen til nedre høyre hjørne på skrivebordet. Klikk på Innstillinger > Kontrollpanel når menylinjen vises. I Maskinvare og lyd-gruppen, klikker du Vis enheter og skrivere. Høyreklikk Brother MFC-XXXX Printer (hvor XXXX er modellnavnet ditt). Klikk på Se hva som skrives ut. Hvis skriverdriveralternativene vises, skal du velge skriverdriveren. Klikk Skriver i menylinjen og sørg for at Bruk skriver frakoblet ikke er valgt. Windows Server® 2012 Flytt musen til nedre høyre hjørne på skrivebordet. Klikk på Innstillinger > Kontrollpanel når menylinjen vises. I Maskinvare-gruppen, klikker du Vis enheter og skrivere. Høyreklikk Brother MFC-XXXX Printer (hvor XXXX er modellnavnet ditt). Klikk på Se hva som skrives ut. Hvis skriverdriveralternativene vises, skal du velge skriverdriveren. Klikk Skriver i menylinjen og sørg for at Bruk skriver frakoblet ikke er valgt. Windows Server® 2012 R2 Klikk på Kontrollpanel fra Start-skjermen. I Maskinvare-gruppen, klikker du Vis enheter og skrivere. Høyreklikk Brother MFC-XXXX Printer (hvor XXXX er modellnavnet ditt). Klikk på Se hva som skrives ut. Hvis skriverdriveralternativene vises, skal du velge skriverdriveren. Klikk Skriver i menylinjen og sørg for at Bruk skriver frakoblet ikke er valgt. <p>Én eller flere blekkassetter har nådd slutten av sin levetid. ►► <i>Beslektet informasjon: Skift ut blekkassetten</i></p> <p>Hvis gammel, uskrevet data forblir i skriverdriverens utskriftskø, vil dette forhindre at nye jobber skrives ut. Åpne skriverikonet og slett all data som følger:</p> <ul style="list-style-type: none"> Windows® XP og Windows Server® 2003 Klikk på Start > Skrivere og telefakser. Windows Vista® og Windows Server® 2008 Klikk på /Start > Kontrollpanel > Maskinvare og lyd > Skrivere.

Problemer	Forslag
	<ul style="list-style-type: none"> Windows®7 og Windows Server® 2008 R2 Klikk på /Start > Enheter og skrivere > Skrivere og telefakser. Windows® 8 Flytt musen til nedre høyre hjørne på skrivebordet. Klikk på Innstillinger > Kontrollpanel når menylinjen vises. I Maskinvare og lyd-gruppen, klikker du Vis enheter og skrivere > Skrivarar. Windows Server® 2012 Flytt musen til nedre høyre hjørne på skrivebordet. Klikk på Innstillinger > Kontrollpanel når menylinjen vises. I Maskinvare-gruppen, klikker du Vis enheter og skrivere > Skriver. Windows Server® 2012 R2 Klikk på Kontrollpanel fra Start-skjermen. I Maskinvare-gruppen, klikker du Vis enheter og skrivere > Bruk skriver frakoblet. OS X v10.8.5 Klikk på Systemvalg > Utskrift og skanning. OS X v10.9.x, 10.10.x Klikk på Systemvalg > Skrivere og skannere.
Topptekstene eller bunntekstene vises når dokumentet vises på skjermen, men de vises ikke når dokumentet skrives ut.	<p>Det er et område øverst og nederst på siden som det ikke kan skrives ut på. Juster margene på toppen og bunnen av dokumentet.</p> <p>➤➤ <i>Beslektet informasjon: Ikke skrivbart område</i></p>
Kan ikke utføre "sideoppsett"-utskrift.	Kontroller at papirstørrelseinnstillingen i programmet og i skriverdriveren samsvarer.
Utskriftshastigheten er for treg.	<p>Prøv å endre innstillingen for skriverdriveren. Den høyeste oppløsningen trenger mer tid for databehandling, sending og utskrift. Prøv de andre kvalitetsinnstillingene i skriverdriveren som følger:</p> <ul style="list-style-type: none"> Windows® Fjern merket for Fargeforsterkning i kategorien Avansert i skriverdriveren. Macintosh Velg Fargeinnstillinger i skriverdriveren, klikk på Avanserte fargeinnstillinger og pass på at du fjerner merket for Fargeforsterkning. <p>Slå av funksjonen Uten kanter. Utskrift uten kanter er tregere enn normal utskrift.</p> <p>➤➤ <i>Beslektet informasjon: Utskriftsinnstillinger (Windows®) eller Skrive ut et fotografi (Macintosh)</i></p>

Utskriftskvalitetsproblemer

Problemer	Forslag
Dårlig utskriftskvalitet	<p>Kontroller utskriftskvaliteten.</p> <p>➤➤ <i>Beslektet informasjon: Kontroller utskriftskvaliteten</i></p> <p>Sørg for at innstillingen for type media i skriverdriveren eller innstillingen for papirtype i maskinens meny samsvarer med type papir som du bruker.</p> <p>➤➤ <i>Beslektet informasjon: Endre papirstørrelse og papirtype</i></p> <p>➤➤ <i>Beslektet informasjon: Utskriftsinnstillinger (Windows®) eller Utskriftsalternativer (Macintosh)</i></p> <p>Sørg for at blekkassetene dine er ferske. Blekk kan gå tett av følgende årsaker:</p> <ul style="list-style-type: none"> Utløpsdatoen trykt på pakken til blekkassetten har utløpt. (Ekte Brother-kassetter kan brukes i opptil to år hvis de bevares i deres originale emballasje.) Blekkassetten har vært i maskinen i over seks måneder. Blekkassetten har kanskje ikke blitt riktig oppbevart før bruk.

Problemer	Forslag
	<p>Sørg for at du bruker Brother Original Innobella-blekk. Brother anbefaler ikke bruk av andre kassetter enn Brother Original-kassetter eller påfyll av brukte kassetter med blekk fra andre kilder.</p> <p>Sørg for at du bruker én av de anbefalte typene papir. >> <i>Beslektet informasjon: Godtatt papir og annet utskriftsmedie</i></p> <p>Anbefalt miljø for maskinen din er mellom 20 °C til 33 °C.</p>
<p>Horisontale hvite streker i tekst eller grafikk.</p> 	<p>Rengjør skrivehodet. >> <i>Beslektet informasjon: Rengjøre skriverhodet fra Brother-maskinen</i> >> <i>Beslektet informasjon: Rengjør skriverhodet fra datamaskinen (Windows®) eller Rengjør skriverhodet fra datamaskinen (Macintosh)</i></p> <p>Kontroller at du bruker originalt Brother Innobella-blekk.</p> <p>Prøv å bruke de anbefalte papirtypene. >> <i>Beslektet informasjon: Godtatt papir og annet utskriftsmedie</i></p> <p>For å forlenge levetiden til skrivehodet, få mest mulig ut av blekkassetene og opprettholde utskriftskvaliteten, anbefaler vi ikke at du ofte trekker ut maskinens strømledning og/eller lar maskinen være frakoblet i lengre perioder. Vi anbefaler at du bruker  til å slå av maskinen. Hvis du bruker  går det minimalt med strøm til maskinen, slik at rengjøring av skrivehodet skjer regelmessig, men ikke like hyppig.</p>
Maskinen skriver ut tomme sider.	<p>Kontroller utskriftskvaliteten. >> <i>Beslektet informasjon: Kontroller utskriftskvaliteten</i></p> <p>Kontroller at du bruker originalt Brother Innobella-blekk.</p> <p>For å forlenge levetiden til skrivehodet, få mest mulig ut av blekkassetene og opprettholde utskriftskvaliteten, anbefaler vi ikke at du ofte trekker ut maskinens strømledning og/eller lar maskinen være frakoblet i lengre perioder. Vi anbefaler at du bruker  til å slå av maskinen. Hvis du bruker  går det minimalt med strøm til maskinen, slik at rengjøring av skrivehodet skjer regelmessig, men ikke like hyppig.</p>
Tegn og linjer er uskarpe.	<p>Kontroller innrettingen av papiret. >> <i>Beslektet informasjon: Sjekk utskriftsrettstillingen fra Brother-maskinen</i></p>
Utskrevet tekst eller bilder er skjeve.	<p>Kontroller at papiret ligger riktig i papirmagasinet, og at papirførerne er riktig justert. >> <i>Beslektet informasjon: Mat inn papir</i></p> <p>Kontroller at papirstoppdekselet er lukket ordentlig.</p>
Flekk eller smuss øverst i midten av utskriftssiden.	<p>Kontroller at papiret ikke er for tykt, og at det ikke er krøllet. >> <i>Beslektet informasjon: Godtatt papir og annet utskriftsmedie</i></p>
Utskriften ser skitten ut, eller blekket later til å renne.	<p>Kontroller at du bruker de anbefalte papirtypene. Ikke ta på papiret før blekket er tørt. >> <i>Beslektet informasjon: Godtatt papir og annet utskriftsmedie</i></p> <p>Utskriftssiden skal ligge med utskriftssiden ned i papirmagasinet.</p> <p>Kontroller at du bruker originalt Brother Innobella-blekk.</p> <p>Hvis du bruker fotopapir, passer du på at glanset side av fotopapiret ligger vendt ned i magasinet og at du har angitt riktig papirtype. Still inn Medietype i skriverdriveren hvis du skal skrive ut bilde fra datamaskinen.</p>
Blekket er gnidd utover eller renner ved bruk av glanset fotopapir.	<p>Sørg for å sjekke begge sider av papiret. Legg den glansede overflaten (utskriftsoverflaten) ned. >> <i>Beslektet informasjon: Endre papirstørrelse og papirtype</i></p> <p>Sørg for at innstillingen for papirtype er riktig hvis du skal bruke glanset fotopapir.</p>

Problemer	Forslag
Det er flekker på baksiden eller nederst på arket.	Kontroller at det ikke er blekkflekker på skriverplaten. ➤➤ <i>Beslektet informasjon: Rengjør maskinens skriverplate</i>
	Kontroller at du bruker originalt Brother Innobella-blekk.
	Kontroller at du bruker papirstøtteklaffen. ➤➤ <i>Beslektet informasjon: Mat inn papir</i>
	Sørg for at papirmaterullene ikke er tilskitnet med blekk. ➤➤ <i>Beslektet informasjon: Rengjør materullene</i>
Maskinen skriver ut tykke linjer på siden.	Windows® Kontroller Omvendt rekkefølge i kategorien Grunnleggende i skriverdriveren.
Utskriftene er skrukkete.	<ul style="list-style-type: none"> Windows® Velg kategorien Avansert i skriverdriveren, og klikk på Andre utskriftsalternativer og deretter Avanserte fargeinnstillinger. Tøm Toveis utskrift-avmerkingsboksen. Macintosh Velg Skriv ut innstillinger i skriverdriveren, klikk Avansert, velg Andre utskriftsalternativer, og fjern merket for Toveis utskrift.
	Kontroller at du bruker originalt Brother Innobella-blekk.

Papirhåndteringsproblemer

Problemer	Forslag
Maskinen mater ikke inn papir.	Pass på at papirmagasinet er skjøvet helt inn til det låses på plass.
	Sørg for at papirstansdekselet på baksiden av maskinen er stengt.
	(DCP-J562DW/MFC-J680DW/MFC-J880DW) Sett fotopapirmagasinet tilbake til normal utskriftsposisjon når du bruker enkeltark. ➤➤ <i>Beslektet informasjon: Legge Foto- eller Foto L-papir i Fotopapirmagasin</i>
	Hvis maskinens LCD-skjerm viser en melding om papirstopp og problemet vedvarer ➤➤ <i>Beslektet informasjon: Feil- og vedlikeholdsmeldinger</i>
	Hvis papirmagasinet er tomt, legger du inn en ny stabel med papir i papirmagasinet.
	Hvis det er papir i papirmagasinet, kontrollerer du at det ligger rett. Glatt ut papiret hvis det er krøllete. Noen ganger er det nyttig å fjerne papiret, snu papirstabelen og legge den tilbake i papirmagasinet.
	Reduser mengde papir i papirmagasinet, og prøv deretter igjen.
	Rengjør papirrullene. ➤➤ <i>Beslektet informasjon: Rengjør papirrullene</i>
	Pass på at papiret er innenfor maskinens spesifikasjoner. ➤➤ <i>Beslektet informasjon: Papirvekt og -tykkelse</i>
Fotopapir mates ikke på korrekt måte.	Når du skriver ut på Brother-fotopapir, legger du inn ett ekstra ark med samme fotopapir i papirmagasinet. Det følger med et ekstra ark i pakken til dette formålet.
Maskinen mater flere sider samtidig.	<ul style="list-style-type: none"> Kontroller at papiret er lagt riktig i papirmagasinet. Fjern alt papiret fra papirmagasinet og luft papirstabelen godt før du legger den tilbake i magasinet. Ikke dytt papiret for langt inn. ➤➤ <i>Beslektet informasjon: Mat inn papir</i>
	Kontroller at papirstoppdekselet er lukket ordentlig. ➤➤ <i>Beslektet informasjon: Skriverstopp eller papirstopp</i>

Problemer	Forslag
	Påse at bunnplaten i papirmagasinet ikke er skitten. >> <i>Beslektet informasjon: Rengjør papirullene</i>
Papirstopp.	>> <i>Beslektet informasjon: Skriverstopp eller papirstopp</i> Kontroller at papirførerne er tilpasset papirstørrelsen.
Papiret setter seg fast når du bruker 2-sidig kopi eller 2-sidig utskrift.	Bruk én av innstillingene for å hindre papirstopp, 2-sidig 1 eller 2-sidig 2. Til kopiering >> <i>Beslektet informasjon: Kopiere på begge sider av arket (1-sidig til 2-sidig / 2-sidig til 2-sidig)</i> Til utskrift >> <i>Beslektet informasjon: Forebygg tilsmussede utskrifter og papirstopper når du skriver ut på begge sider av papiret (Windows®) eller Forebygg tilsmussede utskrifter og papirstopper når du skriver ut på begge sider av papiret (Macintosh)</i>
	Hvis papirstopp ofte oppstår under 2-sidig kopiering eller 2-sidig utskrift, kan papirmaterullene ha blekkflekker. Rengjør papirmaterullene. >> <i>Beslektet informasjon: Rengjør materullene</i>

Utskrift av mottatte fakser (MFC-modeller)

Problemer	Forslag
<ul style="list-style-type: none"> • Fortettet skrift • Horisontale streker • Setningene øverst og nederst er kuttet av • Manglende linjer 	Som oftest er dette forårsaket av en dårlig telefonforbindelse. Lag en kopi. Dersom kopien ser bra ut, er det sannsynlig at du hadde en dårlig forbindelse med statiske forstyrrelser eller interferens på telefonlinjen. Be avsenderen om å sende faksen på nytt.
Vertikale svarte streker ved mottak	Avsenderens skanner kan være skitten. Be avsenderen skrive ut en kopi for å se om problemet ligger i avsendermaskinen. Prøv å motta fra en annen faksmaskin.
Venstre og høyre marger er kuttet av eller én enkel side er skrevet ut på to sider.	Hvis de mottatte faksene er oppdelt og skrevet ut på to sider, eller hvis du mottar en ekstra tom side, kan det hende at innstillingen for papirstørrelse ikke er riktig for papiret du bruker. >> <i>Beslektet informasjon: Endre papirstørrelse og papirtype</i>
	Aktiver autoreduksjon. >> <i>Beslektet informasjon: Reduser størrelsen til en side på en innkommende faks</i>
Mottatte fargefakser skrives bare ut i svart-hvitt.	Skift fargeblekkassetter som er oppbrukt, og be den andre personen om å sende fargefaksen på nytt. >> <i>Beslektet informasjon: Skift ut blekkassetene</i>



Beslektet informasjon

- Hvis du har problemer med maskinen din
- Feilsøking
- Feil- og vedlikeholdsmeldinger
- Skift ut blekkassetene
- Legge Foto- eller Foto L-papir i Fotopapirmagasinet
- Ikke skrivbart område
- Kontroller utskriftskvaliteten
- Endre papirstørrelse og papirtype
- Godtatt papir og annet utskriftsmedie
- Rengjøre skriverhodet fra Brother-maskinen
- Rengjør skriverhodet fra datamaskinen (Windows®)

-
- Rengjør skriverhodet fra datamaskinen (Macintosh)
 - Sjekk utskriftsrettstillingen fra Brother-maskinen
 - Mat inn papir
 - Rengjør maskinens skriverplate
 - Rengjør materullene
 - Rengjør papirrullene
 - Skriverstopp eller papirstopp
 - Kopiere på begge sider av arket (1-sidig til 2-sidig / 2-sidig til 2-sidig)
 - Reduser størrelsen til en side på en innkommende faks
 - Papirvekt og -tykkelse
 - Utskriftsinnstillinger (Windows®)
 - Utskriftsalternativer (Macintosh)
 - Skrive ut et fotografi (Macintosh)
 - Forebygg tilsmussede utskrifter og papirstopper når du skriver ut på begge sider av papiret (Windows®)
 - Forebygg tilsmussede utskrifter og papirstopper når du skriver ut på begge sider av papiret (Macintosh)
-

Telefon- eller faksproblemer

Beslektede modeller : MFC-J480DW/MFC-J680DW/MFC-J880DW

Telefonlinje eller tilkoblinger

Problemer	Forslag
Slå telefonnumre fungerer ikke. (Ingen summetone)	Kontroller alle telefonledningskoblingene. Sørg for at telefonledningen er koblet til veggkontakten til telefonkontakten og LINJE-kontakten på maskinen. Hvis du abonnerer på DSL eller VoIP-tjenester, kontakter du tjenesteleverandøren din for tilkoblingsanvisninger. Hvis du bruker et VoIP-system, kan du prøve å endre VoIP-innstillingen til <i>Grunnleggende (for VoIP)</i> . Dette reduserer modemhastigheten og slår av feilkorrigeringsmodus (ECM). ►► <i>Beslektet informasjon: Forstyrrelse på telefonlinje / VoIP</i>
	Hvis en ekstern telefon er koblet til maskinen, sender du en manuell faks ved å løfte røret på den eksterne telefonen og slår telefonnummeret med den eksterne telefonen. Vent til du hører faksmottakstonene før du sender faksen.
	Hvis det ikke er en summetone, kobler du til en telefon du vet fungerer og telefonlinjen til kontakten. Løft deretter røret på den eksterne telefonen og lytt etter en summetone. Hvis det fremdeles ikke er en summetone, ber du telefonselskapet om å sjekke linjen og/eller kontakten i veggen.
Maskinen svarer ikke når den blir oppringt.	Sørg for at maskinen er i riktig mottaksmodus for konfigurasjonen din. ►► <i>Beslektet informasjon: Velg riktig mottaksmodus</i> Sjekk at du får summetone. Ring eventuelt opp maskinen for å høre om den svarer. Hvis det fremdeles ikke svarer, sjekker du at telefonledningen er koblet til telefonens veggkontakt og LINE-kontakten på maskinen. Hvis du ikke får noen ringetone når du ringer opp maskinen, må du be telefonselskapet om å kontrollere linjen.

Håndtere innkommende anrop

Problemer	Forslag
Maskinen "hører" tale som en CNG-tone.	Hvis fakstdeteksjon er På, er maskinen mer følsom for lyder. Maskinen kan feiltolke enkelte stemmer eller musikk på linjen som en anropende faksmaskin, og svare med faksmottakstoner. Deaktiver maskinen ved å trykke på Stop/Exit eller  . Prøv å unngå dette problemet ved å slå av fakstdeteksjon. ►► <i>Beslektet informasjon: Still inn fakstdeteksjon</i>
Sende et faksanrop til maskinen.	Hvis du svarte på et biapparat eller en ekstern telefon, trykker du inn aktiveringskoden for fjerntilgang (fabrikkinnstillingen er *51). Hvis du svarte på den eksterne telefonen, trykker du på Start-knappen for å motta faksen. Legg på når maskinen svarer.
Ekstratjenester på enkel linje.	Hvis du har en samtale venter, samtale venter/anroper-ID, Talepost, en telefonsvarer, et alarmsystem eller annen ekstrafunksjon på en enkel telefonlinje med maskinen din, kan det bli et problem med å sende eller motta fakser. For eksempel: Hvis du abonnerer på samtale venter eller en annen ekstratjeneste og signalet kommer gjennom linjen mens maskinen din sender eller mottar en faks, kan signalet midlertidig avbryte eller forstyrre faksene. Brothers feilkorrigeringsmodus (ECM) vil normalt hjelpe til med å overvinne dette problemet. Dette forholdet relaterer seg til telefonsystemene og er et vanlig problem for alle enheter som sender og mottar informasjon på en enkel linje som deles med ekstratjenester. Dersom din virksomhet er avhengig av en mest mulig

Problemer	Forslag
	pålitelig og avbruddsikker tjeneste, anbefaler vi at du oppretter en separat fakslinje uten ekstratjenester.

Faksmottak

Problemer	Forslag
Kan ikke motta en faks.	Kontroller alle telefonledningskoblingene. Sørg for at telefonledningen er koblet til veggkontakten til telefonkontakten og LINJE-kontakten på maskinen. Hvis du abonnerer på DSL eller VoIP-tjenester, kontakter du tjenesteleverandøren for tilkoblingsanvisninger. Hvis du bruker et VoIP-system, kan du prøve å endre VoIP-innstillingen til <i>Grunnleggende (for VoIP)</i> . Dette reduserer modemhastigheten og slår av feilkorrigeringsmodus (ECM). ➤➤ Beslektet informasjon: Forstyrrelse på telefonlinje / VoIP
	Sørg for at maskinen er i riktig mottaksmodus. Dette bestemmes av de eksterne enhetene og telefonabonnementstjenestene du har på den samme linjen som Brother-maskinen. ➤➤ Beslektet informasjon: Velg riktig mottaksmodus <ul style="list-style-type: none"> Hvis du har en dedikert fakslinje og ønsker at Brother-maskinen din skal svare alle innkommende fakser automatisk, burde du velge Kun fax-modus. Hvis Brother-maskinen din deler en linje med en ekstern telefonsvarer, bør du velge ekstern telefonsvarer-modus. I ekstern telefonsvarer-modus vil Brother-maskinen automatisk motta innkommende fakser, og taleanropere kan legge igjen en beskjed på telefonsvareren. Hvis Brother-maskinen din deler en linje med andre telefoner og du ønsker at Brother-maskinen din skal svare alle innkommende fakser automatisk, burde du velge Fax/Tel-modus. I Fax/Tel-modus vil Brother-maskinen automatisk motta fakser og lage doble ringetoner for å be deg besvare taleanrop. Hvis du ikke vil at Brother-maskinen skal svare automatisk på innkommende fakser, bør du velge Manuell-modus. I Manuell-modus, må du svare på hvert innkommende anrop og aktivere maskinen til å motta fakser.
	En annen enhet eller tjeneste på stedet kan besvare anropet før Brother-maskinen svarer. For å teste dette kan du senke ringeforsinkelsesinnstillingen: <ul style="list-style-type: none"> Hvis mottaksmodusen er innstilt til bare faks eller faks/telefon, reduserer du ringeforsinkelsen til ett ringesignal. ➤➤ Beslektet informasjon: Still inn antall ganger det ringer før maskinen svarer (ringeforsinkelse) Hvis mottaksmodusen er stilt inn til ekstern telefonsvarer, kan du redusere antall ring som er programmert på telefonsvareren til to. Hvis mottaksmodusen er stilt inn til manuell, må du IKKE tilpasse innstillingen for ringeforsinkelse.
	Be noen om å sende deg en testfaks: <ul style="list-style-type: none"> Hvis du mottar testfaksen, fungerer maskinen riktig. Husk å stille ringeforsinkelsen eller telefonsvareren tilbake til den opprinnelige innstillingen. Hvis mottaksproblemene kommer tilbake etter at ringeforsinkelsen er tilbakestilt, er det en person, enhet eller abonnementstjeneste som svarer faksanropet før maskinen har mulighet til å svare. Hvis du ikke mottar faksen, kan det hende at en annen enhet eller abonnementstjeneste forstyrrer faksmottaket, eller det kan være et problem med fakslinjen.
	Hvis du bruker en telefonsvarer (ekstern telefonsvarer-modus) på samme linje som Brother-maskinen, må du sørge for at telefonsvareren er riktig konfigurert. ➤➤ Beslektet informasjon: Koble til en ekstern telefonsvarer <ol style="list-style-type: none"> Koble til den eksterne telefonsvareren som vist i illustrasjonen. ➤➤ Beslektet informasjon: Ekstern telefonsvarer (telefonsvarerenhet) Still inn telefonsvareren til å svare etter ett eller to ring. Spill inn den utgående meldingen på telefonsvareren.

Problemer	Forslag
	<ul style="list-style-type: none"> Den utgående meldingen bør starte med fem sekunders stillhet. Snakk ikke i mer enn 20 sekunder. Avslutt din utgående melding med din aktiveringskode for fjerntilgang for personer som sender manuelle fakser. For eksempel: "Etter pipelyden, legg igjen en melding eller trykk på *51 og Start for å sende en faks". <p>4. Still inn telefonsvareren din for å svare anrop.</p> <p>5. Still inn Brother-maskinens mottaksmodus til ekstern telefonsvarer.</p> <p>➤➤ <i>Beslektet informasjon: Velg riktig mottaksmodus</i></p>
	<p>Sørg for at Brother-maskinens faksdeteksjon-funksjon er slått på. Faksdeteksjon er en funksjon som gjør det mulig å motta en faks selv om du besvarte anropet på en ekstern telefon eller et biapparat.</p> <p>➤➤ <i>Beslektet informasjon: Still inn faksdeteksjon</i></p>
	<p>Hvis du ofte får sendefeil med mulig støy på telefonlinjen, eller hvis du bruker et VoIP-system, kan du endre innstillingen for Kompatibilitet til <i>Grunnleggende (for VoIP)</i>.</p> <p>➤➤ <i>Beslektet informasjon: Forstyrrelse på telefonlinje / VoIP</i></p>
	<p>Hvis du kobler maskinen til en PBX- eller ISDN-linje, stiller du inn menyinnstillingen for type telefonlinje til din type telefonlinje.</p> <p>➤➤ <i>Beslektet informasjon: Still inn type telefonlinje</i></p>

Sending av fakser

Problemer	Forslag
Kan ikke sende en faks.	<p>Kontroller alle telefonledningskoblingene. Sørg for at telefonledningen er koblet til veggkontakten til telefonkontakten og LINJE-kontakten på maskinen. Hvis du abonnerer på DSL eller VoIP-tjenester, kontakter du tjenesteleverandøren din for tilkoblingsanvisninger.</p> <p>Hvis du bruker et VoIP-system, kan du prøve å endre VoIP-innstillingen til <i>Grunnleggende (for VoIP)</i>. Dette reduserer modemhastigheten og slår av feilkorrigeringsmodus (ECM).</p> <p>➤➤ <i>Beslektet informasjon: Forstyrrelse på telefonlinje / VoIP</i></p>
	<p>Skriv ut sendingsverifiseringsrapporten og sjekk for en feil.</p> <p>➤➤ <i>Beslektet informasjon: Skriv ut rapporter</i></p>
	<p>Be den andre parten om å sjekke at mottaksmaskinen har papir.</p>
Dårlig sendekvalitet.	<p>Prøv å endre oppløsningen til Fin eller S.fin. Skriv ut en kopi for å kontrollere maskinens skannerfunksjon. Hvis kopikvaliteten er dårlig, bør du rengjøre skanneren.</p> <p>➤➤ <i>Beslektet informasjon: Rengjør skanneren</i></p>
Sendingsverifiseringsrapporten sier RESULTAT:NG.	<p>Det er sannsynligvis midlertidig støy eller statiske forstyrrelser på linjen. Prøv å sende faksen på nytt. Hvis du sender en PC-Fax-melding og får RESULTAT:NG på sendingsverifiseringsrapporten, kan det være at minnet er fullt på maskinen. Du kan frigjøre mer minne ved å slå av fakslagring, skrive ut faksmeldinger i minnet eller avbryte en forsinket faks- eller avspørringsjobb. Hvis problemet fortsetter, ber du telefonselskapet om å sjekke telefonlinjen din.</p> <p>➤➤ <i>Beslektet informasjon: Slå av minnemottak</i></p> <p>➤➤ <i>Beslektet informasjon: Skrive ut en faks som er lagret i maskinens minne</i></p> <p>➤➤ <i>Beslektet informasjon: Avbryt en faks som er i gang</i></p> <p>➤➤ <i>Beslektet informasjon: Kontrollere og avbryte faks som venter</i></p>
	<p>Hvis du kobler maskinen til en PBX- eller ISDN-linje, stiller du inn menyinnstillingen for type telefonlinje til din type telefonlinje.</p> <p>➤➤ <i>Beslektet informasjon: Still inn type telefonlinje</i></p>
	<p>Hvis du ofte får sendefeil med mulig støy på telefonlinjen, eller hvis du bruker et VoIP-system, kan du endre innstillingen for Kompatibilitet til <i>Grunnleggende (for VoIP)</i>.</p>

Problemer	Forslag
	<p>➤➤ <i>Beslektet informasjon: Forstyrrelse på telefonlinje / VoIP</i></p>
Sendte fakser er tomme.	<p>Kontroller at du legger inn dokumentet korrekt.</p> <p>➤➤ <i>Beslektet informasjon: Mate inn dokumenter i den automatiske dokumentmateren (ADF)</i></p> <p>➤➤ <i>Beslektet informasjon: Mate inn dokumenter på skannerglassplaten</i></p>
Vertikale, svarte streker ved sending.	<p>Svarte, vertikale streker på fakser du sender skyldes vanligvis smuss eller korrekturlakk på glasslisten. Rengjør glasslisten.</p> <p>➤➤ <i>Beslektet informasjon: Rengjør skanneren</i></p>



Beslektet informasjon

- Hvis du har problemer med maskinen din
- Still inn ringetonedeteksjon
- Forstyrrelse på telefonlinje / VoIP
- Feilsøking
- Velg riktig mottaksmodus
- Still inn fakseteteksjon
- Still inn antall ganger det ringer før maskinen svarer (ringeforsinkelse)
- Koble til en ekstern telefonsvarer
- Ekstern telefonsvarer (telefonsvarerenhet)
- Still inn type telefonlinje
- Skriv ut rapporter
- Rengjør skanneren
- Slå av minnemottak
- Skrive ut en faks som er lagret i maskinens minne
- Avbryt en faks som er i gang
- Kontroller og avbryt faks som venter
- Legg dokumenter inn i den automatiske dokumentmateren (ADF).
- Mate inn dokumenter på skannerglassplaten

Still inn ringetonedeteksjon

Beslektede modeller : MFC-J480DW/MFC-J680DW/MFC-J880DW

Hvis du stiller ringetonen til [Detektering], gir dette en kortere pause for ringetonedeteksjon.



>> [MFC-J480DW](#)

>> [MFC-J680DW/MFC-J880DW](#)

MFC-J480DW

1. Trykk på **Menu**.
2. Trykk på ▲ eller ▼ for å velge følgende:
 - a. Velg [Grunn oppsett]. Trykk på **OK**.
 - b. Velg [Ringetone]. Trykk på **OK**.
 - c. Velg [Detektering] eller [Ingen detektert]. Trykk på **OK**.
3. Trykk på **Stop/Exit**.

MFC-J680DW/MFC-J880DW

1. Trykk på  [Innstill.] > [Alle innst.] > [Grunn oppsett] > [Ringetone].
2. Trykk på [Detektering] eller [Ingen detektert].
3. Trykk på .

Beslektet informasjon

- [Telefon- eller faksproblemer](#)

Forstyrrelse på telefonlinje / VoIP

Beslektede modeller : MFC-J480DW/MFC-J680DW/MFC-J880DW

Hvis du har problemer med å sende eller motta fakser på grunn av mulig støy på telefonlinjen, eller hvis du bruker et VoIP-system, anbefaler vi at du endrer modemhastigheten for å minimere feil ved faksing.

>> [MFC-J480DW](#)

>> [MFC-J680DW/MFC-J880DW](#)



MFC-J480DW

1. Trykk på **Menu**.
2. Trykk på ▲ eller ▼ for å velge følgende:
 - a. Velg [Grunn oppsett]. Trykk på **OK**.
 - b. Velg [Kompatibilitet]. Trykk på **OK**.
 - c. Velg [Normal] eller [Grunnl. (VoIP)]. Trykk på **OK**.
 - [Grunnl. (VoIP)] reduserer modemhastigheten til 9 600 bps og slår av fargefaksmottak og ECM, unntatt for sending av faks i farger. Med mindre det normalt er mye støy på telefonlinjen, vil du kanskje bare bruke den ved behov.
For å forbedre kompatibilitet med de fleste VoIP-tjenester, anbefaler Brother at du endrer kompatibilitetsinnstillingene til [Grunnl. (VoIP)].
 - [Normal] angir modemhastigheten til 14 400 bps.
3. Trykk på **Stop/Exit**.



- VoIP (Voice over IP) er en type telefonsystem som bruker en Internett-tilkobling i stedet for en tradisjonell telefonlinje.

MFC-J680DW/MFC-J880DW

1. Trykk på  [Innstill.] > [Alle innst.] > [Grunn oppsett] > [Kompatibilitet].
2. Trykk på [Normal] eller [Grunnleggende (VoIP)].
 - [Grunnleggende (VoIP)] reduserer modemhastigheten til 9 600 bps og slår av fargefaksmottak og ECM, unntatt for sending av faks i farger. Med mindre det normalt er mye støy på telefonlinjen, vil du kanskje bare bruke den ved behov.
For å forbedre kompatibilitet med de fleste VoIP-tjenester, anbefaler Brother at du endrer kompatibilitetsinnstillingene til [Grunnleggende (VoIP)].
 - [Normal] angir modemhastigheten til 14.400 bps.
3. Trykk på .



- VoIP (Voice over IP) er en type telefonsystem som bruker en Internett-tilkobling i stedet for en tradisjonell telefonlinje.

✓ Beslektet informasjon

- [Telefon- eller faksproblemer](#)
- [Voice Over Internet Protocol \(VoIP\)/forstyrrelse på telefonlinje](#)
- [Feil- og vedlikeholdsmeldinger](#)

Andre problemer

Kopieringsproblemer

Problemer	Forslag
Vertikale, svarte linjer eller streker vises på kopier.	Svarte, vertikale streker på kopiene forårsakes vanligvis av skitt eller korrekturlakk på glasslisten. Rengjør glasslisten, skannerglassplaten, den hvite stangen og den hvite platen over dem. >> <i>Beslektet informasjon: Rengjør skanneren</i>
Svarte merker eller prikker vises på kopiene.	Svarte merker eller prikker på kopiene forårsakes vanligvis av skitt eller korrekturlakk på skannerglassplaten. Rengjør skannerglassplaten og den hvite platen over den. >> <i>Beslektet informasjon: Rengjør skanneren</i>
Kopier er tomme.	Kontroller at du legger inn dokumentet korrekt. >> <i>Beslektet informasjon: Mate inn dokumenter i den automatiske dokumentmateren (ADF)</i> >> <i>Beslektet informasjon: Mate inn dokumenter på skannerglassplaten</i>
Dårlige kopieringsresultater ved bruk av ADF. (ADF-modeller)	Forsøk å bruke skannerglassplaten. >> <i>Beslektet informasjon: Mate inn dokumenter på skannerglassplaten</i>
Tilpass side fungerer ikke på korrekt måte.	Kontroller at dokumentet ikke ligger skjevt på skannerglassplaten. Plasser dokumentet på nytt og prøv igjen.

Skanneproblemer

Problemer	Forslag
TWAIN- eller WIA-feil vises når skanningen starter. (Windows®)	Forsikre deg om at Brother TWAIN- eller WIA-driveren er valgt som primærkilde i skanneprogrammet ditt. I for eksempel Nuance™ PaperPort™ 14SE ¹ , klikk på Skrivebord > Skanningsinnstillinger > Velg for å velge Brother TWAIN-/WIA-driveren.
TWAIN- eller ICA-feil vises når skanningen starter. (Macintosh)	Forsikre deg om at Brother TWAIN-driveren er valgt som primærkilde. I PageManager ¹ klikker du på File (Fil) > Select Source (Velg Kilde) og velger Brother TWAIN-driveren. Du kan også skanne dokumenter med ICA Scanner-driveren.
OCR fungerer ikke. (MFC-J480DW/MFC-J680DW/ MFC-J880DW)	Prøv å øke skanneoppløsningen. (Macintosh) Sørg for at du lastet ned og installerte Presto! PageManager fra http://nj.newsoft.com.tw/download/brother/PM9SEInstaller_BR_multilang2.dmg .
Dårlige skannerresultater ved bruk av ADF. (Det oppstår vertikale svarte linjer i skannede data.) (ADF-modeller)	Rengjør den hvite stangen i og glasstripen under den. >> <i>Beslektet informasjon: Rengjør skanneren</i> Forsøk å bruke skannerglassplaten. >> <i>Beslektet informasjon: Mate inn dokumenter på skannerglassplaten</i>

¹ DCP-J562DW ikke tilgjengelig.

Problemer med PhotoCapture Center (DCP-J562DW/MFC-J680DW/MFC-J880DW)

Problemer	Forslag
Ekstern disk fungerer ikke som den skal.	<ol style="list-style-type: none"> 1. Ta ut minnekortet eller USB Flash-minnet og sett det/den inn igjen. 2. Hvis du har prøvd "Løs ut" fra Windows®, må du ta ut minnekortet eller USB Flash-minnet før du fortsetter. 3. Hvis det vises en feilmelding når du prøver å løse ut minnekortet eller USB Flash-minnet, betyr det at kortet er i bruk. Vent litt og prøv på nytt.

Problemer	Forslag
	4. Hvis ingen av forslagene ovenfor fungerer, slår du av datamaskinen og maskinen, og deretter slår du dem på igjen.
Får ikke tilgang til flyttbar disk fra datamaskinen.	Kontroller at du har satt minnekortet eller USB Flash-minnet riktig inn.
Deler av bildet mangler når det skrives ut.	Kontroller at Utskrift uten kanter og Beskjæring er slått av. >> <i>Beslektet informasjon: Skriv ut bilder uten kanter fra medier</i> >> <i>Beslektet informasjon: Skriv ut bilder med automatisk beskjæring</i>

Programvareproblemer

Problemer	Forslag
Kan ikke skrive ut.	Avinstaller og installer Brother-driveren på nytt.
"Enhet opptatt" vises på dataskjermen.	Kontroller at det ikke vises noen feilmelding på maskinens display.



Beslektet informasjon

- Hvis du har problemer med maskinen din
- Feilsøking
- Rengjør skanneren
- Legg dokumenter inn i den automatiske dokumentmateren (ADF).
- Mate inn dokumenter på skannerglassplaten
- Skriv ut bilder uten kanter fra medier
- Skriv ut bilder med automatisk beskjæring

Nettverksproblemer

Du kan løse de fleste feil på egen hånd. Hvis du ikke kan løse problemet etter at du har lest i håndboken, går du til Brother Solutions Center på <http://support.brother.com>. Klikk på **Vanlige spørsmål og feilsøking**, og søk etter modellnavnet.

- [Bruk reparasjonsverktøyet for nettverkstilkobling \(Windows®\)](#)
Bruk reparasjonsverktøyet for nettverkstilkobling for å reparere Brother-maskinens nettverksinnstillinger. Det vil tildele riktig IP-adresse og subnettmaske.
- [Hvor kan jeg finne nettverksinnstillingene for min Brother-maskin?](#)
- [Jeg kan ikke fullføre oppsettkonfigurasjonen av det trådløse nettverket](#)
- [Brother-maskinen kan ikke skrive ut, skanne eller motta PC-FAX over nettverket](#)
- [Jeg vil kontrollere at nettverksenhetene fungerer som de skal](#)
- [Feilsøking](#)
Hvis du tror det er feil på maskinen, sjekker du først hvert av punktene nedenfor, og så prøver du å identifisere problemet og følge feilsøkingstipsene.

Bruk reparasjonsverktøyet for nettverkstilkobling (Windows®)

Bruk reparasjonsverktøyet for nettverkstilkobling for å reparere Brother-maskinens nettverksinnstillinger. Det vil tildele riktig IP-adresse og subnettmaske.

- (Windows® XP/XP Professional x64 Edition/Windows Vista®/Windows® 7/Windows® 8)
Du må logge deg på med administratorrettigheter.
 - Kontroller at Brother-maskinen er slått på og at den er koplet til samme nettverk som datamaskinen din.
1. Gjør ett av følgende:

Alternativ	Beskrivelse
Windows® XP	Klikk på Start > Alle programmer > Tilbehør > Windows Utforsker > Min datamaskin .
Windows Vista®/ Windows® 7	Klikk på  (Start) > Datamaskin .
Windows® 8	Klikk på ikonet  (Filutforsker) i oppgavelinjen og klikk deretter på Datamaskin (Denne PCen) i den venstre navigasjonslinjen.

2. Dobbeltklikk på **XXX(C:)** (der XXX er navnet på den lokale diskstasjonen) > **Programfiler > Browny02 > Brother > BrotherNetTool.exe**.



- Brukere som har 64-biters OS skal dobbeltklikke på **XXX(C:)** (der XXX er navnet på den lokale diskstasjonen) > **Programfiler (x86) > Browny02 > Brother > BrotherNetTool.exe**.
- Gjør ett av følgende hvis skjermbildet **Brukerkontroll** vises:
 - (Windows Vista®) Klikk på **Tillat**.
 - (Windows® 7/Windows® 8) Klikk på **Ja**.

3. Følg instruksene på skjermen.
4. Sjekk diagnosen ved å skrive ut nettverksinnstillingsrapporten.



Reparasjonsverktøyet for nettverkstilkobling starter automatisk hvis du merker av **Aktiver reparasjonsverktøy for tilkobling**-alternativet i Status Monitor. Høyreklikk Status Monitor-skjermbildet og klikk deretter på **Andre innstillinger > Aktiver reparasjonsverktøy for tilkobling**. Dette anbefales ikke hvis nettverksadministratoren har angitt IP-adressen som statisk, ettersom dette automatisk vil endre IP-adressen.

Hvis riktig IP-adresse og subnettmaske fortsatt ikke er tildelt etter at du har brukt reparasjonsverktøyet for nettverkstilkobling, kan du spørre nettverksadministratoren om denne informasjonen.



Beslektet informasjon

- [Nettverksproblemer](#)
- [Skrive ut nettverkskonfigurasjonsrapport](#)
- [Brother-maskinen kan ikke skrive ut, skanne eller motta PC-FAX over nettverket](#)
- [Jeg vil kontrollere at nettverksenhetene fungerer som de skal](#)

▲ [Hjem](#) > [Feilsøking](#) > [Hvis du har problemer med maskinen din](#) > [Nettverksproblemer](#) > Hvor kan jeg finne nettverksinnstillingene for min Brother-maskin?

Hvor kan jeg finne nettverksinnstillingene for min Brother-maskin?

- [Endre maskininnstillinger fra datamaskinen](#)
- [Skrive ut nettverkskonfigurasjonsrapport](#)
Nettverksinnstillingsrapporten viser nettverkskonfigurasjonen, inkludert innstillinger for nettverksutskriftsserveren.

Jeg kan ikke fullføre oppsettkonfigurasjonen av det trådløse nettverket

Slå den trådløse ruteren av og på igjen. Prøv deretter å konfigurere de trådløse innstillingene på nytt. Hvis du ikke kan løse problemet, følger du instruksjonene nedenfor:

Undersøk problemet med WLAN-rapporten.

Årsak	Tiltak	Grensesnitt
Sikkerhetsinnstillingene (SSID/nettverksnøkkel) er ikke riktige.	<ul style="list-style-type: none"> Bekreft sikkerhetsinnstillingene med verktøyet hjelpefunksjon for trådløst oppsett. For mer informasjon og for å laste ned verktøyet, gå til modellens Nedlastinger-side på Brother Solutions Center på http://support.brother.com. Velg og bekreft at du bruker korrekte sikkerhetsinnstillinger. <ul style="list-style-type: none"> Se i instruksjonene som fulgte med det trådløse LAN-tilgangspunktet/ruterens for å få informasjon om hvor du finner sikkerhetsinnstillingene. Produsentens navn eller modellnummer på det trådløse LAN-tilgangspunktet/ruterens kan brukes som standard sikkerhetsinnstillinger. Rådfør deg med produsenten av tilgangspunktet/ruterens, Internett-leverandøren eller nettverksadministrator. For definisjoner av SSID og nettverksnøkkel, se oppføringene SSID, nettverksnøkkel og kanaler i ordlisten. 	Trådløst
Brother-maskinens MAC-adresse er ikke tillatt.	Bekreft at Brother-maskinens MAC-adresse er tillatt i filteret. Du finner MAC-adressen i Brother-maskinens kontrollpanel.	Trådløst
Det trådløse LAN-tilgangspunktet/ruterens er i usynlig modus (gruppesender ikke SSID).	<ul style="list-style-type: none"> Skriv inn riktig SSID-navn eller nettverksnøkkel manuelt. Kontroller SSID-navnet eller nettverksnøkkelen i instruksjonene som fulgte med det trådløse LAN-tilgangspunktet/ruterens, og konfigurere oppsettet for det trådløse nettverket på nytt. 	Trådløst
Sikkerhetsinnstillingene dine (SSID/passord) er ikke korrekte.	<ul style="list-style-type: none"> Bekreft SSID og passordet. <ul style="list-style-type: none"> Når du konfigurere nettverket manuelt, vises SSID og passordet på Brother-maskinen din. Hvis den mobile enheten din støtter den manuelle konfigureringen, vises SSID og passord på skjermen til den mobile enheten. For definisjon av SSID, se ordlisten. 	Wi-Fi Direct
Du bruker Android™ 4.0.	Hvis den mobile enheten din kobler fra (omtrent seks minutter etter at du har brukt Wi-Fi Direct), kan du bruke ettrykks konfigurering med WPS (anbefales) og stille inn Brother-maskinen som en G/E.	Wi-Fi Direct
Brother-maskinen din er plassert for langt unna den mobile enheten din.	Flytt Brother-maskinen innen omtrent 3,3 fot (1 meter) fra den mobile enheten når du konfigurere Wi-Fi Direct-nettverksinnstillingene.	Wi-Fi Direct
Det er noen hindringer (for eksempel, vegger eller møbler) mellom maskinen og den mobile enheten.	Flytt Brother-maskinen din til et område uten hindringer.	Wi-Fi Direct
Det er en trådløs datamaskin, Bluetooth-støttet enhet, mikrobølgeovn eller digital trådløst telefon nær Brother-maskinen eller den mobile enheten.	Flytt andre enheter unna Brother-maskinen eller den mobile enheten.	Wi-Fi Direct
Hvis du har sjekket og prøvd alt over, men fremdeles ikke	<ul style="list-style-type: none"> Slå av Brother-maskinen og deretter på igjen. Prøv deretter å konfigurere Wi-Fi Direct-innstillingene igjen. 	Wi-Fi Direct

Årsak	Tiltak	Grensesnitt
kan fullføre Wi-Fi Direct-konfigurasjonen, må du gjøre følgende:	<ul style="list-style-type: none">• Dersom du bruker Brother-maskinen din som en klient, bekrefter du hvor mange enheter som er tillatt i det aktuelle Wi-Fi Direct-nettverket og sjekker deretter hvor mange enheter som er koblet til.	

For Windows®

Hvis den trådløse tilkoblingen er blitt brutt og du har kontrollert og prøvd alle løsningene ovenfor, anbefaler vi at du bruker reparasjonsverktøyet for nettverkstilkobling.





Beslektet informasjon

- [Nettverksproblemer](#)
 - [Konfigurer maskinen med innstillinger for trådløst nettverk når SSIDen ikke grupperendes](#)
 - [Bruk Wi-Fi Direct®](#)
-

Brother-maskinen kan ikke skrive ut, skanne eller motta PC-FAX over nettverket

Arsak	Tiltak	Grensesnitt
Sikkerhetsprogramvaren blokkerer maskinens tilgang til nettverket. (Funksjonen for nettverksskanning fungerer ikke.)	<ul style="list-style-type: none"> • (Windows®) Konfigurer tredjeparts sikkerhets-/brannmurprogramvare til å tillate nettverksskanning. For å legge til port 54925 for nettverksskanning, skriver du inn informasjonen under: <ul style="list-style-type: none"> • Under Navn: Skriv inn en beskrivelse, for eksempel Brother NetScan. • Under Portnummer: Skriv inn 54925. • Under Protokoll: UDP er valgt. Se bruksanvisningen som fulgte med din tredjeparts sikkerhets-/brannmurprogramvare eller kontakt programvareprodusenten. • (Macintosh) Start ControlCenter2. Klikk på hurtigmenyen Modell, og velg deretter Annet.... Enhetsvelger-vinduet vises. Velg nettverksmaskinen din på nytt, sørg for at Status er inaktiv, og klikk deretter på OK. 	Kablet/trådløs
Sikkerhetsprogramvaren blokkerer maskinens tilgang til nettverket. (Funksjonen PC-FAX-mottak fungerer ikke.) (Windows®)	<p>Still inn tredjeparts sikkerhets-/brannmurprogramvare til å tillate PC-FAX mottak. For å legge til port 54926 for PC-FAX-mottak over nettverket, angir du informasjonen under:</p> <ul style="list-style-type: none"> • Under Navn: Skriv inn en beskrivelse, for eksempel Brother PC-FAX-mottak. • Under Portnummer: Skriv inn 54926. • Under Protokoll: UDP er valgt. <p>Se bruksanvisningen som fulgte med din tredjeparts sikkerhets-/brannmurprogramvare eller kontakt programvareprodusenten.</p>	Kablet/trådløs
Sikkerhetsprogramvaren blokkerer maskinens tilgang til nettverket.	<p>Noen sikkerhetsprogrammer kan blokkere tilgang uten å vise en dialogboks med sikkerhetsadvarsel, selv etter en vellykket installasjon. For å tillate tilgangen, må du se instruksene til sikkerhetsprogramvaren din eller spørre programvareprodusenten.</p>	Kablet/trådløs
Brother-maskinen din ble ikke tilordnet en tilgjengelig IP-adresse.	<ul style="list-style-type: none"> • Bekreft IP-adressen og nettverksmasken. Bekreft at både IP-adressene og nettverksmaskene til datamaskinen og Brother-maskinen er riktige og befinner seg på samme nettverk. For mer informasjon om hvordan du bekrefter IP-adressen og nettverksmasken, spør nettverksadministratoren. • (Windows®) Bekreft IP-adresse og nettverksmaske ved bruk av reparasjonsverktøyet for nettverkstilkopling. • (Macintosh) Kontroller nettverksenhetene med ping-kommandoen. Du finner mer informasjon om hvordan du bekrefter nettverksinnstillingene ►► <i>Beslektet informasjon:Kontrollere nettverksenheter ved hjelp av ping-kommandoen.</i> 	Kablet/trådløs

Årsak	Tiltak	Grensesnitt
Den mislykkede utskriftsjobben er fremdeles i utskriftskøen på datamaskinen.	<ul style="list-style-type: none"> Slett den mislykkede utskriftsjobben hvis den fremdeles ligger i utskriftskøen på datamaskinen. Alternativt kan du dobbeltklikke på skriverikonet i følgende mappe og kansellere alle dokumenter: <ul style="list-style-type: none"> (Windows® XP/Windows Server® 2003) Klikk på Start > Skrivere og telefakser. (Windows Vista®) Klikk på  (Start) > Kontrollpanel > Maskinvare og lyd > Skrivere. (Windows® 7) Klikk på  (Start) > Enheter og skrivere > Skrivere og telefakser. (Windows® 8) Flytt musen til nedre høyre hjørne på skrivebordet. Klikk på Innstillinger > Kontrollpanel når menylinjen vises. I Maskinvare og lyd-gruppen, klikk på Vis enheter og skrivere > Skrivere. (Windows Server® 2008) Klikk på Start > Kontrollpanel > Skrivere. (Windows Server® 2012) Flytt musen til nedre høyre hjørne på skrivebordet. Klikk på Innstillinger > Kontrollpanel når menylinjen vises. I Maskinvare-gruppen, klikk på Vis enheter og skrivere > Skriver. (Windows Server® 2012 R2) Klikk på Kontrollpanel fra Start-skjermen. I Maskinvare-gruppen, klikker du Vis enheter og skrivere. (OS X v10.8.5) Klikk på Systemvalg > Utskrift og skanning. (OS X v10.9.x, 10.10.x) Klikk på Systemvalg > Skrivere og skannere. 	Kablet/trådløs
Brother-maskinen din er ikke koblet til det trådløse nettverket.	Skriv ut WLAN-rapporten slik at du kan kontrollere feilkoden på den utskrevne rapporten.	Trådløst

Hvis du har kontrollert og prøvd alt ovenfor, men Brother-maskinen fremdeles ikke kan skrive ut eller skanne, kan du avinstallere Brothers programvare og drivere og installere dem på nytt.



Beslektet informasjon

- [Nettverksproblemer](#)
- [Skriv ut WLAN-rapporten](#)
- [Bruk reparasjonsverktøyet for nettverkstilkobling \(Windows®\)](#)
- [Feilkoder i rapport om trådløst LAN](#)
- [Kontrollere nettverksenheter ved hjelp av ping-kommandoen](#)
- [Jeg vil kontrollere at nettverksenhetene fungerer som de skal](#)

Jeg vil kontrollere at nettverksenhetene fungerer som de skal

Kontroll	Tiltak	Grensesnitt
Kontroller at Brother-maskinen, tilgangspunktet/ruteren eller nettverkshuben er slått på.	Kontroller følgende: <ul style="list-style-type: none">• Strømledningen er korrekt tilkoplest og Brother-maskinen er slått på.• Tilgangspunktet/ruteren eller huben er slått på, og koplingsknappen blinker.• All beskyttende emballasje er fjernet fra maskinen.• Blekkpatronene er korrekt installert.• Skannerdekselet og dekselet for fjerning av papirstopp er lukket helt.• Papir er riktig lagt inn i papirmagasinet.• (For kablede nettverk) En nettverkskabel er riktig koplet til Brother-maskinen og til ruteren eller huben.	Kablet/trådløs
Kontroller at du kan "pinge" Brother-maskinen fra datamaskinen.	Ping Brother-maskinen fra datamaskinen ved bruk av IP-adressen eller nodenavnet i ledeteksten i Windows® eller i programmet Macintosh Terminal: <code>ping <ipaddress> eller <nodename>.</code> <ul style="list-style-type: none">• Vellykket: Brother-maskinen fungerer slik den skal og er tilkoplest samme nettverk som datamaskinen.• Ikke vellykket: Brother-maskinen er ikke tilkoplest samme nettverk som datamaskinen. (Windows®) Be nettverksadministratoren om hjelp, og bruk reparasjonsverktøyet for nettverkstilkopling til å korrigere IP-adressen og nettverksmasken. (Macintosh) Bekreft at IP-adresse og nettverksmaske er angitt riktig.	Kablet/trådløs
Kontroller at Brother-maskinen er tilkoplest det trådløse nettverket.	Skriv ut WLAN-rapporten slik at du kan kontrollere feilkoden på den utskrevne rapporten.	Trådløst

Hvis du har kontrollert og prøvd alt ovenfor, men fremdeles har problemer, kan du lese instruksene som fulgte med det trådløse LAN-tilgangspunktet/ruteren for å finne informasjon om SSID og nettverksnøkkelen og stille dem riktig inn.



Beslektet informasjon

- [Nettverksproblemer](#)
- [Kontrollere nettverksenheter ved hjelp av ping-kommandoen](#)
- [Skrive ut nettverkskonfigurasjonsrapport](#)
- [Skriv ut WLAN-rapporten](#)
- [Bruk reparasjonsverktøyet for nettverkstilkobling \(Windows®\)](#)
- [Brother-maskinen kan ikke skrive ut, skanne eller motta PC-FAX over nettverket](#)
- [Feilkoder i rapport om trådløst LAN](#)

Kontrollere nettverksenheter ved hjelp av ping-kommandoen

Kontroller IP-adressene på både datamaskinen og Brother-maskinen, og bekreft deretter om nettverket fungerer som det skal.

>> [Konfigurere IP-adressen på datamaskinen \(Windows®\)](#)

>> [Konfigurere IP-adressen på datamaskinen \(Macintosh\)](#)

>> [Konfigurer IP-adressen på Brother-maskinen](#)

Konfigurere IP-adressen på datamaskinen (Windows®)

1. Gjør ett av følgende:

- (Windows® XP, Windows Vista® og Windows® 7)

Klikk på /Start > **Alle programmer** > **Tilbehør** > **Leietekst**

- (Windows® 8)

Flytt musen til nedre høyre hjørne på skrivebordet. Klikk på **Søk** > **Leietekst** når menylinjen vises.

2. Skriv inn "ipconfig", og trykk deretter på Enter-tasten på tastaturet.

3. Bekreft verdiene til IPv4-adressen og nettverksmasken.

4. Skriv inn "exit", og trykk deretter på Enter-tasten på tastaturet.

Konfigurere IP-adressen på datamaskinen (Macintosh)

1. Velg **Systemvalg** fra Apple-menyen.

2. Klikk på **Nettverk** > **Avansert** > **TCP/IP**

3. Bekreft verdiene til IPv4-adressen og nettverksmasken.

Konfigurer IP-adressen på Brother-maskinen

Skriv ut nettverkskonfigurasjonsrapporten, og bekreft verdiene til IP-adressen og nettverksmasken.

```
<IP Settings >
IP Address          192.168.11.250      (set manually)
Subnet Mask         255.255.255.0
IP Gateway          192.168.100.200
Boot Method         STATIC
Boot Tries          3
IP Filter           Disabled
```

Kontroller IP-adressene for både datamaskinen og Brother-maskinen. Bekreft at verdiene for nettverksadresse er like. Hvis nettverksmasken for eksempel er "255.255.255.0", er det normalt at bare vertsadresseverdiene er ulike.

	Nettverksadresse	Vertsadresse	
IP-adresse	192.168.100.	250	Angi det siste nummeret, som tilsvarer "0" i nettverksmasken, til 1–254.
Nettverksmaske	255.255.255.	0	Det oppstår vanligvis ingen problemer hvis subnettmasken er "255.255.255.0". Bruk samme verdi for alle datamaskinene.

✓ Beslektet informasjon

- [Jeg vil kontrollere at nettverksenhetene fungerer som de skal](#)
- [Brother-maskinen kan ikke skrive ut, skanne eller motta PC-FAX over nettverket](#)

Kontrollere informasjon om maskinen

Følg disse instruksjonene for å kontrollere Brother-maskinens serienummer, fastvareversjon og fastvareoppdatering.

>> [MFC-J480DW](#)

>> [DCP-J562DW/MFC-J680DW/MFC-J880DW](#)

MFC-J480DW

1. Trykk på **Menu**.
2. Trykk på ▲ eller ▼ for å velge [Maskininfo]. Trykk på **OK**.
3. Trykk på ▲ eller ▼ for å velge ett av følgende alternativer:

Alternativ	Beskrivelse
Serienummer	Kontroller maskinens serienummer.
Versjon	Kontroller maskinens fastvareversjon.
Fastvareoppdater	Oppdater maskinen med den nyeste fastvaren.
FirmwareAutoCheck	Vis fastvareinformasjon på Hjem-skjermbildet.

4. Trykk på **OK**.
5. Trykk på **Stop/Exit**.

DCP-J562DW/MFC-J680DW/MFC-J880DW

1. Trykk på  [Innstill.] > [Alle innst.] > [Maskininfo].
2. Trykk ett av følgende alternativer:

Alternativ	Beskrivelse
Serienummer	Kontroller maskinens serienummer.
Fastvareversjon > Main-versjon	Kontroller maskinens fastvareversjon.
Fastvareoppdatering	Oppdater maskinen med den nyeste fastvaren.
Fastvare autosjekk	Vis fastvareinformasjon på Hjem-skjermbildet.

3. Trykk på .

✓ Beslektet informasjon

- [Feilsøking](#)

Tilbakestill Brother-maskinen

VIKTIG

(MFC-J480DW/MFC-J680DW)

Når du tilbakestiller maskinen, kan faksene som er lagret i maskinens minne, bli slettet. Før du tilbakestiller maskinen, kan du overføre faksene til datamaskinen eller en annen faksmaskin slik at du ikke mister viktige meldinger.

>> [MFC-J480DW](#)

>> [DCP-J562DW/MFC-J680DW/MFC-J880DW](#)

MFC-J480DW

1. Trykk på **Menu**.
2. Trykk på ▲ eller ▼ for å velge følgende:
 - a. Velg [Grunn oppsett]. Trykk på **OK**.
 - b. Velg [Nullstill]. Trykk på **OK**.
 - c. Velg alternativet for tilbakestilling du vil bruke. Trykk på **OK**.
3. Trykk på **1** for [Ja] for å bekrefte.
4. Trykk på **1** for [Ja] for å starte opp maskinen på nytt.

DCP-J562DW/MFC-J680DW/MFC-J880DW

1. Trykk på  [Innstill.] > [Alle innst.] > [Grunn oppsett] > [Nullstill].
2. Trykk på nullstillingsalternativet du ønsker.
3. Trykk [Ja] for å bekrefte.
4. Trykk på [Ja] i to sekunder for å starte opp maskinen på nytt.



Beslektet informasjon

- [Feilsøking](#)
- [Nullstillingsfunksjoner](#)
- [Oversikt over LCD-skjerm](#)
- [Overfør faksene dine eller faksoaktivitetsrapporten](#)

Nullstillingsfunksjoner

VIKTIG

(MFC-J480DW/MFC-J680DW)

Når du tilbakestiller maskinen, kan faksene som er lagret i maskinens minne, bli slettet. Før du tilbakestiller maskinen, kan du overføre faksene til datamaskinen eller en annen faksmaskin slik at du ikke mister viktige meldinger.

Følgende nullstillingsfunksjoner er tilgjengelige:

1. [Tilbakestilling av maskin]

Du kan tilbakestille alle maskininnstillinger du har endret, for eksempel Dato og tid samt Utsatt svar. Adresseboken, faksrapportene og ringeloggen beholdes.

2. [Nettverk]

Du kan nullstille utskriftsserveren tilbake til den standard fabrikkinnstillinger, som passordet og IP-adressen.

3. [Adressebok og faks]

(MFC-modeller)

Adressebok og faks nullstiller følgende innstillinger:

- Adressebok
(Adressebok og innstillingsgrupper)
- Programmerte faksjobber i minnet
(MFC-J680DW/MFC-J880DW)
(Polling Sende, utsatt sending og utsatt satsvis overføring)
- Apparat-ID
(Navn og nummer)
- Fjernalternativer for faks
(MFC-J680DW/MFC-J880DW)
(Faksvideresending)
- Rapport
(Sendingsverifiseringsrapport, adressebok og faksaktivitetsrapport)
- Historikk
(Anroper-ID-historikk og utgående anrop)
- Fakser i minne

4. [Alle innst.]

Bruk Nullstill innstillinger-funksjonen til å nullstille alle maskininnstillinger til innstillingene som ble opprinnelig stilt inn på fabrikken.

Brother anbefaler sterkt at du utfører denne operasjonen når du deponerer maskinen.



(MFC-J880DW)

Koble fra grensesnittkabelen før du velger [Nettverk] eller [Alle innst.].



Beslektet informasjon

- [Tilbakestille Brother-maskinen](#)
- [Oversikt over LCD-skjerm](#)
- [Overfør faksene dine eller faksaktivitetsrapporten](#)

Rutinemessig vedlikehold

- [Skift ut blekkassetene](#)
- [Rengjør Brother-maskinen](#)
- [Sjekk Brother-maskinen](#)
- [Korriger papirmatingen for å fjerne vertikale linjer](#)
Juster matingen av papiret for å redusere vertikale streker. (Denne funksjonen er kun tilgjengelig for vanlig papir.)
- [Pakk og send Brother-maskinen](#)

Skift ut blekkassetten

Brother-maskinen er utstyrt med en blekkdråpeteller. Blekkdråpetelleren overvåker automatisk blekknivået i hver av de fire kassetten. Det vises en melding når maskinen merker at en blekkassett er i ferd med å gå tom for blekk.

Skjermen viser hvilken blekkassett som har lite blekk, eller som må skiftes. Følg instruksene på LCD-skjermen slik at du skifter blekkassetten i riktig rekkefølge.

Selv om det vises en melding om at en blekkassett må byttes ut, vil det fortsatt være en liten mengde blekk igjen i kassetten. Det må være litt blekk igjen i kassetten, slik at luft ikke tørker ut og skader skrivehodet.

⚠ FORSIKTIG

Hvis du får blekk i øynene, må du øyeblikkelig skylle med vann og eventuelt oppsøke lege.

VIKTIG

Brother anbefaler på det sterkeste at du ikke fyller på blekkassetten som følger med maskinen. Vi anbefaler også på det sterkeste at du senere kun bruker ekte Brother-blekkassetter når disse må byttes. Bruk eller forsøk på bruk av blekk og/eller kassetter som kanskje ikke er kompatible med Brother-maskinen, kan føre til skade på maskinen og/eller kan føre til ikke-tilfredsstillende utskriftskvalitet. Garantien gjelder ikke hvis det oppstår problemer som skyldes bruk av ikke-godkjent blekk og/eller kassetter fra tredjepart. Vi anbefaler bruk av original Brother-rekvisita slik at du kan ivareta og oppnå førsteklasses resultater med Brother-maskinen.

1. Åpne blekkassettdekselet (1).

Hvis én eller flere av blekkassetten trenger å bli skiftet ut, viser LCD-skjermen [Kun s-hv 1-sidig utskrift] eller [Utskrift umulig].

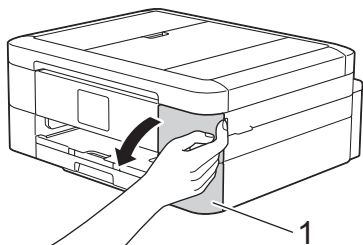

Hvis den svarte blekkassetten er tom, vises bare meldingen [Utskrift umulig]. Du må erstatte den svarte kassetten.

2. Trykk på låsutføerspaken for å slippe fri kassetten med fargen som angis på skjermen, og fjern kassetten fra maskinen som vist i illustrasjonen.

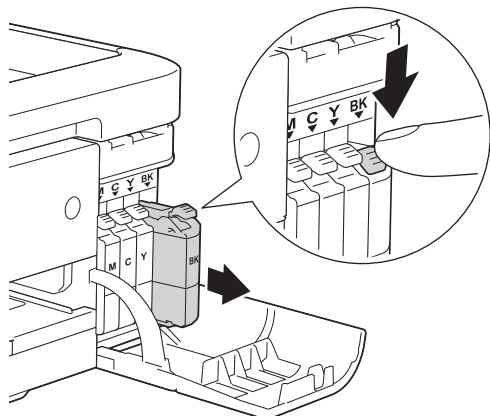

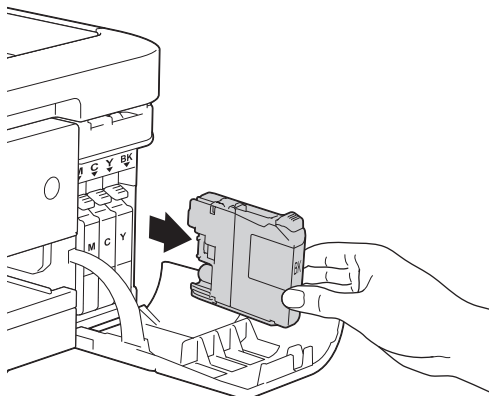

3. Åpne posen med den nye blekkassetten med riktig farge som vises på LCD-skjermen, og ta ut blekkassetten.
4. Vri den grønne utløserhendelen på den oransje beskyttelsen (1) mot klokken til den frigjør vakuumforseglingen med et klikk. Deretter fjerner du den oransje beskyttelsen som vist.

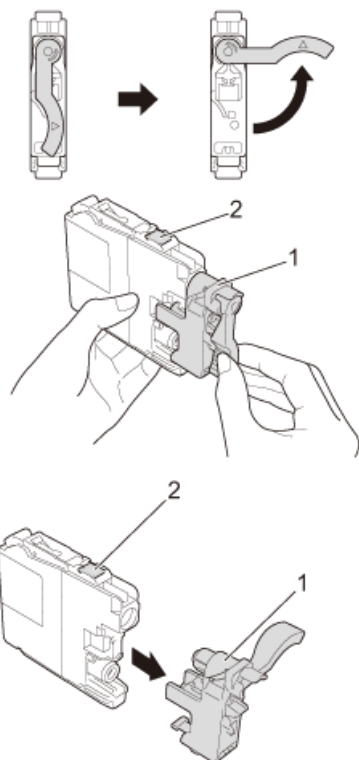

VIKTIG

- Du må IKKE riste blekkassetten. Hvis du får blekk på hud eller klær, må du vaske med såpe eller vaskemiddel umiddelbart.
- IKKE berør kassetten på området som vises (2), dette kan hindre maskinen i å registrere kassetten.

5. Sett inn blekkassetten i retningen til pilen på etiketten.

Hver farge har sin faste plass.



6. Trykk forsiktig på området merket "PUSH" inntil blekkassetten låses fast, og lukk deretter dekselet på blekkassetten.

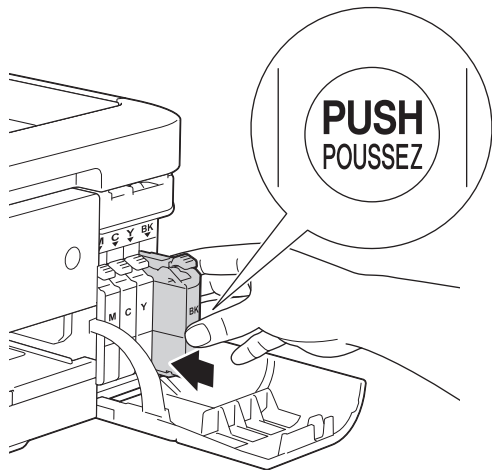

Maskinen vil automatisk nullstille blekkdråpetelleren.



- Hvis du for eksempel har byttet ut den svarte blekkassetten, kan LCD-skjermen be deg om å bekrefte at den nye kassetten er helt ny (for eksempel [Byttet du ut Sort]). For hver ny kassetten du setter inn skal du velge [Ja] for å nullstille blekkdråpetelleren for aktuell farge. Hvis du setter inn en blekkasset som ikke er helt ny, må du huske å velge [Nei].
- Hvis skjermen viser [Ingen blekkpatron] eller [Finner ikke] etter at du har montert blekkassetten, må du kontrollere at blekkassetten er riktig montert. Ta ut blekkassetten, og sett den deretter sakte inn igjen til den klikker på plass.

VIKTIG

- Du skal IKKE ta ut blekkassetten hvis du ikke trenger å skifte dem. Da vet ikke maskinen hvor mye blekk som er igjen i kassetten.
- Du må IKKE berøre innsettingssporene for kassetter. Du kan få blekkflekker på huden.
- Hvis du blander farger ved å installere en blekkasset på feil sted, vises [Feil blekkfarge] på LCD-skjermen.
Kontroller hvilke blekkassetter som har en farge som ikke samsvarer med posisjonen til blekkassetten, og flytt dem til riktig sted.
- Når du åpner en blekkasset, skal du sette den inn i maskinen og bruke den opp innen seks måneder. Bruk uåpnede blekkassetter innen utløpsdatoen som er trykt på pakningen.
- Blekkassetten må IKKE tas fra hverandre eller på annen måte ødelegges. Dette kan føre til at blekket lekker ut av kassetten.



Beslektet informasjon

- [Rutinemessig vedlikehold](#)
- [Feil- og vedlikeholdsmeldinger](#)
- [Papirhåndtering og utskriftsproblemer](#)
- [Pakk og send Brother-maskinen](#)

Rengjør Brother-maskinen

- [Rengjør skanneren](#)
- [Rengjøre skriverhodet fra Brother-maskinen](#)

For å opprettholde god utskriftskvalitet, rengjør maskinen automatisk skriverhodet ved behov. Hvis det er et problem med utskriftskvaliteten, kan du starte rengjøringen manuelt.
- [Rengjør skriverhodet fra datamaskinen \(Windows®\)](#)

For å opprettholde god utskriftskvalitet, rengjør maskinen automatisk skriverhodet ved behov. Hvis det er et problem med utskriftskvaliteten, kan du starte rengjøringen manuelt.
- [Rengjør skriverhodet fra datamaskinen \(Macintosh\)](#)

For å opprettholde god utskriftskvalitet, rengjør maskinen automatisk skriverhodet ved behov. Hvis det er et problem med utskriftskvaliteten, kan du starte rengjøringen manuelt.
- [Rengjøre maskinens LCD-skjerm](#)
- [Rengjør utsiden av maskinen](#)
- [Rengjør maskinens skriverplate](#)
- [Rengjør materullene](#)

Hvis papirmaterullene er tilsmusset med blekk eller papirstøv, kan det føre til problemer med papirmatingen.
- [Rengjør papirrullene](#)

Jevnlig rengjøring av valsene for papiropphenting kan forhindre papirstopp siden papiret mates som det skal.

Rengjør skanneren

1. Trekk ut maskinens støpsel fra stikkontakten.
2. Løft opp dokumentdekselet (1). Rengjør skannerglassplaten (2) og den hvite plasten (3) med en myk og lofri klut fuktet med et ikke-antennelig glassrengjøringsmiddel.

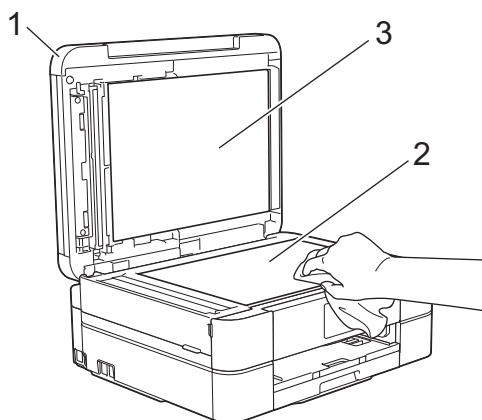

3. Rengjør den hvite listen (1) og glasslisten (2) i ADF-en (automatisk dokumentmater) med en lofri klut fuktet med et ikke-antennelig glassrengjøringsmiddel. (Kun ADF-modeller)

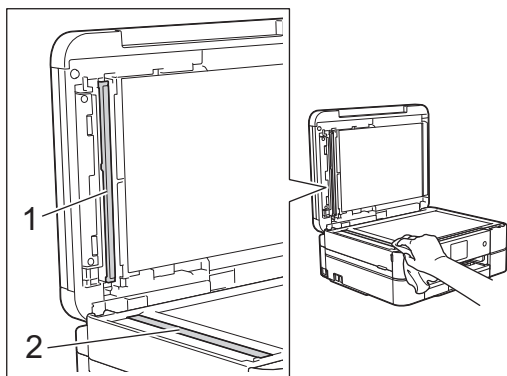

(Kun ADF-modeller)

I tillegg til å rengjøre skannerglassplaten og glasslisten med et ikke-antennelig glassrengjøringsmiddel, kan du stryke fingertuppen over glassplaten for å se om du kan kjenne noe. Rengjør glassplaten på nytt, og særlig der du oppdaget smuss eller flekker. Det kan hende at du må gjenta rengjøringsprosessen tre eller fire ganger. Test ved å lage en kopi etter hver rengjøring.



Det kommer en vertikal linje på utskriften hvis det er smuss eller korrekturlakk på glasslisten.



Linjen forsvinner når glasslisten rengjøres.



Beslektet informasjon

- Rengjør Brother-maskinen
 - Telefon- eller faksproblemer
 - Andre problemer
-

Rengjøre skriverhodet fra Brother-maskinen

For å opprettholde god utskriftskvalitet, rengjør maskinen automatisk skriverhodet ved behov. Hvis det er et problem med utskriftskvaliteten, kan du starte rengjøringen manuelt.

- Rengjør skriverhodet hvis det er en horisontal strek eller et tomt område i teksten eller grafikken på utskrevne sider. Avhengig av problemfargen, kan du velge å rengjøre kun Svart, tre farger samtidig (gul/cyan/magenta) eller alle fire fargene samtidig.
- Det går mye blekk med til å rengjøre skrivehodet.
- Hyppig rengjøring øker blekkforbruket.

VIKTIG

Du må IKKE berøre skrivehodet. Berøring av skrivehodet kan forårsake varig skade og medføre at garantien bortfaller.

>> [MFC-J480DW](#)

>> [DCP-J562DW/MFC-J680DW/MFC-J880DW](#)

MFC-J480DW

1. Trykk på **Menu**.
2. Trykk på ▲ eller ▼ for å velge følgende:
 - a. Velg [Blekk/Vedlikehold]. Trykk på **OK**.
 - b. Velg [Skrivehoderengjør]. Trykk på **OK**.
 - c. Velg [Kun svart], [Kun farge] eller [Alle]. Trykk på **OK**.
 - d. Velg [Normal], [Sterk] eller [Sterkest]. Trykk på **OK**.
3. Trykk på **Mono Start** eller **Colour Start**.
Maskinen rengjør skrivehodet.



- Hvis du rengjør skriverhodet uten at utskriften blir bedre, kan du prøve å installere en ny original Brother-blekkassett for hver farge det er noe galt med. Prøv å rengjøre skriverhodet på nytt. Hvis utskriften ikke blir bedre, kan du kontakte Brother kundeservice eller nærmeste Brother-forhandler.
- Du kan også rengjøre skriverhodet via datamaskinen.

DCP-J562DW/MFC-J680DW/MFC-J880DW

1. Trykk på  [Blekk] > [Rengjøring skrivehode].



Du kan også trykke  [Innstill.] > [Vedlikehold] > [Rengjøring skrivehode].

2. Trykk på [Kun svart], [Kun farge] eller [Alle].
3. Trykk [Normal], [Sterk] eller [Sterkest].
4. Trykk på [Start].

Maskinen rengjør skrivehodet.



- Hvis du rengjør skriverhodet uten at utskriften blir bedre, kan du prøve å installere en ny original Brother-blekkassett for hver farge det er noe galt med. Prøv å rengjøre skriverhodet på nytt. Hvis utskriften ikke blir bedre, kan du kontakte Brother kundeservice eller nærmeste Brother-forhandler.
- Du kan også rengjøre skriverhodet via datamaskinen.





Beslektet informasjon

- Rengjør Brother-maskinen
 - Papirhåndtering og utskriftsproblemer
 - Rengjør skriverhodet fra datamaskinen (Windows®)
 - Rengjør skriverhodet fra datamaskinen (Macintosh)
-

Rengjør skriverhodet fra datamaskinen (Windows®)

For å opprettholde god utskriftskvalitet, rengjør maskinen automatisk skriverhodet ved behov. Hvis det er et problem med utskriftskvaliteten, kan du starte rengjøringen manuelt.

1. Gjør ett av følgende:

- (For Windows® XP og Windows Server® 2003)
Klikk på **Start > Skrivere og telefakser**.
- (For Windows Vista® og Windows Server® 2008)
Klikk på  (**Start**) > **Kontrollpanel > Maskinvare og lyd > Skrivere**.
- (For Windows® 7 og Windows Server® 2008 R2)
Klikk på  (**Start**) > **Enheter og skrivere**.
- (For Windows® 8)
Flytt musen til nedre høyre hjørne på skrivebordet. Klikk på **Innstillinger** og deretter på **Kontrollpanel** når menylinjen vises. I **Maskinvare og lyd**-gruppen skal du klikke på **Vis enheter og skrivere**.
- (For Windows Server® 2012)
Flytt musen til nedre høyre hjørne på skrivebordet. Klikk på **Innstillinger** og deretter på **Kontrollpanel** når menylinjen vises. I **Maskinvare**-gruppen skal du klikke på **Vis enheter og skrivere**.
- (For Windows Server® 2012 R2)
Klikk på **Kontrollpanel** fra **Start**-skjermen. I **Maskinvare**-gruppen, klikker du **Vis enheter og skrivere**.

2. Høyreklikk på **Brother MFC-XXXX Printer**-ikonet (der XXXX er modellnavnet) og velg deretter **Utskriftsinnstillinger**. Hvis skriverdriveralternativene vises, skal du velge skriverdriveren.

Skriverdriver-dialogboksen vises.

3. Klikk på **Vedlikehold**-kategorien.

4. Velg én av følgende alternativer:

Alternativ	Beskrivelse
Kontroller utskriftskvaliteten...	Brukes til å skrive ut testsiden og kontrollere utskriftskvaliteten.
Rengjøre utskriftshode...	Brukes til å starte rengjøringsprosessen manuelt. Velg denne hvis en oppstår en strek eller tomme rom i tekst eller grafikk på testsiden.

5. Gjør ett av følgende:

- Hvis du har valgt **Kontroller utskriftskvaliteten...**-alternativet, klikker du **Start**:
Maskinen skriver ut testsiden.
- Hvis du har valgt alternativet **Rengjøre utskriftshode...**, velger du **Kun svart**, **Kun farge**, eller **Alle** for rengjørings og klikker deretter på **Neste**.

6. Velg alternativet **Normal**, **Sterk**, eller **Sterkest** for rengjørings og klikk deretter på **Neste**.

7. Klikk på **Start**.

Maskinen begynner rengjøringen.



Beslektet informasjon

- [Rengjør Brother-maskinen](#)
- [Papirhåndtering og utskriftsproblemer](#)
- [Rengjøre skriverhodet fra Brother-maskinen](#)

Rengjør skriverhodet fra datamaskinen (Macintosh)

For å opprettholde god utskriftskvalitet, rengjør maskinen automatisk skriverhodet ved behov. Hvis det er et problem med utskriftskvaliteten, kan du starte rengjøringen manuelt.

1. Velg **Systemvalg** fra Apple-menyen.
2. Gjør ett av følgende:
 - (OS X v10.8.5)
Velg **Utskrift og skanning**, og velg deretter maskinen.
 - (OS X v10.9.x, 10.10.x)
Velg **Skrivere og skannere**, og velg deretter maskinen.
3. Klikk på **Valg og forbruksmateriell**-knappen.
4. Klikk på **Verktøy**-kategorien og klikk deretter på **Åpne Skriververktøy**-knappen.
Status Monitor-skjermbildet vises.
5. Klikk på **Kontroll**-menyen, og velg deretter **Vedlikehold**.
6. Velg én av følgende alternativer:

Alternativ	Beskrivelse
Kontroller utskriftskvaliteten...	Brukes til å skrive ut testsiden og kontrollere utskriftskvaliteten.
Rengjøre utskriftshode...	Brukes til å starte rengjøringsprosessen manuelt. Velg denne hvis en oppstår en strek eller tomme rom i tekst eller grafikk på testsiden.

7. Gjør ett av følgende:
 - Hvis du har valgt **Kontroller utskriftskvaliteten...**-alternativet, klikker du **Start**:
Maskinen skriver ut testsiden.
 - Hvis du har valgt alternativet **Rengjøre utskriftshode...**, velger du **Kun svart**, **Kun farge**, eller **Alle** for rengjørings, og klikker deretter på **Neste**.
8. Velg alternativet **Normal**, **Sterk**, eller **Sterkest** for rengjørings og klikk deretter på **Neste**.
9. Klikk på **Start**.
Maskinen begynner rengjøringen.



Beslektet informasjon

- [Rengjør Brother-maskinen](#)
- [Papirhåndtering og utskriftsproblemer](#)
- [Rengjøre skriverhodet fra Brother-maskinen](#)

Rengjøre maskinens LCD-skjerm

VIKTIG

IKKE bruk flytende rengjøringsmidler (inklusive etanol).

1. Trykk på og hold inne  for å slå av maskinen. LCD-skjermen viser [Avslutter] i noen sekunder før strømmen slås av.
2. Rengjør LCD-skjermen med en tørr, myk og lofri klut.

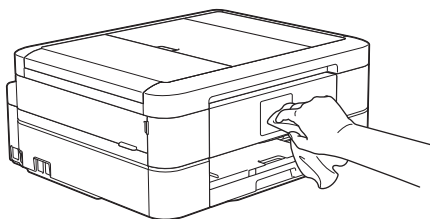

Beslektet informasjon

- [Rengjør Brother-maskinen](#)

Rengjør utsiden av maskinen

VIKTIG

- Bruk nøytrale vaskemidler. Rengjøring med flyktige væsker, for eksempel tynner eller rensbensin, vil skade maskinens overflate.
- Det må IKKE brukes rengjøringsmidler som inneholder ammoniakk.
- Det må IKKE brukes isopropylalkohol til å fjerne smuss fra kontrollpanelet. Det kan føre til at panelet sprekker.

1. Hvis papirstøtteklaffen er åpen, må du lukke denne først og deretter papirstøtten.
2. Trekk papirmagasinet (1) helt ut av maskinen.

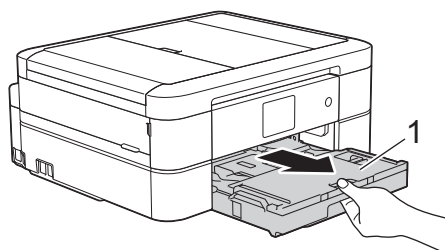

3. Tørk av utsiden av maskinen med en tørr, løfri klut for å fjerne støv.

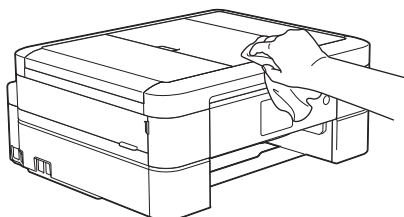

4. Løft opp dekselet på utskuffen, og fjern alt som sitter fast inne i papirmagasinet.

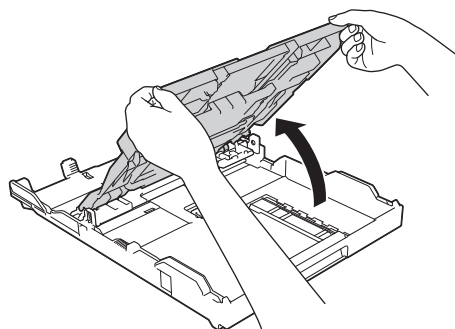

5. Tørk av innsiden og utsiden av papirmagasinet med en tørr, løfri klut for å fjerne støv.

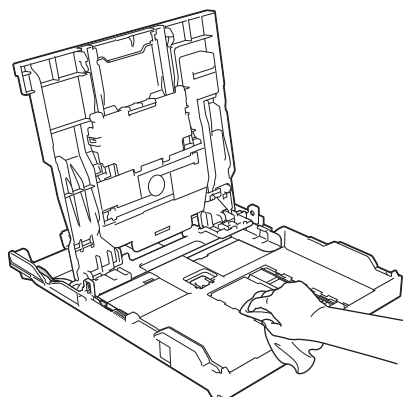

6. Lukk dekselet på utskuffen, og skyv papirmagasinet helt inn i maskinen igjen.



Beslektet informasjon

- Rengjør Brother-maskinen

Rengjør maskinens skriverplate

⚠ ADVARSEL

⚡ Husk å trekke ut maskinens strømledning fra strømuttaket før du rengjør skriverplaten slik at du unngår elektrisk støt.

1. Plasser begge hendene under plastklaffene på hver side av maskinen for å løfte skannerdekselet til åpen stilling.
2. Rengjør maskinens skriverplate (1) og området rundt, og tørk bort blekksøl med en myk, tørr og lofri klut.

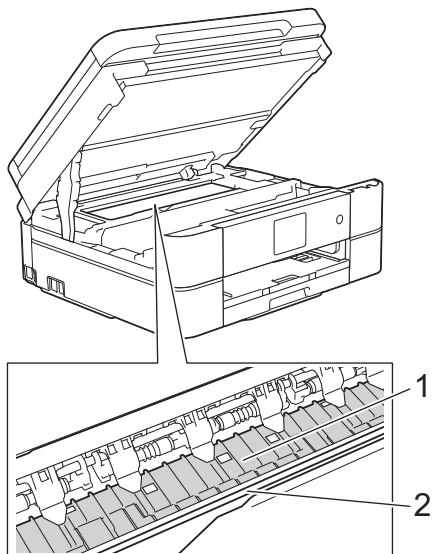

VIKTIG

Du må IKKE berøre kodebåndet, altså det tynne plastbåndet som ligger tvers over maskinen (2). Dette kan skade maskinen.

3. Lukk skannerdekselet forsiktig med begge hender.

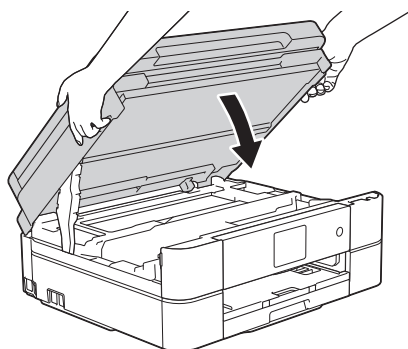

4. Sett inn strømledningen igjen.

✓ Beslektet informasjon

- [Rengjør Brother-maskinen](#)
- [Papirhåndtering og utskriftsproblemer](#)

Rengjør materullene

Hvis papirmaterullene er tilsmusset med blekk eller papirstøv, kan det føre til problemer med papirmatingen.

1. Ta maskinens strømledning ut av strømuttaket.
2. Hvis papirstøtteklaffen er åpen, må du lukke denne først og deretter papirstøtten.
3. Trekk papirmagasinet (1) helt ut av maskinen.

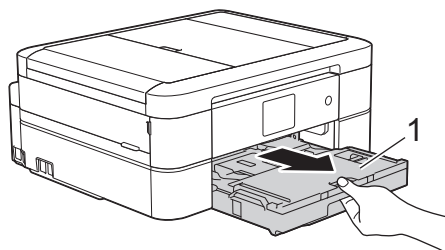

4. Rengjør forsiden av papirmaterullene (1) med en myk og lofri klut fuktet med vann, og tørk fra side til side. Etter rengjøring skal du tørke over rullene med en myk, tørr og lofri klut for å fjerne all fuktighet.

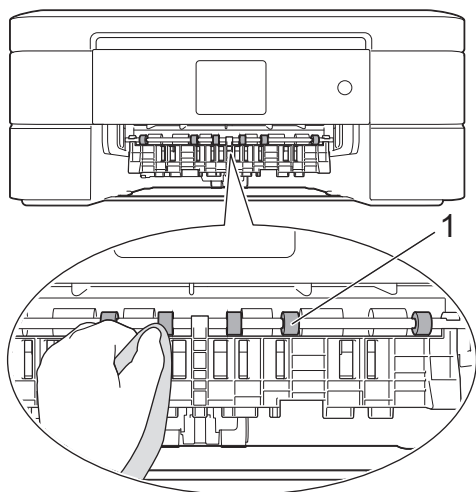

5. Løft opp papirstoppklaffen (2), og rengjør deretter baksiden av papirmaterullene (1) med en myk og lofri klut fuktet med vann. Etter rengjøring skal du tørke over rullene med en myk, tørr og lofri klut for å fjerne all fuktighet.

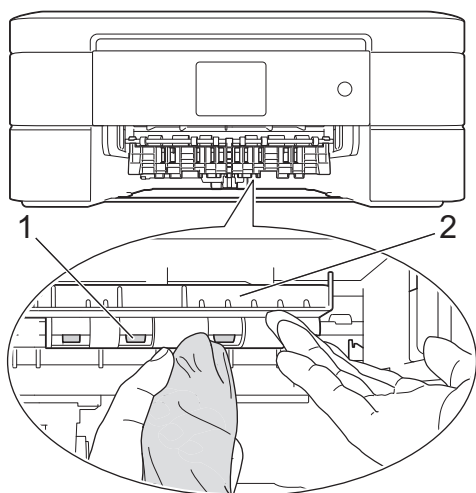

6. Sett papirmagasinet godt på plass i maskinen.
7. Sett inn strømledningen igjen.



Maskinen må ikke brukes igjen før rullene er tørre. Hvis du bruker maskinen før rullene er tørre, kan dette forårsake problemer med papirmatingen.



Beslektet informasjon

- Rengjør Brother-maskinen
- Papirhåndtering og utskriftsproblemer

Rengjør papirrullene

Jevnlig rengjøring av valsene for papiropphenting kan forhindre papirstopp siden papiret mates som det skal.

1. Ta maskinens strømledning ut av strømuttaket.
2. Hvis papirstøtteklaffen er åpen, må du lukke denne først og deretter papirstøtten.
3. Trekk papirmagasinet helt ut av maskinen.



- Hvis maskinen har matet mange sider og det bare er noen få ark igjen i magasinet, kan du rengjøre bunnplaten (1) med en myk og lofri klut fuktet med vann.

For DCP-J562DW/MFC-J680DW/MFC-J880DW skal du også rengjøre bunnplaten (2) til fotopapirmagasinet med en myk og lofri klut fuktet med vann.

Etter rengjøring skal du tørke over platen med en myk, tørr og lofri klut for å fjerne all fuktighet.

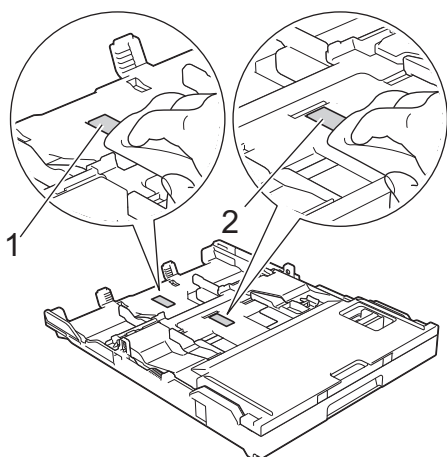

4. Rengjør valsene for papiropphenting (1) med en myk og lofri klut fuktet med vann. Roter rullene langsomt slik at hele overflaten rengjøres. Etter rengjøring skal du tørke over valsene med en myk, tørr og lofri klut for å fjerne all fuktighet.

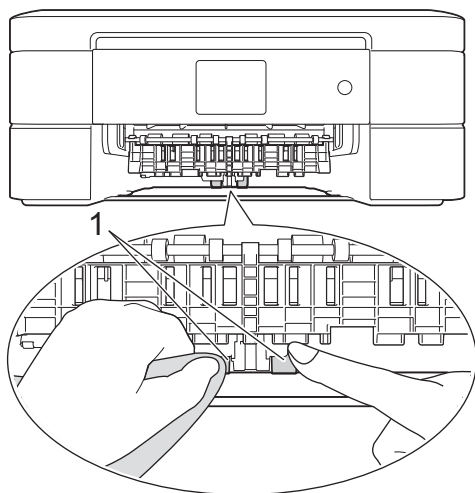

5. Sett papirmagasinet godt på plass i maskinen.
6. Sett inn strømledningen igjen.



Beslektet informasjon

- [Rengjør Brother-maskinen](#)
- [Feil- og vedlikeholdsmeldinger](#)
- [Papirhåndtering og utskriftsproblemer](#)

Sjekk Brother-maskinen

- [Kontroller utskriftskvaliteten](#)

Hvis det er tekst og farger som er falmet eller har streker på utskriftene eller hvis tekst mangler, kan dysene på skriverhodet være tette. Skriv ut kontrollarket for utskriftskvalitet og sjekk kontrollmønsteret for dyse.

- [Sjekk utskriftsrettstillingen fra Brother-maskinen](#)

Du må justere utskriftsrettstillingen etter flytting av maskinen hvis utskrevet tekst blir uskarp eller bilder falmer.

- [Kontrollere blekknivået](#)

Et blekkvolumikon vises på maskinens LCD-skjerm, men du kan også bruke blekkmenyen til å vise et stort diagram som angir hvor mye blekk det er igjen i hver kassett.

- [Overvåke maskinens status fra datamaskinen \(Windows®\)](#)

Status Monitor-verktøyet er et konfigurerbart programvareverktøy som brukes til å overvåke statusen til én eller flere enheter, slik at du øyeblikkelig blir varslet om feil.

- [Overvåk maskinstatusen fra datamaskinen din \(Macintosh\)](#)

Brothers Status Monitor-verktøy er et konfigurerbart programvareverktøy for å overvåke statusen av en enhet og varsle deg umiddelbart ved en eventuell feil.

Kontroller utskriftskvaliteten

Hvis det er tekst og farger som er falmet eller har streker på utskriftene eller hvis tekst mangler, kan dysene på skriverhodet være tette. Skriv ut kontrollarket for utskriftskvalitet og sjekk kontrollmønsteret for dysene.

>> [MFC-J480DW](#)

>> [DCP-J562DW](#)

>> [MFC-J680DW/MFC-J880DW](#)

MFC-J480DW

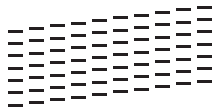
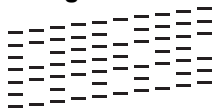
1. Trykk på **Menu**.
 2. Trykk på ▲ eller ▼ for å velge følgende:
 - a. Velg [Blekk/Vedlikehold]. Trykk på **OK**.
 - b. Velg [Merk utskriftskval]. Trykk på **OK**.
 - c. Velg [Merk utskriftskval] på nytt. Trykk på **OK**.
 3. Trykk på **Colour Start**.
Maskinen skriver ut kontrollarket for utskriftskvalitet.
 4. Kontroller kvaliteten på de fire fargeblokkene på arket.
 5. LCD-skjermen spør om utskriftskvaliteten. Gjør ett av følgende:
 - Hvis alle strekene er klare og tydelige, trykker du på ► for å velge [Nei], og deretter trykker du på **OK**.
Trykk på **Stop/Exit** for å avslutte kontrollen av utskriftskvaliteten.
 - Hvis det er streker som mangler (se **Dårlig** nedenfor), trykker du på ◀ for å velge [Ja], og deretter trykker du på **OK**.
- OK**
- 
- Dårlig**
- 
6. LCD-skjermen ber deg kontrollere utskriftskvaliteten for hver farge. Trykk på ◀ eller ► for å velge det mønsteret (1–4) som likner mest på utskriftsresultatet, og trykk deretter på **OK**.
 7. Gjør ett av følgende:
 - Hvis det er nødvendig å rengjøre skriverhodet, trykker du på **OK** for å starte rengjøringsprosedyren.
 - Hvis det ikke er behov for å rengjøre skriverhodet, vises skjermbildet for vedlikehold på LCD-skjermen. Trykk på **Stop/Exit** for å avslutte kontrollen av utskriftskvaliteten.
 8. Når rengjøringen er fullført, spør LCD-skjermen om du vil kontrollere utskriftskvaliteten på nytt.
Trykk på **1** [Ja] for å starte kontrollen av utskriftskvaliteten, og trykk deretter på **Colour Start**.
Maskinen skriver ut kontrollarket for utskriftskvalitet igjen. Kontroller kvaliteten på de fire fargeblokkene på arket igjen.

Hvis du rengjør skriverhodet uten at utskriften blir bedre, kan du prøve å installere en ny original Brother-blekkassett for hver farge det er noe galt med. Prøv å rengjøre skriverhodet på nytt. Hvis utskriften ikke blir bedre, kan du kontakte Brother kundeservice eller nærmeste Brother-forhandler.

VIKTIG

Du må IKKE berøre skrivehodet. Berøring av skrivehodet kan forårsake varig skade og medføre at garantien bortfaller.



Når en skrivehodedyse er tett, ser utskriften slik ut.



Når skrivehodedysen er rengjort, er de horisontale strekene borte.



DCP-J562DW

1. Trykk på  [Blekk] > [Forbedre utskr.kval.] > [Sjekk utskriftskval.].



Du kan også trykke  [Innstill.] > [Vedlikehold] > [Forbedre utskr.kval.] > [Sjekk utskriftskval.].

2. Trykk på [Start].
Maskinen skriver ut kontrollarket for utskriftskvalitet.
3. Kontroller kvaliteten på de fire fargeblokkene på arket.
4. Pekeskjermen spør om utskriftskvaliteten. Gjør ett av følgende:
 - Hvis alle strekene er klare og tydelige, trykker du på [Nei] og deretter på  for å avslutte kontrollen av utskriftskvaliteten.
 - Hvis det er streker som mangler (se **Dårlig** nedenfor), trykker du på [Ja].

OK

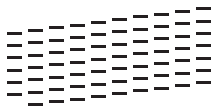

Dårlig

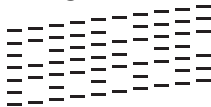

5. Pekeskjermen ber deg kontrollere utskriftskvaliteten for hver farge. Trykk på nummeret for mønsteret (1–4) som mest tilsvarer utskriftsresultatet.
6. Gjør ett av følgende:
 - Hvis det er nødvendig å rengjøre skriverhodet, trykker du på [Start] for å starte rengjøringsprosedyren.
 - Hvis det ikke er behov for å rengjøre skriverhodet, vises skjermbildet for vedlikehold på LCD-skjermen.
Trykk på .
7. Når rengjøringen er fullført, spør pekeskjermen om du vil skrive ut kontrollarket for utskriftskvalitet på nytt. Trykk på [Ja] og trykk deretter på [Start].
Maskinen skriver ut kontrollarket for utskriftskvalitet igjen. Kontroller kvaliteten på de fire fargeblokkene på arket igjen.

Hvis du rengjør skriverhodet uten at utskriften blir bedre, kan du prøve å installere en ny original Brother-blekkassett for hver farge det er noe galt med. Prøv å rengjøre skriverhodet på nytt. Hvis utskriften ikke blir bedre, kan du kontakte Brother kundeservice eller nærmeste Brother-forhandler.

VIKTIG

Du må IKKE berøre skrivehodet. Berøring av skrivehodet kan forårsake varig skade og medføre at garantien bortfaller.



Når en skrivehodedyse er tett, ser utskriften slik ut.



Når skrivehodedysen er rengjort, er de horisontale strekene borte.



MFC-J680DW/MFC-J880DW

1. Trykk på  [Blekk] > [Forbedre utskr.kval.] > [Sjekk utskriftskval.].



Du kan også trykke  [Innstill.] > [Vedlikehold] > [Forbedre utskr.kval.] > [Sjekk utskriftskval.].

2. Trykk på [Start].
Maskinen skriver ut kontrollarket for utskriftskvalitet.
3. Kontroller kvaliteten på de fire fargeblokkene på arket.
4. Pekeskjermen spør om utskriftskvaliteten. Gjør ett av følgende:
 - Hvis alle strekene er klare og tydelige, trykker du på [Nei] og deretter på  for å avslutte kontrollen av utskriftskvaliteten.
 - Hvis det er streker som mangler (se **Dårlig** nedenfor), trykker du på [Ja].

OK

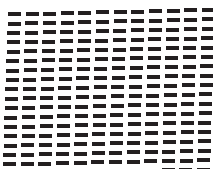

Dårlig

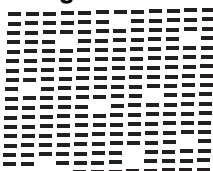

5. Pekeskjermen ber deg kontrollere utskriftskvaliteten for hver farge. Trykk på nummeret for mønsteret (1–4) som mest tilsvarer utskriftsresultatet.

6. Gjør ett av følgende:

- Hvis det er nødvendig å rengjøre skriverhodet, trykker du på [Start] for å starte rengjøringsprosedyren.
- Hvis det ikke er behov for å rengjøre skriverhodet, vises skjermbildet for vedlikehold på LCD-skjermen.

Trykk på .

7. Når rengjøringen er fullført, spør pekeskjermen om du vil skrive ut kontrollarket for utskriftskvalitet på nytt. Trykk på [Ja] og trykk deretter på [Start].

Maskinen skriver ut kontrollarket for utskriftskvalitet igjen. Kontroller kvaliteten på de fire fargeblokkene på arket igjen.

Hvis du rengjør skriverhodet uten at utskriften blir bedre, kan du prøve å installere en ny original Brother-blekkassett for hver farge det er noe galt med. Prøv å rengjøre skriverhodet på nytt. Hvis utskriften ikke blir bedre, kan du kontakte Brother kundeservice eller nærmeste Brother-forhandler.

VIKTIG

Du må IKKE berøre skrivehodet. Berøring av skrivehodet kan forårsake varig skade og medføre at garantien bortfaller.



Når en skrivehodedyse er tett, ser utskriften slik ut.



Når skrivehodedysen er rengjort, er de horisontale strekene borte.



Beslektet informasjon

- [Sjekk Brother-maskinen](#)
- [Papirhåndtering og utskriftsproblemer](#)

Sjekk utskriftsrettstillingen fra Brother-maskinen

Du må justere utskriftsrettstillingen etter flytting av maskinen hvis utskrevet tekst blir uskarp eller bilder falmer.

>> [MFC-J480DW](#)

>> [DCP-J562DW/MFC-J680DW/MFC-J880DW](#)

MFC-J480DW

1. Trykk på **Menu**.
2. Trykk på ▲ eller ▼ for å velge følgende:
 - a. Velg [Blekk/Vedlikehold]. Trykk på **OK**.
 - b. Velg [Merk utskriftskval]. Trykk på **OK**.
 - c. Velg [Justering]. Trykk på **OK**.
3. Trykk på **OK**.
4. Trykk på **Mono Start** eller **Colour Start**.

Maskinen begynner å skrive ut kontrollarket for innretting.

(A)

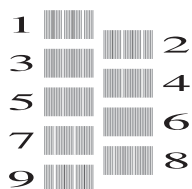

5. For (A)-mønsteret trykker du på ◀ eller ▶ for å velge nummeret på testutskriften med færrest synlige vertikale striper (1–9), og deretter trykker du på **OK**.

I eksempelet over er nummer 6 det beste alternativet.

Gjenta dette trinnet for de andre mønstrene.



Når utskriftsinnrettingen ikke justeres riktig, blir teksten uklar eller skjev og ser slik ut.

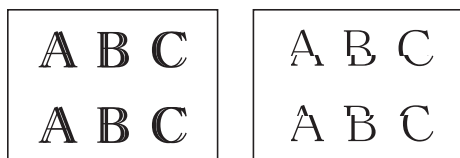

Når utskriftsinnrettingen er blitt riktig justert, ser teksten slik ut.



6. Trykk på **Stop/Exit**.

DCP-J562DW/MFC-J680DW/MFC-J880DW

1. Trykk på  [Blekk] > [Forbedre utskr.kval.] > [Justering].



Du kan også trykke  [Innstill.] > [Vedlikehold] > [Forbedre utskr.kval.] > [Justering].

-
2. Trykk på [Neste] og trykk deretter på [Start].

Maskinen begynner å skrive ut kontrollarket for innretting.

(A)

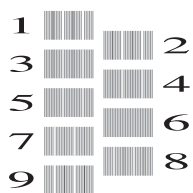

3. For (A)-mønsteret trykker du på ▲ eller ▼ for å vise nummeret på testutskriften med færrest synlige vertikale striper (1–9), og så trykker du på det (i eksemplet over er nummer 6 det beste alternativet). Trykk på [OK].
Gjenta dette trinnet for de andre mønstrene.



Når utskriftsinnrettingen ikke justeres riktig, blir teksten uklar eller skjev og ser slik ut.

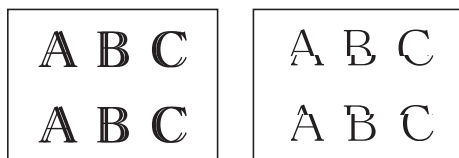

Når utskriftsinnrettingen er blitt riktig justert, ser teksten slik ut.



-
4. Trykk på .



Beslektet informasjon

- [Sjekk Brother-maskinen](#)
 - [Papirhåndtering og utskriftsproblemer](#)
-

Kontrollere blekknivået

Et blekkvolumikon vises på maskinens LCD-skjerm, men du kan også bruke blekkmenyen til å vise et stort diagram som angir hvor mye blekk det er igjen i hver kassett.

>> [MFC-J480DW](#)

>> [DCP-J562DW/MFC-J680DW/MFC-J880DW](#)

MFC-J480DW

1. Trykk på **Menu**.
2. Trykk på ▲ eller ▼ for å velge følgende:
 - a. Velg [Blekk/Vedlikehold]. Trykk på **OK**.
 - b. Velg [Blekknivå]. Trykk på **OK**.

Blekknivået vises på LCD-skjermen.



- Når blekkassetten er nesten tom, eller hvis det er et problem med den, vises en av følgende ikoner.

	Lavt blekknivå.
	Blekkassetten er nesten tom.
	Det er problemer med blekkpatronen.

- Vil du kontrollere eller skrive ut modellnumrene til blekkassetene, trykker du på **Clear** for å gå tilbake til [Blekk/Vedlikehold]-menyskjermen, og deretter velger du [Blekkassetmodell].
Trykk på **OK**, og følg instruksjonene på LCD-skjermen.

3. Trykk på **Stop/Exit**.



Du kan også kontrollere blekknivået fra datamaskinen.

DCP-J562DW/MFC-J680DW/MFC-J880DW

1. Trykk på [Blekk] > [Blekknivå]. Blekknivået vises på pekeskjermen.



- Du kan også trykke på [Innstill.] > [Vedlikehold] > [Blekknivå].
- Når blekkassetten er nesten tom, eller hvis det er et problem med den, vises en av følgende ikoner.

	Lavt blekknivå.
	Blekkassetten er nesten tom.
	Det er problemer med blekkpatronen.

- Vil du kontrollere eller skrive ut modellnumrene til blekkassetene, trykker du på (tilbake) for å gå tilbake til [Blekk]-menyskjermen.
Trykk på [Blekkassetmodell], og følg instruksjonene på pekeskjermen.

2. Trykk på .



Du kan også kontrollere blekknivået fra datamaskinen.



Beslektet informasjon

- Sjekk Brother-maskinen
- Oversikt over LCD-skjerm
- Oversikt over Innstillinger-skjermbildet
- Skriv ut et dokument (Windows®)
- Skriv ut et dokument (Macintosh)
- Overvåke maskinens status fra datamaskinen (Windows®)

Overvåke maskinens status fra datamaskinen (Windows®)

Status Monitor-verktøyet er et konfigurerbart programvareverktøy som brukes til å overvåke statusen til én eller flere enheter, slik at du øyeblikkelig blir varslet om feil.

• Gjør ett av følgende:

- Dobbelklikk på -ikonet på oppgavelinjen.
- (Windows® XP, Windows Vista® og Windows® 7)

Klikk på  (**Start**) > **Alle programmer** > **Brother** > **Brother Utilities**.

Klikk på rullegardinlisten, og velg modellnavnet (hvis det ikke allerede er valgt). Klikk på **Verktøy** i den venstre navigasjonslinjen og klikk deretter på **Status Monitor**.

- (Windows® 8)

Klikk på  (**Brother Utilities**), deretter på rullegardinmenyen og velg modellnavnet (hvis det ikke allerede er valgt). Klikk på **Verktøy** i den venstre navigasjonslinjen og klikk deretter på **Status Monitor**.



Feilsøking

Klikk på **Feilsøking**-knappen for å få tilgang til nettstedet for feilsøking.

Trenger du rekvisita?

Klikk på **Trenger du rekvisita?**-knappen hvis du ønsker mer informasjon om Brothers originalrekvisita.

Feilikoner

Ikon	Beskrivelse
	Lavt bleknivå.
	Blekkassetten er nesten tom.
	Det er problemer med blekkpatronen.



Beslektet informasjon

- [Sjekk Brother-maskinen](#)
- [Status Monitor-indikatorer og hva de betyr \(Windows®\)](#)

-
- Slå av Show Status Monitor-funksjonen (Windows®)
 - Slå av Status Monitor (Windows®)
 - Avbryte en utskriftsjobb (Windows®)
 - Kontrollere blekknivået
-

Status Monitor-indikatorer og hva de betyr (Windows®)

Når du slår på datamaskinen, vises ikonet **Brother Status Monitor** på oppgavelinjen.

- Et grønt ikon betyr normal ventemodus.



- Gult ikon angir en advarsel.



- Et rødt ikon viser at det er oppstått en feil.



- Et grått ikon indikerer at maskinen er frakoblet.



Beslektet informasjon

- [Overvåke maskinens status fra datamaskinen \(Windows®\)](#)

Slå av Show Status Monitor-funksjonen (Windows®)

Med Show Status Monitor-funksjonen får du vite om det er problemer med en enhet som datamaskinen overvåker. Standardinnstillingen er **Kun ved utskrift fra denne PC-en**. Slå den av med denne fremgangsmåten:

1. Høyreklikk på  (**Brother Status Monitor**)-ikonet eller -vinduet, velg alternativet **Innstillinger for Status Monitor** og klikk på **Valg**.
Valg-vinduet vises.
2. Velg kategorien **Grunnleggende**, og velg deretter **Av** for **Vis Status Monitor**.
3. Klikk på **OK**.



Selv om Show Status Monitor-funksjonen er slått av kan du til enhver tid kontrollere maskinens status ved å vise Status Monitor.



Beslektet informasjon

- [Overvåke maskinens status fra datamaskinen \(Windows®\)](#)

▲ Hjem > Rutinemessig vedlikehold > Sjekk Brother-maskinen > Overvåke maskinens status fra datamaskinen (Windows®) > Slå av Status Monitor (Windows®)

Slå av Status Monitor (Windows®)

1. Høyreklikk på  (Brother Status Monitor)-ikonet eller -vinduet, og velg deretter **Avslutt**.
2. Klikk på **OK**.



Beslektet informasjon

- [Overvåke maskinens status fra datamaskinen \(Windows®\)](#)
-

Overvåk maskinstatusen fra datamaskinen din (Macintosh)

Brothers Status Monitor-verktøy er et konfigurerbart programvareverktøy for å overvåke statusen av en enhet og varsle deg umiddelbart ved en eventuell feil.

1. Velg **Systemvalg** fra Apple-menyen.
2. Gjør ett av følgende:
 - (OS X v10.8.5)
Velg **Utskrift og skanning**, og velg deretter maskinen.
 - (OS X v10.9.x, 10.10.x)
Velg **Skrivere og skannere**, og velg deretter maskinen.
3. Klikk på **Valg og forbruksmateriell**-knappen.
4. Klikk på **Verktøy**-kategorien og klikk deretter på **Åpne Skriververktøy**-knappen.

Status Monitor-skjerm bildet vises.

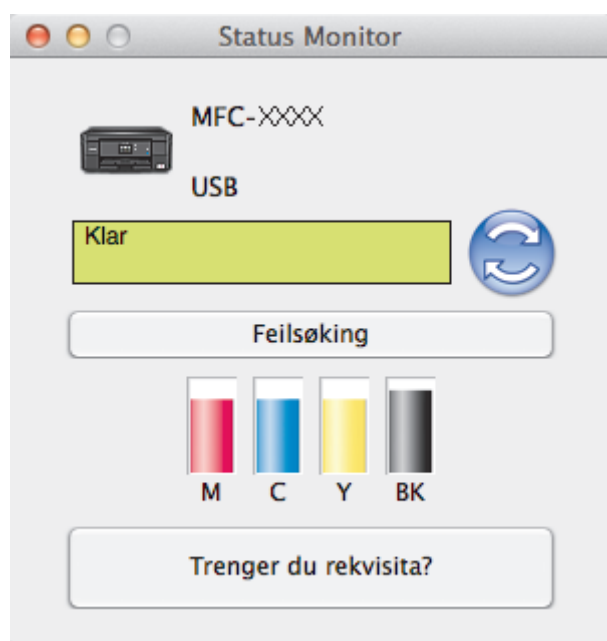

Feilsøking

Klikk på **Feilsøking**-knappen for å gå inn på Brother Solutions Center, der du finner vanlige spørsmål og feilsøkingstips.

Trenger du rekvisita?

Klikk på **Trenger du rekvisita?**-knappen hvis du ønsker mer informasjon om Brother originalrekvisita.

Oppdatere maskinens status

For å se maskinens siste status mens **Status Monitor**-vinduet er åpent, klikker du -ikonet. Hvis du vil angi intervallet for programvarens oppdatering av maskinens statusinformasjon, må du klikke på **Brother Status Monitor**-menyen og deretter velge **Innstillinger**.

Feilikoner

Ikon	Beskrivelse
	Lavt blekknivå.
	Blekkassetten er nesten tom.
	Det er problemer med blekkpatronen.



Beslektet informasjon

- Sjekk Brother-maskinen

Korriger papirmatingen for å fjerne vertikale linjer

Juster matingen av papiret for å redusere vertikale streker. (Denne funksjonen er kun tilgjengelig for vanlig papir.)

>> [MFC-J480DW](#)

>> [DCP-J562DW/MFC-J680DW/MFC-J880DW](#)

MFC-J480DW

1. Trykk på **Menu**.
2. Trykk på ▲ eller ▼ for å velge følgende:
 - a. Velg [Blekk/Vedlikehold]. Trykk på **OK**.
 - b. Velg [Merk utskriftskval]. Trykk på **OK**.
 - c. Velg [Rett på papirmat]. Trykk på **OK**.
3. Trykk på **OK**, og følg deretter instruksjonene på LCD-skjermen.

DCP-J562DW/MFC-J680DW/MFC-J880DW

1. Trykk på  [Blekk] > [Forbedre utskr.kval.] > [Rett på papirmating].



Du kan også trykke  [Innstill.] > [Vedlikehold] > [Forbedre utskr.kval.] > [Rett på papirmating].

2. Trykk på [Neste]-knappen, og følg deretter instruksjonene på pekeskjermen.

✓ Beslektet informasjon

- [Rutinemessig vedlikehold](#)

Pakk og send Brother-maskinen

- Bruk alltid originalemballasjen når du skal frakte maskinen. Skader som oppstår under frakt, dekkes ikke av garantien hvis du ikke har pakket maskinen riktig.
- Maskinen må forsikres hos speditøren.

VIKTIG

Det er viktig at du lar maskinen "parkere" skriverhodet etter en utskriftsjobb. Lytt nøye før du trekker ut støpselet for å være sikker på at du ikke kan høre noen mekaniske lyder fra maskinen. Hvis du ikke lar maskinen fullføre parkeringen, kan dette føre til utskriftsproblemer og mulig skade på skriverhodet.

1. Ta maskinens strømledning ut av strømuttaket.
2. Trekk ut støpselet fra telefonveggkontakten, og trekk ut telefonledningen fra maskinen.
3. Plasser begge hendene under plastklaffene på hver side av maskinen for å løfte skannerdekselet til åpen stilling. Trekk deretter ut grensesnittkabelen fra maskinen hvis den er tilkoblet.
4. Lukk skannerdekselet forsiktig med begge hender.

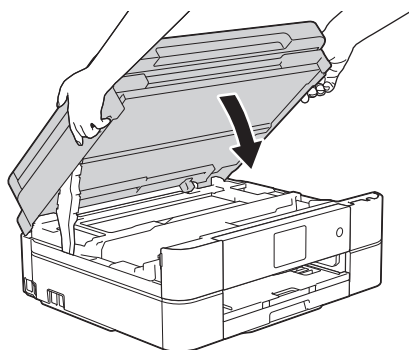

5. Åpne blekkassettdekselet.
6. Trykk ned blekkutløserhendlene for å løsne blekkassetten og ta dem ut.
7. Fest den oransje beskyttelsesdelen, og lukk deretter blekkassettdekselet.

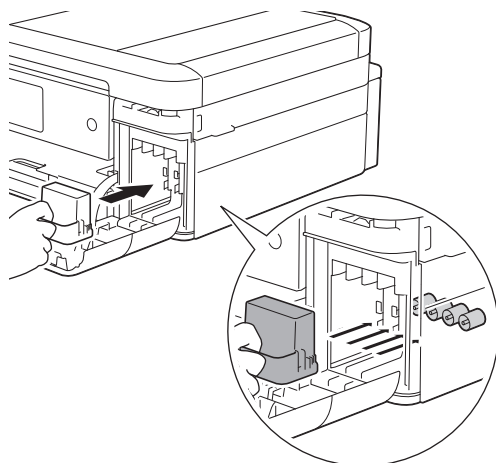

VIKTIG

- Pass på at plashaken på venstre side av den oransje beskyttelsesdelen (1) klikker godt på plass (2).

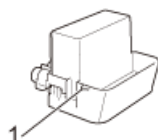

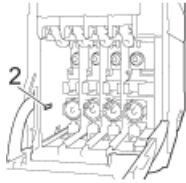

- Hvis du ikke finner den oransje beskyttelsesdelen, må du sende maskinen uten denne delen. Du må IKKE la blekkassetene sitte i maskinen under transport.

8. Pakk maskinen inn i posen.

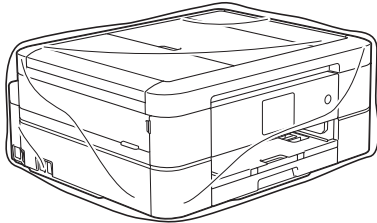

9. Pakk ned maskinen og dokumentasjonen i originalkartongen med originalemballasjen, som vist nedenfor.

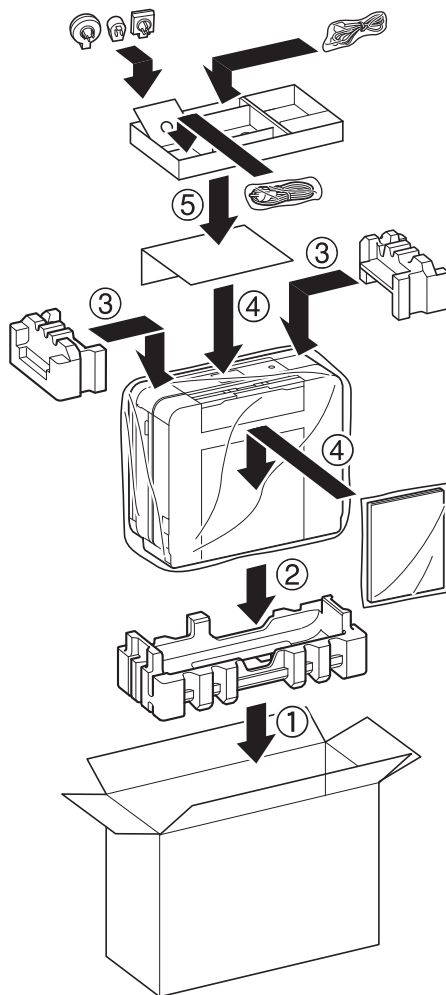

10. Lukk pappesken og lim den igjen med teip.



Beslektet informasjon

- [Rutinemessig vedlikehold](#)
- [Skift ut blekkassetene](#)

Maskininnstillinger

Tilpass innstillinger og funksjoner, lag snarveier og bruk alternativer som vises på maskinens LCD-skjerm for å gjøre Brother-maskinen til et mer effektivt verktøy.

- [Endre maskininnstillinger fra kontrollpanelet](#)
- [Endre maskininnstillinger fra datamaskinen](#)

Endre maskininnstillinger fra kontrollpanelet

- [Ved et strømbrudd \(Lagring i minnet\)](#)
- [Generelle innstillinger](#)
- [Lagre favorittinnstillingene dine som en snarvei](#)
- [Skriv ut rapporter](#)
- [Tabell med innstillinger og funksjoner](#)

Ved et strømbrudd (Lagring i minnet)

DCP-J562DW/MFC-J480DW/MFC-J680DW

- Menyinnstillingene lagres permanent og går ikke tapt.
- Midlertidige innstillinger (for eksempel, kontrast og oversjøisk modus) går tapt.
- Datoen og klokkeslettet må angis på nytt.
- (MFC-modeller)
Programmerede tidsinnstilte faksjobber og andre faksjobber i maskinens minne vil gå tapt.

MFC-J880DW

- Menyinnstillingene lagres permanent og går ikke tapt.
- Midlertidige innstillinger (for eksempel, kontrast og oversjøisk modus) går tapt.
- I tillegg beholdes dato og klokkeslett samt programmerede tidsinnstilte faksjobber (for eksempel Utsatt sending) i opptil 24 timer.
- Andre faksjobber i maskinens minne går ikke tapt.



Beslektet informasjon

- [Endre maskininnstillinger fra kontrollpanelet](#)

Generelle innstillinger

- [Still inn Modus timer](#)

Du kan endre hvor lang tid det skal gå etter forrige faksing, skanning, kopiering eller nettbruk før maskinen går tilbake til driftsklar modus. Hvis du velger [Av], beholder maskinen modusen som ble brukt sist.
- [Juster maskinvolumet](#)
- [Skifte til sommertid automatisk](#)

Du kan stille inn maskinen slik at den automatisk skifter til/fra sommertid.
- [Still inn nedtelling til hvilemodus](#)

Innstillingen for hvilemodus (eller strømsparingsmodus) kan redusere strømforbruk. I hvilemodus fungerer maskinen som om den var avslått. Maskinen vil vekke opp og starte utskriften når den mottar en utskriftsjobb eller en faks. Bruk disse instruksjonene for å stille inn en tidsforsinkelse for å sende maskinen til hvilemodus.
- [Still inn maskinen til å slå seg av automatisk](#)

Den automatiske av-funksjonen kan spare strøm. Angi hvor lang tid maskinen skal være i hvilemodus før den automatisk slås av. Når denne funksjonen er satt til [Av], må du slå av maskinen manuelt.
- [Still inn dato og klokkeslett](#)
- [Juster lysstyrken til LCD-baklyset](#)

Hvis du har problemer med å lese det som står på LCD-skjermen, kan du prøve å endre lysstyrkeinnstillingen.
- [Endre hvor lenge LCD-baklyset er tent](#)

Du kan angi hvor lenge LCD-skjermens bakgrunnsbelysning skal være på etter siste fingertrykk.
- [Angi apparat-ID](#)

Angi maskinens apparat-ID hvis du vil at dato og klokkeslett skal vises på hver faks du sender.
- [Redusere utskriftsstøy](#)

Med stillemodus er det mulig å redusere utskriftsstøy. Utskriftshastigheten reduseres når stillemodus er aktivert.
- [Endre språket som vises på LCD-skjermen](#)

Endre språket på LCD-skjermen ved behov.
- [Endre tastaturinnstillingen](#)

Du kan velge type tastatur for LCD-skjermen.

Still inn Modus timer

Beslektede modeller : MFC-J480DW

Du kan endre hvor lang tid det skal gå etter forrige faksing, skanning, kopiering eller nettbruk før maskinen går tilbake til driftsklar modus. Hvis du velger [Av], beholder maskinen modusen som ble brukt sist.

1. Trykk på **Menu**.
2. Trykk på ▲ eller ▼ for å velge følgende:
 - a. Velg [Hovedoppsett]. Trykk på **OK**.
 - b. Velg [Modus timer]. Trykk på **OK**.
 - c. Velg [Av], [0Sek], [30Sek], [1Min], [2Min] eller [5Min]. Trykk på **OK**.
3. Trykk på **Stop/Exit**.



Beslektet informasjon

- [Generelle innstillinger](#)

Juster maskinvolumet

>> [MFC-J480DW](#)

>> [DCP-J562DW/MFC-J680DW/MFC-J880DW](#)



MFC-J480DW

1. Trykk på **Menu**.
2. Trykk på ▲ eller ▼ for å velge følgende:
 - a. Velg [Hovedoppsett]. Trykk på **OK**.
 - b. Velg [Volum]. Trykk på **OK**.
3. Trykk på ▲ eller ▼ for å velge ett av følgende alternativer:

Alternativ	Beskrivelse
Ringelyd	Juster ringevolumet.
Signal	Juster volumet når du trykker på en knapp, gjør noe feil eller etter at du har sendt eller mottatt en faks.
Høytaler	Juster høytalervolumet.

4. Trykk på **OK**.
5. Trykk på ▲ eller ▼ for å velge alternativet [Av], [Lav], [Med] eller [Høy]. Trykk på **OK**.
6. Trykk på **Stop/Exit**.

DCP-J562DW/MFC-J680DW/MFC-J880DW

1. Gjør ett av følgende:
 - For MFC-modeller:
Trykk på  [Innstill.] > [Alle innst.] > [Hovedoppsett] > [Volum].
 - For DCP-modeller:
Trykk på  [Innstill.] > [Alle innst.] > [Hovedoppsett] > [Signal].
2. Trykk på ett av følgende alternativer (MFC-modeller):

Alternativ	Beskrivelse
Ringelyd	Juster ringevolumet.
Signal	Juster volumet når du trykker på en knapp, gjør noe feil eller etter at du har sendt eller mottatt en faks.
Høytaler	Juster høytalervolumet.

3. Trykk på ▲ eller ▼ for å vise alternativet [Av], [Lav], [Med] eller [Høy], og trykk deretter på alternativet du vil ha.
4. Trykk på .

Beslektet informasjon

- [Generelle innstillinger](#)

Skifte til sommertid automatisk

Beslektede modeller : MFC-J480DW/MFC-J680DW/MFC-J880DW

Du kan stille inn maskinen slik at den automatisk skifter til/fra sommertid.

Den vil stille seg selv én time frem på våren, og én time tilbake på høsten. Sørg for at du har stilt inn riktig dato og klokkeslett i [Dato/kl.slett]-innstillingen.



>> [MFC-J480DW](#)

>> [MFC-J680DW/MFC-J880DW](#)

MFC-J480DW

1. Trykk på **Menu**.
2. Trykk på ▲ eller ▼ for å velge følgende:
 - a. Velg [Grunn oppsett]. Trykk på **OK**.
 - b. Velg [Dato og klokke]. Trykk på **OK**.
 - c. Velg [Auto sommertid]. Trykk på **OK**.
 - d. Velg [På] eller [Av]. Trykk på **OK**.
3. Trykk på **Stop/Exit**.

MFC-J680DW/MFC-J880DW

1. Trykk på  [Innstill.].
2. Trykk på  [Dato/kl.slett] > [Auto sommertid].
3. Trykk på [På] eller [Av].
4. Trykk på .

✓ Beslektet informasjon

- [Generelle innstillinger](#)

Still inn nedtelling til hvilemodus

Innstillingen for hvilemodus (eller strømsparingsmodus) kan redusere strømforbruk. I hvilemodus fungerer maskinen som om den var avslått. Maskinen vil vekke opp og starte utskriften når den mottar en utskriftsjobb eller en faks. Bruk disse instruksjonene for å stille inn en tidsforsinkelse for å sende maskinen til hvilemodus.

- Tidtakeren starter på nytt hvis en operasjon utføres på maskinen, som mottak av en faks eller en utskriftsjobb.
- Fabrikkinnstillingen er fem minutter.
- Når maskinen går inn i hvilemodus, slås LCD-bakgrunnsbelysningen av.



>> [MFC-J480DW](#)

>> [DCP-J562DW/MFC-J680DW/MFC-J880DW](#)

MFC-J480DW

1. Trykk på **Menu**.
2. Trykk på ▲ eller ▼ for å velge følgende:
 - a. Velg [Hovedoppsett]. Trykk på **OK**.
 - b. Velg [Hvilemodus]. Trykk på **OK**.
 - c. Velg [1Min], [2Min], [3Min], [5Min], [10Min], [30Min] eller [60Min]. Trykk på **OK**.
3. Trykk på **Stop/Exit**.

DCP-J562DW/MFC-J680DW/MFC-J880DW

1. Trykk på  [Innstill.] > [Alle innst.] > [Hovedoppsett] > [Hvilemodus].
2. Trykk på ▲ eller ▼ for å vise alternativet [1Min], [2Min], [3Min], [5Min], [10Min], [30Min] eller [60Min], og trykk deretter på alternativet du vil ha.
3. Trykk på .

✓ Beslektet informasjon

- [Generelle innstillinger](#)
- [Still inn maskinen til å slå seg av automatisk](#)

Still inn maskinen til å slå seg av automatisk

Den automatiske av-funksjonen kan spare strøm. Angi hvor lang tid maskinen skal være i hvilemodus før den automatisk slås av. Når denne funksjonen er satt til [Av], må du slå av maskinen manuelt.

Trykk på  for å slå av maskinen etter at automatisk strømsparing er slått av.



Maskinen slås ikke automatisk av når:

- Det ligger faksjobber i maskinens minne. (MFC-J480DW/MFC-J680DW)
- En feil gjør slik at faksaktivitetsrapporten ikke kan skrives ut. (MFC-J480DW/MFC-J680DW)
- Maskinen er koblet til et kablet nettverk. (MFC-J880DW)
- Maskinen er koblet til et trådløst nettverk.
- [WLAN aktivt] er satt til [På], eller [WLAN] er valgt i innstillingen [Nettverk I/F].



>> [MFC-J480DW](#)

>> [DCP-J562DW/MFC-J680DW/MFC-J880DW](#)

MFC-J480DW

1. Trykk på **Menu**.
2. Trykk på ▲ eller ▼ for å velge følgende:
 - a. Velg [Hovedoppsett]. Trykk på **OK**.
 - b. Velg [Autoavstengning]. Trykk på **OK**.
 - c. Velg [Av], [1t], [2t], [4t] eller [8t]. Trykk på **OK**.
3. Trykk på **Stop/Exit**.

DCP-J562DW/MFC-J680DW/MFC-J880DW

1. Trykk på  [Innstill.] > [Alle innst.] > [Hovedoppsett] > [Auto slå av].
2. Trykk på ▲ eller ▼ for å vise alternativet [Av], [1time], [2timer], [4timer] eller [8timer], og trykk deretter på alternativet du vil ha.
3. Trykk på .

✓ Beslektet informasjon

- [Generelle innstillinger](#)
- [Angi intervallet for faksaktivitetsrapporten](#)
- [Still inn nedtelling til hvilemodus](#)
- [Faksrapporter](#)

Still inn dato og klokkeslett

(MFC-modeller)

LCD-skjermen viser dato og klokkeslett. Hvis de er feil, angir du disse på nytt. Du kan legge til datoen og klokkeslettet til hver faks du sender ved å stille inn apparat-ID.

(DCP-modeller)

Hvis maskinen har vært avslått, kan det hende at dato og klokkeslett er feil. Angi dem på nytt.



>> [MFC-J480DW](#)

>> [DCP-J562DW/MFC-J680DW/MFC-J880DW](#)

MFC-J480DW

1. Trykk på **Menu**.
2. Trykk på ▲ eller ▼ for å velge følgende:
 - a. Velg [Grunn oppsett]. Trykk på **OK**.
 - b. Velg [Dato og klokke]. Trykk på **OK**.
 - c. Velg [Dato og klokke]. Trykk på **OK**.
3. Tast inn de to siste sifrene i årstallet med talltastaturet, og trykk på **OK**.
4. Tast inn de to sifrene for måneden med talltastaturet, og trykk på **OK**.
5. Tast inn de to sifrene for dagen med talltastaturet, og trykk på **OK**.
6. Angi klokkeslettet (i 24-timers format) med talltastaturet, og trykk deretter på **OK**.
7. Trykk på **Stop/Exit**.

DCP-J562DW/MFC-J680DW/MFC-J880DW

1. Trykk på  [Innstill.].
2. Trykk på  [Dato/kl.slett].
3. Trykk på [Dato].
4. Angi de siste to sifrene i årstallet på pekeskjermen og trykk deretter på [OK].
5. Angi de to sifrene for måneden på pekeskjermen, og trykk deretter på [OK].
6. Angi de to sifrene for dagen på pekeskjermen, og trykk deretter på [OK].
7. Trykk på [Tid].
8. Angi klokkeslettet (i 24-timersformat) ved å bruke pekeskjermen.
Trykk på [OK].
9. Trykk på .

✓ Beslektet informasjon

- [Generelle innstillinger](#)
- [Angi apparat-ID](#)

Juster lysstyrken til LCD-baklyset

Hvis du har problemer med å lese det som står på LCD-skjermen, kan du prøve å endre lysstyrkeinnstillingen.



>> [MFC-J480DW](#)

>> [DCP-J562DW/MFC-J680DW/MFC-J880DW](#)

MFC-J480DW

1. Trykk på **Menu**.
2. Trykk på ▲ eller ▼ for å velge følgende:
 - a. Velg [Hovedoppsett]. Trykk på **OK**.
 - b. Velg [LCD-innst.]. Trykk på **OK**.
 - c. Velg [Bakgrunnsbel.]. Trykk på **OK**.
 - d. Velg [Lys], [Med] eller [Mørk]. Trykk på **OK**.
3. Trykk på **Stop/Exit**.

DCP-J562DW/MFC-J680DW/MFC-J880DW

1. Trykk på  [Innstill.] > [Alle innst.] > [Hovedoppsett] > [LCD-innst.] > [Bakgrunnsbel.].
2. Trykk på [Lys]-, [Med]- eller [Mørk]-alternativet.
3. Trykk på .

✓ Beslektet informasjon

- [Generelle innstillinger](#)

Endre hvor lenge LCD-baklyset er tent

Du kan angi hvor lenge LCD-skjermens bakgrunnsbelysning skal være på etter siste fingertrykk.



>> [MFC-J480DW](#)

>> [DCP-J562DW/MFC-J680DW/MFC-J880DW](#)

MFC-J480DW

1. Trykk på **Menu**.
2. Trykk på ▲ eller ▼ for å velge følgende:
 - a. Velg [Hovedoppsett]. Trykk på **OK**.
 - b. Velg [LCD-innst.]. Trykk på **OK**.
 - c. Velg [Dimme-timer]. Trykk på **OK**.
 - d. Velg [Av], [10Sek], [20Sek] eller [30Sek]. Trykk på **OK**.
3. Trykk på **Stop/Exit**.

DCP-J562DW/MFC-J680DW/MFC-J880DW

1. Trykk på  [Innstill.] > [Alle innst.] > [Hovedoppsett] > [LCD-innst.] > [Dimme-timer].
2. Trykk på ▲ eller ▼ for å vise [Av]-, [10Sek]-, [20Sek]- eller [30Sek]-alternativet og trykk deretter på alternativet du ønsker.
3. Trykk på .

Beslektet informasjon

- [Generelle innstillinger](#)

Angi apparat-ID

Beslektede modeller : MFC-J480DW/MFC-J680DW/MFC-J880DW

Angi maskinens apparat-ID hvis du vil at dato og klokkeslett skal vises på hver faks du sender.

>> [MFC-J480DW](#)

>> [MFC-J680DW/MFC-J880DW](#)

MFC-J480DW

1. Trykk på **Menu**.
2. Trykk på ▲ eller ▼ for å velge følgende:
 - a. Velg [Grunn oppsett]. Trykk på **OK**.
 - b. Velg [Apparatets ID]. Trykk på **OK**.
3. Angi faksnummeret ditt (opptil 20 sifre) med talltastaturet, og trykk deretter på **OK**.
4. Skriv inn navnet ditt (opptil 20 tegn) ved hjelp av talltastaturet, og trykk deretter på **OK**.





Mer informasjon om hvordan du skriver inn tekst >> [Tillegg](#)

5. Trykk på **Stop/Exit**.

MFC-J680DW/MFC-J880DW

1. Trykk på  [Innstill.] > [Alle innst.] > [Grunn oppsett] > [Apparatets ID].
2. Trykk på [Fax].
3. Angi faksnummeret ditt (opptil 20 sifre) på pekeskjermen, og trykk deretter [OK].
4. Trykk på [Navn].
5. Skriv navnet ditt (opptil 20 tegn) ved å bruke pekeskjermen, og trykk deretter på [OK].



- Trykk på  for å veksle mellom bokstaver, tall og spesialsymboler. (Tilgjengelige tegn kan variere avhengig av land.)
- Hvis du har skrevet feil tegn og ønsker å endre det, kan du trykke på ◀ eller ▶ for å flytte markøren til det. Trykk , og skriv deretter inn riktig tegn.
- Trykk på [Område] hvis du vil sette inn et mellomrom.

6. Trykk på .



Beslektet informasjon

- [Generelle innstillinger](#)
- [Overfør fakser til en annen faksmaskin](#)
- [Overfør faksaktivitetsrapporten til en annen faksmaskin](#)
- [Skrive inn tekst på Brother-maskinen](#)
- [Still inn dato og klokkeslett](#)

Redusere utskriftsstøy

Med stillemodus er det mulig å redusere utskriftsstøy. Utskriftshastigheten reduseres når stillemodus er aktivert.

Fabrikkinnstillingen er [Av].



- Når innstillingen for stillemodus er slått på, vises  på Hjem-skjermen.



>> [MFC-J480DW](#)

>> [DCP-J562DW/MFC-J680DW/MFC-J880DW](#)

MFC-J480DW

1. Trykk på **Menu**.
2. Trykk på ▲ eller ▼ for å velge følgende:
 - a. Velg [Hovedoppsett]. Trykk på **OK**.
 - b. Velg [Stillemodus]. Trykk på **OK**.
 - c. Velg [På] eller [Av]. Trykk på **OK**.
3. Trykk på **Stop/Exit**.

DCP-J562DW/MFC-J680DW/MFC-J880DW

1. Trykk på  [Innstill.] > [Stille modus].
2. Trykk på [På] eller [Av].
3. Trykk på .

✓ Beslektet informasjon

- [Generelle innstillinger](#)
- [Oversikt over LCD-skjerm](#)

Endre språket som vises på LCD-skjermen

Endre språket på LCD-skjermen ved behov.

Denne funksjonen er ikke tilgjengelig i enkelte land.



>> [MFC-J480DW](#)

>> [DCP-J562DW/MFC-J680DW/MFC-J880DW](#)

MFC-J480DW

1. Trykk på **Menu**.
2. Trykk på ▲ eller ▼ for å velge følgende:
 - a. Velg [Grunn oppsett]. Trykk på **OK**.
 - b. Velg [Lokalt språk]. Trykk på **OK**.
 - c. Velg språket ditt. Trykk på **OK**.
3. Trykk på **Stop/Exit**.

DCP-J562DW/MFC-J680DW/MFC-J880DW

1. Trykk på  [Innstill.] > [Alle innst.] > [Grunn oppsett] > [Lokalt språk].
2. Trykk på ditt språk.
3. Trykk på .



✓ Beslektet informasjon

- [Generelle innstillinger](#)

Endre tastaturinnstillingen

Beslektede modeller : DCP-J562DW/MFC-J680DW/MFC-J880DW

Du kan velge type tastatur for LCD-skjermen.

1. Trykk på  [Innstill.] > [Alle innst.] > [Hovedoppsett] > [Tastaturinnstillinger].
2. Trykk på [QWERTY] eller [ABC].
3. Trykk på .

Beslektet informasjon

- [Generelle innstillinger](#)

Lagre favorittinnstillingene dine som en snarvei

- [Legg til snarveier](#)

Du kan legge til innstillingene for faks, kopiering, skanning og Web Connect som du bruker mest ved å lagre dem som snarveier. Senere kan du hente inn igjen og bruke disse innstillingene i stedet for å angi dem på nytt.

- [Endre eller slette snarveier](#)

Du kan endre innstillingene i en snarvei.

Legg til snarveier



Beslektede modeller : DCP-J562DW/MFC-J680DW/MFC-J880DW

Du kan legge til innstillingene for faks, kopiering, skanning og Web Connect som du bruker mest ved å lagre dem som snarveier. Senere kan du hente inn igjen og bruke disse innstillingene i stedet for å angi dem på nytt.



Enkelte menyer på snarveier er ikke tilgjengelige, avhengig av modellen.

Disse instruksjonene beskriver hvordan du legger til en snarvei for kopiering. Trinnene for å legge til snarveier for faksing, skanning eller Web Connect er svært like.

1. Trykk på  [Snarveier].
2. Trykk på  der du ikke har lagt til en snarvei.
3. Trykk på ▲ eller ▼ for å vise [Kopi].
4. Trykk på [Kopi].
5. Les informasjonen på pekeskjermen, og bekreft deretter ved å trykke på [OK].
6. Trykk ▲ eller ▼ for å vise de tilgjengelige innstillingene, og trykk deretter på den innstillingen du vil endre.
7. Trykk på ▲ eller ▼ for å vise de tilgjengelige alternativene for innstillingen, og trykk deretter på ønsket alternativ.
Repetér disse og forrige trinn til du har valgt alle innstillingene for denne snarveien.
8. Trykk på [Lagre som snarvei] når du er ferdig med å endre innstillingene.
9. Les og bekreft den viste listen over innstillinger du har valgt, og trykk deretter på [OK].
10. Skriv inn et navn på snarveien med pekeskjermen.
Trykk på [OK].
11. Trykk på [OK] for å lagre snarveien.



Beslektet informasjon

- [Lagre favorittinnstillingene dine som en snarvei](#)

Endre eller slette snarveier

Beslektede modeller : DCP-J562DW/MFC-J680DW/MFC-J880DW

Du kan endre innstillingene i en snarvei.

Du kan ikke endre Web Connect-snarveier. Hvis du må endre Web Connect-snarveier, må du slette den og deretter legge til en ny snarvei.

1. Trykk på  [Snarveier].
2. Trykk ◀ eller ▶ for å vise den snarveien du vil endre.
3. Trykk på snarveien du vil endre. Innstillingene for snarveien som du valgte, vises.



Vil du slette snarveien eller redigere navnet, trykker du på og holder nede snarveien inntil alternativene vises, og deretter følger du menyene på skjermen.

4. Trykk på [Alt.].
5. Endre innstillingene for snarveien som du valgte.
6. Trykk [Lagre som snarvei] når du er ferdig med å endre innstillingene.
7. Trykk [OK] for å bekrefte.
8. Gjør ett av følgende:
 - Hvis du vil overskrive snarveien, trykker du [Ja].
Trykk på [OK] for å avslutte.
 - Hvis du ikke vil overskrive snarveien, trykk [Nei] for å angi et nytt snarveinavn. Gå til neste trinn.
9. Hvis du vil redigere navnet, holder du nede  for å slette det nåværende navnet, og deretter skriver du inn det nye navnet ved hjelp av pekeskjermen. Trykk på [OK].
10. Trykk [OK] for å bekrefte.



Beslektet informasjon

- [Lagre favorittinnstillingene dine som en snarvei](#)
- [Skrive inn tekst på Brother-maskinen](#)

Skriv ut rapporter

- [Rapporter](#)
- [Skriv ut en rapport](#)
- [Faksrapporter](#)
- [Telefon- eller faksproblemer](#)

Rapporter

Følgende rapporter er tilgjengelige:

Overførings (MFC-modeller)

Overførings skriver ut en Overførings for den siste sendingen.

Adressebok (MFC-modeller)

Adressebokrapporten skriver ut en alfabetisk liste over navn og numre som er lagret i adressebokens minne.

Faksaktivetsrapport (MFC-modeller)

Faksjournalen skriver ut en liste med informasjon om de siste 200 innkommende og utgående faksene. (TX betyr sende og RX betyr motta)

Brukerinnstillinger

Brukerinnstillingsrapporten skriver ut en liste over gjeldende innstillinger.

Nettverksinnstilling

Nettverksinnstillingsrapporten skriver ut en liste over gjeldende nettverksinnstillinger.

WLAN-rapport

WLAN-rapporten skriver ut diagnostikken for trådløs LAN-tilkobling.

Anroper-ID-logg (MFC-modeller)

Rapporten med anroper-ID-historikk skriver ut en liste med informasjon om tilgjengelige anroper-IDer for de 30 siste mottatte faksene og telefonanropene.



Beslektet informasjon

- [Skriv ut rapporter](#)

Skriv ut en rapport



>> [MFC-J480DW](#)

>> [DCP-J562DW/MFC-J680DW/MFC-J880DW](#)

MFC-J480DW

1. Trykk på **Menu**.
2. Trykk på ▲ eller ▼ for å velge følgende:
 - a. Velg [Skriv rapport]. Trykk på **OK**.
 - b. Velg rapporten du vil skrive ut. Trykk på **OK**.
3. Trykk på **Mono Start**.
4. Trykk på **Stop/Exit**.

DCP-J562DW/MFC-J680DW/MFC-J880DW

1. Trykk på  [Innstill.] > [Alle innst.] > [Skriv rapport].
2. Trykk på ▲ eller ▼ for å vise rapporten du vil skrive ut, og trykk deretter på den.
3. Trykk på [OK].
4. Trykk på .



Beslektet informasjon

- [Skriv ut rapporter](#)
- [Anroper-ID](#)

Tabell med innstillinger og funksjoner

- Innstillingstabeller (1,8"(44,9 mm) farge LCD)
- Funksjonstabeller (1,8"(44,9 mm) farge LCD)
- Innstillingstabeller (2,7"(67,5 mm) modeller med pekeskjerm)
- Funksjonstabeller (2,7"(67,5 mm) modeller med pekeskjerm)

Innstillingstabeller (1,8"(44,9 mm) farge LCD)

Beslektede modeller : MFC-J480DW

Disse tabellene gjør det enklere å forstå maskinens menyvalg og alternativer.



Menu > [Blekk/Vedlikehold]

Nivå 1	Beskrivelser
Merk utskriftskval	Kontroller og korriger utskriftskvaliteten, innrettingen og papirmatingen ved hjelp av instruksene på skjermen.
Skrivehoderengjør	Rengjør skrivehodet ved å følge instruksjonene på skjermen.
Blekknivå	Kontroller tilgjengelig blekkvolum.
Blekkassetmodell	Kontroller numrene på blekkassetene.



Menu > [Hovedoppsett]

Nivå 1	Nivå 2	Beskrivelser
Modus timer	-	Angi hvor lang tid det skal gå før maskinen går tilbake til Driftsklar-modus.
Papirtype	-	Angi type papir i papirmagasinet.
Papirstørrelse	-	Still inn formatet på papiret i papirmagasinet.
Sjekk papir	-	Kontroller papirtype og papirstørrelse når du trekker magasinet ut av maskinen.
Stillemodus	-	Reduser utskriftsstøy.
Volum	Ringelyd	Juster ringevolumet.
	Signal	Juster volum til pipetone.
	Høytaler	Juster høytalervolumet.
LCD-innst.	Bakgrunnsbel.	Juster lysstyrken til LCD-skjermens bakgrunnsbelysning.
	Dimme-timer	Still inn hvor lenge baklyset til LCD-skjermen forblir på etter siste berøring.
Hvilemodus	-	Velg hvor lenge maskinen må være inaktiv før den går inn i hvilemodus.
Autoavstengning	-	Angi hvor lenge maskinen må vente før den automatisk slås av etter at den er gått over i hvilemodus. Maskinen slås ikke automatisk av når dette er satt til Av.



Menu > [Fax]

Nivå 1	Nivå 2	Nivå 3	Beskrivelser
Mottak oppsett	Svarmodus	-	Velg mottaksmodusen som best passer dine behov.
	Utsatt svar	-	Still inn antall ringesignaler før maskinen svarer i modulene Kun fax og Fax/Tel.
	F/T ringe tid	-	Still inn varighet av dobbeltringing i Fax/Tel-modus.
	Fax deteksjon	-	Motta faksmeldinger automatisk når du svarer på et anrop og hører fakstoner.
	Fjernakt. kode	-	Besvar anrop fra et biapparat eller en ekstern telefon og bruk koder til å slå maskinen på eller av. Du kan personliggjøre kodene.

Nivå 1	Nivå 2	Nivå 3	Beskrivelser
Mottak oppsett	Auto reduksjon	-	Reduser størrelsen på innkommende fakser.
	Minnemottak	-	Still inn maskinen til å sende fakser til datamaskinen. Hvis du velger PC-FAX-mottak, kan du slå på sikkerhetsfunksjonen Utskrift av sikkerhetskopi.
	Faks Rx-st.	-	Skriv ut mottakstidspunkt og dato øverst på mottatte fakser.
Sett opp adr.bok	Angi hurtigvalg	-	Lagre hurtigvalgunmre slik at du kan ringe ved bare å trykke på noen få knapper.
	Lage gruppe	-	Angi gruppenumre for gruppesending.
Rapport innst.	Sende rapport	-	Velg første oppsett for sendingsverifiseringsrapporten.
	Akt.Rapp.Int.	-	Angi intervallet for automatisk utskrift av faksaktivitetsrapporten. Hvis du velger et annet alternativ enn Av og Hver 50. faks, kan du stille inn ønsket tid for alternativet. Hvis du velger Hver 7. dag, kan du angi ukedagen.
Skriv dokument	-	-	Skriv ut mottatte fakser som er lagret i minnet.
Jobb I Kjø	-	-	Sjekk hvilke planlagte jobber er i minnet og avbryt valgte jobber.
Diverse	Sendelås	-	Forby de fleste funksjoner unntatt mottak av fakser.
	Oppringer ID	-	Vis eller skriv ut en liste over de siste 30 Oppringer-ID-ene som er lagret i minnet.



Menu > [Nettverk]

Nivå 1	Nivå 2	Nivå 3	Beskrivelser
WLAN	TCP/IP	BOOT method	Velg oppstartsmetoden som passer best for deg.
		IP-adresse	Angi IP-adressen.
		Subnet mask	Angi subnettmasken.
		Gateway	Angi gatewayadressen.
		Nodenavn	Tast inn nodenavnet.
		WINS config	Velg WINS-konfigureringsmodusen.
		WINS server	Spesifiser IP-adressen for den primære eller sekundære WINS-serveren.
		DNS-server	Spesifiser IP-adressen for den primære eller sekundære DNS-serveren.
		APIPA	Still inn maskinen til å tildele IP-adressen automatisk fra det koblingslokale adresseområdet.
	IPv6	Slå IPv6-protokollen av eller på for et trådløst LAN. For å bruke IPv6-protokollen, gå til Brother Solutions Center på http://support.brother.com for mer informasjon.	
WLAN-assistent	-	Konfigurer trådløse nettverksinnstillinger ved hjelp av Brother CD-ROMen.	
Inst.veiviser	-	Konfigurer den interne utskriftsserveren manuelt.	
WPS/AOSS	-	Konfigurer innstillingene til det trådløse nettverket ved å bruke direktevalgmetoden.	
WPS m/PIN-kode	-	Konfigurer innstillingene for det trådløse nettverket med WPS med en PIN-kode.	
WLAN status	Status	Vis gjeldende status til det trådløse nettverket.	

Nivå 1	Nivå 2	Nivå 3	Beskrivelser	
WLAN	WLAN status	Signal	Vis gjeldende signalstyrke til det trådløse nettverket.	
		SSID	Vis gjeldende SSID.	
		Komm. modus	Vis gjeldende kommunikasjonsmodus.	
	MAC-adresse	-	Vis maskinens MAC-adresse.	
Wi-Fi direkte	Trykkknapp	-	Konfigurer nettverksinnstillinger for Wi-Fi Direct ved hjelp av ettrykksknappen.	
	PIN-kode	-	Konfigurer nettverksinnstillingene for Wi-Fi Direct ved hjelp av WPS med PIN-kode.	
	Manuell	-	Konfigurer innstillingene til Wi-Fi Direct-nettverket manuelt.	
	Gruppeeier	-	Angi din maskin som gruppeeieren.	
	Enhetsinfo.	Enhetsnavn	-	Vis maskinens enhetsnavn.
		SSID	-	Vis gruppeeiers SSID. Når maskinen ikke er koblet til, viser LCD-skjermen Ikke tilkoblet.
		IP-adresse	-	Vis maskinens gjeldende IP-adresse.
	Statusinfo.	Status	-	Vis gjeldende status for Wi-Fi Direct-nettverket.
		Signal	-	Vis gjeldende signalstyrke for Wi-Fi Direct-nettverket. Når maskinen fungerer som gruppeeier, viser LCD-skjermen alltid et sterkt signal.
	I/F-aktivert	-	Slå på eller av Wi-Fi Direct-tilkoblingen.	
Web Connect Innstillinger	Proxyinnst.	Proxytilkobling	Endre innstillingene for Internett-tilkobling.	
		Adresse		
		Port		
		Brukernavn		
		Passord		
WLAN aktivt	-	-	Slå på eller av tilkobling for trådløst nettverk.	
Nullst. nettv.	-	-	Gjenopprett alle nettverksinnstillingene til fabrikkinnstillingene.	



Menu > [Skriv rapport]

Nivå 1	Beskrivelser
Sende rapport	Skriver ut en sendingsverifiseringsrapport for den siste sendingen.
Adressebok	Skriv ut en liste over navn og numre som er lagret i adresseboken.
Fax Journal	Skriv ut en liste med informasjon om de siste 200 innkommende og utgående faksene. (TX betyr sende. RX betyr motta.)
Brukervalg	Skriv ut en liste over innstillingene dine.
Nettverkskonf.	Skriv ut en liste over nettverksinnstillingene dine.
WLAN-rapport	Skriv ut resultatet for den trådløse LAN-tilkoblingen.
Anrops-ID hist.	Skriv ut en liste over tilgjengelig informasjon om oppringer-ID fra de 30 sist mottatte faksene og telefonsamtalene.



Menu > [Maskininfo]

Nivå 1	Beskrivelser
Serienummer	Kontroller maskinens serienummer.
Versjon	Kontroller maskinens fastvareversjon.
Fastvareoppdater	Oppdater maskinen med den nyeste fastvaren.
FirmwareAutoCheck	Vis fastvareinformasjon på Hjem-skjermbildet.



Menu > [Grunn oppsett]

Nivå 1	Nivå 2	Beskrivelser
Dato og klokke	Dato og klokke	Legg til dato og klokkeslett på skjermen og i topptekstene på fakser du sender.
	Auto sommertid	Still inn maskinen til å skifte automatisk til sommertid.
Apparatets ID	-	Angi ditt navn og faksnummer slik at de vises på hver side du fakser.
Ringetone	-	Reduser pausen for summetonedeteksjon.
Linje Valg	-	Velg telefonlinjetype.
Kompatibilitet	-	Juster utjevningen for sendeproblemer. VoIP-tjenesteleverandører støtter fakstjenester med ulike standarder. Hvis du regelmessig opplever problemer med faksoverføring, velg grunnleggende (for VoIP).
Nullstill	Tilb.st. av maskin	Nullstill alle maskininnstillinger du har endret, som dato og klokkeslett samt Utsatt svar.
	Nettverk	Gjenopprett alle nettverksinnstillingene til fabrikkinnstillingene.
	adr./faks	Slett alle lagrede telefonnumre og faksinnstillinger.
	Alle innst.	Gjenopprett alle maskinens innstillinger til fabrikkinnstillingene.
Lokalt språk (Kun tilgjengelig i noen land.)	-	Endre språket på LCD-skjermen.



Beslektet informasjon

- [Tabell med innstillinger og funksjoner](#)

Funksjonstabeller (1,8"(44,9 mm) farge LCD)

Beslektede modeller : MFC-J480DW



FAX

Nivå 1	Nivå 2	Nivå 3	Beskrivelser
Faksoppløsning	-	-	Still inn oppløsningen for utgående fakser.
Kontrast	-	-	Juster kontrasten.
Adressebok	Søk	-	Slå numre ved bare å trykke på noen få knapper.
	Angi hurtigvalg	-	Lagre hurtigvalgnumre slik at du kan ringe ved bare å trykke på noen få knapper.
	Lage gruppe	-	Angi gruppenumre for gruppesending.
Utg. samtale	Send en faks	-	Velg et nummer fra utgående anropslogg og send deretter en faks til nummeret, legg til adresseboken eller slett det.
	Legg i adressebok	-	
	Slette	-	
Anrops-ID hist.	Send en faks	-	Velg et nummer fra Anroper-ID-loggen og send deretter en faks til nummeret, legg til adresseboken eller slett det.
	Legg i adressebok	-	
	Slette	-	
Avans. innst.	Gruppesending	Legg til nummer	Send samme faksmelding til mer enn ett faksnummer.
		Adressebok	
		Fullført	
	Sendetid	-	Send en faks uten å bruke minnet.
	Oversjø.send.	-	Still inn til På hvis du har problemer med å sende fakser til utlandet.
	Glasspl.skannest.	-	Juster skanneområdet på skannerglassplaten til størrelsen på dokumentet.
Angi ny std.	-	-	Lagre innstillingene dine som standard.
Fabrikkinnst.	-	-	Gjenopprett alle innstillinger til fabrikkinnstillingene.



SCAN

Nivå 1	Beskrivelser
Scan > fil	Skann dokumenter og lagre dem til en mappe på datamaskinen.
Scan > OCR (Tilgjengelig for Macintosh etter at Presto! PageManager er lastet ned og installert.)	Konverter et skannet dokument til en redigerbar tekstfil.
Scan > bilde	Skann bilder eller grafikk inn i grafikkprogrammer.
Scan > E-Mail	Send et skannet dokument som et e-postvedlegg.
Skann til web	Last opp skannet data til en Internett-tjeneste.
Nettjeneste (Vises når du installerer en webtjenesteskanner, som vises i datamaskinens nettverksutforsker.)	Skann data med webtjenesteprotokollen.



COPY

Nivå 1	Nivå 2	Beskrivelser
Kvalitet	-	Velg kopioppløsningen for den aktuelle typen dokument.
Papirtype	-	Velg papirtypen som samsvarer papiret i magasinet.
Papirstørrelse	-	Velg papirstørrelsen som samsvarer med papiret i magasinet.
Øke/Redusere	100%	-
	Forstørr	Velg et forstørrelsesforhold for den neste kopien.
	Reduser	Velg et forminskingsforhold for den neste kopien.
	Tilpass siden	Justerer kopistørrelsen til å passe med papirstørrelsen du har stilt inn.
	Definer 25-400%	Angi et forstørrelses- eller forminskingsforhold.
Tetthet	-	Juster tettheten.
Stable/Sorter	-	Velg å stable eller sortere flere kopier.
Sideoppsett	-	Lag kopier i N i 1, 2 i 1 ID eller Plakat.
Tosidig kopi	-	Slå av eller slå på 2-sidig kopiering og velg vend på lang kant eller vend på kort kant.
Avanserte innst.	-	Endre hvor mye bakgrunns farge som skal fjernes.
Angi ny std.	-	Lagre innstillingene dine som standard.
Fabrikkinnst.	-	Gjenopprett alle innstillinger til fabrikkinnstillingene.



WEB

Nivå 1	Beskrivelser
OneNote® OneDrive® Box Google Drive™ Evernote® Dropbox Facebook Picasa Web Albums™ Flickr®	Koble Brother-maskinen til en Internett-tjeneste. Nettjenester kan ha bli lagt til og navn på tjenester kan ha blitt endret av leverandøren siden dette dokumentet ble gitt ut. Mer informasjon ►► <i>Web Connect-guide</i> Gå til modellens Bruerveiledninger -side på Brother Solutions Center på http://support.brother.com for å laste ned veiledningen.



[Adressebok]

Nivå 1	Beskrivelser
Søk	Slå numre ved bare å trykke på noen få knapper.
Angi hurtigvalg	Lagre hurtigvalgnumre slik at du kan ringe ved bare å trykke på noen få knapper.
Lage gruppe	Angi gruppenumre for gruppesending.

Redial/Pause

Nivå 1	Nivå 2	Beskrivelser
Utgående anropshist.	Send en faks	Velg et nummer fra utgående anropslogg og send deretter en faks til nummeret, legg til adresseboken eller slett det.

Nivå 1	Nivå 2	Beskrivelser
Utgående anropshist.	Legg i adressebok	Velg et nummer fra utgående anropslogg og send deretter en faks til nummeret, legg til adresseboken eller slett det.
	Slette	
Anrops-ID hist.	Send en faks	Velg et nummer fra Anroper-ID-loggen og send deretter en faks til nummeret, legg til adresseboken eller slett det.
	Legg i adressebok	
	Slette	



WiFi



Du kan konfigurere trådløse innstillinger ved å trykke på  på kontrollpanelet.

Nivå 1	Beskrivelser
Inst.veiviser	Konfigurer den interne utskriftsserveren manuelt.
WPS/AOSS	Konfigurer innstillingene til det trådløse nettverket ved å bruke direktevalgmetoden.
WLAN-assistent	Konfigurer trådløse nettverksinnstillinger ved hjelp av Brother CD-ROMen.



Beslektet informasjon

- [Tabell med innstillinger og funksjoner](#)

Innstillingstabeller (2,7"(67,5 mm) modeller med pekeskjerm)

Beslektede modeller : DCP-J562DW/MFC-J680DW/MFC-J880DW

Disse tabellene gjør det enklere å forstå maskinens menyvalg og alternativer.



[Innstill.]

Nivå 1	Nivå 2	Beskrivelser
 (Dato/kl.slett)	Dato	(MFC-modeller)
	Tid	Legg til dato og klokkeslett på skjermen og i topptekstene på fakser du sender. (DCP-modeller) Still inn dato og klokkeslett på maskinen.
	Auto sommertid (MFC-modeller)	Still inn maskinen til å skifte automatisk til sommertid.
Vedlikehold	Forbedre utskr.kval.	Kontroller og korriger utskriftskvaliteten, innrettingen og papirmatingen ved hjelp av instruksene på skjermen.
	Rengjøring skrivehode	Rengjør skrivehodet ved å følge instruksjonene på skjermen.
	Blekknivå	Kontroller tilgjengelig blekkvolum.
	Blekkassetmodell	Kontroller numrene på blekkassetene.
Wi-Fi	TCP/IP	Still inn TCP/IP-protokoll.
	WLAN-assistent	Konfigurer trådløse nettverksinnstillinger ved hjelp av Brother CD-ROMen.
	Inst.veiviser	Konfigurer den interne utskriftsserveren manuelt.
	WPS/AOSS	Konfigurer innstillingene til det trådløse nettverket ved å bruke direktevalgmetoden.
	WPS m/PIN-kode	Konfigurer innstillingene for det trådløse nettverket med WPS med en PIN-kode.
	WLAN status	Vis gjeldende status for trådløst nettverk.
	MAC-adresse	Vis maskinens MAC-adresse.
Papirtype (DCP-J562DW/ MFC-J680DW)	-	Angi type papir i papirmagasinet.
Papir- størrelse (DCP-J562DW/ MFC-J680DW)	-	Still inn formatet på papiret i papirmagasinet.
Stille modus	-	Reduser utskriftsstøy.
Skuffinnstill. (MFC-J880DW)	Papirtype	Angi type papir i papirmagasinet.
	Papirstørrelse	Still inn formatet på papiret i papirmagasinet.
Faksforh.vis (MFC-J880DW)	-	Se fakser du mottar på LCD-skjermen.
Alle innst.	-	Konfigurer de detaljerte innstillingene.



[Innstill.] > [Alle innst.] > [Hovedoppsett]

Nivå 1	Nivå 2	Beskrivelser
Vedlikehold	Forbedre utskr.kval.	Kontroller og korriger utskriftskvaliteten, innrettingen og papirmatingen ved hjelp av instruksene på skjermen.
	Rengjøring skrivehode	Rengjør skrivehodet ved å følge instruksjonene på skjermen.
	Blekknivå	Kontroller tilgjengelig blekkvolum.
	Blekkassetmodell	Kontroller numrene på blekkassetene.
Papirtype	-	Angi type papir i papirmagasinet.
Papirstørrelse	-	Still inn formatet på papiret i papirmagasinet.
Sjekk papir	-	Kontroller papirtype og papirstørrelse når du trekker magasinet ut av maskinen.
Stille modus	-	Reduser utskriftsstøy.
Signal (DCP-modeller)	-	Juster volum til pipetone.
Volum (MFC-modeller)	Ringelyd	Juster ringevolumet.
	Signal	Juster volum til pipetone.
	Høytaler	Juster høytalervolumet.
LCD-innst.	Bakgrunnsbel.	Juster lysstyrken til LCD-skjermens bakgrunnsbelysning.
	Dimme-timer	Still inn hvor lenge baklyset til LCD-skjermen forblir på etter siste berøring.
Tastaturinnstillinger	-	Velg type tastatur for LCD-skjermen.
Hvilemodus	-	Velg hvor lenge maskinen må være inaktiv før den går inn i hvilemodus.
Auto slå av	-	Angi hvor lenge maskinen må vente før den automatisk slås av etter at den er gått over i hvilemodus. Maskinen slås ikke automatisk av når dette er satt til Av.



[Innstill.] > [Alle innst.] > [Snarveis innstillinger]

Nivå 1	Nivå 2	Beskrivelser
(Velg snarveiknapp.)	Rediger snarveinavn	Skitte navn på snarveien.
	Slette	Slette snarveien.



[Innstill.] > [Alle innst.] > [Fax] (MFC-modeller)

Nivå 1	Nivå 2	Nivå 3	Beskrivelser
Mottak oppsett	Utsatt svar	-	Still inn antall ringesignaler før maskinen svarer i modulene Kun fax og Fax/Tel.
	Svarmodus	-	Velg mottaksmodusen som best passer dine behov.
	F/T ringe tid	-	Still inn varighet av dobbeltringing i Fax/Tel-modus.
	Faksforh.vis. (MFC-J880DW)	-	Se fakser du mottar på LCD-skjermen.
	Faksdeteksjon	-	Motta faksmeldinger automatisk når du svarer på et anrop og hører fakstoner.
	Fjernakt. kode	-	Besvar anrop fra et biapparat eller en ekstern telefon og bruk koder til å slå maskinen på eller av. Du kan personliggjøre kodene.

Nivå 1	Nivå 2	Nivå 3	Beskrivelser
Mottak oppsett	Auto reduksjon	-	Reduser størrelsen på innkommende fakser.
	Minnemottak	-	Still inn maskinen til å videresende fakser, , lagre innkommende fakser i minnet (slik at du kan hente dem når du ikke oppholder deg ved maskinen) eller sende fakser til datamaskinen eller nettskytjenesten. Hvis du velger faksvideresending, PC-FAX-mottak eller Videresend til nettsky, kan du slå på sikkerhetsfunksjonen Sikkerhetsutskrift.
	Faks Rx-st.	-	Skriv ut mottakstidspunkt og dato øverst på mottatte fakser.
Rapport innst.	Sende rapport	-	Velg første oppsett for sendingsverifiseringsrapporten.
	Akt.Rapp.Int.	-	Angi intervallet for automatisk utskrift av faksoverføringsrapporten. Hvis du velger et annet alternativ enn Av og Hver 50. faks, kan du stille inn ønsket tid for alternativet. Hvis du velger Hver 7. dag, kan du angi ukedagen.
Skriv dokument	-	-	Skriv ut mottatte fakser som er lagret i minnet.
Fjernst.kode	-	-	Legg inn din egen kode for fjerninnhenting.
Jobb I Kø	-	-	Sjekk hvilke planlagte jobber er i minnet og avbryt valgte jobber.
Diverse	Minnelås (MFC-J880DW)	-	Forbyr de fleste operasjoner unntatt mottak av fakser til minnet.
	Sendelås (MFC-J680DW)	-	Forbyr de fleste funksjoner unntatt mottak av fakser.
	Oppringer ID	-	Vis eller skriv ut en liste over de siste 30 Oppringer-ID-ene som er lagret i minnet.



[Innstill.] > [Alle innst.] > [Nettverk]

Nivå 1	Nivå 2	Nivå 3	Beskrivelser
Trådb. LAN (MFC-J880DW)	TCP/IP	BOOT method	Velg oppstartsmetoden som passer best for deg.
		IP-adresse	Angi IP-adressen.
		Subnet mask	Angi subnettmasken.
		Gateway	Angi gatewayadressen.
		Nodenavn	Tast inn nodenavnet.
		WINS-konfigurasjon	Velg WINS-konfigureringsmodusen.
		WINS-server	Spesifiser IP-adressen for den primære eller sekundære WINS-serveren.
		DNS-server	Spesifiser IP-adressen for den primære eller sekundære DNS-serveren.
		APIPA	Still inn maskinen til å tildele IP-adressen automatisk fra det koblingslokale adresseområdet.
	IPv6	Slå på eller av IPv6-protokollen. For å bruke IPv6-protokollen, gå til Brother Solutions Center på http://support.brother.com for mer informasjon.	
Ethernet	-	Velg Ethernet-koblingsmodus.	
Kablet status	-	Vis gjeldende kabelstatus.	
MAC-adresse	-	Vis maskinens MAC-adresse.	

Nivå 1	Nivå 2	Nivå 3	Beskrivelser
WLAN	TCP/IP	BOOT method	Velg oppstartsmetoden som passer best for deg.
		IP-adresse	Angi IP-adressen.
		Subnet mask	Angi subnettmasken.
		Gateway	Angi gatewayadressen.
		Nodenavn	Tast inn nodenavnet.
		WINS-konfigurasjon	Velg WINS-konfigureringsmodusen.
		WINS-server	Spesifiser IP-adressen for den primære eller sekundære WINS-serveren.
		DNS-server	Spesifiser IP-adressen for den primære eller sekundære DNS-serveren.
		APIPA	Still inn maskinen til å tildele IP-adressen automatisk fra det koblingslokale adresseområdet.
	IPv6	Slå IPv6-protokollen av eller på for et trådløst LAN. For å bruke IPv6-protokollen, gå til Brother Solutions Center på http://support.brother.com for mer informasjon.	
	WLAN-assistent	-	Konfigurer trådløse nettverksinnstillinger ved hjelp av Brother CD-ROMen.
	Inst.veiviser	-	Konfigurer den interne utskriftsserveren manuelt.
	WPS/AOSS	-	Konfigurer innstillingene til det trådløse nettverket ved å bruke direktevalgmetoden.
	WPS m/PIN-kode	-	Konfigurer innstillingene for det trådløse nettverket med WPS med en PIN-kode.
	WLAN status	Status	Vis gjeldende status til det trådløse nettverket.
		Signal	Vis gjeldende signalstyrke til det trådløse nettverket.
		SSID	Vis gjeldende SSID.
Komm. modus		Vis gjeldende kommunikasjonsmodus.	
MAC-adresse	-	Vis maskinens MAC-adresse.	
Wi-Fi direkte	Trykknapp	-	Konfigurer nettverksinnstillinger for Wi-Fi Direct ved hjelp av ettrykksknappen.
	PIN-kode	-	Konfigurer nettverksinnstillingene for Wi-Fi Direct ved hjelp av WPS med PIN-kode.
	Manuell	-	Konfigurer innstillingene til Wi-Fi Direct-nettverket manuelt.
	Gruppeeier	-	Angi din maskin som gruppeeieren.
	Enhetsinformasjon	Enhetsnavn	Vis maskinens enhetsnavn.
		SSID	Vis gruppeeiers SSID. Når maskinen ikke er koblet til, viser LCD-skjermen Ikke tilkoblet.
IP-adresse		Vis maskinens gjeldende IP-adresse.	

Nivå 1	Nivå 2	Nivå 3	Beskrivelser
Wi-Fi direkte	Statusinformasjon	Status	Vis gjeldende status for Wi-Fi Direct-nettverket.
		Signal	Vis gjeldende signalstyrke for Wi-Fi Direct-nettverket. Når maskinen fungerer som gruppeeier, viser LCD-skjermen alltid et sterkt signal.
	I/F-aktivert	-	Slå på eller av Wi-Fi Direct-tilkoblingen.
NFC (MFC-J880DW)	-	-	Slå NFC-funksjonen av eller på.
Melding om ny funksjon	Melding om ny funksjon	-	Vis oppdatert informasjon om skytjenester på hjemmeskjermbildet via Internett.
	Status	-	Motta statusvarslinger om tilgjengelige webtjenester.
Innstillinger for Web Connect	Proxyinnst.	Proxytilkobling	Endre innstillingene for Internett-tilkobling.
		Adresse	
		Port	
		Brukernavn	
		Passord	
Nettverk I/F (MFC-J880DW)	-	-	Velg typen nettverkstilkobling.
WLAN aktivt (DCP-J562DW/ MFC-J680DW)	-	-	Slå på eller av tilkobling for trådløst nettverk.
Nullst. nettv.	-	-	Gjenopprett alle nettverksinnstillingene til fabrikkinnstillingene.



[Innstill.] > [Alle innst.] > [Skriv rapport]

Nivå 1	Beskrivelser
Sende rapport (MFC-modeller)	Skriver ut en sendingsverifiseringsrapport for den siste sendingen.
Adressebok (MFC-modeller)	Skriv ut en liste over navn og numre som er lagret i adresseboken.
Fax Journal (MFC-modeller)	Skriv ut en liste med informasjon om de siste 200 innkommende og utgående faksene. (TX betyr sende. RX betyr motta.)
Brukervalg	Skriv ut en liste over innstillingene dine.
Nettverkskonfigurasjon	Skriv ut en liste over nettverksinnstillingene dine.
WLAN-rapport	Skriv ut resultatet for den trådløse LAN-tilkoblingen.
Anrops-ID-logg (MFC-modeller)	Skriv ut en liste over tilgjengelig informasjon om oppringer-ID fra de 30 sist mottatte faksene og telefonsamtalene.



[Innstill.] > [Alle innst.] > [Maskininfo]

Nivå 1	Nivå 2	Beskrivelser
Serienummer	-	Kontroller maskinens serienummer.

Nivå 1	Nivå 2	Beskrivelser
Fastvareversjon	Main-versjon	Kontroller maskinens fastvareversjon.
Fastvareoppdatering	-	Oppdater maskinen med den nyeste fastvaren.
Fastvare autosjekk	-	Vis fastvareinformasjon på Hjem-skjermbildet.



[Innstill.] > [Alle innst.] > [Grunn oppsett]

Nivå 1	Nivå 2	Beskrivelser
Dato/kl.slett	Dato	(MFC-modeller)
	Tid	Legg til dato og klokkeslett på skjermen og i topptekstene på fakser du sender. (DCP-modeller) Still inn dato og klokkeslett på maskinen.
	Auto sommertid (MFC-modeller)	Still inn maskinen til å skifte automatisk til sommertid.
Apparatets ID (MFC-modeller)	Fax	Angi ditt navn og faksnummer slik at de vises på hver side du fakser.
	Navn	
Ringetone (MFC-modeller)	-	Reduser pausen for summetonedeteksjon.
Linje Valg (MFC-modeller)	-	Velg telefonlinjetype.
Kompatibilitet (MFC-modeller)	-	Juster utjevningen for sendeproblemer. VoIP-tjenesteleverandører støtter fakstjenester med ulike standarder. Hvis du regelmessig opplever problemer med faksoverføring, velg grunnleggende (for VoIP).
Nullstill	Tilbakestilling av maskin	Nullstill alle maskininnstillinger du har endret, som dato og klokkeslett samt Utsatt svar.
	Nettverk	Gjenopprett alle nettverksinnstillingene til fabrikkinnstillingene.
	Adressebok og faks (MFC-modeller)	Slett alle lagrede telefonnumre og faksinnstillinger.
	Alle innst.	Gjenopprett alle maskinens innstillinger til fabrikkinnstillingene.
Lokalt språk (Kun tilgjengelig i noen land.)	-	Endre språket på LCD-skjermen.



Beslektet informasjon

- [Tabell med innstillinger og funksjoner](#)

Funksjonstabeller (2,7"(67,5 mm) modeller med pekeskjerm)

Beslektede modeller : DCP-J562DW/MFC-J680DW/MFC-J880DW



[Fax] (Når [Faksforh. vis] er [Av]) (MFC-modeller)



Faksforhåndsvisning er ikke tilgjengelig for MFC-J680DW.



Nivå 1	Nivå 2	Nivå 3	Beskrivelser	
Adressebok	(Søk:)	-	Søke i adresseboken.	
	Rediger	-	Lagre adresseboknumre, angi gruppenumre for gruppesending, og endre og slette numre i adresseboken.	
	-	Bruk	Start sending av en faks med adresseboken.	
Samtale- logg	Rep	-	Slå det sist ringte nummeret på nytt.	
	Utg. samtale	Bruk Rediger	Velg et nummer fra utgående anropslogg og send deretter en faks til nummeret, legg til adresseboken eller slett det.	
	Anrops-ID-logg	Bruk Rediger	Velg et nummer fra Anroper-ID-loggen og send deretter en faks til nummeret, legg til adresseboken eller slett det.	
Alt.	Faksoppløsning	-	Still inn oppløsningen for utgående fakser.	
	Kontrast	-	Juster kontrasten.	
	Gruppesending	Legg til nr.	Send samme faksmelding til mer enn ett faksnummer.	
	Forhåndsvisning (MFC-J880DW)	-	Forhåndsvis en faksmelding før du sender den.	
	Fargeinnstilling	-	Still inn om fakser sendes i monokrom eller farge.	
	Forsink. faks	Forsink. faks	Sett tid	Still inn tidspunktet for sending av utsatte fakser.
	Samlet TX	-	Send alle utsatte fakser som skal til samme faksnummer på samme klokkeslett, som én fakssending.	
	Sendetid	-	Send en faks uten å bruke minnet.	
	Polling send	-	Sett opp maskinen med et dokument som skal hentes inn av en annen faksmaskin.	
	Polling motta	-	Still inn maskinen til å polle en annen faksmaskin.	
	Utenlandsmodus	-	Still inn til På hvis du har problemer med å sende fakser til utlandet.	
Glass.skannstr.	-	Juster skanneområdet på skannerglassplaten til størrelsen på dokumentet.		
Ringelogg	Rep	-	Slå det sist ringte nummeret på nytt.	
	Utg. samtale	-	Velg et nummer fra utgående anropslogg og send deretter en faks til nummeret, legg til adresseboken eller slett det.	

Nivå 1	Nivå 2	Nivå 3	Beskrivelser
Alt.	Ringelogg	Anrops-ID-logg	Velg et nummer fra Anroper-ID-loggen og send deretter en faks til nummeret, legg til adresseboken eller slett det.
	Adressebok	 (Søk:)	Søke i adresseboken.
		Rediger	Lagre adresseboknumre, angi gruppenumre for gruppesending, og endre og slette numre i adresseboken.
	Angi ny std.	-	Lagre innstillingene dine som standard.
	Fabrikkinnst.	-	Gjenopprett alle innstillinger til fabrikkinnstillingene.
Lagre som Snarvei	-	-	Lagre gjeldende innstillingene som en snarvei.



[Fax] (Når [Faksforh.vis] er [På]) (MFC-J880DW)

Nivå 1	Nivå 2	Nivå 3	Nivå 4	Beskrivelser	
Sende fakser	Adressebok	 (Søk:)	-	Søke i adresseboken.	
		Rediger	-	Lagre adresseboknumre, angi gruppenumre for gruppesending, og endre og slette numre i adresseboken.	
		-	Bruk	Start sending av en faks med adresseboken.	
	Samtalelogg	Rep	-	Slå det sist ringte nummeret på nytt.	
		Utg. samtale	Bruk	Velg et nummer fra utgående anropslogg og send deretter en faks til nummeret, legg til adresseboken eller slett det.	
			Rediger		
	Anrops-ID-logg	Bruk	Velg et nummer fra Anroper-ID-loggen og send deretter en faks til nummeret, legg til adresseboken eller slett det.		
		Rediger			
	Alt.	Faksoppløsning	-	Still inn oppløsningen for utgående fakser.	
		Kontrast	-	Juster kontrasten.	
		Gruppesending	Legg til nr.	Send samme faksmelding til mer enn ett faksnummer.	
		Forhåndsvisning	-	Forhåndsvis en faksmelding før du sender den.	
		Fargeinnstilling	-	Still inn om fakser sendes i monokrom eller farge.	
		Forsink. faks	Forsink. faks	Sett tid	Still inn tidspunktet for sending av utsatte fakser.
			Sett tid		
		Samlet TX	-	Send alle utsatte fakser som skal til samme faksnummer på samme klokkeslett, som én fakssending.	
		Sendetid	-	Send en faks uten å bruke minnet.	
	Polling send	-	Sett opp maskinen med et dokument som skal hentes inn av en annen faksmaskin.		

Nivå 1	Nivå 2	Nivå 3	Nivå 4	Beskrivelser
Sende fakser	Alt.	Polling motta	-	Still inn maskinen til å polle en annen faksmaskin.
		Utenlandsmodus	-	Still inn til På hvis du har problemer med å sende fakser til utlandet.
		Glass.skannstr.	-	Juster skanneområdet på skannerglassplaten til størrelsen på dokumentet.
		Ringelogg	Rep	Slå det sist ringte nummeret på nytt.
			Utg. samtale	Velg et nummer fra utgående anropslogg og send deretter en faks til nummeret, legg til adresseboken eller slett det.
			Anrops-ID-logg	Velg et nummer fra Anroper-ID-loggen og send deretter en faks til nummeret, legg til adresseboken eller slett det.
		Adressebok	 (Søk:)	Søke i adresseboken.
			Rediger	Lagre adresseboknumre, angi gruppenumre for gruppesending, og endre og slette numre i adresseboken.
		Angi ny std.	-	Lagre innstillingene dine som standard.
		Fabrikkinnst.	-	Gjenopprett alle innstillinger til fabrikkinnstillingene.
Lagre som Snarvei	-	Lagre gjeldende innstillingene som en snarvei.		
Mottatt fakser	Skriv ut / Slett	Skriv ut alle (nye fakser)	-	Skriv ut de nye mottatte faksene.
		Skriv ut alle (gamle fakser)	-	Skriv ut de gamle mottatte faksene.
		Slett alle (nye fakser)	-	Slett de nye mottatte faksene.
		Slett alle (gamle fakser)	-	Slett de gamle mottatte faksene.
Adressebok	 (Søk:)	-	-	Søke i adresseboken.
	Rediger	-	-	Lagre adresseboknumre, angi gruppenumre for gruppesending, og endre og slette numre i adresseboken.
	-	Bruk	-	Start sending av en faks med adresseboken.
Samtalelogg	Rep	-	-	Slå det sist ringte nummeret på nytt.
	Utg. samtale	Bruk	-	Velg et nummer fra utgående anropslogg og send deretter en faks til nummeret, legg til adresseboken eller slett det.
		Rediger	-	
	Anrops-ID-logg	Bruk	-	Velg et nummer fra Anroper-ID-loggen og send deretter en faks til nummeret, legg til adresseboken eller slett det.
		Rediger	-	



[Kopi]

Nivå 1	Nivå 2	Nivå 3	Beskrivelser	
Alt.	Kvalitet	-	Velg kopioppløsningen for den aktuelle typen dokument.	
	Papirtype	-	Velg papirtypen som samsvarer papiret i magasinet.	
	Papirstørrelse	-	Velg papirstørrelsen som samsvarer med papiret i magasinet.	
	Forstørr/Reduser	100%	-	
		Forstørr		Velg et forstørrelsesforhold for den neste kopien.
		Reduser		Velg et forminskingsforhold for den neste kopien.
		Tilpass til siden		Justerer kopistørrelsen til å passe med papirstørrelsen du har stilt inn.
		Definer 25-400%		Angi et forstørrelses- eller forminskingsforhold.
	Tetthet	-		Juster tettheten.
	Stable/Sorter	-		Velg å stable eller sortere flere kopier.
	Sideoppsett	-		Lag kopier i N i 1, 2 i 1 ID eller Plakat.
	2-sidig kopi	-		Slå av eller slå på 2-sidig kopiering og velg vend på lang kant eller vend på kort kant.
	Avanserte innst. (MFC-J880DW)	-		Velg ulike kopiinnstillinger som blekksparingsmodus eller kopiering med vannmerke.
	Avanserte innst. (DCP-J562DW/MFC-J680DW)	-		Endre hvor mye bakgrunns farge som skal fjernes.
Angi ny std.	-		Lagre innstillingene dine som standard.	
Fabrikkinnst.	-		Gjenopprett alle innstillinger til fabrikkinnstillingene.	
Lagre som snarvei	-		Lagre gjeldende innstillingene som en snarvei.	



[Skanne]

Nivå 1	Nivå 2	Nivå 3	Beskrivelser
til OCR (MFC-J680DW/MFC-J880DW) (Tilgjengelig for Macintosh etter at Presto! PageManager er lastet ned og installert.)	PC valg	Alt.	Konverter et skannet dokument til en redigerbar tekstfil.
		Lagre som Snarvei	
til fil	PC valg	Alt.	Skann dokumenter og lagre dem til en mappe på datamaskinen.
		Lagre som Snarvei	
til bilde	PC valg	Alt.	Skann bilder eller grafikk inn i grafikkprogrammer.
		Lagre som Snarvei	
til media (Når et minnekort eller USB Flash-minne er satt i)	-	Alt.	Skann dokumenter og lagre dem direkte på et minnekort eller USB-flashstasjon uten å bruke en datamaskin.
		Lagre som Snarvei	
til e-post	PC valg	Alt.	Send et skannet dokument som et e-postvedlegg.
		Lagre som Snarvei	

Nivå 1	Nivå 2	Nivå 3	Beskrivelser
til nett	-	-	Last opp skannet data til en Internett-tjeneste.
WS-skann (Vises når du installerer en webtjenesteskaner, som vises i datamaskinens nettverksutforsker.)	Skanne	PC valg	Skann data med webtjenesteprotokollen.
	Skann for e-post		
	Skann for telefaks		
	Skann for utskrift		



[Foto]

Nivå 1	Nivå 2	Nivå 3	Nivå 4	Beskrivelser
Indeks-utskrift	Skriv ut indeksark	Utskr.innst.	-	Skriv ut en side med miniatyrbilder.
	Skriv ut fotoer	Utskr.innst.	-	Skriv ut bilder ved å velge indeksnumrene.
Vis bilder	OK	Utskr.innst.	-	Juster bildene med alternativene.
	Skr.alle	-	-	Skriv ut alle bildene i minnekortet eller i USB flash-minnet.
Fotoeffekter (MFC-J880DW)	Forbedre	Autokorr.	Utskr.innst.	Juster bilder med disse innstillingene.
		Forb. hudtone		
		Forbedre utsikt		
		Fjern røde øyne		
		Kveldsbilde		
		Ekstralys		
		Tavle		
		Monokrom		
		Sepia		
	Autokorr. og, fjern røde øyne			
Beskjæring	Utskr.innst.	-	Beskjær bildet og skriv ut en del av det.	
ID-fotoutskrift	Velg ID-fotostørr.	-	Utskr.innst.	Skrive ut ID-bilder til CV, pass e.l.
Lysbildevising	Vis hvert foto i	-	-	Angi hvor lenge hvert foto vises i lysbildefremvisningen før maskinen åpner neste foto.
	Start	-	-	Start en lysbildefremvisning av bildene dine. Velg et foto under lysbildefremvisningen og endre skriverinnstillingene.



[Nett]

Nivå 1	Beskrivelser
OneNote® OneDrive® Box Google Drive™ Evernote® Dropbox Facebook Picasa Web Albums™ Flickr®	Koble Brother-maskinen til en Internett-tjeneste. Nettjenester kan ha bli lagt til og navn på tjenester kan ha blitt endret av leverandøren siden dette dokumentet ble gitt ut. Mer informasjon ►► <i>Web Connect-guide</i> Gå til modellens Brukerveiledninger -side på Brother Solutions Center på http://support.brother.com for å laste ned veiledningen.



[Snarveier]

Nivå 1	Nivå 2	Nivå 3	Nivå 4	Beskrivelser	
Legg til snarvei	Kopi	Kvalitet	-	Endre innstillingene i kopiaalternativene.	
		Papirtype	-		
		Papirstørrelse	-		
		Forstørr/Reduser	-		
		Tetthet	-		
		Stable/Sorter	-		
		Sideoppsett	-		
		2-sidig kopi	-		
		Avanserte innst.	-		
	Fax (Alt.) (MFC-modeller)	Faksoppløsning	-	Still inn oppløsningen for utgående fakser.	
		Kontrast	-	Juster kontrasten.	
		Gruppesending	Legg til nr.	Send samme faksmelding til mer enn ett faksnummer.	
		Forhåndsvisning (MFC-J880DW)	-	Forhåndsvis en faksmelding før du sender den.	
		Fargeinnstilling	-	Still inn om fakser sendes i monokrom eller farge.	
		Sendetid	-	Send en faks uten å bruke minnet.	
		Utenlandsmodus	-	Still inn til På hvis du har problemer med å sende fakser til utlandet.	
		Glass.skannstr.	-	Juster skanneområdet på skannerglassplaten til størrelsen på dokumentet.	
		Ringelogg	Rep	-	Slå det sist ringte nummeret på nytt.
			Utg. samtale	-	Velg et nummer fra utgående anropslogg og send deretter en faks til nummeret, legg til adresseboken eller slett det.
Anrops-ID-logg	-		Velg et nummer fra Anroper-ID-loggen og send deretter en faks til nummeret, legg til adresseboken eller slett det.		
Adressebok	-	Velg et nummer fra adresseboken.			

Nivå 1	Nivå 2	Nivå 3	Nivå 4	Beskrivelser
Legg til snarvei	Skanne	til fil	-	Skann dokumenter og lagre dem til en mappe på datamaskinen.
		til OCR (MFC-J680DW/ MFC-J880DW) (Tilgjengelig for Macintosh etter at Presto! PageManager er lastet ned og installert.)	-	Konverter et skannet dokument til en redigerbar tekstfil.
		til bilde	-	Skann bilder eller grafikk inn i grafikkprogrammer.
		til media	-	Skann dokumenter og lagre dem direkte på et minnekort eller USB-flashstasjon uten å bruke en datamaskin.
		til e-post	-	Send et skannet dokument som et e-postvedlegg.
	Nett	OneNote®	-	Koble Brother-maskinen til en Internett-tjeneste.
		OneDrive®	-	Nettjenester kan ha bli lagt til og navn på tjenester kan ha blitt endret av leverandøren siden dette dokumentet ble gitt ut. Mer informasjon ►► <i>Web Connect-guide</i> Gå til modellens Brukerveiledninger -side på Brother Solutions Center på http://support.brother.com for å laste ned veiledningen.
		Box	-	
		Google Drive™	-	
		Evernote®	-	
		Dropbox	-	
		Facebook	-	
		Picasa Web Albums™	-	
	Flickr®	-		
	Apper	-	-	Koble Brother-maskinen til Brothers Apper-tjeneste.
Denne listen vises når et snarveikon trykkes inn i 2 sekunder.	Rediger snarveinavn	-	-	Skifte navn på snarveien.
	Slette	-	-	Slette snarveien.
Red/slett	(Velg snarveiknapp.)	Rediger snarveinavn	-	Skifte navn på snarveien.
		Slette	-	Slette snarveien.



[Blekk]

Nivå 1	Beskrivelser
Blekknivå	Kontroller tilgjengelig blekkvolum.
Blekkassetmodell	Kontroller numrene på blekkassetene.
Forbedre utskr.kval.	Kontroller og korriger utskriftskvaliteten, innrettingen og papirmatingen ved hjelp av instruksene på skjermen.
Rengjøring skrivehode	Rengjør skrivehodet ved å følge instruksjonene på skjermen.

WiFi WiFi

Nivå 1	Beskrivelser
Inst. veiviser	Konfigurer den interne utskriftsserveren manuelt.
WPS/AOSS	Konfigurer innstillingene til det trådløse nettverket ved å bruke direktevalgmetoden.
WLAN-assistent	Konfigurer trådløse nettverksinnstillinger ved hjelp av Brother CD-ROMen.

Når du har satt inn minnekortet eller USB Flash-minnet i korrekt spor

Nivå 1	Beskrivelser
Foto	Velg fotomeny.
Skann til media	Skann dokumenter til et minnekort eller en USB-flashstasjon.
Nett	Koble Brother-maskinen til en Internett-tjeneste.
DPOF	Vis innstillingsskjermbildet for DPOF.



Beslektet informasjon

- [Tabell med innstillinger og funksjoner](#)

Endre maskininnstillinger fra datamaskinen

- [Endre maskininnstillinger ved hjelp av fjernoppsett](#)

Med Fjernoppsett-programmet kan du konfigurere mange av Brother-maskinens maskininnstillinger fra datamaskinen din. Når du starter Fjernoppsett, blir innstillingene på Brother-maskinen automatisk lastet ned til datamaskinen og vises på skjermen din. Hvis du endrer innstillingene på datamaskinen, kan du laste dem direkte opp til maskinen.

- [Hvor kan jeg finne nettverksinnstillingene for min Brother-maskin?](#)

- [Programvare og verktøy for nettverksstyring](#)

Konfigurer og endre Brother-maskinens nettverksinnstillinger med et administrasjonsverktøy.

Endre maskininnstillinger ved hjelp av fjernoppsett

Med Fjernoppsett-programmet kan du konfigurere mange av Brother-maskinens maskininnstillinger fra datamaskinen din. Når du starter Fjernoppsett, blir innstillingene på Brother-maskinen automatisk lastet ned til datamaskinen og vises på skjermen din. Hvis du endrer innstillingene på datamaskinen, kan du laste dem direkte opp til maskinen.

- [Fjernoppsett \(Windows®\)](#)
- [Fjernoppsett \(Macintosh\)](#)

▲ Hjem > Maskininnstillinger > Endre maskininnstillinger fra datamaskinen > Endre maskininnstillinger ved hjelp av fjernoppsett > Fjernoppsett (Windows®)

Fjernoppsett (Windows®)

- [Konfigurer Brother-maskinen fra datamaskinen din \(Windows®\)](#)
- [Konfigurer Brother-maskinen ved å bruke ControlCenter4 \(Windows®\)](#)
- [Sett opp Brother-adresseboken ved å bruke ControlCenter4 \(Windows®\)](#)
Bruk fjernoppsett gjennom CC4 for å legge til eller endre adresseboknumre på datamaskinen.

► Hjem > Maskininnstillinger > Endre maskininnstillinger fra datamaskinen > Endre maskininnstillinger ved hjelp av fjernoppsett > Fjernoppsett (Windows®) > Konfigurer Brother-maskinen fra datamaskinen din (Windows®)

Konfigurer Brother-maskinen fra datamaskinen din (Windows®)

Beslektede modeller : MFC-J480DW/MFC-J680DW/MFC-J880DW

1. Gjør ett av følgende:

- (Windows® XP, Windows Vista® og Windows® 7)

Klikk på  (**Start**) > **Alle programmer** > **Brother** > **Brother Utilities**.

Klikk på rullegardinmenyen og velg modellnavnet (hvis det ikke allerede er valgt). Klikk på **Verktøy** i den venstre navigasjonslinjen og klikk deretter på **Fjernoppsett**.

- (Windows® 8)

Klikk på  (**Brother Utilities**), deretter på rullegardinmenyen og velg modellnavnet (hvis det ikke allerede er valgt). Klikk på **Verktøy** i den venstre navigasjonslinjen og klikk deretter på **Fjernoppsett**.

Eksternt oppsettprogram-vinduet vises.



Når maskinen er tilkoblet via et nettverk, må du skrive inn passordet ved behov.

2. Konfigurer innstillingene som nødvendig.

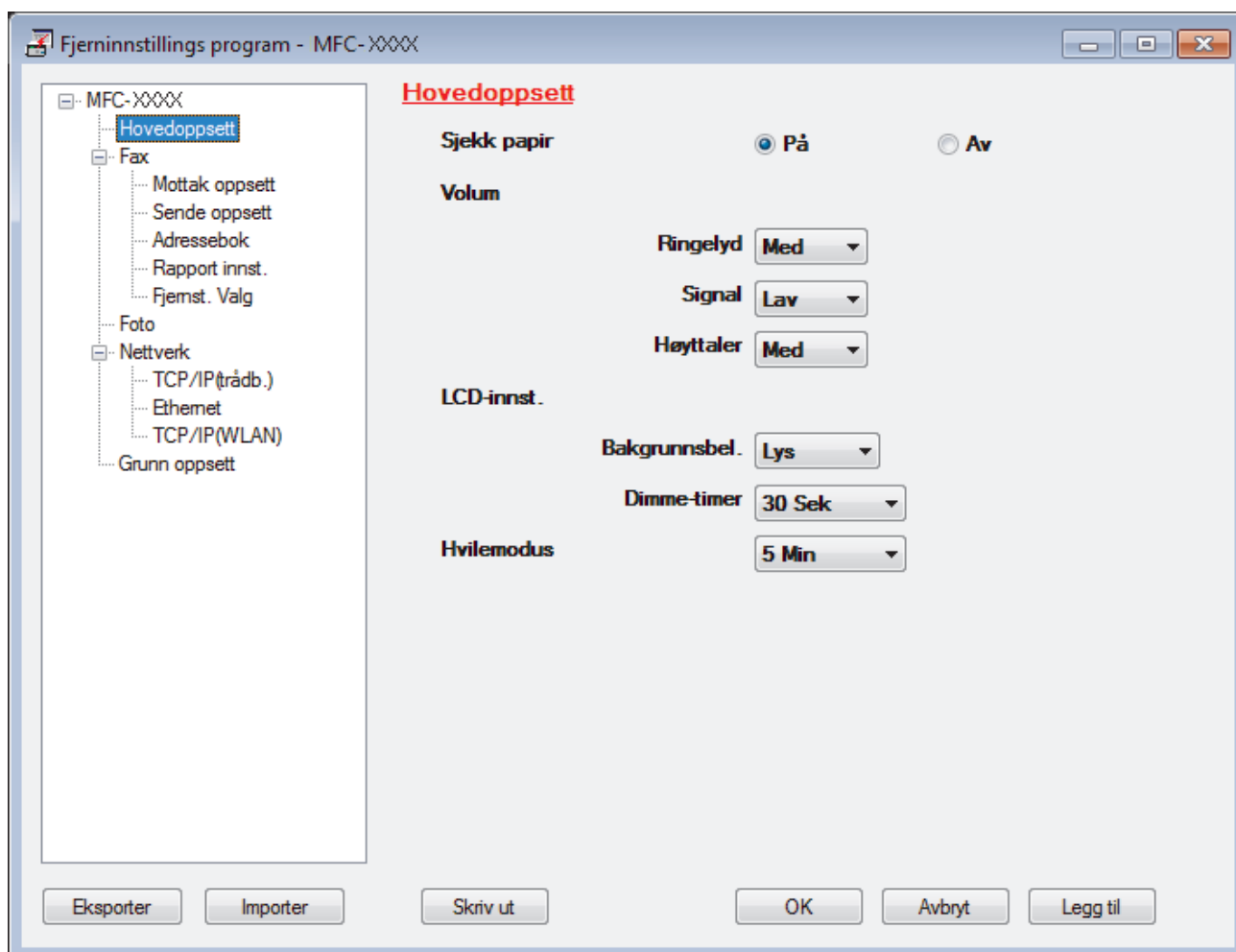

Eksporter

Klikk for å lagre de gjeldende konfigurasjonsinnstillingene i en fil.



Klikk **Eksporter** for å lagre adresseboken eller alle innstillinger for maskinen.

Importer

Klikk for å lese innstillingene fra en fil.

Skriv ut

Klikk for å skrive ut de valgte elementene på maskinen. Du kan ikke skrive ut dataene før de er lastet opp til maskinen. Klikk på **Legg til** for å laste opp den nye dataen til maskinen, og klikk deretter på **Skriv ut**.

OK

Klikk for å starte opplasting av data til maskinen og avslutter deretter Eksternt oppsettprogram. Dersom en feilmelding vises, bekreft at dataene dine er korrekt, og klikk deretter på **OK**.

Avbryt

Klikk for å avslutte Eksternt oppsettprogram uten å laste opp data til maskinen.

Legg til

Klikk for å laste opp data til maskinen uten å avslutte Eksternt oppsettprogrammet.

3. Klikk på **OK**.

- Hvis datamaskinen din er beskyttet bak en brannmur, og det ikke er mulig å bruke Fjernoppsett, kan det være nødvendig å konfigurere brannmurinnstillingene slik at den tillater kommunikasjon gjennom port nummer 137 og 161.
- Hvis du bruker Windows®-brannmuren og du installerte Brothers programvare og drivere fra CD-ROM-en, er de nødvendige brannmurinnstillingene allerede blitt stilt inn.



Beslektet informasjon

- [Fjernoppsett \(Windows®\)](#)
- [ControlCenter4 \(Windows®\)](#)

► Hjem > Maskininnstillinger > Endre maskininnstillinger fra datamaskinen > Endre maskininnstillinger ved hjelp av fjernoppsett > Fjernoppsett (Windows®) > Konfigurer Brother-maskinen ved å bruke ControlCenter4 (Windows®)

Konfigurer Brother-maskinen ved å bruke ControlCenter4 (Windows®)

Beslektede modeller : MFC-J480DW/MFC-J680DW/MFC-J880DW

1. Klikk på -ikonet (**ControlCenter4**) i oppgavelinjen og klikk deretter på **Åpne**.
2. Klikk på **Enhetsinnstillinger**-kategorien.
3. Klikk på **Fjernoppsett**-knappen.
4. Konfigurer innstillingene som nødvendig.

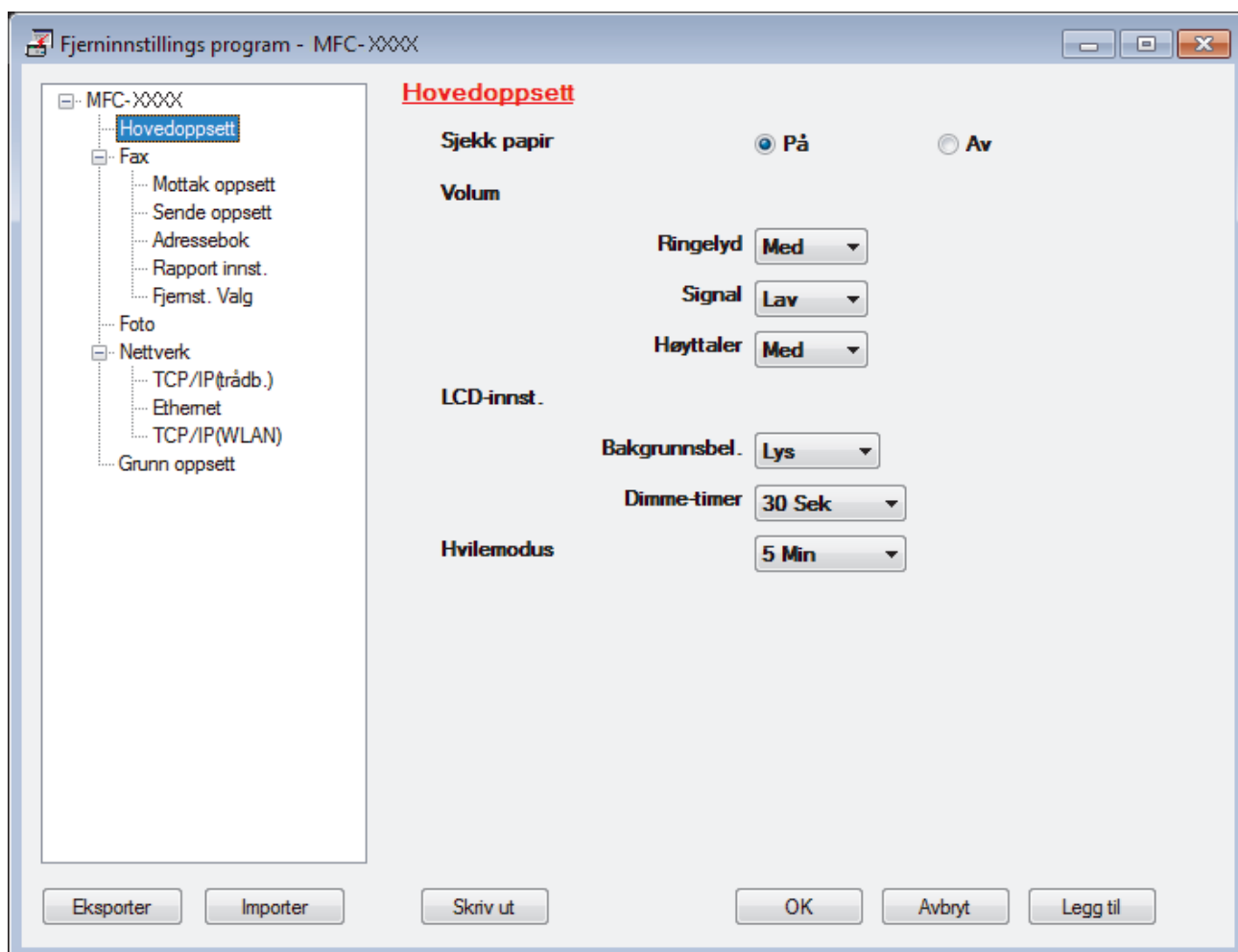

Eksporter

Klikk for å lagre de gjeldende konfigurasjonsinnstillingene i en fil.



Klikk **Eksporter** for å lagre adresseboken eller alle innstillinger for maskinen.

Importer

Klikk for å lese innstillingene fra en fil.

Skriv ut

Klikk for å skrive ut de valgte elementene på maskinen. Du kan ikke skrive ut dataene før de er lastet opp til maskinen. Klikk på **Legg til** for å laste opp den nye dataen til maskinen, og klikk deretter på **Skriv ut**.

OK

Klikk for å starte opplasting av data til maskinen og avslutter deretter Eksternt oppsettprogram. Dersom en feilmelding vises, bekreft at dataene dine er korrekt, og klikk deretter på **OK**.

Avbryt

Klikk for å avslutte Eksternt oppsettprogram uten å laste opp data til maskinen.

Legg til

Klikk for å laste opp data til maskinen uten å avslutte Eksternt oppsettprogrammet.

5. Klikk på **OK**.

- Hvis datamaskinen din er beskyttet bak en brannmur, og det ikke er mulig å bruke Fjernoppsett, kan det være nødvendig å konfigurere brannmurinnstillingene slik at den tillater kommunikasjon gjennom port nummer 137 og 161.
- Hvis du bruker Windows®-brannmuren og du installerte Brothers programvare og drivere fra CD-ROM-en, er de nødvendige brannmurinnstillingene allerede blitt stilt inn.

**Beslektet informasjon**

- [ControlCenter4 \(Windows®\)](#)
- [Fjernoppsett \(Windows®\)](#)

▲ Hjem > Maskininnstillinger > Endre maskininnstillinger fra datamaskinen > Endre maskininnstillinger ved hjelp av fjernoppsett > Fjernoppsett (Windows®) > Sett opp Brother-adresseboken ved å bruke ControlCenter4 (Windows®)

Sett opp Brother-adresseboken ved å bruke ControlCenter4 (Windows®)

Beslektede modeller : MFC-J480DW/MFC-J680DW/MFC-J880DW

Bruk fjernoppsett gjennom CC4 for å legge til eller endre adresseboknumre på datamaskinen.

1. Klikk på -ikonet (**ControlCenter4**) i oppgavelinjen og klikk deretter på **Åpne**.
2. Klikk på **Enhetsinnstillinger**-kategorien.
3. Klikk på **Adressebok**-knappen.
Adressebok åpnes i et vindu i fjernoppsett.
4. Legg til eller oppdater adressebokinformasjon etter behov.
5. Klikk på **OK**.



Beslektet informasjon

- Fjernoppsett (Windows®)
- ControlCenter4 (Windows®)

▲ [Hjem](#) > [Maskininnstillinger](#) > [Endre maskininnstillinger fra datamaskinen](#) > [Endre maskininnstillinger ved hjelp av fjernoppsett](#) > [Fjernoppsett \(Macintosh\)](#)

Fjernoppsett (Macintosh)

- [Konfigurer Brother-maskinen ved å bruke ControlCenter2 \(Macintosh\)](#)
- [Sett opp Brother-adresseboken ved å bruke ControlCenter2 \(Macintosh\)](#)

Bruk fjernoppsett gjennom ControlCenter2 for å legge til eller endre adresseboknumre på datamaskinen.

▲ [Hjem](#) > [Maskininnstillinger](#) > [Endre maskininnstillinger fra datamaskinen](#) > [Endre maskininnstillinger ved hjelp av fjernoppsett](#) > [Fjernoppsett \(Macintosh\)](#) > Konfigurer Brother-maskinen ved å bruke ControlCenter2 (Macintosh)

Konfigurer Brother-maskinen ved å bruke ControlCenter2 (Macintosh)

Beslektede modeller : MFC-J480DW/MFC-J680DW/MFC-J880DW

1. I **Finder**-menylinjen, klikk **Gå** > **Programmer** > **Brother**, og dobbeltklikk deretter -ikonet (**ControlCenter**).
ControlCenter2-skjermbildet vises.
2. Klikk på **ENHETSINNSTILLINGER**-kategorien.
3. Klikk på **Fjernoppsett**-knappen.
Eksternt oppsettprogram-skjermen vises.

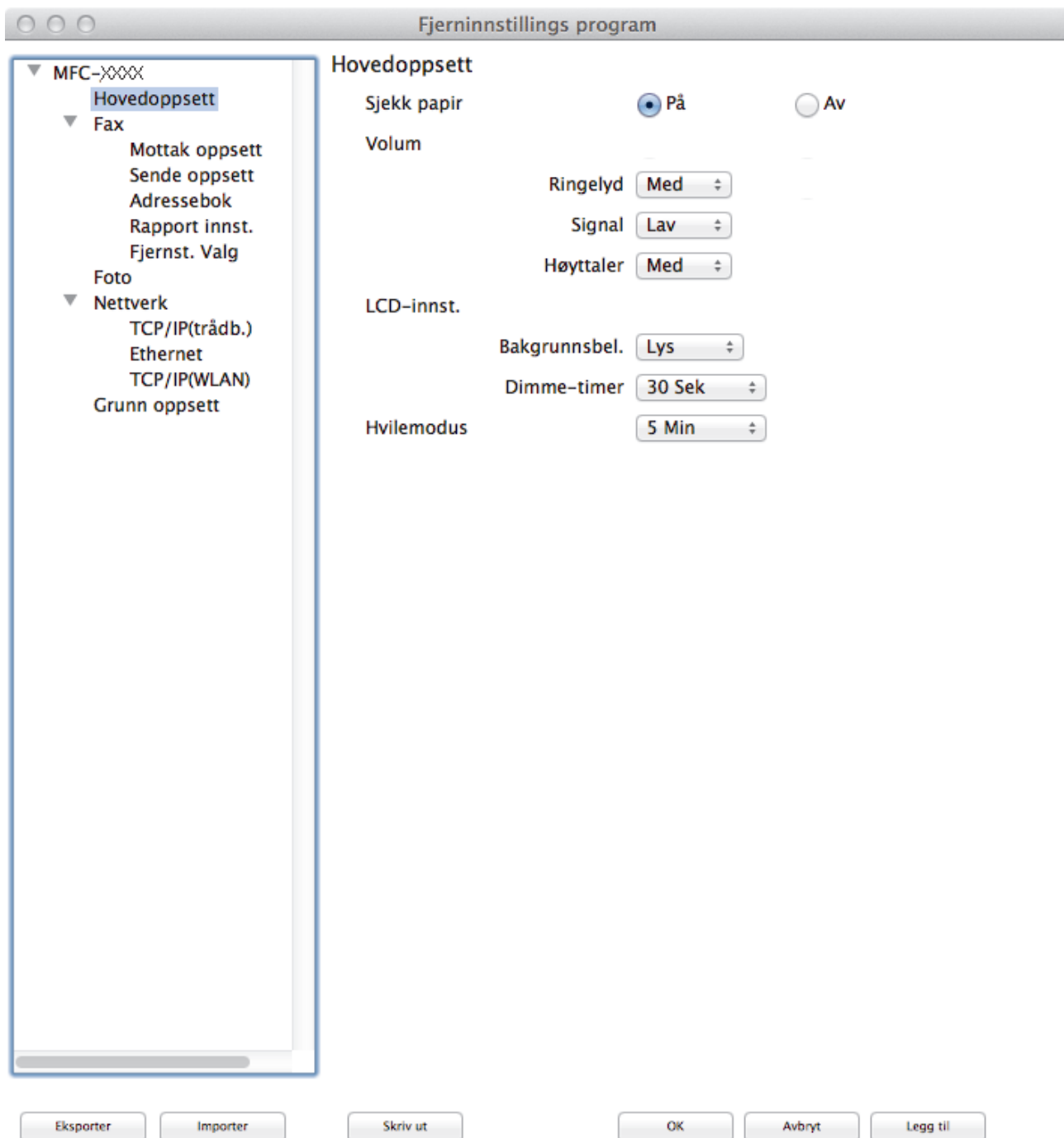

4. Konfigurer innstillingene som nødvendig.

Eksporter

Klikk for å lagre de gjeldende konfigurasjonsinnstillingene i en fil.



Klikk **Eksporter** for å lagre adresseboken eller alle innstillinger for maskinen.

Importer

Klikk for å lese innstillingene fra en fil.

Skriv ut

Klikk for å skrive ut de valgte elementene på maskinen. Du kan ikke skrive ut dataene før de er lastet opp til maskinen. Klikk på **Legg til** for å laste opp den nye dataen til maskinen og klikk deretter på **Skriv ut**.

OK

Klikk for å starte opplasting av data til maskinen og avslutter deretter Eksternt oppsettprogram. Dersom en feilmelding vises, angir du riktig data på nytt og klikker deretter på **OK**.

Avbryt

Klikk for å avslutte Eksternt oppsettprogram uten å laste opp data til maskinen.

Legg til

Klikk for å laste opp data til maskinen uten å avslutte Eksternt oppsettprogrammet.

5. Når du er ferdig, klikker du på **OK**.

**Beslektet informasjon**

- [ControlCenter2 \(Macintosh\)](#)
- [Fjernoppsett \(Macintosh\)](#)

🏠 [Hjem](#) > [Maskininnstillinger](#) > [Endre maskininnstillinger fra datamaskinen](#) > [Endre maskininnstillinger ved hjelp av fjernoppsett](#) > [Fjernoppsett \(Macintosh\)](#) > Sett opp Brother-adresseboken ved å bruke ControlCenter2 (Macintosh)

Sett opp Brother-adresseboken ved å bruke ControlCenter2 (Macintosh)

Beslektede modeller : MFC-J480DW/MFC-J680DW/MFC-J880DW

Bruk fjernoppsett gjennom ControlCenter2 for å legge til eller endre adresseboknumre på datamaskinen.

1. I **Finder**-menylinjen, klikk **Gå > Programmer > Brother**, og dobbeltklikk deretter -ikonet (**ControlCenter**).
ControlCenter2-skjermbildet vises.
2. Klikk på **ENHETSINNSTILLINGER**-kategorien.
3. Klikk på **Adressebok**-knappen.
Adressebok åpnes i et vindu i fjernoppsett.
4. Legg til eller oppdater adressebokinformasjon etter behov.
5. Når du er ferdig, klikker du på **OK**.



Beslektet informasjon

- [Fjernoppsett \(Macintosh\)](#)
- [ControlCenter2 \(Macintosh\)](#)

Tillegg

- [Spesifikasjoner](#)
- [Skrive inn tekst på Brother-maskinen](#)
- [Spesifikasjon av forsyning](#)
- [Informasjon om resirkulert papir](#)

Spesifikasjoner

Generelle spesifikasjoner

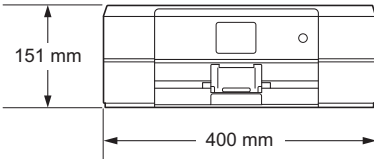
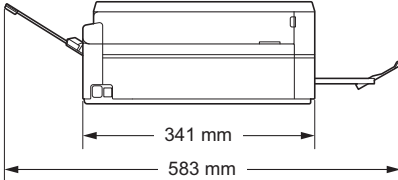
Skrivertype		Blekkskriver
Skriverhode	Svart-hvitt	Piezo med 210 dyser × 1
	Farge	<ul style="list-style-type: none"> DCP-J562DW/MFC-J480DW Piezo med 70 dyser × 3 MFC-J680DW/MFC-J880DW Piezo med 210 dyser × 3
Minnekapasitet		128 MB
LCD-skjerm (liquid crystal display) ¹		<ul style="list-style-type: none"> MFC-J480DW 1,8 tomme (44,9 mm) TFT-farge-LCD-skjerm DCP-J562DW/MFC-J680DW/MFC-J880DW 2,7 tommer (67,5 mm) TFT-fargepekeskjerm LCD og pekepanel
Strømkilde		Vekselstrøm 220 til 240 V 50/60 Hz
Strømforbruk ²		<ul style="list-style-type: none"> DCP-J562DW Kopiering ³: Ca. 19 W Klar ⁵: Ca. 3 W Hvilemodus ⁵: Ca. 0,8 W Avslått ^{5 6}: Ca. 0,2 W MFC-J480DW Kopiering ⁴: Ca. 19 W Klar ⁵: Ca. 3,5 W Hvilemodus ⁵: Ca. 1,1 W Avslått ^{5 6}: Ca. 0,2 W MFC-J680DW/MFC-J880DW Kopiering ⁴: Ca. 19 W Klar ⁵: Ca. 3,5 W Hvilemodus ⁵: Ca. 1,3 W Avslått ^{5 6}: Ca. 0,2 W
Mål		<ul style="list-style-type: none"> DCP-J562DW  MFC-J480DW 

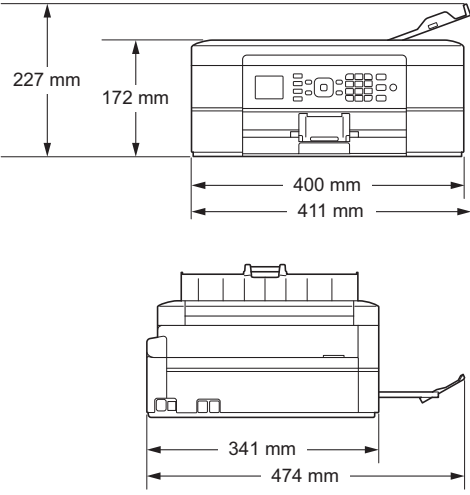
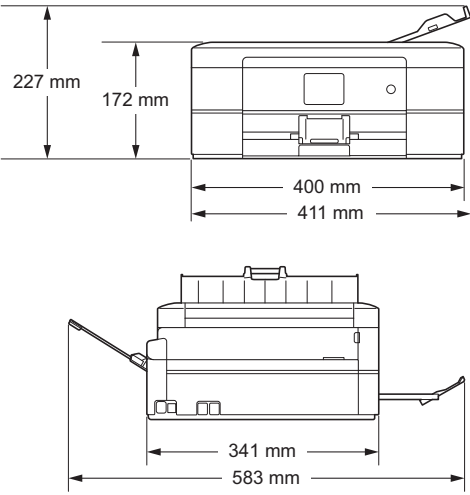
	 <p>• MFC-J680DW/MFC-J880DW</p> 
Vekt	<ul style="list-style-type: none"> • DCP-J562DW 7,2 kg • MFC-J480DW/MFC-J680DW/MFC-J880DW 8,3 kg

1 Målt diagonalt

2 Målt mens maskinen er tilkoblet USB-grensesnittet. Strømforbruket varierer noe, avhengig av bruksområde eller deleslitasje.

3 Ved enkeltsidig utskrift, oppløsning: standard / dokument: ISO/IEC 24712 utskrevet mønster.

4 Ved bruk av ADF, enkeltsidig utskrift, oppløsning: standard / dokument: ISO/IEC 24712 utskrevet mønster.

5 Målt i henhold til IEC 62301 versjon 2.0.

6 Selv når maskinen er slått av, vil den automatisk slå seg på av og til for vedlikehold av skriverhodet, og deretter slå seg selv av.

Støynivå	Lydtrykk	Under drift	50 dB(A) (Ca.) ¹
	Lydstyrke ^{2 3}	Kopiering ⁴	<ul style="list-style-type: none"> • DCP-J562DW/MFC-J480DW LWAd =6,02 B(A) (Mono) • MFC-J680DW/MFC-J880DW LWAd =6,04 B(A) (Mono) • DCP-J562DW/MFC-J480DW LWAd =5,67 B(A) (Farge) • MFC-J680DW/MFC-J880DW LWAd =6,00 B(A) (Farge)

Støynivå	Lydstyrke ^{2 3}	Klar	<ul style="list-style-type: none"> DCP-J562DW/MFC-J480DW LWAd =2,98 B(A) (Mono/farge) MFC-J680DW/MFC-J880DW LWAd =2,97 B(A) (Mono/farge)
Temperatur	Under drift	10 til 35 °C	
	Beste utskriftskvalitet	20 til 33 °C	
Luftfuktighet	Under drift	20 til 80 % (uten kondensering)	
	Beste utskriftskvalitet	20 til 80 % (uten kondensering)	
ADF (automatisk dokumentmater) ⁵			Opptil 20 sider Papir: 80 g/m ²

1 Støy avhenger av utskriftsforholdene.

2 I samsvar med ISO9296

3 Kontorutstyr med LWAd>6,30 B(A) egner seg ikke for bruk i rom der personer krever en høy grad av konsentrasjon. Slikt utstyr bør plasseres i separate rom på grunn av støyutslippet.

4 Kopieringshastighet: DCP-J562DW/MFC-J480DW: 7 cpm (Svart/hvitt) / 3 cpm (Farge), MFC-J680DW/MFC-J880DW: 7 cpm (Svart/hvitt) / 7 cpm (Farge)

Disse kopieringshastighetene ble målt i samsvar med spesifikasjonen Blue Angel (RAL-UZ171).

5 Bare ADF-modeller

Spesifikasjoner av dokumentformat

Dokumentstørrelse	ADF-bredde ¹	148 til 215,9 mm
	ADF-lengde ^{1 2}	148 til 355,6 mm
	Skannerglassbredde	Maks. 215,9 mm
	Skannerglasslengde	Maks. 297 mm

1 kun ADF-modeller

2 Dokumenter som er lenger enn 297 mm, må mates ett ark om gangen.

Spesifikasjoner for utskriftsmedier

Papirinnang	Papirmagasin	Papirtype ¹	Vanlig papir, blk.skr.papir (bestrøket papir), glanset papir, resirkulert papir
		Papirstørrelse	A4, Executive, Letter, A5, A6, Konvolutter (Com-10, DL, C5, Monarch), Foto (10 × 15 cm), Foto 2L (13 × 18 cm) og Indekskort (127 × 203 mm)
		Maksimal papirkapasitet	Opptil 100 ark med 80 g/m ² vanlig papir
	Fotopapirmagasin (DCP-J562DW/ MFC-J680DW/ MFC-J880DW)	Papirtype ¹	Vanlig papir, blk.skr.papir (bestrøket papir), glanset papir, resirkulert papir
		Papirstørrelse	Foto (10 × 15 cm) og Foto L (89 × 127 mm)
		Maksimal papirkapasitet	Opptil 20 ark tykkelse: 0,25 mm
	Manuell materåpning (DCP-J562DW/ MFC-J680DW/ MFC-J880DW)	Papirtype ¹	Vanlig papir, blk.skr.papir (bestrøket papir), glanset papir, resirkulert papir
		Papirstørrelse	A4, Executive, Letter, A5, A6, Konvolutter (Com-10, DL, C5, Monarch), Foto (10 × 15 cm), Foto L (89 × 127 mm), Foto 2L (13 × 18 cm) og Indekskort (127 × 203 mm)
		Maksimal papirkapasitet	Opptil 1 ark

Papirutgang	Opptil 50 ark med 80 g/m ² vanlig papir (utskrift med forsiden opp i papirmagasinet) ¹
--------------------	--

¹ For glanset papir eller transparenter fjerner du utskriftene fra papirmagasinet straks de kommer ut av maskinen for å unngå flekker.

Faksspesifikasjoner



Denne funksjonen er tilgjengelig for MFC-modeller.

Kompatibilitet	ITU-T gruppe 3
Modemhastighet	Automatisk skifte til lavere hastighet: 14 400 bps
Skannebredde Enkeltstående dokument	Automatisk dokumentmater: 208 mm (A4) Skannerglassplate: 204 mm (A4)
Utskriftsbredde	204 mm (A4)
Gråtoner	Svart-hvitt: 8-bit (256 nivåer) Farge: 24-bit (8-bit per farge / 256 nivåer)
Oppløsning (Horisontal)	203 dpi
Oppløsning (Vertikal)	Standard: 98 dpi (svart-hvitt) 196 dpi (farge)
	Fin: 196 dpi (svart-hvitt) 196 dpi (farge)
	Superfin: 392 dpi (svart-hvitt)
	Foto: 196 dpi (svart-hvitt)
Adressebok	<ul style="list-style-type: none"> MFC-J480DW 40 numre MFC-J680DW/MFC-J880DW 100 navn × 2 numre
Grupper	Opptil 6
Gruppesending	<ul style="list-style-type: none"> MFC-J480DW 90 (40 adressebok / 50 manuelle valg) MFC-J680DW/MFC-J880DW 250 (200 adressebok / 50 manuelle valg)
Automatisk gjenoppringning	3 ganger med 5 minutters mellomrom
Sending fra minnet	<ul style="list-style-type: none"> MFC-J480DW Opptil 170 sider ¹ MFC-J680DW/MFC-J880DW Opptil 200 sider ¹
Mottak ved tom for papir	<ul style="list-style-type: none"> MFC-J480DW Opptil 170 sider ¹ MFC-J680DW/MFC-J880DW Opptil 200 sider ¹

¹ "Sider" henviser til "ITU-T Test Chart 1" (et typisk forretningsbrev, standard oppløsning, MMR-kode). Spesifikasjoner og dokumentasjon kan endres uten forhåndsvarsel.

Dataspesifikasjoner

Farge/Svart-hvitt	Ja/Ja
Kopieringsbredde	204 mm ¹
Flere kopier	Stabler/sorterer opptil 99 sider
Forstørre/Forminske	25 % til 400 % (i inkremitter på 1 %)
Oppløsning	Skriver ut opptil 1200 × 2400 dpi
Tosidig	Papirtype Vanlig papir, Resirkulert papir
	Papirstørrelse A4, Letter, A5

¹ Ved kopiering på papirformatet A4.

Spesifikasjoner for PhotoCapture Center



Denne funksjonen er tilgjengelig for DCP-J562DW/MFC-J680DW/MFC-J880DW.

Kompatible medier ¹	<ul style="list-style-type: none"> • DCP-J562DW/MFC-J680DW/MFC-J880DW Memory Stick Duo™ (16 MB til 128 MB) Memory Stick PRO Duo™ (256 MB til 32 GB) Memory Stick Micro™ (M2™) med adapter (256 MB til 32 GB) MultiMediaCard (32 MB til 2 GB) MultiMediaCard plus (128 MB til 4 GB) MultiMediaCard mobile med adapter (64 MB til 1 GB) SD-minnekort (16 MB til 2 GB) miniSD med adapter (16 MB til 2 GB) microSD med adapter (16 MB til 2 GB) SDHC-minnekort (4 GB til 32 GB) miniSDHC med adapter (4 GB til 32 GB) microSDHC med adapter (4 GB til 32 GB) SDXC-minnekort (48 GB til 128 GB) • MFC-J680DW/MFC-J880DW USB Flash-minne ²
Oppløsning	<ul style="list-style-type: none"> • DCP-J562DW Opptil 1200 × 2400 dpi • MFC-J680DW/MFC-J880DW Opptil 1200 × 6000 dpi
Filtype	Mediaformat DPOF (ver. 1.0, ver. 1.1), Exif DCF (opptil ver. 2.1)
	Bildeformat <ul style="list-style-type: none"> • Fotoutskrift JPEG (avansert JPEG-format støttes ikke) AVI, MOV (bare Motion JPEG) • Skann til medier JPEG, PDF (farge) TIFF, PDF (svart-hvitt)
Antall filer	Opptil 999 filer (Mapper i minnekort eller USB Flash-minner regnes også med som filer.)
Mappe	Filer kan lagres i opptil fire mappenivåer på minnekortet eller USB Flash-minnet.
Uten kanter	A4, Letter, Foto (10 × 15 cm), Foto 2L (13 × 18 cm)

¹ Minnekort, adaptere og USB Flash-minner er ikke inkludert.

PictBridge-spesifikasjoner



Denne funksjonen er tilgjengelig for MFC-J680DW/MFC-J880DW.

Kompatibilitet	Støtter Camera & Imaging Products Association PictBridge-standarden CIPA DC-001. Gå til http://www.cipa.jp/pictbridge hvis du ønsker mer informasjon.
Grensesnitt	Direkte USB-grensesnitt

Skannerspesifikasjoner

Farge/Svart-hvitt	Ja/Ja
TWAIN-kompatibel	Ja (Windows® XP ¹ / Windows Vista® / Windows® 7 / Windows® 8) (OS X v10.8.5 / 10.9.x / 10.10.x)
WIA-kompatibel	Ja (Windows® XP ¹ / Windows Vista® / Windows® 7 / Windows® 8)
ICA-kompatibel	Ja (OS X v10.8.5 / 10.9.x / 10.10.x)
Farge dybde	30-bit fargebehandling (inn) 24-bit fargebehandling (ut) / 256 nivåer per farge
Gråtoner	10-bit fargebehandling (inn) 8-bit fargebehandling (ut) / 256 nivåer
Oppløsning	Opptil 19200 × 19200 dpi (interpolert) ² Opptil 1200 × 2400 dpi (optisk) (fra skannerglassplate) Opptil 1200 × 600 dpi (optisk) (fra ADF)
Skannebredde og -lengde	(Skannerglassplate)
Enkeltstående dokument	Bredde: Opptil 213,9 mm Lengde: Opptil 295 mm (ADF) Bredde: Opptil 213,9 mm Lengde: Opptil 353,6 mm

¹ Windows® XP i denne veiledningen omfatter Windows® XP Home Edition, Windows® XP Professional og Windows® XP Professional x64 Edition.

² Maksimal skanning på 1200 × 1200 dpi ved bruk av WIA-driveren for Windows® XP, Windows Vista®, Windows® 7 og Windows® 8 (oppløsning på opptil 19 200 × 19 200 dpi kan velges med skannerverktøyet).

Skriverspesifikasjoner

Oppløsning	Opptil 1200 × 6000 dpi	
Utskriftsbredde ¹	204 mm [210 mm (uten kanter)] ²	
Uten kanter	A4, Letter, A6, Foto (10 × 15 cm), Foto L (89 × 127 mm), Foto 2L (13 × 18 cm), Indekskort (127 × 203 mm)	
Tosidig	Papirtype	Vanlig papir, Resirkulert papir
	Papirstørrelse	A4, Letter, A5, Executive
Utskriftshastighet	Du finner detaljerte spesifikasjoner på http://www.brother.com .	

¹ Ved utskrift på A4-papir.

² Når Uten kanter-funksjonen er På.

Spesifikasjoner for grensesnitt

USB ^{1 2}	Bruk en USB 2.0-grensesnittkabel som ikke er lengre enn 2 meter.
LAN (MFC-J880DW)	Bruk en Ethernet UTP-kabel, kategori 5 eller høyere.
Trådløst lokalt nettverk	IEEE 802.11b/g/n (infrastruktur-/ad-hoc-modus) IEEE 802.11g/n (Wi-Fi Direct)
NFC (MFC-J880DW)	Ja

¹ Din maskin har et USB 2.0 Hi-Speed-grensesnitt. Maskinen kan også kobles til en datamaskin som har et USB-1.1-grensesnitt.

² Tredjeparts USB-porter støttes ikke.

Nettverksspesifikasjoner



Du kan koble maskinen til et nettverk for nettverksutskrift, nettverksskanning, PC Fax-send, PC-Fax-mottak (bare for Windows®), fjernoppsett og for å få tilgang til bilder fra PhotoCapture Center. Brother BRAdmin Light følger også med ¹ Nettverksstyringsprogramvare.

(Windows®) Hvis du trenger mer avansert maskinstyring, kan du bruke den siste versjonen av verktøyet Brother BRAdmin Professional. Gå til **Nedlastinger**-siden for din modell på Brother Solutions Center på <http://support.brother.com> for å laste ned programvaren.

Sikkerhet for trådløse nettverk		SSID (32 tegn), WEP 64/128-bit, WPA-PSK (TKIP/AES), WPA2-PSK (AES)
Trådløs oppsettsveiviser	AOSS™	Ja
	WPS	Ja

Spesifikasjoner for datamaskinkrav

Støttede operativsystemer og programvarefunksjoner

Datamaskinplattform og versjon av operativsystemet		PC-grensesnitt			Prossessor	Harddiskplass for installasjon	
		USB ¹	10/100 Base-TX (Ethernet) ²	Trådløst Trådløs 802.11b/ g/n		For drivere	For programmer (Inkludert drivere)
Windows®-operativsystem	Windows® XP Home ^{3 4}	Utskrift PC-FAX ⁵ Skanning Ekstern disk (USB eller minnekort) ⁶ Tilgang til nettverksmedier (LAN) ⁶			32 bit (x86) eller 64 bit (x64) prosessor	150 MB	1 GB
	Windows® XP Professional ^{3 4}					500 MB	1,3 GB
	Windows Vista® ^{3 4}					650 MB	
	Windows® 7 ^{3 4}						
	Windows® 8 ^{3 4}						

¹ Brother BRAdmin Light kan lastes ned fra Brother Solutions Center. Gå til siden **Nedlastinger** for din modell på Brother Solutions Center på <http://support.brother.com> for å laste ned programvaren.

	Windows® 8. 1 3 4				
	Windows Server® 2003 Windows Server® 2003 R2 Windows Server® 2008	I/A	Utskrift		50 MB I/A
	Windows Server® 2008 R2 Windows Server® 2012 Windows Server® 2012 R2			64 bit (x64) prosessor	
Macintosh-operativsystem	OS X v10.8.5 OS X v10.9.x OS X v10.10.x	Utskrift PC-Fax (Sending) ⁵ Skanning Ekstern disk (USB eller minnekort) ⁶ Tilgang til nettverksmedier (LAN) ⁶		Intel®-prosessor	80 MB 550 MB

1 Tredjeparts USB-porter støttes ikke.

2 kun MFC-J880DW

3 For WIA, 1200 x 1200-oppløsning. Brother Scanner Utility muliggjør forbedring opptil 19200 x 19200 dpi.

4 Nuance™ PaperPort™ 14SE støtter Windows® XP Home (SP3 eller nyere), Windows® XP Professional 32-biters (SP3 eller nyere), Windows Vista® (SP2 eller nyere), Windows® 7, Windows® 8 og Windows® 8.1.

5 PC-faks støtter bare svart-hvitt.(MFC-modeller)

6 Ekstern disk og tilgang til nettverksmedier er funksjoner i PhotoCapture Center. (DCP-J562DW/MFC-J680DW/MFC-J880DW)

Du finner de nyeste driveroppdateringene på <http://support.brother.com> og gå til siden **Nedlastinger** for modellen din.

Alle registrerte varemerker, merkenavn og produktnavn tilhører de respektive selskapene.



Beslektet informasjon

- [Tillegg](#)

Skrive inn tekst på Brother-maskinen

- Tilgjengelige tegn kan variere avhengig av land.
- For modeller med pekeskjerm kan tastaturoppsettet variere avhengig av funksjonen du angir.

>> [MFC-J480DW](#)

>> [DCP-J562DW/MFC-J680DW/MFC-J880DW](#)

MFC-J480DW

Når du angir visse menyvalg, slik som Apparat-ID, må du kanskje skrive inn tekst på maskinen. På de fleste knappene på talltastaturet er det trykt tre eller fire bokstaver. Knappene **0**, **#** og ***** har ikke trykte bokstaver fordi de brukes til spesialtegn.

Trykk på den aktuelle knappen på talltastaturet det antall ganger som vises i denne referansetabellen for å få tilgang til tegnet du ønsker.

Trykk på knapp	én gang	to ganger	tre ganger	fire ganger	fem ganger
2	A	B	C	2	A
3	D	E	F	3	D
4	G	H	I	4	G
5	J	K	L	5	J
6	M	N	O	6	M
7	P	Q	R	S	7
8	T	U	V	8	T
9	W	X	Y	Z	9

- Vil du flytte markøren mot venstre eller høyre, trykker du på ◀ eller ▶.

Sette inn mellomrom

- Vil du sette inn et mellomrom i et faksnummer, trykker du én gang på ▶.
- Vil du sette inn et mellomrom i et navn, trykker du to ganger på ▶.

Gjøre rettinger

- Hvis du har skrevet inn feil tegn og vil endre det, trykker du på ◀ eller ▶ for å flytte markøren under tegnet som er feil. Trykk på **Clear**, og skriv deretter inn riktig tegn.
- Vil du sette inn et tegn, trykker du på ◀ eller ▶ for å flytte markøren til riktig sted og deretter skriver du inn tegnet.
- Vil du slette alle tegnene, trykker du gjentatte ganger på **Clear**.

Gjenta bokstaver

- Vil du skrive inn en bokstav som står på samme knapp som forrige bokstav, trykker du på ▶ for å flytte markøren til høyre før du trykker på samme knapp igjen.

Spesialtegn og symboler



Trykk på *****, **#** eller **0** flere ganger til du ser spesialtegnet eller symbolet du vil ha.

Trykk på *	(mellomrom)! " # \$ % & ' () * + , - . / €
Trykk på #	; < = > ? @ [] ^ _
Trykk på 0	Ä Ë Ö Ü Æ Ø Å Ñ 0

DCP-J562DW/MFC-J680DW/MFC-J880DW

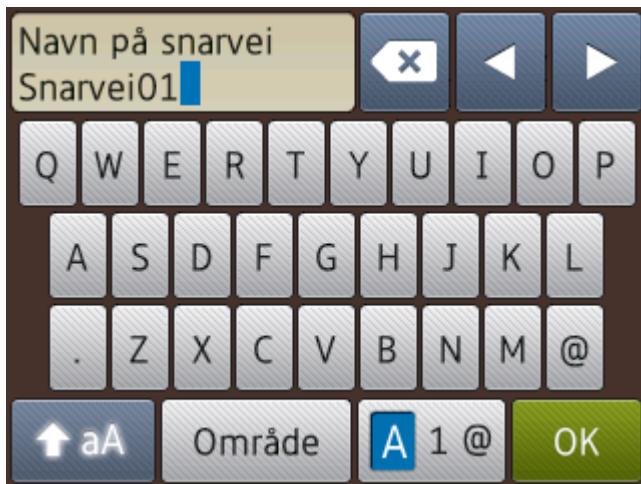
Når du trenger å skrive inn tekst på Brother-maskinen, vises det et tastatur på berøringskjermen.





- Trykk på  for å veksle mellom bokstaver, tall og spesialtegn.
- Trykk på  for å veksle mellom små og store bokstaver.
- Vil du flytte markøren mot venstre eller høyre, trykker du på ◀ eller ▶.

Sette inn mellomrom

- Trykk på [Område] hvis du vil sette inn et mellomrom. Eller du kan trykke på ▶ for å flytte markøren.

Gjøre rettinger

- Hvis du har skrevet inn feil tegn og vil endre det, trykker du på ◀ eller ▶ for å merke tegnet som er feil. Trykk på , og skriv deretter inn riktig tegn.
- Vil du sette inn et tegn, trykker du på ◀ eller ▶ for å flytte markøren til riktig sted og deretter skriver du inn tegnet.
- Trykk på  for hvert tegn du vil slette, eller trykk på og hold nede  for å slette alle tegnene.

✓ Beslektet informasjon

- [Tillegg](#)
- [Send samme faks til mer enn én mottaker \(gruppesending\)](#)
- [Lagre adresseboknumre fra utgående anrop](#)
- [Lagre adresseboknumre fra Anroper-ID-loggen](#)
- [Endre et gruppenavn](#)
- [Angi apparat-ID](#)
- [Endre eller slette snarveier](#)

Spesifikasjon av forsyning

Blekk	Maskinen bruker individuelle blekkassetter for svart, gul, cyan og magenta som er adskilte fra skrivehodet.
Blekkassettenes levetid	Første gangen du setter inn blekkassetter vil maskinen bruke en viss mengde blekk for å fylle blekkleveringsrørene, slik at utskriftene får høyest mulig kvalitet. Dette vil skje kun én gang. Når denne prosessen er ferdig, vil blekkassettenene som følger med maskinen inneholde mindre blekk enn vanlige kassetter (80%). Deretter vil nye blekkassetter brukes til å skrive ut det angitte antall sider.
Forbruksmaterieil	<Svart for standard ytelse> LC221BK <Gul for standard ytelse> LC221Y <Cyan for standard ytelse> LC221C <Magenta for standard ytelse> LC221M Svart, gul, cyan og magenta – ca. 260 sider ¹
	<Svart for høy ytelse> LC223BK <Gul for høy ytelse> LC223Y <Cyan for høy ytelse> LC223C <Magenta for høy ytelse> LC223M Svart, gul, cyan og magenta – ca. 550 sider ¹
	Du finner mer informasjon om forbruksmaterieil på http://www.brother.com/pageyield
Hva er Innobella? 	Innobella er en serie ekte forbruksmaterieil som leveres av Brother. Navnet "Innobella" er sammensatt av ordene "innovasjon", som betyr "nyskapende", og "bella", som betyr "vakker" på italiensk. Navnet gjenspeiler den nyskapende teknologien som gir deg vakre utskriftsresultater som holder lenge. Når du skriver ut fotografier, anbefaler Brother det glansede fotopapiret fra Innobella (BP71-serien) for høy kvalitet. Klare utskrifter blir enklere med blekk og papir fra Innobella.

¹ Kassettenes omtrentlige yteevne er angitt i samsvar med ISO/IEC 24711



Beslektet informasjon

- [Tillegg](#)
- [Feil- og vedlikeholdsmeldinger](#)

Informasjon om resirkulert papir

- Resirkulert papir har den samme kvaliteten som papir produsert direkte fra trær. Det er standarder som styrer moderne resirkulert papir, og som sikrer at papiret oppfyller strenge kvalitetskrav for ulike utskriftsprosesser. Bildebehandlingsutstyret som leveres av VA-signatarene, kan brukes med resirkulert papir som er i tråd med standarden NS-EN 12281:2002.
- Kjøp av resirkulert papir beskytter naturressursene og fremmer sirkulær økonomi. Papir produseres av cellulosefibrer fra treverk. Innsamling og resirkulering av papir forlenger fibrenes levetid over flere livssykluser slik at ressursene brukes på best mulig måte.
- Produksjonsprosessen av resirkulert papir er kortere. Fibrene er allerede blitt behandlet, og dermed brukes det mindre vann, kjemikalier og energi.
- Resirkulering av papir sparer også karbon ved å lede papirprodukter vekk fra andre avfallsordninger, slik som søppelfylling og forbrenning. Søppelfyllinger avgir metangass, som har en kraftig drivhuseffekt.



Beslektet informasjon

- [Tillegg](#)
-

Ordliste

Dette er en full liste over alle funksjoner og betingelser som finnes i Brother-håndbøkene. Funksjonenes tilgjengelighet avhenger av modellen du har kjøpt.

A B C D E F G I J K L M N O P R S T U V W X Å

A

- Ad-hoc-modus
- ADF (automatisk dokumentmater)
- Adressebok
- Adressebokliste
- AES
- Aktiveringskode for fjerntilgang (kun Fax/Tel-modus)
- Aktivitetsrapportintervall
- AOSS™
- APIPA
- Apparatets ID
- ARP
- ASCII
- Automatisk faksutsendelse
- Automatisk gjenoppringning
- Autoreduksjon

B

- Biapparat
- BOOTP
- BRAdmin Light
- BRAdmin Professional 3 (Windows®)

C

- CNG-toner
- Custom Raw Port

D

- Delt nettverk-utskrift
- DHCP
- DNS-klient
- DNS-server
- Domenenavn

E

- ECM (feilkorrigeringsmodus)

▲ [Hjem](#) > [Ordliste](#)

- [Ekstern deaktiveringskode \(kun Fax/Tel-modus\)](#)
- [Ekstern telefon](#)

F

- [F/T-ringetid](#)
- [Faksaktivitetsrapport](#)
- [Faksdeteksjon](#)
- [Fakslagring](#)
- [Fakstoner](#)
- [Faksvideresending](#)
- [Fargeforbedring](#)
- [Fax/Tel](#)
- [Filtrering av MAC-adresser](#)
- [Fin oppløsning](#)
- [Fjernoppsett](#)
- [Fjernoppsett av nettverk](#)
- [Fjerntilgangskode](#)
- [Fotomodus \(kun mono\)](#)

G

- [Gateway](#)
- [Gruppenummer](#)
- [Gruppesending](#)
- [Gråtoner](#)

I

- [IEEE 802.11b/g/n](#)
- [Infrastrukturmodus](#)
- [Innobella](#)
- [Innstillingstabeller](#)
- [IP-adresse](#)
- [IPv6](#)

J

- [Jobber i kø](#)

K

- [Kanaler](#)
- [Kodemetode](#)
- [Kommunikasjonsfeil \(eller Komm.feil\)](#)
- [Kompatibilitetsgruppe](#)
- [Kontrast](#)

▲ [Hjem](#) > [Ordliste](#)

- [Kryptering](#)

L

- [LAN](#)
- [Liste over brukerinnstillinger](#)
- [LLMNR](#)
- [LPD](#)
- [LPR](#)
- [Lydsignalvolum](#)

M

- [MAC-adresse](#)
- [Manuell faks](#)
- [mDNS](#)
- [Midlertidige innstillinger](#)
- [Minnemottak](#)

N

- [NetBIOS-navneløsning](#)
- [Nettverk PC-FAX](#)
- [Nettverkskonfigurasjonsrapport](#)
- [Nettverksmaske](#)
- [Nettverksnøkkel](#)
- [Network PhotoCapture Center](#)
- [Node-til-node](#)
- [Nodenavn](#)

O

- [OCR \(optisk tegngjenkjenningprogram\)](#)
- [Oppløsning](#)
- [Oppringer-ID](#)

P

- [Pause](#)
- [PhotoCapture Center](#)
- [PictBridge](#)
- [Ping](#)
- [Polling](#)
- [Protokoller](#)
- [Pålitelighetskontroll](#)

R

- RARP
- Reparasjonsverktøy for nettverkstilkopling
- Ringe volum

S

- Satsvis sending
- Sending
- Sending i sanntid
- Sendingsverifiseringsrapport
- Skanning
- SNMP
- SSID
- Standardoppløsning
- Status Monitor
- Superfin modus (kun mono)
- Svitsjehub
- Søk

T

- TCP/IP
- Telefonsvarer (telefonsvarerenhet)
- Tetthet
- Tilgang for fjerninnhenting
- TKIP
- Trådløs LAN tilgangspunkt/ruter

U

- Utenlandsmodus
- Utsatt sending
- Utsatt svar
- Utskrift av sikkerhetskopi

V

- Veiviser for driverdistribusjon
- Vertikal paring

W

- Webtjenester
- WEP
- Wi-Fi Direct®

▲ Hjem > Ordliste

- [WINS](#)
- [WINS-server](#)
- [WLAN-rapport](#)
- [WPA-PSK/WPA2-PSK pålitelighetskontrollmetode](#)
- [WPS](#)

X

- [Xmit-rapport \(sendingsverifiseringsrapport\)](#)

Å

- [Åpent system](#)

Ad-hoc-modus

En driftsmodus i et trådløst nettverk der alle enheter (maskiner og datamaskiner) er tilkopleet uten et tilgangspunkt/ruter.

ADF (automatisk dokumentmater)

Dokumentet kan legges i ADF-en, og skannes automatisk én side om gangen.

Adressebok

Navn og numre du har lagret for enkel oppringing.

Adressebokliste

En liste over navn og numre som er lagret i adressebokminnet, i alfabetisk rekkefølge.

AES

Avansert krypteringsstandard (Advanced Encryption Standard - AES) er den sterke Wi-Fi®-autoriserte krypteringsstandard.

Aktiveringskode for fjerntilgang (kun Fax/Tel-modus)

Tast inn denne koden (*51) når du svarer et faksanrop på et biapparat eller en ekstern telefon.

Aktivitetsrapportintervall

Den forhåndsprogrammerte tiden mellom automatisk utskrift av faksaktivitetsrapporter. Du kan skrive ut faksaktivitetsrapporten etter behov uten å forstyrre den programmerte syklusen.

AOSS™

AirStation One-Touch Secure System (AOSS™) er et system levert av Buffalo Technology. AOSS™ gjør det mulig å konfigurere en sikker trådløs tilkøpling med et knappetrykk.

APIPA

Hvis du ikke tilordner en IP-adresse manuelt eller automatisk (med en DHCP-/BOOTP- eller RARP-server), vil APIPA-protokollen (Automatic Private IP Addressing) automatisk tilordne en IP-adresse i området 169.254.1.0 til 169.254.254.255.

Apparatets ID

Den lagrede informasjonen som vises øverst på faksede sider. Omfatter avsenderens navn og faksnummer.

ARP

ARP (Address Resolution Protocol) utfører tildelingen av IP-adresse til en MAC-adresse i et TCP/IP-nettverk.

ASCII

Akronym for American Standard Code for Information Interchange. ASCII-koder ble opprettet av American National Standards Institute som numerisk gjengivelse av tegn og symboler for informasjonsutveksling. ASCII-koden "41" representerer for eksempel bokstaven "A" i det engelske alfabetet.

Automatisk faksutsendelse

Sender en faks uten at det er nødvendig å løfte røret på den eksterne telefonen.

Automatisk gjenoppringning

En funksjon som setter maskinen i stand til å slå det siste faksnummeret om igjen etter fem minutter, hvis faksen ikke ble sendt fordi linjen var opptatt.

Autoreduksjon

Reduserer størrelsen på innkommende fakser.

Biapparat

En telefon på faksnummeret som er tilkoblet en egen stikkontakt.

BOOTP

Bootstrap-protokollen (BOOTP) er en nettverksprotokoll som brukes av en nettverksklient til å hente en IP-adresse fra en konfigurasjonsserver.



Kontakt nettverksadministratoren hvis du vil bruke BOOTP.

BRAdmin Light

BRAdmin Light er et verktøy for første oppsett av Brother-enheter som er koplet til nettverk. Dette verktøyet kan dessuten søke etter Brother-produkter i nettverket, vise status og konfigurere grunnleggende nettverksinnstillinger, for eksempel IP-adressen.

Gå til modellens **Nedlastinger**-side på Brother Solutions Center på <http://support.brother.com> for å laste ned BRAdmin Light.

BRAdmin Professional 3 (Windows®)

BRAdmin Professional 3 er et verktøy som brukes for mer avansert administrering av nettverkstilsluttede Brother-enheter. Dette verktøyet kan søke etter Brother-produkter på nettverket og vise enhetsstatusen fra et oversiktlig Windows® Explorer-vindu som endrer farge for å identifisere statusen til hver enhet. Du kan konfigurere nettverks- og enhetsinnstillinger, samt oppdatere enhetsfastvare fra en Windows®-datamaskin på LAN. BRAdmin Professional 3 kan også loggføre aktiviteten til andre Brother-enheter på nettverket og eksportere loggdataen i et HTML-, CSV-, TXT- eller SQL-format.

Gå til modellens **Nedlastinger**-side på Brother Solutions Center på <http://support.brother.com> for å laste ned programvaren.



- Dette verktøyet er bare tilgjengelig for Windows®.
- Gå til modellens **Nedlastinger**-side på Brother Solutions Center på <http://support.brother.com> for å laste ned den siste versjonen av Brothers BRAdmin Professional 3-verktøyet.
- Nodenavn: Nodenavnet vises i gjeldende BRAdmin Professional 3-vindu. Standard nodenavn er "BRNxxxxxxxxxxxx" for kablet nettverk eller "BRWxxxxxxxxxxxx" for trådløst nettverk (der "xxxxxxxxxxxx" er maskinens MAC-adresse/Ethernet-adresse).
- Hvis du bruker Windows® Brannmur, brannmurfunksjonen i et antispion- eller antivirusprogram, må du midlertidig deaktivere dem. Når du er sikker på at du kan skrive ut, må du konfigurere innstillingene i henhold til instruksene.

CNG-toner

De spesielle tonene (pipelydene) som sendes av faksmaskiner under automatisk sending, for å fortelle mottakermaskinen at anropet er fra en faksmaskin.

Custom Raw Port

Custom raw port er en vanlig utskriftsprotokoll på et TCP/IP-nettverk som muliggjør interaktiv dataoverføring. Standard er port 9100.

Delt nettverk-utskrift

Delt nettverksutskrift er en type utskrift i et delt nettverksmiljø. I et delt nettverksmiljø sender hver datamaskin data via en server eller utskriftsserver.

DHCP

Dynamic Host Configuration Protocol (DHCP) er en nettverksprotokoll som brukes til å konfigurere nettverksenheter slik at de kan kommunisere på et IP-nettverk.



Kontakt nettverksadministratoren hvis du vil bruke DHCP.

DNS-klient

Brother-utskriftsserveren støtter DNS-klientfunksjonen (Domain Name System). Denne funksjonen lar utskriftsserveren kommunisere med andre enheter ved å bruke DNS-navnet.

DNS-server

Domain Name System (DNS) er en teknologi som brukes til å styre navnene til nettsteder og Internett-domener. En DNS-server gjør det mulig for datamaskinen å finne IP-adresser automatisk.

Domenenavn

I e-postadresser som "taro@brother.co.jp" vil domenenavnet vanligvis være delen med "brother.co.jp" i adressen etter @-merket.

ECM (feilkorrigeringsmodus)

Oppdager feil under faksoverføring, og sender sidene i faksen som hadde en feil på nytt.

Ekstern deaktiveringskode (kun Fax/Tel-modus)

Når maskinen svarer et taleanrop, lager den doble ringetoner. Du kan svare ved et biapparat ved å trykke denne koden (# 5 1).

Ekstern telefon

En telefonsvarer (TAD) eller telefon som er tilkoblet maskinen.

F/T-ringetid

Hvor lenge Brother-maskinen avgir spesielle doble ringesignaler (når mottaksmodus er satt til Fax/Tel) for å be deg om å overta et taleanrop den besvarte.

Faksaktivitetsrapport

Skriver ut en liste med informasjon om de siste 200 inngående og utgående faksene. TX betyr sending. RX betyr mottak.

Faksdeteksjon

Setter maskinen i stand til å svare på CNG-toner hvis du avbryter et innkommende faksanrop ved å besvare det.

Fakslagring

Du kan lagre fakser i minnet.

Fakstoner

De signalene som sendes av avsender- og mottakerfaksmaskinen mens de kommuniserer med hverandre.

Faksvideresending

Sender en faks som er mottatt i minnet, til et annet forhåndsprogrammert faksnummer.

Fargeforbedring

Justerer fargen i bildet for å oppnå bedre utskriftskvalitet ved å forbedre skarphet, hvitbalanse og fargetetthet.

Fax/Tel

Du kan motta fakser og telefonanrop. Ikke velg denne modusen hvis du bruker en telefonsvarer (TAD).

Filtrering av MAC-adresser

Denne sikkerhetsmetoden styrer tilgangen til nettverket ved å registrere MAC-adresser til et trådløst LAN-tilgangspunkt slik at bare godkjente trådløse LAN-enheter kan koble til nettverket.

Fin oppløsning

Oppløsningen er 203 × 196 dpi. Brukes for liten skrift og diagrammer.

Fjernoppsett

Eksternt oppsettprogrammet lar deg konfigurere mange maskin- og nettverksinnstillinger fra et dataprogram. Når du starter dette programmet, blir innstillingene på maskinen automatisk lastet ned til datamaskinen og vist på dataskjermen. Hvis du endrer innstillingene, kan du laste dem direkte opp til maskinen.

Fjernoppsett av nettverk

Fjernoppsettprogramvaren (Remote Setup) lar deg konfigurere nettverksinnstillinger fra en Windows®- eller Macintosh-datamaskin.

Fjerntilgangskode

Din egen firesifrede kode (– – –*) som lar deg ringe opp og få tilgang til maskinen fra et annet sted.

Fotomodus (kun mono)

En oppløsningsinnstilling som bruker varierende grader av grå for den beste representasjonen av fotografier.

Gateway

En gateway er et nettverkspunkt som fungerer som inngang til et annet nettverk, og som sender data som er overført via nettverket til en konkret destinasjon. Ruterer vet hvor data som kommer til gatewayen skal sendes. Hvis en destinasjon ligger på et eksternt nettverk, overfører ruterer dataene til det eksterne nettverket. Hvis nettverket kommuniserer med andre nettverk, må du kanskje konfigurere en IP-adresse for gatewayen. Hvis du ikke vet gatewayens IP-adresse, må du kontakte nettverksadministratoren.

Gruppenummer

En kombinasjon av adresseboknumre som er lagret i adresseboken for gruppesending.

Gruppesending

Muligheten til å sende samme faksmelding til flere steder samtidig.

Gråtoner

De ulike grånyansene som er tilgjengelige når du kopierer og fakser fotografier.

IEEE 802.11b/g/n

Standarder for trådløst LAN som ble opprettet av IEEE (Institute of Electrical and Electronics Engineers). IEEE802.11n-standarder er bakoverkompatible med standardene IEEE802.11g og IEEE802.11b. Overføringshastigheten er 11 Mbit/sek eller saktere for IEEE802.11b, 54 Mbit/sek eller saktere for IEEE802.11g og 100 Mbit/sek eller raskere for IEEE802.11n. Funksjonene for trådløst LAN for dette produktet samsvarer med standardene IEEE802.11b, IEEE802.11g og IEEE802.11n.

Infrastrukturmodus

En driftsmodus i et trådløst nettverk der alle enheter (maskiner og datamaskiner) er tilkopleet via et tilgangspunkt/ruter.

Innobella

Innobella er en serie ekte forbruksmateriell som leveres av Brother. For å få resultater av best mulig kvalitet anbefaler Brother at du bruker Innobella blekk og papir.

Innstillingstabeller

Oversiktlige instruksjoner som viser alle innstillingene og alternativene som er tilgjengelige når du skal sette opp maskinen.

IP-adresse

En IP-adresse (Internet Protocol) er en serie numre som identifiserer hver enhet som er koplet opp til et nettverk. En IP-adresse består av fire numre, atskilt med punktum. Hvert nummer ligger mellom 0 og 255.

Eksempel: I et mindre nettverk endrer du vanligvis det siste nummeret.

192.168.1.1

192.168.1.2

192.168.1.3

Slik tilordnes IP-adressen utskriftsserveren:

Hvis du har en DHCP-/BOOTP-/RARP-server i nettverket ditt, får utskriftsserveren IP-adressen automatisk fra den serveren.



På mindre nettverk, kan DHCP-serveren også være ruter.

Hvis du ikke har en DHCP-/BOOTP-/RARP-server, vil Automatic Private IP Addressing (APIPA)-protokollen automatisk tilordne en IP-adresse i området 169.254.1.0 til 169.254.254.255.

IPv6

IPv6 er nestegenerasjons Internett-protokoll. For mer informasjon om IPv6-protokollen, gå til modellens side på Brother Solutions Center på <http://support.brother.com>.

Jobber i kø

Du kan sjekke hvilke programmerte faksjobber som venter i minnet, og annullere jobber enkeltvis.

Kanaler

Trådløse nettverk bruker kanaler. Hver trådløs kanal er på en egen frekvens. Det er opptil 14 ulike kanaler som kan brukes til et trådløst nettverk. I mange land er imidlertid antallet tilgjengelige kanaler begrenset.

Kodemetode

En metode for å kode informasjonen i et dokument. Alle faksmaskiner må bruke en minimumsstandard av Modified Huffman (MH). Maskinen kan bruke bedre komprimeringsmetoder, Modified Read (MR), Modified Modified Read (MMR), og JPEG, hvis mottakermaskinen også støtter samme standard.

Kommunikasjonsfeil (eller Komm.feil)

En feil under sending eller mottak av faks, vanligvis forårsaket av statisk interferens eller støy på linjen.

Kompatibilitetsgruppe

Evnen én faksenhet har til å kommunisere med en annen. Kompatibilitet er sikret mellom ITU-T-grupper.

Kontrast

Innstilling for å kompensere for mørke eller lyse dokumenter ved å gjøre fakser eller kopier av mørke dokumenter lysere og lyse dokumenter mørkere.

Kryptering

De fleste trådløse nettverk bruker sikkerhetsinnstillinger. Slike sikkerhetsinnstillinger definerer pålitelighetskontrollen (hvordan enheten identifiserer seg for nettverket) og kryptering (hvordan dataene krypteres når de sendes over nettverket). Hvis du ikke angir disse alternativene riktig når du konfigurerer den trådløse Brother-maskinen, vil den ikke kunne kobles til det trådløse nettverket. Du må derfor være nøye når du konfigurerer disse alternativene.

Krypteringsmetoder for et personlig trådløst nettverk

Et personlig trådløst nettverk er et lite nettverk (som for eksempel et trådløst hjemmenettverk) uten støtte av IEEE 802.11n.

- Ingen
Ingen krypteringsmetode brukes.
- WEP
Når det brukes WEP (Wired Equivalent Privacy) blir dataene sendt og mottatt med en sikret nøkkel.
- TKIP
TKIP (Temporal Key Integrity Protocol) har nøkkelblanding for hver pakke, en meldingsintegritetskontroll og en omnøklingsmekanisme.
- AES
AES (Advanced Encryption Standard) gir sterkere databeskyttelse ved å bruke en symmetrisk nøkkelkryptering.



-
- IEEE 802.11n støtter hverken WEP eller TKIP som krypteringsmetode.
 - For tilkopling til det trådløse nettverket med IEEE 802.11n, anbefaler vi at du velger AES.
-

LAN

Akronym for Local Area Network. Refererer til et nettverk med datamaskiner som er plassert i samme bygning, i samme etasje og så videre, og som bruker Ethernet-tilkobling eller en annen tilkoblingsmetode. Denne typen nettverk regnes som et lukket nettverk.

Liste over brukerinnstillinger

En utskrevet rapport som viser gjeldende innstillinger på maskinen.

LLMNR

LLMNR-protokollen (Link Local Multicast Name Resolution) løser navnene til nærliggende datamaskiner, med mindre nettverket har en DNS-server (Domain Name System). Funksjonen LLMNR-svarer fungerer i både IPv4- og IPv6-miljøet ved bruk av Windows Vista® eller nyere.

LPD

Line Printer Daemon-protokollen (LPD eller LPR) er en vanlig utskriftsprotokoll på et TCP/IP-nettverk, hovedsakelig for UNIX®-baserte operativsystemer.

LPR

LPR- eller LPD-protokollen (Line Printer Daemon) er en utskriftsprotokoll som er mye brukt i TCP/IP-nettverk.

Lydsignalvolum

Voluminnstilling for lyden når du trykker på en knapp eller gjør en feil.

MAC-adresse

MAC-adressen (Ethernet-adressen) er et unikt nummer som tildeles maskinens nettverksgrensesnitt.

Manuell faks

Når du løfter røret til den eksterne telefonen slik at du kan hører svaret til mottakerfaksen før du trykker på Start faks for å begynne overføringen.

mDNS

Med Multicast DNS (mDNS) kan Brother-utskriftsserveren konfigureres til å kjøre automatisk i et enkelt, nettverkskonfigurert system for OS X.

Midlertidige innstillinger

Du kan velge enkelte alternativer for hver faksoverføring og kopieringsjobb uten å endre standardinnstillingene.

Minnemottak

Mottar fakser til maskinens minne når maskinen er gått tom for papir.

NetBIOS-navneløsning

Med NetBIOS-navneløsning (Network Basic Input/Output System) kan du hente IP-adressen til andre enheter ved hjelp av NetBIOS-navnet under nettverkstilkoplingen.

Nettverk PC-FAX

Bruke nettverk-PC-FAX til å sende en fil fra datamaskinen som en faks. Windows®-kan også motta fakser via PC-FAX.

Nettverkskonfigurasjonsrapport

Nettverkskonfigurasjonsrapporten skriver ut en rapport med oversikt over gjeldende nettverkskonfigurasjon, inkludert innstillingene for nettverksutskriftsserveren.

Nettverksmaske

En nettverksmaske gjør det mulig å identifisere hvilken del av en IP-adresse som brukes som nettverksadresse, hvilken del som brukes som vertsadresse.

I det følgende eksemplet er det siste segmentet i IP-adressen kjent som vertsadressen, og de første tre segmentene er nettverksadressen.

Eksempel: Datamaskin 1 kan snakke med datamaskin 2

- Datamaskin 1
IP-adresse: 192.168.1.2
Nettverksmaske: 255.255.255.0
- Datamaskin 2
IP-adresse: 192.168.1.3
Nettverksmaske: 255.255.255.0



0 viser at det er ingen begrensning for kommunikasjonen i denne delen av adressen.

Nettverksnøkkel

Nettverksnøkkelen er et passord, som kan brukes når data er kryptert eller dekryptert. Nettverksnøkkelen er også beskrevet som passordet, sikkerhetsnøkkelen eller krypteringsnøkkelen. Tabellen viser antall tegn i nøkkelen som skal brukes for hver innstilling.

Åpent system/delt nøkkel med WEP

Nøkkelen er en 64-bit eller en 128-bit verdi som må angis i ASCII-format eller heksadesimalt format.

	ASCII	Heksadesimal
64 (40) bit	Bruker fem teksttegn. For eksempel "WSLAN" (det skilles mellom store og små bokstaver).	Bruker 10 sifre med heksadesimal-data. For eksempel "71f2234aba" (det skilles ikke mellom store og små bokstaver).
128 (104) bit	Bruker 13 teksttegn. For eksempel "Wirelesscomms" (det skilles mellom store og små bokstaver).	Bruker 26 sifre med heksadesimal-data. For eksempel "71f2234ab56cd709e5412aa2ba" (det skilles ikke mellom store og små bokstaver).

WPA-PSK/WPA2-PSK og TKIP eller AES

Bruker en forhåndsdelte nøkkel (PSK) som inneholder åtte eller flere tegn, opptil maksimalt 63 tegn.

Network PhotoCapture Center

Bruk Brothers Network PhotoCapture Center til å vise, hente ut og lagre data fra et USB-Flash-minne eller et mediekort satt inn i Brother-maskinen. Programvaren installeres automatisk når du velger nettverkstilkopling under installeringen av programvaren. For Windows® skal du velge **Bilde**-kategorien i ControlCenter4. For Macintosh kan du starte en nettleser som støtter FTP-tilkopling og skrive FTP://xxx.xxx.xxx.xxx (der xxx.xxx.xxx.xxx er Brother-maskinens IP-adresse).

Node-til-node

Node til node er en type utskrift i et node til node-miljø. I et node til node-miljø, sender og mottar hver datamaskin data direkte til og fra hver enhet. Det er ingen sentrale servere som kontrollerer tilgang eller maskindeling.

Nodenavn

Nodenavnet er et maskinnavn på nettverket. Dette navnet kalles ofte for et NetBIOS-navn. Det er dette navnet som registreres av WINS-serveren på nettverket. Brother anbefaler navnet "BRNxxxxxxxxxxxx" for kablet nettverk eller "BRWxxxxxxxxxxxx" for trådløst nettverk (der "xxxxxxxxxxxx" er maskinens MAC-adresse/Ethernet-adresse).

OCR (optisk tegngjenkjenningprogram)

Programvare som Nuance™ PaperPort™ eller Presto! PageManager konverterer et bilde av teksten til redigerbar tekst.

Oppløsning

Antall vertikale og horisontale linjer per tomme.

Oppringer-ID

En tjeneste kjøpt fra telefonselskapet som lar deg se nummeret (eller navnet) på den som ringer deg.

Pause

Lar deg plassere en forsinkelse i oppringingssekvensen mens du ringer eller mens du lagrer adresseboknumre. Trykk på Pause på LCD-skjermen så mange ganger du ønsker for å få lengre pauser.

PhotoCapture Center

Bruk Brothers PhotoCapture Center til å vise, hente og lagre data fra et USB Flash-minne eller mediekort som er satt inn i Brother-maskinen. For Windows®, velg **Bilde**-fanen i ControlCenter4.

PictBridge

Brukes til å skrive ut fotografier direkte fra digitalkameraet med høy oppløsning, slik at utskriften blir av fotokvalitet.

Ping

Dette er et verktøy for administrasjon av datanettverk for å teste om sendte data kan komme frem til en spesifisert vert.

Polling

Prosessen der en faksmaskin ringer opp en annen faksmaskin for å hente ventende faksmeldinger.

Protokoller

Protokoller er standardiserte regelsett for å overføre data på et nettverk. Protokoller gjør at brukere får tilgang til nettverkstilkoblede ressurser. Utskriftsserveren som brukes for Brother-maskinen, støtter TCP/IP-protokollen (Transmission Control Protocol/Internet Protocol).

Pålitelighetskontroll

De fleste trådløse nettverk bruker sikkerhetsinnstillinger. Slike sikkerhetsinnstillinger definerer pålitelighetskontrollen (hvordan enheten identifiserer seg for nettverket) og kryptering (hvordan dataene krypteres når de sendes over nettverket). Hvis du ikke angir disse alternativene riktig når du konfigurerer den trådløse Brother-maskinen, vil den ikke kunne kobles til det trådløse nettverket. Du må derfor være nøye når du konfigurerer disse alternativene.

Pålitelighetskontrollmetoder for et personlig trådløst nettverk

Et personlig trådløst nettverk er et lite nettverk (som for eksempel et hjemmenettverk) uten støtte av IEEE 802.1x.

- Åpent system

Trådløse enheter får tilgang til nettverket uten godkjenning.

- Delt nøkkel

En hemmelig, forhåndsbestemt nøkkel deles av alle enhetene som skal ha tilgang til det trådløse nettverket. Den trådløse Brother-maskinen bruker WEP-nøkkelen som en forhåndsbestemt nøkkel.

- WPA-PSK/WPA2-PSK

Aktiverer en forhåndsdelte nøkkel av Wi-Fi Protected Access® (WPA-PSK/WPA2-PSK), som gjør det mulig for den trådløse Brother-maskinen å knytte seg til tilgangspunkter ved bruk av TKIP for WPA-PSK eller AES for WPA-PSK og WPA2-PSK (WPA-Personal).

RARP

Reverse Address Resolution Protocol (RARP) finner den logiske adressen til en maskin som bare kjenner dens fysiske adresse.



Kontakt nettverksadministratoren hvis du vil bruke RARP.

Reparasjonsverktøy for nettverkstilkopling

Reparasjonsverktøyet for nettverkstilkopling er et program Brother tilbyr slik at du kan korrigere driverens innstillinger til å stemme overens med maskinens nettverksinnstillinger. Ta kontakt med nettverksadministratoren hvis du vil bruke reparasjonsverktøyet for nettverkstilkobling.

Ringevolum

Voluminnstilling for maskinens ringesignal.

Satsvis sending

Som en kostnadsbesparende funksjon vil alle utsatte fakser til samme faksnummer, bli sendt som én overføring.

Sending

Prosessen med å sende fakser via telefonlinjer fra din maskin til mottakerens faksmaskin.

Sending i sanntid

Når minnet er fullt, kan du sende fakser i sanntid.

Sendingsverifiseringsrapport

En rapport for hver overføring som viser dato, klokkeslett og nummer.

Skanning

Prosessen med å sende et elektronisk bilde av et papirdokument til datamaskinen.

SNMP

Simple Network Management Protocol (SNMP) brukes til å styre nettverksenheter inkludert datamaskiner, rutere og nettverksklare Brother-maskiner.

SSID

Hvert trådløse nettverk har sitt eget unike nettverksnavn, som teknisk kalles SSID (Service Set Identifier). SSID-en er en verdi på 32 byte eller mindre, og er tilordnet tilgangspunktet. Enhetene du vil tilordne til det trådløse nettverket, må samsvare med tilgangspunktet. Tilgangspunktet og enheter i et trådløst nettverk sender jevnlig trådløse pakker (som kalles nettsignaler), som inneholder SSID-informasjonen. Når en enhet i et trådløst nettverk mottar et nettsignal, kan du identifisere trådløse nettverk som er nærme nok til at radiobølgene kan nå enheten.

Standardoppløsning

203 × 98 dpi (monokrom). 203 × 196 dpi (farge). Brukes for tekst i vanlig størrelse og raskeste overføring.

Status Monitor

Status Monitor-verktøyet er et konfigurerbart verktøy som brukes til å overvåke statusen til én eller flere enheter, slik at du blir varslet umiddelbart når det oppstår et problem, for eksempel dersom maskinen går tom for papir eller det oppstår papirstopp.

Superfin modus (kun mono)

203 × 392 dpi. Best for liten skrift og strektegning.

Svitsjehub

En sentral enhet (hub) som har en svitsjefunksjon. Denne huben distribuerer pakker til angitte destinasjoner, lokaliserer nettverkstrafikk og kan øke båndbredden for kommunikasjon til hele nettverket. Selv om nettverksenheter er forbundet med en hub i 10BASE-T, 100BASE-TX og andre nettverk, vil den effektive båndbredden raskt fylles opp på grunn av Ethernet-kommunikasjonsmetoden når antallet noder øker. Svitsjeteknologien ble derfor utviklet for å kunne koble direkte kun de portene som faktisk kommuniserer uten å sende data til andre porter. En hub med slik teknologi kalles en svitsjehub.

Søk

En alfabetisk, elektronisk oversikt over lagrede adressebok- og gruppenumre.

TCP/IP

Transmission Control Protocol/Internet Protocol (TCP/IP) er det meste populære settet med protokoller som brukes for kommunikasjon, som Internett og e-post. Denne protokollen kan brukes i nesten alle operativsystem, inkludert Windows®, Windows Server®, OS X og Linux®.

Telefonsvarer (telefonsvarerenhet)

Du kan koble en ekstern telefonsvarer til maskinen.

Tetthet

Endrer tettheten slik at hele bildet blir enten lysere eller mørkere.

Tilgang for fjerninnhenting

En funksjon som gjør at du kan få fjerntilgang til maskinen fra en tonetelefon.

TKIP

Temporal Key Integrity Protocol (TKIP) er en av krypteringsmetodene innført av WPA™ til bruk i et trådløst nettverk. TKIP har nøkkelblanding for hver pakke, en meldingsintegritetskontroll og en omnøklingsmekanisme.

Trådløs LAN tilgangspunkt/ruter

En sentral enhet i et nettverk som tillater at enkeltstående, trådløse LAN-enheter kobler til nettverket for å kommunisere. Det trådløse LAN-tilgangspunktet/ruteren styrer dessuten sikkerheten.

Utenlandsmodus

Gjør midlertidige endringer i fakstonene for å ta høyde for statisk støy og interferens på telefonlinjer til utlandet.

Utsatt sending

Sender faksen på et angitt tidspunkt senere den dagen.

Utsatt svar

Antall ringesignaler før maskinen svarer i modiene Kun fax og Fax/Tel.

Utskrift av sikkerhetskopi

Maskinen skriver ut en kopi av hver faks som mottas og lagrer den i minnet. Dette er en sikkerhetsfunksjon som gjør at meldinger ikke går tapt ved strømbrydd.

Veiviser for driverdistribusjon

Brothers installasjons-CD-ROM inneholder Windows®-skriverdriveren og Brother-nettverksportdriveren (LPR og NetBIOS). Hvis en administrator installerer skriverdriveren og portdriveren ved bruk av dette programmet, kan administratoren lagre filen på filserveren eller sende filen til brukerne med e-post. Deretter klikker hver bruker bare på denne filen for å få skriverdriveren, portdriveren, IP-adressen osv. automatisk kopiert til sin datamaskin.

Vertikal paring

Vertical Pairing er en teknologi for Windows® som lar din Vertical Pairing-støttede trådløse maskin koble til Infrastrukturnettverket med PIN-metoden til Wi-Fi Protected Setup™ og Web Service-grensesnittet. Den gjør det også mulig å installere skriverdrivere fra skriverikonet i **Legg til en enhet**-skjermen.

Webtjenester

Med Webtjenester-protokollen kan brukere av Windows Vista®, Windows® 7 eller Windows® 8 installere driverne som brukes til utskrift og skanning ved hjelp av maskinikonet i mappa **Nettverk**. Webtjenester lar deg også kontrollere nåværende status til maskinen fra datamaskinen din.

WEP

Wired Equivalent Privacy (WEP) er en av krypteringsmetodene som brukes i et trådløst nettverk. Når WEP brukes, blir dataene sendt og mottatt med en sikkerhetsnøkkel.

Wi-Fi Direct®

Wi-Fi Direct er en av de trådløse konfigurasjonsmetodene som er utviklet av Wi-Fi Alliance®. Denne typen tilkobling er en Wi-Fi-standard som gjør at enheter kan bruke en sikret metode for å koble til hverandre uten et trådløst tilgangspunkt.

WINS

Windows® Internet Name Service (WINS) er en tjeneste som leverer informasjon for løsning av NetBIOS-navn. Den konsoliderer en IP-adresse og et NetBIOS-navn som er i det lokale nettverket.

WINS-server

Windows® Internet Name Service (WINS) kartlegger IP-adresser til datamaskinnavn (NetBIOS-navn) i et Windows®-nettverk.

WLAN-rapport

WLAN-rapporten skriver ut en rapport om maskinens trådløse status. Hvis den trådløse tilkoplingen mislykkes, må du kontrollere feilkoden på den utskrevne rapporten.

WPA-PSK/WPA2-PSK pålitelighetskontrollmetode

WPA-PSK/WPA2-PSK-pålitelighetskontrollmetode aktiverer en Wi-Fi Protected Access® forhåndsdelte nøkkel (WPA-PSK/WPA2-PSK), som lar den trådløse Brother-maskinen knytte seg til tilgangspunkt med TKIP for WPA-PSK eller AES for WPA-PSK og WPA2-PSK (WPA-Personal).

WPS

Wi-Fi Protected Setup™ (WPS) er en standard som tillater oppsett av sikrede trådløse nettverk. WPS ble opprettet av Wi-Fi Alliance® i 2007.

Xmit-rapport (sendingsverifiseringsrapport)

En oversikt over hver overføring som viser dato, klokkeslett og nummer.

Åpent system

Åpent system er en av pålitelighetskontrollmetodene for nettverk. Med åpent system som pålitelighetskontrollmetode gis alle trådløse enheter tilgang til nettverket uten å måtte ha en WEP-nøkkel.

brother

Besøk oss på Internett
<http://www.brother.com>



NOR
Version 0