



Online-bruksanvisning

DCP-J562DW

MFC-J480DW

MFC-J680DW

MFC-J880DW

Innehållsförteckning

Innan du använder din Brother-maskin	1
Gäller följande modeller	2
Definitioner av anmärkningar	3
Varumärken	4
Viktigt meddelande	5
Introduktion till din Brother-maskin	6
Innan du använder maskinen	7
Översikt över kontrollpanelen	8
LCD-översikt	12
Cloud Service-aviseringar	19
Översikt över skärmen för inställningar	20
Hantera pekskärmen	23
Öppna Brother Utilities (Windows®)	24
Avinstallera Brother-programvara och -drivrutiner (Windows®)	25
Pappershantering	26
Fylla på papper	27
Fyll på papper i pappersfacket	28
Placera foto- eller foto L-papper i pappersfacket	39
Fylla på papper i det manuella inmatningsfacket	42
Område som inte går att skriva ut	46
Pappersinställningar	47
Godkänt papper och annan utskriftsmedia	51
Placera dokument	60
Ladda dokument i dokumentmataren (ADF)	61
Lägg dokument på kopieringsglaset	63
Område som inte skannas	65
Utskrift	66
Skriva ut från din dator (Windows®)	67
Skriva ut ett fotografi (Windows®)	68
Skriva ut ett dokument (Windows®)	69
Avbryta ett utskriftsjobb (Windows®)	70
Skriva ut fler än en sida på ett enda pappersark (N på 1) (Windows®)	71
Skriva ut som en affisch (Windows®)	72
Skriva ut på båda sidorna av papperet automatiskt (automatisk dubbelsidig utskrift) (Windows®)	73
Skriva ut som ett häfte automatiskt (Windows®)	76
Skriva ut ett färgdokument i gråskala (Windows®)	78
Förhindra kladdiga utskrifter och pappersstopp vid utskrift på båda sidor om pappret (Windows®)	79
Använd en förinställd utskriftsprofil (Windows®)	80
Ändra inställningar för standardutskrift (Windows®)	83
Utskriftsinställningar (Windows®)	84
Skriva ut från din dator (Macintosh)	89
Skriva ut ett fotografi (Macintosh)	90
Skriva ut ett dokument (Macintosh)	91

Skriva ut på båda sidorna av papperet automatiskt (automatisk dubbelsidig utskrift) (Macintosh)....	92
Skriva ut fler än en sida på ett enda pappersark (N på 1) (Macintosh)	93
Skriv ut ett färgdokument i gråskala (Macintosh)	94
Förhindra kladdiga utskrifter och pappersstopp vid utskrift på båda sidor om papperet (Macintosh) ..	95
Utskriftsalternativ (Macintosh)	96
Skanna	102
Skanna med Brother-maskinens skanningsknapp	103
Skanna fotografier och grafik	104
Spara skannade data i en mapp som en PDF-fil	106
Spara skannade data på ett minneskort eller ett USB-minne	108
Skanna flera visitkort och fotografier (Autobeskrivning)	113
Skanna till en redigerbar textfil (OCR)	115
Skanna till e-postbilaga	117
Webbtjänster för skanning på ditt nätverk (Windows Vista® SP2 eller senare, Windows® 7 och Windows® 8)	119
Ändra inställningarna för skanningsknappen från ControlCenter4 (Windows®)	124
Ändra inställningarna för skanningsknappen från ControlCenter2 (Macintosh)	128
Skanna från din dator (Windows®)	131
Skanna med ControlCenter4 hemläge (Windows®)	132
Skanna med ControlCenter4 avancerat läge (Windows®)	147
Skanna med Nuance™ PaperPort™ 14SE eller annat Windows®-program	162
Skanna med Windows® Fotogalleri eller Windows® Faxe och skanna	166
Installera BookScan Enhancer och Whiteboard Enhancer (Windows®)	170
Skanna från din dator (Macintosh)	171
Skanna med ControlCenter2 (Macintosh)	172
Skanna med programmet Presto! PageManager eller andra TWAIN-kompatibla program (Macintosh)	187
Kopiering	193
Kopiera ett dokument	194
Förstora eller förminska kopierade bilder	197
Sortera kopior	199
Göra sidlayoutkopior (N på 1 eller poster)	200
Alternativ för sidlayout för kopior	202
Dubbelsidig kopia	205
Kopiera på papprets båda sidor (enkelsidig till dubbelsidig/dubbelsidig till dubbelsidig)	206
Kopiera ett ID-kort	209
Kopiera i bläcksparläge	211
Kopieringsalternativ	212
Fax	216
Sända ett fax	217
Skicka ett fax från din Brother-maskin	218
Sända ett fax manuellt	221
Sända ett fax vid slutet av samtalet	222
Skicka samma fax till fler än en mottagare (gruppsändning)	223
Sända ett fax i realtid	226
Sänd ett fax vid en viss tid (fördröjt fax)	227

Avbryta ett fax som bearbetas.....	228
Kontrollera och avbryta väntande fax.....	229
Faxpollning.....	230
Faxalternativ.....	234
Ta emot ett fax.....	236
Inställningar för mottagningsläge.....	237
Faxförhandsgranskning.....	244
Krympa storleken på ett överdimensionerat inkommande fax.....	248
Ställ in stämpel för mottagna fax.....	249
Ta emot ett fax vid slutet av ett telefonsamtal.....	250
Alternativ för minnesmottagning.....	251
Fjärråtkomst av fax.....	259
Faxpollning.....	265
Röstfunktioner och faxnummer.....	273
Röstfunktioner.....	274
Lagra faxnummer.....	276
Ställa in grupper för gruppsändning.....	283
Telefontjänster och externa enheter.....	288
Nummerpresentation.....	289
Ställ in telefonlinjetypen.....	291
Voice Over Internet Protocol (VoIP/Telefonlinjestörning).....	293
Extern telefonsvarare (TAD).....	294
Extern telefon och sidoapparat.....	298
Faxrapporter.....	303
Ställa in korrekt stil för överföringsverifieringsrapporten.....	304
Ställa in intervall för faxjournalen.....	305
PC-FAX.....	307
PC-FAX för Windows®.....	308
PC-FAX för Macintosh.....	333
PhotoCapture Center.....	336
Utskrift av foton direkt från media.....	337
Kompatibelt minneskort och USB-minne.....	338
Viktig Information om PhotoCapture Center.....	339
Skriv ut foton från media med hjälp av Foto-knappen på Brother-maskinen.....	340
Kopiera fotografier från media till en dator.....	354
Innan du kopierar fotografier.....	355
Kopiera fotografier från media via en lokal anslutning.....	356
Kopiera fotografier från media via en nätverksanslutning.....	357
Skriva ut fotografier från ControlCenter4 (Windows®).....	358
Redigera fotografier med ControlCenter4 (Windows®).....	360
Nätverk.....	362
Komma igång.....	363
Grundläggande nätverksfunktioner som kan användas.....	364
Program och verktyg för nätverkshantering.....	365
Lära sig om program och verktyg för nätverkshantering.....	366
Ytterligare metoder för konfiguration av din Brother-maskin för ett trådlöst nätverk.....	367
Innan du konfigurerar din Brother-maskin för ett trådlöst nätverk.....	368

Konfigurera din maskin för ett trådlöst nätverk med en knapptryckning för Wi-Fi Protected Setup™ (WPS) eller AOSS™	369
Konfigurera din maskin för ett trådlöst nätverk med PIN-metoden för Wi-Fi Protected Setup™ (WPS).....	371
Konfigurera din maskin för ett trådlöst nätverk i Ad hoc-läge med ett nytt SSID.....	374
Konfigurera din maskin för trådlösa nätverksinställningar när SSID-namnet inte sänds.....	376
Använd Wi-Fi Direct®	379
Avancerade nätverksfunktioner.....	392
Skriva ut nätverkskonfigurationsrapporten	393
Teknisk information för avancerade användare	394
Återställa nätverksinställningarna till fabriksinställningarna	395
Skriva ut WLAN-rapporten	396
Säkerhet.....	399
Låsa maskinens inställningar	400
Om att använda säker mottagning	401
Använda sändningslåset	405
Mobile/Web Connect.....	409
Använd webbtjänster från Brother-maskinen	410
Använda Brother Webbtjänster	411
Skriv ut med Google Cloud Print™	413
Skriv ut med AirPrint	414
Skriv ut med Mopria™	415
Skriva ut och skanna från en mobilenhet.....	416
Skriv ut och skanna med NFC (Near Field Communication)	417
ControlCenter	418
ControlCenter4 (Windows®).....	419
Ändra funktionsläget för ControlCenter4 (Windows®)	420
Skanna med ControlCenter4 hemläge (Windows®).....	422
Skanna med ControlCenter4 avancerat läge (Windows®)	423
Ställa in Brother-maskinen med ControlCenter4 (Windows®).....	424
Skapa en anpassad flik med ControlCenter4 avancerat läge (Windows®).....	426
ControlCenter2 (Macintosh).....	428
Skanna med ControlCenter2 (Macintosh).....	429
Ställa in Brother-maskinen med ControlCenter2 (Macintosh).....	430
Slå på funktionen AutoLoad (Macintosh)	432
Felsökning	433
Fel- och underhållsmeddelanden.....	434
Överföra dina fax eller din faxjournalrapport	449
Dokumentstopp	454
Dokument fastnar längst upp i dokumentmataren.....	455
Dokument fastnar i dokumentmataren	456
Ta bort pappersbitar som fastnat i dokumentmataren	457
Skrivarstopp eller pappersstopp.....	458
Papper fastnar i maskinen och i maskinens främre del (pappersstopp A inuti/fram)	459
Papper fastnar i maskinens främre del (pappersstopp B fram).....	463
Papper fastnar i maskinens bakre del (pappersstopp C bak)	466

Om du har problem med maskinen	468
Pappershanterings- och utskriftsproblem	469
Problem med telefon och fax	475
Övriga problem	481
Nätverksproblem	483
Kontrollera maskininformation	492
Återställa din Brother-maskin	493
Återställningsfunktioner	494
Rutinunderhåll	495
Byt ut bläckpatronerna	496
Rengör din Brother-maskin	499
Rengör skannern	500
Rengör skrivarhuvudet på din Brother-maskin	502
Rengör skrivarhuvudet från din dator (Windows®)	504
Rengör skrivarhuvudet från din dator (Macintosh)	505
Rengör LCD-skärmen	506
Rengöra maskinens utsida	507
Rengör maskinens skrivarvals	509
Rengör matarrullarna	510
Rengör pappersmatningsrullarna	512
Kontrollera din Brother-maskin	513
Kontrollera utskriftskvaliteten	514
Kontrollera utskriftsjusteringen från din Brother-maskin	518
Kontrollera bläcknivån	520
Övervaka maskinens status från datorn (Windows®)	522
Övervaka maskinens status från datorn (Macintosh)	527
Korrigerera pappersmatning för att få bort vertikala linjer	529
Packa och transportera din Brother-maskin	530
Maskininställningar	533
Ändra maskininställningarna via kontrollpanelen	534
Vid händelse av strömavbrott (minneslagring)	535
Allmänna inställningar	536
Spara dina favoritinställningar som ett snabbval	549
Utskriftsrapporter	552
Tabeller över inställningar och funktioner	555
Ändra maskininställningarna från datorn	578
Ändra maskinens inställningar med fjärrinställning	579
Bilaga	590
Specifikationer	591
Ange text på din Brother-maskin	599
Specifikationer på förbrukningsmaterial	601
Information om återvunnet papper	602
Ordlista	603

Innan du använder din Brother-maskin

- [Gäller följande modeller](#)
- [Definitioner av anmärkningar](#)
- [Varumärken](#)
- [Viktigt meddelande](#)

Gäller följande modeller

Denna bruksanvisning gäller följande modeller:

Modeller med en LCD-skärm på 1,8 tum:MFC-J480DW

Modeller med en LCD-pekskärm på 2,7 tum:DCP-J562DW/MFC-J680DW/MFC-J880DW



Närliggande information

- [Innan du använder din Brother-maskin](#)
-

Definitioner av anmärkningar

Följande symboler och principer används i den här bruksanvisningen:

VARNING

VARNING varnar om en möjlig farlig situation som om den inte undviks kan vålla dödsfall eller allvarliga skador.

VAR FÖRSIKTIG

VAR FÖRSIKTIG informerar om en potentiell risk som kan orsaka mindre eller måttliga personskador.

VIKTIGT

VIKTIGT anger en möjligen farlig situation som om den inte undviks kan medföra skada på materiell egendom eller förlust av produktfunktioner.

OBS

OBS specificerar driftsmiljö, installationsvillkor eller speciella användningsförhållanden.



Tipsikoner ger dig hjälpfulla tips och ytterligare information.



Brandvarningsikoner upplyser dig om risken för elektrisk stöt.

Fet stil

Text med fet stil motsvarar knappar på maskinens kontrollpanel eller datorskärmen.

Kursiv stil

Text med kursiv stil gör dig uppmärksam på en viktig punkt eller hänvisar dig till ett närliggande avsnitt.

[**Courier New**]

Meddelanden på maskinens LCD-skärm visas med typsnittet Courier New.



Närliggande information

- [Innan du använder din Brother-maskin](#)

Varumärken

Microsoft, Windows, Windows Vista, Windows Server, SharePoint, Internet Explorer, Word, Excel, PowerPoint, OneNote, OneDrive och Windows Phone är antingen registrerade varumärken eller varumärken som tillhör Microsoft Corporation i USA och/eller andra länder.

Apple, Macintosh, Safari, iPad, iPhone, iPod touch och OS X är varumärken som tillhör Apple Inc. och som är registrerade i USA och andra länder.

AirPrint är ett varumärke som tillhör Apple Inc.

Nuance och PaperPort är varumärken eller registrerade varumärken som tillhör Nuance Communications, Inc. eller dess dotterbolag i USA och/eller andra länder.

Memory Stick PRO Duo, Memory Stick Duo, Memory Stick Micro och M2 är varumärken som tillhör Sony Corporation.

SDHC-logotypen är ett varumärke som tillhör SD-3C, LLC.

AOSS är ett varumärke som tillhör Buffalo Inc.

Wi-Fi, Wi-Fi Alliance, Wi-Fi Direct och Wi-Fi Protected Access är registrerade varumärken som tillhör Wi-Fi Alliance®.

WPA, WPA2, Wi-Fi Protected Setup och Wi-Fi Protected Setup-logotypen är varumärken som tillhör Wi-Fi Alliance®.

Flickr är ett varumärke som tillhör Yahoo! Inc.

Android, Android Market, Google Cloud Print, Google Drive, Picasa Web Albums, Google Play och Google Chrome är varumärken som tillhör Google, Inc. Användning av dessa varumärken sker med tillstånd av Google.

Mozilla och Firefox är registrerade varumärken som tillhör Mozilla Foundation.

UNIX är ett registrerat varumärke som tillhör The Open Group i USA och andra länder.

Linux är ett registrerat varumärke som tillhör Linus Torvalds i USA och andra länder.

Bluetooth-märkningen ägs av Bluetooth SIG, Inc. och all användning av dessa märken av Brother Industries, Ltd. sker under licens.

Intel är ett varumärke som tillhör Intel Corporation i USA och/eller andra länder.

Evernote är ett varumärke som tillhör Evernote Corporation och användning sker med licens.

Mopria är ett varumärke som tillhör Mopria Alliance, Inc.

WordPerfect är ett registrerat varumärke som tillhör Corel Corporation och/eller dess filialer i Kanada, USA och/eller andra länder.

För varje företag vars program omnämns i den här bruksanvisningen finns ett licensavtal med avseende på de upphovsrättsskyddade programmen i fråga.

Alla varumärken och produktnamn från de företag som visas på Brothers produkter, relaterade dokument och annat material är varumärken eller registrerade varumärken som tillhör deras respektive ägare.



Närliggande information

- [Innan du använder din Brother-maskin](#)

Viktigt meddelande

- Använd inte denna produkt i något annat land eftersom det kan strida mot lagar för trådlös telekommunikation och energiförbrukning i det landet.
- Alla modeller är inte tillgängliga i alla länder.
- I det här dokumentet står Windows® XP för Windows® XP Professional, Windows® XP Professional x64 Edition och Windows® XP Home Edition.
- I det här dokumentet står Windows Server® 2003 för Windows Server® 2003, Windows Server® 2003 x64 Edition, Windows Server® 2003 R2 och Windows Server® 2003 R2 x64 Edition.
- I det här dokumentet står Windows Server® 2008 för Windows Server® 2008 och Windows Server® 2008 R2.
- I denna bruksanvisning används LCD-meddelanden för MFC-J880DW om inte annat anges.
- I denna bruksanvisning används bilderna på MFC-J880DW om inte annat anges.
- Om inget annat anges avser skärmbilderna i den här bruksanvisningen Windows® 7 och OS X v10.9.x. Bildskärmarna på din dator kan se annorlunda ut beroende på ditt operativsystem.
- Denna dokumentation gäller både MFC- och DCP-modellerna. Där det står "MFC" i denna bruksanvisning ska "MFC-xxxx" tolkas som "DCP-xxxx".



Närliggande information

- [Innan du använder din Brother-maskin](#)

Introduktion till din Brother-maskin

- [Innan du använder maskinen](#)
- [Översikt över kontrollpanelen](#)
- [LCD-översikt](#)
- [Översikt över skärmen för inställningar](#)
- [Hantera pekskärmen](#)
- [Öppna Brother Utilities \(Windows®\)](#)

Brother Utilities är en programstartare som ger bekväm tillgång till alla Brother-program som är installerade på din dator.

Innan du använder maskinen

Kontrollera följande innan du försöker skriva ut:

- Kontrollera att du har installerat Brothers programvara och drivrutiner.
- För USB- eller nätverkskabelanvändare: Se till så att gränssnittskabeln är ordentligt isatt.

Välja korrekt papperstyp

Det är viktigt att välja rätt typ av papper för att få utskrifter av hög kvalitet. Se till att läsa informationen om godkänt papper innan du köper papper och att du avgör det utskrivbara området beroende på skrivardrivrutinens inställningar.

Samtidig utskrift, skanning och faxöverföring

Maskinen kan göra utskrifter från datorn samtidigt som den sänder eller tar emot faxmeddelanden i minnet eller skannar in ett dokument i datorn. Faxesändningar avbryts inte när datorn skriver ut. När maskinen kopierar eller tar emot faxmeddelanden som skrivs ut på papper, avbryter den dock datorutskriften. Utskriftsarbetet återupptas efter avslutad kopiering eller faxmottagning.



DCP-modeller stödjer inte faxfunktionen.

Brandvägg (Windows®)

Om din dator är skyddad av en brandvägg och du inte kan utföra nätverksutskrift, nätverksskanning eller PC-fax måste du kanske konfigurera brandväggsinställningarna. Om du använder Windows®-brandväggen och du installerade Brothers programvara och drivrutin från cd-skivan har nödvändiga inställningar för brandväggen redan gjorts. Om du använder en annan personlig brandvägg ska du läsa bruksanvisningen för programmet eller kontakta programvarutillverkaren.



Närliggande information

- [Introduktion till din Brother-maskin](#)

Översikt över kontrollpanelen

MFC-J480DW

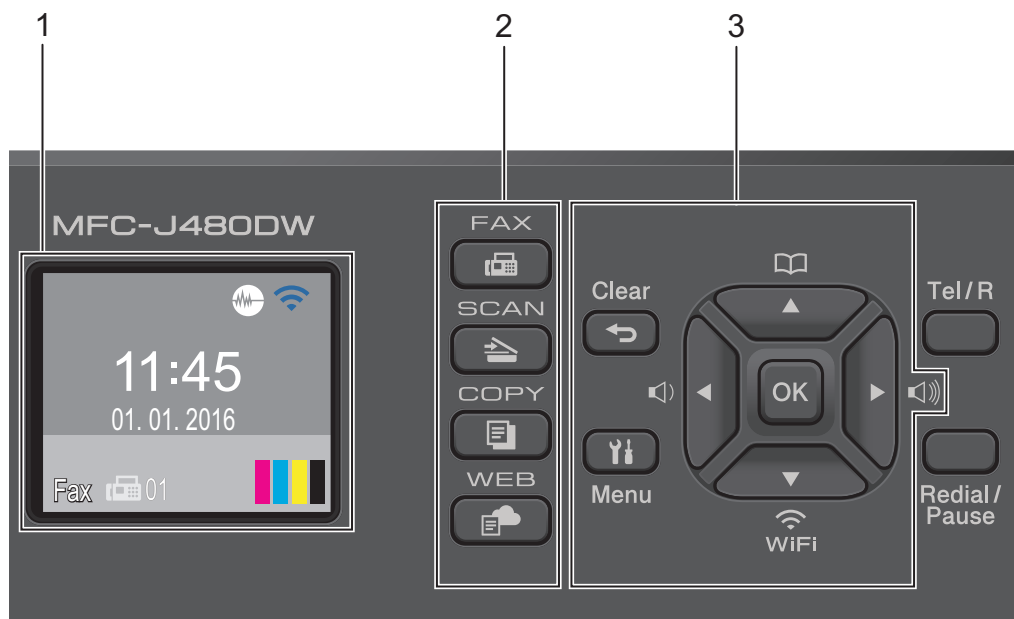

1. 1,8"(44,9 mm) LCD-skärm (skärm med flytande kristaller)

Visar meddelanden som hjälper dig att ställa in och använda maskinen.

Du kan justera vinkeln på kontrollpanelen genom att lyfta den.

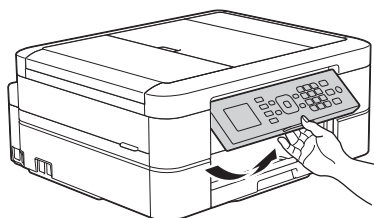

2. Lägesknappar



Tryck för att växla till maskin- eller FAX-läge.



Tryck för att växla maskinen till SCAN-läge.



Tryck för att växla maskinen till COPY-läge.



Tryck för att växla maskinen till WEB-läge.

3. Inställningsknappar

Clear

Tryck för att radera tecken eller för att återgå till föregående menynivå.

Menu

Tryck för att öppna huvudmenyn.

OK

Tryck för att välja en inställning.



Tryck för att ställa in ringsignalsvolymen medan maskinen är i beredskapsläge.



- Tryck för att spara kortnummer och gruppnummer i maskinens minne.
- Tryck för att söka upp och slå nummer som finns i maskinens minne.



Tryck för att konfigurera de trådlösa inställningarna medan maskinen är i beredskapsläge.



Tryck på knappen för att bläddra igenom menyerna och alternativen.



Tryck för att flytta markören åt vänster eller höger på LCD-skärmen.

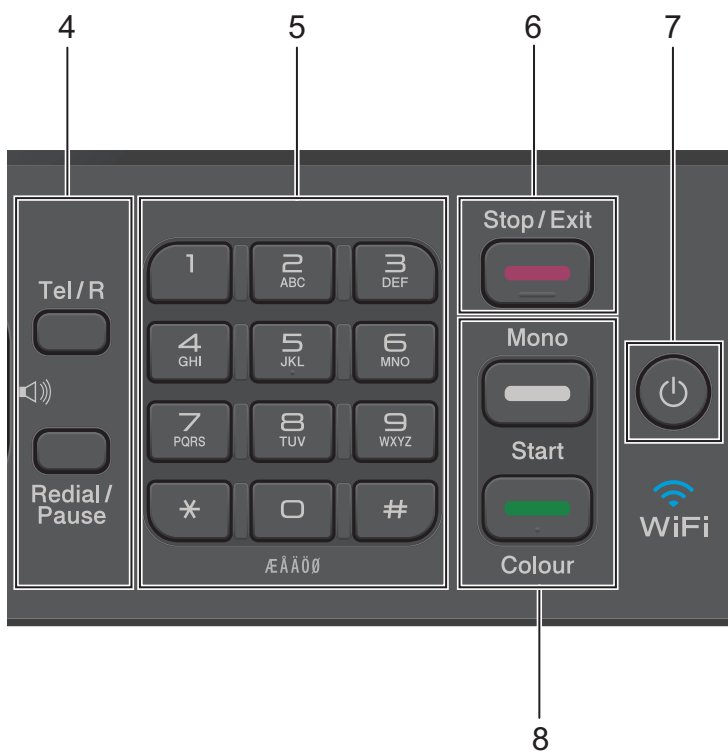

4. Telefonknappar

Tel/R

Om maskinen befinner sig i Fax-/Tel-läget (F/T) och du lyfter på luren på en extern telefon under F/T-signalen (dubbelsignal), trycker du på **Tel/R** för att prata.

När maskinen är ansluten till en telefonväxel, trycker du för att komma ut på en extern linje eller flytta ett samtal till en annan sidoapparat.

Redial/Pause

- Tryck för att ringa senast slagna 30 nummer.
- Tryck för att infoga en paus när du slår nummer.

5. Kombinerade siffer- och bokstavsknappar

- Använd för att ringa fax- och telefonnummer.
- Använd som ett tangentbord för att ange text eller tecken.

6. Stop/Exit

- Tryck för att stoppa ett förfarande.
- Tryck för att avsluta menyn.

7. Ström på/av

Tryck på  för att sätta på maskinen.

Tryck på och håll ned  för att stänga av maskinen. [Stänger ner] visas på LCD-skärmen och är kvar några sekunder innan den stängs av. Om du har anslutit en extern telefon eller telefonsvarare är den alltid tillgänglig för att användas.

Om du stänger av maskinen genom att trycka på  kommer den ändå att rengöra skrivhuvudet regelbundet för att bevara utskriftskvaliteten. Maskinen bör alltid vara ansluten till elnätet. Därigenom förlängs skrivhuvudets livslängd, bläcket används mer effektivt och utskriftskvaliteten bibehålls.

8. Startknappar

Mono Start

- Tryck för att börja sända fax i svartvitt.
- Tryck för att börja kopiera i svartvitt.
- Tryck för att börja skanna dokument (i färg eller svartvitt beroende på skanningsinställning).

Colour Start

- Tryck för att börja sända fax i färg.
- Tryck för att börja kopiera i färg.
- Tryck för att börja skanna dokument (i färg eller svartvitt beroende på skanningsinställning).

DCP-J562DW/MFC-J680DW/MFC-J880DW

Kontrollpanelen varierar beroende på din modell.

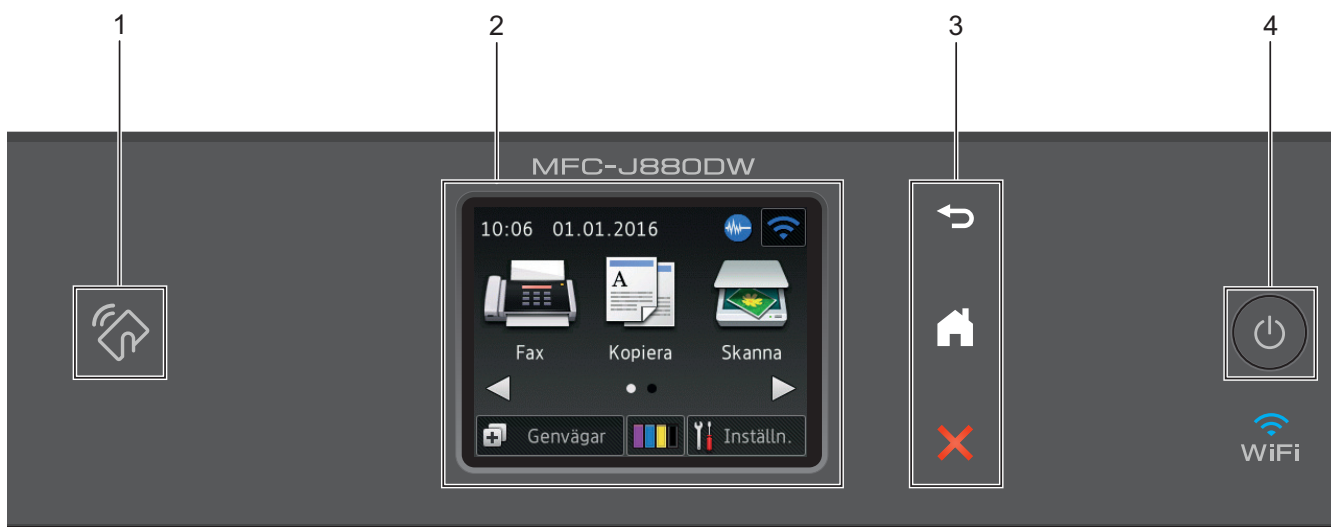

1.  NFC-logotyp (Near Field Communication)
(MFC-J880DW)

- Om din Android™-enhet har stöd för NFC-funktionen kan du skriva ut från din enhet eller skanna dokument till enheten genom att föra den mot NFC-logotypen på kontrollpanelen. Du måste ladda ner och installera Brother iPrint&Scan till din Android™-enhet för att kunna använda denna funktion.
- Se till så att NFC-inställningen på både Brother-maskinen och Android™-enheten är På.

2. 2,7"(67,5 mm) LCD-pekskärm (skärm med flytande kristaller)

Öppna menyer och alternativ genom att trycka på dem på denna pekskärm.

Du kan justera LCD-pekskärmens och pekskärmspanelens vinkel genom att lyfta den.

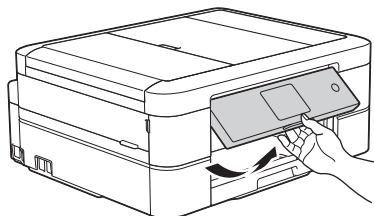

3. Peksärrspanel



Tryck för att gå tillbaka till föregående meny.



Tryck för att återgå till startskärmen.

I viloläget blinkar hemikonen.



Tryck för att avbryta en funktion (tillgänglig när den lyser röd).

4. ⏻ Ström på/av

Tryck på ⏻ för att sätta på maskinen.

Håll ⏻ intryckt för att stänga av maskinen. Peksärmen visar [Stänger ner] och förblir tänd en stund innan den stängs av. Om du har anslutit en extern telefon eller telefonsvarare är den alltid tillgänglig för att användas.

Om du stänger av maskinen genom att trycka på ⏻ kommer den ändå att regelbundet rengöra skrivhuvudet för att bevara utskriftskvaliteten. Maskinen bör alltid vara ansluten till elnätet. Därigenom förlängs skrivhuvudets livslängd, bläcket används mer effektivt och utskriftskvaliteten bibehålls.



Närliggande information

- [Introduktion till din Brother-maskin](#)
- [Skriv ut och skanna med NFC \(Near Field Communication\)](#)

LCD-översikt

MFC-J480DW

Denna skärm visar maskinens status när maskinen är i beredskapsläge. Denna hemskärm kallas även Beredskapsläge. När den visas är maskinen redo för nästa kommando.

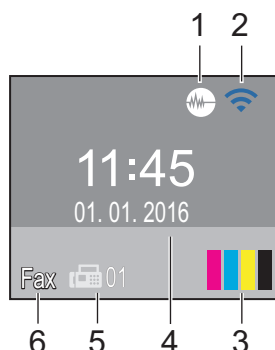



1. Tyst läge

Ikonen  (**Tyst läge**) visas när inställningen [Tyst läge] är i läget [På].

Inställningen av Tyst läge kan minska utskriftsljudet. När Tyst läge är aktiverat blir utskriftshastigheten långsammare.

2. Trådlös status

Varje ikon i följande tabell visar statusen på det trådlösa nätverket.

	Trådlös överföring är avstängd.
	Trådlöst nätverk är anslutet. En indikering med tre nivåer i LCD visar signalstyrkan på den trådlösa överföringen.
	Den trådlösa åtkomstpunkten kan inte hittas.



Du kan konfigurera de trådlösa inställningarna genom att trycka på  på kontrollpanelen. Mer information

➤ [Snabbguide](#)

3. Bläck

Visar tillgänglig bläcknivå.

När en bläckpatron håller på att ta slut eller om det är något fel på den visas en felikon på bläckfärgen.

4. Datum och tid

Visar datum och tid som ställts in för maskinen.

5. Fax i minnet

Visar hur många mottagna fax som finns i maskinens minne.

6. Mottagningsläge

Visar det aktuella mottagningsläget.

- [Fax] (Endast fax)
- [F/T] (Fax/Tel)
- [TSV] (Extern telefonsvarare)
- [Man] (Manuell)

MFC-J680DW/MFC-J880DW

Det finns två hemskärmar som du kan välja genom att trycka på ◀ eller ▶.

Från Hemskrmen kan du nå WiFi-inställningar, genvägar, bläcknivåer samt skärmen för inställningar.

Hemskrm 1

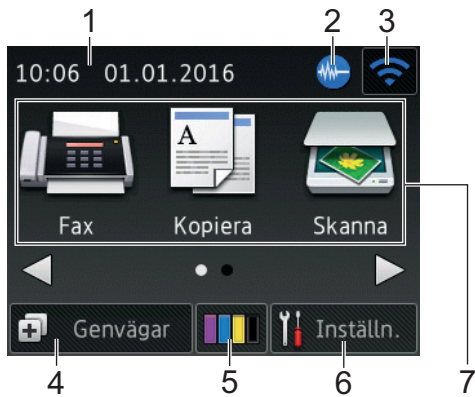

Denna skrm visar maskinens status när maskinen är i beredskapsläge. Denna hemskrm kallas även Beredskapsläge. När den visas är maskinen redo för nästa kommando.

Hemskrm 1 ger tillgång till [Fax], [Kopiera] och [Skanna].

Hemskrm 2



Hemskrm 2 ger tillgång till ytterligare funktioner som [Foto], [Internet] och [Appar].

1. Datum och tid

Visar datum och tid som ställts in för maskinen.





2. Tyst läge

Denna ikon visas när inställningen [Tyst läge] är i läget [På].

Inställningen av Tyst läge kan minska utskriftsljudet. När Tyst läge är aktiverat blir utskriftshastigheten långsammare.

3. Trådlös status

Varje ikon i följande tabell visar statusen på det trådlösa nätverket.

	Maskinen har inte anslutits till den trådlösa åtkomstpunkten. Tryck på denna knapp för att konfigurera de trådlösa inställningarna. Mer information >> <i>Snabbguide</i>
	Trådlöst nätverk är anslutet. En indikering med tre nivåer i hemskrmarna visar signalstyrkan på den trådlösa överföringen.
	Den trådlösa åtkomstpunkten kan inte hittas.
	Trådlös överföring är avstängd.



Du kan konfigurera trådlösa inställningar genom att trycka på knappen för trådlös status.

4. [Genvägar]

Skapa snabbval för funktioner du ofta använder t.ex. sända fax, ta kopior, skanna och använda Web Connect.



- Det finns tre genvägsskärmar. Du kan skapa fyra genvägar på var och en av dessa skärmar.
- Om du vill visa de andra skärmarna för genvägar trycker du på ◀ eller ▶.

5.  [Bläck]

Visar tillgänglig bläcknivå. Tryck för att öppna menyn [Bläck].

När en bläckpatron håller på att ta slut eller om det är något fel på den visas en felikon på bläckfärgen.

6.  [Inställn.]

Tryck för att öppna menyn [Inställn.].

7. **Lägen:**

•  [Fax]

Tryck för att få tillgång till faxläget.

•  [Kopiera]

Tryck för att få tillgång till kopieringsläget.

•  [Skanna]

Tryck för att få tillgång till skanningsläget.

•  [Foto]

Tryck för att öppna fotoläget.

•  [Internet]

Tryck för att ansluta Brother-maskinen till en Internettjänst.

Mer information ►► *Web Connect-guide*: solutions.brother.com/manuals

•  [Appar]

Tryck för att ansluta Brother-maskinen till Brother Apps-tjänsten.

Mer information ►► *Web Connect-guide*: solutions.brother.com/manuals

8. [Lagrat/lagrade fax:]



När [Granska fax] ¹ är inställt på [Av], visar [Lagrat/lagrade fax] hur många mottagna fax det finns lagrade i maskinens minne.

Tryck på [SkrivUt] för att skriva ut fax.

9. [Nytt/nya fax:]

(MFC-J880DW)





När [Granska fax] är inställt på [På], visar [Nytt/nya fax] hur många nya fax du har tagit emot och som finns lagrade i minnet.

Tryck på [Visa] när du vill visa fax på pekskärmen.

10. Varningssymbol



Varningssymbolen  visas när det finns ett fel- eller underhållsmeddelande. Tryck på [Detalj] för att visa det och tryck sedan på  för att återgå till beredskapsläget.



- Den här produkten använder ett teckensnitt från ARPHIC TECHNOLOGY CO., LTD.

DCP-J562DW

Det finns två hemskärmar som du kan välja genom att trycka på ◀ eller ▶.

Från Hemskärmen kan du nå WiFi-inställningar, genvägar, bläcknivåer samt skärmen för inställningar.

Hemskärm 1

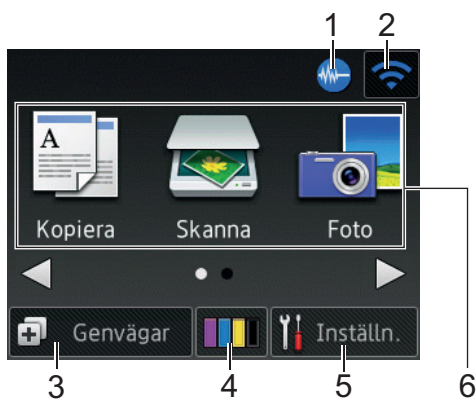

Denna skärm visar maskinens status när maskinen är i beredskapsläge. Denna hemskärm kallas även Beredskapsläge. När den visas är maskinen redo för nästa kommando.

Hemskärm 1 ger tillgång till [Kopiera], [Skanna] och [Foto].

Hemskärm 2

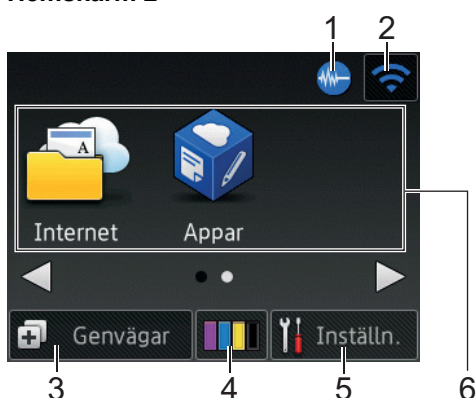

Hemskärm 2 ger tillgång till ytterligare funktioner som [Internet] och [Appar].





1. Tyst läge

Denna ikon visas när inställningen [Tyst läge] är i läge [På].

Inställningen av Tyst läge kan minska utskriftsljudet. När Tyst läge är aktiverat blir utskriftshastigheten långsammare.

2. Trådlös status

Varje ikon i följande tabell visar statusen på det trådlösa nätverket.

	Maskinen har inte anslutits till den trådlösa åtkomstpunkten. Tryck på denna knapp för att konfigurera de trådlösa inställningarna. Mer information >> <i>Snabbguide</i>
	Trådlöst nätverk är anslutet. En indikering med tre nivåer i hemskärmarna visar signalstyrkan på den trådlösa överföringen.
	Den trådlösa åtkomstpunkten kan inte hittas.
	Trådlös överföring är avstängd.



Du kan konfigurera trådlösa inställningar genom att trycka på knappen för trådlös status.

3. [Genvägar]

Skapa snabbval för funktioner du ofta använder t.ex. ta kopior, skanna och använda Web Connect.



- Det finns tre genvägsskärmar. Du kan skapa fyra genvägar på var och en av dessa skärmar.
- Om du vill visa de andra skärmarna för genvägar trycker du på ◀ eller ▶.

4. [Bläck]

Visar tillgänglig bläcknivå. Tryck för att öppna menyn [Bläck].

När en bläckpatron håller på att ta slut eller om det är något fel på den visas en felikon på bläckfärgen.

5. [Inställn.]

Tryck för att öppna menyn [Inställn.].

6. Lägen:

-  [Kopiera]

Tryck för att få tillgång till kopieringsläget.

-  [Skanna]

Tryck för att få tillgång till skanningsläget.

-  [Foto]

Tryck för att öppna fotoläget.

-  [Internet]

Tryck för att ansluta Brother-maskinen till en Internettjänst.

Mer information ►► *Web Connect-guide*: solutions.brother.com/manuals



-  [Appar]

Tryck för att ansluta Brother-maskinen till Brother Apps-tjänsten.

Mer information ►► *Web Connect-guide*: solutions.brother.com/manuals

7. Varningssymbol



Varningssymbolen  visas när det finns ett fel- eller underhållsmeddelande. Tryck på [Detalj] för att visa det och tryck sedan på  för att återgå till beredskapsläget.



-
- Den här produkten använder ett teckensnitt från ARPHIC TECHNOLOGY CO., LTD.
-



Närliggande information

- [Introduktion till din Brother-maskin](#)
 - [Cloud Service-aviseringar](#)
 - [Reducera ljudnivå vid utskrift](#)
 - [Återställningsfunktioner](#)
 - [Återställa din Brother-maskin](#)
 - [Kontrollera bläcknivån](#)
 - [Översikt över skärmen för inställningar](#)
 - [Fel- och underhållsmeddelanden](#)
-

Cloud Service-aviseringar

Relaterade modeller: DCP-J562DW/MFC-J680DW/MFC-J880DW

Om du använder Brother Web Connect och [Medd. om ny funktion] är inställt på [På], kommer aviseringar om cloud-tjänster att visas på hemskrmen.

Kontrollera om det finns nya aviseringar genom att trycka på [Detalj].

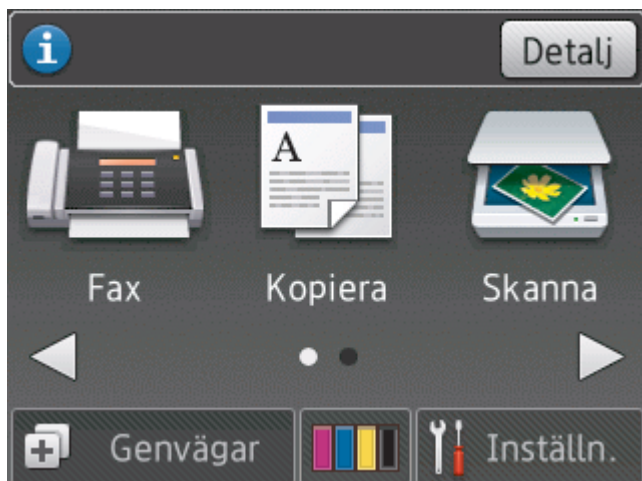

✓ Närliggande information

- [LCD-översikt](#)

Översikt över skärmen för inställningar

Relaterade modeller: DCP-J562DW/MFC-J680DW/MFC-J880DW

MFC-J680DW

Pekskärmen visar maskinens status när du trycker på  [Inställn.].

Använd menyn Inställningar för att göra inställningar på din Brother-maskin.

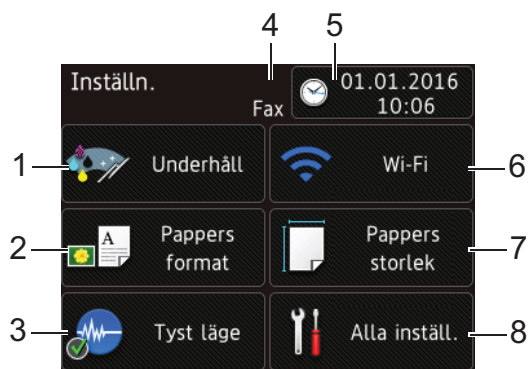

1. [Underhåll]

Tryck för att öppna menyn [Underhåll].

Använd alternativen i menyn Underhåll för att kontrollera och förbättra utskriftskvaliteten, rensa skrivhuvudet och kontrollera bläckvolymen.

2. [Pappers format]

Tryck för att öppna menyn [Pappers format].

3. [Tyst läge]

Visar inställningen för tyst läge.

Tryck för att öppna menyn [Tyst läge].

När denna meny är inställd på [På], visas  på hemskärmen.

4. Mottagningsläge

Visar det aktuella mottagningsläget.

- [Fax] (Endast fax)
- [Fax/tel.]
- [Ext:Tel/Tsv]
- [Manuell]

5. [Datum och tid]

Visar datum och tid.

Tryck för att öppna menyn [Datum och tid].

6. [Wi-Fi]

Tryck för att ställa in en trådlös nätverksanslutning.

Om du använder en trådlös anslutning visar en indikator med tre nivåer  på skärmen den trådlösa signalens aktuella styrka.

7. [Pappers storlek]

Tryck för att öppna menyn [Pappers storlek].

8. [Alla inställ.]

Tryck för att ta fram menyn för maskinens alla inställningar.

DCP-J562DW

Pekskärmen visar maskinens status när du trycker på  [Inställn.].

Använd menyn Inställningar för att göra inställningar på din Brother-maskin.

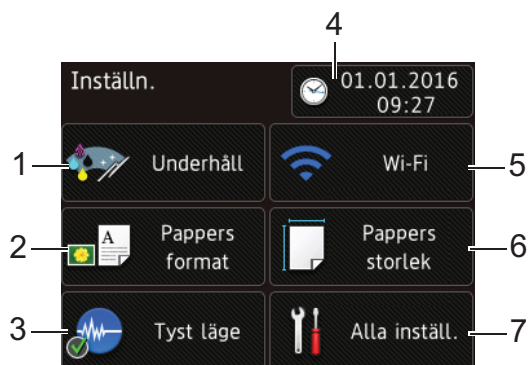

1. [Underhåll]

Tryck för att öppna menyn [Underhåll].

Använd alternativen i menyn Underhåll för att kontrollera och förbättra utskriftskvaliteten, rensa skrivhuvudet och kontrollera bläckvolymen.

2. [Pappers format]

Tryck för att öppna menyn [Pappers format].

3. [Tyst läge]

Visar inställningen för tyst läge.

Tryck för att öppna menyn [Tyst läge].

När denna meny är inställd på [På], visas  på hemskärmen.

4. [Datum och tid]

Visar datum och tid.

Tryck för att öppna menyn [Datum och tid].

5. [Wi-Fi]

Tryck för att ställa in en trådlös nätverksanslutning.

Om du använder en trådlös anslutning visar en indikator med tre nivåer  på skärmen den trådlösa signalens aktuella styrka.

6. [Pappers storlek]

Tryck för att öppna menyn [Pappers storlek].

7. [Alla inställ.]

Tryck för att ta fram menyn för maskinens alla inställningar.

MFC-J880DW

Pekskärmen visar maskinens status när du trycker på  [Inställn.].

Använd menyn Inställningar för att göra inställningar på din Brother-maskin.

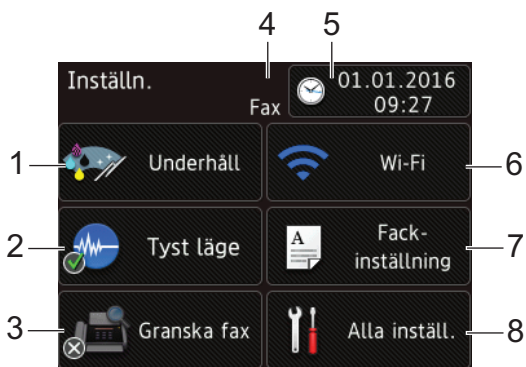

1. [Underhåll]

Tryck för att öppna menyn [Underhåll].

Använd alternativen i menyn Underhåll för att kontrollera och förbättra utskriftskvaliteten, rensa skrivhuvudet och kontrollera bläckvolymen.

2. [Tyst läge]

Visar inställningen för tyst läge.

Tryck för att öppna menyn [Tyst läge].

När denna meny är inställd på [På], visas  på hemskärmen.

3. [Granska fax]

Visar inställningen för förhandsgranskning av fax.

Tryck för att öppna menyn [Granska fax].

4. Mottagningsläge

Visar det aktuella mottagningsläget.

- [Fax] (Endast fax)
- [Fax/tel.]
- [Ext:Tel/Tsv]
- [Manuell]

5. [Datum och tid]

Visar datum och tid.

Tryck för att öppna menyn [Datum och tid].

6. [Wi-Fi]

Tryck för att ställa in en trådlös nätverksanslutning.

Om du använder en trådlös anslutning visar en indikator med tre nivåer  på skärmen den trådlösa signalens aktuella styrka.

7. [Fackinställning]

Tryck för att öppna menyn [Fackinställning].

Använd alternativen i menyn Fackinställning för att ändra pappersformat och typ.

8. [Alla inställ.]

Tryck för att ta fram menyn för maskinens alla inställningar.



Närliggande information

- [Introduktion till din Brother-maskin](#)
- [LCD-översikt](#)
- [Kontrollera bläcknivån](#)

Hantera pekskärmen

Relaterade modeller: DCP-J562DW/MFC-J680DW/MFC-J880DW

- Tryck med fingret på pekskärmen för att visa eller få tillgång till alla inställningar och funktioner och deras möjliga alternativ. Tryck på ◀▶ eller ▲▼ för att bläddra igenom dem.



VIKTIGT

Använd INTE något vasst föremål för att peka på skärmen. Maskinen kan skadas.



Rör INTE pekskärmen omedelbart efter att du anslutit nätsladden eller startat maskinen. Det kan ge upphov till ett fel.



Närliggande information

- [Introduktion till din Brother-maskin](#)

Öppna Brother Utilities (Windows®)

Brother Utilities är en programstartare som ger bekväm tillgång till alla Brother-program som är installerade på din dator.

1. Gör något av följande:

- (Windows® XP, Windows Vista® och Windows® 7)

Klicka på  (**Start**) > **Alla program** > **Brother** > **Brother Utilities**.

- (Windows® 8)

Tryck eller klicka på  (**Brother Utilities**) på antingen **Start**-skärmen eller skrivbordet.

- (Windows® 8,1)

Flytta musen till hörnet längst ner till vänster på **Start**-skärmen och klicka på  (om du använder en pekbaserad enhet, svep uppåt från **Start**-skärmens nedre del för att få fram **Appar**-skärmen).

När **Appar**-skärmen visas trycker eller klickar du på  (**Brother Utilities**).

2. Välj din maskin.

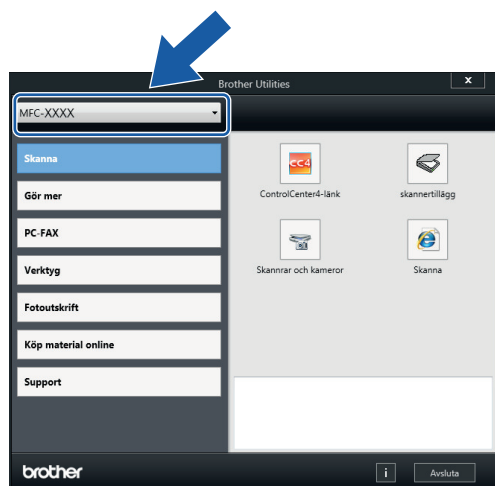

3. Välj den funktion som du vill använda.

✓ Närliggande information

- [Introduktion till din Brother-maskin](#)
- [Avinstallera Brother-programvara och -drivrutiner \(Windows®\)](#)

Avinstallera Brother-programvara och -drivrutiner (Windows®)

1. Gör något av följande:

- (Windows® XP, Windows Vista® och Windows® 7)

Klicka på  (**Start**) > **Alla program** > **Brother** > **Brother Utilities**.

- (Windows® 8)

Tryck eller klicka på  (**Brother Utilities**) på antingen **Start**-skärmen eller skrivbordet.

- (Windows® 8,1)

Flytta musen till hörnet längst ner till vänster på **Start**-skärmen och klicka på  (om du använder en pekbaserad enhet, svep uppåt från **Start**-skärmens nedre del för att få fram **Appar**-skärmen).

När **Appar**-skärmen visas trycker eller klickar du på  (**Brother Utilities**).

2. Klicka på rullgardinsmenyn och välj ditt modellnamn (om det inte redan är valt). Klicka på **Verktyg** i vänster navigationsfält och klicka sedan på **Avinstallera**.

Följ anvisningarna i dialogrutan för att avinstallera programvara och drivrutiner.



Närliggande information

- [Öppna Brother Utilities \(Windows®\)](#)

Pappershantering

- [Fylla på papper](#)
- [Placera dokument](#)

Fylla på papper

- [Fyll på papper i pappersfacket](#)
- [Placera foto- eller foto L-papper i pappersfacket](#)
Använd fotopappersfacket som monterats överst på pappersutmatningsfackets lock om du vill skriva ut på papper av formaten foto (10 x 15 cm) eller foto L (89 x 127 mm).
- [Fylla på papper i det manuella inmatningsfacket](#)
Fyll på specialutskriftsmedia i detta fack, ett i taget.
- [Område som inte går att skriva ut](#)
- [Pappersinställningar](#)
- [Godkänt papper och annan utskriftsmedia](#)
Utskriftskvaliteten kan påverkas av vilken typ av papper du använder i maskinen.
- [Fel- och underhållsmeddelanden](#)
- [Pappershanterings- och utskriftsproblem](#)

Fyll på papper i pappersfacket

- Lägg i pappersark eller Foto 2L-papper i pappersfacket
- Fyll på fotopapper i pappersfacket
- Fyll på kuvert i pappersfacket

Lägg i pappersark eller Foto 2L-papper i pappersfacket

- Om inställningen [Kontrollera papper] är ställd på [På] och du drar ut pappersfacket ur maskinen kommer ett meddelande att visas på LCD-skärmen som frågar om du vill ändra papperstyp eller pappersformat. Ändra inställningarna för ändra papperstyp och pappersformat vid behov enligt instruktionerna på skärmen.
 - Lägg endast i en storlek och typ av papper i pappersfacket åt gången.
 - När du lägger i papper i ett annat format i facket måste du ändra inställningen för pappersformat på maskinen eller inställningen för pappersformat på din dator.
1. Om pappersstödet flik (1) är utfälld ska du stänga den och sedan stänga pappersstödet (2).

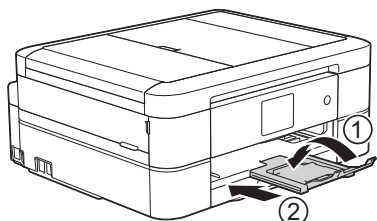

2. Dra ut pappersfacket helt ur maskinen.

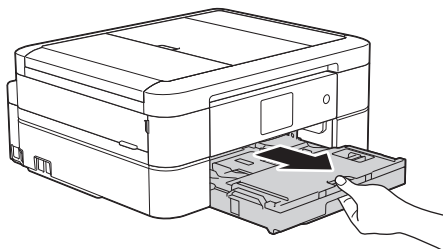

3. Öppna pappersutmatningsfackets lock (1).

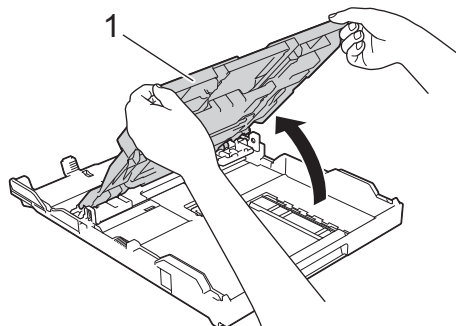

4. Tryck försiktigt och flytta sidoguiderna (1) och längdguiden (2) med bägge händerna så att de passar papprets storlek.

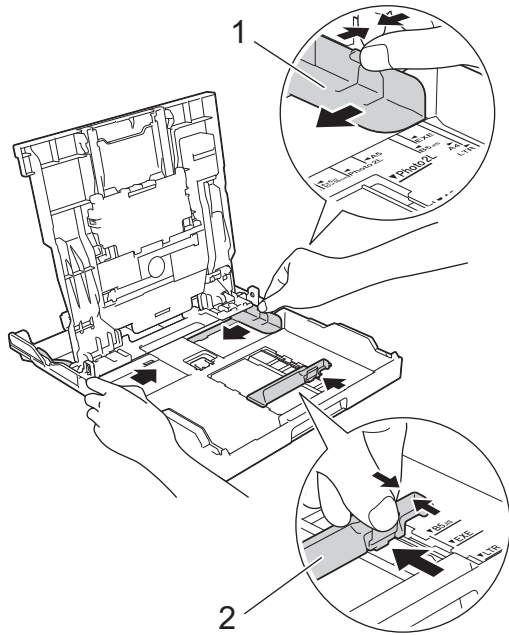

5. Om du bläddrar igenom pappersarken minskar du risken för pappersstopp i maskinen.

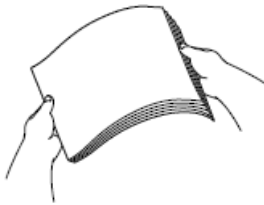

Se alltid till att pappret inte är böjt eller skrynkligt.

6. Lägg försiktigt papper i pappersfacket med utskriftssidan **vänd nedåt**.

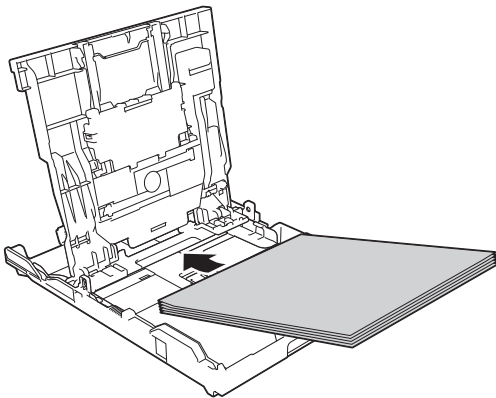

Se till att pappret ligger plant i facket och att den längsgående pappersguiden (1) ligger an mot papprets kant.

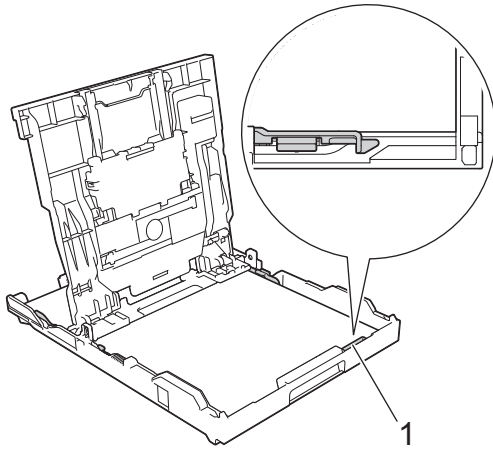

VIKTIGT

- Skjut inte in pappret för långt så att det trycks upp mot baksidan av facket och orsakar pappersmatningsproblem.
- Om du lägger i fler än 20 ark 2L-fotopapper (13 x 18 cm) kan det bli pappersstopp.



För att fylla på papper innan facket är tomt, ska du ta bort pappret från facket och kombinera det med papperet som du fyller på. Bläddra igenom pappersbunten för att minska risken för problem med pappersmatningen.

7. Justera pappersguiderna (1) försiktigt så att de passar pappret.
Kontrollera att pappersguiderna vidrör papprets kanter.

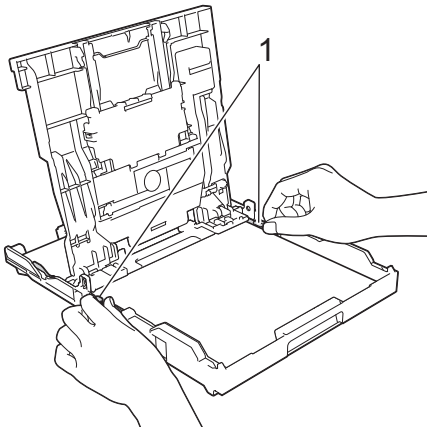

8. Stäng pappersutmatningsfackets lock.

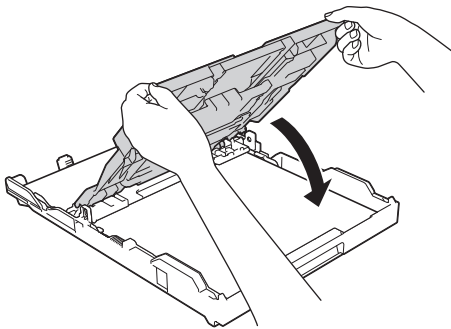

9. Tryck långsamt in pappersfacket helt i maskinen.

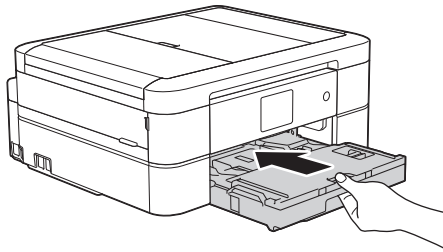

10. Samtidigt som du håller pappersfacket i maskinen drar du ut pappersstödet (1) tills det låser på plats. Vik därefter ut stödfliken (2).

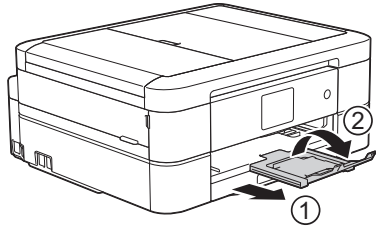

✓ Närliggande information

- Fyll på papper i pappersfacket
 - Ändra inställningen för papperskontroll
 - Välja rätt utskriftsmedia
 - Ändra pappersstorlek och -typ
-

Fyll på fotopapper i pappersfacket

- Om inställningen [Kontrollera papper] är ställd på [På] och du drar ut pappersfacket ur maskinen kommer ett meddelande att visas på LCD-skärmen som frågar om du vill ändra papperstyp eller pappersformat. Ändra inställningarna för ändra papperstyp och pappersformat vid behov enligt instruktionerna på skärmen.
 - Lägg endast i en storlek och typ av papper i pappersfacket åt gången.
 - När du lägger i papper i ett annat format i facket måste du ändra inställningen för pappersformat på maskinen eller inställningen för pappersformat på din dator.
1. Om pappersstödet flik (1) är utfälld ska du stänga den och sedan stänga pappersstödet (2).

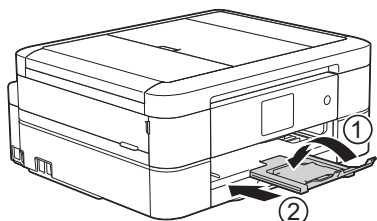

2. Dra ut pappersfacket helt ur maskinen.

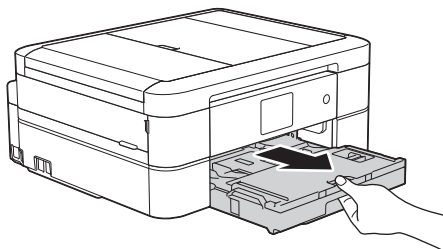

3. Öppna pappersutmatningsfackets lock (1).

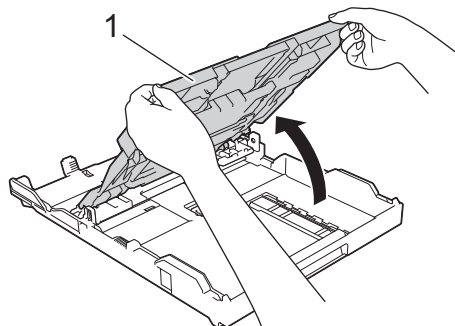

4. Justera försiktigt pappersguiderna (1) efter pappersformatet, och lyft sedan upp stoppet (2).

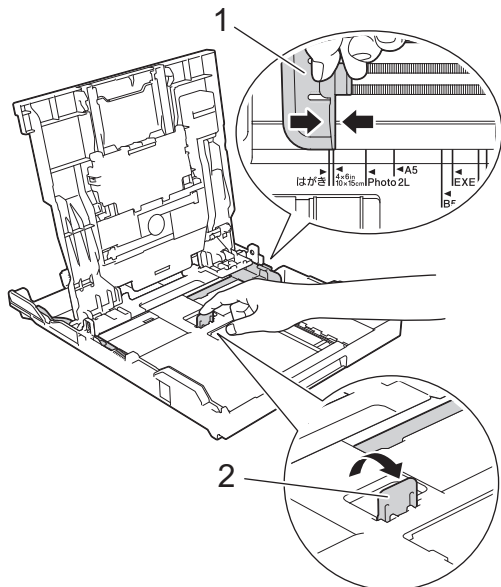

5. Stäng pappersutmatningsfackets lock.

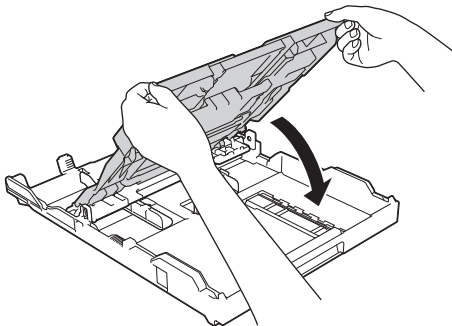

6. Placera upp till 20 fotopapper i pappersfacket med utskriftssidan **vänd nedåt**.
Om du lägger i fler än 20 ark fotopapper kan det bli pappersstopp.

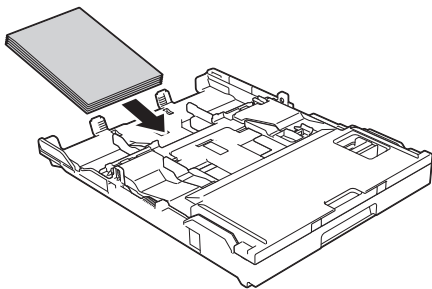

7. Justera försiktigt pappersguiderna (1) efter pappret.
Se till att pappersguiderna berör kanten på pappersbunten och att pappret ligger platt i facket.

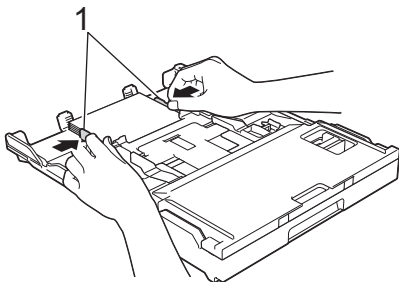

8. Tryck långsamt in pappersfacket helt i maskinen.

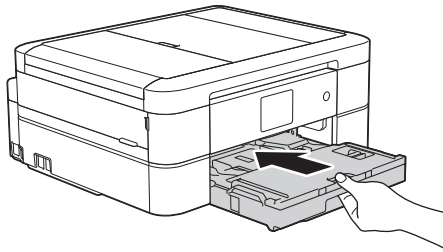

9. Samtidigt som du håller pappersfacket i maskinen drar du ut pappersstödet (1) tills det låser på plats. Vik därefter ut stödfliken (2).

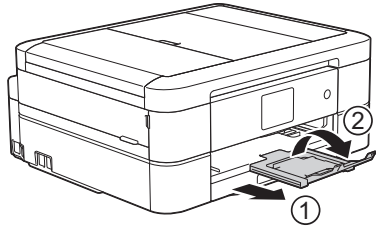

Närliggande information

- Fyll på papper i pappersfacket
 - Ändra inställningen för papperskontroll
 - Välja rätt utskriftsmedia
 - Ändra pappersstorlek och -typ
-

Fyll på kuvert i pappersfacket

- Om inställningen [Kontrollera papper] är ställd på [På] och du drar ut pappersfacket ur maskinen kommer ett meddelande att visas på LCD-skärmen som frågar om du vill ändra papperstyp eller pappersformat. Ändra inställningarna för ändra papperstyp och pappersformat vid behov enligt instruktionerna på skärmen.
- Lägg endast i en storlek och typ av papper i pappersfacket åt gången.
- När du lägger i papper i ett annat format i facket måste du ändra inställningen för pappersformat på maskinen eller inställningen för pappersformat på din dator.
- Tryck på kuvertens hörn och sidor så att de ligger så plant som möjligt innan du laddar kuverten i facket.

►► Närliggande information

1. Om pappersstödet flik (1) är utfälld ska du stänga den och sedan stänga pappersstödet (2).

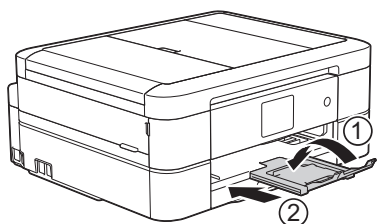

2. Dra ut pappersfacket helt ur maskinen.

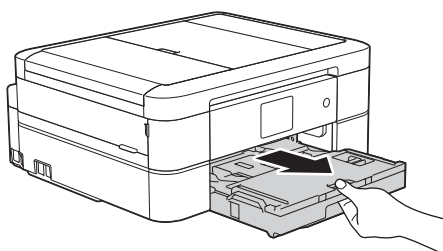

3. Öppna pappersutmatningsfackets lock (1).

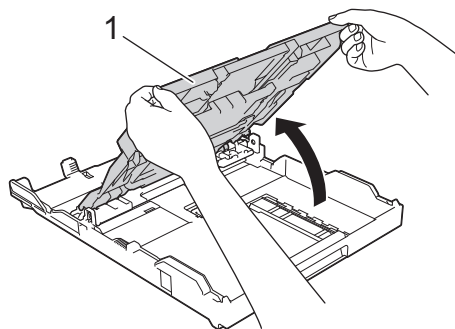

4. Placera upp till 10 kuvert i pappersfacket med utskriftssidan **vänd nedåt**. Om du lägger i fler än 10 kuvert kan det bli pappersstopp.

Om kuvertflikarna är längs den långa kanten lägger du i kuverten med fliken till vänster, som visas på bilden. Tryck försiktigt och flytta pappersguiderna (1) och längdguiden (2) så att de passar kuvertets storlek.

Se till att kuvert ligger platt i facket.

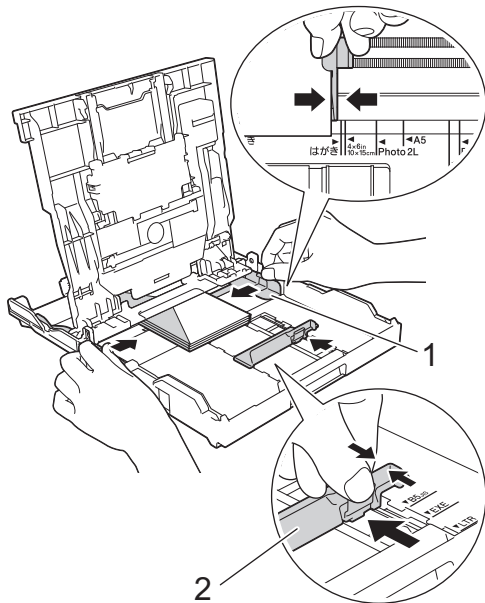

VIKTIGT

Om kuverten "dubbelmatas" lägger du ett kuvert åt gången i pappersfacket.

5. Stäng pappersutmatningsfackets lock.

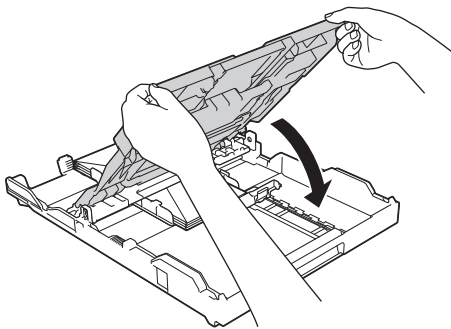

6. Tryck långsamt in pappersfacket helt i maskinen.

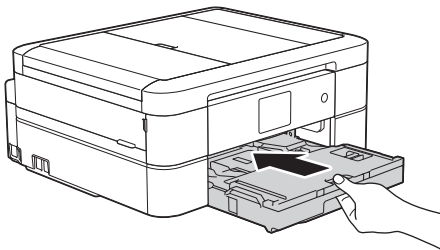

7. Samtidigt som du håller pappersfacket i maskinen drar du ut pappersstödet (1) tills det låser på plats. Vik därefter ut stödfliken (2).

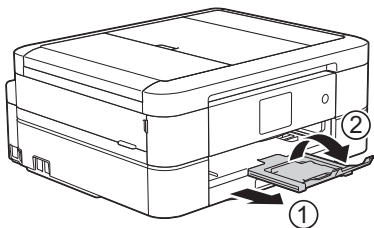

✓ Närliggande information

- Fyll på papper i pappersfacket
- Om kuvert

-
- Ändra inställningen för papperskontroll
 - Välja rätt utskriftsmedia
 - Ändra pappersstorlek och -typ
-

Placera foto- eller foto L-papper i pappersfacket

Relaterade modeller: DCP-J562DW/MFC-J680DW/MFC-J880DW

Använd fotopappersfacket som monterats överst på pappersutmatningsfackets lock om du vill skriva ut på papper av formaten foto (10 x 15 cm) eller foto L (89 x 127 mm).



• När du använder fotopappersfacket behöver du inte ta bort pappret från facket under.

- Om inställningen [Kontrollera papper] är ställd på [På] och du drar ut pappersfacket ur maskinen kommer ett meddelande att visas på LCD-skärmen som frågar om du vill ändra papperstyp eller pappersformat. Ändra inställningarna för ändra papperstyp och pappersformat vid behov enligt instruktionerna på skärmen.
 - Lägg endast i en storlek och typ av papper i pappersfacket åt gången.
 - När du lägger i papper i ett annat format i facket måste du ändra inställningen för pappersformat på maskinen eller inställningen för pappersformat på din dator.
1. Om pappersstödet flik (1) är utfälld ska du stänga den och sedan stänga pappersstödet (2).

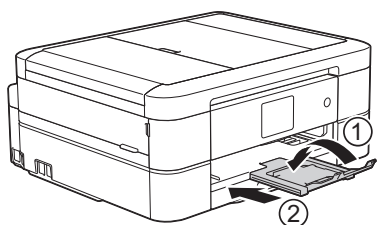

2. Dra ut pappersfacket helt ur maskinen.

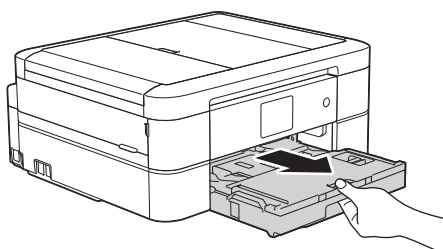

3. Tryck på den blå frigöringsknappen för fotopappersfacket (1) och skjut hela pappersutmatningsfackets lock framåt till det låses fast i fotoutskriftspositionen (2).

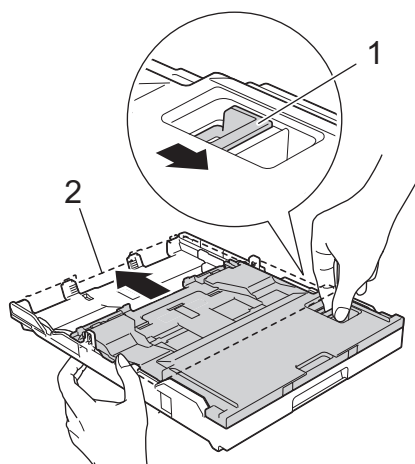

4. Placera upp till 20 ark foto- eller foto L-papper i fotopappersfacket med utskriftssidan vänd **nedåt**. Om du lägger i fler än 20 ark fotopapper kan det bli pappersstopp.

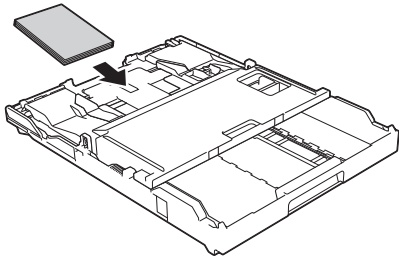

5. Justera pappersguiderna (1) försiktigt så att de passar pappret. Se till att pappersguiderna berör kanten på pappersbunten och att pappret ligger platt i facket.

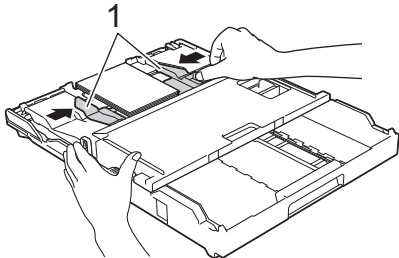

6. Tryck långsamt in pappersfacket helt i maskinen.

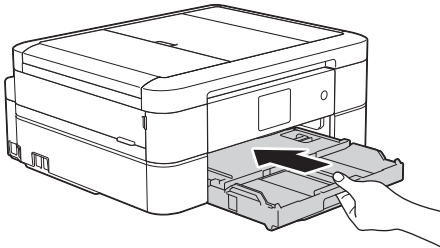

Öppna inte pappersstödet och pappersstödfliken vid användning av fotopappersfacket. Annars är det vara svårt att ta ut utskrifterna.

VIKTIGT

När du har avslutat utskriften av foton, sätter du tillbaka fotopappersfacket i dess normala utskriftsposition. Om du inte gör det får du felmeddelandet [Ingen pappersmatning] när du använder pappersark.

Fotopappersfacket i normal utskriftsposition

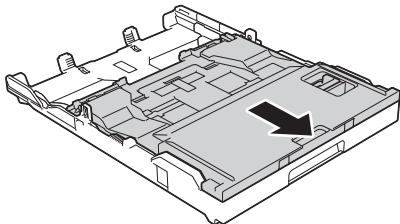

Fotopappersfacket i fotoutskriftsposition

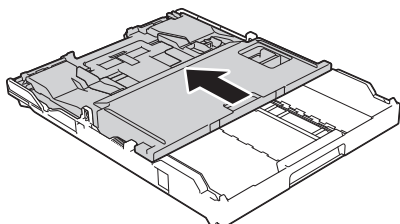

Närliggande information

- Fylla på papper

-
- Fel- och underhållsmeddelanden
 - Pappershanterings- och utskriftsproblem
-

Fylla på papper i det manuella inmatningsfacket

Relaterade modeller: DCP-J562DW/MFC-J680DW/MFC-J880DW

Fyll på specialutskriftsmedia i detta fack, ett i taget.



Maskinen aktiverar automatiskt det manuella matningsläget när du placerar papper i det manuella inmatningsfacket.

1. Öppna luckan till det manuella inmatningsfacket.

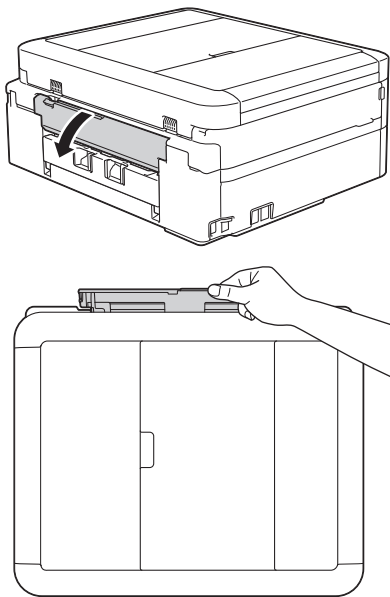

2. Lyft upp pappersstödet.

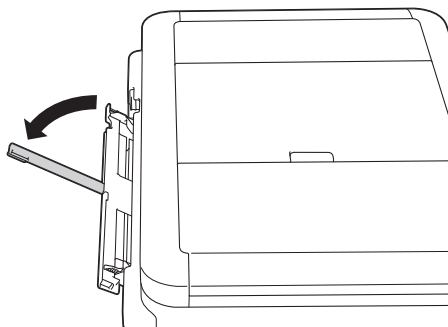

3. Skjut pappersguiderna på det manuella inmatningsfacket så att de passar bredden på det papper som du tänker använda.

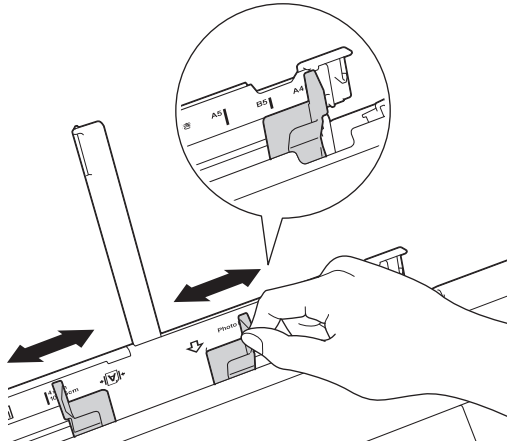

4. Placera endast ett ark papper i det manuella inmatningsfacket med utskriftssidan **uppåt**.

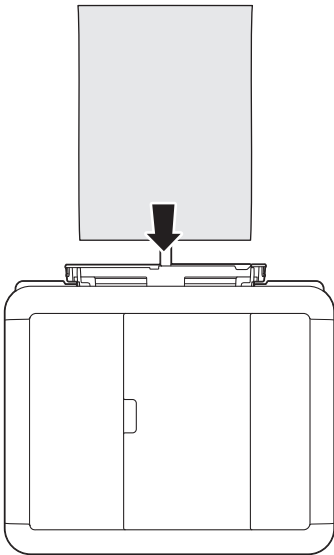
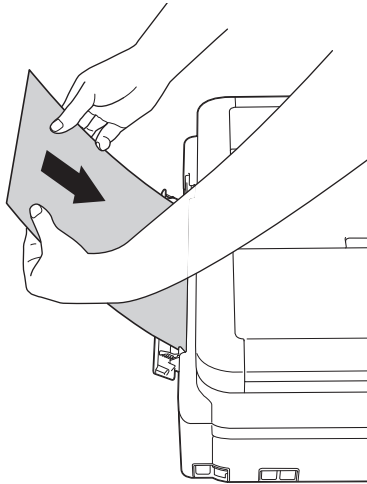



När du använder kuvert, fyll på kuvert med utskriftssidan **vänd upp** och fliken till vänster som visas på bilden.

➤➤ *Närliggande information*

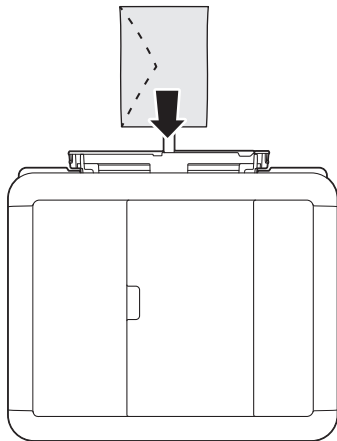

VIKTIGT

- Placera **INTE** mer än ett ark åt gången i det manuella inmatningsfacket. Om du gör det kan det bli pappersstopp. Om du skriver ut flera sidor så ska du inte mata in nästa ark förrän det visas ett meddelande på pekskärmen som uppmanar dig att göra detta.
- Ladda **INTE** paper i det manuella inmatningsfacket när du skriver ut från pappersfacket. Om du gör det kan det bli pappersstopp.

5. Använd båda händerna och justera det manuella inmatningsfackets pappersguider försiktigt efter pappret.

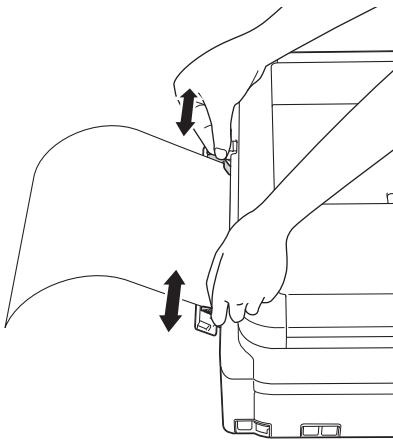

- Tryck **INTE** pappersguiderna för hårt mot pappret. Om du gör det kan pappret vika sig och ge upphov till pappersstopp.
- Placera pappret i mitten på det manuella inmatningsfacket mellan pappersguiderna. Om pappret inte är centrerat drar du ut det och för in det på nytt i mittpositionen.

6. Använd båda händerna och placera ett pappersark i det manuella inmatningsfacket tills den främre kanten vidrör pappersmatarrullarna. Släpp pappret när du hör att maskinen drar in det. LCD-skärmen visar [Manuellt inmatningsfack klart.]. Läs instruktionerna som visas på LCD-skärmen och tryck sedan på [OK].

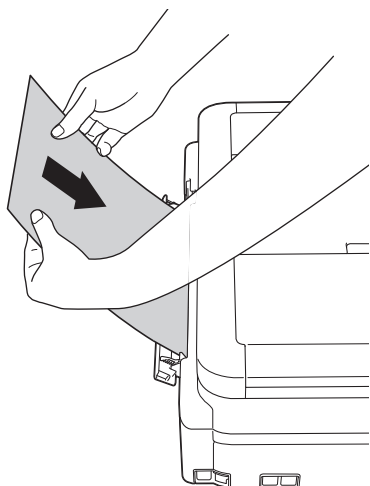

När du laddar ett kuvert eller ett tjockt papper ska du trycka in kuvertet i det manuella inmatningsfacket tills du känner att pappersmatarrullarna griper tag i det.

7. Samtidigt som du håller pappersfacket i maskinen drar du ut pappersstödet (1) tills det låser på plats. Vik därefter ut stödfliken (2).

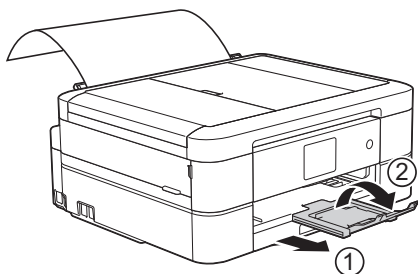

- Om dokumentet inte ryms på ett ark uppmanas du att ladda ytterligare ett ark. Placera ytterligare ett pappersark i det manuella inmatningsfacket och tryck sedan på [OK] på pekskärmen.
- Se till att utskriften är klar innan du stänger luckan till det manuella inmatningsfacket.
- När det finns papper i det manuella inmatningsfacket skriver maskinen alltid ut från det manuella inmatningsfacket.
- Maskinen kommer att mata ut papper som matats in i det manuella inmatningsfacket när en testsida, fax eller rapport skrivs ut.
- Maskinen kommer att mata ut papper som laddats i det manuella inmatningsfacket under maskinens rengöringsprocess. Vänta tills maskinen är klar med rengöringen och placera sedan pappret i det manuella inmatningsfacket igen.



Närliggande information

- [Fylla på papper](#)
- [Om kuvert](#)
- [Välja rätt utskriftsmedia](#)
- [Fel- och underhållsmeddelanden](#)

Område som inte går att skriva ut

Storleken på den yta som inte kan skrivas ut beror på inställningarna i det program som du använder. Nedan anges hur stort det ej utskrivbara området är på pappersark och kuvert. Maskinen kan skriva ut på de skuggade områdena på pappersark när funktionen för kantfri utskrift är tillgänglig och aktiverad.

Pappersark

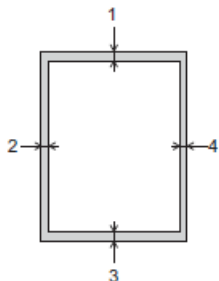

Kuvert

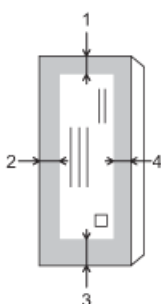

	Överst (1)	Vänster (2)	Nederst (3)	Höger (4)
Pappersark	3 mm	3 mm	3 mm	3 mm
Kuvert	12 mm	3 mm	12 mm	3 mm



Funktionen för kantfri utskrift är inte tillgänglig när du skriver ut på kuvert och vid dubbelsidig utskrift.



Närliggande information

- [Fylla på papper](#)
- [Pappershanterings- och utskriftsproblem](#)

Pappersinställningar

- [Ändra pappersstorlek och -typ](#)
Ställ in pappersformat och papperstyp för pappersfacket.
- [Ändra inställningen för papperskontroll](#)
Om inställningen för papperskontroll är ställd på [På] och du drar ut pappersfacket ur maskinen kommer ett meddelande att visas på LCD-skärmen som frågar om du vill ändra papperstyp eller pappersformat.
- [Krympa storleken på ett överdimensionerat inkommande fax](#)

Ändra pappersstorlek och -typ

Ställ in pappersformat och papperstyp för pappersfacket.

- Du får bäst utskriftskvalitet om du ställer in maskinen på den papperstyp som du använder.
- När du lägger i papper i ett annat format i facket måste du även ändra maskinens inställning på skärmen för pappersformat.

>> [MFC-J480DW](#)

>> [DCP-J562DW/MFC-J680DW/MFC-J880DW](#)



MFC-J480DW

1. Tryck på **Menu**.
2. Tryck på ▲ eller ▼ för att välja följande:
 - a. Välj [Allmän inställ]. Tryck på **OK**.
 - b. Välj [Papperstyp]. Tryck på **OK**.
 - c. Välj [Vanligt papper], [Bläckst.papper], [Brother BP71] eller [Annat glättat]. Tryck på **OK**.
 - d. Välj [Pappersformat]. Tryck på **OK**.
 - e. Välj det pappersformat som önskas och tryck sedan på **OK**.
3. Tryck på **Stop/Exit**.



Pappret matas ut med texten uppåt i pappersfacket på maskinens framsida. Om du använder glättat papper förhindrar du nedfläckning av andra kopior eller att papper fastnar om du avlägsnar varje ark så snart det har skrivits ut.

DCP-J562DW/MFC-J680DW/MFC-J880DW

1. Gör något av följande:
 - (DCP-J562DW/MFC-J680DW)
Tryck på  [Inställn.] > [Pappers format].
 - (MFC-J880DW)
Tryck på  [Inställn.] > [Fackinställning] > [Pappersformat].
2. Tryck på ▲ eller ▼ för att visa alternativet [Vanligt papper], [Bläckst.papp], [Brother BP71] eller [Annat glättat] och tryck sedan på det alternativ du önskar.
3. Tryck på [Pappersstorlek].
4. Tryck på ▲ eller ▼ tills pappersformatsalternativen visas och tryck på formatet som du vill ställa in.
5. Tryck på .



Pappret matas ut med texten uppåt i pappersfacket på maskinens framsida. Om du använder glättat papper förhindrar du nedfläckning av andra kopior eller att papper fastnar om du avlägsnar varje ark så snart det har skrivits ut.

✓ Närliggande information

- [Pappersinställningar](#)
- [Lägg i pappersark eller Foto 2L-papper i pappersfacket](#)
- [Fyll på fotonpapper i pappersfacket](#)
- [Fyll på kuvert i pappersfacket](#)

-
- Godkänt papper och annan utskriftsmedia
 - Fel- och underhållsmeddelanden
 - Pappershanterings- och utskriftsproblem
-

Ändra inställningen för papperskontroll

Om inställningen för papperskontroll är ställd på [På] och du drar ut pappersfacket ur maskinen kommer ett meddelande att visas på LCD-skärmen som frågar om du vill ändra papperstyp eller pappersformat.

Standardinställningen är [På].



>> [MFC-J480DW](#)

>> [DCP-J562DW/MFC-J680DW/MFC-J880DW](#)

MFC-J480DW

1. Tryck på **Menu**.
2. Tryck på ▲ eller ▼ för att välja följande:
 - a. Välj [Allmän inställ]. Tryck på **OK**.
 - b. Välj [Kontrollera papper]. Tryck på **OK**.
 - c. Välj [På] eller [Av]. Tryck på **OK**.
3. Tryck på **Stop/Exit**.

DCP-J562DW/MFC-J680DW/MFC-J880DW

1. Tryck på  [Inställn.] > [Alla inställ.] > [Allmän inställ] > [Kontrollera papper].
2. Tryck på [På] eller [Av].
3. Tryck på .

Närliggande information

- [Pappersinställningar](#)
- [Lägg i pappersark eller Foto 2L-papper i pappersfacket](#)
- [Fyll på fotopapper i pappersfacket](#)
- [Fyll på kuvert i pappersfacket](#)
- [Fel- och underhållsmeddelanden](#)

Godkänt papper och annan utskriftsmedia

Utskriftskvaliteten kan påverkas av vilken typ av papper du använder i maskinen.

Du uppnår bästa utskriftskvalitet för den inställning du har valt genom att ställa in papperstypen så att den överensstämmer med pappret som ligger i mataren.

Du kan använda vanligt papper, papper för bläckstråleskrivare (bestruket papper), glättat papper, återvunnet papper och kuvert.

Vi rekommenderar att du provar dig fram innan du köper en större mängd papper.

Använd Brother-papper för bästa resultat.

- När du skriver ut på papper för bläckstråleskrivare (bestruket papper) och glättat papper måste du se till att välja rätt utskriftsmedium på fliken **Grundläggande** i skrivardrivrutinen eller i papperstypsinställningen på maskinen.
- Lägg in ett extra ark av samma fotopapper i pappersfacket om du skriver ut på Brother-fotopapper.
- Om du använder fotopapper förhindrar du nedfläckning av andra kopior eller att papper fastnar om du avlägsnar varje ark så snart det har skrivits ut.
- Undvik att vidröra den utskrivna ytan omedelbart efter utskrift, eftersom ytan kanske inte är torr och du kan få fläckar på fingrarna.



Närliggande information

- [Fylla på papper](#)
- [Rekommenderad utskriftsmedia](#)
- [Hantering och användning av utskriftsmedia](#)
- [Om kuvert](#)
- [Välja rätt utskriftsmedia](#)
- [Ändra pappersstorlek och -typ](#)
- [Pappershanterings- och utskriftsproblem](#)

Rekommenderad utskriftsmedia

Vi rekommenderar att du använder de Brother-papper som finns i tabellen för att få bästa utskriftskvalitet. Om det inte går att få tag i Brother-papper rekommenderar vi att du testat olika papperstyper innan du köper större mängder.

Brother-papper

Papperstyp	Post
A4 Vanligt papper	BP60PA
A4 Glättat fotopapper	BP71GA4
A4 Papper för bläckstråleskrivare (matt)	BP60MA
10 x 15 cm Glättat fotopapper	BP71GP



Närliggande information

- [Godkänt papper och annan utskriftsmedia](#)

Hantering och användning av utskriftsmedia

- Förvara pappersarken i de förseglade originalförpackningarna. Se till att arken ligger plant och på behörigt avstånd från fukt, direkt solljus och värme.
- Undvik att vidröra fotopapprets blanka (bestrukna) sida.

VIKTIGT

Använd INTE följande papperstyper:

- Trasigt, vikt, skrynkligt eller oregelbundet format

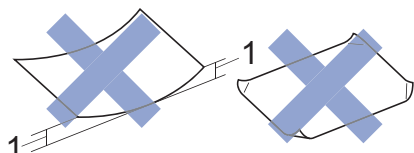

1. **2 mm eller större böjningar kan orsaka pappersstopp.**

- Extremt blankt eller med mycket struktur
- Papper som inte kan placeras jämnt i en trave
- Papper med en kort kornighet

Papperskapacitet för pappersutmatningsfackets lock

Upp till 50 pappersark i A4-format 80 g/m².

- Fotopapper måste tas bort från pappersutmatningsfackets lock så fort ett ark har matats ut för att förhindra nedfläckning.



Närliggande information

- [Godkänt papper och annan utskriftsmedia](#)

Om kuvert

- Använd kuvert som väger mellan 80 till 95 g/m².
- Vissa kuvert kräver att du gör marginalinställningarna i programmet. Gör alltid en testutskrift innan du skriver ut många kuvert.

VIKTIGT

Använd INTE kuvert som:

- Är sladdriga
- Har fönster
- Är präglade (med upphöjda mönster)
- Har spännen eller klamrar
- Är förtryckta på insidan
- Är självhäftande
- Har dubbla flikar

Självhäftande



Dubbla flikar

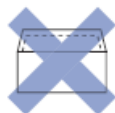

Det kan uppstå pappersmatningsfel på grund av tjockleken, storleken och flikens form på kuverten som du använder.

- Innan du fyller på kuvert i facket trycker du ned flikar, kanter och hörn så att de är så platta som möjligt, som visas på bilderna.

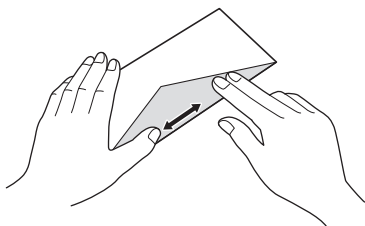
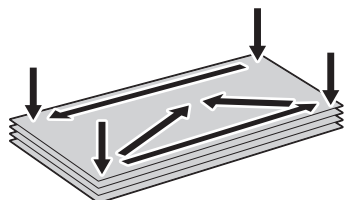

Om du bläddrar igenom kuverten minskar du risken för pappersstopp i maskinen.

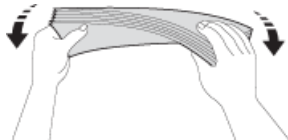

VIKTIGT

Om kuverten "dubbelmatas" lägger du ett kuvert åt gången i pappersfacket.



Närliggande information

- Godkänt papper och annan utskriftsmedia
- Fyll på kuvert i pappersfacket
- Fylla på papper i det manuella inmatningsfacket

Välja rätt utskriftsmedia

- Papperstyp och pappersformat för olika funktioner
- Pappersfackens kapacitet
- Pappersvikt och tjocklek
- Lägg i pappersark eller Foto 2L-papper i pappersfacket
- Fyll på fotopapper i pappersfacket
- Fyll på kuvert i pappersfacket
- Fylla på papper i det manuella inmatningsfacket
Fyll på specialutskriftsmedia i detta fack, ett i taget.

Papperstyp och pappersformat för olika funktioner

Papperstyp	Pappersformat		Hantering			
			Fax ¹	Kopiering	Endast Photo Capture ²	Skrivare
Pappersark	A4	210 x 297 mm	Ja	Ja	Ja	Ja
	Letter	215,9 x 279,4 mm	Ja	Ja	Ja	Ja
	Executive	184,1 x 266,7 mm	-	-	-	Ja
	A5	148 x 210 mm	-	Ja	-	Ja
	A6	105 x 148 mm	-	-	-	Ja
Kort	Foto	10 x 15 cm	-	Ja	Ja	Ja
	Foto L	9 x 13 cm	-	-	-	Ja
	Foto 2L	13 x 18 cm	-	-	Ja	Ja
	Registerkort	13 x 20 cm	-	-	-	Ja
Kuvert	C5-kuvert	162 x 229 mm	-	-	-	Ja
	DL-kuvert	110 x 220 mm	-	-	-	Ja
	Com-10	104,7 x 241,3 mm	-	-	-	Ja
	Monarch	98,4 x 190,5 mm	-	-	-	Ja

¹ endast MFC-modeller

² DCP-J562DW/MFC-J680DW/MFC-J880DW



Närliggande information

- [Välja rätt utskriftsmedia](#)

Pappersfackens kapacitet

	Pappersformat	Papperstyper	Ant. ark
Pappersfack	A4, Executive, Letter, A5, A6, Kuvert (Com-10, DL, C5, Monarch), Foto (10 × 15 cm), Foto 2L (13 × 18 cm) och Registerkort (127 × 203 mm)	Vanligt papper, Återvunnet papper	100 ¹
		Papper för bläckstråleskrivare	20
		Glättat papper, Foto	20
		Registerkort	30
		Kuvert	10
Fotopappersfack (DCP-J562DW/ MFC-J680DW/ MFC-J880DW)	Foto (10 × 15 cm) och Foto L (89 × 127 mm)	Vanligt papper, Bläckpapper, Glättat papper och Foto	20
Manuellt inmatningsfack (DCP-J562DW/ MFC-J680DW/ MFC-J880DW)	A4, Executive, Letter, A5, A6, Kuvert (Com-10, DL, C5, Monarch), Foto (10 × 15 cm), Foto L (89 × 127 mm), Foto 2L (13 × 18 cm) och Registerkort (127 × 203 mm)	Vanligt papper, Paper för bläckstråleskrivare, Glättat papper, Återvunnet papper, Foto och Kuvert	1

¹ Med vanligt papper 80 g/m²



Närliggande information

- [Välja rätt utskriftsmedia](#)

Pappersvikt och tjocklek

Papperstyp		Vikt	Tjocklek
Pappersark	Vanligt papper, Återvunnet papper	64 till 120 g/m ²	0,08 till 0,15 mm
	Papper för bläckstråleskrivare	64 till 200 g/m ²	0,08 till 0,25 mm
	Glättat papper ¹	Upp till 220 g/m ²	Upp till 0,25 mm
Kort	Fotokort ¹	Upp till 220 g/m ²	Upp till 0,25 mm
	Registerkort	Upp till 120 g/m ²	Upp till 0,15 mm
Kuvert		80 till 95 g/m ²	Upp till 0,52 mm

¹ BP71 260 g/m² är speciellt utformat för Brother bläckstrålemaskiner.



Närliggande information

- [Välja rätt utskriftsmedia](#)
- [Pappershanterings- och utskriftsproblem](#)

Placera dokument

- [Ladda dokument i dokumentmataren \(ADF\)](#)

Dokumentmataren rymmer upp till 20 ark och matar varje ark individuellt.

- [Lägg dokument på kopieringsglaset](#)

- [Område som inte skannas](#)

Det område som inte skannas är beroende av inställningarna i det program du använder. Siffrorna nedan visar måtten för de områden som inte skannas.

Ladda dokument i dokumentmataren (ADF)

Relaterade modeller: MFC-J480DW/MFC-J680DW/MFC-J880DW

Dokumentmataren rymmer upp till 20 ark och matar varje ark individuellt.

(Dokument som är längre än 297 mm måste matas en sida i taget.)

Använd de pappersformat och -vikter som anges i tabellen. Bläddra alltid igenom pappersarken innan du placerar dem i dokumentmataren.

Dokument: storlek och vikt

Längd:	148 till 355,6 mm
Bredd:	148 till 215,9 mm
Pappersvikt:	64 till 90 g/m ²

VIKTIGT

- Dra INTE i dokumentet medan det matas.
- Använd INTE papper som är böjda, skrynkliga, vikta, rivna, häftade, limmade, tejpade eller hopsatta med gem.
- Använd INTE kartong, tidningar eller tyger.
- Se till att dokument med korrigeringsvätska eller som är skrivna med bläck är helt torra.

1. Lyft och fäll ut dokumentmatarens dokumentstöd (1).

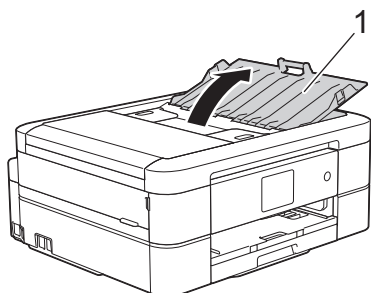

2. Bläddra igenom sidorna noga.
3. Justera pappersguiderna (1) efter dokumentets bredd.

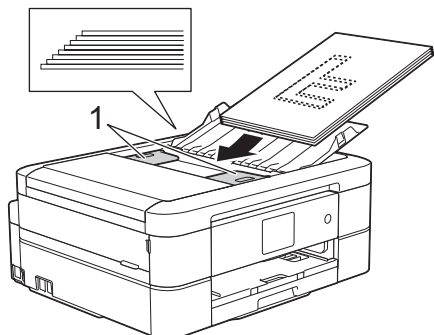

4. Placera dokumenten med texten **nedåt, överkanten först** i dokumentmataren under guiderna tills du känner att de vidrör matarrullarna och LCD-skärmen visar [ADF redo].

VIKTIGT

Lämna INTE kvar några dokument på kopieringsglaset. Om du gör det kan det bli stopp i dokumentmataren.



Närstående information

- Placera dokument
 - Kopiera ett dokument
 - Fel- och underhållsmeddelanden
 - Problem med telefon och fax
 - Övriga problem
-

Lägg dokument på kopieringsglaset

Använd kopieringsglaset för att faxa, kopiera eller skanna en sida åt gången.

Dokumentstorlekar som stöds

Längd:	Upp till 297 mm
Bredd:	Upp till 215,9 mm
Vikt:	Upp till 2 kg



(modeller med dokumentmatare)

Dokumentmataren måste vara tom och dokumentmatarens dokumentstöd måste vara stängt när du använder kopieringsglaset.

1. Lyft på maskinens lock.
2. Placera dokumentet med **texten nedåt** i det övre vänstra hörnet av kopieringsglaset och inriktat med pilen.

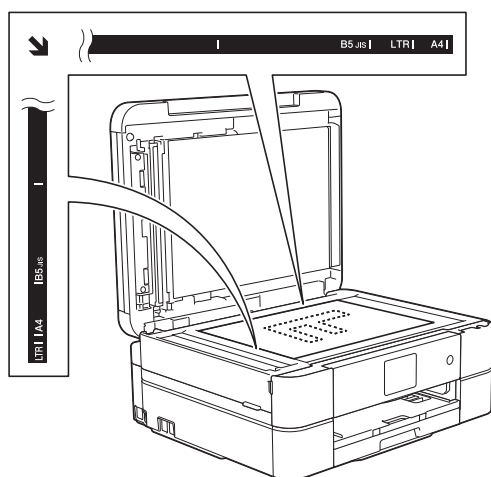

3. Stäng maskinens lock.

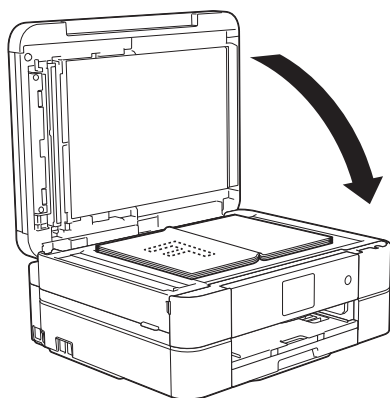

VIKTIGT

Om du skannar en bok eller ett tjockt dokument får du **INTE** slå igen locket hårt eller trycka på det.



Närliggande information

- [Placera dokument](#)
- [Kopiera ett dokument](#)
- [Problem med telefon och fax](#)

-
- Övriga problem
-

Område som inte skannas

Det område som inte skannas är beroende av inställningarna i det program du använder. Siffrorna nedan visar måtten för de områden som inte skannas.

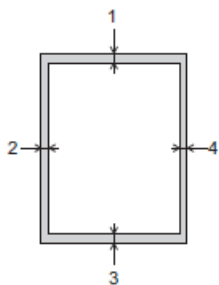

Hantering	Dokumentstorlek	Överst (1) Nederst (3)	Vänster (2) Höger (4)
Fax	A4	3 mm	3 mm ¹
	Letter		4 mm
	Legal		
Kopiering	Alla pappersformat		3 mm
Skanna		1 mm	1 mm

¹ Området som inte kan skannas är 1 mm när du använder dokumentmataren.



Närliggande information

- [Placera dokument](#)

Utskrift

- [Skriva ut från din dator \(Windows®\)](#)
- [Skriva ut från din dator \(Macintosh\)](#)

Skriva ut från din dator (Windows®)

- [Skriva ut ett fotografi \(Windows®\)](#)
- [Skriva ut ett dokument \(Windows®\)](#)
- [Avbryta ett utskriftsjobb \(Windows®\)](#)

Om ett utskriftsjobb skickades till utskriftskön och inte skrevs ut eller skickades till utskriftskön med fel, måste du kanske radera det för att kunna skriva ut efterföljande jobb.
- [Skriva ut fler än en sida på ett enda pappersark \(N på 1\) \(Windows®\)](#)
- [Skriva ut som en affisch \(Windows®\)](#)

Förstora utskriftsstorleken och skriva ut dokumentet i läget Affisch.
- [Skriva ut på båda sidorna av papperet automatiskt \(automatisk dubbelsidig utskrift\) \(Windows®\)](#)
- [Skriva ut som ett häfte automatiskt \(Windows®\)](#)

Använd detta alternativ för att skriva ut ett dokument i häftesformat med dubbelsidig utskrift. Dokumentets sidor arrangeras enligt korrekt sidnummer och gör att du kan vika i mitten utan att ändra sidnumrens ordning.
- [Skriva ut ett färgdokument i gråskala \(Windows®\)](#)

I läget Gråskala är utskriftshastigheten kortare än i färgläget. Om dokumentet innehåller färg och du väljer läget Gråskala, skrivs dokumentet ut med 256 nivåer av gråskala.
- [Förhindra kladdiga utskrifter och pappersstopp vid utskrift på båda sidor om pappret \(Windows®\)](#)

Med vissa typer av papper kan torktiden bli längre när funktionen för dubbelsidig utskrift används. Ändra alternativet **Avancerade duplexinställningar** om du får problem med kladdiga utskrifter eller pappersstopp vid dubbelsidig utskrift.
- [Använd en förinställd utskriftsprofil \(Windows®\)](#)

Utskriftsprofiler är förinställningar som utformats för att du snabbt ska få tillgång till utskriftskonfigurationer du använder ofta.
- [Ändra inställningar för standardutskrift \(Windows®\)](#)

När du ändrar utskriftsinställningar i ett program gäller endast ändringarna för det du skriver ut i programmet just då. Använd alltid stegen nedan för att ändra standardutskriftsinställningar, för val av utskriftsinställningar som används för alla dina Windows®-program.
- [Utskriftsinställningar \(Windows®\)](#)

Skriva ut ett fotografi (Windows®)



1. Välj utskriftskommandot från ditt program.
2. Välj **Brother MFC-XXXX Printer** (där XXXX är namnet på din modell) och klicka sedan på utskriftsegenskaperna eller egenskapsknappen.
Fönstret för skrivardrivrutinen visas.
3. Se till så att du fyllt på rätt papper i pappersfacket.

VIKTIGT

- Vi rekommenderar att du använder det manuella magasinet överst på pappersfackets lock för att skriva ut på papperen Foto (10 x 15 cm) och Foto L (9 x 13 cm). (Endast tillgänglig för vissa modeller)
- Använd Brother-papper för bästa resultat.
- Lägg in ett extra ark av samma fotopapper i pappersfacket om du skriver ut på Brother-fotopapper.

4. Klicka på listrutan **Papperstyp** och välj sedan vilken papperstyp du använder.

VIKTIGT

Tillförsäkra den bästa utskriftskvaliteten för de inställningar du har valt genom att alltid välja alternativet **Papperstyp** och anpassa det till den papperstyp du använder.

5. Klicka på listrutan **Pappersstorlek** och välj sedan ditt pappersformat.
6. Markera vid behov kryssrutan **Kantfri**.
7. För **Färgläge** väljer du **Neutral**.
8. I fältet **Orientering** välj du antingen **Stående** eller **Liggande** för att ange utskriftens orientering.



Vi rekommenderar att du använder funktionen i programvaran om ditt program har en liknande funktion.

9. Ange antalet kopior (1 till 999) som önskas i fältet **Kopior**.
10. Ändra vid behov andra skrivarinställningar.
11. Klicka på **OK**.
12. Slutför utskriften.



Närliggande information

- [Skriva ut från din dator \(Windows®\)](#)
- [Utskriftsinställningar \(Windows®\)](#)

Skriva ut ett dokument (Windows®)

1. Välj utskriftskommandot från ditt program.
2. Välj **Brother MFC-XXXX Printer** (där XXXX är namnet på din modell) och klicka sedan på utskriftsegenskaperna eller egenskapsknappen.
Fönstret för skrivardrivrutinen visas.
3. Se till så att du fyllt på rätt pappersformat i pappersfacket.
4. Klicka på listrutan **Papperstyp** och välj sedan vilken papperstyp du använder.

VIKTIGT

Tillförsäkra den bästa utskriftskvaliteten för de inställningar du har valt genom att alltid välja alternativet **Papperstyp** och anpassa det till den papperstyp du använder.

5. Klicka på listrutan **Pappersstorlek** och välj sedan ditt pappersformat.
6. För **Färgläge** väljer du alternativet **Neutral** eller **Klara färger**.
7. I fältet **Orientering** välj du antingen **Stående** eller **Liggande** för att ange utskriftens orientering.



Vi rekommenderar att du använder funktionen i programvaran om ditt program har en liknande funktion.

8. Ange antalet kopior (1 till 999) som önskas i fältet **Kopior**.
9. Klicka på listrutan **Flersidig utskrift** och välj de alternativ som önskas om du vill skriva ut flera sidor av ditt dokument på ett pappersark eller skriva ut en sida av ditt dokument på flera ark.
10. Ändra vid behov andra skrivarinställningar.
11. Klicka på **OK**.
12. Slutför utskriften.



Närliggande information

- [Skriva ut från din dator \(Windows®\)](#)
- [Kontrollera bläcknivån](#)
- [Utskriftsinställningar \(Windows®\)](#)

Avbryta ett utskriftsjobb (Windows®)

Om ett utskriftsjobb skickades till utskriftskön och inte skrevs ut eller skickades till utskriftskön med fel, måste du kanske radera det för att kunna skriva ut efterföljande jobb.

1. Dubbelklicka på skrivarikonen  i aktivitetsfältet.
2. Välj det utskriftsjobb du vill avbryta.
3. Klicka på menyn **Dokument**.
4. Välj **Avbryt**.
5. Klicka på **Ja**.



Närliggande information

- [Skriva ut från din dator \(Windows®\)](#)
- [Övervaka maskinens status från datorn \(Windows®\)](#)

Skriva ut fler än en sida på ett enda pappersark (N på 1) (Windows®)



1. Välj utskriftskommandot från ditt program.
2. Välj **Brother MFC-XXXX Printer** (där XXXX är namnet på din modell) och klicka sedan på utskriftsegenskaperna eller egenskapsknappen.
Fönstret för skrivardrivrutinen visas.
3. I fältet **Orientering** välj du antingen **Stående** eller **Liggande** för att ange utskriftens orientering.



Vi rekommenderar att du använder funktionen i programvaran om ditt program har en liknande funktion.

4. Klicka på listrutan **Flersidig utskrift** och välj sedan alternativet **2i 1**, **4i 1**, **9i 1** eller **16i 1**.
5. Klicka på listrutan **Sidordning** och välj sedan din sidsortering.
6. Klicka på listrutan **Kantlinje** och välj sedan den kantlinje du önskar.
7. Ändra vid behov andra skrivarinställningar.
8. Klicka på **OK** och slutför sedan utskriften.



Närliggande information

- [Skriva ut från din dator \(Windows®\)](#)
- [Utskriftsinställningar \(Windows®\)](#)

Skriva ut som en affisch (Windows®)

Förstora utskriftsstorleken och skriva ut dokumentet i läget Affisch.

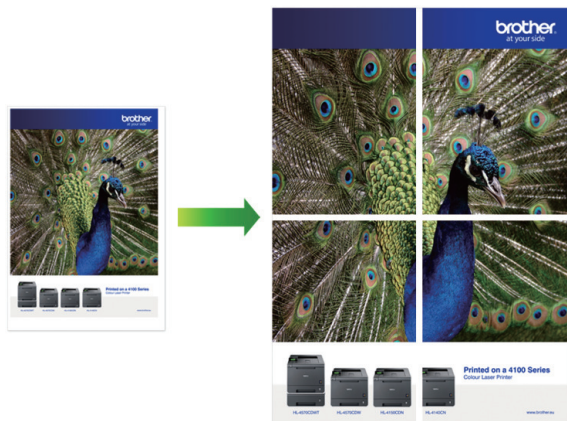

1. Välj utskriftskommandot från ditt program.
2. Välj **Brother MFC-XXXX Printer** (där XXXX är namnet på din modell) och klicka sedan på utskriftsegenskaperna eller egenskapsknappen.
Fönstret för skrivardrivrutinen visas.
3. Klicka på listrutan **Flersidig utskrift** och välj sedan alternativet **1 på 2x2 sidor** eller **1 på 3x3 sidor**.
4. Ändra vid behov andra skrivarinställningar.
5. Klicka på **OK**.
6. Slutför utskriften.

✓ Närliggande information

- [Skriva ut från din dator \(Windows®\)](#)
- [Utskriftsinställningar \(Windows®\)](#)

Skriva ut på båda sidorna av papperet automatiskt (automatisk dubbelsidig utskrift) (Windows®)

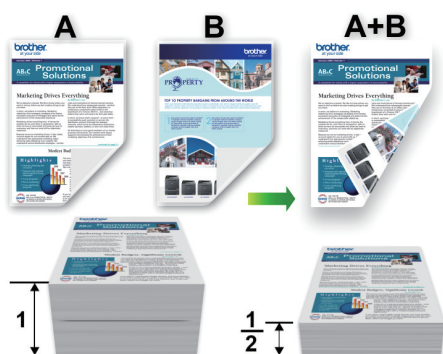

- Kontrollera att den bakre luckan är stängd.
 - Släta ut papperet om det har rullat sig och lägg sedan tillbaka det i pappersfacket.
 - Använd vanligt eller tunt papper. Använd INTE brevpapper.
 - Om papperet är tunt kan det bli skrynkligt.
1. Välj utskriftskommandot från ditt program.
 2. Välj **Brother MFC-XXXX Printer** (där XXXX är namnet på din modell) och klicka sedan på utskriftsegenskaperna eller egenskapsknappen.
Fönstret för skrivardrivrutinen visas.
 3. I fältet **Orientering** välj du antingen **Stående** eller **Liggande** för att ange utskriftens orientering.



Vi rekommenderar att du använder funktionen i programvaran om ditt program har en liknande funktion.

4. Klicka på listrutan **Duplex / Häfte** och välj sedan **Duplex**.
5. Klicka på **Duplexinställningar**-knappen.
6. Välj ett av alternativen i menyn **Duplextyp**.
När du väljer dubbelsidig finns fyra olika dubbelsidiga bindningar tillgängliga för varje orientering:

Alternativ för Stående	Beskrivning
Lång kant (vänster)	
Lång kant (höger)	

Alternativ för Stående	Beskrivning
Kort kant (upptill)	
Kort kant (nedtill)	
Alternativ för Liggande	Beskrivning
Lång kant (upptill)	
Lång kant (nedtill)	
Kort kant (höger)	
Kort kant (vänster)	

7. Markera kryssrutan **Bindningsförskjutning** om du vill ange förskjutningen för bindningen i millimeter eller tum.
8. Klicka på **OK** för att återgå till fönstret för skrivardrivrutinen.
9. Ändra vid behov andra skrivarinställningar.



Funktionen för kantfri utskrift är inte tillgänglig för det här alternativet.

10. Klicka på **OK** igen och slutför sedan utskriften.



Närliggande information

- [Skriver ut från din dator \(Windows®\)](#)
 - [Utskriftsinställningar \(Windows®\)](#)
 - [Skriver ut som ett häfte automatiskt \(Windows®\)](#)
-

Skriva ut som ett häfte automatiskt (Windows®)

Använd detta alternativ för att skriva ut ett dokument i häftesformat med dubbelsidig utskrift. Dokumentets sidor arrangeras enligt korrekt sidnummer och gör att du kan vika i mitten utan att ändra sidnumrens ordning.



- Kontrollera att den bakre luckan är stängd.
 - Släta ut papperet om det har rullat sig och lägg sedan tillbaka det i pappersfacket.
 - Använd vanligt eller tunt papper. Använd INTE brevpapper.
 - Om papperet är tunt kan det bli skrynkligt.
1. Välj utskriftskommandot från ditt program.
 2. Välj **Brother MFC-XXXX Printer** (där XXXX är namnet på din modell) och klicka sedan på utskriftsegenskaperna eller egenskapsknappen.
Fönstret för skrivardrivrutinen visas.
 3. I fältet **Orientering** välj du antingen **Stående** eller **Liggande** för att ange utskriftens orientering.





Vi rekommenderar att du använder funktionen i programvaran om ditt program har en liknande funktion.

4. Klicka på listrutan **Duplex / Häfte** och välj sedan alternativet **Häfte**.
5. Klicka på **Duplexinställningar**-knappen.
6. Välj ett av alternativen i menyn **Duplextyp**.
Det finns två olika fästrikningar för dubbelsidig utskrift för varje orientering:

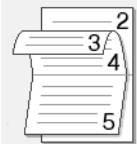
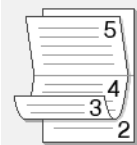
Alternativ för Stående	Beskrivning
Vänsterbindning	
Högerbindning	

Alternativ för Liggande	Beskrivning
Bindning upptill	
Bindning nedtill	

7. Välj ett av alternativen i menyn **Metod för utskrift av häftet**.

Alternativ	Beskrivning
Alla sidor samtidigt	Varje sida skrivs ut i häftesformat (fyra sidor på varje pappersark, två sidor per sida). Vik utskriften i mitten för att skapa häftet. 
Dela upp i uppsättningar	Med detta alternativ kan du skriva ut hela häftet i mindre enskilda broschyruppsättningar men fortfarande med möjlighet att vika i mitten på de mindre enskilda broschyruppsättningarna utan att behöva ändra ordningen på sidnumren. Du kan ange antalet ark i varje mindre broschyruppsättning (från 1 till 15). Detta alternativ kan vara till hjälp när du viker ett utskrivet häfte med ett stort antal sidor. 

- Markera kryssrutan **Bindningsförskjutning** om du vill ange förskjutningen för bindningen i millimeter eller tum.
- Klicka på **OK** för att återgå till fönstret för skrivardrivrutinen.
- Ändra vid behov andra skrivarinställningar.



Funktionen för kantfri utskrift är inte tillgänglig för det här alternativet.

- Klicka på **OK**.
- Slutför utskriften.



Närliggande information

- Skriva ut från din dator (Windows®)
- Utskriftsinställningar (Windows®)
- Skriva ut på båda sidorna av papperet automatiskt (automatisk dubbelsidig utskrift) (Windows®)

Skriva ut ett färgdokument i gråskala (Windows®)

I läget Gråskala är utskriftshastigheten kortare än i färgläget. Om dokumentet innehåller färg och du väljer läget Gråskala, skrivs dokumentet ut med 256 nivåer av gråskala.

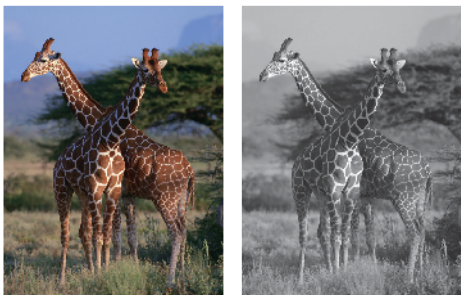

1. Välj utskriftskommandot från ditt program.
2. Välj **Brother MFC-XXXX Printer** (där XXXX är namnet på din modell) och klicka sedan på utskriftsegenskaperna eller egenskapsknappen.
Fönstret för skrivardrivrutinen visas.
3. Klicka på fliken **Avancerat**.
4. För **Färg / Gråskala** väljer du **Gråskala**.
5. Ändra vid behov andra skrivarinställningar.
6. Klicka på **OK**.
7. Slutför utskriften.



Närliggande information

- [Skriva ut från din dator \(Windows®\)](#)

Förhindra kladdiga utskrifter och pappersstopp vid utskrift på båda sidor om pappret (Windows®)

Med vissa typer av papper kan torktiden bli längre när funktionen för dubbelsidig utskrift används. Ändra alternativet **Avancerade duplexinställningar** om du får problem med kladdiga utskrifter eller pappersstopp vid dubbelsidig utskrift.

1. Välj utskriftskommandot från ditt program.
2. Välj **Brother MFC-XXXX Printer** (där XXXX är namnet på din modell) och klicka sedan på utskriftsegenskaperna eller egenskapsknappen.
Fönstret för skrivardrivrutinen visas.
3. Klicka på listrutan **Duplex / Häfte** och välj sedan **Duplex**.
4. Klicka på fliken **Avancerat**.
5. Klicka på knappen **Övriga utskriftsalternativ**.
6. Välj alternativet **Avancerade duplexinställningar** på skärmens vänstra sida.
7. Välj ett av följande alternativ:

Alternativ	Beskrivning
Normal	Välj det här alternativet för att skriva ut med normal hastighet och normal mängd bläck.
Duplex 1 (lägre utskriftshastighet)	Välj det här alternativet för att skriva ut med en långsammare hastighet och normal mängd bläck.
Duplex 2 (lägre utskriftshastighet och mindre bläck)	Välj det här läget för att skriva ut i samma hastighet som Duplex 1 (lägre utskriftshastighet) , men med mindre mängd bläck.

8. Klicka på **OK** för att återgå till fönstret för skrivardrivrutinen.
9. Klicka på **OK**.
10. Slutför utskriften.

✓ Närliggande information

- [Skriva ut från din dator \(Windows®\)](#)
- [Pappershanterings- och utskriftsproblem](#)

Använd en förinställd utskriftsprofil (Windows®)

Utskriftsprofiler är förinställningar som utformats för att du snabbt ska få tillgång till utskriftskonfigurationer du använder ofta.

1. Välj utskriftskommandot från ditt program.
2. Välj **Brother MFC-XXXX Printer** (där XXXX är namnet på din modell) och klicka sedan på utskriftsegenskaperna eller egenskapsknappen.
Fönstret för skrivardrivrutinen visas.
3. Klicka på fliken **Utskriftsprofiler**.

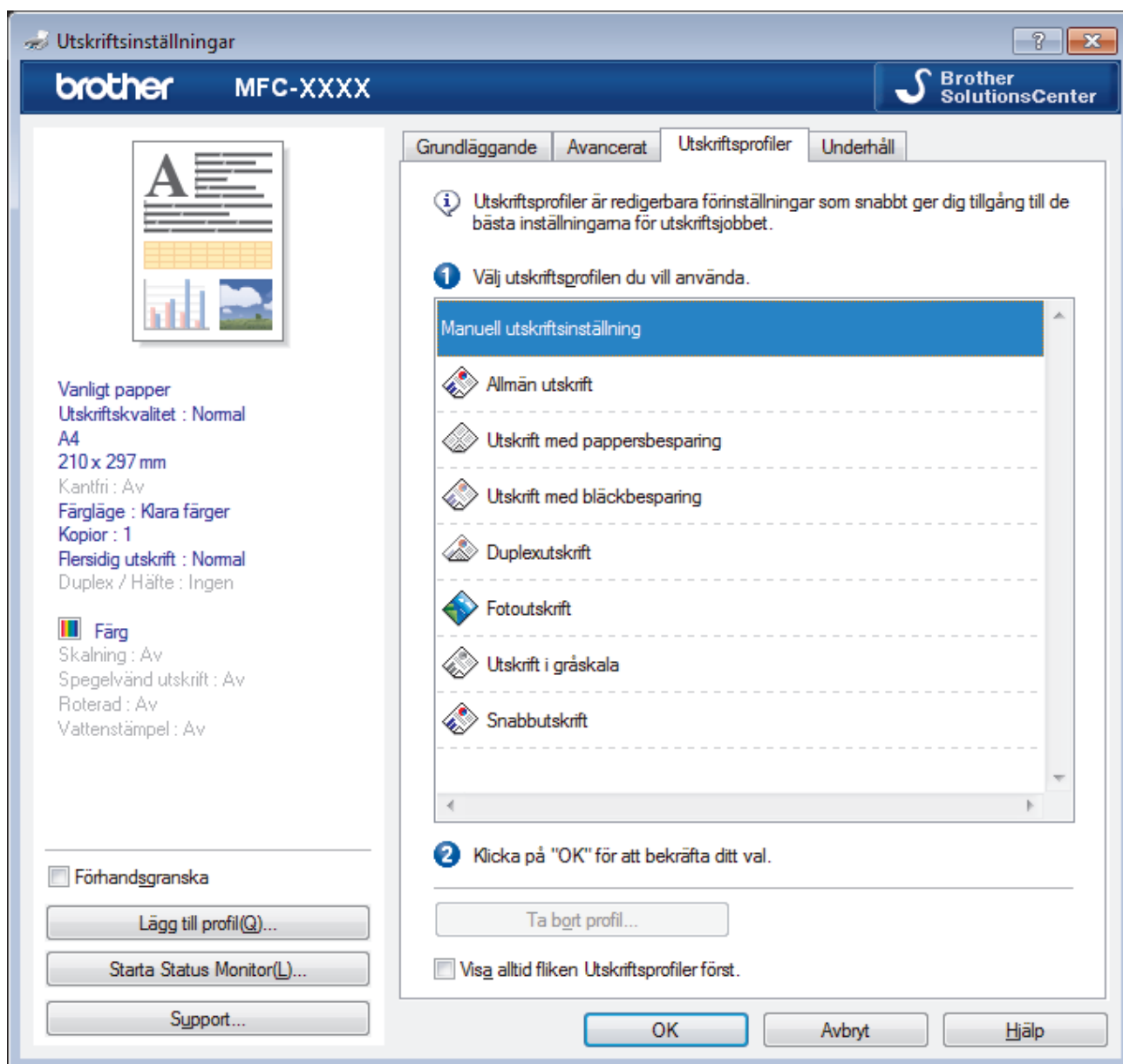

4. Välj din profil i listan över utskriftsprofiler.
Profilinställningar visas till vänster om skrivardrivrutinens fönster.
5. Gör något av följande:
 - Klicka på **OK** om inställningarna är korrekt för utskriftsjobbet.
 - Gå tillbaka till fliken **Grundläggande** eller **Avancerat**, ändra inställningarna och klicka sedan på **OK** för att ändra inställningarna.



För att visa fliken **Utskriftsprofiler** framför fönstret nästa gång du skriver ut markerar du kryssrutan **Visa alltid fliken Utskriftsprofiler först..**



Närliggande information

- Skriva ut från din dator (Windows®)
 - Skapa eller radera din utskriftsprofil (Windows®)
 - Utskriftsinställningar (Windows®)
-

Skapa eller radera din utskriftsprofil (Windows®)

Lägg till upp till 20 nya utskriftsprofiler med anpassade inställningar.

1. Välj utskriftskommandot från ditt program.
2. Välj **Brother MFC-XXXX Printer** (där XXXX är namnet på din modell) och klicka sedan på utskriftsegenskaperna eller egenskapsknappen.
Fönstret för skrivardrivrutinen visas.
3. Klicka på fliken **Grundläggande** och fliken **Avancerat** och konfigurera de utskriftsinställningar du önskar för den nya utskriftsprofilen.
4. Klicka på fliken **Utskriftsprofiler**.
5. Gör något av följande:

Om du vill skapa en ny utskriftsprofil:

- a. Klicka på **Lägg till profil**.
Dialogrutan **Lägg till profil** visas.
- b. Ange namnet på den nya profilen i fältet **Namn**.
- c. Klicka på den ikon du vill ska representera denna profil i listan över ikoner.
- d. Klicka på **OK**.
Namnet på den nya utskriftsprofilen läggs till i listan under fliken **Utskriftsprofiler**.

Om du vill radera en skapad utskriftsprofil:

- a. Klicka på **Ta bort profil**.
Dialogrutan **Ta bort profil** visas.
- b. Välj den profil som du vill ta bort.
- c. Klicka på **Ta bort**.
- d. Klicka på **Ja**.
- e. Klicka på **Stäng**.





Närliggande information

- [Använd en förinställd utskriftsprofil \(Windows®\)](#)

Ändra inställningar för standardutskrift (Windows®)

När du ändrar utskriftsinställningar i ett program gäller endast ändringarna för det du skriver ut i programmet just då. Använd alltid stegen nedan för att ändra standardutskriftsinställningar, för val av utskriftsinställningar som används för alla dina Windows®-program.

1. Gör något av följande:
 - (För Windows® XP och Windows Server® 2003)
Klicka på **Start > Skrivare och fax**.
 - (För Windows Vista® och Windows Server® 2008)
Klicka på  (**Start**) > **Kontrollpanelen > Maskinvara och ljud > Skrivare**.
 - (För Windows® 7 och Windows Server® 2008 R2)
Klicka på  (**Start**) > **Enheter och skrivare**.
 - (För Windows® 8)
Rör musen till det nedre vänstra hörnet på ditt skrivbord. Klicka på **Inställningar** när menyfältet visas och klicka sedan på **Kontrollpanelen**. Klicka på **Maskinvara och ljud** i gruppen **Visa enheter och skrivare**.
 - (För Windows Server® 2012)
Rör musen till det nedre vänstra hörnet på ditt skrivbord. Klicka på **Inställningar** när menyfältet visas och klicka sedan på **Kontrollpanelen**. Klicka på **Maskinvara** i gruppen **Visa enheter och skrivare**.
 - (För Windows Server® 2012 R2)
Klicka på **Kontrollpanelen** på **Start**-skärmen. Klicka på **Maskinvara** i gruppen **Visa enheter och skrivare**.
2. Högerklicka på ikonen **Brother MFC-XXXX Printer** (där XXXX är modellnamnet) och välj sedan **Egenskaper för skrivare**. Om alternativen för skrivardrivrutinen visas ska du välja din skrivardrivrutin.
3. Klicka på fliken **Allmänt** och sedan på knappen **Utskriftsinställningar** eller **Inställningar...**
Dialogrutan för skrivardrivrutinen visas.
4. Välj de skrivarinställningar som du vill använda som standardinställning för alla dina Windows®-program.
5. Klicka på **OK**.
6. Stäng dialogrutan för skrivaregenskaper.



Närliggande information

- [Skriva ut från din dator \(Windows®\)](#)
- [Utskriftsinställningar \(Windows®\)](#)

Utskriftsinställningar (Windows®)

Grundläggande Flik

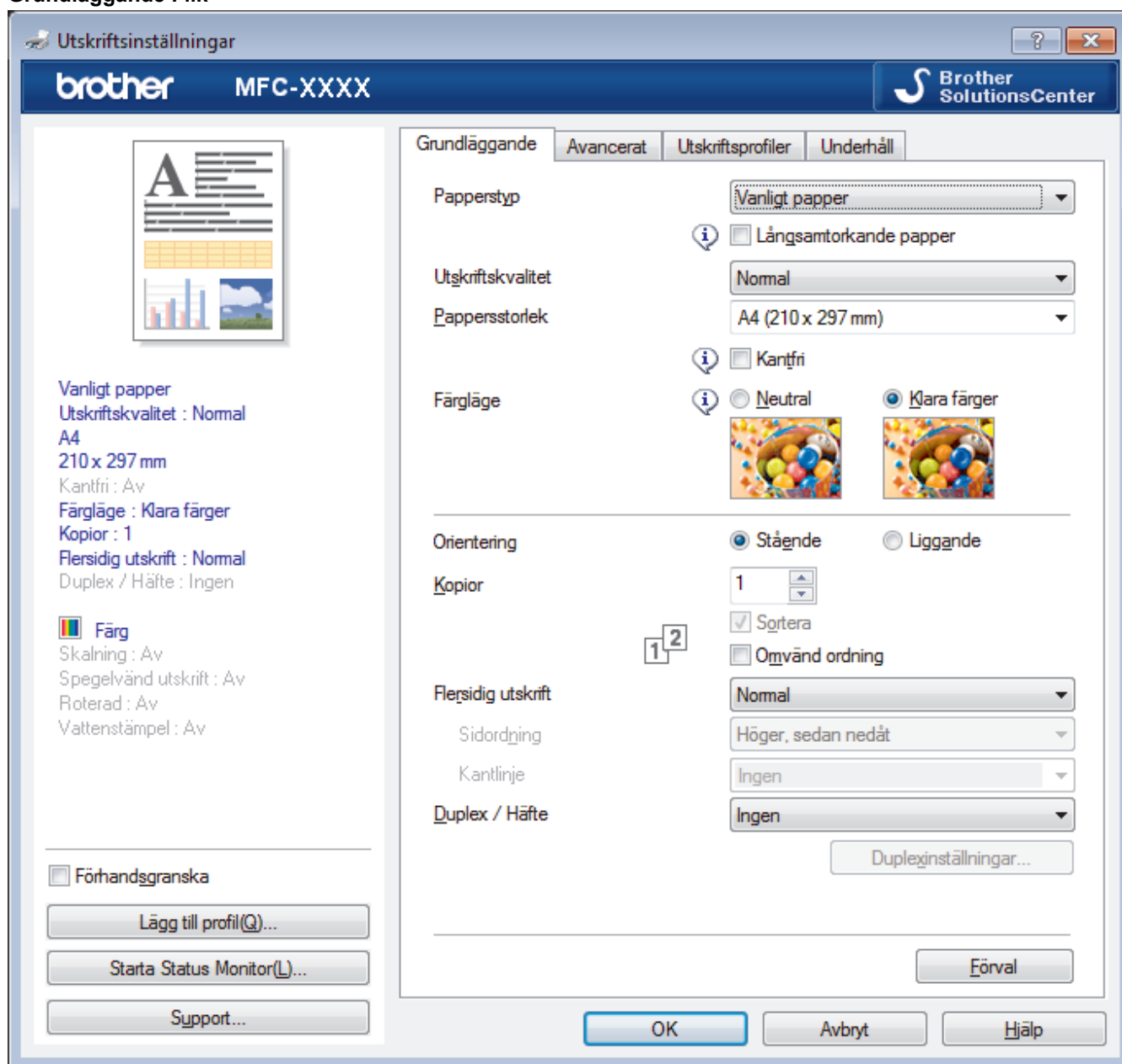

1. Papperstyp

Välj den typ av media som du vill använda. För att uppnå bästa utskriftsresultat anpassar maskinen automatiskt utskriftsinställningarna i enlighet med den valda medietypen.

Långsamtorokande papper

Välj det här alternativet om du använder en papperstyp på vilket bläcket torkar långsamt. Den här inställningen kan göra texten något suddig.

2. Utskriftskvalitet

Välj önskad utskriftsupplösning. Eftersom utskriftskvalitet och -hastighet är relaterade tar det längre tid att skriva ut dokumentet om du vill ha högre kvalitet.

3. Pappersstorlek

Välj den typ av papper som du vill använda. Du kan antingen välja mellan ett standardpappersformat eller skapa ett anpassat pappersformat.

Kantfri

Välj det här alternativet om du vill skriva ut foton utan kanter. Eftersom bilddata är något större än den pappersstorlek som du använder medför detta en viss beskärning av fotots kanter.

Du kan kanske inte välja Kantfri för vissa kombinationer av medietyp och kvalitet, eller från vissa program.

4. Färgläge

Välj önskat färgläge.

5. Orientering

Välj orientering (stående eller liggande) för utskriften.

Om programmet innehåller en liknande inställning rekommenderar vi att du anger orienteringen i programmet.

6. Kopior

Här anger du antalet kopior (1–999) som du vill skriva ut.

Sortera

Välj det här alternativet om du vill skriva ut uppsättningar av dokument med flera sidor i den ursprungliga sidordningen. När du valt det här alternativet skrivs en kopia av dokumentet ut och samma dokument skrivs sedan ut igen efter hur många kopior du valt. Om du inte valt alternativet skrivs varje sida ut efter hur många kopior du valt innan nästa sida av dokumentet skrivs ut.

Omvänd ordning

Välj det här alternativet om du vill skriva ut dokumentet i omvänd ordning. Den sista sidan i dokumentet skrivs ut först.

7. Flersidig utskrift

Välj det här alternativet om du vill skriva ut flera sidor på ett enda pappersark eller skriva ut en sida i ditt dokument på flera ark.

Sidordning

Välj sidordningen vid utskrift av flera sidor på ett enda pappersark.

Kantlinje

Välj kant som ska användas vid utskrift av flera sidor på ett enda pappersark.

8. Duplex / Häfte

Välj det här alternativet om du vill skriva ut på båda sidor av pappret eller skriva ut ett dokument i broschyrformat med dubbelsidig utskrift.

Duplexinställningar-knapp

Klicka på den här knappen för att välja typ av bindning för dubbelsidig utskrift. Det finns fyra typer av dubbelsidiga bindningar för respektive orientering.

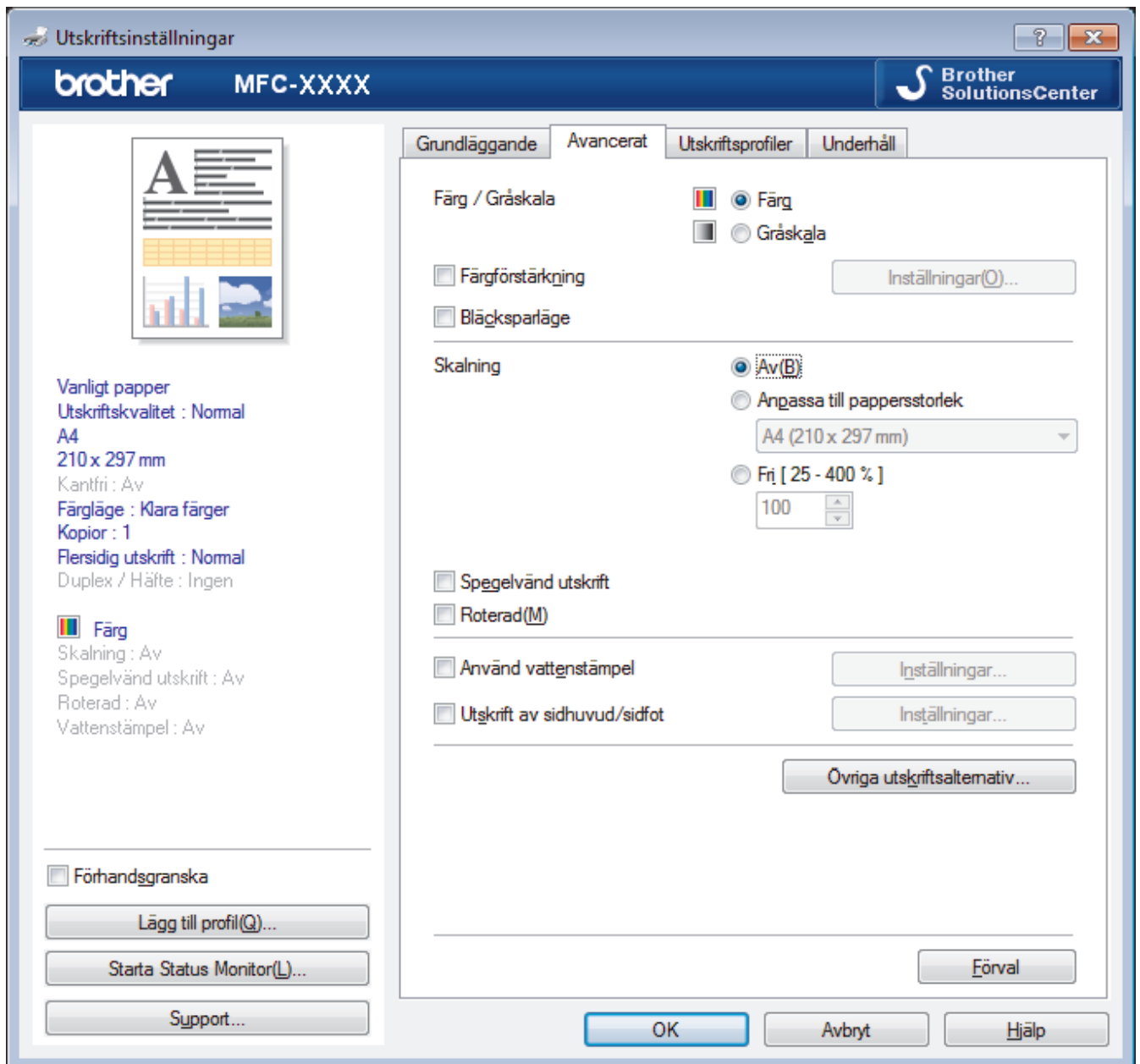

1. Färg / Gråskala

Välj färg eller gråskala. Utskriftshastigheten är högre med gråskala än med färg. Om dokumentet innehåller färg och du väljer gråskala kommer dokumentet att skrivas ut med gråskala i 256 nivåer.

Inställningar-knapp

Klicka på den här knappen om du vill välja funktionen Färgförstärkning. Med den här funktionen analyseras din bild och skärpa, vitbalans och färgtäthet förbättras. Processen kan ta flera minuter beroende på bildens storlek och datorn.

2. Bläcksparläge

Välj det här alternativet om du vill skriva ut ljusare färger och vill betona bildkonturerna. Hur mycket bläck som sparas beror på den typ av dokument som skrivs ut. Bläcksparläge kan göra att utskrifterna inte ser precis likadana ut som på skärmen.

Funktionen Bläcksparläge stöds av teknik från Reallusion, Inc.



3. Skalning

Välj dessa alternativ om du vill förstora eller förminska storleken på sidorna i dokumentet.

Anpassa till pappersstorlek

Välj det här alternativet om du vill förstora eller förminska dokumentssidorna till en viss pappersstorlek. När du väljer det här alternativet får du välja pappersstorlek i en rullgardinsmeny.

Fri

Välj det här alternativet om du manuellt vill förstora eller förminska dokumentssidorna. När du väljer det här alternativet anger du ett värde i fältet.

4. Spegelvänd utskrift

Välj det här alternativet om du vill vända den utskrivna bilden på sidan horisontellt från vänster till höger.

5. Roterad

Välj det här alternativet om du vill rotera den utskrivna bilden 180 grader.

6. Använd vattenstämpel

Välj det här alternativet om du vill skriva ut en logotyp eller en text på dokumentet som en vattenstämpel. Välj en förhandsinställd vattenstämpel, lägg till en ny vattenstämpel eller använd en bildfil som du själv har skapat.

7. Utskrift av sidhuvud/sidfot

Välj det här alternativet om du vill skriva ut datum, tid och inloggningsnamnet på dokumentet.

8. Övriga utskriftsalternativ-knapp

Hjälp fotopappersfacket

Välj det här alternativet om du vill visa instruktionerna för att använda facket för fotopapper.

Byt dataöverföringsläge

Välj dataöverföringsläge för att förbättra utskriftskvaliteten eller utskriftshastigheten.

Avancerade färginställningar

Välj den metod som maskinen använder för att ordna punkter för halvtoner.

Du kan justera utskriftens färg tills du erhåller bästa möjliga överensstämmelse med datorskärmen.

Avancerade duplexinställningar

Välj utskriftshastighet för dubbelsidig utskrift. Med vissa typer av utskriftsmedia kan torktiden bli längre när funktionen för dubbelsidig utskrift används. Ändra alternativet om du får problem med kladdiga utskrifter eller pappersstopp vid dubbelsidig utskrift.

Hämta skrivarens färgdata

Välj det här alternativet om du vill optimera utskriftskvaliteten med hjälp av maskinens fabriksinställningar, som fastställts specifikt för din Brother-maskin. Använd det här alternativet om du har bytt ut maskinen eller ändrat maskinens nätverksadress.

Skriv ut arkiv

Välj det här alternativet om du vill spara utskriften som en PDF-fil på datorn.



Närliggande information

- [Skriva ut från din dator \(Windows®\)](#)
- [Fel- och underhållsmeddelanden](#)
- [Pappershanterings- och utskriftsproblem](#)
- [Skriva ut ett fotografi \(Windows®\)](#)
- [Skriva ut ett dokument \(Windows®\)](#)
- [Skriva ut fler än en sida på ett enda pappersark \(N på 1\) \(Windows®\)](#)
- [Skriva ut som en affisch \(Windows®\)](#)
- [Skriva ut på båda sidorna av papperet automatiskt \(automatisk dubbelsidig utskrift\) \(Windows®\)](#)
- [Skriva ut som ett häfte automatiskt \(Windows®\)](#)
- [Använd en förinställd utskriftsprofil \(Windows®\)](#)

-
- Ändra inställningar för standardutskrift (Windows®)
-

Skriva ut från din dator (Macintosh)

- [Skriva ut ett fotografi \(Macintosh\)](#)
- [Skriva ut ett dokument \(Macintosh\)](#)
- [Skriva ut på båda sidorna av papperet automatiskt \(automatisk dubbelsidig utskrift\) \(Macintosh\)](#)
- [Skriva ut fler än en sida på ett enda pappersark \(N på 1\) \(Macintosh\)](#)

- [Skriv ut ett färgdokument i gråskala \(Macintosh\)](#)

I läget Gråskala är utskriftshastigheten kortare än i färgläget. Om dokumentet innehåller färg och du väljer läget Gråskala, skrivs dokumentet ut med 256 nivåer av gråskala.

- [Förhindra kladdiga utskrifter och pappersstopp vid utskrift på båda sidor om pappret \(Macintosh\)](#)

Med vissa typer av papper kan torktiden bli längre när funktionen för dubbelsidig utskrift används. Ändra alternativet **Avancerade duplexinställningar** om du får problem med kladdiga utskrifter eller pappersstopp vid dubbelsidig utskrift.

- [Utskriftsalternativ \(Macintosh\)](#)

Skriva ut ett fotografi (Macintosh)



1. Se till så att du fyllt på rätt papper i pappersfacket.

VIKTIGT

- Vi rekommenderar att du använder det manuella magasinet överst på pappersfackets lock för att skriva ut på papperen Foto (10 x 15 cm) och Foto L (9 x 13 cm). (Endast tillgänglig för vissa modeller)
- Använd Brother-papper för bästa resultat.
- Lägg in ett extra ark av samma fotopapper i pappersfacket om du skriver ut på Brother-fotopapper.

2. Gå till ett program, t.ex. Förhandsvisning, klicka på menyn **Arkiv** och välj sedan **Skriv ut**.
3. Välj **Brother MFC-XXXX** (där XXXX är modellnamnet).



Om du vill se fler sidinställningsalternativ klickar du på knappen **Visa detaljer**.

4. Klicka på popup-menyn **Pappersstorlek** och välj sedan pappersstorlek.



För att skriva ut fotografier utan marginaler ska du välja en kantfri pappersstorlek.

5. Klicka på den knapp **Riktning** som motsvarar det sätt på vilket du vill att fotografiet ska skrivas ut.
6. Klicka på popup-menyn för programmet och välj sedan **Utskriftsinställningar**.
Alternativen för **Utskriftsinställningar** visas.
7. Klicka på popup-menyn **Papperstyp** och välj sedan den papperstyp du vill använda.

VIKTIGT

Ställ alltid in alternativet **Papperstyp** till den papperstyp du fyllt på för att få bästa utskriftskvaliteten för de inställningar du valt.

8. Ändra vid behov andra skrivarinställningar.
9. Klicka på **Skriv ut**.



Närliggande information

- [Skriva ut från din dator \(Macintosh\)](#)
- [Pappershanterings- och utskriftsproblem](#)
- [Utskriftsalternativ \(Macintosh\)](#)

Skriva ut ett dokument (Macintosh)

1. Se till så att du fyllt på rätt pappersformat i pappersfacket.
2. Från ett program, t.ex. Apple TextEdit, klickar du på menyn **Arkiv** och väljer sedan **Skriv ut**.
3. Välj **Brother MFC-XXXX** (där XXXX är modellnamnet).



Om du vill se fler sidinställningsalternativ klickar du på knappen **Visa detaljer**.

4. Klicka på popup-menyn **Pappersstorlek** och välj sedan pappersstorlek.
5. Välj det alternativ för **Riktning** som stämmer med det sätt du vill att dokumentet ska skrivas ut.
6. Klicka på popup-menyn för programmet och välj sedan **Utskriftsinställningar**.
Alternativen för **Utskriftsinställningar** visas.
7. Klicka på popup-menyn **Papperstyp** och välj sedan den papperstyp du vill använda.

VIKTIGT

Ställ alltid in alternativet **Papperstyp** till den papperstyp du fyllt på för att få bästa utskriftskvaliteten för de inställningar du valt.

8. Ändra vid behov andra skrivarinställningar.
9. Klicka på **Skriv ut**.



Närliggande information

- [Skriva ut från din dator \(Macintosh\)](#)
- [Kontrollera bläcknivån](#)
- [Utskriftsalternativ \(Macintosh\)](#)

Skriva ut på båda sidorna av papperet automatiskt (automatisk dubbelsidig utskrift) (Macintosh)

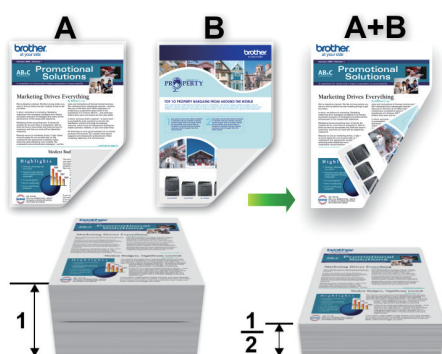

1. Från ett program, t.ex. Apple TextEdit, klickar du på menyn **Arkiv** och väljer sedan **Skriv ut**.
2. Välj **Brother MFC-XXXX** (där XXXX är modellnamnet).



Om du vill se fler sidinställningsalternativ klickar du på knappen **Visa detaljer**.

3. Välj det alternativ för **Riktning** som stämmer med det sätt du vill att dokumentet ska skrivas ut.
4. Klicka på popup-menyn för programmet och välj sedan **Layout**.
Inställningsalternativen för **Layout** visas.
5. Under avsnittet **Dubbelsidig** väljer du alternativet **Häftning kortsida** eller **Häftning långsida**.
6. Ändra vid behov andra skrivarinställningar.



Funktionen för kantfri utskrift är inte tillgänglig för det här alternativet.

7. Klicka på **Skriv ut**.



Närliggande information

- [Skriva ut från din dator \(Macintosh\)](#)
- [Utskriftsalternativ \(Macintosh\)](#)

Skriva ut fler än en sida på ett enda pappersark (N på 1) (Macintosh)



1. Från ett program, t.ex. Apple TextEdit, klickar du på menyn **Arkiv** och väljer sedan **Skriv ut**.
2. Välj **Brother MFC-XXXX** (där XXXX är modellnamnet).



Om du vill se fler sidinställningsalternativ klickar du på knappen **Visa detaljer**.

3. Klicka på popup-menyn för programmet och välj sedan **Layout**.
Inställningsalternativen för **Layout** visas.
4. Klicka på popup-menyn **Sidor per ark** och välj sedan antalet sidor som ska skrivas ut på varje ark.
5. Välj alternativet **Utskriftsriktning**.
6. Klicka på popup-menyn **Marginal** och välj sedan den kantlinje du önskar.
7. Ändra vid behov andra skrivarinställningar.
8. Klicka på **Skriv ut**.



Närliggande information

- [Skriva ut från din dator \(Macintosh\)](#)
- [Utskriftsalternativ \(Macintosh\)](#)

Skriv ut ett färgdokument i gråskala (Macintosh)

I läget Gråskala är utskriftshastigheten kortare än i färgläget. Om dokumentet innehåller färg och du väljer läget Gråskala, skrivs dokumentet ut med 256 nivåer av gråskala.

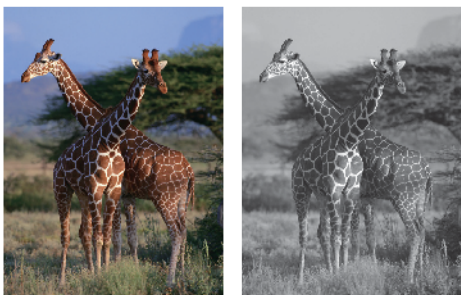

1. Från ett program, t.ex. Apple TextEdit, klickar du på menyn **Arkiv** och väljer sedan **Skriv ut**.
2. Välj **Brother MFC-XXXX** (där XXXX är modellnamnet).



Om du vill se fler sidinställningsalternativ klickar du på knappen **Visa detaljer**.

3. Klicka på popup-menyn för programmet och välj sedan **Utskriftsinställningar**.
Alternativen för **Utskriftsinställningar** visas.
4. Klicka på popup-menyn **Färg / Gråskala** och välj sedan alternativet **Gråskala**.
5. Ändra vid behov andra skrivarinställningar.
6. Klicka på **Skriv ut**.



Närliggande information

- [Skriva ut från din dator \(Macintosh\)](#)

Förhindra kladdiga utskrifter och pappersstopp vid utskrift på båda sidor om pappret (Macintosh)

Med vissa typer av papper kan torktiden bli längre när funktionen för dubbelsidig utskrift används. Ändra alternativet **Avancerade duplexinställningar** om du får problem med kladdiga utskrifter eller pappersstopp vid dubbelsidig utskrift.

1. Från ett program, t.ex. Apple TextEdit, klickar du på menyn **Arkiv** och väljer sedan **Skriv ut**.
2. Välj **Brother MFC-XXXX** (där XXXX är modellnamnet).



Om du vill se fler sidinställningsalternativ klickar du på knappen **Visa detaljer**.

3. Klicka på popup-menyn för programmet och välj sedan **Layout**.
Inställningsalternativen för **Layout** visas.
4. Under avsnittet **Dubbelsidig** väljer du alternativet **Häftning kortsida** eller **Häftning långsida**.
5. Klicka på popup-menyn för programmet och välj sedan **Utskriftsinställningar**.
Alternativen för **Utskriftsinställningar** visas.
6. Klicka på utskriftsinställningslistan **Avancerat**.
7. Klicka på menyn **Avancerade duplexinställningar**.
8. Välj ett av följande alternativ på popup-menyn **Avancerade duplexinställningar**:

Alternativ	Beskrivning
Normal	Välj det här alternativet för att skriva ut med normal hastighet och normal mängd bläck.
Duplex 1 (lägre utskriftshastighet)	Välj det här alternativet för att skriva ut med en långsammare hastighet och normal mängd bläck.
Duplex 2 (lägre utskriftshastighet och mindre bläck)	Välj det här läget för att skriva ut i samma hastighet som Duplex 1 (lägre utskriftshastighet) , men med mindre mängd bläck.

9. Ändra vid behov andra skrivarinställningar.
10. Klicka på **Skriv ut**.



Närliggande information

- [Skriva ut från din dator \(Macintosh\)](#)
- [Pappershanterings- och utskriftsproblem](#)

Utskriftsalternativ (Macintosh)

Utskriftsformat

Inställningar: Sidinformation

Format för: Brother MFC-XXXX
Brother MFC-XXXX CUPS

Pappersstorlek: A4
210 x 297 mm

Riktning:  

Skala: 100 %

?

Avbryt OK

1. Pappersstorlek

Välj den typ av papper som du vill använda. Du kan antingen välja mellan ett standardpappersformat eller skapa ett anpassat pappersformat.

2. Riktning

Välj orientering (stående eller liggande) för utskriften.

Om programmet innehåller en liknande inställning rekommenderar vid att du anger orienteringen i programmet.

3. Skala

Ange ett värde i fältet för att förstora eller förminska sidorna i dokumentet så att de passar det valda pappersformatet.

Layout



Skrivare: Brother MFC-XXXX

Förinställningar: Förvalda inställningar

Exemplar: 1 Dubbelsidig





Sidor: Alla
 Från: 1 till: 1

Pappersstorlek: A4 210 × 297 mm

Riktning:  

Layout

Sidor per ark: 1

Utskriftsriktning:    

Marginal: Ingen

Dubbelsidig: Av

Byt sidriktning
 Vänd horisontellt

1. Sidor per ark

Välj det antal sidor som du vill skriva ut på ett enda pappersark.

2. Utskriftsriktning

Välj sidordningen vid utskrift av flera sidor på ett enda pappersark.

3. Marginal

Välj kant som ska användas vid utskrift av flera sidor på ett enda pappersark.

4. Dubbelsidig (endast tillgängligt för vissa modeller)

Välj om du vill ha dubbelsidig utskrift på pappret.

5. Byt sidriktning

Välj det här alternativet om du vill rotera den utskrivna bilden 180 grader.

6. Vänd horisontellt

Välj det här alternativet om du vill vända den utskrivna bilden på sidan horisontellt från vänster till höger.

Pappershantering



Skrivare:

Förinställningar:

Exemplar: Dubbelsidig

Sidor: Alla
 Från: till:

Pappersstorlek: 210 × 297 mm

Riktning:  

Sortera sidor

Sidor att skriva ut:

Sidordning:

Skala till pappersstorleken

Pappersstorlek:

Skala endast nedåt

1. Sortera sidor

Välj det här alternativet om du vill skriva ut uppsättningar av dokument med flera sidor i den ursprungliga sidordningen. När du valt det här alternativet skrivs en kopia av dokumentet ut och samma dokument skrivs sedan ut igen efter hur många kopior du valt. Om du inte valt alternativet skrivs varje sida ut efter hur många kopior du valt innan nästa sida av dokumentet skrivs ut.

2. Sidordning

Välj sidordning.

3. Skala till pappersstorleken

Välj det här alternativet om du vill förstora eller förminska sidorna i dokumentet så att de passar det valda pappersformatet.

4. Pappersstorlek

Välj pappersformat för utskriften.

5. Skala endast nedåt

Välj det här alternativet om du vill minska sidorna i dokumentet om de är för stora för det valda pappersformatet. Om du valt detta alternativ och dokumentet formateras för papper som är mindre än det papper du har, skrivs dokumentet ut i originalstorlek.

Utskriftsinställningar

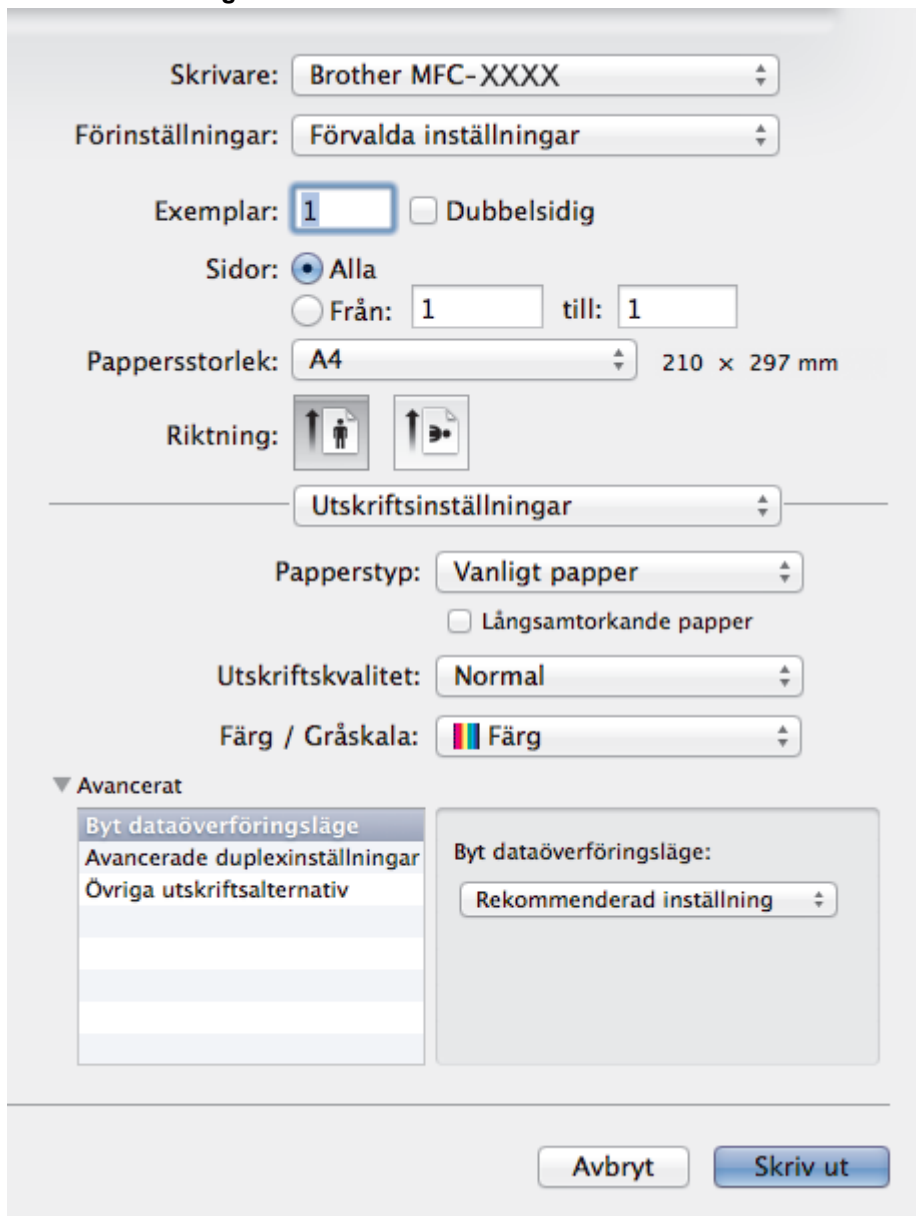

1. Papperstyp

Välj den typ av media som du vill använda. För att uppnå bästa utskriftsresultat anpassar maskinen automatiskt utskriftsinställningarna i enlighet med den valda medietypen.

2. Långsamtorokande papper

Välj det här alternativet om du använder en papperstyp på vilket bläcket torkar långsamt. Den här inställningen kan göra texten något suddig.

3. Utskriftskvalitet

Välj önskad utskriftsupplösning. Eftersom utskriftskvalitet och -hastighet är relaterade tar det längre tid att skriva ut dokumentet om du vill ha högre kvalitet.

4. Färg / Gråskala

Välj färg eller gråskala. Utskriftshastigheten är högre med gråskala än med färg. Om dokumentet innehåller färg och du väljer gråskala kommer dokumentet att skrivas ut med gråskala i 256 nivåer.

5. Avancerat

Byt dataöverföringsläge

Välj dataöverföringsläge för att förbättra utskriftskvaliteten eller utskriftshastigheten.

Avancerade duplexinställningar

Välj utskriftshastighet för dubbelsidig utskrift. Med vissa typer av utskriftsmedia kan torktiden bli längre när funktionen för dubbelsidig utskrift används. Ändra alternativet om du får problem med kladdiga utskrifter eller pappersstopp vid dubbelsidig utskrift.

Övriga utskriftsalternativ

Papperstjocklek

Välj lämplig paperstjocklek.

Tvåvägsutskrift

Välj det här alternativet om du vill öka utskriftshastigheten. Med det här alternativet skrivs texten ut i båda riktningarna. Om alternativet inte är valt skriver skrivhuvudet endast ut i en riktning, vilket höjer utskriftskvaliteten men förlänger utskriftstiden.

Skrivhuvudets rörelser kan ibland variera beroende på miljöförhållandena. Ett tecken på det är att vertikala linjer inte anpassas på utskriften. Stäng av funktionen Tvåvägsutskrift om detta problem uppstår.

Färginställningar

Färginställningar

Färgläge: Neutral Klara färger Ingen

▼ Avancerade färginställningar

Färgförstärkning

Ljusstyrka 0

Kontrast 0

Röd 0

Grön 0

Blå 0

Halvtonsmönster: Spridning

Avbryt Skriv ut

1. Färgläge

Välj önskat färgläge.

2. Avancerade färginställningar

Klicka på triangeln om du vill välja funktionen Färgförstärkning. Med den här funktionen analyseras din bild och skärpa, vitbalans och färgtäthet förbättras. Processen kan ta flera minuter beroende på bildens storlek och datorns specifikationer.



Närliggande information

- [Skriva ut från din dator \(Macintosh\)](#)
- [Fel- och underhållsmeddelanden](#)
- [Pappershanterings- och utskriftsproblem](#)
- [Skriva ut ett fotografi \(Macintosh\)](#)
- [Skriva ut ett dokument \(Macintosh\)](#)

-
- Skriva ut på båda sidorna av papperet automatiskt (automatisk dubbelsidig utskrift) (Macintosh)
 - Skriva ut fler än en sida på ett enda pappersark (N på 1) (Macintosh)
-

Skanna

- [Skanna med Brother-maskinens skanningsknapp](#)

- [Skanna från din dator \(Windows®\)](#)

Det finns flera sätt du kan använda din dator på för att skanna fotografier och dokument på din Brother-maskin. Du kan använda de program som levereras av Brother eller ditt favoritskanningsprogram.

- [Skanna från din dator \(Macintosh\)](#)

Det finns flera sätt du kan använda din Macintosh på för att skanna fotografier och dokument på din Brother-maskin. Du kan använda de program som levereras av Brother eller ditt favoritskanningsprogram.

Skanna med Brother-maskinens skanningsknapp

- [Skanna fotografier och grafik](#)
Skicka skannade foton och grafik direkt till din dator.
- [Spara skannade data i en mapp som en PDF-fil](#)
Skanna dokument och spara dem i en mapp på din dator som PDF-filer.
- [Spara skannade data på ett minneskort eller ett USB-minne](#)
Skanna dokument och spara dem direkt på ett minneskort eller ett USB-minne utan att använda datorn.
- [Skanna flera visitkort och fotografier \(Autobeskrning\)](#)
Du kan skanna flera dokument som placerats på kopieringsglaset. Maskinen skannar varje dokument och skapar separata filer eller en enkel fil med flera sidor med funktionen för automatisk beskärning.
- [Skanna till en redigerbar textfil \(OCR\)](#)
Maskinen kan omvandla tecken i ett skannat dokument till textdata med hjälp av ett teckenigenkänningsprogram (OCR). Du kan redigera texten med hjälp av valfritt textredigeringsprogram.
- [Skanna till e-postbilaga](#)
Skicka ett skannat dokument som en e-postbilaga.
- [Webbtjänster för skanning på ditt nätverk \(Windows Vista® SP2 eller senare, Windows® 7 och Windows® 8\)](#)
Med webbtjänstprotokollet kan användare av Windows Vista® (SP2 eller senare), Windows® 7 och Windows® 8 skanna med en Brother-maskin i nätverket. Du måste installera drivrutinen via webbtjänster.
- [Ändra inställningarna för skanningsknappen från ControlCenter4 \(Windows®\)](#)
- [Ändra inställningarna för skanningsknappen från ControlCenter2 \(Macintosh\)](#)

Skanna fotografier och grafik

Skicka skannade foton och grafik direkt till din dator.

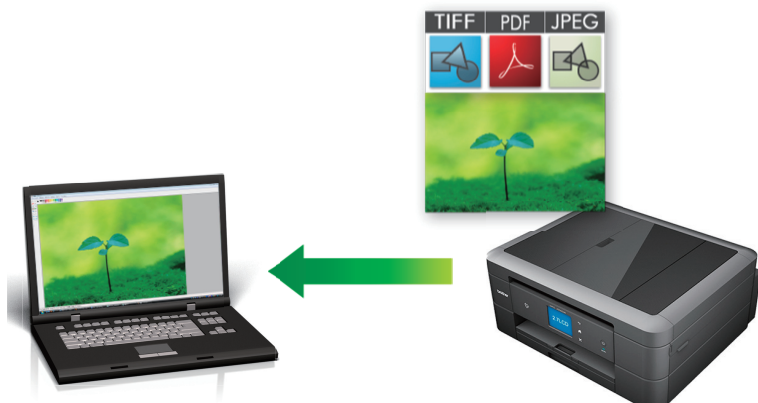

Använd maskinens skanningsknapp för att tillfälligt ändra skanningsinställningarna. Använd programvaran Brother ControlCenter för att göra permanenta ändringar.

>> [MFC-J480DW](#)

>> [DCP-J562DW/MFC-J680DW/MFC-J880DW](#)

MFC-J480DW

1. Ladda ditt dokument.
2. Tryck på  (**SCAN**).
3. Tryck på ▲ eller ▼ för att välja alternativet [Skanna > bild] och tryck sedan på **OK**.
4. Om maskinen är ansluten till ett nätverk trycker du på ▲ eller ▼ för att välja den dator till vilken data ska sändas och trycker sedan på **OK**.



Ange datorns fyrsiffriga PIN-kod på kontrollpanelen om LCD-skärmen ber dig om det och tryck sedan på **OK**.

5. Gör något av följande:
 - Gå till nästa steg för att ändra inställningarna.
 - Tryck på **Mono Start** eller **Colour Start** för att använda standardinställningarna.



[Skanningstyp] beror på standardinställningarna. Du kan inte ändra inställningarna om du trycker på **Mono Start** eller **Colour Start**.

6. Tryck på ▲ eller ▼ för att välja alternativet [Skanninst.] och tryck sedan på **OK**.



En dator med programvaran ControlCenter måste vara ansluten till maskinen för att du ska kunna använda alternativet [Skanninst.].

7. Tryck på ▲ eller ▼ för att välja alternativet [Ange på enhet] och tryck sedan på **OK**.
8. Välj vilka skanningsinställningar du vill ändra och tryck sedan på **OK**.

Alternativ	Beskrivning
Skanningstyp	Välj skanningstyp för dokumentet.
Upplösning	Välj skanningsupplösning för dokumentet.
Filtyper	Välj filformat för dokumentet.

Alternativ	Beskrivning
Skanningsstorlek	Välj skanningsformat för dokumentet.
Ta bort bakgrund	Ändra den andel bakgrundsfärg som tas bort.

9. Tryck på **Mono Start** eller **Colour Start**.



[Skanningstyp] beror på de inställningar som du har valt. Du kan inte ändra inställningarna om du trycker på **Mono Start** eller **Colour Start**.

DCP-J562DW/MFC-J680DW/MFC-J880DW

- Ladda ditt dokument.
- Tryck på [Skanna] > [till bild].
- Om maskinen är ansluten till ett nätverk trycker du på ▲ eller ▼ för att visa den dator till vilken data ska sändas och trycker sedan på datorns namn.



Ange datorns fyrsiffriga PIN-kod på LCD-skärmen om den ber dig om det och tryck sedan på [OK].

- Gör något av följande:
 - Tryck på [Alt.] för att ändra inställningarna och fortsätt sedan till nästa steg.
 - Tryck på [Start] för att börja skanna utan att ändra ytterligare inställningar.
Maskinen börjar skanna. Följ instruktionerna på LCD-skärmen för att slutföra skanningsjobbet om du använder maskinens kopieringsglas.
- Tryck på alternativet [Skanningsinst.] och tryck sedan på [Ange på enhet].



Du måste ha programvaran ControlCenter installerad på maskinen för att kunna använda alternativet [Skanningsinst.].

- Välj vilka skanningsinställningar du vill ändra och tryck sedan på [OK].

Alternativ	Beskrivning
Skanningstyp	Välj skanningstyp för dokumentet.
Upplösning	Välj skanningsupplösning för dokumentet.
Filtyper	Välj filformat för dokumentet.
Skanningsstorlek	Välj skanningsformat för dokumentet.
Ta bort bakgrundsfärg	Ändra den andel bakgrundsfärg som tas bort.

- Tryck på [Start].

Maskinen börjar skanna. Följ instruktionerna på LCD-skärmen för att slutföra skanningsjobbet om du använder maskinens kopieringsglas.



Närliggande information

- Skanna med Brother-maskinens skanningsknapp

Spara skannade data i en mapp som en PDF-fil

Skanna dokument och spara dem i en mapp på din dator som PDF-filer.

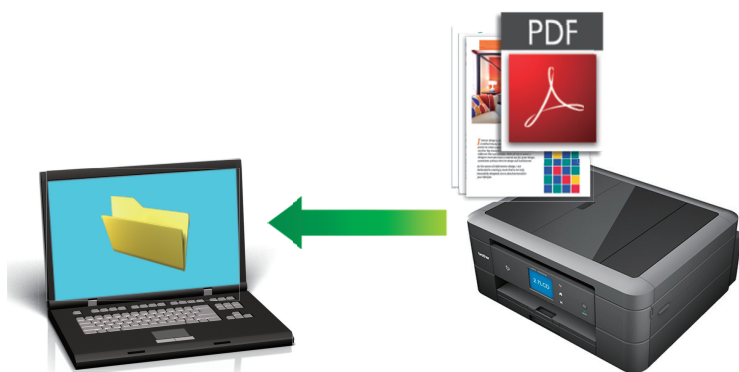

Använd maskinens skanningsknapp för att tillfälligt ändra skanningsinställningarna. Använd programvaran Brother ControlCenter för att göra permanenta ändringar.

>> [MFC-J480DW](#)

>> [DCP-J562DW/MFC-J680DW/MFC-J880DW](#)

MFC-J480DW

1. Ladda ditt dokument.
2. Tryck på  (**SCAN**).
3. Tryck på ▲ eller ▼ för att välja alternativet [Skanna > fil] och tryck sedan på **OK**.
4. Om maskinen är ansluten till ett nätverk trycker du på ▲ eller ▼ för att välja den dator till vilken data ska sändas och trycker sedan på **OK**.



Ange datorns fyrsiffriga PIN-kod på kontrollpanelen om LCD-skärmen ber dig om det och tryck sedan på **OK**.

5. Gör något av följande:
 - Gå till nästa steg för att ändra inställningarna.
 - Tryck på **Mono Start** eller **Colour Start** för att använda standardinställningarna.



[Skanningstyp] beror på standardinställningarna. Du kan inte ändra inställningarna om du trycker på **Mono Start** eller **Colour Start**.

6. Tryck på ▲ eller ▼ för att välja alternativet [Skanninst.] och tryck sedan på **OK**.



En dator med programvaran ControlCenter måste vara ansluten till maskinen för att du ska kunna använda alternativet [Skanninst.].

7. Tryck på ▲ eller ▼ för att välja alternativet [Ange på enhet] och tryck sedan på **OK**.
8. Välj vilka skanningsinställningar du vill ändra och tryck sedan på **OK**.

Alternativ	Beskrivning
Skanningstyp	Välj skanningstyp för dokumentet.
Upplösning	Välj skanningsupplösning för dokumentet.

Alternativ	Beskrivning
Filtyp	Välj filformat för dokumentet.
Skanningsstorlek	Välj skanningsformat för dokumentet.
Ta bort bakgrund	Ändra den andel bakgrundsfärg som tas bort.

9. Tryck på **Mono Start** eller **Colour Start**.



[Skanningstyp] beror på de inställningar som du har valt. Du kan inte ändra inställningarna om du trycker på **Mono Start** eller **Colour Start**.

DCP-J562DW/MFC-J680DW/MFC-J880DW

1. Ladda ditt dokument.
2. Tryck på [Skanna] > [till fil].
3. Om maskinen är ansluten till ett nätverk trycker du på ▲ eller ▼ för att visa den dator till vilken data ska sändas och trycker sedan på datorns namn.



Ange datorns fyrsiffriga PIN-kod på LCD-skärmen om den ber dig om det och tryck sedan på [OK].

4. Gör något av följande:
 - Tryck på [Alt.] för att ändra inställningarna och fortsätt sedan till nästa steg.
 - Tryck på [Start] för att börja skanna utan att ändra ytterligare inställningar.
Maskinen börjar skanna. Följ instruktionerna på LCD-skärmen för att slutföra skanningsjobbet om du använder maskinens kopieringsglas.
5. Tryck på alternativet [Skanningsinst.] och tryck sedan på [Ange på enhet].



Du måste ha programvaran ControlCenter installerad på maskinen för att kunna använda alternativet [Skanningsinst.].

6. Välj vilka skanningsinställningar du vill ändra och tryck sedan på [OK].

Alternativ	Beskrivning
Skanningstyp	Välj skanningstyp för dokumentet.
Upplösning	Välj skanningsupplösning för dokumentet.
Filtyp	Välj filformat för dokumentet.
Skanningsstorlek	Välj skanningsformat för dokumentet.
Ta bort bakgrundsfärg	Ändra den andel bakgrundsfärg som tas bort.

7. Tryck på [Start].

Maskinen börjar skanna. Följ instruktionerna på LCD-skärmen för att slutföra skanningsjobbet om du använder maskinens kopieringsglas.



Närliggande information

- [Skanna med Brother-maskinens skanningsknapp](#)

Spara skannade data på ett minneskort eller ett USB-minne

Relaterade modeller: DCP-J562DW/MFC-J680DW/MFC-J880DW

Skanna dokument och spara dem direkt på ett minneskort eller ett USB-minne utan att använda datorn.

1. Ladda ditt dokument.
2. Öppna maskinens lucka för media.
3. Sätt i ett minneskort eller USB-minne i maskinen.
LCD-skärmen ändras automatiskt.
4. Tryck på [Skanna > media].
5. Gör något av följande:
 - Tryck på [Alt.] för att ändra inställningarna och fortsätt sedan till nästa steg.



- Tryck på alternativet [Som ny standard?] för att ange dina egna standardinställningar efter att du ändrat inställningarna och tryck sedan på [Ja].
- Återställ fabriksinställningarna genom att trycka på alternativet [Fabriksåterst.] och sedan på [Ja].

- Tryck på [Start] för att börja skanna utan att ändra ytterligare inställningar.

Maskinen börjar skanna. Följ instruktionerna på LCD-skärmen för att slutföra skanningsjobbet om du använder maskinens kopieringsglas.

6. Välj vilka skanningsinställningar du vill ändra och tryck sedan på [OK].

Alternativ	Beskrivning
Skanningstyp	Välj skanningstyp för dokumentet.
Upplösning	Välj skanningsupplösning för dokumentet.
Filtyp	Välj filformat för dokumentet.
Skanningsstorlek	Välj skanningsformat för dokumentet.
Skanna långt papper (Endast tillgänglig för vissa modeller)	Skanna ett långt dokument med dokumentmataren.
Filnamn	Byt namn på filen.
Beskär automatiskt (endast tillgängligt för vissa modeller)	Skanna flera dokument samtidigt från kopieringsglaset till ett minneskort eller ett USB-minne. Maskinen skannar varje dokument och skapar separata filer eller en enkel fil med flera sidor.
Ta bort bakgrundsfärg	Ändra den andel bakgrundsfärg som tas bort.



Tryck på [Spara som genväg] för att spara inställningarna som en genväg.

7. Tryck på [Start].
8. Om du använder kopieringsglaset visar LCD-skärmen [Nästa sida?]. Tryck på [Ja] för att lägga till en sida till för skanning. Om du inte vill skanna fler sidor trycker du på [Nej]. Kom ihåg att välja [Nej] innan du tar ut minneskortet eller USB-minnet ur maskinen när skanningen är klar.

VIKTIGT

Ett meddelande visas på LCD-skärmen under datainläsning. Dra INTE ur nätkabeln och ta INTE bort minneskortet eller USB-minnet från maskinen under datainläsningen. Du riskerar att förlora dina data eller skada minneskortet eller USB-minnet.



Närliggande information

- Skanna med Brother-maskinens skanningsknapp
 - Information om minneskort eller USB-minne
 - Skanna till media-inställningar
-

Information om minneskort eller USB-minne

Relaterade modeller: DCP-J562DW/MFC-J680DW/MFC-J880DW

Brother-maskinen har medieenheter (fack) för vanliga datalagrings- och digitalkameramedia.





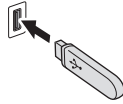

VIKTIGT

Till USB-porten kan du endast direktansluta ett USB-minne, en PictBridge-kompatibel kamera eller en digitalkamera som använder USB-masslagringsstandarden. Andra USB-enheter stöds inte.

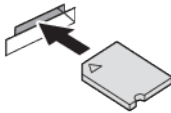
MFC-J680DW/MFC-J880DW

Kompatibla minneskort		Plats
USB-minne		

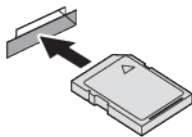
DCP-J562DW/MFC-J680DW/MFC-J880DW

Kompatibla minneskort		Plats
Memory Stick Duo™ Memory Stick PRO Duo™		Övre plats 
Memory Stick Micro™ (M2™) (kräver adapter)		
SD-minneskort SDHC-minneskort SDXC-minneskort MultiMediaCard MultiMediaCard plus	 	Nedre plats 
miniSD (kräver adapter) miniSDHC (kräver adapter) microSD (kräver adapter) microSDHC (kräver adapter) MultiMediaCard mobile (kräver adapter)		



Närliggande information

- [Spara skannade data på ett minneskort eller ett USB-minne](#)

Skanna till media-inställningar

Relaterade modeller: DCP-J562DW/MFC-J680DW/MFC-J880DW

[Skanningstyp] / [Upplösning] / [Filtyp]

Om du väljer en högre inställning för punkter per tum (dpi) ökar detaljrikedomen i den skannade bilden, men det ger också större filstorlek och längre överföringstid. I tabellen nedan anges tillgängliga kvalitetsinställningar och filtyper.

Rekommenderad användning	Skanningstyp	Upplösning	Filtyp	Standardinställningar för Filtyp
Lämpligast för skanning av textdokument med minsta filstorlek	Svartvit	100 dpi	TIFF / PDF	PDF
Lämpligast för skanning av textdokument med bättre kvalitet än 100 dpi		200 dpi		
Lämpligast för skanning av textdokument med bättre kvalitet än 200 dpi		300 dpi		
Lämpligast för skanning av textdokument med högsta svartvita kvalitet och största filstorlek		600 dpi		
		Auto		
Lämpligast för skanning av dokument i färg med minsta filstorlek	Färg	100 dpi	JPEG / PDF	PDF
Lämpligast för skanning av dokument i färg med bättre kvalitet än 100 dpi		200 dpi		
Lämpligast för skanning av fotografier eller dokument i färg med hög kvalitet och mindre filstorlek än 600 dpi		300 dpi		
Lämpligast för skanning av fotografier med högsta kvalitet och största filstorlek		600 dpi		
		Auto		

[Skanningsstorlek]

Ställ in skanningsstorleken för dokumentet.

[Skanna långt papper]

Skanna ett långt dokument med dokumentmataren. (Endast tillgänglig för vissa modeller)

[Filnamn]

Ändra det standardfilnamn som ges till dina skannade data. Standardfilnamnet innehåller sex tecken som anger datumet samt ett två tecken långt sekvensnummer. Till exempel, den första filen från 3 maj 2013 blir då "03051301". Du kan ersätta de sex första tecknen med sex tecken som du själv väljer.

[Beskär automatiskt]

(Endast tillgänglig för vissa modeller)Välj [På] eller [Av]. Du kan skanna flera dokument som placerats på kopieringsglaset. Maskinen skannar varje dokument och skapar separata filer eller en enkel fil med flera sidor.

[Ta bort bakgrundsfärg]

Ta bort basfärgen på dokument för att göra skannade data lättare att läsa. När du använder denna funktion kan du välja bland tre inställningar: stark, medel och svag.

[Som ny standard?]

Spara dina inställningar som standard.

[Fabriksåterst.]

Återställ alla inställningar till fabriksinställningarna.



Närliggande information

- Spara skannade data på ett minneskort eller ett USB-minne
-

Skanna flera visitkort och fotografier (Autobeskrning)

Relaterade modeller: MFC-J880DW

Du kan skanna flera dokument som placerats på kopieringsglaset. Maskinen skannar varje dokument och skapar separata filer eller en enkel fil med flera sidor med funktionen för automatisk beskrning.

Riktlinjer för autobeskrning

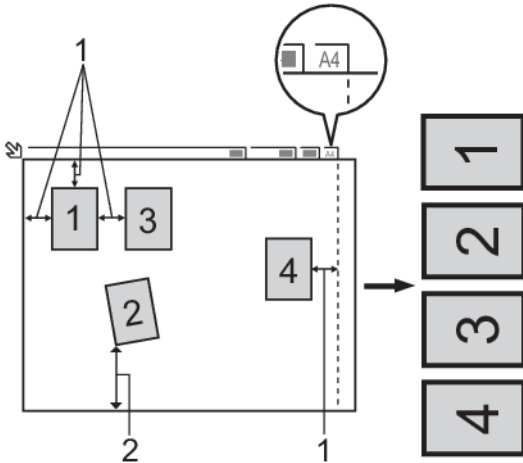

1. 10 mm eller större
2. 20 mm eller större (längst ned)
 - Inställningen är endast tillgänglig för rektangulära och kvadratiska dokument.
 - Om dokumentet är för långt eller för brett fungerar inte den här funktionen såsom den beskrivs här.
 - Papperet måste läggas på avstånd från kopieringsglasets kanter i enlighet med bilden.
 - Dokumenten måste läggas minst 10 mm från varandra.
 - Med autobeskrning justeras dokumentets riktning på kopieringsglaset, men om dokumentet ligger snett med mer än 10 grader fungerar inte den här funktionen.
 - Dokumentmataren måste vara tom när du använder autobeskrning. (Endast modeller med dokumentmatare.)
 - Autobeskrningsfunktionen kan användas för högst 16 dokument, beroende på dokumentens storlek.
1. Lägg dokument på kopieringsglaset.



- Dokumenten måste placeras på kopieringsglaset om du vill skanna dokument med funktionen Autobeskrning.
- Autobeskrningsfunktionen stöds av teknik från Reallusion, Inc.



2. Öppna maskinens lucka för media.
3. Sätt i ett minneskort eller USB-minne i maskinen.
LCD-skärmen ändras automatiskt.
4. Tryck på [Skanna > media] > [Alt.] > [Beskr automatiskt].
5. Tryck på [På].
6. Tryck på [OK].
7. Tryck på [Start].

Maskinen börjar skanna. Följ instruktionerna på LCD-skärmen för att utföra skanningen.



Närliggande information

- Skanna med Brother-maskinens skanningsknapp

Skanna till en redigerbar textfil (OCR)

Relaterade modeller: MFC-J480DW/MFC-J680DW/MFC-J880DW

Maskinen kan omvandla tecken i ett skannat dokument till textdata med hjälp av ett teckenigenkänningsprogram (OCR). Du kan redigera texten med hjälp av valfritt textredigeringsprogram.



- (Macintosh) Presto! PageManager måste installeras på din dator. Hämta Presto! PageManager från http://nj.newsoft.com.tw/download/brother/PM9SEInstaller_BR_multilang2.dmg.

 Funktionen Skanna till OCR är tillgänglig för vissa språk.

- Använd maskinens skanningsknappar för att göra tillfälliga ändringar på skanningsinställningarna. Använd programmet Brother ControlCenter för att göra permanenta ändringar.

>> [MFC-J480DW](#)

>> [MFC-J680DW/MFC-J880DW](#)

MFC-J480DW

1. Ladda ditt dokument.
2. Tryck på  (**SCAN**).
3. Tryck på ▲ eller ▼ för att välja alternativet [Skanna > ocr] och tryck sedan på **OK**.
4. Om maskinen är ansluten till ett nätverk trycker du på ▲ eller ▼ för att välja den dator till vilken data ska sändas och trycker sedan på **OK**.

 Ange datorns fyrsiffriga PIN-kod på kontrollpanelen om LCD-skärmen ber dig om det och tryck sedan på **OK**.

5. Gör något av följande:
 - Gå till nästa steg för att ändra inställningarna.
 - Tryck på **Mono Start** eller **Colour Start** för att använda standardinställningarna.

 [Skanningstyp] beror på standardinställningarna. Du kan inte ändra inställningarna om du trycker på **Mono Start** eller **Colour Start**.

6. Tryck på ▲ eller ▼ för att välja alternativet [Skanninst.] och tryck sedan på **OK**.

 En dator med programvaran ControlCenter måste vara ansluten till maskinen för att du ska kunna använda alternativet [Skanninst.].

7. Tryck på ▲ eller ▼ för att välja alternativet [Ange på enhet] och tryck sedan på **OK**.

8. Välj vilka skanningsinställningar du vill ändra och tryck sedan på **OK**.

Alternativ	Beskrivning
Skanningstyp	Välj skanningstyp för dokumentet.
Upplösning	Välj skanningsupplösning för dokumentet.
Filtyper	Välj filformat för dokumentet.
Skanningsstorlek	Välj skanningsformat för dokumentet.

9. Tryck på **Mono Start** eller **Colour Start**.



[Skanningstyp] beror på de inställningar som du har valt. Du kan inte ändra inställningarna om du trycker på **Mono Start** eller **Colour Start**.

MFC-J680DW/MFC-J880DW

1. Ladda ditt dokument.
2. Tryck på [Skanna] > [till OCR].
3. Om maskinen är ansluten till ett nätverk trycker du på ▲ eller ▼ för att visa den dator till vilken data ska sändas och trycker sedan på datorns namn.



Ange datorns fyrsiffriga PIN-kod på LCD-skärmen om den ber dig om det och tryck sedan på [OK].

4. Gör något av följande:
 - Tryck på [Alt.] för att ändra inställningarna och fortsätt sedan till nästa steg.
 - Tryck på [Start] för att börja skanna utan att ändra ytterligare inställningar.
Maskinen börjar skanna. Följ instruktionerna på LCD-skärmen för att slutföra skanningsjobbet om du använder maskinens kopieringsglas.
5. Tryck på alternativet [Skanningsinst.] och tryck sedan på [Ange på enhet].



Du måste ha programvaran ControlCenter installerad på maskinen för att kunna använda alternativet [Skanningsinst.].

6. Välj vilka skanningsinställningar du vill ändra och tryck sedan på [OK].

Alternativ	Beskrivning
Skanningstyp	Välj skanningstyp för dokumentet.
Upplösning	Välj skanningsupplösning för dokumentet.
Filtyper	Välj filformat för dokumentet.
Skanningsstorlek	Välj skanningsformat för dokumentet.

7. Tryck på [Start].

Maskinen börjar skanna. Följ instruktionerna på LCD-skärmen för att slutföra skanningsjobbet om du använder maskinens kopieringsglas.



Närliggande information

- [Skanna med Brother-maskinens skanningsknapp](#)

Skanna till e-postbilaga

Skicka ett skannat dokument som en e-postbilaga.

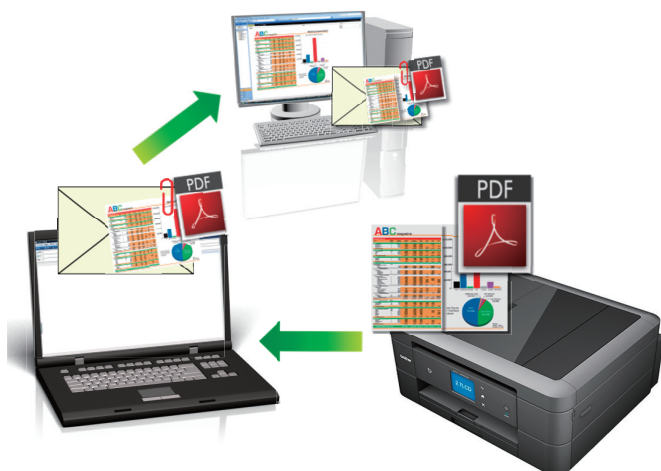

- Använd maskinens skanningsknapp för att tillfälligt ändra skanningsinställningarna. Använd programvaran Brother ControlCenter för att göra permanenta ändringar.
- Funktionen för att skanna till e-post stöder inte webbaserade e-posttjänster. Använd funktionen för att skanna till bild eller fil om du vill skanna ett dokument eller en bild och bifoga sedan den skannade filen till ett e-postmeddelande.

>> [MFC-J480DW](#)

>> [DCP-J562DW/MFC-J680DW/MFC-J880DW](#)

MFC-J480DW

1. Ladda ditt dokument.
2. Tryck på  (**SCAN**).
3. Tryck på ▲ eller ▼ för att välja alternativet [Skanna > epost] och tryck sedan på **OK**.
4. Om maskinen är ansluten till ett nätverk trycker du på ▲ eller ▼ för att välja den dator till vilken data ska sändas och trycker sedan på **OK**.



Ange datorns fyrsiffriga PIN-kod på kontrollpanelen om LCD-skärmen ber dig om det och tryck sedan på **OK**.

5. Gör något av följande:
 - Gå till nästa steg för att ändra inställningarna.
 - Tryck på **Mono Start** eller **Colour Start** för att använda standardinställningarna.



[Skanningstyp] beror på standardinställningarna. Du kan inte ändra inställningarna om du trycker på **Mono Start** eller **Colour Start**.

6. Tryck på ▲ eller ▼ för att välja alternativet [Skanninst.] och tryck sedan på **OK**.



En dator med programvaran ControlCenter måste vara ansluten till maskinen för att du ska kunna använda alternativet [Skanninst.].

7. Tryck på ▲ eller ▼ för att välja alternativet [Ange på enhet] och tryck sedan på **OK**.
8. Välj vilka skanningsinställningar du vill ändra och tryck sedan på **OK**.

Alternativ	Beskrivning
Skanningstyp	Välj skanningstyp för dokumentet.
Upplösning	Välj skanningsupplösning för dokumentet.
Filtyp	Välj filformat för dokumentet.
Skanningsstorlek	Välj skanningsformat för dokumentet.
Ta bort bakgrund	Ändra den andel bakgrundsfärg som tas bort.

9. Tryck på **Mono Start** eller **Colour Start**.



[Skanningstyp] beror på de inställningar som du har valt. Du kan inte ändra inställningarna om du trycker på **Mono Start** eller **Colour Start**.

DCP-J562DW/MFC-J680DW/MFC-J880DW

- Ladda ditt dokument.
- Tryck på [Skanna] > [till e-post].
- Om maskinen är ansluten till ett nätverk trycker du på ▲ eller ▼ för att visa den dator till vilken data ska sändas och trycker sedan på datorns namn.



Ange datorns fyrsiffriga PIN-kod på LCD-skärmen om den ber dig om det och tryck sedan på [OK].

- Gör något av följande:
 - Tryck på [Alt.] för att ändra inställningarna och fortsätt sedan till nästa steg.
 - Tryck på [Start] för att börja skanna utan att ändra ytterligare inställningar.
Maskinen skannar dokumentet och sparar det som en filbilaga. Ditt e-postprogram startar och öppnar ett tomt e-postmeddelande med den skannade filen bifogad.
- Tryck på alternativet [Skanningsinst.] och tryck sedan på [Ange på enhet].



Du måste ha programvaran ControlCenter installerad på maskinen för att kunna använda alternativet [Skanningsinst.].

- Välj vilka skanningsinställningar du vill ändra och tryck sedan på [OK].

Alternativ	Beskrivning
Skanningstyp	Välj skanningstyp för dokumentet.
Upplösning	Välj skanningsupplösning för dokumentet.
Filtyp	Välj filformat för dokumentet.
Skanningsstorlek	Välj skanningsformat för dokumentet.
Ta bort bakgrundsfärg	Ändra den andel bakgrundsfärg som tas bort.

- Tryck på [Start].

Maskinen skannar dokumentet och sparar det som en filbilaga. Ditt e-postprogram startar och öppnar ett tomt e-postmeddelande med den skannade filen bifogad.



Närliggande information

- [Skanna med Brother-maskinens skanningsknapp](#)

Webbtjänster för skanning på ditt nätverk (Windows Vista® SP2 eller senare, Windows® 7 och Windows® 8)

Med webbtjänstprotokollet kan användare av Windows Vista® (SP2 eller senare), Windows® 7 och Windows® 8 skanna med en Brother-maskin i nätverket. Du måste installera drivrutinen via webbtjänster.

- [Använd webbtjänsterna för att installera drivrutiner för att skanna \(Windows Vista®, Windows® 7 och Windows® 8\)](#)

Använd webbtjänster för att övervaka skrivare på nätverket.

- [Skanna med webbtjänster från Brother-maskinen \(Windows Vista® SP2 eller senare, Windows® 7 och Windows® 8\)](#)

Om du har installerat drivrutinen för skanning via webbtjänster kan du öppna skanningsmenyn för webbtjänster på din Brother-maskins LCD-skärm.

- [Konfigurera skanningsinställningar för webbtjänster](#)

► Hem > Skanna > Skanna med Brother-maskinens skanningsknapp > Webbtjänster för skanning på ditt nätverk (Windows Vista® SP2 eller senare, Windows® 7 och Windows® 8) > Använd webbtjänsterna för att installera drivrutiner för att skanna (Windows Vista®, Windows® 7 och Windows® 8)

Använd webbtjänsterna för att installera drivrutiner för att skanna (Windows Vista®, Windows® 7 och Windows® 8)

Använd webbtjänster för att övervaka skrivare på nätverket.

- Kontrollera att du har installerat Brothers programvara och drivrutiner.
- Kontrollera att värddatorn och Brother-maskinen är på samma subnät eller att routern är rätt konfigurerad för att skicka data mellan de båda enheterna.
- Du måste konfigurera IP-adressen på din Brother-maskin innan du konfigurerar denna inställning.
- För Windows Server® 2008, Windows Server® 2012 och Windows Server® 2012 R2, måste du installera Print Services.

1. Gör något av följande:

- (Windows Vista®)

Klicka på  (Start) > **Nätverk**.

Maskinens namn för webbtjänster visas tillsammans med skrivarikonen.

Högerklicka på den maskin som du vill installera.

- (Windows® 7)

Klicka på  (Start) > **Kontrollpanelen > Nätverk och Internet > Visa datorer och enheter i nätverket**.

Maskinens namn för webbtjänster visas tillsammans med skrivarikonen.

Högerklicka på den maskin som du vill installera.

- (Windows® 8)

Flytta musen till det nedre högra hörnet på ditt skrivbord. Klicka på **Inställningar > Ändra datorinställningar > Enheter > Lägg till en enhet** när menyfältet visas.

Maskinens namn för webbtjänster visas.

- (Windows® 8.1)

Flytta musen till det nedre högra hörnet på ditt skrivbord. Klicka på **Inställningar > Ändra datorinställningar > Dator och enheter > Enheter > Lägg till en enhet** när menyfältet visas.

Maskinens namn för webbtjänster visas.



- Brother-maskinens namn för webbtjänster är ditt modellnamn och MAC-adressen (Ethernet-adress) på din maskin (t.ex. Brother MFC-XXXX (modellnamn) [XXXXXXXXXXXX] (MAC-adress/Ethernet-adress)).

- (Windows® 8)

Flytta musen över maskinens namn för att visa information om maskinen.

2. Gör något av följande:

- (Windows Vista®/Windows® 7)

Klicka på **Installera** i maskinens listruta.

- (Windows® 8)

Välj den maskin som ska installeras.



Om du vill avinstallera drivrutiner klickar du på **Avinstallera** eller  (**Ta bort enhet**).



Närliggande information

- Webbtjänster för skanning på ditt nätverk (Windows Vista® SP2 eller senare, Windows® 7 och Windows® 8)

■ [Hem](#) > [Skanna](#) > [Skanna med Brother-maskinens skanningsknapp](#) > [Webbtjänster för skanning på ditt nätverk \(Windows Vista® SP2 eller senare, Windows® 7 och Windows® 8\)](#) > Skanna med webbtjänster från Brother-maskinen (Windows Vista® SP2 eller senare, Windows® 7 och Windows® 8)

Skanna med webbtjänster från Brother-maskinen (Windows Vista® SP2 eller senare, Windows® 7 och Windows® 8)

Om du har installerat drivrutinen för skanning via webbtjänster kan du öppna skanningsmenyn för webbtjänster på din Brother-maskins LCD-skärm.

- En del tecken i meddelanden som visas på LCD-skärmen kan ersättas med blanksteg om du inte har samma språkinställning i ditt OS och din Brother-maskin.
- Om LCD-skärmen visar ett felmeddelande om otillräckligt minne väljer du en mindre storlek i inställningen för **Pappersstorlek** eller en lägre upplösning i inställningen för **Upplösning (DPI)**.

>> [MFC-J480DW](#)

>> [DCP-J562DW/MFC-J680DW/MFC-J880DW](#)

MFC-J480DW

1. Ladda ditt dokument.
2. Tryck på  (**SCAN**).
3. Tryck på ▲ eller ▼ för att välja följande:
 - a. Välj [Webbtjänst]. Tryck på **OK**.
 - b. Välj typ av skanning. Tryck på **OK**.
 - c. Välj den dator dit du vill skicka data. Tryck på **OK**.
4. Tryck på **Mono Start** eller **Colour Start**.
Maskinen börjar skanna.



DCP-J562DW/MFC-J680DW/MFC-J880DW

1. Ladda ditt dokument.
2. Tryck på [Skanna] > [Skanna med WS].
3. Tryck på ▲ eller ▼ för att välja vilken typ av skanning du ska göra och tryck sedan på det alternativ du önskar.
4. Tryck på ▲ eller ▼ för att visa den dator till vilken data ska sändas och tryck sedan på datorns namn.
5. Tryck på [Start].
Maskinen börjar skanna.

✓ Närliggande information

- [Webbtjänster för skanning på ditt nätverk \(Windows Vista® SP2 eller senare, Windows® 7 och Windows® 8\)](#)

Konfigurera skanningsinställningar för webbtjänster

1. Gör något av följande:
 - (Windows Vista®)
Klicka på  (**Start**) > **Kontrollpanelen** > **Maskinvara och ljud** > **Skannrar och kameror**.
 - (Windows® 7)
Klicka på  (**Start**) > **Enheter och skrivare**.
 - (Windows® 8)
Rör musen till den nedre vänstra hörnet på ditt skrivbord. Klicka på **Inställningar** när menyfältet visas och klicka sedan på **Kontrollpanelen**. Klicka på **Maskinvara och ljud** i gruppen **Visa enheter och skrivare**.
2. Gör något av följande:
 - (Windows Vista®)
Klicka på maskinen och klicka sedan på knappen **Skanningsprofiler**. Dialogrutan **Skanningsprofiler** visas.
 - (Windows® 7 och Windows® 8)
Högerklicka på ikonen för maskinen och välj sedan **Skanningsprofiler...** Dialogrutan **Skanningsprofiler** visas.
3. Välj vilken skanningsprofil du vill använda.
4. Se till att skannern som är vald i listan **Skanner** är en Brother-skanner som stöder webbtjänster för skanning, och klicka sedan på knappen **Ange som standard**.
5. Klicka på **Redigera...**
Dialogrutan **Redigera standardprofilen** visas.
6. Välj inställningarna **Källa**, **Pappersstorlek**, **Färgformat**, **Filtyp**, **Upplösning (DPI)**, **Ljusstyrka** och **Kontrast**.
7. Klicka på **Spara profil**-knappen.
Dessa inställningar tillämpas vid skanning med webbtjänstprotokollet.

Om du ombeds att välja ett program för att skanna väljer du Windows® Faxe och skanna eller Windows® Fotogalleri i listan.



Närliggande information

- [Webbtjänster för skanning på ditt nätverk \(Windows Vista® SP2 eller senare, Windows® 7 och Windows® 8\)](#)

Ändra inställningarna för skanningsknappen från ControlCenter4 (Windows®)

1. Klicka på ikonen  (ControlCenter4) i aktivitetsfältet och klicka sedan på **Öppna**.
2. Klicka på fliken **Enhetsinställningar**.
3. Klicka på knappen **Enhetens skannings-inställningar**.
Dialogrutan **Enhetens skannings-inställningar** visas.

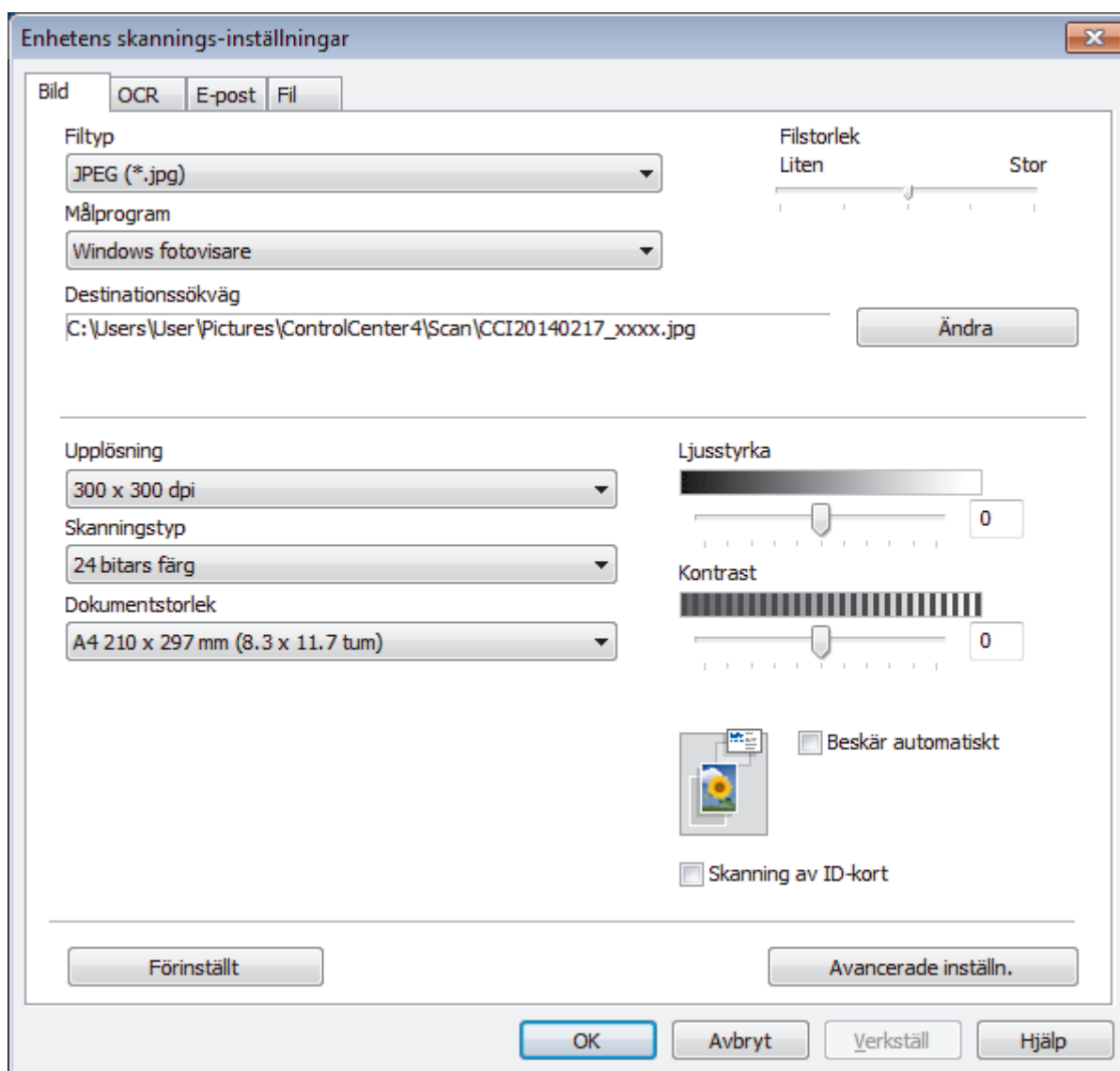

4. Klicka på fliken för den Skanna till-åtgärd du vill ändra (**Bild**, **OCR**, **E-post** eller **Fil**).
5. Ändra vid behov inställningar.
6. Klicka på **OK**.



Varje flik motsvarar en skanningsfunktion, enligt beskrivningen nedan.

Dessa inställningar kan ändras.

Klicka på flikarna och ändra sedan inställningarna.

Fliknamn	Motsvarande funktion
Bild	Skanna till bild
OCR	Skanna till OCR
E-post	Skanna till e-post
Fil	Skanna till fil

Inställningar	Gällande funktioner			
	Bild	OCR	E-post	Fil
Filtyp	Ja	Ja	Ja	Ja
Målprogram	Ja	Ja	-	-
OCR-språk (Endast tillgänglig för vissa modeller)	-	Ja	-	-
Destinationssökväg	Ja	Ja	Ja	-
Filnamn	Ja	Ja	Ja	Ja
Infoga datum i filnamn	Ja	Ja	Ja	Ja
Destinationsmapp	Ja	Ja	Ja	Ja
Filstorlek	Ja	-	Ja	Ja
Upplösning	Ja	Ja	Ja	Ja
Skanningstyp	Ja	Ja	Ja	Ja
Dokumentstorlek	Ja	Ja	Ja	Ja
Ljusstyrka	Ja	Ja	Ja	Ja
Kontrast	Ja	Ja	Ja	Ja
Beskär automatiskt	Ja	-	Ja	Ja
Skanning av ID-kort	Ja	Ja	Ja	Ja
Avancerade inställn.	Ja	Ja	Ja	Ja
Förinställt	Ja	Ja	Ja	Ja

Filtyp

Välj den filtyp som du vill använda för den skannade data.

Målprogram

Välj målprogram i listrutan.

OCR-språk

Ställ in ett språk för det optiska teckenigenkänningsprogrammet (OCR) som överensstämmer med språket i det skannade dokumentets text (Endast tillgänglig för vissa modeller).

Destinationssökväg

Klicka på **Ändra** att ändra filnamnets prefix och sökvägen till målmappen.

Filnamn

Ange vid behov ett prefix för ditt filnamn.

Infoga datum i filnamn

Välj att automatiskt infoga datumet i skannade bildens filnamn.

Destinationsmapp

Ändra mapp för funktionerna **Bild**, **OCR** och **E-post** genom att klicka på **Ändra**. Klicka på mappikonen och sök sedan efter mappen där du vill spara ditt skannade dokument. Välj alternativet **Visa mapp** för att automatiskt visa målmappen efter skanning till en **Fil**.

Filstorlek

Justera den skannade bildens komprimeringsgrad. Du kan ändra filstorlek genom att flytta **Filstorlek**-reglaget åt höger eller vänster.

Upplösning

Du kan välja skanningsupplösning i listrutan **Upplösning**. En hög upplösning kräver mer minne och längre överföringstid, men resulterar i en klarare bild.

Skanningstyp

Du kan välja mellan olika färgdjup för skanningen.

- **Auto**
Använd oavsett dokumenttyp. I det här läget väljs lämpligt färgdjup för dokumentet automatiskt.
- **Svartvit**
Används för text eller konturbilder.
- **Gråskala (feldiffusion)**
Används för fotografier eller grafik. (Felfördelning är en metod för att skapa simulerade grå bilder genom att använda sanna grå punkter. Svarta punkter läggs i ett särskilt mönster för att ge ett grått intryck.)
- **Äkta gråskala**
Används för fotografier eller grafik. Detta läge är mer exakt eftersom det använder upp till 256 nyanser av grått.
- **24 bitars färg**
Används för att skapa en bild med den mest exakta färgåtergivning. Detta läge använder upp till 16,8 miljoner färger för att skanna bilden, men kräver mest minne och använder längst överföringstid.

Dokumentstorlek

Dokumentstorleken är inställd på A4 som standard. För att erhålla snabbare skanningshastighet kan du välja dokumentets exakta storlek i listrutan **Dokumentstorlek**.

- Om du väljer alternativet **1 till 2 (A4)** delas den skannade bilden i två dokument av A5-storlek.

Ljusstyrka

Du ställer in nivån för **Ljusstyrka** genom att dra reglaget åt höger eller vänster för att få ljusare eller mörkare bild. Om den skannade bilden är för ljus ställer du in ett lägre värde för ljusstyrkan och skannar dokumentet på nytt. Om den skannade bilden är för mörk ställer du in ett högre värde för ljusstyrkan och skannar dokumentet på nytt. Du kan även ange ett värde i fältet för att ställa in nivån för **Ljusstyrka**.

Kontrast

Du kan öka eller minska **Kontrast**-nivån genom att dra reglaget åt höger eller vänster. Ökad kontrast framhäver bildens mörka och ljusa områden, medan minskad kontrast ger större detaljrikedom i grå områden. Du kan även ange ett värde i fältet för att ställa in nivån på **Kontrast**.

Beskär automatiskt

Du kan skanna flera dokument som placerats på kopieringsglaset. Maskinen skannar varje dokument och skapar separata filer eller en enkel fil med flera sidor.

Skanning av ID-kort

Markera denna kryssruta för att skanna ID-kortets båda sidor till en sida.

Avancerade inställn.

Klicka på knappen **Avancerade inställn.** i dialogrutan med skanningsinställningar för att konfigurera avancerade inställningar.

- **Ta bort bakgrundsfärg**

Ta bort basfärgen på dokument för att göra skannade data lättare att läsa. När du använder denna funktion kan du välja bland tre inställningar: stark, medel och svag.

Förinställt

Välj detta alternativ för att återsälla alla inställningar till fabriksinställningar.



Närliggande information

- [Skanna med Brother-maskinens skanningsknapp](#)
-

Ändra inställningarna för skanningsknappen från ControlCenter2 (Macintosh)

1. I menyfältet **Finder** klickar du på **Gå > Program > Brother** och dubbelklickar sedan på ikonen  (**ControlCenter**).
Skärmen **ControlCenter2** öppnas.
2. Håll **Ctrl**-tangenten på ditt tangentbord intryckt och klicka på skanningens målmapp (**Bild**, **OCR**, **E-post** eller **Fil**) vars inställningar du vill ändra.
3. Klicka på fliken **Knapp på enheten**.
Inställningarna för skanningens målmapp som du valt visas.
Följande exempel visar inställningarna för **Skanna till bild**.

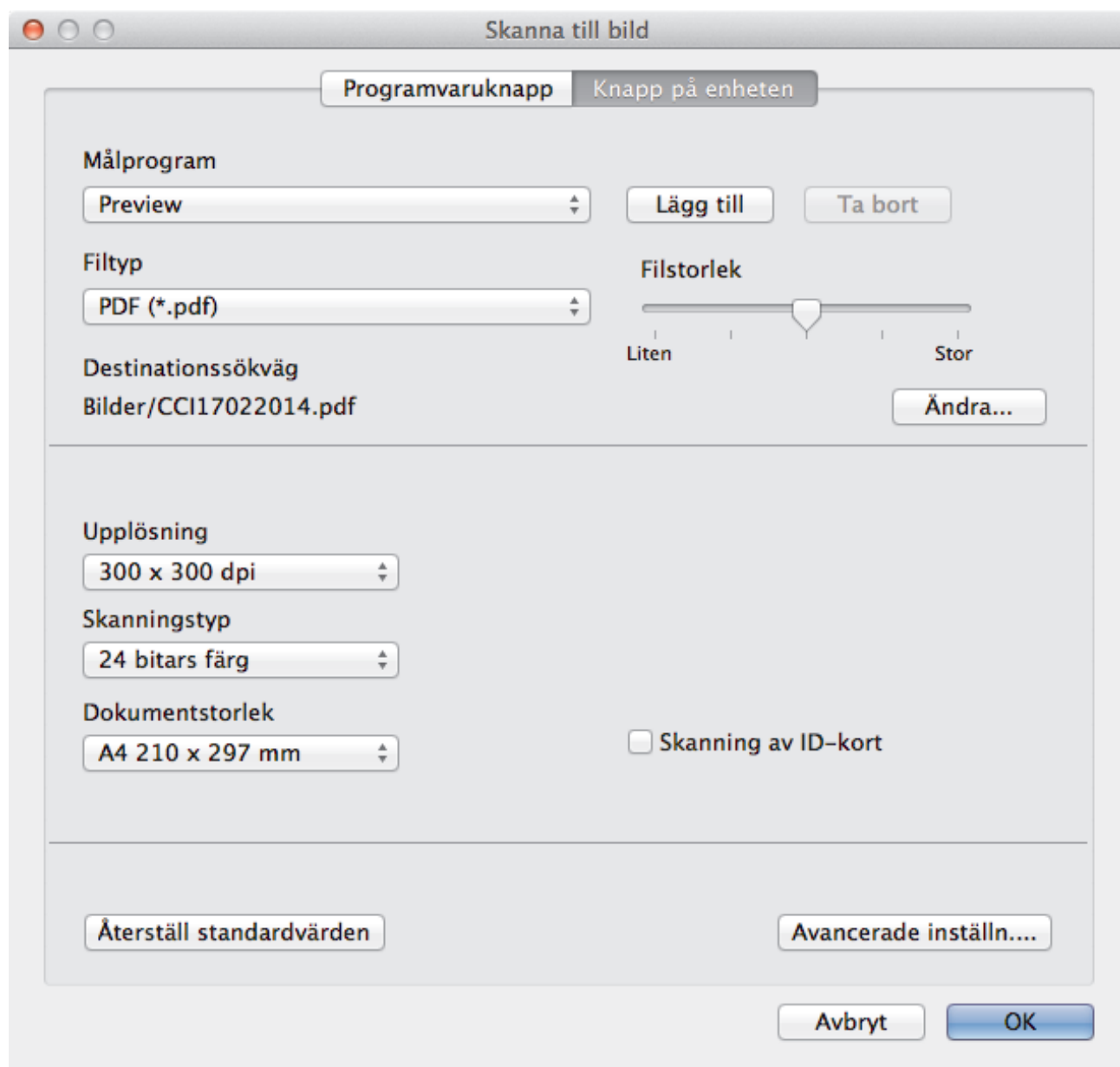

Inställningar	Gällande funktioner			
	Bild	OCR	E-post	Fil
Målprogram /E-postprogram	Ja	Ja	Ja	-
Filtyp	Ja	Ja	Ja	Ja

Filstorlek	Ja	-	Ja	Ja
OCR-program (Endast tillgängligt för vissa modeller)	-	Ja	-	-
OCR-språk (Endast tillgängligt för vissa modeller)	-	Ja	-	-
Destinationssökväg	Ja	Ja	Ja	-
Filnamn	Ja	Ja	Ja	Ja
Infoga datum i filnamn	Ja	Ja	Ja	Ja
Målmapp	Ja	Ja	Ja	Ja
Upplösning	Ja	Ja	Ja	Ja
Skanningstyp	Ja	Ja	Ja	Ja
Dokumentstorlek	Ja	Ja	Ja	Ja
Skanning av ID-kort	Ja	Ja	Ja	Ja
Avancerade inställn.	Ja	Ja	Ja	Ja
Återställ standardvärden	Ja	Ja	Ja	Ja

Målprogram/E-postprogram

Du kan välja vilket program som ska användas för att öppna skannade data. Endast de program som finns installerade på datorn kan väljas.

- **Lägg till**

Lägg till ett program i popup-menyn.

Ange programnamnet i fältet **Programnamn** (högst 30 tecken) och välj det program som önskas genom att klicka på knappen **Bläddra**. Välj alternativet **Filty** i popup-menyn.

- **Ta bort**

Radera ett program du har lagt till i popup-menyn.

Välj programmet i popup-menyn **Programnamn** och klicka sedan på **Ta bort**.

Filty

Välj den filtyp som du vill använda för den skannade data.

Filstorlek

Du kan ändra filstorlek genom att flytta **Filstorlek**-reglaget åt höger eller vänster.

OCR-språk

Ställ in det språk för det optiska teckenigenkänningsprogrammet (OCR) som överensstämmer med språket i det skannade dokumentets text (endast tillgängligt för vissa modeller).

Destinationssökväg

Klicka på knappen **Ändra** för att ändra filnamnsprefixet och sökvägen till målmappen.

Filnamn

Ange vid behov ett prefix för ditt filnamn. Ändra prefix för funktionerna **Bild**, **OCR** och **E-post** genom att klicka på **Ändra**.

Infoga datum i filnamn

Infogar datum automatiskt i den skannade bildens filnamn. Infoga datum i filnamnet för funktionerna **Bild**, **OCR** och **E-post** genom att klicka på **Ändra**.

Målmapp

Ändra mapp för funktionerna **Bild**, **OCR** och **E-post** genom att klicka på **Ändra**. Klicka på **Bläddra** för att välja den mapp där du vill spara ditt skannade dokument. Välj alternativet **Visa mapp** för att automatiskt visa målmappen efter skanning till en **Fil**.

Upplösning

Välj skanningsupplösning i popup-menyn **Upplösning**. En hög upplösning kräver mer minne och längre överföringstid, men resulterar i en klarare bild.

Skanningstyp

Du kan välja mellan olika färgdjup för skanningen.

- **Svartvit**
Används för text eller konturbilder.
- **Gråskala (feldiffusion)**
Används för fotografier eller grafik. (Felfördelning är en metod för att skapa simulerade grå bilder genom att använda sanna grå punkter. Svarta punkter läggs i ett särskilt mönster för att ge ett grått intryck.)
- **Äkta gråskala**
Används för fotografier eller grafik. Detta läge är mer exakt eftersom det använder upp till 256 nyanser av grått.
- **24 bitars färg**
Används för att skapa en bild med den mest exakta färgåtergivningen. Detta läge använder upp till 16,8 miljarder färger för att skanna bilden, men kräver mest minne och använder längst överföringstid.
- **Auto**
Använd oavsett dokumenttyp. I det här läget väljs lämpligt färgdjup för dokumentet automatiskt.

Dokumentstorlek

Dokumentstorleken är inställd på A4 som standard. För att erhålla snabbare skanningshastighet kan du välja dokumentets exakta storlek i listrutan **Dokumentstorlek**.

- Om du väljer alternativet **1 till 2 (A4)** delas den skannade bilden i två dokument av A5-storlek.

Skanning av ID-kort

Markera denna kryssruta för att skanna ID-kortets båda sidor till en sida.

Avancerade inställn.

Klicka på knappen **Avancerade inställn.** i dialogrutan med skanningsinställningar för att konfigurera avancerade inställningar.

- **Ljusstyrka**
Du ställer in nivån för **Ljusstyrka** genom att dra reglaget åt höger eller vänster för att få ljusare eller mörkare bild. Om den skannade bilden är för ljus ställer du in ett lägre värde för ljusstyrkan och skannar dokumentet på nytt. Om den skannade bilden är för mörk ställer du in ett högre värde för ljusstyrkan och skannar dokumentet på nytt.
- **Kontrast**
Du kan öka eller minska **Kontrast**-nivån genom att dra reglaget åt höger eller vänster. Ökad kontrast framhäver bildens mörka och ljusa områden, medan minskad kontrast ger större detaljrikedom i grå områden.
- **Ta bort bakgrundsfärg**
Ta bort basfärgen på dokument för att göra skannade data lättare att läsa. När du använder denna funktion kan du välja bland tre inställningar: stark, medel och svag.

Återställ standardvärden

Välj detta alternativ för att återsälla alla inställningar till fabriksinställningar.



Närliggande information

- [Skanna med Brother-maskinens skanningsknapp](#)
-

Skanna från din dator (Windows®)

Det finns flera sätt du kan använda din dator på för att skanna fotografier och dokument på din Brother-maskin. Du kan använda de program som levereras av Brother eller ditt favoritskanningsprogram.

- [Skanna med ControlCenter4 hemläge \(Windows®\)](#)
Använd ControlCenter4 Hemläge för att komma åt maskinens huvudfunktioner.
- [Skanna med ControlCenter4 avancerat läge \(Windows®\)](#)
Med avancerat läge för ControlCenter4 får du mer kontroll över din maskins funktioner och du kan anpassa skanningsåtgärder med en knapptryckning.
- [Skanna med Nuance™ PaperPort™ 14SE eller annat Windows®-program](#)
Du kan skanna med programmet Nuance™ PaperPort™ 14SE.
- [Skanna med Windows® Fotogalleri eller Windows® Faxe och skanna](#)
Windows® Fotogalleri eller Windows® Faxe och skanna är andra alternativ som du kan använda för skanning.
- [Installera BookScan Enhancer och Whiteboard Enhancer \(Windows®\)](#)

Skanna med ControlCenter4 hemläge (Windows®)

Använd ControlCenter4 Hemläge för att komma åt maskinens huvudfunktioner.

- [Skanna med ControlCenter4 hemläge \(Windows®\)](#)
- [Spara skannade data i en mapp som en PDF-fil med ControlCenter4 Hemläge \(Windows®\)](#)
- [Skanningsinställningar för ControlCenter4 Hemläge \(Windows®\)](#)
- [Ändra funktionsläget för ControlCenter4 \(Windows®\)](#)

Skanna med ControlCenter4 hemläge (Windows®)



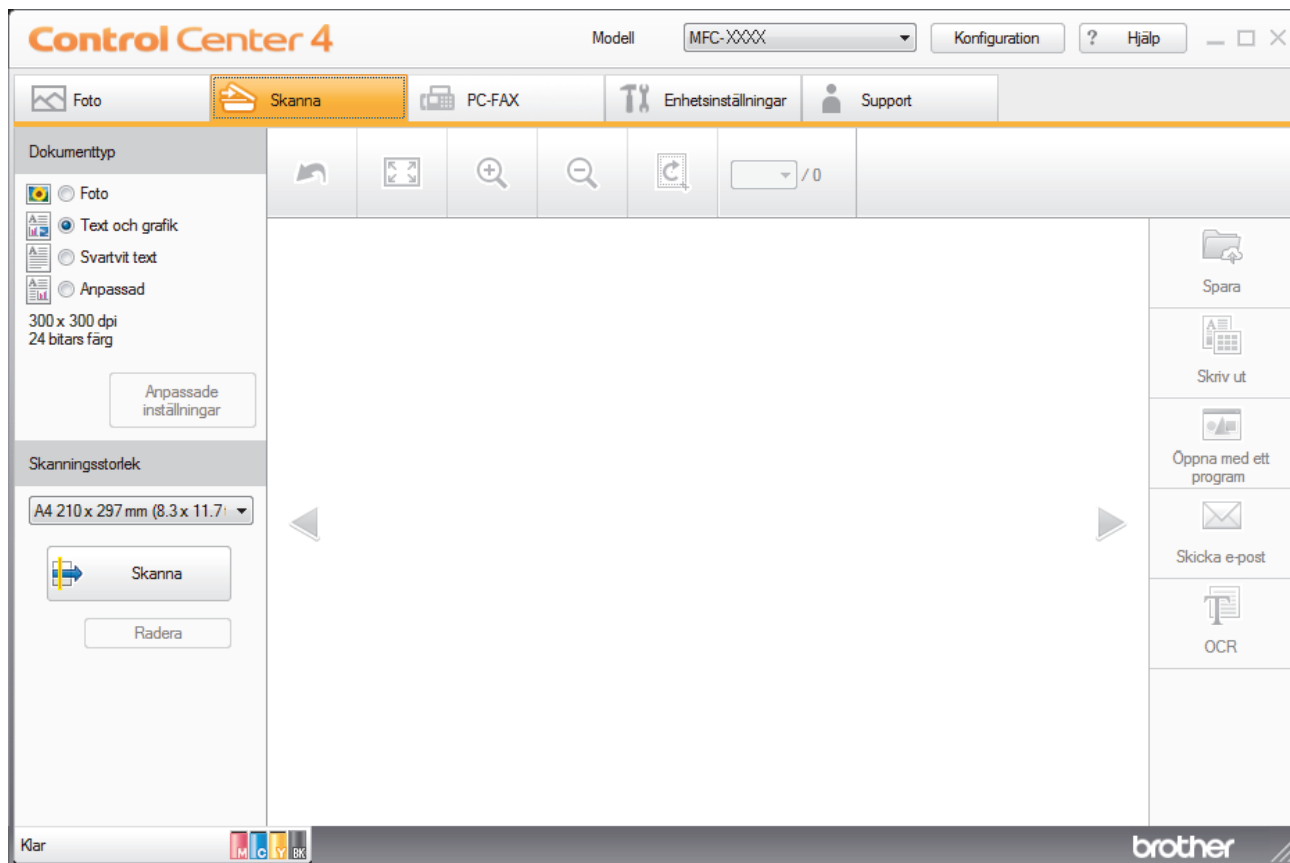

Välj **Standardläge** som lägesinställning för ControlCenter4.

1. Ladda ditt dokument.
2. Klicka på ikonen  (**ControlCenter4**) i aktivitetsfältet och klicka sedan på **Öppna**.
3. Klicka på fliken **Skanna**.



4. Välj **Dokumenttyp**.
5. Ändra vid behov dokumentets **Skanningsstorlek**.
6. Klicka på  (**Skanna**).

Maskinen börjar skanna och den skannade bilden visas i bildvisningsprogrammet.

7. Om du skannade flera sidor med dokumentmataren ska du klicka på den vänstra eller högra pilknappen för att förhandsgranska den skannade bilden. (Endast modeller med dokumentmatare.)
8. Beskriv bilden om nödvändigt.
9. Gör något av följande:
 - Klicka på  (**Spara**) för att spara skannade data.
 - Klicka på  (**Skriv ut**) för att skriva ut skannade data.
 - Klicka på  (**Öppna med ett program**) för att öppna skannade data i ett annat program.
 - Klicka på  (**Skicka e-post**) för att bifoga skannade data i ett e-postmeddelande.
 - Klicka på  (**OCR**) för att konvertera ditt skannade dokument till en redigerbar textfil. (endast tillgängligt för vissa modeller)



Närliggande information

- Skanna med ControlCenter4 hemläge (Windows®)
- Välj dokumenttyp med ControlCenter4 Hemläge (Windows®)
- Ändra skanningsstorlek med ControlCenter4 hemläge (Windows®)
- Beskär en skannad bild med ControlCenter4 hemläge (Windows®)
- Skriva ut skannade bilder med ControlCenter4 hemläge (Windows®)
- Öppna med ett program med ControlCenter4 Hemläge (Windows®)

► Hem > Skanna > Skanna från din dator (Windows®) > Skanna med ControlCenter4 hemläge (Windows®) > Skanna med ControlCenter4 hemläge (Windows®) > Välj dokumenttyp med ControlCenter4 Hemläge (Windows®)

Välj dokumenttyp med ControlCenter4 Hemläge (Windows®)

- Välj alternativet **Dokumenttyp** för den typ av original du vill skanna.

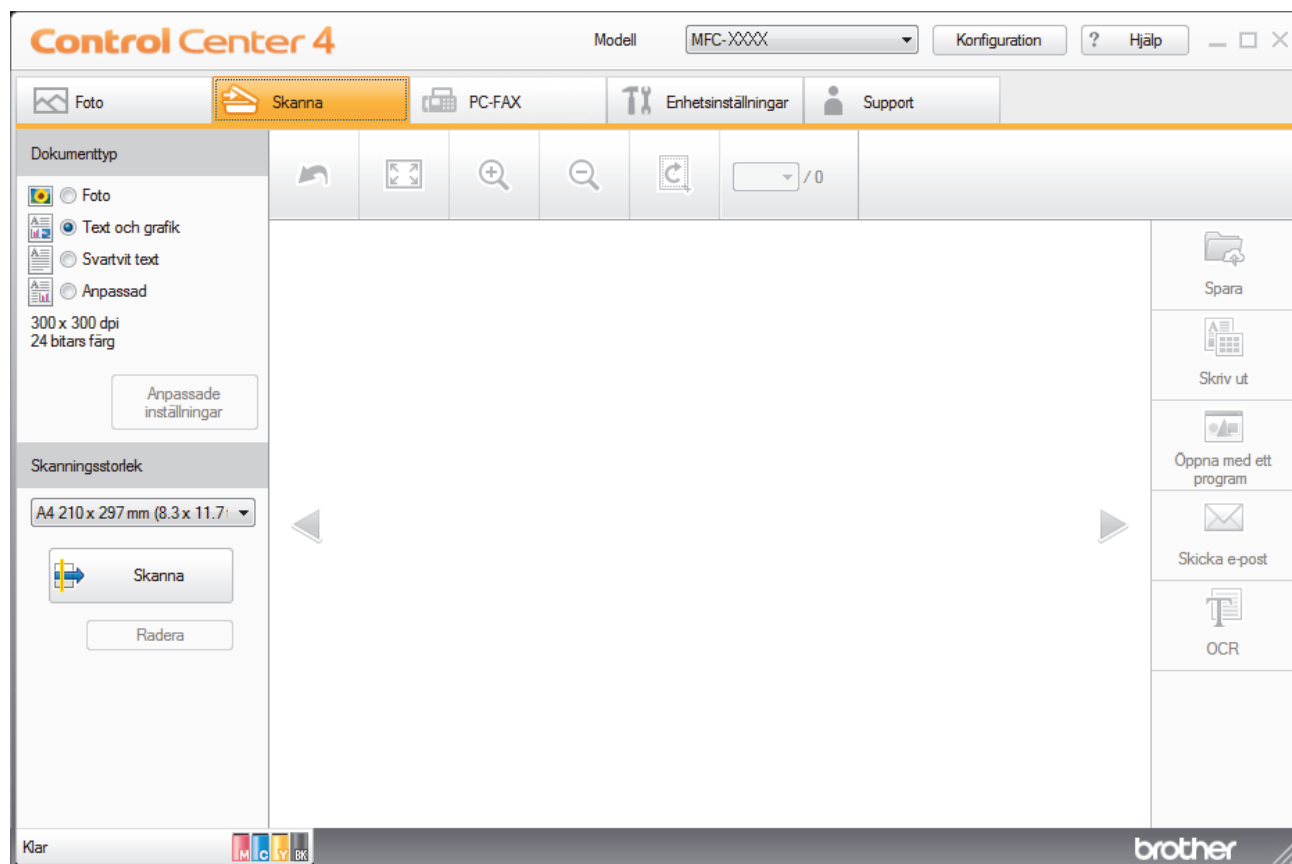

Alternativ	Beskrivning
Foto	600 x 600 dpi 24 bitars färg
Text och grafik	300 x 300 dpi 24 bitars färg
Svartvit text	200 x 200 dpi Svartvit
Anpassad	300 x 300 dpi (24 bitars färg som standard) Välj vilka skanningsinställningar du önskar genom att använda knappen Anpassade inställningar .

✓ Närliggande information

- [Skanna med ControlCenter4 hemläge \(Windows®\)](#)
- [Anpassa skanningsinställningar \(Windows®\)](#)

Anpassa skanningsinställningar (Windows®)

Välj **Anpassad** i listan **Dokumenttyp** för att ändra avancerade skanningsinställningar.

- Välj **Anpassad** och klicka sedan på knappen **Anpassade inställningar**.

Dialogrutan **Anpassade skanningsinställningar** visas.

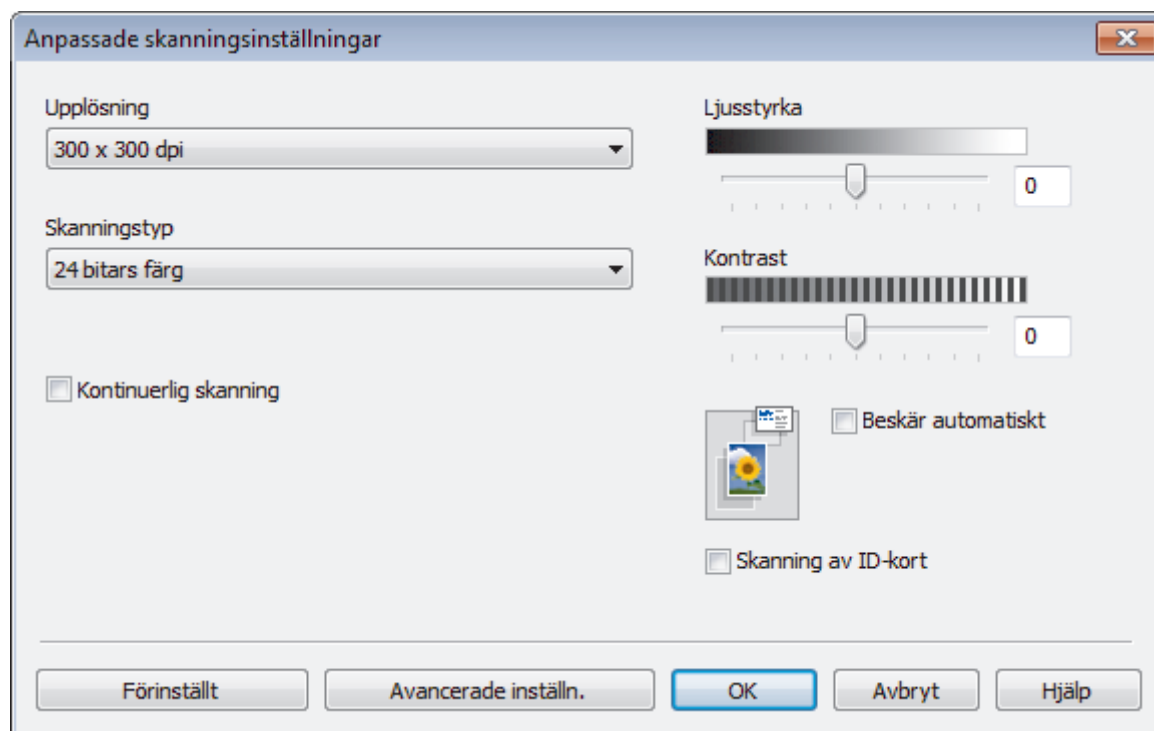

Du kan ändra följande inställningar:

Upplösning

Du kan välja skanningsupplösning i listrutan **Upplösning**. En hög upplösning kräver mer minne och längre överföringstid, men resulterar i en klarare bild.

Skanningstyp

Du kan välja mellan olika färgdjup för skanningen.

- **Auto**
Använd oavsett dokumenttyp. I det här läget väljs lämpligt färgdjup för dokumentet automatiskt.
- **Svartvit**
Används för text eller konturbilder.
- **Gråskala (feldiffusion)**
Används för fotografier eller grafik. (Felfördelning är en metod för att skapa simulerade grå bilder genom att använda sanna grå punkter. Svarta punkter läggs i ett särskilt mönster för att ge ett grått intryck.)
- **Äkta gråskala**
Används för fotografier eller grafik. Detta läge är mer exakt eftersom det använder upp till 256 nyanser av grått.
- **24 bitars färg**
Används för att skapa en bild med den mest exakta färgåtergivningen. Detta läge använder upp till 16,8 miljoner färger för att skanna bilden, men kräver mest minne och använder längst överföringstid.

Ljusstyrka

Du ställer in nivån för **Ljusstyrka** genom att dra reglaget åt höger eller vänster för att få ljusare eller mörkare bild. Om den skannade bilden är för ljus ställer du in ett lägre värde för ljusstyrkan och skannar dokumentet på nytt. Om den skannade bilden är för mörk ställer du in ett högre värde för ljusstyrkan och skannar dokumentet på nytt. Du kan även ange ett värde i fältet för att ställa in nivån för **Ljusstyrka**.

Kontrast

Du kan öka eller minska **Kontrast**-nivån genom att dra reglaget åt höger eller vänster. Ökad kontrast framhäver bildens mörka och ljusa områden, medan minskad kontrast ger större detaljrikedom i grå områden. Du kan även ange ett värde i fältet för att ställa in nivån på **Kontrast**.

Beskär automatiskt

Du kan skanna flera dokument som placerats på kopieringsglaset. Maskinen skannar varje dokument och skapar separata filer eller en enkel fil med flera sidor.

Kontinuerlig skanning

Välj detta alternativ för att skanna flera bilder från kopieringsglaset eller dokumentmataren (Endast tillgänglig för vissa modeller). Du kan välja att fortsätta skanna eller avsluta när sidan har skannats. Med denna metod kan du skanna flera sidor än dokumentmatarens maximalkapacitet.

Skanning av ID-kort

Markera denna kryssruta för att skanna ID-kortets båda sidor till en sida.

Avancerade inställn.

Konfigurera avancerade inställningar genom att klicka på knappen **Avancerade inställn.** i dialogrutan skanningsinställningar.

- **Ta bort bakgrundsfärg**

Ta bort basfärgen på dokument för att göra skannade data lättare att läsa. Välj mellan tre inställningar: stark, medel och svag.



Närliggande information

- [Välj dokumenttyp med ControlCenter4 Hemläge \(Windows®\)](#)
-

► Hem > Skanna > Skanna från din dator (Windows®) > Skanna med ControlCenter4 hemläge (Windows®) > Skanna med ControlCenter4 hemläge (Windows®) > Ändra skanningsstorlek med ControlCenter4 hemläge (Windows®)

Ändra skanningsstorlek med ControlCenter4 hemläge (Windows®)

För att erhålla snabbare skanningshastighet kan du välja dokumentets exakta storlek i listrutan **Skanningsstorlek**. **Auto** innebär att skannern identifierar dokumentstorleken automatiskt.

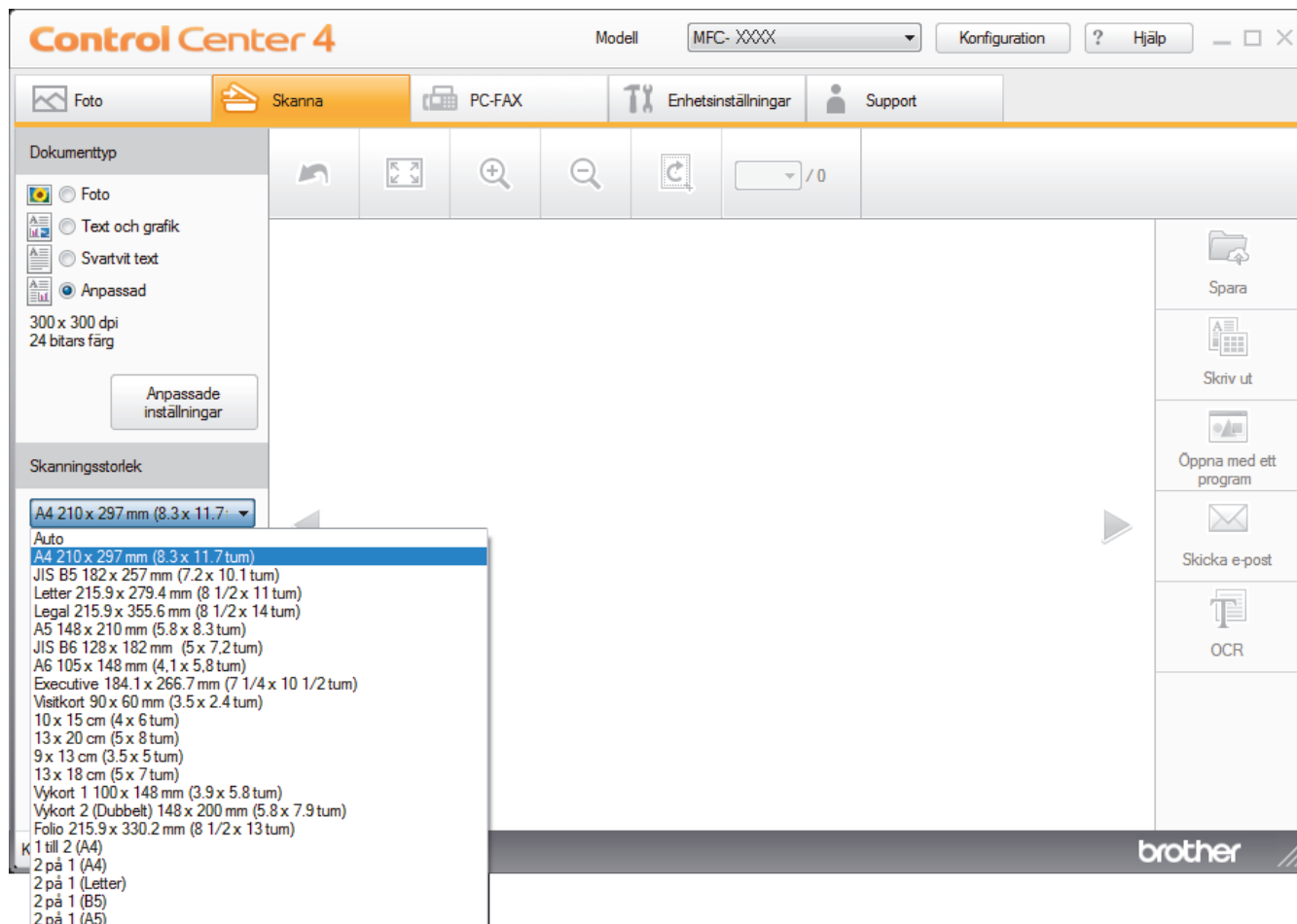

✓ Närliggande information

- Skanna med ControlCenter4 hemläge (Windows®)

Beskär en skannad bild med ControlCenter4 hemläge (Windows®)

Med beskärningsverktyget i verktygsfältet bildredigering kan du ta bort oönskade områden från din skannade bild. Använd verktygen **Zooma in** och **Zooma ut** för att visa den bilden som ska beskäras.

Verktygsfältet Bildredigering

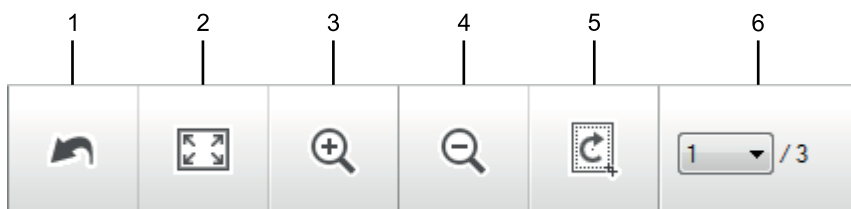

1. Starta om

Avbryter alla redigeringar som gjorts för vald bild. Den redigerade bilden återgår till ursprungligt utseende.

2. Anpassa till fönster

Visar den skannade bilden så att hela bilden passar i fönstret.

3. Zooma in

Zoomar in den skannade bilden.

4. Zooma ut

Zoomar ut den skannade bilden.

5. Beskär och redigera

Tar bort bildens yttre delar. Klicka på knappen **Beskär och redigera**, ändra sedan ramen till det område du vill behålla efter beskärning.

6. Sidval

Indikerar sidnumret på den skannade sidan som visas i bildvisaren. Om du vill visa en annan sida väljer du önskat sidnummer från rullgardinsmenyn med sidnummer.



Om du har skannat flera bilder kan du se nästa eller föregående skannade bild genom att klicka på vänster eller höger pilknapp i förhandsgranskningsfönstret.

1. Skanna ett dokument.

2. Klicka på  (**Beskär och redigera**) för att redigera den skannade bilden.

Fönstret **Beskär och redigera - ControlCenter4** öppnas.

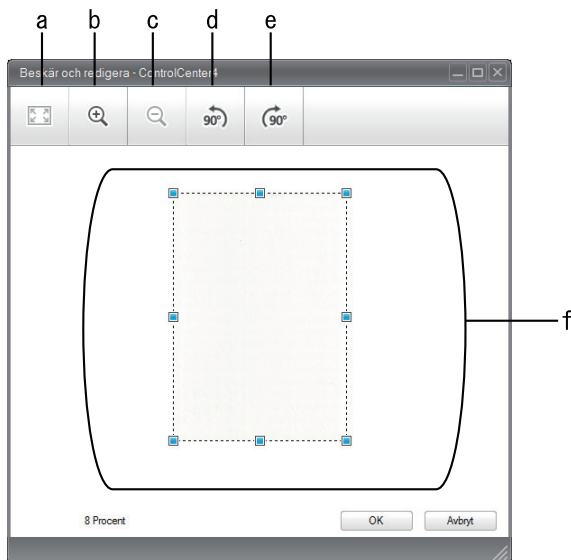

- a. Förstörar den skannade bilden så att hela bilden passar i fönstret.
 - b. Zoomar in bilden.
 - c. Zoomar ut bilden.
 - d. Roterar bilden moturs 90 grader.
 - e. Roterar bilden medurs 90 grader.
 - f. Klicka och dra i ramen för att justera området som ska beskäras.
3. Klicka på **OK**.
- Den redigerade bilden visas i bildvisningsprogrammet.

✓ Närliggande information

- [Skanna med ControlCenter4 hemläge \(Windows®\)](#)

🏠 Hem > Skanna > Skanna från din dator (Windows®) > Skanna med ControlCenter4 hemläge (Windows®) > Skanna med ControlCenter4 hemläge (Windows®) > Skriva ut skannade bilder med ControlCenter4 hemläge (Windows®)

Skriva ut skannade bilder med ControlCenter4 hemläge (Windows®)

Skanna ett dokument på din Brother-maskin och skriv sedan ut kopior med skrivardrivrutinens funktioner som finns tillgängliga i ControlCenter4.

1. Skanna ett dokument.
2. Klicka på **Skriv ut**.

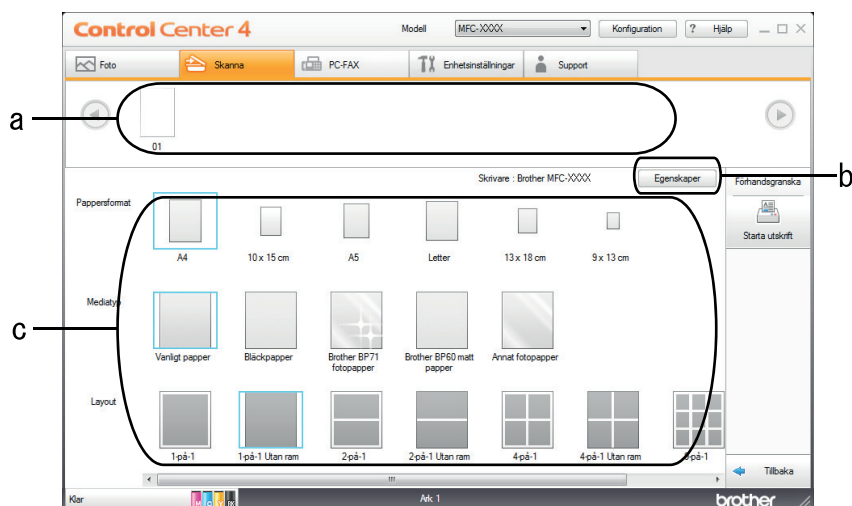

- a. Visar vilka bilder som valts och hur många kopior av varje bild som skrivs ut.
 - b. Klicka på knappen **Egenskaper** för att ändra specifika skrivarinställningar.
 - c. Välj alternativen **Pappersformat**, **Mediatyp** och **Layout**. De aktuella inställningarna är inramade i en blå kvadrat.
3. Konfigurera utskriftsinställningarna och klicka sedan på knappen **Starta utskrift**.



Närliggande information

- [Skanna med ControlCenter4 hemläge \(Windows®\)](#)

🏠 [Hem](#) > [Skanna](#) > [Skanna från din dator \(Windows®\)](#) > [Skanna med ControlCenter4 hemläge \(Windows®\)](#) > [Skanna med ControlCenter4 hemläge \(Windows®\)](#) > [Öppna med ett program med ControlCenter4 Hemläge \(Windows®\)](#)

Öppna med ett program med ControlCenter4 Hemläge (Windows®)

Med knappen **Öppna med ett program** kan du skanna in en bild direkt till ett grafikprogram för redigering.

1. Klicka på knappen **Öppna med ett program** .
2. Välj programmet i listrutan och klicka sedan på **OK**.
Bilden öppnas i det program du har valt.



Närliggande information

- [Skanna med ControlCenter4 hemläge \(Windows®\)](#)
-

Spara skannade data i en mapp som en PDF-fil med ControlCenter4 Hemläge (Windows®)

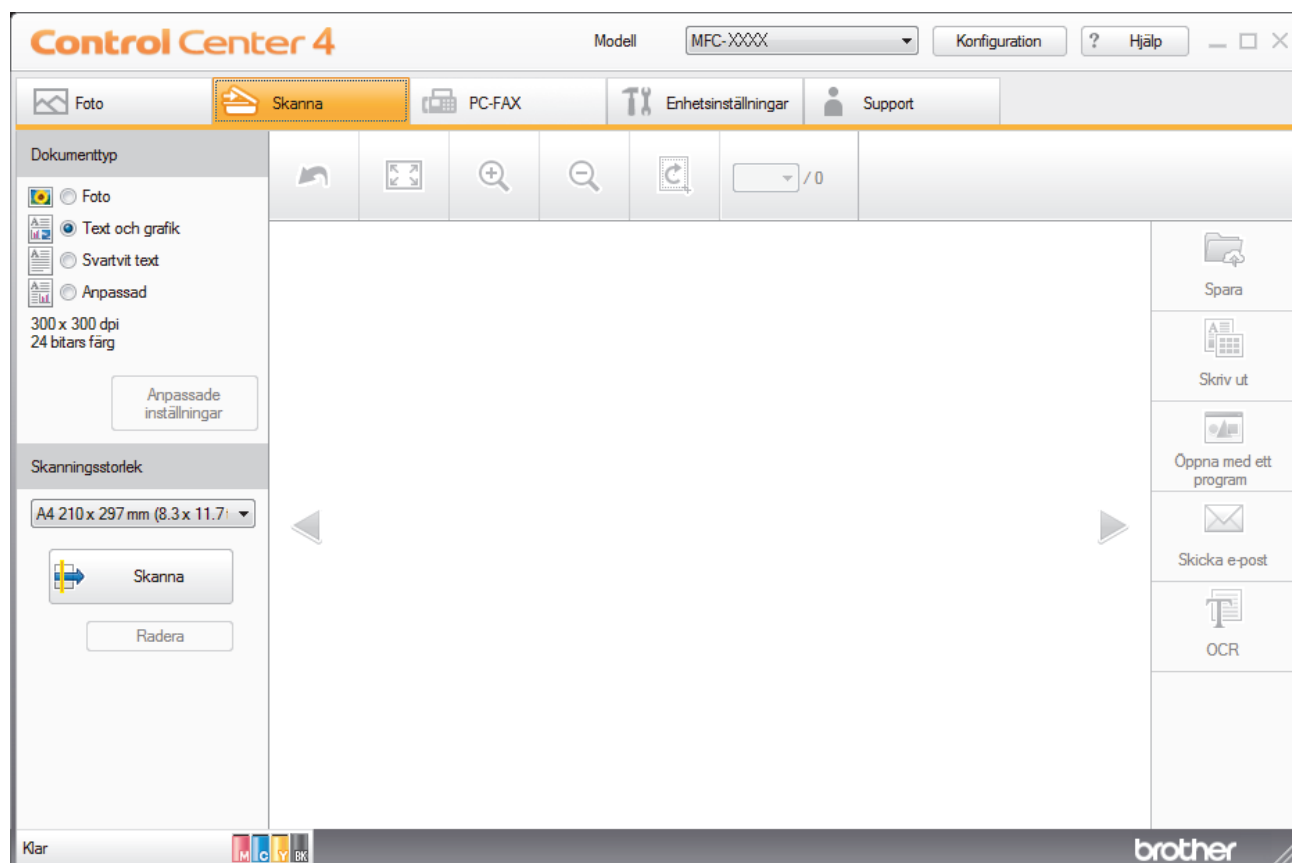

Välj **Standardläge** som lägesinställning för ControlCenter4.

1. Ladda ditt dokument.
2. Klicka på ikonen  (**ControlCenter4**) i aktivitetsfältet och klicka sedan på **Öppna**.
3. Klicka på fliken **Skanna**.

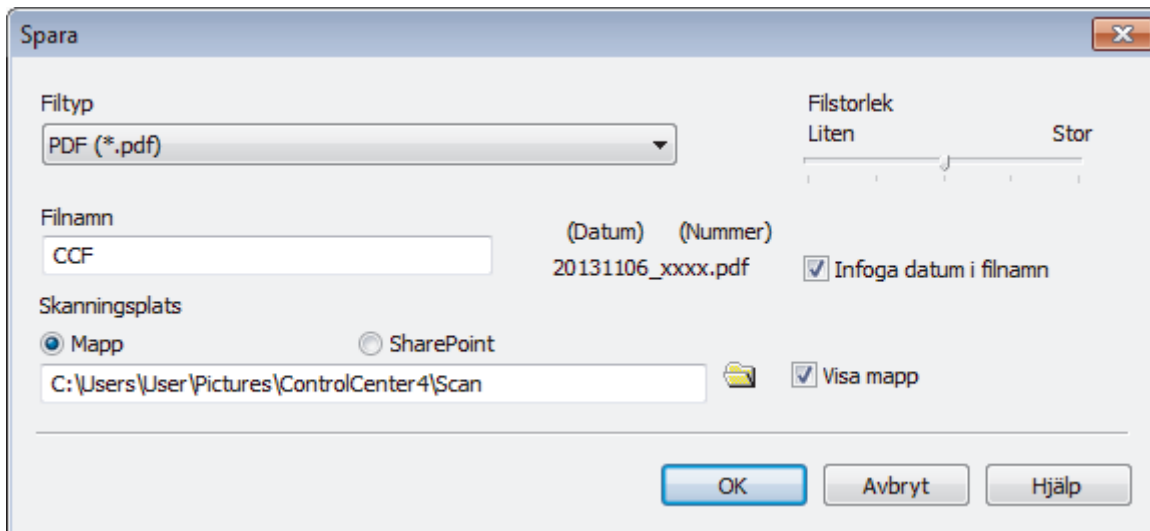

4. Välj **Dokumenttyp**.
5. Ändra vid behov storleken på ditt dokument.
6. Klicka på  (**Skanna**).
Maskinen börjar skanna och den skannade bilden visas i bildvisningsprogrammet.
7. Klicka på vänster eller höger pilknappar för att förhandsgranska varje skannad sida.
8. Klicka på **Spara**.
Dialogrutan **Spara** visas.
9. Klicka på listrutan **Filty** och välj sedan **PDF (*.pdf)**.



 Välj **Säker PDF (*.pdf)** i listrutan **Filtyp** klicka på  och ange sedan lösenordet för att spara dokumentet som en lösenordsskyddad PDF-fil.

10. Ange vid behov ett prefix för ditt filnamn i fältet **Filnamn**.

11. Klicka på mappikonen för att söka efter och välja mappen där du vill spara dina skannade dokument.

12. Klicka på **OK**.

Skannade dokument sparas i målmappen som en PDF-fil.

Närliggande information

- [Skanna med ControlCenter4 hemläge \(Windows®\)](#)

Skanningsinställningar för ControlCenter4 Hemläge (Windows®)

Inställningar	Gällande funktioner			
	Öppna med ett program	OCR	Skicka e-post	Spara
Filtyp	-	Ja	Ja	Ja
Målprogram	Ja	Ja	-	-
OCR-språk (Endast tillgänglig för vissa modeller)	-	Ja	-	-
Filnamn	-	-	-	Ja
Infoga datum i filnamn	-	-	-	Ja
Skanningsplats	-	-	-	Ja
Visa mapp	-	-	-	Ja
Filstorlek	-	-	Ja	Ja

Filtyp

Välj den filtyp som du vill använda för den skannade data.

För **Skicka e-post** och **Spara**

- **Windows Bitmap (*.bmp)**
- **JPEG (*.jpg)** (rekommenderas för de flesta användare vid skanning av bilder)
- **TIFF (*.tif)**
- **TIFF flersidig (*.tif)**
- **Portable Network Graphics (*.png)**
- **PDF (*.pdf)** (rekommenderas för skanning och delning av dokument)
- **PDF med hög komprimering (*.pdf)**
- **Säker PDF (*.pdf)**
- **Sökbar PDF (*.pdf)** (Endast tillgänglig för vissa modeller)
- **XML Paper Specification (*.xps)** (XML Paper Specification finns tillgängligt för Windows Vista®, Windows® 7 och Windows® 8 eller när du använder program som stöder XML Paper Specification-filer)
- **Microsoft Office Word (*.docx)** (Endast tillgänglig för vissa modeller)
- **Microsoft Office PowerPoint (*.pptx)** (Endast tillgänglig för vissa modeller)

För **OCR**

- **Text (*.txt)**
- **HTML 3.2 (*.htm)**
- **HTML 4.0 (*.htm)**
- **Sökbar PDF (*.pdf)**
- **WordPad (*.rtf)**
- **RTF Word 2000 (*.rtf)**
- **WordPerfect 9, 10 (*.wpd)**
- **Microsoft Excel 2003, XP (*.xls)**

Målprogram

Välj målprogram i listrutan.

OCR-språk

Ställ in ett språk för det optiska teckenigenkänningsprogrammet (OCR) som överensstämmer med språket i det skannade dokumentets text (Endast tillgänglig för vissa modeller).

Filnamn

Ange vid behov ett prefix för ditt filnamn.

Infoga datum i filnamn

Välj att automatiskt infoga datumet i skannade bildens filnamn.

Skanningsplats

Välj knappen **Mapp** eller **SharePoint** för att ange destinationen där du vill spara dina skannade dokument.

Visa mapp

Välj det här alternativet för att automatiskt visa målmappen efter skanning.

Filstorlek

Justera den skannade bildens komprimeringsgrad. Du kan ändra filstorlek genom att flytta **Filstorlek**-reglaget åt höger eller vänster.

Anpassade inställningar

Välj alternativet **Anpassad**, klicka på knappen **Anpassade inställningar** och ändra sedan inställningarna.

Skanningsstorlek

Välj dokumentets exakta storlek i listrutan **Skanningsstorlek**.



Närliggande information

- [Skanna med ControlCenter4 hemläge \(Windows®\)](#)

Skanna med ControlCenter4 avancerat läge (Windows®)

Med avancerat läge för ControlCenter4 får du mer kontroll över din maskins funktioner och du kan anpassa skanningsåtgärder med en knapptryckning.

- [Skanna fotografier och grafik med ControlCenter4 Avancerat läge \(Windows®\)](#)
Skicka skannade foton och grafik direkt till din dator.
- [Spara skannade data i en mapp som en PDF-fil med ControlCenter4 Avancerat läge \(Windows®\)](#)
Skanna dokument och spara dem i en mapp på din dator som PDF-filer.
- [Skanna båda sidor av ett ID-kort med ControlCenter4 Avancerat läge \(Windows®\)](#)
- [Skanna till e-postbilaga med ControlCenter4 Avancerat läge \(Windows®\)](#)
Skicka ett skannat dokument som en e-postbilaga.
- [Skanna till en redigerbar textfil \(OCR\) med ControlCenter4 Avancerat läge \(Windows®\)](#)
Maskinen kan omvandla tecken i ett skannat dokument till textdata med hjälp av ett teckenigenkänningsprogram (OCR). Du kan redigera texten med hjälp av valfritt textredigeringsprogram.
- [Skanna till en Office-fil med ControlCenter4 Avancerat läge \(Windows®\)](#)
Din maskin kan konvertera skannade data till en Microsoft® Word®-fil eller en Microsoft® PowerPoint®-fil.
- [Skanningsinställningar för ControlCenter4 Avancerat läge \(Windows®\)](#)
- [Ändra funktionsläget för ControlCenter4 \(Windows®\)](#)

Skanna fotografier och grafik med ControlCenter4 Avancerat läge (Windows®)

Skicka skannade foton och grafik direkt till din dator.

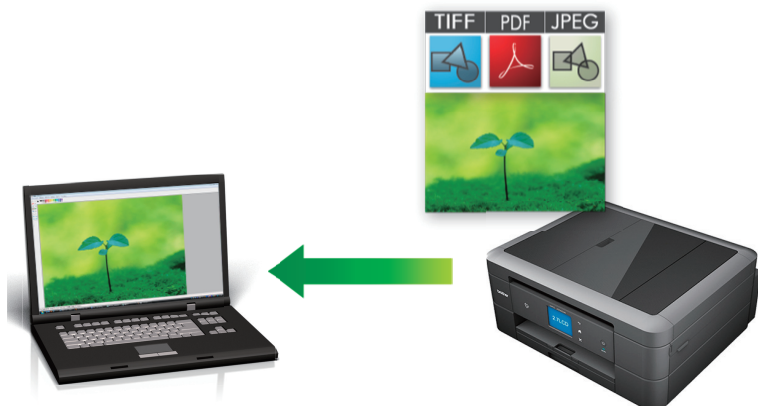

Välj **Avancerat läge** som lägesinställning för ControlCenter4.

1. Ladda ditt dokument.
2. Klicka på ikonen  (**ControlCenter4**) i aktivitetsfältet och klicka sedan på **Öppna**.
3. Klicka på fliken **Skanna**.



4. Klicka på knappen **Bild**.
Dialogrutan för skanningsinställningar visas.

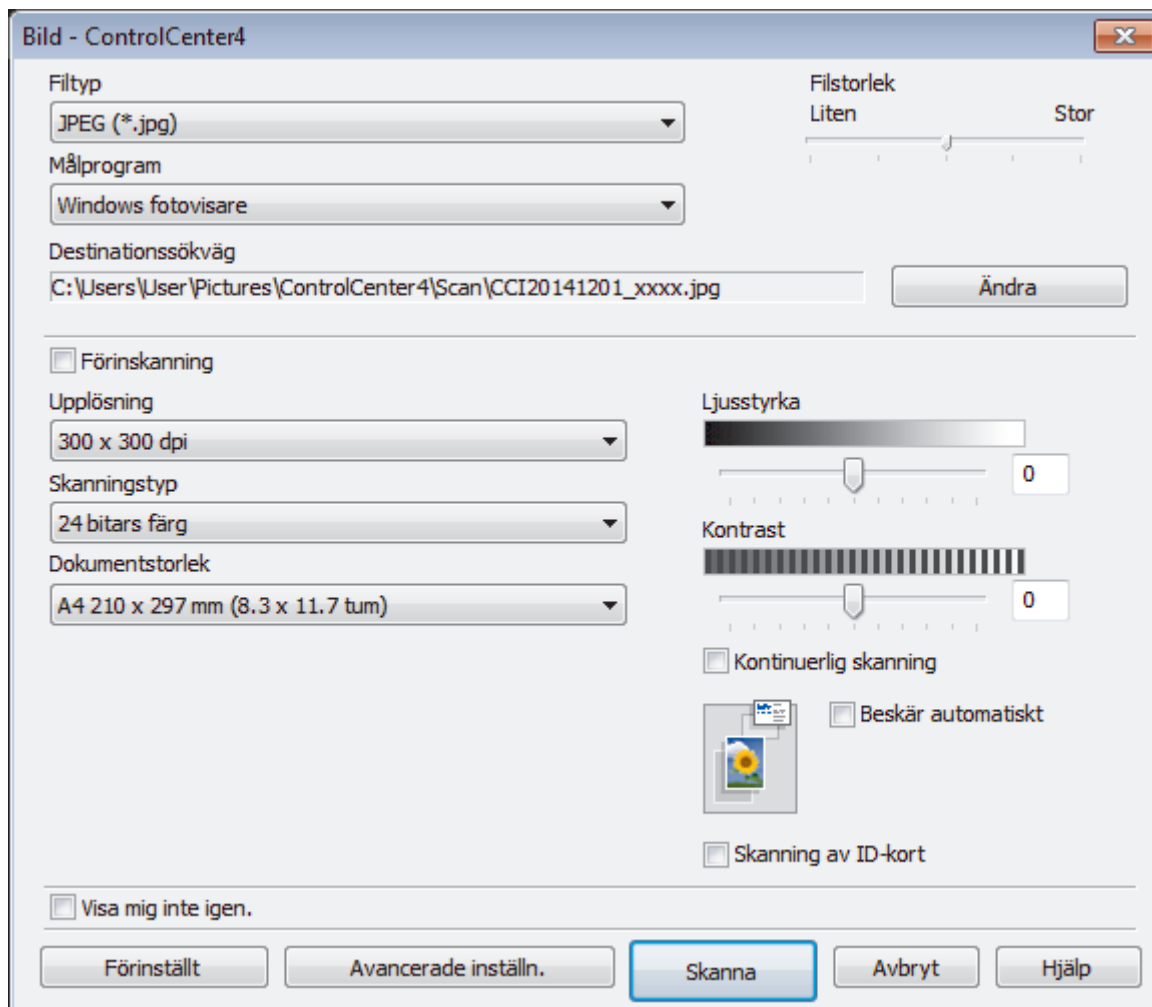

5. Ändra vid behov skanningsinställningar, t.ex. filformat, filnamn, sökväg för målfil, upplösning eller färg.



- För att ändra filnamnet eller **Destinationssökväg** klickar du på **Ändra**.
- Om du vill förhandsgranska och konfigurera den inskannade bilden, väljer du kryssrutan **Förinskanning**.

6. Klicka på **Skanna**.

Maskinen börjar skanna. Bilden öppnas i det program du har valt.



Närliggande information

- Skanna med ControlCenter4 avancerat läge (Windows®)

► Hem > Skanna > Skanna från din dator (Windows®) > Skanna med ControlCenter4 avancerat läge (Windows®) > Spara skannade data i en mapp som en PDF-fil med ControlCenter4 Avancerat läge (Windows®)

Spara skannade data i en mapp som en PDF-fil med ControlCenter4 Avancerat läge (Windows®)

Skanna dokument och spara dem i en mapp på din dator som PDF-filer.



Välj **Avancerat läge** som lägesinställning för ControlCenter4.

1. Ladda ditt dokument.
2. Klicka på ikonen  (**ControlCenter4**) i aktivitetsfältet och klicka sedan på **Öppna**.
3. Klicka på fliken **Skanna**.



4. Klicka på **Fil**-knappen.

Dialogrutan för skanningsinställningar visas.

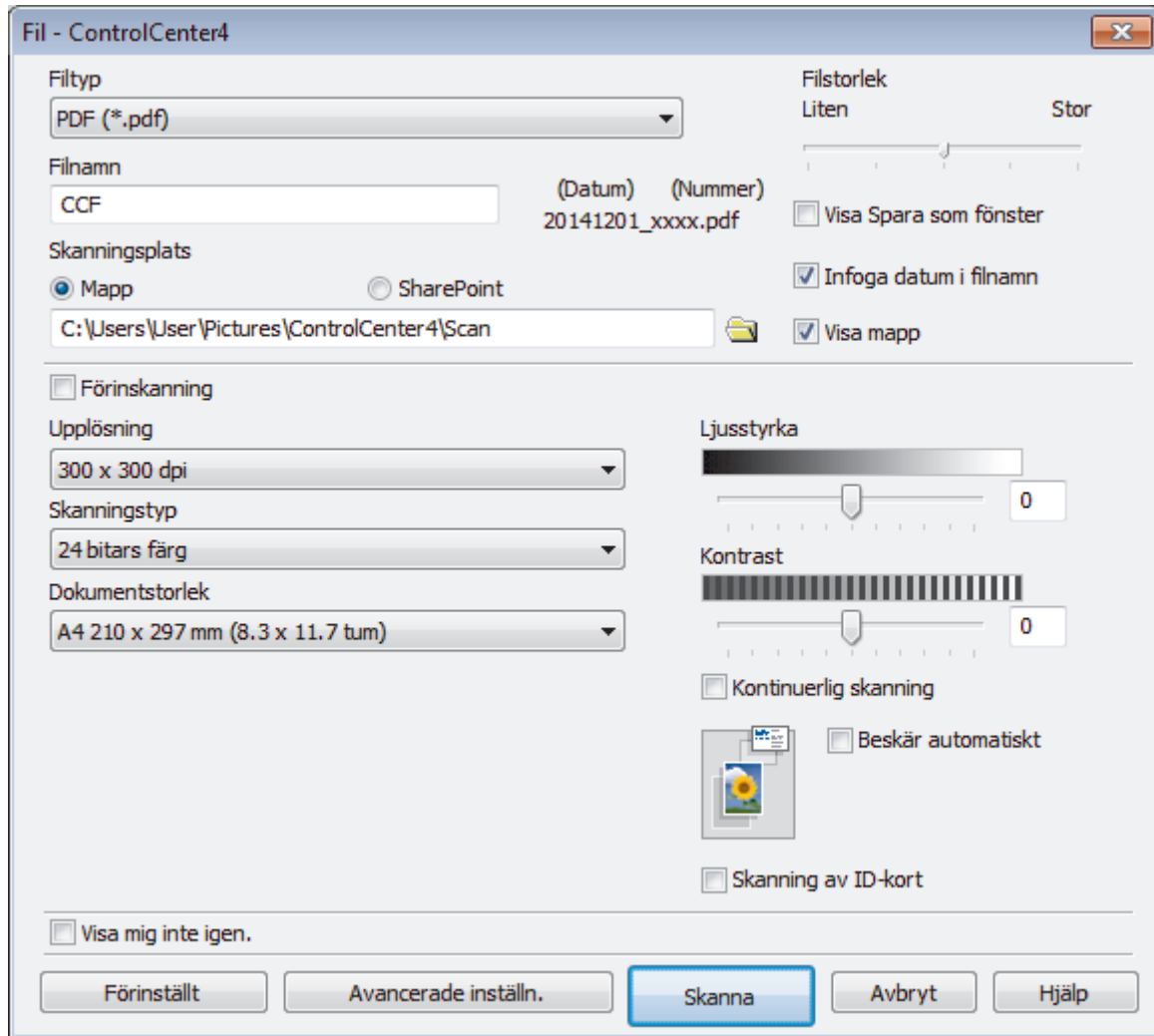

5. Klicka på listrutan **Filty** och välj sedan **PDF (*.pdf)**.



För att spara dokumentet som en lösenordsskyddad PDF ska du välja **Säker PDF (*.pdf)** från listrutan **Filty**, klicka på  och sedan ange lösenordet.

6. Klicka på mappikonen för att söka efter och välja mappen där du vill spara dina skannade dokument.

7. Ändra vid behov skanningsinställningar, t.ex. filformat, filnamn, upplösning eller färg.



Om du vill förhandsgranska och konfigurera den inskannade bilden, väljer du kryssrutan **Förinskaning**.

8. Klicka på **Skanna**.

Maskinen börjar skanna. Filen sparas i den mapp du valt.



Närliggande information

- [Skanna med ControlCenter4 avancerat läge \(Windows®\)](#)

🏠 Hem > Skanna > Skanna från din dator (Windows®) > Skanna med ControlCenter4 avancerat läge (Windows®) > Skanna båda sidor av ett ID-kort med ControlCenter4 Avancerat läge (Windows®)

Skanna båda sidor av ett ID-kort med ControlCenter4 Avancerat läge (Windows®)

Välj **Avancerat läge** som lägesinställning för ControlCenter4.

1. Placera ett ID-kort på kopieringsglaset.
2. Klicka på ikonen  (**ControlCenter4**) i aktivitetsfältet och klicka sedan på **Öppna**.
3. Klicka på fliken **Skanna**.



4. Klicka på **Fil**-knappen.

Dialogrutan för skanningsinställningar visas.

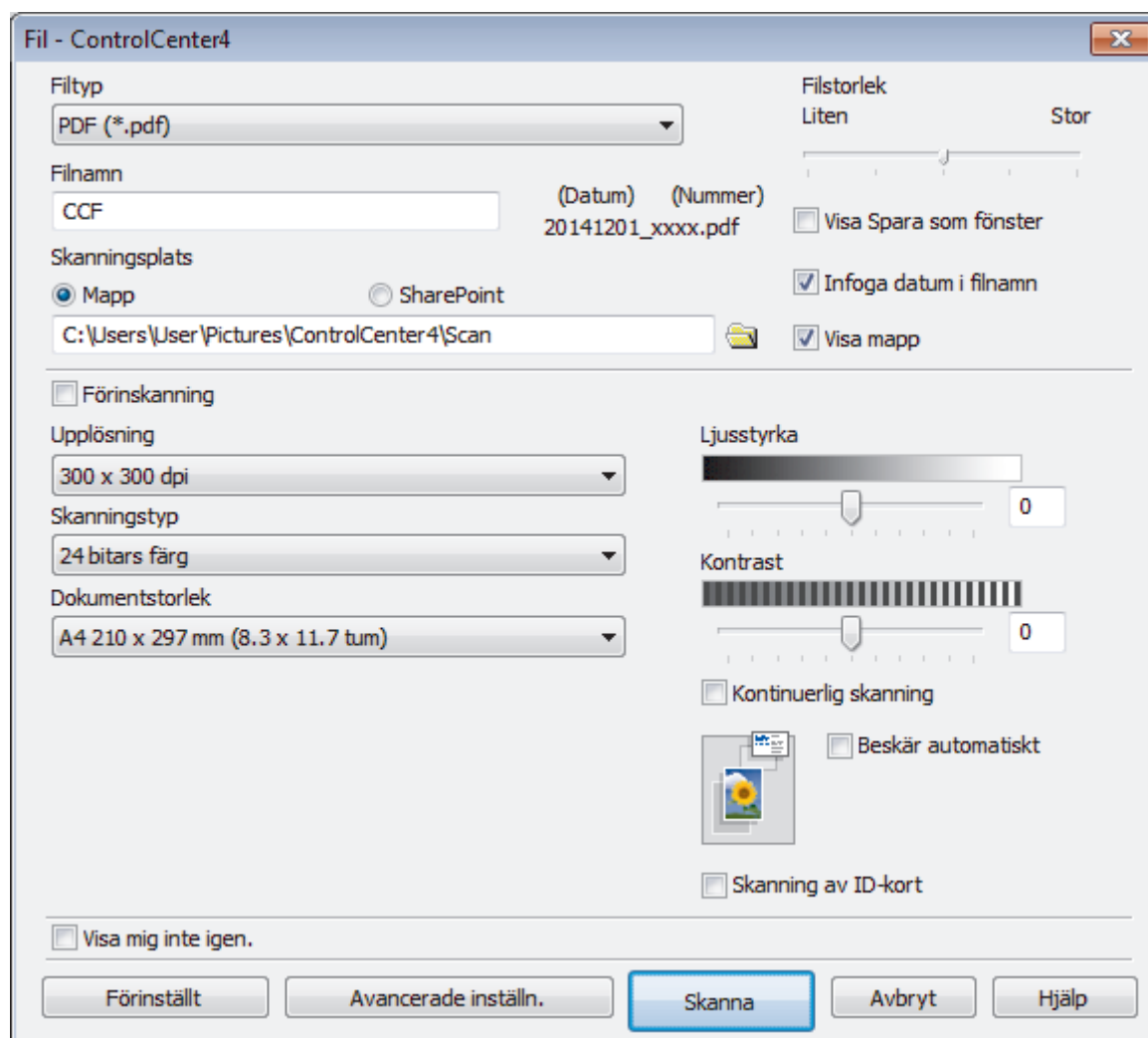

5. Markera kryssrutan **Skanning av ID-kort**.

Dialogrutan med instruktioner visas.

6. Läs igenom instruktionerna på skärmen och tryck sedan på **OK**.
7. Ändra vid behov skanningsinställningar, t.ex. filformat, filnamn, målmapp, upplösning eller färg.
8. Klicka på **Skanna**.
Maskinen börjar skanna ena sidan av ID-kortet.
9. När maskinen har skannat en sida vänder du på ID-kortet och klickar sedan på **Fortsätt** för att skanna den andra sidan.
10. Klicka på **Avsluta**.

✓ Närliggande information

- Skanna med ControlCenter4 avancerat läge (Windows®)

Skanna till e-postbilaga med ControlCenter4 Avancerat läge (Windows®)

Skicka ett skannat dokument som en e-postbilaga.

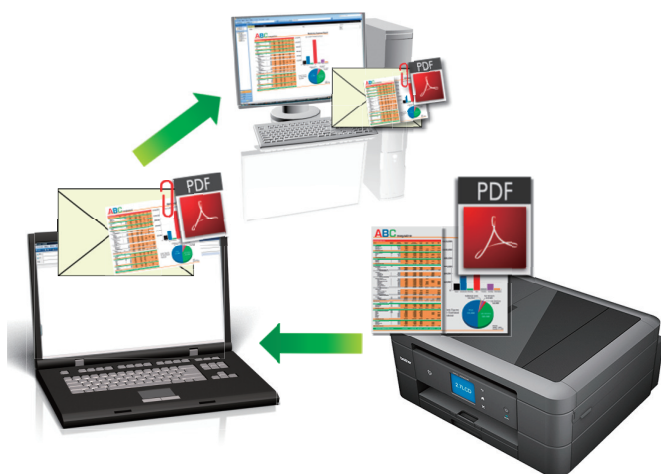

- Välj **Avancerat läge** som lägesinställning för ControlCenter4.
- Funktionen för att skanna till e-post stöder inte webbaserade e-posttjänster. Använd funktionen för att skanna till bild eller fil om du vill skanna ett dokument eller en bild och bifoga sedan den skannade filen till ett e-postmeddelande.

 Maskinen skannar till din standardinställda e-postklient.

1. Ladda ditt dokument.
2. Klicka på ikonen  (**ControlCenter4**) i aktivitetsfältet och klicka sedan på **Öppna**.
3. Klicka på fliken **Skanna**.



4. Klicka på **E-post**-knappen.
Dialogrutan för skanningsinställningar visas.

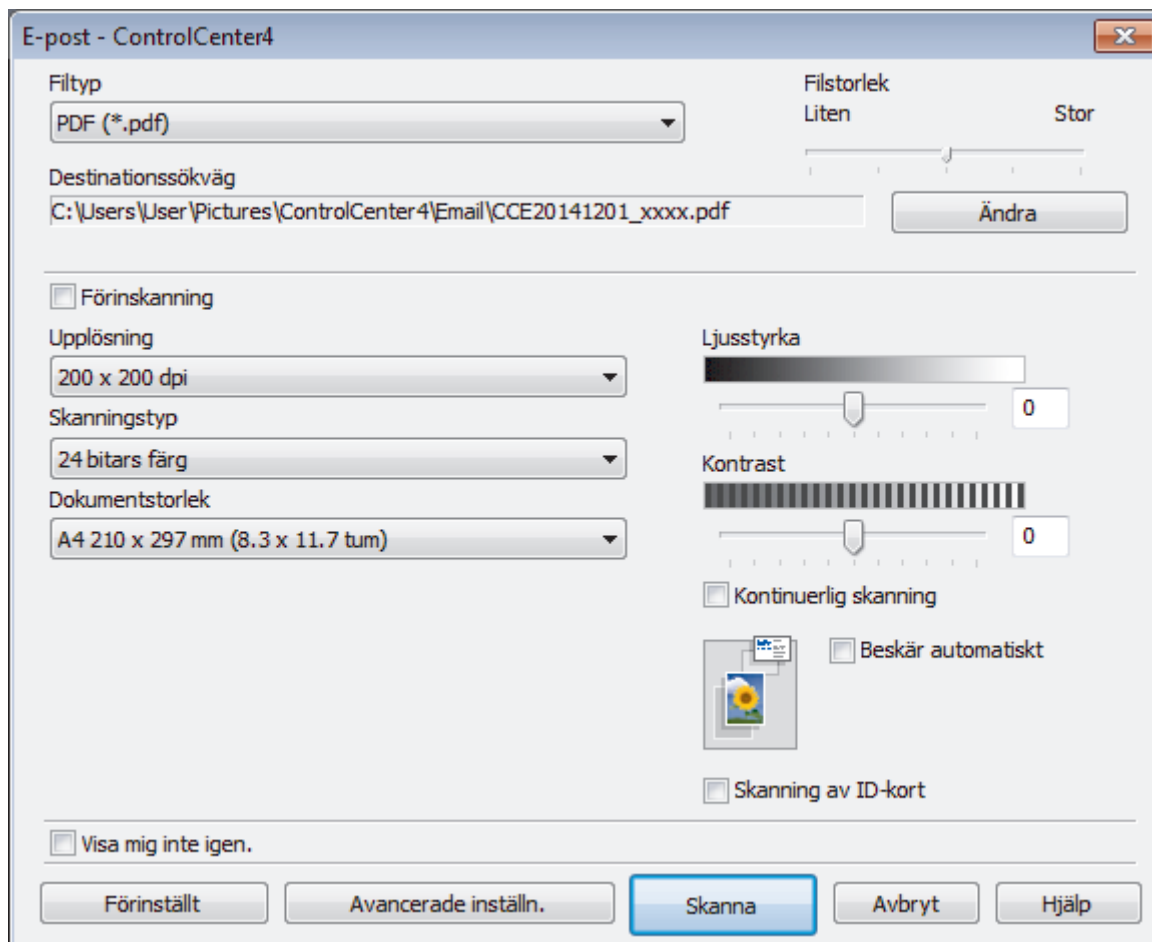

5. Ändra vid behov skanningsinställningar, t.ex. filformat, filnamn, sökväg för målfil, upplösning eller färg.



- För att ändra filnamnet eller **Destinationssökväg** klickar du på **Ändra**.
- Om du vill förhandsgranska och konfigurera den inskannade bilden, väljer du kryssrutan **Förinskanning**.

6. Klicka på **Skanna**.

Maskinen börjar skanna. Ditt e-postprogram öppnas och den skannade bilden bifogas i ett nytt, tomt e-postmeddelande.



Närliggande information

- Skanna med ControlCenter4 avancerat läge (Windows®)

► Hem > Skanna > Skanna från din dator (Windows®) > Skanna med ControlCenter4 avancerat läge (Windows®) > Skanna till en redigerbar textfil (OCR) med ControlCenter4 Avancerat läge (Windows®)

Skanna till en redigerbar textfil (OCR) med ControlCenter4 Avancerat läge (Windows®)

Relaterade modeller: MFC-J480DW/MFC-J680DW/MFC-J880DW

Maskinen kan omvandla tecken i ett skannat dokument till textdata med hjälp av ett teckenigenkänningsprogram (OCR). Du kan redigera texten med hjälp av valfritt textredigeringsprogram.



- Välj **Avancerat läge** som lägesinställning för ControlCenter4.
1. Ladda ditt dokument.
 2. Klicka på ikonen  (**ControlCenter4**) i aktivitetsfältet och klicka sedan på **Öppna**.
 3. Klicka på fliken **Skanna**.



4. Klicka på **OCR**-knappen.
Dialogrutan för skanningsinställningar visas.

5. Ändra vid behov skanningsinställningar, t.ex. filformat, filnamn, sökväg för målfil, upplösning eller färg.



- För att ändra filnamnet eller **Destinationssökväg** klickar du på **Ändra**.
- Om du vill förhandsgranska och konfigurera den inskannade bilden, väljer du kryssrutan **Förinskanning**.

6. Klicka på **Skanna**.

Maskinen skannar dokumentet, konverterar det till redigerbar text och skickar det sedan till ditt standardordbehandlingsprogram.



Närliggande information

- Skanna med ControlCenter4 avancerat läge (Windows®)

Skanna till en Office-fil med ControlCenter4 Avancerat läge (Windows®)

Din maskin kan konvertera skannade data till en Microsoft® Word®-fil eller en Microsoft® PowerPoint®-fil.

- Välj **Avancerat läge** som lägesinställning för ControlCenter4.
 - För att kunna använda den här funktionen måste du ansluta din Brother-maskin till ett nätverk som kan nå Internet via en trådbunden eller trådlös anslutning.
1. Ladda ditt dokument.
 2. Klicka på ikonen  (**ControlCenter4**) i aktivitetsfältet och klicka sedan på **Öppna**.
 3. Klicka på fliken **Skanna**.



4. Klicka på knappen **E-post** eller **Fil**.
Dialogrutan för skanningsinställningar visas.
5. Klicka på listrutan **Filtyp** och välj sedan alternativet **Microsoft Office Word (*.docx)** eller **Microsoft Office PowerPoint (*.pptx)**.
6. Ändra vid behov skanninginställningarna.
7. Klicka på knappen **Skanna**.
Om ett meddelande om Internetanslutningen visas i en dialogruta ska du läsa det och klicka på **OK**.

✓ Närliggande information

- [Skanna med ControlCenter4 avancerat läge \(Windows®\)](#)

Skanningsinställningar för ControlCenter4 Avancerat läge (Windows®)

Inställningar	Gällande funktioner			
	Bild	OCR	E-post	Fil
Filtyp	Ja	Ja	Ja	Ja
Målprogram	Ja	Ja	-	-
OCR-språk (Endast tillgänglig för vissa modeller)	-	Ja	-	-
Destinationssökväg	Ja	Ja	Ja	-
Filnamn	Ja	Ja	Ja	Ja
Infoga datum i filnamn	Ja	Ja	Ja	Ja
Visa Spara som fönster	-	-	-	Ja
Destinationsmapp	Ja	Ja	Ja	-
Skanningsplats	-	-	-	Ja
Visa mapp	-	-	-	Ja
Filstorlek	Ja	-	Ja	Ja
Förinskanning	Ja	Ja	Ja	Ja
Upplösning	Ja	Ja	Ja	Ja
Skanningstyp	Ja	Ja	Ja	Ja
Dokumentstorlek	Ja	Ja	Ja	Ja
Ljusstyrka	Ja	Ja	Ja	Ja
Kontrast	Ja	Ja	Ja	Ja
Kontinuerlig skanning	Ja	Ja	Ja	Ja
Beskär automatiskt	Ja	-	Ja	Ja
Skanning av ID-kort	Ja	Ja	Ja	Ja
Avancerade inställn.	Ja	Ja	Ja	Ja
Förinställt	Ja	Ja	Ja	Ja

Filtyp

Välj den filtyp som du vill använda för den skannade data.

För **Bild**, **E-post** och **Fil**

- **Windows Bitmap (*.bmp)**
- **JPEG (*.jpg)** (rekommenderas för de flesta användare vid skanning av bilder)
- **TIFF (*.tif)**
- **TIFF flersidig (*.tif)**
- **Portable Network Graphics (*.png)**
- **PDF (*.pdf)** (rekommenderas för skanning och delning av dokument)
- **PDF med hög komprimering (*.pdf)**
- **Säker PDF (*.pdf)**
- **Sökbar PDF (*.pdf)** (Endast tillgänglig för vissa modeller)
- **XML Paper Specification (*.xps)** (XML Paper Specification finns tillgängligt för Windows Vista®, Windows® 7 och Windows® 8 eller när du använder program som stöder XML Paper Specification-filer)

För **OCR**

- **Text (*.txt)**

-
- **HTML 3.2 (*.htm)**
 - **HTML 4.0 (*.htm)**
 - **Sökbar PDF (*.pdf)**
 - **WordPad (*.rtf)**
 - **RTF Word 2000 (*.rtf)**
 - **WordPerfect 9, 10 (*.wpd)**
 - **Microsoft Excel 2003, XP (*.xls)**

För **E-post** och **Fil**

- **Microsoft Office Word (*.docx)** (Endast tillgänglig för vissa modeller)
- **Microsoft Office PowerPoint (*.pptx)** (Endast tillgänglig för vissa modeller)

Målprogram

Välj målprogram i listrutan.

OCR-språk

Ställ in ett språk för det optiska teckenigenkänningsprogrammet (OCR) som överensstämmer med språket i det skannade dokumentets text (Endast tillgänglig för vissa modeller).

Destinationssökväg

Klicka på **Ändra** att ändra filnamnets prefix och sökvägen till målmappen.

Filnamn

Ange vid behov ett prefix för ditt filnamn.

Infoga datum i filnamn

Välj att automatiskt infoga datumet i skannade bildens filnamn.

Visa Spara som fönster

Om du vill specificera målet för den inskannade bilden varje gång du skannar väljer du detta alternativ.

Destinationsmapp

Ändra mapp för funktionerna **Bild**, **OCR** och **E-post** genom att klicka på **Ändra**. Klicka på mappikonen och sök sedan efter mappen där du vill spara ditt skannade dokument.

Skanningsplats

Välj knappen **Mapp** eller **SharePoint** för att ange destinationen där du vill spara dina skannade dokument.

Visa mapp

Välj det här alternativet för att automatiskt visa målmappen efter skanning.

Filstorlek

Justera den skannade bildens komprimeringsgrad. Du kan ändra filstorlek genom att flytta **Filstorlek**-reglaget åt höger eller vänster.

Förinskanning

Välj alternativet **Förinskanning** om du vill förhandsgranska din bild och beskära oönskade delar före skanning.

Upplösning

Du kan välja skanningsupplösning i listrutan **Upplösning**. En hög upplösning kräver mer minne och längre överföringstid, men resulterar i en klarare bild.

Skanningstyp

Du kan välja mellan olika färgdjup för skanningen.

- **Auto**

Använd oavsett dokumenttyp. I det här läget väljs lämpligt färgdjup för dokumentet automatiskt.

- **Svartvit**
Används för text eller konturbilder.
- **Gråskala (feldiffusion)**
Används för fotografier eller grafik. (Felfördelning är en metod för att skapa simulerade grå bilder genom att använda sanna grå punkter. Svarta punkter läggs i ett särskilt mönster för att ge ett grått intryck.)
- **Äkta gråskala**
Används för fotografier eller grafik. Detta läge är mer exakt eftersom det använder upp till 256 nyanser av grått.
- **24 bitars färg**
Används för att skapa en bild med den mest exakta färgåtergivningen. Detta läge använder upp till 16,8 miljoner färger för att skanna bilden, men kräver mest minne och använder längst överföringstid.

Dokumentstorlek

Dokumentstorleken är inställd på A4 som standard. För att erhålla snabbare skanningshastighet kan du välja dokumentets exakta storlek i listrutan **Dokumentstorlek**.

- Om du väljer alternativet **1 till 2 (A4)** delas den skannade bilden i två dokument av A5-storlek.

Ljusstyrka

Du ställer in nivån för **Ljusstyrka** genom att dra reglaget åt höger eller vänster för att få ljusare eller mörkare bild. Om den skannade bilden är för ljus ställer du in ett lägre värde för Ljusstyrkan och skannar dokumentet på nytt. Om den skannade bilden är för mörk ställer du in ett högre värde för Ljusstyrkan och skannar dokumentet på nytt. Du kan även ange ett värde i fältet för att ställa in nivån för **Ljusstyrka**.

Kontrast

Du kan öka eller minska **Kontrast**-nivån genom att dra reglaget åt höger eller vänster. Ökad kontrast framhäver bildens mörka och ljusa områden, medan minskad kontrast ger större detaljrikedom i grå områden. Du kan även ange ett värde i fältet för att ställa in nivån på **Kontrast**.

Kontinuerlig skanning

Välj detta alternativ för att skanna flera bilder från kopieringsglaset eller dokumentmataren (Endast tillgänglig för vissa modeller). Du kan välja att fortsätta skanna eller avsluta när sidan har skannats. Med denna metod kan du skanna flera sidor än dokumentmatarens maximalkapacitet.

Beskär automatiskt

Du kan skanna flera dokument som placerats på kopieringsglaset. Maskinen skannar varje dokument och skapar separata filer eller en enkel fil med flera sidor.

Skanning av ID-kort

Markera denna kryssruta för att skanna ID-kortets båda sidor till en sida.

Avancerade inställn.

Konfigurera avancerade inställningar genom att klicka på knappen **Avancerade inställn.** i dialogrutan skanningsinställningar.

- **Ta bort bakgrundsfärg**
Välj detta alternativ för att ta bort basfärgen på dokument för att göra skannade data lättare att läsa. När du använder denna funktion kan du välja bland tre inställningar: stark, medel och svag.

Förinställt

Välj detta alternativ för att återsälla alla inställningar till fabriksinställningar.



Närliggande information

- [Skanna med ControlCenter4 avancerat läge \(Windows®\)](#)

Skanna med Nuance™ PaperPort™ 14SE eller annat Windows®-program



Relaterade modeller: MFC-J480DW/MFC-J680DW/MFC-J880DW

Du kan skanna med programmet Nuance™ PaperPort™ 14SE.

- Om du vill hämta programmet Nuance™ PaperPort™ 14SE, klicka på  (**Brother Utilities**), välj **Gör mer** i det vänstra navigeringsfältet och klicka på **PaperPort**.
- Nuance™ PaperPort™ 14SE stöder Windows® XP Home (SP3 eller senare), Windows® XP Professional 32-bit (SP3 eller senare), Windows Vista® (SP2 eller senare), Windows® 7, Windows® 8 och Windows® 8.1.
- Detaljerade instruktioner om att använda respektive program finns i menyn **Hjälp** för programmet. Klicka sedan på **Handboken Komma igång** i listan **Hjälp**.



Instruktionerna för skanning i stegen nedan gäller för PaperPort™ 14SE. Stegen nedan är liknande för andra Windows®-program. PaperPort™ 14SE stöder både TWAIN- och WIA-drivrutiner. TWAIN-drivrutinen (rekommenderas) används i dessa steg.

- Det kan hända att Nuance™ PaperPort™ 14SE inte följer med beroende på modellen för din maskin. Använd andra program som stödjer skanning om den inte följer med.
1. Ladda ditt dokument.
 2. Starta PaperPort™ 14SE.
Gör något av följande:
 - (Windows® XP, Windows Vista® och Windows® 7)
Klicka på  (**Start**) > **Alla program** > **Nuance PaperPort 14** > **PaperPort** på din dator.
 - (Windows® 8)
Klicka på  (**PaperPort**).
 3. Klicka på menyn **Skrivbord** och klicka sedan på **Inställningar för inläsning** i listan **Skrivbord**.
Panelen **Skanna eller hämta foto** visas på skärmens vänstra sida.
 4. Klicka på **Välj**.
 5. Välj **TWAIN: TW-Brother MFC-XXXX** eller **TWAIN: TW-Brother MFC-XXXX LAN** (där MFC-XXXX är namnet på din maskins modell) i listan över tillgängliga skannrar. Välj Brother-drivrutinen som har ändelsen "WIA" om du vill använda WIA-drivrutinen.
 6. Markera kryssrutan **Visa skannerdialogrutan** i panelen **Skanna eller hämta foto**.
 7. Klicka på **Skanna**.
Dialogrutan för skannerinställning visas.

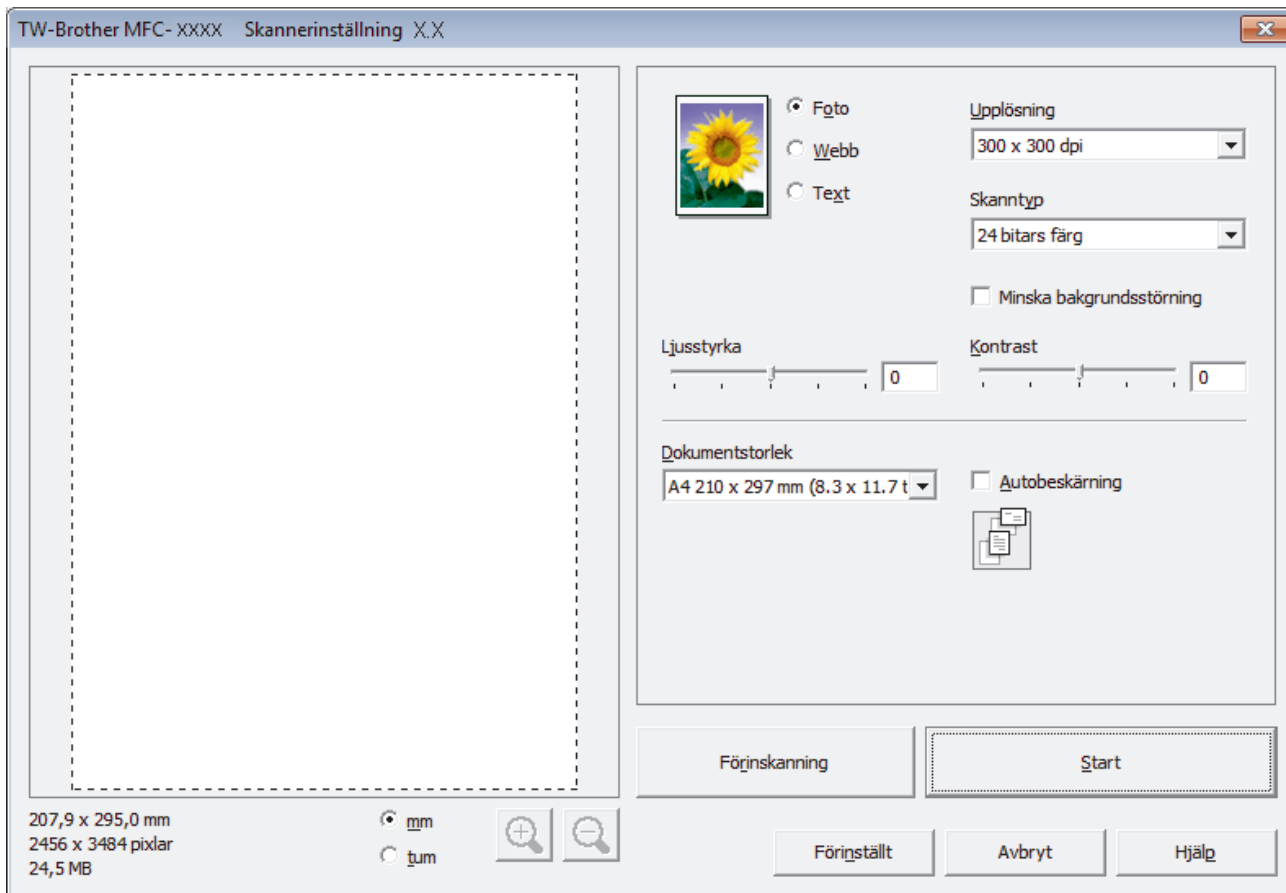

8. Justera vid behov skannerinställningarna i motsvarande dialogruta.
9. Klicka på listrutan **Dokumentstorlek** och välj sedan dokumentstorlek.



- Efter att ha valt dokumentstorlek kan du justera skanningsområdet genom att hålla ned vänster musknapp och dra muspekaren över den del du vill skanna.

10. Klicka på **Förinskaning** om du vill förhandsgranska din bild och beskära oönskade delar före skanning.
11. Klicka på **Start**.
Maskinen börjar skanna.



Närliggande information

- Skanna från din dator (Windows®)
- TWAIN-drivrutinsinställningar (Windows®)

TWAIN-drivrutinsinställningar (Windows®)

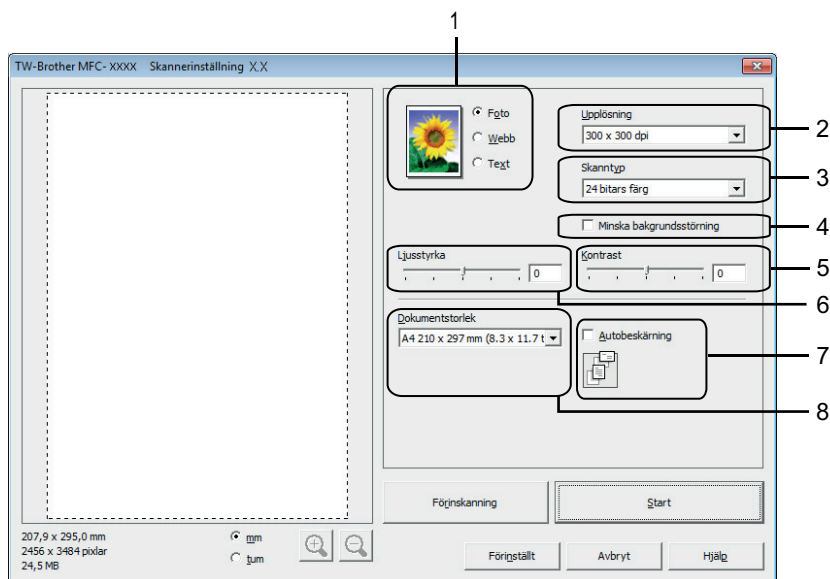

- Observera att objektnamnet och det tilldelbara värdet kan variera beroende på maskinen.
- Alternativet **Ljusstyrka** är endast tillgängligt om du väljer alternativet **Svartvit**, **Gråskala (feldiffusion)**, **Äkta gråskala** eller **24 bitars färg** från **Skannstyp**-inställningarna.
- Alternativet **Kontrast** är endast tillgängligt om du väljer alternativet **Gråskala (feldiffusion)**, **Äkta gråskala** eller **24 bitars färg** från **Skannstyp**-inställningarna.

1. Skanna

Du kan välja alternativet **Foto**, **Webb** eller **Text** beroende på vilken typ av dokument du vill skanna.

Skanna (bildtyp)		Upplösning	Skanningstyp
Foto	Används för att skanna fotografier.	300 x 300 dpi	24 bitars färg
Webb	Används för att infoga den skannade filen på webbsidor.	100 x 100 dpi	24 bitars färg
Text	Används för att skanna textdokument.	200 x 200 dpi	Svartvit

2. Upplösning

Du kan välja skanningsupplösning i listrutan **Upplösning**. En hög upplösning kräver mer minne och längre överföringstid, men resulterar i en klarare bild.

3. Skannstyp

Du kan välja mellan olika färgdjup för skanningen.

- **Svartvit**

Används för text eller konturbilder.

- **Gråskala (feldiffusion)**

Används för fotografier eller grafik. (Felfördelning är en metod för att skapa simulerade grå bilder genom att använda sanna grå punkter. Svarta punkter läggs i ett särskilt mönster för att ge ett grått intryck.)

- **Äkta gråskala**

Används för fotografier eller grafik. Detta läge är mer exakt eftersom det använder upp till 256 nyanser av grått.

- **256 färger**

Använd för enkla färgillustrationer som inte använder hela färgskalan. Detta läge använder upp till 256 färger för att skapa bilder.

- **24 bitars färg**

Används för att skapa en bild med den mest exakta färgåtergivningen. Detta läge använder upp till 16,8 miljoner färger för att skanna bilden, men kräver mest minne och använder längst överföringstid.

4. Minska bakgrundsstörning

Du kan förbättra och höja kvaliteten på skannade bilder med det här alternativet. Alternativet **Minska bakgrundsstörning** är tillgängligt när du väljer alternativen **24 bitars färg** och skanningsupplösningar **300 x 300 dpi**, **400 x 400 dpi** eller **600 x 600 dpi**.

5. Kontrast

Du kan öka eller minska **Kontrast**-nivån genom att dra reglaget åt höger eller vänster. En ökning framhäver bildens mörka och ljusa områden, medan en minskning ger större detaljrikedom i grå områden. Du kan även ange ett värde i fältet för att ställa in kontrast.

6. Ljusstyrka

Du ställer in nivån för **Ljusstyrka** genom att dra reglaget åt höger eller vänster för att få ljusare eller mörkare bild. Om den skannade bilden är för ljus ställer du in ett lägre värde för ljusstyrkan och skannar dokumentet på nytt. Om den skannade bilden är för mörk ställer du in ett högre värde för ljusstyrkan och skannar dokumentet på nytt.

7. Autobeskrining

Du kan skanna flera dokument som placerats på kopieringsglaset. Maskinen skannar varje dokument och skapar separata filer eller en enkel fil med flera sidor.

8. Dokumentstorlek

Du kan välja den exakta storleken på ditt dokument från ett urval av förinställda skanningsstorlekar. **Auto** betyder att maskinen identifierar **Dokumentstorlek** automatiskt.

Om du väljer **Egen...**, visas dialogrutan **Egen dokumentstorlek** där du kan ange dokumentstorleken.

The image shows a Windows-style dialog box titled "Egen dokumentstorlek". At the top, there is a dropdown menu labeled "Namn på egen dokumentstorlek". Below this, there are two input fields: "Bredd" with a range of [8,9 - 215,9] and a value of 210, and "Höjd" with a range of [8,9 - 355,6] and a value of 297. Underneath these is the "Enhet" section with two radio buttons: "mm" (which is selected) and "tum". At the bottom of the dialog, there are four buttons: "Spara", "Ta bort", "OK", and "Hjälp".



Närliggande information

- Skanna med Nuance™ PaperPort™ 14SE eller annat Windows®-program

Skanna med Windows® Fotogalleri eller Windows® Faxe och skanna

Windows® Fotogalleri eller Windows® Faxe och skanna är andra alternativ som du kan använda för skanning.

- Dessa program använder WIA-skannerdrivrutinen.
 - Om du vill skanna och sedan beskära en del av sidan när dokumentet har förinskannats, måste du använda kopieringsglaset (även kallad flatbädd).
1. Ladda ditt dokument.
 2. Starta ditt skanningprogram. Gör något av följande:
 - (Windows® Fotogalleri)
Klicka på **Arkiv > Importera från kamera eller skanner**.
 - (Windows® Faxe och skanna)
Klicka på **Arkiv > Nytt > Skanning**.
 3. Välj den skanner som du vill använda.
 4. Klicka på **Importera** eller på **OK**.
Dialogrutan **Ny skanning** visas.

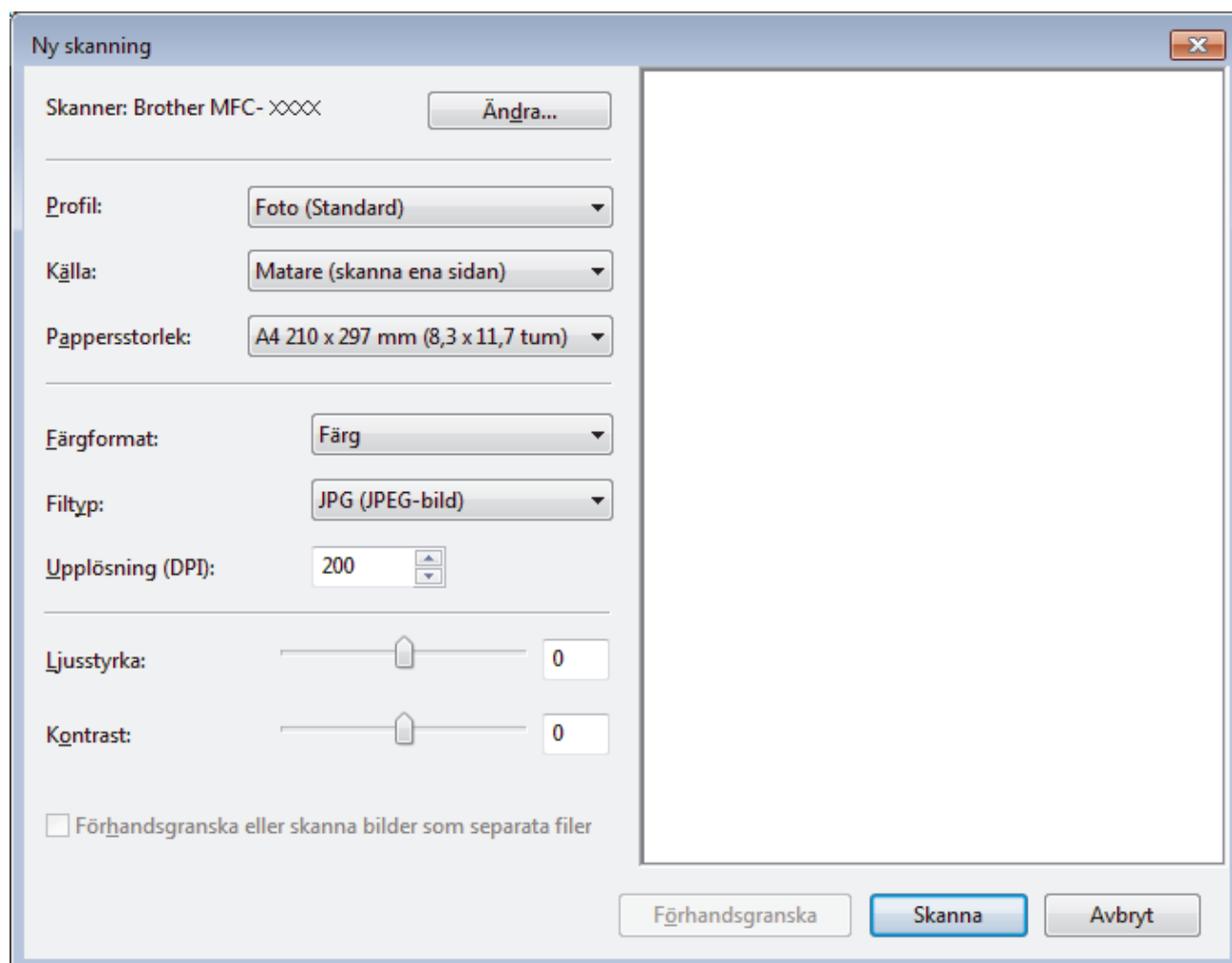

5. Justera vid behov skannerinställningarna i motsvarande dialogruta.
Skannerupplösningen kan ställas in till maximalt 1200 dpi. Använd programvaran **skannertillägg** om du vill skanna i högre upplösning **Brother Utilities**.
6. Klicka på **Skanna**.
Maskinen börjar skanna dokumentet.



Närliggande information

- Skanna från din dator (Windows®)
- WIA-drivrutinsinställningar (Windows®)

WIA-drivrutinsinställningar (Windows®)

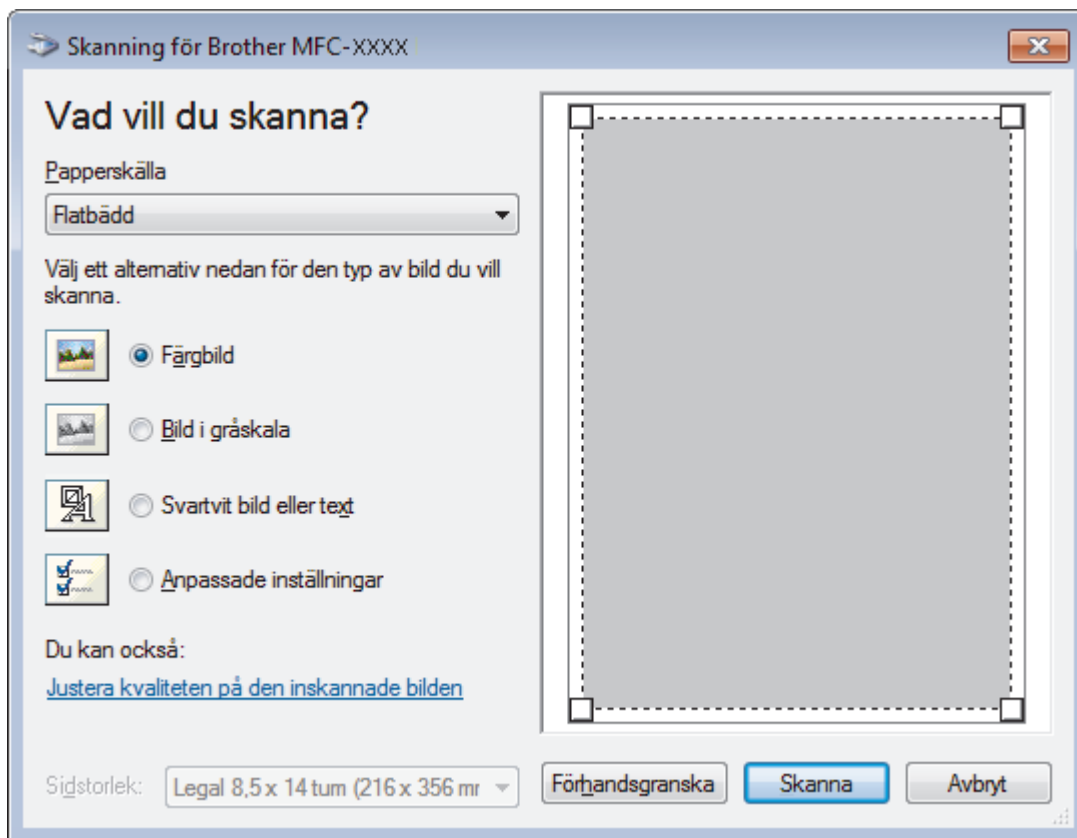

Papperskälla

Välj alternativet **Dokumentmatare** eller **Flatbädd** i listrutan.

Bildtyp

Välj **Färgbild**, **Bild i gråskala**, **Svartvit bild eller text** eller **Anpassade inställningar** för den typ av dokument du vill skanna.

Klicka på länken **Justera kvaliteten på den inskannade bilden** för att ändra avancerade inställningar.

Sidformat

Alternativet **Sidstorlek** är tillgängligt när du väljer **Dokumentmatare** som alternativ för **Papperskälla**.

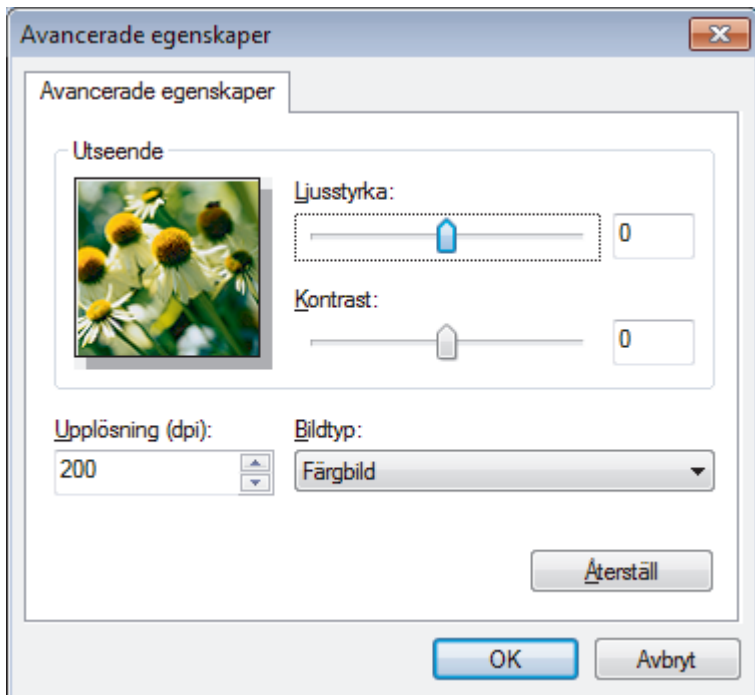

Ljusstyrka

Du ställer in nivån för **Ljusstyrka** genom att dra reglaget åt höger eller vänster för att få ljusare eller mörkare bild. Om den skannade bilden är för ljus ställer du in ett lägre värde för Ljusstyrkan och skannar dokumentet på nytt. Om den skannade bilden är för mörk ställer du in ett högre värde för Ljusstyrkan och skannar dokumentet på nytt.

Kontrast

Du kan öka eller minska **Kontrast**-nivån genom att dra reglaget åt höger eller vänster. En ökning framhäver bildens mörka och ljusa områden, medan en minskning ger större detaljrikedom i grå områden. Du kan även ange ett värde i fältet för att ställa in kontrast.

Upplösning (dpi)

Välj skanningsupplösning i listan **Upplösning (dpi)**. En hög upplösning kräver mer minne och längre överföringstid, men resulterar i en klarare bild.



Närliggande information

- Skanna med Windows® Fotogalleri eller Windows® Faxe och skanna

Installera BookScan Enhancer och Whiteboard Enhancer (Windows®)

BookScan Enhancer och Whiteboard Enhancer är bildbehandlingsprogram. Med BookScan Enhancer kan du automatiskt korrigera bilder som har skannats in från böcker. Whiteboard Enhancer kan rensa upp och förbättra text och bilder i foton av whiteboard-tavlor.

De här programmen är inte tillgängliga för Windows Server® 2003/2008/2012-serien.

- Maskinen måste vara påslagen och ansluten till datorn.
 - Datorn måste vara ansluten till Internet.
 - Du måste vara inloggad med administratörsbehörighet.
1. Klicka på  (**Brother Utilities**).
 2. Välj maskin från rullgardinsmenyn.
 3. Välj **Gör mer** i vänster navigationsfält.
 4. Klicka på **BookScan&Whiteboard Suite** och följ installationsanvisningarna på skärmen.



Närliggande information

- [Skanna från din dator \(Windows®\)](#)

Skanna från din dator (Macintosh)

Det finns flera sätt du kan använda din Macintosh på för att skanna fotografier och dokument på din Brother-maskin. Du kan använda de program som levereras av Brother eller ditt favoritskanningsprogram.

- [Skanna med ControlCenter2 \(Macintosh\)](#)
Använd Brother-programmet ControlCenter för att skanna foton och spara dem som JPEG-, PDF- eller annat filformat.
- [Skanna med programmet Presto! PageManager eller andra TWAIN-kompatibla program \(Macintosh\)](#)

Skanna med ControlCenter2 (Macintosh)

Använd Brother-programmet ControlCenter för att skanna foton och spara dem som JPEG-, PDF- eller annat filformat.

- [Skanna med ControlCenter2 \(Macintosh\)](#)
Skicka skannade foton och grafik direkt till din dator.
- [Spara skannade data i en mapp som en PDF-fil med ControlCenter2 \(Macintosh\)](#)
- [Skanna båda sidor av ett ID-kort med ControlCenter2 \(Macintosh\)](#)
- [Skanna till e-postbilaga med ControlCenter2 \(Macintosh\)](#)
Skicka ett skannat dokument som en e-postbilaga.
- [Skanna till en redigerbar textfil \(OCR\) med ControlCenter2 \(Macintosh\)](#)
Maskinen kan omvandla tecken i ett skannat dokument till textdata med hjälp av ett teckenigenkänningsprogram (OCR). Du kan redigera texten med hjälp av valfritt textredigeringsprogram.
- [Skanna till en Office-fil med ControlCenter2 \(Macintosh\)](#)
Din maskin kan konvertera skannade data till en Microsoft® Word®-fil eller en Microsoft® PowerPoint®-fil.
- [Skanningsinställningar för ControlCenter2 \(Macintosh\)](#)

Skanna med ControlCenter2 (Macintosh)

Skicka skannade foton och grafik direkt till din dator.

1. Ladda ditt dokument.
2. I menyfältet **Finder** klickar du på **Gå > Program > Brother** och dubbelklickar sedan på ikonen  (**ControlCenter**).
Skärmen **ControlCenter2** öppnas.
3. Klicka på fliken **SKANNING**.



4. Klicka på knappen **Bild**.
Dialogrutan för skanningsinställningar visas.

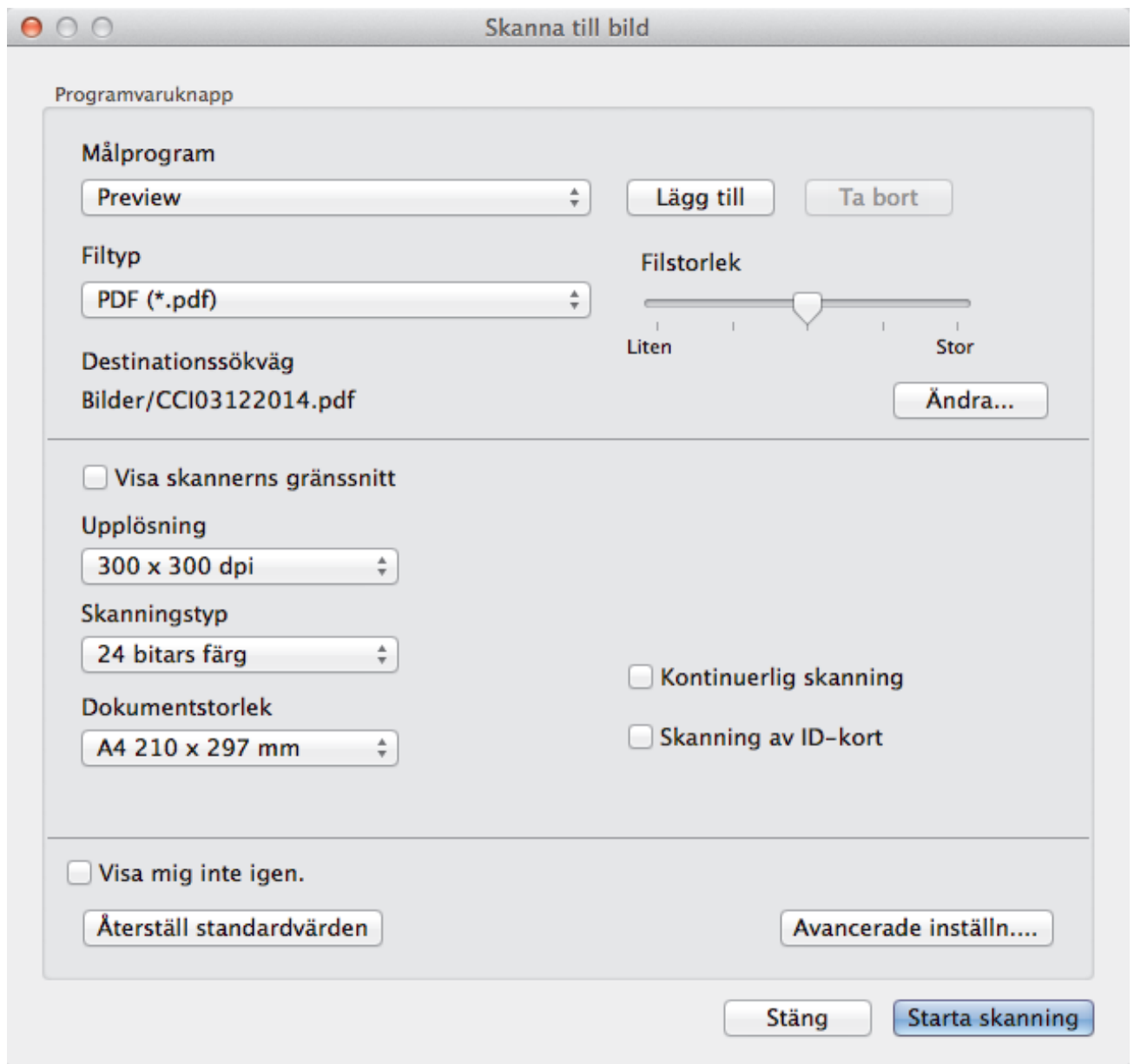

5. Ändra vid behov skanningsinställningar, t.ex. filformat, filnamn, sökväg för målfil, upplösning eller färg.



Klicka på **Ändra** för att ändra filnamn eller sökväg för målfil.

6. Klicka på **Starta skanning**-knappen.

Maskinen börjar skanna. Den skannade bilden öppnas i det program du har valt.



Närliggande information

- [Skanna med ControlCenter2 \(Macintosh\)](#)

► Hem > Skanna > Skanna från din dator (Macintosh) > Skanna med ControlCenter2 (Macintosh) > Spara skannade data i en mapp som en PDF-fil med ControlCenter2 (Macintosh)

Spara skannade data i en mapp som en PDF-fil med ControlCenter2 (Macintosh)

1. Ladda ditt dokument.
2. I menyfältet **Finder** klickar du på **Gå > Program > Brother** och dubbelklickar sedan på ikonen  (**ControlCenter**).
Skärmen **ControlCenter2** öppnas.
3. Klicka på fliken **SKANNING**.



4. Klicka på knappen **Fil**.
Dialogrutan för skanningsinställningar visas.

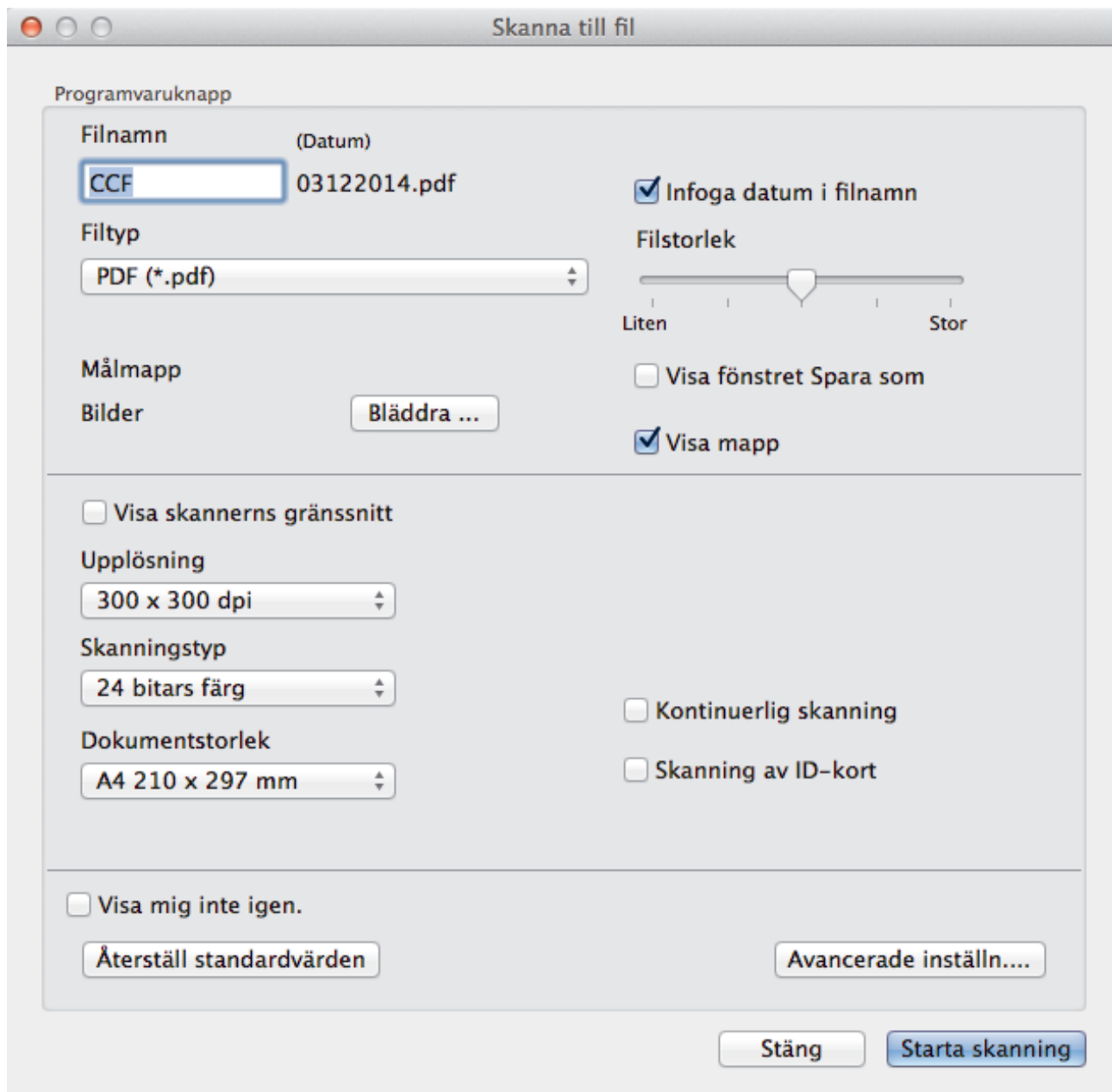

5. Klicka på popup-menyn **Filtyp** och välj sedan **PDF (*.pdf)**.



Välj **Säker PDF (*.pdf)** i popup-menyn **Filtyp**, ange lösenordet i fältet **Lösenord** och **Bekräfta lösenord** och klicka sedan på **OK** för att spara dokumentet som en lösenordsskyddad PDF-fil.

6. Ändra vid behov skanningsinställningar, t.ex. filformat, filnamn, målmap, upplösning eller färg.

7. Klicka på **Starta skanning**-knappen.

Maskinen börjar skanna. Filen sparas i den mapp du valt.



Närliggande information

- [Skanna med ControlCenter2 \(Macintosh\)](#)

Skanna båda sidor av ett ID-kort med ControlCenter2 (Macintosh)

1. Placera ett ID-kort på kopieringsglaset.
2. I menyfältet **Finder** klickar du på **Gå > Program > Brother** och dubbelklickar sedan på ikonen  (**ControlCenter**).
Skärmen **ControlCenter2** öppnas.
3. Klicka på fliken **SKANNING**.



4. Klicka på knappen **Fil**.
Dialogrutan för skanningsinställningar visas.

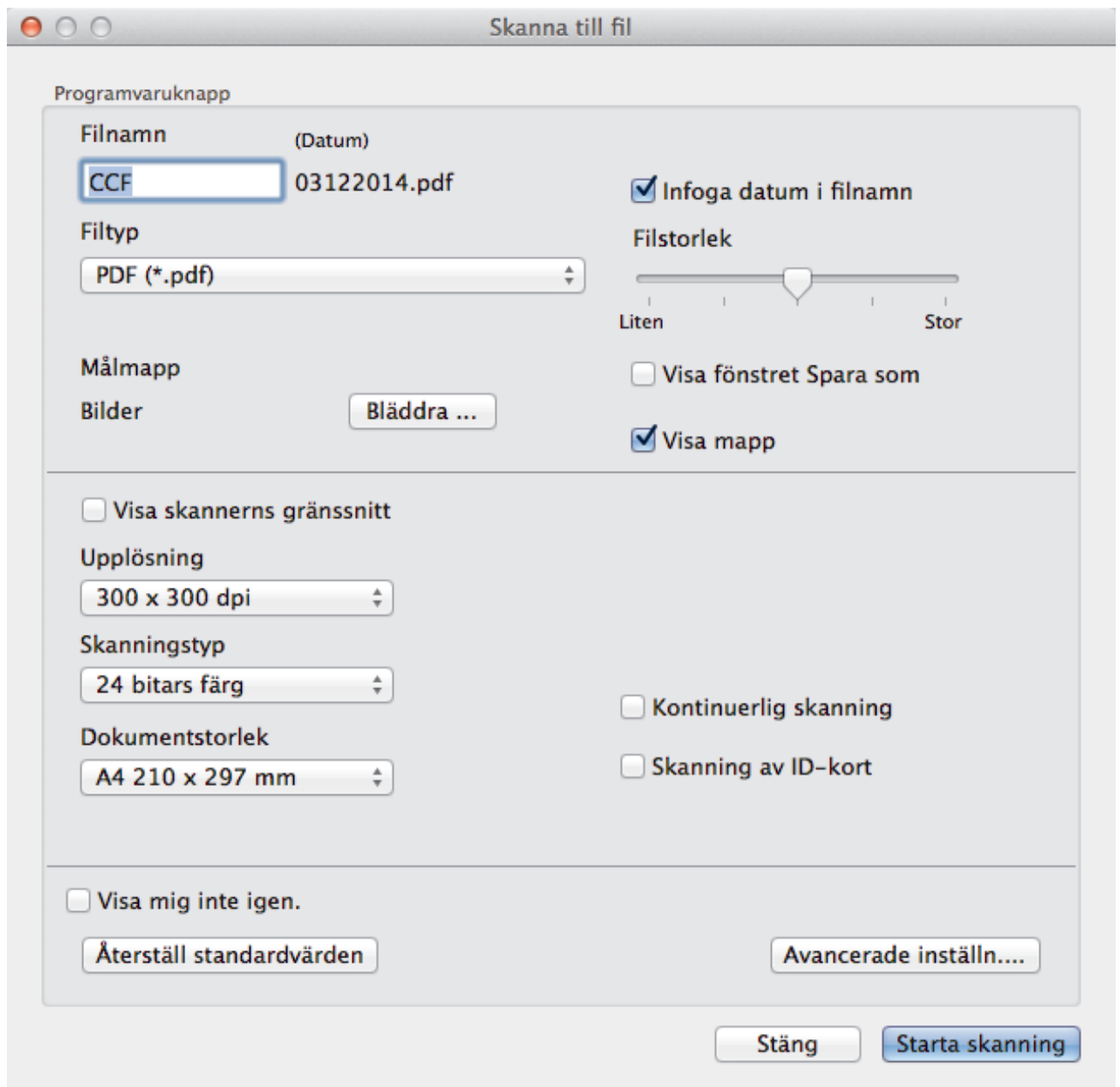

5. Markera kryssrutan **Skanning av ID-kort**.
Dialogrutan med instruktioner visas.
6. Läs igenom instruktionerna på skärmen och tryck sedan på **OK**.
7. Konfigurera vid behov även de andra inställningarna.
8. Klicka på **Starta skanning**-knappen.
Maskinen börjar skanna ena sidan av ID-kortet.
9. När maskinen har skannat en sida vänder du på ID-kortet och klickar sedan på **Fortsätt** för att skanna den andra sidan.
10. Klicka på **Avsluta**.

✓ Närliggande information

- [Skanna med ControlCenter2 \(Macintosh\)](#)

Skanna till e-postbilaga med ControlCenter2 (Macintosh)

Skicka ett skannat dokument som en e-postbilaga.

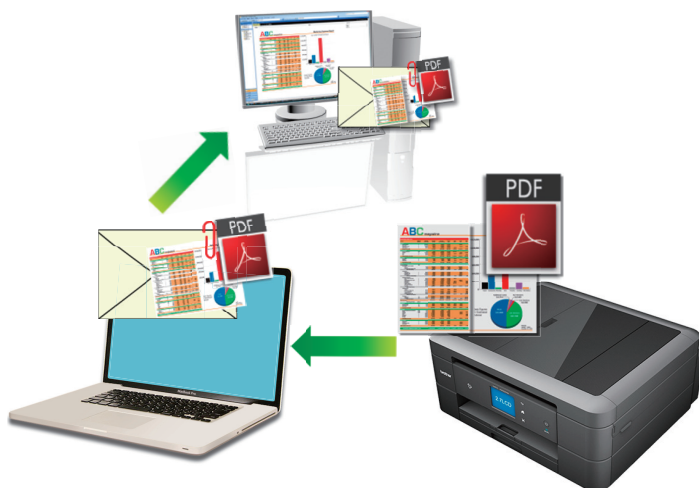

- Funktionen för att skanna till e-post stöder inte webbaserade e-posttjänster. Använd funktionen för att skanna till bild eller fil om du vill skanna ett dokument eller en bild och bifoga sedan den skannade filen till ett e-postmeddelande.



Maskinen skannar till din standardinställda e-postklient.

1. Ladda ditt dokument.
2. I menyfältet **Finder** klickar du på **Gå > Program > Brother** och dubbelklickar sedan på ikonen  (**ControlCenter**).
Skärmen **ControlCenter2** öppnas.
3. Klicka på fliken **SKANNING**.



4. Klicka på knappen **E-post**.
Dialogrutan för skanningsinställningar visas.

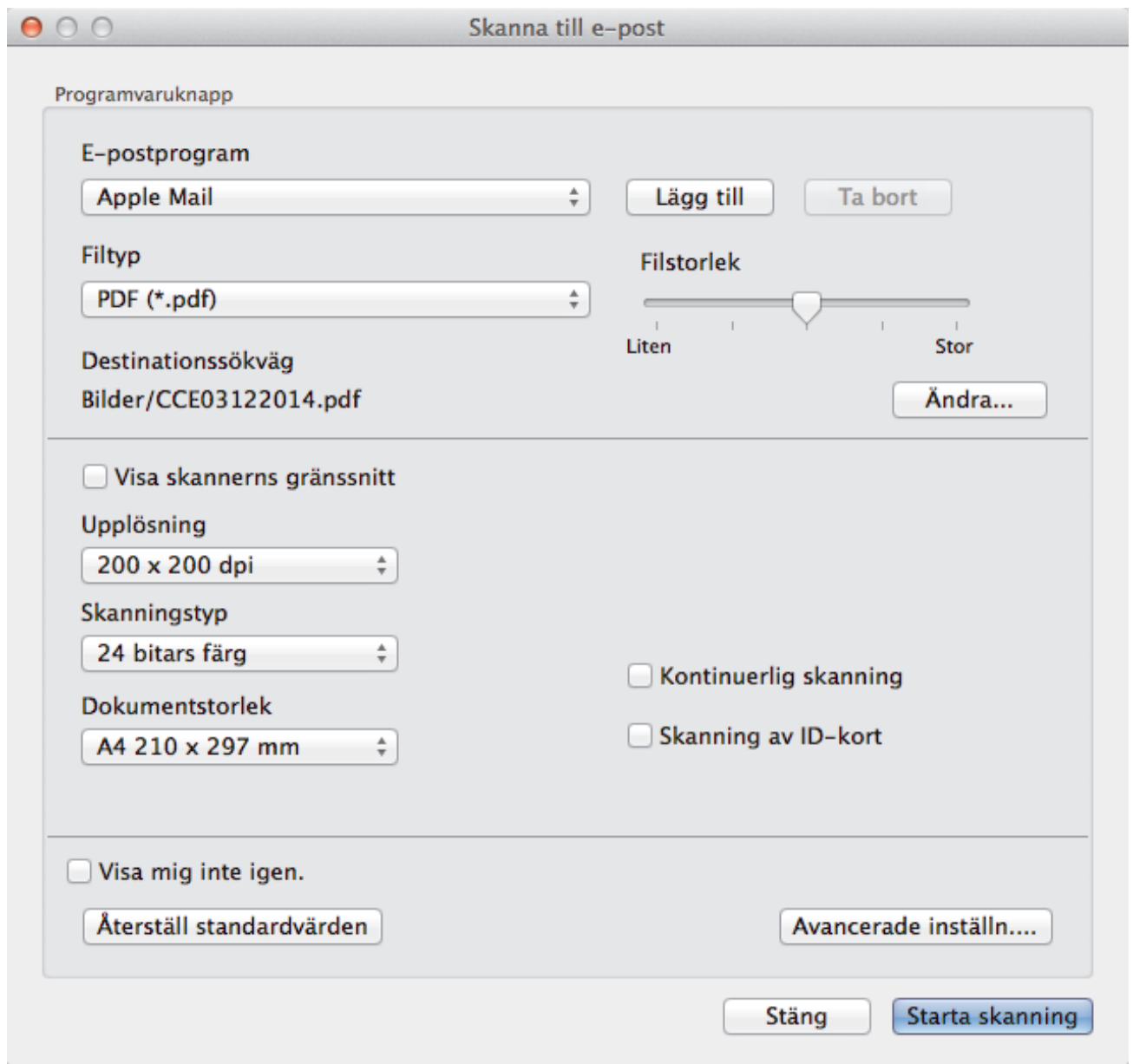

5. Ändra vid behov skanningsinställningar, t.ex. filformat, filnamn, sökväg för målfil, upplösning eller färg.



Klicka på **Ändra** för att ändra filnamn eller sökväg för målfil.

6. Klicka på **Starta skanning**-knappen.

Maskinen börjar skanna. Ditt e-postprogram öppnas och den skannade bilden bifogas i ett nytt, tomt e-postmeddelande.



Närliggande information

- Skanna med ControlCenter2 (Macintosh)

Skanna till en redigerbar textfil (OCR) med ControlCenter2 (Macintosh)

Relaterade modeller: MFC-J480DW/MFC-J680DW/MFC-J880DW

Maskinen kan omvandla tecken i ett skannat dokument till textdata med hjälp av ett teckenigenkänningsprogram (OCR). Du kan redigera texten med hjälp av valfritt textredigeringsprogram.



- (Macintosh) Presto! PageManager måste installeras på din dator. Hämta Presto! PageManager från http://nj.newsoft.com.tw/download/brother/PM9SEInstaller_BR_multilang2.dmg.

 Funktionen Skanna till OCR är tillgänglig för vissa språk.

1. Ladda ditt dokument.
2. I menyfältet **Finder** klickar du på **Gå > Program > Brother** och dubbelklickar sedan på ikonen  (**ControlCenter**).
Skärmen **ControlCenter2** öppnas.
3. Klicka på fliken **SKANNING**.



4. Klicka på knappen **OCR**.
Dialogrutan för skanningsinställningar visas.

Skanna till OCR

Programvaruknapp

Målprogram

OCR-program OCR-språk

Filtyp

Destinationssökväg
 Bilder/CCO03122014.txt

Visa skannerns gränssnitt

Upplösning

Skanningstyp
 Kontinuerlig skanning

Dokumentstorlek
 Skanning av ID-kort

Visa mig inte igen.

5. Ändra vid behov skanningsinställningar, t.ex. filformat, filnamn, sökväg för målfil, upplösning eller färg.



Klicka på **Ändra** för att ändra filnamn eller sökväg för målfil.

6. Klicka på **Starta skanning**-knappen.

Maskinen skannar dokumentet, konverterar det till redigerbar text och skickar det sedan till ditt standardordbehandlingsprogram.



Närliggande information

- [Skanna med ControlCenter2 \(Macintosh\)](#)

Skanna till en Office-fil med ControlCenter2 (Macintosh)

Din maskin kan konvertera skannade data till en Microsoft® Word®-fil eller en Microsoft® PowerPoint®-fil.

För att kunna använda den här funktionen måste du ansluta din Brother-maskin till ett nätverk som kan nå Internet via en trådbunden eller trådlös anslutning.

1. Ladda ditt dokument.
2. I menyfältet **Finder** klickar du på **Gå > Program > Brother** och dubbelklickar sedan på ikonen  (**ControlCenter**).
Skärmen **ControlCenter2** öppnas.
3. Klicka på fliken **SKANNING**.



4. Klicka på knappen **E-post** eller **Fil**.
Dialogrutan för skanningsinställningar visas.
5. Klicka på popup-menyn **Filtyp** och välj sedan alternativet **Microsoft Office Word (*.docx)** eller **Microsoft Office PowerPoint (*.pptx)**.
Om ett meddelande om Internetanslutningen visas i en dialogruta ska du läsa det och klicka på **OK**.
6. Ändra vid behov skanninginställningarna.
7. Klicka på knappen **Starta skanning**.

✓ Närliggande information

- [Skanna med ControlCenter2 \(Macintosh\)](#)

Skanningsinställningar för ControlCenter2 (Macintosh)

Inställningar	Gällande funktioner			
	Bild	OCR	E-post	Fil
Målprogram/E-postprogram	Ja	Ja	Ja	-
Filtyp	Ja	Ja	Ja	Ja
Filstorlek	Ja	-	Ja	Ja
OCR-program (Endast tillgängligt för vissa modeller)	-	Ja	-	-
OCR-språk (Endast tillgängligt för vissa modeller)	-	Ja	-	-
Destinationssökväg	Ja	Ja	Ja	-
Filnamn	Ja	Ja	Ja	Ja
Infoga datum i filnamn	Ja	Ja	Ja	Ja
Målmapp	Ja	Ja	Ja	Ja
Visa fönstret Spara som	-	-	-	Ja
Upplösning	Ja	Ja	Ja	Ja
Skanningstyp	Ja	Ja	Ja	Ja
Dokumentstorlek	Ja	Ja	Ja	Ja
Kontinuerlig skanning	Ja	Ja	Ja	Ja
Skanning av ID-kort	Ja	Ja	Ja	Ja
Visa skannerns gränssnitt	Ja	Ja	Ja	Ja
Avancerade inställn.	Ja	Ja	Ja	Ja
Återställ standardvärden	Ja	Ja	Ja	Ja

Målprogram/E-postprogram

Du kan välja vilket program som ska användas för att öppna skannade data. Endast de program som finns installerade på datorn kan väljas.

- **Lägg till**

Lägg till ett program i popup-menyn.

Ange programnamnet i fältet **Programnamn** (högst 30 tecken) och välj det program som önskas genom att klicka på knappen **Bläddra**. Välj alternativet **Filtyp** i popup-menyn.

- **Ta bort**

Radera ett program du har lagt till i popup-menyn.

Välj programmet i popup-menyn **Programnamn** och klicka sedan på **Ta bort**.

Filtyp

Välj den filtyp som du vill använda för den skannade data.

Filstorlek

Du kan ändra filstorlek genom att flytta **Filstorlek**-reglaget åt höger eller vänster.

OCR-språk

Ställ in det språk för det optiska teckenigenkänningsprogrammet (OCR) som överensstämmer med språket i det skannade dokumentets text (endast tillgängligt för vissa modeller).

Destinationssökväg

Klicka på knappen **Ändra** för att ändra filnamnsprefixet och sökvägen till målmappen.

Filnamn

Ange vid behov ett prefix för ditt filnamn. Ändra prefix för funktionerna **Bild**, **OCR** och **E-post** genom att klicka på **Ändra**.

Infoga datum i filnamn

Infogar datum automatiskt i den skannade bildens filnamn. Infoga datum i filnamnet för funktionerna **Bild**, **OCR** och **E-post** genom att klicka på **Ändra**.

Målmap

Ändra mapp för funktionerna **Bild**, **OCR** och **E-post** genom att klicka på **Ändra**. Klicka på **Bläddra** för att välja den mapp där du vill spara ditt skannade dokument. Välj alternativet **Visa mapp** för att automatiskt visa målmappen efter skanning till en **Fil**.

Visa fönstret Spara som

Om du vill specificera målet för den inskannade bilden varje gång du skannar väljer du detta alternativ.

Upplösning

Välj skanningsupplösning i popup-menyn **Upplösning**. En hög upplösning kräver mer minne och längre överföringstid, men resulterar i en klarare bild.

Skanningstyp

Du kan välja mellan olika färgdjup för skanningen.

- **Svartvit**
Används för text eller konturbilder.
- **Gråskala (feldiffusion)**
Används för fotografier eller grafik. (Felfördelning är en metod för att skapa simulerade grå bilder genom att använda sanna grå punkter. Svarta punkter läggs i ett särskilt mönster för att ge ett grått intryck.)
- **Äkta gråskala**
Används för fotografier eller grafik. Detta läge är mer exakt eftersom det använder upp till 256 nyanser av grått.
- **24 bitars färg**
Används för att skapa en bild med den mest exakta färgåtergivningen. Detta läge använder upp till 16,8 miljarder färger för att skanna bilden, men kräver mest minne och använder längst överföringstid.
- **Auto**
Använd oavsett dokumenttyp. I det här läget väljs lämpligt färgdjup för dokumentet automatiskt.

Dokumentstorlek

Dokumentstorleken är inställd på A4 som standard. För att erhålla snabbare skanningshastighet kan du välja dokumentets exakta storlek i listrutan **Dokumentstorlek**.

- Om du väljer alternativet **1 till 2 (A4)** delas den skannade bilden i två dokument av A5-storlek.

Kontinuerlig skanning

Välj detta alternativ för att skanna flera bilder från kopieringsglaset eller dokumentmataren (Endast tillgänglig för vissa modeller). Du kan välja att fortsätta skanna eller avsluta när sidan har skannats. Med denna metod kan du skanna flera sidor än dokumentmatarens maximalkapacitet.

Skanning av ID-kort

Markera denna kryssruta för att skanna ID-kortets båda sidor till en sida.

Visa skannerns gränssnitt

Markera den här kryssrutan om du vill förinskränka dokumentet och sedan beskära en del av en sida.

Avancerade inställn.

Konfigurera avancerade inställningar genom att klicka på knappen **Avancerade inställn.** i dialogrutan skanningsinställningar.

- **Ljusstyrka**

Du ställer in nivån för **Ljusstyrka** genom att dra reglaget åt höger eller vänster för att få ljusare eller mörkare bild. Om den skannade bilden är för ljus ställer du in ett lägre värde för ljusstyrkan och skannar dokumentet på nytt. Om den skannade bilden är för mörk ställer du in ett högre värde för ljusstyrkan och skannar dokumentet på nytt.

- **Kontrast**

Du kan öka eller minska **Kontrast**-nivån genom att dra reglaget åt höger eller vänster. Ökad kontrast framhäver bildens mörka och ljusa områden, medan minskad kontrast ger större detaljrikedom i grå områden.

- **Ta bort bakgrundsfärg**

Välj detta alternativ för att ta bort basfärgen på dokument för att göra skannade data lättare att läsa. När du använder denna funktion kan du välja bland tre inställningar: stark, medel och svag.

Återställ standardvärden

Välj detta alternativ för att återsälla alla inställningar till fabriksinställningar.



Närliggande information

- [Skanna med ControlCenter2 \(Macintosh\)](#)
-

Skanna med programmet Presto! PageManager eller andra TWAIN-kompatibla program (Macintosh)

Relaterade modeller: MFC-J480DW/MFC-J680DW/MFC-J880DW

- Hämta Presto! PageManager från http://nj.newsoft.com.tw/download/brother/PM9SEInstaller_BR_multilang2.dmg.
- Din hårddisk måste ha minst 400 MB ledigt utrymme för installationen.
- Presto! PageManager stöder OS X v10.8.5, 10.9.x, 10.10.x.
- Mer information om programmet finns i hjälppilen för Presto! PageManager. Du kan öppna den i hjälpmenyn för Presto! PageManager.



Följ stegen nedan om du använder Presto! PageManager. Anvisningar för användning av andra program som stödjer TWAIN-specifikationer liknar stegen som följer.

1. Starta Presto! PageManager.

Första gången du använder Brothers TWAIN-drivrutin måste du ställa in den som standarddrivrutin. Gör följande för att ställa in Brother TWAIN-drivrutinen som standarddrivrutin:

- a. Klicka på menyn **File (Fil)** och välj sedan alternativet **Select Source (Välj källa)**.
- b. Välj alternativet **Brother TWAIN** och klicka sedan på **Select (Välj)**.

2. Klicka på menyn **File (Fil)** och välj sedan alternativet **Acquire Image Data (Läs in)**.

Dialogrutan för skannerinställning visas.

3. Ändra vid behov skanningsinställningarna, till exempel **Upplösning**, **Skantyp** eller **Justera bild**.
4. Klicka på popup-menyn **Dokumentstorlek** och välj sedan dokumentstorlek.
5. Klicka på alternativet **Förinskanning** om du vill förhandsgranska din bild och beskära oönskade delar före skanning.



- Efter att ha valt dokumentstorlek kan du justera skanningsområdet genom att hålla ned musknappen och dra muspekaren över den del som du vill skanna.
-

6. Klicka på **Start**.

Maskinen börjar skanna.



Närliggande information

- [Skanna från din dator \(Macintosh\)](#)
 - [TWAIN-drivrutinsinställningar \(Macintosh\)](#)
 - [NewSoft Teknisk support](#)
-

TWAIN-drivrutinsinställningar (Macintosh)

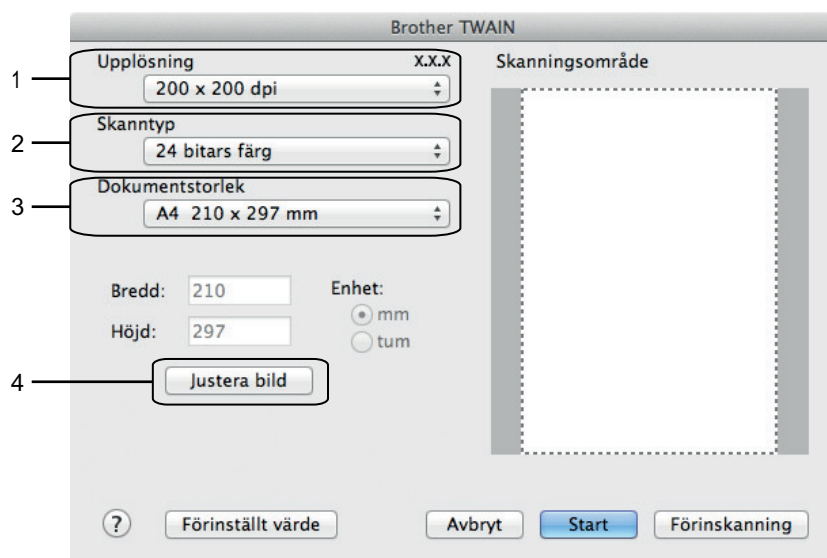

- Objektens namn och tilldelbara värden kan variera beroende på maskinen.
- Inställningen **Ljusstyrka** är endast tillgängligt när du väljer **Svartvit**, **Gråskala (feldiffusion)**, **Äkta gråskala** eller **24 bitars färg** bland alternativen **Skanntyp**.
- Alternativet **Kontrast** är endast tillgängligt när du väljer alternativen **Gråskala (feldiffusion)**, **Äkta gråskala**, **24 bitars färg** bland inställningarna **Skanntyp**.

1. Upplösning

Välj skanningsupplösning i popup-menyn **Upplösning**. En hög upplösning kräver mer minne och längre överföringstid, men resulterar i en klarare bild.

2. Skanntyp

Du kan välja mellan olika färgdjup för skanningen.

- **Svartvit**
Används för text eller konturbilder.
- **Gråskala (feldiffusion)**
Används för fotografier eller grafik. (Felfördelning är en metod för att skapa simulerade grå bilder genom att använda sanna grå punkter. Svarta punkter läggs i ett särskilt mönster för att ge ett grått intryck.)
- **Äkta gråskala**
Används för fotografier eller grafik. Detta läge är mer exakt eftersom det använder upp till 256 nyanser av grått.
- **256 färger**
(Inte tillgängligt för programmet Brother ControlCenter och Presto! PageManager 9 eller senare)
Använd för enkla färgillustrationer som inte använder hela färgskalan. Detta läge använder upp till 256 färger för att skapa bilder.
- **24 bitars färg**
Används för att skapa en bild med den mest exakta färgåtergivning. Detta läge använder upp till 16,8 miljoner färger för att skanna bilden, men kräver mest minne och använder längst överföringstid.

3. Dokumentstorlek

Du kan välja den exakta storleken på ditt dokument bland ett urval av förinställda skanningsstorlekar. **Auto** betyder att skannern identifierar **Dokumentstorlek** automatiskt.

- Om du väljer **Egen**, kan du ange dokumentstorleken.

Bredd:	<input type="text" value="210"/>	Enhet:	<input checked="" type="radio"/> mm
Höjd:	<input type="text" value="297"/>		<input type="radio"/> tum

4. Justera bild

Klicka på knappen **Justera bild** för att justera andra bildkvaliteter.

Egna inställningar

Ljusstyrka

Kontrast

ColorSync

Metod

Skannerprofil

Minska bakgrundsstörning

Ljusstyrka

Du ställer in nivån för **Ljusstyrka** genom att dra reglaget åt höger eller vänster för att få ljusare eller mörkare bild. Om den skannade bilden är för ljus ställer du in ett lägre värde för ljusstyrkan och skannar dokumentet på nytt. Om den skannade bilden är för mörk ställer du in ett högre värde för ljusstyrkan och skannar dokumentet på nytt. Du kan även ange ett värde i rutan för att ställa in ljusstyrkan.

Kontrast

Du kan öka eller minska **Kontrast**-nivån genom att dra reglaget åt höger eller vänster. En ökning framhäver bildens mörka och ljusa områden, medan en minskning ger större detaljrikedom i grå områden. Du kan även ange ett värde i rutan för att ställa in kontrasten.

Minska bakgrundsstörning

Du kan förbättra och höja kvaliteten på skannade bilder med det här alternativet. Alternativet **Minska bakgrundsstörning** är tillgängligt när du väljer alternativet **24 bitars färg** och skanningsupplösningar **300 x 300 dpi**, **400 x 400 dpi** eller **600 x 600 dpi**.



Närliggande information

- Skanna med programmet Presto! PageManager eller andra TWAIN-kompatibla program (Macintosh)

NewSoft Teknisk support

Relaterade modeller: MFC-J480DW/MFC-J680DW/MFC-J880DW

För USA	
Postadress	47102 Mission Falls Court, Suite 202 Fremont CA 94539 USA
Telefon	+1 510 770 8900
Fax	+1 510 770 8980
URL-adress	http://www.newsoftinc.com

Tyskland	
Telefon	+49 403 0698 8851
URL-adress	http://de.newsoft.eu.com

Storbritannien	
Telefon	+44 (0)2 033 180 692
URL-adress	http://uk.newsoft.eu.com

Frankrike	
Telefon	+33 176 607 489
URL-adress	http://fr.newsoft.eu.com

Italien	
Telefon	+39 06 992 682 56
URL-adress	http://it.newsoft.eu.com

Spanien	
Telefon	+34 90 166 63 14



Närliggande information

- Skanna med programmet Presto! PageManager eller andra TWAIN-kompatibla program (Macintosh)

Kopiering

- [Kopiera ett dokument](#)
- [Förstora eller förminska kopierade bilder](#)
Välj en förstorings- eller förminskningsgrad för att ändra storleken på den kopierade informationen.
- [Sortera kopior](#)
Sortera flera kopior. Sidorna placeras i den ordning de matas, alltså: 1, 2, 3 och så vidare.
- [Göra sidlayoutkopior \(N på 1 eller poster\)](#)
Kopieringsfunktionen N på 1 sparar papper genom att kopiera två eller fyra sidor av ditt dokument på en sida av kopian. Funktionen Affisch delar ditt dokument i delar, förstorar sedan delarna så att du kan sätta ihop dem till en affisch. Använd kopieringsglaset för att skriva ut en affisch.
- [Dubbelsidig kopia](#)
- [Kopiera ett ID-kort](#)
Använd funktionen [2på1 (ID)] för att kopiera båda sidor av ett ID-kort till en sida och samtidigt behålla ursprungligt kortformat.
- [Kopiera i bläcksparläge](#)
Om du väljer Bläcksparläge skriver maskinen ut färgerna ljusare samtidigt som bildernas konturer markeras.
- [Kopieringsalternativ](#)

Kopiera ett dokument

>> MFC-J480DW

>> DCP-J562DW/MFC-J680DW/MFC-J880DW

MFC-J480DW

1. Se till så att du fyllt på rätt pappersformat i pappersfacket.
2. Gör något av följande:
 - Placera dokumentet med *texten nedåt* på kopieringsglaset.

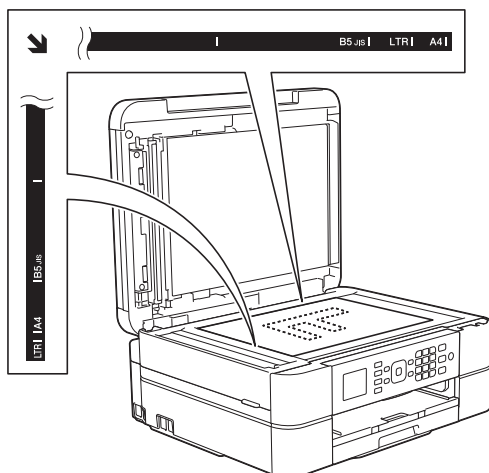

- Placera dokumentet *med texten nedåt* i dokumentmataren.
(Vi rekommenderar att du använder dokumentmataren om du kopierar flera sidor.)

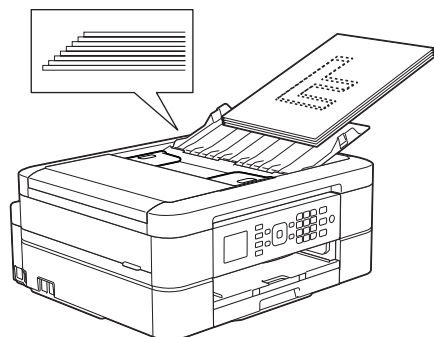

3. Tryck på  (COPY).

LCD-skärmen visar:

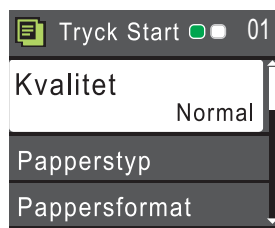

4. Ange önskat antal kopior med sifferknapparna.
5. Ändra vid behov kopieringsinställningarna.

Tryck på ▲ eller ▼ för att bläddra genom kopieringsinställningarna. När den inställning du vill ha är markerad, trycker du på OK.



- När du fyller på papper annat än vanligt A4-papper, måste du ändra inställningarna [Pappersformat] och [Papperstyp].

6. Tryck på **Mono Start** eller **Colour Start** när du är klar.



Tryck på **Stop/Exit** för att avbryta kopieringen.

DCP-J562DW/MFC-J680DW/MFC-J880DW

1. Se till så att du fyllt på rätt pappersformat i pappersfacket.
2. Gör något av följande:
 - Placera dokumentet med *texten nedåt* på kopieringsglaset.

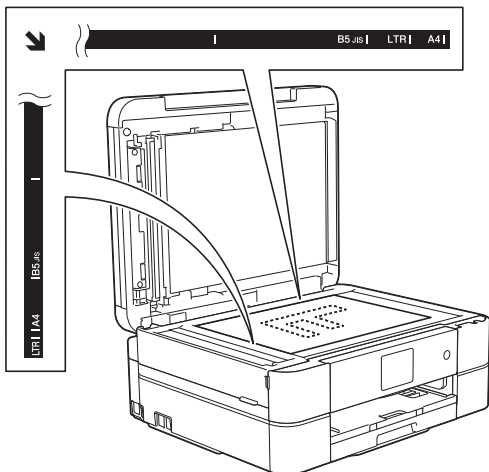

- Placera dokumentet med *texten nedåt* i dokumentmataren. (Endast modeller med dokumentmatare.)
(Vi rekommenderar att du använder dokumentmataren om du kopierar flera sidor.)

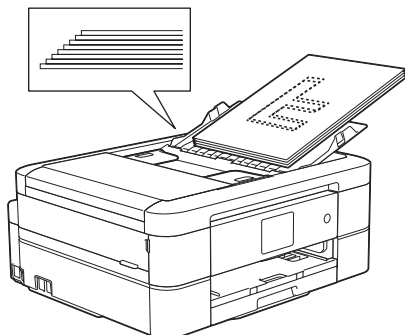

3. Tryck på  [Kopiera].

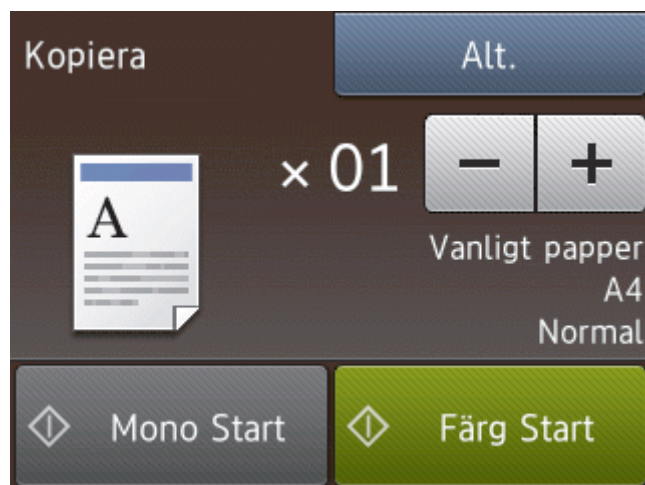

På pekskärmen visas:



4. Ändra vid behov kopieringsinställningarna.



- När du fyller på papper annat än A4 vanligt papper, måste du ändra inställningarna [Pappersstorlek] och [Pappersformat] genom att trycka på [Alt.].

Alternativ	Beskrivning
 (Antal kopior)	Ange önskat antal kopior på något av följande sätt: <ul style="list-style-type: none">• Tryck på – eller + på pekskärmen.• Tryck på  för att ta fram tangentbordet på pekskärmen och skriv sedan in antalet kopior med hjälp av pekskärmens tangentbord. Tryck på OK.
Alt.	Tryck på  för att tillfälligt ändra kopieringsinställningarna för nästa kopia. <ul style="list-style-type: none">• När du är klar med dina ändringar av inställningarna, så trycker du på OK.• När du är klar med dina val av nya alternativ kan du spara dem genom att trycka på Spara som genväg.

5. Tryck på [Mono Start] eller [Färg Start].



Tryck på  för att avbryta kopieringen.



Närliggande information

- [Kopiering](#)
- [Ladda dokument i dokumentmataren \(ADF\)](#)
- [Lägg dokument på kopieringsglaset](#)
- [Kopieringsalternativ](#)

Förstora eller förminska kopierade bilder

Välj en förstörings- eller förminskningsgrad för att ändra storleken på den kopierade informationen.

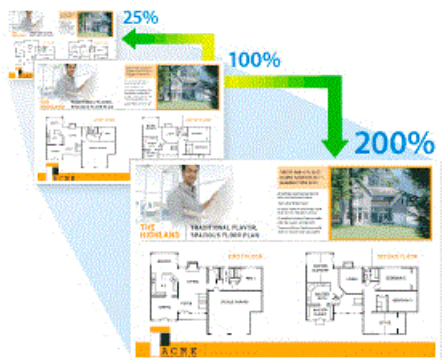

>> MFC-J480DW

>> DCP-J562DW/MFC-J680DW/MFC-J880DW

MFC-J480DW



1. Ladda ditt dokument.
2. Tryck på  (COPY).
3. Ange önskat antal kopior med sifferknapparna.
4. Tryck på ▲ eller ▼ för att välja [Först./Förmin.]. Tryck på **OK**.
5. Tryck på ▲ eller ▼ för att välja tillgängliga alternativ. Tryck på **OK**.
6. Gör något av följande:
 - Om du valde [Förstora] eller [Förminska] trycker du på ▲ eller ▼ att välja den förstörings- eller förminskningsgrad som du vill använda. Tryck på **OK**.
 - Om du valde [Eget (25-400%)] anger du en förstörings- eller förminskningsgrad från [25%] till [400%]. Tryck på **OK**.
 - Om du valde alternativ [100%] eller [Anp. till sida], gå till nästa steg.
7. Tryck på **Mono Start** eller **Colour Start** när du är klar.



Om du väljer [Anp. till sida] kommer maskinen att justera storleken till det pappersformat som du har ställt in.

- Alternativet [Anp. till sida] fungerar inte som det ska när dokumentet på kopieringsglaset ligger snett med mer än 3 grader. Använd markeringarna överst och till vänster och placera dokumentet med texten nedåt i det övre vänstra hörnet av kopieringsglaset.
- Alternativet [Anp. till sida] är inte tillgängligt när du använder dokumentmataren.
- Alternativet [Anp. till sida] är inte tillgängligt för dokument i Legal-format.

DCP-J562DW/MFC-J680DW/MFC-J880DW

1. Ladda ditt dokument.
2. Tryck på  [Kopiera].
3. Ange önskat antal kopior på något av följande sätt:
 - Tryck på [-] eller [+] på pekskärmen.
 - Tryck på  **x01** för att ta fram tangentbordet på pekskärmen och skriv sedan in antalet kopior med hjälp av pekskärmens tangentbord. Tryck på [OK].

-
4. Tryck på [Alt.] > [Först./Förmin.].
 5. Tryck på ▲ eller ▼ för att visa tillgängliga alternativ och tryck sedan på det alternativ som du vill ändra.
 6. Gör något av följande:
 - Om du valde alternativet [Förstora] eller [Förminska] välj den skalförändring du vill ha.
 - Om du väljer [Eget (25-400%)] ska du trycka på  (backsteg) för att radera procentvärdet som visas eller trycka på ◀ för att flytta markören och sedan ange en förstorings- eller förminskningsgrad mellan [25%] och [400%].
Tryck på [OK].
 - Om du valde alternativ [100%] eller [Anpassa till sida], gå till nästa steg.
 7. Läs och bekräfta listan som visas över alternativen som du har valt och tryck sedan på [OK].
 8. Tryck på [Mono Start] eller [Färg Start] när du är klar med dina ändringar av inställningarna.



Om du väljer [Anpassa till sida] kommer maskinen att justera storleken till det pappersformat som du har ställt in.

- Alternativet [Anpassa till sida] fungerar inte som det ska när dokumentet på kopieringsglaset ligger snett med mer än 3 grader. Använd markeringarna överst och till vänster och placera dokumentet med texten nedåt i det övre vänstra hörnet av kopieringsglaset.
 - Alternativet [Anpassa till sida] är inte tillgängligt när du använder dokumentmataren. (Endast modeller med dokumentmatare)
 - Alternativet [Anpassa till sida] är inte tillgängligt för dokument i Legal-format.
-



Närliggande information

- [Kopiering](#)
-

Sortera kopior

Sortera flera kopior. Sidorna placeras i den ordning de matas, alltså: 1, 2, 3 och så vidare.

>> [MFC-J480DW](#)



>> [DCP-J562DW/MFC-J680DW/MFC-J880DW](#)

MFC-J480DW

1. Ladda ditt dokument.
2. Tryck på  (**COPY**).
3. Ange önskat antal kopior med sifferknapparna.
4. Tryck på ▲ eller ▼ för att välja följande:
 - a. Välj [Stapla/Sortera]. Tryck på **OK**.
 - b. Välj [Sortera]. Tryck på **OK**.
5. Tryck på **Mono Start** eller **Colour Start**. Om du placerade dokumentet i dokumentmataren skannar maskinen dokumentet och börjar skriva ut.

Om du använder kopieringsglaset går du till nästa steg.
6. Efter att maskinen har skannat sidan trycker du på **1** för att skanna nästa sida.
Upprepa detta steg för varje sida av dokumentet.
7. Tryck på **2** för att börja skriva ut när alla sidor har skannats.

DCP-J562DW/MFC-J680DW/MFC-J880DW

1. Ladda ditt dokument.
2. Tryck på  [Kopiera].
3. Ange önskat antal kopior på något av följande sätt:
 - Tryck på [-] eller [+] på pekskärmen.
 - Tryck på  för att ta fram tangentbordet på pekskärmen och skriv sedan in antalet kopior med hjälp av pekskärmens tangentbord. Tryck på [OK].
4. Tryck på [Alt.] > [Stapla/Sortera] > [Sortera].
5. Läs och bekräfta listan som visas över inställningarna som du har valt och tryck sedan på [OK].
6. Tryck på [Mono Start] eller [Färg Start] när du är klar med dina ändringar av inställningarna. Om du placerade dokumentet i dokumentmataren (endast modeller med dokumentmatare) skannar maskinen dokumentet och börjar skriva ut.

Om du använder kopieringsglaset går du till nästa steg.
7. När maskinen har skannat sidan placerar du nästa sida på kopieringsglaset. Tryck på [Fortsätt].
Upprepa detta steg för varje sida av dokumentet.
8. Tryck på [Stäng] för att börja skriva ut när alla sidor har skannats.

✓ Närliggande information

- [Kopiering](#)

Göra sidlayoutkopior (N på 1 eller poster)

Kopieringsfunktionen N på 1 sparar papper genom att kopiera två eller fyra sidor av ditt dokument på en sida av kopian. Funktionen Affisch delar ditt dokument i delar, förstorar sedan delarna så att du kan sätta ihop dem till en affisch. Använd kopieringsglaset för att skriva ut en affisch.



- Se till att pappersformatet är inställt som A4 eller Letter.
- Du kan endast göra en affischkopia åt gången.

>> [MFC-J480DW](#)



>> [DCP-J562DW/MFC-J680DW/MFC-J880DW](#)

MFC-J480DW

1. Ladda ditt dokument.
2. Tryck på  (**COPY**).
3. Ange önskat antal kopior med sifferknapparna.
4. Tryck på ▲ eller ▼ för att välja [Sidlayout]. Tryck på **OK**.
5. Tryck på ▲ eller ▼ för att visa alternativen och tryck sedan på **OK** för önskat alternativ.
6. Tryck på **Mono Start** eller **Colour Start**. Om du placerade dokumentet i dokumentmataren eller ska göra en affisch skannar maskinen dokumentet och börjar skriva ut.
Om du använder kopieringsglaset går du till nästa steg.
7. Efter att maskinen har skannat sidan trycker du på **1** för att skanna nästa sida.
Upprepa detta steg för varje sida av dokumentet.
8. Tryck på **2** för att börja skriva ut när alla sidor har skannats.

DCP-J562DW/MFC-J680DW/MFC-J880DW

1. Ladda ditt dokument.

-
2. Tryck på  [Kopiera].
 3. Ange önskat antal kopior på något av följande sätt:
 - Tryck på [-] eller [+] på pekskärmen.
 - Tryck på  för att ta fram tangentbordet på pekskärmen och skriv sedan in antalet kopior med hjälp av pekskärmens tangentbord. Tryck på [OK].
 4. Tryck på [Alt.] > [Sidlayout].
 5. Tryck på ▲ eller ▼ för att visa alternativen och tryck sedan på önskat alternativ.
 6. Läs och bekräfta listan som visas över inställningarna som du har valt och tryck sedan på [OK].
 7. Tryck på [Mono Start] eller [Färg Start] när du är klar med dina ändringar av inställningarna. Om du placerade dokumentet i dokumentmataren (endast modeller med dokumentmatare) eller ska göra en affisch skannar maskinen dokumentet och börjar skriva ut.

Om du använder kopieringsglaset går du till nästa steg.

8. När maskinen har skannat sidan placerar du nästa sida på kopieringsglaset. Tryck på [Fortsätt].
Upprepa detta steg för varje sida av dokumentet.
9. Tryck på [Stäng] för att börja skriva ut när alla sidor har skannats.









Närliggande information

- [Kopiering](#)
 - [Alternativ för sidlayout för kopior](#)
-

Alternativ för sidlayout för kopior

MFC-J480DW

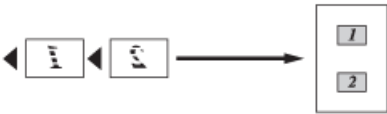
- Om du kopierar från dokumentmataren placerar du dokumentet med texten nedåt och i den riktning som visas i tabellen.
- Om du kopierar från kopieringsglaset placerar du dokumentet med texten nedåt och i den riktning som visas i tabellen.

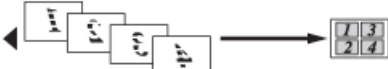
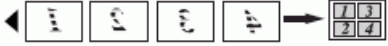
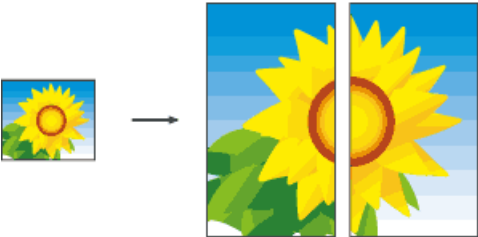
Alternativ	Beskrivning
Av (1på1)	-
2på1 (S)	<ul style="list-style-type: none"> • När dokumentmataren används  <ul style="list-style-type: none"> • När kopieringsglaset används 
2på1 (L)	<ul style="list-style-type: none"> • När dokumentmataren används  <ul style="list-style-type: none"> • När kopieringsglaset används 
2på1 (ID) (när kopieringsglaset används)	
4på1 (S)	<ul style="list-style-type: none"> • När dokumentmataren används  <ul style="list-style-type: none"> • När kopieringsglaset används 
4på1 (L)	<ul style="list-style-type: none"> • När dokumentmataren används  <ul style="list-style-type: none"> • När kopieringsglaset används 
Affisch (2x1) (när kopieringsglaset används)	

Alternativ	Beskrivning
Affisch (2x2) (när kopieringsglaset används)	
Affisch (3x3) (när kopieringsglaset används)	

DCP-J562DW/MFC-J680DW/MFC-J880DW

- Om du kopierar från dokumentmataren placerar du dokumentet med texten nedåt och i den riktning som visas i tabellen. (Endast modeller med dokumentmatare.)
- Om du kopierar från kopieringsglaset placerar du dokumentet med texten nedåt och i den riktning som visas i tabellen.

Alternativ	Beskrivning
Av (1på1)	-
2på1 (stående)	<ul style="list-style-type: none"> • När dokumentmataren används <ul style="list-style-type: none"> • När kopieringsglaset används
2på1 (liggande)	<ul style="list-style-type: none"> • När dokumentmataren används <ul style="list-style-type: none"> • När kopieringsglaset används
2på1 (ID) (när kopieringsglaset används)	
4på1 (stående)	<ul style="list-style-type: none"> • När dokumentmataren används <ul style="list-style-type: none"> • När kopieringsglaset används
4på1 (liggande)	<ul style="list-style-type: none"> • När dokumentmataren används <ul style="list-style-type: none"> • När kopieringsglaset används

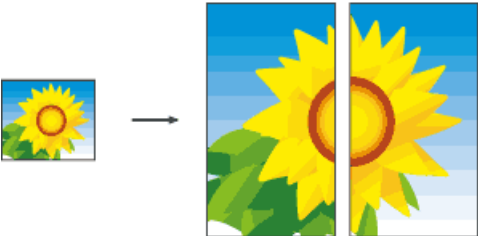
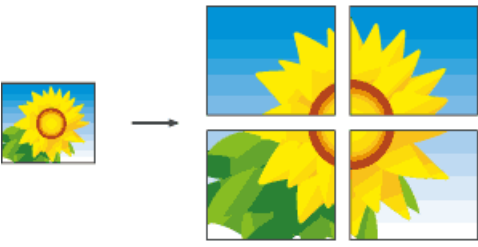
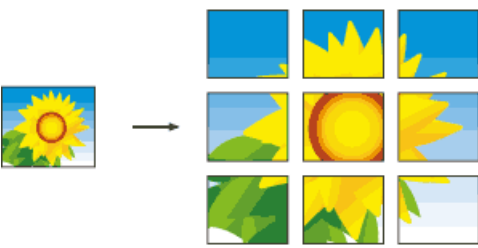
Alternativ	Beskrivning
	
<p>Affisch (2x1) (när kopieringsglaset används)</p>	
<p>Affisch (2x2) (när kopieringsglaset används)</p>	
<p>Affisch (3x3) (när kopieringsglaset används)</p>	

✓ Närliggande information

- Göra sidlayoutkopior (N på 1 eller poster)

Dubbelsidig kopia

- [Kopiera på papprets båda sidor \(enkelsidig till dubbelsidig/dubbelsidig till dubbelsidig\)](#)
Minska det antal papper du använder genom att kopiera på papprets båda sidor.

Kopiera på papprets båda sidor (enkelsidig till dubbelsidig/dubbelsidig till dubbelsidig)

Minska det antal papper du använder genom att kopiera på papprets båda sidor.

- Vi rekommenderar att du laddar enkelsidiga dokument i dokumentmataren vid dubbelsidig kopiering. (Endast modeller med dokumentmatare.)
- Använd kopieringsglaset för dubbelsidiga dokument.
- Du kan bara använda vanligt papper med formaten A4, A5, eller Letter.

>> [MFC-J480DW](#)

>> [DCP-J562DW/MFC-J680DW/MFC-J880DW](#)

MFC-J480DW

1. Ladda ditt dokument.
2. Tryck på  (COPY).
3. Ange önskat antal kopior med sifferknapparna.
4. För att sortera flera kopior trycker du på ▲ eller ▼ och väljer följande:
 - a. Välj [Stapla/Sortera]. Tryck på **OK**.
 - b. Välj [Sortera]. Tryck på **OK**.
5. Tryck på ▲ eller ▼ för att välja följande:
 - a. Välj [2-sidig kopia]. Tryck på **OK**.
 - b. Välj [2-sidig kopia] igen. Tryck på **OK**.
 - c. Välj ett alternativ. Tryck på **OK**.

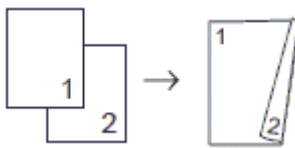
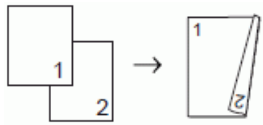
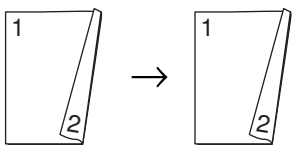
Alternativ	Beskrivning
Av	-
1sidig⇒2sidig VändLångKant	
1sidig⇒2sidig VändKortKant	
2sidig⇒2sidig	

6. Tryck på **Mono Start** eller **Colour Start**. Om du placerade dokumentet i dokumentmataren skannar maskinen sidorna och börjar skriva ut.
Om du använder kopieringsglaset går du till nästa steg.
7. När maskinen har skannat sidan placerar du nästa sida på kopieringsglaset. Tryck på **1** för att skanna. Maskinen börjar skriva ut.
8. Om du valde alternativet [Sortera] upprepar du föregående steg för varje sida. När alla sidor har skannats trycker du på **2**. Maskinen börjar skriva ut.

Ta INTE på den utskrivna sidan förrän den matas ut för andra gången. Maskinen skriver ut den första sidan, matar ut pappret och drar sedan tillbaka pappret och skriver ut den andra sidan.



- Vid papperstrassel trycker du på ▲ eller ▼ för att välja [Avancerat], och därefter trycker du på OK i menyn [2-sidig kopia].
Tryck på ▲ eller ▼ för att välja en av inställningarna för att förhindra trassel: [2-sidig 1] eller [2-sidig 2] och tryck sedan på OK.
- Alternativet [2-sidig 1] gör att det tar längre tid för bläcket att torka.
- Alternativet [2-sidig 2] tar längre tid att skriva ut och skriver även ut i ljusare färger.

DCP-J562DW/MFC-J680DW/MFC-J880DW

1. Ladda ditt dokument.
2. Tryck på  [Kopiera].
3. Ange önskat antal kopior på något av följande sätt:
 - Tryck på [-] eller [+] på pekskärmen.
 - Tryck på **x01** för att ta fram tangentbordet på pekskärmen och skriv sedan in antalet kopior med hjälp av pekskärmens tangentbord. Tryck på [OK].
4. Om du vill sortera flera kopior trycker du på [Alt.] > [Stapla/Sortera] > [Sortera].
5. Tryck på ▲ eller ▼ för att visa alternativet [Duplexkopia] och tryck sedan på det.
6. Tryck på önskat alternativ.

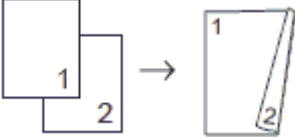
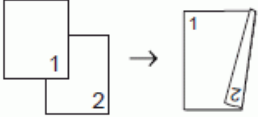
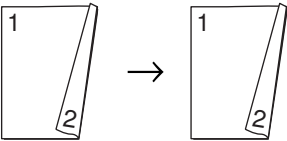
Alternativ	Beskrivning
Av	-
1-sidigt⇒2- sid. Vänd lång kant	
1-sidigt⇒2-sid. Vänd kort kant	
Duplex⇒Duplex	

7. Granska dina inställningar på pekskärmen och tryck sedan på [OK].
8. Tryck på [Mono Start] eller [Färg Start]. Om du placerade dokumentet i dokumentmataren (endast modeller med dokumentmatare) skannar maskinen sidorna och börjar skriva ut.
Om du använder kopieringsglaset går du till nästa steg.
9. Placera nästa sida på kopieringsglaset och tryck sedan på [Fortsätt].
Maskinen börjar skriva ut.
10. Om du valde alternativet [Sortera] upprepar du föregående steg för varje sida. När alla sidor har skannats trycker du på [Stäng]. Maskinen börjar skriva ut.

Ta INTE på den utskrivna sidan förrän den matas ut för andra gången. Maskinen skriver ut den första sidan, matar ut pappret och drar sedan tillbaka pappret och skriver ut den andra sidan.



-
- Om du får pappersstopp trycker du på [Avancerat] och trycker sedan på en av inställningarna som förhindrar pappersstopp: [2-sidig 1] eller [2-sidig 2].
 - Alternativet [2-sidig 1] gör att det tar längre tid för bläcket att torka.
 - Alternativet [2-sidig 2] tar längre tid att skriva ut och skriver även ut i ljusare färger.
-



Närliggande information

- [Dubbelzijdig kopia](#)
 - [Pappershanterings- och utskriftsproblem](#)
-

Kopiera ett ID-kort

Använd funktionen [2på1 (ID)] för att kopiera båda sidor av ett ID-kort till en sida och samtidigt behålla ursprungligt kortformat.



- Se till att pappersformatet är inställt på A4 eller Letter.
- Du får endast kopiera ID-kort i den utsträckning det är tillåtet i gällande lagstiftning. Mer information ►► *Produktsäkerhetsguide*

>> [MFC-J480DW](#)

>> [DCP-J562DW/MFC-J680DW/MFC-J880DW](#)

MFC-J480DW

1. Placera ID-kortet med framsidan nedåt i det övre vänstra hörnet på kopieringsglaset.

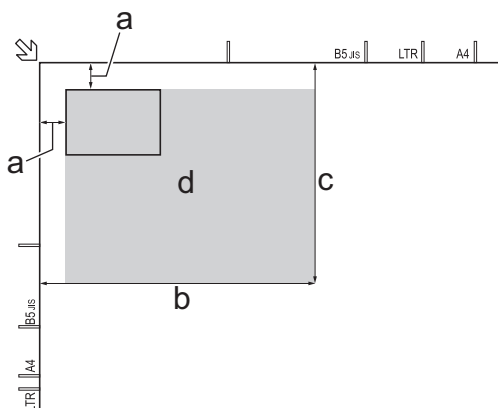



- a. 3 mm eller större (överst, vänster)
 - b. 207 mm
 - c. 145 mm
 - d. skanningsbart område
2. Tryck på  (**COPY**).
 3. Ange önskat antal kopior med sifferknapparna.
 4. Tryck på ▲ eller ▼ för att välja följande:

- a. Välj [Sidlayout]. Tryck på **OK**.
 - b. Välj [2på1 (ID)]. Tryck på **OK**.
5. Tryck på **Mono Start** eller **Colour Start**.
Maskinen börjar skanna den ena sidan av ID-kortet.
6. Vänd på ID-kortet och tryck på **1** när maskinen har skannat ena sidan.

DCP-J562DW/MFC-J680DW/MFC-J880DW

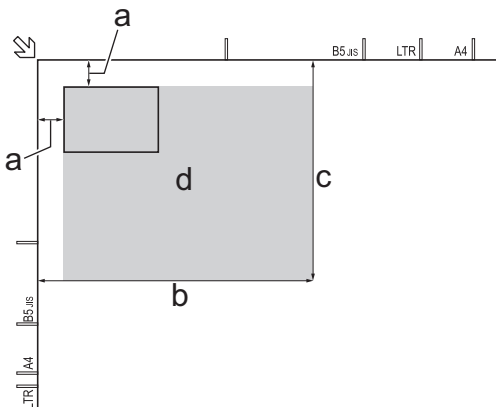
1. Placera ID-kortet med framsidan nedåt i det övre vänstra hörnet på kopieringsglaset.



- a. 3 mm eller större (överst, vänster)
 - b. 207 mm
 - c. 145 mm
 - d. skanningsbart område
2. Tryck på  [Kopiera].
3. Ange önskat antal kopior på något av följande sätt:
- Tryck på [-] eller [+] på pekskärmen.
 - Tryck på **x01** för att ta fram tangentbordet på pekskärmen och skriv sedan in antalet kopior med hjälp av pekskärmens tangentbord. Tryck på [OK].
4. Tryck på [Alt.] > [Sidlayout] > [2på1 (ID)].
5. Läs och bekräfta listan som visas över inställningarna som du har valt. När du är klar med dina ändringar av inställningarna, så trycker du på [OK].
6. Tryck på [Mono Start] eller [Färg Start].
Maskinen börjar skanna den ena sidan av ID-kortet.
7. När maskinen har skannat en sida vänder du på ID-kortet och trycker på [Fortsätt] för att skanna den andra sidan.

Närliggande information

- [Kopiering](#)

Kopiera i bläcksparläge

Relaterade modeller: MFC-J880DW

Om du väljer Bläcksparläge skriver maskinen ut färgerna ljusare samtidigt som bildernas konturer markeras.



- Hur mycket bläck som sparas beror på den typ av dokument som skrivs ut.
- Med funktionen Bläcksparläge kan det hända att utskrifterna ser annorlunda ut än originaldokumentet.
- Funktionen Bläcksparläge stöds av teknik från Reallusion, Inc.



1. Ladda ditt dokument.
2. Tryck på  [Kopiera].
3. Ange önskat antal kopior på något av följande sätt:
 - Tryck på [-] eller [+] på pekskärmen.
 - Tryck på **x01** för att ta fram tangentbordet på pekskärmen och skriv sedan in antalet kopior med hjälp av pekskärmens tangentbord. Tryck på [OK].
4. Tryck på [Alt.] > [Avancerade inst.] > [Bläcksparläge].
5. Läs och bekräfta listan som visas över inställningarna som du har valt och tryck sedan på [OK].
6. Tryck på [Mono Start] eller [Färg Start] när du är klar med dina ändringar av inställningarna.

✓ Närliggande information

- [Kopiering](#)

Kopieringsalternativ

MFC-J480DW

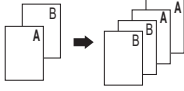
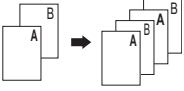
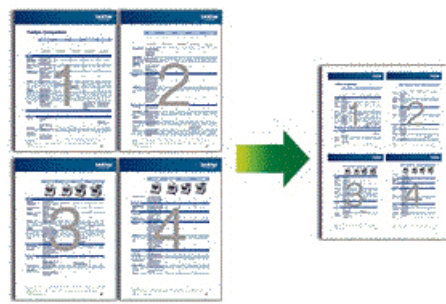
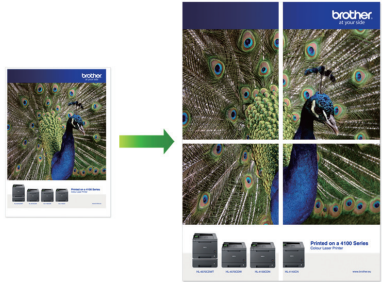
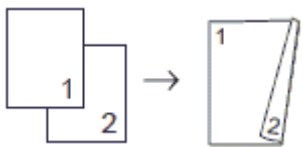
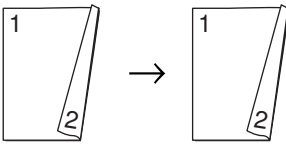

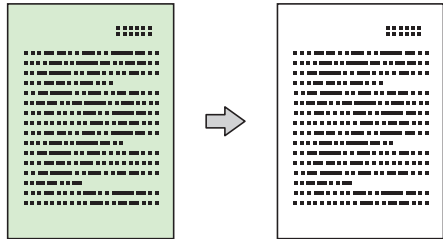
Alternativ	Beskrivning	
Kvalitet	Välj en kopieringsupplösning för aktuell dokumenttyp. <ul style="list-style-type: none"> När du väljer alternativet Normal, är Vanligt papper det enda Papperstyp-alternativet. 	
Papperstyp	Välj en papperstyp. Om du kopierar på specialpapper måste maskinen ställas in för den papperstyp du använder för att få bästa utskriftskvalitet.	
Pappersformat	Välj ett pappersformat. Om du kopierar på annat papper än A4-format måste du ändra inställningen för pappersformat.	
Först./Förmin.	100%	-
	Förstora	Välj förstöringsgrad för nästa kopia.
	Förminska	Välj förminskningsgrad för nästa kopia.
	Anp. till sida	Justera kopieringsformatet till det pappersformat som du har ställt in.
Eget (25-400%)	Välja en förstörings- eller förminskningsgrad.	
Täthet	Öka densiteten för att göra texten mörkare. Minska densiteten för att göra texten ljusare.	
Stapla/Sortera	Välj för att stapla eller sortera flera kopior.	
	<div style="display: flex; justify-content: space-around;"> <div style="text-align: center;"> <p>Bunta</p>  </div> <div style="text-align: center;"> <p>Sortera</p>  </div> </div>	
Sidlayout	Gör N på 1-, 2 på 1 ID- eller affischkopior.	
	<div style="display: flex; justify-content: space-around;"> <div style="text-align: center;"> <p>4 i1</p>  </div> <div style="text-align: center;"> <p>Affisch</p>  </div> </div>	
2-sidig kopia	Välj för att kopiera på papprets båda sidor.	
	<div style="display: flex; justify-content: space-around;"> <div style="text-align: center;"> <p>1-sidig → 2-sidig</p>  </div> <div style="text-align: center;"> <p>2-sidig → 2-sidig</p>  </div> </div>	

Alternativ	Beskrivning
Avanc. inställn.	<p>Ta bort bakgrund</p> <p>Ta bort dokumentets bakgrundsfärg på kopior. Den vita bakgrunden blir mer synlig. På detta sätt sparar du bläck och gör det lättare att läsa vissa kopior.</p> 
Som ny standard?	Sparar dina vanligaste kopieringsinställningar genom att ange dem som standardinställningar.
Fabriksåterst.	Återställer kopieringsinställningarna till fabriksinställningarna.

DCP-J562DW/MFC-J680DW/MFC-J880DW

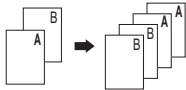
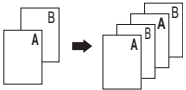
Tryck på knappen [Alt.] för att ändra kopieringsinställningar.

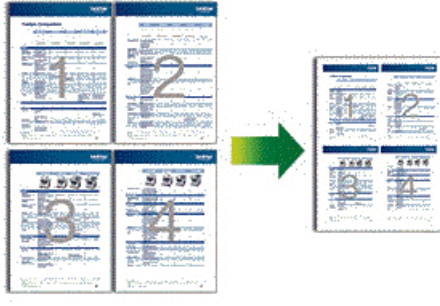
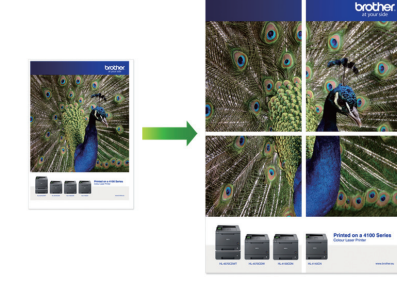
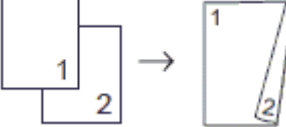
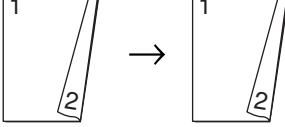
Alternativ	Beskrivning	
Kvalitet	<p>Välj kopieringsupplösning för aktuell dokumenttyp.</p> <ul style="list-style-type: none"> När du väljer Normal eller Snabb¹, Vanligt papper är de enda Pappersformat-alternativen. 	
Pappersformat	<p>Välj en papperstyp.</p> <p>Om du kopierar på specialpapper måste maskinen ställas in för den papperstyp du använder för att få bästa utskriftskvalitet.</p>	
Pappersstorlek	<p>Välj ett pappersformat.</p> <p>Om du kopierar på annat papper än A4-format måste du ändra inställningen för pappersformat.</p>	
Först./Förmin.	100%	-
	Förstora	Välj förstöringsgrad för nästa kopia.
	Förminska	Välj förminskningsgrad för nästa kopia.
	Anpassa till sida	Justera kopieringsformatet till det pappersformat som du har ställt in.
Eget (25-400%)	Välja en förstörings- eller förminskningsgrad.	
Densitet	<p>Öka densiteten för att göra texten mörkare.</p> <p>Minska densiteten för att göra texten ljusare.</p>	
Stapla/Sortera	<p>Välj för att stapla eller sortera flera kopior.</p>	
	<div style="display: flex; justify-content: space-around;"> <div style="text-align: center;"> <p>Bunta</p>  </div> <div style="text-align: center;"> <p>Sortera</p>  </div> </div>	

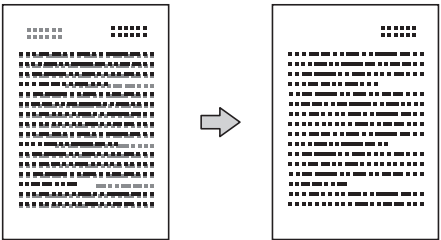
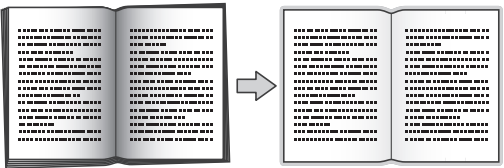
Alternativ	Beskrivning
<p>Sidlayout</p>	<p>Gör N på 1-, 2 på 1 ID- eller affischkopior.</p> <div style="display: flex; justify-content: space-around;"> <div data-bbox="469 210 922 577"> <p>4 i 1</p>  </div> <div data-bbox="927 210 1337 577"> <p>Affisch</p>  </div> </div>
<p>Duplexkopia</p>	<p>Välj för att kopiera på papprets båda sidor.</p> <div style="display: flex; justify-content: space-around;"> <div data-bbox="469 636 767 824"> <p>1-sidig → 2-sidig</p>  </div> <div data-bbox="927 636 1225 824"> <p>2-sidig → 2-sidig</p>  </div> </div>
<p>Avancerade inst.</p>	<p>Bläcksparläge (MFC-J880DW) Skriver ut färger ljusare och förstärker konturerna på bilder.</p>  <p>Tunn papperskopia (MFC-J880DW) Undvik genombildning på tunt papper vid kopiering.</p>  <p>Bokkopia (MFC-J880DW) Korrigerar mörka kanter och skevhet vid kopiering från kopieringsglaset.</p> 

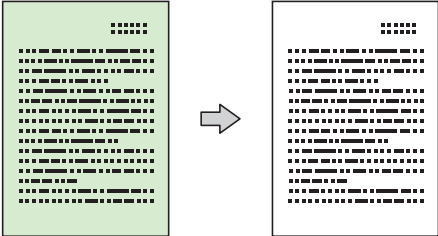
Alternativ	Beskrivning
	<p>Vattenstämpel (MFC-J880DW)</p> <p>Placera text i ditt dokument som en vattenstämpel.</p> 
	<p>Ta bort bakgrundsfärg</p> <p>Ta bort dokumentets bakgrundsfärg på kopior. Den vita bakgrunden blir mer synlig. På detta sätt sparar du bläck och gör det lättare att läsa vissa kopior.</p> 
Som ny standard?	Sparar dina vanligaste kopieringsinställningar genom att ange dem som standardinställningar.
Fabriksåterst.	Återställer kopieringsinställningarna till fabriksinställningarna.
Spara som genväg	Lägg till de aktuella inställningarna som en genväg.

¹ DCP-J562DW inte tillgängligt.alternativet



(MFC-J880DW)

Kopieringsfunktionerna Ink Save Mode, Thin Paper Copy, Book Copy och Watermark stöds genom en teknik från Reallusion, Inc.



Närliggande information

- [Kopiering](#)
- [Kopiera ett dokument](#)

Fax

- [Sända ett fax](#)
- [Ta emot ett fax](#)
- [Röstfunktioner och faxnummer](#)
- [Telefontjänster och externa enheter](#)
- [Faxrapporter](#)
- [PC-FAX](#)

Sända ett fax

- [Skicka ett fax från din Brother-maskin](#)
- [Sända ett fax manuellt](#)

Manuella faxöverföringar ger dig möjlighet att höra uppringning-, ring- och faxmottagningstoner när du sänder ett fax.
- [Sända ett fax vid slutet av samtalet](#)

Vid slutet av samtalet kan du sända ett fax till den andra parten innan du lägger på.
- [Skicka samma fax till fler än en mottagare \(gruppsändning\)](#)

Använd grupsändningsfunktionen för att samtidigt sända samma fax till flera faxnummer.
- [Sända ett fax i realtid](#)

När du skickar ett fax skannar maskinen in dokumentet i minnet innan det sänds. Så snart telefonlinjen är ledig börjar maskinen att ringa upp och sända. Om du omedelbart vill sända ett viktigt dokument utan att vänta tills maskinen hämtar skanningen i minnet, överför du faxmeddelandet snabbt genom att aktivera [*Direktsändning*].
- [Sänd ett fax vid en viss tid \(fördröjt fax\)](#)

Du kan lagra upp till 50 faxmeddelanden i maskinens minne och sända dem inom nästkommande 24 timmar.
- [Avbryta ett fax som bearbetas](#)
- [Kontrollera och avbryta väntande fax](#)

Följ dessa steg för att visa eller avbryta fax som lagrats i maskinens minne och väntar på att skickas. Om det inte finns några fax i minnet visas [*Inga jobb väntar*] på LCD-skärmen. Du kan avbryta ett faxjobb innan det skickas.
- [Faxpollning](#)

Med pollning kan du ställa in maskinen så att mottagande fax betalar för samtalet. Det ger dig även möjlighet att betala för samtalet när du kontaktar en annan fax för att hämta ett fax. Pollningsfunktionen måste ställas in på båda maskinerna för att den ska fungera. Bara vissa faxmaskiner har stöd för pollning.
- [Faxalternativ](#)

Skicka ett fax från din Brother-maskin

Relaterade modeller: MFC-J480DW/MFC-J680DW/MFC-J880DW

>> [MFC-J480DW](#)

>> [MFC-J680DW/MFC-J880DW](#)

MFC-J480DW

1. Placera dokumentet i dokumentmataren eller på kopieringsglaset.

2. Tryck på  (FAX).

LCD-skärmen visar:

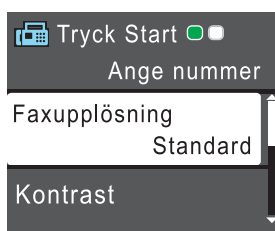

3. Ange faxnumret på något av följande sätt:

- De kombinerade siffer- och bokstavsknapparna (ange faxnumret manuellt). Mata in alla siffror med de kombinerade siffer- och bokstavsknapparna.
- **Redial/Pause** (Ring upp senaste numret du ringde.)
- [Utgående samtal] (Välj ett nummer från historiken över utgående samtal.)

Tryck på ▲ eller ▼ för att välja följande:

- a. Välj [Utgående samtal]. Tryck på **OK**.
- b. Välj det nummer som önskas och tryck sedan på **OK**.
- c. Välj [Sända ett fax]. Tryck på **OK**.

- [Hist. nummerpre.] (Välj ett nummer från samtalshistoriken.)

Tryck på ▲ eller ▼ för att välja följande:

- a. Välj [Hist. nummerpre.]. Tryck på **OK**.
- b. Välj det nummer som önskas och tryck sedan på **OK**.
- c. Välj [Sända ett fax]. Tryck på **OK**.

- [Adressbok] (Välj ett nummer från adressboken.)

Tryck på ▲ eller ▼ för att välja följande:

- a. Välj [Adressbok]. Tryck på **OK**.
- b. Välj [Sök]. Tryck på **OK**.

c. Gör något av följande:

- Ange det tvåsiffriga kortnumret med de kombinerade siffer- och bokstavsknapparna.
- Välj ett nummer i listan på följande sätt:
 - i. Välj [Bokstavsordning] eller [Nummerordning]. Tryck på **OK**.
 - ii. Välj önskat nummer. Tryck på **OK**.
 - iii. Välj [Sända ett fax]. Tryck på **OK**.

4. Om du vill ändra faxinställningarna, trycker du på ▲ eller ▼ för att välja den inställning som ska ändras och trycker sedan på **OK**.

5. Tryck på **Mono Start** eller **Colour Start** när du är klar.

6. Gör något av följande:

- Om du använder dokumentmataren börjar maskinen att skanna och sända dokumentet.
- Om du använder kopieringsglaset och tryckte på **Mono Start** börjar maskinen att skanna första sidan. Gå till nästa steg.
- Om du använder kopieringsglaset och tryckte på **Colour Start**, visas en fråga på LCD-skärmen om du vill sända ett färgfax.
Tryck på **1** för att bekräfta. Maskinen börjar ringa upp och sända dokumentet.

7. När [Nästa sida?] visas på LCD-skärmen ska du göra något av följande:

- Tryck på **1** för att skanna ytterligare en sida. Placera nästa sida på kopieringsglaset och tryck sedan på **OK**. Maskinen börjar skanna sidan.
- Tryck på **2** för att sända ett fax (eller tryck på **Mono Start** igen) när skanningen av sidorna är klar. Maskinen börjar sända dokumentet.

Upprepa det här steget för varje sida.

MFC-J680DW/MFC-J880DW

1. Placera dokumentet i dokumentmataren eller på kopieringsglaset.

2. Tryck på  [Fax].



(MFC-J880DW)

Om [Granska fax] är inställt på [På], trycker du på  [Fax] > [Skickar fax].

På pekskärmen visas:



3. Ange faxnumret på något av följande sätt:

- De kombinerade siffer- och bokstavsknapparna (ange faxnumret manuellt).
Mata in alla siffror med pekskärmen.
- [Återup.] (Ring upp senaste numret du ringde.)
Tryck på [Samtals- historik] > [Återup.].
- [Utgående samtal] (Välj ett nummer från historiken över utgående samtal.)
Tryck på [Samtals- historik] > [Utgående samtal].
Välj det nummer som önskas och tryck sedan på [Verkställ].
- [Nummerpresentationshistorik] (Välj ett nummer från samtalshistoriken.)
Tryck på [Samtals- historik] > [Nummerpresentationshistorik].
Välj det nummer som önskas och tryck sedan på [Verkställ].
- [Adressbok] (Välj ett nummer från adressboken.)
Tryck på [Adressbok].

Gör något av följande:

- Välj det nummer som önskas och tryck sedan på [Verkställ].
- Tryck på  och ange sedan första bokstaven i namnet och tryck på [OK]. Tryck på det namn som du vill ringa upp. Om det finns två nummer för namnet trycker du på det nummer som du önskar. Tryck på [Verkställ].

4. Tryck på [Alt.] om du vill ändra faxinställningarna.

5. Tryck på ▲ eller ▼ för att visa den inställning som du vill ändra och tryck sedan på den.

6. Tryck på önskat alternativ.

7. Tryck på [OK] när du är klar.

8. Tryck på [Fax start].

9. Gör något av följande:

- Om du använder dokumentmataren börjar maskinen att skanna och sända dokumentet.
- Om du använder kopieringsglaset och väljer [Svartvitt] i [Färginställning], börjar maskinen att skanna första sidan.

Gå till nästa steg.

- Om du använder kopieringsglaset och väljer [Färg] i [Färginställning], får du en fråga via pekskärmen om du vill sända ett färgfax.

Tryck på [Ja (färgfax)] för att bekräfta. Maskinen börjar ringa upp och sända dokumentet.

10. När [Nästa sida?] visas på pekskärmen gör du något av följande:

- Tryck på [Nej] när du är klar med att skanna sidor. Maskinen börjar sända dokumentet.
- Tryck på [Ja] för att skanna ytterligare en sida. Lägg nästa sida på kopieringsglaset och tryck sedan på [OK]. Maskinen börjar skanna sidan.

Upprepa det här steget för varje sida.



Närliggande information

- [Sända ett fax](#)
 - [Faxalternativ](#)
-

Sända ett fax manuellt

Relaterade modeller: MFC-J480DW/MFC-J680DW/MFC-J880DW

Manuella faxöverföringar ger dig möjlighet att höra uppringning-, ring- och faxmottagningstoner när du sänder ett fax.

>> [MFC-J480DW](#)

>> [MFC-J680DW/MFC-J880DW](#)

MFC-J480DW

1. Ladda ditt dokument.
2. Lyft luren på den externa telefonen och lyssna efter uppringningstonen.
3. Slå faxnumret på den externa telefonen.
4. När du hör faxtoner trycker du på **Mono Start** eller **Colour Start**.
 - Om du använder kopieringsglaset ska du trycka på **1** för att sända ett fax.
5. Lägg på luren för den externa telefonen.

MFC-J680DW/MFC-J880DW

1. Ladda ditt dokument.
2. Lyft luren på den externa telefonen och lyssna efter uppringningstonen.
3. Slå faxnumret på den externa telefonen.
4. När du hör faxtoner trycker du på  och sedan på [Fax start].
 - Om du använder kopieringsglaset trycker du på [Sänd].
5. Lägg på luren för den externa telefonen.



Närliggande information

- [Sända ett fax](#)

Sända ett fax vid slutet av samtalet

Relaterade modeller: MFC-J480DW/MFC-J680DW/MFC-J880DW

Vid slutet av samtalet kan du sända ett fax till den andra parten innan du lägger på.

>> [MFC-J480DW](#)

>> [MFC-J680DW/MFC-J880DW](#)

MFC-J480DW

1. Be den du pratar med vänta tills en faxsignal hörs och tryck sedan på knappen för att starta eller sända innan ni avslutar samtalet.
2. Ladda ditt dokument.
3. Tryck på **Mono Start** eller **Colour Start**.
 - Om du använder kopieringsglaset ska du trycka på **1** för att sända ett fax.
4. Lägg på luren på den externa telefonen.

MFC-J680DW/MFC-J880DW

1. Be den du pratar med vänta tills en faxsignal hörs och tryck sedan på knappen för att starta eller sända innan ni avslutar samtalet.
2. Ladda ditt dokument.
3. Tryck på [Fax start].
 - Om du använder kopieringsglaset trycker du på [Sänd].



Om pekskärmen inte syns kan du visa den genom att [Fax start]trycka på  den.

4. Lägg på luren på den externa telefonen.

✓ Närliggande information

- [Sända ett fax](#)

Skicka samma fax till fler än en mottagare (gruppsändning)

Relaterade modeller: MFC-J480DW/MFC-J680DW/MFC-J880DW

Använd grupsändningsfunktionen för att samtidigt sända samma fax till flera faxnummer.

- Denna funktion är endast tillgänglig för svartvita faxmeddelanden.
- Nummer i adressboken måste lagras i maskinminnet innan de kan användas i en grupsändning.
- Även gruppnummer måste sparas i maskinminnet innan de kan användas i en grupsändning. Gruppnummer kan inkludera flera nummer från adressboken för enkel uppringning.

>> [MFC-J480DW](#)

>> [MFC-J680DW/MFC-J880DW](#)

MFC-J480DW

Grupper, nummer i adressboken och upp till 50 manuellt slagna nummer kan ingå i samma grupsändning.

Om du inte använde adressboksnummer för grupper kan du grupsända faxmeddelanden till upp till 90 olika nummer.

1. Ladda ditt dokument.
 2. Tryck på  (FAX).
 3. Tryck på ▲ eller ▼ för att välja följande:
 - a. Välj [Avancerade inst.]. Tryck på **OK**.
 - b. Välj [Gruppsändning]. Tryck på **OK**.
 4. Du kan lägga till nummer till grupsändningen på följande sätt:
 - Ange ett tal på de kombinerade siffer- och bokstavsknapparna på följande sätt:
 - a. Tryck på ▲ eller ▼ för att välja [Lägg till nr] och tryck därefter på **OK**.
 - b. Ange ett tal med de kombinerade siffer- och bokstavsknapparna och tryck sedan på **OK**.
 - Välj ett nummer i listan på följande sätt:
 - a. Tryck på ▲ eller ▼ för att välja [Adressbok] och tryck därefter på **OK**.
 - b. Tryck på ▲ eller ▼ för att välja [Bokstavsordning] eller [Nummerordning] och tryck sedan på **OK**.
 - c. Tryck på ▲ eller ▼ för att välja det nummer du önskar och tryck sedan på **OK**.
- Upprepa detta steg för att mata in ytterligare faxnummer.
5. När du är klar, trycker du på ▲ eller ▼ för att välja [Slutför]. Tryck på **OK**.
 6. Tryck på **Mono Start**.
 7. Gör något av följande:
 - Om du använder dokumentmataren börjar maskinen att skanna och sända dokumentet.
 - Om du använder kopieringsglaset börjar maskinen att skanna första sidan.
När [Nästa sida?] visas på LCD-skärmen ska du göra något av följande:
 - Tryck på **1** för att skanna ytterligare en sida. Placera nästa sida på kopieringsglaset och tryck sedan på **OK**. Maskinen börjar skanna sidan.
 - Tryck på **2** för att sända ett fax (eller tryck på **Mono Start** igen) när skanningen av sidorna är klar. Maskinen börjar sända dokumentet.

Upprepa det här steget för varje sida.



Om meddelandet [Minnet är fullt] visas trycker du på **Stop/Exit** för att avbryta eller på **Mono Start** för att sända de sidor som har skannats hittills.

MFC-J680DW/MFC-J880DW

Grupper, nummer i adressboken och upp till 50 manuellt slagna nummer kan ingå i samma grupsändning.

Om du inte använde adressboksnummer för grupper kan du grupsända faxmeddelanden till upp till 250 olika nummer.

1. Ladda ditt dokument.
2. Tryck på  [Fax].



(MFC-J880DW)

Om [Granska fax] är inställt på [På], trycker du på  [Fax] > [Skickar fax].

3. Tryck på [Alt.] > [Grupsändning].
4. Tryck på [Lägg till nr].

Du kan lägga till nummer till grupsändningen på följande sätt:

- Tryck på [Lägg till nr] och skriv in ett faxnummer via pekskärmen. Tryck på [OK].
- Tryck på [Lägg till från adressbok]. Tryck på ▲ eller ▼ för att visa de nummer som du vill lägga till i grupsändningen. Markera kryssrutorna för de nummer som du vill lägga till.
Tryck på [OK] när du är klar.
- Tryck på [Sök i adressbok]. Skriv den första bokstaven i namnet och tryck på [OK]. Tryck på namnet och tryck sedan på det nummer som du vill lägga till.

Upprepa detta steg för att mata in ytterligare faxnummer.

5. Tryck på [OK] när du är klar.
6. Tryck på [Fax start].
7. Gör något av följande:
 - Om du använder dokumentmataren börjar maskinen att skanna och sända dokumentet.
 - Om du använder kopieringsglaset börjar maskinen att skanna första sidan.
När [Nästa sida?] visas på pekskärmen gör du något av följande:
 - Tryck på [Nej] när du är klar med att skanna sidor. Maskinen börjar sända dokumentet.
 - Tryck på [Ja] för att skanna ytterligare en sida. Lägg nästa sida på kopieringsglaset och tryck sedan på [OK]. Maskinen börjar skanna sidan.

Upprepa det här steget för varje sida.



Om meddelandet [Minnet är fullt] visas, trycker du på  eller [Avsluta] för att avbryta eller [Skicka nu] för att skicka de skannade sidorna.



Närliggande information

- [Sända ett fax](#)
- [Avbryta en grupsändning som pågår](#)
- [Ställa in grupper för grupsändning](#)
- [Ange text på din Brother-maskin](#)

Avbryta en gruppsändning som pågår

Relaterade modeller: MFC-J480DW/MFC-J680DW/MFC-J880DW

Under gruppsändningen kan du avbryta faxet som sänds eller hela gruppsändningen.



>> [MFC-J480DW](#)

>> [MFC-J680DW/MFC-J880DW](#)

MFC-J480DW

1. Tryck på **Menu**.
2. Tryck på ▲ eller ▼ för att välja följande:
 - a. Välj [Fax]. Tryck på **OK**.
 - b. Välj [Väntande jobb]. Tryck på **OK**.På LCD-skärmen visas faxnumret som rings upp och jobbnumret för sändningen.
3. Tryck på ▲ eller ▼ för att välja det jobb som du vill avbryta på följande sätt:
 - Om du vill avbryta hela sändningar väljer du jobbnumret för sändningen och trycker på **OK**. Tryck på **1** för att bekräfta eller tryck på **2** för att avsluta utan att avbryta.
 - Om du vill avbryta det aktuella numret som rings upp väljer du namnet eller numret på LCD-skärmen och trycker på **OK**. Tryck på **1** för att bekräfta eller tryck på **2** för att avsluta utan att avbryta.
 - För att avsluta utan att avbryta trycker du på **Stop/Exit**.
4. Tryck på **Stop/Exit**.

MFC-J680DW/MFC-J880DW

1. Tryck på .
2. Gör något av följande:
 - Avbryt hela gruppsändningen genom att trycka på [Hela gruppsänd.]. Tryck på [Ja] för att bekräfta eller tryck på [Nej] för att avsluta utan att avbryta.
 - Tryck på namnet eller numret som rings upp på pekskärmen om du vill avbryta uppringningen. Tryck på [Ja] för att bekräfta eller tryck på [Nej] för att avsluta utan att avbryta.
 - Avsluta utan att avbryta genom att trycka på .

Närliggande information

- [Skicka samma fax till fler än en mottagare \(gruppsändning\)](#)

Sända ett fax i realtid

Relaterade modeller: MFC-J480DW/MFC-J680DW/MFC-J880DW

När du skickar ett fax skannar maskinen in dokumentet i minnet innan det sänds. Så snart telefonlinjen är ledig börjar maskinen att ringa upp och sända. Om du omedelbart vill sända ett viktigt dokument utan att vänta tills maskinen hämtar skanningen i minnet, överför du faxmeddelandet snabbt genom att aktivera [Direktsändning].

- Om du sänder ett färgfax eller om maskinens minne är fullt och du sänder ett svartvitt fax från dokumentmataren, kommer maskinen att sända dokumentet i realtid (även om [Direktsändning] är inställt på [Av]).
- Återupprigningsfunktionen för realtidsöverföring fungerar inte när kopieringsglaset används.

>> [MFC-J480DW](#)

>> [MFC-J680DW/MFC-J880DW](#)

MFC-J480DW

1. Ladda ditt dokument.
2. Tryck på  (FAX).
3. Tryck på ▲ eller ▼ för att välja följande:
 - a. Välj [Avancerade inst.]. Tryck på **OK**.
 - b. Välj [Direktsändning]. Tryck på **OK**.
 - c. Välj [På] (eller [Av]). Tryck på **OK**.
4. Tryck på **Clear** så att du kan fortsätta att skicka ditt fax.
5. Ange faxnumret.
6. Tryck på **Mono Start** eller **Colour Start**.

MFC-J680DW/MFC-J880DW

1. Ladda ditt dokument.
2. Tryck på  [Fax].



(MFC-J880DW)

Om [Granska fax] är inställt på [På], trycker du på  [Fax] > [Skickar fax].

3. Tryck på [Alt.] > [Direktsändning].
4. Tryck på [På] (eller [Av]).
5. Tryck på [OK].
6. Ange faxnumret.
7. Tryck på [Fax start].



Närliggande information

- [Sända ett fax](#)

Sänd ett fax vid en viss tid (fördröjt fax)

Relaterade modeller: MFC-J680DW/MFC-J880DW

Du kan lagra upp till 50 faxmeddelanden i maskinens minne och sända dem inom nästkommande 24 timmar.

Denna funktion är endast tillgänglig för svartvita faxmeddelanden.

1. Ladda ditt dokument.
2. Tryck på  [Fax].



(MFC-J880DW)

Om [Granska fax] är inställt på [På], trycker du på  [Fax] > [Skickar fax].

3. Tryck på [Alt.] > [Fördröjd fax].
4. Tryck på [Fördröjd fax].
5. Tryck på [På].
6. Tryck på [Välj Tid].
7. Ange vilken tid faxmeddelandet ska sändas på pekskärmen. Tryck på [OK].



Hur många sidor du kan skanna in i minnet beror på vilken mängd och vilken typ av data de innehåller.

8. Tryck på [OK].
9. Ange faxnumret.
10. Tryck på [Fax start].
11. När [Nästa sida?] visas på pekskärmen gör du något av följande:
 - Tryck på [Nej] när du är klar med att skanna sidor. Maskinen börjar sända dokumentet.
 - Tryck på [Ja] för att skanna ytterligare en sida. Lägg nästa sida på kopieringsglaset och tryck sedan på [OK]. Maskinen börjar skanna sidan.

Upprepa det här steget för varje sida.



Närliggande information

- [Sända ett fax](#)

Avbryta ett fax som bearbetas

Relaterade modeller: [MFC-J480DW/MFC-J680DW/MFC-J880DW](#)



>> [MFC-J480DW](#)

>> [MFC-J680DW/MFC-J880DW](#)

MFC-J480DW

1. Tryck på **Stop/Exit** för att avbryta ett fax som håller på att bearbetas.
2. När du trycker på **Stop/Exit** medan maskinen ringer upp eller sänder, kommer LCD-skärmen att visa [Avbryt jobb]. Tryck på **1** för att bekräfta.

MFC-J680DW/MFC-J880DW

1. Tryck på  för att avbryta ett fax som håller på att bearbetas.
2. När du trycker på  medan maskinen ringer upp eller sänder, kommer pekskärmen att visa [Avbryta jobb?]. Tryck på [Ja].



Närliggande information

- [Sända ett fax](#)
- [Problem med telefon och fax](#)

Kontrollera och avbryta väntande fax

Relaterade modeller: MFC-J480DW/MFC-J680DW/MFC-J880DW

Följ dessa steg för att visa eller avbryta fax som lagrats i maskinens minne och väntar på att skickas. Om det inte finns några fax i minnet visas [Inga jobb väntar] på LCD-skärmen. Du kan avbryta ett faxjobb innan det skickas.



>> [MFC-J480DW](#)

>> [MFC-J680DW/MFC-J880DW](#)

MFC-J480DW

1. Tryck på **Menu**.
2. Tryck på ▲ eller ▼ för att välja följande:
 - a. Välj [Fax]. Tryck på **OK**.
 - b. Välj [Väntande jobb] Tryck på **OK**.
3. Gör följande för varje faxjobb som du vill kontrollera eller avbryta:
 - a. Tryck på ▲ eller ▼ för att bläddra genom de jobb som väntar. Om det behövs väljer du det jobb du vill avbryta och trycker på **OK**.
 - b. Tryck på **1** för att bekräfta eller tryck på **2** för att avsluta utan att avbryta.
4. Tryck på **Stop/Exit** när du är klar.

MFC-J680DW/MFC-J880DW

1. Tryck på  [Inställn.] > [Alla inställ.] > [Fax] > [Väntande jobb].
2. Gör följande för varje faxjobb som du vill kontrollera eller avbryta:
 - a. Tryck på ▲ eller ▼ för att bläddra genom de jobb som väntar. Välj vid behov det utskriftsjobb som du vill avbryta.
 - b. Tryck på [OK].
 - c. Tryck på [Ja] för att bekräfta eller tryck på [Nej] för att avsluta utan att avbryta.
3. Tryck på  när du är klar.

✓ Närliggande information

- [Sända ett fax](#)
- [Ställa in för polling](#)
- [Problem med telefon och fax](#)

Faxpollning

Med pollning kan du ställa in maskinen så att mottagande fax betalar för samtalet. Det ger dig även möjlighet att betala för samtalet när du kontaktar en annan fax för att hämta ett fax. Pollningsfunktionen måste ställas in på båda maskinerna för att den ska fungera. Bara vissa faxmaskiner har stöd för pollning.

- [Pollad sändning](#)
- [Mottagning av polling](#)

Mottagning av polling gör att du kan ringa en annan faxmaskin för att ta emot ett fax.

Pollad sändning

Pollad sändning innebär att du kan ställa in din maskin på att ha ett dokument i beredskap som en annan faxmaskin kan hämta.

Dokumentet sparas och kan hämtas från en annan faxmaskin tills du raderar det från minnet.

Denna funktion är endast tillgänglig för svartvita faxmeddelanden.

- [Ställa in för polling](#)
- [Ställa in säker pollning](#)

Använd säker pollning för att begränsa vilka som kan hämta dokument som du ställt in för polling.

Ställa in för polling

Relaterade modeller: MFC-J680DW/MFC-J880DW

Denna funktion är endast tillgänglig för svartvita faxmeddelanden.

1. Ladda ditt dokument.
2. Tryck på  [Fax].



(MFC-J880DW)

Om [Granska fax] är inställt på [På], trycker du på  [Fax] > [Skickar fax].

3. Tryck på [Alt.] > [Pollad sändn.].
4. Tryck på [Standard].
5. Tryck på [Fax start]. Om du använder dokumentmataren börjar maskinen att skanna dokumentet.
6. Om du använder kopieringsglaset visar pekskärmen en uppmaning om att välja något av följande alternativ:
 - Tryck på [Nej] när du är klar med att skanna sidor.
 - Tryck på [Ja] för att skanna ytterligare en sida. Lägg nästa sida på kopieringsglaset och tryck sedan på [OK].

Upprepa det här steget för varje sida.

7. Maskinen sänder faxet automatiskt när det pollas och skriver därefter ut POLLNINGSRAPPORTEN.



Tryck på  [Inställn.] > [Alla inställ.] > [Fax] > [Väntande jobb] för att radera faxet från minnet.



Närliggande information

- [Pollad sändning](#)
- [Kontrollera och avbryta väntande fax](#)

Ställa in säker pollning

Relaterade modeller: MFC-J680DW/MFC-J880DW

Använd säker pollning för att begränsa vilka som kan hämta dokument som du ställt in för pollning.

- Denna funktion är endast tillgänglig för svartvita faxmeddelanden.
- Säker pollning fungerar endast med faxmaskiner från Brother. För att ta emot ett fax från din maskin måste någon ange säkerhetskoden.

1. Ladda ditt dokument.

2. Tryck på  [Fax].



(MFC-J880DW)

Om [Granska fax] är inställt på [På], trycker du på  [Fax] > [Skickar fax].

3. Tryck på [Alt.] > [Pollad sändn.].

4. Tryck på [Säker].

5. Skriv in den fyrsiffriga säkerhetskoden med pekskärmen. Tryck på [OK].

6. Tryck på [Fax start].

7. Om du använder kopieringsglaset visar pekskärmen en uppmaning om att välja något av följande alternativ:

- Tryck på [Nej] när du är klar med att skanna sidor.
- Tryck på [Ja] för att skanna ytterligare en sida. Lägg nästa sida på kopieringsglaset och tryck sedan på [OK].

Upprepa det här steget för varje sida.

8. Maskinen sänder faxet automatiskt när det pollas.



Närliggande information

- [Pollad sändning](#)

Faxalternativ

Relaterade modeller: MFC-J480DW/MFC-J680DW/MFC-J880DW

MFC-J480DW

Alternativ	Beskrivning
Faxupplösning	Ställ in upplösning för utgående fax. Faxkvaliteten kan ofta förbättras genom att faxupplösningen ändras.
Kontrast	Justera kontrasten. Om dokumentet är mycket ljust eller mörkt kan du förbättra faxets kvalitet genom att ändra kontrasten.
Adressbok	Välj ett nummer från adressboken.
Utgående samtal	Välj ett nummer från historiken över utgående samtal.
Hist. nummerpre.	Välj ett nummer från samtalshistoriken.
Avancerade inst.	Grupsändning (endast monokromt) Sänd samma fax samtidigt till flera faxnummer.
	Direktsändning Sänd ett fax direkt utan att vänta på att maskinen ska hämta skanningen från minnet.
	Internat. läge Aktivera detta om du har svårt att skicka fax till utlandet.
	Glas storlek Justera skanningsområdet på kopieringsglaset till storleken på dokumentet.
Som ny standard?	Spara dina inställningar som standard.
Fabriksåterst.	Återställ alla inställningar till fabriksinställningarna.

MFC-J680DW/MFC-J880DW

Tryck på knappen [Alt.] för att ändra faxesändningsinställningarna.

Alternativ	Beskrivning
Faxupplösning	Ställ in upplösning för utgående fax. Faxkvaliteten kan ofta förbättras genom att faxupplösningen ändras.
Kontrast	Justera kontrasten. Om dokumentet är mycket ljust eller mörkt kan du förbättra faxets kvalitet genom att ändra kontrasten.
Grupsändning (endast monokromt)	Sänd samma fax samtidigt till flera faxnummer.
Förhandsgranska (MFC-J880DW) (endast monokromt)	<ul style="list-style-type: none"> Förhandsgranska ett faxmeddelande innan du sänder det. Det går inte att skicka ett färgfax när Förhandsgranska är inställt på På.
Färginställning	Ställer in om fax ska skickas i svartvitt eller färg. <ul style="list-style-type: none"> Färgfax kan inte lagras i maskinminnet och de sänds omedelbart.

Alternativ	Beskrivning
	<ul style="list-style-type: none"> Använd dokumentmataren för att sända färgfax som innehåller flera sidor. (MFC-J880DW) Det går inte att skicka ett färgfax när Förhandsgranska är inställt på På.
Fördröjd fax (endast monokromt)	Ställ in vilken tid på dygnet en fördröjd faxesändning ska äga rum.
Samlad sändn. (endast monokromt)	Effektivisera genom att sända alla fördröjda fax som schemalagts för samma tid och till samma faxnummer som ett fax för att minska överföringstiden.
Direktsändning	Sänd ett fax direkt utan att vänta på att maskinen ska hämta skanningen från minnet.
Pollad sändn. (endast monokromt)	Ställ in maskinen så att en annan faxmaskin kan hämta dokument från den.
Pollad mottag. (endast monokromt)	Ställ in maskinen för polling på en annan fax.
Internat. läge	Aktivera detta om du har svårt att skicka fax till utlandet.
Glasskannings-strl	Justera skanningsområdet på kopieringsglaset till storleken på dokumentet.
Historik	Välj ett nummer från samtalshistoriken.
Adressbok	Välj ett nummer från adressboken.
Som ny standard?	Spara dina inställningar som standard.
Fabriksåterst.	Återställ alla inställningar till fabriksinställningarna.



Du kan spara de aktuella inställningarna genom att trycka på [Spara som Genväg].



Närliggande information

- [Sända ett fax](#)
- [Skicka ett fax från din Brother-maskin](#)

Ta emot ett fax

- [Inställningar för mottagningsläge](#)
- [Faxförhandsgranskning](#)
Använd faxförhandsgranskning för att granska mottagna fax på LCD-skärmen.
- [Krympa storleken på ett överdimensionerat inkommande fax](#)
- [Ställ in stämpel för mottagna fax](#)
Ange att maskinen ska skriva ut mottagningsdatumet och tiden överst på alla sidor som tas emot. Kontrollera att du anger aktuellt datum och tid på maskinen.
- [Ta emot ett fax vid slutet av ett telefonsamtal](#)
Om du pratar i en telefon som är ansluten till din Brother-maskin och den andra parten också pratar i en telefon som är ansluten till hans/hennes faxmaskin kan den andra parten vid slutet av ett samtal skicka ett fax till dig innan du lägger på.
- [Alternativ för minnesmottagning](#)
Använd alternativ för minnesmottagning för att omdirigera inkommande fax när du inte befinner dig vid maskinen. Du kan bara använda ett alternativ för minnesmottagning i taget.
- [Fjärråtkomst av fax](#)
Du kan använda fjärråtkomst för att ringa maskinen från en tonvalstelefon eller en annan faxmaskin och sedan hämta faxmeddelanden genom att ange din fjärråtkomstkod och använda fjärrkommandon.
- [Faxpollning](#)
Med pollning kan du ställa in maskinen så att mottagande fax betalar för samtalet. Det ger dig även möjlighet att betala för samtalet när du kontaktar en annan fax för att hämta ett fax. Pollningsfunktionen måste ställas in på båda maskinerna för att den ska fungera. Bara vissa faxmaskiner har stöd för pollning.

Inställningar för mottagningsläge

- [Mottagningslägen](#)
- [Välj korrekt mottagningsläge](#)

Du måste välja ett mottagningsläge beroende på de externa enheterna och telefontjänsterna som du har på din linje.
- [Ställ in antalet signaler innan maskinen ska svara \(ringfördröjning\)](#)

När en person ringer din maskin, kommer du att höra en normal telefonsignal. Antalet ringsignaler ställs in med inställningen ringfördröjning.
- [Ställ in signaltid för Fax/Tel \(dubbelsignal\)](#)

När du ställer in mottagningsläget på [Fax/Tel] tar maskinen automatiskt emot samtalet om det är ett fax. Om det däremot är ett röstsamtal kommer maskinen att aktivera F/T-signalen (dubbelsignal) under den tid som du angett som F/T-signalens tidsalternativ. Om du hör en F/T-signal betyder det att du har ett röstsamtal på linjen.
- [Ställa in faxavkänning](#)

Mottagningslägen

Relaterade modeller: MFC-J480DW/MFC-J680DW/MFC-J880DW

I vissa mottagningslägen besvaras samtal automatiskt ([Endast fax] och [Fax/Tel]). Du kanske vill ändra antalet signaler innan du använder lägena.

Endast fax

I läget [Endast fax] besvaras alla samtal automatiskt som faxesamtal.

Fax/Tel

Läget [Fax/Tel] hjälper dig att hantera inkommande samtal genom att känna igen om det är ett faxmeddelande eller ett röstsamtal och hantera det på något av följande sätt:

- Faxmeddelanden tas emot automatiskt.
- Röstsamtal startar F/T-ringsignalen som uppmanar dig att svara. F/T-ringsignalen är en dubbel ringsignal som kommer från maskinen.

Manuell

Läget [Manuell] stänger av alla automatiska svararfunktioner.

Du tar emot ett fax i läget [Manuell] genom att lyfta på luren på en extern telefon. När du hör faxsignaler (korta upprepade signaler) trycker du på startknappen och sedan på [Ta emot] för att ta emot ett fax. Du kan även använda faxavkänningsfunktionen för att ta emot fax genom att lyfta en lur på samma linje som maskinen.

Extern TSV

I läget [Ext:Tel/TSV] kan en extern telefonsvarare hantera inkommande samtal.

Inkommande samtal tas om hand på följande sätt:

- Faxmeddelanden tas emot automatiskt.
- Den person som ringer kan spela in ett meddelande på telefonsvararen.



Närliggande information

- [Inställningar för mottagningsläge](#)
- [Ställ in antalet signaler innan maskinen ska svara \(ringfördröjning\)](#)
- [Ställ in signaltid för Fax/Tel \(dubbelsignal\)](#)
- [Ställa in faxavkänning](#)
- [Ansluta en extern telefonsvarare \(TSV\)](#)

Välj korrekt mottagningsläge

Relaterade modeller: MFC-J480DW/MFC-J680DW/MFC-J880DW

Du måste välja ett mottagningsläge beroende på de externa enheterna och telefontjänsterna som du har på din linje.

Som standard kommer din maskin automatiskt att ta emot fax som sänds till den. Nedanstående schema hjälper dig att välja rätt läge.

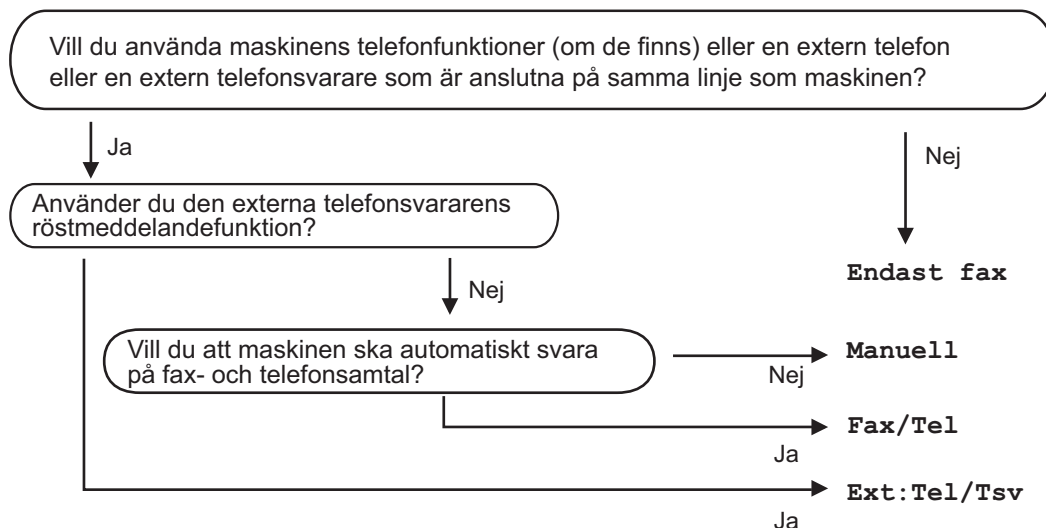



>> [MFC-J480DW](#)

>> [MFC-J680DW/MFC-J880DW](#)

MFC-J480DW

- Tryck på **Menu**.
- Tryck på ▲ eller ▼ för att välja följande:
 - Välj [Fax]. Tryck på **OK**.
 - Välj [Mottagning]. Tryck på **OK**.
 - Välj [Svarsläge]. Tryck på **OK**.
- Tryck på ▲ eller ▼ för att välja alternativet [Endast fax], [Fax/Tel] eller [Ext:Tel/Tsv] eller [Manuell] och tryck sedan på **OK**.
- Tryck på **Stop/Exit**.

MFC-J680DW/MFC-J880DW

- Tryck på  [Inställn.] > [Alla inställn.] > [Fax] > [Mottagning] > [Svarsläge].
- Tryck på ▲ eller ▼ för att visa alternativet [Endast fax], [Fax/Tel], [Ext:Tel/Tsv] eller [Manuell] och tryck sedan på det alternativ du önskar.
- Tryck på .

✓ Närliggande information

- [Inställningar för mottagningsläge](#)
- [Fjärråtkomstkommandon](#)
- [Ansluta en extern telefonsvarare \(TSV\)](#)

-
- Problem med telefon och fax
-

Ställ in antalet signaler innan maskinen ska svara (ringfördröjning)

Relaterade modeller: MFC-J480DW/MFC-J680DW/MFC-J880DW

När en person ringer din maskin, kommer du att höra en normal telefonsignal. Antalet ringsignaler ställs in med inställningen ringfördröjning.

- Inställningen av signalfördröjning ställer in hur många gånger maskinen ska ringa innan den svarar i lägena [Endast fax] och [Fax/Tel].
- Om du har en extern telefon eller sidoapparater på samma linje som maskinen väljer du maximalt antal ringsignaler.

>> [MFC-J480DW](#)

>> [MFC-J680DW/MFC-J880DW](#)

MFC-J480DW

1. Tryck på **Menu**.
2. Tryck på ▲ eller ▼ för att välja följande:
 - a. Välj [Fax]. Tryck på **OK**.
 - b. Välj [Mottagning]. Tryck på **OK**.
 - c. Välj [Antal signaler]. Tryck på **OK**.
 - d. Välj det antal gånger du vill att linjen ska ringa innan maskinen svarar. Tryck på **OK**.



- Om du väljer [0] svarar maskinen omedelbart utan att någon signal ges (finns endast för vissa länder).

3. Tryck på **Stop/Exit**.

MFC-J680DW/MFC-J880DW

1. Tryck på  [Inställn.] > [Alla inställ.] > [Fax] > [Mottagning] > [Antal signaler].
2. Tryck på det antal gånger du vill att linjen ska ringa innan maskinen svarar.



- Om du väljer [0] svarar maskinen omedelbart utan att någon signal ges (finns endast för vissa länder).

3. Tryck på .

✓ Närliggande information

- [Inställningar för mottagningsläge](#)
- [Mottagningslägen](#)
- [Manövrering från externa telefoner och sidoapparater](#)
- [Ställa in faxavkänning](#)
- [Problem med telefon och fax](#)

Ställ in signaltid för Fax/Tel (dubbelsignal)

Relaterade modeller: MFC-J480DW/MFC-J680DW/MFC-J880DW

När du ställer in mottagningsläget på [Fax/Tel] tar maskinen automatiskt emot samtalet om det är ett fax. Om det däremot är ett röstsamtal kommer maskinen att aktivera F/T-signalen (dubbelsignal) under den tid som du angett som F/T-signalens tidsalternativ. Om du hör en F/T-signal betyder det att du har ett röstsamtal på linjen.

Eftersom F/T-signalen är en inställning endast i Brother-maskinen kommer sidoapparater och externa telefoner inte att ringa, men du kan fortfarande besvara samtalet på vilken telefon som helst.

>> [MFC-J480DW](#)

>> [MFC-J680DW/MFC-J880DW](#)



MFC-J480DW

1. Tryck på **Menu**.
2. Tryck på ▲ eller ▼ för att välja följande:
 - a. Välj [Fax]. Tryck på **OK**.
 - b. Välj [Mottagning]. Tryck på **OK**.
 - c. Välj [F/T signaltid]. Tryck på **OK**.
 - d. Välj hur länge maskinen ska ringa för att uppmärksamma dig på att du har ett röstsamtal . Tryck på **OK**.
3. Tryck på **Stop/Exit**.



Maskinen fortsätter att ringa under angiven tid även om den som ringer upp lägger på under dubbelsignalen.

MFC-J680DW/MFC-J880DW

1. Tryck på  [Inställn.] > [Alla inställ.] > [Fax] > [Mottagning] > [F/T signaltid].
2. Välj hur länge maskinen ska ringa för att uppmärksamma dig på att du har ett röstsamtal .
3. Tryck på .



Maskinen fortsätter att ringa under angiven tid även om den som ringer upp lägger på under dubbelsignalen.

✓ Närliggande information

- [Inställningar för mottagningsläge](#)
- [Mottagningslägen](#)
- [Manövrering från externa telefoner och sidoapparater](#)

Ställa in faxavkänning

Relaterade modeller: MFC-J480DW/MFC-J680DW/MFC-J880DW

Om Faxavkänning är på: Maskinen tar emot fax automatiskt, även om du svarar på samtalet. När meddelandet om att maskinen tar emot ett fax visas på LCD-skärmen eller när du hör ett knarrande ljud på telefonlinjen i luren lägger du på luren. Maskinen sköter resten.

Om Faxavkänning är av: Om du befinner dig vid maskinen och svarar på ett fax genom att lyfta på luren, tryck på startknappen och sedan på [Ta emot] för att ta emot faxet. Om du har svarat på en sidoapparat eller extern telefon trycker du *51.



- Om Faxavkänning är inställd på [På], men maskinen inte tar emot ett faxsamtal när du lyfter på luren på en sidoapparat eller en extern telefon, matar du in fjärraktiveringskoden *51.
- Ställ in faxavkänning på [Av] om du sänder faxmeddelanden från en dator som finns på samma telefonlinje som den maskin som tar emot meddelandena.



>> [MFC-J480DW](#)

>> [MFC-J680DW/MFC-J880DW](#)

MFC-J480DW

1. Tryck på **Menu**.
2. Tryck på ▲ eller ▼ för att välja följande:
 - a. Välj [Fax]. Tryck på **OK**.
 - b. Välj [Mottagning]. Tryck på **OK**.
 - c. Välj [Faxavkänning]. Tryck på **OK**.
 - d. Välj [På] (eller [Av]). Tryck på **OK**.
3. Tryck på **Stop/Exit**.

MFC-J680DW/MFC-J880DW

1. Tryck på  [Inställn.] > [Alla inställ.] > [Fax] > [Mottagning] > [Faxavkänning].
2. Tryck på [På] (eller [Av]).
3. Tryck på .

✓ Närliggande information

- [Inställningar för mottagningsläge](#)
- [Mottagningslägen](#)
- [Ställ in antalet signaler innan maskinen ska svara \(ringfördröjning\)](#)
- [Manövrering från externa telefoner och sidoapparater](#)
- [Använda fjärrkoder](#)
- [Problem med telefon och fax](#)

Faxförhandsgranskning

Använd faxförhandsgranskning för att granska mottagna fax på LCD-skärmen.

- [Ställ in förhandsgranskning av fax till På](#)
- [Förhandsgranska nya fax](#)

Ett meddelande visas på LCD-skärmen när ett fax tas emot.

Ställ in förhandsgranskning av fax till På

Relaterade modeller: MFC-J880DW

- Denna funktion är endast tillgänglig för svartvita faxmeddelanden.
- När förhandsgranskning av fax är aktiverat skrivs det inte ut någon säkerhetskopiering av mottagna fax för faxvidaresändning, PC-Fax-mottagning och vidaresänd till Cloud, även om du har satt utskrift av säkerhetskopiering på [På].
- Även om utskrivna fax visar mottagningsdatum och tid när stämpel för mottagna fax är aktiverad, kommer skärmen faxförhandsgranskning inte att visa mottagningsdatum och tid.

1. Tryck på  [Inställn.].

2. Tryck på  [Granska fax].

3. Tryck på [På] (eller [Av]).

4. Tryck på [Ja].

Pekskärmen visar ett meddelande som upplyser att framtida mottagna fax inte kommer att skrivas ut.

5. Tryck på [Ja].

6. Tryck på .



Om fax är lagrade i minnet när du ändrar faxförhandsgranskning till AV, gör du något av följande:

- Tryck på [Fortsätt] om du inte vill skriva ut de lagrade faxen.
Tryck på [Ja] för att bekräfta.

Dina fax raderas.

- Tryck på [Skriv ut alla fax före radering] om du vill skriva ut alla lagrade fax.
- Tryck på [Avbryt] om du inte vill inaktivera förhandsgranskning av fax.





Närliggande information

- [Faxförhandsgranskning](#)

Förhandsgranska nya fax

Relaterade modeller: MFC-J880DW

Ett meddelande visas på LCD-skärmen när ett fax tas emot.

- Denna funktion är endast tillgänglig för svartvita faxmeddelanden.
- Om du vill se ett fax som redan har förhandsgranskats trycker du på  [Fax] och  [Mottagna Faxar].

1. Tryck på [Visa].

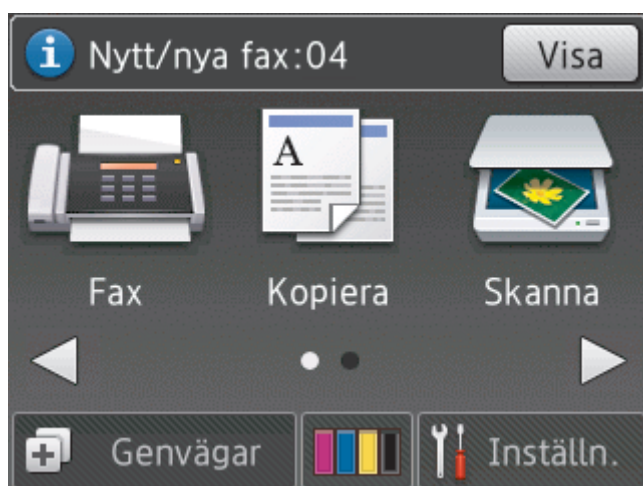

2. Listan med fax innehåller gamla och nya fax. En blå markering visas bredvid nya fax. Tryck på önskat fax.

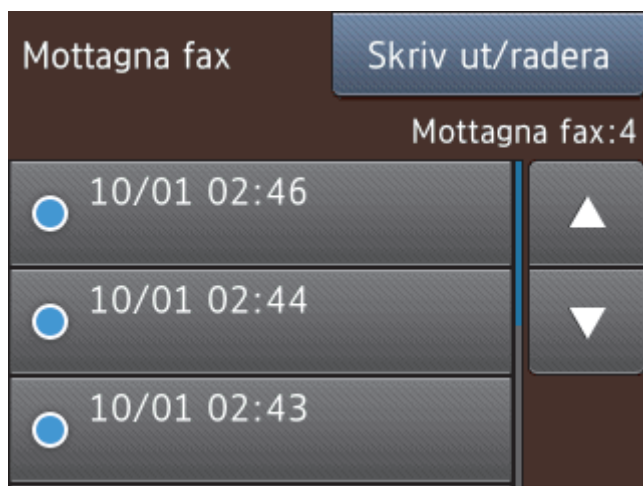







Tryck på [Skriv ut/radera] om du vill skriva ut eller ta bort alla fax i listan.

Gör något av följande:

- Tryck på [Skriv ut alla (nya fax)] för att skriva ut alla fax som du inte har tittat på.
- Tryck på [Skriv ut alla (gamla fax)] för att skriva ut alla fax som du har tittat på.
- Tryck på [Radera alla (nya fax)] för att ta bort alla fax som du inte har tittat på.
- Tryck på [Radera alla (gamla fax)] för att ta bort alla fax som du har tittat på.

3. Utför följande genom att trycka på knapparna som visas i tabellen:

Knapp	Resultat
	Förstora faxet.
	Förminska faxet.
▲ eller ▼	Bläddra vertikalt.
◀ eller ▶	Bläddra horisontellt.
	Vrid faxet medsols.
	Radera faxet. Tryck på Ja för att bekräfta.
	Gå tillbaka till den föregående sidan.
	Gå till nästa sida.
	Gå tillbaka till listan med fax.

Start

Skriv ut faxet.

Om faxet består av en sida påbörjas utskriften. Ett pekskärmsmeddelande frågar om du vill radera faxet i maskinens minne. Tryck på **Ja** för att radera faxet. Tryck på **Nej** för att behålla faxet i minnet.

Om faxet består av flera sidor ska du göra något av följande:

- Tryck på **Skr. ut alla sid** för att skriva ut hela meddelandet. Ett pekskärmsmeddelande frågar om du vill radera faxet i maskinens minne. Tryck på **Ja** för att radera faxet. Tryck på **Nej** för att behålla faxet i minnet.
- Tryck på **Skriv bara akt.sida** om du endast vill skriva ut den sida som visas.
- Tryck på **Börja m aktuell sida** för att skriva ut faxet från den sida som visas till och med den sista sidan.

- Om det är ett stort fax kan det dröja innan det visas.
- Pekskrämen visar det aktuella sidnumret och faxmeddelandets totala sidantal. Om ditt faxmeddelande består av mer än 99 sidor visas det totala sidantalet som "XX".

4. Tryck på .



Närliggande information

- [Faxförhandsgranskning](#)

Krympa storleken på ett överdimensionerat inkommande fax

Relaterade modeller: MFC-J480DW/MFC-J680DW/MFC-J880DW

När funktionen [Auto förminsk.] är [På], kommer din Brother-maskin att förminska de fax som är för stora för att passa på utskriften. Maskinen beräknar förminskningsgraden med hjälp av faxets storlek och inställningen för pappersstorlek.



>> [MFC-J480DW](#)

>> [MFC-J680DW/MFC-J880DW](#)

MFC-J480DW

1. Tryck på **Menu**.
2. Tryck på ▲ eller ▼ för att välja följande:
 - a. Välj [Fax]. Tryck på **OK**.
 - b. Välj [Mottagning]. Tryck på **OK**.
 - c. Välj [Auto förminsk.]. Tryck på **OK**.
 - d. Välj [På] (eller [Av]). Tryck på **OK**.
3. Tryck på **Stop/Exit**.

MFC-J680DW/MFC-J880DW

1. Tryck på  [Inställn.] > [Alla inställ.] > [Fax] > [Mottagning] > [Auto förminsk.].
2. Tryck på [På] (eller [Av]).
3. Tryck på .

✓ Närliggande information

- [Ta emot ett fax](#)
- [Pappersinställningar](#)
- [Pappershanterings- och utskriftsproblem](#)

Ställ in stämpel för mottagna fax

Relaterade modeller: MFC-J480DW/MFC-J680DW/MFC-J880DW

Ange att maskinen ska skriva ut mottagningsdatumet och tiden överst på alla sidor som tas emot. Kontrollera att du anger aktuellt datum och tid på maskinen.

Denna funktion är endast tillgänglig för svartvita faxmeddelanden.



>> [MFC-J480DW](#)

>> [MFC-J680DW/MFC-J880DW](#)

MFC-J480DW

1. Tryck på **Menu**.
2. Tryck på ▲ eller ▼ för att välja följande:
 - a. Välj [Fax]. Tryck på **OK**.
 - b. Välj [Mottagning]. Tryck på **OK**.
 - c. Välj [Faxesändnings-stämpel]. Tryck på **OK**.
 - d. Välj [På] (eller [Av]). Tryck på **OK**.
3. Tryck på **Stop/Exit**.

MFC-J680DW/MFC-J880DW

1. Tryck på  [Inställn.] > [Alla inställ.] > [Fax] > [Mottagning] > [Faxesändnings-stämpel].
2. Tryck på [På] (eller [Av]).
3. Tryck på .

✓ Närliggande information

- [Ta emot ett fax](#)

Ta emot ett fax vid slutet av ett telefonsamtal

Relaterade modeller: MFC-J480DW/MFC-J680DW/MFC-J880DW

Om du pratar i en telefon som är ansluten till din Brother-maskin och den andra parten också pratar i en telefon som är ansluten till hans/hennes faxmaskin kan den andra parten vid slutet av ett samtal skicka ett fax till dig innan du lägger på.

- Maskinens dokumentmatare måste vara tom.

>> [MFC-J480DW](#)

>> [MFC-J680DW/MFC-J880DW](#)

MFC-J480DW

1. Be att den andra parten placera ett dokumentet i sin maskin och trycka på Start- eller Sänd-knappen.
2. När du hör CNG-signalerna (långsamt upprepande signaler), tryck på **Mono Start** eller **Colour Start**.
3. Tryck på **2** för att ta emot faxet.
4. Lägg på den externa luren.

MFC-J680DW/MFC-J880DW

1. Be att den andra parten placera ett dokumentet i sin maskin och trycka på Start- eller Sänd-knappen.
2. När du hör CNG-signalerna (långsamt upprepande signaler), tryck på [Fax start].



- Om enheten gått in i viloläge och pekskärmen är mörk, kan du visa [Fax start] genom att trycka på pekskärmen.
- Om pekskärmen inte syns kan du visa den genom att [Fax start] trycka på  den.

3. Tryck på [Ta emot] för att ta emot faxet.
4. Lägg på den externa luren.

✓ Närliggande information

- [Ta emot ett fax](#)

Alternativ för minnesmottagning

Använd alternativ för minnesmottagning för att omdirigera inkommande fax när du inte befinner dig vid maskinen. Du kan bara använda ett alternativ för minnesmottagning i taget.

Minnesmottagning kan ställas in på:

- Faxvidaresändning (MFC-J680DW/MFC-J880DW)
- Faxlagring (MFC-J680DW/MFC-J880DW)
- PC-Fax-mottagning
- Vidaresända till molnet (MFC-J880DW)

Maskinen vidareänder mottagna fax till onlinetjänsten. Mer information ►► [Web Connect-guide](#)

- Av

Denna funktion är endast tillgänglig för svartvita faxmeddelanden.

- [Skicka vidare mottagna fax till en annan maskin](#)

Faxvidaresändningsfunktionen gör att du automatiskt kan vidareända mottagna faxmeddelanden till en annan maskin.

- [Lagra inkommande fax i maskinens minne](#)

Använd funktionen för faxlagring för att lagra mottagna faxmeddelanden i maskinens minne. Du kan komma åt lagrade faxmeddelanden från en faxmaskin på en annan plats genom att använda fjärråtkomstfunktionen. Maskinen skriver ut en kopia av varje lagrat fax.

- [Överför mottagna fax till din dator med PC-Fax-mottagning \(endast Windows®\)](#)

Aktivera funktionen PC-Fax-mottagning, lagra inkommande fax automatiskt i maskinens minne och skicka dem sedan till din dator. Använd din dator för att visa och lagra dessa fax.

- [Ändra alternativ för minnesmottagning](#)

Om det finns fax i maskinens minne när du ändrar alternativet för minnesmottagning ställer LCD-skärmen en av följande frågor:

- [Stäng av minnesmottagning](#)

Stäng av minnesmottagning om du inte vill att maskinen ska spara eller överföra inkommande fax.

- [Skriva ut ett fax som lagrats i maskinens minne](#)

Följ dessa steg om du vill skriva ut fax till maskinens minne.

Skicka vidare mottagna fax till en annan maskin

Relaterade modeller: MFC-J680DW/MFC-J880DW

Faxvidaresändningsfunktionen gör att du automatiskt kan vidareända mottagna faxmeddelanden till en annan maskin.

Denna funktion är endast tillgänglig för svartvita faxmeddelanden.

1. Tryck på  [Inställn.] > [Alla inställ.] > [Fax] > [Mottagning] > [Minnesmottagn.].
2. Tryck på ▲ eller ▼ för att visa alternativet [Fax vidareändn.] och tryck sedan på det.
3. Ange faxnumret för vidareändning (upp till 20 siffror) med hjälp av pekskärmen.
Tryck på [OK].
4. Tryck på [Backuputskr.: På] eller [Backuputskr.: Av].



- Om du valde [Backuputskr.: På], skriver maskinen ut mottagna fax i maskinen så att du har en kopia.
- (MFC-J880DW)
När förhandsgranskning av fax är aktiverat kommer en säkerhetskopia av mottagna fax inte att skrivas ut även om du har ställt in [Backuputskr.: På].
- Om du tar emot ett färgfax skriver maskinen ut färgfaxet, men vidarebefordrar inte faxet till numret för faxvidaresändning som du har programmerat.

5. Tryck på .





Närliggande information

- [Alternativ för minnesmottagning](#)

Lagra inkommande fax i maskinens minne

Relaterade modeller: MFC-J680DW/MFC-J880DW

Använd funktionen för faxlagring för att lagra mottagna faxmeddelanden i maskinens minne. Du kan komma åt lagrade faxmeddelanden från en faxmaskin på en annan plats genom att använda fjärråtkomstfunktionen. Maskinen skriver ut en kopia av varje lagrat fax.

- Denna funktion är endast tillgänglig för svartvita faxmeddelanden.
1. Tryck på  [Inställn.] > [Alla inställ.] > [Fax] > [Mottagning] > [Minnesmottagn.].
 2. Tryck på ▲ eller ▼ för att visa alternativet [Faxlagring] och tryck sedan på det.
 3. Tryck på .

✓ Närliggande information

- [Alternativ för minnesmottagning](#)
- [Fjärrstyrd faxvidaresändning](#)
- [Skriva ut ett fax som lagrats i maskinens minne](#)
- [Fjärråtkomstkommandon](#)

Överför mottagna fax till din dator med PC-Fax-mottagning (endast Windows®)

Relaterade modeller: MFC-J480DW/MFC-J680DW/MFC-J880DW

Aktivera funktionen PC-Fax-mottagning, lagra inkommande fax automatiskt i maskinens minne och skicka dem sedan till din dator. Använd din dator för att visa och lagra dessa fax.

- Denna funktion är endast tillgänglig för svartvita faxmeddelanden. När du tar emot ett färgfax, skriver maskinen ut färgfaxet men överför inte faxet till din dator.
- Innan du kan ställa in PC-FAX-mottagning måste du installera Brother-programmet och drivrutinerna på datorn. Kontrollera att datorn är ansluten och påslagen. Du måste ha PC-FAX-mottagningsprogrammet igång på datorn.

Om du stänger av din dator, kommer maskinen att ta emot och lagra fax i minnet. När du startar datorn och kör programvaran för PC-FAX-mottagning överför maskinen faxen till datorn automatiskt.

>> [MFC-J480DW](#)

>> [MFC-J680DW/MFC-J880DW](#)

MFC-J480DW

1. Tryck på **Menu**.
2. Tryck på ▲ eller ▼ för att välja följande:
 - a. Välj [Fax]. Tryck på **OK**.
 - b. Välj [Mottagning]. Tryck på **OK**.
 - c. Välj [Minnesmottagn.]. Tryck på **OK**.
 - d. Välj [PC Fax-mott.]. Tryck på **OK**.
Meddelandet [Kör PC-Fax på din dator.] visas på LCD-skärmen
 - e. Tryck på **OK**.
 - f. Välj [<USB>] eller på namnet på datorn som du vill ska ta emot faxmeddelanden om du använder ett nätverk. Tryck på **OK**.
 - g. Välj [Backupputskr.: På] eller [Backupputskr.: Av]. Tryck på **OK**.
3. Tryck på **Stop/Exit**.

Upprepa dessa steg för att ändra mottagande dator.

MFC-J680DW/MFC-J880DW

1. Tryck på  [Inställn.] > [Alla inställ.] > [Fax] > [Mottagning] > [Minnesmottagn.].
2. Tryck på ▲ eller ▼ för att visa alternativet [Pcfax mottagn.] och tryck sedan på det.
Meddelandet [Kör PC-Fax på datorn.] visas på pekskärmen
3. Tryck på [OK].
4. Tryck på [<USB>] eller på namnet på datorn som du vill ska ta emot faxmeddelanden om du använder ett nätverk. Tryck på [OK].
5. Tryck på [Backupputskr.: På] eller [Backupputskr.: Av].



(MFC-J880DW)

När förhandsgranskning av fax är aktiverat kommer en säkerhetskopia av mottagna fax inte att skrivas ut även om du har ställt in [Backupputskr.: På].

6. Tryck på .

Upprepa dessa steg för att ändra mottagande dator.



Närstående information

- Alternativ för minnesmottagning
 - Överföra dina fax eller din faxjournalsrapport
 - Överföra fax till din dator
 - Ta emot fax med hjälp av PC-FAX Receive (Windows®)
-

Ändra alternativ för minnesmottagning

Relaterade modeller: MFC-J680DW/MFC-J880DW

Om det finns fax i maskinens minne när du ändrar alternativet för minnesmottagning ställer LCD-skärmen en av följande frågor:

- **Om mottagna fax redan har skrivits ut kommer följande meddelande att visas på pekskärmen [Radera alla dokument?]**
 - Om du trycker på [Ja] kommer fax i minnet att raderas innan inställningen ändras.
 - Om du trycker på [Nej] kommer fax i minnet inte att raderas och inställningen ändras inte.
- **Om fax som inte skrivits ut finns i maskinens minne kommer följande meddelande att visas på pekskärmen [Skriv ut alla fax?]**
 - Om du trycker på [Ja] kommer fax i minnet att skrivas ut innan inställningen ändras.
 - Om du trycker på [Nej] kommer fax i minnet inte att skrivas ut och inställningen ändras inte.
- Om det finns faxmeddelanden i maskinens minne när du ändrar till [Pcfax mottagn.] från ett annat alternativ ([Fax vidareändn.], [Vidarebef. till molnet], eller [Faxlagring]) trycker du på [<USB>] eller namnet på datorn om du är i ett nätverk och sedan på [OK].

På pekskärmen visas:

[Sänd fax -> PC?]

- Om du trycker på [Ja] kommer fax i minnet att sändas till datorn innan inställningen ändras. Du blir tillfrågad om du vill aktivera backupskrift.
- Om du trycker på [Nej] kommer fax i minnet inte att raderas och inställningen ändras inte.

✓ Närliggande information

- [Alternativ för minnesmottagning](#)
- [Stäng av minnesmottagning](#)

Stäng av minnesmottagning

Relaterade modeller: MFC-J480DW/MFC-J680DW/MFC-J880DW

Stäng av minnesmottagning om du inte vill att maskinen ska spara eller överföra inkommande fax.

>> [MFC-J480DW](#)

>> [MFC-J680DW/MFC-J880DW](#)

MFC-J480DW

1. Tryck på **Menu**.
2. Tryck på ▲ eller ▼ för att välja följande:
 - a. Välj [Fax]. Tryck på **OK**.
 - b. Välj [Mottagning]. Tryck på **OK**.
 - c. Välj [Minnesmottagn.]. Tryck på **OK**.
 - d. Välj [Av]. Tryck på **OK**.



LCD-skärmen visar [Skriv ut alla?] eller [Radera alla dok?] om det finns mottagna fax i maskinens minne.

3. Tryck på **Stop/Exit**.

MFC-J680DW/MFC-J880DW

1. Tryck på  [Inställn.] > [Alla inställ.] > [Fax] > [Mottagning] > [Minnesmottagn.].
2. Tryck på [Av].



Pekskärmen visar [Skriv ut alla fax?] eller [Radera alla dokument?] om det finns mottagna fax i maskinens minne.

3. Tryck på .



Närliggande information

- [Alternativ för minnesmottagning](#)
- [Ändra alternativ för minnesmottagning](#)
- [Fel- och underhållsmeddelanden](#)
- [Problem med telefon och fax](#)

Skriva ut ett fax som lagrats i maskinens minne

Relaterade modeller: MFC-J480DW/MFC-J680DW/MFC-J880DW

Följ dessa steg om du vill skriva ut fax till maskinens minne.

- Denna funktion är endast tillgänglig för svartvita faxmeddelanden.
- När du har skrivit ut faxet kommer det att raderas från maskinens minne.

>> [MFC-J480DW](#)

>> [MFC-J680DW/MFC-J880DW](#)

MFC-J480DW

Om du aktiverar [PC Fax-mott.] tar maskinen emot och lagrar faxmeddelanden i minnet när datorn är avstängd.

1. Tryck på **Menu**.
2. Tryck på ▲ eller ▼ för att välja följande:
 - a. Välj [Fax]. Tryck på **OK**.
 - b. Välj [Skriv ut fax]. Tryck på **OK**.
3. Tryck på **Mono Start**.
4. Tryck på **Stop/Exit**.

MFC-J680DW/MFC-J880DW

Om du väljer [Faxlagring] kan du skriva ut alla fax i minnet.

1. Tryck på  [Inställn.] > [Alla inställ.] > [Fax] > [Skriv ut fax].



När [Granska fax]¹ är inställt på [Av], kan du även skriva ut ett fax från minnet genom att trycka på [SkrivUt] på pekskärmen.

2. Tryck på [OK].
3. Tryck på .

✓ Närliggande information

- [Alternativ för minnesmottagning](#)
- [Lagra inkommande fax i maskinens minne](#)
- [Fel- och underhållsmeddelanden](#)
- [Problem med telefon och fax](#)

¹ MFC-J880DW bara

Fjärråtkomst av fax

Du kan använda fjärråtkomst för att ringa maskinen från en tonvalstelefon eller en annan faxmaskin och sedan hämta faxmeddelanden genom att ange din fjärråtkomstkod och använda fjärrkommandon.

- [Ställa in en fjärråtkomstkod](#)
Ställ in en fjärråtkomstkod för att komma åt och manövrera din Brother-maskin även när du inte befinner dig i närheten av den.
- [Använda din fjärråtkomstkod](#)
- [Fjärråtkomstkommandon](#)
- [Fjärrstyrd faxvidaresändning](#)
Ring till din Brother-maskin från en tonvalstelefon eller faxmaskin och skicka vidare inkommande faxmeddelanden till en annan maskin.
- [Ändra numret för faxvidaresändning](#)

Ställa in en fjärråtkomstkod

Relaterade modeller: MFC-J680DW/MFC-J880DW

Ställ in en fjärråtkomstkod för att komma åt och manövrera din Brother-maskin även när du inte befinner dig i närheten av den.

1. Tryck på  [Inställn.] > [Alla inställ.] > [Fax] > [Fjärråtkomst].
2. Skriv en tresiffrig kod med siffrorna [0] till [9], [*] eller [#] på pekskärmen (Tecknet "*" kan inte ändras).
Tryck på [OK].



- Använd inte samma kod som fjärraktiveringskoden (*51) eller fjärraktiveringskoden (#51).
- Om du vill radera koden håller du  intryckt för att återställa den inaktiva inställningen (---*) och trycker sedan på [OK].

3. Tryck på .



Närliggande information

- [Fjärråtkomst av fax](#)
- [Använda din fjärråtkomstkod](#)
- [Manövrering från externa telefoner och sidoapparater](#)
- [Använda fjärrkoder](#)

Använda din fjärråtkomstkod

Relaterade modeller: MFC-J680DW/MFC-J880DW

1. När du inte befinner dig vid din Brother-maskin kan du ringa ditt faxnummer från en smarttelefon eller en faxmaskin.
2. Ange din fjärråtkomstkod direkt när maskinen svarar (tre siffror, följt av *).
3. Din Brother-maskin meddelar med ljud om den har tagit emot fax:
 - Ett långt pip - maskinen har tagit emot minst ett fax
 - Inget pip - maskinen har inte tagit emot något fax
4. När två korta signaler ljuder anger du ett kommando.
 - Maskinen lägger på om du inte anger ett kommando inom 30 sekunder.
 - Maskinen avger tre signaler om du anger ett ogiltigt kommando.
5. När du är klar trycker du på 9 och därefter på 0 för att avaktivera din maskin.
6. Lägg på.



- Om maskinen är inställd på läget [Manuell] och du använder funktionerna för fjärråtkomst ska du vänta cirka 100 sekunder efter att det börjar ringa och sedan ange fjärråtkomstkoden inom 30 sekunder.
- Denna funktion kan vara otillgänglig i vissa länder. Det kan också hända att ditt lokala telefonbolag inte stöder den.



Närliggande information

- [Fjärråtkomst av fax](#)
- [Ställa in en fjärråtkomstkod](#)

Fjärråtkomstkommandon

Relaterade modeller: MFC-J680DW/MFC-J880DW

Använd de fjärrkommandon som finns i denna tabell för att få tillgång till faxkommandon och -alternativ när du inte befinner dig vid din Brother-maskin. När du ringer maskinen och anger din fjärråtkomstkod (tre siffror följt av *) hörs två korta signaler från systemet och du måste ange ett fjärrkommando (kolumn 1), följt av ett av alternativen (kolumn 2) för kommandot.

Fjärrkommandon	Tillbehör	Funktioner
95	Ändra inställningar för faxvidaresändning eller faxlagring	
	1 AV	Du kan välja Av när du hämtat eller raderat alla dina meddelanden.
	2 Faxvidaresändning	En lång signal betyder att ändringen har accepterats. Om du hör tre korta signaler kan du inte göra ändringen eftersom något inte har ställts in (till exempel ett nummer för faxvidaresändning har inte registrerats). Du kan registrera ditt nummer för faxvidaresändning genom att skriva 4. Faxvidaresändning kommer att fungera så snart du har registrerat numret.
	4 Nummer för faxvidaresändning	
6 Faxlagring		
96	Hämta faxmeddelande	
	2 Hämta alla faxmeddelanden	Ange faxnumret på fjärrmaskinen när du ska hämta lagrade faxmeddelanden.
	3 Radera faxmeddelanden från minnet	Om du hör en lång ljudsignal, har faxmeddelanden raderats från minnet.
97	Kontrollera mottagningsstatus	
	1 Fax	Kontrollera om din faxmaskin har tagit emot några faxmeddelanden. En lång signal betyder att den har tagit emot meddelanden. Om inte, kommer du att höra tre korta signaler.
98	Ändra mottagningsläget	
	1 Extern telefonsvarare	En lång signal betyder att ändringen har accepterats.
	2 Fax/Tel	
3 Endast fax		
90	Avsluta	Tryck på 9 0 när du vill avsluta fjärråtkomsten. Vänta tills du hör en lång signal innan du lägger på luren.



Närliggande information

- [Fjärråtkomst av fax](#)
- [Ändra numret för faxvidaresändning](#)
- [Lagra inkommande fax i maskinens minne](#)
- [Fjärrstyrd faxvidaresändning](#)
- [Välj korrekt mottagningsläge](#)

Fjärrstyrd faxvidaresändning

Relaterade modeller: MFC-J680DW/MFC-J880DW

Ring till din Brother-maskin från en tonvalstelefon eller faxmaskin och skicka vidare inkommande faxmeddelanden till en annan maskin.

- Du måste aktivera faxlagring eller förhandsgranskning av fax (MFC-J880DW) för att kunna använda denna funktion.
1. Slå ditt faxnummer.
 2. Ange din fjärråtkomstkod när maskinen svarar (tre siffror, följt av *). En lång signal betyder att du har meddelanden.
 3. När du hör två korta signaler, tryck på 9 6 2.
 4. Vänta tills den långa signalen hörs och ange sedan det nya numret (upp till 20 siffror) till faxmaskinen som du vill vidaresända meddelandena till med de kombinerade siffer- och bokstavsknapparna följt av # #.



Du kan inte använda * och # som uppringningsnummer men du kan trycka på # för att infoga en paus i faxnumret.

5. Lägg på när maskinen avger en lång pipsignal. Brother-maskinen kommer att vidaresända alla inkommande fax till det faxnummer som du har matat in. Den andra faxmaskinen kommer då att skriva ut dina faxmeddelanden.



Närliggande information

- [Fjärråtkomst av fax](#)
- [Lagra inkommande fax i maskinens minne](#)
- [Fjärråtkomstkommandon](#)

Ändra numret för faxvidaresändning

Relaterade modeller: MFC-J680DW/MFC-J880DW

1. Slå ditt faxnummer.
2. Ange din fjärråtkomstkod när maskinen svarar (tre siffror, följt av *). En lång signal betyder att du har meddelanden.
3. När du hör två korta signaler, tryck på 9 5 4.
4. Vänta på en lång signal och använd de kombinerade siffer- och bokstavsknapparna för att ange det nya numret (högst 20 siffror) till den faxmaskin som du vill att dina faxmeddelanden ska vidaresändas till. Avsluta med ## .



Du kan inte använda * och # som uppringningsnummer men du kan trycka på # för att infoga en paus i faxnumret.

5. Tryck på 9 0 för att avsluta fjärråtkomsten när du är färdig.
6. Lägg på när maskinen avger en lång pipsignal.



Närliggande information

- [Fjärråtkomst av fax](#)
- [Fjärråtkomstkommandon](#)

Faxpollning

Med pollning kan du ställa in maskinen så att mottagande fax betalar för samtalet. Det ger dig även möjlighet att betala för samtalet när du kontaktar en annan fax för att hämta ett fax. Pollningsfunktionen måste ställas in på båda maskinerna för att den ska fungera. Bara vissa faxmaskiner har stöd för pollning.

- [Pollad sändning](#)
- [Mottagning av polling](#)

Mottagning av polling gör att du kan ringa en annan faxmaskin för att ta emot ett fax.

Mottagning av polling

Mottagning av polling gör att du kan ringa en annan faxmaskin för att ta emot ett fax.

- [Ställ in mottagning av polling](#)
- [Ställa in pollad mottagning med säkerhetskod](#)

Med säker pollning kan du polla en annan faxmaskin för att ta emot ett fax som den andra parten har ställt in med en säkerhetskod.
- [Ställ in mottagning av fördröjd polling](#)

Mottagning av fördröjd polling gör att du kan ställa in maskinen så att den börjar mottagning av polling vid ett senare tillfälle. Du kan bara ställa in en fördröjd pollingåtgärd.
- [Ställ in sekventiell mottagning av polling](#)

Sekventiell mottagning av polling gör att du kan begära dokument från flera faxmaskiner på samma gång. Efteråt skrivs en sekventiell pollingrapport ut.
- [Avbryta ett sekventiellt pollingjobb](#)
- [Avbryta pollning](#)

Ställ in mottagning av polling

Relaterade modeller: MFC-J680DW/MFC-J880DW

1. Tryck på  [Fax].



(MFC-J880DW)

Om [Granska fax] är inställt på [På], trycker du på  [Fax] > [Skickar fax].

2. Tryck på [Alt.] > [Pollad mottag.].

3. Tryck på [Standard].

4. Ange faxnumret som du ska polla med adressboken eller med hjälp av tangentbordet.

5. Tryck på [Fax start].



Närliggande information

- [Mottagning av polling](#)

Ställa in pollad mottagning med säkerhetskod

Relaterade modeller: MFC-J680DW/MFC-J880DW

Med säker pollning kan du polla en annan faxmaskin för att ta emot ett fax som den andra parten har ställt in med en säkerhetskod.

- Säker pollning fungerar endast med faxmaskiner från Brother. Om du vill ta emot ett fax från en säker Brother-maskin måste du ange en säkerhetskod.

1. Tryck på  [Fax].



(MFC-J880DW)

Om [Granska fax] är inställt på [På], trycker du på  [Fax] > [Skickar fax].

2. Tryck på [Alt.] > [Pollad mottag.].
3. Tryck på [Säker].
4. Skriv in den fyrsiffriga säkerhetskoden med pekskärmen. Denna kod är säkerhetskoden för den faxmaskin som du pollar. Tryck på [OK].
5. Ange faxnumret som du ska polla med adressboken eller med hjälp av tangentbordet.
6. Tryck på [Fax start].



Närliggande information

- [Mottagning av polling](#)

Ställ in mottagning av fördröjd polling

Relaterade modeller: MFC-J680DW/MFC-J880DW

Mottagning av fördröjd polling gör att du kan ställa in maskinen så att den börjar mottagning av polling vid ett senare tillfälle. Du kan bara ställa in en fördröjd pollingåtgärd.

1. Tryck på  [Fax].



(MFC-J880DW)

Om [Granska fax] är inställt på [På], trycker du på  [Fax] > [Skickar fax].

2. Tryck på [Alt.] > [Pollad mottag.].
3. Tryck på [Fördröjd].
4. Ange den tid som du vill starta pollningen på. Tryck på [OK].
5. Ange faxnumret som du ska polla med adressboken eller med hjälp av tangentbordet.
6. Tryck på [Fax start]. Maskinen pollar vid den tidpunkt som du har valt.



Närliggande information

- [Mottagning av polling](#)

Ställ in sekventiell mottagning av polling

Relaterade modeller: MFC-J680DW/MFC-J880DW

Sekventiell mottagning av polling gör att du kan begära dokument från flera faxmaskiner på samma gång. Efteråt skrivs en sekventiell pollingrapport ut.

Denna funktion är endast tillgänglig för svartvita faxmeddelanden.

1. Tryck på  [Fax].



(MFC-J880DW)

Om [Granska fax] är inställt på [På], trycker du på  [Fax] > [Skickar fax].

2. Tryck på [Alt.] > [Pollad mottag.].
3. Tryck på [Standard], [Säker] eller [Fördröjd].
4. Gör något av följande:
 - Om du valde [Standard] ska du gå till nästa steg.
 - Om du valde [Säker], skriv en fyrsiffrig säkerhetskod på pekskärmen. Tryck på [OK].
 - Om du valde [Fördröjd], ange tidpunkten då pollningen ska börja. Tryck på [OK].
5. Tryck på [Alt.] > [Gruppsändning].
6. Tryck på [Lägg till nr].

Du kan lägga till nummer till gruppsändningen på följande sätt:

 - Tryck på [Lägg till nr] och skriv in ett faxnummer via pekskärmen. Tryck på [OK].
 - Tryck på [Lägg till från adressbok]. Tryck på ▲ eller ▼ för att visa de nummer som du vill lägga till i gruppsändningen. Markera kryssrutorna för de nummer som du vill lägga till.
Tryck på [OK] när du är klar.
 - Tryck på [Sök i adressbok]. Skriv den första bokstaven i namnet och tryck på [OK]. Tryck på namnet och tryck sedan på det nummer som du vill lägga till.

Upprepa detta steg för att mata in ytterligare faxnummer.
7. Tryck på [OK] när du är klar.
8. Tryck på [Fax start].

Maskinen pollar varje nummer eller gruppnummer i tur och ordning för ett dokument.





Närliggande information

- [Mottagning av polling](#)

Avbryta ett sekventiellt pollingjobb

Relaterade modeller: MFC-J680DW/MFC-J880DW

1. Tryck på .
2. Gör något av följande:
 - Om du vill avbryta hela den sekventiella pollningen trycker du på [Hela sekv. pollingen]. Tryck på [Ja] för att bekräfta eller tryck på [Nej] för att avsluta utan att avbryta.
 - Tryck på namnet eller numret som rings upp på pekskärmen om du vill avbryta uppringningen. Tryck på [Ja] för att bekräfta eller tryck på [Nej] för att avsluta utan att avbryta.
 - Avsluta utan att avbryta genom att trycka på .



Närliggande information

- [Mottagning av polling](#)

Avbryta pollning

Relaterade modeller: MFC-J680DW/MFC-J880DW

Tryck på  medan maskinen ringer upp för att avbryta pollningprocessen.



Närliggande information

- [Mottagning av polling](#)

Röstfunktioner och faxnummer

- [Röstfunktioner](#)
- [Lagra faxnummer](#)
- [Ställa in grupper för grupsändning](#)

En grupp, som kan lagras i adressboken, gör att du kan sända samma faxmeddelande till många faxnummer.

Röstfunktioner

- Svara på ett röstsamtal i mottagningsläge Fax/Tel

Svara på ett röstsamtal i mottagningsläge Fax/Tel

Relaterade modeller: MFC-J480DW/MFC-J680DW/MFC-J880DW

När maskinen befinner sig i Fax/Tel-läget använder den en F/T-signal (snabb dubbelsignal) för att göra dig uppmärksam på att du har ett inkommande röstsamtal.

Om du befinner dig vid maskinen lyfter du den externa telefonens lur och trycker på **Tel/R** eller [**Svara**] för att svara.

Om du befinner dig vid en sidoapparat, lyfter du på luren vid Fax/Tel-signaler och trycker sedan på #51 mellan dubbelsignalerna. Om det inte är någon på linjen, eller om någon vill sända ett fax till dig, skickar du tillbaka samtalet till maskinen genom att trycka *51.



Närliggande information

- [Röstfunktioner](#)

Lagra faxnummer

- [Lagra nummer i adressboken](#)
- [Lagra nummer i adressboken från utgående samtal](#)
Du kan lagra nummer i adressboken från den utgående samtalshistoriken.
- [Lagra nummer i adressboken från samtalshistoriken](#)
Om du har en nummerpresentationstjänst från ditt telefonbolag kan du lagra nummer i adressboken från inkommande samtal i samtalshistoriken.
- [Ändra eller radera namn eller nummer i adressboken](#)
Du kan ändra eller ta bort ett namn eller nummer i adressboken som redan finns lagrat.

Lagra nummer i adressboken





Relaterade modeller: MFC-J480DW/MFC-J680DW/MFC-J880DW

>> [MFC-J480DW](#)

>> [MFC-J680DW/MFC-J880DW](#)



MFC-J480DW

Du kan lagra upp till 40 tvåsiffriga kortnummer och varje kortnummer tilldelas ett namn.

1. Tryck på  (Adressbok).
2. Tryck på  eller  för att välja [Ange kortnummer] och tryck därefter på **OK**.
3. Gör följande steg:
 - a. Tryck på  eller  för att välja det tvåsiffriga kortnummer där du vill lagra numret. Tryck på **OK**.
 - b. Ange namnet (upp till 16 tecken) med hjälp av de kombinerade siffer- och bokstavsknapparna. Tryck på **OK**.
 - c. Ange fax- eller telefonnumret (upp till 20 siffror). Tryck på **OK**.



- Tryck på **Redial/Pause** om du vill lägga in en paus mellan siffror. Du kan trycka på **Redial/Pause** så många gånger som behövs för att öka pausens längd.
- Ange även riktnumret när du matar in ett fax- eller telefonnummer. Det varierar från land till land, men nummerpresentationsnamnet och -historiken kan visas felaktigt om riktnumret inte registreras tillsammans med fax- eller telefonnumret.

- d. Tryck på  eller  för att välja [Slutför] och tryck därefter på **OK**.

Upprepa dessa steg om du vill lagra ytterligare ett kortnummer.

4. Tryck på **Stop/Exit**.

MFC-J680DW/MFC-J880DW

Du kan spara upp till 100 adresser med ett namn och varje namn kan ha två nummer.

1. Tryck på  [Fax] > [Adressbok].
2. Gör följande steg:
 - a. Tryck på [Redigera] > [Lägg till ny adress] > [Namn].
 - b. Ange namnet med hjälp av pekskärmen (högst 16 tecken). Tryck på [OK].
 - c. Tryck på [Adress 1].
 - d. Ange det första fax- eller telefonnumret (upp till 20 siffror) med hjälp av pekskärmen. Tryck på [OK].



- Tryck på [Paus] om du vill lägga in en paus mellan siffror. Du kan trycka på [Paus] så många gånger som krävs för att lägga in längre pauser.
- Ange även riktnumret när du matar in ett fax- eller telefonnummer. Det varierar från land till land, men nummerpresentationsnamnet och -historiken kan visas felaktigt om riktnumret inte registreras tillsammans med fax- eller telefonnumret.

- e. För att spara det andra fax- eller telefonnumret, tryck på [Adress 2]. Ange det andra fax- eller telefonnumret (upp till 20 siffror) med hjälp av pekskärmen. Tryck på [OK].

- f. Tryck på [OK] för att bekräfta.

Upprepa dessa steg för att spara ytterligare ett nummer i adressboken.

3. Tryck på .



Närliggande information

- Lagra faxnummer
- Ställa in grupper för grupsändning

Lagra nummer i adressboken från utgående samtal

Relaterade modeller: MFC-J480DW/MFC-J680DW/MFC-J880DW

Du kan lagra nummer i adressboken från den utgående samtalshistoriken.

>> [MFC-J480DW](#)

>> [MFC-J680DW/MFC-J880DW](#)

MFC-J480DW

1. Tryck på **Redial/Pause**.
2. Tryck på ▲ eller ▼ för att välja följande:
 - a. Välj det nummer du vill spara. Tryck på **OK**.
 - b. Välj [Lägg i adressbok]. Tryck på **OK**.



Om du vill radera numret i historiken för utgående samtal väljer du [Ta bort] och trycker på **OK**. Tryck på **1** [Ja] för att bekräfta.

- c. Välj det tvåsiffriga kortnummer där du vill lagra numret. Tryck på **OK**.
 - d. Ange namnet (upp till 16 tecken) med hjälp av de kombinerade siffer- och bokstavsknapparna. Tryck på **OK**.
 - e. Bekräfta fax- eller telefonnumret. Tryck på **OK**.
 - f. Välj [Slutför]. Tryck på **OK**.
3. Tryck på **Stop/Exit**.

MFC-J680DW/MFC-J880DW

1. Tryck på  [Fax] > [Samtals- historik] > [Utgående samtal].
2. Tryck på ▲ eller ▼ för att visa det nummer du vill lagra och tryck sedan på detta.
3. Tryck på [Redigera] > [Lägg till i adressbok] > [Namn].



Om du vill radera numret i historiken för utgående samtal trycker du på [Redigera] > [Ta bort]. Tryck på [Ja] för att bekräfta.

4. Ange namnet med hjälp av pekskärmen (högst 16 tecken). Tryck på [OK].
5. För att spara det andra fax- eller telefonnumret, tryck på [Adress 2]. Ange det andra fax- eller telefonnumret (upp till 20 siffror) med hjälp av pekskärmen. Tryck på [OK].
6. Tryck på [OK] för att bekräfta det fax- eller telefonnummer som du vill spara.
7. Tryck på .

✓ Närliggande information

- [Lagra faxnummer](#)
- [Ange text på din Brother-maskin](#)

Lagra nummer i adressboken från samtalshistoriken

Relaterade modeller: MFC-J480DW/MFC-J680DW/MFC-J880DW

Om du har en nummerpresentationstjänst från ditt telefonbolag kan du lagra nummer i adressboken från inkommande samtal i samtalshistoriken.

>> [MFC-J480DW](#)

>> [MFC-J680DW/MFC-J880DW](#)

MFC-J480DW

1. Tryck på **Redial/Pause** och sedan på *****.
2. Tryck på **▲** eller **▼** för att välja följande:
 - a. Välj det nummer du vill spara. Tryck på **OK**.
 - b. Välj [**Lägg i adressbok**]. Tryck på **OK**.



Om du vill radera numret i samtalshistoriken väljer du [**Ta bort**] och trycker på **OK**. Tryck på **1** [**Ja**] för att bekräfta.

- c. Välj det tvåsiffriga kortnummer där du vill lagra numret. Tryck på **OK**.
 - d. Ange namnet (upp till 16 tecken) med hjälp av de kombinerade siffer- och bokstavsknapparna. Tryck på **OK**.
 - e. Bekräfta fax- eller telefonnumret. Tryck på **OK**.
 - f. Välj [**Slutför**]. Tryck på **OK**.
3. Tryck på **Stop/Exit**.

MFC-J680DW/MFC-J880DW

1. Tryck på  [**Fax**] > [**Samtals- historik**] > [**Nummerpresentationshistorik**].
2. Tryck på **▲** eller **▼** för att visa det namn eller nummer som du vill lagra, och tryck sedan på detta.
3. Tryck på [**Redigera**] > [**Lägg till i adressbok**] > [**Namn**].



Om du vill radera numret i samtalshistoriken trycker du på [**Redigera**] > [**Ta bort**]. Tryck på [**Ja**] för att bekräfta.

4. Ange namnet med hjälp av pekskärmen (högst 16 tecken). Tryck på [**OK**].
5. För att spara det andra fax- eller telefonnumret, tryck på [**Adress 2**]. Ange det andra fax- eller telefonnumret (upp till 20 siffror) med hjälp av pekskärmen. Tryck på [**OK**].
6. Tryck på [**OK**] för att bekräfta det fax- eller telefonnummer som du vill spara.
7. Tryck på .

✓ Närliggande information

- [Lagra faxnummer](#)
- [Nummerpresentation](#)
- [Ange text på din Brother-maskin](#)

Ändra eller radera namn eller nummer i adressboken





Relaterade modeller: MFC-J480DW/MFC-J680DW/MFC-J880DW

Du kan ändra eller ta bort ett namn eller nummer i adressboken som redan finns lagrat.

>> [MFC-J480DW](#)





>> [MFC-J680DW/MFC-J880DW](#)

MFC-J480DW

1. Tryck på  (Adressbok).
2. Tryck på  eller  för att välja [Ange kortnummer] och tryck därefter på **OK**.
3. Tryck på  eller  för att välja följande:
 - a. Välj det tvåsiffriga kortnummer där du vill lagra numret. Tryck på **OK**.
 - b. Välj [Ändra]. Tryck på **OK**.







För att ta bort ett nummer, väljer du [Ta bort] och trycker sedan på **OK**. Tryck på **1** [Ja] för att bekräfta.

4. Gör något av följande:
 - Om du vill ändra namnet, trycker du på  eller  för att välja [Namn] och trycker sedan på **OK**. Ange namnet (upp till 16 tecken) med hjälp av de kombinerade siffer- och bokstavsknapparna. Tryck på **OK**.
 - Om du vill ändra fax- eller telefonnumret, trycker du på  eller  för att välja [Fax/Tel] och trycker sedan på **OK**. Ange fax- eller telefonnumret (upp till 20 siffror). Tryck på **OK**.





Ändra ett sparat namn eller nummer:



Tryck på  eller  för att placera markören under det tecken du vill ändra och tryck sedan på **Clear** för att ändra tecknet. Skriv det nya tecknet.

5. Tryck på  eller  för att välja [Slutför] och tryck därefter på **OK** för att avsluta.
6. Tryck på **Stop/Exit**.



MFC-J680DW/MFC-J880DW

1. Tryck på  [Fax] > [Adressbok] > [Redigera].
2. Tryck på  eller  för att visa [Ändra] och tryck därefter på den.



För att radera nummer, tryck på  eller  för att visa [Ta bort], och tryck sedan på denna. Välj de nummer som du vill ta bort genom att trycka på dem så att de markeras med en röd bock, tryck därefter på [OK].

Tryck på [Ja] för att bekräfta.

3. Tryck på  eller  för att visa det nummer du vill ändra och tryck sedan på detta.
4. Gör något av följande:
 - Tryck på [Namn] för att ändra namnet.
Ange det nya namnet med hjälp av pekskärmen (högst 16 tecken).
Tryck på [OK].
 - Tryck på [Adress 1] för att spara det första fax- eller telefonnumret.
Ange det nya fax- eller telefonnumret (upp till 20 siffror) med hjälp av pekskärmen.
Tryck på [OK].
 - Tryck på [Adress 2] för att ändra det andra fax- eller telefonnumret.

Ange det nya fax- eller telefonnumret (upp till 20 siffror) med hjälp av pekskärmen.

Tryck på [OK].



Ändra ett sparad namn eller nummer:

Tryck på ◀ eller ▶ för att placera markören vid det tecken du vill ändra och tryck sedan på  för att ändra tecknet. Skriv det nya tecknet.

5. Tryck på [OK] för att avsluta.

6. Tryck på .



Närliggande information

- [Lagra faxnummer](#)
-

Ställa in grupper för grupsändning

Relaterade modeller: MFC-J480DW/MFC-J680DW/MFC-J880DW





En grupp, som kan lagras i adressboken, gör att du kan sända samma faxmeddelande till många faxnummer.

>> [MFC-J480DW](#)

>> [MFC-J680DW/MFC-J880DW](#)



MFC-J480DW

Först måste du lagra varje faxnummer i adressboken. Sedan kan du inkludera dem som nummer i en grupp. Varje grupp motsvarar en kortnummerkod. Du kan lagra upp till sex grupper, eller tilldela 39 nummer till en stor grupp.

1. Tryck på  (Adressbok).
2. Tryck på  eller  för att välja [Skapa grupper] och tryck därefter på **OK**.
3. Tryck på  eller  för att välja följande:
 - a. Välj den grupp där du vill lagra faxnumren. Tryck på **OK**.
 - b. Välj det tvåsiffriga kortnummer där du vill lagra gruppen. Tryck på **OK**.
 - c. För att ändra gruppnumret, väljer du [Ändra gruppnamn] och trycker sedan på **OK**. Ange det nya gruppnamnet (upp till 16 tecken) genom att använda de kombinerade siffer- och bokstavsknapparna och tryck sedan på **OK**.
 - d. Om du vill lägga till en medlem i gruppen följer du dessa steg:
 - i. Välj [Lägg till nr]. Tryck på **OK**.
 - ii. Välj [Bokstavsordning] eller [Nummerordning]. Tryck på **OK**.
 - iii. Välj ett nummer i listan. Tryck på **OK**.
 - e. Välj [Slutför] för att spara din grupp. Tryck på **OK**.Upprepa dessa steg om du vill lagra ytterligare en grupp för grupsändning.
4. Tryck på **Stop/Exit**.

MFC-J680DW/MFC-J880DW

Först måste du lagra varje faxnummer i adressboken. Sedan kan du inkludera dem som nummer i en grupp. Varje grupp använder ett nummer i adressboken. Du kan lagra upp till sex grupper, eller tilldela 198 nummer till en stor grupp.

1. Tryck på  [Fax] > [Adressbok].
2. Gör följande steg:
 - a. Tryck på [Redigera] > [Skapa grupper] > [Namn].
 - b. Ange gruppnamnet med hjälp av pekskärmen (högst 16 tecken). Tryck på [OK].
 - c. Tryck på [Lägg till/ta bort].
 - d. Lägg till nummer i adressboken i gruppen genom att trycka på dem så att en röd bock visas. Tryck på [OK].
 - e. Läs och bekräfta listan över valda namn och nummer som visas och tryck på [OK] för att spara gruppen.Upprepa dessa steg om du vill lagra ytterligare en grupp för grupsändning.
3. Tryck på .

✓ Närliggande information

- [Röstfunktioner och faxnummer](#)

-
- Ändra ett gruppnamn
 - Radera en grupp
 - Lägga till eller ta bort medlemmar i gruppen
 - Skicka samma fax till fler än en mottagare (gruppsändning)
 - Lagra nummer i adressboken
-





Ändra ett gruppnamn

Relaterade modeller: MFC-J480DW/MFC-J680DW/MFC-J880DW

>> [MFC-J480DW](#)



>> [MFC-J680DW/MFC-J880DW](#)

MFC-J480DW

1. Tryck på  (Adressbok).
2. Tryck på  eller  för att välja [Skapa grupper] och tryck därefter på **OK**.
3. Tryck på  eller  för att välja följande:
 - a. Välj den grupp som ska ändras. Tryck på **OK**.
 - b. Välj [Ändra gruppnamn]. Tryck på **OK**.
 - c. Ange det nya gruppnamnet (upp till 16 tecken) med hjälp av de kombinerade siffer- och bokstavsknapparna. Tryck på **OK**.





Ändra ett sparat namn:

Tryck på  eller  för att positionera markören för att markera det felaktiga tecknet, och tryck sedan på **Clear** för att ändra ett tecken.

Skriv det nya tecknet.

- d. Välj [Slutför]. Tryck på **OK**.
4. Tryck på **Stop/Exit**.

MFC-J680DW/MFC-J880DW

1. Tryck på  [Fax] > [Adressbok] > [Redigera] > [Ändra].
2. Tryck på  eller  för att visa den grupp som du vill ändra och tryck sedan på den.
3. Tryck på [Namn].
4. Ange det nya gruppnamnet med hjälp av pekskärmen (högst 16 tecken). Tryck på [OK].



Ändra ett sparat namn:

Tryck på  eller  för att positionera markören för att markera det felaktiga tecknet, och tryck sedan på



för att ändra ett tecken.

Skriv det nya tecknet.

5. Tryck på [OK].
6. Tryck på .

✓ Närliggande information

- [Ställa in grupper för grupsändning](#)
- [Ange text på din Brother-maskin](#)

Radera en grupp

Relaterade modeller: MFC-J480DW/MFC-J680DW/MFC-J880DW



>> [MFC-J480DW](#)

>> [MFC-J680DW/MFC-J880DW](#)

MFC-J480DW

1. Tryck på  (Adressbok).
2. Tryck på ▲ eller ▼ för att välja [Skapa grupper] och tryck därefter på **OK**.
3. Tryck på ▲ eller ▼ för att välja följande:
 - a. Välj den grupp som ska tas bort. Tryck på **OK**.
 - b. Välj [Ta bort]. Tryck på **OK**.
4. Tryck på **1** [Ja] för att bekräfta.
5. Tryck på **Stop/Exit**.

MFC-J680DW/MFC-J880DW

1. Tryck på  [Fax] > [Adressbok] > [Redigera] > [Ta bort].
2. Tryck på ▲ eller ▼ för att visa den grupp som du vill ta bort och tryck sedan på den.
3. Tryck på [OK].
4. När pekskärmen visar [Radera dessa data?], tryck på [Ja].
5. Tryck på .

✓ Närliggande information

- [Ställa in grupper för grupsändning](#)

Lägga till eller ta bort medlemmar i gruppen

Relaterade modeller: MFC-J480DW/MFC-J680DW/MFC-J880DW



>> [MFC-J480DW](#)

>> [MFC-J680DW/MFC-J880DW](#)

MFC-J480DW

1. Tryck på  (Adressbok).
2. Tryck på ▲ eller ▼ för att välja [Skapa grupper] och tryck därefter på **OK**.
3. Tryck på ▲ eller ▼ för att välja den grupp som du vill ändra och tryck sedan på **OK**.
4. Tryck på ▲ eller ▼ för att välja att lägga till eller ta bort gruppmedlemmar på följande sätt:
 - Om du vill lägga till ett nummer i gruppen följer du dessa steg:
 - a. Välj [Lägg till nr]. Tryck på **OK**.
 - b. Välj [Bokstavsordning] eller [Nummerordning]. Tryck på **OK**.
 - c. Välj ett nummer i listan. Tryck på **OK**.
 - Om du vill ta bort ett nummer i gruppen följer du dessa steg:
 - a. Välj det nummer som du vill ta bort. Tryck på **OK**.
 - b. Tryck på **1** för att bekräfta.
5. Tryck på ▲ eller ▼ för att välja [Slutför] och tryck därefter på **OK**.
6. Tryck på **Stop/Exit**.

MFC-J680DW/MFC-J880DW

1. Tryck på  [Fax] > [Adressbok] > [Redigera] > [Ändra].
2. Tryck på ▲ eller ▼ för att visa den grupp som du vill ändra och tryck sedan på den.
3. Tryck på ▲ eller ▼ för att visa [Lägg till/ta bort] och tryck därefter på den.
4. Tryck på ▲ eller ▼ för att visa det nummer som du vill lägga till eller ta bort.
5. Gör följande för varje nummer som du vill ändra:
 - Om du vill lägga till ett nummer i gruppen trycker du på kryssrutan för numret för att lägga till en markering.
 - Om du vill ta bort ett nummer i gruppen trycker du på kryssrutan för numret för att ta bort markeringen.
6. Tryck på [OK].
7. Tryck på [OK].
8. Tryck på .

✓ Närliggande information

- [Ställa in grupper för grupsändning](#)

Telefontjänster och externa enheter

- [Nummerpresentation](#)
Nummerpresentationen gör att du kan använda nummerpresentationstjänsten som erbjuds av många lokala telefonoperatörer. Denna tjänst visar telefonnumret till den som ringer (och namnet om det är tillgängligt) då telefonen ringer.
- [Ställ in telefonlinjetypen](#)
- [Voice Over Internet Protocol \(VoIP/Telefonlinjestörning\)](#)
- [Extern telefonsvarare \(TAD\)](#)
- [Extern telefon och sidoapparat](#)

Nummerpresentation

Relaterade modeller: MFC-J480DW/MFC-J680DW/MFC-J880DW

Nummerpresentationen gör att du kan använda nummerpresentationstjänsten som erbjuds av många lokala telefonoperatörer. Denna tjänst visar telefonnumret till den som ringer (och namnet om det är tillgängligt) då telefonen ringer.

- Meddelandet [Okänt nr.] innebär att samtalet kommer från en plats utanför ditt nummerpresentationsområde.
- Meddelandet [Skyddat nr.] innebär att den som ringer har valt att inte sända information för nummerpresentation.

Kontakta din telefonoperatör för mer information.

När du har svarat på ett samtal försvinner nummerpresentationen från LCD-skärmen och lagras i nummerpresentationens minne.

Du kan visa listan eller välja ett nummer och faxa till det, lägga till det i adressboken eller radera det från historiken.

Du kan skriva ut en lista över nummerpresentationsinformation som tagits emot av din maskin.



- Den här funktionen är inte tillgänglig i vissa länder.
- Nummerpresentationstjänsten varierar mellan olika bolag. Kontakta din lokala telefonoperatör för att ta reda på vilka tjänster som finns i ditt område.



Närliggande information

- [Telefontjänster och externa enheter](#)
- [Ställ in nummerpresentationen till På](#)
- [Lagra nummer i adressboken från samtalshistoriken](#)
- [Skriva ut en rapport](#)
- [Fel- och underhållsmeddelanden](#)

St ll in nummerpresentationen till P 

Relaterade modeller: MFC-J480DW/MFC-J680DW/MFC-J880DW

St ll in nummerpresentation till P  f r att visa telefonnumret fr n den som ringer p  LCD-sk rmen n r det ringer, om du har nummerpresentationstj nsten p  din telefonlinje.



>> [MFC-J480DW](#)

>> [MFC-J680DW/MFC-J880DW](#)

MFC-J480DW

1. Tryck p  **Menu**.
2. Tryck p  ▲ eller ▼ f r att v lja f ljande:
 - a. V lj [Fax]. Tryck p  **OK**.
 - b. V lj [ vrigt]. Tryck p  **OK**.
 - c. V lj [Nummerpresent.]. Tryck p  **OK**.
 - d. V lj [P ]. Tryck p  **OK**.
3. Tryck p  **Stop/Exit**.

MFC-J680DW/MFC-J880DW

1. Tryck p   [Inst lln.] > [Alla inst ll.] > [Fax] > [ vrigt] > [Nummerpresent.].
2. Tryck p  [P ].
3. Tryck p  .

✓ N rliggande information

- [Nummerpresentation](#)

Ställ in telefonlinjetypen

Relaterade modeller: MFC-J480DW/MFC-J680DW/MFC-J880DW

Om du ansluter maskinen till en telefonlinje med telefonväxel (PBX) eller ISDN för att skicka och ta emot fax måste telefonlinjen ändras så att den stämmer med telefonlinjens egenskaper.



>> [MFC-J480DW](#)

>> [MFC-J680DW/MFC-J880DW](#)

MFC-J480DW

1. Tryck på **Menu**.
2. Tryck på ▲ eller ▼ för att välja följande:
 - a. Välj [Grundinställn.]. Tryck på **OK**.
 - b. Välj [Välj linjetyp]. Tryck på **OK**.
 - c. Välj [Normal], [Telefonväxel] eller [ISDN]. Tryck på **OK**.
3. Tryck på **Stop/Exit**.

MFC-J680DW/MFC-J880DW

1. Tryck på  [Inställn.] > [Alla inställ.] > [Grundinställn.] > [Välj linjetyp].
2. Tryck på [Normal], [Telefonväxel] eller [ISDN].
3. Tryck på .

✓ Närliggande information

- [Telefonsjanser och externa enheter](#)
- [Telefonväxel och ÖVERFÖRING](#)
- [Problem med telefon och fax](#)

Telefonväxel och ÖVERFÖRING

Relaterade modeller: MFC-J480DW/MFC-J680DW/MFC-J880DW

Maskinens [Välj linjetyp]-inställning är inledningsvis inställd på [Normal], vilket innebär att maskinen kan kopplas in på det allmänna telefonnätet. Många kontor använder dock ett centralt telefonsystem eller ett telefonväxelsystem (PBX). Din maskin kan kopplas till de flesta telefonväxelsystem (PBX). Maskinens återuppringningsfunktion stöder endast TBR ("timed break recall"). TBR fungerar med de flesta telefonväxelsystem så att du kan få kontakt med en utgående linje, eller överföra samtal till en annan anknytning. Tryck på [R] eller knappen **Tel/R** för att använda den här funktionen.



Programmera en [R]-knapptryckning (eller med knappen **Tel/R**) som en del av ett nummer som är lagrat i adressboken. När du programmerar numret i adressboken trycker du först på [R] (eller på knappen **Tel/R**) (LCD-skärmen visar "!") och anger därefter telefonnumret. Detta innebär att du inte behöver trycka på [R] (eller knappen **Tel/R**) varje gång som du använder adressboken för att ringa upp. Du måste däremot ställa in PBX som telefonlinjetyp på maskinen om du vill använda denna funktion.



Närliggande information

- [Ställ in telefonlinjetypen](#)

Voice Over Internet Protocol (VoIP/Telefonlinjestörning)

Relaterade modeller: MFC-J480DW/MFC-J680DW/MFC-J880DW

VoIP är en typ av telefonsystem som använder en Internetanslutning istället för en traditionell telefonlinje. Telefonoperatörer sammankopplar ofta VoIP tillsammans med Internet och kabeltjänster.

Din maskin kanske inte fungerar tillsammans med vissa VoIP-system. Om du vill använda din maskin för att skicka och ta emot fax i ett VoIP-system måste du se till att den ena änden av telefonsladden är ansluten till uttaget märkt LINE på din maskin. Den andra änden av telefonsladden kan anslutas till ett modem, en telefonadapter, splitter eller någon annan liknande enhet.

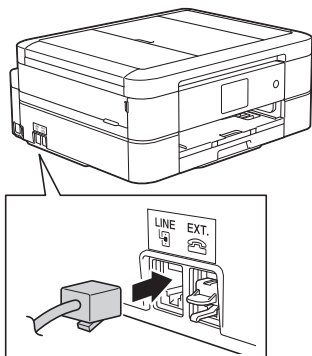

Om du har några frågor som rör anslutningen av din maskin till VoIP-systemet bör du kontakta din VoIP-operatör.

Lyssna efter en kopplingston när du har anslutit din maskin till VoIP-systemet. Lyft luren till den externa telefonen och lyssna efter en kopplingston. Kontakta din VoIP-operatör om ingen kopplingston hörs.

Om du har problem med att sända eller ta emot fax via ett VoIP-system, så rekommenderar vi att du ändrar maskinens modemhastighet till inställningen [Enkel (VoIP)].



Närliggande information

- [Telefontjänster och externa enheter](#)
- [Störning på telefonlinje/VoIP](#)

Extern telefonsvarare (TAD)

Relaterade modeller: MFC-J480DW/MFC-J680DW/MFC-J880DW

Du kopplar en extern telefonsvarare till samma linje som maskinen. När telefonsvararen svarar på ett samtal, kommer maskinen att försöka avkänna eventuella faxsignaler som sänds av en annan faxmaskin. Om sådana föreligger tar den över och tar emot faxmeddelandet i fråga. Telefonsvararen tar emot ett röstmeddelande och [Telefon] visas på LCD-skärmen om maskinen inte avkänner några faxsignaler.

Den externa telefonsvararen måste svara inom fyra signaler (vi rekommenderar att du ställer in telefonsvararen på två signaler). Detta på grund av att maskinen inte kan höra faxsignalerna förrän den externa telefonsvararen tagit emot samtalet. Den sändande maskinen sänder bara faxsignaler i åtta till tio sekunder till. Använd inte en avgiftsbesparande inställning för telefonsvararen om fler än fyra signaler behövs för att aktivera den.

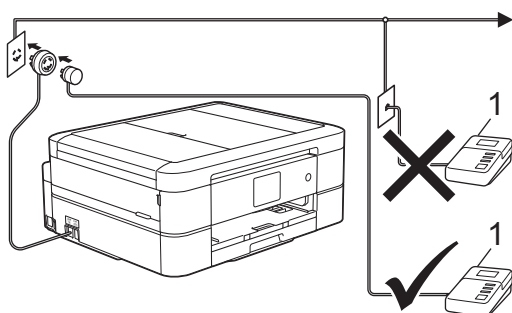

1 TSV

VIKTIGT

Anslut INTE flera telefonsvarare till samma telefonlinje.



Sänk inställningen av den externa telefonsvararens signalfördröjning om du har problem att ta emot faxmeddelanden.



Närliggande information

- [Telefontjänster och externa enheter](#)
- [Ansluta en extern telefonsvarare \(TSV\)](#)
- [Spela in ett utgående meddelande \(OGM\) på den externa telefonsvararen \(TSV\)](#)
- [Telefonväxelsystem \(PBX\)](#)
- [Problem med telefon och fax](#)

Ansluta en extern telefonsvarare (TSV)

Relaterade modeller: MFC-J480DW/MFC-J680DW/MFC-J880DW

1. Ställ in den externa telefonsvararen på en eller två signaler.
Maskinens inställningar för signalfördröjning gäller inte.
2. Spela in ett meddelande på telefonsvararen.
3. Ställ in telefonsvararen på att ta emot samtal.
4. Ställ in mottagningsläget på din maskin till [Ext:Tel/Tsv].



Närliggande information

- [Extern telefonsvarare \(TAD\)](#)
- [Mottagningslägen](#)
- [Välj korrekt mottagningsläge](#)
- [Problem med telefon och fax](#)

Spela in ett utgående meddelande (OGM) på den externa telefonsvararen (TSV)

Relaterade modeller: MFC-J480DW/MFC-J680DW/MFC-J880DW

1. Låt meddelandet föregås av fem sekunders tystnad. Det gör att maskinen har tid att lyssna efter faxsignaler.



Eftersom maskinen inte kan registrera faxsignaler samtidigt med höga röster, rekommenderar vi att du inleder meddelandet med fem sekunders tystnad. Du kan givetvis läsa in ett meddelande utan denna paus, men om maskinen får svårigheter att ta emot fax bör du lägga in den tysta perioden på nytt.

2. Meddelandet bör inte vara längre än 20 sekunder.



Närliggande information

- [Extern telefonsvarare \(TAD\)](#)

Telefonväxelsystem (PBX)

Relaterade modeller: MFC-J480DW/MFC-J680DW/MFC-J880DW

Vi föreslår att du ber företaget som installerade telefonväxeln att ansluta maskinen. Om maskinen ska anslutas till ett system med flera linjer, ska du be installatören att koppla enheten till den sista linjen i systemet. Detta förhindrar att maskinen aktiveras varje gång systemet tar emot ett telefonsamtal. Om alla inkommande samtal besvaras av en telefonist rekommenderar vi inställning av mottagningsläget på [Manuell].

Under vissa förhållanden kan vi inte garantera att maskinen fungerar korrekt tillsammans med ett telefonväxelsystem. Eventuella problem att sända eller ta emot fax bör i första hand rapporteras till det företag som handhar din telefonväxel (PBX).



Närliggande information

- [Extern telefonsvarare \(TAD\)](#)

Extern telefon och sidoapparat

- [Ansluta en extern telefon eller en sidoapparat](#)
- [Manövrering från externa telefoner och sidoapparater](#)
- [Använda fjärrkoder](#)

Ansluta en extern telefon eller en sidoapparat

Relaterade modeller: MFC-J480DW/MFC-J680DW/MFC-J880DW

Du kan ansluta en separat telefon till din maskin enligt bilden nedan.

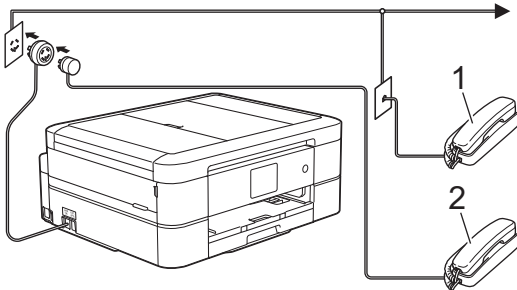

- 1 Sidoapparat
- 2 Extern telefon



Anv nd inte en extern telefon med en sladd som  r l ngre  n tre meter.



N rliggande information

- [Extern telefon och sidoapparat](#)

Man vrering fr n externa telefoner och sidoapparater

Relaterade modeller: MFC-J480DW/MFC-J680DW/MFC-J880DW

Om du svarar p  ett faxsamtal i en sidoapparat eller en extern telefon kan du g ra s  att maskinen tar samtalet genom att anv nda fj rraktiveringskoden. N r du trycker p  fj rraktiveringskod ***51**, b rjar maskinen ta emot fax. Om maskinen svarar p  ett r stsamtal och dubbelsignalerar f r att du ska ta  ver, kan du ta samtalet p  sidoapparaten genom att trycka fj rrinaktiveringskoden **#51**.

Om du svarar p  ett samtal och ingen finns p  linjen:

Du b r anta att du tar emot ett manuellt fax.

Tryck p  ***51** och v nta p  faxsignalen eller tills [Mottagning] visas p  LCD-sk rmen och l gg sedan p  luren.



Du kan  ven anv nda funktionen f r faxavk nning om du vill att maskinen automatiskt ska ta emot samtalet.

✓ N rliggande information

- Extern telefon och sidoapparat
- St ll in antalet signaler innan maskinen ska svara (ringf rdr jning)
- St lla in faxavk nning
- St lla in en fj rr tkomstkod
- St ll in signaltid f r Fax/Tel (dubbelsignal)

Anv nda fj rkkoder

Relaterade modeller: MFC-J480DW/MFC-J680DW/MFC-J880DW

Fj rraktiveringskod

Om du besvarar ett faxesamtal via en sidoapparat eller extern telefon kan du l ta maskinen ta  ver genom att trycka p  fj rraktiveringskoden *51. V nta tills du h r faxsignaler innan du l gger p  luren.

Om du svarar p  ett faxesamtal i en extern telefon kan du l ta maskinen ta emot faxet genom att trycka p  startknappen och sedan v lja mottagning.

Fj rravaktiveringskod

Om du tar emot r stsamtal och maskinen  r i F/T-l ge, kommer F/T-dubbelsignalen att ringa efter den inledande f rdr jningssignalen. Om du svarar p  ett samtal p  en sidoapparat kan du st nga av F/T-signalen genom att trycka p  #51 (se till att du trycker in koden mellan signalerna).

Om maskinen svarar p  ett r stsamtal och dubbelsignalerar f r att du ska ta  ver, kan du ta samtalet p  den externa telefonen genom att trycka p  [Svara] eller **Te/R**.



N rliggande information

- [Extern telefon och sidoapparat](#)
- [ ndra fj rkkoderna](#)
- [St lla in en fj rr tkomstkod](#)
- [St lla in faxavk nning](#)

Ändra fjärrkoderna

Relaterade modeller: MFC-J480DW/MFC-J680DW/MFC-J880DW

Den förinställda fjärraktiveringskoden är ***51**. Den förinställda fjärrinaktiveringskoden är **#51**. Om du alltid kopplas bort när du försöker komma åt den externa telefonsvararen utifrån, kan du försöka ändra de tresiffriga fjärrkoderna med siffrorna 0-9, *, #.

>> [MFC-J480DW](#)

>> [MFC-J680DW/MFC-J880DW](#)

MFC-J480DW



1. Tryck på **Menu**.
2. Tryck på ▲ eller ▼ för att välja följande:
 - a. Välj [Fax]. Tryck på **OK**.
 - b. Välj [Mottagning]. Tryck på **OK**.
 - c. Välj [Fjärrkoder]. Tryck på **OK**.
 - d. Välj [På]. Tryck på **OK**.



Om du vill stänga av fjärrkoderna väljer du [Av]. Tryck på **OK**.

3. Ange den nya fjärraktiveringskoden. Tryck på **OK**.
4. Ange den nya fjärrinaktiveringskoden.. Tryck på **OK**.
5. Tryck på **Stop/Exit**.

MFC-J680DW/MFC-J880DW

1. Tryck på  [Inställn.] > [Alla inställ.] > [Fax] > [Mottagning] > [Fjärrkoder].
2. Gör något av följande:
 - Tryck på [Aktiver. kod] för att ändra fjärraktiveringskoden. Ange den nya koden och tryck sedan på [OK].
 - Ändra fjärrinaktiveringskoden genom att trycka på [Deaktiv. kod]. Ange den nya koden och tryck sedan på [OK].
 - Om du inte vill ändra koderna går du till nästa steg.
 - För att slå fjärrkoderna [Av] (eller [På]), tryck på [Fjärrkoder]. Tryck på [Av] (eller [På]).
3. Tryck på .



Närliggande information

- [Använda fjärrkoder](#)

Faxrapporter

- [Ställa in korrekt stil för överföringsverifieringsrapporten](#)

Du kan använda en överföringsrapport som ett kvitto på att du har sänt ett faxmeddelande. Den här rapporten visar mottagarens namn och faxnummer, vilken tid och vilket datum faxmeddelandet sändes, överföringens varaktighet, antal sända sidor och om överföringen lyckades.

- [Ställa in intervall för faxjournalen](#)

Du kan ställa in maskinen på att skriva ut journaler med jämna mellanrum (vart 50:e fax, var 6:e, 12:e eller 24:e timme, varannan eller var 7:e dag).

- [Utskriftsrapporter](#)

- [Ställ in maskinen så att den stängs av automatiskt](#)

Funktionen med automatisk avstängning sparar elförbrukning. Ställ in antalet timmar som maskinen ska befinna sig i viloläge innan den automatiskt stängs av. När funktionen är inställd på [Av] måste du stänga av maskinen manuellt.

Ställa in korrekt stil för överföringsverifieringsrapporten

Relaterade modeller: MFC-J480DW/MFC-J680DW/MFC-J880DW

Du kan använda en överföringsrapport som ett kvitto på att du har sänt ett faxmeddelande. Den här rapporten visar mottagarens namn och faxnummer, vilken tid och vilket datum faxmeddelandet sändes, överföringens varaktighet, antal sända sidor och om överföringen lyckades.

Flera inställningar är tillgängliga för överföringsrapporten:

Alternativ	Beskrivning
På	Skriver ut en rapport efter varje fax du skickar.
På+kopia	Skriver ut en rapport efter varje fax du skickar. En del av faxets första sida visas i rapporten.
Av	Skriver ut en rapport om faxet inte skickas på grund av överföringsproblem.
Av+kopia	Skriver ut en rapport om faxet inte skickas på grund av överföringsproblem. En del av faxets första sida visas i rapporten.

>> [MFC-J480DW](#)

>> [MFC-J680DW/MFC-J880DW](#)

MFC-J480DW

- Tryck på **Menu**.
- Tryck på ▲ eller ▼ för att välja följande:
 - Välj [Fax]. Tryck på **OK**.
 - Välj [Rapportinst.]. Tryck på **OK**.
 - Välj [Sändn. kvitto]. Tryck på **OK**.
 - Välj önskat alternativ. Tryck på **OK**.

Om du väljer [På+kopia] eller [Av+kopia] kommer bilden inte att visas i överföringsrapporten om realtidsöverföring är inställt på [På]. Bilden kommer inte att visas på rapporten när du sänder ett färgfax.
- Tryck på **Stop/Exit**.

Om överföringen lyckas visas [OK] bredvid [RESULTAT] i överföringsrapporten. Om överföringen inte lyckas visas [FEL] bredvid [RESULTAT].

MFC-J680DW/MFC-J880DW

- Tryck på  [Inställn.] > [Alla inställ.] > [Fax] > [Rapportinst.] > [Sändn. kvitto].
 - Tryck på önskat alternativ.

Om du väljer [På+kopia] eller [Av+kopia] kommer bilden inte att visas i överföringsrapporten om realtidsöverföring är inställt på [På]. Bilden kommer inte att visas på rapporten när du sänder ett färgfax.
 - Tryck på .
- Om överföringen lyckas visas [OK] bredvid [RESULTAT] i överföringsrapporten. Om överföringen inte lyckas visas [FEL] bredvid [RESULTAT].

Närliggande information

- [Faxrapporter](#)

Ställa in intervall för faxjournalen

Relaterade modeller: MFC-J480DW/MFC-J680DW/MFC-J880DW

Du kan ställa in maskinen på att skriva ut journaler med jämna mellanrum (vart 50:e fax, var 6:e, 12:e eller 24:e timme, varannan eller var 7:e dag).



(MFC-J480DW/MFC-J680DW)

När du använder funktionen för automatisk avstängning och maskinen stängs av före den valda intervallperioden skriver maskinen ut en faxjournalrapport. Därefter raderas alla faxjobb från journalminnet.

>> [MFC-J480DW](#)

>> [MFC-J680DW/MFC-J880DW](#)

MFC-J480DW

1. Tryck på **Menu**.
2. Tryck på ▲ eller ▼ för att välja följande:
 - a. Välj [Fax]. Tryck på **OK**.
 - b. Välj [Rapportinst.]. Tryck på **OK**.
 - c. Välj [Journalperiod]. Tryck på **OK**.
3. Välj ett intervall. Tryck på **OK**.
 - Var 6:e, 12:e, 24:e timme, varannan eller var sjunde dag
Maskinen kommer att skriva ut rapporten med angiven intervall och sedan radera alla jobb från journalminnet. Om minnet blir fullt (med 200 jobb) före angivet intervall kommer den att skriva ut journalen tidigare än vanligt innan den raderar alla faxjobb i minnet. Du kan skriva ut en extrarapport före angiven tid utan att radera de jobb som finns i minnet.
 - Vart 50:e fax
Maskinen skriver ut journalen när 50 faxjobb har lagrats i minnet.
4. Om du valt 6, 12, 24 timmar, 2 eller 7 dagar matar du in tiden på dagen med de kombinerade siffer- och bokstavsknapparna. Tryck på **OK**.
5. Om du valde [Var sjunde dag], trycker du på ▲ eller ▼ och väljer den första dagen i nedräkningen för var sjunde dag. Tryck på **OK**.
6. Tryck på **Stop/Exit**.

MFC-J680DW/MFC-J880DW

1. Tryck på  [Inställn.] > [Alla inställ.] > [Fax] > [Rapportinst.] > [Journalperiod].
2. Tryck på [Journalperiod].
3. Tryck på ▲ eller ▼ för att välja ett intervall.
 - Var 6:e, 12:e, 24:e timme, varannan eller var sjunde dag
Maskinen kommer att skriva ut rapporten med angiven intervall och sedan radera alla jobb från journalminnet. Om minnet blir fullt (med 200 jobb) före angivet intervall kommer den att skriva ut journalen tidigare än vanligt innan den raderar alla faxjobb i minnet. Du kan skriva ut en extrarapport före angiven tid utan att radera de jobb som finns i minnet.
 - Vart 50:e fax
Maskinen skriver ut journalen när 50 faxjobb har lagrats i minnet.
4. Om du valt 6, 12, 24 timmar, 2 eller 7 dagar, trycker du på [Tid] och matar in tiden på dagen på pekskärmen. Tryck på [OK].

-
5. Om du valde [Var sjunde dag], tryck på [Dag]. Tryck på ▲ eller ▼ för att visa alternativ [Varje Måndag], [Varje Tisdag], [Varje Onsdag], [Varje torsdag], [Varje Fredag], [Varje Lördag] eller [Varje Söndag] och tryck sedan på dagen då sjudagarsperioden ska börja.
6. Tryck på .

Närliggande information

- [Faxrapporter](#)
 - [Ställ in maskinen så att den stängs av automatiskt](#)
-

PC-FAX

- [PC-FAX för Windows®](#)
- [PC-FAX för Macintosh](#)

Använd Brother PC-Fax-programmet för att skicka faxmeddelanden direkt från din Macintosh utan att behöva skriva ut dem. Denna funktion hjälper till att minska papperskonsumtionen och spara tid.

PC-FAX för Windows®

- [Överblick PC-FAX \(Windows®\)](#)

Minska pappersförbrukningen och spara tid genom att använda Brothers PC-FAX-program för att skicka fax direkt från din maskin.

- [Skicka ett fax med PC-FAX \(Windows®\)](#)

- [Ta emot faxmeddelanden till din dator \(Windows®\)](#)

Använd Brothers PC-FAX-program för att ta emot faxmeddelanden på din dator, visa dem på skärmen och endast skriva ut de faxmeddelanden du önskar.

Överblick PC-FAX (Windows®)

Minska pappersförbrukningen och spara tid genom att använda Brothers PC-FAX-program för att skicka fax direkt från din maskin.



- [Konfigurera PC-FAX \(Windows®\)](#)
Innan du skickar fax via PC-FAX kan du anpassa alla sändningsalternativ under varje flik i dialogrutan **PC-FAX Inställningar**.
- [Konfigurera din PC-Fax-adressbok \(Windows®\)](#)
Lägg till, redigera och radera medlemmar och grupper för att anpassa din Brother **adressbok**.

Konfigurera PC-FAX (Windows®)

Relaterade modeller: MFC-J480DW/MFC-J680DW/MFC-J880DW

Innan du skickar fax via PC-FAX kan du anpassa alla sändningsalternativ under varje flik i dialogrutan **PC-FAX Inställningar**.

1. Gör något av följande:

- (Windows® XP, Windows Vista® och Windows® 7)

Klicka på  (**Start**) > **Alla program** > **Brother** > **Brother Utilities**.

Klicka på rullgardinsmenyn och välj ditt modellnamn (om det inte redan är valt). Klicka på **PC-FAX** i vänster navigationsfält och klicka sedan på **Konfigurera sändning**.

- (Windows® 8)

Klicka på  (**Brother Utilities**) och klicka sedan på rullgardinsmenyn för att välja ditt modellnamn (om det inte redan är valt). Klicka på **PC-FAX** i vänster navigationsfält och klicka sedan på **Konfigurera sändning**.

Dialogrutan **PC-FAX Inställningar** visas.

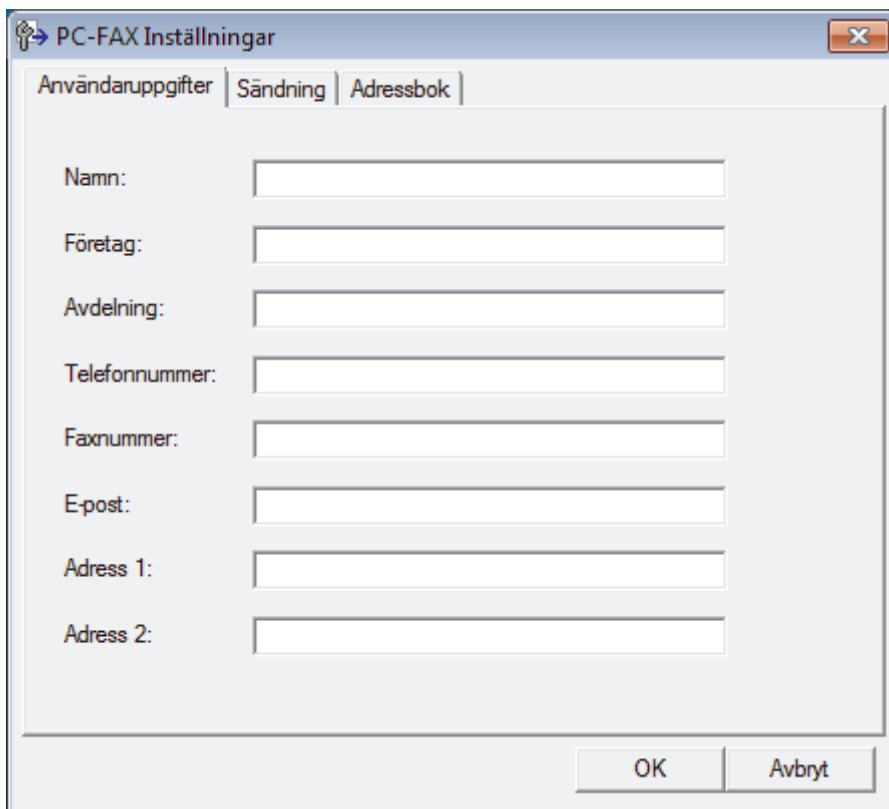

The screenshot shows a window titled "PC-FAX Inställningar" with three tabs: "Användaruppgifter", "Sändning", and "Adressbok". The "Användaruppgifter" tab is active. It contains the following fields:

- Namn:
- Företag:
- Avdelning:
- Telefonnummer:
- Faxnummer:
- E-post:
- Adress 1:
- Adress 2:

At the bottom of the window are two buttons: "OK" and "Avbryt".

2. Gör något av följande:

- Klicka på fliken **Användaruppgifter** och ange sedan användarinformationen i fältet.



Varje Microsoft®-konto kan ha sin egen anpassade **Användaruppgifter**-skärm för anpassade faxrubriker och försättsblad.

- Klicka på fliken **Sändning** och ange sedan numret för att komma åt en extern linje (vid behov) i fältet **Prefix för att nå en utgående linje**. Markera kryssrutan **Inkludera rubrik** för att inkludera rubrikinformationen.
- Klicka på fliken **Adressbok** och välj sedan adressboken du vill använda för PC-FAX i listrutan **Välj adressbok**.

3. Klicka på **OK**.



Närliggande information

- [Överblick PC-FAX \(Windows®\)](#)
-

Konfigurera din PC-Fax-adressbok (Windows®)

Lägg till, redigera och radera medlemmar och grupper för att anpassa din Brother **adressbok**.

- [Lägg till en medlem i adressboken \(Windows®\)](#)
Lägg till nya personer och deras faxinformation i PC-Fax adressbok om du vill skicka ett fax med hjälp av programmet Brother PC-Fax.
- [Skapa en grupp i adressboken \(Windows®\)](#)
Du kan skapa en grupp för att sända samma PC-FAX till flera mottagare på samma gång.
- [Redigera medlems- eller gruppinformation \(Windows®\)](#)
- [Radera en medlem eller en grupp \(Windows®\)](#)
- [Exportera adressboken \(Windows®\)](#)
Du kan exportera adressboken som en ASCII-textfil (*.csv), ett vCard (ett elektroniskt visitkort) eller **Uppringningsdata för fjärrinställning** och spara den på din dator.
- [Importerera information till adressboken \(Windows®\)](#)
Du kan importera ASCII textfiler (*.csv), vCards (elektroniska visitkort) eller **Uppringningsdata för fjärrinställning** till din adressbok.

Lägg till en medlem i adressboken (Windows®)

Relaterade modeller: MFC-J480DW/MFC-J680DW/MFC-J880DW

Lägg till nya personer och deras faxinformation i PC-Fax adressbok om du vill skicka ett fax med hjälp av programmet Brother PC-Fax.

1. Gör något av följande:

- (Windows® XP, Windows Vista® och Windows® 7)

Klicka på  (**Start**) > **Alla program** > **Brother** > **Brother Utilities**.

Klicka på rullgardinsmenyn och välj ditt modellnamn (om det inte redan är valt). Klicka på **PC-FAX** i vänster navigationsfält och klicka sedan på **Adressbok (Sänd)**.

- (Windows® 8)

Klicka på  (**Brother Utilities**) och klicka sedan på rullgardinsmenyn för att välja ditt modellnamn (om det inte redan är valt). Klicka på **PC-FAX** i vänster navigationsfält och klicka sedan på **Adressbok (Sänd)**.

Dialogrutan **adressbok** visas.

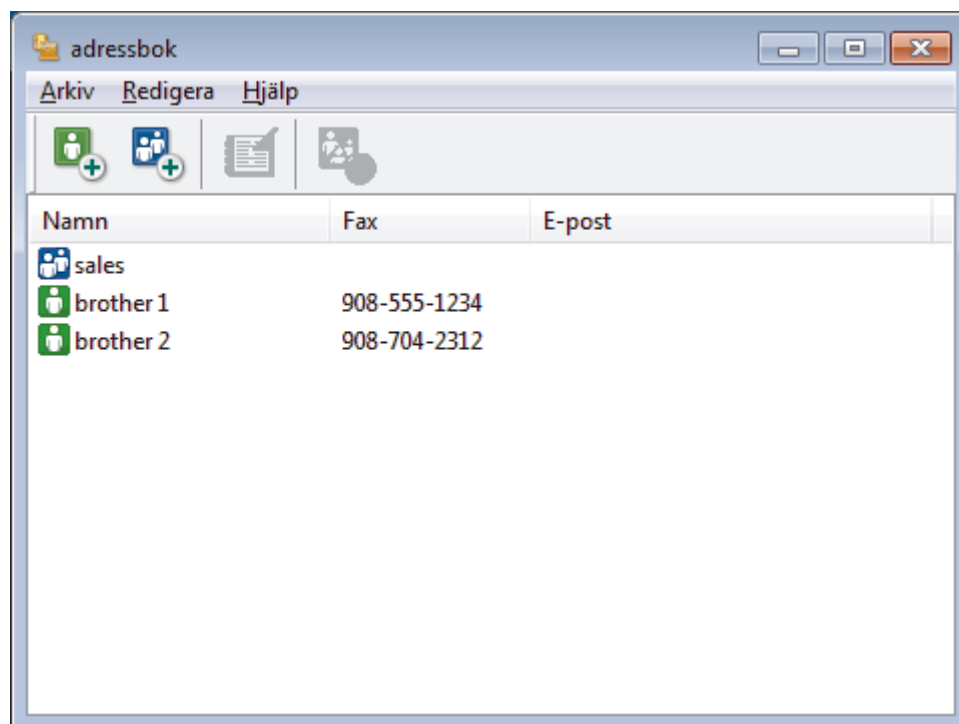

2. Klicka på .

Dialogrutan **Inställning av medlemmar i adressbok** visas.

Inställning av medlemmar i adressbok

Namn: Titel:

Företag:

Avdelning: Jobbtitel:

Gatuadress:

Stad: Stat/Provins:

Postnummer: Land:

Tel arbetet: Tel bostad:

Fax: Mobiltelefon:

E-post:

OK Avbryt

3. Ange medlemsinformationen i motsvarande fält. Endast **Namn**-fältet krävs.
4. Klicka på **OK**.

✓ Närliggande information

- [Konfigurera din PC-Fax-adressbok \(Windows®\)](#)

Skapa en grupp i adressboken (Windows®)

Relaterade modeller: MFC-J480DW/MFC-J680DW/MFC-J880DW

Du kan skapa en grupp för att sända samma PC-FAX till flera mottagare på samma gång.

1. Gör något av följande:

- (Windows® XP, Windows Vista® och Windows® 7)

Klicka på  (**Start**) > **Alla program** > **Brother** > **Brother Utilities**.

Klicka på rullgardinsmenyn och välj ditt modellnamn (om det inte redan är valt). Klicka på **PC-FAX** i vänster navigationsfält och klicka sedan på **Adressbok (Sänd)**.

- (Windows® 8)

Klicka på  (**Brother Utilities**) och klicka sedan på rullgardinsmenyn för att välja ditt modellnamn (om det inte redan är valt). Klicka på **PC-FAX** i vänster navigationsfält och klicka sedan på **Adressbok (Sänd)**.

Dialogrutan **adressbok** visas.

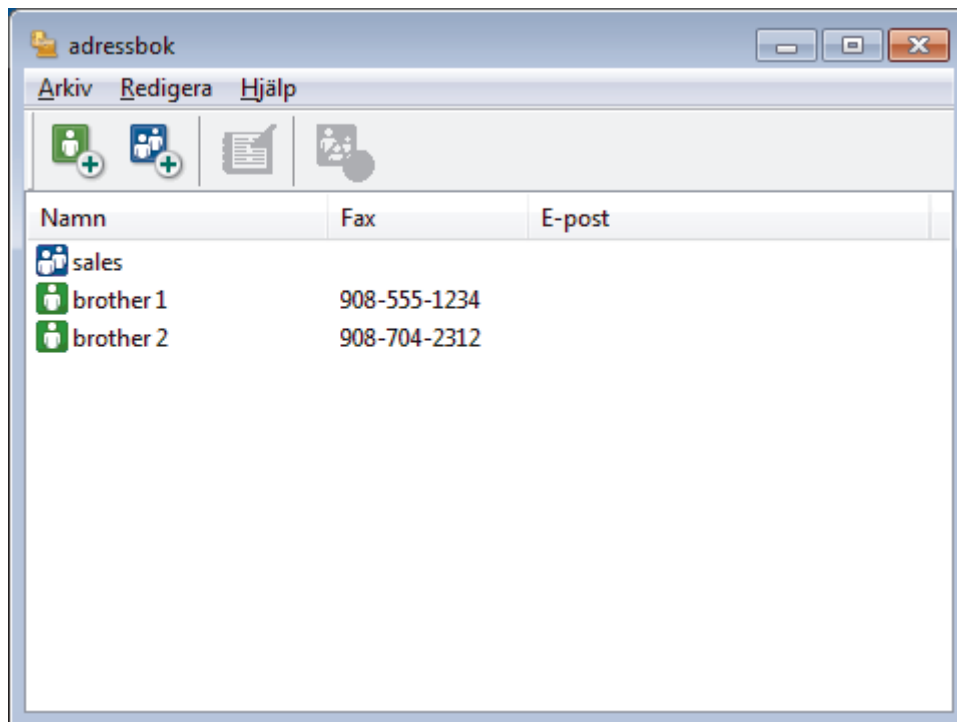

2. Klicka på .

Dialogrutan **Inställning av grupper i adressbok** visas.

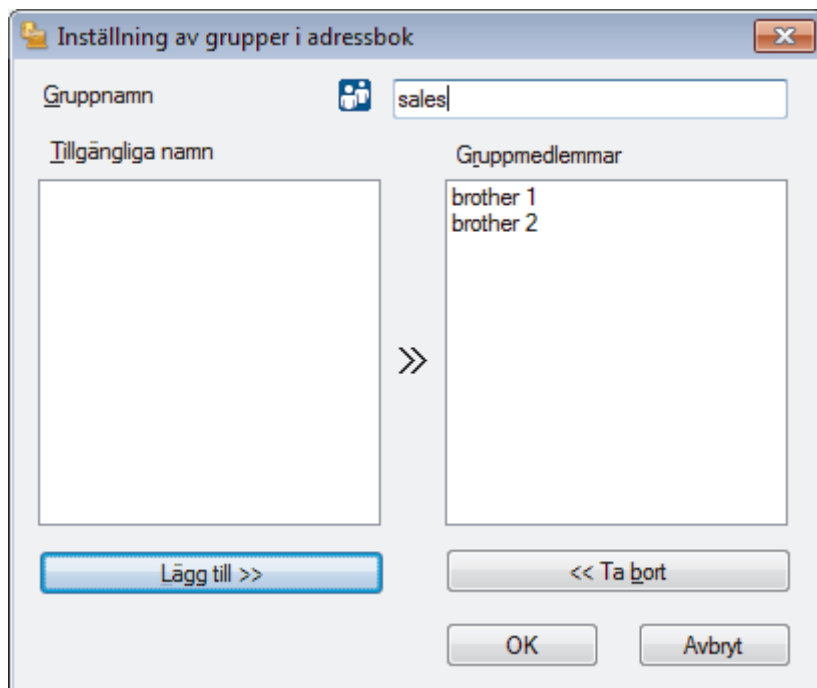

3. Ange den nya gruppens namn i fältet **Gruppnamn**.
4. I fältet **Tillgängliga namn** väljer du varje namn som ska inkluderas i gruppen och klickar sedan på **Lägg till >>**.
De medlemmar som läggs till i gruppen visas i rutan **Gruppmedlemmar**.
5. Klicka på **OK** när du är klar.



Varje grupp kan innehålla upp till 50 medlemmar.



Närliggande information

- [Konfigurera din PC-Fax-adressbok \(Windows®\)](#)

Redigera medlems- eller gruppinformation (Windows®)

Relaterade modeller: MFC-J480DW/MFC-J680DW/MFC-J880DW

1. Gör något av följande:

- (Windows® XP, Windows Vista® och Windows® 7)

Klicka på  (**Start**) > **Alla program** > **Brother** > **Brother Utilities**.

Klicka på rullgardinsmenyn och välj ditt modellnamn (om det inte redan är valt). Klicka på **PC-FAX** i vänster navigationsfält och klicka sedan på **Adressbok (Sänd)**.

- (Windows® 8)

Klicka på  (**Brother Utilities**) och klicka sedan på rullgardinsmenyn för att välja ditt modellnamn (om det inte redan är valt). Klicka på **PC-FAX** i vänster navigationsfält och klicka sedan på **Adressbok (Sänd)**.

Dialogrutan **adressbok** visas.

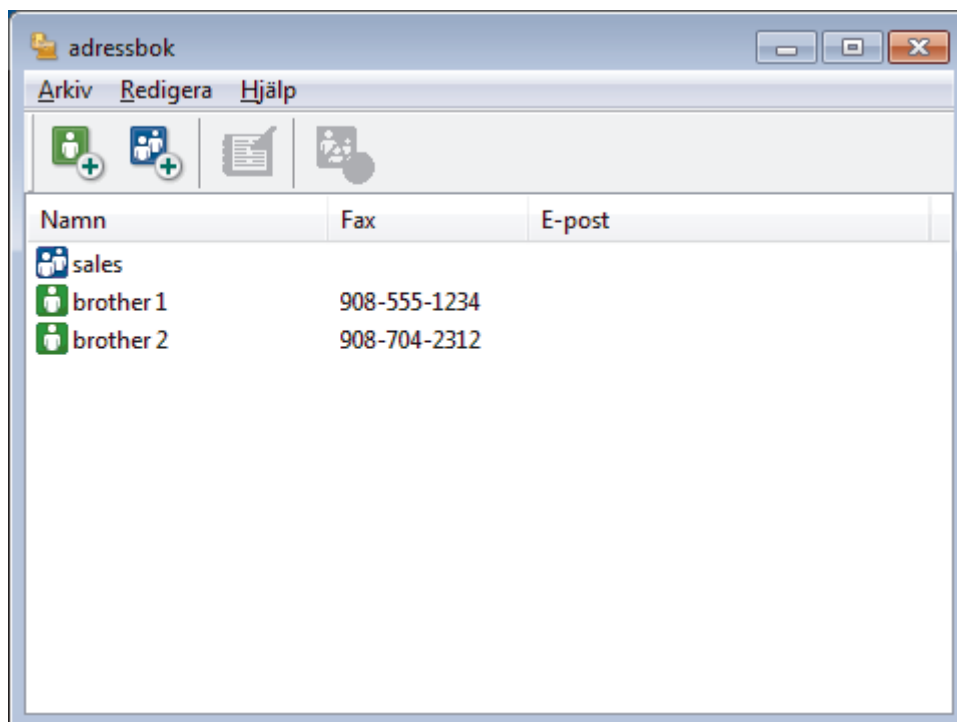

2. Välj den medlem eller grupp du vill redigera.

3. Klicka på  (**Egenskaper**).

4. Ändra medlems- eller gruppinformationen.

5. Klicka på **OK**.

✓ Närliggande information

- [Konfigurera din PC-Fax-adressbok \(Windows®\)](#)

Radera en medlem eller en grupp (Windows®)

Relaterade modeller: MFC-J480DW/MFC-J680DW/MFC-J880DW

1. Gör något av följande:

- (Windows® XP, Windows Vista® och Windows® 7)

Klicka på  (**Start**) > **Alla program** > **Brother** > **Brother Utilities**.

Klicka på rullgardinsmenyn och välj ditt modellnamn (om det inte redan är valt). Klicka på **PC-FAX** i vänster navigationsfält och klicka sedan på **Adressbok (Sänd)**.

- (Windows® 8)

Klicka på  (**Brother Utilities**) och klicka sedan på rullgardinsmenyn för att välja ditt modellnamn (om det inte redan är valt). Klicka på **PC-FAX** i vänster navigationsfält och klicka sedan på **Adressbok (Sänd)**.

Dialogrutan **adressbok** visas.

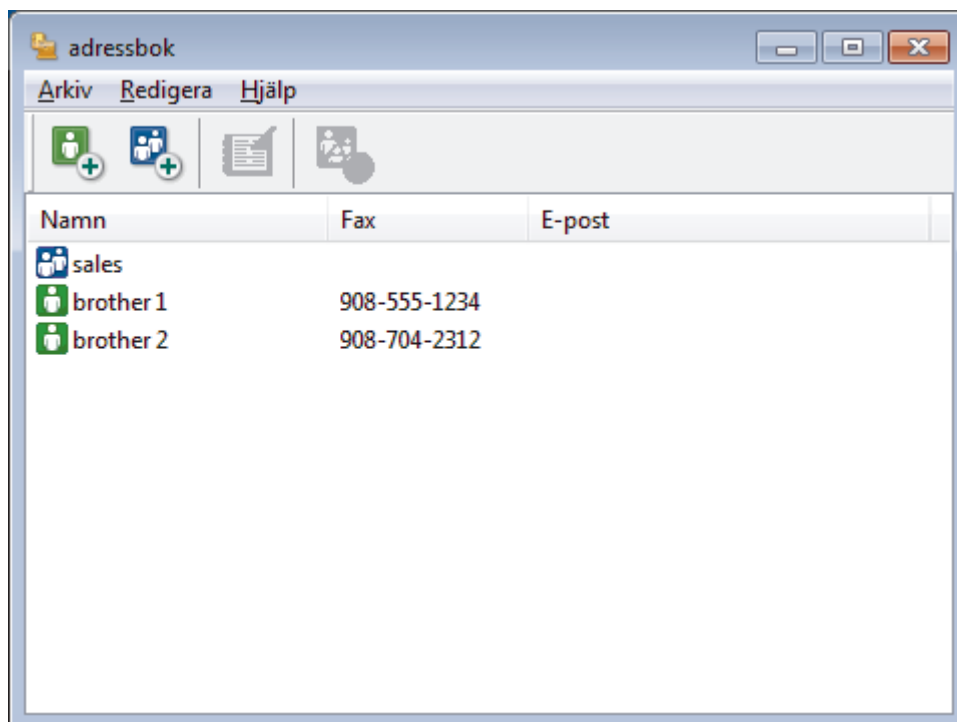

2. Välj den medlem eller grupp du vill radera.

3. Klicka på  (**Ta bort**).

4. Klicka på **OK** när dialogrutan för bekräftelse visas.

✓ Närliggande information

- [Konfigurera din PC-Fax-adressbok \(Windows®\)](#)

Exportera adressboken (Windows®)

Relaterade modeller: MFC-J480DW/MFC-J680DW/MFC-J880DW

Du kan exportera adressboken som en ASCII-textfil (*.csv), ett vCard (ett elektroniskt visitkort) eller **Upprigningsdata för fjärrinställning** och spara den på din dator.

- Du kan inte exportera gruppinställningar samtidigt som du exporterar **adressbok**-data.

1. Gör något av följande:

- (Windows® XP, Windows Vista® och Windows® 7)

Klicka på  (**Start**) > **Alla program** > **Brother** > **Brother Utilities**.

Klicka på rullgardinsmenyn och välj ditt modellnamn (om det inte redan är valt). Klicka på **PC-FAX** i vänster navigationsfält och klicka sedan på **Adressbok (Sänd)**.

- (Windows® 8)

Klicka på  (**Brother Utilities**) och klicka sedan på rullgardinsmenyn för att välja ditt modellnamn (om det inte redan är valt). Klicka på **PC-FAX** i vänster navigationsfält och klicka sedan på **Adressbok (Sänd)**.

Dialogrutan **adressbok** visas.

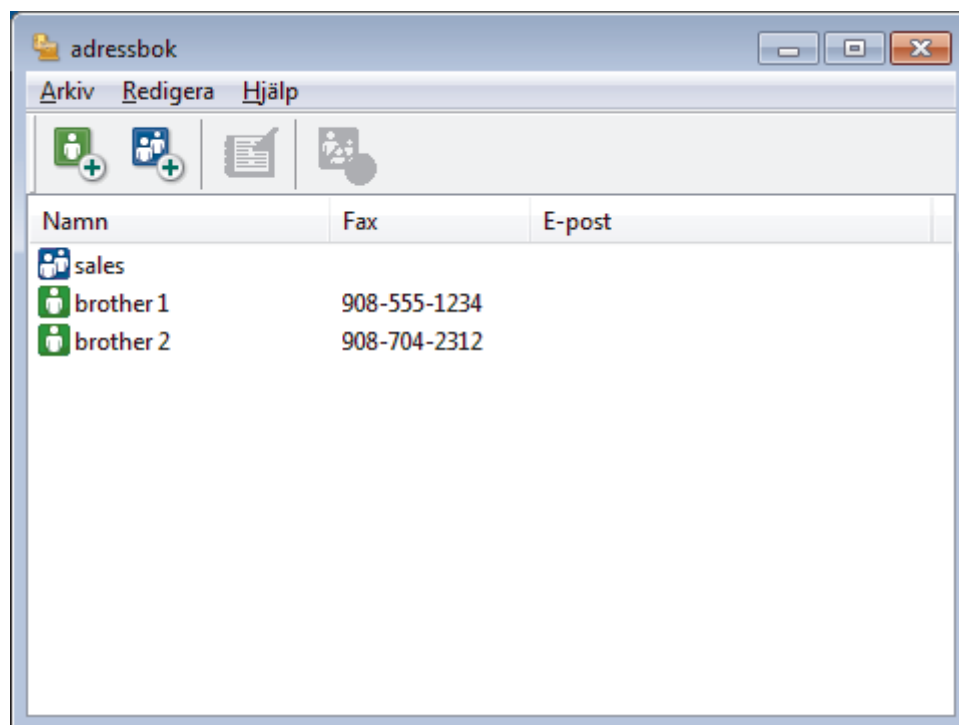

2. Klicka på menyn **Arkiv** och välj sedan **Exportera**.

3. Välj ett av följande:

- **Text**

Dialogrutan **Markerade poster** visas. Gå till steg 4.

- **vCard**

Du måste välja en medlem som du vill exportera i din adressbok innan du väljer detta alternativ.

Bläddra till den mapp där du vill spara ditt vCard, ange vCard-namnet i fältet **Filnamn** och klicka sedan på **Spara**.

- **Upprigningsdata för fjärrinställning**

Bläddra till den mapp där du vill spara informationen, ange dess filnamn i fältet **Filnamn** och klicka sedan på **Spara**.

4. I fältet **Tillgängliga poster** väljer du den data som du vill exportera och klicka sedan på **Lägg till >>**.

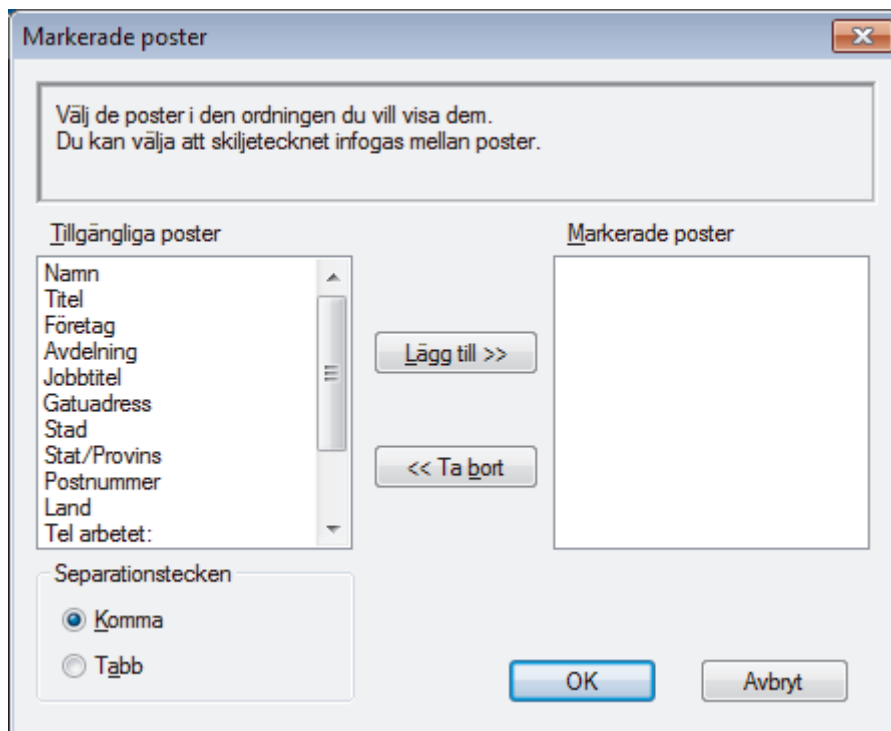

 Välj och lägg till posterna i den ordning du vill ha dem i listan.

5. Under inställningen **Separationstecken** väljer du alternativet **Tabb** eller **Komma** om du exporterar till en ASCII-fil för att separera datafälten.
6. Klicka på **OK**.
7. Bläddra till den mapp på datorn där du vill spara din data, ange namnet och klicka sedan på **Spara**.

Närliggande information

- [Konfigurera din PC-Fax-adressbok \(Windows®\)](#)

Importera information till adressboken (Windows®)

Relaterade modeller: MFC-J480DW/MFC-J680DW/MFC-J880DW

Du kan importera ASCII textfiler (*.csv), vCards (elektroniska visitkort) eller **Upprinningsdata för fjärrinställning** till din adressbok.

1. Gör något av följande:

- (Windows® XP, Windows Vista® och Windows® 7)

Klicka på  (**Start**) > **Alla program** > **Brother** > **Brother Utilities**.

Klicka på rullgardinsmenyn och välj ditt modellnamn (om det inte redan är valt). Klicka på **PC-FAX** i vänster navigationsfält och klicka sedan på **Adressbok (Sänd)**.

- (Windows® 8)

Klicka på  (**Brother Utilities**) och klicka sedan på rullgardinsmenyn för att välja ditt modellnamn (om det inte redan är valt). Klicka på **PC-FAX** i vänster navigationsfält och klicka sedan på **Adressbok (Sänd)**.

Dialogrutan **adressbok** visas.

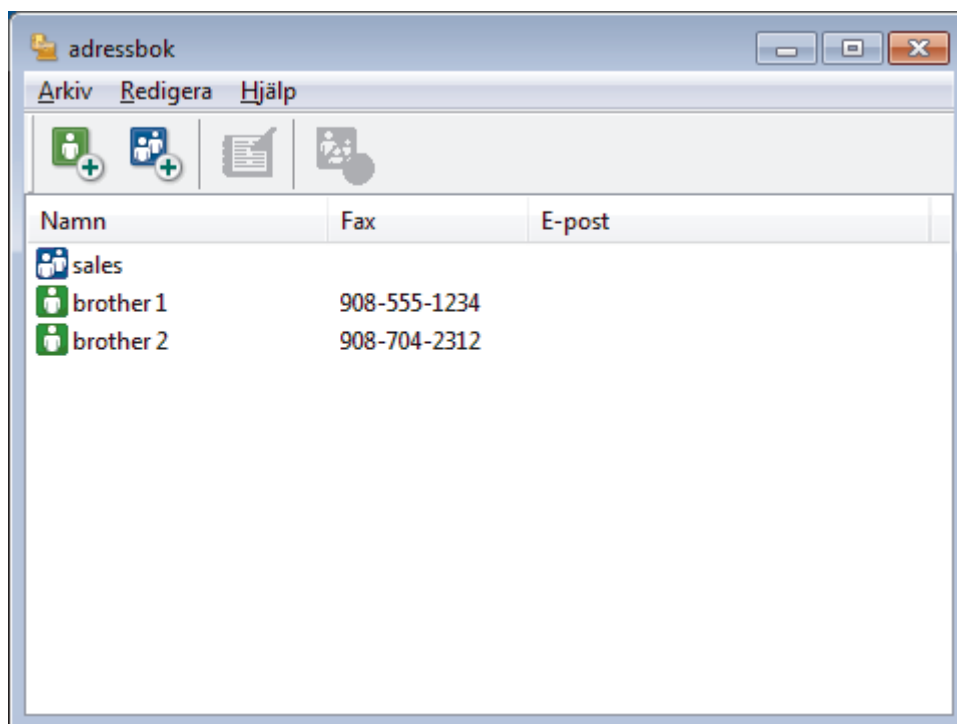

2. Klicka på menyn **Arkiv** och välj sedan **Importera**.

3. Välj ett av följande:

- **Text**
Dialogrutan **Markerade poster** visas. Gå till steg 4.
- **vCard**
Gå till steg 7.
- **Upprinningsdata för fjärrinställning**
Gå till steg 7.

4. I fältet **Tillgängliga poster** väljer du den data som du vill importera och klicka sedan på **Lägg till >>**.

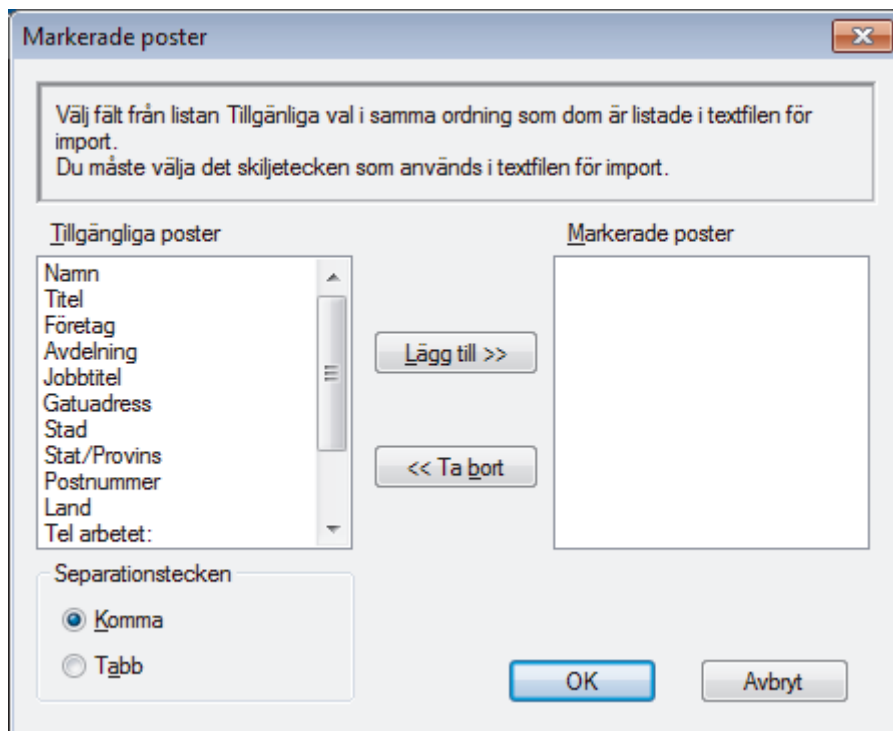

Du måste välja och lägga till fält i listan **Tillgängliga poster** i samma ordning som de anges i textfilen som ska importeras.

5. Under avsnittet **Separationstecken** väljer du alternativet **Tabb** eller **Komma** om du importerar till en ASCII-fil för att separera datafälten.
6. Klicka på **OK**.
7. Bläddra till den mapp där du vill importera data, ange filnamnet och klicka sedan på **Öppna**.

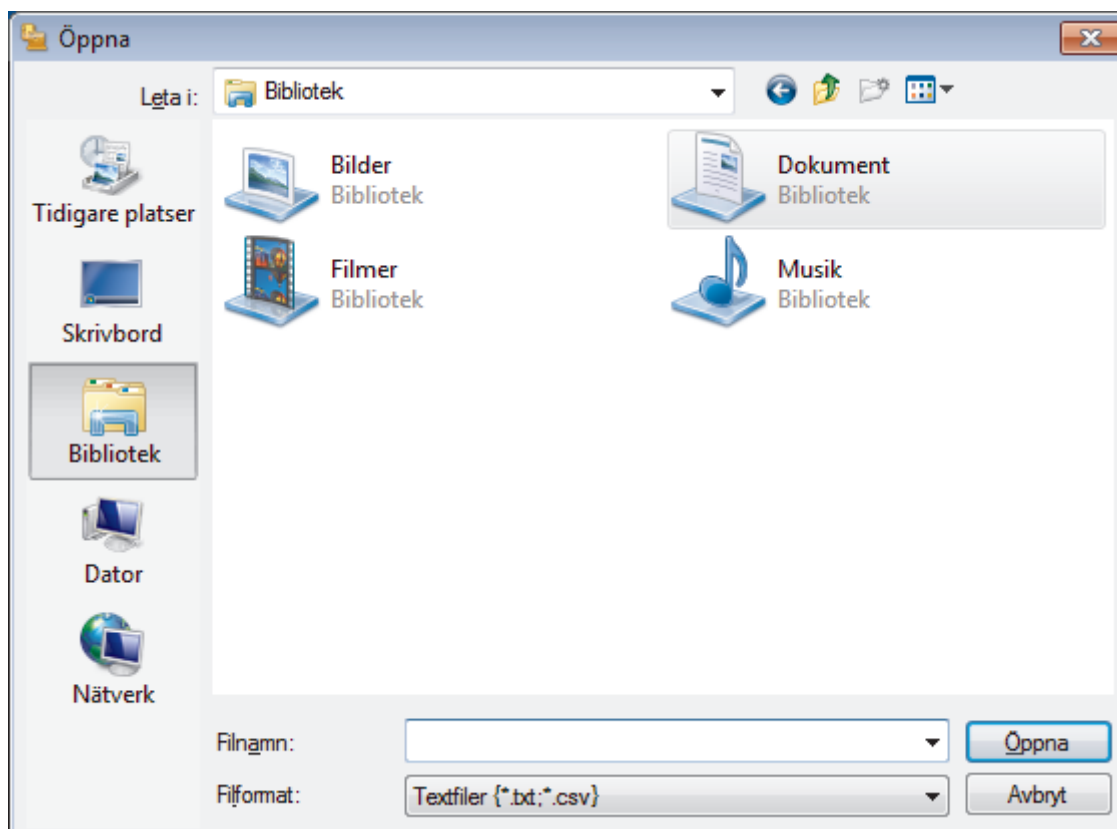

Närliggande information

- Konfigurera din PC-Fax-adressbok (Windows®)

Skicka ett fax med PC-FAX (Windows®)

Relaterade modeller: MFC-J480DW/MFC-J680DW/MFC-J880DW

PC-FAX har endast stöd för svartvita fax. Ett svartvitt fax skickas även om originalet är av färg och mottagande faxmaskin har stöd för färgfax.

1. Skapa en fil i ett program på din dator.
2. Välj utskriftskommandot från ditt program.
3. Välj **Brother PC-FAX** som din skrivare och genomför sedan utskriftsförfarandet.

Dialogrutan **Brother PC-FAX** visas.

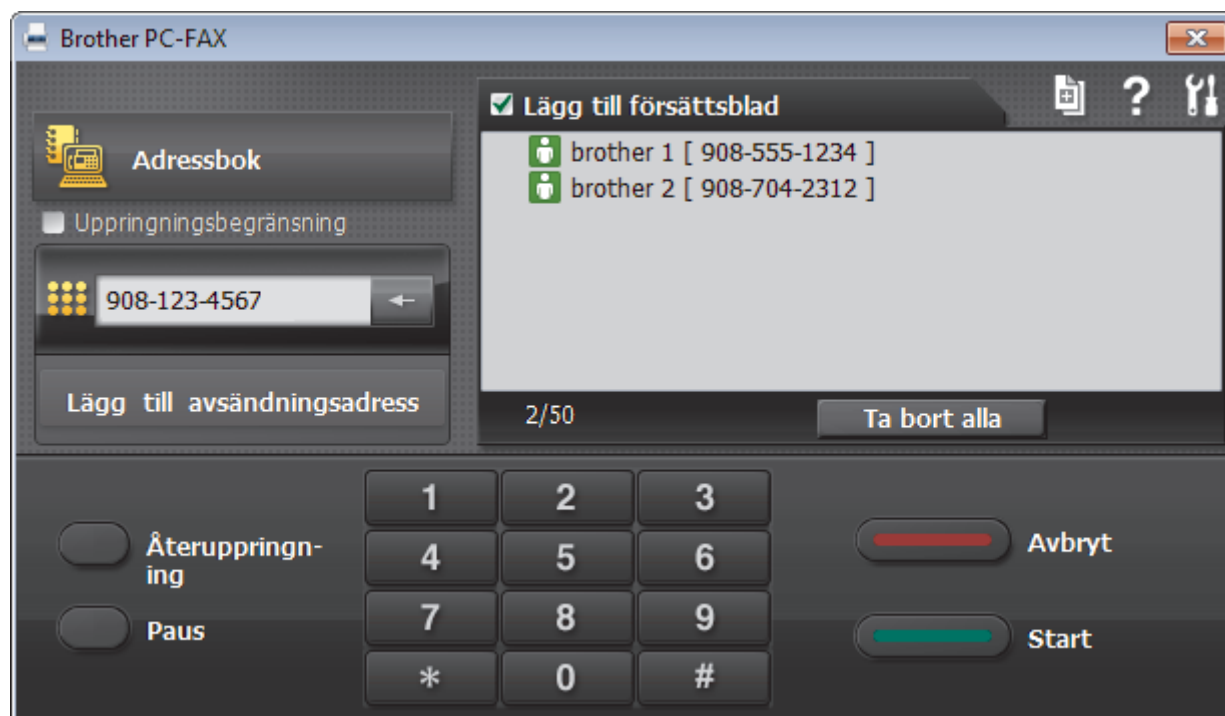



4. Ange faxnumret på något av följande sätt:
 - Använd de kombinerade siffer- och bokstavsknapparna för att ange numret och klicka sedan på **Lägg till avsändningsadress**.

 Om du markerar kryssrutan **Uppringningsbegränsning** visas ett bekräftelsemeddelande för att du ska ange faxnumret med de kombinerade siffer- och bokstavsknapparna igen. Denna funktion hjälper dig att förhindra överföringar till fel nummer.

- Klicka på knappen **Adressbok** och välj sedan en medlem eller grupp i adressboken.

 Klicka på **Ta bort alla** för att ta bort alla poster om du gör fel.

5. Markera kryssrutan **Lägg till försättsblad** för att lägga till ett försättsblad. Du kan även klicka på  om du vill skapa eller redigera ett försättsblad.
6. Klicka på **Start** när du vill skicka faxet.

 Klicka på **Avbryt** för att avbryta faxesändningen.

- Klicka på **Återuppringning** och bläddra genom de fem senast slagna faxnumren, välj ett nummer och klicka sedan på **Start** för att ringa ett nummer igen.



Närliggande information

- [PC-FAX för Windows®](#)

Ta emot faxmeddelanden till din dator (Windows®)

Använd Brothers PC-FAX-program för att ta emot faxmeddelanden på din dator, visa dem på skärmen och endast skriva ut de faxmeddelanden du önskar.



- [Ta emot fax med hjälp av PC-FAX Receive \(Windows®\)](#)

Med Brothers programvara för PC-FAX-mottagning kan du visa och spara fax på datorn. Funktionen installeras automatiskt när du installerar Brothers programvara och drivrutin och fungerar på maskiner som är lokalt anslutna eller nätverksanslutna.

Ta emot fax med hjälp av PC-FAX Receive (Windows®)

Relaterade modeller: MFC-J480DW/MFC-J680DW/MFC-J880DW

Med Brothers programvara för PC-FAX-mottagning kan du visa och spara fax på datorn. Funktionen installeras automatiskt när du installerar Brothers programvara och drivrutin och fungerar på maskiner som är lokalt anslutna eller nätverksanslutna.

- PC-FAX Receive stöder endast svartvita fax. När du tar emot ett färgfax skriver maskinen ut det, men överför inte färgfaxet till datorn.

Om du stänger av datorn fortsätter maskinen att ta emot och spara fax i minnet på din Brother-maskin. På maskinens LCD-skärm visas hur många lagrade fax som har tagits emot. När du startar det här programmet överför programvaran alla mottagna fax samtidigt till datorn. Du kan aktivera säkerhetsfunktionen för utskrift av säkerhetskopior vilket gör att maskinen skriver ut en kopia av faxmeddelandet innan det skickas till datorn eller innan datorn stängs av. Du kan konfigurera inställningarna för säkerhetsfunktionen för utskrift i din Brother-maskin.



Närliggande information

- [Ta emot faxmeddelanden till din dator \(Windows®\)](#)
- [Kör Brothers PC-FAX-mottagning på din dator \(Windows®\)](#)
- [Visa mottagna meddelanden \(Windows®\)](#)
- [Överför mottagna fax till din dator med PC-Fax-mottagning \(endast Windows®\)](#)

🏠 [Hem](#) > [Fax](#) > [PC-FAX](#) > [PC-FAX för Windows®](#) > [Ta emot faxmeddelanden till din dator \(Windows®\)](#) > [Ta emot fax med hjälp av PC-FAX Receive \(Windows®\)](#) > [Kör Brothers PC-FAX-mottagning på din dator \(Windows®\)](#)

Kör Brothers PC-FAX-mottagning på din dator (Windows®)

Relaterade modeller: MFC-J480DW/MFC-J680DW/MFC-J880DW



Vi rekommenderar att du markerar kryssrutan **Starta PC-FAX Receive när datorn startas**, så att programmet startas automatiskt och kan överföra eventuella faxmeddelande när datorn startas.

1. Gör något av följande:

- (Windows® XP, Windows Vista® och Windows® 7)

Klicka på  (**Start**) > **Alla program** > **Brother** > **Brother Utilities**.

Klicka på rullgardinsmenyn och välj ditt modellnamn (om det inte redan är valt). Klicka på **PC-FAX** i vänster navigationsfält och klicka sedan på **Ta emot**.

- (Windows® 8)

Klicka på  (**Brother Utilities**) och klicka sedan på rullgardinsmenyn för att välja ditt modellnamn (om det inte redan är valt). Klicka på **PC-FAX** i vänster navigationsfält och klicka sedan på **Ta emot**.

2. Bekräfta meddelandet och klicka på **Ja**.

Fönstret **PC-FAX Receive (PC-FAX mottagning)** öppnas. Ikonen  (**PC-FAX mottagning**) visas i datorns aktivitetsfält.



Närliggande information

- [Ta emot fax med hjälp av PC-FAX Receive \(Windows®\)](#)
- [Ställa in din dator för PC-FAX-mottagning \(Windows®\)](#)
- [Lägg till din Brother-maskin i PC-FAX-mottagning \(Windows®\)](#)

🏠 Hem > Fax > PC-FAX > PC-FAX för Windows® > Ta emot faxmeddelanden till din dator (Windows®) > Ta emot fax med hjälp av PC-FAX Receive (Windows®) > Kör Brothers PC-FAX-mottagning på din dator (Windows®) > Ställa in din dator för PC-FAX-mottagning (Windows®)

Ställa in din dator för PC-FAX-mottagning (Windows®)

Relaterade modeller: MFC-J480DW/MFC-J680DW/MFC-J880DW

1. Dubbelklicka på ikonen  (**PC-FAX mottagning**) i aktivitetsfältet.
Fönstret **PC-FAX mottagning** öppnas.
2. Klicka på **Inställningar**.
3. Konfigurera vid behov dessa alternativ:

Inställningar

Konfigurera att starta PC-FAX Receive automatiskt när du startar Windows®.

Spara

Konfigurera sökvägen för att spara PC-FAX-filer och välj dokumentformat.

Enhet

Välj Brother-maskinen som ska ta emot PC-FAX.

Lås (endast tillgängligt för administratörer)

Begränsa användare som inte har administratörsrättigheter från att konfigurera inställningsalternativen som visas ovan.

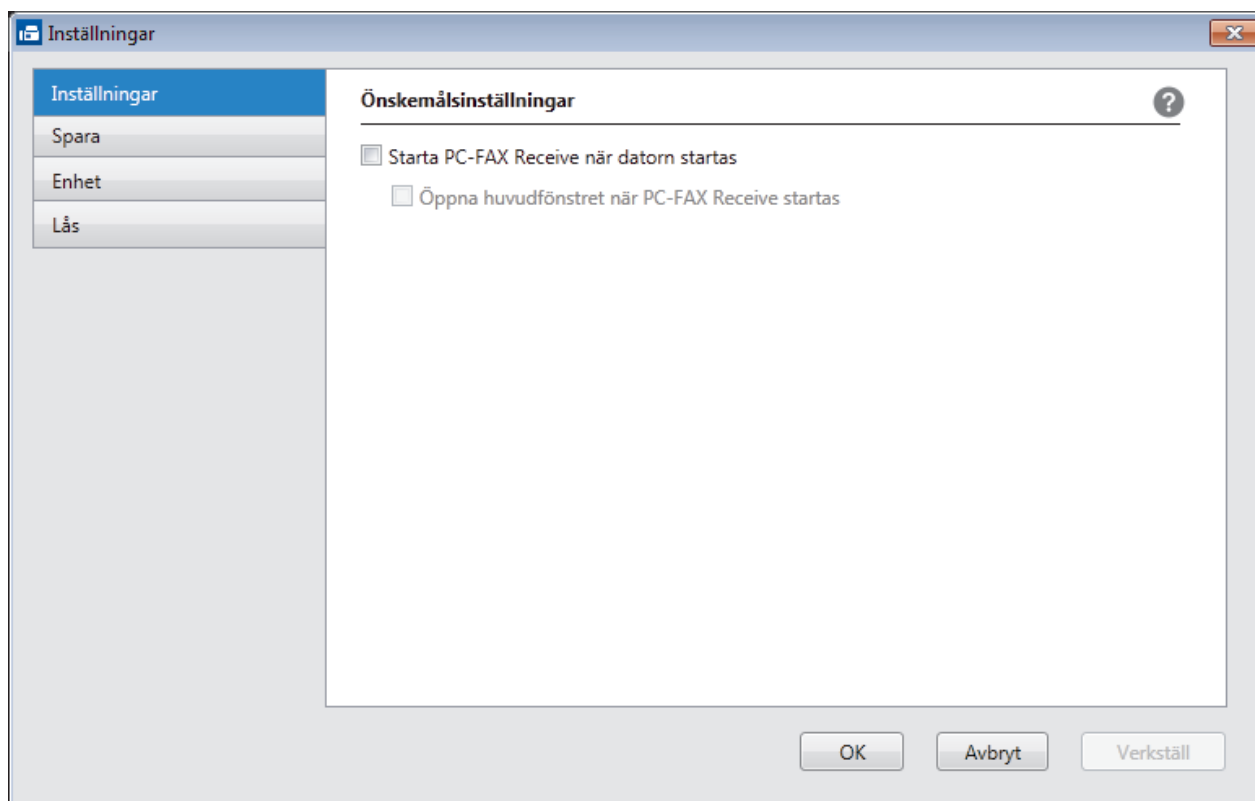

4. Klicka på **OK**.



Närliggande information

- [Kör Brothers PC-FAX-mottagning på din dator \(Windows®\)](#)

■ Hem > Fax > PC-FAX > PC-FAX för Windows® > Ta emot faxmeddelanden till din dator (Windows®) > Ta emot fax med hjälp av PC-FAX Receive (Windows®) > Kör Brothers PC-FAX-mottagning på din dator (Windows®) > Lägg till din Brother-maskin i PC-FAX-mottagning (Windows®)

Lägg till din Brother-maskin i PC-FAX-mottagning (Windows®)

Relaterade modeller: MFC-J480DW/MFC-J680DW/MFC-J880DW

- Om du följde instruktionerna för nätverksanvändare när du installerade maskinen, bör den redan vara konfigurerad för ditt nätverk.
1. Dubbelklicka på ikonen  (**PC-FAX mottagning**) i aktivitetsfältet.
Fönstret **PC-FAX mottagning** öppnas.
 2. Klicka på **Inställningar**.
 3. Klicka på **Enhet > Lägg till**.

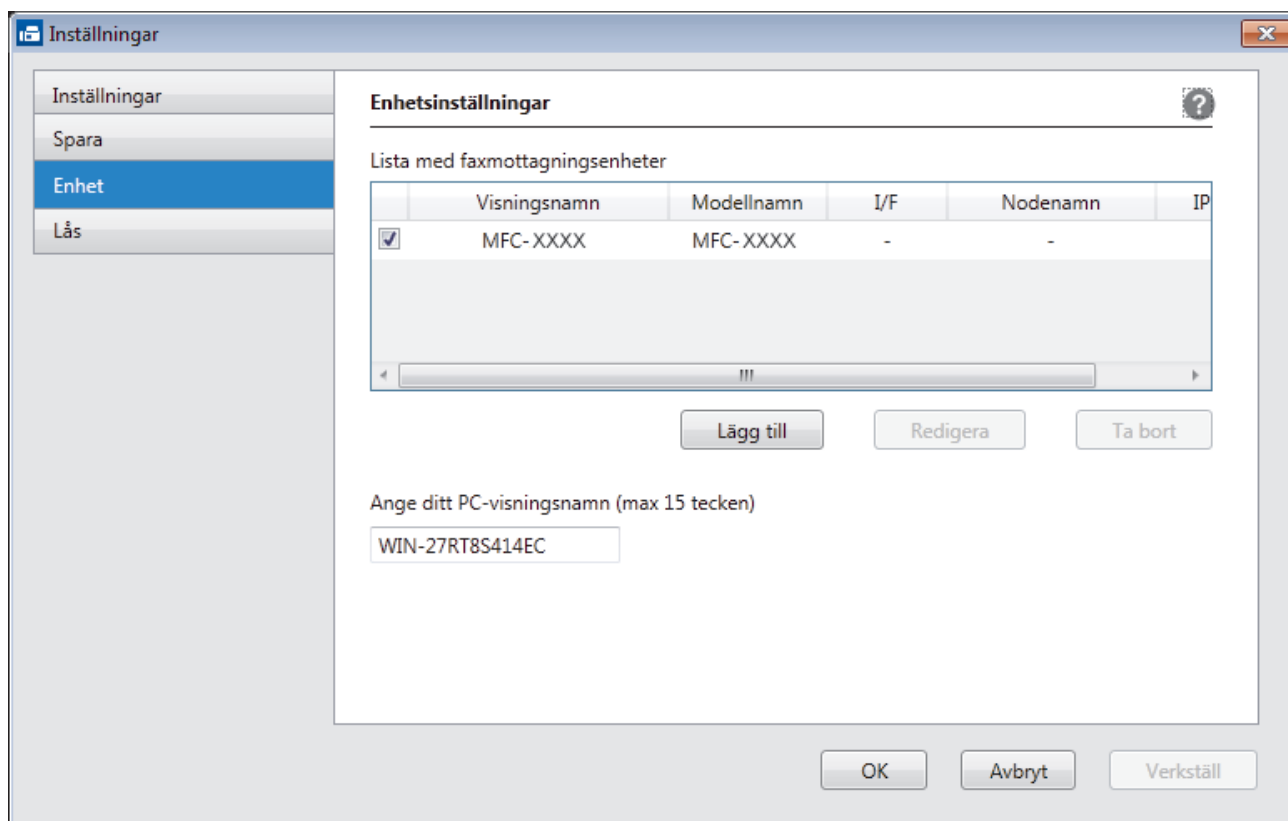

4. Välj passande anslutningsmetod.

Välj din maskin från de automatiska sökresultaten nedan.

Anslutna Brother-maskiner visas. Välj en enhet i listan. Klicka på **OK**.

Ange din maskin med IP-adress

Ange maskinens IP-adress i fältet **IP-adress** och klicka sedan på **OK**.

Lägg till

Välj din maskin från de automatiska sökresultaten nedan. Uppdatera

Modellnamn	I/F	Nodenamn	IP-adress	Plats
[Progressbar]				

Ange din maskin med IP-adress

IP-adress

OK Avbryt

5. Ange det nya namnet i fältet **Ange ditt PC-visningsnamn (max 15 tecken)** för att ändra datornamnet som visas på maskinens LCD-skärm.
6. Klicka på **OK**.



✓ Närliggande information

- Kör Brothers PC-FAX-mottagning på din dator (Windows®)

Visa mottagna meddelanden (Windows®)

Relaterade modeller: MFC-J480DW/MFC-J680DW/MFC-J880DW

Mottagningsstatus

Ikon	Indikerad status
	Standbyläge Inga olästa meddelanden
	Ta emot meddelanden
	Mottagna meddelanden Olästa meddelanden

1. Dubbelklicka på ikonen  (PC-FAX mottagning) i aktivitetsfältet.

Fönstret PC-FAX Receive (PC-FAX mottagning) öppnas.

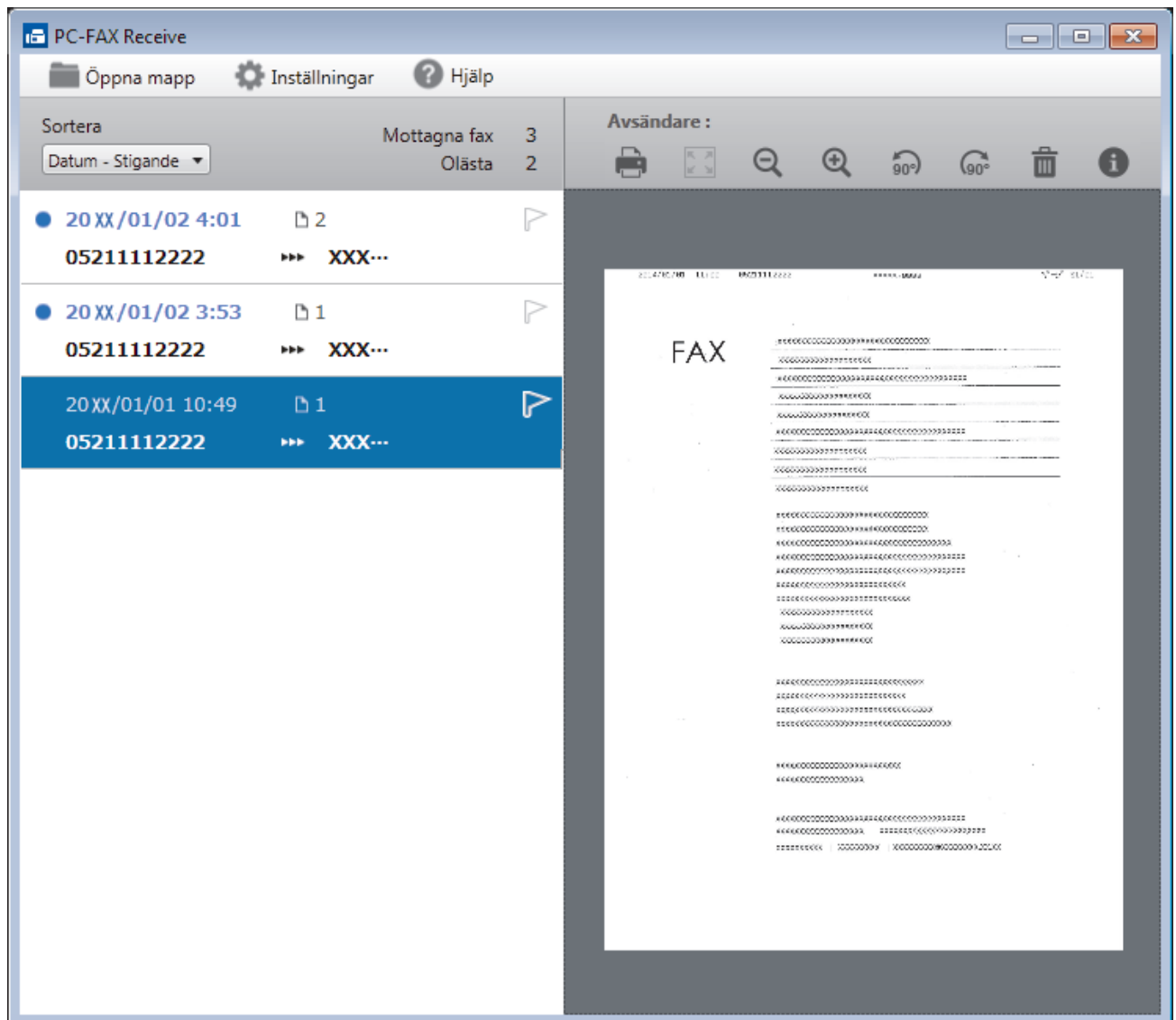

2. Klicka på en fax i listan för att visa den.
3. När du är klar klickar du på  i fönstrets övre högra hörn för att stänga den.



PC-FAX Receive är aktivt även efter att du har stängt fönstret och ikonen  (PC-FAX mottagning) visas i aktivitetsfältet. Om du vill avsluta PC-FAX Receive högerklickar du på ikonen i aktivitetsfältet och klickar på **Stäng**.



Närliggande information

- [Ta emot fax med hjälp av PC-FAX Receive \(Windows®\)](#)
-

PC-FAX för Macintosh

Använd Brother PC-Fax-programmet för att skicka faxmeddelanden direkt från din Macintosh utan att behöva skriva ut dem. Denna funktion hjälper till att minska papperskonsumtionen och spara tid.

- [Skicka fax från ditt program \(Macintosh\)](#)

Skicka fax från ditt program (Macintosh)

Relaterade modeller: MFC-J480DW/MFC-J680DW/MFC-J880DW

PC-FAX har endast stöd för svartvita fax. Ett svartvitt fax skickas även om originalet är av färg och mottagande faxmaskin har stöd för färgfax.

1. Skapa ett dokument i ett Macintosh-program.
2. Från ett program, t.ex. Apple TextEdit, klickar du på menyn **Arkiv** och väljer sedan **Skriv ut**.
3. Klicka på popup-menyn i programmet och välj sedan alternativet **Sänd fax**.

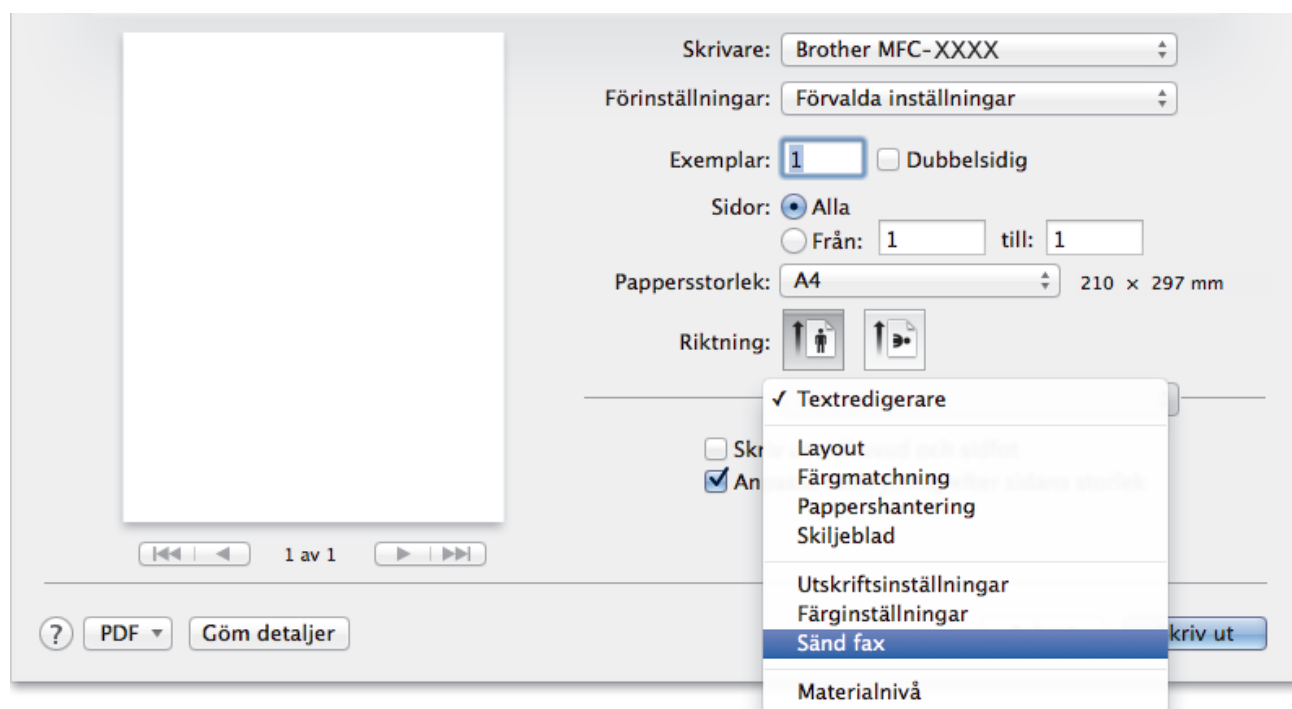

4. Klicka på popup-menyn **Destination** och välj sedan alternativet **Fax**.

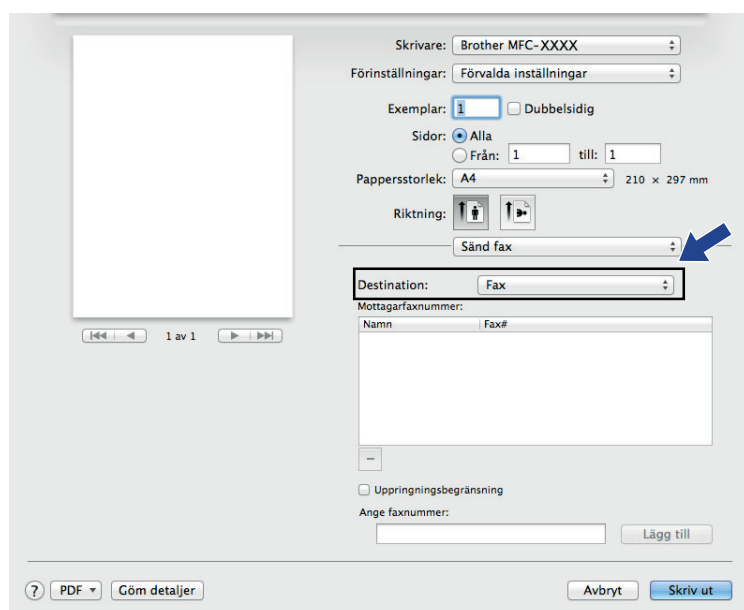

5. Ange ett faxnummer i fältet **Ange faxnummer** och klicka sedan på **Lägg till**.
Faxnumret visas i fältet **Mottagarfaxnummer**.



Klicka på knappen **Lägg till** efter att du angett det första faxnumret och ange nästa faxnummer för att skicka ett faxmeddelande till mer än ett nummer. Mottagarfaxnummer visas i fältet **Mottagarfaxnummer**.

Namn	Fax#
	222-111-3333

6. Klicka på **Skriv ut** när du vill skicka faxet.



Närliggande information

- [PC-FAX för Macintosh](#)

PhotoCapture Center

- [Utskrift av foton direkt från media](#)

När maskinen *inte* är ansluten till datorn kan du skriva ut foton direkt från digitalkameramedier eller ett USB-minne, skanna dokument och spara dem direkt på ett minneskort eller USB-minne. När maskinen är ansluten till en dator kan du använda datorn för att komma åt ett minneskort eller ett USB-minne som har matats in på maskinens framsida.

- [Kopiera fotografier från media till en dator](#)

Om du vill kopiera fotografier som är lagrade på ett minneskort eller USB-minne till en mapp på datorn, ska du följa anvisningarna för din anslutningstyp och ditt operativsystem.

- [Skriva ut fotografier från ControlCenter4 \(Windows®\)](#)

Du kan skriva ut och redigera fotografier med olika funktioner i ControlCenter.

Utskrift av foton direkt från media

När maskinen *inte* är ansluten till datorn kan du skriva ut foton direkt från digitalkameramedier eller ett USB-minne, skanna dokument och spara dem direkt på ett minneskort eller USB-minne. När maskinen är ansluten till en dator kan du använda datorn för att komma åt ett minneskort eller ett USB-minne som har matats in på maskinens framsida.

- [Kompatibelt minneskort och USB-minne](#)
Brother-maskinen har medieenheter (fack) för vanliga datalagrings- och digitalkameramedia.
- [Viktig Information om PhotoCapture Center](#)
- [Skriv ut foton från media med hjälp av Foto-knappen på Brother-maskinen](#)

Kompatibelt minneskort och USB-minne

Relaterade modeller: DCP-J562DW/MFC-J680DW/MFC-J880DW

Brother-maskinen har medieenheter (fack) för vanliga datalagrings- och digitalkameramedia.





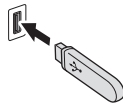

VIKTIGT

Till USB-porten kan du endast direktansluta ett USB-minne, en PictBridge-kompatibel kamera och en digitalkamera som använder USB-masslagringsstandarden. Andra USB-enheter stöds inte.

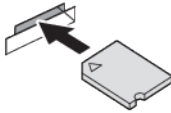
MFC-J680DW/MFC-J880DW

Kompatibla minneskort		Plats
USB-minne		USB-fack 

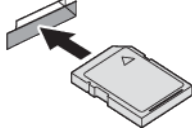
DCP-J562DW/MFC-J680DW/MFC-J880DW

Kompatibla minneskort		Plats
Memory Stick Duo™ Memory Stick PRO Duo™		Övre plats 
Memory Stick Micro™ (M2™) (kräver adapter)		
SD-minneskort SDHC-minneskort SDXC-minneskort MultiMediaCard MultiMediaCard plus	 	Nedre plats 
miniSD (kräver adapter) miniSDHC (kräver adapter) microSD (kräver adapter) microSDHC (kräver adapter) MultiMediaCard mobile (kräver adapter)		



Närliggande information

- [Utskrift av foton direkt från media](#)

Viktig Information om PhotoCapture Center

Relaterade modeller: DCP-J562DW/MFC-J680DW/MFC-J880DW



USB-minne är endast tillgängligt med vissa modeller.

Maskinen har konstruerats för att vara kompatibel med bildfiler från moderna digitalkameror, minneskort och USB-minnen. Läs punkterna nedan för att undvika fel:

- Bildfilens filnamnställägg måste vara .JPG (andra filnamnställägg för bildfiler som t.ex. .JPEG, .TIF, .GIF och så vidare kan inte identifieras).
- Direkt PhotoCapture Center-utskrift måste utföras separat från funktioner med PhotoCapture Center som använder datorn. (Samtidig användning är inte möjlig.)
- Maskinen kan läsa upp till 999 filer¹ på ett minneskort eller ett USB-minne.
- DPOF-filer (Digital Print Order Format) på minneskort måste ha rätt DPOF-format.

Var uppmärksam på följande:

- Vad gäller utskrift av index eller bild, kommer PhotoCapture Center att skriva ut samtliga bilder även om vissa bilder är förstörda. Skadade bilder skrivs inte ut.

- (Minneskortsanvändare)

Maskinen kan läsa minneskort som har formaterats i en digitalkamera.

När en digitalkamera formaterar ett minneskort skapar den en särskild mapp där bilddata sparas. Om du måste använda datorn för att redigera bilddata som är lagrade på ett minneskort, rekommenderar vi att du inte ändrar mappstrukturen som skapades av digitalkameran. När du sparar nya eller ändrade bildfiler på minneskortet rekommenderar vi även att du använder samma mapp som används av digitalkameran. Om informationen inte sparas i samma mapp kan maskinen eventuellt inte läsa filen eller skriva ut bilden.

- (Användare av USB-minne)

Denna maskin stöder USB-minnen som har formaterats av Windows®.



Närliggande information

- [Utskrift av foton direkt från media](#)
- [Skriv ut foton från media i DPOF \(Digital Print Order Format\)](#)

¹ Mappen i minneskort eller USB-minnen räknas.

Skriv ut foton från media med hjälp av Foto-knappen på Brother-maskinen

- [Förhandsgranska och skriv ut foton och filmfiler från media](#)
Förhandsgranska dina foton på LCD-skärmen innan du skriver ut dem. Skriv ut bilder från filmfiler som har sparats på ett minneskort eller USB-minne.
- [Skriv ut ett fotoindexark \(miniatyrer\) från mediakortet](#)
Skriva ut ett fotoindexark med små förhandsvisningar av alla bilder på minneskortet eller USB-minnet.
- [Skriv ut foton efter bildnummer](#)
- [Förbättra foton med avancerade redigeringsalternativ](#)
Redigera och lägg till effekter till dina foton och visa dem på LCD-skärmen innan du skriver ut dem.
- [Skriv ut foton med anpassad beskärning](#)
Beskär dina foton och visa dem på LCD-skärmen före utskrift.
- [Skriva ut ID-foto](#)
Välj ett foto från ett minneskort eller ett USB-minne och skriv ut ID-foton för ID-kort m.m. Du kan skriva ut fyra ID-foton på ett pappersark och beskära stora bilder enligt förinställda format.
- [Skriv ut foton från media i DPOF \(Digital Print Order Format\)](#)
De stora tillverkarna av digitalkameror (Canon Inc., Eastman Kodak Company, FUJIFILM Corporation, Panasonic Corporation och Sony Corporation) har skapat den här standarden för att göra det enklare att skriva ut bilder från digitalkameror.
- [Skriv ut foton med automatisk beskärning](#)
Om fotot är för långt eller för brett för att passa på den tillgängliga ytan kommer delar av bilden att beskäras.
- [Skriv ut kantlösa foton från media](#)
Den här funktionen utökar det utskrivbara området så att det anpassas efter papperskanterna. Utskriftstiden blir långsammare.
- [Skriva ut datum från data i ditt foto](#)
Skriv ut datumet om det redan finns i uppgifterna om ditt foto. Datumet kommer att skrivas ut i det nedre högra hörnet. När du använder den här inställningen måste fotot innehålla datumet.
- [Utskriftsinställningar för foton](#)

Förhandsgranska och skriv ut foton och filmfiler från media

Relaterade modeller: DCP-J562DW/MFC-J680DW/MFC-J880DW

Förhandsgranska dina foton på LCD-skärmen innan du skriver ut dem. Skriv ut bilder från filmfiler som har sparats på ett minneskort eller USB-minne.

- Om dina foton är stora filer kan det dröja något innan respektive foto visas.
 - En filmfil är uppdelad i nio delar genom filminspelningstider och placeras på tre rader. Du kan titta på och skriva ut scener som är uppdelade.
 - Du kan inte välja en särskild filmscen.
 - Använd filformaten AVI eller MOV (endast Motion JPEG). Om storleken på en AVI-fil är 1 GB eller större (filmens längd är ungefär 30 minuter) eller en MOV-fil är 2 GB eller större (filmens längd är ungefär 60 minuter), är de för stora för att kunna skrivas ut.
 - Om filmfilen för en delad scen är skadad kommer den scenen att vara tom.
1. Öppna luckan för media.

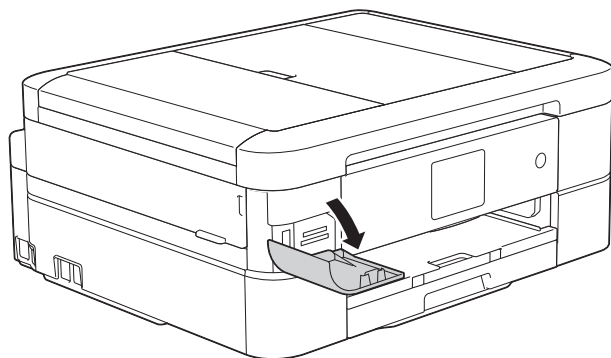

2. Sätt i minneskortet eller USB-minnet på rätt kortplats.
3. Tryck på [Foto] > [Visa foton].
4. Tryck på ◀ eller ▶ för att visa det foto du vill skriva ut och tryck sedan på detta.



Om du vill skriva ut alla foton, trycker du på [Alla] och därefter på [Ja]-knappen för att bekräfta.

5. Ange önskat antal kopior på något av följande sätt:
 - Tryck på [-] eller [+] på pekskärmen.
 - Tryck på **x01** för att ta fram tangentbordet på pekskärmen och skriv sedan in antalet kopior med hjälp av pekskärmens tangentbord. Tryck på [OK].
6. Tryck på [OK].
7. Upprepa de tre senaste stegen tills du har valt alla foton som du vill skriva ut.
8. Tryck på [OK].
9. Läs och bekräfta listan som visas över alternativ.
10. Tryck på [Utskr.inst.] för att ändra utskriftsinställningar.
11. Tryck på [Start].



Närliggande information

- [Skriv ut foton från media med hjälp av Foto-knappen på Brother-maskinen](#)
- [Utskriftsinställningar för foton](#)

Skriv ut ett fotoindexark (miniatyrer) från mediakortet

Relaterade modeller: DCP-J562DW/MFC-J680DW/MFC-J880DW

Skriva ut ett fotoindexark med små förhandsvisningar av alla bilder på minneskortet eller USB-minnet.



- PhotoCapture Center tilldelar nummer för bilderna (som No.1, No.2, No.3, och så vidare). PhotoCapture Center känner inte igen några andra nummer eller filnamn som din digitala kamera eller dator använder för att identifiera bilderna.
- Endast filnamn med högst 20 tecken skrivs ut korrekt på indexarket.
- Filnamn kan inte skrivas ut korrekt om de innehåller icke-alfanumeriska tecken, men icke-alfanumeriska tecken påverkar inte inställningarna för PhotoCapture Center.

1. Öppna luckan för media.
2. Sätt i minneskortet eller USB-minnet på rätt kortplats.
3. Tryck på [Foto] > [Indexutskrift] > [Skriv ut indexark].
4. Tryck på [Utskr.inst.] om du vill ändra utskriftsinställningarna.

Alternativ	Beskrivning
Pappersformat	Välj papperstyp.
Pappersstorlek	Välj pappersformat.

5. Tryck på [Start].



Närliggande information

- [Skriv ut foton från media med hjälp av Foto-knappen på Brother-maskinen](#)
- [Skriv ut foton efter bildnummer](#)

Skriv ut foton efter bildnummer

Relaterade modeller: DCP-J562DW/MFC-J680DW/MFC-J880DW

Innan du kan skriva ut en enskild bild måste du skriva ut indexarket (miniatyrer) för att veta bildnumret.

1. Öppna luckan för media.
2. Sätt i minneskortet eller USB-minnet på rätt kortplats.
3. Tryck på [Foto] > [Indexutskrift] > [Skriv ut foton].
4. Ange de bildnummer du vill skriva ut från indexarket. När du har valt bildnummer trycker du på [OK].



- Ange flera nummer samtidigt genom att använda kommatecken eller bindestreck. Ange exempelvis **1, 3, 6** för att skriva ut bild nr 1, 3 och 6. Skriv ut ett bildintervall med ett bindestreck. Om du vill skriva ut bild 1 till 5 anger du **1-5**.
- Ange upp till 12 tecken (inklusive komma och bindestreck) för de bildnummer som du vill skriva ut.

5. Ange önskat antal kopior på något av följande sätt:
 - Tryck på [-] eller [+] på pekskärmen.
 - Tryck på för att ta fram tangentbordet på pekskärmen och skriv sedan in antalet kopior med hjälp av pekskärmens tangentbord. Tryck på [OK].
6. Tryck på [Utskr.inst.] för att ändra utskriftsinställningar.
7. Tryck på [Start].



Närliggande information

- [Skriv ut foton från media med hjälp av Foto-knappen på Brother-maskinen](#)
- [Skriv ut ett fotoindexark \(miniatyrer\) från mediakortet](#)
- [Utskriftsinställningar för foton](#)

Förbättra foton med avancerade redigeringsalternativ

Relaterade modeller: MFC-J880DW

Redigera och lägg till effekter till dina foton och visa dem på LCD-skärmen innan du skriver ut dem.

Funktionen Fotoeffekter stöds av teknik från Reallusion, Inc.



1. Öppna luckan för media.
2. Sätt i minneskortet eller USB-minnet på rätt kortplats.
3. Tryck på [Foto] > [Fotoeffekter].





- Fyra miniatyrbilder visas i taget, tillsammans med sidnummer och det totala antalet sidor.
- Tryck på ◀ eller ▶ för att gå igenom alla foton. Håll ner ◀ eller ▶ för att bläddra snabbt framåt eller bakåt genom miniatyrsidorna.

4. Tryck på den miniatyrbild som du vill förbättra.
5. Tryck på [Förbättra] och sedan på [OK].
6. Tryck på den effekt som du vill använda, och tryck sedan på [OK].

Det finns 10 olika fotoeffekter.

Alternativ	Beskrivning
	Autokorrigerering Maskinen väljer lämplig effekt för ditt foto.
	Förb. hudtoner Används för att justera porträttfoton. Justerar hudtoner. Tryck på ◀ eller ▶ för att justera kontrastnivån.
	Förb. naturbild Används för att justera landskapsfoton. Framhäver gröna och blå områden på fotot. Tryck på ◀ eller ▶ för att justera kontrastnivån.
	Rad. röda ögon Maskinen försöker att ta bort röda ögon från fotot. Om identifieringen av röda ögon misslyckas trycker du på Försök igen för att försöka igen.
	Nattscen Använd Nattscen för att göra foton som tas i mörker livfullare. Tryck på ◀ eller ▶ för att justera kontrastnivån.
	Fyllnadsbelys. Fyllnadsbelysning används för att anpassa foton som tas i motljus. Tryck på ◀ eller ▶ för att justera kontrastnivån.
	Skrivtavla Skrivtavla används för att anpassa foton. Det upptäcker bokstäver skrivna på en skrivtavla och gör dem enklare att läsa.

Alternativ	Beskrivning
	Monokrom Konvertera fotot till svartvitt.
	Sepia Konvertera färgen på fotot till sepia.
	Autokorrigerings/ Ta bort röda ögon Maskinen väljer lämplig effekt för ditt foto och försöker avlägsna röda ögon.



- I vissa fall kan röda ögon inte tas bort.
 - När ansiktet är för litet på bilden.
 - När ansiktet är vänt för långt uppåt, nedåt, åt vänster eller höger.
- Tryck på [Avbryt] för att återgå till listan över effekter.
- Om fotot är mycket litet eller har en oregelbunden form visar pekskärmen [Bild för liten] eller [Bild för lång]. Du kanske inte har möjlighet att beskära eller förstora fotot.

7. Ange önskat antal kopior på något av följande sätt:

- Tryck på [-] eller [+] på pekskärmen.
- Tryck på **x01** för att ta fram tangentbordet på pekskärmen och skriv sedan in antalet kopior med hjälp av pekskärmens tangentbord. Tryck på [OK].

8. Tryck på [OK].

9. Tryck på [Utskr.inst.] för att ändra utskriftsinställningar.

10. Tryck på [Start].



Närliggande information

- [Skriv ut foton från media med hjälp av Foto-knappen på Brother-maskinen](#)
- [Utskriftsinställningar för foton](#)

Skriv ut foton med anpassad beskärning

Relaterade modeller: MFC-J880DW

Beskär dina foton och visa dem på LCD-skärmen före utskrift.

Funktionen Beskära foton stöds av teknik från Reallusion, Inc..





1. Öppna luckan för media.
2. Sätt i minneskortet eller USB-minnet på rätt kortplats.
3. Tryck på [Foto] > [Fotoeffekter].



- Fyra miniatyrbilder visas i taget, tillsammans med sidnummer och det totala antalet sidor.
- Tryck på ◀ eller ▶ för att gå igenom alla foton. Håll ner ◀ eller ▶ för att bläddra snabbt framåt eller bakåt genom miniatyrsidorna.

4. Tryck på en miniatyrbild.
5. Tryck på [Beskär] och sedan på [OK].
6. Justera den röda ramen för att inringa den del av fotot som du vill skriva ut.

- Tryck på  eller  för att göra ramen större eller mindre.
- Tryck på ▲, ▼, ◀ eller ▶ för att flytta ramen.
- Tryck på  för att rotera ramen.

Tryck på [OK] när du är klar.



Om fotot är mycket litet eller har en oregelbunden form visar pekskärmen [Bild för liten] eller [Bild för lång]. Du kanske inte har möjlighet att beskära eller förstora fotot.

7. Tryck på [OK] för att bekräfta.
8. Ange önskat antal kopior på något av följande sätt:
 - Tryck på [-] eller [+] på pekskärmen.
 - Tryck på  01 för att ta fram tangentbordet på pekskärmen och skriv sedan in antalet kopior med hjälp av pekskärmens tangentbord. Tryck på [OK].
9. Tryck på [OK].
10. Tryck på [Utskr.inst.] för att ändra utskriftsinställningar.
11. Tryck på [Start].



Närliggande information

- [Skriv ut foton från media med hjälp av Foto-knappen på Brother-maskinen](#)
- [Utskriftsinställningar för foton](#)

Skriva ut ID-foto

Relaterade modeller: DCP-J562DW/MFC-J680DW/MFC-J880DW

Välj ett foto från ett minneskort eller ett USB-minne och skriv ut ID-foton för ID-kort m.m. Du kan skriva ut fyra ID-foton på ett pappersark och beskära stora bilder enligt förinställda format.

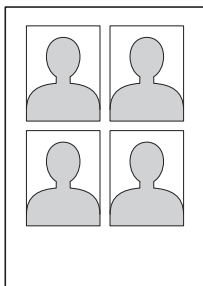

Endast ett foto skrivs ut om du väljer alternativ [2x2tum] eller [50x70mm] i inställningen av format på ID-foto, och alternativ [10x15cm] i inställning av pappersformat.

1. Öppna luckan för media.
2. Sätt i minneskortet eller USB-minnet på rätt kortplats.
3. Tryck på [Foto] > [ID-fotoutskrift].
4. Tryck på ◀ eller ▶ för att visa det foto som du önskar och tryck sedan på det.
5. Tryck på ▲ eller ▼ för att anpassa önskad beskärning och tryck sedan på det.



Maskinen beskär bilden till vald storlek. Upprepa stegen om du vill beskära till en annan storlek.

6. Bekräfta den visade bilden. Roter bilden vid behov genom att trycka på .
7. Tryck på [OK].
8. Tryck på [Utskr.inst.] för att ändra utskriftsinställningar.

Alternativ	Beskrivning
Utskr.kvalitet	Välj utskriftsupplösning för aktuell dokumenttyp.
Pappersformat	Välj papperstyp.
Pappersstorlek	Välj pappersformat.
Förbättra foto (MFC-J880DW)	Skriv ut fotot mera levande.

9. Tryck på [Start].



Närliggande information

- [Skriv ut foton från media med hjälp av Foto-knappen på Brother-maskinen](#)

Skriv ut foton från media i DPOF (Digital Print Order Format)

Relaterade modeller: DCP-J562DW/MFC-J680DW/MFC-J880DW

De stora tillverkarna av digitalkameror (Canon Inc., Eastman Kodak Company, FUJIFILM Corporation, Panasonic Corporation och Sony Corporation) har skapat den här standarden för att göra det enklare att skriva ut bilder från digitalkameror.

Om din digitalkamera stöder DPOF-utskrift, kan du använda kameradisplayen för att välja bilder och hur många kopior du vill skriva ut.

När ett minneskort (Memory Stick Duo™, Memory Stick PRO Duo™, SD Memory Card, SDHC Memory Card, SDXC Memory Card, MultiMediaCard eller MultiMediaCard plus) som innehåller DPOF-information sätts in i maskinen, kan du skriva ut den valda bilden.



Felet Ogiltig DPOF-fil kan inträffa om utskriftsbeställningen som skapades på kameran har skadats. Radera och skapa en ny utskriftsbeställning med kameran för att korrigera problemet. Anvisningar om hur du raderar eller skapar en ny utskriftsbeställning finns på kameratillverkarens supportwebbplats eller i dokumentationen som medföljde kameran.

1. Öppna luckan för media.
2. Sätt i minneskortet eller USB-minnet på rätt kortplats.
3. Tryck på ▲ eller ▼ för att visa alternativet [DPOF] och tryck sedan på det.
4. Tryck på [Utskr.inst.] för att ändra utskriftsinställningar.
5. Tryck på [Start].



Närliggande information

- [Skriv ut foton från media med hjälp av Foto-knappen på Brother-maskinen](#)
- [Viktig Information om PhotoCapture Center](#)
- [Utskriftsinställningar för foton](#)

Skriv ut foton med automatisk beskärning

Relaterade modeller: DCP-J562DW/MFC-J680DW/MFC-J880DW

Om fotot är för långt eller för brett för att passa på den tillgängliga ytan kommer delar av bilden att beskäras.

- Fabriksinställningen är På. Ändra denna inställning till Från för att skriva ut hela bilden.
- Om du ställer in [Beskär] till Av, ska du även ställa in [Kantfri] till Av.

Beskärning: På

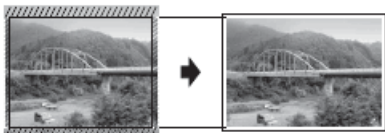

Beskärning: Från



1. Öppna luckan för media.
2. Sätt i minneskortet eller USB-minnet på rätt kortplats.
3. Tryck på [Foto] > [Visa foton].
4. Tryck på ◀ eller ▶ för att visa foton. När bilden som du vill ha visas ska du trycka på den och sedan trycka på [OK].
5. Tryck på [OK].
6. Tryck på [Utskr.inst.] > [Beskär].
7. Tryck på [På] (eller [Av]).
8. Tryck på  eller [OK] när du är klar.
9. Tryck på [Start].

✓ Närliggande information

- [Skriv ut foton från media med hjälp av Foto-knappen på Brother-maskinen](#)
- [Övriga problem](#)

Skriv ut kantlösa foton från media

Relaterade modeller: DCP-J562DW/MFC-J680DW/MFC-J880DW

Den här funktionen utökar det utskrivbara området så att det anpassas efter papperskanterna. Utskriftstiden blir långsammare.

1. Öppna luckan för media.
2. Sätt i minneskortet eller USB-minnet på rätt kortplats.
3. Tryck på [Foto] > [Visa foton].
4. Tryck på ◀ eller ▶ för att visa foton. När bilden som du vill ha visas ska du trycka på den och sedan trycka på [OK].
5. Tryck på [OK].
6. Tryck på [Utskr.inst.] > [Kantfri].
7. Tryck på [På] (eller [Av]).
8. Tryck på  eller [OK] när du är klar.
9. Tryck på [Start].



Närliggande information

- [Skriv ut foton från media med hjälp av Foto-knappen på Brother-maskinen](#)
- [Övriga problem](#)

Skriva ut datum från data i ditt foto

Relaterade modeller: DCP-J562DW/MFC-J680DW/MFC-J880DW

Skriv ut datumet om det redan finns i uppgifterna om ditt foto. Datumet kommer att skrivas ut i det nedre högra hörnet. När du använder den här inställningen måste fotot innehålla datumet.

DPOF-inställningen (Digital Print Order Format) på din kamera måste vara avstängd om du ska kunna använda funktionen datumutskrift.

1. Öppna luckan för media.
2. Sätt i minneskortet eller USB-minnet på rätt kortplats.
3. Tryck på [Foto] > [Visa foton].
4. Tryck på ◀ eller ▶ för att visa foton. När bilden som du vill ha visas ska du trycka på den och sedan trycka på [OK].
5. Tryck på [OK].
6. Tryck på [Utskr.inst.] > [Datumutskrift].
7. Tryck på [På] (eller [Av]).
8. Tryck på  eller [OK] när du är klar.
9. Tryck på [Start].



Närliggande information

- [Skriv ut foton från media med hjälp av Foto-knappen på Brother-maskinen](#)

Utskriftsinställningar för foton

Relaterade modeller: DCP-J562DW/MFC-J680DW/MFC-J880DW

Tryck på [Utskr. inst.] för att visa de inställningar som visas i tabellen.

Alternativ	Beskrivning
Utskr. kvalitet (Visas inte när DPOF (Digital Print Order Format) har valts)	Välj utskriftsupplösning för aktuell dokumenttyp. • Om du väljer alternativet Bläckst. papp i inställning av Pappersformat, kan du endast välja Foto.
Pappersformat	Välj papperstyp.
Pappersstorlek	Välj pappersformat.
Utskr. format (När A4 eller Letter är valt)	Välj utskriftsformat när du använder papper i formatet A4 eller Letter. Utskriftsläget beror på alternativet Utskr. format. Mer information, se följande tabell.
Utskriftslayout	Välj utskriftslayout.
Autokorrigerigering (MFC-J880DW) (Visas inte när DPOF (Digital Print Order Format) har valts) (Endast Visa foton och Bildspel.)	Ställ in att maskinen ska avgöra lämplig effekt för ditt foto. • Bilder som är mycket små eller mycket utdragna kan kanske inte korrigeras.
Ljusstyrka (Visas inte när Förbättra har valts)	Justera ljusstyrkan.
Kontrast (Visas inte när Förbättra har valts)	Justera kontrasten. Ökad kontrast ger skarpere och mer livfulla bilder.
Färgförstärkning (Visas inte när Förbättra har valts)	Skriv ut fotot mera levande. Utskriftstiden blir längre, och bläckförbrukningen kan eventuellt öka beroende på bilden.
Beskär	Beskär bilden runt marginalen för att passa pappers- och utskriftsstorleken. Stäng av den här funktionen när du vill skriva ut hela bilder eller förhindra oönskad beskärning.
Kantfri	Förstora det utskrivbara området ända ut till papperskanterna.
Datumutskrift (Visas inte när DPOF (Digital Print Order Format) har valts)	Skriv ut datumet på fotot.
Som ny standard?	Spara de vanligaste utskriftsinställningarna genom att ange dem som standardinställningar.
Fabriksåterst.	Återställ alla utskriftsinställningar till fabriksinställningarna.

Utskriftsläge för papper i A4-format

Utskr. format Alternativ	Utskriftsläge
8x10cm	

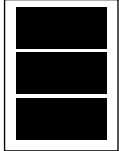
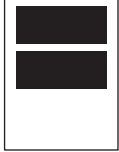
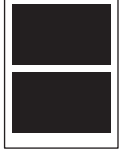
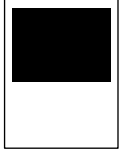
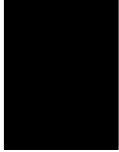
Utskr. format Alternativ	Utskriftsläge
9x13cm	
10x15cm	
13x18cm	
15x20cm	
Max. storlek	



Närliggande information

- Skriv ut foton från media med hjälp av Foto-knappen på Brother-maskinen
- Förbättra foton med avancerade redigeringsalternativ
- Förhandsgranska och skriv ut foton och filmfiler från media
- Skriv ut foton efter bildnummer
- Skriv ut foton med anpassad beskärning
- Skriv ut foton från media i DPOF (Digital Print Order Format)

Kopiera fotografier från media till en dator

Om du vill kopiera fotografier som är lagrade på ett minneskort eller USB-minne till en mapp på datorn, ska du följa anvisningarna för din anslutningstyp och ditt operativsystem.

- [Innan du kopierar fotografier](#)
- [Kopiera fotografier från media via en lokal anslutning](#)
Du kan kopiera fotografier från olika media till en dator som är lokalt ansluten (via USB) till din maskin.
- [Kopiera fotografier från media via en nätverksanslutning](#)
Du kan kopiera fotografier från olika media till en dator som är nätverksansluten till maskinen.

Innan du kopierar fotografier

Relaterade modeller: DCP-J562DW/MFC-J680DW/MFC-J880DW

VIKTIGT

Starta INTE datorn med ett minneskort eller ett USB-minne i maskinens medieenhet. Du riskerar att förlora dina data eller att mediet skadas.



- PhotoCapture Center läser endast kortet som sätts i först.
- När maskinen skriver ut från PhotoCapture Center kan PhotoCapture Center inte användas för andra funktioner.



Närliggande information

- [Kopiera fotografier från media till en dator](#)

Kopiera fotografier från media via en lokal anslutning

Relaterade modeller: DCP-J562DW/MFC-J680DW/MFC-J880DW

Du kan kopiera fotografier från olika media till en dator som är lokalt ansluten (via USB) till din maskin.

1. Öppna maskinens lucka för media.
2. Sätt i ett minneskort eller USB-minne i maskinen.
3. Gör något av följande:
 - (Windows®)
I Windows® Explorer dubbelklickar du på ikonen **Flyttbar disk**.
 - (Macintosh)
Dubbelklicka på ikonen för flyttbar disk.



Om du har angett ett namn på minneskortets eller USB-minnets volymetikett så visas detta namn.

Filerna och mapparna på minneskortet eller USB-minnet visas på datorskärmen.

4. Du kan redigera en fil och spara den på någon annan enhet på datorn.
5. Stäng alla program som kör lagrade data på minneskortet eller USB-minnet.
6. Gör något av följande:
 - (Windows®)
I Windows® Explorer högerklickar du på den flyttbara disken och väljer **Mata ut**.
 - (Macintosh)
Dra ikonen för flyttbar disk till ikonen **Papperskorg**.
7. Vänta tills LCD-meddelandet försvinner innan du tar bort enheten.

VIKTIGT

Ta INTE bort minneskortet eller USB-enheten när meddelandet visas på LCD-enheten. Minneskortet, USB-minnet eller lagrade data kan skadas om du tar bort kortet för tidigt.

Om du tar ut minneskortet eller USB-minnet när LCD-meddelandet visas måste du starta om datorn innan du sätter i samma minneskort eller USB-minne i maskinen. Om du inte startar om datorn kan dina data på mediet gå förlorade.



Närliggande information

- [Kopiera fotografier från media till en dator](#)

Kopiera fotografier från media via en nätverksanslutning

Relaterade modeller: DCP-J562DW/MFC-J680DW/MFC-J880DW

Du kan kopiera fotografier från olika media till en dator som är nätverksansluten till maskinen.

1. Öppna maskinens lucka för media.
2. Sätt i ett minneskort eller USB-minne i maskinen.
3. Ange Brother-maskinens IP-adressen i din webbläsare (där XXX.XXX.XXX.XXX är Brother-maskinens IP-adress).
ftp://XXX.XXX.XXX.XXX



- Din webbläsare måste ha stöd för FTP-protokollet.
- IP-adressen anges i nätverkskonfigurationsrapporten eller på maskinens nätverksmeny.

Webbläsaren ansluter till mediet med FTP-protokollet och maskinens värddamn i nätverket.

4. Klicka på namnet på den fil du vill kopiera och spara på datorn.

OBS

När en fil sparas kan vissa tecken eller symboler orsaka åtkomstproblem till filen. Vi rekommenderar att du använder kombinationer av följande tecken i ett filnamn:

```
1234567890  
ABCDEFGHIJKLMNOPQRSTUVWXYZ  
abcdefghijklmnopqrstuvwxyz  
!#$%&'()-.,@^_`{}~
```

5. Stäng webbläsaren.
6. Vänta tills LCD-meddelandet försvinner innan du tar bort enheten.

VIKTIGT

Ta INTE bort minneskortet eller USB-enheten när meddelandet visas på LCD-enheten. Minneskortet, USB-minnet eller lagrade data kan skadas om du tar bort kortet för tidigt.

Om du tar ut minneskortet eller USB-minnet när LCD-meddelandet visas måste du starta om datorn innan du sätter i samma minneskort eller USB-minne i maskinen. Om du inte startar om datorn kan dina data på mediet gå förlorade.



Närliggande information

- [Kopiera fotografier från media till en dator](#)
- [Skriva ut nätverkskonfigurationsrapporten](#)

Skriva ut fotografier från ControlCenter4 (Windows®)

Du kan skriva ut och redigera fotografier med olika funktioner i ControlCenter.

1. Se till så att du fyllt på rätt papper i pappersfacket.

VIKTIGT

- Vi rekommenderar att du använder det manuella magasinet överst på pappersfackets lock för att skriva ut på papperen Foto (10 x 15 cm) och Foto L (9 x 13 cm). (Endast tillgänglig för vissa modeller)
- Använd Brother-papper för bästa resultat.
- Lägg in ett extra ark av samma fotopapper i pappersfacket om du skriver ut på Brother-fotopapper.

2. Klicka på ikonen  (**ControlCenter4**) i aktivitetsfältet och klicka sedan på **Öppna**.
3. Gör något av följande:
 - Om du använder **Avancerat läge** klickar du på fliken **Foto** och sedan på knappen **Fotoutskrift**.
 - Om du använder **Standardläge** klickar du på fliken **Foto**.



4. Välj den mapp som innehåller den bild som du vill skriva ut.

Alternativ	Beskrivning
Min CC4-mapp	Med knappen Min CC4-mapp kan du öppna ControlCenter4-mappen i mappen Mina bilder på datorn.
Skrivbord	Med skrivbordsknappen kan du öppna mapträdet från ditt skrivbord för att välja de bilder som ska skrivas ut.

5. Välj de bilder som ska skrivas ut genom att markera kryssrutorna under miniatyren i bildvisningsprogrammet.

Alternativ	Beskrivning
Markera alla	Väljer alla miniatyurer i aktuell vy.
Avmarkera alla	Väljer bort alla miniatyurer i aktuell vy.

- Ange det antal kopior som ska skrivas ut (1–99) genom att klicka på .
- Om du vill beskära fotot innan utskrift, klicka på **Redigera**.
- Klicka på **Skriv ut**.
Fönstret med utskriftsinställningar visas.
- Konfigurera inställningarna för alternativen **Pappersformat**, **Mediatyp**, och **Layout**.

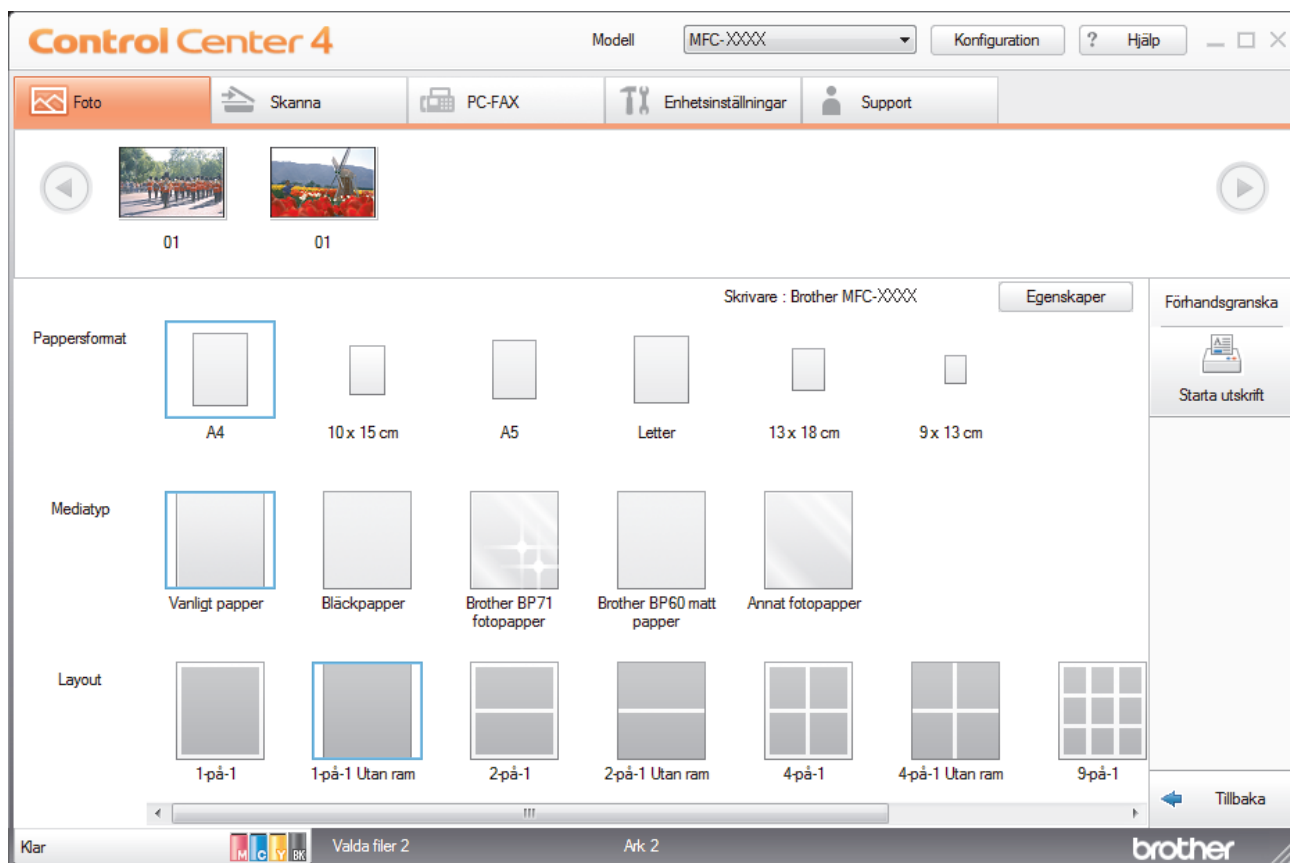

- Klicka vid behov på knappen **Egenskaper** för att konfigurera alternativen **Utskriftskvalitet**, **Färg/Gråskala** och **Färgläge**. Markera kryssrutan **Utskriftsdatum** om du vill skriva ut bildens tidsstämpel i det nedre högra hörnet på bilden.
- Klicka på knappen **Utskriftsalternativ..** för att ändra andra skrivarinställningar. (Endast avancerat läge)
- Klicka på **OK**.
- Klicka på knappen **Förhandsgranska** för att visa bilden på skärmen innan du skriver ut.
- Klicka på knappen **Starta utskrift**.

Närliggande information

- [PhotoCapture Center](#)
- [Redigera fotografier med ControlCenter4 \(Windows®\)](#)

Redigera fotografier med ControlCenter4 (Windows®)

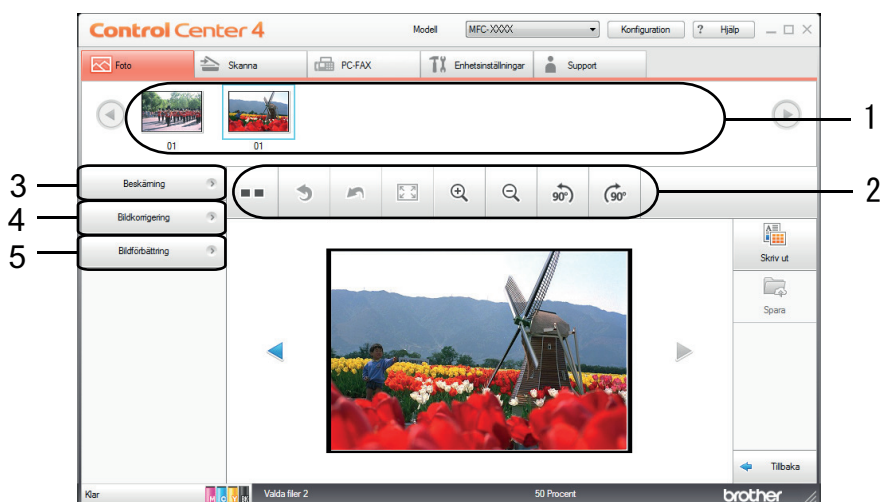

1. I det här området visas vilka bilder som har valts och hur många kopior av varje bild som skrivs ut.
2. Med de här knapparna väljer du hur den valda bilden ska visas.

Knappar	Beskrivning
(Jämför)	Jämför den redigerade bilden med originalet.
(Ångra)	Avbryt den senaste redigeringen av vald bild.
(Starta om)	Avbryt alla redigeringar som gjorts för vald bild. Den redigerade bilden återgår till ursprungligt utseende.
(Anpassa till fönster)	Ställ in zoomnivån så att bilden passar i fönstret.
(Zooma in/Zooma ut)	Förstora eller förminska vald bild.
(Rotera moturs/Rotera medurs)	Rotera bilden medurs eller moturs i 90 grader.
(Föregående/Nästa)	Visa föregående eller nästa bild.

3. Beskärning

Med den här funktionen kan du ta bort oönskade områden från dina foton.

4. Bildkorrigering

Autokorrigerering

Med den här funktionen kan du använda olika automatiska korrigeringar för att förbättra en bild.

Borttagning av röda ögon

Välj det här alternativet om du vill korrigera röda ögon som ibland framträder i fotografier när du tar bilder med kamerablixt.

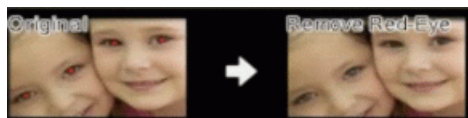

Svartvitt

Välj det här alternativet om du vill ta bort färgen från bilden.

Sepia

Välj det här alternativet om du vill ta bort färgen från bilden lägga till en sepiaton.

5. Bildförbättring

Naturscen

Välj det här alternativet om du vill förbättra den naturliga färgerna, som grönt och blått.

Nattscen

Välj det här alternativet om du vill optimera bildjusteringarna för en nattscen.

Mjukt ljus

Välj det här alternativet för att mjuka upp ljusa kanter.



Närliggande information

- [Skriva ut fotografier från ControlCenter4 \(Windows®\)](#)

Nätverk

- [Komma igång](#)
Vi rekommenderar inställning och anslutning till ditt nätverk med Brothers installations-cd-skiva. Detta avsnitt innehåller mer information om nätanslutningstyper, olika metoder för hantering av nätverket samt Brother-maskinens nätverksfunktioner.
- [Program och verktyg för nätverkshantering](#)
Konfigurera och ändra din Brother-maskins nätverksinställningar med ett hanteringsverktyg.
- [Ytterligare metoder för konfiguration av din Brother-maskin för ett trådlöst nätverk](#)
Vi rekommenderar att du använder installations-cd:n för att ansluta till ditt trådlösa nätverk.
- [Avancerade nätverksfunktioner](#)
- [Teknisk information för avancerade användare](#)

Komma igång

Vi rekommenderar inställning och anslutning till ditt nätverk med Brothers installations-cd-skiva. Detta avsnitt innehåller mer information om nätanslutningstyper, olika metoder för hantering av nätverket samt Brother-maskinens nätverksfunktioner.

- [Grundläggande nätverksfunktioner som kan användas](#)

Skrivarservern stöder olika funktioner beroende på operativsystem. Använd den här tabellen för att se vilka nätverksfunktioner och -anslutningar som kan användas i olika operativsystem.

Grundläggande nätverksfunktioner som kan användas

Skrivarservern stöder olika funktioner beroende på operativsystem. Använd den här tabellen för att se vilka nätverksfunktioner och -anslutningar som kan användas i olika operativsystem.

Operativsystem	Windows® XP Windows Vista® Windows® 7 Windows® 8	Windows Server® 2003/2008/2012/2012 R2	OS X v10.8.5 OS X v10.9.x OS X v10.10.x
Utskrift	Ja	Ja	Ja
Skanning	Ja		Ja
PC Fax-sändning (Endast tillgänglig för vissa modeller) ¹	Ja		Ja
PC Fax-mottagning (Endast tillgänglig för vissa modeller) ¹	Ja		
Photo Capture (Endast tillgänglig för vissa modeller)	Ja		Ja
BRAdmin Light ²	Ja	Ja	Ja
BRAdmin Professional 3 ³	Ja	Ja	
Fjärrinställning (Endast tillgänglig för vissa modeller) ¹	Ja		Ja
Status Monitor	Ja		Ja
Distributionsguiden för drivrutiner	Ja	Ja	
Vertical Pairing (endast Windows® 7 och Windows® 8)	Ja		



- Gå till sidan **Nerladdningar** för din modell på Brother Solutions Center på <http://support.brother.com> för att ladda ned de senaste versionerna av alla Brother-program och -verktyg för din PC-dator eller Macintosh.



Närliggande information

- [Komma igång](#)

¹ Ej tillgängligt för DCP-modeller.

² BRAdmin Light kan hämtas från din modells sida på <http://support.brother.com>.

³ BRAdmin Professional 3 kan hämtas från din modells sida på <http://support.brother.com>.

Program och verktyg för nätverkshantering

Konfigurera och ändra din Brother-maskins nätverksinställningar med ett hanteringsverktyg.

- [Lära sig om program och verktyg för nätverkshantering](#)
- [Ändra maskininställningarna från datorn](#)

Lära sig om program och verktyg för nätverkshantering

BRAdmin Light (Windows® och Macintosh)

Verktyget BRAdmin Light är utformat för initial inställning av nätverksanslutna Brother-enheter. Du kan använda verktyget för att söka efter Brother-produkter i nätverket, visa status och konfigurera de grundläggande nätverksinställningarna, t.ex. IP-adressen.

För att ladda ner BRAdmin Light går du till **Nerladdningar**-sidan för din modell på Brother Solutions Center på <http://support.brother.com>.



- Om du använder Windows® Firewall eller en brandväggsfunktion från ett antispyon- eller antivirusprogram ska du tillfälligt inaktivera den. När du är säker på att du kan skriva ut ska du konfigurera programvarans inställningar enligt anvisningarna.

BRAdmin Professional 3 (Windows®)

BRAdmin Professional 3 är ett verktyg för mer avancerad hantering av nätverksanslutna Brother-enheter. Du kan använda verktyget för att söka efter Brother-produkter i nätverket och visa status för enheterna i ett lättläst Windows® Utforskaren-liknande fönster, som ändrar färg för att identifiera status för alla enheter. Du kan konfigurera nätverks- och enhetsinställningar och uppdatera enhetens firmware (den inbyggda programvaran) från en Windows®-dator i nätverket. BRAdmin Professional 3 kan också logga aktivitet från Brother-enheter i ditt nätverk och exportera loggen till ett HTML-, CSV-, TXT- eller SQL-format.



- För att ladda ner den senaste versionen av Brothers BRAdmin Professional 3 går du till **Nerladdningar**-sidan för din modell på Brother Solutions Center på <http://support.brother.com>.
- Nodnamn: Nodnamnet visas i det aktuella BRAdmin Professional 3-fönstret. Standardnodnamnet är "BRNxxxxxxxxxxx" för ett trådbundet nätverk eller "BRWxxxxxxxxxxx" för ett trådlöst nätverk (där "xxxxxxxxxxx" står för maskinens MAC-adress/Ethernet-adress).
- Om du använder Windows® Firewall eller en brandväggsfunktion från ett antispyon- eller antivirusprogram ska du tillfälligt inaktivera den. När du är säker på att du kan skriva ut ska du konfigurera programvarans inställningar enligt anvisningarna.

Fjärrinställning (Windows® och Macintosh) (Endast tillgänglig för vissa modeller)

Med fjärrinställningsprogrammet kan du konfigurera flera maskin- och nätverksinställningar från ett Windows®- eller ett Macintosh-program. När du startar programmet hämtas maskininställningarna automatiskt till din dator och visas på datorns bildskärm. Om du ändrar inställningarna kan du överföra dem direkt till maskinen.



Detta verktyg kan användas för antingen en USB-anslutning eller en nätverksanslutning.



Närliggande information

- [Program och verktyg för nätverkshantering](#)

Ytterligare metoder för konfiguration av din Brother-maskin för ett trådlöst nätverk

Vi rekommenderar att du använder installations-cd:n för att ansluta till ditt trådlösa nätverk.

- [Innan du konfigurerar din Brother-maskin för ett trådlöst nätverk](#)
- [Konfigurera din maskin för ett trådlöst nätverk med en knapptryckning för Wi-Fi Protected Setup™ \(WPS\) eller AOSS™](#)
- [Konfigurera din maskin för ett trådlöst nätverk med PIN-metoden för Wi-Fi Protected Setup™ \(WPS\)](#)
- [Konfigurera din maskin för ett trådlöst nätverk i Ad hoc-läge med ett nytt SSID](#)
Du måste ansluta till ett nytt SSID från din dator när den är konfigurerad för Ad hoc-läge.
- [Konfigurera din maskin för trådlösa nätverksinställningar när SSID-namnet inte sänds](#)
- [Använd Wi-Fi Direct®](#)

Innan du konfigurerar din Brother-maskin för ett trådlöst nätverk

Bekräfta följande innan du försöker konfigurera ett trådlöst nätverk:

- För att få bästa möjliga resultat vid vanliga, dagliga dokumentutskrifter ska du placera Brother-maskinen så nära åtkomstpunkten/routern för det trådlösa WLAN som möjligt och se till att det finns så få hinder som möjligt mellan maskinen och åtkomstpunkten. Om det finns stora föremål eller väggar mellan de båda enheterna, eller om det förekommer störningar från andra elektroniska apparater, kan detta påverka dokumentens dataöverföringshastighet.

Av den anledningen är en trådlös anslutning kanske inte alltid den bästa anslutningsmetoden för alla typer av dokument och program. Om du skriver ut stora filer, till exempel dokument med flera sidor med både text och stora bilder, kan du välja att använda trådbundet nätverk för snabbare datakommunikation (endast modeller som stöds) eller USB som har den snabbaste överföringshastigheten.

- Brother-maskinen kan användas i både trådbundna och trådlösa nätverk, men det går bara att använda en anslutningsmetod i taget (endast modeller som stöds). Dock kan en trådlös nätverksanslutning och en Wi-Fi Direct-anslutning, eller en trådbunden nätverksanslutning (endast modeller som stöds) och en Wi-Fi Direct-anslutning användas samtidigt.
- Du måste känna till ditt nätverksnamn (SSID) och din nätverksnyckel innan du konfigurerar de trådlösa inställningarna.



Närliggande information

- [Ytterligare metoder för konfiguration av din Brother-maskin för ett trådlöst nätverk](#)

Konfigurera din maskin för ett trådlöst nätverk med en knapptryckning för Wi-Fi Protected Setup™ (WPS) eller AOSS™

Du kan använda WPS eller AOSS™ i kontrollpanelens meny för att konfigurera dina inställningar för trådlöst nätverk om din trådlösa åtkomstpunkt/router stödjer antingen WPS (konfiguration med en knapptryckning) eller AOSS™.



- Routrar eller åtkomstpunkter som har stöd för WPS är märkta med följande symbol:



- Routrar eller åtkomstpunkter som har stöd för AOSS™ är märkta med följande symbol:



>> [MFC-J480DW](#)
>> [DCP-J562DW/MFC-J680DW/MFC-J880DW](#)

MFC-J480DW

1. Tryck på **Menu**.
2. Tryck på ▲ eller ▼ för att välja följande:
 - a. Välj [Nätverk]. Tryck på **OK**.
 - b. Välj [WLAN]. Tryck på **OK**.
 - c. Välj [WPS/AOSS]. Tryck på **OK**.
3. Tryck på **OK** när [Aktivera WLAN?] visas.
Då startas inställningsguiden för trådlösa nätverk. Tryck på **Stop/Exit** om du vill avbryta.
4. När det visas ett meddelande på LCD-skärmen med en uppmaning att starta WPS eller AOSS™ trycker du på knappen för WPS eller AOSS™ på din trådlösa åtkomstpunkt/router. Tryck på **OK** på maskinen. Maskinen identifierar automatiskt vilket läge (WPS eller AOSS™) som din trådlösa åtkomstpunkt/router använder och försöker ansluta till ditt trådlösa nätverk.

Om den trådlösa enheten är ansluten visas [Ansluten] på LCD-skärmen.

För Windows®:

Du har nu slutfört den trådlösa nätverksinstallationen. Använd CD-skivan Brother Installation för att installera de drivrutiner och den programvara som krävs för att använda din enhet.

För Macintosh:

Du har nu slutfört den trådlösa nätverksinstallationen. Gå till **Nerladdningar**-sidan för din modell på Brother Solutions Center på <http://support.brother.com> för att installera de drivrutiner och program som krävs för att manövrera din enhet.

DCP-J562DW/MFC-J680DW/MFC-J880DW

1. Tryck på  [Inställn.] > [Alla inställ.] > [Nätverk] > [WLAN] > [WPS/AOSS].
2. Tryck på [Växla nätverksgränssnitt till trådlöst?] när [Aktivera WLAN?] eller [Ja] visas. Då startas inställningsguiden för trådlösa nätverk. Tryck på [Nej] om du vill avbryta.
3. När det visas ett meddelande på pekskärmen med en uppmaning att starta WPS eller AOSS™ trycker du på knappen för WPS eller AOSS™ på din trådlösa åtkomstpunkt/router. Tryck på [OK] på maskinen. Maskinen identifierar automatiskt vilket läge (WPS eller AOSS™) som din trådlösa åtkomstpunkt/router använder och försöker ansluta till ditt trådlösa nätverk.

Meddelandet [Ansluten] visas på LCD-skärmen om din trådlösa enhet är ansluten.

För Windows®:

Du har nu slutfört den trådlösa nätverksinstallationen. Använd CD-skivan Brother Installation för att installera de drivrutiner och den programvara som krävs för att använda din enhet.

För Macintosh:

Du har nu slutfört den trådlösa nätverksinstallationen. Gå till **Nerladdningar**-sidan för din modell på Brother Solutions Center på <http://support.brother.com> för att installera de drivrutiner och program som krävs för att manövrera din enhet.



Närliggande information

- [Ytterligare metoder för konfiguration av din Brother-maskin för ett trådlöst nätverk](#)

Konfigurera din maskin för ett trådlöst nätverk med PIN-metoden för Wi-Fi Protected Setup™ (WPS)

Om din åtkomstpunkt/router för trådlöst LAN stöder WPS, kan du använda PIN-metoden (Personal Identification Number) för att konfigurera inställningarna för ditt trådlösa nätverk.

PIN är en av de anslutningsmetoder som har utvecklats av Wi-Fi Alliance®. Genom att ange en PIN-kod som skapas av en registreringsansökande (din maskin) till registreraren (en enhet som hanterar ett trådlöst LAN), kan du ställa in trådlösa nätverksinställningar och säkerhetsinställningar. Mer information om hur du når WPS-läget finns i de anvisningar som medföljer din trådlösa åtkomstpunkt/router.

Typ A

Anslutning när åtkomstpunkten/routeren för trådlöst LAN (1) även fungerar som registrerare.

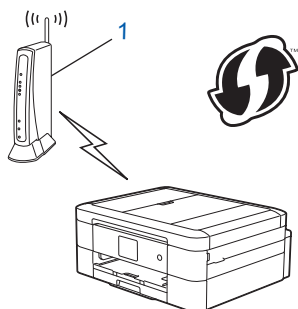

Typ B

Anslutning när en annan enhet (2), t.ex. en dator, fungerar som registrerare.

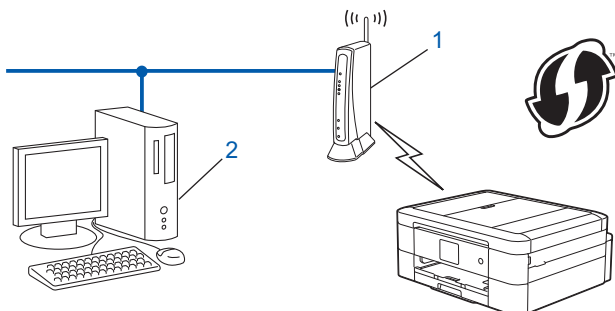

Routrar eller åtkomstpunkter som har stöd för WPS är märkta med följande symbol:



>> [MFC-J480DW](#)
>> [DCP-J562DW/MFC-J680DW/MFC-J880DW](#)

MFC-J480DW



1. Tryck på **Menu**.
2. Tryck på ▲ eller ▼ för att välja följande:
 - a. Välj [Nätverk]. Tryck på **OK**.
 - b. Välj [WLAN]. Tryck på **OK**.
 - c. Välj [WPS med pinkod]. Tryck på **OK**.

- Tryck på **OK** när [Aktivera WLAN?] visas.
Då startas inställningsguiden för trådlösa nätverk. Tryck på **Stop/Exit** om du vill avbryta.
- En åttasiffrig PIN-kod visas på LCD-skärmen och maskinen söker efter en åtkomstpunkt/router för trådlöst LAN.
- Skriv "http://åtkomstpunktens IP-adress/" i webbläsaren på en nätverksansluten dator (där "åtkomstpunktens IP-adress" är IP-adressen på den enhet som används som registrerare).
- Gå till WPS-inställningssidan, ange PIN-koden och följ anvisningarna på skärmen.



- Registreraren är i regel åtkomstpunkten/routeren för trådlöst LAN.
- Inställningssidan varierar beroende på märket på åtkomstpunkten/routeren för trådlöst LAN. Mer information finns i de anvisningar som medföljer åtkomstpunkten/routeren för ditt trådlösa LAN.

Om du använder en dator med Windows Vista®, Windows® 7 eller Windows® 8 som registrerare ska du utföra följande steg:

- Gör något av följande:
 - (Windows Vista®)
Klicka på  (**Start**) > **Nätverk** > **Lägg till en trådlös enhet**.
 - (Windows® 7)
Klicka på  (**Start**) > **Enheter och skrivare** > **Lägg till en enhet** .
 - (Windows® 8)
Flytta musen till det nedre högra hörnet på ditt skrivbord. Klicka på **Inställningar** > **Kontrollpanelen** > **Maskinvara och ljud** > **Enheter och skrivare** > **Lägg till en enhet** när menyfältet visas.



- Om du vill använda en dator med Windows Vista®, Windows® 7 eller Windows® 8 som registrerare måste du först registrera den i ditt nätverk. Mer information finns i de anvisningar som medföljer åtkomstpunkten/routeren för ditt trådlösa LAN.
- Om du använder en dator med Windows® 7 eller Windows® 8 som registrerare kan du installera skrivardrivrutinen efter den trådlösa konfigurationen med hjälp av anvisningarna på skärmen. Använd installations-cd:n från Brother för att installera hela drivrutins- och programpaketet.

- Välj din maskin och klicka på **Nästa**.
- Ange den PIN-kod som visas på maskinens LCD-skärm och klicka sedan på **Nästa**.
- Välj ditt nätverk och klicka sedan på **Nästa**.
- Klicka på **Stäng**.

DCP-J562DW/MFC-J680DW/MFC-J880DW

- Tryck på  [Inställn.] > [Alla inställ.] > [Nätverk] > [WLAN] > [WPS med pinkod].
- Tryck på [Växla nätverksgränssnitt till trådlöst?] när [Aktivera WLAN?] eller [Ja] visas.
Då startas inställningsguiden för trådlösa nätverk. Tryck på [Nej] om du vill avbryta.
- En åttasiffrig PIN-kod visas på LCD-skärmen och maskinen söker efter en åtkomstpunkt/router för trådlöst LAN.
- Skriv "http://åtkomstpunktens IP-adress/" i webbläsaren på en nätverksansluten dator (där "åtkomstpunktens IP-adress" är IP-adressen på den enhet som används som registrerare).
- Gå till WPS-inställningssidan, ange PIN-koden och följ anvisningarna på skärmen.



- Registreraren är i regel åtkomstpunkten/routeren för trådlöst LAN.
- Inställningssidan varierar beroende på märket på åtkomstpunkten/routeren för trådlöst LAN. Mer information finns i de anvisningar som medföljer åtkomstpunkten/routeren för ditt trådlösa LAN.

Om du använder en dator med Windows Vista®, Windows® 7 eller Windows® 8 som registrerare ska du utföra följande steg:

6. Gör något av följande:

- (Windows Vista®)

Klicka på  (Start) > **Nätverk** > **Lägg till en trådlös enhet**.

- (Windows® 7)

Klicka på  (Start) > **Enheter och skrivare** > **Lägg till en enhet** .

- (Windows® 8)

Flytta musen till det nedre högra hörnet på ditt skrivbord. Klicka på **Inställningar** > **Kontrollpanelen** > **Maskinvara och ljud** > **Enheter och skrivare** > **Lägg till en enhet** när menyfältet visas.



- Om du vill använda en dator med Windows Vista®, Windows® 7 eller Windows® 8 som registrerare måste du först registrera den i ditt nätverk. Mer information finns i de anvisningar som medföljer åtkomstpunkten/routern för ditt trådlösa LAN.
- Om du använder en dator med Windows® 7 eller Windows® 8 som registrerare kan du installera skrivardrivrutinen efter den trådlösa konfigurationen med hjälp av anvisningarna på skärmen. Använd installations-cd:n från Brother för att installera hela drivrutins- och programpaketet.

7. Välj din maskin och klicka på **Nästa**.

8. Ange den PIN-kod som visas på maskinens LCD-skärm och klicka sedan på **Nästa**.

9. Välj ditt nätverk och klicka sedan på **Nästa**.

10. Klicka på **Stäng**.



Närliggande information

- [Ytterligare metoder för konfiguration av din Brother-maskin för ett trådlöst nätverk](#)
-

Konfigurera din maskin för ett trådlöst nätverk i Ad hoc-läge med ett nytt SSID

Du måste ansluta till ett nytt SSID från din dator när den är konfigurerad för Ad hoc-läge.

>> [MFC-J480DW](#)

>> [DCP-J562DW/MFC-J680DW/MFC-J880DW](#)

MFC-J480DW

1. Tryck på **Menu**.
2. Tryck på ▲ eller ▼ för att välja följande:
 - a. Välj [Nätverk]. Tryck på **OK**.
 - b. Välj [WLAN]. Tryck på **OK**.
 - c. Välj [Inställn.guide]. Tryck på **OK**.
3. Tryck på **OK** när [Aktivera WLAN?] visas.

Då startas inställningsguiden för trådlösa nätverk. Tryck på **Stop/Exit** om du vill avbryta.
4. Maskinen kommer att söka efter nätverket och visa en lista med tillgängliga SSID. Tryck på ▲ eller ▼ för att välja alternativet [<Ny SSID>] och tryck sedan på **OK**.
5. Ange SSID-namnet och tryck på **OK**.



Mer information om hur du skriver in text >> [Bilaga](#)

6. Tryck på ▲ eller ▼ för att välja alternativet [Ad-hoc] och tryck sedan på **OK**.
7. Tryck på ▲ eller ▼ för att välja krypteringstyp [Ingen] eller [WEP], och tryck sedan på **OK**.
8. Om du väljer alternativet [WEP] som krypteringstyp anger du WEP-nyckeln och trycker sedan på **OK**.



Brother-maskinen stöder endast användning av den första WEP-nyckeln.

9. Verkställ inställningarna genom att trycka på **1** för att välja [Ja]. Tryck på **2** om du vill avbryta.
10. Maskinen försöker att ansluta till den trådlösa enhet som du har valt.

Om den trådlösa enheten är ansluten visas [Ansluten] på LCD-skärmen.

För Windows®:

Du har nu slutfört den trådlösa nätverksinstallationen. Använd CD-skivan Brother Installation för att installera de drivrutiner och den programvara som krävs för att använda din enhet.

För Macintosh:

Du har nu slutfört den trådlösa nätverksinstallationen. Gå till **Nerladdningar**-sidan för din modell på Brother Solutions Center på <http://support.brother.com> för att installera de drivrutiner och program som krävs för att manövrera din enhet.

DCP-J562DW/MFC-J680DW/MFC-J880DW

1. Tryck på  [Inställn.] > [Alla inställ.] > [Nätverk] > [WLAN] > [Inställn.guide].
2. Tryck på [Växla nätverksgränssnitt till trådlöst?] när [Aktivera WLAN?] eller [Ja] visas.

Då startas inställningsguiden för trådlösa nätverk. Tryck på [Nej] om du vill avbryta.
3. Maskinen kommer att söka efter nätverket och visa en lista med tillgängliga SSID. Tryck på ▲ eller ▼ för att visa alternativet [<Ny SSID>] och tryck sedan på det.
4. Tryck på [OK].
5. Ange SSID-namnet och tryck på [OK].



Mer information om hur du skriver in text ►► *Bilaga*

6. Tryck på [Ad-hoc].
7. Tryck på [Ingen] eller [WEP].
8. Om du väljer alternativet [WEP] som krypteringstyp anger du WEP-nyckeln och trycker sedan på [OK].



Brother-maskinen stöder endast användning av den första WEP-nyckeln.

9. Verkställ ändringarna genom att trycka på [Ja]. Tryck på [Nej] om du vill avbryta.
10. Maskinen försöker att ansluta till den trådlösa enhet som du har valt.

Meddelandet [Ansluten] visas på LCD-skärmen om din trådlösa enhet är ansluten.

För Windows®:

Du har nu slutfört den trådlösa nätverksinstallationen. Använd CD-skivan Brother Installation för att installera de drivrutiner och den programvara som krävs för att använda din enhet.

För Macintosh:

Du har nu slutfört den trådlösa nätverksinstallationen. Gå till **Nerladdningar**-sidan för din modell på Brother Solutions Center på <http://support.brother.com> för att installera de drivrutiner och program som krävs för att manövrera din enhet.



Närliggande information

- Ytterligare metoder för konfiguration av din Brother-maskin för ett trådlöst nätverk
- Rapport om felkoder för trådlöst LAN

Konfigurera din maskin för trådlösa nätverksinställningar när SSID-namnet inte sänds

>> [MFC-J480DW](#)

>> [DCP-J562DW/MFC-J680DW/MFC-J880DW](#)

MFC-J480DW

Innan du konfigurerar maskinen rekommenderar vi att du antecknar inställningarna för det trådlösa nätverket. Du behöver de uppgifterna för att kunna fortsätta med konfigurationen.

1. Kontrollera och anteckna det trådlösa nätverkets nuvarande inställningar.

Nätverksnamn (SSID)			
Kommunikationsläge	Autentiseringsmetod	Krypteringsläge	Nätverksnyckel
Infrastruktur	Öppet system	INGET	-
		WEP	
	Delad nyckel	WEP	
	WPA/WPA2-PSK	AES	
TKIP (TKIP stöds endast för WPA-PSK.)			

Till exempel:

Nätverksnamn (SSID)			
HELLO			
Kommunikationsläge	Autentiseringsmetod	Krypteringsläge	Nätverksnyckel
Infrastruktur	WPA2-PSK	AES	12345678



Om WEP-kryptering används för routern anger du nyckeln som används som den första WEP-nyckeln. Brother-maskinen stöder endast användning av den första WEP-nyckeln.

2. Tryck på **Menu**.
3. Tryck på ▲ eller ▼ för att välja följande:
 - a. Välj [Nätverk]. Tryck på **OK**.
 - b. Välj [WLAN]. Tryck på **OK**.
 - c. Välj [Inställn.guide]. Tryck på **OK**.
4. Tryck på **OK** när [Aktivera WLAN?] visas.

Då startas inställningsguiden för trådlösa nätverk. Tryck på **Stop/Exit** om du vill avbryta.
5. Maskinen kommer att söka efter nätverket och visa en lista med tillgängliga SSID. Tryck på ▲ eller ▼ för att välja alternativet [<Ny SSID>] och tryck sedan på **OK**.
6. Ange SSID-namnet och tryck på **OK**.



Mer information om hur du skriver in text >>> [Bilaga](#)

7. Tryck på ▲ eller ▼ för att välja följande:
 - a. Välj [Infrastruktur]. Tryck på **OK**.
 - b. Välj autentiseringsmetoden. Tryck på **OK**.

8. Gör något av följande:

- Om du väljer alternativet [Öppet system] trycker du på ▲ eller ▼ för att välja krypteringstyp [Ingen] eller [WEP], och trycker sedan på **OK**.
Om du väljer alternativet [WEP] som krypteringstyp anger du WEP-nyckeln och trycker sedan på **OK**.
- Om du väljer alternativet [Delad nyckel] anger du WEP-nyckeln och trycker sedan på **OK**.
- Om du väljer alternativet [WPA/WPA2-PSK] trycker du på ▲ eller ▼ för att välja krypteringstyp [TKIP +AES] eller [AES], och trycker sedan på **OK**.
Ange WPA-nyckeln och tryck sedan på **OK**.



- Mer information om hur du skriver in text >> *Bilaga*
- Brother-maskinen stöder endast användning av den första WEP-nyckeln.

9. Verkställ inställningarna genom att trycka på **1** för att välja [Ja]. Tryck på **2** om du vill avbryta.

10. Maskinen försöker att ansluta till den trådlösa enhet som du har valt.

Om den trådlösa enheten är ansluten visas [Ansluten] på LCD-skärmen.

För Windows®:

Du har nu slutfört den trådlösa nätverksinstallationen. Använd CD-skivan Brother Installation för att installera de drivrutiner och den programvara som krävs för att använda din enhet.

För Macintosh:

Du har nu slutfört den trådlösa nätverksinstallationen. Gå till **Nerladdningar**-sidan för din modell på Brother Solutions Center på <http://support.brother.com> för att installera de drivrutiner och program som krävs för att manövrera din enhet.

DCP-J562DW/MFC-J680DW/MFC-J880DW

Innan du konfigurerar maskinen rekommenderar vi att du antecknar inställningarna för det trådlösa nätverket. Du behöver de uppgifterna för att kunna fortsätta med konfigurationen.

1. Kontrollera och anteckna det trådlösa nätverkets nuvarande inställningar.

Nätverksnamn (SSID)			
Kommunikationsläge	Autentiseringsmetod	Krypteringsläge	Nätverksnyckel
Infrastruktur	Öppet system	INGET	-
		WEP	
	Delad nyckel	WEP	
		WPA/WPA2-PSK	AES
		TKIP (TKIP stöds endast för WPA-PSK.)	

Till exempel:

Nätverksnamn (SSID)			
HELLO			
Kommunikationsläge	Autentiseringsmetod	Krypteringsläge	Nätverksnyckel
Infrastruktur	WPA2-PSK	AES	12345678



Om WEP-kryptering används för routern anger du nyckeln som används som den första WEP-nyckeln. Brother-maskinen stöder endast användning av den första WEP-nyckeln.

2. Tryck på  [Inställn.] > [Alla inställ.] > [Nätverk] > [WLAN] > [Inställn.guide].
3. Tryck på [Växla nätverksgränssnitt till trådlöst?] när [Aktivera WLAN?] eller [Ja] visas. Då startas inställningsguiden för trådlösa nätverk. Tryck på [Nej] om du vill avbryta.
4. Maskinen kommer att söka efter nätverket och visa en lista med tillgängliga SSID. Tryck på ▲ eller ▼ för att visa alternativet [<Ny SSID>] och tryck sedan på det.
5. Tryck på [OK].
6. Ange SSID-namnet och tryck på [OK].



Mer information om hur du skriver in text >> *Bilaga*

7. Tryck på [Infrastruktur].
8. Välj autentiseringsmetod och tryck sedan på den.
9. Gör något av följande:
 - Om du väljer alternativet [Öppet system] trycker du på [Ingen] eller [WEP].
Om du väljer alternativet [WEP] som krypteringstyp anger du WEP-nyckeln och trycker sedan på [OK].
 - Om du väljer alternativet [Delad nyckel] anger du WEP-nyckeln och trycker sedan på [OK].
 - Om du väljer alternativet [WPA/WPA2-PSK] trycker du på [TKIP+AES] eller [AES].
Ange WPA-nyckeln och tryck sedan på [OK].



- Mer information om hur du skriver in text >> *Bilaga*.
- Brother-maskinen stöder endast användning av den första WEP-nyckeln.

10. Verkställ ändringarna genom att trycka på [Ja]. Tryck på [Nej] om du vill avbryta.
11. Maskinen försöker att ansluta till den trådlösa enhet som du har valt.

Meddelandet [Ansluten] visas på LCD-skärmen om din trådlösa enhet är ansluten.

För Windows®:

Du har nu slutfört den trådlösa nätverksinstallationen. Använd CD-skivan Brother Installation för att installera de drivrutiner och den programvara som krävs för att använda din enhet.

För Macintosh:

Du har nu slutfört den trådlösa nätverksinstallationen. Gå till **Nerladdningar**-sidan för din modell på Brother Solutions Center på <http://support.brother.com> för att installera de drivrutiner och program som krävs för att manövrera din enhet.



Närliggande information

- Ytterligare metoder för konfiguration av din Brother-maskin för ett trådlöst nätverk
- Jag kan inte slutföra konfigurationen av den trådlösa nätverksinstallationen

Använd Wi-Fi Direct®

- Skriv ut eller skanna från din mobilenhet med hjälp av Wi-Fi Direct
- Konfigurera ditt Wi-Fi Direct-nätverk
Konfigurera inställningarna för ditt Wi-Fi Direct-nätverk i maskinens kontrollpanel.
- Jag kan inte slutföra konfigurationen av den trådlösa nätverksinstallationen

Skriv ut eller skanna från din mobilenhet med hjälp av Wi-Fi Direct

Wi-Fi Direct är en av de trådlösa konfigureringsmetoder som utvecklats av Wi-Fi Alliance®. Den gör att du kan konfigurera ett säkert, trådlöst nätverk mellan Brother-maskinen och en mobil enhet, exempelvis en Android™-enhet, Windows Phone®-enhet, iPhone, iPod touch, eller iPad, utan att använda en åtkomstpunkt. Wi-Fi Direct stöder konfiguration av trådlöst nätverk med en knapptryckning eller med PIN-metoden för WPS (Wi-Fi Protected Setup™). Du kan också konfigurera ett trådlöst nätverk genom att manuellt ställa in ett SSID och ett lösenord. Brother-maskinens Wi-Fi Direct-funktion har stöd för WPA2™-säkerhet med AES-kryptering.

För att kunna skriva ut eller skanna från din mobilenhet måste du ladda ner Brother iPrint&Scan från Google Play™, (Android Market™) eller från App Store.

Mer information ►► *Guide för mobil utskrift och skanning för Brother iPrint&Scan* Gå till **Manualer**-sidan för din modell på Brother Solutions Center på <http://support.brother.com> för att ladda ner guiden.



1. Mobil enhet
2. Brother-maskinen



- Brother-maskinen kan användas i både trådbundna (endast modeller som stöds) och trådlösa nätverk, men det går bara att använda en anslutningsmetod i taget. Dock kan en trådlös nätverksanslutning och en Wi-Fi Direct-anslutning, eller en trådbunden och en Wi-Fi Direct-anslutning användas samtidigt.
- Enheter som har stöd för Wi-Fi Direct kan bilda en Group Owner (G/O). När ett nätverk med Wi-Fi Direct konfigureras bildar Group Owner (G/O) en åtkomstpunkt.
- Ad-hoc-läge och Wi-Fi Direct kan inte användas samtidigt. Inaktivera en funktion för att aktivera den andra. Om du vill använda Wi-Fi Direct samtidigt som du använder Ad-hoc-läget anger du Nätverks-I/F som trådbundet LAN eller så inaktiverar du Ad-hoc-läget och ansluter din Brother-maskin till åtkomstpunkten.



Närliggande information

- [Använd Wi-Fi Direct®](#)

Konfigurera ditt Wi-Fi Direct-nätverk

Konfigurera inställningarna för ditt Wi-Fi Direct-nätverk i maskinens kontrollpanel.

- [Översikt över nätverkskonfiguration för Wi-Fi Direct](#)

I följande anvisningar erbjuds fem olika metoder för hur du konfigurerar Brother-maskinen i en trådlös nätverksmiljö. Välj den metod som passar din miljö bäst.

- [Konfigurera ditt Wi-Fi Direct-nätverk med en knapptryckning](#)
- [Konfigurera ditt Wi-Fi Direct-nätverk med en knapptryckning och Wi-Fi Protected Setup™ \(WPS\)](#)
- [Konfigurera ditt Wi-Fi Direct-nätverk med PIN-metoden](#)
- [Konfigurera ditt Wi-Fi Direct-nätverk med PIN-metoden för Wi-Fi Protected Setup™ \(WPS\)](#)
- [Konfigurera ditt Wi-Fi Direct-nätverk manuellt](#)

Översikt över nätverkskonfiguration för Wi-Fi Direct

I följande anvisningar erbjuds fem olika metoder för hur du konfigurerar Brother-maskinen i en trådlös nätverksmiljö. Välj den metod som passar din miljö bäst.

Kontrollera din mobilenhet för konfiguration.

1. Har din mobilenhet stöd för Wi-Fi Direct?

Alternativ	Beskrivning
Ja	Gå till steg 2
Nej	Gå till steg 3

2. Har din mobilenhet stöd för one-push-konfiguration för Wi-Fi Direct?

Alternativ	Beskrivning
Ja	►► <i>Närliggande information:</i> Konfigurera ditt Wi-Fi Direct-nätverk med en knapptryckning
Nej	►► <i>Närliggande information:</i> Konfigurera ditt Wi-Fi Direct-nätverk med PIN-metoden

3. Har din mobila enhet stöd för Wi-Fi Protected Setup™ (WPS)?

Alternativ	Beskrivning
Ja	Gå till steg 4
Nej	►► <i>Närliggande information:</i> Konfigurera ditt Wi-Fi Direct-nätverk manuellt

4. Har din mobila enhet stöd för konfiguration med en knapptryckning för Wi-Fi Protected Setup™ (WPS)?

Alternativ	Beskrivning
Ja	►► <i>Närliggande information:</i> Konfigurera ditt Wi-Fi Direct-nätverk med en knapptryckning och Wi-Fi Protected Setup™ (WPS)
Nej	►► <i>Närliggande information:</i> Konfigurera ditt Wi-Fi Direct-nätverk med PIN-metoden för Wi-Fi Protected Setup™ (WPS)

För att kunna använda funktionen Brother iPrint&Scan i ett Wi-Fi Direct-nätverk som konfigurerats med en knapptryckning genom att använda Wi-Fi Direct eller med PIN-metodskonfiguration genom att använda Wi-Fi Direct, måste den enhet du använder för att konfigurera Wi-Fi Direct ha Android™ 4.0 eller högre.



Närliggande information

- [Konfigurera ditt Wi-Fi Direct-nätverk](#)
- [Konfigurera ditt Wi-Fi Direct-nätverk med en knapptryckning](#)
- [Konfigurera ditt Wi-Fi Direct-nätverk med PIN-metoden](#)
- [Konfigurera ditt Wi-Fi Direct-nätverk manuellt](#)
- [Konfigurera ditt Wi-Fi Direct-nätverk med en knapptryckning och Wi-Fi Protected Setup™ \(WPS\)](#)
- [Konfigurera ditt Wi-Fi Direct-nätverk med PIN-metoden för Wi-Fi Protected Setup™ \(WPS\)](#)

Konfigurera ditt Wi-Fi Direct-nätverk med en knapptryckning

>> MFC-J480DW

>> DCP-J562DW/MFC-J680DW/MFC-J880DW

MFC-J480DW

Om din mobila enhet stödjer Wi-Fi Direct följer du dessa steg för att konfigurera ett Wi-Fi Direct-nätverk:



När maskinen tar emot en Wi-Fi Direct-begäran från din mobila enhet, visas meddelandet [Wi-Fi Direct anslutningsbegäran mottogs.] på LCD-skärmen. Tryck på **OK** för att ansluta.

1. Tryck på **Menu**.
2. Tryck på ▲ eller ▼ för att välja följande:
 - a. Välj [Nätverk]. Tryck på **OK**.
 - b. Välj [Wi-Fi Direct]. Tryck på **OK**.
 - c. Välj [Push Button]. Tryck på **OK**.
3. När [Wi-Fi Direct på? Ja ⇒ Tryck 1 Nej ⇒ Tryck 2] visas trycker du på **1** för att acceptera. Tryck på **2** om du vill avbryta.
4. När [Aktivera Wi-Fi Direct på den andra enheten. Tryck sedan OK.] visas aktiverar du den mobila enhetens metod för WPS-konfigurering med PIN-kod (se den mobila enhetens bruksanvisning för anvisningar). Tryck på **OK** på din Brother-maskin. Då startas inställningen av Wi-Fi Direct.
5. Gör något av följande:
 - När din Brother-maskin är G/O (Group Owner, gruppägare), anslut din mobilenhet till maskinen direkt.
 - När Brother-maskinen inte är G/Ä (gruppägare) kommer maskinen att visa tillgängliga enhetsnamn att konfigurera ett Wi-Fi Direct-nätverk med. Välj den mobilenhet som du vill ansluta till och klicka sedan på **OK**. Sök efter tillgängliga enheter igen genom att trycka på [Sök igen].
6. Om din mobila enhet är korrekt ansluten visar maskinen [Ansluten]. Du har slutfört inställningen av Wi-Fi Direct-nätverket. Vill du ha mer information om utskrift eller skanning från din mobilenhet kan du ladda ner *Guide för mobil utskrift och skanning för Brother iPrint&Scan* eller *Guide för AirPrint* från din modells **Manualer**-sida på Brother Solutions Center på <http://support.brother.com>.

DCP-J562DW/MFC-J680DW/MFC-J880DW

Om din mobila enhet stödjer Wi-Fi Direct följer du dessa steg för att konfigurera ett Wi-Fi Direct-nätverk:



När maskinen tar emot en Wi-Fi Direct-begäran från din mobila enhet, visas meddelandet [Wi-Fi Direct-anslutningsbegäran mottogs. Tryck på [OK] för att ansluta.] på LCD-skärmen. Tryck på [OK] för att ansluta.

1. Tryck på  [Inställn.] > [Alla inställ.] > [Nätverk] > [Wi-Fi Direct] > [Tryckknapp].
2. När [Wi-Fi Direct på?] visas trycker du på [På] för att bekräfta. Tryck på [Av] om du vill avbryta.
3. Aktivera Wi-Fi Direct på din mobilenhet (se mobilenhetens bruksanvisning för instruktioner) när [Aktivera Wi-Fi Direct på annan enhet. Tryck sedan [OK].] visas. Tryck på [OK] på din Brother-maskin. Då startas inställningen av Wi-Fi Direct.
4. Gör något av följande:
 - När din Brother-maskin är G/O (Group Owner, gruppägare), anslut din mobilenhet till maskinen direkt.
 - När Brother-maskinen inte är G/Ä (gruppägare) kommer maskinen att visa tillgängliga enhetsnamn att konfigurera ett Wi-Fi Direct-nätverk med. Välj den mobilenhet som du vill ansluta till och klicka sedan på [OK]. Sök efter tillgängliga enheter igen genom att trycka på [Sök igen].

-
5. Om din mobila enhet är korrekt ansluten visar maskinen [Ansluten]. Du har slutfört inställningen av Wi-Fi Direct-nätverket. Vill du ha mer information om utskrift eller skanning från din mobilenhet kan du ladda ner *Guide för mobil utskrift och skanning för Brother iPrint&Scan* eller *Guide för AirPrint* från din modellens **Manualer**-sida på Brother Solutions Center på <http://support.brother.com>.



Närliggande information

- Konfigurera ditt Wi-Fi Direct-nätverk
 - Översikt över nätverkskonfiguration för Wi-Fi Direct
-

Konfigurera ditt Wi-Fi Direct-nätverk med en knapptryckning och Wi-Fi Protected Setup™ (WPS)

>> MFC-J480DW

>> DCP-J562DW/MFC-J680DW/MFC-J880DW

MFC-J480DW

Om din mobila enhet stödjer WPS (PBC; Push Button Configuration (konfiguration med en knapptryckning)) följer du dessa steg för att konfigurera ett Wi-Fi Direct-nätverk:



När maskinen tar emot en Wi-Fi Direct-begäran från din mobila enhet, visas meddelandet [Wi-Fi Direct anslutningsbegäran mottogs.] på LCD-skärmen. Tryck på **OK** för att ansluta.

1. Tryck på **Menu**.
2. Tryck på **▲** eller **▼** för att välja följande:
 - a. Välj [Nätverk]. Tryck på **OK**.
 - b. Välj [Wi-Fi Direct]. Tryck på **OK**.
 - c. Välj [Gruppägare]. Tryck på **OK**.
 - d. Välj [På]. Tryck på **OK**.
 - e. Välj [Push Button]. Tryck på **OK**.
3. När [Wi-Fi Direct på? Ja ⇒ Tryck 1 Nej ⇒ Tryck 2] visas trycker du på **1** för att acceptera. Tryck på **2** om du vill avbryta.
4. När [Aktivera Wi-Fi Direct på den andra enheten. Tryck sedan OK.] visas aktiverar du den mobila enhetens metod för WPS-konfigurering med PIN-kod (se den mobila enhetens bruksanvisning för anvisningar). Tryck på **OK** på din Brother-maskin. Då startas inställningen av Wi-Fi Direct.
5. Om din mobila enhet är korrekt ansluten visar maskinen [Ansluten]. Du har slutfört inställningen av Wi-Fi Direct-nätverket. Vill du ha mer information om utskrift eller skanning från din mobilenhet kan du ladda ner *Guide för mobil utskrift och skanning för Brother iPrint&Scan* eller *Guide för AirPrint* från din modells **Manualer**-sida på Brother Solutions Center på <http://support.brother.com>.

DCP-J562DW/MFC-J680DW/MFC-J880DW

Om din mobila enhet stödjer WPS (PBC; Push Button Configuration (konfiguration med en knapptryckning)) följer du dessa steg för att konfigurera ett Wi-Fi Direct-nätverk:



När maskinen tar emot en Wi-Fi Direct-begäran från din mobila enhet, visas meddelandet [Wi-Fi Direct-anslutningsbegäran mottogs. Tryck på [OK] för att ansluta.] på LCD-skärmen. Tryck på [OK] för att ansluta.

1. Tryck på  [Inställn.] > [Alla inställ.] > [Nätverk] > [Wi-Fi Direct] > [Gruppägare] > [På].
2. Tryck på [Tryckknapp].
3. När [Wi-Fi Direct på?] visas trycker du på [På] för att bekräfta. Tryck på [Av] om du vill avbryta.
4. Aktivera mobilenhetens konfigurationsmetod WPS one-push (se mobilenhetens bruksanvisning för instruktioner). När [Aktivera Wi-Fi Direct på annan enhet. Tryck sedan [OK].] visas på maskinens LCD-skärm trycker du på [OK] på din maskin.
Då startas inställningen av Wi-Fi Direct.

-
5. Om din mobila enhet är korrekt ansluten visar maskinen [Ansluten]. Du har slutfört inställningen av Wi-Fi Direct-nätverket. Vill du ha mer information om utskrift eller skanning från din mobilenhet kan du ladda ner *Guide för mobil utskrift och skanning för Brother iPrint&Scan* eller *Guide för AirPrint* från din modellens **Manualer**-sida på Brother Solutions Center på <http://support.brother.com>.



Närliggande information

- Konfigurera ditt Wi-Fi Direct-nätverk
 - Översikt över nätverkskonfiguration för Wi-Fi Direct
-

Konfigurera ditt Wi-Fi Direct-nätverk med PIN-metoden

>> MFC-J480DW

>> DCP-J562DW/MFC-J680DW/MFC-J880DW

MFC-J480DW

Om din mobila enhet stödjer PIN-metoden för Wi-Fi Direct följer du dessa steg för att konfigurera ett Wi-Fi Direct-nätverk:



När maskinen tar emot en Wi-Fi Direct-begäran från din mobila enhet, visas meddelandet [Wi-Fi Direct anslutningsbegäran mottogs.] på LCD-skärmen. Tryck på **OK** för att ansluta.

1. Tryck på **Menu**.
2. Tryck på ▲ eller ▼ för att välja följande:
 - a. Välj [Nätverk]. Tryck på **OK**.
 - b. Välj [Wi-Fi Direct]. Tryck på **OK**.
 - c. Välj [PIN-kod]. Tryck på **OK**.
3. När [Wi-Fi Direct på? Ja ⇒ Tryck 1 Nej ⇒ Tryck 2] visas trycker du på **1** för att acceptera. Tryck på **2** om du vill avbryta.
4. När [Aktivera Wi-Fi Direct på den andra enheten. Tryck sedan OK.] visas aktiverar du den mobila enhetens metod för WPS-konfigurering med PIN-kod (se den mobila enhetens bruksanvisning för anvisningar). Tryck på **OK** på din Brother-maskin. Då startas inställningen av Wi-Fi Direct.
5. Gör något av följande:
 - När din Brother-maskin är G/O (Group Owner, gruppägare), kommer den att vänta på en anslutningsbegäran från din mobilenhet. När [PIN-kod] visas anger du den PIN-kod som visas på din mobila enhet för maskinen. Tryck på **OK**. Följ instruktionerna och gå till nästa steg. Om PIN-koden visas på din Brother-maskin anger du PIN-koden på din mobila enhet.
 - När din Brother-maskin inte är G/O (Group Owner, gruppägare) kommer tillgängliga enhetsnamn som kan konfigureras med ett Wi-Fi Direct-nätverk att visas. Välj den mobilenhet som du vill ansluta till och klicka sedan på **OK**. Sök efter tillgängliga enheter igen genom att trycka på [Sök igen].

När [Välj PIN-metod Skärm-PIN ⇒ Tryck1 Inmatnings-PIN ⇒ Tryck2] visas gör du något av följande:



 - Tryck på **1** för att visa PIN-koden på din maskin och ange den PIN-koden på din mobila enhet. Följ instruktionerna och gå sedan till nästa steg.
 - Tryck på **2** för att mata in en PIN som visas på din mobilenhet och tryck sedan på **OK**. Följ instruktionerna och gå sedan till nästa steg.
6. Om din mobila enhet är korrekt ansluten visar maskinen [Ansluten]. Du har slutfört inställningen av Wi-Fi Direct-nätverket. Vill du ha mer information om utskrift eller skanning från din mobilenhet kan du ladda ner *Guide för mobil utskrift och skanning för Brother iPrint&Scan* eller *Guide för AirPrint* från din modells **Manualer**-sida på Brother Solutions Center på <http://support.brother.com>.

DCP-J562DW/MFC-J680DW/MFC-J880DW

Om din mobila enhet stödjer PIN-metoden för Wi-Fi Direct följer du dessa steg för att konfigurera ett Wi-Fi Direct-nätverk:



När maskinen tar emot en Wi-Fi Direct-begäran från din mobila enhet, visas meddelandet [Wi-Fi Direct-anslutningsbegäran mottogs. Tryck på [OK] för att ansluta.] på LCD-skärmen. Tryck på [OK] för att ansluta.

-
1. Tryck på  [Inställn.] > [Alla inställ.] > [Nätverk] > [Wi-Fi Direct] > [PIN-kod].
 2. När [Wi-Fi Direct på?] visas trycker du på [På] för att bekräfta. Tryck på [Av] om du vill avbryta.
 3. Aktivera Wi-Fi Direct på din mobilenhet (se mobilenhetens bruksanvisning för instruktioner) när [Aktivera Wi-Fi Direct på annan enhet. Tryck sedan [OK].] visas. Tryck på [OK] på din Brother-maskin. Då startas inställningen av Wi-Fi Direct.
 4. Gör något av följande:
 - När din Brother-maskin är G/O (Group Owner, gruppägare), kommer den att vänta på en anslutningsbegäran från din mobilenhet. När [PIN-kod] visas anger du den PIN-kod som visas på din mobila enhet för maskinen. Tryck på [OK]. Följ instruktionerna och gå till nästa steg.
Om PIN-koden visas på din Brother-maskin anger du PIN-koden på din mobila enhet.
 - När Brother-maskinen inte är G/Ä (gruppägare) kommer maskinen att visa tillgängliga enhetsnamn att konfigurera ett Wi-Fi Direct-nätverk med. Välj den mobilenhet som du vill ansluta till och klicka sedan på [OK]. Sök efter tillgängliga enheter igen genom att trycka på [Sök igen].
Gör något av följande:
 - Tryck på [Visa pinkod] för att visa PIN-koden på din maskin och ange den PIN-koden på din mobila enhet. Följ instruktionerna och gå sedan till nästa steg.
 - Tryck på [Ange pinkod] för att mata in en PIN som visas på din mobilenhet och tryck sedan på [OK]. Följ instruktionerna och gå sedan till nästa steg.Om din mobilenhet inte visar någon PIN, tryck på  på din Brother-maskin. Gå tillbaka till steg 1 och försök igen.
 5. Om din mobila enhet är korrekt ansluten visar maskinen [Ansluten]. Du har slutfört inställningen av Wi-Fi Direct-nätverket. Vill du ha mer information om utskrift eller skanning från din mobilenhet kan du ladda ner *Guide för mobil utskrift och skanning för Brother iPrint&Scan* eller *Guide för AirPrint* från din modellens **Manualer**-sida på Brother Solutions Center på <http://support.brother.com>.



Närliggande information

- [Konfigurera ditt Wi-Fi Direct-nätverk](#)
 - [Översikt över nätverkskonfiguration för Wi-Fi Direct](#)
-

Konfigurera ditt Wi-Fi Direct-nätverk med PIN-metoden för Wi-Fi Protected Setup™ (WPS)

>> MFC-J480DW

>> DCP-J562DW/MFC-J680DW/MFC-J880DW

MFC-J480DW

Om din mobila enhet stödjer PIN-metoden för Wi-Fi Protected Setup™ (WPS) följer du dessa steg för att konfigurera ett Wi-Fi Direct-nätverk:



När maskinen tar emot en Wi-Fi Direct-begäran från din mobila enhet, visas meddelandet [Wi-Fi Direct anslutningsbegäran mottogs.] på LCD-skärmen. Tryck på **OK** för att ansluta.

1. Tryck på **Menu**.
2. Tryck på ▲ eller ▼ för att välja följande:
 - a. Välj [Nätverk]. Tryck på **OK**.
 - b. Välj [Wi-Fi Direct]. Tryck på **OK**.
 - c. Välj [Gruppägare]. Tryck på **OK**.
 - d. Välj [På]. Tryck på **OK**.
 - e. Välj [PIN-kod]. Tryck på **OK**.
3. När [Wi-Fi Direct på? Ja ⇒ Tryck 1 Nej ⇒ Tryck 2] visas trycker du på **1** för att acceptera. Tryck på **2** om du vill avbryta.
4. När [Aktivera Wi-Fi Direct på den andra enheten. Tryck sedan OK.] visas aktiverar du den mobila enhetens metod för WPS-konfigurering med PIN-kod (se den mobila enhetens bruksanvisning för anvisningar). Tryck på **OK** på din Brother-maskin. Då startas inställningen av Wi-Fi Direct.
5. Maskinen kommer att vänta på en anslutningsbegäran från din mobilenhet. När [PIN-kod] visas anger du den PIN-kod som visas på din mobila enhet för maskinen. Tryck på **OK**.
6. Om din mobila enhet är korrekt ansluten visar maskinen [Ansluten]. Du har slutfört inställningen av Wi-Fi Direct-nätverket. Vill du ha mer information om utskrift eller skanning från din mobilenhet kan du ladda ner *Guide för mobil utskrift och skanning för Brother iPrint&Scan* eller *Guide för AirPrint* från din modells **Manualer**-sida på Brother Solutions Center på <http://support.brother.com>.

DCP-J562DW/MFC-J680DW/MFC-J880DW

Om din mobila enhet stödjer PIN-metoden för Wi-Fi Protected Setup™ (WPS) följer du dessa steg för att konfigurera ett Wi-Fi Direct-nätverk:



När maskinen tar emot en Wi-Fi Direct-begäran från din mobila enhet, visas meddelandet [Wi-Fi Direct-anslutningsbegäran mottogs. Tryck på [OK] för att ansluta.] på LCD-skärmen. Tryck på [OK] för att ansluta.

1. Tryck på  [Inställn.] > [Alla inställ.] > [Nätverk] > [Wi-Fi Direct] > [Gruppägare] > [På] > [PIN-kod].
2. När [Wi-Fi Direct på?] visas trycker du på [På] för att bekräfta. Tryck på [Av] om du vill avbryta.
3. När [Aktivera Wi-Fi Direct på annan enhet. Tryck sedan [OK].] visas aktiverar du din mobilenhets WPS PIN-konfigurationsmetod (se mobilenhetens bruksanvisning för instruktioner) och trycker därefter på [OK] på din Brother-maskin. Då startas inställningen av Wi-Fi Direct.

-
4. Maskinen kommer att vänta på en anslutningsbegäran från din mobilenhet. När [PIN-kod] visas anger du den PIN-kod som visas på din mobila enhet för maskinen. Tryck på [OK].
 5. Om din mobila enhet är korrekt ansluten visar maskinen [Ansluten]. Du har slutfört inställningen av Wi-Fi Direct-nätverket. Vill du ha mer information om utskrift eller skanning från din mobilenhet kan du ladda ner *Guide för mobil utskrift och skanning för Brother iPrint&Scan* eller *Guide för AirPrint* från din modellens **Manualer**-sida på Brother Solutions Center på <http://support.brother.com>.



Närliggande information

- [Konfigurera ditt Wi-Fi Direct-nätverk](#)
 - [Översikt över nätverkskonfiguration för Wi-Fi Direct](#)
-

Konfigurera ditt Wi-Fi Direct-nätverk manuellt

>> MFC-J480DW

>> DCP-J562DW/MFC-J680DW/MFC-J880DW

MFC-J480DW

Om din mobilenhet inte har stöd för Wi-Fi Direct eller WPS måste du konfigurera ett Wi-Fi Direct-nätverk manuellt.

1. Tryck på **Menu**.
2. Tryck på ▲ eller ▼ för att välja följande:
 - a. Välj [Nätverk]. Tryck på **OK**.
 - b. Välj [Wi-Fi Direct]. Tryck på **OK**.
 - c. Välj [Manuellt]. Tryck på **OK**.
3. När [Wi-Fi Direct på? Ja ⇒ Tryck 1 Nej ⇒ Tryck 2] visas trycker du på **1** för att acceptera. Tryck på **2** om du vill avbryta.
4. Maskinen kommer att visa SSID-namn och lösenord under tre minuter. Gå till inställningssidan för det trådlösa nätverket på din mobila enhet och ange SSID-namn och lösenord.
5. Om din mobila enhet är korrekt ansluten visar maskinen [Ansluten]. Du har slutfört inställningen av Wi-Fi Direct-nätverket. Vill du ha mer information om utskrift eller skanning från din mobilenhet kan du ladda ner *Guide för mobil utskrift och skanning för Brother iPrint&Scan* eller *Guide för AirPrint* från din modells **Manualer**-sida på Brother Solutions Center på <http://support.brother.com>.

DCP-J562DW/MFC-J680DW/MFC-J880DW

Om din mobilenhet inte har stöd för Wi-Fi Direct eller WPS måste du konfigurera ett Wi-Fi Direct-nätverk manuellt.

1. Tryck på  [Inställn.] > [Alla inställ.] > [Nätverk] > [Wi-Fi Direct] > [Manuellt].
2. När [Wi-Fi Direct på?] visas trycker du på [På] för att bekräfta. Tryck på [Av] om du vill avbryta.
3. Maskinen kommer att visa SSID-namn och lösenord under två minuter. Gå till inställningssidan för det trådlösa nätverket på din mobila enhet och ange SSID-namn och lösenord.
4. Om din mobila enhet är korrekt ansluten visar maskinen [Ansluten]. Du har slutfört inställningen av Wi-Fi Direct-nätverket. Vill du ha mer information om utskrift eller skanning från din mobilenhet kan du ladda ner *Guide för mobil utskrift och skanning för Brother iPrint&Scan* eller *Guide för AirPrint* från din modells **Manualer**-sida på Brother Solutions Center på <http://support.brother.com>.

✓ Närliggande information

- [Konfigurera ditt Wi-Fi Direct-nätverk](#)
- [Översikt över nätverkskonfiguration för Wi-Fi Direct](#)

Avancerade nätverksfunktioner

- [Skriva ut nätverkskonfigurationsrapporten](#)
Nätverkskonfigurationsrapporten visar den aktuella nätverkskonfigurationen, inklusive skrivarservers nätverksinställningar.

Skriva ut nätverkskonfigurationsrapporten

Nätverkskonfigurationsrapporten visar den aktuella nätverkskonfigurationen, inklusive skrivarserversnätverksinställningar.



- Nodnamn: Nodnamnet visas i den aktuella nätverkskonfigurationsrapporten. Standardnodnamnet är "BRNxxxxxxxxxx" för ett trådbundet nätverk eller "BRWxxxxxxxxxx" för ett trådlöst nätverk (där "xxxxxxxxxx" står för maskinens MAC-adress/Ethernet-adress).
- Om [IP Address] visar 0.0.0.0 i nätverkskonfigurationsrapporten ska du vänta i en minut innan du försöker att skriva ut på nytt.
- Du hittar maskininställningar som IP-adress, nätmask, nodnamn och MAC-adress i rapporten. Exempel:
 - IP-adress: 192.168.0.5
 - Nätmask: 255.255.255.0
 - Nodnamn: BRN000ca0000499
 - MAC-adress: 00-0c-a0-00-04-99

>> [MFC-J480DW](#)

>> [DCP-J562DW/MFC-J680DW/MFC-J880DW](#)

MFC-J480DW

1. Tryck på **Menu**.
2. Tryck på ▲ eller ▼ för att välja följande:
 - a. Välj [Skriv rapport]. Tryck på **OK**.
 - b. Välj [Nätverksinst.]. Tryck på **OK**.
3. Tryck på knappen **Mono Start** eller **Colour Start**.
Maskinen skriver ut aktuell nätverkskonfigurationsrapport.

DCP-J562DW/MFC-J680DW/MFC-J880DW

1. Tryck på  [Inställn.] > [Alla inställ.] > [Skriv rapport] > [Nätverkskonfiguration] > [OK].
Maskinen skriver ut aktuell nätverkskonfigurationsrapport.

✓ Närliggande information

- [Avancerade nätverksfunktioner](#)
- [Kopiera fotografier från media via en nätverksanslutning](#)
- [Var hittar jag Brother-maskinens nätverksinställningar?](#)
- [Använda reparationsverktyget för nätverksanslutningar \(Windows®\)](#)
- [Jag vill kontrollera att nätverksenheterna fungerar som avsett](#)
- [Fel- och underhållsmeddelanden](#)

Teknisk information för avancerade användare

- [Återställa nätverksinställningarna till fabriksinställningarna](#)

Du kan använda maskinens kontrollpanel för att återställa skrivarservern till fabriksinställningarna. Denna åtgärd återställer all information, inklusive lösenord och IP-adress.

- [Skriva ut WLAN-rapporten](#)

WLAN-rapporten anger maskinens trådlösa status. Om den trådlösa anslutningen misslyckas ska du kontrollera felkoden på den utskrivna rapporten.

Återställa nätverksinställningarna till fabriksinställningarna

Du kan använda maskinens kontrollpanel för att återställa skrivarservern till fabriksinställningarna. Denna åtgärd återställer all information, inklusive lösenord och IP-adress.

VIKTIGT

(MFC-J480DW/MFC-J680DW)

När du återställer maskinen tas fax som lagrats i maskinens minne bort. Innan du återställer maskinen kan du överföra dina fax till din dator eller en annan faxmaskin så att du inte förlorar några viktiga meddelanden.



- Denna funktion återställer alla trådbundna och trådlösa nätverksinställningar till fabriksinställningar.
- Du kan även återställa skrivarservern till fabriksinställningarna med BRAdmin Light eller BRAdmin Professional 3.

>> [MFC-J480DW](#)

>> [DCP-J562DW/MFC-J680DW/MFC-J880DW](#)

MFC-J480DW

1. Tryck på **Menu**.
2. Tryck på ▲ eller ▼ för att välja följande:
 - a. Välj [Nätverk]. Tryck på **OK**.
 - b. Välj [Nätv.återst.]. Tryck på **OK**.
3. Tryck på **1** eller ▲ för att återställa.
4. Tryck på **1** eller ▲ för att starta om.
Maskinen startas om.

DCP-J562DW/MFC-J680DW/MFC-J880DW

1. Tryck på  [Inställn.] > [Alla inställ.] > [Nätverk] > [Nätv.återst.].
2. [Återställ nätverk?] visas. Tryck på [Ja].
3. [Starta om?] visas. Bekräfta genom att trycka på [Ja] i två sekunder.
Maskinen startas om.

✓ Närliggande information

- [Teknisk information för avancerade användare](#)
- [Överföra dina fax eller din faxjournalsrapport](#)

Skriva ut WLAN-rapporten

WLAN-rapporten anger maskinens trådlösa status. Om den trådlösa anslutningen misslyckas ska du kontrollera felkoden på den utskrivna rapporten.

>> [MFC-J480DW](#)

>> [DCP-J562DW/MFC-J680DW/MFC-J880DW](#)

MFC-J480DW

1. Tryck på **Menu**.
2. Tryck på ▲ eller ▼ för att välja alternativet [Skriv rapport] och tryck sedan på **OK**.
3. Tryck på ▲ eller ▼ för att välja alternativet [WLAN-rapport] och tryck sedan på **OK**.
4. Tryck på **Mono Start** eller **Colour Start**.

Maskinen skriver ut WLAN-rapporten.

Om WLAN-rapporten inte skrivs ut kontrollerar du om maskinen har något fel. Om det inte finns några synliga fel ska du vänta i en minut och sedan starta från steg 1 för att försöka skriva ut rapporten igen.

DCP-J562DW/MFC-J680DW/MFC-J880DW

1. Tryck på  [Inställn.] > [Alla inställ.] > [Skriv rapport] > [WLAN-rapport] > [OK].

Maskinen skriver ut WLAN-rapporten.

Om WLAN-rapporten inte skrivs ut kontrollerar du om maskinen har något fel. Om det inte finns några synliga fel ska du vänta i en minut och sedan starta från steg 1 för att försöka skriva ut rapporten igen.

✓ Närliggande information

- [Teknisk information för avancerade användare](#)
- [Rapport om felkoder för trådlöst LAN](#)
- [Min Brother-maskin kan inte skriva ut, skanna eller ta emot PC-FAX via nätverket](#)
- [Jag vill kontrollera att nätverksenheterna fungerar som avsett](#)

Rapport om felkoder för trådlöst LAN

Om den trådlösa LAN-rapporten visar att anslutningen misslyckades, kontrollerar du felkoden på den utskrivna rapporten och hänvisar till följande instruktioner i tabellen:

Felkod	Problem och rekommenderade lösningar
TS-01	Den trådlösa inställningen är inte aktiverad - aktivera den trådlösa inställningen. Om en nätverkskabel är ansluten till maskinen bör du koppla ur den och istället aktivera den trådlösa inställningen på maskinen.
TS-02	Den trådlösa åtkomstpunkten/routern kan inte hittas. 1. Kontrollera följande två punkter: <ul style="list-style-type: none">• Koppla ur strömmen till den trådlösa åtkomstpunkten/routern, vänta 10 sekunder och koppla sedan in den igen.• Om din WLAN-åtkomstpunkt-/router använder filtrering av MAC-adress måste du kontrollera att Brother-maskinens MAC-adress tillåts i filtret. 2. Om du manuellt har matat in SSID och säkerhetsinformation (SSID/autentiseringsmetod/krypteringsmetod/nätverksnyckel), kan informationen vara felaktig. Kontrollera SSID och säkerhetsinformation och ange rätt information vid behov.
TS-04	Autentiserings-/krypteringsmetoderna som används av den trådlösa åtkomstpunkten/routern stöds inte av din maskin. För infrastrukturläge, ändra autentiseringsmetod och krypteringsmetod för den trådlösa åtkomstpunkten/routern. Din maskin har stöd för följande autentiseringsmetoder: <ul style="list-style-type: none">• WPA-Personal TKIP eller AES• WPA2-Personal AES• Öppen WEP eller None (utan kryptering)• Delad nyckel WEP Inställningarna för SSID eller nätverk kanske inte är inmatade på rätt sätt om problemet inte är löst. Kontrollera inställningarna för trådlöst nätverk. För Ad Hoc-läge, ändra autentiseringsmetod och krypteringsmetod i datorn för den trådlösa inställningen. Din maskin har endast stöd för Öppen autentisering med WEP-kryptering som tillval.
TS-05	Säkerhetsinformationen (SSID/nätverksnyckel) är felaktig. Kontrollera SSID och nätverksnyckel. Om WEP-kryptering används för routern anger du nyckeln som används som den första WEP-nyckeln. Brother-maskinen stöder endast användning av den första WEP-nyckeln.
TS-06	Den trådlösa säkerhetsinformationen (autentiseringsmetod/krypteringsmetod/nätverksnyckel) är felaktig. Kontrollera att den trådlösa säkerhetsinformationen (autentiseringsmetod/krypteringsmetod/nätverksnyckel) stämmer med TS-04. Om WEP-kryptering används för routern anger du nyckeln som används som den första WEP-nyckeln. Brother-maskinen stöder endast användning av den första WEP-nyckeln.

Felkod	Problem och rekommenderade lösningar
TS-07	<p>Maskinen kan inte hitta en trådlös åtkomstpunkt/router som har WPS eller AOSS™ aktiverat.</p> <p>Om du vill konfigurera dina trådlösa inställningar med hjälp av WPS eller AOSS™, måste inställningarna ändras både i maskinen och för den trådlösa åtkomstpunkten/routern. Kontrollera att den trådlösa åtkomstpunkten/routern har stöd för WPS eller AOSS™ och försök igen.</p> <p>Om du inte vet hur du ändrar den trådlösa åtkomstpunkten/routern med WPS eller AOSS™ kan du titta i den dokumentation som levererades med den trådlösa åtkomstpunkten/routern, kontakta tillverkaren av den trådlösa åtkomstpunkten/routern eller rådfråga din nätverksadministratör.</p>
TS-08	<p>Två eller fler åtkomstpunkter som har WPS eller AOSS™ aktiverat har hittats.</p> <ul style="list-style-type: none">• Kontrollera att endast en trådlös åtkomstpunkt/router inom räckvidd har metoden WPS eller AOSS™ aktiv och försök igen.• Försök starta om igen efter några minuter för att undvika störning från andra åtkomstpunkter.



Närliggande information

- [Skriva ut WLAN-rapporten](#)
- [Min Brother-maskin kan inte skriva ut, skanna eller ta emot PC-FAX via nätverket](#)
- [Jag vill kontrollera att nätverksenheterna fungerar som avsett](#)
- [Konfigurera din maskin för ett trådlöst nätverk i Ad hoc-läge med ett nytt SSID](#)

Säkerhet

- [Låsa maskinens inställningar](#)

Notera ditt lösenord innan du aktiverar maskinens funktion för åtkomstlås. Om du glömmet lösenordet måste du återställa alla lösenord som finns lagrade i maskinen genom att ringa din systemadministratör eller Brothers kundtjänst.

Låsa maskinens inställningar

Notera ditt lösenord innan du aktiverar maskinens funktion för åtkomstlås. Om du glömmer lösenordet måste du återställa alla lösenord som finns lagrade i maskinen genom att ringa din systemadministratör eller Brothers kundtjänst.

- [Om att använda säker mottagning](#)
- [Använda sändningslåset](#)
Begränsa obehörig dataöverföring till och från maskinen.

Om att använda säker mottagning

Relaterade modeller: MFC-J880DW

Med säker mottagning kan du förhindra obehörig åtkomst till maskinen.

Även om du inte kan schemalägga fördröjda faxesändningar eller pollningsjobb kan redan schemalagda fördröjda faxesändningar skickas.



Du måste stänga av PC Fax-mottagning innan du kan slå på säker mottagning.

När säker mottagning är på är följande funktioner tillgängliga:

- Ta emot fax i minnet (begränsas av minneskapaciteten)
- Faxvidaresändning (om faxvidaresändning är aktiverat)
- Fjärråtkomst (om faxlagring är aktiverat)

När säker mottagning är på är följande funktioner INTE tillgängliga:

- Åtgärder via kontrollpanelen
- Skriva ut mottagna fax
- Datorutskrift
- PC Fax-mottagning
- Utskrift med NFC
- Skanning med NFC



Stäng av säker mottagning om du vill skriva ut faxmeddelanden i minnet.





Närliggande information

- [Låsa maskinens inställningar](#)
- [Ställa in minneslösenordet](#)
- [Ändra minneslösenordet](#)
- [Stänga av och slå på säker mottagning](#)

Ställa in minneslösenordet

Relaterade modeller: MFC-J880DW

Skriv ned lösenordet så att du inte glömmer det.

1. Tryck på  [Inställn.] > [Alla inställ.] > [Fax] > [Övrigt] > [Säkert minne].
2. Skriv in ett fyrsiffrigt tal som lösenord med hjälp av pekskärmen. Tryck på [OK].
3. När [Verifiera] visas på pekskärmen anger du lösenordet igen på pekskärmen. Tryck på [OK].
4. Tryck på .





Närliggande information

- [Om att använda säker mottagning](#)

Ändra minneslösenordet

Relaterade modeller: MFC-J880DW

1. Tryck på  [Inställn.] > [Alla inställ.] > [Fax] > [Övrigt] > [Säkert minne] > [Ange lösenord].
2. Skriv in det registrerade fyrsiffriga numret för det aktuella lösenordet med hjälp av pekskärmen. Tryck på [OK].
3. Skriv in ett fyrsiffrigt nummer som nytt lösenord med hjälp av pekskärmen. Tryck på [OK].
4. När [Verifiera] visas på pekskärmen anger du det nya lösenordet igen på pekskärmen. Tryck på [OK].
5. Tryck på .



Närliggande information

- [Om att använda säker mottagning](#)

Stänga av och slå på säker mottagning

Relaterade modeller: MFC-J880DW

1. Tryck på  [Inställn.] > [Alla inställ.] > [Fax] > [Övrigt] > [Säkert minne] > [Välj säkert läge].
2. Skriv in det registrerade fyrsiffriga lösenordet med tangentbordet på pekskärmen. Tryck på [OK].
Maskinen växlar till offline och på pekskärmen visas [Säkert minne].



Stänga av säker mottagning:

- a. Tryck på [Lås upp].
- b. Ange det fyrsiffriga lösenordet och tryck sedan på [OK].

Om du anger fel lösenord visas på [Fel lösenord] på pekskärmen och maskinen är kvar offline. Maskinen stannar i det säkra läget tills rätt lösenord anges.



Närliggande information

- [Om att använda säker mottagning](#)

Använda sändningslåset

Relaterade modeller: MFC-J480DW/MFC-J680DW

Begränsa obehörig dataöverföring till och från maskinen.

Med sändningslås kan du förhindra obehörig åtkomst till maskinen.

Följande funktioner är tillgängliga när sändningslås är aktiverat:

- Ta emot fax
- Faxvidaresändning (om faxvidaresändning är aktiverat) (MFC-J680DW)
- Faxlagring (om faxlagring är aktiverat) (MFC-J680DW)
- Fjärråtkomst (om faxlagring redan är aktiverat) (MFC-J680DW)
- PC-Fax Receive (Om PC-Fax Receive redan är aktiverat)



När sändningslåset är aktiverat tar maskinen emot fax och lagrar dem i minnet. När sändningslåset är avstängt skickas faxen till den valda datorn.

Följande funktioner är INTE tillgängliga när sändningslås är aktiverat:

- Åtgärder via kontrollpanelen
- Datorutskrift



Närliggande information

- [Låsa maskinens inställningar](#)
- [Ställa in sändningslåsets lösenord](#)
- [Ändra sändningslåsets lösenord](#)
- [Aktivera/avaktivera sändningslåset](#)

Ställa in sändningslåsets lösenord

Relaterade modeller: MFC-J480DW/MFC-J680DW



>> [MFC-J480DW](#)

>> [MFC-J680DW](#)

MFC-J480DW

1. Tryck på **Menu**.
2. Tryck på ▲ eller ▼ för att välja följande:
 - a. Välj [Fax]. Tryck på **OK**.
 - b. Välj [Övrigt]. Tryck på **OK**.
 - c. Välj [Sändningslås]. Tryck på **OK**.
3. Ange ett fyrsiffrigt nummer för lösenordet. Tryck på **OK**.
4. När [Bekräfta] visas på LCD-skärmen anger du lösenordet igen. Tryck på **OK**.
5. Tryck på **Stop/Exit**.

MFC-J680DW

1. Tryck på  [Inställn.] > [Alla inställ.] > [Fax] > [Övrigt] > [Sändningslås].
2. Skriv in ett fyrsiffrigt tal som lösenord med hjälp av pekskärmen. Tryck på [OK].
3. När [Verifiera] visas på pekskärmen anger du lösenordet igen på pekskärmen. Tryck på [OK].
4. Tryck på .

Närliggande information

- [Använda sändningslåset](#)

Ändra sändningslåsets lösenord

Relaterade modeller: MFC-J480DW/MFC-J680DW



>> [MFC-J480DW](#)

>> [MFC-J680DW](#)

MFC-J480DW

1. Tryck på **Menu**.
2. Tryck på ▲ eller ▼ för att välja följande:
 - a. Välj [Fax]. Tryck på **OK**.
 - b. Välj [Övrigt]. Tryck på **OK**.
 - c. Välj [Sändningslås]. Tryck på **OK**.
 - d. Välj [Ange lösenord]. Tryck på **OK**.
3. Ange det fyrsiffriga numret för det aktuella lösenordet. Tryck på **OK**.
4. Ange ett fyrsiffrigt nummer för det nya lösenordet. Tryck på **OK**.
5. När [Bekräfta] visas på LCD-skärmen anger du det nya lösenordet igen. Tryck på **OK**.
6. Tryck på **Stop/Exit**.

MFC-J680DW

1. Tryck på  [Inställn.] > [Alla inställ.] > [Fax] > [Övrigt] > [Sändningslås] > [Ange lösenord].
2. Skriv in det fyrsiffriga aktuella numret för lösenordet med hjälp av pekskärmen. Tryck på [OK].
3. Skriv in ett fyrsiffrigt nummer som nytt lösenord med hjälp av pekskärmen. Tryck på [OK].
4. När [Verifiera] visas på pekskärmen anger du det nya lösenordet igen på pekskärmen. Tryck på [OK].
5. Tryck på .

✓ Närliggande information

- [Använda sändningslåset](#)

Aktivera/avaktivera sändningslåset

Relaterade modeller: MFC-J480DW/MFC-J680DW

>> [MFC-J480DW](#)

>> [MFC-J680DW](#)

MFC-J480DW

1. Tryck på **Menu**.
2. Tryck på ▲ eller ▼ för att välja följande:
 - a. Välj [Fax]. Tryck på **OK**.
 - b. Välj [Övrigt]. Tryck på **OK**.
 - c. Välj [Sändningslås]. Tryck på **OK**.
 - d. Välj [Välj Sändlås]. Tryck på **OK**.
3. Ange det registrerade fyrsiffriga lösenordet. Tryck på **OK**.
Maskinen växlar till offline och på LCD-skärmen visas [Sändlås läge].



Stänga av sändningslås:

- a. Tryck på **Menu**.
- b. Ange det fyrsiffriga lösenordet och tryck sedan på **OK**.
Om du anger fel lösenord visas på [Fel lösenord] på LCD-skärmen och maskinen är kvar offline.
Maskinen stannar i läget sändningslås tills rätt lösenord anges.

MFC-J680DW

1. Tryck på  [Inställn.] > [Alla inställ.] > [Fax] > [Övrigt] > [Sändningslås] > [Välj Sändlås].
2. Skriv in det fyrsiffriga lösenordet med pekskärmen. Tryck på [OK].
Maskinen växlar till offline och på pekskärmen visas [Sändningslås].



Stänga av sändningslås:

- a. Tryck på [Lås upp].
- b. Ange det fyrsiffriga lösenordet och tryck sedan på [OK].
Om du anger fel lösenord visas på [Fel lösenord] på pekskärmen och maskinen är kvar offline.
Maskinen stannar i läget sändningslås tills rätt lösenord anges.



Närliggande information

- [Använda sändningslåset](#)

Mobile/Web Connect

- [Använd webbtjänster från Brother-maskinen](#)
- [Använda Brother Webbtjänster](#)

Med Brother Webbtjänster kan du skanna, skriva ut och utföra andra funktioner som hjälper dig att spara filer till Cloud, ladda upp till andra tjänster. Med Brother Webbtjänster kan du även hantera cloud-serverar så att du kan överföra mottagna fax.
- [Skriv ut med Google Cloud Print™](#)
- [Skriv ut med AirPrint](#)
- [Skriv ut med Mopria™](#)
- [Skriva ut och skanna från en mobilenhet](#)

Använd Brother iPrint&Scan för att skriva ut och skanna från olika mobilenheter.
- [Skriv ut och skanna med NFC \(Near Field Communication\)](#)

NFC (Near Field Communication) ger möjlighet till enkel överföring, datautbyte och trådlös kommunikation mellan två enheter som befinner sig nära varandra.

Använd webbtjänster från Brother-maskinen

Vissa webbplatser erbjuder tjänster som gör att användarna kan överföra samt titta på bilder och filer på webbplatsen. Med din Brother-maskin kan du skanna bilder och överföra dem till dessa tjänster, och du kan även ladda ner och skriva ut bilder som redan har överförts till tjänsterna.

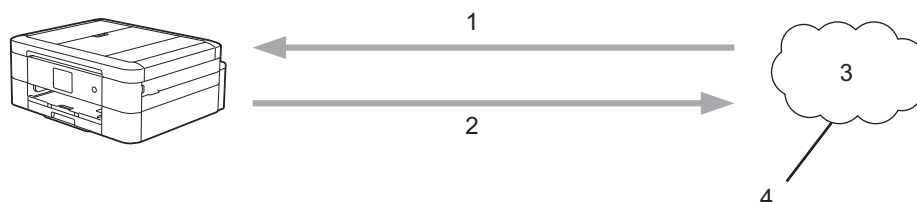

1. Utskrift
2. Skanning
3. Fotografier, bilder, dokument och andra filer
4. Webbtjänst

Du kan använda följande tjänster med din Brother-maskin: Picasa Web Albums™, Google Drive™, Flickr®, Facebook, Evernote®, Dropbox, OneNote®, OneDrive® och Box.

Mer information >> *Web Connect-guide* Gå till **Manualer**-sidan för din modell på Brother Solutions Center på <http://support.brother.com> för att ladda ner guiden.



Närliggande information

- [Mobile/Web Connect](#)

Använda Brother Webbtjänster

Med Brother Webbtjänster kan du skanna, skriva ut och utföra andra funktioner som hjälper dig att spara filer till Cloud, ladda upp till andra tjänster. Med Brother Webbtjänster kan du även hantera cloud-serverar så att du kan överföra mottagna fax.

- Ringa in och skanna

Använd en rödpenna för att ringa in delar i ditt dokument och skanna sedan dokumentet. De inringade områdena läses in och bearbetas baserat på dina inställningar: sparar de skannade områdena till media eller till en cloud-tjänst.

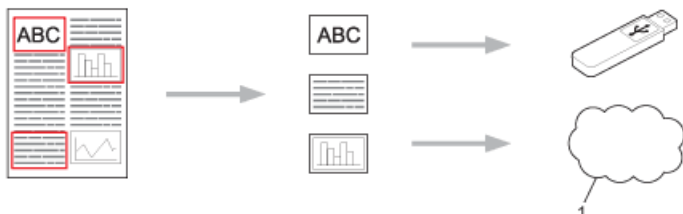

1. Webbtjänst

- Kopiera ett inringat område

Använd en rödpenna för att ringa in delar i ditt dokument och skanna sedan dokumentet. De röda inringade områdena extraheras och skrivs ut tillsammans.

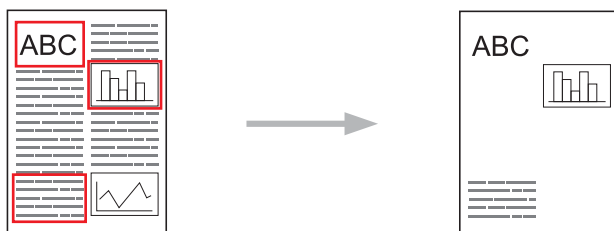

- Klipp ut ett inringat område

Använd en rödpenna för att ringa in delar i ditt dokument och skanna sedan dokumentet. De röda inringade områdena raderas och den kvarvarande informationen skrivs ut.

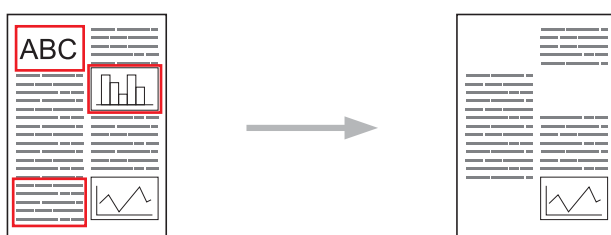

- NotePrint och NoteScan

Skriv ut olika typer av anteckningsblad och mappar skapade för att hantera dem. När du har skrivit anteckningar kan du skanna dem och spara dem till media eller en cloud-tjänst.

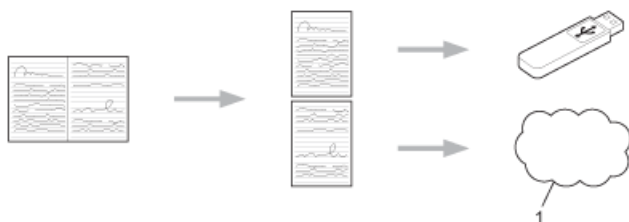

1. Webbtjänst

Mer information >> *Web Connect-guide* Gå till **Manualer**-sidan för din modell på Brother Solutions Center på <http://support.brother.com> för att ladda ner guiden.



Närliggande information

- [Mobile/Web Connect](#)

Skriv ut med Google Cloud Print™

Google Cloud Print™ är en tjänst från Google som gör att du kan skriva ut på en skrivare som är registrerad på ditt Google-konto med hjälp av en nätverkskompatibel enhet (t.ex. en mobiltelefon eller dator), utan att behöva installera skrivardrivrutinen på enheten.

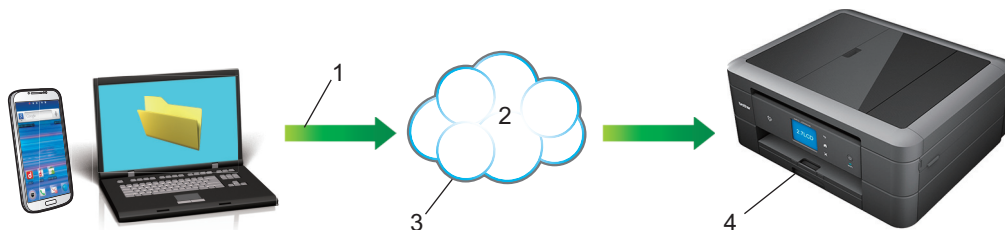

1. Utskriftsbegäran
2. Internet
3. Google Cloud Print™
4. Utskrift

Mer information >> *Guide för Google Cloud Print* Gå till **Manualer**-sidan för din modell på Brother Solutions Center på <http://support.brother.com> för att ladda ner guiden.



Närliggande information

- [Mobile/Web Connect](#)

Skriv ut med AirPrint

Använd Brother AirPrint för att trådlöst skriva ut foton, e-post, webbsidor och dokument från en iPad, iPhone eller iPod touch utan att du behöver installera någon drivrutin på enheten.

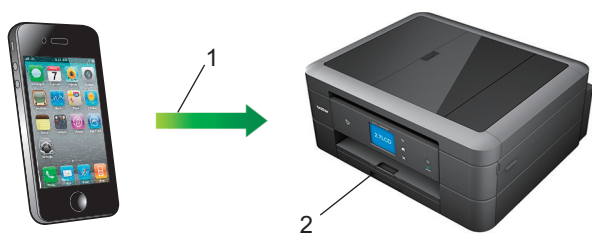

1. Utskriftsbegäran
 2. Utskrivna foton, e-post, webbsidor och dokument
- Med AirPrint kan du även skicka fax direkt från din Macintosh utan att behöva skriva ut dem först.

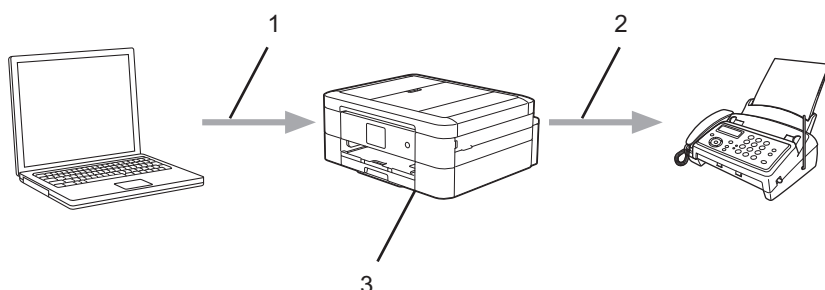

1. Trådbundet eller trådlöst nätverk
 2. Telefonlinje
 3. Brother-maskinen
- Med AirPrint kan du även skanna dokument till din Macintosh utan att installera en drivrutin på enheten (kräver OS X 10.9 eller senare).

Mer information >> *Guide för AirPrint* Gå till **Manualer**-sidan för din modell på Brother Solutions Center på <http://support.brother.com> för att ladda ner guiden.

✓ Närliggande information

- [Mobile/Web Connect](#)

Skriv ut med Mopria™

Mopria™ Print Service är en utskriftsfunktion på Android™-telefoner eller -surfplattor (Android™ version 4.4 eller senare) som har utvecklats av Mopria Alliance. Med den här tjänsten kan du ansluta till samma nätverk som skrivaren och skriva ut utan ytterligare installation. Många inbyggda Android™-appar, inklusive Google Chrome™, Gmail och Gallery stöder utskrifter.



1. Android™ 4.4 eller senare
2. Wi-Fi®-anslutning
3. Brother-maskinen

Du måste hämta Mopria-pluginprogrammet från Google Play™ Store och installera det på din Android™-enhet. Aktivera tjänsten innan du använder funktionen.



Närliggande information

- [Mobile/Web Connect](#)

Skriva ut och skanna från en mobilenhet

Använd Brother iPrint&Scan för att skriva ut och skanna från olika mobilenheter.

- För Android™-enheter

Brother iPrint&Scan gör att du kan använda funktioner i Brother-maskinen direkt från din Android™-enhet utan att behöva använda en dator.

Hämta och installera Brother iPrint&Scan från Google Play™ Butik.

- För iOS-enheter

Med hjälp av Brother iPrint&Scan kan du använda vissa funktioner på Brother-maskinen direkt från din iPhone, iPod touch, iPad och iPad mini™.

Ladda ner och installera Brother iPrint&Scan från App Store.

- För Windows Phone®-enheter

Brother iPrint&Scan gör att du kan använda funktioner i Brother-maskinen direkt från din Windows Phone®-enhet utan att behöva använda en dator.

Ladda ner och installera Brother iPrint&Scan från Windows Phone® Store (Windows Phone® Marketplace).

Mer information >> *Guide för mobil utskrift och skanning för Brother iPrint&Scan* Gå till **Manualer**-sidan för din modell på Brother Solutions Center på <http://support.brother.com> för att ladda ner guiden.



Närliggande information

- [Mobile/Web Connect](#)

Skriv ut och skanna med NFC (Near Field Communication)

Relaterade modeller: MFC-J880DW

NFC (Near Field Communication) ger möjlighet till enkel överföring, datautbyte och trådlös kommunikation mellan två enheter som befinner sig nära varandra.

Om din Android™-enhet har stöd för NFC kan du skriva ut data (foton, PDF-filer, textfiler, webbsidor och e-postmeddelanden) direkt från enheten och skanna foton och dokument till enheten genom att trycka på NFC-logotypen i kontrollpanelen.

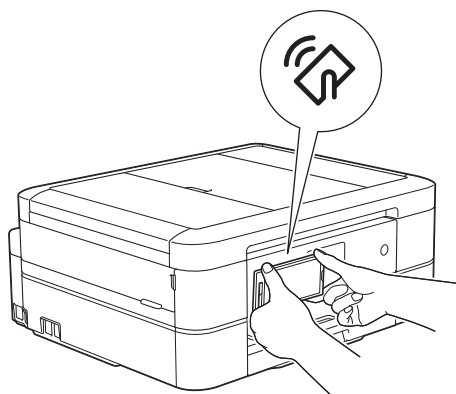

Du måste ladda ner och installera Brother iPrint&Scan till din Android™-enhet för att kunna använda denna funktion. Mer information >> *Guide för mobil utskrift och skanning för Brother iPrint&Scan* Gå till **Manualer**-sidan för din modell på Brother Solutions Center på <http://support.brother.com> för att ladda ner guiden.

✓ Närliggande information

- [Mobile/Web Connect](#)
- [Översikt över kontrollpanelen](#)

ControlCenter

Använd Brother-programverktyget ControlCenter för att snabbt komma åt de program som du använder ofta. Via ControlCenter kommer du direkt till vissa program.

- [ControlCenter4 \(Windows®\)](#)
- [ControlCenter2 \(Macintosh\)](#)

ControlCenter4 (Windows®)

- [Ändra funktionsläget för ControlCenter4 \(Windows®\)](#)
- [Skanna med ControlCenter4 hemläge \(Windows®\)](#)
Använd ControlCenter4 Hemläge för att komma åt maskinens huvudfunktioner.
- [Skanna med ControlCenter4 avancerat läge \(Windows®\)](#)
Med avancerat läge för ControlCenter4 får du mer kontroll över din maskins funktioner och du kan anpassa skanningsåtgärder med en knapptryckning.
- [Ställa in Brother-maskinen med ControlCenter4 \(Windows®\)](#)
- [Skapa en anpassad flik med ControlCenter4 avancerat läge \(Windows®\)](#)
Du kan skapa upp till tre anpassade flikar som var och en innehåller upp till fem anpassade knappar med dina egna inställningar.
- [Ställa in Brother-maskinen från din dator \(Windows®\)](#)
- [Ställa in din Brother-adressbok med ControlCenter4 \(Windows®\)](#)
Använd fjärrinställning genom CC4 för att lägga till eller ändra numren i adressboken på din dator.

Ändra funktionsläget för ControlCenter4 (Windows®)

ControlCenter4 har två funktionslägen: **Standardläge** och **Avancerat läge**. Du kan när som helst byta läge.

Standardläge

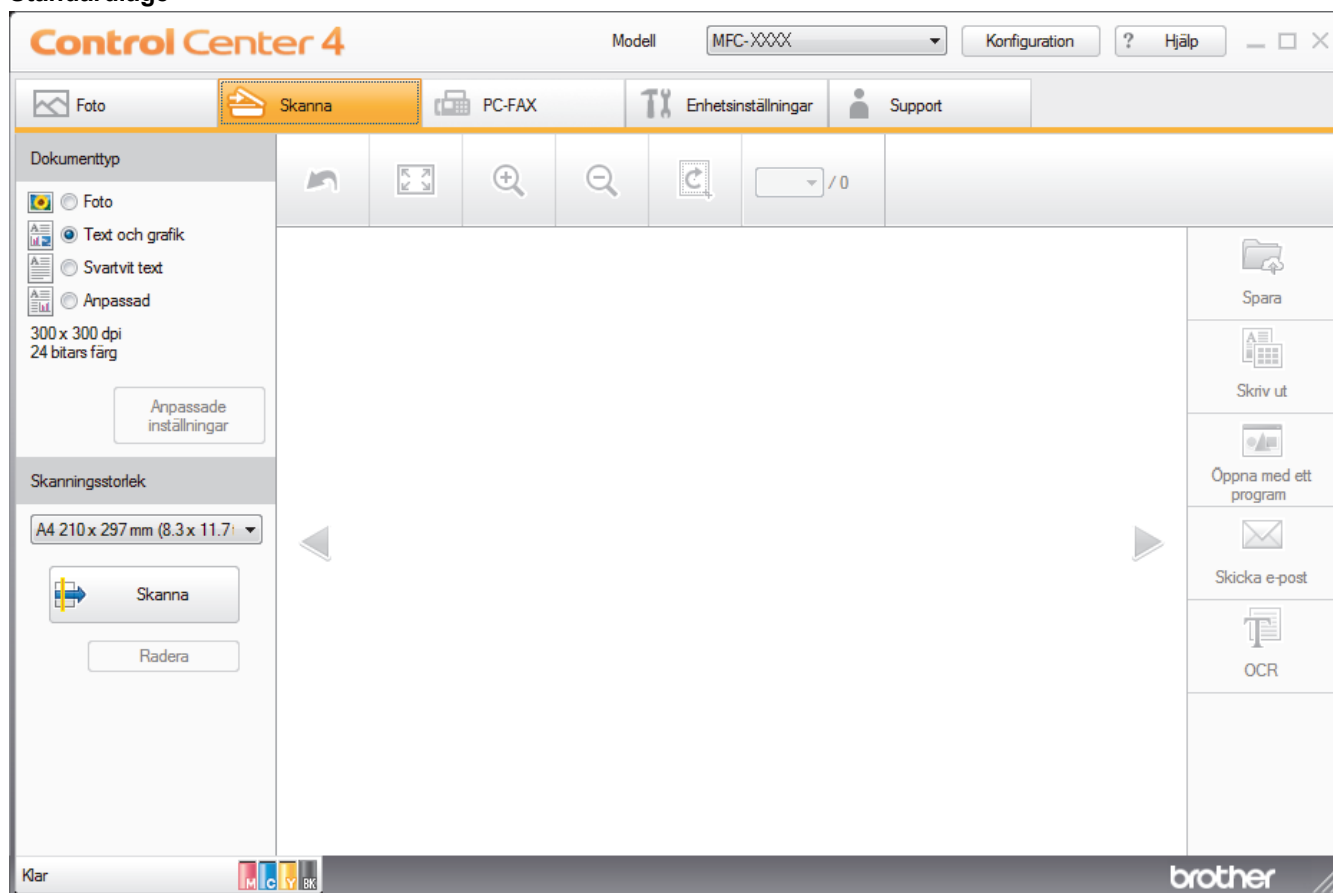

Avancerat läge



- **Standardläge**
Med hemläget för ControlCenter4 kan du enkelt komma åt maskinens huvudfunktioner.
- **Avancerat läge**

Med avancerat läge för ControlCenter4 får du mer kontroll över din maskins funktioner och du kan anpassa skanningsåtgärder med en knapptryckning.

Ändra funktionsläge:

1. Klicka på ikonen  (**ControlCenter4**) i aktivitetsfältet och välj sedan **Öppna**.
2. Klicka på knappen **Konfiguration** och välj sedan **Lägesval**.
3. Dialogrutan för val av läge visas. Välj alternativet **Standardläge** eller **Avancerat läge**.

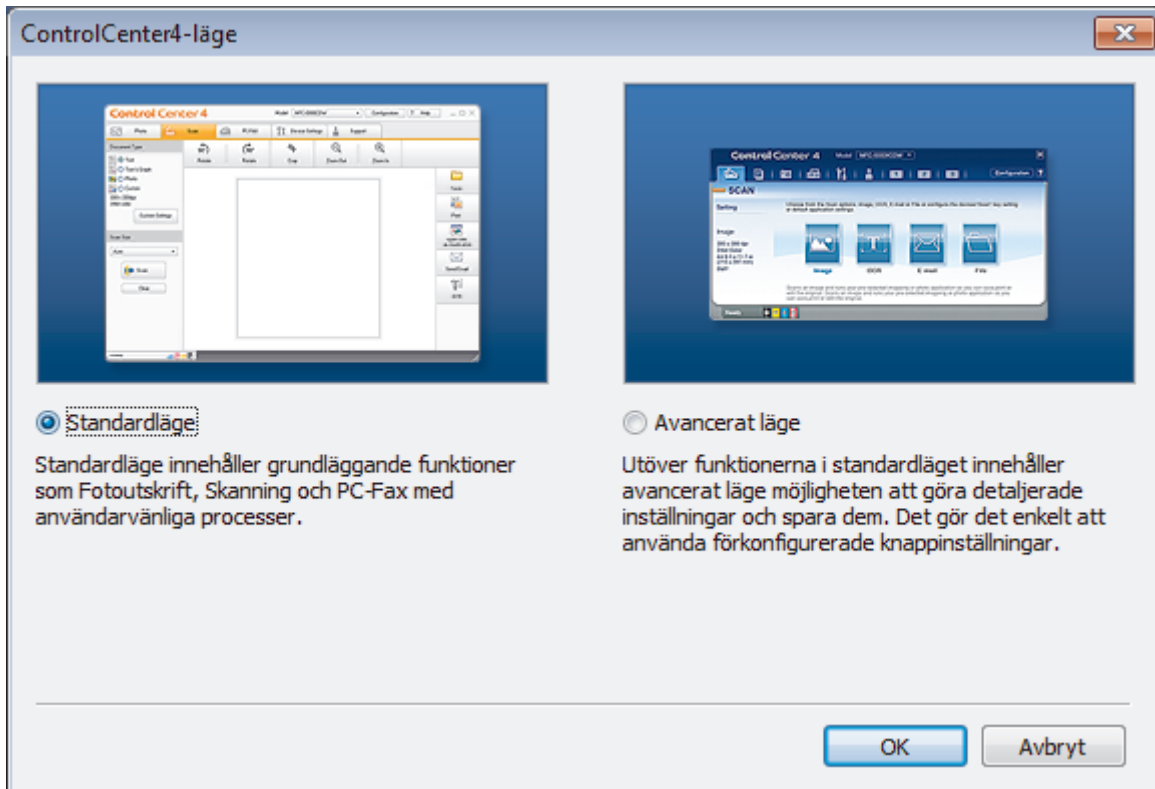

4. Klicka på **OK**.

Närliggande information

- [ControlCenter4 \(Windows®\)](#)
- [Skanna med ControlCenter4 hemläge \(Windows®\)](#)
- [Skanna med ControlCenter4 avancerat läge \(Windows®\)](#)

Skanna med ControlCenter4 hemläge (Windows®)

Använd ControlCenter4 Hemläge för att komma åt maskinens huvudfunktioner.

- [Skanna med ControlCenter4 hemläge \(Windows®\)](#)
- [Spara skannade data i en mapp som en PDF-fil med ControlCenter4 Hemläge \(Windows®\)](#)
- [Skanningsinställningar för ControlCenter4 Hemläge \(Windows®\)](#)
- [Ändra funktionsläget för ControlCenter4 \(Windows®\)](#)

Skanna med ControlCenter4 avancerat läge (Windows®)

Med avancerat läge för ControlCenter4 får du mer kontroll över din maskins funktioner och du kan anpassa skanningsåtgärder med en knapptryckning.

- [Skanna fotografier och grafik med ControlCenter4 Avancerat läge \(Windows®\)](#)
Skicka skannade foton och grafik direkt till din dator.
- [Spara skannade data i en mapp som en PDF-fil med ControlCenter4 Avancerat läge \(Windows®\)](#)
Skanna dokument och spara dem i en mapp på din dator som PDF-filer.
- [Skanna båda sidor av ett ID-kort med ControlCenter4 Avancerat läge \(Windows®\)](#)
- [Skanna till e-postbilaga med ControlCenter4 Avancerat läge \(Windows®\)](#)
Skicka ett skannat dokument som en e-postbilaga.
- [Skanna till en redigerbar textfil \(OCR\) med ControlCenter4 Avancerat läge \(Windows®\)](#)
Maskinen kan omvandla tecken i ett skannat dokument till textdata med hjälp av ett teckenigenkänningsprogram (OCR). Du kan redigera texten med hjälp av valfritt textredigeringsprogram.
- [Skanna till en Office-fil med ControlCenter4 Avancerat läge \(Windows®\)](#)
Din maskin kan konvertera skannade data till en Microsoft® Word®-fil eller en Microsoft® PowerPoint®-fil.
- [Skanningsinställningar för ControlCenter4 Avancerat läge \(Windows®\)](#)
- [Ändra funktionsläget för ControlCenter4 \(Windows®\)](#)

Ställa in Brother-maskinen med ControlCenter4 (Windows®)

Relaterade modeller: MFC-J480DW/MFC-J680DW/MFC-J880DW

1. Klicka på ikonen  (ControlCenter4) i aktivitetsfältet och klicka sedan på **Öppna**.
2. Klicka på fliken **Enhetsinställningar**.
3. Klicka på **Fjärrinställning**-knappen.
4. Konfigurera inställningarna efter behov.

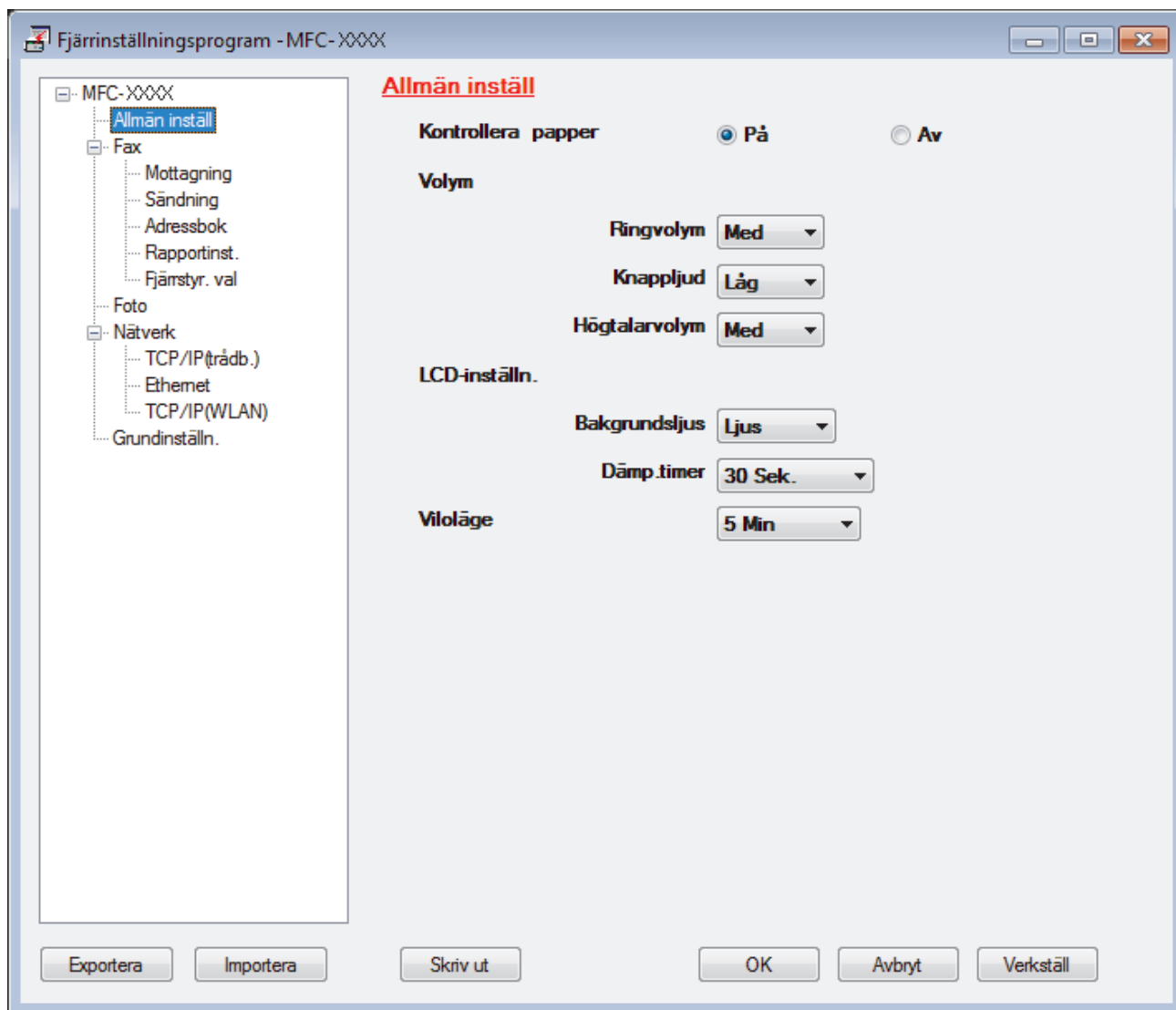

Exportera

Klicka för att spara de aktuella konfigurationsinställningarna i en fil.



Klicka på **Exportera** för att spara din adressbok eller alla inställningar du gjort i maskinen.

Importera

Klicka för att läsa inställningarna från en fil.

Skriv ut

Klicka för att skriva ut valda objekt på maskinen. Du kan inte skriva ut data innan de har förts över till maskinen. Klicka på **Verkställ** för att föra över nya data till maskinen och klicka sedan på **Skriv ut**.

OK

Klicka för att starta uppladdningen av data till maskinen och avsluta sedan fjärrinställningsprogrammet. Om ett felmeddelande visas bekräftar du att informationen är korrekt och klickar sedan på **OK**.

Avbryt

Klicka för att avsluta fjärrinställningsprogrammet utan att ladda upp data till maskinen.

Verkställ

Klicka för att ladda upp data till maskinen utan att avsluta fjärrinställningsprogrammet.

5. Klicka på **OK**.

- Om din dator skyddas av en brandvägg och inte kan använda fjärrinställning måste du kanske konfigurera brandväggens inställningar för att tillåta kommunikation via port nummer 137 och 161.
- Om du använder Windows®-brandväggen och du installerade Brothers programvara och drivrutin från cd-skivan har nödvändiga inställningar för brandväggen redan gjorts.



Närliggande information

- [ControlCenter4 \(Windows®\)](#)
 - [Fjärrinställning \(Windows®\)](#)
-

Skapa en anpassad flik med ControlCenter4 avancerat läge (Windows®)

Du kan skapa upp till tre anpassade flikar som var och en innehåller upp till fem anpassade knappar med dina egna inställningar.

Välj **Avancerat läge** som lägesinställning för ControlCenter4.

1. Klicka på ikonen  (**ControlCenter4**) i aktivitetsfältet och klicka sedan på **Öppna**.
2. Klicka på knappen **Konfiguration** och välj sedan **Skapa anpassad flik**.
En anpassad flik skapas.
3. Om du vill ändra namnet på den anpassade fliken, högerklickar du på anpassad flik och väljer sedan **Byt namn på anpassad flik**.
4. Klicka på knappen **Konfiguration** välj **Skapa anpassad knapp** och välj sedan knappen du vill skapa.
Dialogrutan för inställningar visas.
5. Ange knappnamnet och ändra sedan inställningarna vid behov. Klicka på **OK**.

Alternativen för inställning varierar beroende på vilken knapp du väljer.

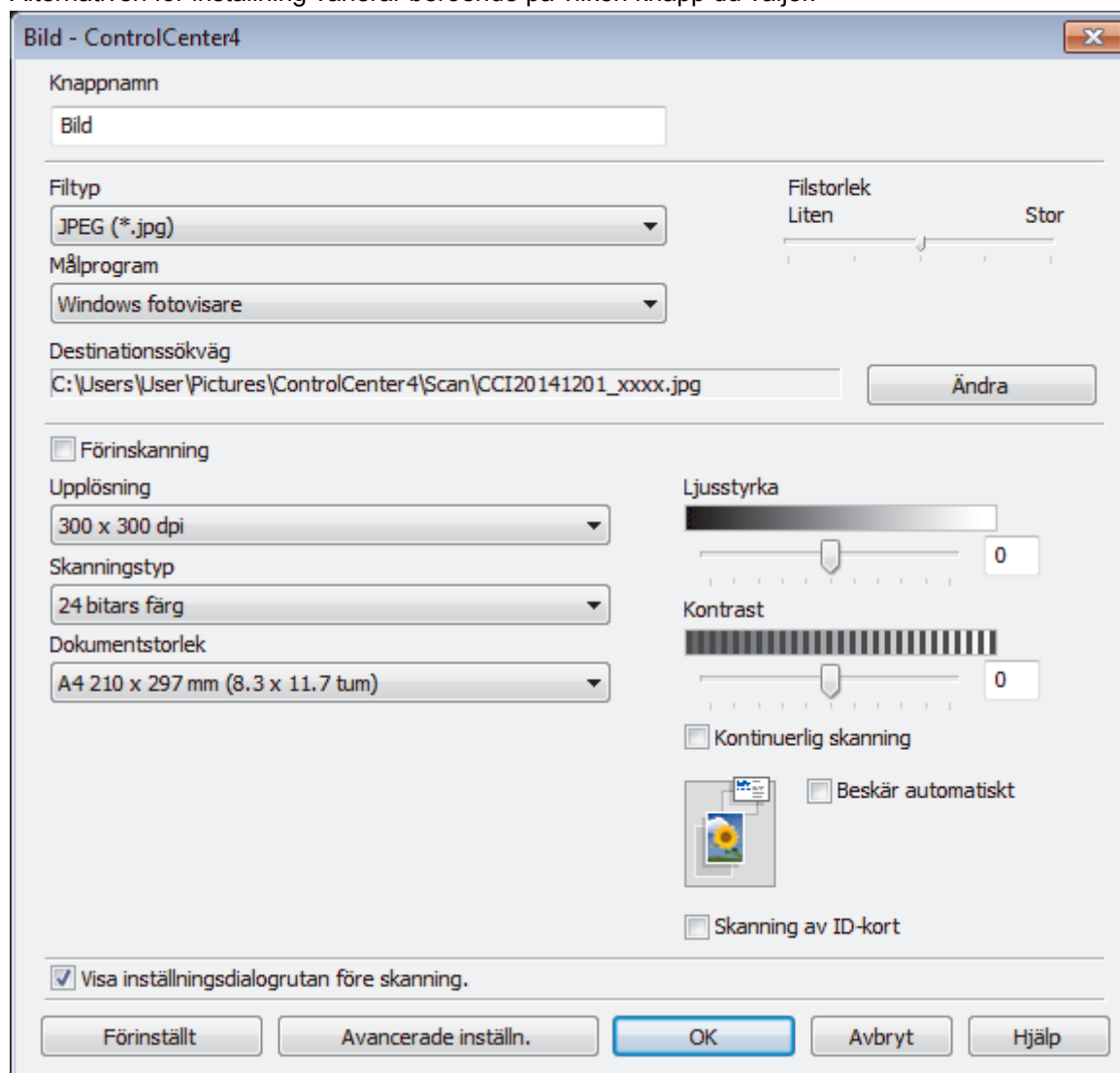

Du kan ändra eller ta bort den skapade fliken, knappen eller inställningen. Klicka på knappen **Konfiguration** och följ sedan menyn.



Närliggande information

- ControlCenter4 (Windows®)

ControlCenter2 (Macintosh)

- [Skanna med ControlCenter2 \(Macintosh\)](#)
Använd Brother-programmet ControlCenter för att skanna foton och spara dem som JPEG-, PDF- eller annat filformat.
- [Ställa in Brother-maskinen med ControlCenter2 \(Macintosh\)](#)
- [Slå på funktionen AutoLoad \(Macintosh\)](#)
Slå på funktionen AutoLoad för att starta ControlCenter2 automatiskt varje gång du startar din Macintosh.
- [Konfigurera din Brother-adressbok med ControlCenter2 \(Macintosh\)](#)
Använd fjärrinställning genom ControlCenter2 för att lägga till eller ändra numren i adressboken på din dator.

Skanna med ControlCenter2 (Macintosh)

Använd Brother-programmet ControlCenter för att skanna foton och spara dem som JPEG-, PDF- eller annat filformat.

- [Skanna med ControlCenter2 \(Macintosh\)](#)
Skicka skannade foton och grafik direkt till din dator.
- [Spara skannade data i en mapp som en PDF-fil med ControlCenter2 \(Macintosh\)](#)
- [Skanna båda sidor av ett ID-kort med ControlCenter2 \(Macintosh\)](#)
- [Skanna till e-postbilaga med ControlCenter2 \(Macintosh\)](#)
Skicka ett skannat dokument som en e-postbilaga.
- [Skanna till en redigerbar textfil \(OCR\) med ControlCenter2 \(Macintosh\)](#)
Maskinen kan omvandla tecken i ett skannat dokument till textdata med hjälp av ett teckenigenkänningsprogram (OCR). Du kan redigera texten med hjälp av valfritt textredigeringsprogram.
- [Skanna till en Office-fil med ControlCenter2 \(Macintosh\)](#)
Din maskin kan konvertera skannade data till en Microsoft® Word®-fil eller en Microsoft® PowerPoint®-fil.
- [Skanningsinställningar för ControlCenter2 \(Macintosh\)](#)

Ställa in Brother-maskinen med ControlCenter2 (Macintosh)

Relaterade modeller: MFC-J480DW/MFC-J680DW/MFC-J880DW

1. I menyfältet **Finder** klickar du på **Gå > Program > Brother** och dubbelklickar sedan på ikonen  (**ControlCenter**).

Skärmen **ControlCenter2** öppnas.

2. Klicka på fliken **INSTÄLLNINGAR**.
3. Klicka på knappen **Fjärrinställning**.

Fjärrinställningsprogrammets skärmbild visas.

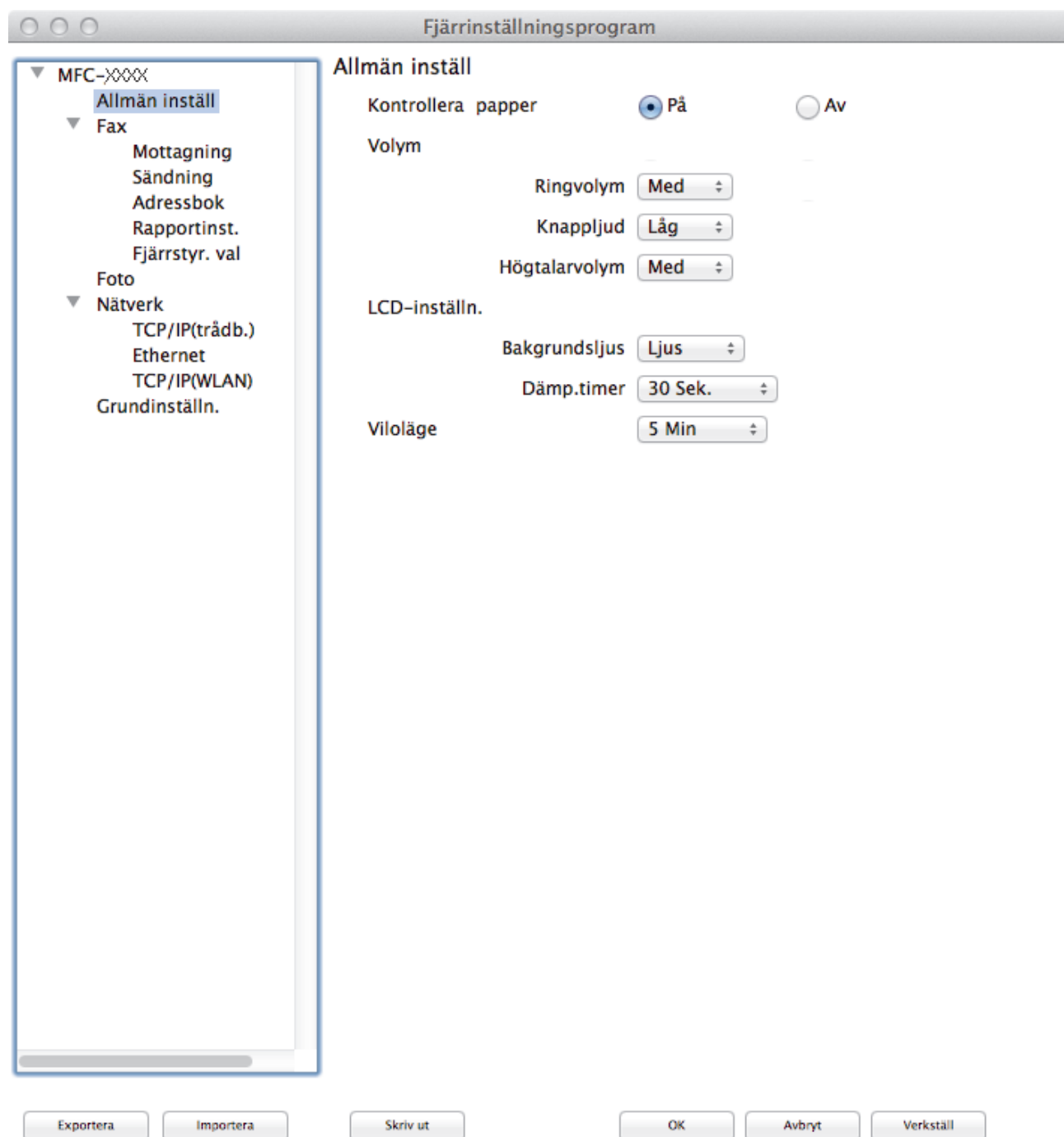

4. Konfigurera inställningarna efter behov.

Exportera

Klicka för att spara de aktuella konfigurationsinställningarna i en fil.



Klicka på **Exportera** för att spara din adressbok eller alla inställningar du gjort i maskinen.

Importera

Klicka för att läsa inställningarna från en fil.

Skriv ut

Klicka för att skriva ut valda objekt på maskinen. Du kan inte skriva ut data innan de har förts över till maskinen. Klicka på **Verkställ** för att ladda upp ny data till maskinen och klicka sedan på **Skriv ut**.

OK

Klicka för att starta uppladdningen av data till maskinen och avsluta sedan fjärrinställningsprogrammet. Om ett felmeddelande visas anger du informationen på nytt och klickar sedan på **OK**.

Avbryt

Klicka för att avsluta fjärrinställningsprogrammet utan att ladda upp data till maskinen.

Verkställ

Klicka för att ladda upp data till maskinen utan att avsluta fjärrinställningsprogrammet.

5. Klicka på **OK** när du är klar.



Närliggande information

- [ControlCenter2 \(Macintosh\)](#)
 - [Fjärrinställning \(Macintosh\)](#)
-

Slå på funktionen AutoLoad (Macintosh)

Slå på funktionen AutoLoad för att starta ControlCenter2 automatiskt varje gång du startar din Macintosh.

1. I menyfältet **Finder** klickar du på **Gå > Program > Brother** och dubbelklickar sedan på ikonen  (**ControlCenter**).
Skärmen **ControlCenter2** öppnas.
2. Klicka på knappen **Konfiguration** och välj sedan **Inställningar**.
3. Markera kryssrutan **Starta ControlCenter när datorn startas**.
4. Klicka på **OK**.

✓ Närliggande information

- [ControlCenter2 \(Macintosh\)](#)

Felsökning

Om du har problem med maskinen kontrollerar du först punkterna nedan. Försök sedan att identifiera problemet och följ våra felsökningstips.

Du kan åtgärda de flesta problem på egen hand. Om du behöver mer hjälp kan du få svar på vanliga frågor (FAQs) och felsökningstips på webbplatsen Brother Solutions Center.

Besök oss på <http://support.brother.com>.

Klicka på **Vanliga frågor & felsökning** och sök efter din modellbeteckning.

Kontrollera först att:

- Maskinens nätkabel är korrekt ansluten och att maskinen är påslagen.
- Maskinens alla orange skyddsdelar har tagits bort.
- Bläckpatronerna är korrekt installerade.
- Skannerluckan och luckan för pappersstopp är helt stängda.
- Papperet har lagts i på rätt sätt i pappersfacket.
- Gränssnittskablarna har anslutits till maskinen och datorn på rätt sätt eller att trådlös anslutning har aktiverats för både maskinen och din dator.
- (För nätverksmodeller) Åtkomstpunkten (trådlös), routern eller hubben är på och statusknappen blinkar.
- Meddelanden visas på maskinens LCD-skärm.

Fastställ problemet om du inte löste det genom att använda kontrollistan och **»» Närliggande information**



Närliggande information

- [Fel- och underhållsmeddelanden](#)
- [Dokumentstopp](#)
- [Skrivarstopp eller pappersstopp](#)
- [Om du har problem med maskinen](#)
- [Kontrollera maskininformation](#)
- [Återställa din Brother-maskin](#)
- [Pappershanterings- och utskriftsproblem](#)
- [Problem med telefon och fax](#)
- [Övriga problem](#)
- [Nätverksproblem](#)

Fel- och underhållsmeddelanden

Som med alla sofistikerade kontorsprodukter kan fel uppstå och förbrukningsmaterial behöver bytas. Om så sker identifierar maskinen felet eller begär rutinunderhåll och visar lämpligt meddelande. De flesta vanliga fel- och underhållsmeddelanden visas i tabellen.

Du kan själv åtgärda de flesta fel och utföra rutinunderhåll. Om du vill ha fler tips kan du besöka sidan **Vanliga frågor & felsökning** för din modell på Brother Solutions Center på <http://support.brother.com>.



- (MFC-J880DW)

Om pekskärmen visar ett fel och din Android™-enhet har stöd för NFC-funktionen, kan du föra enheten till NFC-logotypen på kontrollpanelen för att komma till Brother Solutions Center och läsa de senaste vanliga frågorna och svaren från enheten. (Din operatörs meddelande- och dataavgifter kan gälla.)

Se till så att NFC-inställningen på både Brother-maskinen och Android™-enheten är På.

- *Närliggande information* finns längst ned på den här sidan.

MFC-J480DW

Felmeddelande	Orsak	Åtgärd
Absorb. nästan full	Bläckabsorberingslådan eller rensningslådan är nästan full.	Bläckabsorberingslådan eller rensningslådan måste bytas snart. Kontakta Brothers kundtjänst eller din lokala Brother-återförsäljare.
Anslutningsfel (Wi-Fi Direct)	Brother-maskinen och din mobila enhet kan inte kommunicera under Wi-Fi Direct-nätverkskonfiguration.	<ul style="list-style-type: none"> • Flytta den mobila enheten närmare Brother-maskinen. • Flytta Brother-maskinen och den mobila enheten till en plats utan hinder. • Om du använder PIN-metoden för WPS ska du verifiera att du har angivit korrekt PIN-kod.
Bläckabs. full	Bläckabsorberingslådan eller rensningslådan är full. De här komponenterna är återkommande underhållsartiklar som eventuellt behöver bytas ut efter ett tag för att din Brother-maskin ska fungera optimalt. Eftersom dessa komponenter är återkommande underhållsartiklar täcker garantin inte kostnaden för att byta ut dem. Huruvida och hur ofta dessa artiklar behöver bytas ut beror på hur många gånger bläcksystemet behöver spolas och tömmas för att bli rengjort. De här lådorna samlar på sig bläck när de olika spolnings- och tömningsfunktionerna utförs. Antalet gånger som bläcksystemet behöver spolas och tömmas skiftar beroende på situationen. Om du till exempel stänger av och sätter på maskinen ofta så leder detta till fler rengöringstillfällen eftersom maskinen automatiskt rengörs när den startar. Om du använder något annat bläck än Brother-bläck kan det leda till fler rengöringstillfällen eftersom sådant bläck kan resultera i dålig utskriftskvalitet, vilket åtgärdas genom rengöring. Ju oftare	<p>Bläckabsorberingslådan eller rensningslådan måste bytas. Kontakta Brothers kundtjänst eller ditt närmaste auktoriserade Brother-servicecenter för att få maskinen reparerad.</p> <p>Anledningar till varför rengöring utförs:</p> <ol style="list-style-type: none"> 1. Maskinen rengörs automatiskt när du tar bort nätkabeln och sätter i den igen. 2. När ett pappersstopp har åtgärdats genomför maskinen automatiskt en rengöringscykel innan nästa mottagna sida skrivs ut. 3. Maskinen rengörs automatiskt om den inte används på mer än 30 dagar (den används sällan). 4. Maskinen rengörs automatiskt när bläckpatronerna för en färg har bytts ut 12 gånger.

Felmeddelande	Orsak	Åtgärd
	maskinen behöver rengöras, desto fortare blir de här lådorna fulla. Det är inte säkert att de reparationer som blir nödvändiga till följd av användning av annat än Brother-bläck täcks av den nämnda produktgarantin.	
Bortkopplad	Personen i den andra änden eller dennes faxmaskin bröt samtalet.	Försök att sända eller ta emot på nytt. Om samtal avbryts flera gånger och du använder ett VoIP-system (Internettelefoni) kan du försöka ändra kompatibiliteten till Grundläggande (för VoIP). »» Närliggande information: Störning på telefonlinje/VoIP
Data i minnet	Utskriftsdata finns kvar i maskinens minne.	Tryck på Stop/Exit . Maskinen avbryter utskriften och raderar den från minnet. Prova att skriva ut på nytt.
Dokumenttrassel	Dokumentet laddades inte eller matades fel, eller dokumentet som skannades från dokumentmataren var för långt.	Ta bort de dokument som fastnat och tryck sedan på Stop/Exit . Placera dokumentet i dokumentmataren på rätt sätt. »» Närliggande information: Placera dokument i dokumentmataren (ADF) »» Närliggande information: Dokumentstopp
Ej registrerad	Du har försökt att nå ett kortnummer som inte har sparats på maskinen.	Ställ in kortnumret.
En enhet är redan ansluten. Tryck OK. (Wi-Fi Direct)	Två mobila enheter är redan anslutna till Wi-Fi Direct-nätverket när Brother-maskinen är G/Å (gruppägare).	När den aktuella anslutningen mellan din Brother-maskin och den andra mobila enheten har stängts av kan du försöka konfigurera Wi-Fi Direct-inställningarna igen. Du kan bekräfta anslutningsstatus genom att skriva ut nätverkskonfigurationslistan.
Endast svartvitt Byt bläckpatron	Minst en färgpatron är snart slut. Du kan använda maskinen i svartvitt läge under cirka fyra veckor beroende på hur många sidor du skriver ut. När detta meddelande visas på LCD-skärmen fungerar funktionerna på följande sätt: <ul style="list-style-type: none"> • Utskrift Om mediatypen är inställd på Vanligt papper på fliken Grundläggande, och Gråskala väljs på fliken Avancerat för skrivardrivrutinen kan du använda maskinen som en svartvit skrivare. Dubbelzijdig utskrift kan inte göras när det här meddelandet visas. • Kopiering Om papperstypen är inställd på Vanligt papper kan du göra svartvita kopior. Dubbelzijdig kopia kan inte göras när det här meddelandet visas. • Faxning 	Byt bläckpatroner. »» Närliggande information: Byt ut bläckpatronerna Även om orsaks-kolumnen listar alternativ för att använda maskinen efter det att detta fel dyker upp kommer du inte att kunna använda maskinen förrän du byter bläckpatron(-er) på följande villkor: <ul style="list-style-type: none"> • Om du drar ut maskinens nätkabel eller tar ut bläckpatronen. • (Windows®) Om du väljer Långsamtorkande papper på fliken Grundläggande i skrivardrivrutinen. • (Macintosh) Om du väljer Långsamtorkande papper på rullgardinsmenyn Utskriftsinställningar i skrivardrivrutinen.

Felmeddelande	Orsak	Åtgärd
	<p>Om papperstypen är inställd på Vanligt papper eller Bläckst.papper tar maskinen emot och skriver ut svartvita fax.</p> <p>Om sändaren är en färgfaxmaskin begär maskinens "handskagningsfunktion" att meddelandet sänds i svartvitt.</p>	
Enhet saknas (Wi-Fi Direct)	Brother-maskinen kan inte hitta din mobila enhet när du konfigurerar Wi-Fi Direct-nätverket.	<ul style="list-style-type: none"> • Kontrollera att maskinen och den mobila enheten är i Wi-Fi Direct-läge. • Flytta den mobila enheten närmare Brother-maskinen. • Flytta Brother-maskinen och den mobila enheten till en plats utan hinder. • Om du konfigurerar Wi-Fi Direct-nätverket manuellt ska du kontrollera att du har angett korrekt lösenord. • Om din mobila enhet har en konfigurationssida för hur du får en IP-adress ska du kontrollera att IP-adressen för din mobila enhet har konfigurerats via DHCP.
Fack uttaget	Detta meddelande visas när inställningen för att bekräfta papperstyp och -format är aktiverad.	<p>Ställ in inställningen på Av för att inte behöva visa detta bekräftelsemeddelande.</p> <p>➤➤ <i>Närliggande information: Ändra inställningen för papperskontroll</i></p>
Fel bläckfärg	En bläckpatron har installerats på fel plats.	Kontrollera vilka bläckpatroner som har en färg som inte stämmer överens med bläckpatronsplaceringen och flytta dem till rätt plats.
Fel bläckpatron	Modellnumret på bläckpatronen kan inte användas med maskinen.	<p>Kontrollera att modellnumret på bläckpatronen kan användas med maskinen.</p> <p>➤➤ <i>Närliggande information: Specifikationer på förbrukningsmaterial</i></p>
Fel pappersstorlek	<p>Inställningen för pappersformat motsvarar inte formatet på pappret i facket.</p> <p>-ELLER-</p> <p>Du har inte ställt in pappersguiderna i facket efter indikatorerna för det pappersformat som du använder.</p>	<ol style="list-style-type: none"> 1. Kontrollera att det pappersformat som valts på maskinens display överensstämmer med formatet på pappret i facket. ➤➤ <i>Närliggande information: Ändra pappersstorlek och -typ</i> 2. Se till att du har lagt i pappret med stående orientering genom att placera pappersguiderna vid indikatorerna för det aktuella pappersformatet. ➤➤ <i>Närliggande information: Fylla på papper</i> 3. När du har kontrollerat pappersformatet och papperspositionen trycker du på Mono Start eller Colour Start. <p>Om du skriver ut från datorn bör du kontrollera att det pappersformat som du väljer i skrivardrivrutinen överensstämmer med formatet i pappersfacket.</p>

Felmeddelande	Orsak	Åtgärd
		<p>»» Närliggande information: Utskriftsinställningar (Windows®) eller Utskriftsalternativ (Macintosh)</p>
Hög temperatur	Temperaturen i rummet är för hög.	Låt det kallna i rummet och låt sedan maskinen kylas ner till rumstemperatur. Försök igen när maskinen har kallnat.
Ingen bläckpat.	En bläckpatron har installerats på fel sätt.	Ta ut den nya bläckpatronen och installera den igen långsamt tills den låser fast. »» Närliggande information: <i>Byt ut bläckpatronerna</i>
Ingen nummerpre.	Det finns ingen historik för inkommande samtal. Du har inte tagit emot några samtal eller så abonnerar du inte på din telefonoperatörs nummerpresentationstjänst.	Om du vill använda nummerpresentation kan du kontakta din telefonoperatör. »» Närliggande information: <i>Nummerpresentation</i>
Ingen papp.m. igen	Pappersdamm har ansamlats på pappersupplökningsrullarna.	Rengör pappersupplökningsrullarna. »» Närliggande information: <i>Rengör pappersmatningsrullarna</i>
Inget fack upptäckt	Pappersfacket har inte skjutits in helt.	Tryck långsamt in pappersfacket helt i maskinen.
	Papper eller något främmande föremål hindrar att pappersfacket skjuts in ordentligt.	Dra ut pappersfacket ur maskinen och avlägsna pappret som fastnat eller det främmande föremålet. Om du inte kan hitta eller ta bort det papper som fastnat »» Närliggande information: <i>Skriverstopp eller pappersstopp</i>
Inget papper	Maskinen har slut på papper eller också har pappret inte lagts i på rätt sätt i pappersfacket.	Gör något av följande: <ul style="list-style-type: none"> Fyll på pappersfacket och tryck sedan på Mono Start eller Colour Start. Ta bort pappret, fyll på det igen och tryck sedan på Mono Start eller Colour Start. <p>»» Närliggande information: <i>Fylla på papper</i></p>
	Luckan för pappersstopp är inte ordentligt stängd.	Kontrollera att luckan för pappersstopp är stängd i båda ändarna. »» Närliggande information: <i>Skriverstopp eller pappersstopp</i>
	Pappersdamm har ansamlats på pappersupplökningsrullarna.	Rengör pappersupplökningsrullarna. »» Närliggande information: <i>Rengör pappersmatningsrullarna</i>
Inget svar/uppt.	Numret du ringde svarar inte eller linjen är upptagen.	Kontrollera numret och försök igen.
Kan ej hitta bläck	Om du använder en bläckpatron som inte är en Brother originalpatron kan det inträffa att maskinen inte kan avkänna bläckmängden.	Byt ut bläckpatronen mot en originalbläckpatron från Brother. Om felmeddelandet kvarstår, kontakta Brothers kundtjänst eller din lokala Brother-återförsäljare.
Kan ej skriva ut Byt bläckpatron	Minst en bläckpatron är slut. Maskinen gör inga utskrifter av något slag. När det finns ledigt minne lagras svartvita fax i minnet. Om sändaren är en färgfaxmaskin begär maskinens "handskakningsfunktion" att meddelandet sänds i svartvitt. Om avsändaren har en konverteringsfunktion kommer färgfaxet	Byt bläckpatroner. »» Närliggande information: <i>Byt ut bläckpatronerna</i> <ul style="list-style-type: none"> Du kan skanna även om bläcket är slut eller behöver bytas ut.

Felmeddelande	Orsak	Åtgärd
	att tas emot i minnet som ett svartvitt faxmeddelande.	
Kan inte hitta	Du installerade en ny bläckpatron för snabbt och maskinen kände inte av det.	Ta ut den nya bläckpatronen och installera den igen långsamt tills den låser fast.
	En bläckpatron har installerats på fel sätt.	►► <i>Närliggande information: Byt ut bläckpatronerna</i>
	En gammal bläckpatron har satts i.	Ta ut bläckpatronen och ersätt den med en ny.
	Om du använder en bläckpatron som inte är en Brother originalpatron kan det inträffa att maskinen inte kan identifiera den.	Byt ut bläckpatronen mot en originalbläckpatron från Brother. Om felmeddelandet kvarstår, kontakta Brothers kundtjänst eller din lokala Brother-återförsäljare.
	Bläckpatronen måste bytas.	Byt bläckpatronen mot en Brother original bläckpatron.
	Den nya bläckpatronen har en luftbubbla.	Rotera bläckpatronen långsamt så att utmatningsmunstycket är riktat nedåt och sätt i bläckpatronen.
Kan inte rengöra XX Initieringsfel XX Kan inte skriva XX	Maskinen har ett mekaniskt problem. -ELLER- Ett främmande föremål har fastnat i maskinen, t.ex. ett gem eller ett trasigt papper.	Öppna skannerlocket och ta bort eventuella föremål och pappersbitar ur maskinen. ►► <i>Närliggande information: Papper fastnar i maskinen och i maskinens främre del (pappersstopp A inuti/fram)</i> Om felet fortsätter att uppstå: <ul style="list-style-type: none"> • Överför dina faxmeddelanden till en annan faxmaskin eller din dator innan maskinen kopplas från så att inte viktiga meddelanden försvinner. Koppla sedan bort strömmen ett antal minuter, sätt tillbaka kontakten och gör ett nytt försök. ►► <i>Närliggande information: Överföra dina fax eller din faxjournalrapport</i>
Kan inte skanna XX	Maskinen har ett mekaniskt problem.	<ul style="list-style-type: none"> • Överför dina faxmeddelanden till en annan faxmaskin eller din dator innan maskinen kopplas från så att inte viktiga meddelanden försvinner. Koppla sedan bort strömmen ett antal minuter, sätt tillbaka kontakten och gör ett nytt försök. ►► <i>Närliggande information: Överföra dina fax eller din faxjournalrapport</i>
Komm. fel	En dålig telefonlinje har orsakat kommunikationsproblem.	Skicka faxet igen eller anslut maskinen till en annan telefonlinje. Kontakta telefonbolaget och be dem att kontrollera linjen om problemet inte avhjälps.
Kopplingsfel (Wi-Fi Direct)	Andra enheter försöker ansluta till Wi-Fi Direct-nätverket samtidigt.	Se till att det inte finns några andra enheter som försöker ansluta till Wi-Fi Direct-nätverket och försök sedan konfigurera Wi-Fi Direct-inställningarna igen.
Lite bläck	Minst en bläckpatron är snart slut. Om en av bläckpatronerna nästan är slut och någon skickar ett färgfax till dig kommer maskinens "handskakning" att be att faxet skickas i svartvitt. Om sändaren har en	Beställ en ny bläckpatron. Du kan fortsätta att skriva ut tills <i>Kan ej skriva ut</i> visas på LCD-skärmen. ►► <i>Närliggande information: Byt ut bläckpatronerna</i>

Felmeddelande	Orsak	Åtgärd
	konverteringsfunktion kommer färgfaxet att skrivas ut som ett svartvitt faxmeddelande.	<ul style="list-style-type: none"> • Du kan skanna även om bläcket är slut eller behöver bytas ut.
Luckan är öppen	Skannerlocket är inte låst i stängt läge.	<p>Lyft upp skannerlocket och stäng det igen.</p> <p>Kontrollera att USB-kabeln eller nätverkskabeln (om den används) har dragits genom kabelkanalen och ut på maskinens baksida på rätt sätt.</p>
	Bläckpatronsluckan är inte låst i stängt läge.	Stäng bläckpatronsluckan och se till att den låses på plats.
Låg temperatur	Rumstemperaturen är för låg.	Låt maskinen värmas upp till rumstemperatur efter att rumstemperaturen höjts. Försök igen när maskinen värmt upp.
Minnet är fullt	Maskinens minne är fullt.	<p>Om faxesändning eller kopiering pågår:</p> <ul style="list-style-type: none"> • Tryck på Stop/Exit och vänta tills annan pågående drift avslutas, och försök sedan igen. • Tryck på Mono Start eller Colour Start för att välja <i>Sänd nu</i> för att sända de sidor som hittills skannats. • Tryck på Mono Start eller Colour Start för att välja <i>Delvis utskr. för</i> att kopiera de sidor som hittills skannats. • Rensa data i minnet. För att få mer minne kan du stänga av minnesmottagning. <ul style="list-style-type: none"> ➤➤ <i>Närliggande information: Stäng av minnesmottagning</i> • Skriva ut fax som finns i minnet. <ul style="list-style-type: none"> ➤➤ <i>Närliggande information: Skriva ut ett fax som lagrats i maskinens minne</i>
Slut på faxminne	Faxminnet är slut.	<p>Gör något av följande:</p> <ul style="list-style-type: none"> • Ta bort data från minnet. För att få mer minne kan du stänga av minnesmottagning. <ul style="list-style-type: none"> ➤➤ <i>Närliggande information: Stäng av minnesmottagning</i> • Skriva ut fax som finns i minnet. <ul style="list-style-type: none"> ➤➤ <i>Närliggande information: Skriva ut ett fax som lagrats i maskinens minne</i>
Trassel A Inv./fram Upprepa Trassel A	Papper har fastnat i maskinen.	<p>Ta bort det felmatade pappret.</p> <p>➤➤ <i>Närliggande information: Papper fastnar i maskinen och i maskinens främre del (pappersstopp A inuti/fram)</i></p> <p>Se till att längdguiderna ställts in för rätt pappersformat.</p>
Trassel B Framsidan Upprepa Trassel B	Papper har fastnat i maskinen.	<p>Ta bort det felmatade pappret.</p> <p>➤➤ <i>Närliggande information: Papper fastnar i maskinens främre del (pappersstopp B fram)</i></p> <p>Se till att längdguiderna ställts in för rätt pappersformat.</p>
Trassel C Baksidan	Papper har fastnat i maskinen.	Ta bort det felmatade pappret.

Felmeddelande	Orsak	Åtgärd
		<p>➤➤ <i>Närliggande information: Papper fastnar i maskinens bakre del (pappersstopp C bak)</i></p> <p>Se till att längdguiderna ställts in för rätt pappersformat.</p>
	Pappersdamm har ansamlats på pappersupplökningsrullarna.	<p>Rengör pappersupplökningsrullarna.</p> <p>➤➤ <i>Närliggande information: Rengör pappersmatningsrullarna</i></p>

DCP-J562DW/MFC-J680DW/MFC-J880DW



Felmeddelande	Orsak	Åtgärd
Anslutningsfel (MFC-modeller)	Du har försökt att polla en faxmaskin som inte är inställd på pollad väntande.	Undersök mottagarens pollinginställning.
Anslutningsfel (Wi-Fi Direct)	Brother-maskinen och din mobila enhet kan inte kommunicera under Wi-Fi Direct-nätverkskonfiguration.	<ul style="list-style-type: none"> Flytta den mobila enheten närmare Brother-maskinen. Flytta Brother-maskinen och den mobila enheten till en plats utan hinder. Om du använder PIN-metoden för WPS ska du verifiera att du har angivit korrekt PIN-kod.
Bild för liten (MFC-J880DW)	Fotot är för litet för att beskära.	Välj en större bild.
Bild för lång (MFC-J880DW)	Bildens proportioner är oregelbundna, så inga effekter kan läggas till.	Välj en bild med regelbundna proportioner.
Bläckabsorberardyna full	<p>Bläckabsorberingslådan eller rensningslådan är full. De här komponenterna är återkommande underhållsartiklar som eventuellt behöver bytas ut efter ett tag för att din Brother-maskin ska fungera optimalt. Eftersom dessa komponenter är återkommande underhållsartiklar täcker garantin inte kostnaden för att byta ut dem. Huruvida och hur ofta dessa artiklar behöver bytas ut beror på hur många gånger bläcksystemet behöver spolas och tömmas för att bli rengjort. De här lådorna samlar på sig bläck när de olika spolnings- och tömningsfunktionerna utförs. Antalet gånger som bläcksystemet behöver spolas och tömmas skiftar beroende på situationen. Om du till exempel stänger av och sätter på maskinen ofta så leder detta till fler rengöringstillfällen eftersom maskinen automatiskt rengörs när den startar. Om du använder något annat bläck än Brother-bläck kan det leda till fler rengöringstillfällen eftersom sådant bläck kan resultera i dålig utskriftskvalitet, vilket åtgärdas genom rengöring. Ju oftare maskinen behöver rengöras, desto fortare blir de här lådorna fulla.</p> <p>Det är inte säkert att de reparationer som blir nödvändiga till följd av</p>	<p>Bläckabsorberingslådan eller rensningslådan måste bytas. Kontakta Brothers kundtjänst eller ditt närmaste auktoriserade Brother-servicecenter för att få maskinen reparerad.</p> <p>Anledningar till varför rengöring utförs:</p> <ol style="list-style-type: none"> Maskinen rengörs automatiskt när du tar bort nätkabeln och sätter i den igen. När ett pappersstopp har åtgärdats genomför maskinen automatiskt en rengöringscykel innan nästa mottagna sida skrivs ut. Maskinen rengörs automatiskt om den inte används på mer än 30 dagar (den används sällan). Maskinen rengörs automatiskt när bläckpatronerna för en färg har bytts ut 12 gånger.

Felmeddelande	Orsak	Åtgärd
	användning av annat än Brother-bläck täcks av den nämnda produktgarantin.	
Bläckabsorberardyna nästan full	Bläckabsorberingslådan eller rensningslådan är nästan full.	Bläckabsorberingslådan eller rensningslådan måste bytas snart. Kontakta Brothers kundtjänst eller din lokala Brother-återförsäljare.
Bortkopplad (MFC-modeller)	Personen i den andra änden eller dennes faxmaskin bröt samtalet.	Försök att sända eller ta emot på nytt. Om samtal avbryts flera gånger och du använder ett VoIP-system (Internettelefoni) kan du försöka ändra kompatibiliteten till Grundläggande (för VoIP). »» Närliggande information: Störning på telefonlinje/VoIP
Dokumentstopp/för länge (modeller med dokumentmatare)	Dokumentet laddades inte eller matades fel, eller dokumentet som skannades från dokumentmataren var för långt.	Ta bort de dokument som fastnat och tryck sedan på  . Placera dokumentet i dokumentmataren på rätt sätt. »» Närliggande information: Placera dokument i dokumentmataren (ADF) »» Närliggande information: Dokumentstopp
En enhet är redan ansluten. Tryck [OK]. (Wi-Fi Direct)	Två mobila enheter är redan anslutna till Wi-Fi Direct-nätverket när Brother-maskinen är G/Å (gruppägare).	När den aktuella anslutningen mellan din Brother-maskin och den andra mobila enheten har stängts av kan du försöka konfigurera Wi-Fi Direct-inställningarna igen. Du kan bekräfta anslutningsstatus genom att skriva ut nätverkskonfigurationslistan.
Enhet saknas (Wi-Fi Direct)	Brother-maskinen kan inte hitta din mobila enhet när du konfigurerar Wi-Fi Direct-nätverket.	<ul style="list-style-type: none"> • Kontrollera att maskinen och den mobila enheten är i Wi-Fi Direct-läge. • Flytta den mobila enheten närmare Brother-maskinen. • Flytta Brother-maskinen och den mobila enheten till en plats utan hinder. • Om du konfigurerar Wi-Fi Direct-nätverket manuellt ska du kontrollera att du har angett korrekt lösenord. • Om din mobila enhet har en konfigurationssida för hur du får en IP-adress ska du kontrollera att IP-adressen för din mobila enhet har konfigurerats via DHCP.
Fack borttaget	Detta meddelande visas när inställningen för att bekräfta papperstyp och -format är aktiverad.	Ställ in inställningen på Av för att inte behöva visa detta bekräftelsemeddelande. »» Närliggande information: Ändra inställningen för papperskontroll
Fel bläckfärg	En bläckpatron har installerats på fel plats.	Kontrollera vilka bläckpatroner som har en färg som inte stämmer överens med bläckpatronsplaceringen och flytta dem till rätt plats.
Fel bläckpatron	Modellnumret på bläckpatronen kan inte användas med maskinen.	Kontrollera att modellnumret på bläckpatronen kan användas med maskinen.

Felmeddelande	Orsak	Åtgärd
		<p>➤➤ <i>Närliggande information: Specifikationer på förbrukningsmaterial</i></p>
Fel pappersstorlek	<p>Inställningen för pappersformat motsvarar inte formatet på pappret i facket.</p> <p>-ELLER-</p> <p>Du har inte ställt in pappersguiderna i facket efter indikatorerna för det pappersformat som du använder.</p>	<ol style="list-style-type: none"> 1. Kontrollera att det pappersformat som valts på maskinens display överensstämmer med formatet på pappret i facket. <ul style="list-style-type: none"> ➤➤ <i>Närliggande information: Ändra pappersstorlek och -typ</i> 2. Se till att du har lagt i pappret med stående orientering genom att placera pappersguiderna vid indikatorerna för det aktuella pappersformatet. <ul style="list-style-type: none"> ➤➤ <i>Närliggande information: Fylla på papper</i> 3. När du har kontrollerat pappersformatet och papperspositionen följer du anvisningarna på skärmen. <p>Om du skriver ut från datorn bör du kontrollera att det pappersformat som du väljer i skrivardrivrutinen överensstämmer med formatet i pappersfacket.</p> <p>➤➤ <i>Närliggande information: Utskriftsinställningar (Windows®) eller Utskriftsalternativ (Macintosh)</i></p>
Fel på mediakort	Minneskortet är antingen skadat eller felaktigt formaterat eller så är det något annat problem med det.	<p>Ta ut minneskortet från maskinens medieenhet (kortplatsen) och formatera det korrekt.</p> <p>Sätt i kortet på kortplatsen igen och se till att det sitter rätt. Om felet kvarstår ska du kontrollera medieenheten (kortplatsen) på maskinen genom att sätta i ett annat minneskort som du vet fungerar.</p>
Hubben är obrukbar. (MFC-J680DW/ MFC-J880DW)	En hubb eller ett USB-minne med hubb har anslutits till USB-gränssnittet.	Hubbar, inklusive ett USB-minne som har en inbyggd hubb kan inte användas. Koppla ur enheten från USB-porten.
Hög temperatur	Temperaturen i rummet är för hög.	Låt det kallna i rummet och låt sedan maskinen kylas ner till rumstemperatur. Försök igen när maskinen har kallnat.
Ingen bläckpat.	En bläckpatron har installerats på fel sätt.	<p>Ta ut den nya bläckpatronen och installera den igen långsamt tills den låser fast.</p> <p>➤➤ <i>Närliggande information: Byt ut bläckpatronerna</i></p>
Ingen fil	Minneskortet eller USB-minnet i medieenheten innehåller inte någon .JPG-fil.	Sätt i korrekt minneskort eller USB-minne i kortplatsen igen.
Ingen nummerpre. (MFC-modeller)	Det finns ingen historik för inkommande samtal. Du har inte tagit emot några samtal eller så abonnerar du inte på din telefonoperatörs nummerpresentationstjänst.	<p>Om du vill använda nummerpresentation kan du kontakta din telefonoperatör.</p> <p>➤➤ <i>Närliggande information: Nummerpresentation</i></p>
Ingen pappersmatning	Maskinen har slut på papper eller också har pappret inte lagts i på rätt sätt i pappersfacket.	<p>Gör något av följande:</p> <ul style="list-style-type: none"> • Fyll på pappersfacket och följ anvisningarna på skärmen. • Ta bort pappret, fyll på det igen och följ sedan anvisningarna på skärmen.

Felmeddelande	Orsak	Åtgärd
		<p>➤➤ <i>Närliggande information: Fylla på papper</i></p>
	Fotopappersfacket sitter i fel läge.	<p>För tillbaka fotopappersfacket till dess normala utskriftsposition när du använder pappersark.</p> <p>➤➤ <i>Närliggande information: Placera foto- eller foto L-papper i pappersfacket</i></p>
	Pappret ligger inte in i mitten av det manuella inmatningsfacket.	<p>Ta bort pappret och lägg det igen i mitten av det manuella inmatningsfacket och följ sedan anvisningarna på skärmen.</p> <p>➤➤ <i>Närliggande information: Fylla på papper i det manuella inmatningsfacket</i></p>
	Luckan för pappersstopp är inte ordentligt stängd.	<p>Kontrollera att luckan för pappersstopp är stängd i båda ändarna.</p> <p>➤➤ <i>Närliggande information: Skrivarstopp eller pappersstopp</i></p>
	Pappersdamm har ansamlats på pappersupplökningsrullarna.	<p>Rengör pappersupplökningsrullarna.</p> <p>➤➤ <i>Närliggande information: Rengör pappersmatningsrullarna</i></p>
Inget svar/uppt. (MFC-modeller)	Numret du ringde svarar inte eller linjen är upptagen.	Kontrollera numret och försök igen.
Kan ej hitta bläckvolym	Om du använder en bläckpatron som inte är en Brother originalpatron kan det inträffa att maskinen inte kan avkänna bläckmängden.	Byt ut bläckpatronen mot en originalbläckpatron från Brother. Om felmeddelandet kvarstår, kontakta Brothers kundtjänst eller din lokala Brother-återförsäljare.
Kan ej skriva ut Byt bläck.	Minst en bläckpatron är slut. Maskinen gör inga utskrifter av något slag. När det finns ledigt minne lagras svartvita fax i minnet. Om sändaren är en färgfaxmaskin begär maskinens "handskagningsfunktion" att meddelandet sänds i svartvitt. Om avsändaren har en konverteringsfunktion kommer färgfaxet att tas emot i minnet som ett svartvitt faxmeddelande.	<p>Byt bläckpatroner.</p> <p>➤➤ <i>Närliggande information: Byt ut bläckpatronerna</i></p> <ul style="list-style-type: none"> • Du kan skanna även om bläcket är slut eller behöver bytas ut.
Kan inte hitta	Du installerade en ny bläckpatron för snabbt och maskinen kände inte av det.	Ta ut den nya bläckpatronen och installera den igen långsamt tills den låser fast.
	En bläckpatron har installerats på fel sätt.	➤➤ <i>Närliggande information: Byt ut bläckpatronerna</i>
	En gammal bläckpatron har satts i.	Ta ut bläckpatronen och ersätt den med en ny.
	Om du använder en bläckpatron som inte är en Brother originalpatron kan det inträffa att maskinen inte kan identifiera den.	Byt ut bläckpatronen mot en originalbläckpatron från Brother. Om felmeddelandet kvarstår, kontakta Brothers kundtjänst eller din lokala Brother-återförsäljare.
	Bläckpatronen måste bytas.	Byt bläckpatronen mot en Brother original bläckpatron.
	Den nya bläckpatronen har en luftbubbla.	Rotera bläckpatronen långsamt så att utmatningsmunstycket är riktat nedåt och sätt i bläckpatronen.
Kan inte rengöra XX Initieringsfel XX Kan inte skriva XX	Maskinen har ett mekaniskt problem. -ELLER-	Öppna skannerlocket och ta bort eventuella föremål och pappersbitar ur maskinen.

Felmeddelande	Orsak	Åtgärd
	Ett främmande föremål har fastnat i maskinen, t.ex. ett gem eller ett trasigt papper.	<p>➤➤ <i>Närliggande information: Papper fastnar i maskinen och i maskinens främre del (pappersstopp A inuti/fram)</i></p> <p>Om felet fortsätter att uppstå:</p> <ul style="list-style-type: none"> (MFC-modeller) Överför dina faxmeddelanden till en annan faxmaskin eller din dator innan maskinen kopplas från så att inte viktiga meddelanden försvinner. Koppla sedan bort strömmen ett antal minuter, sätt tillbaka kontakten och gör ett nytt försök. (MFC-J880DW: Maskinen kan vara avstängd utan att de fax som finns lagrade i minnet försvinner.) ➤➤ <i>Närliggande information: Överföra dina fax eller din faxjournalrapport</i> DCP-modeller Koppla bort strömmen några minuter och sätt sedan i kontakten igen.
Kan inte skanna XX (MFC-modeller)	Maskinen har ett mekaniskt problem.	<ul style="list-style-type: none"> Överför dina faxmeddelanden till en annan faxmaskin eller din dator innan maskinen kopplas från så att inte viktiga meddelanden försvinner. Koppla sedan bort strömmen ett antal minuter, sätt tillbaka kontakten och gör ett nytt försök. (MFC-J880DW: Maskinen kan vara avstängd utan att de fax som finns lagrade i minnet försvinner.) ➤➤ <i>Närliggande information: Överföra dina fax eller din faxjournalrapport</i>
Komm. Fel (MFC-modeller)	En dålig telefonlinje har orsakat kommunikationsproblem.	Skicka faxet igen eller anslut maskinen till en annan telefonlinje. Kontakta telefonbolaget och be dem att kontrollera linjen om problemet inte avhjälps.
Kopplingsfel (Wi-Fi Direct)	Andra enheter försöker ansluta till Wi-Fi Direct-nätverket samtidigt.	Se till att det inte finns några andra enheter som försöker ansluta till Wi-Fi Direct-nätverket och försök sedan konfigurera Wi-Fi Direct-inställningarna igen.
Lite bläck	Minst en bläckpatron är snart slut. Om en av bläckpatronerna nästan är slut och någon skickar ett färgfax till dig kommer maskinens "handskakning" att be att faxet skickas i svartvitt. Om sändaren har en konverteringsfunktion kommer färgfaxet att skrivas ut som ett svartvitt faxmeddelande.	<p>Beställ en ny bläckpatron. Du kan fortsätta att skriva ut tills Kan ej skriva ut visas på pekskärmen.</p> <p>➤➤ <i>Närliggande information: Byt ut bläckpatronerna</i></p> <ul style="list-style-type: none"> Du kan skanna även om bläcket är slut eller behöver bytas ut.
Luckan är öppen.	Skannerlocket är inte låst i stängt läge.	<p>Lyft upp skannerlocket och stäng det igen.</p> <p>Kontrollera att USB-kabeln eller nätverkskabeln (om den används) har dragits genom kabelkanalen och ut på maskinens baksida på rätt sätt.</p>
	Bläckpatronsluckan är inte låst i stängt läge.	Stäng bläckpatronsluckan och se till att den låses på plats.

Felmeddelande	Orsak	Åtgärd
Låg temperatur	Rumstemperaturen är för låg.	Låt maskinen värmas upp till rumstemperatur efter att rumstemperaturen höjts. Försök igen när maskinen värmt upp.
Media är fullt.	Minneskortet eller USB-minnet du använder innehåller redan 999 filer.	Maskinen kan bara spara till minneskortet eller USB-minnet om det innehåller färre än 999 filer. Ta bort oanvända filer och försök igen.
	Minneskortet eller USB-minnet som du använder har inte tillräckligt med plats för att dokumentet ska kunna skannas.	Radera oanvända filer från minneskortet eller USB-minnet för att skapa utrymme och försök igen.
Mediekortfel	Flera lagringsenheter satt i maskinen när den sattes på. Maskinen kan bara läsa ett minneskort eller USB-minne i taget.	Ta bort det/de minneskort eller USB-minne som du inte använder.
Minnet är fullt	Maskinens minne är fullt.	<p>Om faxesändning eller kopiering pågår:</p> <ul style="list-style-type: none"> Tryck på  eller Avsluta eller Stäng och vänta tills annan pågående aktivitet avslutas, och försök sedan igen. Tryck på Skicka nu för att sända de sidor som hittills skannats. Tryck på Delvis utskrift för att kopiera de sidor som hittills skannats. Rensa data i minnet. För att få mer minne kan du stänga av minnesmottagning. <ul style="list-style-type: none"> ➤➤ <i>Närliggande information: Stäng av minnesmottagning</i> Skriv ut fax som finns i minnet. <ul style="list-style-type: none"> ➤➤ <i>Närliggande information: Skriva ut ett fax som lagrats i maskinens minne</i>
Oanvändbar enhet Koppla bort enhet från främre kontakt och stäng av maskin och sedan på (MFC-J680DW/ MFC-J880DW)	En trasig enhet har anslutits till USB-porten.	Dra ut enhetens kontakt ur USB-porten och tryck på  för att stänga av maskinen och sätt sedan på den igen.
Oanvändbar enhet Koppla från USB-enheten. (MFC-J680DW/ MFC-J880DW)	En USB-enhet eller ett USB-minne som inte fungerar har anslutits direkt till USB-porten.	Koppla ur enheten från USB-porten. Stäng av maskinen och starta den sedan igen.
Pappersfack hittades inte	Pappersfacket har inte skjutits in helt.	Tryck långsamt in pappersfacket helt i maskinen.
	Papper eller något främmande föremål hindrar att pappersfacket skjuts in ordentligt.	Dra ut pappersfacket ur maskinen och avlägsna pappret som fastnat eller det främmande föremålet. Om du inte kan hitta eller ta bort det papper som fastnat ➤➤ <i>Närliggande information: Skrivarstopp eller pappersstopp</i>
Pekskärmsinitieringsfel	Pekskärmen vidrördes före initieringen vid uppstart var slutförd.	Se till att inget vidrör eller vilar mot pekskärmen, i synnerhet när maskinen kopplas in.

Felmeddelande	Orsak	Åtgärd
	Det kan hända att smuts har fastnat mellan pekskärmens nedre del och ramen.	För in en bit styvt papper mellan pekskärmens nedre del och ramen och för det fram och tillbaka för att trycka ut skräpet.
S.v. endast 1-sid. utskr. Byt bläck.	<p>Minst en färgpatron är snart slut.</p> <p>Du kan använda maskinen i svartvitt läge under cirka fyra veckor beroende på hur många sidor du skriver ut.</p> <p>När detta meddelande visas på pekskärmen fungerar funktionerna på följande sätt:</p> <ul style="list-style-type: none"> • Utskrift <p>Om mediatypen är inställd på Vanligt papper på fliken Grundläggande, och Gråskala väljs i fliken Avancerat för skrivardrivrutinen kan du använda maskinen som en svartvit skrivare.</p> <p>Dubbelsidig utskrift kan inte göras när det här meddelandet visas.</p> • Kopiering <p>Om papperstypen är inställd på Vanligt papper kan du göra svartvita kopior.</p> <p>Dubbelsidig kopia kan inte göras när det här meddelandet visas.</p> • Faxning <p>Om papperstypen är inställd på Vanligt papper eller Bläckst.papp tar maskinen emot och skriver ut svartvita fax.</p> <p>Om sändaren är en färgfaxmaskin begär maskinens "handskakningsfunktion" att meddelandet sänds i svartvitt.</p> 	<p>Byt bläckpatroner.</p> <p>►► <i>Närliggande information: Byt ut bläckpatronerna</i></p> <p>Även om orsakskolumnen listar alternativ för att använda maskinen efter det att detta fel dyker upp kommer du inte att kunna använda maskinen förrän du byter bläckpatron(-er) på följande villkor:</p> <ul style="list-style-type: none"> • Om du drar ut maskinens nätkabel eller tar ut bläckpatronen. • (Windows®) Om du väljer Långsamverkande papper i fliken Grundläggande i skrivardrivrutinen. (Macintosh) Om du väljer Långsamverkande papper i rullgardinsmenyn Utskriftsinställningar i skrivardrivrutinen.
Slut på faxminne (MFC-modeller)	Faxminnet är slut.	<p>Gör något av följande:</p> <ul style="list-style-type: none"> • Ta bort data från minnet. För att få mer minne kan du stänga av minnesmottagning. <p>►► <i>Närliggande information: Stäng av minnesmottagning</i></p> • Skriva ut fax som finns i minnet. <p>►► <i>Närliggande information: Skriva ut ett fax som lagrats i maskinens minne</i></p>
Trassel A Invändigt/framsidan Upprepa Trassel A Invändigt/fram	<p>Papper har fastnat i maskinen.</p> <p>Mer än ett pappersark placerades i det manuella inmatningsfacket.</p> <p>-ELLER-</p> <p>Ett nytt pappersark placerades i det manuella inmatningsfacket innan pekskärmen visade Pappersplacering.</p>	<p>Ta bort det felmatade pappret.</p> <p>►► <i>Närliggande information: Papper fastnar i maskinen och i maskinens främre del (pappersstopp A inuti/fram)</i></p> <p>Se till att längdguiderna ställts in för rätt pappersformat.</p> <p>Placera inte mer än ett ark åt gången i det manuella inmatningsfacket. Vänta tills Pappersplacering visas på pekskärmen innan du matar in nästa pappersark i det manuella inmatningsfacket.</p> <p>Ta bort det felmatade pappret.</p>

Felmeddelande	Orsak	Åtgärd
		<p>»» Närliggande information: Papper fastnar i maskinen och i maskinens främre del (pappersstopp A inuti/fram)</p>
Trassel B Framsidan Upprepa Trassel B Framsidan	Papper har fastnat i maskinen.	<p>Ta bort det felmatade pappret.</p> <p>»» Närliggande information: Papper fastnar i maskinens främre del (pappersstopp B fram)</p> <p>Se till att längdguiderna ställts in för rätt pappersformat.</p>
Trassel C Baksidan	Papper har fastnat i maskinen.	<p>Ta bort det felmatade pappret.</p> <p>»» Närliggande information: Papper fastnar i maskinens bakre del (pappersstopp C bak)</p> <p>Se till att längdguiderna ställts in för rätt pappersformat.</p>
	Pappersdamm har ansamlats på pappersupplökningsrullarna.	<p>Rengör pappersupplökningsrullarna.</p> <p>»» Närliggande information: Rengör pappersmatningsrullarna</p>
Upprepad ingen pappersmatning	Pappersdamm har ansamlats på pappersupplökningsrullarna.	<p>Rengör pappersupplökningsrullarna.</p> <p>»» Närliggande information: Rengör pappersmatningsrullarna</p>
Återstående data i minnet	Utskriftsdata finns kvar i maskinens minne.	<p>Tryck på . Maskinen avbryter utskriften och raderar den från minnet. Prova att skriva ut på nytt.</p>



Närliggande information

- Felsökning
- Överföra dina fax eller din faxjournalsrapport
- LCD-översikt
- Skriva ut nätverkskonfigurationsrapporten
- Byt ut bläckpatronerna
- Specifikationer på förbrukningsmaterial
- Ändra inställningen för papperskontroll
- Störning på telefonlinje/VoIP
- Ladda dokument i dokumentmataren (ADF)
- Dokumentstopp
- Nummerpresentation
- Fylla på papper
- Placera foto- eller foto L-papper i pappersfacket
- Fylla på papper i det manuella inmatningsfacket
- Skrivarestopp eller pappersstopp
- Rengör pappersmatningsrullarna
- Stäng av minnesmottagning
- Skriva ut ett fax som lagrats i maskinens minne
- Papper fastnar i maskinen och i maskinens främre del (pappersstopp A inuti/fram)
- Papper fastnar i maskinens främre del (pappersstopp B fram)
- Papper fastnar i maskinens bakre del (pappersstopp C bak)
- Ändra pappersstorlek och -typ

-
- Utskriftsinställningar (Windows®)
 - Utskriftsalternativ (Macintosh)
 - Pappershanterings- och utskriftsproblem
-

Överföra dina fax eller din faxjournalsrapport

Relaterade modeller: MFC-J480DW/MFC-J680DW/MFC-J880DW

Om LCD-skärmen visar:

- [Kan inte rengöra XX]
- [Initieringsfel XX]
- [Kan inte skriva XX]
- [Kan inte skanna XX]

Vi rekommenderar att du överför dina fax till en annan faxmaskin eller till datorn.

➤➤ *Närliggande information: Överföra fax till en annan faxmaskin*

➤➤ *Närliggande information: Överföra fax till din dator*

Du kan även överföra faxjournalsrapporten för att se om det är några fax som behöver överföras.

➤➤ *Närliggande information: Överföra faxjournalsrapporten till en annan faxmaskin*



Närliggande information

- Fel- och underhållsmeddelanden
- Överföra fax till en annan faxmaskin
- Överföra fax till din dator
- Överföra faxjournalsrapporten till en annan faxmaskin
- Överför mottagna fax till din dator med PC-Fax-mottagning (endast Windows®)
- Återställa nätverksinställningarna till fabriksinställningarna
- Återställa din Brother-maskin
- Återställningsfunktioner
- Papper fastnar i maskinen och i maskinens främre del (pappersstopp A inuti/fram)
- Papper fastnar i maskinens främre del (pappersstopp B fram)
- Papper fastnar i maskinens bakre del (pappersstopp C bak)

Överföra fax till en annan faxmaskin

Relaterade modeller: MFC-J480DW/MFC-J680DW/MFC-J880DW

Du kan endast aktivera faxöverföringsläget om du har angett ett stations-ID.

>> [MFC-J480DW](#)

>> [MFC-J680DW/MFC-J880DW](#)

MFC-J480DW

1. Tryck på **Stop/Exit** för att tillfälligt avbryta felet.
2. Tryck på **Menu**.
3. Tryck på ▲ eller ▼ för att välja följande:
 - a. Välj [Service]. Tryck på **OK**.
 - b. Välj [Dataöverföring]. Tryck på **OK**.
 - c. Välj [Faxöverföring]. Tryck på **OK**.
4. Gör något av följande:
 - Om [Ingen data] visas på LCD-skärmen finns det inte några faxmeddelanden kvar i maskinens minne.
Tryck på **Stop/Exit**.
 - Ange till vilket faxnummer som faxmeddelanden ska vidareändas.
5. Tryck på **Mono Start**.

MFC-J680DW/MFC-J880DW

1. Tryck på  för att tillfälligt avbryta felet.
2. Tryck på  [Inställn.] > [Alla inställn.] > [Service] > [Dataöverföring] > [Faxöverföring].
3. Gör något av följande:
 - Om [Ingen data] visas på pekskärmen finns det inte några faxmeddelanden kvar i maskinens minne.
Tryck på [Stäng] och sedan på .
 - Ange till vilket faxnummer som faxmeddelanden ska vidareändas.
4. Tryck på [Fax start].

✓ Närliggande information

- [Överföra dina fax eller din faxjournalsrapport](#)
- [Ställ in din stations-ID](#)

Överföra fax till din dator

Relaterade modeller: MFC-J480DW/MFC-J680DW/MFC-J880DW

Du kan överföra fax från maskinens minne till en dator.

>> [MFC-J480DW](#)

>> [MFC-J680DW/MFC-J880DW](#)

MFC-J480DW

1. Tryck på **Stop/Exit** för att tillfälligt avbryta felet.
2. Kontrollera att du har installerat Brother-drivrutinen på datorn och sätt sedan på **PC-FAX-mottagning** på datorn. Gör något av följande:

- (Windows® XP, Windows Vista® och Windows® 7)

I menyn  (**Start**) väljer du **Alla program > Brother > Brother Utilities**.

Klicka på rullgardinsmenyn och välj ditt modellnamn (om det inte redan är valt). Klicka på **PC-FAX** i vänster navigationsfält och klicka sedan på **Ta emot**.

- (Windows® 8)

Klicka på  (**Brother Utilities**) och klicka sedan på rullgardinsmenyn för att välja ditt modellnamn (om det inte redan är valt). Klicka på **PC-FAX** i vänster navigationsfält och klicka sedan på **Ta emot**.

3. Läs och bekräfta anvisningarna på din dator.

Fax i maskinens minne kommer automatiskt att skickas till datorn.



Om fax i maskinens minne inte skickas till datorn:

Kontrollera att du har ställt in [PC Fax-mott.] på maskinen.

Om det finns faxmeddelanden i maskinens minne när du ställer in PC-Fax Receive, frågar LCD-skärmen dig om du vill överföra faxmeddelandena till datorn.

Tryck på **1** för att överföra alla fax i minnet till datorn.

Tryck på **▲** eller **▼** för att välja [Backuputskr. : På] eller [Backuputskr. : Av]. Tryck på **OK**.

MFC-J680DW/MFC-J880DW

1. Tryck på  för att tillfälligt avbryta felet.
2. Kontrollera att du har installerat Brother-drivrutinen på datorn och sätt sedan på **PC-FAX-mottagning** på datorn. Gör något av följande:

- (Windows® XP, Windows Vista® och Windows® 7)

I menyn  (**Start**) väljer du **Alla program > Brother > Brother Utilities**.

Klicka på rullgardinsmenyn och välj ditt modellnamn (om det inte redan är valt). Klicka på **PC-FAX** i vänster navigationsfält och klicka sedan på **Ta emot**.

- (Windows® 8)

Klicka på  (**Brother Utilities**) och klicka sedan på rullgardinsmenyn för att välja ditt modellnamn (om det inte redan är valt). Klicka på **PC-FAX** i vänster navigationsfält och klicka sedan på **Ta emot**.

3. Läs och bekräfta anvisningarna på din dator.

Fax i maskinens minne kommer automatiskt att skickas till datorn.



Om fax i maskinens minne inte skickas till datorn:

Kontrollera att du har ställt in [Pcfax mottagn.] på maskinen.

Om det finns faxmeddelanden i maskinens minne när du ställer in PC-Fax Receive, frågar pekskärmen dig om du vill överföra faxmeddelandena till datorn.

Tryck på [Ja] för att överföra alla fax i minnet till datorn. Om förhandsgranskning av fax¹ är avstängd tillfrågas du om du vill få utskrift av säkerhetskopior.



Närliggande information

- Överföra dina fax eller din faxjournalsrapport
 - Överför mottagna fax till din dator med PC-Fax-mottagning (endast Windows®)
-

Överföra faxjournalrapporten till en annan faxmaskin

Relaterade modeller: MFC-J480DW/MFC-J680DW/MFC-J880DW

Du kan endast aktivera faxöverföringsläget om du har angett ett stations-ID.



>> [MFC-J480DW](#)

>> [MFC-J680DW/MFC-J880DW](#)

MFC-J480DW

1. Tryck på **Stop/Exit** för att tillfälligt avbryta felet.
2. Tryck på **Menu**.
3. Tryck på **▲** eller **▼** för att välja följande:
 - a. Välj [Service]. Tryck på **OK**.
 - b. Välj [Dataöverföring]. Tryck på **OK**.
 - c. Välj [Rapportöverf.]. Tryck på **OK**.
4. Ange faxnumret till vilket faxrapporten ska vidareändas.
5. Tryck på **Mono Start**.

MFC-J680DW/MFC-J880DW

1. Tryck på  för att tillfälligt avbryta felet.
2. Tryck på  [Inställn.] > [Alla inställ.] > [Service] > [Dataöverföring] > [Rapportera överföring].
3. Ange faxnumret till vilket faxrapporten ska vidareändas.
4. Tryck på [Fax start].

Närliggande information

- [Överföra dina fax eller din faxjournalrapport](#)
- [Ställ in din stations-ID](#)

Dokumentstopp

- Dokument fastnar längst upp i dokumentmataren
- Dokument fastnar i dokumentmataren
- Ta bort pappersbitar som fastnat i dokumentmataren
- Fel- och underhållsmeddelanden

Dokument fastnar längst upp i dokumentmataren

Relaterade modeller: MFC-J480DW/MFC-J680DW/MFC-J880DW

1. Avlägsna allt löst papper från dokumentmataren.
2. Öppna luckan till dokumentmataren.
3. Ta ut dokumentet som har fastnat genom att dra det uppåt.

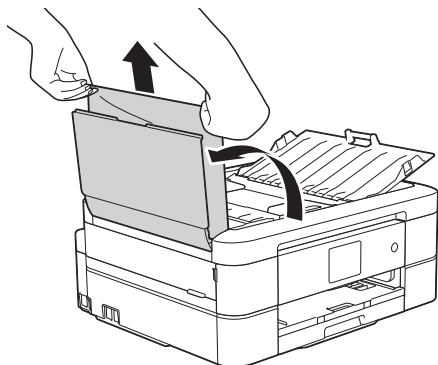

4. Stäng dokumentmatarens lock.
5. Tryck på **Stop/Exit** eller .

VIKTIGT

Stäng dokumentmatarens lock ordentligt genom att trycka ned dess mitt för att undvika att dokument fastnar.

✓ Närliggande information

- [Dokumentstopp](#)

Dokument fastnar i dokumentmataren

Relaterade modeller: MFC-J480DW/MFC-J680DW/MFC-J880DW

1. Avlägsna allt papper som inte fastnat ur dokumentmataren.
2. Lyft på maskinens lock.
3. Dra ut dokumentet som har fastnat mot maskinens vänstra sida.

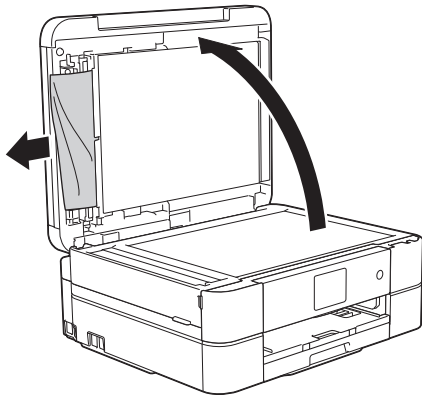

4. Stäng maskinens lock.
5. Tryck på **Stop/Exit** eller .

✓ Närliggande information

- [Dokumentstopp](#)

Ta bort pappersbitar som fastnat i dokumentmataren

Relaterade modeller: MFC-J480DW/MFC-J680DW/MFC-J880DW

1. Lyft på maskinens lock.
2. För in en bit hårt papper, t.ex. kartongpapper, i dokumentmataren och tryck ut små pappersbitar som eventuellt fastnat.

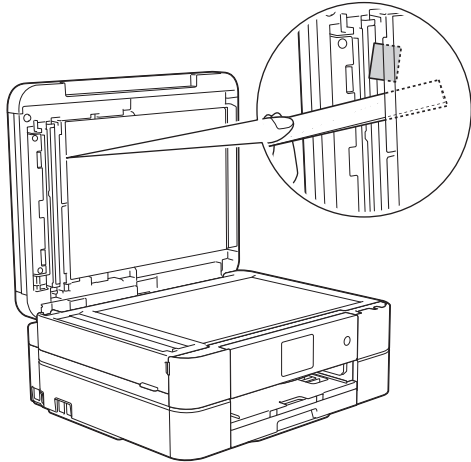

3. Stäng maskinens lock.
4. Tryck på **Stop/Exit** eller .

✓ Närliggande information

- [Dokumentstopp](#)

Skrivarstopp eller pappersstopp

Hitta och ta bort det felmatade pappret.

- [Papper fastnar i maskinen och i maskinens främre del \(pappersstopp A inuti/fram\)](#)
- [Papper fastnar i maskinens främre del \(pappersstopp B fram\)](#)
- [Papper fastnar i maskinens bakre del \(pappersstopp C bak\)](#)
- [Fel- och underhållsmeddelanden](#)
- [Pappershanterings- och utskriftsproblem](#)

Papper fastnar i maskinen och i maskinens främre del (pappersstopp A inuti/fram)

Om [Trassel A Invändigt/framsidan] eller [Upprepa Trassel A Invändigt/fram] visas på LCD-skärmen följer du dessa steg:

1. Dra ut maskinens nätkabel ur eluttaget.

VIKTIGT

(MFC-J480DW/MFC-J680DW)

Innan du kopplar ur maskinen från strömkällan kan du överföra dina fax som är lagrade i minnet till din dator eller en annan faxmaskin så att du inte förlorar några viktiga meddelanden.

2. Dra ut pappersfacket (1) helt ur maskinen.

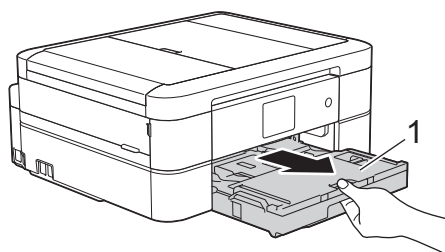

3. Dra de två gröna spakarna i maskinen mot dig för att frigöra papperet som fastnat.

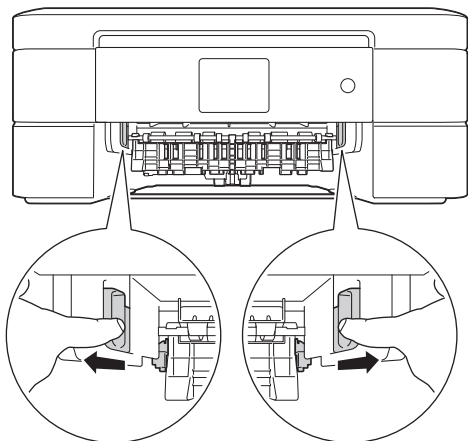

4. Sätt båda händerna under plastflikarna på båda sidorna av maskinen för att lyfta upp skannerlocket (1) till öppet läge.

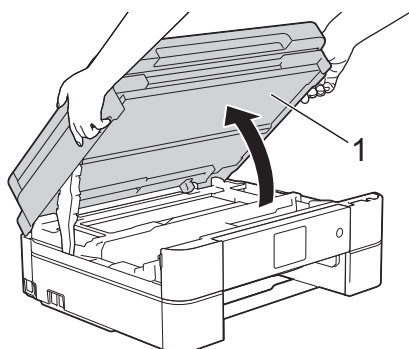

5. Dra långsamt ut papperet som har fastnat (1) ur maskinen.

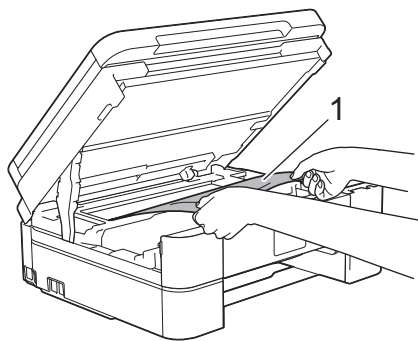

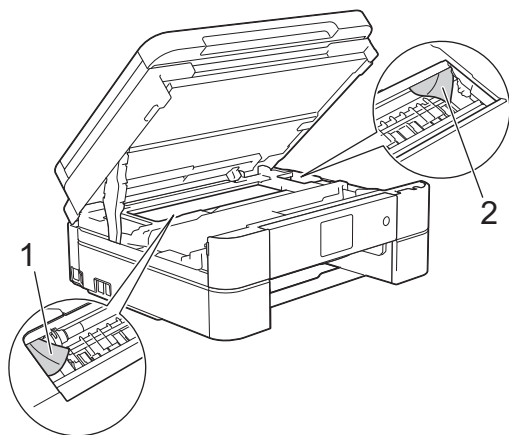

6. Om LCD-skärmen visar [Upprepa Trassel A Invändigt/fram], flyttar du skrivhuvudet (vid behov) så att du kan ta bort eventuella papper som finns kvar. Se till att det inte finns några pappersrester kvar i hörnen inuti maskinen (1) och (2).

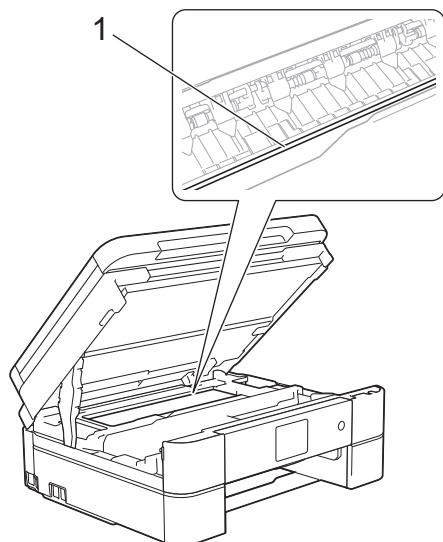

VIKTIGT

- Vid rör INTE enkoder strip, en tunn plastremsa som är sträckt tvärs i maskinen (1). Detta kan orsaka skador på maskinen.



- Om skrivhuvudet har stannat i det högra hörnet som visas på bilden (2) går det inte att flytta det. Stäng skannerlocket och anslut sedan strömsladden. Öppna skannerlocket igen och håll **Stop/Exit** eller  nedtryckt tills skrivhuvudet går till mitten. Koppla sedan bort maskinen från strömkällan och ta bort pappret.
- Om papper fastnar under skrivhuvudet ska du dra ur maskinens nätkabel och sedan flytta skrivhuvudet så att du kan ta bort pappret.
Håll de konkava delarna som är märkta med trianglar på det sätt som visas på bilden (3) för att flytta skrivhuvudet.

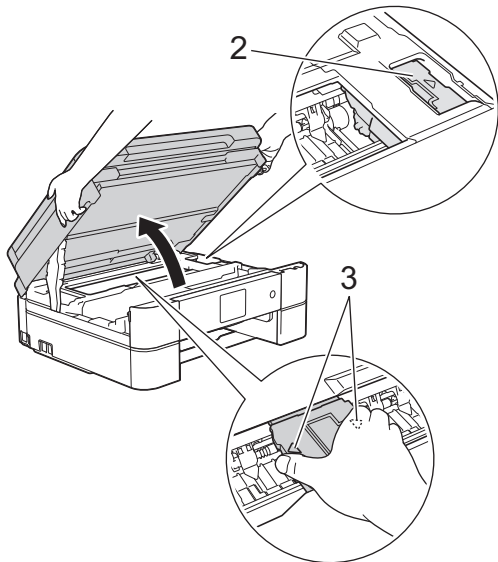

- Om du får bläck på huden eller kläderna ska du genast tvätta bort det med tvål eller rengöringsmedel.

7. Stäng försiktigt skannerlocket med båda händerna.

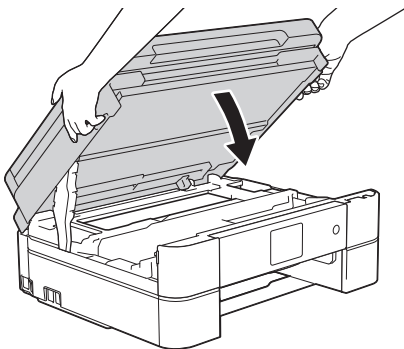

8. Dra långsamt ut papperet som har fastnat (1) ur maskinen.

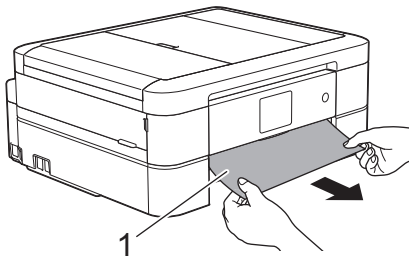

Om LCD-skärmen visar [Upprepa Trassel A Invändigt/fram], följer du dessa steg:

a. Kontrollera noga i (1) om det finns några pappersrester.

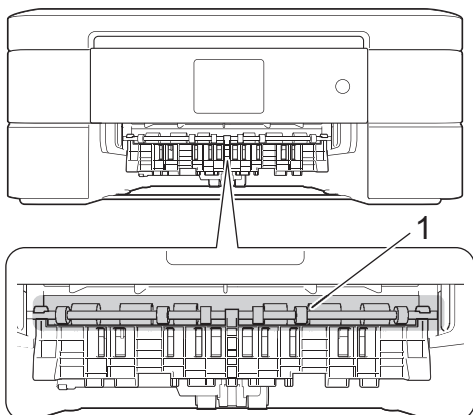

b. Tryck ihop båda spakarna (1) och öppna luckan för pappersstopp på maskinens baksida.

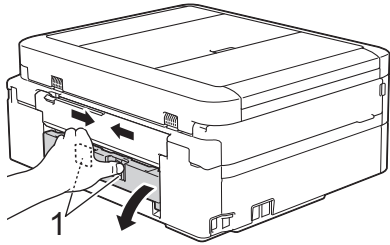

c. Dra långsamt ut papperet som fastnat ur maskinen.

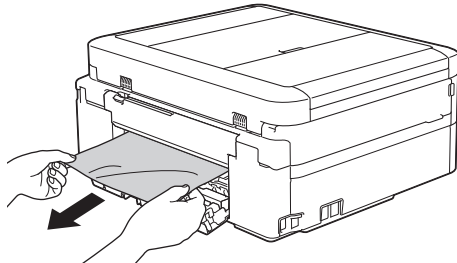

d. Stäng luckan för pappersstopp. Se till att luckan är helt stängd.

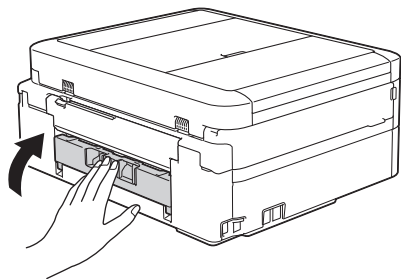

9. Tryck tillbaka pappersfacket i maskinen.

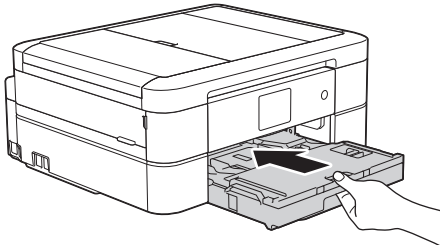

10. Samtidigt som du håller pappersfacket i maskinen drar du ut pappersstödet (1) tills det låser på plats. Vik därefter ut stödfliken (2).

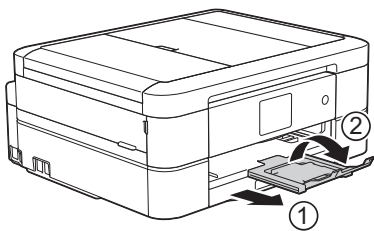

11. Anslut nätkabeln igen.



Närliggande information

- [Skrivarstopp eller pappersstopp](#)
- [Överföra dina fax eller din faxjournalsrapport](#)
- [Fel- och underhållsmeddelanden](#)

Papper fastnar i maskinens främre del (pappersstopp B fram)

Om [Trassel B Framsidan] eller [Upprepa Trassel A Framsidan] visas på LCD-skärmen följer du dessa steg:

1. Dra ut maskinens nätkabel ur eluttaget.

VIKTIGT

(MFC-J480DW/MFC-J680DW)

Innan du kopplar ur maskinen från strömkällan kan du överföra dina fax som är lagrade i minnet till din dator eller en annan faxmaskin så att du inte förlorar några viktiga meddelanden.

2. Dra ut pappersfacket (1) helt ur maskinen.

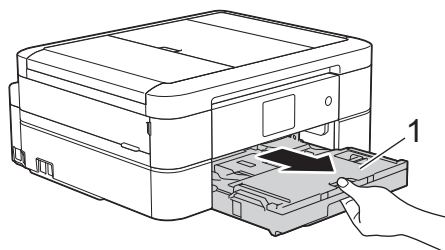

3. Dra de två gröna spakarna i maskinen mot dig för att frigöra papperet som fastnat.

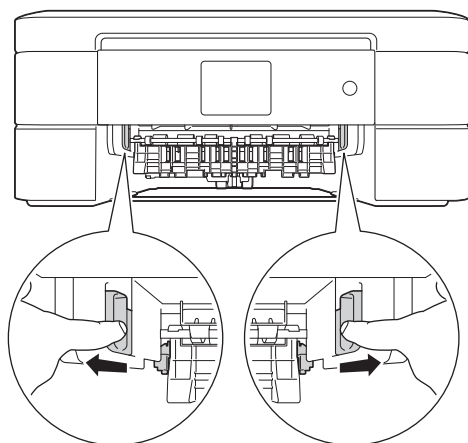

4. Dra långsamt ut papperet som fastnat (1).

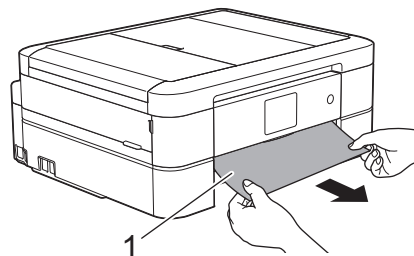

Om LCD-skärmen visar [Upprepa Trassel A Framsidan], följer du dessa steg:

- a. Kontrollera noga i (1) om det finns några pappersrester.

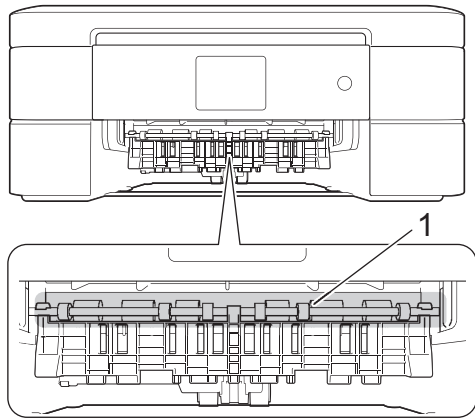

b. Tryck ihop båda spakarna (1) och öppna luckan för pappersstopp på maskinens baksida.

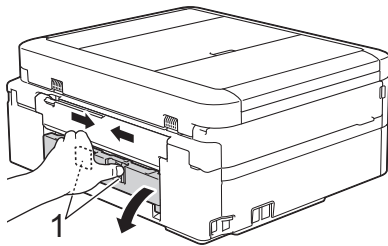

c. Dra långsamt ut papperet som fastnat ur maskinen.

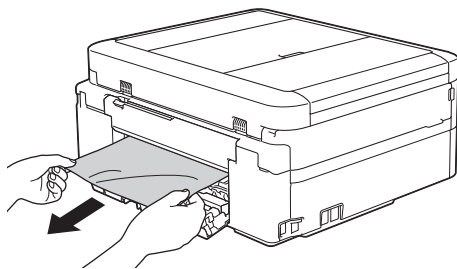

d. Stäng luckan för pappersstopp. Se till att luckan är helt stängd.

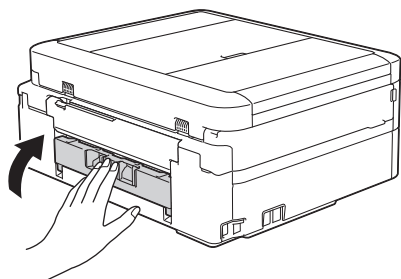

5. Tryck tillbaka pappersfacket i maskinen.

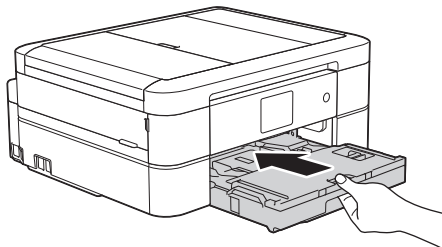

-
6. Samtidigt som du håller pappersfacket i maskinen drar du ut pappersstödet (1) tills det låser på plats. Vik därefter ut stödfliken (2).

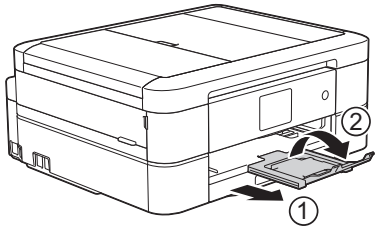

7. Anslut nätkabeln igen.



Närliggande information

- [Skriverstopp eller pappersstopp](#)
 - [Överföra dina fax eller din faxjournalsrapport](#)
 - [Fel- och underhållsmeddelanden](#)
-

Papper fastnar i maskinens bakre del (pappersstopp C bak)

Om LCD-skärmen visar [Trassel C Baksidan] följer du dessa steg:

1. Dra ut maskinens nätkabel ur eluttaget.

VIKTIGT

(MFC-J480DW/MFC-J680DW)

Innan du kopplar ur maskinen från strömkällan kan du överföra dina fax som är lagrade i minnet till din dator eller en annan faxmaskin så att du inte förlorar några viktiga meddelanden.

2. Dra ut pappersfacket (1) helt ur maskinen.

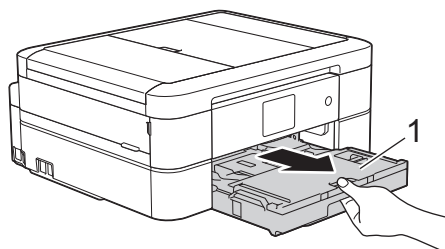

3. Dra de två gröna spakarna i maskinen mot dig för att frigöra papperet som fastnat.

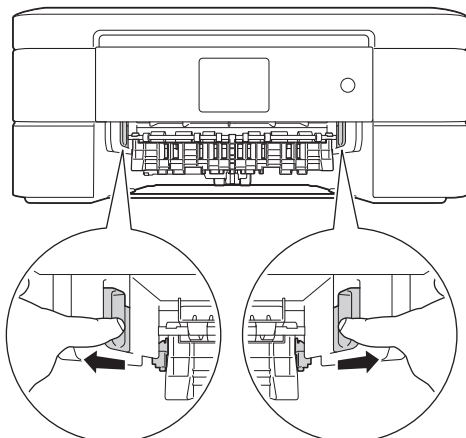

Beroende på pappersformatet kan det vara lättare att avlägsna papperet från maskinens framsida än från maskinens baksida.

4. Tryck ihop båda spakarna (1) och öppna luckan för pappersstopp på maskinens baksida.

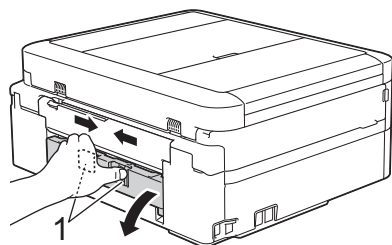

5. Dra långsamt ut papperet som fastnat ur maskinen.

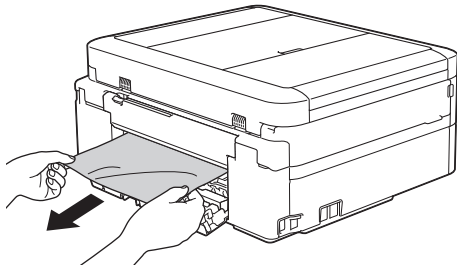

6. Stäng luckan för pappersstopp. Se till att luckan är helt stängd.

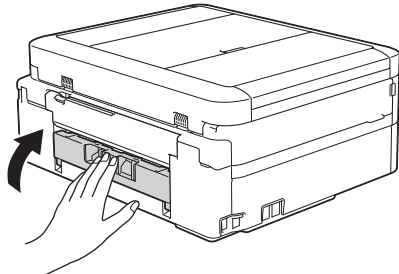

7. Tryck tillbaka pappersfacket i maskinen.

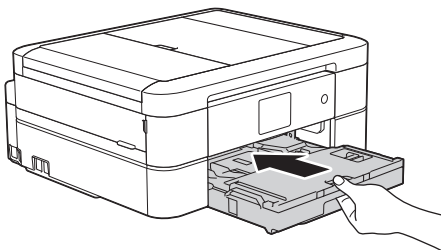

8. Samtidigt som du håller pappersfacket i maskinen drar du ut pappersstödet (1) tills det låser på plats. Vik därefter ut stödfliken (2).

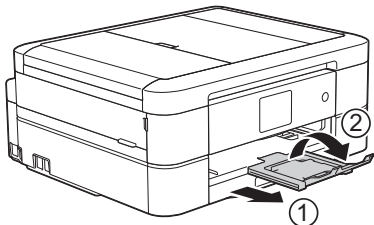

9. Anslut nätkabeln igen.

✓ Närliggande information

- [Skriverstopp eller pappersstopp](#)
- [Överföra dina fax eller din faxjournalsrapport](#)
- [Fel- och underhållsmeddelanden](#)

Om du har problem med maskinen



Kontakta Brothers kundsupport för teknisk hjälp.

Om du har problem med maskinen kan du kontrollera följande ämnen. Du kan åtgärda de flesta problem på egen hand.

Om du behöver ytterligare hjälp finns uppdaterade vanliga frågor och felsökningstips i Brother Solutions Center.

Se <http://support.brother.com>.



Om du använder tillbehör som inte är Brother-produkter kan utskriftskvaliteten, maskinvarans prestanda och maskinens pålitlighet påverkas.



- [Pappershanterings- och utskriftsproblem](#)
- [Problem med telefon och fax](#)
- [Övriga problem](#)
- [Nätverksproblem](#)

Du kan lösa de flesta problemen på egen hand. Om du fortfarande inte kan lösa ditt problem efter att du har läst denna guide kan du besöka Brother Solutions Center på <http://support.brother.com>. Klicka på **Vanliga frågor & felsökning** och sök efter din modellbeteckning.

Pappershanterings- och utskriftsproblem





Utskriftsproblem

Problem	Lösningar
Ingen utskrift	<p>Kontrollera att korrekt skrivardrivrutin har installerats och valts.</p> <p>Kontrollera om ett felmeddelande visas på maskinens skärm. >> <i>Närliggande information: Fel- och underhållsmeddelanden</i></p> <p>Kontrollera om maskinen är online:</p> <ul style="list-style-type: none"> • För Windows® XP och Windows Server® 2003 Klicka på Start > Skrivare och fax. Högerklicka på Brother MFC-XXXX Printer (där XXXX är modellnamnet). Kontrollera att Använd skrivaren offline inte står i listan. Klicka på detta alternativ om det står i listan för att göra så att drivrutinen är online. • För Windows Vista® och Windows Server® 2008 Klicka på /Start > Kontrollpanelen > Maskinvara och ljud > Skrivare. Högerklicka på Brother MFC-XXXX Printer (där XXXX är modellnamnet). Kontrollera att Använd skrivaren offline inte står i listan. Klicka på detta alternativ om det står i listan för att göra så att drivrutinen är online. • Windows® 7 och Windows Server® 2008 R2 Klicka på /Start > Enheter och skrivare . Högerklicka på Brother MFC-XXXX Printer (där XXXX är modellnamnet) och klicka på Visa utskriftsjobb . Klicka på Skrivare i menyfältet. Kontrollera att Använd skrivaren offline inte är valt. • Windows® 8 Flytta musen till det nedre högra hörnet på ditt skrivbord. Klicka på Inställningar > Kontrollpanelen när menyfältet visas. Klicka på Maskinvara och ljud i gruppen Visa enheter och skrivare. Högerklicka på Brother MFC-XXXX Printer (där XXXX är modellnamnet). Klicka på Visa utskriftsjobb . Om alternativen för skrivardrivrutinen visas ska du välja din skrivardrivrutin. Klicka på Skrivare i menyfältet och se till så att Använd skrivaren offline är avmarkerat. • Windows Server® 2012 Flytta musen till det nedre högra hörnet på ditt skrivbord. Klicka på Inställningar > Kontrollpanelen när menyfältet visas. Klicka på Maskinvara i gruppen Visa enheter och skrivare. Högerklicka på Brother MFC-XXXX Printer (där XXXX är modellnamnet). Klicka på Visa utskriftsjobb. Om alternativen för skrivardrivrutinen visas ska du välja din skrivardrivrutin. Klicka på Skrivare i menyfältet och se till så att Använd skrivaren offline är avmarkerat. • Windows Server® 2012 R2 Klicka på Kontrollpanelen på Start-skärmen. Klicka på Maskinvara i gruppen Visa enheter och skrivare. Högerklicka på Brother MFC-XXXX Printer (där XXXX är modellnamnet). Klicka på Visa utskriftsjobb . Om alternativen för skrivardrivrutinen visas ska du välja din skrivardrivrutin. Klicka på Skrivare i menyfältet och se till så att Använd skrivaren offline är avmarkerat. <p>Livslängden för en eller flera av bläckpatronerna är nästan slut. >> <i>Närliggande information: Byt ut bläckpatronerna</i></p> <p>Utskriven data finns kvar i utskriftsbufferen på din skrivare om den är gammal, detta göra så att inte nya utskriftsjobb skrivs ut. Öppna skrivarikonen och radera alla data enligt följande:</p> <ul style="list-style-type: none"> • För Windows® XP och Windows Server® 2003

Problem	Lösningar
	<p>Klicka på Start > Skrivare och fax.</p> <ul style="list-style-type: none"> För Windows Vista® och Windows Server® 2008 Klicka på /Start > Kontrollpanelen > Maskinvara och ljud > Skrivare. För Windows®7 och Windows Server® 2008 R2 Klicka på /Start > Enheter och skrivare > Skrivare och fax. Windows® 8 Flytta musen till det nedre högra hörnet på ditt skrivbord. Klicka på Inställningar > Kontrollpanelen när menyfältet visas. Klicka på Visa enheter och skrivare > Skrivare i gruppen Maskinvara och ljud. Windows Server® 2012 Flytta musen till det nedre högra hörnet på ditt skrivbord. Klicka på Inställningar > Kontrollpanelen när menyfältet visas. Klicka på Visa enheter och skrivare > Skrivare i gruppen Maskinvara. Windows Server® 2012 R2 Klicka på Kontrollpanelen i skärmen Start. Klicka på Visa enheter och skrivare > Använd skrivaren offline i gruppen Maskinvara. OS X v10.8.5 Klicka på Systeminställningar > Skrivare och skanner. OS X v10.9.x, 10.10.x Klicka på Systeminställningar > Skrivare och skannrar.
Sidhuvud och sidfot syns när dokumentet visas på skärmen, men saknas på utskriften.	<p>Ett område skrivs inte ut uppe och nere på sidan. Kompensera för det genom att justera den övre och undre marginalen i dokumentet.</p> <p>➤➤ <i>Närliggande information: Område som inte går att skriva ut</i></p>
Kan inte utföra "sidlayout"-utskrift.	<p>Kontrollera att inställningarna för pappersformat är lika i programmet och skrivardrivrutinen.</p>
Utskriftshastigheten är för långsam.	<p>Försök att ändra inställningen i skrivardrivrutinen. Den högsta upplösningen kräver längre databearbetning, sändningstid och utskriftstid. Använd de andra kvalitetsinställningarna i skrivardrivrutinen enligt följande:</p> <ul style="list-style-type: none"> Windows® Avmarkera kryssrutan Färgförstärkning på fliken Avancerat i skrivardrivrutinen. Macintosh Välj Färginställningar, klicka på Avancerade färginställningar och var noga med att avmarkera kryssrutan Färgförstärkning i skrivardrivrutinen. <p>Stäng av funktionen för kantfri utskrift. Kantfri utskrift går långsammare än normal utskrift.</p> <p>➤➤ <i>Närliggande information: Utskriftsinställningar (Windows®) eller Skriva ut ett fotografi (Macintosh)</i></p>

Problem med utskriftskvaliteten

Problem	Lösningar
Dålig utskriftskvalitet	<p>Kontrollera utskriftskvaliteten.</p> <p>➤➤ <i>Närliggande information: Kontrollera utskriftskvaliteten</i></p> <p>Kontrollera att inställningen av mediatyp i skrivardrivrutinen eller inställningen av papperstyp i maskinens meny överensstämmer med den typ av papper som du använder.</p> <p>➤➤ <i>Närliggande information: Ändra pappersstorlek och -typ</i></p> <p>➤➤ <i>Närliggande information: Utskriftsinställningar (Windows®) eller Utskriftsalternativ (Macintosh)</i></p>

Problem	Lösningar
	<p>Se till så att det finns bläck i bläckpatronerna. Följande kan göra så att bläcket klibbar:</p> <ul style="list-style-type: none"> • Utgångsdatumet som står på kassetten har passerat. (Brother originalkassetter går att använda i upp till två år om de ligger i originalförpackningen.) • Bläckpatronen har suttit i maskinen i över sex månader. • Det kan hända att bläckpatronen inte förvarades på rätt sätt före användningen. <p>Se till så att du använder äkta Brother Innobella™-bläck. Brother rekommenderar därför att endast Brother originalkassetter används och att tomma kassetter inte fylls med andra tonersorter.</p> <p>Se till så att du använder en av de papperstyper som rekommenderas. >> <i>Närliggande information: Godkänt papper och annan utskriftsmedia</i></p> <p>Rekommenderad miljö för din maskin är mellan 20 °C till 33 °C.</p>
<p>Vita horisontella linjer visas i text eller bilder.</p> 	<p>Rengör skrivhuvudet.</p> <p>>> <i>Närliggande information: Rengör skrivhuvudet på din Brother-maskin</i></p> <p>>> <i>Närliggande information: Rengör skrivhuvudet från din dator (Windows®) eller Rengör skrivhuvudet från din dator (Macintosh)</i></p> <p>Se till att du använder Brother Original Innobella-bläck.</p> <p>Använd rekommenderat specialpapper. >> <i>Närliggande information: Godkänt papper och annan utskriftsmedia</i></p> <p>Vi rekommenderar att du inte kopplar ur maskinen så ofta och inte lämnar maskinen urkopplad under längre perioder, eftersom det förlänger skrivhuvudets livslängd, bläckpatronerna används effektivt och utskriftskvaliteten upprätthålls.</p> <p>Vi rekommenderar att du använder  för att stänga av maskinen. Om  används tillförs maskinen en minimimängd el, vilket garanterar att regelbunden, men inte så ofta förekommande rengöring av skrivhuvudet utförs.</p>
<p>Maskinen skriver ut tomma sidor.</p>	<p>Kontrollera utskriftskvaliteten. >> <i>Närliggande information: Kontrollera utskriftskvaliteten</i></p> <p>Se till att du använder Brother Original Innobella-bläck.</p> <p>Vi rekommenderar att du inte kopplar ur maskinen så ofta och inte lämnar maskinen urkopplad under längre perioder, eftersom det förlänger skrivhuvudets livslängd, bläckpatronerna används effektivt och utskriftskvaliteten upprätthålls.</p> <p>Vi rekommenderar att du använder  för att stänga av maskinen. Om  används tillförs maskinen en minimimängd el, vilket garanterar att regelbunden, men inte så ofta förekommande rengöring av skrivhuvudet utförs.</p>
<p>Tecken och linjer är suddiga.</p>	<p>Kontrollera utskriftsjusteringen. >> <i>Närliggande information: Kontrollera utskriftsjusteringen från din Brother-maskin</i></p>
<p>Text och bilder blir sneda.</p>	<p>Kontrollera att papperet har laddats på rätt sätt i pappersfacket och att pappersguiderna har justerats korrekt. >> <i>Närliggande information: Fylla på papper</i></p> <p>Se till att luckan för pappersstopp är ordentligt stängd.</p>
<p>Fläckar längst upp i mitten på den utskrivna sidan.</p>	<p>Kontrollera att papperet inte är för tjockt eller skrynkligt. >> <i>Närliggande information: Godkänt papper och annan utskriftsmedia</i></p>
<p>Smutsig utskrift eller rinnande bläck.</p>	<p>Kontrollera att du använder rekommenderade papperstyper. Vidrör inte papperet förrän bläcket är torrt. >> <i>Närliggande information: Godkänt papper och annan utskriftsmedia</i></p> <p>Se till att utskriftsytan på papperet är vänt nedåt i pappersfacket.</p>

Problem	Lösningar
	<p>Se till att du använder Brother Original Innobella-bläck.</p> <p>Om du använder fotopapper, ska du se till att den blanka sidan är vänd nedåt i facket och att du har ställt in rätt papperstyp. Om du vill skriva ut ett foto från din dator väljer du mediatyp i skrivardrivrutinen.</p>
Bläcket smetas ut eller är blött när du använder glättat fotopapper.	<p>Kontrollera papperets fram- och baksida. Placera den glättiga ytan (utskriftssidan) nedåt.</p> <p>➤➤ <i>Närliggande information: Ändra pappersstorlek och -typ</i></p> <p>Om du använder glättat fotopapper bör du kontrollera att du har rätt inställning för papperstyp.</p>
Fläckar på utskriftens baksida eller längst ner på utskriften.	<p>Kontrollera att skrivarvalsen inte är nedsmutsad med bläck.</p> <p>➤➤ <i>Närliggande information: Rengör maskinens skrivarvals</i></p> <p>Se till att du använder Brother Original Innobella-bläck.</p> <p>Kontrollera att du använder pappersstödet.</p> <p>➤➤ <i>Närliggande information: Fylla på papper</i></p> <p>Kontrollera att det inte finns bläck på pappersmatarrullarna.</p> <p>➤➤ <i>Närliggande information: Rengör matarrullarna</i></p>
Maskinen skriver ut täta linjer på sidan.	<p>Windows®</p> <p>Välj Omvänd ordning på fliken Grundläggande i skrivardrivrutinen.</p>
Utskrifterna blir vågiga i sidled.	<ul style="list-style-type: none"> Windows® Välj fliken Avancerat, klicka på Övriga utskriftsalternativ och därefter Avancerade färginställningar i skrivardrivrutinen. Avmarkera kryssrutan Tvåvägsutskrift. Macintosh Välj Utskriftsinställningar, klicka på Avancerat, välj Övriga utskriftsalternativ och avmarkera kryssrutan Tvåvägsutskrift i skrivardrivrutinen. <p>Se till att du använder Brother Original Innobella-bläck.</p>

Problem med pappershanteringen

Problem	Lösningar
Maskinen matar inte papper.	<p>Se till att pappersfacket är intryckt helt tills det låses på plats.</p> <p>Se till så att luckan i bak på maskinen är stängd.</p> <p>(DCP-J562DW/MFC-J680DW/MFC-J880DW)</p> <p>För tillbaka fotopappersfacket till dess normala utskriftsposition när du använder pappersark.</p> <p>➤➤ <i>Närliggande information: Placera foto- eller foto L-papper i pappersfacket</i></p> <p>Om ett meddelande om pappersstopp visas på maskinens LCD-skärm och du fortfarande har problem ➤➤ <i>Närliggande information: Fel- och underhållsmeddelanden</i></p> <p>Om pappersfacket är tomt, ladda en ny pappersstapel i pappersfacket.</p> <p>Om det finns papper i pappersfacket bör du förvissa dig om att det ligger rätt. Råta ut skrynkligt papper. Det kan hjälpa om du tar ut pappersstapeln, vänder på den och lägger tillbaka den i pappersfacket.</p> <p>Minska mängden papper i pappersfacket och försök igen.</p> <p>Rengöra pappersmatningsrullarna.</p> <p>➤➤ <i>Närliggande information: Rengör pappersmatningsrullarna</i></p> <p>Kontrollera att pappret är lämpligt för maskinen.</p> <p>➤➤ <i>Närliggande information: Pappersvikt och tjocklek</i></p>

Problem	Lösningar
Fotopapper matas inte på rätt sätt.	Fyll på ett extra ark av samma fotopapper i pappersfacket när du skriver ut på Brothers fotopapper. Ett extra ark medföljer i pappersförpackningen för detta syfte.
Maskinen matar ut flera sidor.	<ul style="list-style-type: none"> • Kontrollera att papperet har lagts i rätt i pappersfacket. • Ta bort allt papper från facket och bläddra igenom pappersbunten ordentligt innan du lägger tillbaka den i facket. • Se till att du inte trycker in papperet för långt. <p>➤➤ <i>Närliggande information: Fylla på papper</i></p>
	Se till att luckan för pappersstopp är ordentligt stängd. ➤➤ <i>Närliggande information: Skrivarstopp eller pappersstopp</i>
	Se till att bottenplattan i pappersfacket inte är nedsmutsad. ➤➤ <i>Närliggande information: Rengör pappersmatningsrullarna</i>
Det finns ett pappersstopp.	➤➤ <i>Närliggande information: Skrivarstopp eller pappersstopp</i> Se till att pappersguiderna ställts in för rätt pappersformat.
Det blir pappersstopp när du använder dubbelsidig kopiering eller dubbelsidig utskrift.	Använd någon av inställningarna som förhindrar pappersstopp, dubbelsidig 1 eller dubbelsidig 2. För kopiering ➤➤ <i>Närliggande information: Kopiera på papprets båda sidor (enkelsidig till dubbelsidig/dubbelsidig till dubbelsidig)</i>
	För utskrift ➤➤ <i>Närliggande information: Förhindra kladdiga utskrifter och pappersstopp vid utskrift på båda sidor om pappret (Windows®) eller Förhindra kladdiga utskrifter och pappersstopp vid utskrift på båda sidor om pappret (Macintosh)</i>
	Om pappersstopp uppstår ofta vid dubbelsidig kopiering eller dubbelsidig utskrift kan det finnas bläck på pappersmatarrullarna. Rengör pappersmatarrullarna. ➤➤ <i>Närliggande information: Rengör matarrullarna</i>

Skriva ut mottagna fax (MFC-modeller)

Problem	Lösningar
<ul style="list-style-type: none"> • Förtätad utskrift • Horisontala streck • Övre och nedre meningar skärs av • Rader saknas 	Detta beror oftast på en dålig telefonlinje. Ta en kopia: om kopian ser bra ut i övrigt orsakas problemet förmodligen av en dålig linje med statiska eller andra störningar på telefonlinjen. Be sändaren att sända faxmeddelandet på nytt.
Vertikala svarta linjer vid mottagning	Avsändarens skanner kan vara smutsig. Be avsändaren att göra en kopia för att se om problemet kan lokaliseras till avsändarens maskin. Be om möjligt att få ett faxmeddelande från en annan fax.
Vänster och höger marginal skärs av eller en ensam sida skrivs ut på två sidor.	Inställningen av pappersstorlek kanske är fel för det papper du använder, om mottagna fax skrivs ut på två sidor eller om du tar emot en extra tom sida. ➤➤ <i>Närliggande information: Ändra pappersstorlek och -typ</i>
	Aktivera autoförminskningsfunktionen. ➤➤ <i>Närliggande information: Krympa storleken på ett överdimensionerat inkommande fax</i>
Mottagna färgfax skrivs bara ut i svartvitt.	Byt ut de bläckpatroner som snart är slut och be sedan avsändaren att skicka färgfaxet igen. ➤➤ <i>Närliggande information: Byt ut bläckpatronerna</i>



Närliggande information

- [Om du har problem med maskinen](#)
- [Felsökning](#)

-
- Fel- och underhållsmeddelanden
 - Byt ut bläckpatronerna
 - Placera foto- eller foto L-papper i pappersfacket
 - Område som inte går att skriva ut
 - Kontrollera utskriftskvaliteten
 - Ändra pappersstorlek och -typ
 - Godkänt papper och annan utskriftsmedia
 - Rengör skrivarhuvudet på din Brother-maskin
 - Rengör skrivarhuvudet från din dator (Windows®)
 - Rengör skrivarhuvudet från din dator (Macintosh)
 - Kontrollera utskriftsjusteringen från din Brother-maskin
 - Fylla på papper
 - Rengör maskinens skrivarvals
 - Rengör matarrullarna
 - Rengör pappersmatningsrullarna
 - Skrivarstopp eller pappersstopp
 - Kopiera på papprets båda sidor (enkelsidig till dubbelsidig/dubbelsidig till dubbelsidig)
 - Krympa storleken på ett överdimensionerat inkommande fax
 - Pappersvikt och tjocklek
 - Utskriftsinställningar (Windows®)
 - Utskriftsalternativ (Macintosh)
 - Skriva ut ett fotografi (Macintosh)
 - Förhindra kladdiga utskrifter och pappersstopp vid utskrift på båda sidor om pappret (Windows®)
 - Förhindra kladdiga utskrifter och pappersstopp vid utskrift på båda sidor om pappret (Macintosh)
-

Problem med telefon och fax

Relaterade modeller: MFC-J480DW/MFC-J680DW/MFC-J880DW

Telefonlinje eller anslutningar

Problem	Lösningar
Uppringning fungerar inte. (Ingen kopplingston)	<p>Kontrollera alla telefonsladdar. Kontrollera att telefonsladden är inkopplad i telefonens vägguttag och i uttaget LINE på maskinen. Om du prenumererar på tjänsterna DSL eller VoIP, bör du kontakta din tjänstleverantör för anslutningsinstruktioner.</p> <p>Om du använder ett VoIP-system provar du att ändra VoIP-inställningen till <i>Grundläggande (för VoIP)</i>. Detta sänker modemhastigheten och stänger av ECM (Error Correction Mode).</p> <p>➤➤ <i>Närliggande information: Störning på telefonlinje/VoIP</i></p>
	<p>Om en extern telefon är ansluten till maskinen kan du sända ett manuellt fax genom att lyfta på den externa telefonens lur och ringa numret från den externa telefonen. Vänta tills du hör faxmottagningssignalerna innan du skickar faxet.</p>
	<p>Om ingen kopplingston hörs kan du ansluta en telefon och telefonsladd som du vet fungerar i uttaget. Lyft sedan på luren på den externa telefonen och lyssna om du hör en kopplingston. Om du fortfarande inte hör någon kopplingston kan du be ditt telefonbolag kontrollera linjen och/eller vägguttaget.</p>
Maskinen svarar inte när det ringer.	<p>Kontrollera att maskinen är inställd på rätt mottagningsläge.</p> <p>➤➤ <i>Närliggande information: Välj korrekt mottagningsläge</i></p> <p>Kontrollera om kopplingstonen hörs. Ring om möjligt upp maskinen för att se om den svarar. Om den fortfarande inte svarar kan du kontrollera att telefonsladden är inkopplad i telefonens vägguttag och LINE-uttaget i maskinen. Be teleoperatören att kontrollera linjen om du inte hör några signaler när du ringer upp maskinen.</p>

Ta emot inkommande samtal

Problem	Lösningar
Maskinen behandlar röster som CNG-signaler.	<p>Om Faxavkänning är på är maskinen mer ljudkänslig än normalt. Den kan av misstag registrera vissa röster eller musik som inkommande faxsignaler och svara med faxmottagnings signaler. Avaktivera maskinen genom att trycka på Stop/Exit eller . Försök undvika problemet genom att ställa in Faxavkänning till Av.</p> <p>➤➤ <i>Närliggande information: Ställa in faxavkänning</i></p>
Överföra ett faxsamtal till maskinen.	<p>Om du svarar i en sidoapparat eller en extern telefon trycker du på din fjärraktiveringskod (fabriksinställningen är *51). Om du svarar i en extern telefon trycker du på startknappen för att ta emot faxet.</p> <p>Lägg på när maskinen svarar.</p>
Extrafunktioner på en enkel linje.	<p>Om du har Samtal väntar, Samtal väntar/nummerpresentation, Nummerpresentation, röstbrevlåda, telefonsvarare eller larmsystem eller andra extrafunktioner på en enkel telefonlinje tillsammans med maskinen kan det störa sändning och mottagning av faxmeddelanden.</p> <p>Exempel: Om du abonnerar på Samtal väntar eller någon annan extrafunktion och dess specialsignal ljuder på linjen samtidigt som maskinen sänder eller tar emot ett faxmeddelande kan signalen tillfälligt störa eller förvränga fax. Brothers felkorrigeringsfunktion (ECM - felkorrigeringsläget) bör lösa det här problemet. Problemet uppstår i regel på maskiner som sänder och tar emot information på</p>

Problem	Lösningar
	en enkel, delad linje med extrafunktioner. Om du absolut vill undvika denna typ av störningar bör du använda en separat telefonlinje utan extrafunktioner.

Ta emot fax

Problem	Lösningar
Det går inte att ta emot fax.	<p>Kontrollera alla telefonsladdar. Kontrollera att telefonsladden är inkopplad i telefonens vägguttag och i uttaget LINE på maskinen. Om du prenumererar på tjänsterna DSL eller VoIP-tjänsterna, kontakta din tjänstleverantör för anslutningsinstruktioner. Om du använder ett VoIP-system provar du att ändra VoIP-inställningen till <i>Grundläggande (för VoIP)</i>. Detta sänker modemhastigheten och stänger av ECM (Error Correction Mode).</p> <p>➤➤ <i>Närliggande information: Störning på telefonlinje/VoIP</i></p>
	<p>Kontrollera att maskinen är inställd på korrekt mottagningsläge. Detta bestäms av de externa enheterna och den telefontjänst som du har på samma linje som Brother-maskinen.</p> <p>➤➤ <i>Närliggande information: Välj korrekt mottagningsläge</i></p> <ul style="list-style-type: none"> • Om du har en separat faxlinje och vill att din Brother-maskin ska svara på alla inkommande faxmeddelanden automatiskt, bör du läget endast fax. • Om din Brother-maskin delar en linje med en extern telefonsvarare, bör du välja läget Extern TSV. I läget Extern TSV kommer din Brother-maskin att automatiskt ta emot inkommande faxmeddelanden och inkommande röstsamtal kommer att ges möjlighet att lämna ett meddelande på din telefonsvarare. • Om din Brother-maskin delar en telefonlinje med andra telefoner och du vill att inkommande faxmeddelanden ska tas emot automatiskt, bör du välja Fax/Tel-läget. I Fax/Tel-läget kommer din Brother-maskin att ta emot inkommande fax automatiskt och ringa en snabb dubbelsignal för att informera dig om att svara på röstsamtal. • Om du inte vill att din Brother-maskin ska svara på inkommande faxmeddelanden automatiskt, bör du välja läget Manuell. I läget Manuell måste du svara på varje inkommande samtal och aktivera maskinen för att ta emot fax.
	<p>En annan enhet eller tjänst hos dig kanske svarar på inkommande samtal innan din Brother-maskin svarar. Sänk inställningen för ringfördröjningen för att testa detta:</p> <ul style="list-style-type: none"> • Om mottagningsläget är inställt på endast fax eller Fax/Tel bör du minska ringfördröjningen till endast en signal. <p>➤➤ <i>Närliggande information: Ställ in antalet signaler innan maskinen ska svara (ringfördröjning)</i></p> <ul style="list-style-type: none"> • Om mottagningsläget är inställt på extern TSV bör du minska antalet signaler som är inprogrammerade på din telefonsvarare till två. • Om mottagningsläget är inställt på manuell bör du INTE ÄNDRA inställningen för ringfördröjningen.
	<p>Har någon sänt dig ett testfax:</p> <ul style="list-style-type: none"> • Om du lyckades ta emot testfaxet, fungerar maskinen som den ska. Kom ihåg att återställa ringfördröjningen eller inställningen på telefonsvararen till din ursprungliga inställning. Om mottagningsproblem återuppstår efter återställningen av ringfördröjningen, har en person, en enhet eller en tjänst svarat på faxesamtal innan maskinen har en möjlighet att svara. • Om du inte kunde ta emot ett fax, kan en annan enhet eller tjänst störa din faxmottagning eller så kan det vara problem med faxlinjen.
	<p>Om du använder en telefonsvarare (extern TSV-läge) på samma linje som Brother-maskinen, se till att telefonsvararen är rätt inställd.</p> <p>➤➤ <i>Närliggande information: Ansluta en extern telefonsvarare (TSV)</i></p> <ol style="list-style-type: none"> 1. Anslut den externa telefonsvararen enligt bilden. <p>➤➤ <i>Närliggande information: Extern telefonsvarare (TAD)</i></p>

Problem	Lösningar
	<p>2. Ställa in telefonsvararen så att den svarar efter en eller två signaler.</p> <p>3. Spela in ett utgående meddelande på telefonsvararen.</p> <ul style="list-style-type: none"> • Låt det utgående meddelandet föregås av fem sekunders tystnad. • Meddelandet bör inte vara längre än 20 sekunder. • Avsluta ditt utgående meddelande med din fjärraktiveringskod för personer som sänder fax manuellt. Exempel: "Lämna ett meddelande efter tonen eller tryck på *51 och börja sända ett fax". <p>4. Ställ in telefonsvararen att ta emot samtal.</p> <p>5. Ställ in Brother-maskinens mottagningsläge på Extern telefonsvarare.</p> <p>➤➤ <i>Närliggande information: Välj korrekt mottagningsläge</i></p>
	<p>Se till att din Brother-maskins funktion för faxavkänning är På. Faxavkänning är en funktion som gör det möjligt att ta emot fax även om du svarat på inkommande samtal på en extern telefon eller en sidoapparat.</p> <p>➤➤ <i>Närliggande information: Ställa in faxavkänning</i></p>
	<p>Om det ofta händer att du har överföringsproblem som beror på möjliga störningar på telefonlinjen eller om du använder ett VoIP-system, kan du försöka att ändra inställningarna för kompatibilitet till <i>Grundläggande (för VoIP)</i>.</p> <p>➤➤ <i>Närliggande information: Störning på telefonlinje/VoIP</i></p>
	<p>Om du ansluter din maskin till en PBX- eller ISDN-linje ställer du in menyinställningen för telefonlinjetypen till din telefonlinjetyp.</p> <p>➤➤ <i>Närliggande information: Ställ in telefonlinjetypen</i></p>

Sända fax

Problem	Lösningar
Kan inte skicka ett fax.	<p>Kontrollera alla telefonsladdar. Kontrollera att telefonsladden är inkopplad i telefonens vägguttag och i uttaget LINE på maskinen. Om du prenumererar på tjänsterna DSL eller VoIP, bör du kontakta din tjänstleverantör för anslutningsinstruktioner.</p> <p>Om du använder ett VoIP-system provar du att ändra VoIP-inställningen till <i>Grundläggande (för VoIP)</i>. Detta sänker modemhastigheten och stänger av ECM (Error Correction Mode).</p> <p>➤➤ <i>Närliggande information: Störning på telefonlinje/VoIP</i></p>
	<p>Skriv ut överföringsrapporten och kontrollera om det finns fel.</p> <p>➤➤ <i>Närliggande information: Utskriftsrapporter</i></p>
	<p>Be mottagaren kontrollera att det finns papper i den mottagande maskinen.</p>
Dålig överföringskvalitet.	<p>Ändra upplösningen till Fin eller S.Fin. Gör en kopia för att kontrollera att maskinens skannerfunktion fungerar. Rengör skannern om kopieringskvaliteten är dålig.</p> <p>➤➤ <i>Närliggande information: Rengör skannern</i></p>
Överföringsrapporten säger RESULT:NG.	<p>Problemet beror förmodligen på en tillfällig (statisk) linjestörning. Försök att sända faxet igen. Om du sänder ett PC-FAX-meddelande och meddelandet RESULT:NG visas på överföringsrapporten kan minnet i maskinen vara slut. Du kan frigöra extra minne genom att inaktivera faxlagringen, skriva ut faxmeddelandena från minnet eller avbryta ett fördröjt fax eller pollingjobb. Be ditt telefonbolag kontrollera telefonlinjen om problemet kvarstår.</p> <p>➤➤ <i>Närliggande information: Stäng av minnesmottagning</i></p> <p>➤➤ <i>Närliggande information: Skriva ut ett fax som lagrats i maskinens minne</i></p> <p>➤➤ <i>Närliggande information: Avbryta ett fax som bearbetas</i></p> <p>➤➤ <i>Närliggande information: Kontrollera och avbryta väntande fax</i></p>
	<p>Om du ansluter din maskin till en PBX- eller ISDN-linje ställer du in menyinställningen för telefonlinjetypen till din telefonlinjetyp.</p> <p>➤➤ <i>Närliggande information: Ställ in telefonlinjetypen</i></p>

Problem	Lösningar
	Om det ofta händer att du har överföringsproblem som beror på möjliga störningar på telefonlinjen eller om du använder ett VoIP-system, kan du försöka att ändra inställningarna för kompatibilitet till Grundläggande (för VoIP). >> <i>Närliggande information: Störning på telefonlinje/VoIP</i>
Sända fax har inget innehåll.	Kontrollera att du har placerat dokumentet korrekt. >> <i>Närliggande information: Placera dokument i dokumentmataren (ADF)</i> >> <i>Närliggande information: Lägg dokument på kopieringsglaset</i>
Vertikala svarta linjer vid sändning.	Svarta vertikala linjer på faxmeddelanden som sänds orsakas oftast av smuts eller korrigeringsvätska på glasremsan. Rengör glasremsan. >> <i>Närliggande information: Rengör skannern</i>



Närliggande information

- Om du har problem med maskinen
- Ställ in detektering av kopplingston
- Störning på telefonlinje/VoIP
- Felsökning
- Välj korrekt mottagningsläge
- Ställa in faxavkänning
- Ställ in antalet signaler innan maskinen ska svara (ringfördröjning)
- Ansluta en extern telefonsvarare (TSV)
- Extern telefonsvarare (TAD)
- Ställ in telefonlinjetypen
- Utskriftsrapporter
- Rengör skannern
- Stäng av minnesmottagning
- Skriva ut ett fax som lagrats i maskinens minne
- Avbryta ett fax som bearbetas
- Kontrollera och avbryta väntande fax
- Ladda dokument i dokumentmataren (ADF)
- Lägg dokument på kopieringsglaset

Ställ in detektering av kopplingston

Relaterade modeller: MFC-J480DW/MFC-J680DW/MFC-J880DW

Genom att ställa in kopplingstonen till [Avkänning] minskar pausen för avkänning av kopplingstonen.



>> [MFC-J480DW](#)

>> [MFC-J680DW/MFC-J880DW](#)

MFC-J480DW

1. Tryck på **Menu**.
2. Tryck på ▲ eller ▼ för att välja följande:
 - a. Välj [Grundinställn.]. Tryck på **OK**.
 - b. Välj [Rington]. Tryck på **OK**.
 - c. Välj [Avkänning] eller [Ingen avkänning]. Tryck på **OK**.
3. Tryck på **Stop/Exit**.

MFC-J680DW/MFC-J880DW

1. Tryck på  [Inställn.] > [Alla inställ.] > [Grundinställn.] > [Rington].
2. Tryck på [Avkänning] eller [Ingen avkänning].
3. Tryck på .

Närliggande information

- [Problem med telefon och fax](#)

Störning på telefonlinje/VoIP

Relaterade modeller: MFC-J480DW/MFC-J680DW/MFC-J880DW

Om du har problem med att skicka eller ta emot ett faxmeddelande på grund av troliga störningar på telefonlinjen, eller om du har ett VoIP-system, kan du reducera modemhastigheten för att minimera fel vid faxöverföringar.

>> [MFC-J480DW](#)

>> [MFC-J680DW/MFC-J880DW](#)



MFC-J480DW

1. Tryck på **Menu**.
2. Tryck på ▲ eller ▼ för att välja följande:
 - a. Välj [Grundinställn.]. Tryck på **OK**.
 - b. Välj [Kompatibilitet]. Tryck på **OK**.
 - c. Välj [Normal] eller [Enkel (VoIP)]. Tryck på **OK**.
 - [Enkel (VoIP)] sänker modemhastigheten till 9 600 bit/s och stänger av mottagning av färgfax och ECM utom för sändning av färgfax. Såvida inte telefonlinjen är utsatt för återkommande störningar kanske du hellre vill använda funktionen endast då du behöver.
För att förbättra kompatibiliteten för de flesta VoIP-tjänster rekommenderar Brother att du ändrar kompatibilitetsinställningen till [Enkel (VoIP)].
 - [Normal] ställer in modemets hastighet till 14 400 bit/s.
3. Tryck på **Stop/Exit**.



- VoIP (Voice over IP) är en typ av telefonsystem som använder en Internetanslutning i stället för en vanlig telefonlinje.

MFC-J680DW/MFC-J880DW

1. Tryck på  [Inställn.] > [Alla inställn.] > [Grundinställn.] > [Kompatibilitet].
2. Tryck på [Normal] eller [Enkel (VoIP)].
 - [Enkel (VoIP)] sänker modemhastigheten till 9 600 bit/s och stänger av mottagning av färgfax och ECM utom för sändning av färgfax. Såvida inte telefonlinjen är utsatt för återkommande störningar kanske du hellre vill använda funktionen endast då du behöver.
För att förbättra kompatibiliteten för de flesta VoIP-tjänster rekommenderar Brother att du ändrar kompatibilitetsinställningen till [Enkel (VoIP)].
 - [Normal] ställer in modemets hastighet till 14 400 bit/s.
3. Tryck på .



- VoIP (Voice over IP) är en typ av telefonsystem som använder en Internetanslutning i stället för en vanlig telefonlinje.

Närliggande information

- [Problem med telefon och fax](#)
- [Voice Over Internet Protocol \(VoIP/Telefonlinjestörning\)](#)
- [Fel- och underhållsmeddelanden](#)

Övriga problem

Kopieringsproblem

Problem	Lösningar
Svarta vertikala linjer eller streck syns på kopiorna.	Svarta vertikala linjer på kopior orsakas vanligtvis av smuts eller korrigeringsvätska på glasdelen. Rengör glasdelen, kopieringsglaset, den vita skenan och den vita plasten ovanför dem. >> <i>Närliggande information: Rengör skannern</i>
Svarta märken eller fläckar finns på kopiorna.	Svarta märken eller fläckar på kopiorna orsakas typiskt av smuts eller korrigeringsvätska på skannerglaslet. Rengör kopieringsglaset och den vita plasten ovanför glaset. >> <i>Närliggande information: Rengör skannern</i>
Kopiorna har inget innehåll.	Kontrollera att du har placerat dokumentet korrekt. >> <i>Närliggande information: Placera dokument i dokumentmataren (ADF)</i> >> <i>Närliggande information: Lägg dokument på kopieringsglaset</i>
Dålig kopiering när dokumentmataren används. (modeller med dokumentmatare)	Försök med att använda kopieringsglaset. >> <i>Närliggande information: Lägg dokument på kopieringsglaset</i>
Anpassa till sida fungerar inte som det ska.	Kontrollera att dokumentet inte ligger snett på kopieringsglaset. Placera dokumentet på nytt och försök igen.

Skanningsproblem

Problem	Lösningar
Ett TWAIN- eller WIA-fel uppstår när en skanning påbörjas. (Windows®)	Kontrollera att Brothers TWAIN- eller WIA-drivrutin har valts som primär källa i skanningsprogrammet. Till exempel, i Nuance™ PaperPort™ 14SE ¹ , klicka på Skrivbord > Inställningar för inläsning > Välj för att välja Brother TWAIN/WIA-drivrutinen.
Ett TWAIN- eller ICA-fel uppstår när en skanning påbörjas. (Macintosh)	Kontrollera att Brothers TWAIN-drivrutin är vald som primärkälla. I PageManager ¹ , klicka på File (Fil) > Select Source (Välj källa) och välj Brothers TWAIN-drivrutin. Du kan också skanna dokumentet med ICA-skannerdrivrutinen.
OCR fungerar inte. (MFC-J480DW/MFC-J680DW/MFC-J880DW)	Försök att öka skanningsupplösningen. (Macintosh) Se till så att du har laddat ner och installerat Presto! PageManager från http://nj.newsoft.com.tw/download/brother/PM9SEInstaller_BR_multilang2.dmg .
Dålig skanning när dokumentmataren används. (Vertikala svarta linjer syns på den skannade ytan.) (modeller med dokumentmatare)	Rengör den vita delen och glasremsan under den. >> <i>Närliggande information: Rengör skannern</i> Försök med att använda kopieringsglaset. >> <i>Närliggande information: Lägg dokument på kopieringsglaset</i>

¹ DCP-J562DW inte tillgängligt.

PhotoCapture Center-problem(DCP-J562DW/MFC-J680DW/MFC-J880DW)

Problem	Lösningar
Flyttbar disk fungerar inte korrekt.	1. Ta ut minneskortet eller USB-minnet och sätt i det igen. 2. Om du har valt Mata ut från Windows® ska du ta ut minneskortet eller USB-minnet innan du fortsätter. 3. Om ett felmeddelande visas när du försöker att mata ut minneskortet eller USB-minnet håller kortet på att läsas. Vänta ett tag och försök igen.

Problem	Lösningar
	4. Om inget av ovanstående hjälper ska du stänga av datorn och maskinen och starta dem igen.
Det går inte att nå den flyttbara disken från datorn.	Kontrollera att minneskortet eller USB-minnet är rätt isatta.
En del av fotot saknas när det skrivs ut.	Kontrollera att Kantfri utskrift och Beskränning är avstängda. >> <i>Närliggande information: Skriv ut kantlösa foton från media</i> >> <i>Närliggande information: Skriv ut foton med automatisk beskärning</i>

Programvaruproblem

Problem	Lösningar
Det går inte att skriva ut.	Avinstallera och installera om Brother-drivrutinen.
"Enheten upptagen" visas på datorskärmen.	Kontrollera att det inte visas något felmeddelande på maskinens display.



Närliggande information

- Om du har problem med maskinen
- Felsökning
- Rengör skannern
- Ladda dokument i dokumentmataren (ADF)
- Lägg dokument på kopieringsglaset
- Skriv ut kantlösa foton från media
- Skriv ut foton med automatisk beskärning

Nätverksproblem

Du kan lösa de flesta problemen på egen hand. Om du fortfarande inte kan lösa ditt problem efter att du har läst denna guide kan du besöka Brother Solutions Center på <http://support.brother.com>. Klicka på **Vanliga frågor & felsökning** och sök efter din modellbeteckning.

- [Använda reparationsverktyget för nätverksanslutningar \(Windows®\)](#)
Använd reparationsverktyget för nätverksanslutning för att fixa nätverksinställningar för Brother-maskiner. Verktyget tilldelar rätt IP-adress och nätmask.
- [Var hittar jag Brother-maskinens nätverksinställningar?](#)
- [Jag kan inte slutföra konfigurationen av den trådlösa nätverksinstallationen](#)
- [Min Brother-maskin kan inte skriva ut, skanna eller ta emot PC-FAX via nätverket](#)
- [Jag vill kontrollera att nätverksenheterna fungerar som avsett](#)
- [Felsökning](#)
Om du har problem med maskinen kontrollerar du först punkterna nedan. Försök sedan att identifiera problemet och följ våra felsökningstips.

Använda reparationsverktyget för nätverksanslutningar (Windows®)

Använd reparationsverktyget för nätverksanslutning för att fixa nätverksinställningar för Brother-maskiner. Verktyget tilldelar rätt IP-adress och nätmask.

- (Windows® XP/XP Professional x64 Edition/Windows Vista®/Windows® 7/Windows® 8)
Du måste logga in med administratörsbehörighet.
 - Kontrollera att Brother-maskinen är påslagen och ansluten till samma nätverk som datorn.
1. Gör något av följande:

Alternativ	Beskrivning
Windows® XP	Klicka på Start > Alla program > Tillbehör > Utforskaren > Den här datorn .
Windows Vista®/Windows® 7	Klicka på  (Start) > Dator .
Windows® 8	Klicka på ikonen  (Utforskaren) i aktivitetsfältet och klicka sedan på Dator (Den här datorn) i vänster navigationsfält.

2. Dubbelklicka på **XXX(C:)** (där XXX är namnet på din lokala hårddisk) > **Program** > **Brown02** > **Brother** > **BrotherNetTool.exe**.



- Användare av 64-bitars operativsystem dubbelklickar på **XXX(C:)** (där XXX är namnet på din lokala hårddisk) > **Program (x86)** > **Brown02** > **Brother** > **BrotherNetTool.exe**.
- Om skärmen **User Account Control** visas gör du något av följande:
 - (Windows Vista®) Klicka på **Tillåt**.
 - (Windows® 7/Windows® 8) Klicka på **Ja**.

3. Följ anvisningarna på skärmen.
4. Kontrollera diagnosen genom att skriva ut nätverkskonfigurationslistan.



Reparationsverktyget för nätverksanslutningar startar automatiskt om du väljer alternativet **Aktivera reparationsverktyget för nätverksanslutning** i Status Monitor. Högerklicka på Status Monitor-skärmen och klicka sedan på **Andra inställningar** > **Aktivera reparationsverktyget för nätverksanslutning**. Detta rekommenderas inte när din nätverksadministratör ställt in IP-adressen till statisk, eftersom IP-adressen ändras automatiskt.

Om rätt IP-adress och nätmask inte har tilldelats trots att du har använt reparationsverktyget för nätverksanslutningar, ska du be nätverksadministratören om de här uppgifterna.



Närliggande information

- [Nätverksproblem](#)
- [Skriva ut nätverkskonfigurationsrapporten](#)
- [Min Brother-maskin kan inte skriva ut, skanna eller ta emot PC-FAX via nätverket](#)
- [Jag vill kontrollera att nätverksenheterna fungerar som avsett](#)

🏠 [Hem](#) > [Felsökning](#) > [Om du har problem med maskinen](#) > [Nätverksproblem](#) > [Var hittar jag Brother-maskinens nätverksinställningar?](#)

Var hittar jag Brother-maskinens nätverksinställningar?

- [Ändra maskininställningarna från datorn](#)
- [Skriva ut nätverkskonfigurationsrapporten](#)
Nätverkskonfigurationsrapporten visar den aktuella nätverkskonfigurationen, inklusive skrivarserverns nätverksinställningar.

Jag kan inte slutföra konfigurationen av den trådlösa nätverksinstallationen

Stäng av din trådlösa router och sätt på den igen. Försök sedan att konfigurera de trådlösa inställningarna igen. Följ anvisningarna nedan om du inte kan lösa problemet:

Undersök problemet med hjälp av WLAN-rapport.

Orsak	Åtgärd	Gränssnitt
Dina säkerhetsinställningar (SSID/nätverksnyckel) är felaktiga.	<ul style="list-style-type: none">Kontrollera säkerhetsinställningarna med hjälp av verktyget Wireless Setup Helper. För mer information och för att ladda ner verktyget, gå till Nerladdningar-sidan för din modell på Brother Solutions Center http://support.brother.com.Välj och kontrollera att du använder de korrekta säkerhetsinställningarna.<ul style="list-style-type: none">Se anvisningarna som medföljer åtkomstpunkten/routeren för trådlöst LAN för information om hur du hittar säkerhetsinställningarna.Tillverkarens namn eller modellnumret för åtkomstpunkten/routeren för trådlöst LAN kan utgöra standardsäkerhetsinställningen.Konsultera tillverkaren av åtkomstpunkten/routeren, din Internetleverantör eller din nätverksadministratör.Definitionerna av SSID och nätverksnyckel anges under posterna SSID, nätverksnyckel och kanaler i ordlistan.	Trådlöst
Din Brother-maskins MAC-adress tillåts inte.	Kontrollera att Brother-maskinens MAC-adress tillåts i filtret. Du hittar Brother-maskinens MAC-adress via kontrollpanelen.	Trådlöst
Din åtkomstpunkt/router för trådlöst LAN är i dolt läge (sänder inte SSID).	<ul style="list-style-type: none">Ange korrekt SSID-namn eller nätverksnyckel manuellt.Kontrollera SSID-namnet eller nätverksnyckeln i anvisningarna som medföljer åtkomstpunkten/routeren för trådlöst LAN och konfigurera om den trådlösa nätverksinstallationen.	Trådlöst
Dina säkerhetsinställningar (SSID/lösenord) är felaktiga.	<ul style="list-style-type: none">Bekräfta SSID och lösenord.<ul style="list-style-type: none">När du konfigurerar nätverket manuellt visas SSID och lösenordet på din Brother-maskin. Om din mobila enhet har stöd för manuell konfiguration visas SSID och lösenordet på din mobila enhets skärm.Definitionen av SSID anges i ordlistan.	Wi-Fi Direct
Du använder Android™ 4.0.	När din mobila enhet kopplar från (efter cirka sex minuters användning av Wi-Fi Direct), försök att konfigurera med en knapptryckning (WPS rekommenderas) och ange Brother-maskinen som G/Å.	Wi-Fi Direct
Din Brother-maskin är för långt bort från din mobila enhet.	Flytta Brother-maskinen inom 1 meter från den mobila enheten när du konfigurerar nätverksinställningarna för Wi-Fi Direct.	Wi-Fi Direct
Det finns några hinder (t.ex. väggar eller möbler) mellan din maskin och den mobila enheten.	Flytta Brother-maskinen till en plats utan hinder.	Wi-Fi Direct
Det finns en dator med trådlös anslutning, en enhet som har stöd för Bluetooth, en mikrovågsugn eller en digital trådlös telefon i	Flytta andra enheter bort från Brother-maskinen eller den mobila enheten.	Wi-Fi Direct

Orsak	Åtgärd	Gränssnitt
närheten av Brother-maskinen eller den mobila enheten.		
Gör följande om du kontrollerat och provat allt ovanstående, men fortfarande inte kan slutföra konfigurationen av Wi-Fi Direct:	<ul style="list-style-type: none"> • Stäng av Brother-maskinen och slå sedan på den igen. Försök sedan att konfigurera Wi-Fi Direct-inställningarna igen. • Om du använder Brother-maskinen som klient ska du verifiera hur många enheter som tillåts i det aktuella Wi-Fi Direct-nätverket och sedan kontrollera hur många enheter som för närvarande är anslutna. 	Wi-Fi Direct

För Windows®

Om din trådlösa anslutning har avbrutits och du har kontrollerat och provat allt som föreslås ovan rekommenderar vi att du använder reparationsverktyget för nätverksanslutningar.





Närliggande information

- [Nätverksproblem](#)
- [Konfigurera din maskin för trådlösa nätverksinställningar när SSID-namnet inte sänds](#)
- [Använd Wi-Fi Direct®](#)

Min Brother-maskin kan inte skriva ut, skanna eller ta emot PC-FAX via nätverket

Orsak	Åtgärd	Gränssnitt
Din säkerhetsprogramvara blockerar maskinens åtkomst till nätverket. (Funktionen för nätverksskanning fungerar inte.)	<ul style="list-style-type: none"> (Windows®) Konfigurera säkerhets-/brandsväggsprogram från tredje part för att tillåta nätverksskanning. Ange informationen nedan för att lägga till port 54925 för nätverksskanning: <ul style="list-style-type: none"> Under Namn: Ange en beskrivning. t.ex. Brother nätskanning. Under Portnummer: Ange 54925. Under Protokoll: UDP väljs. Se bruksanvisningen som följde med din säkerhets-/brandsväggsprogramvara från tredje part eller kontakta programvarutillverkaren. (Macintosh) Starta ControlCenter2. Klicka på popup-menyn Modell och välj sedan Annat... Fönstret Enhetsväljare öppnas. Välj din nätverksmaskin igen, se till att Status är beredskapsläge och klicka sedan på OK. 	Trådbundet/ trådlöst
Din säkerhetsprogramvara blockerar maskinens åtkomst till nätverket. (Nätverkets funktion för PC-Fax-mottagning fungerar inte.) (Windows®)	Konfigurera säkerhets-/brandsväggsprogram från tredje part för att tillåta mottagning av PC-FAX. Ange informationen nedan när du ska lägga till port 54926 för PC-Fax-mottagning i nätverket: <ul style="list-style-type: none"> Under Namn: Ange en beskrivning som till exempel Brother PC-FAX-mottagning. Under Portnummer: Ange 54926. Under Protokoll: UDP väljs. Se bruksanvisningen som följde med din säkerhets-/brandsväggsprogramvara från tredje part eller kontakta programvarutillverkaren.	Trådbundet/ trådlöst
Din säkerhetsprogramvara blockerar maskinens åtkomst till nätverket.	Viss säkerhetsprogramvara kan blockera åtkomst utan att visa en varningsdialog, trots att installationen är korrekt. Information om hur du tillåter åtkomst finns i anvisningarna för säkerhetsprogramvaran. Du kan även fråga programvarutillverkaren.	Trådbundet/ trådlöst
Din Brother-maskin har inte tilldelats en tillgänglig IP-adress.	<ul style="list-style-type: none"> Bekräfta IP-adressen och nätmasken. Kontrollera att både IP-adressen och nätmasken för datorn och Brother-maskinen är korrekta och i samma nätverk. Mer information om hur du verifierar IP-adressen och nätmasken får du från nätverksadministratören. (Windows®) Bekräfta IP-adressen och nätmasken med reparationsverktyget för nätverksanslutningar. (Macintosh) Kontrollera dina nätverksenheter genom att använda pingkommandot. För mer information om hur du bekräftar dina nätverksinställningar >> <i>Närliggande information: Kontrollera nätverksenheter med hjälp av Ping-kommandot.</i> 	Trådbundet/ trådlöst

Orsak	Åtgärd	Gränssnitt
Det misslyckade utskriftsjobbet finns kvar i datorns utskriftskö.	<ul style="list-style-type: none"> • Radera det misslyckade utskriftsjobbet om det finns kvar i datorns utskriftskö. • I annat fall dubbelklickar du på skrivarikonen i följande mapp och avbryter alla dokumentutskrifter: <ul style="list-style-type: none"> • (Windows® XP/Windows Server® 2003) Klicka på Start > Skrivare och fax. • (Windows Vista®) Klicka på  (Start) > Kontrollpanelen > Maskinvara och ljud > Skrivare. • (Windows® 7) Klicka på  (Start) > Enheter och skrivare > Skrivare och fax. • (Windows® 8) Flytta musen till det nedre högra hörnet på ditt skrivbord. Klicka på Inställningar > Kontrollpanelen när menyfältet visas. Klicka på Visa enheter och skrivare > Skrivare i gruppen Maskinvara och ljud. • (Windows Server® 2008) Klicka på Start > Kontrollpanelen > Skrivare. • (Windows Server® 2012) Flytta musen till det nedre högra hörnet på ditt skrivbord. Klicka på Inställningar > Kontrollpanelen när menyfältet visas. Klicka på Visa enheter och skrivare > Skrivare i gruppen Maskinvara. • (Windows Server® 2012 R2) Klicka på Kontrollpanelen på Start-skärmen. Klicka på Maskinvara i gruppen Visa enheter och skrivare. • (OS X v10.8.5) Klicka på Systeminställningar > Skrivare och skanner. • (OS X v10.9.x, 10.10.x) Klicka på Systeminställningar > Skrivare och skannrar. 	Trådbundet/ trådlöst
Din Brother-maskin är inte ansluten till det trådlösa nätverket.	Skriv ut WLAN-rapporten och kontrollera felkoden på den.	Trådlöst

Avinstallera Brothers programvara och drivrutin och installera det på nytt om du har kontrollerat och provat allt som föreslås ovan men ändå inte kan skriva ut eller skanna med Brother-maskinen.



Närliggande information

- [Nätverksproblem](#)
- [Skriva ut WLAN-rapporten](#)
- [Använda reparationsverktyget för nätverksanslutningar \(Windows®\)](#)
- [Rapport om felkoder för trådlöst LAN](#)
- [Kontrollera nätverksenheter med hjälp av Ping-kommandot](#)
- [Jag vill kontrollera att nätverksenheterna fungerar som avsett](#)

Jag vill kontrollera att nätverksenheterna fungerar som avsett

Kontroll	Åtgärd	Gränssnitt
Kontrollera att Brother-maskinen, åtkomstpunkten/routern eller nätverkshubben är på.	Kontrollera följande: <ul style="list-style-type: none">Nätkabeln är ordentligt ansluten och Brother-maskinen är på.Åtkomstpunkten/routern eller hubben är på och statusknappen blinkar.Allt skyddsemballage har tagits bort från maskinen.Bläckpatronerna är korrekt installerade.Skannerluckan och luckan för pappersstopp är helt stängda.Pappret har lagts i på rätt sätt i pappersfacket.(För trådbundna nätverk) En nätverkskabel är säkert ansluten till Brother-maskinen samt routern eller hubben.	Trådbundet/ trådlöst
Kontrollera att du kan "pinga" Brother-maskinen från datorn.	Pinga Brother-maskinen från datorn genom att skriva IP-adressen eller nodnamnet efter Windows®-kommandoprompten eller i Macintosh Terminal-programmet: pinga <ipaddress> eller <nodename>. <ul style="list-style-type: none">Lyckades: Brother-maskinen fungerar korrekt och är ansluten till samma nätverk som datorn.Lyckades inte: Brother-maskinen är inte ansluten till samma nätverk som datorn. (Windows®) Be nätverksadministratören om hjälp och kör reparationsverktyget för nätverksanslutningar för att korrigera IP-adressen och nätmasken. (Macintosh) Kontrollera att IP-adressen och nätmasken är korrekt angivna.	Trådbundet/ trådlöst
Kontrollera att Brother-maskinen är ansluten till det trådlösa nätverket.	Skriv ut WLAN-rapporten och kontrollera felkoden på den.	Trådlöst

Om du har kontrollerat och provat allt som föreslås ovan men ändå har problem ska du hämta uppgifterna om SSID och nätverksnyckel i de anvisningar som medföljer åtkomstpunkten/routern för trådlöst LAN och ställa in dem korrekt.



Närliggande information

- [Nätverksproblem](#)
- [Kontrollera nätverksenheter med hjälp av Ping-kommandot](#)
- [Skriva ut nätverkskonfigurationsrapporten](#)
- [Skriva ut WLAN-rapporten](#)
- [Använda reparationsverktyget för nätverksanslutningar \(Windows®\)](#)
- [Min Brother-maskin kan inte skriva ut, skanna eller ta emot PC-FAX via nätverket](#)
- [Rapport om felkoder för trådlöst LAN](#)

Kontrollera nätverksenheter med hjälp av Ping-kommandot

Kontrollera IP-adresserna för både dator och Brother-maskin och bekräfta att nätverket fungerar som det ska.

- >> [Konfigurera IP-adressen för din dator \(Windows®\)](#)
- >> [Konfigurera IP-adressen för din dator \(Macintosh\)](#)
- >> [Konfigurera IP-adressen för din Brother-maskin](#)

Konfigurera IP-adressen för din dator (Windows®)

1. Gör något av följande:

- (Windows® XP, Windows Vista® och Windows® 7)

Klicka på /Start > Alla program > Tillbehör > Kommandotolken

- (Windows® 8)

Flytta musen till det nedre högra hörnet på ditt skrivbord. Klicka på **Sök** > **Kommandotolken** när menyfältet visas.

2. Skriv in "ipconfig" och tryck sedan på Enter på tangentbordet.
3. Kontrollera värdena för IPv4-adress och nätmask.
4. Skriv in "exit" och tryck sedan på Enter på tangentbordet.

Konfigurera IP-adressen för din dator (Macintosh)

1. Välj **Systeminställningar** i Apple-menyn.
2. Klicka på **Nätverk** > **Avancerat** > **TCP/IP**
3. Kontrollera värdena för IPv4-adress och nätmask.

Konfigurera IP-adressen för din Brother-maskin

Skriv ut rapporten om nätverkskonfiguration och kontrollera värdena för IP-adress och nätmask.

```
<IP Settings >
IP Address          192.168.11.250      (set manually)
Subnet Mask         255.255.255.0
IP Gateway          192.168.100.200
Boot Method         STATIC
Boot Tries          3
IP Filter           Disabled
```

Kontrollera IP-adresser för både dator och Brother-maskin. Kontrollera att nätverksadressdelarna är lika. Till exempel, om nätmasken är "255.255.255.0", är det normalt att enbart värdadressdelarna skiljer sig.

	Nätverksadress	Värdadress	
IP-adress	192.168.100.	250	Ställ in sista siffergruppen, som motsvarar "0" i nätmasken till 1–254.
Nätmask	255.255.255.	0	Vanligtvis är det inga problem när nätmasken är "255.255.255.0". Använd samma värde för alla datorer.

✓ Närliggande information

- [Jag vill kontrollera att nätverksenheterna fungerar som avsett](#)
- [Min Brother-maskin kan inte skriva ut, skanna eller ta emot PC-FAX via nätverket](#)

Kontrollera maskininformation

Följ dessa instruktioner för att kontrollera din Brother-maskins serienummer, firmware-version och firmware-uppdatering.

>> [MFC-J480DW](#)

>> [DCP-J562DW/MFC-J680DW/MFC-J880DW](#)

MFC-J480DW

1. Tryck på **Menu**.
2. Tryck på ▲ eller ▼ för att välja [Maskininform.]. Tryck på **OK**.
3. Tryck på ▲ eller ▼ för att välja ett av följande alternativ:

Alternativ	Beskrivning
Serienummer	Kontrollera maskinens serienummer.
Version	Kontrollera maskinens firmware-version.
Uppd av inby prgrm	Uppdatera maskinen till den senaste firmware-versionen.
AutoKontrFirmware	Visa information om firmware på hemskrmen.

4. Tryck på **OK**.
5. Tryck på **Stop/Exit**.

DCP-J562DW/MFC-J680DW/MFC-J880DW

1. Tryck på  [Inställn.] > [Alla inställ.] > [Maskininform.].
2. Tryck på ett av följande alternativ:

Alternativ	Beskrivning
Serienummer	Kontrollera maskinens serienummer.
Inbyggd pro.ver. > Main-version	Kontrollera maskinens firmware-version.
Uppdatering av inbyggd programvara	Uppdatera maskinen till den senaste firmware-versionen.
Auto av inbyggd program	Visa information om firmware på hemskrmen.

3. Tryck på .

✓ Närliggande information

- [Felsökning](#)

Återställa din Brother-maskin

VIKTIGT

(MFC-J480DW/MFC-J680DW)

När du återställer maskinen tas fax som lagrats i maskinens minne bort. Innan du återställer maskinen kan du överföra dina fax till din dator eller en annan faxmaskin så att du inte förlorar några viktiga meddelanden.

>> [MFC-J480DW](#)

>> [DCP-J562DW/MFC-J680DW/MFC-J880DW](#)

MFC-J480DW

1. Tryck på **Menu**.
2. Tryck på **▲** eller **▼** för att välja följande:
 - a. Välj [Grundinställn.]. Tryck på **OK**.
 - b. Välj [Återställ]. Tryck på **OK**.
 - c. Välj ett alternativ. Tryck på **OK**.
3. Tryck på **1** för [Ja] för att bekräfta.
4. Tryck på **1** för [Ja] för att starta om maskinen.

DCP-J562DW/MFC-J680DW/MFC-J880DW

1. Tryck på  [Inställn.] > [Alla inställ.] > [Grundinställn.] > [Återställ].
2. Tryck på det återställningsalternativ du vill använda.
3. Tryck på [Ja] för att bekräfta.
4. Tryck på [Ja] i två sekunder för att starta om maskinen.



Närliggande information

- [Felsökning](#)
- [Återställningsfunktioner](#)
- [LCD-översikt](#)
- [Överföra dina fax eller din faxjournalsrapport](#)

Återställningsfunktioner

VIKTIGT

(MFC-J480DW/MFC-J680DW)

När du återställer maskinen tas fax som lagrats i maskinens minne bort. Innan du återställer maskinen kan du överföra dina fax till din dator eller en annan faxmaskin så att du inte förlorar några viktiga meddelanden.

Följande återställningsfunktioner finns tillgängliga:

1. [Maskinåterställning]

Du kan återställa alla maskininställningar som du ändrat, exempelvis datum och tid och ringfördröjning. Adressbok, faxrapporter och samtalshistorik finns kvar.

2. [Nätverk]

Du kan återställa skrivarservern till fabriksinställningarna, t.ex information om lösenord och IP-adress.

3. [Adressbok och fax]

(MFC-modeller)

Adressbok och fax återställer följande inställningar:

- Adressbok
(Adressbok och inställningsgrupper)
- Programmerade faxjobb i minnet
(MFC-J680DW/MFC-J880DW)
(Pollning, fördröjt fax och fördröjd grupsändning)
- Stations-ID
(Namn och nummer)
- Fjärralternativ för fax
(MFC-J680DW/MFC-J880DW)
(Faxvidaresändning)
- Rapport
(Överföringsrapport, adressbok och faxjournal)
- Historik
(Historik för nummerpresentationsamtutgående samtal)
- Fax i minnet

4. [Alla inställn.]

Använd funktionen återställning av inställningar för att återställa maskinens alla inställningar till fabriksinställningar.

Brother rekommenderar att du utför denna funktion när du ska göra dig av med maskinen.



(MFC-J880DW)

Dra ut gränssnittskabeln innan du väljer [Nätverk] eller [Alla inställn.].



Närliggande information

- [Återställa din Brother-maskin](#)
- [LCD-översikt](#)
- [Överföra dina fax eller din faxjournalrapport](#)

Rutinunderhåll

- [Byt ut bläckpatronerna](#)
- [Rengör din Brother-maskin](#)
- [Kontrollera din Brother-maskin](#)
- [Korrigerera pappersmatning för att få bort vertikala linjer](#)
Justera pappersmatningen för att reducera vertikala linjer. (Denna funktion är endast tillgänglig för vanligt papper.)
- [Packa och transportera din Brother-maskin](#)

Byt ut bläckpatronerna

I Brother-maskinen finns en bläckpunktsräknare. Bläckpunktsräknaren håller automatiskt reda på hur mycket bläck som finns kvar i de fyra patronerna. När maskinen registrerar att en bläckpatron är på väg att bli tom visas ett meddelande.

På LCD-skärmen visas vilken bläckpatron som håller på att ta slut eller behöver ersättas. Byt färgpatronerna i den rätta ordningen som anges på LCD-skärmen.

Det finns en liten mängd bläck kvar i bläckpatronen trots att maskinen anger att den behöver bytas. Det måste finnas lite bläck kvar i patronen så att den inte torkar ut och skadar skrivhuvudet.

⚠ VAR FÖRSIKTIG

Om du får bläck i ögonen ska du omedelbart skölja med vatten. Kontakta läkare vid behov.

VIKTIGT

Brother rekommenderar att du inte gör påfyllningar på de bläckpatroner som levererades med maskinen. Vi rekommenderar även att du fortsätter att använda äkta Brother-bläckpatroner. Användning eller försök till användning av potentiellt inkompatibelt bläck och/eller patroner i Brother-maskinen kan orsaka skador på maskinen och/eller medföra att utskriftskvaliteten blir otillfredsställande. Vår garanti gäller inte sådana problem som har orsakats av användning av ej behörigt tredjepartsbläck och/eller -kassetter. För att skydda din investering och få bäst resultat av Brother-maskinen, rekommenderar vi starkt att använda original Brother-tillbehör.

1. Öppna bläckpatronsluckan (1).

Om en eller fler bläckpatroner måste bytas kommer LCD-skärmen att visa [S.v. endast 1-sid. utskr.] eller [Kan ej skriva ut].

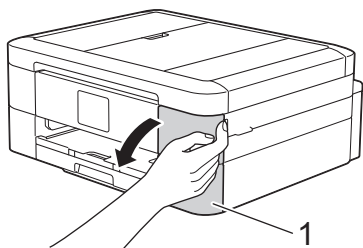

Om den svarta bläckpatronen är tom visas endast meddelandet [Kan ej skriva ut]. Byt den svarta bläckpatronen.

2. Tryck på frigöringsspaken för att lossa patronen med den färg som indikeras på LCD-skärmen och tag ur bläckpatronen ur maskinen så som visas på bilden.

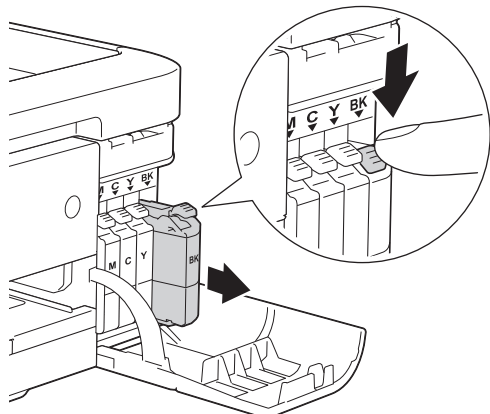

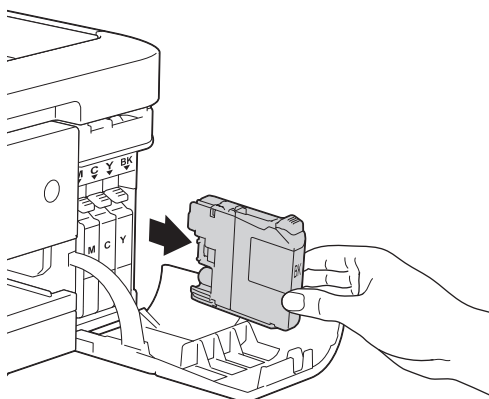

3. Öppna den nya bläckpatronsförpackningen för den färg som anges på LCD-skärmen och ta sedan ut bläckpatronen.
4. Bryt vakuumsörseglningen genom att vrida den gröna frigöringsarmen på det orange skyddet (1) motsols tills du hör ett klickande ljud. Ta därefter bort det orange skyddet.

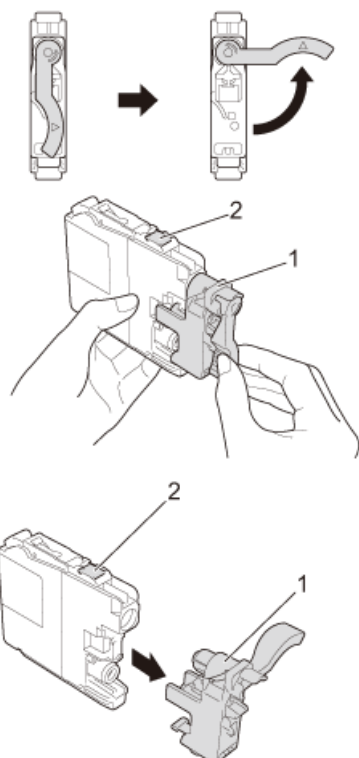

VIKTIGT

- Skaka INTE bläckpatronerna. Om du spiller bläck på huden eller kläderna ska du omedelbart tvätta bort det med tvål eller rengöringsmedel.
- Vidrör INTE området som är markerat med (2) på patronen. Det kan leda till att maskinen inte kan identifiera patronen.

5. Installera bläckpatronen enligt den riktning som pilen på etiketten anger.

Varje färg har sin egen plats.



6. Tryck försiktigt på området som är märkt med "PUSH" tills bläckpatronen låses och stäng därefter bläckpatronsluckan.

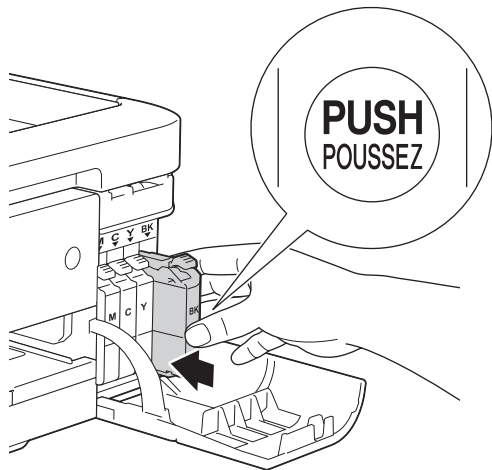

Maskinen återställer bläckpunktsräknaren automatiskt.



- Om du har bytt en bläckpatron, till exempel den svarta, kan du bli tillfrågad att bekräfta att patronen är helt ny på skärmen (till exempel [Har du bytt Svart]). För varje ny patron som du installerar väljer du [Ja] för att återställa bläckpunktsräknaren för den färgen. Välj [Nej] om bläckpatronen som du installerade inte var helt ny.
- Om meddelandet [Ingen bläckpatron] eller [Kan inte hitta] visas på LCD-skärmen när du har installerat färgpatronen ska du kontrollera att färgpatronen är korrekt installerad. Ta bort bläckpatronen och sätt tillbaka den långsamt tills den låses fast.

VIKTIGT

- Ta INTE ut en bläckpatron om du inte måste byta ut den – maskinen kan inte registrera hur mycket färg som finns kvar i patronen.
- Rör INTE patronöppningarna eftersom du kan få bläck på huden.
- Om du blandar ihop färgerna genom att installera en bläckpatron på fel plats visas [Fel bläckfärg] på LCD-skärmen.
Kontrollera vilka bläckpatroner som har en färg som inte stämmer överens med bläckpatronsplaceringen och flytta dem till rätt plats.
- Installera bläckpatronen i maskinen omedelbart efter att du har öppnat förpackningen och förbruka bläcket inom sex månader från installationen. Använd öppnade bläckpatroner före sista förbrukningsdag som anges på förpackningen.
- Ta INTE isär eller fingra på bläckpatronen eftersom den kan börja läcka.



Närliggande information

- [Rutinunderhåll](#)
- [Fel- och underhållsmeddelanden](#)
- [Pappershanterings- och utskriftsproblem](#)
- [Packa och transportera din Brother-maskin](#)

Rengör din Brother-maskin

- [Rengör skannern](#)
- [Rengör skrivarhuvudet på din Brother-maskin](#)

För att upprätthålla en bra utskriftskvalitet kommer maskinen att rensa skrivhuvudet automatiskt vid behov. Du kan starta rengöringsprocessen manuellt om du får problem med utskriftskvaliteten.
- [Rengör skrivarhuvudet från din dator \(Windows®\)](#)

För att upprätthålla en bra utskriftskvalitet kommer maskinen att rensa skrivhuvudet automatiskt vid behov. Du kan starta rengöringsprocessen manuellt om du får problem med utskriftskvaliteten.
- [Rengör skrivarhuvudet från din dator \(Macintosh\)](#)

För att upprätthålla en bra utskriftskvalitet kommer maskinen att rensa skrivhuvudet automatiskt vid behov. Du kan starta rengöringsprocessen manuellt om du får problem med utskriftskvaliteten.
- [Rengör LCD-skärmen](#)
- [Rengöra maskinens utsida](#)
- [Rengör maskinens skrivarvals](#)
- [Rengör matarrullarna](#)

Om det finns bläck eller pappersdam på pappersmatarrullarna kan det orsaka problem med pappersmatningen.
- [Rengör pappersmatningsrullarna](#)

Genom att rengöra pappersupplökningsrullarna regelbundet kan pappersstopp förhindras och säkerställa att pappersmatningen sker på rätt sätt.

Rengör skannern

1. Dra ut maskinens nätkabel ur eluttaget.
2. Lyft på maskinens lock (1). Rengör kopieringsglaset (2) och den vita plasten (3) med en mjuk och luddfri trasa som har fuktats med ett icke brandfarligt glasrengöringsmedel.

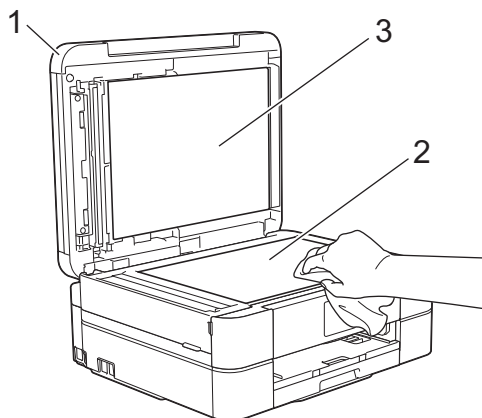

3. I dokumentmataren ska du rengöra den vita listen (1) och glaslisten (2) med en luddfri trasa fuktad med ett oantändligt glasrengöringsmedel. (Endast modeller med dokumentmatare.)

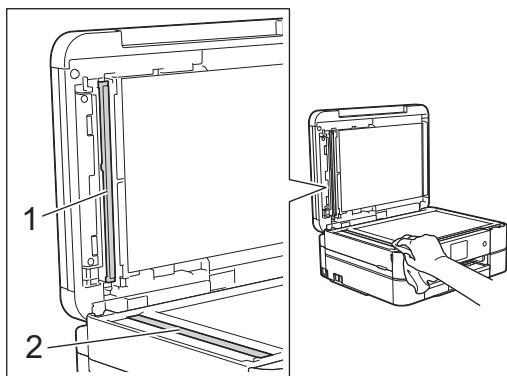

(Endast modeller med dokumentmatare.)

Utöver rengöring av skannerglasets och glaslistens med ett oantändligt glasrengöringsmedel, bör du dra fingret längs glaset för att se om du kan känna någonting. Om du känner smuts eller skräp rengör du glaset en gång till och koncentrerar dig extra noga på det smutsiga stället. Du kan behöva upprepa rengöringsprocessen tre till fyra gånger. Gör en kopia efter varje rengöring för att testa.



Om det förekommer smuts eller korrigeringsvätska på glasdelen visas en vertikal linje på utskriften.



Den vertikala linjen försvinner när glasdelen har rengjorts.



Närliggande information

- Rengör din Brother-maskin
 - Problem med telefon och fax
 - Övriga problem
-

Rengör skrivarhuvudet på din Brother-maskin

För att upprätthålla en bra utskriftskvalitet kommer maskinen att rensa skrivhuvudet automatiskt vid behov. Du kan starta rengöringsprocessen manuellt om du får problem med utskriftskvaliteten.

- Rengör skrivhuvudet om en horisontell linje eller tomma textrader skrivs ut i bilder eller text. Beroende på färgproblem kan du välja att rengöra bara svart, tre färger samtidigt (gul/cyan/magenta) eller alla fyra färgerna samtidigt.
- Bläck förbrukas vid rengöring av skrivhuvudet.
- Rengöring alltför ofta leder till onödig bläckförbrukning.

VIKTIGT

Vidrör INTE skrivhuvudet. Du riskerar att orsaka permanent skada och kan upphäva skrivhuvudets garanti.

>> [MFC-J480DW](#)

>> [DCP-J562DW/MFC-J680DW/MFC-J880DW](#)

MFC-J480DW

1. Tryck på **Menu**.
2. Tryck på ▲ eller ▼ för att välja följande:
 - a. Välj [Bläck/underhåll]. Tryck på **OK**.
 - b. Välj [Skrivhuvudsrengör]. Tryck på **OK**.
 - c. Välj [Endast svart], [Endast färg] eller [Alla]. Tryck på **OK**.
 - d. Välj [Normal], [Stark] eller [Starkast]. Tryck på **OK**.
3. Tryck på **Mono Start** eller **Colour Start**.
Maskinen rengör skrivhuvudet.



- Om du rengör skrivhuvudet utan att utskriften förbättras kan du prova att installera en ny Brother-originalbläckpatron för varje problemfärg. Försök rengöra skrivhuvudet igen. Om utskriften inte förbättras, kontakta Brothers kundtjänst eller en lokal Brother-återförsäljare.
- Du kan även rengöra skrivhuvudet från din dator.

DCP-J562DW/MFC-J680DW/MFC-J880DW

1. Tryck på  [Bläck] > [Skrivhuvudsrengöring].



Du kan även trycka på  [Inställn.] > [Underhåll] > [Skrivhuvudsrengöring].

2. Tryck på [Endast svart], [Endast färg] eller [Alla].
3. Tryck på [Normal], [Stark] eller [Starkast].
4. Tryck på [Start].
Maskinen rengör skrivhuvudet.



- Om du rengör skrivhuvudet utan att utskriften förbättras kan du prova att installera en ny Brother-originalbläckpatron för varje problemfärg. Försök rengöra skrivhuvudet igen. Om utskriften inte förbättras, kontakta Brothers kundtjänst eller en lokal Brother-återförsäljare.
- Du kan även rengöra skrivhuvudet från din dator.





Närliggande information

- Rengör din Brother-maskin
 - Pappershanterings- och utskriftsproblem
 - Rengör skrivarhuvudet från din dator (Windows®)
 - Rengör skrivarhuvudet från din dator (Macintosh)
-

Rengör skrivarhuvudet från din dator (Windows®)

För att upprätthålla en bra utskriftskvalitet kommer maskinen att rensa skrivhuvudet automatiskt vid behov. Du kan starta rengöringsprocessen manuellt om du får problem med utskriftskvaliteten.

1. Gör något av följande:

- (För Windows® XP och Windows Server® 2003)
Klicka på **Start > Skrivare och fax**.
- (För Windows Vista® och Windows Server® 2008)
Klicka på  (**Start**) > **Kontrollpanelen > Maskinvara och ljud > Skrivare**.
- (För Windows® 7 och Windows Server® 2008 R2)
Klicka på  (**Start**) > **Enheter och skrivare**.
- (För Windows® 8)
Rör musen till det nedre vänstra hörnet på ditt skrivbord. Klicka på **Inställningar** när menyfältet visas och klicka sedan på **Kontrollpanelen**. Klicka på **Maskinvara och ljud** i gruppen **Visa enheter och skrivare**.
- (För Windows Server® 2012)
Rör musen till det nedre vänstra hörnet på ditt skrivbord. Klicka på **Inställningar** när menyfältet visas och klicka sedan på **Kontrollpanelen**. Klicka på **Maskinvara** i gruppen **Visa enheter och skrivare**.
- (För Windows Server® 2012 R2)
Klicka på **Kontrollpanelen** på **Start**-skärmen. Klicka på **Maskinvara** i gruppen **Visa enheter och skrivare**.

2. Högerklicka på ikonen **Brother MFC-XXXX Printer** (där XXXX står för modellnamnet) och välj sedan **Utskriftsinställningar**. Om alternativen för skrivardrivrutinen visas ska du välja din skrivardrivrutin.

Dialogrutan för skrivardrivrutinen visas.

3. Klicka på fliken **Underhåll**.

4. Välj ett av följande alternativ:

Alternativ	Beskrivning
Kontrollera utskriftskvalitet...	Används för att skriva ut en testsida för att kontrollera utskriftskvaliteten.
Rengöring av skrivhuvud...	Används för att starta en manuell rensning av skrivhuvudet. Välj om det uppstår en linje eller vita luckor i texten eller på bilden på testsidan.

5. Gör något av följande:

- Klicka på **Kontrollera utskriftskvalitet...** om du valde alternativet **Start**.
Maskinen skriver ut testsidan.
- Om du har valt alternativet **Rengöring av skrivhuvud...**, välj **Endast svart**, **Endast färg**, eller **Alla** för rengöringstyp och klicka sedan på **Nästa**.

6. Välj alternativet **Normal**, **Mellan**, eller **Djup** för rengöringsstyrka och klicka sedan på **Nästa**.

7. Klicka på **Start**.

Maskinen börjar rengöra sig.



Närliggande information

- [Rengör din Brother-maskin](#)
- [Pappershanterings- och utskriftsproblem](#)
- [Rengör skrivarhuvudet på din Brother-maskin](#)

Rengör skrivarhuvudet från din dator (Macintosh)

För att upprätthålla en bra utskriftskvalitet kommer maskinen att rensa skrivhuvudet automatiskt vid behov. Du kan starta rengöringsprocessen manuellt om du får problem med utskriftskvaliteten.

1. Välj **Systeminställningar** i Apple-menyn.
2. Gör något av följande:
 - (OS X v10.8.5)
Välj **Skrivare och skanner** och välj därefter maskin.
 - (OS X v10.9.x, 10.10.x)
Välj **Skrivare och skannrar** och välj därefter maskin.
3. Klicka på knappen **Alternativ och förbrukningsmaterial**.
4. Klicka på fliken **Verktyg** och sedan på knappen **Öppna Skrivarverktyg**.
Skärmen Status Monitor visas.
5. Klicka på menyn **Kontroll** och välj sedan **Underhåll**.
6. Välj ett av följande alternativ:

Alternativ	Beskrivning
Kontrollera utskriftskvalitet...	Används för att skriva ut en testsida för att kontrollera utskriftskvaliteten.
Rengöring av skrivhuvud...	Används för att starta en manuell rensning av skrivhuvudet. Välj om det uppstår en linje eller vita luckor i texten eller på bilden på testsidan.

7. Gör något av följande:
 - Klicka på **Kontrollera utskriftskvalitet...** om du valde alternativet **Start**.
Maskinen skriver ut testsidan.
 - Om du har valt alternativet **Rengöring av skrivhuvud...**, välj **Endast svart**, **Endast färg**, eller **Alla** för rengöringstyp och klicka sedan på **Nästa**.
8. Välj alternativet **Enkel**, **Mellan**, eller **Djup** för rengöringsstyrka och klicka sedan på **Nästa**.
9. Klicka på **Start**.
Maskinen börjar rengöra sig.



Närliggande information

- [Rengör din Brother-maskin](#)
- [Pappershanterings- och utskriftsproblem](#)
- [Rengör skrivarhuvudet på din Brother-maskin](#)

Rengör LCD-skärmen

VIKTIGT

Använd INTE flytande rengöringsmedel (inklusive etanol).

1. Tryck på och håll ned  för att stänga av maskinen. [Stänger ner] visas på LCD-skärmen i några sekunder innan strömmen stängs av.
2. Rengör LCD-skärmen med en torr, mjuk och luddfri trasa.

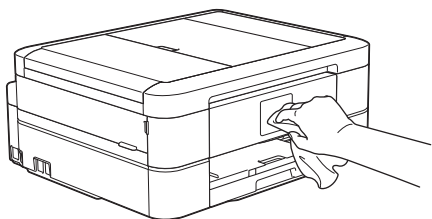

✓ Närliggande information

- [Rengör din Brother-maskin](#)

Rengöra maskinens utsida

VIKTIGT

- Använd milda rengöringsmedel. Rengöring med flyktiga vätskor som thinner eller tvättbensin kan skada maskinens utvändiga yta.
- Använd INTE rengöringsmedel som innehåller ammoniak.
- Rengör INTE kontrollpanelen med isopropylalkohol. Panelen kan spricka.

1. Om stödfliken är öppen ska du stänga den och sedan stänga pappersstödet.
2. Dra ut pappersfacket (1) helt ur maskinen.

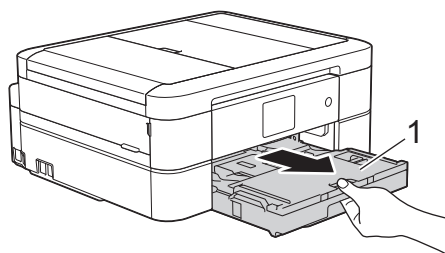

3. Torka av maskinens utsida med en torr, luddfri trasa för att ta bort damm.

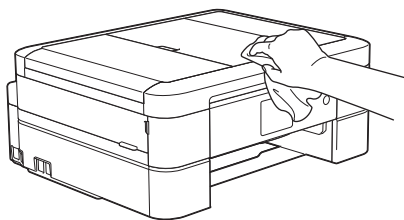

4. Öppna pappersutmatningsfackets lock och ta bort eventuella föremål som har fastnat i pappersfacket.

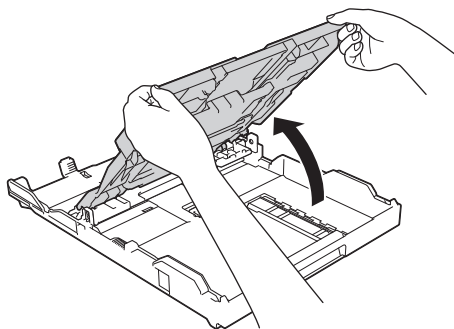

5. Avlägsna damm genom att torka pappersfackets in- och utsida med en mjuk, torr och luddfri trasa.

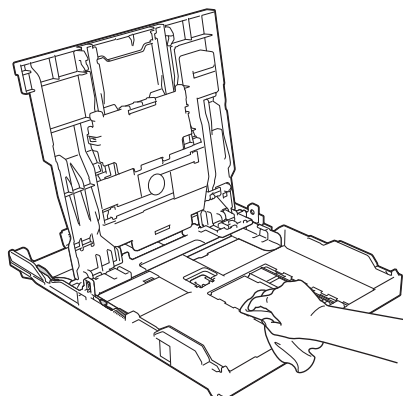

6. Stäng pappersutmatningsfackets lock och sätt tillbaka pappersfacket i maskinen igen.



Närliggande information

- Rengör din Brother-maskin

Rengör maskinens skrivarvals

⚠ VARNING

⚡ Koppla ur maskinen från eluttaget innan du rengör skrivarvalsen för att undvika elektriska stötar.

1. Sätt båda händerna under plastflikarna på båda sidorna av maskinen för att lyfta upp skannerlocket till öppet läge.
2. Rengör maskinens skrivarvals (1) och området kring det och torka bort bläck som stänkt med en torr, mjuk och luddfri trasa.

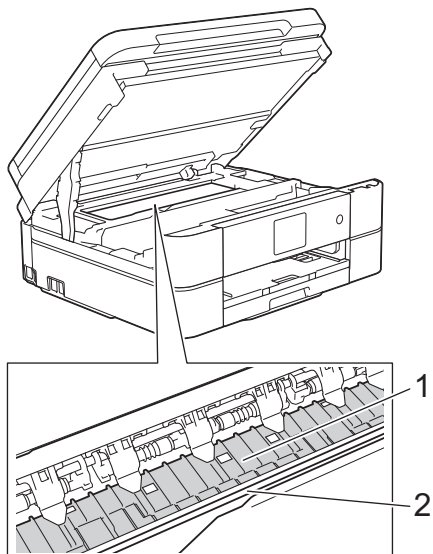

VIKTIGT

Vidrör INTE enkoder strip, en tunn plastremsa som är sträckt tvärs i maskinen (2). Detta kan orsaka skador på maskinen.

3. Stäng försiktigt skannerlocket med båda händerna.

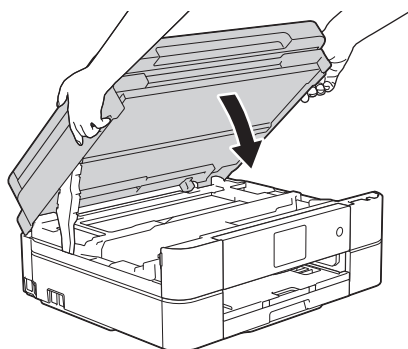

4. Anslut nätkabeln igen.

✓ Närliggande information

- [Rengör din Brother-maskin](#)
- [Pappershanterings- och utskriftsproblem](#)

Rengör matarrullarna

Om det finns bläck eller pappersdam på pappersmatarrullarna kan det orsaka problem med pappersmatningen.

1. Dra ut maskinens nätkabel ur eluttaget.
2. Om stödfliken är öppen ska du stänga den och sedan stänga pappersstödet.
3. Dra ut pappersfacket (1) helt ur maskinen.

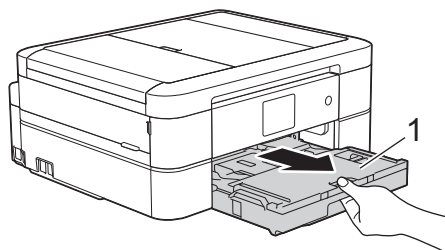

4. Rengör pappersmatarrullarnas framsida (1) med en mjuk och luddfri trasa som fuktats lite med vatten (rengör från sida till sida). När du har rengjort rullarna torkar du bort all fukt med en torr, mjuk och luddfri trasa.

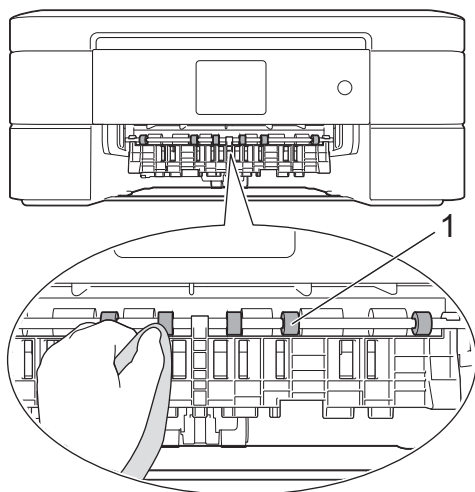

5. Öppna luckan för pappersstopp (2) och rengör baksidan av pappersmatarrullarna (1) med en mjuk och luddfri trasa som fuktats lite med vatten. När du har rengjort rullarna torkar du bort all fukt med en torr, mjuk och luddfri trasa.

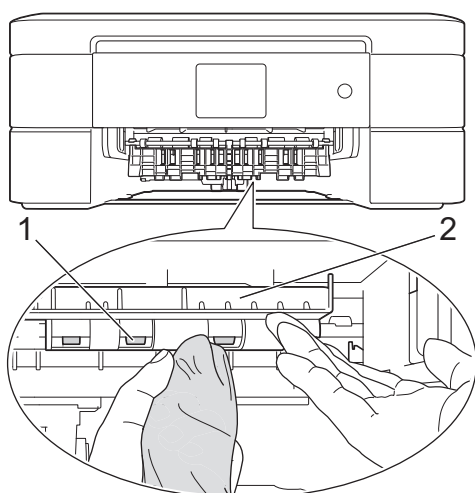

6. Tryck tillbaka pappersfacket i maskinen.
7. Anslut nätkabeln igen.



Använd inte maskinen igen förrän rullarna är torra. Om du använder maskinen innan rullarna är torra kan det orsaka problem med pappersmatningen.



Närliggande information

- Rengör din Brother-maskin
- Pappershanterings- och utskriftsproblem

Rengör pappersmatningsrullarna

Genom att rengöra pappersupplökningsrullarna regelbundet kan pappersstopp förhindras och säkerställa att pappersmatningen sker på rätt sätt.

1. Dra ut maskinens nätkabel ur eluttaget.
2. Om stödfliken är öppen ska du stänga den och sedan stänga pappersstödet.
3. Dra ut pappersfacket helt och hållet från maskinen.



- Om maskinen har matat fram flera sidor när det endast finns några få ark kvar i pappersfacket rengör du bottenplattan (1) med en mjuk och luddfri trasa som har fuktats lite med vatten. För DCP-J562DW/MFC-J680DW/MFC-J880DW, rengör även basplattan (2) för fotopappersfacket med en mjuk luddfri trasa som fuktats med vatten.

När du har rengjort plattan torkar du bort all fukt med en mjuk, torr och luddfri trasa.

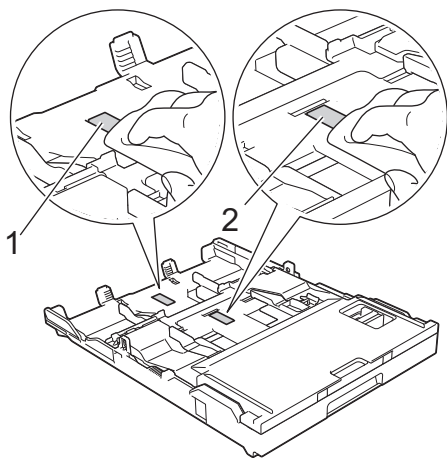

4. Rengör pappersupplökningsrullarna (1) med en mjuk och luddfri trasa som fuktats med vatten. Vrid sakta rullarna så att hela ytan rengörs. När du har rengjort rullarna torkar du bort all fukt med en torr, mjuk och luddfri trasa.

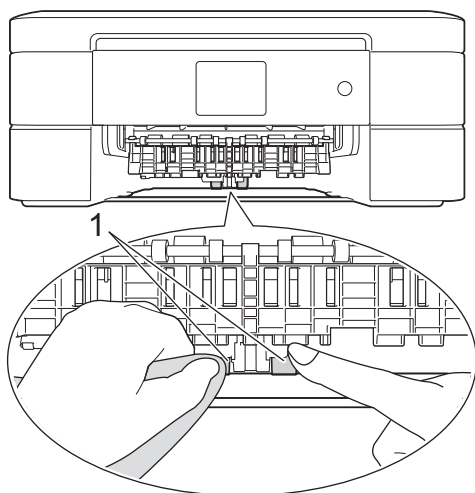

5. Tryck tillbaka pappersfacket i maskinen.
6. Anslut nätkabeln igen.



Närliggande information

- [Rengör din Brother-maskin](#)
- [Fel- och underhållsmeddelanden](#)
- [Pappershanterings- och utskriftsproblem](#)

Kontrollera din Brother-maskin

- [Kontrollera utskriftskvaliteten](#)

Om bleka eller randiga färger och text visas eller om text saknas på dina utskrifter, kan det hända att vissa munstycken i skrivarhuvudet är tilltäppta. Skriv ut kontrollbladet för utskriftskvaliteten och kontrollera munstyckets mönster.

- [Kontrollera utskriftsjusteringen från din Brother-maskin](#)

Om den utskrivna texten blir suddig eller om bilderna inte syns riktigt efter att maskinen transporterats kan du justera utskriftsjusteringen.

- [Kontrollera bläcknivån](#)

Även om en bläcknivåsymbol visas på LCD-skärmen kan du använda bläckmenyn för att se ett större diagram som visar hur mycket bläck som finns kvar i varje patron.

- [Övervaka maskinens status från datorn \(Windows®\)](#)

Verktyget Status Monitor är ett konfigurerbart programverktyg för övervakning av en eller flera enheters status, vilket gör att du omedelbart kan få information om fel.

- [Övervaka maskinens status från datorn \(Macintosh\)](#)

Brother-programmet Status Monitor är ett konfigurerbart programverktyg som övervakar en enhets status och omedelbart ger dig information om fel.

Kontrollera utskriftskvaliteten

Om bleka eller randiga färger och text visas eller om text saknas på dina utskrifter, kan det hända att vissa munstycken i skrivarhuvudet är tilltäppta. Skriv ut kontrollbladet för utskriftskvaliteten och kontrollera munstyckets mönster.

>> [MFC-J480DW](#)

>> [DCP-J562DW](#)

>> [MFC-J680DW/MFC-J880DW](#)

MFC-J480DW

1. Tryck på **Menu**.
2. Tryck på ▲ eller ▼ för att välja följande:
 - a. Välj [Bläck/underhåll]. Tryck på **OK**.
 - b. Välj [Förb. utskr.kval.]. Tryck på **OK**.
 - c. Välj [Förb. utskr.kval.] igen. Tryck på **OK**.
3. Tryck på **Colour Start**.
Maskinen skriver ut testutskriften.
4. Kontrollera kvaliteten på de fyra färgblocken på utskriften.
5. På LCD-skärmen visas en fråga om utskriftskvaliteten. Gör något av följande:
 - Om alla linjer är klara och tydliga trycker du på ► och väljer [Nej] och trycker sedan på **OK**.
Tryck på **Stop/Exit** för att avsluta kontrollen av utskriftskvaliteten.
 - Om det saknas linjer (se **Dålig** nedan), trycker du på ◀ för att välja [Ja] och trycker sedan på **OK**.

OK

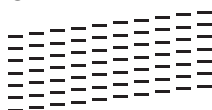

Dålig

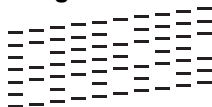

6. På LCD-skärmen uppmanas du att kontrollera utskriftskvaliteten för varje färg. Tryck på ◀ eller ► för att välja det mönster (1–4) som överensstämmer bäst med utskriftsresultatet och tryck sedan på **OK**.
7. Gör något av följande:
 - Om det är nödvändigt att rengöra skrivhuvudet, trycker du på **OK** för att starta rengöringsprocessen.
 - Om det är inte nödvändigt att rengöra skrivhuvudet, kommer Underhållsskärmen att återigen visas på LCD-skärmen. Tryck på **Stop/Exit** för att avsluta kontrollen av utskriftskvaliteten.
8. När rengöringen är klar ställs en fråga på LCD-skärmen om du vill kontrollera utskriftskvaliteten igen.
Tryck på **1** [Ja] för att starta kontrollen av utskriftskvaliteten och tryck sedan på **Colour Start**.
Maskinen skriver ut testutskriften igen. Kontrollera kvaliteten på de fyra färgblocken på utskriften igen.

Om du rengör skrivhuvudet utan att utskriften förbättras kan du prova att installera en ny Brother-originalbläckpatron för varje problemfärg. Försök rengöra skrivhuvudet igen. Om utskriften inte förbättras, kontakta Brothers kundtjänst eller en lokal Brother-återförsäljare.

VIKTIGT

Vidrör INTE skrivhuvudet. Du riskerar att orsaka permanent skada och kan upphäva skrivhuvudets garanti.



När ett munstycke på skrivhuvudet är tilltäppt ser testutskriften ut så här:



Ett rengjort munstycke på skrivhuvudet ger en utskrift utan horisontella linjer.



DCP-J562DW

1. Tryck på  [Bläck] > [Förbättra utskriftskvalitet] > [Kolla utskriftskvalitet].



Du kan även trycka på  [Inställn.] > [Underhåll] > [Förbättra utskriftskvalitet] > [Kolla utskriftskvalitet].

2. Tryck på [Start].

Maskinen skriver ut testutskriften.

3. Kontrollera kvaliteten på de fyra färgblocken på utskriften.

4. På pekskärmen visas en fråga om utskriftskvaliteten. Gör något av följande:

- Om alla linjer är klara och tydliga trycker du på [Nej] och sedan på  för att avsluta kontrollen av utskriftskvaliteten.
- Om det saknas linjer (se **Dålig** nedan), trycker du på [Ja].

OK

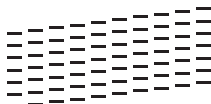

Dålig

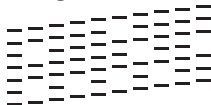

5. På pekskärmen uppmanas du att kontrollera utskriftskvaliteten för varje färg. Tryck på det testutskriftsmönster (1-4) som överensstämmer bäst med utskriftsresultatet
6. Gör något av följande:
 - Om det är nödvändigt att rengöra skrivhuvudet, trycker du på [Start] för att starta rengöringsprocessen.
 - Om det är inte nödvändigt att rengöra skrivhuvudet, kommer Underhållsskärmen att återigen visas på LCD-skärmen. Tryck på .
7. När rengöringen är klar ställs en fråga på pekskärmen om du vill skriva ut testutskriften igen. Tryck på [Ja] och sedan på [Start].

Maskinen skriver ut testutskriften igen. Kontrollera kvaliteten på de fyra färgblocken på utskriften igen.

Om du rengör skrivhuvudet utan att utskriften förbättras kan du prova att installera en ny Brother-originalbläckpatron för varje problemfärg. Försök rengöra skrivhuvudet igen. Om utskriften inte förbättras, kontakta Brothers kundtjänst eller en lokal Brother-återförsäljare.

VIKTIGT

Vidrör INTE skrivhuvudet. Du riskerar att orsaka permanent skada och kan upphäva skrivhuvudets garanti.



När ett munstycke på skrivhuvudet är tilltäppt ser testutskriften ut så här:



Ett rengjort munstycke på skrivhuvudet ger en utskrift utan horisontella linjer.



MFC-J680DW/MFC-J880DW

1. Tryck på  [Bläck] > [Förbättra utskriftskvalitet] > [Kolla utskriftskvalitet].



Du kan även trycka på  [Inställn.] > [Underhåll] > [Förbättra utskriftskvalitet] > [Kolla utskriftskvalitet].

2. Tryck på [Start].
Maskinen skriver ut testutskriften.
3. Kontrollera kvaliteten på de fyra färgblocken på utskriften.
4. På pekskärmen visas en fråga om utskriftskvaliteten. Gör något av följande:
 - Om alla linjer är klara och tydliga trycker du på [Nej] och sedan på  för att avsluta kontrollen av utskriftskvaliteten.
 - Om det saknas linjer (se **Dålig** nedan), trycker du på [Ja].

OK

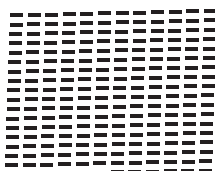

Dålig

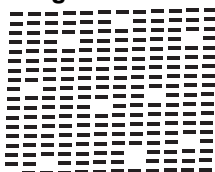

5. På pekskärmen uppmanas du att kontrollera utskriftskvaliteten för varje färg. Tryck på det testutskriftsmönster (1-4) som överensstämmer bäst med utskriftsresultatet

6. Gör något av följande:

- Om det är nödvändigt att rengöra skrivhuvudet, trycker du på [Start] för att starta rengöringsprocessen.
- Om det är inte nödvändigt att rengöra skrivhuvudet, kommer Underhållsskärmen att återigen visas på LCD-skärmen. Tryck på .

7. När rengöringen är klar ställs en fråga på pekskärmen om du vill skriva ut testutskriften igen. Tryck på [Ja] och sedan på [Start].

Maskinen skriver ut testutskriften igen. Kontrollera kvaliteten på de fyra färgblocken på utskriften igen.

Om du rengör skrivhuvudet utan att utskriften förbättras kan du prova att installera en ny Brother-originalbläckpatron för varje problemfärg. Försök rengöra skrivhuvudet igen. Om utskriften inte förbättras, kontakta Brothers kundtjänst eller en lokal Brother-återförsäljare.

VIKTIGT

Vidrör INTE skrivhuvudet. Du riskerar att orsaka permanent skada och kan upphäva skrivhuvudets garanti.



När ett munstycke på skrivhuvudet är tilltäppt ser testutskriften ut så här:



Ett rengjort munstycke på skrivhuvudet ger en utskrift utan horisontella linjer.



Närliggande information

- [Kontrollera din Brother-maskin](#)
 - [Pappershanterings- och utskriftsproblem](#)
-

Kontrollera utskriftsjusteringen från din Brother-maskin

Om den utskrivna texten blir suddig eller om bilderna inte syns riktigt efter att maskinen transporterats kan du justera utskriftsjusteringen.

>> [MFC-J480DW](#)

>> [DCP-J562DW/MFC-J680DW/MFC-J880DW](#)

MFC-J480DW

1. Tryck på **Menu**.
2. Tryck på ▲ eller ▼ för att välja följande:
 - a. Välj [Bläck/underhåll]. Tryck på **OK**.
 - b. Välj [Förb. utskr.kval.]. Tryck på **OK**.
 - c. Välj [Justering]. Tryck på **OK**.
3. Tryck på **OK**.
4. Tryck på **Mono Start** eller **Colour Start**.

Maskinen börjar skriva ut en justeringskontroll.

(A)

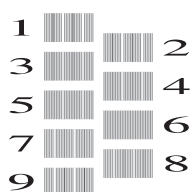

5. För "A"-mönstret ska du trycka på ◀ eller ▶ för att visa det testutskriftsnummer som har minst synliga vertikala ränder (1–9) och tryck sedan på **OK**.

I exemplet ovan är rad 6 det bästa valet.

Upprepa detta steg för resterande mönster.



Om utskriftsjusteringen inte är korrekt blir texten otydlig eller förvriden som på bilden.

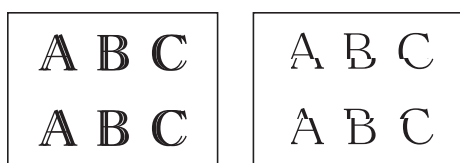

När utskriftsjusteringen är korrekt ser texten ut som på bilden.

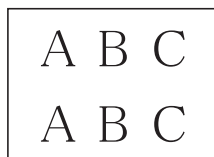

6. Tryck på **Stop/Exit**.

DCP-J562DW/MFC-J680DW/MFC-J880DW

1. Tryck på  [Bläck] > [Förbättra utskriftskvalitet] > [Justering].



Du kan även trycka på  [Inställn.] > [Underhåll] > [Förbättra utskriftskvalitet] > [Justering].

-
2. Tryck på [Nästa] och sedan på [Start].

Maskinen börjar skriva ut en justeringskontroll.

(A)

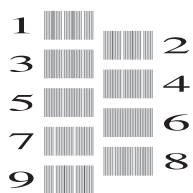

3. För "A"-mönstret ska du trycka på ▲ eller ▼ för att visa det testutskriftsnummer som har minst synliga vertikala ränder (1–9) och sedan trycka på detta (i exemplet ovan är rad 6 det bästa valet). Tryck på [OK].

Upprepa detta steg för resterande mönster.



Om utskriftsjusteringen inte är korrekt blir texten otydlig eller förvriden som på bilden.

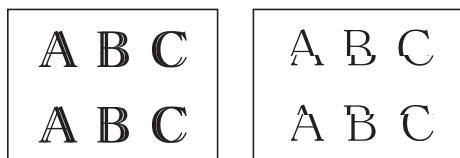

När utskriftsjusteringen är korrekt ser texten ut som på bilden.



-
4. Tryck på .



Närliggande information

- [Kontrollera din Brother-maskin](#)
 - [Pappershanterings- och utskriftsproblem](#)
-

Kontrollera bläcknivån

Även om en bläcknivåsymbol visas på LCD-skärmen kan du använda bläckmenyn för att se ett större diagram som visar hur mycket bläck som finns kvar i varje patron.

>> [MFC-J480DW](#)

>> [DCP-J562DW/MFC-J680DW/MFC-J880DW](#)

MFC-J480DW

1. Tryck på **Menu**.
2. Tryck på ▲ eller ▼ för att välja följande:
 - a. Välj [Bläck/underhåll]. Tryck på **OK**.
 - b. Välj [Bläcknivå]. Tryck på **OK**.

Aktuell bläcknivå visas på LCD-skärmen.



- När bläckpatronen håller på att ta slut, eller om det är något problem med den, visas någon av följande ikoner.

	Bläcknivån är låg.
	Bläckpatronen är nästan förbrukad.
	Det är ett problem med bläckpatronen.

- Om du vill kontrollera eller skriva ut modellnumren för bläckpatronerna trycker du på **Clear** för att gå tillbaka till menyskärmen [Bläck/underhåll] och sedan väljer du [Bläckpatronsmodell].
Tryck på **OK** och följ anvisningarna på LCD-skärmen.

3. Tryck på **Stop/Exit**.



Du kan även kontrollera bläcknivån från datorn.

DCP-J562DW/MFC-J680DW/MFC-J880DW

1. Tryck på [Bläck] > [Bläcknivå]. Aktuell bläcknivå visas på pekskärmen.



- Du kan också trycka på [Inställn.] > [Underhåll] > [Bläcknivå].
- När bläckpatronen håller på att ta slut, eller om det är något problem med den, visas någon av följande ikoner.

	Bläcknivån är låg.
	Bläckpatronen är nästan förbrukad.
	Det är ett problem med bläckpatronen.

- Om du vill kontrollera eller skriva ut modellnumren för bläckpatronerna trycker du på (Tillbaka) för att gå tillbaka till menyskärmen [Bläck].
Tryck på [Bläckpatronsmodell] och följ anvisningarna på pekskärmen.

2. Tryck på .



Du kan även kontrollera bläcknivån från datorn.



Närliggande information

- Kontrollera din Brother-maskin
- LCD-översikt
- Översikt över skärmen för inställningar
- Skriva ut ett dokument (Windows®)
- Skriva ut ett dokument (Macintosh)
- Övervaka maskinens status från datorn (Windows®)

Övervaka maskinens status från datorn (Windows®)

Verktyget Status Monitor är ett konfigurerbart programverktyg för övervakning av en eller flera enheters status, vilket gör att du omedelbart kan få information om fel.

• Gör något av följande:

- Dubbelklicka på ikonen  i aktivitetsfältet.
- (Windows® XP, Windows Vista® och Windows® 7)

Klicka på  (Start) > **Alla program** > **Brother** > **Brother Utilities**.

Klicka på rullgardinsmenyn och välj ditt modellnamn (om det inte redan är valt). Klicka på **Verktyg** i vänster navigationsfält och klicka sedan på **Status Monitor**.

- (Windows® 8)

Klicka på  (**Brother Utilities**) och klicka sedan på rullgardinsmenyn för att välja ditt modellnamn (om det inte redan är valt). Klicka på **Verktyg** i vänster navigationsfält och klicka sedan på **Status Monitor**.



Felsökning

Klicka på knappen **Felsökning** för att öppna webbplatsen för felsökning.

Letar du efter förbrukningsmaterial?

Klicka på knappen **Letar du efter förbrukningsmaterial?** för mer information om originaldelar från Brother.

Felikoner

Ikon	Beskrivning
	Bläcknivån är låg.
	Bläckpatronen är nästan förbrukad.
	Det är ett problem med bläckpatronen.

Närliggande information

- [Kontrollera din Brother-maskin](#)

-
- Indikatorerna för Status Monitor och vad de innebär (Windows®)
 - Stäng av Show Status Monitor (Windows®)
 - Stäng av Status Monitor (Windows®)
 - Avbryta ett utskriftsjobb (Windows®)
 - Kontrollera bläcknivån
-

Indikatorerna för Status Monitor och vad de innebär (Windows®)

När du startar din dator visas ikonen **Brother Status Monitor** i aktivitetsfältet.

- En grön ikon anger normalt beredskapsläge.



- En gul ikon indikerar en varning.



- En röd ikon visar att ett fel har inträffat.



- En grå ikon visar att maskinen är i offline-läge.



✓ Närliggande information

- [Övervaka maskinens status från datorn \(Windows®\)](#)

Stäng av Show Status Monitor (Windows®)

Med funktionen Show Status Monitor erhåller du information när ett problem uppstår med en enhet som övervakas av datorn. Standardinställningen är **Endast vid utskrift från denna dator**. Stäng av den genom att genomföra följande steg:

1. Högerklicka på ikonen  (**Brother Status Monitor**) eller fönstret och välj sedan alternativet **Inställningar för Status Monitor** och klicka på **Alternativ**.
Fönstret **Alternativ** öppnas.
2. Välj fliken **Grundläggande** och välj sedan **Av** för **Visa Status Monitor**.
3. Klicka på **OK**.



Även om Show Status Monitor är avstängd kan du när du vill kontrollera maskinens status genom att visa Status Monitor.



Närliggande information

- [Övervaka maskinens status från datorn \(Windows®\)](#)

Stäng av Status Monitor (Windows®)

1. Högerklicka på ikonen eller fönstret  (**Brother Status Monitor**) och välj sedan **Avsluta**.
2. Klicka på **OK**.



Närliggande information

- [Övervaka maskinens status från datorn \(Windows®\)](#)

Övervaka maskinens status från datorn (Macintosh)

Brother-programmet Status Monitor är ett konfigurerbart programverktyg som övervakar en enhets status och omedelbart ger dig information om fel.

1. Välj **Systeminställningar** i Apple-menyn.
2. Gör något av följande:
 - (OS X v10.8.5)
Välj **Skrivare och skanner** och välj därefter maskin.
 - (OS X v10.9.x, 10.10.x)
Välj **Skrivare och skannrar** och välj därefter maskin.
3. Klicka på knappen **Alternativ och förbrukningsmaterial**.
4. Klicka på fliken **Verktyg** och sedan på knappen **Öppna Skrivarverktyg**.

Skärmen Status Monitor visas.



Felsökning

Klicka på knappen **Felsökning** för att komma till Brother Solutions Center, där du hittar FAQs (vanliga frågor) och felsökningstips.

Letar du efter förbrukningsmaterial?

Klicka på knappen **Letar du efter förbrukningsmaterial?** för mer information om Brother-originaldelar.

Uppdatering av maskinens status

Om du vill ha den senaste maskinstatusen när fönstret **Status Monitor** är öppet klickar du på ikonen . För att ställa in i vilket intervall programmet uppdaterar maskinens statusinformation klickar du på menyn **Brother Status Monitor** och väljer därefter **Inställningar**.

Felikoner

Ikon	Beskrivning
	Bläcknivån är låg.
	Bläckpatronen är nästan förbrukad.
	Det är ett problem med bläckpatronen.



Närliggande information

- [Kontrollera din Brother-maskin](#)
-

Korrigera pappersmatning för att få bort vertikala linjer

Justera pappersmatningen för att reducera vertikala linjer. (Denna funktion är endast tillgänglig för vanligt papper.)

>> [MFC-J480DW](#)

>> [DCP-J562DW/MFC-J680DW/MFC-J880DW](#)

MFC-J480DW

1. Tryck på **Menu**.
2. Tryck på ▲ eller ▼ för att välja följande:
 - a. Välj [Bläck/underhåll]. Tryck på **OK**.
 - b. Välj [Förb. utskr.kval.]. Tryck på **OK**.
 - c. Välj [Korr pappersmat]. Tryck på **OK**.
3. Tryck på **OK** och följ sedan instruktionerna på LCD-skärmen.

DCP-J562DW/MFC-J680DW/MFC-J880DW

1. Tryck på  [Bläck] > [Förbättra utskriftskvalitet] > [Korrekt pappersmatning].



Du kan även trycka på  [Inställn.] > [Underhåll] > [Förbättra utskriftskvalitet] > [Korrekt pappersmatning].

2. Tryck på [Nästa] och följ anvisningarna på pekskärmen.

✓ Närliggande information

- [Rutinunderhåll](#)

Packa och transportera din Brother-maskin

- Använd originalförpackningen när du transporterar maskinen. Skador som uppkommer under transport täcks eventuellt inte av garantin om du inte har packat maskinen på rätt sätt.
- Du bör försäkra maskinen på lämpligt sätt hos den transportfirma du anlitar.

VIKTIGT

Det är viktigt att du ser till att skrivhuvudet är "parkerat" efter en utskrift. Lyssna noga innan du stänger av strömmen så att alla mekaniska ljud har tystnat. Om maskinen inte har parkerat skrivhuvudet kan det uppstå utskriftsproblem och eventuella skador på skrivhuvudet.

1. Dra ut maskinens nätkabel ur eluttaget.
2. Koppla sedan bort maskinen från telefonuttaget och ta bort telefonsladden från maskinen.
3. Sätt båda händerna under plastflikarna på båda sidorna av maskinen för att lyfta upp skannerlocket till öppet läge. Dra ut gränssnittskabeln från maskinen om den är ansluten.
4. Stäng försiktigt skannerlocket med båda händerna.

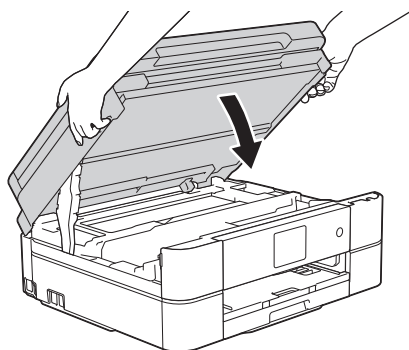

5. Öppna bläckpatronsluckan.
6. Tryck på bläckfrigöringsspaken för att lossa färgpatronen och ta ut färgpatronerna.
7. Sätt i det orangefärgade transportskyddet och stäng sedan bläckpatronsluckan.

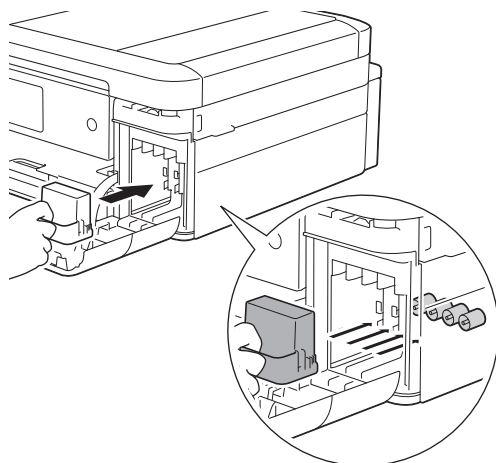

VIKTIGT

- Kontrollera att plastfliken på den vänstra sidan av det orangefärgade transportskyddet (1) klickar på plats (2) ordentligt.

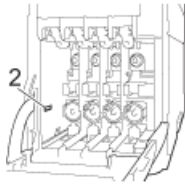
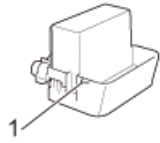

- Om du inte kan hitta det orangefärgade skyddet ska du transportera maskinen utan det. Lämna INTE kvar bläckpatronerna i maskinen under transporten.

8. Placera maskinen i påsen.

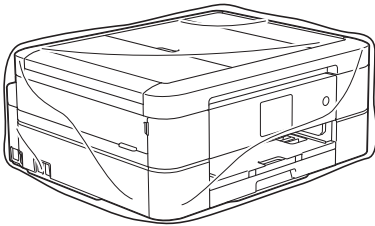

9. Packa maskinen och det tryckta materialet i originalkartongen med originalemballaget så som visas nedan.

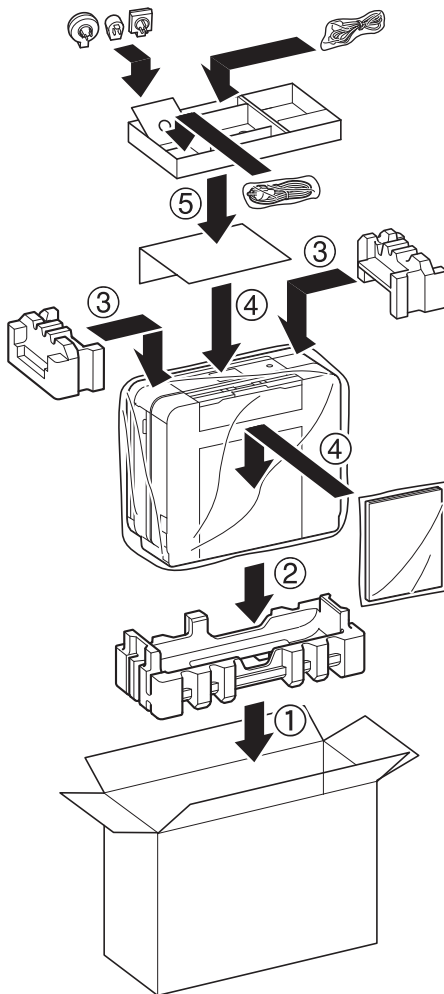

10. Stäng kartongen och förslut med tejp.



Närliggande information

- [Rutinunderhåll](#)

-
- Byt ut bläckpatronerna
-

Maskininställningar

Specialanpassa inställningar och funktioner, skapa snabbval och arbeta med alternativ som visas på maskinens LCD-skärm för att göra din Brother-maskin till ett mer effektivt arbetsverktyg.

- [Ändra maskininställningarna via kontrollpanelen](#)
- [Ändra maskininställningarna från datorn](#)

Ändra maskininställningarna via kontrollpanelen

- [Vid händelse av strömavbrott \(minneslagring\)](#)
- [Allmänna inställningar](#)
- [Spara dina favoritinställningar som ett snabbval](#)
- [Utskriftsrapporter](#)
- [Tabeller över inställningar och funktioner](#)

Vid händelse av strömavbrott (minneslagring)

DCP-J562DW/MFC-J480DW/MFC-J680DW

- Dina menyinställningar lagras permanent och försvinner inte.
- Tillfälliga inställningar (t.ex.: kontrast och internationellt läge) försvinner.
- Datum och tid måste anges igen.
- (MFC-modeller)
Programmerade faxtimerjobb efter tid och andra faxjobb i maskinens minne kommer att förloras.

MFC-J880DW

- Dina menyinställningar lagras permanent och försvinner inte.
- Tillfälliga inställningar (t.ex.: kontrast och internationellt läge) försvinner.
- Datum och tid och programmerade faxtimerjobb (till exempel: fördröjd sändning) kvarstår i ungefär 24 timmar.
- Andra faxjobb i maskinens minne försvinner inte.

✓ Närliggande information

- [Ändra maskininställningarna via kontrollpanelen](#)

Allmänna inställningar

- [Ställ in lägestimern](#)

Du kan ändra hur lång tid efter den senaste fax, skannings-, kopierings- eller webbtågärden som maskinen återgår till beredskapsläget. Maskinen stannar i det läge som användes senast om du väljer [Av].

- [Justera volymen i maskinen](#)

- [Ändra till sommartid automatiskt](#)

Du kan programmera maskinen så att den automatiskt anpassas till sommartid.

- [Ställ in nedräkning för viloläge](#)

Inställningen viloläge (eller energisparläge) kan minska strömförbrukningen. När maskinen är i viloläget agerar den som om den vore helt avstängd. Maskinen vaknar och börjar skriva ut när den tar emot ett utskriftsjobb eller ett fax. Använd dessa instruktioner för att ställa in tidsfördröjning när maskinen ska växla till viloläge.

- [Ställ in maskinen så att den stängs av automatiskt](#)

Funktionen med automatisk avstängning sparar elförbrukning. Ställ in antalet timmar som maskinen ska befinna sig i viloläge innan den automatiskt stängs av. När funktionen är inställd på [Av] måste du stänga av maskinen manuellt.

- [Ställ in datum och tid](#)

- [Justera ljusstyrkan för LCD-skärmens bakgrundsbelysning](#)

Ändra inställningen av ljusstyrkan om det är svårt att läsa på LCD-skärmen.

- [Ändra hur länge bakgrundsbelysningen för LCD-skärmen är på](#)

Du kan ange hur länge LCD-skärmens bakgrundsbelysning ska vara tänd efter en tryckning.

- [Ställ in din stations-ID](#)

Ange maskinens Stations-ID om du vill att datum och tid ska visas på de faxmeddelanden du skickar.

- [Reducera ljudnivå vid utskrift](#)

Inställningen av Tyst läge kan minska utskriftsljudet. När Tyst läge är aktiverat blir utskriftshastigheten långsammare.

- [Byt språk som visas på LCD-skärmen](#)

Ändra vid behov språket på LCD-skärmen.

- [Ändra inställningen för tangentbordet](#)

Du kan välja vilken typ av tangentbord som ska finnas på LCD-skärmen.

Ställ in lägestimern

Relaterade modeller: MFC-J480DW

Du kan ändra hur lång tid efter den senaste fax, skannings-, kopierings- eller webbåtgärden som maskinen återgår till beredskapsläget. Maskinen stannar i det läge som användes senast om du väljer [Av].

1. Tryck på **Menu**.
2. Tryck på ▲ eller ▼ för att välja följande:
 - a. Välj [Allmän inställ]. Tryck på **OK**.
 - b. Välj [Lägestimer]. Tryck på **OK**.
 - c. Välj [Av], [0Sek], [30Sek.], [1Min], [2Min.] eller [5Min.]. Tryck på **OK**.
3. Tryck på **Stop/Exit**.



Närliggande information

- [Allmänna inställningar](#)

Justera volymen i maskinen

>> MFC-J480DW

>> DCP-J562DW/MFC-J680DW/MFC-J880DW

MFC-J480DW

1. Tryck på **Menu**.
2. Tryck på ▲ eller ▼ för att välja följande:
 - a. Välj [Allmän inställ]. Tryck på **OK**.
 - b. Välj [Volym]. Tryck på **OK**.
3. Tryck på ▲ eller ▼ för att välja ett av följande alternativ:

Alternativ	Beskrivning
Ringvolym	Justera ringsignalsvolymen.
Knappvolym	Anpassa volymen för när du trycker på en knapp, gör ett misstag eller efter att sänt eller tagit emot ett fax.
Högtalarvolym	Justera högtalarvolymen.

4. Tryck på **OK**.
5. Tryck på ▲ eller ▼ för att välja alternativet [Av], [Låg], [Med] eller [Hög]. Tryck på **OK**.
6. Tryck på **Stop/Exit**.

DCP-J562DW/MFC-J680DW/MFC-J880DW

1. Gör något av följande:
 - För MFC-modeller:
Tryck på  [Inställn.] > [Alla inställ.] > [Allmän inställ] > [Volym].
 - För DCP-modeller:
Tryck på  [Inställn.] > [Alla inställ.] > [Allmän inställ] > [Knappljud].
2. Tryck på ett av följande alternativ (MFC-modeller):

Alternativ	Beskrivning
Ringvolym	Justera ringsignalsvolymen.
Knappljud	Anpassa volymen för när du trycker på en knapp, gör ett misstag eller efter att sänt eller tagit emot ett fax.
Högtalarvolym	Justera högtalarvolymen.

3. Tryck på ▲ eller ▼ för att visa alternativet [Av], [Låg], [Med], eller [Hög] och tryck sedan på det alternativ som du vill ställa in.
4. Tryck på .

✓ Närliggande information

- [Allmänna inställningar](#)

Ändra till sommartid automatiskt

Relaterade modeller: MFC-J480DW/MFC-J680DW/MFC-J880DW

Du kan programmera maskinen så att den automatiskt anpassas till sommartid.

Den återställer sig själv framåt en timme på våren och en timme bakåt på hösten. Se till så att du anger aktuellt datum och tid under inställningen för [Datum och tid].



>> [MFC-J480DW](#)

>> [MFC-J680DW/MFC-J880DW](#)

MFC-J480DW

1. Tryck på **Menu**.
2. Tryck på ▲ eller ▼ för att välja följande:
 - a. Välj [Grundinställn.]. Tryck på **OK**.
 - b. Välj [Datum och tid]. Tryck på **OK**.
 - c. Välj [Auto sommartid]. Tryck på **OK**.
 - d. Välj [På] eller [Av]. Tryck på **OK**.
3. Tryck på **Stop/Exit**.

MFC-J680DW/MFC-J880DW

1. Tryck på  [Inställn.].
2. Tryck på  [Datum och tid] > [Auto sommartid].
3. Tryck på [På] eller [Av].
4. Tryck på .

✓ Närliggande information

- [Allmänna inställningar](#)

Ställ in nedräkning för viloläge

Inställningen viloläge (eller energisparläge) kan minska strömförbrukningen. När maskinen är i viloläget agerar den som om den vore helt avstängd. Maskinen vaknar och börjar skriva ut när den tar emot ett utskriftsjobb eller ett fax. Använd dessa instruktioner för att ställa in tidsfördröjning när maskinen ska växla till viloläge.

- Timern startar om igen när du utför någon funktion på maskinen som t.ex. tar emot ett faxmeddelande eller ett utskriftsjobb.
- Fabriksinställningen är fem minuter.
- När maskinen går in i viloläge slocknar bakgrundsbelysningen på LCD-skärmen.



>> [MFC-J480DW](#)

>> [DCP-J562DW/MFC-J680DW/MFC-J880DW](#)

MFC-J480DW

1. Tryck på **Menu**.
2. Tryck på ▲ eller ▼ för att välja följande:
 - a. Välj [Allmän inställ]. Tryck på **OK**.
 - b. Välj [Viloläge]. Tryck på **OK**.
 - c. Välj [1Min], [2Min.], [3Min.], [5Min.], [10Min.], [30Min.] eller [60Min.]. Tryck på **OK**.
3. Tryck på **Stop/Exit**.

DCP-J562DW/MFC-J680DW/MFC-J880DW

1. Tryck på  [Inställn.] > [Alla inställ.] > [Allmän inställ] > [Viloläge].
2. Tryck på ▲ eller ▼ för att visa alternativet [1Min]. [2Min.], [3Min.], [5Min.], [10Min.], [30Min.] eller [60Min.] och tryck sedan på det alternativ du önskar.
3. Tryck på .

✓ Närliggande information

- [Allmänna inställningar](#)
- [Ställ in maskinen så att den stängs av automatiskt](#)

Ställ in maskinen så att den stängs av automatiskt

Funktionen med automatisk avstängning sparar elförbrukning. Ställ in antalet timmar som maskinen ska befinna sig i viloläge innan den automatiskt stängs av. När funktionen är inställd på [Av] måste du stänga av maskinen manuellt.

För att slå på maskinen efter att den automatiska avstängningen har stängt av den, tryck på .



Maskinen stängs inte av automatiskt om:

- Faxjobb förvaras i maskinens minne. (MFC-J480DW/MFC-J680DW)
- Ett fel gör att faxjournalrapporten inte skrivs ut. (MFC-J480DW/MFC-J680DW)
- Maskinen är ansluten till ett trådlöst nätverk. (MFC-J880DW)
- Maskinen är ansluten till ett trådlöst nätverk.
- [WLAN Aktiv] är inställt på [På] eller [WLAN] har valts i inställningen [Nätverks I/F].



>> [MFC-J480DW](#)

>> [DCP-J562DW/MFC-J680DW/MFC-J880DW](#)

MFC-J480DW

1. Tryck på **Menu**.
2. Tryck på ▲ eller ▼ för att välja följande:
 - a. Välj [Allmän inställ]. Tryck på **OK**.
 - b. Välj [Autoavstängning]. Tryck på **OK**.
 - c. Välj [Av], [1t], [2t], [4t] eller [8t]. Tryck på **OK**.
3. Tryck på **Stop/Exit**.

DCP-J562DW/MFC-J680DW/MFC-J880DW

1. Tryck på  [Inställn.] > [Alla inställ.] > [Allmän inställ] > [Autoavstängning].
2. Tryck på ▲ eller ▼ för att visa alternativet [Av], [1timme], [2timmar], [4timmar] eller [8timmar] och tryck sedan på det alternativ du önskar.
3. Tryck på .

✓ Närliggande information

- [Allmänna inställningar](#)
- [Ställa in intervall för faxjournalen](#)
- [Ställ in nedräkning för viloläge](#)
- [Faxrapporter](#)

Ställ in datum och tid

(MFC-modeller)

Datum och tid visas på LCD-skärmen. Ange det igen om det inte är aktuellt. Du kan ange datum och tid för varje fax du skickar genom att ställa in din stations-ID.

(DCP-modeller)

Om maskinens ström är avstängd kanske inte datum och tid i maskinen är aktuell. Ange igen.



>> [MFC-J480DW](#)

>> [DCP-J562DW/MFC-J680DW/MFC-J880DW](#)

MFC-J480DW

1. Tryck på **Menu**.
2. Tryck på ▲ eller ▼ för att välja följande:
 - a. Välj [Grundinställn.]. Tryck på **OK**.
 - b. Välj [Datum och tid]. Tryck på **OK**.
 - c. Välj [Datum och tid]. Tryck på **OK**.
3. Ange de två sista siffrorna i året med de kombinerade siffer- och bokstavsknapparna och tryck sedan på **OK**.
4. Ange de två siffrorna för månaden med de kombinerade siffer- och bokstavsknapparna och tryck sedan på **OK**.
5. Ange de två siffrorna för dagen med de kombinerade siffer- och bokstavsknapparna och tryck sedan på **OK**.
6. Ange tiden i 24-timmarsformat med de kombinerade siffer- och bokstavsknapparna och tryck sedan på **OK**.
7. Tryck på **Stop/Exit**.

DCP-J562DW/MFC-J680DW/MFC-J880DW

1. Tryck på  [Inställn.].
2. Tryck på  [Datum och tid].
3. Tryck på [Datum].
4. Ange de två sista siffrorna i året på pekskärmen och tryck på [OK].
5. Ange månad med två siffror på pekskärmen och tryck på [OK].
6. Ange dag med två siffror på pekskärmen och tryck på [OK].
7. Tryck på [Tid].
8. Mata in tiden (i 24-timmarsformat) på pekskärmen.
Tryck på [OK].
9. Tryck på .

✓ Närliggande information

- [Allmänna inställningar](#)
- [Ställ in din stations-ID](#)

Justera ljusstyrkan för LCD-skärmens bakgrundsbelysning

Ändra inställningen av ljusstyrkan om det är svårt att läsa på LCD-skärmen.



>> [MFC-J480DW](#)

>> [DCP-J562DW/MFC-J680DW/MFC-J880DW](#)

MFC-J480DW

1. Tryck på **Menu**.
2. Tryck på ▲ eller ▼ för att välja följande:
 - a. Välj [Allmän inställ]. Tryck på **OK**.
 - b. Välj [LCD-inställn.]. Tryck på **OK**.
 - c. Välj [Bakgrundsljus]. Tryck på **OK**.
 - d. Välj [Ljus], [Med] eller [Mörk]. Tryck på **OK**.
3. Tryck på **Stop/Exit**.

DCP-J562DW/MFC-J680DW/MFC-J880DW

1. Tryck på  [Inställn.] > [Alla inställ.] > [Allmän inställ] > [LCD-inställn.] > [Bakgrundsljus].
2. Tryck på alternativet [Ljus], [Med] eller [Mörk].
3. Tryck på .

✓ Närliggande information

- [Allmänna inställningar](#)

Ändra hur länge bakgrundsbelysningen för LCD-skärmen är på

Du kan ange hur länge LCD-skärmens bakgrundsbelysning ska vara tänd efter en tryckning.



>> [MFC-J480DW](#)

>> [DCP-J562DW/MFC-J680DW/MFC-J880DW](#)

MFC-J480DW

1. Tryck på **Menu**.
2. Tryck på ▲ eller ▼ för att välja följande:
 - a. Välj [Allmän inställ]. Tryck på **OK**.
 - b. Välj [LCD-inställn.]. Tryck på **OK**.
 - c. Välj [Dämp.timer]. Tryck på **OK**.
 - d. Välj [Av], [10Sek.], [20Sek.] eller [30Sek.]. Tryck på **OK**.
3. Tryck på **Stop/Exit**.

DCP-J562DW/MFC-J680DW/MFC-J880DW

1. Tryck på  [Inställn.] > [Alla inställ.] > [Allmän inställ] > [LCD-inställn.] > [Dämp.timer].
2. Tryck på ▲ eller ▼ för att visa alternativet [Av], [10Sek.], [20Sek.] eller [30Sek.] och tryck sedan på det alternativ du önskar.
3. Tryck på .

✓ Närliggande information

- [Allmänna inställningar](#)

Ställ in din stations-ID

Relaterade modeller: MFC-J480DW/MFC-J680DW/MFC-J880DW

Ange maskinens Stations-ID om du vill att datum och tid ska visas på de faxmeddelanden du skickar.

>> [MFC-J480DW](#)

>> [MFC-J680DW/MFC-J880DW](#)

MFC-J480DW

1. Tryck på **Menu**.
2. Tryck på ▲ eller ▼ för att välja följande:
 - a. Välj [Grundinställn.]. Tryck på **OK**.
 - b. Välj [Fax-ID]. Tryck på **OK**.
3. Ange ditt faxnummer (högst 20 siffror) med de kombinerade siffer- och bokstavsknapparna och tryck sedan på **OK**.
4. Ange ditt namn (högst 20 tecken) med de kombinerade siffer- och bokstavsknapparna och tryck på **OK**.





Mer information om hur du skriver in text >> [Bilaga](#)

5. Tryck på **Stop/Exit**.

MFC-J680DW/MFC-J880DW

1. Tryck på  [Inställn.] > [Alla inställ.] > [Grundinställn.] > [Fax-ID].
2. Tryck på [Fax].
3. Ange ditt faxnummer (upp till 20 siffror) på pekskärmen, och tryck sedan på [OK].
4. Tryck på [Namn].
5. Skriv ditt namn (upp till 20 tecken) på pekskärmen, och tryck sedan på [OK].



- Tryck på  för att växla mellan bokstäver, siffror och specialtecken. (De tillgängliga tecknen kan variera beroende på land.)
- Om du har skrivit fel tecken och vill ändra det trycker du på ◀ eller ▶ för att flytta markören till det felaktiga tecknet. Tryck på  och mata in rätt tecken.
- Tryck på [Blanksteg] för att infoga ett mellanslag.

6. Tryck på .

✓ Närliggande information

- [Allmänna inställningar](#)
- [Överföra fax till en annan faxmaskin](#)
- [Överföra faxjournalsrapporten till en annan faxmaskin](#)
- [Ange text på din Brother-maskin](#)
- [Ställ in datum och tid](#)

Reducera ljudnivå vid utskrift

Inställningen av Tyst läge kan minska utskriftsljudet. När Tyst läge är aktiverat blir utskriftshastigheten långsammare.

Fabriksinställningen är . [Av]



- När tyst läge är aktiverat, visas  på hemskärmen.



>> [MFC-J480DW](#)

>> [DCP-J562DW/MFC-J680DW/MFC-J880DW](#)

MFC-J480DW

1. Tryck på **Menu**.
2. Tryck på ▲ eller ▼ för att välja följande:
 - a. Välj [Allmän inställn.]. Tryck på **OK**.
 - b. Välj [Tyst läge]. Tryck på **OK**.
 - c. Välj [På] eller [Av]. Tryck på **OK**.
3. Tryck på **Stop/Exit**.

DCP-J562DW/MFC-J680DW/MFC-J880DW

1. Tryck på  [Inställn.] > [Tyst läge].
2. Tryck på [På] eller [Av].
3. Tryck på .

✓ Närliggande information

- [Allmänna inställningar](#)
- [LCD-översikt](#)

Byt språk som visas på LCD-skärmen

Ändra vid behov språket på LCD-skärmen.

Den här funktionen är inte tillgänglig i vissa länder.



>> [MFC-J480DW](#)

>> [DCP-J562DW/MFC-J680DW/MFC-J880DW](#)

MFC-J480DW

1. Tryck på **Menu**.
2. Tryck på ▲ eller ▼ för att välja följande:
 - a. Välj [Grundinställn.]. Tryck på **OK**.
 - b. Välj [Lokalt språk]. Tryck på **OK**.
 - c. Välj språk. Tryck på **OK**.
3. Tryck på **Stop/Exit**.

DCP-J562DW/MFC-J680DW/MFC-J880DW

1. Tryck på  [Inställn.] > [Alla inställ.] > [Grundinställn.] > [Lokalt språk].
2. Tryck på ditt språk.
3. Tryck på .



✓ Närliggande information

- [Allmänna inställningar](#)

Ändra inställningen för tangentbordet

Relaterade modeller: DCP-J562DW/MFC-J680DW/MFC-J880DW

Du kan välja vilken typ av tangentbord som ska finnas på LCD-skärmen.

1. Tryck på  [Inställn.] > [Alla inställ.] > [Allmän inställ] > [Tangentbordsinställningar].
2. Tryck på [QWERTY] eller [ABC].
3. Tryck på .

✓ Närliggande information

- [Allmänna inställningar](#)

🏠 [Hem](#) > [Maskininställningar](#) > [Ändra maskininställningarna via kontrollpanelen](#) > Spara dina favoritinställningar som ett snabbval

Spara dina favoritinställningar som ett snabbval

- [Lägg till genvägar](#)

Du kan lägga till de inställningar för fax, kopiering, skanning och Web Connect som du använder mest genom att spara dem som dina genvägar. Du kan senare hämta och tillämpa dessa inställningar istället för att ange dem igen.

- [Ändra eller ta bort genvägar](#)

Du kan ändra inställningar för ett snabbval.

Lägg till genvägar



Relaterade modeller: DCP-J562DW/MFC-J680DW/MFC-J880DW

Du kan lägga till de inställningar för fax, kopiering, skanning och Web Connect som du använder mest genom att spara dem som dina genvägar. Du kan senare hämta och tillämpa dessa inställningar istället för att ange dem igen.



Vissa genvägsmenyer är kanske inte tillgängliga beroende på modell.

Dessa anvisningar beskriver hur du lägger till en genväg för kopiering. Stegen för att lägga till en genväg för fax, skanning eller Web Connect är mycket lika.

1. Tryck på  [Genvägar].
2. Tryck på  där du inte har lagt till någon genväg.
3. Tryck på ▲ eller ▼ och visa [Kopiera].
4. Tryck på [Kopiera].
5. Läs informationen på pekskärmen och bekräfta den sedan genom att trycka på [OK].
6. Tryck på ▲ eller ▼ för att visa tillgängliga inställningar och tryck sedan på den inställning du vill ändra.
7. Tryck på ▲ eller ▼ för att visa tillgängliga alternativ för inställningen och tryck sedan på önskat alternativ.
Upprepa föregående och detta steg tills du har valt alla inställningar för den här genvägen.
8. När du är klar med ändringen av inställningarna trycker du på [Spara som genväg].
9. Läs igenom och bekräfta vald lista över inställningar som visas och tryck sedan på [OK].
10. Skriv ett namn på genvägen med pekskärmen.
Tryck på [OK].
11. Tryck på [OK] för att spara snabbvalet.



Närliggande information

- [Spara dina favoritinställningar som ett snabbval](#)

Ändra eller ta bort genvägar

Relaterade modeller: DCP-J562DW/MFC-J680DW/MFC-J880DW

Du kan ändra inställningar för ett snabbval.

Du kan inte ändra en genväg för Web Connect. Om du vill ändra genvägen för Web Connect ska du radera den och sedan lägga till en ny genväg.

1. Tryck på  [Genvägar].
2. Tryck på ◀ eller ▶ för att visa genvägen som du vill ändra.
3. Tryck på den genväg som du vill ändra. Inställningarna för den valda genvägen visas.



Om du vill ta bort genvägen eller redigera namnet håller du ned genvägen tills alternativen visas och sedan följer du menyerna på skärmen.

4. Tryck på [Alt.].
5. Ändra inställningarna för den genväg som du valt.
6. Tryck på [Spara som genväg] när du är klar med att ändra inställningar.
7. Tryck på [OK] för att bekräfta.
8. Gör något av följande:
 - Om du vill skriva över genvägen trycker du på [Ja].
Tryck på [OK] för att avsluta.
 - Om du inte vill skriva över genvägen trycker du på [Nej] för att ange ett nytt namn på genvägen. Gå till nästa steg.
9. Om du vill redigera namnet ska du hålla  intryckt för att radera det nuvarande namnet. Sedan anger du ett nytt namn på pekskärmen. Tryck på [OK].
10. Tryck på [OK] för att bekräfta.



Närliggande information

- [Spara dina favoritinställningar som ett snabbval](#)
- [Ange text på din Brother-maskin](#)

Utskriftsrapporter

- [Rapporter](#)
- [Skriva ut en rapport](#)
- [Faxrapporter](#)
- [Problem med telefon och fax](#)

Rapporter

Följande rapporter är tillgängliga:

Verifiera överföringen (MFC-modeller)

Verifiera överföringen skriver ut en överföringsrapport från din senaste överföring.

Adressbok (MFC-modeller)

Adressboksrapporten skriver ut en lista i alfabetisk ordning över namn och nummer som finns i adressbokens minne.

Faxjournal (MFC-modeller)

Faxjournalen skriver ut en lista med information om de senaste 200 mottagna och sända faxmeddelandena. (TX betyder sändning, RX betyder mottagning)

Användarinställningar

Användarinställningsrapporten skriver ut en lista över aktuella inställningar.

Nätverkskonfiguration

Nätverkskonfigurationsrapporten skriver ut en lista över aktuella nätverksinställningar.

WLAN-rapport

WLAN-rapporten skriver ut diagnosen av den trådlösa nätverksanslutningen.

Nummerpresentationshistorik (MFC-modeller)

Rapporten om historik för nummerpresentation skriver ut en lista med nummerpresentationsuppgifter för de senaste 30 mottagna faxmeddelandena och telefonsamtalen.



Närliggande information

- [Utskriftsrapporter](#)

Skriva ut en rapport

>> [MFC-J480DW](#)

>> [DCP-J562DW/MFC-J680DW/MFC-J880DW](#)

MFC-J480DW

1. Tryck på **Menu**.
2. Tryck på ▲ eller ▼ för att välja följande:
 - a. Välj [Skriv rapport]. Tryck på **OK**.
 - b. Välj den rapport som du vill skriva ut. Tryck på **OK**.
3. Tryck på **Mono Start**.
4. Tryck på **Stop/Exit**.

DCP-J562DW/MFC-J680DW/MFC-J880DW

1. Tryck på  [Inställn.] > [Alla inställ.] > [Skriv rapport].
2. Tryck på ▲ eller ▼ för att visa den rapport som du vill skriva ut, och tryck sedan på rapporten.
3. Tryck på [OK].
4. Tryck på .

Närliggande information

- [Utskriftsrapporter](#)
- [Nummerpresentation](#)

Tabeller över inställningar och funktioner

- [Tabellinställningar \(1,8"\(44,9 mm\) LCD-skärm i färg\)](#)
- [Funktionstabeller \(1,8"\(44,9 mm\) LCD-skärm i färg\)](#)
- [Tabellinställningar \(2,7"\(67,5 mm\) pekskärmsmodeller\)](#)
- [Funktionstabeller \(2,7"\(67,5 mm\) pekskärmsmodeller\)](#)

Tabellinställningar (1,8"(44,9 mm) LCD-skärm i färg)

Relaterade modeller: MFC-J480DW

Dessa tabeller hjälper dig att förstå menyval och alternativ i maskinen.



Menu > [Bläck/underhåll]

Nivå 1	Beskrivningar
Förb. utskr.kval.	Kontrollera och justera utskriftskvaliteten, injusteringen och pappersmatningen genom att följa anvisningarna på skärmen.
Skrivhuvudsrengör	Rengör skrivhuvudet genom att följa anvisningarna på skärmen.
Bläcknivå	Kontrollera tillgänglig bläckvolym.
Bläckpatronsmodell	Kontrollera bläckpatronnumren.



Menu > [Allmän inställ]

Nivå 1	Nivå 2	Beskrivningar
Lägestimer	-	Ange tid innan maskinen återgår till beredskapsläget.
Papperstyp	-	Ställ in papperstyp för pappersfacket.
Pappersformat	-	Ställ in pappersformat för pappersfacket.
Kontrollera papper	-	Kontrollera papperstyp och pappersformat när du drar ut facket ur maskinen.
Tyst läge	-	Sänk utskriftsljud.
Volym	Ringvolym	Justera ringvolymen.
	Knappvolym	Justerar knappvolymen.
	Högtalarvolym	Justera högtalarvolymen.
LCD-inställn.	Bakgrundsljus	Justera ljusstyrkan för LCD-skärmens bakgrundsbelysning.
	Dämp.timer	Ställ in hur länge LCD-skärmens bakgrundsbelysning ska vara tänd efter den sista tryckningen.
Viloläge	-	Välj hur länge maskinen ska befinna sig i beredskapsläget innan den växlar till viloläget.
Autoavstängning	-	Välj hur länge maskinen måste vänta innan den stängs av automatiskt efter att ha gått in i viloläget. Maskinen stängs inte av automatiskt när inställningen är Av.



Menu > [Fax]

Nivå 1	Nivå 2	Nivå 3	Beskrivningar
Mottagning	Svarsläge	-	Välj det mottagningsläge som passar dig bäst.
	Antal signaler	-	Ställ in antalet signaler innan maskinen svarar i Endast fax- eller Fax/Tel-läget.
	F/T signaltid	-	Ställ in längden för dubbelsignal i Fax/Tel-läget.
	Faxavkänning	-	Tar emot faxmeddelanden automatiskt när du svarar på ett samtal och hör faxtoner.

Nivå 1	Nivå 2	Nivå 3	Beskrivningar
Mottagning	Fjärrkoder	-	Besvara samtal på en anknytningsapparat eller extern telefon och använd koder för att slå på och av apparaten. Du kan välja egna koder.
	Auto förminsk.	-	Förminska storleken på inkommande faxmeddelanden.
	Minnesmottagn.	-	Ställ in maskinen att skicka fax till datorn. Om du väljer PC-Fax Receive kan du aktivera säkerhetsfunktionen för utskrift av säkerhetskopior.
	Faxsändningsstämpel	-	Skriver ut mottagningens tid och datum överst på de mottagna faxmeddelandena.
Inst. Adressbok	Ange kortnummer	-	Med kortnummer kan du ringa med endast några få knapptryckningar.
	Skapa grupper	-	Ställ in gruppnummer för gruppsändning.
Rapportinst.	Sändn. kvitto	-	Välj inledande installation för överföringsrapporten.
	Journalperiod	-	Ställ in intervall för automatisk utskrift av faxjournalen. Om du väljer något annat än Av och Varje 50 fax, kan du ställa in tiden för alternativet. Om du väljer Var 7:e dag, kan du ställa in veckodagen.
Skriv ut fax	-	-	Skriv ut mottagna fax som sparats i minnet.
Väntande jobb	-	-	Kontrollera vilka schemalagda jobb som finns i minnet och avbryter valda jobb.
Övrigt	Sändningslås	-	Förhindra de flesta funktioner förutom mottagning av fax.
	Nummerpresent.	-	Visa eller skriv ut en lista över de senaste 30 numren som sparats i minnet.



Menu > [Nätverk]

Nivå 1	Nivå 2	Nivå 3	Beskrivningar
WLAN	TCP/IP	BOOT-metod	Väljer den BOOT-metod som passar dig bäst.
		IP-adress	Ange IP-adressen.
		Nätmask	Ange nätmasken.
		Gateway	Ange gateway-adressen.
		Nodnamn	Ställ in nodnamn.
		WINS-konfig	Välj WINS-konfigurationsläge.
		WINS-server	Specificera den primära eller sekundära WINS-servers IP-adress.
		DNS-server	Specificera den primära eller sekundära DNS-servers IP-adress.
		APIPA	Ställ in maskinen för att tilldela IP-adressen automatiskt från lokalt adressomfång.
	IPv6	Aktivera eller avaktivera IPv6-protokollet för ett trådlöst LAN. Gå till Brother Solutions Center på http://support.brother.com för mer information om du vill använda IPv6-protokollet.	
WLAN-assistent	-	Konfigurera det trådlösa nätverket med hjälp av CD-skivan från Brother.	
Inställn. guide	-	Konfigurera din interna skrivarserver manuellt.	
WPS/AOSS	-	Konfigurera dina trådlösa nätverksinställningar med metoden enknappstryck.	

Nivå 1	Nivå 2	Nivå 3	Beskrivningar
WLAN	WPS med pinkod	-	Konfigurera inställningarna för trådlöst nätverk med hjälp av WPS-metoden med en PIN-kod.
	WLAN-status	Status	Visa aktuell status för trådlöst nätverk.
		Signal	Visa aktuell signalstryka för trådlöst nätverk.
		SSID	Visa aktuellt SSID.
		Komm. läge	Visa aktuellt kommunikationsläge.
MAC-adress	-	Visa maskinens MAC-adress.	
Wi-Fi Direct	Push Button	-	Konfigurera dina Wi-Fi Direct-nätverksinställningar med metoden enknappstryck.
	PIN-kod	-	Konfigurera dina Wi-Fi Direct-nätverksinställningar med WPS med en PIN-kod.
	Manuellt	-	Konfigurera dina Wi-Fi Direct-nätverksinställningar manuellt.
	Gruppägare	-	Ställ in maskinen som gruppägaren.
	Enhetsinfo	Enhetsnamn	Visa maskinens enhetsnamn.
		SSID	Visa gruppägarens SSID. Om maskinen inte är ansluten visas ett meddelande om att anslutning saknas på LCD-skärmen.
		IP-adress	Visa maskinens aktuella IP-adress.
	Statusinfo	Status	Visa aktuell status för Wi-Fi Direct-nätverket.
		Signal	Visa aktuell signalstyrka för Wi-Fi Direct-nätverket. När din maskin arbetar som en gruppägare, kommer LCD-skärmen alltid att visa stark signal.
	Aktivera I/F	-	Slå på eller av Wi-Fi Direct-anslutning.
Web Connect Inställningar	Proxyinställ.	Proxyanslutning	Ändra inställningarna för webbanslutning.
		Adress	
		Port	
		Användarnamn	
		Lösenord	
WLAN Aktiv	-	-	Slå på eller stäng av den trådlösa nätverksanslutningen.
Nätv.återst.	-	-	Återställ alla nätverksinställningar till fabriksinställningar.



Menu > [Skriv rapport]

Nivå 1	Beskrivningar
Sändn. kvitto	Skriv ut en överföringsrapport för din senaste överföring.
Adressbok	Skriv ut en lista över namn och nummer som sparats i adressboken.
Faxjournal	Skriv ut en lista med information om de senaste 200 mottagna och sända faxmeddelandena. (TX betyder sändning. RX betyder mottagning.)
Systeminställ.	Skriv ut en lista över dina inställningar.
Nätverksinst.	Skriv ut en lista över dina nätverksinställningar.

Nivå 1	Beskrivningar
WLAN-rapport	Skriv ut resultaten för trådlös LAN-anslutning.
Hist. nummerpre.	Skriver ut en lista med nummerpresentationsuppgifter för de senaste 30 mottagna faxmeddelandena och telefonsamtalen.



Menu > [Maskininform.]

Nivå 1	Beskrivningar
Serienummer	Kontrollera maskinens serienummer.
Version	Kontrollera maskinens firmware-version.
Uppd av inby prgrm	Uppdatera maskinen till den senaste firmware-versionen.
AutoKontrFirmware	Visa information om firmware på hemskärmen.



Menu > [Grundinställn.]

Nivå 1	Nivå 2	Beskrivningar
Datum och tid	Datum och tid	Lägg till datum och tid på skärmen och i rubriken på varje faxad sida.
	Auto sommartid	Ställ in maskinen så att den automatiskt ändras till sommartid.
Fax-ID	-	Ange ditt namn och faxnummer, som sedan visas på varje faxad sida.
Rington	-	Minskar pausen för avkänning av kopplingstenen.
Välj linjetyp	-	Välj typ av telefonlinje.
Kompatibilitet	-	Justera kompatibiliteten i händelse av överföringsproblem. VoIP-leverantörer tillhandahåller stöd för fax med olika standarder. Välj Grundläggande (för VoIP) om du ofta har problem med faxöverföringar.
Återställ	Maskinåterställn.	Återställ alla maskininställningar som du ändrat, exempelvis datum och tid, och ringfördröjning.
	Nätverk	Återställ alla nätverksinställningar till fabriksinställningar.
	adress&fax	Radera alla sparade telefonnummer och faxinställningar.
	Alla inställn.	Återställ alla maskinens inställningar till fabriksinställningar.
Lokalt språk (Endast tillgängligt för vissa länder.)	-	Ändra LCD-språket.



Närliggande information

- [Tabeller över inställningar och funktioner](#)

Funktionstabeller (1,8"(44,9 mm) LCD-skärm i färg)

Relaterade modeller: MFC-J480DW



FAX

Nivå 1	Nivå 2	Nivå 3	Beskrivningar
Faxupplösning	-	-	Anger upplösningen för utgående faxmeddelanden.
Kontrast	-	-	Justera kontrasten.
Adressbok	Sök	-	Ringa med några få knapptryck.
	Ange kortnummer	-	Med kortnummer kan du ringa med endast några få knapptryckningar.
	Skapa grupper	-	Ställ in gruppnummer för grupsändning.
Utgående samtal	Sända ett fax	-	Välj ett nummer i den utgående samtalshistoriken och skicka sedan ett fax till det numret, lägg till det i adressboken eller radera det.
	Lägg i adressbok	-	
	Ta bort	-	
Hist. nummerpre.	Sända ett fax	-	Väljer ett nummer i nummerpresentationshistoriken och skicka sedan ett fax till det numret, lägg till det i adressboken eller radera det.
	Lägg i adressbok	-	
	Ta bort	-	
Avancerade inst.	Grupsändning	Lägg till nr	Du kan sända samma faxmeddelande till flera faxnummer.
		Adressbok	
		Slutför	
	Direktsändning	-	Sänd ett fax utan att använda minnet.
	Internat. läge	-	Ställ in till På om du har svårigheter med att skicka fax utomlands.
	Glas storlek	-	Justerar skanningsytan på kopieringsglaset till dokumentets storlek.
Som ny standard?	-	-	Spara dina inställningar som standardinställningar.
Fabriksåterst.	-	-	Återställ alla inställningar till fabriksinställningar.



SCAN

Nivå 1	Beskrivningar
Skanna > fil	Skanna dokument och spara dem i en mapp på din dator.
Skanna > ocr (Tillgängligt om Presto! PageManager har hämtats och installerats för Macintosh-användare.)	Konvertera ditt skannade dokument till en redigerbar textfil.
Skanna > bild	Skanna foton eller bilder till ditt grafikprogram.
Skanna > epost	Skicka ett skannat dokument som en e-postbilaga.
Skanna till webben	Ladda upp skannad information till en Internetjänst.
Webbtjänst (Visas om du installerar en skanner med webbtjänster som visas i nätverksutforskaren på din dator.)	Skanna data med hjälp av webbtjänstprotokollet.



COPY

Nivå 1	Nivå 2	Beskrivningar
Kvalitet	-	Välj kopieringsupplösning för dokumenttypen.
Papperstyp	-	Välj den papperstyp som stämmer med pappret i facket.
Pappersformat	-	Välj pappersformat som stämmer överens med pappret i facket.
Först./Förmin.	100%	-
	Förstora	Välj en förstoringsgrad för nästa kopia.
	Förminska	Välj en förminskningsgrad för nästa kopia.
	Anp. till sida	Justerar kopieringsstorleken för att passa det pappersformat du ställt in.
	Eget (25-400%)	Ange en förstorings- eller förminskningsgrad.
Täthet	-	Justera svärtningsgraden.
Stapla/Sortera	-	Du kan välja att stapla eller sortera flera kopior.
Sidlayout	-	Du kan göra kopior N på 1, 2 på 1 ID eller Affisch.
2-sidig kopia	-	Avaktivera eller aktivera dubbelsidig kopiering och välj vänd längs långsidan eller vänd längs kortsidan.
Avanc. inställn.	-	Ändra mängden bakgrundsfärg som tas bort.
Som ny standard?	-	Spara dina inställningar som standardinställningar.
Fabriksåterst.	-	Återställ alla inställningar till fabriksinställningar.



WEB

Nivå 1	Beskrivningar
OneNote® OneDrive® Box Google Drive™ Evernote® Dropbox Facebook Picasa Web Albums™ Flickr®	Anslut Brother-maskinen till en Internettjänst. Det kan hända att webbtjänster har lagts till och namnet på tjänsten ändrats av leverantören sedan detta dokument publicerades. Mer information ►► <i>Web Connect-guide</i> Gå till Manualer -sidan för din modell på Brother Solutions Center på http://support.brother.com för att ladda ner guiden.



[Adressbok]

Nivå 1	Beskrivningar
Sök	Ringa med några få knapptryck.
Ange kortnummer	Med kortnummer kan du ringa med endast några få knapptryckningar.
Skapa grupper	Ställ in gruppnummer för gruppsändning.

Redial/Pause

Nivå 1	Nivå 2	Beskrivningar
Utg. samtalshistorik	Sända ett fax	Välj ett nummer i den utgående samtalshistoriken och skicka sedan ett fax till det numret, lägg till det i adressboken eller radera det.
	Lägg i adressbok	

Nivå 1	Nivå 2	Beskrivningar
Utg. samtalshistorik	Ta bort	Välj ett nummer i den utgående samtalshistoriken och skicka sedan ett fax till det numret, lägg till det i adressboken eller radera det.
Hist. nummerpre.	Sända ett fax	Väljer ett nummer i nummerpresentationshistoriken och skicka sedan ett fax till det numret, lägg till det i adressboken eller radera det.
	Lägg i adressbok	
	Ta bort	



WiFi



Du kan konfigurera de trådlösa inställningarna genom att trycka på  på kontrollpanelen.

Nivå 1	Beskrivningar
Inställn. guide	Konfigurera din interna skrivarserver manuellt.
WPS/AOSS	Konfigurera dina trådlösa nätverksinställningar med metoden enknappstryck.
WLAN-assistent	Konfigurera det trådlösa nätverket med hjälp av CD-skivan från Brother.



Närliggande information

- [Tabeller över inställningar och funktioner](#)

Tabellinställningar (2,7"(67,5 mm) pekskärmsmodeller)

Relaterade modeller: DCP-J562DW/MFC-J680DW/MFC-J880DW

Dessa tabeller hjälper dig att förstå menyval och alternativ i maskinen.



[Inställn.]

Nivå 1	Nivå 2	Beskrivningar
 (Datum och tid)	Datum	(MFC-modeller)
	Tid	Lägg till datum och tid på skärmen och i rubriken på varje faxad sida. (DCP-modeller) Ställ in datum och klockslag på maskinen.
	Auto sommartid (MFC-modeller)	Ställ in maskinen så att den automatiskt ändras till sommartid.
Underhåll	Förbättra utskriftskvalitet	Kontrollera och justera utskriftskvaliteten, injusteringen och pappersmatningen genom att följa anvisningarna på skärmen.
	Skrivhuvudsrengöring	Rengör skrivhuvudet genom att följa anvisningarna på skärmen.
	Bläcknivå	Kontrollera tillgänglig bläckvolym.
	Bläckpatronmodell	Kontrollera bläckpatronnumren.
Wi-Fi	TCP/IP	Ställ in TCP/IP-protokollet.
	WLAN-assistent	Konfigurera det trådlösa nätverket med hjälp av CD-skivan från Brother.
	Inställn.guide	Konfigurera din interna skrivarserver manuellt.
	WPS/AOSS	Konfigurera dina trådlösa nätverksinställningar med metoden enknappstryck.
	WPS med pinkod	Konfigurera inställningarna för trådlöst nätverk med hjälp av WPS-metoden med en PIN-kod.
	WLAN-status	Visa trådlösa nätverkets nuvarande status.
	MAC-adress	Visa maskinens MAC-adress.
Pappers format (DCP-J562DW/ MFC-J680DW)	-	Ställ in papperstyp för pappersfacket.
Pappers storlek (DCP-J562DW/ MFC-J680DW)	-	Ställ in pappersformat för pappersfacket.
Tyst läge	-	Sänk utskriftsljud.
Fackinställning (MFC-J880DW)	Pappersformat	Ställ in papperstyp för pappersfacket.
	Pappersstorlek	Ställ in pappersformat för pappersfacket.
Granska fax (MFC-J880DW)	-	Visa mottagna faxmeddelanden på LCD-skärmen.
Alla inställ.	-	Konfigurera detaljerade inställningar.



[Inställn.] > [Alla inställ.] > [Allmän inställ]

Nivå 1	Nivå 2	Beskrivningar
Underhåll	Förbättra utskriftskvalitet	Kontrollera och justera utskriftskvaliteten, injusteringen och pappersmatningen genom att följa anvisningarna på skärmen.
	Skrivhuvudsrengöring	Rengör skrivhuvudet genom att följa anvisningarna på skärmen.
	Bläcknivå	Kontrollera tillgänglig bläckvolym.
	Bläckpatronmodell	Kontrollera bläckpatronnumren.
Pappersformat	-	Ställ in papperstyp för pappersfacket.
Pappersstorlek	-	Ställ in pappersformat för pappersfacket.
Kontrollera papper	-	Kontrollera papperstyp och pappersformat när du drar ut facket ur maskinen.
Tyst läge	-	Sänk utskriftsljud.
Knappljud (DCP-modeller)	-	Justerar knappvolymen.
Volym (MFC-modeller)	Ringvolym	Justera ringvolymen.
	Knappljud	Justerar knappvolymen.
	Högtalarvolym	Justera högtalarvolymen.
LCD-inställn.	Bakgrundsljus	Justera ljusstyrkan för LCD-skärmens bakgrundsbelysning.
	Dämp. timer	Ställ in hur länge LCD-skärmens bakgrundsbelysning ska vara tänd efter den sista tryckningen.
Tangentbordsinställningar	-	Välj typ av tangentbord för LCD-skärmen.
Viloläge	-	Välj hur länge maskinen ska befinna sig i beredskapsläget innan den växlar till viloläget.
Autoavstängning	-	Välj hur länge maskinen måste vänta innan den stängs av automatiskt efter att ha gått in i viloläge. Maskinen stängs inte av automatiskt när inställningen är Av.



[Inställn.] > [Alla inställ.] > [Genvägs- inställningar]

Nivå 1	Nivå 2	Beskrivningar
(Välj genvägsknapp.)	Ändra genvägens namn	Ändrar snabbvalsnamnet.
	Ta bort	Raderar snabbvalet.



[Inställn.] > [Alla inställ.] > [Fax] (MFC-modeller)

Nivå 1	Nivå 2	Nivå 3	Beskrivningar
Mottagning	Antal signaler	-	Ställ in antalet signaler innan maskinen svarar i Endast fax- eller Fax/Tel-läget.
	Svarsläge	-	Välj det mottagningsläge som passar dig bäst.
	F/T signaltid	-	Ställ in längden för dubbelsignal i Fax/Tel-läget.
	Granska fax (MFC-J880DW)	-	Visa mottagna faxmeddelanden på LCD-skärmen.

Nivå 1	Nivå 2	Nivå 3	Beskrivningar
Mottagning	Faxavkänning	-	Tar emot faxmeddelanden automatiskt när du svarar på ett samtal och hör faxtoner.
	Fjärrkoder	-	Besvara samtal på en anknytningsapparat eller extern telefon och använd koder för att slå på och av apparaten. Du kan välja egna koder.
	Auto förminsk.	-	Förminska storleken på inkommande faxmeddelanden.
	Minnesmottagn.	-	Ställ in maskinen att vidarebefordra faxmeddelanden, att lagra inkommande fax i minnet (så att du kan hämta dem när du inte befinner dig vid maskinen) eller att skicka fax till datorn eller till molntjänsten. Du kan aktivera säkerhetsfunktionen Backup utsk. om du väljer faxvidaresändning, PC-Fax-mottagning eller Fax till Moln.
	Faxsändningsstämpel	-	Skriver ut mottagningens tid och datum överst på de mottagna faxmeddelandena.
Rapportinst.	Sändn. kvitto	-	Välj inledande installation för överföringsrapporten.
	Journalperiod	-	Ställ in intervall för automatisk utskrift av faxjournalen. Om du väljer något annat än Av och Varje 50 fax, kan du ställa in tiden för alternativet. Om du väljer Var 7:e dag, kan du ställa in veckodagen.
Skriv ut fax	-	-	Skriv ut mottagna fax som sparats i minnet.
Fjärråtkomst	-	-	Ställ in en kod för fjärråtkomst.
Väntande jobb	-	-	Kontrollera vilka schemalagda jobb som finns i minnet och avbryter valda jobb.
Övrigt	Säkert minne (MFC-J880DW)	-	Förhindra de flesta funktioner förutom mottagning av fax i minnet.
	Sändningslås (MFC-J680DW)	-	Förhindra de flesta funktioner förutom mottagning av fax.
	Nummerpresent.	-	Visa eller skriv ut en lista över de senaste 30 numren som sparats i minnet.



[Inställn.] > [Alla inställ.] > [Nätverk]

Nivå 1	Nivå 2	Nivå 3	Beskrivningar
Trådbundet LAN (MFC-J880DW)	TCP/IP	BOOT-metod	Väljer den BOOT-metod som passar dig bäst.
		IP-adress	Ange IP-adressen.
		Nätmask	Ange nätmasken.
		Gateway	Ange gateway-adressen.
		Nodnamn	Ställ in nodnamn.
		WINS-konfiguration	Välj WINS-konfigurationsläge.
		WINS-server	Specificera den primära eller sekundära WINS-serverns IP-adress.
		DNS-server	Specificera den primära eller sekundära DNS-serverns IP-adress.
		APIPA	Ställ in maskinen för att tilldela IP-adressen automatiskt från lokalt adressomfång.
IPv6	Aktivera eller avaktivera IPv6-protokollet. Gå till Brother Solutions		

Nivå 1	Nivå 2	Nivå 3	Beskrivningar	
Trådbundet LAN (MFC-J880DW)	TCP/IP		Center på http://support.brother.com för mer information om du vill använda IPv6-protokollet.	
	Ethernet	-	Välj Ethernet-länkläget.	
	Trådbunden status	-	Visa aktuell status för trådbundet.	
	MAC-adress	-	Visa maskinens MAC-adress.	
WLAN	TCP/IP	BOOT-metod	Väljer den BOOT-metod som passar dig bäst.	
		IP-adress	Ange IP-adressen.	
		Nätmask	Ange nätmasken.	
		Gateway	Ange gateway-adressen.	
		Nodnamn	Ställ in nodnamn.	
		WINS-konfiguration	Välj WINS-konfigurationsläge.	
		WINS-server	Specificera den primära eller sekundära WINS-serverns IP-adress.	
		DNS-server	Specificera den primära eller sekundära DNS-serverns IP-adress.	
		APIPA	Ställ in maskinen för att tilldela IP-adressen automatiskt från lokalt adressomfång.	
	IPv6	Aktivera eller avaktivera IPv6-protokollet för ett trådlöst LAN. Gå till Brother Solutions Center på http://support.brother.com för mer information om du vill använda IPv6-protokollet.		
	WLAN-assistent	-	Konfigurera det trådlösa nätverket med hjälp av CD-skivan från Brother.	
	Inställn. guide	-	Konfigurera din interna skrivarserver manuellt.	
	WPS/AOSS	-	Konfigurera dina trådlösa nätverksinställningar med metoden enknappstryck.	
	WPS med pinkod	-	Konfigurera inställningarna för trådlöst nätverk med hjälp av WPS-metoden med en PIN-kod.	
	WLAN-status	Status		Visa aktuell status för trådlöst nätverk.
		Signal		Visa aktuell signalstryka för trådlöst nätverk.
		SSID		Visa aktuellt SSID.
		Komm. läge		Visa aktuellt kommunikationsläge.
	MAC-adress	-	Visa maskinens MAC-adress.	
Wi-Fi Direct	Tryckknapp	-	Konfigurera dina Wi-Fi Direct-nätverksinställningar med metoden enknappstryck.	
	PIN-kod	-	Konfigurera dina Wi-Fi Direct-nätverksinställningar med WPS med en PIN-kod.	

Nivå 1	Nivå 2	Nivå 3	Beskrivningar	
Wi-Fi Direct	Manuellt	-	Konfigurera dina Wi-Fi Direct-nätverksinställningar manuellt.	
	Gruppägare	-	Ställ in maskinen som gruppägaren.	
	Enhetsinformation	Enhetsnamn		Visa maskinens enhetsnamn.
		SSID		Visa gruppägarens SSID. Om maskinen inte är ansluten visas ett meddelande om att anslutning saknas på LCD-skärmen.
		IP-adress		Visa maskinens aktuella IP-adress.
	Statusinformation	Status		Visa aktuell status för Wi-Fi Direct-nätverket.
		Signal		Visa aktuell signalstyrka för Wi-Fi Direct-nätverket. När din maskin arbetar som en gruppägare, kommer LCD-skärmen alltid att visa stark signal.
Aktivera I/F	-		Slå på eller av Wi-Fi Direct-anslutning.	
NFC (MFC-J880DW)	-	-	Stäng av eller slå på NFC-funktionen.	
Medd. om ny funktion	Medd. om ny funktion	-	Använd Internet och visa den senaste informationen om molntjänster på startsidan.	
	Status	-	Ta emot statusmeddelanden om tillgängliga webbtjänster.	
Inställningar för Internetanslutn.	Proxyinställ.	Proxyanslutning	Ändra inställningarna för webbanslutning.	
		Adress		
		Port		
		Användarnamn		
		Lösenord		
Nätverks I/F (MFC-J880DW)	-	-	Välj nätverksanslutningstyp.	
WLAN Aktiv (DCP-J562DW/ MFC-J680DW)	-	-	Slå på eller stäng av den trådlösa nätverksanslutningen.	
Nätv.återst.	-	-	Återställ alla nätverksinställningar till fabriksinställningar.	



[Inställn.] > [Alla inställ.] > [Skriv rapport]

Nivå 1	Beskrivningar
Sändn. kvitto (MFC-modeller)	Skriv ut en överföringsrapport för din senaste överföring.
Adressbok (MFC-modeller)	Skriv ut en lista över namn och nummer som sparats i adressboken.
Faxjournal (MFC-modeller)	Skriv ut en lista med information om de senaste 200 mottagna och sända faxmeddelandena. (TX betyder sändning. RX betyder mottagning.)
Systeminställ.	Skriv ut en lista över dina inställningar.

Nivå 1	Beskrivningar
Nätverkskonfiguration	Skriv ut en lista över dina nätverksinställningar.
WLAN-rapport	Skriv ut resultaten för trådlös LAN-anslutning.
Nummerpresentationshistorik (MFC-modeller)	Skriver ut en lista med nummerpresentationsuppgifter för de senaste 30 mottagna faxmeddelandena och telefonsamtalen.



[Inställn.] > [Alla inställ.] > [Maskininform.]

Nivå 1	Nivå 2	Beskrivningar
Serienummer	-	Kontrollera maskinens serienummer.
Inbyggd pro.ver.	Main-version	Kontrollera maskinens firmware-version.
Uppdatering av inbyggd programvara	-	Uppdatera maskinen till den senaste firmware-versionen.
Auto av inbyggd program	-	Visa information om firmware på hemskärmen.



[Inställn.] > [Alla inställ.] > [Grundinställn.]

Nivå 1	Nivå 2	Beskrivningar
Datum och tid	Datum	(MFC-modeller)
	Tid	Lägg till datum och tid på skärmen och i rubriken på varje faxad sida. (DCP-modeller) Ställ in datum och klockslag på maskinen.
	Auto sommartid (MFC-modeller)	Ställ in maskinen så att den automatiskt ändras till sommartid.
Fax-ID (MFC-modeller)	Fax	Ange ditt namn och faxnummer, som sedan visas på varje faxad sida.
	Namn	
Rington (MFC-modeller)	-	Minskar pausen för avkänning av kopplingstenen.
Välj linjetyp (MFC-modeller)	-	Välj typ av telefonlinje.
Kompatibilitet (MFC-modeller)	-	Justera kompatibiliteten i händelse av överföringsproblem. VoIP-leverantörer tillhandahåller stöd för fax med olika standarder. Välj Grundläggande (för VoIP) om du ofta har problem med faxöverföringar.
Återställ	Maskinåterställning	Återställ alla maskininställningar som du ändrat, exempelvis datum och tid, och ringfördröjning.
	Nätverk	Återställ alla nätverksinställningar till fabriksinställningar.
	Adressbok och fax (MFC-modeller)	Radera alla sparade telefonnummer och faxinställningar.
	Alla inställn.	Återställ alla maskinens inställningar till fabriksinställningar.
Lokalt språk (Endast tillgängligt för vissa länder.)	-	Ändra LCD-språket.



Närliggande information

- Tabeller över inställningar och funktioner

Funktionstabeller (2,7"(67,5 mm) pekskärmsmodeller)

Relaterade modeller: DCP-J562DW/MFC-J680DW/MFC-J880DW



[Fax] (När [Granska fax] är [Av]) (MFC-modeller)



Förhandsgranskning av fax är inte tillgängligt för MFC-J680DW.

Nivå 1	Nivå 2	Nivå 3	Beskrivningar	
Adressbok	 (Sök:)	-	Söker i adressboken.	
	Redigera	-	Lagra adressbokens nummer, ställ in gruppnummer för grupsändning, ändra och radera nummer i adressboken.	
	-	Verkställ	Börjar skicka ett fax via adressboken.	
Samtals- historik	Återup.	-	Ringer upp det sist slagna numret.	
	Utgående samtal	Verkställ	Välj ett nummer i den utgående samtalshistoriken och skicka sedan ett fax till det numret, lägg till det i adressboken eller radera det.	
		Redigera		
Nummerpresentationshistorik		Verkställ	Väljer ett nummer i nummerpresentationshistoriken och skicka sedan ett fax till det numret, lägg till det i adressboken eller radera det.	
		Redigera		
Alt.	Faxupplösning	-	Anger upplösningen för utgående faxmeddelanden.	
	Kontrast	-	Justera kontrasten.	
	Grupsändning	Lägg till nr	Du kan sända samma faxmeddelande till flera faxnummer.	
	Förhandsgranska (MFC-J880DW)	-	Förhandsgranska ett faxmeddelande innan du skickar det.	
	Färginställning	-	Ställer in om fax ska skickas i svartvitt eller färg.	
	Fördröjd fax	Fördröjd fax	Välj Tid	Ställ in under vilken tid på dagen de fördröjda faxen ska skickas.
	Samlad sändn.	-	Kombinerar fördröjda faxmeddelanden till samma faxnummer vid samma tidpunkt till en sändning.	
Direktsändning	-	Sänd ett fax utan att använda minnet.		

Nivå 1	Nivå 2	Nivå 3	Beskrivningar	
Alt.	Pollad sändn.	-	Ställ in maskinen så att en annan faxmaskin kan hämta dokument från den.	
	Pollad mottag.	-	Ställ in maskinen att polla en annan faxmaskin.	
	Internat. läge	-	Ställ in till På om du har svårigheter med att skicka fax utomlands.	
	Glasskannings-strl	-	Justerar skanningsytan på kopieringsglaset till dokumentets storlek.	
	Historik	Återup.		Ringer upp det sist slagna numret.
		Utgående samtal		Välj ett nummer i den utgående samtalshistoriken och skicka sedan ett fax till det numret, lägg till det i adressboken eller radera det.
		Nummerpresentationshistorik		Väljer ett nummer i nummerpresentationshistoriken och skicka sedan ett fax till det numret, lägg till det i adressboken eller radera det.
	Adressbok	 (Sök:)		Söker i adressboken.
		Redigera		Lagra adressbokens nummer, ställ in gruppnummer för grupp-sändning, ändra och radera nummer i adressboken.
Som ny standard?	-		Spara dina inställningar som standardinställningar.	
Fabriksåterst.	-		Återställ alla inställningar till fabriksinställningar.	
Spara som Genväg	-	-	Spara aktuella inställningar som snabbval.	



[Fax] (När [Granska fax] är [På]) (MFC-J880DW)

Nivå 1	Nivå 2	Nivå 3	Nivå 4
Skickar fax	Adressbok	 (Sök:)	-
		Redigera	-
		-	Verkställ
	Samtals- historik	Återup.	-
		Utgående samtal	Verkställ
		Redigera	

Nivå 1	Nivå 2	Nivå 3	Nivå 4
Skickar fax	Samtals- historik	Utgående samtal	
		Nummerpresentationshistorik	Verkställ
			Redigera
	Alt.	Faxupplösning	-
		Kontrast	-
		Gruppsändning	Lägg till nr
		Förhandsgranska	-
		Färginställning	-
		Fördröjd fax	Fördröjd fax
			Välj Tid
		Samlad sändn.	-
		Direktsändning	-
		Pollad sändn.	-
		Pollad mottag.	-
		Internat. läge	-
		Glasskannings-strl	-
		Historik	Återup.
			Utgående samtal
			Nummerpresentationshistorik
		Adressbok	 (Sök:)
Redigera			

Nivå 1	Nivå 2	Nivå 3	Nivå 4
Skickar fax	Alt.	Adressbok	
		Som ny standard?	-
		Fabriksåterst.	-
	Spara som Genväg	-	-
Mottagna Faxar	Skriv ut/radera	Skriv ut alla (nya fax)	-
		Skriv ut alla (gamla fax)	-
		Radera alla (nya fax)	-
		Radera alla (gamla fax)	-
Adressbok	 (Sök:)	-	-
	Redigera	-	-
	-	Verkställ	-
Samtals-historik	Återup.	-	-
	Utgående samtal	Verkställ	-
		Redigera	-
	Nummerpresentationshistorik	Verkställ	-
		Redigera	-



[Kopiera]

Nivå 1	Nivå 2	Nivå 3	Beskrivningar	
Alt.	Kvalitet	-	Välj kopieringsupplösning för dokumenttypen.	
	Pappersformat	-	Välj den papperstyp som stämmer med pappret i facket.	
	Pappersstorlek	-	Välj pappersformat som stämmer överens med pappret i facket.	
	Först./Förmin.	100%	-	
		Förstora		Välj en förstöringsgrad för nästa kopia.
		Förminska		Välj en förminskningsgrad för nästa kopia.
		Anpassa till sida		Justerar kopieringsstorleken för att passa det pappersformat du ställt in.

Nivå 1	Nivå 2	Nivå 3	Beskrivningar
Alt.	Först./Förmin.	Eget (25-400%)	Ange en förstörings- eller förminskningsgrad.
	Densitet	-	Justera svärtningsgraden.
	Stapla/Sortera	-	Du kan välja att stapla eller sortera flera kopior.
	Sidlayout	-	Du kan göra kopior N på 1, 2 på 1 ID eller Affisch.
	Duplexkopia	-	Avaktivera eller aktivera dubbelsidig kopiering och välj vänd längs långsidan eller vänd längs kortsidan.
	Avancerade inst. (MFC-J880DW)	-	Välj olika kopieringsinställningar som t.ex. bläcksparläge eller vattenstämpelkopiering.
	Avancerade inst. (DCP-J562DW/ MFC-J680DW)	-	Ändra mängden bakgrundsfärg som tas bort.
	Som ny standard?	-	Spara dina inställningar som standardinställningar.
	Fabriksåterst.	-	Återställ alla inställningar till fabriksinställningar.
	Spara som genväg	-	Spara aktuella inställningar som snabbval.



[Skanna]

Nivå 1	Nivå 2	Nivå 3	Beskrivningar
till OCR (MFC-J680DW/MFC-J880DW) (Tillgängligt om Presto! PageManager har hämtats och installerats för Macintosh-användare.)	Välj PC	Alt. Spara som Genväg	Konvertera ditt skannade dokument till en redigerbar textfil.
till fil	Välj PC	Alt. Spara som Genväg	Skanna dokument och spara dem i en mapp på din dator.
till bild	Välj PC	Alt. Spara som Genväg	Skanna foton eller bilder till ditt grafikprogram.
till media (När ett minneskort eller ett USB-minne har satts i)	-	Alt. Spara som Genväg	Skanna dokument och spara dem direkt på ett minneskort eller ett USB-minne utan att använda datorn.
till e-post	Välj PC	Alt. Spara som Genväg	Skicka ett skannat dokument som en e-postbilaga.
till internet	-	-	Ladda upp skannad information till en Internetjänst.
Skanna med WS (Visas om du installerar en skanner med webbtjänster som visas i nätverksutforskaren på din dator.)	Skanna Skanna till e-post Skanna till fax Skanna t. utskrift	Välj PC	Skanna data med hjälp av webbtjänstprotokollet.



[Foto]

Nivå 1	Nivå 2	Nivå 3	Nivå 4	Beskrivningar
Indexutskrift	Skriv ut indexark	Utskr. inst.	-	Skriv ut en miniatyrsida.
	Skriv ut foton	Utskr. inst.	-	Skriv ut foton genom att välja indexnumren.
Visa foton	OK	Utskr. inst.	-	Justera foton med alternativen.
	Alla	-	-	Skriv ut alla foton i minneskortet eller i USB-minnet.
Fotoeffekter (MFC-J880DW)	Förbättra	Autokorrigerering	Utskr. inst.	Justera foton med de här inställningarna.
		Förb. hudtoner		
		Förb. naturbild		
		Rad. röda ögon		
		Nattscen		
		Fyllnadsbelys.		
		Skrivtavla		
		Monokrom		
		Sepia		
	Autokorrigerering/ Ta bort röda ögon			
Beskär	Utskr. inst.	-	Beskär fotot och skriv ut en del av bilden.	
ID-fotoutskrift	Välj ID-fotostorlek	-	Utskr. inst.	Skriv ut ID-foton för ditt cv och annat.
Bildspel	Visa varje foto för	-	-	Ställ in den tid som varje foto i bildspelet visas innan maskinen växlar till nästa foto.
	Start	-	-	Starta ett bildspel av dina foton. Välj ett foto under bildspelet och ändra utskriftsinställningarna.



[Internet]

Nivå 1	Beskrivningar
OneNote® OneDrive® Box Google Drive™ Evernote® Dropbox Facebook Picasa Web Albums™ Flickr®	<p>Anslut Brother-maskinen till en Internettjänst.</p> <p>Det kan hända att webbtjänster har lagts till och namnet på tjänsten ändrats av leverantören sedan detta dokument publicerades.</p> <p>Mer information ►► <i>Web Connect-guide</i> Gå till Manualer-sidan för din modell på Brother Solutions Center på http://support.brother.com för att ladda ner guiden.</p>



[Genvägar]

Nivå 1	Nivå 2	Nivå 3	Nivå 4	Beskrivningar	
Lägg till genväg	Kopiera	Kvalitet	-	Ändra inställningarna under kopieringsalternativen.	
		Pappersformat	-		
		Pappersstorlek	-		
		Först./Förmin.	-		
		Densitet	-		
		Stapla/Sortera	-		
		Sidlayout	-		
		Duplexkopia	-		
		Avancerade inst.	-		
	Fax (Alt.) (MFC-modeller)	Faxupplösning	-	Anger upplösningen för utgående faxmeddelanden.	
		Kontrast	-	Justera kontrasten.	
		Grupsändning	Lägg till nr	Du kan sända samma faxmeddelande till flera faxnummer.	
		Förhandsgranska (MFC-J880DW)	-	Förhandsgranska ett faxmeddelande innan du skickar det.	
		Färginställning	-	Ställer in om fax ska skickas i svartvitt eller färg.	
		Direktsändning	-	Sänd ett fax utan att använda minnet.	
		Internat. läge	-	Ställ in till På om du har svårigheter med att skicka fax utomlands.	
		Glasskanningsstrl	-	Justerar skanningsytan på kopieringsglaset till dokumentets storlek.	
		Historik	Återup.	-	Ringer upp det sist slagna numret.
			Utgående samtal	-	Välj ett nummer i den utgående samtalshistoriken och skicka sedan ett fax till det numret, lägg till det i adressboken eller radera det.
			Nummerpresentationshistorik	-	Väljer ett nummer i nummerpresentationshistoriken och skicka sedan ett fax till det numret, lägg till det i adressboken eller radera det.
Adressbok	-	Välj ett nummer i adressboken.			
Skanna	till fil	-	Skanna dokument och spara dem i en mapp på din dator.		
	till OCR (MFC-J680DW/ MFC-J880DW) (Tillgängligt om Presto!)	-	Konvertera ditt skannade dokument till en redigerbar textfil.		

Nivå 1	Nivå 2	Nivå 3	Nivå 4	Beskrivningar
Lägg till genväg	Skanna	PageManager har hämtats och installerats för Macintosh-användare.)		
		till bild	-	Skanna foton eller bilder till ditt grafikprogram.
		till media	-	Skanna dokument och spara dem direkt på ett minneskort eller ett USB-minne utan att använda datorn.
		till e-post	-	Skicka ett skannat dokument som en e-postbilaga.
	Internet	OneNote®	-	Anslut Brother-maskinen till en Internettjänst.
		OneDrive®	-	Det kan hända att webbtjänster har lagts till och namnet på tjänsten ändrats av leverantören sedan detta dokument publicerades. Mer information >> <i>Web Connect-guide</i> Gå till Manualer -sidan för din modell på Brother Solutions Center på http://support.brother.com för att ladda ner guiden.
		Box	-	
		Google Drive™	-	
		Evernote®	-	
		Dropbox	-	
		Facebook	-	
		Picasa Web Albums™	-	
	Flickr®	-		
Appar	-	-	Anslut Brother-maskinen till Brother Apps-tjänsten.	
Den här listan visas när en ikon på en genväg hålls intryckt i 2 sekunder.	Ändra genvägens namn	-	-	Ändrar snabbvalsnamnet.
	Ta bort	-	-	Raderar snabbvalet.
Red./ta bort	(Välj genvägsknapp.)	Ändra genvägens namn	-	Ändrar snabbvalsnamnet.
		Ta bort	-	Raderar snabbvalet.



[Bläck]

Nivå 1	Beskrivningar
Bläcknivå	Kontrollera tillgänglig bläckvolym.
Bläckpatronsmodell	Kontrollera bläckpatronnumren.
Förbättra utskriftskvalitet	Kontrollera och justera utskriftskvaliteten, injusteringen och pappersmatningen genom att följa anvisningarna på skärmen.
Skrivhuvudsrengöring	Rengör skrivhuvudet genom att följa anvisningarna på skärmen.

Nivå 1	Beskrivningar
Inställn. guide	Konfigurera din interna skrivarserver manuellt.
WPS/AOSS	Konfigurera dina trådlösa nätverksinställningar med metoden enknappstryck.
WLAN-assistent	Konfigurera det trådlösa nätverket med hjälp av CD-skivan från Brother.

När du har satt i minneskortet eller USB-minnet på rätt kortplats

Nivå 1	Beskrivningar
Foto	Välj fotomeny.
Skanna > media	Skanna dokument till ett minneskort eller USB-minne.
Internet	Anslut Brother-maskinen till en Internettjänst.
DPOF	Visa skärmen med DPOF-inställningar.



Närliggande information

- [Tabeller över inställningar och funktioner](#)

Ändra maskininställningarna från datorn

- [Ändra maskinens inställningar med fjärrinställning](#)

Med fjärrinställningsprogrammet kan du konfigurera din Brother-maskins maskininställningar från din dator. När du startar fjärrinställningsprogrammet hämtas inställningarna på din Brother-maskin automatiskt till din dator och visas på skärmen. Om du ändrar inställningarna på din dator kan du överföra dem direkt till maskinen.

- [Var hittar jag Brother-maskinens nätverksinställningar?](#)

- [Program och verktyg för nätverkshantering](#)

Konfigurera och ändra din Brother-maskins nätverksinställningar med ett hanteringsverktyg.

Ändra maskinens inställningar med fjärrinställning

Med fjärrinställningsprogrammet kan du konfigurera din Brother-maskins maskininställningar från din dator. När du startar fjärrinställningsprogrammet hämtas inställningarna på din Brother-maskin automatiskt till din dator och visas på skärmen. Om du ändrar inställningarna på din dator kan du överföra dem direkt till maskinen.

- [Fjärrinställning \(Windows®\)](#)
- [Fjärrinställning \(Macintosh\)](#)

■ [Hem](#) > [Maskininställningar](#) > [Ändra maskininställningarna från datorn](#) > [Ändra maskinens inställningar med fjärrinställning](#) > [Fjärrinställning \(Windows®\)](#)

Fjärrinställning (Windows®)

- [Ställa in Brother-maskinen från din dator \(Windows®\)](#)
- [Ställa in Brother-maskinen med ControlCenter4 \(Windows®\)](#)
- [Ställa in din Brother-adressbok med ControlCenter4 \(Windows®\)](#)
Använd fjärrinställning genom CC4 för att lägga till eller ändra numren i adressboken på din dator.

Ställa in Brother-maskinen från din dator (Windows®)

Relaterade modeller: MFC-J480DW/MFC-J680DW/MFC-J880DW

1. Gör något av följande:

- (Windows® XP, Windows Vista® och Windows® 7)

Klicka på  (**Start**) > **Alla program** > **Brother** > **Brother Utilities**.

Klicka på listrutan för att välja ditt modellnamn (om det inte redan är valt). Klicka på **Verktøy** i vänster navigationsfält och klicka sedan på **Fjärrinställning**.

- (Windows® 8)

Klicka på  (**Brother Utilities**) och klicka sedan på listrutan för att välja ditt modellnamn (om det inte redan är valt). Klicka på **Verktøy** i vänster navigationsfält och klicka sedan på **Fjärrinställning**.

Fjärrinställningsprogrammets fönster visas.



Om det är nödvändigt behöver du ange lösenordet när din skanner är ansluten till nätverket.

2. Konfigurera inställningarna efter behov.

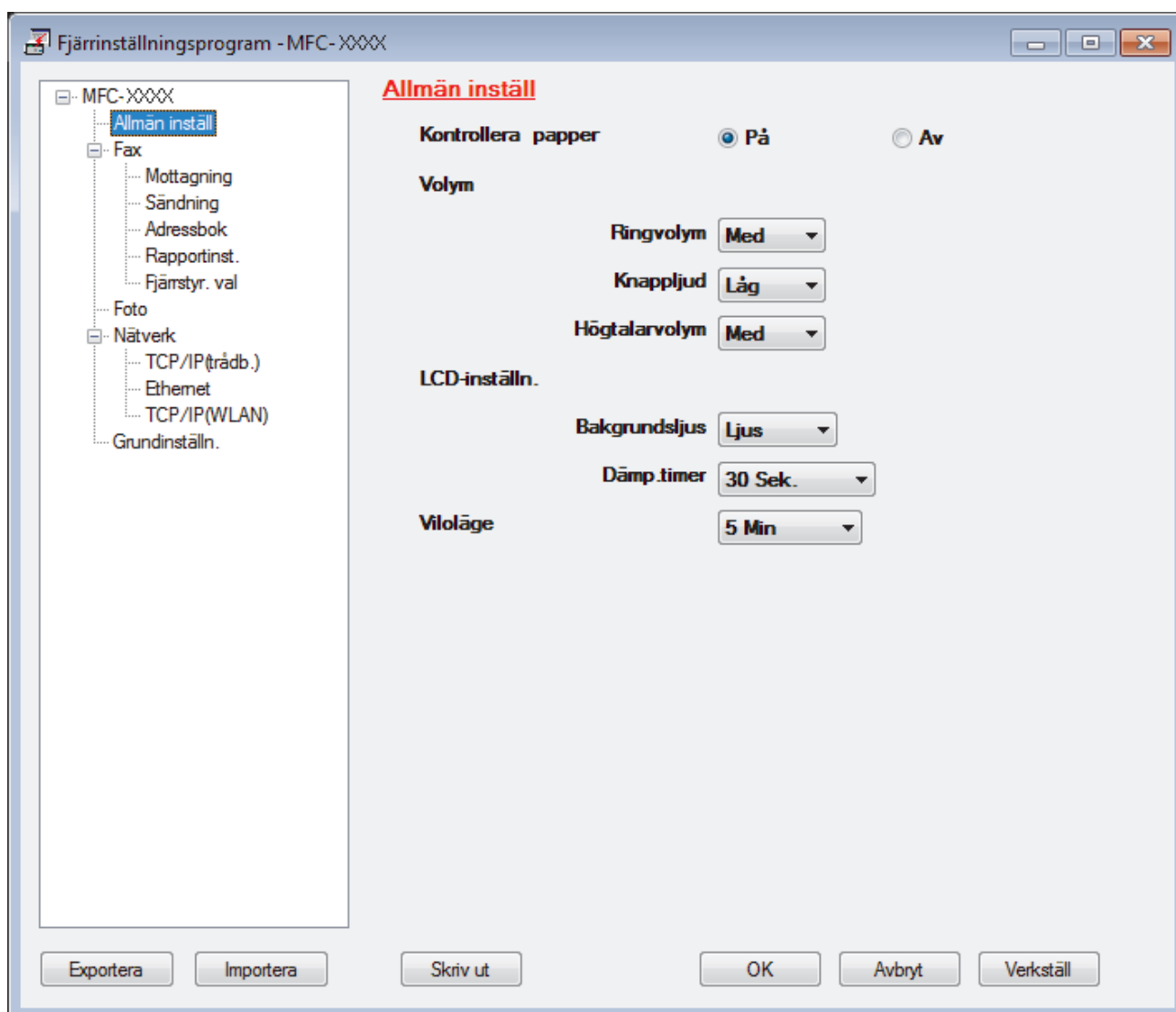

Exportera

Klicka för att spara de aktuella konfigurationsinställningarna i en fil.



Klicka på **Exportera** för att spara din adressbok eller alla inställningar du gjort i maskinen.

Importera

Klicka för att läsa inställningarna från en fil.

Skriv ut

Klicka för att skriva ut valda objekt på maskinen. Du kan inte skriva ut data innan de har förts över till maskinen. Klicka på **Verkställ** för att föra över nya data till maskinen och klicka sedan på **Skriv ut**.

OK

Klicka för att starta uppladdningen av data till maskinen och avsluta sedan fjärrinställningsprogrammet. Om ett felmeddelande visas bekräftar du att informationen är korrekt och klickar sedan på **OK**.

Avbryt

Klicka för att avsluta fjärrinställningsprogrammet utan att ladda upp data till maskinen.

Verkställ

Klicka för att ladda upp data till maskinen utan att avsluta fjärrinställningsprogrammet.

3. Klicka på **OK**.

- Om din dator skyddas av en brandvägg och inte kan använda fjärrinställning måste du kanske konfigurera brandväggens inställningar för att tillåta kommunikation via port nummer 137 och 161.
- Om du använder Windows®-brandväggen och du installerade Brothers programvara och drivrutin från cd-skivan har nödvändiga inställningar för brandväggen redan gjorts.



Närliggande information

- [Fjärrinställning \(Windows®\)](#)
 - [ControlCenter4 \(Windows®\)](#)
-

Ställa in Brother-maskinen med ControlCenter4 (Windows®)

Relaterade modeller: MFC-J480DW/MFC-J680DW/MFC-J880DW

1. Klicka på ikonen  (ControlCenter4) i aktivitetsfältet och klicka sedan på **Öppna**.
2. Klicka på fliken **Enhetsinställningar**.
3. Klicka på **Fjärrinställning**-knappen.
4. Konfigurera inställningarna efter behov.

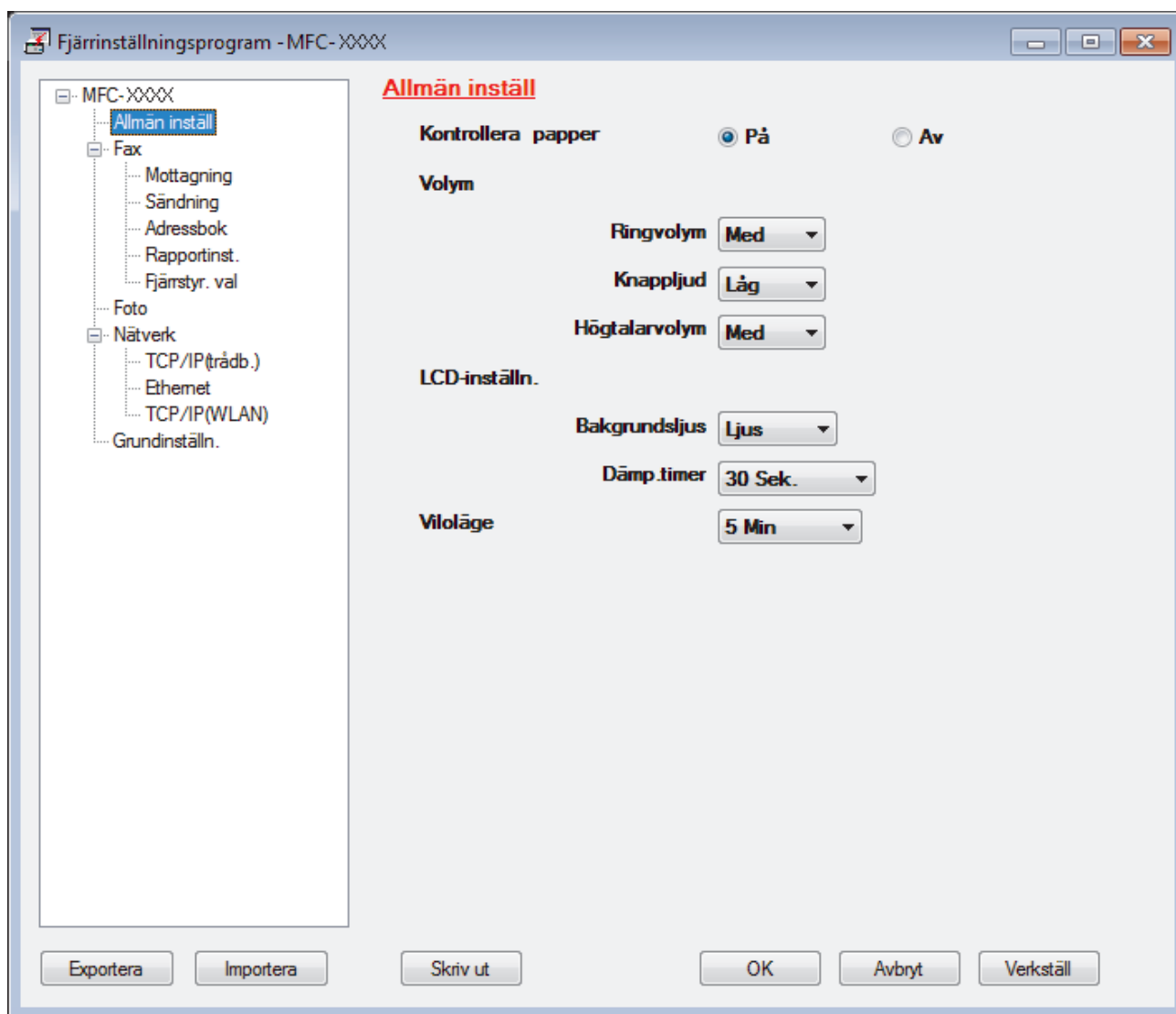

Exportera

Klicka för att spara de aktuella konfigurationsinställningarna i en fil.



Klicka på **Exportera** för att spara din adressbok eller alla inställningar du gjort i maskinen.

Importera

Klicka för att läsa inställningarna från en fil.

Skriv ut

Klicka för att skriva ut valda objekt på maskinen. Du kan inte skriva ut data innan de har förts över till maskinen. Klicka på **Verkställ** för att föra över nya data till maskinen och klicka sedan på **Skriv ut**.

OK

Klicka för att starta uppladdningen av data till maskinen och avsluta sedan fjärrinställningsprogrammet. Om ett felmeddelande visas bekräftar du att informationen är korrekt och klickar sedan på **OK**.

Avbryt

Klicka för att avsluta fjärrinställningsprogrammet utan att ladda upp data till maskinen.

Verkställ

Klicka för att ladda upp data till maskinen utan att avsluta fjärrinställningsprogrammet.

5. Klicka på **OK**.

- Om din dator skyddas av en brandvägg och inte kan använda fjärrinställning måste du kanske konfigurera brandväggens inställningar för att tillåta kommunikation via port nummer 137 och 161.
- Om du använder Windows®-brandväggen och du installerade Brothers programvara och drivrutin från cd-skivan har nödvändiga inställningar för brandväggen redan gjorts.



Närliggande information

- [ControlCenter4 \(Windows®\)](#)
 - [Fjärrinställning \(Windows®\)](#)
-

► Hem > Maskininställningar > Ändra maskininställningarna från datorn > Ändra maskinens inställningar med fjärrinställning > Fjärrinställning (Windows®) > Ställa in din Brother-adressbok med ControlCenter4 (Windows®)

Ställa in din Brother-adressbok med ControlCenter4 (Windows®)

Relaterade modeller: MFC-J480DW/MFC-J680DW/MFC-J880DW

Använd fjärrinställning genom CC4 för att lägga till eller ändra numren i adressboken på din dator.

1. Klicka på ikonen  (**ControlCenter4**) i aktivitetsfältet och klicka sedan på **Öppna**.
2. Klicka på fliken **Enhetsinställningar**.
3. Klicka på knappen **adressbok**.
Adressbok öppnas i ett fjärrinställningsfönster.
4. Lägg till eller uppdatera adressboken vid behov.
5. Klicka på **OK**.

✓ Närliggande information

- [Fjärrinställning \(Windows®\)](#)
- [ControlCenter4 \(Windows®\)](#)

🏠 [Hem](#) > [Maskininställningar](#) > [Ändra maskininställningarna från datorn](#) > [Ändra maskinens inställningar med fjärrinställning](#) > [Fjärrinställning \(Macintosh\)](#)

Fjärrinställning (Macintosh)

- [Ställa in Brother-maskinen med ControlCenter2 \(Macintosh\)](#)
- [Konfigurera din Brother-adressbok med ControlCenter2 \(Macintosh\)](#)

Använd fjärrinställning genom ControlCenter2 för att lägga till eller ändra numren i adressboken på din dator.

Ställa in Brother-maskinen med ControlCenter2 (Macintosh)

Relaterade modeller: MFC-J480DW/MFC-J680DW/MFC-J880DW

1. I menyfältet **Finder** klickar du på **Gå > Program > Brother** och dubbelklickar sedan på ikonen  (**ControlCenter**).

Skärmen **ControlCenter2** öppnas.

2. Klicka på fliken **INSTÄLLNINGAR**.
3. Klicka på knappen **Fjärrinställning**.

Fjärrinställningsprogrammets skärmbild visas.

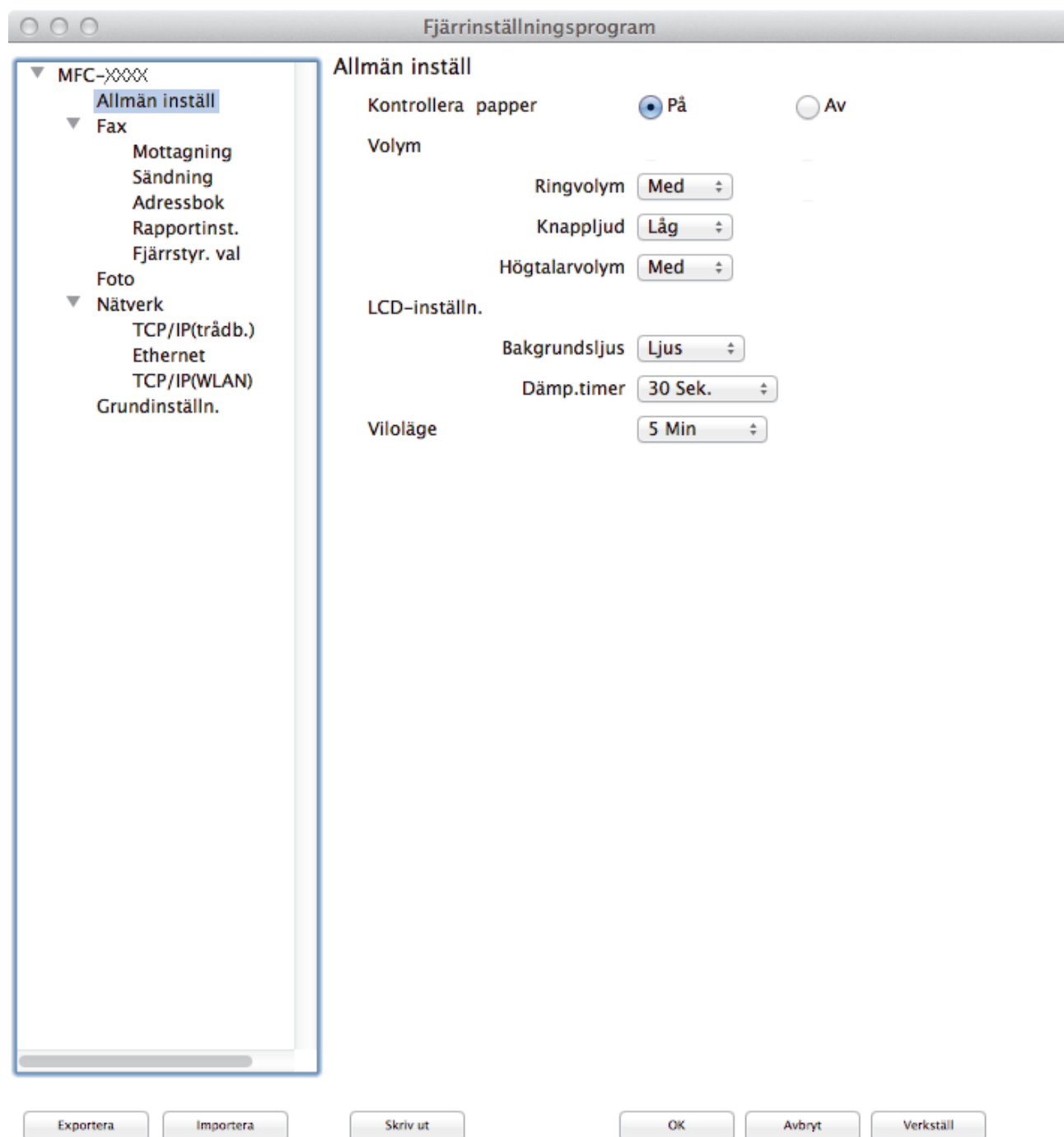

4. Konfigurera inställningarna efter behov.

Exportera

Klicka för att spara de aktuella konfigurationsinställningarna i en fil.



Klicka på **Exportera** för att spara din adressbok eller alla inställningar du gjort i maskinen.

Importera

Klicka för att läsa inställningarna från en fil.

Skriv ut

Klicka för att skriva ut valda objekt på maskinen. Du kan inte skriva ut data innan de har förts över till maskinen. Klicka på **Verkställ** för att ladda upp ny data till maskinen och klicka sedan på **Skriv ut**.

OK

Klicka för att starta uppladdningen av data till maskinen och avsluta sedan fjärrinställningsprogrammet. Om ett felmeddelande visas anger du informationen på nytt och klickar sedan på **OK**.

Avbryt

Klicka för att avsluta fjärrinställningsprogrammet utan att ladda upp data till maskinen.

Verkställ

Klicka för att ladda upp data till maskinen utan att avsluta fjärrinställningsprogrammet.

5. Klicka på **OK** när du är klar.



Närliggande information

- [ControlCenter2 \(Macintosh\)](#)
 - [Fjärrinställning \(Macintosh\)](#)
-

► [Hem](#) > [Maskininställningar](#) > [Ändra maskininställningarna från datorn](#) > [Ändra maskinens inställningar med fjärrinställning](#) > [Fjärrinställning \(Macintosh\)](#) > [Konfigurera din Brother-adressbok med ControlCenter2 \(Macintosh\)](#)

Konfigurera din Brother-adressbok med ControlCenter2 (Macintosh)

Relaterade modeller: MFC-J480DW/MFC-J680DW/MFC-J880DW

Använd fjärrinställning genom ControlCenter2 för att lägga till eller ändra numren i adressboken på din dator.

1. I menyfältet **Finder** klickar du på **Gå > Program > Brother** och dubbelklickar sedan på ikonen  (**ControlCenter**).
Skärmen **ControlCenter2** öppnas.
2. Klicka på fliken **INSTÄLLNINGAR**.
3. Klicka på knappen **adressbok**.
Adressbok öppnas i ett fjärrinställningsfönster.
4. Lägg till eller uppdatera adressboken vid behov.
5. Klicka på **OK** när du är klar.

✓ Närliggande information

- [Fjärrinställning \(Macintosh\)](#)
- [ControlCenter2 \(Macintosh\)](#)

Bilaga

- Specifikationer
- Ange text på din Brother-maskin
- Specifikationer på förbrukningsmaterial
- Information om återvunnet papper

Specifikationer

Allmänna specifikationer

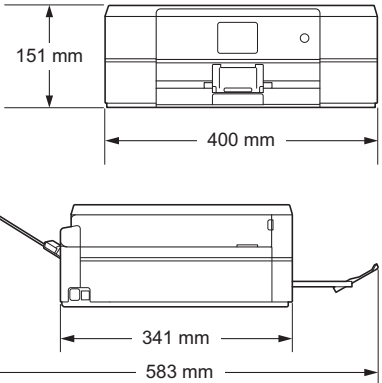
Skrivartyp		Bläckstråle
Skrivhuvud	Mono	Piezo med 210 munstycken × 1
	Färg	<ul style="list-style-type: none"> • DCP-J562DW/MFC-J480DW Piezo med 70 munstycken x 3 • MFC-J680DW/MFC-J880DW Piezo med 210 munstycken × 3
Minneskapacitet		128 MB
LCD (flytande kristallskärm) ¹		<ul style="list-style-type: none"> • MFC-J480DW 1,8 tum (44,9 mm) LCD-färgskärm av TFT-typ • DCP-J562DW/MFC-J680DW/MFC-J880DW 2,7 tums (67,5 mm) pekskärms-LCD i färg av TFT-typ och pekpanel
Strömkälla		Växelström 220 till 240 V 50/60 Hz
Strömförbrukning ²		<ul style="list-style-type: none"> • DCP-J562DW Kopiering ³: Ca 19 W Beredskap ⁵: Ca 3 W Viloläge ⁵: Ca 0,8 W Avstängt läge ^{5 6}: Ca 0,2 W • MFC-J480DW Kopiering ⁴: Ca 19 W Beredskap ⁵: Ca 3,5 W Viloläge ⁵: Ca 1,1 W Avstängt läge ^{5 6}: Ca 0,2 W • MFC-J680DW/MFC-J880DW Kopiering ⁴: Ca 19 W Beredskap ⁵: Ca 3,5 W Viloläge ⁵: Ca 1,3 W Avstängt läge ^{5 6}: Ca 0,2 W
Mått		<ul style="list-style-type: none"> • DCP-J562DW  <ul style="list-style-type: none"> • MFC-J480DW

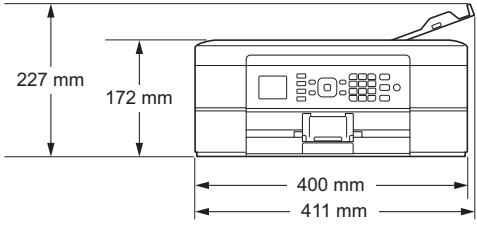
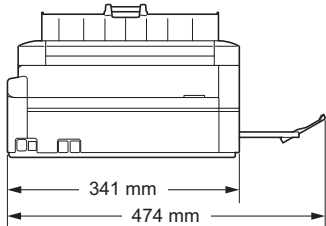
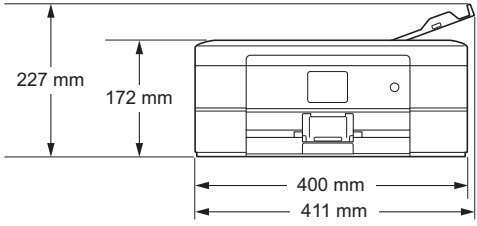
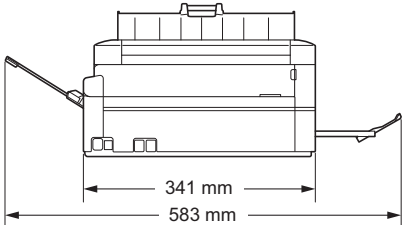
	  <ul style="list-style-type: none"> • MFC-J680DW/MFC-J880DW  
Vikt	<ul style="list-style-type: none"> • DCP-J562DW 7,2 kg • MFC-J480DW/MFC-J680DW/MFC-J880DW 8,3 kg

- 1 Mäts diagonalt
- 2 Uppmätt när maskinen ansluts med USB-gränssnitt. Elförbrukningen varierar något beroende på driftsmiljön och slitaget på delarna.
- 3 Vid användning av enkelsidig utskrift, upplösning: standard/dokument: ISO/IEC 24712-utskriftsmönster.
- 4 Vid användning av dokumentmataren, enkelsidig utskrift, upplösning: standard/dokument: ISO/IEC 24712-utskriftsmönster.
- 5 Mätt i enlighet med IEC 62301 utgåva 2.0.
- 6 Även när maskinen är avstängd slår den regelbundet på sig själv automatiskt för skrivhuvudsunderhåll och därefter stänger den av sig.

Ljudnivå	Ljudtryck	Drift	50 dB(A) (Ca) ¹
	Ljudeffektnivå ^{2 3}	Kopiering ⁴	<ul style="list-style-type: none"> • DCP-J562DW/MFC-J480DW LWAd =6,02 B(A) (Svartvitt) • MFC-J680DW/MFC-J880DW LWAd =6,04 B(A) (Svartvitt)
			<ul style="list-style-type: none"> • DCP-J562DW/MFC-J480DW LWAd =5,67 B(A) (Färg) • MFC-J680DW/MFC-J880DW LWAd =6,00 B(A) (Färg)

Ljudnivå	Ljudeffektnivå ^{2 3}	Beredskap	<ul style="list-style-type: none"> • DCP-J562DW/MFC-J480DW LWAd =2,98 B(A) (Svartvitt/Färg) • MFC-J680DW/MFC-J880DW LWAd =2,97 B(A) (Svartvitt/Färg)
Temperatur	Drift	10 till 35 °C	
	Bästa utskriftskvalitet	20 till 33 °C	
Luftfuktighet	Drift	20 till 80 % (utan kondens)	
	Bästa utskriftskvalitet	20 till 80 % (utan kondens)	
dokumentmatare (ADF) ⁵			Upp till 20 sidor Papper: 80 g/m ²

1 Buller beror på utskriftsförhållandena.

2 I enlighet med ISO9296

3 Kontorsutrustning med LWAd>6,30 B(A) är inte lämplig för användning i rum där personer måste kunna koncentrera sig. Sådan utrustning bör placeras i ett enskilt rum på grund av bullret.

4 Kopieringshastighet: DCP-J562DW/MFC-J480DW: 7 kpm (svartvitt)/3 kpm (färg), MFC-J680DW/MFC-J880DW: 7 kpm (svartvitt)/7 kpm (färg)

Dessa kopieringshastigheter har mätts i enlighet med Blue Angel-specifikationen (RAL-UZ171).

5 Endast modeller med dokumentmatare

Specifikation dokumentstorlek

Dokumentstorlek	Dokumentmatarens bredd ¹	148 till 215,9 mm
	Dokumentmatarens längd ^{1 2}	148 till 355,6 mm
	Kopieringsglasets bredd	Max. 215,9 mm
	Kopieringsglasets längd	Max. 297 mm

1 endast modeller med dokumentmatare

2 Dokument som är längre än 297 mm måste matas en sida i taget.

Utskriftsmediaspecifikationer

Pappersinmatning	Pappersfack	Papperstyp ¹	Vanligt papper, papper för bläckstråleskrivare (bestruket papper), glättat papper, återvunnet papper
		Pappersformat	A4, Executive, Letter, A5, A6, Kuvert (Com-10, DL, C5, Monarch), Foto (10 × 15 cm), Foto 2L (13 × 18 cm) och Registerkort (127 × 203 mm)
		Maximal papperskapacitet	Upp till 100 ark vanligt 80 g/m ² -papper
	Fotopappersfack (DCP-J562DW/ MFC-J680DW/ MFC-J880DW)	Papperstyp ¹	Vanligt papper, bläckpapper (bestruket papper), glättat papper, återvunnet papper
		Pappersformat	Foto (10 × 15 cm) och Foto L (89 × 127 mm)
		Maximal papperskapacitet	Upp till 20 ark tjocklek: 0,25 mm
	Manuellt inmatningsfack (DCP-J562DW/ MFC-J680DW/ MFC-J880DW)	Papperstyp ¹	Vanligt papper, papper för bläckstråleskrivare (bestruket papper), glättat papper, återvunnet papper
		Pappersformat	A4, Executive, Letter, A5, A6, Kuvert (Com-10, DL, C5, Monarch), Foto (10 × 15 cm), Foto L (89 × 127 mm), Foto 2L (13 × 18 cm) och Registerkort (127 × 203 mm)

Pappersinmatning	Manuellt inmatningsfack (DCP-J562DW/ MFC-J680DW/ MFC-J880DW)	Maximal papperskapacitet	Upp till 1 ark
Pappersutmatning			Upp till 50 ark vanligt 80 g/m ² -papper (utskrifter matas ut med texten uppåt i utmatningsfacket) ¹

¹ För glättat papper, ta bort utskrivna sidor omedelbart från utmatningsfacket efter att de lämnat maskinen för att undvika att de smetar.

Faxspecifikationer



Funktionen är endast tillgänglig för MFC-modeller.

Kompatibilitet	ITU-T Grupp 3
Modemhastighet	Automatisk säkerhetsprocedur: 14 400 bit/s
Skanningsbredd (Enkelsidigt dokument)	Dokumentmatare: 208 mm (A4) Kopieringsglas: 204 mm (A4)
Utskriftsbredd	204 mm (A4)
Gråskala	Svartvitt: 8 bitar (256 nivåer) Färg: 24 bitar (8 bitar per färg/256 nivåer)
Upplösning (Horisontell)	203 dpi
Upplösning (Vertikal)	Standard: 98 dpi (svartvitt) 196 dpi (färg)
	Fin: 196 dpi (svartvitt) 196 dpi (färg)
	Superfin: 392 dpi (svartvitt)
	Foto: 196 dpi (svartvitt)
Adressbok	<ul style="list-style-type: none"> MFC-J480DW 40 nummer MFC-J680DW/MFC-J880DW 100 namn × 2 nummer
Grupper	Upp till 6
Grupsändning	<ul style="list-style-type: none"> MFC-J480DW 90 (40 i adressboken/50 för manuell uppringning) MFC-J680DW/MFC-J880DW 250 (200 i adressboken/50 för manuell uppringning)
Automatisk återuppringning	3 gånger med 5 minuters intervall
Minnesöverföring	<ul style="list-style-type: none"> MFC-J480DW Upp till 170 sidor ¹ MFC-J680DW/MFC-J880DW Upp till 200 sidor ¹
Mottagning utan papper	<ul style="list-style-type: none"> MFC-J480DW

	Upp till 170 sidor ¹ <ul style="list-style-type: none"> MFC-J680DW/MFC-J880DW Upp till 200 sidor ¹
--	--

¹ "Sidor" hänvisar till "ITU-T Test Chart #1" (ett typiskt affärsbrev, standardupplösning, MMR-kod). Specifikationer och tryckt material kan komma att ändras utan förvarning.

Kopieringsspecifikation

Färg/svartvitt	Ja/Ja
Kopieringsbredd	204 mm ¹
Flera kopior	Staplar/sorterar upp till 99 sidor
Förstora/förminska	25 % till 400 % (i steg om 1 %)
Upplösning	Skriver ut upp till 1 200 × 2 400 dpi
Dubbelsidig	Papperstyp Vanligt papper, Återvunnet papper
	Pappersformat A4, Letter, A5

¹ När du kopierar på A4-papper.

PhotoCapture Center-specifikationer



Den här funktionen är tillgänglig för DCP-J562DW/MFC-J680DW/MFC-J880DW.

Kompatibla media ¹	<ul style="list-style-type: none"> DCP-J562DW/MFC-J680DW/MFC-J880DW Memory Stick Duo™ (16 MB - 128 MB) Memory Stick PRO Duo™ (256 MB - 32 GB) Memory Stick Micro™ (M2™) med adapter (256 MB - 32 GB) MultiMediaCard (32 MB - 2 GB) MultiMediaCard plus (128 MB - 4 GB) MultiMediaCard mobile med adapter (64 MB - 1 GB) SD-minneskort (16 MB - 2 GB) miniSD med adapter (16 MB - 2 GB) microSD med adapter (16 MB - 2 GB) SDHC-minneskort (4 GB - 32 GB) miniSDHC med adapter (4 GB - 32 GB) microSDHC med adapter (4 GB - 32 GB) SDXC-minneskort (48 GB - 128 GB) MFC-J680DW/MFC-J880DW USB-minne ² 				
Upplösning	<ul style="list-style-type: none"> DCP-J562DW Upp till 1 200 × 2 400 dpi MFC-J680DW/MFC-J880DW Upp till 1 200 × 6 000 dpi 				
Filnamnstillägg	DPOF (version 1.0, version 1.1), Exif DCF (upp till version 2.1)				
	<table border="1"> <tr> <td>Mediaformat</td> <td></td> </tr> <tr> <td>Bildformat</td> <td> <ul style="list-style-type: none"> Fotoutskrift JPEG (Progressive JPEG/formatet stöds inte) AVI, MOV (endast Motion JPEG) Skanna till mediaenhet JPEG, PDF (färg) TIFF, PDF (Svartvit) </td> </tr> </table>	Mediaformat		Bildformat	<ul style="list-style-type: none"> Fotoutskrift JPEG (Progressive JPEG/formatet stöds inte) AVI, MOV (endast Motion JPEG) Skanna till mediaenhet JPEG, PDF (färg) TIFF, PDF (Svartvit)
Mediaformat					
Bildformat	<ul style="list-style-type: none"> Fotoutskrift JPEG (Progressive JPEG/formatet stöds inte) AVI, MOV (endast Motion JPEG) Skanna till mediaenhet JPEG, PDF (färg) TIFF, PDF (Svartvit) 				

Antal filer	Upp till 999 filer (Mapper på minneskort eller USB-minne räknas också som filer.)
Mapp	Filerna måste sparas i de fyra mappnivåerna på minneskortet eller USB-minnet.
Kantfri	A4, Letter, Foto (10 × 15 cm), Foto 2L (13 × 18 cm)

¹ Minneskort, adaptrar och USB-minne ingår inte.

² USB 2.0 (hög hastighet). USB-masslagringsstandard upp till 256 GB. Format som stöds: FAT12/FAT16/FAT32/exFAT

PictBridge specifikation



Den här funktionen är tillgänglig för MFC-J680DW/MFC-J880DW.

Kompatibilitet	Stöder Camera & Imaging Products Associations PictBridge-standard CIPA DC-001. Besök http://www.cipa.jp/pictbridge för mer information.
Gränssnitt	USB-port

Skannerspecifikationer

Färg/svartvitt	Ja/Ja
TWAIN-kompatibel	Ja (Windows® XP ¹ / Windows Vista® / Windows® 7 / Windows® 8) (OS X v10.8.5 / 10.9.x / 10.10.x)
WIA-kompatibel	Ja (Windows® XP ¹ / Windows Vista® / Windows® 7 / Windows® 8)
ICA-kompatibel	Ja (OS X v10.8.5 / 10.9.x / 10.10.x)
Färg djup	30-bitars färgbehandling (inmatning) 24-bitars färgbehandling (utmatning)/256 nivåer per färg
Gråskala	10-bitars färgbehandling (inmatning) 8-bitars färgbehandling (utmatning)/256 nivåer
Upplösning	Upp till 19 200 × 19 200dpi (interpolerad) ² Upp till 1 200 × 2 400 dpi (optisk) (från kopieringsglaset) Upp till 1 200 × 600 dpi (optisk) (från dokumentmataren)
Bredd och längd för skanner (Enkelsidigt dokument)	(kopieringsglas) Bredd: Upp till 213,9 mm Längd: Upp till 295 mm (dokumentmatare) Bredd: Upp till 213,9 mm Längd: Upp till 353,6 mm

¹ Windows® XP i denna guide innefattar Windows® XP Home Edition, Windows® XP Professional, och Windows® XP Professional x64 Edition.

² Maximum 1200 × 1200 dpi skanning med WIA-drivrutin i Windows® XP, Windows Vista®, Windows® 7 och Windows® 8 (upplösning upp till 19200 × 19200 dpi kan väljas med hjälp av skannerverktyget)

Skrivarspecifikationer

Upplösning	Upp till 1 200 × 6 000 dpi
Utskriftsbredd ¹	204 mm [210 mm (kantfri)] ²
Kantfri	A4, Letter, A6, Foto (10 × 15 cm), Foto L (89 × 127 mm), Foto 2L (13 × 18 cm) och Registerkort (127 × 203 mm)

Dubbelsidig	Papperstyp	Vanligt papper, Återvunnet papper
	Pappersformat	A4, Letter, A5, Executive
Utskriftshastighet		För detaljerade specifikationer se http://www.brother.com .

- 1 Vid utskrift på pappersformaten A4.
- 2 När funktionen Kantfri är inställd på PÅ.

Gränssnittsspecifikationer

USB ^{1 2}	Använd en USB 2.0-gränssnittskabel som inte är längre än .
LAN (MFC-J880DW)	Använd en Ethernet UTP-kabel kategori 5 eller högre.
Trådlöst LAN	IEEE 802.11b/g/n (infrastrukturläge/Ad-hoc-läge) IEEE 802.11g/n (Wi-Fi Direct)
NFC (MFC-J880DW)	Ja

- 1 Maskinen är utrustad med ett Hi-speed USB 2.0-gränssnitt. Maskinen kan även kopplas till en dator som har ett USB 1.1-gränssnitt.
- 2 USB-portar från tredje part stöds inte.

Nätverksspecifikationer



Du kan ansluta din maskin till ett nätverk för nätverksutskrift, nätverksskanning, PC Fax-sändning, PC Fax-mottagning (endast Windows®), fjärrinställning och åtkomst till foton från PhotoCapture Center. Dessutom ingår programvaran Brother BRAdmin Light ¹ Programvara Network Management.

(Windows®) Om du behöver ett program för avancerad maskinhantering kan du använda den senaste versionen av Brother BRAdmin Professional. Gå till modellens **Nerladdningar**-sida på Brother Solutions Center på <http://support.brother.com> för att ladda ner programmet.

Säkerhet för trådlösa nätverk		SSID (32 tecken), WEP 64/128 bitar, WPA-PSK (TKIP/AES), WPA2-PSK (AES)
Stöd för trådlös konfiguration	AOSS™	Ja
	WPS	Ja

Specifikationer för datorkrav

Operativsystem och programfunktioner som stöds

Datorplattform och operativsystemversion		Datorgränssnitt			Processor	Hårddiskutrymme för installation	
		USB ¹	10/100 Base-TX (Ethernet) ²	Trådlöst 802.11b/g/n		För drivrutiner	För program (inklusive drivrutiner)
Windows® operativsystem	Windows® XP Home ^{3 4} Windows® XP Professional ^{3 4}	Utskrift PC-Fax ⁵ Skanning Flyttbar disk (USB eller minneskort) ⁶ Network Media Access (LAN) ⁶			32-bitars (x86) eller 64-bitars (x64) processor	150 MB	1 GB

¹ Brother BRAdmin Light kan hämtas från Brother Solutions Center. Gå till modellens **Nerladdningar**-sida på Brother Solutions Center på <http://support.brother.com> för att hämta programmet.

	Windows Vista® 3 4			500 MB	1,3 GB
	Windows® 7 3 4			650 MB	
	Windows® 8 3 4				
	Windows® 8.1 3 4				
	Windows Server® 2003	N/A	Utskrift	50 MB	N/A
	Windows Server® 2003 R2				
	Windows Server® 2008				
	Windows Server® 2008 R2			64-bitars (x64) processor	
	Windows Server® 2012				
	Windows Server® 2012 R2				
Macintosh-operativsystem	OS X v10.8.5 OS X v10.9.x OS X v10.10.x	Utskrift PC-Fax (sändning) 5 Skanning Flyttbar disk (USB eller minneskort) 6 Network Media Access (LAN) 6	Intel®-processor	80 MB	550 MB

1 USB-portar från tredje part stöds inte.

2 MFC-J880DW

3 För WIA, 1200 x 1200 upplösning. Brother skannerverktyg gör att du kan öka upplösningen till 19200 x 19200 dpi.

4 Nuance™ PaperPort™ 14SE stöder Windows® XP Home (SP3 eller senare), Windows® XP Professional 32-bit (SP3 eller senare), Windows Vista® (SP2 eller senare), Windows® 7, Windows® 8 och Windows® 8.1.

5 PC-Fax har endast stöd för svartvitt. (MFC-modeller)

6 Flyttbar disk och Network Media Access är funktioner i PhotoCapture Center. (DCP-J562DW/MFC-J680DW/MFC-J880DW)

För senaste drivrutinsuppdateringar, besök <http://support.brother.com> och gå till modellens **Nerladdningar** sida. Alla varumärken, märkes- och produktnamn tillhör respektive företag.



Närliggande information

- [Bilaga](#)

Ange text på din Brother-maskin

- Vilka tecken som finns tillgängliga kan variera från land till land.
- För modeller med pekskärm kan tangentbordets layout skilja sig beroende på den funktion som du ställer in.

>> [MFC-J480DW](#)

>> [DCP-J562DW/MFC-J680DW/MFC-J880DW](#)

MFC-J480DW

När du ställer in vissa menyalternativ, t.ex. stations-ID, kan du behöva ange text på maskinen. De flesta kombinerade siffer- och bokstavsknappar har tre eller fyra bokstäver tryckta på knapparna. Knapparna **0**, **#** och ***** har inte tryckta bokstäver eftersom de används för specialtecken.

Tryck på motsvarande sifferknapp det antal gånger som visas i referenstabellen för att skriva det tecken du vill ha.

Tryck på knapp	en gång	två gånger	tre gånger	fyra gånger	fem gånger
2	A	B	C	2	A
3	D	E	F	3	D
4	G	H	I	4	G
5	J	K	L	5	J
6	M	N	O	6	M
7	P	Q	R	S	7
8	T	U	V	8	T
9	W	X	Y	Z	9

- Tryck på ◀ eller ▶ för att flytta markören åt vänster eller höger.

Infoga mellanslag

- Tryck på ▶ en gång om du vill infoga ett mellanslag i ett faxnummer.
- Om du vill infoga ett mellanslag i ett namn, trycker du på ▶ två gånger.

Rätta till fel

- Om du har skrivit fel tecken och vill ändra det trycker du på ◀ eller ▶ för att flytta markören under det felaktiga tecknet. Tryck på **Clear** och mata in rätt tecken.
- För att infoga ett tecken trycker du på ◀ eller ▶ för att flytta markören till önskad plats och matar sedan in tecknet.
- Om du vill radera alla tecken ska du trycka upprepade gånger på **Clear**.

Upprepa bokstäver

- För att skriva en bokstav som finns på samma knapp som föregående bokstav, trycker du på ▶ för att flytta markören åt höger innan du trycker på knappen igen.

Specialtecken och symboler



Tryck på *****, **#** eller **0** upprepade gånger tills önskat specialtecken eller önskad symbol visas.

Tryck på *	(mellanslag) ! " # \$ % & ' () * + , - . / €
Tryck på #	: ; < = > ? @ [] ^ _
Tryck på 0	Ä Å É Ö Ü 0

DCP-J562DW/MFC-J680DW/MFC-J880DW

När du behöver skriva in text i Brother-maskinen visas ett tangentbord på pekskärmen.





- Tryck på  för att växla mellan bokstäver, siffror och specialtecken.
- Tryck på  för att växla mellan stora och små bokstäver.
- Tryck på ◀ eller ▶ för att flytta markören åt vänster eller höger.

Infoga mellanslag

- Tryck på [Blanksteg] för att infoga ett mellanslag. Eller så kan du trycka på ▶ för att flytta markören.

Rätta till fel

- Om du har skrivit fel tecken och vill ändra det trycker du på ◀ eller ▶ för att markera det felaktiga tecknet. Tryck på  och mata in rätt tecken.
- För att infoga ett tecken trycker du på ◀ eller ▶ för att flytta markören till önskad plats och matar sedan in tecknet.
- Tryck på  för varje tecken som du vill radera, eller håll  intryckt för att radera alla tecken.

✓ Närliggande information

- [Bilaga](#)
- [Skicka samma fax till fler än en mottagare \(gruppsändning\)](#)
- [Lagra nummer i adressboken från utgående samtal](#)
- [Lagra nummer i adressboken från samtalshistoriken](#)
- [Ändra ett gruppnamn](#)
- [Ställ in din stations-ID](#)
- [Ändra eller ta bort genvägar](#)

Specifikationer på förbrukningsmaterial

Bläck	Maskinen använder enskilda bläckpatroner i färgerna svart, gul, cyan samt magenta och de är avskilda från skrivhuvudet.
Bläckpatronernas livslängd	Första gången en uppsättning bläckpatroner installeras kommer maskinen att fylla på bläckmatningsledningarna för att ge utskrift med hög kvalitet. Processen utförs bara den första gången. De patroner som följer med maskinen har av den anledningen mindre kapacitet än patroner med normal kapacitet (80 %). Med efterföljande bläckpatroner kan du skriva ut det specificerade antalet sidor.
Förbrukningsartiklar	<Standardkapacitet Svart> LC221BK <Standardkapacitet Gul> LC221Y <Standardkapacitet Cyan> LC221C <Standardkapacitet Magenta> LC221M Svart, gul, cyan och magenta - Cirka 260 sidor ¹
	<Svart med hög kapacitet> LC223BK <Gul med hög kapacitet> LC223Y <Cyan med hög kapacitet> LC223C <Magenta med hög kapacitet> LC223M Svart, gul, cyan och magenta - Cirka 550 sidor ¹
	Mer information om förbrukningsmaterial finns på http://www.brother.com/pageyield
Vad är Innobella? 	Innobella är en serie originalförbrukningsmaterial som erbjuds av Brother. Namnet "Innobella" kommer från orden "innovation" och "bella" (som betyder "vacker" på italienska) och står för en "innovativ" teknologi som ger ett "vackert" och "långlivat" utskriftsresultat. När du skriver ut foton rekommenderar Brother ett glättat Innobella-fotopapper (BP71-serien) för hög kvalitet. Det är enklare att skriva ut blanka utskrifter med Innobella-bläck och -papper.

¹ Ungefärlig utskrift per patron deklarerats i enlighet med ISO/IEC 24711



Närliggande information

- [Bilaga](#)
- [Fel- och underhållsmeddelanden](#)

Information om återvunnet papper

- Återvunnet papper är av samma kvalitet som originalpapper. Standarder som gäller för modernt återvunnet papper säkerställer att det uppfyller de högsta kvalitetskraven för olika utskriftsprocesser. Bildåtergivningssutrustning från VA-leverantörer passar för återvunnet papper som uppfyller standarden enligt EN 12281:2002.
- Att köpa återvunnet papper sparar på naturresurserna och främjar cirkulär ekonomi. Papper görs av cellulosafiber från trä. När vi samlar in och återvinner papper förlängs fibrernas livstid så att de håller för flera livscyklar. Resurserna används då på bästa sätt.
- Processen för att producera återvunnet papper är kortare. Fibrerna har redan behandlats så det krävs mindre vatten, kemikalier och energi.
- Pappersåtervinning har även fördelen att det sparar kol genom att använda pappersprodukter från alternativa deponeringsmetoder såsom soptippar och förbränning. Avfall på soptippar utsöndrar metangas vilket har en kraftfull växthuseffekt.

✓ Närliggande information

- [Bilaga](#)

Förklaringar av ord och begrepp

Detta är en fullständig lista över de funktioner och begrepp som finns i Brother-bruksanvisningarna. Om funktionerna finns tillgängliga beror på vilken modell du köpt.

A B C D E F G I J K L M N O P R S T U V W Å Ö

A

- Ad hoc-läge
- ADF (dokumentmatare)
- Adressbok
- Adressbokslista
- AES
- AOSS™
- APIPA
- ARP
- ASCII
- Autentisering
- Autentiseringsmetod WPA-PSK/WPA2-PSK
- Automatisk faxöverföring
- Automatisk förminskning
- Automatisk återuppringning

B

- Backuputskrift
- BOOTP
- BRAdmin Light
- BRAdmin Professional 3 (Windows®)

C

- CNG-signaler
- Custom Raw Port

D

- Densitet
- DHCP
- Distributionsguiden för drivrutiner
- DNS-klient
- DNS-server
- Domännamn

E

- ECM (Felkorrigeringsläge)

- Extern telefon

F

- Fax/Tel
- Faxavkänning
- Faxjournal
- faxlagring
- Faxsignaler
- Faxvidaresändning
- Fin upplösning
- Fjärraktiveringskod (endast Fax/Tel-läge)
- Fjärrinaktiveringskod (endast Fax/Tel-läge)
- Fjärrinställning
- Fjärrinställning av nätverk
- Fjärråtkomst
- Fjärråtkomstkod
- Fotoupplösning (endast svartvit)
- Färgförstärkning
- Fördröjt fax

G

- Gateway
- Gruppnummer
- Gruppsändning
- Gruppsändning
- Gråskala

I

- IEEE 802.11b/g/n
- Infrastrukturelläge
- Innobella
- Inställningstabeller
- Internationellt läge
- IP-adress
- IPv6

J

- Journalperiod

K

- Kanaler
- Knappvolym

🏠 Hem > Ordlista

- Kodningsmetod
- Kommunikationsfel (eller Comm. Error)
- Kompatibilitetsgrupp
- Kontrast
- Kryptering
- Kvarvarande jobb

L

- LAN
- Lista över användarinställningar
- LLMNR
- LPD
- LPR

M

- MAC-adress
- MAC-adressfiltrering
- Manuellt fax
- mDNS
- Minnesmottagning

N

- NetBIOS-namnupplösning
- Network PhotoCapture Center
- Nodnamn
- Nummerpresentation
- Nätmask
- Nätverk PC-FAX
- Nätverksdelad utskrift
- Nätverkskonfigurationsrapport
- Nätverksnyckel

O

- OCR (Optical Character Recognition)

P

- Paus
- Peer-to-Peer
- PhotoCapture Center
- PictBridge
- Ping
- Pollning

- Protokoll

R

- RARP
- Realtidsöverföring
- Reparationsverktyg för nätverksanslutningar
- Ringsignalsvolym

S

- Sidoapparat
- Signalfördröjning
- Signaltid för Fax/Tel
- Skanning
- SNMP
- SSID
- Standardupplösning
- Stations-ID
- Status Monitor
- Superfin upplösning (endast svartvit)
- Switching Hub
- Sök

T

- TAD (Telephone Answering Device (telefonsvarare))
- TCP/IP
- Tillfälliga inställningar
- TKIP

U

- Upplösning

V

- Vertical Pairing

W

- Webbtjänster
- WEP
- Wi-Fi Direct®
- WINS
- WINS-server
- WLAN-rapport
- WPS

Å

- [Åtkomstpunkt/router för trådlöst LAN](#)

Ö

- [Öppet system](#)
- [Överföring](#)
- [Överföringsrapport](#)
- [Överföringsrapport \(Xmit\)](#)

Ad hoc-läge

Driftläget i ett trådlöst nätverk i vilket alla enheter (maskiner och datorer) är anslutna utan en åtkomstpunkt/router.

ADF (dokumentmatare)

Dokument kan läggas i dokumentmataren och automatiskt skannas en sida i taget.

Adressbok

Namn och nummer som lagrats för enkel uppringning.

Adressbokslista

En lista i alfabetisk ordning över namn och nummer som lagras i adressbokens minne.

AES

Advanced Encryption Standard (AES) är en Wi-Fi®-auktoriserad avancerad krypteringsstandard.

AOSS™

AirStation One-Touch Secure System (AOSS™) är ett system från Buffalo Technology. AOSS™ möjliggör konfiguration av en säker trådlös anslutning med en enda knapptryckning.

APIPA

Om du inte tilldelar en IP-adress manuellt eller automatiskt (med en DHCP-, BOOTP- eller RARP-server) kommer APIPA-protokollet (Automatic Private IP Addressing) att tilldela en IP-adress automatiskt inom intervallet 169.254.1.0 till 169.254.254.255.

ARP

ARP (Address Resolution Protocol) genomför mappning av en IP-adress till en MAC-adress i ett TCP/IP-nätverk.

ASCII

Förkortningen för American Standard Code for Information Interchange. ASCII-koder har fastställts av American National Standards Institute för att fungera som numeriska representationer av tecken och symboler för informationsutbyte. Till exempel är ASCII-koden "41" tecknet "A" i det engelska alfabetet.

Autentisering

De flesta trådlösa nätverk använder sig av någon form av säkerhetsinställningar. Dessa säkerhetsinställningar definierar autentiseringen (hur enheten identifierar sig själv till nätverket) och krypteringen (hur data krypteras när den skickas i nätverket). Om du inte rätt anger dessa alternativ när du konfigurerar den trådlösa Brother-maskinen kommer den inte att kunna ansluta till det trådlösa nätverket. Därför måste du vara uppmärksam när du konfigurerar dessa alternativ.

Autentiseringsmetoder för ett personligt trådlöst nätverk

Ett personligt trådlöst nätverk är ett litet nätverk (till exempel när maskinen används i hemmet) utan stöd för IEEE 802.1x.

- Öppet system

Trådlösa enheter är tillåtna att få åtkomst till nätverket utan autentisering.

- Delad nyckel

En hemlig fördefinierad nyckel delas bland alla användare som har åtkomst till det trådlösa nätverket. Brother trådlösa maskin använder WEP-nyckeln som den fördefinierade nyckeln.

- WPA-PSK/WPA2-PSK

Aktiverar WPA-PSK/WPA2-PSK (Wi-Fi Protected Access® Pre-shared key), vilket gör att den trådlösa Brother-maskinen kan associera till åtkomstpunkter med TKIP för WPA-PSK eller AES för WPA-PSK och WPA2-PSK (WPA -Personal).

Autentiseringsmetod WPA-PSK/WPA2-PSK

Autentiseringsmetoden WPA-PSK/WPA2-PSK aktiverar en Wi-Fi Protected Access® Pre-shared key (WPA-PSK/WPA2-PSK), vilket gör att den trådlösa Brother-maskinen kan associera till åtkomstpunkter med TKIP för WPA-PSK eller AES för WPA-PSK och WPA2-PSK (WPA-Personal).

Automatisk faxöverföring

Sänder ett fax utan att du behöver lyfta på luren till en extern telefon.

Automatisk förminskning

Förminskar storleken på inkommande faxmeddelanden.

Automatisk återuppringning

En funktion som innebär att maskinen kan ringa upp det senast slagna faxnumret igen efter fem minuter om faxesändningen inte gick igenom på grund av att linjen var upptagen.

Backuputskrift

Maskinen skriver ut en kopia av varje fax som har tagits emot och lagrats i minnet. Det här är en säkerhetsfunktion som bidrar till att du inte förlorar några meddelanden under ett strömavbrott.

BOOTP

Bootstrap Protocol (BOOTP) är ett nätverksprotokoll som nätverksklienten använder för att erhålla en IP-adress från en konfigurationsserver.



Kontakta din nätverksadministratör om du vill använda BOOTP.

BRAdmin Light

Verktöget BRAdmin Light är utformat för initial inställning av nätverksanslutna Brother-enheter. Du kan använda verktyget för att söka efter Brother-produkter i nätverket, visa status och konfigurera de grundläggande nätverksinställningarna, t.ex. IP-adressen.

För att ladda ner BRAdmin Light går du till **Nerladdningar**-sidan för din modell på Brother Solutions Center på <http://support.brother.com>.

BRAdmin Professional 3 (Windows®)

BRAdmin Professional 3 är ett verktyg för mer avancerad hantering av nätverksanslutna Brother-enheter. Du kan använda verktyget för att söka efter Brother-produkter i nätverket och visa status för enheterna i ett lättläst Windows® Utforskaren-liknande fönster, som ändrar färg för att identifiera status för alla enheter. Du kan konfigurera nätverks- och enhetsinställningar och uppdatera enhetens firmware (den inbyggda programvaran) från en Windows®-dator i nätverket. BRAdmin Professional 3 kan också logga aktivitet från Brother-enheter i ditt nätverk och exportera loggen till ett HTML-, CSV-, TXT- eller SQL-format.

För att ladda ner programvaran går du till **Nerladdningar**-sidan för din modell på Brother Solutions Center på <http://support.brother.com>.



- Detta verktyg är endast tillgängligt för Windows®.
- För att ladda ner den senaste versionen av Brothers BRAdmin Professional 3 går du till **Nerladdningar**-sidan för din modell på Brother Solutions Center på <http://support.brother.com>.
- Nodnamn: Nodnamnet visas i det aktuella BRAdmin Professional 3-fönstret. Standardnodnamnet är "BRNxxxxxxxxxxx" för ett trådbundet nätverk eller "BRWxxxxxxxxxxx" för ett trådlöst nätverk (där "xxxxxxxxxxx" står för maskinens MAC-adress/Ethernet-adress).
- Om du använder Windows® Firewall eller en brandväggsfunktion från ett antispion- eller antivirusprogram ska du tillfälligt inaktivera den. När du är säker på att du kan skriva ut ska du konfigurera programvarans inställningar enligt anvisningarna.

CNG-signaler

De signalsignaler som faxmaskinen sänder under en automatisk överföring för att tala om för den mottagande maskinen att sändaren är en faxmaskin.

Custom Raw Port

Custom Raw Port är ett ofta använt utskriftsprotokoll i ett TCP/IP-nätverk som möjliggör interaktiv dataöverföring. Port 9100 är standard.

Densitet

Du kan ändra densiteten för att erhålla en ljusare eller mörkare bild.

DHCP

Dynamic Host Configuration Protocol (DHCP) är ett nätverksprotokoll som används för konfiguration av nätverksenheter så att de kan kommunicera på ett IP-nätverk.



Kontakta din nätverksadministratör om du vill använda DHCP.

Distributionsguiden för drivrutiner

Installationsprogrammet från Brother inkluderar Windows® skrivardrivrutin och Brothers drivrutin för nätverksport (LPR och NetBIOS). Om en administratör installerar skrivardrivrutinen och portdrivrutinen med hjälp av det här

programmet kan han/hon spara filen på filservern eller skicka filen med e-post till användare. Sedan kan varje användare helt enkelt klicka på den mottagna filen för att automatiskt kopiera skrivardrivrutinen, portdrivrutinen, IP-adressen etc till sin dator.

DNS-klient

Brother skrivarserver har stöd för klientfunktionen DNS (Domain Name System). Denna funktion gör det möjligt för skrivarservern att kommunicera med andra enheter genom att använda sitt DNS-namn.

DNS-server

Domain Name System (DNS) är en teknik för namnhantering av webbplatser och Internetdomäner. Med en DNS-server kan din dator hitta sin IP-adress automatiskt.

Domännamn

Generellt i en e-postadress som "taro@brother.co.jp", är domännamnet delen "brother.co.jp" i adressen efter @-tecknet.

ECM (Felkorrigeringsläge)

Problem vid faxesändning upptäcks och aktuella sidor faxas igen.

Extern telefon

En telefonsvarare (TSV) eller telefon som är kopplad till maskinen.

Fax/Tel

Du kan ta emot både fax- och telefonsamtal. Använd inte det här läget tillsammans med en telefonsvarare (TSV).

Faxavkänning

Maskinen svarar på CNG-signaler om du avbryter ett inkommande faxesamtal genom att svara i telefonen.

Faxjournal

Innehåller information om de 200 senast mottagna och skickade faxmeddelandena. TX betyder sändning. RX betyder mottagning.

faxlagring

Du kan spara fax i minnet.

Faxsignaler

De signaler som avges av faxmaskiner när de utbyter information under sändning och mottagning av faxmeddelanden.

Faxvidaresändning

Sänder ett faxmeddelande från minnet till ett inprogrammerat faxnummer.

Fin upplösning

Upplösningen är 203 × 196 dpi. Används för liten text och grafik.

Fjärraktiveringskod (endast Fax/Tel-läge)

Mata in den här koden (*51) om du svarar på ett faxsamtal i en sidoapparat eller en extern telefon.

Fjärrinaktiveringskod (endast Fax/Tel-läge)

När maskinen svarar på ett röstsamtal, dubbelsignalerar den. Du kan lyfta på luren på en sidoapparat genom att trycka på denna kod (# 5 1).

Fjärrinställning

Med fjärrinställningsprogrammet kan du konfigurera många maskin- och nätverksinställningar från ett datorprogram. När du startar programmet hämtas maskininställningarna automatiskt till din dator och visas på datorns bildskärm. Om du ändrar inställningarna kan du överföra dem direkt till maskinen.

Fjärrinställning av nätverk

Med programvaran för fjärrinställning kan du konfigurera nätverksinställningar på en Windows®- eller Macintosh-dator.

Fjärråtkomst

En funktion som gör att du kan nå maskinen från en tonvalstelefon.

Fjärråtkomstkod

En fyrsiffrig kod (– – –*) som gör att du kan ringa upp och styra maskinen från en annan plats.

Fotoupplösning (endast svartvit)

En upplösningsinställning som använder olika nyanser av grått för att framställa fotografier på bästa sätt.

Färgförstärkning

Ändrar färgen i bilden för bättre utskriftskvalitet genom att förbättra skärpan, vitbalansen och färgdensiteten.

Fördröjt fax

Skickar ditt fax vid en specificerad tidpunkt senare samma dag.

Gateway

En gateway är en nätverkspunkt som agerar som en ingång till ett annat nätverk och sänder data som sänds i nätverket till en väl definierad destination. Routern vet var den datatrafik som kommer till en gateway ska skickas. Om destinationen finns på ett externt nätverk kommer routern att sända data till det externa nätverket. Om ditt nätverk kommunicerar med andra nätverk kan du behöva konfigurera IP-adressen i gateway. Kontakta nätverksadministratören om du inte känner till IP-adressen i gateway.

Gruppnummer

En kombination av nummer i adressboken som lagras i adressboken för grupsändning.

Gruppsändning

Alla fördröjda faxmeddelanden till samma mottagare skickas i samma sändning. Detta är en kostnadsbesparande funktion.

Gruppsändning

Möjligheten att sända samma faxmeddelande till flera mottagare.

Gråskala

Nyanser av grått tillgängligt för kopiering och sändning av faxmeddelanden som innehåller fotografier.

IEEE 802.11b/g/n

Trådlös LAN-standard som har fastställts av IEEE (Institute of Electrical and Electronics Engineers). Standarden IEEE802.11n är bakåtkompatibel med standarden IEEE802.11g och IEEE802.11b. Överföringshastigheterna är 11 Mbit/s eller lägre för IEEE802.11b, 54 Mbit/s eller lägre för IEEE802.11g, och 100 Mbit/s eller högre för IEEE802.11n. De trådlösa LAN-funktionerna i denna produkt uppfyller IEEE802.11b, IEEE802.11g och IEEE802.11n standarder.

Infrastrukturläge

Driftläget i ett trådlöst nätverk i vilket alla enheter (maskiner och datorer) är anslutna via en åtkomstpunkt/router.

Innobella

Innobella är en serie originalförbrukningsmaterial som erbjuds av Brother. För bästa utskriftskvalitet rekommenderar Brother Innobella-bläck och -papper.

Inställningstabeller

Kortfattade instruktioner som visar alla inställningar och alternativ som är tillgängliga när du ställer in maskinen.

Internationellt läge

Tillfälliga justeringar av faxsignalerna så att de passar internationella telefonlinjer.

IP-adress

En IP-adress (Internetprotokolladress) är en nummerserie som identifierar varje enhet som är ansluten till ett nätverk. IP-adressen består av fyra nummer som skiljs åt av punkter. Varje nummer ligger mellan 0 och 255.

Exempel: I ett litet nätverk byter du vanligen ut det sista numret.

192.168.1.1

192.168.1.2

192.168.1.3

Tilldela IP-adressen till skrivarservern:

Om du har en DHCP/BOOTP/RARP-server i ditt nätverk kommer skrivarservern automatiskt att få IP-adressen från servern.



I mindre nätverk kan DHCP-servern även vara routern.

Om du inte har en DHCP/BOOTP/RARP-server så kommer APIPA-protokollet (Automatic Private IP Addressing) att tilldela en IP-adress automatiskt inom intervallet 169.254.1.0 till 169.254.254.255.

IPv6

IPv6 är kommande generationens Internetprotokoll. Gå till sidan för din modell på Brother Solutions Center på <http://support.brother.com> för mer information om IPv6-protokollet.

Journalperiod

Det inprogrammerade tidsintervallet mellan utskrift av automatiska faxrapporter. Du kan skriva ut faxjournalen på begäran utan att det påverkar de automatiska utskrifterna.

Kanaler

Trådlösa nätverk använder kanaler. Varje trådlös kanal ligger på en skild frekvens. Det finns upp till 14 olika kanaler som kan användas i ett trådlöst nätverk. Antalet tillgängliga kanaler begränsas dock i vissa länder.

Knappvolym

Volyminställning för den signal som hörs när du trycker på en knapp eller gör ett misstag.

Kodningsmetod

En metod för kodning av informationen som finns i ett dokument. Alla faxmaskiner måste använda en Modified Huffman-minimistandard (MH). Maskinen kan använda mer avancerade komprimeringsmetoder, Modified Read (MR), Modified Modified Read (MMR) och JPEG, förutsatt att den mottagande maskinen har samma möjlighet.

Kommunikationsfel (eller Comm. Error)

Ett fel som uppstår vid sändning eller mottagning av faxmeddelanden och som i regel beror på linjestörningar.

Kompatibilitetsgrupp

En faxmaskins förmåga att kommunicera med en annan maskin. Kompatibilitet garanteras mellan ITU-T-grupper.

Kontrast

En inställning som kompenserar för mörka eller ljusa dokument. Faxmeddelanden eller kopior av mörka dokument blir ljusare och vice versa.

Kryptering

De flesta trådlösa nätverk använder sig av någon form av säkerhetsinställningar. Dessa säkerhetsinställningar definierar autentiseringen (hur enheten identifierar sig själv till nätverket) och krypteringen (hur data krypteras när den skickas i nätverket). Om du inte rätt anger dessa alternativ när du konfigurerar den trådlösa Brother-maskinen kommer den inte att kunna ansluta till det trådlösa nätverket. Därför måste du vara uppmärksam när du konfigurerar dessa alternativ.

Krypteringsmetoder för ett personligt trådlöst nätverk

Ett personligt trådlöst nätverk är ett litet nätverk (till exempel när maskinen används i hemmet) utan stöd för IEEE 802.1x.

- Ingen
Ingen krypteringsmetod används.
- WEP
När WEP (Wired Equivalent Privacy) används kommer data att skickas och tas emot med en säkerhetsnyckel.
- TKIP
TKIP (Temporal Key Integrity Protocol) ger en ny nyckel till varje paket genom att kombinera meddelandeintegritet med en dynamisk nyckelmekanism.
- AES
AES (Advanced Encryption Standard) ger ett starkare dataskydd genom att använda en symmetrisk nyckelkryptering.



-
- IEEE 802.11n stöder varken krypteringsmetod WEP eller TKIP.
 - Vi rekommenderar att du väljer AES för att ansluta till ditt trådlösa nätverk med IEEE 802.11n.
-

Kvarvarande jobb

Du kan kontrollera vilka programmerade faxjobb som väntar i minnet och avbryta enskilda jobb.

LAN

Förkortningen för Lokalt nätverk. Avser ett nätverk av datorer som finns i samma byggnad, på samma våning, m.m, och är anslutna via Ethernet eller annan anslutningsmetod. Denna typ av nätverk anses vara ett slutet nätverk.

Lista över användarinställningar

En utskrift som visar maskinens aktuella inställningar.

LLMNR

Protokollet LLMNR (Link-Local Multicast Name Resolution) löser namnet på granndatorer om nätverket inte har en DNS-server (Domain Name System). Funktionen LLMNR Responder fungerar både i IPv4- och IPv6-miljön med Windows Vista® eller senare.

LPD

Ett LPD- eller LPR-protokoll (Line Printer Daemon) är ett ofta använt utskriftsprotokoll i ett TCP/IP-nätverk och används huvudsakligen i UNIX®-baserade operativsystem.

LPR

Ett LPD- eller LPR-protokoll (Line Printer Daemon) är ett ofta använt utskriftsprotokoll i ett TCP/IP-nätverk.

MAC-adress

MAC-adressen (Ethernet-adressen) är ett unikt nummer som har tilldelats maskinens nätverksgränssnitt.

MAC-adressfiltrering

Denna säkerhetsmetod styr tillgång till nätverket genom att registrera MAC-adresser till en trådlös LAN-åtkomstpunkt, så att endast behöriga trådlösa LAN-enheter kommer att kunna ansluta till nätverket.

Manuellt fax

När du lyfter på telefonluren på en extern telefon kan du höra den mottagande faxmaskinen svara innan du trycker på Starta fax för att börja sändningen.

mDNS

mDNS (Multicast DNS) möjliggör för Brothers skrivarserver att konfigurera sig automatiskt i ett enkelt nätverkskonfigurerat system i OS X.

Minnesmottagning

Mottagning av faxmeddelanden i maskinens minne när pappret är slut i maskinen.

NetBIOS-namnupplösning

Med NetBIOS-namnupplösning (Network Basic Input/Output System) kan du erhålla IP-adressen för en annan enhet genom att använda dess NetBIOS-namn under nätverksanslutningen.

Network PhotoCapture Center

Använd Network PhotoCapture Center från Brother för att visa, hämta och spara data från ett USB-minne eller ett mediekort som sätts in i Brother-maskinen. Programvaran installeras automatiskt när du väljer Nätverksanslutning under programinstallationen. För Windows® väljer du fliken **Foto** i ControlCenter4. För Macintosh startar du en webbläsare som har stöd för FTP-anslutning och skriver FTP://xxx.xxx.xxx.xxx (där xxx.xxx.xxx.xxx är IP-adressen för din Brother-maskin).

Nodnamn

Nodnamnet är maskinens namn i nätverket. Det här namnet kallas ofta för NetBIOS-namn, och det kommer att vara det namn som registreras av WINS-servern i nätverket. Brother rekommenderar namnet "BRNxxxxxxxxxxx" för ett trådbundet nätverk eller "BRWxxxxxxxxxxx" för ett trådlöst nätverk (där "xxxxxxxxxxx" står för maskinens MAC-adress/Ethernet-adress).

Nummerpresentation

En tjänst du köper från telefonbolaget där du kan se numret (eller namnet) från den som ringer till dig.

Nätmask

Med en nätmask kan du identifiera vilken del av en IP-adress som används som nätverksadress och vilken del som används som värdadress.

I följande exempel är det sista segmentet i IP-adressen värdadressen och de tre första segmenten nätverksadressen.

Exempel: Dator 1 kan kommunicera med Dator 2

- Dator 1
IP-adress: 192.168.1.2
Nätmask: 255.255.255.0
- Dator 2
IP-adress: 192.168.1.3
Nätmask: 255.255.255.0



0 betyder att det inte finns några begränsningar i kommunikationen inom denna del av adressen.

Nätverk PC-FAX

Använd Nätverk PC-FAX för att skicka en fil från datorn som fax. Windows®-användare kan även ta emot fax med PC-FAX.

Nätverksdelad utskrift

Nätverksdelad utskrift är en utskriftstyp i en nätverksdelad miljö. I en nätverksdelad miljö skickar varje dator data via en server eller skrivarserver.

Nätverkskonfigurationsrapport

Nätverkskonfigurationsrapporten skriver ut en rapport med alla aktuella nätverkskonfigurationer, inklusive skrivarservers nätverksinställningar.

Nätverksnyckel

Nätverksnyckeln är ett lösenord som används vid kryptering av data. Nätverksnyckeln kallas även för lösenord, säkerhetsnyckel eller krypteringsnyckel. I tabellen anges det antal tecken som ska användas i nyckeln för varje inställning.

Öppet system/delad nyckel med WEP

Denna nyckel är på 64-bitars- eller 128-bitarsvärde och måste matas in på formatet ASCII eller hexadecimalt.

	ASCII	Hexadecimal
64 (40) bitar	Använder fem texttecken. Ett exempel: "WSLAN" (skiftlägeskänsligt).	Använder 10 tecken i hexadecimalt format. Ett exempel: "71f2234aba" (inte skiftlägeskänsligt).
128 (104) bitar	Använder 13 texttecken.	Använder 26 tecken i hexadecimalt format.

	Ett exempel: "Wirelesscomms" (skiftlägeskänsligt).	Ett exempel: "71f2234ab56cd709e5412aa2ba" (inte skiftlägeskänsligt).
--	---	---

WPA-PSK/WPA2-PSK och TKIP eller AES

Använder en PSK (Pre-Shared Key) som är mellan åtta och 63 tecken lång.

OCR (Optical Character Recognition)

Programvaran Nuance™ PaperPort™ eller Presto! PageManager konverterar en bild med text till text som du kan redigera.

Paus

Gör att du kan lägga in en fördröjning i uppringningssekvensen när du ringer eller när du lagrar adressboksnummer. Tryck på Paus på LCD-skärmen så många gånger som krävs för att lägga in långa pauser.

Peer-to-Peer

Peer-to-Peer är en utskriftstyp i en Peer-to-Peer-miljö. I en Peer-to-Peer-miljö skickar och mottar varje dator data till och från respektive enhet. Det finns ingen central server som styr åtkomsten eller maskindelningen.

PhotoCapture Center

Använd PhotoCapture Center från Brother för att visa, hämta och spara data från ett USB-minne eller ett mediekort som sätts in i Brother-maskinen. För Windows® väljer du fliken **Foto** i ControlCenter4.

PictBridge

Med den här funktionen kan du skriva ut högkvalitativa, digitala fotografier med hög upplösning direkt från en digitalkamera.

Ping

Detta är ett program för att administrera datorns nätverk för att testa att skickade uppgifter kan nå en angiven värd.

Pollning

En faxmaskin kontaktar en annan faxmaskin för att hämta meddelanden som väntar.

Protokoll

Protokoll är standardiserade regeluppsättningar för överföring av data i ett nätverk. Protokoll ger användare möjlighet att få tillgång till nätverksanslutna resurser. Den skrivarserver som används i din Brother-maskin har stöd för TCP/IP-protokollet (Transmission Control Protocol/Internet Protocol).

RARP

RARP (Reverse Address Resolution Protocol) hittar den logiska adressen för en maskin som endast känner till sin fysiska adress.



Kontakta din nätverksadministratör om du vill använda RARP.

Realtidsöverföring

Du kan sända faxmeddelanden i realtid när minnet är fullt.

Reparationsverktyg för nätverksanslutningar

Reparationsverktyget för nätverksanslutningar är ett program som tillhandahålls av Brother och som används för justering av drivrutinsinställningarna så att de överensstämmer med maskinens nätverksinställningar. Kontakta din nätverksadministratör om du vill använda reparationsverktyget för nätverksanslutningar.

Ringsignalsvolym

Volyminställning för maskinens ringsignal.

Sidoapparat

En telefon som är kopplad till faxlinjen i ett separat vägguttag.

Signalfördröjning

Antalet signaler innan maskinen svarar i Endast fax- och Fax/Tel-läget.

Signaltid för Fax/Tel

Den period maskinen dubbelringer (när mottagningsläget Fax/Tel är aktiverat) för att uppmärksamma dig på att du har ett inkommande telefonsamtal.

Skanning

En process som sänder en elektronisk bild av pappersdokument till en dator.

SNMP

SNMP (Simple Network Management Protocol) används för att hantera nätverksenheter, inklusive datorer, routrar och nätverksklara Brother-maskiner.

SSID

Varje trådlöst nätverk har ett eget unikt nätverksnamn som tekniskt kallas för SSID (Service Set Identifier). SSID är ett värde på 32 byte eller mindre och är tilldelat till åtkomstpunkten. De enheter i det trådlösa nätverket som du vill tilldela till det trådlösa nätverket bör stämma med åtkomstpunkten. Åtkomstpunkten och enheterna i det trådlösa nätverket sänder regelbundet trådlösa paket (beacon) som innehåller SSID-informationen. När din trådlösa nätverksenhet tar emot en beacon, kan du identifiera det trådlösa nätverk som är tillräckligt nära för att dess radiovågor ska nå din enhet.

Standardupplösning

203 × 98 dpi (monokrom). 203 × 196 dpi (färg). Det används för text av normal storlek och för snabbast överföring.

Stations-ID

Den information som anges längst upp på varje faxad sida. Informationen inkluderar avsändarens namn och faxnummer.

Status Monitor

Status Monitor är ett konfigurerbart verktyg som övervakar statusen hos en eller flera enheter och ger dig omedelbar information om det uppstår problem, till exempel om maskinen får slut på papper eller ett pappersstopp inträffar.

Superfin upplösning (endast svartvit)

203 × 392 dpi. Passar bäst för väldigt liten text och konturbilder.

Switching Hub

En central enhet (hubb) som har en kopplingsfunktion. Hubben distribuerar paketen till angivna destinationer, lokaliserar nätverkstrafik, och kan öka kommunikations bandbredd i hela nätverket. Även om nätverksenheter är sammankopplade med hjälp av en hubb i 10BASE-T, 100BASE-TX, och andra nätverk, kommer den effektiva bandbredden snabbt bli mättad på grund av Ethernet kommunikationsmetod när antalet noder ökar. Därför har switchteknik utvecklats för att direkt ansluta de portar som verkligen kommunicerar utan att skicka data till andra portar. En hubb som innehåller denna teknik kallas en Switching Hub.

Sök

En elektronisk lista i alfabetisk ordning över nummer som lagras i adressboken och som gruppnummer.

TAD (Telephone Answering Device (telefonsvarare))

Du kan koppla en extern telefonsvarare till maskinen.

TCP/IP

TCP/IP (Transmission Control Protocol/Internet Protocol) är det mest populära protokollet som används för kommunikation via exempelvis Internet och e-post. Detta protokoll kan användas för i stort sett alla operativsystem, inklusive Windows®, Windows Server®, OS X och Linux®.

Tillfälliga inställningar

Du kan välja olika alternativ för varje individuell faxesändning och kopia utan att behöva ändra standardinställningarna.

TKIP

TKIP (Temporal Key Integrity Protocol) är en av de krypteringsmetoder som WPA™ använder i ett trådlöst nätverk. TKIP ger en ny nyckel till varje paket genom att kombinera meddelandeintegritet med en dynamisk nyckelmekanism.

Upplösning

Antal horisontella och vertikala linjer per tum.

Vertical Pairing

Windows® Vertical Pairing är en teknik som möjliggör för en maskin som har stöd för Vertical Pairing att ansluta till ditt infrastrukturnätverk med hjälp av PIN-metoden för Wi-Fi Protected Setup™ och webbtjänstfunktionen. Detta möjliggör även installation av skrivardrivrutiner från skrivarikonen på skärmen **Lägg till en enhet**.

Webbtjänster

Webbtjänstprotokollet ger användare av Windows Vista®, Windows® 7 eller Windows® 8 möjlighet att installera de drivrutiner som används för utskrift och skanning genom att använda maskinikonen i mappen **Nätverk**. Webbtjänster ger dig också möjlighet att kontrollera maskinens aktuella status från din dator.

WEP

WEP (Wired Equivalent Privacy) är en av de krypteringsmetoder som används i ett trådlöst nätverk. När WEP används kommer data att skickas och tas emot med en säkerhetsnyckel.

Wi-Fi Direct®

Wi-Fi Direct är en av de trådlösa konfigureringsmetoder som utvecklats av Wi-Fi Alliance®. Denna typ av anslutning är en Wi-Fi-standard som gör att enheter kan ansluta till varandra, via en säker metod, utan en trådlös åtkomstpunkt.

WINS

WINS (Windows® Internet Name Service) är en informationstjänst för NetBIOS-namnupplösning. Den konsoliderar en IP-adress och ett NetBIOS-namn som finns i det lokala nätverket.

WINS-server

WINS-servern (Windows® Internet Name Service) mappar IP-adresser till datornamn (NetBIOS-namn) i ett Windows®-nätverk.

WLAN-rapport

WLAN-rapport skriver ut en rapport om maskinens trådlösa status. Om den trådlösa anslutningen misslyckas ska du kontrollera felkoden på den utskrivna rapporten.

WPS

Wi-Fi Protected Setup™ (WPS) är en standard som medger inställning av ett säkert trådlöst nätverk. WPS skapades av Wi-Fi Alliance® under 2007.

Åtkomstpunkt/router för trådlöst LAN

En central enhet i ett nätverk som gör att enskilda trådlösa LAN-enheter kan ansluta till nätverket för att kommunicera. Dessutom hanterar den trådlösa LAN-åtkomstpunkten/routern även säkerheten.

Öppet system

Öppet system är en autentiseringmetod för nätverk. Vid en autentisering med öppet system ges alla trådlösa enheter åtkomst till nätverket utan behov av WEP-nyckel.

Överföring

Sändning av dokument över telefonlinjen från maskinen till en mottagande faxmaskin.

Överföringsrapport

En rapport för varje överföring med information om datum, tidpunkt och antal sidor.

Överföringsrapport (Xmit)

En överföringsrapport med information om datum, tidpunkt och antal sidor.

brother

Besök oss på Internet
<http://www.brother.com>

