

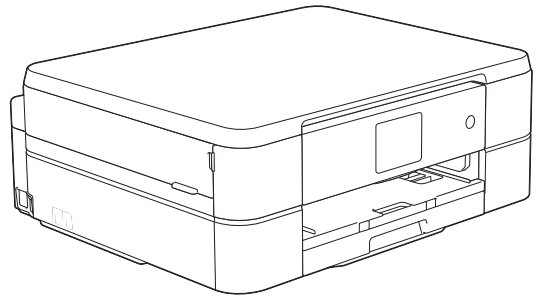

# Grunnleggende brukermanual

## DCP-J562DW



### Online brukerveiledning

Denne grunnleggende brukermanualen inneholder grunnleggende instruksjoner og informasjon for Brother-maskinen. For mer avanserte instruksjoner og informasjon, se Online brukerveiledning. [solutions.brother.com/manuals](https://solutions.brother.com/manuals)



## Hvis du må ringe kundeservice

Fyll ut denne informasjonen for fremtidig referanse:

**Modellnummer:** DCP-J562DW

**Serienummer:** <sup>1</sup> \_\_\_\_\_

**Kjøpsdato:** \_\_\_\_\_

**Forhandler:** \_\_\_\_\_

<sup>1</sup> Serienummeret er på baksiden av maskinen. Ta vare på denne brukerhåndboken med kjøpskvitteringen som et bevis på kjøpet, i tilfelle tyveri, brann eller garantiservice.

**Registrer produktet ditt på nettet på**

<http://www.brother.com/html/registration>

# Du kan bruke disse funksjonene

## Mobile Connect

Bruk Brother iPrint&Scan til å kontrollere maskinens status og få tilgang til ulike funksjoner fra mobile enheter.

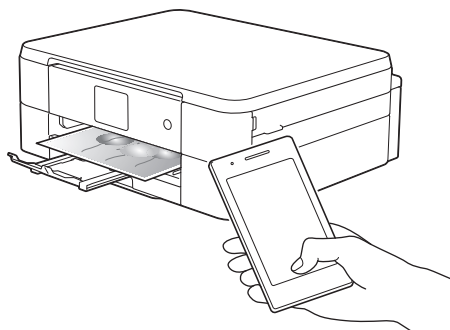

Når du installerer Brother iPrint&Scan på den mobile enheten og kobler den til maskinen, får du tilgang til disse praktiske funksjonene:

- Skriv ut

Du kan skrive ut bilder, dokumenter og nettsider fra den mobile enheten. Du kan også skrive ut filer fra ulike netjtjenester.

- Skann

Du kan skanne bilder og dokumenter, og lagre dem på den mobile enheten.

- Kopi

Du kan bruke den mobile enheten til å redigere skannede bilder (beskjære og rotere bilder), og deretter skrive dem ut med maskinen.

- Kontrollere maskinens status

Du kan kontrollere gjenværende bleknivåer og annen informasjon, og du kan finne løsninger på feil.

Mer informasjon >> *Brukerguide for mobil utskrift og skanning for Brother iPrint&Scan:*

[solutions.brother.com/manuals](https://solutions.brother.com/manuals)



## Web Connect / Brother Apps

Skann og last opp bilder og filer til populære netjtjenester direkte fra maskinen. Fang opp

og konverter informasjon direkte fra maskinen uten datamaskin.

Mer informasjon >> *Web Connect-guide:*

[solutions.brother.com/manuals](https://solutions.brother.com/manuals)

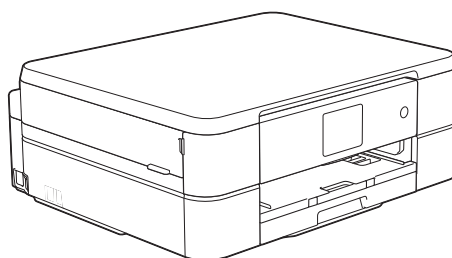

Utskrift

Skanning

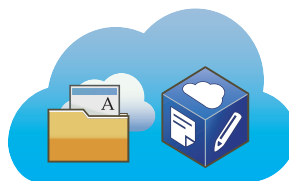

# Brukermanualer og hvor du finner dem

Hvilken håndbok?	Hva inneholder den?	Hvor finner jeg den?
Produktsikkerhetsguide	Les denne veiledningen først. Les sikkerhetsinstruksene før du setter opp maskinen. Du finner informasjon om varemerker og juridiske begrensninger i denne veiledningen.	Trykt / i esken
Hurtigstartguide	Følg instruksene for oppsett av maskinen, og installer driverne og programvaren for operativsystemet og tilkoblingstypen du bruker.	Trykt / i esken
Grunnleggende brukermanual	Lær om grunnleggende PC-utskrift, skanning, kopiering og bruk av PhotoCapture Center, samt grunnleggende vedlikehold av maskinen. Se feilsøkingstips.	Trykt / i esken
Online brukerveiledning	Denne brukermanualen inneholder tilleggsinnholdet i Grunnleggende brukermanual.  I tillegg til informasjon om PC-utskrift, skanning, kopiering og bruk av PhotoCapture Center og Brother ControlCenter, finnes det nyttig informasjon om bruk av maskinen i et nettverk.	HTML- og PDF-fil / Brother Solutions Center <sup>1</sup>
Web Connect-guide	Denne brukermanualen gir nyttig informasjon om tilgang til Internett-tjenester fra Brother-maskinen, samt nedlasting av bilder, utskrift av data og opplasting av filer direkte til Internett-tjenestene.	PDF-fil / Brother Solutions Center <sup>1</sup>
AirPrint-guide	Denne brukermanualen gir informasjon om bruk av AirPrint til å skrive ut fra OS X v10.8.5 eller nyere og iPhone, iPod touch, iPad eller en annen iOS-enhet til Brother-maskinen uten å installere en skriverdriver.	PDF-fil / Brother Solutions Center <sup>1</sup>
Google Cloud Print-guide	Denne brukermanualen gir detaljert informasjon om hvordan du bruker tjenestene til Google Cloud Print™ til utskrift via Internett.	PDF-fil / Brother Solutions Center <sup>1</sup>
Brukerguide for mobil utskrift og skanning for Brother iPrint&Scan	Denne brukermanualen gir nyttig informasjon om utskrift fra mobil enhet og skanning fra Brother-maskinen til den mobile enheten når den er tilkoblet et Wi-Fi®-nettverk.	PDF-fil / Brother Solutions Center <sup>1</sup>

<sup>1</sup> Besøk [solutions.brother.com/manuals](http://solutions.brother.com/manuals).

# Grunnleggende bruk og hvor du finner instruksjoner

Innholdet i Grunnleggende brukermanual finnes også i Online brukerveiledning med flere detaljer.

Funksjoner	Innhold	Guide
<b>Oppsett</b>	Legge i papir	Grunnleggende brukermanual
	Koble maskinen til datamaskinen	Hurtigstartguide
	Koble maskinen til den mobile enheten	Hurtigstartguide
<b>Kopiere</b>	Kopiere et dokument	Grunnleggende brukermanual
	Ulike typer kopier (2-sidige kopier, og så videre)	Online brukerveiledning
<b>Skrive ut</b>	Skrive ut fra datamaskinen (Windows®/ Macintosh)	Grunnleggende brukermanual
	Skrive ut fra den mobile enheten (Brother iPrint&Scan)	Brukerguide for mobil utskrift og skanning
	Skrive ut med AirPrint-funksjonen	AirPrint-guide
	Skrive ut med funksjonen Google Cloud Print	Google Cloud Print-guide
	Skrive ut data som er lastet ned fra skytjeneste	Web Connect-guide
<b>Skanne</b>	Skanne fra maskinen	Grunnleggende brukermanual
	Skanne fra datamaskinen	Grunnleggende brukermanual
	Skanne fra den mobile enheten (Brother iPrint&Scan)	Brukerguide for mobil utskrift og skanning
	Lagre skannede data på skytjeneste	Web Connect-guide
<b>Foto</b>	Skriv ut foto	Grunnleggende brukermanual
<b>Ytterligere informasjon</b>	Feilmeldinger	Grunnleggende brukermanual
	Feilsøking	Grunnleggende brukermanual
	Spesifikasjoner	Online brukerveiledning

# Online brukerveiledning hjelper deg få mest mulig ut av maskinen

Vi håper du synes denne manualen er til hjelp. Du kan få vite mer om maskinens funksjoner i Online brukerveiledning. Der finner du følgende:

## Raskere navigering!

- ✓ Søkefelt
- ✓ Navigeringsindeks i eget panel

## Omfattende!

- ✓ Hvert emne i én håndbok

## Forenklet layout!

- ✓ Gir trinnvise instruksjoner
- ✓ Funksjonssammendrag øverst på siden

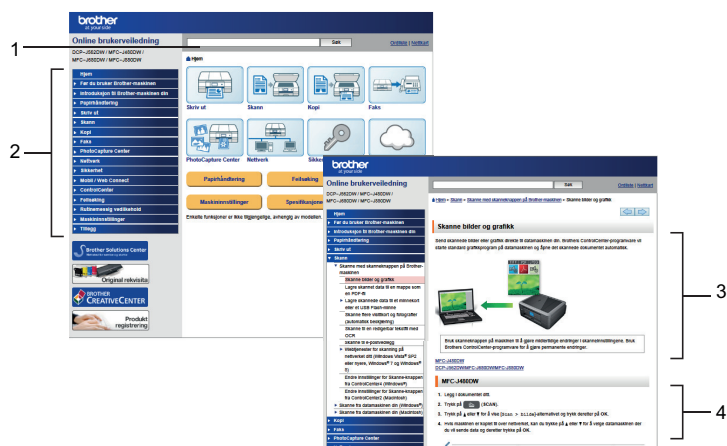

1. Søkeboks
2. Navigering
3. Sammendrag
4. Trinnvis

## Vise Online brukermanualer

Vil du vise Online brukerveiledning og andre tilgjengelige håndbøker, kan du gå til [solutions.brother.com/manuals](http://solutions.brother.com/manuals).

Kun for Windows®-brukere: Du kan også åpne maskinens håndbøker ved hjelp av Brother-verktøy. Brother-verktøy (Brother Utilities) følger med i den vanlige installasjonen, og etter installering finner du verktøyet enten som snarvei på skrivebordet eller fra Start-menyen i Windows®.

# Spørsmål eller problemer? Ta en titt på vanlige spørsmål og svar, løsninger og videoer på nettet.





Gå til modellens Vanlige spørsmål og Feilsøking på Brother Solutions Center på

<http://support.brother.com>

- Flere søkemetoder!
- Viser relaterte spørsmål for mer informasjon
- Mottar regelmessige oppdateringer basert på tilbakemeldinger fra kunder

## Vanlige spørsmål og feilsøking

Kategorisert [Populært](#) [Siste](#)

-  **Fremgangsmåte / feilsøking**
  - ▶ [Feilmeldinger](#) ▶ [Papirmating/papirstopp](#) ▶ [Skriv ut](#) ▶ [Skann](#)
  - ▶ [Kopier](#) ▶ [Telefon](#) ▶ [Faks](#) ▶ [Mobil](#) ▶ [Nettskyen](#)
-  **Oppsett / innstillinger**
  - ▶ [Produktoppsett](#) ▶ [Driver/programvare](#)
-  **Forbruksvarer og ekstrautstyr / rutinemessig vedlikehold**
  - ▶ [Forbruksvarer/papir/ekstrautstyr](#) ▶ [Rengjøring](#)
-  **Andre**
  - ▶ [Spesifikasjoner](#) ▶ [Informasjon om OS-støtte](#) ▶ [Video med svar på vanlige spørsmål](#)

---

**Søk ved hjelp av nøkkelord**

[Søk](#) ▶ [Søk i vanlige spørsmål etter ID-nummer \(FAQ-nummer\)](#)

▶

Kategorisert [Populært](#) [Siste](#)

Siden Brother Solutions Center oppdateres regelmessig, kan dette skjermbildet endres uten forvarsel.

# Definisjoner av merknader

Vi bruker følgende symboler og begreper i denne brukerhåndboken:

## VIKTIG

VIKTIG indikerer en mulig farlig situasjon som, hvis den ikke unngås, kan føre til skade på eiendom eller tap av produktfunksjon.

## MERK

MERK spesifiserer operativmiljøet, forhold for installasjon eller spesielle bruksforhold.



Tips-ikoner gir nyttige tips og tilleggsinformasjon.

## Fet skrift

Fet skrift identifiserer knapper på maskinens kontrollpanel eller dataskjermen.

## Kursiv skrift

Kursiv skrift fremhever et viktig punkt eller refererer til et relatert emne.

## [Courier New]

Skriftypen Courier New brukes for meldingene som vises på maskinens LCD-skjerm.



- 
- De fleste av illustrasjonene i denne brukermanualen viser DCP-J562DW.
-



## For siste driveroppdateringer

Gå til modellens **Nedlastinger**-side på Brother Solutions Center på <http://support.brother.com> for å laste ned drivere.

For å holde ytelsen til maskinen din oppdatert, sjekk der for de siste fastvareoppgraderingene.

## Merknad om utarbeidelse og offentliggjøring

Denne håndboken er utarbeidet og offentliggjort for å gi informasjon om den siste produktsikkerhetsinformasjonen som er tilgjengelig ved utgivelse. Informasjonen i denne håndboken kan endres.

Du finner den nyeste brukermanualen på [solutions.brother.com/manuals](http://solutions.brother.com/manuals).

# Innholdsfortegnelse

<b>1</b>	<b>Generell informasjon .....</b>	<b>1</b>
	Oversikt over kontrollpanelet .....	1
	Oversikt over LCD-pekeskjerm .....	3
	Varslinger om skytjenester .....	5
	Få tilgang til Brother Utilities (Windows®) .....	5
	Avinstallere Brother-programvaren og driverne (Windows®) .....	6
<b>2</b>	<b>Papirhåndtering .....</b>	<b>7</b>
	Mat inn papir .....	7
	Legge papir i papirmagasinet .....	7
	Legge i fotopapir .....	8
	Legg papir i den manuelle materåpningen .....	9
	Endre innstilling for Sjekk papirstørrelse .....	12
	Endre papirstørrelse og papirtype .....	12
	Anbefalt utskriftsmedie .....	13
	Håndtere og bruke utskriftsmedier .....	13
<b>3</b>	<b>Skriv ut .....</b>	<b>14</b>
	Skrive ut fra datamaskinen .....	14
	Skriv ut et dokument (Macintosh) .....	14
	Skrive ut et dokument (Windows®) .....	14
	Skrive ut på begge sider av papiret automatisk (automatisk 2-sidig utskrift) (Windows®) .....	14
	Skriv ut mer enn en side på et enkelt papirark (N i 1) (Windows®) .....	15
	Skrive ut fotografier fra ControlCenter4 (Windows®) .....	16
<b>4</b>	<b>Kopi .....</b>	<b>17</b>
	Kopier et dokument .....	17
	Kopiinnstillinger .....	18
	Kopieringsalternativer .....	18
<b>5</b>	<b>Skanne .....</b>	<b>20</b>
	Skanne fra datamaskinen din (Windows®) .....	20
	Skanna med ControlCenter4 hemläge (Windows®) .....	20
	Skanne med skanneknappen på Brother-maskinen .....	21
	Skanne med skanneknappen på maskinen .....	21
<b>6</b>	<b>PhotoCapture Center .....</b>	<b>22</b>
	Utskrift av foton direkte från media .....	22
	Forhåndsvis og skrive ut bilder og filfiler fra medier .....	22
	Sammendrag av utskriftsinnstillinger i PhotoCapture Center .....	22

<b>A</b>	<b>Routine Maintenance .....</b>	<b>23</b>
	Rengjør skanneren .....	23
	Kontroller utskriftskvaliteten.....	23
	Sjekk utskriftsrettstillingen fra Brother-maskinen.....	25
<b>B</b>	<b>Feilsøking.....</b>	<b>26</b>
	Feilsøke problemet .....	26
	Feil- og vedlikeholdsmeldinger .....	28
	Feilsøking for oppsett av trådløst lokalt nettverk .....	33
	Feilkoder i rapport om trådløst LAN .....	33
	Problemer med utskrift eller skanning .....	35
	Feilsøking for andre utskriftsproblemer .....	37
	Skriverstopp eller papirstopp .....	38
	Papiret sitter fast inni og foran i maskinen (papirstopp A inni/foran) .....	38
	Papiret sitter fast foran i maskinen (papirstopp B foran).....	40
	Papiret sitter fast bak i maskinen (papirstopp C bak) .....	42
<b>C</b>	<b>Tillegg .....</b>	<b>44</b>
	Skrive inn tekst på Brother-maskinen.....	44
	Informasjon om samsvar med kommisjonsforordning 801/2013 .....	44
	Spesifikasjon av forsyning .....	45
<b>D</b>	<b>Stikkordliste.....</b>	<b>47</b>

## Oversikt over kontrollpanelet



### 1. 2,7"(67,5 mm) Berørings skjerm (LCD)

Få tilgang til menyer og alternativer ved å trykke på dem på denne berørings skjermen. Juster vinkelen på LCD-berørings skjermen og berøringspanelet ved å løfte det.

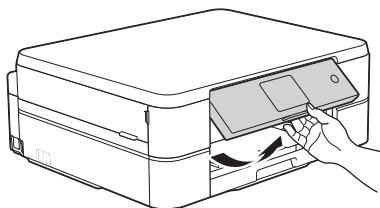

### 2. Berøringspanel



(Bakside)

Trykk for å gå tilbake til forrige meny.



(Hjem)

Trykk for å gå tilbake til startskjermen.

Når maskinen er i Hvilemodus, blinker Hjem-ikonet.

## (Avbryt)

Trykk for å avbryte en operasjon (tilgjengelig når den lyser rødt).

### 3. Strøm på/av

Trykk på  for å slå på maskinen.

Trykk og hold inne  for å slå av maskinen. Pekeskjermen viser [Avslutter] og vil lyse i noen sekunder før den slås av.

Selv om du slår av maskinen ved hjelp av , vil den rengjøre skriverhodet jevnlig for å bevare utskriftskvaliteten. Maskinen bør hele tiden være tilkoblet en strømkilde for å forlenge levetiden til skriverhodet, få mer ut av blekkassetene og opprettholde utskriftskvaliteten.

# Oversikt over LCD-pekeskjerm

Det finnes to hjemmeskjermbilder som du kan få tilgang til ved å trykke på ◀ eller ▶.

Fra hjemmeskjermbildene har du tilgang til skjermbilder for Wi-Fi-oppsett, snarveier, blekknivåer og oppsett.

## Hjemmeskjermbilde 1



Dette skjermbildet viser maskinens status når den er inaktiv. Dette hjemmeskjermbildet kalles også Driftsklar modus-skjermbildet. Når det vises, angir det at maskinen er klar for neste kommando.

Hjemmeskjermbilde 1 gir tilgang til funksjonene [Kopi], [Skanne] og [Foto].

## Hjemmeskjermbilde 2

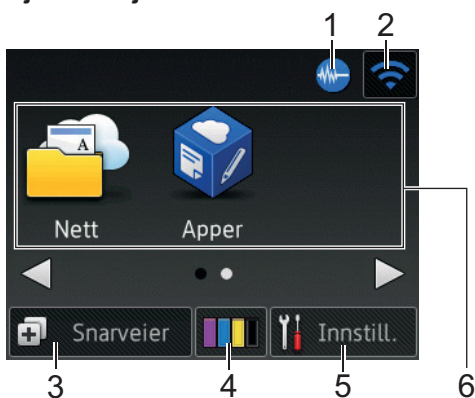

Hjemmeskjermbilde 2 gir tilgang til tilleggsfunksjoner, slik som [Nett] og [Apper].





### 1. Stillemodus

Dette ikonet vises når innstillingen [Stille modus] er satt til [På].

Med stillemodus er det mulig å redusere utskriftsstøy. Utskriftshastigheten reduseres når stillemodus er aktivert.

### 2. Trådløs status

Hvert av ikonene i tabellen nedenfor viser statusen til det trådløse nettverket.

	Maskinen er ikke tilkoblet det trådløse tilgangspunktet. Trykk på denne knappen for å konfigurere trådløse innstillinger. Mer informasjon >> <i>Hurtigstartguide</i>
	Trådløst nettverk er tilkoblet. En indikator med tre nivåer på hver av hjemmeskjermbildene viser gjeldende styrke på det trådløse signalet.
	Kan ikke registrere trådløst tilgangspunkt.
	Trådløs innstilling er deaktivert.



Du kan konfigurere trådløse innstillinger ved å trykke på knappen for trådløs status.

### 3. [Snarveier]

Lag snarveier for ofte brukte handlinger som opprettelse av en kopi, skanning og bruk av Web Connect.



- Det er tre snarveisskjermbilder. Du kan programmere fire snarveier på hvert skjermbilde.
- Trykk på ◀ eller ▶ for å vise de andre snarveisskjermbildene.

#### 4. [Blekk]





Viser tilgjengelig blekknivå. Trykk for tilgang til [Blekk]-menyen.

Når en blekkassett er nesten tom eller har et problem, vises et feilikon på blekkfargen.

#### 5. [Innstill.]

Trykk for tilgang til [Innstill.]-menyen.

#### 6. Moduser:



-  [Kopi]  
Trykk for tilgang til kopieringsmodus.
-  [Skanne]  
Trykk for tilgang til skannemodus.
-  [Foto]  
Trykk for å få tilgang til fotomodus.
-  [Nett]  
Trykk for å koble Brother-maskinen til en Internett-tjeneste.  
Mer informasjon ►► *Web Connect-guide*: [solutions.brother.com/manuals](http://solutions.brother.com/manuals)
-  [Apper]

Trykk for å koble Brother-maskinen til Brothers Apper-menyen.

Mer informasjon ►► *Web Connect-guide*: [solutions.brother.com/manuals](http://solutions.brother.com/manuals)

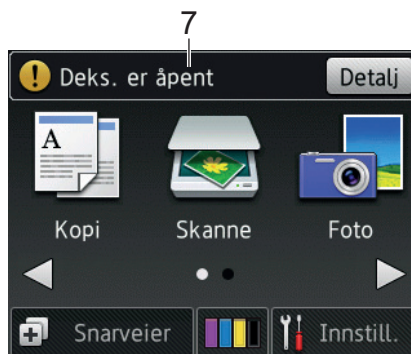
#### 7. Advarsel-ikon



Advarsel-ikonet  vises når det er en feil- eller vedlikeholdsmelding. Trykk på [Detalj] for å se den, og trykk deretter på  for å gå tilbake til Driftsklar modus.

### VIKTIG

IKKE trykk på LCD-skjermen med en skarp gjenstand, som en penn eller skrivespiss. Dette kan skade maskinen.



- Dette produktet bruker skrifttype fra ARPHIC TECHNOLOGY CO., LTD.
- Du må IKKE berøre LCD-skjermen rett etter at du har koblet til strømledningen eller slått på maskinen. Hvis du gjør det, kan det føre til feil.

## Varslinger om skytjenester

Hvis du bruker Brother Web Connect og [Melding om ny funksjon] er satt til [På], vil det vises varslinger om skytjenester på Hjem-skjermen.

Se etter nye varslinger ved å trykke på [Detalj].

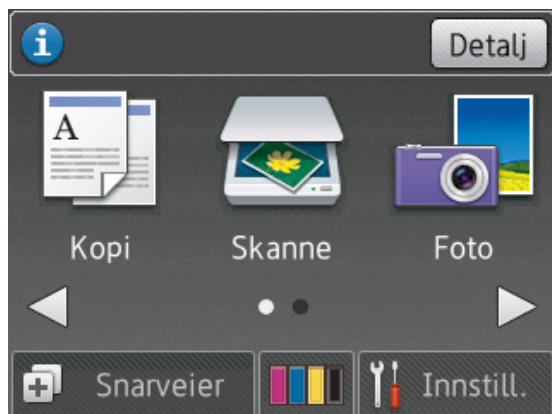

## Få tilgang til Brother Utilities (Windows®)

**Brother Utilities** er en programstarter som gir praktisk tilgang til alle Brother-programmer som er installert på datamaskinen.

**1** Gjør ett av følgende:

- (Windows® XP, Windows Vista® og Windows® 7)

Klikk på  (**Start**) > **Alle programmer** > **Brother** > **Brother Utilities**.

- (Windows® 8)

Trykk eller klikk  (**Brother Utilities**) enten på **Start**-skjermen eller skrivebordet.

- (Windows® 8.1)

Flytt musen til nedre venstre hjørne av **Start**-skjermen og klikk  (hvis du bruker en berøringbasert enhet, sveip opp fra bunnen på **Start**-skjermen for å vise **Appar**-skjermen).

Når **Appar**-skjermen vises, trykk eller klikk  (**Brother Utilities**).

**2** Velg din maskin.

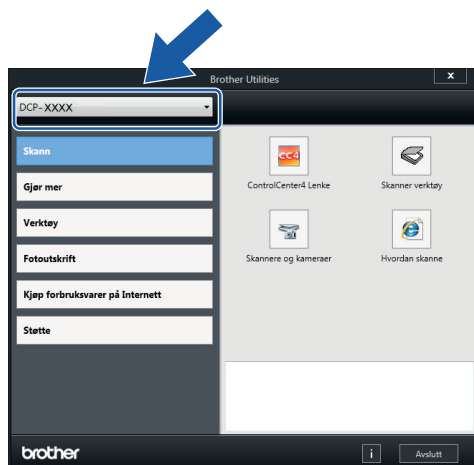



**3** Velg funksjonen du vil bruke.

## **Avinstallere Brother-programvaren og driverne (Windows®)**

**1** Start  (**Brother Utilities**).

**2** Klikk på rullegardinlisten, og velg deretter modellnavnet (hvis det ikke allerede er valgt). Klikk på **Verktøy** i den venstre navigasjonslinjen og klikk deretter på **Avinstaller**.

Følg instruksjonene i dialogboksen hvis du vil avinstallere programvaren og driverne.

## Mat inn papir

### Legge papir i papirmagasinet

- Hvis [Sjekk papir]-innstillingen står på [På] og du trekker papirmagasinet ut av maskinen, vises det en melding på LCD-skjermen om du vil endre papirtype og papirstørrelse. Du kan endre innstillingene for papirstørrelse og papirtype ved behov ved å følge instruksjonene på skjermen.
- Legg bare papir av ett papirformat og -type i papirmagasinet samtidig.
- Når du legger en annen papirstørrelse i magasinet, må du endre innstillingen for papirstørrelse på maskinen eller innstillingen for papirstørrelse på datamaskinen.

- 1 Trekk papirmagasinet helt ut av maskinen.

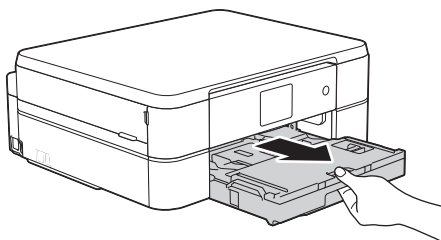

- 2 Åpne dekkelet på utskuffen (1).

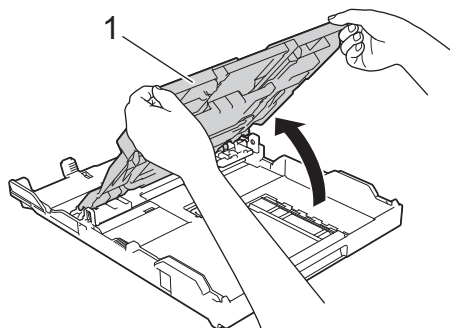

- 3 Klem forsiktig sammen og skyv papirførerne for bredden (1) og deretter papirførerne for lengden (2) slik at de passer til papirstørrelsen.

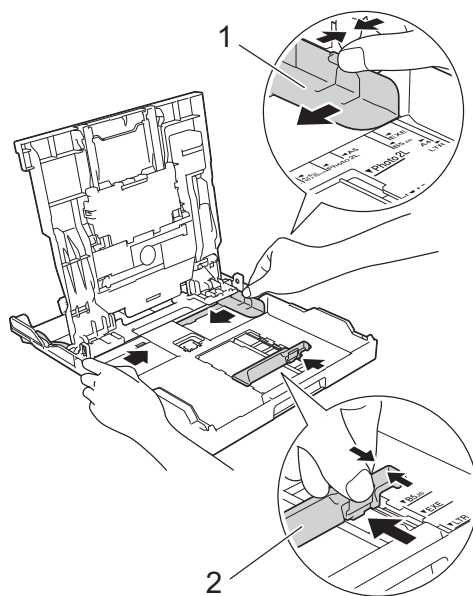

- 4 Luft papirstabelen godt.

- 5** Legg papiret forsiktig i papirmagasinet med utskriftssiden **vendt ned**.

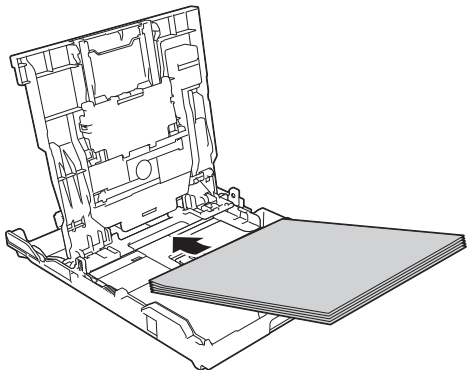

Pass på at papiret ligger flatt i magasinet, og at papirføreren for lengden (1) berører kantene på papiret.

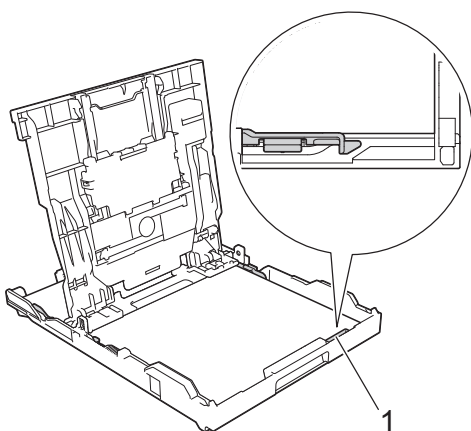

## VIKTIG

- Ikke skyv papiret for langt inn, da det kan bli bøyd oppover og skape problemer i mateprosessen.
- Legger du i flere enn 20 ark med Foto 2L (13 x 18 cm), kan det oppstå papirstopp.



Hvis du vil fylle på mer papir før magasinet er tomt, tar du ut papiret fra magasinet og legger det sammen med papiret du vil legge i. Du må alltid lufte papirbunken godt for å forhindre at maskinen mater flere sider.

- 6** Juster forsiktig papirførerne for bredden (1) slik at de er tilpasset papiret.

Sørg for at papirførerne berører papirkantene.

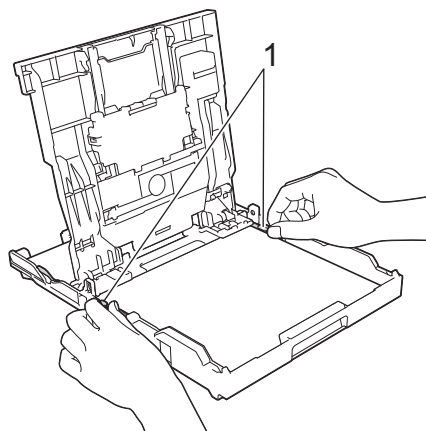

- 7** Lukk dekselet på utskuffen.

Skyv papirmagasinet sakte helt inn i maskinen.

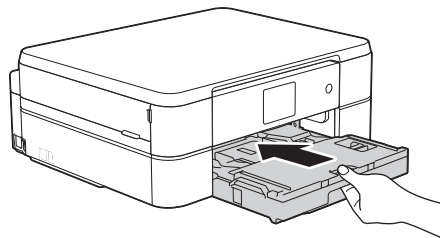

- 8** Mens du holder papirmagasinet på plass i maskinen, må du trekke ut papirstøtten (1) slik at den låser seg på plass og deretter brette ut papirstøtteklaffen (2).

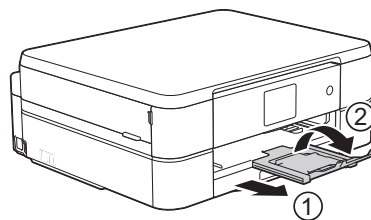

## Legge i fotopapir

Bruk fotopapirmagasinet, som er plassert over dekselet på utskuffen, til å skrive ut på papir i

størrelsen Foto (10 x 15 cm) eller Foto L (89 x 127 mm).

- 1 Trykk på den blå utløserknappen for fotopapirmagasin (1), og skyv dekselet på utskuffen fremover til det låses i posisjonen for fotoutskrift (2).

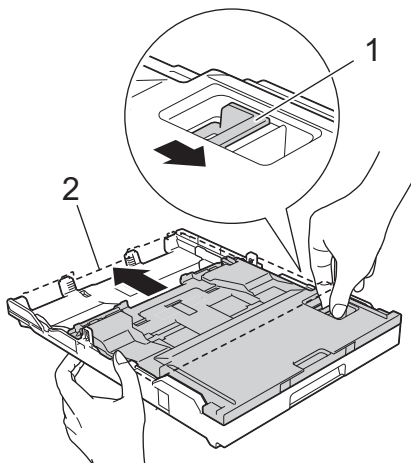

- 2 Legg inntil 20 ark med fotopapir i fotopapirmagasinet med utskriftssiden vendt ned.

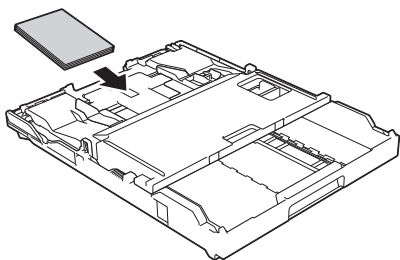

- 3 Juster forsiktig papirførerne for bredden slik at de passer til papiret. Sørg for at papirførerne for bredden (1) berører kantene til papiret, og at papiret ligger flatt i magasinet.

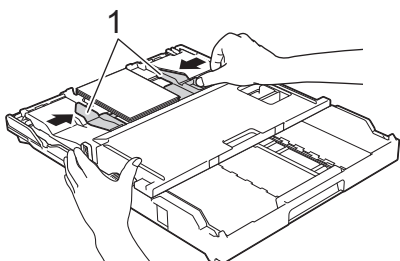

## VIKTIG

Når du har skrevet ut bildene, setter du fotopapirmagasinet tilbake til normal utskriftsposisjon. Ellers vil det vises en [Ingen papirmat.]-feil når du bruker enkeltark.

### Fotopapirmagasin i normal utskriftsposisjon

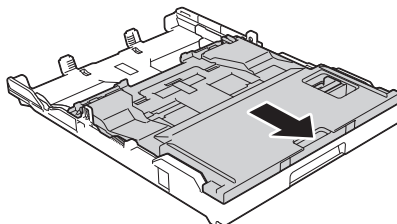

### Fotopapirmagasin i utskriftsposisjon for foto

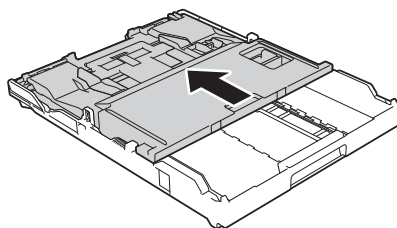

## Beslektet informasjon

- Skrive ut fotografier fra ControlCenter4 (Windows®) >> side 16

## Legg papir i den manuelle materåpningen

Mat inn spesielt utskriftsmedie i denne åpningen ett ark om gangen.

## VIKTIG

- IKKE legg i mer enn ett papirark i den manuelle materåpningen om gangen. Dette kan føre til papirstopp.
- IKKE legg papir i den manuelle materåpningen når du skriver ut fra papirmagasinet. Dette kan føre til papirstopp.

- 1** Åpne dekselet på den manuelle materåpningen.

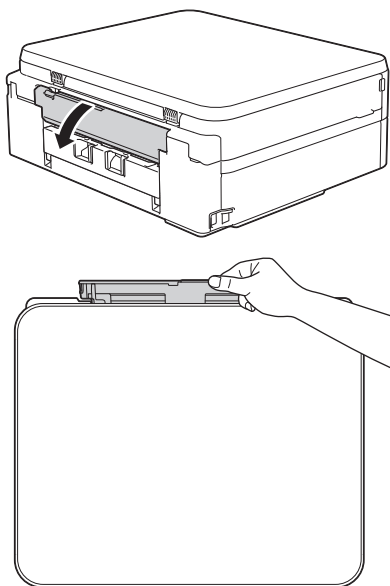

- 2** Løft opp papirstøtten.

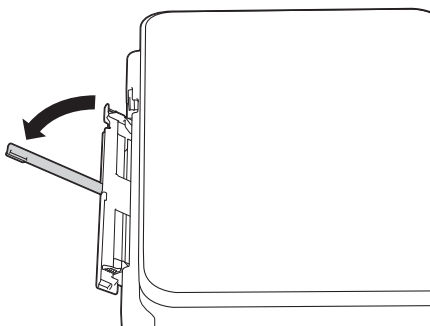

- 3** Skyv papirførerne i den manuelle mateåpningen slik at de passer til bredden på papiret du bruker.

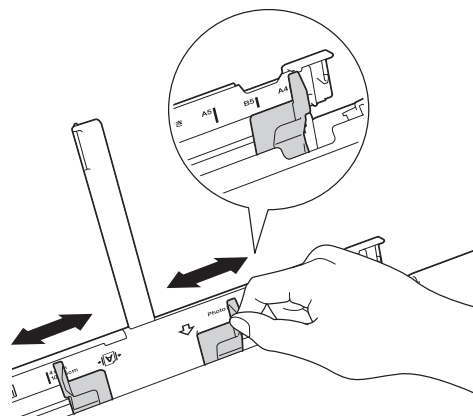

- 4** Legg kun ett papirark i den manuelle mateåpningen med utskriftssiden opp.

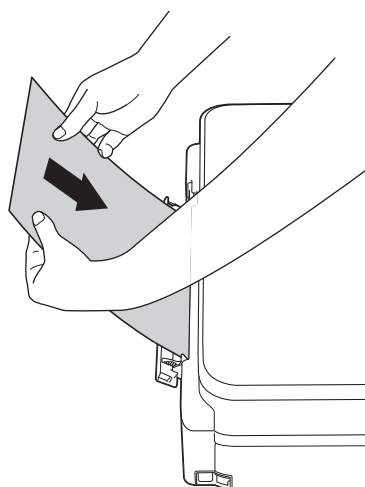

- 5** Bruk begge hender til forsiktig å justere papirførerne på den manuelle

materåpningen slik at de er tilpasset papiret.

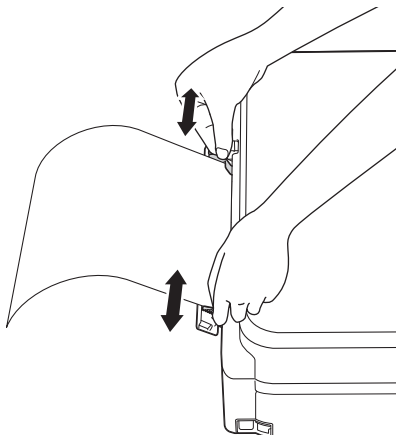

- 6** Bruk begge hendene og skyv ett papirark i den manuelle materåpningen helt til fremre kant rører ved materullene. Slipp papiret når du hører at maskinen trekker i det. LCD-skjermen viser [Man. matingsåpn. klar.]. Les instruksjonene som vises på LCD-skjermen, og trykk deretter på [OK].

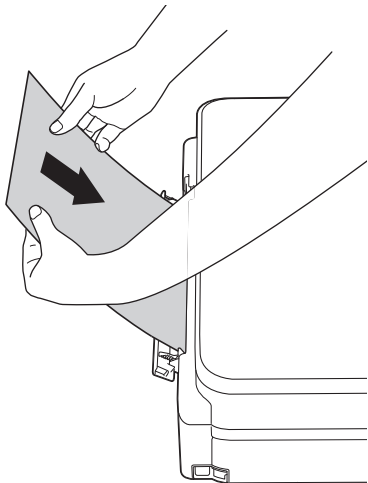

- 7** Mens du holder papirmagasinet på plass i maskinen, må du trekke ut papirstøtten (1) slik at den låser seg på

plass og deretter brette ut papirstøtteklaffen (2).

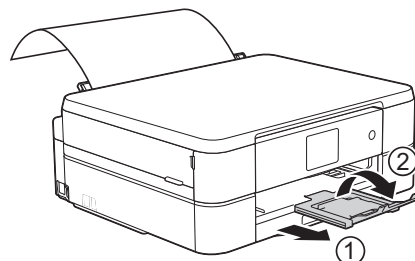

- Hvis dokumentet ikke får plass på én side, vises en melding på pekeskjermen der du blir bedt om å legge i enda et ark. Legg enda et ark i den manuelle materåpningen, og trykk deretter på [OK] på pekeskjermen.
- Når du bruker konvolutter, skal du legge i konvoluttene med skriverplaten **vendt opp** og med klaffen til venstre, som vist i illustrasjonen.

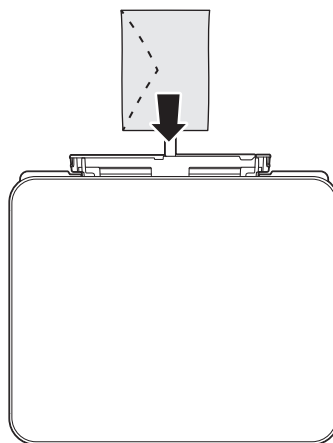

- Når du legger i en konvolutt eller et tykt papir, må du skyve konvolutten inn i den manuelle mateåpningen inntil du føler at materullene griper tak i den.



## Beslektet informasjon

- Feil- og vedlikeholdsmeldinger >>> side 28

## Endre innstilling for Sjekk papirstørrelse

Hvis innstillingen Sjekk papir er satt til [På] og du trekker papirmagasinet ut av maskinen, vises en melding på LCD-skjermen som spør om du vil endre innstillingene for Papirstørrelse og Papirtype.

Standardinnstillingen er [På].

- 1 Trykk på  [Innstill.] > [Alle innst.] > [Hovedoppsett] > [Sjekk papir].
- 2 Trykk på [På] eller [Av].
- 3 Trykk på .



### Beslektet informasjon

- Feil- og vedlikeholdsmeldinger >> side 28

## Endre papirstørrelse og papirtype

Angi innstillingene for papirstørrelse og papirtype for papirmagasinet.

- Still inn maskinen for den papirtypen du bruker for å oppnå best mulig utskriftskvalitet.
- Når du endrer størrelsen på papiret du legger i magasinet, må du endre innstillingen for papirstørrelse på LCD-skjermen samtidig.

- 1 Trykk på  [Innstill.] > [Papirtype].
- 2 Trykk på ▲ eller ▼ for å vise alternativet [Vanlig papir], [Blekkpapir], [Brother BP71] eller [Annet glanset], og trykk deretter på alternativet du vil ha.
- 3 Trykk på [Papir- størrelse].
- 4 Trykk på ▲ eller ▼ for å vise alternativene for papirstørrelse, og trykk deretter på alternativet du vil ha.
- 5 Trykk på .



Maskinen mater ut utskrevne ark med påskrevet side opp på papirmagasinet foran på maskinen. Når du bruker glanset papir, må du umiddelbart fjerne hvert enkelt ark for å unngå flekker eller papirstopp.

### Beslektet informasjon

- Feil- og vedlikeholdsmeldinger >> side 28

## Anbefalt utskriftsmedie

For best mulig utskriftskvalitet, anbefaler vi at du bruker Brother-papiret som er oppført i tabellen.

Hvis Brother-papir ikke er tilgjengelig i ditt land, anbefaler vi at du tester forskjellige papirtyper før du går til anskaffelse av store kvanta.

### Brother-papir

Papirtype	Artikkel
A4 Normal	BP60PA
A4 Glanset foto	BP71GA4
A4 Inkjet (Matt)	BP60MA
10 x 15 cm Glanset foto	BP71GP

## Håndtere og bruke utskriftsmedier

- Oppbevar papir i originalemballasjen, og hold den forseglet. La papiret ligge flatt og beskyttet mot fuktighet, direkte sollys og varme.
- Unngå å berøre den blanke (bestrøkte) siden av fotopapir.

### VIKTIG

Følgende papirtyper må IKKE brukes:

- Skadet, krøllet eller skrukket papir eller papir med ujevn fasong

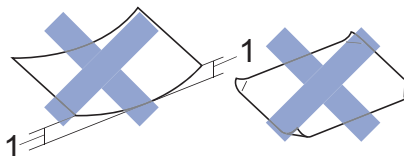

1. En krøll på **2 mm eller større kan forårsake papirstopp.**

- Papir som er svært blankt eller sterkt teksturert
- Papir som ikke kan stables jevnt
- Papir med korte fibrer

### Papirkapasiteten til dekselet på utskuffen

Opptil 50 ark med papir av typen A4 80 g/m<sup>2</sup>.

- Fotopapir må tas ut av dekselet på utskuffen ett ark om gangen for å unngå flekker.



## Skrive ut fra datamaskinen

### Skriv ut et dokument (Macintosh)

Du finner utskriftsinstruksjoner ►► *Online brukerveiledning: Skrive ut fra datamaskinen (Macintosh)*

### Skrive ut et dokument (Windows®)

- 1 Velg utskriftskommandoen i programmet ditt.
- 2 Velg **Brother DCP-XXXX** (hvor XXXX er navnet på modellen din).
- 3 Klikk på **Skriv**.
- 4 Fullfør utskriftsoperasjonen din.



Mer informasjon ►► *Online brukerveiledning: Skrive ut fra datamaskinen (Windows®)*

### Skrive ut på begge sider av papiret automatisk (automatisk 2-sidig utskrift) (Windows®)

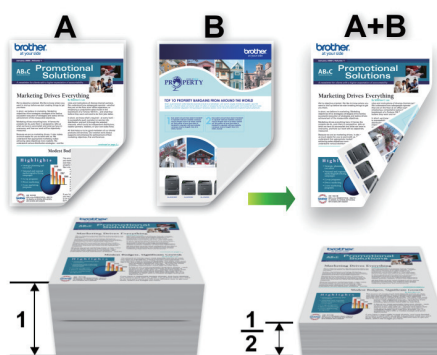

- Sørg for at det bakre dekselet er lukket.
- Hvis papir har krøllet seg, skal det rettes og settes tilbake til papirmagasinet.
- Bruk vanlig eller tynt papir. IKKE bruk brev-papir.
- Papiret kan krølle seg hvis det er for tynt.

- 1 Velg utskriftskommandoen i programmet ditt.
- 2 Velg **Brother DCP-XXXX** (hvor XXXX er navnet på modellen din), og klikk deretter på utskriftsegenskapene eller preferanseknappen.  
Skriverdriver-vinduet vises.

- 3 I feltet **Orientering** velger du alternativet **Stående** eller **Liggende** for å angi retningen på utskriften.



Hvis applikasjonsprogramvaren inneholder en lignende layoutfunksjon, anbefaler vi at du bruker den i applikasjonen.

- 4 Klikk på rullegardinmenyen **Tosidig / Hefte**, og velg deretter **Tosidig**.
  - 5 Klikk på **Tosidige innstillinger**-knappen.
  - 6 Vålj ett av alternativene i menyen **Tosidigtype**.
  - 7 Velg **Innbindingsforskyving**-avmerkingsboksen hvis du vil spesifisere forskyvningen for innbinding i tommer eller millimeter.
  - 8 Klikk på **OK** for å gå tilbake til vinduet for skriverdriver.
  - 9 Endre andre skriverinnstillinger ved behov.
- 
- Funksjonen uten kanter er ikke tilgjengelig når du benytter dette alternativet.
- 
- 10 Klicka på **OK** igen och slutför sedan utskriften.

## Skriv ut mer enn en side på et enkelt papirark (N i 1) (Windows®)



- 1 Velg utskriftskommandoen i programmet ditt.
- 2 Velg **Brother DCP-XXXX** (hvor XXXX er navnet på modellen din), og klikk deretter på utskriftsegenskapene eller preferanseknappen. Skriverdriver-vinduet vises.
- 3 I feltet **Orientering** velger du alternativet **Stående** eller **Liggende** for å angi retningen på utskriften.



Hvis applikasjonsprogramvaren inneholder en lignende layoutfunksjon, anbefaler vi at du bruker den i applikasjonen.

- 4 Klikk på **Flersideutskrift**-rullegardinmenyen og velg deretter **2i 1-**, **4i 1-**, **9i 1-** eller **16i 1-** alternativet.
- 5 Klikk på **Siderekkefølge**-rullegardinmenyen, og velg deretter siderekkefølgen din.
- 6 Klikk på **Kantlinje**-rullegardinmenyen, og velg deretter type kantlinje.
- 7 Endre andre skriverinnstillinger ved behov.

- 8 Klikk på **OK**, og fullfør deretter utskriften.

## Skrive ut fotografier fra ControlCenter4 (Windows®)

Du kan skrive ut og redigere fotografier ved bruk av forskjellige ControlCenter-funksjoner.

I trinnene nedenfor brukes Hjem-modus i ControlCenter som eksempel.

- 1 Sørg for at du har lagt inn riktig media i papirmagasinet.
- 2 Klikk på -ikonet (**ControlCenter4**) i oppgavelinjen og klikk deretter på **Åpne**.
- 3 Klikk på **Bilde**-fanen.



- 4 Velg mappen som inneholder bildet du vil skrive ut.
- 5 Velg bildene du vil skrive ut ved å klikke på bildet i bildefremvisningen og krysse avmerkingsboksen under bildet.
- 6 Angi antall kopier du vil skrive ut (1–99) ved å klikke .
- 7 Klikk på **Skrive ut**.  
Vinduet med skriverinnstillinger vises.

- 8 Konfigurer innstillingene for alternativene **Papirstørrelse**, **Mediatype** og **Oppsett**.

- 9 Klikk på **Start utskrift**-knappen.

## Beslektet informasjon

- Legge i fotopapir >> side 8

## Kopier et dokument

- 1 Sørg for at du har matet inn riktig papirstørrelse i papirmagasinet.
- 2 Legg dokumentet med *forsiden ned* på skannerglassplaten.

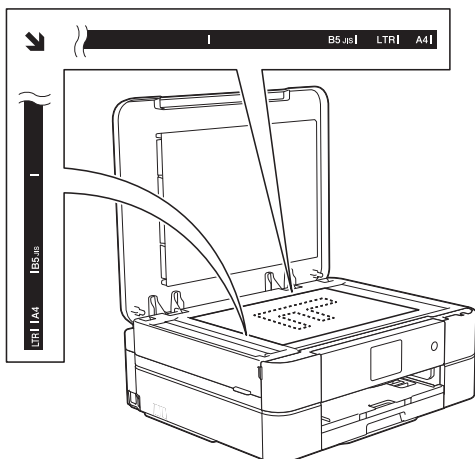

- 3 Trykk på  [Kopi].

Pekeskjermen viser:

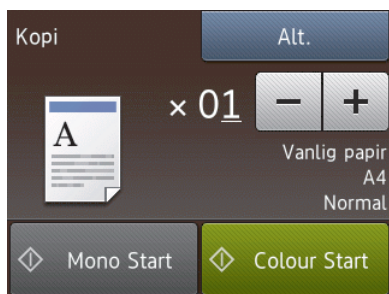

- 4 Endre om nødvendig kopieringsinnstillingene.



- Når du legger i vanlig papir med et annet format enn A4 må du endre innstillingene [Papirstørrelse] og [Papirtype] ved å trykke på [Alt.]-knappen.

-  (Antall kopier)

Trykk på  for å vise tastaturet på pekeskjermen, og angi deretter antall kopier ved hjelp av tastaturet på pekeskjermen. Trykk på [OK].

Du kan også bruke [-] eller [+].

- [Alt.]

Trykk på  for å endre kopieringsinnstillingene kun for neste kopi.

- Når du er ferdig, trykk på [OK].
- Etter at du har valgt nye alternativer, kan du lagre dem ved å trykke på knappen [Lagre som snarvei].

- 5 Trykk [Mono Start] eller [Colour Start].



Hvis du vil stanse kopieringen, trykker du



# Kopiinnstillinger

## Kopieringsalternativer

Vil du endre kopiinnstillingene, trykker du på [Alt.]-knappen.

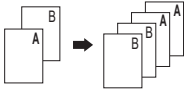
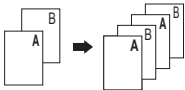
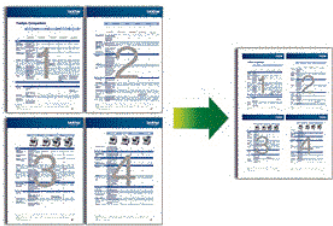
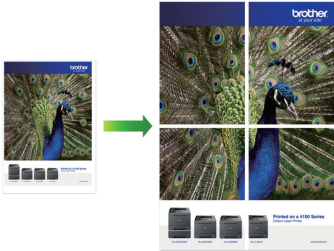
Alternativ	Beskrivelse	
<b>Kvalitet</b>	Velg kopieringsoppløsning for dokumenttypen. <ul style="list-style-type: none"> <li>Når du velger alternativ Normal, er Vanlig papir det eneste alternativet for Papirtype.</li> </ul>	
<b>Papirtype</b>	Velg papirtype. Hvis du kopierer på spesialpapir, får du best utskriftskvalitet ved å stille inn maskinen på den typen papir du bruke.	
<b>Papirstørrelse</b>	Velg papirstørrelse. Hvis du kopierer på annet papir enn i A4-størrelse, må du endre papirstørrelseinnstillingen.	
<b>Forstørr/Reduser</b>	100%	-
	Forstørr	Velg forstørrelsesforhold for neste kopi.
	Reduser	Velg forminskingsforhold for neste kopi.
	Tilpass til siden	Juster kopiformatet slik at det passer til papirformatet du har stilt inn.
	Definer 25-400%	Angi et forstørrelses- eller forminskingsforhold.
<b>Tetthet</b>	Øk tettheten for å gjøre teksten mørkere. Reduser tettheten for å gjøre teksten lysere.	
<b>Stable/Sorter</b>	Velg å stable eller sortere flere kopier.	
	<b>Stable</b> 	<b>Sortere</b> 
<b>Sideoppsett</b>	Lag N i 1-, 2 i 1-ID- eller plakatkopier.	
	<b>4 i 1</b> 	<b>Plakat</b> 

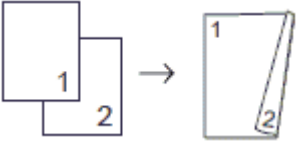
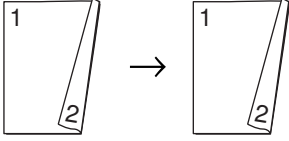
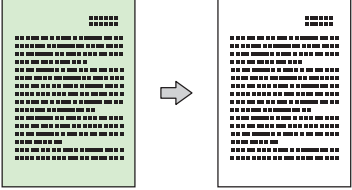
Alternativ	Beskrivelse
2-sidig kopi	<p>Velg dette alternativet hvis du vil kopiere på begge sider av arket.</p> <div style="display: flex; justify-content: space-around;"> <div style="text-align: center;"> <p><b>1-sidig→2-sidig</b></p>  </div> <div style="text-align: center;"> <p><b>2-sidig→2-sidig</b></p>  </div> </div>
Avanserte innst.	<p>Fjern bakgrunnsfarge</p> <p>Fjerner dokumentets bakgrunnsfarge i kopier. Den hvite bakgrunnen blir tydeligere. Dette sparer noe blekk og kan gjøre visse kopier enklere å lese.</p> <div style="text-align: center;">  </div>
Angi ny std.	Lagrer kopieringsinnstillingene du bruker oftest, ved å angi dem som standardinnstillinger.
Fabrikkinnst.	Gjenoppretter eventuelt endrede kopiinnstillinger til fabrikkinnstillingene.
Lagre som snarvei	Legg til gjeldende innstillinger som snarvei.

## Skanne fra datamaskinen din (Windows®)

Det er flere måter du kan bruke datamaskinen din til å skanne bilder og dokumenter på Brother-maskinen din. Bruk programmene som leveres av Brother eller bruke ditt foretrukne skanneprogram.

### Skanna med ControlCenter4 hemläge (Windows®)

Velg **Hjemmemodus** som modusinnstillingen for ControlCenter4.

- 1 Legg i dokumentet ditt.
- 2 Klikk på -ikonet (**ControlCenter4**) i oppgavelinjen og klikk deretter på **Åpne**.
- 3 Klicka på fliken **Skann**.

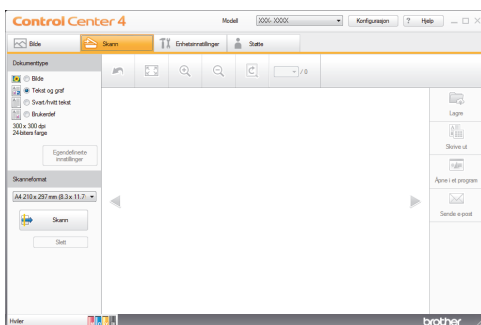





- 4 Velg **Dokumenttype**.
- 5 Endre dokumentets **Skanneformat**, ved behov.

- 6 Klikk  (**Skann**).

Maskinen starter skanningen, og det skannede bildet vises i bildefremviseren.

- 7 Beskjær det skannede bildet etter behov.

- 8 Gjør ett av følgende:

- Klikk på  (**Lagre**) for å lagre skannet data.
- Klikk på  (**Skrive ut**) for å skrive ut skannet data.
- Klikk på  (**Åpne i et program**) for å åpne skannet data i et annet program.
- Klikk på  (**Sende e-post**) for å legge skannet data til en e-post.

# Skanne med skanneknappen på Brother-maskinen

## Skanne med skanneknappen på maskinen

Bruk skanneknappen på maskinen til å gjøre midlertidige endringer i skanneinnstillingene. Bruk Brothers ControlCenter-programvare for å gjøre permanente endringer.

- 1 Legg dokumentet med forsiden ned på skannerglassplaten.

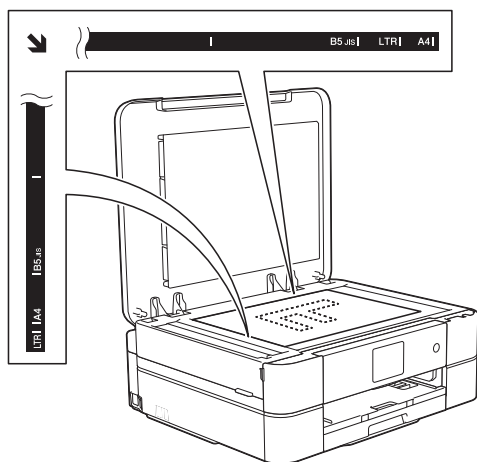

- 2 Trykk på [Skanne] > [til fil].
- 3 Hvis maskinen er koplet til over nettverket, trykker du på ▲ eller ▼ for å vise datamaskinen hvor du vil sende data og trykk deretter på datamaskinnavnet.

Hvis LCD-skjermen ber deg om å angi en PIN-kode, bruker du LCD-skjermen for å angi den firesifrede PIN-koden for datamaskinen, og deretter trykker du på [OK].

- 4 Gjør ett av følgende:
  - For å endre innstillingene, trykk på [Alt.], og gå deretter til neste trinn.
  - Trykk på [Start] for å starte skanning uten å endre flere innstillinger.

Maskinen starter skanningen. Følg instruksene på LCD-skjermen for å fullføre skannejobben.

- 5 Trykk på [Skanneinnstil.]-alternativet og trykk deretter på [Angi på enhet].

For å bruke alternativet [Skanneinnstil.] må en datamaskin med ControlCenter-programvare installert være tilkoplest maskinen.

- 6 Velg skanneinnstillingene du vil endre, og trykk deretter på [OK].
  - [Skannetype]  
Velg skannetype for dokumentet.
  - [Oppløsning]  
Velg skanneoppløsningen for dokumentet ditt.
  - [Filtype]  
Velg filformat for dokumentet.
  - [Skannestørrelse]  
Velg skanneformat for dokumentet.
  - [Fjern bakgrunnsfarge]  
Endre mengden bakgrunnsfarge som fjernes.

- 7 Trykk på [Start].  
Maskinen starter skanningen. Følg instruksene på LCD-skjermen for å fullføre skannejobben.



## Utskrift av foton direkt fra media

### Forhåndsvis og skrive ut bilder og filmfiler fra medier

Forhåndsvis bildene på LCD-skjermen før du skriver dem ut. Skriv ut bilder fra filmfiler som er lagret på et minnekort.

- 1 Åpne dekselet til mediesporet.

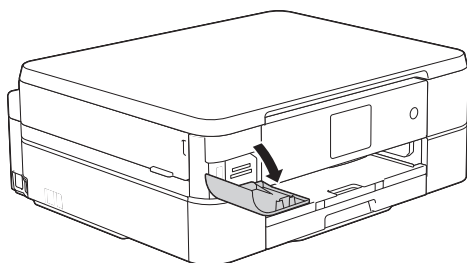

- 2 Sett inn minnekortet i riktig spor.
- 3 Trykk på [Foto] > [Vis bilder].
- 4 Trykk ◀ eller ▶ for å vise det bildet du vil skrive ut, og trykk deretter på det.

 Hvis du vil skrive ut alle bildene, trykker du på [Skr.alle], og deretter trykker du på [Ja]-knappen for å bekrefte.

- 5 Trykk på **x01** for å vise tastaturet på pekeskjermen, og angi deretter antall kopier ved hjelp av tastaturet på pekeskjermen. Trykk på [OK].

Du kan også bruke [-] eller [+].

- 6 Trykk på [OK].

- 7 Gjenta de siste tre trinnene helt til du har valgt alle bildene du vil skrive ut.

- 8 Trykk på [OK].

- 9 Les og bekreft den viste listen med alternativer.

- 10 Du kan endre utskriftsinnstillingene ved å trykke på [Utskr.innst.].

- 11 Trykk på [Start].

### Sammendrag av utskriftsinnstillinger i PhotoCapture Center

Utskriftsinnstillingene du endrer gjelder kun for denne utskriften. Maskinen vil gå tilbake til standardinnstillingene når utskriften er fullført.



Du kan lagre utskriftsinnstillingene du bruker oftest ved å angi dem som standard.

Mer informasjon >> [Online brukerveiledning](#)

## Rengjør skanneren

- 1 Trekk ut maskinens støpsel fra stikkontakten.
- 2 Løft opp dokumentdekselet (1). Rengjør skannerglassplaten (2) og den hvite platen (3) med en myk og lofri klut fuktet med et ikke-antennelig glassrengjøringsmiddel.

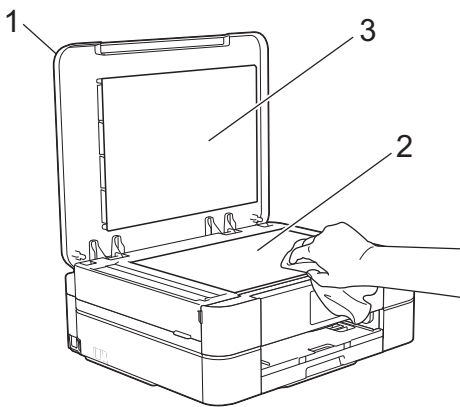

### Beslektet informasjon

- Feilsøking for andre utskriftsproblemer >>> side 37

## Kontroller utskriftskvaliteten

Hvis det er tekst og farger som er falmet eller har streker på utskriftene eller hvis tekst mangler, kan dysene på skriverhodet være tette. Skriv ut kontrollarket for utskriftskvalitet og sjekk kontrollmønsteret for dyse.

- 1 Trykk på  [Blekk] > [Forbedre utskr.kval.] > [Sjekk utskriftskval.].



Du kan også trykke  [Innstill.] > [Vedlikehold] > [Forbedre utskr.kval.] > [Sjekk utskriftskval.].

- 2 Trykk på [Start].  
Maskinen skriver ut kontrollarket for utskriftskvalitet.
- 3 Kontroller kvaliteten på de fire fargeblokkene på arket.
- 4 Pekeskjermen spør om utskriftskvaliteten. Gjør ett av følgende:
  - Hvis alle strekene er klare og tydelige, trykker du på [Nei] og deretter på  for å avslutte kontrollen av utskriftskvaliteten.
  - Hvis det er streker som mangler (se **Dårlig** nedenfor), trykker du på [Ja].

#### OK

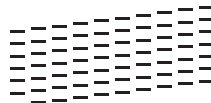

#### Dårlig

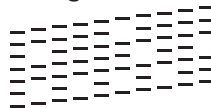

- 5 Pekeskjermen ber deg kontrollere utskriftskvaliteten for hver farge. Trykk på nummeret for mønsteret (1–4) som mest tilsvarer utskriftsresultatet.
- 6 Gjør ett av følgende:
  - Hvis det er nødvendig å rengjøre skriverhodet, trykker du på [Start] for å starte rengjøringsprosedyren.
  - Hvis det ikke er behov for å rengjøre skriverhodet, vises skjermbildet for

vedlikehold på LCD-skjermen. Trykk



- 7** Når rengjøringen er fullført, spør pekeskjermen om du vil skrive ut kontrollarket for utskriftskvalitet på nytt. Trykk på [Ja] og trykk deretter på [Start].

Maskinen skriver ut kontrollarket for utskriftskvalitet igjen. Kontroller kvaliteten på de fire fargeblokkene på arket igjen.

Hvis du rengjør skriverhodet uten at utskriften blir bedre, kan du prøve å installere en ny original Brother-blekkassett for hver farge det er noe galt med. Prøv å rengjøre skriverhodet på nytt. Hvis utskriften ikke blir bedre, kan du kontakte Brother kundeservice eller nærmeste Brother-forhandler.

## VIKTIG

Du må IKKE berøre skriverhodet. Berøring av skriverhodet kan forårsake varig skade og medføre at garantien bortfaller.



Når en skriverhodedyse er tett, ser utskriften slik ut.



Når skriverhodedysen er rengjort, er de horisontale strekene borte.



## Beslektet informasjon

- Feilsøking for andre utskriftsproblemer >> side 37

# Sjekk utskriftsrettstillingen fra Brother-maskinen

Du må justere utskriftsrettstillingen etter flytting av maskinen hvis utskrevet tekst blir uskarp eller bilder falmer.

- 1 Trykk på  [Blekk] > [Forbedre utskr.kval.] > [Justering].

 Du kan også trykke  [Innstill.] > [Vedlikehold] > [Forbedre utskr.kval.] > [Justering].

- 2 Trykk på [Neste] og trykk deretter på [Start].

Maskinen begynner å skrive ut kontrollarket for innretting.

(A)

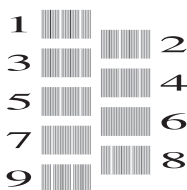

- 3 For (A)-mønsteret trykker du på ▲ eller ▼ for å vise nummeret på testutskriften med færrest synlige vertikale striper (1–9), og så trykker du på det (i eksemplet over er nummer 6 det beste alternativet). Trykk på [OK].

Gjenta dette trinnet for de andre mønstrene.

 Når utskriftsinnrettingen ikke justeres riktig, blir teksten uklar eller skjev og ser slik ut.

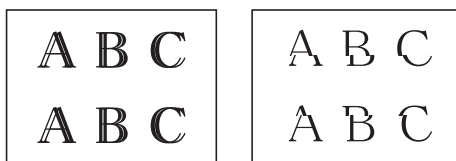

Når utskriftsinnrettingen er blitt riktig justert, ser teksten slik ut.

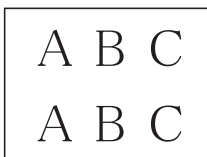

- 4 Trykk på .

## Beslektet informasjon

- Feilsøking for andre utskriftsproblemer ►► side 37







Bruk denne delen til å løse problemer du kan møte på når du bruker Brother-maskinen.

## Feilsøke problemet

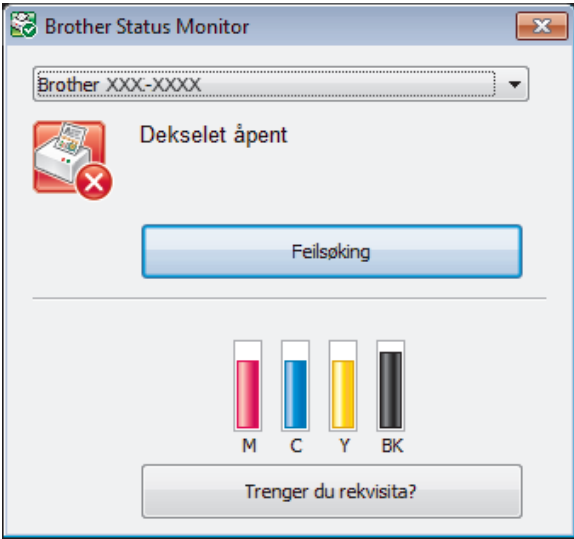
Selv om det ser ut som om det er et problem med maskinen, kan du fikse de fleste problemer selv.

Sjekk først følgende:

- Maskinens strømledning er koblet riktig til og strømmen til maskinen er på.
- Alle maskinens oransje beskyttelsesdeksler har blitt fjernet.
- Blekkpatronene er korrekt installert.
- Skannerdekselet og papirstoppdekselet er lukket helt.
- Papiret er riktig satt inn i papirmagasinet.
- Grensesnittkablene er sikkert koblet til maskinen og datamaskinen, eller den trådløse tilkoblingen er konfigurert på både maskinen og datamaskinen.
- (For nettverksmodeller) Tilgangspunktet (for trådløst nettverk), ruterer eller huben er slått på, og koblingsknappen blinker.
- Sjekk LCD-skjermen eller maskinens status i **Status Monitor** på datamaskinen.

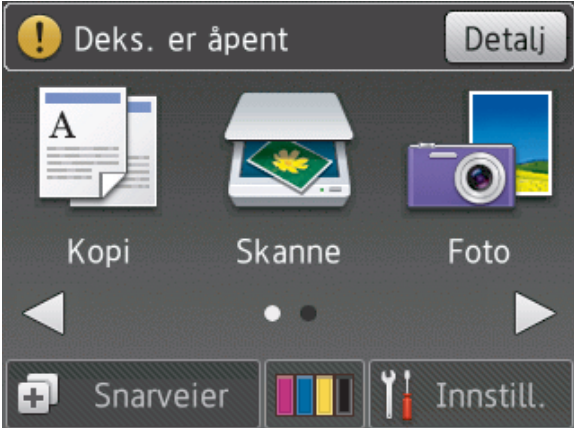
Finn feilen	Finn løsningen
<p>Bruke Status Monitor</p>  <ul style="list-style-type: none"> <li>• Dobbelklikk på -ikonet på oppgavelinjen.</li> <li>• (Windows®) Hvis du merker av for <b>Last inn statusovervåking ved oppstart</b>, vil Status Monitor starte automatisk hver gang du starter datamaskinen.</li> </ul>	<p><b>Finn løsningen</b></p> <ul style="list-style-type: none"> <li>• Et grønt ikon betyr normal ventemodus. </li> <li>• Gult ikon angir en advarsel. </li> <li>• Et rødt ikon viser at det er oppstått en feil. </li> <li>• Et grått ikon indikerer at maskinen er frakoblet. </li> <li>• Klikk på <b>Feilsøking</b>-knappen for tilgang til Brothers feilsøkingswebseite.</li> </ul>
<p>Bruke LCD-skjermen</p> 	<ol style="list-style-type: none"> <li>1. Følg meldingene på LCD-skjermen.</li> <li>2. Se instruksjonene i tabellen nedenfor over meldinger knyttet til feil og vedlikehold.</li> <li>3. Hvis du ikke kan løse feilen, ser du i <i>Online brukerveiledning: Feil- og vedlikeholdsmeldinger</i> eller under Vanlige spørsmål på Brother Solutions Center på <a href="http://support.brother.com">http://support.brother.com</a></li> </ol>

# Feil- og vedlikeholdsmeldinger

Tabellen nedenfor forklarer de vanligste feil- og vedlikeholdsmeldingene. Du finner mer detaljert informasjon i *Online brukerveiledning*.

Du kan selv rette de fleste feil og utføre rutinemessig vedlikehold. Hvis du trenger flere tips, kan du gå til modellens **Vanlige spørsmål og feilsøking**-side på Brother Solutions Center på <http://support.brother.com>.

Feilmelding	Tiltak
Blekkamlerpute full	Blekkabsorbereren eller skylleboksen må skiftes ut. Ta kontakt med Brother kundeservice eller nærmeste autoriserte Brother-servicesenter for å få service utført på maskinen. Årsaker til rengjøring: <ol style="list-style-type: none"><li>1. Maskinen rengjøres automatisk når du trekker ut strømledningen og setter den inn på nytt.</li><li>2. Etter at en papirstopp er fjernet, vil maskinen automatisk rengjøre seg selv før neste mottatte side skrives ut.</li><li>3. Maskinen rengjør seg selv automatisk når den ikke å ha vært i bruk lengre enn 30 dager (sjelden bruk).</li><li>4. Maskinen rengjør seg selv automatisk etter at blekkassetter av samme farge er skiftet ut 12 ganger.</li></ol>
Blekkamlerpute nesten full	Blekkabsorbereren eller skylleboksen må skiftes snart. Ta kontakt med Brother kundeservice eller din lokale Brother-forhandler.
Bytt blekkpatr.	Én eller flere av blekkassetene er nesten oppbrukt. Bestill en ny blekkassett. Du kan fortsette utskriften til pekeskjermen viser <i>Utskrift umulig</i> . Mer informasjon >> <i>Online brukerveiledning: Skift ut blekkassetene</i> <ul style="list-style-type: none"><li>• <b>Du kan fremdeles skanne selv om det er lite blekk eller blekkassetten må byttes.</b></li></ul>
Data i minnet	Trykk på  . Maskinen vil avbryte jobben og slette den fra minnet. Prøv å skrive ut på nytt.
Feil blekkfarge	Kontroller hvilke blekkassetter som har en farge som ikke stemmer overens med posisjonen til blekkassetten, og flytt dem til riktig posisjon.
Feil blekkpatron	Modellnummeret på blekkassetten er ikke kompatibelt med din maskin. Bekreft at modellnummeret på kassetten vil fungere med din maskin. >> <i>Beslektet informasjon: Spesifikasjon av forsyning</i> til sist i denne delen.
Feil media	Fjern minnekortet fra mediestasjonen (sporet) til maskinen og formater det korrekt. Sett kortet godt inn i sporet igjen for å sikre at det er riktig plassert. Hvis feilen vedvarer, må du kontrollere mediestasjonen (sporet) på maskinen ved å sette inn et annet minnekort som du vet fungerer.

Feilmelding	Tiltak
Feil papirstørrelse	<ol style="list-style-type: none"> <li>1. Kontroller at papirstørrelsen du velger i maskinens display, stemmer overens med papirstørrelsen i magasinet.            &gt;&gt; <i>Beslektet informasjon: Endre papirstørrelse og papirtype</i> til sist i denne delen.</li> <li>2. Pass på at du legger papiret i stående retning ved å stille inn papirførerne på indikatorene etter papirstørrelsen.</li> <li>3. Når du har kontrollert papirstørrelsen og papirretningen, følger du instruksjonene på skjermen.</li> </ol> <p>Hvis du skriver ut fra datamaskinen, må du forsikre deg om at papirstørrelsen du velger i skriverdriveren, tilsvarer størrelsen på papiret i magasinet.</p> <p>Mer informasjon &gt;&gt; <i>Online brukerveiledning: Utskriftsinnstillinger (Windows®) eller Utskriftsalternativer (Macintosh)</i></p>
Feil på mediekort	<p>Flere datalagringsenheter stod i maskinen da den ble slått på. Fjern minnekortet du ikke bruker.</p>
Finner ikke	<p>Ta ut den nye blekkassetten og sett den forsiktig inn til den låses. Mer informasjon &gt;&gt; <i>Online brukerveiledning: Skift ut blekkassetten</i></p> <p>Ta ut den brukte blekkassetten og sett inn en ny.</p> <p>Bytt ut kassetten med en original Brother-blekkasset. Hvis feilmeldingen ikke forsvinner, må du ta kontakt med Brother kundeservice eller den lokale Brother-forhandleren.</p> <p>Snu blekkassetten rolig, slik at blekkutgangen peker nedover, og sett deretter kassetten inn på nytt.</p> <p>Kontroller modellnumrene på blekkassetten og sett inn korrekte blekkassetter.            &gt;&gt; <i>Beslektet informasjon: Spesifikasjon av forsyning</i> til sist i denne delen.</p>
Finner ikke blekkmengde	<p>Bytt ut kassetten med en original Brother-blekkasset. Hvis feilmeldingen ikke forsvinner, må du ta kontakt med Brother kundeservice eller den lokale Brother-forhandleren.</p>
Gjentatt ingen papirmat.	<p>Rengjør rullene for papiropphenting. Mer informasjon &gt;&gt; <i>Online brukerveiledning: Rengjør papirrullene</i></p>
Høy temperatur	<p>Kjøøl først ned rommet, og la så maskinen avkjøles til romtemperatur. Prøv igjen når maskinen har kjølt seg ned.</p>
Ingen blekkpat.	<p>Ta ut den nye blekkassetten og sett den forsiktig inn til den låses. Mer informasjon &gt;&gt; <i>Online brukerveiledning: Skift ut blekkassetten</i></p>



Feilmelding	Tiltak
Ingen papirmat.	<p>Gjør ett av følgende:</p> <ul style="list-style-type: none"> <li>• Fyll opp papirmagasinet, og følg deretter instruksjonene på skjermen.</li> <li>• Ta ut og legg i papiret igjen, og følg deretter instruksjonene på skjermen.</li> </ul> <p>Fotopapirmagasinet står i feil posisjon. Sett fotopapirmagasinet tilbake til normal utskriftsposisjon når du bruker enkeltark.</p> <p>Papiret ble ikke satt inn i midtre posisjon i manuell materåpning. Fjern papiret og legg det inn igjen midt i den manuelle materåpningen. Følg deretter instruksjonene på skjermen.</p> <p>➤➤ <i>Beslektet informasjon: Mat inn papir i den manuelle materåpningen til sist i denne delen.</i></p> <p>Papirstoppdekselet er ikke lukket på riktig måte.</p>
Kun s-hv 1-sidig utskrift Skift ut blekk.	<p>Én eller flere av fargeblekkassetene er oppbrukt. Skift ut blekkassetene.</p> <p>Mer informasjon ➤➤ <i>Online brukerveiledning: Skift ut blekkassetene</i></p> <p>Hvis maskinen stanser all utskriftsaktivitet, og du kan ikke bruke maskinen før du har satt i ny blekkasset i de følgende tilfellene:</p> <ul style="list-style-type: none"> <li>• Hvis du kobler fra maskinen eller tar ut blekkpatronen.</li> <li>• (Windows®) Hvis du velger <b>Langsomt torkende papir</b> i kategorien <b>Grunnleggende</b> på skriverdriveren. (Macintosh) Hvis du velger <b>Langsomt torkende papir</b> i rullegardinlisten <b>Skriv ut innstillinger</b> til skriverdriveren.</li> </ul>
Lav Temperatur	<p>Etter at du har varmet opp rommet, lar du maskinen varme opp til romtemperatur. Prøv igjen når maskinen har varmet opp.</p>
Media er full.	<p>Maskinen kan kun lagre filer til minnekortet dersom det inneholder færre enn 999 filer. Slett filer du ikke bruker, og prøv på nytt.</p> <p>Slett filer du ikke bruker fra minnekortet for å frigjøre plass, og prøv deretter på nytt.</p>
Minnet er fullt	<p><b>Hvis kopiering pågår:</b></p> <ul style="list-style-type: none"> <li>• Trykk , <b>Avslutt</b> eller <b>Lukk</b>, vent til andre pågående operasjoner er fullført og prøv på nytt.</li> <li>• Trykk på <b>Delvis utskrift</b> for å kopiere sidene som er skannet så langt.</li> </ul>

Feilmelding	Tiltak
Misl. start av berøringsskjerm	<p>Du trykket på pekeskjermen før initialiseringen som gjøres når strømmen slås på, var ferdig.</p> <p>Sjekk at ingenting er i kontakt med eller hviler på berøringsskjermen, spesielt når du kobler til maskinen.</p> <p>Smuss kan sitte fast mellom nedre del av berøringsskjermen og rammen.</p> <p>Legg et stivt papir mellom nedre del av pekeskjermen og rammen, og skyv det frem og tilbake for å få ut restproduktene.</p>
Papirskuff ikke funnet	<p>Skyv papirmagasinet sakte helt inn i maskinen.</p> <p>Papir eller et fremmedlegeme har forhindre papirmagasinet fra å bli satt helt inn.</p> <p>Trekk papirmagasinet ut av maskinen, og fjern det fastkjørte papiret eller fremmedlegemet. Hvis du ikke kan se eller fjerne det fastkjørte papiret ►► <i>Beslektet informasjon: Skriverstopp eller papirstopp</i> til sist i denne delen.</p>
Skuff fjernet	<p>Denne meldingen vises når innstillingen om å bekrefte papirtypen og -størrelsen er aktivert.</p> <p>Endre innstillingen til Av hvis du ikke vil vise denne bekreftelsesmeldingen.</p> <p>►► <i>Beslektet informasjon: Endre innstilling for Sjekk papirstørrelse</i> til sist i denne delen.</p>
Stans A inni/ front Gjenta Stans A inni/front	<p>Ta ut det fastkjørte papiret.</p> <p>►► <i>Beslektet informasjon: Skriverstopp eller papirstopp</i> til sist i denne delen.</p> <p>Kontroller at papirførerne for lengden er tilpasset papirstørrelsen.</p> <p>Ikke legg i mer enn ett papirark i den manuelle materåpningen om gangen. Vent til pekeskjermen viser <i>Hvor papiret plasseres</i> før du mater inn neste ark i den manuelle materåpningen.</p>
Stans B front Gjenta Stans B front	<p>Ta ut det fastkjørte papiret.</p> <p>►► <i>Beslektet informasjon: Skriverstopp eller papirstopp</i> til sist i denne delen.</p> <p>Kontroller at papirførerne for lengden er tilpasset papirstørrelsen.</p>
Stans C bakside	<p>Ta ut det fastkjørte papiret.</p> <p>►► <i>Beslektet informasjon: Skriverstopp eller papirstopp</i> til sist i denne delen.</p> <p>Kontroller at papirførerne for lengden er tilpasset papirstørrelsen.</p> <p>Rengjør rullene for papiropphenting.</p> <p>Mer informasjon ►► <i>Online brukerveiledning: Rengjør papirrullene</i></p>

Feilmelding	Tiltak
Umulig å rengjøre XX Kan ikke initialisere XX Utskrift umulig XX	Et fremmedlegeme, som en binders eller istykkerrevet papir, har kommet inn i maskinen. Åpne skannerdekselet og fjern eventuelle fremmedlegemer og papirbiter i maskinen. Dersom feilmeldingen vedvarer, kobler du fra maskinen i flere minutter før du kobler den til igjen.
Utskrift umulig Skift ut blekk.	Én eller flere av blekkassetene er oppbrukt. Skift ut blekkassetene. Mer informasjon ►► <i>Online brukerveiledning: Skift ut blekkassetene</i> • <b>Du kan fremdeles skanne selv om det er lite blekk eller blekkasseten må byttes.</b>

## Beslektet informasjon

---

- Legg papir i den manuelle materåpningen ►► side 9
  - Endre innstilling for Sjekk papirstørrelse ►► side 12
  - Endre papirstørrelse og papirtype ►► side 12
  - Skriverstopp eller papirstopp ►► side 38
  - Spesifikasjon av forsyning ►► side 45
-

# Feilsøking for oppsett av trådløst lokalt nettverk

## Feilkoder i rapport om trådløst LAN

Hvis rapporten om trådløst LAN viser at tilkoblingen mislyktes, kontrollerer du feilkoden på rapportutskriften og ser på de tilhørende instruksjonene i tabellen:

Feilkode	Problem og anbefalte løsninger
TS-01	Den trådløse innstillingen er ikke aktivert. Sett trådløs innstilling på PÅ.
TS-02	<p>Kan ikke registrere trådløst tilgangspunkt/ruter.</p> <ol style="list-style-type: none"><li>1. Kontroller de to punktene nedenfor:<ul style="list-style-type: none"><li>• Trekk ut strømmen til det trådløse tilgangspunktet/ruteren, vent i 10 sekunder og koble den til igjen.</li><li>• Hvis WLAN-tilgangspunktet/ruteren bruker MAC-adressefiltrering, bekrefter du at MAC-adressen til Brother-maskinen er godkjent av filteret.</li></ul></li><li>2. Hvis du skrev inn SSID-en og sikkerhetsinformasjonen manuelt (SSID/godkjenningstype/krypteringsmetode/nettverksnøkkel), kan informasjonen være feil. Bekreft SSID-en og sikkerhetsinformasjonen på nytt, og skriv inn riktig informasjon om nødvendig.</li></ol>
TS-04	<p>Metodene for godkjenning/kryptering som brukes av valgt trådløst tilgangspunkt/ruter, støttes ikke av maskinen.</p> <p>For infrastrukturmodus endrer du godkjennings- og krypteringsmetodene for det trådløse tilgangspunktet/ruteren. Maskinen støtter følgende godkjenningstyper:</p> <ul style="list-style-type: none"><li>• WPA-Personal TKIP eller AES</li><li>• WPA2-Personal AES</li><li>• Åpen WEP eller Ingen (uten kryptering)</li><li>• Delt nøkkel WEP</li></ul> <p>Hvis problemet ikke blir løst, kan du ha skrevet inn feil SSID eller nettverksinnstillinger. Bekreft innstillingene for det trådløse nettverket.</p> <p>For ad-hoc-modus endrer du godkjennings- og krypteringsmetodene for datamaskinen til trådløs innstilling. Maskinen støtter bare åpen godkjenning med valgfri WEP-kryptering.</p>
TS-05	<p>Sikkerhetsinformasjonen (SSID/nettverksnøkkel) er feil.</p> <p>Bekreft SSID-en og nettverksnøkkelen. Hvis ruteren bruker WEP-kryptering, angir du den første WEP-nøkkelen. Brother-maskinen støtter bare bruk av den første WEP-nøkkelen.</p>

Feilkode	Problem og anbefalte løsninger
TS-06	<p>Informasjonen om trådløs sikkerhet (godkjenningsmetode/krypteringsmetode/nettverksnøkkel) er feil.</p> <p>Bekreft informasjonen om trådløs sikkerhet (godkjenningsmetode/krypteringsmetode/nettverksnøkkel) som står oppført i TS-04. Hvis ruterer bruker WEP-kryptering, angir du den første WEP-nøkkelen. Brother-maskinen støtter bare bruk av den første WEP-nøkkelen.</p>
TS-07	<p>Maskinen kan ikke registrere et trådløst tilgangspunkt/ruter der WPS eller AOSS™ er aktivert.</p> <p>Hvis du vil konfigurere innstillingene for trådløst nettverk via WPS eller AOSS™, må du betjene både maskinen og det trådløse tilgangspunktet/ruterer. Bekreft at det trådløse tilgangspunktet/ruterer støtter WPS eller AOSS™, og prøv på nytt.</p> <p>Hvis du ikke vet hvordan du betjener det trådløse tilgangspunktet/ruterer via WPS eller AOSS™, kan du se i dokumentasjonen som følger med det trådløse tilgangspunktet/ruterer, spørre produsenten av det trådløse tilgangspunktet/ruterer eller høre med nettverksadministratoren.</p>
TS-08	<p>Det er registrert to eller flere trådløse tilgangspunkt der WPS eller AOSS™ er aktivert.</p> <ul style="list-style-type: none"> <li>• Bekreft at det bare er ett trådløst tilgangspunkt/ruter innenfor området der WPS eller AOSS™ er aktivert, og prøv på nytt.</li> <li>• Prøv å starte på nytt etter et par minutter for å unngå forstyrrelser fra andre tilgangspunkter.</li> </ul>



# Problemer med utskrift eller skanning

## VIKTIG

Bruk av forbruksmateriell som ikke er fra Brother kan påvirke utskriftskvaliteten, maskinvareytelsen og maskinens driftssikkerhet.

---

Hvis du ikke kan skrive ut eller skanne et dokument, sjekker du følgende:

- 1 Alle maskinens beskyttelsesdeksler har blitt fjernet.
- 2 Grensesnittkablene er sikkert koblet til maskinen og datamaskinen.
- 3 Skriver- eller skannerdriveren har blitt riktig installert.
- 4 (Kun skanneproblem)  
Bekreft at maskinen er tilordnet en tilgjengelig IP-adresse. (Windows®)
  - a. Gjør ett av følgende:  
(Windows® XP, Windows Vista® og Windows® 7)  
Klikk på  (**Start**) > **Alle programmer** > **Brother** > **Brother Utilities**.  
Klikk på rullegardinlisten, og velg modellnavnet (hvis det ikke allerede er valgt). Klikk på **Skann** i den venstre navigasjonslinjen og klikk deretter på **Skannere og kameraer**.  
(Windows® 8)  
Klikk på  (**Brother Utilities**), deretter på rullegardinmenyen og velg modellnavnet (hvis det ikke allerede er valgt). Klikk på **Skann** i den venstre navigasjonslinjen og klikk deretter på **Skannere og kameraer**.
  - b. Gjør ett av følgende:  
(Windows® XP)  
Høyreklikk på en skannerenhet, og velg deretter **Egenskaper**. Dialogboksen Egenskaper for nettverksskanner vises.  
(Windows Vista®, Windows® 7 og Windows® 8)  
Klikk på **Egenskaper**-knappen.
  - c. Klikk på **Nettverksinnstillinger**-fanen for å bekrefte maskinens IP-adresse.

**Prøv å skrive ut med maskinen. Hvis problemet vedstår, avinstallerer og reinstallerer du skriverdriveren.**

**5** Hvis problemet vedstår etter at du har prøvd alt over, prøver du følgende:

For en USB-grensesnittstilkobling

- Bytt ut USB-kabelen med en ny.
- Bruk en annen USB-port.

For en trådløs nettverkstilkobling

- Bekreft maskinens trådløse status på LCD-skjermen.



Maskinen er ikke tilkoblet det trådløse tilgangspunktet. Konfigurer den trådløse nettverkstilkoblingen.



Innstillingen for trådløs tilkobling er deaktivert. Aktiver WLAN-tilkoblingen og konfigurere den trådløse nettverkstilkoblingen.



Kan ikke registrere trådløst tilgangspunkt. Konfigurer den trådløse nettverkstilkoblingen igjen.



Det trådløse nettverket er tilkoblet. En indikator med tre nivåer på LCD-skjermen viser gjeldende styrke på det trådløse signalet.



---

Du kan konfigurere trådløse innstillinger ved å trykke på de enkelte knappene for trådløs status.

---

**Hvis du ikke kan skrive ut på begge sider av papiret, sjekker du følgende:**

**6** Endre papirstørrelseinnstillingen i skriverdriveren til A4.

## Feilsøking for andre utskriftsproblemer

Problemer	Forslag
Dårlig utskriftskvalitet	<p>Kontroller utskriftskvaliteten.</p> <p>➤➤ <i>Beslektet informasjon: Kontroller utskriftskvaliteten</i> til sist i denne delen.</p> <p>Sørg for at innstillingen for type media i skriverdriveren eller innstillingen for papirtype i maskinens meny samsvarer med type papir som du bruker.</p> <p>Mer informasjon ➤➤ <i>Online brukerveiledning: Utskriftsinnstillinger (Windows®) eller Utskriftsalternativer (Macintosh)</i></p>
Horisontale hvite streker i tekst eller grafikk.	<p>Kontroller utskriftskvaliteten.</p> <p>➤➤ <i>Beslektet informasjon: Kontroller utskriftskvaliteten</i> til sist i denne delen.</p>
Maskinen skriver ut tomme sider.	<p>Kontroller utskriftskvaliteten.</p> <p>➤➤ <i>Beslektet informasjon: Kontroller utskriftskvaliteten</i> til sist i denne delen.</p>
Tegn og linjer er uskarpe.	<p>Kontroller innrettingen av papiret.</p> <p>➤➤ <i>Beslektet informasjon: Sjekk utskriftsrettstillingen fra Brother-maskinen</i> til sist i denne delen.</p>
Utskriften ser skitten ut, eller blekket later til å renne.	<p>Hvis du bruker fotopapir, passer du på at glanset side av fotopapiret ligger vendt ned i magasinet og at du har angitt riktig papirtype. Still inn Medietype i skriverdriveren hvis du skal skrive ut bilde fra datamaskinen.</p>
Fotopapir mates ikke på korrekt måte.	<p>Når du skriver ut på Brother-fotopapir, legger du inn ett ekstra ark med samme fotopapir i papirmagasinet. Det følger med et ekstra ark i pakken til dette formålet.</p>
Svarte merker eller prikker vises på kopiene.	<p>Svarte merker eller prikker på kopiene forårsakes vanligvis av skitt eller korrekturlakk på skannerglassplaten. Rengjør skannerglassplaten og den hvite plasten over den.</p> <p>➤➤ <i>Beslektet informasjon: Rengjør skanneren</i> til sist i denne delen.</p> <p>Kontroller at flekkene er fjernet.</p>

### Beslektet informasjon

- Rengjør skanneren ➤➤ side 23
- Kontroller utskriftskvaliteten ➤➤ side 23
- Sjekk utskriftsrettstillingen fra Brother-maskinen ➤➤ side 25



# Skriverstopp eller papirstopp

Finn og fjern det fastkjørte papiret.

## Beslektet informasjon

- Feil- og vedlikeholdsmeldinger >> side 28

### Papiret sitter fast inni og foran i maskinen (papirstopp A inni/foran)

Hvis LCD-skjermen viser [Stans A inni/front] eller [Gjenta Stans A inni/front] vises på LCD-skjermen:

- 1 Trekk ut maskinens støpsel fra stikkontakten.
- 2 Trekk papirmagasinet (1) helt ut av maskinen.

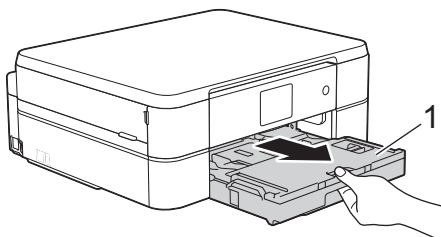

- 3 Trekk i de to grønne spakene inni maskinen for å løse det fastkjørte papiret.

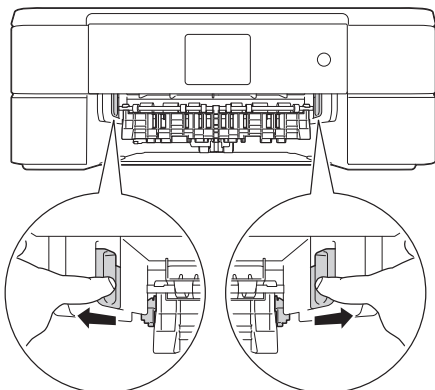

- 4 Plasser begge hendene under plastklaffene på hver side av maskinen for å løfte skannerdekselet (1) til åpen stilling.

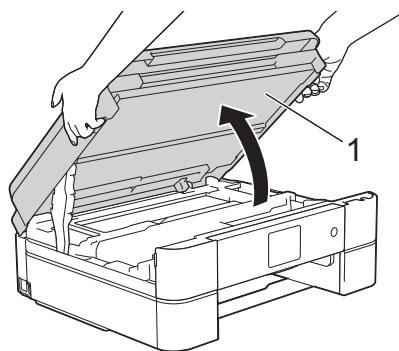

- 5 Trekk det fastkjørte papiret (1) langsomt ut av maskinen.

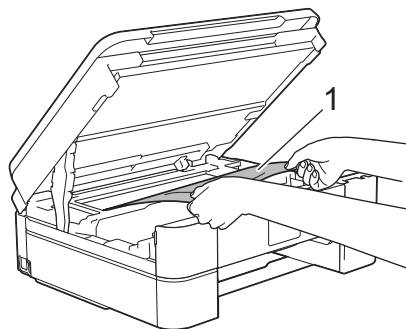

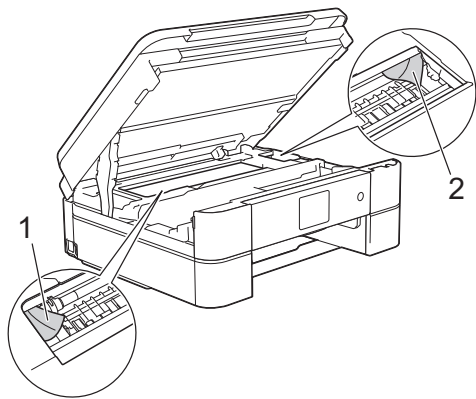

- 6** Hvis LCD-skjermen viser [Gjenta Stans A inni/front], beveger du på skriverhodet (om nødvendig) for å fjerne gjenværende papir fra dette området. Pass på at det ikke ligger igjen papirrester i maskinens hjørner (1) og (2).

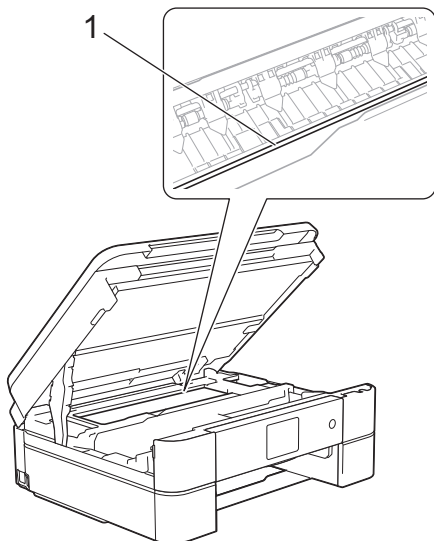

## VIKTIG

- Du må IKKE berøre kodebåndet, altså det tynne plastbåndet som ligger tvers over maskinen (1). Dette kan skade maskinen.



- Du kan ikke bevege på skriverhodet hvis det står i høyre hjørne som vist på illustrasjonen (2). Lukk skannerdekselet, og sett deretter inn strømledningen igjen. Åpne skannerdekselet igjen, og hold nede  til skriverhodet flyttes mot midten.

Trekk deretter ut maskinens støpsel fra stikkkontakten, og fjern papiret.

- Hvis papiret sitter fast under skriverhodet, trekker du ut maskinens støpsel og deretter beveger du skriverhodet slik at du kan fjerne papiret.

Hold på de innbuede områdene med trekantmerker som vises på illustrasjonen (3), når du skal bevege skriverhodet.

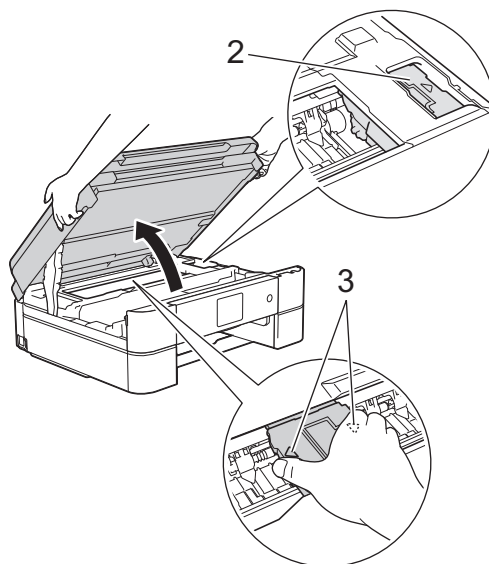

- Hvis du får blekk på huden eller klærne, må du umiddelbart vaske det av med såpe eller vaskemiddel.

- 7** Lukk skannerdekselet forsiktig med begge hender.

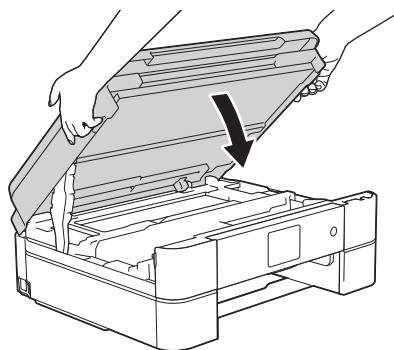

- 8** Trekk det fastkjørte papiret (1) langsomt ut av maskinen.

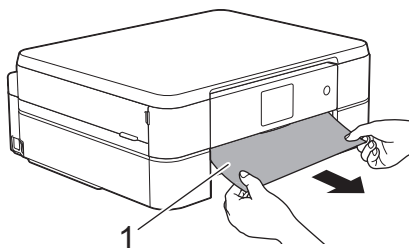

Gjør følgende hvis [Gjenta Stans A inni/front] vises på LCD-skjermen:

- a. Sørg for at du ser nøye etter om det ligger igjen papirrester innvendig (1).

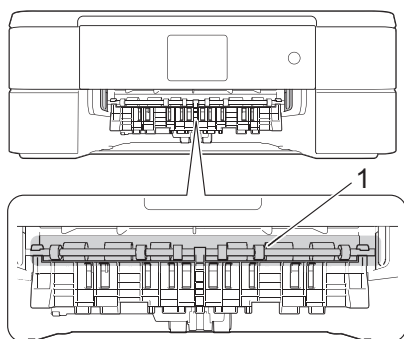

- b. Klem sammen begge spakene (1), og åpne deretter papirstoppdekselet bak på maskinen.

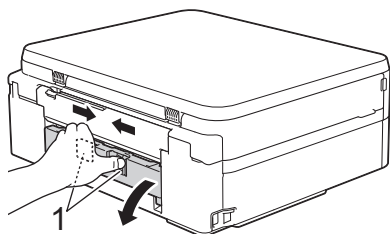

- c. Trekk det fastkjørte papiret sakte ut av maskinen.

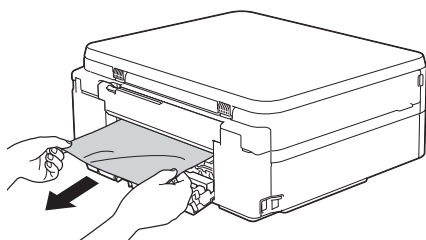

- d. Lukk papirstoppdekselet. Pass på at dekselet er lukket ordentlig.

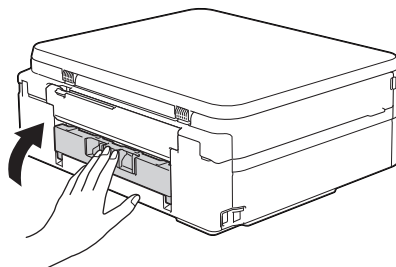

- 9** Sett papirmagasinet godt på plass i maskinen.

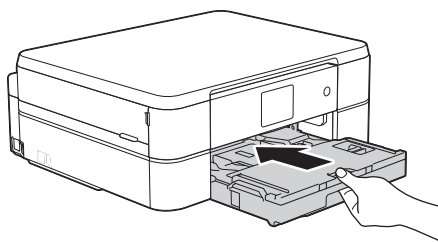

- 10** Mens du holder papirmagasinet på plass i maskinen, må du trekke ut papirstøtten (1) slik at den låser seg på plass og deretter brette ut papirstøtteklaffen (2).

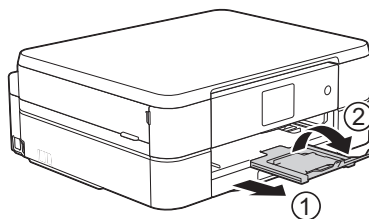

- 11** Sett inn strømledningen igjen.

## Papiret sitter fast foran i maskinen (papirstopp B foran)

Følg fremgangsmåten nedenfor hvis [Stans B front] eller [Gjenta Stans B front] vises på LCD-skjermen:

**1** Trekk ut maskinens støpsel fra stikkkontakten.

**2** Trekk papirmagasinet (1) helt ut av maskinen.

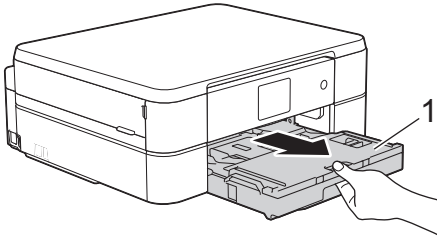

**3** Trekk i de to grønne spakene inni maskinen for å løse det fastkjørte papiret.

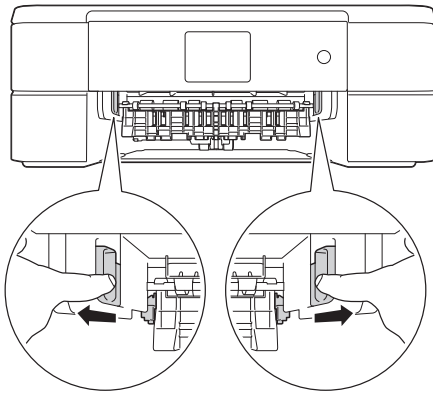

**4** Trekk sakte ut det fastkjørte papiret (1).

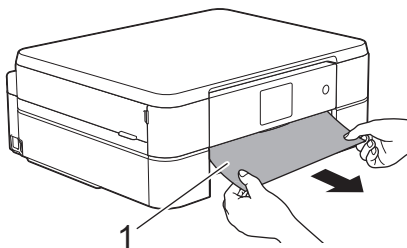

Gjør følgende hvis [Gjenta Stans B front] vises på LCD-skjermen:

a. Sørg for at du ser nøye etter om det ligger igjen papirrester innvendig (1).

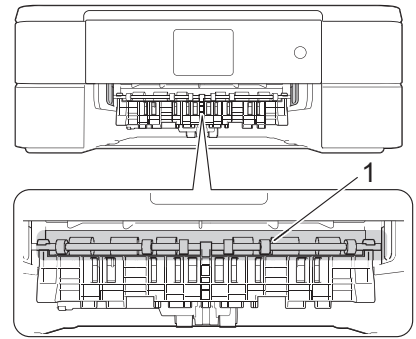

b. Klem sammen begge spakene (1), og åpne deretter papirstoppdekselet bak på maskinen.

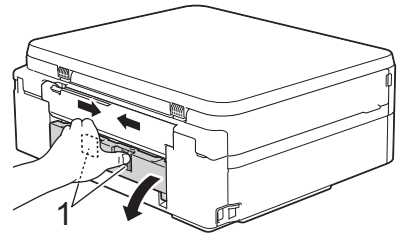

c. Trekk det fastkjørte papiret sakte ut av maskinen.

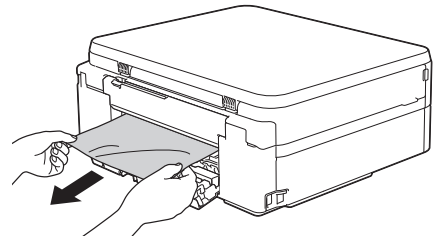

d. Lukk papirstoppdekselet. Pass på at dekselet er lukket ordentlig.

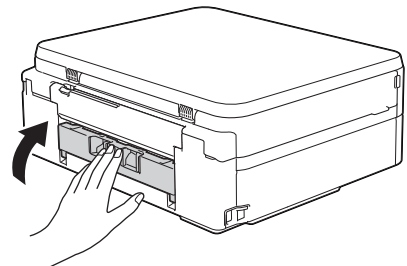

- 5** Sett papirmagasinet godt på plass i maskinen.

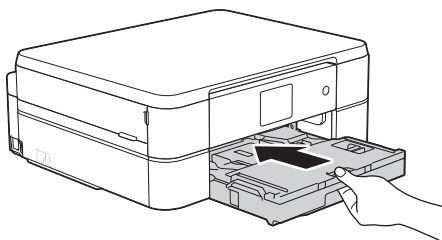

- 6** Mens du holder papirmagasinet på plass i maskinen, må du trekke ut papirstøtten (1) slik at den låser seg på plass og deretter brette ut papirstøtteklaffen (2).

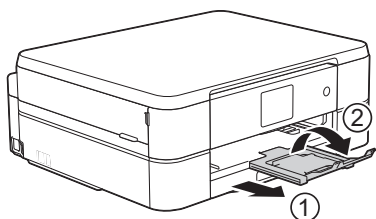

- 7** Sett inn strømledningen igjen.

## Papiret sitter fast bak i maskinen (papirstopp C bak)

Følg fremgangsmåten nedenfor hvis [Stans C bakside] vises på LCD-skjermen:

- 1** Trekk ut maskinens støpsel fra stikkontakten.
- 2** Trekk papirmagasinet (1) helt ut av maskinen.

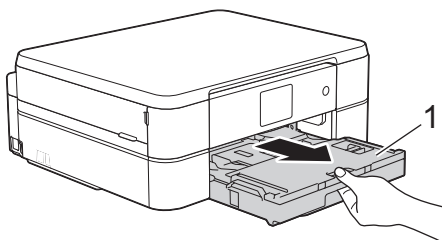

- 3** Trekk i de to grønne spakene inni maskinen for å løse det fastkjørte papiret.

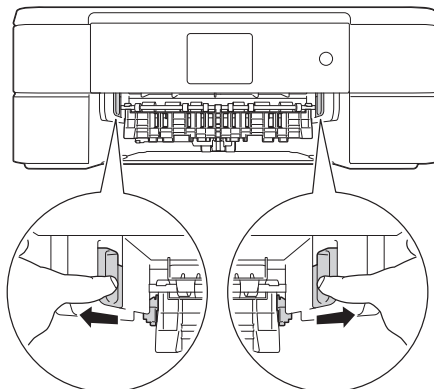

Avhengig av papirstørrelsen er det enklere å fjerne fastkjørt papir fra forsiden av maskinen enn fra baksiden av maskinen.

- 4** Klem sammen begge spakene (1), og åpne deretter papirstoppdekselet bak på maskinen.

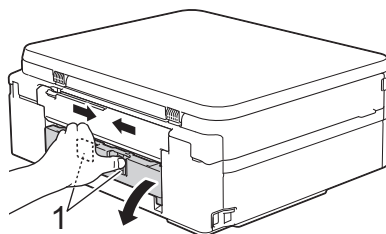

- 5** Trekk det fastkjørte papiret sakte ut av maskinen.

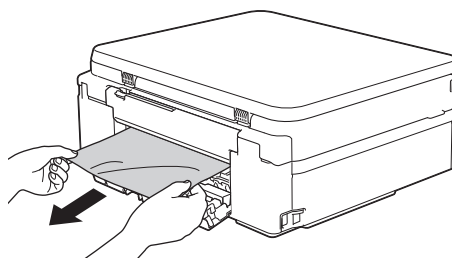

- 6** Lukk papirstoppdekselet. Pass på at dekkelet er lukket ordentlig.

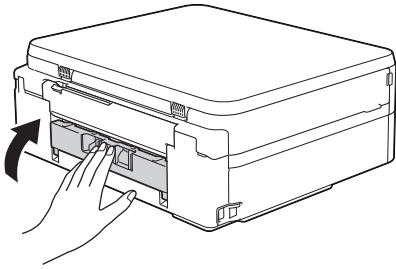

- 7** Sett papirmagasinet godt på plass i maskinen.

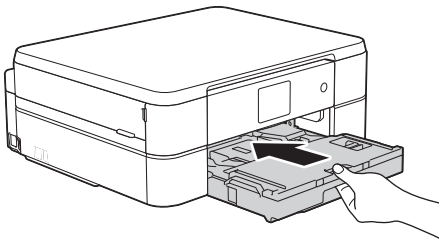

- 8** Mens du holder papirmagasinet på plass i maskinen, må du trekke ut papirstøtten (1) slik at den låser seg på plass og deretter brette ut papirstøtteklaffen (2).

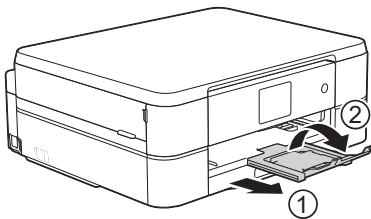

- 9** Sett inn strømledningen igjen.

## Skrive inn tekst på Brother-maskinen

- Tilgjengelige tegn kan variere avhengig av land.
- Tastaturopsettet kan variere avhengig av funksjonen du angir.

Når du trenger å skrive inn tekst på Brother-maskinen, vises det et tastatur på berørings skjermen.

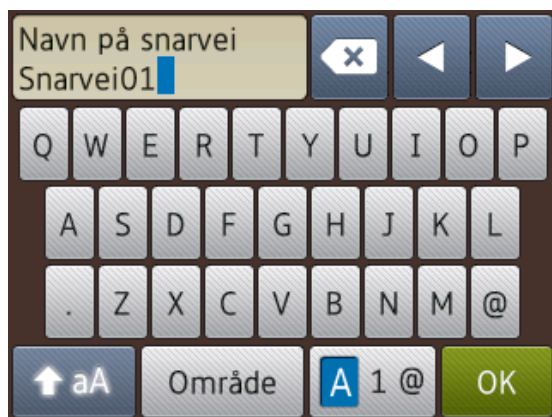

- Trykk på for å veksle mellom bokstaver, tall og spesialtegn.
- Trykk på for å veksle mellom små og store bokstaver.
- Vil du flytte markøren mot venstre eller høyre, trykker du på ◀ eller ▶.

### Sette inn mellomrom

- Trykk på [Område] hvis du vil sette inn et mellomrom. Eller du kan trykke på ▶ for å flytte markøren.

### Gjøre rettinger

- Hvis du har skrevet inn feil tegn og vil endre det, trykker du på ◀ eller ▶ for å

merke tegnet som er feil. Trykk på , og skriv deretter inn riktig tegn.

- Vil du sette inn et tegn, trykker du på ◀ eller ▶ for å flytte markøren til riktig sted og deretter skriver du inn tegnet.
- Trykk på for hvert tegn du vil slette, eller trykk på og hold nede for å slette alle tegnene.

## Informasjon om samsvar med kommisjonsforordning 801/2013

Strømforbruk	DCP-J562DW
Tilkoblet ventemodus <sup>1</sup>	Ca. 1,3 W

<sup>1</sup> Alle nettverksporter er aktivert og tilkoblet

### **Slik aktiverer/deaktiverer du trådløst LAN**

Vil du slå på eller av trådløs

nettverkstilkobling, trykker du på

[Innstill.] > [Alle innst.] > [Nettverk] > [WLAN aktivt] > [På] eller [Av].

# Spesifikasjon av forsyning

<b>Blekk</b>	Maskinen bruker individuelle blekkassetter for svart, gul, cyan og magenta som er adskilte fra skrivehodet.
<b>Blekkassettenes levetid</b>	Første gangen du setter inn blekkassetter vil maskinen bruke en viss mengde blekk for å fylle blekkleveringsrørene, slik at utskriftene får høyest mulig kvalitet. Dette vil skje kun én gang. Når denne prosessen er ferdig, vil blekkassettenes som følger med maskinen inneholde mindre blekk enn vanlige kassetter (80%). Deretter vil nye blekkassetter brukes til å skrive ut det angitte antall sider.
<b>Forbruksmaterieill</b>	<Svart for standard ytelse> LC221BK <Gul for standard ytelse> LC221Y <Cyan for standard ytelse> LC221C <Magenta for standard ytelse> LC221M Svart, gul, cyan og magenta – ca. 260 sider <sup>1</sup>
	<Svart for høy ytelse> LC223BK <Gul for høy ytelse> LC223Y <Cyan for høy ytelse> LC223C <Magenta for høy ytelse> LC223M Svart, gul, cyan og magenta – ca. 550 sider <sup>1</sup>
	Du finner mer informasjon om forbruksmaterieill på <a href="http://www.brother.com/pageyield">http://www.brother.com/pageyield</a>
<b>Hva er Innobella?</b> 	Innobella er en serie ekte forbruksmaterieill som leveres av Brother. Navnet "Innobella" er sammensatt av ordene "innovasjon", som betyr "nyskapende", og "bella", som betyr "vakker" på italiensk. Navnet gjenspeiler den nyskapende teknologien som gir deg vakre utskriftsresultater som holder lenge.  Når du skriver ut fotografier, anbefaler Brother det glansede fotopapiret fra Innobella (BP71-serien) for høy kvalitet. Klare utskrifter blir enklere med blekk og papir fra Innobella.

<sup>1</sup> Kassettenes omtrentlige yteevne er angitt i samsvar med ISO/IEC 24711



Hvis du bruker Windows®, dobbeltklikker du på Brother CreativeCenter-ikonet  på skrivebordet for å få tilgang til vår **GRATIS** nettside. Den er utviklet som et hjelpemiddel slik at du enkelt kan opprette og skrive ut tilpasset materiale for bruk i bedrift eller hjemme, med bilder, tekst og kreative innslag.

Mac-brukere kan få tilgang til Brother CreativeCenter på denne nettadressen:

<http://www.brother.com/creativecenter>



## Beslektet informasjon

---

- Feil- og vedlikeholdsmeldinger >> side 28
-

**D**

Dokument	
slik legger du i.....	17, 21

**F**

Feilmeldinger.....	28
Feilsøking	
feil- og vedlikeholdsmeldinger .....	28
papirstopp .....	38
problemer med utskrift eller skanning .....	35
Fotopapirmagasin.....	8

**K**

Konvolutt.....	9
Kopi.....	17
innstillinger.....	18

**M**

Manuell materåpning.....	9
--------------------------	---

**O**

Oversikt over kontrollpanel.....	1
----------------------------------	---

**P**

Papir	
hvordan legge i .....	7
innstilling sjekk papir.....	12
Papirstopp	
papir.....	38
PhotoCapture Center.....	22

**R**

Rapport for trådløst LAN.....	33
Rekvisita.....	45
Rengjøring	
skanner.....	23

**S**

Skanne.....	20
Skrive inn tekst.....	44

**U**

Utskrift.....	14
innrettingskontroll.....	25
kvalitetskontroll.....	23

# brother

**Besøk oss på Internett**  
**<http://www.brother.com>**

Lagd av 100 % resirkulert papir  
(bortsett fra omslaget)



LEW931007-00  
NOR  
Version 0