



(Sólo UE)

brother



Guía de seguridad del producto

DCP-J785DW/MFC-J985DW

Brother Industries, Ltd.

15-1, Naeshiro-cho, Mizuho-ku, Nagoya 467-8561, Japón

Lea esta guía antes de utilizar el producto o antes de realizar cualquier tarea de mantenimiento. Si no respeta estas instrucciones, pueden aumentar los posibles riesgos de incendio, descargas eléctricas, quemaduras o asfixia. Brother no será responsable de los daños causados si el propietario del producto no sigue las instrucciones contenidas en esta guía.

Cómo utilizar esta guía:

- 1 Lea la guía en su totalidad antes de utilizar el producto y guárdela para poder consultarla en el futuro.
- 2 Siga cuidadosamente las instrucciones contenidas en esta guía y asegúrese de seguir en todo momento las instrucciones y advertencias presentes en el producto.
- 3 Si tiene dudas sobre cómo utilizar el producto tras haber leído esta guía, póngase en contacto con el Servicio de atención al cliente de Brother o con el distribuidor de Brother de su localidad.
- 4 Para asegurarse de que entiende todas las instrucciones, preste atención al significado de los símbolos y convenciones utilizados en la documentación.

Símbolos y convenciones utilizados en la documentación

Los símbolos y convenciones siguientes se utilizan en toda la documentación.

Respete todas las instrucciones y advertencias presentes en el producto.



ADVERTENCIA

ADVERTENCIA indica una situación potencialmente peligrosa que, si no se evita, puede provocar lesiones graves o incluso la muerte.



AVISO

AVISO indica una situación potencialmente peligrosa que, si no se evita, puede provocar lesiones leves o moderadas.

IMPORTANTE

IMPORTANTE indica una situación potencialmente peligrosa que, si no se evita, puede provocar daños materiales o que el producto deje de funcionar.

NOTA

NOTA hace referencia al entorno de funcionamiento, las condiciones de instalación y las condiciones especiales de uso.



Los iconos de prohibición indican acciones que no se deben realizar.



Este icono indica que no se deben utilizar aerosoles inflamables.



Este icono indica que no se deben utilizar disolventes orgánicos como alcohol y otros líquidos.



Los iconos de peligro de descarga eléctrica le advierten de la posibilidad de sufrir descargas eléctricas.



Los iconos de peligro de incendio le advierten de la posibilidad de que se produzca un incendio.

Negrita

El texto en negrita hace referencia a botones específicos del panel de control del equipo o de la pantalla del ordenador.

Cursiva

El texto en cursiva tiene por objeto destacar puntos importantes o derivarle a un tema afín.

Courier New

El texto en la fuente Courier New hace referencia a los mensajes que aparecen en la pantalla LCD del producto.

NOTA

Las ilustraciones de esta guía corresponden al modelo MFC-J985DW.

Compilación e información sobre esta publicación

Los manuales de este producto se han compilado y publicado para proporcionar la información más reciente sobre el uso seguro del producto en el momento de la publicación. La información contenida en los manuales puede estar sujeta a modificaciones.

Para obtener los manuales más recientes, visítenos en support.brother.com.

Selección de una ubicación segura para instalar el producto



ADVERTENCIA



Seleccione una ubicación donde la temperatura se mantenga entre 10 °C y 35 °C y la humedad entre el 20% y el 80% (sin condensación).



NO exponga el producto a la luz solar directa, a un calor excesivo, llamas, gases corrosivos, humedad o polvo.

Si lo hace, puede exponerse a un riesgo de descarga eléctrica, cortocircuito o incendio. Además, el producto podría dañarse y/o dejar de funcionar.



NO instale el producto cerca de sustancias químicas o en lugares donde estas sustancias puedan derramarse sobre el producto.

Si una sustancia química entrase en contacto con el producto, podría haber riesgo de incendio o descarga eléctrica.

Concretamente, los líquidos o disolventes orgánicos como la bencina, disolventes de pintura, quitaesmaltes y desodorizantes podrían fundir o disolver los cables y/o la carcasa de plástico, pudiendo ocasionar un riesgo de incendio o descarga eléctrica. Estas y otras sustancias químicas también podrían hacer que el producto funcionara incorrectamente o perdiera su coloración.

AVISO

Coloque el producto sobre una superficie plana y estable que no esté expuesta a golpes ni a vibraciones, como, por ejemplo, un escritorio. Instale el producto cerca de una toma de teléfono (solo modelos MFC) y una toma de corriente eléctrica estándar con toma de tierra.

NO coloque objetos pesados sobre el producto. NO coloque el producto sobre un carro, mostrador o mesa, sobre todo si prevé que habrá niños en esa zona. El producto es pesado, por lo que una posible caída provocaría lesiones al usuario y a otras personas, y daños graves al producto. Con los productos equipados con la función de escaneado existe un riesgo añadido de lesión en caso de rotura del cristal de escaneado.

No coloque el producto en una zona de tránsito. Si fuera inevitable, asegúrese de que el producto esté en una zona segura donde nadie lo pueda tirar accidentalmente, ya que esto provocaría lesiones al usuario y daños graves al producto.

IMPORTANTE

- NO ponga objetos sobre el producto. Si lo hace, se aumentaría el riesgo de sobrecalentamiento si el producto funcionara incorrectamente.
 - NO coloque nada delante del producto que pueda bloquear los faxes entrantes (solo modelos MFC) o las páginas impresas. NO coloque ningún objeto en la trayectoria de los faxes entrantes (solo modelos MFC) o las páginas impresas.
 - NO coloque el producto junto a fuentes de interferencias como altavoces o bases de teléfonos inalámbricos de otros fabricantes. Si lo hace, esto podría interferir en el funcionamiento de los componentes electrónicos del producto.
 - NO coloque el producto sobre superficies inclinadas/oblicuas. NO incline el producto después de haber instalado los cartuchos de tinta. Si lo hace, la tinta podría derramarse y causar daños internos en el producto.
-

Precauciones generales

ADVERTENCIA

Para el embalaje del producto se han empleado bolsas de plástico. Las bolsas de plástico no son un juguete. Para evitar el riesgo de asfixia, mantenga las bolsas fuera del alcance de los bebés y los niños, y deshágase de ellas de la forma adecuada.

NO use el producto cerca de dispositivos médicos eléctricos. Las emisiones de radiofrecuencia del producto podrían provocar un funcionamiento incorrecto de los dispositivos médicos eléctricos y, como consecuencia, se podría dar lugar a un accidente médico.

Para usuarios con marcapasos:

Este producto genera un campo magnético de baja intensidad. Si experimenta algún síntoma inusual en relación con el marcapasos cuando se encuentre cerca del producto, aléjese y consulte a su médico inmediatamente.



NO utilice sustancias inflamables, aerosoles o líquidos/disolventes orgánicos que contengan alcohol o amoníaco para limpiar el interior o el exterior del producto. Si lo hace, podría provocar un incendio o una descarga eléctrica. Utilice un paño seco y sin pelusa. Para obtener instrucciones sobre cómo limpiar el producto, consulte la *Guía del usuario online*.

AVISO

Espere a que las páginas hayan acabado de imprimirse para recogerlas. De lo contrario, podría pillarse los dedos con los rodillos y lesionarse.

NO meta la mano ni ningún otro objeto en la ranura de inserción de tinta. Si lo hace, podría lesionarse.

Para evitar lesiones, tenga cuidado de no colocar los dedos en las áreas que se muestran en las ilustraciones.

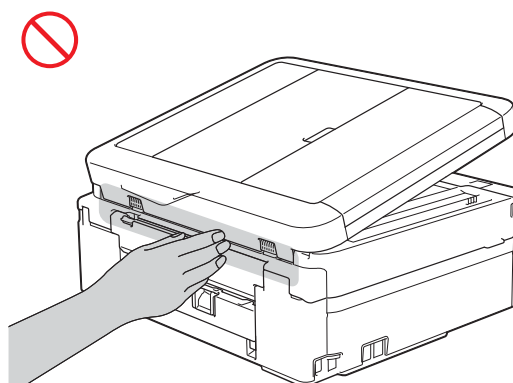
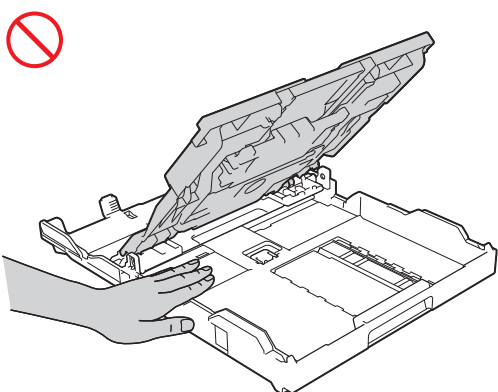
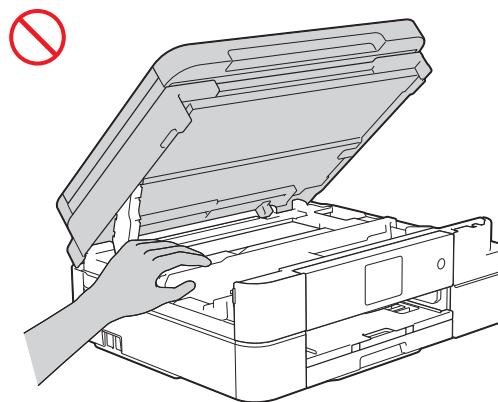
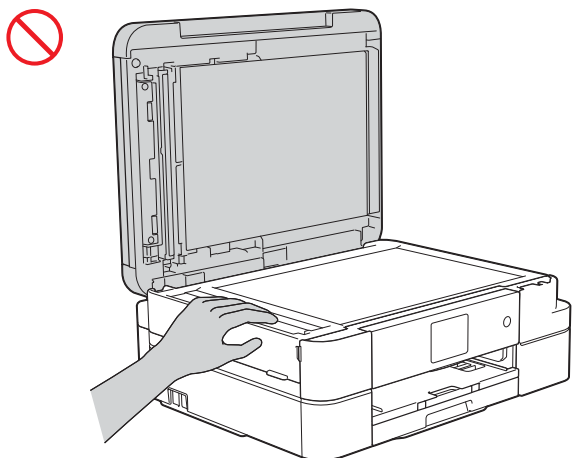

NO toque los bordes de las piezas metálicas ubicadas detrás de los rodillos, sombreadas en gris en la ilustración. Si lo hace, podría lesionarse o cortarse.

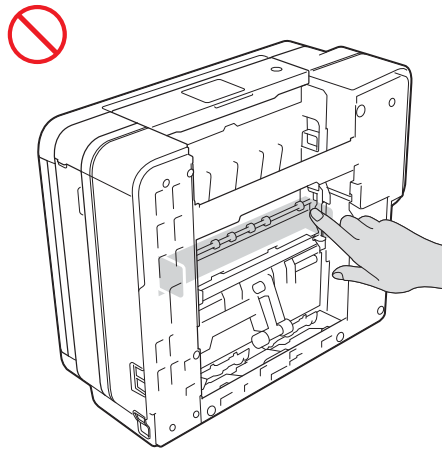

No coloque peso ni ejerza presión sobre el área sombreada en gris de la ilustración siguiente. Si lo hace, podría provocar la apertura accidental del soporte de documentos (1) de la unidad ADF.

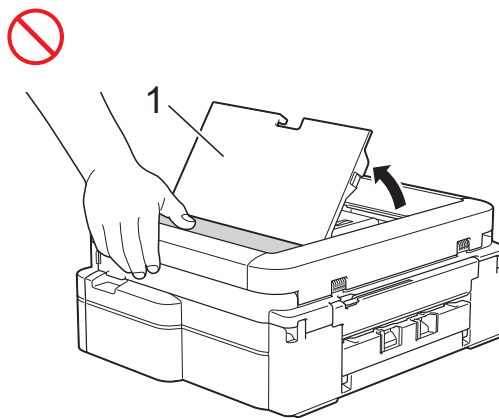

NO transporte el producto sujetándolo por la cubierta del escáner, la cubierta para el desatasco de papel, la cubierta de la ranura de alimentación manual (solo algunos modelos) o el panel de control. Si lo hace, el producto se le podría resbalar de las manos.

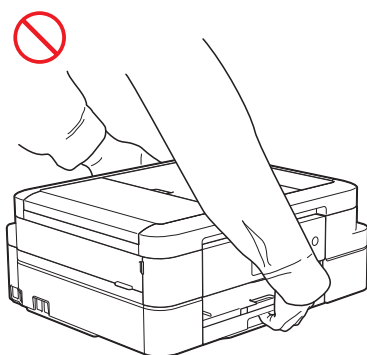
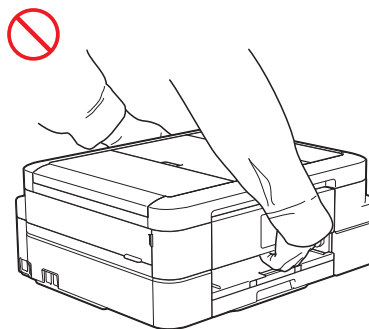

Transporte el equipo únicamente sujetando con las manos toda su parte inferior.

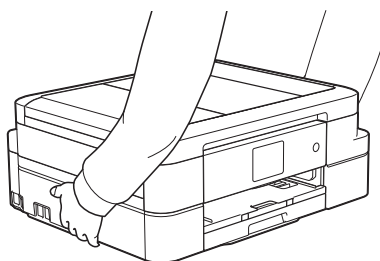

Si se mancha la piel de tinta o le entra tinta en los ojos o la boca, realice inmediatamente lo siguiente:

- Si se mancha la piel de tinta, lávese con agua y jabón inmediatamente.
- Si le entra tinta en los ojos, enjuáguese con agua inmediatamente. De lo contrario, los ojos pueden enrojecerse o inflamarse ligeramente. Si se produjese cualquier otra anomalía, póngase en contacto con su médico.
- Si le entra tinta en la boca, escúpala y póngase en contacto con su médico de inmediato.

-
- Tenga cuidado de que no le entre tinta en los ojos al reemplazar el cartucho de tinta.
 - Mantenga el cartucho de tinta fuera del alcance de los niños.
 - No trague tinta.
 - NO agite el cartucho de tinta. La tinta podría salirse al agitar el cartucho.
 - NO desmonte el cartucho de tinta. Podría entrarle tinta en los ojos o mancharse la piel.

NO deslice la mano sobre el borde del papel impreso.
Los bordes del papel son afilados y podrían provocarle heridas.

IMPORTANTE

- Los cortes de la alimentación pueden provocar la pérdida de información de la memoria del producto.
 - NO conecte el producto a una toma de corriente ubicada en un circuito compartido con dispositivos de gran tamaño u otros equipos que requieran una cantidad considerable de electricidad para funcionar. El uso de este producto en estas condiciones podría dar lugar a una sobretensión, lo que haría saltar disyuntores o fundir fusibles.
 - Le recomendamos usar exclusivamente cartuchos de tinta originales.
El uso de tinta no original podría dañar el cabezal de impresión y modificar los colores y la calidad de impresión.
-

Conexión del producto de forma segura

ADVERTENCIA



En el interior del producto hay electrodos de alta tensión. Antes de acceder al interior del producto (por ejemplo, para tareas de mantenimiento rutinario como la limpieza), asegúrese de haber desconectado el cable de alimentación de la toma de corriente, así como cualquier cable de teléfono (RJ-11) (solo modelos MFC) o Ethernet (solo modelos con la interfaz de LAN cableada) conectado al producto.

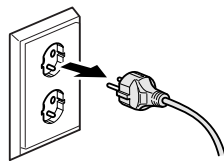

NO manipule el enchufe con las manos mojadas.

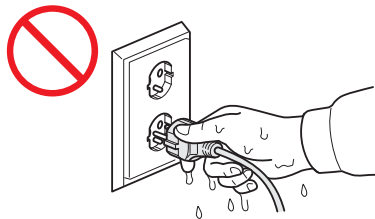

Asegúrese siempre de introducir el enchufe completamente.



NO permita que se acumule polvo sobre el enchufe, la toma de corriente o el producto.



NO intente reparar el producto por su cuenta. Si abre o quita las cubiertas, podría exponerse a una tensión peligrosa y a otros riesgos y, además, puede que la garantía quede anulada. Si experimenta algún problema con el producto, póngase en contacto con el Servicio de atención al cliente de Brother o con el distribuidor de Brother de su localidad.



NO permita que ningún tipo de líquido entre en contacto con el enchufe o la toma de corriente.



Si entran agua, otros líquidos u objetos metálicos dentro del producto, desenchúfelo de inmediato de la toma de corriente y póngase en contacto con el Servicio de atención al cliente de Brother o con el distribuidor de Brother de su localidad.



El producto se debe conectar a una fuente de alimentación de CA dentro del rango indicado en la etiqueta de valores eléctricos nominales. NO lo conecte a una fuente de alimentación de CC ni a un inversor. Si no está seguro del tipo de alimentación eléctrica de la que dispone, póngase en contacto con un electricista cualificado.



Seguridad del cable de alimentación:

- NO permita que ningún objeto quede apoyado sobre el cable de alimentación.
 - NO coloque el producto en un lugar donde exista la posibilidad de que alguien pise el cable.
 - NO coloque el producto de manera que el cable quede tensado o estirado.
 - De lo contrario, el cable podría deteriorarse o desgastarse.
-



El producto cuenta con un enchufe de 2 polos con toma de tierra. El enchufe solo encajará en una toma de corriente con toma de tierra. Se trata de una medida de seguridad. Si no puede introducir el enchufe en la toma de corriente, solicite a un electricista que le instale una toma de corriente adecuada. NO utilice el enchufe con toma de tierra suministrado en una toma de corriente que no sea la especificada. Si lo hace, se podría producir una descarga eléctrica.

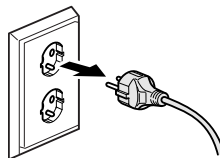



(Solo modelos MFC)

Tenga cuidado al instalar o modificar las líneas telefónicas.

No toque nunca los cables o terminales telefónicos que no estén aislados a menos que la línea telefónica se haya desconectado de la toma de la pared. No instale nunca cables telefónicos durante tormentas eléctricas. No instale nunca una toma telefónica de pared en un lugar húmedo.



NO use el producto ni manipule el cable si este último se muestra deteriorado o desgastado. Si desenchufa el producto, NO toque la parte dañada/desgastada.



NO desconecte el enchufe tirando del cable de alimentación de CA. NO permita que ningún objeto quede apoyado sobre el cable de alimentación. NO coloque el producto en un lugar donde exista la posibilidad de que alguien pise el cable. Podría producirse una descarga eléctrica o un incendio.



Brother le recomienda encarecidamente que NO utilice ningún tipo de cable alargador.

Reparación del producto

ADVERTENCIA



Si el producto se ha caído o la carcasa se ha dañado, puede que se produzca una descarga eléctrica. Desenchufe el producto de la toma de corriente y póngase en contacto con el Servicio de atención al cliente de Brother o con el distribuidor de Brother de su localidad.



Si el producto se calienta más de lo normal, desprende humo, genera olores fuertes o si se ha derramado accidentalmente algún líquido sobre él, desenchúfelo inmediatamente de la toma de corriente. Llame al Servicio de atención al cliente de Brother o a su distribuidor de Brother.

IMPORTANTE

Si el producto no funciona correctamente a pesar de haber seguido las instrucciones de uso, ajuste únicamente los controles que se indican en las instrucciones de uso. El ajuste incorrecto de otros controles puede dañar el producto, ante lo cual probablemente serán necesarias reparaciones importantes por parte de un técnico cualificado para restablecer las condiciones de funcionamiento normales.

Garantía y responsabilidad sobre el producto

Nada de lo contenido en esta guía afectará a la garantía existente del producto ni se interpretará como una concesión de garantía adicional del producto. Si no sigue las instrucciones de seguridad de esta guía, la garantía del producto puede quedar anulada.

ADVERTENCIA

NO permita que el producto entre en contacto con agua. El producto no debe usarse cerca de bañeras, lavabos o piscinas, cerca de dispositivos que contengan agua, como, por ejemplo, un frigorífico, ni en un sótano húmedo.

Evite utilizar el producto durante tormentas eléctricas. Puede exponerse a un riesgo remoto de descarga eléctrica.

NO utilice el producto para informar de una fuga de gas si se encuentra cerca del lugar en el que se ha producido dicha fuga.

Utilice únicamente el cable de alimentación suministrado con el producto.

AVISO

El producto debe instalarse cerca de una toma de corriente a la que se pueda acceder fácilmente. En caso de emergencia, debe desenchufar el cable de alimentación de la toma de corriente para desconectar el equipo completamente de la alimentación.

Información de aprobación (solo modelos MFC)

ESTE EQUIPO HA SIDO DISEÑADO PARA SU UTILIZACIÓN EN UNA LÍNEA ANALÓGICA DE CABLE DOBLE PSTN (RED PÚBLICA TELEFÓNICA CONMUTADA) CONECTADA A UN CONECTOR APROPIADO.

Brother le advierte de la posibilidad de que este producto no funcione correctamente fuera del país en el que fue originalmente adquirido y no otorga ningún tipo de garantía en el caso de que el producto sea conectado a líneas públicas de telecomunicaciones de otro país.

Declaración de conformidad (solo Europa)

Brother Industries Ltd.

15-1 Naeshiro-cho, Mizuho-ku, Nagoya 467-8561 Japón

declara que este producto cumple con los requisitos fundamentales de todas las directivas y normativas pertinentes de aplicación en la Comunidad Europea.

La declaración de conformidad puede descargarse desde nuestro sitio web. Visite support.brother.com y:

-> seleccione "Manuales"

-> seleccione su modelo.

Declaración de conformidad para la directiva R&TTE (radio y telecomunicaciones) 1999/5/CE (solo Europa) (aplicable a equipos dotados de terminales de radio y/o telecomunicaciones)

Brother Industries Ltd.

15-1 Naeshiro-cho, Mizuho-ku, Nagoya 467-8561 Japón

declara que estos productos cumplen con las disposiciones de la directiva R&TTE 1999/5/CE.

Puede descargar una copia de la declaración de conformidad siguiendo las instrucciones indicadas en la sección Declaración de conformidad (solo para Europa).

LAN inalámbrica

Esta impresora multifunción permite el uso de LAN inalámbrica.

Banda(s) de frecuencia: 2400 - 2483,5 MHz

Potencia de radiofrecuencia máxima transmitida en la banda(s) de frecuencia: inferior a 20 dBm (PIRE)

NFC (solo modelos con la función NFC)

Esta impresora multifunción es compatible con NFC (Near Field Communication).

Banda(s) de frecuencia: 13,553 - 13,567 MHz

Conexión LAN (solo modelos con la función de LAN cableada)

IMPORTANTE

NO conecte este producto a una red LAN que esté sujeta a sobretensiones.

Radiointerferencias

Este producto cumple con EN55022 (CISPR Publicación 22)/Clase B. Al conectar el producto a un ordenador, asegúrese de utilizar un cable USB cuya longitud no supere los 2 metros.

Información de reciclaje de acuerdo con las Directivas relativas a los RAEE y a las pilas y baterías



Marca en el producto

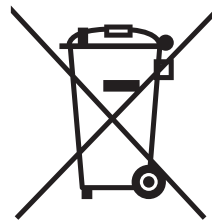

Marca en las pilas o baterías

Solo Unión Europea

El producto/pila está marcado con uno de los símbolos de reciclaje que aparecen arriba. Esto indica que, cuando termine su vida útil, debería llevarlo a algún punto de recogida dispuesto al efecto y no juntarlo con el resto de la basura doméstica.

Las pilas deberán extraerse y depositarse separadamente del equipo para su adecuada gestión.

Acuerdo voluntario sobre equipos de impresión

(aplicable a los modelos nuevos comercializados en Europa a partir de enero de 2015)

Brother garantiza que las piezas de mantenimiento estarán disponibles, como mínimo, durante los cinco años posteriores al final de su producción.

Para obtener piezas de mantenimiento, póngase en contacto con su distribuidor o proveedor de Brother.

Declaración de cumplimiento internacional de ENERGY STAR®

La finalidad del programa internacional ENERGY STAR® es promover el desarrollo y la popularización de equipos ofimáticos de bajo consumo de energía.

Como colaborador de ENERGY STAR®, Brother Industries, Ltd. ha determinado que este producto cumple con las directrices de ENERGY STAR® sobre eficiencia energética.



Marcas comerciales

Microsoft, Windows, Windows Vista y Windows Server son marcas comerciales registradas o marcas comerciales de Microsoft Corporation en los Estados Unidos y/o en otros países.

Macintosh, iPad, iPhone, iPod touch y OS X son marcas comerciales de Apple Inc., registradas en los Estados Unidos y en otros países.

AirPrint y el logotipo de AirPrint son marcas comerciales de Apple Inc.

AOSS es una marca comercial de Buffalo Inc.

Wi-Fi y Wi-Fi Direct son marcas comerciales registradas de Wi-Fi Alliance.

WPA y WPA2 son marcas comerciales de Wi-Fi Alliance.

© 2015 Google Inc. Todos los derechos reservados.

Android, Google Cloud Print y Google Play son marcas comerciales de Google, Inc. El uso de estas marcas comerciales está sujeto a Autorizaciones de Google.

Todas las empresas cuyos programas de software se mencionan en el presente manual cuentan con un acuerdo de licencia de software específico para sus programas patentados.

Todos los nombres comerciales y nombres de productos de empresas que aparecen en productos Brother, documentos asociados y cualquier otro material son marcas comerciales o marcas comerciales registradas de estas respectivas empresas.

Observaciones sobre licencias de código abierto

Este producto incluye software de código abierto.

Para consultar las observaciones sobre la licencia de código abierto, vaya a la sección de descarga de manuales en la página de inicio correspondiente a su modelo desde Brother Solutions Center en support.brother.com.

Copyright y licencia

©2016 Brother Industries, Ltd. Todos los derechos reservados.

Este producto incluye software desarrollado por los siguientes proveedores:

©1983-1998 PACIFIC SOFTWARES, INC. TODOS LOS DERECHOS RESERVADOS.

©2008 Devicescape Software, Inc. Todos los derechos reservados.

Este producto incluye el software "KASAGO TCP/IP" desarrollado por ZUKEN ELMIC, Inc.

Otra información

FlashFX[®] es una marca comercial registrada de Datalight, Inc.

FlashFX[®] Copyright 1998-2014 Datalight, Inc.

Oficina de patentes de los Estados Unidos 5,860,082/6,260,156

FlashFX[®] Pro[™] es una marca comercial de Datalight, Inc.

FlashFX[®] Tera[™] es una marca comercial de Datalight, Inc.

Reliance[™] es una marca comercial de Datalight, Inc.

Reliance Nitro[™] es una marca comercial de Datalight, Inc.

Datalight[®] es una marca comercial registrada de Datalight, Inc.

Copyright 1989-2014 Datalight, Inc., Todos los derechos reservados.

Servicio de atención al cliente de Brother

Servicio de atención al cliente

Visite www.brother.com para obtener la información de contacto de su oficina de Brother más cercana.

Ubicaciones de los centros de servicio técnico

Para obtener información sobre los centros de servicio técnico en su país, póngase en contacto con su oficina de Brother más cercana. La información de contacto (dirección y teléfono) de sus oficinas más cercanas puede encontrarse en www.brother.com seleccionando su país.

Uso ilegal del equipo de copia

Es un delito hacer reproducciones de determinados elementos o documentos con la intención de cometer un fraude. La siguiente es una lista no exhaustiva de documentos cuya copia puede estar prohibida por la ley. Le recomendamos que consulte con su asesor legal y/o las autoridades legales competentes si tiene alguna duda sobre un elemento o documento en particular:

- Divisas
- Bonos u otros certificados de deuda
- Certificados de depósito
- Documentación relacionada con el servicio o reclutamiento de las fuerzas armadas
- Pasaportes
- Sellos de correos (con o sin matasellos)
- Documentación de inmigración
- Documentación de la Seguridad Social
- Cheques o letras de cambio emitidas por organismos oficiales
- Tarjetas o insignias de identificación

Además, la copia de licencias de conducción de vehículos de motor y/o sus certificados de propiedad está prohibida por determinadas leyes nacionales.

Es ilegal copiar obras protegidas por derechos de propiedad intelectual, excepto en los supuestos conformes a la legislación vigente. Las copias múltiples podrían ser indicativas de uso indebido. Las obras de arte se consideran equivalentes a las obras protegidas por derechos de propiedad intelectual.

brother



www.brotherearth.com

LEX246065-00
SPA
Versión 0