

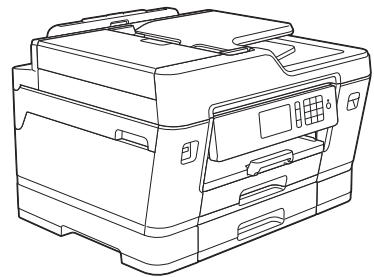

Manual Básico do Usuário

MFC-J6535DW
MFC-J6935DW



Mantenha este guia próximo ao seu equipamento Brother para consulta rápida.



Manual do Usuário Online

Este *Manual Básico do Usuário* contém instruções e informações básicas para o seu equipamento Brother.

Para instruções e informações avançadas, consulte o *Manual do Usuário Online* em solutions.brother.com/manuals



Se precisar contatar o Atendimento ao Cliente

Preencha esta informação para referência futura:

Número do Modelo: MFC-J6535DW/MFC-J6935DW
(Circule o número do seu modelo)

Número de série: ¹ _____

Data da Compra: _____

Local da Compra: _____

¹ O número de série está na parte traseira do aparelho. Guarde este Manual do Usuário com a Nota Fiscal como documentação comprovativa da compra, no caso de roubo, incêndio ou serviço de garantia.

Registre seu produto online, no endereço

www.brother.com/registration

Ao registrar o seu produto com a Brother, você ficará registrado como proprietário original do produto. O seu registro com a Brother:

- pode servir como confirmação da data de compra em caso de perda do recibo;
- pode apoiar uma reclamação de seguro efetuada por você em caso de perda do produto coberta pelo seguro; e,
- vai nos ajudar a notificá-lo sobre melhorias para o seu produto e ofertas especiais.

Preencha e envie por fax, o Registro de garantia da Brother e a folha de teste, ou faça o registro online, em <http://www.brother.com/registration>.

Números da Brother

IMPORTANTE

Para obter suporte técnico, ligue para o telefone no país onde o equipamento foi adquirido. As chamadas devem ser feitas de um número de telefone **do mesmo** país.

Perguntas frequentes (FAQs)

O Brother Solutions Center é o nosso recurso de etapa única para todas as necessidades de seus Equipamentos de Fax/Centros Multifunções. Faça o download do mais recente software e utilitários e leia as Perguntas frequentes e dicas de solução de problemas para aprender como tirar o máximo do seu produto Brother.

support.brother.com



- Verifique aqui as atualizações de driver da Brother.
 - Para melhorar o desempenho do seu equipamento, verifique aqui a atualização de firmware mais recente.
-

Assistência Técnica

Para obter informações sobre a Assistência Técnica, acesse o site:

www.brother.com.br

Para adquirir acessórios e suprimentos

Acesse o site:

www.brotherstore.com.br

Você pode usar os seguintes recursos

Cópia e escaneamento de alta velocidade

Ao posicionar um documento, primeiro com a **borda longa** no ADF (alimentador automático de documentos) ou no lado esquerdo do vidro do scanner, é possível copiar e escanear em alta velocidade.

Verifique se o tamanho do documento é A4 ou Carta.

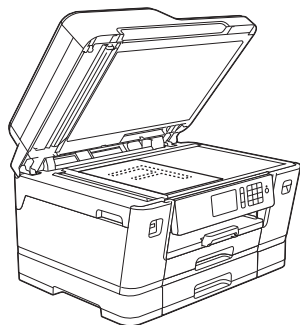
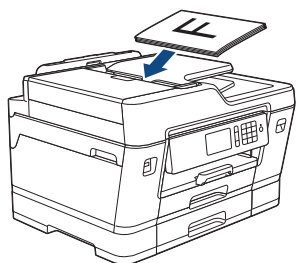

Bandeja multiuso fácil de usar

A bandeja multiuso (bandeja MU) permite imprimir em uma série de papéis, que podem ser trocados com rapidez.

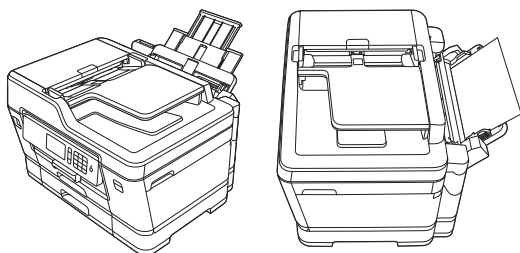

Conexão móvel

Use o Brother iPrint&Scan para verificar o status do equipamento e acessar diversas funções a partir de dispositivos móveis.

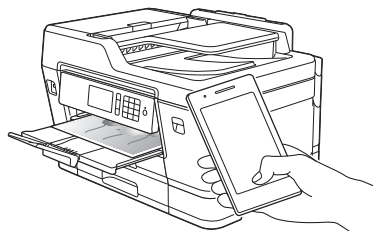

(MFC-J6935DW) Se o seu dispositivo Android™ é compatível com comunicação por campo de proximidade (NFC, Near Field Communication), você pode imprimir e escanear apenas encostando o aparelho no logotipo NFC no painel de controle.

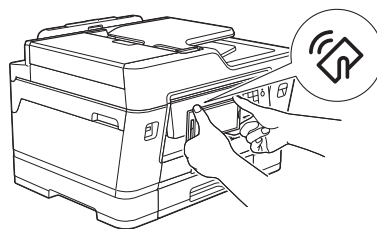

Mais informações >> *Mobile Print/Scan Guide for Brother iPrint&Scan* (Guia de Impressão/Digitalização Móvel para Brother iPrint&Scan):

solutions.brother.com/manuals



Você pode fazer download de diversos aplicativos úteis para usar com seu equipamento em www.brother.com/apps



Manuais do Usuário e onde encontrá-los

Qual manual?	Qual o conteúdo?	Onde encontrar?
Guia de Segurança do Produto	Leia primeiro este manual. Leia as Instruções de segurança antes de configurar o equipamento. Consulte este manual para ver as marcas comerciais e limitações legais.	Impresso/na caixa
Guia de Configuração Rápida	Siga as instruções para configurar o equipamento e também para instalar os drivers e softwares aplicáveis ao sistema operacional e o tipo de conexão que você está usando.	Impresso/na caixa
Manual Básico do Usuário	Aprenda as operações básicas de Impressão no PC, Impressão direta, Escaneamento, Cópia e Fax, assim como os procedimentos gerais de manutenção do equipamento. Consulte as dicas para solução de problemas.	Impresso/na caixa
Manual do Usuário Online	Este guia contém informações que complementam o <i>Guia Básico do Usuário</i> . Além de informações sobre operações de Impressão no PC, Impressão direta, Escaneamento, Cópia, Fax, serviços de Internet, Funções de acesso remoto e do Brother ControlCenter, outras informações importantes sobre como usar o equipamento em rede também são fornecidas.	Brother Solutions Center ¹
Mobile Print/Scan Guide for Brother iPrint&Scan (Guia de Impressão/Digitalização Móvel para Brother iPrint&Scan)	Este Manual fornece informações importantes sobre como imprimir a partir de seu dispositivo móvel e escanear do seu equipamento Brother para o dispositivo móvel quando conectado a uma rede Wi-Fi®.	

¹ Acesse solutions.brother.com/manuals.

Operações básicas e onde encontrar instruções

O conteúdo do *Manual Básico do Usuário* também está incluído no *Manual do Usuário Online* com mais detalhes.

Funções	Conteúdo	Manual
Configuração	Carregar papel	Manual Básico do Usuário
	Conectar o equipamento ao computador	Guia de Configuração Rápida
	Conectar o equipamento ao dispositivo móvel	Guia de Configuração Rápida
Copiar	Copiar um documento	Manual Básico do Usuário
	Diversos tipos de cópias (cópias frente e verso, entre outras)	Manual do Usuário Online
Imprimir	Imprimir a partir do computador (Windows®/Macintosh)	Manual Básico do Usuário
	Imprimir fotos a partir de uma unidade flash USB	Manual Básico do Usuário
	Imprimir um arquivo PDF a partir de uma unidade flash USB	Manual Básico do Usuário
	Imprimir a partir do dispositivo móvel (Brother iPrint&Scan)	Mobile Print/Scan Guide (Guia de Impressão/Digitalização Móvel)
	Imprimir usando funções móveis	Manual do Usuário Online
	Imprimir dados baixados de um serviço de nuvem	Manual do Usuário Online
Fax	Enviar e receber um fax	Manual Básico do Usuário
	Transferir um fax para o computador	Manual do Usuário Online
	Enviar e receber um fax usando o computador	Manual Básico do Usuário
	Enviar e visualizar um fax usando seu dispositivo móvel (Brother iPrint&Scan)	Mobile Print/Scan Guide (Guia de Impressão/Digitalização Móvel)
Escanear	Escanear a partir do equipamento	Manual Básico do Usuário
	Escanear a partir do computador	Manual Básico do Usuário
	Escanear a partir do dispositivo móvel (Brother iPrint&Scan)	Mobile Print/Scan Guide (Guia de Impressão/Digitalização Móvel)
	Salvar dados escaneados em um serviço de nuvem	Manual do Usuário Online
Informações adicionais	Mensagens de erro	Manual Básico do Usuário
	Solução de problemas	Manual Básico do Usuário

Funções	Conteúdo	Manual
	Especificações	Manual do Usuário Online

O Manual do Usuário Online Ajuda você a tirar o máximo proveito do seu equipamento

Esperamos que este manual possa ser útil a você. Para saber mais sobre os recursos do seu equipamento, dê uma olhada em nosso *Manual do Usuário Online*. Ele contém:

Navegação mais rápida!

- ✓ Caixa de pesquisa
- ✓ Índice de navegação num painel separado

Formato ampliado!

- ✓ Todos os tópicos em um guia

Esquema simplificado!

- ✓ Instruções passo a passo
- ✓ Resumo do recurso no topo da página

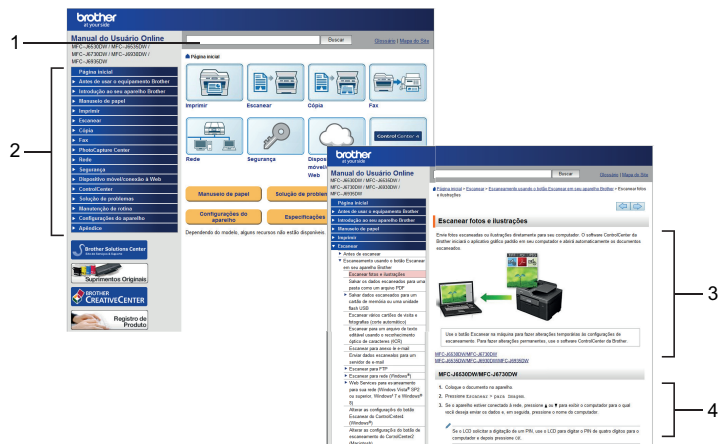

1. Caixa de Pesquisa
2. Navegação
3. Resumo
4. Instruções passo a passo

Para acessar Manuais do Usuário Online

Para acessar o *Manual do Usuário Online* e outros manuais disponíveis, visite solutions.brother.com/manuals.

(Windows®)

Você também pode acessar os manuais relevantes ao seu equipamento usando o Brother Utilities. A ferramenta Brother Utilities é fornecida com a instalação padrão e, quando instalada, ela pode ser acessada como um atalho em sua área de trabalho ou a partir do menu **Iniciar** do Windows®.

Dúvidas ou problemas? Dê uma olhada em nossas Perguntas frequentes, Solução de problemas e Vídeos on-line.

Acesse a página de Perguntas frequentes e Solução de problemas referente ao seu modelo no Brother Solutions Center, em support.brother.com

- Oferece várias formas de pesquisa
- Mostra perguntas relacionadas para fornecer mais informações
- Atualizado regularmente com base no feedback dos clientes

Perguntas frequentes e Solução de problemas

Por categoria Populares Mais recentes

Como fazer / solução de problemas

- ▶ Mensagens de erro ▶ Alimentação do papel/obstrução de papel
- ▶ Imprimir ▶ Digitalizar ▶ Copiar ▶ Telefone ▶ Fax
- ▶ Dispositivos móveis ▶ Cloud ▶ Outros

Configuração / ajustes

- ▶ Configuração do produto ▶ Driver/software ▶ Configurações de rede

Consumíveis e acessórios / manutenção de rotina

- ▶ Consumíveis/papel/acessórios ▶ Limpeza

Outros

- ▶ Especificações ▶ Informações de suporte do SO

Pesquisar por palavra(s)-chave

Insira as palavras-chave.

Pesquisar





- ▶ Pesquisar pelo número de identificação (ID) da pergunta frequente
- ▶

Por categoria Populares Mais recentes

Como o Brother Solutions Center é atualizado regularmente, esta tela está sujeita a alterações sem aviso prévio.

Definições de observações

Usamos os seguintes símbolos e convenções ao longo deste Manual do Usuário:

 ADVERTÊNCIA	Os ícones de ADVERTÊNCIA indicam uma situação potencialmente perigosa que, caso não evitada, pode resultar em morte ou danos físicos graves.
 CUIDADO	Os ícones de CUIDADO indicam uma situação potencialmente perigosa que, caso não evitada, pode resultar em danos físicos leves ou moderados.
IMPORTANTE	IMPORTANTE indica uma situação potencialmente perigosa que, caso não evitada, pode resultar em danos à propriedade ou perda de funcionalidade do produto.
OBSERVAÇÃO	OBSERVAÇÃO especifica o ambiente de operação, condições para instalação ou condições especiais de uso.
	Os ícones de dicas indicam dicas úteis e informações complementares.
	Os ícones de Perigo Elétrico alertam para a possibilidade de choque elétrico.
Negrito	O estilo negrito identifica os botões do painel de controle do equipamento ou da tela do computador.
<i>Itálico</i>	O estilo itálico destaca itens importantes ou indica um tópico relacionado.
Courier New	A fonte Courier New identifica as mensagens apresentadas na tela LCD do equipamento.



- A maioria das ilustrações deste Manual do Usuário mostra o MFC-J6935DW.
- As telas neste Manual do Usuário são apresentadas para fins somente ilustrativos e podem diferir das telas reais.

Para as Mais Recentes Atualizações de Controladores (drivers)

Acesse a página **Downloads** do seu modelo no Brother Solutions Center, em support.brother.com para fazer download de drivers. Acesse o site para obter as últimas atualizações de firmware e manter o desempenho do seu aparelho sempre em dia.

Aviso sobre compilação e publicação

Este manual foi compilado e publicado sob a supervisão da Brother Industries, Ltd. e abrange as mais recentes descrições e especificações do produto.

O conteúdo deste manual e as especificações deste produto estão sujeitos à alteração sem prévio aviso.

A Brother se reserva o direito de fazer alterações sem aviso prévio nas especificações e materiais aqui contidos e não poderá ser responsabilizada por nenhum dano (inclusive danos

consequenciais) causado por confiança nos materiais apresentados, incluindo, entre outros, erros tipográficos e outros erros relacionados com a publicação.

1	Informações gerais	1
	Visão geral do painel de controle	1
	Visão geral da tela de toque LCD.....	3
	Novas informações da Brother	6
	Acessar os utilitários Brother (Windows®).....	6
	Desinstalar o software e os drivers Brother (Windows®).....	7
2	Manuseio de papel	8
	Carregar papel.....	8
	Visão geral de como carregar papel	8
	Carregar papel de tamanho A4 ou Carta na bandeja de papel nº 1 / papel Bandeja nº 2	10
	Carregar papel de tamanho A3, Duplo Carta (Ledger) ou Ofício na bandeja nº 1 / papel Bandeja nº 2	12
	Colocar papel na bandeja multiuso (bandeja MU).....	15
	Alterar o tamanho e o tipo de papel	18
	Alterar a configuração Verificar tamanho do papel.....	18
	Manusear e usar mídia de impressão	18
	Carregar documentos.....	19
	Carregar documentos no alimentador automático de documentos	19
	Carregar documentos no vidro do scanner	20
3	Imprimir	21
	Imprimir a partir do seu computador.....	21
	Imprimir um documento (Windows®)	21
	Imprimir um documento (Macintosh)	21
	Opções de impressão variadas	21
	Imprimir fotos diretamente de uma unidade flash USB	22
	Visualizar e imprimir fotos e arquivos de filme a partir de uma unidade flash USB	22
	Visão geral das configurações de impressão	22
	Imprimir um arquivo PDF diretamente de uma unidade flash USB.....	23
4	Cópia	24
	Copiar um documento	24
	Outras opções de cópia.....	24
5	Escaneamento	26
	Antes de escanear.....	26
	Escanear a partir do computador (Windows®)	26

Escanear usando o modo avançado do ControlCenter4 (Windows®).....	26
Escanear usando o botão Escanear do equipamento Brother.....	27
Escaneamento usando o botão de escaneamento no aparelho	27
6 Fax	28
Antes de usar o Fax	28
Ajuste a ID do equipamento	28
Interferência na linha telefônica/VoIP	28
Visão geral dos modos de recepção	29
Selecionar o modo de recepção correto	30
Definir o toque F/T (toque duplo rápido).....	31
Definir o número de toques antes de o equipamento responder (Retardo da Campanha)	31
Armazenar Números	32
Armazenar números no Catálogo de Endereços.....	32
Alterar ou excluir nomes ou números do Catálogo de endereços.....	32
Serviços Telefônicos e Dispositivos Externos	34
Caixa postal	34
Protocolo VoIP	34
Conexão de uma Secretária Eletrônica Externa (Secretária Eletrônica).....	34
Telefones externos e de extensão	34
Usar fax com seu equipamento.....	35
Enviar um fax.....	35
Fax usando o computador (PC-FAX)	36
Enviar faxes de seu computador	36
Receber faxes no seu computador (apenas Windows®).....	37
A Manutenção de rotina	38
Limpar o scanner.....	38
Verificar a qualidade da impressão	38
Verificar o alinhamento de impressão do seu equipamento Brother	40
B Solução de problemas	42
Identificar o problema	42
Mensagens de Erro e Manutenção	44
Transferir seus faxes ou relatório de faxes.....	51
Solução de problemas para configuração de rede local sem fio.....	52
Códigos de erro do relatório de rede local sem fio	52
Problemas de Impressão ou Escaneamento.....	54
Solução de problemas para outros problemas de impressão	56
Problemas com Fax e Telefone	58
Solução de Problemas para Outros Problemas de Fax	59
Obstrução de Documentos e Papéis.....	62
Obstruções de documento.....	62

	Obstrução de impressora ou de papel.....	64
C	Apêndice	73
	Inserir texto no equipamento Brother	73
	Verificar informações do equipamento	73
	Reiniciar o equipamento Brother	74
	Visão geral das funções de redefinição de configurações	74
	Especificações de suprimentos	75
D	Índice remissivo	76

Visão geral do painel de controle

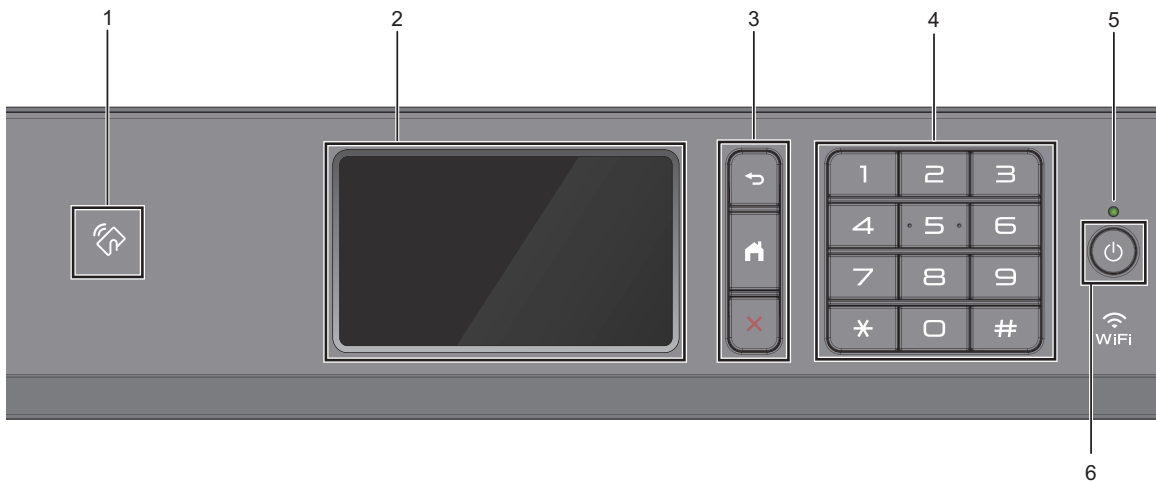

1. Logotipo NFC (Near Field Communication)

(MFC-J6935DW)

Para usar um cartão de autenticação, toque o cartão com o chip no logotipo NFC no painel de controle.

Se o seu dispositivo Android™ for compatível com o recurso de comunicação por campo de proximidade (NFC, Near Field Communication), você poderá imprimir dados a partir de seu dispositivo ou salvar documentos escaneados nele seguindo o mesmo procedimento.

2. Tela de cristal líquido (LCD) sensível ao toque.

Acesse menus e opções pressionando-os nesta tela de toque.

Para ajustar a inclinação do painel de controle, mova-o para cima.

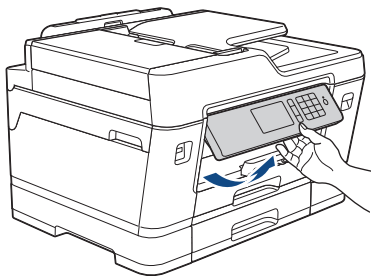

3. Botões de menu



(Retornar)

Pressione para retornar ao menu anterior.



(Início)

Pressione para retornar à tela inicial.



(Cancelar)

Pressione para cancelar uma operação.

4. Teclado

Pressione os números para discar números de telefone ou fax e para inserir o número de cópias.

5. LED indicador de ligado/desligado

O LED acende quando o equipamento está ligado.

Quando o equipamento está no Modo Sleep, o LED fica piscando.

6. Ligar/Desligar a alimentação

Pressione  para ligar o equipamento.

Pressione e mantenha pressionado  para desligar o equipamento. A tela Touchscreen exibirá [Desligando] e permanecerá ligada por alguns segundos antes de desligar. Se você tiver conectado um telefone externo ou uma secretária eletrônica, esse dispositivo estará sempre disponível.

Se você desligar o equipamento usando , ele continuará fazendo a limpeza da cabeça de impressão periodicamente para manter a qualidade de impressão. Para prolongar a vida útil da cabeça de impressão, obter a melhor eficiência do cartucho de tinta e manter a qualidade de impressão, mantenha o equipamento sempre conectado a uma fonte de energia elétrica.

Visão geral da tela de toque LCD

Há três telas iniciais que você pode acessar deslizando o dedo para a esquerda ou para a direita ou pressionando ◀ ou ▶.

Das telas iniciais, você pode acessar as telas Atalhos, Configuração de Wi-Fi, Configurações e Níveis de tinta.

Tela de início 1



Essa tela mostra o status do aparelho quando ele está ocioso. Essa tela inicial também é chamada de tela de Modo Pronto. Quando é exibida, ela indica que seu equipamento está pronto para o próximo comando.

✎ É possível alterar a tela do Modo Pronto.

Mais informações ►► *Manual do Usuário Online: Definir a tela Pronto*

A Tela Inicial 1 dá acesso às operações [Fax], [Copiar] e [Escanear].

Tela de início 2

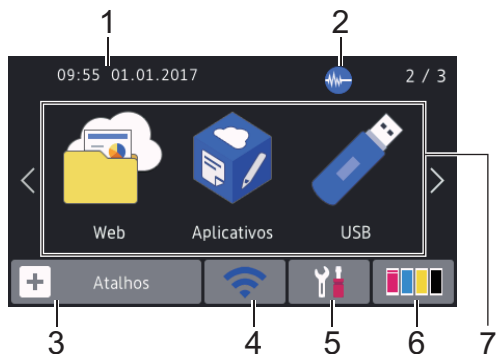

A Tela Inicial 2 dá acesso a recursos adicionais, como as operações [Web], [Aplicativos] e [USB].

Tela de início 3

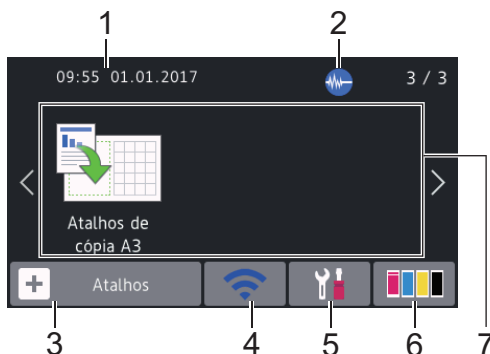

A Tela Inicial 3 dá acesso a [Atalhos de cópia A3].

1. Data e Hora

Exibe a data e hora definidas no equipamento.

2. Modo silencioso

Este ícone aparece quando a configuração [Mod.Silencioso] está definida como [Sim].

A configuração do modo silencioso pode reduzir o ruído de impressão. Quando o modo silencioso está ativado, a velocidade de impressão fica mais baixa.

3. [Atalhos]





Crie atalhos para operações usadas com frequência, como envio de fax, cópia, escaneamento e serviços Web Connect e Apps.



- Três guias de atalho estão disponíveis com seis atalhos em cada guia.
- Pressione  , exibido na parte inferior da tela para acessar as telas iniciais.

4. **Status da rede sem fio**

Cada ícone na tabela seguinte mostra o status da rede sem fio:

	O equipamento não está conectado ao ponto de acesso sem fio. Pressione este botão para definir as configurações de rede sem fio. Mais informações >> <i>Guia de Configuração Rápida</i>
	A rede sem fio está conectada. Um indicador de três traços em cada uma das telas iniciais mostra a potência atual do sinal sem fio.
	O ponto de acesso sem fio não pode ser detectado.
	A configuração de rede sem fio está desabilitada.

 Você pode definir as configurações de rede sem fio pressionando o botão Status da rede sem fio.

5. **[Configs]**

Pressione para acessar o menu [Configs].

6. **[Tinta]**

Exibe o volume de tinta disponível.
Pressione para acessar o menu [Tinta].

Quando o cartucho de tinta está próximo do final da vida útil ou com problemas, o ícone de erro é exibido na tinta colorida.

7. **Modos:**

-  **[Fax]**

Pressione para acessar o modo Fax.

-  **[Copiar]**

Pressione para acessar o modo Copiar.

-  **[Escanear]**

Pressione para acessar o modo de Escaneamento.

-  **[Web]**

Pressione para conectar o equipamento Brother a um serviço de Internet.

Mais informações >> *Manual do Usuário Online*

-  **[Aplicativos]**

Pressione para conectar o equipamento Brother ao serviço Brother Apps.

Mais informações >> *Manual do Usuário Online*

-  **[USB]**

Pressione para acessar o menu [USB].

-  **[Atalhos de cópia A3]**

Pressione para copiar para papel de tamanho A3 ou Duplo Carta (Ledger) usando este menu predefinido.

8. **[Faxes Mem. :]**

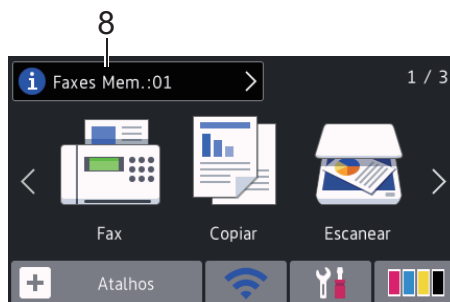

[Faxes Mem.] mostra quantos faxes recebidos estão armazenados na memória do equipamento.

Pressione  para imprimir os faxes.

9. [Novos Faxes:]

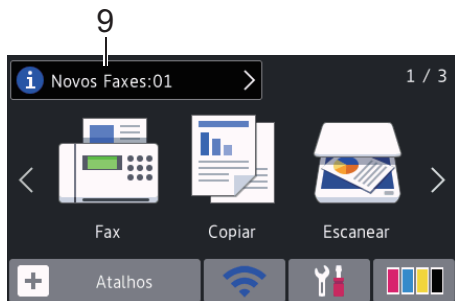

Quando [Visualizar Fax] estiver definido como [Sim], [Novos Faxes] exibe a quantidade de faxes novos recebidos e armazenados na memória.

Pressione  para visualizar os faxes na tela Touchscreen.



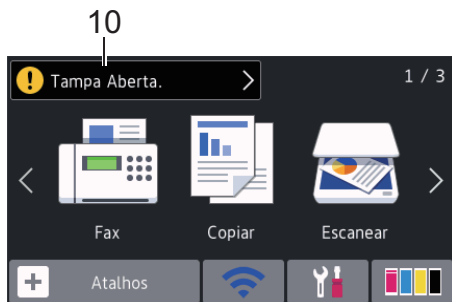

Se você receber um fax contendo vários tamanhos de papel (por exemplo, uma página em tamanho A4 e uma página em tamanho A3), o equipamento poderá criar e armazenar um arquivo para cada tamanho de papel. Por isso, a tela Touchscreen poderá indicar que mais de um trabalho de fax foi recebido.

10. Ícone de advertência



O ícone de advertência  indica mensagens de erro ou manutenção.

Pressione  para ver os detalhes e, depois,  para retornar ao modo Pronto.

IMPORTANTE

NÃO pressione a tela LCD com um objeto pontiagudo (caneta convencional ou caneta stylus, por exemplo). Isso pode danificar o aparelho.



- Este produto adota a fonte da ARPHIC TECHNOLOGY CO., LTD.
- NÃO toque na tela LCD imediatamente após conectar o cabo de alimentação ou ligar o equipamento. Isso pode causar um erro.

Novas informações da Brother

As novas informações da Brother aparecem na barra de informações quando as configurações de notificação, como [Mensagem da Brother] e [Verif Autom de Firmware] estão definidas como [Sim].

Pressione  para visualizar os detalhes.



É necessária uma conexão com a Internet. Taxas de transmissão de dados podem ser aplicáveis.

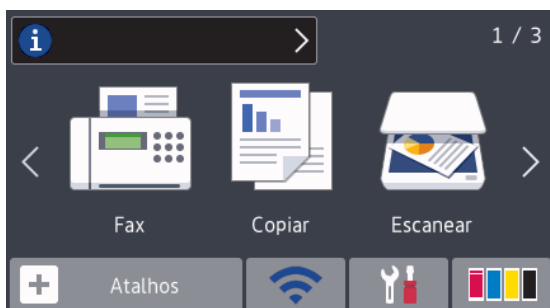

Acessar os utilitários Brother (Windows®)

Brother Utilities é um inicializador de aplicativos que oferece fácil acesso a todos os aplicativos da Brother instalados no seu computador.

1 Siga um dos procedimentos a seguir:

- Windows Vista® e Windows® 7

Clique em  (**Iniciar**) > **Todos os Programas** > **Brother** > **Brother Utilities**.

- Windows® 8

Toque ou clique em  (**Brother Utilities**) na tela **Iniciar** ou na área de trabalho.

- Windows® 8.1

Mova o mouse para o canto inferior esquerdo da tela **Iniciar** e clique em  (se estiver usando um dispositivo de toque, deslize o dedo de baixo para cima da tela **Iniciar** para abrir a tela **Aplicativos**).

Quando a tela **Aplicativos** aparecer, toque ou clique em  (**Brother Utilities**).

- Windows® 10

Clique em  > **Todos os aplicativos** > **Brother** > **Brother Utilities**.

2 Selecione seu aparelho.

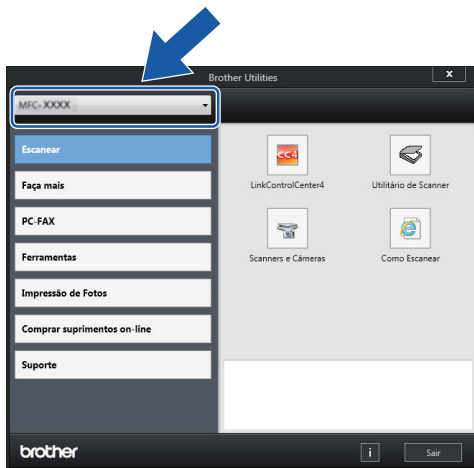

3 Selecione a operação que deseja usar.

Desinstalar o software e os drivers Brother (Windows®)

1 Abra o  (Brother Utilities).

2 Clique na lista suspensa e selecione o nome do seu modelo (se ainda não estiver selecionado). Clique em **Ferramentas**, na barra de navegação esquerda e, em seguida, em **Desinstalar**.

Siga as instruções na caixa de diálogo para desinstalar o software e os drivers.

2

Manuseio de papel

Carregar papel

Visão geral de como carregar papel

1 Carregue o papel na bandeja de papel conforme indicado a seguir.





 Ventile bem a pilha de papel.

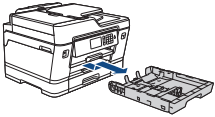
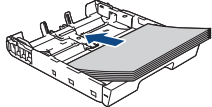
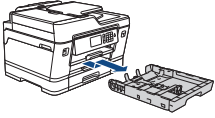
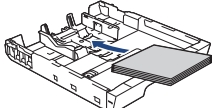
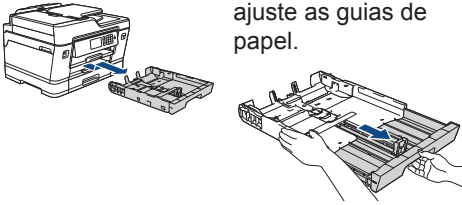
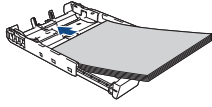

O tamanho do papel determina a orientação ao se carregar o papel.

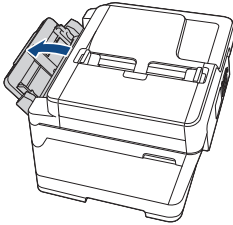
Bandeja nº 1	Bandeja nº 2 ¹	Como carregar papel	
A4 ♦ Carta ♦ Executivo	A4 ♦ Carta ♦ (Somente papel comum e papel reciclado)	 Ajuste as guias de papel.	 Orientação paisagem
A5 A6 Fotografia Fotografia L Fotografia 2L Ficha Envelopes	-	 Ajuste as guias de papel.	 Orientação retrato
A3 ♦ Duplo Carta (Ledger) ♦ Ofício ♦ Fólio Ofício (México) Ofício (Índia)	A3 ♦ Duplo Carta (Ledger) ♦ Ofício ♦ Fólio Ofício (México) Ofício (Índia) (Somente papel comum e papel reciclado)	 Estenda a bandeja usando a alavanca verde e, em seguida, ajuste as guias de papel.	 Orientação retrato

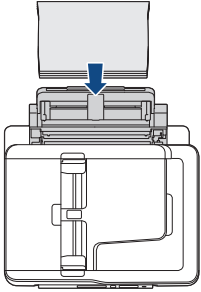
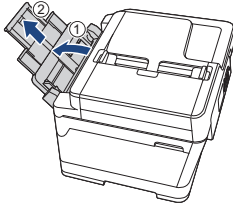
1 A Bandeja nº 2 está disponível apenas nos modelos MFC-J6935DW.

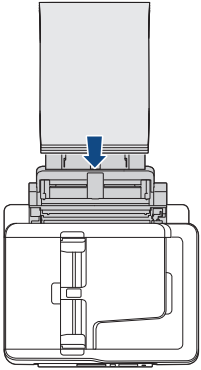
Bandeja MU	Como carregar papel	
A4 ♦ Carta ♦ Executivo		Ajuste as guias de papel da bandeja MU.  Orientação paisagem 
A3 Duplo carta (Ledger) Ofício Fólio Ofício (México) Ofício (Índia) A5 A6 Fotografia Fotografia L Fotografia 2L Ficha Envelopes		Ajuste as guias de papel da bandeja MU.  Orientação retrato 

♦ Veja os detalhes neste capítulo.

Para obter mais informações sobre outros tamanhos de papel >> *Manual do Usuário Online: Carregar papel*

2 Expanda a aba de suporte do papel.

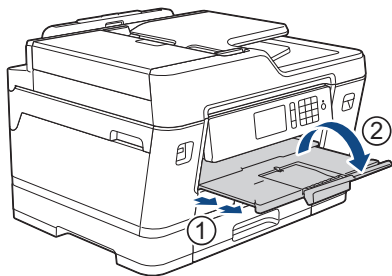

3 Se necessário, altere a configuração de tamanho do papel no menu do equipamento.

Carregar papel de tamanho A4 ou Carta na bandeja de papel nº 1 / papel Bandeja nº 2

- Se a configuração [Verificar Papel] for definida como [Sim] e você puxar a bandeja de papel para fora do equipamento, uma mensagem será exibida na tela LCD, perguntando se você deseja alterar o tipo e o tamanho do papel. Altere as configurações Tamanho do papel e Tipo de papel se necessário, de acordo com as instruções na tela LCD.
- Carregue apenas um tamanho e um tipo de papel por vez na bandeja de papel.
- Quando você colocar um tamanho de papel diferente na bandeja, também deverá alterar a configuração Tamanho do papel no equipamento ou no computador.

Assim, o equipamento poderá selecionar automaticamente o papel da bandeja correta se a Seleção automática de bandeja estiver configurada no seu equipamento ou no driver de impressora.

Estas instruções mostram como carregar papel na Bandeja nº 1. Os passos para a Bandeja nº 2 são bastante parecidos. (MFC-J6935DW)

- 1** Remova completamente a bandeja de papel do equipamento, conforme indicado pela seta.

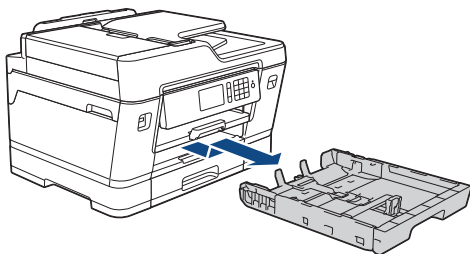

(MFC-J6935DW)

Ao carregar papel na Bandeja nº 2, remova a tampa da bandeja (1).

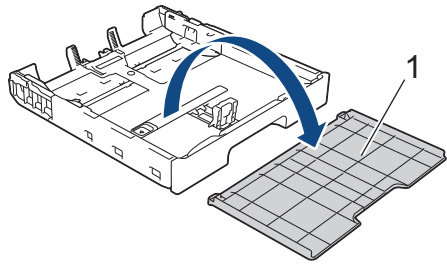

- 2** Pressione e deslize cuidadosamente as guias de largura (1) e a guia de comprimento (2) do papel para ajustá-las ao tamanho do papel.

Verifique se a marca triangular (3) nas guias de largura (1) e na guia de comprimento (2) do papel está alinhada com a marca do papel utilizado.

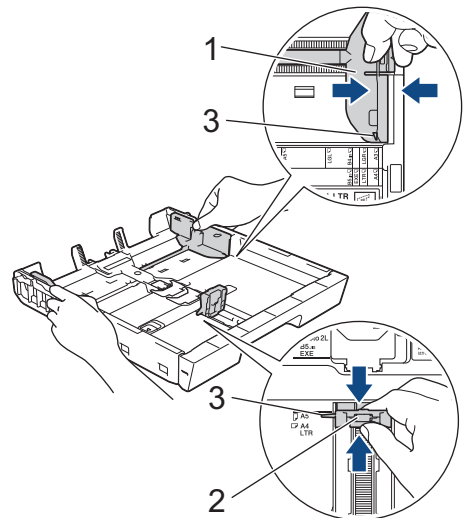

- 3** Ventile bem a pilha de papéis para evitar obstruções e alimentação incorreta.

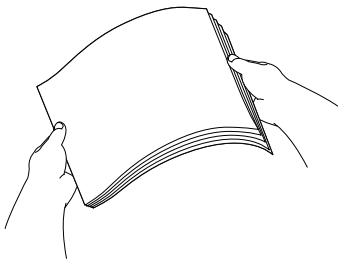

Sempre certifique-se de que o papel não esteja enrolado ou enrugado.

- 4** Coloque o papel na bandeja de papel com a superfície de impressão *voltada para baixo*.

Orientação paisagem

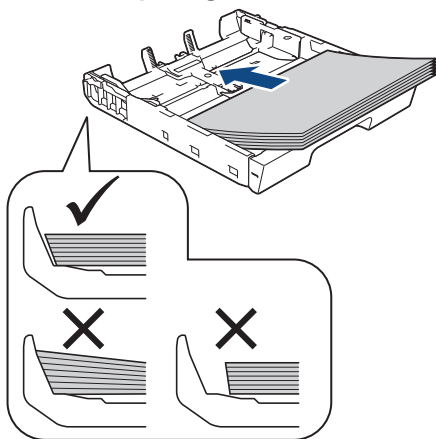

- 5** Certifique-se de que a guia de comprimento do papel (1) esteja encostando nas bordas do papel.

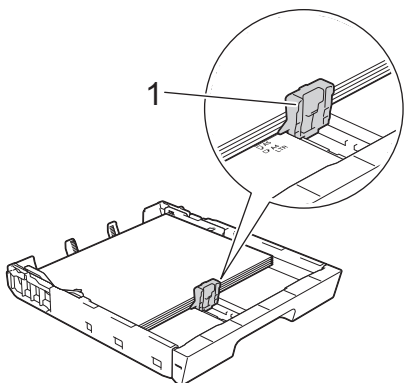

- 6** Ajuste cuidadosamente as guias de largura do papel (1) ao papel.

Certifique-se de que as guias toquem as bordas do papel.

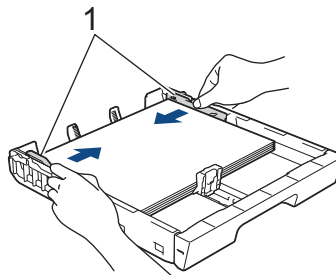

- 7** Verifique se o papel está plano na bandeja e abaixo da marca de quantidade máxima de papel (1).

Encher demais a bandeja de papel pode causar obstruções de papel.

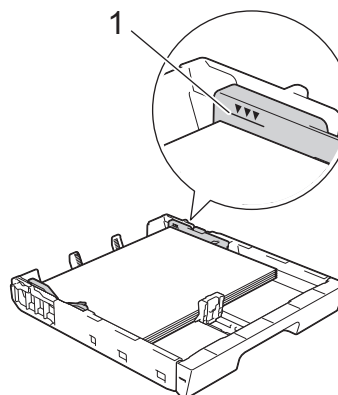

(MFC-J6935DW)

Ao carregar papel na Bandeja nº 2, recoloca a tampa da bandeja.

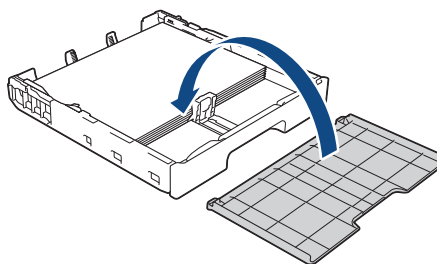

- 8** Empurre a bandeja de papel lenta e completamente para dentro do aparelho.

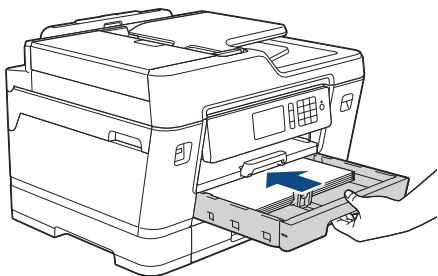

- 9** Puxe o suporte do papel para fora até que ele trave.

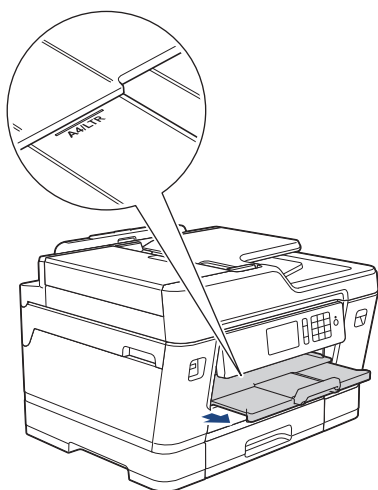

- 10** Se necessário, altere a configuração de tamanho do papel no menu do equipamento.

Carregar papel de tamanho A3, Duplo Carta (Ledger) ou Ofício na bandeja nº 1 / papel Bandeja nº 2

- Se a configuração [Verificar Papel] for definida como [Sim] e você puxar a bandeja de papel para fora do equipamento, uma mensagem será exibida na tela LCD, perguntando se você deseja alterar o tipo e o tamanho do papel. Altere as configurações Tamanho do papel e Tipo de papel se necessário, de acordo com as instruções na tela LCD.
- Carregue apenas um tamanho e um tipo de papel por vez na bandeja de papel.
- Quando você colocar um tamanho de papel diferente na bandeja, também deverá alterar a configuração Tamanho do papel no equipamento ou no computador.

Assim, o equipamento poderá selecionar automaticamente o papel da bandeja correta se a Seleção automática de bandeja estiver configurada no seu equipamento ou no driver de impressora.

Estas instruções mostram como carregar papel na Bandeja nº 1. Os passos para a Bandeja nº 2 são bastante parecidos. (MFC-J6935DW)

- 1** Remova completamente a bandeja de papel do equipamento, conforme indicado pela seta.

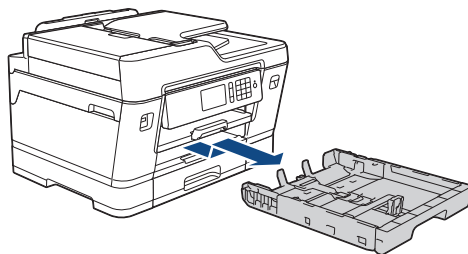



(MFC-J6935DW)

Ao carregar papel na Bandeja nº 2, remova a tampa da bandeja (1).

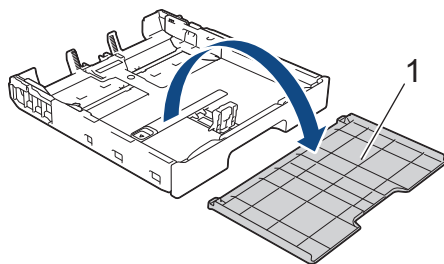

2 Coloque a bandeja em uma superfície plana.

Empurre a alavanca verde para a esquerda e estenda a bandeja até que ela trave.

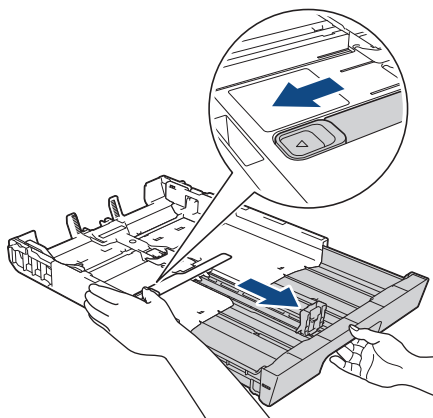

3 Pressione e deslize cuidadosamente as guias de largura (1) e a guia de comprimento (2) do papel para ajustá-las ao tamanho do papel.

Verifique se a marca triangular (3) nas guias de largura (1) e na guia de comprimento (2) do papel está alinhada com a marca do papel utilizado.

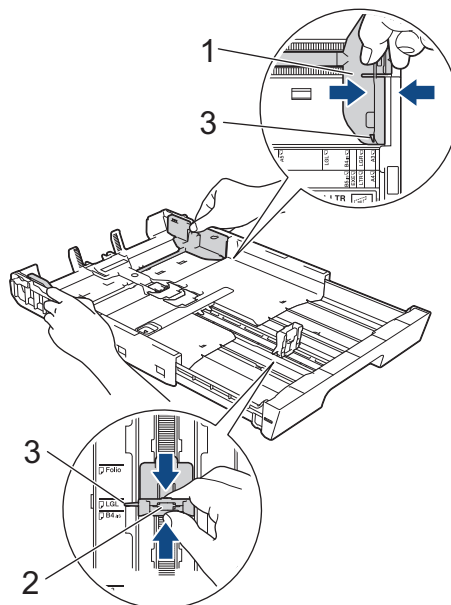

4 Ventile bem a pilha de papéis para evitar obstruções e alimentação incorreta.

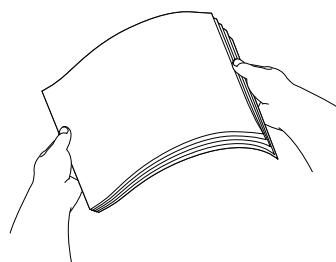

Sempre certifique-se de que o papel não esteja enrolado ou enrugado.

- 5** Coloque o papel na bandeja de papel com a superfície de impressão *voltada para baixo*.

Orientação retrato

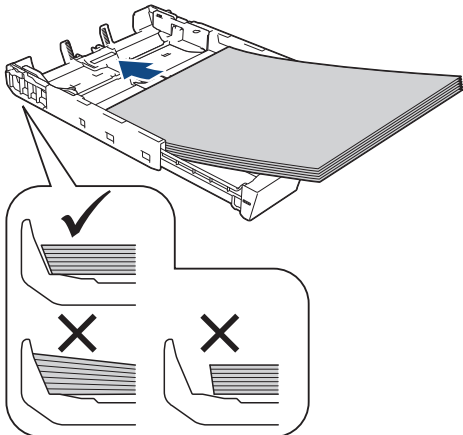

- 6** Certifique-se de que a guia de comprimento do papel (1) esteja encostando nas bordas do papel.

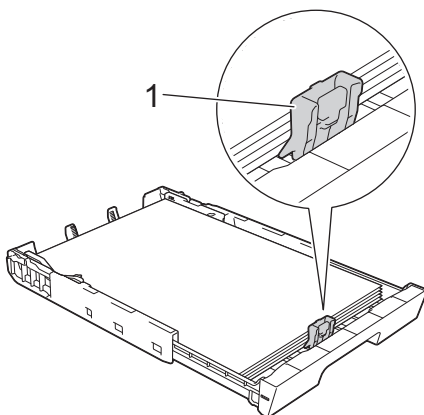

- 7** Ajuste cuidadosamente as guias de largura do papel (1) ao papel.
Certifique-se de que as guias toquem as bordas do papel.

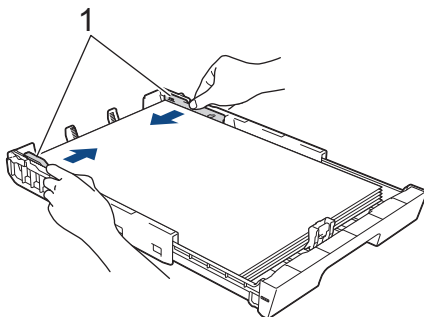

- 8** Verifique se o papel está plano na bandeja e abaixo da marca de quantidade máxima de papel (1).

Encher demais a bandeja de papel pode causar obstruções de papel.

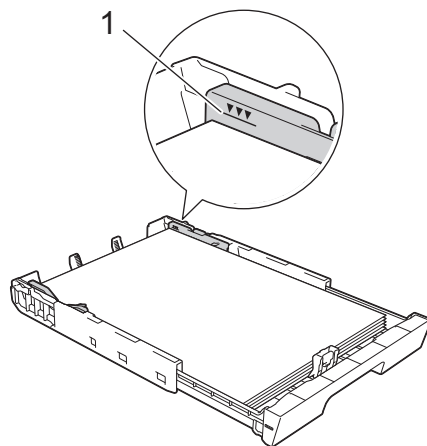

(MFC-J6935DW)

Ao carregar papel na Bandeja nº 2, substitua a tampa da bandeja.

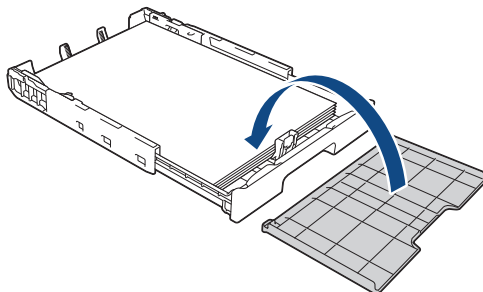

- 9** Empurre a bandeja de papel lenta e completamente para dentro do aparelho.

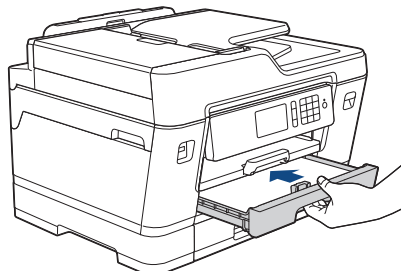

- 10** Puxe o suporte do papel (1) para fora até que ele trave e, em seguida, expanda a aba de suporte do papel (2).

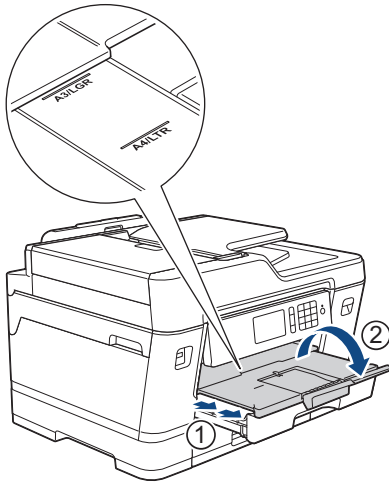

- 11** Se necessário, altere a configuração de tamanho do papel no menu do equipamento.

Colocar papel na bandeja multiuso (bandeja MU)

- Se a configuração [Verificar Papel] for definida como [Sim] e você colocar papel na bandeja MU, uma mensagem será exibida na tela LCD, perguntando se você deseja alterar o tipo e o tamanho do papel. Altere as configurações Tamanho do papel e Tipo de papel se necessário, de acordo com as instruções na tela LCD.
- Carregue apenas um tamanho e um tipo de papel por vez na bandeja de papel.
- Quando você colocar um tamanho de papel diferente na bandeja, também deverá alterar a configuração Tamanho do papel no equipamento ou no computador.

Assim, o equipamento poderá selecionar automaticamente o papel da bandeja correta se a Seleção automática de bandeja estiver definida no seu equipamento ou driver de impressora.

Ao usar papel de tamanho A4 ou Carta:

- 1** Abra a bandeja MU.

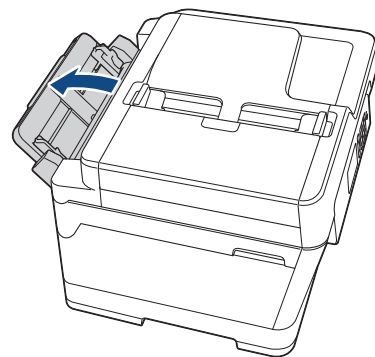

- 2** Pressione e deslize cuidadosamente as guias de papel da bandeja MU para coincidir com a largura do papel que será usado.

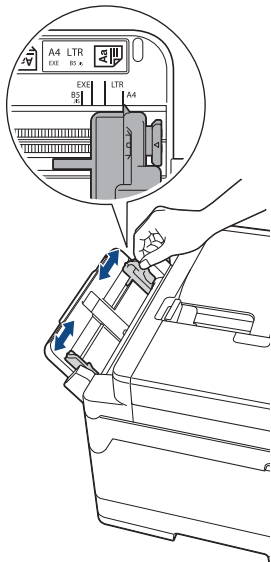

- 3** Ventile bem a pilha de papéis para evitar obstruções e alimentação incorreta.

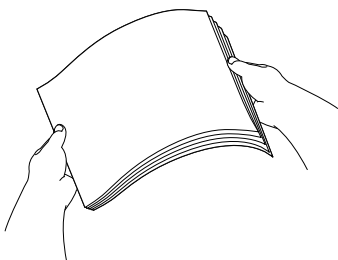

- Sempre certifique-se de que o papel não esteja enrolado ou enrugado.
- É possível carregar até 100 folhas de papel comum.

- 4** Coloque com cuidado o papel na bandeja MU, com a superfície de impressão *voltada para cima*.

Orientação paisagem

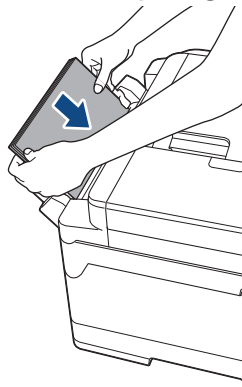

Se tiver dificuldade em colocar o papel na bandeja MU, levante a alavanca de liberação (1) na direção da parte de trás do equipamento e, em seguida, coloque o papel.

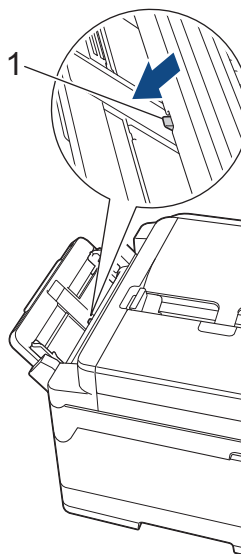

- 5** Usando ambas as mãos, ajuste cuidadosamente as guias de papel da bandeja multiuso de acordo com o papel.

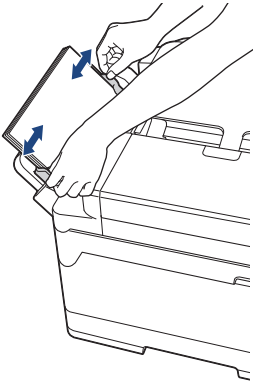

- 6** Puxe o suporte do papel para fora até que ele trave.

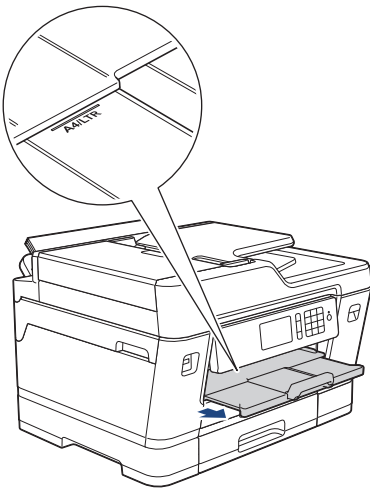

- 7** Se necessário, altere a configuração de tamanho do papel no menu do equipamento.

Informações relacionadas

- Mensagens de Erro e Manutenção >> página 44

Alterar o tamanho e o tipo de papel

Ajustar as configurações Tamanho do papel e Tipo de papel da bandeja.

- Para obter a melhor qualidade de impressão, ajuste o aparelho para o tipo de papel que você estiver usando.
- Ao alterar o tamanho do papel carregado na bandeja, você também deve alterar a configuração Tamanho do papel na tela LCD.

1 Pressione  [Configs] > [Conf. Bandeja].

2 Pressione a opção de bandeja desejada.

3 Pressione [Tipo de Papel].

4 Pressione a opção desejada de tipo de papel.



Use somente papel comum na Bandeja nº 2. (MFC-J6935DW)

5 Pressione [Tam. de Papel].

6 Deslize o dedo para cima ou para baixo ou pressione ▲ ou ▼ para exibir as opções de tamanho de papel e depois pressione a opção desejada.

7 Pressione .



O equipamento ejeta o papel com a superfície impressa voltada para cima na bandeja de papel localizada na parte da frente do equipamento. Quando você usar papel couchê, remova cada folha imediatamente para evitar manchas ou obstruções de papel.

Informações relacionadas

- Mensagens de Erro e Manutenção >> página 44

Alterar a configuração Verificar tamanho do papel

Se a configuração de verificação de papel estiver definida como [Sim] e você retirar a bandeja de papel do equipamento ou carregar papel na bandeja MU, a tela LCD exibirá uma mensagem perguntando se você deseja alterar as configurações Tamanho do papel e Tipo de papel.

A configuração padrão é [Sim].

1 Pressione  [Configs] > [Todas config.] > [Config. Geral] > [Config de Bandeja] > [Verificar Papel].

2 Pressione [Sim] ou [Não].

3 Pressione .

Informações relacionadas

- Mensagens de Erro e Manutenção >> página 44

Manusear e usar mídia de impressão

- Guarde o papel na embalagem original e a mantenha fechada. Mantenha o papel plano e longe de umidade, luz do sol direta e calor.
- Evite tocar no lado brilhante (revestido) do papel fotográfico.

IMPORTANTE

NÃO use os tipos de papel a seguir:

- Danificado, ondulado, enrugado ou de formato irregular

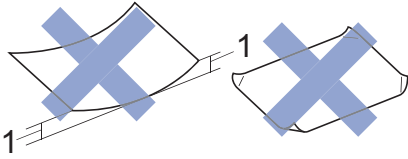

1. Ondulações de **2 mm ou mais podem causar obstruções de papel.**

- Extremamente brilhantes ou altamente texturizados
- Que não podem ser organizados uniformemente quando empilhados
- Papel feito com fibra curta

Carregar documentos

Carregar documentos no alimentador automático de documentos

O alimentador pode armazenar várias páginas e alimenta cada folha individualmente.

Use papel que esteja dentro dos tamanhos e pesos mostrados na tabela. Sempre ventile as folhas antes de colocá-las no alimentador.

Tamanhos e gramaturas dos documentos

Comprimento ¹ :	148 a 431,8 mm
Largura:	105 a 297 mm
Gramatura do papel:	64 a 90 g/m ²

¹ Até 900 mm ao utilizar a função para papéis longos.

IMPORTANTE

- NÃO puxe o documento enquanto ele estiver sendo inserido.
- NÃO utilize papel que esteja ondulado, enrugado, dobrado, rasgado, grampeado, com cliques, cola ou fita.
- NÃO utilize papelão, jornais ou tecidos.
- Certifique-se de que os documentos com tinta ou fluido de correção estejam completamente secos.



(MFC-J6935DW)

Documentos frente e verso podem ser enviados por fax, copiados ou escaneados até o tamanho A3 usando o ADF (alimentador automático de documentos).

- 1 Ventile bem as folhas.
- 2 Ajuste as guias de papel (1) para corresponderem ao tamanho do documento.

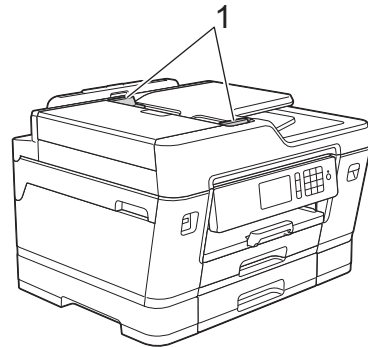

- 3 Posicione o documento *voltado para cima* no ADF (alimentador automático de documentos), conforme a ilustração, até que você sinta o documento

tocando nos roletes de alimentação e que o equipamento emita um bipe.

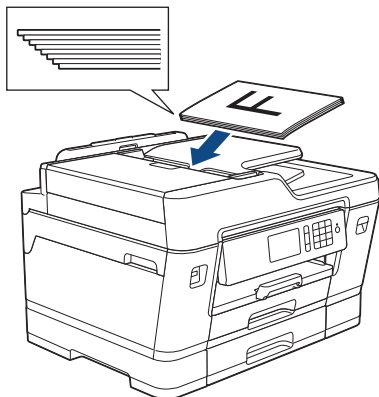

Se você tiver inserido um documento de tamanho pequeno e não conseguir removê-lo, abra o suporte de documentos do ADF (alimentador automático de documentos) (1) e remova o documento.

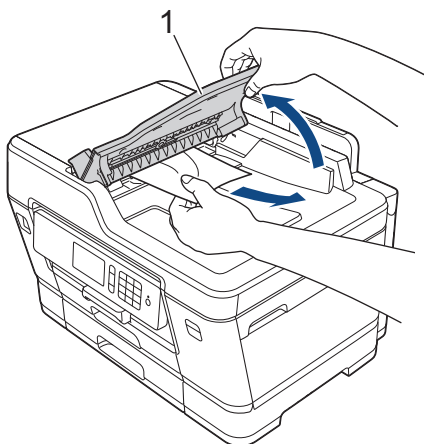

IMPORTANTE

NÃO deixe documentos no vidro do scanner. Isso poderá fazer com que os papéis fiquem presos no alimentador.

Carregar documentos no vidro do scanner

Use o vidro do scanner para enviar fax, copiar ou digitalizar uma página por vez.

Tamanhos de documento permitidos

Comprimento:	Até 431,8 mm
Largura:	Até 297 mm
Peso:	Até 2 kg

Para se usar o vidro do scanner, o ADF (alimentador automático de documentos) deve estar vazio.

- 1 Levante a tampa dos documentos.
- 2 Coloque o documento *voltado para baixo* no canto superior esquerdo do vidro do scanner, conforme a ilustração.

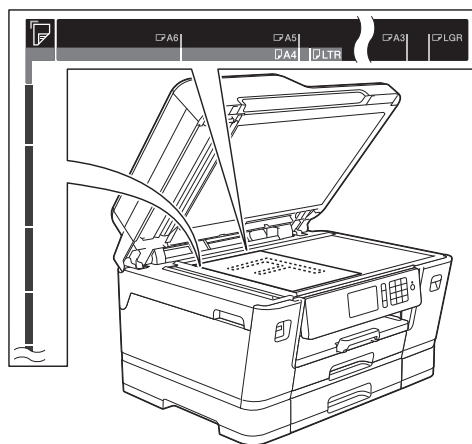

- 3 Feche a tampa dos documentos.

IMPORTANTE

Se você estiver escaneando um livro ou um documento volumoso, NÃO feche a tampa violentamente nem a pressione.

Imprimir a partir do seu computador

Antes de começar a imprimir, verifique o seguinte:

- Confirme se o software e os drivers Brother estão instalados.
- Se você estiver usando uma impressora USB ou conectada à rede por um cabo: verifique se o cabo da interface está inserido corretamente.

Imprimir um documento (Windows®)

- 1 Selecione o comando de impressão no aplicativo.
- 2 Selecione **Brother MFC-XXXX Printer** (onde XXXX é o nome do seu modelo).
- 3 Clique em **Imprimir**.
- 4 Conclua a operação de impressão.

Imprimir um documento (Macintosh)

- 1 Em um aplicativo, como o Apple TextEdit, clique no menu **Arquivo** e selecione **Imprimir**.
- 2 Selecione **Brother MFC-XXXX** (onde XXXX é o nome do seu modelo).
- 3 Clique em **Imprimir**.

- 4 Conclua a operação de impressão.

Opções de impressão variadas

Para usar os variados recursos de impressão, clique no botão de propriedades de impressão ou preferências para alterar a configuração da impressora.

Imprimir frente e verso automaticamente

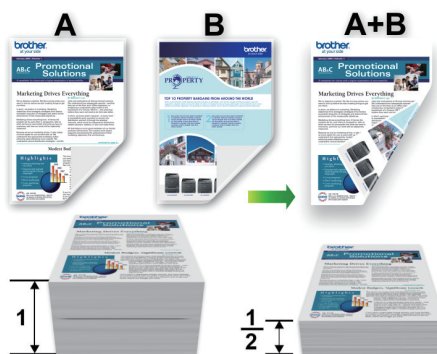

Imprimir mais de uma página em uma única folha de papel (N em 1)



Para Windows®:

Mais informações ►► *Manual do Usuário Online: Imprimir a partir do seu computador (Windows®)*

Para Macintosh:

Mais informações >> *Manual do Usuário Online: Imprimir a partir do seu computador (Macintosh)*

Imprimir fotos diretamente de uma unidade flash USB

Visualizar e imprimir fotos e arquivos de filme a partir de uma unidade flash USB

Visualize suas fotos na tela LCD antes de imprimi-las. Imprima imagens armazenadas em uma unidade flash USB.

- 1 Insira uma unidade flash USB na abertura USB.

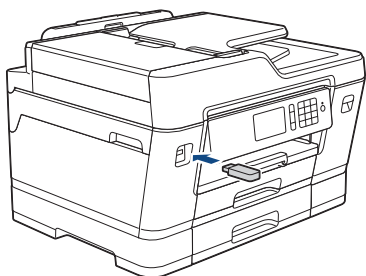

- 2 Pressione [Impressão de JPEG] > [Selec. arq.].
- 3 Deslize o dedo para a esquerda ou para a direita ou pressione ◀ ou ▶ para exibir a foto que deseja imprimir. Em seguida, pressione-a.

 Para imprimir todas as fotos, pressione [Imprimir tudo] e, em seguida, [Sim] para confirmar.

- 4 Pressione x 01 para exibir o teclado na tela Touchscreen e, em seguida, insira o número de cópias usando o teclado touchscreen. Pressione [OK].

Também é possível pressionar [-] ou [+] na tela Touchscreen ou usar os números do teclado de discagem.

- 5 Pressione [OK].
- 6 Repita os três últimos passos até ter selecionado todas as fotos que você deseja imprimir.
- 7 Pressione [OK].
- 8 Leia e confirme a lista de opções exibida.
- 9 Para alterar as configurações de impressão, pressione [Config de Impr].
Quando estiver concluído, pressione [OK].
- 10 Pressione [Iniciar].

Visão geral das configurações de impressão

As configurações de impressão alteradas são temporárias para sua impressão atual. O equipamento retornará às suas configurações padrão depois que a impressão for concluída.

 Você pode salvar as configurações de impressão que usa com mais frequência definindo-as como padrão.

Mais informações >> *Manual do Usuário Online*

Imprimir um arquivo PDF diretamente de uma unidade flash USB

Modelos relacionados:
MFC-J6935DW

Você pode imprimir um arquivo PDF diretamente de uma unidade flash USB.



Arquivos PDF com 2 GB ou mais não podem ser impressos.

- 1 Insira uma unidade flash USB na abertura USB.

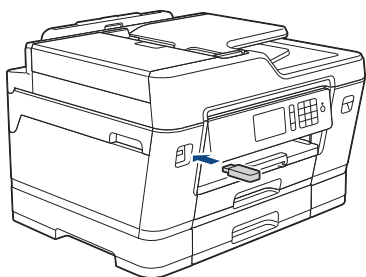

- 2 Pressione [Impressão de PDF].
- 3 Deslize o dedo para cima ou para baixo ou pressione ▲ ou ▼, para exibir o arquivo PDF que deseja imprimir. Em seguida, pressione-o.
- 4 Pressione **x001** para exibir o teclado na tela Touchscreen e, em seguida, insira o número de cópias usando o teclado touchscreen. Pressione [OK].
Também é possível pressionar [-] ou [+] na tela Touchscreen ou usar os números do teclado de discagem.
- 5 Leia e confirme a lista de opções exibida.

- 6 Para alterar as configurações de impressão, pressione [Config de Impr].
Quando estiver concluído, pressione [OK].
- 7 Pressione [Iniciar Preto] ou [Iniciar Cor].

Copiar um documento

- 1 Certifique-se de que carregou o papel de tamanho correto na bandeja de papel.
- 2 Coloque seu documento no equipamento.
- 3 Pressione  [Copiar].

A tela Touchscreen mostrará:

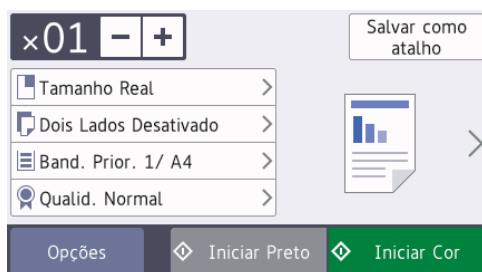

- 4 Altere as configurações de cópia, se necessário.

Ao inserir um papel diferente do papel comum de tamanho A4, você deve alterar as configurações [Tam. de Papel] e [Tipo de Papel] pressionando [Opções].

- **x01** (Nº de cópias)

Pressione **x01** para exibir o teclado na tela Touchscreen e, em seguida, insira o número de cópias usando o teclado touchscreen. Pressione [OK].

Também é possível pressionar [-] ou [+] na tela Touchscreen ou usar os números do teclado de discagem.

- [Opções]

Pressione **Opções** para alterar as configurações de cópia somente para a próxima cópia.

Ao concluir as alterações nas configurações, pressione [OK].

Depois que você tiver terminado de selecionar as novas opções, poderá salvá-las pressionando o botão [Salvar como atalho].

- 5 Pressione [Iniciar Preto] ou [Iniciar Cor].

Para interromper a cópia, pressione .

Outras opções de cópia

Você pode usar vários recursos de cópia ao alterar as configurações de cópia. Pressione o botão [Opções].

Ampliar ou reduzir as imagens copiadas

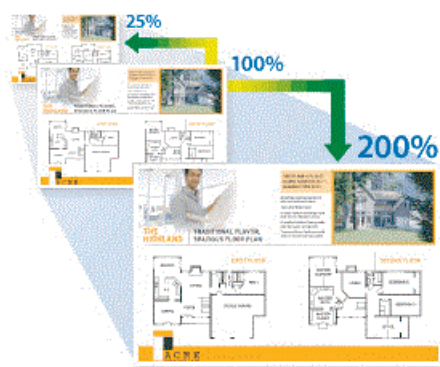

Cópia frente e verso

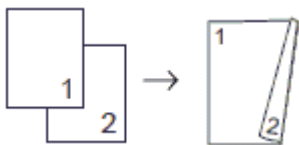

Mais informações >> *Manual do Usuário Online: Cópia*

Antes de escanear

Antes de tentar escanear, confirme o seguinte:

- Confirme se o software e os drivers Brother estão instalados.
- Se você estiver usando uma impressora USB ou conectada à rede por um cabo: verifique se o cabo da interface está inserido corretamente.

Escanear a partir do computador (Windows®)

Há várias maneiras de usar seu computador para escanear fotos e documentos em seu equipamento Brother. Use os aplicativos de software fornecidos pela Brother ou use seu aplicativo de escaneamento preferido.

Escanear usando o modo avançado do ControlCenter4 (Windows®)

Escaneie documentos e salve-os em uma pasta do computador como arquivos PDF.



Defina a configuração de modo do ControlCenter4 como **Modo Avançado**.

1 Coloque o documento no equipamento.

2 Clique no ícone  (ControlCenter4) na barra de tarefas e, em seguida, clique em **Abrir**.

3 Clique na guia **Escanear**.

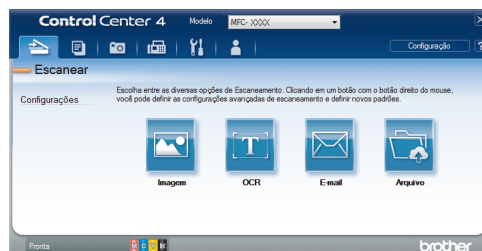

4 Clique no botão **Arquivo**.

A caixa de diálogo de configurações de escaneamento é exibida.

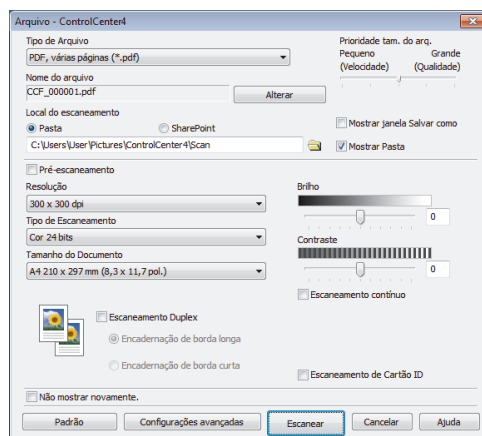

5 Altere as configurações de escaneamento, como o formato de arquivo, o nome do arquivo, a resolução e a cor, se necessário.



6 Clique em **Escanear**.

O escaneamento é iniciado. O arquivo será salvo na pasta que você selecionou.

Escanear usando o botão Escanear do equipamento Brother

Escaneamento usando o botão de escaneamento no aparelho

Use o botão Escanear do equipamento para alterar temporariamente as configurações de escaneamento. Para fazer alterações permanentes, use o software ControlCenter da Brother.

- 1 Coloque o documento no equipamento.
- 2 Pressione  [Escanear].
- 3 Deslize o dedo para a esquerda ou direita ou pressione ◀ ou ▶ para exibir  [para PC].
O ícone é deslocado para o centro da tela de toque e destacado em azul.
- 4 Pressione  [para PC].
- 5 Pressione [para Arquivo].
- 6 Se o aparelho estiver conectado à rede, deslize o dedo para cima ou para baixo ou pressione ▲ ou ▼ para exibir o computador para o qual você deseja enviar os dados e, em seguida, pressione o nome do computador.



 Se o LCD solicitar a digitação de um PIN, use o LCD para digitar o PIN de quatro dígitos para o computador e depois pressione [OK].

- 7 Siga um dos procedimentos a seguir:
 - Para alterar as configurações, pressione [Opções] e, em seguida, prossiga para o próximo passo.
 - Pressione [Iniciar] para iniciar o escaneamento sem alterar outras configurações.
O escaneamento é iniciado. Se estiver usando o vidro do scanner do aparelho, siga as instruções da tela LCD para concluir o trabalho de escaneamento.
- 8 Para escanear os dois lados do documento (somente para MFC-J6935DW), pressione [Escanear 2 faces] e depois selecione o tipo de documento.
- 9 Altere as configurações de escaneamento desejadas, como tipo de escaneamento, resolução, tipo de arquivo e tamanho do documento, se necessário. Ao concluir, pressione [OK].
- 10 Pressione [Iniciar].
O escaneamento é iniciado. Se estiver usando o vidro do scanner do aparelho, siga as instruções da tela LCD para concluir o trabalho de escaneamento.

Antes de usar o Fax

Ajuste a ID do equipamento

Ajuste a ID do equipamento, se você quiser que a data e hora apareçam em cada fax enviado.

- 1 Pressione  [Configs] > [Todas config.] > [Conf.inicial] > [ID do aparelho].
- 2 Pressione [Fax].
- 3 Insira o número de fax (até 20 dígitos) na tela Touchscreen e pressione [OK].
- 4 Pressione [Nome].
- 5 Insira seu nome (até 20 dígitos) usando a tela Touchscreen e pressione [OK].
- 6 Pressione .

Informações relacionadas

- Inserir texto no equipamento Brother >> página 73

Interferência na linha telefônica/VoIP

Se estiver com problemas para enviar ou receber faxes devido a possíveis interferências na linha telefônica ou se estiver usando um sistema VoIP, recomendamos que você altere a velocidade do modem para minimizar os erros nas operações de fax.

- 1 Pressione  [Configs] > [Todas config.] > [Conf.inicial] > [Compatível].

- 2 Pressione a opção desejada.

- A opção [Básico (para VoIP)] reduz a velocidade do modem para 9.600 bps e desativa a recepção de fax colorido e o Modo de correção de erros (ECM, Error Correction Mode), exceto para envio de fax colorido. A menos que a interferência seja um problema recorrente na linha telefônica, talvez você prefira usá-la somente quando necessário.

Para melhorar a compatibilidade com a maioria dos serviços VoIP, a Brother recomenda que você altere a configuração de compatibilidade para [Básico (para VoIP)].

- [Normal] ajusta a velocidade do modem para 14.400 bps.
- [Alta] ajusta a velocidade do modem para 33.600 bps.

- 3 Pressione .



- O VoIP (Voz por IP) é um tipo de sistema de telefone que usa uma conexão de Internet, e não uma linha telefônica tradicional.

Informações relacionadas

- Mensagens de Erro e Manutenção >> página 44
- Problemas com Fax e Telefone >>> página 58

Visão geral dos modos de recepção

Alguns modos de recepção respondem automaticamente ([Somente Fax] e [Fax/Tel]). É recomendável alterar o Retardo da Campanha antes de usar estes modos.).

Somente fax

O modo [Somente Fax] responde automaticamente a cada chamada como um fax.

Fax/Tel

O modo [Fax/Tel] ajuda a gerenciar as chamadas recebidas reconhecendo se são chamadas de fax ou voz e tratando-as de uma das seguintes maneiras:

- Os faxes serão recebidos automaticamente.
- As chamadas de voz farão o aparelho emitir o toque F/T, avisando que você deve atendê-las. O toque para fax/telefone é um toque duplo emitido pelo equipamento.

Manual

O modo [Manual] desativa todas as funções de atendimento automático.

Para receber um fax no modo [Manual], retire o telefone externo do gancho ou pressione o botão Gancho. Ao ouvir tons de fax (bipes curtos repetidos), pressione o botão Iniciar e selecione [Receber] para receber o fax. Você também poderá utilizar o recurso Recepção fácil para receber faxes tirando do gancho um fone que esteja na mesma linha do equipamento.

Secretária eletrônica externa

O modo [Secret.Eletrôn.] permite que uma secretária eletrônica externa gerencie as chamadas recebidas.

As chamadas recebidas serão tratadas das seguintes maneiras:

- Os faxes serão recebidos automaticamente.
- As pessoas que estiverem fazendo uma chamada de voz podem gravar uma

mensagem na secretária eletrônica externa.

Informações relacionadas

- Problemas com Fax e Telefone >> página 58

Selecionar o modo de recepção correto

Você deve escolher um modo de Recepção de acordo com os dispositivos externos e serviços telefônicos que possui em sua linha.

Por padrão, seu equipamento receberá automaticamente todos os faxes enviados a ele. O diagrama abaixo ajudará você a selecionar o modo correto.

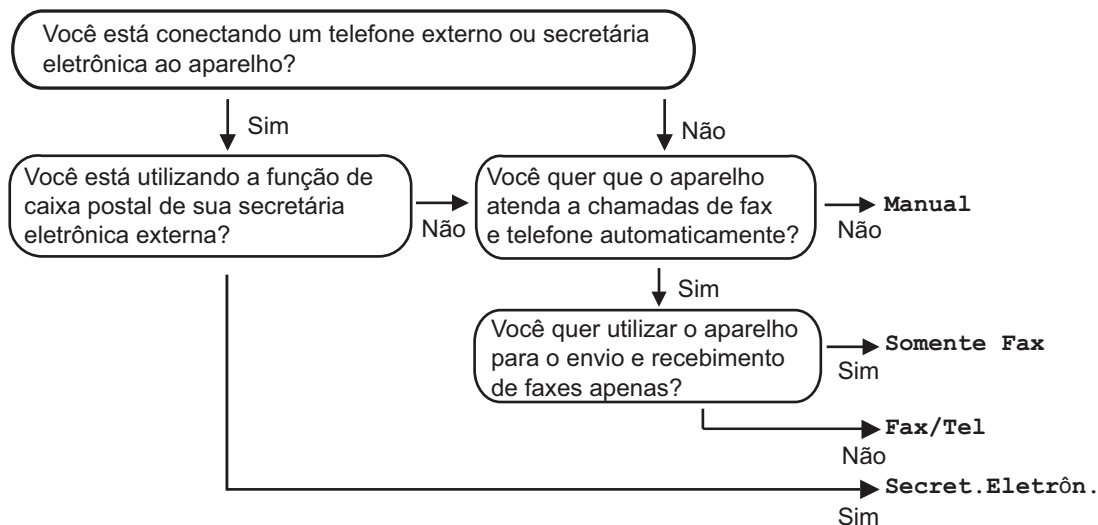

1 Pressione .[Configs] > [Todas config.] > [Fax] > [Conf.recepção] > [Modo de Receb].

2 Pressione a opção [Somente Fax], [Fax/Tel], [Secret.Eletrôn.] ou [Manual].

3 Pressione .

Informações relacionadas

- Problemas com Fax e Telefone >> página 58
- Solução de Problemas para Outros Problemas de Fax >> página 59

Definir o toque F/T (toque duplo rápido)

Ao configurar o Modo de recepção como [Fax/Tel], se a chamada for um fax, o equipamento o receberá automaticamente. No entanto, se for uma chamada de voz, o aparelho emite o toque F/T (toque duplo) pelo tempo definido na opção de tempo do toque F/T. Se você ouvir o toque para fax/telefone, significa que há uma chamada de voz na linha.

Como o toque para fax/telefone é uma configuração que funciona somente no equipamento Brother, os telefones externos e as extensões não tocarão. No entanto, você poderá atender à chamada em qualquer telefone.

1 Pressione  [Configs] > [Todas config.] > [Fax] > [Conf. recepção] > [Tempo de Toque F/T].

2 Pressione para escolher o intervalo de tempo no qual o equipamento emitirá um toque duplo para alertar que você tem uma chamada de voz.

3 Pressione .

 Mesmo que a pessoa que está ligando desligue o telefone durante o pseudo/toque duplo, o aparelho continuará tocando pelo tempo configurado.

Definir o número de toques antes de o equipamento responder (Retardo da Campanha)

Quando alguém ligar para o seu equipamento, você ouvirá o som de toque normal de um telefone. O número de toques é definido na opção Retardo da Campanha.

- A configuração Atraso de toque define o número de vezes que o equipamento toca antes de atender nos modos [Somente Fax] e [Fax/Tel].
- Se você tiver telefones externos ou extensões na mesma linha do equipamento, mantenha a configuração Atraso de toque como [4].

1 Pressione  [Configs] > [Todas config.] > [Fax] > [Conf. recepção] > [Retard. Camp].

2 Pressione o número de vezes que você quer que a linha toque antes de o aparelho atender.

 Se selecionar [0], o aparelho atenderá à chamada imediatamente e a linha não emitirá nenhum toque (disponível apenas para alguns países).

3 Pressione .

Armazenar Números

Você pode configurar seu equipamento para armazenar números de fax no Catálogo de endereços.



Se houver uma queda de energia elétrica, os números do Catálogo de endereços que estão na memória do equipamento não serão perdidos.

Armazenar números no Catálogo de Endereços

- 1 Pressione  [Fax] > [Catálogo Endereços].
- 2 Siga estes passos:
 - a. Pressione [Editar] > [Ad novo ender.] > [Nome].
 - b. Insira o nome (até 16 caracteres) utilizando a tela Touchscreen. Pressione [OK].
 - c. Pressione [Endereço 1].
 - d. Insira o primeiro número de fax ou telefone (até 20 dígitos) usando a tela Touchscreen. Pressione [OK].



- Pressione [Pausa] para inserir uma pausa entre os números. Você pode pressionar [Pausa] quantas vezes for necessário para aumentar o tamanho da pausa.
- Se você fez o download do Fax via Internet:

Para armazenar um endereço de e-mail a ser usado com Fax via Internet ou Escanear para servidor de e-mail, pressione , insira o endereço de e-mail e pressione [OK].
- e. Para armazenar o segundo número de fax ou telefone, pressione [Endereço 2]. Insira o segundo número de fax ou telefone (até 20

dígitos) usando a tela touchscreen. Pressione [OK].

- f. Pressione [OK] para confirmar.

Para armazenar outro número do Catálogo de endereços, repita esses passos.

3 Pressione .

Alterar ou excluir nomes ou números do Catálogo de endereços

- 1 Pressione  [Fax] > [Catálogo Endereços] > [Editar].
- 2 Siga um dos procedimentos a seguir:
 - Pressione [Alterar] para editar nomes ou números de fax ou telefone.

Deslize o dedo para cima ou para baixo ou pressione ▲ ou ▼ para exibir o número que você deseja alterar e pressione-o.

 - Para alterar o nome, pressione [Nome]. Insira o novo nome (até 16 caracteres) utilizando a tela Touchscreen. Pressione [OK].
 - Para alterar o primeiro número de fax ou telefone, pressione [Endereço 1]. Insira o novo número de telefone ou fax (até 20 dígitos) usando a tela Touchscreen. Pressione [OK].
 - Para alterar o segundo número de fax ou telefone, pressione [Endereço 2]. Insira o novo número de telefone ou fax (até 20 dígitos) usando a tela Touchscreen. Pressione [OK].

Pressione [OK] para concluir.



Para alterar um caractere, pressione ◀ ou ▶ para posicionar o cursor para destacar o caractere que você deseja alterar e pressione . Informe o novo caractere.

- Para excluir números, pressione [Apagar].
 - Pressione os números de fax ou telefone que deseja excluir. Uma marca de seleção vermelha aparecerá. Em seguida, pressione [OK].

3 Pressione .

Serviços Telefônicos e Dispositivos Externos

É possível que você possa usar os seguintes serviços e conexões com o seu aparelho Brother.



Estas são informações resumidas sobre como conectar seu equipamento. Para obter mais informações sobre cada tópico >> *Manual do Usuário Online*

Caixa postal

Se você tiver um serviço de Caixa postal e o equipamento Brother na mesma linha, eles entrarão em conflito quando receberem chamadas. Se quiser que o equipamento Brother divida a mesma linha com o serviço de Caixa postal, coloque o equipamento Brother no Modo manual.

Protocolo VoIP

VoIP é um sistema de telefonia que utiliza uma conexão de Internet em vez de uma linha de telefone tradicional. Provedores de telefonia VoIP com frequência agrupam serviços de Internet e TV a cabo. Seu equipamento Brother pode não funcionar com alguns sistemas VoIP. Para mais informações, entre em contato com o seu provedor de VoIP.

Conexão de uma Secretária Eletrônica Externa (Secretária Eletrônica)

O seu equipamento Brother pode receber faxes automaticamente ao compartilhar uma linha com uma secretária eletrônica externa. Você deve conectar a secretária eletrônica à tomada EXT. no aparelho Brother e configurar o Modo de Recepção do aparelho para Secretária Eletrônica Externa.

Telefones externos e de extensão

Você pode conectar outro telefone à tomada EXT. no equipamento Brother. Se você atender a uma chamada de fax no telefone externo, poderá fazer com que o equipamento receba o fax pressionando * 5 1 ou pressionando o botão Iniciar e selecionando Receber. Se você responder a um fax recebido em um telefone de extensão que compartilha a linha com o equipamento

Brother, poderá transferir o fax para o equipamento pressionando * 5 1.



Se o equipamento atender a uma chamada de voz e emitir toques duplos para você atendê-la, pressione # 5 1 para atender a chamada em uma extensão.

Usar fax com seu equipamento

Enviar um fax

1 Carregue seu documento no ADF (alimentador automático de documentos) ou no vidro do scanner.

2 Pressione  [Fax].

 Se [Visualizar Fax] estiver definido como [Sim], pressione  [Fax] > [Enviando faxes].

A tela Touchscreen mostrará:

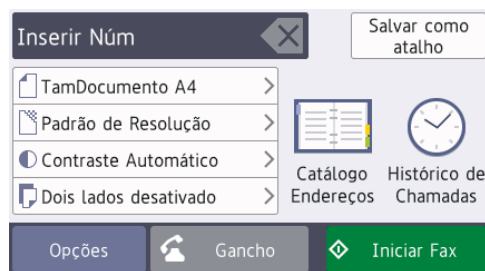

3 Insira o número de fax usando um dos seguintes procedimentos:

- Teclado de discagem (Inserir os números do fax manualmente.)

Pressione todos os dígitos do número usando o teclado de discagem.

- [Redisc.] (Discar novamente o último número discado.)

Pressione [Histórico de Chamadas] > [Redisc.].

- [Números discados] (Selecionar um número do histórico de Chamadas discadas.)

Pressione [Histórico de Chamadas] > [Números discados].

Selecione o número desejado e pressione [Aplicar].

- [Catálogo Endereços] (Selecionar um número do Catálogo de endereços.)

Pressione [Catálogo Endereços].

Faça o seguinte:

- Selecione o número desejado e pressione [Aplicar].
- Pressione , insira a primeira letra do nome e pressione [OK]. Pressione o nome que você deseja discar. Se o nome tiver dois números, pressione o número desejado. Pressione [Aplicar].

 Se a pesquisa LDAP estiver disponível, o resultado será exibido na tela

Touchscreen com .

4 Pressione  [Tamanho doc.].

Selecione a opção desejada de tamanho do documento.

5 Para alterar as configurações de fax, pressione [Opções].

Depois de concluir, pressione [OK].

6 Pressione [Iniciar Fax].

7 Siga um dos procedimentos a seguir:

- Se você estiver usando o alimentador, o aparelho iniciará o escaneamento e o envio do documento.
- Se você estiver usando o vidro do scanner e selecionar [Preto] em [Configuração de cores], o equipamento começará a escanear a primeira página.

Vá para o próximo passo.

- Se você estiver usando o vidro do scanner e selecionar [Cor] em [Configuração de cores], a tela Touchscreen mostrará uma mensagem perguntando se você deseja enviar um fax colorido.

Pressione [Sim Fax colorido] para confirmar. O aparelho iniciará a discagem e o envio do documento.

8 Quando a tela Touchscreen exibir [Página seguinte?], siga um destes procedimentos:

- Pressione [Não] quando terminar de escanear as páginas. O aparelho iniciará o envio do documento.
- Pressione [Sim] para escanear outra página. Coloque a próxima página no vidro do scanner e pressione [OK]. O aparelho iniciará o escaneamento da página.

Repita esse passo para cada página adicional.

Fax usando o computador (PC-FAX)

Enviar faxes de seu computador

O recurso PC-FAX da Brother permite enviar um arquivo, criado em qualquer aplicativo em seu computador, como um fax normal e até mesmo anexar uma folha de rosto.

Para Windows®:

Mais informações >> *Manual do Usuário Online: PC-FAX para Windows®*

Para Macintosh:

Mais informações >> *Manual do Usuário Online: PC-FAX para Macintosh*

1 No seu aplicativo, selecione **Arquivo**, e depois **Imprimir**.

(As etapas podem variar dependendo do seu aplicativo.)

A caixa de diálogo de Impressão é exibida.

2 Selecione **Brother PC-FAX**.

3 Clique em **Imprimir**.

Aparece a Interface do usuário da **Brother PC-FAX**.

4 Digite o número de fax do destinatário.

- a. Use o teclado do computador ou clique em **Brother PC-FAX** no teclado numérico da interface do usuário.
- b. Clique em **Adicionar endereço do destinatário**.



Você também pode selecionar um número armazenado em **Catálogo de endereços**.

5 Clique em **Iniciar**.

O documento é enviado para a máquina Brother e, em seguida, enviado por fax para o destinatário.

Entre em contato com o fornecedor do aplicativo se você precisar de mais suporte.

Receber faxes no seu computador (apenas Windows®)

Use o software PC-FAX da Brother para receber faxes em seu computador, exibi-los e imprimir apenas os que você desejar.



- Mesmo se você desligar o computador (à noite ou no fim de semana, por exemplo), o seu aparelho irá receber e armazenar faxes na memória. O número de faxes recebidos que estão armazenados na memória é exibido no LCD.
- Quando você inicia o computador e o software de recebimento PC-Fax é acionado, o MFC transfere os faxes para o computador automaticamente.
- Para que o PC-Fax funcione, o software PC-FAX deve estar em execução no seu computador.
- Antes de configurar o software de recepção PC-FAX, você deve instalar o software e os drivers da Brother em seu computador. Certifique-se de que o aparelho Brother está conectado ao computador e ligado.
- Se o equipamento mostrar uma mensagem de erro e não puder imprimir faxes da memória, use o software PC-FAX para transferir os faxes para um computador.
- *O PC-Fax não está disponível para Macintosh.*

1 Siga um dos procedimentos a seguir:

- Windows Vista® e Windows® 7

Clique em  (Iniciar) > Todos os Programas > Brother > Brother Utilities > PC-FAX > Receber.

- Windows® 8 e Windows® 10

Acesse  (Brother Utilities), clique na lista suspensa e selecione o nome do seu modelo (se ainda não estiver selecionado).

Clique em **PC-FAX**, na barra de navegação esquerda e, em seguida, em **Receber**.

2 Confirme a mensagem e clique em **Sim**.

A janela **PC-FAX Receive (Recepção de PC-FAX)** é exibida. O ícone  (Recepção de PC-FAX) também é exibido na bandeja de tarefas do computador.

Limpar o scanner

- 1 Desconecte o aparelho da tomada da rede elétrica CA.
- 2 Levante a tampa de documentos (1). Limpe o vidro do scanner (2) e o plástico branco (3) com um pano macio que não solte fiapos, umedecido com água.

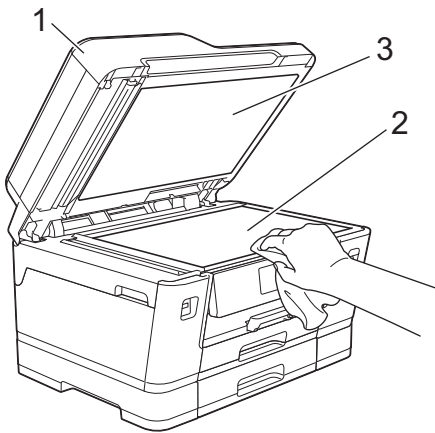

- 3 Na unidade do ADF (alimentador automático de documentos), limpe a barra branca (1) e a faixa de vidro (2) com um pano macio que não solte fiapos, umedecido com água.

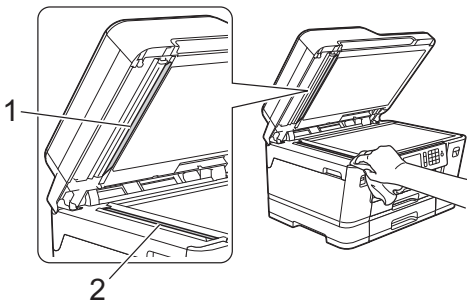

- 4 (MFC-J6935DW) Abra a tampa de vidro do scanner (1) e limpe a barra branca (2) e a faixa de vidro (3) com um pano macio que não solte fiapos, umedecido com água.

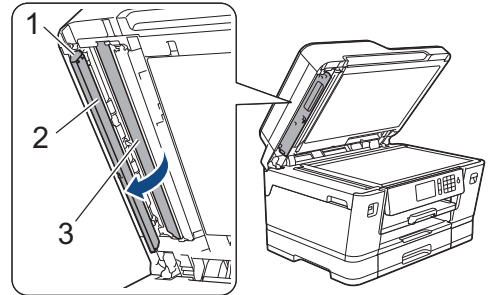

Informações relacionadas

- Solução de problemas para outros problemas de impressão >> página 56
- Solução de Problemas para Outros Problemas de Fax >> página 59

Verificar a qualidade da impressão

Se as cores e o texto saírem desbotados ou riscados ou se houver texto faltando nas impressões, os bocais do cabeçote de impressão podem estar entupidos. Imprima a Folha de Verificação de Qualidade de Impressão e observe o padrão de verificação do bocal.

- 1 Pressione  [Tinta] >
[Melhorar Qualidade de Impr] >
[Verificar qualidade de impr].



Você também pode pressionar 
[Configs] > [Manutenção] >
[Melhorar Qualidade de Impr] >
[Verificar qualidade de impr].

2 Pressione [Iniciar].
O aparelho imprimirá a folha de verificação de qualidade de impressão.

3 Verifique a qualidade dos quatro blocos coloridos na folha.

4 A tela Touchscreen mostrará uma pergunta sobre qualidade de impressão. Siga um dos procedimentos a seguir:

- Se todas as linhas estiverem claras e visíveis, pressione [Não] e  para finalizar a verificação da qualidade de impressão.
- Se algumas linhas não aparecerem (consulte o item **Baixa qualidade** a seguir), pressione [Sim].

OK

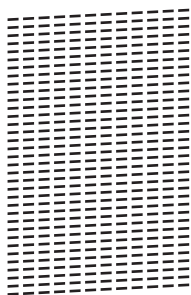

Baixa qualidade

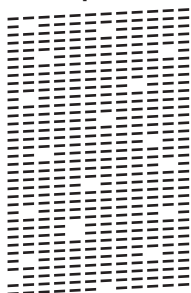

5 A tela Touchscreen mostra uma solicitação para verificar a qualidade de impressão de cada cor. Pressione o número do padrão (1–4) que corresponda mais ao resultado da impressão.

6 Siga um dos procedimentos a seguir:

- Se a limpeza da cabeça de impressão for necessária, pressione

[Iniciar] para iniciar o procedimento de limpeza.

- Se a limpeza da cabeça de impressão não for necessária, a tela Manutenção reaparecerá na tela Touchscreen. Pressione .

7 Depois que o procedimento de limpeza for concluído, a tela Touchscreen exibirá uma mensagem perguntando se você deseja imprimir novamente a folha de verificação da qualidade de impressão. Pressione [Sim] e, em seguida, pressione [Iniciar].

O aparelho imprimirá a folha de verificação de qualidade de impressão novamente. Verifique a qualidade dos quatro blocos coloridos na folha novamente.

Se você limpar a cabeça de impressão e, mesmo assim, a impressão não melhorar, tente instalar um novo cartucho de tinta de reposição original da marca Brother para cada cor que apresentar problema. Tente limpar a cabeça de impressão novamente. Se a impressão não melhorar, entre em contato com o Serviço Autorizado Brother.

IMPORTANTE

NÃO toque na cabeça de impressão. Tocar na cabeça de impressão pode causar danos permanentes e pode invalidar a garantia da cabeça de impressão.



Quando um bocal da cabeça de impressão entope, a amostra impressa fica com essa aparência.



Depois que o bocal da cabeça de impressão estiver limpo, as linhas desaparecerão.



Informações relacionadas

- Solução de problemas para outros problemas de impressão >>> página 56

Verificar o alinhamento de impressão do seu equipamento Brother

Se o texto impresso aparecer borrado ou as imagens ficarem desbotadas após transportar o aparelho, ajuste o alinhamento de impressão.

- 1 Pressione  [Tinta] > [Melhorar Qualidade de Impr] > [Alinhamento].



Você também pode pressionar  [Configs] > [Manutenção] > [Melhorar Qualidade de Impr] > [Alinhamento].

- 2 Pressione [Avançar].
- 3 Deslize o dedo para cima ou para baixo ou pressione ▲ ou ▼ para exibir o tamanho de papel que precisa de um ajuste de alinhamento. Em seguida, selecione-o.
- 4 Pressione [Alinhamento básico] ou [Alinhamento avançado].
- 5 Carregue o papel do tamanho selecionado na bandeja e pressione [Iniciar].

O aparelho imprimirá a folha de verificação do alinhamento.

(A)

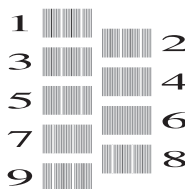

- 6** Para o padrão “A”, deslize o dedo para cima ou para baixo ou pressione ▲ ou ▼ para exibir o número do teste de impressão com listras verticais menos visíveis (1–9). Em seguida, pressione a opção selecionada (no exemplo, o número 6 é a melhor escolha). Pressione [OK].

Repita esse passo com os padrões restantes.



Quando o alinhamento de impressão não está ajustado corretamente, o texto parece desfocado como este.

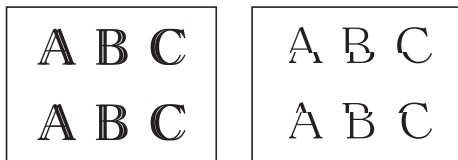

Após o alinhamento de impressão ser ajustado corretamente, o texto terá esta aparência.



- 7** Pressione .

Informações relacionadas

- Solução de problemas para outros problemas de impressão >> página 56

Use esta seção para resolver os problemas que poderão ocorrer ao utilizar o seu aparelho Brother.

Identificar o problema

Mesmo que pareça haver algum problema com o aparelho, você pode corrigir a maioria dos problemas sozinho.

Primeiro, verifique o seguinte:

- O cabo de alimentação do equipamento está conectado corretamente e a alimentação do equipamento está ligada.
- Todas as peças de proteção (de cor laranja) do equipamento foram removidas.
- Os cartuchos de tinta estão instalados corretamente.
- A tampa do scanner e a tampa de liberação de obstrução estão totalmente fechadas.
- O papel está inserido corretamente na bandeja de papel.
- Os cabos de interface estão bem conectados ao equipamento e ao computador, ou a conexão sem fio está configurada tanto no equipamento quanto no computador.
- (Para modelos de rede) O ponto de acesso (para redes sem fio), roteador ou hub está ligado e seu botão de conexão está piscando.
- Para encontrar o erro e a solução, verifique a tela LCD ou o status do equipamento no **Status Monitor** em seu computador.

Usando o LCD

1. Siga as mensagens no LCD.
2. Veja as instruções na tabela Mensagens de erro e manutenção a seguir.
3. Se você não encontrar uma solução para o erro, consulte o *Manual do Usuário Online: Mensagens de erro e manutenção*

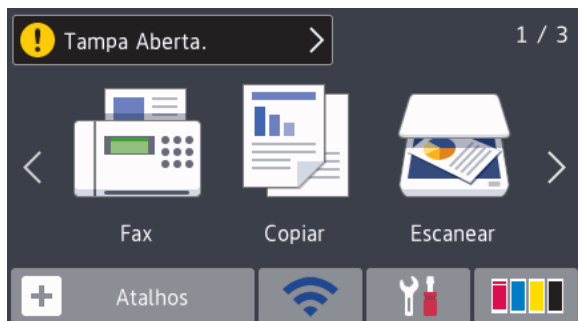

Usando o Status Monitor

- Clique duas vezes no ícone  na bandeja de tarefas.
- Cada cor de ícone indica um status do equipamento.
- Clique no botão **Solução de Problemas** para acessar o site de solução de problemas da Brother.



Mensagens de Erro e Manutenção

As mensagens de erro e de manutenção mais comuns são mostradas na tabela. Para obter informações mais detalhadas, consulte o *Manual do Usuário Online*.

Você pode corrigir a maioria dos erros e realizar a manutenção de rotina sozinho. Se você precisar de mais dicas, acesse a página de **Perguntas frequentes e Solução de problemas** do seu modelo no Brother Solutions Center em support.brother.com.



(MFC-J6935DW)

Se houver mensagens de erro na tela Touchscreen e o seu dispositivo Android™ for compatível com o recurso NFC, encoste o dispositivo no logotipo NFC no painel de controle para acessar o Brother Solutions Center e navegar pelas perguntas frequentes mais recentes do seu dispositivo. (Taxas de transmissão de mensagens e dados do seu provedor de celular podem ser aplicáveis.)

Verifique se as configurações de NFC do equipamento Brother e do dispositivo Android™ estão ativadas.

Mensagens de erro	Ação
A Mídia está Cheia.	Seu equipamento só poderá salvar dados na unidade flash USB se ela contiver menos de 999 arquivos. Exclua os arquivos não utilizados e tente novamente. Exclua os arquivos não utilizados da unidade flash USB para liberar espaço e tente novamente.
Absorvente de Tinta Quase Cheio	A caixa do absorvedor de tinta ou a caixa de liberação precisa ser substituída em breve. Ligue para o Serviço de Atendimento ao Cliente Brother ou um Centro de Serviço Autorizado da Brother a fim de obter assistência para seu aparelho.
Almofada do Absorvedor de Tinta Cheia	A caixa do absorvedor de tinta ou a caixa de liberação precisa ser substituída. Entre em contato com o Revendedor Brother ou com um Centro de serviço autorizado da Brother para solicitar a manutenção do seu equipamento. Motivos para a realização da limpeza: <ol style="list-style-type: none">1. O equipamento é limpo automaticamente depois que você remove o cabo de alimentação e o conecta outra vez.2. Depois que a obstrução de papel for liberada, o aparelho será limpo automaticamente antes que a próxima página recebida seja impressa.3. O aparelho será limpo automaticamente depois de ficar ocioso por mais de 30 dias (uso esporádico).4. O aparelho será limpo automaticamente depois que cartuchos de tinta da mesma cor forem substituídos 12 vezes.
Baixa Temperat.	Após aumentar a temperatura da sala, aguarde até que a temperatura do aparelho se iguale à da sala. Tente novamente quando o aparelho ficar mais quente.

Mensagens de erro	Ação
Bandeja de Papel 1 não detectada	Empurre a bandeja de papel lenta e completamente para dentro do aparelho.
Bandeja de Papel 2 não detectada	<p>Papel ou algum objeto estranho impediu que a bandeja de papel fosse inserida corretamente.</p> <p>Puxe a bandeja de papel para fora do aparelho, e remova o papel atolado ou o objeto estranho. Se você não conseguir encontrar ou remover o papel preso >> <i>Informações relacionadas: Obstrução de impressora ou de papel</i> no final desta seção.</p>
Cartucho de Tinta Incorreto	<p>O número do modelo do cartucho de tinta não é compatível com seu aparelho.</p> <p>Verifique se o número do modelo de cartucho é compatível com o equipamento.</p> <p>>> <i>Informações relacionadas: Especificações de suprimentos</i> no final desta seção.</p>
Config. Bandeja 1 Config. Bandeja 2 Config. Bandeja MU	<p>Esta mensagem é exibida quando está ativada a configuração para confirmar o tipo e tamanho de papel.</p> <p>Para que esta mensagem de confirmação não seja exibida, altere a configuração para Desativado.</p> <p>>> <i>Informações relacionadas: Alterar a configuração Verificar tamanho do papel</i> no final desta seção.</p>
Config. de Tam. de Doc. Incorretas	Selecione a opção de tamanho do documento correta e pressione Iniciar Fax novamente.
Configurações de Bandeja Incorretas	<p>Siga as instruções na tela Touchscreen e tente imprimir novamente.</p> <p>Defina a configuração de tamanho do papel para a bandeja de acordo com as instruções na tela LCD.</p>
Cor da Tinta Incorreta	Verifique quais cartuchos de tinta não correspondem às posições de suas respectivas cores e mova-os para as posições corretas.
Desconectado	<p>Tente enviar ou receber o fax novamente.</p> <p>Se as chamadas forem finalizadas várias vezes e você estiver usando um sistema VoIP (Voz por IP), tente mudar a compatibilidade para Básico (para VoIP).</p> <p>>> <i>Informações relacionadas: Interferência na linha telefônica/VoIP</i> no final desta seção.</p>
Disp. incorreto Desconecte o dispositivo do conector dianteiro e desligue e ligue o aparelho	<p>Um dispositivo com defeito foi conectado à interface direta USB.</p> <p>Desconecte o dispositivo da interface direta USB e, em seguida, pressione  para desligar o aparelho e depois ligue-o novamente.</p>

Mensagens de erro	Ação
Disp. incorreto Desconecte o Dispositivo USB.	Um dispositivo USB ou unidade flash USB não compatível foi conectada à interface USB direta. Desconecte o dispositivo da interface direta USB. Desligue o aparelho e depois ligue-o novamente.
Documento preso/ longo demais	O documento não foi colocado ou alimentado corretamente ou o documento escaneado a partir do alimentador era muito longo. ➤➤ <i>Informações relacionadas: Obstruções de documento</i> no final desta seção.
Erro de tam. papel Erro de tam.de papel [Bandeja 1] Erro de tam. de papel [Bandeja MU] Erro de tam.de papel [Bandeja 2]	<ol style="list-style-type: none"> 1. Verifique se o tamanho de papel selecionado na tela do equipamento corresponde ao tamanho do papel na bandeja. ➤➤ <i>Informações relacionadas: Alterar o tamanho e o tipo de papel</i> no final desta seção. 2. Certifique-se de ter carregado o papel na orientação correta e ajuste as guias de papel nos indicadores do tamanho do seu papel. ➤➤ <i>Informações relacionadas: Carregar papel</i> no final desta seção. 3. Depois de verificar o tamanho e a orientação do papel, siga as instruções na tela LCD. <p>Se você estiver imprimindo a partir do computador, verifique se o tamanho de papel selecionado no driver da impressora coincide com o tamanho do papel que está na bandeja.</p> <p>Mais informações ➤➤ <i>Manual do Usuário Online: Configurações de impressão (Windows®) ou Opções de impressão (Macintosh)</i></p>
Falha na inicialização da tela de toque	<p>A tela Touchscreen foi pressionada antes de a inicialização ser concluída.</p> <p>Certifique-se de que não há nada tocando a tela Touchscreen ou em cima dela, especialmente quando estiver conectando o aparelho.</p> <p>Pode haver sujeira ou algum fragmento entre a parte inferior da tela Touchscreen e a estrutura onde ela se encontra.</p> <p>Insira um pedaço de papel espesso entre a parte inferior da tela Touchscreen e sua estrutura e deslize para frente e para trás para empurrar a sujeira para fora.</p>
Hub Inutilizável	Hubs, incluindo unidades flash USB com hub integrado, não são aceitos. Desconecte o dispositivo da interface direta USB.
Imposs. escanear XX	Desconecte o aparelho da energia elétrica por vários minutos e depois reconecte-o. Se você não consegue imprimir os faxes recebidos, transfira-os para outro aparelho de fax ou para o computador. Mais informações ➤➤ <i>Manual do Usuário Online: Transferir seus faxes ou relatório de faxes</i>

Mensagens de erro	Ação
<p>Imposs. excluir XX</p> <p>Impossível inicializar XX</p> <p>Imposs. imprimir XX</p>	<p>Há um objeto estranho, como um grampo ou um pedaço de papel rasgado, no interior do aparelho.</p> <p>Abra a tampa do scanner e remova todos os objetos estranhos e restos de papel de dentro do aparelho. Se a mensagem de erro continuar, desconecte o aparelho da energia elétrica por vários minutos e depois reconecte-o.</p> <p>Você pode tentar realizar outras operações de desobstrução de papel.</p> <p>➤➤ <i>Informações relacionadas: Remover restos de papel</i> no final desta seção.</p> <p>Se você não consegue imprimir os faxes recebidos, transfira-os para outro aparelho de fax ou para o computador.</p> <p>Mais informações ➤➤ <i>Manual do Usuário Online: Transferir seus faxes ou relatório de faxes</i></p>
<p>Impressão P&B somente</p> <p>Substitua a tinta.</p>	<p>Um ou mais cartuchos de tinta coloridos chegaram ao fim de sua vida útil.</p> <p>Substitua os cartuchos de tinta.</p> <p>Mais informações ➤➤ <i>Manual do Usuário Online: Substituir os cartuchos de tinta</i></p> <p>O equipamento poderá interromper todas as operações de impressão. É possível que você não consiga usá-lo até substituir o cartucho de tinta por um novo nas seguintes situações:</p> <ul style="list-style-type: none"> • Se você desconectar o equipamento ou remover o cartucho de tinta; • Se você selecionar a opção Papel de Secagem Lenta no equipamento ou no driver da impressora.
<p>Instale a Tinta</p>	<p>Remova o cartucho de tinta novo e reinstale-o com calma e com firmeza até que ele se encaixe totalmente.</p> <p>Mais informações ➤➤ <i>Manual do Usuário Online: Substituir os cartuchos de tinta</i></p>

Mensagens de erro	Ação
Memória Cheia	<p>Se uma operação de envio de fax ou uma operação de cópia estiver em andamento:</p> <ul style="list-style-type: none"> • Pressione , Sair ou Fechar, aguarde as outras operações em andamento serem concluídas e tente novamente. • Pressione Enviar agora para enviar as páginas escaneadas até então. • Pressione Impressão parcial para copiar as páginas escaneadas até então. • Limpe os dados da memória. Para garantir mais espaço na memória, você pode desativar a Recepção na memória. Mais informações >>> <i>Manual do Usuário Online: Desligue as operações de recepção na memória</i> • Imprima os faxes armazenados na memória. Mais informações >>> <i>Manual do Usuário Online: Imprimir um fax armazenado na memória do equipamento</i>
Não detectado	<p>Remova o cartucho de tinta novo e reinstale-o com calma e com firmeza até que ele se encaixe totalmente. Mais informações >>> <i>Manual do Usuário Online: Substituir os cartuchos de tinta</i></p> <hr/> <p>Remova o cartucho de tinta usado e instale um novo.</p> <hr/> <p>Use um cartucho de tinta novo e original da Brother. Se o erro persistir, entre em contato com o Serviço de Atendimento ao Cliente Brother.</p> <hr/> <p>Vire lentamente o cartucho de modo que a porta de suprimento de tinta aponte para baixo. Reinstale o cartucho.</p> <hr/> <p>Verifique os números do modelo dos cartuchos de tinta e instale os corretos. >>> <i>Informações relacionadas: Especificações de suprimentos no final desta seção.</i></p>

Mensagens de erro	Ação
Papel Preso na Frente/Atrás	Remova o papel preso. >> <i>Informações relacionadas: Obstrução de impressora ou de papel no final desta seção.</i>
Papel Preso na Frente	Se ocorrer uma nova obstrução de papel, tente realizar a operação para remover a obstrução mais uma vez.
Papel Preso Atrás	>> <i>Informações relacionadas: Remover restos de papel no final desta seção.</i>
Papel Preso na Bandeja MU	Certifique-se de que as guias de papel estão ajustadas para o tamanho correto de papel.
Papel Preso na Bandeja MU/ Frontal	Verifique se o suporte de papel está totalmente inserido no equipamento.
Papel Preso na Bandeja2	>> <i>Informações relacionadas: O papel está preso na parte da frente do equipamento no final desta seção.</i>
Repetir Papel Preso na XX	Limpe os rolos de tração do papel. Mais informações >> <i>Manual do Usuário Online: Limpar os rolos de tração do papel</i>
Papel Preso Repetidas Vezes	Remova objetos estranhos e restos de papel do equipamento. >> <i>Informações relacionadas: Remover restos de papel no final desta seção.</i>
Pouca Tinta	Um ou mais cartuchos de tinta estão quase vazios. Peça um novo cartucho de tinta. Você pode continuar imprimindo até que a tela Touchscreen mostre <code>Subst Tinta</code> . Mais informações >> <i>Manual do Usuário Online: Substituir os cartuchos de tinta</i> <ul style="list-style-type: none"> • Você ainda pode escanear mesmo que a tinta esteja baixa ou precise ser substituída.
Pouco Ppl Bdj 1 Pouco Ppl Bdj 2	Insira o papel na bandeja indicada na tela LCD.
Restam dados na memória	Pressione  . O aparelho cancelará o trabalho e o limpará da memória. Tente imprimir novamente.
Sem alim. de papel Repetidas Vezes	Limpe os rolos de tração do papel. Mais informações >> <i>Manual do Usuário Online: Limpar os rolos de tração do papel</i>
Sem detecção de volume de tinta	Use um cartucho de tinta novo e original da Brother. Se o erro persistir, entre em contato com o Serviço de Atendimento ao Cliente Brother.

Mensagens de erro	Ação
Sem memória de fax	<p>Siga um destes procedimentos:</p> <ul style="list-style-type: none"> • Limpe os dados da memória. Para garantir mais espaço na memória, você pode desativar a Recepção na memória. <p>Mais informações >> <i>Manual do Usuário Online: Desligue as operações de recepção na memória</i></p> <ul style="list-style-type: none"> • Imprima os faxes armazenados na memória. <p>Mais informações >> <i>Manual do Usuário Online: Imprimir um fax armazenado na memória do equipamento</i></p>
Subst Tinta	<p>Um ou mais cartuchos de tinta chegaram ao fim da vida útil.</p> <p>Substitua os cartuchos de tinta.</p> <p>Mais informações >> <i>Manual do Usuário Online: Substituir os cartuchos de tinta</i></p> <ul style="list-style-type: none"> • Você ainda pode escanear mesmo que a tinta esteja baixa ou precise ser substituída.
Temperat Elevada	<p>Após resfriar o ambiente, deixe que o aparelho esfrie até a temperatura ambiente. Tente novamente quando o aparelho tiver esfriado.</p>
Verif. Papel	<p>Siga um destes procedimentos:</p> <ul style="list-style-type: none"> • Insira papel na bandeja e siga as instruções na tela LCD. • Remova os papéis e carregue-os novamente. Em seguida, siga as instruções na tela LCD.
Sem alim. de papel [Bandeja 1]	<p>O papel não foi inserido na posição central da bandeja MU.</p> <p>Remova o papel, insira-o novamente no centro da bandeja MU e siga as instruções na tela LCD.</p> <p>>> <i>Informações relacionadas: Colocar papel na bandeja multiuso (bandeja MU) no final desta seção.</i></p>
Sem alim de papel [Band MU]	
Sem alim. de papel [Bandeja 2]	
	<p>A tampa de liberação de obstrução não está fechada corretamente.</p>

Informações relacionadas

- Carregar papel >> página 8
- Colocar papel na bandeja multiuso (bandeja MU) >> página 15
- Alterar o tamanho e o tipo de papel >> página 18
- Alterar a configuração Verificar tamanho do papel >> página 18
- Interferência na linha telefônica/VoIP >> página 28
- Obstruções de documento >> página 62
- Obstrução de impressora ou de papel >> página 64
- O papel está preso na parte da frente do equipamento >> página 64
- Remover restos de papel >> página 72
- Especificações de suprimentos >> página 75

Transferir seus faxes ou relatório de faxes

Se o LCD mostra:

- [Imposs. excluir XX]
- [Impossível inicializar XX]
- [Imposs. imprimir XX]
- [Imposs. escanear XX]

É recomendável transferir seus faxes para outro equipamento de fax ou para o computador.

Você também pode transferir o relatório de faxes para verificar se existem faxes que você deve transferir.

Mais informações ►► *Manual do Usuário Online: Transferir seus faxes ou relatório de faxes*

Solução de problemas para configuração de rede local sem fio

Códigos de erro do relatório de rede local sem fio

Se o Relatório de rede local sem fio mostrar falha na conexão, verifique o código de erro no relatório impresso e consulte as instruções correspondentes na tabela:

Código de erro	Problema e soluções recomendadas
TS-01	<p>A opção de rede sem fio não está ativa; altere a configuração para ativar esta opção.</p> <p>Se um cabo de rede estiver conectado ao equipamento, desconecte-o e ative a opção de rede sem fio do seu equipamento.</p>
TS-02	<p>O ponto de acesso/roteador sem fio não pode ser detectado. Faça o seguinte:</p> <ul style="list-style-type: none">• Desconecte o cabo de alimentação do ponto de acesso/roteador sem fio, aguarde 10 segundos e reconecte o cabo.• Se o ponto de acesso/roteador sem fio de sua rede local sem fio estiver usando filtragem de endereços MAC, confirme se o endereço MAC do equipamento Brother foi permitido no filtro.• Verifique se você está selecionando o SSID correto (nome da rede) e se está inserindo a chave de rede correta.
TS-03	<p>As configurações de segurança e rede sem fio que você inseriu podem estar incorretas. Reconfirme as configurações de rede sem fio.</p> <p>Se você não souber essas informações, entre em contato com o administrador da rede.</p>
TS-04	<p>Um método de criptografia/autenticação não compatível foi detectado em seu ponto de acesso/roteador sem fio.</p> <p>Seu ponto de acesso/roteador sem fio está usando um método de criptografia/autenticação não compatível com o dispositivo. Verifique se você selecionou o SSID correto (nome da rede).</p>
TS-05	<p>O SSID especificado e a chave de rede estão incorretos.</p> <p>Verifique se você está selecionando o SSID correto (nome da rede) e se está inserindo a chave de rede correta.</p>
TS-06	<p>A informação de segurança especificada da rede sem fio está incorreta.</p> <p>Verifique o método de criptografia/autenticação que você selecionou e se a chave de rede informada está correta.</p>
TS-07	<p>O equipamento não pode detectar um ponto de acesso/roteador sem fio com WPS habilitado.</p> <p>Para definir as configurações de rede sem fio usando WPS, confirme se o ponto de acesso/roteador sem fio é compatível com WPS e tente novamente.</p>



Código de erro	Problema e soluções recomendadas
TS-08	<p>Dois ou mais pontos de acesso de rede local sem fio com WPS habilitado foram detectados.</p> <p>Tente novamente depois de alguns minutos para evitar a interferência de outros pontos de acesso.</p>

Problemas de Impressão ou Escaneamento

IMPORTANTE

O uso de suprimentos não Brother poderá afetar a qualidade da impressão, o desempenho do hardware e a confiabilidade do equipamento.

Se não for possível imprimir ou digitalizar um documento, verifique o seguinte:

- 1** Todas as peças de proteção do aparelho foram removidas.
- 2** Os cabos de interface estão bem conectados ao aparelho e ao computador.
- 3** O driver da impressora ou scanner foi instalado corretamente.
- 4** (Apenas problema de escaneamento)
Confirme que um Endereço IP disponível foi atribuído ao seu aparelho. (Windows®)
 - a. Siga um dos procedimentos a seguir:
 - Windows Vista® e Windows® 7
Clique em  (**Iniciar**) > **Todos os Programas** > **Brother** > **Brother Utilities**.
Clique na lista suspensa e selecione o nome do seu modelo (se ainda não estiver selecionado). Clique em **Escanear**, na barra de navegação esquerda e, em seguida, em **Scanners e Câmeras**.
 - Windows® 8 e Windows® 10
Acesse  (**Brother Utilities**), clique na lista suspensa e selecione o nome do seu modelo (se ainda não estiver selecionado). Clique em **Escanear**, na barra de navegação esquerda e, em seguida, em **Scanners e Câmeras**.
 - b. Clique no botão **Propriedades**.
 - c. Clique na guia **Configuração de rede** para confirmar o Endereço IP do aparelho.

Tente imprimir com seu aparelho. Se o problema persistir, desinstale e reinstale o driver da impressora.

- 5** Se o problema ainda permanecer depois de tentar todos os itens acima, tente o seguinte:
Para uma conexão de interface USB:
 - Troque o cabo USB por um novo.
 - Use outra porta USB.Para uma conexão de rede cabeada:

- Troque o Cabo LAN por um novo.
- Use outra porta LAN no seu hub.
- Certifique-se de que a conexão com fio do seu aparelho está ligada.

Para uma conexão de rede sem fio:

- Confirme o status da conexão sem fio do equipamento na tela LCD.



O equipamento não está conectado ao ponto de acesso sem fio. Configure a conexão de rede sem fio.



A configuração de conexão sem fio está desabilitada. Habilite a conexão WLAN e configure a conexão de rede sem fio.



O ponto de acesso sem fio não pode ser detectado. Configure a conexão de rede sem fio novamente.



A rede sem fio está conectada. Um indicador de três traços na tela LCD mostra a potência atual do sinal sem fio.





Você pode definir as configurações de rede sem fio pressionando o botão Status da rede sem fio.

Se você não consegue imprimir em ambos os lados do papel, verifique o seguinte:

- 6** Altere a configuração de tamanho do papel no driver da impressora para A4.

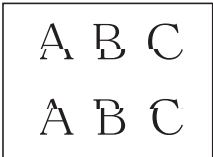
Solução de problemas para outros problemas de impressão

Dificuldades	Sugestões
<p>Qualidade de impressão ruim</p>	<p>Verifique a qualidade da impressão.</p> <p>➤➤ <i>Informações relacionadas: Verificar a qualidade da impressão no final desta seção.</i></p> <p>Verifique se a configuração Tipo de Mídia no driver da impressora ou a configuração Tipo de Papel no menu do aparelho corresponde ao tipo de papel que você está usando.</p> <p>Mais informações ➤➤ <i>Manual do Usuário Online: Configurações de impressão (Windows®) ou Opções de impressão (Macintosh)</i></p>
<p>Linhas brancas aparecem no texto ou nos gráficos.</p> 	<p>Verifique a qualidade da impressão.</p> <p>➤➤ <i>Informações relacionadas: Verificar a qualidade da impressão no final desta seção.</i></p>
<p>O aparelho imprime páginas em branco.</p>	<p>Verifique a qualidade da impressão.</p> <p>➤➤ <i>Informações relacionadas: Verificar a qualidade da impressão no final desta seção.</i></p>
<p>Os caracteres e as linhas estão borrados.</p> 	<p>Verifique o alinhamento de impressão.</p> <p>➤➤ <i>Informações relacionadas: Verificar o alinhamento de impressão do seu equipamento Brother no final desta seção.</i></p> <p>Mais informações ➤➤ <i>Manual do Usuário Online: Verificar o alinhamento de impressão do seu aparelho (Windows®) ou Verificar o alinhamento de impressão do seu aparelho (Macintosh)</i></p> <p>Altere as opções de configuração da impressão.</p> <p>Mais informações ➤➤ <i>Manual do Usuário Online: Alterar as opções de configuração de impressão se ocorrerem problemas de impressão</i></p>
<p>A impressão aparece suja ou a tinta parece ter escorrido.</p>	<p>Se você estiver usando papel fotográfico, verifique se o lado brilhante está para baixo na bandeja e se você configurou o tipo correto de papel. Se você estiver imprimindo uma fotografia a partir do computador, configure o Tipo de mídia no driver da impressora.</p>
<p>O papel fotográfico não é alimentado corretamente.</p>	<p>Quando você imprimir no papel fotográfico Brother, coloque uma folha extra do mesmo papel fotográfico na bandeja de papel. Uma folha extra foi inclusa na embalagem do papel para essa finalidade.</p>

Dificuldades	Sugestões
<p>Aparecem listras ou linhas pretas nas cópias.</p> 	<p>Linhas pretas em cópias são causadas normalmente por sujeira ou fluido de correção na faixa de vidro. Limpe a faixa de vidro, o vidro do scanner e a barra e o plástico brancos acima deles.</p> <p>➤➤ <i>Informações relacionadas: Limpar o scanner no final desta seção.</i></p>
<p>Marcas pretas ou pontos aparecem nas cópias.</p>	<p>Marcas pretas ou pontos em cópias são normalmente causados por sujeira ou fluido de correção no vidro do scanner. Limpe o vidro do scanner e o plástico branco acima dele.</p> <p>➤➤ <i>Informações relacionadas: Limpar o scanner no final desta seção.</i></p>
<p>Linhas escuras aparecem em intervalos regulares.</p> 	<p>Verifique e ajuste a alimentação de papel.</p> <p>Mais informações ➤➤ <i>Manual do Usuário Online: Corrigir a alimentação do papel para eliminar as linhas verticais</i></p>

Informações relacionadas

- Limpar o scanner ➤➤ página 38
- Verificar a qualidade da impressão ➤➤ página 38
- Verificar o alinhamento de impressão do seu equipamento Brother ➤➤ página 40

Problemas com Fax e Telefone

Se você não consegue enviar ou receber um fax, verifique o seguinte:

- 1 Conecte uma extremidade do cabo da linha telefônica ao local identificado como “LINE” e, em seguida, conecte a outra extremidade do cabo da linha telefônica diretamente a uma tomada do telefone na parede.

Se você consegue enviar e receber faxes quando a linha telefônica está conectada diretamente ao fax, o problema pode não estar relacionado com o equipamento. Entre em contato com o seu provedor de serviços de telefone para problemas de conexão.

- 2 Verifique o modo de recepção.

➤➤ *Informações relacionadas:*

- *Visão geral dos modos de recepção*
- *Selecionar o modo de recepção correto*

- 3 Tente alterar as configurações de compatibilidade.

Você pode ser capaz de enviar e receber faxes através da diminuição da velocidade de conexão.

Mais informações ➤➤ *Informações relacionadas: Interferência na linha telefônica/VoIP*

Se o problema não for resolvido, desligue o equipamento e, em seguida, ligue-o.

Informações relacionadas

- *Interferência na linha telefônica/VoIP ➤➤ página 28*
 - *Visão geral dos modos de recepção ➤➤ página 29*
 - *Selecionar o modo de recepção correto ➤➤ página 30*
-

Solução de Problemas para Outros Problemas de Fax

Dificuldades	Sugestões
Não consigo enviar faxes.	Confira todas as conexões do cabo da linha. Confirme se o cabo de linha telefônica está conectado à tomada telefônica na parede e à tomada LINE no equipamento. Confirme se seu equipamento possui um tom de discagem pressionando o botão Gancho no modo Fax. Se você for assinante de serviços DSL ou VoIP, entre em contato com seu provedor de serviços para obter instruções de conexão.
	Imprima o Relatório de verificação de transmissão e veja se encontra algum erro.
	Entre em contato com o seu administrador para verificar suas configurações do Secure Function Lock (Bloqueio Seguro de Função).
	Peça para o destinatário verificar se o aparelho que receberá o fax possui papel.
Não consigo receber faxes.	Confira todas as conexões do cabo da linha. Confirme se o cabo da linha telefônica está conectado à tomada do telefone e à tomada LINE do aparelho. Confirme se seu equipamento possui um tom de discagem pressionando o botão de Discagem rápida no modo Fax. Se você ouvir estática ou interferência na linha de fax, entre em contato com seu provedor telefônico local.

Dificuldades	Sugestões
	<p>Se estiver usando uma secretária eletrônica (modo de Secretária eletrônica externa) na mesma linha do aparelho Brother, confirme se a secretária eletrônica está configurada corretamente.</p> <ol style="list-style-type: none"> 1. Conecte o cabo de linha telefônica diretamente da tomada telefônica na parede à tomada LINE no equipamento Brother. 2. Remova a tampa protetora da tomada EXT no equipamento Brother e conecte o cabo de linha telefônica da secretária eletrônica à tomada EXT. 3. Configure a secretária eletrônica para atender às chamadas no intervalo de quatro toques. Se você estiver tendo problemas para receber faxes ou mensagens de voz, configure a secretária eletrônica para atender no intervalo de dois ou três toques. 4. Grave a mensagem de saída em sua secretária eletrônica. <ul style="list-style-type: none"> • Grave cinco segundos de silêncio no início de sua mensagem de saída. • Limite a duração de sua mensagem a 20 segundos. • Termine sua mensagem de saída informando o Código de recepção de fax para as pessoas que desejam enviar faxes manualmente. Por exemplo: "Após o sinal, deixe sua mensagem ou pressione *51 e inicie o envio do fax." 5. Configure sua secretária eletrônica para atender chamadas. 6. Configure o modo de Recepção do aparelho Brother como Secretária eletrônica externa. ➤➤ Informações relacionadas: <i>Selecionar o modo de recepção correto</i> no final desta seção. <p>Confirme se o recurso Recepção fácil do aparelho Brother está Ativado. A Recepção fácil é um recurso que permite que você receba faxes mesmo se tiver atendido a uma ligação em um telefone externo ou de extensão.</p>
As margens esquerda e direita são cortadas ou a mesma página é impressa em duas páginas.	Ative a opção Redução automática.
Não consigo discar. (Sem tom de discagem)	<p>Verifique todas as conexões dos cabos de linha.</p> <p>Altere a configuração de tom/pulso. (Disponível apenas em alguns países)</p>
Qualidade de envio ruim.	<p>Tente alterar a resolução para alta ou superalta.</p> <p>Faça uma cópia para verificar o funcionamento do scanner do equipamento. Se a qualidade da cópia estiver ruim, limpe o scanner.</p> <p>➤➤ Informações relacionadas: <i>Limpar o scanner</i> no final desta seção.</p>

Dificuldades	Sugestões
Linhas pretas verticais nos faxes enviados.	Linhas pretas verticais costumam aparecer nos faxes enviados devido à presença de sujeira ou fluido de correção na faixa de vidro. Limpe a faixa de vidro. ➤➤ <i>Informações relacionadas: Limpar o scanner no final desta seção.</i>

Informações relacionadas

- Selecionar o modo de recepção correto ➤➤ página 30
 - Limpar o scanner ➤➤ página 38
-

Obstrução de Documentos e Papéis

Obstruções de documento

Informações relacionadas

- Mensagens de Erro e Manutenção >> página 44

O documento está preso na parte superior do alimentador

- 1 Remova qualquer folha de papel que não esteja presa no ADF (alimentador automático de documentos).
- 2 Abra a tampa do alimentador.
- 3 Remova o documento preso puxando-o para cima.

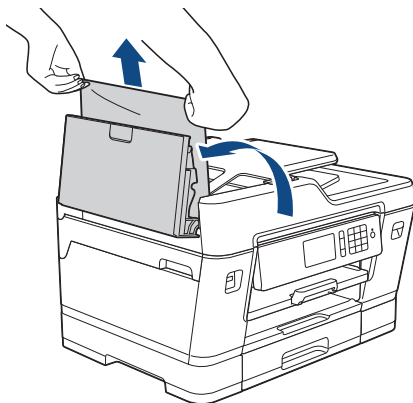

- 4 Feche a tampa do alimentador.
- 5 Pressione .

IMPORTANTE

Para evitar futuras obstruções de documentos, feche a tampa do ADF (alimentador automático de documentos) corretamente pressionando-a para baixo no centro.

O documento está preso na parte inferior da unidade do ADF (alimentador automático de documentos)

- 1 Remova qualquer folha de papel que não esteja presa no ADF (alimentador automático de documentos).
- 2 Levante o suporte de documentos do ADF (alimentador automático de documentos) e remova o papel preso.

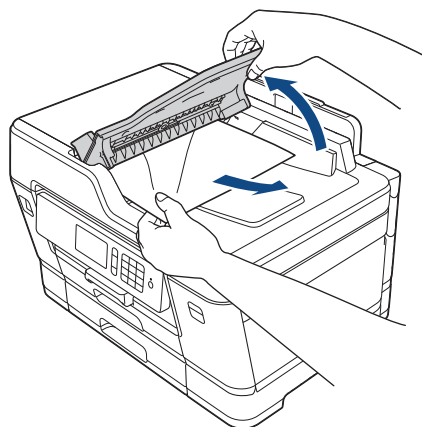

- 3 Pressione .

O documento está preso dentro do alimentador

- 1 Remova qualquer folha de papel que não esteja presa no ADF (alimentador automático de documentos).
- 2 Levante a tampa dos documentos.

- 3** Puxe o documento preso para fora e para a direita.

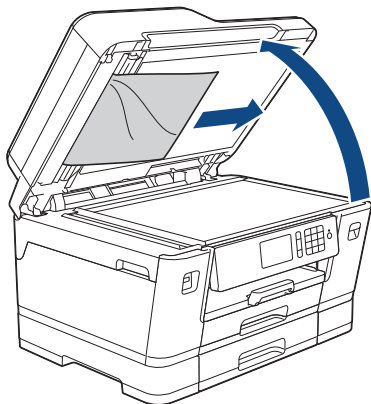

- 4** Feche a tampa dos documentos.

- 5** Pressione

Remover restos de papel presos no ADF (alimentador automático de documentos)

- 1** Levante a tampa dos documentos.
- 2** Insira um pedaço de papel grosso, como papel-cartão, no alimentador para empurrar para fora pequenos restos de papel.

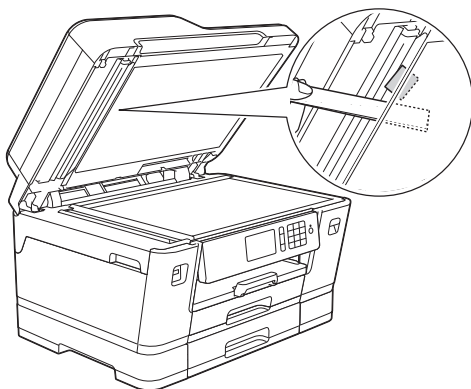

- 3** Feche a tampa dos documentos.

- 4** Pressione

Obstrução de impressora ou de papel

Localize e remova o papel preso.

Informações relacionadas

- Mensagens de Erro e Manutenção >>> página 44

O papel está preso na parte da frente do equipamento

Se a tela LCD exibir as seguintes mensagens de obstrução de papel, siga estes passos:

- [Papel Preso na Frente/Atrás], [Repetir Papel Preso na Frente/Atrás]
- [Papel Preso na Frente], [Repetir Papel Preso na Frente]
- [Papel Preso na Bandeja MU/Frontal], [Repetir Papel Preso na Bandeja MU/Frontal]

- 1** Desconecte o aparelho da tomada da rede elétrica CA.
- 2** Se o papel estiver carregado na bandeja MU, remova-o.
- 3** Remova completamente a Bandeja nº 1 (1) do equipamento, conforme indicado pela seta.

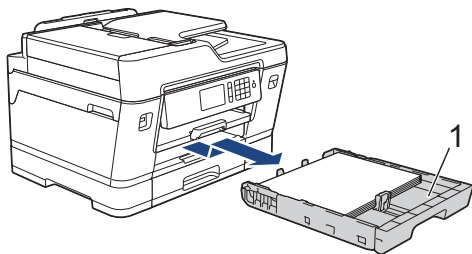

Se aparecerem mensagens de erro na tela LCD relativas a repetidas obstruções de papel, como [Repetir Papel Preso na Frente/Atrás], levante o suporte de papel (1) e remova-o completamente do equipamento, no ângulo indicado pela seta.

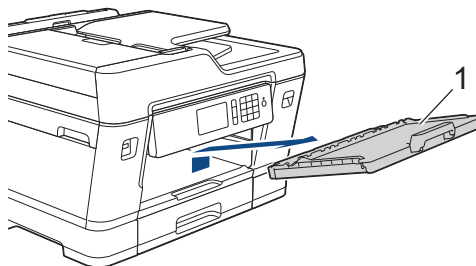

Ao concluir, siga para o próximo passo.

- 4** Puxe lentamente o papel obstruído (1) para fora do equipamento.

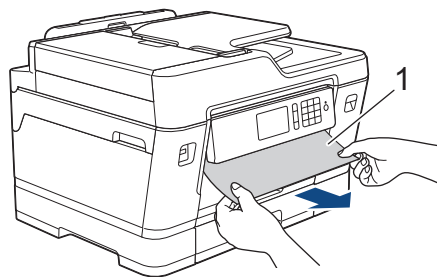



Se aparecerem mensagens de erro na tela LCD relativas a repetidas obstruções de papel, como [Repetir Papel Preso na Frente/Atrás], faça o seguinte:

- a. Levante a aba de liberação de obstrução e remova o papel preso.

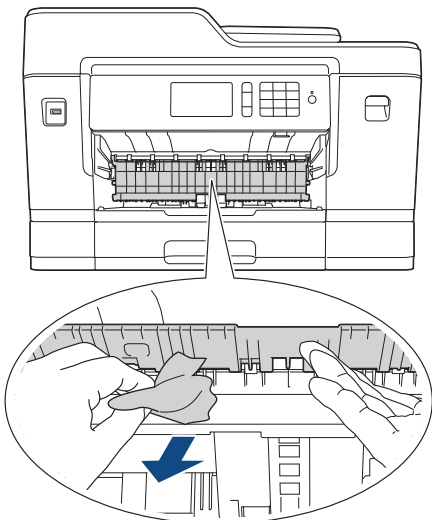

- b. Procure cuidadosamente dentro (1) do equipamento pedaços de papel presos.

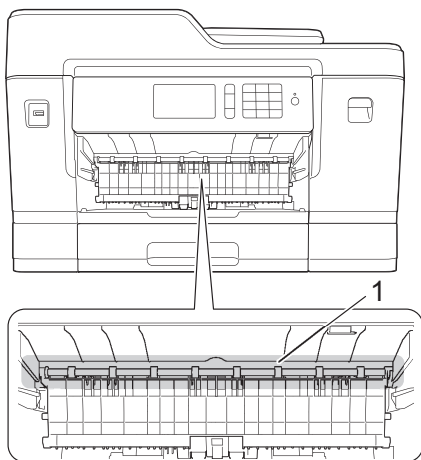

Ao concluir, siga para o próximo passo.

- 5 Usando as duas mãos, encaixe os dedos no local apropriado de cada lado

do aparelho para levantar e abrir a tampa do scanner (1).

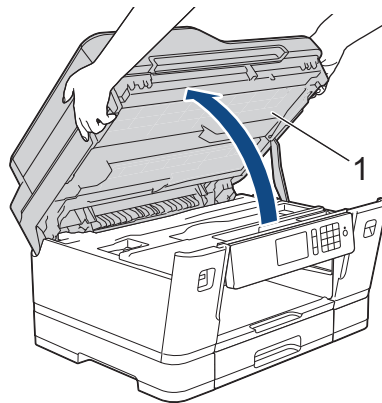

- 6 Puxe lentamente o papel preso (1) para fora do aparelho.

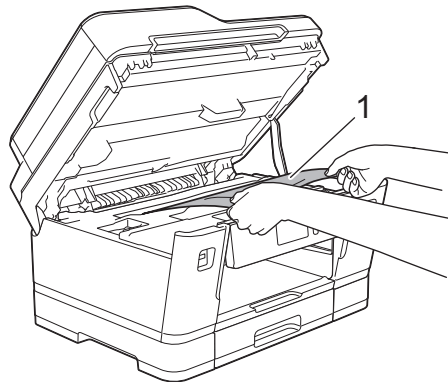



Se aparecerem mensagens de erro na tela LCD relativas a repetidas obstruções de papel, como [Repetir Papel Preso na Frente/Atrás], mova a cabeça de impressão (se necessário) para retirar pedaços de papel presos nesse local. Certifique-se de que não tenha restado pedaços de papel nos cantos do aparelho (1) e (2).

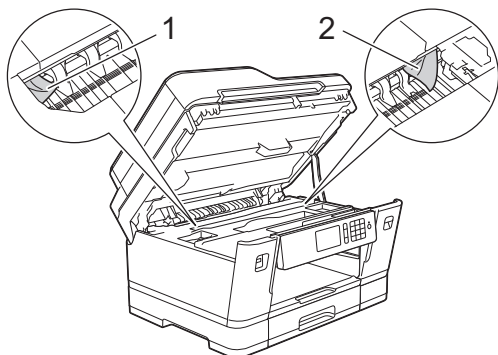

Ao concluir, siga para o próximo passo.

IMPORTANTE

- Se a cabeça de impressão estiver no canto direito, como mostra a ilustração, você não poderá movê-la. Feche a tampa do scanner e reconecte o cabo de alimentação. Abra a tampa do scanner novamente e mantenha  pressionado até que a cabeça de impressão se mova para o centro. Em seguida, desconecte o aparelho da rede de energia elétrica e retire o papel.

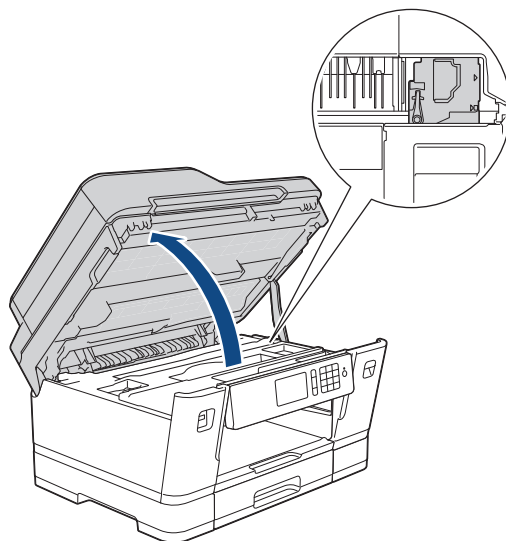

- Se o papel estiver preso debaixo da cabeça de impressão, desconecte o aparelho da rede de energia elétrica e mova a cabeça de impressão para retirar o papel.
- Se a tinta manchar sua pele ou roupa, lave-as imediatamente com sabão ou detergente.

- 7** Feche cuidadosamente a tampa do scanner usando os encaixes para os dedos no local apropriado das laterais.

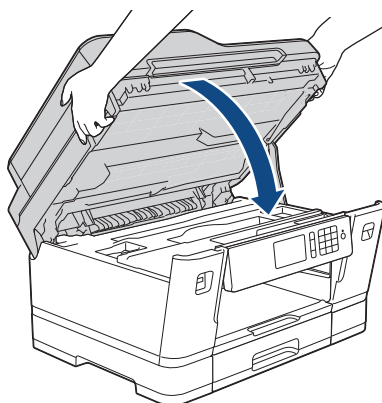

- 8** Se a mensagem de erro na tela LCD for [Papéis Presos na Frente/Atrás] ou [Repetir Papéis Presos na Frente/Atrás], faça o seguinte:

- a. Abra a tampa de liberação de obstrução (1) localizada na parte traseira do aparelho.

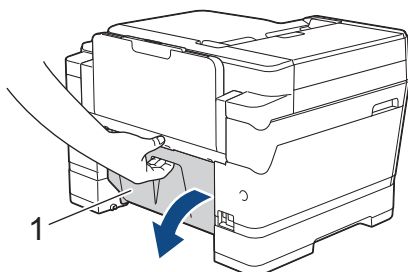

- b. Examine com cuidado em busca de papel preso e lentamente puxe-o do aparelho.

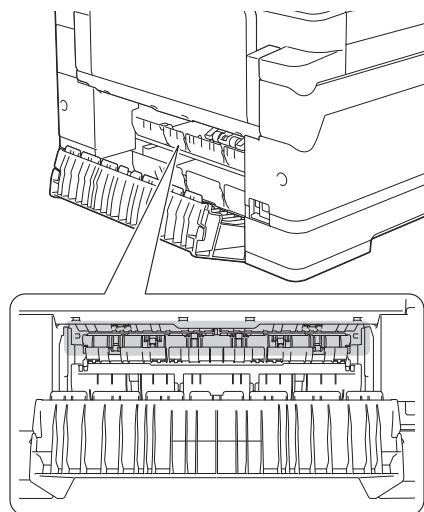

- c. Feche a tampa de liberação de obstrução. Verifique se a tampa está fechada completamente.

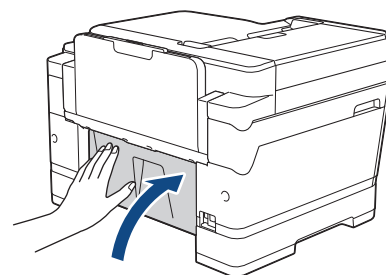

- 9** Se a mensagem de erro na tela LCD for [Papéis Presos na Bandeja MU/Frontal] ou [Repetir Papéis Presos na Bandeja MU/Frontal], procure cuidadosamente na bandeja MU pedaços de papel presos. Empurre a alavanca de liberação (1) na direção da parte de trás do equipamento e, em

seguida, puxe lentamente o papel preso para fora da bandeja MU.

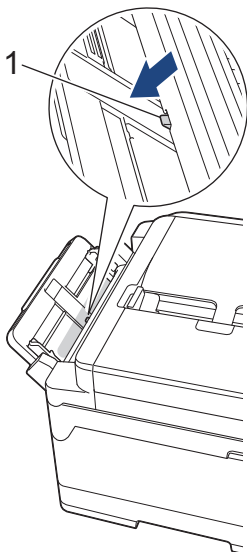

- 10** Se aparecerem mensagens de erro na tela LCD relativas a repetidas obstruções de papel, como [Repetir Papel Preso na Frente/Atrás], e você tiver removido o suporte de papel, coloque-o de volta no equipamento com firmeza. Verifique se você encaixou o suporte de papel nas guias.

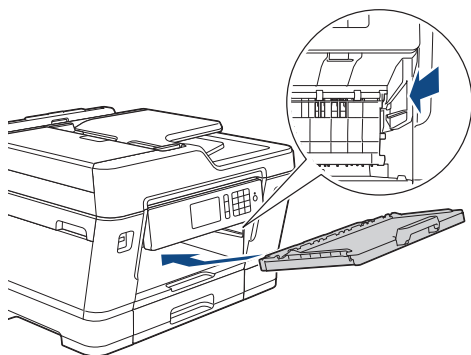

- 11** Empurre lenta e completamente a Bandeja nº 1 para dentro do equipamento.

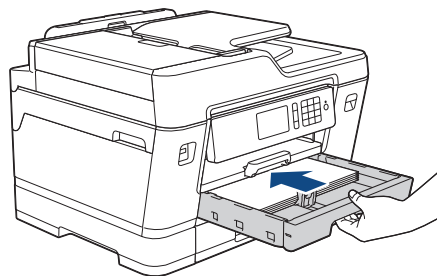

- 12** Reconecte o cabo de alimentação.



Se ocorrer nova obstrução de papel, deve haver um pequeno pedaço de papel preso no aparelho.

➤➤ *Informações relacionadas: Remover restos de papel*

Informações relacionadas

- Mensagens de Erro e Manutenção ➤➤ página 44
- Remover restos de papel ➤➤ página 72

O papel está preso na parte de trás do equipamento

Se a tela LCD exibir as seguintes mensagens de obstrução de papel, siga estes passos:

- [Papel Preso Atrás], [Repetir Papel Preso Atrás]
- [Papel Preso na Bandeja MU], [Repetir Papel Preso na Bandeja MU]
- [Papel Preso na Bandeja2], [Repetir Papel Preso na Bandeja2]

- 1** Desconecte o aparelho da tomada da rede elétrica CA.

- 2** Se o papel estiver carregado na bandeja MU, remova-o.

- 3** Remova completamente a Bandeja nº 1 (1) do equipamento, conforme indicado pela seta.

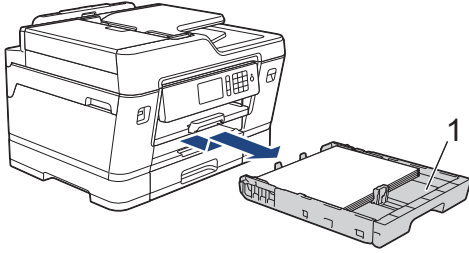

(MFC-J6935DW)

Se a mensagem de erro na tela LCD for [Papel Preso na Bandeja2] ou [Repetir Papel Preso na Bandeja2], também remova completamente a Bandeja nº 2 (2) do equipamento, conforme indicado pela seta.

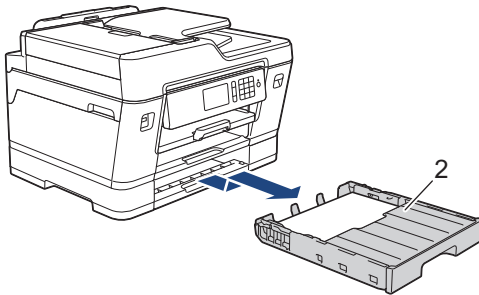

Ao concluir, siga para o próximo passo.

- 4** Se a mensagem de erro na tela LCD for [Papel Preso Atrás] [Repetir Papel Preso Atrás], [Papel Preso na Bandeja2] ou [Repetir Papel Preso na Bandeja2], faça o seguinte:

- a. Abra a tampa de liberação de obstrução (1) localizada na parte traseira do aparelho.

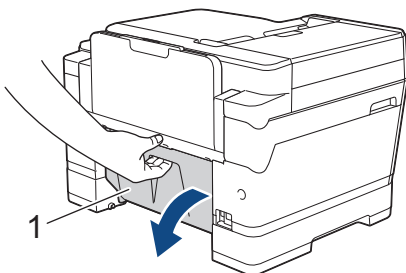

- b. Puxe lentamente o papel preso para fora do equipamento.

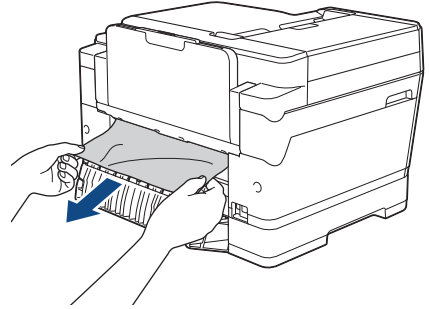

- c. Feche a tampa de liberação de obstrução. Verifique se a tampa está fechada corretamente.

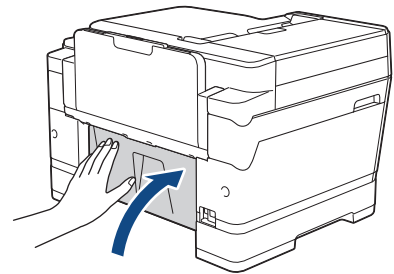

- 5** Se a mensagem de erro na tela LCD for [Papel Preso na Bandeja MU] ou [Repetir Papel Preso na Bandeja MU], empurre a alavanca de liberação (1) na direção da parte de trás do equipamento e, em seguida, puxe o papel preso para fora da bandeja MU.

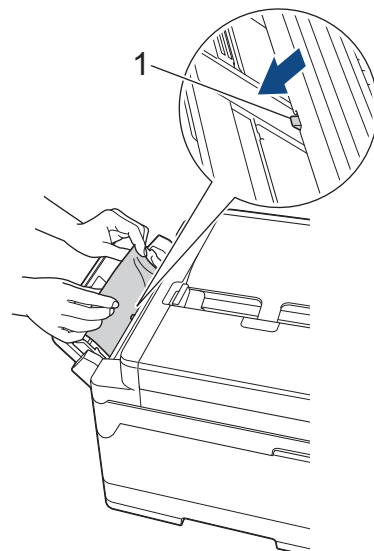

- 6** Usando as duas mãos, encaixe os dedos no local apropriado de cada lado do aparelho para levantar e abrir a tampa do scanner (1).

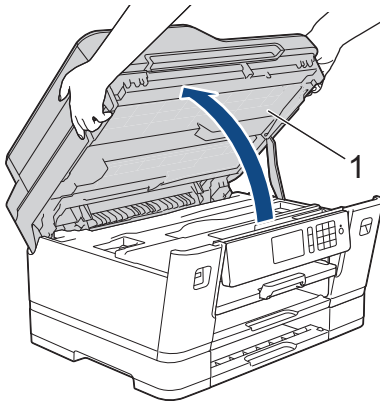

- 7** Puxe lentamente o papel preso (1) para fora do aparelho.

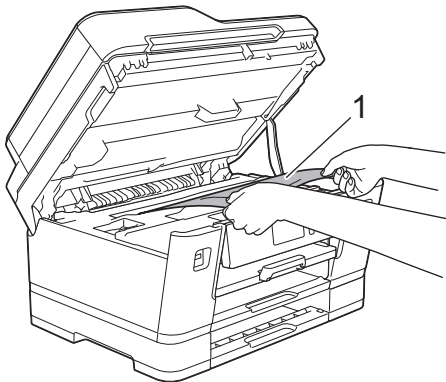

Se aparecerem mensagens de erro na tela LCD relativas a repetidas obstruções de papel, como [Repetir Papel Preso Atrás], mova a cabeça de impressão (se necessário) para retirar pedaços de papel presos nesse local. Certifique-se de que não tenha restado pedaços de papel nos cantos do aparelho (1) e (2).

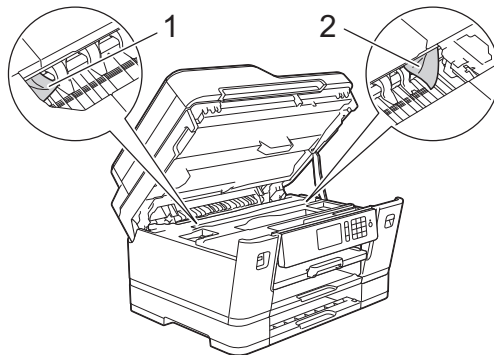

Ao concluir, siga para o próximo passo.

IMPORTANTE

- Se a cabeça de impressão estiver no canto direito, como mostra a ilustração, você não poderá movê-la. Feche a tampa do scanner e reconecte o cabo de alimentação. Abra a tampa do scanner novamente e mantenha  pressionado até que a cabeça de impressão se mova para o centro. Em seguida, desconecte o aparelho da rede de energia elétrica e retire o papel.

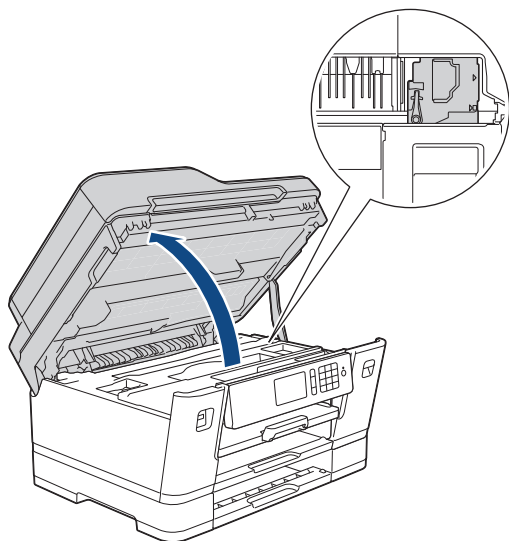

- Se o papel estiver preso debaixo da cabeça de impressão, desconecte o aparelho da rede de energia elétrica e mova a cabeça de impressão para retirar o papel.
- Se a tinta manchar sua pele ou roupa, lave-as imediatamente com sabão ou detergente.

- 8 Feche cuidadosamente a tampa do scanner usando os encaixes para os dedos no local apropriado das laterais.

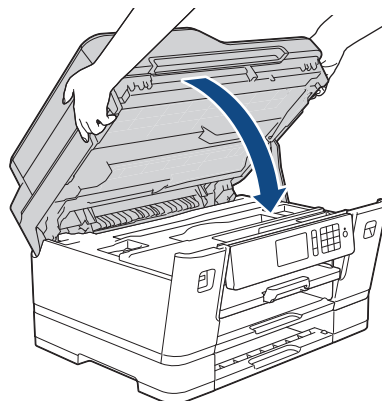

- 9 (MFC-J6535DW) Empurre lenta e completamente a Bandeja nº 1 para dentro do equipamento.

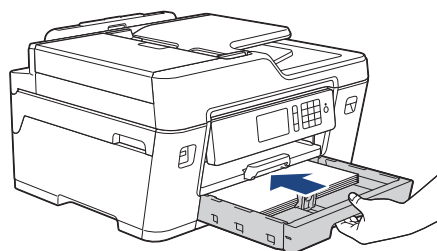

- (MFC-J6935DW) Empurre lenta e completamente a Bandeja nº 1 e a Bandeja nº 2 (se esta tiver sido removida) para dentro do equipamento.

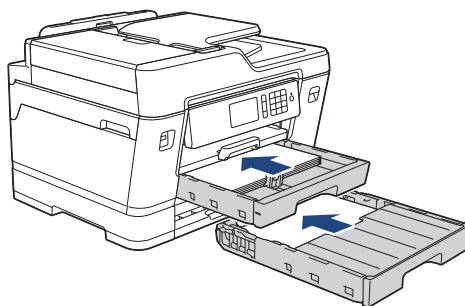

- 10 Reconecte o cabo de alimentação.



Se ocorrer nova obstrução de papel, deve haver um pequeno pedaço de papel preso no aparelho.

➤➤ *Informações relacionadas: Remover restos de papel*

Informações relacionadas

- Remover restos de papel >> página 72

Remover restos de papel

- 1 Se ocorrerem obstruções de papel frequentes (3 vezes ou mais), a tela LCD mostrará uma mensagem perguntando se você deseja remover esses restos de papel.

Pressione [Sim] para retornar à Tela Inicial.

- 2 Pressione  [Configs] > [Manutenção] > [Remover Resíduos de Papel].

- 3 Siga as instruções na tela LCD para localizar e remover o papel preso.

Informações relacionadas



- Mensagens de Erro e Manutenção >> página 44
- O papel está preso na parte da frente do equipamento >> página 64
- O papel está preso na parte de trás do equipamento >> página 68

Inserir texto no equipamento Brother

- Os caracteres disponíveis podem variar, dependendo do seu país.
- O layout do teclado pode variar, dependendo da função que você vai configurar.

Quando você tiver que digitar texto no equipamento Brother, o teclado será exibido na tela Touchscreen.





- Pressione  para alternar entre letras, números e caracteres especiais.
- Pressione  para alternar entre letras minúsculas e maiúsculas.
- Para mover o cursor para a esquerda ou direita, pressione ◀ ou ▶.

Inserção de espaços

- Para inserir um espaço, pressione [Espaço]. Ou pressione ▶ para mover o cursor.

Fazer correções

- Se você digitou um caractere incorreto e deseja alterá-lo, pressione ◀ ou ▶ para destacar o caractere incorreto. Pressione  e depois digite o caractere correto.



- Para inserir um caractere, pressione ◀ ou ▶ para mover o cursor até a posição correta e insira o caractere.
- Pressione  para cada caractere que deseja apagar ou mantenha pressionada a tecla  para apagar todos os caracteres.

Informações relacionadas

- Ajuste a ID do equipamento >>> página 28

Verificar informações do equipamento

Siga estas instruções para verificar o número de série, a versão do firmware e a disponibilidade de versões atualizadas do firmware do equipamento Brother.

- 1 Pressione  [Configs] > [Todas config.] > [Info. aparelho].
- 2 Pressione uma das seguintes opções:
 - [N. de série]
Verifique o número de série do equipamento.
 - [Versão firmware]
Verifique a versão do firmware de seu equipamento.
 - [Atualização do Firmware]
Atualize o equipamento com a versão mais recente do firmware.
 - [Verif Autom de Firmware]
Veja informações do firmware na tela Início.
- 3 Pressione .

Reiniciar o equipamento Brother

- 1 Pressione  [Configs] > [Todas config.] > [Conf.inicial] > [Reinicializar].
- 2 Pressione a opção de redefinição que você deseja usar.
- 3 Pressione [OK] por dois segundos para reiniciar o equipamento.

Visão geral das funções de redefinição de configurações

As seguintes funções de redefinição estão disponíveis:

1. [Redefinição do Aparelho]
Você pode restaurar todas as configurações alteradas do aparelho, como a data e a hora e o retardo da campanha.
O Catálogo de endereços, os Relatórios de fax e o Histórico de chamadas permanecerão.
2. [Rede]
Restaura as configurações padrão de fábrica do servidor de impressão (inclusive a senha e o endereço IP).
3. [Catálogo de Endereços e Fax]
Catálogo de endereços e Fax restaura as seguintes configurações:
 - Catálogo de Endereços
(Catálogo de endereços e configuração de grupos)
 - Trabalhos de fax programados na memória
(Fax programado e Transmissão em lote programada)
 - ID do Equipamento
(Nome e número)

- Opções de Fax Remoto
[Encaminhamento de fax e paging]
- Relatório
(Relatório de verificação de transmissão, catálogo de endereços e relatório de faxes)
- Histórico
(chamada de saída)
- Faxes na memória

4. [Todas as configurações]

Use a função redefinição das configurações para restaurar todas as configurações originais de fábrica do equipamento.

A Brother recomenda expressamente que você execute esta operação quando se desfizer do equipamento.



Desligue o cabo de interface antes de escolher [Rede] ou [Todas as configurações].

Especificações de suprimentos

Tinta	O aparelho usa cartuchos individuais Preto, Amarelo, Ciano e Magenta que são separados do conjunto da cabeça de impressão.
Vida Útil do Cartucho de Tinta	Na primeira vez que você instala os cartuchos de impressão, o aparelho usará tinta extra para encher os tubos de passagem da tinta. Isso é realizado uma única vez e proporciona impressão de alta qualidade. Os cartuchos de tinta de reposição imprimirão o número de páginas especificado posteriormente nessa tabela.
Suprimentos de reposição	<Preto de ultra rendimento> LC3029BK <Amarelo de ultra rendimento> LC3029Y <Ciano de ultra rendimento> LC3029C <Magenta de ultra rendimento> LC3029M Preto: aproximadamente 3.000 páginas ¹ Amarelo, ciano e magenta: aproximadamente 1.500 páginas ¹ Para obter mais informações sobre suprimentos de reposição, acesse www.brother.com/pageyield

¹ O rendimento aproximado do cartucho é declarado de acordo com a ISO/IEC 24711



Se estiver usando Windows®, clique duas vezes no ícone do **Brother Creative Center**  em sua área de trabalho para acessar nosso site **GRATUITO**. Ele foi desenvolvido para ser um recurso que ajudará você a criar e imprimir materiais personalizados de um jeito fácil para uso comercial e doméstico, com fotos, textos e um toque de criatividade.

Os usuários de Mac podem acessar o Brother CreativeCenter neste endereço web: www.brother.com/creativecenter

Informações relacionadas

- Mensagens de Erro e Manutenção >> página 44

A

ADF (alimentador automático de documentos).....	19
Automático	
recepção de fax.....	29

B

Brother	
Assistência Técnica.....	i
Os Números da Brother.....	i
Para adquirir acessórios e suprimentos.....	i
Perguntas frequentes (Perguntas frequentes).....	i

C

Catálogo de endereços	
alterar e excluir.....	32
configurando.....	32
Comunicação por campo de proximidade (NFC, Near Field Communication).....	ii, 44
Cópia.....	24
Correio de voz.....	34

D

Documento	
como carregar.....	19, 20

E

Escanear.....	26
---------------	----

F

Fax	
atraso de toque.....	31
compatibilidade da linha telefônica.....	28
ID do aparelho.....	28
tempo do toque F/T.....	31
Fax, a partir do computador.....	36

I

Impressão	
verificação de qualidade.....	38
verificação do alinhamento.....	40
Imprimir.....	21
Inserindo Texto.....	73

L

Limpeza	
scanner.....	38

M

Manual	
recepção.....	29
Mensagens de erro.....	44
Modo de recepção.....	29, 30

O

Obstrução.....	62
Obstruções	
documento.....	62
papel.....	64

P

Papel	
como carregar	8
configuração verificação de papel... ..	18

R

Recepção de fax.....	29
Relatório de rede local sem fio.....	52

S

Secretária eletrônica, externa.....	29, 34
Sistemas VoIP.....	28, 34
Solução de problemas	
mensagens de erro e manutenção	44
obstrução de documentos e papéis	62

problemas de fax e telefone	58
problemas de impressão ou escaneamento	54
Suprimentos.....	75

T

Transferindo faxes ou relatórios de fax51

V

Visão Geral do Painel de Controle.....1

brother

Visite-nos na Internet
www.brother.com

Estes aparelhos estão aprovados para uso apenas no país de aquisição. As empresas locais da Brother ou seus respectivos revendedores só dão assistência a aparelhos adquiridos em seus próprios países.

Produzido com papéis 100% reciclados
(com exceção da capa)



D00J3R001-00
BRA
Versão 0