



Manual do Usuário Online

MFC-J6530DW

MFC-J6535DW

MFC-J6730DW

MFC-J6930DW

MFC-J6935DW

Índice

Antes de usar o equipamento Brother	1
Definições de observações	2
Marcas comerciais	3
Observação importante.....	4
Introdução ao seu equipamento Brother	5
Antes de usar o equipamento	6
Visão geral do painel de controle	7
Visão geral da tela de toque LCD	10
Novas informações da Brother.....	18
Visão geral da tela de configurações	20
Navegar pela tela Touchscreen.....	23
Definir a tela Pronto	25
Configurar a tela padrão do modo de cópia e escaneamento	26
Acessar os utilitários Brother (Windows)	27
Desinstalar o software e os drivers Brother (Windows)	28
Manuseio de papel	29
Carregar papel	30
Carregar papel na bandeja de papel nº 1/ bandeja de papel nº 2.....	31
Colocar papel na bandeja multiuso (bandeja MU)	48
Carregar e imprimir papel na abertura de alimentação manual	53
Área não imprimível	57
Configurações do papel	58
Papel aceito e outra mídia de impressão	65
Carregar documentos	74
Carregar documentos no alimentador automático de documentos.....	75
Carregar documentos no vidro do scanner	77
Área não escaneável.....	78
Imprimir	79
Imprimir a partir do seu computador (Windows)	80
Imprimir uma fotografia (Windows)	81
Imprimir um documento (Windows).....	83
Cancelar trabalho de impressão (Windows)	84
Imprimir mais de uma página em uma única folha de papel (N em 1) (Windows).....	85
Imprimir como um Pôster (Windows)	86
Imprimir dos dois lados do papel automaticamente (impressão frente e verso automática) (Windows)	87
Imprimir como um folheto automaticamente (Windows)	90
Imprimir um documento colorido em escala de cinza (Windows)	92
Evitar impressões borradas e obstruções de papel (Windows)	93
Usar um perfil de impressão predefinido (Windows).....	94
Alterar as configurações de impressão padrão (Windows).....	97
Configurações de impressão (Windows).....	98
Imprimir a partir do seu computador (Mac).....	103
Imprimir uma fotografia (Mac)	104
Imprimir um documento (Mac)	105

Imprimir dos dois lados do papel automaticamente (impressão frente e verso automática) (Mac) .	106
Imprimir mais de uma página em uma única folha de papel (N em 1) (Mac).....	107
Imprimir um documento colorido em escala de cinza (Mac)	108
Evitar impressões borradas e obstruções de papel (Mac)	109
Opções de impressão (Mac)	110
Imprimir dados diretamente de uma unidade flash USB.....	116
Unidades flash USB compatíveis	117
Imprimir fotos diretamente de uma unidade flash USB.....	118
Imprimir um arquivo PDF diretamente de uma unidade flash USB.....	133
Escanear	135
Escanear usando o botão Escanear do equipamento Brother	136
Digitalizar documentos de tamanho Carta ou A4 com várias páginas.....	137
Escanear fotos e ilustrações	138
Salvar os dados escaneados para uma pasta como um arquivo PDF	142
Salvar dados escaneados em uma unidade flash USB ou cartão de memória	145
Digitalizar vários cartões de visita e fotografias (corte automático)	150
Escanear e criar arquivo de texto editável usando OCR	152
Escanear para anexo de e-mail	156
Enviar dados escaneados para um servidor de e-mail	160
Digitalizar para FTP.....	163
Digitalizar para rede (Windows)	169
Web Services para escaneamento para sua rede (Windows Vista SP2 ou superior, Windows 7, Windows 8 e Windows 10).....	177
Alterar as configurações do botão Escanear do ControlCenter4 (Windows)	182
Alterar as configurações do botão de digitalização do ControlCenter2 (Mac)	186
Escanear a partir do computador(Windows).....	190
Digitalizar usando o Modo Inicial do ControlCenter4 (Windows)	191
Digitalizar usando o Modo Avançado do ControlCenter4 (Windows)	209
Escanear com o Nuance™ PaperPort™ 14 ou com outros aplicativos Windows	227
Escanear com Windows Galeria de Fotos ou Windows Fax e Scanner	232
Instalar o BookScan Enhancer e o Whiteboard Enhancer (Windows)	236
Escanear a partir do computador(Macintosh).....	237
Digitalizar usando o ControlCenter2 (Macintosh).....	238
Escanear usando aplicativos compatíveis com TWAIN (Macintosh)	254
Configurar opções de digitalização usando o Gerenciamento via Web.....	259
Definir o relatório por e-mail do trabalho de escaneamento usando o Gerenciamento via Web	260
Cópia	261
Copiar um documento.....	262
Ampliar ou reduzir as imagens copiadas	265
Ordenar cópias.....	267
Fazer cópias com base em um layout de página (N em 1 ou Pôster)	268
Copiar em ambos os lados do papel (cópia frente e verso).....	272
Copiar um documento de identidade	276
Usar os atalhos para cópia em A3	278
Copiar no Modo de Economia de Tinta.....	281
Opções de cópia	282
Usar configurações predefinidas de cópia	287

Fax	289
Enviar um fax	290
Enviar um fax do seu equipamento Brother	291
Enviar um fax frente e verso usando o alimentador automático	295
Enviar um fax manualmente	296
Enviar um fax ao final de uma conversa	297
Enviar o mesmo fax para mais de um destinatário (envio de mala direta)	298
Enviar um fax em tempo real	302
Enviar um fax em uma hora especificada (fax programado)	303
Alterar a configuração de rediscagem automática de fax	305
Cancelar um Fax em Curso	306
Verificar e cancelar um fax pendente	307
Opções de fax	308
Receber um fax	310
Configurações do modo de recepção	311
Pré-visualização de fax	317
Encolher o tamanho de página de um fax recebido muito grande	324
Definir o carimbo de recepção de fax	325
Receber um fax ao final de uma conversa telefônica	326
Opções de Recepção na Memória	327
Recuperação remota de fax	338
Operações de voz e números de fax	344
Operações de voz	345
Armazenar números de fax	348
Criar grupos para envio de mala direta	354
Digitar códigos de acesso e números de cartão de crédito	359
Serviços telefônicos e dispositivos externos	361
Caixa postal	362
Protocolo VoIP (Interferência de linha telefônica/VoIP)	363
Secretária eletrônica externa	364
Telefones externos e de extensão	368
Relatórios de fax	374
Configurar o estilo do relatório de verificação de transmissão	375
Configurar o período de intervalo do relatório de faxes	376
PC-FAX	378
PC-FAX para Windows	379
PC-FAX para Mac	403
Rede	406
Recursos básicos de rede suportados	407
Softwares e utilitários de gerenciamento de rede	408
Conhecer o software e os utilitários de gerenciamento de rede	409
Métodos adicionais para configurar o equipamento Brother para uma rede sem fio	410
Antes de configurar o equipamento Brother para uma rede sem fio	411
Configurar o equipamento para uma rede sem fio usando o método de um toque do WPS (Wi-Fi Protected Setup™)	412
Configurar o equipamento para uma rede sem fio usando o Método de PIN do WPS (Wi-Fi Protected Setup™)	413

Configurar seu equipamento para acessar uma rede sem fio quando o SSID não é transmitido ...	416
Configure seu aparelho para uma rede sem fio empresarial	419
Usar Wi-Fi Direct®	424
Recursos avançados de rede	437
Imprimir o relatório de configurações de rede	438
Fax usando a Internet (I-Fax)	439
Configurar e operar a pesquisa LDAP	462
Sincronizar o horário com o servidor SNTP utilizando o Gerenciamento via Web	466
Informações técnicas para usuários avançados	470
Restaurar as configurações padrão de fábrica da rede	471
Imprimir o relatório da WLAN	472
Segurança	475
Antes de usar recursos de segurança de rede	476
Secure Function Lock 3.0	477
Antes de usar o Secure Function Lock 3.0	478
Configurar o Secure Function Lock 3.0 usando o Gerenciamento via Web	479
Escanear usando o Secure Function Lock 3.0	480
Configurar Modo Público para o Secure Function Lock 3.0	481
Recursos adicionais do Secure Function Lock 3.0	482
Registrar um novo documento de identidade usando o painel de controle do equipamento	483
Gerenciar seu equipamento em rede com segurança usando SSL/TLS	484
Certificados e Gerenciamento via Web	485
Enviar ou receber um e-mail com segurança	510
Configurar o envio ou recebimento de e-mails usando o Gerenciamento via Web	511
Enviar um e-mail com autenticação de usuário	512
Enviar ou receber um e-mail com segurança usando SSL/TLS	513
Usar autenticação IEEE 802.1x para uma rede cabeada ou sem fio	515
O que é a autenticação IEEE 802.1x?	516
Configurar a autenticação IEEE 802.1x para uma rede cabeada ou sem fio usando o Gerenciamento via Web (navegador da Web)	517
Métodos de autenticação IEEE 802.1x	519
Dispositivo móvel/conexão à Web	520
Brother Web Connect (Brother conectada à Web)	521
Visão geral do Brother Web Connect	522
Serviços online usados com o Brother Web Connect	523
Condições para uso do Brother Web Connect	525
Configurar o Brother Web Connect	529
Escanear e transferir documentos usando o Brother Web Connect	538
Transferir um documento de um dispositivo de memória externa usando o Brother Web Connect	540
Fazer download e imprimir documentos usando o Brother Web Connect	542
Fazer download e salvar um documento de um dispositivo de memória externa usando o Brother Web Connect	547
Transferência de fax para nuvem ou e-mail	549
Google Cloud Print™	553
Visão geral do Google Cloud Print™	554
Antes de usar o Google Cloud Print™	555
Imprimir a partir do Google Chrome™ ou do Chrome OS™	561

Imprimir a partir do Google Drive™ para dispositivos móveis	562
Imprimir a partir do serviço de webmail para dispositivos móveis do Gmail™	563
AirPrint	564
Visão geral do AirPrint.....	565
Antes de usar o AirPrint	566
Imprimir usando o AirPrint.....	569
Digitalizar usando o AirPrint	573
Enviar um fax usando o AirPrint (para modelos MFC).....	576
Impressão móvel para Windows	579
Serviço de impressão Mopria®	580
Brother iPrint&Scan.....	581
Near-Field Communication (NFC).....	582
ControlCenter	583
ControlCenter4 (Windows).....	584
Alterar o modo de operação no ControlCenter4 (Windows)	585
Digitalizar usando o Modo Inicial do ControlCenter4 (Windows)	587
Digitalizar usando o Modo Avançado do ControlCenter4 (Windows)	588
Configuração do equipamento Brother usando o ControlCenter4 (Windows)	589
Criar uma guia personalizada usando o Modo Avançado do ControlCenter4 (Windows)	591
ControlCenter2 (Mac).....	593
Digitalizar usando o ControlCenter2 (Macintosh).....	594
Configuração do equipamento Brother usando o ControlCenter2 (Macintosh)	595
Ativar o recurso Carregamento automático (Mac)	597
Solução de problemas	598
Mensagens de erro e manutenção	599
Transferir seus faxes ou relatório de faxes	615
Mensagens de erro ao usar o recurso Brother Web Connect.....	620
Obstruções de documento	623
O documento está preso na parte superior do alimentador	624
O documento está preso na parte inferior da unidade do ADF (alimentador automático de documentos).....	625
O documento está preso dentro do alimentador	626
Remover restos de papel presos no ADF (alimentador automático de documentos).....	627
Obstrução de impressora ou de papel	628
O papel está preso na parte da frente do equipamento	629
O papel está preso na parte de trás do equipamento	635
Remover restos de papel	640
Se estiver tendo dificuldades com seu aparelho.....	641
Problemas no manuseio do papel e na impressão	642
Problemas com telefone e fax.....	649
Outros problemas	656
Problemas de rede	659
Problemas com o Google Cloud Print™	669
Problemas com o AirPrint.....	670
Verificar informações do equipamento.....	671
Reiniciar o equipamento Brother.....	672
Visão geral das funções de redefinição de configurações	673





Manutenção de rotina	674
Substituir os cartuchos de tinta	675
Limpar o equipamento Brother	679
Limpar o scanner	680
Limpar o sensor de documentos do ADF (alimentador automático de documentos)	682
Limpar o cabeçote de impressão do equipamento Brother	683
Limpar a cabeça de impressão a partir do computador (Windows)	685
Limpar a cabeça de impressão a partir do computador (Macintosh)	687
Limpar o LCD do aparelho	688
Limpar a parte externa do aparelho	689
Limpar o rolo de impressão do aparelho	690
Limpar os roletes de alimentação de papel	692
Limpar o apoio da base	694
Limpar os rolos de tração do papel	695
Limpar os rolos de tração do papel da bandeja de papel nº 2	697
Verificar o equipamento Brother	698
Verificar a qualidade da impressão	699
Verificar o alinhamento de impressão do seu equipamento Brother	703
Verificar o alinhamento de impressão do seu aparelho (Windows)	705
Verificar o alinhamento de impressão do seu aparelho (Macintosh)	707
Verificar o volume de tinta	708
Monitorar o status do equipamento no seu computador (Windows)	710
Monitorar o status do equipamento no seu computador (Macintosh)	715
Corrigir a alimentação do papel para eliminar as linhas verticais	717
Alterar as opções de configuração de impressão se ocorrerem problemas de impressão	718
Embalar e despachar o equipamento Brother	720
Configurações do equipamento	723
Alterar as configurações do equipamento a partir do painel de controle	724
No evento de falta de energia (armazenamento de memória)	725
Configurações gerais	726
Salvar suas configurações favoritas como um atalho	742
Imprimir relatórios	746
Tabelas de configurações e funções	749
Alterar as configurações do equipamento a partir do seu computador	786
Alterar as configurações do equipamento usando o Gerenciamento via Web	787
Alterar as configurações do equipamento usando configuração remota	791
Apêndice	803
Especificações	804
Inserir texto no equipamento Brother	813

Antes de usar o equipamento Brother

- [Definições de observações](#)
- [Marcas comerciais](#)
- [Observação importante](#)

Definições de observações

Usamos os seguintes símbolos e convenções ao longo deste Manual do Usuário:

 ADVERTÊNCIA	Os ícones de ADVERTÊNCIA indicam uma situação potencialmente perigosa que, caso não evitada, pode resultar em morte ou danos físicos graves.
 CUIDADO	Os ícones de CUIDADO indicam uma situação potencialmente perigosa que, caso não evitada, pode resultar em danos físicos leves ou moderados.
IMPORTANTE	IMPORTANTE indica uma situação potencialmente perigosa que, caso não evitada, pode resultar em danos à propriedade ou perda de funcionalidade do produto.
OBSERVAÇÃO	OBSERVAÇÃO especifica o ambiente de operação, condições para instalação ou condições especiais de uso.
	Os ícones de dicas indicam dicas úteis e informações complementares.
	Os ícones de Perigo Elétrico alertam para a possibilidade de choque elétrico.
Negrito	O estilo negrito identifica os botões do painel de controle do equipamento ou da tela do computador.
<i>Itálico</i>	O estilo itálico destaca itens importantes ou indica um tópico relacionado.
Courier New	A fonte Courier New identifica as mensagens apresentadas na tela LCD do equipamento.



Informações relacionadas

- [Antes de usar o equipamento Brother](#)

Marcas comerciais

Microsoft, Windows, Windows Vista, Windows Server, SharePoint, Internet Explorer, Excel, PowerPoint, OneNote, OneDrive e Microsoft Edge são marcas registradas ou marcas comerciais da Microsoft Corporation nos Estados Unidos e/ou em outros países.

Apple, AirPrint, Mac, Safari, iPad, iPhone, iPod touch e OS X são marcas comerciais da Apple Inc., registradas nos Estados Unidos e em outros países.

App Store é uma marca de serviço da Apple Inc.

Nuance e PaperPort são marcas comerciais ou marcas registradas da Nuance Communications, Inc. ou de suas afiliadas nos Estados Unidos e/ou em outros países.

Wi-Fi®, Wi-Fi Alliance® e Wi-Fi Direct® são marcas registradas da Wi-Fi Alliance®.

Os logotipos do WPA™, WPA2™, Wi-Fi Protected Setup™ e Wi-Fi Protected Setup™ são marcas comerciais da Wi-Fi Alliance®.

Android, Gmail, Google Cloud Print, Google Drive, Google Play, Google Chrome, Chrome OS e Google são marcas comerciais da Google, Inc. O uso dessas marcas comerciais está sujeito às Permissões do Google.

Mozilla e Firefox são marcas registradas da Mozilla Foundation.

A marca nominativa Bluetooth pertence à Bluetooth SIG, Inc. e todo uso de tal marca pela Brother Industries, Ltd. é licenciado.

Intel é marca comercial da Intel Corporation nos Estados Unidos e/ou outros países.

Evernote e o logotipo do elefante da Evernote são marcas comerciais da Evernote Corporation e são usados mediante licença.

Mopria® é uma marca registrada e uma marca de serviço da Mopria Alliance, Inc. nos Estados Unidos e em outros países. O uso não autorizado fica estritamente proibido.

WordPerfect é uma marca registrada da Corel Corporation e/ou suas subsidiárias no Canadá, nos Estados Unidos e/ou em outros países.

magicJack® é uma marca registrada da magicJack VocalTec Ltd.

Toda empresa cuja titularidade de software é mencionada neste manual possui um Contrato de Licença de Software específico para seus programas proprietários.

Todos os nomes de marcas e produtos de empresas presentes em produtos Brother, documentações e quaisquer outros materiais relacionados a produtos Brother são marcas comerciais ou registradas de suas respectivas empresas.



Informações relacionadas

- [Antes de usar o equipamento Brother](#)

Observação importante

- Não use este produto fora do país de compra, pois ele pode violar os regulamentos de energia e telecomunicação sem fios dos países para onde for levado.
- Neste documento, Windows 10 representa Windows 10 Home, Windows 10 Pro, Windows 10 Education e Windows 10 Enterprise.
- Neste documento, Windows Server 2008 refere-se ao Windows Server 2008 e ao Windows Server 2008 R2.
- Neste Manual do Usuário, as mensagens mencionadas são as que aparecem na tela LCD do MFC-J6930DW, exceto se houver outra especificação.
- Neste Manual do Usuário, são utilizadas as ilustrações do MFC-J6930DW, a menos que especificado de outra forma.
- As telas neste Manual do Usuário são apresentadas para fins somente ilustrativos e podem diferir das telas reais.
- Exceto se especificado de forma diferente, as telas apresentadas neste manual referem-se ao Windows 7 e ao OS X v10.10.x. As telas que você vê em seu computador poderão ter variações dependendo do seu sistema operacional.
- O conteúdo deste manual e as especificações deste produto estão sujeitos a alteração sem aviso prévio.



Informações relacionadas

- [Antes de usar o equipamento Brother](#)

Introdução ao seu equipamento Brother

- [Antes de usar o equipamento](#)
- [Visão geral do painel de controle](#)
- [Visão geral da tela de toque LCD](#)
- [Visão geral da tela de configurações](#)
- [Navegar pela tela Touchscreen](#)
- [Definir a tela Pronto](#)
- [Acessar os utilitários Brother \(Windows\)](#)

Antes de usar o equipamento

Antes de começar a imprimir, verifique o seguinte:

- Confirme se o software e os drivers Brother estão instalados.
- Para usuários de cabo USB ou cabo de rede: Verifique se o cabo de interface está bem conectado.

Selecionando o tipo de papel correto

Para obter uma impressão de alta qualidade, é importante selecionar o tipo de papel correto. Certifique-se de ler as informações sobre o papel aceitável antes de comprar papel, e de determinar a área imprimível dependendo das configurações no driver da impressora.

Impressão, escaneamento e fax simultâneos

O equipamento pode imprimir arquivos enviados pelo seu computador enquanto envia ou recebe faxes na memória, ou enquanto escaneia um documento para o computador. O envio de mensagens de fax não será interrompido durante a impressão de arquivos enviados pelo seu computador. No entanto, quando a impressora estiver fazendo cópias ou recebendo um fax em papel, ela pausa a operação de impressão de arquivos enviados pelo computador, continuando quando a cópia ou a recepção do fax terminar.

Firewall (Windows)

Se o seu computador estiver protegido por firewall e não for possível imprimir ou escanear em rede, ou enviar PC-FAX, talvez seja necessário definir as configurações do firewall. Se você estiver usando o firewall do Windows e tiver instalado o software e o driver Brother a partir do CD-ROM, o firewall já estará configurado corretamente. Se estiver usando outro software de firewall, consulte o Manual do Usuário do seu software ou entre em contato com o fabricante do software.



Informações relacionadas

- [Introdução ao seu equipamento Brother](#)

Visão geral do painel de controle

>> MFC-J6530DW/MFC-J6730DW

>> MFC-J6535DW/MFC-J6930DW/MFC-J6935DW

MFC-J6530DW/MFC-J6730DW

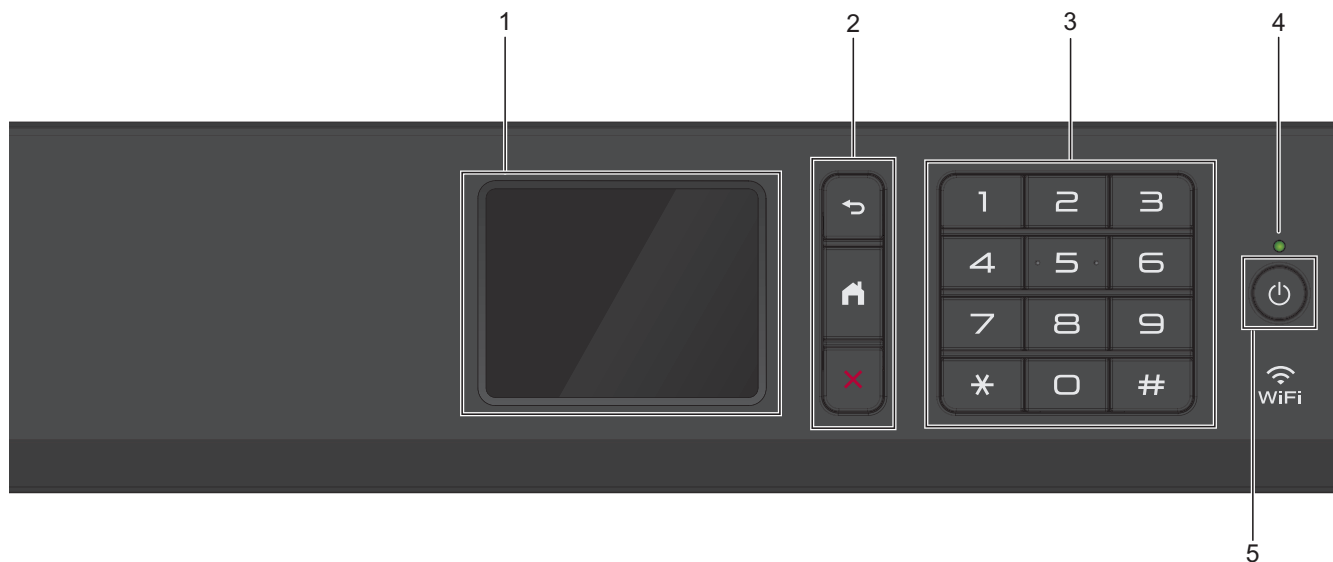

1. Tela de cristal líquido (LCD) sensível ao toque.

Acesse menus e opções pressionando-os nesta tela de toque.

Para ajustar a inclinação do painel de controle, mova-o para cima.

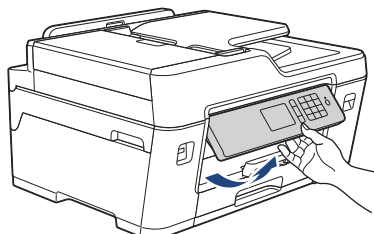

2. Botões de menu



Pressione para retornar ao menu anterior.



Pressione para retornar à tela inicial.



Pressione para cancelar uma operação.

3. Teclado

Pressione os números para discar números de telefone ou fax e para inserir o número de cópias.

4. LED indicador de ligado/desligado

O LED acende quando o equipamento está ligado.

Quando o equipamento está no Modo Sleep, o LED fica piscando.

5. Ligar/Desligar a alimentação

Pressione  para ligar o equipamento.

Pressione e mantenha pressionado  para desligar o equipamento. A tela Touchscreen exibirá [Desligando] e permanecerá ligada por alguns segundos antes de desligar. Se você tiver conectado um telefone externo ou uma secretária eletrônica, esse dispositivo estará sempre disponível.

Se você desligar o equipamento usando , ele continuará fazendo a limpeza da cabeça de impressão periodicamente para manter a qualidade de impressão. Para prolongar a vida útil da cabeça de impressão, obter a melhor eficiência do cartucho de tinta e manter a qualidade de impressão, mantenha o equipamento sempre conectado a uma fonte de energia elétrica.

MFC-J6535DW/MFC-J6930DW/MFC-J6935DW

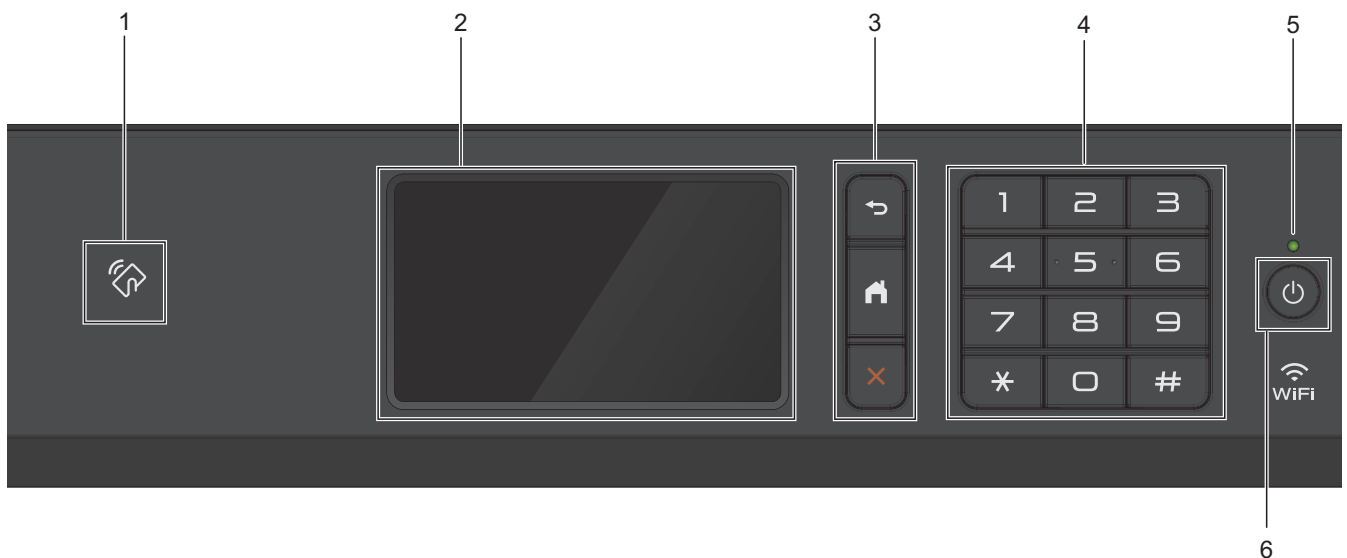

1. Logotipo NFC (Near Field Communication)

(MFC-J6930DW/MFC-J6935DW)

Para usar um cartão de autenticação, toque o cartão com o chip no logotipo NFC no painel de controle.

Se o seu dispositivo Android™ for compatível com o recurso de comunicação por campo de proximidade (NFC, Near Field Communication), você poderá imprimir dados a partir de seu dispositivo ou salvar documentos escaneados nele seguindo o mesmo procedimento.

2. Tela de cristal líquido (LCD) sensível ao toque.

Acesse menus e opções pressionando-os nesta tela de toque.

Para ajustar a inclinação do painel de controle, mova-o para cima.

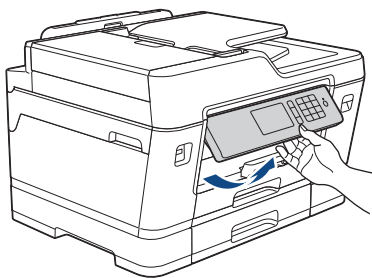

3. Botões de menu



(Retornar)

Pressione para retornar ao menu anterior.



(Início)

Pressione para retornar à tela inicial.



(Cancelar)

Pressione para cancelar uma operação.

4. Teclado

Pressione os números para discar números de telefone ou fax e para inserir o número de cópias.

5. LED indicador de ligado/desligado

O LED acende quando o equipamento está ligado.

Quando o equipamento está no Modo Sleep, o LED fica piscando.

6. Ligar/Desligar a alimentação

Pressione  para ligar o equipamento.

Pressione e mantenha pressionado  para desligar o equipamento. A tela Touchscreen exibirá [Desligando] e permanecerá ligada por alguns segundos antes de desligar. Se você tiver conectado um telefone externo ou uma secretária eletrônica, esse dispositivo estará sempre disponível.

Se você desligar o equipamento usando , ele continuará fazendo a limpeza da cabeça de impressão periodicamente para manter a qualidade de impressão. Para prolongar a vida útil da cabeça de impressão, obter a melhor eficiência do cartucho de tinta e manter a qualidade de impressão, mantenha o equipamento sempre conectado a uma fonte de energia elétrica.



Informações relacionadas

- [Introdução ao seu equipamento Brother](#)

Tópicos relacionados:

- [Near-Field Communication \(NFC\)](#)
-

Visão geral da tela de toque LCD

>> [MFC-J6530DW/MFC-J6730DW](#)

>> [MFC-J6535DW/MFC-J6930DW/MFC-J6935DW](#)

MFC-J6530DW/MFC-J6730DW

Há três telas de início que você pode acessar pressionando ◀ ou ▶.

Das telas iniciais, você pode acessar as telas Atalhos, Configuração de Wi-Fi, Configurações e Níveis de tinta.

Tela de início 1

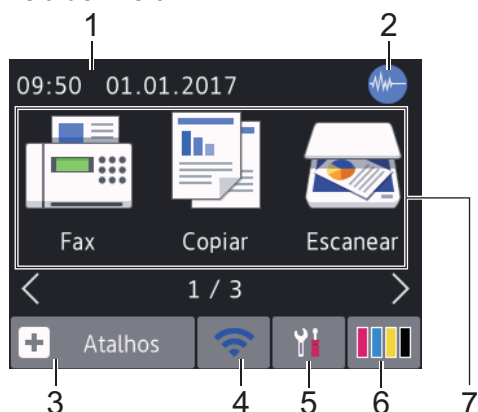

Essa tela mostra o status do aparelho quando ele está ocioso. Essa tela inicial também é chamada de tela de Modo Pronto. Quando é exibida, ela indica que seu equipamento está pronto para o próximo comando.

A Tela Inicial 1 dá acesso às operações [Fax], [Copiar] e [Escanear].

Tela de início 2

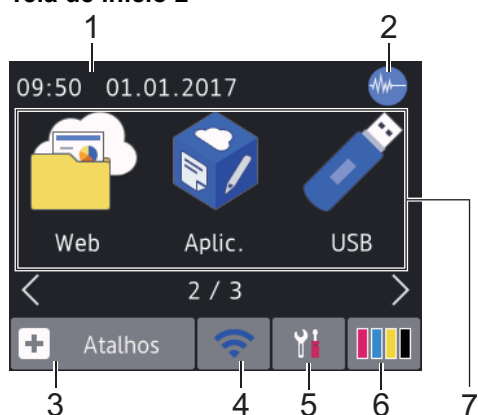

A Tela Inicial 2 dá acesso a recursos adicionais, como as operações [Web], [Aplic.] e [USB].

Tela de início 3



A Tela Inicial 3 dá acesso a [Atalhos de cópia A3].

1. Data e Hora

Exibe a data e hora definidas no equipamento.

2. Modo silencioso

Este ícone aparece quando a configuração [Modo Silencioso] está definida como [Sim].

A configuração do modo silencioso pode reduzir o ruído de impressão. Quando o modo silencioso está ativado, a velocidade de impressão fica mais baixa.

3. [Atalhos]



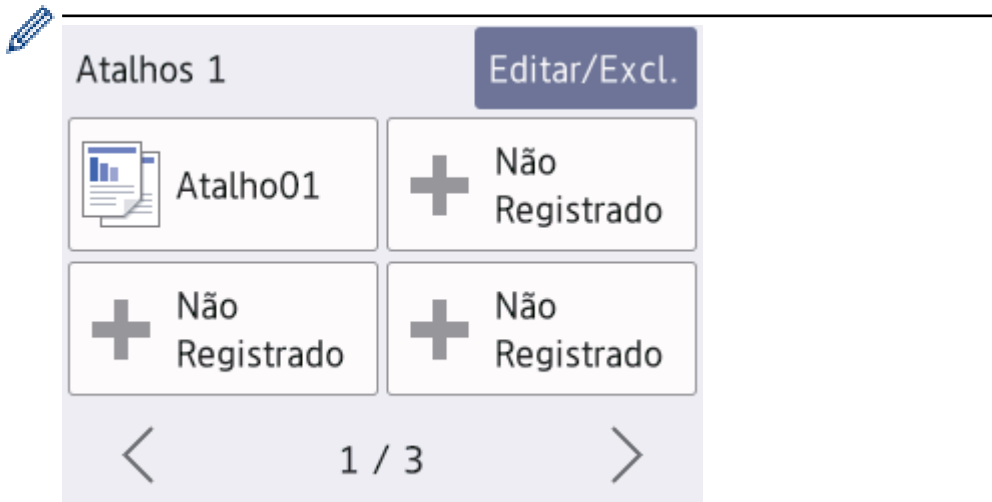

Crie atalhos para operações usadas com frequência, como envio de fax, cópia, escaneamento e serviços Web Connect e Apps.



- Há três telas de Atalhos. Você pode programar quatro atalhos em cada tela.
- Para exibir as outras telas de atalho, pressione ◀ ou ▶.

4. Status da rede sem fio

Cada ícone na tabela seguinte mostra o status da rede sem fio:

	O equipamento não está conectado ao ponto de acesso sem fio. Pressione este botão para definir as configurações de rede sem fio. Informações mais detalhadas >>> <i>Guia de Configuração Rápida</i>
	A rede sem fio está conectada. Um indicador de três traços em cada uma das telas iniciais mostra a potência atual do sinal sem fio.
	O ponto de acesso sem fio não pode ser detectado.
	A configuração de rede sem fio está desabilitada.

 Você pode definir as configurações de rede sem fio pressionando o botão Status da rede sem fio.

5. [Config.]







Pressione para acessar o menu [Config.].

6. [Tinta]

Exibe o volume de tinta disponível. Pressione para acessar o menu [Tinta].

Quando o cartucho de tinta está próximo do final da vida útil ou com problemas, o ícone de erro é exibido na tinta colorida.

7. Modos:

-  **[Fax]**
Pressione para acessar o modo Fax.
-  **[Copiar]**
Pressione para acessar o modo Copiar.
-  **[Escanear]**
Pressione para acessar o modo de Escaneamento.
-  **[Web]**
Pressione para conectar o equipamento Brother a um serviço de Internet.
-  **[Aplic.]**
Pressione para conectar o equipamento Brother ao serviço Brother Apps.
-  **[USB]**
Pressione para acessar o menu [USB].
-  **[Atalhos de cópia A3]**
Pressione para copiar para papel de tamanho A3 ou Duplo Carta (Ledger) usando este menu predefinido.

8. **[Faxes Mem. :]**

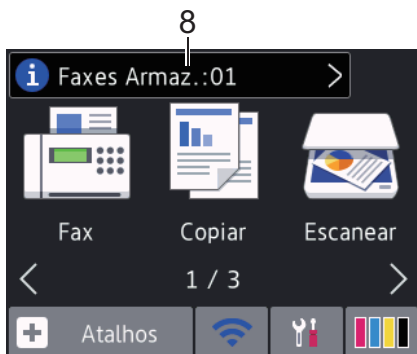

[Faxes Mem.] mostra quantos faxes recebidos estão armazenados na memória do equipamento.

Pressione  para imprimir os faxes.

9. **[Novos Faxes :]**

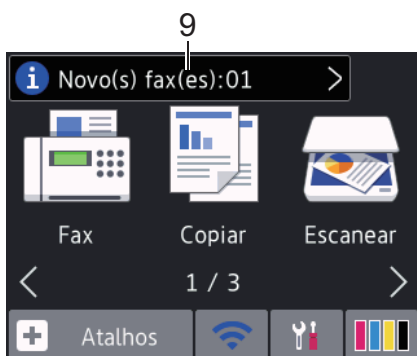

Quando [Visualiz. de Fax] estiver definido como [Sim], [Novos Faxes] exibe a quantidade de faxes novos recebidos e armazenados na memória.

Pressione  para visualizar os faxes na tela Touchscreen.



Se você receber um fax contendo vários tamanhos de papel (por exemplo, uma página em tamanho A4 e uma página em tamanho A3), o equipamento poderá criar e armazenar um arquivo para cada tamanho de papel. Por isso, a tela Touchscreen poderá indicar que mais de um trabalho de fax foi recebido.

10. Ícone de advertência

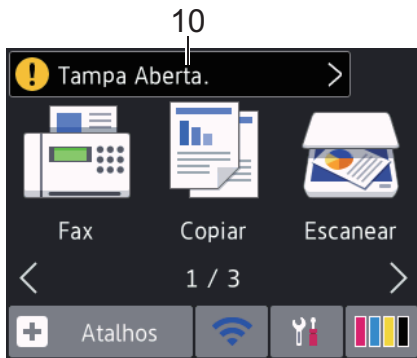

O ícone de advertência indica mensagens de erro ou manutenção. Pressione para ver os detalhes e, depois, para retornar ao modo Pronto.



- Este produto adota a fonte da ARPHIC TECHNOLOGY CO., LTD.

MFC-J6535DW/MFC-J6930DW/MFC-J6935DW

Há três telas iniciais que você pode acessar deslizando o dedo para a esquerda ou para a direita ou pressionando ◀ ou ▶.

Das telas iniciais, você pode acessar as telas Atalhos, Configuração de Wi-Fi, Configurações e Níveis de tinta.

Tela de início 1

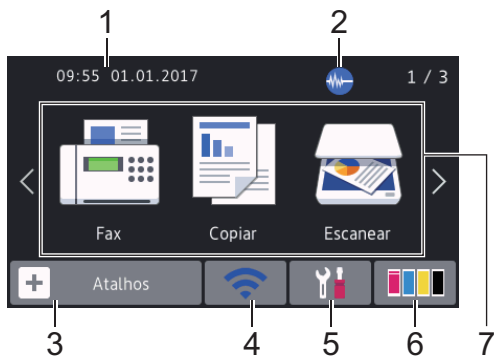

Essa tela mostra o status do aparelho quando ele está ocioso. Essa tela inicial também é chamada de tela de Modo Pronto. Quando é exibida, ela indica que seu equipamento está pronto para o próximo comando.



É possível alterar a tela do Modo Pronto.

A Tela Inicial 1 dá acesso às operações [Fax], [Copiar] e [Escanear].

Tela de início 2

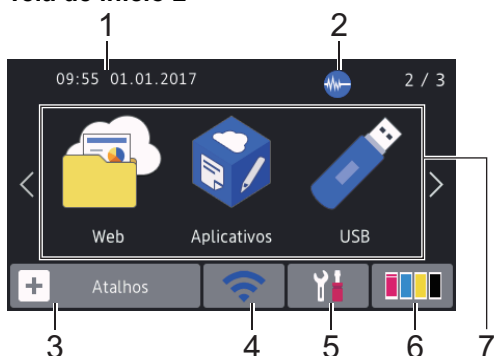

A Tela Inicial 2 dá acesso a recursos adicionais, como as operações [Web], [Aplicativos] e [USB].

Tela de início 3



A Tela Inicial 3 dá acesso a [Atalhos de cópia A3].

1. Data e Hora

Exibe a data e hora definidas no equipamento.

2. Modo silencioso

Este ícone aparece quando a configuração [Mod. Silencioso] está definida como [Sim].

A configuração do modo silencioso pode reduzir o ruído de impressão. Quando o modo silencioso está ativado, a velocidade de impressão fica mais baixa.

3. [Atalhos]



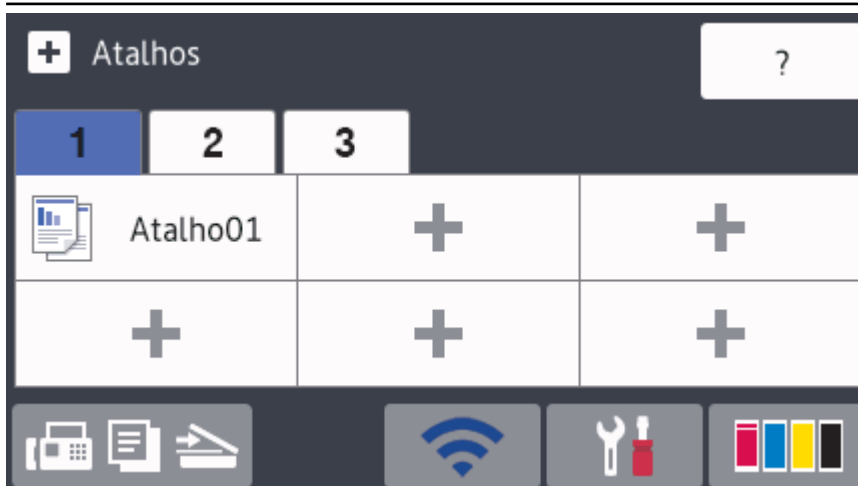

Crie atalhos para operações usadas com frequência, como envio de fax, cópia, escaneamento e serviços Web Connect e Apps.



- Três guias de atalho estão disponíveis com seis atalhos em cada guia.
- Pressione , exibido na parte inferior da tela para acessar as telas iniciais.

4. **Status da rede sem fio**

Cada ícone na tabela seguinte mostra o status da rede sem fio:

	O equipamento não está conectado ao ponto de acesso sem fio. Pressione este botão para definir as configurações de rede sem fio. Informações mais detalhadas >> <i>Guia de Configuração Rápida</i>
	A rede sem fio está conectada. Um indicador de três traços em cada uma das telas iniciais mostra a potência atual do sinal sem fio.
	O ponto de acesso sem fio não pode ser detectado.
	A configuração de rede sem fio está desabilitada.



Você pode definir as configurações de rede sem fio pressionando o botão Status da rede sem fio.

5. **[Configs]**

Pressione para acessar o menu [Configs].

6. **[Tinta]**

Exibe o volume de tinta disponível. Pressione para acessar o menu [Tinta].

Quando o cartucho de tinta está próximo do final da vida útil ou com problemas, o ícone de erro é exibido na tinta colorida.

7. **Modos:**

-  **[Fax]**

Pressione para acessar o modo Fax.

-  **[Copiar]**

Pressione para acessar o modo Copiar.

-  **[Escanear]**

Pressione para acessar o modo de Escaneamento.

-  **[Web]**

Pressione para conectar o equipamento Brother a um serviço de Internet.

-  **[Aplicativos]**

Pressione para conectar o equipamento Brother ao serviço Brother Apps.

-  **[USB]**

Pressione para acessar o menu [USB].

-  **[Atalhos de cópia A3]**

Pressione para copiar para papel de tamanho A3 ou Duplo Carta (Ledger) usando este menu predefinido.

8. [Faxes Mem. :]

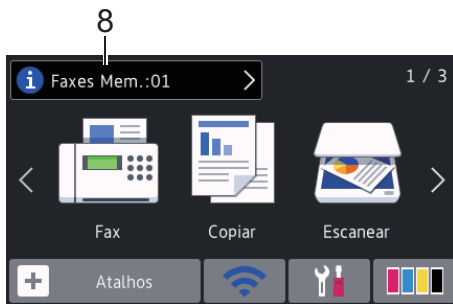

[Faxes Mem.] mostra quantos faxes recebidos estão armazenados na memória do equipamento.

Pressione para imprimir os faxes.

9. [Novos Faxes :]



Quando [Visualizar Fax] estiver definido como [Sim], [Novos Faxes] exibe a quantidade de faxes novos recebidos e armazenados na memória.

Pressione para visualizar os faxes na tela Touchscreen.



Se você receber um fax contendo vários tamanhos de papel (por exemplo, uma página em tamanho A4 e uma página em tamanho A3), o equipamento poderá criar e armazenar um arquivo para cada tamanho de papel. Por isso, a tela Touchscreen poderá indicar que mais de um trabalho de fax foi recebido.

10. Ícone de advertência

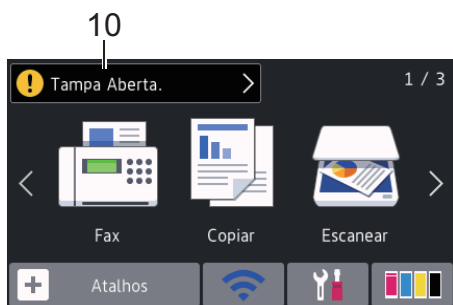

O ícone de advertência indica mensagens de erro ou manutenção. Pressione para ver os detalhes e, depois, para retornar ao modo Pronto.



- Este produto adota a fonte da ARPHIC TECHNOLOGY CO., LTD.



Informações relacionadas

- [Introdução ao seu equipamento Brother](#)
 - [Novas informações da Brother](#)

Tópicos relacionados:

- [Definir a tela Pronto](#)
- [Reduzir o ruído de impressão](#)
- [Verificar o volume de tinta](#)

-
- Visão geral da tela de configurações
 - Usar os atalhos para cópia em A3
 - Mensagens de erro e manutenção
-

Novas informações da Brother

>> [MFC-J6530DW/MFC-J6730DW](#)

>> [MFC-J6535DW/MFC-J6930DW/MFC-J6935DW](#)

MFC-J6530DW/MFC-J6730DW

As novas informações da Brother aparecem na barra de informações quando as configurações de notificação, como [Mensagem da Brother] e [Verif Autom de Firmware] estão definidas como [Sim].

Pressione  para visualizar os detalhes.

 É necessária uma conexão com a Internet. Taxas de transmissão de dados podem ser aplicáveis.

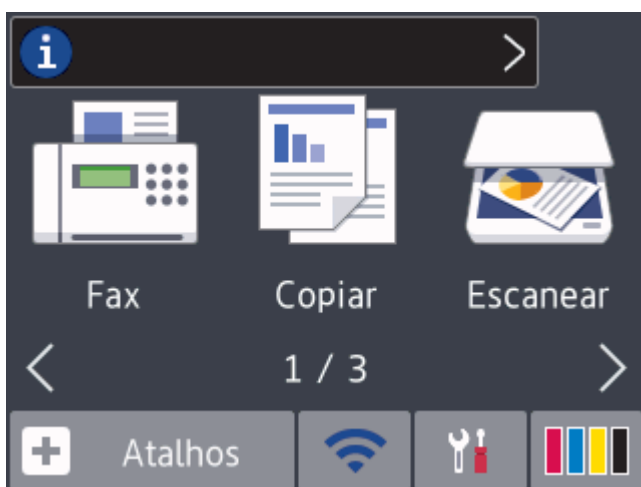

MFC-J6535DW/MFC-J6930DW/MFC-J6935DW

As novas informações da Brother aparecem na barra de informações quando as configurações de notificação, como [Mensagem da Brother] e [Verif Autom de Firmware] estão definidas como [Sim].

Pressione  para visualizar os detalhes.

 É necessária uma conexão com a Internet. Taxas de transmissão de dados podem ser aplicáveis.

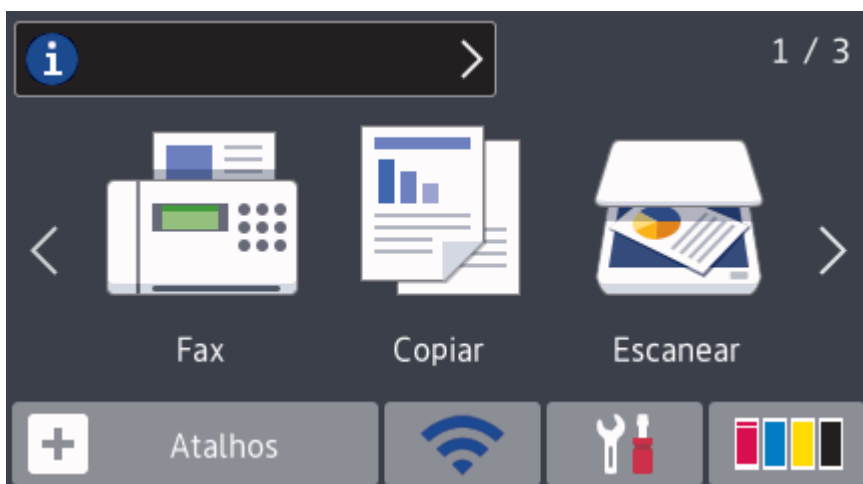



Informações relacionadas

- [Visão geral da tela de toque LCD](#)

Visão geral da tela de configurações

>> [MFC-J6530DW/MFC-J6730DW](#)

>> [MFC-J6535DW/MFC-J6930DW/MFC-J6935DW](#)

MFC-J6530DW/MFC-J6730DW

A tela Touchscreen mostra o status do equipamento quando você pressiona  [Config.].

Use o menu de Configurações para acessar todas as configurações do equipamento Brother.

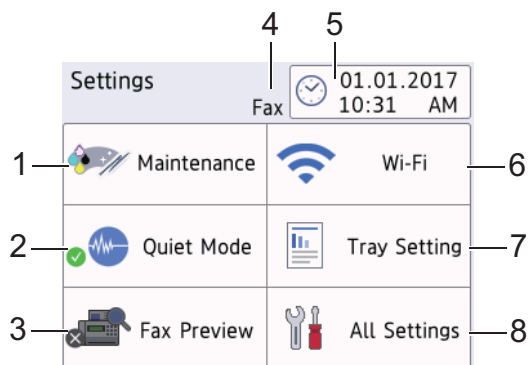

1. [Manutenção]

Pressione para acessar os seguintes menus:

- [Melhorar Qualidade de Impr]
- [Limpeza da Cabeça de Impr]
- [Remover Resíduos de Papel]
- [Volume Tinta]
- [Modelo de cart. de tinta]
- [Opções de Configuração de Impressão]

2. [Modo Silencioso]

Exibe a configuração do Modo Silencioso.

Pressione para acessar o menu [Modo Silencioso].

Quando esse menu está configurado como [Sim],  é exibido na tela inicial.

3. [Visualiz. de Fax]

Exibe a configuração da Visualização de fax.

Pressione para acessar o menu [Visualiz. de Fax].

4. Modo de Recepção

Exibe o Modo de recepção atual.

5. [Data e Hora]

Exibe a data e a hora.

Pressione para acessar o menu [Data e Hora].

6. [Wi-Fi]

Pressione para configurar uma conexão de rede sem fio.

Se você estiver usando uma conexão sem fio, um indicador de três níveis  na tela exibirá a intensidade do sinal sem fio atual.

7. [Configuração de Bandeja]

Pressione para acessar o menu [Configuração de Bandeja].

Use as opções no menu de configuração da Bandeja para alterar o tamanho e o tipo do papel.

8. [Todas config.]

Pressione para acessar um menu de todas as configurações do equipamento.

MFC-J6535DW/MFC-J6930DW/MFC-J6935DW

A tela Touchscreen mostra o status do equipamento quando você pressiona  [Configs].

Use o menu de Configurações para acessar todas as configurações do equipamento Brother.

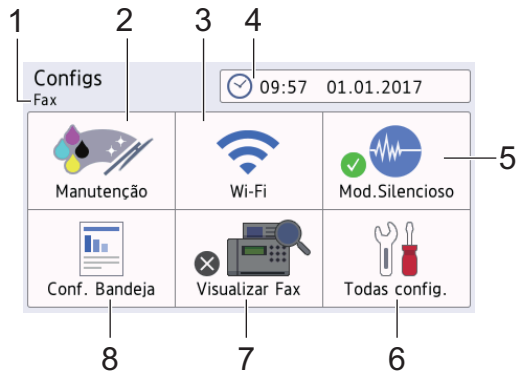

1. Modo de Recepção

Exibe o Modo de recepção atual.

2. [Manutenção]

Pressione para acessar os seguintes menus:

- [Melhorar Qualidade de Impr]
- [Limpeza da Cabeça de Impr]
- [Remover Resíduos de Papel]
- [Volume Tinta]
- [Modelo de cart. de tinta]
- [Opções de Configuração de Impressão]

3. [Wi-Fi]

Pressione para configurar uma conexão de rede sem fio.

Se você estiver usando uma conexão sem fio, um indicador de três níveis  na tela exibirá a intensidade do sinal sem fio atual.

4. [Data e Hora]

Exibe a data e a hora.

Pressione para acessar o menu [Data e Hora].

5. [Mod. Silencioso]

Exibe a configuração do Modo Silencioso.

Pressione para acessar o menu [Mod. Silencioso].

Quando esse menu está configurado como [Sim],  é exibido na tela inicial.

6. [Todas config.]

Pressione para acessar um menu de todas as configurações do equipamento.

7. [Visualizar Fax]

Exibe a configuração da Visualização de fax.

Pressione para acessar o menu [Visualizar Fax].

8. [Conf. Bandeja]

Pressione para acessar o menu [Conf. Bandeja].

Use as opções no menu de configuração da Bandeja para alterar o tamanho e o tipo do papel.



Informações relacionadas

- [Introdução ao seu equipamento Brother](#)

Tópicos relacionados:

- [Visão geral da tela de toque LCD](#)
- [Verificar o volume de tinta](#)

Navegar pela tela Touchscreen

>> [MFC-J6530DW/MFC-J6730DW](#)

>> [MFC-J6535DW/MFC-J6930DW/MFC-J6935DW](#)

MFC-J6530DW/MFC-J6730DW

- Pressione o dedo na tela Touchscreen para exibir e acessar todas as configurações e recursos e suas opções disponíveis. Pressione ◀▶ ou ▲▼ para fazer a rolagem entre eles.

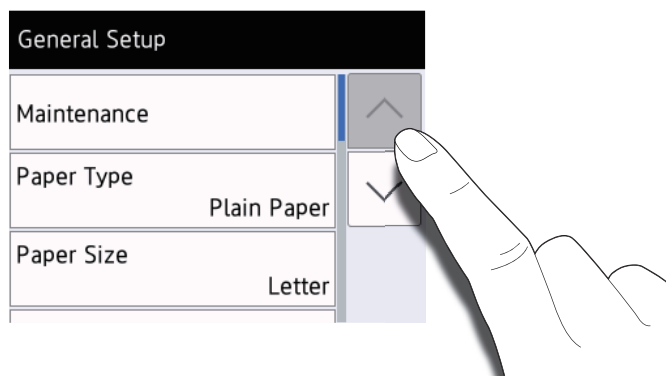

IMPORTANTE

NÃO pressione a tela Touchscreen com um objeto pontiagudo, como uma caneta ou lápis. Isso pode danificar o aparelho.



NÃO toque na tela Touchscreen logo após conectar o cabo de alimentação ou ligar o aparelho. Isso pode causar um erro.

MFC-J6535DW/MFC-J6930DW/MFC-J6935DW

- Pressione o dedo na tela Touchscreen para exibir e acessar todas as configurações e recursos e suas opções disponíveis. Deslize o dedo para a esquerda, para a direita, para cima ou para baixo, ou pressione ◀▶ ou ▲▼ para fazer a rolagem entre eles.

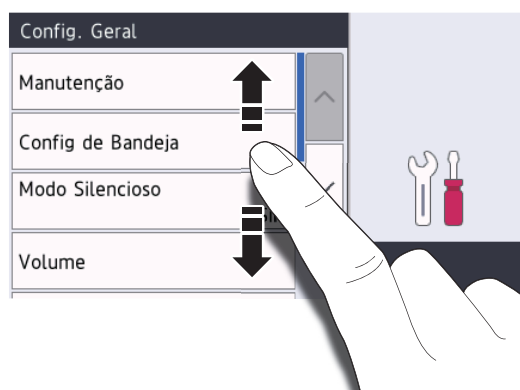

IMPORTANTE

NÃO pressione a tela Touchscreen com um objeto pontiagudo, como uma caneta ou lápis. Isso pode danificar o aparelho.



NÃO toque na tela Touchscreen logo após conectar o cabo de alimentação ou ligar o aparelho. Isso pode causar um erro.



Informações relacionadas



- [Introdução ao seu equipamento Brother](#)

Definir a tela Pronto

Modelos relacionados: MFC-J6535DW/MFC-J6930DW/MFC-J6935DW

Você pode alterar a tela Pronto na tela [Tela 1], [Tela 2], [Tela 3], [Atalhos 1], [Atalhos 2] ou [Atalhos 3].

Quando o equipamento estiver ocioso ou você pressionar , o equipamento retornará para a tela que você definiu.

1. Pressione  [Config] > [Todas config.] > [Config. Geral] > [Config. de Tela] > [Tela Inicial].
2. Deslize o dedo para cima ou para baixo, ou pressione ▲ ou ▼ para exibir as opções [Tela 1], [Tela 2], [Tela 3], [Atalhos 1], [Atalhos 2] ou [Atalhos 3]. Em seguida, pressione a opção desejada.
3. Pressione .

O equipamento vai para a nova tela de início.



Informações relacionadas

- [Introdução ao seu equipamento Brother](#)
 - [Configurar a tela padrão do modo de cópia e escaneamento](#)

Tópicos relacionados:

- [Visão geral da tela de toque LCD](#)



Configurar a tela padrão do modo de cópia e escaneamento

>> [MFC-J6530DW/MFC-J6730DW](#)

>> [MFC-J6535DW/MFC-J6930DW/MFC-J6935DW](#)



MFC-J6530DW/MFC-J6730DW

Você pode alterar a tela padrão do modo de escaneamento.

1. Pressione  [Config.] > [Todas config.] > [Config. Geral] > [Config. de Tela] > [Tela de Digitalização].
2. Pressione ▲ ou ▼ para exibir as opções de escaneamento. Em seguida, pressione a opção que você deseja na tela padrão.
3. Pressione .

MFC-J6535DW/MFC-J6930DW/MFC-J6935DW

Você pode alterar a tela padrão dos modos de cópia e escaneamento.

1. Siga um dos procedimentos a seguir:
 - ao alterar a tela de cópia:
Pressione  [Configs] > [Todas config.] > [Config. Geral] > [Config. de Tela] > [Copiar Tela].
 - ao alterar a tela de escaneamento:
Pressione  [Configs] > [Todas config.] > [Config. Geral] > [Config. de Tela] > [Tela de Digitalização].
2. Deslize o dedo para cima ou para baixo ou pressione ▲ ou ▼ para exibir as opções de cópia e escaneamento. Em seguida, pressione a opção que você deseja na tela padrão.
3. Pressione .

Informações relacionadas

- [Definir a tela Pronto](#)

Acessar os utilitários Brother (Windows)

Brother Utilities é um inicializador de aplicativos que oferece fácil acesso a todos os aplicativos da Brother instalados no seu computador.

1. Siga um dos procedimentos a seguir:

- Windows Vista e Windows 7

Clique em  (**Iniciar**) > **Todos os Programas** > **Brother** > **Brother Utilities**.

- Windows 8

Toque ou clique em  (**Brother Utilities**) na tela **Iniciar** ou na área de trabalho.

- Windows 8.1

Mova o mouse para o canto inferior esquerdo da tela **Iniciar** e clique em  (se estiver usando um dispositivo de toque, deslize o dedo de baixo para cima da tela **Iniciar** para abrir a tela **Aplicativos**).

Quando a tela **Aplicativos** aparecer, toque ou clique em  (**Brother Utilities**).

- Windows 10

Clique em  > **Todos os aplicativos** > **Brother** > **Brother Utilities**.

2. Selecione seu aparelho.

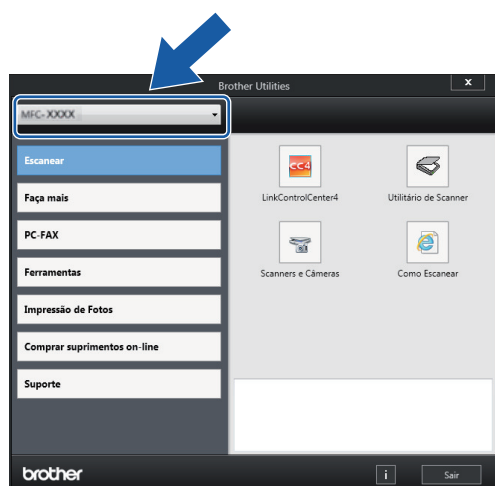

3. Selecione a operação que deseja usar.

Informações relacionadas

- [Introdução ao seu equipamento Brother](#)
 - [Desinstalar o software e os drivers Brother \(Windows\)](#)

Desinstalar o software e os drivers Brother (Windows)

1. Siga um dos procedimentos a seguir:

- Windows Vista e Windows 7

Clique em  (**Iniciar**) > **Todos os Programas** > **Brother** > **Brother Utilities**.

- Windows 8

Toque ou clique em  (**Brother Utilities**) na tela **Iniciar** ou na área de trabalho.

- Windows 8.1

Mova o mouse para o canto inferior esquerdo da tela **Iniciar** e clique em  (se estiver usando um dispositivo de toque, deslize o dedo de baixo para cima da tela **Iniciar** para abrir a tela **Aplicativos**).

Quando a tela **Aplicativos** aparecer, toque ou clique em  (**Brother Utilities**).

- Windows 10

Clique em  > **Todos os aplicativos** > **Brother** > **Brother Utilities**.

2. Clique na lista suspensa e selecione o nome do seu modelo (se ainda não estiver selecionado). Clique em **Ferramentas**, na barra de navegação esquerda e, em seguida, em **Desinstalar**.

Siga as instruções na caixa de diálogo para desinstalar o software e os drivers.



Informações relacionadas

- [Acessar os utilitários Brother \(Windows\)](#)

Manuseio de papel

- [Carregar papel](#)
- [Carregar documentos](#)

Carregar papel

- Carregar papel na bandeja de papel nº 1/ bandeja de papel nº 2
- Colocar papel na bandeja multiuso (bandeja MU)
- Carregar e imprimir papel na abertura de alimentação manual
- Área não imprimível
- Configurações do papel
- Papel aceito e outra mídia de impressão
- Mensagens de erro e manutenção
- Problemas no manuseio do papel e na impressão

Carregar papel na bandeja de papel nº 1/ bandeja de papel nº 2

- Carregar papel de tamanho A4, Carta ou Executivo na bandeja de papel nº 1 / papelBandeja nº 2
- Carregar papel de tamanho A3, Duplo Carta (Ledger) ou Ofício na bandeja nº 1 / papelBandeja nº 2
- Carregar papel Fotografia na bandeja de papel nº 1
- Carregar envelopes na bandeja de papel nº 1

Carregar papel de tamanho A4, Carta ou Executivo na bandeja de papel nº 1 / papelBandeja nº 2

- Se a configuração [Verificar Papel] for definida como [Sim] e você puxar a bandeja de papel para fora do equipamento, uma mensagem será exibida na tela LCD, perguntando se você deseja alterar o tipo e o tamanho do papel. Altere as configurações Tamanho do papel e Tipo de papel se necessário, de acordo com as instruções na tela LCD.
- Carregue apenas um tamanho e um tipo de papel por vez na bandeja de papel.
- Quando você colocar um tamanho de papel diferente na bandeja, também deverá alterar a configuração Tamanho do papel no equipamento ou no computador.
Assim, o equipamento poderá selecionar automaticamente o papel da bandeja correta se a Seleção automática de bandeja estiver configurada no seu equipamento ou no driver de impressora.
(MFC-J6535DW/MFC-J6730DW/MFC-J6930DW/MFC-J6935DW)
- Somente papel comum pode ser usado na Bandeja nº 2. (MFC-J6730DW/MFC-J6930DW/MFC-J6935DW)

Estas instruções mostram como carregar papel na Bandeja nº 1. Os passos para a Bandeja nº 2 são bastante parecidos. (MFC-J6730DW/MFC-J6930DW/MFC-J6935DW)

1. Se a aba de suporte do papel (1) estiver aberta, feche-a e, em seguida, feche o suporte do papel (2).

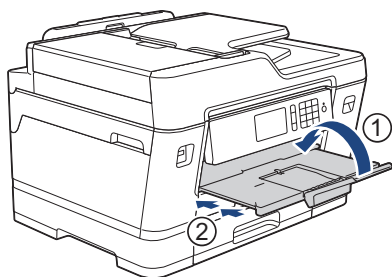

2. Remova completamente a bandeja de papel do equipamento, conforme indicado pela seta.

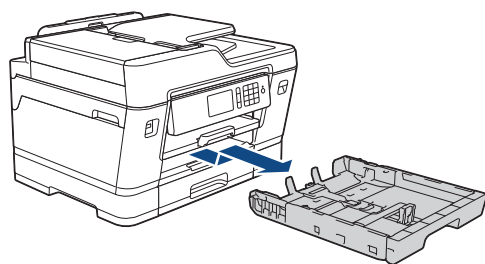

(MFC-J6730DW/MFC-J6930DW/MFC-J6935DW)

Ao carregar papel na Bandeja nº 2, remova a tampa da bandeja (1).

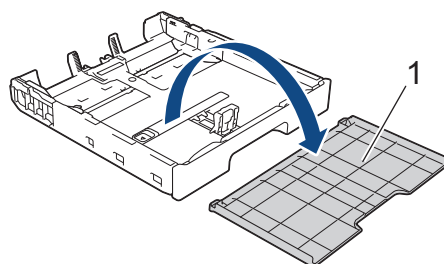

3. Pressione e deslize cuidadosamente as guias de largura (1) e a guia de comprimento (2) do papel para ajustá-las ao tamanho do papel.

Verifique se a marca triangular (3) nas guias de largura (1) e na guia de comprimento (2) do papel está alinhada com a marca do papel utilizado.

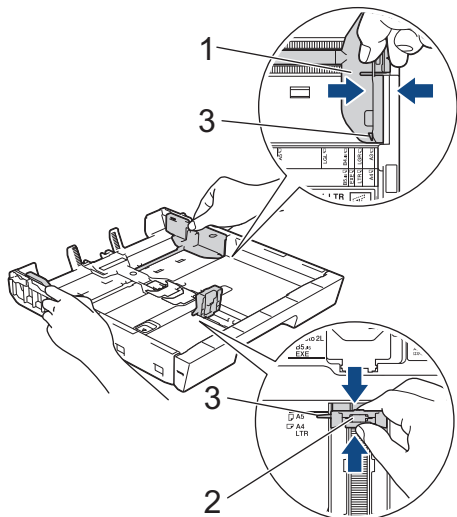

 Se você carregar papel de tamanho Executivo, levante o limitador (4).

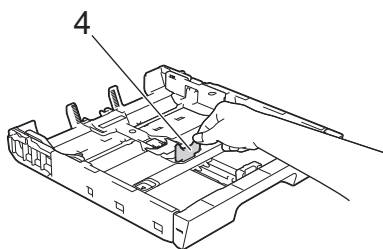

4. Ventile bem a pilha de papéis para evitar obstruções e alimentação incorreta.

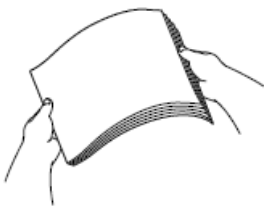

 Sempre certifique-se de que o papel não esteja enrolado ou enrugado.

- Coloque o papel na bandeja de papel com a superfície de impressão *voltada para baixo*.

Orientação paisagem

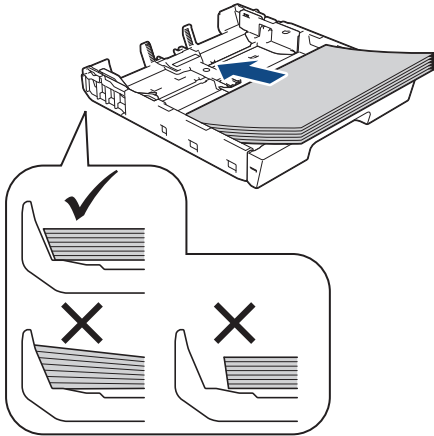

IMPORTANTE

Tenha cuidado para não empurrar o papel muito para dentro; o papel pode se levantar na parte de trás da bandeja e causar problemas de alimentação.



Para adicionar papel antes de a bandeja ficar vazia, remova o papel da bandeja e combine-o com o papel que está sendo acrescentado. Sempre ventile bem a pilha de papéis para impedir que o aparelho pegue várias páginas.

- Certifique-se de que a guia de comprimento do papel (1) esteja encostando nas bordas do papel.

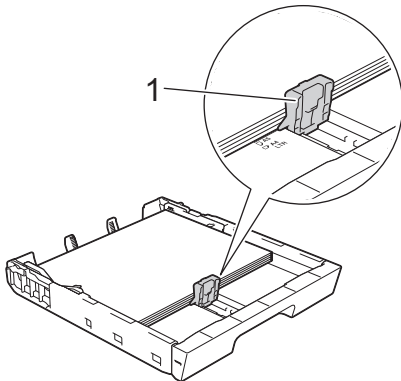

- Ajuste cuidadosamente as guias de largura do papel (1) ao papel.
Certifique-se de que as guias toquem as bordas do papel.

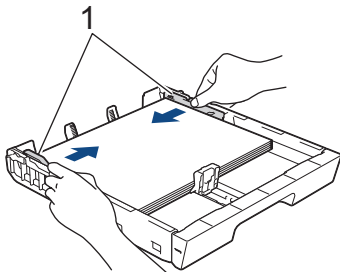

- Verifique se o papel está plano na bandeja e abaixo da marca de quantidade máxima de papel (1).
Encher demais a bandeja de papel pode causar obstruções de papel.

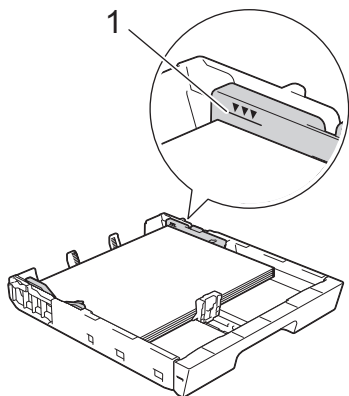

(MFC-J6730DW/MFC-J6930DW/MFC-J6935DW)

Ao carregar papel na Bandeja nº 2, recoloca a tampa da bandeja.

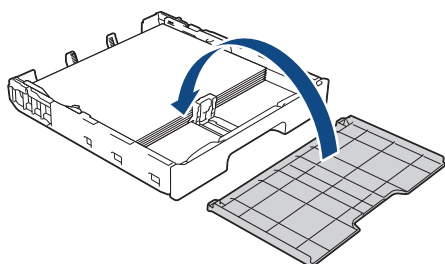

9. Empurre a bandeja de papel lenta e completamente para dentro do aparelho.

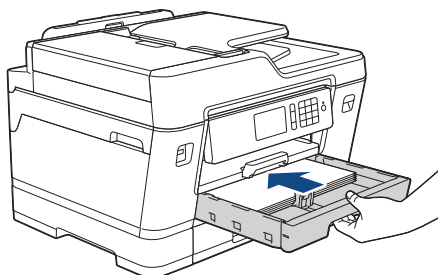

IMPORTANTE

NÃO empurre à força ou abruptamente a bandeja de papel para dentro do equipamento. Isso pode causar problemas de obstrução ou de alimentação de papel.

10. Puxe o suporte do papel para fora até que ele trave.

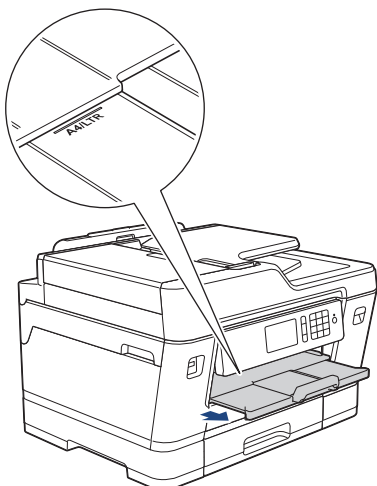

11. Se necessário, altere a configuração de tamanho do papel no menu do equipamento.



Informações relacionadas

- Carregar papel na bandeja de papel nº 1/ bandeja de papel nº 2

Tópicos relacionados:

- Alterar a configuração Verificar tamanho do papel
- Escolher a mídia de impressão correta
- Alterar o tamanho e o tipo de papel

Carregar papel de tamanho A3, Duplo Carta (Ledger) ou Ofício na bandeja nº 1 / papel Bandeja nº 2

- Se a configuração [Verificar Papel] for definida como [Sim] e você puxar a bandeja de papel para fora do equipamento, uma mensagem será exibida na tela LCD, perguntando se você deseja alterar o tipo e o tamanho do papel. Altere as configurações Tamanho do papel e Tipo de papel se necessário, de acordo com as instruções na tela LCD.
- Carregue apenas um tamanho e um tipo de papel por vez na bandeja de papel.
- Quando você colocar um tamanho de papel diferente na bandeja, também deverá alterar a configuração Tamanho do papel no equipamento ou no computador.
Assim, o equipamento poderá selecionar automaticamente o papel da bandeja correta se a Seleção automática de bandeja estiver configurada no seu equipamento ou no driver de impressora.
(MFC-J6535DW/MFC-J6730DW/MFC-J6930DW/MFC-J6935DW)
- Somente papel comum pode ser usado na Bandeja nº 2. (MFC-J6730DW/MFC-J6930DW/MFC-J6935DW)

Estas instruções mostram como carregar papel na Bandeja nº 1. Os passos para a Bandeja nº 2 são bastante parecidos. (MFC-J6730DW/MFC-J6930DW/MFC-J6935DW)

1. Se a aba de suporte do papel (1) estiver aberta, feche-a e, em seguida, feche o suporte do papel (2).

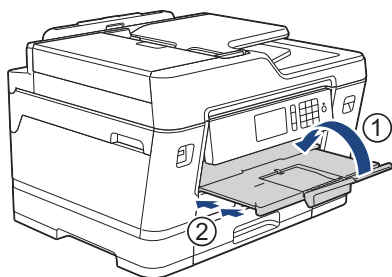

2. Remova completamente a bandeja de papel do equipamento, conforme indicado pela seta.

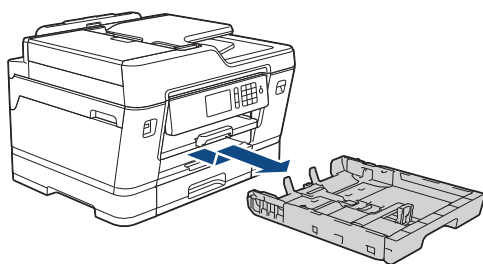

(MFC-J6730DW/MFC-J6930DW/MFC-J6935DW)

Ao carregar papel na Bandeja nº 2, remova a tampa da bandeja (1).

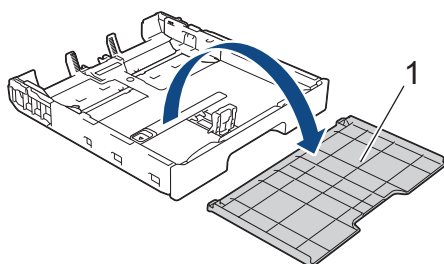

3. Coloque a bandeja em uma superfície plana.
Empurre a alavanca verde para a esquerda e estenda a bandeja até que ela trave.

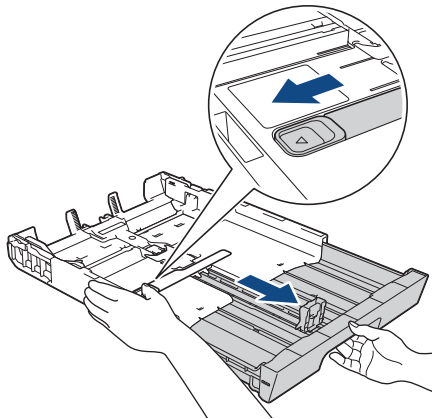

4. Pressione e deslize cuidadosamente as guias de largura (1) e a guia de comprimento (2) do papel para ajustá-las ao tamanho do papel.

Verifique se a marca triangular (3) nas guias de largura (1) e na guia de comprimento (2) do papel está alinhada com a marca do papel utilizado.

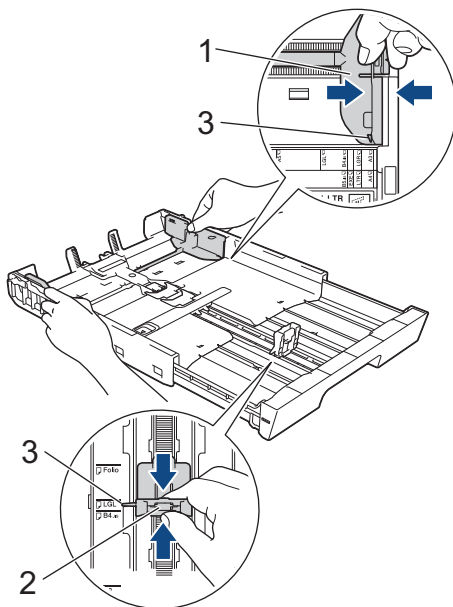

5. Ventile bem a pilha de papéis para evitar obstruções e alimentação incorreta.

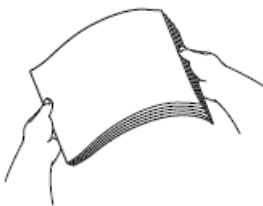

Sempre certifique-se de que o papel não esteja enrolado ou enrugado.

- Coloque o papel na bandeja de papel com a superfície de impressão *voltada para baixo*.

Orientação retrato

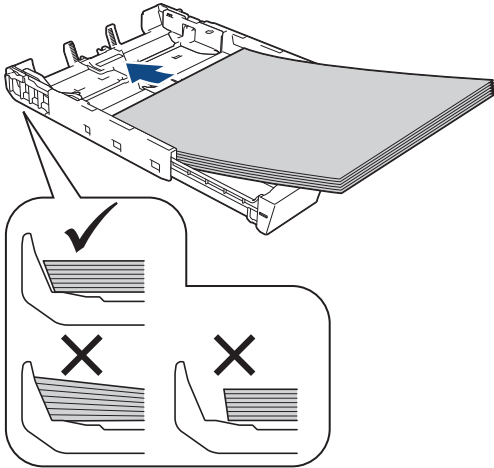

IMPORTANTE

Tenha cuidado para não empurrar o papel muito para dentro; o papel pode se levantar na parte de trás da bandeja e causar problemas de alimentação.



Para adicionar papel antes de a bandeja ficar vazia, remova o papel da bandeja e combine-o com o papel que está sendo acrescentado. Sempre ventile bem a pilha de papéis para impedir que o aparelho pegue várias páginas.

- Certifique-se de que a guia de comprimento do papel (1) esteja encostando nas bordas do papel.

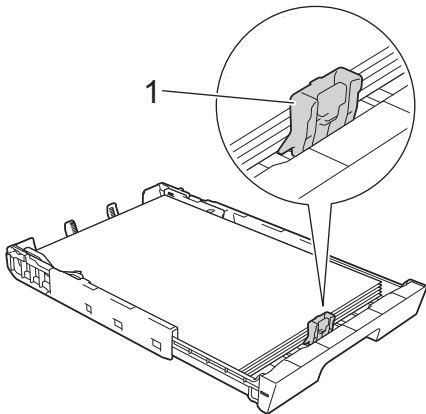

- Ajuste cuidadosamente as guias de largura do papel (1) ao papel.

Certifique-se de que as guias toquem as bordas do papel.

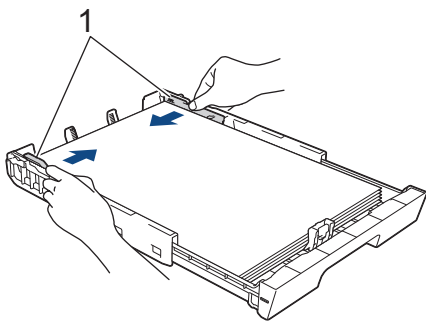

- Verifique se o papel está plano na bandeja e abaixo da marca de quantidade máxima de papel (1).

Encher demais a bandeja de papel pode causar obstruções de papel.

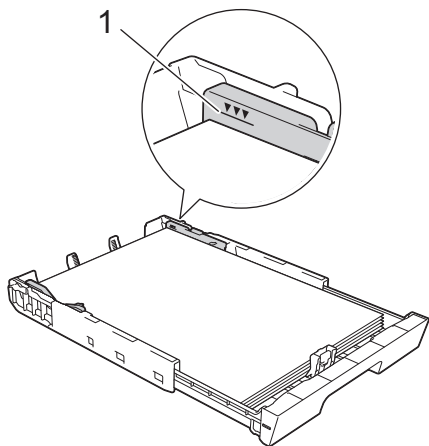

(MFC-J6730DW/MFC-J6930DW/MFC-J6935DW)

Ao carregar papel na Bandeja nº 2, substitua a tampa da bandeja.

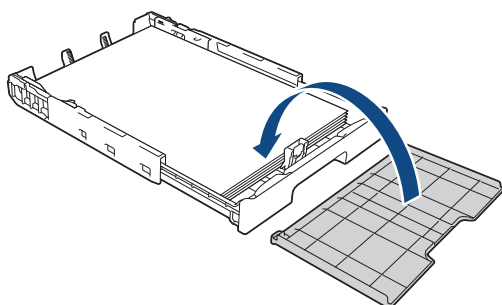

10. Empurre a bandeja de papel lenta e completamente para dentro do aparelho.

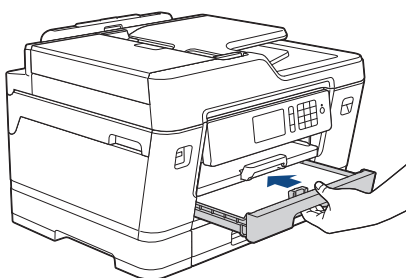

IMPORTANTE

NÃO empurre à força ou abruptamente a bandeja de papel para dentro do equipamento. Isso pode causar problemas de obstrução ou de alimentação de papel.

11. Puxe o suporte do papel (1) para fora até que ele trave e, em seguida, expanda a aba de suporte do papel (2).

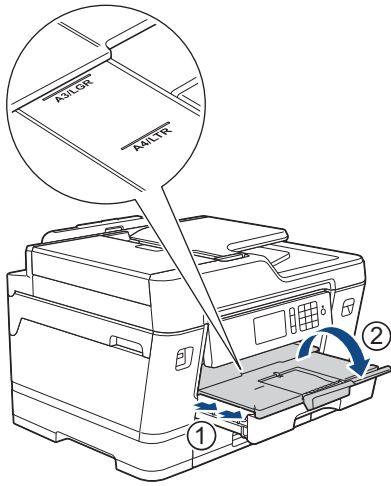

12. Se necessário, altere a configuração de tamanho do papel no menu do equipamento.

CUIDADO

Posicione o aparelho de forma que a bandeja não se projete para fora da borda da mesa, para evitar esbarrões. O aparelho pode cair e provocar ferimentos.

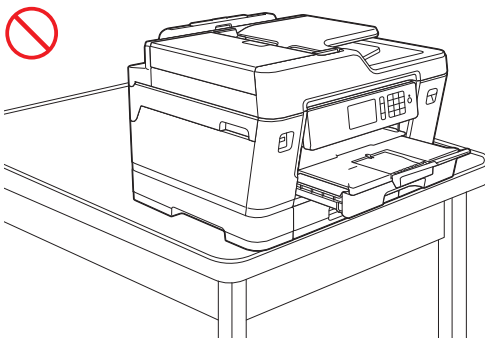
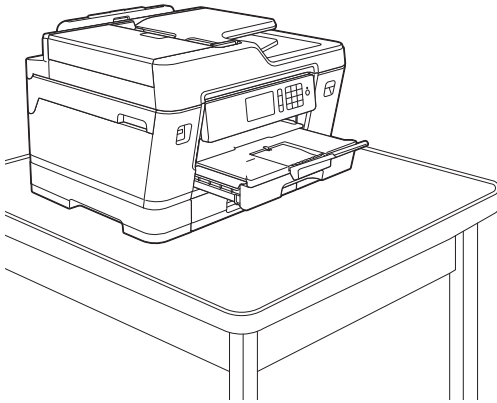



Antes de recolher a bandeja de papel, remova o papel da bandeja.

Coloque a bandeja em uma superfície plana.

Empurre a alavanca verde para a esquerda e empurre a frente da bandeja para recolhe-la, até que ela trave. Coloque papel na bandeja.

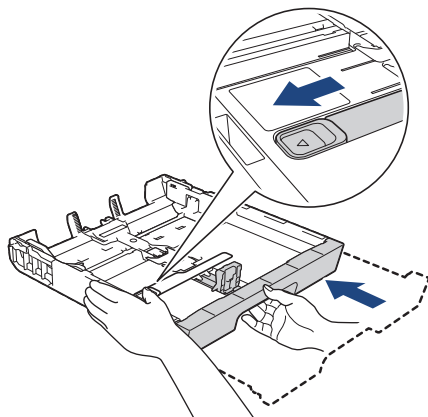

Informações relacionadas

- Carregar papel na bandeja de papel nº 1/ bandeja de papel nº 2

Carregar papel Fotografia na bandeja de papel nº 1

- Se a configuração [Verificar Papel] for definida como [Sim] e você puxar a bandeja de papel para fora do equipamento, uma mensagem será exibida na tela LCD, perguntando se você deseja alterar o tipo e o tamanho do papel. Altere as configurações Tamanho do papel e Tipo de papel se necessário, de acordo com as instruções na tela LCD.
- Carregue apenas um tamanho e um tipo de papel por vez na bandeja de papel.
- Quando você colocar um tamanho de papel diferente na bandeja, também deverá alterar a configuração Tamanho do papel no equipamento ou no computador.

Assim, o equipamento poderá selecionar automaticamente o papel da bandeja correta se a Seleção automática de bandeja estiver configurada no seu equipamento ou no driver de impressora.

(MFC-J6535DW/MFC-J6730DW/MFC-J6930DW/MFC-J6935DW)

1. Se a aba de suporte do papel (1) estiver aberta, feche-a e, em seguida, feche o suporte do papel (2).

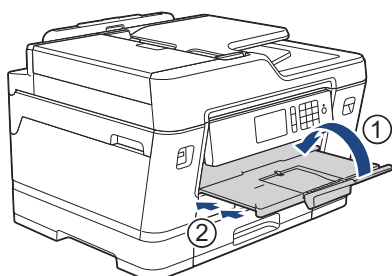

2. Remova completamente a bandeja de papel do equipamento, conforme indicado pela seta.

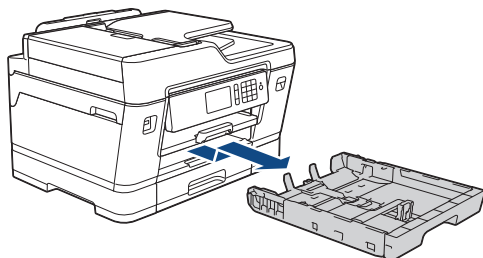

3. Siga um dos procedimentos a seguir:

- Se você carregou papel Fotografia L (9 × 13 cm) na bandeja de papel, levante o limitador de papel Fotografia L (1).
- Se você colocou papel Fotografia (10 × 15 cm) na bandeja de papel, levante o limitador de papel Fotografia (2).
- Se você carregou papel Fotografia 2L (13 × 18 cm) na bandeja de papel, levante o limitador de papel Fotografia 2L (3).

Pressione e deslize cuidadosamente as guias de largura do papel (4) para ajustá-las ao tamanho do papel.

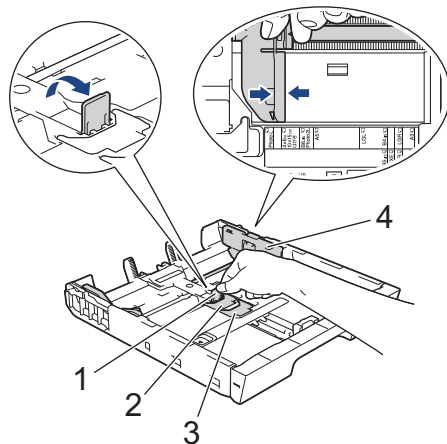

- Coloque até 20 folhas de papel fotográfico na bandeja de papel com a superfície de impressão *voltada para baixo*.

Carregar o equipamento com mais de 20 folhas de papel fotográfico pode causar obstruções de papel.

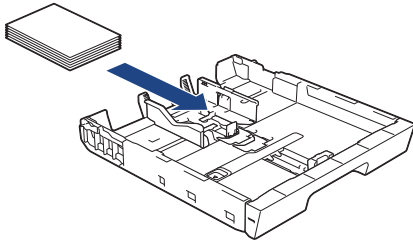

- Ajuste cuidadosamente as guias de largura do papel (1) ao papel. Verifique se as guias de papel tocam as bordas do papel e se o papel está plano na bandeja.

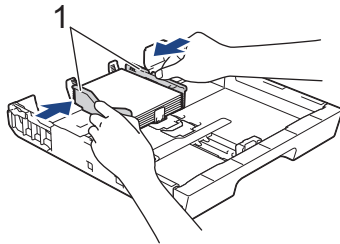

- Empurre a bandeja de papel lenta e completamente para dentro do aparelho.

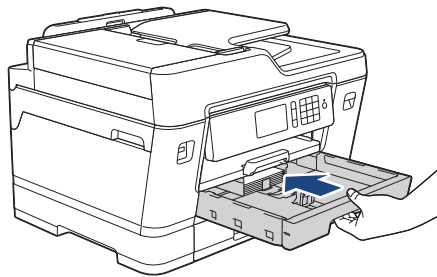

IMPORTANTE

NÃO empurre à força ou abruptamente a bandeja de papel para dentro do equipamento. Isso pode causar problemas de obstrução ou de alimentação de papel.

- Puxe o suporte do papel para fora até que ele trave.

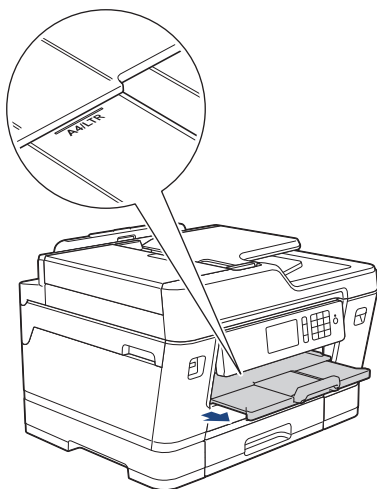

- Se necessário, altere a configuração de tamanho do papel no menu do equipamento.

✓ Informações relacionadas

- Carregar papel na bandeja de papel nº 1/ bandeja de papel nº 2

Tópicos relacionados:

- Alterar a configuração Verificar tamanho do papel
 - Escolher a mídia de impressão correta
 - Alterar o tamanho e o tipo de papel
-

Carregar envelopes na bandeja de papel nº 1

- Se a configuração [Verificar Papel] for definida como [Sim] e você puxar a bandeja de papel para fora do equipamento, uma mensagem será exibida na tela LCD, perguntando se você deseja alterar o tipo e o tamanho do papel. Altere as configurações Tamanho do papel e Tipo de papel se necessário, de acordo com as instruções na tela LCD.
- Carregue apenas um tamanho e um tipo de papel por vez na bandeja de papel.
- Quando você colocar um tamanho de papel diferente na bandeja, também deverá alterar a configuração Tamanho do papel no equipamento ou no computador.

Assim, o equipamento poderá selecionar automaticamente o papel da bandeja correta se a Seleção automática de bandeja estiver configurada no seu equipamento ou no driver de impressora. (MFC-J6535DW/MFC-J6730DW/MFC-J6930DW/MFC-J6935DW)

- Antes de carregar os envelopes na bandeja, pressione os cantos e laterais dos envelopes para que fiquem o mais plano possível.

➤➤ *Informações relacionadas: Sobre Envelopes*

1. Se a aba de suporte do papel (1) estiver aberta, feche-a e, em seguida, feche o suporte do papel (2).

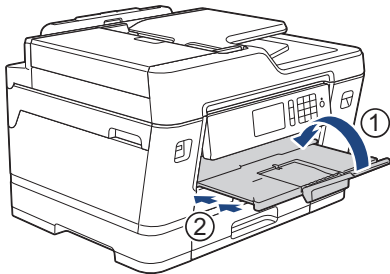

2. Remova completamente a bandeja de papel do equipamento, conforme indicado pela seta.

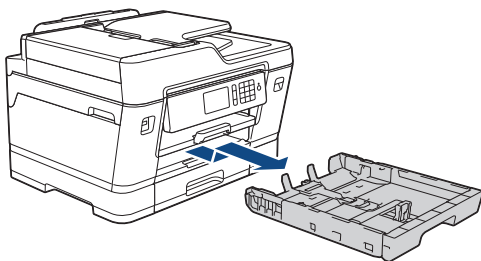

3. Coloque até 10 envelopes na bandeja de papel com a superfície de impressão *voltada para baixo*. Carregar o equipamento com mais de 10 envelopes pode causar obstruções de papel.

Se as abas dos envelopes estiverem na borda longa, coloque os envelopes com a aba voltada para a esquerda, como mostrado na ilustração. Pressione e deslize cuidadosamente as guias de largura (1) e as guias de comprimento (2) do papel para ajustá-las ao tamanho dos envelopes.

Verifique se os envelopes estão nivelados na bandeja.

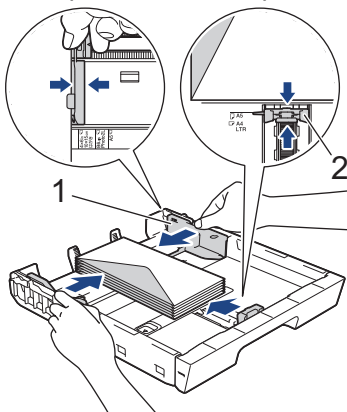

IMPORTANTE

Se os envelopes apresentarem "alimentação dupla", coloque um envelope por vez na bandeja de papel.

- Empurre a bandeja de papel lenta e completamente para dentro do aparelho.

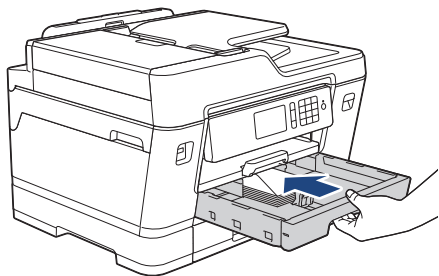

IMPORTANTE

NÃO empurre à força ou abruptamente a bandeja de papel para dentro do equipamento. Isso pode causar problemas de obstrução ou de alimentação de papel.

- Puxe o suporte do papel (1) para fora até que ele trave e, em seguida, expanda a aba de suporte do papel (2).

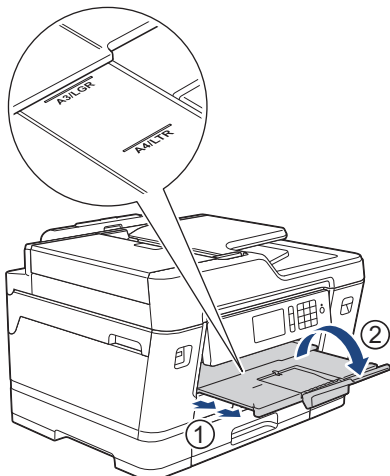

- Se necessário, altere a configuração de tamanho do papel no menu do equipamento.



Informações relacionadas

- Carregar papel na bandeja de papel nº 1/ bandeja de papel nº 2

Tópicos relacionados:

- [Sobre Envelopes](#)
- [Alterar a configuração Verificar tamanho do papel](#)
- [Escolher a mídia de impressão correta](#)
- [Alterar o tamanho e o tipo de papel](#)

Colocar papel na bandeja multiuso (bandeja MU)

Modelos relacionados: MFC-J6535DW/MFC-J6930DW/MFC-J6935DW

Use a bandeja MU caso de mídias de impressão especiais, como papel fotográfico ou envelopes.

- Se a configuração [Verificar Papel] for definida como [Sim] e você configurar o papel na bandeja MU, uma mensagem será exibida na tela LCD, perguntando se você deseja alterar o tipo e o tamanho do papel. Altere as configurações Tamanho do papel e Tipo de papel se necessário, de acordo com as instruções na tela LCD.
 - Carregue apenas um tamanho e um tipo de papel por vez na bandeja de papel.
 - Quando você colocar um tamanho de papel diferente na bandeja, também deverá alterar a configuração Tamanho do papel no equipamento ou no computador.
- Assim, o equipamento poderá selecionar automaticamente o papel da bandeja correta se a Seleção automática de bandeja estiver definida no seu equipamento ou driver de impressora.

1. Abra a bandeja MU.



Para carregar papel de tamanho maior que A4 ou Carta, puxe a bandeja de papel usando as duas mãos até que ela trave.

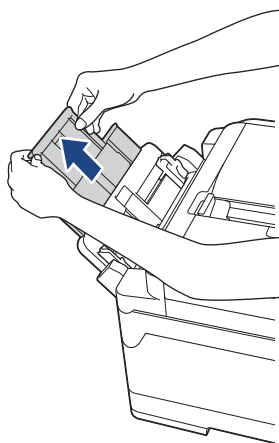

2. Pressione e deslize cuidadosamente as guias de papel da bandeja MU para coincidir com a largura do papel que será usado.

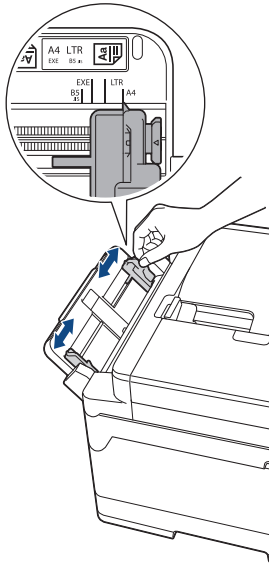

3. Ventile bem a pilha de papéis para evitar obstruções e alimentação incorreta.



Sempre certifique-se de que o papel não esteja enrolado ou enrugado.

4. Coloque com cuidado o papel na bandeja MU, com a superfície de impressão *voltada para cima*.
 - Usando A4, Carta ou Executivo

Orientação paisagem

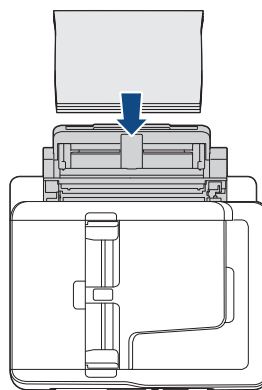
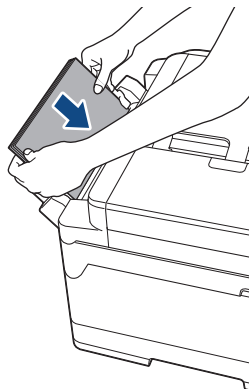

- Usando A3, Duplo Carta (Ledger), Ofício, Fólio, Ofício (México), Legal (Índia), A5, A6, envelopes, Fotografia, Fotografia L, Fotografia 2L ou Ficha

Orientação retrato

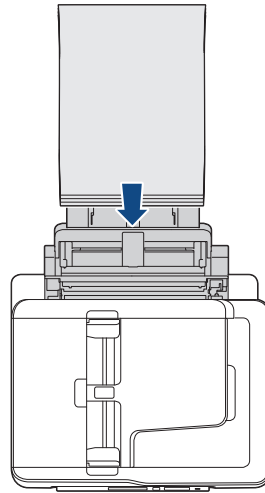
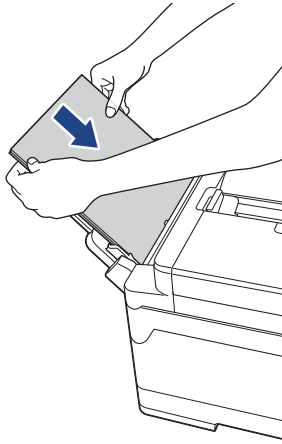

Ao usar envelopes, carregue os envelopes com a superfície de impressão voltada *para cima* e com a aba à esquerda, conforme mostrado na ilustração.

➤➤ *Informações relacionadas: Sobre Envelopes*

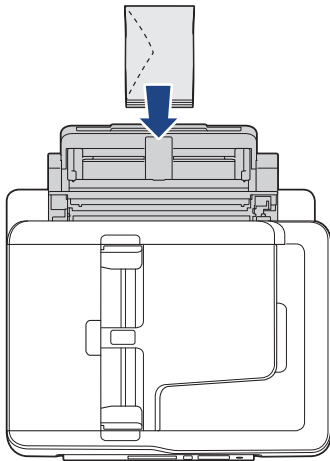

Se tiver dificuldade em colocar o papel na bandeja MU, levante a alavanca de liberação (1) na direção da parte de trás do equipamento e, em seguida, coloque o papel.

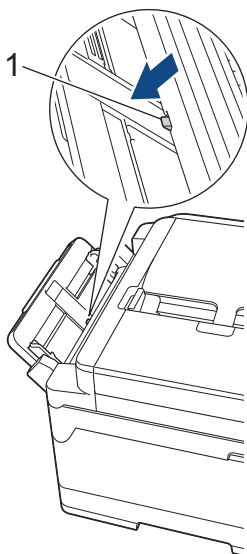

5. Usando ambas as mãos, ajuste cuidadosamente as guias de papel da bandeja multiuso de acordo com o papel.

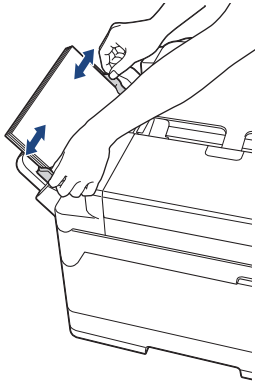

- NÃO pressione as guias de papel com muita força contra o papel. Isso poderá fazer com que o papel dobre e obstrua.
- Coloque o papel no centro da bandeja multiuso, entre as guias de papel. Se o papel não estiver centralizado, puxe-o para fora e insira-o novamente na posição centralizada.

6. Siga um dos procedimentos a seguir:

- Ao usar tamanho A4, Carta ou papéis de tamanho menor
Puxe o suporte do papel para fora até que ele trave.

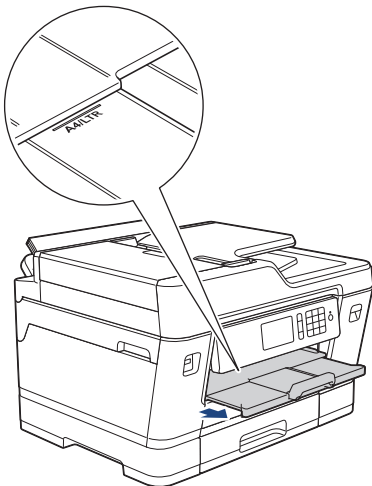

- Ao usar papéis de tamanho maior que A4 ou Carta ou envelopes
Puxe o suporte do papel (1) para fora até que ele trave e, em seguida, expanda a aba de suporte do papel (2).

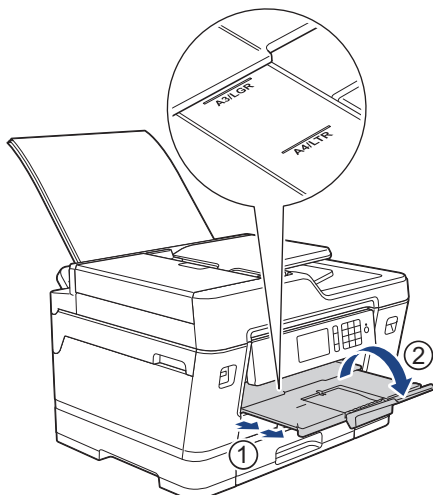

7. Se necessário, altere a configuração de tamanho do papel no menu do equipamento.



Certifique-se de que a impressão tenha terminado antes de fechar a bandeja multiuso.



Informações relacionadas

- [Carregar papel](#)

Tópicos relacionados:

- [Sobre Envelopes](#)
 - [Escolher a mídia de impressão correta](#)
 - [Mensagens de erro e manutenção](#)
-

Carregar e imprimir papel na abertura de alimentação manual

Modelos relacionados: MFC-J6530DW/MFC-J6730DW

Carregue mídias de impressão especial nesta abertura, uma folha de cada vez.

 O equipamento entra automaticamente no modo de Alimentação Manual quando você coloca papel na abertura de alimentação manual.

1. Abra a tampa da abertura de alimentação manual.

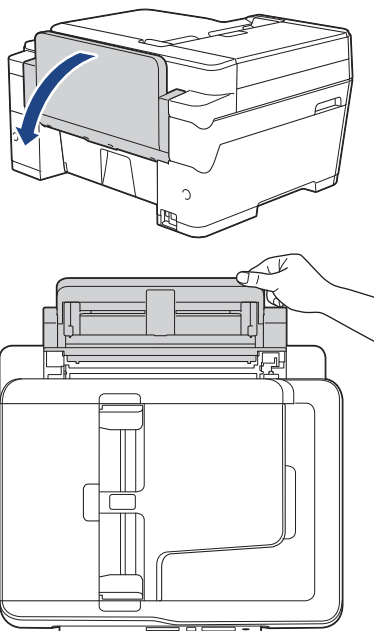

2. Deslize as guias de papel da abertura de alimentação manual para ajustar a largura do papel que será usado.

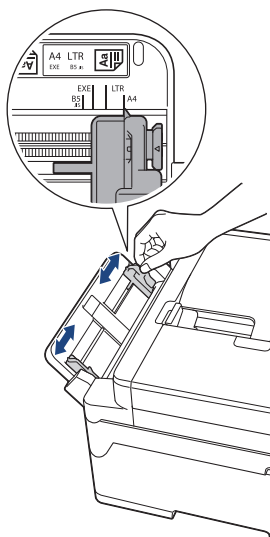

3. Carregue apenas uma folha de papel na abertura de alimentação manual com a superfície de impressão voltada para cima.

Utilizando ambas as mãos, coloque uma folha de papel na abertura de alimentação manual até que a borda frontal toque os roletes de alimentação de papel. Solte o papel quando ouvir o equipamento puxando-o. A tela LCD mostra [Abert. do aliment. manual pronta].

Leia as instruções exibidas no LCD e pressione [OK].

- Usando A4, Carta ou Executivo

Orientação paisagem

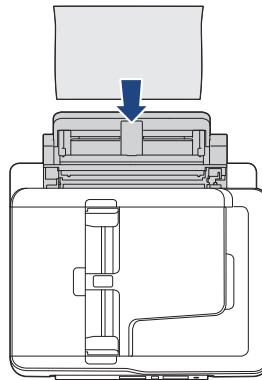
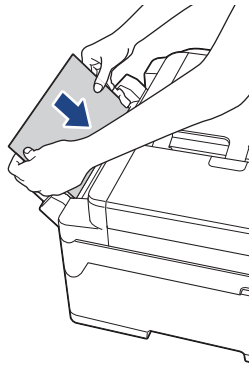

- Usando A3, Duplo Carta (Ledger), Ofício, Fólio, Ofício (México), Legal (Índia), A5, A6, envelopes, Fotografia, Fotografia L, Fotografia 2L ou Ficha

Orientação retrato

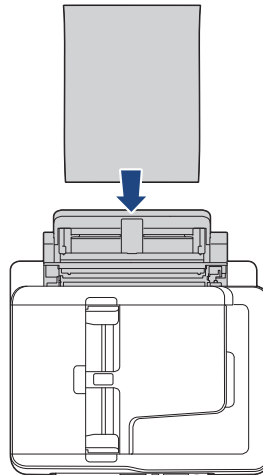
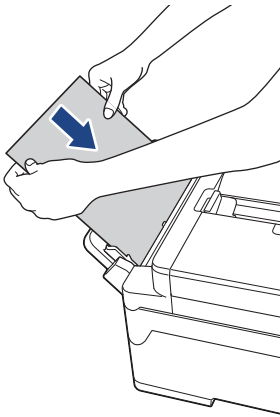

- Ao usar envelopes, carregue os envelopes com a superfície de impressão voltada *para cima* e com a aba à esquerda, conforme mostrado na ilustração.

➤➤ *Informações relacionadas: Sobre Envelopes*

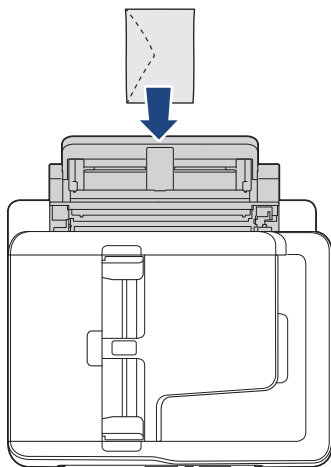

- Ao colocar um envelope ou uma folha de papel grosso, empurre o envelope na abertura de alimentação manual até sentir os roletes de alimentação puxarem o papel.

IMPORTANTE

- NÃO carregue mais do que uma folha de papel na abertura de alimentação manual ao mesmo tempo. Isso pode causar obstrução de papel. Mesmo ao imprimir várias páginas, não alimente a próxima folha de papel até que a tela Touchscreen exiba uma mensagem instruindo-o a alimentar a próxima folha.
- NÃO coloque papel na abertura de alimentação manual quando estiver imprimindo a partir da bandeja de papel. Isso pode causar obstrução de papel.

4. Siga um dos procedimentos a seguir:

- Ao usar tamanho A4, Carta ou papéis de tamanho menor
Puxe o suporte do papel para fora até que ele trave.

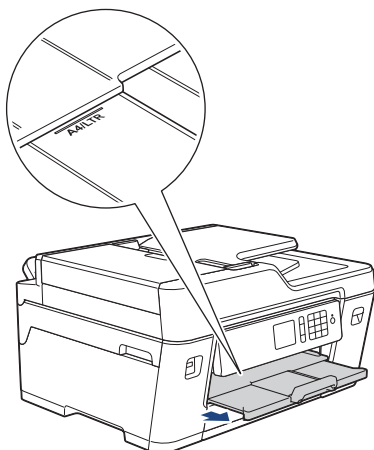

- Ao usar papéis de tamanho maior que A4 ou Carta ou envelopes
Puxe o suporte do papel (1) para fora até que ele trave e, em seguida, expanda a aba de suporte do papel (2).

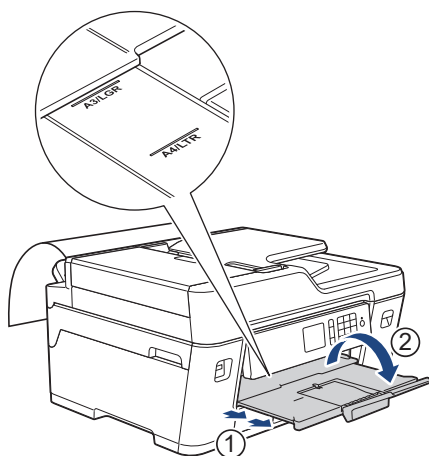

- Se os documentos não couberem em uma folha, a tela LCD solicitará que você coloque outra folha de papel. Coloque outra folha de papel na abertura de alimentação manual e pressione [OK].
- Quando você alimentar papel maior que A4 ou Carta na abertura de alimentação manual, o equipamento prenderá a página impressa após a impressão para que ela não caia. Quando a impressão for concluída, puxe a página impressa e pressione [OK].
- Certifique-se de que a impressão tenha terminado antes de fechar a tampa da abertura de alimentação manual.
- O equipamento ejetará o papel carregado na abertura de alimentação manual enquanto uma página de teste, fax ou relatório estiver sendo impresso.
- O equipamento ejetará o papel carregado na abertura de alimentação manual durante o processo de limpeza do equipamento. Aguarde até que o equipamento termine sua limpeza e então coloque o papel na abertura de alimentação manual.



Informações relacionadas

- [Carregar papel](#)

Tópicos relacionados:

- [Sobre Envelopes](#)
- [Escolher a mídia de impressão correta](#)
- [Mensagens de erro e manutenção](#)

Área não imprimível

A área não imprimível depende das configurações do aplicativo que você está usando. As figuras abaixo mostram as áreas não imprimíveis em folhas avulsas e em envelopes. O equipamento poderá imprimir nas áreas sombreadas da folha avulsa somente quando o recurso de impressão sem borda estiver disponível e ativado.

Folha avulsa de papel

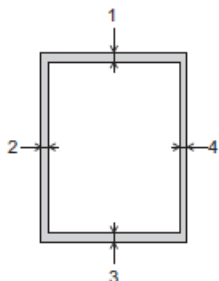

Envelopes

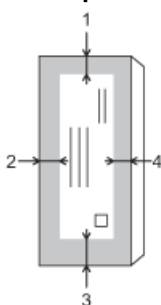

	Superior (1)	Esquerda (2)	Inferior (3)	Direita (4)
Folha avulsa	3 mm	3 mm	3 mm	3 mm
Envelopes	12 mm	3 mm	12 mm	3 mm



O recurso de impressão sem borda não está disponível para envelopes, impressão frente e verso e alguns tamanhos de papel, como Ofício e Executivo.



Informações relacionadas

- [Carregar papel](#)

Tópicos relacionados:

- [Problemas no manuseio do papel e na impressão](#)

Configurações do papel

- Alterar o tamanho e o tipo de papel
- Alterar a configuração Verificar tamanho do papel
- Configurar a bandeja padrão com base em sua tarefa
- Alterar a prioridade das bandejas de papel
- Alterar a configuração do aviso de papel no fim
- Encolher o tamanho de página de um fax recebido muito grande

Alterar o tamanho e o tipo de papel

Ajustar as configurações Tamanho do papel e Tipo de papel da bandeja.

- Para obter a melhor qualidade de impressão, ajuste o aparelho para o tipo de papel que você estiver usando.
- Ao alterar o tamanho do papel carregado na bandeja, você também deve alterar a configuração Tamanho do papel na tela LCD.

>> [MFC-J6530DW/MFC-J6730DW](#)

>> [MFC-J6535DW/MFC-J6930DW/MFC-J6935DW](#)

MFC-J6530DW/MFC-J6730DW

1. Pressione  [Config.] > [Configuração de Bandeja].
2. Pressione a opção de bandeja desejada: (MFC-J6730DW)
3. Pressione [Tipo de Papel].
4. Pressione ▲ ou ▼ para exibir as opções de tipo de papel e depois pressione a opção desejada.

 Use somente papel comum na Bandeja nº 2.(MFC-J6730DW)

5. Pressione [Tamanho do Papel].
6. Pressione ▲ ou ▼ para exibir as opções de tamanho de papel e depois pressione a opção desejada.
7. Pressione .

 O equipamento ejeta o papel com a superfície impressa voltada para cima na bandeja de papel localizada na parte da frente do equipamento. Quando você usar papel couchê, remova cada folha imediatamente para evitar manchas ou obstruções de papel.

MFC-J6535DW/MFC-J6930DW/MFC-J6935DW

1. Pressione  [Configs] > [Conf. Bandeja].
2. Pressione a opção de bandeja desejada.
3. Pressione [Tipo de Papel].
4. Pressione a opção desejada de tipo de papel.

 Use somente papel comum na Bandeja nº 2. (MFC-J6930DW/MFC-J6935DW)

5. Pressione [Tam. de Papel].
6. Deslize o dedo para cima ou para baixo ou pressione ▲ ou ▼ para exibir as opções de tamanho de papel e depois pressione a opção desejada.
7. Pressione .

 O equipamento ejeta o papel com a superfície impressa voltada para cima na bandeja de papel localizada na parte da frente do equipamento. Quando você usar papel couchê, remova cada folha imediatamente para evitar manchas ou obstruções de papel.

✓ Informações relacionadas

- [Configurações do papel](#)

Tópicos relacionados:

- Carregar papel de tamanho A4, Carta ou Executivo na bandeja de papel nº 1 / papelBandeja nº 2
 - Carregar papel Fotografia na bandeja de papel nº 1
 - Carregar envelopes na bandeja de papel nº 1
 - Papel aceito e outra mídia de impressão
 - Mensagens de erro e manutenção
 - Problemas no manuseio do papel e na impressão
-

Alterar a configuração Verificar tamanho do papel



Se a configuração de verificação de papel estiver definida como [Sim] e você retirar a bandeja de papel do equipamento ou carregar papel na bandeja MU, a tela LCD exibirá uma mensagem perguntando se você deseja alterar as configurações Tamanho do papel e Tipo de papel.

A configuração padrão é [Sim].



>> [MFC-J6530DW/MFC-J6730DW](#)

>> [MFC-J6535DW/MFC-J6930DW/MFC-J6935DW](#)

MFC-J6530DW/MFC-J6730DW

1. Pressione  [Config.] > [Todas config.] > [Config. Geral].
2. Pressione [Configuração de Bandeja]. (MFC-J6730DW)
3. Pressione ▲ ou ▼ para exibir a opção [Verificar Papel] e então pressione-a.
4. Pressione [Sim] ou [Não].
5. Pressione .

MFC-J6535DW/MFC-J6930DW/MFC-J6935DW

1. Pressione  [Configs] > [Todas config.] > [Config. Geral] > [Config de Bandeja] > [Verificar Papel].
2. Pressione [Sim] ou [Não].
3. Pressione .

Informações relacionadas

- [Configurações do papel](#)

Tópicos relacionados:

- [Carregar papel de tamanho A4, Carta ou Executivo na bandeja de papel nº 1 / papelBandeja nº 2](#)
- [Carregar papel Fotografia na bandeja de papel nº 1](#)
- [Carregar envelopes na bandeja de papel nº 1](#)
- [Mensagens de erro e manutenção](#)

Configurar a bandeja padrão com base em sua tarefa

Modelos relacionados: MFC-J6535DW/MFC-J6730DW/MFC-J6930DW/MFC-J6935DW

Altere a prioridade da bandeja padrão que o equipamento usa para cada modo.

[Sel. Aut. Bandeja] configura seu equipamento para fazer a alimentação de papel a partir da bandeja mais adequada para o tipo e o tamanho de papel definidos.

O aparelho alimenta o papel da bandeja mais apropriada usando a ordem de prioridade de bandeja definida.





Dependendo do modelo, algumas bandejas não estão disponíveis.



>> [MFC-J6730DW](#)

>> [MFC-J6535DW/MFC-J6930DW/MFC-J6935DW](#)

MFC-J6730DW

1. Pressione  [Config.] > [Todas config.] > [Config. Geral] > [Configuração de Bandeja].
 - Para imprimir em modo Cópia, pressione [Uso Band: Cópia].
 - Para imprimir faxes recebidos, pressione [Uso Band: Fax]
2. Pressione a opção de bandeja desejada.
3. Pressione .

MFC-J6535DW/MFC-J6930DW/MFC-J6935DW

1. Pressione  [Configs] > [Todas config.] > [Config. Geral] > [Config de Bandeja].
 - Para imprimir em modo Cópia, pressione [Config. de Bandeja: Cópia] > [Uso Band.].
 - Para imprimir faxes recebidos, pressione [Config. de Bandeja: Fax] > [Uso Band.].
 - Para imprimir fotos, pressione [Config. de Bandeja: Impr. JPEG (Mídia)] > [Uso Band.].
2. Pressione a opção de bandeja desejada.
3. Pressione .

Informações relacionadas



- [Configurações do papel](#)

Alterar a prioridade das bandejas de papel

Modelos relacionados: MFC-J6535DW/MFC-J6930DW/MFC-J6935DW

Altere a Prioridade da Bandeja padrão que o aparelho usa para cada modo.

Quando [Sel. Aut. Bandeja] estiver selecionado nas configurações de seleção de bandeja, o equipamento fará a alimentação de papel a partir da bandeja mais apropriada para o tipo e o tamanho do papel, de acordo com a configuração de prioridade das bandejas.

1. Pressione  [Configs] > [Todas config.] > [Config. Geral] > [Config de Bandeja].
2. Pressione a opção [Config. de Bandeja: Cópia], [Config. de Bandeja: Fax], [Config. de Band: Impressão], **ou** [Config. de Bandeja: Impr. JPEG (Mídia)].
3. Pressione [Prioridade das Bandejas].
4. Pressione a opção desejada.
5. Pressione .



Informações relacionadas

- [Configurações do papel](#)

Alterar a configuração do aviso de papel no fim



Modelos relacionados: MFC-J6935DW

Se a configuração Aviso de papel no fim estiver configurada como [Sim], o equipamento exibirá uma mensagem, avisando que a bandeja de papel está quase vazia.

A configuração padrão é [Sim].

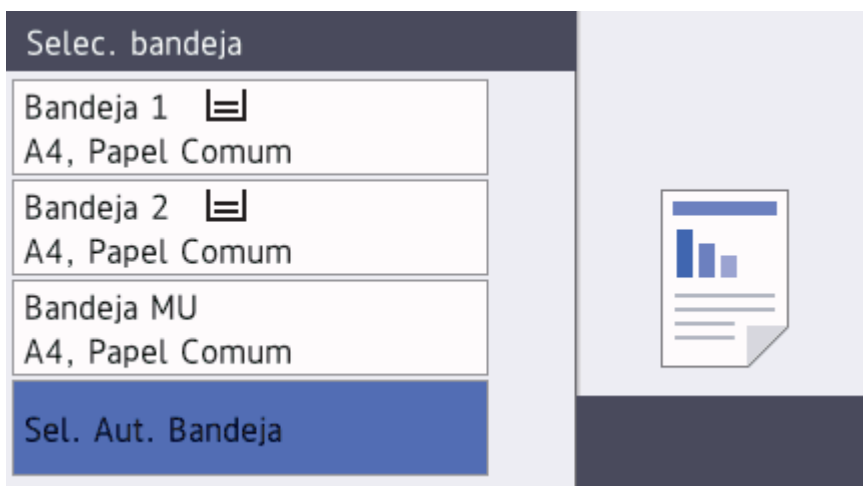
Além disso, você pode ver o ícone que exibe a quantidade restante de papel na opção Seleção de bandeja do modo Cópia.



1. Pressione  [Configs] > [Todas config.] > [Config. Geral] > [Config de Bandeja] > [Aviso Pouco Ppel].
2. Pressione [Sim] ou [Não].
3. Pressione .

Informações relacionadas

- [Configurações do papel](#)

Papel aceito e outra mídia de impressão

A qualidade de impressão pode ser afetada pelo tipo de papel usado no aparelho.

Para obter a melhor qualidade de impressão para as configurações selecionadas, sempre defina o Tipo de Papel correspondente ao tipo de papel carregado.

Você pode usar papel comum, papel para jato de tinta (revestido), papel brilhante, papel reciclado e envelopes. É recomendável testar vários tipos de papel antes de comprar grandes quantidades.

Para melhores resultados, use papel Brother.

- Quando você imprimir em papel para jato de tinta (revestido) e papel fotográfico brilhante, lembre-se de selecionar a mídia de impressão correta na guia **Básica** do driver de impressora ou na configuração de Tipo de Papel do menu do aparelho.
- Quando você imprimir no papel fotográfico Brother, coloque uma folha extra do mesmo papel fotográfico na bandeja de papel.
- Ao usar papel fotográfico, remova uma folha por vez para evitar manchas ou obstruções de papel.
- Evite tocar na superfície impressa do papel imediatamente após a impressão; a superfície pode não estar completamente seca, podendo sujar seus dedos.



Informações relacionadas

- [Carregar papel](#)
 - [Manusear e usar mídia de impressão](#)
 - [Sobre Envelopes](#)
 - [Escolher a mídia de impressão correta](#)

Tópicos relacionados:

- [Alterar o tamanho e o tipo de papel](#)
- [Problemas no manuseio do papel e na impressão](#)

Manusear e usar mídia de impressão

- Guarde o papel na embalagem original e a mantenha fechada. Mantenha o papel plano e longe de umidade, luz do sol direta e calor.
- Evite tocar no lado brilhante (revestido) do papel fotográfico.

IMPORTANTE

NÃO use os tipos de papel a seguir:

- Danificado, ondulado, enrugado ou de formato irregular

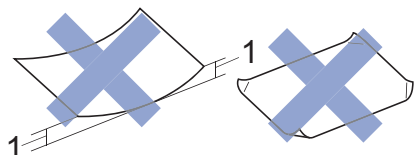

1. Ondulações de **2 mm ou mais podem causar obstruções de papel.**
- Extremamente brilhantes ou altamente texturizados
 - Que não podem ser organizados uniformemente quando empilhados
 - Papel feito com fibra curta



Informações relacionadas

- [Papel aceito e outra mídia de impressão](#)

Sobre Envelopes

- Use envelopes com gramatura de 80 e 95 g/m².
- Alguns tamanhos de envelope exigem que você defina margens no aplicativo. Certifique-se de fazer um teste de impressão antes de imprimir muitos envelopes.

IMPORTANTE

NÃO use envelopes:

- Soltos ou mal colados
- Com janelas
- Com gravações (que tenham superfície com relevos)
- Com fechos ou grampos
- Impressos na parte interna
- Sejam autoadesivos
- Tenham abas duplas

Autoadesivo Com abas duplas

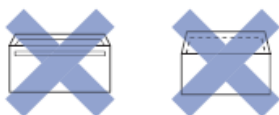

Você poderá ter problemas na alimentação do papel devido à espessura, ao tamanho ou ao formato da aba dos envelopes que está utilizando.

- Antes de carregar envelopes na bandeja, pressione as abas, as bordas e os cantos para que fiquem os mais planos possíveis, conforme mostrado nas ilustrações.

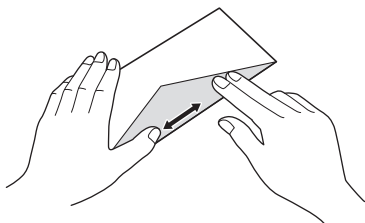
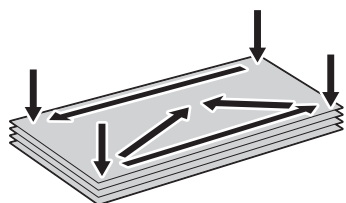

Ventile bem a pilha de envelopes para evitar obstruções e alimentação incorreta.

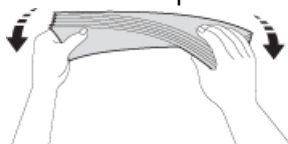

IMPORTANTE

Se os envelopes apresentarem "alimentação dupla", coloque um envelope por vez na bandeja de papel.



Informações relacionadas

- Papel aceito e outra mídia de impressão

Tópicos relacionados:

- Carregar envelopes na bandeja de papel nº 1
- Colocar papel na bandeja multiuso (bandeja MU)
- Carregar e imprimir papel na abertura de alimentação manual

Escolher a mídia de impressão correta

- Tipo e tamanho de papel para cada operação
- Orientação do papel e capacidade das bandejas de papel
- Usar a opção de tamanho do papel definida pelo usuário no driver da impressora
- Gramatura e espessura do papel
- Carregar papel de tamanho A4, Carta ou Executivo na bandeja de papel nº 1 / papelBandeja nº 2
- Carregar papel Fotografia na bandeja de papel nº 1
- Carregar envelopes na bandeja de papel nº 1
- Colocar papel na bandeja multiuso (bandeja MU)
- Carregar e imprimir papel na abertura de alimentação manual

Tipo e tamanho de papel para cada operação

Tipo de papel	Tamanho do papel		Uso				
			Fax	Cópia	Impressão direta		Impressora
					Impressão de JPEG	Impressão de PDF ¹	
Folha avulsa	A3	297 × 420 mm	Sim	Sim	Sim	Sim	Sim
	A4	210 × 297 mm	Sim	Sim	Sim	Sim	Sim
	Duplo carta (Ledger)	279,4 × 431,8 mm	Sim	Sim	Sim	Sim	Sim
	Carta	215,9 × 279,4 mm	Sim	Sim	Sim	Sim	Sim
	Ofício	215,9 × 355,6 mm	Sim	Sim	-	Sim	Sim
	Ofício (México)	215,9 × 339,85 mm	Sim	Sim	-	Sim	Sim
	Ofício (Índia)	215 × 345 mm	Sim	Sim	-	Sim	Sim
	Fólio	215,9 × 330,2 mm	Sim	Sim	-	Sim	Sim
	Executivo	184,1 × 266,7 mm	-	-	-	-	Sim
	A5	148 × 210 mm	-	Sim	-	Sim	Sim
	A6	105 × 148 mm	-	Sim	-	Sim	Sim
Cartões	Fotografia	10 × 15 cm	-	Sim	Sim	-	Sim
	Fotografia L	9 × 13 cm	-	-	-	-	Sim
	Fotografia 2L	13 × 18 cm	-	-	Sim	-	Sim
	Ficha	13 × 20 cm	-	-	-	-	Sim
Envelopes	Envelope C5	162 × 229 mm	-	-	-	-	Sim
	Envelope DL	110 × 220 mm	-	-	-	-	Sim
	Com-10	104,7 × 241,3 mm	-	-	-	-	Sim
	Monarch	98,4 × 190,5 mm	-	-	-	-	Sim

¹ A impressão de PDF está disponível somente para MFC-J6935DW.



Informações relacionadas

- [Escolher a mídia de impressão correta](#)

Orientação do papel e capacidade das bandejas de papel

	Tamanho do papel	Tipos de papel	Nº de folhas
Bandeja de papel nº 1	<Paisagem> A4, Carta, Executivo <Retrato> A3, Duplo Carta (Ledger), Ofício, Ofício (México), Ofício (Índia), Fólio, A5, A6, Envelopes (C5, Com-10, DL, Monarch), Fotografia (10 × 15 cm), Fotografia L (9 × 13 cm), Fotografia 2L (13 × 18 cm), Ficha (13 × 20 cm)	Papel comum, papel reciclado	250 ¹
		Papel para jato de tinta	20
		Papel couchê, papel fotográfico	20
		Ficha	30
		Envelopes	10
Bandeja de papel nº 2 (MFC-J6730DW/ MFC-J6930DW/ MFC-J6935DW)	<Paisagem> A4, Carta <Retrato> A3, Duplo Carta (Ledger), Ofício, Ofício (México), Ofício (Índia), Fólio	Papel comum, papel reciclado	250 ¹
Bandeja multiuso (bandeja MU) ² (MFC-J6535DW/ MFC-J6930DW/ MFC-J6935DW)	<Paisagem> A4, Carta, Executivo <Retrato> A3, Duplo Carta (Ledger), Ofício, Ofício (México), Ofício (Índia), Fólio, A5, A6, Envelopes (C5, Com-10, DL, Monarch), Fotografia (10 × 15 cm), Fotografia L (9 × 13 cm), Fotografia 2L (13 × 18 cm), Ficha (13 × 20 cm)	Papel comum, papel reciclado	100 ¹
		Papel para jato de tinta	20 (até A4/Carta) 5 (maior que A4/Carta)
		Papel couchê, papel fotográfico	20 (até A4/Carta) 5 (maior que A4/Carta)
		Ficha	50
		Envelopes	20 (até A4/Carta) 5 (maior que A4/Carta)
Abertura de alimentação manual (MFC-J6530DW/ MFC-J6730DW)	<Paisagem> A4, Carta, Executivo <Retrato> A3, Duplo Carta (Ledger), Ofício, Ofício (México), Ofício (Índia), Fólio, A5, A6, Envelopes (C5, Com-10, DL, Monarch), Fotografia (10 × 15 cm), Fotografia L (9 × 13 cm), Fotografia 2L (13 × 18 cm), Ficha (13 × 20 cm)	Papel comum, papel para jato de tinta, papel brilhante, papel reciclado, fotográfico e envelopes	1

¹ Ao usar papel comum 80 g/m²

² Recomendamos usar a bandeja MU para papel couchê.



Informações relacionadas

- [Escolher a mídia de impressão correta](#)

▲ [Página inicial](#) > [Manuseio de papel](#) > [Carregar papel](#) > [Papel aceito e outra mídia de impressão](#) > [Escolher a mídia de impressão correta](#) > Usar a opção de tamanho do papel definida pelo usuário no driver da impressora

Usar a opção de tamanho do papel definida pelo usuário no driver da impressora

Tamanho definido pelo usuário	Orientação do papel
<ul style="list-style-type: none">• Largura: 88,9 mm - 297,0 mm• Altura: 127,0 mm - 431,8 mm	Retrato
<ul style="list-style-type: none">• (MFC-J6535DW) A Bandeja nº 1 não pode ser usada para tamanhos de papel definidos pelo usuário.• (MFC-J6730DW) A Bandeja nº 2 não pode ser usada para tamanhos de papel definidos pelo usuário.• (MFC-J6930DW/MFC-J6935DW) A Bandeja nº 1 e Bandeja nº 2 não pode ser usada para tamanhos de papel definidos pelo usuário.	



Informações relacionadas

- [Escolher a mídia de impressão correta](#)

Gramatura e espessura do papel

Tipo de papel		Gramatura	Espessura
Folha avulsa	Papel comum, papel reciclado	64 a 120 g/m ²	0,08 a 0,15 mm
	Papel para jato de tinta	64 a 200 g/m ²	0,08 a 0,25 mm
	Papel brilhante ^{1 2}	Até 220 g/m ²	Até 0,25 mm
Cartões	Cartão de fotos ^{1 2 3}	Até 200 g/m ²	Até 0,25 mm
	Ficha	Até 120 g/m ²	Até 0,15 mm
Envelopes		80 e 95 g/m ²	Até 0,52 mm

¹ BP71 260 g/m² foi especialmente desenvolvido para aparelhos a jato de tinta Brother.

² Até 0,3 mm para bandeja MU (MFC-J6535DW/MFC-J6930DW/MFC-J6935DW)

³ Até 220 g/m² para bandeja MU (MFC-J6535DW/MFC-J6930DW/MFC-J6935DW)



Informações relacionadas

- [Escolher a mídia de impressão correta](#)

Tópicos relacionados:

- [Problemas no manuseio do papel e na impressão](#)

Carregar documentos

- [Carregar documentos no alimentador automático de documentos](#)
- [Carregar documentos no vidro do scanner](#)
- [Área não escaneável](#)

Carregar documentos no alimentador automático de documentos

O alimentador pode armazenar várias páginas e alimenta cada folha individualmente.

Use papel que esteja dentro dos tamanhos e pesos mostrados na tabela. Sempre ventile as folhas antes de colocá-las no alimentador.

Tamanhos e gramaturas dos documentos

Comprimento ¹ :	148 a 431,8 mm
Largura:	105 a 297 mm
Gramatura do papel:	64 a 90 g/m ²

¹ Até 900 mm ao utilizar a função para papéis longos.

IMPORTANTE

- NÃO puxe o documento enquanto ele estiver sendo inserido.
- NÃO utilize papel que esteja ondulado, enrugado, dobrado, rasgado, grampeado, com cliques, cola ou fita.
- NÃO utilize papelão, jornais ou tecidos.
- Certifique-se de que os documentos com tinta ou fluido de correção estejam completamente secos.



(MFC-J6930DW/MFC-J6935DW)

Documentos frente e verso podem ser enviados por fax, copiados ou escaneados até o tamanho A3 usando o ADF (alimentador automático de documentos).

1. Ventile bem as folhas.
2. Ajuste as guias de papel (1) para corresponderem ao tamanho do documento.

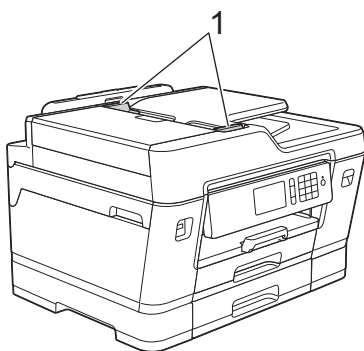

3. Posicione o documento *voltado para cima* no ADF (alimentador automático de documentos), conforme a ilustração, até que você sinta o documento tocando nos roletes de alimentação e que o equipamento emita um bipe.

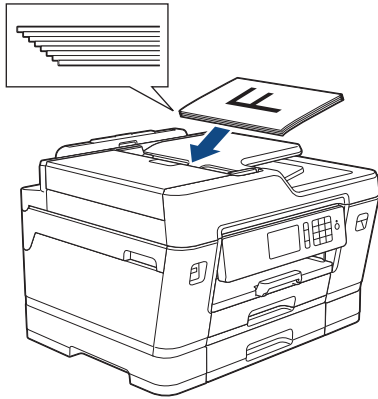

Se você tiver inserido um documento de tamanho pequeno e não conseguir removê-lo, abra o suporte de documentos do ADF (alimentador automático de documentos) (1) e remova o documento.

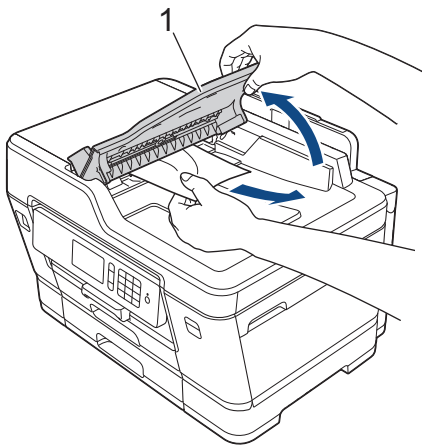

IMPORTANTE

NÃO deixe documentos no vidro do scanner. Isso poderá fazer com que os papéis fiquem presos no alimentador.



Informações relacionadas

- [Carregar documentos](#)

Tópicos relacionados:

- [Copiar um documento](#)
- [Mensagens de erro e manutenção](#)
- [Problemas com telefone e fax](#)
- [Outros problemas](#)

Carregar documentos no vidro do scanner

Use o vidro do scanner para enviar fax, copiar ou digitalizar uma página por vez.

Tamanhos de documento permitidos

Comprimento:	Até 431,8 mm
Largura:	Até 297 mm
Peso:	Até 2 kg



Para se usar o vidro do scanner, o ADF (alimentador automático de documentos) deve estar vazio.

1. Levante a tampa dos documentos.
2. Coloque o documento *voltado para baixo* no canto superior esquerdo do vidro do scanner, conforme a ilustração.

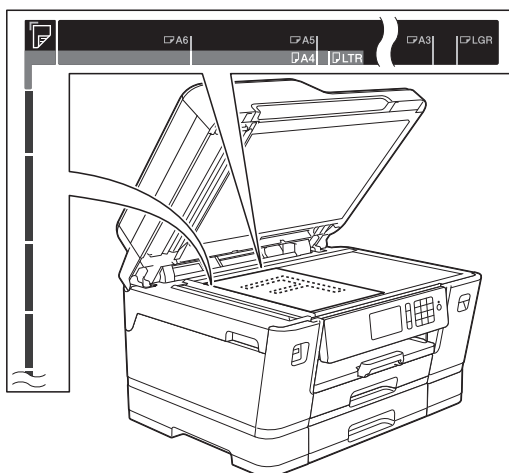

3. Feche a tampa dos documentos.

IMPORTANTE

Se você estiver escaneando um livro ou um documento volumoso, **NÃO** feche a tampa violentamente nem a pressione.



Informações relacionadas

- [Carregar documentos](#)

Tópicos relacionados:

- [Copiar um documento](#)
- [Problemas com telefone e fax](#)
- [Outros problemas](#)

Área não escaneável

A área não pode ser digitalizada de uma página depende das configurações do aplicativo que você está usando. As figuras abaixo mostram as medições não digitalizáveis típicas.

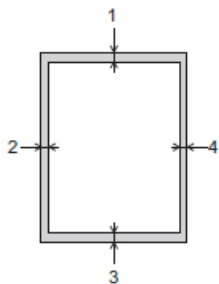

Uso	Tamanho do documento	Superior (1) Inferior (3)	Esquerda (2) Direita (4)
Fax	A3	3 mm	4,5 mm
	A4		3 mm
	Duplo carta (Ledger)		3,7 mm
	Carta		4 mm
	Ofício		
Cópia	Todos os tamanhos de papel		3 mm
Digitalizar		1 mm	1 mm



Informações relacionadas

- [Carregar documentos](#)

Imprimir

- [Imprimir a partir do seu computador \(Windows\)](#)
- [Imprimir a partir do seu computador \(Mac\)](#)
- [Imprimir dados diretamente de uma unidade flash USB](#)

Imprimir a partir do seu computador (Windows)

- [Imprimir uma fotografia \(Windows\)](#)
- [Imprimir um documento \(Windows\)](#)
- [Cancelar trabalho de impressão \(Windows\)](#)
- [Imprimir mais de uma página em uma única folha de papel \(N em 1\) \(Windows\)](#)
- [Imprimir como um Pôster \(Windows\)](#)
- [Imprimir dos dois lados do papel automaticamente \(impressão frente e verso automática\) \(Windows\)](#)
- [Imprimir como um folheto automaticamente \(Windows\)](#)
- [Imprimir um documento colorido em escala de cinza \(Windows\)](#)
- [Evitar impressões borradas e obstruções de papel \(Windows\)](#)
- [Usar um perfil de impressão predefinido \(Windows\)](#)
- [Alterar as configurações de impressão padrão \(Windows\)](#)
- [Configurações de impressão \(Windows\)](#)

Imprimir uma fotografia (Windows)



1. Selecione o comando de impressão no aplicativo.
2. Selecione **Brother MFC-XXXX Printer** (onde XXXX é o nome do seu modelo) e depois clique no botão de propriedades ou preferências de impressão.
A janela do driver da impressora será exibida.
3. Verifique se a mídia correta foi colocada na bandeja de papel.

IMPORTANTE

- Para melhores resultados, use papel Brother.
- Ao imprimir em papel fotográfico Brother, coloque uma folha extra do mesmo papel fotográfico na bandeja de papel.

4. Clique na guia **Básica**.
5. Clique na lista suspensa **Tipo de Mídia** e, em seguida, selecione o tipo de papel que você está usando.

IMPORTANTE

Para obter a melhor qualidade de impressão para as configurações selecionadas, sempre defina a opção **Tipo de Mídia** para coincidir com o tipo de papel que você colocar.

6. Clique na lista suspensa **Tamanho do Papel** e selecione o tamanho do papel.
7. Se necessário, marque a caixa de seleção **Sem Borda**.
8. Para **Modo de Cor**, selecione a opção **Natural** ou **Brilhante**.
9. No campo **Orientação**, selecione a opção **Retrato** ou **Paisagem** para definir a orientação da impressão.



Se o seu aplicativo tiver uma configuração semelhante, recomendamos que você defina a orientação usando o aplicativo.

10. Digite o número de cópias (1 a 999) desejado no campo **Cópias**.
11. Altere outras configurações da impressora, se necessário.
12. Clique em **OK**.
13. Conclua a operação de impressão.



Informações relacionadas

- [Imprimir a partir do seu computador \(Windows\)](#)

Tópicos relacionados:

- [Configurações de impressão \(Windows\)](#)
-

Imprimir um documento (Windows)

1. Selecione o comando de impressão no aplicativo.
2. Selecione **Brother MFC-XXXX Printer** (onde XXXX é o nome do seu modelo) e depois clique no botão de propriedades ou preferências de impressão.
A janela do driver da impressora será exibida.
3. Certifique-se de que carregou o papel de tamanho correto na bandeja de papel.
4. Clique na guia **Básica**.
5. Clique na lista suspensa **Tipo de Mídia** e, em seguida, selecione o tipo de papel que você está usando.

IMPORTANTE

Para obter a melhor qualidade de impressão para as configurações selecionadas, sempre defina a opção **Tipo de Mídia** para coincidir com o tipo de papel que você colocar.

6. Clique na lista suspensa **Tamanho do Papel** e selecione o tamanho do papel.
7. Para **Modo de Cor**, selecione a opção **Natural** ou **Brilhante**.
8. No campo **Orientação**, selecione a opção **Retrato** ou **Paisagem** para definir a orientação da impressão.



Se o seu aplicativo tiver uma configuração semelhante, recomendamos que você defina a orientação usando o aplicativo.

9. Digite o número de cópias (1 a 999) desejado no campo **Cópias**.
10. Para imprimir páginas múltiplas em uma única folha de papel ou imprimir uma página do seu documento em várias folhas, clique na lista suspensa **Múltiplas Páginas** e selecione as suas opções.
11. Altere outras configurações da impressora, se necessário.
12. Clique em **OK**.
13. Conclua a operação de impressão.



Informações relacionadas

- [Imprimir a partir do seu computador \(Windows\)](#)

Tópicos relacionados:

- [Verificar o volume de tinta](#)
- [Configurações de impressão \(Windows\)](#)

Cancelar trabalho de impressão (Windows)

Se um trabalho de impressão foi enviado à fila de impressão e não foi impresso, ou foi enviado com erro à fila de impressão, você pode precisar excluí-lo para permitir a impressão dos trabalhos subsequentes.

1. Clique duas vezes no ícone da impressora  na barra de tarefas.
2. Selecione o trabalho de impressão que deseja cancelar.
3. Clique no menu **Documento**.
4. Selecione **Cancelar**.
5. Clique em **Sim**.



Informações relacionadas

- [Imprimir a partir do seu computador \(Windows\)](#)

Tópicos relacionados:

- [Monitorar o status do equipamento no seu computador \(Windows\)](#)

Imprimir mais de uma página em uma única folha de papel (N em 1) (Windows)



1. Selecione o comando de impressão no aplicativo.
2. Selecione **Brother MFC-XXXX Printer** (onde XXXX é o nome do seu modelo) e depois clique no botão de propriedades ou preferências de impressão.
A janela do driver da impressora será exibida.
3. Clique na guia **Básica**.
4. No campo **Orientação**, selecione a opção **Retrato** ou **Paisagem** para definir a orientação da impressão.



Se o seu aplicativo tiver uma configuração semelhante, recomendamos que você defina a orientação usando o aplicativo.

5. Clique na lista suspensa **Múltiplas Páginas** e selecione a opção **2 em 1**, **4 em 1**, **9 em 1** ou **16 em 1**.
6. Clique na lista suspensa **Ordem das Páginas** e selecione a ordem das páginas.
7. Clique na lista suspensa **Linha da Borda** e selecione o tipo de linha da borda.
8. Altere outras configurações da impressora, se necessário.
9. Clique em **OK** e conclua sua operação de impressão.



Informações relacionadas

- [Imprimir a partir do seu computador \(Windows\)](#)

Tópicos relacionados:

- [Configurações de impressão \(Windows\)](#)

Imprimir como um Pôster (Windows)

Amplie o tamanho da impressão e imprima o documento no modo pôster.

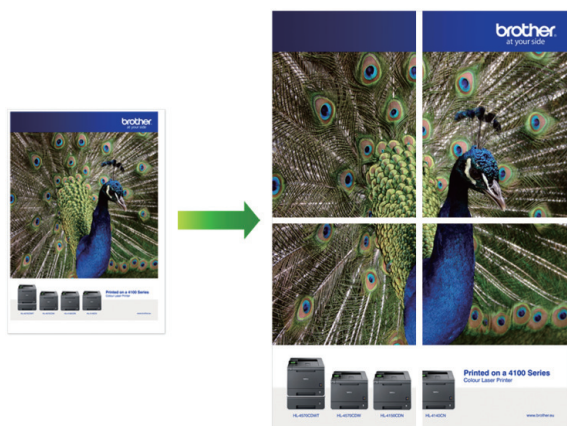

1. Selecione o comando de impressão no aplicativo.
2. Selecione **Brother MFC-XXXX Printer** (onde XXXX é o nome do seu modelo) e depois clique no botão de propriedades ou preferências de impressão.
A janela do driver da impressora será exibida.
3. Clique na guia **Básica**.
4. Clique na lista suspensa **Múltiplas Páginas** e selecione a opção **1 em 2x2 páginas** ou **1 em 3x3 páginas**.
5. Altere outras configurações da impressora, se necessário.
6. Clique em **OK**.
7. Conclua a operação de impressão.



Informações relacionadas

- [Imprimir a partir do seu computador \(Windows\)](#)

Tópicos relacionados:

- [Configurações de impressão \(Windows\)](#)

▶ Página inicial > Imprimir > Imprimir a partir do seu computador (Windows) > Imprimir dos dois lados do papel automaticamente (impressão frente e verso automática) (Windows)

Imprimir dos dois lados do papel automaticamente (impressão frente e verso automática) (Windows)

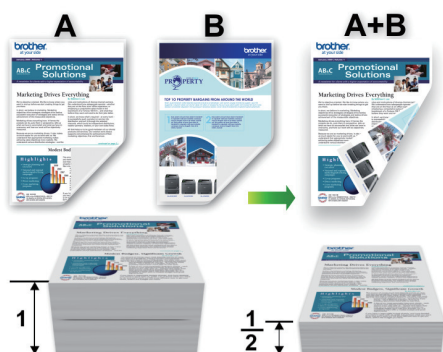

- Confirme se a tampa de liberação de obstrução está fechada.
- Se o papel estiver enrolado, alise-o e coloque-o de volta na bandeja de papel.
- Use papel comum ou fino. NÃO use papel bond.
- Se o papel for fino, ele poderá ficar enrugado.

1. Selecione o comando de impressão no aplicativo.
2. Selecione **Brother MFC-XXXX Printer** (onde XXXX é o nome do seu modelo) e depois clique no botão de propriedades ou preferências de impressão.
A janela do driver da impressora será exibida.
3. Clique na guia **Básica**.
4. No campo **Orientação**, selecione a opção **Retrato** ou **Paisagem** para definir a orientação da impressão.



Se o seu aplicativo tiver uma configuração semelhante, recomendamos que você defina a orientação usando o aplicativo.

5. Clique na lista suspensa **Duplex / Folheto** e selecione **Duplex**.
6. Clique no botão **Configurações Duplex**.
7. Selecione uma das opções no menu **Tipo de Duplex**.

Quando a opção frente e verso é selecionada, quatro tipos de encadernação frente e verso são disponibilizados para cada orientação:

Opção para retrato	Descrição
Borda Longa (Esquerda)	
Borda Longa (Direita)	

Opção para retrato	Descrição
--------------------	-----------

Borda Curta (Superior)

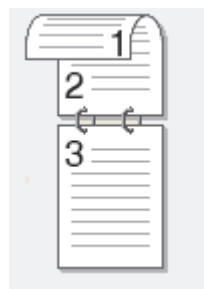

Borda Curta (Inferior)

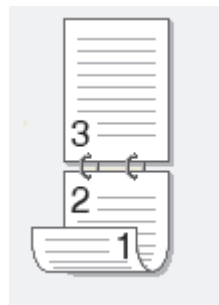

Opção para paisagem	Descrição
---------------------	-----------

Borda Longa (Superior)

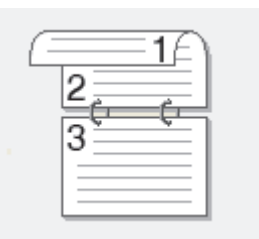

Borda Longa (Inferior)

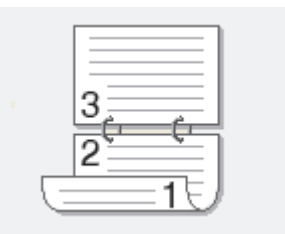

Borda Curta (Direita)

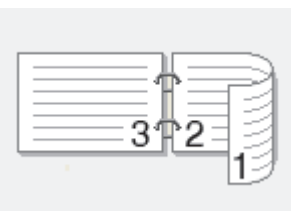

Borda Curta (Esquerda)

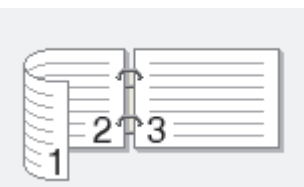

8. Marque a caixa de seleção **Borda para Encadernação** se você desejar especificar a borda de encadernação em polegadas ou milímetros.
9. Clique em **OK** para retornar à janela do driver da impressora.
10. Altere outras configurações da impressora, se necessário.



O recurso sem bordas não está disponível quando esta opção é usada.

11. Clique novamente em **OK** e conclua sua operação de impressão.



Informações relacionadas

- [Imprimir a partir do seu computador \(Windows\)](#)

Tópicos relacionados:

- [Configurações de impressão \(Windows\)](#)
- [Imprimir como um folheto automaticamente \(Windows\)](#)

Imprimir como um folheto automaticamente (Windows)

Esta opção imprime documentos em formato de folheto usando a impressão frente e verso. As páginas do documento são ordenadas de acordo com os números de página corretos e podem ser dobradas no centro sem necessidade de reordenar as páginas impressas.



- Confirme se a tampa de liberação de obstrução está fechada.
- Se o papel estiver enrolado, alise-o e coloque-o de volta na bandeja de papel.
- Use papel comum ou fino. NÃO use papel bond.
- Se o papel for fino, ele poderá ficar enrugado.

1. Selecione o comando de impressão no aplicativo.
2. Selecione **Brother MFC-XXXX Printer** (onde XXXX é o nome do seu modelo) e depois clique no botão de propriedades ou preferências de impressão.
A janela do driver da impressora será exibida.
3. Clique na guia **Básica**.
4. No campo **Orientação**, selecione a opção **Retrato** ou **Paisagem** para definir a orientação da impressão.





Se o seu aplicativo tiver uma configuração semelhante, recomendamos que você defina a orientação usando o aplicativo.



5. Clique na lista suspensa **Duplex / Folheto** e selecione a opção **Folheto**.
6. Clique no botão **Configurações Duplex**.
7. Selecione uma das opções no menu **Tipo de Duplex**.

Existem dois tipos de direções de encadernação frente e verso disponíveis para cada orientação:

Opção para retrato	Descrição
Borda Esquerda	
Borda Direita	

Opção para paisagem	Descrição
Borda Superior	
Borda Inferior	

8. Selecione uma das opções no menu **Método de Impressão de Folhetos**.

Opção	Descrição
Todas as Páginas de Uma Vez	Todas as páginas serão impressas em formato folheto (quatro páginas por folha e duas em cada lado). Dobre sua impressão ao meio para criar o folheto. 
Dividir em Jogos	Com esta opção, o folheto é inteiramente impresso como vários conjuntos de folhetos menores, que podem ser dobrados ao meio sem necessidade de reordenação das páginas impressas. Você pode especificar o número de folhas em cada conjunto de folhetos menores (de 1-15). Esta opção pode ser útil para imprimir folhetos com um grande número de páginas. 

9. Marque a caixa de seleção **Borda para Encadernação** se você desejar especificar a borda de encadernação em polegadas ou milímetros.

10. Clique em **OK** para retornar à janela do driver da impressora.

11. Altere outras configurações da impressora, se necessário.



O recurso sem bordas não está disponível quando esta opção é usada.

12. Clique em **OK**.

13. Conclua a operação de impressão.



Informações relacionadas

- [Imprimir a partir do seu computador \(Windows\)](#)

Tópicos relacionados:

- [Configurações de impressão \(Windows\)](#)
- [Imprimir dos dois lados do papel automaticamente \(impressão frente e verso automática\) \(Windows\)](#)

Imprimir um documento colorido em escala de cinza (Windows)

O modo Escala de Cinza torna a velocidade de processamento de impressão mais rápida do que o modo colorido. Se o seu documento contiver cores, a seleção do modo Escala de Cinza imprimirá o documento em 256 níveis de escala de cinza.

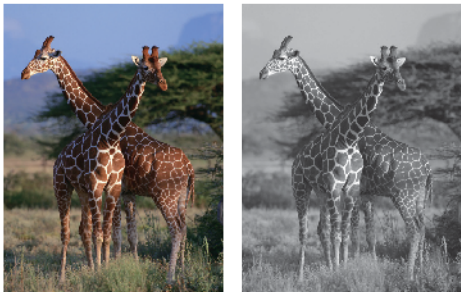

1. Selecione o comando de impressão no aplicativo.
2. Selecione **Brother MFC-XXXX Printer** (onde XXXX é o nome do seu modelo) e depois clique no botão de propriedades ou preferências de impressão.
A janela do driver da impressora será exibida.
3. Clique na guia **Avançada**.
4. Para **Colorida / Escala de Cinza**, selecione **Escala de Cinza**.
5. Altere outras configurações da impressora, se necessário.
6. Clique em **OK**.
7. Conclua a operação de impressão.



Informações relacionadas

- [Imprimir a partir do seu computador \(Windows\)](#)

Evitar impressões borradas e obstruções de papel (Windows)

Alguns tipos de mídia de impressão podem precisar de um período de secagem maior. Altere a opção **Redução do borrão** se tiver problemas com impressões borradas ou obstruções de papel.

1. Selecione o comando de impressão no aplicativo.
2. Selecione **Brother MFC-XXXX Printer** (onde XXXX é o nome do seu modelo) e depois clique no botão de propriedades ou preferências de impressão.
A janela do driver da impressora será exibida.
3. Clique na guia **Avançada**.
4. Clique no botão **Outras Opções de Impressão**.
5. Selecione a opção **Redução do borrão** no lado esquerdo da tela.
6. Selecione uma das seguintes opções:

Tipo de Mídia	Opção	Descrição
Papel Comum	Impressão Duplex ou Impressão em um único lado	Desativada Selecione este modo para imprimir na velocidade típica usando uma quantidade normal de tinta.
		Baixa Selecione este modo para imprimir em velocidade menor usando uma quantidade normal de tinta.
		Alta Selecione este modo para imprimir na mesma velocidade que Baixa , mas usando menos tinta.
Papel Brilhante	Desativada Selecione este modo para imprimir na velocidade típica usando uma quantidade normal de tinta.	
	Ativada Selecione este modo para imprimir em velocidade menor, usando uma quantidade menor de tinta.	

7. Clique em **OK** para retornar à janela do driver da impressora.
8. Clique em **OK**.
9. Conclua a operação de impressão.



Informações relacionadas

- [Imprimir a partir do seu computador \(Windows\)](#)

Tópicos relacionados:

- [Problemas no manuseio do papel e na impressão](#)
- [Alterar as opções de configuração de impressão se ocorrerem problemas de impressão](#)

Usar um perfil de impressão predefinido (Windows)

Perfis de Impressão são predefinições desenvolvidas para lhe dar acesso rápido às configurações de impressão frequentemente usadas.

1. Selecione o comando de impressão no aplicativo.
2. Selecione **Brother MFC-XXXX Printer** (onde XXXX é o nome do seu modelo) e depois clique no botão de propriedades ou preferências de impressão.
A janela do driver da impressora será exibida.
3. Clique na guia **Perfis de Impressão**.

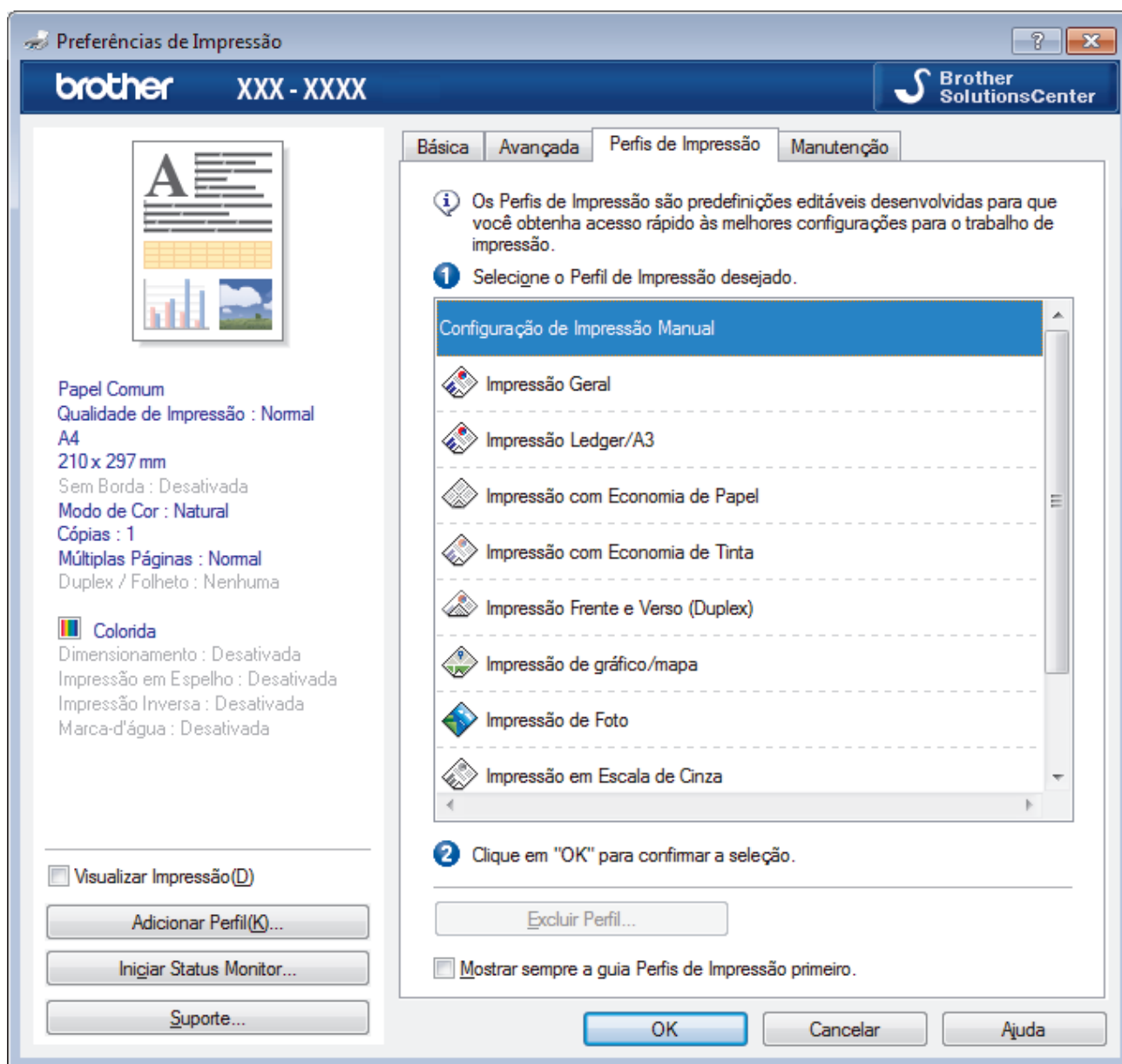

4. Selecione o perfil na lista de perfis de impressão.
As configurações dos perfis são mostradas na parte esquerda da janela do driver da impressora.
5. Siga um dos procedimentos a seguir:
 - Se as configurações estiverem corretas para o trabalho a ser realizado, clique em **OK**.
 - Para alterar as configurações, retorne à guia **Básica** ou **Avançada**, altere as configurações e depois clique em **OK**.



Para exibir a guia **Perfis de Impressão** à frente da janela na próxima vez que for imprimir, selecione a caixa de seleção **Mostrar sempre a guia Perfis de Impressão primeiro..**



Informações relacionadas

- [Imprimir a partir do seu computador \(Windows\)](#)
 - [Criar ou excluir seu perfil de impressão \(Windows\)](#)

Tópicos relacionados:

- [Configurações de impressão \(Windows\)](#)
-

Criar ou excluir seu perfil de impressão (Windows)

Adicione até 20 novos perfis de impressão com as configurações personalizadas.

1. Selecione o comando de impressão no aplicativo.
2. Selecione **Brother MFC-XXXX Printer** (onde XXXX é o nome do seu modelo) e depois clique no botão de propriedades ou preferências de impressão.
A janela do driver da impressora será exibida.
3. Clique na guia **Básica** e na guia **Avançada** e defina as configurações de impressão que deseja para o novo Perfil de Impressão.
4. Clique na guia **Perfis de Impressão**.
5. Siga um dos procedimentos a seguir:

Para criar um novo perfil de impressão:

- a. Clique em **Adicionar Perfil**.
A caixa de diálogo **Adicionar Perfil** é exibida.
- b. Digite o nome do novo perfil de impressão no campo **Nome**.
- c. Clique no ícone que você deseja usar para representar este perfil da lista de ícones.
- d. Clique em **OK**.
O novo nome do Perfil de Impressão é adicionado à lista na guia **Perfis de Impressão**.

Para excluir um perfil de impressão que você criou:



- a. Clique em **Excluir Perfil**.
A caixa de diálogo **Excluir Perfil** é exibida.
- b. Selecione o perfil a ser excluído.
- c. Clique em **Excluir**.
- d. Clique em **Sim**.
- e. Clique em **Fechar**.

✓ Informações relacionadas

- [Usar um perfil de impressão predefinido \(Windows\)](#)

Alterar as configurações de impressão padrão (Windows)

Quando você altera as configurações de impressão de um aplicativo, as alterações somente se aplicam a documentos impressos com esse aplicativo. Para alterar as configurações de impressão para todos os aplicativos do Windows, configure as propriedades do driver da impressora.

1. Siga um dos procedimentos a seguir:
 - Para Windows Vista e Windows Server 2008
Clique em  (**Iniciar**) > **Painel de Controle** > **Hardware e Sons** > **Impressoras**.
 - Para Windows 7 e Windows Server 2008 R2
Clique em  (**Iniciar**) > **Dispositivos e Impressoras**.
 - Para Windows 8
Mova o ponteiro do mouse para o canto inferior direito da área de trabalho. Quando a barra de menu aparecer, clique em **Configurações** e depois clique em **Painel de Controle**. No grupo **Hardware e Sons**, clique em **Exibir impressoras e dispositivos**.
 - Para Windows 10
Clique em  > **Todos os aplicativos** > **Sistema do Windows** > **Painel de Controle**. No grupo de **Hardware e Sons**, clique em **Exibir impressoras e dispositivos**.
 - Para Windows Server 2012
Mova o ponteiro do mouse para o canto inferior direito da área de trabalho. Quando a barra de menu aparecer, clique em **Configurações** e depois clique em **Painel de Controle**. No grupo **Hardware**, clique em **Exibir impressoras e dispositivos**.
 - Para Windows Server 2012 R2
Clique em **Painel de Controle** na tela **Iniciar**. No grupo **Hardware**, clique em **Exibir impressoras e dispositivos**.
2. Clique com o botão direito do mouse no ícone **Brother MFC-XXXX Printer** (onde XXXX é o nome do seu modelo) e selecione **Preferências de impressão**. Se as opções de driver de impressora aparecerem, selecione seu driver de impressora.
3. Clique na guia **Geral** e depois clique no botão **Preferências de impressão** ou **Preferências....**
A caixa de diálogo do driver da impressora é exibida.
4. Selecione as configurações de impressão que deseja usar como padrão para todos os programas Windows.
5. Clique em **OK**.
6. Feche a caixa de diálogo de propriedades da impressora.



Informações relacionadas

- [Imprimir a partir do seu computador \(Windows\)](#)

Tópicos relacionados:

- [Configurações de impressão \(Windows\)](#)

Configurações de impressão (Windows)

Guia Básica

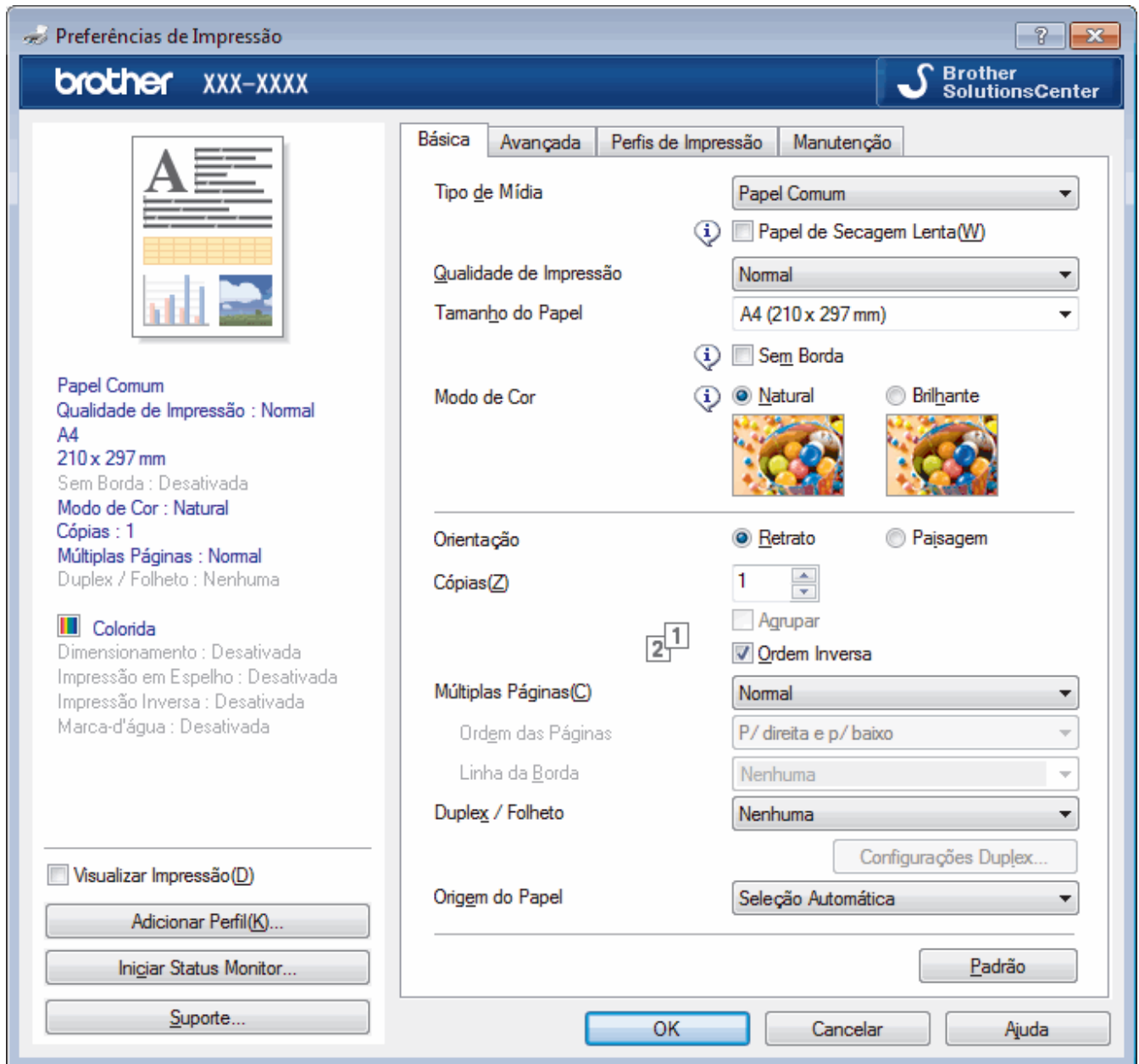

1. Tipo de Mídia

Selecione o tipo de mídia que você deseja usar. Para fornecer os melhores resultados de impressão, o equipamento ajusta automaticamente suas configurações de impressão de acordo com o tipo de mídia selecionado.

Papel de Secagem Lenta

Selecione esta opção se for usar um tipo de papel comum em que a tinta demora para secar. Esta opção pode deixar o texto um pouco borrado.

2. Qualidade de Impressão

Selecione a resolução de impressão desejada. Como a qualidade e a velocidade da impressão estão relacionadas, quanto maior a qualidade, mais demorada será a impressão do documento.

3. Tamanho do Papel

Selecione o tamanho do papel que você deseja usar. Você pode escolher tamanhos de papel padrão ou criar um tamanho personalizado.

Sem Borda

Selecione esta opção para imprimir fotografias sem bordas. Como os dados da imagem foram criados com um tamanho um pouco maior que o tamanho do papel sendo utilizado, uma parte das bordas da fotografia será recortada.

A opção Sem borda pode não estar disponível com algumas combinações de tipo de mídia e qualidade ou a partir de alguns aplicativos.

4. Modo de Cor

Selecione o modo de cor de sua preferência.

5. Orientação

Selecione a orientação (retrato ou paisagem) da impressão.

Se o seu aplicativo tiver uma configuração semelhante, recomendamos que você defina a orientação usando o aplicativo.

6. Cópias

Digite neste campo o número de cópias(1 a 999) que você deseja imprimir.

Agrupar

Selecione esta opção para imprimir conjuntos de documentos com várias páginas na ordem original das páginas. Quando esta opção é selecionada, uma cópia completa do documento é impressa e depois reimpressa de acordo com o número de cópias escolhido. Se esta opção não for selecionada, cada página será impressa de acordo com o número de cópias escolhido antes de a próxima página do documento ser impressa.

Ordem Inversa

Selecione esta opção para imprimir o documento na ordem inversa. A última página do documento será impressa primeiro.

7. Múltiplas Páginas

Selecione esta opção para imprimir várias páginas em uma única folha de papel ou para imprimir uma página do documento em várias folhas de papel.

Ordem das Páginas

Selecione a ordem das páginas ao imprimir várias páginas em uma única folha de papel.

Linha da Borda

Selecione o tipo de borda que será usado ao imprimir várias páginas em uma única folha de papel.

8. Duplex / Folheto

Selecione esta opção para imprimir nos dois lados do papel ou para imprimir um documento no formato de folheto usando impressão frente e verso.

Botão Configurações Duplex

Clique neste botão para selecionar o tipo de encadernação frente e verso. Há quatro tipos de encadernação frente e verso disponíveis para cada orientação.

9. Origem do Papel (disponível apenas em alguns modelos)

Selecione uma opção de fonte de papel correspondente às condições e à finalidade da impressão.

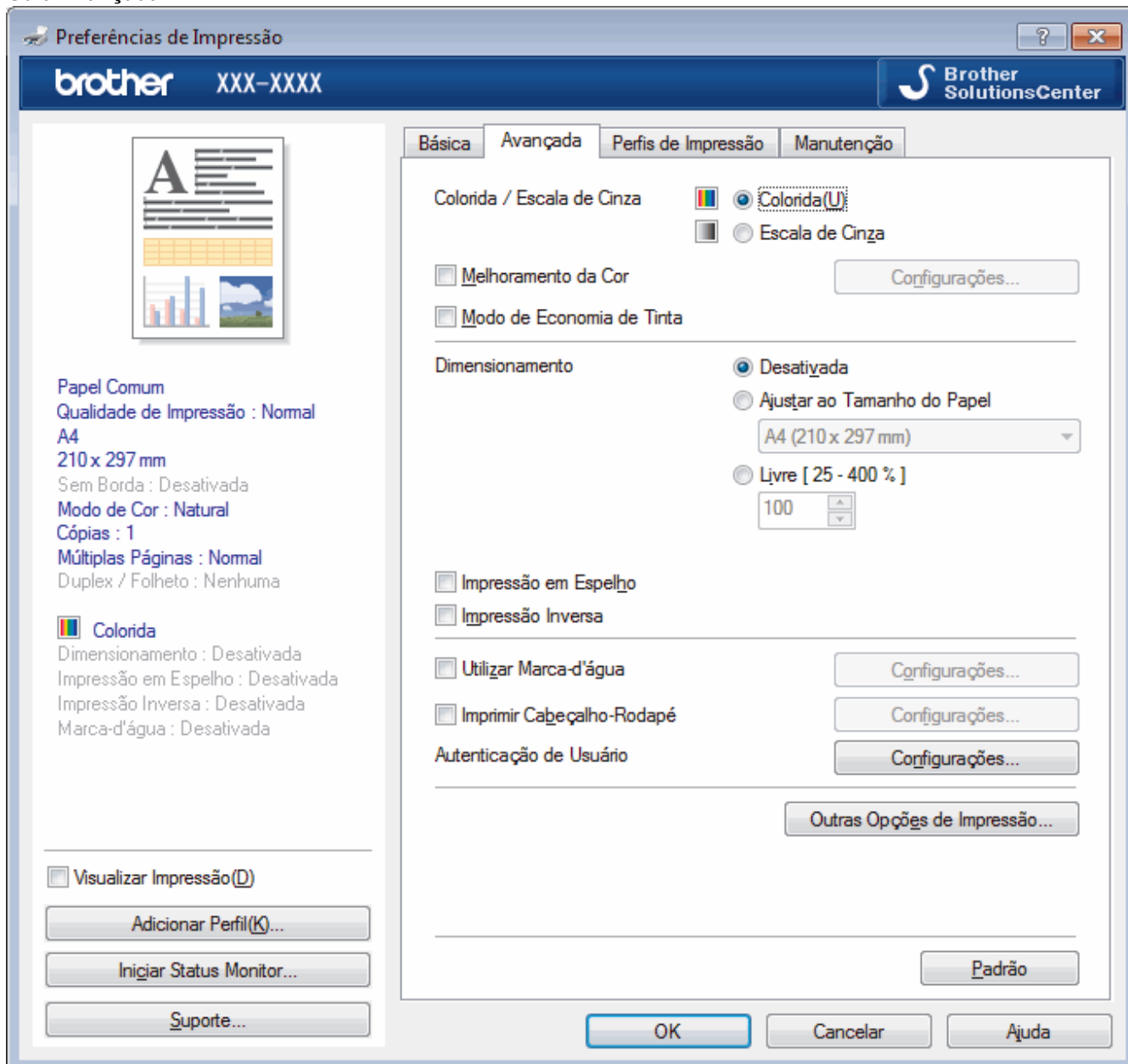

1. Colorida / Escala de Cinza

Selecione impressão colorida ou em escala de cinza. A velocidade de impressão é maior no modo escala de cinza que no modo colorido. Se um documento tiver conteúdo colorido e você selecionar o modo escala de cinza, o documento será impresso usando 256 níveis de escala de cinza.

2. Melhoramento da Cor

Selecione esta opção para usar o recurso Aperfeiçoamento de cor. Esse recurso analisa a imagem para aprimorar a nitidez, o equilíbrio de branco e a densidade da cor. Esse processo pode levar alguns minutos dependendo do tamanho da imagem e das especificações do seu computador.

3. Modo de Economia de Tinta

Selecione esta opção para imprimir usando cores mais claras e destacar o contorno da imagem. A quantidade de tinta economizada varia dependendo do tipo dos documentos impressos. O Modo de economia de tinta pode fazer com que as impressões fiquem diferentes de como elas aparecem na tela.

O recurso Modo de economia de tinta tem o suporte da tecnologia da Reallusion, Inc.



4. Dimensionamento

Selecione estas opções para ampliar ou reduzir o tamanho das páginas no documento.

Ajustar ao Tamanho do Papel

Selecione esta opção para ampliar ou reduzir as páginas do documento e ajustá-las a um tamanho de papel especificado. Quando selecionar esta opção, selecione o tamanho de papel desejado na lista suspensa.

Livre

Selecione esta opção para ampliar ou reduzir as páginas do documento manualmente. Quando selecionar esta opção, digite um valor no campo.

5. Impressão em Espelho

Selecione esta opção para inverter a imagem impressa na página horizontalmente, da esquerda para a direita.

6. Impressão Inversa

Selecione esta opção para girar a imagem impressa em 180 graus.

7. Utilizar Marca-d'água

Selecione esta opção para imprimir um logotipo ou texto como uma marca d'água no documento. Selecione uma das marcas d'água predefinidas, adicione uma nova marca d'água ou use um arquivo de imagem criado por você.

8. Imprimir Cabeçalho-Rodapé

Selecione esta opção para imprimir no documento a data, a hora e o nome de usuário usado para login no computador.

9. Autenticação de Usuário

Esse recurso permite que você confirme as restrições para cada usuário.

10. Botão Outras Opções de Impressão

Alterar Modo de Transferência de Dados

Selecione o modo de transferência de dados de impressão para melhorar a qualidade de impressão.

Configurações de Cor Avançadas

Selecione o método que o equipamento deve usar para organizar os pontos para expressar meios-tons.

A cor da impressão pode ser ajustada para deixar a impressão o mais parecida possível com a imagem na tela do computador.

Redução do borrão

Alguns tipos de mídia de impressão podem precisar de um período de secagem maior. Altere esta opção se tiver problemas com impressões borradas ou obstruções de papel.

Recuperar dados de cores da impressora

Selecione esta opção para otimizar a qualidade de impressão usando as configurações de fábrica do equipamento, que foram definidas especificamente para o seu equipamento Brother. Use esta opção se tiver substituído o equipamento ou alterado o endereço de rede do equipamento.

Imprimir Arquivo

Selecione esta opção para salvar os dados de impressão como um arquivo PDF em seu computador.

Reduzir linhas não uniformes

Selecione esta opção para ajustar o alinhamento de impressão se o texto impresso ficar borrado ou se as imagens ficarem apagadas.



Informações relacionadas

- [Imprimir a partir do seu computador \(Windows\)](#)

Tópicos relacionados:

- [Mensagens de erro e manutenção](#)
- [Problemas no manuseio do papel e na impressão](#)
- [Imprimir uma fotografia \(Windows\)](#)
- [Imprimir um documento \(Windows\)](#)

-
- Imprimir mais de uma página em uma única folha de papel (N em 1) (Windows)
 - Imprimir como um Pôster (Windows)
 - Imprimir dos dois lados do papel automaticamente (impressão frente e verso automática) (Windows)
 - Imprimir como um folheto automaticamente (Windows)
 - Usar um perfil de impressão predefinido (Windows)
 - Alterar as configurações de impressão padrão (Windows)
 - Alterar as opções de configuração de impressão se ocorrerem problemas de impressão
-

Imprimir a partir do seu computador (Mac)

- [Imprimir uma fotografia \(Mac\)](#)
- [Imprimir um documento \(Mac\)](#)
- [Imprimir dos dois lados do papel automaticamente \(impressão frente e verso automática\) \(Mac\)](#)
- [Imprimir mais de uma página em uma única folha de papel \(N em 1\) \(Mac\)](#)
- [Imprimir um documento colorido em escala de cinza \(Mac\)](#)
- [Evitar impressões borradas e obstruções de papel \(Mac\)](#)
- [Opções de impressão \(Mac\)](#)

Imprimir uma fotografia (Mac)



1. Verifique se a mídia correta foi colocada na bandeja de papel.

IMPORTANTE

- Para melhores resultados, use papel Brother.
- Ao imprimir em papel fotográfico Brother, coloque uma folha extra do mesmo papel fotográfico na bandeja de papel.

2. Em um aplicativo, como o Apple Preview, clique no menu **Arquivo** e selecione **Imprimir**.
3. Selecione **Brother MFC-XXXX** (onde XXXX é o nome do seu modelo).



Para ver mais opções de configuração de página, clique no botão **Mostrar Detalhes**.

4. Clique no menu pop-up **Tamanho do Papel** e, em seguida, selecione o tamanho do seu documento.



Para imprimir fotografias sem margem, selecione a opção tamanho de papel sem borda.

5. Clique no botão **Orientação** que corresponda à forma em que você deseja imprimir a fotografia.
6. Clique no menu pop-up do aplicativo e, em seguida, selecione **Configurações de Impressão**.
As opções de **Configurações de Impressão** são exibidas.
7. Clique no menu pop-up **Tipo de Mídia** e, em seguida, selecione o tipo de mídia que você deseja usar.

IMPORTANTE

Para obter a melhor qualidade de impressão possível com as configurações selecionadas, defina sempre a opção **Tipo de Mídia** de acordo com o tipo de papel que está sendo utilizado.

8. Altere outras configurações da impressora, se necessário.
9. Clique em **Imprimir**.



Informações relacionadas

- [Imprimir a partir do seu computador \(Mac\)](#)

Tópicos relacionados:

- [Problemas no manuseio do papel e na impressão](#)
- [Opções de impressão \(Mac\)](#)

Imprimir um documento (Mac)

1. Certifique-se de que carregou o papel de tamanho correto na bandeja de papel.
2. Em um aplicativo, como o Apple TextEdit, clique no menu **Arquivo** e selecione **Imprimir**.
3. Selecione **Brother MFC-XXXX** (onde XXXX é o nome do seu modelo).



Para ver mais opções de configuração de página, clique no botão **Mostrar Detalhes**.

4. Clique no menu pop-up **Tamanho do Papel** e, em seguida, selecione o tamanho do seu documento.
5. Selecione a opção **Orientação** que combine com o modo como você deseja imprimir o documento.
6. Clique no menu pop-up do aplicativo e, em seguida, selecione **Configurações de Impressão**.
As opções de **Configurações de Impressão** são exibidas.
7. Clique no menu pop-up **Tipo de Mídia** e, em seguida, selecione o tipo de mídia que você deseja usar.

IMPORTANTE

Para obter a melhor qualidade de impressão possível com as configurações selecionadas, defina sempre a opção **Tipo de Mídia** de acordo com o tipo de papel que está sendo utilizado.

8. Altere outras configurações da impressora, se necessário.
9. Clique em **Imprimir**.



Informações relacionadas

- [Imprimir a partir do seu computador \(Mac\)](#)

Tópicos relacionados:

- [Verificar o volume de tinta](#)
- [Opções de impressão \(Mac\)](#)

▶ Página inicial > [Imprimir](#) > [Imprimir a partir do seu computador \(Mac\)](#) > Imprimir dos dois lados do papel automaticamente (impressão frente e verso automática) (Mac)

Imprimir dos dois lados do papel automaticamente (impressão frente e verso automática) (Mac)

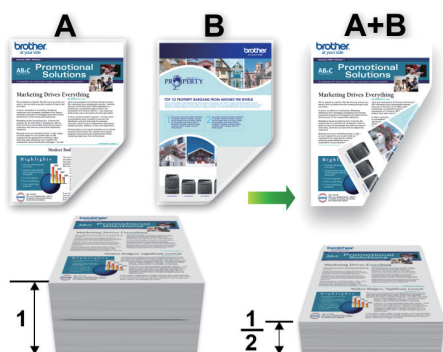

1. Em um aplicativo, como o Apple TextEdit, clique no menu **Arquivo** e selecione **Imprimir**.
2. Selecione **Brother MFC-XXXX** (onde XXXX é o nome do seu modelo).



Para ver mais opções de configuração de página, clique no botão **Mostrar Detalhes**.

3. Selecione a opção **Orientação** que combine com o modo como você deseja imprimir o documento.
4. Clique no menu pop-up do aplicativo e, em seguida, selecione **Leiaute**.
As opções de configuração de **Leiaute** são exibidas.
5. Na seção **Frente e Verso**, selecione a opção **Encadernação Horizontal** ou **Encadernação Vertical**.
6. Altere outras configurações da impressora, se necessário.



O recurso sem bordas não está disponível quando esta opção é usada.

7. Clique em **Imprimir**.



Informações relacionadas

- [Imprimir a partir do seu computador \(Mac\)](#)

Tópicos relacionados:

- [Opções de impressão \(Mac\)](#)

Imprimir mais de uma página em uma única folha de papel (N em 1) (Mac)



1. Em um aplicativo, como o Apple TextEdit, clique no menu **Arquivo** e selecione **Imprimir**.
2. Selecione **Brother MFC-XXXX** (onde XXXX é o nome do seu modelo).



Para ver mais opções de configuração de página, clique no botão **Mostrar Detalhes**.

3. Clique no menu pop-up do aplicativo e, em seguida, selecione **Leiaute**.
As opções de configuração de **Leiaute** são exibidas.
4. Clique no menu pop-up **Páginas por Folha** e selecione o número de páginas que serão impressas em cada folha.
5. Selecione a opção **Direção do Leiaute**.
6. Clique no menu pop-up **Borda** e selecione o tipo de linha da borda.
7. Altere outras configurações da impressora, se necessário.
8. Clique em **Imprimir**.



Informações relacionadas

- [Imprimir a partir do seu computador \(Mac\)](#)

Tópicos relacionados:

- [Opções de impressão \(Mac\)](#)

Imprimir um documento colorido em escala de cinza (Mac)

O modo Escala de Cinza torna a velocidade de processamento de impressão mais rápida do que o modo colorido. Se o seu documento contiver cores, a seleção do modo Escala de Cinza imprimirá o documento em 256 níveis de escala de cinza.

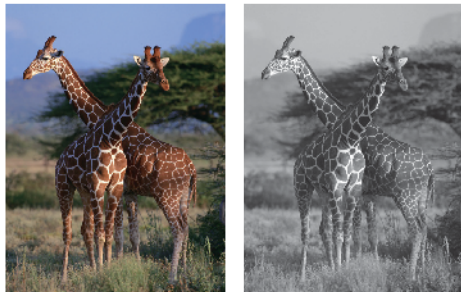

1. Em um aplicativo, como o Apple TextEdit, clique no menu **Arquivo** e selecione **Imprimir**.
2. Selecione **Brother MFC-XXXX** (onde XXXX é o nome do seu modelo).



Para ver mais opções de configuração de página, clique no botão **Mostrar Detalhes**.

3. Clique no menu pop-up do aplicativo e, em seguida, selecione **Configurações de Impressão**.
As opções de **Configurações de Impressão** são exibidas.
4. Clique no menu pop-up **Colorida / Escala de Cinza** e selecione a opção **Escala de Cinza**.
5. Altere outras configurações da impressora, se necessário.
6. Clique em **Imprimir**.



Informações relacionadas

- [Imprimir a partir do seu computador \(Mac\)](#)

Evitar impressões borradas e obstruções de papel (Mac)

Alguns tipos de mídia de impressão podem precisar de um período de secagem maior. Altere a opção **Redução do borrão** se tiver problemas com impressões borradas ou obstruções de papel.

1. Em um aplicativo, como o Apple TextEdit, clique no menu **Arquivo** e selecione **Imprimir**.
2. Selecione **Brother MFC-XXXX** (onde XXXX é o nome do seu modelo).



Para ver mais opções de configuração de página, clique no botão **Mostrar Detalhes**.

3. Clique no menu pop-up do aplicativo e, em seguida, selecione **Configurações de Impressão**.
As opções de **Configurações de Impressão** são exibidas.
4. Clique na lista de configurações de impressão **Avançada**.
5. Clique no menu **Redução do borrão**.
6. Selecione uma das seguintes opções:

Tipo de Mídia	Opção	Descrição
Papel Comum	Impressão Duplex ou Impressão em um único lado	Desativada Selecione este modo para imprimir na velocidade típica usando uma quantidade normal de tinta.
		Baixa Selecione este modo para imprimir em velocidade menor usando uma quantidade normal de tinta.
		Alta Selecione este modo para imprimir na mesma velocidade que Baixa , mas usando menos tinta.
Papel Brilhante	Desativada Selecione este modo para imprimir na velocidade típica usando uma quantidade normal de tinta.	
	Ativada Selecione este modo para imprimir em velocidade menor, usando uma quantidade menor de tinta.	

7. Altere outras configurações da impressora, se necessário.
8. Clique em **Imprimir**.



Informações relacionadas

- [Imprimir a partir do seu computador \(Mac\)](#)

Tópicos relacionados:

- [Problemas no manuseio do papel e na impressão](#)
- [Alterar as opções de configuração de impressão se ocorrerem problemas de impressão](#)



Opções de impressão (Mac)

Configuração de página

Ajustes: Atributos de Página

Formatar Para: Brother MFC-XXXX
Brother MFC-XXXX CUPS

Tamanho do Papel: A4
210 por 297 mm

Orientação:  

Ajustar Tamanho: 100 %

? Cancelar OK

1. Tamanho do Papel

Selecione o tamanho do papel que você deseja usar. Você pode escolher tamanhos de papel padrão ou criar um tamanho personalizado.

2. Orientação

Selecione a orientação (retrato ou paisagem) da impressão.

Se o seu aplicativo tiver uma configuração semelhante, recomendamos que você defina a orientação usando o aplicativo.

3. Ajustar Tamanho

Digite um valor no campo para ampliar ou reduzir as páginas do documento e ajustá-las ao tamanho de papel selecionado.

Leiaute

Impressora: Brother MFC-XXXX

Pré-ajustes: Ajustes Padrão

Cópias: 1 Frente e Verso

Páginas: Todas
 De: 1 até: 1

Tamanho do Papel: A4
210 por 297 mm

Orientação:

Leiaute

Páginas por Folha: 1

Direção do Leiaute:

Borda: Nenhuma

Frente e Verso: Desativado

Inverter orientação da página
 Virar horizontalmente

? PDF

1. Páginas por Folha

Selecione o número de páginas que serão impressas em uma única folha de papel.

2. Direção do Leiaute

Selecione a ordem das páginas ao imprimir várias páginas em uma única folha de papel.

3. Borda

Selecione o tipo de borda que será usado ao imprimir várias páginas em uma única folha de papel.

4. Frente e Verso (disponível apenas em alguns modelos)

Selecione se deseja imprimir nos dois lados do papel.

5. Inverter orientação da página

Selecione esta opção para girar a imagem impressa em 180 graus.

6. Virar horizontalmente

Selecione esta opção para inverter a imagem impressa na página horizontalmente, da esquerda para a direita.

Gestão de Papel

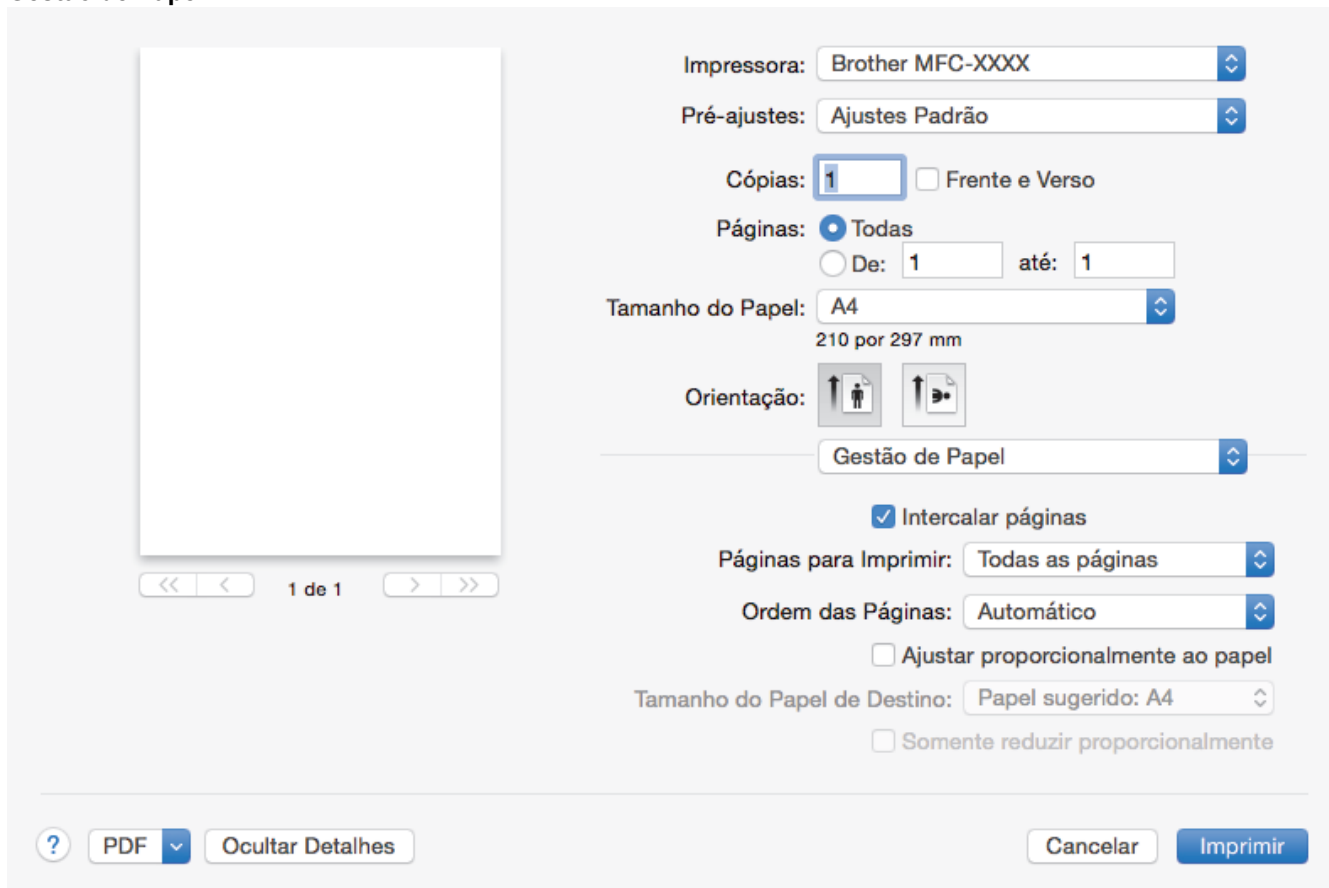



Impressora: Brother MFC-XXXX

Pré-ajustes: Ajustes Padrão

Cópias: 1 Frente e Verso

Páginas: Todas
 De: 1 até: 1

Tamanho do Papel: A4
210 por 297 mm

Orientação:  

Gestão de Papel

Intercalar páginas

Páginas para Imprimir: Todas as páginas

Ordem das Páginas: Automático

Ajustar proporcionalmente ao papel

Tamanho do Papel de Destino: Papel sugerido: A4

Somente reduzir proporcionalmente

1 de 1

PDF

1. Intercalar páginas

Selecione esta opção para imprimir conjuntos de documentos com várias páginas na ordem original das páginas. Quando esta opção é selecionada, uma cópia completa do documento é impressa e depois reimpressa de acordo com o número de cópias escolhido. Se esta opção não for selecionada, cada página será impressa de acordo com o número de cópias escolhido antes de a próxima página do documento ser impressa.

2. Ordem das Páginas

Selecione a ordem das páginas.

3. Ajustar proporcionalmente ao papel

Selecione esta opção para ampliar ou reduzir as páginas do documento e ajustá-las ao tamanho de papel selecionado.

4. Tamanho do Papel de Destino

Selecione o tamanho de papel que será usado para a impressão.

5. Somente reduzir proporcionalmente

Selecione esta opção para reduzir as páginas do documento quando elas estiverem muito grandes para o tamanho de papel selecionado. Se esta opção for selecionada e o documento estiver formatado para um tamanho de papel menor que o tamanho de papel sendo utilizado, o documento será impresso no seu tamanho original.

Configurações de Impressão

Impressora: Brother MFC-XXXX

Pré-ajustes: Ajustes Padrão

Cópias: 1 Frente e Verso

Páginas: Todas
 De: 1 até: 1

Tamanho do Papel: A4
210 por 297 mm

Orientação: Retrato Paisagem

Configurações de Impressão

Tipo de Mídia: Papel Comum Papel de Secagem Lenta

Qualidade de Impressão: Normal

Colorida / Escala de Cinza: Colorida

Origem do Papel: Seleção Automática

► Avançada

? PDF Ocultar Detalhes Cancelar Imprimir

1. Tipo de Mídia

Selecione o tipo de mídia que você deseja usar. Para fornecer os melhores resultados de impressão, o equipamento ajusta automaticamente suas configurações de impressão de acordo com o tipo de mídia selecionado.

2. Papel de Secagem Lenta

Selecione esta opção se for usar um tipo de papel comum em que a tinta demora para secar. Esta opção pode deixar o texto um pouco borrado.

3. Qualidade de Impressão

Selecione a resolução de impressão desejada. Como a qualidade e a velocidade da impressão estão relacionadas, quanto maior a qualidade, mais demorada será a impressão do documento.

4. Colorida / Escala de Cinza

Selecione impressão colorida ou em escala de cinza. A velocidade de impressão é maior no modo escala de cinza que no modo colorido. Se um documento tiver conteúdo colorido e você selecionar o modo escala de cinza, o documento será impresso usando 256 níveis de escala de cinza.

5. Origem do Papel (disponível apenas em alguns modelos)

Selecione uma opção de fonte de papel correspondente às condições e à finalidade da impressão.

6. Avançada

Alterar Modo de Transferência de Dados

Selecione o modo de transferência de dados de impressão para melhorar a qualidade de impressão.

Reduzir linhas não uniformes

Selecione esta opção para ajustar o alinhamento de impressão se o texto impresso ficar borrado ou se as imagens ficarem apagadas.

Redução do borrão

Alguns tipos de mídia de impressão podem precisar de um período de secagem maior. Altere esta opção se tiver problemas com impressões borradas ou obstruções de papel.

Outras Opções de Impressão

Espessura do Papel

Selecione a espessura apropriada do papel.

Impressão Bidirecional

Selecione esta opção para aumentar a velocidade de impressão. Se esta opção for selecionada, o cabeçote de impressão imprimirá nas duas direções. Quando esta opção não é selecionada, o cabeçote de impressão imprime em apenas uma direção, resultando em impressões de maior qualidade, mas com velocidade mais baixa.

O movimento do cabeçote de impressão pode variar devido a condições ambientais. Essa variação pode ser observada quando você imprime linhas verticais e elas não estão alinhadas. Se você tiver esse problema, desative o recurso de impressão bidirecional.

Configurações de Cor

Impressora: Brother MFC-XXXX

Pré-ajustes: Ajustes Padrão

Cópias: 1 Frente e Verso

Páginas: Todas
 De: 1 até: 1

Tamanho do Papel: A4
210 por 297 mm

Orientação: Retrato Paisagem

Configurações de Cor

Modo de Cor: Natural
 Brilhante
 Nenhuma

▼ Configurações de Cor Avançadas

Melhoramento da Cor

Brilho 0

Contraste 0

Vermelho 0

Verde 0

Azul 0

Padrão de Meios-tons: Pontilhamento

? PDF Ocultar Detalhes Cancelar Imprimir

1. Modo de Cor

Selecione o modo de cor de sua preferência.

2. Configurações de Cor Avançadas

Clique no triângulo expansível para visualizar as Configurações avançadas de cor. Marque a caixa de seleção de Aprimoramento de cor e, em seguida, configure as opções usando as barras deslizantes. Esse processo pode levar alguns minutos dependendo do tamanho da imagem e das especificações do seu computador.

✓ Informações relacionadas

- [Imprimir a partir do seu computador \(Mac\)](#)

Tópicos relacionados:

- Mensagens de erro e manutenção
 - Problemas no manuseio do papel e na impressão
 - Imprimir uma fotografia (Mac)
 - Imprimir um documento (Mac)
 - Imprimir dos dois lados do papel automaticamente (impressão frente e verso automática) (Mac)
 - Imprimir mais de uma página em uma única folha de papel (N em 1) (Mac)
 - Alterar as opções de configuração de impressão se ocorrerem problemas de impressão
-

Imprimir dados diretamente de uma unidade flash USB

- [Unidades flash USB compatíveis](#)
- [Imprimir fotos diretamente de uma unidade flash USB](#)
- [Imprimir um arquivo PDF diretamente de uma unidade flash USB](#)

Unidades flash USB compatíveis

IMPORTANTE

A interface USB direta é compatível apenas com unidades flash USB e câmeras digitais que utilizem o padrão de armazenamento em massa USB. Outros dispositivos USB não são suportados.

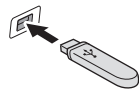
Cartões de memória compatíveis		Slot
Unidade Flash USB (pen drive USB)		Slot USB 

Unidades flash USB compatíveis	
Classe USB	Classe de armazenamento em massa USB
Subclasse de armazenamento em massa USB	SCSI ou SFF-8070i
Protocolo de transferência	Apenas transferência em massa
Formato ¹	FAT12/FAT16/FAT32/exFAT
Tamanho do setor	Máx. 4096 bytes
Criptografia	Dispositivos criptografados não são suportados.

¹ O formato NTFS não é compatível.



Informações relacionadas

- [Imprimir dados diretamente de uma unidade flash USB](#)
- [Salvar dados escaneados em uma unidade flash USB ou cartão de memória](#)

Imprimir fotos diretamente de uma unidade flash USB

Mesmo que o equipamento *não* esteja conectado ao computador, você poderá imprimir fotos diretamente de uma unidade de memória flash USB, além de escanear documentos e salvá-los diretamente em uma unidade flash USB.

- [Informações importantes sobre a impressão de fotos](#)
- [Imprimir fotos de uma unidade flash USB no equipamento Brother](#)

Informações importantes sobre a impressão de fotos

Seu equipamento foi projetado para ser compatível com os arquivos modernos de imagem de câmera digital e unidades flash USB. Leia as informações abaixo para evitar erros:

- A extensão de arquivo de imagem deve ser .JPG (outras extensões de arquivo de imagem como .JPEG, .TIF, .GIF e assim por diante não serão reconhecidas).
- A impressão direta de fotos deve ser executada separadamente das operações de impressão de fotos usando o computador. (A operação simultânea não está disponível).
- O equipamento pode ler até 999 arquivos ¹ em uma unidade flash USB.

Esteja ciente do seguinte:

- Ao imprimir um índice remissivo ou uma imagem, o equipamento imprimirá todas as imagens válidas, mesmo se uma ou mais imagens estiverem corrompidas. As imagens corrompidas não serão impressas.
- Este equipamento aceita unidades flash USB que tenham sido formatadas pelo Windows.



Informações relacionadas

- [Imprimir fotos diretamente de uma unidade flash USB](#)

¹ A pasta dentro das unidades flash USB também é contabilizada.

Imprimir fotos de uma unidade flash USB no equipamento Brother

- [Visualizar e imprimir fotos e arquivos de filme a partir de uma unidade flash USB](#)
- [Imprimir uma folha com índice remissivo de fotos \(miniaturas\) a partir de uma unidade flash USB](#)
- [Imprimir fotos pelo número da imagem](#)
- [Imprimir fotos com recorte automático](#)
- [Imprimir fotos sem borda a partir de uma unidade flash USB](#)
- [Imprimir a data a partir dos dados da foto](#)
- [Configurações de impressão para fotos](#)

Visualizar e imprimir fotos e arquivos de filme a partir de uma unidade flash USB

Visualize suas fotos na tela LCD antes de imprimi-las. Imprima imagens armazenadas em uma unidade flash USB.

- Se suas fotos forem arquivos grandes, pode ocorrer atraso na exibição de cada foto na tela.

>> [MFC-J6530DW/MFC-J6730DW](#)

>> [MFC-J6535DW/MFC-J6930DW/MFC-J6935DW](#)

MFC-J6530DW/MFC-J6730DW

1. Insira uma unidade flash USB na abertura USB.

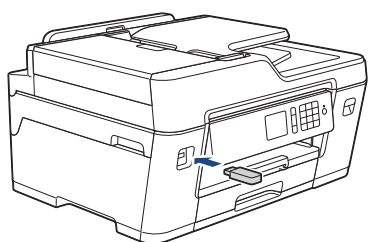

2. Pressione [Impressão de JPEG] > [Selec. arq.].
3. Pressione ◀ ou ▶ para exibir a foto que você deseja imprimir e depois pressione-a.



Para imprimir todas as fotos, pressione [Impr Td] e, em seguida, [Sim] para confirmar.

4. Insira o número de cópias usando um dos seguintes procedimentos:
 - Pressione [-] ou [+] na tela Touchscreen.
 - Pressione **x 01** para exibir o teclado na tela Touchscreen e, em seguida, insira o número de cópias usando o teclado touchscreen. Pressione [OK].
 - Use o teclado de discagem para informar o número de cópias.
5. Pressione [OK].
6. Repita os três últimos passos até ter selecionado todas as fotos que você deseja imprimir.
7. Pressione [OK].
8. Leia e confirme a lista de opções exibida.
9. Para alterar as configurações de impressão, pressione [Config Impr].
Ao concluir, pressione [OK].
10. Pressione [Iniciar].

MFC-J6535DW/MFC-J6930DW/MFC-J6935DW

1. Insira uma unidade flash USB na abertura USB.

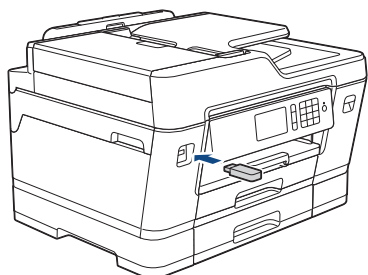

-
2. Pressione [Impressão de JPEG] > [Selec. arq.].
 3. Deslize o dedo para a esquerda ou para a direita ou pressione ◀ ou ▶ para exibir a foto que deseja imprimir. Em seguida, pressione-a.



Para imprimir todas as fotos, pressione [Imprimir tudo] e, em seguida, [Sim] para confirmar.

4. Insira o número de cópias usando um dos seguintes procedimentos:
 - Pressione [-] ou [+] na tela de toque.
 - Pressione × **01** para exibir o teclado na tela de toque e, em seguida, insira o número de cópias usando o teclado de toque. Pressione [OK].
 - Use o teclado de discagem para informar o número de cópias.
5. Pressione [OK].
6. Repita os três últimos passos até ter selecionado todas as fotos que você deseja imprimir.
7. Pressione [OK].
8. Leia e confirme a lista de opções exibida.
9. Para alterar as configurações de impressão, pressione [Config de Impr].
Quando estiver concluído, pressione [OK].
10. Pressione [Iniciar].



Informações relacionadas

- [Imprimir fotos de uma unidade flash USB no equipamento Brother](#)

Tópicos relacionados:

- [Configurações de impressão para fotos](#)
-

Imprimir uma folha com índice remissivo de fotos (miniaturas) a partir de uma unidade flash USB

Imprimir uma folha com índice remissivo de fotos para visualizar versões pequenas de todas as fotos em sua unidade flash USB.



- O equipamento atribui números às imagens (como n° 1, n° 2, n° 3 e assim por diante). O equipamento não reconhece quaisquer outros números ou nomes de arquivo que sua câmera digital ou o computador tenha utilizado para identificar as fotos.
- Somente nomes de arquivo com 20 caracteres ou menos serão impressos corretamente na folha de índice.
- Os nomes dos arquivos não serão impressos corretamente se contiverem caracteres não alfanuméricos, mas caracteres não alfanuméricos não afetam as configurações de impressão de fotos.

>> [MFC-J6530DW/MFC-J6730DW](#)
>> [MFC-J6535DW/MFC-J6930DW/MFC-J6935DW](#)

MFC-J6530DW/MFC-J6730DW

1. Insira uma unidade flash USB na abertura USB.
2. Pressione [Impressão de JPEG] > [Imprimir Índice] > [Impr. folha de índice].
3. Se você quiser alterar as configurações de impressão, pressione [Config Impr].
Ao concluir, pressione [OK].

Opção	Descrição
Tipo de Papel	Selecionar o tipo de papel.
Tamanho do Papel	Selecionar o tamanho do papel.

4. Pressione [Iniciar].

MFC-J6535DW/MFC-J6930DW/MFC-J6935DW

1. Insira uma unidade flash USB na abertura USB.
2. Pressione [Impressão de JPEG] > [Impr do Índice].
3. Pressione [Impr. folha de índice].
4. Se você quiser alterar as configurações de impressão, pressione [Config de Impr].
Ao concluir, pressione [OK].

Opção	Descrição
Tipo de Papel	Selecionar o tipo de papel.
Tam. de Papel	Selecionar o tamanho do papel.

5. Pressione [Iniciar].

✓ Informações relacionadas

- [Imprimir fotos de uma unidade flash USB no equipamento Brother](#)

Tópicos relacionados:

- [Imprimir fotos pelo número da imagem](#)
-

Imprimir fotos pelo número da imagem

Antes de imprimir uma imagem individual, você deve imprimir a página de índice remissivo (miniaturas) para saber o número da imagem.

>> [MFC-J6530DW/MFC-J6730DW](#)

>> [MFC-J6535DW/MFC-J6930DW/MFC-J6935DW](#)

MFC-J6530DW/MFC-J6730DW

1. Insira uma unidade flash USB na abertura USB.
2. Pressione [Impressão de JPEG] > [Imprimir Índice] > [Imprimir Fotos].
3. Insira os números da imagem que você deseja imprimir usando a página de índice remissivo (miniaturas). Após selecionar os números de imagem, pressione [OK].



- Insira vários números de uma vez usando vírgula ou hífen. Por exemplo, insira **1, 3, 6** para imprimir as imagens nº 1, 3 e 6. Imprima um intervalo de imagens usando um hífen. Por exemplo, digite **1-5** para imprimir as imagens de nº 1 até nº 5.
- Informe até 12 caracteres (incluindo vírgulas e hifens) para os números de imagem que deseja imprimir.

4. Insira o número de cópias usando um dos seguintes procedimentos:
 - Pressione [-] ou [+] na tela Touchscreen.
 - Pressione **x 01** para exibir o teclado na tela Touchscreen e, em seguida, insira o número de cópias usando o teclado touchscreen. Pressione [OK].
 - Use o teclado de discagem para informar o número de cópias.
5. Para alterar as configurações de impressão, pressione [Config Impr].
Ao concluir, pressione [OK].
6. Pressione [Iniciar].

MFC-J6535DW/MFC-J6930DW/MFC-J6935DW

1. Insira uma unidade flash USB na abertura USB.
2. Pressione [Impressão de JPEG] > [Impr do Índice].
3. Pressione [Imprima Fotos Usando o N° de Índice].
4. Insira os números da imagem que você deseja imprimir usando a página de índice remissivo (miniaturas). Após selecionar os números de imagem, pressione [OK].



- Insira vários números de uma vez usando vírgula ou hífen. Por exemplo, insira **1, 3, 6** para imprimir as imagens nº 1, 3 e 6. Imprima um intervalo de imagens usando um hífen. Por exemplo, digite **1-5** para imprimir as imagens de nº 1 até nº 5.
- Informe até 12 caracteres (incluindo vírgulas e hifens) para os números de imagem que deseja imprimir.

5. Insira o número de cópias usando um dos seguintes procedimentos:
 - Pressione [-] ou [+] na tela de toque.
 - Pressione **x 01** para exibir o teclado na tela de toque e, em seguida, insira o número de cópias usando o teclado de toque. Pressione [OK].
 - Use o teclado de discagem para informar o número de cópias.
6. Para alterar as configurações de impressão, pressione [Config de Impr].

Quando estiver concluído, pressione [OK].

7. Pressione [Iniciar].



Informações relacionadas

- [Imprimir fotos de uma unidade flash USB no equipamento Brother](#)

Tópicos relacionados:

- [Imprimir uma folha com índice remissivo de fotos \(miniaturas\) a partir de uma unidade flash USB](#)
 - [Configurações de impressão para fotos](#)
-

Imprimir fotos com recorte automático

Se a sua foto for muito longa ou muito larga para caber no espaço no layout, parte da imagem será recortada.

- A configuração de fábrica é ativada. Para imprimir a imagem inteira, altere essa configuração para desativada.
- Se você definir a configuração [Recortar] como desativada, defina também a configuração [Sem margens] como desativada.

Recortar: ativada

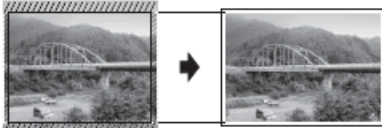

Recortar: desativada



>> [MFC-J6530DW/MFC-J6730DW](#)

>> [MFC-J6535DW/MFC-J6930DW/MFC-J6935DW](#)

MFC-J6530DW/MFC-J6730DW

1. Insira uma unidade flash USB na abertura USB.
2. Pressione [Impressão de JPEG] > [Selec. arq.].
3. Pressione ◀ ou ▶ para exibir cada foto. Quando a foto que você deseja for exibida, pressione-a e, em seguida, pressione [OK].
4. Pressione [OK].
5. Pressione [Config Impr] > [Recortar].
6. Pressione [Sim] (ou [Não]).
7. Ao concluir, pressione  ou [OK].
8. Pressione [Iniciar].

MFC-J6535DW/MFC-J6930DW/MFC-J6935DW

1. Insira uma unidade flash USB na abertura USB.
2. Pressione [Impressão de JPEG] > [Selec. arq.].
3. Deslize o dedo para a esquerda ou para a direita ou pressione ◀ ou ▶ para exibir cada foto. Quando a foto que você deseja for exibida, pressione-a e, em seguida, pressione [OK].
4. Pressione [OK].
5. Pressione [Config de Impr] > [Recortar].
6. Pressione [Sim] (ou [Não]).
7. Ao concluir, pressione  ou [OK]. Pressione [Iniciar].

✓ Informações relacionadas

- [Imprimir fotos de uma unidade flash USB no equipamento Brother](#)

Tópicos relacionados:

- [Outros problemas](#)
-

Imprimir fotos sem borda a partir de uma unidade flash USB

Este recurso expande a área imprimível para as bordas do papel. A impressão será mais lenta.

>> [MFC-J6530DW/MFC-J6730DW](#)

>> [MFC-J6535DW/MFC-J6930DW/MFC-J6935DW](#)

MFC-J6530DW/MFC-J6730DW

1. Insira uma unidade flash USB na abertura USB.
2. Pressione [Impressão de JPEG] > [Selec. arq.].
3. Pressione ◀ ou ▶ para exibir cada foto. Quando a foto que você deseja for exibida, pressione-a e, em seguida, pressione [OK].
4. Pressione [OK].
5. Pressione [Config Impr] > [Sem margens].
6. Pressione [Sim] (ou [Não]).
7. Ao concluir, pressione  ou [OK].
8. Pressione [Iniciar].

MFC-J6535DW/MFC-J6930DW/MFC-J6935DW

1. Insira uma unidade flash USB na abertura USB.
2. Pressione [Impressão de JPEG] > [Selec. arq.].
3. Deslize o dedo para a esquerda ou para a direita ou pressione ◀ ou ▶ para exibir cada foto. Quando a foto que você deseja for exibida, pressione-a e, em seguida, pressione [OK].
4. Pressione [OK].
5. Pressione [Config de Impr] > [Sem margens].
6. Pressione [Sim] (ou [Não]).
7. Ao concluir, pressione  ou [OK]. Pressione [Iniciar].

Informações relacionadas

- [Imprimir fotos de uma unidade flash USB no equipamento Brother](#)

Tópicos relacionados:

- [Outros problemas](#)

Imprimir a data a partir dos dados da foto

Imprima a data se já estiver nas informações de sua foto. A data será impressa no canto inferior direito. Para usar essa configuração, a foto deverá incluir a data.

>> [MFC-J6530DW/MFC-J6730DW](#)

>> [MFC-J6535DW/MFC-J6930DW/MFC-J6935DW](#)

MFC-J6530DW/MFC-J6730DW

1. Insira uma unidade flash USB na abertura USB.
2. Pressione [Impressão de JPEG] > [Selec. arq.].
3. Pressione ◀ ou ▶ para exibir cada foto. Quando a foto que você deseja for exibida, pressione-a e, em seguida, pressione [OK].
4. Pressione [OK].
5. Pressione [Config Impr] > [Imprimir Data].
6. Pressione [Sim] (ou [Não]).
7. Ao concluir, pressione  ou [OK].
8. Pressione [Iniciar].

MFC-J6535DW/MFC-J6930DW/MFC-J6935DW

1. Insira uma unidade flash USB na abertura USB.
2. Pressione [Impressão de JPEG] > [Selec. arq.].
3. Deslize o dedo para a esquerda ou para a direita ou pressione ◀ ou ▶ para exibir cada foto. Quando a foto que você deseja for exibida, pressione-a e, em seguida, pressione [OK].
4. Pressione [OK].
5. Pressione [Config de Impr] > [Imprimir Data].
6. Pressione [Sim] (ou [Não]).
7. Ao concluir, pressione  ou [OK]. Pressione [Iniciar].

Informações relacionadas

- [Imprimir fotos de uma unidade flash USB no equipamento Brother](#)

Configurações de impressão para fotos

>> MFC-J6530DW/MFC-J6730DW

>> MFC-J6535DW/MFC-J6930DW/MFC-J6935DW

MFC-J6530DW/MFC-J6730DW

Pressione a opção [Config Impr] para exibir as configurações mostradas na tabela.

Opção	Descrição
Qualid Impress	Selecionar a resolução de impressão para o seu tipo de documento. Se você selecionar a opção Papel Tinta na configuração Tipo de Papel, só será possível selecionar Fina.
Tipo de Papel	Selecionar o tipo de papel.
Tamanho do Papel	Selecionar o tamanho do papel.
Layout de Impressão	Selecionar o layout de impressão.
Brilho	Ajustar o brilho.
Contraste	Ajustar o contraste. Aumentar o contraste fará com que a imagem fique mais definida e vívida.
Recortar	Recortar a imagem em torno da margem para ajustá-la ao tamanho do papel ou ao tamanho da impressão. Desative este recurso para imprimir imagens inteiras ou evitar recorte indesejado.
Sem margens	Expandir a área imprimível para ajustá-la às bordas do papel.
Imprimir Data	Imprimir a data na sua foto.
Config Nova Def.	Salvar as configurações de impressão que você usa com mais frequência, configurando-as como padrão.
Config. Fábrica	Restaure as configurações alteradas de impressão para os padrões de fábrica.

MFC-J6535DW/MFC-J6930DW/MFC-J6935DW

Pressione o botão [Config de Impr] para exibir as configurações mostradas na tabela.

Opção	Descrição
Qualid Impress	Selecionar a resolução de impressão para o seu tipo de documento. Se você selecionar a opção Papel Tinta na opção Tipo de Papel, só será possível selecionar Fina.
Tipo de Papel	Selecionar o tipo de papel.
Tam. de Papel	Selecionar o tamanho do papel.
Selecionar bandeja	Selecionar a bandeja.
Layout de Impressão	Selecionar o layout de impressão.
Brilho	Ajustar o brilho.
Contraste	Ajustar o contraste. Aumentar o contraste fará com que a imagem fique mais definida e vívida.

Opção	Descrição
Recortar	Recortar a imagem em torno da margem para ajustá-la ao tamanho do papel ou ao tamanho da impressão. Desative este recurso para imprimir imagens inteiras ou evitar recorte indesejado.
Sem margens	Expandir a área imprimível para ajustá-la às bordas do papel.
Imprimir Data	Imprimir a data na sua foto.
Config Nova Def.	Salvar as configurações de impressão que você usa com mais frequência, configurando-as como padrão.
Config. Fábrica	Restaure as configurações alteradas de impressão para os padrões de fábrica.



Informações relacionadas

- [Imprimir fotos de uma unidade flash USB no equipamento Brother](#)

Tópicos relacionados:

- [Visualizar e imprimir fotos e arquivos de filme a partir de uma unidade flash USB](#)
- [Imprimir fotos pelo número da imagem](#)

Imprimir um arquivo PDF diretamente de uma unidade flash USB

Modelos relacionados: MFC-J6935DW

Você pode imprimir um arquivo PDF diretamente de uma unidade flash USB.

 Arquivos PDF com 2 GB ou mais não podem ser impressos.

IMPORTANTE

Para evitar danificar seu equipamento, NÃO conecte dispositivos que não sejam unidades flash USB à interface USB direta.

1. Insira uma unidade flash USB na abertura USB.

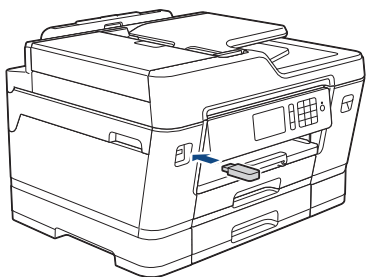

2. Pressione [Impressão de PDF].

 Se o recurso Secure Function Lock (Bloqueio Seguro de Função) estiver ativado no equipamento, você pode não conseguir acessar a Impressão direta.

3. Deslize o dedo para cima ou para baixo ou pressione ▲ ou ▼, para exibir o arquivo PDF que deseja imprimir. Em seguida, pressione-o.
4. Insira o número de cópias usando um dos seguintes procedimentos:
 - Pressione [-] ou [+] na tela de toque.
 - Pressione $\times 001$ para exibir o teclado na tela de toque e, em seguida, insira o número de cópias usando o teclado de toque. Pressione [OK].
 - Use o teclado de discagem para informar o número de cópias.
5. Leia e confirme a lista de opções exibida.
6. Para alterar as configurações de impressão, pressione [Config de Impr].

Quando estiver concluído, pressione [OK].

Opção	Descrição
Qualid Impress	Selecionar a resolução de impressão para o seu tipo de documento.
Tam. de Papel	Selecionar o tamanho do papel.
Selecionar bandeja	Selecionar a bandeja.
Múltiplas Páginas	Configure esta opção para imprimir várias páginas em uma única folha de papel ou para imprimir uma página do documento em várias folhas de papel.
Frente e verso	Selecione o tipo de encadernação frente e verso.

Opção	Descrição
Agrupar	Ative esta opção para imprimir conjuntos de documentos com várias páginas na ordem original das páginas.
Opção PDF	Selecione esta opção para imprimir um arquivo PDF com marcações ou carimbos.

7. Pressione [Iniciar Preto] ou [Iniciar Cor].

IMPORTANTE

NÃO remova a unidade flash USB da interface USB direta até que o equipamento tenha concluído a impressão.



Informações relacionadas

- [Imprimir dados diretamente de uma unidade flash USB](#)
-

Escanear





- Escanear usando o botão Escanear do equipamento Brother
- Escanear a partir do computador(Windows)
- Escanear a partir do computador(Macintosh)
- Configurar opções de digitalização usando o Gerenciamento via Web

Escanear usando o botão Escanear do equipamento Brother

- Digitalizar documentos de tamanho Carta ou A4 com várias páginas
- Escanear fotos e ilustrações
- Salvar os dados escaneados para uma pasta como um arquivo PDF
- Salvar dados escaneados em uma unidade flash USB ou cartão de memória
- Digitalizar vários cartões de visita e fotografias (corte automático)
- Escanear e criar arquivo de texto editável usando OCR
- Escanear para anexo de e-mail
- Enviar dados escaneados para um servidor de e-mail
- Digitalizar para FTP
- Digitalizar para rede (Windows)
- Web Services para escaneamento para sua rede (Windows Vista SP2 ou superior, Windows 7, Windows 8 e Windows 10)
- Alterar as configurações do botão Escanear do ControlCenter4 (Windows)
- Alterar as configurações do botão de digitalização do ControlCenter2 (Mac)

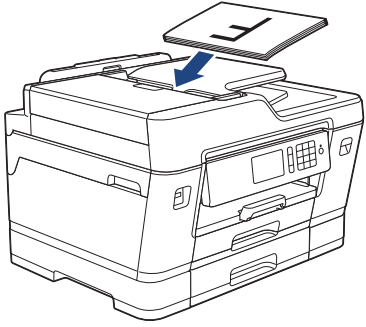
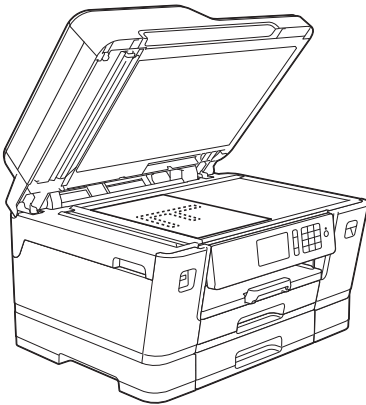
Digitalizar documentos de tamanho Carta ou A4 com várias páginas

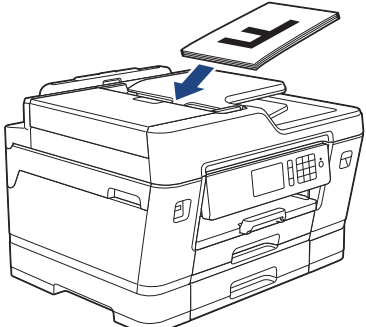
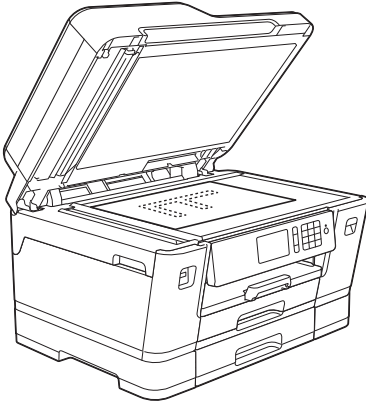
Ao digitalizar um documento de tamanho A4 ou Carta com várias páginas, posicione a borda curta na parte superior para documentos em formato retrato. Para documentos em formato paisagem, posicione a borda longa na parte superior.

Orientação do documento	Resultado da digitalização
<p>Borda longa primeiro</p> <p>ADF (alimentador automático de documentos)</p>  <p>Vidro do scanner</p> 	
<p>Borda curta primeiro</p> <p>ADF (alimentador automático de documentos)</p>  <p>Vidro do scanner</p> 	

✓ Informações relacionadas

- [Escanear usando o botão Escanear do equipamento Brother](#)

Escanear fotos e ilustrações

Envie fotos ou ilustrações digitalizadas diretamente para seu computador.

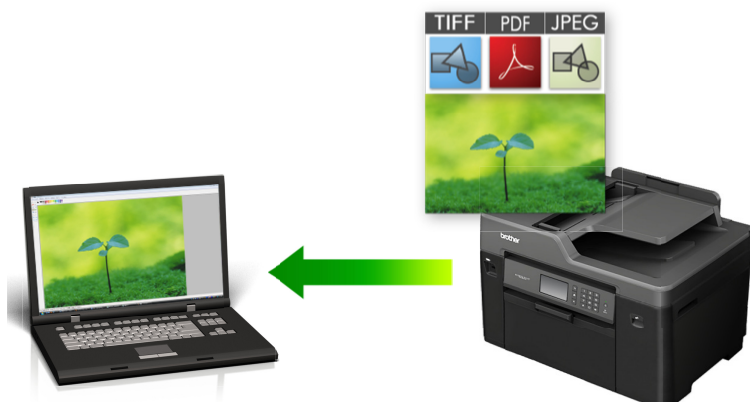

Use o botão Escanear do equipamento para alterar temporariamente as configurações de escaneamento. Para fazer alterações permanentes, use o software ControlCenter da Brother.

>> [MFC-J6530DW/MFC-J6730DW](#)
>> [MFC-J6535DW/MFC-J6930DW/MFC-J6935DW](#)

MFC-J6530DW/MFC-J6730DW

1. Coloque o documento no equipamento.
2. Pressione [Escanear] > [para PC] > [para Imagem].
3. Se o aparelho estiver conectado à rede, pressione ▲ ou ▼ para exibir o computador para o qual você deseja enviar os dados e, em seguida, pressione o nome do computador.



Se o LCD solicitar a digitação de um PIN, use o LCD para digitar o PIN de quatro dígitos para o computador e depois pressione [OK].

4. Siga um dos procedimentos a seguir:
 - Para alterar as configurações, pressione [Opções] e, em seguida, prossiga para o próximo passo.
 - Pressione [Iniciar] para iniciar o escaneamento sem alterar outras configurações.O escaneamento é iniciado. Se estiver usando o vidro do scanner do aparelho, siga as instruções da tela LCD para concluir o trabalho de escaneamento.
5. Pressione a opção [Config de Escan] e depois pressione [Def. no disp.].



Para usar a opção [Config de Escan], um computador com o software ControlCenter instalado deve estar conectado ao aparelho.

6. Selecione as configurações de escaneamento que você deseja alterar e pressione [OK].

Opção	Descrição
Tipo de Escaneam.	Selecionar o tipo de digitalização para o seu documento.
Resolução	Selecionar a resolução de digitalização para o seu documento.
Tipo de arquivo	Selecionar o formato de arquivo para o seu documento.
Tamanho doc.	Selecionar o tamanho do documento.
Brilho	Selecionar o nível de brilho.

Opção	Descrição
Contraste	Selecionar o nível de contraste.
Alin Auto Aliment (Disponível apenas em alguns modelos)	Corrija quaisquer documentos inclinados quando forem digitalizados usando o alimentador.
Ign. Pág. Branco (Disponível apenas em alguns modelos)	Quando está Ativado, as páginas em branco são ignoradas.
Remover cor de fundo	Altera a quantidade de cor de fundo que é removida.



- Para salvar as configurações como um atalho, pressione [Salvar como atalho]. Uma mensagem aparecerá, perguntando se você deseja tornar esse atalho um Atalho de um toque. Siga as instruções na tela LCD.

7. Pressione [Iniciar].

O escaneamento é iniciado. Se estiver usando o vidro do scanner do aparelho, siga as instruções da tela LCD para concluir o trabalho de escaneamento.

MFC-J6535DW/MFC-J6930DW/MFC-J6935DW

1. Coloque o documento no equipamento.

2. Pressione [Escanear].

3. Deslize o dedo para a esquerda ou direita ou pressione ◀ ou ▶ para exibir [para PC].

O ícone é deslocado para o centro da tela de toque e destacado em azul.

4. Pressione [para PC].

5. Pressione [para Imagem].

6. Se o aparelho estiver conectado à rede, deslize o dedo para cima ou para baixo ou pressione ▲ ou ▼ para exibir o computador para o qual você deseja enviar os dados e, em seguida, pressione o nome do computador.



Se o LCD solicitar a digitação de um PIN, use o LCD para digitar o PIN de quatro dígitos para o computador e depois pressione [OK].

7. Siga um dos procedimentos a seguir:

- Para alterar as configurações, pressione [Opções] e, em seguida, prossiga para o próximo passo.
- Pressione [Iniciar] para iniciar o escaneamento sem alterar outras configurações.

O escaneamento é iniciado. Se estiver usando o vidro do scanner do aparelho, siga as instruções da tela LCD para concluir o trabalho de escaneamento.

8. Para escanear os dois lados do documento (somente para MFC-J6930DW/MFC-J6935DW), pressione [Escanear 2 faces] e selecione o tipo de documento.

Opção	Descrição
Escan. 2 faces :Borda longa	Escaneie o documento para que as páginas sejam lidas virando-as na borda longa.

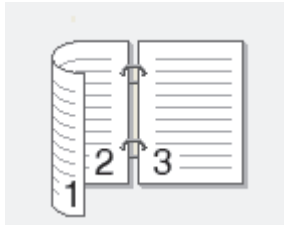
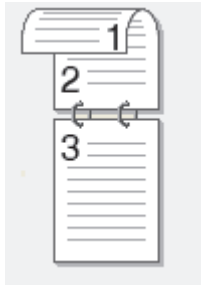
Opção	Descrição
	
Escanear 2 faces :Borda curt	Escaneie o documento para que as páginas sejam lidas virando-as na borda curta.
	

9. Pressione a opção [Config de Escan] e depois pressione [Def no Dispositivo].



Para usar a opção [Config de Escan], um computador com o software ControlCenter instalado deve estar conectado ao aparelho.

10. Selecione as configurações de escaneamento que você deseja alterar e pressione [OK].

Opção	Descrição
Tipo de Escaneamento	Selecionar o tipo de digitalização para o seu documento.
Resolução	Selecionar a resolução de digitalização para o seu documento.
Tipo de arquivo	Selecionar o formato de arquivo para o seu documento.
Tamanho doc.	Selecionar o tamanho do documento.
Brilho	Selecionar o nível de brilho.
Contraste	Selecionar o nível de contraste.
Alin Auto Aliment (Disponível apenas em alguns modelos)	Corrija quaisquer documentos inclinados quando forem digitalizados usando o alimentador.
Ignorar página em branco (Disponível apenas em alguns modelos)	Quando está Ativado, as páginas em branco são ignoradas.
Remover cor de fundo	Altera a quantidade de cor de fundo que é removida.



Para salvar as configurações como um atalho, pressione [Salvar como atalho]. Uma mensagem aparecerá, perguntando se você deseja tornar esse atalho um Atalho de um toque. Siga as instruções na tela LCD.

11. Pressione [Iniciar].

O escaneamento é iniciado. Se estiver usando o vidro do scanner do aparelho, siga as instruções da tela LCD para concluir o trabalho de escaneamento.



Informações relacionadas

- Escanear usando o botão Escanear do equipamento Brother

Salvar os dados escaneados para uma pasta como um arquivo PDF

Escaneie documentos e salve-os em uma pasta do computador como arquivos PDF.



Use o botão Escanear do equipamento para alterar temporariamente as configurações de escaneamento. Para fazer alterações permanentes, use o software ControlCenter da Brother.

>> [MFC-J6530DW/MFC-J6730DW](#)

>> [MFC-J6535DW/MFC-J6930DW/MFC-J6935DW](#)

MFC-J6530DW/MFC-J6730DW

1. Coloque o documento no equipamento.
2. Pressione [Escanear] > [para PC] > [para Arquivo].
3. Se o aparelho estiver conectado à rede, pressione ▲ ou ▼ para exibir o computador para o qual você deseja enviar os dados e, em seguida, pressione o nome do computador.



Se o LCD solicitar a digitação de um PIN, use o LCD para digitar o PIN de quatro dígitos para o computador e depois pressione [OK].

4. Siga um dos procedimentos a seguir:
 - Para alterar as configurações, pressione [Opções], e depois, passe para a próxima etapa.
 - Pressione [Iniciar] para iniciar o escaneamento sem alterar as configurações adicionais.
O escaneamento é iniciado. Se estiver usando o vidro do scanner do aparelho, siga as instruções da tela LCD para concluir o trabalho de escaneamento.
5. Selecione as configurações de escaneamento que você deseja alterar e pressione [OK].

Opção	Descrição
Tipo de Escaneam.	Selecionar o tipo de digitalização para o seu documento.
Resolução	Selecionar a resolução de digitalização para o seu documento.
Tipo de arquivo	Selecionar o formato de arquivo para o seu documento.
Tamanho doc.	Selecionar o tamanho do documento.
Brilho	Selecionar o nível de brilho.
Contraste	Selecionar o nível de contraste.
Alin Auto Aliment	Corrija quaisquer documentos inclinados quando forem digitalizados usando o alimentador.

Opção	Descrição
(Disponível apenas em alguns modelos)	
Ign. Pág. Branco (Disponível apenas em alguns modelos)	Quando está Ativado, as páginas em branco são ignoradas.
Remover cor de fundo	Altera a quantidade de cor de fundo que é removida.



- Para salvar as configurações como um atalho, pressione [Salvar como atalho]. Uma mensagem aparecerá, perguntando se você deseja tornar esse atalho um Atalho de um toque. Siga as instruções na tela LCD.

6. Pressione [Iniciar].

O escaneamento é iniciado. Se estiver usando o vidro do scanner do aparelho, siga as instruções da tela LCD para concluir o trabalho de escaneamento.

MFC-J6535DW/MFC-J6930DW/MFC-J6935DW

1. Coloque o documento no equipamento.

2. Pressione  [Escanear].

3. Deslize o dedo para a esquerda ou direita ou pressione ◀ ou ▶ para exibir  [para PC].

O ícone é deslocado para o centro da tela de toque e destacado em azul.

4. Pressione  [para PC].

5. Pressione [para Arquivo].

6. Se o aparelho estiver conectado à rede, deslize o dedo para cima ou para baixo ou pressione ▲ ou ▼ para exibir o computador para o qual você deseja enviar os dados e, em seguida, pressione o nome do computador.



Se o LCD solicitar a digitação de um PIN, use o LCD para digitar o PIN de quatro dígitos para o computador e depois pressione [OK].

7. Siga um dos procedimentos a seguir:

- Para alterar as configurações, pressione [Opções] e, em seguida, prossiga para o próximo passo.
- Pressione [Iniciar] para iniciar o escaneamento sem alterar outras configurações.

O escaneamento é iniciado. Se estiver usando o vidro do scanner do aparelho, siga as instruções da tela LCD para concluir o trabalho de escaneamento.

8. Para escanear os dois lados do documento (somente para MFC-J6930DW/MFC-J6935DW), pressione [Escanear 2 faces] e selecione o tipo de documento.

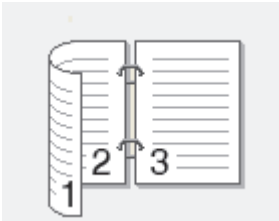
Opção	Descrição
Escan. 2 faces :Borda longa	Escaneie o documento para que as páginas sejam lidas virando-as na borda longa.
	

Opção	Descrição
Escanear 2 faces :Borda curta	Escaneie o documento para que as páginas sejam lidas virando-as na borda curta.

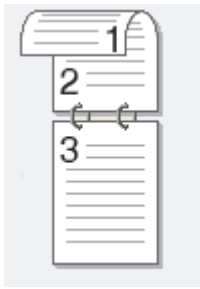

9. Selecione as configurações de escaneamento que você deseja alterar e pressione [OK].

Opção	Descrição
Tipo de Escaneamento	Selecionar o tipo de digitalização para o seu documento.
Resolução	Selecionar a resolução de digitalização para o seu documento.
Tipo de arquivo	Selecionar o formato de arquivo para o seu documento.
Tamanho doc.	Selecionar o tamanho do documento.
Brilho	Selecionar o nível de brilho.
Contraste	Selecionar o nível de contraste.
Alin Auto Aliment (Disponível apenas em alguns modelos)	Corrija quaisquer documentos inclinados quando forem digitalizados usando o alimentador.
Ignorar página em branco (Disponível apenas em alguns modelos)	Quando está Ativado, as páginas em branco são ignoradas.
Remover cor de fundo	Altera a quantidade de cor de fundo que é removida.



- Para salvar as configurações como um atalho, pressione [Salvar como atalho]. Uma mensagem aparecerá, perguntando se você deseja tornar esse atalho um Atalho de um toque. Siga as instruções na tela LCD.

10. Pressione [Iniciar].

O escaneamento é iniciado. Se estiver usando o vidro do scanner do aparelho, siga as instruções da tela LCD para concluir o trabalho de escaneamento.



Informações relacionadas

- [Escanear usando o botão Escanear do equipamento Brother](#)

Salvar dados escaneados em uma unidade flash USB ou cartão de memória

Escaneie documentos e salve-os diretamente em uma unidade flash USB sem usar um computador.

>> [MFC-J6530DW/MFC-J6730DW](#)

>> [MFC-J6535DW/MFC-J6930DW/MFC-J6935DW](#)

MFC-J6530DW/MFC-J6730DW

1. Coloque o documento no equipamento.
2. Insira uma unidade flash USB no equipamento.
A tela do LCD muda automaticamente.
3. Pressione [Escanear para Mídia].
4. Siga um dos procedimentos a seguir:
 - Para alterar as configurações, pressione [Opções], e depois, passe para a próxima etapa.



- Para definir suas próprias configurações padrão: após alterar as configurações, pressione a opção [Config Nova Def.] e, em seguida, pressione [Sim].
- Para restaurar as configurações de fábrica: pressione a opção [Config. Fábrica] e depois pressione [Sim].

- Pressione [Iniciar] para iniciar o escaneamento sem alterar outras configurações.

O escaneamento é iniciado. Se estiver usando o vidro do scanner do aparelho, siga as instruções da tela LCD para concluir o trabalho de escaneamento.

5. Selecione as configurações de escaneamento que você deseja alterar e pressione [OK].

Opção	Descrição
Tipo de Escaneam.	Selecionar o tipo de digitalização para o seu documento.
Resolução	Selecionar a resolução de digitalização para o seu documento.
Tipo de arquivo	Selecionar o formato de arquivo para o seu documento.
Tamanho doc.	Selecionar o tamanho do documento.
Escanear papel longo (ADF) (Disponível apenas em alguns modelos)	Digitalizar um documento longo usando o alimentador.
Nome arquivo	Renomear o arquivo.
Estilo do Nome de Arquivo	Selecionar a ordem em que a data, o número do contador e outros itens aparecerão nos nomes dos arquivos.
Brilho	Selecionar o nível de brilho.
Contraste	Selecionar o nível de contraste.
Recorte automático (Disponível apenas em alguns modelos)	Digitalizar vários documentos posicionados no vidro do scanner e salvá-los em uma unidade flash USB. O equipamento escaneará cada um dos documentos e criará arquivos separados ou um único arquivo com várias páginas.
Alin Auto Aliment	Corrija quaisquer documentos inclinados quando forem digitalizados usando o alimentador.

Opção	Descrição
(Disponível apenas em alguns modelos)	
Ign. Pág. Branco (Disponível apenas em alguns modelos)	Quando está Ativado, as páginas em branco são ignoradas.
Sensib. Detec. Pág. em Bco (Disponível apenas em alguns modelos)	Selecionar o nível de sensibilidade para detectar páginas em branco nos dados digitalizados. Quando maior a sensibilidade, mais facilmente o equipamento detectará as páginas em branco.
Remover cor de fundo	Altera a quantidade de cor de fundo que é removida.



- Para salvar as configurações como um atalho, pressione [Salvar como atalho]. Uma mensagem aparecerá, perguntando se você deseja tornar esse atalho um Atalho de um toque. Siga as instruções na tela LCD.

6. Pressione [Iniciar].
7. Se estiver usando o vidro do scanner, configure a página seguinte e, em seguida, pressione [Continuar]. Se não houver mais páginas para escanear, pressione [Concluir]. Depois de terminar o escaneamento, certifique-se de escolher [Concluir] antes de remover a unidade flash USB do equipamento.

IMPORTANTE

O LCD exibe uma mensagem enquanto lê os dados. NÃO desconecte o cabo de alimentação nem remova a unidade flash USB do equipamento enquanto ele estiver lendo os dados. Você pode perder seus dados ou danificar a unidade flash USB.

MFC-J6535DW/MFC-J6930DW/MFC-J6935DW

1. Coloque o documento no equipamento.
2. Insira uma unidade de memória flash USB no equipamento.
O LCD muda automaticamente.
3. Pressione [Escanear para Mídia].
4. Siga um dos procedimentos a seguir:
 - Para alterar as configurações, pressione [Opções], e depois, passe para a próxima etapa.



- Para definir suas próprias configurações padrão: após alterar as configurações, pressione a opção [Config Predefin.] e, em seguida, pressione [Sim].
- Para restaurar as configurações de fábrica: pressione [Config. Fábrica] e depois pressione [Sim].

- Pressione [Iniciar] para iniciar o escaneamento sem alterar outras configurações.
O escaneamento é iniciado. Se estiver usando o vidro do scanner do aparelho, siga as instruções da tela LCD para concluir o trabalho de escaneamento.
5. Para escanear os dois lados do documento (somente para MFC-J6930DW/MFC-J6935DW), pressione [Escanear 2 faces] e depois selecione o tipo de documento.
 6. Selecione as configurações de escaneamento que você deseja alterar e pressione [OK].

Opção	Descrição
Escanear 2 faces	Selecionar o modo de digitalização frente e verso.

Opção	Descrição
(Disponível apenas em alguns modelos)	
Tipo de Escaneamento	Selecionar o tipo de digitalização para o seu documento.
Resolução	Selecionar a resolução de digitalização para o seu documento.
Tipo de arquivo	Selecionar o formato de arquivo para o seu documento.
Tamanho doc.	Selecionar o tamanho do documento.
Escanear papel longo (ADF) (Disponível apenas em alguns modelos)	Digitalizar um documento longo usando o alimentador.
Nome do arquivo	Renomear o arquivo.
Estilo do Nome de Arquivo	Selecionar a ordem em que a data, o número do contador e outros itens aparecerão nos nomes dos arquivos.
Brilho	Selecionar o nível de brilho.
Contraste	Selecionar o nível de contraste.
Recorte automático (Disponível apenas em alguns modelos)	Digitalizar vários documentos posicionados no vidro do scanner e salvá-los em uma unidade flash USB. O equipamento escaneará cada um dos documentos e criará arquivos separados ou um único arquivo com várias páginas.
Alin Auto Aliment (Disponível apenas em alguns modelos)	Corrija quaisquer documentos inclinados quando forem digitalizados usando o alimentador.
Ignorar página em branco (Disponível apenas em alguns modelos)	Quando está Ativado, as páginas em branco são ignoradas.
Sensib. Detec. Pág. em Bco (Disponível apenas em alguns modelos)	Selecionar o nível de sensibilidade para detectar páginas em branco nos dados digitalizados. Quando maior a sensibilidade, mais facilmente o equipamento detectará as páginas em branco.
Remover cor de fundo	Altera a quantidade de cor de fundo que é removida.



- Para salvar as configurações como um atalho, pressione [Salvar como atalho]. Uma mensagem aparecerá, perguntando se você deseja tornar esse atalho um Atalho de um toque. Siga as instruções na tela LCD.

7. Pressione [Iniciar].
8. Se estiver usando o vidro do scanner, configure a página seguinte e, em seguida, pressione [Continuar]. Se não houver mais páginas para escanear, pressione [Concluir]. Depois de terminar o escaneamento, certifique-se de escolher [Concluir] antes de remover a unidade flash USB do equipamento.

IMPORTANTE

O LCD exibe uma mensagem enquanto lê os dados. NÃO desconecte o cabo de alimentação nem remova a unidade flash USB do equipamento enquanto ele estiver lendo os dados. Você pode perder seus dados ou danificar a unidade flash USB.



Informações relacionadas

- Escanear usando o botão Escanear do equipamento Brother
- Unidades flash USB compatíveis

Unidades flash USB compatíveis

IMPORTANTE

A interface USB direta é compatível apenas com unidades flash USB e câmeras digitais que utilizem o padrão de armazenamento em massa USB. Outros dispositivos USB não são suportados.

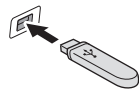
Cartões de memória compatíveis		Slot
Unidade Flash USB (pen drive USB)		Slot USB 

Unidades flash USB compatíveis	
Classe USB	Classe de armazenamento em massa USB
Subclasse de armazenamento em massa USB	SCSI ou SFF-8070i
Protocolo de transferência	Apenas transferência em massa
Formato ¹	FAT12/FAT16/FAT32/exFAT
Tamanho do setor	Máx. 4096 bytes
Criptografia	Dispositivos criptografados não são suportados.

¹ O formato NTFS não é compatível.



Informações relacionadas

- [Imprimir dados diretamente de uma unidade flash USB](#)
- [Salvar dados escaneados em uma unidade flash USB ou cartão de memória](#)

Digitalizar vários cartões de visita e fotografias (corte automático)

É possível escanear vários documentos colocados no vidro do scanner. O equipamento escaneará cada um dos documentos e usará o recurso de corte automático para criar arquivos separados ou um único arquivo com várias páginas.

Diretrizes para o Corte Automático

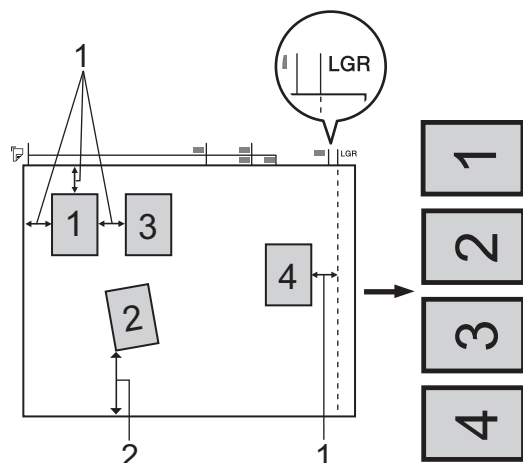

1. 10 mm ou maior
 2. 20 mm ou maior (inferior)
- Esta configuração só está disponível para documentos retangulares ou quadrados.
 - Se o documento for muito comprido ou largo, este recurso não funcionará como descrito aqui.
 - Você deve colocar os documentos afastados das bordas do vidro do scanner como mostrado na ilustração.
 - Coloque os documentos a pelo menos 10 mm de distância uns dos outros.
 - O Corte Automático ajusta a inclinação do documento no vidro do scanner. Entretanto, se o documento estiver inclinado mais de 10 graus, este recurso não funcionará.
 - O ADF (alimentador automático de documentos) deverá estar vazio para a utilização do Corte Automático.
 - O recurso Corte Automático está disponível para, no máximo, 32 documentos, dependendo de seus tamanhos.

>> [MFC-J6530DW/MFC-J6730DW](#)

>> [MFC-J6535DW/MFC-J6930DW/MFC-J6935DW](#)

MFC-J6530DW/MFC-J6730DW

1. Carregue os documentos no vidro do scanner.



- Para digitalizar documentos usando o recurso Corte automático, os documentos devem ser colocados no vidro do scanner.
- O recurso Corte Automático é suportado pela tecnologia da Reallusion, Inc.



2. Insira uma unidade flash USB no equipamento.
A tela do LCD muda automaticamente.
3. Pressione [Escanear para Mídia] > [Opções] > [Recorte automático].
4. Pressione [Sim].
5. Pressione [OK].
6. Pressione [Iniciar].

O aparelho inicia o escaneamento. Siga as instruções do LCD para concluir o trabalho de escaneamento.

MFC-J6535DW/MFC-J6930DW/MFC-J6935DW

1. Carregue os documentos no vidro do scanner.



- Para digitalizar documentos usando o recurso Corte automático, os documentos precisam ser colocados no vidro do scanner.
- O recurso Corte Automático é suportado pela tecnologia da Reallusion, Inc.



2. Insira uma unidade de memória flash USB no equipamento.

O LCD muda automaticamente.

3. Pressione [Escanear para Mídia] > [Opções] > [Recorte automático].

4. Pressione [Sim].

5. Pressione [OK].

6. Pressione [Iniciar].

O aparelho inicia o escaneamento. Siga as instruções do LCD para concluir o trabalho de escaneamento.



Informações relacionadas

- [Escanear usando o botão Escanear do equipamento Brother](#)

Escanear e criar arquivo de texto editável usando OCR

O equipamento pode converter os caracteres de um documento digitalizado em texto usando a tecnologia de reconhecimento óptico de caracteres (OCR). Você poderá editar esse texto usando seu aplicativo de edição de textos preferido.



- O recurso Escanear para OCR está disponível para alguns idiomas.
- Use o botão Escanear no equipamento para fazer alterações temporárias às configurações de escaneamento. Para fazer alterações permanentes, use o software ControlCenter da Brother.

>> [MFC-J6530DW/MFC-J6730DW](#)

>> [MFC-J6535DW/MFC-J6930DW/MFC-J6935DW](#)

MFC-J6530DW/MFC-J6730DW

1. Coloque o documento no equipamento.
2. Pressione [Escanear] > [para PC] > [para OCR].
3. Se o aparelho estiver conectado à rede, pressione ▲ ou ▼ para exibir o computador para o qual você deseja enviar os dados e, em seguida, pressione o nome do computador.



Se o LCD solicitar a digitação de um PIN, use o LCD para digitar o PIN de quatro dígitos para o computador e depois pressione [OK].

4. Siga um dos procedimentos a seguir:
 - Para alterar as configurações, pressione [Opções] e, em seguida, prossiga para o próximo passo.
 - Pressione [Iniciar] para iniciar o escaneamento sem alterar outras configurações.
O escaneamento é iniciado. Se estiver usando o vidro do scanner do aparelho, siga as instruções da tela LCD para concluir o trabalho de escaneamento.
5. Pressione a opção [Config de Escan] e depois pressione [Def. no disp.].



Para usar a opção [Config de Escan], um computador com o software ControlCenter instalado deve estar conectado ao aparelho.

6. Selecione as configurações de escaneamento que você deseja alterar e pressione [OK].

Opção	Descrição
Tipo de Escaneam.	Selecionar o tipo de digitalização para o seu documento.
Resolução	Selecionar a resolução de digitalização para o seu documento.
Tipo de arquivo	Selecionar o formato de arquivo para o seu documento.

Opção	Descrição
Tamanho doc.	Selecionar o tamanho do documento.
Brilho	Selecionar o nível de brilho.
Contraste	Selecionar o nível de contraste.
Alin Auto Aliment (Disponível apenas em alguns modelos)	Corrija quaisquer documentos inclinados quando forem digitalizados usando o alimentador.
Ign. Pág. Branco (Disponível apenas em alguns modelos)	Quando está Ativado, as páginas em branco são ignoradas.
Remover cor de fundo	Altera a quantidade de cor de fundo que é removida.



- Para salvar as configurações como um atalho, pressione [Salvar como atalho]. Uma mensagem aparecerá, perguntando se você deseja tornar esse atalho um Atalho de um toque. Siga as instruções na tela LCD.

7. Pressione [Iniciar].

O escaneamento é iniciado. Se estiver usando o vidro do scanner do aparelho, siga as instruções da tela LCD para concluir o trabalho de escaneamento.

MFC-J6535DW/MFC-J6930DW/MFC-J6935DW

1. Coloque o documento no equipamento.

2. Pressione [Escanear].

3. Deslize o dedo para a esquerda ou direita ou pressione ◀ ou ▶ para exibir [para PC].

O ícone é deslocado para o centro da tela de toque e destacado em azul.

4. Pressione [para PC].

5. Pressione [para OCR].

6. Se o aparelho estiver conectado à rede, deslize o dedo para cima ou para baixo ou pressione ▲ ou ▼ para exibir o computador para o qual você deseja enviar os dados e, em seguida, pressione o nome do computador.



Se o LCD solicitar a digitação de um PIN, use o LCD para digitar o PIN de quatro dígitos para o computador e depois pressione [OK].

7. Siga um dos procedimentos a seguir:

- Para alterar as configurações, pressione [Opções] e, em seguida, prossiga para o próximo passo.
- Pressione [Iniciar] para iniciar o escaneamento sem alterar outras configurações.

O escaneamento é iniciado. Se estiver usando o vidro do scanner do aparelho, siga as instruções da tela LCD para concluir o trabalho de escaneamento.

8. Para escanear os dois lados do documento (somente para MFC-J6930DW/MFC-J6935DW), pressione [Escanear 2 faces] e selecione o tipo de documento.

Opção	Descrição
Escan. 2 faces :Borda longa	Escaneie o documento para que as páginas sejam lidas virando-as na borda longa.

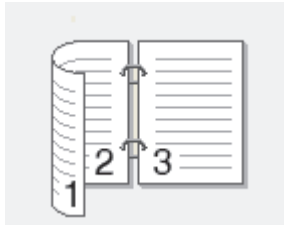
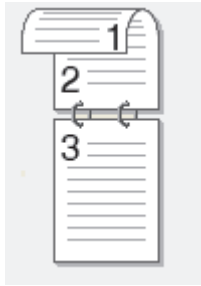
Opção	Descrição
	
Escanear 2 faces :Borda curt	Escaneie o documento para que as páginas sejam lidas virando-as na borda curta.
	

9. Pressione a opção [Config de Escan] e depois pressione [Def no Dispositivo].



Para usar a opção [Config de Escan], um computador com o software ControlCenter instalado deve estar conectado ao aparelho.

10. Selecione as configurações de escaneamento que você deseja alterar e pressione [OK].

Opção	Descrição
Tipo de Escaneamento	Selecionar o tipo de digitalização para o seu documento.
Resolução	Selecionar a resolução de digitalização para o seu documento.
Tipo de arquivo	Selecionar o formato de arquivo para o seu documento.
Tamanho doc.	Selecionar o tamanho do documento.
Brilho	Selecionar o nível de brilho.
Contraste	Selecionar o nível de contraste.
Alin Auto Aliment (Disponível apenas em alguns modelos)	Corrija quaisquer documentos inclinados quando forem digitalizados usando o alimentador.
Ignorar página em branco (Disponível apenas em alguns modelos)	Quando está Ativado, as páginas em branco são ignoradas.
Remover cor de fundo	Altera a quantidade de cor de fundo que é removida.



Para salvar as configurações como um atalho, pressione [Salvar como atalho]. Uma mensagem aparecerá, perguntando se você deseja tornar esse atalho um Atalho de um toque. Siga as instruções na tela LCD.

11. Pressione [Iniciar].

O escaneamento é iniciado. Se estiver usando o vidro do scanner do aparelho, siga as instruções da tela LCD para concluir o trabalho de escaneamento.



Informações relacionadas

- Escanear usando o botão Escanear do equipamento Brother

Escanear para anexo de e-mail

Envie o documento escaneado como um anexo de e-mail.

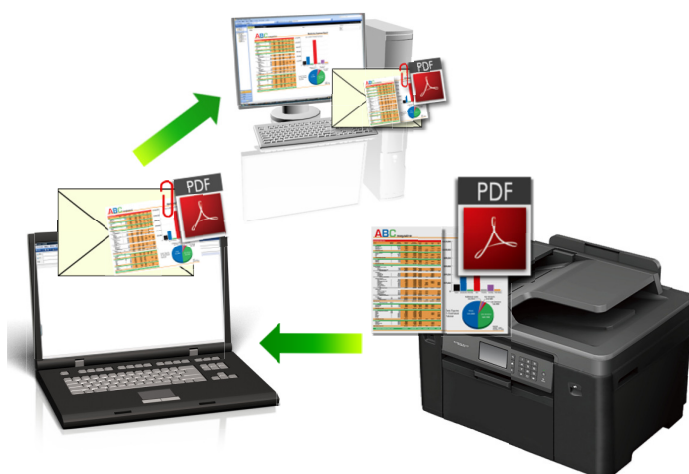

- Use o botão Escanear do equipamento para alterar temporariamente as configurações de escaneamento. Para fazer alterações permanentes, use o software ControlCenter da Brother.
- O recurso Escanear para E-mail não suporta serviços de Webmail. Use o recurso Escanear para Imagem ou Escanear para Arquivo para escanear um documento ou uma imagem e depois anexe o arquivo de dados escaneados a uma mensagem de e-mail.

>> [MFC-J6530DW/MFC-J6730DW](#)

>> [MFC-J6535DW/MFC-J6930DW/MFC-J6935DW](#)

MFC-J6530DW/MFC-J6730DW

1. Coloque o documento no equipamento.
2. Pressione [Escanear] > [para PC] > [para E-mail].
3. Se o aparelho estiver conectado à rede, pressione ▲ ou ▼ para exibir o computador para o qual você deseja enviar os dados e, em seguida, pressione o nome do computador.



Se o LCD solicitar a digitação de um PIN, use o LCD para digitar o PIN de quatro dígitos para o computador e depois pressione [OK].

4. Siga um dos procedimentos a seguir:
 - Para alterar as configurações, pressione [Opções] e, em seguida, prossiga para o próximo passo.
 - Pressione [Iniciar] para iniciar o escaneamento sem alterar outras configurações.
A máquina digitaliza o documento e salva como um arquivo anexo. Em seguida, ele lança seu aplicativo de e-mail e abre uma nova mensagem de e-mail em branco com o arquivo escaneado anexado.
5. Pressione a opção [Config de Escan] e depois pressione [Def. no disp.].



Para usar a opção [Config de Escan], um computador com o software ControlCenter instalado deve estar conectado ao aparelho.

6. Selecione as configurações de escaneamento que você deseja alterar e pressione [OK].

Opção	Descrição
Tipo de Escanear.	Selecionar o tipo de digitalização para o seu documento.

Opção	Descrição
Resolução	Selecionar a resolução de digitalização para o seu documento.
Tipo de arquivo	Selecionar o formato de arquivo para o seu documento.
Tamanho doc.	Selecionar o tamanho do documento.
Brilho	Selecionar o nível de brilho.
Contraste	Selecionar o nível de contraste.
Alin Auto Aliment (Disponível apenas em alguns modelos)	Corrija quaisquer documentos inclinados quando forem digitalizados usando o alimentador.
Ign. Pág. Branco (Disponível apenas em alguns modelos)	Quando está Ativado, as páginas em branco são ignoradas.
Remover cor de fundo	Altera a quantidade de cor de fundo que é removida.



- Para salvar as configurações como um atalho, pressione [Salvar como atalho]. Uma mensagem aparecerá, perguntando se você deseja tornar esse atalho um Atalho de um toque. Siga as instruções na tela LCD.

7. Pressione [Iniciar].

A máquina digitaliza o documento e salva como um arquivo anexo. Em seguida, ele lança seu aplicativo de e-mail e abre uma nova mensagem de e-mail em branco com o arquivo escaneado anexado.

MFC-J6535DW/MFC-J6930DW/MFC-J6935DW

1. Coloque o documento no equipamento.

2. Pressione [Escanear].

3. Deslize o dedo para a esquerda ou direita ou pressione ◀ ou ▶ para exibir [para PC].

O ícone é deslocado para o centro da tela de toque e destacado em azul.

4. Pressione [para PC].

5. Pressione [para E-mail].

6. Se o aparelho estiver conectado à rede, deslize o dedo para cima ou para baixo ou pressione ▲ ou ▼ para exibir o computador para o qual você deseja enviar os dados e, em seguida, pressione o nome do computador.



Se o LCD solicitar a digitação de um PIN, use o LCD para digitar o PIN de quatro dígitos para o computador e depois pressione [OK].

7. Siga um dos procedimentos a seguir:

- Para alterar as configurações, pressione [Opções] e, em seguida, prossiga para o próximo passo.
- Pressione [Iniciar] para iniciar o escaneamento sem alterar outras configurações.

A máquina digitaliza o documento e salva como um arquivo anexo. Em seguida, ele lança seu aplicativo de e-mail e abre uma nova mensagem de e-mail em branco com o arquivo escaneado anexado.

8. Para escanear os dois lados do documento (somente para MFC-J6930DW/MFC-J6935DW), pressione [Escanear 2 faces] e selecione o tipo de documento.

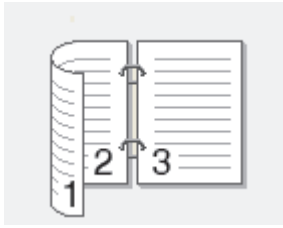
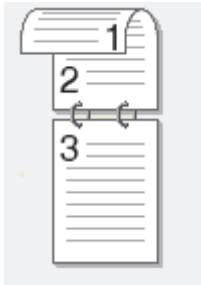
Opção	Descrição
Escan. 2 faces :Borda longa	Escaneie o documento para que as páginas sejam lidas virando-as na borda longa.
	
Escanear 2 faces :Borda curt	Escaneie o documento para que as páginas sejam lidas virando-as na borda curta.
	

9. Pressione a opção [Config de Escan] e depois pressione [Def no Dispositivo].



Para usar a opção [Config de Escan], um computador com o software ControlCenter instalado deve estar conectado ao aparelho.

10. Selecione as configurações de escaneamento que você deseja alterar e pressione [OK].

Opção	Descrição
Tipo de Escaneamento	Selecionar o tipo de digitalização para o seu documento.
Resolução	Selecionar a resolução de digitalização para o seu documento.
Tipo de arquivo	Selecionar o formato de arquivo para o seu documento.
Tamanho doc.	Selecionar o tamanho do documento.
Brilho	Selecionar o nível de brilho.
Contraste	Selecionar o nível de contraste.
Alin Auto Aliment (Disponível apenas em alguns modelos)	Corrija quaisquer documentos inclinados quando forem digitalizados usando o alimentador.
Ignorar página em branco (Disponível apenas em alguns modelos)	Quando está Ativado, as páginas em branco são ignoradas.
Remover cor de fundo	Altera a quantidade de cor de fundo que é removida.



- Para salvar as configurações como um atalho, pressione [Salvar como atalho]. Uma mensagem aparecerá, perguntando se você deseja tornar esse atalho um Atalho de um toque. Siga as instruções na tela LCD.

11. Pressione [Iniciar].

A máquina digitaliza o documento e salva como um arquivo anexo. Em seguida, ele lança seu aplicativo de e-mail e abre uma nova mensagem de e-mail em branco com o arquivo escaneado anexado.



Informações relacionadas

- Escanear usando o botão Escanear do equipamento Brother

Enviar dados escaneados para um servidor de e-mail

Envie dados escaneados do aparelho Brother diretamente para seu servidor de e-mail para entregar a um destinatário de e-mail sem usar um computador.

- Para usar esse recurso, acesse o Brother Solutions Center em support.brother.com, clique em **Downloads** na página do seu modelo e faça o download da ferramenta de instalação do Fax via Internet (I-Fax).
- Para enviar dados escaneados para um servidor de e-mail, você precisa configurar seu aparelho para se comunicar com sua rede e com o servidor de e-mail. Você pode configurar esses itens no painel de controle do aparelho, no Gerenciamento via Web, na Configuração Remota ou no BRAdmin Professional 3.

>> [MFC-J6530DW/MFC-J6730DW](#)

>> [MFC-J6535DW/MFC-J6930DW/MFC-J6935DW](#)

MFC-J6530DW/MFC-J6730DW

1. Coloque o documento no equipamento.
2. Pressione [Escanear] > [p/ serv. e-mail].
3. Siga um dos procedimentos a seguir para inserir o endereço de e-mail de destino:
 - Para inserir o endereço de e-mail manualmente, pressione [Manual] e depois insira o endereço de e-mail usando os botões de caracteres do LCD. Ao concluir, pressione [OK].
 - Se o endereço de e-mail estiver armazenado no catálogo de endereços do aparelho, pressione [Catálogo de Endereços] e selecione o endereço.
Pressione [OK].
4. Confirme o endereço de e-mail e pressione [Avançar].
5. Siga um dos procedimentos a seguir:
 - Para alterar as configurações, pressione [Opções], e depois, passe para a próxima etapa.



- Para definir suas próprias configurações padrão: após alterar as configurações, pressione a opção [Config Nova Def.] e, em seguida, pressione [Sim].
- Para restaurar as configurações de fábrica: pressione a opção [Config. Fábrica] e depois pressione [Sim].

- Pressione [Iniciar] para iniciar o escaneamento sem alterar outras configurações.
O escaneamento é iniciado. Se estiver usando o vidro do scanner do aparelho, siga as instruções da tela LCD para concluir o trabalho de escaneamento.
6. Selecione as configurações de escaneamento que você deseja alterar e pressione [OK].

Opção	Descrição
Tipo de Escaneam.	Selecionar o tipo de digitalização para o seu documento.
Resolução	Selecionar a resolução de digitalização para o seu documento.
Tipo de arquivo	Selecionar o formato de arquivo para o seu documento.
Tamanho doc.	Selecionar o tamanho do documento.
Escanear papel longo (ADF) (Disponível apenas em alguns modelos)	Digitalizar um documento longo usando o alimentador.
Brilho	Selecionar o nível de brilho.

Opção	Descrição
Contraste	Selecionar o nível de contraste.



- Para salvar as configurações como um atalho, pressione [Salvar como atalho]. Uma mensagem aparecerá, perguntando se você deseja tornar esse atalho um Atalho de um toque. Siga as instruções na tela LCD.

7. Pressione [Iniciar].

O escaneamento é iniciado. Se estiver usando o vidro do scanner do aparelho, siga as instruções da tela LCD para concluir o trabalho de escaneamento.

MFC-J6535DW/MFC-J6930DW/MFC-J6935DW

1. Coloque o documento no equipamento.

2. Pressione  [Escanear].

3. Deslize o dedo para a esquerda ou para a direita para exibir  [p/ serv. e-mail] e pressione.

O ícone é deslocado para o centro da tela de toque e destacado em azul.

4. Pressione  [p/ serv. e-mail].

5. Siga um dos procedimentos a seguir para inserir o endereço de e-mail de destino:

- Para inserir o endereço de e-mail manualmente, pressione [Manual] e depois insira o endereço de e-mail usando os botões de caracteres do LCD. Ao concluir, pressione [OK].
- Se o endereço de e-mail estiver armazenado no catálogo de endereços do aparelho, pressione [Catálogo de Endereços] e selecione o endereço.
Pressione [OK].

6. Confirme o endereço de e-mail e pressione [Avançar].

7. Siga um dos procedimentos a seguir:

- Para alterar as configurações, pressione [Opções], e depois, passe para a próxima etapa.



- Para definir suas próprias configurações padrão: após alterar as configurações, pressione a opção [Config Predefin.] e, em seguida, pressione [Sim].
- Para restaurar as configurações de fábrica: pressione [Config. Fábrica] e depois pressione [Sim].

- Pressione [Iniciar] para iniciar o escaneamento sem alterar outras configurações.

O escaneamento é iniciado. Se estiver usando o vidro do scanner do aparelho, siga as instruções da tela LCD para concluir o trabalho de escaneamento.

8. Selecione as configurações de escaneamento que você deseja alterar e pressione [OK].

Opção	Descrição
Escanear 2 faces (Disponível apenas em alguns modelos)	Selecionar o modo de digitalização frente e verso.
Tipo de Escaneamento	Selecionar o tipo de digitalização para o seu documento.
Resolução	Selecionar a resolução de digitalização para o seu documento.
Tipo de arquivo	Selecionar o formato de arquivo para o seu documento.
Tamanho doc.	Selecionar o tamanho do documento.
Escanear papel longo (ADF)	Digitalizar um documento longo usando o alimentador.

Opção	Descrição
(Disponível apenas em alguns modelos)	
Brilho	Selecionar o nível de brilho.
Contraste	Selecionar o nível de contraste.



- Para salvar as configurações como um atalho, pressione [Salvar como atalho]. Uma mensagem aparecerá, perguntando se você deseja tornar esse atalho um Atalho de um toque. Siga as instruções na tela LCD.
-

9. Pressione [Iniciar].

O escaneamento é iniciado. Se estiver usando o vidro do scanner do aparelho, siga as instruções da tela LCD para concluir o trabalho de escaneamento.



Informações relacionadas

- [Escanear usando o botão Escanear do equipamento Brother](#)
-

Digitalizar para FTP

Escaneie documentos diretamente para um servidor de FTP quando você precisar compartilhar as informações digitalizadas. Para maior conveniência, perfis diferentes podem ser configurados e salvos em seus destinos favoritos de Digitalização para FTP.

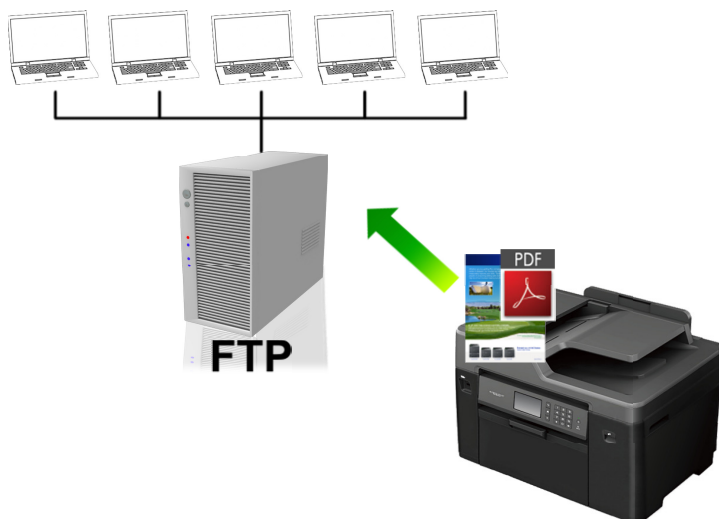

- Configurar um perfil de escaneamento para FTP
- Transferir dados escaneados para um servidor FTP

Configurar um perfil de escaneamento para FTP

Configure um perfil de escaneamento para FTP para escanear e fazer o upload dos dados escaneados diretamente para um local do FTP.

Recomendamos o uso do Microsoft Internet Explorer 8/11 e Microsoft Edge para Windows e Safari 9 para Mac. Certifique-se de que o JavaScript e cookies estejam sempre habilitados, independentemente do navegador utilizado. Se outro navegador da Web for utilizado, ele deverá ser compatível com HTTP 1.0 e HTTP 1.1.

1. Inicie o navegador da Web.

Digite “http://endereço IP do aparelho” na barra de endereços de seu navegador (onde “endereço IP do equipamento” é o endereço IP do equipamento ou o nome do servidor de impressão). Por exemplo: http://192.168.1.2

Por padrão, não há necessidade de senha. Se você já tiver definido uma senha, digite-a e, em seguida, clique em .

2. Clique na guia **Scan (Escanear)**.
3. Clique no menu **Scan to FTP/Network (Escanear para FTP/Rede)** na barra de navegação à esquerda.
4. Selecione a opção **FTP** e depois clique em **Submit (Enviar)**.

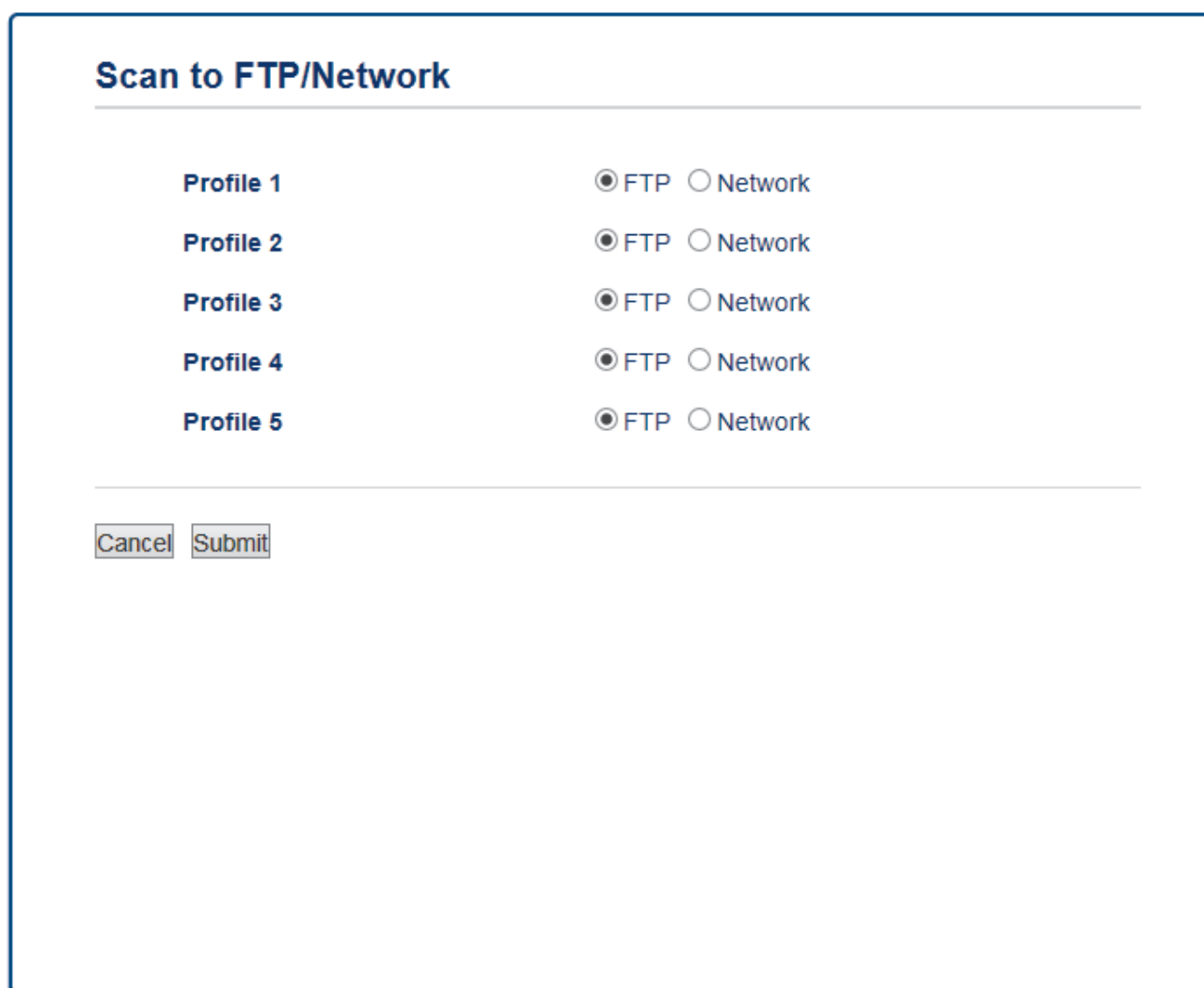

A interface de usuário para configurar um perfil de escaneamento para FTP. O título é "Scan to FTP/Network". Abaixo do título, há uma lista de cinco perfis, cada um com duas opções de seleção: "FTP" (selecionada) e "Network".

Profile	FTP	Network
Profile 1	<input checked="" type="radio"/>	<input type="radio"/>
Profile 2	<input checked="" type="radio"/>	<input type="radio"/>
Profile 3	<input checked="" type="radio"/>	<input type="radio"/>
Profile 4	<input checked="" type="radio"/>	<input type="radio"/>
Profile 5	<input checked="" type="radio"/>	<input type="radio"/>

Na parte inferior da interface, há dois botões: "Cancel" e "Submit".

5. Clique no menu **Scan to FTP/Network Profile (Escanear para FTP/Perfil de Rede)** na barra de navegação à esquerda.
6. Selecione o perfil que você deseja configurar ou alterar.

7. No campo **Profile Name (Nome do Perfil)**, digite um nome para este perfil de servidor (no máximo 15 caracteres alfanuméricos). O equipamento exibirá esse nome na tela LCD.
8. No campo **Host Address (Endereço do Host)**, digite o endereço do host (por exemplo: ftp.exemplo.com; com no máximo 64 caracteres) ou o endereço IP (por exemplo: 192.23.56.189).
9. Altere a configuração de **Port Number (Número da porta)** usada para acessar o servidor FTP. O padrão para esta configuração é a porta 21. Na maioria dos casos, esta configuração não precisa ser alterada.
10. No campo **Username (Nome de Usuário)**, digite um nome de usuário (no máximo 32 caracteres) com autorização para gravar dados no servidor FTP.
11. No campo **Password (Senha)**, digite a senha (no máximo 32 caracteres) associada ao nome de usuário inserido no campo **Username (Nome de Usuário)**. Digite a senha novamente no campo **Retype password (Digitar a Senha Novamente)**.
12. Para escanear com segurança usando comunicação SSL/TLS, configure a opção **SSL/TLS**. Altere a configuração de **CA Certificate (Certificado de CA)**, se necessário.
13. No campo **Store Directory (Diretório de Armazenamento)**, digite o caminho (no máximo 60 caracteres) para a pasta no servidor de FTP à qual os dados escaneados serão enviados. Não inicie o nome do caminho com uma barra (veja o exemplo).

Store Directory

brother/abc

14. Clique na lista suspensa **File Name (Nome do arquivo)** e, em seguida, selecione um nome de arquivo a partir dos nomes predefinidos exibidos ou dos nomes definidos pelo usuário. Você pode configurar os nomes definidos pelo usuário e o estilo do nome de arquivo no menu **Scan File Name (Nome do arquivo escaneado)** da barra de navegação da esquerda.
15. Clique na lista suspensa **Quality (Qualidade)** e, em seguida, selecione uma configuração de qualidade. Se você selecionar a opção **User Select (Seleção de Usuário)**, o equipamento solicitará que os usuários selecionem uma configuração toda vez que eles usarem o perfil de escaneamento.
16. Clique na lista suspensa **File Type (Tipo de Arquivo)** e, em seguida, selecione o tipo de arquivo que você deseja usar para o documento escaneado. Se você selecionar a opção **User Select (Seleção de Usuário)**, o equipamento solicitará que os usuários selecionem uma configuração toda vez que eles usarem o perfil de escaneamento.
17. Clique na lista suspensa **Document Size (Tamanho do documento)** e, em seguida, selecione o tamanho do documento na lista. Isso é necessário para garantir que o arquivo escaneado tenha o tamanho correto.
18. Se você desejar escanear um documento impresso em papel longo usando o ADF (alimentador automático de documentos), selecione a opção **On (Ligado)** na opção **Scan Long Paper (Escanear papel longo) (ADF)**. (Disponível apenas em alguns modelos)
19. Selecione **Auto (Automático)** na opção **ADF Auto Deskew (Alinhamento Automático do Alimentador)** para configurar o equipamento para corrigir automaticamente inclinações no documento à medida que as páginas são escaneadas a partir do ADF (alimentador automático de documentos). (Disponível apenas em alguns modelos)
20. Se quiser remover as páginas em branco do documento dos resultados de escaneamento, selecione a opção **On (Ligado)** na opção **Skip Blank Page (Ignorar página em branco)**. (Disponível apenas em alguns modelos)
21. Clique na lista suspensa **Remove Background Color (Remover cor de fundo)** e depois selecione o nível da lista. Você pode usar este recurso para remover a cor de plano de fundo dos documentos para tornar os dados escaneados mais legíveis.
22. Defina a opção **Passive Mode (Modo Passivo)** como desativada ou ativada, dependendo da configuração de firewall do seu servidor de FTP e da rede. A configuração padrão é Ativado. Na maioria dos casos, não é preciso modificar essa configuração.
23. Clique em **Submit (Enviar)**.



Usar os seguintes caracteres : ?, /, \, ", :, <, >, | ou * pode causar um erro de envio.



Informações relacionadas

- [Digitalizar para FTP](#)

Transferir dados escaneados para um servidor FTP

>> MFC-J6530DW/MFC-J6730DW

>> MFC-J6535DW/MFC-J6930DW/MFC-J6935DW

MFC-J6530DW/MFC-J6730DW

1. Coloque o documento no equipamento.
2. Pressione [Escanear] > [para FTP].
3. Pressione ▲ ou ▼ para selecionar um dos perfis de servidor FTP listados.
4. Siga um dos procedimentos a seguir:
 - Para alterar as configurações, pressione [Opções], e depois, passe para a próxima etapa.
 - Se o perfil estiver incompleto (por exemplo, o nome de login da conta ou a senha não foram fornecidos, a qualidade ou o tipo de arquivo não foram especificados), você terá que fornecer as informações que estão faltando.
Quando finalizar as configurações, pressione [Iniciar].
 - Se o perfil estiver completo, pressione [Iniciar].

Depois que você pressionar [Iniciar], a tela LCD mostrará a mensagem [Conectando]. Quando a conexão ao servidor de FTP é bem sucedida, o aparelho inicia o escaneamento. Se estiver usando o vidro do scanner, configure a página seguinte e, em seguida, pressione [Continuar]. Se não houver mais páginas para escanear, pressione [Concluir].

5. Selecione as configurações de escaneamento que você deseja alterar e pressione [OK].

Opção	Descrição
Tipo de Escaneam.	Selecionar o tipo de digitalização para o seu documento.
Resolução	Selecionar a resolução de digitalização para o seu documento.
Tipo de arquivo	Selecionar o formato de arquivo para o seu documento.
Tamanho doc.	Selecionar o tamanho do documento.
Escanear papel longo (ADF) (Disponível apenas em alguns modelos)	Digitalizar um documento longo usando o alimentador.
Nome arquivo	Renomear o arquivo.
Estilo do Nome de Arquivo	Selecionar a ordem em que a data, o número do contador e outros itens aparecerão nos nomes dos arquivos.
Brilho	Selecionar o nível de brilho.
Contraste	Selecionar o nível de contraste.
Alin Auto Aliment (Disponível apenas em alguns modelos)	Corrija quaisquer documentos inclinados quando forem digitalizados usando o alimentador.
Ign. Pág. Branco (Disponível apenas em alguns modelos)	Quando está Ativado, as páginas em branco são ignoradas.

Opção	Descrição
Sensib. Detec. Pág. em Bco (Disponível apenas em alguns modelos)	Selecionar o nível de sensibilidade para detectar páginas em branco nos dados digitalizados. Quando maior a sensibilidade, mais facilmente o equipamento detectará as páginas em branco.
Remover cor de fundo	Altera a quantidade de cor de fundo que é removida.
Nome de Usuário	Inserir o nome de usuário.



- Para salvar o perfil como um atalho, pressione [Salvar como atalho]. Uma mensagem aparecerá, perguntando se você deseja tornar esse atalho um Atalho de um toque. Siga as instruções na tela LCD.

6. Pressione [Iniciar] para iniciar o escaneamento.

O LCD exibe a mensagem [Conectando]. Quando a conexão ao servidor de FTP é bem sucedida, o aparelho inicia o escaneamento. Se estiver usando o vidro do scanner, configure a página seguinte e, em seguida, pressione [Continuar]. Se não houver mais páginas para escanear, pressione [Concluir].

MFC-J6535DW/MFC-J6930DW/MFC-J6935DW

1. Coloque o documento no equipamento.

2. Pressione [Escanear].

3. Deslize o dedo para a esquerda ou para a direita para exibir [para FTP] e pressione.

O ícone é deslocado para o centro da tela de toque e destacado em azul.

4. Pressione [para FTP].

5. Deslize o dedo para cima ou para baixo ou pressione ▲ ou ▼ para selecionar um dos perfis de servidor FTP listados.

6. Siga um dos procedimentos a seguir:

- Para alterar as configurações, pressione [Opções], e depois, passe para a próxima etapa.
- Se o perfil estiver incompleto (por exemplo, o nome de login da conta ou a senha não foram fornecidos, a qualidade ou o tipo de arquivo não foram especificados), você terá que fornecer as informações que estão faltando.

Quando finalizar as configurações, pressione [Iniciar].

- Se o perfil estiver completo, pressione [Iniciar].

Depois que você pressionar [Iniciar], a tela LCD mostrará a mensagem [Conectando]. Quando a conexão ao servidor de FTP é bem sucedida, o aparelho inicia o escaneamento. Se estiver usando o vidro do scanner, configure a página seguinte e, em seguida, pressione [Continuar]. Se não houver mais páginas para escanear, pressione [Concluir].

7. Selecione as configurações de escaneamento que você deseja alterar e pressione [OK].

Opção	Descrição
Escanear 2 faces (Disponível apenas em alguns modelos)	Selecionar o modo de digitalização frente e verso.
Tipo de Escaneamento	Selecionar o tipo de digitalização para o seu documento.
Resolução	Selecionar a resolução de digitalização para o seu documento.
Tipo de arquivo	Selecionar o formato de arquivo para o seu documento.
Tamanho doc.	Selecionar o tamanho do documento.
Escanear papel longo (ADF)	Digitalizar um documento longo usando o alimentador.

Opção	Descrição
(Disponível apenas em alguns modelos)	
Nome do arquivo	Renomear o arquivo.
Estilo do Nome de Arquivo	Selecionar a ordem em que a data, o número do contador e outros itens aparecerão nos nomes dos arquivos.
Brilho	Selecionar o nível de brilho.
Contraste	Selecionar o nível de contraste.
Alin Auto Aliment (Disponível apenas em alguns modelos)	Corrija quaisquer documentos inclinados quando forem digitalizados usando o alimentador.
Ignorar página em branco (Disponível apenas em alguns modelos)	Quando está Ativado, as páginas em branco são ignoradas.
Sensib. Detec. Pág. em Bco (Disponível apenas em alguns modelos)	Selecionar o nível de sensibilidade para detectar páginas em branco nos dados digitalizados. Quando maior a sensibilidade, mais facilmente o equipamento detectará as páginas em branco.
Remover cor de fundo	Altera a quantidade de cor de fundo que é removida.
Nome de Usuário	Inserir o nome de usuário.



- Para salvar o perfil como um atalho, pressione [Salvar como atalho]. Uma mensagem aparecerá, perguntando se você deseja tornar esse atalho um Atalho de um toque. Siga as instruções na tela LCD.

8. Pressione [Iniciar] para iniciar o escaneamento.

O LCD exibe a mensagem [Conectando]. Quando a conexão ao servidor de FTP é bem sucedida, o aparelho inicia o escaneamento. Se estiver usando o vidro do scanner, configure a página seguinte e, em seguida, pressione [Continuar]. Se não houver mais páginas para escanear, pressione [Concluir].



Informações relacionadas

- [Digitalizar para FTP](#)

Digitalizar para rede (Windows)

Escaneie documentos diretamente para um servidor CIFS em sua rede local. Para mais conveniência, você pode configurar diferentes perfis para salvar seus destinos de digitalização para rede preferidos.

- [Configurar um perfil de escaneamento para rede](#)
- [Transferir dados escaneados para um servidor CIFS](#)

Configurar um perfil de escaneamento para rede

Configure um perfil de escaneamento para rede e faça a transferência dos dados escaneados diretamente para uma pasta em um servidor CIFS.

- Recomendamos o uso do Microsoft Internet Explorer 8/11 e do Microsoft Edge para Windows. Sempre confirme se as opções JavaScript e Cookies estão habilitadas no navegador que você utilizar. Se outro navegador da Web for utilizado, ele deverá ser compatível com HTTP 1.0 e HTTP 1.1.

1. Inicie o navegador da Web.

Digite “http://endereço IP do aparelho” na barra de endereços de seu navegador (onde “endereço IP do equipamento” é o endereço IP do equipamento ou o nome do servidor de impressão). Por exemplo: http://192.168.1.2

Por padrão, não há necessidade de senha. Se você já tiver definido uma senha, digite-a e, em seguida, clique em .

2. Clique na guia **Scan (Escanear)**.
3. Clique no menu **Scan to FTP/Network (Escanear para FTP/Rede)** na barra de navegação à esquerda.
4. Selecione a opção **Network (Rede)** e depois clique em **Submit (Enviar)**.

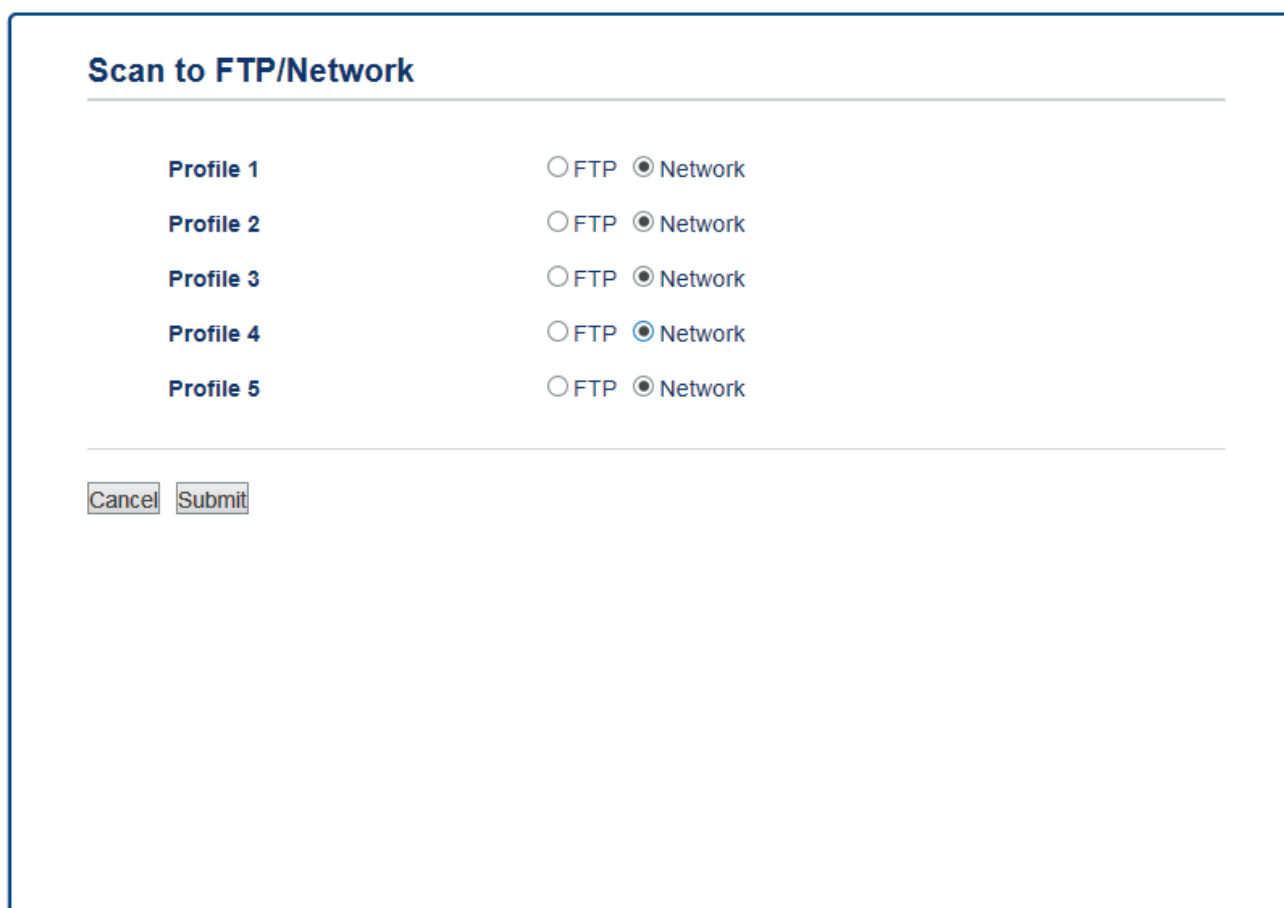

A interface de configuração 'Scan to FTP/Network' apresenta cinco perfis. Cada perfil tem duas opções de protocolo: FTP (radio button desativado) e Network (radio button ativado). Abaixo da lista de perfis, há dois botões: 'Cancel' e 'Submit'.

Perfil	FTP	Network
Profile 1	<input type="radio"/>	<input checked="" type="radio"/>
Profile 2	<input type="radio"/>	<input checked="" type="radio"/>
Profile 3	<input type="radio"/>	<input checked="" type="radio"/>
Profile 4	<input type="radio"/>	<input checked="" type="radio"/>
Profile 5	<input type="radio"/>	<input checked="" type="radio"/>

5. Clique no menu **Scan to FTP/Network Profile (Escanear para FTP/Perfil de Rede)** na barra de navegação à esquerda.
6. Selecione o perfil que você deseja configurar ou alterar.
7. No campo **Profile Name (Nome do Perfil)**, digite um nome para este perfil de servidor (no máximo 15 caracteres alfanuméricos). O equipamento exibirá esse nome na tela LCD.
8. No campo **Network Folder Path (Caminho da pasta de rede)**, digite o caminho para a pasta no servidor CIFS à qual os dados escaneados serão enviados.
9. Clique na lista suspensa **File Name (Nome do arquivo)** e, em seguida, selecione um nome de arquivo a partir dos nomes predefinidos exibidos ou dos nomes definidos pelo usuário. Você pode configurar os nomes

definidos pelo usuário e o estilo do nome de arquivo no menu **Scan File Name (Nome do arquivo escaneado)** da barra de navegação da esquerda.

10. Clique na lista suspensa **Quality (Qualidade)** e, em seguida, selecione uma configuração de qualidade. Se você selecionar a opção **User Select (Seleção de Usuário)**, o equipamento solicitará que os usuários selecionem uma configuração toda vez que eles usarem o perfil de escaneamento.
11. Clique na lista suspensa **File Type (Tipo de Arquivo)** e, em seguida, selecione o tipo de arquivo que você deseja usar para o documento escaneado. Se você selecionar a opção **User Select (Seleção de Usuário)**, o equipamento solicitará que os usuários selecionem uma configuração toda vez que eles usarem o perfil de escaneamento.
12. Clique na lista suspensa **Document Size (Tamanho do documento)** e, em seguida, selecione o tamanho do documento na lista. Isso é necessário para garantir que o arquivo escaneado tenha o tamanho correto.
13. Se você deseja escanear um documento impresso em papel longo usando o ADF (alimentador automático de documentos), selecione a opção **On (Ligado)** na opção **Scan Long Paper (Escanear papel longo) (ADF)**. (Disponível apenas em alguns modelos)
14. Selecione **Auto (Automático)** na opção **ADF Auto Deskew (Alinhamento Automático do Alimentador)** para configurar o equipamento para corrigir automaticamente inclinações no documento à medida que as páginas são escaneadas a partir do ADF (alimentador automático de documentos). (Disponível apenas em alguns modelos)
15. Se quiser remover as páginas em branco do documento dos resultados de escaneamento, selecione a opção **On (Ligado)** na opção **Skip Blank Page (Ignorar página em branco)**. (Disponível apenas em alguns modelos)
16. Clique na lista suspensa **Remove Background Color (Remover cor de fundo)** e depois selecione o nível da lista. Você pode usar este recurso para remover a cor de plano de fundo dos documentos para tornar os dados escaneados mais legíveis.
17. O PIN protege este perfil, no campo **Use PIN for Authentication (Usar PIN para autenticação)**, selecione **On (Ligado)**.
18. Se tiver selecionado **On (Ligado)** para o campo **Use PIN for Authentication (Usar PIN para autenticação)**, digite um PIN de quatro dígitos no campo **PIN Code (Código PIN)**.
19. Para configurar seu método de autenticação, selecione o método desejado na opção **Auth. Method (Método de autenticação)**.
20. No campo **Username (Nome de Usuário)**, digite um nome de usuário (no máximo 96 caracteres) com permissão para gravar dados na pasta especificada no campo **Network Folder Path (Caminho da pasta de rede)**. Se o nome de usuário for parte do domínio, digite o nome de usuário em um dos seguintes estilos:
user@domain (usuário@domínio)
domain\user (domínio\usuário)
21. No campo **Password (Senha)**, digite a senha (no máximo 32 caracteres) associada ao nome de usuário inserido no campo **Username (Nome de Usuário)**. Digite a senha novamente no campo **Retype password (Digitar a Senha Novamente)**.
22. Para definir manualmente o endereço do servidor Kerberos, no campo **Kerberos Server Address (Endereço do servidor Kerberos)**, digite o endereço do servidor Kerberos (por exemplo: kerberos.exemplo.com; até 64 caracteres).
23. Clique em **Submit (Enviar)**.



Usar os seguintes caracteres : ?, /, \, ", :, <, >, | ou * pode causar um erro de envio.

24. Você precisa configurar o SNTP (servidor de horário da rede) ou configurar a data, a hora e o fuso horário corretamente no painel de controle. O horário precisa ser compatível com o horário do servidor Kerberos e do servidor CIFS.



Informações relacionadas

- [Digitalizar para rede \(Windows\)](#)
 - [Configurar a data e hora usando o Gerenciamento via Web](#)

Configurar a data e hora usando o Gerenciamento via Web

Certifique-se de que as configurações de hora, data e fuso horário estejam definidas corretamente usando o Gerenciamento via Web ou o painel de controle para que o horário do aparelho coincida com o horário do servidor que fornece a autenticação.

Comece pelo passo 2, se você já tiver aberto uma janela do Gerenciamento via Web.

1. Inicie o navegador da Web.

Digite "http://endereço IP do aparelho" na barra de endereços de seu navegador (onde "endereço IP do equipamento" é o endereço IP do equipamento ou o nome do servidor de impressão). Por exemplo: http://192.168.1.2

Por padrão, não há necessidade de senha. Se você já tiver definido uma senha, digite-a e, em seguida, clique em .

2. Clique na guia **Administrator (Administrador)**.
3. Clique no menu **Date&Time (Data e Horário)** na barra de navegação à esquerda.

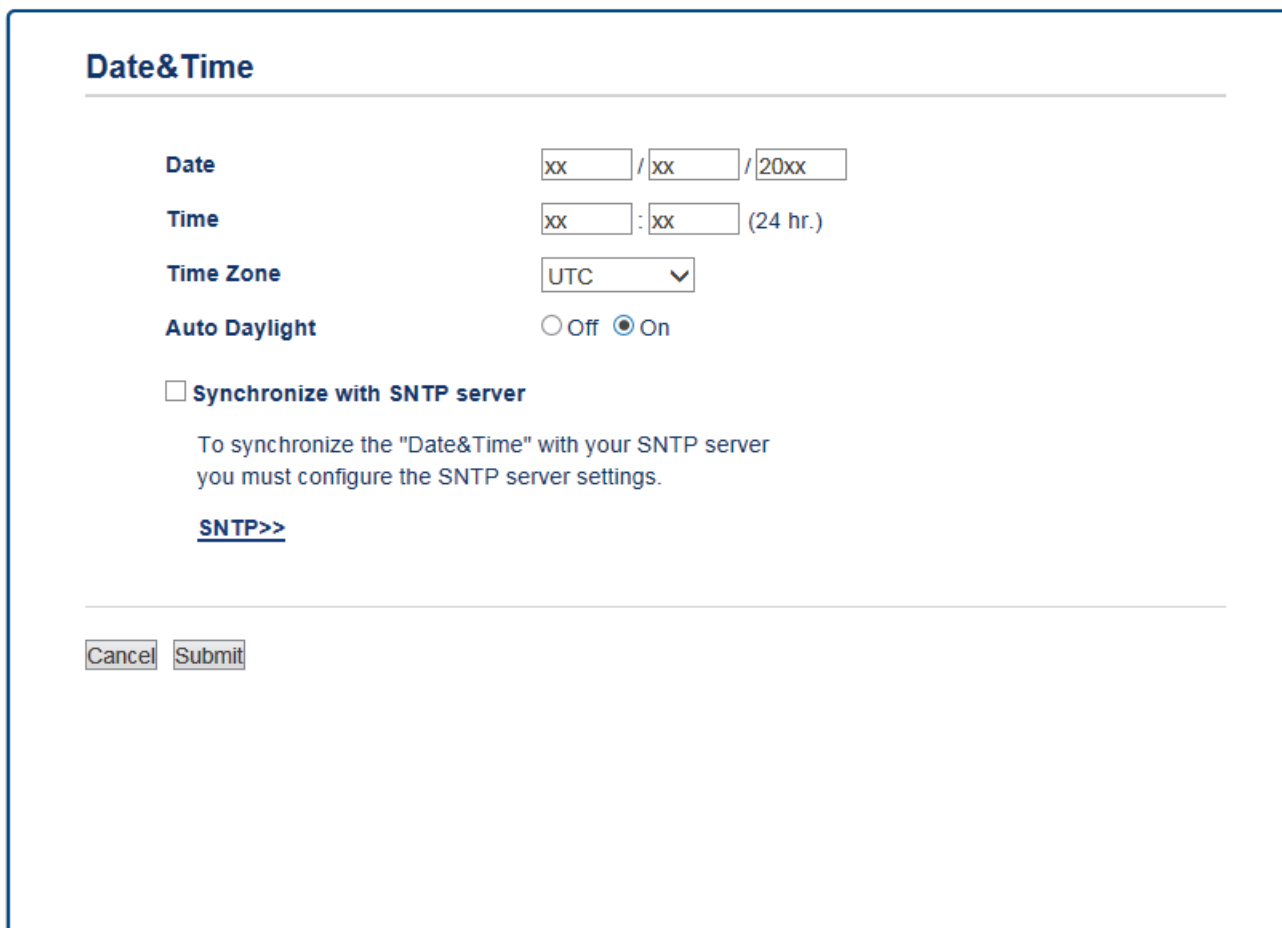

Date&Time

Date / /

Time : (24 hr.)

Time Zone ▼

Auto Daylight Off On

Synchronize with SNTP server

To synchronize the "Date&Time" with your SNTP server you must configure the SNTP server settings.

[SNTP>>](#)

4. Nos campos **Date (Data)**, insira a data.
5. Selecione o padrão de 12 h ou 24 h para o seu **Clock Type (Tipo de relógio)** (disponível apenas para alguns países).
6. Nos campos **Time (Horário)**, insira a hora.
7. Selecione a diferença de fuso horário entre a sua localização e o horário UTC na lista suspensa **Time Zone (Fuso Horário)**. Por exemplo, a hora da Costa Leste dos EUA e do Canadá é UTC-05:00.
8. Clique na opção **On (Ligado)** para **Auto Daylight (Horário de verão automático)** para configurar o aparelho para mudar automaticamente para o horário de verão. Automaticamente, ele será adiantado em uma hora na primavera e atrasará em uma hora no outono (disponível apenas em alguns países).

9. Clique em **Submit (Enviar)**.



Informações relacionadas

- Configurar um perfil de escaneamento para rede
-

Transferir dados escaneados para um servidor CIFS

>> MFC-J6530DW/MFC-J6730DW

>> MFC-J6535DW/MFC-J6930DW/MFC-J6935DW

MFC-J6530DW/MFC-J6730DW

1. Coloque o documento no equipamento.
2. Pressione [Escanear] > [para Rede].
3. Pressione ▲ ou ▼ para selecionar um dos perfis de escaneamento para rede listados.



Se o LCD solicitar a digitação de um PIN, use o LCD para digitar o PIN de quatro dígitos para o computador e depois pressione [OK].

4. Siga um dos procedimentos a seguir:
 - Para alterar as configurações, pressione [Opções], e depois, passe para a próxima etapa.
 - Se o perfil estiver incompleto (por exemplo, o nome de login da conta ou a senha não foram fornecidos, a qualidade ou o tipo de arquivo não foram especificados), você terá que fornecer as informações que estão faltando.
Quando finalizar as configurações, pressione [Iniciar].
 - Se o perfil estiver completo, pressione [Iniciar].

Depois que você pressionar [Iniciar], a tela LCD mostrará a mensagem [Conectando]. Quando a conexão com o servidor CIFS é estabelecida, o aparelho inicia o escaneamento. Se estiver usando o vidro do scanner, configure a página seguinte e, em seguida, pressione [Continuar]. Se não houver mais páginas para escanear, pressione [Concluir].

5. Selecione as configurações de escaneamento que você deseja alterar e pressione [OK].

Opção	Descrição
Tipo de Escaneam.	Selecionar o tipo de digitalização para o seu documento.
Resolução	Selecionar a resolução de digitalização para o seu documento.
Tipo de arquivo	Selecionar o formato de arquivo para o seu documento.
Tamanho doc.	Selecionar o tamanho do documento.
Escanear papel longo (ADF) (Disponível apenas em alguns modelos)	Digitalizar um documento longo usando o alimentador.
Nome arquivo	Renomear o arquivo.
Estilo do Nome de Arquivo	Selecionar a ordem em que a data, o número do contador e outros itens aparecerão nos nomes dos arquivos.
Brilho	Selecionar o nível de brilho.
Contraste	Selecionar o nível de contraste.
Alin Auto Aliment (Disponível apenas em alguns modelos)	Corrija quaisquer documentos inclinados quando forem digitalizados usando o alimentador.
Ign. Pág. Branco	Quando está Ativado, as páginas em branco são ignoradas.

Opção	Descrição
(Disponível apenas em alguns modelos)	
Sensib. Detec. Pág. em Bco (Disponível apenas em alguns modelos)	Selecionar o nível de sensibilidade para detectar páginas em branco nos dados digitalizados. Quando maior a sensibilidade, mais facilmente o equipamento detectará as páginas em branco.
Remover cor de fundo	Altera a quantidade de cor de fundo que é removida.
Nome de Usuário	Inserir o nome de usuário.





- Para salvar o perfil como um atalho, pressione [Salvar como atalho]. Uma mensagem aparecerá, perguntando se você deseja tornar esse atalho um Atalho de um toque. Siga as instruções na tela LCD.

6. Pressione [Iniciar] para iniciar o escaneamento.

O LCD exibe a mensagem [Conectando]. Quando a conexão com o servidor CIFS é estabelecida, o aparelho inicia o escaneamento. Se estiver usando o vidro do scanner, configure a página seguinte e, em seguida, pressione [Continuar]. Se não houver mais páginas para escanear, pressione [Concluir].

MFC-J6535DW/MFC-J6930DW/MFC-J6935DW

1. Coloque o documento no equipamento.
2. Pressione  [Escanear].
3. Deslize o dedo para a esquerda ou para a direita para exibir  [para Rede] e pressione.
O ícone é deslocado para o centro da tela de toque e destacado em azul.
4. Pressione  [para Rede].
5. Pressione ▲ ou ▼ para selecionar um dos perfis de escaneamento para rede listados.



Se o LCD solicitar a digitação de um PIN, use o LCD para digitar o PIN de quatro dígitos para o computador e depois pressione [OK].

6. Siga um dos procedimentos a seguir:

- Para alterar as configurações, pressione [Opções], e depois, passe para a próxima etapa.
- Se o perfil estiver incompleto (por exemplo, o nome de login da conta ou a senha não foram fornecidos, a qualidade ou o tipo de arquivo não foram especificados), você terá que fornecer as informações que estão faltando.
Quando finalizar as configurações, pressione [Iniciar].
- Se o perfil estiver completo, pressione [Iniciar].

Depois que você pressionar [Iniciar], a tela LCD mostrará a mensagem [Conectando]. Quando a conexão com o servidor CIFS é estabelecida, o aparelho inicia o escaneamento. Se estiver usando o vidro do scanner, configure a página seguinte e, em seguida, pressione [Continuar]. Se não houver mais páginas para escanear, pressione [Concluir].

7. Selecione as configurações de escaneamento que você deseja alterar e pressione [OK].

Opção	Descrição
Escanear 2 faces (Disponível apenas em alguns modelos)	Selecionar o modo de digitalização frente e verso.
Tipo de Escaneamento	Selecionar o tipo de digitalização para o seu documento.
Resolução	Selecionar a resolução de digitalização para o seu documento.

Opção	Descrição
Tipo de arquivo	Selecionar o formato de arquivo para o seu documento.
Tamanho doc.	Selecionar o tamanho do documento.
Escanear papel longo (ADF) (Disponível apenas em alguns modelos)	Digitalizar um documento longo usando o alimentador.
Nome do arquivo	Renomear o arquivo.
Estilo do Nome de Arquivo	Selecionar a ordem em que a data, o número do contador e outros itens aparecerão nos nomes dos arquivos.
Brilho	Selecionar o nível de brilho.
Contraste	Selecionar o nível de contraste.
Alin Auto Aliment (Disponível apenas em alguns modelos)	Corrija quaisquer documentos inclinados quando forem digitalizados usando o alimentador.
Ignorar página em branco (Disponível apenas em alguns modelos)	Quando está Ativado, as páginas em branco são ignoradas.
Sensib. Detec. Pág. em Bco (Disponível apenas em alguns modelos)	Selecionar o nível de sensibilidade para detectar páginas em branco nos dados digitalizados. Quando maior a sensibilidade, mais facilmente o equipamento detectará as páginas em branco.
Remover cor de fundo	Altera a quantidade de cor de fundo que é removida.
Nome de Usuário	Inserir o nome de usuário.



- Para salvar o perfil como um atalho, pressione [Salvar como atalho]. Uma mensagem aparecerá, perguntando se você deseja tornar esse atalho um Atalho de um toque. Siga as instruções na tela LCD.

8. Pressione [Iniciar] para iniciar o escaneamento.

O LCD exibe a mensagem [Conectando]. Quando a conexão com o servidor CIFS é estabelecida, o aparelho inicia o escaneamento. Se estiver usando o vidro do scanner, configure a página seguinte e, em seguida, pressione [Continuar]. Se não houver mais páginas para escanear, pressione [Concluir].



Informações relacionadas

- [Digitalizar para rede \(Windows\)](#)

▲ [Página inicial](#) > [Escanear](#) > [Escanear usando o botão Escanear do equipamento Brother](#) > [Web Services para escaneamento para sua rede \(Windows Vista SP2 ou superior, Windows 7, Windows 8 e Windows 10\)](#)

Web Services para escaneamento para sua rede (Windows Vista SP2 ou superior, Windows 7, Windows 8 e Windows 10)

O protocolo Serviços Web permite que os usuários de Windows Vista (SP2 ou mais recente), Windows 7, Windows 8 e Windows 10 escaneiem usando um equipamento Brother na rede. Você precisa instalar o driver via Web Services.

- [Usar os Serviços Web para instalar drivers usados para escaneamento \(Windows Vista, Windows 7, Windows 8 e Windows 10\)](#)
- [Escanear usando Web Services a partir do equipamento Brother \(Windows Vista SP2 ou superior, Windows 7, Windows 8 e Windows 10\)](#)
- [Definir as configurações de escaneamento para Web Services](#)

▲ [Página inicial](#) > [Escanear](#) > [Escanear usando o botão Escanear do equipamento Brother](#) > [Web Services para escaneamento para sua rede \(Windows Vista SP2 ou superior, Windows 7, Windows 8 e Windows 10\)](#) > Usar os Serviços Web para instalar drivers usados para escaneamento (Windows Vista, Windows 7, Windows 8 e Windows 10)

Usar os Serviços Web para instalar drivers usados para escaneamento (Windows Vista, Windows 7, Windows 8 e Windows 10)

Use o Web Services para monitorar impressoras na rede.

- Certifique-se de que o software e os drivers da Brother estão instalados.
- Verifique se o computador host e o aparelho Brother estão na mesma sub-rede ou se o roteador está configurado corretamente para passar dados entre os dois dispositivos.
- Você deve configurar o endereço IP no seu equipamento Brother antes de definir essa configuração.
- Para o Windows Server 2008, Windows Server 2012 e Windows Server 2012 R2, você deve instalar os Serviços de Impressão.

1. Siga um dos procedimentos a seguir:

- Windows Vista

Clique em  **(Iniciar) > Rede.**

O nome do Web Services do equipamento aparece com o ícone da impressora.

Clique com o botão direito do mouse no equipamento que você deseja instalar.

- Windows 7

Clique em  **(Iniciar) > Painel de Controle > Rede e Internet > Exibir computadores e dispositivos de rede.**

O nome do Web Services do equipamento aparece com o ícone da impressora.

Clique com o botão direito do mouse no equipamento que você deseja instalar.

- Windows 8

Mova o ponteiro do mouse para o canto inferior direito da área de trabalho. Quando a barra de menu aparecer, clique em **Configurações > Mudar configurações do computador > Dispositivos > Adicionar um dispositivo.**

O nome do Web Services do equipamento aparecerá.

- Windows 8.1

Mova o mouse para o canto inferior direito da área de trabalho. Quando a barra de menus for exibida, clique em **Configurações > Mudar configurações do computador > Computador e dispositivos > Dispositivos > Adicionar um dispositivo.**

O nome do Web Services do equipamento aparecerá.

- Windows 10

Clique em  **> Todos os aplicativos > Sistema do Windows > Painel de Controle.** No grupo de **Hardware e Sons**, clique em **Adicionar um dispositivo.**



- O nome do Web Services do equipamento Brother é o nome do seu modelo e o endereço MAC (endereço Ethernet) do equipamento (por exemplo, Brother MFC-XXXX (nome do modelo) [XXXXXXXXXXXX] (endereço MAC/endereço Ethernet)).

- Windows 8/Windows 10

Passa o ponteiro do mouse sobre o nome do equipamento para exibir as informações do equipamento.

2. Siga um dos procedimentos a seguir:

- Windows Vista/Windows 7

Clique em **Instalar** no menu exibido.

- Windows 8/Windows 10

Selecione o equipamento que você deseja instalar.



Para desinstalar os drivers, clique em **Desinstalar** ou  (**Remover Dispositivo**).



Informações relacionadas

- [Web Services para escaneamento para sua rede](#) (Windows Vista SP2 ou superior, Windows 7, Windows 8 e Windows 10)
-

▶ [Página inicial](#) > [Escanear](#) > [Escanear usando o botão Escanear do equipamento Brother](#) > [Web Services para escaneamento para sua rede \(Windows Vista SP2 ou superior, Windows 7, Windows 8 e Windows 10\)](#) > [Escanear usando Web Services a partir do equipamento Brother \(Windows Vista SP2 ou superior, Windows 7, Windows 8 e Windows 10\)](#)

Escanear usando Web Services a partir do equipamento Brother (Windows Vista SP2 ou superior, Windows 7, Windows 8 e Windows 10)

Se você possui o controlador (driver) instalado para digitalização via Serviços Web, pode acessar o menu de digitalização dos Serviços Web no LCD de seu equipamento Brother.

- Determinados caracteres das mensagens mostradas no LCD podem ser substituídos por espaços se as configurações de idioma do seu sistema operacional forem diferentes das configurações de seu equipamento Brother.
- Se o LCD exibir uma mensagem de erro de memória insuficiente, escolha um tamanho menor na configuração **Tamanho do papel** ou uma resolução inferior na configuração **Resolução (DPI)**.



>> [MFC-J6530DW/MFC-J6730DW](#)

>> [MFC-J6535DW/MFC-J6930DW/MFC-J6935DW](#)

MFC-J6530DW/MFC-J6730DW

1. Coloque o documento no equipamento.
2. Pressione [Escanear] > [Escaneamen.WS].
3. Pressione ▲ ou ▼ para selecionar o tipo de escaneamento desejado e pressione-o.
4. Pressione ▲ ou ▼ para exibir o computador para o qual você deseja enviar os dados e, em seguida, pressione o nome do computador.
5. Pressione [Iniciar].
O escaneamento é iniciado.

MFC-J6535DW/MFC-J6930DW/MFC-J6935DW

1. Coloque o documento no equipamento.
2. Pressione  [Escanear].
3. Deslize o dedo para a esquerda ou para a direita para exibir  [Escaneamen.WS] e pressione.
O ícone é deslocado para o centro da tela de toque e destacado em azul.
4. Pressione  [Escaneamen.WS].
5. Deslize o dedo para cima ou para baixo ou pressione ▲ ou ▼ para exibir as opções de escaneamento e, em seguida, pressione o tipo de escaneamento.
6. Deslize o dedo para cima ou para baixo ou pressione ▲ ou ▼ para exibir o nome do computador para o qual você deseja enviar os dados e, em seguida, selecione o nome do computador.
7. Pressione [Iniciar].
O escaneamento é iniciado.

✓ Informações relacionadas

- [Web Services para escaneamento para sua rede \(Windows Vista SP2 ou superior, Windows 7, Windows 8 e Windows 10\)](#)

Definir as configurações de escaneamento para Web Services

1. Siga um dos procedimentos abaixo:

- Windows Vista

Clique em  (**Iniciar**) > **Painel de Controle** > **Hardware e Sons** > **Scanners e Câmeras**.

- Windows 7

Clique em  (**Iniciar**) > **Dispositivos e Impressoras**.

- Windows 8

Mova seu mouse para o canto inferior direito da área de trabalho. Quando a barra de menu aparecer, clique em **Configurações** e depois clique em **Painel de Controle**. No grupo **Hardware e Sons**, clique em **Exibir impressoras e dispositivos**.

- Windows 10

Clique em  > **Todos os aplicativos** > **Sistema do Windows** > **Painel de Controle**. No grupo de **Hardware e Sons**, clique em **Exibir impressoras e dispositivos**.

2. Siga um dos procedimentos abaixo:

- Windows Vista

Clique em seu equipamento e, em seguida, clique no botão **Perfis de Digitalização**. A caixa de diálogo **Perfis de Digitalização** é exibida.

- Windows 7, Windows 8 e Windows 10

Clique com o botão direito do mouse no ícone do equipamento e selecione **Perfis de digitalização....** A caixa de diálogo **Perfis de Digitalização** é exibida.

3. Selecione o perfil de escaneamento que você deseja usar.

4. Certifique-se de que o scanner selecionado na lista **Scanner** seja um equipamento Brother que suporte Web Services para escaneamento e, em seguida, clique no botão **Definir como Padrão**.

5. Clique em **Editar...**

A caixa de diálogo **Editar Perfil Padrão** é exibida.

6. Selecione as configurações **Origem, Tamanho do papel, Formato de Cor, Tipo de arquivo, Resolução (DPI), Brilho e Contraste**.

7. Clique no botão **Salvar Perfil**.

Essas configurações serão aplicadas durante o escaneamento com o uso do protocolo Web Services.

Se for solicitado que você escolha um software para o escaneamento, selecione Fax e Scanner do Windows ou Galeria de Fotos do Windows na lista.



Informações relacionadas

- [Web Services para escaneamento para sua rede \(Windows Vista SP2 ou superior, Windows 7, Windows 8 e Windows 10\)](#)

Alterar as configurações do botão Escanear do ControlCenter4 (Windows)

1. Clique no ícone  (**ControlCenter4**) na barra de tarefas e, em seguida, clique em **Abrir**.
2. Clique na guia **Configurações de dispositivo**.
3. Clique no botão **Configurações de Escaneamento do Dispositivo**.

A caixa de diálogo **Configurações de Escaneamento do Dispositivo** é exibida.

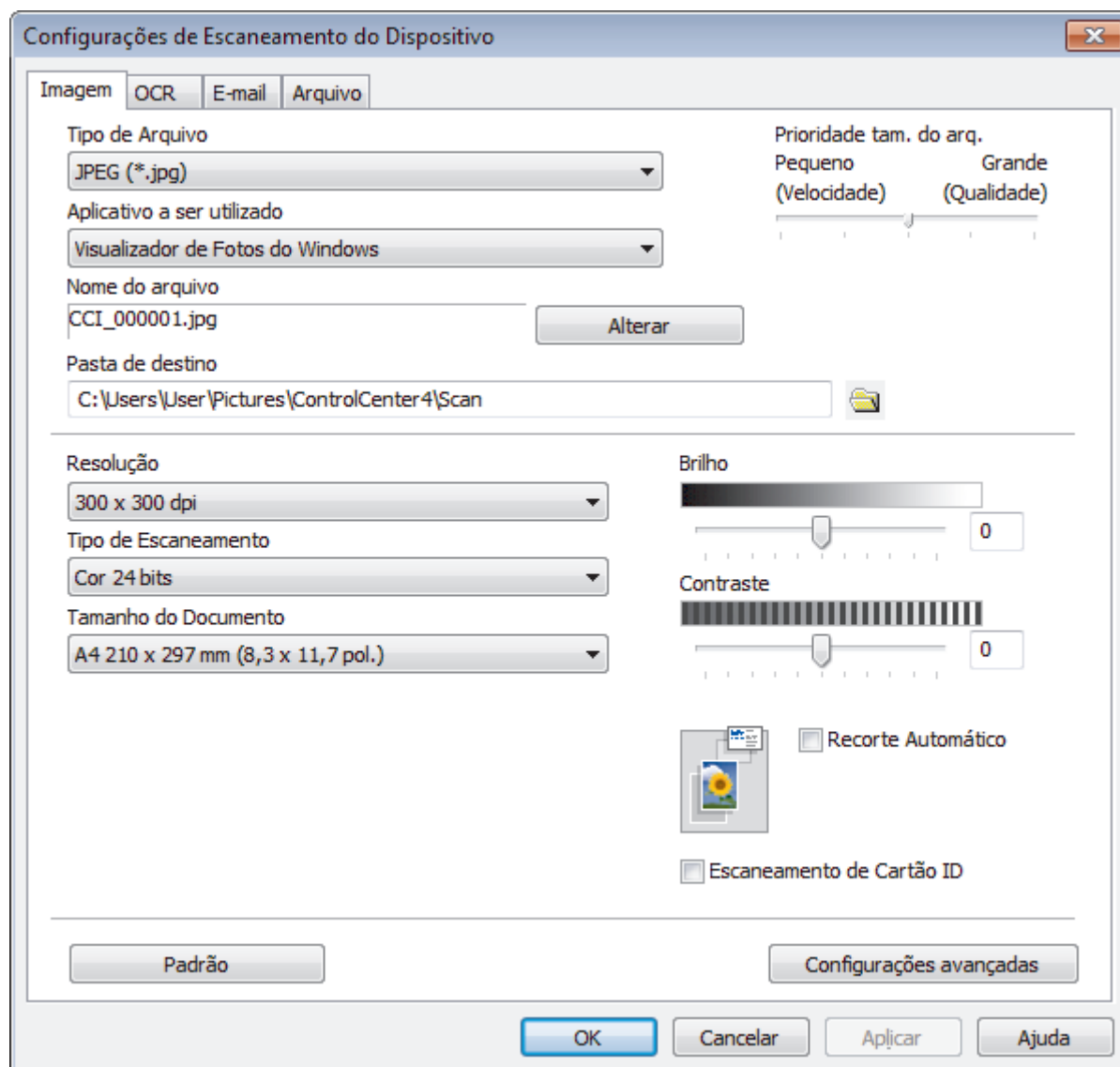

4. Clique na guia da ação "Digitalizar para" que você deseja alterar (**Imagem**, **OCR**, **E-mail** ou **Arquivo**).
5. Altere as configurações conforme necessário.
6. Clique em **OK**.



Cada guia corresponde a um recurso de escaneamento, conforme descrito abaixo.

Estas configurações podem ser alteradas.

Clique nas guias e, em seguida, altere as configurações.

Nome da guia	Recurso correspondente
Imagem	Escanear para imagem
OCR	Escanear para OCR
E-mail	Escanear para e-mail
Arquivo	Escanear para arquivo

Configurações	Recursos aplicáveis			
	Imagem	OCR	E-mail	Arquivo
Tipo de Arquivo	Sim	Sim	Sim	Sim
Aplicativo a ser utilizado	Sim	Sim	-	-
Idioma de OCR (Disponível apenas em alguns modelos)	-	Sim	-	-
Nome do arquivo	Sim	Sim	Sim	Sim
Pasta de destino	Sim	Sim	Sim	-
Local do escaneamento	-	-	-	Sim
Prioridade tam. do arq.	Sim	-	Sim	Sim
Resolução	Sim	Sim	Sim	Sim
Tipo de Escaneamento	Sim	Sim	Sim	Sim
Tamanho do Documento	Sim	Sim	Sim	Sim
Brilho	Sim	Sim	Sim	Sim
Contraste	Sim	Sim	Sim	Sim
Recorte Automático	Sim	-	Sim	Sim
Escaneamento de Cartão ID	Sim	Sim	Sim	Sim
Configurações avançadas	Sim	Sim	Sim	Sim
Padrão	Sim	Sim	Sim	Sim

Tipo de Arquivo

Selecione o tipo de arquivo que será usado para os dados escaneados.

Aplicativo a ser utilizado

Selecione o aplicativo de destino na lista suspensa.

Idioma de OCR

Defina o idioma do reconhecimento óptico de caracteres (OCR) para coincidir com o idioma do texto do documento escaneado (Disponível apenas em alguns modelos).

Nome do arquivo

Se necessário, digite um prefixo para o nome do arquivo.

Pasta de destino

Clique no ícone de pasta para acessar e selecionar a pasta na qual deseja salvar os documentos escaneados.

Local do escaneamento

Selecione o botão de opção **Pasta** ou **SharePoint** para especificar o local em que você deseja salvar seus documentos escaneados.

Prioridade tam. do arq.

Ajuste a taxa de compressão dos dados da imagem escaneada. Altere o tamanho do arquivo movendo a barra deslizante **Prioridade tam. do arq.** para a direita ou para a esquerda.

Resolução

Selecione a resolução do escaneamento na lista suspensa **Resolução**. Resoluções maiores requerem mais memória e maior tempo de transferência, mas produzem uma imagem escaneada de maior qualidade.

Tipo de Escaneamento

Selecione uma entre as várias profundidades de cor de escaneamento.

- **Automático**

Use esta opção para qualquer tipo de documento. Este modo seleciona automaticamente a profundidade de cor do documento.

- **Preto e Branco**

Use esta opção para textos ou desenhos (line art).

- **Cinza (Difusão de Erro)**

Use esta opção para fotografias ou gráficos. (Difusão de erro é um método de criação de imagens simuladas em cinza sem o uso de pontos em cinza verdadeiro. Os pontos pretos são colocados em um padrão específico para dar uma aparência de cinza.)

- **Cinza Verdadeiro**

Use esta opção para fotografias ou gráficos. Este modo é mais preciso porque usa até 256 tons de cinza.

- **Cor 24 bits**

Use para criar uma imagem com a reprodução de cores mais precisa. Este modo usa até 16,8 milhões de cores para escanear a imagem, mas requer uma quantidade maior de memória e um tempo maior de transferência.

Tamanho do Documento

Selecione o tamanho exato do seu documento na **Tamanho do Documento** lista suspensa.

- Se você selecionar a opção **1 em 2 (A4)**, a imagem escaneada será dividida em dois documentos de tamanho A5.

Brilho

Ajuste o nível de **Brilho** arrastando a barra deslizante para a direita ou esquerda para clarear ou escurecer a imagem. Se a imagem escaneada estiver muito clara, defina um nível de brilho mais baixo e escaneie o documento novamente. Se a imagem estiver muito escura, defina um nível de brilho mais alto e escaneie o documento novamente. Você também pode digitar um valor no campo para definir o nível de **Brilho**.

Contraste

Aumente ou diminua o nível de **Contraste** movendo a barra deslizante para a direita ou esquerda. Um nível maior de contraste ressalta as áreas escuras e claras da imagem, enquanto um nível menor revela mais detalhes das áreas cinzas. Você também pode digitar um valor no campo para definir o nível de **Contraste**.

Recorte Automático

Escaneie múltiplos documentos posicionados no vidro do scanner. O aparelho irá escanear cada um dos documentos e criar arquivos separados ou um único arquivo com várias páginas.

Escaneamento de Cartão ID

Marque esta caixa de seleção para escanear os dois lados de um documento de identificação na mesma página.

Configurações avançadas

Clique no botão **Configurações avançadas** na caixa de diálogo das configurações de escaneamento para definir as configurações avançadas.

- **Remover atravessamento/padrão**

- **Remover Cor de Fundo**

Remova a cor de fundo dos documentos para deixar os dados escaneados mais legíveis.

- **Girar imagem**

Gire a imagem escaneada.

- **Ignorar Página em Branco**

Remova as páginas em branco do documento na saída escaneada. (Disponível apenas em alguns modelos)

- **Exibir resultados do escaneamento**

Exiba o número total de páginas salvas e o número total de páginas em branco ignoradas na tela do computador. (Disponível apenas em alguns modelos)

- **Alinhamento Automático do Alimentador**

Quando o documento é escaneado a partir do ADF (alimentador automático de documentos), o equipamento corrige automaticamente possíveis distorções. (Disponível apenas em alguns modelos)

Padrão

Selecione essa opção para retornar todas as configurações a seus valores de fábrica.



Informações relacionadas

- [Escanear usando o botão Escanear do equipamento Brother](#)
-

Alterar as configurações do botão de digitalização do ControlCenter2 (Mac)

1. Na barra de menus do **Finder**, clique em **Ir > Aplicativos > Brother** e depois clique duas vezes no ícone  (**ControlCenter**).

A tela **ControlCenter2** é exibida.

2. Mantenha pressionada a tecla Control no teclado e clique no destino de digitalização (**Imagem, OCR, E-mail** ou **Arquivo**) cujas configurações você deseja alterar.
3. Clique na guia **Botão do Aparelho**.

As configurações para o destino da digitalização selecionado aparecem.

O exemplo seguinte mostra as configurações **Escanear para Imagem**.

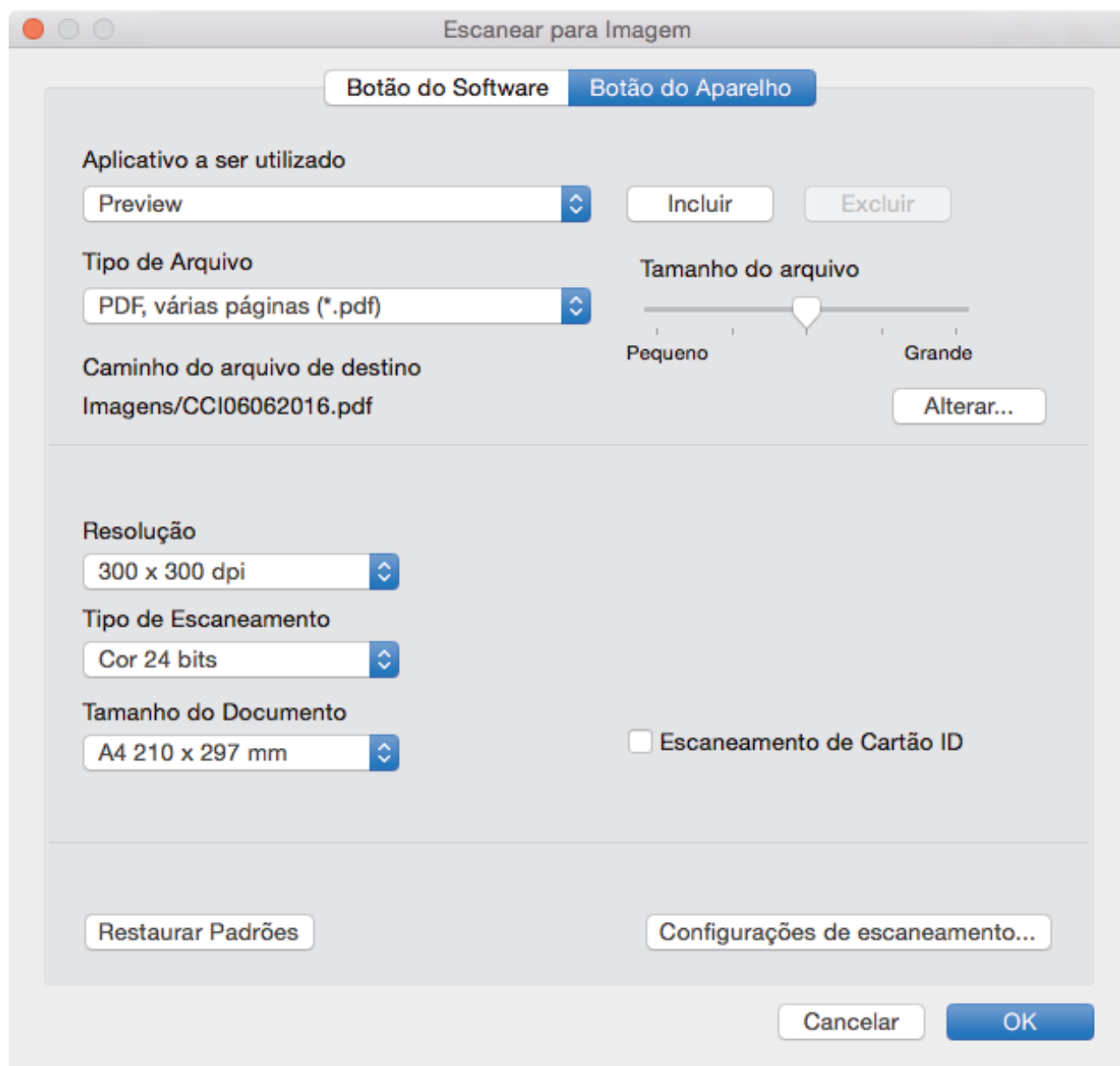

Configurações	Recursos aplicáveis			
	Imagem	OCR	E-mail	Arquivo
Aplicativo a ser utilizado /Aplicativo de E-mail	Sim	Sim	Sim	-
Tipo de Arquivo	Sim	Sim	Sim	Sim

Tamanho do arquivo	Sim	-	Sim	Sim
Idioma de OCR (disponível apenas em alguns modelos)	-	Sim	-	-
Caminho do arquivo de destino	Sim	Sim	Sim	-
Nome do Arquivo	Sim	Sim	Sim	Sim
Insira data no Nome do Arquivo	Sim	Sim	Sim	Sim
Pasta de Destino	Sim	Sim	Sim	Sim
Resolução	Sim	Sim	Sim	Sim
Tipo de Escaneamento	Sim	Sim	Sim	Sim
Tamanho do Documento	Sim	Sim	Sim	Sim
Escaneamento de Cartão ID	Sim	Sim	Sim	Sim
Configurações de escaneamento	Sim	Sim	Sim	Sim
Restaurar Padrões	Sim	Sim	Sim	Sim

Aplicativo a ser utilizado/Aplicativo de E-mail

Selecione qual aplicativo será usado para abrir dados escaneados. Apenas aplicativos instalados no computador podem ser selecionados.

- **Incluir**

Adicione um aplicativo ao menu pop-up.

Digite o nome do aplicativo no campo **Nome do Aplicativo** (no máximo 30 caracteres) e selecione o aplicativo desejado clicando no botão **Procurar**. Selecione a opção **Tipo de Arquivo** no menu pop-up.

- **Excluir**

Exclua um aplicativo que você adicionou ao menu pop-up.

Selecione o aplicativo no menu pop-up **Nome do Aplicativo** e, em seguida, clique em **Excluir**.

Tipo de Arquivo

Selecione o tipo de arquivo que será usado para os dados escaneados.

Tamanho do arquivo

Altere o tamanho do arquivo movendo o cursor **Tamanho do arquivo** para a esquerda e para a direita.

Idioma de OCR

Defina o idioma do reconhecimento óptico de caracteres (OCR) para coincidir com o idioma do texto do documento digitalizado (disponível apenas em alguns modelos).

Caminho do arquivo de destino

Clique no botão **Alterar** para alterar o prefixo do nome de arquivo e o caminho da pasta de destino.

Nome do Arquivo

Se necessário, digite um prefixo para o nome do arquivo. Para alterar o prefixo para os recursos **Imagem**, **OCR** e **E-mail**, clique em **Alterar**.

Insira data no Nome do Arquivo

Insere automaticamente a data no nome de arquivo de uma imagem escaneada. Para inserir a data no nome do arquivo para os recursos **Imagem**, **OCR** e **E-mail**, clique em **Alterar**.

Pasta de Destino

Para alterar a pasta dos recursos **Imagem**, **OCR** e **E-mail**, clique em **Alterar**. Clique em **Procurar** para selecionar a pasta onde deseja salvar o documento digitalizado. Selecione a opção **Mostrar Pasta** para exibir automaticamente a pasta de destino após a digitalização para um **Arquivo**.

Resolução

Selecione a resolução de escaneamento no menu pop-up de **Resolução**. Maiores níveis de resolução exigem mais memória e tempo de transferência, porém, produzem uma imagem escaneada de maior qualidade.

Tipo de Escaneamento

Selecione uma entre as várias profundidades de cor de escaneamento.

- **Preto e Branco**

Use esta opção para textos ou desenhos (line art).

- **Cinza (Difusão de Erro)**

Use esta opção para fotografias ou gráficos. (Difusão de erro é um método de criação de imagens simuladas em cinza sem o uso de pontos em cinza verdadeiro. Os pontos pretos são colocados em um padrão específico para dar uma aparência de cinza.)

- **Cinza Verdadeiro**

Use esta opção para fotografias ou gráficos. Este modo é mais preciso porque usa até 256 tons de cinza.

- **Cor 24 bits**

Use para criar uma imagem com a reprodução de cores mais precisa. Este modo usa até 16,8 milhões de cores para escanear a imagem, mas requer uma quantidade maior de memória e um tempo maior de transferência.

- **Automático**

Use para qualquer tipo de documento. Este modo seleciona automaticamente uma profundidade de cor adequada para o documento.

Tamanho do Documento

Selecione o tamanho exato do documento no **Tamanho do Documento** menu pop-up

- Se você selecionar a opção **1 em 2 (A4)**, a imagem escaneada será dividida em dois documentos de tamanho A5.

Escaneamento de Cartão ID

Marque esta caixa de seleção para escanear os dois lados de um documento de identificação na mesma página.

Configurações de escaneamento

Clique no botão **Configurações de escaneamento** na caixa de diálogo de configurações de digitalização para definir as configurações avançadas.

- **Brilho**

Ajuste o nível de **Brilho** arrastando a barra deslizante para a direita ou esquerda para clarear ou escurecer a imagem. Se a imagem escaneada estiver muito clara, defina um nível de brilho mais baixo e escaneie o documento novamente. Se a imagem estiver muito escura, defina um nível de brilho mais alto e escaneie o documento novamente.

- **Contraste**

Aumente ou diminua o nível de **Contraste** movendo a barra deslizante para a direita ou esquerda. Um nível maior de contraste ressalta as áreas escuras e claras da imagem, enquanto um nível menor revela mais detalhes das áreas cinzas.

- **Alinhamento Automático do Alimentador**

Quando o documento é escaneado a partir do ADF (alimentador automático de documentos), o equipamento corrige automaticamente possíveis distorções. (Disponível apenas em alguns modelos)

- **Remover Cor de Fundo**

Remova a cor de fundo dos documentos para tornar os dados digitalizados mais legíveis. Quando você usar esse recurso, selecione uma destas três configurações: Alto, Médio e Baixo.

- **Saltar Página em Branco**

Remova as páginas em branco do documento dos resultados do escaneamento. (Disponível apenas em alguns modelos)

- **Exibir resultados do escaneamento**

Exiba o número total de páginas salvas e o número total de páginas em branco ignoradas na tela do computador.(Disponível apenas em alguns modelos)

- **Girar imagem**

Gire a imagem escaneada.

Restaurar Padrões

Selecione essa opção para retornar todas as configurações a seus valores de fábrica.



Informações relacionadas

- [Escanear usando o botão Escanear do equipamento Brother](#)
-

Escanear a partir do computador(Windows)

Há várias maneiras de usar seu computador para digitalizar fotos e documentos em seu equipamento Brother. Use os aplicativos de software fornecidos pela Brother ou use seu aplicativo de digitalização preferido.

- [Digitalizar usando o Modo Inicial do ControlCenter4 \(Windows\)](#)
- [Digitalizar usando o Modo Avançado do ControlCenter4 \(Windows\)](#)
- [Escanear com o Nuance™ PaperPort™ 14 ou com outros aplicativos Windows](#)
- [Escanear com Windows Galeria de Fotos ou Windows Fax e Scanner](#)
- [Instalar o BookScan Enhancer e o Whiteboard Enhancer \(Windows\)](#)

Digitalizar usando o Modo Inicial do ControlCenter4 (Windows)

Use o Modo Inicial do ControlCenter4 para acessar os principais recursos do equipamento.

- [Digitalizar usando o modo inicial do ControlCenter4 \(Windows\)](#)
- [Salvar dados digitalizados para uma pasta como um arquivo PDF usando o Modo Inicial do ControlCenter4 \(Windows\)](#)
- [Digitalizar automaticamente os dois lados de um documento usando o Modo Inicial do ControlCenter4 \(Windows\)](#)
- [Configurações de escaneamento para o Modo Inicial do ControlCenter4 \(Windows\)](#)
- [Alterar o modo de operação no ControlCenter4 \(Windows\)](#)

Digitalizar usando o modo inicial do ControlCenter4 (Windows)



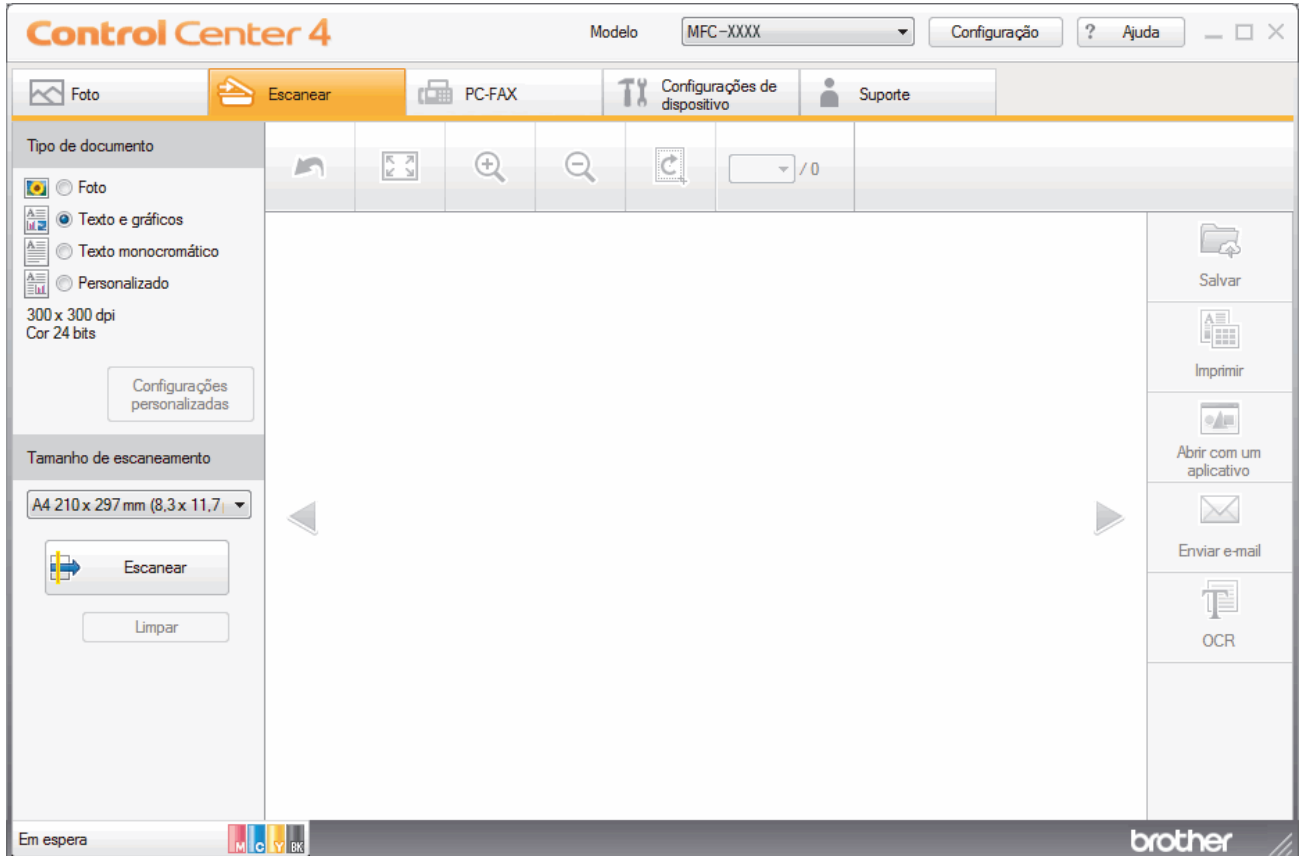

Defina a configuração de modo do ControlCenter4 como **Modo Inicial**.

1. Coloque o documento no equipamento.
2. Clique no ícone  (**ControlCenter4**) na barra de tarefas e, em seguida, clique em **Abrir**.
3. Clique na guia **Escanear**.



4. Selecione o **Tipo de documento**.
5. Altere o **Tamanho de escaneamento** do documento, se necessário.
6. Clique em  (**Escanear**).

A digitalização é iniciada e a imagem escaneada é exibida no visualizador de imagens.

7. Se tiver digitalizado várias páginas usando o ADF (alimentador automático de documentos), clique nos botões de seta para a esquerda e seta para a direita para visualizar cada página escaneada.
8. Corte a imagem escaneada, se necessário.
9. Siga um dos procedimentos a seguir:
 - Clique em  (**Salvar**) para salvar dados digitalizados.
 - Clique em  (**Imprimir**) para imprimir dados digitalizados.
 - Clique em  (**Abrir com um aplicativo**) para abrir dados digitalizados em outro aplicativo.
 - Clique em  (**Enviar e-mail**) para anexar dados digitalizados a um e-mail.
 - Clique em  (**OCR**) para converter o documento digitalizado em um arquivo de texto editável. (Disponível apenas em alguns modelos)



Informações relacionadas

- [Digitalizar usando o Modo Inicial do ControlCenter4 \(Windows\)](#)
 - [Selecionar o tipo de documento usando o Modo Inicial do ControlCenter4 \(Windows\)](#)
 - [Alterar a área de digitalização usando o Modo Inicial do ControlCenter4 \(Windows\)](#)
 - [Recortar uma imagem escaneada usando o Modo Inicial do ControlCenter4 \(Windows\)](#)
 - [Imprimir dados escaneados usando o Modo Inicial do ControlCenter4 \(Windows\)](#)
 - [Abrir com um aplicativo usando o modo inicial do ControlCenter4 \(Windows\)](#)

▶ Página inicial > Escanear > Escanear a partir do computador(Windows) > Digitalizar usando o Modo Inicial do ControlCenter4 (Windows) > Digitalizar usando o modo inicial do ControlCenter4 (Windows) > Selecionar o tipo de documento usando o Modo Inicial do ControlCenter4 (Windows)

Selecionar o tipo de documento usando o Modo Inicial do ControlCenter4 (Windows)

- Selecione a opção de **Tipo de documento** compatível com o tipo de original a ser digitalizado.

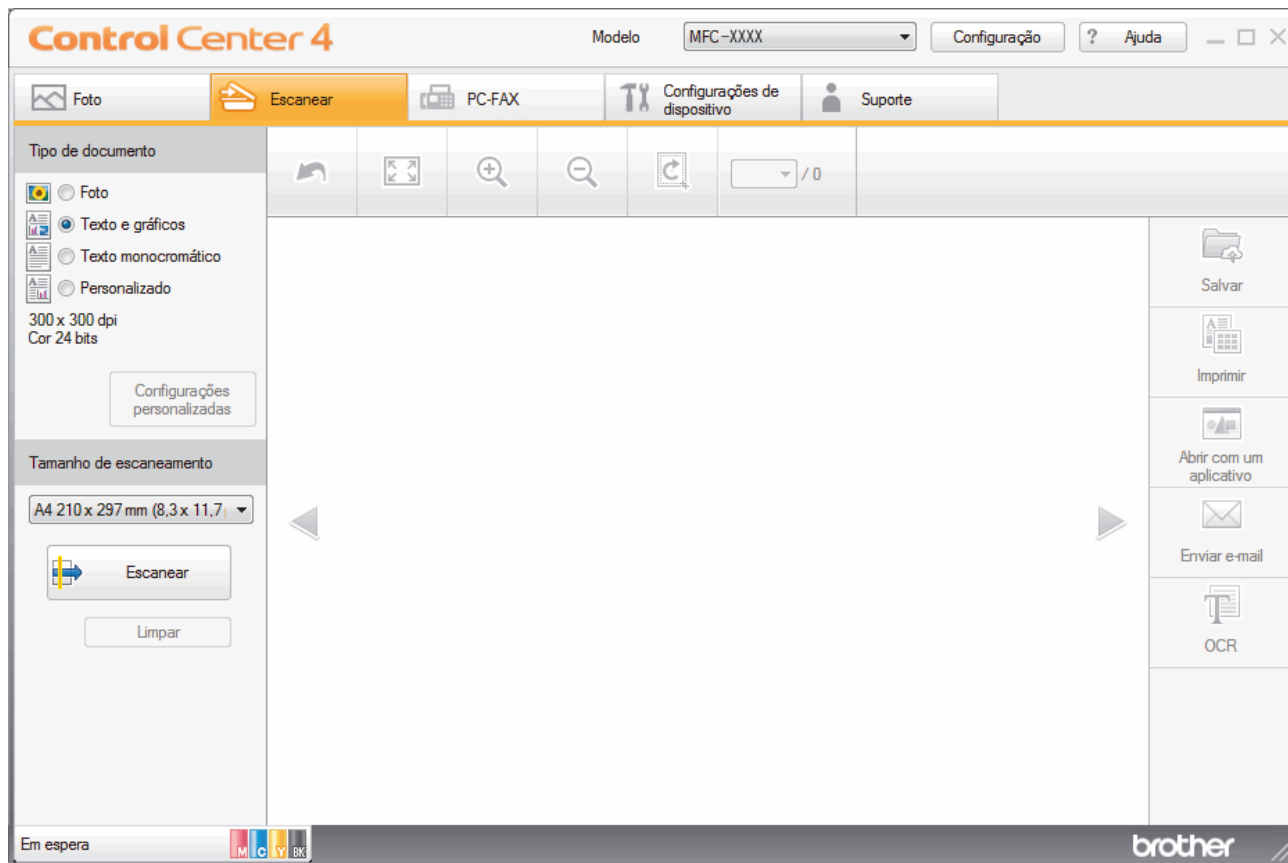

Opção	Descrição
Foto	600 x 600 dpiCor 24 bits
Texto e gráficos	300 x 300 dpiCor 24 bits
Texto monocromático	200 x 200 dpiPreto e Branco
Personalizado	300 x 300 dpi (Cor 24 bits por padrão) Selecione as configurações de digitalização desejadas com o botão Configurações personalizadas .

✓ Informações relacionadas

- [Digitalizar usando o modo inicial do ControlCenter4 \(Windows\)](#)
 - [Configurações do escaneamento personalizadas \(Windows\)](#)

► Página inicial > Escanear > Escanear a partir do computador(Windows) > Digitalizar usando o Modo Inicial do ControlCenter4 (Windows) > Digitalizar usando o modo inicial do ControlCenter4 (Windows) > Selecionar o tipo de documento usando o Modo Inicial do ControlCenter4 (Windows) > Configurações do escaneamento personalizadas (Windows)

Configurações do escaneamento personalizadas (Windows)

Selecione **Personalizado** na lista **Tipo de documento** para alterar as configurações avançadas de escaneamento.

- Selecione **Personalizado** e depois clique no botão **Configurações personalizadas**.

A caixa de diálogo **Configurações de escaneamento personalizadas** é exibida.

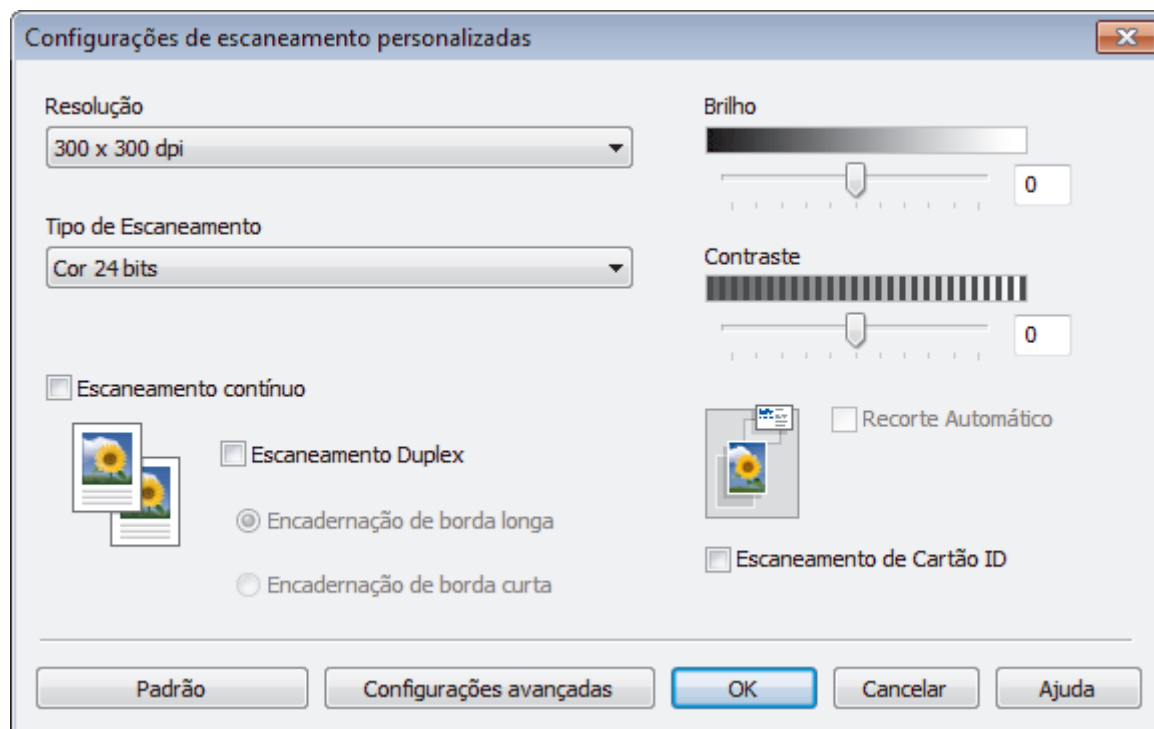

As seguintes configurações podem ser modificadas:

Resolução

Selecione a resolução do escaneamento na lista suspensa **Resolução**. Resoluções maiores requerem mais memória e maior tempo de transferência, mas produzem uma imagem escaneada de maior qualidade.

Tipo de Escaneamento

Selecione uma entre as várias profundidades de cor de escaneamento.

- Automático

Use esta opção para qualquer tipo de documento. Este modo seleciona automaticamente a profundidade de cor do documento.

- Preto e Branco

Use esta opção para textos ou desenhos (line art).

- Cinza (Difusão de Erro)

Use esta opção para fotografias ou gráficos. (Difusão de erro é um método de criação de imagens simuladas em cinza sem o uso de pontos em cinza verdadeiro. Os pontos pretos são colocados em um padrão específico para dar uma aparência de cinza.)

- Cinza Verdadeiro

Use esta opção para fotografias ou gráficos. Este modo é mais preciso porque usa até 256 tons de cinza.

- **Cor 24 bits**

Use para criar uma imagem com a reprodução de cores mais precisa. Este modo usa até 16,8 milhões de cores para escanear a imagem, mas requer uma quantidade maior de memória e um tempo maior de transferência.

Brilho

Ajuste o nível de **Brilho** arrastando a barra deslizante para a direita ou esquerda para clarear ou escurecer a imagem. Se a imagem escaneada estiver muito clara, defina um nível de brilho mais baixo e escaneie o documento novamente. Se a imagem estiver muito escura, defina um nível de brilho mais alto e escaneie o documento novamente. Você também pode digitar um valor no campo para definir o nível de **Brilho**.

Contraste

Aumente ou diminua o nível de **Contraste** movendo a barra deslizante para a direita ou esquerda. Um nível maior de contraste ressalta as áreas escuras e claras da imagem, enquanto um nível menor revela mais detalhes das áreas cinzas. Você também pode digitar um valor no campo para definir o nível de **Contraste**.

Recorte Automático

Escaneie múltiplos documentos posicionados no vidro do scanner. O aparelho irá escanear cada um dos documentos e criar arquivos separados ou um único arquivo com várias páginas.

Escaneamento contínuo

Selecione esta opção para escanear várias páginas. Depois que uma página for escaneada, selecione se você deseja continuar ou finalizar o escaneamento.

Escaneamento Duplex

Marque esta caixa de seleção para escanear os dois lados do documento. Ao usar o recurso Escaneamento frente e verso automático, você deve selecionar a opção **Encadernação de borda longa** ou **Encadernação de borda curta**, dependendo do layout do documento original, e certificar-se de que o arquivo de dados criado apareça corretamente. (Disponível apenas em alguns modelos)

Escaneamento de Cartão ID

Marque esta caixa de seleção para escanear os dois lados de um documento de identificação na mesma página.

Configurações avançadas

Defina as configurações avançadas clicando no botão **Configurações avançadas** na caixa de diálogo de configurações de escaneamento.

- **Remover atravessamento/padrão**

- **Remover Cor de Fundo**

- Remova a cor de fundo dos documentos para deixar os dados escaneados mais legíveis. (Disponível apenas em alguns modelos)

- **Girar imagem**

- Gire a imagem escaneada.

- **Ignorar Página em Branco**

- Remova as páginas em branco do documento na saída escaneada. (Disponível apenas em alguns modelos)

- **Exibir resultados do escaneamento**

- Exiba o número total de páginas salvas e o número total de páginas em branco ignoradas na tela do computador. (Disponível apenas em alguns modelos)

- **Alinhamento Automático do Alimentador**

- Quando o documento é escaneado a partir do ADF (alimentador automático de documentos), o equipamento corrige automaticamente possíveis distorções. (Disponível apenas em alguns modelos)



Informações relacionadas

- Selecionar o tipo de documento usando o Modo Inicial do ControlCenter4 (Windows)

► Página inicial > Escanear > Escanear a partir do computador(Windows) > Digitalizar usando o Modo Inicial do ControlCenter4 (Windows) > Digitalizar usando o modo inicial do ControlCenter4 (Windows) > Alterar a área de digitalização usando o Modo Inicial do ControlCenter4 (Windows)

Alterar a área de digitalização usando o Modo Inicial do ControlCenter4 (Windows)

Para obter velocidades maiores de digitalização, selecione o tamanho exato do seu documento no menu suspenso **Tamanho de escaneamento**.

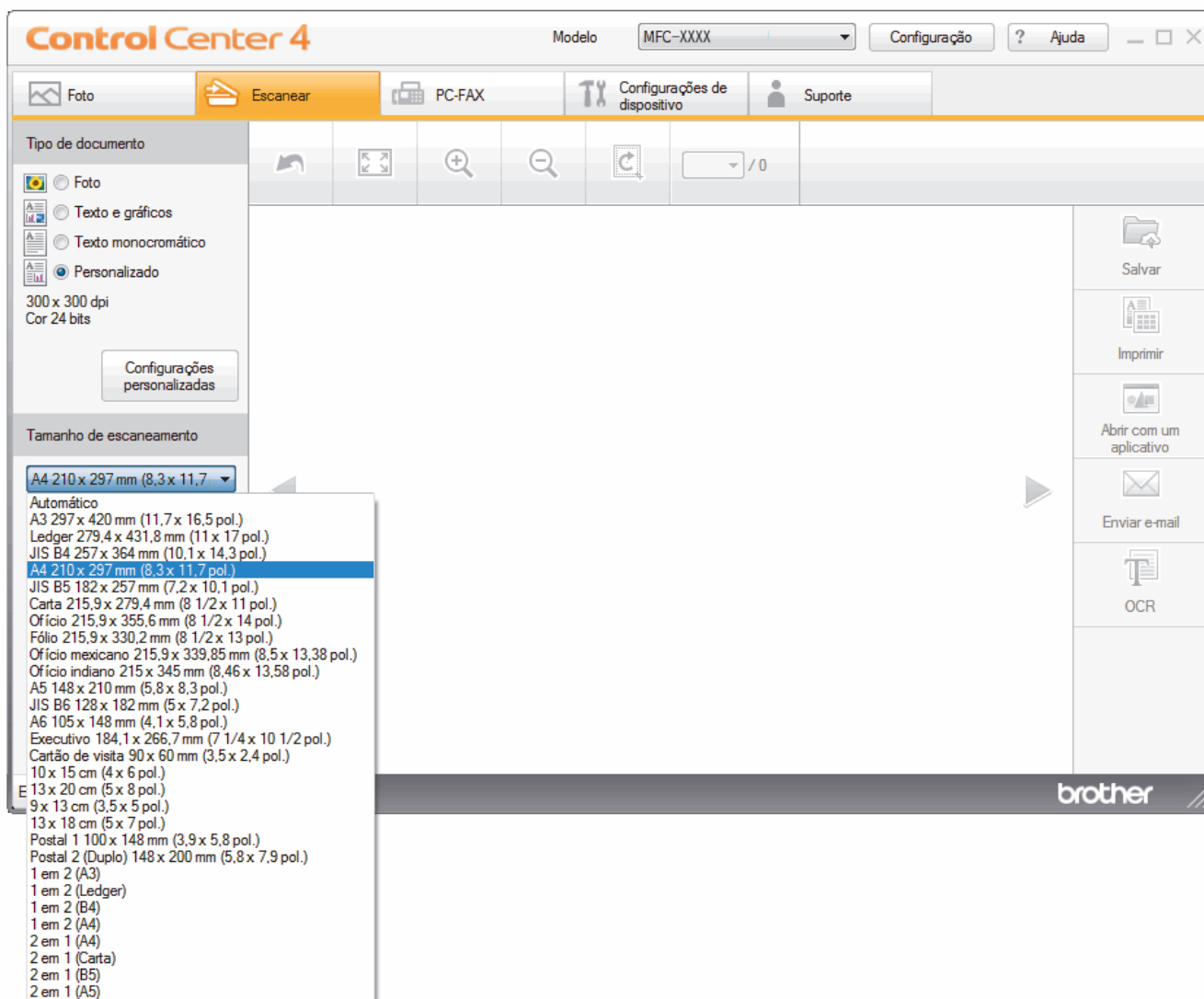

Informações relacionadas

- [Digitalizar usando o modo inicial do ControlCenter4 \(Windows\)](#)

► Página inicial > Escanear > Escanear a partir do computador(Windows) > Digitalizar usando o Modo Inicial do ControlCenter4 (Windows) > Digitalizar usando o modo inicial do ControlCenter4 (Windows) > Recortar uma imagem escaneada usando o Modo Inicial do ControlCenter4 (Windows)

Recortar uma imagem escaneada usando o Modo Inicial do ControlCenter4 (Windows)

A ferramenta de corte na barra de ferramentas de edição de imagem permite que você recorte áreas de sua imagem escaneada. Use as ferramentas **Aumentar zoom** e **Diminuir zoom** para ajudar a visualizar a imagem a ser cortada.

Barra de ferramentas de edição de imagem

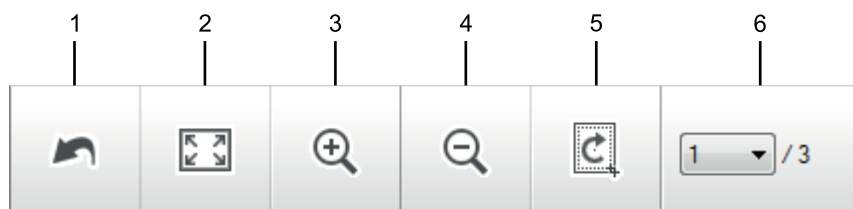

1. Reiniciar

Desfaz todas as edições da imagem selecionada. A imagem editada retorna ao estado original.

2. Ajustar à página

Exibe a imagem escaneada de forma que ela se encaixe na janela.

3. Aumentar zoom

Aumenta o tamanho da imagem escaneada.

4. Diminuir zoom

Diminui o tamanho da imagem escaneada.

5. Cortar e Editar

Remove as partes externas da imagem. Clique no botão **Cortar e Editar** e depois altere o quadro que contém a área que deseja manter após o recorte.

6. Contador de páginas

Indica o número de página da página escaneada sendo mostrada no visualizador de imagens. Para exibir outra página, selecione o número da página desejada na lista suspensa de números de página.



Se você escaneou várias páginas, você pode visualizar a página anterior e a página seguinte digitalizadas clicando nos botões de seta esquerdo e direito na janela de visualização.

1. Escaneie um documento.

2. Clique em  (**Cortar e Editar**) para editar a imagem escaneada.

A janela **Cortar e Editar - ControlCenter4** aparece.

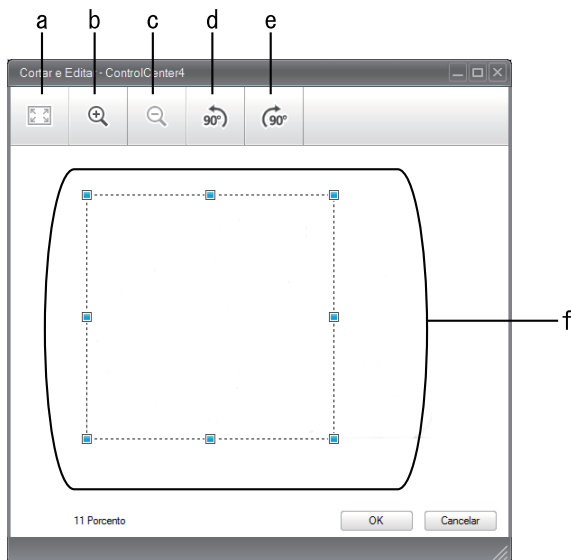

- a. Amplia a imagem escaneada para que a imagem inteira caiba na janela.
 - b. Aumenta o tamanho da imagem.
 - c. Diminui o tamanho da imagem.
 - d. Gira a imagem 90 graus em sentido anti-horário.
 - e. Gira a imagem 90 graus em sentido horário.
 - f. Clique e arraste a moldura para ajustar a área a ser recortada.
3. Clique em **OK**.
- A imagem editada aparece no visualizador de imagens.



Informações relacionadas

- [Digitalizar usando o modo inicial do ControlCenter4 \(Windows\)](#)

► Página inicial > Escanear > Escanear a partir do computador(Windows) > Digitalizar usando o Modo Inicial do ControlCenter4 (Windows) > Digitalizar usando o modo inicial do ControlCenter4 (Windows) > Imprimir dados escaneados usando o Modo Inicial do ControlCenter4 (Windows)

Imprimir dados escaneados usando o Modo Inicial do ControlCenter4 (Windows)

Escanear um documento no equipamento Brother e, em seguida, imprimir cópias usando os recursos do driver da impressora que estão disponíveis no ControlCenter4.

1. Escaneie um documento.
2. Clique em **Imprimir**.

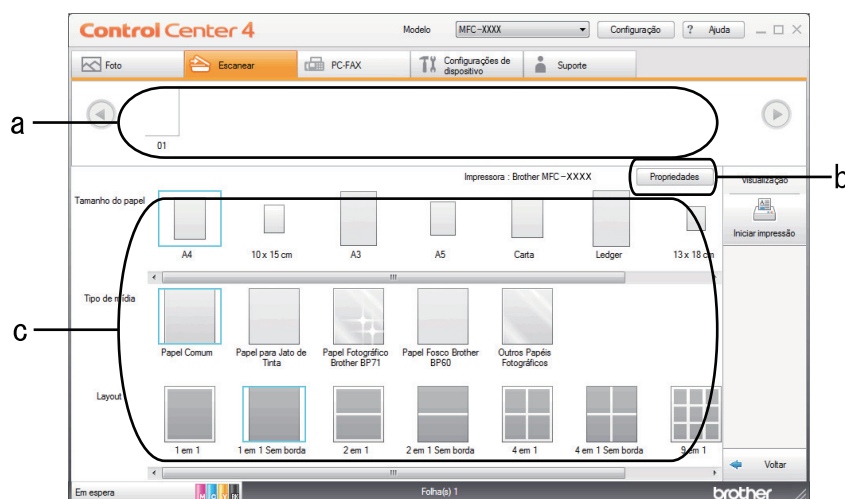

- a. Mostra as imagens selecionadas e o número de cópias de cada imagem a ser impresso.
 - b. Clique no botão **Propriedades** para alterar as configurações específicas da impressora.
 - c. Selecione as opções **Tamanho do papel**, **Tipo de mídia** e **Layout**. As configurações atuais são cercadas por um quadrado azul.
3. Defina as configurações de impressão e clique no botão **Iniciar impressão**.

✓ Informações relacionadas

- [Digitalizar usando o modo inicial do ControlCenter4 \(Windows\)](#)

▲ [Página inicial](#) > [Escanear](#) > [Escanear a partir do computador\(Windows\)](#) > [Digitalizar usando o Modo Inicial do ControlCenter4 \(Windows\)](#) > [Digitalizar usando o modo inicial do ControlCenter4 \(Windows\)](#) > [Abrir com um aplicativo usando o modo inicial do ControlCenter4 \(Windows\)](#)

Abrir com um aplicativo usando o modo inicial do ControlCenter4 (Windows)

O botão **Abrir com um aplicativo** permite escanear uma imagem e enviá-la diretamente a um aplicativo gráfico para edição.

1. Clique no botão **Abrir com um aplicativo**.
2. Selecione o aplicativo na lista suspensa e clique em **OK**.
A imagem será aberta no aplicativo escolhido selecionado.



Informações relacionadas

- [Digitalizar usando o modo inicial do ControlCenter4 \(Windows\)](#)
-

► Página inicial > Escanear > Escanear a partir do computador(Windows) > Digitalizar usando o Modo Inicial do ControlCenter4 (Windows) > Salvar dados digitalizados para uma pasta como um arquivo PDF usando o Modo Inicial do ControlCenter4 (Windows)

Salvar dados digitalizados para uma pasta como um arquivo PDF usando o Modo Inicial do ControlCenter4 (Windows)

Defina a configuração de modo do ControlCenter4 como **Modo Inicial**.

1. Coloque o documento no equipamento.
2. Clique no ícone  (**ControlCenter4**) na barra de tarefas e, em seguida, clique em **Abrir**.
3. Clique na guia **Escanear**.

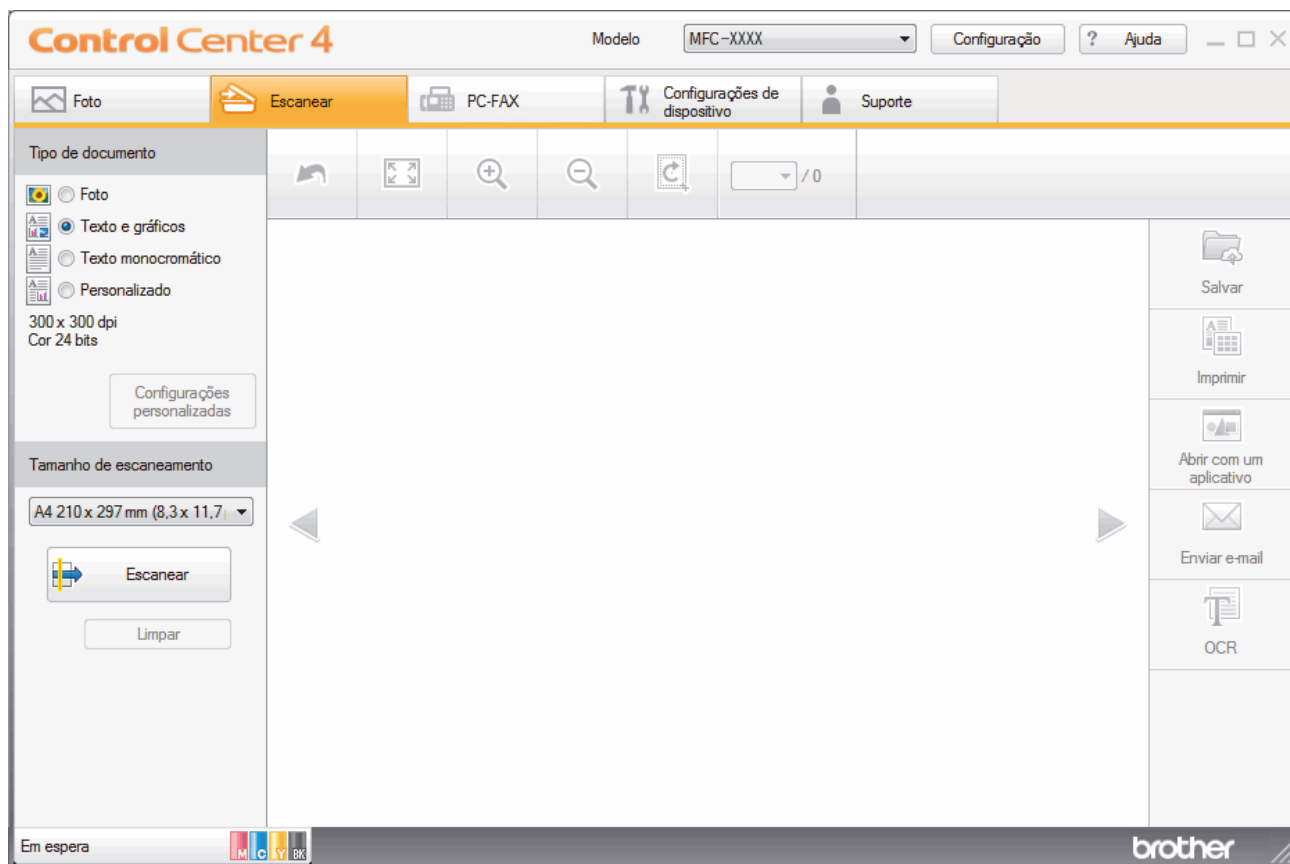



4. Selecione o **Tipo de documento**.
5. Altere o tamanho do documento, se necessário.
6. Clique em  (**Escanear**).

A digitalização é iniciada e a imagem escaneada é exibida no visualizador de imagens.
7. Clique nos botões de seta esquerda ou direita para visualizar cada página escaneada.
8. Clique em **Salvar**.

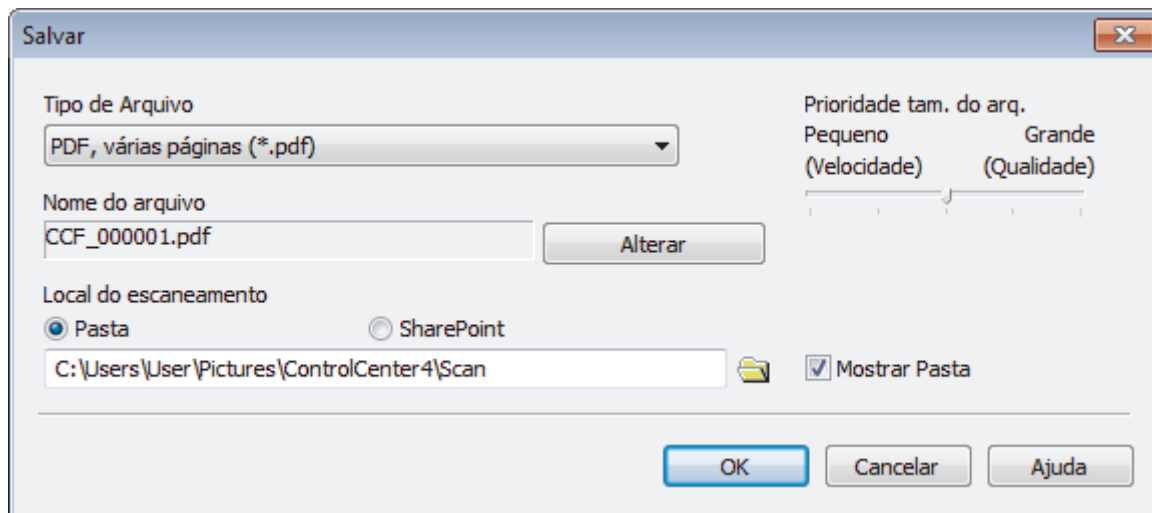
A caixa de diálogo **Salvar** é exibida.
9. Clique na lista suspensa **Tipo de Arquivo** e, em seguida, selecione um arquivo PDF.



 Para salvar o documento como um arquivo PDF protegido por senha, selecione **PDF seguro, página única (*.pdf)** ou **PDF seguro, várias páginas (*.pdf)** na lista suspensa **Tipo de Arquivo**, clique em  e depois digite a senha.

10. Para alterar o nome do arquivo, clique no botão **Alterar**, se necessário.
11. Clique no ícone de pasta para acessar e selecionar a pasta na qual deseja salvar os documentos digitalizados.
12. Clique em **OK**.

O documento digitalizado é salvo na pasta de destino como um PDF.

Informações relacionadas

- [Digitalizar usando o Modo Inicial do ControlCenter4 \(Windows\)](#)

► Página inicial > Escanear > Escanear a partir do computador(Windows) > Digitalizar usando o Modo Inicial do ControlCenter4 (Windows) > Digitalizar automaticamente os dois lados de um documento usando o Modo Inicial do ControlCenter4 (Windows)

Digitalizar automaticamente os dois lados de um documento usando o Modo Inicial do ControlCenter4 (Windows)

Modelos relacionados: MFC-J6930DW/MFC-J6935DW

Defina a configuração de modo do ControlCenter4 como **Modo Inicial**.

1. Coloque documentos no ADF (Alimentador automático de documentos).



Para que os dois lados de um documento sejam automaticamente digitalizados, você deve usar o ADF (Alimentador automático de documentos) e não o vidro do scanner.

2. Clique no ícone  (**ControlCenter4**) na barra de tarefas e, em seguida, clique em **Abrir**.
3. Clique na guia **Escanear**.

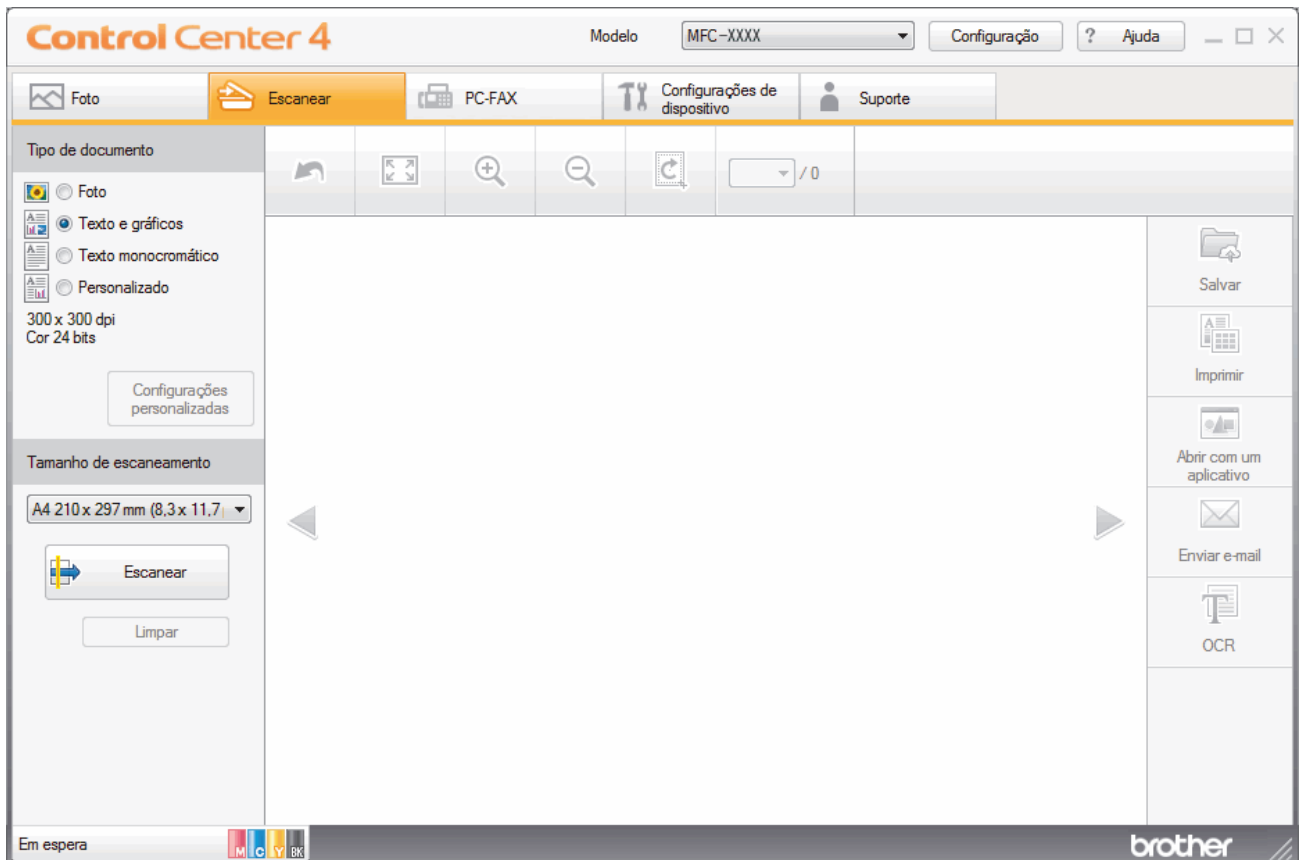





4. Selecione **Tipo de documento**, selecione **Personalizado**, e depois clique no botão **Configurações personalizadas**.
A caixa de diálogo **Configurações de escaneamento personalizadas** é exibida.
5. Assinale a caixa de seleção **Escaneamento Duplex**.
6. Selecione a opção **Encadernação de borda longa** ou **Encadernação de borda curta**, de acordo com o layout original.
7. Configure outras **Configurações de escaneamento personalizadas**, se necessário.
8. Clique em **OK**.
9. Clique em  (**Escanear**).

A digitalização é iniciada e a imagem escaneada é exibida no visualizador de imagens.

10. Clique nos botões de seta esquerda ou direita para visualizar cada página escaneada.

11. Siga um dos procedimentos a seguir:

- Clique em  (**Salvar**) para salvar dados digitalizados.
- Clique em  (**Imprimir**) para imprimir dados digitalizados.
- Clique em  (**Abrir com um aplicativo**) para abrir dados digitalizados em outro aplicativo.
- Clique em  (**Enviar e-mail**) para anexar dados digitalizados a um e-mail.
- Clique em  (**OCR**) para converter o documento digitalizado em um arquivo de texto editável.
(Disponível apenas em alguns modelos)



Informações relacionadas

- [Digitalizar usando o Modo Inicial do ControlCenter4 \(Windows\)](#)
-

Configurações de escaneamento para o Modo Inicial do ControlCenter4 (Windows)

Configurações	Recursos aplicáveis			
	Abrir com um aplicativo	OCR	Enviar e-mail	Salvar
Tipo de Arquivo	-	Sim	Sim	Sim
Aplicativo a ser utilizado	Sim	Sim	-	-
Idioma de OCR (Disponível apenas em alguns modelos)	-	Sim	-	-
Nome do arquivo	-	-	-	Sim
Local do escaneamento	-	-	-	Sim
Mostrar Pasta	-	-	-	Sim
Prioridade tam. do arq.	-	-	Sim	Sim

Tipo de Arquivo

Selecione o tipo de arquivo que será usado para os dados escaneados.

Para **Enviar e-mail** e **Salvar**:

- **Windows Bitmap (*.bmp)**
- **JPEG (*.jpg)** (recomendado para a maioria dos usuários ao escanear imagens)
- **TIFF, página única (*.tif)**
- **TIFF, várias páginas (*.tif)**
- **Portable Network Graphics (*.png)**
- **PDF, página única (*.pdf)** (recomendado para escaneamento e compartilhamento de documentos)
- **PDF, várias páginas (*.pdf)** (recomendado para escaneamento e compartilhamento de documentos)
- **PDF/A, página única (*.pdf)** (recomendado para escaneamento e compartilhamento de documentos)
- **PDF/A, várias páginas (*.pdf)** (recomendado para escaneamento e compartilhamento de documentos)
- **PDF de alta compressão, página única (*.pdf)**
- **PDF de alta compressão, várias páginas (*.pdf)**
- **PDF seguro, página única (*.pdf)**
- **PDF seguro, várias páginas (*.pdf)**
- **PDF pesquisável, página única (*.pdf)**
- **PDF pesquisável, várias páginas (*.pdf)**
- **XML Paper Specification (*.xps)** (a XML Paper Specification está disponível para Windows Vista, Windows 7, Windows 8 e Windows 10, ou ao usar aplicativos compatíveis com arquivos XML Paper Specification)
- **Microsoft Office Word (*.docx)** (Disponível apenas em alguns modelos)
- **Microsoft Office PowerPoint (*.pptx)** (Disponível apenas em alguns modelos)
- **Microsoft Office Excel (*.xlsx)** (Disponível apenas em alguns modelos)

Para **OCR**:

- **Text (*.txt)**
- **HTML 3.2 (*.htm)**
- **HTML 4.0 (*.htm)**
- **PDF pesquisável, página única (*.pdf)**

-
- **PDF pesquisável, várias páginas (*.pdf)**
 - **WordPad (*.rtf)**
 - **RTF Word 2000 (*.rtf)**
 - **WordPerfect 9, 10 (*.wpd)**
 - **Microsoft Excel 2003, XP (*.xls)**

Aplicativo a ser utilizado

Selecione o aplicativo de destino na lista suspensa.

Idioma de OCR

Defina o idioma do reconhecimento óptico de caracteres (OCR) para coincidir com o idioma do texto do documento escaneado (Disponível apenas em alguns modelos).

Nome do arquivo

Clique em **Alterar** para alterar o prefixo do nome do arquivo.

Local do escaneamento

Selecione o botão de opção **Pasta** ou **SharePoint** para especificar o local em que você deseja salvar seus documentos escaneados.

Mostrar Pasta

Selecione esta opção para exibir automaticamente a pasta de destino após o escaneamento.

Prioridade tam. do arq.

Ajuste a taxa de compressão dos dados da imagem escaneada. Altere o tamanho do arquivo movendo a barra deslizante **Prioridade tam. do arq.** para a direita ou para a esquerda.

Configurações personalizadas

Selecione a opção **Personalizado**, clique no botão **Configurações personalizadas** e altere as configurações.

Tamanho de escaneamento

Selecione o tamanho exato do documento no menu suspenso **Tamanho de escaneamento**.



Informações relacionadas

- [Digitalizar usando o Modo Inicial do ControlCenter4 \(Windows\)](#)
-

Digitalizar usando o Modo Avançado do ControlCenter4 (Windows)

O Modo Avançado do ControlCenter4 oferece a você mais controle sobre os detalhes dos recursos do equipamento e permite que você personalize as ações de digitalização com um botão.

- [Digitalizar fotos e gráficos usando o Modo Avançado do ControlCenter4 \(Windows\)](#)
- [Salvar os dados digitalizados em uma pasta como um arquivo PDF usando o Modo Avançado do ControlCenter4 \(Windows\)](#)
- [Digitalizar automaticamente os dois lados de um documento usando o Modo Avançado do ControlCenter4 \(Windows\)](#)
- [Escanear ambos os lados de uma carteira de identidade usando o Modo Avançado do ControlCenter4 \(Windows\)](#)
- [Digitalizar para anexo de e-mail usando o Modo Avançado do ControlCenter4 \(Windows\)](#)
- [Digitalizar para um arquivo de texto editável \(OCR\) usando o modo ControlCenter4 Advanced \(Windows\)](#)
- [Digitalizar para um arquivo do Office usando o Modo Avançado do ControlCenter4 \(Windows\)](#)
- [Configurações de escaneamento para o Modo Avançado do ControlCenter4 \(Windows\)](#)
- [Alterar o modo de operação no ControlCenter4 \(Windows\)](#)

► Página inicial > Escanear > Escanear a partir do computador(Windows) > Digitalizar usando o Modo Avançado do ControlCenter4 (Windows) > Digitalizar fotos e gráficos usando o Modo Avançado do ControlCenter4 (Windows)

Digitalizar fotos e gráficos usando o Modo Avançado do ControlCenter4 (Windows)

Envie fotos ou ilustrações digitalizadas diretamente para seu computador.

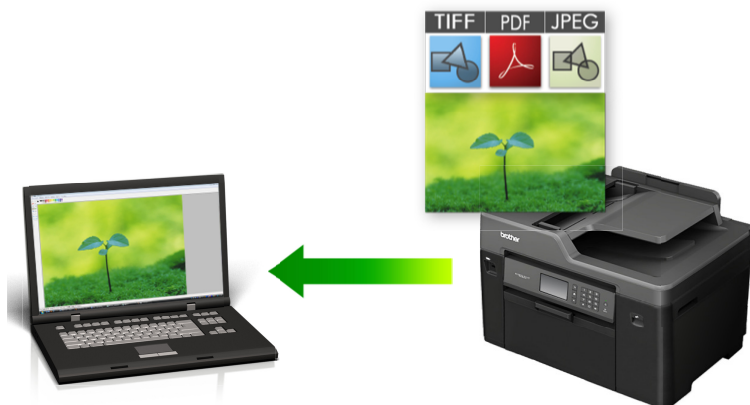

Defina a configuração de modo do ControlCenter4 como **Modo Avançado**.

1. Coloque o documento no equipamento.
2. Clique no ícone  (**ControlCenter4**) na barra de tarefas e, em seguida, clique em **Abrir**.
3. Clique na guia **Escanear**.



4. Clique no botão **Imagem**.
A caixa de diálogo Configurações de escaneamento é exibida.

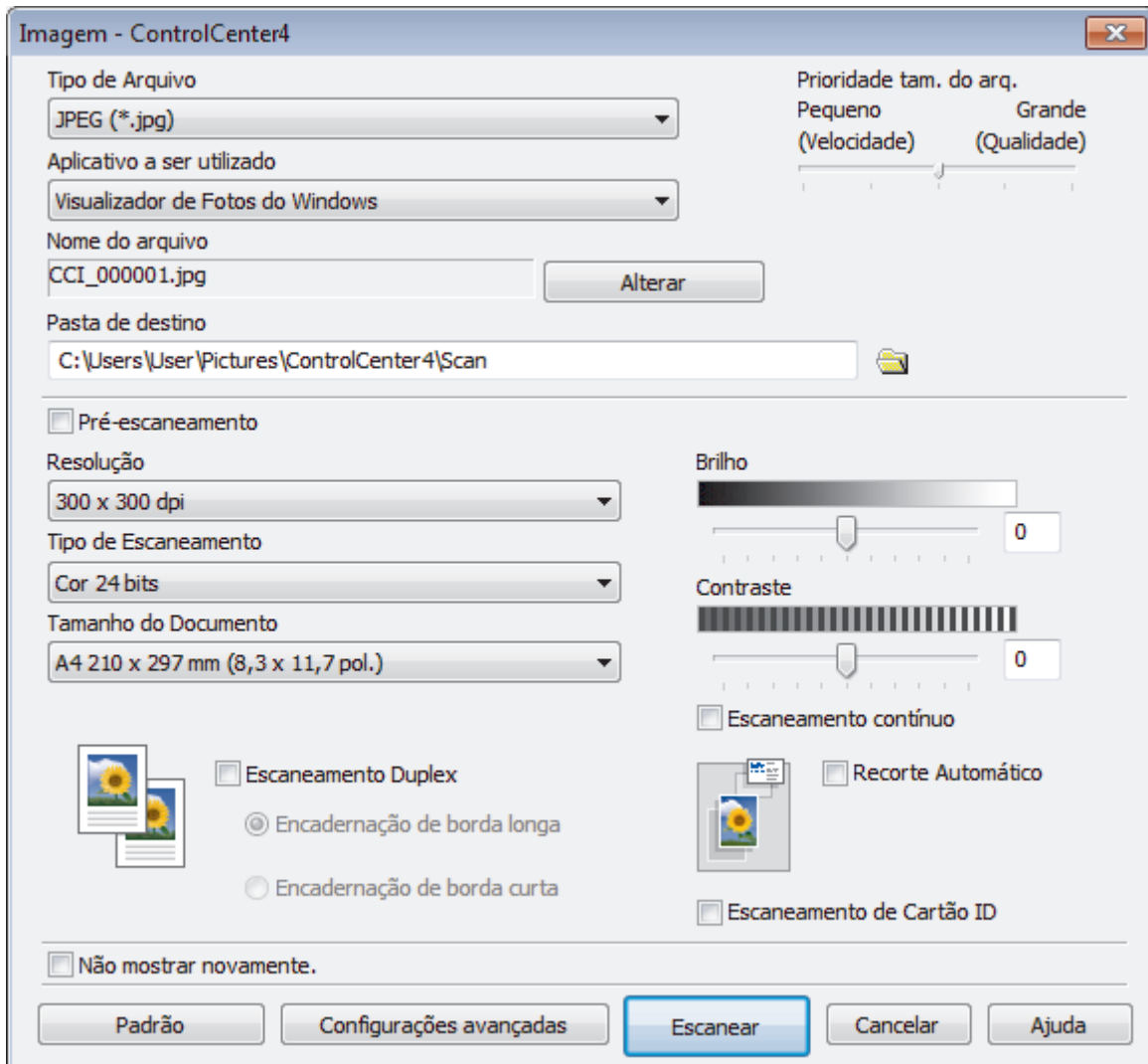

5. Altere as configurações de escaneamento, como formato de arquivo, nome do arquivo, pasta de destino, resolução e cor, se necessário.



- Para alterar o nome de arquivo, clique em **Alterar**.
- Para alterar a **Pasta de destino**, clique no ícone de pasta.
- Para visualizar e configurar a imagem escaneada, marque a caixa de seleção **Pré-escaneamento**.

6. Clique em **Escanear**.

O escaneamento é iniciado. A imagem será exibida no aplicativo que você selecionou.



Informações relacionadas

- [Digitalizar usando o Modo Avançado do ControlCenter4 \(Windows\)](#)

► Página inicial > Escanear > Escanear a partir do computador(Windows) > Digitalizar usando o Modo Avançado do ControlCenter4 (Windows) > Salvar os dados digitalizados em uma pasta como um arquivo PDF usando o Modo Avançado do ControlCenter4 (Windows)

Salvar os dados digitalizados em uma pasta como um arquivo PDF usando o Modo Avançado do ControlCenter4 (Windows)

Escaneie documentos e salve-os em uma pasta do computador como arquivos PDF.



Defina a configuração de modo do ControlCenter4 como **Modo Avançado**.

1. Coloque o documento no equipamento.
2. Clique no ícone (**ControlCenter4**) na barra de tarefas e, em seguida, clique em **Abrir**.
3. Clique na guia **Escanear**.



4. Clique no botão **Arquivo**.

A caixa de diálogo de configurações de escaneamento é exibida.

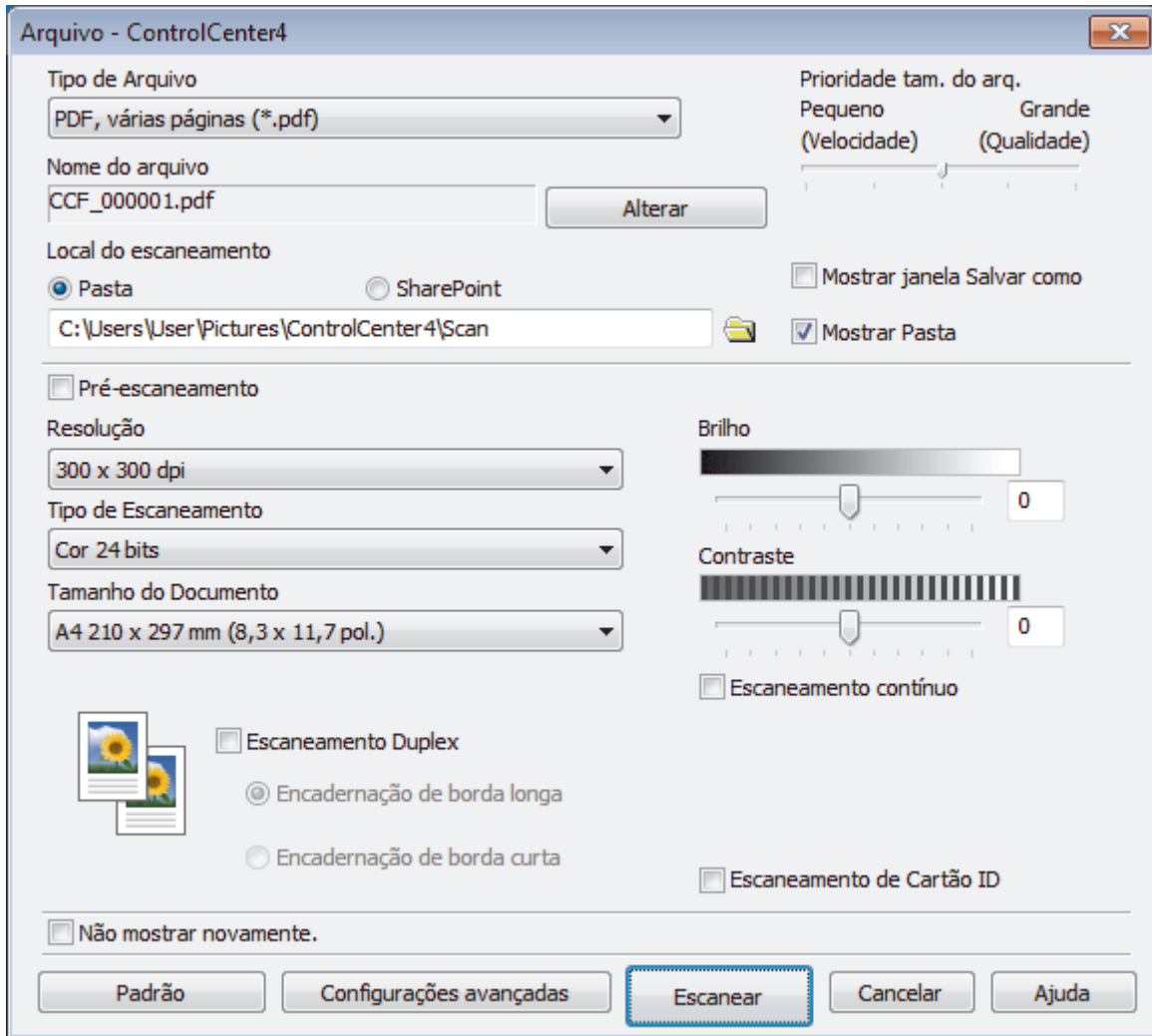

5. Clique na lista suspensa **Tipo de Arquivo** e, em seguida, selecione um arquivo PDF.



Para salvar o documento como um arquivo PDF protegido por senha, selecione **PDF seguro, página única (*.pdf)** ou **PDF seguro, várias páginas (*.pdf)** na lista suspensa **Tipo de Arquivo**, clique em  e depois digite a senha.

6. Clique no ícone de pasta para acessar e selecionar a pasta na qual deseja salvar os documentos digitalizados.
7. Altere as configurações de digitalização, como o formato de arquivo, o nome do arquivo, a resolução e a cor, se necessário.



Para visualizar e configurar a imagem escaneada, marque a caixa de seleção **Pré-escaneamento**.

8. Clique em **Escanear**.

O escaneamento é iniciado. O arquivo será salvo na pasta que você selecionou.



Informações relacionadas

- [Digitalizar usando o Modo Avançado do ControlCenter4 \(Windows\)](#)

► Página inicial > Escanear > Escanear a partir do computador(Windows) > Digitalizar usando o Modo Avançado do ControlCenter4 (Windows) > Digitalizar automaticamente os dois lados de um documento usando o Modo Avançado do ControlCenter4 (Windows)

Digitalizar automaticamente os dois lados de um documento usando o Modo Avançado do ControlCenter4 (Windows)

Modelos relacionados: MFC-J6930DW/MFC-J6935DW

Defina a configuração de modo do ControlCenter4 como **Modo Avançado**.

1. Coloque documentos no ADF (Alimentador automático de documentos).



Para que os dois lados de um documento sejam automaticamente digitalizados, você deve usar o ADF (Alimentador automático de documentos) e não o vidro do scanner.

2. Clique no ícone  (**ControlCenter4**) na barra de tarefas e, em seguida, clique em **Abrir**.
3. Clique na guia **Escanear**.



4. Clique no botão da opção que você deseja alterar (**Imagem**, **OCR**, **E-mail**, ou **Arquivo**).
A caixa de diálogo de configuração de escaneamento é exibida.
5. Assinale a caixa de seleção **Escaneamento Duplex**.
6. Selecione a opção **Encadernação de borda longa** ou **Encadernação de borda curta**, de acordo com o layout original.
7. Altere as configurações de escaneamento, como formato de arquivo, nome do arquivo, pasta de destino, resolução e cor, se necessário.



- Para alterar o nome de arquivo, clique em **Alterar**.
- Para alterar a **Pasta de destino**, clique no ícone de pasta.

8. Clique em **Escanear**.
O escaneamento é iniciado.

Você alterou as configurações padrão definidas para a ação de digitalização selecionada. As novas configurações serão usadas na próxima vez que uma das opções de digitalização (**Imagem**, **OCR**, **E-mail** ou **Arquivo**) for selecionada para esta ação.



Informações relacionadas

- [Digitalizar usando o Modo Avançado do ControlCenter4 \(Windows\)](#)

▲ [Página inicial](#) > [Escanear](#) > [Escanear a partir do computador\(Windows\)](#) > [Digitalizar usando o Modo Avançado do ControlCenter4 \(Windows\)](#) > Escanear ambos os lados de uma carteira de identidade usando o Modo Avançado do ControlCenter4 (Windows)

Escanear ambos os lados de uma carteira de identidade usando o Modo Avançado do ControlCenter4 (Windows)

Defina a configuração de modo do ControlCenter4 como **Modo Avançado**.

1. Coloque um documento de identificação no vidro do scanner.
2. Clique no ícone  (**ControlCenter4**) na barra de tarefas e, em seguida, clique em **Abrir**.
3. Clique na guia **Escanear**.



4. Clique no botão **Arquivo**.

A caixa de diálogo de configurações de escaneamento é exibida.

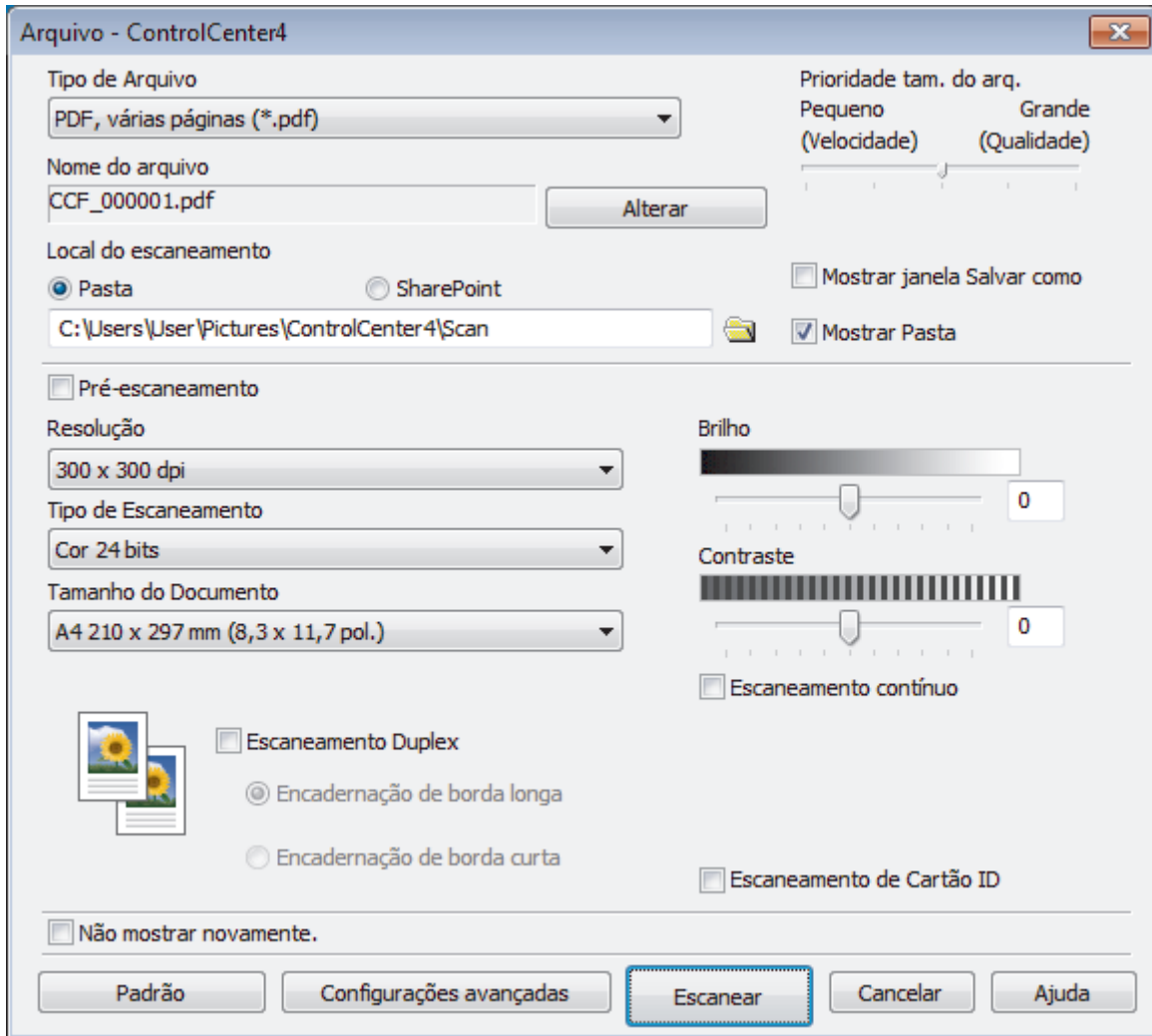

5. Marque a caixa de seleção **Escaneamento de Cartão ID**.

A caixa de diálogo de instruções será exibida.

6. Leia as instruções na tela e pressione **OK**.

7. Altere as configurações de escaneamento, como formato de arquivo, nome do arquivo, local do escaneamento, resolução e cor, se necessário.

8. Clique em **Escanear**.

O equipamento inicia o escaneamento de um lado do cartão de identificação.

9. Depois que o equipamento escaneou um lado, vire o cartão de identificação e clique em **Continuar** para escanear o outro lado.

10. Clique em **Concluir**.



Informações relacionadas

- [Digitalizar usando o Modo Avançado do ControlCenter4 \(Windows\)](#)

Digitalizar para anexo de e-mail usando o Modo Avançado do ControlCenter4 (Windows)

Envie o documento escaneado como um anexo de e-mail.

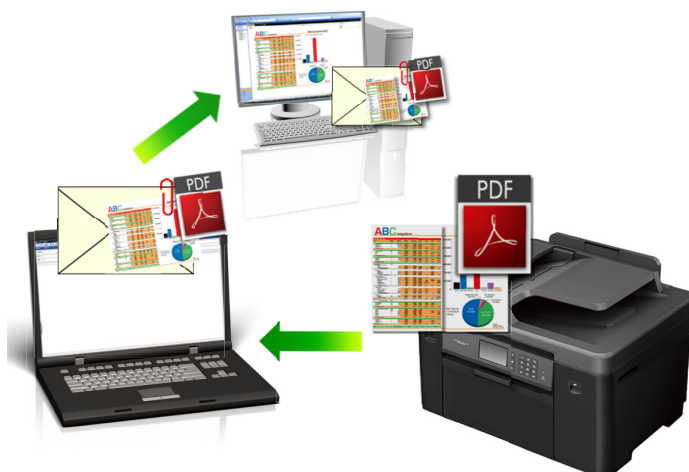

- Defina a configuração de modo do ControlCenter4 como **Modo Avançado**.
- O recurso Escanear para E-mail não suporta serviços de Webmail. Use o recurso Escanear para Imagem ou Escanear para Arquivo para escanear um documento ou uma imagem e depois anexe o arquivo de dados escaneados a uma mensagem de e-mail.



O equipamento escaneia para seu cliente de e-mail padrão.

1. Coloque o documento no equipamento.
2. Clique no ícone (ControlCenter4) na barra de tarefas e, em seguida, clique em **Abrir**.
3. Clique na guia **Escanear**.



4. Clique no botão **E-mail**.
A caixa de diálogo Configurações de escaneamento é exibida.

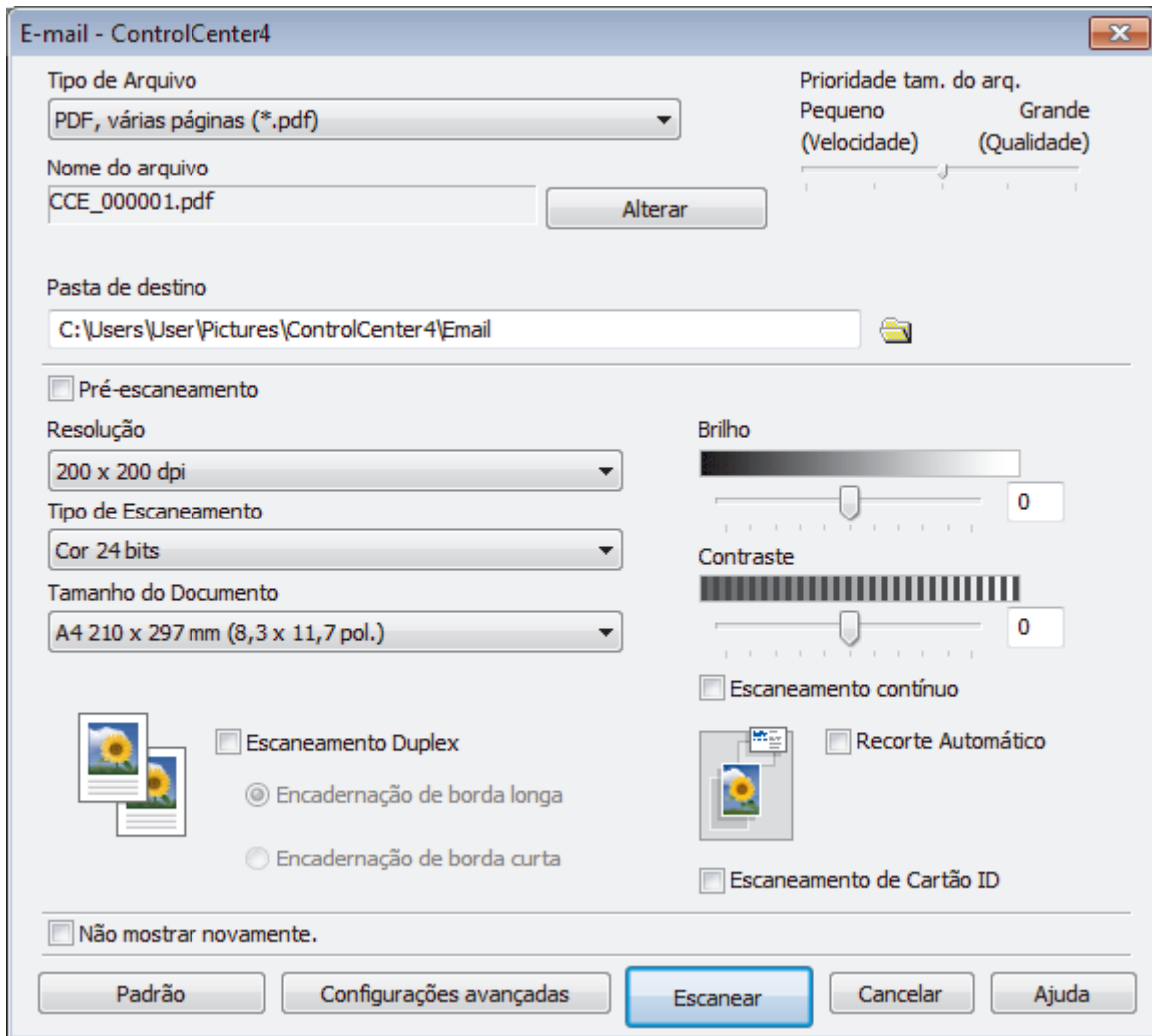

5. Altere as configurações de escaneamento, como formato de arquivo, nome do arquivo, pasta de destino, resolução e cor, se necessário.



- Para alterar o nome de arquivo, clique em **Alterar**.
- Para alterar a **Pasta de destino**, clique no ícone de pasta.
- Para visualizar e configurar a imagem escaneada, marque a caixa de seleção **Pré-escaneamento**.

6. Clique em **Escanear**.

O equipamento inicia o escaneamento. Seu aplicativo de e-mail padrão é aberto e a imagem escaneada é anexada a uma nova mensagem de e-mail em branco.



Informações relacionadas

- [Digitalizar usando o Modo Avançado do ControlCenter4 \(Windows\)](#)

► Página inicial > Escanear > Escanear a partir do computador(Windows) > Digitalizar usando o Modo Avançado do ControlCenter4 (Windows) > Digitalizar para um arquivo de texto editável (OCR) usando o modo ControlCenter4 Advanced (Windows)

Digitalizar para um arquivo de texto editável (OCR) usando o modo ControlCenter4 Advanced (Windows)

O equipamento pode converter os caracteres de um documento digitalizado em texto usando a tecnologia de reconhecimento óptico de caracteres (OCR). Você poderá editar esse texto usando seu aplicativo de edição de textos preferido.



- Defina a configuração de modo do ControlCenter4 como **Modo Avançado**.

1. Coloque o documento no equipamento.
2. Clique no ícone  (**ControlCenter4**) na barra de tarefas e, em seguida, clique em **Abrir**.
3. Clique na guia **Escanear**.



4. Clique no botão **OCR**.
A caixa de diálogo Configurações de escaneamento é exibida.

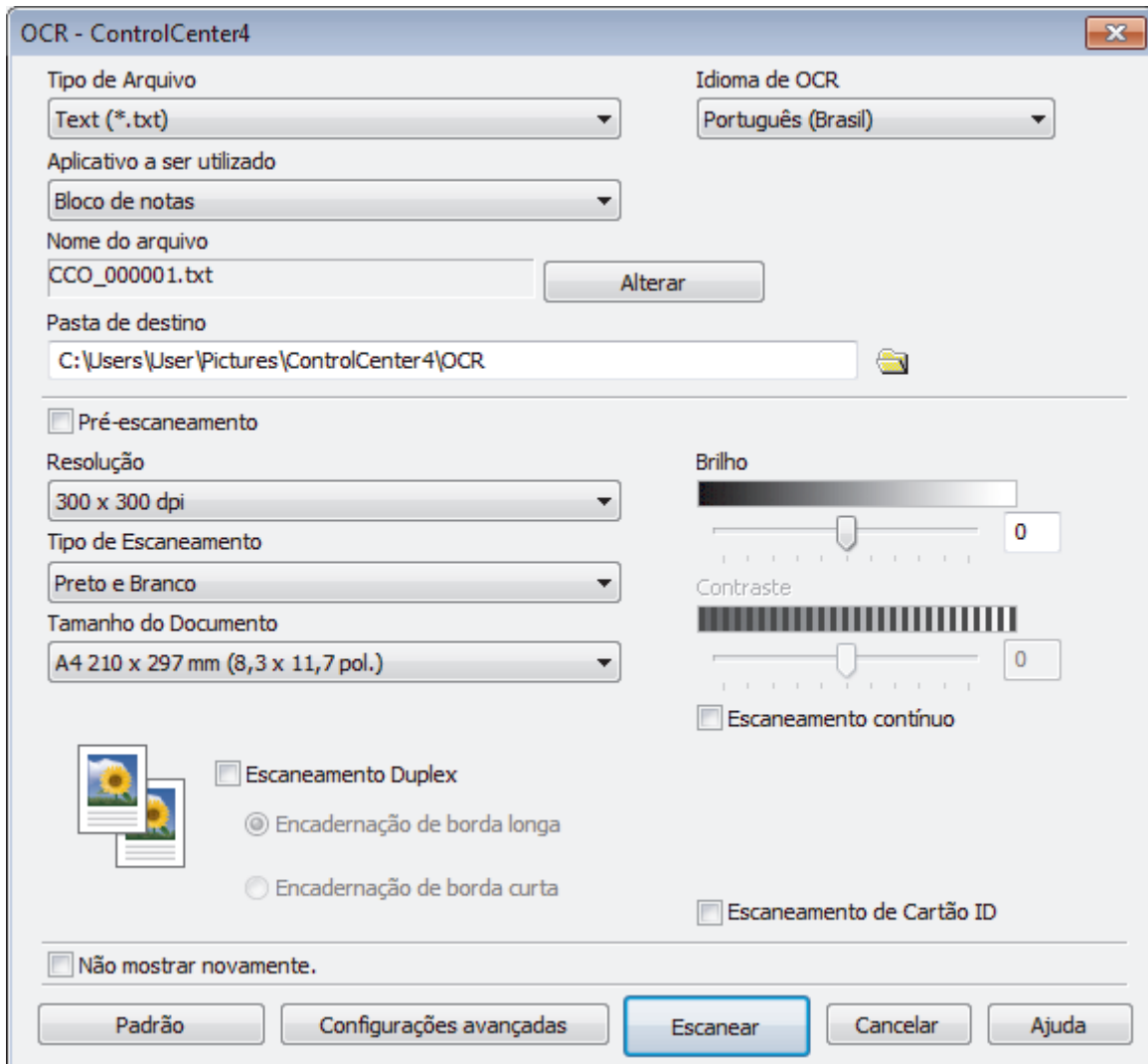

5. Altere as configurações de escaneamento, como formato de arquivo, nome do arquivo, pasta de destino, resolução e cor, se necessário.



- Para alterar o nome de arquivo, clique em **Alterar**.
- Para alterar a **Pasta de destino**, clique no ícone de pasta.
- Para visualizar e configurar a imagem escaneada, marque a caixa de seleção **Pré-escaneamento**.

6. Clique em **Escanear**.

A impressora escaneia o documento, converte o conteúdo em texto editável e o envia ao seu aplicativo padrão de processamento de textos.



Informações relacionadas

- [Digitalizar usando o Modo Avançado do ControlCenter4 \(Windows\)](#)

Digitalizar para um arquivo do Office usando o Modo Avançado do ControlCenter4 (Windows)

Seu equipamento pode converter dados digitalizados para arquivos Microsoft Word, Microsoft PowerPoint ou Microsoft Excel.

- Defina a configuração de modo do ControlCenter4 como **Modo Avançado**.
- Para usar esse recurso, seu computador deve estar conectado à Internet.

1. Coloque o documento no equipamento.
2. Clique no ícone  (**ControlCenter4**) na barra de tarefas e, em seguida, clique em **Abrir**.
3. Clique na guia **Escanear**.



4. Clique no botão **E-mail** ou **Arquivo**.
A caixa de diálogo Configurações de digitalização é exibida.
5. Clique na lista suspensa **Tipo de Arquivo** e selecione a opção **Microsoft Office Word (*.docx)**, **Microsoft Office PowerPoint (*.pptx)** ou **Microsoft Office Excel (*.xlsx)**.
6. Altere as configurações da digitalização, se necessário.
7. Clique no botão **Escanear**.
Se aparecer uma caixa de diálogo relacionada à conexão com a Internet, leia as informações e clique em **OK**.



Informações relacionadas

- [Digitalizar usando o Modo Avançado do ControlCenter4 \(Windows\)](#)

Configurações de escaneamento para o Modo Avançado do ControlCenter4 (Windows)

Configurações	Recursos aplicáveis			
	Imagem	OCR	E-mail	Arquivo
Tipo de Arquivo	Sim	Sim	Sim	Sim
Aplicativo a ser utilizado	Sim	Sim	-	-
Idioma de OCR (Disponível apenas em alguns modelos)	-	Sim	-	-
Nome do arquivo	Sim	Sim	Sim	Sim
Pasta de destino	Sim	Sim	Sim	-
Local do escaneamento	-	-	-	Sim
Mostrar Pasta	-	-	-	Sim
Mostrar janela Salvar como	-	-	-	Sim
Prioridade tam. do arq.	Sim	-	Sim	Sim
Pré-escaneamento	Sim	Sim	Sim	Sim
Resolução	Sim	Sim	Sim	Sim
Tipo de Escaneamento	Sim	Sim	Sim	Sim
Tamanho do Documento	Sim	Sim	Sim	Sim
Brilho	Sim	Sim	Sim	Sim
Contraste	Sim	Sim	Sim	Sim
Escaneamento contínuo	Sim	Sim	Sim	Sim
Escaneamento Duplex (Disponível apenas em alguns modelos)	Sim	Sim	Sim	Sim
Recorte Automático	Sim	-	Sim	Sim
Escaneamento de Cartão ID	Sim	Sim	Sim	Sim
Configurações avançadas	Sim	Sim	Sim	Sim
Padrão	Sim	Sim	Sim	Sim

Tipo de Arquivo

Selecione o tipo de arquivo que será usado para os dados escaneados.

Para **Imagem**, **E-mail** e **Arquivo**:

- **Windows Bitmap (*.bmp)**
- **JPEG (*.jpg)** (recomendado para a maioria dos usuários ao escanear imagens)
- **TIFF, página única (*.tif)**
- **TIFF, várias páginas (*.tif)**
- **Portable Network Graphics (*.png)**
- **PDF, página única (*.pdf)** (recomendado para escaneamento e compartilhamento de documentos)
- **PDF, várias páginas (*.pdf)** (recomendado para escaneamento e compartilhamento de documentos)
- **PDF/A, página única (*.pdf)** (recomendado para escaneamento e compartilhamento de documentos)
- **PDF/A, várias páginas (*.pdf)** (recomendado para escaneamento e compartilhamento de documentos)
- **PDF de alta compressão, página única (*.pdf)**
- **PDF de alta compressão, várias páginas (*.pdf)**

-
- **PDF seguro, página única (*.pdf)**
 - **PDF seguro, várias páginas (*.pdf)**
 - **PDF pesquisável, página única (*.pdf)**
 - **PDF pesquisável, várias páginas (*.pdf)**
 - **XML Paper Specification (*.xps)** (a XML Paper Specification está disponível para Windows Vista, Windows 7, Windows 8 e Windows 10, ou ao usar aplicativos compatíveis com arquivos XML Paper Specification)

Para **OCR**:

- **Text (*.txt)**
- **HTML 3.2 (*.htm)**
- **HTML 4.0 (*.htm)**
- **PDF pesquisável, página única (*.pdf)**
- **PDF pesquisável, várias páginas (*.pdf)**
- **WordPad (*.rtf)**
- **RTF Word 2000 (*.rtf)**
- **WordPerfect 9, 10 (*.wpd)**
- **Microsoft Excel 2003, XP (*.xls)**

Para **E-mail e Arquivo**:

- **Microsoft Office Word (*.docx)** (Disponível apenas em alguns modelos)
- **Microsoft Office PowerPoint (*.pptx)** (Disponível apenas em alguns modelos)
- **Microsoft Office Excel (*.xlsx)** (Disponível apenas em alguns modelos)

Aplicativo a ser utilizado

Selecione o aplicativo de destino na lista suspensa.

Idioma de OCR

Defina o idioma do reconhecimento óptico de caracteres (OCR) para coincidir com o idioma do texto do documento escaneado (Disponível apenas em alguns modelos).

Nome do arquivo

Clique em **Alterar** para alterar o prefixo do nome do arquivo.

Pasta de destino

Clique no ícone de pasta para acessar e selecionar a pasta na qual deseja salvar os documentos escaneados.

Local do escaneamento

Selecione o botão de opção **Pasta** ou **SharePoint** para especificar o local em que você deseja salvar seus documentos escaneados.

Mostrar Pasta

Selecione esta opção para exibir automaticamente a pasta de destino após o escaneamento.

Mostrar janela Salvar como

Selecione esta opção se quiser especificar o destino da imagem escaneada cada vez que você escanear.

Prioridade tam. do arq.

Ajuste a taxa de compressão dos dados da imagem escaneada. Altere o tamanho do arquivo movendo a barra deslizante **Prioridade tam. do arq.** para a direita ou para a esquerda.

Pré-escaneamento

Selecione **Pré-escaneamento** para pré-visualizar sua imagem e cortar porções indesejadas, antes do escaneamento.

Resolução

Selecione a resolução do escaneamento na lista suspensa **Resolução**. Resoluções maiores requerem mais memória e maior tempo de transferência, mas produzem uma imagem escaneada de maior qualidade.

Tipo de Escaneamento

Selecione uma entre as várias profundidades de cor de escaneamento.

- **Automático**

Use esta opção para qualquer tipo de documento. Este modo seleciona automaticamente a profundidade de cor do documento.

- **Preto e Branco**

Use esta opção para textos ou desenhos (line art).

- **Cinza (Difusão de Erro)**

Use esta opção para fotografias ou gráficos. (Difusão de erro é um método de criação de imagens simuladas em cinza sem o uso de pontos em cinza verdadeiro. Os pontos pretos são colocados em um padrão específico para dar uma aparência de cinza.)

- **Cinza Verdadeiro**

Use esta opção para fotografias ou gráficos. Este modo é mais preciso porque usa até 256 tons de cinza.

- **Cor 24 bits**

Use para criar uma imagem com a reprodução de cores mais precisa. Este modo usa até 16,8 milhões de cores para escanear a imagem, mas requer uma quantidade maior de memória e um tempo maior de transferência.

Tamanho do Documento

Selecione o tamanho exato do seu documento na **Tamanho do Documento** lista suspensa.

- Se você selecionar a opção **1 em 2 (A4)**, a imagem escaneada será dividida em dois documentos de tamanho A5.

Brilho

Ajuste o nível de **Brilho** arrastando a barra deslizante para a direita ou esquerda para clarear ou escurecer a imagem. Se a imagem escaneada estiver muito clara, defina um nível de brilho mais baixo e escaneie o documento novamente. Se a imagem estiver muito escura, defina um nível de brilho mais alto e escaneie o documento novamente. Você também pode digitar um valor no campo para definir o nível de **Brilho**.

Contraste

Aumente ou diminua o nível de **Contraste** movendo a barra deslizante para a direita ou esquerda. Um nível maior de contraste ressalta as áreas escuras e claras da imagem, enquanto um nível menor revela mais detalhes das áreas cinzas. Você também pode digitar um valor no campo para definir o nível de **Contraste**.

Escaneamento contínuo

Selecione esta opção para escanear várias páginas. Depois que uma página for escaneada, selecione se você deseja continuar ou finalizar o escaneamento.

Escaneamento Duplex

Marque esta caixa de seleção para escanear os dois lados do documento. Ao usar o recurso Escaneamento frente e verso automático, você deve selecionar a opção **Encadernação de borda longa** ou **Encadernação de borda curta**, dependendo do layout do documento original, e certificar-se de que o arquivo de dados criado apareça corretamente. (Disponível apenas em alguns modelos)

Recorte Automático

Escaneie múltiplos documentos posicionados no vidro do scanner. O aparelho irá escanear cada um dos documentos e criar arquivos separados ou um único arquivo com várias páginas.

Escaneamento de Cartão ID

Marque esta caixa de seleção para escanear os dois lados de um documento de identificação na mesma página.

Configurações avançadas

Defina as configurações avançadas clicando no botão **Configurações avançadas** na caixa de diálogo de configurações de escaneamento.

- **Remover atravessamento/padrão**

- **Remover Cor de Fundo**

- Remova a cor de fundo dos documentos para deixar os dados escaneados mais legíveis.

- **Girar imagem**

- Gire a imagem escaneada.

- **Ignorar Página em Branco**

- Remova as páginas em branco do documento na saída escaneada. (Disponível apenas em alguns modelos)

- **Exibir resultados do escaneamento**

- Exiba o número total de páginas salvas e o número total de páginas em branco ignoradas na tela do computador. (Disponível apenas em alguns modelos)

Alinhamento Automático do Alimentador

Quando o documento é escaneado a partir do ADF (alimentador automático de documentos), o equipamento corrige automaticamente possíveis distorções. (Disponível apenas em alguns modelos)

Padrão

Selecione essa opção para retornar todas as configurações a seus valores de fábrica.



Informações relacionadas

- [Digitalizar usando o Modo Avançado do ControlCenter4 \(Windows\)](#)
-



Escanear com o Nuance™ PaperPort™ 14 ou com outros aplicativos Windows

Você pode usar o aplicativo Nuance™ PaperPort™ 14 para escanear.

- Para fazer download do aplicativo Nuance™ PaperPort™ 14, clique em  (**Brother Utilities**), selecione **Faça mais** na barra de navegação à esquerda e clique em **PaperPort**.
- O Nuance™ PaperPort™ 14 é compatível com Windows Vista (SP2 ou superior), Windows 7, Windows 8, Windows 8.1, Windows 10 Home, Windows 10 Pro, Windows 10 Education e Windows 10 Enterprise.
- Para obter instruções detalhadas sobre como usar cada aplicativo, clique no menu **Ajuda** do aplicativo e depois clique em **Manual de introdução** na faixa de opções **Ajuda**.



As instruções para escaneamento a seguir são para o PaperPort™ 14. O procedimento é semelhante para outros aplicativos Windows. O PaperPort™ 14 é compatível com os drivers TWAIN e WIA; o driver TWAIN (recomendado) é usado nos passos descritos a seguir.

- Dependendo do modelo do seu equipamento, o Nuance™ PaperPort™ 14 pode não estar incluído. Se ele não estiver incluído, você pode usar outros aplicativos de software que suportam o escaneamento.
1. Coloque o documento no equipamento.
 2. Inicie o PaperPort™ 14.
Siga um dos procedimentos a seguir:
 - Windows Vista e Windows 7
Usando seu computador, clique em  (**Iniciar**) > **Todos os Programas** > **Nuance PaperPort 14** > **PaperPort**.
 - Windows 8
Clique em  (**PaperPort**).
 - Windows 10
Clique em  > **Todos os aplicativos** > **Nuance PaperPort 14** > **PaperPort**.
 3. Clique no menu **Área de trabalho** e depois em **Configurações de digitalização** na faixa de opções **Área de trabalho**.
O painel **Digitalizar ou obter foto** aparece no lado esquerdo da tela.
 4. Clique em **Selecionar**.
 5. Na lista de Scanners disponíveis, selecione **TWAIN: TW-Brother MFC-XXXX** ou **TWAIN: TW-Brother MFC-XXXX LAN** (onde MFC-XXXX é o nome do modelo do seu equipamento). Para usar o driver WIA, selecione o driver da Brother com o prefixo “WIA”.
 6. Marque a caixa de seleção **Exibir caixa de diálogo do scanner** no painel **Digitalizar ou obter foto**.
 7. Clique em **Digitalizar**.
Será exibida a caixa de diálogo Configuração do scanner.

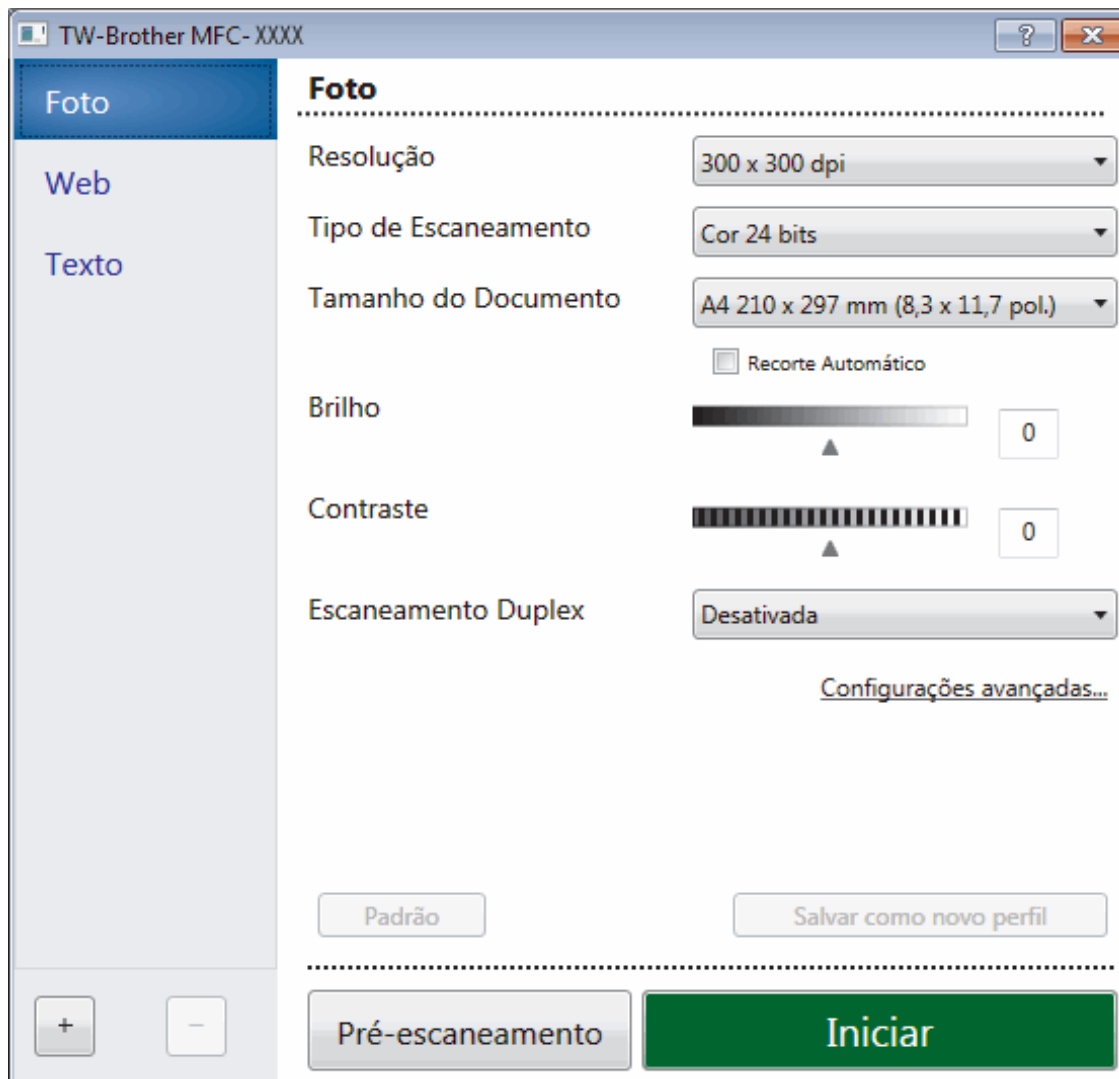

8. Ajuste as configurações na caixa de diálogo Configuração do scanner, se necessário.
9. Clique na lista suspensa **Tamanho do Documento** e selecione o tamanho do seu documento.



Para escanear ambos os lados do documento (somente MFC-J6930DW/MFC-J6935DW):
O escaneamento frente e verso automático está disponível somente para uso com o ADF (alimentador automático de documentos).
A pré-visualização não pode ser utilizada.

10. Clique em **Pré-escaneamento** se quiser visualizar a imagem e recortar partes não desejadas antes de escanear.
11. Clique em **Iniciar**.
O equipamento inicia o escaneamento.



Informações relacionadas

- [Escanear a partir do computador\(Windows\)](#)
 - [Configurações do driver TWAIN \(Windows\)](#)

Configurações do driver TWAIN (Windows)

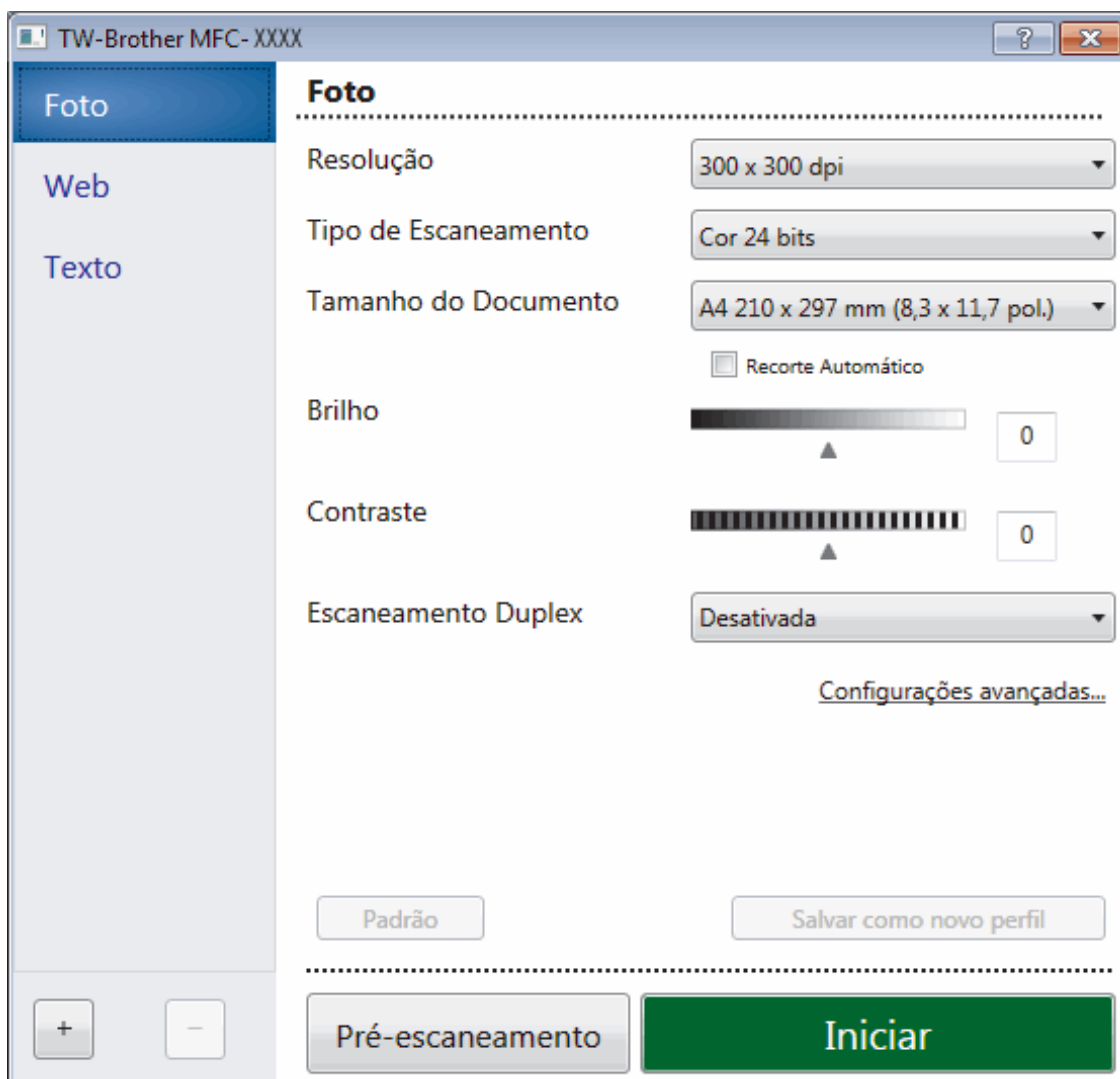

- O nome do item e o valor atribuível variam de acordo com a impressora.
- A opção **Brilho** fica disponível somente quando as opções **Preto e Branco**, **Cinza (Difusão de erro)**, **Cinza verdadeiro** ou **Cor 24 bits** das configurações **Tipo de Escaneamento** são selecionadas.
- A opção **Contraste** fica disponível somente quando as opções **Cinza (Difusão de erro)**, **Cinza verdadeiro** ou **Cor 24 bits** das configurações **Tipo de Escaneamento** são selecionadas.

1. Escanear

Selecione a opção **Foto**, **Web** ou **Texto** com base no tipo de documento que você deseja escanear.

Escanear (Tipo de Imagem)		Resolução	Tipo de escaneamento
Foto	Use esta opção para escanear fotografias.	300 x 300 dpi	Cor 24 bits
Web	Use esta opção para adicionar a imagem escaneada às páginas da Web.	100 x 100 dpi	Cor 24 bits
Texto	Use esta opção para escanear documentos de texto.	200 x 200 dpi	Preto e Branco

2. Resolução

Selecione a resolução do escaneamento na lista suspensa **Resolução**. Resoluções maiores requerem mais memória e maior tempo de transferência, mas produzem uma imagem escaneada de maior qualidade.

3. Tipo de Escaneamento

Selecione uma entre as várias profundidades de cor de escaneamento.

- **Preto e Branco**

Use esta opção para textos ou desenhos (line art).

- **Cinza (Difusão de erro)**

Use esta opção para fotografias ou gráficos. (Difusão de erro é um método de criação de imagens simuladas em cinza sem o uso de pontos em cinza verdadeiro. Os pontos pretos são colocados em um padrão específico para dar uma aparência de cinza.)

- **Cinza verdadeiro**

Use esta opção para fotografias ou gráficos. Este modo é mais preciso porque usa até 256 tons de cinza.

- **Cor 24 bits**

Use para criar uma imagem com a reprodução de cores mais precisa. Este modo usa até 16,8 milhões de cores para escanear a imagem, mas requer uma quantidade maior de memória e um tempo maior de transferência.

4. Tamanho do Documento

Selecione o tamanho exato do seu documento a partir de uma seleção de tamanhos de escaneamento predefinidos.

Se você selecionar a opção **Personalizado**, a caixa de diálogo **Tamanho personalizado do documento** será exibida, permitindo que o tamanho do documento seja especificado.

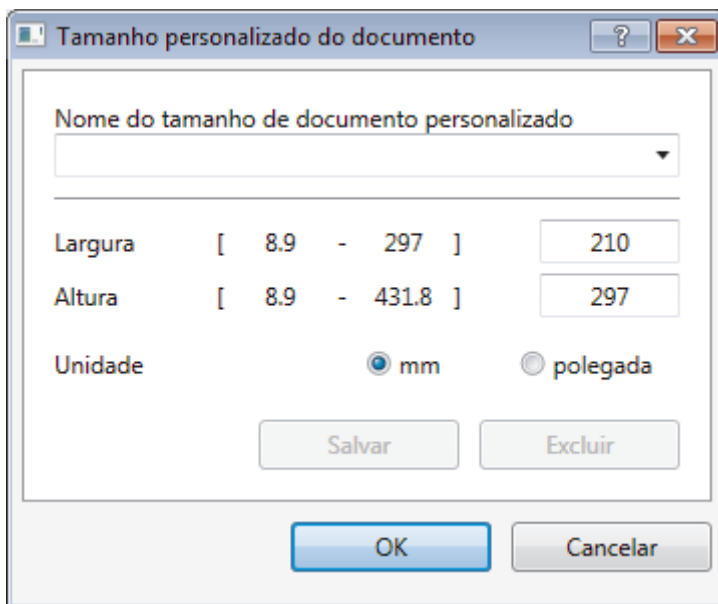

5. Brilho

Ajuste o nível de **Brilho** arrastando a barra deslizante para a direita ou esquerda para clarear ou escurecer a imagem. Se a imagem escaneada estiver muito clara, defina um nível de brilho mais baixo e escaneie o documento novamente. Se a imagem estiver muito escura, defina um nível de brilho mais alto e escaneie o documento novamente. Você também pode digitar um valor no campo para definir o nível de brilho.

6. Contraste

Aumente ou diminua o nível de **Contraste** movendo a barra deslizante para a direita ou esquerda. Um nível maior de contraste ressalta as áreas escuras e claras da imagem, enquanto um nível menor revela mais detalhes nas áreas cinza. Você também pode digitar um valor no campo para definir o nível de contraste.

7. Escaneamento Duplex

Escaneie os dois lados do documento. Ao usar o recurso Escaneamento frente e verso automático, você deve selecionar a opção **Encad. Margem Longa** ou **Encad. Margem Curta** na lista suspensa **Escaneamento Duplex**. Assim, quando você virar as páginas, elas estarão voltadas para o lado que você definiu. (Disponível apenas em alguns modelos)

8. Recorte Automático

Escaneie múltiplos documentos posicionados no vidro do scanner. O aparelho irá escanear cada um dos documentos e criar arquivos separados ou um único arquivo com várias páginas.

9. Configurações avançadas

Defina as configurações avançadas clicando no botão **Configurações avançadas** na caixa de diálogo Configurações do scanner.

- **Papel**

- **Realinhamento automático**

Configure o equipamento para que ele corrija automaticamente possíveis distorções no documento à medida que as páginas são escaneadas a partir do ADF (alimentador automático de documentos).

- **Girar imagem**

Gire a imagem escaneada.

- **Melhoria**

- **Processamento do segundo plano**

- **Remover atravessamento/padrão**

Evitar manchas através do papel.

- **Remover Cor de Fundo**

Remova a cor de fundo dos documentos para deixar os dados escaneados mais legíveis.

- **Remoção de cor**

Selecionar uma cor a ser removida da imagem escaneada.

- **Formatação em negrito**

Destacar os caracteres do original deixando-os em negrito.

- **Correção de caracteres borrados**

Corrigir os caracteres corrompidos ou incompletos do original para facilitar a leitura.

- **Realce da borda**

Tornar os caracteres do original mais nítidos.

- **Reduzir ruído**

Melhore e aumente a qualidade de suas imagens escaneadas com esta seleção. A opção **Reduzir ruído** fica disponível quando a opção **Cor 24 bits** e as resoluções de escaneamento **300 x 300 dpi**, **400 x 400 dpi** ou **600 x 600 dpi** são selecionadas.

- **Manuseio de papel**

- **Preenchimento da borda**

Preencher as bordas dos quatro cantos da imagem escaneada usando a cor e o intervalo selecionados.

- **Saltar Página em Branco**

Remova as páginas em branco do documento na saída escaneada. (Disponível apenas em alguns modelos)

- **Digitalização contínua**

Selecione esta opção para escanear várias páginas. Depois que uma página for escaneada, selecione se você deseja continuar ou finalizar o escaneamento.



Informações relacionadas

- [Escanear com o Nuance™ PaperPort™ 14 ou com outros aplicativos Windows](#)
-

Escaneamento com Windows Galeria de Fotos ou Windows Fax e Scanner

Os aplicativos Windows Galeria de Fotos ou Windows Fax e Scanner são outras opções que você pode usar para o escaneamento.

- Ambos os aplicativos utilizam o driver de scanner WIA.
- Se você deseja cortar uma porção de uma página após o pré-escaneamento do documento, você deve escanear usando o vidro do scanner (chamado também de mesa).

1. Coloque o documento no equipamento.
2. Inicie o aplicativo de escaneamento. Siga um dos procedimentos a seguir:
 - (Windows Galeria de Fotos)
Clique em **Arquivo > Importar da Câmera ou Scanner**.
 - (Windows Fax e Scanner)
Clique em **Arquivo > Novo > Digitalizar**.
3. Selecione o scanner que pretende utilizar.
4. Clique em **Importar** ou **OK**.

A caixa de diálogo **Nova Digitalização** é exibida.

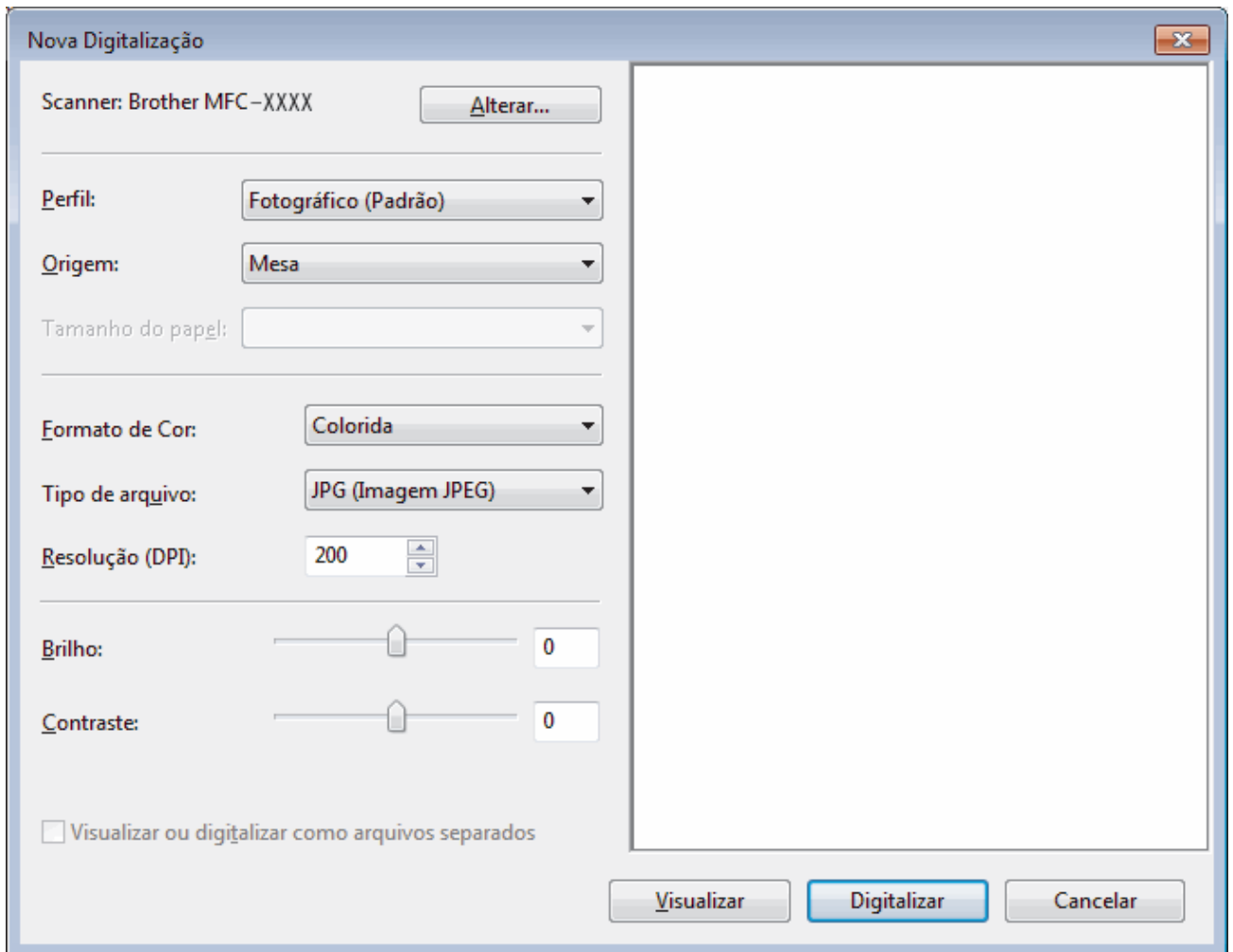

5. Se necessário, ajuste as configurações na caixa de diálogo de Configuração do Scanner.

A resolução máxima do scanner pode ser configurada a um máximo de 1200 dpi. Para escanear com resolução mais alta, use o software **Utilitário de Scanner** do **Brother Utilities**.

Se seu equipamento suporta o escaneamento frente e verso e você deseja escanear os dois lados do documento, selecione **Alimentador (Digitalizar ambos os lados)** como **Origem**.

6. Clique em **Digitalizar**.

O equipamento iniciará o escaneamento do documento.



Informações relacionadas

- [Escanear a partir do computador\(Windows\)](#)
 - [Configurações do driver WIA \(Windows\)](#)
-

Configurações do driver WIA (Windows)

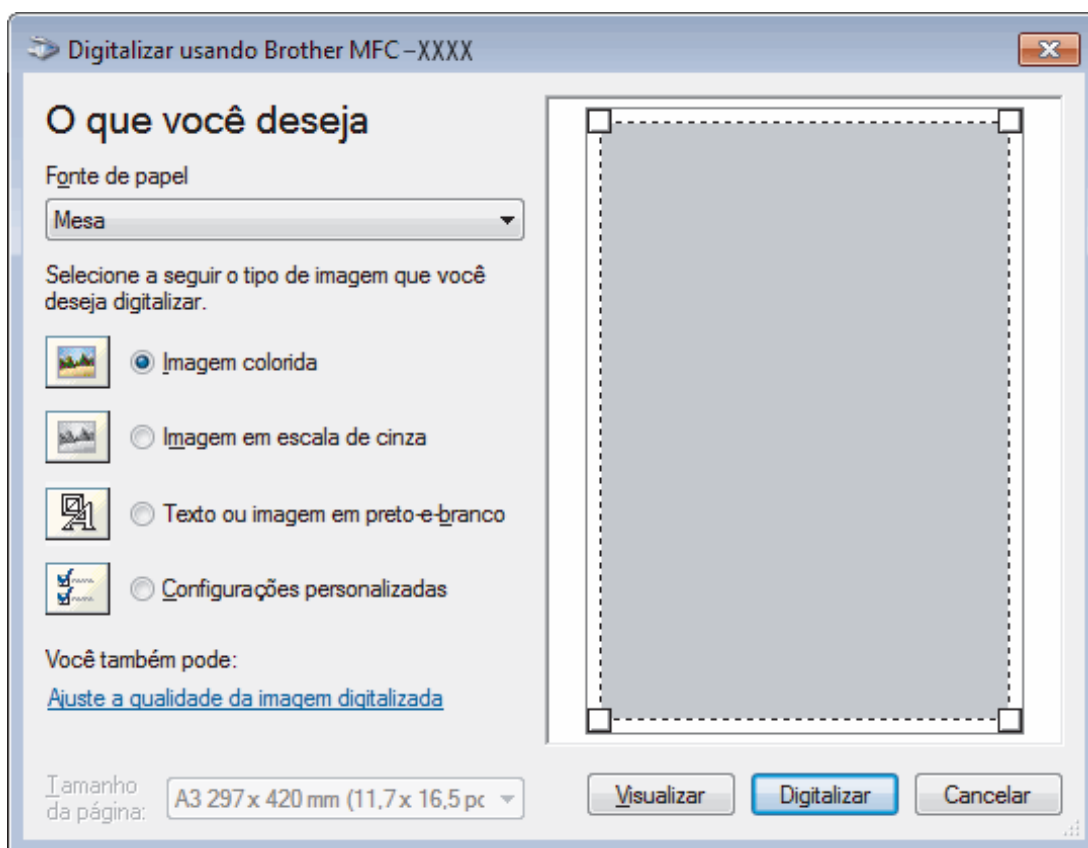

Fonte de papel

Selecione a opção **Alimentador do documento** ou **Mesa** na lista suspensa.

Tipo de arquivo (tipo de imagem)

Selecione **Imagem colorida**, **Imagem em escala de cinza**, **Texto ou imagem em preto-e-branco**, ou **Configurações personalizadas** para o tipo de documento que deseja digitalizar.

Para alterar as configurações avançadas, clique no link **Ajuste a qualidade da imagem digitalizada**.

Tamanho da página

A opção **Tamanho da página** fica disponível quando você seleciona **Alimentador do documento** como a opção **Fonte de papel**.

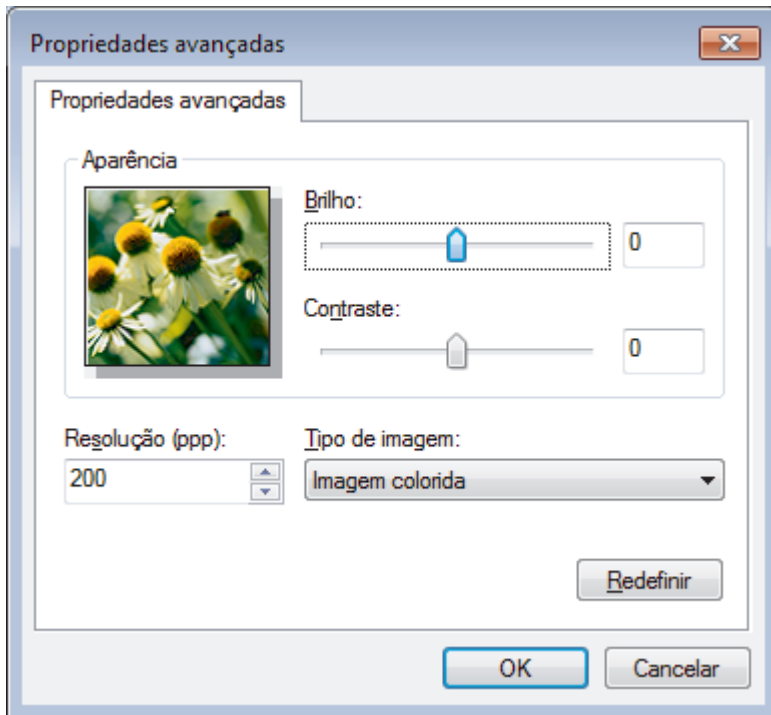

Brilho

Ajuste o nível **Brilho** arrastando a barra deslizante para a direita ou esquerda para clarear ou escurecer a imagem. Se a imagem escaneada estiver muito clara, defina um nível de brilho mais baixo e escaneie o documento novamente. Se a imagem estiver muito escura, defina um nível de brilho mais alto e escaneie o documento novamente.

Contraste

Aumente ou diminua o nível de **Contraste** movendo a barra deslizante para a direita ou esquerda. Um nível maior de contraste ressalta as áreas escuras e claras da imagem, enquanto um nível menor revela mais detalhes das áreas cinzas. Você também pode digitar um valor no campo para definir o nível de contraste.

Resolução (ppp)

Selecione a resolução da digitalização na lista **Resolução (ppp)**. Resoluções maiores requerem mais memória e maior tempo de transferência, mas produzem uma imagem escaneada de maior qualidade.



Informações relacionadas

- [Escaneamento com Windows Galeria de Fotos ou Windows Fax e Scanner](#)

Instalar o BookScan Enhancer e o Whiteboard Enhancer (Windows)

BookScan Enhancer e Whiteboard Enhancer são aplicativos de processamento de imagem. O BookScan Enhancer pode corrigir automaticamente imagens digitalizadas de livros. O Whiteboard Enhancer pode limpar e aprimorar texto e imagens de fotos tiradas de um quadro branco.

Esses aplicativos não estão disponíveis para a série Windows Server.

- O equipamento deve estar ligado e conectado ao computador.
- O computador deve estar conectado à Internet.
- Você deve estar conectado com privilégios de acesso de administrador.

1. Clique em  (**Brother Utilities**).
2. Selecione seu equipamento na lista suspensa.
3. Selecione **Faça mais** na barra de navegação à esquerda.
4. Clique em **BookScan&WhiteBoard Suite** e siga as instruções na tela para instalar.



Informações relacionadas

- [Escanear a partir do computador\(Windows\)](#)

Escanear a partir do computador(Macintosh)

A digitalização de fotos e documentos usando seu Mac e o equipamento Brother pode ser feita de várias maneiras. Use os softwares fornecidos pela Brother ou seus aplicativos de digitalização preferidos.

- [Digitalizar usando o ControlCenter2 \(Macintosh\)](#)
- [Escanear usando aplicativos compatíveis com TWAIN \(Macintosh\)](#)

Digitalizar usando o ControlCenter2 (Macintosh)

Use o software ControlCenter da Brother para digitalizar fotos e salvá-las como arquivos JPEG, PDF ou em outros formatos.

- [Digitalizar usando o ControlCenter2 \(Macintosh\)](#)
- [Salvar dados digitalizados para uma pasta como um arquivo PDF usando o ControlCenter2 \(Mac\)](#)
- [Digitalizar automaticamente os dois lados de um documento usando o ControlCenter2 \(Mac\)](#)
- [Digitalizar ambos os lados de uma carteira de identidade usando o ControlCenter2 \(Mac\)](#)
- [Digitalizar para anexo de e-mail usando o ControlCenter2 \(Macintosh\)](#)
- [Digitalizar para um arquivo de texto editável \(OCR\) usando o ControlCenter2 \(Mac\)](#)
- [Digitalizar para um arquivo do Office usando o ControlCenter2 \(Macintosh\)](#)
- [Configurações de digitalização para o ControlCenter2 \(Mac\)](#)

Digitalizar usando o ControlCenter2 (Macintosh)

Envie fotos ou ilustrações digitalizadas diretamente para seu computador.

1. Coloque o documento no equipamento.
2. Na barra de menus do **Finder**, clique em **Ir > Aplicativos > Brother** e depois clique duas vezes no ícone  (**ControlCenter**).

A tela **ControlCenter2** é exibida.

3. Clique na guia **ESCANEAR**.

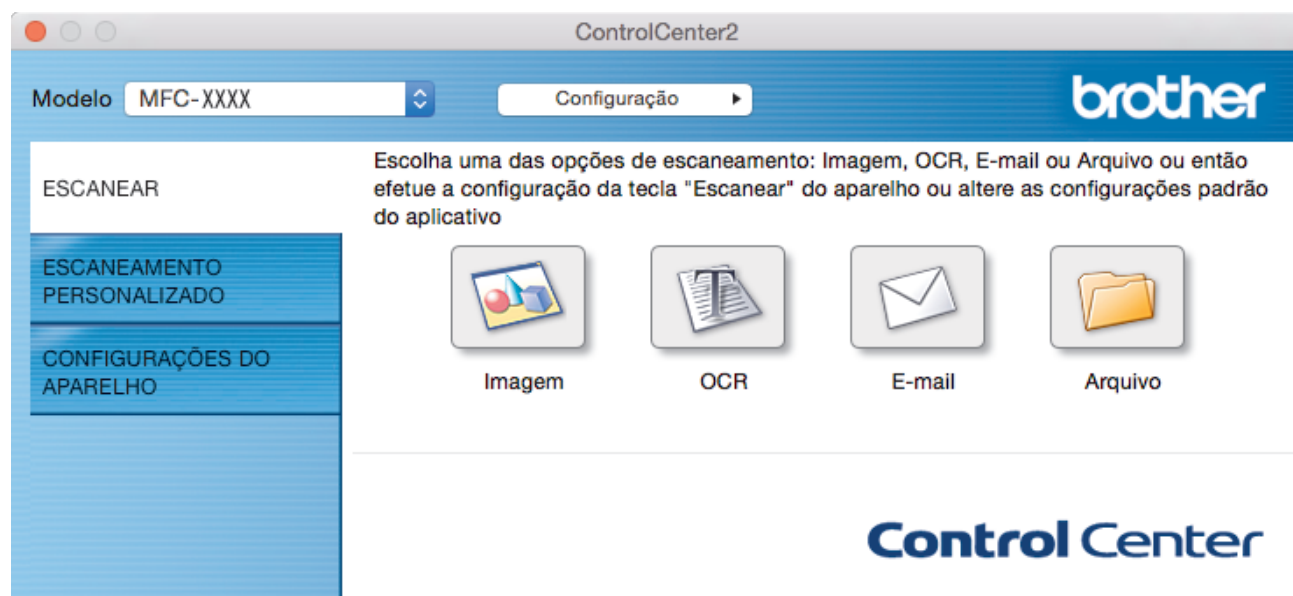

4. Clique no botão **Imagem**.

A caixa de diálogo Configurações de digitalização é exibida.

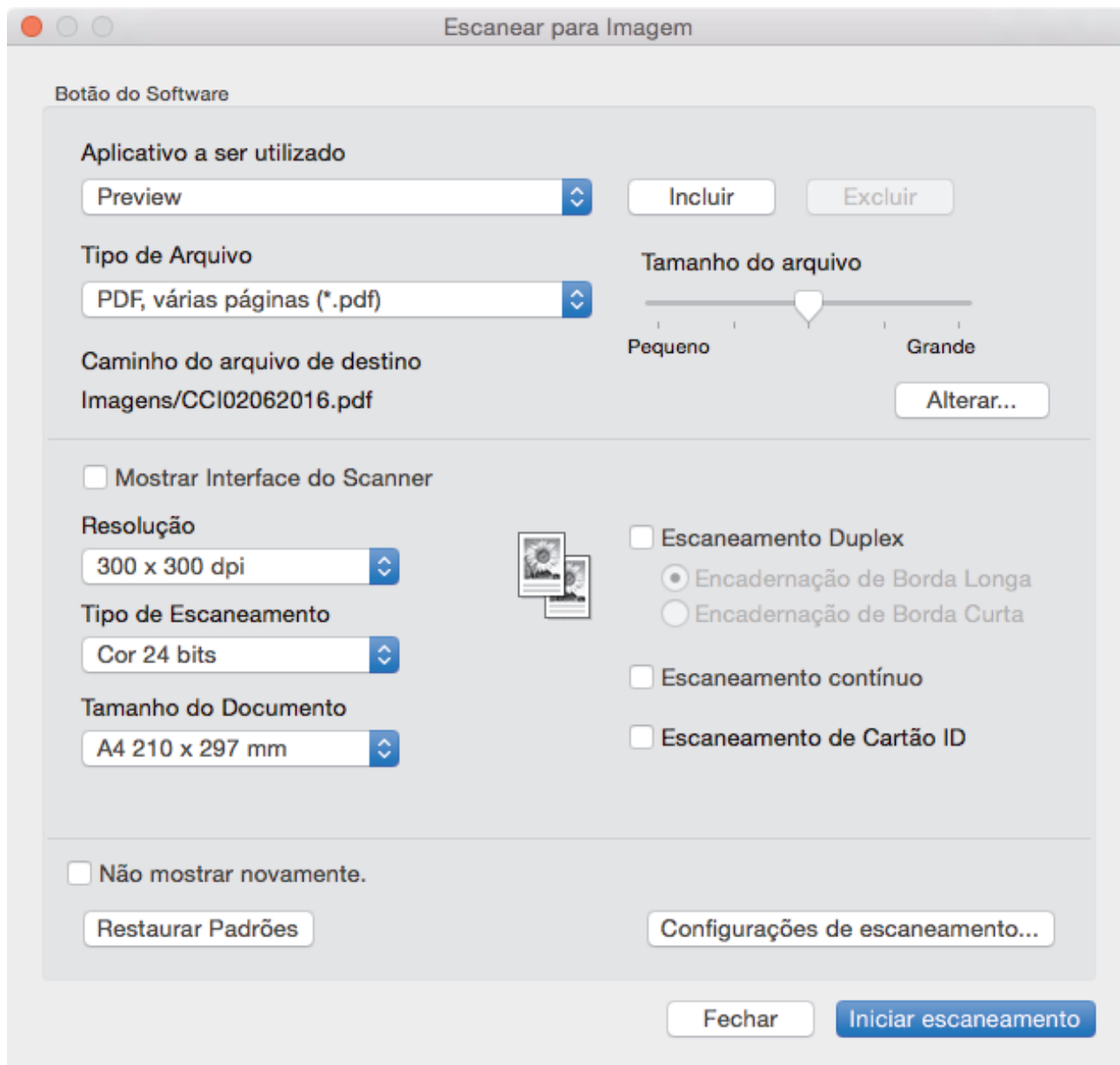

5. Altere as configurações de digitalização, como formato de arquivo, nome do arquivo, caminho de destino do arquivo, resolução e cor, se necessário.



Para alterar o nome ou caminho de destino do arquivo, clique em **Alterar**.

6. Clique no botão **Iniciar escaneamento**.

A digitalização é iniciada. A imagem escaneada será exibida no aplicativo que você selecionou.



Informações relacionadas

- [Digitalizar usando o ControlCenter2 \(Macintosh\)](#)

► Página inicial > Escanear > Escanear a partir do computador(Macintosh) > Digitalizar usando o ControlCenter2 (Macintosh) > Salvar dados digitalizados para uma pasta como um arquivo PDF usando o ControlCenter2 (Mac)

Salvar dados digitalizados para uma pasta como um arquivo PDF usando o ControlCenter2 (Mac)

1. Coloque o documento no equipamento.
2. Na barra de menus do **Finder**, clique em **Ir > Aplicativos > Brother** e depois clique duas vezes no ícone  (**ControlCenter**).

A tela **ControlCenter2** é exibida.

3. Clique na guia **ESCANEAR**.



4. Clique no botão **Arquivo**.
A caixa de diálogo de configuração de digitalização é exibida.

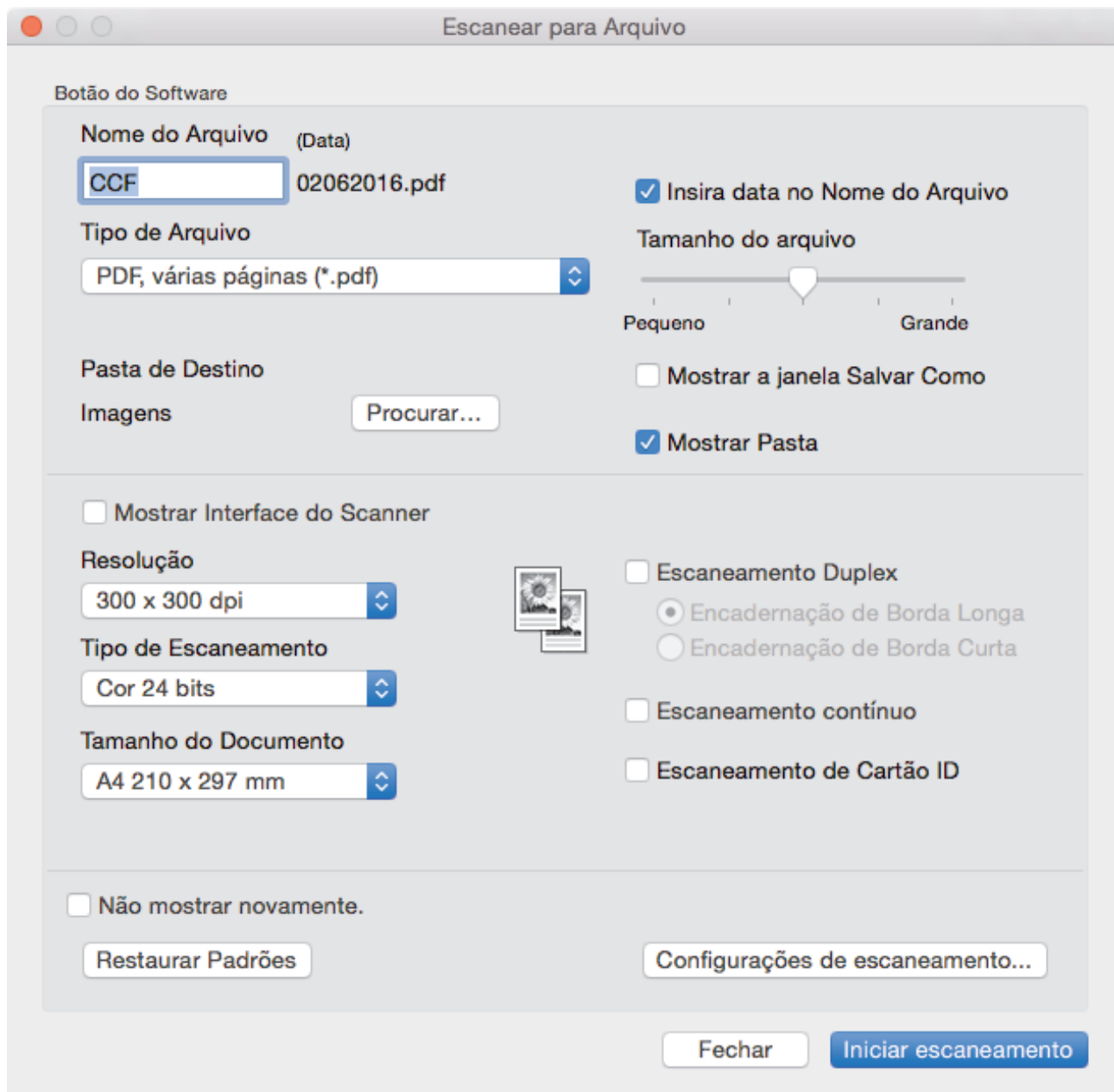

5. Clique no menu pop-up **Tipo de Arquivo** e, em seguida, selecione um arquivo PDF.



Para salvar o documento como um arquivo PDF protegido por senha, selecione **PDF Seguro (*.pdf)** no menu pop-up **Tipo de Arquivo**, digite sua senha nos campos **Senha e Digite a senha novamente** e, em seguida, clique em **OK**.

6. Altere as configurações de digitalização, como nome do arquivo, pasta de destino, resolução e cor, se necessário.
7. Clique no botão **Iniciar escaneamento**.
A digitalização é iniciada. O arquivo será salvo na pasta que você selecionou.



Informações relacionadas

- [Digitalizar usando o ControlCenter2 \(Macintosh\)](#)

Digitalizar automaticamente os dois lados de um documento usando o ControlCenter2 (Mac)

Modelos relacionados: MFC-J6930DW/MFC-J6935DW

1. Coloque documentos no ADF (Alimentador automático de documentos).



Para que os dois lados de um documento sejam automaticamente digitalizados, você deve usar o ADF (Alimentador automático de documentos) e não o vidro do scanner.

2. Na barra de menus do **Finder**, clique em **Ir > Aplicativos > Brother** e depois clique duas vezes no ícone  (**ControlCenter**).

A tela **ControlCenter2** é exibida.

3. Clique na guia **ESCANEAR**.



4. Clique no botão do tipo de digitalização (**Imagem**, **OCR**, **E-mail** ou **Arquivo**) que você deseja usar.
A caixa de diálogo de configuração de digitalização é exibida.
5. Assinale a caixa de seleção **Escanejamento Duplex**.
6. Selecione a opção **Encadernação de Borda Longa** ou **Encadernação de Borda Curta**, de acordo com o layout original.
7. Defina outras configurações, se necessário.
8. Clique no botão **Iniciar escaneamento**.
A digitalização é iniciada.

Você alterou as configurações padrão definidas para a ação de digitalização selecionada. As novas configurações serão usadas na próxima vez que este tipo de digitalização (**Imagem**, **OCR**, **E-mail** ou **Arquivo**) for selecionado para esta ação.



Informações relacionadas

- [Digitalizar usando o ControlCenter2 \(Macintosh\)](#)

► Página inicial > Escanear > Escanear a partir do computador(Macintosh) > Digitalizar usando o ControlCenter2 (Macintosh) > Digitalizar ambos os lados de uma carteira de identidade usando o ControlCenter2 (Mac)

Digitalizar ambos os lados de uma carteira de identidade usando o ControlCenter2 (Mac)

1. Coloque um documento de identificação no vidro do scanner.
2. Na barra de menus do **Finder**, clique em **Ir > Aplicativos > Brother** e depois clique duas vezes no ícone  (**ControlCenter**).

A tela **ControlCenter2** é exibida.

3. Clique na guia **ESCANEAR**.



4. Clique no botão **Arquivo**.
A caixa de diálogo de configuração de digitalização é exibida.

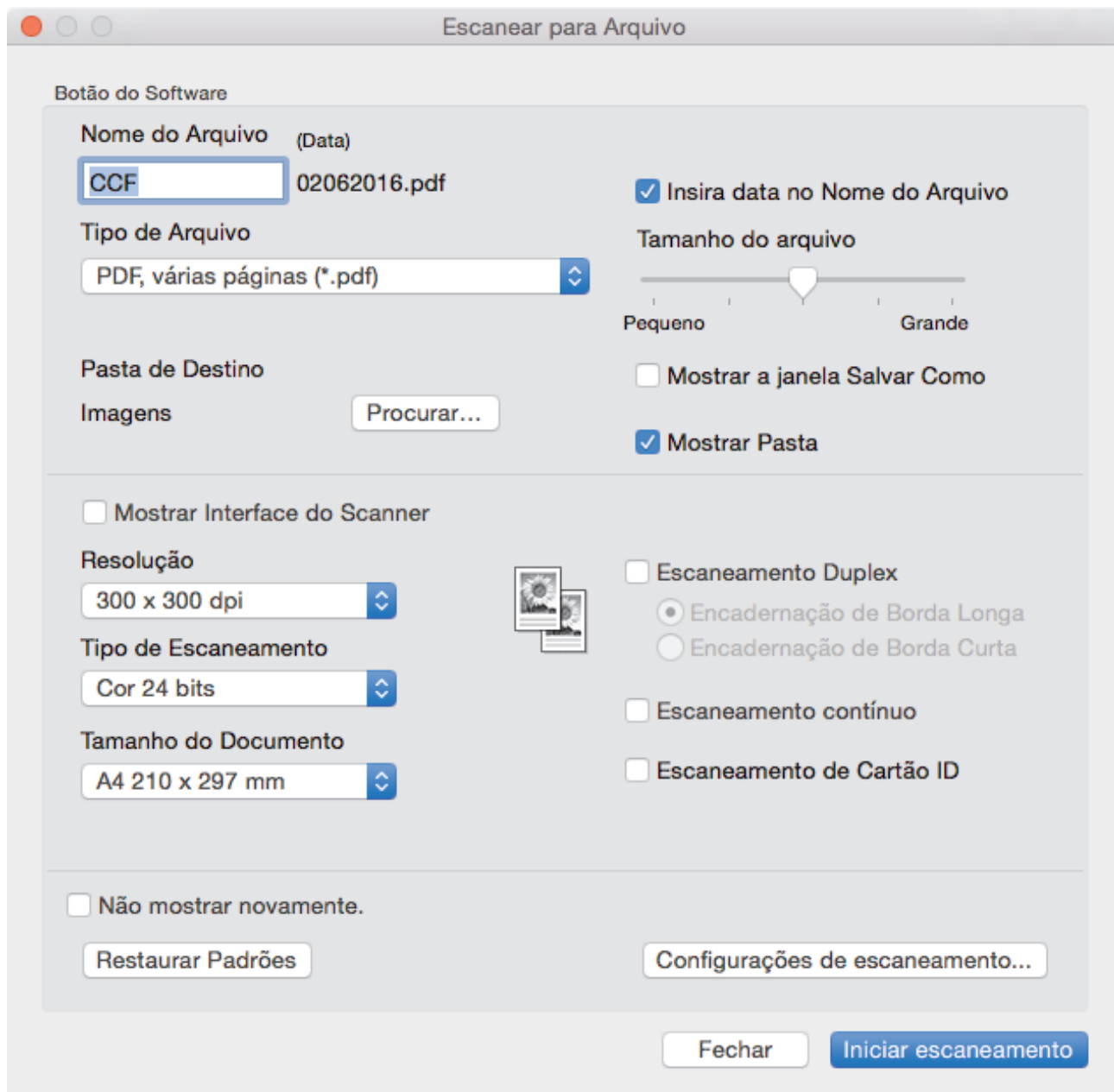

5. Marque a caixa de seleção **Escaneamento de Cartão ID**.
A caixa de diálogo de instruções será exibida.
6. Leia as instruções na tela e clique em **OK**.
7. Defina outras configurações, se necessário.
8. Clique no botão **Iniciar escaneamento**.
O equipamento começa digitalizar um lado do cartão de identificação.
9. Depois que o equipamento escaneou um lado, vire o cartão de identificação e clique em **Continuar** para digitalizar o outro lado.
10. Clique em **Concluir**.

✓ Informações relacionadas

- [Digitalizar usando o ControlCenter2 \(Macintosh\)](#)

Digitalizar para anexo de e-mail usando o ControlCenter2 (Macintosh)

Envie o documento escaneado como um anexo de e-mail.

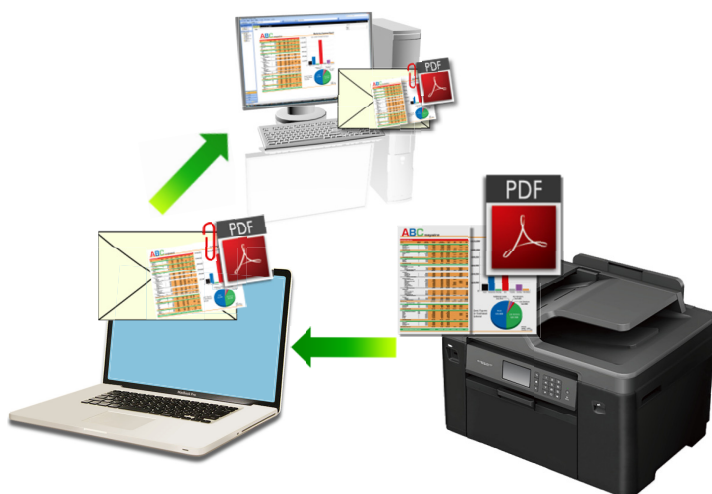

O recurso Escanear para E-mail não suporta serviços de Webmail. Use o recurso Escanear para Imagem ou Escanear para Arquivo para escanear um documento ou uma imagem e depois anexe o arquivo de dados escaneados a uma mensagem de e-mail.

1. Coloque o documento no equipamento.
2. Na barra de menus do **Finder**, clique em **Ir > Aplicativos > Brother** e depois clique duas vezes no ícone  (**ControlCenter**).
A tela **ControlCenter2** é exibida.
3. Clique na guia **ESCANEAR**.

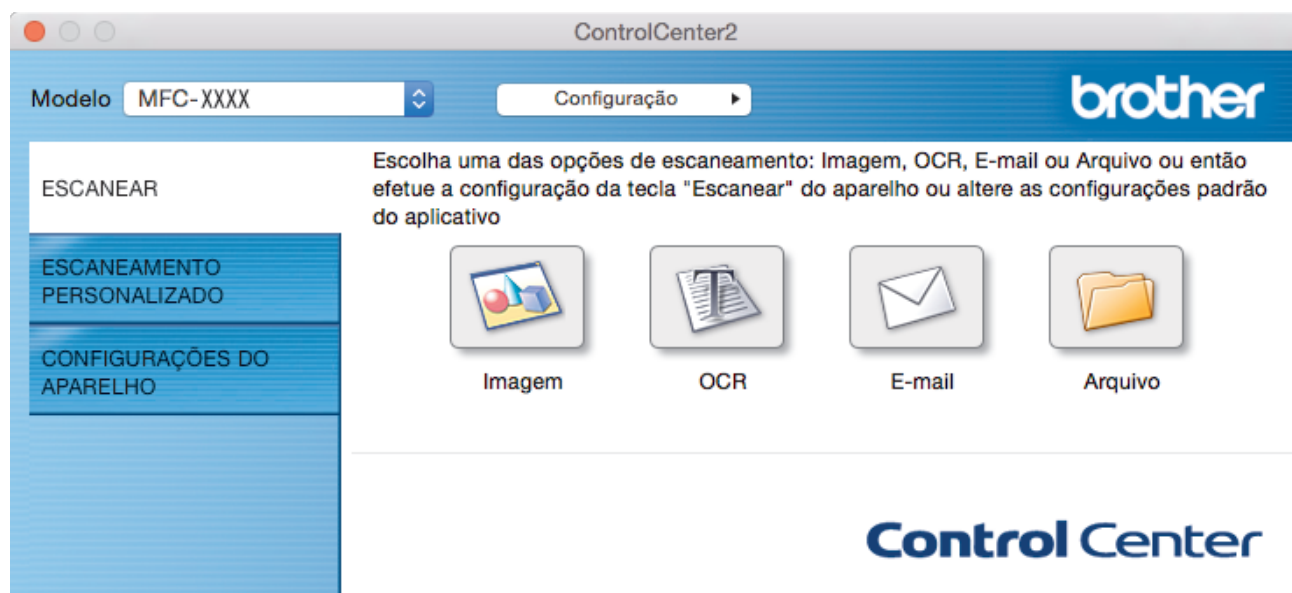

4. Clique no botão **E-mail**.
A caixa de diálogo Configurações de digitalização é exibida.

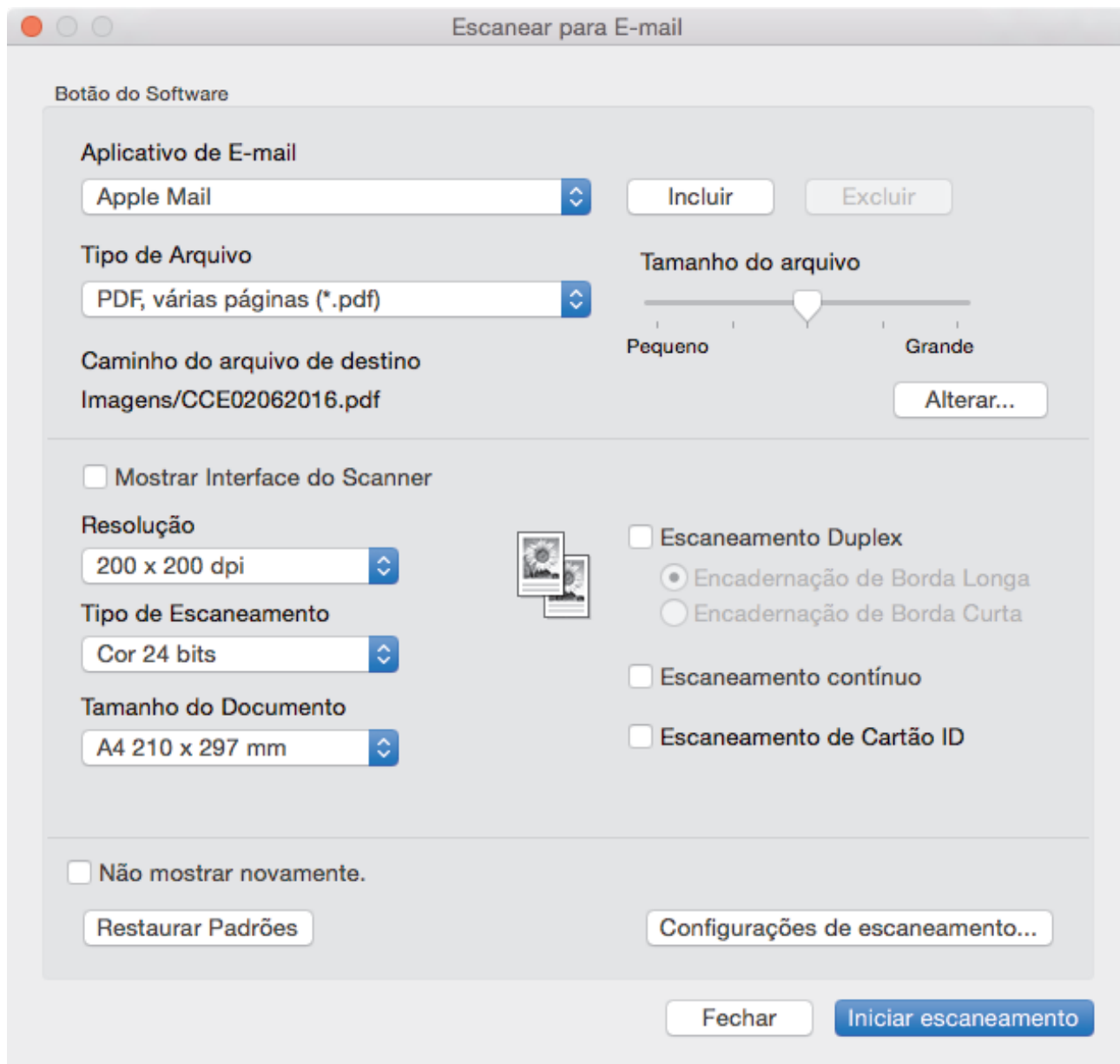

5. Altere as configurações de digitalização, como formato de arquivo, nome do arquivo, caminho de destino do arquivo, resolução e cor, se necessário.



Para alterar o nome ou caminho de destino do arquivo, clique em **Alterar**.

6. Clique no botão **Iniciar escaneamento**.

A digitalização é iniciada. O aplicativo de e-mail padrão será aberto e a imagem escaneada será anexada a um novo e-mail em branco.



Informações relacionadas

- [Digitalizar usando o ControlCenter2 \(Macintosh\)](#)

Digitalizar para um arquivo de texto editável (OCR) usando o ControlCenter2 (Mac)

O equipamento pode converter os caracteres de um documento digitalizado em texto usando a tecnologia de reconhecimento óptico de caracteres (OCR). Você poderá editar esse texto usando seu aplicativo de edição de textos preferido.

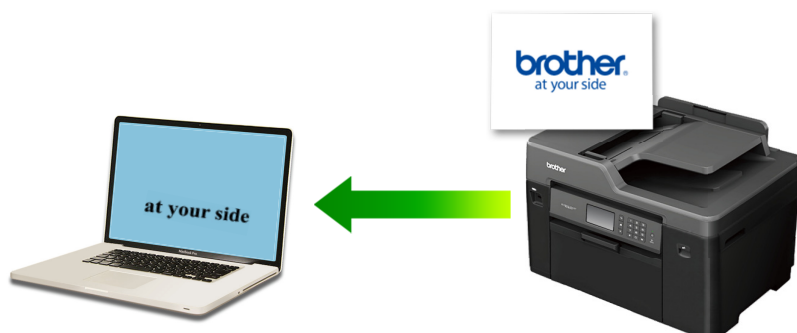

O recurso Digitalizar para OCR está disponível para alguns idiomas.

1. Coloque o documento no equipamento.
2. Na barra de menus do **Finder**, clique em **Ir > Aplicativos > Brother** e depois clique duas vezes no ícone  (**ControlCenter**).

A tela **ControlCenter2** é exibida.

3. Clique na guia **ESCANEAR**.



4. Clique no botão **OCR**.
A caixa de diálogo Configurações de digitalização é exibida.

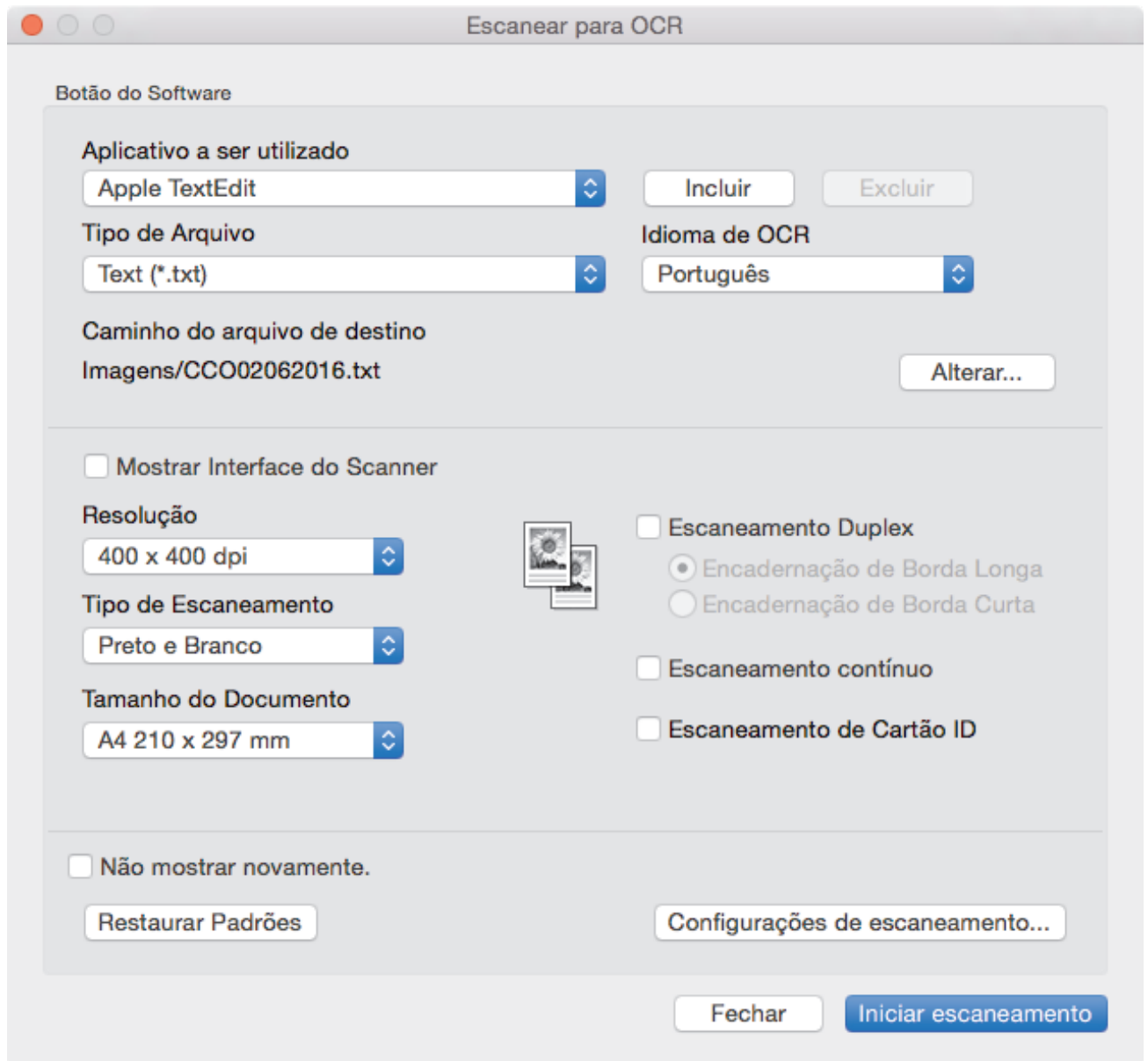

5. Altere as configurações de digitalização, como formato de arquivo, nome do arquivo, caminho de destino do arquivo, resolução e cor, se necessário.



Para alterar o nome ou caminho de destino do arquivo, clique em **Alterar**.

6. Clique no botão **Iniciar escaneamento**.

A impressora escaneia o documento, converte o conteúdo em texto editável e o envia ao seu aplicativo padrão de processamento de textos.



Informações relacionadas

- [Digitalizar usando o ControlCenter2 \(Macintosh\)](#)

Digitalizar para um arquivo do Office usando o ControlCenter2 (Macintosh)

Seu equipamento pode converter os dados digitalizados em um arquivo do Microsoft Word ou do Microsoft PowerPoint.

Para usar esse recurso, seu computador deve estar conectado à Internet.

1. Coloque o documento no equipamento.
2. Na barra de menus do **Finder**, clique em **Ir > Aplicativos > Brother** e depois clique duas vezes no ícone  (**ControlCenter**).

A tela **ControlCenter2** é exibida.

3. Clique na guia **ESCANEAR**.

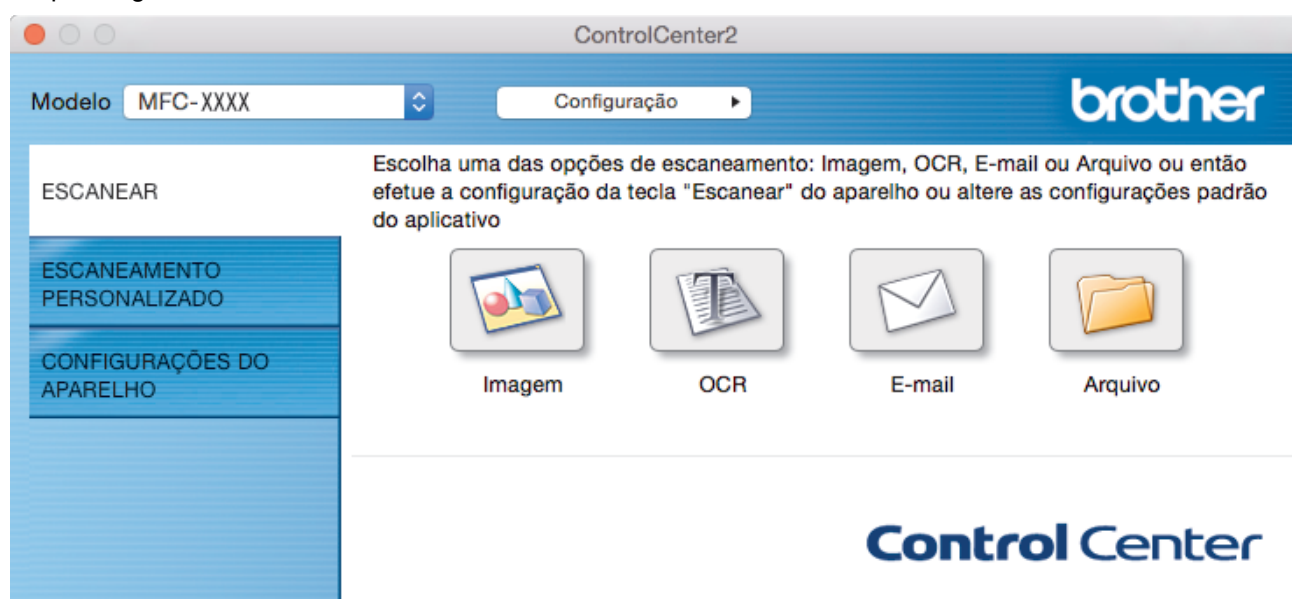

4. Clique no botão **E-mail** ou **Arquivo**.
A caixa de diálogo Configurações de digitalização é exibida.
5. Clique no menu pop-up **Tipo de Arquivo** e selecione a opção **Microsoft Office Word (*.docx)** ou a opção **Microsoft Office PowerPoint (*.pptx)**.
Se aparecer uma caixa de diálogo relacionada à conexão com a Internet, leia as informações e clique em **OK**.
6. Altere as configurações da digitalização, se necessário.
7. Clique no botão **Iniciar escaneamento**.

✓ Informações relacionadas

- [Digitalizar usando o ControlCenter2 \(Macintosh\)](#)

Configurações de digitalização para o ControlCenter2 (Mac)

Configurações	Recursos aplicáveis			
	Imagem	OCR	E-mail	Arquív o
Aplicativo a ser utilizado/Aplicativo de E-mail	Sim	Sim	Sim	-
Tipo de Arquivo	Sim	Sim	Sim	Sim
Tamanho do arquivo	Sim	-	Sim	Sim
Idioma de OCR (disponível apenas em alguns modelos)	-	Sim	-	-
Caminho do arquivo de destino	Sim	Sim	Sim	-
Nome do Arquivo	Sim	Sim	Sim	Sim
Insira data no Nome do Arquivo	Sim	Sim	Sim	Sim
Pasta de Destino	Sim	Sim	Sim	Sim
Mostrar a janela Salvar Como	-	-	-	Sim
Resolução	Sim	Sim	Sim	Sim
Tipo de Escaneamento	Sim	Sim	Sim	Sim
Tamanho do Documento	Sim	Sim	Sim	Sim
Escaneamento contínuo	Sim	Sim	Sim	Sim
Escaneamento Duplex (Disponível apenas em alguns modelos)	Sim	Sim	Sim	Sim
Escaneamento de Cartão ID	Sim	Sim	Sim	Sim
Mostrar Interface do Scanner	Sim	Sim	Sim	Sim
Configurações de escaneamento	Sim	Sim	Sim	Sim
Restaurar Padrões	Sim	Sim	Sim	Sim

Aplicativo a ser utilizado/Aplicativo de E-mail

Selecione qual aplicativo será usado para abrir dados escaneados. Apenas aplicativos instalados no computador podem ser selecionados.

- **Incluir**

Adicione um aplicativo ao menu pop-up.

Digite o nome do aplicativo no campo **Nome do Aplicativo** (no máximo 30 caracteres) e selecione o aplicativo desejado clicando no botão **Procurar**. Selecione a opção **Tipo de Arquivo** no menu pop-up.

- **Excluir**

Exclua um aplicativo que você adicionou ao menu pop-up.

Selecione o aplicativo no menu pop-up **Nome do Aplicativo** e, em seguida, clique em **Excluir**.

Tipo de Arquivo

Selecione o tipo de arquivo que será usado para os dados escaneados.

Tamanho do arquivo

Altere o tamanho do arquivo movendo o cursor **Tamanho do arquivo** para a esquerda e para a direita.

Idioma de OCR

Defina o idioma do reconhecimento óptico de caracteres (OCR) para coincidir com o idioma do texto do documento digitalizado (disponível apenas para alguns modelos).

Caminho do arquivo de destino

Clique no botão **Alterar** para alterar o prefixo do nome de arquivo e o caminho da pasta de destino.

Nome do Arquivo

Se necessário, digite um prefixo para o nome do arquivo. Para alterar o prefixo para os recursos **Imagem**, **OCR** e **E-mail**, clique em **Alterar**.

Insira data no Nome do Arquivo

Insere automaticamente a data no nome de arquivo de uma imagem escaneada. Para inserir a data no nome do arquivo para os recursos **Imagem**, **OCR** e **E-mail**, clique em **Alterar**.

Pasta de Destino

Para alterar a pasta dos recursos **Imagem**, **OCR** e **E-mail**, clique em **Alterar**. Clique em **Procurar** para selecionar a pasta onde deseja salvar o documento digitalizado. Selecione a opção **Mostrar Pasta** para exibir automaticamente a pasta de destino após a digitalização para um **Arquivo**.

Mostrar a janela Salvar Como

Selecione esta opção se quiser especificar o destino da imagem escaneada cada vez que você escanear.

Resolução

Selecione a resolução de escaneamento no menu pop-up de **Resolução**. Maiores níveis de resolução exigem mais memória e tempo de transferência, porém, produzem uma imagem escaneada de maior qualidade.

Tipo de Escaneamento

Selecione uma entre as várias profundidades de cor de escaneamento.

- **Preto e Branco**

Use esta opção para textos ou desenhos (line art).

- **Cinza (Difusão de Erro)**

Use esta opção para fotografias ou gráficos. (Difusão de erro é um método de criação de imagens simuladas em cinza sem o uso de pontos em cinza verdadeiro. Os pontos pretos são colocados em um padrão específico para dar uma aparência de cinza.)

- **Cinza Verdadeiro**

Use esta opção para fotografias ou gráficos. Este modo é mais preciso porque usa até 256 tons de cinza.

- **Cor 24 bits**

Use para criar uma imagem com a reprodução de cores mais precisa. Este modo usa até 16,8 milhões de cores para escanear a imagem, mas requer uma quantidade maior de memória e um tempo maior de transferência.

- **Automático**

Use para qualquer tipo de documento. Este modo seleciona automaticamente uma profundidade de cor adequada para o documento.

Tamanho do Documento

Selecione o tamanho exato do documento no **Tamanho do Documento** menu pop-up

- Se você selecionar a opção **1 em 2 (A4)**, a imagem escaneada será dividida em dois documentos de tamanho A5.

Escaneamento contínuo

Selecione esta opção para escanear várias páginas. Depois que uma página for escaneada, selecione se você deseja continuar ou finalizar o escaneamento.

Escaneamento Duplex

Marque esta caixa de seleção para digitalizar os dois lados do documento. Ao usar o recurso de digitalização automática frente e verso, você deve selecionar a opção **Encadernação de Borda Longa** ou **Encadernação de Borda Curta**, dependendo do layout do documento original, para certificar-se de que o arquivo de dados criados aparece corretamente. (Disponível apenas em alguns modelos)

Escaneamento de Cartão ID

Marque esta caixa de seleção para escanear os dois lados de um documento de identificação na mesma página.

Mostrar Interface do Scanner

Selecione esta caixa de seleção para recortar uma parte da página escaneada, após o pré-escaneamento do documento.

Configurações de escaneamento

Defina as configurações avançadas clicando no botão **Configurações de escaneamento** na caixa de diálogo de configurações de digitalização.

- **Brilho**

Ajuste o nível de **Brilho** arrastando a barra deslizante para a direita ou esquerda para clarear ou escurecer a imagem. Se a imagem escaneada estiver muito clara, defina um nível de brilho mais baixo e escaneie o documento novamente. Se a imagem estiver muito escura, defina um nível de brilho mais alto e escaneie o documento novamente.

- **Contraste**

Aumente ou diminua o nível de **Contraste** movendo a barra deslizante para a direita ou esquerda. Um nível maior de contraste ressalta as áreas escuras e claras da imagem, enquanto um nível menor revela mais detalhes das áreas cinzas.

- **Alinhamento Automático do Alimentador**

Quando o documento é escaneado a partir do ADF (alimentador automático de documentos), o equipamento corrige automaticamente possíveis distorções. (Disponível apenas em alguns modelos)

- **Remover Cor de Fundo**

Selecione essa opção para remover a cor de fundo dos documentos para tornar os dados digitalizados mais legíveis. Quando você usar esse recurso, selecione uma destas três configurações: alto, médio e baixo.

- **Saltar Página em Branco**

Remova as páginas em branco do documento dos resultados do escaneamento. (Disponível apenas em alguns modelos)

- **Exibir resultados do escaneamento**

Exiba o número total de páginas salvas e o número total de páginas em branco ignoradas na tela do computador. (Disponível apenas em alguns modelos)

- **Girar imagem**

Gire a imagem escaneada.

Restaurar Padrões

Selecione essa opção para retornar todas as configurações a seus valores de fábrica.



Informações relacionadas

- [Digitalizar usando o ControlCenter2 \(Macintosh\)](#)
-

Escanear usando aplicativos compatíveis com TWAIN (Macintosh)

Você também pode escanear usando aplicativos compatíveis com TWAIN. Para obter mais informações sobre o procedimento de escaneamento, consulte o manual do aplicativo.

1. Inicie o aplicativo gráfico e selecione a operação de escaneamento.

A caixa de diálogo Configuração do scanner será exibida.

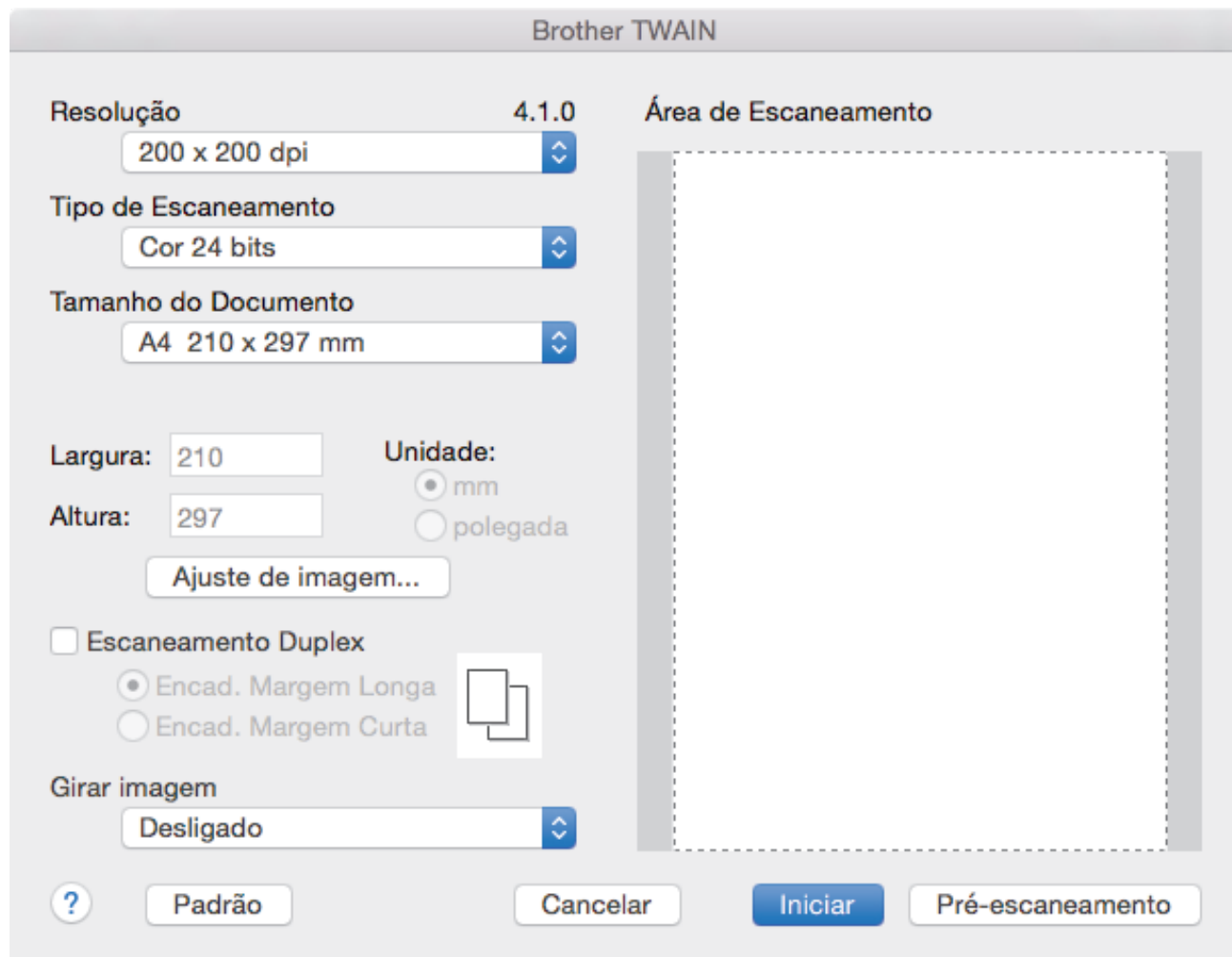

2. Altere as configurações de escaneamento, como **Resolução**, **Tipo de Escaneamento** ou **Ajuste de imagem**, se for necessário.
3. Clique no menu pop-up **Tamanho do Documento** e selecione o tamanho do documento.
4. Clique na opção **Pré-escaneamento** para visualizar a imagem e recorte as partes não desejadas antes de escanear.



- Depois que você selecionar o tamanho do documento, ajuste a área de escaneamento mantendo o botão esquerdo do mouse pressionado e arrastando o ponteiro do mouse sobre a porção que deseja escanear.
- Para escanear ambos os lados do documento (somente MFC-J6930DW/MFC-J6935DW):
O escaneamento frente e verso automático está disponível somente para uso com o ADF (alimentador automático de documentos).
Não é possível ajustar a área de escaneamento.
A pré-visualização não pode ser utilizada.

5. Clique em **Iniciar**.
O equipamento inicia o escaneamento.



Informações relacionadas

- Escanear a partir do computador(Macintosh)
- Configurações do driver TWAIN (Macintosh)

Configurações do driver TWAIN (Macintosh)

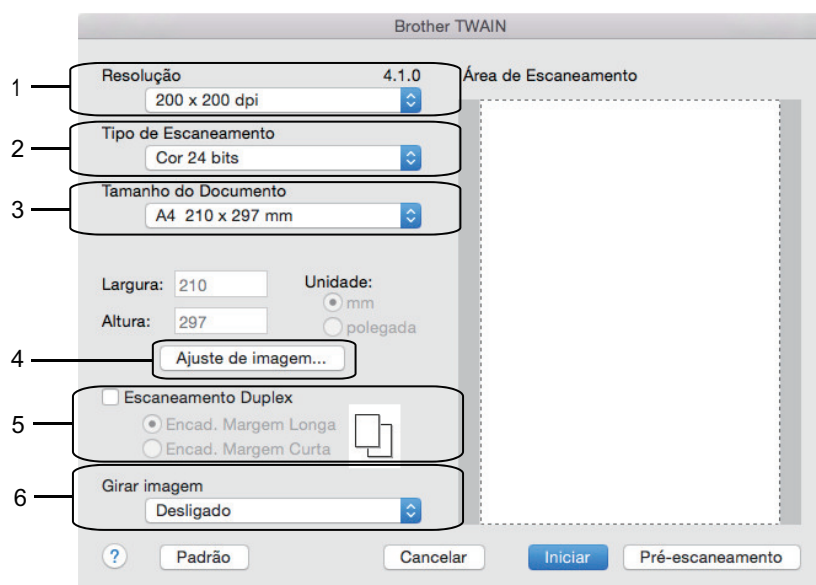

- Os nomes do item e os valores atribuíveis vão variar de acordo com o equipamento.
- A opção **Contraste** fica disponível apenas quando as opções **Cinza (Difusão de erro)**, **Cinza verdadeiro** ou **Cor 24 bits** são selecionadas nas configurações de **Tipo de Escaneamento**.

1. Resolução

Selecione uma resolução de digitalização do menu pop-up **Resolução**. Resoluções maiores requerem mais memória e maior tempo de transferência, mas produzem uma imagem escaneada de maior qualidade.

2. Tipo de Escaneamento

Selecione uma entre as várias profundidades de cor de escaneamento.

- **Preto e Branco**

Use esta opção para textos ou desenhos (line art).

- **Cinza (Difusão de erro)**

Use esta opção para fotografias ou gráficos. (Difusão de erro é um método de criação de imagens simuladas em cinza sem o uso de pontos em cinza verdadeiro. Os pontos pretos são colocados em um padrão específico para dar uma aparência de cinza.)

- **Cinza verdadeiro**

Use esta opção para fotografias ou gráficos. Este modo é mais preciso porque usa até 256 tons de cinza.

- **Cor 24 bits**

Use para criar uma imagem com a reprodução de cores mais precisa. Este modo usa até 16,8 milhões de cores para escanear a imagem, mas requer uma quantidade maior de memória e um tempo maior de transferência.

3. Tamanho do Documento

Selecione o tamanho exato do seu documento a partir de uma seleção de tamanhos de digitalização predefinidos.

- Se você selecionar a opção **Personalizado**, poderá especificar o tamanho do documento.

Largura:	<input type="text" value="210"/>	Unidade:	<input checked="" type="radio"/> mm
Altura:	<input type="text" value="297"/>		<input type="radio"/> polegada

4. Ajuste de imagem

Clique no botão **Ajuste de imagem** para ajustar outras qualidades de imagens.

Personalizado

Brilho

Contraste

ColorSync

Intenção

Perceptiva (imagem)

Perfil do Scanner

Brother sRGB Scanner

Reduzir ruído

Cancelar OK

Brilho

Defina o nível de **Brilho** arrastando o controle deslizante para a direita ou esquerda para clarear ou escurecer a imagem. Se a imagem escaneada estiver muito clara, defina um nível de brilho mais baixo e escaneie o documento novamente. Se a imagem estiver muito escura, defina um nível de brilho mais alto e escaneie o documento novamente. Você também pode aumentar o valor na caixa para definir o brilho.

Contraste

Aumente ou diminua o nível de **Contraste** movendo a barra deslizante para a direita ou esquerda. Um nível maior de contraste ressalta as áreas escuras e claras da imagem, enquanto um nível menor revela mais detalhes das áreas cinzas. Você também pode digitar um valor na caixa para definir o contraste.

Reduzir ruído

Melhore a qualidade de suas imagens digitalizadas com esta seleção. A opção **Reduzir ruído** está disponível ao selecionar a opção **Cor 24 bits** e as resoluções de digitalização de **300 x 300 dpi**, **400 x 400 dpi** ou **600 x 600 dpi**.

5. Escaneamento Duplex

Se esta caixa for marcada, os dois lados do documento serão digitalizados. Ao usar o recurso de Digitalização Automática frente e verso, você precisa selecionar a opção **Encad. Margem Longa** ou **Encad. Margem Curta**, dependendo do layout do documento original, para certificar-se de que o arquivo de dados criados aparece corretamente.

(Disponível apenas em alguns modelos)

6. Girar imagem

Gire a imagem escaneada.



Informações relacionadas

- Escanear usando aplicativos compatíveis com TWAIN (Macintosh)
-

Configurar opções de digitalização usando o Gerenciamento via Web

- [Definir o relatório por e-mail do trabalho de escaneamento usando o Gerenciamento via Web](#)

Definir o relatório por e-mail do trabalho de escaneamento usando o Gerenciamento via Web

Quando você escanear um documento, o equipamento enviará automaticamente por e-mail um relatório do trabalho de escaneamento para o endereço de e-mail registrado.

1. Inicie o navegador da Web.

Digite “http://endereço IP do aparelho” na barra de endereços de seu navegador (onde “endereço IP do equipamento” é o endereço IP do equipamento ou o nome do servidor de impressão). Por exemplo: http://192.168.1.2

Por padrão, não há necessidade de senha. Se você já tiver definido uma senha, digite-a e, em seguida, clique em .

2. Clique na guia **Scan (Escanear)**.

3. Clique no menu **Scan Job e-mail report (Relatório por e-mail da tarefa de escaneamento)** na barra de navegação à esquerda.

4. No campo **Administrator Address (Endereço do administrador)**, digite o endereço de e-mail.

5. Nas funções de escaneamento desejadas, selecione **On (Ligado)** para enviar um relatório por e-mail do trabalho de escaneamento.

6. Clique em **Submit (Enviar)**.



Informações relacionadas

- [Configurar opções de digitalização usando o Gerenciamento via Web](#)

Cópia

- Copiar um documento
- Ampliar ou reduzir as imagens copiadas
- Ordenar cópias
- Fazer cópias com base em um layout de página (N em 1 ou Pôster)
- Copiar em ambos os lados do papel (cópia frente e verso)
- Copiar um documento de identidade
- Usar os atalhos para cópia em A3
- Copiar no Modo de Economia de Tinta
- Opções de cópia
- Usar configurações predefinidas de cópia

Copiar um documento

>> [MFC-J6530DW/MFC-J6730DW](#)

>> [MFC-J6535DW/MFC-J6930DW/MFC-J6935DW](#)

MFC-J6530DW/MFC-J6730DW

1. Certifique-se de que carregou o papel de tamanho correto na bandeja de papel.
2. Coloque seu documento no equipamento.
3. Pressione  [Copiar].

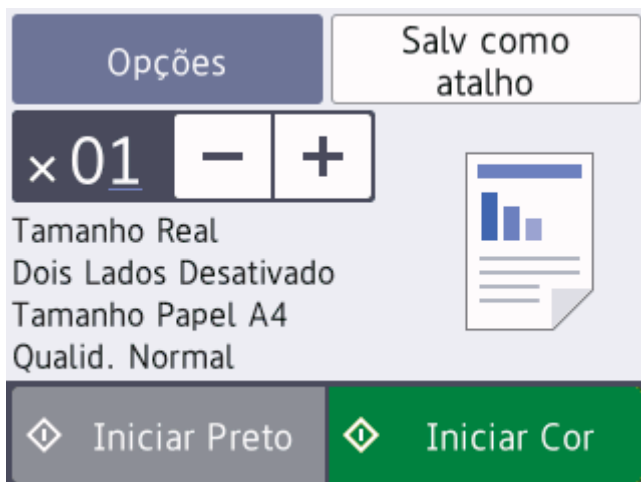

A tela Touchscreen mostrará:



4. Altere as configurações de cópia, se necessário.



Ao inserir um papel diferente do papel comum de tamanho A4, você deve alterar as configurações [Tamanho do Papel] e [Tipo de Papel] pressionando [Opções].

Opção	Descrição
 (Nº de cópias)	Insira o número de cópias usando um dos seguintes procedimentos: <ul style="list-style-type: none">• Pressione - ou + na tela de toque.• Pressione  para exibir o teclado na tela de toque e, em seguida, insira o número de cópias usando o teclado de toque. Pressione OK.• Use o teclado de discagem para informar o número de cópias.
Opções	Pressione  para alterar as configurações de cópia somente para a próxima cópia. Ao concluir as alterações nas configurações, pressione OK.
Indicações da configuração atual	Pressione o local indicado na tela, no passo anterior, para alterar essas configurações somente para a próxima cópia. <ul style="list-style-type: none">• Ampliar/Reduzir• Cópia Duplex• Tamanho do Papel (MFC-J6530DW)• Seleção de Bandeja (MFC-J6730DW)• Qualidade Ao concluir as alterações nas configurações, pressione OK.



Depois que você tiver terminado de escolher as novas opções, poderá salvá-las pressionando o botão [Salvar como atalho].

5. Pressione [Iniciar Preto] ou [Iniciar Cor].



Para interromper a cópia, pressione .

MFC-J6535DW/MFC-J6930DW/MFC-J6935DW

1. Certifique-se de que carregou o papel de tamanho correto na bandeja de papel.
2. Coloque seu documento no equipamento.
3. Pressione  [Copiar].



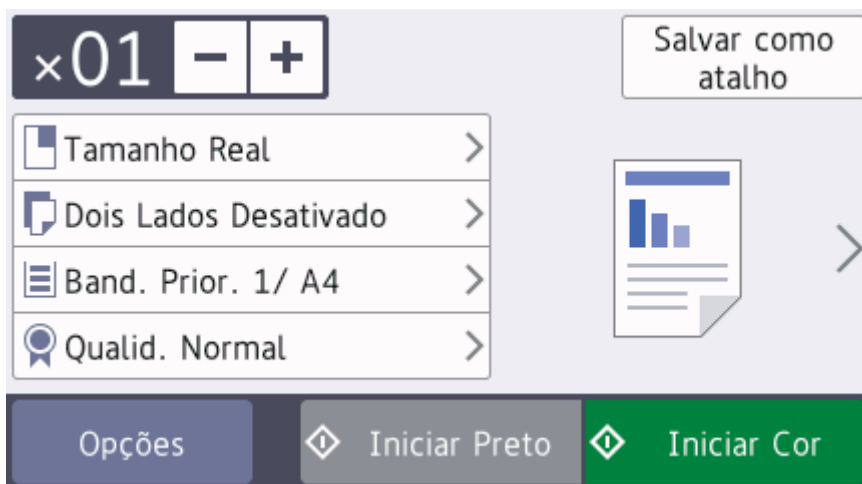

A tela Touchscreen mostrará:





4. Altere as configurações de cópia, se necessário.



Ao inserir um papel diferente do papel comum de tamanho A4, você deve alterar as configurações [Tam. de Papel] e [Tipo de Papel] pressionando [Opções].

Opção	Descrição
 (Nº de cópias)	<p>Insira o número de cópias usando um dos seguintes procedimentos:</p> <ul style="list-style-type: none"> • Pressione – ou + na tela de toque. • Pressione  para exibir o teclado na tela de toque e, em seguida, insira o número de cópias usando o teclado de toque. Pressione OK. • Use o teclado de discagem para informar o número de cópias.
Configurações de predefinições de cópia	<p>Você pode copiar com uma variedade de configurações pressionando os botões que já estão configurados no aparelho.</p> <p>Para selecionar essas configurações, pressione > e, em seguida, deslize o dedo para a esquerda ou para a direita, ou pressione ◀ ou ▶.</p>
Opções	<p>Pressione  para alterar as configurações de cópia somente para a próxima cópia.</p> <p>Ao concluir as alterações nas configurações, pressione OK.</p>
Indicações da configuração atual	<p>Pressione os ícones a seguir para alterar as respectivas configurações apenas para a próxima cópia:</p> <ul style="list-style-type: none"> •  Ampliar/Reduzir

Opção	Descrição
	<ul style="list-style-type: none">•  Cópia 2 faces•  Selecionar bandeja•  Qualidade



Depois que você tiver terminado de selecionar as novas opções, poderá salvá-las pressionando o botão [Salvar como atalho].

5. Pressione [Iniciar Preto] ou [Iniciar Cor].



Para interromper a cópia, pressione .



Informações relacionadas

- [Cópia](#)

Tópicos relacionados:

- [Carregar documentos no alimentador automático de documentos](#)
 - [Carregar documentos no vidro do scanner](#)
 - [Usar configurações predefinidas de cópia](#)
 - [Opções de cópia](#)
-

Ampliar ou reduzir as imagens copiadas

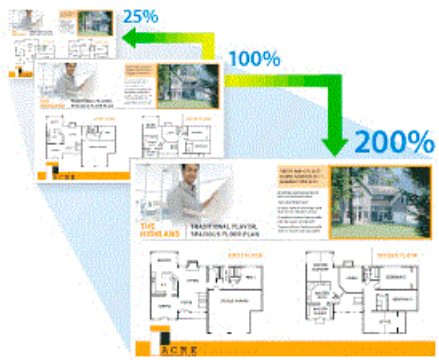

Selecione a taxa de ampliação ou redução para redimensionar os dados copiados.



>> [MFC-J6530DW/MFC-J6730DW](#)

>> [MFC-J6535DW/MFC-J6930DW/MFC-J6935DW](#)

MFC-J6530DW/MFC-J6730DW



1. Coloque o documento no equipamento.
2. Pressione  [Copiar].
3. Insira o número de cópias usando um dos seguintes procedimentos:
 - Pressione [-] ou [+] na tela Touchscreen.
 - Pressione  para exibir o teclado na tela Touchscreen e, em seguida, insira o número de cópias usando o teclado touchscreen. Pressione [OK].
 - Use o teclado de discagem para informar o número de cópias.
4. Pressione [Opções] > [Ampliar/Reduzir].
5. Pressione ▲ ou ▼ para exibir as opções disponíveis e, em seguida, pressione a opção que deseja alterar.
6. Siga um dos procedimentos a seguir:
 - Se você selecionou a opção [Ampliar] ou [Reduzir], pressione a taxa de ampliação ou redução que deseja utilizar.
 - Se você selecionou a opção [Personalizado (25-400%)], pressione  (backspace) para apagar a porcentagem exibida ou pressione ◀ para mover o cursor e, em seguida, insira uma taxa de ampliação ou redução, de [25%] a [400%].
Pressione [OK].
 - Se você selecionou [100%] ou a opção [Ajustar à página], vá para o próximo passo.
7. Leia e confirme a lista exibida de opções que você selecionou e pressione [OK].
8. Ao concluir as alterações nas configurações, pressione [Iniciar Preto] ou [Iniciar Cor].



Se você selecionou a opção [Ajustar à página], o equipamento ajustará o tamanho da cópia ao tamanho do papel definido no equipamento.

- A opção [Ajustar à página] não funcionará corretamente se o documento colocado no vidro do scanner estiver inclinado mais do que três graus. Usando as guias de documento à esquerda e na parte superior, coloque seu documento no canto superior esquerdo, com a face voltada para baixo no vidro do scanner.
- A opção [Ajustar à página] não está disponível para documentos em tamanho Ofício.

MFC-J6535DW/MFC-J6930DW/MFC-J6935DW

1. Coloque o documento no equipamento.
2. Pressione  [Copiar].
3. Insira o número de cópias usando um dos seguintes procedimentos:
 - Pressione [-] ou [+] na tela de toque.
 - Pressione  para exibir o teclado na tela de toque e, em seguida, insira o número de cópias usando o teclado de toque. Pressione [OK].
 - Use o teclado de discagem para informar o número de cópias.
4. Pressione [Opções] > [Ampliar/Reduzir].
5. Deslize o dedo para cima ou para baixo ou pressione ▲ ou ▼ para exibir as opções disponíveis. Em seguida, pressione a opção que deseja alterar.
6. Siga um dos procedimentos a seguir:
 - Se você selecionou a opção [Ampliar] ou [Reduzir], pressione a taxa de ampliação ou redução que deseja utilizar.
 - Se você selecionou a opção [Personalizado (25-400%)], pressione  (backspace) para apagar a porcentagem exibida ou pressione ◀ para mover o cursor e, em seguida, insira uma taxa de ampliação ou redução, de [25%] a [400%].
Pressione [OK].
 - Se você selecionou [100%] ou a opção [Ajustar à página], vá para o próximo passo.
7. Leia e confirme a lista exibida de opções que você selecionou e pressione [OK].
8. Ao concluir as alterações nas configurações, pressione [Iniciar Preto] ou [Iniciar Cor].



Se você selecionou a opção [Ajustar à página], o equipamento ajustará o tamanho da cópia ao tamanho do papel definido no equipamento.

- A opção [Ajustar à página] não funcionará corretamente se o documento colocado no vidro do scanner estiver inclinado mais do que três graus. Usando as guias de documento à esquerda e na parte superior, coloque seu documento no canto superior esquerdo, com a face voltada para baixo no vidro do scanner.
- A opção [Ajustar à página] não está disponível para documentos em tamanho Ofício.



Informações relacionadas

- [Cópia](#)

Ordenar cópias

Ordene várias cópias. As páginas serão empilhadas na ordem em que são alimentadas, ou seja, 1, 2, 3 e assim por diante.

>> [MFC-J6530DW/MFC-J6730DW](#)

>> [MFC-J6535DW/MFC-J6930DW/MFC-J6935DW](#)

MFC-J6530DW/MFC-J6730DW

1. Coloque o documento no equipamento.
2. Pressione  [Copiar].
3. Insira o número de cópias usando um dos seguintes procedimentos:
 - Pressione [-] ou [+] na tela Touchscreen.
 - Pressione **x01** para exibir o teclado na tela Touchscreen e, em seguida, insira o número de cópias usando o teclado touchscreen. Pressione [OK].
 - Use o teclado de discagem para informar o número de cópias.
4. Pressione [Opções] > [Empilhar/Ord.] > [Ordenar].
5. Leia e confirme a lista exibida de configurações que você selecionou e pressione [OK].
6. Ao concluir as alterações nas configurações, pressione [Iniciar Preto] ou [Iniciar Cor]. Se você posicionar o documento no ADF (alimentador automático de documentos), o equipamento escaneará o documento e começará a imprimir.
7. **Se estiver usando o vidro do scanner, repita os seguintes passos com cada página do documento:**
 - Coloque a próxima página no vidro do scanner, e então pressione [Continuar] para escanear a página.
 - Depois de escanear todas as páginas, pressione [Concluir].

MFC-J6535DW/MFC-J6930DW/MFC-J6935DW

1. Coloque o documento no equipamento.
2. Pressione  [Copiar].
3. Insira o número de cópias usando um dos seguintes procedimentos:
 - Pressione [-] ou [+] na tela de toque.
 - Pressione **x01** para exibir o teclado na tela de toque e, em seguida, insira o número de cópias usando o teclado de toque. Pressione [OK].
 - Use o teclado de discagem para informar o número de cópias.
4. Para ordenar várias cópias, pressione [Opções] > [Empilhar/Ord.] > [Ordenar].
5. Leia e confirme a lista exibida de configurações que você selecionou e pressione [OK].
6. Ao concluir as alterações nas configurações, pressione [Iniciar Preto] ou [Iniciar Cor]. Se você colocou um documento no alimentador, o aparelho escaneará as páginas e iniciará a impressão.
7. **Se estiver usando o vidro do scanner, repita os seguintes passos com cada página do documento:**
 - Coloque a próxima página no vidro do scanner, e então pressione [Continuar] para digitalizar a página.
 - Depois de digitalizar todas as páginas, pressione [Concluir].

Informações relacionadas

- [Cópia](#)

Fazer cópias com base em um layout de página (N em 1 ou Pôster)

O recurso de cópia N em 1 economiza papel copiando duas ou quatro páginas de seu documento em uma página da cópia. O recurso de pôster divide o documento em seções e então amplia as seções de forma que você possa montá-las em um pôster. Para imprimir um pôster, use o vidro do scanner.



- Certifique-se de que o tamanho do papel esteja definido como A4, A3, Carta ou Duplo Carta (Ledger).
- Você pode fazer apenas uma cópia de Pôster de cada vez.





O recurso 1 para 2 copia uma folha de tamanho A3 ou Duplo Carta (Ledger) em duas folhas de tamanho A4 ou Carta.



Você pode fazer apenas uma cópia 1 para 2 por vez.

>> [MFC-J6530DW/MFC-J6730DW](#)

>> [MFC-J6535DW/MFC-J6930DW/MFC-J6935DW](#)

MFC-J6530DW/MFC-J6730DW

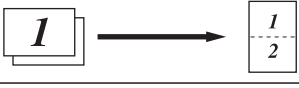
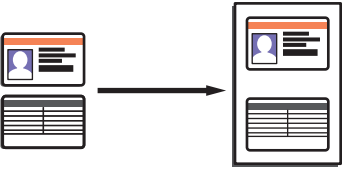
1. Coloque o documento no equipamento.
2. Pressione  [Copiar].
3. Insira o número de cópias usando um dos seguintes procedimentos:
 - Pressione [-] ou [+] na tela Touchscreen.
 - Pressione  para exibir o teclado na tela Touchscreen e, em seguida, insira o número de cópias usando o teclado touchscreen. Pressione [OK].
 - Use o teclado de discagem para informar o número de cópias.
4. Pressione [Opções] > [Formato Pág.].
5. Pressione ▲ ou ▼ para exibir as opções e pressione a opção desejada.

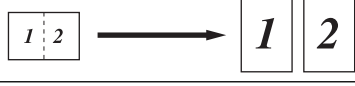
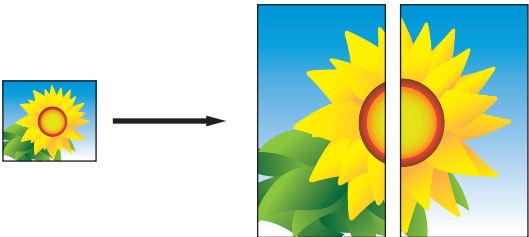
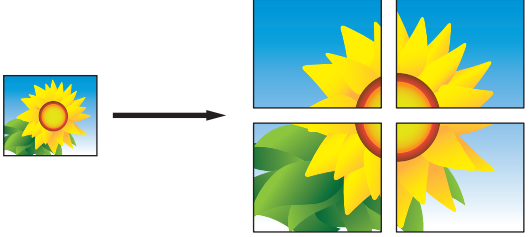
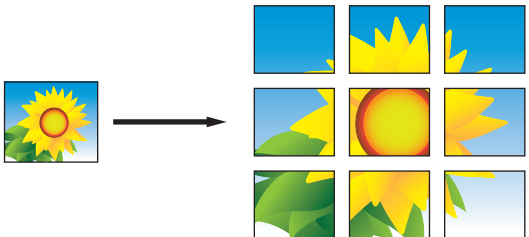
Opção	Descrição
Não (1 em 1)	-
2em1 (Retrato)	
2em1 (Paisagem)	
2em1 (ID) (Usando o vidro do scanner)	
4em1 (Retrato)	
4em1 (Paisagem)	
1 em 2 (Usando o vidro do scanner)	
Pôster (2x1) (Usando o vidro do scanner)	
Pôster (2x2) (Usando o vidro do scanner)	
Pôster (3x3) (Usando o vidro do scanner)	







6. Leia e confirme a lista exibida de configurações que você selecionou e pressione [OK].
7. Ao concluir as alterações nas configurações, pressione [Iniciar Preto] ou [Iniciar Cor]. Se você tiver colocado o documento no ADF (alimentador automático de documentos) ou estiver fazendo um pôster, o equipamento escaneará as páginas e iniciará a impressão.

8. Se estiver usando o vidro do scanner, repita os seguintes passos com cada página do documento:

- Coloque a próxima página no vidro do scanner, e então pressione [Continuar] para escanear a página.
- Depois de escanear todas as páginas, pressione [Concluir].

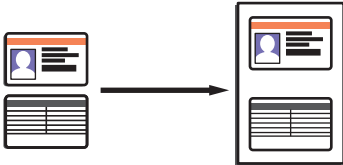
MFC-J6535DW/MFC-J6930DW/MFC-J6935DW

1. Coloque o documento no equipamento.
2. Pressione  [Copiar].
3. Insira o número de cópias usando um dos seguintes procedimentos:
 - Pressione [-] ou [+] na tela de toque.
 - Pressione **x01** para exibir o teclado na tela de toque e, em seguida, insira o número de cópias usando o teclado de toque. Pressione [OK].
 - Use o teclado de discagem para informar o número de cópias.
4. Pressione [Opções] > [Formato Pág.].
5. Deslize o dedo para cima ou para baixo ou pressione ▲ ou ▼ para exibir as opções. Em seguida, pressione a opção desejada.

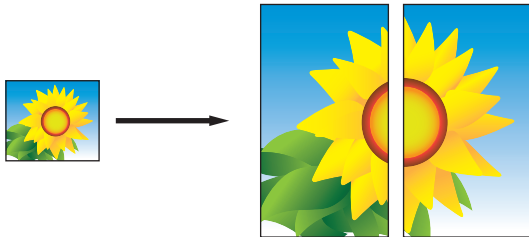
Opção	Descrição
Não (1 em 1)	-
2em1 (Retrato)	
2em1 (H)	
2em1 (ID) (Usando o vidro do scanner)	
4em1 (Retrato)	
4em1 (Paisagem)	
1 em 2 (Usando o vidro do scanner)	
Pôster (2x1) (Usando o vidro do scanner)	

Opção

Descrição

Pôster (2x2)

(Usando o vidro do scanner)

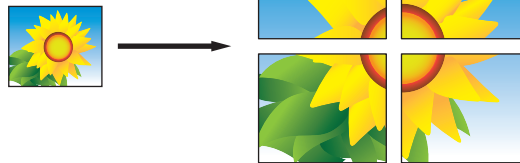

Pôster (3x3)

(Usando o vidro do scanner)

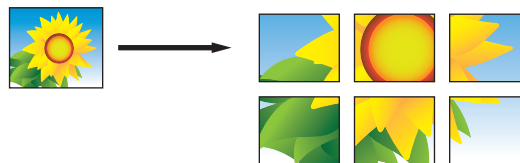

6. Leia e confirme a lista exibida de configurações que você selecionou e pressione [OK].
7. Ao concluir as alterações nas configurações, pressione [Iniciar Preto] ou [Iniciar Cor]. Se você tiver colocado o documento no alimentador ou estiver fazendo um pôster, o aparelho escaneará as páginas e iniciará a impressão.
8. **Se estiver usando o vidro do scanner, repita os seguintes passos com cada página do documento:**
 - Coloque a próxima página no vidro do scanner, e então pressione [Continuar] para digitalizar a página.
 - Depois de digitalizar todas as páginas, pressione [Concluir].



Informações relacionadas

- [Cópia](#)

Copiar em ambos os lados do papel (cópia frente e verso)

Reduza a quantidade de papel que você usa copiando em ambos os lados do papel.

- Você deve escolher um esquema de cópia de 2 faces a partir das seguintes opções antes de começar a cópia de 2 faces.
- O layout do seu documento original determina qual layout de cópia de 2 lados você deve escolher.
- Recomendamos o carregamento de documentos de uma única face no ADF (alimentador automático de documentos) para fazer cópias frente e verso.
- (MFC-J6930DW/MFC-J6935DW)
Você pode copiar automaticamente documentos em frente e verso até o tamanho A3 usando o ADF (alimentador automático de documentos).
- (MFC-J6530DW/MFC-J6535DW/MFC-J6730DW)
Ao fazer manualmente cópias frente e verso de um documento de dois lados, use o vidro do scanner.
- Você pode usar apenas papel comum nos tamanhos A4, Carta, A5, A3, Duplo Carta (Ledger), Ofício, Fólio, Ofício (México) ou Ofício (Índia).

Retrato

Frente para frente e verso (virado na borda longa)

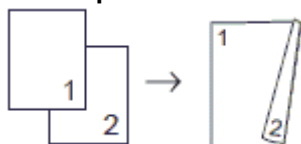

Frente para frente e verso (virado na borda curta)

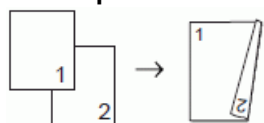

Frente e verso para frente e verso

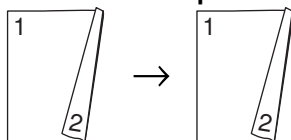

Frente e verso para frente (virado na borda longa)

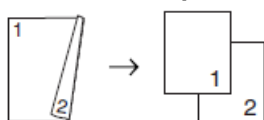

Frente e verso para frente (virado na borda curta)

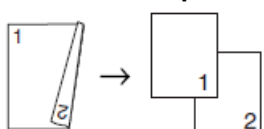

Paisagem

Frente para frente e verso (virado na borda longa)

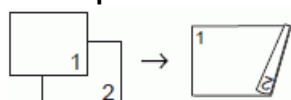

Frente para frente e verso (virado na borda curta)

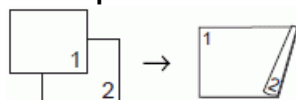

Frente e verso para frente e verso

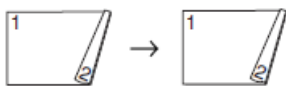

Frente e verso para frente (virado na borda longa)

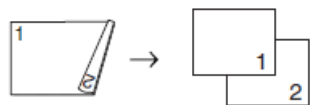

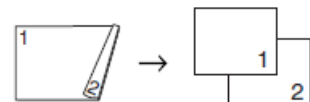

Frente e verso para frente (virado na borda curta)



>> [MFC-J6530DW/MFC-J6730DW](#)

>> [MFC-J6535DW/MFC-J6930DW/MFC-J6935DW](#)

MFC-J6530DW/MFC-J6730DW

1. Coloque o documento no equipamento.
2. Pressione  [Copiar].
3. Insira o número de cópias usando um dos seguintes procedimentos:
 - Pressione [-] ou [+] na tela Touchscreen.
 - Pressione  para exibir o teclado na tela Touchscreen e, em seguida, insira o número de cópias usando o teclado touchscreen. Pressione [OK].
 - Use o teclado de discagem para informar o número de cópias.
4. Para ordenar várias cópias, pressione [Opções] > [Empilhar/Ord.] > [Ordenar].
5. Pressione ▲ ou ▼ para exibir a opção [Cópia Duplex] e, em seguida, pressione-a.
6. Siga um dos procedimentos a seguir:
 - Para fazer cópias frente e verso de um documento somente frente, siga este procedimento:
 - a. Para alterar as opções de layout, pressione [Layout] e depois pressione [Virar Borda Longa] ou [Virar Borda Curta].
 - b. Pressione [1 face⇒2 faces].
 - Para fazer manualmente cópias frente e verso de um documento de dois lados, pressione [2 lados⇒2 lados].



Use o vidro do scanner para fazer manualmente cópias frente e verso de um documento de dois lados.



7. Reveja as configurações na tela Touchscreen e, em seguida, pressione [OK].
8. Pressione [Iniciar Preto] ou [Iniciar Cor]. Se você posicionar o documento no ADF, o equipamento escaneará as páginas e começará a imprimir.
9. **Se estiver usando o vidro do scanner, repita os seguintes passos com cada página do documento:**
 - Coloque a próxima página no vidro do scanner, e então pressione [Continuar] para escanear a página.
 - Depois de escanear todas as páginas, pressione [Concluir].

NÃO toque na página impressa até que ela seja ejetada pela segunda vez. O aparelho imprimirá o primeiro lado, ejetará o papel e, em seguida, puxará o papel para imprimir o segundo lado.



Se você verificar impressões borradas ou obstruções de papel, pressione  [Config.] > [Manutenção] > [Opções de Configuração de Impressão] > [Reduzir Manchas] e altere as configurações.

MFC-J6535DW/MFC-J6930DW/MFC-J6935DW

1. Coloque o documento no equipamento.
2. Pressione  [Copiar].
3. Insira o número de cópias usando um dos seguintes procedimentos:
 - Pressione [-] ou [+] na tela de toque.
 - Pressione  **01** para exibir o teclado na tela de toque e, em seguida, insira o número de cópias usando o teclado de toque. Pressione [OK].
 - Use o teclado de discagem para informar o número de cópias.
4. Para ordenar várias cópias, pressione [Opções] > [Empilhar/Ord.] > [Ordenar].
5. Deslize o dedo para cima ou para baixo ou pressione ▲ ou ▼ para exibir a opção [Cópia 2 faces]. Em seguida, pressione-a.
6. Siga um dos procedimentos a seguir:
 - Para fazer cópias frente e verso de um documento somente frente, siga este procedimento:
 - a. Para alterar as opções de layout, pressione [Layout] e depois pressione [Virar Borda Longa] ou [Virar Borda Curta].
 - b. Pressione [1 face⇒2 faces].
 - (MFC-J6930DW/MFC-J6935DW)
Para fazer automaticamente cópias frente e verso de um documento de dois lados, pressione [Frente/Verso⇒Frente/Verso].



Carregue o documento no ADF (alimentador automático de documentos) para usar o recurso de cópia frente e verso automática.

- (MFC-J6535DW)
Para fazer manualmente cópias frente e verso de um documento de dois lados, pressione [Frente/Verso⇒Frente/Verso].



Use o vidro do scanner para fazer manualmente cópias frente e verso de um documento de dois lados.

- (MFC-J6930DW/MFC-J6935DW)
Para fazer cópias somente frente de um documento frente e verso, siga estes passos:
 - a. Para alterar as opções de layout, pressione [Layout] e depois pressione [Virar Borda Longa] ou [Virar Borda Curta].
 - b. Pressione [2 faces⇒1 face].



Carregue o documento no ADF (alimentador automático de documentos) para usar o recurso de cópia frente e verso automática.

7. Reveja as configurações na tela Touchscreen e, em seguida, pressione [OK].
8. Pressione [Iniciar Preto] ou [Iniciar Cor]. Se você colocou um documento no alimentador, o aparelho escaneará as páginas e iniciará a impressão.
9. **Se estiver usando o vidro do scanner, repita os seguintes passos com cada página do documento:**
 - Coloque a próxima página no vidro do scanner, e então pressione [Continuar] para digitalizar a página.
 - Depois de digitalizar todas as páginas, pressione [Concluir].

NÃO toque na página impressa até que ela seja ejetada pela segunda vez. O aparelho imprimirá o primeiro lado, ejetará o papel e, em seguida, puxará o papel para imprimir o segundo lado.



Se você verificar impressões borradas ou obstruções de papel, pressione  [Configs] > [Manutenção] > [Opções de Configuração de Impressão] > [Reduzir Manchas] e altere as configurações.



Informações relacionadas

- [Cópia](#)

Tópicos relacionados:

- [Alterar as opções de configuração de impressão se ocorrerem problemas de impressão](#)
-

Copiar um documento de identidade

Use o recurso [2em1 (ID)] para copiar ambos os lados de um documento de identidade em uma página, mantendo o tamanho do documento original.



- Verifique se o tamanho do papel está definido como A4 ou Carta.
- Você pode copiar um documento de identidade até o limite permitido pelas leis aplicáveis. Informações mais detalhadas ▶▶ *Guia de Segurança do Produto*

>> [MFC-J6530DW/MFC-J6730DW](#)

>> [MFC-J6535DW/MFC-J6930DW/MFC-J6935DW](#)

MFC-J6530DW/MFC-J6730DW

1. Coloque seu documento de identidade com a face voltada para baixo, próximo ao canto superior esquerdo do vidro do scanner.

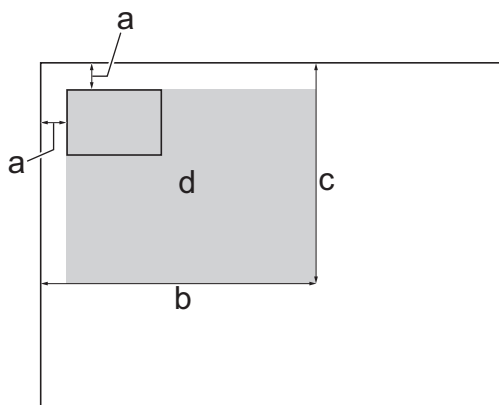

- a. 3 mm ou maior (parte superior, à esquerda)
 - b. 207 mm
 - c. 145 mm
 - d. área escaneável
2. Pressione  [Copiar].
 3. Insira o número de cópias usando um dos seguintes procedimentos:
 - Pressione [-] ou [+] na tela Touchscreen.
 - Pressione **x01** para exibir o teclado na tela Touchscreen e, em seguida, insira o número de cópias usando o teclado touchscreen. Pressione [OK].
 - Use o teclado de discagem para informar o número de cópias.
 4. Pressione [Opções] > [Formato Pág.] > [2em1 (ID)].
 5. Leia e confirme a lista exibida de configurações que você selecionou. Ao concluir as alterações nas configurações, pressione [OK].
 6. Pressione [Iniciar Preto] ou [Iniciar Cor].



O aparelho começa a escanear um lado do documento de identidade.

- Depois que o equipamento escanear o primeiro lado, vire o cartão de identificação e pressione [Continuar] para escanear o outro lado.

MFC-J6535DW/MFC-J6930DW/MFC-J6935DW

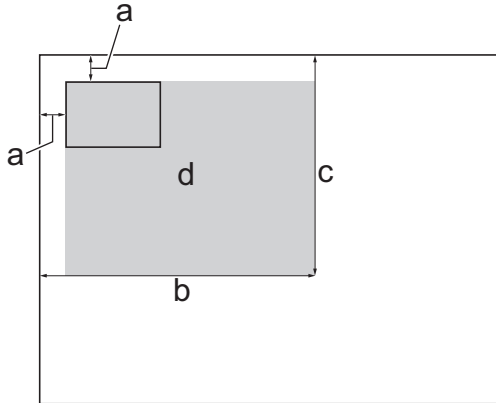
- Coloque seu documento de identidade com a face voltada para baixo, próximo ao canto superior esquerdo do vidro do scanner.



- 3 mm ou maior (parte superior, à esquerda)
 - 207 mm
 - 145 mm
 - área escaneável
- Pressione  [Copiar].
 - Insira o número de cópias usando um dos seguintes procedimentos:
 - Pressione [-] ou [+] na tela de toque.
 - Pressione  para exibir o teclado na tela de toque e, em seguida, insira o número de cópias usando o teclado de toque. Pressione [OK].
 - Use o teclado de discagem para informar o número de cópias.
 - Pressione [Opções] > [Formato Pág.] > [2em1 (ID)].
 - Leia e confirme a lista exibida de configurações que você selecionou. Ao concluir as alterações nas configurações, pressione [OK].
 - Pressione [Iniciar Preto] ou [Iniciar Cor].

O aparelho começa a escanear um lado do documento de identidade.
 - Depois que o equipamento escanear o primeiro lado, vire o cartão de identificação e pressione [Continuar] para escanear o outro lado.

Informações relacionadas

- [Cópia](#)

Usar os atalhos para cópia em A3

Você pode copiar seu documento em papel de tamanho A3 ou Duplo Carta (Ledger) em um formato como o estilo Notas. Você também pode fazer cópias 2 em 1, ampliadas e reduzidas.

>> [MFC-J6530DW/MFC-J6730DW](#)

>> [MFC-J6535DW/MFC-J6930DW/MFC-J6935DW](#)

MFC-J6530DW/MFC-J6730DW

1. Coloque o documento no equipamento.
2. Pressione ◀ ou ▶ para exibir a opção [Atalhos de cópia A3] e, em seguida, pressione-a.
3. Se aparecerem informações na tela de toque, leia-as e, em seguida, pressione [OK] para confirmar.
4. Pressione ◀ ou ▶ para exibir as opções e pressione a opção desejada.





Opção	Descrição
A3 2em1	
A3	
A4 ⇒ A3	
A3 ⇒ A4	
A4 + Nota (L)	
A4 + Nota (P)	
A4 + Quad	
A4 + Branco	
A4 Centro	

5. Insira o número de cópias usando um dos seguintes procedimentos:
 - Pressione [-] ou [+] na tela Touchscreen.

- Pressione **x01** para exibir o teclado na tela Touchscreen e, em seguida, insira o número de cópias usando o teclado touchscreen. Pressione [OK].
 - Use o teclado de discagem para informar o número de cópias.
6. Siga um dos procedimentos a seguir:
 - Para alterar mais configurações, prossiga para o próximo passo.
 - Quando você tiver terminado de alterar as configurações, pressione a opção [Iniciar Preto] ou [Iniciar Cor] para começar a copiar.
 7. Pressione [Opções].
 8. Pressione a configuração que você deseja alterar.
 9. Pressione sua nova opção.
 10. Repita as últimas duas etapas para alterar outras configurações, se necessário.
 11. Ao concluir as alterações nas configurações, pressione [OK].
 12. Pressione [Iniciar Preto] ou [Iniciar Cor].
 13. **Se estiver usando o vidro do scanner ao selecionar a opção [A3 2em1], repita os seguintes passos com cada página do documento:**
 - Coloque a próxima página no vidro do scanner, e então pressione [Continuar] para escanear a página.
 - Depois de escanear todas as páginas, pressione [Concluir].

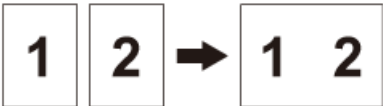
MFC-J6535DW/MFC-J6930DW/MFC-J6935DW

1. Coloque o documento no equipamento.
2. Deslize o dedo para a esquerda ou para a direita ou pressione ◀ ou ▶ para exibir a opção [Atalhos de cópia A3]. Em seguida, pressione-a.
3. Se aparecerem informações na tela de toque, leia-as e, em seguida, pressione [OK] para confirmar.
4. Deslize o dedo para a esquerda ou para a direita ou pressione ◀ ou ▶ para exibir as opções. Em seguida, pressione a opção desejada.

Opção	Descrição
A3 2em1	
A3	
A4 ⇒ A3	
A3 ⇒ A4	
A4 + Nota (P)	

Opção	Descrição
A4 + Nota (R)	
A4 + Quad	
A4 + Branco	
A4 Centro	

5. Pressione [OK].
6. Insira o número de cópias usando um dos seguintes procedimentos:
 - Pressione [-] ou [+] na tela de toque.
 - Pressione **×01** para exibir o teclado na tela de toque e, em seguida, insira o número de cópias usando o teclado de toque. Pressione [OK].
 - Use o teclado de discagem para informar o número de cópias.
7. Siga um dos procedimentos a seguir:
 - Para alterar mais configurações, prossiga para o próximo passo.
 - Quando você tiver terminado de alterar as configurações, pressione o botão [Iniciar Preto] ou [Iniciar Cor] para começar a copiar.
8. Pressione [Opções].
9. Pressione a configuração que você deseja alterar.
10. Pressione sua nova opção. Repita o passo anterior e este passo para alterar outras configurações conforme necessário.
11. Ao concluir as alterações nas configurações, pressione [OK].
12. Pressione [Iniciar Preto] ou [Iniciar Cor].
13. **Se estiver usando o vidro do scanner ao selecionar a opção [A3 2em1], repita os seguintes passos com cada página do documento:**
 - Coloque a próxima página no vidro do scanner, e então pressione [Continuar] para digitalizar a página.
 - Depois de digitalizar todas as páginas, pressione [Concluir].



Informações relacionadas

- [Cópia](#)

Tópicos relacionados:

- [Visão geral da tela de toque LCD](#)

Copiar no Modo de Economia de Tinta

Quando você selecionar o Modo de Economia de Tinta, o aparelho imprimirá as cores em tons mais claros e enfatizará os contornos das imagens.

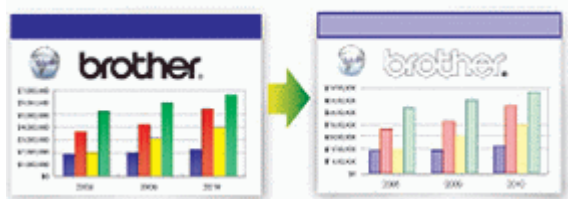

- A quantidade de tinta economizada varia dependendo do tipo dos documentos impressos.
- O Modo de economia de tinta pode fazer com que suas impressões fiquem diferentes do documento original.
- O recurso Modo de economia de tinta tem o suporte da tecnologia da Reallusion, Inc.



>> [MFC-J6530DW/MFC-J6730DW](#)

>> [MFC-J6535DW/MFC-J6930DW/MFC-J6935DW](#)

MFC-J6530DW/MFC-J6730DW

1. Coloque o documento no equipamento.
2. Pressione  [Copiar].
3. Insira o número de cópias usando um dos seguintes procedimentos:
 - Pressione [-] ou [+] na tela Touchscreen.
 - Pressione **x01** para exibir o teclado na tela Touchscreen e, em seguida, insira o número de cópias usando o teclado touchscreen. Pressione [OK].
 - Use o teclado de discagem para informar o número de cópias.
4. Pressione [Opções] > [Config Avançadas] > [Modo econ tinta].
5. Leia e confirme a lista exibida de configurações que você selecionou e pressione [OK].
6. Ao concluir as alterações nas configurações, pressione [Iniciar Preto] ou [Iniciar Cor].

MFC-J6535DW/MFC-J6930DW/MFC-J6935DW

1. Coloque o documento no equipamento.
2. Pressione  [Copiar].
3. Insira o número de cópias usando um dos seguintes procedimentos:
 - Pressione [-] ou [+] na tela de toque.
 - Pressione **x01** para exibir o teclado na tela de toque e, em seguida, insira o número de cópias usando o teclado de toque. Pressione [OK].
 - Use o teclado de discagem para informar o número de cópias.
4. Pressione [Opções] > [Configurações Avançadas] > [Modo econ tinta].
5. Leia e confirme a lista exibida de configurações que você selecionou e pressione [OK].
6. Ao concluir as alterações nas configurações, pressione [Iniciar Preto] ou [Iniciar Cor].

✓ Informações relacionadas

- [Cópia](#)

Opções de cópia





>> MFC-J6530DW/MFC-J6730DW

>> MFC-J6535DW/MFC-J6930DW/MFC-J6935DW

MFC-J6530DW/MFC-J6730DW

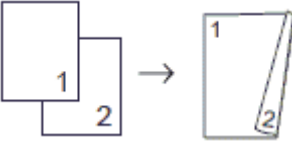
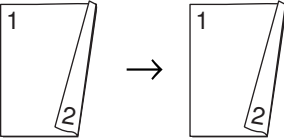
Para alterar as configurações de cópia, pressione o botão [Opções].

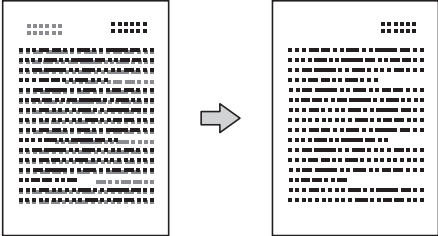
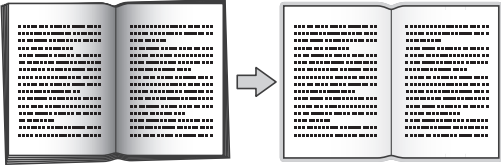
Opção	Descrição	
Qualidade	Selecionar a resolução de cópia para o seu tipo de documento.	
Tipo de Papel	Selecionar um tipo de papel. Se você estiver fazendo cópias em papel especial, ajuste o equipamento para o tipo de papel utilizado para obter a melhor qualidade de impressão possível.	
Tamanho do Papel	Selecionar um tamanho de papel. Se você estiver fazendo cópias em um papel que não seja do tamanho A4, será necessário alterar a configuração Tamanho do papel.	
Seleção de Bandeja (MFC-J6730DW)	Selecionar a bandeja com o melhor tipo de papel e tamanho para seu documento.	
Ampliar/Reduzir	100%	-
	Ampliar	Selecionar uma taxa de ampliação para a próxima cópia.
	Reduzir	Selecionar uma taxa de redução para a próxima cópia.
	Ajustar à página	Ajustar o tamanho da cópia para se ajustar ao tamanho de papel definido.
	Personalizado (25-400%)	Inserir uma taxa de ampliação ou redução.
Densidade	Aumentar a densidade para escurecer o texto. Diminuir a densidade para clarear o texto.	
Empilhar/Ord.	Selecionar para empilhar ou ordenar várias cópias.	
	<div style="display: flex; justify-content: space-around;"> <div style="text-align: center;"> <p>Empilhar</p> </div> <div style="text-align: center;"> <p>Ordenar</p> </div> </div>	
Formato Pág. (Formato de Layout)	Fazer cópias N em 1, de identidade 2 em 1, 1 para 2 ou de pôster. Selecionar o formato do layout, se necessário.	
	<div style="display: flex; justify-content: space-around;"> <div style="text-align: center;"> <p>4 em 1</p> </div> <div style="text-align: center;"> <p>Pôster</p> </div> </div>	

Opção	Descrição
Alinh. Auto. (Usando o vidro do scanner)	Corrigir uma cópia inclinada. Somente disponível se o documento estiver inclinado em menos de 3 graus.
Cópia Duplex	Selecionar para copiar em ambos os lados do papel. Somente frente → Frente e verso  Frente e verso → Frente e verso 
Config Avançadas	Modo econ tinta Imprimir as cores em tons mais claros e destacar os contornos das imagens. 
	Cópia em Papel Fino Evita manchas através do papel fino ao copiar. 
	Copiar Livro Corrigir bordas escuras e inclinação ao copiar a partir do vidro do scanner. 
	Copiar Marca Insere texto em seu documento como uma marca d'água. 

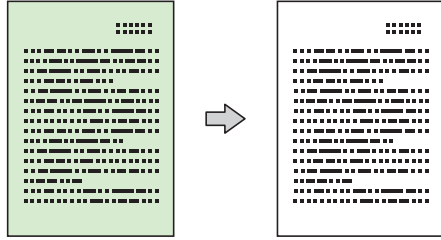
Opção	Descrição
	<p>Remover cor de fundo</p> <p>Remover a cor de fundo do documento nas cópias. O fundo branco torna-se mais aparente. Isso economiza tinta e pode tornar determinadas cópias mais fáceis de ler.</p> 
Config Nova Def.	Salvar as configurações de cópia que você usa com mais frequência, definindo-as como configurações padrão.
Config. Fábrica	Retornar as configurações de cópia alteradas para as configurações de fábrica.



- Você pode salvar as configurações atuais pressionando [Salvar como atalho].
- Os recursos Modo de economia de tinta, Cópia em papel fino, Cópia de livro e Cópia de marca d'água são compatíveis com tecnologia da Reallusion, Inc.





MFC-J6535DW/MFC-J6930DW/MFC-J6935DW

Para alterar as configurações de cópia, pressione o botão [Opções].

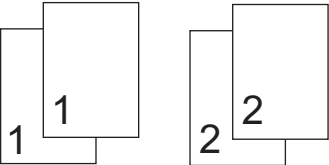
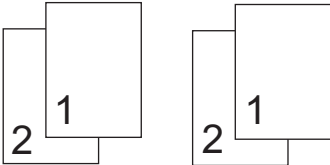
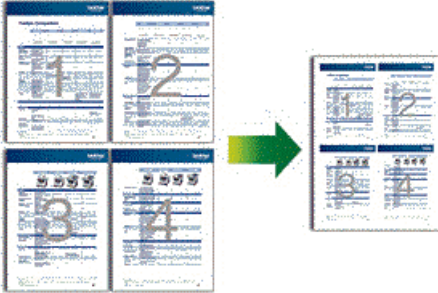
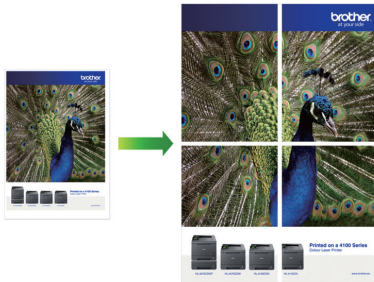
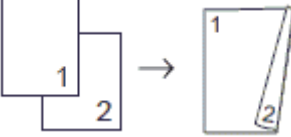
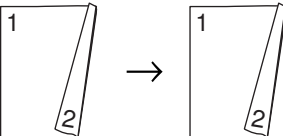
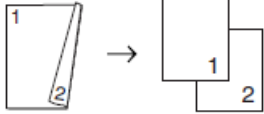
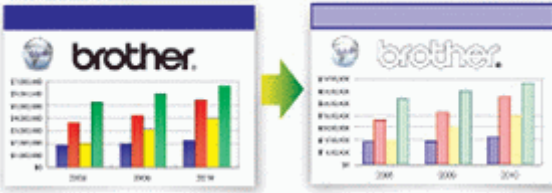
Opção	Descrição	
Qualidade	Selecionar uma resolução de cópia para o seu tipo de documento.	
Tipo de Papel	Selecionar um tipo de papel. Se você estiver fazendo cópias em papel especial, ajuste o equipamento para o tipo de papel utilizado para obter a melhor qualidade de impressão possível.	
Tam. de Papel	Selecionar um tamanho de papel. Se você estiver fazendo cópias em um papel que não seja do tamanho A4, será necessário alterar a configuração Tamanho do papel.	
Selecionar bandeja	Selecionar a bandeja com o melhor tipo de papel e tamanho para seu documento.	
Ampliar/Reduzir	100%	-
	Ampliar	Selecionar uma taxa de ampliação para a próxima cópia.
	Reduzir	Selecionar uma taxa de redução para a próxima cópia.
	Ajustar à página	Ajustar o tamanho da cópia para se ajustar ao tamanho de papel definido.
	Personalizado (25-400%)	Inserir uma taxa de ampliação ou redução.
Densidade	Aumentar a densidade para escurecer o texto. Diminuir a densidade para clarear o texto.	
Empilhar/Ord.	Selecionar para empilhar ou ordenar várias cópias.	

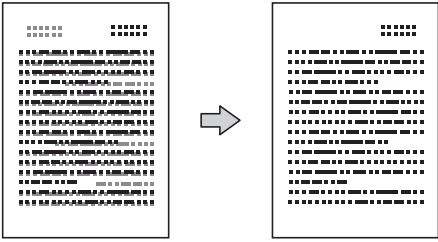
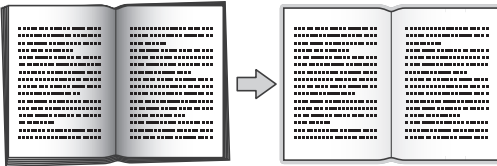
Opção	Descrição
	<div style="display: flex; justify-content: space-between;"> <div style="width: 45%;"> <p>Empilhar</p>  </div> <div style="width: 45%;"> <p>Ordenar</p>  </div> </div>
Formato Pág. (Form. de Layout)	<p>Fazer cópias N em 1, de identidade 2 em 1, 1 para 2 ou de pôster. Selecionar o formato do layout, se necessário.</p>
	<div style="display: flex; justify-content: space-between;"> <div style="width: 45%;"> <p>4 em 1</p>  </div> <div style="width: 45%;"> <p>Pôster</p>  </div> </div>
Alinhament. Auto (Usando o vidro do scanner)	<p>Corrigir uma cópia inclinada. Somente disponível se o documento estiver inclinado em menos de 3 graus.</p>
Cópia 2 faces	<p>Selecionar para copiar em ambos os lados do papel.</p> <p>1 lado -> frente e verso</p>  <p>frente e verso -> frente e verso</p>  <p>Frente e verso -> Somente frente (MFC-J6930DW/MFC-J6935DW)</p> 
Configurações Avançadas	<p>Modo econ tinta Imprime as cores em tons mais claros e destaca os contornos das imagens.</p> 

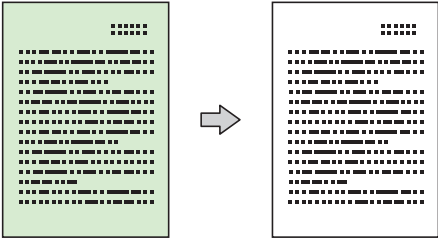
Opção	Descrição
	<p>Cópia em Papel Fino</p> <p>Evita manchas através do papel fino ao copiar.</p> 
	<p>Copiar Livro</p> <p>Corrigir bordas escuras e inclinação ao copiar a partir do vidro do scanner.</p> 
	<p>Copiar Marca</p> <p>Coloca texto em seu documento como uma marca d'água.</p> 
	<p>Remover cor de fundo</p> <p>Remover a cor de fundo do documento nas cópias. O fundo branco torna-se mais aparente. Isso economiza tinta e pode tornar determinadas cópias mais fáceis de ler.</p> 



- Você pode salvar as configurações atuais pressionando [Salvar como atalho].
- Os recursos Modo de economia de tinta, Cópia em papel fino, Cópia de livro e Cópia de marca d'água são compatíveis com tecnologia da Reallusion, Inc.



Informações relacionadas

- Cópia

Tópicos relacionados:





- Copiar um documento



Usar configurações predefinidas de cópia

Modelos relacionados: MFC-J6535DW/MFC-J6930DW/MFC-J6935DW

Você pode copiar com uma variedade de configurações pressionando os botões que já estão configurados no aparelho.

Pressione ▶ para acessar as configurações predefinidas de cópia.

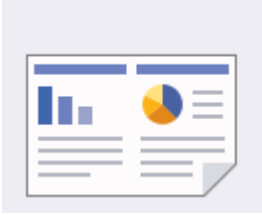
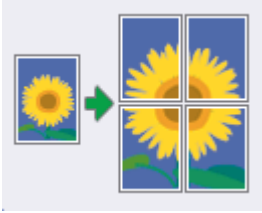
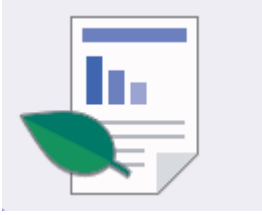
Opção	Descrição
A4 ⇒ A3 	Ampliar um documento A4 para A3.
Normal 	Copiar com qualidade normal.
F/V (1⇒2) 	Selecionar um layout de cópia frente e verso nas opções antes de iniciar a cópia frente e verso. O layout do seu documento determina qual layout de cópia frente e verso você deve selecionar.
F/V (2⇒2) (MFC-J6930DW/MFC-J6935DW) 	
2em1 (ID) 	Copiar ambos os lados de seu documento de identidade em uma página, mantendo o tamanho do documento original.

Opção	Descrição
<p>2em1</p> 	<p>Copiar duas páginas em uma página.</p>
<p>Pôster</p> 	<p>Dividir o documento em seções para montá-las em um pôster.</p>
<p>Econ Tinta</p> 	<p>Reduzir a quantidade de tinta consumida para cópias.</p>
<p>Livro</p> 	<p>Corrigir bordas escuras e inclinação ao copiar um livro do vidro do scanner.</p>



Informações relacionadas

- [Cópia](#)

Tópicos relacionados:

- [Copiar um documento](#)

Fax

- [Enviar um fax](#)
- [Receber um fax](#)
- [Operações de voz e números de fax](#)
- [Serviços telefônicos e dispositivos externos](#)
- [Relatórios de fax](#)
- [PC-FAX](#)

Enviar um fax

- [Enviar um fax do seu equipamento Brother](#)
- [Enviar um fax frente e verso usando o alimentador automático](#)
- [Enviar um fax manualmente](#)
- [Enviar um fax ao final de uma conversa](#)
- [Enviar o mesmo fax para mais de um destinatário \(envio de mala direta\)](#)
- [Enviar um fax em tempo real](#)
- [Enviar um fax em uma hora especificada \(fax programado\)](#)
- [Alterar a configuração de rediscagem automática de fax](#)
- [Cancelar um Fax em Curso](#)
- [Verificar e cancelar um fax pendente](#)
- [Opções de fax](#)

Enviar um fax do seu equipamento Brother

>> MFC-J6530DW/MFC-J6730DW

>> MFC-J6535DW/MFC-J6930DW/MFC-J6935DW

MFC-J6530DW/MFC-J6730DW

1. Carregue seu documento no ADF (alimentador automático de documentos) ou no vidro do scanner.
2. Pressione  [Fax].



Se [Visualiz. de Fax] estiver definido como [Sim], pressione  [Fax] > [Enviando faxes].

A tela Touchscreen mostrará:

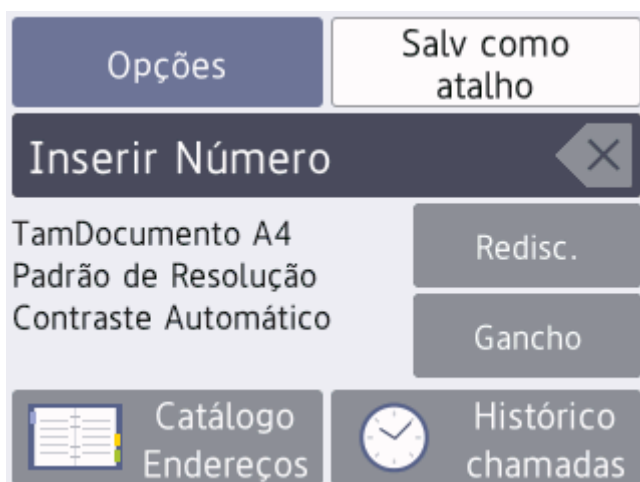

3. Insira o número de fax usando um dos seguintes procedimentos:
 - Teclado de discagem (Inserir os números do fax manualmente.)
Pressione todos os dígitos do número usando o teclado de discagem.
 - [Redisc.] (Discar novamente o último número discado.)
Pressione [Redisc.].
 - [N° discados] (Selecionar um número do histórico de Chamadas discadas.)
Pressione [Histórico chamadas] > [N° discados].
Selecione o número desejado e pressione [Aplicar].
 - [Catálogo Endereços] (Selecionar um número do Catálogo de endereços.)
Pressione [Catálogo Endereços].
Faça o seguinte:
 - Selecione o número desejado e pressione [Aplicar].
 - Pressione , insira a primeira letra do nome e pressione [OK]. Pressione o nome que você deseja discar. Se o nome tiver dois números, pressione o número desejado. Pressione [Aplicar].



Se a pesquisa LDAP estiver disponível, o resultado será exibido na tela Touchscreen com .

4. Pressione [Opções] > [Tamanho doc.].
Selecione a opção desejada de tamanho do documento. Pressione [OK].
5. Altere as configurações de fax, se necessário.

Opção	Descrição
Opções	Pressione  para alterar as configurações de fax somente para o próximo fax. Ao concluir, pressione OK.
Indicações da configuração atual	Pressione o local indicado na tela para alterar essas configurações somente para o próximo fax. <ul style="list-style-type: none"> • Tamanho doc. • Resolução Fax • Contraste Ao concluir, pressione OK.

6. Pressione [Inic Fax].

7. Siga um dos procedimentos a seguir:

- Se você estiver usando o alimentador, o aparelho iniciará o escaneamento e o envio do documento.
- Se você estiver usando o vidro do scanner e selecionar [Preto] em [Conf. de Cor], o equipamento começará a escanear a primeira página.

Vá para o próximo passo.

- Se você estiver usando o vidro do scanner e selecionar [Cor] em [Conf. de Cor], a tela Touchscreen mostrará uma mensagem perguntando se você deseja enviar um fax colorido.

Pressione [Sim Fax colorido] para confirmar. O aparelho iniciará a discagem e o envio do documento.

8. Quando a tela Touchscreen exibir [Página seguinte?], execute um dos seguintes procedimentos:

- Pressione [Não] quando tiver terminado de escanear as páginas. O aparelho inicia o envio do documento.
- Pressione [Sim] para escanear outra página. Coloque a próxima página no vidro do scanner e pressione [OK]. O aparelho iniciará o escaneamento da página.

Repita esse passo para cada página adicional.

MFC-J6535DW/MFC-J6930DW/MFC-J6935DW

1. Carregue seu documento no ADF (alimentador automático de documentos) ou no vidro do scanner.

2. Pressione  [Fax].



Se [Visualizar Fax] estiver definido como [Sim], pressione  [Fax] > [Enviando faxes].

A tela Touchscreen mostrará:

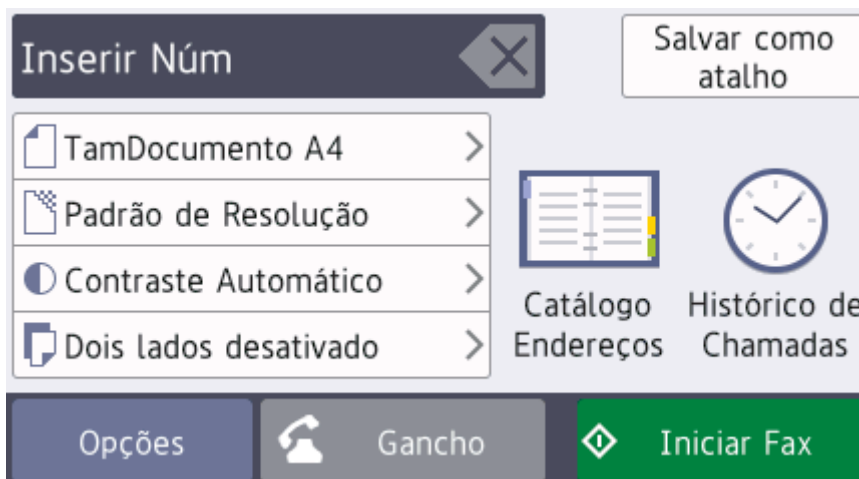





3. Insira o número de fax usando um dos seguintes procedimentos:
 - Teclado de discagem (Inserir os números do fax manualmente.)
Pressione todos os dígitos do número usando o teclado de discagem.
 - [Redisc.] (Discar novamente o último número discado.)
Pressione [Histórico de Chamadas] > [Redisc.].
 - [Números discados] (Selecionar um número do histórico de Chamadas discadas.)
Pressione [Histórico de Chamadas] > [Números discados].
Selecione o número desejado e pressione [Aplicar].
 - [Catálogo Endereços] (Selecionar um número do Catálogo de endereços.)
Pressione [Catálogo Endereços].
Faça o seguinte:
 - Selecione o número desejado e pressione [Aplicar].
 - Pressione , insira a primeira letra do nome e pressione [OK]. Pressione o nome que você deseja discar. Se o nome tiver dois números, pressione o número desejado. Pressione [Aplicar].



Se a pesquisa LDAP estiver disponível, o resultado será exibido na tela Touchscreen com .

4. Pressione  [Tamanho doc.].
Selecione a opção desejada de tamanho do documento.
5. Altere as configurações de fax, se necessário.

Opção	Descrição
Opções	Pressione  para alterar as configurações de fax somente para o próximo fax. Ao concluir, pressione OK.
Indicações da configuração atual	Pressione os seguintes ícones para alterar as respectivas configurações apenas para o próximo fax: <ul style="list-style-type: none"> •  Tamanho doc. •  Resolução Fax •  Contraste •  Fax 2 faces (MFC-J6930DW/MFC-J6935DW)

6. Pressione [Iniciar Fax].
7. Siga um dos procedimentos a seguir:
 - Se você estiver usando o alimentador, o aparelho iniciará o escaneamento e o envio do documento.
 - Se você estiver usando o vidro do scanner e selecionar [Preto] em [Configuração de cores], o equipamento começará a escanear a primeira página.
Vá para o próximo passo.
 - Se você estiver usando o vidro do scanner e selecionar [Cor] em [Configuração de cores], a tela Touchscreen mostrará uma mensagem perguntando se você deseja enviar um fax colorido.
Pressione [Sim Fax colorido] para confirmar. O aparelho iniciará a discagem e o envio do documento.
8. Quando a tela Touchscreen exibir [Página seguinte?], siga um destes procedimentos:
 - Pressione [Não] quando terminar de escanear as páginas. O aparelho iniciará o envio do documento.

-
- Pressione [Sim] para escanear outra página. Coloque a próxima página no vidro do scanner e pressione [OK]. O aparelho iniciará o escaneamento da página.

Repita esse passo para cada página adicional.



Informações relacionadas

- [Enviar um fax](#)

Tópicos relacionados:

- [Opções de fax](#)
-

Enviar um fax frente e verso usando o alimentador automático

Modelos relacionados: MFC-J6930DW/MFC-J6935DW

É necessário selecionar o formato de digitalização frente e verso antes de enviar um fax frente e verso. Selecione Borda Longa ou Borda Curta, de acordo com o layout do documento.

1. Coloque seu documento no alimentador.

2. Pressione  [Fax].



Se [Visualizar Fax] estiver definido como [Sim], pressione  [Fax] > [Enviando faxes].

3. Pressione [Opções] > [Fax 2 faces].

4. Siga um dos procedimentos a seguir:

- Se o seu documento for virado na borda longa, pressione a opção [Digitalização F/V: Borda Longa].
- Se o seu documento for virado na borda curta, pressione a opção [Digitalização F/V: Borda Curta].

5. Pressione [OK].

6. Informe o número de fax.

7. Pressione [Iniciar Fax].



Informações relacionadas

- [Enviar um fax](#)

Enviar um fax manualmente

A transmissão de fax manual permite a você ouvir os tons de discagem, de toque e de recepção de fax enquanto envia o fax.

>> [MFC-J6530DW/MFC-J6730DW](#)

>> [MFC-J6535DW/MFC-J6930DW/MFC-J6935DW](#)

MFC-J6530DW/MFC-J6730DW

1. Coloque o documento no equipamento.
2. Pressione  [Fax].



Se [Visualiz. de Fax] estiver definido como [Sim], pressione  [Fax] > [Enviando faxes].

3. Pressione [Gancho] e aguarde o tom de discagem.
4. Informe o número de fax.
5. Quando você ouvir os tons de fax, pressione [Inic Fax].
 - Se estiver usando o vidro do scanner, pressione [Enviar].

MFC-J6535DW/MFC-J6930DW/MFC-J6935DW

1. Coloque o documento no equipamento.
2. Pressione  [Fax].



Se [Visualizar Fax] estiver definido como [Sim], pressione  [Fax] > [Enviando faxes].

3. Pressione [Gancho] e aguarde o tom de discagem.
4. Informe o número de fax.
5. Quando você ouvir os tons de fax, pressione [Iniciar Fax].
 - Se estiver usando o vidro do scanner, pressione [Enviar].

✓ Informações relacionadas

- [Enviar um fax](#)

Enviar um fax ao final de uma conversa

Ao final de uma conversa, você pode enviar um fax à outra parte antes de vocês desligarem.

>> [MFC-J6530DW/MFC-J6730DW](#)

>> [MFC-J6535DW/MFC-J6930DW/MFC-J6935DW](#)

MFC-J6530DW/MFC-J6730DW

1. Peça para o interlocutor aguardar os tons de fax (bipes) e, em seguida, pressionar a tecla Iniciar antes de desligar.
2. Coloque o documento no equipamento.
3. Pressione  para exibir o botão [Iniciar Fax].
4. Pressione [Iniciar Fax].
 - Se estiver usando o vidro do scanner, pressione [Enviar].
5. Coloque o fone do telefone externo de volta no gancho.

MFC-J6535DW/MFC-J6930DW/MFC-J6935DW

1. Peça para o interlocutor aguardar os tons de fax (bipes) e, em seguida, pressionar a tecla Iniciar antes de desligar.
2. Coloque o documento no equipamento.
3. Pressione  para exibir o botão [Iniciar Fax].
4. Pressione [Iniciar Fax].
 - Se estiver usando o vidro do scanner, pressione [Enviar].
5. Coloque o fone do telefone externo de volta no gancho.

Informações relacionadas

- [Enviar um fax](#)

Enviar o mesmo fax para mais de um destinatário (envio de mala direta)

Use o recurso de envio de mala direta para enviar o mesmo fax para vários números de fax ao mesmo tempo.

- Este recurso está disponível apenas para faxes em preto e branco.
- Os números do Catálogo de endereços devem ser armazenados na memória do aparelho antes que possam ser utilizados em uma transmissão.
- Números de grupos também devem ser armazenados na memória do aparelho antes que possam ser utilizados em uma transmissão. Os números de grupo incluem muitos números armazenados no Catálogo de endereços para uma discagem mais fácil.

>> [MFC-J6530DW/MFC-J6730DW](#)

>> [MFC-J6535DW/MFC-J6930DW/MFC-J6935DW](#)

MFC-J6530DW/MFC-J6730DW

Você pode incluir números de grupos, do catálogo de endereços e até 50 números discados manualmente no mesmo multienvio.

Se você não usou nenhum dos números do catálogo de endereços para Grupos, poderá transmitir faxes para até 250 números diferentes.

1. Coloque o documento no equipamento.

2. Pressione  [Fax].



Se [Visualiz. de Fax] estiver definido como [Sim], pressione  [Fax] > [Enviando faxes].

3. Pressione [Opções] > [Env.MalaDireta].

4. Pressione [Ad núm.].

Você pode adicionar números à transmissão conforme descrito a seguir:

- Pressione [Ad núm.] e digite um número de fax usando o teclado de discagem. Pressione [OK].



Se você fez o download do Fax via Internet:

Para transmitir usando um endereço de e-mail, pressione , insira o endereço de e-mail e pressione [OK].

- Pressione [Adicionar do Catálogo de Endereços]. Pressione ▲ ou ▼ para exibir os números que você deseja adicionar à transmissão. Marque as caixas de seleção dos números que deseja adicionar.

Ao concluir, pressione [OK].

- Pressione [Pesquisar no Cat. End.]. Pressione a primeira letra do nome e pressione [OK]. Pressione o nome e depois o número que você deseja adicionar.

Repita essa etapa para inserir números de fax adicionais.

5. Ao concluir, pressione [OK].

6. Pressione [Inic Fax].

7. Siga um dos procedimentos a seguir:

- Se você estiver usando o alimentador, o aparelho iniciará o escaneamento e o envio do documento.
- Se você estiver usando o vidro do scanner, o aparelho começará a escanear a primeira página.

Quando a tela Touchscreen exibir [Página seguinte?], execute um dos seguintes procedimentos:

- Pressione [Não] quando tiver terminado de escanear as páginas. O aparelho inicia o envio do documento.

- Pressione [Sim] para escanear outra página. Coloque a próxima página no vidro do scanner e pressione [OK]. O aparelho iniciará o escaneamento da página.

Repita esse passo para cada página adicional.



Se a mensagem [Memória Cheia] aparecer, pressione  ou [Sair] para cancelar ou [Enviar agora] para enviar as páginas digitalizadas até agora.

MFC-J6535DW/MFC-J6930DW/MFC-J6935DW

Você pode incluir números de grupos, do catálogo de endereços e até 50 números discados manualmente no mesmo multienvio.

Se você não usou nenhum dos números do catálogo de endereços para Grupos, poderá transmitir faxes para até 250 números diferentes.

1. Coloque o documento no equipamento.
2. Pressione  [Fax].



Se [Visualizar Fax] estiver definido como [Sim], pressione  [Fax] > [Enviando faxes].

3. Pressione [Opções] > [Env.MalaDiret].
4. Pressione [Ad núm.].

Você pode adicionar números à transmissão conforme descrito a seguir:

- Pressione [Ad núm.] e digite um número de fax usando o teclado de discagem. Pressione [OK].



Se você fez o download do Fax via Internet:

Para transmitir usando um endereço de e-mail, pressione , insira o endereço de e-mail e pressione [OK].

- Pressione [Adicionar do Catálogo de Endereços]. Deslize o dedo para cima ou para baixo ou pressione ▲ ou ▼ para exibir os números que você deseja adicionar ao multienvio. Marque as caixas de seleção dos números que você deseja adicionar.

Ao concluir, pressione [OK].

- Pressione [Pesquisar no Cat. End.]. Pressione a primeira letra do nome e pressione [OK]. Pressione o nome e depois o número que você deseja adicionar.

Repita essa etapa para inserir números de fax adicionais.

5. Depois de concluir, pressione [OK].
6. Pressione [Iniciar Fax].
7. Siga um dos procedimentos a seguir:
 - Se você estiver usando o alimentador, o aparelho iniciará o escaneamento e o envio do documento.
 - Se você estiver usando o vidro do scanner, o aparelho começará a escanear a primeira página. Quando a tela Touchscreen exibir [Página seguinte?], siga um destes procedimentos:
 - Pressione [Não] quando terminar de escanear as páginas. O aparelho iniciará o envio do documento.
 - Pressione [Sim] para escanear outra página. Coloque a próxima página no vidro do scanner e pressione [OK]. O aparelho iniciará o escaneamento da página.

Repita esse passo para cada página adicional.



- A memória disponível do aparelho irá variar dependendo dos tipos de trabalhos armazenados na memória e dos números usados para multienvio. Se você transmitir para o número máximo disponível, não poderá usar o acesso duplo e o fax programado.
- Se a mensagem [Memória Cheia] aparecer, pressione  ou [Sair] para cancelar ou [Enviar agora] para enviar as páginas escaneadas até então.



Informações relacionadas

- [Enviar um fax](#)
 - [Cancelar um envio de mala direta em curso](#)

Tópicos relacionados:

- [Criar grupos para envio de mala direta](#)
- [Inserir texto no equipamento Brother](#)



Cancelar um envio de mala direta em curso

Durante o envio de mala direta, você pode cancelar o fax sendo enviado ou todo o trabalho de envio de mala direta.



>> [MFC-J6530DW/MFC-J6730DW](#)

>> [MFC-J6535DW/MFC-J6930DW/MFC-J6935DW](#)

MFC-J6530DW/MFC-J6730DW

1. Pressione  para retornar à Tela Inicial.
2. Pressione .
3. Siga um dos procedimentos a seguir:
 - Para cancelar a transmissão inteira, pressione [Mala Dir. Inteira]. Pressione [Sim] para confirmar ou pressione [Não] para sair sem cancelar.
 - Para cancelar o trabalho atual que está sendo discado, pressione o nome ou o número na tela Touchscreen. Pressione [Sim] para confirmar ou pressione [Não] para sair sem cancelar.
 - Para sair sem cancelar, pressione .

MFC-J6535DW/MFC-J6930DW/MFC-J6935DW

1. Pressione  para retornar à Tela Inicial.
2. Pressione .
3. Siga um dos procedimentos a seguir:
 - Para cancelar a transmissão inteira, pressione [Mala Dir. Inteira]. Pressione [Sim] para confirmar ou pressione [Não] para sair sem cancelar.
 - Para cancelar o trabalho atual que está sendo discado, pressione o nome ou o número na tela Touchscreen. Pressione [Sim] para confirmar ou pressione [Não] para sair sem cancelar.
 - Para sair sem cancelar, pressione .

Informações relacionadas

- [Enviar o mesmo fax para mais de um destinatário \(envio de mala direta\)](#)

Enviar um fax em tempo real

Quando você está enviando um fax, o equipamento escaneia o documento para a memória antes do envio. Assim que a linha telefônica estiver livre, o equipamento iniciará a discagem e o envio. Se você quiser enviar um documento importante imediatamente sem aguardar o equipamento recuperar a digitalização de sua memória, ative o recurso [Tx imediata].

- Se você estiver enviando um fax colorido ou se a memória do aparelho estiver cheia e você estiver enviando um fax preto e branco do alimentador, o aparelho enviará o documento em tempo real (mesmo que [Tx imediata] esteja definido como [Não]).
- Na Transmissão em Tempo Real, o recurso de rediscagem automática não funciona quando você utiliza o vidro do scanner.

>> [MFC-J6530DW/MFC-J6730DW](#)

>> [MFC-J6535DW/MFC-J6930DW/MFC-J6935DW](#)

MFC-J6530DW/MFC-J6730DW

1. Coloque o documento no equipamento.

2. Pressione  [Fax].



Se [Visualiz. de Fax] estiver definido como [Sim], pressione  [Fax] > [Enviando faxes].

3. Pressione [Opções] > [Tx imediata].

4. Pressione [Sim] (ou [Não]).

5. Pressione [OK].

6. Informe o número de fax.

7. Pressione [Inic Fax].

MFC-J6535DW/MFC-J6930DW/MFC-J6935DW

1. Coloque o documento no equipamento.

2. Pressione  [Fax].



Se [Visualizar Fax] estiver definido como [Sim], pressione  [Fax] > [Enviando faxes].

3. Pressione [Opções] > [Tx imediata].

4. Pressione [Sim] (ou [Não]).

5. Pressione [OK].

6. Informe o número de fax.

7. Pressione [Iniciar Fax].



Informações relacionadas

- [Enviar um fax](#)

Enviar um fax em uma hora especificada (fax programado)

Você pode armazenar até 50 faxes na memória do equipamento para serem enviados nas próximas 24 horas.

Este recurso está disponível apenas para faxes em preto e branco.

>> [MFC-J6530DW/MFC-J6730DW](#)

>> [MFC-J6535DW/MFC-J6930DW/MFC-J6935DW](#)

MFC-J6530DW/MFC-J6730DW

1. Coloque o documento no equipamento.
2. Pressione  [Fax].



Se [Visualiz. de Fax] estiver definido como [Sim], pressione  [Fax] > [Enviando faxes].

3. Pressione [Opções] > [Fax Programado].
4. Pressione [Fax Programado].
5. Pressione [Sim].
6. Pressione [Ajust. hora].
7. Insira a hora que você deseja que o fax seja enviado usando a tela Touchscreen. Pressione [OK].



O número de páginas que você pode escanear na memória depende da quantidade e do tipo de dados.

8. Pressione [OK].
9. Informe o número de fax.
10. Pressione [Inic Fax].
 - Se você estiver usando o vidro do scanner, vá para o próximo passo.
11. Quando a tela Touchscreen exibir [Página seguinte?], execute um dos seguintes procedimentos:
 - Pressione [Não] quando terminar de escanear as páginas.
 - Pressione [Sim] para escanear outra página. Coloque a próxima página no vidro do scanner e pressione [OK]. O aparelho iniciará o escaneamento da página.

Repita esse passo para cada página adicional.

MFC-J6535DW/MFC-J6930DW/MFC-J6935DW

1. Coloque o documento no equipamento.
2. Pressione  [Fax].



Se [Visualizar Fax] estiver definido como [Sim], pressione  [Fax] > [Enviando faxes].

3. Pressione [Opções] > [Fax Programado].
4. Pressione [Fax Programado].
5. Pressione [Sim].
6. Pressione [Ajust. hora].
7. Insira a hora que você deseja que o fax seja enviado usando a tela Touchscreen. Pressione [OK].



O número de páginas que você pode escanear na memória depende da quantidade e do tipo de dados.

8. Pressione [OK].

9. Informe o número de fax.

10. Pressione [Iniciar Fax].

- Se você estiver usando o vidro do scanner, vá para o próximo passo.

11. Quando a tela Touchscreen exibir [Página seguinte?], siga um destes procedimentos:

- Pressione [Não] quando terminar de escanear as páginas.
- Pressione [Sim] para escanear outra página. Coloque a próxima página no vidro do scanner e pressione [OK]. O aparelho iniciará o escaneamento da página.

Repita esse passo para cada página adicional.



Informações relacionadas

- [Enviar um fax](#)
-

Alterar a configuração de rediscagem automática de fax



Se você estiver enviando um fax automaticamente e a linha estiver ocupada quando a configuração Rediscagem automática de fax estiver configurada como [Sim], o equipamento rediscará até três vezes em intervalos de cinco minutos.

A configuração padrão é [Sim].



>> [MFC-J6530DW/MFC-J6730DW](#)

>> [MFC-J6535DW/MFC-J6930DW/MFC-J6935DW](#)

MFC-J6530DW/MFC-J6730DW

1. Pressione  [Config.] > [Todas config.] > [Conf.inicial] > [Rediscagem Autom Fax].
2. Pressione [Sim] ou [Não].
3. Pressione .

MFC-J6535DW/MFC-J6930DW/MFC-J6935DW

1. Pressione  [Configs] > [Todas config.] > [Conf.inicial] > [Redisc. Auto Fax].
2. Pressione [Sim] ou [Não].
3. Pressione .

Informações relacionadas



- [Enviar um fax](#)

Cancelar um Fax em Curso



>> [MFC-J6530DW/MFC-J6730DW](#)

>> [MFC-J6535DW/MFC-J6930DW/MFC-J6935DW](#)

MFC-J6530DW/MFC-J6730DW

1. Pressione  para retornar à Tela Inicial.
2. Pressione  para cancelar um fax que já esteja em andamento.
3. Se você pressionar  enquanto o equipamento estiver discando ou enviando, a tela Touchscreen exibirá [Canc. tarefa?]. Pressione [Sim].

MFC-J6535DW/MFC-J6930DW/MFC-J6935DW

1. Pressione  para retornar à Tela Inicial.
2. Pressione  para cancelar um fax que já esteja em andamento.
3. Se você pressionar  enquanto o equipamento estiver discando ou enviando, a tela Touchscreen exibirá [Canc. tarefa?]. Pressione [Sim].

Informações relacionadas

- [Enviar um fax](#)

Tópicos relacionados:

- [Problemas com telefone e fax](#)



Verificar e cancelar um fax pendente

Siga estes passos para visualizar ou cancelar faxes armazenados na memória do equipamento e à espera de serem enviados. Se não houver trabalhos de fax na memória, o LCD exibe [Sem trab. esper.]. Você pode cancelar um trabalho de fax antes que ele seja enviado.



>> [MFC-J6530DW/MFC-J6730DW](#)

>> [MFC-J6535DW/MFC-J6930DW/MFC-J6935DW](#)

MFC-J6530DW/MFC-J6730DW

1. Pressione  [Config.] > [Todas config.] > [Fax] > [Trab. restantes].
2. Faça o seguinte para cada trabalho de fax que desejar verificar ou cancelar:
 - a. Pressione ▲ ou ▼ para rolar pelos trabalhos em espera. Se necessário, pressione o trabalho que você quer cancelar.
 - b. Pressione [OK].
 - c. Pressione [Sim] para confirmar ou pressione [Não] para sair sem cancelar.
3. Ao concluir, pressione .

MFC-J6535DW/MFC-J6930DW/MFC-J6935DW

1. Pressione  [Configs] > [Todas config.] > [Fax] > [Trab. restantes].
2. Faça o seguinte para cada trabalho de fax que desejar verificar ou cancelar:
 - a. Deslize o dedo para cima ou para baixo ou pressione ▲ ou ▼ para navegar pelos trabalhos em espera. Se necessário, pressione o trabalho que você quer cancelar.
 - b. Pressione [Cancelar].
 - c. Pressione [Sim] para confirmar ou pressione [Não] para sair sem cancelar.
3. Ao concluir, pressione .

Informações relacionadas

- [Enviar um fax](#)

Tópicos relacionados:

- [Problemas com telefone e fax](#)

Opções de fax

>> MFC-J6530DW/MFC-J6730DW

>> MFC-J6535DW/MFC-J6930DW/MFC-J6935DW

MFC-J6530DW/MFC-J6730DW

Para alterar configurações de envio de fax, pressione o botão [Opções].

Opção	Descrição
Resolução Fax	Definir a resolução dos faxes a serem enviados. A qualidade do fax pode muitas vezes ser melhorada alterando-se a resolução do fax.
Contraste	Ajustar o contraste. Se o seu documento estiver muito claro ou muito escuro, a alteração do contraste poderá melhorar a qualidade do fax.
Tamanho doc.	Defina o tamanho do documento para os faxes enviados.
Escan Pap Longo	Escanear um documento longo usando o alimentador.
Env.MalaDireta (apenas preto e branco)	Envie a mesma mensagem de fax para mais de um número de fax simultaneamente.
Visualizar (apenas preto e branco)	<ul style="list-style-type: none">• Visualizar uma mensagem de fax antes de enviá-la.• Você não pode enviar um fax colorido quando a <i>Visualizar</i> estiver definida como <i>Sim</i>.
Conf. de Cor	Ajuste se os faxes são enviados em preto e branco ou colorido. <ul style="list-style-type: none">• Faxes coloridos não podem ser armazenados na memória do equipamento, por isso, eles são imediatamente enviados pelo equipamento.• Use o ADF (alimentador automático de documentos) para enviar faxes coloridos com várias páginas.• Você não pode enviar um fax colorido quando a <i>Visualizar</i> estiver definida como <i>Sim</i>.
Fax Programado (apenas preto e branco)	Definir a hora do dia em que os faxes programados serão enviados.
Tx em lote (apenas preto e branco)	Economize enviando todos os faxes programados para o mesmo horário e número de fax como um único fax, ganhando tempo de transmissão.
Tx imediata	Envie um fax imediatamente, sem esperar que o equipamento recupere o documento digitalizado de sua memória.
Modo Internacional	Definir como ativado se você tiver dificuldade para enviar faxes para outros países.
Histórico de chamadas	Selecione um número do histórico de chamadas.
Cat. de End.	Selecionar um número do catálogo de endereços.
Config Nova Def.	Salvar suas configurações como padrão.
Config. Fábrica	Retornar todas as configurações de volta às configurações de fábrica.



Você pode salvar as configurações atuais pressionando [Salvar como atalho].

Uma mensagem aparecerá, perguntando se você deseja tornar esse atalho um Atalho de um toque. Siga as instruções na tela LCD.

MFC-J6535DW/MFC-J6930DW/MFC-J6935DW

Para alterar configurações de envio de fax, pressione o botão [Opções].

Opção	Descrição
Resolução Fax	Definir a resolução dos faxes a serem enviados. A qualidade do fax pode muitas vezes ser melhorada alterando-se a resolução do fax.
Fax 2 faces (MFC-J6930DW/MFC-J6935DW)	Definir o formato de digitalização frente e verso.
Contraste	Ajustar o contraste. Se o seu documento estiver muito claro ou muito escuro, a alteração do contraste poderá melhorar a qualidade do fax.
Tamanho doc.	Defina o tamanho do documento para os faxes enviados.
Escan Pap Longo	Escanear um documento longo usando o alimentador.
Env.MalaDiret (apenas preto e branco)	Envie a mesma mensagem de fax para mais de um número de fax simultaneamente.
Visualizar (apenas preto e branco)	Visualizar uma mensagem de fax antes de enviá-la.
Configuração de cores	Ajuste se os faxes são enviados em preto e branco ou colorido. <ul style="list-style-type: none">• Faxes coloridos não podem ser armazenados na memória do equipamento, por isso, eles são imediatamente enviados pelo equipamento.• Use o ADF (alimentador automático de documentos) para enviar faxes coloridos com várias páginas.
Fax Programado (apenas preto e branco)	Definir a hora do dia em que os faxes programados serão enviados.
Tx em lote (apenas preto e branco)	Economize enviando todos os faxes programados para o mesmo horário e número de fax como um único fax, ganhando tempo de transmissão.
Tx imediata	Envie um fax imediatamente, sem esperar que o equipamento recupere o documento digitalizado de sua memória.
Modo Internacional	Definir como ativado se você tiver dificuldade para enviar faxes para outros países.
Config Nova Def.	Salvar suas configurações como padrão.
Config. Fábrica	Retornar todas as configurações de volta às configurações de fábrica.



Você pode salvar as configurações atuais pressionando [Salvar como atalho].

Uma mensagem aparecerá, perguntando se você deseja tornar esse atalho um Atalho de um toque. Siga as instruções na tela LCD.



Informações relacionadas

- [Enviar um fax](#)

Tópicos relacionados:

- [Enviar um fax do seu equipamento Brother](#)

Receber um fax

- [Configurações do modo de recepção](#)
- [Pré-visualização de fax](#)
- [Encolher o tamanho de página de um fax recebido muito grande](#)
- [Definir o carimbo de recepção de fax](#)
- [Receber um fax ao final de uma conversa telefônica](#)
- [Opções de Recepção na Memória](#)
- [Recuperação remota de fax](#)

Configurações do modo de recepção

- [Visão geral dos modos de recepção](#)
- [Selecionar o modo de recepção correto](#)
- [Definir o número de toques antes de o equipamento responder \(Retardo da Campainha\)](#)
- [Definir o toque F/T \(toque duplo rápido\)](#)
- [Configurar a Recepção fácil](#)

Visão geral dos modos de recepção

Alguns modos de recepção respondem automaticamente ([Somente Fax] e [Fax/Tel]). É recomendável alterar o Retardo da Campanha antes de usar estes modos.

Somente fax

O modo [Somente Fax] responde automaticamente a cada chamada como um fax.

Fax/Tel

O modo [Fax/Tel] ajuda a gerenciar as chamadas recebidas reconhecendo se são chamadas de fax ou voz e tratando-as de uma das seguintes maneiras:

- Os faxes serão recebidos automaticamente.
- As chamadas de voz farão o aparelho emitir o toque F/T, avisando que você deve atendê-las. O toque para fax/telefone é um toque duplo emitido pelo equipamento.

Manual

O modo [Manual] desativa todas as funções de atendimento automático.

Para receber um fax no modo [Manual], retire o telefone externo do gancho ou pressione o botão Gancho. Ao ouvir tons de fax (bipes curtos repetidos), pressione o botão Iniciar e selecione [Receber] para receber o fax. Você também poderá utilizar o recurso Recepção fácil para receber faxes tirando do gancho um fone que esteja na mesma linha do equipamento.

Secretária eletrônica externa

O modo [Secret.Eletrôn.] permite que uma secretária eletrônica externa gerencie as chamadas recebidas.

As chamadas recebidas serão tratadas das seguintes maneiras:

- Os faxes serão recebidos automaticamente.
- As pessoas que estiverem fazendo uma chamada de voz podem gravar uma mensagem na secretária eletrônica externa.



Informações relacionadas

- [Configurações do modo de recepção](#)

Tópicos relacionados:

- [Definir o número de toques antes de o equipamento responder \(Retardo da Campanha\)](#)
- [Definir o toque F/T \(toque duplo rápido\)](#)
- [Configurar a Recepção fácil](#)
- [Conectar uma secretária eletrônica externa](#)

Selecionar o modo de recepção correto

Você deve escolher um modo de Recepção de acordo com os dispositivos externos e serviços telefônicos que possui em sua linha.

Por padrão, seu equipamento receberá automaticamente todos os faxes enviados a ele. O diagrama abaixo ajudará você a selecionar o modo correto.

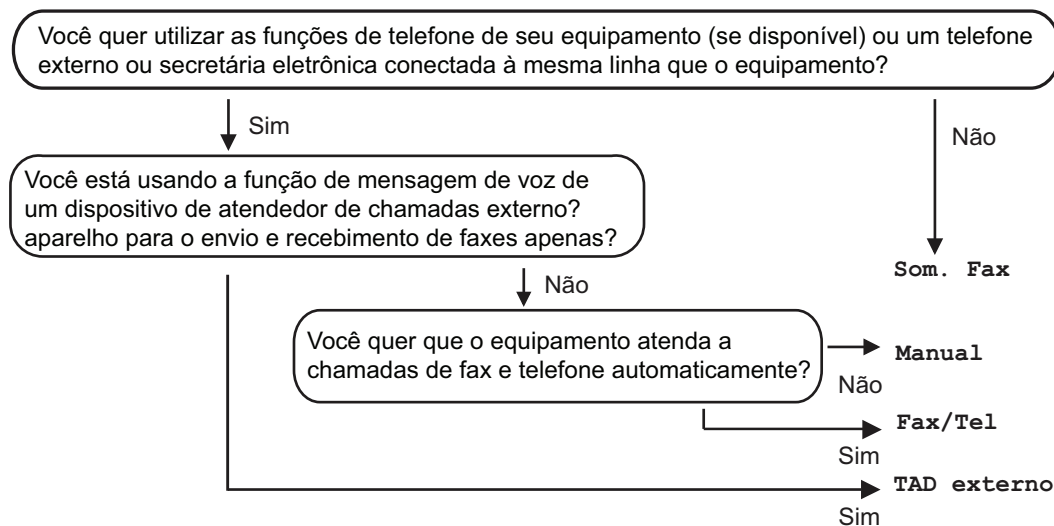

>> [MFC-J6530DW/MFC-J6730DW](#)

>> [MFC-J6535DW/MFC-J6930DW/MFC-J6935DW](#)

MFC-J6530DW/MFC-J6730DW

1. Pressione [Config.] > [Todas config.] > [Fax] > [Conf.recepção] > [Modo recepção].
2. Pressione ▲ ou ▼ para visualizar a opção [Somente Fax], [Fax/Tel.], [Secret.Eletrôn.], ou [Manual] e então pressione a opção preferida.
3. Pressione .

MFC-J6535DW/MFC-J6930DW/MFC-J6935DW

1. Pressione [Configs] > [Todas config.] > [Fax] > [Conf.recepção] > [Modo de Receb].
2. Pressione a opção [Somente Fax], [Fax/Tel], [Secret.Eletrôn.] OU [Manual].
3. Pressione .

✓ Informações relacionadas

- [Configurações do modo de recepção](#)

Tópicos relacionados:

- [Comandos de Recuperação Remota](#)
- [Conectar uma secretária eletrônica externa](#)
- [Problemas com telefone e fax](#)

Definir o número de toques antes de o equipamento responder (Retardo da Campanha)

Quando alguém ligar para o seu equipamento, você ouvirá o som de toque normal de um telefone. O número de toques é definido na opção Retardo da Campanha.

- A configuração Atraso de toque define o número de vezes que o equipamento toca antes de atender nos modos [Somente Fax] e [Fax/Tel].
- Se você tiver telefones externos ou extensões na mesma linha do equipamento, mantenha a configuração Atraso de toque como [4].

>> [MFC-J6530DW/MFC-J6730DW](#)

>> [MFC-J6535DW/MFC-J6930DW/MFC-J6935DW](#)

MFC-J6530DW/MFC-J6730DW

1. Pressione  [Config.] > [Todas config.] > [Fax] > [Conf.recepção] > [Retard. Camp].
2. Pressione o número de vezes que você quer que a linha toque antes de o aparelho atender.



Se selecionar [0], o aparelho atenderá à chamada imediatamente e a linha não emitirá nenhum toque (disponível apenas para alguns países).

3. Pressione .

MFC-J6535DW/MFC-J6930DW/MFC-J6935DW

1. Pressione  [Configs] > [Todas config.] > [Fax] > [Conf.recepção] > [Retard. Camp].
2. Pressione o número de vezes que você quer que a linha toque antes de o aparelho atender.



Se selecionar [0], o aparelho atenderá à chamada imediatamente e a linha não emitirá nenhum toque (disponível apenas para alguns países).

3. Pressione .

✓ Informações relacionadas

- [Configurações do modo de recepção](#)

Tópicos relacionados:

- [Visão geral dos modos de recepção](#)
- [Operação de telefones externos e de extensão](#)
- [Configurar a Recepção fácil](#)
- [Problemas com telefone e fax](#)

Definir o toque F/T (toque duplo rápido)



Ao configurar o Modo de recepção como [Fax/Tel], se a chamada for um fax, o equipamento o receberá automaticamente. No entanto, se for uma chamada de voz, o aparelho emite o toque F/T (toque duplo) pelo tempo definido na opção de tempo do toque F/T. Se você ouvir o toque para fax/telefone, significa que há uma chamada de voz na linha.

Como o toque para fax/telefone é uma configuração que funciona somente no equipamento Brother, os telefones externos e as extensões não tocarão. No entanto, você poderá atender à chamada em qualquer telefone.

>> [MFC-J6530DW/MFC-J6730DW](#)

>> [MFC-J6535DW/MFC-J6930DW/MFC-J6935DW](#)



MFC-J6530DW/MFC-J6730DW

1. Pressione  [Config.] > [Todas config.] > [Fax] > [Conf.recepção] > [Tempo de Toque F/T].
2. Pressione para escolher o intervalo de tempo no qual o equipamento emitirá um toque duplo para alertar que você tem uma chamada de voz.
3. Pressione .



Mesmo que a pessoa que está ligando desligue o telefone durante o pseudo/toque duplo, o aparelho continuará tocando pelo tempo configurado.

MFC-J6535DW/MFC-J6930DW/MFC-J6935DW

1. Pressione  [Configs] > [Todas config.] > [Fax] > [Conf.recepção] > [Tempo de Toque F/T].
2. Pressione para escolher o intervalo de tempo no qual o equipamento emitirá um toque duplo para alertar que você tem uma chamada de voz.
3. Pressione .



Mesmo que a pessoa que está ligando desligue o telefone durante o pseudo/toque duplo, o aparelho continuará tocando pelo tempo configurado.

✓ Informações relacionadas

- [Configurações do modo de recepção](#)

Tópicos relacionados:

- [Visão geral dos modos de recepção](#)
- [Operação de telefones externos e de extensão](#)

Configurar a Recepção fácil

Se o recurso Recepção Fácil estiver ativado: o equipamento poderá receber um fax automaticamente, mesmo que você atenda à chamada. Quando aparecer no LCD a mensagem avisando que seu equipamento está recebendo um fax ou quando você ouvir um clique na linha telefônica pelo fone usado, coloque o fone no gancho. O equipamento fará o resto.

Se o recurso Recepção Fácil estiver desativado: se você estiver próximo do equipamento e atender a uma chamada de fax tirando o fone externo do gancho, pressione o botão Iniciar e, em seguida, selecione [Receber] para receber o fax. Se você atendeu em um telefone de extensão, pressione *51.





- Se o recurso Recepção de fax estiver definido como [Sim], mas seu equipamento não conectar uma chamada de fax quando você tirar o telefone externo ou a extensão do gancho, pressione o código de recepção de fax *51.
- Se você enviar faxes de um computador conectado à mesma linha telefônica e o aparelho os interceptar, ajuste a Recepção fácil para [Não].



>> [MFC-J6530DW/MFC-J6730DW](#)

>> [MFC-J6535DW/MFC-J6930DW/MFC-J6935DW](#)

MFC-J6530DW/MFC-J6730DW

1. Pressione  [Config.] > [Todas config.] > [Fax] > [Conf.recepção] > [Recep. Fácil].
2. Pressione [Sim] (ou [Não]).
3. Pressione .

MFC-J6535DW/MFC-J6930DW/MFC-J6935DW

1. Pressione  [Configs] > [Todas config.] > [Fax] > [Conf.recepção] > [Recep. Fácil].
2. Pressione [Sim] (ou [Não]).
3. Pressione .

✓ Informações relacionadas

- [Configurações do modo de recepção](#)

Tópicos relacionados:

- [Visão geral dos modos de recepção](#)
- [Definir o número de toques antes de o equipamento responder \(Retardo da Campanha\)](#)
- [Operação de telefones externos e de extensão](#)
- [Usar os códigos remotos](#)
- [Problemas com telefone e fax](#)

Pré-visualização de fax

Use o recurso de pré-visualização de fax para visualizar os faxes recebidos no LCD.

- [Ativar a Visualização de fax](#)
- [Visualização de novos faxes](#)



Ativar a Visualização de fax

- Este recurso está disponível apenas para faxes em preto e branco.
- Quando a Visualização de fax estiver ativada, uma cópia de segurança dos faxes recebidos não será impressa para operações de Transferência de fax, Recepção de PC-Fax e Transferência para a nuvem, mesmo se você tiver definido a Impressão de segurança (backup) como [Sim].
- Embora os faxes impressos mostrem a data e a hora de recepção quando o carimbo de recepção de fax está ativado, a tela de pré-visualização de fax não mostrará a data e a hora de recepção.

>> [MFC-J6530DW/MFC-J6730DW](#)

>> [MFC-J6535DW/MFC-J6930DW/MFC-J6935DW](#)

MFC-J6530DW/MFC-J6730DW

1. Pressione  [Config.].
2. Pressione  [Visualiz. de Fax].
3. Pressione [Sim] (ou [Não]).

A tela Touchscreen mostrará uma mensagem dizendo que os faxes recebidos futuros não serão impressos.



4. Pressione [Sim].
5. Pressione .



Se os faxes estiverem armazenados na memória quando você alterar a Visualização de fax para Desativada, realize um dos seguintes procedimentos:

- Se você não deseja imprimir os faxes armazenados, pressione [Continuar]. Pressione [Sim] para confirmar. Seus faxes serão excluídos.
- Para imprimir todos os faxes armazenados, pressione [Imprimir Todos os Faxes antes de Excluir].
- Se não deseja desativar a Visualização de fax, pressione [Cancelar].

MFC-J6535DW/MFC-J6930DW/MFC-J6935DW

1. Pressione  [Configs].
2. Pressione  [Visualizar Fax].
3. Pressione [Sim] (ou [Não]).

A tela Touchscreen mostrará uma mensagem dizendo que os faxes recebidos futuros não serão impressos.

4. Pressione [Sim].
5. Pressione .



Se os faxes estiverem armazenados na memória quando você alterar a Visualização de fax para Desativada, realize um dos seguintes procedimentos:

- Se você não deseja imprimir os faxes armazenados, pressione [Continuar]. Pressione [Sim] para confirmar. Seus faxes serão excluídos.
- Para imprimir todos os faxes armazenados, pressione [Imprimir Todos os Faxes antes de Excluir].
- Se não deseja desativar a Visualização de fax, pressione [Cancelar].





Informações relacionadas

- [Pré-visualização de fax](#)

Visualização de novos faxes

Quando um fax é recebido, uma mensagem aparece no LCD.

- Este recurso está disponível apenas para faxes em preto e branco.
- Para ver um fax que você já visualizou previamente, pressione  [Fax] e  [Faxes recebidos].

>> [MFC-J6530DW/MFC-J6730DW](#)

>> [MFC-J6535DW/MFC-J6930DW/MFC-J6935DW](#)

MFC-J6530DW/MFC-J6730DW

1. Pressione  para visualizar novos faxes.

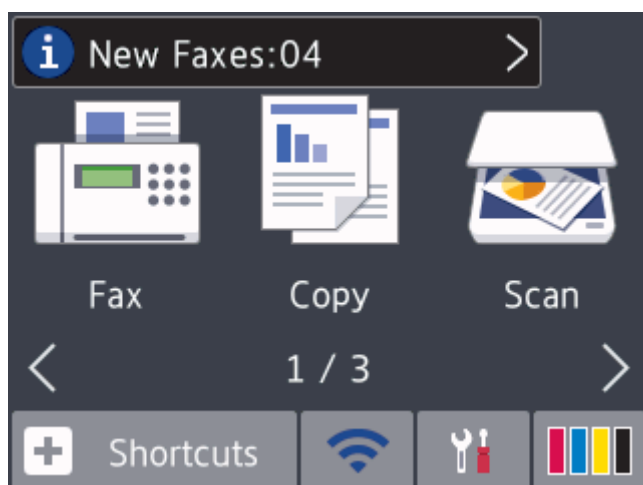

2. A lista de faxes inclui faxes antigos e novos. Uma marca azul aparecerá ao lado dos novos faxes. Pressione o fax desejado.

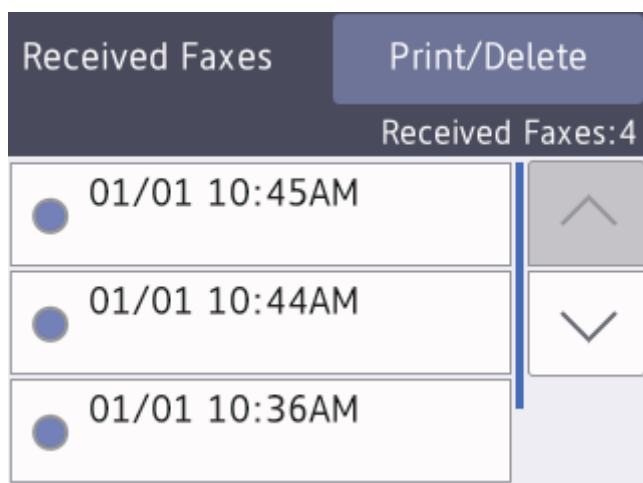



Se você deseja imprimir ou excluir todos os faxes na lista, pressione [Impr./Apagar].

Siga um dos procedimentos a seguir:

- Pressione [Imprimir tudo (Faxes novos)] para imprimir todos os faxes que você ainda não visualizou.
- Pressione [Imprimir tudo (Faxes antigos)] para imprimir todos os faxes que você visualizou.
- Pressione [Apagar Tudo (Faxes Novos)] para excluir todos os faxes que você ainda não visualizou.
- Pressione [Apagar Tudo (Faxes Antigos)] para excluir todos os faxes que você visualizou.

3. Realize as seguintes operações pressionando os botões mostrados na tabela:

Botão	Resultado
	Amplia o fax.
	Reduz o fax.
	Rola verticalmente.
	Rola horizontalmente.
	Gira o fax no sentido horário.
	Exclui o fax. Pressione <i>Sim</i> para confirmar.
	Retorna para a página anterior.
	Avança para a próxima página.
	Retorna para a lista de faxes.

Iniciar Imprimir o fax.
Se o fax tiver apenas uma página, a impressão será iniciada. Uma mensagem na tela Touchscreen perguntará se você deseja excluir o fax da memória do equipamento. Para excluir o fax, pressione *Sim*. Para manter o fax na memória do equipamento, pressione *Não*.

Se o fax tiver várias páginas, siga um destes procedimentos:

- Pressione *Imprim. tds pgs.* para imprimir toda a mensagem. Uma mensagem na tela Touchscreen perguntará se você deseja excluir o fax da memória do equipamento. Para excluir o fax, pressione *Sim*. Para manter o fax na memória do equipamento, pressione *Não*.
- Pressione *Imprimir pág. atual* para imprimir apenas a página exibida.
- Pressione *Imprimir da atual* para imprimir da página exibida até a última página.

- Se o fax for grande, poderá haver um atraso na sua exibição.
- A tela Touchscreen mostrará o número da página atual e o total de páginas da mensagem de fax. Se a mensagem de fax tiver mais de 99 páginas, o número total de páginas será mostrado como "XX".

4. Pressione

MFC-J6535DW/MFC-J6930DW/MFC-J6935DW

1. Pressione para visualizar novos faxes.

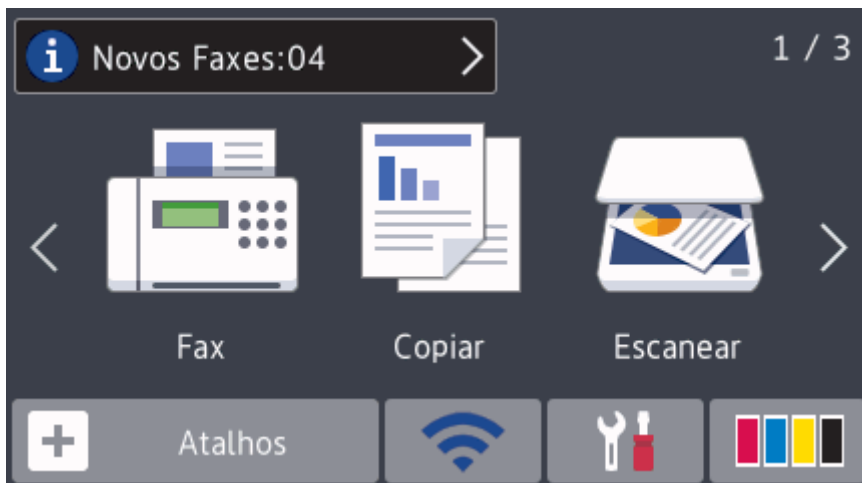

2. A lista de faxes inclui faxes antigos e novos. Uma marca azul aparecerá ao lado dos novos faxes. Pressione o fax desejado.

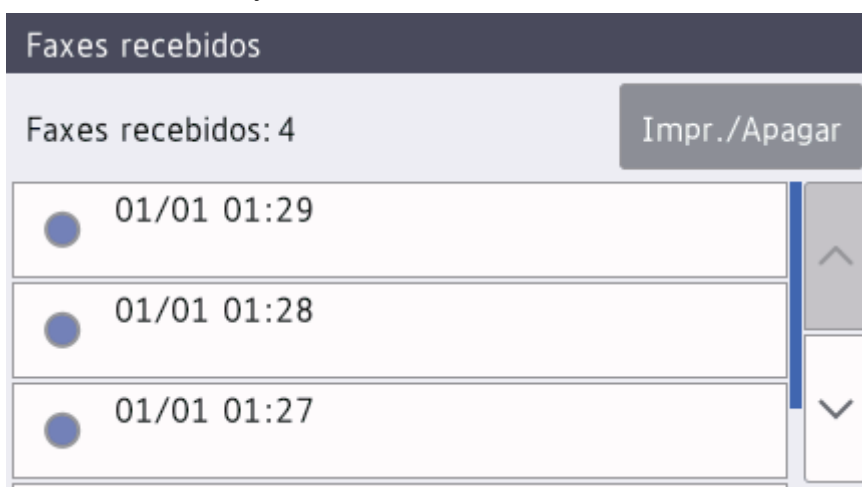





Se você deseja imprimir ou excluir todos os faxes na lista, pressione [Impr./Apagar].

Siga um dos procedimentos a seguir:

- Pressione [Imprimir Todos (Novos Faxes)] para imprimir todos os faxes que você ainda não visualizou.
- Pressione [Imprimir tudo (Faxes antigos)] para imprimir todos os faxes que você visualizou.
- Pressione [Apagar Tudo (Faxes Novos)] para excluir todos os faxes que você ainda não visualizou.
- Pressione [Apagar Tudo (Faxes Antigos)] para excluir todos os faxes que você visualizou.

3. Realize as seguintes operações pressionando os botões mostrados na tabela:

Botão	Resultado
	Amplia o fax.
	Reduz o fax.
ou	Rola verticalmente.
ou	Rola horizontalmente.
	Gira o fax no sentido horário.

Botão	Resultado
	Exclui o fax. Pressione <i>Sim</i> para confirmar.
	Retorna para a página anterior.
	Avança para a próxima página.
	Retorna para a lista de faxes.

Iniciar Imprimir o fax.

Se o fax tiver apenas uma página, a impressão será iniciada. A tela Touchscreen solicitará a exclusão do fax da memória. Para excluir o fax, pressione *Sim*. Para manter o fax na memória, pressione *Não*.

Se o fax tiver várias páginas, siga um destes procedimentos:

- Pressione *Imprim. tds pgs.* para imprimir toda a mensagem. A tela Touchscreen solicitará a exclusão do fax da memória. Para excluir o fax, pressione *Sim*. Para manter o fax na memória, pressione *Não*.
- Pressione *Imprimir pág. atual* para imprimir apenas a página exibida.
- Pressione *Imprimir da atual* para imprimir da página exibida até a última página.

- Se o fax for grande, poderá haver um atraso na sua exibição.
- A tela Touchscreen mostrará o número da página atual e o total de páginas da mensagem de fax. Se a mensagem de fax tiver mais de 99 páginas, o número total de páginas será mostrado como "XX".

4. Pressione .

Informações relacionadas

- [Pré-visualização de fax](#)



Encolher o tamanho de página de um fax recebido muito grande

Quando o recurso [Redução auto] estiver configurado para [Sim], seu aparelho Brother reduzirá qualquer página de fax recebido acima do tamanho para se encaixar no seu papel. O aparelho calcula a taxa de redução usando o tamanho do papel do fax e sua configuração de Tamanho do papel.



>> [MFC-J6530DW/MFC-J6730DW](#)

>> [MFC-J6535DW/MFC-J6930DW/MFC-J6935DW](#)

MFC-J6530DW/MFC-J6730DW

1. Pressione  [Config.] > [Todas config.] > [Fax] > [Conf.recepção] > [Redução auto].
2. Pressione [Sim] (ou [Não]).
3. Pressione .

MFC-J6535DW/MFC-J6930DW/MFC-J6935DW

1. Pressione  [Configs] > [Todas config.] > [Fax] > [Conf.recepção] > [Redução auto].
2. Pressione [Sim] (ou [Não]).
3. Pressione .

Informações relacionadas

- [Receber um fax](#)

Tópicos relacionados:

- [Configurações do papel](#)
- [Problemas no manuseio do papel e na impressão](#)

Definir o carimbo de recepção de fax



Configure o aparelho para imprimir a data e a hora do recebimento no alto de cada página de fax recebida. Certifique-se de ajustar a data e a hora atuais no aparelho.

Este recurso está disponível apenas para faxes em preto e branco.



>> [MFC-J6530DW/MFC-J6730DW](#)

>> [MFC-J6535DW/MFC-J6930DW/MFC-J6935DW](#)

MFC-J6530DW/MFC-J6730DW

1. Pressione  [Config.] > [Todas config.] > [Fax] > [Conf.recepção] > [Carimbo de Receb de Fax].
2. Pressione [Sim] (ou [Não]).
3. Pressione .

MFC-J6535DW/MFC-J6930DW/MFC-J6935DW

1. Pressione  [Configs] > [Todas config.] > [Fax] > [Conf.recepção] > [Data Rec Fax].
2. Pressione [Sim] (ou [Não]).
3. Pressione .

✓ Informações relacionadas

- [Receber um fax](#)

Receber um fax ao final de uma conversa telefônica

Se você estiver conversando ao telefone conectado ao seu equipamento Brother e a outra parte também estiver falando ao telefone conectada a um equipamento de fax, no final da conversa, a outra parte poderá lhe enviar um fax assim que ambos encerrarem a ligação.

- O alimentador do aparelho deve estar vazio.

>> [MFC-J6530DW/MFC-J6730DW](#)

>> [MFC-J6535DW/MFC-J6930DW/MFC-J6935DW](#)

MFC-J6530DW/MFC-J6730DW

1. Peça ao interlocutor que coloque o fax e pressione a tecla Iniciar ou Enviar.
2. Pressione  para exibir o botão [Iniciar Fax].
3. Quando você ouvir os tons CNG (bipes que se repetem lentamente), pressione [Iniciar Fax].
4. Pressione [Receber] para receber o fax.
5. Coloque o fone do telefone externo de volta no gancho.

MFC-J6535DW/MFC-J6930DW/MFC-J6935DW

1. Peça ao interlocutor que coloque o fax e pressione a tecla Iniciar ou Enviar.
2. Pressione  para exibir o botão [Iniciar Fax].
3. Quando você ouvir os tons CNG (bipes que se repetem lentamente), pressione [Iniciar Fax].
4. Pressione [Receber] para receber o fax.
5. Coloque o fone do telefone externo de volta no gancho.

Informações relacionadas

- [Receber um fax](#)

Opções de Recepção na Memória

Use as opções de Recepção na Memória para dirigir faxes recebidos enquanto você está longe do equipamento. Você pode usar apenas uma opção de Recepção na Memória de cada vez.

A Recepção na Memória pode ser definida como:

- Transferência de fax
- Aviso no pager
- Armazenamento de fax
- Recepção PC-Fax
- Encaminhar para a nuvem
O aparelho encaminha seus faxes recebidos para os serviços on-line.
- Desligado

Este recurso está disponível apenas para faxes em preto e branco.

- [Encaminhar faxes recebidos a outro equipamento](#)
- [Configurar o equipamento para discar para um celular ou pager ao receber faxes](#)
- [Armazenar faxes recebidos na memória do equipamento](#)
- [Usar a Recepção de PC-FAX para transferir faxes recebidos para o seu computador \(apenas Windows\)](#)
- [Alterar as opções de Recepção na Memória](#)
- [Desligue as operações de recepção na memória](#)
- [Imprimir um fax armazenado na memória do equipamento](#)
- [Ativar a transferência de fax para nuvem ou e-mail](#)

Encaminhar faxes recebidos a outro equipamento

Use o recurso Transferência de Fax para transferir os faxes recebidos automaticamente para outro equipamento.

Este recurso está disponível apenas para faxes em preto e branco.

>> [MFC-J6530DW/MFC-J6730DW](#)

>> [MFC-J6535DW/MFC-J6930DW/MFC-J6935DW](#)

MFC-J6530DW/MFC-J6730DW

1. Pressione  [Config.] > [Todas config.] > [Fax] > [Conf.recepção] > [Receber memór.].
2. Pressione ▲ ou ▼ para exibir a opção [Transferir fax] e, em seguida, pressione-a.
3. Insira o número de transferência de fax (até 20 dígitos) usando o teclado de discagem.
Pressione [OK].



Usuários de I-Fax:

Para encaminhar um fax para um endereço de e-mail, pressione , insira o endereço de e-mail e pressione [OK].

4. Pressione [Impr.Backup: Sim] ou [Impr.Backup: Não].



- Se você selecionar [Impr.Backup: Sim], o aparelho imprimirá os faxes recebidos, para você tenha uma cópia.
- Quando a Visualização de fax estiver ativada, uma cópia de backup dos faxes recebidos não será impressa, mesmo que você selecione [Impr.Backup: Sim].
- Se você receber um fax colorido, seu aparelho imprimirá o fax colorido, mas não enviará o fax ao número de transferência de fax que você programou.

5. Pressione .

MFC-J6535DW/MFC-J6930DW/MFC-J6935DW

1. Pressione  [Configs] > [Todas config.] > [Fax] > [Conf.recepção] > [Receber memór.].
2. Deslize o dedo para cima ou para baixo ou pressione ▲ ou ▼ para exibir a opção [Transferir fax] e depois pressione [Transferir fax].
3. Insira o número de transferência de fax (até 20 dígitos) usando o teclado de discagem. Pressione [OK].



Usuários de I-Fax:

Para encaminhar um fax para um endereço de e-mail, pressione , insira o endereço de e-mail e pressione [OK].

4. Pressione [Impr.Backup: Sim] ou [Impr.Backup: Não].



- Se você selecionar [Impr.Backup: Sim], o aparelho imprimirá os faxes recebidos, para você tenha uma cópia.
- Quando a Visualização de fax estiver ativada, uma cópia de backup dos faxes recebidos não será impressa, mesmo que você selecione [Impr.Backup: Sim].
- Se você receber um fax colorido, seu aparelho imprimirá o fax colorido, mas não enviará o fax ao número de transferência de fax que você programou.

5. Pressione .



Informações relacionadas

- [Opções de Recepção na Memória](#)

Configurar o equipamento para discar para um celular ou pager ao receber faxes

Use a opção Aviso no Pager se quiser que o equipamento disque um número de celular ou pager pré-programado. Este recurso ativa o celular ou pager para que você saiba que há uma mensagem de fax na memória do equipamento.



- Este recurso está disponível apenas para faxes em preto e branco.

Se você ativar o Paging, uma cópia backup do fax recebido será impressa automaticamente. Não é possível alterar remotamente um número de pager ou telefone celular.



>> [MFC-J6530DW/MFC-J6730DW](#)

>> [MFC-J6535DW/MFC-J6930DW/MFC-J6935DW](#)

MFC-J6530DW/MFC-J6730DW

1. Pressione  [Config.] > [Todas config.] > [Fax] > [Conf.recepção] > [Receber memór.].
2. Pressione ▲ ou ▼ para exibir a opção [Avisando Pager] e, em seguida, pressione-a.
3. Insira o número de celular ou pager (até 18 dígitos) usando o teclado de discagem. Insira # #.
Pressione [OK].
Por exemplo, pressione 18005551234##.
4. Pressione .

MFC-J6535DW/MFC-J6930DW/MFC-J6935DW

1. Pressione  [Configs] > [Todas config.] > [Fax] > [Conf.recepção] > [Receber memór.].
2. Deslize o dedo para cima ou para baixo ou pressione ▲ ou ▼ para exibir a opção [Avisando Pager]. Em seguida, pressione-a.
3. Insira o número de celular ou pager (até 18 dígitos) usando o teclado de discagem. Insira # #.
Pressione [OK].
Por exemplo, pressione 18005551234##.
4. Pressione .

✓ Informações relacionadas

- [Opções de Recepção na Memória](#)

Tópicos relacionados:

- [Comandos de Recuperação Remota](#)

Armazenar faxes recebidos na memória do equipamento



Use o recurso Armazenamento de Fax para armazenar faxes recebidos na memória do equipamento. Quando estiver longe do equipamento, recupere as mensagens de fax armazenadas usando comandos de Recuperação Remota a partir de seu equipamento de fax. O aparelho imprimirá uma cópia de segurança de cada fax armazenado.

- Este recurso está disponível apenas para faxes em preto e branco.



>> [MFC-J6530DW/MFC-J6730DW](#)

>> [MFC-J6535DW/MFC-J6930DW/MFC-J6935DW](#)

MFC-J6530DW/MFC-J6730DW

1. Pressione  [Config.] > [Todas config.] > [Fax] > [Conf.recepção] > [Receber memór.].
2. Pressione ▲ ou ▼ para exibir a opção [Memoriza faxes] e, em seguida, pressione-a.
3. Pressione .

MFC-J6535DW/MFC-J6930DW/MFC-J6935DW

1. Pressione  [Configs] > [Todas config.] > [Fax] > [Conf.recepção] > [Receber memór.].
2. Deslize o dedo para cima ou para baixo ou pressione ▲ ou ▼ para exibir a opção [Memoriza faxes]. Em seguida, pressione-a.
3. Pressione .

✓ Informações relacionadas

- [Opções de Recepção na Memória](#)

Tópicos relacionados:

- [Encaminhar faxes remotamente](#)
- [Imprimir um fax armazenado na memória do equipamento](#)
- [Comandos de Recuperação Remota](#)

Usar a Recepção de PC-FAX para transferir faxes recebidos para o seu computador (apenas Windows)

Ative o recurso de Recepção de PC-FAX, armazene automaticamente os faxes recebidos na memória de seu equipamento e depois envie-os para seu computador. Use seu computador para visualizar e armazenar esses faxes.

- Este recurso está disponível apenas para faxes em preto e branco. Quando você receber um fax colorido, o aparelho imprimirá o fax colorido, mas não enviará o fax para o seu computador.
- Antes de configurar o software de recepção PC-FAX, você deve instalar o software e os drivers da Brother em seu computador. Certifique-se de que o seu computador está conectado e ligado. Você deve ter o software de recebimento de PC-FAX em execução no computador.

Mesmo se o seu computador estiver desligado, seu aparelho receberá e armazenará faxes na memória. Quando você ligar o computador e o software Recepção de PC-FAX for executado, o aparelho transferirá os faxes para o computador automaticamente.

>> [MFC-J6530DW/MFC-J6730DW](#)

>> [MFC-J6535DW/MFC-J6930DW/MFC-J6935DW](#)

MFC-J6530DW/MFC-J6730DW

1. Pressione  [Config.] > [Todas config.] > [Fax] > [Conf.recepção] > [Recep. PC-Fax].
2. Pressione [Sim].
A tela Touchscreen mostrará a mensagem [Execute o programa PC-Fax Receive no computador.]
3. Pressione [OK].
4. Pressione [<USB>] ou o nome do computador em que deseja receber faxes, se você estiver em uma rede.
Pressione [OK].
5. Pressione [Impr.Backup: Sim] ou [Impr.Backup: Não].



Quando a Visualização de fax estiver ativada, uma cópia de backup dos faxes recebidos não será impressa, mesmo que você selecione [Impr.Backup: Sim].

6. Pressione .

Para alterar o computador de destino, repita esses passos.

MFC-J6535DW/MFC-J6930DW/MFC-J6935DW

1. Pressione  [Configs] > [Todas config.] > [Fax] > [Conf.recepção] > [Rec Fax p/ PC].
2. Pressione [Sim].
A tela Touchscreen mostrará a mensagem [Execute o programa PC-Fax Receive no computador.]
3. Pressione [OK].
4. Pressione [<USB>] ou o nome do computador em que deseja receber faxes, se você estiver em uma rede.
Pressione [OK].
5. Pressione [Impr.Backup: Sim] ou [Impr.Backup: Não].



Quando a Visualização de fax estiver ativada, uma cópia de backup dos faxes recebidos não será impressa, mesmo que você selecione [Impr.Backup: Sim].

6. Pressione .

Para alterar o computador de destino, repita esses passos.



Informações relacionadas

- [Opções de Recepção na Memória](#)

Tópicos relacionados:

- [Transferir seus faxes ou relatório de faxes](#)
 - [Transferir faxes para o seu computador](#)
 - [Receber faxes com a Recepção de PC-FAX \(Windows\)](#)
-

Alterar as opções de Recepção na Memória

Se houver faxes recebidos na memória do equipamento quando você alterar qualquer opção de Recepção na memória, o LCD exibirá uma das seguintes perguntas:

>> [MFC-J6530DW/MFC-J6730DW](#)

>> [MFC-J6535DW/MFC-J6930DW/MFC-J6935DW](#)

MFC-J6530DW/MFC-J6730DW

- **Se os faxes recebidos já tiverem sido impressos, a tela Touchscreen exibirá [Apagar todos os faxes?]**
 - Se você pressionar [Sim], os faxes na memória serão apagados antes que a configuração mude.
 - Se você pressionar [Não], os faxes na memória não serão apagados e a configuração não será alterada.
- **Se houver faxes não impressos na memória do aparelho, a tela Touchscreen exibirá [Imprimir todos os faxes?]**
 - Se você pressionar [Sim], os faxes na memória serão impressos antes que a configuração mude.
 - Se você pressionar [Não], os faxes na memória não serão impressos e a configuração não será alterada.
- Se ainda houver faxes a serem recebidos na memória do equipamento quando você alterar para [Recep. PC-Fax] a partir de outra opção ([Transferir fax], [Avisando Pager] [Encaminhar para a Nuvem], ou [Memoriza faxes]), pressione [<USB>] ou o nome do computador (caso você esteja em uma rede). Em seguida, pressione [OK]. Uma mensagem aparecerá, perguntando se você deseja ativar a Impressão de segurança.

A tela Touchscreen mostrará:

[Enviar fax p/PC?]

- Se você pressionar [Sim], os faxes na memória serão enviados para o computador antes que a configuração seja alterada.
- Se você pressionar [Não], os faxes na memória não serão apagados e a configuração não será alterada.

MFC-J6535DW/MFC-J6930DW/MFC-J6935DW

- **Se os faxes recebidos já tiverem sido impressos, a tela Touchscreen exibirá [Apagar todos os faxes?]**
 - Se você pressionar [Sim], os faxes na memória serão apagados antes que a configuração mude.
 - Se você pressionar [Não], os faxes na memória não serão apagados e a configuração não será alterada.
- **Se houver faxes não impressos na memória do aparelho, a tela Touchscreen exibirá [Imprimir todos os faxes?]**
 - Se você pressionar [Sim], os faxes na memória serão impressos antes que a configuração mude.
 - Se você pressionar [Não], os faxes na memória não serão impressos e a configuração não será alterada.
- Se ainda houver faxes a serem recebidos na memória do equipamento quando você alterar para [Recep. PC-Fax] a partir de outra opção ([Transferir fax], [Avisando Pager] [Encaminhar para a Nuvem], ou [Memoriza faxes]), pressione [<USB>] ou o nome do computador (caso você esteja em uma rede). Em seguida, pressione [OK]. Será perguntado se você deseja ativar a Impressão de segurança.

A tela Touchscreen mostrará:

[Enviar fax p/PC?]

- Se você pressionar [Sim], os faxes na memória serão enviados para o seu computador antes das alterações de configuração.

-
- Se você pressionar [Não], os faxes na memória não serão apagados e a configuração não será alterada.



Informações relacionadas

- [Opções de Recepção na Memória](#)

Tópicos relacionados:

- [Desligue as operações de recepção na memória](#)
-

Desligue as operações de recepção na memória

Desative a Recepção na Memória se não quiser que o equipamento salve ou transfira os faxes recebidos.

>> [MFC-J6530DW/MFC-J6730DW](#)

>> [MFC-J6535DW/MFC-J6930DW/MFC-J6935DW](#)

MFC-J6530DW/MFC-J6730DW

1. Pressione  [Config.] > [Todas config.] > [Fax] > [Conf.recepção] > [Receber memór.].
2. Pressione [Não].



A tela Touchscreen exibe [Imprimir todos os faxes?] ou [Apagar todos os faxes?] se os faxes recebidos estiverem na memória do equipamento.

3. Pressione .

MFC-J6535DW/MFC-J6930DW/MFC-J6935DW

1. Pressione  [Configs] > [Todas config.] > [Fax] > [Conf.recepção] > [Receber memór.].
2. Pressione [Não].



A tela Touchscreen exibe [Imprimir todos os faxes?] ou [Apagar todos os faxes?] se os faxes recebidos estiverem na memória do equipamento.

3. Pressione .



Informações relacionadas

- [Opções de Recepção na Memória](#)

Tópicos relacionados:

- [Alterar as opções de Recepção na Memória](#)
- [Mensagens de erro e manutenção](#)
- [Problemas com telefone e fax](#)

Imprimir um fax armazenado na memória do equipamento

- Este recurso está disponível apenas para faxes em preto e branco.
- Depois de imprimir o fax, ele será apagado da memória do aparelho.

>> [MFC-J6530DW/MFC-J6730DW](#)

>> [MFC-J6535DW/MFC-J6930DW/MFC-J6935DW](#)

MFC-J6530DW/MFC-J6730DW

Se você selecionou [Avisando Pager] ou [Memoriza faxes], poderá imprimir todos os faxes na memória.

1. Pressione  [Config.] > [Todas config.] > [Fax] > [Imprimir fax].



Você também pode imprimir os faxes na memória pressionando [Faxes Mem.] na tela Touchscreen.

2. Pressione [Sim].

MFC-J6535DW/MFC-J6930DW/MFC-J6935DW

Se você selecionou [Avisando Pager] ou [Memoriza faxes], poderá imprimir todos os faxes na memória.

1. Pressione  [Configs] > [Todas config.] > [Fax] > [Imprimir fax].



Você também pode imprimir os faxes na memória pressionando [Faxes Mem.] na tela Touchscreen.

2. Pressione [Sim].

Informações relacionadas

- [Opções de Recepção na Memória](#)

Tópicos relacionados:

- [Armazenar faxes recebidos na memória do equipamento](#)
- [Mensagens de erro e manutenção](#)
- [Problemas com telefone e fax](#)

Recuperação remota de fax

Use a Recuperação Remota para ligar para seu equipamento de qualquer telefone ou equipamento de fax de discagem por tom e usar um código de acesso remoto e os comandos remotos para recuperar mensagens de fax.

- [Definir um Código de Acesso Remoto](#)
- [Usar o Código de Acesso Remoto](#)
- [Comandos de Recuperação Remota](#)
- [Encaminhar faxes remotamente](#)
- [Alterar o número de transferência de fax](#)

Definir um Código de Acesso Remoto

Defina um Código de Acesso Remoto para acessar e controlar seu equipamento Brother mesmo quando estiver longe dele.

>> [MFC-J6530DW/MFC-J6730DW](#)

>> [MFC-J6535DW/MFC-J6930DW/MFC-J6935DW](#)

MFC-J6530DW/MFC-J6730DW

1. Pressione  [Config.] > [Todas config.] > [Fax] > [Acesso remoto].
2. Insira um código de três dígitos usando os números de [0] a [9], [*] ou [#] usando o teclado de discagem (não é possível alterar o "*" predefinido).
Pressione [OK].



- NÃO use o mesmo código usado para seu Código de recepção de fax (*51) ou Código de atendimento telefônico (#51).
- Para excluir o seu código, mantenha pressionado  para restaurar a configuração inativa (---*) e pressione [OK].

3. Pressione .

MFC-J6535DW/MFC-J6930DW/MFC-J6935DW

1. Pressione  [Configs] > [Todas config.] > [Fax] > [Acesso remoto].
2. Insira um código de três dígitos usando os números de [0] a [9], [*] ou [#] usando o teclado de discagem (não é possível alterar o "*" predefinido).
Pressione [OK].



- NÃO use o mesmo código usado para seu Código de recepção de fax (*51) ou Código de atendimento telefônico (#51).
- Para excluir o código, mantenha pressionado  para restaurar a configuração inativa (---*) e pressione [OK].

3. Pressione .

Informações relacionadas

- [Recuperação remota de fax](#)

Tópicos relacionados:

- [Usar o Código de Acesso Remoto](#)
- [Operação de telefones externos e de extensão](#)
- [Usar os códigos remotos](#)

Usar o Código de Acesso Remoto

1. Quando estiver longe do equipamento Brother, disque o número de fax de um telefone de discagem por tons ou aparelho de fax.
2. Quando o equipamento atender, insira imediatamente o seu código de acesso remoto de três dígitos, seguido de *.
3. O equipamento Brother sinalizará se recebeu os faxes:
 - Um bipe longo - o aparelho recebeu pelo menos um fax
 - Sem bipes - o aparelho não recebeu fax
4. Quando o aparelho emitir dois bipes curtos, informe um comando.
 - O aparelho será desligado se você demorar mais que 30 segundos para informar um comando.
 - O aparelho emitirá um bipe três vezes se você informar um comando inválido.
5. Quando tiver concluído, pressione 9 e pressione 0 para desativar o aparelho.
6. Desligue.



- Se seu aparelho estiver configurado para o modo [Manual] e você estiver usando a Recuperação Remota, aguarde cerca de 100 segundos depois que o número de fax começar a tocar e insira o Código de Acesso Remoto dentro de 30 segundos.
- Este recurso pode não estar disponível em alguns países ou não ter suporte da companhia telefônica local.



Informações relacionadas

- [Recuperação remota de fax](#)

Tópicos relacionados:

- [Definir um Código de Acesso Remoto](#)

Comandos de Recuperação Remota

Use os Comandos Remotos da tabela a seguir para acessar os comandos e as opções de fax quando você estiver longe do equipamento Brother. Quando você ligar para o equipamento e inserir o código de acesso remoto (três dígitos seguidos de *), o sistema emitirá dois bipes curtos e você deverá inserir um Comando Remoto (coluna 1), seguido de uma das opções (coluna 2) para esse comando.

Comando remoto	Opções	Detalhes da operação
95	Alterar as configurações de Transferência de Fax, Aviso no Pager ou de Armazenamento de Fax	
	1 DESLIGAR	Você pode selecionar <i>Desligar</i> após recuperar ou apagar todas as mensagens.
	2 Transferência de Fax	Um bipe longo significa que a alteração foi aceita. Se você ouvir três bipes curtos, você não poderá fazer a alteração porque algo não foi configurado (por exemplo, um número de Transferência de Fax ou de Aviso no Pager não foi registrado). Você pode registrar seu número de Transferência de Fax digitando 4. Depois que você registrar o número, a Transferência de Fax funcionará.
	3 Aviso no Pager	
	4 Número de Transferência de Fax	
6 Armazenamento de fax		
96	Recuperar um fax	
	2 Recuperar todos os faxes	Informe o número de um aparelho de fax remoto para receber as mensagens de fax armazenadas.
	3 Apagar faxes da memória	Se você ouvir um bipe longo, as mensagens de fax foram apagadas da memória.
97	Verificar o status de recebimento	
	1 Fax	Verifique se seu equipamento recebeu algum fax. Se sim, você ouvirá um bipe longo. Se não, você ouvirá três bipes curtos.
98	Alterar o modo de recepção	
	1 Secretária eletrônica externa	Um bipe longo significa que a alteração foi aceita.
	2 Fax/Tel	
	3 Somente Fax	
90	Sair	Pressione 9 0 para interromper a recuperação remota. Aguarde por um bipe longo e desligue.



Informações relacionadas

- [Recuperação remota de fax](#)

Tópicos relacionados:

- [Alterar o número de transferência de fax](#)
- [Configurar o equipamento para discar para um celular ou pager ao receber faxes](#)
- [Armazenar faxes recebidos na memória do equipamento](#)
- [Encaminhar faxes remotamente](#)
- [Selecionar o modo de recepção correto](#)

Encaminhar faxes remotamente

Ligue para seu equipamento Brother de qualquer telefone ou equipamento de fax de discagem por tom para encaminhar os faxes recebidos para outra máquina.

- Ative o Armazenamento de fax, Paging ou Pré-visualização de fax antes de usar esse recurso.

1. Disque o seu número de fax.
2. Quando seu aparelho atender, insira seu código de acesso remoto (três dígitos seguidos de *). Se você ouvir um bipe longo, você tem mensagens.
3. Quando você ouvir dois bipes curtos, pressione 9 6 2.
4. Aguarde o bipe longo e use o teclado numérico para inserir o número (até 20 dígitos) do aparelho de fax remoto para onde você quer que suas mensagens de fax sejam enviadas, seguido de ##.



Você não pode usar * e # como números de discagem, mas pode pressionar # para inserir uma pausa no número de fax.

5. Desligue após ouvir um bipe longo. O equipamento Brother encaminhará os faxes recebidos para o número de fax inserido. O outro aparelho de fax imprimirá as mensagens de fax.



Informações relacionadas

- [Recuperação remota de fax](#)

Tópicos relacionados:

- [Armazenar faxes recebidos na memória do equipamento](#)
- [Comandos de Recuperação Remota](#)

Alterar o número de transferência de fax

1. Disque o seu número de fax.
2. Quando seu aparelho atender, insira seu código de acesso remoto (três dígitos seguidos de *). Se você ouvir um bipe longo, você tem mensagens.
3. Quando você ouvir dois bipes curtos, pressione 9 5 4.
4. Aguarde o bipe longo, insira o novo número (até 20 dígitos) do equipamento de fax remoto para o qual você deseja que suas mensagens de fax sejam transferidas usando o teclado numérico e digite ##.



Você não pode usar * e # como números de discagem, mas pode pressionar # para inserir uma pausa no número de fax.

5. Pressione 9 0 para interromper o acesso remoto quando concluído.
6. Desligue após ouvir um bipe longo.



Informações relacionadas

- [Recuperação remota de fax](#)

Tópicos relacionados:

- [Comandos de Recuperação Remota](#)

Operações de voz e números de fax

- [Operações de voz](#)
- [Armazenar números de fax](#)
- [Criar grupos para envio de mala direta](#)
- [Digitar códigos de acesso e números de cartão de crédito](#)

Operações de voz

- [Enviar sinais de tons](#)
- [Atender a uma chamada de voz no modo de recepção Fax/Tel](#)

Enviar sinais de tons

Se você tem um serviço de discagem por Pulso, mas precisa enviar sinais de Tom (por exemplo, para usar serviços bancários), siga estas instruções. Se tiver o Serviço de discagem por tons, você não precisará deste recurso para enviar sinais de tom.

>> [MFC-J6530DW/MFC-J6730DW](#)

>> [MFC-J6535DW/MFC-J6930DW/MFC-J6935DW](#)

MFC-J6530DW/MFC-J6730DW

1. Pressione  [Fax].



Se [Visualiz. de Fax] estiver definido como [Sim], pressione  [Fax] > [Enviando faxes].

2. Pressione [Gancho].

3. Pressione # no Touchpanel (painel de toque) do aparelho. Os dígitos discados depois disso enviarão sinais de tom.

Quando você concluir a chamada, o aparelho retornará ao serviço de discagem por pulso.

MFC-J6535DW/MFC-J6930DW/MFC-J6935DW

1. Pressione  [Fax].



Se [Visualizar Fax] estiver definido como [Sim], pressione  [Fax] > [Enviando faxes].

2. Pressione [Gancho].

3. Pressione # no Touchpanel (painel de toque) do aparelho. Os dígitos discados depois disso enviarão sinais de tom.

Quando você concluir a chamada, o aparelho retornará ao serviço de discagem por pulso.

✓ Informações relacionadas

- [Operações de voz](#)

Atender a uma chamada de voz no modo de recepção Fax/Tel

Quando o equipamento estiver no modo Fax/Tel, ele usará o Toque F/T (pseudo/toque duplo) para avisá-lo que a chamada é de voz e você deverá atendê-la.

Se você estiver próximo do equipamento, tire o fone do telefone externo e, em seguida, pressione o botão [Atender] para atender.

Se estiver próximo ao telefone de extensão, retire o fone do gancho enquanto ouve o toque duplo e pressione #51 entre os toques duplos. Se não houver ninguém na linha ou se alguém desejar enviar um fax, retorne a chamada ao equipamento pressionando *51.



Informações relacionadas

- [Operações de voz](#)
-

Armazenar números de fax

- [Armazenar números no Catálogo de Endereços](#)
- [Armazenar números de chamadas efetuadas no Catálogo de Endereços](#)
- [Alterar ou excluir nomes ou números do Catálogo de endereços](#)

Armazenar números no Catálogo de Endereços

>> MFC-J6530DW/MFC-J6730DW

>> MFC-J6535DW/MFC-J6930DW/MFC-J6935DW

MFC-J6530DW/MFC-J6730DW

1. Pressione  [Fax] > [Catálogo Endereços].
2. Siga estes passos:
 - a. Pressione [Editar] > [Ad Novo Endereço] > [Nome].
 - b. Insira o nome (até 16 caracteres) utilizando a tela Touchscreen. Pressione [OK].
 - c. Pressione [Endereço 1].
 - d. Insira o primeiro número de fax ou telefone (até 20 dígitos) usando a tela Touchscreen. Pressione [OK].



- Pressione [Pausa] para inserir uma pausa entre os números. Você pode pressionar [Pausa] quantas vezes for necessário para aumentar o tamanho da pausa.
- Se você fez o download do Fax via Internet:
Para armazenar um endereço de e-mail a ser usado com Fax via Internet ou Escanear para servidor de e-mail, pressione , insira o endereço de e-mail e pressione [OK].

- e. Para armazenar o segundo número de fax ou telefone, pressione [Endereço 2]. Insira o segundo número de fax ou telefone (até 20 dígitos) usando a tela Touchscreen. Pressione [OK].
- f. Pressione [OK] para confirmar.

Para armazenar outro número do Catálogo de endereços, repita esses passos.

3. Pressione .

MFC-J6535DW/MFC-J6930DW/MFC-J6935DW

1. Pressione  [Fax] > [Catálogo Endereços].
2. Siga estes passos:
 - a. Pressione [Editar] > [Ad novo ender.] > [Nome].
 - b. Insira o nome (até 16 caracteres) utilizando a tela Touchscreen. Pressione [OK].
 - c. Pressione [Endereço 1].
 - d. Insira o primeiro número de fax ou telefone (até 20 dígitos) usando a tela Touchscreen. Pressione [OK].



- Pressione [Pausa] para inserir uma pausa entre os números. Você pode pressionar [Pausa] quantas vezes for necessário para aumentar o tamanho da pausa.
- Se você fez o download do Fax via Internet:
Para armazenar um endereço de e-mail a ser usado com Fax via Internet ou Escanear para servidor de e-mail, pressione , insira o endereço de e-mail e pressione [OK].

- e. Para armazenar o segundo número de fax ou telefone, pressione [Endereço 2]. Insira o segundo número de fax ou telefone (até 20 dígitos) usando a tela touchscreen. Pressione [OK].
- f. Pressione [OK] para confirmar.

Para armazenar outro número do Catálogo de endereços, repita esses passos.

3. Pressione .



Informações relacionadas

- Armazenar números de fax

Tópicos relacionados:

- Digitar códigos de acesso e números de cartão de crédito
- Criar grupos para envio de mala direta

Armazenar números de chamadas efetuadas no Catálogo de Endereços

Você pode armazenar números no Catálogo de Endereços a partir do histórico de chamadas efetuadas.

>> [MFC-J6530DW/MFC-J6730DW](#)

>> [MFC-J6535DW/MFC-J6930DW/MFC-J6935DW](#)

MFC-J6530DW/MFC-J6730DW

1. Pressione  [Fax] > [Histórico chamadas] > [Nº discados].
2. Pressione ▲ ou ▼ para exibir o número que você deseja armazenar e depois pressione-o.
3. Pressione [Editar] > [Adicionar ao Catálogo de Endereços] > [Nome].



Para excluir o número da lista do histórico de chamadas realizadas, pressione [Editar] > [Apagar]. Pressione [Sim] para confirmar.

4. Insira o nome (até 16 caracteres) utilizando a tela Touchscreen. Pressione [OK].
5. Para armazenar o segundo número de fax ou telefone, pressione [Endereço 2]. Insira o segundo número de fax ou telefone (até 20 dígitos) usando a tela Touchscreen. Pressione [OK].
6. Pressione [OK] para confirmar o número de fax ou telefone que você deseja armazenar.
7. Pressione .

MFC-J6535DW/MFC-J6930DW/MFC-J6935DW

1. Pressione  [Fax] > [Histórico de Chamadas] > [Números discados].
2. Deslize o dedo para cima ou para baixo, ou pressione ▲ ou ▼ para exibir o número que você deseja armazenar e, em seguida, pressione-o.
3. Pressione [Editar] > [Adicionar ao Catálogo de Endereços] > [Nome].



Para excluir o número da lista do histórico de chamadas realizadas, pressione [Editar] > [Apagar]. Pressione [Sim] para confirmar.

4. Insira o nome (até 16 caracteres) utilizando a tela Touchscreen. Pressione [OK].
5. Para armazenar o segundo número de telefone ou fax, pressione [Endereço 2]. Insira o segundo número de telefone ou fax (até 20 dígitos) usando a tela Touchscreen. Pressione [OK].
6. Pressione [OK] para confirmar o número de fax ou telefone que você deseja armazenar.
7. Pressione .

✓ Informações relacionadas

- [Armazenar números de fax](#)

Tópicos relacionados:

- [Inserir texto no equipamento Brother](#)

Alterar ou excluir nomes ou números do Catálogo de endereços

>> MFC-J6530DW/MFC-J6730DW

>> MFC-J6535DW/MFC-J6930DW/MFC-J6935DW

MFC-J6530DW/MFC-J6730DW

1. Pressione  [Fax] > [Catálogo Endereços] > [Editar].
2. Siga um dos procedimentos a seguir:
 - Pressione [Alterar] para editar nomes ou números de fax ou telefone.
Pressione ▲ ou ▼ para exibir o número que você deseja alterar e depois pressione-o.
 - Para alterar o nome, pressione [Nome]. Insira o novo nome (até 16 caracteres) utilizando a tela Touchscreen. Pressione [OK].
 - Para alterar o primeiro número de fax ou telefone, pressione [Endereço 1]. Insira o novo número de telefone ou fax (até 20 dígitos) usando a tela Touchscreen. Pressione [OK].
 - Para alterar o segundo número de fax ou telefone, pressione [Endereço 2]. Insira o novo número de telefone ou fax (até 20 dígitos) usando a tela Touchscreen. Pressione [OK].Pressione [OK] para concluir.



Para alterar um caractere, pressione ◀ ou ▶ para posicionar o cursor para destacar o caractere que você deseja alterar e pressione . Informe o novo caractere.

- Para excluir números, pressione ▲ ou ▼ para exibir [Apagar] e selecione essa opção.
 - Pressione os números de fax ou telefone que deseja excluir. Uma marca de seleção vermelha aparecerá. Em seguida, pressione [OK].
3. Pressione .

MFC-J6535DW/MFC-J6930DW/MFC-J6935DW

1. Pressione  [Fax] > [Catálogo Endereços] > [Editar].
2. Siga um dos procedimentos a seguir:
 - Pressione [Alterar] para editar nomes ou números de fax ou telefone.
Deslize o dedo para cima ou para baixo ou pressione ▲ ou ▼ para exibir o número que você deseja alterar e pressione-o.
 - Para alterar o nome, pressione [Nome]. Insira o novo nome (até 16 caracteres) utilizando a tela Touchscreen. Pressione [OK].
 - Para alterar o primeiro número de fax ou telefone, pressione [Endereço 1]. Insira o novo número de telefone ou fax (até 20 dígitos) usando a tela Touchscreen. Pressione [OK].
 - Para alterar o segundo número de fax ou telefone, pressione [Endereço 2]. Insira o novo número de telefone ou fax (até 20 dígitos) usando a tela Touchscreen. Pressione [OK].Pressione [OK] para concluir.



Para alterar um caractere, pressione ◀ ou ▶ para posicionar o cursor para destacar o caractere que você deseja alterar e pressione . Informe o novo caractere.

- Para excluir números, pressione [Apagar].
 - Pressione os números de fax ou telefone que deseja excluir. Uma marca de seleção vermelha aparecerá. Em seguida, pressione [OK].

3. Pressione .



Informações relacionadas

- [Armazenar números de fax](#)
-

Criar grupos para envio de mala direta

Um Grupo, que pode ser armazenado no Catálogo de endereços, permite que você envie a mesma mensagem de fax para muitos números de fax.

>> [MFC-J6530DW/MFC-J6730DW](#)

>> [MFC-J6535DW/MFC-J6930DW/MFC-J6935DW](#)

MFC-J6530DW/MFC-J6730DW

Primeiro, você deve armazenar cada número de fax no Catálogo de endereços. Então você poderá incluí-los como números no Grupo. Cada Grupo ocupa um número do Catálogo de endereços. Você pode armazenar até seis Grupos ou pode atribuir até 198 números a um grande Grupo.

1. Pressione  [Fax] > [Catálogo Endereços].
2. Siga estes passos:
 - a. Pressione [Editar] > [Configurar Grupos] > [Nome].
 - b. Insira o nome do Grupo (até 16 caracteres) utilizando a tela Touchscreen. Pressione [OK].
 - c. Pressione [Adicionar/Apagar].
 - d. Adicione números do Catálogo de endereços ao Grupo pressionando-os para exibir uma marca de seleção vermelha. Pressione [OK].
 - e. Leia e confirme a lista exibida de nomes e números selecionados e pressione [OK] para salvar o seu Grupo.

Para armazenar outro Grupo para multienvio, repita esses passos.

3. Pressione .

MFC-J6535DW/MFC-J6930DW/MFC-J6935DW

Primeiro, você deve armazenar cada número de fax no Catálogo de endereços. Então você poderá incluí-los como números no Grupo. Cada Grupo ocupa um número do Catálogo de endereços. Você pode armazenar até seis Grupos ou pode atribuir até 198 números a um grande Grupo.

1. Pressione  [Fax] > [Catálogo Endereços].
2. Siga estes passos:
 - a. Pressione [Editar] > [Config. Grupos] > [Nome].
 - b. Insira o nome do Grupo (até 16 caracteres) utilizando a tela Touchscreen. Pressione [OK].
 - c. Pressione [Adicionar/Apagar].
 - d. Adicione números do Catálogo de endereços ao Grupo pressionando-os para exibir uma marca de seleção vermelha. Pressione [OK].
 - e. Leia e confirme a lista exibida de nomes e números selecionados e pressione [OK] para salvar o seu Grupo.

Para armazenar outro Grupo para multienvio, repita esses passos.

3. Pressione .

Informações relacionadas

- [Operações de voz e números de fax](#)
 - [Alterar o nome de um grupo de multienvio](#)
 - [Excluir um grupo de multienvio](#)
 - [Adicionar ou excluir um membro do grupo de multienvio](#)

Tópicos relacionados:

- Enviar o mesmo fax para mais de um destinatário (envio de mala direta)
 - Armazenar números no Catálogo de Endereços
-

Alterar o nome de um grupo de multienvio

>> [MFC-J6530DW/MFC-J6730DW](#)

>> [MFC-J6535DW/MFC-J6930DW/MFC-J6935DW](#)

MFC-J6530DW/MFC-J6730DW

1. Pressione  [Fax] > [Catálogo Endereços] > [Editar] > [Alterar].
2. Pressione ▲ ou ▼ para exibir o Grupo que deseja alterar e, depois de selecionado, pressione-o.
3. Pressione [Nome].
4. Insira o novo nome do Grupo (até 16 caracteres) utilizando a tela Touchscreen. Pressione [OK].



Como alterar o nome armazenado:

Para alterar um caractere, pressione ◀ ou ▶ para posicionar o cursor e realçar o caractere incorreto; em seguida, pressione .

Informe o novo caractere.

5. Pressione [OK].
6. Pressione .

MFC-J6535DW/MFC-J6930DW/MFC-J6935DW

1. Pressione  [Fax] > [Catálogo Endereços] > [Editar] > [Alterar].
2. Deslize o dedo para cima ou para baixo ou pressione ▲ ou ▼ para exibir o Grupo desejado e pressione-o.
3. Pressione [Nome].
4. Insira o novo nome do Grupo (até 16 caracteres) utilizando a tela Touchscreen. Pressione [OK].



Como alterar o nome armazenado:

Para alterar um caractere, pressione ◀ ou ▶ para posicionar o cursor e realçar o caractere incorreto; em seguida, pressione .

Informe o novo caractere.

5. Pressione [OK].
6. Pressione .



Informações relacionadas

- [Criar grupos para envio de mala direta](#)

Tópicos relacionados:



- [Inserir texto no equipamento Brother](#)

Excluir um grupo de multienvio



>> MFC-J6530DW/MFC-J6730DW

>> MFC-J6535DW/MFC-J6930DW/MFC-J6935DW

MFC-J6530DW/MFC-J6730DW

1. Pressione  [Fax] > [Catálogo Endereços] > [Editar] > [Apagar].
2. Pressione ▲ ou ▼ para exibir o Grupo que deseja excluir e, depois de selecionado, pressione-o.
3. Pressione [OK].
4. Pressione .

MFC-J6535DW/MFC-J6930DW/MFC-J6935DW

1. Pressione  [Fax] > [Catálogo Endereços] > [Editar] > [Apagar].
2. Deslize o dedo para cima ou para baixo ou pressione ▲ ou ▼ para exibir o Grupo desejado e pressione-o.
3. Pressione [OK].
4. Pressione .

Informações relacionadas



- [Criar grupos para envio de mala direta](#)

Adicionar ou excluir um membro do grupo de multienvio



>> [MFC-J6530DW/MFC-J6730DW](#)

>> [MFC-J6535DW/MFC-J6930DW/MFC-J6935DW](#)

MFC-J6530DW/MFC-J6730DW

1. Pressione  [Fax] > [Catálogo Endereços] > [Editar] > [Alterar].
2. Pressione ▲ ou ▼ para exibir o Grupo que deseja alterar e, depois de selecionado, pressione-o.
3. Pressione ▲ ou ▼ para exibir [Adicionar/Apagar] e depois pressione-o.
4. Pressione ▲ ou ▼ para exibir o número que você deseja adicionar ou excluir.
5. Faça o seguinte para cada número que quiser alterar:
 - Para adicionar um número ao Grupo, pressione a caixa de seleção do número para adicionar uma marca de seleção.
 - Para excluir um número do Grupo, pressione a caixa de seleção do número para remover a marca de seleção.
6. Pressione [OK].
7. Pressione [OK].
8. Pressione .

MFC-J6535DW/MFC-J6930DW/MFC-J6935DW

1. Pressione  [Fax] > [Catálogo Endereços] > [Editar] > [Alterar].
2. Deslize o dedo para cima ou para baixo ou pressione ▲ ou ▼ para exibir o Grupo desejado e pressione-o.
3. Deslize o dedo para cima ou para baixo ou pressione ▲ ou ▼ para exibir a opção [Adicionar/Apagar]. Em seguida, pressione-a.
4. Deslize o dedo para cima ou para baixo ou pressione ▲ ou ▼ para exibir o número que você deseja adicionar ou excluir.
5. Faça o seguinte para cada número que quiser alterar:
 - Para adicionar um número ao Grupo, pressione a caixa de seleção do número para adicionar uma marca de seleção.
 - Para excluir um número do Grupo, pressione a caixa de seleção do número para remover a marca de seleção.
6. Pressione [OK].
7. Pressione [OK].
8. Pressione .

Informações relacionadas

- [Criar grupos para envio de mala direta](#)

Digitar códigos de acesso e números de cartão de crédito

Às vezes, você pode querer escolher entre várias operadoras de longa distância ao enviar um fax. As tarifas podem variar, dependendo do horário e do destino. Para usufruir as tarifas promocionais, você pode armazenar os códigos de acesso das operadoras de longa distância e os números dos cartões de crédito como números do Catálogo de endereços.

Você pode armazenar essas sequências longas de discagem dividindo-as e configurando-as como números separados do catálogo de endereços em qualquer combinação. Você também pode incluir discagem manual.

>> [MFC-J6530DW/MFC-J6730DW](#)

>> [MFC-J6535DW/MFC-J6930DW/MFC-J6935DW](#)

MFC-J6530DW/MFC-J6730DW

Por exemplo, você pode ter armazenado "555" no Catálogo de endereços: Brother 1, e "7000" no Catálogo de endereços: Brother 2. Você poderá usar ambos para discar "555-7000" se pressionar o seguinte:

1. Pressione  [Fax] > [Catálogo Endereços].
2. Pressione ▲ ou ▼ para exibir o número de Brother 1.
3. Pressione o número.
4. Pressione [Aplicar].
5. Pressione [Opções].
6. Pressione ▲ ou ▼ para exibir a opção [Cat. de End.] e, em seguida, pressione-a.
7. Leia e reveja a mensagem na tela Touchscreen e, em seguida, pressione [OK].
8. Pressione ▲ ou ▼ para exibir o número de Brother 2.
9. Pressione o número.
10. Pressione [Aplicar].
11. Pressione [Inic Fax].
Você discará '555-7000'.

Para alterar temporariamente um número, você pode substituir parte dele pressionando-o na tela Touchscreen. Por exemplo, para alterar o número para "555-7001", você pode inserir o número (Brother 1: 555) usando o catálogo de endereços e pressionando [Aplicar] e 7001 na tela Touchscreen.



Se você precisar aguardar outro tom de discagem ou sinal em qualquer ponto da sequência de discagem, crie uma pausa no número pressionando [Pausa].

MFC-J6535DW/MFC-J6930DW/MFC-J6935DW

Por exemplo, você pode ter armazenado "555" no Catálogo de endereços: Brother 1, e "7000" no Catálogo de endereços: Brother 2. Você poderá usar ambos para discar "555-7000" se pressionar o seguinte:

1. Pressione  [Fax] > [Catálogo Endereços].
2. Deslize o dedo para cima ou para baixo ou pressione ▲ ou ▼ para exibir o número do Brother 1.
3. Pressione o número.
4. Pressione [Aplicar].
5. Pressione [Catálogo Endereços].
6. Leia e reveja a mensagem na tela Touchscreen e, em seguida, pressione [OK].
7. Deslize o dedo para cima ou para baixo ou pressione ▲ ou ▼ para exibir o número do Brother 2.
8. Pressione o número.
9. Pressione [Aplicar].

10. Pressione [Iniciar Fax].

Você discará '555-7000'.

Para alterar temporariamente um número, você pode substituir parte dele pressionando-o na tela Touchscreen. Por exemplo, para alterar o número para "555-7001", você pode inserir o número (Brother 1: 555) usando o catálogo de endereços e pressionando [Aplicar] e 7001 na tela Touchscreen.



Se você precisar aguardar outro tom de discagem ou sinal em qualquer ponto da sequência de discagem, crie uma pausa no número pressionando [Pausa].



Informações relacionadas

- [Operações de voz e números de fax](#)

Tópicos relacionados:

- [Armazenar números no Catálogo de Endereços](#)
-

Serviços telefônicos e dispositivos externos

- [Caixa postal](#)
- [Protocolo VoIP \(Interferência de linha telefônica/VoIP\)](#)
- [Secretária eletrônica externa](#)
- [Telefones externos e de extensão](#)

Caixa postal

Se você tiver uma caixa postal na mesma linha telefônica do seu equipamento Brother, a caixa postal e o equipamento Brother entrarão em conflito ao receber chamadas.

Por exemplo, se a sua caixa postal estiver configurada para atender após quatro toques e o equipamento Brother estiver configurado para atender após dois toques, o equipamento Brother atenderá primeiro. Isso impedirá que sejam deixadas mensagens na sua caixa postal.

Da mesma forma, se o seu equipamento Brother estiver configurado para atender após quatro toques e a sua caixa postal estiver configurada para atender após dois toques, sua caixa postal atenderá primeiro. Isso impedirá que seu equipamento Brother receba um fax, pois a caixa postal não poderá transferir o fax recebido de volta para ele.

Para evitar conflitos entre o equipamento Brother e o seu serviço de caixa postal, faça o seguinte:

- Defina o modo de recepção do seu equipamento Brother como "Manual". O modo Manual requer que você atenda a todas as chamadas recebidas para poder receber um fax. Se a chamada recebida for uma chamada telefônica, complete a chamada como faria normalmente. Se você ouvir tons de envio de fax, deverá transferir a chamada para o equipamento Brother.

Chamadas de fax e de voz não atendidas irão para a sua caixa postal.



Informações relacionadas

- [Serviços telefônicos e dispositivos externos](#)

Tópicos relacionados:

- [Operação de telefones externos e de extensão](#)
- [Problemas com telefone e fax](#)

Protocolo VoIP (Interferência de linha telefônica/VoIP)

O VoIP é um tipo de sistema telefônico que usa uma conexão com a Internet e não uma linha telefônica tradicional. Os provedores de telefonia frequentemente agrupam VoIP com serviços de Internet e cabo.

Seu equipamento pode não funcionar com alguns sistemas VoIP. Para usar seu equipamento para enviar e receber faxes em um sistema VoIP, conecte uma das pontas do seu cabo telefônico à tomada LINE do seu equipamento. Conecte a outra ponta do cabo telefônico a um modem, caixa de interface, adaptador de telefone, divisor ou outro dispositivo do tipo.

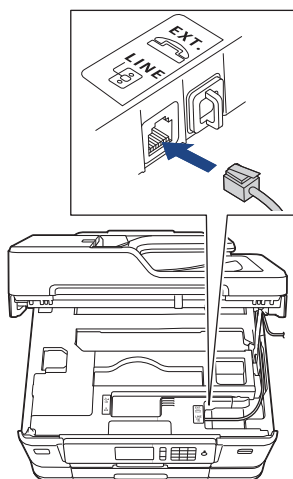

Se você tiver dúvidas sobre como conectar seu equipamento ao sistema VoIP, entre em contato com seu provedor de VoIP.

Após conectar seu equipamento ao sistema VoIP, pressione o botão Gancho para verificar se o equipamento tem tom de discagem. Se o equipamento não tiver tom de discagem, entre em contato com seu provedor de VoIP.

Se você estiver tendo problemas ao enviar ou receber faxes em um sistema VoIP, recomendamos alterar a velocidade do modem do equipamento para a configuração [Básico (para VoIP)].



Informações relacionadas

- [Serviços telefônicos e dispositivos externos](#)

Tópicos relacionados:

- [Interferência na linha telefônica/VoIP](#)

Secretária eletrônica externa

Você pode conectar uma secretária eletrônica externa à mesma linha do seu equipamento. Quando a secretária eletrônica atender a uma chamada, seu equipamento aguardará tons CNG (chamada de fax) enviados por um equipamento de fax. Se eles forem ouvidos, o equipamento assumirá a chamada e receberá o fax. Se eles não forem ouvidos, ele deixará a secretária eletrônica receber uma mensagem de voz, e a tela LCD mostrará [Telefone].

A secretária eletrônica externa deve responder dentro de quatro toques (recomenda-se a definição de dois toques). Isso se deve ao fato de que o seu equipamento não conseguirá ouvir os tons CNG até que a secretária eletrônica externa tenha atendido à chamada. O equipamento remetente enviará tons CNG por mais oito a dez segundos apenas. Não é recomendável usar a função de chamada econômica na sua secretária eletrônica externa se ela precisar de mais de quatro toques para ativá-la.

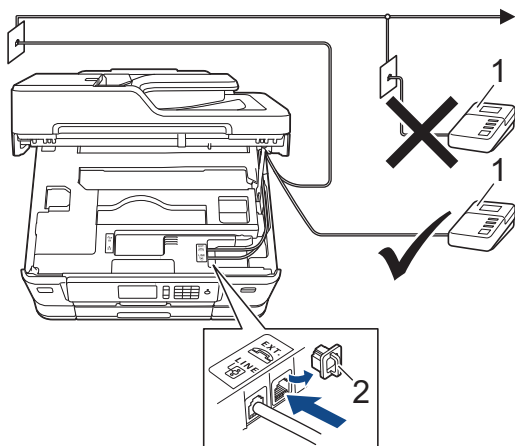

- 1 Secretária eletrônica
- 2 Tampa protetora

IMPORTANTE

NÃO conecte uma secretária eletrônica a outro ponto da mesma linha telefônica.



Se tiver problemas na recepção de faxes, reduza a configuração do Retardo da Campanha da secretária eletrônica externa.



Informações relacionadas

- [Serviços telefônicos e dispositivos externos](#)
 - [Conectar uma secretária eletrônica externa](#)
 - [Gravar uma mensagem de saída \(OGM\) na secretária eletrônica externa](#)
 - [Conexões de várias linhas \(PBX\)](#)

Conectar uma secretária eletrônica externa

A secretária eletrônica externa deve ser conectada à tomada EXT. O aparelho não funcionará corretamente se a secretária eletrônica for conectada a uma tomada na parede.

1. Conecte o cabo de linha telefônica da tomada da parede à tomada denominada LINE.
2. Remova a tampa protetora (1) da tomada EXT. e conecte o cabo de linha telefônica da secretária eletrônica externa à tomada EXT.

Certifique-se de que esse cabo esteja conectado à secretária eletrônica na tomada da linha telefônica da secretária eletrônica e não à tomada do fone.

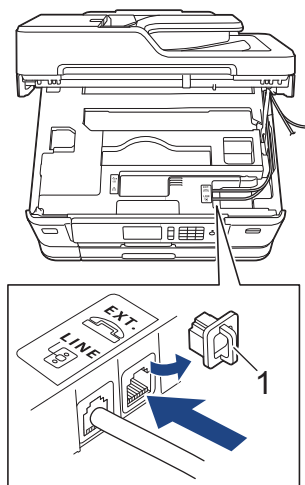

3. Configure sua secretária eletrônica externa para quatro toques ou menos.
A configuração de Retardo da campainha do aparelho não se aplica.
4. Grave a mensagem de saída em sua secretária eletrônica externa.
5. Configure a secretária eletrônica para atender chamadas.
6. Defina o modo de recepção no aparelho como [Secret.Eletrôn.].

✓ Informações relacionadas

- [Secretária eletrônica externa](#)

Tópicos relacionados:

- [Visão geral dos modos de recepção](#)
- [Selecionar o modo de recepção correto](#)
- [Problemas com telefone e fax](#)

Gravar uma mensagem de saída (OGM) na secretária eletrônica externa

1. Grave cinco segundos de silêncio no início de sua mensagem. Isso permite que seu equipamento tenha tempo para ouvir os tons de fax.



Recomendamos que você comece sua mensagem de saída com um silêncio inicial de cinco segundos, porque o equipamento não consegue ouvir tons de fax sobrepostos a uma voz alta. Você pode tentar omitir essa pausa, mas se o seu equipamento tiver problemas na recepção de faxes, será preciso regravar a mensagem de saída para incluí-la.

2. Limite a duração de sua mensagem a 20 segundos.
3. Encerre sua mensagem de 20 segundos informando o seu código de recepção de fax para as pessoas que enviam faxes manualmente. Por exemplo: "Após o bipe, deixe uma mensagem ou pressione *51 e Iniciar para enviar um fax."



Informações relacionadas

- [Secretária eletrônica externa](#)

Conexões de várias linhas (PBX)

Sugerimos que você peça à empresa que instalou o PBX para conectar seu equipamento. Se você tiver um sistema de várias linhas, sugerimos que você peça ao instalador para conectar a unidade à última linha do sistema. Isso evita que o equipamento seja ativado toda vez que o sistema recebe chamadas telefônicas. Se todas as chamadas recebidas forem atendidas por um telefonista, é recomendável definir o Modo de Recepção como [Manual].

Não podemos garantir que seu equipamento funcionará adequadamente sob todas as circunstâncias quando conectado a um PBX. Quaisquer dificuldades com o envio ou recebimento de faxes devem ser informadas primeiro à empresa responsável pelo PBX.



Informações relacionadas

- [Secretária eletrônica externa](#)

Telefones externos e de extensão

- [Conectar um telefone externo ou de extensão](#)
- [Operação de telefones externos e de extensão](#)
- [Usar um telefone sem fio externo que não seja da Brother](#)
- [Usar os códigos remotos](#)

Conectar um telefone externo ou de extensão

Você pode conectar ao equipamento um telefone separado, conforme mostrado no diagrama abaixo.

Conecte o cabo de linha telefônica à tomada EXT.

Antes de conectar um telefone externo, remova a tampa protetora (3) da tomada EXT do equipamento.

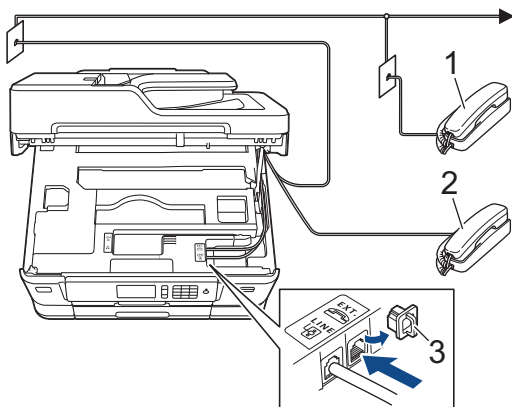

- 1 Telefone de extensão
- 2 Telefone externo
- 3 Tampa protetora



Informações relacionadas

- [Telefones externos e de extensão](#)

Operação de telefones externos e de extensão

Usar telefones de extensão

Se você atender a uma chamada de fax em um telefone de extensão, poderá fazer com que seu equipamento receba o fax pressionando o código de recepção de fax ***51**.

Se o equipamento receber uma chamada de voz e o pseudo/toque duplo soar para você assumir a chamada, você poderá atendê-la em um telefone de extensão pressionando o código de atendimento telefônico **#51**.

Usar um telefone externo (conectado à tomada EXT. do equipamento)

Se você responder a uma chamada de fax em um telefone externo conectado à extensão do equipamento, será possível receber o fax no equipamento pressionando o botão Iniciar e selecionando a opção para receber.

Se o equipamento receber uma chamada de voz e o pseudo/toque duplo soar para você assumir a chamada, você poderá atendê-la no telefone externo pressionando [Atender].

Se você atender uma chamada e não houver ninguém na linha:

Você deverá pressupor que esteja recebendo um fax manual.

Pressione ***51** e aguarde pelo ruído característico ou até que o LCD mostre [Recebendo] e então desligue.



Você também pode usar o recurso Recepção fácil para fazer seu equipamento atender a chamada automaticamente.



Informações relacionadas

- [Telefones externos e de extensão](#)

Tópicos relacionados:

- [Definir o número de toques antes de o equipamento responder \(Retardo da Campainha\)](#)
- [Configurar a Recepção fácil](#)
- [Definir um Código de Acesso Remoto](#)
- [Caixa postal](#)
- [Definir o toque F/T \(toque duplo rápido\)](#)

Usar um telefone sem fio externo que não seja da Brother

Se o seu telefone sem fio que não seja da Brother estiver conectado à tomada EXT. do equipamento e você frequentemente levar o telefone sem fio para outros locais, será mais fácil atender às chamadas durante o Retardo da campainha.

Se você deixar o equipamento atender primeiro, deverá ir até ele e pressionar [Atender] para transferir a chamada para o telefone sem fio.



Informações relacionadas

- [Telefones externos e de extensão](#)

Usar os códigos remotos

Código de recepção de fax

Se você atender a uma chamada de fax em um telefone de extensão, poderá pedir ao equipamento que a receba, pressionando o código de recepção de fax ***51**. Aguarde os tons de fax e coloque o fone de volta no gancho.

Se você atender a uma chamada de fax no telefone externo, poderá fazer com que o equipamento o receba pressionando o botão Iniciar e selecionando a opção para receber.

Código de atendimento telefônico

Se você receber uma chamada de voz e o equipamento estiver no modo F/T, ele começará a emitir o toque F/T (toque duplo) depois do atraso do toque inicial. Se você atender a chamada num telefone de extensão, você pode desligar o Toque F/T pressionando **#51** (certifique-se de pressionar este código entre os toques).

Se o equipamento receber uma chamada de voz e o pseudo/toque duplo soar para você assumir a chamada, você poderá atendê-la no telefone externo pressionando `[Atender]`.



Informações relacionadas

- [Telefones externos e de extensão](#)
 - [Alterar os códigos de acesso remoto](#)

Tópicos relacionados:

- [Definir um Código de Acesso Remoto](#)
- [Configurar a Recepção fácil](#)



Alterar os códigos de acesso remoto

O Código de Recepção de Fax predefinido é *51. O Código de Atendimento Telefônico predefinido é #51. Se você é desconectado toda vez que acessa a secretária eletrônica externa remotamente, tente alterar os códigos remotos de três dígitos para ### e 999, por exemplo.



>> [MFC-J6530DW/MFC-J6730DW](#)

>> [MFC-J6535DW/MFC-J6930DW/MFC-J6935DW](#)

MFC-J6530DW/MFC-J6730DW

1. Pressione  [Config.] > [Todas config.] > [Fax] > [Conf.recepção] > [Cód remoto].
2. Siga um dos procedimentos a seguir:
 - Para alterar o código de recepção de fax, pressione [Recep. Fax]. Insira o novo código e depois pressione [OK].
 - Para alterar o código de atendimento telefônico, pressione [Cód.atend.]. Insira o novo código e depois pressione [OK].
 - Se você não quiser alterar os códigos, vá para o próximo passo.
 - Para definir os códigos remotos como [Não] (ou [Sim]), pressione [Cód remoto]. Pressione [Não] (ou [Sim]).
3. Pressione .

MFC-J6535DW/MFC-J6930DW/MFC-J6935DW

1. Pressione  [Configs] > [Todas config.] > [Fax] > [Conf.recepção] > [Cód remoto].
2. Siga um dos procedimentos a seguir:
 - Para alterar o Código de recepção de fax, pressione [Recep. Fax]. Insira o novo código e depois pressione [OK].
 - Para alterar o Código de atendimento telefônico, pressione [Cód.atend.]. Insira o novo código e depois pressione [OK].
 - Se você não quiser alterar os códigos, vá para o próximo passo.
 - Para definir os códigos remotos como [Não] (ou [Sim]), pressione [Cód remoto]. Pressione [Não] (ou [Sim]).
3. Pressione .

Informações relacionadas

- [Usar os códigos remotos](#)

Relatórios de fax

- [Configurar o estilo do relatório de verificação de transmissão](#)
- [Configurar o período de intervalo do relatório de faxes](#)
- [Imprimir relatórios](#)

Configurar o estilo do relatório de verificação de transmissão

Você poderá usar o Relatório de Verificação de Transmissão como comprovante de envio do seu fax. Esse relatório lista o nome ou o número de fax do destinatário, a hora e a data da transmissão, a duração da transmissão, o número de páginas enviadas e se a transmissão foi bem-sucedida ou não.



Há várias configurações disponíveis para o Relatório de Verificação de Transmissão:

Opção	Descrição
Sim	Imprime um relatório após cada fax enviado.
Ligar (+Img.)	Imprime um relatório após cada fax enviado. Uma parte da primeira página do fax aparece no relatório.
Som. erro	Imprime um relatório quando seu fax falha devido a um erro de transmissão.
Som. erro (+img)	Imprime um relatório quando seu fax falha devido a um erro de transmissão. Uma parte da primeira página do fax aparece no relatório.
Não	O relatório não será impresso.



>> [MFC-J6530DW/MFC-J6730DW](#)

>> [MFC-J6535DW/MFC-J6930DW/MFC-J6935DW](#)

MFC-J6530DW/MFC-J6730DW

1. Pressione  [Config.] > [Todas config.] > [Fax] > [Conf.Relatório] > [Relatório XMIT].
2. Pressione a opção desejada.
Se você selecionar [Ligar (+Img.)] ou [Som. erro (+img)], a imagem não aparecerá no relatório de verificação de transmissão se a Transmissão em tempo real estiver configurada como [Sim]. A imagem não aparecerá no relatório quando você enviar um fax colorido.
3. Pressione .
Se a transmissão for bem-sucedida, [OK] aparecerá ao lado de [RESULT.] no relatório de verificação de transmissão. Se a sua transmissão não for bem-sucedida, [MÁ] aparecerá ao lado de [RESULT.]

MFC-J6535DW/MFC-J6930DW/MFC-J6935DW

1. Pressione  [Configs] > [Todas config.] > [Fax] > [Conf.Relatório] > [Relatório XMIT].
2. Pressione a opção desejada.
Se você selecionar [Ligar (+Img.)] ou [Som. erro (+img)], a imagem não aparecerá no relatório de verificação de transmissão se a Transmissão em tempo real estiver configurada como [Sim]. A imagem não aparecerá no relatório quando você enviar um fax colorido.
3. Pressione .
Se a transmissão for bem-sucedida, [OK] aparecerá ao lado de [RESULT.] no Relatório de verificação de transmissão. Se a sua transmissão não for bem-sucedida, [MÁ] aparecerá ao lado de [RESULT.]

✓ Informações relacionadas

- [Relatórios de fax](#)



Configurar o período de intervalo do relatório de faxes

Você pode configurar o equipamento para imprimir um relatório de fax em intervalos específicos (a cada 50 faxes, 6, 12 ou 24 horas, 2 ou 7 dias).



>> [MFC-J6530DW/MFC-J6730DW](#)

>> [MFC-J6535DW/MFC-J6930DW/MFC-J6935DW](#)

MFC-J6530DW/MFC-J6730DW

1. Pressione  [Config.] > [Todas config.] > [Fax] > [Conf.Relatório] > [Rel. Periódico].
2. Pressione [Rel. Periódico].
3. Pressione ▲ ou ▼ para selecionar um intervalo.
 - 6, 12, 24 horas, 2 ou 7 dias
O equipamento imprimirá o relatório no intervalo escolhido e apagará todas as tarefas de fax da memória do relatório. Se a memória ficar cheia com 200 tarefas antes de o tempo que você selecionou ter passado, o equipamento imprimirá o relatório mais cedo e eliminará todas as tarefas da memória. Se você quiser um relatório adicional antes do horário de impressão programado, poderá imprimi-lo sem apagar as tarefas.
 - A cada 50 faxes
O equipamento imprimirá o relatório quando tiver armazenado 50 tarefas de fax.
4. Se você selecionou 6, 12, 24 horas, 2 ou 7 dias, pressione [Hora] e insira a hora usando a tela Touchscreen. Pressione [OK].
5. Se você selecionou [A cada 7 dias], pressione [Dia]. Pressione ▲ ou ▼ para exibir as opções [Cada Segunda], [Cada Terça], [Cada Quarta], [Cada Quinta], [Cada Sexta], [Cada Sábado] ou [Cada Domingo]. Em seguida, pressione o primeiro dia da contagem regressiva de sete dias.
6. Pressione .

MFC-J6535DW/MFC-J6930DW/MFC-J6935DW

1. Pressione  [Configs] > [Todas config.] > [Fax] > [Conf.Relatório] > [Rel. Periódico].
2. Pressione [Rel. Periódico].
3. Deslize o dedo para cima ou para baixo ou pressione ▲ ou ▼ para selecionar um intervalo.
 - 6, 12, 24 horas, 2 ou 7 dias
O equipamento imprimirá o relatório no intervalo escolhido e apagará todas as tarefas de fax da memória do relatório. Se a memória ficar cheia com 200 tarefas antes de o tempo que você selecionou ter passado, o equipamento imprimirá o relatório mais cedo e eliminará todas as tarefas da memória. Se você quiser um relatório adicional antes do horário de impressão programado, poderá imprimi-lo sem apagar as tarefas.
 - A cada 50 faxes
O equipamento imprimirá o relatório quando tiver armazenado 50 tarefas de fax.
4. Se você selecionou 6, 12, 24 horas, 2 ou 7 dias, pressione [Hora] e insira a hora usando a tela Touchscreen. Pressione [OK].
5. Se você selecionou [A cada 7 dias], pressione [Dia]. Deslize o dedo para cima ou para baixo ou pressione ▲ ou ▼ para exibir as opções [Cada Segunda], [Cada Terça], [Cada Quarta], [Cada Quinta], [Cada Sexta], [Cada Sábado] ou [Cada Domingo]. Em seguida, pressione o primeiro dia da contagem regressiva de sete dias.
6. Pressione .



Informações relacionadas

- [Relatórios de fax](#)

Tópicos relacionados:

- [Defina o aparelho para desligar automaticamente](#)

PC-FAX

- [PC-FAX para Windows](#)
- [PC-FAX para Mac](#)

PC-FAX para Windows

- [Visão geral PC-FAX \(Windows\)](#)
- [Enviar um fax usando o PC-FAX \(Windows\)](#)
- [Receber faxes no computador \(Windows\)](#)

Visão geral PC-FAX (Windows)

Reduza o consumo de papel e economize tempo usando o software PC-FAX da Brother para enviar faxes diretamente do seu equipamento.

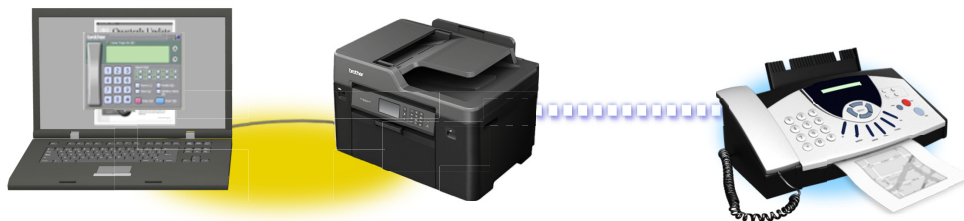

- [Configurar o PC-FAX \(Windows\)](#)
- [Configurar seu catálogo de endereços do PC-Fax \(Windows\)](#)

Configurar o PC-FAX (Windows)

Antes de enviar faxes usando o PC-FAX, personalize as opções de envio em cada guia da caixa de diálogo **Configuração do PC-FAX**.

1. Siga um dos procedimentos a seguir:

- Windows Vista e Windows 7

Clique em  (**Iniciar**) > **Todos os Programas** > **Brother** > **Brother Utilities**.

Clique na lista suspensa e selecione o nome do seu modelo (se ainda não estiver selecionado). Clique em **PC-FAX**, na barra de navegação esquerda e, em seguida, em **Configurar envio**.

- Windows 8 e Windows 10

Acesse  (**Brother Utilities**), clique na lista suspensa e selecione o nome do seu modelo (se ainda não estiver selecionado). Clique em **PC-FAX**, na barra de navegação esquerda e, em seguida, em **Configurar envio**.

A caixa de diálogo **Configuração do PC-FAX** é exibida.

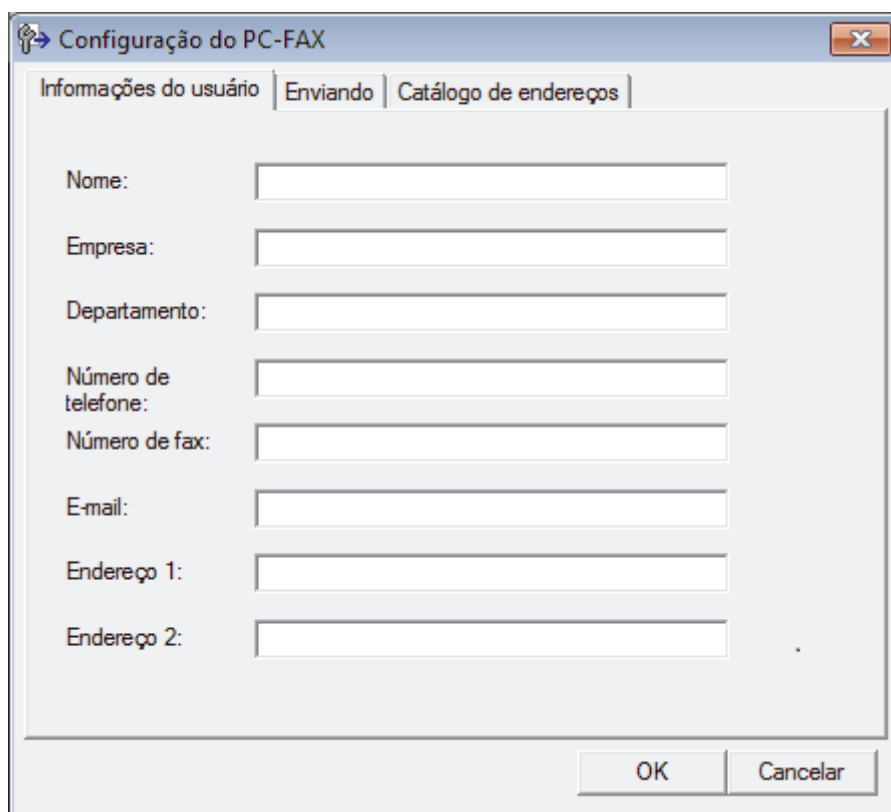

A caixa de diálogo "Configuração do PC-FAX" possui uma barra de navegação superior com as guias "Informações do usuário", "Enviando" e "Catálogo de endereços". A guia "Informações do usuário" está selecionada e contém os seguintes campos de texto:

- Nome:
- Empresa:
- Departamento:
- Número de telefone:
- Número de fax:
- E-mail:
- Endereço 1:
- Endereço 2:

Na base da caixa de diálogo, há dois botões: "OK" e "Cancelar".

2. Siga um dos procedimentos a seguir:

- Clique na guia **Informações do usuário**, e depois digite suas informações de usuário nos campos.



Cada conta da Microsoft pode ter sua própria tela personalizada **Informações do usuário** para cabeçalhos de fax e páginas de rosto.

- Clique na guia **Enviando** e depois digite o número necessário para acessar uma linha externa (se necessário) no campo **Acesso à linha externa**. Marque a caixa de seleção **Incluir cabeçalho** para incluir as informações do cabeçalho.
- Clique na guia **Catálogo de endereços** e depois selecione o catálogo de endereços que deseja usar para PC-FAX da lista suspensa **Selecionar Agenda**.

3. Clique em **OK**.



Informações relacionadas

- [Visão geral PC-FAX \(Windows\)](#)

Configurar seu catálogo de endereços do PC-Fax (Windows)

Adicione, edite e exclua membros e grupos para personalizar o **Catálogo de endereços** do seu equipamento Brother.

- [Adicionar um membro ao catálogo de endereços PC-FAX \(Windows\)](#)
- [Criar um grupo no catálogo de endereços PC-FAX \(Windows\)](#)
- [Editar informações de membro ou grupo no catálogo de endereços PC-FAX \(Windows\)](#)
- [Excluir um membro ou grupo do catálogo de endereços PC-FAX \(Windows\)](#)
- [Exportar o catálogo de endereços do PC-FAX \(Windows\)](#)
- [Importar informações para o catálogo de endereços PC-FAX \(Windows\)](#)

► Página inicial > Fax > PC-FAX > PC-FAX para Windows > Visão geral PC-FAX (Windows) > Configurar seu catálogo de endereços do PC-Fax (Windows) > Adicionar um membro ao catálogo de endereços PC-FAX (Windows)

Adicionar um membro ao catálogo de endereços PC-FAX (Windows)

Adicione novas pessoas e suas informações de fax ao catálogo de endereços do PC-Fax se quiser enviar um fax usando o software PC-Fax da Brother.

1. Siga um dos procedimentos a seguir:

- Windows Vista e Windows 7

Clique em  (**Iniciar**) > **Todos os Programas** > **Brother** > **Brother Utilities**.

Clique na lista suspensa e selecione o nome do seu modelo (se ainda não estiver selecionado). Clique em **PC-FAX**, na barra de navegação esquerda e, em seguida, em **Catálogo de endereços (Enviar)**.

- Windows 8 e Windows 10

Acesse  (**Brother Utilities**), clique na lista suspensa e selecione o nome do seu modelo (se ainda não estiver selecionado). Clique em **PC-FAX**, na barra de navegação esquerda e, em seguida, em **Catálogo de endereços (Enviar)**.

A caixa de diálogo **Catálogo de endereços** é exibida.

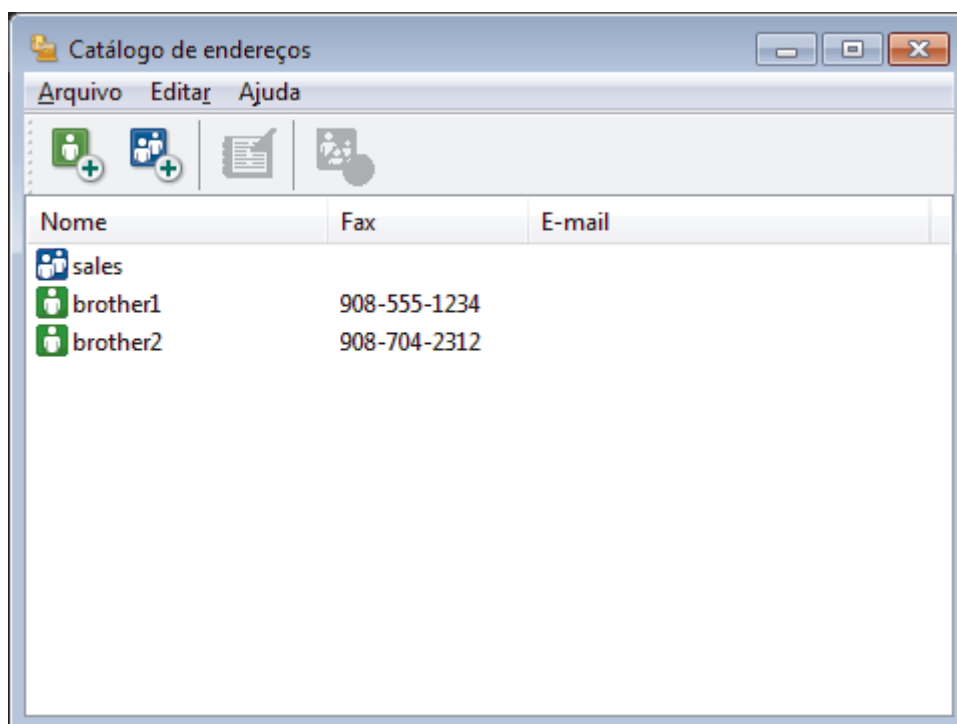

2. Clique em .

A caixa de diálogo **Configuração de membro da Catálogo de endereços** é exibida.

Catálogo de endereços do PC-FAX

Nome: Título:

Empresa:

Departamento: Cargo:

Endereço:

Cidade: Estado:

CEP: País:

Telefone comercial: Telefone residencial:

Fax: Celular:

E-mail:

OK Cancelar

3. Digite as informações do membro nos campos correspondentes. Somente o campo **Nome** é obrigatório.
4. Clique em **OK**.

Informações relacionadas

- [Configurar seu catálogo de endereços do PC-Fax \(Windows\)](#)

Criar um grupo no catálogo de endereços PC-FAX (Windows)

Crie um grupo para transmitir o mesmo PC-FAX a vários destinatários de uma só vez.

1. Siga um dos procedimentos a seguir:

- Windows Vista e Windows 7

Clique em  (**Iniciar**) > **Todos os Programas** > **Brother** > **Brother Utilities**.

Clique na lista suspensa e selecione o nome do seu modelo (se ainda não estiver selecionado). Clique em **PC-FAX**, na barra de navegação esquerda e, em seguida, em **Catálogo de endereços (Enviar)**.

- Windows 8 e Windows 10

Acesse  (**Brother Utilities**), clique na lista suspensa e selecione o nome do seu modelo (se ainda não estiver selecionado). Clique em **PC-FAX**, na barra de navegação esquerda e, em seguida, em **Catálogo de endereços (Enviar)**.

A caixa de diálogo **Catálogo de endereços** é exibida.

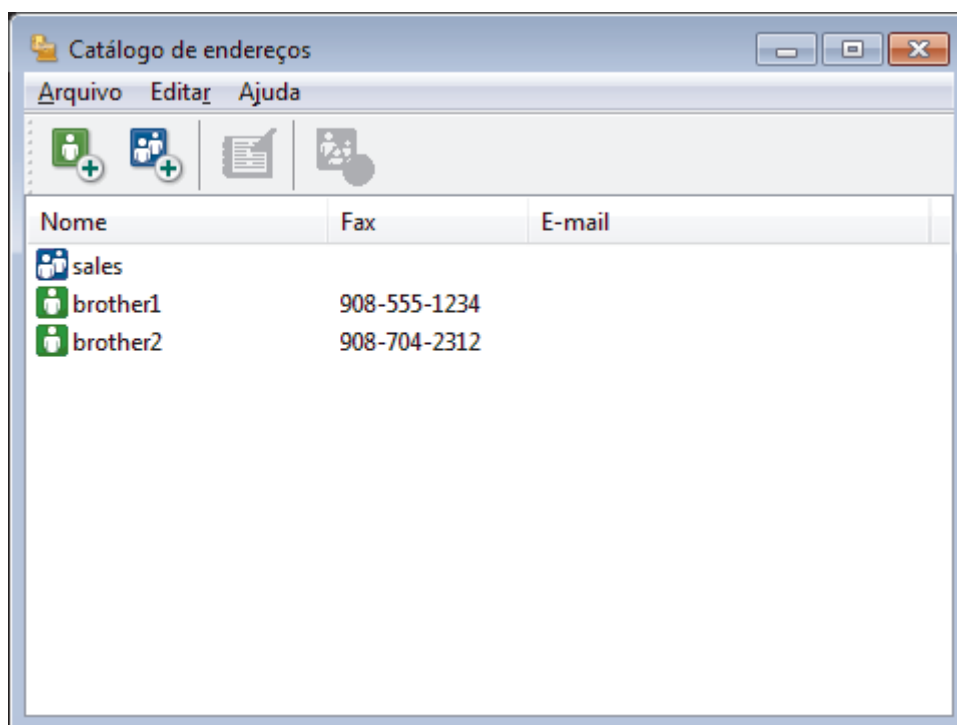

2. Clique em .

A caixa de diálogo **Configuração de grupo no catálogo de endereços** é exibida.

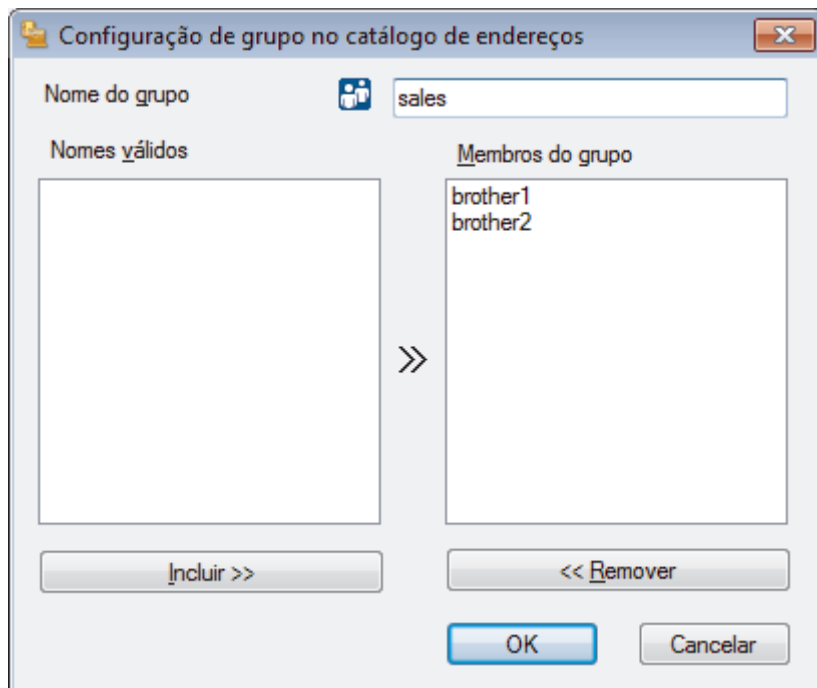

3. Digite o nome do novo grupo no campo **Nome do grupo**.
4. No campo **Nomes válidos**, selecione cada nome que deseja incluir no grupo e depois clique em **Incluir >>**.
Membros adicionados ao grupo aparecem na caixa **Membros do grupo**.
5. Ao concluir, clique em **OK**.



Cada grupo pode conter até 50 membros.



Informações relacionadas

- [Configurar seu catálogo de endereços do PC-Fax \(Windows\)](#)

Editar informações de membro ou grupo no catálogo de endereços PC-FAX (Windows)

1. Siga um dos procedimentos a seguir:

- Windows Vista e Windows 7

Clique em  (**Iniciar**) > **Todos os Programas** > **Brother** > **Brother Utilities**.

Clique na lista suspensa e selecione o nome do seu modelo (se ainda não estiver selecionado). Clique em **PC-FAX**, na barra de navegação esquerda e, em seguida, em **Catálogo de endereços (Enviar)**.

- Windows 8 e Windows 10

Acesse  (**Brother Utilities**), clique na lista suspensa e selecione o nome do seu modelo (se ainda não estiver selecionado). Clique em **PC-FAX**, na barra de navegação esquerda e, em seguida, em **Catálogo de endereços (Enviar)**.

A caixa de diálogo **Catálogo de endereços** é exibida.

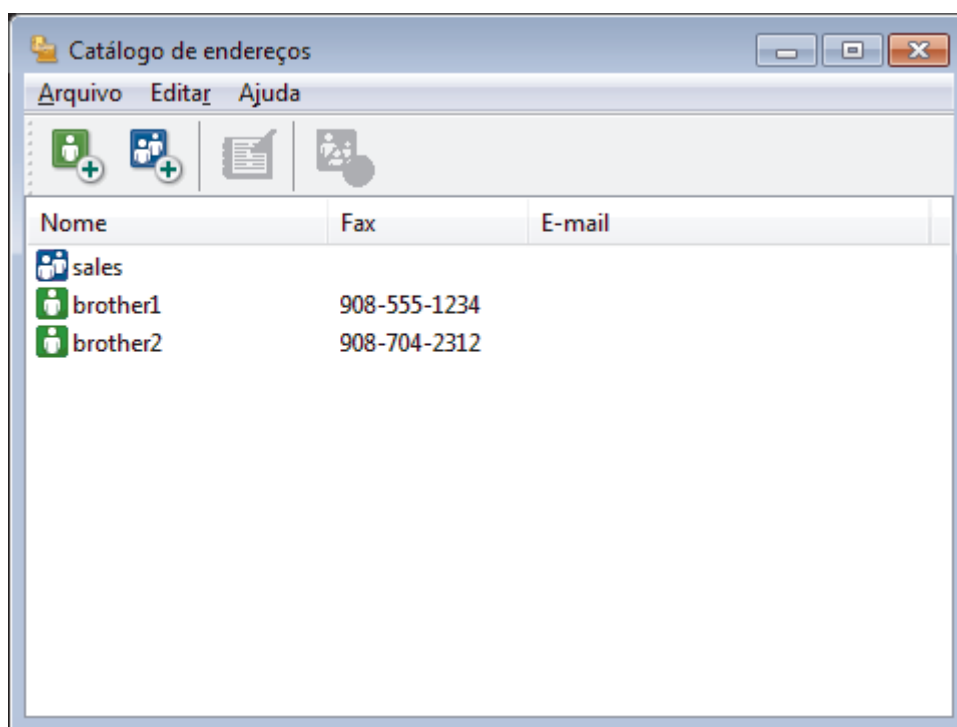

2. Selecione o membro ou grupo que deseja editar.

3. Clique em  (**Propriedades**).

4. Altere as informações do membro ou grupo.

5. Clique em **OK**.

Informações relacionadas

- [Configurar seu catálogo de endereços do PC-Fax \(Windows\)](#)

Excluir um membro ou grupo do catálogo de endereços PC-FAX (Windows)

1. Siga um dos procedimentos a seguir:

- Windows Vista e Windows 7

Clique em  (**Iniciar**) > **Todos os Programas** > **Brother** > **Brother Utilities**.

Clique na lista suspensa e selecione o nome do seu modelo (se ainda não estiver selecionado). Clique em **PC-FAX**, na barra de navegação esquerda e, em seguida, em **Catálogo de endereços (Enviar)**.

- Windows 8 e Windows 10

Acesse  (**Brother Utilities**), clique na lista suspensa e selecione o nome do seu modelo (se ainda não estiver selecionado). Clique em **PC-FAX**, na barra de navegação esquerda e, em seguida, em **Catálogo de endereços (Enviar)**.

A caixa de diálogo **Catálogo de endereços** é exibida.

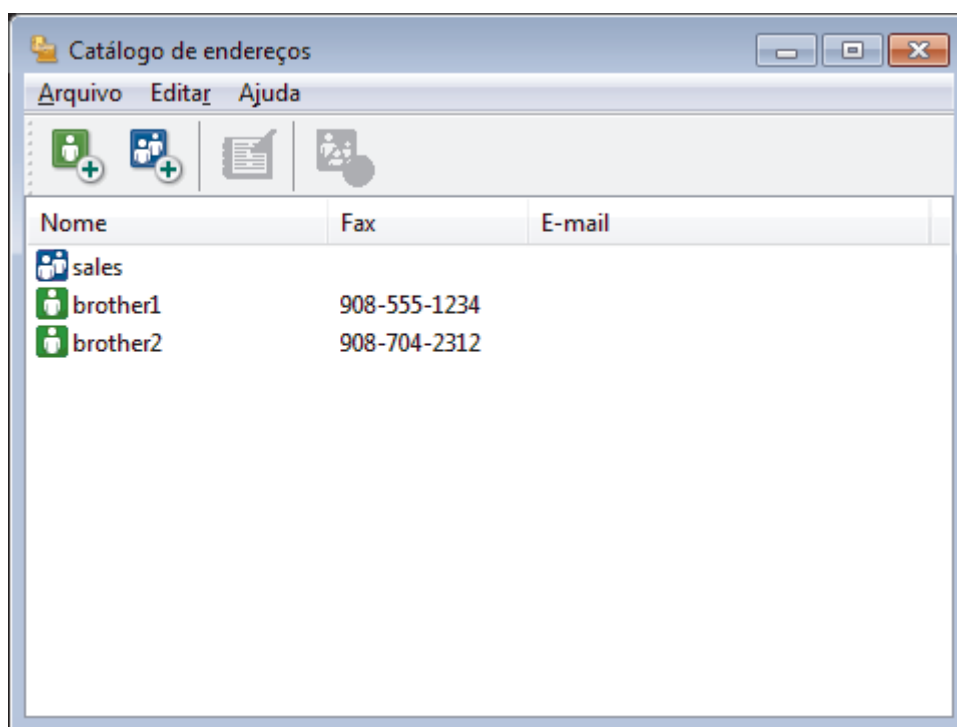

2. Selecione o membro ou grupo que deseja excluir.

3. Clique em  (**Excluir**).

4. Quando a caixa de diálogo de confirmação aparecer, clique em **OK**.



Informações relacionadas

- [Configurar seu catálogo de endereços do PC-Fax \(Windows\)](#)

Exportar o catálogo de endereços do PC-FAX (Windows)

Você pode exportar o catálogo de endereços como um arquivo de texto ASCII (*.csv), um vCard (um cartão de visitas eletrônico) ou **Dados de discagem da Configuração Remota** e salvá-lo em seu computador.

- Você não pode exportar as configurações de grupo ao exportar os dados de **Catálogo de endereços**.

1. Siga um dos procedimentos a seguir:

- Windows Vista e Windows 7

Clique em  (**Iniciar**) > **Todos os Programas** > **Brother** > **Brother Utilities**.

Clique na lista suspensa e selecione o nome do seu modelo (se ainda não estiver selecionado). Clique em **PC-FAX**, na barra de navegação esquerda e, em seguida, em **Catálogo de endereços (Enviar)**.

- Windows 8 e Windows 10

Acesse  (**Brother Utilities**), clique na lista suspensa e selecione o nome do seu modelo (se ainda não estiver selecionado). Clique em **PC-FAX**, na barra de navegação esquerda e, em seguida, em **Catálogo de endereços (Enviar)**.

A caixa de diálogo **Catálogo de endereços** é exibida.

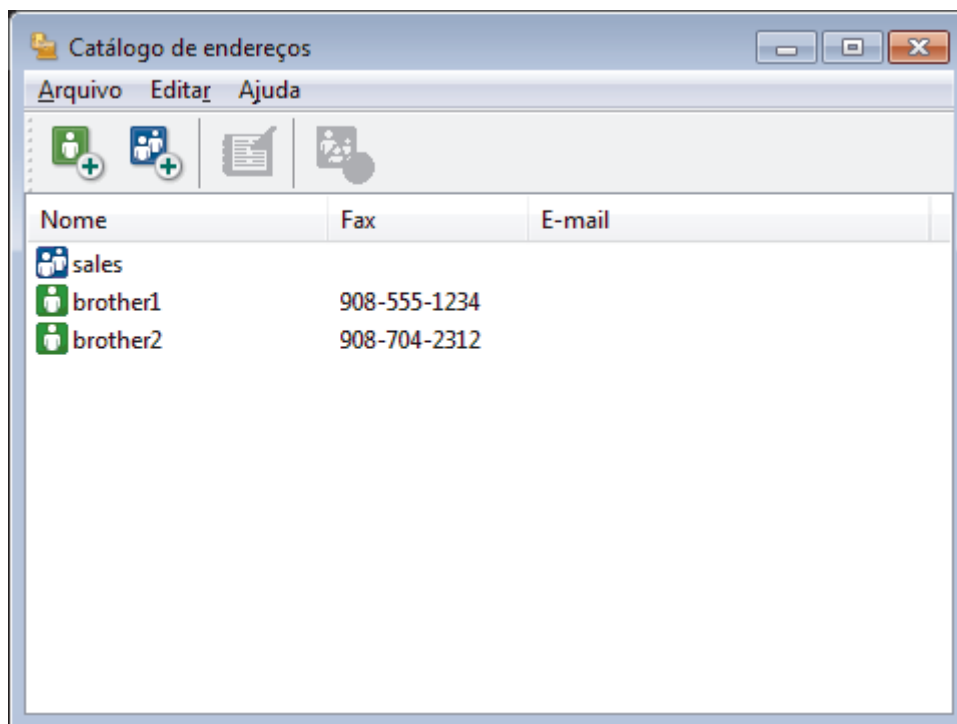

2. Clique no menu **Arquivo** e, em seguida, selecione **Exportar**.

3. Selecione uma das opções a seguir:

- **Texto**

A caixa de diálogo **Selecionar itens** é exibida. Vá para o passo 4.

- **vCard**

Você precisa selecionar um membro que deseja exportar em seu catálogo de endereços antes de selecionar esta opção.

Procure pela pasta onde deseja salvar o vCard, digite o nome do vCard no campo **Nome** e depois clique em **Salvar**.

- **Dados de discagem da Configuração Remota**

Procure pela pasta onde deseja salvar os dados, digite o nome do arquivo no campo **Nome** e depois clique em **Salvar**.

4. No campo **Itens disponíveis**, selecione os dados que deseja exportar e depois clique em **Incluir >>**.

Selecionar itens

Selecione os itens na ordem em que deseja listá-los.
Você pode selecionar o caractere separador para ser inserido entre itens.

Itens disponíveis

Nome
Título
Empresa
Departamento
Cargo
Endereço
Cidade
Estado
CEP
País
Telefone comercial

Itens selecionados

Incluir >>

<< Remover

Caractere de divisão

Vírgula
 Tabulação

OK Cancelar



Selecione e adicione os itens na ordem em que deseja que sejam listados.

- Se você está exportando para um arquivo ASCII, sob a seção **Caractere de divisão**, selecione a opção **Tabulação** ou **Vírgula** para separar os campos de dados.
- Clique em **OK**.
- Procure pela pasta em seu computador onde deseja salvar os dados, digite o nome do arquivo e depois clique em **Salvar**.



Informações relacionadas

- [Configurar seu catálogo de endereços do PC-Fax \(Windows\)](#)

Importar informações para o catálogo de endereços PC-FAX (Windows)

Você pode importar arquivos de texto ASCII (*.csv), vCards (cartões de visita eletrônicos) ou **Dados de discagem da Configuração Remota** em seu Catálogo de Endereços.

1. Siga um dos procedimentos a seguir:

- Windows Vista e Windows 7

Clique em  (**Iniciar**) > **Todos os Programas** > **Brother** > **Brother Utilities**.

Clique na lista suspensa e selecione o nome do seu modelo (se ainda não estiver selecionado). Clique em **PC-FAX**, na barra de navegação esquerda e, em seguida, em **Catálogo de endereços (Enviar)**.

- Windows 8 e Windows 10

Acesse  (**Brother Utilities**), clique na lista suspensa e selecione o nome do seu modelo (se ainda não estiver selecionado). Clique em **PC-FAX**, na barra de navegação esquerda e, em seguida, em **Catálogo de endereços (Enviar)**.

A caixa de diálogo **Catálogo de endereços** é exibida.

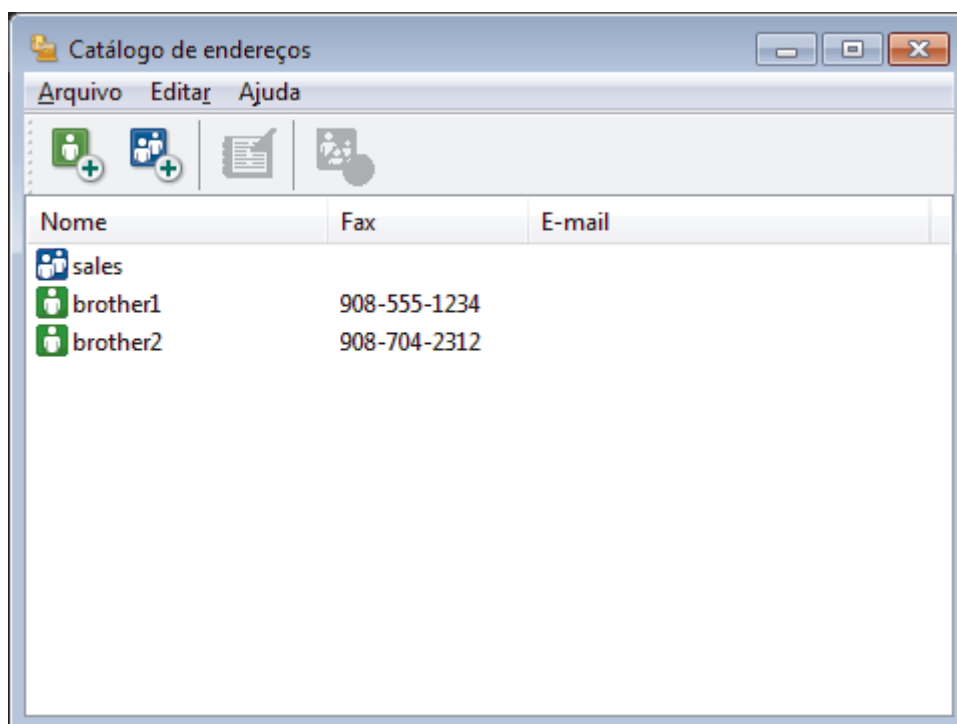

2. Clique no menu **Arquivo** e, em seguida, selecione **Importar**.

3. Selecione uma das opções a seguir:

- **Texto**

A caixa de diálogo **Selecionar itens** é exibida. Vá para o passo 4.

- **vCard**

Vá para o passo 7.

- **Dados de discagem da Configuração Remota**

Vá para o passo 7.

4. No campo **Itens disponíveis**, selecione os dados que você quer importar e clique em **Incluir >>**.

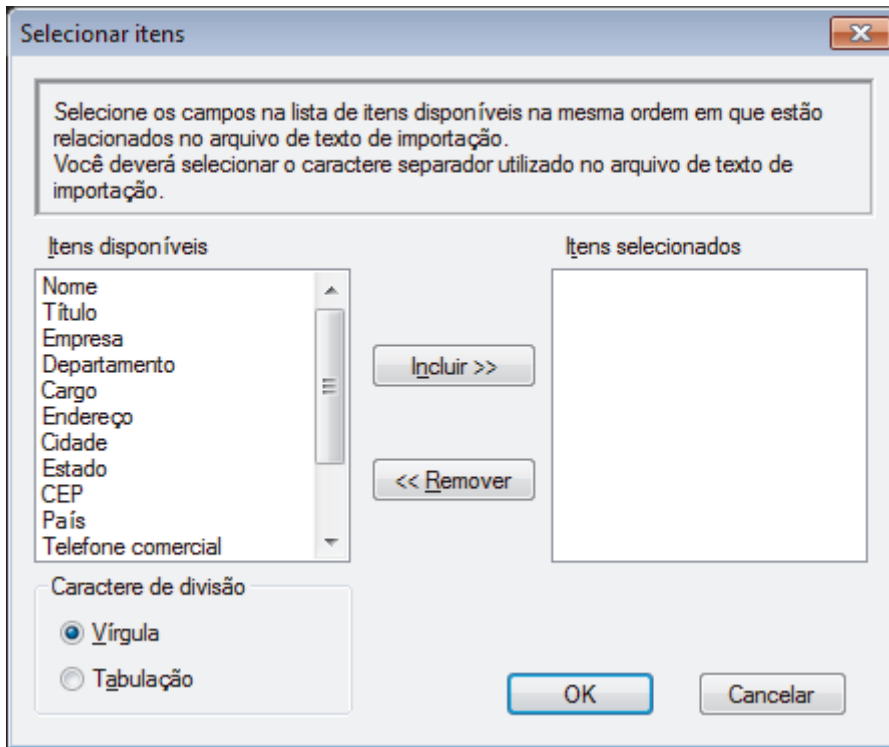

 Você deve selecionar e adicionar os campos da lista **Itens disponíveis** na mesma ordem em que estão listados no arquivo de texto de importação.

5. Se você estiver importando um arquivo ASCII, na seção **Caractere de divisão**, selecione a opção **Tabulação** ou **Vírgula** para separar os campos dos dados.
6. Clique em **OK**.
7. Procure pela pasta para onde deseja importar os dados, digite o nome do arquivo no campo e depois clique em **Abrir**.



Informações relacionadas

- [Configurar seu catálogo de endereços do PC-Fax \(Windows\)](#)

Enviar um fax usando o PC-FAX (Windows)

O PC-FAX fornece suporte apenas para faxes preto e branco. Um fax preto e branco será enviado mesmo se os dados originais forem coloridos e o equipamento de fax que recebe der suporte a faxes coloridos.

1. Crie um arquivo em qualquer aplicativo do seu computador.
2. Selecione o comando de impressão no aplicativo.
3. Selecione **Brother PC-FAX** como sua impressora e depois conclua sua operação de impressão.

A caixa de diálogo **Brother PC-FAX** é exibida.

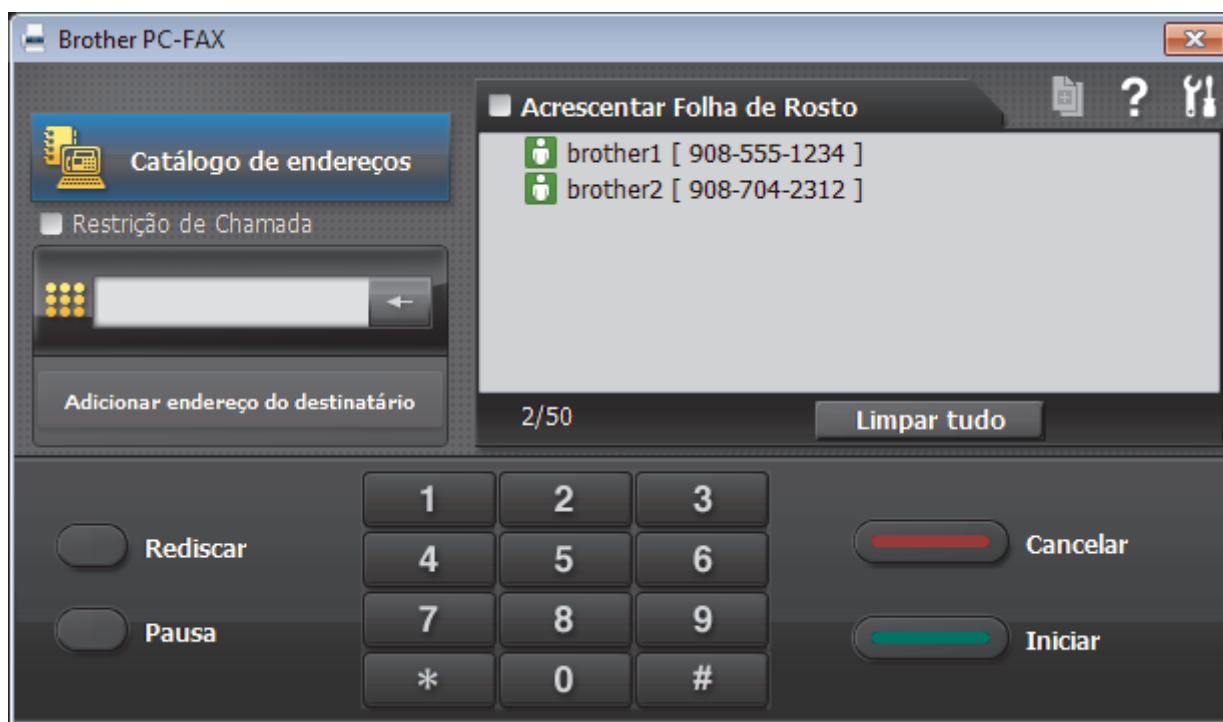

4. Digite um número de fax utilizando um dos seguintes métodos:
 - Clique nos números do teclado numérico para digitar o número e clique em **Adicionar endereço do destinatário**.

Se você marcar a caixa de seleção **Restrição de Chamada**, uma caixa de diálogo de confirmação será exibida para você inserir novamente o número de fax usando o teclado. Esse recurso ajuda a evitar transmissões para destinos incorretos.

- Clique no botão **Catálogo de endereços** e escolha um membro ou grupo do catálogo de endereços.

Se cometer um erro, clique em **Limpar tudo** para excluir todos os registros.

5. Para incluir uma página de rosto, marque a caixa de seleção **Acrescentar Folha de Rosto**. Você também poderá clicar em para criar ou editar uma página de rosto.

6. Clique em **Iniciar** para enviar o fax.

Para cancelar o fax, clique em **Cancelar**.

- Para rediscar um número, clique em **Rediscar** para exibir os últimos cinco números de fax, selecione um número e clique em **Iniciar**.

✓ Informações relacionadas

- [PC-FAX para Windows](#)

Receber faxes no computador (Windows)

Use o software PC-FAX da Brother para receber faxes em seu computador, exibi-los e imprimir apenas aqueles que desejar.

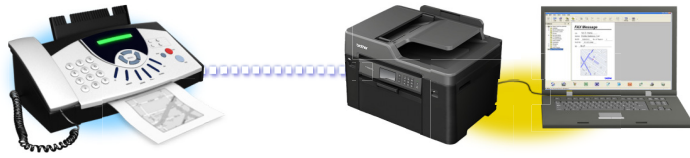

- [Receber faxes com a Recepção de PC-FAX \(Windows\)](#)

Receber faxes com a Recepção de PC-FAX (Windows)

O software PC-FAX Receive da Brother permite a visualização e o armazenamento de mensagens de fax no seu computador. Ele é automaticamente instalado quando você instala o software e os drivers Brother e funciona em equipamentos conectados localmente ou em rede.

- O PC-FAX Receive suporta apenas faxes em preto e branco. Quando você receber um fax colorido, o equipamento imprimirá o fax colorido, mas não enviará o fax para o seu computador.

Quando você desligar o computador, o equipamento continuará recebendo e armazenando faxes na memória do equipamento Brother. A tela LCD do equipamento exibirá o número de faxes recebidos e armazenados. Quando você iniciar este aplicativo, o software irá transferir de uma só vez todos os faxes recebidos para o computador. Você pode habilitar a opção Impressão de Segurança se quiser que o equipamento imprima uma cópia do fax antes de ele ser enviado para o computador ou antes de o computador ser desligado. Você pode definir as configurações da Impressão de Segurança no equipamento Brother.

Informações relacionadas

- [Receber faxes no computador \(Windows\)](#)
 - [Executar o PC-FAX Receive no computador \(Windows\)](#)
 - [Visualizar mensagens recebidas de PC-FAX \(Windows\)](#)

Tópicos relacionados:

- [Usar a Recepção de PC-FAX para transferir faxes recebidos para o seu computador \(apenas Windows\)](#)

Executar o PC-FAX Receive no computador (Windows)



Recomendamos que marque a caixa de seleção **Iniciar o PC-FAX Receive ao inicializar o computador** para que o software seja executado automaticamente e possa transferir quaisquer faxes durante a inicialização do computador.

1. Siga uma destas opções:

- Windows Vista e Windows 7

Clique em  (**Iniciar**) > **Todos os Programas** > **Brother** > **Brother Utilities**.

Clique na lista suspensa e selecione o nome do seu modelo (se ainda não estiver selecionado). Clique em **PC-FAX**, na barra de navegação esquerda e, em seguida, em **Receber**.

- Windows 8 e Windows 10

Acesse  (**Brother Utilities**), clique na lista suspensa e selecione o nome do seu modelo (se ainda não estiver selecionado). Clique em **PC-FAX**, na barra de navegação esquerda e, em seguida, em **Receber**.

2. Confirme a mensagem e clique em **Sim**.

A janela **PC-FAX Receive (Recepção de PC-FAX)** é exibida. O ícone  (**Recepção de PC-FAX**) também é exibido na bandeja de tarefas do computador.



Informações relacionadas

- [Receber faxes com a Recepção de PC-FAX \(Windows\)](#)
 - [Configurar o computador para recebimento de PC-FAX \(Windows\)](#)
 - [Adicionar o equipamento Brother ao software PC-FAX Receive \(Windows\)](#)

Configurar o computador para recebimento de PC-FAX (Windows)

1. Clique duas vezes no ícone  (**Recepção de PC-FAX**) na bandeja de tarefas do computador.
A janela **PC-FAX Receive (Recepção de PC-FAX)** aparece.
2. Clique em **Configurações**.
3. Configure estas opções conforme necessário:

Preferências

Configure esta opção para iniciar o PC-FAX Receive automaticamente quando você iniciar o Windows.

Salvar

Defina o caminho onde os arquivos do PC-FAX serão salvos e selecione o formato dos documentos recebidos.

Transferência para o

Defina o caminho para o servidor SharePoint e selecione a opção de transferência automática ou manual (disponível apenas para Administradores).

Dispositivo

Selecione o equipamento Brother no qual você deseja receber documentos PC-FAX.

Bloquear (disponível apenas para Administradores)

Aplique restrições para impedir que usuários sem privilégios de administrador definam as opções de configuração mostradas acima.

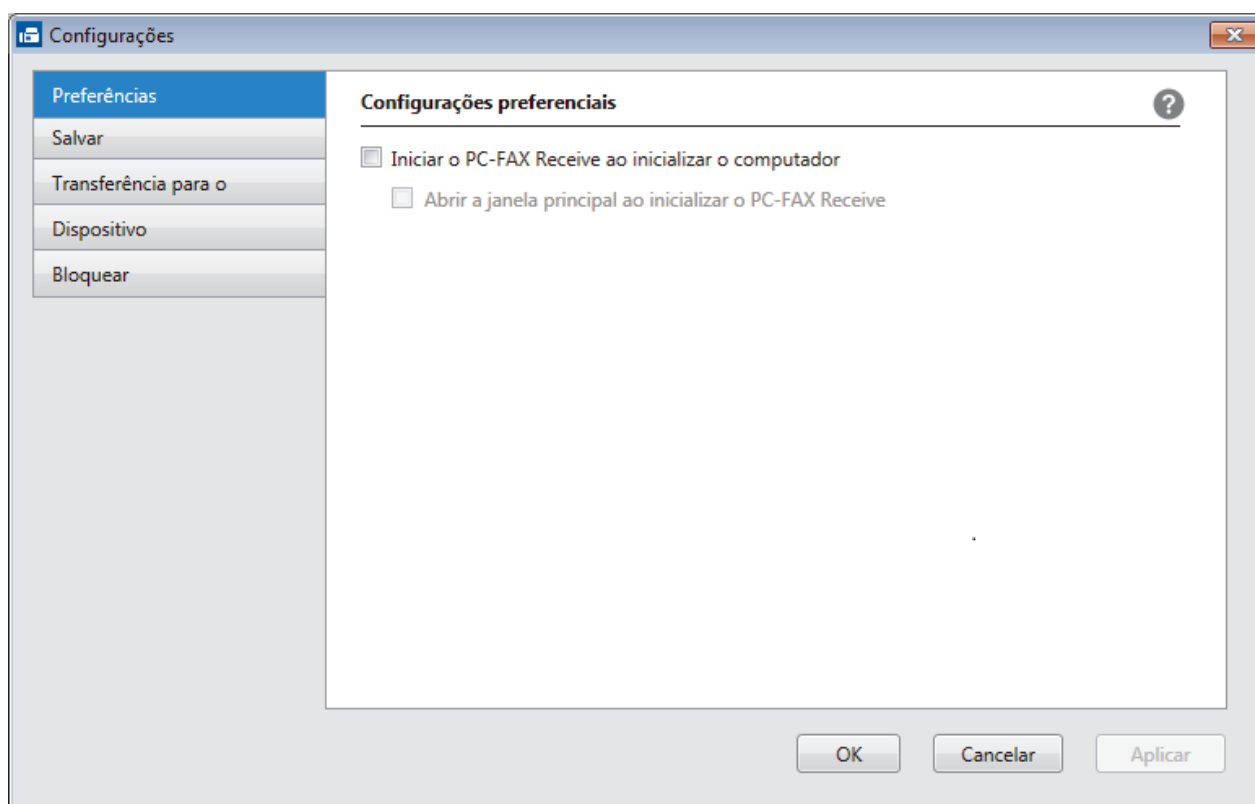

4. Clique em **OK**.



Informações relacionadas

- [Executar o PC-FAX Receive no computador \(Windows\)](#)

Adicionar o equipamento Brother ao software PC-FAX Receive (Windows)

- Se você instalou o aparelho seguindo as instruções para usuários de rede, o aparelho já estará configurado para a sua rede.

1. Clique duas vezes no ícone  (**Recepção de PC-FAX**) na bandeja de tarefas do computador.
A janela **PC-FAX Receive (Recepção de PC-FAX)** aparece.
2. Clique em **Configurações**.
3. Clique em **Dispositivo > Adicionar**.

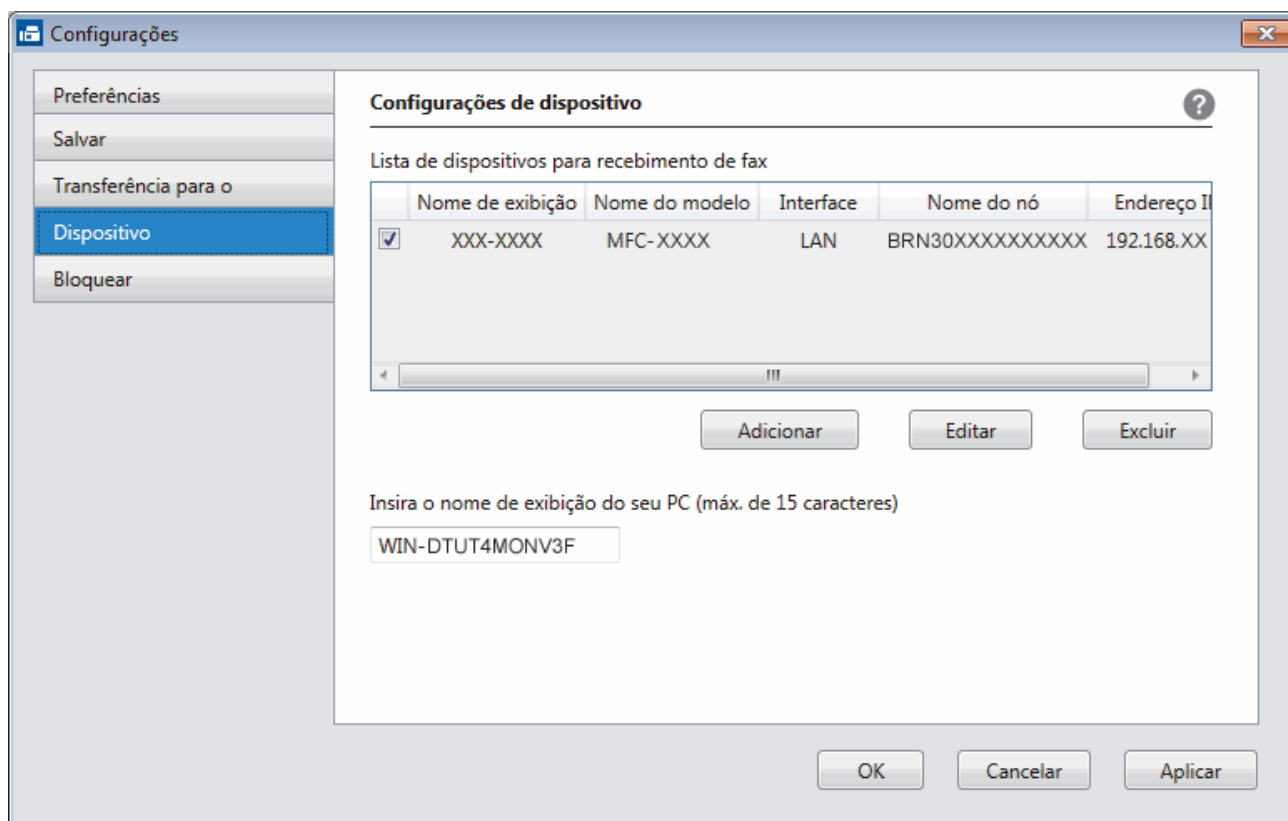

4. Selecione o método de conexão apropriado.

Selecione seu aparelho nos resultados da pesquisa automática abaixo.

Os equipamentos Brother conectados serão mostrados. Selecione um dispositivo na lista. Clique em **OK**.

Especifique o seu aparelho pelo endereço IP

Digite o endereço IP do aparelho no campo **Endereço IP** e depois clique em **OK**.

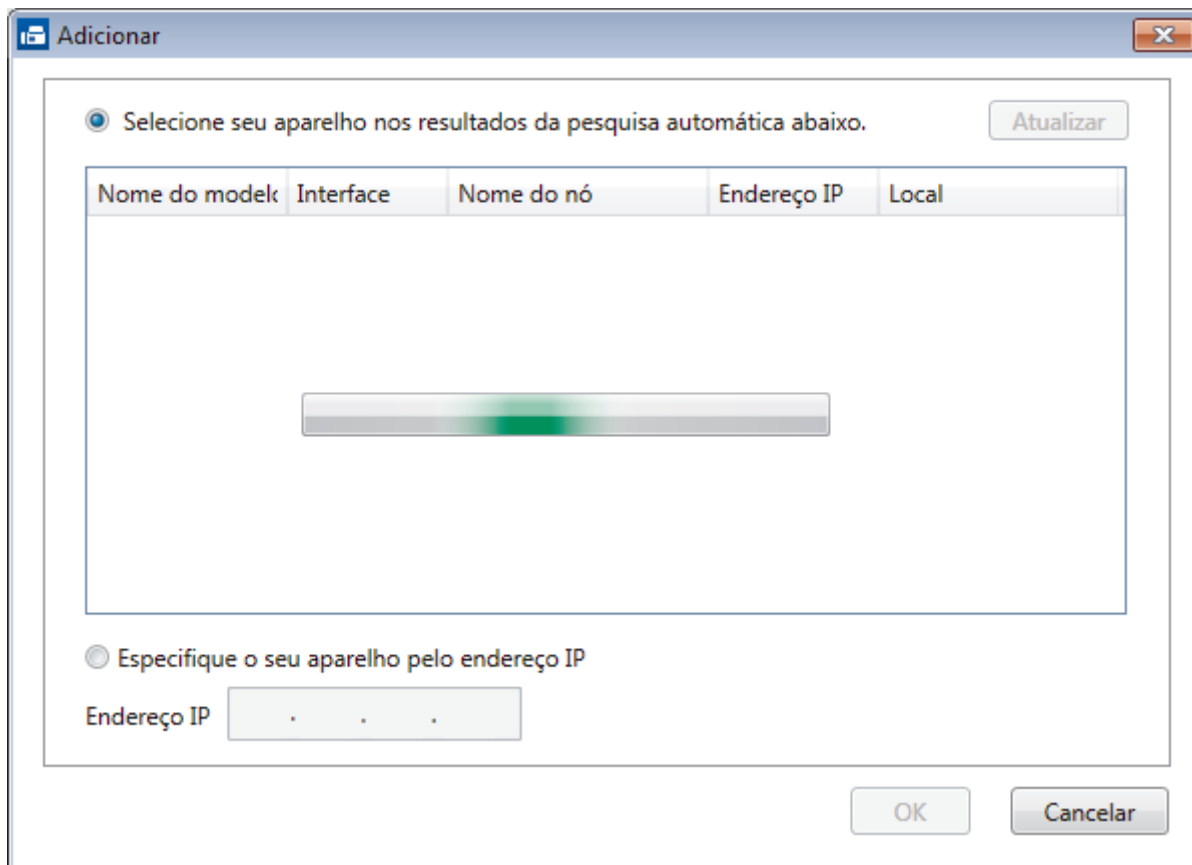

5. Para alterar o nome do computador que aparecerá no LCD do equipamento, digite o novo nome no campo **Insira o nome de exibição do seu PC (máx. de 15 caracteres)**.
6. Clique em **OK**.





Informações relacionadas

- [Executar o PC-FAX Receive no computador \(Windows\)](#)

Visualizar mensagens recebidas de PC-FAX (Windows)

Status de recebimento

Ícone	Status indicado
	Modo de espera Nenhuma mensagem não lida
	Recebendo mensagens
	Mensagens recebidas Mensagens não lidas

1. Clique duas vezes no ícone  (**Recepção de PC-FAX**) na bandeja de tarefas do computador.

A janela **PC-FAX Receive (Recepção de PC-FAX)** aparece.

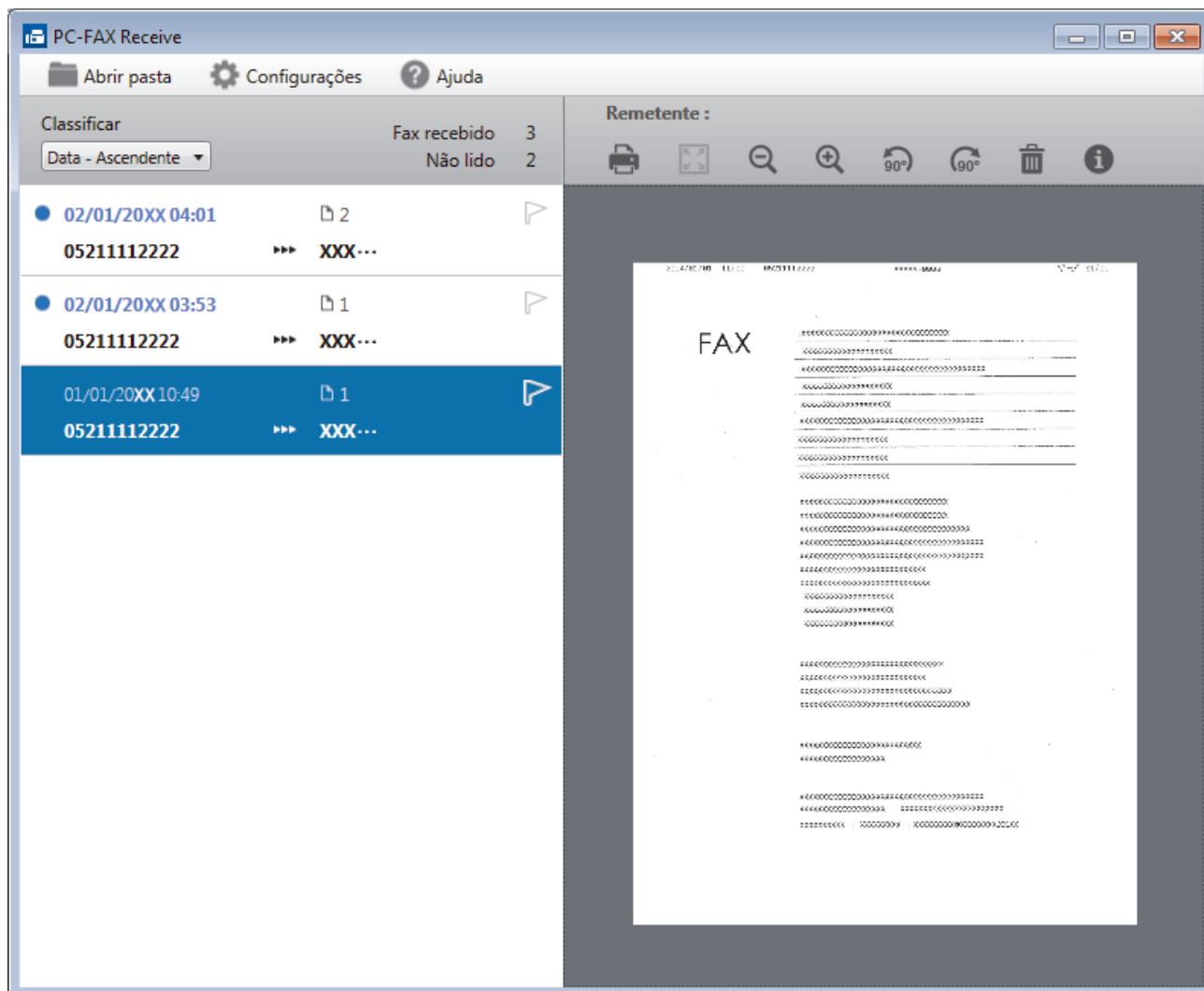

2. Clique em qualquer fax da lista para visualizá-lo.
3. Quando terminar, clique em  no canto superior direito da janela para fechá-la.



Mesmo depois de você fechar a janela, o software PC-FAX Receive continuará ativo, e o ícone  (**Recepção de PC-FAX**) permanecerá na bandeja de tarefas do computador. Para fechar o software PC-FAX Receive, clique no ícone na bandeja de tarefas do computador e clique em **Fechar**.



Informações relacionadas

- [Receber faxes com a Recepção de PC-FAX \(Windows\)](#)

PC-FAX para Mac

Use o software Brother PC-FAX para enviar faxes diretamente a partir do Mac, sem precisar imprimir. Isso reduz o consumo de papel e poupa tempo.

- [Enviar faxes a partir de um aplicativo \(Mac\)](#)

Enviar faxes a partir de um aplicativo (Mac)

O PC-FAX suporta apenas faxes preto e branco. Um fax preto e branco será enviado mesmo se os dados originais forem coloridos e se o equipamento de recepção do fax suportar faxes coloridos.

1. Crie um documento em um aplicativo do Mac.
2. Em um aplicativo, como o Apple TextEdit, clique no menu **Arquivo** e selecione **Imprimir**.
3. Clique no menu pop-up do aplicativo e selecione a opção **Enviar Fax**.

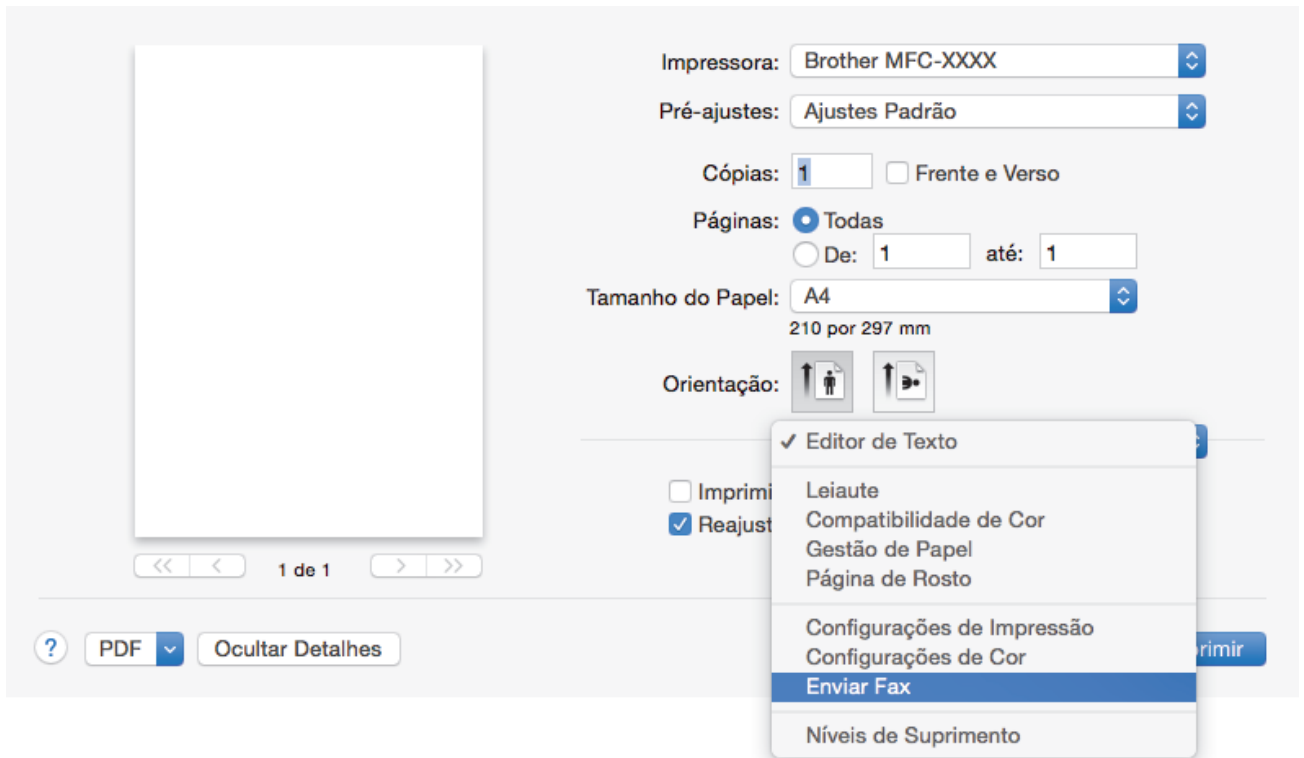

4. Clique no menu pop-up **Saída** e selecione a opção **Aparelho de fax**.

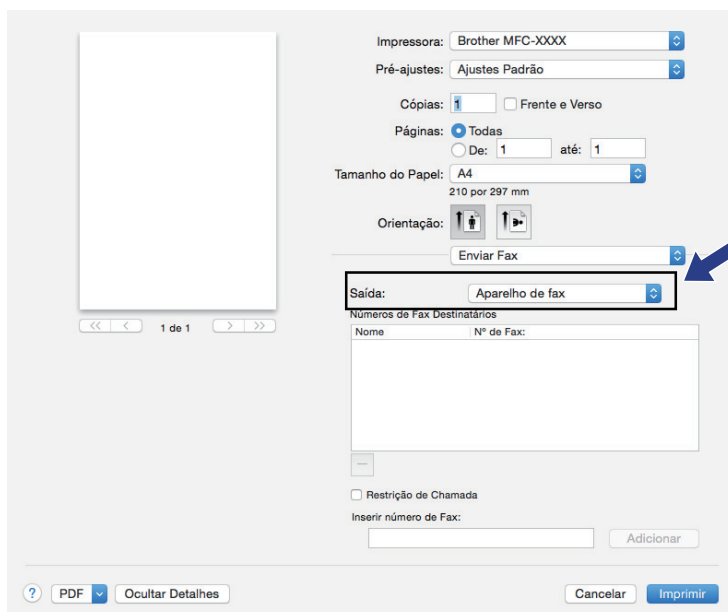

5. Digite um número de fax no campo **Inserir número de Fax** e clique em **Adicionar**.
O número do fax é exibido no campo **Números de Fax Destinatários**.



Para enviar um fax para mais de um número, clique no botão **Adicionar** depois de inserir o primeiro número de fax e digite o próximo número de fax. Os números de fax do destinatário aparecerão no campo **Números de Fax Destinatários**.

6. Clique em **Imprimir** para enviar o fax.



Informações relacionadas

- [PC-FAX para Mac](#)

Rede

- [Recursos básicos de rede suportados](#)
- [Softwares e utilitários de gerenciamento de rede](#)
- [Métodos adicionais para configurar o equipamento Brother para uma rede sem fio](#)
- [Recursos avançados de rede](#)
- [Informações técnicas para usuários avançados](#)

Recursos básicos de rede suportados

O servidor de impressão suporta vários recursos, que variam dependendo do sistema operacional. Use esta tabela para ver quais recursos e conexões de rede são suportados por cada sistema operacional.

Sistemas operacionais	Windows Vista Windows 7 Windows 8 Windows 10	Windows Server 2008/2012/2012 R2	OS X v10.9.5 OS X v10.10.x OS X v10.11.x
Impressão	Sim	Sim	Sim
Escaneamento	Sim		Sim
Envio de PC-Fax (Disponível apenas em alguns modelos)	Sim		Sim
Recepção de PC-Fax (Disponível apenas em alguns modelos)	Sim		
BRAdmin Light ¹	Sim	Sim	
BRAdmin Professional 3 ²	Sim	Sim	
Gerenciamento via Web	Sim	Sim	Sim
Configuração remota (Disponível apenas em alguns modelos)	Sim		Sim
Status Monitor	Sim		Sim
Assistente para instalação de driver	Sim	Sim	
Emparelhamento vertical (somente em Windows 7, Windows 8 e Windows 10)	Sim		



Informações relacionadas

- [Rede](#)

¹ O BRAdmin Light está disponível para download na página do seu modelo, em support.brother.com.

² BRAdmin Professional 3 está disponível como download da página do seu modelo em support.brother.com.

Softwares e utilitários de gerenciamento de rede

Defina e altere as configurações de rede do seu aparelho Brother usando um utilitário de gerenciamento.

- [Conhecer o software e os utilitários de gerenciamento de rede](#)
- [Alterar as configurações do equipamento a partir do seu computador](#)

Conhecer o software e os utilitários de gerenciamento de rede

Gerenciamento via Web

O Gerenciamento via Web é um utilitário que usa um navegador da web padrão para gerenciar seu equipamento usando o HTTP (Protocolo de Transferência de Hipertexto) ou HTTPS (Protocolo de Transferência de Hipertexto sobre Camada de Conexão Segura). Digite o endereço IP do equipamento no navegador da web para acessar e alterar suas configurações do servidor de impressão.

BRAdmin Light (Windows)

O utilitário BRAdmin Light foi desenvolvido para a configuração inicial dos dispositivos Brother conectados à rede. Esse utilitário permite pesquisar produtos Brother em sua rede, visualizar o status e ajustar as configurações básicas de rede, como o endereço IP.

Vá para a página **Downloads** correspondente ao seu modelo no Brother Solutions Center, em support.brother.com, para fazer download do BRAdmin Light.



- Se você estiver usando o firewall do Windows ou a função de firewall de um aplicativo antispysware ou antivírus, desative-os temporariamente. Quando você estiver certo de que pode imprimir, ajuste as configurações do software de acordo com as instruções.

BRAdmin Professional (Windows)

O BRAdmin Professional 3 é um utilitário para o gerenciamento mais avançado de dispositivos Brother conectados à rede. Esse utilitário permite pesquisar produtos Brother em sua rede e visualizar o status do dispositivo em uma tela fácil de ler, no estilo do Windows Explorer, que muda de cor para identificar o status de cada dispositivo. Você pode ajustar as configurações de rede e do dispositivo e atualizar o firmware do dispositivo a partir de um computador Windows em sua rede local. O BRAdmin Professional 3 também pode registrar atividade de dispositivos Brother em sua rede e exportar os dados do registro.



- Vá para a página **Downloads** correspondente ao seu modelo no Brother Solutions Center, em support.brother.com, para fazer download da versão mais recente do utilitário BRAdmin Professional 3 da Brother.
- Nome do nó: o nome do nó aparece na janela atual do BRAdmin Professional 3. O nome padrão do nó é "BRNxxxxxxxxxxx" para uma rede cabeada ou "BRWxxxxxxxxxxx" para uma rede sem fio (onde "xxxxxxxxxxx" é o endereço MAC/Ethernet do seu aparelho).
- Se você estiver usando o firewall do Windows ou a função de firewall de um aplicativo antispysware ou antivírus, desative-os temporariamente. Quando você estiver certo de que pode imprimir, ajuste as configurações do software de acordo com as instruções.

Configuração Remota (Windows e Mac)

Configuração Remota é um programa que permite configurar várias opções do equipamento e da rede a partir de um aplicativo Windows ou Mac. Quando você inicia esse aplicativo, as configurações do seu equipamento são automaticamente transferidas por download para o seu computador e apresentadas na tela. Se você alterar as configurações, poderá transferi-las diretamente para o aparelho.



Este utilitário pode ser usado com uma conexão USB ou de rede.



Informações relacionadas

- [Softwares e utilitários de gerenciamento de rede](#)

Métodos adicionais para configurar o equipamento Brother para uma rede sem fio

Para conectar o equipamento à rede sem fio, recomendamos usar o CD-ROM de instalação.

- [Antes de configurar o equipamento Brother para uma rede sem fio](#)
- [Configurar o equipamento para uma rede sem fio usando o método de um toque do WPS \(Wi-Fi Protected Setup™\)](#)
- [Configurar o equipamento para uma rede sem fio usando o Método de PIN do WPS \(Wi-Fi Protected Setup™\)](#)
- [Configurar seu equipamento para acessar uma rede sem fio quando o SSID não é transmitido](#)
- [Configure seu aparelho para uma rede sem fio empresarial](#)
- [Usar Wi-Fi Direct®](#)

Antes de configurar o equipamento Brother para uma rede sem fio

Antes de tentar configurar uma rede sem fio, considere as informações a seguir:

- Antes de configurar a rede sem fio, você precisará saber o nome da rede (SSID) e a chave de rede. Se estiver usando uma rede sem fio corporativa, você precisa saber a ID de usuário e a senha.



Se você não souber as informações de segurança, consulte o fabricante do roteador, o administrador do sistema ou o provedor de acesso à Internet.

- Para obter os melhores resultados com impressão diária de documentos, coloque seu equipamento Brother o mais próximo possível do ponto de acesso/roteador de LAN sem fio com o mínimo de obstruções. Grandes objetos e paredes entre os dois dispositivos e interferência de outros dispositivos eletrônicos podem afetar a velocidade de transferência de dados dos seus documentos.

Devido a estes requisitos, o método de conexão sem fio pode não ser o melhor para todos os tipos de documentos e aplicativos. Se estiver imprimindo arquivos grandes, como documentos de várias páginas com texto e gráficos grandes, convém selecionar Ethernet cabeada para transferir dados mais rapidamente ou USB para ter velocidade máxima de operação.

- Apesar de o equipamento Brother poder ser utilizado em redes sem fio (apenas modelos suportados) e cabeadas, apenas um método de conexão pode ser utilizado por vez. No entanto, é possível usar uma conexão de rede sem fio e uma conexão Wi-Fi Direct, ou uma conexão de rede cabeada (apenas modelos suportados) e uma conexão Wi-Fi Direct simultaneamente.



Informações relacionadas

- [Métodos adicionais para configurar o equipamento Brother para uma rede sem fio](#)
-

Configurar o equipamento para uma rede sem fio usando o método de um toque do WPS (Wi-Fi Protected Setup™)

Se o ponto de acesso/roteador sem fio suportar WPS (configuração por meio de um botão), você poderá usar o menu do painel de controle do seu equipamento para iniciar o WPS e definir as configurações de rede sem fio.



Roteadores ou pontos de acesso que suportam WPS são marcados com este símbolo:



>> [MFC-J6530DW/MFC-J6730DW](#)

>> [MFC-J6535DW/MFC-J6930DW/MFC-J6935DW](#)

MFC-J6530DW/MFC-J6730DW

1. Pressione  [Config.] > [Todas config.] > [Rede] > [WLAN] > [WPS].
2. Quando [Ativar WLAN?] for exibido, pressione [Sim].
O assistente de configuração de rede sem fio é iniciado. Para cancelar, pressione [Não].
3. Quando as instruções na tela Touchscreen recomendarem iniciar o WPS, pressione o botão do WPS no ponto de acesso/roteador sem fio. Depois pressione [OK] no equipamento. Seu equipamento tentará automaticamente se conectar à rede sem fio.

Se o seu dispositivo sem fio estiver conectado corretamente, o LCD exibirá [Conectado].

Você concluiu a configuração da rede sem fio. Para instalar os drivers e softwares necessários para operar seu dispositivo, insira o disco de instalação Brother no computador ou acesse a página **Downloads** correspondente ao seu modelo no Brother Solutions Center, em support.brother.com.

MFC-J6535DW/MFC-J6930DW/MFC-J6935DW

1. Pressione  [Configs] > [Todas config.] > [Rede] > [WLAN] > [WPS].
2. Quando [Ativar WLAN?] for exibido, pressione [Sim].
Isso iniciará o assistente de configuração de rede sem fio. Para cancelar, pressione [Não].
3. Quando as instruções na tela Touchscreen recomendarem iniciar o WPS, pressione o botão do WPS no ponto de acesso/roteador sem fio. Depois pressione [OK] no equipamento. Seu equipamento tentará automaticamente se conectar à rede sem fio.

Se seu dispositivo sem fio for conectado, o LCD exibirá [Conectado].

Você concluiu a configuração da rede sem fio. Para instalar os drivers e softwares necessários para operar seu dispositivo, insira o disco de instalação Brother no computador ou acesse a página **Downloads** correspondente ao seu modelo no Brother Solutions Center, em support.brother.com.

✓ Informações relacionadas

- [Métodos adicionais para configurar o equipamento Brother para uma rede sem fio](#)

Configurar o equipamento para uma rede sem fio usando o Método de PIN do WPS (Wi-Fi Protected Setup™)

Se o seu ponto de acesso/roteador de LAN sem fio suportar WPS, você pode usar o Método de PIN (Número de identificação pessoal) para configurar suas opções de rede sem fio.

O Método de PIN é um dos métodos de conexão desenvolvidos pela Wi-Fi Alliance®. Se informar um PIN criado por um registrante (seu equipamento) a um agente de registro (um dispositivo que gerencia a LAN sem fio), você poderá definir as configurações de rede sem fio e segurança. Para obter mais informações sobre como acessar o modo WPS, consulte as instruções fornecidas com seu ponto de acesso/roteador sem fio.

Tipo A

Conexão quando o ponto de acesso/roteador de rede local sem fio (1) também funcionar como o agente de registro.

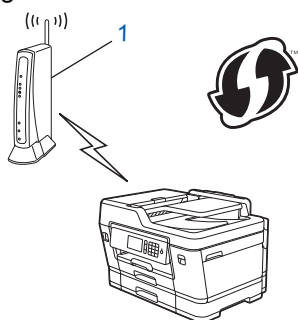

Tipo B

Conexão quando outro dispositivo (2), como um computador, for usado como agente de registro.

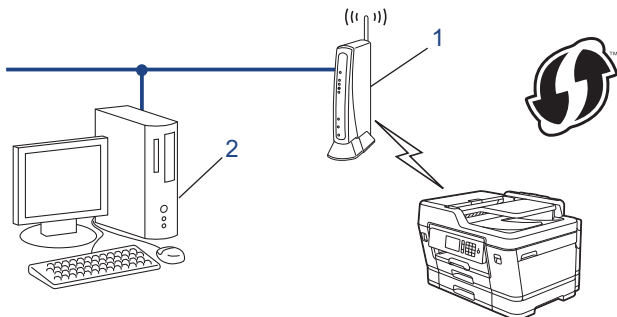

Roteadores ou pontos de acesso que suportam WPS são marcados com este símbolo:



>> [MFC-J6530DW/MFC-J6730DW](#)
>> [MFC-J6535DW/MFC-J6930DW/MFC-J6935DW](#)

MFC-J6530DW/MFC-J6730DW

1. Pressione  [Config.] > [Todas config.] > [Rede] > [WLAN] > [WPS com código PIN].
2. Quando [Ativar WLAN?] for exibido, pressione [Sim].
O assistente de configuração de rede sem fio é iniciado. Para cancelar, pressione [Não].

3. O LCD exibe um PIN de oito dígitos e o aparelho começa a pesquisar um ponto de acesso/roteador de LAN sem fio.
4. Usando um computador conectado à rede, digite o endereço IP na barra de endereços do navegador do dispositivo usado como agente de registro. (Por exemplo: <http://192.168.1.2>)
5. Vá para a página de configurações do WPS e insira o PIN. Em seguida, siga as instruções na tela.



- O agente de registro é normalmente o ponto de acesso/roteador de LAN sem fio.
- A página de configurações varia de acordo com a marca do ponto de acesso/roteador de LAN sem fio. Para obter mais informações, consulte as instruções fornecidas com seu ponto de acesso/roteador de LAN sem fio.

Se estiver usando um computador Windows Vista, Windows 7, Windows 8, ou Windows 10 como agente de registro, siga os seguintes passos:

6. Siga um dos procedimentos a seguir:

- Windows Vista

Clique em  (Iniciar) > **Rede** > **Adicionar um dispositivo sem fio**.

- Windows 7

Clique em  (Iniciar) > **Dispositivos e Impressoras** > **Adicionar um dispositivo**.

- Windows 8

Mova o ponteiro do mouse para o canto inferior direito da área de trabalho. Quando a barra de menu aparecer, clique em **Configurações** > **Painel de Controle** > **Hardware e Sons** > **Dispositivos e Impressoras** > **Adicionar um dispositivo**.

- Windows 10

Clique em  > **Todos os aplicativos** > **Sistema do Windows** > **Painel de Controle**. No grupo de **Hardware e Sons**, clique em **Adicionar um dispositivo**.



- Para usar um computador com Windows Vista, Windows 7, Windows 8 ou Windows 10 como agente de registro, você deve registrá-lo em sua rede antes. Para obter mais informações, consulte as instruções fornecidas com seu ponto de acesso/roteador de LAN sem fio.
- Se estiver usando o Windows 7, o Windows 8 ou o Windows 10 como agente de registro, você pode instalar o driver da impressora após configurar a rede sem fio. Para fazer isso, basta seguir as instruções na tela. Para instalar o pacote completo de drivers e software, use o disco de instalação Brother.

7. Selecione seu aparelho e clique em **Avançar**.
8. Digite o PIN exibido no LCD do aparelho e clique em **Avançar**.
9. Selecione sua rede e clique em **Avançar**.
10. Clique em **Fechar**.

MFC-J6535DW/MFC-J6930DW/MFC-J6935DW

1. Pressione  [Config] > [Wi-Fi] > [WPS com código PIN].
2. Quando [Ativar WLAN?] for exibido, pressione [Sim].
Isso iniciará o assistente de configuração de rede sem fio. Para cancelar, pressione [Não].
3. O LCD exibe um PIN de oito dígitos e o aparelho começa a pesquisar um ponto de acesso/roteador de LAN sem fio.
4. Usando um computador conectado à rede, digite o endereço IP na barra de endereços do navegador do dispositivo usado como agente de registro. (Por exemplo: <http://192.168.1.2>)
5. Vá para a página de configurações do WPS e insira o PIN. Em seguida, siga as instruções na tela.



- O agente de registro é normalmente o ponto de acesso/roteador de LAN sem fio.
- A página de configurações varia de acordo com a marca do ponto de acesso/roteador de LAN sem fio. Para obter mais informações, consulte as instruções fornecidas com seu ponto de acesso/roteador de LAN sem fio.

Se estiver usando um computador Windows Vista, Windows 7, Windows 8, ou Windows 10 como agente de registro, siga os seguintes passos:

6. Siga um dos procedimentos a seguir:

- Windows Vista

Clique em  (**Iniciar**) > **Rede** > **Adicionar um dispositivo sem fio**.

- Windows 7

Clique em  (**Iniciar**) > **Dispositivos e Impressoras** > **Adicionar um dispositivo**.

- Windows 8

Mova o ponteiro do mouse para o canto inferior direito da área de trabalho. Quando a barra de menu aparecer, clique em **Configurações** > **Painel de Controle** > **Hardware e Sons** > **Dispositivos e Impressoras** > **Adicionar um dispositivo**.

- Windows 10

Clique em  > **Todos os aplicativos** > **Sistema do Windows** > **Painel de Controle**. No grupo de **Hardware e Sons**, clique em **Adicionar um dispositivo**.



- Para usar um computador com Windows Vista, Windows 7, Windows 8 ou Windows 10 como agente de registro, você deve registrá-lo em sua rede antes. Para obter mais informações, consulte as instruções fornecidas com seu ponto de acesso/roteador de LAN sem fio.
- Se estiver usando o Windows 7, o Windows 8 ou o Windows 10 como agente de registro, você pode instalar o driver da impressora após configurar a rede sem fio. Para fazer isso, basta seguir as instruções na tela. Para instalar o pacote completo de drivers e software, use o disco de instalação Brother.

7. Selecione seu aparelho e clique em **Avançar**.

8. Digite o PIN exibido no LCD do aparelho e clique em **Avançar**.

9. Selecione sua rede e clique em **Avançar**.

10. Clique em **Fechar**.



Informações relacionadas

- [Métodos adicionais para configurar o equipamento Brother para uma rede sem fio](#)

Configurar seu equipamento para acessar uma rede sem fio quando o SSID não é transmitido

>> [MFC-J6530DW/MFC-J6730DW](#)

>> [MFC-J6535DW/MFC-J6930DW/MFC-J6935DW](#)

MFC-J6530DW/MFC-J6730DW

Antes de configurar seu aparelho, recomendamos que anote suas configurações de rede sem fio. Você precisará dessas informações antes de continuar com a configuração.

1. Verifique e anote as configurações atuais da rede sem fio.

Nome da rede (SSID)			
Modo de comunicação	Método de autenticação	Modo de criptografia	Chave de rede
Infraestrutura	Sistema aberto	NENHUM	-
		WEP	
	Chave compartilhada	WEP	
		WPA/WPA2-PSK	AES
		TKIP	

Por exemplo:

Nome da rede (SSID)			
OLÁ			
Modo de comunicação	Método de autenticação	Modo de criptografia	Chave de rede
Infraestrutura	WPA2-PSK	AES	12345678



Caso seu roteador utilize criptografia WEP, informe a chave usada como primeira chave WEP. Seu equipamento Brother aceita o uso apenas da primeira chave WEP.

2. Pressione  [Config.] > [Todas config.] > [Rede] > [WLAN] > [Assist.Config.].
3. Quando [Ativar WLAN?] for exibido, pressione [Sim].
O assistente de configuração de rede sem fio é iniciado. Para cancelar, pressione [Não].
4. O equipamento procura sua rede e exibe uma lista dos SSIDs disponíveis. Pressione ▲ ou ▼ para exibir a opção [<Novo SSID>] e então pressione-a.
5. Pressione [OK].
6. Informe o nome do SSID e pressione [OK].



Mais informações sobre como inserir texto >> [Apêndice](#)

7. Pressione [Infraestrutura].
8. Selecione o Método de autenticação e depois pressione-o.
9. Siga um dos procedimentos a seguir:
 - Se você selecionou a opção [Sistema aberto], pressione [Nenhum] ou [WEP].
Se você selecionou a opção [WEP] para o tipo de criptografia, informe a chave WEP e pressione [OK].
 - Se você selecionou a opção [Chave Compart.], informe a chave WEP e pressione [OK].

- Se você selecionou a opção [WPA/WPA2-PSK], pressione [TKIP+AES] ou [AES]. Informe a chave WPA e pressione [OK].



- Mais informações sobre como inserir texto >> *Apêndice*
- Seu equipamento Brother aceita o uso apenas da primeira chave WEP.

10. O aparelho tentará estabelecer uma conexão com o dispositivo sem fio que você selecionar.

Se o seu dispositivo sem fio estiver conectado corretamente, o LCD exibirá [Conectado].

Você concluiu a configuração da rede sem fio. Para instalar os drivers e softwares necessários para operar seu dispositivo, insira o disco de instalação Brother no computador ou acesse a página **Downloads** correspondente ao seu modelo no Brother Solutions Center, em support.brother.com.

MFC-J6535DW/MFC-J6930DW/MFC-J6935DW

Antes de configurar seu aparelho, recomendamos que anote suas configurações de rede sem fio. Você precisará dessas informações antes de continuar com a configuração.

1. Verifique e anote as configurações atuais da rede sem fio.

Nome da rede (SSID)			
Modo de comunicação	Método de autenticação	Modo de criptografia	Chave de rede
Infraestrutura	Sistema aberto	NENHUM	-
		WEP	
	Chave compartilhada	WEP	
		WPA/WPA2-PSK	AES
		TKIP	

Por exemplo:

Nome da rede (SSID)			
OLÁ			
Modo de comunicação	Método de autenticação	Modo de criptografia	Chave de rede
Infraestrutura	WPA2-PSK	AES	12345678



Caso seu roteador utilize criptografia WEP, informe a chave usada como primeira chave WEP. Seu equipamento Brother aceita o uso apenas da primeira chave WEP.

2. Pressione  [Config] > [Todas config.] > [Rede] > [WLAN] > [Assist.Config.].
3. Quando [Ativar WLAN?] for exibido, pressione [Sim].
Isso iniciará o assistente de configuração de rede sem fio. Para cancelar, pressione [Não].
4. O equipamento procura sua rede e exibe uma lista dos SSIDs disponíveis. Deslize o dedo para cima ou para baixo ou pressione ▲ ou ▼ para exibir [<Novo SSID>]. Pressione [<Novo SSID>] e, em seguida, pressione [OK].
5. Informe o nome do SSID e pressione [OK].



Mais informações sobre como inserir texto >> *Apêndice*.

6. Pressione [Infraestrutura] quando instruído.
7. Selecione o método de autenticação.

8. Siga um dos procedimentos a seguir:

- Se você selecionou a opção [Sistema aberto], selecione o tipo de criptografia [Nenhum] ou [WEP] e pressione-o.
Se você selecionou a opção [WEP] para o tipo de criptografia, informe a chave WEP e pressione [OK].
- Se você selecionou a opção [Chave Compart.], informe a chave WEP e pressione [OK].
- Se você selecionou a opção [WPA/WPA2-PSK], pressione [TKIP+AES] ou [AES].
Informe a chave WPA e pressione [OK].



-
- Mais informações sobre como inserir texto >> *Apêndice*.
 - Seu equipamento Brother aceita o uso apenas da primeira chave WEP.
-

9. O aparelho tentará estabelecer uma conexão com o dispositivo sem fio que você selecionar.

Se seu dispositivo sem fio for conectado, o LCD exibirá [Conectado].

Você concluiu a configuração da rede sem fio. Para instalar os drivers e softwares necessários para operar seu dispositivo, insira o disco de instalação Brother no computador ou acesse a página **Downloads** correspondente ao seu modelo no Brother Solutions Center, em support.brother.com.



Informações relacionadas

- [Métodos adicionais para configurar o equipamento Brother para uma rede sem fio](#)

Tópicos relacionados:

- [Não consigo concluir a configuração da rede sem fio](#)
-

Configure seu aparelho para uma rede sem fio empresarial

>> [MFC-J6530DW/MFC-J6730DW](#)

>> [MFC-J6535DW/MFC-J6930DW/MFC-J6935DW](#)

MFC-J6530DW/MFC-J6730DW

Antes de configurar seu aparelho, recomendamos que anote suas configurações de rede sem fio. Você precisará dessas informações antes de continuar com a configuração.

1. Verifique e registre as configurações atuais da rede sem fio.

Nome da rede (SSID)				
Modo de comunicação	Método de autenticação	Modo de criptografia	ID de usuário	Senha
Infraestrutura	LEAP	CKIP		
		AES		
	EAP-FAST/NENHUM	TKIP		
		AES		
	EAP-FAST/MS-CHAPv2	TKIP		
		AES		
	EAP-FAST/GTC	TKIP		
		AES		
	PEAP/MS-CHAPv2	TKIP		
		AES		
	PEAP/GTC	TKIP		
		AES		
	EAP-TTLS/CHAP	TKIP		
		AES		
	EAP-TTLS/MS-CHAP	TKIP		
		AES		
	EAP-TTLS/MS-CHAPv2	TKIP		
		AES		
	EAP-TTLS/PAP	TKIP		
		AES		
EAP-TLS	TKIP		-	
	AES		-	

Por exemplo:

Nome da rede (SSID)				
OLÁ				
Modo de comunicação	Método de autenticação	Modo de criptografia	ID de usuário	Senha
Infraestrutura	EAP-FAST/MS-CHAPv2	AES	Brother	12345678



- Se você configurar seu aparelho usando a autenticação EAP-TLS, deve instalar o certificado de cliente emitido por uma CA antes de iniciar a configuração. Entre em contato com o administrador de sua rede sobre o certificado de cliente. Se você instalou mais de um certificado, recomendamos anotar o nome do certificado que deseja usar.
- Se você verifica seu aparelho usando o nome comum do certificado do servidor, recomendamos anotar o nome comum antes de iniciar a configuração. Entre em contato com o administrador de sua rede sobre o nome comum do certificado do servidor.

2. Pressione  [Config.] > [Todas config.] > [Rede] > [WLAN] > [Assist.Config.].

3. Quando [Ativar WLAN?] for exibido, pressione [Sim].

O assistente de configuração de rede sem fio é iniciado. Para cancelar, pressione [Não].

4. O equipamento procura sua rede e exibe uma lista dos SSIDs disponíveis. Pressione ▲ ou ▼ para exibir a opção [<Novo SSID>] e então pressione-a.

5. Pressione [OK].

6. Informe o nome do SSID e pressione [OK].



Mais informações sobre como inserir texto ►► *Apêndice*

7. Pressione [Infraestrutura].

8. Selecione o Método de autenticação e depois pressione-o.

9. Siga um dos procedimentos a seguir:

- Se você selecionou a opção [LEAP], informe a ID do usuário e pressione [OK]. Informe a Senha e pressione [OK].
- Se você selecionou a opção [EAP-FAST], [PEAP] ou [EAP-TTLS], selecione o método de autenticação interna [NONE], [CHAP], [MS-CHAP], [MS-CHAPv2], [GTC] ou [PAP].



As opções do Método de autenticação interna variam de acordo com seu Método de autenticação.

Selecione o tipo de criptografia: [TKIP+AES] ou [AES].

Selecione o método de verificação [No Verification], [CA] ou [CA + Server ID].

- Se tiver selecionado a opção [CA + Server ID], insira a ID do servidor, a ID de usuário e a senha (se necessário) e depois pressione [OK] para cada opção.
- Para fazer outras seleções, informe a ID de usuário e a senha e depois pressione [OK] para cada opção.



Se você não tiver importado um certificado de autoridade de certificação (CA, Certificate Authority) em seu equipamento, ele exibirá a mensagem [No Verification].

- Se você selecionou a opção [EAP-TLS], selecione o tipo de criptografia [TKIP+AES] ou [AES].

Quando o aparelho exibir uma lista dos Certificados de cliente disponíveis, selecione o certificado desejado.

Selecione o método de verificação [No Verification], [CA] ou [CA + Server ID].

- Se tiver selecionado a opção [CA + Server ID], insira a ID do servidor e a ID de usuário e depois pressione [OK] para cada opção.
- Para fazer outras seleções, informe a ID de usuário e pressione [OK].



Se você não tiver importado um certificado de autoridade de certificação (CA, Certificate Authority) em seu equipamento, ele exibirá a mensagem [No Verification].

10. O aparelho tentará estabelecer uma conexão com o dispositivo sem fio que você selecionar.

Se o seu dispositivo sem fio estiver conectado corretamente, o LCD exibirá [Conectado].

Você concluiu a configuração da rede sem fio. Para instalar os drivers e softwares necessários para operar seu dispositivo, insira o disco de instalação Brother no computador ou acesse a página **Downloads** correspondente ao seu modelo no Brother Solutions Center, em support.brother.com.

MFC-J6535DW/MFC-J6930DW/MFC-J6935DW

Antes de configurar seu aparelho, recomendamos que anote suas configurações de rede sem fio. Você precisará dessas informações antes de continuar com a configuração.

1. Verifique e registre as configurações atuais da rede sem fio.

Nome da rede (SSID)				
Modo de comunicação	Método de autenticação	Modo de criptografia	ID de usuário	Senha
Infraestrutura	LEAP	CKIP		
		AES		
	EAP-FAST/NENHUM	TKIP		
		AES		
	EAP-FAST/MS-CHAPv2	TKIP		
		AES		
	EAP-FAST/GTC	TKIP		
		AES		
	PEAP/MS-CHAPv2	TKIP		
		AES		
	PEAP/GTC	TKIP		
		AES		
	EAP-TTLS/CHAP	TKIP		
		AES		
	EAP-TTLS/MS-CHAP	TKIP		
		AES		
	EAP-TTLS/MS-CHAPv2	TKIP		
		AES		
EAP-TTLS/PAP	TKIP			
	AES			
EAP-TLS	TKIP			-
	AES			-

Por exemplo:

Nome da rede (SSID)				
OLÁ				
Modo de comunicação	Método de autenticação	Modo de criptografia	ID de usuário	Senha
Infraestrutura	EAP-FAST/MS-CHAPv2	AES	Brother	12345678



- Se você configurar seu aparelho usando a autenticação EAP-TLS, deve instalar o certificado de cliente emitido por uma CA antes de iniciar a configuração. Entre em contato com o administrador de sua rede sobre o certificado de cliente. Se você instalou mais de um certificado, recomendamos anotar o nome do certificado que deseja usar.
- Se você verifica seu aparelho usando o nome comum do certificado do servidor, recomendamos anotar o nome comum antes de iniciar a configuração. Entre em contato com o administrador de sua rede sobre o nome comum do certificado do servidor.

2. Pressione  [Config] > [Todas config.] > [Rede] > [WLAN] > [Assist.Config.].

3. Quando [Ativar WLAN?] for exibido, pressione [Sim].

Isso iniciará o assistente de configuração de rede sem fio. Para cancelar, pressione [Não].

4. O equipamento procura sua rede e exibe uma lista dos SSIDs disponíveis. Deslize o dedo para cima ou para baixo ou pressione ▲ ou ▼ para exibir [<Novo SSID >]. Pressione [<Novo SSID >] e, em seguida, pressione [OK].

5. Informe o nome do SSID e pressione [OK].



Mais informações sobre como inserir texto >> *Apêndice*.

6. Pressione [Infraestrutura] quando instruído.

7. Selecione o método de autenticação.

8. Siga um dos procedimentos a seguir:

- Se você selecionou a opção [LEAP], informe a ID do usuário e pressione [OK]. Informe a Senha e pressione [OK].
- Se você selecionou a opção [EAP-FAST], [PEAP] ou [EAP-TTLS], selecione o método de autenticação interna [NONE], [CHAP], [MS-CHAP], [MS-CHAPv2], [GTC] ou [PAP].



As opções do Método de autenticação interna variam de acordo com seu Método de autenticação.

Selecione o tipo de criptografia: [TKIP+AES] ou [AES].

Selecione o método de verificação [No Verification], [CA] ou [CA + Server ID].

- Se tiver selecionado a opção [CA + Server ID], insira a ID do servidor, a ID de usuário e a senha (se necessário) e depois pressione [OK] para cada opção.
- Para fazer outras seleções, informe a ID de usuário e a senha e depois pressione [OK] para cada opção.



Se você não tiver importado um certificado de autoridade de certificação (CA, Certificate Authority) em seu equipamento, ele exibirá a mensagem [No Verification].

- Se você selecionou a opção [EAP-TLS], selecione o tipo de criptografia [TKIP+AES] ou [AES].

Quando o aparelho exibir uma lista dos Certificados de cliente disponíveis, selecione o certificado desejado.

Selecione o método de verificação [No Verification], [CA] ou [CA + Server ID].

- Se tiver selecionado a opção [CA + Server ID], insira a ID do servidor e a ID de usuário e depois pressione [OK] para cada opção.
- Para fazer outras seleções, informe a ID de usuário e pressione [OK].



Se você não tiver importado um certificado de autoridade de certificação (CA, Certificate Authority) em seu equipamento, ele exibirá a mensagem [No Verification].

9. O aparelho tentará estabelecer uma conexão com o dispositivo sem fio que você selecionar.

Se seu dispositivo sem fio for conectado, o LCD exibirá [Conectado].

Você concluiu a configuração da rede sem fio. Para instalar os drivers e softwares necessários para operar seu dispositivo, insira o disco de instalação Brother no computador ou acesse a página **Downloads** correspondente ao seu modelo no Brother Solutions Center, em support.brother.com.



Informações relacionadas

- [Métodos adicionais para configurar o equipamento Brother para uma rede sem fio](#)

Usar Wi-Fi Direct®

- [Imprimir ou digitalizar a partir do seu dispositivo móvel usando Wi-Fi Direct](#)
- [Configurar a rede Wi-Fi Direct](#)
- [Não consigo concluir a configuração da rede sem fio](#)

Imprimir ou digitalizar a partir do seu dispositivo móvel usando Wi-Fi Direct

Wi-Fi Direct é um dos métodos de configuração sem fio desenvolvidos pela Wi-Fi Alliance®. Ele permite configurar uma rede sem fio protegida entre seu equipamento Brother e um dispositivo móvel, como um dispositivo Android™, Windows, iPhone, iPod touch ou iPad, sem usar um ponto de acesso. O Wi-Fi Direct suporta a configuração de rede sem fio por meio do método de um botão ou de PIN do WPS (Wi-Fi Protected Setup™). Você também pode configurar uma rede sem fio definindo manualmente um SSID e senha. O recurso Wi-Fi Direct do seu equipamento Brother suporta segurança WPA2™ com criptografia AES.

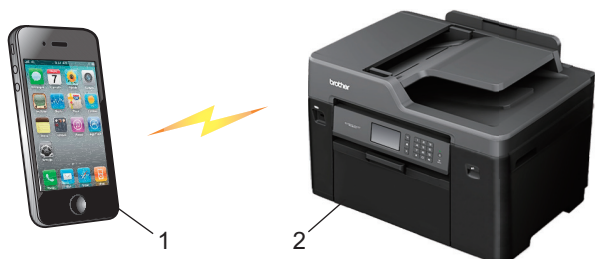

1. Dispositivo móvel
2. Seu equipamento Brother



- Apesar de o equipamento Brother poder ser usado em redes cabeadas (somente modelos compatíveis) e sem fio, apenas um método de conexão pode ser usado por vez. Entretanto, uma conexão de rede sem fio e uma conexão direta Wi-Fi ou uma conexão de rede cabeada e uma conexão direta Wi-Fi podem ser usadas ao mesmo tempo.
- O dispositivo compatível com Wi-Fi Direct pode se tornar um proprietário de grupo (P/G). Ao configurar a rede Wi-Fi Direct, o proprietário de grupo (P/G) serve como ponto de acesso.



Informações relacionadas

- [Usar Wi-Fi Direct®](#)

Configurar a rede Wi-Fi Direct

Defina as configurações da rede Wi-Fi Direct no painel de controle do equipamento.

- [Visão geral da configuração da rede Wi-Fi Direct](#)
- [Configurar a rede Wi-Fi Direct usando o método de um botão](#)
- [Configurar a rede Wi-Fi Direct usando o método de um botão WPS \(Wi-Fi Protected Setup™\)](#)
- [Configurar a rede Wi-Fi Direct usando o Método de PIN](#)
- [Configurar a rede Wi-Fi Direct usando o método de PIN do Wi-Fi Protected Setup™ \(WPS\)](#)
- [Configurar a rede Wi-Fi Direct manualmente](#)

Visão geral da configuração da rede Wi-Fi Direct

As instruções a seguir oferecem cinco métodos para configurar seu equipamento Brother em um ambiente de rede sem fio. Selecione o método preferido para o seu ambiente.

Verifique a configuração no seu dispositivo móvel.

1. Seu dispositivo móvel fornece suporte para Wi-Fi Direct?

Opção	Descrição
Sim	Vá para o Passo 2.
Não	Vá para o Passo 3.

2. Seu dispositivo móvel suporta configuração com um botão para Wi-Fi Direct?

Opção	Descrição
Sim	►► <i>Informações relacionadas</i> : Configurar a rede Wi-Fi Direct usando o método de um botão
Não	►► <i>Informações relacionadas</i> : Configurar a rede Wi-Fi Direct usando o Método de PIN

3. Seu dispositivo móvel suporta Wi-Fi Protected Setup™ (WPS)?

Opção	Descrição
Sim	Vá para o Passo 4.
Não	►► <i>Informações relacionadas</i> : Configurar a rede Wi-Fi Direct manualmente

4. Seu dispositivo móvel suporta configuração com um toque para Wi-Fi Protected Setup™ (WPS)?

Opção	Descrição
Sim	►► <i>Informações relacionadas</i> : Configurar a rede Wi-Fi Direct usando o método de um botão WPS (Wi-Fi Protected Setup™)
Não	►► <i>Informações relacionadas</i> : Configurar a rede Wi-Fi Direct usando o método de PIN do Wi-Fi Protected Setup™ (WPS)

Para usar o recurso Brother iPrint&Scan em uma rede Wi-Fi Direct com configuração de um toque usando Wi-Fi Direct ou com configuração do Método de PIN usando Wi-Fi Direct, o dispositivo usado para configurar o Wi-Fi Direct deve estar executando Android™ 4.0 ou superior.



Informações relacionadas

- [Configurar a rede Wi-Fi Direct](#)

Tópicos relacionados:

- [Configurar a rede Wi-Fi Direct usando o método de um botão](#)
- [Configurar a rede Wi-Fi Direct usando o Método de PIN](#)
- [Configurar a rede Wi-Fi Direct manualmente](#)
- [Configurar a rede Wi-Fi Direct usando o método de um botão WPS \(Wi-Fi Protected Setup™\)](#)
- [Configurar a rede Wi-Fi Direct usando o método de PIN do Wi-Fi Protected Setup™ \(WPS\)](#)

Configurar a rede Wi-Fi Direct usando o método de um botão

>> MFC-J6530DW/MFC-J6730DW

>> MFC-J6535DW/MFC-J6930DW/MFC-J6935DW

MFC-J6530DW/MFC-J6730DW

Se o seu dispositivo móvel suportar Wi-Fi Direct, siga este procedimento para configurar uma rede Wi-Fi Direct:



Quando o equipamento receber a solicitação de Wi-Fi Direct do seu dispositivo móvel, a mensagem [Solicitação de conexão com Wi-Fi Direct recebida. Pressione [OK] para conectar.] será exibida no LCD. Pressione [OK] para estabelecer a conexão.

1. Pressione  [Config.] > [Todas config.] > [Rede] > [Wi-Fi Direct] > [Botão Comando].
2. Ative o Wi-Fi Direct em seu dispositivo móvel (consulte o manual do usuário do dispositivo móvel para ver as instruções) quando a mensagem [Ative o Wi-Fi Direct em outro dispositivo. Em seguida, pressione [OK].] for exibida. Pressione [OK] no seu equipamento Brother.
Isso iniciará a configuração da rede Wi-Fi Direct.
3. Siga um dos procedimentos a seguir:
 - Quando seu aparelho Brother for o Proprietário de grupo (P/G), conecte o dispositivo móvel diretamente ao aparelho.
 - Quando o equipamento Brother não for o Proprietário de grupo (P/G), ele exibirá os nomes dos dispositivos disponíveis para você configurar uma rede Wi-Fi Direct. Selecione o dispositivo móvel ao qual você deseja se conectar. Procure novamente os dispositivos disponíveis pressionando [Reescanear].

Se o seu dispositivo móvel conseguir se conectar corretamente, o equipamento exibirá [Conectado]. Você concluiu a configuração da rede Wi-Fi Direct.

MFC-J6535DW/MFC-J6930DW/MFC-J6935DW

Se o seu dispositivo móvel suportar Wi-Fi Direct, siga este procedimento para configurar uma rede Wi-Fi Direct:



Quando o equipamento receber a solicitação da rede Wi-Fi Direct do seu dispositivo móvel, a mensagem [Solicitação de conexão Wi-Fi Direct recebida. Pressione [OK] para conectar.] será exibida. Pressione [OK] para estabelecer a conexão.

1. Pressione  [Configs] > [Todas config.] > [Rede] > [Wi-Fi Direct] > [Botão Comando].
2. Ative o Wi-Fi Direct em seu dispositivo móvel (consulte o manual do usuário do dispositivo móvel para ver as instruções) quando a mensagem [Ativar Wi-Fi Direct em outro dispositivo. Pressione [OK].] for exibida. Pressione [OK] no seu equipamento Brother.
Isso iniciará a configuração da rede Wi-Fi Direct.
3. Siga um dos procedimentos a seguir:
 - Quando seu aparelho Brother for o Proprietário de grupo (P/G), conecte o dispositivo móvel diretamente ao aparelho.
 - Quando o equipamento Brother não for o Proprietário de grupo (P/G), ele exibirá os nomes dos dispositivos disponíveis para você configurar uma rede Wi-Fi Direct. Selecione o dispositivo móvel ao qual você deseja se conectar. Procure novamente os dispositivos disponíveis pressionando [Reescanear].

Se o seu dispositivo móvel se conectar corretamente, o equipamento exibirá a mensagem [Conectado]. Você concluiu a configuração da rede Wi-Fi Direct.



Informações relacionadas

- [Configurar a rede Wi-Fi Direct](#)

Tópicos relacionados:

- [Visão geral da configuração da rede Wi-Fi Direct](#)
-

► [Página inicial](#) > [Rede](#) > [Métodos adicionais para configurar o equipamento Brother para uma rede sem fio](#) > [Usar Wi-Fi Direct®](#) > [Configurar a rede Wi-Fi Direct](#) > Configurar a rede Wi-Fi Direct usando o método de um botão WPS (Wi-Fi Protected Setup™)

Configurar a rede Wi-Fi Direct usando o método de um botão WPS (Wi-Fi Protected Setup™)

>> [MFC-J6530DW/MFC-J6730DW](#)

>> [MFC-J6535DW/MFC-J6930DW/MFC-J6935DW](#)

MFC-J6530DW/MFC-J6730DW

Se o seu dispositivo móvel suportar WPS (PBC, Configuração por meio de um botão), siga este procedimento para configurar uma rede Wi-Fi Direct:



Quando o equipamento receber a solicitação de Wi-Fi Direct do seu dispositivo móvel, a mensagem [Solicitação de conexão com Wi-Fi Direct recebida. Pressione [OK] para conectar.] será exibida no LCD. Pressione [OK] para estabelecer a conexão.

1. Pressione  [Config.] > [Todas config.] > [Rede] > [Wi-Fi Direct] > [Proprietário do Grupo] > [Sim].
2. Pressione [Botão Comando].
3. Ative o método de configuração de um toque WPS do seu dispositivo móvel (consulte o manual do usuário do seu dispositivo móvel para obter instruções). Quando [Ative o Wi-Fi Direct em outro dispositivo. Em seguida, pressione [OK].] for exibido no LCD do equipamento, pressione [OK] no equipamento.
Isso iniciará a configuração da rede Wi-Fi Direct.

Se o seu dispositivo móvel conseguir se conectar corretamente, o equipamento exibirá [Conectado]. Você concluiu a configuração da rede Wi-Fi Direct.

MFC-J6535DW/MFC-J6930DW/MFC-J6935DW

Se o seu dispositivo móvel suportar WPS (PBC, Configuração por meio de um botão), siga este procedimento para configurar uma rede Wi-Fi Direct:



Quando o equipamento receber a solicitação da rede Wi-Fi Direct do seu dispositivo móvel, a mensagem [Solicitação de conexão Wi-Fi Direct recebida. Pressione [OK] para conectar.] será exibida. Pressione [OK] para estabelecer a conexão.

1. Pressione  [Configs] > [Todas config.] > [Rede] > [Wi-Fi Direct] > [Proprietário do Grupo] > [Sim].
2. Pressione [Botão Comando].
3. Ative o método de configuração de um toque WPS do seu dispositivo móvel (consulte o manual do usuário do seu dispositivo móvel para obter instruções). Quando [Ativar Wi-Fi Direct em outro dispositivo. Pressione [OK].] for exibido no LCD do equipamento, pressione [OK].
Isso iniciará a configuração da rede Wi-Fi Direct.

Se o seu dispositivo móvel se conectar corretamente, o equipamento exibirá a mensagem [Conectado]. Você concluiu a configuração da rede Wi-Fi Direct.

✓ Informações relacionadas

- [Configurar a rede Wi-Fi Direct](#)

Tópicos relacionados:

- [Visão geral da configuração da rede Wi-Fi Direct](#)
-

Configurar a rede Wi-Fi Direct usando o Método de PIN

>> MFC-J6530DW/MFC-J6730DW



>> MFC-J6535DW/MFC-J6930DW/MFC-J6935DW

MFC-J6530DW/MFC-J6730DW

Se o seu dispositivo móvel suportar o Método de PIN do Wi-Fi Direct, siga este procedimento para configurar uma rede Wi-Fi Direct:



Quando o equipamento receber a solicitação de Wi-Fi Direct do seu dispositivo móvel, a mensagem [Solicitação de conexão com Wi-Fi Direct recebida. Pressione [OK] para conectar.] será exibida no LCD. Pressione [OK] para estabelecer a conexão.

1. Pressione  [Config.] > [Todas config.] > [Rede] > [Wi-Fi Direct] > [Código PIN].
2. Ative o Wi-Fi Direct em seu dispositivo móvel (consulte o manual do usuário do dispositivo móvel para ver as instruções) quando a mensagem [Ative o Wi-Fi Direct em outro dispositivo. Em seguida, pressione [OK].] for exibida. Pressione [OK] no seu equipamento Brother.
Isso iniciará a configuração da rede Wi-Fi Direct.
3. Siga um dos procedimentos a seguir:
 - Quando o equipamento Brother for o Proprietário de Grupo (P/G), ele aguardará uma solicitação de conexão enviada por seu dispositivo móvel. Quando a mensagem [Código PIN] for exibida, digite no equipamento o PIN que aparece em seu dispositivo móvel. Pressione [OK]. Siga as instruções.
Se o PIN for exibido no aparelho Brother, insira-o em seu dispositivo móvel.
 - Quando o equipamento Brother não for o Proprietário de grupo (P/G), ele exibirá os nomes dos dispositivos disponíveis para você configurar uma rede Wi-Fi Direct. Selecione o dispositivo móvel ao qual você deseja se conectar. Procure novamente os dispositivos disponíveis pressionando [Reescanear].
Siga um dos procedimentos a seguir:
 - Pressione [Exibir Código PIN] para exibir o PIN no equipamento e digite-o em seu dispositivo móvel. Siga as instruções.
 - Pressione [Inserir Código PIN] para digitar no equipamento o PIN que aparece em seu dispositivo móvel e, em seguida, pressione [OK]. Siga as instruções.
Se o seu dispositivo móvel não exibir um PIN, pressione  no seu equipamento Brother. Volte para o passo 1 e tente novamente.

Se o seu dispositivo móvel conseguir se conectar corretamente, o equipamento exibirá [Conectado]. Você concluiu a configuração da rede Wi-Fi Direct.

MFC-J6535DW/MFC-J6930DW/MFC-J6935DW

Se o seu dispositivo móvel suportar o Método de PIN do Wi-Fi Direct, siga este procedimento para configurar uma rede Wi-Fi Direct:



Quando o equipamento receber a solicitação da rede Wi-Fi Direct do seu dispositivo móvel, a mensagem [Solicitação de conexão Wi-Fi Direct recebida. Pressione [OK] para conectar.] será exibida. Pressione [OK] para estabelecer a conexão.

1. Pressione  [Configs] > [Todas config.] > [Rede] > [Wi-Fi Direct] > [Código PIN].

-
2. Ative o Wi-Fi Direct em seu dispositivo móvel (consulte o manual do usuário do dispositivo móvel para ver as instruções) quando a mensagem [Ativar Wi-Fi Direct em outro dispositivo. Pressione [OK].] for exibida. Pressione [OK] no seu equipamento Brother.

Isso iniciará a configuração da rede Wi-Fi Direct.

3. Siga um dos procedimentos a seguir:

- Quando o equipamento Brother for o Proprietário de Grupo (P/G), ele aguardará uma solicitação de conexão enviada por seu dispositivo móvel. Quando a mensagem [Código PIN] for exibida, digite no equipamento o PIN que aparece em seu dispositivo móvel. Pressione [OK]. Siga as instruções.

Se o PIN for exibido no aparelho Brother, insira-o em seu dispositivo móvel.

- Quando o equipamento Brother não for o Proprietário de grupo (P/G), ele exibirá os nomes dos dispositivos disponíveis para você configurar uma rede Wi-Fi Direct. Selecione o dispositivo móvel ao qual você deseja se conectar. Procure novamente os dispositivos disponíveis pressionando [Reescanear].

Siga um dos procedimentos a seguir:

- Pressione [Exibir Código PIN] para exibir o PIN no equipamento e digite-o em seu dispositivo móvel. Siga as instruções.
- Pressione [Inserir Código PIN] para digitar no equipamento o PIN que aparece em seu dispositivo móvel e, em seguida, pressione [OK]. Siga as instruções.

Se o seu dispositivo móvel não exibir um PIN, pressione  no seu equipamento Brother. Volte para o passo 1 e tente novamente.

Se o seu dispositivo móvel se conectar corretamente, o equipamento exibirá a mensagem [Conectado]. Você concluiu a configuração da rede Wi-Fi Direct.



Informações relacionadas

- [Configurar a rede Wi-Fi Direct](#)

Tópicos relacionados:

- [Visão geral da configuração da rede Wi-Fi Direct](#)
-

▲ [Página inicial](#) > [Rede](#) > [Métodos adicionais para configurar o equipamento Brother para uma rede sem fio](#) > [Usar Wi-Fi Direct®](#) > [Configurar a rede Wi-Fi Direct](#) > Configurar a rede Wi-Fi Direct usando o método de PIN do Wi-Fi Protected Setup™ (WPS)

Configurar a rede Wi-Fi Direct usando o método de PIN do Wi-Fi Protected Setup™ (WPS)

>> [MFC-J6530DW/MFC-J6730DW](#)

>> [MFC-J6535DW/MFC-J6930DW/MFC-J6935DW](#)

MFC-J6530DW/MFC-J6730DW

Se o seu dispositivo móvel for compatível com o Método de PIN do Wi-Fi Protected Setup™ (WPS), siga estas etapas para configurar uma rede Wi-Fi Direct:



Quando o equipamento receber a solicitação de Wi-Fi Direct do seu dispositivo móvel, a mensagem [Solicitação de conexão com Wi-Fi Direct recebida. Pressione [OK] para conectar.] será exibida no LCD. Pressione [OK] para estabelecer a conexão.

1. Pressione  [Config.] > [Todas config.] > [Rede] > [Wi-Fi Direct] > [Proprietário do Grupo] > [Sim] > [Código PIN].
2. Quando [Ative o Wi-Fi Direct em outro dispositivo. Em seguida, pressione [OK].] for exibido, ative o método de configuração de PIN WPS do seu dispositivo móvel (consulte o manual do usuário do dispositivo para obter instruções) e pressione [OK] em seu equipamento Brother.
Isso iniciará a configuração da rede Wi-Fi Direct.
3. O equipamento aguardará uma solicitação de conexão do seu dispositivo móvel. Quando a mensagem [Código PIN] for exibida, digite no equipamento o PIN que aparece em seu dispositivo móvel. Pressione [OK].

Se o seu dispositivo móvel conseguir se conectar corretamente, o equipamento exibirá [Conectado]. Você concluiu a configuração da rede Wi-Fi Direct.

MFC-J6535DW/MFC-J6930DW/MFC-J6935DW

Se o seu dispositivo móvel for compatível com o Método de PIN do Wi-Fi Protected Setup™ (WPS), siga estas etapas para configurar uma rede Wi-Fi Direct:



Quando o equipamento receber a solicitação da rede Wi-Fi Direct do seu dispositivo móvel, a mensagem [Solicitação de conexão Wi-Fi Direct recebida. Pressione [OK] para conectar.] será exibida. Pressione [OK] para estabelecer a conexão.

1. Pressione  [Configs] > [Todas config.] > [Rede] > [Wi-Fi Direct] > [Proprietário do Grupo] > [Sim] > [Código PIN].
2. Quando [Ativar Wi-Fi Direct em outro dispositivo. Pressione [OK].] for exibido, ative o método de configuração de PIN WPS do seu dispositivo móvel (consulte o manual do usuário do dispositivo para obter instruções) e pressione [OK] em seu equipamento Brother.
Isso iniciará a configuração da rede Wi-Fi Direct.
3. O equipamento aguardará uma solicitação de conexão do seu dispositivo móvel. Quando a mensagem [Código PIN] for exibida, digite o PIN que aparece em seu dispositivo móvel no equipamento. Pressione [OK].

Se o seu dispositivo móvel se conectar corretamente, o equipamento exibirá a mensagem [Conectado]. Você concluiu a configuração da rede Wi-Fi Direct.



Informações relacionadas

- [Configurar a rede Wi-Fi Direct](#)

Tópicos relacionados:

- [Visão geral da configuração da rede Wi-Fi Direct](#)

Configurar a rede Wi-Fi Direct manualmente

>> [MFC-J6530DW/MFC-J6730DW](#)

>> [MFC-J6535DW/MFC-J6930DW/MFC-J6935DW](#)

MFC-J6530DW/MFC-J6730DW

Se o seu dispositivo móvel não fornece suporte para Wi-Fi Direct ou WPS, você deve configurar uma rede Wi-Fi Direct manualmente.

1. Pressione  [Config.] > [Todas config.] > [Rede] > [Wi-Fi Direct] > [Manual].
2. O equipamento exibirá o nome SSID e a senha. Vá para a tela de configurações de rede sem fio do seu dispositivo móvel e insira o nome SSID e a senha.

Se o seu dispositivo móvel conseguir se conectar corretamente, o equipamento exibirá [Conectado]. Você concluiu a configuração da rede Wi-Fi Direct.

MFC-J6535DW/MFC-J6930DW/MFC-J6935DW

Se o seu dispositivo móvel não fornece suporte para Wi-Fi Direct ou WPS, você deve configurar uma rede Wi-Fi Direct manualmente.

1. Pressione  [Configs] > [Todas config.] > [Rede] > [Wi-Fi Direct] > [Manual].
2. O equipamento exibirá o nome SSID e a senha. Vá para a tela de configurações de rede sem fio do seu dispositivo móvel e insira o nome SSID e a senha.

Se o seu dispositivo móvel se conectar corretamente, o equipamento exibirá a mensagem [Conectado]. Você concluiu a configuração da rede Wi-Fi Direct.

Informações relacionadas

- [Configurar a rede Wi-Fi Direct](#)

Tópicos relacionados:

- [Visão geral da configuração da rede Wi-Fi Direct](#)

Recursos avançados de rede

- [Imprimir o relatório de configurações de rede](#)
- [Fax usando a Internet \(I-Fax\)](#)
- [Configurar e operar a pesquisa LDAP](#)
- [Sincronizar o horário com o servidor SNTP utilizando o Gerenciamento via Web](#)

Imprimir o relatório de configurações de rede

O Relatório de configuração de rede mostra a configuração da rede, incluindo as opções do servidor de impressão em rede.



- Nome do nó: o nome do nó aparece no Relatório de configuração de rede atual. O nome padrão do nó é "BRNxxxxxxxxxxx" para uma rede cabeada ou "BRWxxxxxxxxxxx" para uma rede sem fio (onde "xxxxxxxxxxx" é o endereço MAC/Ethernet do seu equipamento).
- Se o [IP Address] no Relatório de configuração de rede mostrar 0.0.0.0, aguarde um minuto e tente imprimi-lo novamente.
- Você pode encontrar no relatório as configurações do equipamento, como endereço IP, máscara de sub-rede, nome do nó e endereço MAC. Exemplo:
 - Endereço IP: 192.168.0.5
 - Máscara de sub-rede: 255.255.255.0
 - Nome do nó: BRN000ca0000499
 - Endereço MAC: 00-0c-a0-00-04-99

>> [MFC-J6530DW/MFC-J6730DW](#)

>> [MFC-J6535DW/MFC-J6930DW/MFC-J6935DW](#)

MFC-J6530DW/MFC-J6730DW

1. Pressione  [Config.] > [Todas config.] > [Impr.relat] > [Configuração de rede] > [Sim].

O aparelho imprime o relatório de configuração de rede atual.

MFC-J6535DW/MFC-J6930DW/MFC-J6935DW

1. Pressione  [Configs] > [Todas config.] > [Impr.relat] > [Configuração de rede] > [Sim].

O aparelho imprime o relatório de configuração de rede atual.

Informações relacionadas

- [Recursos avançados de rede](#)

Tópicos relacionados:

- [Acessar o Gerenciamento via Web](#)
- [Onde posso encontrar as configurações de rede do meu equipamento Brother?](#)
- [Use a Ferramenta de reparo de conexão em rede \(Windows\)](#)
- [Quero verificar se os meus dispositivos de rede estão funcionando corretamente](#)
- [Configurar a autenticação IEEE 802.1x para uma rede cabeada ou sem fio usando o Gerenciamento via Web \(navegador da Web\)](#)
- [Desabilitar e habilitar o AirPrint usando o Gerenciamento via Web \(navegador da Web\)](#)
- [Mensagens de erro e manutenção](#)

Fax usando a Internet (I-Fax)

Com o programa I-Fax da Brother, é possível enviar e receber documentos de fax usando a Internet como mecanismo de transporte. Os documentos são transmitidos em mensagens de e-mail como arquivos TIFF anexos. Seu computador pode enviar e receber documentos, desde que tenha um aplicativo que possa gerar e visualizar arquivos TIFF. Você pode usar qualquer aplicativo de visualização de TIFF. Os documentos enviados pelo equipamento Brother serão automaticamente convertidos em formato TIFF. Se quiser enviar e receber mensagens originadas e destinadas ao seu aparelho Brother, o aplicativo de e-mail do seu computador deve ser compatível com MIME (Multipurpose Internet Mail Extensions).

Para usar esse recurso, acesse o Brother Solutions Center em support.brother.com, clique em **Downloads** na página do seu modelo e faça o download da ferramenta de instalação do I-Fax.

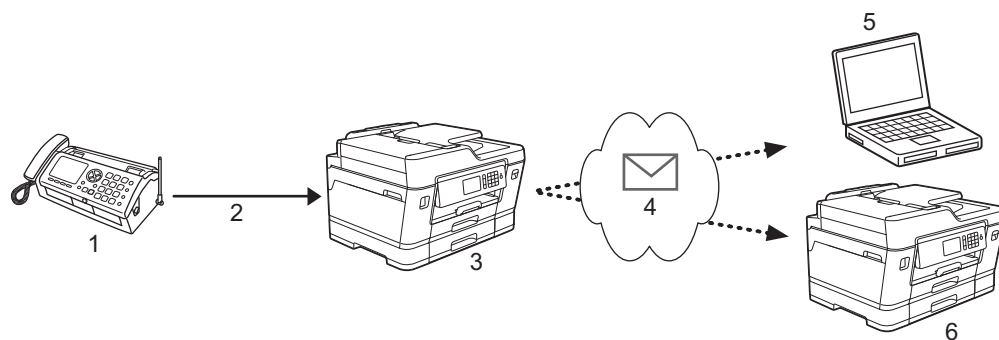

1. Fax (Remetente)
2. Linha telefônica
3. Seu aparelho Brother (Destinatário/Remetente)
4. Internet
5. Um aparelho recebe um e-mail encaminhado
6. Um aparelho de fax recebe um fax encaminhado



- O I-Fax fornece suporte para o envio e recebimento de documentos em formato Carta ou A4 e apenas em preto e branco.
- Se o seu documento estiver em formato Ledger ou A3, ele será automaticamente reduzido para o formato Carta ou A4, quando for enviado.



Informações relacionadas

- [Recursos avançados de rede](#)
 - [Informações importantes sobre Fax via Internet \(I-Fax\)](#)
 - [Configurar seu aparelho Brother para e-mail ou I-Fax](#)
 - [Opções de I-Fax](#)

Tópicos relacionados:

- [Encaminhar mensagens de e-mail ou de fax recebidas](#)

Informações importantes sobre Fax via Internet (I-Fax)

A comunicação do I-Fax em uma LAN é muito semelhante à comunicação via e-mail; no entanto, é diferente da comunicação via fax que utiliza linhas telefônicas padrão. As informações a seguir são importantes para o uso do I-Fax:

- Fatores como o local do destinatário, a estrutura do sistema de rede local e o quanto o circuito está ocupado (como a Internet) podem fazer com que o sistema demore um tempo maior que o normal para enviar um e-mail de erro.
- Ao enviar documentos confidenciais, recomendamos a utilização de linhas telefônicas padrão, ao invés da Internet (devido ao baixo nível de segurança).
- Se o sistema de mensagens do destinatário não for compatível com MIME, você não poderá utilizar o I-Fax para enviar documentos. Se possível, identifique se este é o caso antecipadamente e observe se alguns servidores não enviarão uma resposta com erros.
- Se um documento for grande demais para enviar via I-Fax, talvez ele não chegue ao destinatário.
- Não é possível alterar a fonte ou o tamanho do texto de qualquer mensagem da Internet que você receber.



Informações relacionadas

- [Fax usando a Internet \(I-Fax\)](#)

Configurar seu aparelho Brother para e-mail ou I-Fax

Antes de utilizar o I-Fax, configure seu equipamento Brother para se comunicar com a rede e o servidor de mensagens. Você pode configurar esses itens utilizando o painel de controle do aparelho, o Gerenciamento via Web, a Configuração Remota ou o BRAdmin Professional 3. Nós recomendamos a utilização do Gerenciamento via Web para configurar os itens opcionais.

1. Inicie o navegador da Web.
2. Digite "http://endereço IP do equipamento" na barra de endereços do navegador (onde "endereço IP do equipamento" é o endereço IP do equipamento).
Por exemplo:
http://192.168.1.2
3. Por padrão, não há necessidade de senha. Digite a senha, se tiver definido uma, e depois clique em .
4. Clique na guia **Network (Rede)**.
5. Clique no menu **Protocol (Protocolo)** na barra de navegação à esquerda.
6. No campo **POP3/IMAP4/SMTP**, clique em **Advanced Settings (Configurações avançadas)** e defina as seguintes configurações:
 - **Send E-mail Settings(SMTP) (Configurações de envio de e-mail (SMTP))**
 - **Port (Porta)**
 - **Server Authentication Method (Método de autenticação do servidor)**
 - **SMTP-AUTH Account Name (Nome da conta SMTP-AUTH)**
 - **SMTP-AUTH Account Password (Senha da conta SMTP-AUTH)**
 - **Receive E-mail Settings(POP3/IMAP4) (Configurações de recepção de e-mail (POP3/IMAP4))**
 - **Protocol (Protocolo)**
 - **Mailbox Name (Nome da caixa de correio)**
 - **Mailbox Password (Senha da caixa de correio)**



Se estiver inseguro sobre qualquer um desses itens, entre em contato com seu administrador do sistema.

7. Ao concluir, clique em **Submit (Enviar)**.
A caixa de diálogo **Test Send/Receive E-mail Configuration (Testar configuração de Enviar/Receber E-mail)** é exibida.
8. Siga as instruções da caixa de diálogo para testar as configurações atuais.



Informações relacionadas

- [Fax usando a Internet \(I-Fax\)](#)
 - [Configuração inicial para e-mail ou I-Fax](#)
 - [Enviar um I-Fax](#)
 - [Receber um I-Fax automaticamente](#)
 - [Consultar \(poll\) manualmente o servidor](#)

Tópicos relacionados:

- [Opções de I-Fax](#)

Configuração inicial para e-mail ou I-Fax

Antes de enviar seu I-Fax, use o Gerenciamento via Web para configurar as opções de envio e recebimento, se for necessário.

1. Inicie o navegador da Web.
2. Digite “http://endereço IP do equipamento” na barra de endereços do navegador (onde “endereço IP do equipamento” é o endereço IP do equipamento).

Por exemplo:

http://192.168.1.2

3. Por padrão, não há necessidade de senha. Digite a senha, se tiver definido uma, e depois clique em .
4. Clique na guia **Fax**.
5. Clique em **I-Fax** na barra de navegação à esquerda.
6. Clique em **E-mail Send (Envio de e-mail)** e configure as seguintes opções:

E-mail Send

E-mail Subject

Size Limit Off On

Maximum Size MB

Request Delivery Notification (Send) Off On

[POP3/IMAP4/SMTP>>](#)

- **E-mail Subject (Assunto do e-mail)**
- **Size Limit (Limite de tamanho)**
- **Request Delivery Notification (Send) (Solicitar_notificação_entrega(Envio))**

7. Ao concluir, clique em **Submit (Enviar)**.

Informações relacionadas

- [Configurar seu aparelho Brother para e-mail ou I-Fax](#)

Tópicos relacionados:

- [Encaminhar mensagens de e-mail ou de fax recebidas](#)

Enviar um I-Fax

O envio de um I-Fax é semelhante ao envio de um fax padrão. Confirme se as informações do destinatário estão salvas no catálogo de endereços do seu e-mail e carregue o documento que você deseja enviar via I-Fax no seu aparelho Brother.





- Se o computador para o qual você deseja enviar um documento não estiver executando o Windows Server 2008/2012/2012 R2, o Windows Vista, o Windows 7, o Windows 8 ou o Windows 10, peça para o proprietário do computador instalar um software que permita a visualização de arquivos TIFF.
- Para enviar várias páginas, use o ADF (Alimentador automático de documentos).

>> [MFC-J6530DW/MFC-J6730DW](#)

>> [MFC-J6535DW/MFC-J6930DW/MFC-J6935DW](#)

MFC-J6530DW/MFC-J6730DW

1. Coloque seu documento no aparelho.
2. Siga um dos procedimentos a seguir:
 - Se a Visualização de faxes estiver definida como [Não], pressione [Fax].
 - Se a Visualização de faxes estiver definida como [Sim], pressione [Fax] e depois pressione [Enviando faxes].
3. Para alterar as configurações de envio de faxes, pressione [Opções].
4. Pressione ▲ ou ▼ para fazer a rolagem das configurações de fax. Quando a configuração desejada for exibida, pressione-a e escolha sua nova preferência. Ao concluir as alterações nas configurações, pressione [OK].
5. Siga um dos procedimentos a seguir:
 - Pressione  e informe o endereço de e-mail.
 - Pressione [Catálogo de Endereços], escolha o endereço de e-mail do destinatário e pressione [Aplicar].
6. Pressione [Iniciar Fax].

O aparelho inicia o escaneamento. Após o escaneamento do documento, ele será transmitido ao destinatário através do servidor de SMTP. Você pode cancelar a operação de envio pressionando  durante o escaneamento. Quando a transmissão for concluída, o aparelho entrará em modo de espera.

MFC-J6535DW/MFC-J6930DW/MFC-J6935DW

1. Coloque seu documento no aparelho.
2. Siga um dos procedimentos a seguir:
 - Se a Visualização de faxes estiver definida como [Não], pressione [Fax].
 - Se a Visualização de faxes estiver definida como [Sim], pressione [Fax] e [Enviando faxes].
3. Para alterar as configurações de envio de faxes, pressione [Opções].
4. Deslize o dedo para cima ou para baixo, ou pressione ▲ ou ▼, para navegar pelas configurações de fax. Quando a configuração desejada for exibida, pressione-a e escolha sua nova preferência. Ao concluir as alterações nas configurações, pressione [OK].
5. Siga um dos procedimentos a seguir:
 - Pressione  e informe o endereço de e-mail.
 - Pressione [Catálogo Endereços], escolha o endereço de e-mail do destinatário e pressione [Aplicar].
6. Pressione [Iniciar Fax].

O aparelho inicia o escaneamento. Após o escaneamento do documento, ele será transmitido ao destinatário através do servidor de SMTP. Você pode cancelar a operação de envio pressionando  durante o escaneamento. Quando a transmissão for concluída, o aparelho entrará em modo de espera.



Informações relacionadas

- [Configurar seu aparelho Brother para e-mail ou I-Fax](#)

Receber um I-Fax automaticamente

Para receber um I-Fax automaticamente, use o Gerenciamento via Web para configurar as opções de recebimento, se for necessário.

1. Inicie o navegador da Web.
2. Digite "http://endereço IP do equipamento" na barra de endereços do navegador (onde "endereço IP do equipamento" é o endereço IP do equipamento).
Por exemplo:
http://192.168.1.2
3. Por padrão, não há necessidade de senha. Digite a senha, se tiver definido uma, e depois clique em .
4. Clique na guia **Fax**.
5. Clique em **I-Fax** na barra de navegação à esquerda.
6. Clique em **E-mail Receive (Recepção de e-mail)** e configure as seguintes opções:

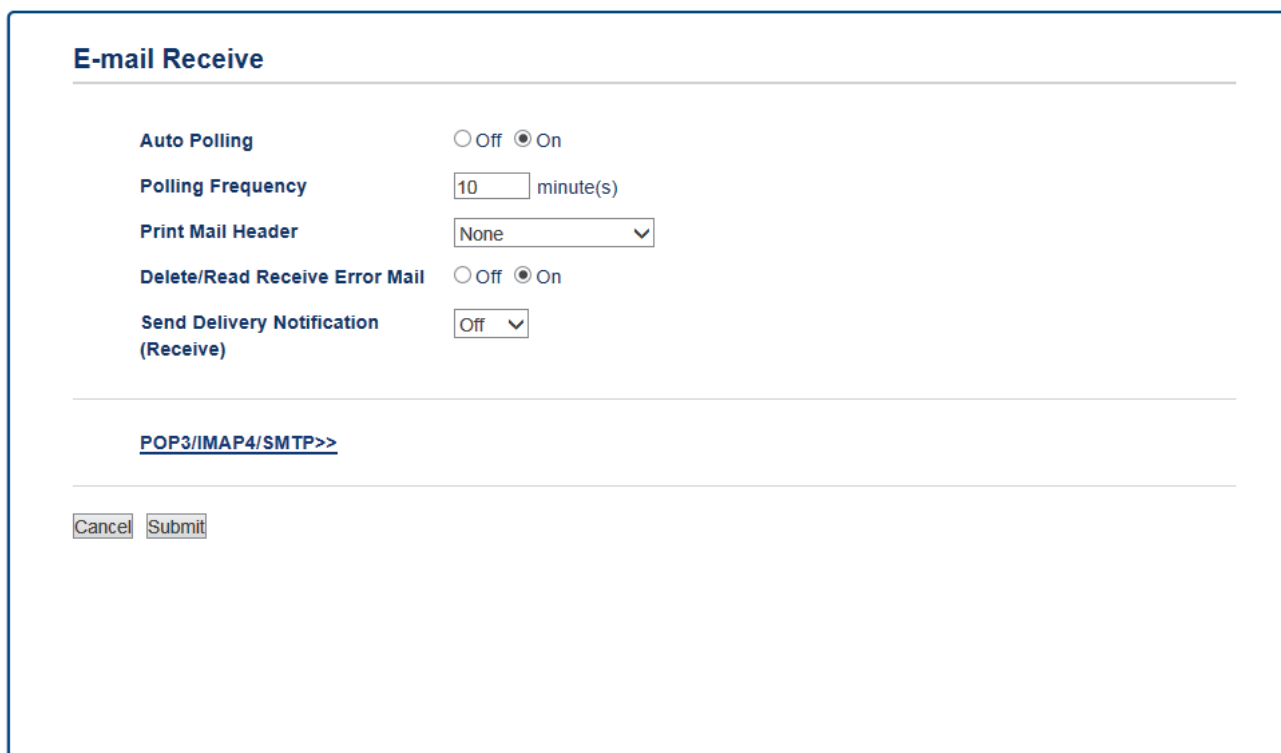

- **Auto Polling (Polling automático)**
- **Polling Frequency (Frequência de polling)**
- **Print Mail Header (Imprimir cabeçalho do e-mail)**
- **Delete/Read Receive Error Mail (Excluir/ler mensagens de e-mail com erro recebidas)**
- **Send Delivery Notification(Receive) (Enviar notificação de entrega (recepção))**

Há duas maneiras para receber mensagens de e-mail:

- Recepção POP3/IMAP4 em intervalos regulares
- Recepção POP3/IMAP4, iniciada manualmente

Ao usar a recepção POP3/IMAP4, o aparelho consulta o servidor de e-mail para receber os dados. A consulta pode ocorrer em intervalos definidos (por exemplo, você pode configurar o aparelho para consultar o servidor de e-mail a cada dez minutos) ou você pode consultar manualmente o servidor, seguindo as etapas abaixo.

7. Ao concluir, clique em **Submit (Enviar)**.



- Se seu aparelho começar a receber dados de e-mail, o LCD exibirá [Recebendo]. O e-mail será impresso automaticamente.
- Se seu equipamento estiver sem papel ao receber dados, os dados recebidos serão mantidos na memória do aparelho. Esses dados serão impressos automaticamente após o papel ser inserido no aparelho.
- Se o e-mail recebido não estiver em formato de texto sem formatação ou se um arquivo anexo não estiver no formato TIFF, a mensagem de erro “**O FORMATO DO ARQUIVOS EM ANEXO NÃO É SUPORTADO**” será impressa.
- Se a mensagem de e-mail recebida for muito grande, a mensagem de erro “**ARQUIVOS DE E-MAIL DEMASIADO GRANDE.**” será impressa.
- Se **Delete/Read Receive Error Mail (Excluir/ler mensagens de e-mail com erro recebidas)** estiver em **On (Ligado)** (padrão), o e-mail de erros será excluído (POP3) ou lido (IMAP4) do servidor de e-mails automaticamente.



Informações relacionadas

- [Configurar seu aparelho Brother para e-mail ou I-Fax](#)

Tópicos relacionados:

- [Como aparecem os I-Faxes recebidos no computador](#)
- [Encaminhar mensagens de e-mail ou de fax recebidas](#)

Consultar (poll) manualmente o servidor

>> [MFC-J6530DW/MFC-J6730DW](#)

>> [MFC-J6535DW/MFC-J6930DW/MFC-J6935DW](#)

MFC-J6530DW/MFC-J6730DW

1. Pressione  [Config.] > [Todas config.] > [Rede] > [E-mail/IFAX] > [Recepção manual] > [Sim].
2. O LCD exibirá [Recebendo] e o aparelho imprimirá os dados do servidor de e-mail.

MFC-J6535DW/MFC-J6930DW/MFC-J6935DW

1. Pressione  [Configs] > [Todas config.] > [Rede] > [E-mail/IFAX] > [Recepção manual] > [Sim].
2. O LCD exibirá [Recebendo] e o aparelho imprimirá os dados do servidor de e-mail.

Informações relacionadas

- [Configurar seu aparelho Brother para e-mail ou I-Fax](#)
 - [Como aparecem os I-Faxes recebidos no computador](#)

Tópicos relacionados:

- [Encaminhar mensagens de e-mail ou de fax recebidas](#)

▲ [Página inicial](#) > [Rede](#) > [Recursos avançados de rede](#) > [Fax usando a Internet \(I-Fax\)](#) > [Configurar seu aparelho Brother para e-mail ou I-Fax](#) > [Consultar \(poll\) manualmente o servidor](#) > Como aparecem os I-Faxes recebidos no computador

Como aparecem os I-Faxes recebidos no computador

Quando um computador recebe um documento de I-Fax, este documento é anexado à mensagem de e-mail que notifica você na linha Assunto: que seu servidor de e-mail recebeu um I-Fax. Você pode esperar que o equipamento Brother consulte o servidor de e-mail ou pode consultar manualmente o servidor de e-mail para receber os dados de entrada.



Informações relacionadas

- [Consultar \(poll\) manualmente o servidor](#)

Tópicos relacionados:

- [Receber um I-Fax automaticamente](#)
-

Opções de I-Fax

- [Encaminhar mensagens de e-mail ou de fax recebidas](#)
- [Configurar a difusão por retransmissão em seu aparelho Brother](#)
- [Mensagem de verificação de Fax via Internet \(I-Fax\)](#)
- [Mensagem de erro de I-Fax](#)
- [Configurar seu aparelho Brother para e-mail ou I-Fax](#)

Encaminhar mensagens de e-mail ou de fax recebidas

Use o Brother I-Fax para encaminhar mensagens padrão de fax ou e-mail para outro computador, para um aparelho de fax ou para outro aparelho de I-Fax. Habilite a função de encaminhamento usando o Gerenciamento via Web.

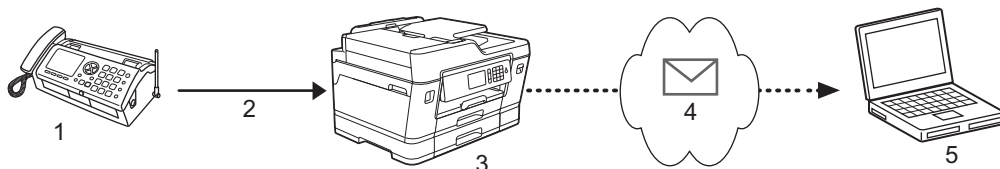

1. Fax (Remetente)
2. Linha telefônica
3. Seu aparelho Brother (Destinatário/Remetente)
4. Internet
5. Um aparelho recebe um e-mail encaminhado

1. Inicie o navegador da Web.
2. Digite “http://endereço IP do equipamento” na barra de endereços do navegador (onde “endereço IP do equipamento” é o endereço IP do equipamento).
Por exemplo:
http://192.168.1.2
3. Por padrão, não há necessidade de senha. Digite a senha, se tiver definido uma, e depois clique em .
4. Clique na guia **Fax**.
5. Clique em **Remote Fax Options (Opções de fax remoto)**.
6. Selecione **Fax Forward (Transferência de fax)** no campo **Fwd/Page/Store/Cloud (Transferir/Paging/Armazenamento/Nuvem)**.
7. Marque a caixa de seleção **E-mail Address (Endereço de e-mail)** no **Fax Forward # (Nº de Transferência de fax)** e digite o endereço de e-mail do destinatário.
8. Ao concluir, clique em **Submit (Enviar)**.



Informações relacionadas

- [Opções de I-Fax](#)

Tópicos relacionados:

- [Consultar \(poll\) manualmente o servidor](#)
- [Fax usando a Internet \(I-Fax\)](#)
- [Configuração inicial para e-mail ou I-Fax](#)
- [Receber um I-Fax automaticamente](#)

Configurar a difusão por retransmissão em seu aparelho Brother

Uma difusão por retransmissão ocorre quando um equipamento Brother recebe uma mensagem através da Internet e a retransmite para outros aparelhos de fax utilizando linhas telefônicas convencionais. Se você precisar enviar um documento por fax de longa distância ou para o exterior, utilize a função de "difusão por retransmissão" para economizar na tarifa de comunicação.

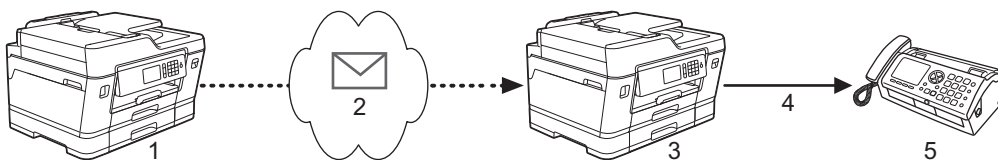

1. Aparelho de fax com Internet disponível
2. Internet
3. Seu equipamento Brother
4. Linha telefônica
5. Aparelho de fax

1. Inicie o navegador da Web.
2. Digite "http://endereço IP do equipamento" na barra de endereços do navegador (onde "endereço IP do equipamento" é o endereço IP do equipamento).
Por exemplo:
http://192.168.1.2
3. Por padrão, não há necessidade de senha. Digite a senha, se tiver definido uma, e depois clique em .
4. Clique na guia **Fax**.
5. Clique em **I-Fax** na barra de navegação à esquerda.
6. Clique em **Relay Function (Função de retransmissão)** e configure as seguintes opções:

Relay Function

Relay Broadcast Function Off On

Relay Domain

Relay Broadcast Report Off On

- **Relay Broadcast Function (Função de difusão por retransmissão)**
Defina a **Relay Broadcast Function (Função de difusão por retransmissão)** como **On (Ligado)**.
- **Relay Domain (Domínio de retransmissão)**

Configure o nome de domínio de seu aparelho no aparelho que transmitirá o documento para o aparelho de fax convencional. Para utilizar o aparelho como dispositivo de difusão por retransmissão, você precisa especificar o nome de domínio confiável (a parte do nome que vem depois do símbolo "@") no aparelho. Tenha cuidado ao selecionar um domínio confiável já que qualquer usuário em um domínio confiável poderá enviar uma difusão por retransmissão. Você pode registrar até cinco nomes de domínio.

- **Relay Broadcast Report (Relatório de difusão por retransmissão)**

Especifique se deseja ou não que um relatório seja impresso depois que o aparelho concluir a difusão por retransmissão.

7. Ao concluir, clique em **Submit (Enviar)**.



Informações relacionadas

- [Opções de I-Fax](#)
 - [Difusão por retransmissão a partir de seu equipamento Brother](#)
 - [Difusão por retransmissão em seu computador](#)
-

Difusão por retransmissão a partir de seu equipamento Brother

Use a função de Difusão por retransmissão para enviar e-mails de seu equipamento a um aparelho de fax convencional.

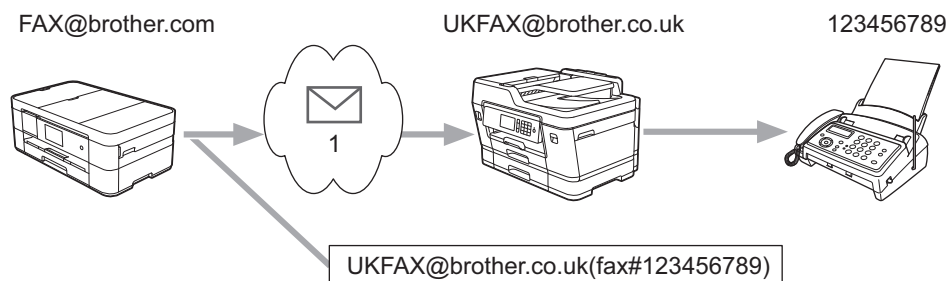

1. Internet

Neste exemplo, o endereço de e-mail do aparelho é FAX@brother.com e você deseja enviar um documento do seu aparelho para um aparelho de fax padrão na Inglaterra, com o endereço de e-mail UKFAX@brother.co.uk e deseja que seu aparelho envie o documento utilizando uma linha telefônica convencional.

>> [MFC-J6530DW/MFC-J6730DW](#)

>> [MFC-J6535DW/MFC-J6930DW/MFC-J6935DW](#)

MFC-J6530DW/MFC-J6730DW

1. Coloque seu documento no aparelho.
2. Siga um dos procedimentos a seguir:
 - Se a Visualização de faxes estiver definida como [Não], pressione [Fax].
 - Se a Visualização de faxes estiver definida como [Sim], pressione [Fax] e depois pressione [Enviando faxes].
3. Pressione [Opções] > [Env.MalaDiret] > [Ad núm.].
4. Você pode adicionar endereços de e-mail à transmissão das seguintes formas:
 - Pressione [Ad núm.] e pressione , informe o endereço de e-mail e pressione [OK].
 - Pressione [Adicionar do Catálogo de Endereços]. Pressione a caixa de seleção do endereço de e-mail que deseja adicionar à transmissão. Após ter marcado todos os endereços de e-mail que deseja, pressione [OK].
 - Pressione [Pesquisar no Cat. End.]. Informe o nome e pressione [OK]. Os resultados de pesquisa serão exibidos. Pressione o nome e depois o endereço de e-mail que deseja adicionar à transmissão.

O seguinte exemplo mostra como informar o endereço de e-mail e o número de telefone:

UKFAX@brother.co.uk(fax#123456789)

Endereço eletrônico

Número de fax

A palavra "fax#" deverá ser incluída com o número do telefone entre parênteses.

Depois que tiver digitado todos os números de fax, pressione [OK].

5. Pressione [Iniciar Fax].

MFC-J6535DW/MFC-J6930DW/MFC-J6935DW

1. Coloque seu documento no aparelho.
2. Siga um dos procedimentos a seguir:
 - Se a Visualização de faxes estiver definida como [Não], pressione [Fax].
 - Se a Visualização de faxes estiver definida como [Sim], pressione [Fax] e [Enviando faxes].
3. Pressione [Opções] > [Env.MalaDiret] > [Ad núm.].
4. Você pode adicionar endereços de e-mail à transmissão das seguintes formas:
 - Pressione [Ad núm.] e pressione , informe o endereço de e-mail e pressione [OK].
 - Pressione [Adicionar do Catálogo de Endereços]. Pressione a caixa de seleção do endereço de e-mail que deseja adicionar à transmissão. Após ter marcado todos os endereços de e-mail que deseja, pressione [OK].
 - Pressione [Pesquisar no Cat. End.]. Informe o nome e pressione [OK]. Os resultados de pesquisa serão exibidos. Pressione o nome e depois o endereço de e-mail que deseja adicionar à transmissão.

O seguinte exemplo mostra como informar o endereço de e-mail e o número de telefone:

UKFAX@brother.co.uk(fax#123456789)

Endereço eletrônico

Número de fax

A palavra "fax#" deverá ser incluída com o número do telefone entre parênteses.

Depois que tiver digitado todos os números de fax, pressione [OK].

5. Pressione [Iniciar Fax].



Informações relacionadas

- Configurar a difusão por retransmissão em seu aparelho Brother

Difusão por retransmissão em seu computador

Use a função Difusão por retransmissão para enviar e-mails de seu computador para um equipamento de fax convencional.

Alguns aplicativos de e-mail não são compatíveis com o envio de um e-mail para vários números. Se seu aplicativo de e-mail não for compatível com vários números de fax, você só poderá retransmitir para um único equipamento de fax de cada vez.

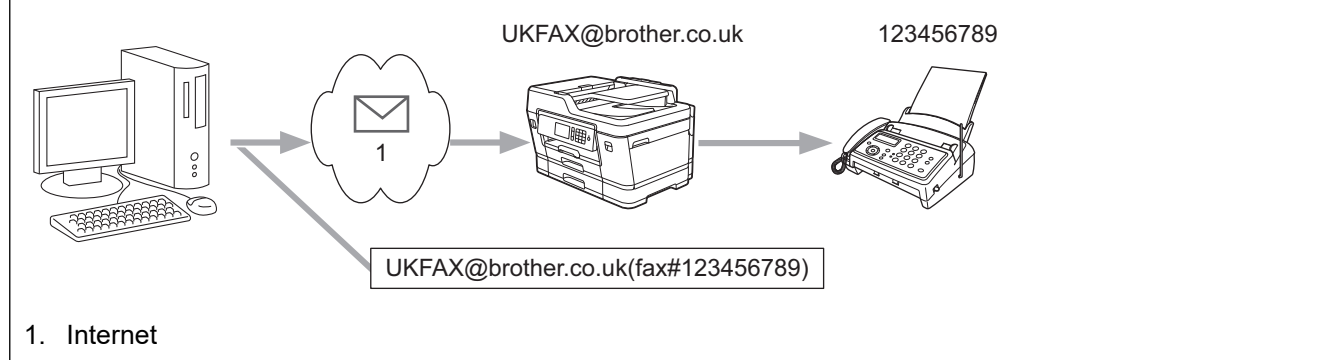

Se for enviar um e-mail para uma equipamento de fax convencional, o método de digitação do número de fax do equipamento poderá variar, dependendo do aplicativo de e-mail que está sendo utilizado.

1. Em seu aplicativo de e-mail, crie uma nova mensagem de e-mail e digite o endereço de e-mail do equipamento de retransmissão e o número do primeiro equipamento de fax na caixa "PARA".

O seguinte exemplo mostra como informar o endereço de e-mail e o número do fax:

UKFAX@brother.co.uk(fax#123456789)

Endereço eletrônico Número de fax

A palavra "fax#" deverá ser incluída com o número do telefone entre parênteses.



No Microsoft Outlook, as informações de endereço devem ser registradas no catálogo de endereços da seguinte forma:

Nome: fax#123456789

Endereço de e-mail: UKFAX@brother.co.uk

2. Digite o endereço de e-mail do equipamento de retransmissão e o número do segundo equipamento de fax na caixa "PARA".
3. Envie o e-mail.



Informações relacionadas

- [Configurar a difusão por retransmissão em seu aparelho Brother](#)

Mensagem de verificação de Fax via Internet (I-Fax)

- O e-mail de verificação do envio permite que você solicite à estação destinatária, uma notificação de recebimento e de processamento do I-Fax ou do e-mail.
- O e-mail de verificação da recepção permite que você transmita um relatório padrão de volta para a estação remetente após receber e processar com sucesso um I-Fax ou e-mail.

Para usar esse recurso, defina as opções de [Notificação] nas opções [Conf. RX Email] e [Conf. TX Email] do menu do painel de controle do equipamento Brother.



Informações relacionadas

- [Opções de I-Fax](#)
 - [Habilitar o envio de notificações de mensagens de verificação de transmissão](#)
 - [Habilitar a notificação de recepção de mensagens de verificação de transmissão](#)

Habilitar o envio de notificações de mensagens de verificação de transmissão

>> [MFC-J6530DW/MFC-J6730DW](#)
>> [MFC-J6535DW/MFC-J6930DW/MFC-J6935DW](#)

MFC-J6530DW/MFC-J6730DW

1. Pressione  [Config.] > [Todas config.] > [Rede] > [E-mail/IFAX] > [Conf. TX Email] > [Notificação].
2. Quando estiver em [Sim], um campo adicional de informação será enviado com os dados da imagem. Esse campo é chamado de “MDN”.



O destinatário deve suportar o campo MDN para enviar um relatório de notificação. Caso contrário, a solicitação será ignorada.

3. Pressione .

MFC-J6535DW/MFC-J6930DW/MFC-J6935DW

1. Pressione  [Configs] > [Todas config.] > [Rede] > [E-mail/IFAX] > [Conf. TX Email] > [Notificação].
2. Quando estiver em [Sim], um campo adicional de informação será enviado com os dados da imagem. Esse campo é chamado de “MDN”.



O destinatário deve suportar o campo MDN para enviar um relatório de notificação. Caso contrário, a solicitação será ignorada.

3. Pressione .

Informações relacionadas

- [Mensagem de verificação de Fax via Internet \(I-Fax\)](#)

Habilitar a notificação de recepção de mensagens de verificação de transmissão

>> MFC-J6530DW/MFC-J6730DW

>> MFC-J6535DW/MFC-J6930DW/MFC-J6935DW

MFC-J6530DW/MFC-J6730DW

1. Pressione  [Config.] > [Todas config.] > [Rede] > [E-mail/IFAX] > [Conf. RX Email] > [Notificação].
2. Pressione uma das três possíveis configurações:

Opção	Descrição
Receber notificação Sim	Quando a notificação de recepção estiver Sim, será retornada ao remetente uma mensagem predefinida para indicar que a recepção e o processamento da mensagem foram bem-sucedidos. Essas mensagens fixas dependem da operação solicitada pelo remetente. Exemplo: SUCESSO: Recebido de <Ender. Email>
Receber notificação MDN	Quando a notificação de recepção estiver MDN, será enviado ao remetente um relatório de indicação de recebimento e processamento bem-sucedidos, caso a estação de origem tenha enviado um pedido de confirmação no campo MDN.
Receber notificação Não	Quando a notificação de recepção estiver Não, todos os formulários de notificação de recebimento serão desabilitados e nenhuma mensagem será retornada ao remetente, independentemente do pedido.



- Para enviar a mensagem de verificação de transmissão, o remetente deve efetuar as configurações a seguir:
 - Altere [Notificação] em [Conf. TX Email] para [Sim].
 - Altere [Cabeçalho] em [Conf. RX Email] para [Tudo] ou [Assunto+De+Para].
- Para receber a mensagem de verificação de transmissão, o destinatário deve efetuar as configurações a seguir:
 - Altere [Notificação] em [Conf. RX Email] para [Sim].

3. Pressione .

MFC-J6535DW/MFC-J6930DW/MFC-J6935DW

1. Pressione  [Configs] > [Todas config.] > [Rede] > [E-mail/IFAX] > [Conf. RX Email] > [Notificação].
2. Pressione uma das três possíveis configurações:

Opção	Descrição
Receber notificação Sim	Quando a notificação de recepção estiver Sim, será retornada ao remetente uma mensagem predefinida para indicar que a recepção e o processamento da mensagem foram bem-sucedidos.

Opção	Descrição
	Essas mensagens fixas dependem da operação solicitada pelo remetente. Exemplo: SUCESSO: Recebido de <Ender. Email>
Receber notificação MDN	Quando a notificação de recepção estiver MDN, será enviado ao remetente um relatório de indicação de recebimento e processamento bem-sucedidos, caso a estação de origem tenha enviado um pedido de confirmação no campo MDN.
Receber notificação Não	Quando a notificação de recepção estiver Não, todos os formulários de notificação de recebimento serão desabilitados e nenhuma mensagem será retornada ao remetente, independentemente do pedido.



- Para enviar a mensagem de verificação de transmissão, o remetente deve efetuar as configurações a seguir:
 - Altere [Notificação] em [Conf. TX Email] para [Sim].
 - Altere [Cabeçalho] em [Conf. RX Email] para [Tudo] ou [Assunto+De+Para].
- Para receber a mensagem de verificação de transmissão, o destinatário deve efetuar as configurações a seguir:
 - Altere [Notificação] em [Conf. RX Email] para [Sim].

3. Pressione .



Informações relacionadas

- [Mensagem de verificação de Fax via Internet \(I-Fax\)](#)

Mensagem de erro de I-Fax

Se houver um erro de entrega de e-mail ao enviar um fax via Internet, o servidor de e-mail enviará uma mensagem de volta ao equipamento Brother e a mensagem de erro será impressa.

Se houver algum erro na recepção do I-Fax, será impressa uma mensagem de erro, como: "A mensagem sendo enviada ao equipamento não estava em formato TIFF".

Para receber um e-mail de erros e mandar imprimi-lo em seu equipamento, na [Conf. RX Email], alterne a opção [Cabeçalho] para [Tudo] ou [Assunto+De+Para].



Informações relacionadas

- [Opções de I-Fax](#)
-

Configurar e operar a pesquisa LDAP

O recurso LDAP permite que você pesquise informações, como números de fax e endereços de e-mail, no seu servidor. Ao usar o recurso de Fax, Fax via Internet ou Escaneamento para servidor de e-mail, você pode usar a pesquisa LDAP para localizar números de fax ou endereços de e-mail.



- O recurso LDAP não é compatível com chinês simplificado, chinês tradicional e coreano.
- O recurso LDAP é compatível com LDAPv3.
- O recurso LDAP não é compatível com SSL/TLS.
- Você deve usar a autenticação simples para comunicar-se com seu servidor LDAP.



Informações relacionadas

- [Recursos avançados de rede](#)
 - [Alterar as configurações de LDAP utilizando o Gerenciamento via Web](#)
 - [Realizar uma pesquisa LDAP usando o painel de controle do equipamento](#)

Alterar as configurações de LDAP utilizando o Gerenciamento via Web

Use o Gerenciamento via Web para definir suas configurações de LDAP em um navegador da Web.

1. Inicie o navegador da Web.
2. Digite "http://endereço IP do equipamento" na barra de endereços do navegador (onde "endereço IP do equipamento" é o endereço IP do equipamento).
Por exemplo:
http://192.168.1.2
3. Por padrão, não há necessidade de senha. Digite a senha, se tiver definido uma, e depois clique em .
4. Clique na guia **Network (Rede)**.
5. Clique no menu **Protocol (Protocolo)** na barra de navegação à esquerda.
6. Marque a caixa de seleção **LDAP** e, em seguida, clique em **Submit (Enviar)**.
7. Reinicie o equipamento Brother para ativar a configuração.
8. No computador, na guia **Address Book (Catálogo de endereços)** do Gerenciamento via Web, selecione **LDAP** na barra de navegação à esquerda.
 - **LDAP Search (Pesquisa LDAP)**
 - **LDAP Server Address (Endereço do servidor LDAP)**
 - **Port (Porta)** (O número de porta padrão é 389.)
 - **Search Root (Pesquisar raiz)**
 - **Authentication (Autenticação)**
 - **Username (Nome de Usuário)**
Esta seleção estará disponível, dependendo do método de autenticação utilizado.
 - **Password (Senha)**
Esta seleção estará disponível, dependendo do método de autenticação utilizado.



- Se o servidor LDAP suportar a autenticação Kerberos, recomendamos selecioná-la para as configurações de autenticação. Ela oferece autenticação forte entre o servidor LDAP e seu aparelho.
- Você precisa configurar o protocolo SNTP (servidor de horário da rede) ou configurar a data, a hora e o fuso horário corretamente no painel de controle para a autenticação Kerberos.

- **Kerberos Server Address (Endereço do servidor Kerberos)**
Esta seleção estará disponível, dependendo do método de autenticação utilizado.
 - **Timeout for LDAP (Tempo limite de LDAP)**
 - **Attribute of Name (Search Key) (Atributo do nome (Chave de pesquisa))**
 - **Attribute of E-mail (Atributo de e-mail)**
 - **Attribute of Fax Number (Atributo do número do fax)**
9. Ao concluir, clique em **Submit (Enviar)**. Confirme se o campo **Status** está definido como **OK**.



Informações relacionadas

- [Configurar e operar a pesquisa LDAP](#)

Tópicos relacionados:

- [Sincronizar o horário com o servidor SNTP utilizando o Gerenciamento via Web](#)

Realizar uma pesquisa LDAP usando o painel de controle do equipamento

Depois que você definir as configurações de LDAP, é possível utilizar o recurso de pesquisa LDAP para localizar números de fax ou endereços de e-mail que serão utilizados para:

- Enviar um fax
- Enviar um Fax via Internet (I-Fax)
- Escanear para um servidor de e-mail



- O recurso LDAP é compatível com LDAPv3.
- O recurso LDAP não é compatível com SSL/TLS.
- Pode ser necessário usar a autenticação Kerberos ou a autenticação simples para estabelecer uma conexão com seu servidor LDAP, dependendo da política de segurança definida pelo seu administrador de rede.
- Você precisa configurar o protocolo SNTP (servidor de horário da rede) ou configurar a data, a hora e o fuso horário corretamente no painel de controle para a autenticação Kerberos.

>> [MFC-J6530DW/MFC-J6730DW](#)

>> [MFC-J6535DW/MFC-J6930DW/MFC-J6935DW](#)

MFC-J6530DW/MFC-J6730DW

1. Pressione  para pesquisar.
2. Digite os caracteres iniciais de sua pesquisa utilizando o LCD.



- Você pode introduzir até 15 caracteres.
- Mais informações sobre como inserir texto >>> [Apêndice](#)

3. Pressione [OK].

O resultado da pesquisa LDAP será exibido no LCD; o ícone  será exibido antes dos resultados da pesquisa do catálogo de endereços local.

- Se não houver coincidência no servidor nem no catálogo de endereços local, o LCD mostrará [Os resultados não foram encontrados.] por cerca de 60 segundos.
4. Pressione ▲ ou ▼ para exibir o nome desejado.
 5. Pressione o nome.
Para ver os detalhes do nome, pressione [Detalh].
 6. Se o resultado incluir mais de um número de fax ou endereço de e-mail, o equipamento solicitará a escolha de apenas um deles. Pressione [Aplicar]. Siga um dos procedimentos a seguir:
 - Se for enviar um fax ou I-Fax, pressione [Iniciar Fax].
 - Se for escanear para o servidor de e-mail, carregue o documento, pressione [Avançar] e depois [Iniciar].

MFC-J6535DW/MFC-J6930DW/MFC-J6935DW

1. Pressione  para pesquisar.
2. Digite os caracteres iniciais de sua pesquisa utilizando o LCD.



- Você pode introduzir até 15 caracteres.
- Mais informações sobre como inserir texto >>> [Apêndice](#)

3. Pressione [OK].

O resultado da pesquisa LDAP será exibido no LCD; o ícone  será exibido antes dos resultados da pesquisa do catálogo de endereços local.

- Se não houver coincidência no servidor nem no catálogo de endereços local, o LCD mostrará [Resultados não encontrados.] por cerca de 60 segundos.

4. Deslize o dedo para cima ou para baixo ou pressione ▲ ou ▼ para exibir o nome desejado.

5. Pressione o nome.

Para ver os detalhes do nome, pressione [Detalh].

6. Se o resultado incluir mais de um número de fax ou endereço de e-mail, o aparelho solicitará a escolha de apenas um deles. Pressione [Aplicar]. Siga um dos procedimentos a seguir:

- Se for enviar um fax ou I-Fax, pressione [Iniciar Fax].
- Se for escanear para o servidor de e-mail, carregue o documento, pressione [Avançar] e depois [Iniciar].



Informações relacionadas

- [Configurar e operar a pesquisa LDAP](#)

Tópicos relacionados:

- [Sincronizar o horário com o servidor SNTP utilizando o Gerenciamento via Web](#)
-

Sincronizar o horário com o servidor SNTP utilizando o Gerenciamento via Web

O SNTP (Simple Network Time Protocol) é utilizado para sincronizar o horário usado pelo equipamento para autenticação com o servidor de horários SNTP. (Este não é o horário exibido no LCD do equipamento.) Você pode sincronizar automática ou manualmente o horário do equipamento, através do UTC (Coordinated Universal Time) fornecido pelo servidor de horários SNTP.

- [Configurar data e hora usando o Gerenciamento via Web](#)
- [Configurar o protocolo SNTP usando o Gerenciamento via Web](#)
- [Alterar as configurações de LDAP utilizando o Gerenciamento via Web](#)
- [Realizar uma pesquisa LDAP usando o painel de controle do equipamento](#)

Configurar data e hora usando o Gerenciamento via Web

Configure a data e o horário para sincronizar o horário utilizado pelo aparelho com o servidor de horários SNTP.

Este recurso não está disponível em alguns países.

1. Inicie o navegador da Web.
2. Digite "http://endereço IP do equipamento" na barra de endereços do navegador (onde "endereço IP do equipamento" é o endereço IP do equipamento).
Por exemplo:
http://192.168.1.2
3. Por padrão, não há necessidade de senha. Digite a senha, se tiver definido uma, e depois clique em .
4. Clique na guia **Administrator (Administrador)**.
5. Clique em **Date&Time (Data e Horário)** na barra de navegação à esquerda.

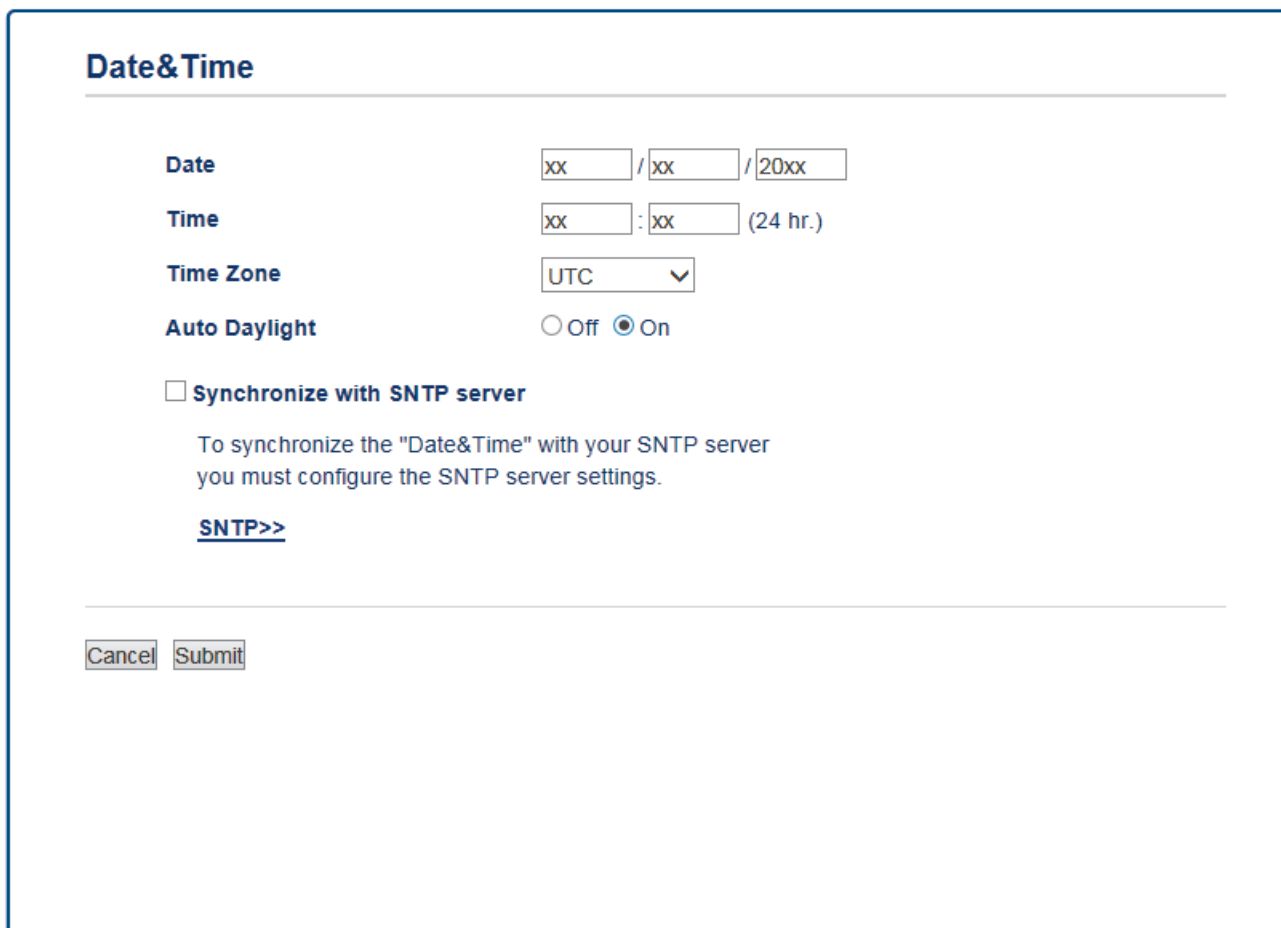

Date&Time

Date xx / xx / 20xx

Time xx : xx (24 hr.)

Time Zone UTC ▼

Auto Daylight Off On

Synchronize with SNTP server

To synchronize the "Date&Time" with your SNTP server you must configure the SNTP server settings.

[SNTP>>](#)



Selecione a diferença de horário entre sua localização e o UTC na lista suspensa **Time Zone (Fuso Horário)**. Por exemplo, o fuso horário do Leste dos EUA e do Canadá é UTC-05:00.

6. Verifique as configurações de **Time Zone (Fuso Horário)**.
7. Marque a caixa de seleção **Synchronize with SNTP server (Sincronizar com servidor SNTP)**.
8. Clique em **Submit (Enviar)**.



Informações relacionadas

- [Sincronizar o horário com o servidor SNTP utilizando o Gerenciamento via Web](#)

Configurar o protocolo SNTP usando o Gerenciamento via Web

Configure o protocolo SNTP para sincronizar o horário usado pelo aparelho para autenticações com o horário do servidor de horário SNTP.

1. Inicie o navegador da Web.
2. Digite “http://endereço IP do equipamento” na barra de endereços do navegador (onde “endereço IP do equipamento” é o endereço IP do equipamento).

Por exemplo:

http://192.168.1.2

3. Por padrão, não há necessidade de senha. Digite a senha, se tiver definido uma, e depois clique em .
4. Clique na guia **Network (Rede)**.
5. Clique no menu **Protocol (Protocolo)** na barra de navegação à esquerda.
6. Marque a caixa de seleção **SNTP** para ativar as configurações.
7. Reinicie o equipamento Brother para ativar a configuração.
8. Ao lado da caixa de seleção do protocolo SNTP, clique em **Advanced Settings (Configurações avançadas)** e siga as instruções abaixo:

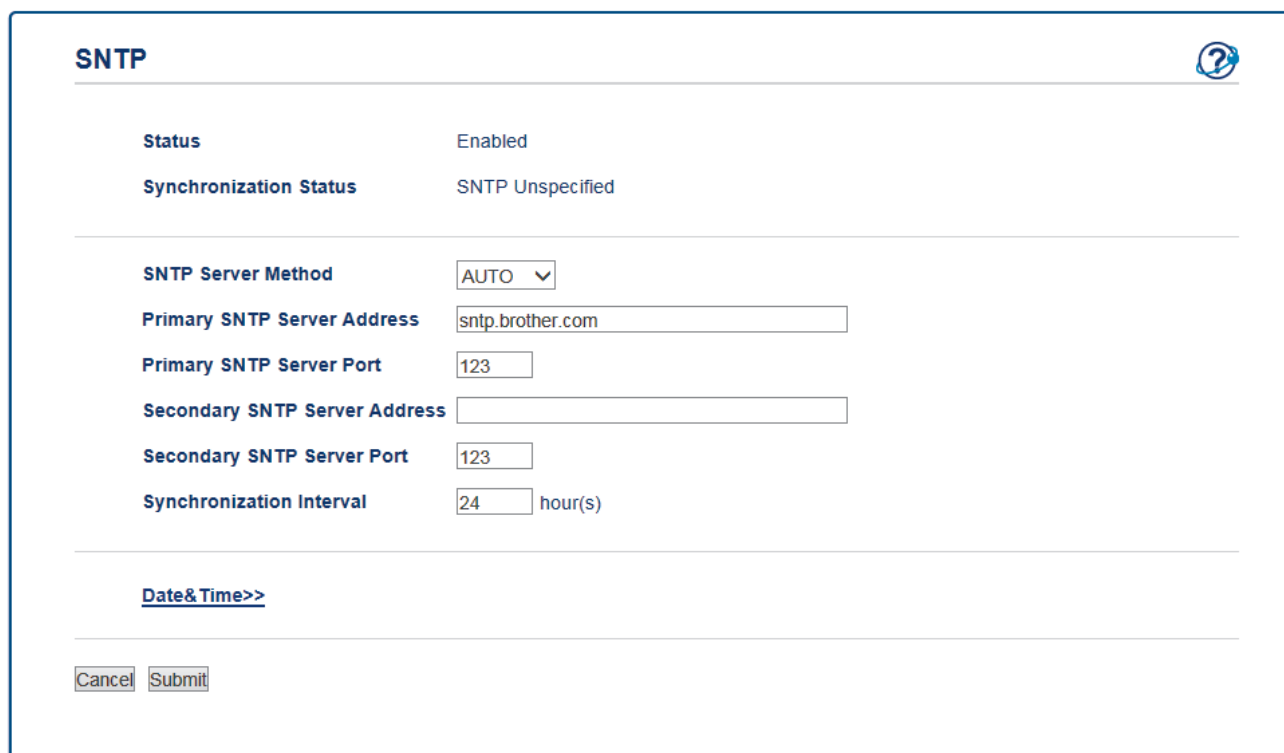

SNTP 

Status Enabled

Synchronization Status SNTP Unspecified

SNTP Server Method

Primary SNTP Server Address

Primary SNTP Server Port

Secondary SNTP Server Address

Secondary SNTP Server Port

Synchronization Interval hour(s)

[Date& Time>>](#)

Opção	Descrição
Status	Exibe se o protocolo de SNTP está habilitado ou desabilitado.
Synchronization Status (Status da sincronização)	Confirme o último status da sincronização.
SNTP Server Method (Método do servidor SNTP)	Selecione AUTO (AUTOMÁTICO) ou STATIC (ESTÁTICO) . <ul style="list-style-type: none">• AUTO (AUTOMÁTICO) Se você tiver um servidor DHCP em sua rede, o servidor SNTP obterá automaticamente o endereço desse servidor.• STATIC (ESTÁTICO) Digite o endereço que você deseja usar.

Opção	Descrição
Primary SNTP Server Address (Endereço do servidor SNTP primário) Secondary SNTP Server Address (Endereço do servidor SNTP secundário)	Digite o endereço do servidor (até 64 caracteres). O endereço do servidor SNTP secundário é usado como uma reserva para o endereço do servidor SNTP primário. Se o servidor primário estiver indisponível, o aparelho entrará em contato com o servidor SNTP secundário.
Primary SNTP Server Port (Porta do servidor SNTP primário) Secondary SNTP Server Port (Porta do servidor SNTP secundário)	Digite o número da porta (de 1 a 65535). A porta do servidor SNTP secundário é usada como uma reserva para a porta do servidor SNTP primário. Se a porta primária estiver indisponível, o aparelho entrará em contato com a porta SNTP secundária.
Synchronization Interval (Intervalo de sincronização)	Digite o número de horas entre as tentativas de sincronização do servidor (de 1 a 168 horas).

9. Clique em **Submit (Enviar)**.



Informações relacionadas

- [Sincronizar o horário com o servidor SNTP utilizando o Gerenciamento via Web](#)

Informações técnicas para usuários avançados

- [Restaurar as configurações padrão de fábrica da rede](#)
- [Imprimir o relatório da WLAN](#)

Restaurar as configurações padrão de fábrica da rede

Você pode usar o painel de controle do equipamento para reinicializar o servidor de impressão aos ajustes de fábrica. Essa ação reinicializa todas as informações, como senha e endereço IP.



- Este recurso restaura todas as configurações de fábrica da rede sem fio e cabeada (apenas modelos suportados).
- Você também pode reinicializar as configurações de fábrica do servidor de impressão usando o BRAdmin Light, o BRAdmin Professional 3 ou o Gerenciamento via Web.

>> [MFC-J6530DW/MFC-J6730DW](#)

>> [MFC-J6535DW/MFC-J6930DW/MFC-J6935DW](#)

MFC-J6530DW/MFC-J6730DW

1. Pressione  [Config.] > [Todas config.] > [Rede] > [Reiniciar rede].
2. A mensagem confirmando a redefinição é exibida. Pressione [OK] por dois segundos.
O aparelho será reiniciado.

MFC-J6535DW/MFC-J6930DW/MFC-J6935DW

1. Pressione  [Configs] > [Todas config.] > [Rede] > [Reiniciar rede].
2. A mensagem confirmando a redefinição é exibida. Pressione [OK] por dois segundos.
O aparelho será reiniciado.

Informações relacionadas

- [Informações técnicas para usuários avançados](#)

Tópicos relacionados:

- [Transferir seus faxes ou relatório de faxes](#)

Imprimir o relatório da WLAN

O relatório da WLAN apresenta o status da rede sem fio do seu aparelho. Se a conexão sem fio falhar, verifique o código de erro no relatório impresso.

>> [MFC-J6530DW/MFC-J6730DW](#)

>> [MFC-J6535DW/MFC-J6930DW/MFC-J6935DW](#)

MFC-J6530DW/MFC-J6730DW

1. Pressione  [Config.] > [Todas config.] > [Impr.relat] > [Relatório WLAN] > [Sim].

O aparelho imprimirá o Relatório da WLAN.

Se o relatório da WLAN não for impresso, verifique se há algo errado no equipamento. Caso não haja nenhum problema visível, aguarde um minuto e tente imprimir o relatório novamente.

MFC-J6535DW/MFC-J6930DW/MFC-J6935DW

1. Pressione  [Configs] > [Todas config.] > [Impr.relat] > [Relatório WLAN] > [Sim].

O aparelho imprimirá o Relatório da WLAN.

Se o relatório da WLAN não for impresso, verifique se há algo errado no equipamento. Caso não haja nenhum problema visível, aguarde um minuto e tente imprimir o relatório novamente.

✓ Informações relacionadas

- [Informações técnicas para usuários avançados](#)
 - [Códigos de erro do relatório de rede local sem fio](#)

Tópicos relacionados:

- [Meu equipamento Brother não imprime, escaneia ou recebe PC-FAX pela rede](#)
- [Quero verificar se os meus dispositivos de rede estão funcionando corretamente](#)
- [Configurar a autenticação IEEE 802.1x para uma rede cabeada ou sem fio usando o Gerenciamento via Web \(navegador da Web\)](#)

Códigos de erro do relatório de rede local sem fio

Se o Relatório de rede local sem fio mostrar falha na conexão, verifique o código de erro no relatório impresso e consulte as instruções correspondentes na tabela:

Código de erro	Problema e soluções recomendadas
TS-01	<p>A opção de rede sem fio não está ativa; altere a configuração para ativar esta opção.</p> <p>Se um cabo de rede estiver conectado ao equipamento, desconecte-o e ative a opção de rede sem fio do seu equipamento.</p>
TS-02	<p>O ponto de acesso/roteador sem fio não pode ser detectado.</p> <p>1. Verifique estes dois pontos:</p> <ul style="list-style-type: none">• Desconecte o cabo de alimentação do ponto de acesso/roteador sem fio, aguarde 10 segundos e reconecte o cabo.• Se o ponto de acesso/roteador sem fio de sua rede local sem fio estiver usando filtragem de endereços MAC, confirme se o endereço MAC do equipamento Brother foi permitido no filtro. <p>2. Se você digitou manualmente as informações de segurança e de SSID (SSID/método de autenticação/método de criptografia/chave de rede), essas informações podem estar incorretas.</p> <p>Reconfirme o SSID e as informações de segurança e insira novamente as informações corretas, se necessário.</p> <p>O dispositivo não suporta um SSID/ESSID de 5 GHz, e você deve selecionar um SSID/ESSID de 2,4 GHz. O ponto de acesso/roteador deve ser configurado para 2,4 GHz ou 2,4 GHz/5 GHz (modo misto).</p>
TS-03	<p>As configurações de segurança e rede sem fio que você inseriu podem estar incorretas. Reconfirme as configurações de rede sem fio.</p> <p>Se você não souber essas informações, entre em contato com o administrador da rede.</p>
TS-04	<p>Os métodos de autenticação/criptografia utilizados pelo ponto de acesso/roteador sem fio selecionado não são compatíveis com o seu aparelho.</p> <p>Altere os métodos de autenticação e criptografia do ponto de acesso/roteador sem fio. Seu aparelho é compatível com os métodos de autenticação a seguir:</p> <ul style="list-style-type: none">• WPA-Personal TKIP ou AES• WPA2-Personal TKIP ou AES• Aberto WEP ou Nenhum (sem criptografia)• Chave compartilhada WEP <p>Se o problema não for resolvido, as configurações de rede ou de SSID que você digitou podem estar incorretas. Confirme as configurações de rede sem fio.</p>
TS-05	<p>As informações de segurança (Chave de rede/SSID) estão incorretas.</p> <p>Confirme o SSID e a chave de rede.</p>
TS-06	<p>As informações de segurança de redes sem fio (método de autenticação/método de criptografia/chave de rede) estão incorretas.</p> <p>Confirme as informações de segurança de rede sem fio (método de autenticação/método de criptografia/chave de rede).</p>

Código de erro	Problema e soluções recomendadas
TS-07	<p>O equipamento não conseguiu detectar um ponto de acesso/roteador de rede local sem fio com WPS habilitado.</p> <p>Para se conectar com WPS, você precisa operar seu equipamento e o ponto de acesso/roteador da rede local sem fio. Confirme o método de conexão como WPS no ponto de acesso/roteador de rede local sem fio e comece novamente.</p> <p>Se você não souber operar o ponto de acesso/roteador da rede local sem fio usando WPS, consulte a documentação fornecida com o ponto de acesso/roteador da rede local sem fio, ou entre em contato com o fabricante do ponto de acesso/roteador da rede local sem fio ou com o administrador da rede.</p>
TS-08	<p>Dois ou mais pontos de acesso de rede local sem fio com WPS habilitado foram detectados.</p> <ul style="list-style-type: none"> • Mantenha apenas um ponto de acesso/roteador de rede local sem fio com o método WPS ativo no raio de alcance e tente novamente. • Tente novamente depois de alguns minutos para evitar a interferência de outros pontos de acesso.



Como confirmar as informações de segurança da rede sem fio (SSID/método de autenticação/método de criptografia/chave de rede) do ponto de acesso/roteador da rede local sem fio:

1. As configurações padrão de segurança podem estar em uma etiqueta fixada ao ponto de acesso/roteador de rede local sem fio. Como alternativa, o nome do fabricante ou o número do modelo do ponto de acesso/roteador da rede local sem fio pode ser usado como a configuração padrão de segurança.
 2. Consulte a documentação fornecida com o ponto de acesso/roteador de rede local sem fio para obter informações sobre como localizar as configurações de segurança.
 - Se o ponto de acesso/roteador da rede local sem fio estiver configurado para não transmitir o SSID, o SSID não será automaticamente detectado. Você terá que inserir manualmente o nome do SSID.
 - A chave de rede também pode ser descrita como senha, chave de segurança ou chave de criptografia.
- Se você não souber o SSID e as configurações de segurança de rede sem fio do ponto de acesso/roteador de rede local sem fio ou não souber como alterar as configurações, consulte a documentação fornecida com o ponto de acesso/roteador de rede local sem fio ou entre em contato com o fabricante do ponto de acesso/roteador, com o provedor de acesso à Internet ou o administrador da rede.



Informações relacionadas

- [Imprimir o relatório da WLAN](#)

Tópicos relacionados:

- [Meu equipamento Brother não imprime, escaneia ou recebe PC-FAX pela rede](#)
- [Quero verificar se os meus dispositivos de rede estão funcionando corretamente](#)

Segurança

- [Antes de usar recursos de segurança de rede](#)
- [Secure Function Lock 3.0](#)
- [Gerenciar seu equipamento em rede com segurança usando SSL/TLS](#)
- [Enviar ou receber um e-mail com segurança](#)
- [Usar autenticação IEEE 802.1x para uma rede cabeada ou sem fio](#)

Antes de usar recursos de segurança de rede

Seu equipamento Brother emprega alguns dos mais recentes protocolos de segurança de rede e criptografia disponíveis atualmente. Esses recursos de rede podem ser integrados ao seu plano geral de segurança de rede para reforçar a proteção de dados e evitar o acesso não autorizado ao equipamento.



Recomendamos que desabilite os protocolos FTP e TFTP. O acesso ao aparelho com o uso desses protocolos não é seguro. Contudo, observe que, se você desabilitar o FTP, o recurso Escanear para FTP será desabilitado.



Informações relacionadas

- [Segurança](#)

Secure Function Lock 3.0

O Secure Function Lock 3.0 da Brother aumenta a segurança, restringindo as funções disponíveis no equipamento Brother.

- [Antes de usar o Secure Function Lock 3.0](#)
- [Configurar o Secure Function Lock 3.0 usando o Gerenciamento via Web](#)
- [Escanear usando o Secure Function Lock 3.0](#)
- [Configurar Modo Público para o Secure Function Lock 3.0](#)
- [Recursos adicionais do Secure Function Lock 3.0](#)
- [Registrar um novo documento de identidade usando o painel de controle do equipamento](#)

Antes de usar o Secure Function Lock 3.0

Use o Secure Function Lock (Bloqueio Seguro de Função) para configurar senhas, definir limites de páginas para usuários específicos e conceder acesso a algumas ou todas as funções listadas aqui.

Você pode configurar e alterar as seguintes configurações do Secure Function Lock 3.0 usando o Gerenciamento via Web ou o BRAdmin Professional 3 (Windows):

- **Print (Imprimir)**

A impressão inclui trabalhos de impressão enviados através do AirPrint, do Google Cloud Print™ e do Brother iPrint&Scan.

Se você registrar antecipadamente os nomes de login dos usuários, eles não precisarão digitar sua senha ao usar a função de impressão.

- **Copy (Copiar)**

- **Scan (Escanear)**

O escaneamento inclui trabalhos de escaneamento enviados através do Brother iPrint&Scan.

- **Fax** (apenas modelos suportados)

- **Send (Enviar)**

- **Receive (Receber)**

- **Media (Mídia)**

- **Print from (Imprimir de)**

- **Scan to (Escanear para)**

- **Web Connect (Conexão à Web)** (apenas modelos suportados)

- **Apps** (apenas modelos suportados)

- **Page Limits (*) (Limites de páginas (*))**

- **Color Print (Impressão em cores)**

- **Page Counters (Contadores de páginas)**

- **Card ID (NFC ID) (ID do cartão (ID do NFC))** (apenas modelos suportados)

Se você registrar antecipadamente os IDs dos cartões dos usuários, eles poderão ativar o equipamento encostando o cartão registrado no logotipo NFC do equipamento.



Informações relacionadas

- [Secure Function Lock 3.0](#)

Configurar o Secure Function Lock 3.0 usando o Gerenciamento via Web

1. Inicie o navegador da Web.
2. Digite "http://endereço IP do equipamento" na barra de endereços do navegador (onde "endereço IP do equipamento" é o endereço IP do equipamento).
Por exemplo:
http://192.168.1.2
3. Por padrão, não há necessidade de senha. Digite a senha, se tiver definido uma, e depois clique em .
4. Clique na guia **Administrator (Administrador)**.
5. Clique no menu **User Restriction Function (Função de restrição de usuário)** na barra de navegação à esquerda.
6. Selecione **Secure Function Lock (Bloqueio seguro de função)**.
7. Clique em **Submit (Enviar)**.
8. Clique no menu **Restricted Functions (Funções restritas)** na barra de navegação à esquerda.
9. No campo **User List / Restricted Functions (Lista de usuários/funções restritas)**, digite um nome de grupo ou nome de usuário.
10. Em **Print (Imprimir)** e em outras colunas, marque uma caixa de seleção para ativar, ou desmarque uma caixa de seleção para restringir a função listada.
11. Para configurar a contagem máxima de páginas, marque a caixa de seleção **On (Ligado)** na coluna **Page Limits (Limites de página)** e depois digite o número máximo no campo **Max. Pages (Máx Páginas)**.
12. Clique em **Submit (Enviar)**.
13. Clique no menu **User List (Lista de usuários)** na barra de navegação à esquerda.
14. No campo **User List (Lista de usuários)**, digite o nome de usuário.
15. Digite a senha de quatro dígitos no campo **PIN Number (Número do PIN)**.
16. Para registrar o documento de identidade do usuário, digite o número do documento no campo **Card ID (NFC ID) (ID do cartão (ID do NFC))**(Disponível apenas em alguns modelos).
17. Na lista suspensa, selecione **User List / Restricted Functions (Lista de usuários/funções restritas)** para cada usuário.
18. Clique em **Submit (Enviar)**.



Informações relacionadas

- [Secure Function Lock 3.0](#)

Tópicos relacionados:

- [Registrar seu equipamento com o Google Cloud Print™ usando o Gerenciamento via Web](#)

Escanear usando o Secure Function Lock 3.0

Configuração das restrições de escaneamento (para administradores)

O Secure Function Lock 3.0 permite que um administrador restrinja quais usuários terão permissão para escanear. Quando o recurso de escaneamento é desativado para a configuração de usuários públicos, apenas os usuários que foram marcados na caixa de seleção **Scan (Escanear)** poderão escanear.

Utilização do recurso de escaneamento (para usuários restritos)

- Para escanear utilizando o painel de controle do aparelho:
Os usuários restritos precisam digitar seus PINs no painel de controle do aparelho para acessarem o modo de escaneamento.
- Para escanear utilizando um computador:
Os usuários restritos precisam digitar seus PINs no painel de controle do aparelho antes de escanear em seus computadores. Se o PIN não for digitado no painel de controle do aparelho, será exibida uma mensagem de erro no computador do usuário.



Se o equipamento for compatível com autenticação por cartão de ID, usuários com restrições também podem acessar o modo de escaneamento tocando o logotipo NFC no painel de controle do equipamento com seus cartões de ID registrados.



Informações relacionadas

- [Secure Function Lock 3.0](#)

Configurar Modo Público para o Secure Function Lock 3.0

Use a tela do Secure Function Lock para configurar o modo Público, que limita as funções disponíveis aos usuários públicos. Os usuários públicos não precisam digitar uma senha para acessar os recursos disponibilizados pelas configurações do modo Público.



O modo Público inclui trabalhos de impressão enviados através do AirPrint, do Google Cloud Print™ e do Brother iPrint&Scan.

1. Inicie o navegador da Web.
2. Digite "http://endereço IP do equipamento" na barra de endereços do navegador (onde "endereço IP do equipamento" é o endereço IP do equipamento).
Por exemplo:
http://192.168.1.2
3. Por padrão, não há necessidade de senha. Digite a senha, se tiver definido uma, e depois clique em .
4. Clique na guia **Administrator (Administrador)**.
5. Clique no menu **User Restriction Function (Função de restrição de usuário)** na barra de navegação à esquerda.
6. Selecione **Secure Function Lock (Bloqueio seguro de função)**.
7. Clique em **Submit (Enviar)**.
8. Clique no menu **Restricted Functions (Funções restritas)**.
9. Na linha **Public Mode (modo público)**, marque uma caixa de seleção para permitir ou desmarque uma caixa de seleção para restringir a função listada.
10. Clique em **Submit (Enviar)**.



Informações relacionadas

- [Secure Function Lock 3.0](#)

Recursos adicionais do Secure Function Lock 3.0

Configure os seguintes recursos na tela do Secure Function Lock:

All Counter Reset (Redefinir todos os contadores)

Clique em **All Counter Reset (Redefinir todos os contadores)**, na coluna **Page Counters (Contadores de páginas)**, para restaurar o contador de páginas.

Export to CSV file (Exportar para arquivo CSV)

Clique em **Export to CSV file (Exportar para arquivo CSV)** para exportar o contador de páginas atual, incluindo informações de **User List / Restricted Functions (Lista de usuários/funções restritas)**, como um arquivo CSV.

Card ID (NFC ID) (ID do cartão (ID do NFC)) (apenas os modelos compatíveis)

Clique no menu **User List (Lista de usuários)** e digite a ID do cartão de um usuário no campo **Card ID (NFC ID) (ID do cartão (ID do NFC))**. Você pode usar sua ID do cartão para autenticação.

Last Counter Record (Último registro do contador)

Clique em **Last Counter Record (Último registro do contador)**, se quiser que o aparelho mantenha a contagem de páginas após o contador ser reiniciado.

Counter Auto Reset (Redefinição automática do contador)

Clique em **Counter Auto Reset (Redefinição automática do contador)** para configurar o intervalo de tempo desejado entre a reinicialização do contador de páginas. Escolha um intervalo diário, semanal ou mensal.



Informações relacionadas

- [Secure Function Lock 3.0](#)

Registrar um novo documento de identidade usando o painel de controle do equipamento

Modelos relacionados: MFC-J6930DW/MFC-J6935DW

1. Encoste um cartão de ID registrado no logotipo da NFC localizado no painel de controle do equipamento.
2. Pressione , exibido na parte superior esquerda da tela.
3. Pressione [Registrar Cartão].
4. Encoste um cartão de ID novo no logotipo da NFC.
O número do documento de identidade é registrado no equipamento.



Para ver os tipos de cartão de ID compatíveis, acesse o Brother Solutions Center, em support.brother.com, para consultar **Perguntas frequentes e Solução de problemas**.

5. Pressione [OK].



Informações relacionadas

- [Secure Function Lock 3.0](#)

Gerenciar seu equipamento em rede com segurança usando SSL/TLS

- [Certificados e Gerenciamento via Web](#)

Certificados e Gerenciamento via Web

Você deve configurar um certificado para gerenciar seu equipamento Brother em rede com segurança usando SSL/TLS. Você precisa utilizar o Gerenciamento via Web para configurar um certificado.

- [Recursos compatíveis do certificado de segurança](#)
- [Criar e instalar um certificado](#)
- [Gerenciar vários certificados](#)

Recursos compatíveis do certificado de segurança

seu equipamento Brother é compatível com vários certificados de segurança, o que permite uma autenticação e uma comunicação seguras com o equipamento. Os recursos do certificado de segurança a seguir podem ser usados no equipamento:

- Comunicação SSL/TLS
- Comunicação SSL para SMTP/POP3/IMAP4 (disponível somente em determinados modelos)
- Autenticação IEEE 802.1x

O equipamento Brother é compatível com os certificados a seguir:

- Certificado pré-instalado

Seu equipamento possui um certificado pré-instalado e autoassinado. Este certificado permite utilizar a comunicação SSL/TLS sem criar ou instalar um certificado diferente.



O certificado autoassinado pré-instalado não pode garantir a integridade de suas comunicações. Recomendamos o uso de um certificado emitido por uma organização confiável para garantir mais segurança.

- Certificado autoassinado

Este servidor de impressão emite seu próprio certificado. Usando esse certificado, você pode usar a comunicação SSL/TLS com facilidade, sem criar ou instalar um certificado diferente de uma autoridade de certificação.

- Certificado de uma autoridade de certificação (CA)

Existem dois métodos para instalar um certificado de CA. Se você já possui um certificado de uma CA ou deseja usar um certificado de uma CA confiável externa:

- Quando estiver usando uma solicitação de assinatura de certificado (CSR) a partir deste servidor de impressão.
- Quando importar um certificado e uma chave privada.

- CA (Autoridade de certificação)

Para utilizar um certificado da CA que identifique a CA e possua sua própria chave privada, você precisa importar esse certificado da CA diretamente dessa autoridade, antes de configurar os recursos de segurança da rede.



- Se você utilizar a comunicação SSL/TLS, recomendamos primeiro entrar em contato com o administrador de seu sistema.
- Quando você restaura as configurações padrão de fábrica do servidor de impressão, o certificado e a chave privada que foram instalados são excluídos. Se você quiser manter o mesmo certificado e a chave privada depois de restaurar o servidor de impressora, exporte-os antes da restauração e depois reinstale-os.



Informações relacionadas

- [Certificados e Gerenciamento via Web](#)

Tópicos relacionados:

- [Configurar a autenticação IEEE 802.1x para uma rede cabeada ou sem fio usando o Gerenciamento via Web \(navegador da Web\)](#)

Criar e instalar um certificado

- [Guia passo a passo para criação e instalação de um certificado](#)
- [Criar e instalar um certificado autoassinado](#)
- [Criar e instalar um certificado de uma CA \(Autoridade de Certificação\)](#)
- [Importar e exportar um certificado da CA](#)

Guia passo a passo para criação e instalação de um certificado

Você tem duas opções ao escolher um certificado de segurança: usar um certificado autoassinado ou usar um certificado emitido por uma Autoridade de certificação (CA).

Apresentamos aqui um pequeno resumo de ações necessárias para a opção que você escolher.

Opção 1

Certificado autoassinado

1. Crie um certificado autoassinado usando o Gerenciamento via Web.
2. Instale o certificado autoassinado em seu computador.

Opção 2

Certificado de uma CA

1. Crie uma CSR (Solicitação de assinatura de certificado) usando o Gerenciamento via Web.
2. Instale o certificado emitido pela CA no equipamento Brother usando o Gerenciamento via Web.
3. Instale o certificado em seu computador.



Informações relacionadas

- [Criar e instalar um certificado](#)

Criar e instalar um certificado autoassinado

- [Criar um certificado autoassinado](#)
- [Instalar o certificado autoassinado para usuários Windows com direitos de administrador](#)
- [Importar e exportar o certificado autoassinado no equipamento Brother](#)

Criar um certificado autoassinado

1. Inicie o navegador da Web.
2. Digite "http://endereço IP do equipamento" na barra de endereço do navegador (onde "endereço IP do equipamento" é o endereço IP do equipamento).

Por exemplo:

http://192.168.1.2



- Caso esteja utilizando um DNS (Domain Name System, sistema de nomes de domínio) ou tenha habilitado um nome NetBIOS, você poderá digitar outro nome, como "Impressora_compartilhada", em vez do endereço IP.

- Por exemplo:

http://Impressora_compartilhada

Se você habilitou um nome NetBIOS, também poderá utilizar o nome do nó.

- Por exemplo:

http://brnxxxxxxxxxxxx

O nome NetBIOS pode ser encontrado no Relatório de configuração de rede.

- Para Macintosh, acesse o Gerenciamento via Web clicando no ícone do aparelho na tela **Status Monitor**.

3. Por padrão, não há necessidade de senha. Digite a senha, se tiver definido uma, e depois clique em .
4. Clique na guia **Network (Rede)**.
5. Clique na guia **Security (Segurança)**.
6. Clique em **Certificate (Certificado)**.
7. Clique em **Create Self-Signed Certificate (Criar certificado autoassinado)**.
8. Insira um **Common Name (Nome comum)** e uma **Valid Date (Data válida)**.
 - O **Common Name (Nome comum)** deve ter menos de 64 bytes. Insira um identificador, como um endereço IP, nome de nó ou nome de domínio, para ser usado quando você acessar este equipamento por meio de comunicação SSL/TLS. O nome do nó é exibido por padrão.
 - Um aviso aparecerá na tela se você usar o protocolo IPPS ou HTTPS e digitar no URL um nome diferente do **Common Name (Nome comum)** usado para o certificado autoassinado.
9. Selecione sua configuração na lista suspensa **Public Key Algorithm (Algoritmo de chave pública)**. A configuração padrão é **RSA(2048bit) (RSA (2048 bits))**.
10. Selecione sua configuração na lista suspensa **Digest Algorithm (Algoritmo do conteúdo)**. A configuração padrão é **SHA256**.
11. Clique em **Submit (Enviar)**.
12. Clique em **Network (Rede)**.
13. Clique em **Protocol (Protocolo)**.
14. Clique em **HTTP Server Settings (Configurações de servidor HTTP)**.
15. Selecione o certificado que você deseja configurar na lista suspensa **Select the Certificate (Selecionar o certificado)**.
16. Clique em **Submit (Enviar)**.

A seguinte tela será exibida.

HTTP Server Settings

The setting for high security in communication was done.

To activate your new settings, this Device needs to restart.

Note: Any jobs in progress will be aborted.

To activate other protocols that have secure settings after restarting, check the box below.

Activate other protocols that have secure settings.

Would you like to restart immediately?

17. Clique em **Yes (Sim)** para reiniciar o servidor de impressão.

O certificado autoassinado foi criado e salvo na memória do seu equipamento.





Para usar comunicação SSL/TLS, você precisa ter o certificado autoassinado instalado em seu computador.

Informações relacionadas

- [Criar e instalar um certificado autoassinado](#)
-

Instalar o certificado autoassinado para usuários Windows com direitos de administrador

O procedimento a seguir aplica-se ao Microsoft Internet Explorer. Se estiver usando outro navegador da Web, consulte a documentação fornecida para o seu navegador para obter informações sobre como instalar certificados.

1. Siga um dos procedimentos a seguir:
 - (Windows Vista, Windows 7, Windows Server 2008)
Clique em  (**Iniciar**) > **Todos os Programas**.
 - (Windows 8)
Clique com o botão direito do mouse no ícone  (**Internet Explorer**) na barra de tarefas.
 - (Windows 10)
Clique em  (**Iniciar**) > **Todos os aplicativos** > **Acessórios do Windows** > **Internet Explorer**.
 - (Windows Server 2012 e Windows Server 2012 R2)
Clique em  (**Internet Explorer**) e depois clique com o botão direito do mouse no ícone  (**Internet Explorer**) que aparece na barra de tarefas.
2. Clique com o botão direito do mouse em **Internet Explorer** e depois clique em **Executar como administrador**.

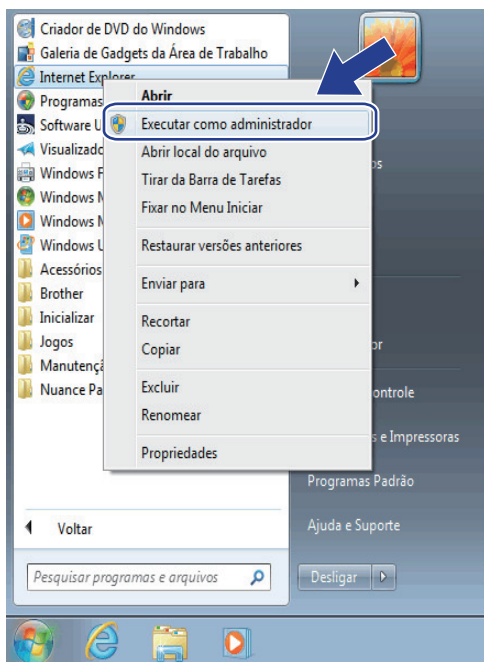

Se a tela **Controle de Conta de Usuário** for exibida,

- (Windows Vista) Clique em **Continuar (Permitir)**.
 - (Windows 7/Windows 8/Windows 10) Clique em **Sim**.
3. Digite “http://endereço IP do equipamento/” (em que “endereço IP do equipamento” é o endereço IP do equipamento ou o nome do nó que você atribuiu ao certificado) na barra de endereços do navegador para acessar seu equipamento.

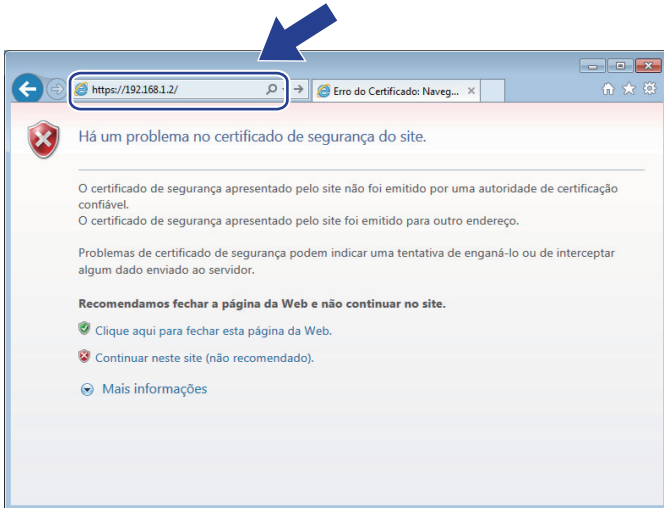

4. Clique em **Continuar neste site (não recomendado)**.

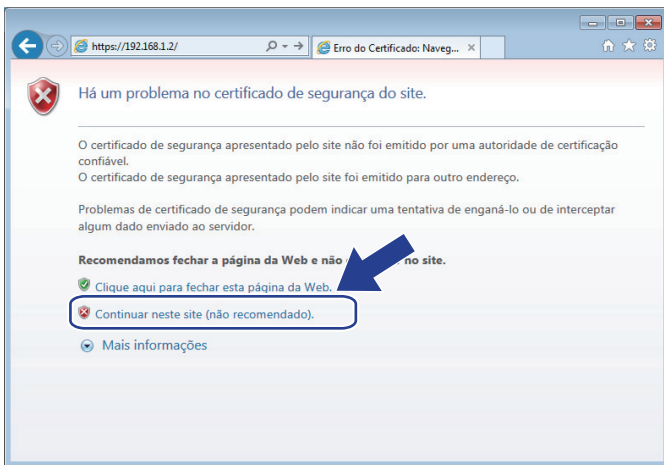

5. Clique em **Erro do Certificado** e em **Exibir certificados**.

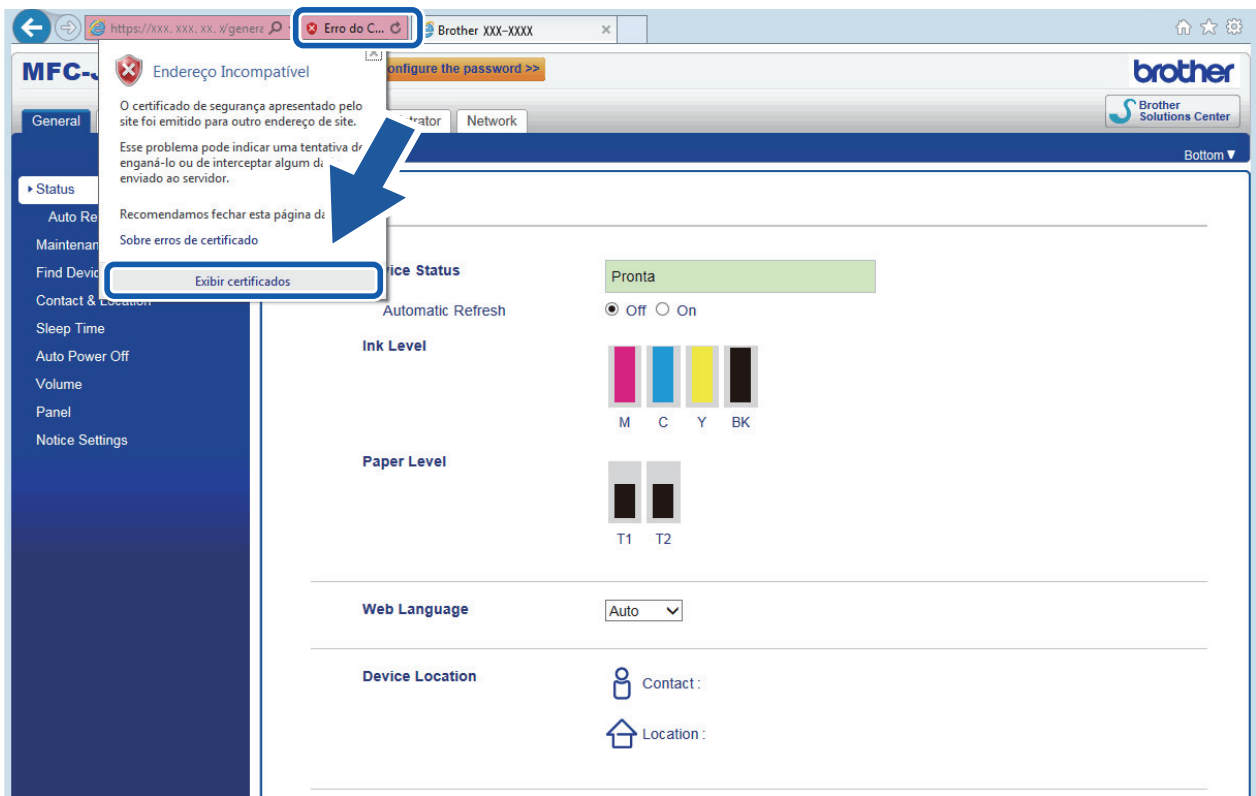

6. Clique em **Instalar Certificado....**

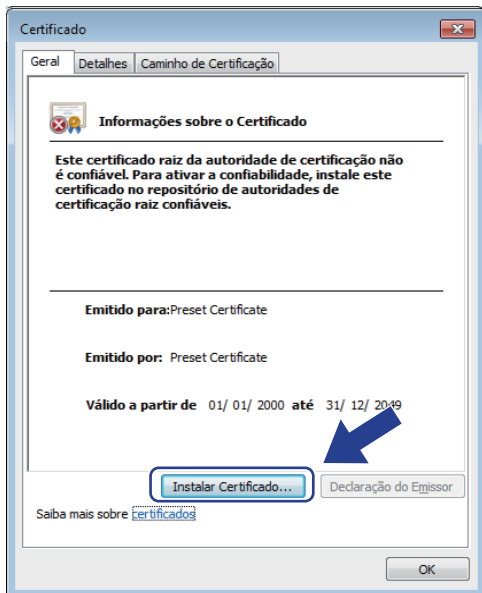

7. Quando o **Assistente para Importação de Certificados** for exibido, clique em **Avançar**.
8. Selecione **Colocar todos os certificados no repositório a seguir** e clique em **Procurar...**

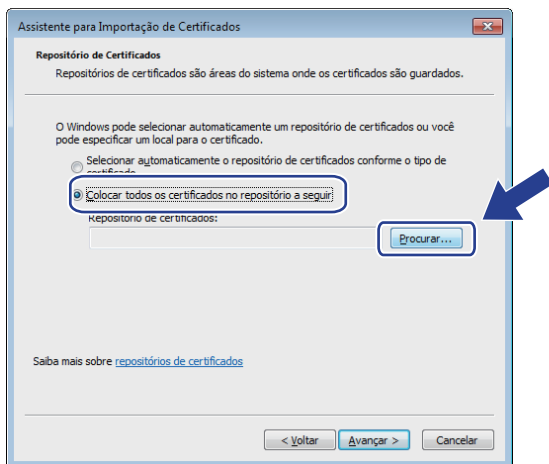

9. Selecione **Autoridades de Certificação Raiz Confiáveis** e clique em **OK**.



10. Clique em **Avançar**.

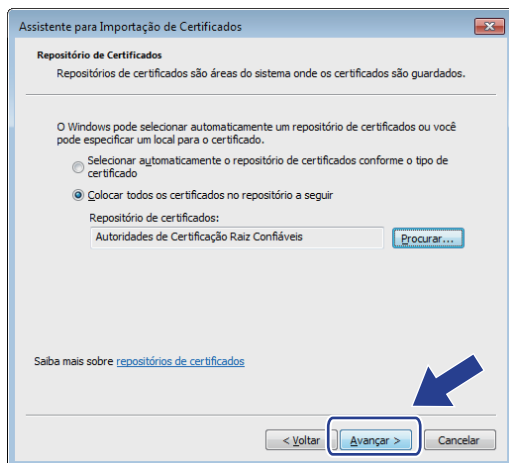

11. Clique em **Concluir**.

12. Clique em **Sim** se a impressão digital (do polegar) estiver correta.

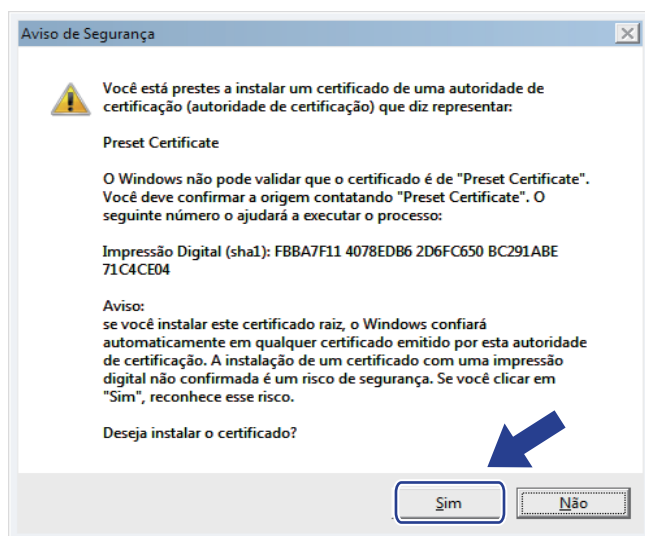

A impressão digital é impressa no Relatório de configuração de rede.

13. Clique em **OK**.

O certificado autoassinado agora está instalado no seu computador, e a comunicação SSL/TLS está disponível.



Informações relacionadas

- [Criar e instalar um certificado autoassinado](#)

Tópicos relacionados:

- [Importar o certificado autoassinado](#)

Importar e exportar o certificado autoassinado no equipamento Brother

Você pode armazenar o certificado autoassinado no equipamento Brother e gerenciá-lo, importando e exportando o certificado conforme necessário.

- [Importar o certificado autoassinado](#)
- [Exportar o certificado autoassinado](#)

► [Página inicial](#) > [Segurança](#) > [Gerenciar seu equipamento em rede com segurança usando SSL/TLS](#) > [Certificados e Gerenciamento via Web](#) > [Criar e instalar um certificado](#) > [Criar e instalar um certificado autoassinado](#) > [Importar e exportar o certificado autoassinado no equipamento Brother](#) > [Importar o certificado autoassinado](#)

Importar o certificado autoassinado

1. Inicie o navegador da Web.
2. Digite "http://endereço IP do equipamento" na barra de endereço do navegador (onde "endereço IP do equipamento" é o endereço IP do equipamento).

Por exemplo:

http://192.168.1.2



- Caso esteja utilizando um DNS (Domain Name System, sistema de nomes de domínio) ou tenha habilitado um nome NetBIOS, você poderá digitar outro nome, como "Impressora_compartilhada", em vez do endereço IP.

- Por exemplo:

http://Impressora_compartilhada

Se você habilitou um nome NetBIOS, também poderá utilizar o nome do nó.

- Por exemplo:

http://brnxxxxxxxxxxxx

O nome NetBIOS pode ser encontrado no Relatório de configuração de rede.

- Para Macintosh, acesse o Gerenciamento via Web clicando no ícone do aparelho na tela **Status Monitor**.

3. Por padrão, não há necessidade de senha. Digite a senha, se tiver definido uma, e depois clique em .
4. Clique na guia **Network (Rede)**.
5. Clique na guia **Security (Segurança)**.
6. Clique em **Certificate (Certificado)**.
7. Clique em **Import Certificate and Private Key (Importar certificado e chave privada)**.
8. Navegue até o arquivo que você deseja importar.
9. Digite a senha se o arquivo for criptografado e clique em **Submit (Enviar)**.

O certificado autoassinado é importado no seu equipamento.

Para usar comunicação SSL/TLS, você precisa ter o certificado autoassinado instalado em seu computador. Entre em contato com o administrador da rede.



Informações relacionadas

- [Importar e exportar o certificado autoassinado no equipamento Brother](#)

Tópicos relacionados:

- [Instalar o certificado autoassinado para usuários Windows com direitos de administrador](#)

Exportar o certificado autoassinado

1. Inicie o navegador da Web.
2. Digite "http://endereço IP do equipamento" na barra de endereço do navegador (onde "endereço IP do equipamento" é o endereço IP do equipamento).

Por exemplo:

http://192.168.1.2



- Caso esteja utilizando um DNS (Domain Name System, sistema de nomes de domínio) ou tenha habilitado um nome NetBIOS, você poderá digitar outro nome, como "Impressora_compartilhada", em vez do endereço IP.

- Por exemplo:

http://Impressora_compartilhada

Se você habilitou um nome NetBIOS, também poderá utilizar o nome do nó.

- Por exemplo:

http://brnxxxxxxxxxxxx

O nome NetBIOS pode ser encontrado no Relatório de configuração de rede.

- Para Macintosh, acesse o Gerenciamento via Web clicando no ícone do aparelho na tela **Status Monitor**.

3. Por padrão, não há necessidade de senha. Digite a senha, se tiver definido uma, e depois clique em .
4. Clique na guia **Network (Rede)**.
5. Clique na guia **Security (Segurança)**.
6. Clique em **Certificate (Certificado)**.
7. Clique em **Export (Exportar)** quando a **Certificate List (Lista de certificados)** for exibida.
8. Para criptografar o arquivo, digite uma senha no campo **Enter password (Inserir senha)**.
Se o campo **Enter password (Inserir senha)** estiver em branco, seu arquivo de saída não será criptografado.
9. Digite a senha novamente no campo **Retype password (Digitar a Senha Novamente)** e clique em **Submit (Enviar)**.
10. Clique em **Salvar**.
11. Especifique o local onde você deseja salvar o arquivo.

O certificado autoassinado é exportado para o seu computador.

Você também pode importar o certificado autoassinado no seu computador.



Informações relacionadas

- [Importar e exportar o certificado autoassinado no equipamento Brother](#)

Criar e instalar um certificado de uma CA (Autoridade de Certificação)

Se você já tiver um certificado de uma CA externa confiável, poderá armazenar o certificado e a chave privada no seu equipamento e gerenciá-los, importando e exportando-os conforme necessário. Se não tiver um certificado de uma CA externa confiável, crie uma CSR (Solicitação de Assinatura de Certificado), envie a CSR à CA para autenticação e instale o certificado que a CA emitirá em seu equipamento.

- [Criar uma CSR \(Solicitação de Assinatura de Certificado\)](#)
- [Instalar um certificado no equipamento Brother](#)
- [Importar e exportar o certificado e a chave privada](#)

Criar uma CSR (Solicitação de Assinatura de Certificado)

Uma CSR (Solicitação de assinatura de certificado) é uma solicitação enviada a uma CA (Autoridade de certificação) para autenticação das credenciais contidas no certificado.

Recomendamos que você instale um Certificado raiz da CA em seu computador antes de criar a CSR.

1. Inicie o navegador da Web.
2. Digite "http://endereço IP do equipamento" na barra de endereço do navegador (onde "endereço IP do equipamento" é o endereço IP do equipamento).

Por exemplo:

http://192.168.1.2



- Caso esteja utilizando um DNS (Domain Name System, sistema de nomes de domínio) ou tenha habilitado um nome NetBIOS, você poderá digitar outro nome, como "Impressora_compartilhada", em vez do endereço IP.

- Por exemplo:

http://Impressora_compartilhada

Se você habilitou um nome NetBIOS, também poderá utilizar o nome do nó.

- Por exemplo:

http://brnxxxxxxxxxxxx

O nome NetBIOS pode ser encontrado no Relatório de configuração de rede.

- Para Macintosh, acesse o Gerenciamento via Web clicando no ícone do aparelho na tela **Status Monitor**.

3. Por padrão, não há necessidade de senha. Digite a senha, se tiver definido uma, e depois clique em .
4. Clique na guia **Network (Rede)**.
5. Clique na guia **Security (Segurança)**.
6. Clique em **Certificate (Certificado)**.
7. Clique em **Create CSR (Criar CSR)**.
8. Digite um **Common Name (Nome comum)** (obrigatório) e adicione outras informações sobre sua **Organization (Organização)** (opcional).



- As informações de sua empresa são necessárias para que uma CA possa confirmar sua identidade e comprová-la para as outras pessoas.
- O **Common Name (Nome comum)** deve ter menos de 64 bytes. Insira um identificador, como um endereço IP, nome de nó ou nome de domínio, para ser usado quando você acessar esta impressora por meio de comunicação SSL/TLS. O nome do nó é exibido por padrão. O **Common Name (Nome comum)** é obrigatório.
- Um aviso aparecerá na tela se você digitar no URL um nome diferente do Nome comum usado para o certificado.
- As opções **Organization (Organização)**, **Organization Unit (Unidade organizacional)**, **City/Locality (Cidade/localidade)** e **State/Province (Estado/província)** devem ter menos de 64 bytes.
- O campo **Country/Region (País/região)** deve conter um código de país de dois caracteres no formato ISO 3166.
- Se estiver configurando uma extensão de certificado X.509v3, marque a caixa de seleção **Configure extended partition (Configurar partição estendida)** e depois selecione **Auto (Registrar IPv4) (Automático (registrar IPv4))** ou **Manual**.

-
9. Selecione sua configuração na lista suspensa **Public Key Algorithm (Algoritmo de chave pública)**. A configuração padrão é **RSA(2048bit) (RSA (2048 bits))**.
 10. Selecione sua configuração na lista suspensa **Digest Algorithm (Algoritmo do conteúdo)**. A configuração padrão é **SHA256**.
 11. Clique em **Submit (Enviar)**.
A CSR aparece na tela. Salve a CSR como um arquivo ou copie e cole seus dados em um formulário de CSR online oferecido por uma Autoridade de Certificação.
 12. Clique em **Save (Salvar)**.



-
- Siga a política de sua CA quanto ao método de envio de uma CSR à CA.
 - Se estiver usando a Autoridade de certificação raiz corporativa do Windows Server 2008/2012/2012 R2, recomendamos que você use o servidor web para assegurar que o modelo de certificado criará o certificado de cliente com segurança. Se estiver criando um Certificado de cliente para um ambiente IEEE 802.1x com autenticação EAP-TLS, recomendamos que você use Usuário para o modelo de certificado. Para obter mais informações, acesse a página referente ao seu modelo no Brother Solutions Center em support.brother.com.
-



Informações relacionadas

- [Criar e instalar um certificado de uma CA \(Autoridade de Certificação\)](#)
-

Instalar um certificado no equipamento Brother

Quando receber um certificado de uma CA, siga o procedimento abaixo para instalá-lo no servidor de impressão:

Só é possível instalar um certificado que tenha sido emitido com a CSR do seu equipamento. Se quiser criar outra CSR, confirme se o certificado já está instalado antes de criar a nova CSR. Crie outra CSR apenas depois de instalar o certificado no equipamento. Se o certificado ainda não estiver instalado, a CSR que você criar será inválida.

1. Inicie o navegador da Web.
2. Digite "http://endereço IP do equipamento" na barra de endereço do navegador (onde "endereço IP do equipamento" é o endereço IP do equipamento).

Por exemplo:

http://192.168.1.2



- Caso esteja utilizando um DNS (Domain Name System, sistema de nomes de domínio) ou tenha habilitado um nome NetBIOS, você poderá digitar outro nome, como "Impressora_compartilhada", em vez do endereço IP.

- Por exemplo:

http://Impressora_compartilhada

Se você habilitou um nome NetBIOS, também poderá utilizar o nome do nó.

- Por exemplo:

http://brnxxxxxxxxxxxx

O nome NetBIOS pode ser encontrado no Relatório de configuração de rede.

- Para Macintosh, acesse o Gerenciamento via Web clicando no ícone do aparelho na tela **Status Monitor**.

3. Por padrão, não há necessidade de senha. Digite a senha, se tiver definido uma, e depois clique em .
4. Clique na guia **Network (Rede)**.
5. Clique na guia **Security (Segurança)**.
6. Clique em **Certificate (Certificado)**.
7. Clique em **Install Certificate (Instalar certificado)**.
8. Navegue até o arquivo que contém o certificado emitido pela CA e depois clique em **Submit (Enviar)**.
O certificado foi corretamente criado e salvo na memória do equipamento.

Para usar comunicação SSL/TLS, você precisa ter o Certificado raiz da CA instalado em seu computador. Entre em contato com o administrador da rede.



Informações relacionadas

- [Criar e instalar um certificado de uma CA \(Autoridade de Certificação\)](#)

▲ [Página inicial](#) > [Segurança](#) > [Gerenciar seu equipamento em rede com segurança usando SSL/TLS](#) > [Certificados e Gerenciamento via Web](#) > [Criar e instalar um certificado](#) > [Criar e instalar um certificado de uma CA \(Autoridade de Certificação\)](#) > [Importar e exportar o certificado e a chave privada](#)

Importar e exportar o certificado e a chave privada

Armazene o certificado e a chave privada no seu equipamento e gerencie-os, importando e exportando-os conforme necessário.

- [Importar um certificado e uma chave privada](#)
- [Exportar o certificado e a chave privada](#)

► Página inicial > Segurança > Gerenciar seu equipamento em rede com segurança usando SSL/TLS > Certificados e Gerenciamento via Web > Criar e instalar um certificado > Criar e instalar um certificado de uma CA (Autoridade de Certificação) > Importar e exportar o certificado e a chave privada > Importar um certificado e uma chave privada

Importar um certificado e uma chave privada

1. Inicie o navegador da Web.
2. Digite "http://endereço IP do equipamento" na barra de endereço do navegador (onde "endereço IP do equipamento" é o endereço IP do equipamento).

Por exemplo:

http://192.168.1.2



- Caso esteja utilizando um DNS (Domain Name System, sistema de nomes de domínio) ou tenha habilitado um nome NetBIOS, você poderá digitar outro nome, como "Impressora_compartilhada", em vez do endereço IP.
 - Por exemplo:
http://Impressora_compartilhada
- Se você habilitou um nome NetBIOS, também poderá utilizar o nome do nó.
 - Por exemplo:
http://brnxxxxxxxxxxxx
- O nome NetBIOS pode ser encontrado no Relatório de configuração de rede.
- Para Macintosh, acesse o Gerenciamento via Web clicando no ícone do aparelho na tela **Status Monitor**.

3. Por padrão, não há necessidade de senha. Digite a senha, se tiver definido uma, e depois clique em .
4. Clique na guia **Network (Rede)**.
5. Clique na guia **Security (Segurança)**.
6. Clique em **Certificate (Certificado)**.
7. Clique em **Import Certificate and Private Key (Importar certificado e chave privada)**.
8. Navegue até o arquivo que você deseja importar.
9. Digite a senha se o arquivo for criptografado e clique em **Submit (Enviar)**.

O certificado e a chave privada são importados no seu equipamento.

Para usar comunicação SSL/TLS, você precisa ter o Certificado raiz da CA instalado em seu computador. Entre em contato com o administrador da rede.



Informações relacionadas

- [Importar e exportar o certificado e a chave privada](#)

► [Página inicial](#) > [Segurança](#) > [Gerenciar seu equipamento em rede com segurança usando SSL/TLS](#) > [Certificados e Gerenciamento via Web](#) > [Criar e instalar um certificado](#) > [Criar e instalar um certificado de uma CA \(Autoridade de Certificação\)](#) > [Importar e exportar o certificado e a chave privada](#) > [Exportar o certificado e a chave privada](#)

Exportar o certificado e a chave privada

1. Inicie o navegador da Web.
2. Digite "http://endereço IP do equipamento" na barra de endereço do navegador (onde "endereço IP do equipamento" é o endereço IP do equipamento).

Por exemplo:

http://192.168.1.2



- Caso esteja utilizando um DNS (Domain Name System, sistema de nomes de domínio) ou tenha habilitado um nome NetBIOS, você poderá digitar outro nome, como "Impressora_compartilhada", em vez do endereço IP.
 - Por exemplo:
http://Impressora_compartilhada
- Se você habilitou um nome NetBIOS, também poderá utilizar o nome do nó.
 - Por exemplo:
http://brnxxxxxxxxxxxx
- O nome NetBIOS pode ser encontrado no Relatório de configuração de rede.
- Para Macintosh, acesse o Gerenciamento via Web clicando no ícone do aparelho na tela **Status Monitor**.

3. Por padrão, não há necessidade de senha. Digite a senha, se tiver definido uma, e depois clique em .
4. Clique na guia **Network (Rede)**.
5. Clique na guia **Security (Segurança)**.
6. Clique em **Certificate (Certificado)**.
7. Clique em **Export (Exportar)** quando a **Certificate List (Lista de certificados)** for exibida.
8. Insira a senha se quiser criptografar o arquivo.
Se a senha for deixada em branco, o arquivo gerado não será criptografado.
9. Insira novamente a senha para confirmá-la e clique em **Submit (Enviar)**.
10. Clique em **Salvar**.
11. Especifique o local onde você deseja salvar o arquivo.

O certificado e a chave privada são exportados para o seu computador.

Você também pode importar o certificado no seu computador.



Informações relacionadas

- [Importar e exportar o certificado e a chave privada](#)

Importar e exportar um certificado da CA

Você pode importar, exportar e armazenar certificados da CA em seu equipamento Brother.

- [Importar um certificado da CA](#)
- [Exportar um certificado da CA](#)

Importar um certificado da CA

1. Inicie o navegador da Web.
2. Digite "http://endereço IP do equipamento" na barra de endereço do navegador (onde "endereço IP do equipamento" é o endereço IP do equipamento).

Por exemplo:

http://192.168.1.2



- Caso esteja utilizando um DNS (Domain Name System, sistema de nomes de domínio) ou tenha habilitado um nome NetBIOS, você poderá digitar outro nome, como "Impressora_compartilhada", em vez do endereço IP.

- Por exemplo:

http://Impressora_compartilhada

Se você habilitou um nome NetBIOS, também poderá utilizar o nome do nó.

- Por exemplo:

http://brnxxxxxxxxxxxx

O nome NetBIOS pode ser encontrado no Relatório de configuração de rede.

- Para Macintosh, acesse o Gerenciamento via Web clicando no ícone do aparelho na tela **Status Monitor**.

3. Por padrão, não há necessidade de senha. Digite a senha, se tiver definido uma, e depois clique em .
4. Clique na guia **Network (Rede)**.
5. Clique na guia **Security (Segurança)**.
6. Clique em **CA Certificate (Certificado de CA)**.
7. Clique em **Import CA Certificate (Importar certificado de CA)**.
8. Navegue até o arquivo que você deseja importar.
9. Clique em **Submit (Enviar)**.



Informações relacionadas

- [Importar e exportar um certificado da CA](#)

Exportar um certificado da CA

1. Inicie o navegador da Web.
2. Digite "http://endereço IP do equipamento" na barra de endereço do navegador (onde "endereço IP do equipamento" é o endereço IP do equipamento).

Por exemplo:

http://192.168.1.2



- Caso esteja utilizando um DNS (Domain Name System, sistema de nomes de domínio) ou tenha habilitado um nome NetBIOS, você poderá digitar outro nome, como "Impressora_compartilhada", em vez do endereço IP.

- Por exemplo:

http://Impressora_compartilhada

Se você habilitou um nome NetBIOS, também poderá utilizar o nome do nó.

- Por exemplo:

http://brnxxxxxxxxxxxx

O nome NetBIOS pode ser encontrado no Relatório de configuração de rede.

- Para Macintosh, acesse o Gerenciamento via Web clicando no ícone do aparelho na tela **Status Monitor**.

3. Por padrão, não há necessidade de senha. Digite a senha, se tiver definido uma, e depois clique em .
4. Clique na guia **Network (Rede)**.
5. Clique na guia **Security (Segurança)**.
6. Clique em **CA Certificate (Certificado de CA)**.
7. Selecione o certificado que você deseja exportar e clique em **Export (Exportar)**.
8. Clique em **Submit (Enviar)**.
9. Clique em **Salvar**.
10. Especifique em que lugar do seu computador você deseja salvar o certificado exportado e salve-o.



Informações relacionadas

- [Importar e exportar um certificado da CA](#)

Gerenciar vários certificados

O recurso de vários certificados permite a utilização do Gerenciamento via Web para gerenciar cada certificado instalado em seu equipamento. No Gerenciamento via Web, navegue até a tela **Certificate (Certificado)** ou **CA Certificate (Certificado de CA)** para visualizar o conteúdo do certificado, excluir ou exportar seus certificados.

	Número máximo de certificados armazenados no aparelho Brother
Certificado autoassinado ou certificado emitido por uma CA	5
Certificado de CA	6

Recomendamos o armazenamento de um certificado a menos que o permitido, reservando um espaço de armazenamento para o caso de expiração de certificados. Quando um certificado expirar, importe um novo certificado no espaço reservado e depois exclua o certificado expirado. Isso previne falhas de configuração.



- Ao usar HTTPS/IPPS, IEEE 802.1x ou PDF assinado, selecione qual certificado você está usando.
- Ao usar SSL para comunicações SMTP/POP3/IMAP4 (disponível apenas para alguns modelos), você não precisa escolher o certificado. O certificado necessário é escolhido automaticamente.



Informações relacionadas

- [Certificados e Gerenciamento via Web](#)

Enviar ou receber um e-mail com segurança

- [Configurar o envio ou recebimento de e-mails usando o Gerenciamento via Web](#)
- [Enviar um e-mail com autenticação de usuário](#)
- [Enviar ou receber um e-mail com segurança usando SSL/TLS](#)

Configurar o envio ou recebimento de e-mails usando o Gerenciamento via Web

Recomendamos o uso do Gerenciamento via Web para configurar o envio seguro de e-mails com autenticação do usuário ou o envio e recepção de e-mails com SSL/TLS.

1. Inicie o navegador da Web.
2. Digite "http://endereço IP do equipamento" na barra de endereços do navegador (onde "endereço IP do equipamento" é o endereço IP do equipamento).
Por exemplo:
http://192.168.1.2
3. Por padrão, não há necessidade de senha. Digite a senha, se tiver definido uma, e depois clique em .
4. Clique na guia **Network (Rede)**.
5. Clique no menu **Protocol (Protocolo)** na barra de navegação à esquerda.
6. No campo **POP3/IMAP4/SMTP**, clique em **Advanced Settings (Configurações avançadas)** e certifique-se de que o status de **POP3/IMAP4/SMTP** esteja **Enabled (Habilitado)**.
7. Defina as configurações de **POP3/IMAP4/SMTP**.
 - Para confirmar se as opções de e-mail estão corretas após a configuração, envie um e-mail de teste.
 - Se você não sabe as configurações de servidor POP3/IMAP4/SMTP, entre em contato com o seu administrador da rede ou com o provedor de serviços de Internet (ISP).
8. Ao concluir, clique em **Submit (Enviar)**.
A caixa de diálogo **Test Send/Receive E-mail Configuration (Testar configuração de Enviar/Receber E-mail)** é exibida.
9. Siga as instruções da caixa de diálogo para testar as configurações atuais.



Informações relacionadas

- [Enviar ou receber um e-mail com segurança](#)

Tópicos relacionados:

- [Enviar ou receber um e-mail com segurança usando SSL/TLS](#)

Enviar um e-mail com autenticação de usuário

Seu equipamento Brother é compatível com o método SMTP-AUTH para envio de e-mails através de um servidor de e-mail que exige autenticação do usuário. Esse método impede que usuários não autorizados acessem o servidor de e-mail.

Você pode usar o método SMTP-AUTH para notificações por e-mail, relatórios por e-mail e envio de fax via Internet (I-Fax).



Nós recomendamos o uso do Gerenciamento via Web para a configuração da autenticação de SMTP.

Configurações do servidor de e-mail

Você deve configurar o método de autenticação SMTP do equipamento para que ele corresponda ao método usado por seu servidor de e-mail. Para obter informações detalhadas sobre as configurações do seu servidor de e-mail, entre em contato com seu administrador de rede ou Provedor de serviços de Internet (ISP).



Para habilitar a autenticação do servidor de SMTP, na tela **POP3/IMAP4/SMTP** do Gerenciamento via Web, em **Server Authentication Method (Método de autenticação do servidor)**, você precisa selecionar **SMTP-AUTH**.



Informações relacionadas

- [Enviar ou receber um e-mail com segurança](#)

Enviar ou receber um e-mail com segurança usando SSL/TLS

O equipamento Brother é compatível com os métodos SSL/TLS para enviar ou receber e-mails através de um servidor de e-mail que exija comunicação SSL/TLS segura. Para enviar ou receber e-mail através de um servidor de e-mail que utilize a comunicação SSL/TLS, você deve configurar o SMTP por SSL/TLS, POP3 por SSL/TLS ou IMAP4 por SSL/TLS.



Nós recomendamos a utilização do Gerenciamento via Web para configurar o SSL/TLS.

Verificar certificado do servidor

Em **SSL/TLS**, se você escolher **SSL** ou **TLS**, a caixa de seleção **Verify Server Certificate (Verificar certificado do servidor)** será marcada automaticamente.

POP3/IMAP4/SMTP

Status Enabled

Send E-mail Settings(SMTP)

Server Address

Port

Server Authentication Method None
 SMTP-AUTH

SMTP-AUTH Account Name

SMTP-AUTH Account Password

Enter password

Retype password

SSL/TLS None
 SSL
 TLS
 Verify Server Certificate

Device E-mail Address

Receive E-mail Settings(POP3/IMAP4)

Protocol POP3 IMAP4

Server Address

Port

Mailbox Name



- Antes de verificar o certificado do servidor, você deve importar o certificado de CA emitido pela CA que assinou o certificado do servidor. Entre em contato com o seu administrador de rede ou com o seu provedor de serviços de Internet (ISP) para confirmar se é necessário importar um certificado de CA.
- Se não for necessário verificar o certificado do servidor, desmarque a caixa de seleção **Verify Server Certificate (Verificar certificado do servidor)**.

Número da porta

Se você selecionar **SSL** ou **TLS** para SMTP, POP3 ou IMAP4, o valor de **Port (Porta)** será alterado para coincidir com o protocolo. Para alterar o número da porta manualmente, digite o número da porta após escolher **SSL** ou **TLS** para as configurações de **SSL/TLS**.

Você deve configurar o método de comunicação POP3/IMAP4/SMTP do seu aparelho para coincidir com o método usado pelo servidor de e-mail. Para obter detalhes sobre as configurações do seu servidor de e-mail, entre em contato com o administrador de rede ou com o ISP.

Na maioria dos casos, os serviços de webmail seguro exigem as configurações a seguir.

SMTP	Port (Porta)	25
	Server Authentication Method (Método de autenticação do servidor)	SMTP-AUTH
	SSL/TLS	TLS
POP3	Port (Porta)	995
	SSL/TLS	SSL
IMAP4	Port (Porta)	993
	SSL/TLS	SSL



Informações relacionadas

- [Enviar ou receber um e-mail com segurança](#)

Tópicos relacionados:

- [Configurar o envio ou recebimento de e-mails usando o Gerenciamento via Web](#)
-

Usar autenticação IEEE 802.1x para uma rede cabeada ou sem fio

- [O que é a autenticação IEEE 802.1x?](#)
- [Configurar a autenticação IEEE 802.1x para uma rede cabeada ou sem fio usando o Gerenciamento via Web \(navegador da Web\)](#)
- [Métodos de autenticação IEEE 802.1x](#)

O que é a autenticação IEEE 802.1x?

IEEE 802.1x é um padrão IEEE para redes sem fio e cabeadas que limita o acesso de dispositivos de rede não autorizados. Seu equipamento Brother (requerente) envia uma solicitação de autenticação a um servidor RADIUS (servidor de autenticação) por meio do seu ponto de acesso ou HUB. Após sua solicitação ser confirmada pelo servidor RADIUS, seu equipamento pode acessar a rede.



Informações relacionadas

- [Usar autenticação IEEE 802.1x para uma rede cabeada ou sem fio](#)
-

Configurar a autenticação IEEE 802.1x para uma rede cabeada ou sem fio usando o Gerenciamento via Web (navegador da Web)

- Se você configurar seu aparelho usando a autenticação EAP-TLS, deve instalar o certificado de cliente emitido por uma CA antes de iniciar a configuração. Entre em contato com o administrador de sua rede sobre o certificado de cliente. Se você instalou mais de um certificado, recomendamos anotar o nome do certificado que deseja usar.
- Antes de verificar o certificado do servidor, você deve importar o certificado de CA que foi emitido pela CA que assinou o certificado do servidor. Entre em contato com o seu administrador de rede ou com o seu provedor de serviços de Internet (ISP) para confirmar se é necessário importar um certificado de CA.



Você também pode configurar a autenticação IEEE 802.1x usando:

- BRAdmin Professional 3 (rede cabeada e sem fio)
- Assistente de configuração de rede sem fio acessado a partir do painel de controle (rede sem fio)
- Assistente de configuração de rede sem fio acessado a partir do CD-ROM (rede sem fio)

1. Inicie o navegador da Web.
2. Digite “http://endereço IP do equipamento” na barra de endereço do navegador (onde “endereço IP do equipamento” é o endereço IP do equipamento).

Por exemplo:

http://192.168.1.2



- Caso esteja utilizando um DNS (Domain Name System, sistema de nomes de domínio) ou tenha habilitado um nome NetBIOS, você poderá digitar outro nome, como “Impressora_compartilhada”, em vez do endereço IP.

- Por exemplo:

http://Impressora_compartilhada

Se você habilitou um nome NetBIOS, também poderá utilizar o nome do nó.

- Por exemplo:

http://brnxxxxxxxxxxxx

O nome NetBIOS pode ser encontrado no Relatório de configuração de rede.

- Para Macintosh, acesse o Gerenciamento via Web clicando no ícone do aparelho na tela **Status Monitor**.

3. Por padrão, não há necessidade de senha. Digite a senha, se tiver definido uma, e depois clique em .
4. Clique na guia **Network (Rede)**.
5. Siga um dos procedimentos a seguir:

Opção	Descrição
Rede cabeada	Clique na guia Wired (Com fio) e, em seguida, selecione Wired 802.1x Authentication (Autenticação 802.1x com fio) na barra de navegação da esquerda.
Rede sem fio	Clique na guia Wireless (Sem fio) e, em seguida, selecione Wireless (Enterprise) (Sem fio (empresarial)) na barra de navegação da esquerda.

6. Configure a autenticação IEEE 802.1x.



- Para habilitar a autenticação IEEE 802.1x para redes cabeadas, selecione **Enabled (Ativado)** para **Wired 802.1x status (Status 802.1x com fio)** na página **Wired 802.1x Authentication (Autenticação 802.1x com fio)**.
- Se estiver usando autenticação **EAP-TLS**, selecione, na lista suspensa **Client Certificate (Certificado do cliente)**, o certificado de cliente instalado (exibido com o nome do certificado) que será verificado.
- Se você selecionar a autenticação **EAP-FAST**, **PEAP**, **EAP-TTLS** ou **EAP-TLS**, selecione o método de verificação na lista suspensa **Server Certificate Verification (Verificação do certificado do servidor)**. Verifique o certificado do servidor usando o certificado de CA, previamente importado no equipamento, emitido pela CA que assinou o certificado do servidor.

Selecione um dos seguintes métodos de verificação na lista suspensa **Server Certificate Verification (Verificação do certificado do servidor)**:

Opção	Descrição
No Verification (Sem verificação)	O certificado do servidor é sempre confiável. A verificação não é realizada.
CA Cert. (Cert. CA)	Método de verificação para confirmar a credibilidade da CA emissora do certificado do servidor, usando o certificado de CA emitido pela CA que assinou o certificado do servidor.
CA Cert. + ServerID (Cert. CA + ID do servidor)	O método de verificação para verificar o nome comum ¹ do certificado do servidor e também a credibilidade da CA emissora do certificado do servidor.

7. Ao concluir a configuração, clique em **Submit (Enviar)**.

Para redes cabeadas: Ao concluir a configuração, conecte o equipamento à rede IEEE 802.1x suportada. Aguarde alguns minutos e imprima o Relatório de configuração de rede para verificar o status da **<Wired IEEE 802.1x>**.

Opção	Descrição
Success	A função rede cabeada IEEE 802.1x está habilitada e a autenticação foi realizada com sucesso.
Failed	A função rede cabeada IEEE 802.1x está habilitada, mas houve falha na autenticação.
Off	A função rede cabeada IEEE 802.1x não está disponível.



Informações relacionadas

- [Usar autenticação IEEE 802.1x para uma rede cabeada ou sem fio](#)

Tópicos relacionados:

- [Imprimir o relatório de configurações de rede](#)
- [Imprimir o relatório da WLAN](#)
- [Recursos compatíveis do certificado de segurança](#)

¹ A verificação do nome comum compara o nome comum do certificado do servidor com a sequência de caracteres configurada para o **Server ID (ID do servidor)**. Antes de usar este método, entre em contato com seu administrador do sistema para saber o nome comum do certificado do servidor e, em seguida, configure o valor **Server ID (ID do servidor)**.

Métodos de autenticação IEEE 802.1x

LEAP (rede sem fio)

O LEAP (Lightweight Extensible Authentication Protocol) é um método EAP desenvolvido e registrado pela Cisco Systems, Inc., que usa uma ID de usuário e uma senha para autenticação.

EAP-FAST

O EAP-FAST (Extensible Authentication Protocol-Flexible Authentication via Secured Tunneling) é um método desenvolvido pela Cisco Systems, Inc., que usa uma ID de usuário e uma senha para autenticação e algoritmos de chave simétrica para conseguir um processo de autenticação encapsulado.

O equipamento Brother suporta os seguintes métodos de autenticação interna:

- EAP-FAST/NENHUM
- EAP-FAST/MS-CHAPv2
- EAP-FAST/GTC

EAP-MD5 (rede cabeada)

O EAP-MD5 (Extensible Authentication Protocol-Message Digest Algorithm 5) usa uma ID de usuário e uma senha para autenticação de desafio/resposta.

PEAP

O PEAP (Protected Extensible Authentication Protocol) é uma versão do método EAP desenvolvido pela Cisco Systems, Inc., Microsoft Corporation e RSA Security. O PEAP cria um túnel SSL (Secure Sockets Layer)/TLS (Transport Layer Security) criptografado entre um cliente e um servidor de autenticação para o envio de uma ID de usuário e uma senha. O PEAP oferece autenticação mútua entre o servidor e o cliente.

O equipamento Brother suporta as seguintes autenticações internas:

- PEAP/MS-CHAPv2
- PEAP/GTC

EAP-TTLS

O EAP-TTLS (Extensible Authentication Protocol-Tunneled Transport Layer Security) foi desenvolvido pela Funk Software e a Certicom. O EAP-TTLS cria um túnel SSL criptografado semelhante ao do PEAP entre um cliente e um servidor de autenticação para o envio de uma ID de usuário e uma senha. O EAP-TTLS oferece autenticação mútua entre o servidor e o cliente.

O equipamento Brother suporta as seguintes autenticações internas:

- EAP-TTLS/CHAP
- EAP-TTLS/MS-CHAP
- EAP-TTLS/MS-CHAPv2
- EAP-TTLS/PAP

EAP-TLS

O EAP-TLS (Extensible Authentication Protocol-Transport Layer Security) requer autenticação por certificado digital tanto no cliente quanto no servidor de autenticação.



Informações relacionadas

- [Usar autenticação IEEE 802.1x para uma rede cabeada ou sem fio](#)

Dispositivo móvel/conexão à Web

- [Brother Web Connect \(Brother conectada à Web\)](#)
- [Google Cloud Print™](#)
- [AirPrint](#)
- [Impressão móvel para Windows](#)
- [Serviço de impressão Mopria®](#)
- [Brother iPrint&Scan](#)
- [Near-Field Communication \(NFC\)](#)

Brother Web Connect (Brother conectada à Web)

- [Visão geral do Brother Web Connect](#)
- [Serviços online usados com o Brother Web Connect](#)
- [Condições para uso do Brother Web Connect](#)
- [Configurar o Brother Web Connect](#)
- [Escanear e transferir documentos usando o Brother Web Connect](#)
- [Transferir um documento de um dispositivo de memória externa usando o Brother Web Connect](#)
- [Fazer download e imprimir documentos usando o Brother Web Connect](#)
- [Fazer download e salvar um documento de um dispositivo de memória externa usando o Brother Web Connect](#)
- [Transferência de fax para nuvem ou e-mail](#)

Visão geral do Brother Web Connect

Pressione  (web) ou  (aplicativos) na tela Touchscreen para usar o Brother Web Connect.

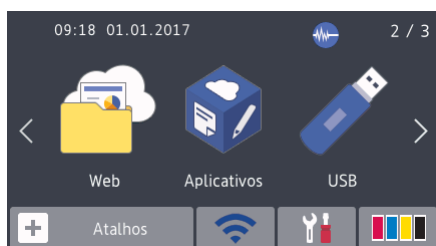

Determinados sites oferecem serviços que permitem que os usuários carreguem e visualizem imagens e arquivos no site. Seu equipamento Brother pode escanear imagens e carregá-las para esses serviços, bem como fazer o download e imprimir imagens que já tenham sido carregadas para esses serviços.

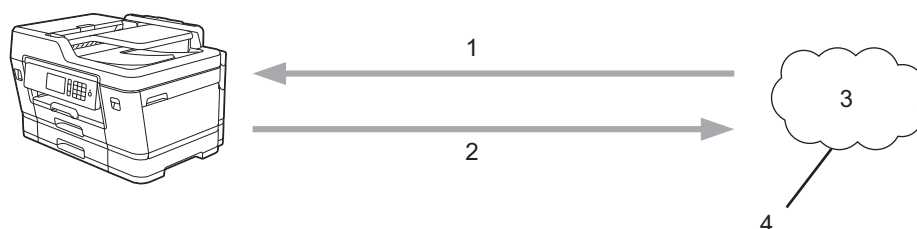

1. Impressão
2. Escaneamento
3. Fotos, imagens, documentos e outros arquivos
4. Serviço Web

Para usar o Brother Web Connect, seu equipamento Brother deve estar conectado a uma rede com acesso à Internet por meio de uma conexão com ou sem fio.

Em configurações de rede que usem um servidor proxy, o equipamento também deverá estar configurado para usar um servidor proxy. Se você não tem certeza da sua configuração de rede, verifique com o administrador da rede.



Um servidor proxy é um computador que serve como intermediário entre a Internet e computadores sem conexão direta à Internet.



Informações relacionadas

- [Brother Web Connect \(Brother conectada à Web\)](#)

Serviços online usados com o Brother Web Connect

Use o Brother Web Connect para acessar serviços online a partir do seu equipamento Brother. Alguns desses serviços Web oferecem versões empresariais.

Para usar o Brother Web Connect, você precisa ter uma conta no serviço on-line que deseja usar. Se ainda não tiver uma conta, use um computador para acessar o site do serviço e criar uma conta.

Você não precisa criar uma conta para usar o Brother Creative Center. (O Brother CreativeCenter está disponível apenas para alguns modelos.)

Google Drive™

É um serviço de armazenamento, edição e compartilhamento de documentos e também de sincronização de arquivos on-line.

URL: drive.google.com

Evernote®

É um serviço de armazenamento e gerenciamento de arquivos on-line.

URL: www.evernote.com

Dropbox

É um serviço de armazenamento, compartilhamento e sincronização de arquivos on-line.

URL: www.dropbox.com

OneDrive

Serviço de armazenamento, compartilhamento e sincronização de arquivos online.

URL: <https://onedrive.live.com>

Box

É um serviço de edição e compartilhamento de documentos on-line.

URL: www.box.com

OneNote

É um serviço de edição e compartilhamento de documentos on-line.

URL: www.onenote.com

Brother Creative Center

É um site da Web que oferece vários modelos, como cartões de mensagens, folhetos e calendários, que você pode imprimir no seu equipamento Brother. (disponível somente em alguns países e modelos)

www.brother.com/creativecenter

Para obter mais informações sobre qualquer um desses serviços, consulte o site do respectivo serviço.

A tabela a seguir descreve quais tipos de arquivos podem ser usados com cada recurso do Brother Web Connect:

Serviços acessíveis	Google Drive™ Evernote® Dropbox OneDrive Box	OneNote	Brother Creative Center
Fazer o download e imprimir imagens ou salvá-las em mídia	JPEG PDF DOC DOCX XLS	JPEG PDF DOC DOCX XLS	(Somente impressão)

Serviços acessíveis	Google Drive™ Evernote® Dropbox OneDrive Box	OneNote	Brother Creative Center
	XLSX PPT PPTX	XLSX PPT PPTX	
Transferir imagens escaneadas	JPEG PDF DOCX XLSX PPTX	JPEG PDF DOCX XLSX PPTX	-
Transferir imagens salvas em mídia	JPEG	-	-
Enviar faxes para os serviços on-line (disponível somente em alguns países e modelos)	JPEG PDF TIFF	JPEG PDF TIFF	-



- Nem todos os serviços estão disponíveis em todos os países.
- Para Hong Kong, Taiwan e Coreia

O Brother Web Connect é compatível somente com nomes de arquivo no idioma inglês. Arquivos nomeados no idioma local não serão descarregados.



Informações relacionadas

- [Brother Web Connect \(Brother conectada à Web\)](#)

Condições para uso do Brother Web Connect

- [Instalação do software Brother para usar o Brother Web Connect](#)
- [Definir as configurações do servidor proxy usando o painel de controle do equipamento Brother](#)
- [Definir as configurações do servidor proxy usando o Gerenciamento via Web](#)

▲ [Página inicial](#) > [Dispositivo móvel/conexão à Web](#) > [Brother Web Connect \(Brother conectada à Web\)](#) > [Condições para uso do Brother Web Connect](#) > Instalação do software Brother para usar o Brother Web Connect

Instalação do software Brother para usar o Brother Web Connect

A instalação inicial do Brother Web Connect requer um computador com acesso à Internet e no qual o software do equipamento Brother esteja instalado.

Para Windows:

Para instalar o software Brother e configurar o equipamento para impressões via rede cabeada e rede sem fio, >> *Guia de Configuração Rápida* fornecido com o equipamento Brother.

Para Mac:

Para instalar o software Brother, acesse a página **Downloads** referente ao seu modelo no Brother Solutions Center, em support.brother.com.



Informações relacionadas

- [Condições para uso do Brother Web Connect](#)
-

Definir as configurações do servidor proxy usando o painel de controle do equipamento Brother



Se sua rede usar um servidor proxy, as seguintes informações do servidor proxy deverão ser configuradas no equipamento:

- Endereço do servidor proxy
- Número da porta
- Nome de usuário
- Senha



>> [MFC-J6530DW/MFC-J6730DW](#)

>> [MFC-J6535DW/MFC-J6930DW/MFC-J6935DW](#)

MFC-J6530DW/MFC-J6730DW

1. Pressione  [Config.] > [Todas config.] > [Rede] > [Configs. de Conexão da Web] > [Config. de Proxy] > [Conexão Proxy].
2. Pressione [Sim].
3. Pressione a opção que você deseja definir e depois insira as informações do servidor proxy.
Pressione [OK].
4. Pressione .

MFC-J6535DW/MFC-J6930DW/MFC-J6935DW

1. Pressione  [Configs] > [Todas config.] > [Rede] > [Config de Conexão Web] > [Config. de Proxy] > [Conexão Proxy].
2. Pressione [Sim].
3. Pressione a opção que você deseja definir e depois insira as informações do servidor proxy.
Pressione [OK].
4. Pressione .

Informações relacionadas

- [Condições para uso do Brother Web Connect](#)

Definir as configurações do servidor proxy usando o Gerenciamento via Web

Se sua rede usar um servidor proxy, as seguintes informações do servidor proxy deverão ser configuradas usando Gerenciamento via Web:

- Endereço do servidor proxy
- Número da porta
- Nome de usuário
- Senha



Recomendamos o uso do Microsoft Internet Explorer 8/11 para Windows e do Safari 9 para Macintosh. Certifique-se de que as opções JavaScript e Cookies estejam sempre habilitadas no navegador que você utilizar. Se você usar outro navegador da Web, ele deverá ser compatível com HTTP 1.0 e HTTP 1.1.

1. Inicie o navegador da Web.
2. Digite “http://endereço IP do equipamento” na barra de endereços do navegador (onde “endereço IP do equipamento” é o endereço IP do equipamento).
Por exemplo:
http://192.168.1.2
3. Por padrão, não há necessidade de senha. Digite a senha, se tiver definido uma, e depois clique em .
4. Clique na guia **Network (Rede)**.
5. Clique no menu **Protocol (Protocolo)** na barra de navegação à esquerda.
6. Confirme se a caixa de seleção **Proxy** está selecionada e clique em **Submit (Enviar)**.
7. No campo **Proxy**, clique em **Advanced Settings (Configurações avançadas)**.
8. Insira as informações do servidor proxy.
9. Clique em **Submit (Enviar)**.



Informações relacionadas

- [Condições para uso do Brother Web Connect](#)

Configurar o Brother Web Connect

- [Visão geral da configuração do Brother Web Connect](#)
- [Criar uma conta para cada serviço online antes de usar o Brother Web Connect](#)
- [Solicitar acesso ao Brother Web Connect](#)
- [Registre uma conta no equipamento Brother para utilizar o Brother Web Connect](#)
- [Configurar o Brother Web Connect para o Brother CreativeCenter](#)

Visão geral da configuração do Brother Web Connect

Defina as configurações do Brother Web Connect seguindo este procedimento (para uso com o Brother CreativeCenter, este procedimento não é necessário):

Passo 1: Crie uma conta no serviço que você deseja usar.

Usando um computador, acesse o site do serviço e crie uma conta. (Se você já possui uma conta, não há necessidade de criar uma conta adicional.)

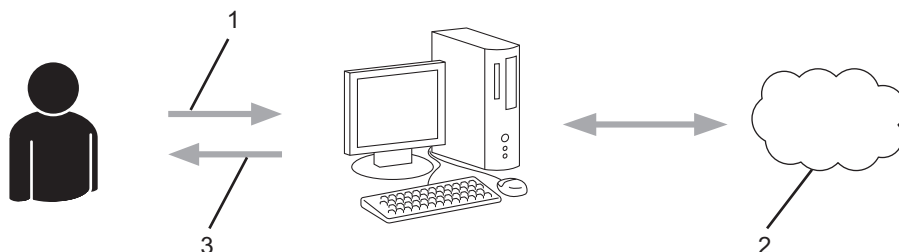

1. Registro do usuário
2. Serviço da Web
3. Obter conta

Passo 2: solicite acesso ao Brother Web Connect.

Inicie o acesso ao Brother Web Connect usando um computador e obtenha uma ID temporária.

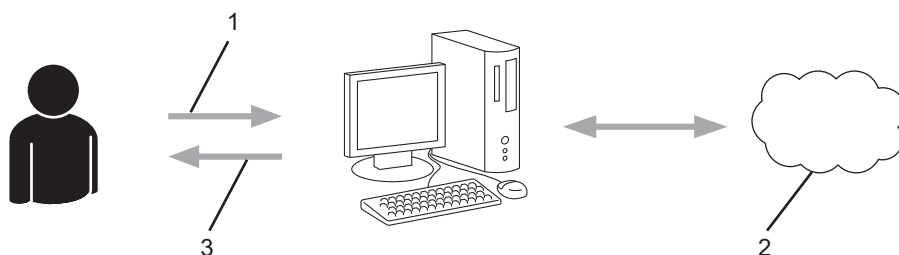

1. Inserir informações da conta
2. Página de solicitação de acesso ao Brother Web Connect
3. Obter ID temporária

Passo 3: Registre as informações de sua conta no equipamento, para que você possa acessar o serviço desejado.

Insira a ID temporária para habilitar o serviço no seu equipamento. Especifique o nome de conta como deseja que ele seja exibido no equipamento e insira um PIN se desejar usar um.

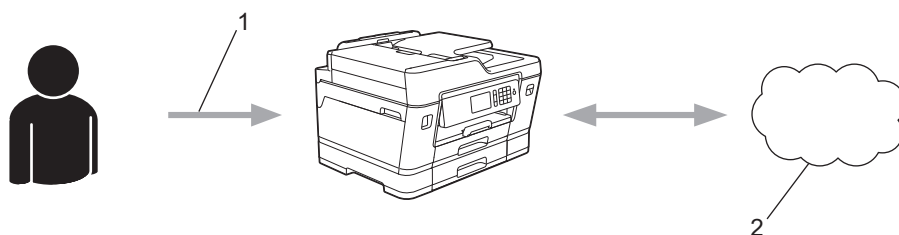

1. Inserir ID temporária
2. Serviço da Web

Seu equipamento Brother já pode usar o serviço.



Informações relacionadas

- [Configurar o Brother Web Connect](#)
-

Criar uma conta para cada serviço online antes de usar o Brother Web Connect

Para usar o Brother Web Connect para acessar um serviço on-line, você precisa ter uma conta desse serviço. Se você ainda não tem uma conta, use um computador para acessar o site do serviço e crie uma conta. Após criar uma conta, faça login e use a conta uma vez com um computador antes de usar o recurso Brother Web Connect. Caso contrário, pode não ser possível acessar o serviço usando o Brother Web Connect.

Se você já possui uma conta, não há necessidade de criar uma conta adicional.

Após criar uma conta no serviço on-line que você deseja usar, inscreva-se para obter acesso ao Brother Web Connect.



Você não precisa criar uma conta se for usar o serviço como convidado. Como convidado, você só poderá usar alguns serviços. Se o serviço que deseja usar não possuir a opção de usuário convidado, será preciso criar uma conta.







Informações relacionadas

- [Configurar o Brother Web Connect](#)

Solicitar acesso ao Brother Web Connect

Para usar o Brother Web Connect para acessar serviços on-line, você deve primeiro se inscrever para obter acesso ao Brother Web Connect usando um computador no qual o software Brother esteja instalado.

1. Acesse o site do aplicativo Brother Web Connect:

Opção	Descrição
Windows Vista Windows 7	Clique em  (Iniciar) > Todos os Programas > Brother > Brother Utilities , depois clique na lista suspensa e selecione o nome do seu modelo (se ainda não estiver selecionado). Clique em Faça mais , na barra de navegação esquerda e, em seguida, em Brother Web Connect .
Windows 8 Windows 10	Acesse  (Brother Utilities), clique na lista suspensa e selecione o nome do seu modelo (se ainda não estiver selecionado). Clique em Faça mais , na barra de navegação esquerda e, em seguida, em Brother Web Connect .
Windows 8.1	Mova o mouse para o canto inferior esquerdo da tela Iniciar e clique em  (se estiver usando um dispositivo de toque, deslize o dedo de baixo para cima da tela Iniciar para visualizar a janela Aplicativos). Clique em  (Brother Utilities), depois clique na lista suspensa e selecione o nome do seu modelo (se ainda não estiver selecionado). Clique em Faça mais , na barra de navegação esquerda e, em seguida, em Brother Web Connect .
Macintosh	Clique em Ir na barra do Finder , Aplicativos > Brother > Utilitários > Brother Web Connect .



Você também pode acessar o site diretamente pelo endereço:

Digite bwc.brother.com na barra de endereço do seu navegador da Web.

A página do Brother Web Connect é exibida.



Ao abrir o Brother Web Connect pela primeira vez, você terá que selecionar seu país, idioma e nome do modelo. Em seguida, clique em **Next** (Avançar) para ir para a próxima etapa e selecionar o serviço desejado.

2. Selecione o serviço que você deseja usar.

Conecte-se com o Brother Web Connect



A tela real pode ser diferente da tela exibida acima.

3. Siga as instruções da tela e solicite o acesso.
Ao concluir, você verá sua ID temporária.

Conecte-se com o Brother Web Connect

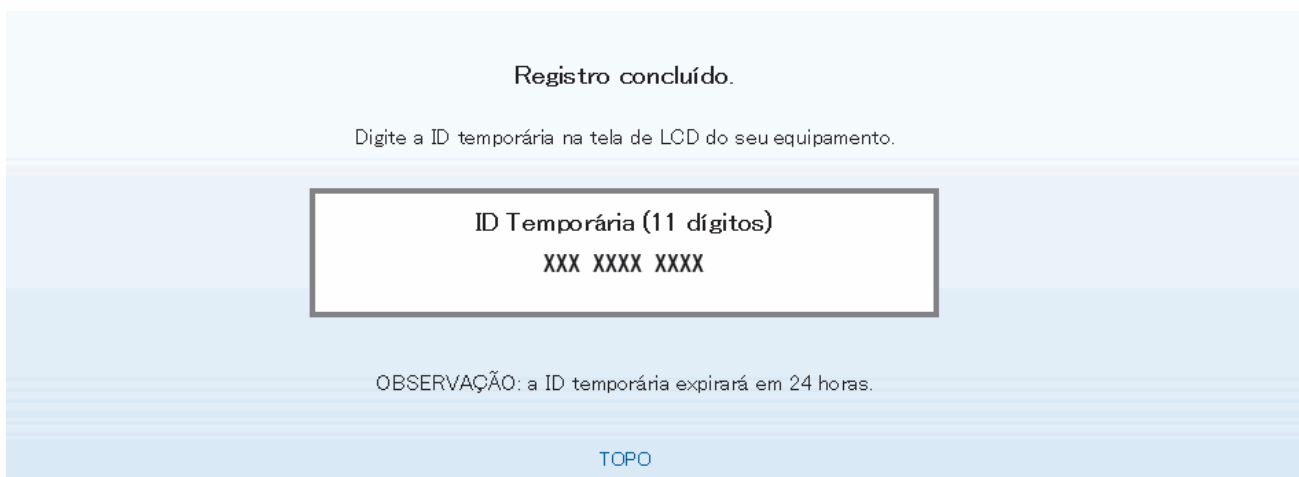

4. Anote sua ID temporária, pois você precisará dela para registrar contas no equipamento. A ID temporária é válida por 24 horas.
5. Feche o navegador da web.

Agora que já possui uma ID para acessar o Brother Web Connect, você precisa registrar essa ID no seu equipamento e depois usar o equipamento para acessar o serviço da Web desejado.



Informações relacionadas

- [Configurar o Brother Web Connect](#)

Registre uma conta no equipamento Brother para utilizar o Brother Web Connect

Insira as informações da sua conta do Brother Web Connect e configure o equipamento para utilizá-lo para acessar o serviço desejado.

- Você precisa solicitar o acesso ao Brother Web Connect para poder registrar uma conta em seu aparelho.
- Antes de registrar uma conta, confirme se a data e a hora definidas no painel de controle do aparelho estão corretas.

>> [MFC-J6530DW/MFC-J6730DW](#)

>> [MFC-J6535DW/MFC-J6930DW/MFC-J6935DW](#)

MFC-J6530DW/MFC-J6730DW

1. Pressione ◀ ou ▶ para exibir [Web].

Pressione [Web].



- Se informações sobre a conexão com a Internet forem exibidas no LCD do equipamento, leia as informações e pressione [OK].
- Ocasionalmente, atualizações ou avisos sobre recursos do Brother Web Connect serão exibidos no LCD. Leia as informações e pressione [OK].

2. Pressione ▲ ou ▼ para exibir o serviço que você deseja registrar.

Pressione o nome do serviço.

3. Se informações sobre o Brother Web Connect forem exibidas, pressione [OK].

4. Pressione [Registrar/Excluir conta] > [Registrar conta].

5. O equipamento solicitará que você insira a ID temporária que recebeu ao solicitar acesso ao Brother Web Connect.

Pressione [OK].

6. Insira a ID temporária usando a tela LCD e pressione [OK].



Será exibida uma mensagem de erro na tela LCD se as informações inseridas não coincidirem com a ID temporária que recebeu quando solicitou o acesso ou se a ID temporária estiver expirada. Insira a ID temporária corretamente ou solicite novamente o acesso e receba uma nova ID temporária.

7. O equipamento solicitará que você insira o nome de conta que deseja exibir na tela LCD.

Pressione [OK].

8. Insira o nome usando a tela LCD e pressione [OK].

9. Siga um dos procedimentos a seguir:

- Para definir um PIN para a conta, pressione [Sim]. (Um PIN evita o acesso não autorizado à conta.) Insira um número de quatro dígitos e, em seguida, pressione [OK].
- Se não quiser definir um PIN, pressione [Não].



Quando as informações que você inseriu sobre a conta forem exibidas, confirme se elas estão corretas.

10. Pressione [Sim] para registrar suas informações conforme foram inseridas.

11. Pressione [OK].

O registro da conta foi concluído, e seu equipamento já pode acessar o serviço.

12. Pressione .

MFC-J6535DW/MFC-J6930DW/MFC-J6935DW

1. Deslize o dedo para a esquerda ou para a direita ou pressione ◀ ou ▶ para exibir [Web].

Pressione [Web].



- Se informações sobre a conexão com a Internet forem exibidas no LCD do equipamento, leia as informações e pressione [OK].
- Ocasionalmente, atualizações ou avisos sobre recursos do Brother Web Connect serão exibidos no LCD. Leia as informações e pressione [OK].

2. Deslize o dedo para a esquerda ou para a direita, ou pressione ◀ ou ▶, para exibir o serviço com o qual você deseja se registrar.

Pressione o nome do serviço.

3. Se informações sobre o Brother Web Connect forem exibidas, pressione [OK].

4. Pressione [Registrar/Excluir conta] > [Registrar conta].

5. O equipamento solicitará que você insira a ID temporária que recebeu ao solicitar acesso ao Brother Web Connect.

Pressione [OK].

6. Insira a ID temporária usando a tela LCD e pressione [OK].



Será exibida uma mensagem de erro na tela LCD se as informações inseridas não coincidirem com a ID temporária que recebeu quando solicitou o acesso ou se a ID temporária estiver expirada. Insira a ID temporária corretamente ou solicite novamente o acesso e receba uma nova ID temporária.

7. O equipamento solicitará que você insira o nome de conta que deseja exibir na tela LCD.

Pressione [OK].

8. Insira o nome usando a tela LCD e pressione [OK].

9. Siga um dos procedimentos a seguir:

- Para definir um PIN para a conta, pressione [Sim]. (Um PIN evita o acesso não autorizado à conta). Insira um número de quatro dígitos e pressione [OK].
- Se não quiser definir um PIN, pressione [Não].



Quando as informações que você inseriu sobre a conta forem exibidas, confirme se elas estão corretas.

10. Pressione [Sim] para registrar suas informações conforme foram inseridas.

11. Pressione [OK].

O registro da conta foi concluído, e seu equipamento já pode acessar o serviço.

12. Pressione .

Informações relacionadas

- [Configurar o Brother Web Connect](#)

▲ [Página inicial](#) > [Dispositivo móvel/conexão à Web](#) > [Brother Web Connect \(Brother conectada à Web\)](#) > [Configurar o Brother Web Connect](#) > Configurar o Brother Web Connect para o Brother CreativeCenter

Configurar o Brother Web Connect para o Brother CreativeCenter

O Brother Web Connect está configurado para trabalhar automaticamente com o Brother CreativeCenter. Nenhuma configuração é necessária para criar os calendários, cartões de visita, pôsteres e cartões de mensagens disponíveis em www.brother.com/creativecenter.



O Brother CreativeCenter não está disponível em todos os países.



Informações relacionadas

- [Configurar o Brother Web Connect](#)
-

Escanear e transferir documentos usando o Brother Web Connect

Transfira suas fotos e documentos escaneados diretamente para um serviço da Web sem usar um computador.

- O escaneamento em preto e branco não está disponível para escaneamento e transferência de arquivos JPEG.
- O escaneamento em preto e branco e cinza não está disponível para escaneamento e transferência de arquivos PDF pesquisáveis ou do Microsoft Office.
- Ao escanear e transferir arquivos JPEG, cada página é transferida como um arquivo separado.
- Os documentos transferidos são salvos em um álbum com o nome **From_BrotherDevice**.

Para obter informações sobre restrições, como o tamanho ou número máximo de documentos que podem ser transferidos, consulte o site de cada serviço.

Se por causa do recurso Secure Function Lock (disponível para alguns modelos) você for definido como um usuário restrito do Web Connect, não poderá transferir os dados escaneados.

>> [MFC-J6530DW/MFC-J6730DW](#)

>> [MFC-J6535DW/MFC-J6930DW/MFC-J6935DW](#)

MFC-J6530DW/MFC-J6730DW

1. Coloque o seu documento.
2. Pressione ◀ ou ▶ para exibir [Web].

Pressione [Web].



- Você também pode pressionar [Escanear] > [para Web].
- Se informações sobre a conexão com a Internet forem exibidas no LCD do equipamento, leia as informações e pressione [OK].
- Ocasionalmente, atualizações ou avisos sobre recursos do Brother Web Connect serão exibidos no LCD. Leia as informações e pressione [OK].

3. Pressione ▲ ou ▼ para exibir o serviço que hospeda a conta para a qual deseja transferir.

Pressione o nome do serviço.

4. Pressione ▲ ou ▼ para exibir o nome da sua conta e, em seguida, pressione-o.
5. Se a tela do PIN for exibida, insira o PIN com quatro dígitos e pressione [OK].
6. Pressione ▲ ou ▼ para exibir [Transf. do Scanner].

Pressione [Transf. do Scanner].



- Se você pressionou [Escanear] > [para Web], essa opção não aparecerá.
- Essa opção pode não aparecer dependendo do serviço.

7. Siga as instruções na tela para completar essa operação.

MFC-J6535DW/MFC-J6930DW/MFC-J6935DW

1. Coloque o seu documento.
2. Deslize o dedo para a esquerda ou para a direita ou pressione ◀ ou ▶ para exibir [Web].

Pressione [Web].



- Você também pode pressionar [Escanear] > [para Web].
- Se informações sobre a conexão com a Internet forem exibidas no LCD do equipamento, leia as informações e pressione [OK].
- Ocasionalmente, atualizações ou avisos sobre recursos do Brother Web Connect serão exibidos no LCD. Leia as informações e pressione [OK].

3. Deslize o dedo para a esquerda ou para a direita, ou pressione ◀ ou ▶, para exibir o serviço no qual está hospedada a conta que receberá a transferência.

Pressione o nome do serviço.

4. Deslize o dedo para cima ou para baixo, ou pressione ▲ ou ▼, para exibir o nome da sua conta e depois pressione-o.

5. Se a tela do PIN for exibida, insira o PIN com quatro dígitos e pressione [OK].

6. Pressione [Transf. do Scanner].



Essa opção pode não aparecer dependendo do serviço.

7. Siga as instruções na tela para completar essa operação.



Informações relacionadas

- [Brother Web Connect \(Brother conectada à Web\)](#)

Transferir um documento de um dispositivo de memória externa usando o Brother Web Connect

Documentos salvos em mídias (como unidades flash USB) conectadas ao equipamento podem ser transferidos diretamente para um serviço web.

- Os documentos transferidos são salvos em um álbum com o nome **From_BrotherDevice**.
- Somente alguns modelos são compatíveis com unidades flash USB.

Para obter informações sobre restrições, como o tamanho ou número máximo de documentos que podem ser transferidos, consulte o site de cada serviço.

Se você for definido como um usuário restrito do Web Connect por causa do recurso Secure Function Lock (Bloqueio Seguro de Função) (disponível para alguns modelos), não poderá transferir documentos salvos na mídia.

IMPORTANTE

NÃO remova a unidade flash USB enquanto a mensagem estiver sendo exibida no LCD. Isso pode danificar a unidade flash USB ou os dados armazenados no cartão.



(Para Hong Kong, Taiwan e Coreia)

O Brother Web Connect é compatível somente com nomes de arquivo no idioma inglês. Arquivos nomeados no idioma local não serão transferidos.

>> [MFC-J6530DW/MFC-J6730DW](#)

>> [MFC-J6535DW/MFC-J6930DW/MFC-J6935DW](#)

MFC-J6530DW/MFC-J6730DW

1. Insira uma unidade flash USB no equipamento.

A tela LCD muda automaticamente.

2. Pressione ◀ ou ▶ para exibir [Web].

Pressione [Web].



- Se informações sobre a conexão com a Internet forem exibidas no LCD do equipamento, leia as informações e pressione [OK].
- Ocasionalmente, atualizações ou avisos sobre recursos do Brother Web Connect serão exibidos no LCD. Leia as informações e pressione [OK].

3. Pressione ▲ ou ▼ para exibir o serviço que hospeda a conta para a qual deseja transferir.

Pressione o nome do serviço.

4. Pressione ▲ ou ▼ para exibir o nome da sua conta e, em seguida, pressione-o.

5. Se a tela do PIN for exibida, insira o PIN com quatro dígitos e pressione [OK].

6. Pressione ▲ ou ▼ para exibir [Transferir da Mídia].

Pressione [Transferir da Mídia].

7. Siga as instruções na tela para completar essa operação.

MFC-J6535DW/MFC-J6930DW/MFC-J6935DW

1. Insira uma unidade flash USB no equipamento.

A tela LCD muda automaticamente.

2. Pressione [Web].



- Se informações sobre a conexão com a Internet forem exibidas no LCD do equipamento, leia as informações e pressione [OK].
- Ocasionalmente, atualizações ou avisos sobre recursos do Brother Web Connect serão exibidos no LCD. Leia as informações e pressione [OK].

3. Deslize o dedo para a esquerda ou para a direita, ou pressione ◀ ou ▶, para exibir o serviço no qual está hospedada a conta que receberá a transferência.

Pressione o nome do serviço.

4. Deslize o dedo para cima ou para baixo, ou pressione ▲ ou ▼, para exibir o nome da sua conta e depois pressione-o.

5. Se a tela do PIN for exibida, insira o PIN com quatro dígitos e pressione [OK].

6. Pressione [Transferir da Mídia].

7. Siga as instruções na tela para completar essa operação.



Informações relacionadas

- [Brother Web Connect \(Brother conectada à Web\)](#)

Fazer download e imprimir documentos usando o Brother Web Connect

Você pode fazer download de documentos transferidos para sua conta diretamente no equipamento e imprimi-los. Você também pode fazer download de documentos transferidos e compartilhados por outras pessoas em suas respectivas contas no equipamento e imprimi-los, desde que você tenha privilégios de visualização desses documentos. Alguns serviços permitem que usuários convidados visualizem documentos públicos. Ao acessar um serviço ou uma conta como usuário convidado, você pode visualizar documentos que o proprietário definiu como públicos, isto é, documentos sem restrições de visualização.

Para fazer download de documentos de outros usuários, você precisa ter privilégios de acesso para visualizar os respectivos álbuns ou documentos.

Se por causa do recurso Secure Function Lock (disponível para alguns modelos) você for definido como um usuário restrito do Web Connect, não poderá fazer download dos dados.

O recurso de limitação do número de páginas do Secure Function Lock é aplicável aos trabalhos de impressão realizados com o Web Connect.



Para Hong Kong, Taiwan e Coreia

O Brother Web Connect é compatível somente com arquivos escritos e nomeados no idioma inglês. Os arquivos com nomes em idioma local não serão baixados.



Informações relacionadas

- [Brother Web Connect \(Brother conectada à Web\)](#)
 - [Fazer download e imprimir usando serviços Web](#)
 - [Fazer download e imprimir modelos do Brother CreativeCenter](#)

Fazer download e imprimir usando serviços Web

Para obter informações sobre os modelos do Brother CreativeCenter, ►► *Informações relacionadas*

>> [MFC-J6530DW/MFC-J6730DW](#)

>> [MFC-J6535DW/MFC-J6930DW/MFC-J6935DW](#)

MFC-J6530DW/MFC-J6730DW

1. Pressione ◀ ou ▶ para exibir [Web].

Pressione [Web].



- Se informações sobre a conexão com a Internet forem exibidas no LCD do equipamento, leia as informações e pressione [OK].
- Ocasionalmente, atualizações ou avisos sobre recursos do Brother Web Connect serão exibidos no LCD. Leia as informações e pressione [OK].

2. Pressione ▲ ou ▼ para exibir o serviço que hospeda o documento do qual deseja fazer o download e imprimir. Pressione o nome do serviço.

3. Execute um dos seguintes procedimentos:

- Para fazer login no serviço, pressione ▲ ou ▼ para exibir o nome de sua conta e, em seguida, pressione-o. Se a tela do PIN for exibida, insira o PIN com quatro dígitos e pressione [OK].
- Para acessar o serviço como usuário convidado, pressione ▲ ou ▼ para exibir a opção [Usar serviço como convidado] e, em seguida, pressione-a. Quando a informação sobre como acessar o serviço como usuário convidado for exibida, pressione [OK].

4. Pressione ▲ ou ▼ para exibir [Baixar p/ Impressão].

Pressione [Baixar p/ Impressão].



- Se você acessou o serviço como um usuário convidado, insira ou selecione o nome da conta do usuário cujos documentos deseja baixar.

5. Pressione ▲ ou ▼ para exibir o álbum desejado e depois pressione-o.



- Um álbum é uma coleção de documentos. Entretanto, o termo real pode ser diferente, dependendo do serviço que você utiliza. Ao usar o Evernote[®], você deve selecionar o bloco de notas e depois selecionar a anotação.
- Alguns serviços não exigem que os documentos estejam salvos em álbuns. Para documentos não salvos em álbuns, selecione [Mostrar arquivos não classificados] ou [Exibir fotos não classificadas] para selecionar os documentos. Você não pode fazer download de documentos de outros usuários se eles não estiverem salvos em um álbum.

6. Pressione a miniatura do documento que deseja imprimir. Confirme o documento na tela LCD e pressione [OK]. Selecione documentos adicionais para impressão (é possível selecionar até 10 documentos).

7. Ao concluir, pressione [OK].

8. Siga as instruções na tela para completar essa operação.

MFC-J6535DW/MFC-J6930DW/MFC-J6935DW

1. Deslize o dedo para a esquerda ou para a direita ou pressione ◀ ou ▶ para exibir [Web].

Pressione [Web].



- Se informações sobre a conexão com a Internet forem exibidas no LCD do equipamento, leia as informações e pressione [OK].
- Ocasionalmente, atualizações ou avisos sobre recursos do Brother Web Connect serão exibidos no LCD. Leia as informações e pressione [OK].

2. Deslize o dedo para a esquerda ou para a direita, ou pressione ◀ ou ▶, para exibir o serviço no qual está hospedado o documento para download ou impressão.

Pressione o nome do serviço.

3. Execute um dos seguintes procedimentos:

- Para fazer login no serviço com sua conta, deslize o dedo para cima ou para baixo, ou pressione ▲ ou ▼ para exibir o nome de sua conta e, em seguida, pressione-o. Se a tela do PIN for exibida, insira o PIN com quatro dígitos e pressione [OK].
- Para acessar o serviço como usuário convidado, deslize o dedo para cima ou para baixo, ou pressione ▲ ou ▼ para exibir a opção [Usar Serviço como Convidado] e, em seguida, pressione-a. Quando a informação sobre como acessar o serviço como usuário convidado for exibida, pressione [OK].

4. Pressione [Baixar p/ Impressão].



- Se você acessou o serviço como um usuário convidado, insira ou selecione o nome da conta do usuário cujos documentos deseja baixar.

5. Deslize o dedo para cima ou para baixo, ou pressione ▲ ou ▼ para exibir o álbum desejado e, em seguida, pressione-o.



- Um álbum é uma coleção de documentos. Entretanto, o termo real pode ser diferente, dependendo do serviço que você utiliza. Ao usar o Evernote®, você deve selecionar o bloco de notas e depois selecionar a anotação.
- Alguns serviços não exigem que os documentos estejam salvos em álbuns. Para documentos não salvos em álbuns, selecione [Mostrar arquivos não classificados] ou [Exibir fotos não classificadas] para selecionar os documentos. Você não pode fazer download de documentos de outros usuários se eles não estiverem salvos em um álbum.

6. Pressione a miniatura do documento que deseja imprimir. Confirme o documento na tela LCD e pressione [OK]. Selecione documentos adicionais para impressão (é possível selecionar até 10 documentos).

7. Ao concluir, pressione [OK].

8. Siga as instruções na tela para completar essa operação.



Informações relacionadas

- [Fazer download e imprimir documentos usando o Brother Web Connect](#)

Tópicos relacionados:

- [Fazer download e imprimir modelos do Brother CreativeCenter](#)

Fazer download e imprimir modelos do Brother CreativeCenter

O Brother CreativeCenter não está disponível em todos os países.

>> [MFC-J6530DW/MFC-J6730DW](#)

>> [MFC-J6535DW/MFC-J6930DW/MFC-J6935DW](#)

MFC-J6530DW/MFC-J6730DW

1. Pressione ◀ ou ▶ para exibir [Aplic.].

Pressione [Aplic.].



- Se informações sobre a conexão com a Internet forem exibidas no LCD do equipamento, leia e pressione [OK].
- Ocasionalmente, atualizações ou avisos sobre recursos do Brother Web Connect serão exibidos no LCD. Leia as informações e pressione [OK].

2. Pressione ▲ ou ▼ para exibir [Impr. Modelos do "CreativeCenter"].

Pressione [Impr. Modelos do "CreativeCenter"].

3. Pressione ▲ ou ▼ para exibir a categoria desejada e pressione-a.

4. Selecione o arquivo desejado. Insira o número de cópias a serem impressas e pressione [OK]. Repita este passo até ter selecionado todos os arquivos que deseja imprimir.

5. Ao concluir, pressione [OK].



Se informações sobre as configurações de impressão recomendadas forem exibidas no LCD do equipamento, leia-as e pressione [OK].

6. Siga as instruções na tela para completar essa operação.

MFC-J6535DW/MFC-J6930DW/MFC-J6935DW

1. Deslize o dedo para a esquerda ou para a direita ou pressione ◀ ou ▶ para exibir [Aplicativos].

Pressione [Aplicativos].



- Se informações sobre a conexão com a Internet forem exibidas no LCD do equipamento, leia e pressione [OK].
- Ocasionalmente, atualizações ou avisos sobre recursos do Brother Web Connect serão exibidos no LCD. Leia as informações e pressione [OK].

2. Pressione [Impr. Modelos do "CreativeCenter"].

3. Deslize o dedo para cima ou para baixo ou pressione ▲ ou ▼ para exibir a categoria desejada e, em seguida, pressione-a.

4. Selecione o arquivo desejado. Insira o número de cópias a serem impressas e, em seguida, pressione [OK]. Repita este passo até ter selecionado todos os arquivos que deseja imprimir.

5. Ao concluir, pressione [OK].



Se informações sobre as configurações de impressão recomendadas forem exibidas no LCD do equipamento, leia-as e pressione [OK].

6. Siga as instruções na tela para completar essa operação.



Informações relacionadas

- [Fazer download e imprimir documentos usando o Brother Web Connect](#)

Tópicos relacionados:

- [Fazer download e imprimir usando serviços Web](#)
-

Fazer download e salvar um documento de um dispositivo de memória externa usando o Brother Web Connect

Arquivos JPEG, PDF e Microsoft Office podem ser baixados de um serviço e salvos diretamente na mídia conectada ao equipamento. Também é possível fazer download de documentos transferidos e compartilhados por outras pessoas em suas respectivas contas para o equipamento, desde que você tenha privilégios de visualização desses documentos. Alguns serviços permitem que usuários convidados visualizem documentos públicos. Ao acessar um serviço ou uma conta como usuário convidado, você pode visualizar documentos que o proprietário definiu como públicos, ou seja, documentos sem restrições de visualização.

- Verifique se há espaço suficiente na unidade flash USB.
- Para fazer download de documentos de outros usuários, você precisa ter privilégios de acesso para visualizar os respectivos álbuns ou documentos.
- Somente alguns modelos são compatíveis com unidades flash USB.
- Os arquivos baixados são renomeados com base na data atual. Por exemplo, a primeira imagem salva em 1º de julho seria nomeada como 07010001.jpg. A configuração da região também determina o formato de data do nome do arquivo.
- As imagens são salvas na pasta "BROTHER", que pode ser encontrada no nível raiz da mídia.

IMPORTANTE

NÃO remova a unidade flash USB enquanto a mensagem estiver sendo exibida no LCD. Isso pode danificar a unidade flash USB ou os dados armazenados no cartão.

>> [MFC-J6530DW/MFC-J6730DW](#)

>> [MFC-J6535DW/MFC-J6930DW/MFC-J6935DW](#)

MFC-J6530DW/MFC-J6730DW

1. Insira uma unidade flash USB no equipamento.

A tela LCD muda automaticamente.

2. Pressione ◀ ou ▶ para exibir [Web].

Pressione [Web].



- Se informações sobre a conexão com a Internet forem exibidas no LCD do equipamento, leia as informações e pressione [OK].
- Ocasionalmente, atualizações ou avisos sobre recursos do Brother Web Connect serão exibidos no LCD. Leia as informações e pressione [OK].

3. Pressione ▲ ou ▼ para exibir o serviço que hospeda o documento que deseja baixar.

Pressione o nome do serviço.

4. Execute um dos seguintes procedimentos:

- Para fazer login no serviço, pressione ▲ ou ▼ para exibir o nome de sua conta e, em seguida, pressione-o. Se a tela do PIN for exibida, insira o PIN com quatro dígitos e pressione [OK].
- Para acessar o serviço como usuário convidado, pressione ▲ ou ▼ para exibir a opção [Usar serviço como convidado] e, em seguida, pressione-a. Quando a informação sobre como acessar o serviço como usuário convidado for exibida, pressione [OK].

5. Pressione ▲ ou ▼ para exibir [Baixar para Mídia].

Pressione [Baixar para Mídia].



- Se você acessou o serviço como um usuário convidado, insira ou selecione o nome da conta do usuário cujos documentos deseja baixar.

6. Siga as instruções na tela para completar essa operação.



- Um álbum é uma coleção de documentos. No entanto, o termo usado como referência a álbuns pode variar dependendo do serviço que você utiliza. Ao usar o Evernote®, você deve selecionar o bloco de notas e depois selecionar a anotação.
- Alguns serviços não exigem que os documentos estejam salvos em álbuns. Para documentos não salvos em álbuns, selecione [Mostrar arquivos não classificados] ou [Exibir fotos não classificadas] para selecionar os documentos. Você não pode fazer download de documentos de outros usuários se eles não estiverem salvos em um álbum.

MFC-J6535DW/MFC-J6930DW/MFC-J6935DW

1. Insira uma unidade flash USB no equipamento.

A tela LCD muda automaticamente.

2. Pressione [Web].



- Se informações sobre a conexão com a Internet forem exibidas no LCD do equipamento, leia as informações e pressione [OK].
- Ocasionalmente, atualizações ou avisos sobre recursos do Brother Web Connect serão exibidos no LCD. Leia as informações e pressione [OK].

3. Deslize o dedo para a esquerda ou para a direita, ou pressione ◀ ou ▶ para exibir o serviço no qual está hospedado o documento para download.

Pressione o nome do serviço.

4. Execute um dos seguintes procedimentos:

- Para fazer login no serviço com sua conta, deslize o dedo para cima ou para baixo, ou pressione ▲ ou ▼ para exibir o nome de sua conta e, em seguida, pressione-o. Se a tela do PIN for exibida, insira o PIN com quatro dígitos e pressione [OK].
- Para acessar o serviço como usuário convidado, deslize o dedo para cima ou para baixo, ou pressione ▲ ou ▼ para exibir a opção [Usar Serviço como Convidado] e, em seguida, pressione-a. Quando a informação sobre como acessar o serviço como usuário convidado for exibida, pressione [OK].

5. Pressione [Baixar para Mídia].



- Se você acessou o serviço como um usuário convidado, insira ou selecione o nome da conta do usuário cujos documentos deseja baixar.

6. Siga as instruções na tela para completar essa operação.



- Um álbum é uma coleção de documentos. No entanto, o termo usado como referência a álbuns pode variar dependendo do serviço que você utiliza. Ao usar o Evernote®, você deve selecionar o bloco de notas e depois selecionar a anotação.
- Alguns serviços não exigem que os documentos estejam salvos em álbuns. Para documentos não salvos em álbuns, selecione [Mostrar arquivos não classificados] ou [Exibir fotos não classificadas] para selecionar os documentos. Você não pode fazer download de documentos de outros usuários se eles não estiverem salvos em um álbum.



Informações relacionadas

- [Brother Web Connect \(Brother conectada à Web\)](#)

Transferência de fax para nuvem ou e-mail

- Use o recurso Transferência de fax para nuvem para transferir automaticamente os faxes recebidos para suas contas usando os serviços online disponíveis.

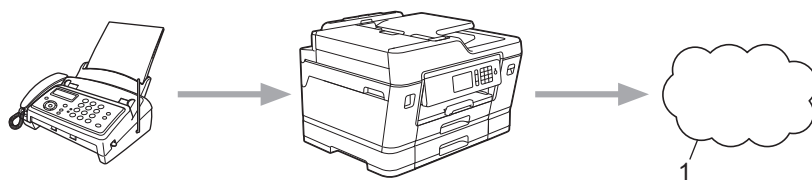

1. Serviço da Web

- Use o recurso Transferência de fax para e-mail para transferir automaticamente os faxes recebidos para uma caixa de entrada como anexos de e-mail.

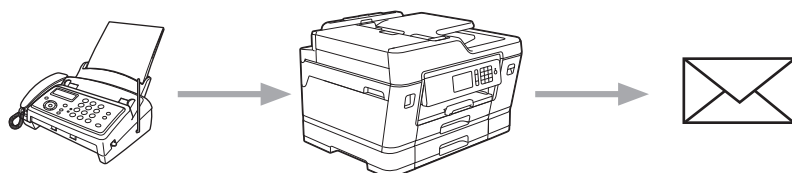

Informações relacionadas

- [Brother Web Connect \(Brother conectada à Web\)](#)
 - [Ativar a transferência de fax para nuvem ou e-mail](#)
 - [Desativar a transferência de fax para nuvem ou e-mail](#)

Ativar a transferência de fax para nuvem ou e-mail

Ative o recurso de transferência de fax para encaminhar automaticamente faxes recebidos para um serviço online ou para uma caixa de entrada como anexos de e-mail.

- Esse recurso está disponível apenas para faxes em preto e branco.
- Se ativar o recurso Transferência de fax, você não poderá usar estes recursos:
 - [Transferir fax]
 - [Avisando Pager] (disponível apenas para alguns países)
 - [Memoriza faxes]
 - [Recep. PC-Fax]

>> [MFC-J6530DW/MFC-J6730DW](#)

>> [MFC-J6535DW/MFC-J6930DW/MFC-J6935DW](#)

MFC-J6530DW/MFC-J6730DW

1. Pressione ◀ ou ▶ para exibir [Aplic.].

Pressione [Aplic.].



- Se informações sobre a conexão com a Internet forem exibidas no LCD do equipamento, leia e pressione [OK].
- Ocasionalmente, atualizações ou avisos sobre recursos do Brother Web Connect serão exibidos no LCD. Leia as informações e pressione [OK].

2. Pressione ▲ ou ▼ para exibir [Encaminhar fax por e-mail/nuvem].

Pressione [Encaminhar fax por e-mail/nuvem].



- Se informações sobre [Encaminhar fax por e-mail/nuvem] forem exibidas, leia as informações e pressione [OK].

3. Pressione [Ativada].

4. Pressione [Encaminhar para a nuvem] ou [Encaminhar por e-mail].

- Se você selecionou [Encaminhar para a nuvem], escolha o serviço online no qual deseja receber os faxes e informe o nome da sua conta.
- Se você selecionou [Encaminhar por e-mail], selecione o endereço de e-mail no qual deseja receber os faxes como anexos de e-mail.

5. Siga as instruções na tela para completar essa operação.

MFC-J6535DW/MFC-J6930DW/MFC-J6935DW

1. Deslize o dedo para a esquerda ou para a direita ou pressione ◀ ou ▶ para exibir [Aplicativos].

Pressione [Aplicativos].



- Se informações sobre a conexão com a Internet forem exibidas no LCD do equipamento, leia e pressione [OK].
- Ocasionalmente, atualizações ou avisos sobre recursos do Brother Web Connect serão exibidos no LCD. Leia as informações e pressione [OK].

2. Pressione [Encaminhar fax por e-mail/nuvem].



- Se informações sobre [Encaminhar fax por e-mail/nuvem] forem exibidas, leia as informações e pressione [OK].

-
3. Pressione [Ativada].
 4. Pressione [Encaminhar para a nuvem] ou [Encaminhar por e-mail].
 - Se você selecionou [Encaminhar para a nuvem], escolha o serviço online no qual deseja receber os faxes e informe o nome da sua conta.
 - Se você selecionou [Encaminhar por e-mail], selecione o endereço de e-mail no qual deseja receber os faxes como anexos de e-mail.
 5. Siga as instruções na tela para completar essa operação.



Informações relacionadas

- [Transferência de fax para nuvem ou e-mail](#)

Tópicos relacionados:

- [Opções de Recepção na Memória](#)
-

Desativar a transferência de fax para nuvem ou e-mail

Desative o encaminhamento de fax quando desejar impedir que os faxes recebidos vão automaticamente para um serviço online ou para uma caixa de entrada como anexos de e-mail.

Se ainda houver faxes recebidos na memória do equipamento, você não conseguirá desativar o recurso Transferência de fax.

>> [MFC-J6530DW/MFC-J6730DW](#)

>> [MFC-J6535DW/MFC-J6930DW/MFC-J6935DW](#)

MFC-J6530DW/MFC-J6730DW

1. Pressione ◀ ou ▶ para exibir [Aplíc.].

Pressione [Aplíc.].



- Se informações sobre a conexão com a Internet forem exibidas no LCD do equipamento, leia e pressione [OK].
- Ocasionalmente, atualizações ou avisos sobre recursos do Brother Web Connect serão exibidos no LCD. Leia as informações e pressione [OK].

2. Pressione ▲ ou ▼ para exibir [Encaminhar fax por e-mail/nuvem].

Pressione [Encaminhar fax por e-mail/nuvem].



Se informações sobre [Encaminhar fax por e-mail/nuvem] forem exibidas, leia as informações e pressione [OK].

3. Pressione [Desativada].

4. Pressione [OK].

MFC-J6535DW/MFC-J6930DW/MFC-J6935DW

1. Deslize o dedo para a esquerda ou para a direita ou pressione ◀ ou ▶ para exibir [Aplicativos].

Pressione [Aplicativos].



- Se informações sobre a conexão com a Internet forem exibidas no LCD do equipamento, leia e pressione [OK].
- Ocasionalmente, atualizações ou avisos sobre recursos do Brother Web Connect serão exibidos no LCD. Leia as informações e pressione [OK].

2. Pressione [Encaminhar fax por e-mail/nuvem].



Se informações sobre [Encaminhar fax por e-mail/nuvem] forem exibidas, leia as informações e pressione [OK].

3. Pressione [Desativada].

4. Pressione [OK].

✓ Informações relacionadas

- [Transferência de fax para nuvem ou e-mail](#)

Google Cloud Print™

- [Visão geral do Google Cloud Print™](#)
- [Antes de usar o Google Cloud Print™](#)
- [Imprimir a partir do Google Chrome™ ou do Chrome OS™](#)
- [Imprimir a partir do Google Drive™ para dispositivos móveis](#)
- [Imprimir a partir do serviço de webmail para dispositivos móveis do Gmail™](#)

Visão geral do Google Cloud Print™

O Google Cloud Print™ é um serviço do Google que permite imprimir em uma impressora registrada na sua conta Google usando um dispositivo compatível com a rede (como um telefone celular ou computador), sem instalar o driver de impressora no dispositivo.

A impressão via aplicativos Android™ exige a instalação do Google Cloud Print™ a partir do aplicativo Google Play™ Store.

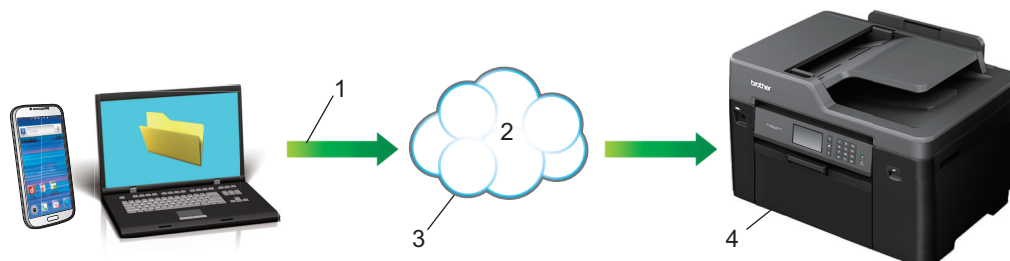

1. Solicitação de impressão
2. Internet
3. Google Cloud Print™
4. Impressão



Informações relacionadas

- [Google Cloud Print™](#)

Antes de usar o Google Cloud Print™

- [Configurações de rede para usar o Google Cloud Print™](#)
- [Registrar o equipamento com o Google Cloud Print™ usando o Google Chrome™](#)
- [Registrar seu equipamento com o Google Cloud Print™ usando o Gerenciamento via Web](#)

Configurações de rede para usar o Google Cloud Print™

Para utilizar o Google Cloud Print™, seu equipamento Brother deve estar conectado a uma rede que tenha acesso à Internet por meio de uma conexão com ou sem fio. Para conectar e configurar seu equipamento corretamente, >> *Guia de Configuração Rápida* ou os tópicos relacionados neste guia.



Informações relacionadas

- [Antes de usar o Google Cloud Print™](#)
-

Registrar o equipamento com o Google Cloud Print™ usando o Google Chrome™

Verifique se você já criou uma conta Google. Se não tiver uma conta, use um computador ou dispositivo móvel para acessar o site do Google (<https://accounts.google.com/signup>) e criar uma conta.

Verifique se o equipamento Brother está ocioso antes de iniciar o processo de registro.



Os passos nesta seção são exemplos para usuários do Windows.

As telas em seu computador podem variar, dependendo do seu sistema e ambiente operacional.

1. Abra o Google Chrome™ no computador.
2. Clique no ícone do menu Google Chrome™ e, em seguida, em **Configurações > Mostrar configurações avançadas...**
3. Na seção **Google Cloud Print**, clique em **Gerenciar**.



Você deve entrar em sua conta Google para visualizar os dispositivos disponíveis.

4. Siga as instruções na tela para registrar seu equipamento.
5. Quando uma mensagem de confirmação aparecer no equipamento, pressione o botão OK.



Se a mensagem de confirmação não aparecer no LCD do equipamento, repita esses passos.

6. O equipamento Brother aparecerá no campo **Meus dispositivos** quando estiver registrado corretamente.



Informações relacionadas

- [Antes de usar o Google Cloud Print™](#)

Registrar seu equipamento com o Google Cloud Print™ usando o Gerenciamento via Web

Verifique se você já criou uma conta Google. Se não tiver uma conta, use um computador ou dispositivo móvel para acessar o site do Google (<https://accounts.google.com/signup>) e criar uma conta.

Verifique se o equipamento Brother está ocioso antes de iniciar o processo de registro.

Antes de iniciar o registro de uma conta, confirme se a data e a hora definidas no painel de controle do equipamento estão corretas. ➤ ➤ *Informações relacionadas*

1. Confirme se o equipamento Brother está conectado à mesma rede que o computador ou dispositivo móvel.
2. Inicie o navegador da Web.
3. Digite “http://endereço IP do equipamento” na barra de endereços do navegador (onde “endereço IP do equipamento” é o endereço IP do equipamento).

Por exemplo:

http://192.168.1.2



- Você pode visualizar o endereço IP do equipamento no menu Rede, no painel de controle do equipamento.
- Se você tiver configurado a senha de login do Gerenciamento via Web, digite a senha na caixa **Login** e clique em .

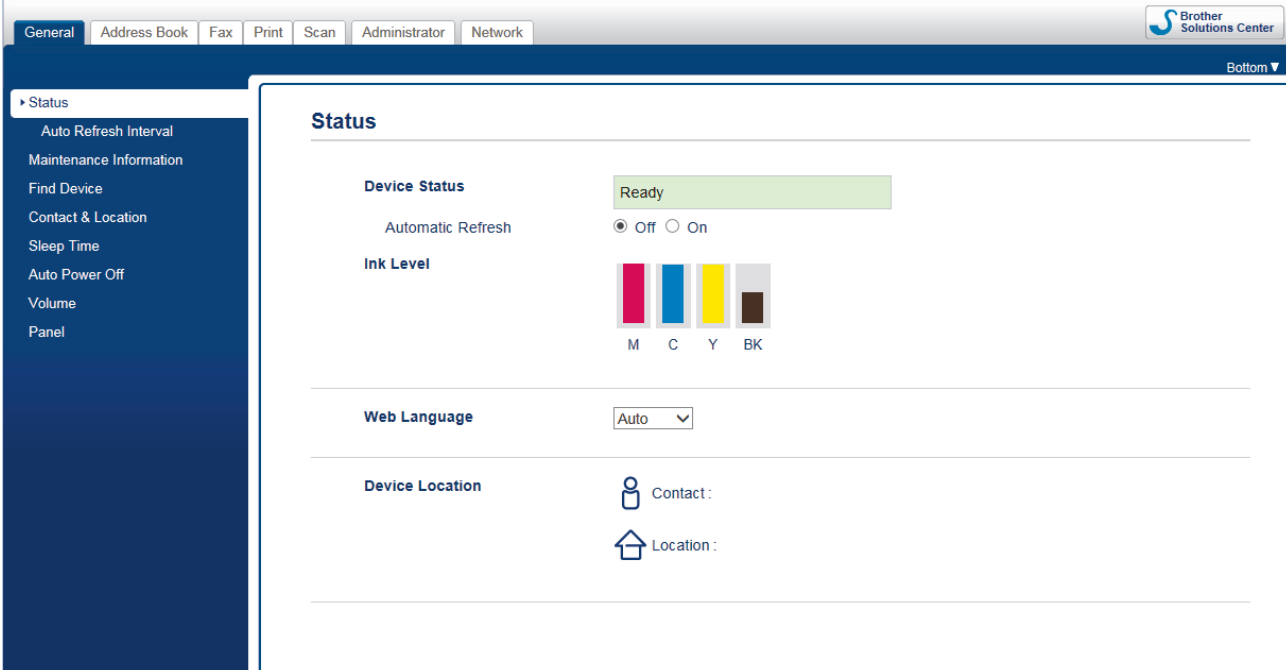

4. Clique na guia **Network (Rede)**.
5. Clique no menu **Protocol (Protocolo)** na barra de navegação à esquerda.
6. Verifique se **Google Cloud Print** está selecionado e, em seguida, clique em **Advanced Settings (Configurações avançadas)**.

Protocol

<input checked="" type="checkbox"/> Web Based Management (Web Server)		HTTP Server Settings
<input checked="" type="checkbox"/> SNMP	Advanced Settings	
<input checked="" type="checkbox"/> Remote Setup		
<hr/>		
<input checked="" type="checkbox"/> LPD (PC Fax Send)	Advanced Settings	
<input checked="" type="checkbox"/> Raw Port		
<input checked="" type="checkbox"/> IPP		HTTP Server Settings
<input checked="" type="checkbox"/> AirPrint	Advanced Settings	HTTP Server Settings
<input checked="" type="checkbox"/> Mopria		
<input checked="" type="checkbox"/> Web Services	Advanced Settings	HTTP Server Settings
<input checked="" type="checkbox"/> Mobile printing for Windows		
<input checked="" type="checkbox"/> Google Cloud Print	Advanced Settings	
<input type="checkbox"/> Proxy	Advanced Settings	

7. Verifique se **Status** está configurado como **Enabled (Habilitado)**. Clique em **Register (Registrar)**.
8. Quando uma mensagem de confirmação aparecer no LCD do equipamento, pressione [OK].



Se a mensagem de confirmação não aparecer no LCD do equipamento, repita esses passos.

9. Clique em **Google**.
10. A tela de login do Google Cloud Print™ aparecerá. Entre em sua conta Google e siga as instruções na tela para registrar o equipamento.
11. Quando você tiver concluído o registro do equipamento, retorne à tela do Gerenciamento via Web e verifique se **Registration Status (Status do registro)** está configurado como **Registered (Registrado)**.

Google Cloud Print

Submit OK

Status Enabled

Registration Status Registered

Unregister this device

Google Account

E-mail xxxxxx@gmail.com

Device Name Brother XXX-XXXX

Cancel Submit



Se o seu equipamento for compatível com o recurso Secure Function Lock (Bloqueio Seguro de Função), será possível imprimir com o Google Cloud Print™ mesmo que a impressão no PC para cada usuário seja restrita. Para restringir a impressão com o Google Cloud Print™, desative o Google Cloud Print™ usando o Gerenciamento via Web ou configure o Secure Function Lock (Bloqueio Seguro de Função) como modo público e, em seguida, restrinja a impressão para usuários públicos. ➤ ➤ *Informações relacionadas*



Informações relacionadas

- [Antes de usar o Google Cloud Print™](#)

Tópicos relacionados:

- [Configure a Data e Hora](#)
- [Configurar o Secure Function Lock 3.0 usando o Gerenciamento via Web](#)

Imprimir a partir do Google Chrome™ ou do Chrome OS™

1. Certifique-se de que seu equipamento Brother esteja ligado.
2. Abra a página da web que deseja imprimir.
3. Clique no ícone de menu do Google Chrome™.
4. Clique em **Print (Imprimir)**.
5. Selecione seu equipamento na lista de impressoras.
6. Altere as opções de impressão, se necessário.
7. Clique em **Print (Imprimir)**.



Informações relacionadas

- [Google Cloud Print™](#)
-

Imprimir a partir do Google Drive™ para dispositivos móveis

1. Certifique-se de que seu equipamento Brother esteja ligado.
2. Acesse o Google Drive™ a partir do navegador web do seu dispositivo Android™ ou Apple.
3. Abra o documento que deseja imprimir.
4. Toque no ícone de menu.
5. Toque em **Print (Imprimir)**.
6. Selecione seu equipamento na lista de impressoras.
7. Altere as opções de impressão, se necessário.
8. Toque em **Print (Imprimir)**.



Informações relacionadas

- [Google Cloud Print™](#)
-

Imprimir a partir do serviço de webmail para dispositivos móveis do Gmail™

1. Certifique-se de que seu equipamento Brother esteja ligado.
2. Acesse o serviço de webmail do Gmail™ a partir do navegador web do seu dispositivo Android™ ou Apple.
3. Abra o e-mail que deseja imprimir.
4. Toque no ícone de menu.



Se **Print (Imprimir)** aparecer ao lado do nome do anexo, também será possível imprimi-lo. Toque em **Print (Imprimir)** e, em seguida, siga as instruções em seu dispositivo móvel.

5. Toque em **Print (Imprimir)**.
6. Selecione seu equipamento na lista de impressoras.
7. Altere as opções de impressão, se necessário.
8. Toque em **Print (Imprimir)**.



Informações relacionadas

- [Google Cloud Print™](#)

AirPrint

- [Visão geral do AirPrint](#)
- [Antes de usar o AirPrint](#)
- [Imprimir usando o AirPrint](#)
- [Digitalizar usando o AirPrint](#)
- [Enviar um fax usando o AirPrint \(para modelos MFC\)](#)

Visão geral do AirPrint

O AirPrint é uma solução de impressão para sistemas operacionais Apple que permite imprimir fotos, e-mails, páginas da web e documentos a partir de seu iPad, iPhone, iPod Touch e computador Mac por meio de uma rede sem fio, sem precisar instalar um driver.

O AirPrint também permite que você envie faxes diretamente do seu Mac sem imprimi-los e permite digitalizar documentos para o seu computador Mac.

Para obter mais informações, acesse o site da Apple.

O uso do símbolo Funciona com Apple significa que um acessório foi desenvolvido para funcionar especificamente com a tecnologia identificada no símbolo e foi certificado pelo desenvolvedor para atender aos padrões de desempenho da Apple.



Informações relacionadas

- [AirPrint](#)

Antes de usar o AirPrint

- [Configurações de rede usando o AirPrint](#)
- [Desabilitar e habilitar o AirPrint usando o Gerenciamento via Web \(navegador da Web\)](#)

Configurações de rede usando o AirPrint

Para usar o AirPrint, seu dispositivo móvel deve ser conectado à mesma rede sem fio do equipamento Brother. O AirPrint é compatível com conexões sem fio que usam os modos de infraestrutura ou Wi-Fi Direct®.

Para configurar seu dispositivo móvel para uma rede sem fio, consulte o manual do usuário do dispositivo móvel. Um link para o manual do usuário do dispositivo móvel pode ser encontrado no site da Apple ao tocar em



no Safari.

Para configurar o equipamento Brother para usar uma rede sem fio, >> *Guia de Configuração Rápida* ou os tópicos relacionados neste guia. Se o equipamento Brother suportar rede cabeada, você pode usar um cabo de rede para se conectar ao ponto de acesso/roteador.

Se o seu equipamento Brother for compatível com Wi-Fi Direct® e você quiser configurá-lo para usar uma rede Wi-Fi Direct®, consulte os tópicos relacionados neste guia online.



Informações relacionadas

- [Antes de usar o AirPrint](#)

Tópicos relacionados:

- [Configurar o equipamento para uma rede sem fio usando o método de um toque do WPS \(Wi-Fi Protected Setup™\)](#)
- [Usar Wi-Fi Direct®](#)

Desabilitar e habilitar o AirPrint usando o Gerenciamento via Web (navegador da Web)

Confirme se o equipamento Brother está conectado à mesma rede que o computador.

1. Inicie o navegador da Web.
2. Digite “http://endereço IP do equipamento” na barra de endereços do navegador (onde “endereço IP do equipamento” é o endereço IP do equipamento).
Por exemplo:
http://192.168.1.2
3. Por padrão, não há necessidade de senha. Digite a senha, se tiver definido uma, e depois clique em .
4. Clique na guia **Network (Rede)**.
5. Clique no menu **Protocol (Protocolo)** na barra de navegação à esquerda.
6. Para desabilitar o AirPrint, desmarque a caixa de seleção **AirPrint**. Para habilitar o AirPrint, marque a caixa de seleção **AirPrint**.



O AirPrint está habilitado por padrão.

7. Clique em **Submit (Enviar)**.
8. Reinicie o equipamento para ativar a configuração.



Informações relacionadas

- [Antes de usar o AirPrint](#)

Tópicos relacionados:



- [Imprimir o relatório de configurações de rede](#)

Imprimir usando o AirPrint

- [Imprimir a partir de um iPad, iPhone ou iPod Touch](#)
- [Antes de imprimir usando o AirPrint \(OS X\)](#)
- [Imprimir usando o AirPrint \(OS X\)](#)

Imprimir a partir de um iPad, iPhone ou iPod Touch

O procedimento usado para impressão pode variar dependendo do aplicativo. O exemplo abaixo utiliza o Safari.

1. Certifique-se de que seu equipamento Brother esteja ligado.
2. Utilize o Safari para abrir a página que você deseja imprimir.
3. Toque em  ou em .
4. Toque em **Imprimir**.
5. Certifique-se de que seu equipamento Brother esteja selecionado.
6. Se outro equipamento (ou nenhuma impressora) estiver selecionado, toque em **Impressora**.
Uma lista dos equipamentos disponíveis é exibida.
7. Toque no nome de seu equipamento na lista.
8. Selecione as opções desejadas, como o número de páginas a imprimir e impressão frente e verso (se aceita pelo seu equipamento).
9. Toque em **Imprimir**.



Informações relacionadas

- [Imprimir usando o AirPrint](#)

Antes de imprimir usando o AirPrint (OS X)

Antes de imprimir usando o OS X, adicione o equipamento Brother à lista de impressoras em seu computador Macintosh.

1. Selecione **Preferências do Sistema** no menu Apple.
2. Clique em **Impressão e Escaneamento** ou em **Impressoras e Scanners**.
3. Clique no ícone + abaixo do painel Impressoras, à esquerda.
4. Clique em **Adicionar Impressora ou Scanner...** A tela **Adicionar** é exibida.
5. Selecione seu equipamento Brother e selecione **AirPrint** no menu pop-up **Usar**.
6. Clique em **Adicionar**.



Informações relacionadas

- [Imprimir usando o AirPrint](#)

Imprimir usando o AirPrint (OS X)

O procedimento usado para impressão pode variar dependendo do aplicativo. O exemplo abaixo utiliza o Safari. Antes de imprimir, confirme se seu equipamento Brother aparece na lista de impressoras em seu computador Macintosh.

1. Certifique-se de que seu equipamento Brother esteja ligado.
2. No seu computador Macintosh, use o Safari para abrir a página que você deseja imprimir.
3. Clique no menu **Arquivo** e então selecione **Imprimir**.
4. Confirme se seu equipamento Brother está selecionado. Se outro equipamento (ou nenhuma impressora) estiver selecionado, clique no menu pop-up **Impressora** e selecione seu equipamento Brother.
5. Selecione as opções desejadas, como o número de páginas a imprimir e impressão frente e verso (se aceita pelo seu equipamento).
6. Clique em **Imprimir**.



Informações relacionadas

- [Imprimir usando o AirPrint](#)

Digitalizar usando o AirPrint

- [Antes de escanear usando o AirPrint \(OS X\)](#)
- [Escanear usando o AirPrint \(OS X\)](#)

Antes de escanear usando o AirPrint (OS X)

- Antes de escanear usando o OS X, adicione o equipamento Brother à lista de scanners em seu computador Macintosh.
- O escaneamento em preto e branco não é atualmente compatível com o OS X v10.9.

1. Selecione **Preferências do Sistema** no menu Apple.
2. Clique em **Impressoras e Scanners**.
3. Clique no ícone + abaixo do painel Scanners, à esquerda.
4. Clique em **Adicionar Impressora ou Scanner....**
A tela **Adicionar** é exibida.
5. Selecione seu equipamento Brother e selecione **AirPrint** no menu pop-up **Usar**.
6. Clique em **Adicionar**.



Informações relacionadas

- [Digitalizar usando o AirPrint](#)

Escanear usando o AirPrint (OS X)

Antes de escanear, confirme se seu equipamento Brother aparece na lista de scanners em seu computador Macintosh.

1. Coloque seu documento no equipamento.
2. Selecione **Preferências do Sistema** no menu Apple.
3. Clique em **Impressoras e Scanners**.
4. Selecione seu equipamento Brother na lista de scanners.
5. Clique na guia **Arquivo Escaneado** e, em seguida, clique no botão **Abrir Scanner....**
A tela do Scanner é exibida.
6. Se você colocar o documento no ADF (alimentador automático de documentos), selecione a caixa de seleção **Usar Alimentador de Documentos** e depois selecione o tamanho do documento no menu pop-up de configuração da área de escaneamento.
7. Selecione a pasta ou o aplicativo de destino no menu pop-up de configuração do local de destino.
8. Clique em **Mostrar Detalhes** para alterar as configurações de escaneamento, se necessário.
Você pode recortar a imagem manualmente arrastando o cursor do mouse sobre a porção que você deseja escanear a partir do vidro do scanner.
9. Clique em **Arquivo Escaneado**.



Informações relacionadas

- [Digitalizar usando o AirPrint](#)

Enviar um fax usando o AirPrint (para modelos MFC)

- [Antes de enviar um fax usando o AirPrint \(OS X\)](#)
- [Enviar um fax usando o AirPrint \(OS X\)](#)

Antes de enviar um fax usando o AirPrint (OS X)

Antes de enviar um fax, adicione o equipamento Brother à lista de impressoras em seu computador Macintosh. Confirme se o equipamento Brother está conectado à linha telefônica e funcionando corretamente.

1. Selecione **Preferências do Sistema** no menu Apple.
2. Clique em **Impressão e Escaneamento** ou em **Impressoras e Scanners**.
3. Clique no ícone + abaixo do painel Impressoras, à esquerda.
4. Clique em **Adicionar Impressora ou Scanner...** A tela **Adicionar** é exibida.
5. Selecione seu equipamento Brother e selecione **AirPrint** no menu pop-up **Usar**.
6. Clique em **Adicionar**.



Informações relacionadas

- [Enviar um fax usando o AirPrint \(para modelos MFC\)](#)

Enviar um fax usando o AirPrint (OS X)

Confirme se seu equipamento Brother aparece na lista de impressoras em seu computador Macintosh. O exemplo abaixo utiliza o Apple TextEdit.



- O AirPrint é compatível apenas com documentos de fax em preto e branco.
- Seu equipamento oferece suporte ao recurso Secure Function Lock (Bloqueio Seguro de Função). O envio de faxes via AirPrint não estará disponível se o Fax Tx estiver restrito para cada usuário.

1. Certifique-se de que seu equipamento Brother esteja ligado.
2. No seu computador Macintosh, abra o arquivo que deseja enviar como fax.
3. Clique no menu **Arquivo** e então selecione **Imprimir**.
4. Clique no menu pop-up **Impressora** e selecione **Brother MFC-XXXX - Fax** (onde XXXX é o nome do seu modelo).
5. Digite as informações do destinatário do fax.
6. Clique em **Fax**.



Informações relacionadas

- [Enviar um fax usando o AirPrint \(para modelos MFC\)](#)

Impressão móvel para Windows

Impressão móvel para Windows é uma função para imprimir sem rede a partir de um dispositivo móvel Windows. Você pode se conectar à mesma rede em que o equipamento Brother está conectado e imprimir sem instalar o driver da impressora no dispositivo. Muitos aplicativos Windows são compatíveis com essa função.

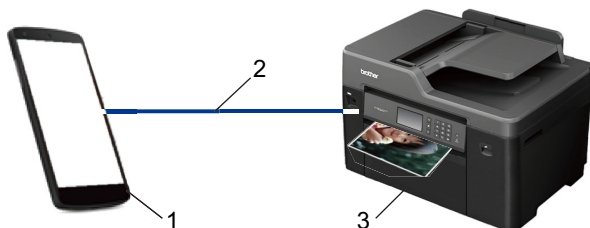

1. Dispositivo móvel Windows (Windows 10 Mobile ou posterior)
2. Conexão Wi-Fi®
3. Seu equipamento Brother

✓ Informações relacionadas

- [Dispositivo móvel/conexão à Web](#)

Serviço de impressão Mopria®

O serviço de impressão Mopria® é um recurso de impressão para dispositivos móveis Android™ (versão 4.4 ou posterior do Android™), desenvolvido pela Mopria® Alliance. Com esse serviço, você pode se conectar à mesma rede de seu equipamento e imprimir sem precisar de nenhuma outra configuração. Vários aplicativos nativos Android™, entre eles Google Chrome™, Gmail™ e Gallery, são compatíveis com impressão.



1. Android™ 4.4 ou posterior
2. Conexão Wi-Fi®
3. Seu aparelho Brother

Você precisa fazer download do serviço de impressão Mopria® no Google Play™ Store e instalá-lo em seu dispositivo Android™. Antes de usar esse serviço, você deve ativá-lo.

✓ Informações relacionadas

- [Dispositivo móvel/conexão à Web](#)

Brother iPrint&Scan

Use o Brother iPrint&Scan para imprimir e escanear de vários dispositivos móveis.

- Para dispositivos Android™

O Brother iPrint&Scan permite o uso de recursos do seu equipamento Brother diretamente do seu dispositivo Android™, sem usar um computador.

Faça o download e instale o Brother iPrint&Scan no Google Play™.

- Para dispositivos Apple

O Brother iPrint&Scan permite usar os recursos do equipamento Brother diretamente do seu dispositivo Apple.

Baixe e instale o Brother iPrint&Scan do App Store.

- Para dispositivos Windows

O Brother iPrint&Scan permite usar os recursos do equipamento Brother diretamente do seu dispositivo Windows, sem usar um computador.

Faça download do Brother iPrint&Scan da Microsoft Store e instale-o.

Informações mais detalhadas >> *Mobile Print/Scan Guide for Brother iPrint&Scan* (Guia de Impressão/Digitalização Móvel para Brother iPrint&Scan) Acesse a página **Manuais** referente ao seu modelo no Brother Solutions Center em support.brother.com.



Informações relacionadas

- [Dispositivo móvel/conexão à Web](#)

Near-Field Communication (NFC)

Modelos relacionados: MFC-J6930DW/MFC-J6935DW

A NFC (Near-Field Communication) permite realizar transações, troca de dados e conexões sem fio simples entre dois dispositivos que estejam bem próximos um do outro.

Se o seu dispositivo Android™ estiver habilitado para NFC, você poderá imprimir dados (fotos, arquivos PDF, arquivos de texto, páginas da web e mensagens de e-mail) a partir do dispositivo, ou ainda escanear fotos e documentos para o dispositivo encostando o dispositivo no logotipo da NFC localizado no painel de controle do equipamento.

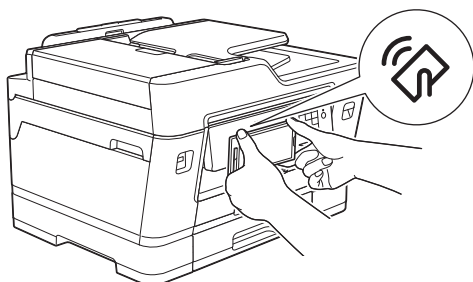

Você deve fazer o download e instalar o Brother iPrint&Scan no seu dispositivo com Android™ para utilizar este recurso. Informações mais detalhadas >> *Mobile Print/Scan Guide for Brother iPrint&Scan* (Guia de Impressão/Digitalização Móvel para Brother iPrint&Scan) Acesse a página **Manuais** referente ao seu modelo no Brother Solutions Center em support.brother.com.



Informações relacionadas

- [Dispositivo móvel/conexão à Web](#)

Tópicos relacionados:

- [Visão geral do painel de controle](#)

ControlCenter

Utilize o utilitário do software ControlCenter da Brother para acessar rapidamente seus aplicativos usados com maior frequência. A utilização do ControlCenter oferece acesso direto a aplicativos específicos.

- [ControlCenter4 \(Windows\)](#)
- [ControlCenter2 \(Mac\)](#)

ControlCenter4 (Windows)

- [Alterar o modo de operação no ControlCenter4 \(Windows\)](#)
- [Digitalizar usando o Modo Inicial do ControlCenter4 \(Windows\)](#)
- [Digitalizar usando o Modo Avançado do ControlCenter4 \(Windows\)](#)
- [Configuração do equipamento Brother usando o ControlCenter4 \(Windows\)](#)
- [Criar uma guia personalizada usando o Modo Avançado do ControlCenter4 \(Windows\)](#)
- [Configuração do equipamento Brother a partir do seu computador \(Windows\)](#)
- [Configurar o catálogo de endereços do equipamento usando o ControlCenter4 \(Windows\)](#)

Alterar o modo de operação no ControlCenter4 (Windows)

O ControlCenter4 tem dois modos de operação: **Modo Inicial** e **Modo Avançado**. O modo pode ser alterado a qualquer momento.

Modo Inicial

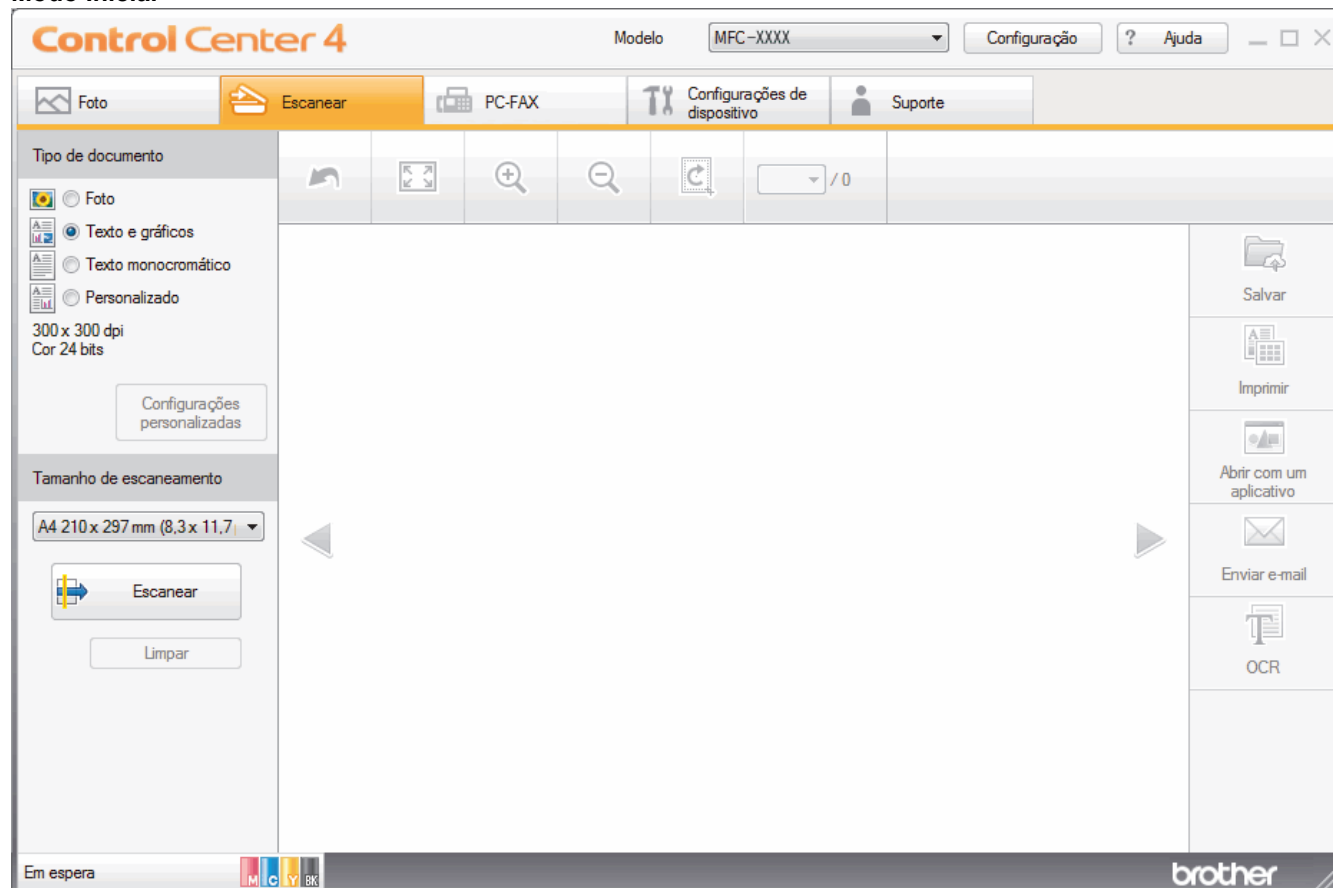

Modo Avançado



- **Modo Inicial**

O Modo Inicial do ControlCenter4 permite acessar com facilidade os principais recursos do equipamento.

- **Modo Avançado**

O Modo Avançado do ControlCenter4 oferece a você mais controle sobre os detalhes dos recursos do equipamento e permite que você personalize as ações de digitalização com um botão.

Para alterar o modo de operação:

1. Clique no ícone  (**ControlCenter4**) na barra de tarefas e, em seguida, selecione **Abrir**.
2. Clique no botão **Configuração** e selecione **Selecionar modo**.
3. A caixa de diálogo do modo de seleção será exibida. Selecione a opção **Modo Inicial** ou **Modo Avançado**.

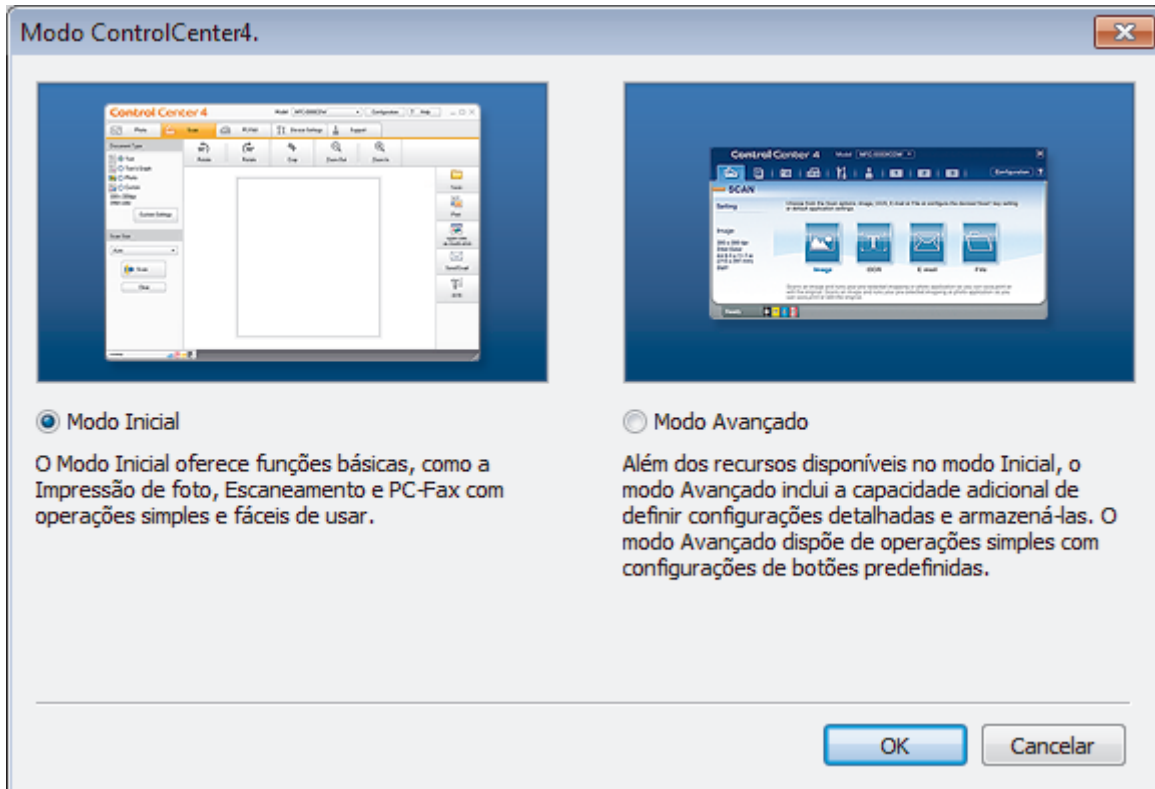

4. Clique em **OK**.

Informações relacionadas

- [ControlCenter4 \(Windows\)](#)

Tópicos relacionados:

- [Digitalizar usando o Modo Inicial do ControlCenter4 \(Windows\)](#)
- [Digitalizar usando o Modo Avançado do ControlCenter4 \(Windows\)](#)

Digitalizar usando o Modo Inicial do ControlCenter4 (Windows)

Use o Modo Inicial do ControlCenter4 para acessar os principais recursos do equipamento.

- [Digitalizar usando o modo inicial do ControlCenter4 \(Windows\)](#)
- [Salvar dados digitalizados para uma pasta como um arquivo PDF usando o Modo Inicial do ControlCenter4 \(Windows\)](#)
- [Digitalizar automaticamente os dois lados de um documento usando o Modo Inicial do ControlCenter4 \(Windows\)](#)
- [Configurações de escaneamento para o Modo Inicial do ControlCenter4 \(Windows\)](#)
- [Alterar o modo de operação no ControlCenter4 \(Windows\)](#)

Digitalizar usando o Modo Avançado do ControlCenter4 (Windows)

O Modo Avançado do ControlCenter4 oferece a você mais controle sobre os detalhes dos recursos do equipamento e permite que você personalize as ações de digitalização com um botão.

- [Digitalizar fotos e gráficos usando o Modo Avançado do ControlCenter4 \(Windows\)](#)
- [Salvar os dados digitalizados em uma pasta como um arquivo PDF usando o Modo Avançado do ControlCenter4 \(Windows\)](#)
- [Digitalizar automaticamente os dois lados de um documento usando o Modo Avançado do ControlCenter4 \(Windows\)](#)
- [Escanear ambos os lados de uma carteira de identidade usando o Modo Avançado do ControlCenter4 \(Windows\)](#)
- [Digitalizar para anexo de e-mail usando o Modo Avançado do ControlCenter4 \(Windows\)](#)
- [Digitalizar para um arquivo de texto editável \(OCR\) usando o modo ControlCenter4 Advanced \(Windows\)](#)
- [Digitalizar para um arquivo do Office usando o Modo Avançado do ControlCenter4 \(Windows\)](#)
- [Configurações de escaneamento para o Modo Avançado do ControlCenter4 \(Windows\)](#)
- [Alterar o modo de operação no ControlCenter4 \(Windows\)](#)

Configuração do equipamento Brother usando o ControlCenter4 (Windows)



Se o recurso Secure Function Lock estiver ativado, não será possível usar a configuração remota.

1. Clique no ícone  (**ControlCenter4**) na barra de tarefas e, em seguida, clique em **Abrir**.
2. Clique na guia **Configurações de dispositivo**.
3. Clique no botão **Configuração Remota**.
4. Defina as configurações conforme necessário.

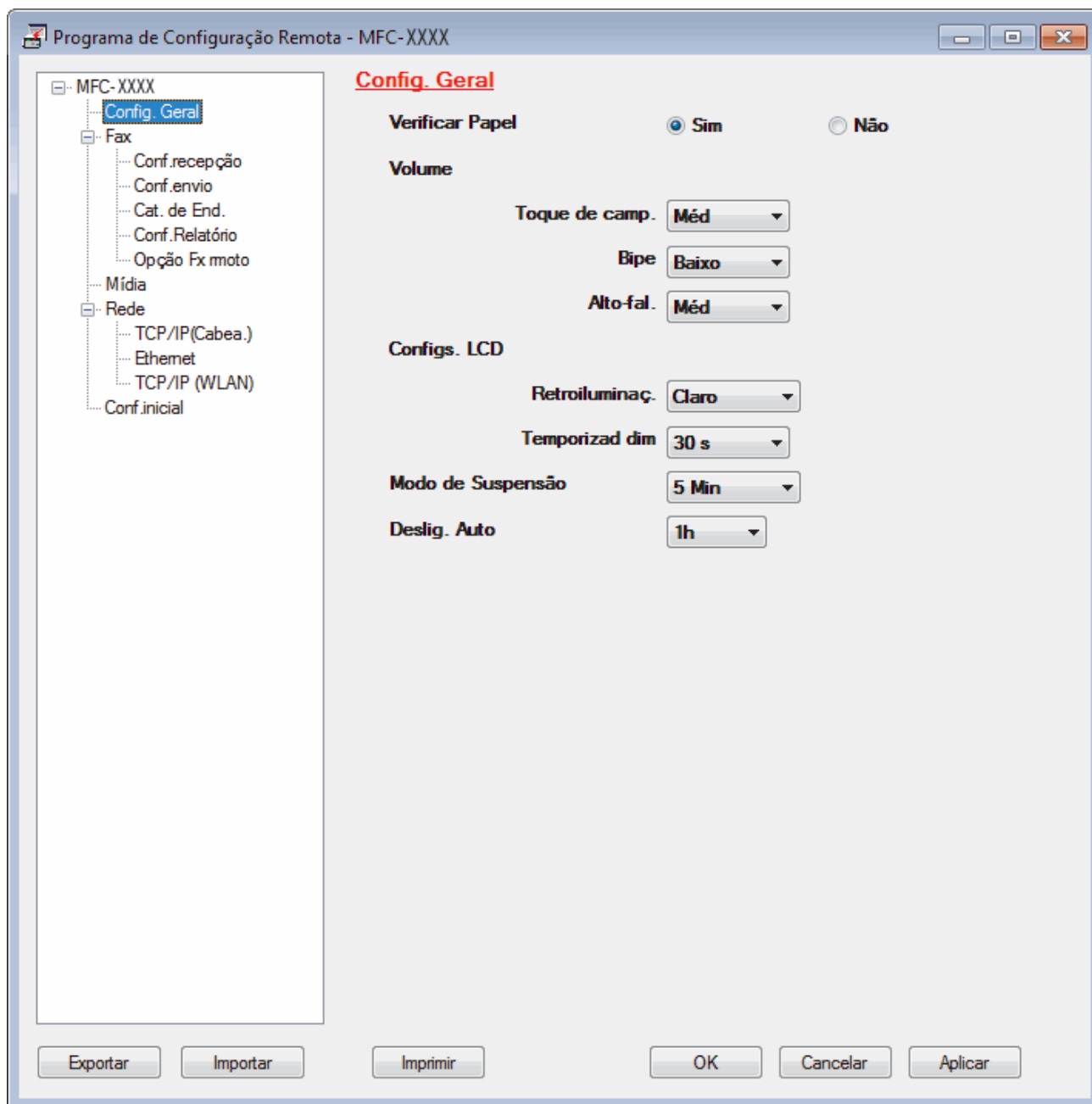

Exportar

Clique para salvar as definições de configuração atuais em um arquivo.



Clique em **Exportar** para salvar seu catálogo de endereços ou todas as configurações de seu aparelho.

Importar

Clique neste botão para importar um arquivo e ler suas configurações.

Imprimir

Clique para imprimir os itens selecionados no aparelho. Você não pode imprimir dados até que eles sejam carregados no aparelho. Clique em **Aplicar** para carregar os dados novos no aparelho e, em seguida, clique em **Imprimir**.

OK

Clique para começar a carregar os dados no equipamento e, depois, sair do Programa de Configuração Remota. Se aparecer uma mensagem de erro, confirme que seus dados estejam corretos e depois clique em **OK**.

Cancelar

Clique para sair do Programa de Configuração Remota sem carregar dados no aparelho.

Aplicar

Clique para carregar dados no aparelho sem sair do Programa de Configuração Remota.

5. Clique em **OK**.

- Se o computador estiver protegido por um firewall e não for possível usar a Configuração remota, talvez seja necessário configurar o firewall para permitir a comunicação através das portas 137 e 161.
- Se você estiver usando o firewall do Windows e tiver instalado o software e os drivers Brother a partir do CD-ROM, o firewall já estará configurado corretamente.



Informações relacionadas

- [ControlCenter4 \(Windows\)](#)
 - [Configuração Remota \(Windows\)](#)
-

Criar uma guia personalizada usando o Modo Avançado do ControlCenter4 (Windows)

Você pode criar até três guias personalizadas, cada uma incluindo até cinco botões personalizados com suas configurações preferidas.

Defina a configuração de modo do ControlCenter4 como **Modo Avançado**.

1. Clique no ícone  (**ControlCenter4**) na barra de tarefas e, em seguida, clique em **Abrir**.
2. Clique no botão **Configuração** e selecione **Criar guia personalizada**.
Uma guia personalizada é criada.
3. Para mudar o nome de uma guia personalizada, clique com o botão direito na guia personalizada e selecione **Renomear guia personalizada**.
4. Clique no botão **Configuração** e, selecione **Criar botão personalizado** e depois selecione o botão que você deseja criar.
A caixa de diálogo de configuração é exibida.
5. Digite o nome do botão e depois altere as configurações, se necessário. Clique em **OK**.

As opções de configuração variam dependendo do botão selecionado.

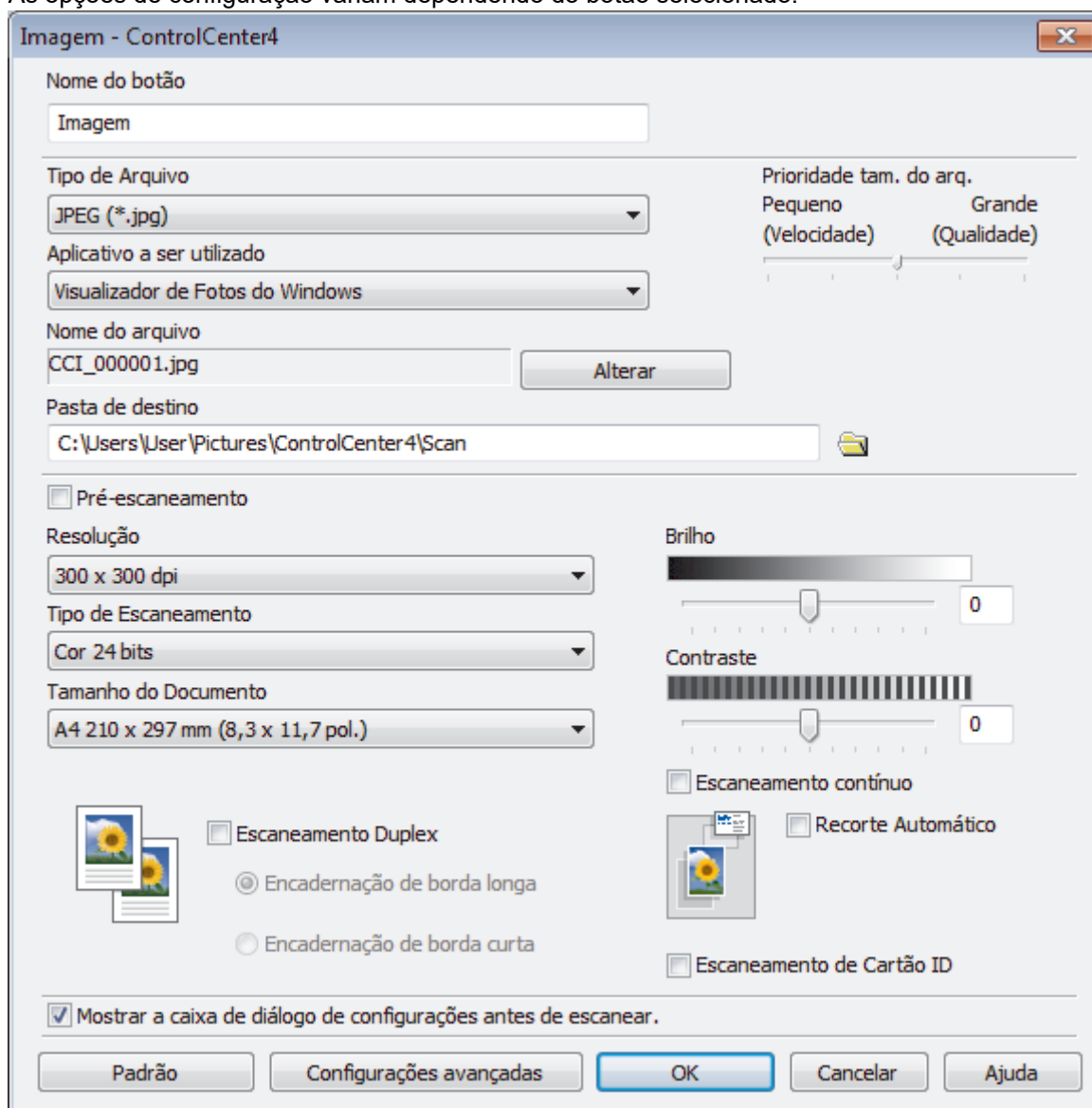



É possível alterar ou remover a guia, o botão ou as configurações que você criou. Clique no botão **Configuração** e depois siga o menu.



Informações relacionadas

- [ControlCenter4 \(Windows\)](#)
-

ControlCenter2 (Mac)

- [Digitalizar usando o ControlCenter2 \(Macintosh\)](#)
- [Configuração do equipamento Brother usando o ControlCenter2 \(Macintosh\)](#)
- [Ativar o recurso Carregamento automático \(Mac\)](#)
- [Configurar o catálogo de endereços do equipamento usando o ControlCenter2 \(Macintosh\)](#)

Digitalizar usando o ControlCenter2 (Macintosh)

Use o software ControlCenter da Brother para digitalizar fotos e salvá-las como arquivos JPEG, PDF ou em outros formatos.

- [Digitalizar usando o ControlCenter2 \(Macintosh\)](#)
- [Salvar dados digitalizados para uma pasta como um arquivo PDF usando o ControlCenter2 \(Mac\)](#)
- [Digitalizar automaticamente os dois lados de um documento usando o ControlCenter2 \(Mac\)](#)
- [Digitalizar ambos os lados de uma carteira de identidade usando o ControlCenter2 \(Mac\)](#)
- [Digitalizar para anexo de e-mail usando o ControlCenter2 \(Macintosh\)](#)
- [Digitalizar para um arquivo de texto editável \(OCR\) usando o ControlCenter2 \(Mac\)](#)
- [Digitalizar para um arquivo do Office usando o ControlCenter2 \(Macintosh\)](#)
- [Configurações de digitalização para o ControlCenter2 \(Mac\)](#)

Configuração do equipamento Brother usando o ControlCenter2 (Macintosh)



Se o recurso Secure Function Lock estiver ativado, não será possível usar a configuração remota.

1. Na barra de menus do **Finder**, clique em **Ir > Aplicativos > Brother** e depois clique duas vezes no ícone  (**ControlCenter**).

A tela **ControlCenter2** é exibida.

2. Clique na guia **CONFIGURAÇÕES DO APARELHO**.
3. Clique no botão **Configuração Remota**.

A tela do programa de configuração remota é exibida.

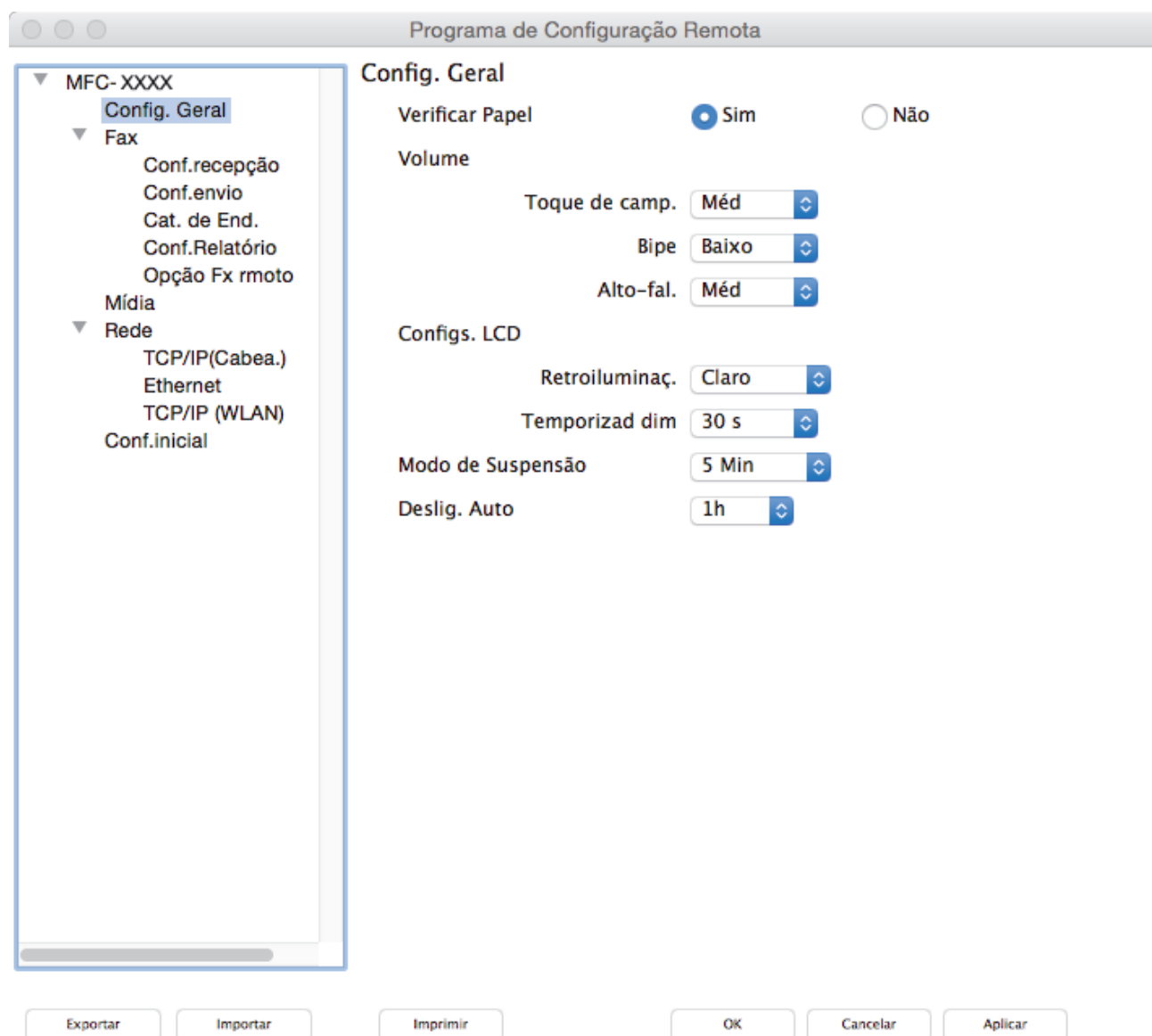

4. Defina as configurações conforme necessário.

Exportar

Clique para salvar as definições de configuração atuais em um arquivo.



Clique em **Exportar** para salvar seu catálogo de endereços ou todas as configurações de seu equipamento.

Importar

Clique neste botão para importar um arquivo e ler suas configurações.

Imprimir

Clique para imprimir os itens selecionados no aparelho. Você não pode imprimir dados até que eles sejam carregados no aparelho. Clique em **Aplicar** para transferir os novos dados para o equipamento e, em seguida, clique em **Imprimir**.

OK

Clique para começar a carregar os dados no equipamento e, depois, sair do Programa de Configuração Remota. Se uma mensagem de erro for exibida, insira novamente os dados corretos e clique em **OK**.

Cancelar

Clique para sair do Programa de Configuração Remota sem carregar dados no aparelho.

Aplicar

Clique para carregar dados no aparelho sem sair do Programa de Configuração Remota.

5. Ao concluir, clique em **OK**.



Informações relacionadas

- [ControlCenter2 \(Mac\)](#)
 - [Configuração remota \(Mac\)](#)
-

Ativar o recurso Carregamento automático (Mac)

Ativar o carregamento automático para iniciar o ControlCenter2 automaticamente sempre que iniciar seu Mac.

1. Na barra de menus do **Finder**, clique em **Ir** > **Aplicativos** > **Brother** e depois clique duas vezes no ícone  (**ControlCenter**).

A tela **ControlCenter2** é exibida.

2. Clique no botão **Configuração** e selecione **Preferências**.
3. Marque a caixa de seleção **Iniciar o ControlCenter ao inicializar o computador**.
4. Clique em **OK**.



Informações relacionadas

- [ControlCenter2 \(Mac\)](#)

Solução de problemas

Se você achar que há um problema com o equipamento, primeiro verifique cada um dos itens relacionados abaixo, depois tente identificar o problema e siga as dicas para solução de problemas.

Você mesmo pode corrigir a maioria dos problemas. Se necessitar de ajuda, o Brother Solutions Center lhe oferece as mais recentes perguntas e respostas (FAQs) e as dicas para solução de problemas.

Para acessar essas informações, visite support.brother.com.

Clique em **Perguntas frequentes e Solução de problemas** e procure o nome do seu modelo.

Primeiro, verifique o seguinte:

- O cabo de alimentação do equipamento está conectado corretamente e a alimentação do equipamento está ligada.
- Todas as peças de proteção (de cor laranja) do equipamento foram removidas.
- Os cartuchos de tinta estão instalados corretamente.
- A tampa do scanner e a tampa de liberação de obstrução estão totalmente fechadas.
- O papel está inserido corretamente na bandeja de papel.
- Os cabos de interface estão bem conectados ao equipamento e ao computador, ou a conexão sem fio está configurada tanto no equipamento quanto no computador.
- (Para modelos de rede) O ponto de acesso (para redes sem fio), roteador ou hub está ligado e seu botão de conexão está piscando.
- O LCD do equipamento está exibindo mensagens.

Se você não resolveu o problema com as dicas acima, identifique o problema e ►► *Informações relacionadas*



Informações relacionadas

- [Mensagens de erro e manutenção](#)
- [Obstruções de documento](#)
- [Obstrução de impressora ou de papel](#)
- [Se estiver tendo dificuldades com seu aparelho](#)
- [Verificar informações do equipamento](#)
- [Reiniciar o equipamento Brother](#)

Tópicos relacionados:

- [Problemas no manuseio do papel e na impressão](#)
- [Problemas com telefone e fax](#)
- [Outros problemas](#)
- [Problemas de rede](#)
- [Problemas com o Google Cloud Print™](#)
- [Problemas com o AirPrint](#)

Mensagens de erro e manutenção

Como acontece com qualquer produto sofisticado de escritório, erros podem ocorrer e os itens fornecidos podem precisar ser substituídos. Se isso acontecer, seu aparelho identificará o erro ou a manutenção de rotina necessária e mostrará a mensagem apropriada. As mensagens de erro e manutenção mais comuns são mostradas na tabela.

Você pode corrigir a maioria dos erros e realizar a manutenção de rotina sozinho. Se precisar de mais dicas, acesse a página **Perguntas frequentes e Solução de problemas** do seu modelo no Brother Solutions Center, em support.brother.com.



- (MFC-J6930DW/MFC-J6935DW)

Se houver mensagens de erro na tela Touchscreen e o seu dispositivo Android™ for compatível com o recurso NFC, encoste o dispositivo no logotipo NFC no painel de controle para acessar o Brother Solutions Center e navegar pelas perguntas frequentes mais recentes do seu dispositivo. (Taxas de transmissão de mensagens e dados do seu provedor de celular podem ser aplicáveis.)

Verifique se as configurações de NFC de seu equipamento Brother e dispositivo Android™ estão definidas como ativados.

- As referências de *informações relacionadas* estão na parte inferior desta página.



>> [MFC-J6530DW/MFC-J6730DW](#)

>> [MFC-J6535DW/MFC-J6930DW/MFC-J6935DW](#)

MFC-J6530DW/MFC-J6730DW

Mensagens de erro	Causa	Ação
A mídia está cheia.	A unidade flash USB que você está usando já contém 999 arquivos.	Seu equipamento só poderá salvar dados na unidade flash USB se ela contiver menos de 999 arquivos. Exclua os arquivos não utilizados e tente novamente.
	A unidade flash USB que você está usando não tem espaço livre suficiente para escanear o documento.	Exclua os arquivos não utilizados da unidade flash USB para liberar espaço e tente novamente.
Absorv. tinta cheio	A caixa do absorvedor de tinta ou a caixa de liberação está cheia. Esses componentes são itens da manutenção periódica que podem exigir substituição depois de um período de tempo, a fim de garantir excelente desempenho do seu equipamento Brother. Como esses componentes são itens de manutenção periódica, a substituição não é coberta pela garantia. A necessidade de substituir esses itens e o período de tempo antes da substituição dependem do número de ejeções e descargas exigidas para limpar o sistema de tinta. Essas caixas adquirem quantidades de tinta durante diferentes operações de ejeção e descarga. O número de vezes que um aparelho é limpo e ejetado durante a limpeza varia de acordo com as diferentes situações. Por exemplo, ligar e desligar o aparelho frequentemente causa vários ciclos de limpeza, uma vez que o aparelho faz a limpeza automaticamente ao iniciar. O uso de tinta de outros fornecedores pode provocar limpezas frequentes, pois essa	<p>A caixa do absorvedor de tinta ou a caixa de liberação precisa ser substituída. Entre em contato com o Revendedor Brother ou com um Centro de serviço autorizado da Brother para solicitar a manutenção do seu equipamento.</p> <p>Motivos para a realização da limpeza:</p> <ol style="list-style-type: none"> 1. O equipamento é limpo automaticamente depois que você remove o cabo de alimentação e o conecta outra vez. 2. Depois que a obstrução de papel for liberada, o aparelho será limpo automaticamente antes que a próxima página recebida seja impressa. 3. O aparelho será limpo automaticamente depois de ficar ocioso por mais de 30 dias (uso esporádico). 4. O aparelho será limpo automaticamente depois que cartuchos de tinta da mesma cor forem substituídos 12 vezes.

Mensagens de erro	Causa	Ação
	tinta pode produzir baixa qualidade de impressão, que é resolvida pela limpeza. Quanto mais limpeza o aparelho exigir, mais rapidamente essas caixas se encherão. Os reparos resultantes do uso de suprimentos de outros fornecedores podem não ser cobertos na garantia declarada do produto.	
Absorvente de Tinta Quase Cheio	A caixa do absorvedor de tinta ou a caixa de liberação está quase cheia.	A caixa do absorvedor de tinta ou a caixa de liberação precisa ser substituída em breve. Ligue para o Serviço de Atendimento ao Cliente Brother ou um Centro de Serviço Autorizado da Brother a fim de obter assistência para seu aparelho.
Baixa Temperat.	A temperatura da sala está muito baixa.	Após aumentar a temperatura da sala, aguarde até que a temperatura do aparelho se iguale à da sala. Tente novamente quando o aparelho ficar mais quente.
Bandeja de Papel não detectada	A bandeja de papel não está completamente inserida.	Empurre a bandeja de papel lenta e completamente para dentro do aparelho.
Band de Papel 1 não detectada	Papel ou algum objeto estranho impediu que a bandeja de papel fosse inserida corretamente.	Puxe a bandeja de papel para fora do aparelho, e remova o papel atolado ou o objeto estranho. Se você não conseguir encontrar ou remover o papel preso >>> <i>Informações relacionadas: Obstrução de impressora ou de papel</i>
Band de Papel 2 não detectada		
Cartucho de tinta errado	O número do modelo do cartucho de tinta não é compatível com seu aparelho.	Verifique se o número do modelo de cartucho é compatível com o equipamento.
Config de Bandeja Incorr	As configurações de tamanho do papel e uso da bandeja do aparelho não correspondem ao tamanho do papel que está carregado na bandeja.	Siga as instruções na tela Touchscreen e tente imprimir novamente.
		Defina a configuração de tamanho do papel para a bandeja de acordo com as instruções na tela LCD.
Config. Bandeja Config. Bandeja 1 Config. Bandeja 2	Esta mensagem é exibida quando está ativada a configuração para confirmar o tipo e tamanho de papel.	Para que esta mensagem de confirmação não seja exibida, altere a configuração para Desativado. >> <i>Informações relacionadas: Alterar a configuração Verificar tamanho do papel</i>
Cor de Tinta Incorreta	Um cartucho de tinta foi instalado na posição incorreta.	Verifique quais cartuchos de tinta não correspondem às posições de suas respectivas cores e mova-os para as posições corretas.
Dados Restantes na Memória	Há dados de impressão na memória do aparelho.	Pressione  . O aparelho cancelará o trabalho e o limpará da memória. Tente imprimir novamente.
Desconectado	A outra pessoa ou o aparelho de fax da outra pessoa finalizou a chamada.	Tente enviar ou receber o fax novamente. Se as chamadas forem finalizadas várias vezes e você estiver usando um sistema VoIP (Voz por IP), tente mudar a compatibilidade para Básico (para VoIP). >> <i>Informações relacionadas: Interferência na linha telefônica/VoIP</i>

Mensagens de erro	Causa	Ação
Disp. incorreto Desconecte o dispositivo do conector frontal, desligue o aparelho e volte a ligá-lo	Um dispositivo com defeito foi conectado à interface direta USB.	Desconecte o dispositivo da interface direta USB e, em seguida, pressione  para desligar o aparelho e depois ligue-o novamente.
Disp. incorreto Desconecte o dispositivo USB.	Um dispositivo USB ou unidade flash USB não compatível foi conectada à interface USB direta.	Desconecte o dispositivo da interface direta USB. Desligue o aparelho e depois ligue-o novamente.
Documento preso/longo demais	O documento não foi colocado ou alimentado corretamente ou o documento escaneado a partir do alimentador era muito longo.	Remova os documentos presos e pressione  . Posicione corretamente o documento no ADF (alimentador automático de documentos). >> <i>Informações relacionadas: Carregar as páginas no alimentador automático de documentos (ADF)</i> >> <i>Informações relacionadas: Obstruções de documento</i>
Erro de Conexão	Outros dispositivos estão tentando se conectar à rede Wi-Fi Direct ao mesmo tempo.	Certifique-se de que não há outros dispositivos tentando se conectar à rede Wi-Fi Direct e tente configurar novamente as opções da rede Wi-Fi Direct.
Erro de tamanho de papel Erro de tam. papel [Bandeja 1] Erro de tam. papel [Bandeja 2]	A configuração do tamanho do papel não confere com o tamanho do papel carregado na bandeja. -OU A orientação do papel não é adequada para o tamanho de papel. -OU Você não ajustou as guias de papel da bandeja para os indicadores do tamanho de papel que você está usando.	<ol style="list-style-type: none"> 1. Verifique se o tamanho de papel selecionado na tela do equipamento corresponde ao tamanho do papel na bandeja. >> <i>Informações relacionadas: Alterar o tamanho e o tipo de papel</i> 2. Certifique-se de ter carregado o papel na orientação correta e ajuste as guias de papel nos indicadores do tamanho do seu papel. >> <i>Informações relacionadas: Carregar papel</i> 3. Depois de verificar o tamanho e a orientação do papel, siga as instruções na tela LCD. <p>Se você estiver imprimindo a partir do computador, verifique se o tamanho de papel selecionado no driver da impressora coincide com o tamanho do papel que está na bandeja. >> <i>Informações relacionadas: Configurações de impressão (Windows) ou Opções de impressão (Mac)</i></p>
Erro Envio Config. de Tam. de Doc. Incorretas	A opção de tamanho do documento não corresponde ao tamanho do seu documento de fax.	Selecione a opção de tamanho do documento correta e pressione Inic Fax novamente.
ErroComunic	A má qualidade da linha telefônica causou um erro de comunicação.	Envie novamente o fax ou conecte o aparelho a outra linha telefônica. Se o problema persistir, entre em contato com a companhia telefônica para solicitar que eles verifiquem sua linha telefônica.
Falha de conexão	O aparelho Brother e o dispositivo móvel não conseguem se comunicar durante a configuração da rede Wi-Fi Direct.	<ul style="list-style-type: none"> • Aproxime o dispositivo móvel de seu aparelho Brother.

Mensagens de erro	Causa	Ação
		<ul style="list-style-type: none"> Coloque seu equipamento Brother e o dispositivo móvel em um local onde não haja nada entre eles que obstrua a comunicação. Se estiver usando o método de PIN do WPS, confirme se você inseriu o PIN correto.
Falha de Inicializ. Tela de Toque	A tela Touchscreen foi pressionada antes de a inicialização ser concluída.	Certifique-se de que não há nada tocando a tela Touchscreen ou em cima dela, especialmente quando estiver conectando o aparelho.
	Pode haver sujeira ou algum fragmento entre a parte inferior da tela Touchscreen e a estrutura onde ela se encontra.	Insira um pedaço de papel espesso entre a parte inferior da tela Touchscreen e sua estrutura e deslize para frente e para trás para empurrar a sujeira para fora.
Hub Inutilizável	Um hub ou uma unidade flash USB com hub foi conectada à interface USB direta.	Hubs, incluindo unidades flash USB com hub integrado, não são aceitos. Desconecte o dispositivo da interface direta USB.
Imposs. escanear XX	Ocorreu um problema mecânico no aparelho.	Desconecte o aparelho da energia elétrica por vários minutos e depois reconecte-o. (Se você não consegue imprimir os faxes recebidos, transfira-os para outro aparelho de fax ou para o computador.) ➤➤ Informações relacionadas: Transferir seus faxes ou relatório de faxes
Imposs. limpar XX Impossível Iniciar XX Imposs. imprimir XX	Ocorreu um problema mecânico no aparelho. -OU Há um objeto estranho, como um grampo ou um pedaço de papel rasgado, no interior do aparelho.	Abra a tampa do scanner e remova todos os objetos estranhos e restos de papel de dentro do aparelho. Se a mensagem de erro continuar, desconecte o aparelho da energia elétrica por vários minutos e depois reconecte-o. Você pode tentar realizar outras operações de desobstrução de papel. ➤➤ Informações relacionadas: Remover restos de papel (Se você não consegue imprimir os faxes recebidos, transfira-os para outro aparelho de fax ou para o computador.) ➤➤ Informações relacionadas: Transferir seus faxes ou relatório de faxes
Instale a Tinta	Um cartucho de tinta não está instalado corretamente.	Remova o cartucho de tinta novo e reinstale-o com calma e com firmeza até que ele se encaixe totalmente. ➤➤ Informações relacionadas: Substituir os cartuchos de tinta
Memória Cheia	A memória do aparelho está cheia.	Se uma operação de envio de fax ou uma operação de cópia estiver em andamento: <ul style="list-style-type: none"> Pressione , Sair ou Fechar, aguarde as outras operações em andamento serem concluídas e tente novamente. Pressione Enviar agora para enviar as páginas escaneadas até então.

Mensagens de erro	Causa	Ação
		<ul style="list-style-type: none"> • Pressione Impressão parcial para copiar as páginas escaneadas até então. • Limpe os dados da memória. Para garantir mais espaço na memória, você pode desativar a Recepção na memória. <ul style="list-style-type: none"> ➤➤ <i>Informações relacionadas:</i> Desligue as operações de recepção na memória • Imprima os faxes armazenados na memória. <ul style="list-style-type: none"> ➤➤ <i>Informações relacionadas:</i> Imprimir um fax armazenado na memória do equipamento
Não detectado	Você instalou um cartucho de tinta novo muito rapidamente e o aparelho não o detectou.	Remova o cartucho de tinta novo e reinstale-o com calma e com firmeza até que ele se encaixe totalmente.
	Um cartucho de tinta não está instalado corretamente.	➤➤ <i>Informações relacionadas:</i> Substituir os cartuchos de tinta
	Um cartucho de tinta usado foi reinstalado.	Remova o cartucho de tinta usado e instale um novo.
	Se você não estiver usando tinta original da Brother, o equipamento pode não detectar o cartucho de tinta.	Use um cartucho de tinta novo e original da Brother. Se o erro persistir, entre em contato com o Serviço de Atendimento ao Cliente Brother.
	O cartucho de tinta deve ser substituído.	Substitua o cartucho de tinta por um cartucho de tinta novo e original da Brother.
	O novo cartucho de tinta tem uma bolha de ar.	Vire lentamente o cartucho de modo que a porta de suprimento de tinta aponte para baixo. Reinstale o cartucho.
	Um modelo incorreto de cartucho de tinta Brother foi instalado.	Verifique os números do modelo dos cartuchos de tinta e instale os corretos.
O número máximo de dispositivos conectáveis foi atingido usando o Wi-Fi Direct.	Dois dispositivos móveis já estão conectados à rede Wi-Fi Direct, e o aparelho Brother é o Proprietário de grupo (P/G).	Depois que a conexão atual entre seu aparelho Brother e outro dispositivo móvel for interrompida, tente configurar novamente as opções da Wi-Fi Direct. Você pode confirmar o status da conexão imprimindo o relatório de configuração de rede. <ul style="list-style-type: none"> ➤➤ <i>Informações relacionadas:</i> Imprimir o relatório de configurações de rede
Papel Preso na Frente/Atrás Papel Preso na Frente Papel Preso Atrás Papel Preso no Alimentador Man. Papel Preso no Alim Man/Fron Papel Preso na Bandeja2 Repetir Papel Preso na XX	O papel está preso no aparelho.	Remova o papel preso. <ul style="list-style-type: none"> ➤➤ <i>Informações relacionadas:</i> Obstrução de impressora ou de papel
		Se ocorrer uma nova obstrução de papel, tente realizar a operação para remover a obstrução mais uma vez. <ul style="list-style-type: none"> ➤➤ <i>Informações relacionadas:</i> Remover restos de papel
	As guias de papel não estão ajustadas para o tamanho correto de papel.	Certifique-se de que as guias de papel estão ajustadas para o tamanho correto de papel.

Mensagens de erro	Causa	Ação
	O suporte de papel do equipamento não está encaixado corretamente.	Verifique se o suporte de papel está totalmente inserido no equipamento. ►► <i>Informações relacionadas: O papel está preso na parte da frente do equipamento</i>
	Mais de uma folha de papel foi colocada na abertura de alimentação manual. -OU Outra folha de papel foi colocada na abertura de alimentação manual antes da tela Touchscreen mostrar o aviso para inserir outra folha.	NÃO coloque mais de uma folha de papel na abertura de alimentação manual ao mesmo tempo. Espere a tela Touchscreen mostrar o aviso para inserir outra folha de papel antes de colocá-la na abertura de alimentação manual. Remova o papel preso. ►► <i>Informações relacionadas: Obstrução de impressora ou de papel</i>
	A poeira de papel se acumulou na superfície dos rolos de tração do papel.	Limpe os rolos de tração do papel. ►► <i>Informações relacionadas: Limpar os rolos de tração do papel</i>
Papel Preso Repetidas Vezes	Há um objeto estranho, como um grampo ou um pedaço de papel rasgado, no interior do aparelho.	Remova objetos estranhos e restos de papel do equipamento. ►► <i>Informações relacionadas: Remover restos de papel</i>
Pouca Tinta	Um ou mais cartuchos de tinta estão quase vazios. Se o equipamento de envio tiver o recurso de conversão, o fax colorido será impresso por seu equipamento como um fax preto e branco.	Peça um novo cartucho de tinta. Você pode continuar imprimindo até que a tela Touchscreen mostre <i>Subst Tinta</i> . ►► <i>Informações relacionadas: Substituir os cartuchos de tinta</i> <ul style="list-style-type: none"> • Você ainda pode escanear mesmo que a tinta esteja baixa ou precise ser substituída.
S/respost./ocup.	O número chamado não está atendendo ou está ocupado.	Confirme o número e tente novamente.
Sem alim papel repet vezes	A poeira de papel se acumulou na superfície dos rolos de tração do papel.	Limpe os rolos de tração do papel. ►► <i>Informações relacionadas: Limpar os rolos de tração do papel</i>
Sem alim. de papel Sem alim. de papel [Band 1] Sem alim. de papel [Band 2]	Não há papel no aparelho ou o papel não foi colocado corretamente na bandeja de papel.	Siga um destes procedimentos: <ul style="list-style-type: none"> • Insira papel na bandeja e siga as instruções na tela LCD. • Remova os papéis e carregue-os novamente. Em seguida, siga as instruções na tela LCD. ►► <i>Informações relacionadas: Carregar papel</i>
	O papel não foi inserido na posição central da abertura de alimentação manual.	Remova o papel, insira-o novamente no centro da abertura de alimentação manual e siga as instruções na tela LCD. ►► <i>Informações relacionadas: Carregar e imprimir papel na abertura de alimentação manual</i>
	A tampa de liberação de obstrução não está fechada corretamente.	Certifique-se de que a tampa de liberação de obstrução tenha sido fechada igualmente em ambos os lados. ►► <i>Informações relacionadas: Obstrução de impressora ou de papel</i>



Mensagens de erro	Causa	Ação
	A poeira de papel se acumulou na superfície dos rolos de tração do papel.	Limpe os rolos de tração do papel. >> <i>Informações relacionadas: Limpar os rolos de tração do papel</i>
Sem Arquivo	A unidade flash USB na unidade de mídia não contém arquivos .JPG.	Insira novamente a unidade flash USB correta na abertura.
Sem Dispositivo	Durante a configuração da rede Wi-Fi Direct, o aparelho Brother não consegue encontrar o dispositivo móvel.	<ul style="list-style-type: none"> • Confirme se seu aparelho e o dispositivo móvel estão no modo Wi-Fi Direct. • Aproxime o dispositivo móvel de seu aparelho Brother. • Coloque seu aparelho Brother e o dispositivo móvel em um local onde não haja nada entre eles para obstruir a comunicação. • Se estiver configurando manualmente a rede Wi-Fi Direct, confirme se inseriu a senha correta. • Se o dispositivo móvel usar uma página de configuração para obter o endereço IP, certifique-se de que o endereço IP do dispositivo móvel tenha sido configurado via DHCP.
Sem memória de fax	A memória do fax está cheia.	Siga um destes procedimentos: <ul style="list-style-type: none"> • Limpe os dados da memória. Para ganhar memória extra, você pode desativar a recepção de memória. >> <i>Informações relacionadas: Desligue as operações de recepção na memória</i> • Imprima os faxes armazenados na memória. >> <i>Informações relacionadas: Imprimir um fax armazenado na memória do equipamento</i>
Só impressão P/B Substitua a tinta.	<p>Um ou mais cartuchos de tinta coloridos chegaram ao fim de sua vida útil.</p> <p>Você pode usar o aparelho no modo preto e branco por aproximadamente quatro semanas, dependendo do número de páginas que imprime.</p> <p>Enquanto essa mensagem aparecer na tela Touchscreen, cada operação funcionará da seguinte maneira:</p> <ul style="list-style-type: none"> • Impressão Se o tipo de mídia estiver definido como Papel Comum na guia Básica e a opção Escala de Cinza for escolhida na guia Avançada do driver da impressora, você poderá usar o aparelho como uma impressora preto e branco. • Cópia Se o tipo de papel estiver definido como Papel Comum, é possível fazer cópias em preto e branco. • Fax 	<p>Substitua os cartuchos de tinta.</p> <p>>> <i>Informações relacionadas: Substituir os cartuchos de tinta</i></p> <p>Embora a coluna Causa liste alternativas para usar o equipamento depois que o erro aparece, é possível que você não consiga fazer isso até substituir o(s) cartucho(s) de tinta nas seguintes condições:</p> <ul style="list-style-type: none"> • Se você desconectar o equipamento ou remover o cartucho de tinta; • Se você selecionar a opção Papel de Secagem Lenta no equipamento ou no driver da impressora.

Mensagens de erro	Causa	Ação
	Se o tipo de papel estiver definido como <i>Papel Comum</i> , o equipamento receberá e imprimirá os faxes em preto e branco.	
Subst Tinta	Um ou mais cartuchos de tinta chegaram ao fim da vida útil. O aparelho interromperá todas as operações de impressão. Enquanto houver espaço, os faxes em preto e branco serão armazenados na memória. Se o equipamento de origem tiver o recurso de conversão, o fax colorido será armazenado na memória como um fax preto e branco.	Substitua os cartuchos de tinta. ►► Informações relacionadas: Substituir os cartuchos de tinta <ul style="list-style-type: none"> Você ainda pode escanear mesmo que a tinta esteja baixa ou precise ser substituída.
Tampa Aberta.	A tampa do scanner não está travada na posição fechada.	Levante a tampa do scanner e depois feche-a novamente. Verifique se o cabo da linha telefônica e o cabo da interface (se utilizado) foram passados corretamente pela guia dos cabos, saindo da parte de trás do equipamento.
	A tampa do compartimento do cartucho de tinta não está travada na posição fechada.	Feche a tampa do compartimento do cartucho de tinta firmemente até que ela trave no lugar.
Temperat Elevada	A temperatura ambiente está muito alta.	Após resfriar o ambiente, deixe que o aparelho esfrie até a temperatura ambiente. Tente novamente quando o aparelho tiver esfriado.
Volume de Tinta Não Detectado	Se você não estiver usando tinta original da Brother, o equipamento pode não detectar o volume de tinta.	Use um cartucho de tinta novo e original da Brother. Se o erro persistir, entre em contato com o Serviço de Atendimento ao Cliente Brother.

MFC-J6535DW/MFC-J6930DW/MFC-J6935DW

Mensagens de erro	Causa	Ação
A Mídia está Cheia.	A unidade flash USB que você está usando já contém 999 arquivos.	Seu equipamento só poderá salvar dados na unidade flash USB se ela contiver menos de 999 arquivos. Exclua os arquivos não utilizados e tente novamente.
	A unidade flash USB que você está usando não tem espaço livre suficiente para escanear o documento.	Exclua os arquivos não utilizados da unidade flash USB para liberar espaço e tente novamente.
Absorvente de Tinta Quase Cheio	A caixa do absorvedor de tinta ou a caixa de liberação está quase cheia.	A caixa do absorvedor de tinta ou a caixa de liberação precisa ser substituída em breve. Ligue para o Serviço de Atendimento ao Cliente Brother ou um Centro de Serviço Autorizado da Brother a fim de obter assistência para seu aparelho.
Almofada do Absorvedor de Tinta Cheia	A caixa do absorvedor de tinta ou a caixa de liberação está cheia. Esses componentes são itens da manutenção periódica que podem exigir substituição depois de um período de tempo, a fim de garantir excelente desempenho do seu equipamento Brother. Como esses	A caixa do absorvedor de tinta ou a caixa de liberação precisa ser substituída. Entre em contato com o Revendedor Brother ou com um Centro de serviço autorizado da Brother para solicitar a manutenção do seu equipamento.

Mensagens de erro	Causa	Ação
	<p>componentes são itens de manutenção periódica, a substituição não é coberta pela garantia. A necessidade de substituir esses itens e o período de tempo antes da substituição dependem do número de ejeções e descargas exigidas para limpar o sistema de tinta. Essas caixas adquirem quantidades de tinta durante diferentes operações de ejeção e descarga. O número de vezes que um aparelho é limpo e ejetado durante a limpeza varia de acordo com as diferentes situações. Por exemplo, ligar e desligar o aparelho frequentemente causa vários ciclos de limpeza, uma vez que o aparelho faz a limpeza automaticamente ao iniciar. O uso de tinta de outros fornecedores pode provocar limpezas frequentes, pois essa tinta pode produzir baixa qualidade de impressão, que é resolvida pela limpeza. Quanto mais limpeza o aparelho exigir, mais rapidamente essas caixas se encherão.</p> <p>Os reparos resultantes do uso de suprimentos de outros fornecedores podem não ser cobertos na garantia declarada do produto.</p>	<p>Motivos para a realização da limpeza:</p> <ol style="list-style-type: none"> 1. O equipamento é limpo automaticamente depois que você remove o cabo de alimentação e o conecta outra vez. 2. Depois que a obstrução de papel for liberada, o aparelho será limpo automaticamente antes que a próxima página recebida seja impressa. 3. O aparelho será limpo automaticamente depois de ficar ocioso por mais de 30 dias (uso esporádico). 4. O aparelho será limpo automaticamente depois que cartuchos de tinta da mesma cor forem substituídos 12 vezes.
Baixa Temperat.	A temperatura da sala está muito baixa.	Após aumentar a temperatura da sala, aguarde até que a temperatura do aparelho se iguale à da sala. Tente novamente quando o aparelho ficar mais quente.
Bandeja de Papel 1 não detectada	A bandeja de papel não está completamente inserida.	Empurre a bandeja de papel lenta e completamente para dentro do aparelho.
Bandeja de Papel 2 não detectada	Papel ou algum objeto estranho impediu que a bandeja de papel fosse inserida corretamente.	Puxe a bandeja de papel para fora do aparelho, e remova o papel atolado ou o objeto estranho. Se você não conseguir encontrar ou remover o papel preso >>> <i>Informações relacionadas: Obstrução de impressora ou de papel</i>
Cartucho de Tinta Incorreto	O número do modelo do cartucho de tinta não é compatível com seu aparelho.	Verifique se o número do modelo de cartucho é compatível com o equipamento.
Config. Bandeja 1 Config. Bandeja 2 Config. Bandeja MU	Esta mensagem é exibida quando está ativada a configuração para confirmar o tipo e tamanho de papel.	Para que esta mensagem de confirmação não seja exibida, altere a configuração para Desativado. >>> <i>Informações relacionadas: Alterar a configuração Verificar tamanho do papel</i>
Configurações de Bandeja Incorretas	As configurações de tamanho do papel e uso da bandeja do aparelho não correspondem ao tamanho do papel que está carregado na bandeja.	<p>Siga as instruções na tela Touchscreen e tente imprimir novamente.</p> <p>Defina a configuração de tamanho do papel para a bandeja de acordo com as instruções na tela LCD.</p>
Cor da Tinta Incorreta	Um cartucho de tinta foi instalado na posição incorreta.	Verifique quais cartuchos de tinta não correspondem às posições de suas respectivas cores e mova-os para as posições corretas.

Mensagens de erro	Causa	Ação
Desconectado	A outra pessoa ou o aparelho de fax da outra pessoa finalizou a chamada.	Tente enviar ou receber o fax novamente. Se as chamadas forem finalizadas várias vezes e você estiver usando um sistema VoIP (Voz por IP), tente mudar a compatibilidade para Básico (para VoIP). ➤➤ <i>Informações relacionadas:</i> <i>Interferência na linha telefônica/VoIP</i>
Disp. incorreto Desconecte o dispositivo do conector dianteiro e desligue e ligue o aparelho	Um dispositivo com defeito foi conectado à interface direta USB.	Desconecte o dispositivo da interface direta USB e, em seguida, pressione  para desligar o aparelho e depois ligue-o novamente.
Disp. incorreto Desconecte o Dispositivo USB.	Um dispositivo USB ou unidade flash USB não compatível foi conectada à interface USB direta.	Desconecte o dispositivo da interface direta USB. Desligue o aparelho e depois ligue-o novamente.
Documento preso/longo demais	O documento não foi colocado ou alimentado corretamente ou o documento escaneado a partir do alimentador era muito longo.	Remova os documentos presos e pressione  . Posicione corretamente o documento no ADF (alimentador automático de documentos). ➤➤ <i>Informações relacionadas:</i> <i>Carregar as páginas no alimentador automático de documentos (ADF)</i> ➤➤ <i>Informações relacionadas:</i> <i>Obstruções de documento</i>
Erro de Conexão	Outros dispositivos estão tentando se conectar à rede Wi-Fi Direct ao mesmo tempo.	Certifique-se de que não há outros dispositivos tentando se conectar à rede Wi-Fi Direct e tente configurar novamente as opções da rede Wi-Fi Direct.
Erro de tam. papel Erro de tam.de papel [Bandeja 1] Erro de tam. de papel [Bandeja MU] Erro de tam.de papel [Bandeja 2]	A configuração do tamanho do papel não confere com o tamanho do papel carregado na bandeja. -OU A orientação do papel não é adequada para o tamanho de papel. -OU Você não ajustou as guias de papel da bandeja para os indicadores do tamanho de papel que você está usando.	1. Verifique se o tamanho de papel selecionado na tela do equipamento corresponde ao tamanho do papel na bandeja. ➤➤ <i>Informações relacionadas:</i> <i>Alterar o tamanho e o tipo de papel</i> 2. Certifique-se de ter carregado o papel na orientação correta e ajuste as guias de papel nos indicadores do tamanho do seu papel. ➤➤ <i>Informações relacionadas:</i> <i>Carregar papel</i> 3. Depois de verificar o tamanho e a orientação do papel, siga as instruções na tela LCD. Se você estiver imprimindo a partir do computador, verifique se o tamanho de papel selecionado no driver da impressora coincide com o tamanho do papel que está na bandeja. ➤➤ <i>Informações relacionadas:</i> <i>Configurações de impressão (Windows)</i> ou <i>Opções de impressão (Mac)</i>
Erro Envio Config. de Tam. de Doc. Incorretas	A opção de tamanho do documento não corresponde ao tamanho do seu documento de fax.	Selecione a opção de tamanho do documento correta e pressione Iniciar Fax novamente.

Mensagens de erro	Causa	Ação
ErroComunic	A má qualidade da linha telefônica causou um erro de comunicação.	Envie novamente o fax ou conecte o aparelho a outra linha telefônica. Se o problema persistir, entre em contato com a companhia telefônica para solicitar que eles verifiquem sua linha telefônica.
Falha de conexão	O aparelho Brother e o dispositivo móvel não conseguem se comunicar durante a configuração da rede Wi-Fi Direct.	<ul style="list-style-type: none"> • Aproxime o dispositivo móvel de seu aparelho Brother. • Coloque seu equipamento Brother e o dispositivo móvel em um local onde não haja nada entre eles que obstrua a comunicação. • Se estiver usando o método de PIN do WPS, confirme se você inseriu o PIN correto.
Falha na inicialização da tela de toque	A tela Touchscreen foi pressionada antes de a inicialização ser concluída.	Certifique-se de que não há nada tocando a tela Touchscreen ou em cima dela, especialmente quando estiver conectando o aparelho.
	Pode haver sujeira ou algum fragmento entre a parte inferior da tela Touchscreen e a estrutura onde ela se encontra.	Insira um pedaço de papel espesso entre a parte inferior da tela Touchscreen e sua estrutura e deslize para frente e para trás para empurrar a sujeira para fora.
Hub Inutilizável	Um hub ou uma unidade flash USB com hub foi conectada à interface USB direta.	Hubs, incluindo unidades flash USB com hub integrado, não são aceitos. Desconecte o dispositivo da interface direta USB.
Imposs. escanear XX	Ocorreu um problema mecânico no aparelho.	Desconecte o aparelho da energia elétrica por vários minutos e depois reconecte-o. (Se você não consegue imprimir os faxes recebidos, transfira-os para outro aparelho de fax ou para o computador.) ➤➤ Informações relacionadas: Transferir seus faxes ou relatório de faxes
Imposs. excluir XX Impossível inicializar XX Imposs. imprimir XX	Ocorreu um problema mecânico no aparelho. -OU Há um objeto estranho, como um grampo ou um pedaço de papel rasgado, no interior do aparelho.	Abra a tampa do scanner e remova todos os objetos estranhos e restos de papel de dentro do aparelho. Se a mensagem de erro continuar, desconecte o aparelho da energia elétrica por vários minutos e depois reconecte-o. Você pode tentar realizar outras operações de desobstrução de papel. ➤➤ Informações relacionadas: Remover restos de papel (Se você não consegue imprimir os faxes recebidos, transfira-os para outro aparelho de fax ou para o computador.) ➤➤ Informações relacionadas: Transferir seus faxes ou relatório de faxes
Impressão P&B somente Substitua a tinta.	Um ou mais cartuchos de tinta coloridos chegaram ao fim de sua vida útil. Você pode usar o aparelho no modo preto e branco por aproximadamente quatro semanas, dependendo do número de páginas que imprime.	Substitua os cartuchos de tinta. ➤➤ Informações relacionadas: Substituir os cartuchos de tinta Embora a coluna Causa liste alternativas para usar o equipamento depois que o erro aparece, é possível que você não consiga fazer isso até substituir o(s)

Mensagens de erro	Causa	Ação
	<p>Enquanto essa mensagem aparecer na tela Touchscreen, cada operação funcionará da seguinte maneira:</p> <ul style="list-style-type: none"> • Impressão Se o tipo de mídia estiver definido como Papel Comum na guia Básica e a opção Escala de Cinza for escolhida na guia Avançada do driver da impressora, você poderá usar o aparelho como uma impressora preto e branco. • Cópia Se o tipo de papel estiver definido como Papel Comum, você poderá fazer cópias em preto e branco. • Fax Se o tipo de papel estiver definido como Papel Comum, o equipamento receberá e imprimirá os faxes em preto e branco. 	<p>cartucho(s) de tinta nas seguintes condições:</p> <ul style="list-style-type: none"> • Se você desconectar o equipamento ou remover o cartucho de tinta; • Se você selecionar a opção Papel de Secagem Lenta no equipamento ou no driver da impressora.
Instale a Tinta	Um cartucho de tinta não está instalado corretamente.	<p>Remova o cartucho de tinta novo e reinstale-o com calma e com firmeza até que ele se encaixe totalmente.</p> <p>➤➤ <i>Informações relacionadas: Substituir os cartuchos de tinta</i></p>
Memória Cheia	A memória do aparelho está cheia.	<p>Se uma operação de envio de fax ou uma operação de cópia estiver em andamento:</p> <ul style="list-style-type: none"> • Pressione , Sair ou Fechar, aguarde as outras operações em andamento serem concluídas e tente novamente. • Pressione Enviar agora para enviar as páginas escaneadas até então. • Pressione Impressão parcial para copiar as páginas escaneadas até então. • Limpe os dados da memória. Para garantir mais espaço na memória, você pode desativar a Recepção na memória. ➤➤ <i>Informações relacionadas: Desligue as operações de recepção na memória</i> • Imprima os faxes armazenados na memória. ➤➤ <i>Informações relacionadas: Imprimir um fax armazenado na memória do equipamento</i>
Não detectado	Você instalou um cartucho de tinta novo muito rapidamente e o aparelho não o detectou.	<p>Remova o cartucho de tinta novo e reinstale-o com calma e com firmeza até que ele se encaixe totalmente.</p>
	Um cartucho de tinta não está instalado corretamente.	<p>➤➤ <i>Informações relacionadas: Substituir os cartuchos de tinta</i></p>
	Um cartucho de tinta usado foi reinstalado.	<p>Remova o cartucho de tinta usado e instale um novo.</p>

Mensagens de erro	Causa	Ação
	Se você não estiver usando tinta original da Brother, o equipamento pode não detectar o cartucho de tinta.	Use um cartucho de tinta novo e original da Brother. Se o erro persistir, entre em contato com o Serviço de Atendimento ao Cliente Brother.
	O cartucho de tinta deve ser substituído.	Substitua o cartucho de tinta por um cartucho de tinta novo e original da Brother.
	O novo cartucho de tinta tem uma bolha de ar.	Vire lentamente o cartucho de modo que a porta de suprimento de tinta aponte para baixo. Reinstale o cartucho.
	Um modelo incorreto de cartucho de tinta Brother foi instalado.	Verifique os números do modelo dos cartuchos de tinta e instale os corretos.
O número máximo de dispositivos já estão conectados usando o Wi-Fi Direct.	Dois dispositivos móveis já estão conectados à rede Wi-Fi Direct, e o aparelho Brother é o Proprietário de grupo (P/G).	Depois que a conexão atual entre seu aparelho Brother e outro dispositivo móvel for interrompida, tente configurar novamente as opções da Wi-Fi Direct. Você pode confirmar o status da conexão imprimindo o relatório de configuração de rede. »» Informações relacionadas: Imprimir o relatório de configurações de rede
Papel Preso na Frente/Atrás Papel Preso na Frente Papel Preso Atrás Papel Preso na Bandeja MU Papel Preso na Bandeja MU/Frontal Papel Preso na Bandeja2 Repetir Papel Preso na XX	O papel está preso no aparelho.	Remova o papel preso. »» Informações relacionadas: Obstrução de impressora ou de papel
		Se ocorrer uma nova obstrução de papel, tente realizar a operação para remover a obstrução mais uma vez. »» Informações relacionadas: Remover restos de papel
	As guias de papel não estão ajustadas para o tamanho correto de papel.	Certifique-se de que as guias de papel estão ajustadas para o tamanho correto de papel.
	O suporte de papel do equipamento não está encaixado corretamente.	Verifique se o suporte de papel está totalmente inserido no equipamento. »» Informações relacionadas: O papel está preso na parte da frente do equipamento
	A poeira de papel se acumulou na superfície dos rolos de tração do papel.	Limpe os rolos de tração do papel. »» Informações relacionadas: Limpar os rolos de tração do papel
Papel Preso Repetidas Vezes	Há um objeto estranho, como um grampo ou um pedaço de papel rasgado, no interior do aparelho.	Remova objetos estranhos e restos de papel do equipamento. »» Informações relacionadas: Remover restos de papel
Pouca Tinta	Um ou mais cartuchos de tinta estão quase vazios. Se o equipamento de envio tiver o recurso de conversão, o fax colorido será impresso por seu equipamento como um fax preto e branco.	Peça um novo cartucho de tinta. Você pode continuar imprimindo até que a tela Touchscreen mostre <i>Subst Tinta</i> . »» Informações relacionadas: Substituir os cartuchos de tinta • Você ainda pode escanear mesmo que a tinta esteja baixa ou precise ser substituída.
Pouco Ppl Bdj 1 Pouco Ppl Bdj 2	A bandeja de papel está quase vazia.	Insira o papel na bandeja indicada na tela LCD.

Mensagens de erro	Causa	Ação
Restam dados na memória	Há dados de impressão na memória do aparelho.	Pressione  . O aparelho cancelará o trabalho e o limpará da memória. Tente imprimir novamente.
S/respost./ocup.	O número chamado não está atendendo ou está ocupado.	Confirme o número e tente novamente.
Sem alim. de papel Repetidas Vezes	A poeira de papel se acumulou na superfície dos rolos de tração do papel.	Limpe os rolos de tração do papel. ➤➤ <i>Informações relacionadas: Limpar os rolos de tração do papel</i>
Sem Arquivo	A unidade flash USB na unidade de mídia não contém arquivos .JPG.	Insira novamente a unidade flash USB correta na abertura.
Sem Dispositivo	Durante a configuração da rede Wi-Fi Direct, o aparelho Brother não consegue encontrar o dispositivo móvel.	<ul style="list-style-type: none"> • Confirme se seu aparelho e o dispositivo móvel estão no modo Wi-Fi Direct. • Aproxime o dispositivo móvel de seu aparelho Brother. • Coloque seu aparelho Brother e o dispositivo móvel em um local onde não haja nada entre eles para obstruir a comunicação. • Se estiver configurando manualmente a rede Wi-Fi Direct, confirme se inseriu a senha correta. • Se o dispositivo móvel usar uma página de configuração para obter o endereço IP, certifique-se de que o endereço IP do dispositivo móvel tenha sido configurado via DHCP.
Sem memória de fax	A memória do fax está cheia.	<p>Siga um destes procedimentos:</p> <ul style="list-style-type: none"> • Limpe os dados da memória. Para ganhar memória extra, você pode desativar a recepção de memória. ➤➤ <i>Informações relacionadas: Desligue as operações de recepção na memória</i> • Imprima os faxes armazenados na memória. ➤➤ <i>Informações relacionadas: Imprimir um fax armazenado na memória do equipamento</i>
Subst Tinta	Um ou mais cartuchos de tinta chegaram ao fim da vida útil. O aparelho interromperá todas as operações de impressão. Enquanto houver espaço, os faxes em preto e branco serão armazenados na memória. Se o equipamento de origem tiver o recurso de conversão, o fax colorido será armazenado na memória como um fax preto e branco.	<p>Substitua os cartuchos de tinta.</p> <p>➤➤ <i>Informações relacionadas: Substituir os cartuchos de tinta</i></p> <ul style="list-style-type: none"> • Você ainda pode escanear mesmo que a tinta esteja baixa ou precise ser substituída.
Tampa Aberta.	A tampa do scanner não está travada na posição fechada.	<p>Levante a tampa do scanner e depois feche-a novamente.</p> <p>Verifique se o cabo da linha telefônica e o cabo da interface (se utilizado) foram passados corretamente pela guia dos cabos, saindo da parte de trás do equipamento.</p>

Mensagens de erro	Causa	Ação
	A tampa do compartimento do cartucho de tinta não está travada na posição fechada.	Feche a tampa do compartimento do cartucho de tinta firmemente até que ela trave no lugar.
Temperat Elevada	A temperatura ambiente está muito alta.	Após resfriar o ambiente, deixe que o aparelho esfrie até a temperatura ambiente. Tente novamente quando o aparelho tiver esfriado.
Verif. Papel Sem alim. de papel [Bandeja 1] Sem alim de papel [Band MU] Sem alim. de papel [Bandeja 2]	Não há papel no aparelho ou o papel não foi colocado corretamente na bandeja de papel.	Siga um destes procedimentos: <ul style="list-style-type: none"> • Insira papel na bandeja e siga as instruções na tela LCD. • Remova os papéis e carregue-os novamente. Em seguida, siga as instruções na tela LCD. <p>➤➤ <i>Informações relacionadas: Carregar papel</i></p>
	O papel não foi inserido na posição central da bandeja MU.	Remova o papel, insira-o novamente no centro da bandeja MU e siga as instruções na tela LCD. ➤➤ <i>Informações relacionadas: Colocar papel na bandeja multiuso (bandeja MU)</i>
	A tampa de liberação de obstrução não está fechada corretamente.	Certifique-se de que a tampa de liberação de obstrução tenha sido fechada igualmente em ambos os lados. ➤➤ <i>Informações relacionadas: Obstrução de impressora ou de papel</i>
	A poeira de papel se acumulou na superfície dos rolos de tração do papel.	Limpe os rolos de tração do papel. ➤➤ <i>Informações relacionadas: Limpar os rolos de tração do papel</i>
Volume de Tinta Não Detectado	Se você não estiver usando tinta original da Brother, o equipamento pode não detectar o volume de tinta.	Use um cartucho de tinta novo e original da Brother. Se o erro persistir, entre em contato com o Serviço de Atendimento ao Cliente Brother.



Informações relacionadas

- [Solução de problemas](#)
 - [Transferir seus faxes ou relatório de faxes](#)
 - [Mensagens de erro ao usar o recurso Brother Web Connect](#)

Tópicos relacionados:

- [Visão geral da tela de toque LCD](#)
- [Imprimir o relatório de configurações de rede](#)
- [Substituir os cartuchos de tinta](#)
- [Alterar a configuração Verificar tamanho do papel](#)
- [Interferência na linha telefônica/VoIP](#)
- [Carregar documentos no alimentador automático de documentos](#)
- [Obstruções de documento](#)
- [Carregar papel](#)
- [Carregar e imprimir papel na abertura de alimentação manual](#)
- [Obstrução de impressora ou de papel](#)
- [O papel está preso na parte da frente do equipamento](#)
- [Remover restos de papel](#)

-
- Limpar os rolos de tração do papel
 - Desligue as operações de recepção na memória
 - Imprimir um fax armazenado na memória do equipamento
 - Alterar o tamanho e o tipo de papel
 - Configurações de impressão (Windows)
 - Opções de impressão (Mac)
 - Colocar papel na bandeja multiuso (bandeja MU)
 - Problemas no manuseio do papel e na impressão
-

Transferir seus faxes ou relatório de faxes

Se o LCD mostra:

- [Imposs. excluir XX]
- [Impossível inicializar XX]
- [Imposs. imprimir XX]
- [Imposs. escanear XX]

É recomendável transferir seus faxes para outro equipamento de fax ou para o computador.

➤➤ *Informações relacionadas: Transferir faxes para outro equipamento de fax*

➤➤ *Informações relacionadas: Transferir faxes para o seu computador*

Você também pode transferir o relatório de faxes para verificar se existem faxes que você deve transferir.

➤➤ *Informações relacionadas: Transferir o relatório de faxes para outro equipamento de fax*



Informações relacionadas

- [Mensagens de erro e manutenção](#)
 - [Transferir faxes para outro equipamento de fax](#)
 - [Transferir faxes para o seu computador](#)
 - [Transferir o relatório de faxes para outro equipamento de fax](#)

Tópicos relacionados:

- [Usar a Recepção de PC-FAX para transferir faxes recebidos para o seu computador \(apenas Windows\)](#)
- [Restaurar as configurações padrão de fábrica da rede](#)
- [Reiniciar o equipamento Brother](#)
- [Visão geral das funções de redefinição de configurações](#)
- [O papel está preso na parte da frente do equipamento](#)
- [O papel está preso na parte de trás do equipamento](#)



Transferir faxes para outro equipamento de fax

Se não tiver configurado a ID do equipamento, você não poderá entrar no Modo de Transferência de Fax.



>> [MFC-J6530DW/MFC-J6730DW](#)

>> [MFC-J6535DW/MFC-J6930DW/MFC-J6935DW](#)

MFC-J6530DW/MFC-J6730DW

1. Pressione  para interromper o erro temporariamente.
2. Pressione  [Config.] > [Todas config.] > [Serviço] > [Transf. Dados] > [Transf. Fax].
3. Siga um dos procedimentos a seguir:
 - Se a tela Touchscreen mostrar [Sem dados], não há faxes na memória do aparelho.
Pressione [Fechar] e, em seguida, pressione .
 - Insira o número de fax para o qual os faxes serão transferidos.
4. Pressione [Inic Fax].

MFC-J6535DW/MFC-J6930DW/MFC-J6935DW

1. Pressione  para interromper o erro temporariamente.
2. Pressione  [Configs] > [Todas config.] > [Serviço] > [Transf. Dados] > [Transf. Fax].
3. Siga um dos procedimentos a seguir:
 - Se a tela Touchscreen mostrar [Sem dados], não há faxes na memória do aparelho.
Pressione [Fechar] e, em seguida, pressione .
 - Insira o número de fax para o qual os faxes serão transferidos.
4. Pressione [Iniciar Fax].

Informações relacionadas

- [Transferir seus faxes ou relatório de faxes](#)

Tópicos relacionados:

- [Ajuste a ID do equipamento](#)

Transferir faxes para o seu computador

Você pode transferir os faxes da memória do equipamento para o computador.

>> [MFC-J6530DW/MFC-J6730DW](#)

>> [MFC-J6535DW/MFC-J6930DW/MFC-J6935DW](#)

MFC-J6530DW/MFC-J6730DW

1. Pressione  para interromper o erro temporariamente.
2. Confirme se o software e os drivers da Brother estão instalados no computador e ative a **recepção de PC-FAX** no computador. Siga um dos procedimentos a seguir:

- Windows Vista e Windows 7

No menu  (**Iniciar**), selecione **Todos os Programas > Brother > Brother Utilities**.

Clique na lista suspensa e selecione o nome do seu modelo (se ainda não estiver selecionado). Clique em **PC-FAX**, na barra de navegação esquerda e, em seguida, em **Receber**.

- Windows 8 e Windows 10

Clique em  (**Brother Utilities**), depois clique na lista suspensa e selecione o nome do seu modelo (se ainda não estiver selecionado). Clique em **PC-FAX**, na barra de navegação esquerda e, em seguida, em **Receber**.

3. Leia e confirme as instruções no computador.

Os faxes na memória do equipamento serão enviados para seu computador automaticamente.



Quando os faxes na memória do equipamento não forem enviados para o computador:

Certifique-se de ter definido [Recep. PC-Fax] no aparelho.

Se os faxes estiverem na memória do equipamento quando você configurar a recepção de PC-Fax, a tela Touchscreen exibirá uma mensagem, perguntando se você deseja transferir os faxes para o computador. Se a pré-visualização de fax estiver definida como desativada, será perguntado se você deseja imprimir cópias de backup.

Pressione [Sim] para transferir todos os faxes na memória para o computador.

MFC-J6535DW/MFC-J6930DW/MFC-J6935DW

1. Pressione  para interromper o erro temporariamente.
2. Confirme se o software e os drivers da Brother estão instalados no computador e ative a **recepção de PC-Fax** no computador. Siga um dos procedimentos a seguir:

- Windows Vista e Windows 7

No menu  (**Iniciar**), selecione **Todos os Programas > Brother > Brother Utilities**.

Clique na lista suspensa e selecione o nome do seu modelo (se ainda não estiver selecionado). Clique em **PC-FAX**, na barra de navegação esquerda e, em seguida, em **Receber**.

- Windows 8 e Windows 10

Clique em  (**Brother Utilities**), depois clique na lista suspensa e selecione o nome do seu modelo (se ainda não estiver selecionado). Clique em **PC-FAX**, na barra de navegação esquerda e, em seguida, em **Receber**.

3. Leia e confirme as instruções no computador.

Os faxes na memória do equipamento serão enviados para seu computador automaticamente.



Quando os faxes na memória do equipamento não forem enviados para o computador:

Certifique-se de ter definido [Recep. PC-Fax] no aparelho.

Se os faxes estiverem na memória do equipamento quando você configurar a recepção de PC-Fax, a tela Touchscreen exibirá uma mensagem, perguntando se você deseja transferir os faxes para o computador. Se a pré-visualização de fax estiver definida como desativada, será perguntado se você deseja imprimir cópias de backup.

Pressione [Sim] para transferir todos os faxes na memória para o computador.



Informações relacionadas

- [Transferir seus faxes ou relatório de faxes](#)

Tópicos relacionados:

- [Usar a Recepção de PC-FAX para transferir faxes recebidos para o seu computador \(apenas Windows\)](#)
-



Transferir o relatório de faxes para outro equipamento de fax

Se você não configurou a ID do equipamento, você não pode entrar no modo de transferência de fax.



>> [MFC-J6530DW/MFC-J6730DW](#)

>> [MFC-J6535DW/MFC-J6930DW/MFC-J6935DW](#)

MFC-J6530DW/MFC-J6730DW

1. Pressione  para interromper o erro temporariamente.
2. Pressione  [Config.] > [Todas config.] > [Serviço] > [Transf. Dados] > [Transferência de Relatório].
3. Digite o número de fax para o qual o Relatório de faxes será encaminhado.
4. Pressione [Inic Fax].

MFC-J6535DW/MFC-J6930DW/MFC-J6935DW

1. Pressione  para interromper o erro temporariamente.
2. Pressione  [Configs] > [Todas config.] > [Serviço] > [Transf. Dados] > [Transferência de Relatório].
3. Digite o número de fax para o qual o Relatório de faxes será encaminhado.
4. Pressione [Iniciar Fax].

Informações relacionadas

- [Transferir seus faxes ou relatório de faxes](#)

Tópicos relacionados:

- [Ajuste a ID do equipamento](#)

Mensagens de erro ao usar o recurso Brother Web Connect

Seu equipamento Brother exibirá uma mensagem de erro se um erro ocorrer. As mensagens de erro mais comuns são mostradas na tabela a seguir.

Você mesmo pode corrigir a maioria dos erros. Se após ler a tabela você ainda precisar de ajuda, no Brother Solutions Center você encontrará as respostas às perguntas frequentes e dicas de solução de problemas mais atualizadas.

Acesse nosso site: support.brother.com.

Erro de conexão

Mensagens de erro	Causa	Ação
(MFC-J6530DW/MFC-J6730DW) Erro de Conexão 02 A rede não está conectada. Verifique se o equip. está conectado à rede. (MFC-J6535DW/MFC-J6930DW/ MFC-J6935DW) Erro de Conexão 02 A rede não está conectada. Verifique se o equipamento está conectado à rede.	O equipamento não está conectado a uma rede.	<ul style="list-style-type: none">• Verifique se a conexão de rede está boa.• Se a opção Web ou Aplic. foi pressionada logo após o equipamento ter sido ligado, a conexão de rede pode não ter sido estabelecida ainda. Aguarde e tente novamente.
(MFC-J6530DW/MFC-J6730DW) Erro de Conexão 03 Falha na conexão com o servidor Brother. Verifique configs de rede. (MFC-J6535DW/MFC-J6930DW/ MFC-J6935DW) Erro de Conexão 03 Falha na conexão com o servidor Brother. Verifique configs de rede.	<ul style="list-style-type: none">• As configurações de rede ou do servidor estão incorretas.• Há um problema com a rede ou com o servidor.	<ul style="list-style-type: none">• Confirme se as configurações de rede estão corretas ou aguarde e tente novamente mais tarde.• Se a opção Web ou Aplic. foi pressionada logo após o equipamento ter sido ligado, a conexão de rede pode não ter sido estabelecida ainda. Aguarde e tente novamente.
(MFC-J6530DW/MFC-J6730DW) Erro de Conexão 07 Falha na conexão com o servidor. Defina a data e a hora corretas. (MFC-J6535DW/MFC-J6930DW/ MFC-J6935DW) Erro de Conexão 07 Falha na conexão com o servidor. Defina a Data e a Hora corretas.	As configurações de data e hora estão incorretas.	Defina a data e a hora corretamente. Observe que se o cabo de alimentação do equipamento for desconectado, as configurações de data e hora poderão retornar às configurações de fábrica.

Erro de autenticação

Mensagens de erro	Causa	Ação
Erro de Autenticação 01 Código PIN incorreto. Digite o PIN corretamente.	O PIN inserido para acessar a conta está incorreto. O PIN é o número de quatro dígitos que você inseriu ao registrar a conta no equipamento.	Insira o PIN correto.
Erro de Autenticação 02 ID incorreta ou expirada. Ou esta ID temporária está em uso. Digite corretamente ou reemita a ID temporária, válida por 24 horas após a emissão.	A ID temporária inserida está incorreta.	Insira a ID temporária correta.
	A ID temporária inserida expirou. Uma ID temporária é válida por 24 horas.	Solicite novamente o acesso ao Brother Web Connect e receba uma nova ID temporária. Depois, utilize-a para registrar a conta no equipamento.
Erro de Autenticação 03 Nome de Exibição já registrado. Digite outro nome de exibição.	O nome de exibição inserido já foi registrado por outro usuário do serviço.	Insira um nome de exibição diferente.

Erro de servidor

Mensagens de erro	Causa	Ação
Erro de Servidor 01 Falha na autenticação. Faça o seguinte: 1. Acesse http://bwc.brother.com para obter um novo ID temporário. 2. Pressione OK e digite o seu novo ID temporário na tela seguinte.	As informações de autenticação do equipamento (necessárias para acesso ao serviço) expiraram ou são inválidas.	Solicite novamente o acesso ao Brother Web Connect para receber uma nova ID temporária. Depois, utilize-a para registrar a conta no equipamento.
Erro de Servidor 03 Falha de upload. Arquivo não suportado ou dados corrompidos. Confirme os dados do arquivo.	O arquivo que você está tentando transferir pode ter um dos seguintes problemas: <ul style="list-style-type: none"> O arquivo ultrapassa o limite de número de pixels, tamanho de arquivo ou outra restrição do serviço. O tipo do arquivo não é compatível. O arquivo está corrompido. 	O arquivo não pode ser usado: <ul style="list-style-type: none"> Verifique as restrições de tamanho ou formato do serviço. Salve o arquivo como um tipo diferente. Se possível, obtenha uma versão nova e não corrompida do arquivo.
Erro de Servidor 13 Serviço indisponível temporariamente. Tente novamente mais tarde.	Há um problema com o serviço e ele não pode ser utilizado agora.	Aguarde e tente novamente. Se receber essa mensagem novamente, acesse o serviço por meio de um computador para confirmar se ele ainda está indisponível.

Erro de atalho

Mensagens de erro	Causa	Ação
Erro de Atalho 02 A conta é inválida. Registre novamente a conta e o atalho depois de excluir esse atalho.	O atalho não pode ser usado porque a conta foi excluída após o atalho ter sido registrado.	Exclua o atalho e depois registre a conta e o atalho novamente.



Informações relacionadas

- Mensagens de erro e manutenção

Obstruções de documento

- O documento está preso na parte superior do alimentador
- O documento está preso na parte inferior da unidade do ADF (alimentador automático de documentos)
- O documento está preso dentro do alimentador
- Remover restos de papel presos no ADF (alimentador automático de documentos)
- Mensagens de erro e manutenção

O documento está preso na parte superior do alimentador

1. Remova qualquer folha de papel que não esteja presa no ADF (alimentador automático de documentos).
2. Abra a tampa do alimentador.
3. Remova o documento preso puxando-o para cima.

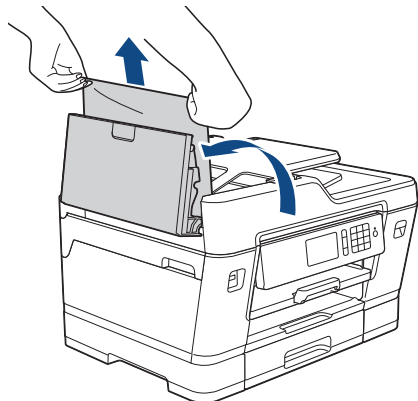

4. Feche a tampa do alimentador.
5. Pressione

IMPORTANTE

Para evitar futuras obstruções de documentos, feche a tampa do ADF (alimentador automático de documentos) corretamente pressionando-a para baixo no centro.



Informações relacionadas

- [Obstruções de documento](#)

▲ [Página inicial](#) > [Solução de problemas](#) > [Obstruções de documento](#) > O documento está preso na parte inferior da unidade do ADF (alimentador automático de documentos)

O documento está preso na parte inferior da unidade do ADF (alimentador automático de documentos)

1. Remova qualquer folha de papel que não esteja presa no ADF (alimentador automático de documentos).
2. Levante o suporte de documentos do ADF (alimentador automático de documentos) e remova o papel preso.

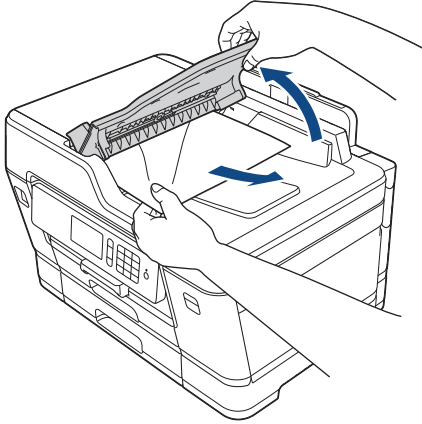

3. Pressione



Informações relacionadas

- [Obstruções de documento](#)

O documento está preso dentro do alimentador

1. Remova qualquer folha de papel que não esteja presa no ADF (alimentador automático de documentos).
2. Levante a tampa dos documentos.
3. Puxe o documento preso para fora e para a direita.

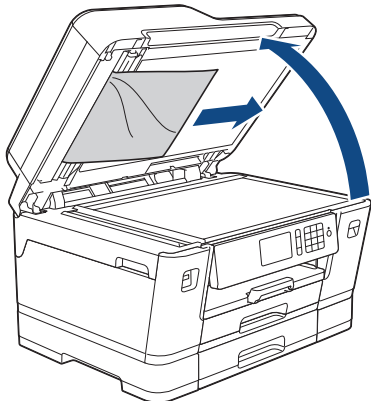

4. Feche a tampa dos documentos.
5. Pressione





Informações relacionadas

- [Obstruções de documento](#)

Remover restos de papel presos no ADF (alimentador automático de documentos)

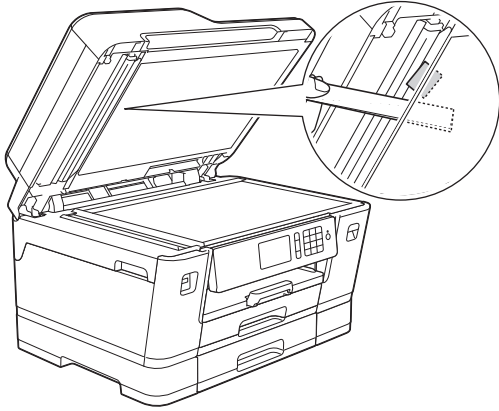
1. Levante a tampa dos documentos.
2. Insira um pedaço de papel grosso, como papel-cartão, no alimentador para empurrar para fora pequenos restos de papel.



3. Feche a tampa dos documentos.
4. Pressione .



Informações relacionadas

- [Obstruções de documento](#)

Obstrução de impressora ou de papel

Localize e remova o papel preso.

- [O papel está preso na parte da frente do equipamento](#)
- [O papel está preso na parte de trás do equipamento](#)
- [Remover restos de papel](#)
- [Mensagens de erro e manutenção](#)
- [Problemas no manuseio do papel e na impressão](#)

O papel está preso na parte da frente do equipamento

Se a tela LCD exibir as seguintes mensagens de obstrução de papel, siga estes passos:

- [Papel Preso na Frente/Atrás], [Repetir Papel Preso na Frente/Atrás]
 - [Papel Preso na Frente], [Repetir Papel Preso na Frente]
 - [Papel Preso na Bandeja MU/Frontal], [Repetir Papel Preso na Bandeja MU/Frontal]
 - [Papel Preso no Alimentador Manual/ Frontal], [Rep Ppl Preso no Alim Man/Fron]
1. Desconecte o equipamento da tomada da rede elétrica CA.
 2. Se o papel estiver carregado na bandeja MU, remova-o. (MFC-J6535DW/MFC-J6930DW/MFC-J6935DW)
 3. Remova completamente a Bandeja nº 1 (1) do equipamento, conforme indicado pela seta.

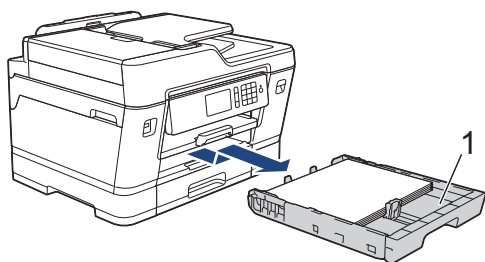

Se aparecerem mensagens de erro na tela LCD relativas a repetidas obstruções de papel, como [Repetir Papel Preso na Frente/Atrás], levante o suporte de papel (1) e remova-o completamente do equipamento, no ângulo indicado pela seta.

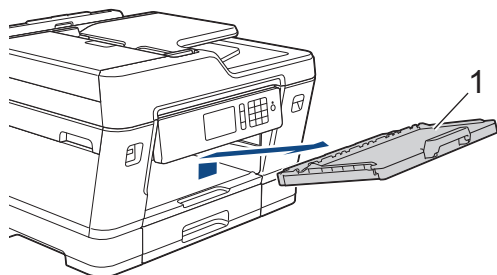

Ao concluir, siga para o próximo passo.

4. Puxe lentamente o papel obstruído (1) para fora do equipamento.

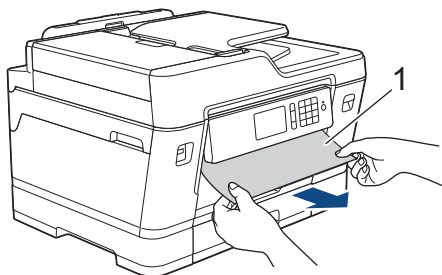



Se aparecerem mensagens de erro na tela LCD relativas a repetidas obstruções de papel, como [Repetir Papel Preso na Frente/Atrás], faça o seguinte:

- a. Levante a aba de liberação de obstrução e remova o papel preso.

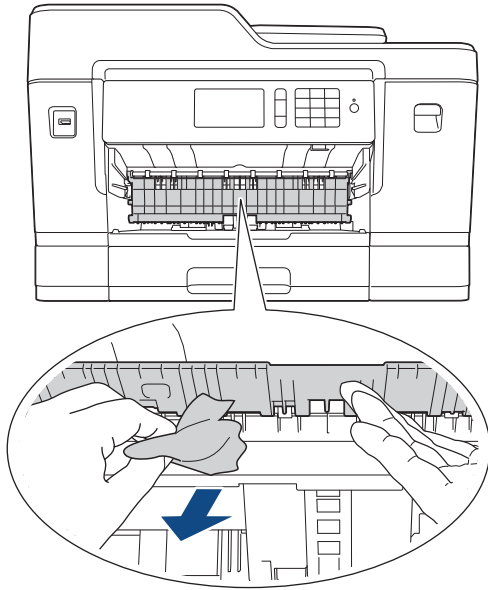

- b. Procure cuidadosamente dentro (1) do equipamento pedaços de papel presos.

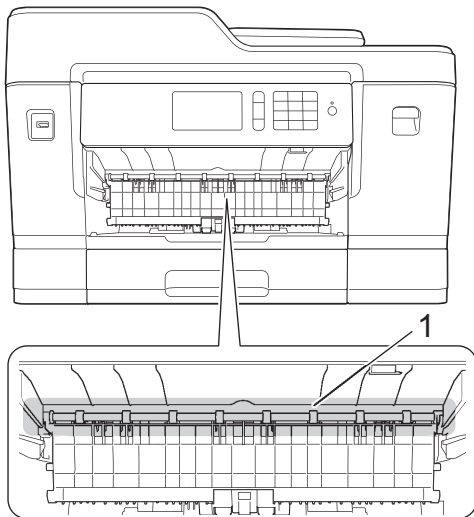

Ao concluir, siga para o próximo passo.

5. Usando as duas mãos, encaixe os dedos no local apropriado de cada lado do aparelho para levantar e abrir a tampa do scanner (1).

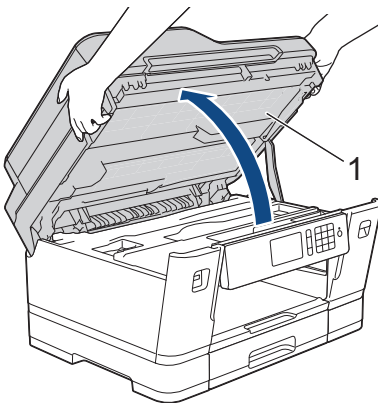

6. Puxe lentamente o papel preso (1) para fora do aparelho.

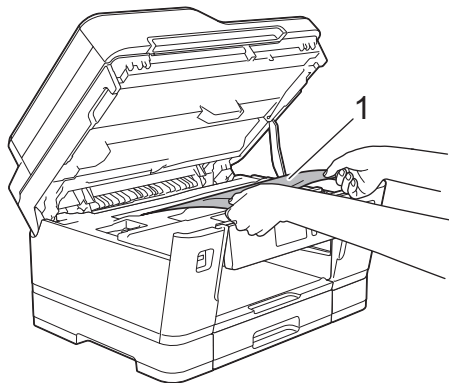

Se aparecerem mensagens de erro na tela LCD relativas a repetidas obstruções de papel, como [Repetir Papel Preso na Frente/Atrás], mova a cabeça de impressão (se necessário) para retirar pedaços de papel presos nesse local. Certifique-se de que não tenha restado pedaços de papel nos cantos do aparelho (1) e (2).

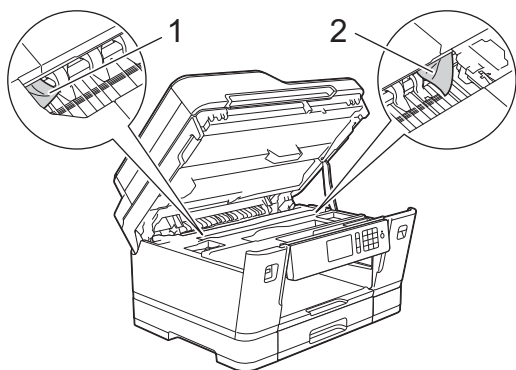

Ao concluir, siga para o próximo passo.

IMPORTANTE

- Se a cabeça de impressão estiver no canto direito, como mostra a ilustração, você não poderá movê-la. Feche a tampa do scanner e reconecte o cabo de alimentação. Abra a tampa do scanner novamente e mantenha  pressionado até que a cabeça de impressão se mova para o centro. Em seguida, desconecte o aparelho da rede de energia elétrica e retire o papel.

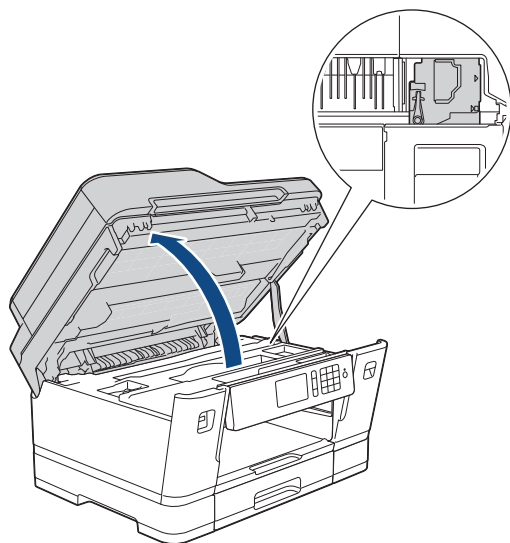

- Se o papel estiver preso debaixo da cabeça de impressão, desconecte o aparelho da rede de energia elétrica e mova a cabeça de impressão para retirar o papel.
- Se a tinta manchar sua pele ou roupa, lave-as imediatamente com sabão ou detergente.

7. Feche cuidadosamente a tampa do scanner usando os encaixes para os dedos no local apropriado das laterais.

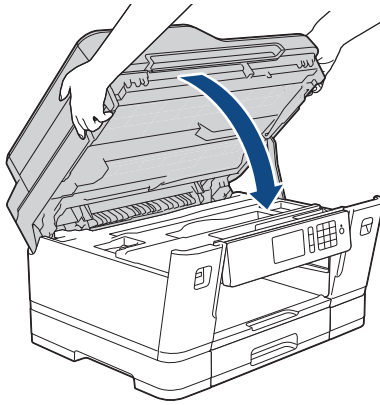

8. Se a mensagem de erro na tela LCD for [Papéis Presos na Frente/Atrás] ou [Repetir Papéis Presos na Frente/Atrás], faça o seguinte:
- a. Abra a tampa de liberação de obstrução (1) localizada na parte traseira do aparelho.

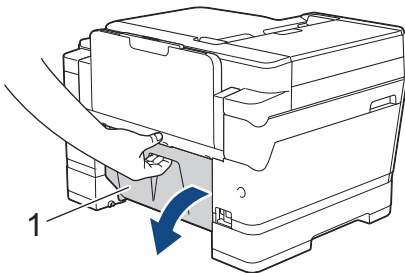

- b. Examine com cuidado em busca de papéis presos e lentamente puxe-o do aparelho.

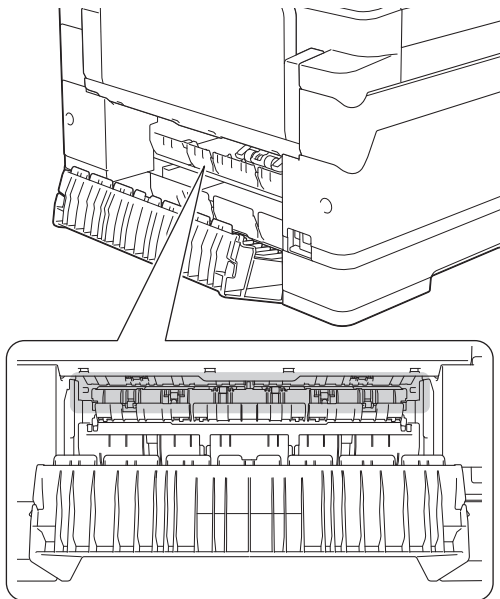

- c. Feche a tampa de liberação de obstrução. Verifique se a tampa está fechada completamente.

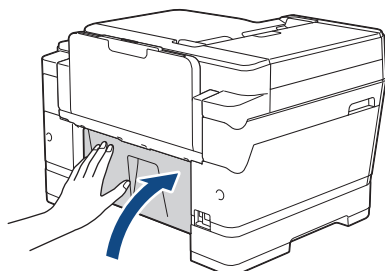

9. Se a mensagem de erro na tela LCD for [Papéis Presos na Bandeja MU/Frontal] ou [Repetir Papéis Presos na Bandeja MU/Frontal], procure cuidadosamente na bandeja MU pedaços de papel

presos. Empurre a alavanca de liberação (1) na direção da parte de trás do equipamento e, em seguida, puxe lentamente o papel preso para fora da bandeja MU.

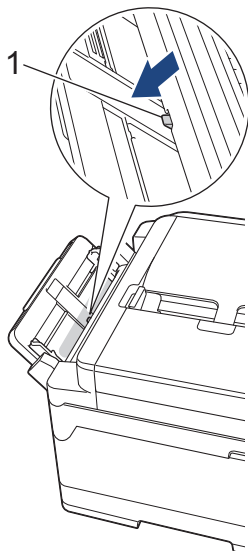

10. Se a mensagem de erro na tela LCD for [Papel Preso no Alim Man/Fron] ou [Rep Ppl Preso no Alim Man/Fron], procure cuidadosamente na abertura de alimentação manual pedaços de papel presos e remova-os lentamente do equipamento.

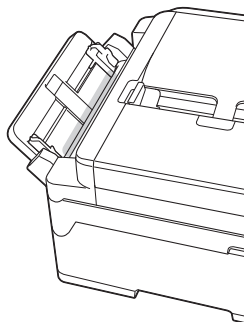

11. Se aparecerem mensagens de erro na tela LCD relativas a repetidas obstruções de papel, como [Repetir Papel Preso na Frente/Atrás], e você tiver removido o suporte de papel, coloque-o de volta no equipamento com firmeza. Verifique se você encaixou o suporte de papel nas guias.

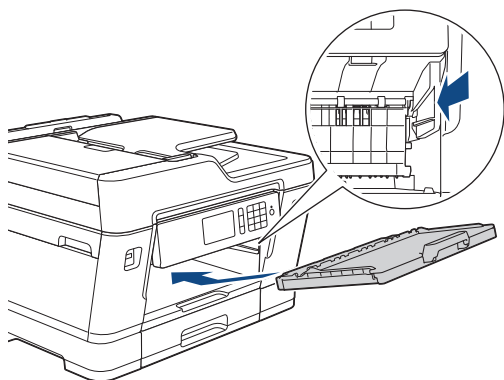

12. Empurre lenta e completamente a Bandeja nº 1 para dentro do equipamento.

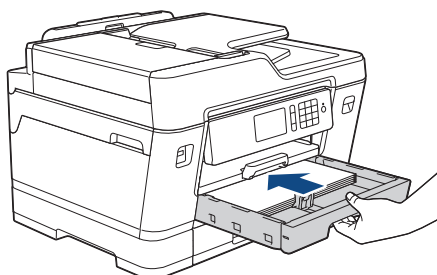

13. Reconecte o cabo de alimentação.



Se ocorrer nova obstrução de papel, deve haver um pequeno pedaço de papel preso no aparelho.

➤➤ *Informações relacionadas: Remover restos de papel*



Informações relacionadas

- Obstrução de impressora ou de papel

Tópicos relacionados:

- [Transferir seus faxes ou relatório de faxes](#)
 - [Mensagens de erro e manutenção](#)
 - [Remover restos de papel](#)
-

O papel está preso na parte de trás do equipamento

Se a tela LCD exibir as seguintes mensagens de obstrução de papel, siga estes passos:

- [Papel Preso Atrás], [Repetir Papel Preso Atrás]
 - [Papel Preso na Bandeja MU], [Repetir Papel Preso na Bandeja MU]
 - [Papel Preso no Alimentador Manual], [Repetir Papel Preso no Alimentador Manual]
 - [Papel Preso na Bandeja2], [Repetir Papel Preso na Bandeja2]
1. Desconecte o equipamento da tomada da rede elétrica CA.
 2. Se o papel estiver carregado na bandeja MU, remova-o. (MFC-J6535DW/MFC-J6930DW/MFC-J6935DW)
 3. Remova completamente a Bandeja nº 1 (1) do equipamento, conforme indicado pela seta.

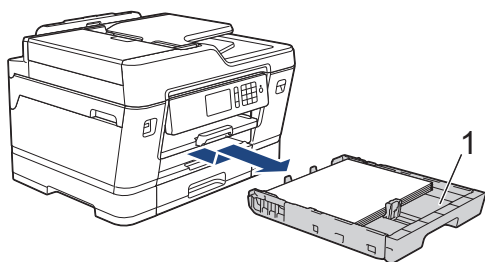

(MFC-J6730DW/MFC-J6930DW/MFC-J6935DW)

Se a mensagem de erro na tela LCD for [Papel Preso na Bandeja2] ou [Repetir Papel Preso na Bandeja2], também remova completamente a Bandeja nº 2 (2) do equipamento, conforme indicado pela seta.

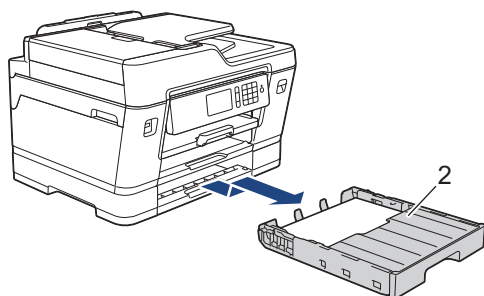

Ao concluir, siga para o próximo passo.

4. Se a mensagem de erro na tela LCD for [Papel Preso Atrás] [Repetir Papel Preso Atrás], [Papel Preso na Bandeja2] ou [Repetir Papel Preso na Bandeja2], faça o seguinte:
 - a. Abra a tampa de liberação de obstrução (1) localizada na parte traseira do aparelho.

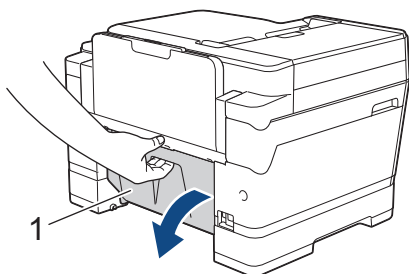

- b. Puxe lentamente o papel preso para fora do equipamento.

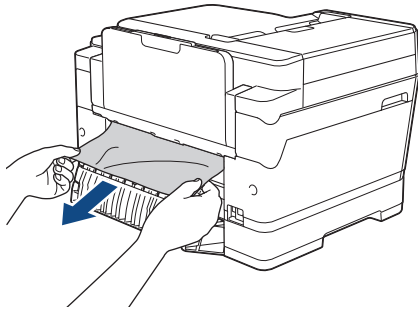

c. Feche a tampa de liberação de obstrução. Verifique se a tampa está fechada corretamente.

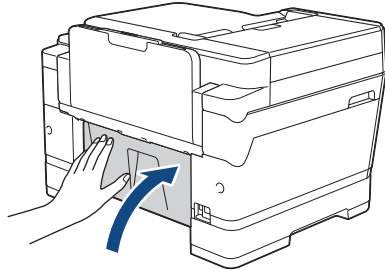

5. Se a mensagem de erro na tela LCD for [Papel Preso na Bandeja MU] ou [Repetir Papel Preso na Bandeja MU], empurre a alavanca de liberação (1) na direção da parte de trás do equipamento e, em seguida, puxe o papel preso para fora da bandeja MU.

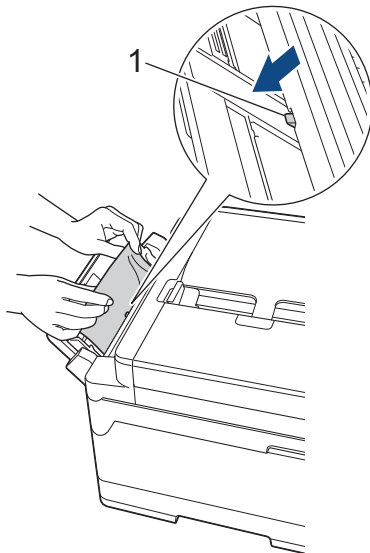

6. Se a mensagem de erro na tela LCD for [Papel Preso no Alimentador Man.] ou [Rep Papel Preso no Alim Manual], puxe lentamente o papel preso na abertura de alimentação manual.

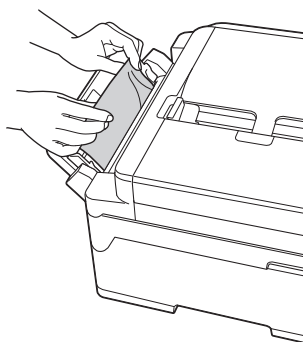

7. Usando as duas mãos, encaixe os dedos no local apropriado de cada lado do aparelho para levantar e abrir a tampa do scanner (1).

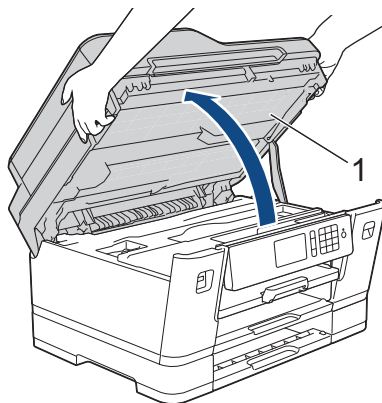

8. Puxe lentamente o papel preso (1) para fora do aparelho.

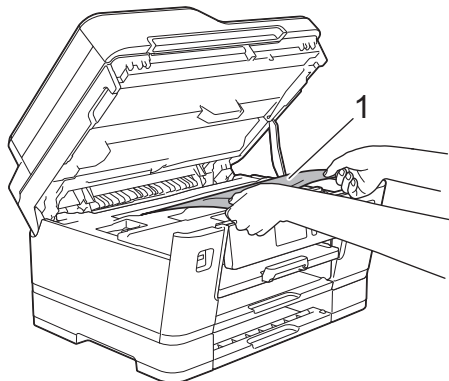

Se aparecerem mensagens de erro na tela LCD relativas a repetidas obstruções de papel, como [Repetir Papel Preso Atrás], mova a cabeça de impressão (se necessário) para retirar pedaços de papel presos nesse local. Certifique-se de que não tenha restado pedaços de papel nos cantos do aparelho (1) e (2).

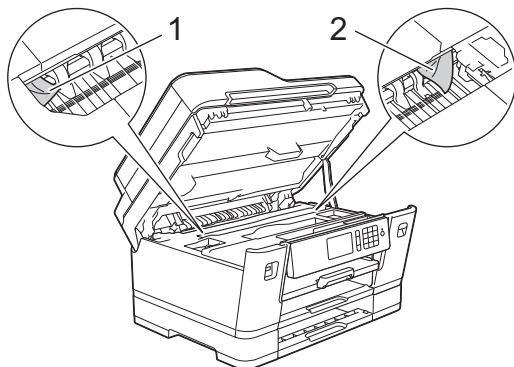

Ao concluir, siga para o próximo passo.

IMPORTANTE

- Se a cabeça de impressão estiver no canto direito, como mostra a ilustração, você não poderá movê-la. Feche a tampa do scanner e reconecte o cabo de alimentação. Abra a tampa do scanner novamente e mantenha  pressionado até que a cabeça de impressão se mova para o centro. Em seguida, desconecte o aparelho da rede de energia elétrica e retire o papel.

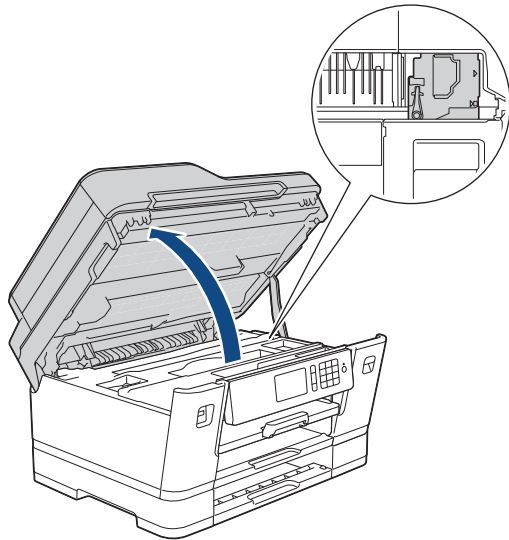

- Se o papel estiver preso debaixo da cabeça de impressão, desconecte o aparelho da rede de energia elétrica e mova a cabeça de impressão para retirar o papel.
- Se a tinta manchar sua pele ou roupa, lave-as imediatamente com sabão ou detergente.

9. Feche cuidadosamente a tampa do scanner usando os encaixes para os dedos no local apropriado das laterais.

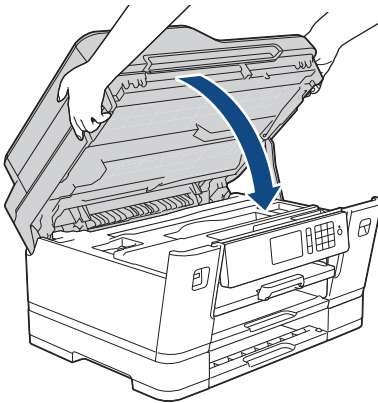

10. (MFC-J6530DW/MFC-J6535DW) Empurre lenta e completamente a Bandeja nº 1 para dentro do equipamento.

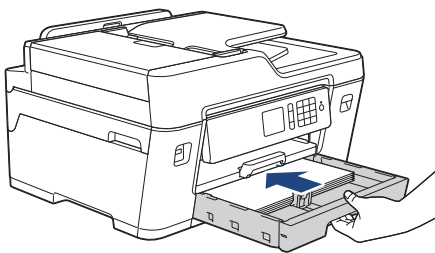

(MFC-J6730DW/MFC-J6930DW/MFC-J6935DW) Empurre lenta e completamente a Bandeja nº 1 e a Bandeja nº 2 (se esta tiver sido removida) para dentro do equipamento.

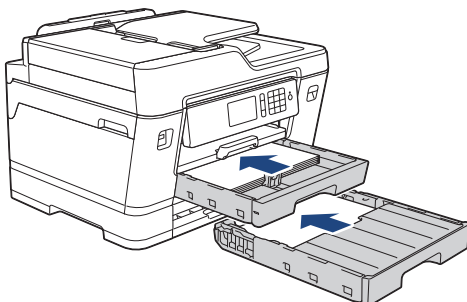

11. Reconecte o cabo de alimentação.



Se ocorrer nova obstrução de papel, deve haver um pequeno pedaço de papel preso no aparelho.

➤➤ *Informações relacionadas: Remover restos de papel*



Informações relacionadas

- [Obstrução de impressora ou de papel](#)

Tópicos relacionados:

- [Transferir seus faxes ou relatório de faxes](#)
 - [Remover restos de papel](#)
-

Remover restos de papel

>> [MFC-J6530DW/MFC-J6730DW](#)

>> [MFC-J6535DW/MFC-J6930DW/MFC-J6935DW](#)

MFC-J6530DW/MFC-J6730DW

1. Se ocorrerem obstruções de papel frequentes (3 vezes ou mais), a tela LCD mostrará uma mensagem perguntando se você deseja remover esses restos de papel.
Pressione [Sim] para retornar à Tela Inicial.
2. Pressione  [Config.] > [Manutenção] > [Remover Resíduos de Papel].
3. Siga as instruções na tela LCD para localizar e remover o papel preso.



Durante o procedimento, você deve posicionar a folha de manutenção (que vem com seu equipamento) na orientação paisagem, na abertura de alimentação manual. (Se você não tiver a folha de manutenção, use uma folha de gramatura mais alta, de tamanho A4 ou Carta, como papel brilhante.)

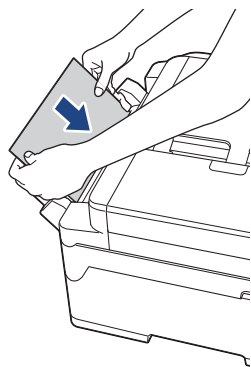

MFC-J6535DW/MFC-J6930DW/MFC-J6935DW

1. Se ocorrerem obstruções de papel frequentes (3 vezes ou mais), a tela LCD mostrará uma mensagem perguntando se você deseja remover esses restos de papel.
Pressione [Sim] para retornar à Tela Inicial.
2. Pressione  [Config.] > [Manutenção] > [Remover Resíduos de Papel].
3. Siga as instruções na tela LCD para localizar e remover o papel preso.



Informações relacionadas

- [Obstrução de impressora ou de papel](#)

Tópicos relacionados:

- [Mensagens de erro e manutenção](#)
- [Problemas no manuseio do papel e na impressão](#)
- [O papel está preso na parte da frente do equipamento](#)
- [O papel está preso na parte de trás do equipamento](#)

Se estiver tendo dificuldades com seu aparelho



Para obter ajuda técnica, você deve ligar para o país onde comprou o aparelho. As chamadas devem ser feitas de dentro desse país.

Se achar que há algum problema com seu equipamento, consulte os tópicos a seguir. A maioria dos problemas pode ser solucionada pelo usuário.

Mas se precisar de ajuda, consulte informações atualizadas nas Perguntas frequentes e dicas de solução de problemas do Brother Solutions Center.



Visite support.brother.com.



O uso de suprimentos de outras marcas pode afetar a qualidade de impressão e também o desempenho e a precisão do aparelho.

- [Problemas no manuseio do papel e na impressão](#)
- [Problemas com telefone e fax](#)
- [Outros problemas](#)
- [Problemas de rede](#)
- [Problemas com o Google Cloud Print™](#)
- [Problemas com o AirPrint](#)

Problemas no manuseio do papel e na impressão





Dificuldades de impressão

Dificuldades	Sugestões
Não consigo imprimir	<p>Confirme se o driver correto da impressora foi instalado e selecionado.</p> <p>Veja se a tela do aparelho está mostrando uma mensagem de erro. ►► <i>Informações relacionadas: Mensagens de erro e manutenção</i></p> <p>Confirme se o aparelho está on-line:</p> <ul style="list-style-type: none">Windows Vista e Windows Server 2008 Clique em /Iniciar > Painel de Controle > Hardware e Sons > Impressoras. Clique com o botão direito do mouse em Brother MFC-XXXX Printer (onde XXXX é o nome do seu modelo). Confirme se a opção Usar impressora online não está na lista. Se estiver listado, clique nesta opção para configurar o driver on-line.Windows 7 e Windows Server 2008 R2 Clique em /Iniciar > Dispositivos e Impressoras. Clique com o botão direito do mouse em Brother MFC-XXXX Printer (onde XXXX é o nome do seu modelo) e depois clique em Ver o que está sendo impresso. Clique em Impressora na barra de menus. Certifique-se de que Usar Impressora Offline não está selecionado.Windows 8 Mova o ponteiro do mouse para o canto inferior direito da área de trabalho. Quando a barra de menus aparecer, clique em Configurações > Painel de Controle. No grupo Hardware e Sons, clique em Exibir impressoras e dispositivos. Clique com o botão direito em Brother MFC-XXXX Printer (onde XXXX é o nome do seu modelo). Clique em Ver o que está sendo impresso. Se as opções de driver de impressora aparecerem, selecione seu driver de impressora. Clique em Impressora na barra de menu e verifique se Usar Impressora Offline não está selecionado.Windows 10 Clique em  > Todos os aplicativos > Sistema do Windows > Painel de Controle. No grupo Hardware e Sons, clique em Exibir impressoras e dispositivos. Clique com o botão direito em Brother MFC-XXXX Printer (onde XXXX é o nome do seu modelo). Clique em Ver o que está sendo impresso. Se as opções de driver de impressora aparecerem, selecione seu driver de impressora. Clique em Impressora na barra de menu e verifique se Impressora Offline não está selecionado.Windows Server 2012 Mova o ponteiro do mouse para o canto inferior direito da área de trabalho. Quando a barra de menus aparecer, clique em Configurações > Painel de Controle. No grupo Hardware, clique em Exibir impressoras e dispositivos. Clique com o botão direito em Brother MFC-XXXX Printer (onde XXXX é o nome do seu modelo). Clique em Ver o que está sendo impresso. Se as opções de driver de impressora aparecerem, selecione seu driver de impressora. Clique em Impressora na barra de menu e verifique se Usar Impressora Offline não está selecionado.Windows Server 2012 R2 Clique em Painel de Controle na tela Iniciar. No grupo Hardware, clique em Exibir impressoras e dispositivos. Clique com o botão direito em Brother MFC-XXXX Printer (onde XXXX é o nome do seu modelo). Clique em Ver o que está sendo impresso. Se as opções de driver de impressora aparecerem, selecione seu driver de impressora. Clique em Impressora na barra de menu e verifique se Usar Impressora Offline não está selecionado.

Dificuldades	Sugestões
	<p>Um ou mais cartuchos de tinta estão vazios.</p> <p>➤➤ <i>Informações relacionadas: Substituir os cartuchos de tinta</i></p> <p>Se dados antigos não impressos ficarem armazenados no spooler do driver da impressora, novos trabalhos de impressão não poderão ser impressos. Clique no ícone da impressora e exclua todos os dados de acordo com o procedimento descrito a seguir:</p> <ul style="list-style-type: none"> • Windows Vista e Windows Server 2008 Clique em /Iniciar > Painel de Controle > Hardware e Sons > Impressoras. • Windows 7 e Windows Server 2008 R2 Clique em /Iniciar > Dispositivos e Impressoras > Impressoras e Faxes. • Windows 8 Mova o ponteiro do mouse para o canto inferior direito da área de trabalho. Quando a barra de menu aparecer, clique em Configurações > Painel de Controle. No grupo de Hardware e Sons, clique em Exibir impressoras e dispositivos > Impressoras. • Windows 10 Clique em  > Todos os aplicativos > Sistema do Windows > Painel de Controle. No grupo Hardware e Sons, clique em Exibir impressoras e dispositivos > Impressoras. • Windows Server 2012 Mova o ponteiro do mouse para o canto inferior direito da área de trabalho. Quando a barra de menu aparecer, clique em Configurações > Painel de Controle. No grupo de Hardware, clique em Exibir impressoras e dispositivos > Impressoras. • Windows Server 2012 R2 Clique em Painel de Controle na tela Iniciar. No grupo de Hardware, clique em Exibir impressoras e dispositivos > Impressoras. • OS X v10.9.5, 10.10.x, 10.11.x Clique em Preferências do Sistema > Impressoras e Scanners.
Os cabeçalhos e rodapés são mostrados quando o documento é exibido na tela, mas não são incluídos na impressão.	<p>Existe uma área não imprimível no início e no final da página. Ajuste as margens superior e inferior do documento para permitir a impressão do cabeçalho e rodapé.</p> <p>➤➤ <i>Informações relacionadas: Área não imprimível</i></p>
Não consigo realizar impressões de “layout da página”.	<p>Confirme se a configuração de tamanho do papel é a mesma no aplicativo e no driver da impressora.</p>
Velocidade de impressão muito baixa.	<p>Tente alterar a configuração no driver da impressora. O nível mais alto de resolução precisa de mais tempo para processar, enviar e imprimir dados. Teste as outras configurações de qualidade de impressão no driver da impressora, conforme mostrado a seguir:</p> <ul style="list-style-type: none"> • Windows No driver da impressora, desmarque a caixa de seleção de Melhoramento da Cor na guia Avançada. • Macintosh No driver da impressora, selecione Configurações de Cor, clique em Configurações de Cor Avançadas e desmarque a caixa de seleção de Melhoramento da Cor. <p>Desative o recurso Sem borda. A impressão sem borda é mais lenta que a impressão padrão.</p> <p>➤➤ <i>Informações relacionadas: Configurações de impressão (Windows) ou Imprimir uma fotografia (Mac)</i></p>

Dificuldades	Sugestões
	<p>Desative a configuração Modo silencioso. A velocidade de impressão é menor no Modo silencioso.</p> <p>➤➤ <i>Informações relacionadas: Reduzir o ruído de impressão</i></p>

Dificuldades com a qualidade de impressão

Dificuldades	Sugestões
Qualidade de impressão ruim	<p>Verifique a qualidade da impressão.</p> <p>➤➤ <i>Informações relacionadas: Verificar a qualidade da impressão</i></p> <p>Verifique se a configuração Tipo de Mídia no driver da impressora ou a configuração Tipo de Papel no menu do aparelho corresponde ao tipo de papel que você está usando.</p> <p>➤➤ <i>Informações relacionadas: Alterar o tamanho e o tipo de papel</i></p> <p>➤➤ <i>Informações relacionadas: Configurações de impressão (Windows) ou Opções de impressão (Mac)</i></p> <p>Verifique se os seus cartuchos de impressão estão na validade. O seguinte pode fazer a tinta entupir:</p> <ul style="list-style-type: none"> • A data de expiração gravada no pacote do cartucho já ocorreu. • O cartucho de tinta está no aparelho há mais de seis meses. • O cartucho de tinta pode não ter sido armazenado corretamente antes de aberto para uso. <p>Use sempre tinta original Brother. O uso de suprimentos não Brother poderá afetar a qualidade da impressão, o desempenho do hardware e a confiabilidade da máquina.</p> <p>Confirme se você está usando um dos tipos de papel recomendados.</p> <p>➤➤ <i>Informações relacionadas: Papel aceito e outra mídia de impressão</i></p> <p>A temperatura ambiente recomendada para o seu equipamento é de 20 °C a 33 °C.</p>
<p>Linhas brancas aparecem no texto ou nos gráficos.</p> 	<p>Limpe a cabeça de impressão.</p> <p>➤➤ <i>Informações relacionadas: Limpar o cabeçote de impressão do equipamento Brother</i></p> <p>➤➤ <i>Informações relacionadas: Limpar a cabeça de impressão a partir do computador (Windows) ou Limpar a cabeça de impressão a partir do computador (Macintosh)</i></p> <p>Use sempre tinta original Brother.</p> <p>Tente usar os tipos de papel recomendados.</p> <p>➤➤ <i>Informações relacionadas: Papel aceito e outra mídia de impressão</i></p> <p>Para prolongar a vida útil da cabeça de impressão, obter a melhor economia do cartucho de tinta e manter a qualidade de impressão, não recomendamos desligar o aparelho frequentemente e/ou deixar o aparelho desligado por longos períodos. Recomendamos usar  para desligar o aparelho. O uso de  fornece um mínimo de energia elétrica ao aparelho, resultando em limpezas periódicas, mas menos frequentes, da cabeça de impressão.</p>
O aparelho imprime páginas em branco.	<p>Verifique a qualidade da impressão.</p> <p>➤➤ <i>Informações relacionadas: Verificar a qualidade da impressão</i></p> <p>Use sempre tinta original Brother.</p> <p>Para prolongar a vida útil da cabeça de impressão, obter a melhor economia do cartucho de tinta e manter a qualidade de impressão, não recomendamos desligar o aparelho frequentemente e/ou deixar o aparelho desligado por longos períodos. Recomendamos usar  para desligar o aparelho. O uso de  fornece um mínimo de energia elétrica ao aparelho, resultando em limpezas periódicas, mas menos frequentes, da cabeça de impressão.</p>

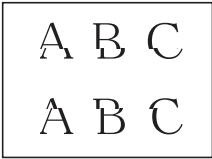
Dificuldades	Sugestões
<p>Os caracteres e as linhas estão borrados.</p> 	<p>Verifique o alinhamento de impressão.</p> <p>➤➤ <i>Informações relacionadas:</i> Verificar o alinhamento de impressão do seu equipamento Brother</p> <p>➤➤ <i>Informações relacionadas:</i> Verificar o alinhamento de impressão do seu aparelho (Windows) ou Verificar o alinhamento de impressão do seu aparelho (Macintosh)</p> <p>Altere as opções de configuração da impressão.</p> <p>➤➤ <i>Informações relacionadas:</i> Alterar as opções de configuração de impressão se ocorrerem problemas de impressão</p>
<p>O texto ou as imagens impressos estão inclinados.</p>	<p>Certifique-se de que o papel foi colocado corretamente na bandeja de papel e se as guias de papel foram ajustadas adequadamente.</p> <p>➤➤ <i>Informações relacionadas:</i> Carregar papel</p> <p>Certifique-se de que a tampa de liberação de obstrução esteja fechada corretamente.</p>
<p>Sujeiras ou manchas na parte central superior da página impressa.</p>	<p>Certifique-se de que o papel não seja muito grosso ou ondulado.</p> <p>➤➤ <i>Informações relacionadas:</i> Papel aceito e outra mídia de impressão</p>
<p>A impressão aparece suja ou a tinta parece ter escorrido.</p>	<p>Certifique-se de que está usando os tipos de papel recomendados. Não manuseie o papel até que a tinta esteja seca.</p> <p>➤➤ <i>Informações relacionadas:</i> Papel aceito e outra mídia de impressão</p> <p>Certifique-se de que a superfície de impressão esteja com a face para baixo na bandeja de papel.</p> <p>Use sempre tinta original Brother.</p> <p>Se você estiver usando papel fotográfico, verifique se o lado brilhante está para baixo na bandeja e se você configurou o tipo correto de papel. Se você estiver imprimindo uma fotografia a partir do computador, configure o Tipo de mídia no driver da impressora.</p>
<p>A tinta fica manchada ou molhada ao usar papel fotográfico brilhante.</p>	<p>Verifique a parte da frente e de trás do papel. Coloque a superfície brilhante do papel (superfície de impressão) voltada para baixo.</p> <p>➤➤ <i>Informações relacionadas:</i> Alterar o tamanho e o tipo de papel</p> <p>Se você usar papel fotográfico brilhante, certifique-se de que a configuração do tipo de papel esteja correta.</p>
<p>Manchas aparecem no verso ou na parte inferior da página.</p>	<p>Certifique-se de que o rolo de impressão não está sujo de tinta.</p> <p>➤➤ <i>Informações relacionadas:</i> Limpar o rolo de impressão do aparelho</p> <p>Use sempre tinta original Brother.</p> <p>Certifique-se de que está usando a aba do suporte de papel.</p> <p>➤➤ <i>Informações relacionadas:</i> Carregar papel</p> <p>Certifique-se de que os roletes de alimentação de papel não estejam sujos de tinta.</p> <p>➤➤ <i>Informações relacionadas:</i> Limpar os roletes de alimentação de papel</p>
<p>O aparelho imprime linhas densas na página.</p>	<p>Windows</p> <p>Selecione Ordem Inversa na guia Básica do driver da impressora.</p>
<p>As impressões estão enrugadas.</p>	<ul style="list-style-type: none"> • Windows No driver da impressora, selecione a guia Avançada, clique em Outras Opções de Impressão e, em seguida, em Configurações de Cor Avançadas. Desmarque a caixa de seleção Impressão Bidirecional. • Mac No driver da impressora, selecione Configurações de Impressão, clique em Avançada, selecione Outras Opções de Impressão e desmarque a caixa de seleção Impressão Bidirecional.

Dificuldades	Sugestões
	Use sempre tinta original Brother.

Dificuldades no manuseio de papel

Dificuldades	Sugestões
O aparelho não alimenta papel.	Certifique-se de que a bandeja de papel seja estendida completamente até travar.
	Confirme se a Tampa para liberar obstrução, na parte traseira do aparelho, está fechada.
	Se o LCD do equipamento exibir uma mensagem de obstrução de papel e o problema persistir, >> <i>Informações relacionadas: Mensagens de erro e manutenção</i>
	Se a bandeja de papel estiver vazia, carregue uma nova pilha de papel na bandeja.
	Se houver papel na bandeja de papel, verifique se ele está esticado. Se o papel estiver enrolado ou amassado, alise-o. Às vezes, pode ser melhor retirar o papel, virar a pilha de papel ao contrário e inseri-la novamente na bandeja de papel.
	Reduza a quantidade de papel na bandeja de papel e tente novamente.
	Limpe os rolos de tração do papel. >> <i>Informações relacionadas: Limpar os rolos de tração do papel</i>
	Confirme se o papel atende as especificações do equipamento. >> <i>Informações relacionadas: Gramatura e espessura do papel</i>
O papel fotográfico não é alimentado corretamente.	Quando você imprimir no papel fotográfico Brother, coloque uma folha extra do mesmo papel fotográfico na bandeja de papel. Uma folha extra foi inclusa na embalagem do papel para essa finalidade.
O aparelho puxa várias páginas.	<ul style="list-style-type: none"> • Certifique-se de que o papel foi colocado corretamente na bandeja de papel. • Remova todo o papel da bandeja, ventile bem a pilha de papéis e coloque-a de volta na bandeja. • Certifique-se de não empurrar o papel para dentro em demasia. >> <i>Informações relacionadas: Carregar papel</i>
	Certifique-se de que a tampa de liberação de obstrução esteja fechada corretamente. >> <i>Informações relacionadas: Obstrução de impressora ou de papel</i>
	Certifique-se de que a almofada base da bandeja de papel não esteja suja. >> <i>Informações relacionadas: Limpar o apoio da base</i>
Há uma obstrução de papel.	>> <i>Informações relacionadas: Obstrução de impressora ou de papel</i> Certifique-se de que as guias de papel estão ajustadas para o tamanho correto de papel.
	Use as configurações de prevenção de obstruções. Para copiar >> <i>Informações relacionadas: Alterar as opções de configuração de impressão se ocorrerem problemas de impressão</i> Para imprimir >> <i>Informações relacionadas: Evitar impressões borradas e obstruções de papel (Windows) ou Evitar impressões borradas e obstruções de papel (Mac)</i>
A obstrução de papel ocorre novamente.	Se ocorrer nova obstrução de papel, deve haver um pequeno pedaço de papel preso no aparelho. Certifique-se de que não há mais papel preso no aparelho. >> <i>Informações relacionadas: Remover restos de papel</i>
O papel se enrosca quando você utiliza cópia ou impressão frente e verso.	Se obstruções de papel ocorrerem com frequência durante a cópia ou impressão frente e verso, os roletes de alimentação de papel podem estar manchados de tinta. Limpe os roletes de alimentação de papel.

Dificuldades	Sugestões
	➤➤ <i>Informações relacionadas: Limpar os roletes de alimentação de papel</i>

Impressão dos faxes recebidos

Dificuldades	Sugestões
<ul style="list-style-type: none"> Impressão condensada Faixas horizontais Primeira e última frase cortadas Linhas faltando 	Isso acontece normalmente devido à má qualidade da conexão telefônica. Faça uma cópia. Se a cópia não apresentar problemas, possivelmente a qualidade da sua conexão estava ruim, com ruídos ou interferência na linha telefônica. Peça para o remetente enviar novamente o fax.
Linhas pretas durante a recepção	O scanner do remetente pode estar sujo. Peça ao remetente que faça uma cópia a fim de verificar se o problema está associado ao aparelho de envio. Tente receber um documento através de outro aparelho de fax.
As margens esquerda e direita são cortadas ou a mesma página é impressa em duas páginas.	Se os faxes recebidos estiverem divididos e impressos em duas páginas ou se tiverem uma página a mais em branco, é possível que a configuração de tamanho do papel não corresponda ao papel que você está usando. ➤➤ <i>Informações relacionadas: Alterar o tamanho e o tipo de papel</i>
	Ative a opção Redução automática. ➤➤ <i>Informações relacionadas: Encolher o tamanho de página de um fax recebido muito grande</i>
O fax colorido recebido é impresso apenas em preto e branco.	Substitua os cartuchos de tinta coloridos que chegaram ao fim da vida útil e peça a outra pessoa para enviar o fax colorido novamente. ➤➤ <i>Informações relacionadas: Substituir os cartuchos de tinta</i>



Informações relacionadas

- Se estiver tendo dificuldades com seu aparelho

Tópicos relacionados:

- Solução de problemas
- Mensagens de erro e manutenção
- Substituir os cartuchos de tinta
- Área não imprimível
- Verificar a qualidade da impressão
- Alterar o tamanho e o tipo de papel
- Papel aceito e outra mídia de impressão
- Limpar o cabeçote de impressão do equipamento Brother
- Limpar a cabeça de impressão a partir do computador (Windows)
- Limpar a cabeça de impressão a partir do computador (Macintosh)
- Verificar o alinhamento de impressão do seu equipamento Brother
- Verificar o alinhamento de impressão do seu aparelho (Windows)
- Verificar o alinhamento de impressão do seu aparelho (Macintosh)
- Carregar papel
- Limpar o rolo de impressão do aparelho
- Limpar os roletes de alimentação de papel
- Limpar os rolos de tração do papel
- Obstrução de impressora ou de papel
- Encolher o tamanho de página de um fax recebido muito grande
- Gramatura e espessura do papel
- Configurações de impressão (Windows)

-
- Opções de impressão (Mac)
 - Imprimir uma fotografia (Mac)
 - Evitar impressões borradas e obstruções de papel (Windows)
 - Evitar impressões borradas e obstruções de papel (Mac)
 - Limpar o apoio da base
 - Alterar as opções de configuração de impressão se ocorrerem problemas de impressão
 - Reduzir o ruído de impressão
 - Remover restos de papel
-

Problemas com telefone e fax

Conexões ou linha telefônica

Dificuldades	Sugestões
Não consigo discar. (Sem tom de discagem)	Confira todas as conexões dos cabos da linha. Confirme se o cabo de linha telefônica está conectado à tomada telefônica na parede e à tomada LINE no equipamento. Confirme se seu equipamento possui um tom de discagem pressionando o botão de Discagem rápida no modo Fax. Se você for assinante de serviços DSL, VoIP ou MagicJack, entre em contato com seu provedor de serviços para obter instruções de conexão. Se estiver usando um sistema VoIP, tente alterar a configuração VoIP para <i>Básico (para VoIP)</i> . Isso irá reduzir a velocidade do modem e desativar o ECM (Modo de correção de erros). ➤➤ <i>Informações relacionadas: Interferência na linha telefônica/VoIP</i>
	(Disponível apenas para alguns países.) Altere a configuração de Tom/Pulso. ➤➤ <i>Informações relacionadas: Configure o Modo de Discagem</i>
	Envie um fax manualmente pressionando o botão de Discagem rápida e discando o número. Espere ouvir os tons de recebimento de fax para pressionar o botão Iniciar.
	Se não ouvir nenhum tom de discagem, conecte um telefone e um cabo de linha telefônica que você saiba que estejam funcionando corretamente à tomada. Retire o fone do telefone externo do gancho e veja se você escuta um tom de discagem. Se ainda assim não ouvir nenhum tom de discagem, peça para a companhia telefônica local verificar a linha e/ou a tomada.
O aparelho não atende às chamadas recebidas.	Confirme se o aparelho está no modo de Recepção correto para a sua configuração. ➤➤ <i>Informações relacionadas: Selecionar o modo de recepção correto</i> Verifique se há um tom de discagem. Se possível, ligue para o seu equipamento e ouça ele atender. Se ele continuar não atendendo à chamada, confirme se o cabo de linha telefônica está conectado à tomada telefônica na parede e à tomada LINE no equipamento. Confirme se seu equipamento possui um tom de discagem pressionando o botão de Discagem rápida no modo Fax. Se não ouvir o toque de chamada quando ligar para o seu equipamento, peça para a companhia telefônica local verificar a linha.

Gerenciamento de chamadas recebidas

Dificuldades	Sugestões
O aparelho interpreta vozes como tons CNG.	Quando o recurso Recepção fácil está Ativado, o equipamento fica mais sensível a sons. Ele pode interpretar algumas vozes ou sons de música na linha como uma chamada do aparelho de fax e responder com tons de recepção de fax. Desative o aparelho de fax pressionando  . Para evitar esse problema, desative a Recepção fácil. ➤➤ <i>Informações relacionadas: Configurar a Recepção fácil</i>
Envio de chamadas de fax ao aparelho.	Se você atendeu em um telefone de extensão, pressione o Código de recepção de fax (a configuração de fábrica é *51). Se você atendeu no telefone externo (conectado à saída EXT.), pressione o botão Iniciar para receber o fax. Quando o aparelho responder, coloque o fone no gancho.
Diferentes recursos personalizados na mesma linha.	Se você tiver opções de Chamada em espera, Caixa postal, Secretária eletrônica, Sistema de alarme ou outro recurso personalizado na mesma linha telefônica de seu equipamento, é possível que haja problemas para enviar ou receber faxes.

Dificuldades	Sugestões
	<p>Por exemplo: se você for assinante de um serviço de Chamada em espera ou de algum outro serviço personalizado e o sinal desse serviço passar pela linha enquanto seu aparelho estiver enviando ou recebendo um fax, o sinal poderá interromper temporariamente ou cortar o fax. O recurso ECM (Modo de correção de erros) da Brother ajuda a eliminar o problema. Esse é um problema do setor de telefonia e acontece em todos os dispositivos que enviam e recebem informações usando uma linha compartilhada com recursos personalizados. Se essas pequenas interrupções não forem aceitáveis para os seus negócios, recomendamos que você use outra linha telefônica sem recursos personalizados conectados a ela.</p>

Recepção de faxes

Dificuldades	Sugestões
Não consigo receber faxes.	<p>Confirme se seu equipamento possui um tom de discagem pressionando o botão de Discagem rápida no modo Fax. Se você ouvir estática ou interferência na linha de fax, entre em contato com seu provedor telefônico local.</p>
	<p>Confira todas as conexões dos cabos da linha. Confirme se o cabo de linha telefônica está conectado à tomada telefônica na parede e à tomada LINE no equipamento. Se você for assinante de serviços DSL, VoIP ou MagicJack, entre em contato com seu provedor de serviços para obter instruções de conexão. Se estiver usando um sistema VoIP, tente alterar a configuração VoIP para <i>Básico (para VoIP)</i>. Isso irá reduzir a velocidade do modem e desativar o ECM (Modo de correção de erros).</p> <p>➤➤ <i>Informações relacionadas: Interferência na linha telefônica/VoIP</i></p>
	<p>Confirme se o aparelho está no Modo de recepção correto. Isso depende dos dispositivos externos e serviços de telefonia por assinatura que utilizam a mesma linha do aparelho.</p> <p>➤➤ <i>Informações relacionadas: Selecionar o modo de recepção correto</i></p> <ul style="list-style-type: none"> • Se você tiver uma linha de fax dedicada e quiser que o aparelho Brother responda automaticamente a todos os faxes recebidos, selecione o modo Somente fax. • Se o equipamento Brother dividir a linha com uma secretária eletrônica externa, selecione o modo Secretária eletrônica externa. No modo Secretária eletrônica externa, o equipamento Brother receberá automaticamente os faxes e permitirá a gravação de mensagens na secretária eletrônica. • Se o equipamento Brother dividir a linha com um serviço de Caixa postal por assinatura, ➤➤ <i>Informações relacionadas: Caixa postal</i> • Se o equipamento Brother dividir uma linha com outros telefones e você quiser que ele atenda automaticamente a todos os faxes recebidos, selecione o modo Fax/Tel. No modo Fax/Tel, o equipamento Brother irá receber automaticamente os faxes e emitir um toque duplo como aviso para que você atenda às chamadas de voz. • Se não quiser que o equipamento Brother responda automaticamente aos faxes recebidos, selecione o modo Manual. No modo Manual, você precisa responder a cada chamada recebida e ativar o aparelho para receber faxes.
	<p>Outro dispositivo ou serviço no local pode estar atendendo às chamadas antes do equipamento Brother. Para fazer o teste, reduza a configuração de Atraso de toque:</p> <ul style="list-style-type: none"> • Se o Modo de recepção estiver definido como Somente fax ou Fax/Tel, reduza o Atraso de Toque para um toque. <p>➤➤ <i>Informações relacionadas: Definir o número de toques antes de o equipamento responder (Retardo da Campanha)</i></p> <ul style="list-style-type: none"> • Se o Modo de recepção estiver definido como Secretária eletrônica externa, reduza o número de toques programados na secretária eletrônica para dois. • Se o modo de Recepção estiver definido como Manual, NÃO ajuste a configuração do Atraso de toque.
	Peça para alguém lhe enviar um fax de teste:

Dificuldades	Sugestões
	<ul style="list-style-type: none"> Se você receber o fax de teste sem problemas, significa que seu aparelho está funcionando corretamente. Lembre-se de restaurar a configuração original do Atraso de toque ou da secretária eletrônica. Se tiver problemas no recebimento após restaurar a configuração original do Atraso de toque, significa que alguém ou algum dispositivo ou serviço de assinante está respondendo às chamadas de fax antes de o aparelho atender às ligações. Se não conseguir receber o fax, é possível que outro dispositivo ou serviço de assinante esteja interferindo no recebimento de faxes ou que haja algum problema com sua linha de fax.
	<p>Se estiver usando uma secretária eletrônica (modo de Secretária eletrônica externa) na mesma linha do aparelho Brother, confirme se a secretária eletrônica está configurada corretamente.</p> <p>➤➤ <i>Informações relacionadas: Conectar uma secretária eletrônica externa</i></p> <ol style="list-style-type: none"> Conecte o cabo de linha telefônica diretamente da tomada telefônica na parede à tomada LINE no equipamento Brother. Remova a tampa protetora da tomada EXT do equipamento Brother e conecte o cabo de linha telefônica da secretária eletrônica externa à tomada EXT. Configure a secretária eletrônica para atender às chamadas no intervalo de quatro toques. Se você estiver tendo problemas para receber faxes ou mensagens de voz, configure a secretária eletrônica para atender no intervalo de dois ou três toques. Grave a mensagem de saída em sua secretária eletrônica. <ul style="list-style-type: none"> Grave cinco segundos de silêncio no início da mensagem de saída. Grave uma mensagem de no máximo 20 segundos. Termine a mensagem de saída informando o Código de recepção de fax para as pessoas que desejarem enviar faxes manualmente. Por exemplo: "Após o sinal, deixe sua mensagem ou pressione *51 e inicie o envio do fax." Configure a secretária eletrônica para atender às ligações. Configure o Modo de recepção do equipamento Brother para Secretária eletrônica externa. <p>➤➤ <i>Informações relacionadas: Selecionar o modo de recepção correto</i></p>
	<p>Confirme se o recurso Recepção fácil do aparelho Brother está Ativado. A Recepção fácil é um recurso que permite que você receba faxes mesmo se tiver atendido a uma ligação em um telefone externo ou de extensão.</p> <p>➤➤ <i>Informações relacionadas: Configurar a Recepção fácil</i></p>
	<p>Se estiver recebendo erros de transmissão frequentes devido a possíveis interferências na linha telefônica ou se estiver usando um sistema VoIP, tente alterar a configuração Compatibilidade para <i>Básico (para VoIP)</i>.</p> <p>➤➤ <i>Informações relacionadas: Interferência na linha telefônica/VoIP</i></p>

Envio de faxes

Dificuldades	Sugestões
Não consigo enviar faxes.	<p>Confira todas as conexões do cabo da linha. Confirme se o cabo de linha telefônica está conectado à tomada telefônica na parede e à tomada LINE no equipamento. Confirme se seu equipamento possui um tom de discagem pressionando o botão Gancho no modo Fax. Se você for assinante de serviços DSL ou VoIP, entre em contato com seu provedor de serviços para obter instruções de conexão.</p> <p>Se estiver usando um sistema VoIP, tente alterar a configuração VoIP para <i>Básico (para VoIP)</i>. Isso irá reduzir a velocidade do modem e desativar o ECM (Modo de correção de erros).</p> <p>➤➤ <i>Informações relacionadas: Interferência na linha telefônica/VoIP</i></p>

Dificuldades	Sugestões
	<p>Imprima o Relatório de verificação de transmissão e veja se encontra algum erro.</p> <p>➤➤ <i>Informações relacionadas: Imprimir relatórios</i></p> <p>Entre em contato com o seu administrador para verificar suas configurações do Secure Function Lock (Bloqueio Seguro de Função).</p> <p>Peça para o destinatário verificar se o aparelho que receberá o fax possui papel.</p>
Qualidade de envio ruim.	<p>Tente alterar a resolução para Alta ou Super alta. Faça uma cópia para verificar o funcionamento do scanner do equipamento. Se a qualidade da cópia estiver ruim, limpe o scanner.</p> <p>➤➤ <i>Informações relacionadas: Limpar o scanner</i></p>
O Relatório de Verificação de Transmissão diz RESULT:NG.	<p>Provavelmente há ruído ou estática temporários na linha. Tente enviar o fax novamente. Se você estiver enviando uma mensagem de PC-Fax e a mensagem RESULTADO:NG aparecer no Relatório de verificação de transmissão, seu equipamento pode estar sem memória. Para liberar mais memória, desative o Armazenamento de fax, imprima mensagens de fax armazenadas na memória ou cancele um fax programado. Se o problema continuar, peça para a companhia telefônica verificar sua linha.</p> <p>➤➤ <i>Informações relacionadas: Desativar a Recepção na Memória</i></p> <p>➤➤ <i>Informações relacionadas: Imprimir um fax armazenado na memória do equipamento</i></p> <p>➤➤ <i>Informações relacionadas: Cancelar um Fax em Curso</i></p> <p>➤➤ <i>Informações relacionadas: Verificar e cancelar um fax pendente</i></p> <p>Se estiver recebendo erros de transmissão frequentes devido a possíveis interferências na linha telefônica ou se estiver usando um sistema VoIP, tente alterar a configuração Compatibilidade para Básico (para VoIP).</p> <p>➤➤ <i>Informações relacionadas: Interferência na linha telefônica/VoIP</i></p>
Os faxes enviados estão chegando em branco.	<p>Confirme se você está carregando o documento corretamente.</p> <p>➤➤ <i>Informações relacionadas: Carregar as páginas no alimentador automático de documentos (ADF)</i></p> <p>➤➤ <i>Informações relacionadas: Carregar documentos no vidro do scanner</i></p>
O tamanho do fax enviado é diferente do tamanho do documento.	<p>O equipamento pode não detectar o tamanho do documento corretamente em alguns tipos de documento, como documentos de cores escuras e transparências.</p> <p>Selecione a opção correta de tamanho do documento, de acordo com seu tamanho.</p> <p>(MFC-J6535DW/MFC-J6935DW)</p> <p>O sensor de documentos do ADF (alimentador automático de documentos) pode detectar o tamanho de documento incorreto. Limpe o sensor de documentos do ADF (alimentador automático de documentos).</p> <p>➤➤ <i>Informações relacionadas: Limpar o sensor de documentos do ADF (alimentador automático de documentos)</i></p>
Linhas pretas verticais nos faxes enviados.	<p>Linhas pretas verticais costumam aparecer nos faxes enviados devido à presença de sujeira ou fluido de correção na faixa de vidro. Limpe a faixa de vidro.</p> <p>➤➤ <i>Informações relacionadas: Limpar o scanner</i></p>



Informações relacionadas

- [Se estiver tendo dificuldades com seu aparelho](#)
 - [Ative a Detecção do Tom de discagem](#)
 - [Interferência na linha telefônica/VoIP](#)

Tópicos relacionados:

- [Solução de problemas](#)

-
- Configure o Modo de Discagem
 - Selecionar o modo de recepção correto
 - Configurar a Recepção fácil
 - Caixa postal
 - Definir o número de toques antes de o equipamento responder (Retardo da Campainha)
 - Conectar uma secretária eletrônica externa
 - Imprimir relatórios
 - Limpar o scanner
 - Limpar o sensor de documentos do ADF (alimentador automático de documentos)
 - Desligue as operações de recepção na memória
 - Imprimir um fax armazenado na memória do equipamento
 - Cancelar um Fax em Curso
 - Verificar e cancelar um fax pendente
 - Carregar documentos no alimentador automático de documentos
 - Carregar documentos no vidro do scanner
-



Ative a Detecção do Tom de discagem

A definição do tom de discagem como [Detecção] encurtará a pausa de detecção do tom de discagem.



>> [MFC-J6530DW/MFC-J6730DW](#)

>> [MFC-J6535DW/MFC-J6930DW/MFC-J6935DW](#)

MFC-J6530DW/MFC-J6730DW

1. Pressione  [Config.] > [Todas config.] > [Conf.inicial] > [Sin. Discagem].
2. Pressione [Detecção] ou [Não detectado].
3. Pressione .

MFC-J6535DW/MFC-J6930DW/MFC-J6935DW

1. Pressione  [Configs] > [Todas config.] > [Conf.inicial] > [Tom de Linha].
2. Pressione [Detecção] ou [Não detectado].
3. Pressione .

Informações relacionadas

- [Problemas com telefone e fax](#)



Interferência na linha telefônica/VoIP

Se estiver com problemas para enviar ou receber faxes devido a possíveis interferências na linha telefônica ou se estiver usando um sistema VoIP, recomendamos que você altere a velocidade do modem para minimizar os erros nas operações de fax.

>> [MFC-J6530DW/MFC-J6730DW](#)

>> [MFC-J6535DW/MFC-J6930DW/MFC-J6935DW](#)



MFC-J6530DW/MFC-J6730DW

1. Pressione  [Config.] > [Todas config.] > [Conf.inicial] > [Compatível].
2. Pressione a opção desejada.
 - A opção [Básico(para VoIP)] reduz a velocidade do modem para 9.600 bps e desativa a recepção de fax colorido e o Modo de correção de erros (ECM, Error Correction Mode), exceto para envio de fax colorido. A menos que a interferência seja um problema recorrente na linha telefônica, talvez você prefira usá-la somente quando necessário.
Para melhorar a compatibilidade com a maioria dos serviços VoIP, a Brother recomenda que você altere a configuração de compatibilidade para [Básico(para VoIP)].
 - [Normal] ajusta a velocidade do modem para 14.400 bps.
 - [Alta] ajusta a velocidade do modem para 33.600 bps.
3. Pressione .



- O VoIP (Voz por IP) é um tipo de sistema de telefone que usa uma conexão de Internet, e não uma linha telefônica tradicional.

MFC-J6535DW/MFC-J6930DW/MFC-J6935DW

1. Pressione  [Configs] > [Todas config.] > [Conf.inicial] > [Compatível].
2. Pressione a opção desejada.
 - A opção [Básico(para VoIP)] reduz a velocidade do modem para 9.600 bps e desativa a recepção de fax colorido e o Modo de correção de erros (ECM, Error Correction Mode), exceto para envio de fax colorido. A menos que a interferência seja um problema recorrente na linha telefônica, talvez você prefira usá-la somente quando necessário.
Para melhorar a compatibilidade com a maioria dos serviços VoIP, a Brother recomenda que você altere a configuração de compatibilidade para [Básico(para VoIP)].
 - [Normal] ajusta a velocidade do modem para 14.400 bps.
 - [Alta] ajusta a velocidade do modem para 33.600 bps.
3. Pressione .



- O VoIP (Voz por IP) é um tipo de sistema de telefone que usa uma conexão de Internet, e não uma linha telefônica tradicional.

Informações relacionadas



- [Problemas com telefone e fax](#)

Tópicos relacionados:

- [Protocolo VoIP \(Interferência de linha telefônica/VoIP\)](#)
- [Mensagens de erro e manutenção](#)

Outros problemas

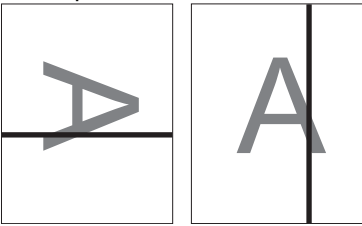
Dificuldades com a cópia

Dificuldades	Sugestões
Não consigo fazer cópias.	Entre em contato com o seu administrador para verificar suas configurações do Secure Function Lock (Bloqueio Seguro de Função).
<p>Aparecem listras ou linhas pretas nas cópias.</p> 	<p>Linhas pretas em cópias são causadas normalmente por sujeira ou fluido de correção na faixa de vidro. Limpe a faixa de vidro, o vidro do scanner e a barra e o plástico brancos acima deles.</p> <p>▶▶ <i>Informações relacionadas: Limpar o scanner</i></p>
<p>Marcas pretas ou pontos aparecem nas cópias.</p>	<p>Marcas pretas ou pontos em cópias são normalmente causados por sujeira ou fluido de correção no vidro do scanner. Limpe o vidro do scanner e o plástico branco acima dele.</p> <p>▶▶ <i>Informações relacionadas: Limpar o scanner</i></p>
<p>Linhas escuras aparecem em intervalos regulares.</p> 	<p>Verifique e ajuste a alimentação de papel.</p> <p>▶▶ <i>Informações relacionadas: Corrigir a alimentação do papel para eliminar as linhas verticais</i></p>
<p>As cópias estão saindo em branco.</p>	<p>Confirme se você está carregando o documento corretamente.</p> <p>▶▶ <i>Informações relacionadas: Carregar as páginas no alimentador automático de documentos (ADF)</i></p> <p>▶▶ <i>Informações relacionadas: Carregar documentos no vidro do scanner</i></p>
<p>Resultados de cópia insatisfatórios ao usar o alimentador.</p>	<p>Tente usar o vidro do scanner.</p> <p>▶▶ <i>Informações relacionadas: Carregar documentos no vidro do scanner</i></p>
<p>O tamanho do papel das cópias é maior que o esperado ao usar o ADF (alimentador automático de documentos). (MFC-J6535DW/MFC-J6935DW)</p>	<p>O sensor de documentos do ADF (alimentador automático de documentos) pode detectar o tamanho de documento incorreto. Limpe o sensor de documentos do ADF (alimentador automático de documentos).</p> <p>▶▶ <i>Informações relacionadas: Limpar o sensor de documentos do ADF (alimentador automático de documentos)</i></p>
<p>Ajustar à página não funciona corretamente.</p>	<p>Certifique-se de que o documento não esteja inclinado no vidro do scanner. Reposicione o documento e tente novamente.</p> <p>O equipamento pode não detectar o tamanho do documento corretamente em alguns tipos de documento, como documentos de cores escuras e transparências. Consequentemente, o comando Ajustar à página pode não funcionar.</p> <p>Selecione uma taxa de ampliação ou de redução diferente de Ajustar à página, de acordo com os tamanhos do documento e do papel.</p>

Dificuldades com o escaneamento

Dificuldades	Sugestões
Erros do TWAIN ou WIA são informados quando inicio o escaneamento. (Windows)	Verifique se o driver Brother TWAIN ou WIA está selecionado como a fonte primária em seu aplicativo de escaneamento. Por exemplo, no Nuance™ PaperPort™ 14, clique em Área de trabalho > Configurações de digitalização > Selecionar para selecionar o driver Brother TWAIN/WIA.
Um erro TWAIN aparece ao iniciar o escaneamento. (Macintosh)	Verifique se o driver TWAIN da Brother foi selecionado como fonte principal no aplicativo de escaneamento. Você também pode escanear documentos usando o driver do scanner ICA.
OCR não funciona.	Tente aumentar a resolução de escaneamento.
Resultados de escaneamento insatisfatórios ao usar o ADF (alimentador automático de documentos). (Linhas pretas aparecem nos dados escaneados.)	Limpe a barra branca e a faixa de vidro abaixo dela. ➤➤ <i>Informações relacionadas: Limpar o scanner</i>
	Tente usar o vidro do scanner. ➤➤ <i>Informações relacionadas: Carregar documentos no vidro do scanner</i>
As dimensões do resultado do escaneamento são diferentes do tamanho do documento. (MFC-J6535DW/MFC-J6935DW)	O equipamento pode não detectar o tamanho do documento corretamente em alguns tipos de documento, como documentos de cores escuras e transparências. Consequentemente, a opção Automático de tamanho do documento pode não funcionar. Selecione uma opção de tamanho do documento diferente de Automático , de acordo com o tamanho do documento.
	O sensor de documentos do ADF (alimentador automático de documentos) pode detectar o tamanho de documento incorreto. Limpe o sensor de documentos do ADF (alimentador automático de documentos). ➤➤ <i>Informações relacionadas: Limpar o sensor de documentos do ADF (alimentador automático de documentos)</i>

Dificuldades na impressão direta de fotos

Dificuldades	Sugestões
Parte da minha fotografia está faltando na impressão.	Certifique-se de que as opções Impressão sem borda e Recortar estejam desativadas. ➤➤ <i>Informações relacionadas: Imprimir fotos sem borda a partir de uma unidade flash USB</i> ➤➤ <i>Informações relacionadas: Imprimir fotos com recorte automático</i>

Dificuldades com o software

Dificuldades	Sugestões
Não é possível imprimir.	Desinstale e reinstale o driver Brother.
“Dispositivo Ocupado” aparece na tela do computador.	Certifique-se de que o aparelho não esteja mostrando uma mensagem de erro em sua tela.



Informações relacionadas

- [Se estiver tendo dificuldades com seu aparelho](#)

Tópicos relacionados:

- [Solução de problemas](#)
- [Limpar o scanner](#)
- [Corrigir a alimentação do papel para eliminar as linhas verticais](#)
- [Carregar documentos no alimentador automático de documentos](#)
- [Carregar documentos no vidro do scanner](#)
- [Imprimir fotos sem borda a partir de uma unidade flash USB](#)
- [Imprimir fotos com recorte automático](#)

-
- Limpar o sensor de documentos do ADF (alimentador automático de documentos)
-

Problemas de rede



- Use a Ferramenta de reparo de conexão em rede (Windows)
- Onde posso encontrar as configurações de rede do meu equipamento Brother?
- Não consigo concluir a configuração da rede sem fio
- Meu equipamento Brother não imprime, escaneia ou recebe PC-FAX pela rede
- Quero verificar se os meus dispositivos de rede estão funcionando corretamente
- Solução de problemas

Use a Ferramenta de reparo de conexão em rede (Windows)

Use a ferramenta de reparo de conexão em rede para corrigir as configurações de rede do equipamento Brother. Ela atribuirá o endereço IP e a máscara de sub-rede corretos.

- Windows Vista/Windows 7/Windows 8/Windows 10
Você deve fazer login com direitos de administrador.
- Certifique-se de que o equipamento Brother esteja ligado e conectado à mesma rede que o seu computador.

1. Siga um dos procedimentos a seguir:

Opção	Descrição
Windows Vista/ Windows 7	Clique em  (Iniciar) > Todos os Programas > Brother > Brother Utilities . Clique na lista suspensa e selecione o nome do seu modelo (se ainda não estiver selecionado). Clique em Ferramentas , na barra de navegação esquerda e, em seguida, em Ferramenta de reparo de conexão de rede .
Windows 8/ Windows 10	Acesse  (Brother Utilities), clique na lista suspensa e selecione o nome do seu modelo (se ainda não estiver selecionado). Clique em Ferramentas , na barra de navegação esquerda e, em seguida, em Ferramenta de reparo de conexão de rede .



- Se a tela **Controle de Conta de Usuário** aparecer, execute uma das ações a seguir.
 - Windows Vista: clique em **Permitir**.
 - Windows 7/Windows 8/Windows 10: clique em **Sim**.

2. Siga as instruções da tela.

3. Para conferir o diagnóstico, imprima o Relatório de configuração de rede.



A ferramenta de reparo da conexão em rede será iniciada automaticamente se você marcar a opção **Ativar Ferramenta de Reparo da Conexão** no Status Monitor. Clique com o botão direito do mouse na tela do Status Monitor e depois clique em **Outras Configurações** > **Ativar Ferramenta de Reparo da Conexão**. Isso não é recomendado quando seu administrador de rede definiu o endereço IP como estático, já que esta ferramenta irá alterar o endereço IP automaticamente.

Se o endereço IP e a Máscara de sub-rede corretos não forem atribuídos mesmo após o uso da Ferramenta de reparo de conexão em rede, solicite essas informações ao administrador da rede.



Informações relacionadas

- [Problemas de rede](#)

Tópicos relacionados:

- [Imprimir o relatório de configurações de rede](#)
- [Meu equipamento Brother não imprime, escaneia ou recebe PC-FAX pela rede](#)
- [Quero verificar se os meus dispositivos de rede estão funcionando corretamente](#)

Onde posso encontrar as configurações de rede do meu equipamento Brother?

- [Alterar as configurações do equipamento a partir do seu computador](#)
- [Imprimir o relatório de configurações de rede](#)

Não consigo concluir a configuração da rede sem fio

Desligue e ligue seu roteador de rede sem fio. Em seguida, tente ajustar as configurações da rede sem fio novamente. Se você não conseguir resolver o problema, siga as instruções abaixo:

Investigue o problema usando o Relatório da WLAN.

Causa	Ação	Interface
Suas configurações de segurança (SSID/chave de rede) não estão corretas.	<ul style="list-style-type: none"> Confirme as configurações de segurança usando o utilitário de auxílio para a configuração de rede sem fio. Para obter mais informações e fazer o download do utilitário, visite a página Downloads de seu modelo no Brother Solutions Center em support.brother.com. Selecione e confirme que está utilizando as configurações de segurança corretas. <ul style="list-style-type: none"> Veja as instruções fornecidas com seu ponto de acesso/roteador de LAN sem fio para obter informações sobre como encontrar as configurações de segurança. O nome do fabricante ou o número do modelo do ponto de acesso/roteador de LAN sem fio pode ser utilizado como a configuração padrão de segurança. Consulte o fabricante do seu ponto de acesso/roteador, seu provedor de Internet ou o administrador de rede. 	Sem fio
O endereço MAC do seu equipamento Brother não é permitido.	Confirme se o endereço MAC do equipamento Brother foi permitido no filtro. Você pode encontrar o endereço MAC no painel de controle do seu equipamento Brother.	Sem fio
Seu ponto de acesso/roteador de LAN sem fio está em modo oculto (não transmitindo o SSID).	<ul style="list-style-type: none"> Digite manualmente o nome do SSID ou a chave de rede corretos. Verifique o nome do SSID ou a chave de rede nas instruções fornecidas com seu ponto de acesso/roteador de LAN sem fio e ajuste novamente a configuração de rede sem fio. 	Sem fio
Suas configurações de segurança (SSID/senha) não estão corretas.	<ul style="list-style-type: none"> Confirme o SSID e a senha. <ul style="list-style-type: none"> Durante a configuração manual da rede, o SSID e a senha são exibidos no aparelho Brother. Se o seu dispositivo móvel suportar a configuração manual, o SSID e a senha serão exibidos na tela do dispositivo móvel. 	Wi-Fi Direct
Você está usando Android™ 4.0.	Quando o dispositivo móvel se desconectar (cerca de seis minutos após usar a rede Wi-Fi Direct), teste a configuração de um botão usando o WPS (recomendada) e defina o aparelho Brother como um P/G.	Wi-Fi Direct
O aparelho Brother está muito longe do dispositivo móvel.	Mantenha uma distância de cerca de 1 metro entre o equipamento Brother e o dispositivo móvel ao configurar as opções da rede Wi-Fi Direct.	Wi-Fi Direct
Há elementos (paredes ou móveis, por exemplo) obstruindo a comunicação entre o aparelho e o dispositivo móvel.	Coloque o aparelho Brother em um local onde não haja obstruções.	Wi-Fi Direct
Há um computador sem fio, dispositivo Bluetooth compatível, forno de micro-ondas ou telefone sem fio digital próximo ao aparelho Brother ou ao dispositivo móvel.	Tire esses equipamentos de perto do aparelho Brother ou do dispositivo móvel.	Wi-Fi Direct

Causa	Ação	Interface
Se você testou todas as possibilidades acima, mas ainda assim não consegue concluir a configuração da rede Wi-Fi Direct, faça o seguinte:	<ul style="list-style-type: none">• Desligue e ligue novamente o aparelho Brother. Em seguida, tente configurar novamente as opções da rede Wi-Fi Direct.• Se estiver usando o aparelho Brother como um cliente, confirme quantos dispositivos são permitidos na rede Wi-Fi Direct atual e verifique quantos dispositivos estão conectados.	Wi-Fi Direct

Para Windows

Caso a sua conexão sem fio tenha sido interrompida e você verificou e já tentou todas as soluções acima, recomendamos a utilização da ferramenta de reparo de conexões de rede.



Informações relacionadas



- [Problemas de rede](#)

Tópicos relacionados:

- [Configurar seu equipamento para acessar uma rede sem fio quando o SSID não é transmitido](#)
- [Usar Wi-Fi Direct®](#)

Meu equipamento Brother não imprime, escaneia ou recebe PC-FAX pela rede

Causa	Ação	Interface
Seu software de segurança bloqueia o acesso do equipamento à rede. (O recurso de escaneamento em rede não funciona.)	<ul style="list-style-type: none"> Windows <p>Configure o software de segurança/firewall de terceiros para permitir o escaneamento em rede. Para adicionar a porta 54925 para escaneamento em rede, digite a informação abaixo:</p> <ul style="list-style-type: none"> - Em Nome: Digite qualquer descrição, por exemplo, Brother NetScan. - Em Número da porta: Digite 54925. - Em Protocolo: UDP está selecionado. <p>Consulte o manual de instruções fornecido com seu software de segurança/firewall de terceiros ou contate o fabricante do software.</p> Macintosh <p>Inicie o ControlCenter2. Clique no menu pop-up Modelo e selecione Outros... A janela Seletor de dispositivo é exibida. Selecione de novo o aparelho de rede, certifique-se de que Status está ocioso e clique em OK.</p> 	Cabeada/Sem fio
Seu software de segurança bloqueia o acesso do seu aparelho à rede. (O recurso de Recepção de PC-FAX em rede não funciona.) (Windows)	<p>Configure o software de segurança/firewall de terceiros para permitir Recepção de PC-FAX (Rx). Para adicionar a porta 54926 à Recepção de PC-FAX de rede, digite a informação abaixo:</p> <ul style="list-style-type: none"> Em Nome: Digite qualquer descrição, por exemplo, Brother PC-FAX Rx. Em Número da porta: Digite 54926. Em Protocolo: UDP está selecionado. <p>Consulte o manual de instruções fornecido com seu software de segurança/firewall de terceiros ou contate o fabricante do software.</p>	Cabeada/Sem fio
Seu software de segurança bloqueia o acesso do seu aparelho à rede.	<p>Alguns softwares de segurança podem bloquear o acesso sem mostrar uma caixa de diálogo de alerta de segurança, mesmo após a instalação bem-sucedida.</p> <p>Para permitir o acesso, veja as instruções do seu software de segurança ou pergunte ao fabricante do software.</p>	Cabeada/Sem fio
Não foi atribuído um endereço IP válido ao seu equipamento Brother.	<ul style="list-style-type: none"> Confirme o endereço IP e a máscara de sub-rede. Certifique-se de que tanto os endereços de IP como as máscaras de sub-rede de seu computador e do equipamento Brother estejam corretos e localizados na mesma rede. Para obter mais informações sobre como verificar o endereço IP e a máscara de sub-rede, pergunte ao seu administrador de rede. Windows <p>Confirme o endereço IP e a máscara de sub-rede usando a Ferramenta de reparo da conexão em rede.</p> Macintosh <p>Verifique seus dispositivos de rede usando o comando ping. Para obter mais informações sobre como confirmar suas configurações de rede ►► <i>Informações relacionadas: Verificar dispositivos de rede usando o comando ping.</i></p> 	Cabeada/Sem fio

Causa	Ação	Interface
O trabalho de impressão que falhou ainda está na fila de impressão do seu computador.	<ul style="list-style-type: none"> • Se o trabalho de impressão que falhou ainda estiver na fila de impressão de seu computador, exclua-o. • Caso contrário, clique duas vezes no ícone da impressora na pasta a seguir e cancele todos os documentos. <ul style="list-style-type: none"> - Windows Vista Clique em  (Iniciar) > Painel de Controle > Hardware e Sons > Impressoras. - Windows 7 Clique em  (Iniciar) > Dispositivos e Impressoras > Impressoras e Faxes. - Windows 8 Mova o ponteiro do mouse para o canto inferior direito da área de trabalho. Quando a barra de menus aparecer, clique em Configurações > Painel de Controle. No grupo Hardware e Sons, clique em Exibir impressoras e dispositivos > Impressoras. - Windows 10 Clique em  > Todos os aplicativos > Sistema do Windows > Painel de Controle. No grupo Hardware e Sons, clique em Exibir impressoras e dispositivos > Impressoras. - Windows Server 2008 Clique em Iniciar > Painel de Controle > Impressoras. - Windows Server 2012 Mova o ponteiro do mouse para o canto inferior direito da área de trabalho. Quando a barra de menus aparecer, clique em Configurações > Painel de Controle. No grupo Hardware, clique em Exibir impressoras e dispositivos > Impressoras. - Windows Server 2012 R2 Clique em Painel de Controle na tela Iniciar. No grupo Hardware, clique em Exibir impressoras e dispositivos. - OS X v10.9.5, 10.10.x, 10.11.x Clique em Preferências do Sistema > Impressoras e Scanners. 	Cabeada/Sem fio
Seu equipamento Brother não está conectado à rede sem fio.	Imprima o Relatório da WLAN para verificar o código de erro no relatório impresso.	Sem fio

Se você verificou e executou todas as ações descritas acima mas ainda assim seu equipamento Brother não consegue imprimir e escanear, desinstale o software e os drivers Brother e reinstale-os.



Informações relacionadas

- [Problemas de rede](#)

Tópicos relacionados:

- [Imprimir o relatório da WLAN](#)
- [Use a Ferramenta de reparo de conexão em rede \(Windows\)](#)
- [Códigos de erro do relatório de rede local sem fio](#)
- [Verificar dispositivos de rede usando o comando ping](#)
- [Quero verificar se os meus dispositivos de rede estão funcionando corretamente](#)

Quero verificar se os meus dispositivos de rede estão funcionando corretamente

Verificar	Ação	Interface
Verifique se o seu equipamento Brother, ponto de acesso/roteador ou hub de rede estão ligados.	Verifique o seguinte: <ul style="list-style-type: none">• O cabo de alimentação está conectado corretamente e o equipamento Brother está ligado.• O ponto de acesso/roteador ou hub está ligado e seu botão de conexão está piscando.• Toda a embalagem de proteção foi removida do aparelho.• Os cartuchos de tinta estão instalados corretamente.• A tampa do scanner e a tampa de liberação de obstrução estão totalmente fechadas.• O papel está inserido corretamente na bandeja de papel.• (Para redes cabeadas) Um cabo de rede está firmemente conectado ao equipamento Brother e ao roteador ou hub.	Cabeada/Sem fio
Verifique se você pode fazer um "ping" no equipamento Brother a partir do seu computador.	Execute um ping no equipamento Brother a partir de seu computador usando o endereço IP ou o nome do nó no prompt de comando do Windows ou no aplicativo Terminal do Mac: ping <ipaddress> ou <nodename>. <ul style="list-style-type: none">• Bem sucedido: seu equipamento Brother está funcionando adequadamente e conectado à mesma rede que seu computador.• Sem sucesso: seu equipamento Brother não está conectado à mesma rede que o seu computador. (Windows) Consulte o administrador de sua rede e utilize a ferramenta de reparo da conexão em rede para corrigir o endereço IP e a máscara de sub-rede. (Mac) Confirme se o endereço IP e a máscara de sub-rede estão ajustados corretamente.	Cabeada/Sem fio
Verifique se o equipamento Brother está conectado à rede sem fio.	Imprima o relatório da WLAN para verificar o código de erro no relatório impresso.	Sem fio

Se você verificou e tentou tudo acima, mas ainda estiver com problemas, consulte as instruções fornecidas com seu ponto de acesso/roteador de LAN sem fio para descobrir as informações de SSID e chave de rede e ajustá-las corretamente.



Informações relacionadas

- [Problemas de rede](#)
 - [Verificar dispositivos de rede usando o comando ping](#)

Tópicos relacionados:

- [Imprimir o relatório de configurações de rede](#)
- [Imprimir o relatório da WLAN](#)
- [Use a Ferramenta de reparo de conexão em rede \(Windows\)](#)
- [Meu equipamento Brother não imprime, escaneia ou recebe PC-FAX pela rede](#)
- [Códigos de erro do relatório de rede local sem fio](#)

Verificar dispositivos de rede usando o comando ping

Verifique os endereços IP do seu computador e do aparelho Brother e, em seguida, confirme se a rede está funcionando corretamente.

- >> [Configure o endereço IP no seu computador \(Windows\)](#)
- >> [Configure o endereço IP no seu computador \(Macintosh\)](#)
- >> [Configure o endereço IP no aparelho Brother](#)

Configure o endereço IP no seu computador (Windows)

1. Siga um dos procedimentos a seguir:

- Windows Vista e Windows 7

Clique em /Iniciar > Todos os Programas > Acessórios > Prompt de Comando

- Windows 8

Mova o ponteiro do mouse para o canto inferior direito da área de trabalho. Quando a barra de menu aparecer, clique em **Pesquisar** > **Prompt de comando**.

- Windows 10

Clique em  > Todos os aplicativos > Sistema do Windows > Prompt de comando.

- Digite "ipconfig" e pressione a tecla Enter no teclado.
- Confirme os valores para o endereço IPv4 e a máscara de sub-rede.
- Digite "exit" e pressione a tecla Enter no teclado.

Configure o endereço IP no seu computador (Macintosh)

- Selecione **Preferências do Sistema** no menu da Apple.
- Clique em **Rede** > **Avançado...** > **TCP/IP**
- Confirme os valores para o endereço IPv4 e a máscara de sub-rede.

Configure o endereço IP no aparelho Brother

Imprima o relatório de configuração de rede e confirme os valores para o endereço IP e a máscara de sub-rede.

```
<IP Settings >
IP Address      192.168.11.250      (set manually)
Subnet Mask    255.255.255.0
IP Gateway     192.168.100.200
Boot Method    STATIC
Boot Tries     3
IP Filter      Disabled
```

Verifique os endereços IP para o seu computador e o aparelho Brother. Confirme se as porções de endereço de rede são as mesmas. Por exemplo, se a máscara de sub-rede for "255.255.255.0", será normal que apenas as porções do endereço do host sejam diferentes.

	Endereço de rede	Endereço do host	
Endereço IP	192.168.100.	250	Defina o número final, que corresponde a "0" na máscara de sub-rede, como 1–254.
Máscara de sub-rede	255.255.255.	0	Geralmente, não há problemas quando a máscara de sub-rede é "255.255.255.0". Use o mesmo valor para todos os computadores.



Informações relacionadas

- Quero verificar se os meus dispositivos de rede estão funcionando corretamente

Tópicos relacionados:

- Meu equipamento Brother não imprime, escaneia ou recebe PC-FAX pela rede

Problemas com o Google Cloud Print™

Dificuldade	Sugestões
Meu equipamento Brother não é exibido na lista de impressoras.	Certifique-se de que seu equipamento esteja ligado.
	Verifique se o Google Cloud Print™ está ativado.
	Verifique se o seu equipamento está registrado com o Google Cloud Print™. Se não estiver registrado, tente registrar novamente.
Não é possível imprimir.	Certifique-se de que seu equipamento esteja ligado.
	Confirme as configurações de rede. ►► Informações relacionadas
	Alguns arquivos podem não ser imprimíveis ou podem não aparecer exatamente conforme exibido.
Não consigo registrar meu equipamento Brother com o Google Cloud Print™.	Verifique se o seu equipamento está conectado a uma rede com acesso à Internet.
	Verifique se a data e a hora estão configuradas corretamente no equipamento.
Não consigo ver uma mensagem de confirmação no equipamento Brother ao tentar registrar com o Google Cloud Print™, mesmo depois de repetir os passos do registro.	Certifique-se de que o equipamento Brother esteja ocioso enquanto você registra com o Google Cloud Print™.



Informações relacionadas

- [Se estiver tendo dificuldades com seu aparelho](#)

Tópicos relacionados:

- [Solução de problemas](#)

Problemas com o AirPrint

Dificuldade	Sugestões
Meu equipamento Brother não é exibido na lista de impressoras.	Certifique-se de que seu equipamento Brother esteja ligado.
	Confirme as configurações de rede. >> <i>Informações relacionadas</i>
	Mova o dispositivo móvel para mais perto do ponto de acesso/roteador sem fio ou do equipamento Brother.
Não é possível imprimir.	Certifique-se de que seu equipamento Brother esteja ligado.
	Confirme as configurações de rede. >> <i>Informações relacionadas</i>
Estou tentando imprimir um documento de várias páginas com um dispositivo Apple, mas APENAS a primeira página é impressa.	Certifique-se de estar executando a versão mais recente do iOS. Consulte o seguinte artigo de suporte da Apple para obter mais informações sobre o AirPrint: support.apple.com/kb/HT4356 .



Informações relacionadas

- [Se estiver tendo dificuldades com seu aparelho](#)

Tópicos relacionados:

- [Solução de problemas](#)



Verificar informações do equipamento

Siga estas instruções para verificar o número de série, a versão do firmware e a disponibilidade de versões atualizadas do firmware do equipamento Brother.



>> [MFC-J6530DW/MFC-J6730DW](#)

>> [MFC-J6535DW/MFC-J6930DW/MFC-J6935DW](#)

MFC-J6530DW/MFC-J6730DW

1. Pressione  [Config.] > [Todas config.] > [Info. aparelho].
2. Pressione uma das seguintes opções:
 - [N° de Série]
Verifique o número de série do equipamento.
 - [Versão firmware]
Verifique a versão do firmware de seu equipamento.
 - [Atualização do Firmware]
Atualize o equipamento com a versão mais recente do firmware.
 - [Verif Autom de Firmware]
Veja informações do firmware na tela Início.
3. Pressione .

MFC-J6535DW/MFC-J6930DW/MFC-J6935DW

1. Pressione  [Configs] > [Todas config.] > [Info. aparelho].
2. Pressione uma das seguintes opções:
 - [N. de série]
Verifique o número de série do equipamento.
 - [Versão firmware]
Verifique a versão do firmware de seu equipamento.
 - [Atualização do Firmware]
Atualize o equipamento com a versão mais recente do firmware.
 - [Verif Autom de Firmware]
Veja informações do firmware na tela Início.
3. Pressione .

Informações relacionadas

- [Solução de problemas](#)

Reiniciar o equipamento Brother

>> [MFC-J6530DW/MFC-J6730DW](#)

>> [MFC-J6535DW/MFC-J6930DW/MFC-J6935DW](#)

MFC-J6530DW/MFC-J6730DW

1. Pressione  [Config.] > [Todas config.] > [Conf.inicial] > [Reiniciar].
2. Pressione a opção de redefinição que você deseja usar.
3. Pressione [OK] por dois segundos para reiniciar o equipamento.

MFC-J6535DW/MFC-J6930DW/MFC-J6935DW

1. Pressione  [Configs] > [Todas config.] > [Conf.inicial] > [Reinicializar].
2. Pressione a opção de redefinição que você deseja usar.
3. Pressione [OK] por dois segundos para reiniciar o equipamento.

Informações relacionadas

- [Solução de problemas](#)
 - [Visão geral das funções de redefinição de configurações](#)

Tópicos relacionados:

- [Transferir seus faxes ou relatório de faxes](#)

Visão geral das funções de redefinição de configurações

As seguintes funções de redefinição estão disponíveis:

1. [Redefinição do Aparelho]

Você pode restaurar todas as configurações alteradas do aparelho, como a data e a hora e o retardo da campanha.

O Catálogo de endereços, os Relatórios de fax e o Histórico de chamadas permanecerão.

2. [Rede]

Restaura as configurações padrão de fábrica do servidor de impressão (inclusive a senha e o endereço IP).

3. [Catálogo de Endereços e Fax]

Catálogo de endereços e Fax restaura as seguintes configurações:

- Catálogo de Endereços
(Catálogo de endereços e configuração de grupos)
- Trabalhos de fax programados na memória
(Fax programado e Transmissão em lote programada)
- ID do Equipamento
(Nome e número)
- Opções de Fax Remoto
[Encaminhamento de fax e paging]
- Relatório
(Relatório de verificação de transmissão, catálogo de endereços e relatório de faxes)
- Histórico
(chamada de saída)
- Faxes na memória

4. [Todas as configurações]

Use a função redefinição das configurações para restaurar todas as configurações originais de fábrica do equipamento.

A Brother recomenda expressamente que você execute esta operação quando se desfizer do equipamento.



Desligue o cabo de interface antes de escolher [Rede] ou [Todas as configurações].



Informações relacionadas

- [Reiniciar o equipamento Brother](#)

Tópicos relacionados:

- [Transferir seus faxes ou relatório de faxes](#)

Manutenção de rotina

- Substituir os cartuchos de tinta
- Limpar o equipamento Brother
- Verificar o equipamento Brother
- Corrigir a alimentação do papel para eliminar as linhas verticais
- Alterar as opções de configuração de impressão se ocorrerem problemas de impressão
- Embalar e despachar o equipamento Brother

Substituir os cartuchos de tinta

Seu equipamento Brother está equipado com um contador de pontos de tinta. O contador de pontos de tinta monitora automaticamente o nível de tinta em cada um dos quatro cartuchos. Quando o aparelho detectar que um cartucho de tinta está ficando sem tinta, ele exibirá uma mensagem.

A tela LCD mostra qual cartucho de tinta contém pouca tinta ou precisa ser substituído. Siga os avisos da tela LCD para substituir os cartuchos de tinta na ordem correta.

Embora o aparelho solicite a substituição de um cartucho de tinta, haverá uma pequena quantidade de tinta restante no cartucho. É necessário manter um pouco de tinta no cartucho para impedir que o ar seque totalmente e danifique o conjunto da cabeça de impressão.

⚠ CUIDADO

Se a tinta espirrar em seus olhos, lave-os com água imediatamente e consulte um médico se necessário.

IMPORTANTE

A Brother recomenda enfaticamente que você não recarregue os cartuchos de tinta fornecidos com seu equipamento. Também recomendamos que você continue usando somente cartuchos de tinta de reposição originais da marca Brother. A utilização ou tentativa de utilização de tinta e/ou cartuchos potencialmente incompatíveis no equipamento Brother pode causar danos no aparelho e/ou pode resultar em uma qualidade de impressão insatisfatória. Nossa garantia não se aplica a qualquer problema que seja causado pelo uso de tinta e/ou cartuchos não autorizados de terceiros. Para proteger seu investimento e obter o melhor desempenho do equipamento Brother, recomendamos o uso de suprimentos originais Brother.

1. Abra a tampa do compartimento do cartucho de tinta (1).

Se um ou mais cartuchos de tinta precisar de substituição, o LCD mostrará [Impressão P&B somente] ou [Subst Tinta].

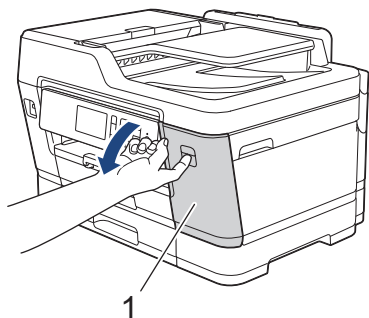

Se o cartucho preto estiver vazio, a única mensagem que aparecerá é [Subst Tinta]. Você deve substituir o cartucho preto.

2. Pressione a alavanca de liberação da trava para liberar o cartucho da cor indicada na tela LCD e remova o cartucho do aparelho, conforme mostrado na ilustração.

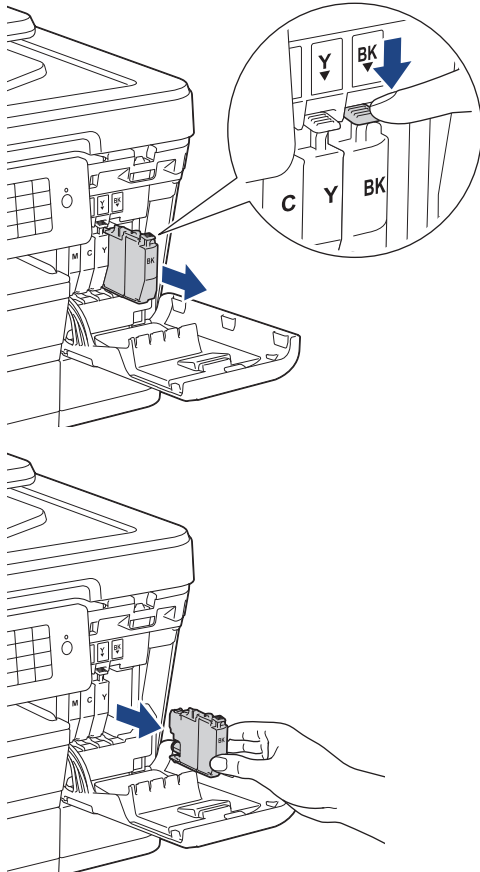

3. Abra a embalagem do novo cartucho de tinta da cor indicada no LCD e retire o cartucho de tinta.

IMPORTANTE

- NÃO toque o cartucho na área indicada (1); essa ação pode impedir que o aparelho detecte o cartucho.

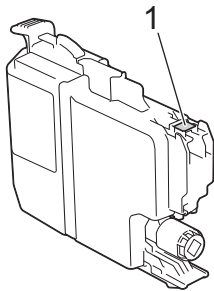

- Agite rapid. apenas o cart. de tinta **PRETO** horizontalmente 15 vezes conf. mostrado, antes de inseri-lo no equipamento.

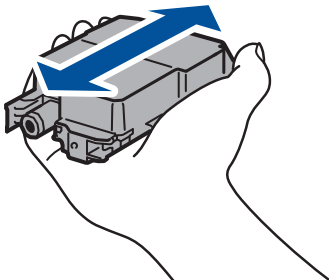

4. Insira o cartucho de tinta na direção da seta na etiqueta.
Cada cor tem sua própria posição correta.

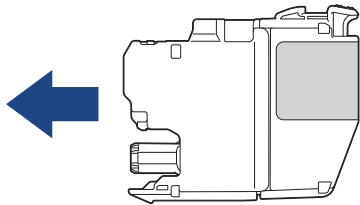

- Empurre suavemente a área marcada com "PUSH" até que o cartucho de tinta encaixe no lugar. Em seguida, feche a tampa do compartimento do cartucho de tinta.

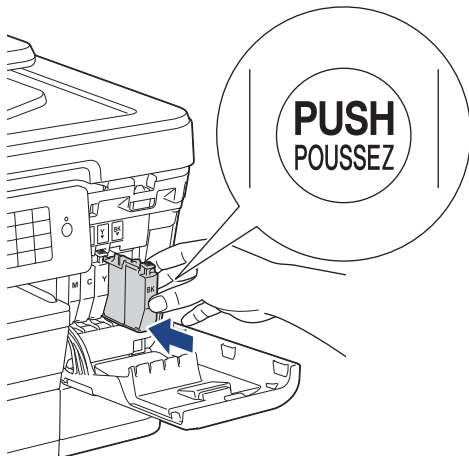

O aparelho reiniciará automaticamente o contador de pontos de tinta.



- Se você substituiu um cartucho de tinta, por exemplo, o preto, o LCD poderá exibir uma mensagem, solicitando que você verifique se é um cartucho novo (por exemplo, [Você mudou Preto]). Para cada novo cartucho instalado, selecione [Sim] para reiniciar o contador de pontos de tinta dessa cor. Se o cartucho de tinta instalado não for novo, selecione [Não].
- Se o LCD mostrar [Sem cartucho de tinta] ou [Não detectado] depois que você instalar o cartucho de tinta, verifique se ele foi instalado corretamente. Remova o cartucho de tinta e reinstale-o lentamente até que encaixe no lugar.

IMPORTANTE

- NÃO agite os cartuchos de tinta. Se a tinta manchar sua pele ou sua roupa, lave com sabão ou detergente imediatamente.
- NÃO remova os cartuchos de tinta se não precisar substituí-los; o equipamento não conseguirá detectar a quantidade de tinta restante no cartucho.
- NÃO toque nas aberturas de inserção do cartucho; a tinta poderá manchar sua pele.
- Se você misturar as cores ao instalar um cartucho de tinta na posição incorreta, a tela LCD mostrará [Cor da Tinta Incorreta].
Verifique quais cartuchos de tinta não correspondem à posição de sua respectiva cor e mova-os para as posições corretas.
- Ao abrir um cartucho de tinta, instale-o no aparelho e use-o em até seis meses a contar da instalação. Use cartuchos de tinta não violados e até a data de expiração gravada na embalagem do cartucho.
- NÃO desmonte nem altere o cartucho de tinta; isso pode causar vazamento de tinta.



Informações relacionadas

- [Manutenção de rotina](#)

Tópicos relacionados:

- [Mensagens de erro e manutenção](#)
- [Problemas no manuseio do papel e na impressão](#)

-
- Embalar e despachar o equipamento Brother
-

Limpar o equipamento Brother

- [Limpar o scanner](#)
- [Limpar o sensor de documentos do ADF \(alimentador automático de documentos\)](#)
- [Limpar o cabeçote de impressão do equipamento Brother](#)
- [Limpar a cabeça de impressão a partir do computador \(Windows\)](#)
- [Limpar a cabeça de impressão a partir do computador \(Macintosh\)](#)
- [Limpar o LCD do aparelho](#)
- [Limpar a parte externa do aparelho](#)
- [Limpar o rolo de impressão do aparelho](#)
- [Limpar os roletes de alimentação de papel](#)
- [Limpar o apoio da base](#)
- [Limpar os rolos de tração do papel](#)
- [Limpar os rolos de tração do papel da bandeja de papel nº 2](#)

Limpar o scanner

1. Desconecte o aparelho da tomada da rede elétrica CA.
2. Levante a tampa de documentos (1). Limpe o vidro do scanner (2) e o plástico branco (3) com um pano macio que não solte fiapos, umedecido com água.

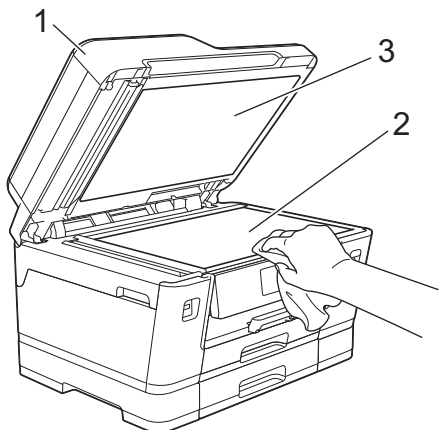

3. Na unidade do ADF (alimentador automático de documentos), limpe a barra branca (1) e a faixa de vidro (2) com um pano macio que não solte fiapos, umedecido com água.

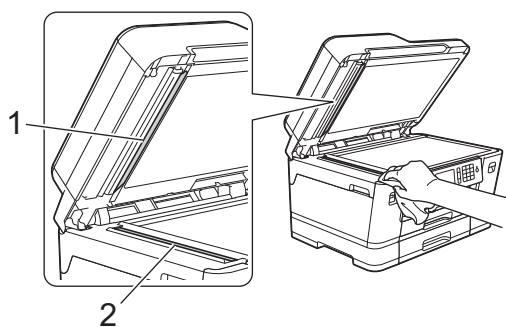

4. (MFC-J6930DW/MFC-J6935DW) Abra a tampa de vidro do scanner (1) e limpe a barra branca (2) e a faixa de vidro (3) com um pano macio que não solte fiapos, umedecido com água.

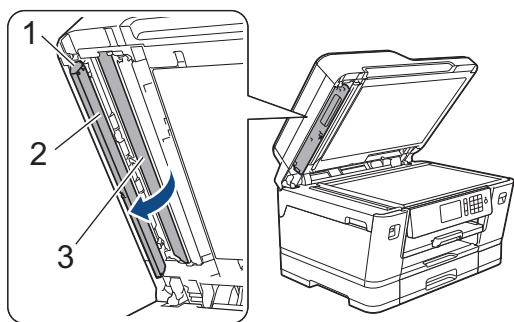



Além de limpar o vidro do scanner e a faixa de vidro com um limpavidros não inflamável, passe as pontas dos dedos sobre o vidro para verificar se não há nenhum resíduo nele. Se sentir alguma sujeira ou resíduo, limpe o vidro novamente, concentrando-se nessa parte. Talvez você precise repetir o processo de limpeza três ou quatro vezes. Para testar, faça uma cópia depois de cada tentativa de limpeza.



Se houver alguma sujeira ou fluido de correção na faixa de vidro, a amostra impressa mostrará uma linha vertical.



Depois que a faixa de vidro estiver limpa, a linha vertical desaparecerá.



Informações relacionadas

- [Limpar o equipamento Brother](#)

Tópicos relacionados:

- [Problemas com telefone e fax](#)
- [Outros problemas](#)

Limpar o sensor de documentos do ADF (alimentador automático de documentos)

Modelos relacionados: MFC-J6535DW/MFC-J6935DW

Limpar o sensor de documentos do ADF (alimentador automático de documentos) periodicamente pode impedir que o equipamento detecte o tamanho de documento incorreto.

1. Limpe o sensor (1) do ADF (alimentador automático de documentos) com um pano seco e macio que não solte fiapos.

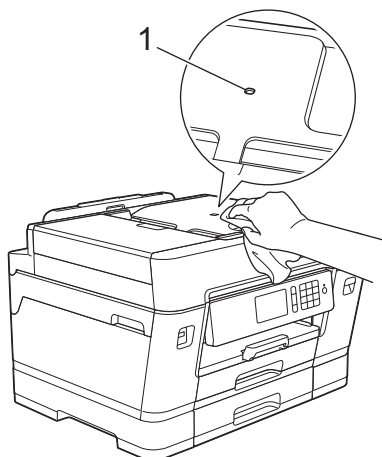

✓ Informações relacionadas

- [Limpar o equipamento Brother](#)

Tópicos relacionados:

- [Problemas com telefone e fax](#)
- [Outros problemas](#)

Limpar o cabeçote de impressão do equipamento Brother

Para manter a boa qualidade de impressão, o equipamento limpa automaticamente o cabeçote de impressão quando necessário. Se houver um problema de qualidade de impressão, inicie manualmente o processo de limpeza.

- Limpe a cabeça de impressão se houver uma linha horizontal no texto ou nos gráficos, ou o texto ficar em branco nas páginas impressas. Dependendo da cor problemática, selecione somente o cartucho preto, as três cores de uma vez (amarelo/ciano/magenta) ou as quatro cores de uma vez.
- A limpeza da cabeça de impressão consome tinta.
- A limpeza com muita frequência usa tinta desnecessariamente.

IMPORTANTE

NÃO toque na cabeça de impressão. Tocar na cabeça de impressão pode causar danos permanentes e pode invalidar a garantia da cabeça de impressão.

>> [MFC-J6530DW/MFC-J6730DW](#)

>> [MFC-J6535DW/MFC-J6930DW/MFC-J6935DW](#)

MFC-J6530DW/MFC-J6730DW

1. Pressione  [Tinta] > [Limpeza da Cabeça de Impr].



Você também pode pressionar  [Config.] > [Manutenção] > [Limpeza da Cabeça de Impr].

2. Pressione [Somente preto], [Somente cor], ou [Todos].
3. Pressione [Normal], [Forte] ou [Mais Forte].
4. Pressione [Iniciar].

O aparelho limpa a cabeça de impressão.



- Se você limpar a cabeça de impressão e, mesmo assim, a impressão não melhorar, tente instalar um novo cartucho de tinta de reposição original da marca Brother para cada cor que apresentar problema. Tente limpar a cabeça de impressão novamente. Se a impressão não melhorar, entre em contato com o Serviço Autorizado Brother..
- Você também pode limpar a cabeça de impressão a partir do computador.

MFC-J6535DW/MFC-J6930DW/MFC-J6935DW

1. Pressione  [Tinta] > [Limpeza da Cabeça de Impr].



Você também pode pressionar  [Configs] > [Manutenção] > [Limpeza da Cabeça de Impr].

2. Pressione [Somente preto], [Somente cor] ou [Todas].
3. Pressione [Normal], [Forte] ou [Mais Forte].
4. Pressione [Iniciar].

O aparelho limpa a cabeça de impressão.



-
- Se você limpar a cabeça de impressão e, mesmo assim, a impressão não melhorar, tente instalar um novo cartucho de tinta de reposição original da marca Brother para cada cor que apresentar problema. Tente limpar a cabeça de impressão novamente. Se a impressão não melhorar, entre em contato com o Serviço Autorizado Brother..
 - Você também pode limpar a cabeça de impressão a partir do computador.
-



Informações relacionadas



- [Limpar o equipamento Brother](#)

Tópicos relacionados:

- [Problemas no manuseio do papel e na impressão](#)
 - [Limpar a cabeça de impressão a partir do computador \(Windows\)](#)
 - [Limpar a cabeça de impressão a partir do computador \(Macintosh\)](#)
-

Limpar a cabeça de impressão a partir do computador (Windows)

Para manter a boa qualidade de impressão, o equipamento limpa automaticamente o cabeçote de impressão quando necessário. Se houver um problema de qualidade de impressão, inicie manualmente o processo de limpeza.

1. Siga um dos procedimentos a seguir:
 - Para Windows Vista e Windows Server 2008
Clique em  (**Iniciar**) > **Painel de Controle** > **Hardware e Sons** > **Impressoras**.
 - Para Windows 7 e Windows Server 2008 R2
Clique em  (**Iniciar**) > **Dispositivos e Impressoras**.
 - Para Windows 8
Mova o ponteiro do mouse para o canto inferior direito da área de trabalho. Quando a barra de menu aparecer, clique em **Configurações** e depois clique em **Painel de Controle**. No grupo **Hardware e Sons**, clique em **Exibir impressoras e dispositivos**.
 - Para Windows Server 2012
Mova o ponteiro do mouse para o canto inferior direito da área de trabalho. Quando a barra de menu aparecer, clique em **Configurações** e depois clique em **Painel de Controle**. No grupo **Hardware**, clique em **Exibir impressoras e dispositivos**.
 - Para Windows Server 2012 R2
Clique em **Painel de Controle** na tela **Iniciar**. No grupo **Hardware**, clique em **Exibir impressoras e dispositivos**.
 - Para Windows 10
Clique em  > **Todos os aplicativos** > **Sistema do Windows** > **Painel de Controle**. No grupo de **Hardware e Sons**, clique em **Exibir impressoras e dispositivos**.
2. Clique com o botão direito do mouse no ícone **Brother MFC-XXXX Printer** (onde XXXX é o nome do seu modelo) e selecione **Preferências de impressão**. Se as opções de driver de impressora aparecerem, selecione seu driver de impressora.
A caixa de diálogo do driver da impressora é exibida.
3. Clique na guia **Manutenção**.
4. Selecione uma das seguintes opções:

Opção	Descrição
Verificar Qualidade de Impressão...	Use esta opção para imprimir a página de teste e verificar a qualidade da impressão.
Limpeza da Cabeça de Impressão...	Use para iniciar o processo de limpeza manualmente. Selecione se uma linha ou espaços em branco aparecerem no texto ou no gráfico na página de teste.

5. Siga um dos procedimentos a seguir:
 - Se você selecionou a opção **Verificar Qualidade de Impressão...**, clique em **Iniciar**.
O equipamento imprime a página de teste.
 - Se você selecionou a opção **Limpeza da Cabeça de Impressão...**, selecione a opção **Somente preto**, **Somente cor** ou **Todos** para o tipo de limpeza e clique em **Seguinte**.
6. Selecione a opção **Normal**, **Forte** ou **Mais Forte** para a intensidade da limpeza e clique em **Seguinte**.
7. Clique em **Iniciar**.
O equipamento iniciará a limpeza.



Informações relacionadas

- Limpar o equipamento Brother

Tópicos relacionados:

- Problemas no manuseio do papel e na impressão
- Limpar o cabeçote de impressão do equipamento Brother

Limpar a cabeça de impressão a partir do computador (Macintosh)

Para manter a boa qualidade de impressão, o equipamento limpa automaticamente o cabeçote de impressão quando necessário. Se houver um problema de qualidade de impressão, inicie manualmente o processo de limpeza.

1. Selecione **Preferências do Sistema** no menu da Apple.
2. Selecione **Impressoras e Scanners** e, em seguida, selecione o equipamento.
3. Clique no botão **Opções e Materiais...**
4. Clique na guia **Utilitário** e depois clique no botão **Abrir o Utilitário de Impressão**.
A tela do Status Monitor será mostrada.
5. Clique no menu **Controle** e selecione **Manutenção**.
6. Selecione uma das seguintes opções:

Opção	Descrição
Verificar Qualidade de Impressão...	Use esta opção para imprimir a página de teste e verificar a qualidade da impressão.
Limpeza da Cabeça de Impressão...	Use para iniciar o processo de limpeza manualmente. Selecione se uma linha ou espaços em branco aparecerem no texto ou no gráfico na página de teste.

7. Siga um dos procedimentos a seguir:
 - Se você selecionou a opção **Verificar Qualidade de Impressão...**, clique em **Iniciar**.
O equipamento imprime a página de teste.
 - Se você selecionou a opção **Limpeza da Cabeça de Impressão...**, selecione a opção **Somente preto**, **Somente cor** ou **Todos** no tipo de limpeza e clique em **Seguinte**.
8. Selecione a opção **Normal**, **Forte** ou **Mais Forte** para a intensidade da limpeza e clique em **Seguinte**.
9. Clique em **Iniciar**.
O equipamento iniciará a limpeza.



Informações relacionadas

- [Limpar o equipamento Brother](#)

Tópicos relacionados:

- [Problemas no manuseio do papel e na impressão](#)
- [Limpar o cabeçote de impressão do equipamento Brother](#)

Limpar o LCD do aparelho

IMPORTANTE

NÃO utilize limpadores líquidos (inclusive álcool).

1. Pressione e mantenha pressionado  para desligar o equipamento. O LCD exibirá [Desligando] por alguns segundos antes de desligar.
2. Limpe o LCD com um pano seco e macio que não solte fiapos.

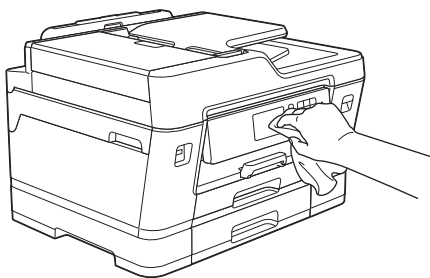

✓ Informações relacionadas

- [Limpar o equipamento Brother](#)

Limpar a parte externa do aparelho

IMPORTANTE

- Utilize detergentes neutros. A limpeza com líquidos voláteis, como tñner ou benzina, danificará a superfície externa do aparelho.
- NÃO utilize produtos de limpeza que contenham amônia.
- NÃO utilize álcool isopropílico para remover sujeira do painel de controle. Isso pode quebrar o painel.

1. Se a aba do suporte de papel estiver aberta, feche-a e, em seguida, feche o suporte de papel.
2. Remova completamente as bandejas de papel (1) do equipamento, conforme indicado pela seta.

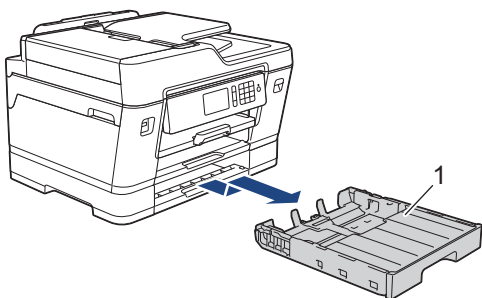
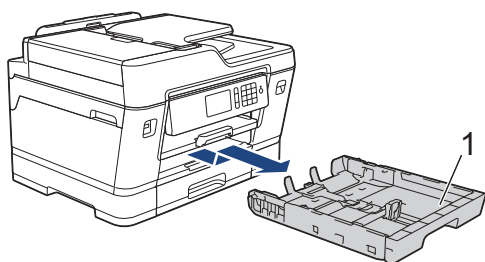

3. Limpe a parte externa do aparelho com um pano seco que não solte fiapos, a fim de remover a poeira.

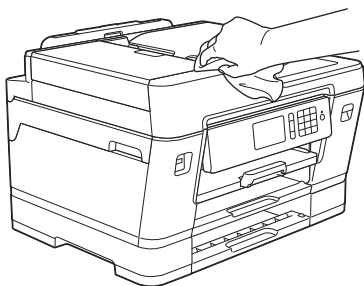

4. Remova qualquer objeto que esteja preso no interior da bandeja de papel. Limpe a parte externa e interna da bandeja de papel com um pano seco que não solte fiapos, a fim de remover a poeira.

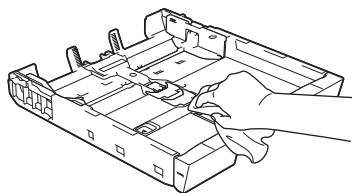

5. Empurre lenta e totalmente a bandeja de papel até o final no equipamento.



Informações relacionadas

- [Limpar o equipamento Brother](#)

Limpar o rolo de impressão do aparelho

⚠ ADVERTÊNCIA

⚡ Para evitar choques elétricos, desconecte o aparelho da tomada elétrica CA antes de limpar o rolo de impressão.

1. Usando as duas mãos, encaixe os dedos no local apropriado de cada lado do aparelho e levante a tampa do scanner e deixe-a na posição aberta.
2. Limpe o rolo de impressão do aparelho (1) e a área ao redor dele, removendo a tinta espalhada com um pano macio, seco e que não solte fiapos.

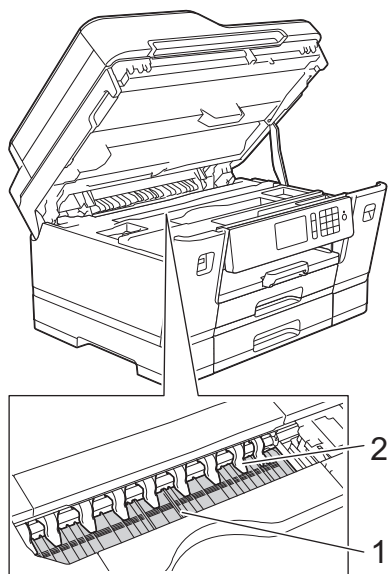

IMPORTANTE

NÃO dobre ou aplique muita pressão nas nove abas (2). Elas poderão ser danificadas.

3. Feche cuidadosamente a tampa do scanner com ambas as mãos.

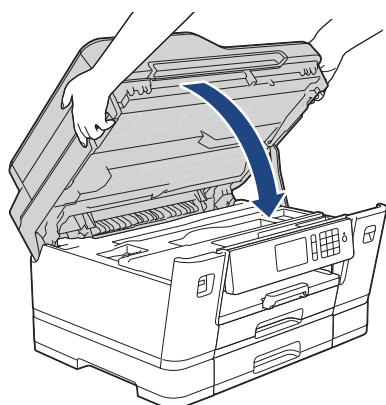

4. Reconecte o cabo de alimentação.

✓ Informações relacionadas

- [Limpar o equipamento Brother](#)

Tópicos relacionados:

- Problemas no manuseio do papel e na impressão
-

Limpar os roletes de alimentação de papel

Se os roletes de alimentação de papel estiverem manchados com tinta ou tiverem um acúmulo de poeira de papel, podem ocorrer problemas com a alimentação.

1. Desconecte o equipamento da tomada da rede elétrica CA.
2. Se a aba do suporte de papel estiver aberta, feche-a e, em seguida, feche o suporte de papel.
3. Remova completamente a bandeja de papel (1) do equipamento, conforme indicado pela seta.

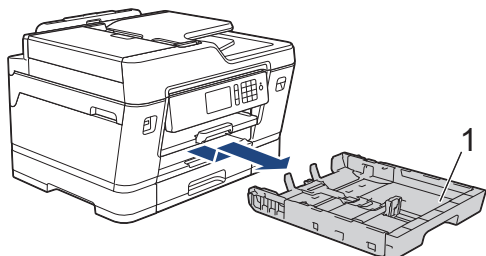

4. Levante a aba de suporte do papel (1) e remova-a completamente do equipamento, inclinando-a conforme mostrado pela seta.

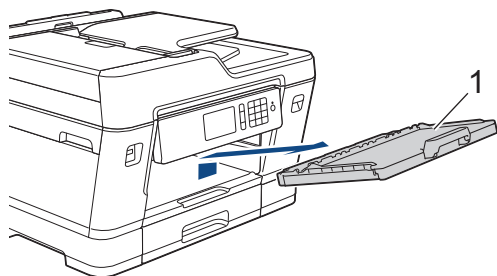

5. Limpe o lado frontal dos roletes de alimentação de papel (1) com um pano macio que não solte fiapos, umedecido com água, em movimentos de um lado para o outro. Após a limpeza, limpe os roletes com um pano macio, seco e que não solte fiapos para remover toda a umidade.

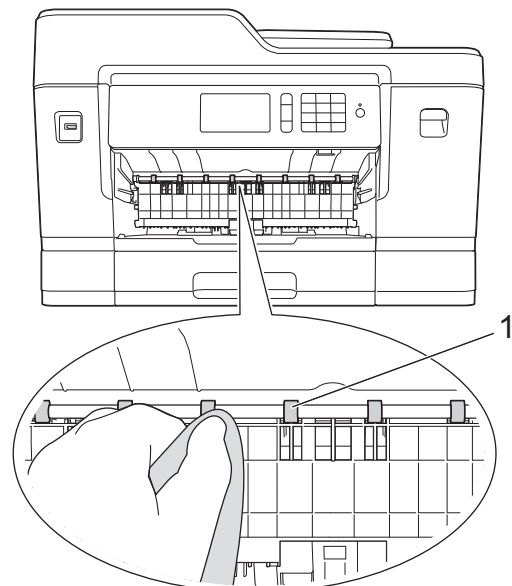

6. Levante a aba de liberação de obstrução (2) e, em seguida, limpe a parte lateral traseira dos roletes de alimentação de papel (1) com um pano macio que não solte fiapos, umedecido com água. Após a limpeza, limpe os roletes com um pano macio, seco e que não solte fiapos para remover toda a umidade.

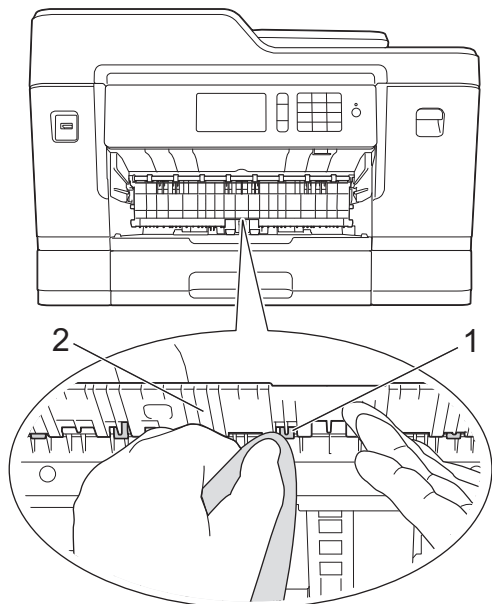

7. Insira firmemente a aba de suporte do papel de volta no equipamento. Verifique se você encaixou a aba de suporte do papel nas guias.

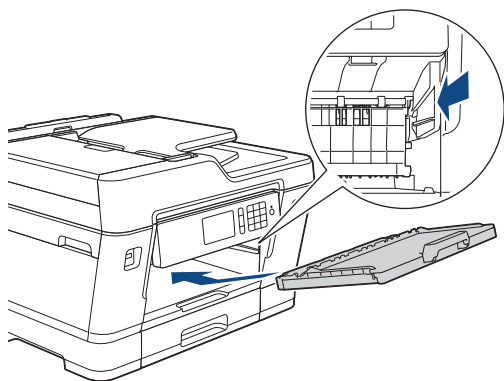

8. Empurre lenta e totalmente a bandeja de papel até o final no equipamento.
9. Reconecte o cabo de alimentação.



Não use o aparelho novamente até que os roletes estejam secos. O uso do aparelho antes que os roletes estejam secos poderá causar problemas na alimentação de papel.



Informações relacionadas

- [Limpar o equipamento Brother](#)

Tópicos relacionados:

- [Problemas no manuseio do papel e na impressão](#)

Limpar o apoio da base

Limpar o apoio da base periodicamente pode impedir que o equipamento alimente várias folhas de papel quando há apenas algumas folhas na bandeja.

1. Se a aba do suporte de papel estiver aberta, feche-a e, em seguida, feche o suporte de papel.
2. Remova completamente as bandejas de papel (1) do equipamento, conforme indicado pela seta.

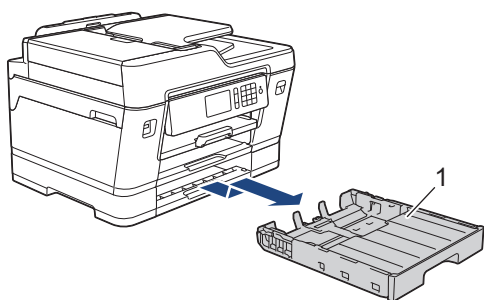
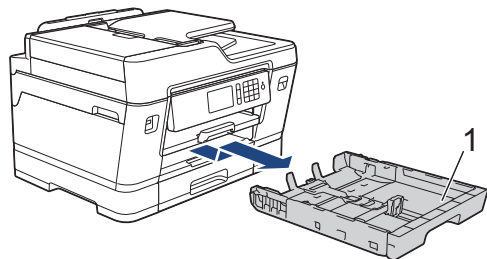

3. Limpe a plataforma da base (1) com um pano macio que não solte fiapos, umedecido com água. Após a limpeza, limpe a almofada com um pano macio, seco e que não solte fiapos para remover toda a umidade.

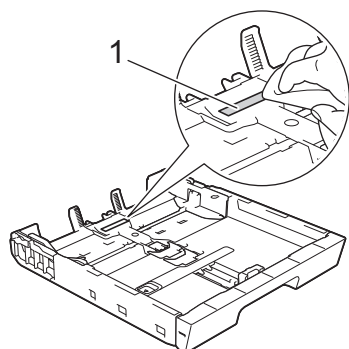

4. Empurre lenta e completamente as bandejas de papel no equipamento.



Informações relacionadas

- [Limpar o equipamento Brother](#)

Tópicos relacionados:

- [Problemas no manuseio do papel e na impressão](#)

Limpar os rolos de tração do papel

A limpeza periódica dos rolos de tração do papel pode garantir a correta alimentação do papel e evitar obstruções.

1. Desconecte o equipamento da tomada da rede elétrica CA.
2. Se a aba do suporte de papel estiver aberta, feche-a e, em seguida, feche o suporte de papel.
3. Remova completamente a bandeja de papel (1) do equipamento, conforme indicado pela seta.

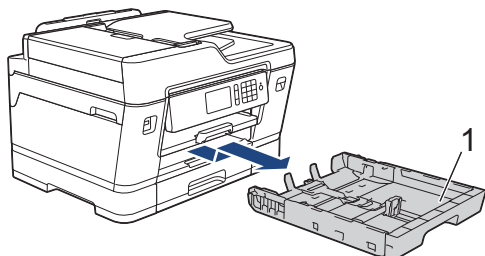

4. Levante a aba de suporte do papel (1) e remova-a completamente do equipamento, inclinando-a conforme mostrado pela seta.

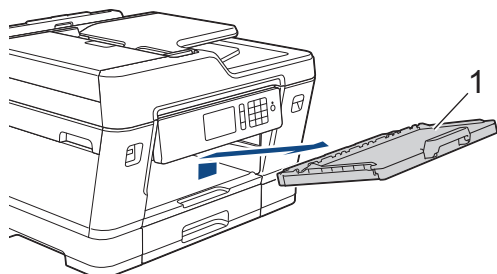

5. Limpe os rolos de tração do papel (1) com um pano macio que não solte fiapos, umedecido com água. Gire os rolos lentamente de forma que toda a superfície seja limpa. Após a limpeza, limpe os roletes com um pano macio, seco e que não solte fiapos para remover toda a umidade.

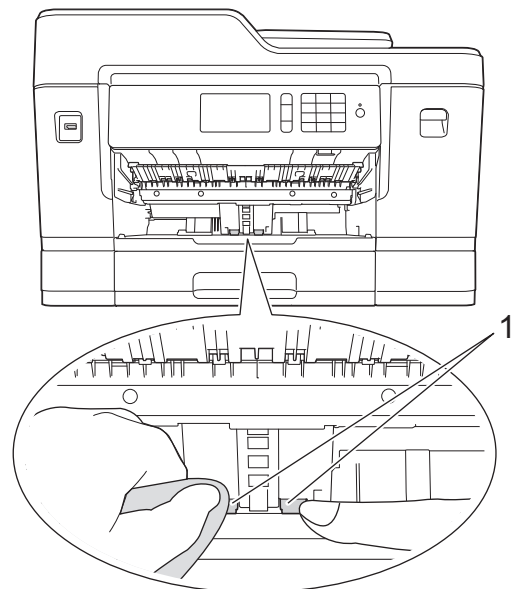

6. Insira firmemente a aba de suporte do papel de volta no equipamento. Verifique se você encaixou a aba de suporte do papel nas guias.

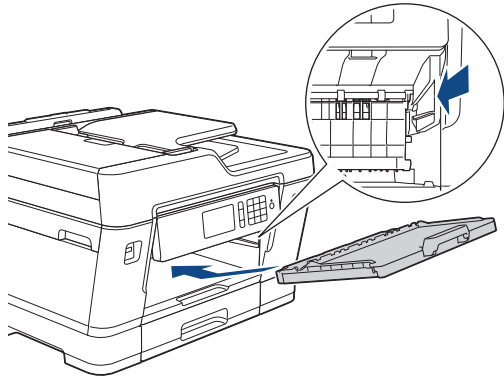

7. Empurre lenta e completamente a bandeja de papel para dentro do equipamento.
8. Reconecte o cabo de alimentação.



Informações relacionadas

- [Limpar o equipamento Brother](#)

Tópicos relacionados:

- [Mensagens de erro e manutenção](#)
 - [Problemas no manuseio do papel e na impressão](#)
-

Limpar os rolos de tração do papel da bandeja de papel nº 2

Modelos relacionados: MFC-J6730DW/MFC-J6930DW/MFC-J6935DW

1. Desconecte o equipamento da tomada da rede elétrica CA.
2. Se a aba do suporte de papel estiver aberta, feche-a e, em seguida, feche o suporte de papel.
3. Remova completamente a bandeja nº 2 (1) do equipamento, conforme indicado pela seta.

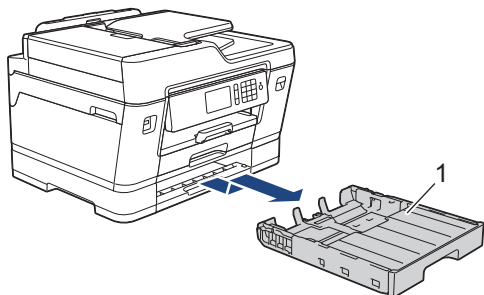

4. Limpe os rolos de tração do papel da bandeja nº 2 (1) com um pano macio que não solte fiapos, umedecido com água. Gire os rolos lentamente de forma que toda a superfície seja limpa. Após a limpeza, limpe os roletes com um pano macio, seco e que não solte fiapos para remover toda a umidade.

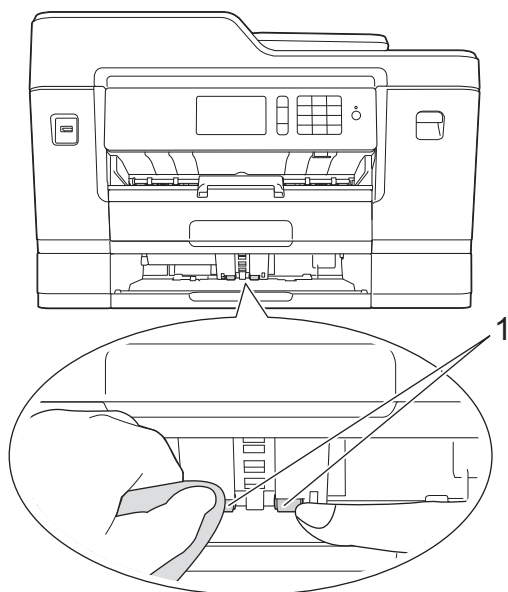

5. Empurre lenta e completamente a bandeja nº 2 para dentro do equipamento.
6. Reconecte o cabo de alimentação.



Informações relacionadas

- [Limpar o equipamento Brother](#)

Verificar o equipamento Brother

- [Verificar a qualidade da impressão](#)
- [Verificar o alinhamento de impressão do seu equipamento Brother](#)
- [Verificar o alinhamento de impressão do seu aparelho \(Windows\)](#)
- [Verificar o alinhamento de impressão do seu aparelho \(Macintosh\)](#)
- [Verificar o volume de tinta](#)
- [Monitorar o status do equipamento no seu computador \(Windows\)](#)
- [Monitorar o status do equipamento no seu computador \(Macintosh\)](#)

Verificar a qualidade da impressão

Se as cores e o texto saírem desbotados ou riscados ou se houver texto faltando nas impressões, os bocais do cabeçote de impressão podem estar entupidos. Imprima a Folha de Verificação de Qualidade de Impressão e observe o padrão de verificação do bocal.

>> [MFC-J6530DW/MFC-J6730DW](#)

>> [MFC-J6535DW/MFC-J6930DW/MFC-J6935DW](#)

MFC-J6530DW/MFC-J6730DW

1. Pressione  [Tinta] > [Melhorar Qualidade de Impr] > [Verificar qualidade de impr].



Você também pode pressionar  [Config.] > [Manutenção] > [Melhorar Qualidade de Impr] > [Verificar qualidade de impr].

2. Pressione [Iniciar].

O aparelho imprimirá a folha de verificação de qualidade de impressão.

3. Verifique a qualidade dos quatro blocos coloridos na folha.

4. A tela Touchscreen mostrará uma pergunta sobre qualidade de impressão. Siga um dos procedimentos a seguir:

- Se todas as linhas estiverem claras e visíveis, pressione [Não] e  para finalizar a verificação da qualidade de impressão.
- Se algumas linhas não aparecerem (consulte o item **Baixa qualidade** a seguir), pressione [Sim].

OK

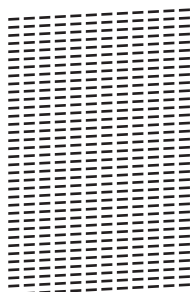

Baixa qualidade

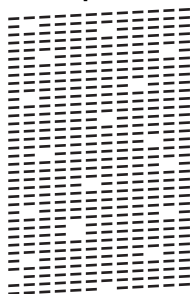

5. A tela Touchscreen mostra uma solicitação para verificar a qualidade de impressão de cada cor. Pressione o número do padrão (1–4) que corresponda mais ao resultado da impressão.

6. Siga um dos procedimentos a seguir:

- Se a limpeza da cabeça de impressão for necessária, pressione [Iniciar] para iniciar o procedimento de limpeza.
- Se a limpeza da cabeça de impressão não for necessária, a tela Manutenção reaparecerá na tela Touchscreen. Pressione .

- Depois que o procedimento de limpeza for concluído, a tela Touchscreen exibirá uma mensagem perguntando se você deseja imprimir novamente a folha de verificação da qualidade de impressão. Pressione [Sim] e, em seguida, pressione [Iniciar].

O aparelho imprimirá a folha de verificação de qualidade de impressão novamente. Verifique a qualidade dos quatro blocos coloridos na folha novamente.

Se você limpar a cabeça de impressão e, mesmo assim, a impressão não melhorar, tente instalar um novo cartucho de tinta de reposição original da marca Brother para cada cor que apresentar problema. Tente limpar a cabeça de impressão novamente. Se a impressão não melhorar, entre em contato com o Serviço Autorizado Brother.

IMPORTANTE

NÃO toque na cabeça de impressão. Tocar na cabeça de impressão pode causar danos permanentes e pode invalidar a garantia da cabeça de impressão.



Quando um bocal da cabeça de impressão entope, a amostra impressa fica com essa aparência.



Depois que o bocal da cabeça de impressão estiver limpo, as linhas desaparecerão.



MFC-J6535DW/MFC-J6930DW/MFC-J6935DW

- Pressione  [Tinta] > [Melhorar Qualidade de Impr] > [Verificar qualidade de impr].



Você também pode pressionar  [Configs] > [Manutenção] > [Melhorar Qualidade de Impr] > [Verificar qualidade de impr].

- Pressione [Iniciar].

O aparelho imprimirá a folha de verificação de qualidade de impressão.

- Verifique a qualidade dos quatro blocos coloridos na folha.
- A tela Touchscreen mostrará uma pergunta sobre qualidade de impressão. Siga um dos procedimentos a seguir:
 - Se todas as linhas estiverem claras e visíveis, pressione [Não] e  para finalizar a verificação da qualidade de impressão.
 - Se algumas linhas não aparecerem (consulte o item **Baixa qualidade** a seguir), pressione [Sim].

OK

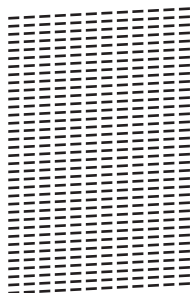

Baixa qualidade

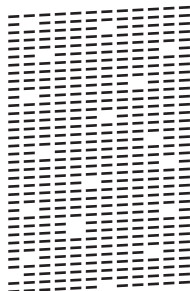

5. A tela Touchscreen mostra uma solicitação para verificar a qualidade de impressão de cada cor. Pressione o número do padrão (1–4) que corresponda mais ao resultado da impressão.
6. Siga um dos procedimentos a seguir:
 - Se a limpeza da cabeça de impressão for necessária, pressione [Iniciar] para iniciar o procedimento de limpeza.
 - Se a limpeza da cabeça de impressão não for necessária, a tela Manutenção reaparecerá na tela Touchscreen. Pressione .
7. Depois que o procedimento de limpeza for concluído, a tela Touchscreen exibirá uma mensagem perguntando se você deseja imprimir novamente a folha de verificação da qualidade de impressão. Pressione [Sim] e, em seguida, pressione [Iniciar].

O aparelho imprimirá a folha de verificação de qualidade de impressão novamente. Verifique a qualidade dos quatro blocos coloridos na folha novamente.

Se você limpar a cabeça de impressão e, mesmo assim, a impressão não melhorar, tente instalar um novo cartucho de tinta de reposição original da marca Brother para cada cor que apresentar problema. Tente limpar a cabeça de impressão novamente. Se a impressão não melhorar, entre em contato com o Serviço Autorizado Brother.

IMPORTANTE

NÃO toque na cabeça de impressão. Tocar na cabeça de impressão pode causar danos permanentes e pode invalidar a garantia da cabeça de impressão.



Quando um bocal da cabeça de impressão entope, a amostra impressa fica com essa aparência.



Depois que o bocal da cabeça de impressão estiver limpo, as linhas desaparecerão.



Informações relacionadas

- [Verificar o equipamento Brother](#)

Tópicos relacionados:

- [Problemas no manuseio do papel e na impressão](#)

Verificar o alinhamento de impressão do seu equipamento Brother

Se o texto impresso aparecer borrado ou as imagens ficarem desbotadas após transportar o aparelho, ajuste o alinhamento de impressão.

>> [MFC-J6530DW/MFC-J6730DW](#)

>> [MFC-J6535DW/MFC-J6930DW/MFC-J6935DW](#)

MFC-J6530DW/MFC-J6730DW

1. Pressione  [Tinta] > [Melhorar Qualidade de Impr] > [Alinhamento].



Você também pode pressionar  [Config.] > [Manutenção] > [Melhorar Qualidade de Impr] > [Alinhamento].

2. Pressione [Avançar].
3. Pressione ▲ ou ▼ para exibir o tamanho do papel que precisa de um ajuste de alinhamento de impressão e pressione-o.
4. Pressione [Alinhamento básico] ou [Alinhamento avançado].
5. Carregue o papel do tamanho selecionado na bandeja e pressione [Iniciar].

O aparelho imprimirá a folha de verificação do alinhamento.

(A)

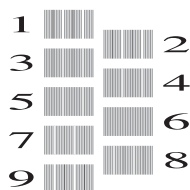

6. Para o padrão (A), pressione ▲ ou ▼ para exibir o número do teste de impressão com listras verticais menos visíveis (1–9). Em seguida, pressione a opção selecionada (no exemplo, o número 6 é a melhor escolha). Pressione [OK].

Repita esse passo com os padrões restantes.



Quando o alinhamento de impressão não está ajustado corretamente, o texto parece desfocado ou torto como nas imagens a seguir.

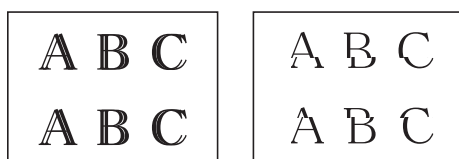

Após o alinhamento de impressão ser ajustado corretamente, o texto terá esta aparência.

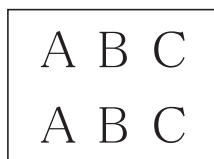

7. Pressione .

MFC-J6535DW/MFC-J6930DW/MFC-J6935DW

1. Pressione  [Tinta] > [Melhorar Qualidade de Impr] > [Alinhamento].



Você também pode pressionar  [Config] > [Manutenção] > [Melhorar Qualidade de Impr] > [Alinhamento].

2. Pressione [Avançar].
3. Deslize o dedo para cima ou para baixo ou pressione ▲ ou ▼ para exibir o tamanho de papel que precisa de um ajuste de alinhamento. Em seguida, selecione-o.
4. Pressione [Alinhamento básico] ou [Alinhamento avançado].
5. Carregue o papel do tamanho selecionado na bandeja e pressione [Iniciar].

O aparelho imprimirá a folha de verificação do alinhamento.

(A)

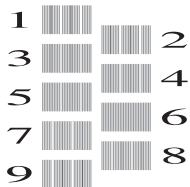

6. Para o padrão "A", deslize o dedo para cima ou para baixo ou pressione ▲ ou ▼ para exibir o número do teste de impressão com listras verticais menos visíveis (1–9). Em seguida, pressione a opção selecionada (no exemplo, o número 6 é a melhor escolha). Pressione [OK].

Repita esse passo com os padrões restantes.



Quando o alinhamento de impressão não está ajustado corretamente, o texto parece desfocado como este.

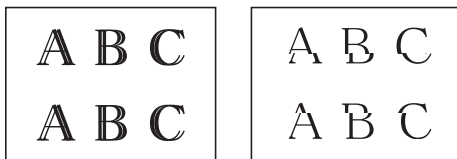

Após o alinhamento de impressão ser ajustado corretamente, o texto terá esta aparência.



7. Pressione .



Informações relacionadas

- [Verificar o equipamento Brother](#)

Tópicos relacionados:

- [Problemas no manuseio do papel e na impressão](#)

Verificar o alinhamento de impressão do seu aparelho (Windows)

Se o texto impresso aparecer borrado ou as imagens ficarem desbotadas após transportar o aparelho, ajuste o alinhamento de impressão.

1. Siga um dos procedimentos a seguir:
 - Para Windows Vista e Windows Server 2008
Clique em  (**Iniciar**) > **Painel de Controle** > **Hardware e Sons** > **Impressoras**.
 - Para Windows 7 e Windows Server 2008 R2
Clique em  (**Iniciar**) > **Dispositivos e Impressoras**.
 - Para Windows 8
Mova o ponteiro do mouse para o canto inferior direito da área de trabalho. Quando a barra de menu aparecer, clique em **Configurações** e depois clique em **Painel de Controle**. No grupo **Hardware e Sons**, clique em **Exibir impressoras e dispositivos**.
 - Para Windows Server 2012
Mova o ponteiro do mouse para o canto inferior direito da área de trabalho. Quando a barra de menu aparecer, clique em **Configurações** e depois clique em **Painel de Controle**. No grupo **Hardware**, clique em **Exibir impressoras e dispositivos**.
 - Para Windows Server 2012 R2
Clique em **Painel de Controle** na tela **Iniciar**. No grupo **Hardware**, clique em **Exibir impressoras e dispositivos**.
 - Para Windows 10
Clique em  > **Todos os aplicativos** > **Sistema do Windows** > **Painel de Controle**. No grupo de **Hardware e Sons**, clique em **Exibir impressoras e dispositivos**.
2. Clique com o botão direito do mouse no ícone **Brother MFC-XXXX Printer** (onde XXXX é o nome do seu modelo) e selecione **Preferências de impressão**. Se as opções de driver de impressora aparecerem, selecione seu driver de impressora.
3. Clique na guia **Geral** e depois clique no botão **Preferências de impressão** ou **Preferências....**
A caixa de diálogo do driver da impressora é exibida.
4. Clique na guia **Avançada**.
5. Clique no botão **Outras Opções de Impressão**.
6. Selecione a opção **Reduzir linhas não uniformes**.
7. Selecione uma das seguintes opções:

Opção	Descrição
A3, JIS B4, Ledger	Ajuste o alinhamento de impressão para papel de tamanho A3, JIS B4, (disponível somente para alguns países) e Ledger.
A4, Carta	Ajuste o alinhamento de impressão para papel tamanho A4 e Letter.
Outros tamanhos	Ajuste o alinhamento de impressão para outros tamanhos de papel.

8. Clique em **OK** para retornar à janela do driver da impressora.
9. Clique em **OK**.



Informações relacionadas

- [Verificar o equipamento Brother](#)

Tópicos relacionados:

- Problemas no manuseio do papel e na impressão
 - Alterar as opções de configuração de impressão se ocorrerem problemas de impressão
-

Verificar o alinhamento de impressão do seu aparelho (Macintosh)

Se o texto impresso aparecer borrado ou as imagens ficarem desbotadas após transportar o aparelho, ajuste o alinhamento de impressão.

1. Em um aplicativo, como o Apple TextEdit, clique no menu **Arquivo** e selecione **Imprimir**.
2. Selecione **Brother MFC-XXXX** (onde XXXX é o nome do seu modelo).



Para ver mais opções de configuração de página, clique no botão **Mostrar Detalhes**.

3. Clique no menu pop-up do aplicativo e, em seguida, selecione **Configurações de Impressão**.
As opções de **Configurações de Impressão** são exibidas.
4. Clique na lista de configurações de impressão **Avançada**.
5. Clique no menu **Reduzir linhas não uniformes**.
6. Selecione uma das seguintes opções:

Opção	Descrição
A3, JIS B4, Ledger	Ajuste o alinhamento de impressão para papel de tamanho A3, JIS B4, (disponível somente para alguns países) e Ledger.
A4, Carta	Ajuste o alinhamento de impressão para papel tamanho A4 e Letter.
Outros tamanhos	Ajuste o alinhamento de impressão para outros tamanhos de papel.

7. Altere outras configurações da impressora, se necessário.
8. Clique em **Imprimir**.



Informações relacionadas

- [Verificar o equipamento Brother](#)

Tópicos relacionados:

- [Problemas no manuseio do papel e na impressão](#)
- [Alterar as opções de configuração de impressão se ocorrerem problemas de impressão](#)

Verificar o volume de tinta

Mesmo que um ícone de volume de tinta apareça no LCD do equipamento, você pode utilizar o menu de tinta para ver um gráfico grande que mostra a tinta restante em cada cartucho.

>> [MFC-J6530DW/MFC-J6730DW](#)



>> [MFC-J6535DW/MFC-J6930DW/MFC-J6935DW](#)

MFC-J6530DW/MFC-J6730DW

1. Pressione  [Tinta] > [Volume Tinta]. A tela Touchscreen mostra o volume de tinta.



- Você também pode pressionar  [Config.] > [Manutenção] > [Volume Tinta].
- Quando o cartucho de tinta estiver perto do final de sua vida útil ou apresentar um problema, um dos ícones a seguir será mostrado.

	O nível de tinta está baixo.
	O cartucho de tinta está no final de sua vida útil.
	Há um problema com o cartucho de tinta.

- Para verificar ou imprimir o número dos modelos dos cartuchos de tinta, pressione  (Voltar) para retornar à tela do menu [Tinta].

Pressione [Modelo de cart. de tinta] e siga as instruções na tela Touchscreen.

2. Pressione .







Você também pode verificar o volume de tinta em seu computador.

MFC-J6535DW/MFC-J6930DW/MFC-J6935DW

1. Pressione  [Tinta] > [Volume Tinta]. A tela Touchscreen mostra o volume de tinta.



- Você também pode pressionar  [Configs] > [Manutenção] > [Volume Tinta].
- Quando o cartucho de tinta estiver perto do final de sua vida útil ou apresentar um problema, um dos ícones a seguir será mostrado.

	O nível de tinta está baixo.
	O cartucho de tinta está no final de sua vida útil.
	Há um problema com o cartucho de tinta.

- Para verificar ou imprimir o número dos modelos dos cartuchos de tinta, pressione  (Voltar) para retornar à tela do menu [Tinta].

Pressione [Modelo de cart. de tinta] e siga as instruções na tela Touchscreen.

2. Pressione .



Você também pode verificar o volume de tinta em seu computador.



Informações relacionadas

- Verificar o equipamento Brother

Tópicos relacionados:

- Visão geral da tela de toque LCD
- Visão geral da tela de configurações
- Imprimir um documento (Windows)
- Imprimir um documento (Mac)
- Monitorar o status do equipamento no seu computador (Windows)

Monitorar o status do equipamento no seu computador (Windows)

O utilitário Status Monitor é uma ferramenta de software configurável que permite monitorar o status de um ou mais dispositivos. Ele permite obter notificação imediata de mensagens de erro.

- Siga um dos procedimentos a seguir:

- Clique duas vezes no ícone  na bandeja de tarefas.

- Windows Vista e Windows 7

Clique em  (**Iniciar**) > **Todos os Programas** > **Brother** > **Brother Utilities**.

Clique na lista suspensa e selecione o nome do seu modelo (se ainda não estiver selecionado). Clique em **Ferramentas**, na barra de navegação esquerda e em **Status Monitor**.

- Windows 8 e Windows 10

Clique em  (**Brother Utilities**), depois clique na lista suspensa e selecione o nome do seu modelo (se ainda não estiver selecionado). Clique em **Ferramentas**, na barra de navegação esquerda e, em seguida, em **Status Monitor**.

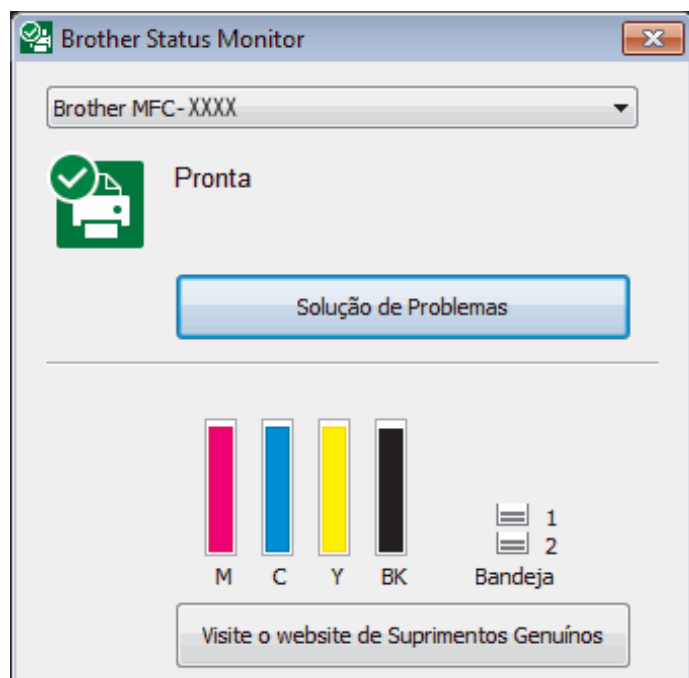



Solução de Problemas

Clique no botão **Solução de Problemas** para acessar o site de solução de problemas.

Visite o website de Suprimentos Genuínos

Clique no botão **Visite o website de Suprimentos Genuínos** para obter mais informações sobre suprimentos originais da Brother.

Ícones de erro

Ícone	Descrição
	O nível de tinta está baixo.
	O cartucho de tinta está no final de sua vida útil.
	Há um problema com o cartucho de tinta.



Informações relacionadas

- Verificar o equipamento Brother
 - Indicadores do Status Monitor e o que eles significam (Windows)
 - Desligar o recurso Show Status Monitor (Windows)
 - Desligar o Status Monitor (Windows)

Tópicos relacionados:

- Cancelar trabalho de impressão (Windows)
- Verificar o volume de tinta

Indicadores do Status Monitor e o que eles significam (Windows)

Quando você iniciar seu computador, o ícone **Brother Status Monitor** aparecerá na barra de tarefas.

- Um ícone verde indica a condição de espera normal.



- Um ícone amarelo indica um alerta.



- Um ícone vermelho indica que ocorreu um erro de impressão.



- Um ícone cinza indica que a máquina está offline.



Informações relacionadas

- [Monitorar o status do equipamento no seu computador \(Windows\)](#)

Desligar o recurso Show Status Monitor (Windows)

O recurso Show Status Monitor permite a você saber que existe um problema com o dispositivo que seu computador está monitorando. A configuração padrão é **Somente ao imprimir deste PC**. Para desativá-lo, siga estes passos:

1. Clique com o botão direito no ícone ou janela  (**Brother Status Monitor**) e selecione a opção **Configurações do Status Monitor**. Em seguida, clique em **Opções**.
A janela **Opções** é exibida.
2. Selecione a guia **Básico** e selecione **Desativado** para **Mostrar Status Monitor**.
3. Clique em **OK**.



Mesmo que o recurso Show Status Monitor esteja desativado, você poderá conferir o status do equipamento a qualquer momento exibindo o Status Monitor.



Informações relacionadas

- [Monitorar o status do equipamento no seu computador \(Windows\)](#)

▲ [Página inicial](#) > [Manutenção de rotina](#) > [Verificar o equipamento Brother](#) > [Monitorar o status do equipamento no seu computador \(Windows\)](#) > [Desligar o Status Monitor \(Windows\)](#)

Desligar o Status Monitor (Windows)

1. Clique com o botão direito do mouse no ícone ou janela  (**Brother Status Monitor**) e selecione **Sair**.
2. Clique em **OK**.

Informações relacionadas

- [Monitorar o status do equipamento no seu computador \(Windows\)](#)
-

Monitorar o status do equipamento no seu computador (Macintosh)

O utilitário Status Monitor da Brother é uma ferramenta de software configurável para monitoramento do status de um dispositivo e para notificação imediata, em caso de erros. Você também pode utilizar o Status Monitor da Brother para acessar o Gerenciamento via Web.

1. Selecione **Preferências do Sistema** no menu da Apple.
2. Selecione **Impressoras e Scanners** e, em seguida, selecione o equipamento.
3. Clique no botão **Opções e Materiais...**
4. Clique na guia **Utilitário** e depois clique no botão **Abrir o Utilitário de Impressão**.

A tela do Status Monitor será mostrada.



Solução de Problemas

Clique no botão **Solução de Problemas** para acessar o Brother Solutions Center, que oferece resposta às perguntas mais frequentes (FAQs) e dicas para solução de problemas.

Visite o website de Suprimentos Genuínos

Clique no botão **Visite o website de Suprimentos Genuínos** para obter mais informações sobre suprimentos originais da Brother.



Atualização do status do equipamento

Para visualizar o status mais recente do equipamento enquanto a janela **Status Monitor** estiver aberta, clique no ícone . Para definir o intervalo no qual o software atualiza as informações de status do equipamento, clique no menu **Brother Status Monitor** e selecione **Preferências...**

Gerenciamento via Web (somente conexão em rede)

Acesse o sistema de Gerenciamento via Web clicando no ícone do aparelho na tela **Status Monitor**. Você pode usar um navegador da Web padrão para gerenciar seu aparelho usando HTTP (Hyper Text Transfer Protocol).

Ícones de erro

Ícone	Descrição
	O nível de tinta está baixo.
	O cartucho de tinta está no final de sua vida útil.
	Há um problema com o cartucho de tinta.

Informações relacionadas

- [Verificar o equipamento Brother](#)

Tópicos relacionados:

- [Acessar o Gerenciamento via Web](#)
-

Corrigir a alimentação do papel para eliminar as linhas verticais

Ajuste a alimentação do papel para reduzir as linhas verticais.

>> [MFC-J6530DW/MFC-J6730DW](#)

>> [MFC-J6535DW/MFC-J6930DW/MFC-J6935DW](#)

MFC-J6530DW/MFC-J6730DW

1. Pressione  [Tinta] > [Melhorar Qualidade de Impr] > [Corrigir Alim. Papel].



Você também pode pressionar  [Config.] > [Manutenção] > [Melhorar Qualidade de Impr] > [Corrigir Alim. Papel].

2. Pressione o botão [Avançar] e siga as instruções na tela Touchscreen.

MFC-J6535DW/MFC-J6930DW/MFC-J6935DW

1. Pressione  [Tinta] > [Melhorar Qualidade de Impr] > [Corrigir Alim. Papel].



Você também pode pressionar  [Configs] > [Manutenção] > [Melhorar Qualidade de Impr] > [Corrigir Alim. Papel].

2. Pressione o botão [Avançar] e siga as instruções na tela Touchscreen.



Informações relacionadas

- [Manutenção de rotina](#)

Tópicos relacionados:

- [Outros problemas](#)

Alterar as opções de configuração de impressão se ocorrerem problemas de impressão

Se o resultado da sua impressão tem baixa qualidade, selecione estas opções de acordo com a finalidade. Quando essas configurações estão selecionadas, a velocidade de impressão é menor.



Estas opções estão disponíveis somente ao realizar operações a partir do equipamento, como cópia. Ao imprimir pelo computador, altere as configurações no driver da impressora.

>> [MFC-J6530DW/MFC-J6730DW](#)

>> [MFC-J6535DW/MFC-J6930DW/MFC-J6935DW](#)

MFC-J6530DW/MFC-J6730DW

1. Pressione  [Config.] > [Manutenção] > [Opções de Configuração de Impressão].
2. Pressione uma das seguintes opções:

Opção	Descrição
Reduzir Manchas	Caso esteja com problemas com impressões borradas ou obstruções de papel, selecione esta opção de acordo com o tipo do papel e com o tipo de impressão (somente frente ou frente e verso).
Reduzir Linhas Irregulares	Caso esteja com problemas com linhas irregulares, selecione esta opção de acordo com o tamanho do papel.
Papel de Secagem Lenta	Selecione esta opção se for usar um tipo de papel comum em que a tinta demora para secar.

3. Siga os menus no LCD.
4. Pressione .

MFC-J6535DW/MFC-J6930DW/MFC-J6935DW

1. Pressione  [Configs] > [Manutenção] > [Opções de Configuração de Impressão].
2. Pressione uma das seguintes opções:

Opção	Descrição
Reduzir Manchas	Caso esteja com problemas com impressões borradas ou obstruções de papel, selecione esta opção de acordo com o tipo do papel e com o tipo de impressão (somente frente ou frente e verso).
Reduzir Linhas Irregulares	Caso esteja com problemas com linhas irregulares, selecione esta opção de acordo com o tamanho do papel.
Papel de Secagem Lenta	Selecione esta opção se for usar um tipo de papel comum em que a tinta demora para secar.

3. Siga os menus no LCD.
4. Pressione .



Informações relacionadas

- [Manutenção de rotina](#)

Tópicos relacionados:

- [Copiar em ambos os lados do papel \(cópia frente e verso\)](#)
- [Problemas no manuseio do papel e na impressão](#)
- [Evitar impressões borradas e obstruções de papel \(Windows\)](#)
- [Evitar impressões borradas e obstruções de papel \(Mac\)](#)
- [Verificar o alinhamento de impressão do seu aparelho \(Windows\)](#)
- [Verificar o alinhamento de impressão do seu aparelho \(Macintosh\)](#)
- [Configurações de impressão \(Windows\)](#)
- [Opções de impressão \(Mac\)](#)

Embalar e despachar o equipamento Brother

- Quando você transportar o equipamento, use os materiais de embalagem originais. Se você não embalar o aparelho corretamente, qualquer dano que possa ocorrer durante o transporte poderá não ser coberto por sua garantia.
- O equipamento deve possuir seguro com o transportador.

IMPORTANTE

É importante permitir que o equipamento “estacione” a cabeça de impressão após um trabalho de impressão. Ouça cuidadosamente o equipamento antes de desconectá-lo para se certificar de que todo o ruído mecânico tenha cessado. Não permitir que o aparelho conclua este processo de estacionamento pode levar a problemas de impressão e possíveis danos à cabeça de impressão.

1. Desconecte o equipamento da tomada da rede elétrica CA.
2. Usando as duas mãos, encaixe os dedos no local apropriado de cada lado do equipamento e levante a tampa do scanner e deixe-a na posição aberta. Em seguida, desconecte o equipamento da tomada telefônica e remova o cabo da linha telefônica do equipamento.
3. Desconecte o cabo de interface do aparelho, se estiver conectado.
4. Remova a peça protetora laranja do seu compartimento dentro do equipamento.

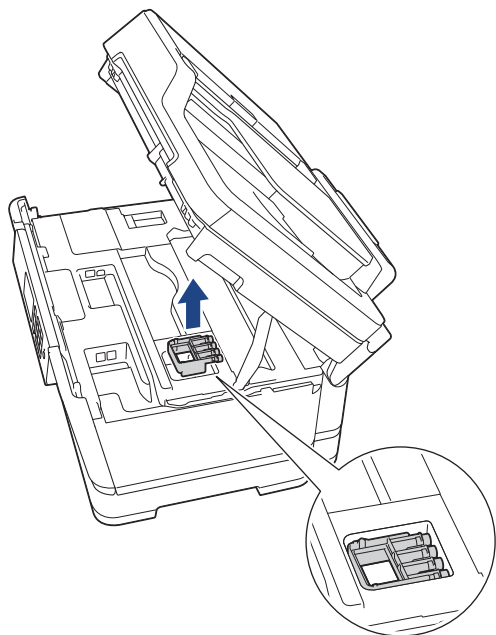

5. Feche cuidadosamente a tampa do scanner usando os encaixes para os dedos no local apropriado das laterais.

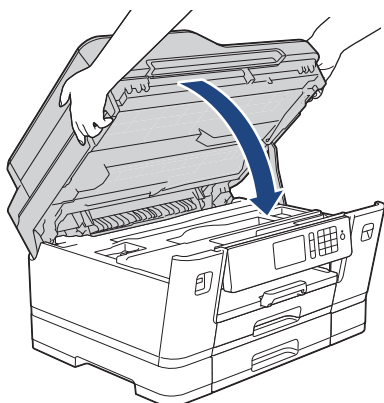

6. Abra a tampa do compartimento do cartucho de tinta.

7. Pressione as alavancas de liberação para soltar os cartuchos de tinta e, em seguida, retire-os.
8. Instale a peça protetora laranja e, em seguida, feche a tampa do compartimento do cartucho de tinta.

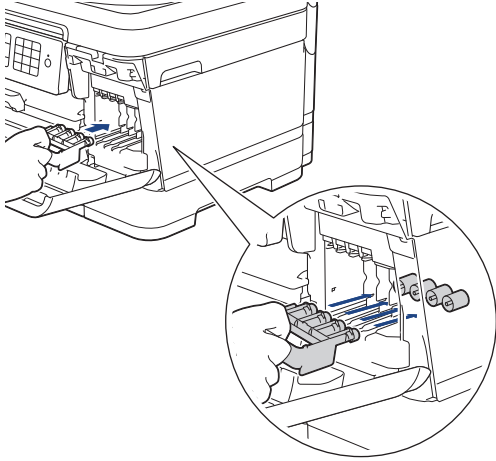

IMPORTANTE

- Verifique se a aba de plástico no lado esquerdo da peça protetora laranja (1) é travada no lugar (2).

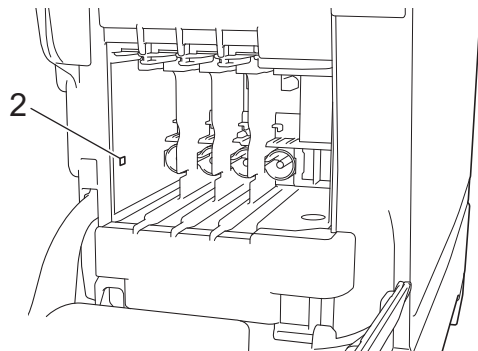
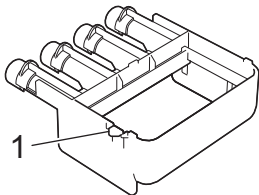

- Se você não puder localizar a peça protetora laranja, mande o equipamento sem ela. NÃO deixe os cartuchos de tinta no equipamento durante o envio.

9. Embale o aparelho no saco plástico.

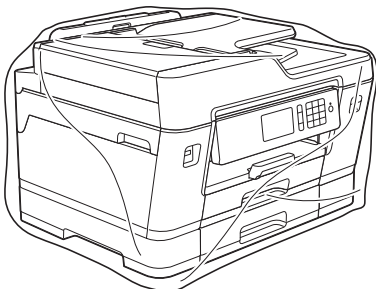

10. Embale o equipamento e os materiais impressos na caixa de papelão original com o material da embalagem original, como mostrado abaixo.

Não embale o cartucho de tinta usado na embalagem.

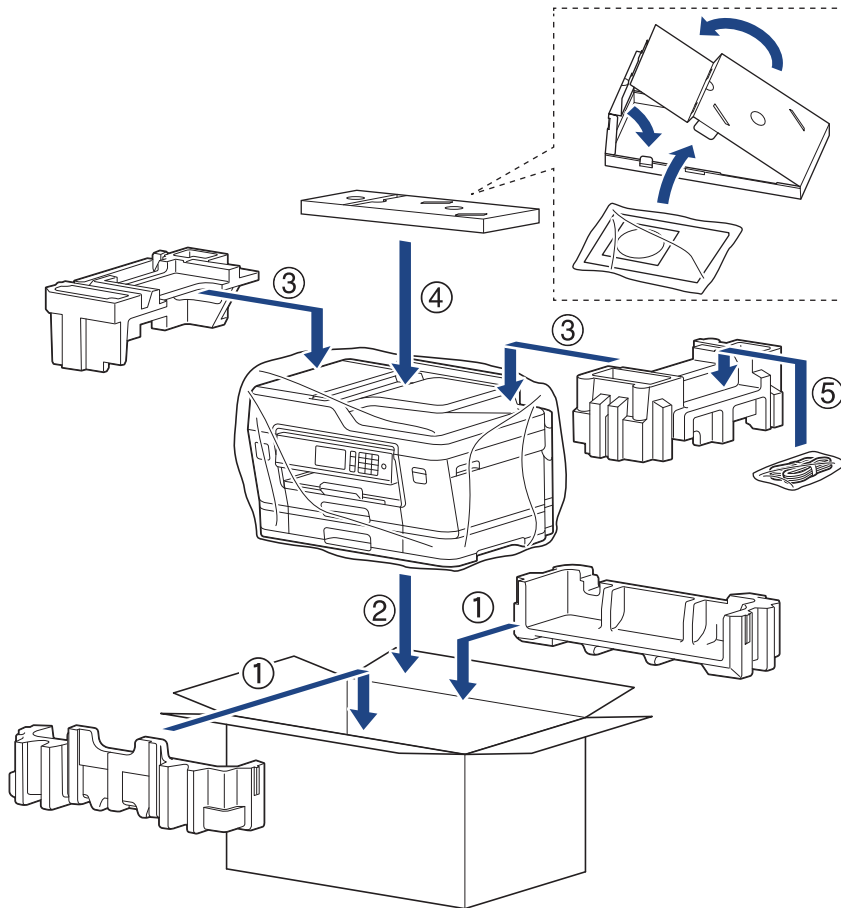

Se você estiver retornando seu equipamento à Brother como parte do serviço de troca, embale somente o equipamento. Mantenha todas as peças separadas e materiais impressos para usar com seu aparelho da “troca”.

11. Feche a caixa de papelão e cole fita adesiva.



Informações relacionadas

- [Manutenção de rotina](#)

Tópicos relacionados:

- [Substituir os cartuchos de tinta](#)

Configurações do equipamento

Personalize as configurações e os recursos, crie atalhos e trabalhe com opções exibidas na tela LCD do equipamento para tornar o seu equipamento Brother uma ferramenta de trabalho mais eficiente.

- [Alterar as configurações do equipamento a partir do painel de controle](#)
- [Alterar as configurações do equipamento a partir do seu computador](#)

Alterar as configurações do equipamento a partir do painel de controle

- [No evento de falta de energia \(armazenamento de memória\)](#)
- [Configurações gerais](#)
- [Salvar suas configurações favoritas como um atalho](#)
- [Imprimir relatórios](#)
- [Tabelas de configurações e funções](#)

No evento de falta de energia (armazenamento de memória)

- As configurações dos menus são armazenadas de forma permanente e não serão perdidas.
- Configurações temporárias (por exemplo: Contraste e Modo Internacional) serão perdidos.
- A data e hora e as tarefas programadas do temporizador de fax (por exemplo, fax programado) serão retidas por aproximadamente 24 horas.
- Outros trabalhos de fax na memória do equipamento não serão perdidos.



Informações relacionadas

- [Alterar as configurações do equipamento a partir do painel de controle](#)
-

Configurações gerais

- [Ajustar o volume do aparelho](#)
- [Altere a Configuração do Relógio](#)
- [Configure Contagem Regressiva do Modo Sleep](#)
- [Defina o aparelho para desligar automaticamente](#)
- [Configure a Data e Hora](#)
- [Configure o fuso horário](#)
- [Ajustar o brilho da luz de fundo da tela LCD](#)
- [Alterar o tempo em que a luz de fundo da tela LCD ficará acesa](#)
- [Ajuste a ID do equipamento](#)
- [Configure o Modo de Discagem](#)
- [Defina um prefixo de discagem antes de cada número de fax](#)
- [Evite a Discagem de um Número Errado \(Restrição de Discagem\)](#)
- [Reduzir o ruído de impressão](#)
- [Altere a Configuração do Teclado](#)

Ajustar o volume do aparelho

>> [MFC-J6530DW/MFC-J6730DW](#)

>> [MFC-J6535DW/MFC-J6930DW/MFC-J6935DW](#)

MFC-J6530DW/MFC-J6730DW

1. Pressione  [Config.] > [Todas config.] > [Config. Geral] > [Volume].

2. Pressione uma das seguintes opções:

Opção	Descrição
Toque de camp.	Ajustar o volume da campainha.
Bipe	Ajustar o volume para quando você pressionar um botão, cometer um erro ou após enviar ou receber um fax.
Alto-falante	Ajustar o volume do alto-falante.

3. Pressione ▲ ou ▼ para exibir a opção [Não], [Baixo], [Méd] ou [Alto] e depois pressione a opção desejada.

4. Pressione .

MFC-J6535DW/MFC-J6930DW/MFC-J6935DW

1. Pressione  [Configs] > [Todas config.] > [Config. Geral] > [Volume].

2. Pressione uma das seguintes opções:

Opção	Descrição
Toque de camp.	Ajustar o volume da campainha.
Efeitos sonoros	Ajustar o volume para quando você pressionar um botão, cometer um erro ou após enviar ou receber um fax.
Alto-falante	Ajustar o volume do alto-falante.

3. Pressione a opção [Não], [Baixo], [Méd], ou [Alto].

4. Pressione .

✓ Informações relacionadas

- [Configurações gerais](#)



Altere a Configuração do Relógio

Você pode adiantar ou atrasar em uma hora o relógio do equipamento.



>> [MFC-J6530DW/MFC-J6730DW](#)

>> [MFC-J6535DW/MFC-J6930DW/MFC-J6935DW](#)

MFC-J6530DW/MFC-J6730DW

1. Pressione  [Config.].
2. Pressione  [Data e Hora] > [Altera Hora].
3. Pressione [Adiantar 1 hora] ou [Atrasar 1 hora].
4. Pressione .

MFC-J6535DW/MFC-J6930DW/MFC-J6935DW

1. Pressione  [Configs].
2. Pressione  [Data e Hora] > [Altera Hora].
3. Pressione [Adiantar 1 hora] ou [Atrasar 1 hora].
4. Pressione .

Informações relacionadas

- [Configurações gerais](#)

Configure Contagem Regressiva do Modo Sleep



O Modo Sleep (ou Modo de economia de energia) pode reduzir o consumo de energia. Quando o equipamento está no Modo Sleep, ele se comporta como se estivesse desligado. O equipamento será despertado e iniciará a impressão quando receber um trabalho de impressão ou um fax. Siga estas instruções para definir um atraso (contagem regressiva) antes de o equipamento entrar no Modo Sleep.

- O temporizador será reiniciado se qualquer operação for realizada no equipamento, como a recepção de um fax ou um trabalho de impressão.
- A configuração de fábrica é de cinco minutos.
- Quando o equipamento entra no Modo Sleep, a luz de fundo do LCD se apaga.



>> [MFC-J6530DW/MFC-J6730DW](#)

>> [MFC-J6535DW/MFC-J6930DW/MFC-J6935DW](#)

MFC-J6530DW/MFC-J6730DW

1. Pressione  [Config.] > [Todas config.] > [Config. Geral] > [Modo espera].
2. Pressione ▲ ou ▼ para visualizar a opção [1min], [2Min], [3Min], [5Min], [10Min], [30Min] ou [60Min]. Em seguida, pressione a opção desejada.
3. Pressione .

MFC-J6535DW/MFC-J6930DW/MFC-J6935DW

1. Pressione  [Configs] > [Todas config.] > [Config. Geral] > [Modo espera].
2. Deslize o dedo para cima ou para baixo, ou pressione ▲ ou ▼ para exibir as opções [1min], [2Min], [3Min], [5Min], [10Min], [30Min] ou [60Min]. Em seguida, pressione a opção desejada.
3. Pressione .

Informações relacionadas

- [Configurações gerais](#)

Tópicos relacionados:

- [Defina o aparelho para desligar automaticamente](#)

Defina o aparelho para desligar automaticamente

O recurso de Desligamento automático pode economizar o consumo de energia. Defina quanto tempo o equipamento permanecerá no modo Sleep (suspensão) antes de desligar automaticamente. Quando esse recurso estiver configurado como [Não], você deve desligar o equipamento manualmente.

Para ligar o aparelho após desativar o recurso de Desligamento automático, pressione .





O equipamento não desligará automaticamente quando:

- O equipamento estiver conectado a uma linha telefônica;
- O equipamento estiver conectado a uma rede cabeada;
- O equipamento estiver conectado a uma rede sem fio;
- [WLAN Ativa] estiver configurado como [Sim], ou [WLAN] estiver selecionado na configuração [Interface Rede].



>> [MFC-J6530DW/MFC-J6730DW](#)

>> [MFC-J6535DW/MFC-J6930DW/MFC-J6935DW](#)

MFC-J6530DW/MFC-J6730DW

1. Pressione  [Config.] > [Todas config.] > [Config. Geral] > [Deslig. Auto].
2. Pressione ▲ ou ▼ para visualizar a opção [Não], [1hora], [2horas], [4horas] ou [8horas]. Em seguida, pressione a opção desejada.
3. Pressione .

MFC-J6535DW/MFC-J6930DW/MFC-J6935DW

1. Pressione  [Configs] > [Todas config.] > [Config. Geral] > [Deslig. Auto].
2. Deslize o dedo para cima ou para baixo, ou pressione ▲ ou ▼ para exibir as opções [Não], [1hora], [2horas], [4horas] ou [8horas]. Em seguida, pressione a opção desejada.
3. Pressione .



Informações relacionadas

- [Configurações gerais](#)

Tópicos relacionados:

- [Configurar o período de intervalo do relatório de faxes](#)
- [Configure Contagem Regressiva do Modo Sleep](#)



Configure a Data e Hora

o LCD exibe a data e a hora. Se não estiverem atuais, insira-as novamente. Você pode adicionar a data e a hora para cada fax enviado, definindo o ID do equipamento.



>> [MFC-J6530DW/MFC-J6730DW](#)

>> [MFC-J6535DW/MFC-J6930DW/MFC-J6935DW](#)

MFC-J6530DW/MFC-J6730DW

1. Pressione  [Config.].
2. Pressione  [Data e Hora].
3. Pressione [Data].
4. Insira os dois últimos dígitos do ano na tela Touchscreen e depois pressione [OK].
5. Insira os dois dígitos do mês na tela Touchscreen e depois pressione [OK].
6. Insira os dois dígitos do dia na tela Touchscreen e depois pressione [OK].
7. Pressione [Hora].
8. Insira a hora (em formato 24 horas) usando a tela Touchscreen.
Pressione [OK].
(Por exemplo, insira 19:45 para 7:45 da noite).
9. Pressione .

MFC-J6535DW/MFC-J6930DW/MFC-J6935DW

1. Pressione  [Configs].
2. Pressione  [Data e Hora].
3. Pressione [Data].
4. Insira os dois últimos dígitos do ano na tela Touchscreen e depois pressione [OK].
5. Insira os dois dígitos do mês na tela Touchscreen e depois pressione [OK].
6. Insira os dois dígitos do dia na tela Touchscreen e depois pressione [OK].
7. Pressione [Hora].
8. Insira a hora (em formato 24 horas) usando a tela Touchscreen.
Pressione [OK].
(Por exemplo, insira 19:45 para 7:45 da noite).
9. Pressione .

Informações relacionadas

- [Configurações gerais](#)

Tópicos relacionados:

- [Registrar seu equipamento com o Google Cloud Print™ usando o Gerenciamento via Web](#)
- [Ajuste a ID do equipamento](#)



Configure o fuso horário

Configure o fuso horário para a sua localização no equipamento.



>> [MFC-J6530DW/MFC-J6730DW](#)

>> [MFC-J6535DW/MFC-J6930DW/MFC-J6935DW](#)

MFC-J6530DW/MFC-J6730DW

1. Pressione  [Config.].
2. Pressione  [Data e Hora] > [Fuso Horário].
3. Insira o seu fuso horário.
4. Pressione [OK].
5. Pressione .

MFC-J6535DW/MFC-J6930DW/MFC-J6935DW

1. Pressione  [Configs].
2. Pressione  [Data e Hora] > [Fuso Horário].
3. Insira o seu fuso horário.
4. Pressione [OK].
5. Pressione .

Informações relacionadas

- [Configurações gerais](#)



Ajustar o brilho da luz de fundo da tela LCD

Se você estiver com dificuldade para ler a tela LCD, alterar a configuração do brilho pode ajudar.



>> [MFC-J6530DW/MFC-J6730DW](#)

>> [MFC-J6535DW/MFC-J6930DW/MFC-J6935DW](#)

MFC-J6530DW/MFC-J6730DW

1. Pressione  [Config.] > [Todas config.] > [Config. Geral] > [Config. LCD] > [Retroiluminaç.].
2. Pressione a opção [Claro], [Méd] ou [Escuro].
3. Pressione .

MFC-J6535DW/MFC-J6930DW/MFC-J6935DW

1. Pressione  [Configs] > [Todas config.] > [Config. Geral] > [Config. LCD] > [Retroiluminaç.].
2. Pressione a opção [Claro], [Méd] ou [Escuro].
3. Pressione .

✓ Informações relacionadas

- [Configurações gerais](#)



Alterar o tempo em que a luz de fundo da tela LCD ficará acesa

Você pode definir por quanto tempo a iluminação de fundo da tela LCD permanecerá ligada após o último toque.



>> [MFC-J6530DW/MFC-J6730DW](#)

>> [MFC-J6535DW/MFC-J6930DW/MFC-J6935DW](#)

MFC-J6530DW/MFC-J6730DW

1. Pressione  [Config.] > [Todas config.] > [Config. Geral] > [Config. LCD] > [Temporizad dim].
2. Pressione ▲ ou ▼ para visualizar a opção [10s], [30s], [1min], [2Min], [3Min] ou [5Min]. Em seguida, pressione a opção desejada.
3. Pressione .

MFC-J6535DW/MFC-J6930DW/MFC-J6935DW

1. Pressione  [Configs] > [Todas config.] > [Config. Geral] > [Config. LCD] > [Temporizad dim].
2. Deslize o dedo para cima ou para baixo, ou pressione ▲ ou ▼ para exibir as opções [10s], [30s], [1min], [2Min], [3Min] ou [5Min]. Em seguida, pressione a opção desejada.
3. Pressione .

Informações relacionadas

- [Configurações gerais](#)

Ajuste a ID do equipamento

Ajuste a ID do equipamento, se você quiser que a data e hora apareçam em cada fax enviado.



>> [MFC-J6530DW/MFC-J6730DW](#)

>> [MFC-J6535DW/MFC-J6930DW/MFC-J6935DW](#)

MFC-J6530DW/MFC-J6730DW

1. Pressione  [Config.] > [Todas config.] > [Conf.inicial] > [ID do aparelho].
2. Pressione [Fax].
3. Insira o número de fax (até 20 dígitos) na tela Touchscreen e pressione [OK].
4. Pressione [Nome].
5. Insira seu nome (até 20 dígitos) usando a tela Touchscreen e pressione [OK].





- Pressione  para alternar entre letras, números e símbolos especiais. (Os caracteres disponíveis podem variar, dependendo do seu país.)
- Se você digitou um caractere incorreto e deseja alterá-lo, pressione ◀ ou ▶ para mover o cursor até ele. Pressione  e digite o caractere correto.
- Para inserir um espaço, pressione [Espaço].

6. Pressione .

MFC-J6535DW/MFC-J6930DW/MFC-J6935DW

1. Pressione  [Configs] > [Todas config.] > [Conf.inicial] > [ID do aparelho].
2. Pressione [Fax].
3. Insira o número de fax (até 20 dígitos) na tela Touchscreen e pressione [OK].
4. Pressione [Nome].
5. Insira seu nome (até 20 dígitos) usando a tela Touchscreen e pressione [OK].



- Pressione  para alternar entre letras, números e símbolos especiais. (Os caracteres disponíveis podem variar, dependendo do seu país.)
- Se você digitou um caractere incorreto e deseja alterá-lo, pressione ◀ ou ▶ para mover o cursor até ele. Pressione  e digite o caractere correto.
- Para inserir um espaço, pressione [Espaço].

6. Pressione .

✓ Informações relacionadas

- [Configurações gerais](#)

Tópicos relacionados:

- [Transferir faxes para outro equipamento de fax](#)
- [Transferir o relatório de faxes para outro equipamento de fax](#)
- [Inserir texto no equipamento Brother](#)
- [Configure a Data e Hora](#)

Configure o Modo de Discagem



O equipamento Brother está definido para um serviço de discagem por tons. Se você tiver um serviço de discagem por pulsos (telefone com disco circular), altere o modo de discagem.

Este recurso não está disponível em alguns países.



>> [MFC-J6530DW/MFC-J6730DW](#)

>> [MFC-J6535DW/MFC-J6930DW/MFC-J6935DW](#)

MFC-J6530DW/MFC-J6730DW

1. Pressione  [Config.] > [Todas config.] > [Conf.inicial] > [Tom/pulso].
2. Pressione [Tom] ou [Pulso].
3. Pressione .

MFC-J6535DW/MFC-J6930DW/MFC-J6935DW

1. Pressione  [Configs] > [Todas config.] > [Conf.inicial] > [Tom/pulso].
2. Pressione [Tom] ou [Pulso].
3. Pressione .

Informações relacionadas

- [Configurações gerais](#)

Tópicos relacionados:

- [Problemas com telefone e fax](#)

Defina um prefixo de discagem antes de cada número de fax

A definição do Prefixo de discagem irá discar automaticamente um número predefinido antes de cada número de fax que você discar. Por exemplo: Se o seu sistema telefônico requer um 9 para discar um número externo, use esta configuração para discar automaticamente 9 para cada fax enviado.



- Use os números e símbolos de 0 a 9, # e *. (Você não pode usar ! com quaisquer outros números ou símbolos.)
- Se o seu sistema telefônico requer um tempo de pausa para rediscagem (hookflash), pressione ! na tela LCD.
- Se o modo de discagem por pulso estiver ativo, # e * não estarão disponíveis para uso.

>> [MFC-J6530DW/MFC-J6730DW](#)

>> [MFC-J6535DW/MFC-J6930DW/MFC-J6935DW](#)

MFC-J6530DW/MFC-J6730DW

1. Pressione  [Config.] > [Todas config.] > [Conf.inicial] > [Prefixo de Discagem].
2. Pressione [Sim] ou [Não].
 - Você pode desativar o número do prefixo pressionando [Não].
 - O número do prefixo permanecerá desativado até que você pressione [Sim].
3. Pressione [Prefixo de Discagem].
4. Insira o número do prefixo (até 5 dígitos) usando a tela Touchscreen e pressione [OK].



Para alterar o número do prefixo, pressione ◀ ou ▶ para posicionar o cursor sob o dígito a ser excluído e pressione o botão Backspace . Em seguida, pressione o dígito correto.

Repita até que o número do prefixo esteja correto e pressione [OK].

5. Pressione .

MFC-J6535DW/MFC-J6930DW/MFC-J6935DW

1. Pressione  [Configs] > [Todas config.] > [Conf.inicial] > [Prefixo de Discagem].
2. Pressione [Sim] ou [Não].
 - Você pode desativar o número do prefixo pressionando [Não].
 - O número do prefixo permanecerá desativado até que você pressione [Sim].
3. Pressione [Prefixo de Discagem].
4. Insira o número do prefixo (até 5 dígitos) usando a tela de toque e pressione [OK].



Para alterar o número do prefixo, pressione ◀ ou ▶ para posicionar o cursor sob o dígito a ser excluído e pressione o botão Backspace . Em seguida, pressione o dígito correto.

Repita até que o número do prefixo esteja correto e pressione [OK].

5. Pressione .

✓ Informações relacionadas

- [Configurações gerais](#)

Evite a Discagem de um Número Errado (Restrição de Discagem)

Este recurso serve para evitar que usuários enviem faxes ou façam chamadas para o número errado por engano. Você pode configurar o equipamento para restringir a discagem se for usar o teclado de discagem, o Catálogo de endereços, os atalhos e a pesquisa LDAP.

>> [MFC-J6530DW/MFC-J6730DW](#)

>> [MFC-J6535DW/MFC-J6930DW/MFC-J6935DW](#)

MFC-J6530DW/MFC-J6730DW

1. Pressione  [Config.] > [Todas config.] > [Fax] > [Restrição de discagem].

2. Pressione uma das seguintes opções:

- [Teclado de Disc]
- [Cat. de End.]



Se você combinar números do Catálogo de Endereços quando discar, o endereço será reconhecido como uma inserção do teclado de discagem e não será restrito.

- [Atalhos]
- [Servidor LDAP]

3. Pressione uma das seguintes opções:

Opção	Descrição
Digite # 2 vezes	Você será solicitado a redigitar o número. Se você redigitar o mesmo número corretamente, o equipamento começará a discar. Se você redigitar um número incorreto, a tela Touchscreen mostrará uma mensagem de erro.
Sim	O aparelho irá restringir todos os envios de fax e chamadas efetuadas para esse método de discagem.
Não	O aparelho não restringe o método de discagem.



- A configuração [Digite # 2 vezes] não funcionará se você estiver usando um telefone externo ou se pressionar [Gancho] antes de digitar o número. Você não será solicitado a redigitar o número.
- Se você selecionou [Sim] ou [Digite # 2 vezes], não poderá usar o recurso de multienvio.

4. Pressione .

MFC-J6535DW/MFC-J6930DW/MFC-J6935DW

1. Pressione  [Configs] > [Todas config.] > [Fax] > [Restrição de discagem].

2. Pressione uma das seguintes opções:

- [Teclado de Disc.]
- [Cat. de End.]



Se você combinar números do Catálogo de Endereços quando discar, o endereço será reconhecido como uma inserção do teclado de discagem e não será restrito.

- [Atalhos]
- [Servidor LDAP]

3. Pressione uma das seguintes opções:

Opção	Descrição
Digite # 2 vezes	Você será solicitado a redigitar o número. Se você redigitar o mesmo número corretamente, o equipamento começará a discar. Se você redigitar um número incorreto, a tela Touchscreen mostrará uma mensagem de erro.
Sim	O aparelho irá restringir todos os envios de fax e chamadas efetuadas para esse método de discagem.
Não	O aparelho não restringe o método de discagem.



- A configuração [Digite # 2 vezes] não funcionará se você estiver usando um telefone externo ou se pressionar [Gancho] antes de digitar o número. Você não será solicitado a redigitar o número.
- Se você selecionou [Sim] ou [Digite # 2 vezes], não poderá usar o recurso de envio de mala direta.

4. Pressione .



Informações relacionadas

- [Configurações gerais](#)

Reduzir o ruído de impressão

O modo Silencioso pode reduzir o ruído de impressão. Quando o modo Silencioso está ativado, a velocidade de impressão fica mais baixa.

A configuração de fábrica é [Não].





- Quando a configuração de modo silencioso está ativada,  aparece na tela inicial.



>> [MFC-J6530DW/MFC-J6730DW](#)

>> [MFC-J6535DW/MFC-J6930DW/MFC-J6935DW](#)

MFC-J6530DW/MFC-J6730DW

1. Pressione  [Config.] > [Modo Silencioso].
2. Pressione [Sim] ou [Não].
3. Pressione .

MFC-J6535DW/MFC-J6930DW/MFC-J6935DW

1. Pressione  [Configs] > [Mod.Silencioso].
2. Pressione [Sim] ou [Não].
3. Pressione .

Informações relacionadas

- [Configurações gerais](#)



Tópicos relacionados:

- [Visão geral da tela de toque LCD](#)
- [Problemas no manuseio do papel e na impressão](#)

Altere a Configuração do Teclado

Modelos relacionados: MFC-J6530DW/MFC-J6730DW

Você pode escolher o tipo de teclado para o LCD.

1. Pressione  [Config.] > [Todas config.] > [Config. Geral] > [Configurações do teclado].
2. Pressione [QWERTY] ou [ABC].
3. Pressione .



Informações relacionadas

- [Configurações gerais](#)

▲ [Página inicial](#) > [Configurações do equipamento](#) > [Alterar as configurações do equipamento a partir do painel de controle](#) > [Salvar suas configurações favoritas como um atalho](#)

Salvar suas configurações favoritas como um atalho

- [Adicionar atalhos](#)
- [Alterar ou excluir atalhos](#)

Adicionar atalhos

Você pode adicionar as configurações de fax, cópia, digitalização, Web Connect e Apps que você utiliza com mais frequência salvando-as como atalhos. Depois de fazer isso, você poderá pressionar o atalho para que essas configurações sejam aplicadas, em vez de reinseri-las manualmente.





Dependendo do modelo, alguns menus de atalho não estão disponíveis.

Estas instruções descrevem como adicionar um atalho de cópia. O procedimento para adicionar um atalho de fax, digitalização, Web Connect ou Apps é muito semelhante a este.

>> [MFC-J6530DW/MFC-J6730DW](#)

>> [MFC-J6535DW/MFC-J6930DW/MFC-J6935DW](#)



MFC-J6530DW/MFC-J6730DW

1. Pressione  [Atalhos].
2. Pressione ◀ ou ▶ para exibir as telas de atalho.
3. Pressione  onde você não tiver adicionado um atalho.
4. Pressione ▲ ou ▼ para exibir [Copiar].
5. Pressione [Copiar].
6. Pressione [Opções].
7. Pressione ▲ ou ▼ para exibir as configurações disponíveis e, em seguida, pressione a configuração que deseja alterar.
8. Pressione ▲ ou ▼ para exibir as opções disponíveis para a configuração e depois pressione a opção desejada.
Repita esse passo e os anteriores até ter selecionado todas as configurações desse atalho. Ao concluir, pressione [OK].
9. Pressione [Salvar como atalho].
10. Leia e confirme a lista exibida de configurações que você escolheu, e então pressione [OK].
11. Insira um nome para o atalho usando o LCD e, em seguida, pressione [OK].



Ao adicionar Fax ou Escaneamento aos atalhos, uma mensagem aparecerá, perguntando se você deseja fazer desse atalho um Atalho de um toque. Siga as instruções na tela LCD.

MFC-J6535DW/MFC-J6930DW/MFC-J6935DW

1. Se a Tela inicial 1, 2 ou 3 aparecer, pressione  [Atalhos].
2. Pressione uma das guias de [1] a [3].
3. Pressione  onde você não tiver adicionado um atalho.
4. Pressione [Copiar].
5. Pressione [Opções].
6. Deslize o dedo para cima ou para baixo, ou pressione ▲ ou ▼, para exibir as configurações disponíveis e depois pressione a configuração que você deseja alterar.
7. Deslize o dedo para cima ou para baixo, ou pressione ▲ ou ▼, para exibir as opções disponíveis para configuração e depois pressione a opção que você deseja configurar.
Repita esse passo e os anteriores até ter selecionado todas as configurações desse atalho. Ao concluir, pressione [OK].
8. Pressione [Salvar como atalho].

9. Leia e confirme a lista exibida de configurações que você escolheu, e então pressione [OK].

10. Insira um nome para o atalho usando o LCD e, em seguida, pressione [OK].



Ao adicionar Fax ou Escaneamento aos atalhos, uma mensagem aparecerá, perguntando se você deseja fazer desse atalho um Atalho de um toque. Siga as instruções na tela LCD.



Informações relacionadas

- [Salvar suas configurações favoritas como um atalho](#)
-

Alterar ou excluir atalhos

Você pode alterar as configurações de um atalho.

Não é possível alterar um atalho do Web Connect ou do Apps. Se precisar alterar um atalho desses serviços, você terá que excluir o atalho e adicionar um novo atalho.

>> [MFC-J6530DW/MFC-J6730DW](#)

>> [MFC-J6535DW/MFC-J6930DW/MFC-J6935DW](#)

MFC-J6530DW/MFC-J6730DW

1. Pressione  [Atalhos].
2. Pressione ◀ ou ▶ para exibir o atalho que você deseja alterar.
3. Pressione e segure o atalho que você deseja alterar.
4. Pressione [Editar].



Para excluir o atalho, pressione [Apagar]. Para editar o nome do atalho, pressione [Atribuir outro nome] e siga os menus no LCD.

5. Altere as configurações do atalho selecionado.
6. Pressione [Salvar como atalho] quando terminar de alterar as configurações.
7. Pressione [OK] para confirmar.



Ao alterar os atalhos de Fax ou Escaneamento, uma mensagem aparecerá, perguntando se você deseja fazer desse atalho um Atalho de um toque. Siga as instruções na tela LCD.

MFC-J6535DW/MFC-J6930DW/MFC-J6935DW

1. Se a Tela inicial 1, 2 ou 3 aparecer, pressione  [Atalhos].
2. Pressione uma guia de [1] a [3] para exibir o atalho que você deseja alterar.
3. Pressione e segure o atalho que você deseja alterar.
4. Pressione [Editar].



Para excluir o atalho, pressione [Apagar]. Para editar o nome do atalho, pressione [Atribuir outro nome] e siga os menus no LCD.

5. Altere as configurações do atalho selecionado.
6. Pressione [Salvar como atalho] quando terminar de alterar as configurações.
7. Pressione [OK] para confirmar.



Ao alterar os atalhos de Fax ou Escaneamento, uma mensagem aparecerá, perguntando se você deseja fazer desse atalho um Atalho de um toque. Siga as instruções na tela LCD.

✓ Informações relacionadas

- [Salvar suas configurações favoritas como um atalho](#)

Tópicos relacionados:

- [Inserir texto no equipamento Brother](#)

Imprimir relatórios

- [Relatórios](#)
- [Imprimir um relatório](#)
- [Relatórios de fax](#)
- [Problemas com telefone e fax](#)

Relatórios

Estes são os relatórios disponíveis:

Transmissão

A Transmissão imprime um Relatório de Verificação de Transmissão para sua última transmissão.

Catálogo de endereços

O relatório Catálogo de Endereços imprime uma lista alfabética de nomes e números armazenados na memória do Catálogo de Endereços.

Relatório de Faxes

O Relatório de Faxes imprime uma lista de informações sobre os 200 últimos faxes recebidos e enviados. (TX significa Transmitir, RX significa Receber)



(Windows 7, Windows 8 e Windows 10)

Você pode visualizar e imprimir o relatório de faxes a partir do computador usando o software de gerenciamento de relatórios de faxes. Vá para a página **Downloads** do seu modelo no Brother Solutions Center, em support.brother.com, para fazer download do software.

Configurações de Usuário

O relatório Configurações de Usuário imprime uma lista das configurações atuais.

Configuração de rede

O relatório Configuração de Rede imprime uma lista das configurações de rede atuais.

Relatório da WLAN

O relatório WLAN imprime o diagnóstico de conectividade da LAN sem fio.



Informações relacionadas



- [Imprimir relatórios](#)

Imprimir um relatório



>> [MFC-J6530DW/MFC-J6730DW](#)

>> [MFC-J6535DW/MFC-J6930DW/MFC-J6935DW](#)

MFC-J6530DW/MFC-J6730DW

1. Pressione  [Config.] > [Todas config.] > [Impr.relat].
2. Pressione ▲ ou ▼ para exibir as opções de relatório. Em seguida, pressione a opção desejada.
3. Pressione [Sim].
4. Pressione .

MFC-J6535DW/MFC-J6930DW/MFC-J6935DW

1. Pressione  [Configs] > [Todas config.] > [Impr.relat].
2. Deslize o dedo para cima ou para baixo ou pressione ▲ ou ▼ para exibir as opções de relatório. Em seguida, pressione a opção desejada.
3. Pressione [Sim].
4. Pressione .

Informações relacionadas

- [Imprimir relatórios](#)

Tabelas de configurações e funções

- [Tabelas de configurações \[modelos de Touchpanel \(painel de toque\) de 2,7"\]](#)
- [Tabelas de recursos \[modelos de Touchpanel \(painel de toque\) de 2,7"\]](#)
- [Tabelas de configurações \[modelos Touchpanel \(painel de toque\) de 3,7"\]](#)
- [Tabelas de recursos \[modelos de Touchpanel \(painel de toque\) 3,7"\]](#)

▲ [Página inicial](#) > [Configurações do equipamento](#) > [Alterar as configurações do equipamento a partir do painel de controle](#) > [Tabelas de configurações e funções](#) > Tabelas de configurações [modelos de Touchpanel (painel de toque) de 2,7"]

Tabelas de configurações [modelos de Touchpanel (painel de toque) de 2,7"]

Modelos relacionados: MFC-J6530DW/MFC-J6730DW

Essas tabelas ajudam a compreender as seleções e opções do menu do equipamento.



[Config.]

Nível 1	Nível 2	Nível 3	Descrições	
 (Data e Hora)	Data	-	Adicione a data e a hora na tela e nos cabeçalhos dos faxes que enviar.	
	Hora	-		
	Altera Hora	-	Adiante ou atrase o relógio do equipamento em uma hora.	
	Fuso Horário	-	Defina seu fuso horário.	
Manutenção	Melhorar Qualidade de Impr	-	Verificar e corrigir a qualidade de impressão, o alinhamento e a alimentação do papel de acordo com as instruções no LCD.	
	Limpeza da Cabeça de Impr	-	Limpar a cabeça de impressão de acordo com as instruções no LCD.	
	Remover Resíduos de Papel	-	Remover um pedaço de papel do equipamento de acordo com as instruções no LCD.	
	Volume Tinta	-	Verifique o volume de tinta disponível.	
	Modelo de cart. de tinta	-	Verificar os números do cartucho de tinta.	
	Opções de Configuração de Impressão	Reduzir Manchas	-	Reduzir tinta borrada no papel ou obstruções de papel durante a impressão.
		Reduzir Linhas Irregulares	-	Reduzir linhas irregulares no papel durante a impressão.
Papel de Secagem Lenta		-	Usar esta configuração ao imprimir com um tipo de papel comum no qual a tinta seque muito lentamente.	
Wi-Fi	TCP/IP	-	Definir o protocolo TCP/IP.	
	Assist.Config.	-	Configure seu servidor de impressão interno manualmente.	
	Assist. WLAN	-	Definir suas configurações de rede sem fio usando o CD-ROM da Brother.	
	WPS	-	Defina sua rede sem fio usando o método de um botão.	
	WPS com código PIN	-	Defina suas configurações de rede sem fio usando o WPS com um PIN.	
	Estado da WLAN	-	Ver o status atual da rede sem fio.	
	Endereço MAC	-	Exibe o endereço MAC do equipamento.	
Modo Silencioso	-	-	Reduzir o ruído de impressão.	

Nível 1	Nível 2	Nível 3	Descrições
Configuração de Bandeja	Tipo de Papel (MFC-J6530DW)	-	Defina o tipo de papel na bandeja de papel.
	Tamanho do Papel (MFC-J6530DW)	-	Defina o tamanho do papel na bandeja de papel.
	Bandeja #1 (MFC-J6730DW)	Tipo de Papel	Definir o tipo de papel na bandeja nº 1.
		Tamanho do Papel	Definir o tamanho do papel na bandeja nº 1.
Bandeja #2 (MFC-J6730DW)	Tamanho do Papel	Definir o tamanho do papel na bandeja nº 2.	
Visualiz. de Fax	-	-	Exibe os faxes recebidos na tela LCD.
Todas config.	-	-	Defina as configurações detalhadas.



[Config.] > [Todas config.] > [Config. Geral]

Nível 1	Nível 2	Nível 3	Descrições
Manutenção	Melhorar Qualidade de Impr	-	Verificar e corrigir a qualidade de impressão, o alinhamento e a alimentação do papel de acordo com as instruções no LCD.
	Limpeza da Cabeça de Impr	-	Limpar a cabeça de impressão de acordo com as instruções no LCD.
	Remover Resíduos de Papel	-	Remover um pedaço de papel do equipamento de acordo com as instruções no LCD.
	Volume Tinta	-	Verifique o volume de tinta disponível.
	Modelo de cart. de tinta	-	Verificar os números do cartucho de tinta.
	Opções de Configuração de Impressão	Reduzir Manchas	Reduzir Manchas
Reduzir Linhas Irregulares		Reduzir Linhas Irregulares	Reduzir linhas irregulares no papel durante a impressão.
Papel de Secagem Lenta		Papel de Secagem Lenta	Usar esta configuração ao imprimir com um tipo de papel comum no qual a tinta seque muito lentamente.
Tipo de Papel (MFC-J6530DW)	-	-	Defina o tipo de papel na bandeja de papel.
Tamanho Papel (MFC-J6530DW)	-	-	Defina o tamanho do papel na bandeja de papel.
Verificar Papel (MFC-J6530DW)	-	-	Verifique o tipo de papel e o tamanho do papel quando retirar a bandeja do aparelho.
Configuração de Bandeja (MFC-J6730DW)	Bandeja #1	Tipo de Papel	Definir o tipo de papel na bandeja nº 1.
		Tamanho do Papel	Definir o tamanho do papel na bandeja nº 1.
	Bandeja #2	Tamanho do Papel	Definir o tamanho do papel na bandeja nº 2.
	Uso Band: Cópia	-	Selecionar a bandeja que será usada para cópia.
	Uso Band: Fax	-	Selecionar a bandeja que será usada para fax.

Nível 1	Nível 2	Nível 3	Descrições
Configuração de Bandeja (MFC-J6730DW)	Verificar Papel	-	Verifique o tipo de papel e o tamanho do papel quando retirar a bandeja do aparelho.
Modo Silencioso	-	-	Reduzir o ruído de impressão.
Volume	Toque de camp.	-	Ajuste o volume da campainha.
	Bipe	-	Ajuste o volume do aviso sonoro.
	Alto-falante	-	Ajuste o volume do alto-falante.
Configs. LCD	Retroiluminaç.	-	Ajuste o brilho da luz de fundo da tela LCD.
	Temporizad dim	-	Definir por quanto tempo a iluminação de fundo da tela LCD permanecerá ligada após o último toque.
Config. de Tela	Tela de Digitalização	-	Defina as configurações padrão na Tela de Digitalização.
Configs. de Aviso	Alerta de Documentos	-	Exibe o alerta quando um documento é esquecido no vidro do scanner.
	Copiar Dica	-	Exibe o guia de posicionamento de documentos ao abrir a tampa de documentos.
	Res. Digit. (Ign Pág. em Bco.)	-	Exibe o resultado do escaneamento de uma página em branco ignorada ao concluir.
Configurações do teclado	-	-	Selecione o tipo de teclado para o LCD.
Modo espera	-	-	Selecione o período pelo qual o aparelho deve permanecer ocioso antes de entrar em Modo Sleep.
Deslig. Auto	-	-	Selecione quanto tempo o equipamento deve aguardar antes de desligar automaticamente depois de entrar em modo Sleep (suspensão). Quando definido como Desativado, o aparelho não desligará automaticamente.



[Config.] > [Todas config.] > [Configurações de Atalho]

Nível 1	Nível 2	Descrições
(Selecione o botão de atalho.)	Atribuir outro nome	Altere o nome do atalho.
	Editar	Altere as configurações do atalho.
	Apagar	Exclua o atalho.



[Config.] > [Todas config.] > [Fax]

Nível 1	Nível 2	Nível 3	Descrições
Conf. recepção	Retard. Camp	-	Definir o número de toques antes de o aparelho atender no modo Somente Fax ou Fax/Tel.
	Modo recepção	-	Selecione o modo de recepção que melhor se adapta às suas necessidades.
	Tempo de Toque F/T	-	Defina o período de tempo do toque duplo no modo Fax/Tel.
	Visual Prév Fax	-	Exibe os faxes recebidos na tela LCD.

Nível 1	Nível 2	Nível 3	Descrições
Conf. recepção	Recep. Fácil	-	Receba mensagens de fax automaticamente quando você atender uma chamada e ouvir tons de fax.
	Cód remoto	-	Atenda a chamadas em um telefone de extensão ou externo e use códigos para ativar ou desativar o equipamento. Você pode personalizar os códigos.
	Redução auto	-	Reduza o tamanho dos faxes recebidos.
	Recep. PC-Fax	-	Programa o aparelho para enviar os faxes para o computador. Você pode ativar o recurso de segurança Impressão em Backup.
	Receber memór.	-	Configure o equipamento para transferir mensagens de fax, chamar seu pager ou telefone celular, armazenar faxes recebidos na memória (para que você possa recuperá-los quando estiver longe do equipamento) ou no serviço na nuvem. Se selecionar Transferência de fax ou Transferência de fax para nuvem, você poderá ativar o recurso de segurança Impressão de Segurança.
	Carimbo de Receb de Fax	-	Imprima a data e a hora de recebimento na parte superior dos faxes recebidos.
Conf. Relatório	Relatório XMIT	-	Selecione a configuração inicial para o relatório de verificação de transmissão.
	Rel. Periódico	-	Defina o intervalo para a impressão automática do relatório de faxes. Se você não selecionar as opções Desativado e A cada 50 faxes, poderá definir a hora para a opção selecionada. Se você selecionar A cada 7 dias, poderá definir o dia da semana.
Imprimir fax	-	-	Imprima faxes recebidos armazenados na memória do equipamento.
Acesso remoto	-	-	Defina seu próprio código para recuperação remota.
Restrição de discagem	Teclado de Disc	-	Defina o equipamento para restringir a discagem quando o teclado de discagem é usado.
	Cat. de End.	-	Defina o equipamento para restringir a discagem quando o Catálogo de Endereços é usado.
	Atalhos	-	Defina o equipamento para restringir a discagem quando um Atalho é usado.
	Servidor LDAP	-	Configurar o aparelho para restringir a discagem ao usar pesquisa LDAP.
Trab. restantes	-	-	Verifique quais trabalhos programados estão na memória do equipamento e cancele trabalhos selecionados.



[Config.] > [Todas config.] > [Rede]

Nível 1	Nível 2	Nível 3	Nível 4	Descrições
LAN cabeada	TCP/IP	Método BOOT	-	Selecione o método de BOOT que melhor se adapta às suas necessidades.
		Endereço IP	-	Digite o endereço IP.
		Másc. Sub-rede	-	Insira a máscara de sub-rede.
		Gateway	-	Digite o endereço do Gateway.
		Nome do nó	-	Digite o nome do nó.

Nível 1	Nível 2	Nível 3	Nível 4	Descrições
LAN cabeada	TCP/IP	Configuração WINS	-	Selecione o modo de configuração WINS.
		Servidor WINS	-	Especifique o endereço IP do servidor WINS primário ou secundário.
		Servidor DNS	-	Especifique o endereço IP do servidor DNS primário ou secundário.
		APIPA	-	Configure o equipamento para atribuir automaticamente o endereço IP a partir da faixa de endereços de conexões locais (endereços link-local).
		IPv6	-	Ative ou desative o protocolo IPv6. Para usar o protocolo IPv6, acesse o Brother Solutions Center em support.brother.com e obtenha mais informações.
	Ethernet	-	-	Selecione o modo de ligação Ethernet.
	Status de Rede Cabeada	-	-	Exibe o estado atual cabeado.
Endereço MAC	-	-	Exibe o endereço MAC do equipamento.	
WLAN	TCP/IP	Método BOOT	-	Selecione o método de BOOT que melhor se adapta às suas necessidades.
		Endereço IP	-	Digite o endereço IP.
		Másc. Sub-rede	-	Insira a máscara de sub-rede.
		Gateway	-	Digite o endereço do Gateway.
		Nome do nó	-	Digite o nome do nó.
		Configuração WINS	-	Selecione o modo de configuração WINS.
		Servidor WINS	-	Especifique o endereço IP do servidor WINS primário ou secundário.
		Servidor DNS	-	Especifique o endereço IP do servidor DNS primário ou secundário.
		APIPA	-	Configure o equipamento para atribuir automaticamente o endereço IP a partir da faixa de endereços de conexões locais (endereços link-local).
IPv6	-	Ativar ou desativar o protocolo IPv6 para uma rede local sem fio. Para usar o protocolo IPv6, acesse o Brother Solutions Center em support.brother.com e obtenha mais informações.		

Nível 1	Nível 2	Nível 3	Nível 4	Descrições	
WLAN	Assist.Config.	-	-	Configure seu servidor de impressão interno manualmente.	
	Assist. WLAN	-	-	Definir suas configurações de rede sem fio usando o CD-ROM da Brother.	
	WPS	-	-	Defina sua rede sem fio usando o método de um botão.	
	WPS com código PIN	-	-	Defina suas configurações de rede sem fio usando o WPS com um PIN.	
	Estado da WLAN	Estado	-	-	Exibe o estado atual da rede sem fio.
		Sinal	-	-	Exibe a intensidade atual do sinal de rede sem fio.
		SSID	-	-	Exibe o SSID atual.
		Modo Comunic.	-	-	Exibe o Modo de Comunicação atual.
	Endereço MAC	-	-	Exibe o endereço MAC do equipamento.	
Wi-Fi Direct	Botão Comando	-	-	Defina as configurações da sua rede Wi-Fi Direct usando o método de um botão.	
	Código PIN	-	-	Defina as configurações da sua rede Wi-Fi Direct usando WPS com um código PIN.	
	Manual	-	-	Defina as configurações da sua rede Wi-Fi Direct manualmente.	
	Proprietário do Grupo	-	-	Defina seu aparelho como Proprietário de grupo.	
	Informação do dispositivo	Nome dispos.	-	-	Exibe o nome de dispositivo do seu equipamento.
		SSID	-	-	Exibe o SSID do Proprietário de Grupo. Quando o equipamento não está conectado, a tela LCD exibe a mensagem Não conectado.
		Endereço IP	-	-	Exibe o endereço IP atual do seu equipamento.
	Informação de status	Estado	-	-	Exibe o status atual da rede Wi-Fi Direct.
		Sinal	-	-	Exibe a intensidade atual do sinal da rede Wi-Fi Direct. Quando o equipamento está configurado como Proprietário de Grupo, o tela LCD sempre indica um sinal de alta intensidade.
	Ativar I/F	-	-	Ative ou desative a conexão Wi-Fi Direct.	

Nível 1	Nível 2	Nível 3	Nível 4	Descrições	
E-mail/IFAX [Disponível depois que o Fax via Internet (I-Fax) tiver sido baixado.]	Endereço de E-mail	-	-	Insira o endereço de e-mail. (Até 60 caracteres)	
	Configurar o Servidor	SMTP	Servidor	Digite o nome e endereço do servidor SMTP.	
			Porta	Digite o número da porta SMTP.	
			Auten. para SMTP	Selecione o método de segurança para notificação de e-mail.	
			SSL/TLS	Envie ou receba um e-mail através de um servidor de e-mail que requer comunicação SSL/TLS segura.	
			Verificar Certificação	Verifique o certificado do servidor SMTP automaticamente.	
		POP3/IMAP4	Protocolo	Selecione o protocolo para receber um e-mail do servidor.	
			Servidor	Digite o nome e endereço do servidor.	
			Porta	Digite o número da porta.	
			Nome Cx. Corr.	Insira o nome da caixa de correio. (Até 60 caracteres)	
			Senha Caixa de Corr	Digite a senha para acessar o servidor. (Até 32 caracteres)	
			Selecionar Pasta	Selecione a pasta especificada na caixa de correio usando o protocolo IMAP4.	
			SSL/TLS	Envie ou receba em e-mail através de um Servidor de E-mail que exige uma comunicação SSL/TLS segura.	
			Verificar Certificação	Verifique o Certificado do Servidor automaticamente.	
		APOP	Ligue ou desligue o APOP.		
		Conf. RX Email	Polling Auto	Polling Auto	Verifique automaticamente se há novas mensagens no servidor.
				Freq. Verific.	Defina o intervalo para verificação de novas mensagens no servidor.
			Cabeçalho	-	Selecione o conteúdo do cabeçalho do e-mail a ser impresso.
			Excluir/Ler Mensagens Erro	-	Configure o equipamento para excluir automaticamente e-mails de erro.

Nível 1	Nível 2	Nível 3	Nível 4	Descrições	
E-mail/IFAX [Disponível depois que o Fax via Internet (I-Fax) tiver sido baixado.]	Conf. RX Email	Notificação	-	Receba mensagens de notificação.	
	Conf. TX Email	Assunto Remet.	-	Exibe o assunto.	
		Limite de Tam.	Limite de Tam.	-	Limite o tamanho de documentos de e-mail.
			Tam. Máx. (MB)		
	Notificação	-	Envie mensagens de notificação.		
	Config. Relay	Dif. Retransm	-	Transfira um documento para outro aparelho de fax.	
		Domínio de Retransmissão	-	Registre o nome do domínio.	
		Relat. Relay	-	Imprima o relatório de difusão por retransmissão.	
	Recepção manual	-	-	Verifique automaticamente o servidor POP3 ou IMAP4 para novas mensagens.	
	Mensagem da Brother	Mensagem da Brother	-	-	Veja mensagens e notificações da Brother.
Status		-	-		
Configs. de Conexão da Web	Config. de Proxy	Conexão Proxy	-	Mude as configurações de conexão à Web.	
		Endereço	-		
		Porta	-		
		Nome de Usuário	-		
		Senha	-		
Interface Rede	-	-	-	Selecionar o tipo de conexão de rede.	
Reiniciar rede	-	-	-	Redefina todas as configurações de rede de volta às configurações de fábrica.	



[Config.] > [Todas config.] > [Impr. relat]

Nível 1	Descrições
Verif. Transm.	Imprimir um relatório de verificação de transmissão da sua última transmissão.
Catálogo de Endereços	Imprima uma lista de nomes e números armazenados no Catálogo de Endereços.
Relatório Fax	Imprima uma lista de informações sobre seus últimos 200 faxes recebidos e enviados. (TX significa Transmitir. RX significa Receber.)
Confs. Usuário	Imprima uma lista das suas configurações.
Configuração de rede	Imprima uma lista das suas configurações de rede.
Relatório WLAN	Imprima os resultados da conexão LAN sem fio.



[Config.] > [Todas config.] > [Info. aparelho]

Nível 1	Nível 2	Descrições
Nº de Série	-	Verifique o número de série do equipamento.

Nível 1	Nível 2	Descrições
Versão firmware	Versão Principal	Verifique a versão do firmware de seu equipamento.
Atualização do Firmware	-	Atualize o equipamento com a versão mais recente do firmware.
Verif Autom de Firmware	-	Veja informações do firmware na tela Início.



[Config.] > [Todas config.] > [Conf.inicial]

Nível 1	Nível 2	Descrições
Data e Hora	Data	Adicione a data e a hora na tela e nos cabeçalhos dos faxes que enviar.
	Hora	
	Altera Hora	Adiante ou atrase o relógio do equipamento em uma hora.
	Fuso Horário	Defina seu fuso horário.
ID do aparelho	Fax	Insira seu nome e número de fax para que essas informações apareçam em cada página de fax enviada.
	Nome	
Tom/pulso (Disponível apenas para alguns países.)	-	Selecione o modo de discagem.
Rediscagem Autom Fax	-	Configure o equipamento para rediscar o último número de fax se o fax não tiver sido enviado porque a linha estava ocupada.
Sin. Discagem	-	Encurte o tom de discagem da pausa de detecção.
Prefixo de Discagem	-	Defina um número de prefixo para ser adicionado sempre antes do número de fax toda vez que você discar.
Compatível	-	Ajuste a equalização para dificuldades na transmissão. Os provedores de serviços de VoIP oferecem suporte ao fax usando vários padrões. Se ocorrerem erros na transmissão de fax regularmente, selecione Básico (para VoIP).
Reiniciar	Redefinição do Aparelho	Restaurar todas as configurações do aparelho que foram alteradas, como a data e a hora e o retardo da campanha.
	Rede	Redefina todas as configurações de rede de volta às configurações de fábrica.
	Catálogo de Endereços e Fax	Apague todos os números de telefone armazenados e configurações de fax.
	Todas as configurações	Redefina todas as configurações do equipamento de volta às configurações de fábrica.



Informações relacionadas

- [Tabelas de configurações e funções](#)

Tabelas de recursos [modelos de Touchpanel (painel de toque) de 2,7"]

Modelos relacionados: MFC-J6530DW/MFC-J6730DW



[Fax] (quando [Visualiz. de Fax] é [Não])

Nível 1	Nível 2	Nível 3	Descrições	
Redisc. (Pausa)	-	-	Disque novamente o último número chamado. Quando você está digitando um número de fax ou telefone no Touchpanel, a função Discar Novamente se transforma em Pausa no LCD. Pressione Pausa quando você precisa de um atraso enquanto disca os números, como códigos de acesso e números de cartão de crédito. Você também pode armazenar uma pausa quando configura endereços.	
Catálogo Endereços	 (Procurar:)	-	Quando o LDAP estiver desativado, a pesquisa será feita no catálogo de endereços local. Quando o LDAP estiver ativado, a pesquisa será feita no catálogo de endereços local e no servidor LDAP.	
		Detalh (Isso será exibido somente quando LDAP estiver ligado.)	Ver informações detalhadas sobre o endereço selecionado.	
	Editar	-	Armazenar números do catálogo de endereços, configurar números de grupos para realizar multienvio e alterar e excluir números do catálogo de endereços.	
	-	Aplicar	Inicie o envio de fax usando o Catálogo de Endereços.	
Histórico chamadas	Redisc.	-	Disque novamente o último número discado.	
	Nº discados	Aplicar Editar	Selecione um número a partir do histórico de Chamadas Efetuadas e, em seguida, envie um fax, adicione-o ao Catálogo de Endereços, ou exclua-o.	
Opções	Resolução Fax	-	Configure a resolução para os faxes enviados.	
	Contraste	-	Ajuste o contraste.	
	Tamanho doc.	-	Defina o tamanho do documento para os faxes enviados.	
	Escan Pap Longo	-	Escanear um documento longo usando o alimentador.	
	Env.MalaDireta	Ad núm.	Envie a mesma mensagem de fax para mais de um número de fax.	
	Visualizar	-	Visualize uma mensagem de fax antes de enviar.	
	Conf. de Cor	-	Ajuste se os faxes são enviados em preto e branco ou colorido.	
	Fax Programado	Fax Programado	-	Defina a hora do dia que os faxes serão enviados.
		Ajust. hora	-	
	Tx em lote	-	Combine faxes programados para o mesmo número de fax ao mesmo tempo, em uma única transmissão.	
Tx imediata	-	Envie um Fax sem usar a memória.		

Nível 1	Nível 2	Nível 3	Descrições
Opções	Modo Internacional	-	Ajuste para Ligado se você tiver dificuldade em enviar faxes ao exterior.
	Histórico de chamadas	Redisc.	Disque novamente o último número discado.
		Nº discados	Selecione um número a partir do histórico de Chamadas Efetuadas e, em seguida, envie um fax, adicione-o ao Catálogo de Endereços, ou exclua-o.
	Cat. de End.	 (Procurar:)	Quando o LDAP estiver desativado, a pesquisa será feita no catálogo de endereços local. Quando o LDAP estiver ativado, a pesquisa será feita no catálogo de endereços local e no servidor LDAP.
		Editar	Armazenar números do catálogo de endereços, configurar números de grupos para realizar multienvio e alterar e excluir números do catálogo de endereços.
	Config Nova Def.	-	Salve suas configurações como padrão.
Config. Fábrica	-	Redefina todas as configurações de volta às configurações de fábrica.	
Salvar como atalho	-	-	Salve as configurações atuais como um atalho.



[Fax] (quando [Visualiz. de Fax] é [Sim])

Nível 1	Nível 2	Nível 3	Nível 4	Descrições
Enviando faxes	Redisc. (Pausa)	-	-	Disque novamente o último número chamado. Quando você está digitando um número de fax ou telefone no Touchpanel, a função Discar Novamente se transforma em Pausa no LCD. Pressione Pausa quando você precisa de um atraso enquanto disca os números, como códigos de acesso e números de cartão de crédito. Você também pode armazenar uma pausa quando configura endereços.
	Catálogo Endereços	 (Procurar:)	-	Quando o LDAP estiver desativado, a pesquisa será feita no catálogo de endereços local. Quando o LDAP estiver ativado, a pesquisa será feita no catálogo de endereços local e no servidor LDAP.
			Detalh (Isso será exibido somente quando LDAP estiver ligado.)	Ver informações detalhadas sobre o endereço selecionado.
		Editar	-	Armazenar números do catálogo de endereços, configurar números de grupos para realizar multienvio e alterar e excluir números do catálogo de endereços.
	-	-	Aplicar	Inicie o envio de fax usando o Catálogo de Endereços.
Histórico chamadas	Redisc.	-	-	Disque novamente o último número discado.

Nível 1	Nível 2	Nível 3	Nível 4	Descrições
Enviando faxes	Histórico chamadas	N° discados	Aplicar	Selecione um número a partir do histórico de Chamadas Efetuadas e, em seguida, envie um fax, adicione-o ao Catálogo de Endereços, ou exclua-o.
			Editar	
	Opções	Resolução Fax	-	Configure a resolução para os faxes enviados.
		Contraste	-	Ajuste o contraste.
		Tamanho doc.	-	Defina o tamanho do documento para os faxes enviados.
		Escan Pap Longo	-	Escanear um documento longo usando o alimentador.
		Env.MalaDireta	Ad núm.	Envie a mesma mensagem de fax para mais de um número de fax.
		Visualizar	-	Visualize uma mensagem de fax antes de enviar.
		Conf. de Cor	-	Ajuste se os faxes são enviados em preto e branco ou colorido.
		Fax Programado	Fax Programado	Defina a hora do dia que os faxes serão enviados.
			Ajust. hora	
		Tx em lote	-	Combine faxes programados para o mesmo número de fax ao mesmo tempo, em uma única transmissão.
		Tx imediata	-	Envie um Fax sem usar a memória.
		Modo Internacional	-	Ajuste para Ligado se você tiver dificuldade em enviar faxes ao exterior.
		Histórico de chamadas	Redisc.	Disque novamente o último número discado.
			N° discados	Selecione um número a partir do histórico de Chamadas Efetuadas e, em seguida, envie um fax, adicione-o ao Catálogo de Endereços, ou exclua-o.
		Cat. de End.	 (Procurar:)	Quando o LDAP estiver desativado, a pesquisa será feita no catálogo de endereços local. Quando o LDAP estiver ativado, a pesquisa será feita no catálogo de endereços local e no servidor LDAP.
	Editar			Armazenar números do catálogo de endereços, configurar números de grupos para realizar multienvio e alterar e excluir números do catálogo de endereços.
	Config Nova Def.		-	Salve suas configurações como padrão.
	Config. Fábrica	-	Redefina todas as configurações de volta às configurações de fábrica.	
	Salvar como atalho	-	-	Salve as configurações atuais como um atalho.

Nível 1	Nível 2	Nível 3	Nível 4	Descrições
Faxes recebidos	Impr./Apagar	Imprimir tudo (Faxes novos)	-	Imprima os novos faxes recebidos.
		Imprimir tudo (Faxes antigos)	-	Imprima os antigos faxes recebidos.
		Apagar Tudo (Faxes Novos)	-	Exclua os novos faxes recebidos.
		Apagar Tudo (Faxes Antigos)	-	Exclua os antigos faxes recebidos.
Catálogo Endereços	 (Procurar:)	-	-	Quando o LDAP estiver desativado, a pesquisa será feita no catálogo de endereços local. Quando o LDAP estiver ativado, a pesquisa será feita no catálogo de endereços local e no servidor LDAP.
		Detalh (Isso será exibido somente quando LDAP estiver ligado.)	-	Ver informações detalhadas sobre o endereço selecionado.
	Editar	-	-	Armazenar números do catálogo de endereços, configurar números de grupos para realizar multienvio e alterar e excluir números do catálogo de endereços.
	-	Aplicar	-	Inicie o envio de fax usando o Catálogo de Endereços.
Histórico chamadas	Redisc.	-	-	Disque novamente o último número discado.
	Nº discados	Aplicar	-	Selecione um número a partir do histórico de Chamadas Efetuadas e, em seguida, envie um fax, adicione-o ao Catálogo de Endereços, ou exclua-o.
		Editar	-	



[Copiar]

Nível 1	Nível 2	Nível 3	Descrições
Salvar como atalho	-	-	Salve as configurações atuais como um atalho.
Opções	Qualidade	-	Selecione a resolução de Cópia para o tipo do documento.
	Tipo de Papel	-	Selecione o tipo de papel que coincida com o papel na bandeja.
	Tamanho do Papel	-	Selecione o tamanho do papel que corresponde ao papel carregado na bandeja.
	Seleção de Bandeja (MFC-J6730DW)	-	Selecione a bandeja a ser usada para o Modo Copiar.
	Ampliar/Reduzir	100%	-

Nível 1	Nível 2	Nível 3	Descrições
Opções	Ampliar/Reduzir	Ampliar	Selecione uma taxa de ampliação para a próxima cópia.
		Reduzir	Selecione uma taxa de redução para a próxima cópia.
		Ajustar à página	Ajuste o tamanho da cópia ao tamanho de papel definido.
		Personalizado (25-400%)	Digite uma ampliação ou redução.
	Densidade	-	Ajuste a densidade.
	Empilhar/Ord.	-	Selecione para empilhar ou ordenar múltiplas cópias.
	Formato Pág.	-	Fazer cópias N em 1, de identidade 2 em 1, 1 para 2 ou de pôster.
	Formato de Layout [Quando você configura A3 ou Duplo Carta (Ledger) e escolhe 2 em 1 ou Pôster 2x2]		
	Alinh. Auto.	-	Configurar o equipamento para corrigir uma cópia desalinhada.
	Cópia Duplex	-	Desligue ou ligue a cópia frente e verso e selecione virar na borda longa ou virar na borda curta.
Config Avançadas	-	Selecione as configurações avançadas de cópia	
Config Nova Def.	-	Salve suas configurações como padrão.	
Config. Fábrica	-	Redefina todas as configurações de volta às configurações de fábrica.	



[Escanear]

Nível 1	Nível 2	Nível 3	Nível 4	Descrições
para Mídia (Quando uma unidade flash USB está inserida)	Outras Ações de Digit p/	-	-	Escanee documentos e salve-os diretamente em uma unidade flash USB sem usar um computador.
	Opções	-	-	
	Salvar como atalho	-	-	
para PC	para Arquivo	Outras Ações de Digit p/	-	Escanee os documentos e salve-os em uma pasta em seu computador.
		(Selecione USB ou PC)	Opções	
			Salvar como atalho	
	para OCR	Outras Ações de Digit p/	-	Converta seu documento escaneado em um arquivo de texto editável.
			(Selecione USB ou PC)	
			Salvar como atalho	

Nível 1	Nível 2	Nível 3	Nível 4	Descrições
para PC	para Imagem	Outras Ações de Digit p/	-	Escaneie fotos ou gráficos para seus aplicativos gráficos.
		(Selecione USB ou PC)	Opções	
		Salvar como atalho		
	para E-mail	Outras Ações de Digit p/	-	Envie o documento escaneado como um anexo de e-mail.
		(Selecione USB ou PC)	Opções	
		Salvar como atalho		
p/ serv. e-mail [Disponível depois que o Fax via Internet (I-Fax) tiver sido baixado.]	Outras Ações de Digit p/	-	-	Envie dados escaneados a um servidor de E-mail permitindo que seu aparelho se comunique com sua rede ou servidor de E-mail.
	Catálogo Endereços	Avançar	Destinos	
	Manual		Salvar como atalho	
			Opções	
para FTP	Outras Ações de Digit p/	-	-	Escaneie documentos diretamente para um servidor de FTP.
	(Selecione Nome do perfil)	Opções	-	
		Salvar como atalho	-	
para Rede	Outras Ações de Digit p/	-	-	Escaneie documentos diretamente para um servidor CIFS em sua rede local.
	(Selecione Nome do perfil)	Opções	-	
		Salvar como atalho	-	
para Web	-	-	-	Transfira os dados escaneados a um serviço de Internet.
Escaneamen.WS (Aparece quando você instala um scanner de serviços Web, o qual é exibido no gerenciador de rede do computador.)	Outras Ações de Digit p/	-	-	Digitaliza dados usando o protocolo Web Service.
	Escanear	-	-	
	Digit. p/ Email	-	-	
	Digit. p/ Fax	-	-	
	Digit. p/ Imprimir	-	-	



[Web]

Nível 1	Descrições
Web	Conecte o equipamento Brother a um serviço de internet.



[Aplic.]

Nível 1	Descrições
Aplic.	Conecte o equipamento Brother ao serviço Brother Apps.



[USB]

Nível 1	Nível 2	Nível 3	Nível 4	Descrições
Impressão de JPEG	Selec. arq.	OK	Config Impr	Ajustar suas fotos com as opções.
		Impr Td	-	Imprimir todas as fotos da sua unidade flash USB.
	Imprimir Índice	Impr. folha de índice	Config Impr	Imprimir uma página de miniaturas.
		Imprimir Fotos	Config Impr	Imprimir fotos escolhendo os números de índice.
Escanear para Mídia	-	-	-	Digitaliza documentos e salva em uma unidade de memória USB.
Web	-	-	-	Conecte o equipamento Brother a um serviço de internet.



[Atalhos de cópia A3]

Nível 1	Nível 2	Nível 3	Descrições
A3 2em1 A3 A4 ⇒ A3 A3 ⇒ A4 A4 + Nota (L) A4 + Nota (P) A4 + Quad A4 + Branco A4 Centro	Opções	Qualidade	Selecione a resolução de Cópia para o tipo do documento.
		Tipo de Papel	Ver o tipo de papel disponível.
		Tamanho do Papel	Defina o tamanho do papel na bandeja de papel.
		Seleção de Bandeja (MFC-J6730DW)	Configure o equipamento para selecionar automaticamente a bandeja que contém o papel mais adequado.
		Densidade	Ajuste a densidade.
		Alinh. Auto.	Configurar o equipamento para corrigir uma cópia desalinhada.



[Atalhos]

Nível 1	Nível 2	Nível 3	Descrições	
Adicionar Atalho	Copiar	-	Altere as configurações nas opções Cópia.	
	Fax	-	Alterar as configurações nas Opções de fax.	
	Escanear	para PC (arquivo)		Escaneie os documentos e salve-os em uma pasta em seu computador.
		para PC (ocr)		Converta seu documento escaneado em um arquivo de texto editável.
		para PC (imagem)		Escaneie fotos ou gráficos para seus aplicativos gráficos.
para PC (e-mail)			Envie o documento escaneado como um anexo de e-mail.	

Nível 1	Nível 2	Nível 3	Descrições
Adicionar Atalho	Escanear	para Mídia	Escaneie documentos e salve-os diretamente em uma unidade flash USB sem usar um computador.
		p/ serv. e-mail [Disponível depois que o Fax via Internet (I-Fax) tiver sido baixado.]	Escaneie um documento preto e branco ou colorido para o seu servidor de e-mail.
		para Rede	Envie dados escaneados para um servidor CIFS em sua rede local ou na internet.
		para FTP	Envie os dados do scanner via FTP.
	Web	-	Conecte o equipamento Brother a um serviço de internet.
	Aplic.	-	Conecte o equipamento Brother ao serviço Brother Apps.
Esta lista é exibida quando o ícone de cada atalho é pressionado por 2 segundos.	Atribuir outro nome	-	Altere o nome do atalho.
	Editar	-	Altere as configurações do atalho.
	Apagar	-	Exclua o atalho.
Editar/Excl.	(Selecione o botão de atalho.)	Atribuir outro nome	Altere o nome do atalho.
		Editar	Altere as configurações do atalho.
		Apagar	Exclua o atalho.

[Tinta]

Nível 1	Nível 2	Descrições
Volume Tinta	-	Verifique o volume de tinta disponível.
Modelo de cart. de tinta	-	Verificar os números do cartucho de tinta.
Melhorar Qualidade de Impr	-	Verificar e corrigir a qualidade de impressão, o alinhamento e a alimentação do papel de acordo com as instruções no LCD.
Limpeza da Cabeça de Impr	-	Limpar a cabeça de impressão de acordo com as instruções no LCD.
Remover Resíduos de Papel	-	Remover um pedaço de papel do equipamento de acordo com as instruções no LCD.
Opções de Configuração de Impressão	Reduzir Manchas	Reduzir tinta borrada no papel ou obstruções de papel durante a impressão.
	Reduzir Linhas Irregulares	Reduzir linhas irregulares no papel durante a impressão.
	Papel de Secagem Lenta	Usar esta configuração ao imprimir com um tipo de papel comum no qual a tinta seque muito lentamente.

(Configuração do Wi-Fi)

Nível 1	Descrições
Assist. Config.	Configure seu servidor de impressão interno manualmente.
Assist. WLAN	Definir suas configurações de rede sem fio usando o CD-ROM da Brother.
WPS	Defina sua rede sem fio usando o método de um botão.

Quando você inseriu uma unidade flash USB na abertura USB

Nível 1	Descrições
Impressão de JPEG	Selecionar o menu de fotografia.
Escanear para Mídia	Digitaliza documentos e salva em uma unidade de memória USB.
Web	Conecte o equipamento Brother a um serviço de internet.



Informações relacionadas

- [Tabelas de configurações e funções](#)
-

Tabelas de configurações [modelos Touchpanel (painel de toque) de 3,7"]

Modelos relacionados: MFC-J6535DW/MFC-J6930DW/MFC-J6935DW

As tabelas de configurações ajudarão você a entender as seleções e opções de menu encontradas nos programas do aparelho.



[Configs]

Nível 1	Nível 2	Nível 3	Descrições	
 (Data e Hora)	Data	-	Adicione a data e a hora na tela e nos cabeçalhos dos faxes que enviar.	
	Hora	-		
	Altera Hora	-	Adiante ou atrase o relógio do equipamento em uma hora.	
	Fuso Horário	-	Defina seu fuso horário.	
Manutenção	Melhorar Qualidade de Impr	-	Verificar e corrigir a qualidade de impressão, o alinhamento e a alimentação do papel de acordo com as instruções no LCD.	
	Limpeza da Cabeça de Impr	-	Limpar a cabeça de impressão de acordo com as instruções no LCD.	
	Remover Resíduos de Papel	-	Remover um pedaço de papel do equipamento de acordo com as instruções no LCD.	
	Volume Tinta	-	Verifique o volume de tinta disponível.	
	Modelo de cart. de tinta	-	Verificar os números do cartucho de tinta.	
	Opções de Configuração de Impressão	Reduzir Manchas		Reduzir tinta borrada no papel ou obstruções de papel durante a impressão.
		Reduzir Linhas Irregulares		Reduzir linhas irregulares no papel durante a impressão.
Papel de Secagem Lenta			Usar esta configuração ao imprimir com um tipo de papel comum no qual a tinta seque muito lentamente.	
Wi-Fi	TCP/IP	-	Definir o protocolo TCP/IP.	
	Assist Config	-	Configure seu servidor de impressão interno manualmente.	
	Assistente de WLAN	-	Definir suas configurações de rede sem fio usando o CD-ROM da Brother.	
	WPS	-	Defina sua rede sem fio usando o método de um botão.	
	WPS com código PIN	-	Defina suas configurações de rede sem fio usando o WPS com um PIN.	
	Estado da WLAN	-	Ver o status atual da rede sem fio.	
	Endereço MAC	-	Exibe o endereço MAC do equipamento.	
Mod. Silencioso	-	-	Reduzir o ruído de impressão.	
Conf. Bandeja	Bandeja 1	Tipo de Papel	Definir o tipo de papel na bandeja nº 1.	

Nível 1	Nível 2	Nível 3	Descrições
Conf. Bandeja	Bandeja 1	Tam. de Papel	Definir o tamanho do papel na bandeja nº 1.
	Bandeja 2 (MFC-J6930DW/ MFC-J6935DW)	Tam. de Papel	Definir o tamanho do papel na bandeja nº 2.
	Bandeja MU	Tipo de Papel	Definir o tipo de papel carregado na bandeja MU.
		Tam. de Papel	Definir o tamanho do papel carregado na bandeja MU.
Visualizar Fax	-	-	Exibe os faxes recebidos na tela LCD.
Todas config.	-	-	Defina as configurações detalhadas.



[Config] > [Todas config.] > [Config. Geral]

Nível 1	Nível 2	Nível 3	Descrições	
Manutenção	Melhorar Qualidade de Impr	-	Verificar e corrigir a qualidade de impressão, o alinhamento e a alimentação do papel de acordo com as instruções no LCD.	
	Limpeza da Cabeça de Impr	-	Limpar a cabeça de impressão de acordo com as instruções no LCD.	
	Remover Resíduos de Papel	-	Remover um pedaço de papel do equipamento de acordo com as instruções no LCD.	
	Volume Tinta	-	Verifique o volume de tinta disponível.	
	Modelo de cart. de tinta	-	Verificar os números do cartucho de tinta.	
	Opções de Configuração de Impressão	Reduzir Manchas	Reduzir Manchas	Reduzir tinta borrada no papel ou obstruções de papel durante a impressão.
			Reduzir Linhas Irregulares	Reduzir linhas irregulares no papel durante a impressão.
Papel de Secagem Lenta			Usar esta configuração ao imprimir com um tipo de papel comum no qual a tinta seque muito lentamente.	
Config de Bandeja	Bandeja 1	Tipo de Papel	Definir o tipo de papel na bandeja nº 1.	
		Tam. de Papel	Definir o tamanho do papel na bandeja nº 1.	
	Bandeja 2 (MFC-J6930DW/ MFC-J6935DW)	Tam. de Papel	Definir o tamanho do papel na bandeja nº 2.	
	Bandeja MU	Tipo de Papel	Definir o tipo de papel carregado na bandeja MU.	
		Tam. de Papel	Definir o tamanho do papel carregado na bandeja MU.	
	Config. de Bandeja: Cópia	Uso Band.	Selecionar a bandeja que será usada para cópia.	
		Prioridade das Bandejas	Alterar a prioridade das bandejas para cópia.	
	Config. de Bandeja: Fax	Uso Band.	Selecionar a bandeja que será usada para fax.	
		Prioridade das Bandejas	Alterar a prioridade das bandejas para fax.	
	Config. de Band: Impressão	Prioridade das Bandejas	Alterar a prioridade das bandejas para imprimir do computador.	

Nível 1	Nível 2	Nível 3	Descrições
Config de Bandeja	Config. de Bandeja: Impr. JPEG (Mídia)	Uso Band.	Selecionar a bandeja a ser usada para imprimir fotos a partir de uma unidade flash USB.
		Prioridade das Bandejas	Alterar a prioridade da bandeja para imprimir fotos a partir de uma unidade flash USB.
	Aviso Pouco Ppel (MFC-J6935DW)	-	Selecione se uma mensagem deverá ser exibida informando que a bandeja de papel está quase vazia.
	Verificar Papel	-	Verifique o tipo e o tamanho do papel quando você puxar a bandeja para fora do aparelho ou colocar o papel na bandeja MU.
Modo Silencioso	-	-	Reduzir o ruído de impressão.
Volume	Toque de camp.	-	Ajuste o volume da campainha.
	Efeitos sonoros	-	Ajuste o volume do aviso sonoro.
	Alto-falante	-	Ajuste o volume do alto-falante.
Configs. LCD	Retroiluminaç.	-	Ajuste o brilho da luz de fundo da tela LCD.
	Temporizad dim	-	Definir por quanto tempo a iluminação de fundo da tela LCD permanecerá ligada após o último toque.
Config. de Tela	Tela Inicial	-	Definir a tela que é exibida quando você pressiona  (Início).
	Copiar Tela	-	Defina as configurações padrão na tela Copiar.
	Tela de Digitalização	-	Defina as configurações padrão na Tela de Digitalização.
Configs. de Aviso	Alerta de Documentos	-	Exibe o alerta quando um documento é esquecido no vidro do scanner.
	Copiar Dica	-	Exibe o guia de posicionamento de documentos ao abrir a tampa de documentos.
	Res. Digit. (Ign Pág. em Bco.)	-	Exibe o resultado do escaneamento de uma página em branco ignorada ao concluir.
Modo espera	-	-	Selecione o período pelo qual o aparelho deve permanecer ocioso antes de entrar em Modo Sleep.
Deslig. Auto	-	-	Selecione quanto tempo o equipamento deve aguardar antes de desligar automaticamente depois de entrar em modo Sleep (suspensão). Quando definido como Desativado, o aparelho não desligará automaticamente.



[Configs] > [Todas config.] > [Configurações de Atalho]

Nível 1	Nível 2	Descrições
(Selecione o botão de atalho.)	Atribuir outro nome	Altere o nome do atalho.
	Editar	Altere as configurações do atalho.
	Apagar	Exclua o atalho.



Nível 1	Nível 2	Nível 3	Descrições
Conf. recepção	Retard. Camp	-	Definir o número de toques antes de o aparelho atender no modo Somente Fax ou Fax/Tel.
	Modo de Receb	-	Selecione o modo de recepção que melhor se adapta às suas necessidades.
	Tempo de Toque F/T	-	Defina o período de tempo do toque duplo no modo Fax/Tel.
	Visualizar Fax	-	Exibe os faxes recebidos na tela LCD.
	Recep. Fácil	-	Receba mensagens de fax automaticamente quando você atender uma chamada e ouvir tons de fax.
	Cód remoto	-	Atenda a chamadas em um telefone de extensão ou externo e use códigos para ativar ou desativar o equipamento. Você pode personalizar os códigos.
	Redução auto	-	Reduza o tamanho dos faxes recebidos.
	Rec Fax p/ PC	-	Programa o aparelho para enviar os faxes para o computador. Você pode ativar o recurso de segurança Impressão em Backup.
	Receber memór.	-	Configure o equipamento para transferir mensagens de fax, chamar seu pager ou telefone celular, armazenar faxes recebidos na memória (para que você possa recuperá-los quando estiver longe do equipamento) ou no serviço na nuvem. Se selecionar Transferência de fax ou Transferência de fax para nuvem, você poderá ativar o recurso de segurança Impressão de Segurança.
Data Rec Fax	-	Imprima a data e a hora de recebimento na parte superior dos faxes recebidos.	
Conf. Relatório	Relatório XMIT	-	Selecione a configuração inicial para o relatório de verificação de transmissão.
	Rel. Periódico	-	Defina o intervalo para a impressão automática do relatório de faxes. Se você não selecionar as opções Desativado e A cada 50 faxes, poderá definir a hora para a opção selecionada. Se você selecionar A cada 7 dias, poderá definir o dia da semana.
Imprimir fax	-	-	Imprima faxes recebidos armazenados na memória do equipamento.
Acesso remoto	-	-	Defina seu próprio código para recuperação remota.
Restrição de discagem	Teclado de Disc.	-	Defina o equipamento para restringir a discagem quando o teclado de discagem é usado.
	Cat. de End.	-	Defina o equipamento para restringir a discagem quando o Catálogo de Endereços é usado.
	Atalhos	-	Defina o equipamento para restringir a discagem quando um Atalho é usado.
	Servidor LDAP	-	Configurar o aparelho para restringir a discagem ao usar pesquisa LDAP.
Trab. restantes	-	-	Verifique quais trabalhos programados estão na memória do equipamento e cancele trabalhos selecionados.



[Config] > [Todas config.] > [Impressora]

(MFC-J6935DW)

Nível 1	Nível 2	Nível 3	Descrições
Emulação	-	-	Selecione o modo de emulação.
Frete e verso	Impr F/V	-	Habilite ou desative a impressão frente e verso e selecione borda longa ou borda curta.
Comando da Bandeja HP	-	-	Selecione a versão correta da emulação da HP LaserJet.
Redef. Impressora	-	-	Redefina as configurações da impressora de volta às configurações de fábrica.



[Config] > [Todas config.] > [Rede]

Nível 1	Nível 2	Nível 3	Nível 4	Descrições
LAN cabeada	TCP/IP	Método de BOOT	-	Selecione o método de BOOT que melhor se adapta às suas necessidades.
		Endereço IP	-	Digite o endereço IP.
		Másc. Sub-rede	-	Insira a máscara de sub-rede.
		Gateway	-	Digite o endereço do Gateway.
		Nome do nó	-	Digite o nome do nó.
		Configuração WINS	-	Selecione o modo de configuração WINS.
		Servidor WINS	-	Especifique o endereço IP do servidor WINS primário ou secundário.
		Servidor DNS	-	Especifique o endereço IP do servidor DNS primário ou secundário.
		APIPA	-	Configure o equipamento para atribuir automaticamente o endereço IP a partir da faixa de endereços de conexões locais (endereços link-local).
		IPv6	-	Ative ou desative o protocolo IPv6. Para usar o protocolo IPv6, acesse o Brother Solutions Center em support.brother.com e obtenha mais informações.
Ethernet	-	-	Selecione o modo de ligação Ethernet.	
Status de Rede Cabeada	-	-	Exibe o estado atual cabeado.	
Endereço MAC	-	-	Exibe o endereço MAC do equipamento.	
WLAN	TCP/IP	Método de BOOT	-	Selecione o método de BOOT que melhor se adapta às suas necessidades.

Nível 1	Nível 2	Nível 3	Nível 4	Descrições	
WLAN	TCP/IP	Endereço IP	-	Digite o endereço IP.	
		Másc. Sub-rede	-	Insira a máscara de sub-rede.	
		Gateway	-	Digite o endereço do Gateway.	
		Nome do nó	-	Digite o nome do nó.	
		Configuração WINS	-	Selecione o modo de configuração WINS.	
		Servidor WINS	-	Especifique o endereço IP do servidor WINS primário ou secundário.	
		Servidor DNS	-	Especifique o endereço IP do servidor DNS primário ou secundário.	
		APIPA	-	Configure o equipamento para atribuir automaticamente o endereço IP a partir da faixa de endereços de conexões locais (endereços link-local).	
	Assist Config	IPv6	-	Ativar ou desativar o protocolo IPv6 para uma rede local sem fio. Para usar o protocolo IPv6, acesse o Brother Solutions Center em support.brother.com e obtenha mais informações.	
		-	-	Configure seu servidor de impressão interno manualmente.	
		Assistente de WLAN	-	Definir suas configurações de rede sem fio usando o CD-ROM da Brother.	
		WPS	-	Defina sua rede sem fio usando o método de um botão.	
		WPS com código PIN	-	Defina suas configurações de rede sem fio usando o WPS com um PIN.	
		Estado da WLAN	Estado	-	Exibe o estado atual da rede sem fio.
			Sinal	-	Exibe a intensidade atual do sinal de rede sem fio.
SSID	-		Exibe o SSID atual.		
Modo Comunic.	-		Exibe o Modo de Comunicação atual.		
Endereço MAC	-	-	Exibe o endereço MAC do equipamento.		
Wi-Fi Direct	Botão Comando	-	-	Defina as configurações da sua rede Wi-Fi Direct usando o método de um botão.	
	Código PIN	-	-	Defina as configurações da sua rede Wi-Fi Direct usando WPS com um código PIN.	

Nível 1	Nível 2	Nível 3	Nível 4	Descrições	
Wi-Fi Direct	Manual	-	-	Defina as configurações da sua rede Wi-Fi Direct manualmente.	
	Proprietário do Grupo	-	-	Defina seu aparelho como Proprietário de grupo.	
	Informação do dispositivo	Nome dispos.	-	-	Exibe o nome de dispositivo do seu equipamento.
		SSID	-	-	Exibe o SSID do Proprietário de Grupo. Quando o equipamento não está conectado, a tela LCD exibe a mensagem Não conectado.
		Endereço IP	-	-	Exibe o endereço IP atual do seu equipamento.
	Informação de status	Estado	-	-	Exibe o status atual da rede Wi-Fi Direct.
		Sinal	-	-	Exibe a intensidade atual do sinal da rede Wi-Fi Direct. Quando o equipamento está configurado como Proprietário de Grupo, o tela LCD sempre indica um sinal de alta intensidade.
	Ativar I/F	-	-	-	Ative ou desative a conexão Wi-Fi Direct.
NFC (MFC-J6930DW/ MFC-J6935DW)	-	-	-	Ativar ou desativar a função NFC.	
E-mail/IFAX [Disponível depois que o Fax via Internet (I-Fax) tiver sido baixado.]	Endereço de E-mail	-	-	Insira o endereço de e-mail. (Até 60 caracteres)	
	Configurar o Servidor	SMTP	Servidor	Digite o nome e endereço do servidor SMTP.	
			Porta	Digite o número da porta SMTP.	
			Auten. paraSMTP	Selecione o método de segurança para notificação de e-mail.	
			SSL/TLS	Envie ou receba um e-mail através de um servidor de e-mail que requer comunicação SSL/TLS segura.	
			Verificar Certificação	Verifique o certificado do servidor SMTP automaticamente.	
	POP3/IMAP4	Protocolo	Selecione o protocolo para receber um e-mail do servidor.		
		Servidor	Digite o nome e endereço do servidor.		
		Porta	Digite o número da porta.		
		Nome Cx. Corr.	Insira o nome da caixa de correio.		

Nível 1	Nível 2	Nível 3	Nível 4	Descrições	
E-mail/IFAX [Disponível depois que o Fax via Internet (I-Fax) tiver sido baixado.]	Configurar o Servidor	POP3/IMAP4		(Até 60 caracteres)	
			Senha da Caixa de Correio	Digite a senha para acessar o servidor. (Até 32 caracteres)	
			Selecionar Pasta	Selecione a pasta especificada na caixa de correio usando o protocolo IMAP4.	
			SSL/TLS	Envie ou receba em e-mail através de um Servidor de E-mail que exige uma comunicação SSL/TLS segura.	
			Verificar Certificação	Verifique o Certificado do Servidor automaticamente.	
			APOP	Ligue ou desligue o APOP.	
	Conf. RX Email	Polling Auto	Polling Auto	Verifique automaticamente se há novas mensagens no servidor.	
			Freq. Verific.	Defina o intervalo de verificação de novas mensagens no servidor.	
		Cabeçalho	-	Selecione o conteúdo do cabeçalho do e-mail a ser impresso.	
		Excluir/Ler Mensag. de Erro	-	Configure o equipamento para excluir automaticamente e-mails de erro.	
		Notificação	-	Receba mensagens de notificação.	
	Conf. TX Email	Assunto Remet.	-	Exibe o assunto.	
		Limite de Tam.	Limite de Tam. Tam. Máx. (MB)	Limite o tamanho de documentos de e-mail.	
		Notificação	-	Envie mensagens de notificação.	
	Config. Relay	Relay Broadcast	-	Transfira um documento para outro aparelho de fax.	
		Relay Domain	-	Registre o nome do domínio.	
		Relat. Relay	-	Imprima o relatório de difusão por retransmissão.	
		Recepção manual	-	-	Verifique automaticamente o servidor POP3 ou IMAP4 para novas mensagens.
	Mensagem da Brother	Mensagem da Brother	-	-	Veja mensagens e notificações da Brother.
		Status	-	-	
Config de Conexão Web	Config. de Proxy	Conexão Proxy	-	Mude as configurações de conexão à Web.	
		Endereço	-		
		Porta	-		

Nível 1	Nível 2	Nível 3	Nível 4	Descrições
Config de Conexão Web	Config. de Proxy	Nome de Usuário	-	Mude as configurações de conexão à Web.
		Senha	-	
Interface Rede	-	-	-	Selecionar o tipo de conexão de rede.
Reiniciar rede	-	-	-	Redefina todas as configurações de rede de volta às configurações de fábrica.



[Config] > [Todas config.] > [Impr.relat]

Nível 1	Descrições
Verif. Transm.	Imprimir um relatório de verificação de transmissão da sua última transmissão.
Catálogo de Endereços	Imprima uma lista de nomes e números armazenados no Catálogo de Endereços.
Relatório Fax	Imprima uma lista de informações sobre seus últimos 200 faxes recebidos e enviados. (TX significa Transmitir. RX significa Receber.)
Confs. Usuário	Imprima uma lista das suas configurações.
Configuração de rede	Imprima uma lista das suas configurações de rede.
Relatório WLAN	Imprima os resultados da conexão LAN sem fio.



[Config] > [Todas config.] > [Info. aparelho]

Nível 1	Nível 2	Descrições
N. de série	-	Verifique o número de série do equipamento.
Versão firmware	Versão Principal	Verifique a versão do firmware de seu equipamento.
Atualização do Firmware	-	Atualize o equipamento com a versão mais recente do firmware.
Verif Autom de Firmware	-	Veja informações do firmware na tela Início.



[Config] > [Todas config.] > [Conf.inicial]

Nível 1	Nível 2	Descrições
Data e Hora	Data	Adicione a data e a hora na tela e nos cabeçalhos dos faxes que enviar.
	Hora	
	Altera Hora	Adiante ou atrase o relógio do equipamento em uma hora.
	Fuso Horário	Defina seu fuso horário.
ID do aparelho	Fax	Insira seu nome e número de fax para que essas informações apareçam em cada página de fax enviada.
	Nome	
Tom/pulso (Disponível apenas para alguns países.)	-	Selecione o modo de discagem.
Redisc. Auto Fax	-	Configure o equipamento para rediscar o último número de fax se o fax não tiver sido enviado porque a linha estava ocupada.
Tom de Linha	-	Encurte o tom de discagem da pausa de detecção.
Prefixo de Discagem	-	Defina um número de prefixo para ser adicionado sempre antes do número de fax toda vez que você discar.

Nível 1	Nível 2	Descrições
Compatível	-	Ajuste a equalização para dificuldades na transmissão. Os provedores de serviços de VoIP oferecem suporte ao fax usando vários padrões. Se ocorrerem erros na transmissão de fax regularmente, selecione Básico (para VoIP).
Reinicializar	Redefinição do Aparelho	Restaurar todas as configurações do aparelho que foram alteradas, como a data e a hora e o retardo da campainha.
	Rede	Redefina todas as configurações de rede de volta às configurações de fábrica.
	Catálogo de Endereços e Fax	Apague todos os números de telefone armazenados e configurações de fax.
	Todas as configurações	Redefina todas as configurações do equipamento de volta às configurações de fábrica.



Informações relacionadas

- [Tabelas de configurações e funções](#)

Tabelas de recursos [modelos de Touchpanel (painel de toque) 3,7"]

Modelos relacionados: MFC-J6535DW/MFC-J6930DW/MFC-J6935DW



[Fax] (Quando [Visualizar Fax] estiver [Não])

Nível 1	Nível 2	Nível 3	Descrições	
Catálogo Endereços	 (Procurar:)	-	Quando o LDAP estiver desativado, a pesquisa será feita no catálogo de endereços local. Quando o LDAP estiver ativado, a pesquisa será feita no catálogo de endereços local e no servidor LDAP.	
		Detalh (Isso será exibido somente quando LDAP estiver ligado.)	Ver informações detalhadas sobre o endereço selecionado.	
	Editar	-	Armazenar números do catálogo de endereços, configurar números de grupos para realizar multienvio e alterar e excluir números do catálogo de endereços.	
	-	Aplicar	Inicie o envio de fax usando o Catálogo de Endereços.	
Histórico de Chamadas	Redisc.	-	Disque novamente o último número discado.	
	Números discados	Aplicar	Selecione um número a partir do histórico de Chamadas Efetuadas e, em seguida, envie um fax, adicione-o ao Catálogo de Endereços, ou exclua-o.	
Editar				
Opções	Resolução Fax	-	Configure a resolução para os faxes enviados.	
	Fax 2 faces (MFC-J6930DW/ MFC-J6935DW)	-	Defina o formato de digitalização frente e verso.	
	Contraste	-	Ajuste o contraste.	
	Tamanho doc.	-	Defina o tamanho do documento para os faxes enviados.	
	Escan Pap Longo	-	Escanear um documento longo usando o alimentador.	
	Env.MalaDiret	Ad núm.	Envie a mesma mensagem de fax para mais de um número de fax.	
	Visualizar	-	Visualize uma mensagem de fax antes de enviar.	
	Configuração de cores	-	Ajuste se os faxes são enviados em preto e branco ou colorido.	
	Fax Programado	Fax Programado	Ajust. hora	Defina a hora do dia que os faxes serão enviados.
	Tx em lote	-	Combine faxes programados para o mesmo número de fax ao mesmo tempo, em uma única transmissão.	
Tx imediata	-	Envie um Fax sem usar a memória.		

Nível 1	Nível 2	Nível 3	Descrições
Opções	Modo Internacional	-	Ajuste para Ligado se você tiver dificuldade em enviar faxes ao exterior.
	Config Nova Def.	-	Salve suas configurações como padrão.
	Config. Fábrica	-	Redefina todas as configurações de volta às configurações de fábrica.
Salvar como atalho	-	-	Salve as configurações atuais como um atalho.



[Fax] (Quando [Visualizar Fax] estiver [Sim])

Nível 1	Nível 2	Nível 3	Nível 4	Descrições
Enviando faxes	Catálogo Endereços	 (Procurar:)	-	Quando o LDAP estiver desativado, a pesquisa será feita no catálogo de endereços local. Quando o LDAP estiver ativado, a pesquisa será feita no catálogo de endereços local e no servidor LDAP.
			Detalh (Isso será exibido somente quando LDAP estiver ligado.)	Ver informações detalhadas sobre o endereço selecionado.
		Editar	-	Armazenar números do catálogo de endereços, configurar números de grupos para realizar multienvio e alterar e excluir números do catálogo de endereços.
		-	Aplicar	Inicie o envio de fax usando o Catálogo de Endereços.
	Histórico de Chamadas	Redisc.	-	Disque novamente o último número discado.
		Números discados	Aplicar Editar	Selecione um número a partir do histórico de Chamadas Efetuadas e, em seguida, envie um fax, adicione-o ao Catálogo de Endereços, ou exclua-o.
	Opções	Resolução Fax	-	Configure a resolução para os faxes enviados.
		Fax 2 faces (MFC-J6930DW/ MFC-J6935DW)	-	Defina o formato de digitalização frente e verso.
		Contraste	-	Ajuste o contraste.
		Tamanho doc.	-	Defina o tamanho do documento para os faxes enviados.
		Escan Pap Longo	-	Escanear um documento longo usando o alimentador.
		Env.MalaDiret	Ad núm.	Envie a mesma mensagem de fax para mais de um número de fax.
		Visualizar	-	Visualize uma mensagem de fax antes de enviar.
	Configuração de cores	-	Ajuste se os faxes são enviados em preto e branco ou colorido.	

Nível 1	Nível 2	Nível 3	Nível 4	Descrições
Enviando faxes	Opções	Fax Programado	Fax Programado Ajust. hora	Defina a hora do dia que os faxes serão enviados.
		Tx em lote	-	Combine faxes programados para o mesmo número de fax ao mesmo tempo, em uma única transmissão.
		Tx imediata	-	Envie um Fax sem usar a memória.
		Modo Internacional	-	Ajuste para Ligado se você tiver dificuldade em enviar faxes ao exterior.
		Config Nova Def.	-	Salve suas configurações como padrão.
		Config. Fábrica	-	Redefina todas as configurações de volta às configurações de fábrica.
	Salvar como atalho	-	-	Salve as configurações atuais como um atalho.
Faxes recebidos	Impr./Apagar	Imprimir Todos (Novos Faxes)	-	Imprima os novos faxes recebidos.
		Imprimir tudo (Faxes antigos)	-	Imprima os antigos faxes recebidos.
		Apagar Tudo (Faxes Novos)	-	Exclua os novos faxes recebidos.
		Apagar Tudo (Faxes Antigos)	-	Exclua os antigos faxes recebidos.
Catálogo Endereços	 (Procurar:)	-	-	Quando o LDAP estiver desativado, a pesquisa será feita no catálogo de endereços local. Quando o LDAP estiver ativado, a pesquisa será feita no catálogo de endereços local e no servidor LDAP.
		Detalh (Isso será exibido somente quando LDAP estiver ligado.)	-	Ver informações detalhadas sobre o endereço selecionado.
	Editar	-	-	Armazenar números do catálogo de endereços, configurar números de grupos para realizar multienvio e alterar e excluir números do catálogo de endereços.
	-	Aplicar	-	Inicie o envio de fax usando o Catálogo de Endereços.
Histórico de chamadas	Redisc.	-	-	Disque novamente o último número discado.
	Números discados	Aplicar	-	Selecione um número a partir do histórico de Chamadas Efetuadas e, em seguida, envie um fax, adicione-o ao Catálogo de Endereços, ou exclua-o.
		Editar	-	



[Copiar]

Nível 1	Nível 2	Nível 3	Descrições	
Predefinição (aparece quando você pressiona ►.)	A4 ⇒ A3 Normal F/V(1⇒2) F/V(2⇒2) (MFC-J6930DW/ MFC-J6935DW) 2em1 (ID) 2em1 Pôster Econ Tinta Livro	-	Selecione as configurações desejadas.	
Salvar como atalho	-	-	Salve as configurações atuais como um atalho.	
Opções	Qualidade	-	Selecione a resolução de Cópia para o tipo do documento.	
	Tipo de Papel	-	Selecione o tipo de papel que coincida com o papel na bandeja.	
	Tam. de Papel	-	Selecione o tamanho do papel que corresponde ao papel carregado na bandeja.	
	Selecionar bandeja	-	Selecione a bandeja a ser usada para o Modo Copiar.	
	Ampliar/Reduzir	100%	-	-
		Ampliar	-	Selecione uma taxa de ampliação para a próxima cópia.
		Reduzir	-	Selecione uma taxa de redução para a próxima cópia.
		Ajustar à página	-	Ajuste o tamanho da cópia ao tamanho de papel definido.
		Personalizado (25-400%)	-	Digite uma ampliação ou redução.
	Densidade	-	Ajuste a densidade.	
	Empilhar/Ord.	-	Selecione para empilhar ou ordenar múltiplas cópias.	
	Formato Pág.	-	Fazer cópias N em 1, de identidade 2 em 1, 1 para 2 ou de pôster.	
	Form. de Layout [Quando você configura A3 ou Duplo Carta (Ledger) e escolhe 2 em 1 ou Pôster 2x2]			
Alinhament.Auto	-	Configurar o equipamento para corrigir uma cópia desalinhada.		
Cópia 2 faces	-	Desligue ou ligue a cópia frente e verso e selecione virar na borda longa ou virar na borda curta.		
Configurações Avançadas	-	Selecione as configurações avançadas de cópia		

**[Escanear]**

Nível 1	Nível 2	Nível 3	Nível 4	Descrições	
para Mídia (Quando uma unidade flash USB está inserida)	Outras Ações de Digit p/	-	-	Escanee documentos e salve-os diretamente em uma unidade flash USB sem usar um computador.	
	Opções	-	-		
	Salvar como atalho	-	-		
para PC	para Arquivo	Outras Ações de Digit p/	-	Escanee os documentos e salve-os em uma pasta em seu computador.	
		(Selecione USB ou PC)	Opções		
			Salvar como atalho		
	para OCR	Outras Ações de Digit p/	-	Converta seu documento escaneado em um arquivo de texto editável.	
		(Selecione USB ou PC)	Opções		
			Salvar como atalho		
	para Imagem	Outras Ações de Digit p/	-	Escanee fotos ou gráficos para seus aplicativos gráficos.	
		(Selecione USB ou PC)	Opções		
			Salvar como atalho		
	para E-mail	Outras Ações de Digit p/	-	Envie o documento escaneado como um anexo de e-mail.	
		(Selecione USB ou PC)	Opções		
			Salvar como atalho		
p/ serv. e-mail [Disponível depois que o Fax via Internet (I-Fax) tiver sido baixado.]	Outras Ações de Digit p/	-	-	Envie dados escaneados a um servidor de E-mail permitindo que seu aparelho se comunique com sua rede ou servidor de E-mail.	
	Catálogo Endereços	-	-		
	Manual	-	-		
	Avançar	Destinos	-		-
		Opções	-		-
		Salvar como atalho	-		-
Destinos	-	-			
para FTP	Outras Ações de Digit p/	-	-	Escanee documentos diretamente para um servidor de FTP.	
	(Selecione Nome do perfil)	Opções	-		
		Salvar como atalho	-		

Nível 1	Nível 2	Nível 3	Nível 4	Descrições
para Rede	Outras Ações de Digit p/	-	-	Escaneie documentos diretamente para um servidor CIFS em sua rede local.
	(Selecione Nome do perfil)	Opções	-	
		Salvar como atalho	-	
para Web	-	-	-	Transfira os dados escaneados a um serviço de Internet.
Escaneamen.WS (Aparece quando você instala um scanner de serviços Web, o qual é exibido no gerenciador de rede do computador.)	Outras Ações de Digit p/	-	-	Digitaliza dados usando o protocolo Web Service.
	Escanear	-	-	
	Digit. p/ Email	-	-	
	Digit. p/ Fax	-	-	
	Digit. p/ Imprimir	-	-	



[Web]

Nível 1	Descrições
Web	Conecte o equipamento Brother a um serviço de internet.



[Aplicativos]

Nível 1	Descrições
Aplicativos	Conecte o equipamento Brother ao serviço Brother Apps.



[USB]

Nível 1	Nível 2	Nível 3	Nível 4	Descrições
Impressão de PDF (MFC-J6935DW)	(Selecione um arquivo PDF.)	-	Config de Impr	Imprimir um arquivo PDF diretamente de uma unidade flash USB.
Impressão de JPEG	Selec. arq.	OK	Config de Impr	Ajustar suas fotos com as opções.
		Imprimir tudo	-	Imprimir todas as fotos da sua unidade flash USB.
	Impr do Índice	Impr. folha de índice	Config de Impr	Imprimir uma página de miniaturas.
		Imprima Fotos Usando o N° de Índice	Config de Impr	Imprimir fotos escolhendo os números de índice.
Escanear para Mídia	-	-	-	Digitaliza documentos e salva em uma unidade de memória USB.
Web	-	-	-	Conecte o equipamento Brother a um serviço de internet.



[Atalhos de cópia A3]

Nível 1	Nível 2	Nível 3	Descrições
A3 2em1 A3 A4 ⇒ A3 A3 ⇒ A4 A4 + Nota (P) A4 + Nota (R) A4 + Quad A4 + Branco A4 Centro	Opções	Qualidade	Selecione a resolução de Cópia para o tipo do documento.
		Tipo de Papel	Ver o tipo de papel disponível.
		Tam. de Papel	Defina o tamanho do papel na bandeja de papel.
		Selecionar bandeja	Configure o equipamento para selecionar automaticamente a bandeja que contém o papel mais adequado.
		Densidade	Ajuste a densidade.
		Alinhament.Auto	Configurar o equipamento para corrigir uma cópia desalinhada.



[Atalhos]

Nível 1	Nível 2	Nível 3	Descrições	
Adicionar atalho	Copiar	-	Altere as configurações nas opções Cópia.	
	Fax	-	Alterar as configurações nas Opções de fax.	
	Escanear	para PC (arquivo)		Escaneie um documento preto e branco ou colorido para o seu computador.
		para PC (ocr)		Converta seu documento escaneado em um arquivo de texto editável.
		para PC (imagem)		Escaneie uma foto em cores para o seu aplicativo gráfico.
		para PC (e-mail)		Escaneie um documento em preto e branco ou cores para o seu aplicativo de e-mail.
		para Mídia		Escaneie documentos e salve-os diretamente em uma unidade flash USB sem usar um computador.
		p/ serv. e-mail [Disponível depois que o Fax via Internet (I-Fax) é baixado.]		Escaneie um documento preto e branco ou colorido para o seu servidor de e-mail.
		para Rede		Envie dados escaneados para um servidor CIFS em sua rede local ou na internet.
	para FTP		Envie os dados do scanner via FTP.	
Web	-	Conecte o equipamento Brother a um serviço de internet.		
Aplicativos	-	Conecte o equipamento Brother ao serviço Brother Apps.		
Esta lista é exibida quando o ícone de cada atalho é pressionado por 2 segundos.	Atribuir outro nome	-	Altere o nome do atalho.	
	Editar	-	Altere as configurações do atalho.	
	Apagar	-	Exclua o atalho.	
Edit./ Excluir	(Selecione o botão de atalho.)	Atribuir outro nome	Altere o nome do atalho.	
		Editar	Altere as configurações do atalho.	
		Apagar	Exclua o atalho.	

 [Tinta]

Nível 1	Nível 2	Descrições
Volume Tinta	-	Verifique o volume de tinta disponível.
Modelo de cart. de tinta	-	Verificar os números do cartucho de tinta.
Melhorar Qualidade de Impr	-	Verificar e corrigir a qualidade de impressão, o alinhamento e a alimentação do papel de acordo com as instruções no LCD.
Limpeza da Cabeça de Impr	-	Limpar a cabeça de impressão de acordo com as instruções no LCD.
Remover Resíduos de Papel	-	Remover um pedaço de papel do equipamento de acordo com as instruções no LCD.
Opções de Configuração de Impressão	Reduzir Manchas	Reduzir tinta borrada no papel ou obstruções de papel durante a impressão.
	Reduzir Linhas Irregulares	Reduzir linhas irregulares no papel durante a impressão.
	Papel de Secagem Lenta	Usar esta configuração ao imprimir com um tipo de papel comum no qual a tinta seque muito lentamente.

 (Configuração do Wi-Fi)

Nível 1	Descrições
Assist Config	Configure seu servidor de impressão interno manualmente.
Assistente de WLAN	Definir suas configurações de rede sem fio usando o CD-ROM da Brother.
WPS	Defina sua rede sem fio usando o método de um botão.

Quando você inseriu uma unidade flash USB na abertura USB

Nível 1	Descrições
Impressão de PDF (MFC-J6935DW)	Imprimir um arquivo PDF diretamente de uma unidade flash USB.
Impressão de JPEG	Selecionar o menu de fotografia.
Escanear para Mídia	Digitaliza documentos e salva em uma unidade de memória USB.
Web	Conecte o equipamento Brother a um serviço de internet.

**Informações relacionadas**

- [Tabelas de configurações e funções](#)

Alterar as configurações do equipamento a partir do seu computador

- [Alterar as configurações do equipamento usando o Gerenciamento via Web](#)
- [Alterar as configurações do equipamento usando configuração remota](#)
- [Onde posso encontrar as configurações de rede do meu equipamento Brother?](#)
- [Softwares e utilitários de gerenciamento de rede](#)

Alterar as configurações do equipamento usando o Gerenciamento via Web

O Gerenciamento via Web é um utilitário que usa um navegador da Web padrão para gerenciar seu equipamento usando o protocolo de transferência HTTP (Hyper Text Transfer Protocol) ou HTTPS (Hyper Text Transfer Protocol over Secure Socket Layer).

- [O que é o Gerenciamento via Web?](#)
- [Acessar o Gerenciamento via Web](#)
- [Definir uma senha de login para o Gerenciamento via Web](#)

► Página inicial > Configurações do equipamento > Alterar as configurações do equipamento a partir do seu computador > Alterar as configurações do equipamento usando o Gerenciamento via Web > O que é o Gerenciamento via Web?

O que é o Gerenciamento via Web?

O Gerenciamento via Web é um utilitário que usa um navegador da Web padrão para gerenciar seu equipamento usando o protocolo de transferência HTTP (Hyper Text Transfer Protocol) ou HTTPS (Hyper Text Transfer Protocol over Secure Socket Layer). Digite o endereço IP do aparelho no navegador da Web para acessar e alterar suas configurações do servidor de impressão.



- Recomendamos o uso do Microsoft Internet Explorer 8/11 para Windows e do Safari 9 para Macintosh. Certifique-se de que as opções JavaScript e Cookies estejam sempre habilitadas no navegador que você utilizar. Se você usar outro navegador da Web, ele deverá ser compatível com HTTP 1.0 e HTTP 1.1.
- Você deve utilizar o protocolo TCP/IP em sua rede e ter um endereço IP válido programado no servidor de impressão e em seu computador.

The screenshot shows the 'Status' page of the Brother Solutions Center. The top navigation bar includes 'General', 'Address Book', 'Fax', 'Print', 'Scan', 'Administrator', and 'Network'. The left sidebar lists various settings: 'Status', 'Auto Refresh Interval', 'Maintenance Information', 'Find Device', 'Contact & Location', 'Sleep Time', 'Auto Power Off', 'Volume', and 'Panel'. The main content area is titled 'Status' and contains the following information:

- Device Status:** Ready (indicated by a green bar)
- Automatic Refresh:** Off (radio button selected)
- Ink Level:** M (Magenta), C (Cyan), Y (Yellow), BK (Black) with corresponding color bars and labels.
- Web Language:** Auto (dropdown menu)
- Device Location:** Contact (person icon) and Location (house icon) fields.

- A tela que você verá pode ter pequenas variações em relação à tela mostrada acima.



Informações relacionadas

- [Alterar as configurações do equipamento usando o Gerenciamento via Web](#)

Acessar o Gerenciamento via Web

- Recomendamos o uso do protocolo de segurança HTTPS ao definir configurações no Gerenciamento via Web.
- Quando você usar o protocolo HTTPS para a configuração do Gerenciamento via Web, seu navegador exibirá uma caixa de diálogo de advertência.

1. Inicie o navegador da Web.
2. Digite "http://endereço IP do equipamento" na barra de endereço do navegador (onde "endereço IP do equipamento" é o endereço IP do equipamento).

Por exemplo:

http://192.168.1.2



- Caso esteja utilizando um DNS (Domain Name System, sistema de nomes de domínio) ou tenha habilitado um nome NetBIOS, você poderá digitar outro nome, como "Impressora_compartilhada", em vez do endereço IP.

- Por exemplo:

http://Impressora_compartilhada

Se você habilitou um nome NetBIOS, também poderá utilizar o nome do nó.

- Por exemplo:

http://brnxxxxxxxxxxxx

O nome NetBIOS pode ser encontrado no Relatório de configuração de rede.

- Para Macintosh, acesse o Gerenciamento via Web clicando no ícone do aparelho na tela **Status Monitor**.

3. Por padrão, não há necessidade de senha. Digite a senha, se tiver definido uma, e depois clique em .

Agora, você pode alterar as configurações do servidor de impressão.

Se você alterar as configurações de protocolo, terá que reiniciar o equipamento após clicar em **Submit (Enviar)** para ativar a configuração.



Informações relacionadas

- [Alterar as configurações do equipamento usando o Gerenciamento via Web](#)

Tópicos relacionados:

- [Imprimir o relatório de configurações de rede](#)
- [Monitorar o status do equipamento no seu computador \(Macintosh\)](#)

► Página inicial > Configurações do equipamento > Alterar as configurações do equipamento a partir do seu computador > Alterar as configurações do equipamento usando o Gerenciamento via Web > Definir uma senha de login para o Gerenciamento via Web

Definir uma senha de login para o Gerenciamento via Web

Recomendamos que você defina uma senha de login para evitar o acesso não autorizado ao Gerenciamento via Web.

1. Inicie o navegador da Web.
2. Digite "http://endereço IP do equipamento" na barra de endereço do navegador (onde "endereço IP do equipamento" é o endereço IP do equipamento).

Por exemplo:

http://192.168.1.2



- Caso esteja utilizando um DNS (Domain Name System, sistema de nomes de domínio) ou tenha habilitado um nome NetBIOS, você poderá digitar outro nome, como "Impressora_compartilhada", em vez do endereço IP.

- Por exemplo:

http://Impressora_compartilhada

Se você habilitou um nome NetBIOS, também poderá utilizar o nome do nó.

- Por exemplo:

http://brnxxxxxxxxxxxx

O nome NetBIOS pode ser encontrado no Relatório de configuração de rede.

- Para Macintosh, acesse o Gerenciamento via Web clicando no ícone do aparelho na tela **Status Monitor**.

3. Por padrão, não há necessidade de senha. Digite a senha, se tiver definido uma, e depois clique em .
4. Clique em **Administrator (Administrador)**.
5. Digite a senha que você deseja usar no campo **Enter New Password (Inserir nova senha)** (de 8 a 32 caracteres).
6. Redigite a senha no campo **Confirm New Password (Confirmar nova senha)**.
7. Clique em **Submit (Enviar)**.

De agora em diante, toda vez que você acessar o Gerenciamento via Web, digite a senha no campo **Login** e clique em .

Após ajustar as configurações, faça logoff clicando em .



Se ainda não tiver definido uma senha de login, você pode fazer isso clicando no botão **Please configure the password (Configure a senha)** da página do equipamento na Web.



Informações relacionadas

- [Alterar as configurações do equipamento usando o Gerenciamento via Web](#)

Alterar as configurações do equipamento usando configuração remota

O Programa de configuração remota permite que você configure várias opções do equipamento Brother a partir do seu computador. Quando a configuração remota é iniciada, as configurações da impressora Brother são carregadas no computador e exibidas na tela. Se você alterar as configurações no seu computador, poderá transferi-las diretamente para o equipamento.

- [Configuração Remota \(Windows\)](#)
- [Configuração remota \(Mac\)](#)

▲ [Página inicial](#) > [Configurações do equipamento](#) > [Alterar as configurações do equipamento a partir do seu computador](#) > [Alterar as configurações do equipamento usando configuração remota](#) > [Configuração Remota \(Windows\)](#)

Configuração Remota (Windows)

- [Configuração do equipamento Brother a partir do seu computador \(Windows\)](#)
- [Configuração do equipamento Brother usando o ControlCenter4 \(Windows\)](#)
- [Configurar o catálogo de endereços do equipamento usando o ControlCenter4 \(Windows\)](#)

Configuração do equipamento Brother a partir do seu computador (Windows)



Se o recurso Secure Function Lock estiver ativado, não será possível usar a configuração remota.

1. Siga um dos procedimentos a seguir:

- Windows Vista e Windows 7

Clique em  (**Iniciar**) > **Todos os Programas** > **Brother** > **Brother Utilities**.

Clique na lista suspensa e selecione o nome do seu modelo (se ainda não estiver selecionado). Clique em **Ferramentas**, na barra de navegação esquerda, e em **Configuração Remota**.

- Windows 8 e Windows 10

Acesse  (**Brother Utilities**), clique na lista suspensa e selecione o nome do seu modelo (se ainda não estiver selecionado). Clique em **Ferramentas**, na barra de navegação esquerda e, em seguida, em **Configuração Remota**.

A janela do programa de configuração remota é exibida.



Quando seu aparelho está conectado via Rede, digite a senha, se necessário.

2. Defina as configurações conforme necessário.

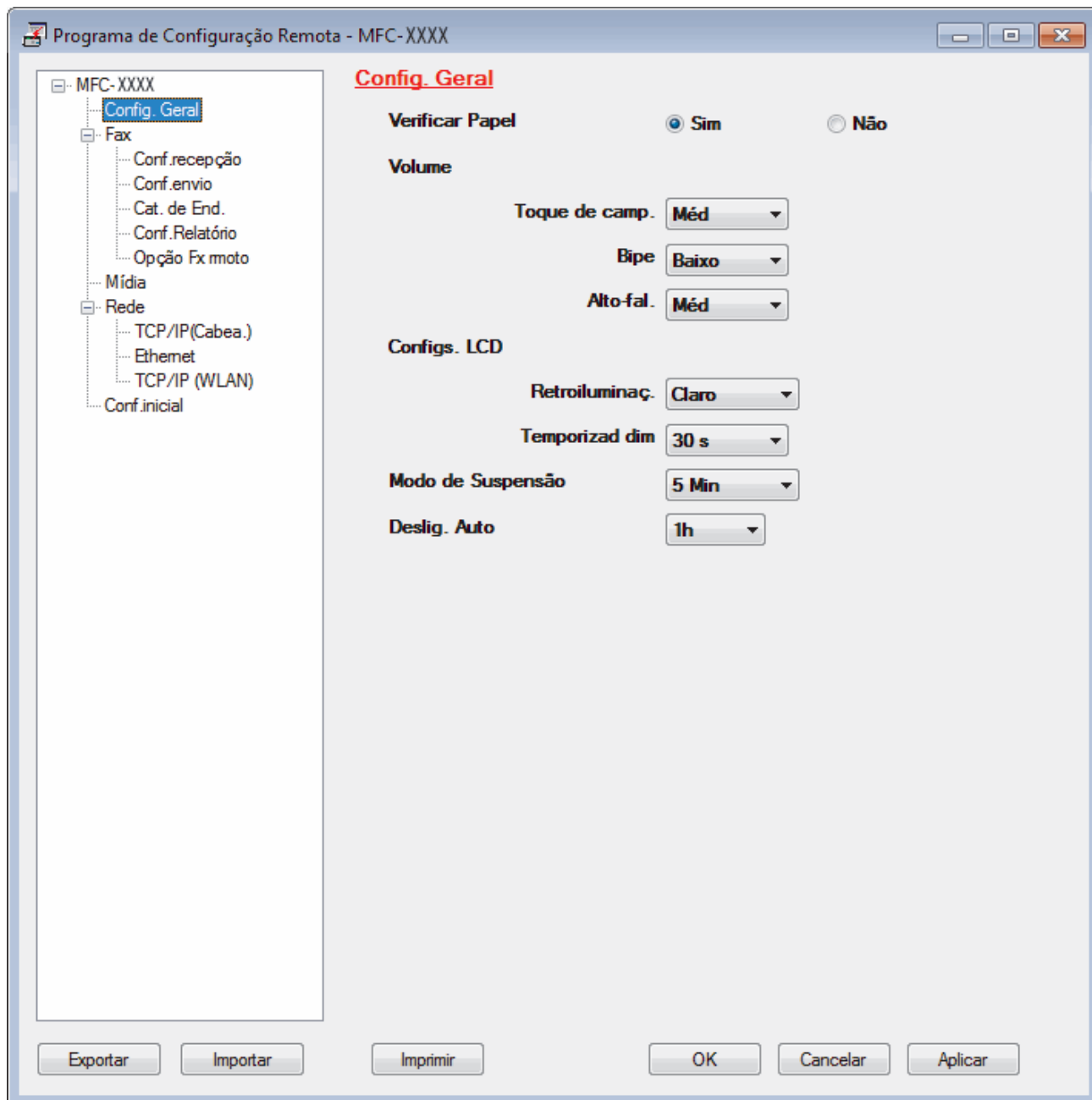

Exportar

Clique para salvar as definições de configuração atuais em um arquivo.



Clique em **Exportar** para salvar seu catálogo de endereços ou todas as configurações de seu aparelho.

Importar

Clique neste botão para importar um arquivo e ler suas configurações.

Imprimir

Clique para imprimir os itens selecionados no aparelho. Você não pode imprimir dados até que eles sejam carregados no aparelho. Clique em **Aplicar** para carregar os dados novos no aparelho e, em seguida, clique em **Imprimir**.

OK

Clique para começar a carregar os dados no equipamento e, depois, sair do Programa de Configuração Remota. Se aparecer uma mensagem de erro, confirme que seus dados estejam corretos e depois clique em **OK**.

Cancelar

Clique para sair do Programa de Configuração Remota sem carregar dados no aparelho.

Aplicar

Clique para carregar dados no aparelho sem sair do Programa de Configuração Remota.

3. Clique em **OK**.

- Se o computador estiver protegido por um firewall e não for possível usar a Configuração remota, talvez seja necessário configurar o firewall para permitir a comunicação através das portas 137 e 161.
- Se você estiver usando o firewall do Windows e tiver instalado o software e os drivers Brother a partir do CD-ROM, o firewall já estará configurado corretamente.

**Informações relacionadas**

- [Configuração Remota \(Windows\)](#)

Tópicos relacionados:

- [ControlCenter4 \(Windows\)](#)
-

► Página inicial > Configurações do equipamento > Alterar as configurações do equipamento a partir do seu computador > Alterar as configurações do equipamento usando configuração remota > Configuração Remota (Windows) > Configuração do equipamento Brother usando o ControlCenter4 (Windows)

Configuração do equipamento Brother usando o ControlCenter4 (Windows)



Se o recurso Secure Function Lock estiver ativado, não será possível usar a configuração remota.

1. Clique no ícone  (**ControlCenter4**) na barra de tarefas e, em seguida, clique em **Abrir**.
2. Clique na guia **Configurações de dispositivo**.
3. Clique no botão **Configuração Remota**.
4. Defina as configurações conforme necessário.

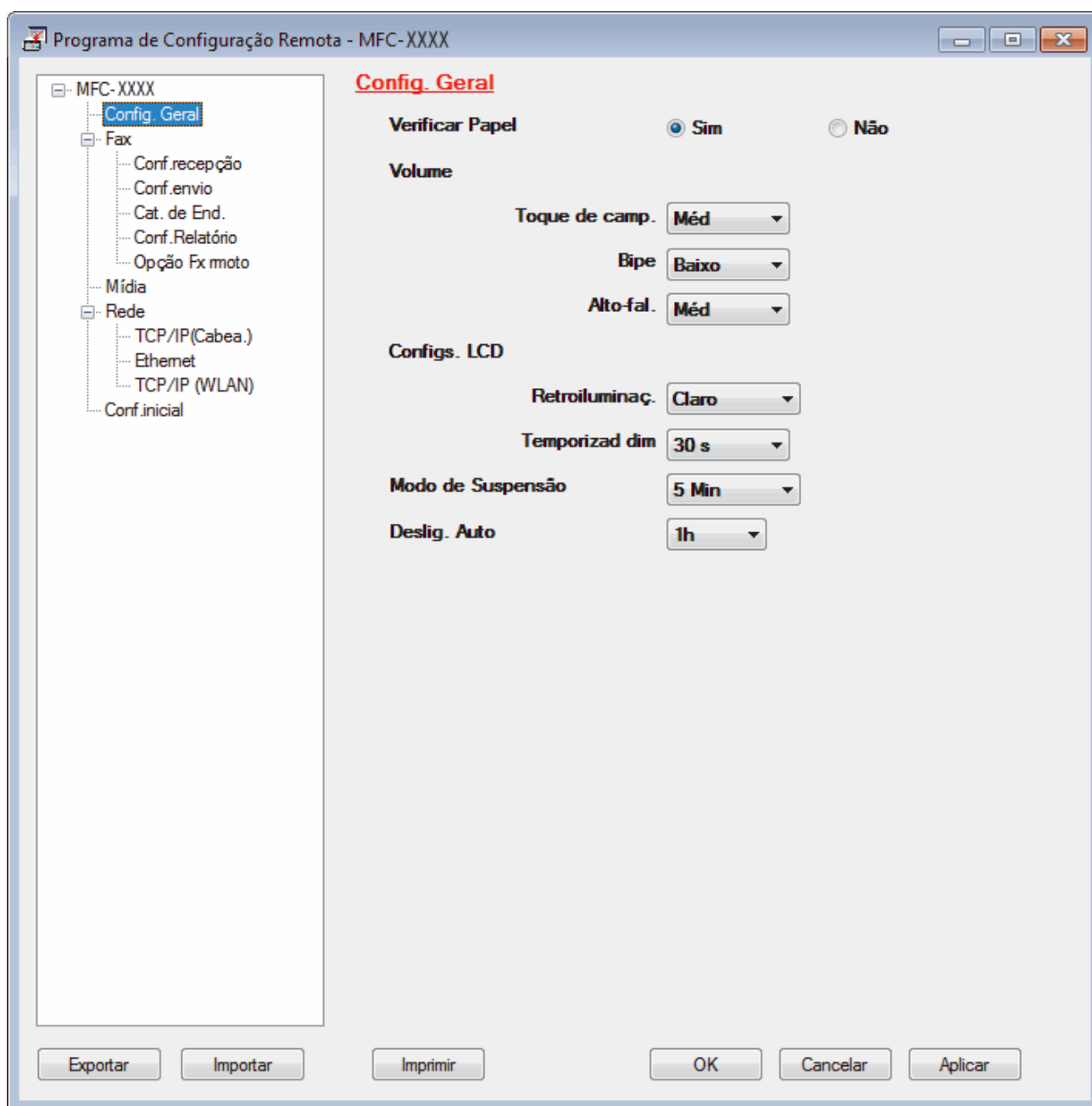

Exportar

Clique para salvar as definições de configuração atuais em um arquivo.



Clique em **Exportar** para salvar seu catálogo de endereços ou todas as configurações de seu aparelho.

Importar

Clique neste botão para importar um arquivo e ler suas configurações.

Imprimir

Clique para imprimir os itens selecionados no aparelho. Você não pode imprimir dados até que eles sejam carregados no aparelho. Clique em **Aplicar** para carregar os dados novos no aparelho e, em seguida, clique em **Imprimir**.

OK

Clique para começar a carregar os dados no equipamento e, depois, sair do Programa de Configuração Remota. Se aparecer uma mensagem de erro, confirme que seus dados estejam corretos e depois clique em **OK**.

Cancelar

Clique para sair do Programa de Configuração Remota sem carregar dados no aparelho.

Aplicar

Clique para carregar dados no aparelho sem sair do Programa de Configuração Remota.

5. Clique em **OK**.

- Se o computador estiver protegido por um firewall e não for possível usar a Configuração remota, talvez seja necessário configurar o firewall para permitir a comunicação através das portas 137 e 161.
- Se você estiver usando o firewall do Windows e tiver instalado o software e os drivers Brother a partir do CD-ROM, o firewall já estará configurado corretamente.



Informações relacionadas

- [ControlCenter4 \(Windows\)](#)
 - [Configuração Remota \(Windows\)](#)
-

▲ [Página inicial](#) > [Configurações do equipamento](#) > [Alterar as configurações do equipamento a partir do seu computador](#) > [Alterar as configurações do equipamento usando configuração remota](#) > [Configuração Remota \(Windows\)](#) > [Configurar o catálogo de endereços do equipamento usando o ControlCenter4 \(Windows\)](#)

Configurar o catálogo de endereços do equipamento usando o ControlCenter4 (Windows)

Use a Configuração Remota através do CC4 para adicionar ou alterar números do catálogo de endereços em seu computador.



Se o recurso Secure Function Lock estiver ativado, não será possível usar a configuração remota.

1. Clique no ícone  (**ControlCenter4**) na barra de tarefas e, em seguida, clique em **Abrir**.
2. Clique na guia **Configurações de dispositivo**.
3. Clique no botão **Catálogo de endereços**.
O **Cat. de End.** é aberto em uma janela de Configuração Remota.
4. Adicione ou atualize as informações do catálogo de endereços, conforme o necessário.
5. Clique em **OK**.



Informações relacionadas

- [Configuração Remota \(Windows\)](#)

Tópicos relacionados:

- [ControlCenter4 \(Windows\)](#)

▲ [Página inicial](#) > [Configurações do equipamento](#) > [Alterar as configurações do equipamento a partir do seu computador](#) > [Alterar as configurações do equipamento usando configuração remota](#) > [Configuração remota \(Mac\)](#)

Configuração remota (Mac)

- [Configuração do equipamento Brother usando o ControlCenter2 \(Macintosh\)](#)
- [Configurar o catálogo de endereços do equipamento usando o ControlCenter2 \(Macintosh\)](#)

Configuração do equipamento Brother usando o ControlCenter2 (Macintosh)



Se o recurso Secure Function Lock estiver ativado, não será possível usar a configuração remota.

1. Na barra de menus do **Finder**, clique em **Ir > Aplicativos > Brother** e depois clique duas vezes no ícone  (**ControlCenter**).

A tela **ControlCenter2** é exibida.

2. Clique na guia **CONFIGURAÇÕES DO APARELHO**.
3. Clique no botão **Configuração Remota**.

A tela do programa de configuração remota é exibida.

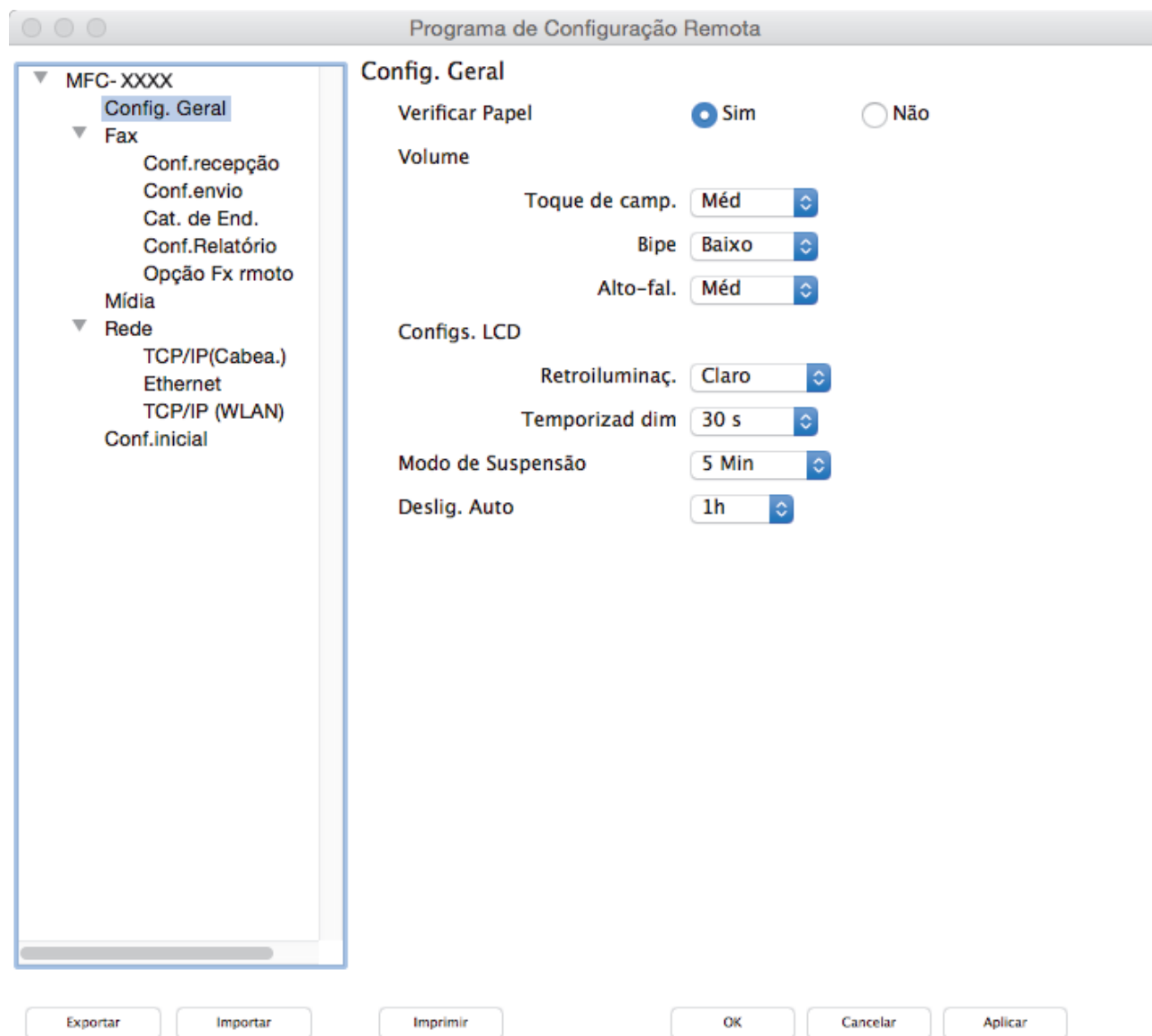

4. Defina as configurações conforme necessário.

Exportar

Clique para salvar as definições de configuração atuais em um arquivo.



Clique em **Exportar** para salvar seu catálogo de endereços ou todas as configurações de seu equipamento.

Importar

Clique neste botão para importar um arquivo e ler suas configurações.

Imprimir

Clique para imprimir os itens selecionados no aparelho. Você não pode imprimir dados até que eles sejam carregados no aparelho. Clique em **Aplicar** para transferir os novos dados para o equipamento e, em seguida, clique em **Imprimir**.

OK

Clique para começar a carregar os dados no equipamento e, depois, sair do Programa de Configuração Remota. Se uma mensagem de erro for exibida, insira novamente os dados corretos e clique em **OK**.

Cancelar

Clique para sair do Programa de Configuração Remota sem carregar dados no aparelho.

Aplicar

Clique para carregar dados no aparelho sem sair do Programa de Configuração Remota.

5. Ao concluir, clique em **OK**.



Informações relacionadas

- [ControlCenter2 \(Mac\)](#)
 - [Configuração remota \(Mac\)](#)
-

► [Página inicial](#) > [Configurações do equipamento](#) > [Alterar as configurações do equipamento a partir do seu computador](#) > [Alterar as configurações do equipamento usando configuração remota](#) > [Configuração remota \(Mac\)](#) > [Configurar o catálogo de endereços do equipamento usando o ControlCenter2 \(Macintosh\)](#)

Configurar o catálogo de endereços do equipamento usando o ControlCenter2 (Macintosh)

Use a Configuração Remota através do ControlCenter2 para adicionar ou alterar números do catálogo de endereços em seu computador.



Se o recurso Secure Function Lock estiver ativado, não será possível usar a configuração remota.

1. Na barra de menus do **Finder**, clique em **Ir > Aplicativos > Brother** e depois clique duas vezes no ícone  (**ControlCenter**).
A tela **ControlCenter2** é exibida.
2. Clique na guia **CONFIGURAÇÕES DO APARELHO**.
3. Clique no botão **Catálogo de endereços**.
O **Cat. de End.** é aberto em uma janela de Configuração Remota.
4. Adicione ou atualize as informações do catálogo de endereços, conforme o necessário.
5. Ao concluir, clique em **OK**.



Informações relacionadas

- [Configuração remota \(Mac\)](#)

Tópicos relacionados:

- [ControlCenter2 \(Mac\)](#)

Apêndice

- [Especificações](#)
- [Inserir texto no equipamento Brother](#)

Especificações

- >> Especificações gerais
- >> Especificações de tamanho do documento
- >> Especificações de mídia de impressão
- >> Especificações do fax
- >> Especificações da cópia
- >> Especificações da unidade flash USB
- >> Especificações do scanner
- >> Especificações da impressora
- >> Especificações da interface
- >> Especificações de rede
- >> Especificações de requisitos do computador

Especificações gerais

Tipo de Impressora		Jato de tinta
Cabeça de impressão	Preto	Piezo com 420 bocais × 1
	Colorida	Piezo com 420 bocais × 3
Capacidade da Memória		<ul style="list-style-type: none"> • MFC-J6530DW/MFC-J6535DW/MFC-J6730DW 128 MB • MFC-J6930DW 256 MB • MFC-J6935DW 512 MB
LCD (tela de cristal líquido) ¹		<ul style="list-style-type: none"> • MFC-J6530DW/MFC-J6730DW Tela LCD Touchscreen colorida TFT de 2,7 pol. (67,5 mm) • MFC-J6535DW/MFC-J6930DW/MFC-J6935DW Tela LCD Touchscreen colorida TFT de 3,7 pol. (93,4 mm)
Fonte de alimentação		CA de 100 a 120 V 50/60 Hz
Consumo de Energia Elétrica ²		<ul style="list-style-type: none"> • MFC-J6530DW Cópia ³: Aprox. 27 W Pronto ⁴: Aprox. 5,5 W Sleep (Suspensão) ⁴: Aprox. 1,4 W Desligado ^{4 5}: Aprox. 0,04 W • MFC-J6535DW Cópia ³: Aprox. 27 W Pronto ⁴: Aprox. 5,5 W Sleep (Suspensão) ⁴: Aprox. 1,5 W Desligado ^{4 5}: Aprox. 0,04 W • MFC-J6930DW Cópia ⁶: Aprox. 28 W Pronto ⁴: Aprox. 5,5 W Sleep (Suspensão) ⁴: Aprox. 1,6 W Desligado ^{4 5}: Aprox. 0,04 W • MFC-J6935DW Cópia ⁶: Aprox. 29 W Pronto ⁴: Aprox. 6,0 W

Sleep (Suspensão) ⁴: Aprox. 1,6 W

Desligado ^{4 5}: Aprox. 0,04 W

Dimensões

- MFC-J6530DW

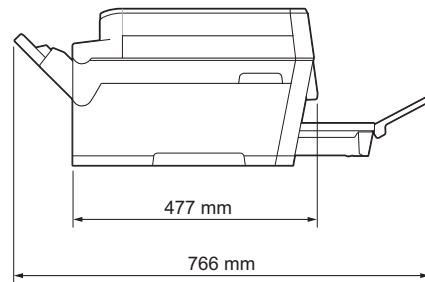
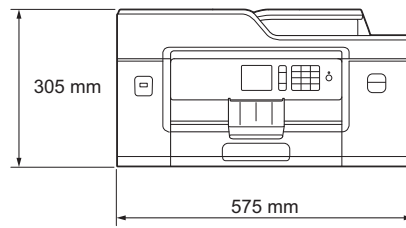

- MFC-J6535DW

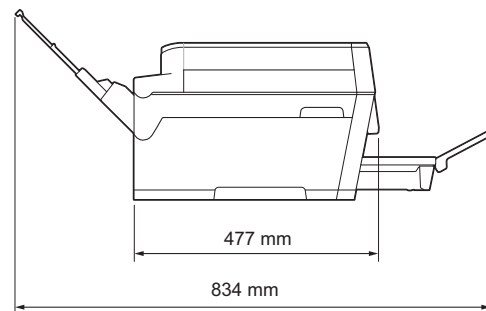
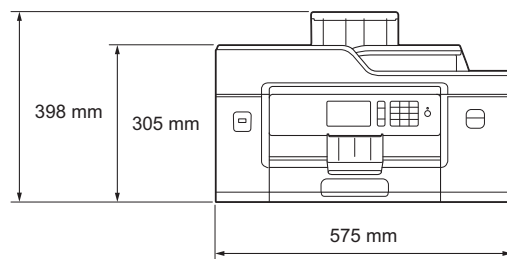

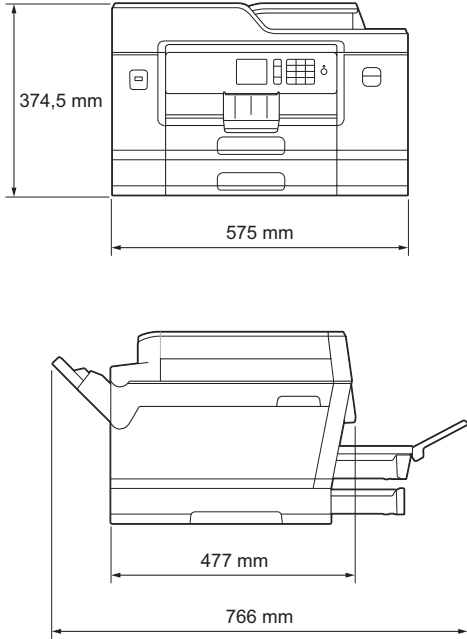
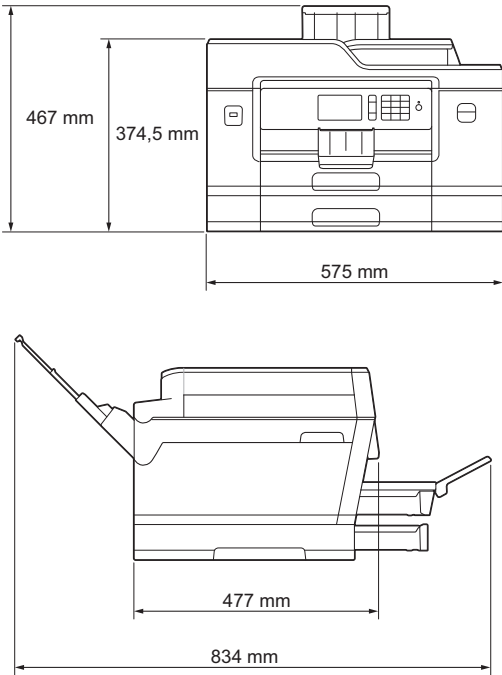
			<ul style="list-style-type: none"> • MFC-J6730DW  <ul style="list-style-type: none"> • MFC-J6930DW/MFC-J6935DW 
Pesos			<ul style="list-style-type: none"> • MFC-J6530DW 19,4 kg • MFC-J6535DW 19,9 kg • MFC-J6730DW 23,0 kg • MFC-J6930DW 23,4 kg • MFC-J6935DW 23,5 kg
Nível de ruído	Pressão sonora	Em operação	50 dB(A) (Aprox.) ⁷

Temperatura	Em operação	10 a 35 °C
	Melhor Qualidade de Impressão	20 a 33 °C
Umidade	Em operação	20 a 80% (sem condensação)
	Melhor Qualidade de Impressão	20 a 80% (sem condensação)
ADF (alimentador automático de documentos)		Até 50 páginas ⁸ Papel: 80 g/m ²

1 Medido diagonalmente

2 Medido quando o equipamento está conectado à interface USB. O consumo de energia elétrica varia ligeiramente, dependendo do ambiente de utilização ou do desgaste das peças.

3 Ao usar o ADF (alimentador automático de documentos) com impressão de um lado só, resolução: padrão/documento: padrão impresso ISO/IEC 24712.

4 Medido de acordo com o IEC 62301, edição 2.0.

5 Mesmo quando o equipamento estiver desligado, ele será ligado periodicamente de modo automático para realizar a manutenção da cabeça de impressão, desligando em seguida.

6 Ao usar o ADF (alimentador automático de documentos) com impressão e escaneamento de um lado só, resolução: padrão/documento: padrão impresso ISO/IEC 24712.

7 O ruído depende das condições de impressão.

8 MFC-J6530DW/MFC-J6535DW/MFC-J6730DW: até 30 páginas ao copiar com a função de ordenação.

Especificações de tamanho do documento

Tamanho do documento	Largura da ADF	105 a 297 mm
	Comprimento do ADF (alimentador automático de documentos) ¹	148 a 431,8 mm
	Largura do vidro do scanner	máximo de 297 mm
	Comprimento do vidro do scanner	máximo de 431,8 mm

¹ Até 900 mm ao utilizar a função para papéis longos.

Especificações de mídia de impressão

Entrada de Papel	Bandeja de papel nº 1	Tipo de papel ¹	Papel Comum, Papel para Jato de Tinta (revestido), Papel brilhante, Papel Reciclado
		Tamanho do papel	(Paisagem) A4, Carta, Executivo (Retrato) A3, Duplo Carta (Ledger), Ofício, Ofício (México), Ofício (Índia), Fólio, A5, A6, Envelopes (C5, Com-10, DL, Monarch), Fotografia (10 × 15 cm), Fotografia L (9 × 13 cm), Fotografia 2L (13 × 18 cm), Ficha (13 × 20 cm)
		Capacidade máxima de papel	Até 250 folhas de papel comum de 80 g/m ²
	Bandeja de papel nº 2 (MFC-J6730DW/ MFC-J6930DW/ MFC-J6935DW)	Tipo de papel	Papel Comum, Papel Reciclado
		Tamanho do papel	(Paisagem) A4, Carta (Retrato) A3, Duplo Carta (Ledger), Ofício, Ofício (México), Ofício (Índia), Fólio
		Capacidade máxima de papel	Até 250 folhas de papel comum de 80 g/m ²

Entrada de Papel	Bandeja multiuso (bandeja MU) ² (MFC-J6535DW/ MFC-J6930DW/ MFC-J6935DW)	Tipo de papel ¹	Papel Comum, Papel para Jato de Tinta (revestido), Papel brilhante, Papel Reciclado
		Tamanho do papel	(Paisagem) A4, Carta, Executivo (Retrato) A3, Duplo Carta (Ledger), Ofício, Ofício (México), Ofício (Índia), Fólio, A5, A6, Envelopes (C5, Com-10, DL, Monarch), Fotografia (10 × 15 cm), Fotografia L (9 × 13 cm), Fotografia 2L (13 × 18 cm), Ficha (13 × 20 cm)
		Capacidade máxima de papel	Até 100 folhas de papel comum de 80 g/m ²
	Abertura de alimentação manual (MFC-J6530DW/ MFC-J6730DW)	Tipo de papel ¹	Papel Comum, Papel para Jato de Tinta (revestido), Papel brilhante, Papel Reciclado
		Tamanho do papel	(Paisagem) A4, Carta, Executivo (Retrato) A3, Duplo Carta (Ledger), Ofício, Ofício (México), Ofício (Índia), Fólio, A5, A6, Envelopes (C5, Com-10, DL, Monarch), Fotografia (10 × 15 cm), Fotografia L (9 × 13 cm), Fotografia 2L (13 × 18 cm), Ficha (13 × 20 cm)
		Capacidade máxima de papel	Até 1 folha
Saída de Papel ¹		<ul style="list-style-type: none"> Tamanho de papel até A4/Carta Até 100 folhas de papel comum de 80 g/m² (entrega da impressão na bandeja de saída de papel com a face voltada para cima) Tamanho de papel maior que A4/Carta Até 50 folhas de papel comum de 80 g/m² (entrega da impressão na bandeja de saída de papel com a face voltada para cima) 	

¹ Para evitar manchas ao usar papel brilhante, remova as páginas impressas da bandeja de saída de papel imediatamente após a saída do equipamento.

² Recomendamos usar bandeja MU para papel brilhante.

Especificações do fax

Compatibilidade	<ul style="list-style-type: none"> ITU-T Supergrupo 3
Velocidade do Modem	<ul style="list-style-type: none"> Ajuste Automático: 33.600 bps
Largura do Escaneamento (Documento somente frente)	288 mm (A3)
Largura e comprimento do escaneamento (documento frente e verso) (MFC-J6930DW/MFC-J6935DW)	Largura: 288 mm (A3) (alimentador) Comprimento: 425,8 mm (alimentador)
Largura da impressão	291 mm (A3)
Escala de Cinza	P&B: 8 bits (256 níveis) Cor: 24 bits (8 bits por cor/256 níveis)
Resolução (Horizontal)	203 dpi
Resolução (Vertical)	Padrão: 98 dpi (Preto)

Resolução (Vertical)	196 dpi (Colorido)
	Fina: 196 dpi (Preto) 196 dpi (Colorido)
	Superfina: 392 dpi (Preto)
	Fotografia: 196 dpi (Preto)
Catálogo de endereços	100 nomes × 2 números ou endereços de e-mail ¹
Grupos	Até 6
Envio de mala direta	250 (200 catálogo de endereços/50 discagem manual)
Rediscagem Automática	3 vezes em intervalos de 5 minutos
Transmissão da Memória	Até 200 páginas ²
Recepção sem Papel	Até 200 páginas ²

¹ Os endereços de e-mail estão disponíveis após o download do IFAX.

² O formato das "Páginas" segue o padrão "Gráfico de Teste 1 ITU-T" (uma carta comercial típica, com resolução padrão e código MMR).

Especificações da cópia

Colorida/Preta	Sim/Sim	
Largura da Cópia	291 mm ¹	
Cópias Múltiplas	Agrupadas ou Ordenadas em até 99 páginas	
Ampliação/Redução	25% a 400% (em incrementos de 1%)	
Resolução	Imprime até 1.200 × 4.800 dpi	
Frente e verso	Tipo de papel	Papel Comum, Papel Reciclado
	Tamanho do papel	A3, Duplo Carta (Ledger), Ofício, Ofício (México), Ofício (Índia), Fólio, A4, A5, Carta

¹ Ao copiar em papel de tamanho A3.

Especificações da unidade flash USB

Mídia compatível	Unidade flash USB ¹	
Impressão de JPEG	Resolução	Até 1.200 × 4.800 dpi
	Tipo de papel	Papel Comum, Papel para Jato de Tinta (revestido), Papel brilhante, Papel Reciclado
	Tamanho do papel	A4, Carta, A3, Ledger, Fotografia (10 × 15 cm), Fotografia 2L (13 × 18 cm)
	Formato de arquivo	JPEG (O formato JPEG progressivo não tem suporte)
Impressão de PDF (MFC-J6935DW)	Resolução	Até 1.200 × 1.800 dpi
	Tipo de papel	Papel Comum, Papel Reciclado
	Tamanho do papel	A4, Carta, A3, Duplo Carta (Ledger), Ofício, Ofício (México), Ofício (Índia), Fólio, A5, A6
	Formato de arquivo	PDF versão 1.7
Escanear para a mídia	Formato de arquivo	JPEG, PDF (colorido, cinza)
		TIFF, PDF (Preto e branco)

¹ A unidade flash USB não está incluída. USB 2.0 de velocidade total. O armazenamento em massa USB suporta até 256 GB. Formatos compatíveis: FAT12/FAT16/FAT32/exFAT

Especificações do scanner

Colorida/Preta	Sim/Sim
Compatível com TWAIN	Sim (Windows Vista/Windows 7/Windows 8/Windows 10) (OS X v10.9.5/10.10.x/10.11.x)
Compatível com WIA	Sim (Windows Vista/Windows 7/Windows 8/Windows 10)
Compatível com ICA	Sim (OS X v10.9.5/10.10.x/10.11.x)
Profundidade da Cor	Processamento de cores de 48 bits (Entrada) Processamento de cores de 24 bits (Saída)
Escala de Cinza	Processamento de cores de 16 bits (Entrada) Processamento de cores de 8 bits (Saída)
Resolução	Até 19.200 × 19.200 dpi (interpolada) ¹ Até 1.200 × 2.400 dpi (óptico) (do vidro do scanner) Até 600 × 600 dpi (óptico) (do alimentador)
Largura e comprimento do escaneamento (Documento somente frente)	(Vidro do scanner) Largura: até 295 mm Comprimento: até 429,8 mm (Alimentador) Largura: até 295 mm Comprimento: até 429,8 mm
Largura e comprimento do escaneamento (documento frente e verso) (MFC-J6930DW/MFC-J6935DW)	Largura: até 295 mm (alimentador) Comprimento: até 429,8 mm (alimentador)

¹ Escaneamento máximo de 1.200 × 1.200 dpi com driver WIA no Windows Vista, Windows 7, Windows 8 e Windows 10 (uma resolução de até 19.200 × 19.200 dpi pode ser selecionada usando o utilitário de scanner).

Especificações da impressora

Emulação (MFC-J6935DW)	PCL6, BR-Script3, PDF versão 1.7, XPS versão 1.0	
Resolução	Até 1.200 × 4.800 dpi	
Largura da impressão ¹	291 mm [297 mm (sem borda)] ²	
Sem borda	A4, Carta, A3, Duplo Carta (Ledger), A6, Fotografia (10 × 15 cm), Fotografia L (9 × 13 cm), Fotografia 2L (13 × 18 cm), Ficha (13 × 20 cm)	
Frente e verso automático	Tipo de papel	Papel Comum, Papel Reciclado
	Tamanho do papel	A3, Ledger, Ofício, Ofício México, Ofício Índia, Folio, A4, A5, Carta, Executivo
Velocidade de impressão	Para obter especificações detalhadas, acesse www.brother.com	

¹ Ao imprimir em papel de tamanho A3.

² Quando o recurso Sem borda está definido como ativado.

Especificações da interface

USB ^{1 2}	Use um cabo de interface USB 2.0 de, no máximo, 5 m.
LAN	Use uma categoria de cabo Ethernet UTP 5 ou superior.
Rede local sem fio	IEEE 802.11b/g/n (infraestrutura) IEEE 802.11g/n (Wi-Fi Direct)
NFC (MFC-J6930DW/MFC-J6935DW)	Sim

- ¹ Seu aparelho tem uma interface USB 2.0 de alta velocidade. O aparelho também pode ser conectado a um computador equipado com uma interface USB 1.1.
- ² Não há suporte para portas USB de terceiros.

Especificações de rede



Você pode conectar seu equipamento a uma rede para realizar impressão em rede, escaneamento em rede, envio de PC-Fax, recepção de PC-Fax (somente Windows) e configuração remota.

O software de gerenciamento de rede da Brother, BRAdmin Light (somente para Windows), também está disponível para download no Brother Solutions Center. Vá para a página **Downloads** de seu modelo no Brother Solutions Center em support.brother.com para fazer o download do software.

(Windows) Se você precisar de gerenciamento de aparelho mais avançado, use a versão mais recente do utilitário BRAdmin Professional da Brother. Vá para a página de **Downloads** do seu modelo no Brother Solutions Center em support.brother.com para baixar o software.

Segurança da Rede sem Fio	WEP 64/128 bits, WPA-PSK (TKIP/AES), WPA2-PSK (TKIP/AES) ¹
Utilitário de Suporte para Configuração sem Fio	WPS Sim

- ¹ O Wi-Fi Direct é compatível apenas com WPA2-PSK (AES).

Especificações de requisitos do computador

Sistemas operacionais e funções de software suportados

Plataforma do Computador e Versão do Sistema Operacional		Interface do PC			Processador	Espaço em disco rígido para instalação	
		USB ¹	10/100 Base-TX (Ethernet)	Sem fio 802.11b/g/n		Para drivers	Para aplicativos (Incluindo drivers)
Sistema operacional Windows	Windows Vista ^{2 3}	Impressão PC Fax ⁴ Escaneamento			Processador de 32 bits (x86) ou 64 bits (x64)	500 MB	1,3 GB
	Windows 7 ^{2 3}					650 MB	
	Windows 8 ^{2 3}						
	Windows 8.1 ^{2 3}						
	Windows 10 Home ^{2 3}						
Windows 10 Pro ^{2 3}							

	Windows 10 Education ^{2 3} Windows 10 Enterprise ^{2 3}				
	Windows Server 2008	N/D	Impressão	Processador de 64 bits (x64)	50 MB N/D
	Windows Server 2008 R2 Windows Server 2012 Windows Server 2012 R2				
Sistema Operacional Macintosh	OS X v10.9.5 OS X v10.10.x OS X v10.11.x	Impressão PC-Fax (envio) ⁴ Escaneamento		Processador Intel®	80 MB 550 MB

1 Portas USB de outros fabricantes não são aceitas.

2 Para WIA, resolução de 1200 x 1200. O Utilitário de Scanner da Brother permite aprimoramento até 19200 x 19200 dpi.

3 O Nuance™ PaperPort™ 14 é compatível com Windows Vista (SP2 ou superior), Windows 7, Windows 8, Windows 8.1, Windows 10 Home, Windows 10 Pro, Windows 10 Education e Windows 10 Enterprise.

4 PC-Fax fornece suporte apenas para preto e branco.

Para obter as últimas atualizações de drivers, acesse support.brother.com e vá até a página **Downloads** do modelo.

Todas as marcas comerciais, nomes de marca e produto são de propriedade de suas respectivas empresas.



Informações relacionadas

- [Apêndice](#)

Inserir texto no equipamento Brother

- Os caracteres disponíveis podem variar, dependendo do seu país.
- O layout do teclado pode variar, dependendo da função que você vai configurar.



>> [MFC-J6530DW/MFC-J6730DW](#)

>> [MFC-J6535DW/MFC-J6930DW/MFC-J6935DW](#)

MFC-J6530DW/MFC-J6730DW

Quando você tiver que digitar texto no equipamento Brother, o teclado será exibido na tela Touchscreen.





- Pressione  para alternar entre letras, números e caracteres especiais.
- Pressione  para alternar entre letras minúsculas e maiúsculas.
- Para mover o cursor para a esquerda ou direita, pressione ◀ ou ▶.

Inserção de espaços

- Para inserir um espaço, pressione [Espaço]. Ou pressione ▶ para mover o cursor.



Fazer correções

- Se você digitou um caractere incorreto e deseja alterá-lo, pressione ◀ ou ▶ para destacar o caractere incorreto. Pressione  e depois digite o caractere correto.
- Para inserir um caractere, pressione ◀ ou ▶ para mover o cursor até a posição correta e insira o caractere.
- Pressione  para cada caractere que deseja apagar ou mantenha pressionada a tecla  para apagar todos os caracteres.

MFC-J6535DW/MFC-J6930DW/MFC-J6935DW

Quando você tiver que digitar texto no equipamento Brother, o teclado será exibido na tela Touchscreen.





- Pressione  para alternar entre letras, números e caracteres especiais.
- Pressione  para alternar entre letras minúsculas e maiúsculas.
- Para mover o cursor para a esquerda ou direita, pressione ◀ ou ▶.

Inserção de espaços

- Para inserir um espaço, pressione [Espaço]. Ou pressione ▶ para mover o cursor.

Fazer correções

- Se você digitou um caractere incorreto e deseja alterá-lo, pressione ◀ ou ▶ para destacar o caractere incorreto. Pressione  e depois digite o caractere correto.
- Para inserir um caractere, pressione ◀ ou ▶ para mover o cursor até a posição correta e insira o caractere.
- Pressione  para cada caractere que deseja apagar ou mantenha pressionada a tecla  para apagar todos os caracteres.

✓ Informações relacionadas

- [Apêndice](#)

Tópicos relacionados:

- [Enviar o mesmo fax para mais de um destinatário \(envio de mala direta\)](#)
- [Armazenar números de chamadas efetuadas no Catálogo de Endereços](#)
- [Alterar o nome de um grupo de multienvio](#)
- [Ajuste a ID do equipamento](#)
- [Alterar ou excluir atalhos](#)

brother



BRA
Versão B