

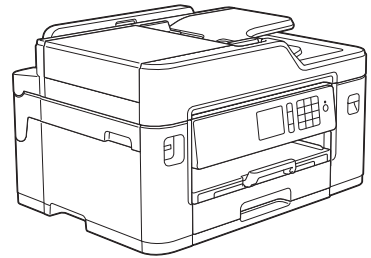

Referanseveiledning

Korte forklaringer for daglige drift

MFC-J5330DW
MFC-J5335DW



Brother anbefaler å holde denne veiledningen ved siden av din Brother maskin for rask referanse.



Online brukerveiledning

Denne *Referansehåndboken* inneholder grunnleggende instruksjoner og informasjon for Brother-maskinen

For mer avanserte instruksjoner og informasjon, se *Online brukerveiledning*.

solutions.brother.com/manuals



Brukermanualer og hvor du finner dem

Hvilken håndbok?	Hva inneholder den?	Hvor finner jeg den?
Produktsikkerhetsguide	Les denne veiledningen først. Les sikkerhetsinstruksene før du setter opp maskinen. Du finner informasjon om varemerker og juridiske begrensninger i denne veiledningen.	Trykt / i esken
Hurtigstartguide	Følg instruksene for oppsett av maskinen, og installer driverne og programvaren for operativsystemet og tilkoblingstypen du bruker.	Trykt / i esken
Referanseveiledning	Lær om grunnleggende PC-utskrift, direkteutskrift, skanning, kopiering og faksing samt grunnleggende vedlikehold av maskinen. Se feilsøkingstips.	Trykt / i esken
Online brukerveiledning	Denne manualen omfatter også innholdet i <i>referansemanualen</i> . I tillegg til informasjon om PC-utskrift, direkteutskrift, skanning, kopiering, faksing, Internett-tjenester, mobilfunksjoner og bruk av Brother ControlCenter, finnes det nyttig informasjon om bruk av maskinen i et nettverk.	Brother Solutions Center ¹
Brukerguide for mobil utskrift og skanning for Brother iPrint&Scan	Denne brukermanualen gir nyttig informasjon om utskrift fra mobil enhet og skanning fra Brother-maskinen til den mobile enheten når den er tilkoblet et Wi-Fi®-nettverk.	

¹ Besøk solutions.brother.com/manuals.

1

Generell informasjon

Oversikt over kontrollpanelet

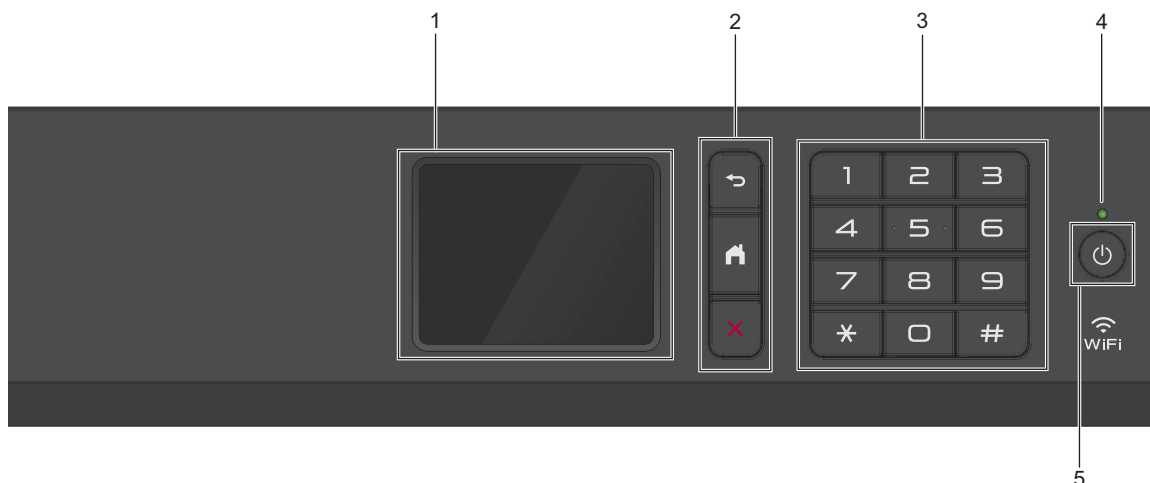

1. Berøringsskjerm (LCD)

Få tilgang til menyer og alternativer ved å trykke på dem på berøringsskjermen.

Juster vinkelen på kontrollpanelet ved å løfte det opp.

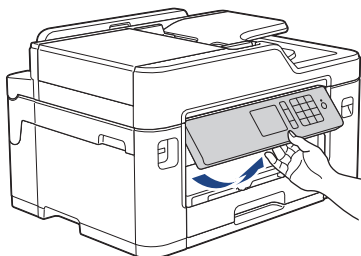

2. Menyknapper

 (Bakside)

Trykk for å gå tilbake til forrige meny.

 (Hjem)

Trykk for å gå tilbake til startskjermen.

 (Avbryt)

Trykk for å avbryte en handling.

3. Talltastatur

Trykk på tallene for å slå telefon- eller faksnummeret, og for å angi antall kopier.

4. LED-indikator for strøm

LED-indikatoren lyser, avhengig av maskinens strømstatus.

Når maskinen er i Hvilemodus, blinker LED-indikatoren.

5. Strøm på/av

Trykk på  for å slå på maskinen.

Trykk og hold inne  for å slå av maskinen. Pekeskjermen viser [Avslutter] og vil lyse i noen sekunder før den slås av. Hvis du har koblet til en ekstern telefon eller telefonsvarer, er den alltid tilgjengelig.

Selv om du slår av maskinen ved hjelp av , vil den rengjøre skriverhodet jevnlig for å bevare utskriftskvaliteten. Maskinen bør hele tiden være tilkoblet en strømkilde for å forlenge levetiden til skriverhodet, få mer ut av blekkassetene og opprettholde utskriftskvaliteten.

Oversikt over LCD-pekeskjermen

Det er tre hjemmeskjermbilder som du kan få tilgang til ved å trykke på ◀ eller ▶.

Fra hjemmeskjermbildene har du tilgang til skjermbilder for snarveier, Wi-Fi-oppsett, innstillinger og blekknivåer.

Hjemmeskjermbilde 1

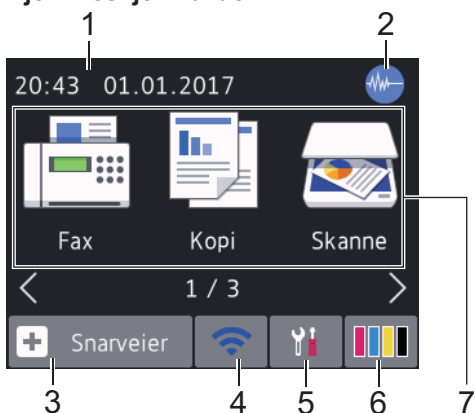

Dette skjermbildet viser maskinens status når den er inaktiv. Dette hjemmeskjermbildet kalles også Driftsklar modus-skjermbildet. Når det vises, angir det at maskinen er klar for neste kommando.

Hjemmeskjermbilde 1 gir tilgang til funksjonene [Fax], [Kopi] og [Skanne].

Hjemmeskjermbilde 2

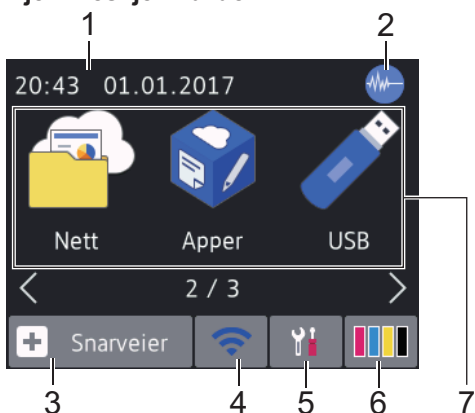

Hjemmeskjermbilde 2 gir tilgang til tilleggsfunksjoner, slik som [Nett], [Apper] og [USB].

Hjemmeskjermbilde 3

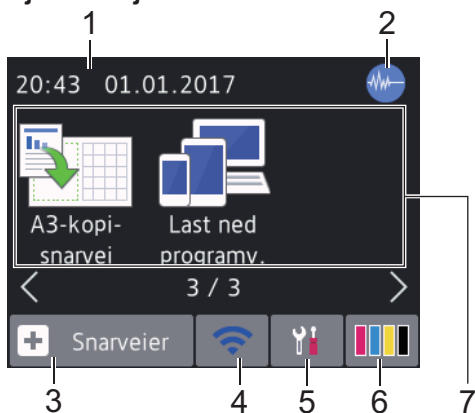

Hjemmeskjermbilde 3 gir tilgang til tilleggsfunksjoner, slik som [A3-kopi-snarvei] og [Last ned programv.].

1. Dato og klokkeslett

Viser dato og klokkeslett som er innstilt på maskinen.

2. Stillemodus

Dette ikonet vises når innstillingen [Stille modus] er satt til [På].

Med stillemodus er det mulig å redusere utskriftsstøy. Utskriftshastigheten reduseres når stillemodus er aktivert.

3. [Snarveier]





Lag snarveier for ofte brukte handlinger som sending av en faks, kopiering, skanning og bruk av Web Connect og Apps-tjenester.



- Det er tre snarveisskjermbilder. Du kan programmere fire snarveier på hvert skjermbilde.
- Trykk på ◀ eller ▶ for å vise de andre snarveisskjermbildene.

4. **Trådløs status**

Hvert av ikonene i tabellen nedenfor viser statusen til det trådløse nettverket:

	Maskinen din er ikke koblet til det trådløse nettverket. Trykk på denne knappen for å konfigurere trådløse innstillinger. Mer informasjon ►► <i>Hurtigstartguide</i>
	Trådløst nettverk er tilkoblet. En indikator med tre nivåer på hver av hjemmeskjermbildene viser gjeldende styrke på det trådløse signalet.
	Kan ikke registrere trådløst tilgangspunkt.
	Trådløs innstilling er deaktivert.

 Du kan konfigurere trådløse innstillinger ved å trykke på knappen for trådløs status.

5. **[Innstill.]**

Trykk for tilgang til [Innstill.]-menyen.

6. **[Blekk]**

Viser tilgjengelig blekknivå. Trykk for tilgang til [Blekk]-menyen.

Når en blekkassett er nesten tom eller har et problem, vises et feilikon på blekkfargen.

7. **Moduser:**

-  **[Fax]**

Trykk for tilgang til faksmodus.

-  **[Kopi]**

Trykk for tilgang til kopieringsmodus.

-  **[Skanne]**

Trykk for tilgang til skannemodus.

-  **[Nett]**

Trykk for å koble Brother-maskinen til en Internett-tjeneste.

Mer informasjon ►► *Online brukerveiledning*

-  **[Apper]**

Trykk for å koble Brother-maskinen til Brothers Apper-menyen.

Mer informasjon ►► *Online brukerveiledning*

-  **[USB]**

Trykk for tilgang til [USB]-menyen.

-  **[A3-kopi- snarvei]**

Trykk for å kopiere til papirstørrelse A3 eller Ledger ved hjelp av denne forhåndsinnstilte menyen.

-  **[Last ned programv.]**

Trykk for å vise informasjon om hvordan du laster ned og installerer programvare for mobile enheter og datamaskiner.

8. [Lagrede fakser:]

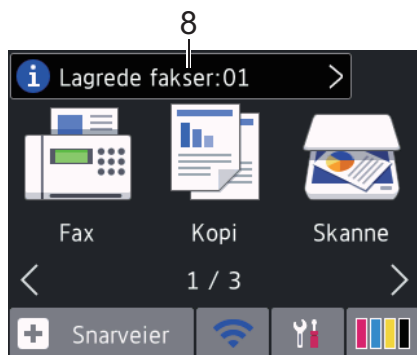

[Lagrede fakser] viser antall mottatte fakser som finnes i maskinens minne.

Trykk på **i** for å skrive ut faksene.

9. [Nye fakser:]

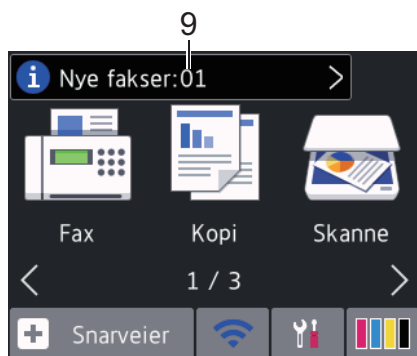

Når [Faksforh.vis] er satt til [På], viser [Nye fakser] hvor mange nye fakser du har mottatt og lagret i minnet.

Trykk på **i** for å vise faksene på pekeskjermer.

 Hvis du mottar en faks som inneholder flere papirstørrelser (for eksempel en side i A4-størrelse og en side i A3-størrelse), kan maskinen lage og lagre en fil for hver papirstørrelse, og derfor kan pekeskjermer vise at det er mottatt mer enn én faksjobb.

10. Advarsel-ikon

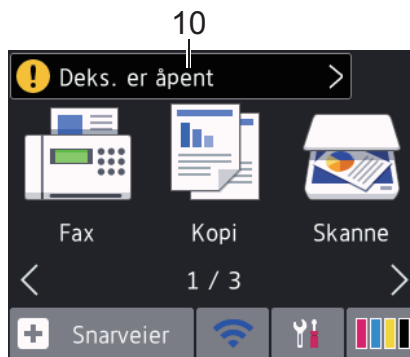

Advarsel-ikonet **!** vises når det er en feil- eller vedlikeholdsmelding. Trykk på **!** for å se detaljene, og trykk deretter på **✗** for å gå tilbake til Driftsklar modus.

VIKTIG

IKKE trykk på LCD-skjermen med en skarp gjenstand, som en penn eller skrivespiss. Dette kan skade maskinen.



- Dette produktet bruker skrifttype fra ARPHIC TECHNOLOGY CO., LTD.
- Du må IKKE berøre LCD-skjermen rett etter at du har koblet til strømledningen eller slått på maskinen. Hvis du gjør det, kan det føre til feil.

Ny informasjon fra Brother

Ny informasjon fra Brother vises i informasjonslinjen når varslingsinnstillinger som [Melding fra Brother] og [Fastvare autosjekk] er stilt til [På].

Trykk på **i** for å se detaljene.



Internetforbindelse er påkrevd og datapriser kan tilkomme.

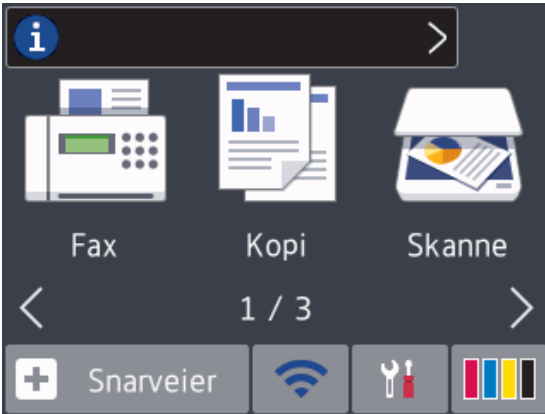

Få tilgang til Brother Utilities (Windows®)

Brother Utilities er en programstarter som gir praktisk tilgang til alle Brother-programmer som er installert på datamaskinen.

1 Gjør ett av følgende:

- Windows Vista® og Windows® 7

Klikk på  (**Start**) > **Alle programmer** > **Brother** > **Brother Utilities**.

- Windows® 8

Trykk eller klikk  (**Brother Utilities**) enten på **Start**-skjermen eller skrivebordet.

- Windows® 8,1

Flytt musen til nedre venstre hjørne av **Start**-skjermen, og klikk på  (hvis du bruker en berøringsbasert enhet, sveiper du opp fra bunnen på **Start**-skjermen for å vise **Appar**-skjermen).

Når **Appar**-skjermen vises, trykk eller klikk  (**Brother Utilities**).

- Windows® 10

Klikk på  > **Alle apper** > **Brother** > **Brother Utilities**.

2 Velg din maskin.

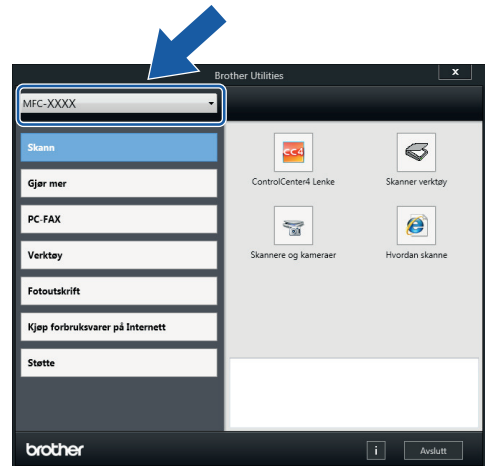

3 Velg operasjonen som du vil bruke.

Avinstallere Brother-programvaren og driverne (Windows®)

1 Start (**Brother Utilities**).

2 Klikk på rullegardinlisten, og velg deretter modellnavnet (hvis det ikke allerede er valgt). Klikk på **Verktøy** i den venstre navigasjonslinjen og klikk deretter på **Avinstaller**.

Følg instruksjonene i dialogboksen hvis du vil avinstallere programvaren og driverne.

2

Papirhåndtering

Ilegging av papir

1 Fyll på papiret i papirmagasinet på følgende måte.



Luft papirstabelen godt.

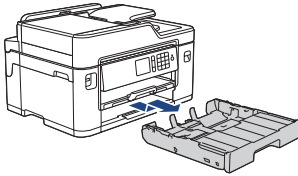
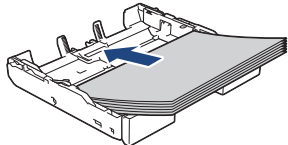
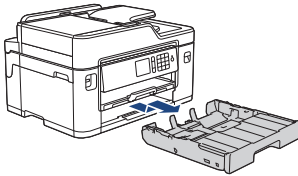
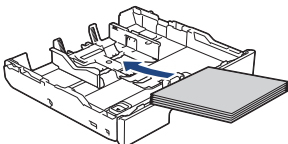
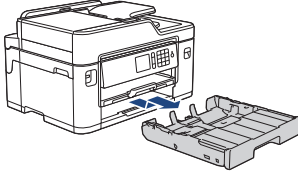
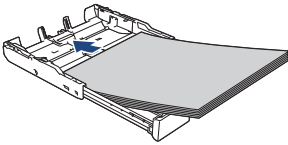

Papirstørrelsen bestemmer retningen når du legger i papir.

Skuff 1	Slik legger du i papir	
A4 Letter Executive	 Juster papirførerne.	Liggende retning 
A5 A6 Foto Foto L Foto 2L Indekskort Konvolutter	 Juster papirførerne.	Stående retning 
A3 Ledger Legal Folio Mexico Legal India Legal (Glanset fotopapir er ikke tilgjengelig.)	 Forleng skuffen med det grønne glidestykket, og juster papirførerne.	Stående retning 

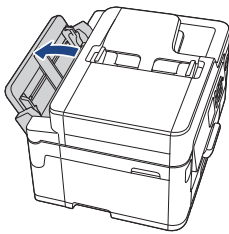
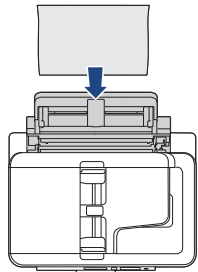
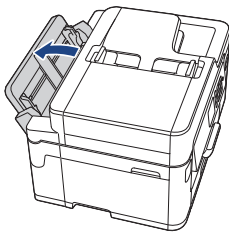
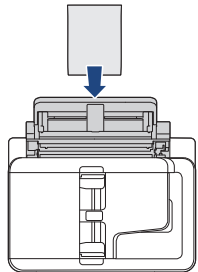
Manuell materåpning ¹	Slik legger du i papir	
A4 Letter Executive		Liggende retning 
A3 Ledger Legal Folio Mexico Legal India Legal A5 A6 Foto Foto L Foto 2L Indekskort Konvolutter		Stående retning 

¹ Du kan kun legge i ett papirark om gangen i den manuelle materåpningen.

Mer informasjon ►► *Online brukerveiledning: Mat inn papir*

2 Brett ut papirstøtteklaffen.

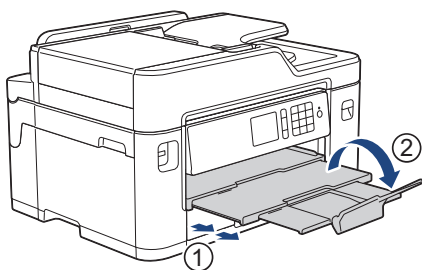

3 Endre papirstørrelseinnstillingen i maskinmenyen etter behov.

Mate inn dokumenter

Legg dokumenter inn i den automatiske dokumentmateren (ADF).

- 1 Luft arkene godt.
- 2 Juster papirførerne (1) slik at de passer til dokumentstørrelsen.

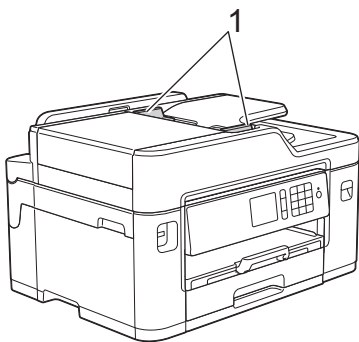

- 3 Legg dokumentet i ADF med forsiden opp, som vist i illustrasjonen, til du kjenner at dokumentet berører matevalsene og maskinen piper.

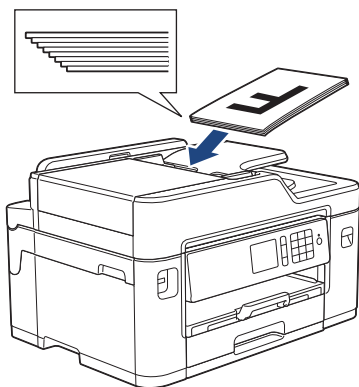

Mate inn dokumenter på skannerglassplaten

- 1 Løft opp dokumentdekselet.

- 2 Legg dokumentet med forsiden ned i øvre venstre hjørne av skannerglassplaten, som vist i illustrasjonen.

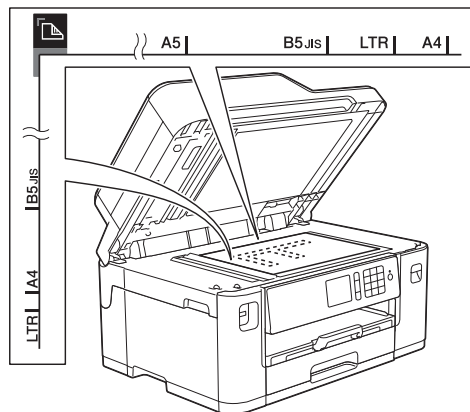

- 3 Lukk dokumentdekselet.

Skrive ut fra datamaskinen

Bekreft følgende før du forsøker å utføre en utskriftsoperasjon:

- Kontroller at du har installert Brothers programvare og drivere.
- For USB- eller nettverkskabelbrukere: Sørg for at grensesnittkabelen er riktig satt inn.

Skriv ut et dokument (Windows®)

- 1 Velg utskriftskommandoen i programmet ditt.
- 2 Velg **Brother MFC-XXXX Printer** (hvor XXXX er navnet på modellen din).
- 3 Klikk på **Skriv**.
- 4 Fullfør utskriftsoperasjonen din.

Skriv ut et dokument (Macintosh)

- 1 Fra et program som Apple TextEdit, klikk på **Arkiv**-menyen, og velg deretter **Skriv ut**.
- 2 Velg **Brother MFC-XXXX** (hvor XXXX er navnet på modellen din).
- 3 Klikk på **Skriv ut**.
- 4 Fullfør utskriftsoperasjonen din.

Diverse utskrift

Klikk på utskriftsegenskapene eller preferanseknappen for å endre skriverinnstillingene for å bruke de ulike utskriftsfunksjonene.

Skrive ut på begge sider av papiret automatisk

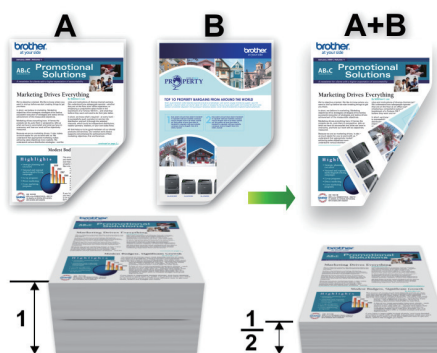

Skriv ut mer enn en side på et enkelt papirark (N i 1)



For Windows®:

Mer informasjon ►► *Online brukerveiledning: Skrive ut fra datamaskinen (Windows®)*

For Macintosh:

Mer informasjon ►► *Online brukerveiledning: Skrive ut fra datamaskinen (Macintosh)*

Skrive ut bilder direkte fra et USD Flash-minne

Forhåndsvis og skriv ut bilder fra et USB Flash-minne

Forhåndsvis bildene på LCD-skjermen før du skriver dem ut. Skriv ut bilder som er lagret på et USB Flash-minne.

- 1 Plasser et USB Flash-minne i USB-sporet.

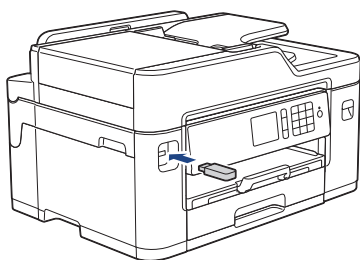

- 2 Trykk på [JPEG-utskrift] > [Velg filer].
- 3 Trykk ◀ eller ▶ for å vise det bildet du vil skrive ut, og trykk deretter på det.

 Hvis du vil skrive ut alle bildene, trykker du på [Skr. alle], og deretter trykker du på [Ja] for å bekrefte.

- 4 Trykk på × 01 for å vise tastaturet på pekeskjermen, og angi deretter antall kopier ved hjelp av tastaturet på pekeskjermen. Trykk på [OK].
Du kan også trykke på [-] eller [+] på pekeskjermen, eller bruke talltastaturet.

- 5 Trykk på [OK].

- 6 Gjenta de siste tre trinnene helt til du har valgt alle bildene du vil skrive ut.

- 7 Trykk på [OK].

- 8 Les og bekreft den viste listen med alternativer.

- 9 Du kan endre utskriftsinnstillingene ved å trykke på [Utskr. innst.].
Når du er ferdig, trykk på [OK].

- 10 Trykk på [Start].

Oversikt over utskriftsinnstillinger

Utskriftsinnstillingene du endrer gjelder kun for denne utskriften. Maskinen vil gå tilbake til standardinnstillingene når utskriften er fullført.

 Du kan lagre utskriftsinnstillingene du bruker oftest ved å angi dem som standard.

Mer informasjon ►► [Online brukerveiledning](#)

Kopier et dokument

1 Sørg for at du har matet inn riktig papirstørrelse i papirmagasinet.

2 Mat inn dokumentet.

3 Trykk på  [Kopi].

Pekeskjermen viser:

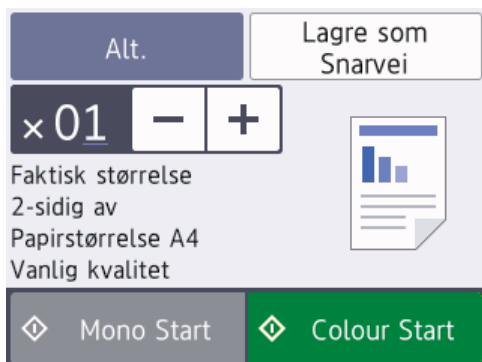

4 Endre om nødvendig kopieringsinnstillingene.



Når du legger i andre størrelser enn vanlig papir i A4, må du endre innstillingene for [Papirstørrelse] og [Papirtype] ved å trykke på [Alt.].

- **x01** (Antall kopier)

Trykk på **x01** for å vise tastaturet på pekeskjermen, og angi deretter antall kopier ved hjelp av tastaturet på pekeskjermen. Trykk på [OK].

Du kan også trykke på [-] eller [+] på pekeskjermen, eller bruke talltastaturet.

- [Alt.]

Trykk på **Alt.** for å endre kopieringsinnstillingene kun for neste kopi.

Når du er ferdig, trykk på [OK].



Når du har valgt nye alternativer, kan du lagre dem ved å trykke på knappen [Lagre som Snarvei].

5 Trykk [Mono Start] eller [Colour Start].



Hvis du vil stanse kopieringen, trykker du



Andre kopieringsalternativer

Du kan bruke ulike kopifunksjoner ved å endre kopiinnstillingene. Trykk på [Alt.]-knappen.

Forstørre eller redusere kopierte bilder

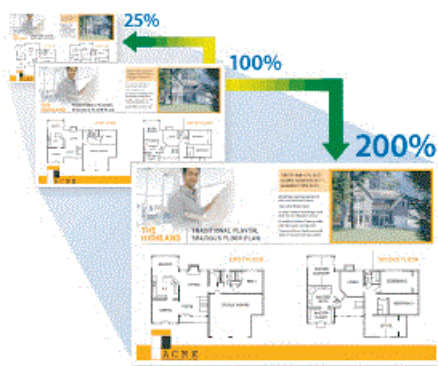

2-sidig kopi

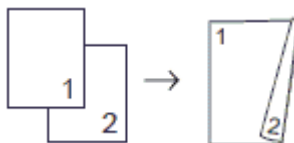

Mer informasjon >> *Online brukerveiledning:*
Kopi

Før skanning

Bekreft følgende før du forsøker å utføre en skanning:

- Kontroller at du har installert Brothers programvare og drivere.
- For USB- eller nettverkskabelbrukere: Sørg for at grensesnittkabelen er riktig satt inn.

Skann fra datamaskinen

Du kan bruke datamaskinen til å skanne bilder og dokumenter på Brother-maskinen på flere måter. Bruk programmene som leveres av Brother eller bruke ditt foretrukne skanneprogram.

Mer informasjon >> *Online brukerveiledning: Skanne fra datamaskinen (Windows®) eller Skanne fra datamaskinen (Macintosh)*

Skanne med skanneknappen på maskinen

Bruk skanneknappen på maskinen til å gjøre midlertidige endringer i skanneinnstillingene. Bruk Brothers ControlCenter-programvare for å gjøre permanente endringer.

- 1 Legg i dokumentet ditt.
- 2 Trykk på [Skanne] > [til PC] > [til fil].
- 3 Hvis maskinen er koplet til over nettverket, trykker du på ▲ eller ▼ for å vise datamaskinen hvor du vil sende

data og trykk deretter på datamaskinnavnet.



Hvis LCD-skjermen ber deg om å angi en PIN-kode, bruker du LCD-skjermen for å angi den firesifrede PIN-koden for datamaskinen, og deretter trykker du på [OK].

- 4 Gjør ett av følgende:
 - For å endre innstillingene, trykk på [Alt.], og gå deretter til neste trinn.
 - Trykk på [Start] for å starte skanning uten å endre flere innstillinger.

Maskinen starter skanningen. Hvis du bruker maskinens skannerglassplate, følger du instruksjonene på LCD-skjermen for å fullføre skannejobben.

- 5 Endre skanneinnstillingene du vil endre, som skannetype, oppløsning, filtype og dokumentstørrelse, om nødvendig. Når du er ferdig, trykk på [OK].

- 6 Trykk på [Start].
Maskinen starter skanningen. Hvis du bruker maskinens skannerglassplate, følger du instruksjonene på LCD-skjermen for å fullføre skannejobben.

Før sending av faks

Forstyrrelse på telefonlinje / VoIP

Hvis du har problemer med å sende eller motta fakser på grunn av mulig støy på telefonlinjen, eller hvis du bruker et VoIP-system, anbefaler vi at du endrer modemhastigheten for å minimere feil ved faksing.

1 Trykk på  [Innstill.] > [Alle innst.] > [Grunn oppsett] > [Kompatibilitet].

2 Trykk alternativet du vil ha.

- [Grunnleggende (VoIP)] reduserer modemhastigheten til 9 600 bps og slår av fargefaksmottak og ECM, unntatt for sending av faks i farger. Med mindre det normalt er mye støy på telefonlinjen, vil du kanskje bare bruke den ved behov.

For å forbedre kompatibilitet med de fleste VoIP-tjenester, anbefaler Brother at du endrer kompatibilitetsinnstillingene til [Grunnleggende (VoIP)].

- [Normal] angir modemhastigheten til 14.400 bps.

3 Trykk på .



- VoIP (Voice over IP) er en type telefonsystem som bruker en Internett-tilkobling i stedet for en tradisjonell telefonlinje.

Beslektet informasjon

- Feil- og vedlikeholdsmeldinger >>> side 24

Send en faks

1 Plasser dokumentet i ADF-en eller på skannerglassplaten.

2 Trykk på  [Fax].



Hvis [Faksforh.vis] er satt til [På], trykker du på  [Fax] > [Sende fakser].

Pekeskjermen viser:

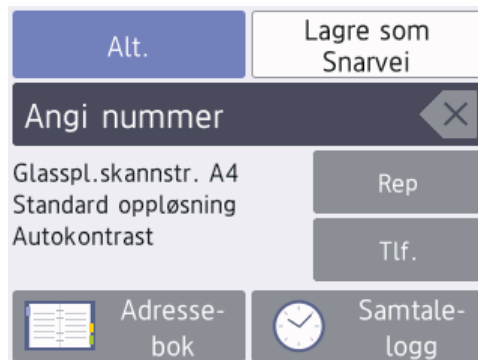

3 Angi faksnummeret på én av måtene nedenfor:

- Talltastatur (Tast inn faksnummeret manuelt.)

Tast inn alle sifrene i nummeret ved hjelp av talltastaturet.

- [Rep] (Ring på nytt til det nummeret som sist ble oppringt.)

Trykk på [Rep].

- [Utg. samtale] (Velg et nummer fra Utg. samtale-historikken.)

Trykk på [Samtale- logg] > [Utg. samtale].

Velg nummeret du vil ringe til, og trykk deretter på [Bruk].

- [Anrops-ID-logg] (Velg et nummer fra Anrops-ID-historikken.)

Trykk på [Samtale- logg] > [Anrops-ID-logg].

Velg nummeret du vil ringe til, og trykk deretter på [Bruk].

- [Adressebok] (Velg et nummer fra adresseboken.)

Trykk på [Adressebok].

Gjør ett av følgende:

- Velg nummeret du vil ringe til, og trykk deretter på [Bruk].
- Trykk på , og angi deretter den første bokstaven i navnet og trykk på [OK]. Trykk på navnet du vil ringe til. Hvis navnet har to numre, trykker du på nummeret du vil ha. Trykk på [Bruk].



Hvis LDAP-søk er tilgjengelig, vil resultatet vises på pekeskjermen med



- 4 Trykk på [Alt.] hvis du vil endre faksinnstillingene.

Trykk på [OK] når du er ferdig.

- 5 Trykk på [Faksstart].

- 6 Gjør ett av følgende:

- Hvis du bruker ADF-en, begynner maskinen å skanne og sende dokumentet.
- Hvis du bruker skannerglassplaten og valgte [Mono] i [Fargeinnstilling], begynner maskinen å skanne den første siden. Gå til neste trinn.
- Hvis du bruker skannerglassplaten og valgte [Farge] i [Fargeinnstilling], vises det en melding på pekeskjermen om du vil sende en fargefaks. Trykk [Ja (fargefaks)] for å bekrefte. Maskinen begynner å ringe og sende dokumentet.

- 7 Gjør ett av følgende når pekeskjermen viser [Neste Side?]:

- Trykk på [Nei] når du er ferdig med å skanne sider. Maskinen begynner å sende dokumentet.
- Trykk [Ja] for å skanne en annen side. Legg neste side på skannerglassplaten, og trykk deretter [OK]. Maskinen begynner å skanne siden.



Gjenta dette trinnet for hver tilleggsside.

Velg riktig mottaksmodus

Du må velge en mottaksmodus ut fra hvilke eksterne enheter og telefontjenester du har på linjen.

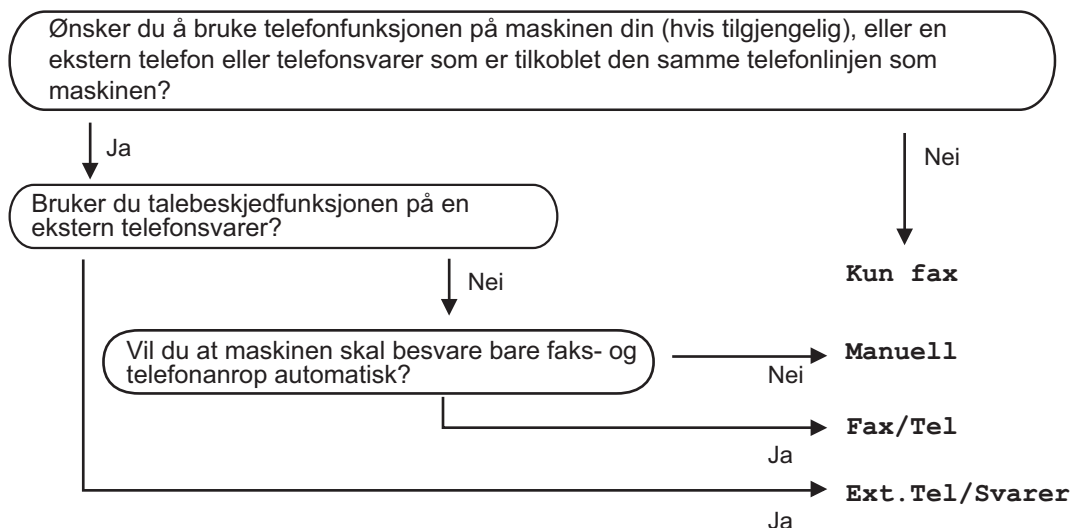
Som standard vil maskinen automatisk motta alle fakser som sendes til den. Bruk diagrammet nedenfor til å velge riktig modus.



- 1 Trykk på  [Innstill.] > [Alle innst.] > [Fax] > [Mottak oppsett] > [Svarmodus].
- 2 Trykk på ▲ eller ▼ for å vise [Kun fax]-, [Fax/Tel]-, [Ext.Tel/Svarer]- eller [Manuelt]-alternativet og trykk deretter på alternativet du ønsker.
- 3 Trykk på .

Kontroller utskriftskvaliteten

Hvis det er tekst og farger som er falmet eller har streker på utskriftene eller hvis tekst mangler, kan dysene på skriverhodet være tette. Skriv ut kontrollarket for utskriftskvalitet og sjekk kontrollmønsteret for dysene.

- 1 Trykk på  [Blekk] > [Forbedre utskr.kval.] > [Sjekk utskriftskval.].



Du kan også trykke  [Innstill.] > [Vedlikehold] > [Forbedre utskr.kval.] > [Sjekk utskriftskval.].

- 2 Trykk på [Start].
Maskinen skriver ut kontrollarket for utskriftskvalitet.
- 3 Kontroller kvaliteten på de fire fargeblokkene på arket.
- 4 Pekeskjermen spør om utskriftskvaliteten. Gjør ett av følgende:
 - Hvis alle strekene er klare og tydelige, trykker du på [Nei] og deretter på  for å avslutte kontrollen av utskriftskvaliteten.
 - Hvis det er streker som mangler (se **Dårlig** nedenfor), trykker du på [Ja].

OK

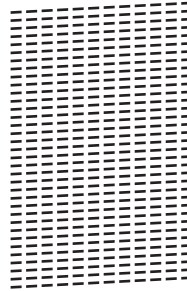

Dårlig

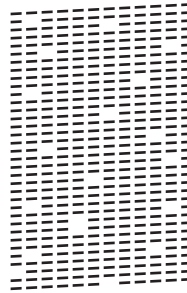

- 5 Pekeskjermen ber deg kontrollere utskriftskvaliteten for hver farge. Trykk på nummeret for mønsteret (1–4) som mest tilsvarer utskriftsresultatet.
- 6 Gjør ett av følgende:
 - Hvis det er nødvendig å rengjøre skriverhodet, trykker du på [Start] for å starte rengjøringsprosedyren.
 - Hvis det ikke er behov for å rengjøre skriverhodet, vises skjermbildet for vedlikehold på pekeskjermen. Trykk på .
- 7 Når rengjøringen er fullført, spør pekeskjermen om du vil skrive ut kontrollarket for utskriftskvalitet på nytt. Trykk på [Ja] og trykk deretter på [Start].

Maskinen skriver ut kontrollarket for utskriftskvalitet igjen. Kontroller kvaliteten på de fire fargeblokkene på arket igjen.

Hvis du rengjør skriverhodet uten at utskriften blir bedre, kan du prøve å installere en ny original Brother-blekkassett for hver farge det er noe galt med. Prøv å rengjøre skriverhodet på nytt. Hvis utskriften ikke blir bedre, kan du kontakte Brother kundeservice eller nærmeste Brother-forhandler.

VIKTIG

Du må IKKE berøre skrivehodet. Berøring av skrivehodet kan forårsake varig skade og medføre at garantien bortfaller.



Når en skrivehodedyse er tett, ser utskriften slik ut.



Når skrivehodedysen er rengjort, er strekene borte.



Sjekk utskriftsrettstillingen fra Brother-maskinen









Du må justere utskriftsrettstillingen etter flytting av maskinen hvis utskrevet tekst blir uskarp eller bilder falmer.

- 1 Trykk på  [Blekk] > [Forbedre utskr.kval.] > [Justering].



Du kan også trykke  [Innstill.] > [Vedlikehold] > [Forbedre utskr.kval.] > [Justering].

- 2 Trykk på [Neste].
- 3 Trykk på ▲ eller ▼ for å vise papirformatet som trenger justering av utskriftsinnrettingen, og trykk deretter på det.
- 4 Trykk på [Grunnleggende justering] eller [Avansert justering].
- 5 Legg papir med valgt størrelse i magasinet, og trykk deretter på [Start].
Maskinen skriver ut kontrollarket for innretting.
(A)

1			
3			2
5			4
7			6
9			8
- 6 For (A)-mønsteret trykker du på ▲ eller ▼ for å vise nummeret på testutskriften med færrest synlige vertikale striper (1–9), og så trykker du på det (i eksemplet over er nummer 6 det beste alternativet). Trykk på [OK].
Gjenta dette trinnet for de andre mønstrene.



Når utskriftsinnrettingen ikke justeres riktig, blir teksten uklar eller skjev og ser slik ut.

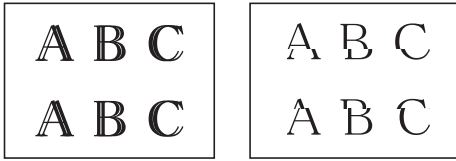

Når utskriftsinnrettingen er blitt riktig justert, ser teksten slik ut.



7 Trykk på 

Bruk denne delen til å løse problemer du kan møte på når du bruker Brother-maskinen.

Feilsøke problemet

Selv om det ser ut som om det er et problem med maskinen, kan du fikse de fleste problemer selv.

Sjekk først følgende:

- Maskinens strømledning er koblet riktig til og strømmen til maskinen er på.
- Alle maskinens oransje beskyttelsesdeksler har blitt fjernet.
- Blekkpatronene er korrekt installert.
- Skannerdekselet og papirstoppdekselet er lukket helt.
- Papiret er riktig satt inn i papirmagasinet.
- Grensesnittkablene er sikkert koblet til maskinen og datamaskinen, eller den trådløse tilkoblingen er konfigurert på både maskinen og datamaskinen.
- (For nettverksmodeller) Tilgangspunktet (for trådløst nettverk), ruterer eller huben er slått på, og koblingsknappen blinker.
- For å finne feilen og løsningen, se LCD-skjermen eller maskinstatusen i **Status Monitor** på datamaskinen.

Bruke LCD-skjermen

1. Følg meldingene på LCD-skjermen.
2. Se instruksjonene i tabellen nedenfor over meldinger knyttet til feil og vedlikehold.
3. Hvis du ikke kan avklare feilen, se *Online brukerveiledning: Feil- og vedlikeholdsmeldinger*

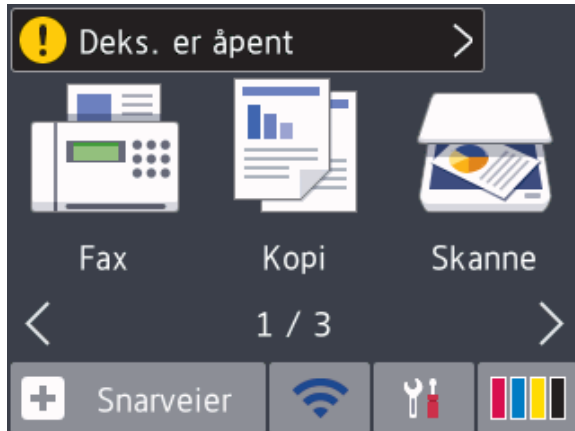

Bruke Status Monitor

- Dobbelklikk på -ikonet på oppgavelinjen.
- De ulike fargene til ikonet indikerer maskinstatusen.
- Klikk på **Feilsøking**-knappen for tilgang til Brothers feilsøkingswebseite.

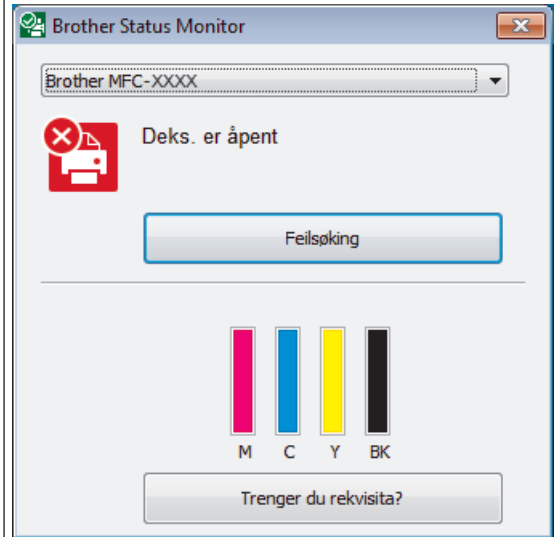

Feil- og vedlikeholdsmeldinger

Tabellen nedenfor forklarer de vanligste feil- og vedlikeholdsmeldingene. Du finner mer detaljert informasjon i *Online brukerveiledning*.

Du kan selv rette de fleste feil og utføre rutinemessig vedlikehold. Hvis du trenger flere tips, kan du gå til modellens **Vanlige spørsmål og feilsøking**-side på Brother Solutions Center på support.brother.com.

Feilmelding	Tiltak
Avbrutt	<p>Prøv å sende eller motta på nytt.</p> <p>Hvis anrop stoppes gjentatte ganger og du bruker et VoIP-system (Voice over IP), kan du prøve å endre kompatibiliteten til grunnleggende (for VoIP).</p> <p>➤➤ <i>Beslektet informasjon: Forstyrrelse på telefonlinje / VoIP til sist i denne delen.</i></p>
Blekks. nesten full	<p>Blekkabsorbereren eller skylleboksen må skiftes snart. Ta kontakt med Brother kundeservice eller din lokale Brother-forhandler.</p>
Blekksamlerpute full	<p>Blekkabsorbereren eller skylleboksen må skiftes ut. Ta kontakt med Brother kundeservice eller nærmeste autoriserte Brother-servicesenter for å få service utført på maskinen.</p> <p>Årsaker til rengjøring:</p> <ol style="list-style-type: none">1. Maskinen rengjøres automatisk når du trekker ut strømledningen og setter den inn på nytt.2. Etter at en papirstopp er fjernet, vil maskinen automatisk rengjøre seg selv før neste mottatte side skrives ut.3. Maskinen rengjør seg selv automatisk når den ikke å ha vært i bruk lengre enn 30 dager (sjelden bruk).4. Maskinen rengjør seg selv automatisk etter at blekkassetter av samme farge er skiftet ut 12 ganger.
Bytt blekk	<p>Én eller flere av blekkassetene er oppbrukt.</p> <p>Skift ut blekkassetene.</p> <p>Mer informasjon ➤➤ <i>Online brukerveiledning: Skift ut blekkassetene</i></p> <ul style="list-style-type: none">• Du kan fremdeles skanne selv om det er lite blekk eller blekkassetten må byttes.
Bytt blekkpatr.	<p>Én eller flere av blekkassetene er nesten oppbrukt.</p> <p>Bestill en ny blekkasett. Du kan fortsette utskriften til pekeskjermen viser <i>Bytt blekk</i>.</p> <p>Mer informasjon ➤➤ <i>Online brukerveiledning: Skift ut blekkassetene</i></p> <ul style="list-style-type: none">• Du kan fremdeles skanne selv om det er lite blekk eller blekkassetten må byttes.
Data i minnet	<p>Trykk på . Maskinen vil avbryte jobben og slette den fra minnet.</p> <p>Prøv å skrive ut på nytt.</p>

Feilmelding	Tiltak
Dokumentstopp/Forlang	<p>Dokumentet ble ikke satt inn eller matet riktig, eller dokumentet som ble skannet fra ADF-en (automatisk dokumentmater) var for langt.</p> <p>Mer informasjon ►► <i>Online brukerveiledning: Papirstopp</i></p>
Feil blekkfarge	<p>Kontroller hvilke blekkassetter som har en farge som ikke stemmer overens med posisjonen til blekkassetten, og flytt dem til riktig posisjon.</p>
Feil blekkpatron	<p>Modellnummeret på blekkassetten er ikke kompatibelt med din maskin.</p> <p>Kontroller at modellnummeret på kassetten vil fungere med maskinen din.</p> <p>►► <i>Beslektet informasjon: Spesifikasjon av forsyning</i> til sist i denne delen.</p>
Feil papirstørrelse	<ol style="list-style-type: none"> 1. Kontroller at papirstørrelsen du har valgt i maskinens display, tilsvarer størrelsen på papiret i magasinet. Mer informasjon ►► <i>Online brukerveiledning: Endre papirstørrelse og papirtype</i> 2. Kontroller at du har satt i papiret i korrekt retning og juster papirførerne til indikatorene for papirstørrelsen du bruker. Mer informasjon ►► <i>Online brukerveiledning: Mat inn papir</i> 3. Når du har kontrollert papirstørrelsen og papirretningen, følger du instruksjonene på LCD-skjermen. <p>Hvis du skriver ut fra datamaskinen, må du forsikre deg om at papirstørrelsen du har valgt i skriverdriveren, tilsvarer størrelsen på papiret i magasinet.</p> <p>Mer informasjon ►► <i>Online brukerveiledning: Utskriftsinnstillinger (Windows®) eller Utskriftsalternativer (Macintosh)</i></p>
Finner ikke	<p>Ta ut den nye blekkassetten, og sett den deretter forsiktig inn til den låses på plass.</p> <p>Mer informasjon ►► <i>Online brukerveiledning: Skift ut blekkassetten</i></p> <p>Ta ut den brukte blekkassetten og sett inn en ny.</p> <p>Bytt ut kassetten med en original Brother-blekkasset. Hvis feilmeldingen ikke forsvinner, må du ta kontakt med Brother kundeservice eller den lokale Brother-forhandleren.</p> <p>Snu blekkassetten rolig slik at blekkutgangen peker nedover, og sett deretter kassetten inn på nytt.</p> <p>Kontroller modellnumrene på blekkassetten og sett inn korrekte blekkassetter.</p> <p>►► <i>Beslektet informasjon: Spesifikasjon av forsyning</i> til sist i denne delen.</p>
Finner ikke blekkmengde	<p>Bytt ut kassetten med en original Brother-blekkasset. Hvis feilmeldingen ikke forsvinner, må du ta kontakt med Brother kundeservice eller den lokale Brother-forhandleren.</p>

Feilmelding	Tiltak
Fullt faksminne	<p>Gjør ett av følgende:</p> <ul style="list-style-type: none"> • Tøm minnet for data. Du kan slå av Minnemottak for å få ekstra minne. <p>Mer informasjon ►► <i>Online brukerveiledning: Slå av minnemottak</i></p> <ul style="list-style-type: none"> • Skriv ut faksene som er lagret i minnet. <p>Mer informasjon ►► <i>Online brukerveiledning: Skrive ut en faks som er lagret i maskinens minne</i></p>
Gjentatt ingen papirmat.	<p>Rengjør rullene for papiropphenting.</p> <p>Mer informasjon ►► <i>Online brukerveiledning: Rengjør papirrullene</i></p>
Gjentatte papirstopp	<p>Fjern eventuelle fremmedlegemer og papirrester i maskinen.</p> <p>Mer informasjon ►► <i>Online brukerveiledning: Fjerne papirbiter</i></p>
Hub er ubrukelig.	<p>Hubber, blant annet USB Flash-minne med innebygd hub, støttes ikke. Ta enheten ut av USB-kontakten.</p>
Høy temperatur	<p>Kjøøl først ned rommet, og la så maskinen avkjøles til romtemperatur. Prøv igjen når maskinen har kjølt seg ned.</p>
Ingen ID	<p>Det finnes ingen historikk over innkommende anrop. Du har ikke mottatt anrop, eller du har ikke abonnert på Oppringer-ID-tjenesten fra ditt telefonselskap.</p> <p>Hvis du vil bruke Oppringer-ID-funksjonen, må du ta kontakt med telefonselskapet.</p> <p>Mer informasjon ►► <i>Online brukerveiledning: Anroper-ID</i></p>
Ingen papirmat.	<p>Gjør ett av følgende:</p> <ul style="list-style-type: none"> • Fyll opp papirmagasinet, og følg deretter instruksjonene på LCD-skjermen. • Ta ut og legg i papiret igjen, og følg deretter instruksjonene på LCD-skjermen. <p>Papiret ble ikke satt inn i midtre posisjon i manuell materåpning. Fjern papiret og legg det inn igjen midt i den manuelle materåpningen. Følg deretter instruksjonene på LCD-skjermen.</p> <p>Mer informasjon ►► <i>Online brukerveiledning: Mat inn papir i den manuelle materåpningen</i></p> <p>Papirstoppdekselet er ikke lukket på riktig måte.</p>
Installerer blekk	<p>Ta ut den nye blekkassetten, og sett den deretter forsiktig inn til den låses på plass.</p> <p>Mer informasjon ►► <i>Online brukerveiledning: Skift ut blekkassetten</i></p>

Feilmelding	Tiltak
Kun svart/hvitt Skift ut blekk.	<p>Én eller flere av fargeblekkassetene er oppbrukt.</p> <p>Skift ut blekkassetene.</p> <p>Mer informasjon ►► <i>Online brukerveiledning: Skift ut blekkassetene</i></p> <p>I situasjonene nedenfor kan maskinen stanse all utskriftsaktivitet slik at du ikke kan bruke maskinen før du har satt i en ny blekkasset:</p> <ul style="list-style-type: none"> • Hvis du kobler fra maskinen eller tar ut blekkpatronen. • Hvis du velger alternativet Langsomt tørkende papir på maskinen eller i skriverdriveren.
Lav Temperatur	Etter at du har varmet opp rommet, lar du maskinen varme opp til romtemperatur. Prøv igjen når maskinen har varmet opp.
Media er full.	<p>Maskinen kan bare lagre til USB Flash-minnet dersom det inneholder færre enn 999 filer. Slett filer du ikke bruker, og prøv på nytt.</p> <p>Slett filer du ikke bruker fra USB Flash-minnet for å frigjøre plass, og prøv deretter på nytt.</p>
Minnet er fullt	<p>Hvis fakssending eller kopiering pågår:</p> <ul style="list-style-type: none"> • Trykk  Avslutt eller Lukk, vent til andre pågående operasjoner er fullført og prøv på nytt. • Trykk på Send nå for å sende sidene som er skannet så langt. • Trykk på Delvis utskrift for å kopiere sidene som er skannet så langt. • Tøm minnet for data. Du kan slå av Minnemottak for å få ekstra minne. <p>Mer informasjon ►► <i>Online brukerveiledning: Slå av minnemottak</i></p> <ul style="list-style-type: none"> • Skriv ut faksene som er lagret i minnet. <p>Mer informasjon ►► <i>Online brukerveiledning: Skrive ut en faks som er lagret i maskinens minne</i></p>
Misl. start av berøringsskjerm	<p>Du trykket på pekeskjermen før initialiseringen som gjøres når strømmen slås på, var ferdig.</p> <p>Sjekk at ingenting er i kontakt med eller hviler på berøringsskjermen, spesielt når du kobler til maskinen.</p> <p>Smuss kan sitte fast mellom nedre del av berøringsskjermen og rammen.</p> <p>Legg et stivt papir mellom nedre del av pekeskjermen og rammen, og skyv det frem og tilbake for å få ut restproduktene.</p>
Papirskuff ikke funnet	<p>Skyv papirmagasinet sakte helt inn i maskinen.</p> <p>Papir eller et fremmedlegeme har forhindre papirmagasinet fra å bli satt helt inn.</p> <p>Trekk papirmagasinet ut av maskinen, og fjern det fastkjørte papiret eller fremmedlegemet. Hvis du ikke kan se eller fjerne det fastkjørte papiret ►► <i>Online brukerveiledning: Skriverstopp eller papirstopp</i></p>

Feilmelding	Tiltak
<p>Papirstopp foran/bak</p> <p>Papirstopp foran</p> <p>Papirstopp bak</p> <p>Papirstopp manuelt</p> <p>matingsspor</p> <p>Pap.stopp foran/man. matingsp.</p> <p>Gjenta papirstopp XX</p>	<p>Ta ut det fastkjørte papiret.</p> <p>Mer informasjon ►► <i>Online brukerveiledning: Skriverstopp eller papirstopp</i></p> <p>Ved gjentatt papirstopp må du prøve en annen metode for fjerning av fastkjørt papir.</p> <p>Mer informasjon ►► <i>Online brukerveiledning: Fjerne papirbiter</i></p> <p>Kontroller at papirførerne er tilpasset papirstørrelsen.</p> <p>Påse at papirstøtten er ført helt inn i maskinen.</p> <p>Mer informasjon ►► <i>Online brukerveiledning: Papir sitter fast foran i maskinen</i></p> <p>Ikke legg i mer enn ett papirark i den manuelle materåpningen om gangen. Vent til pekeskjermen gir beskjed om å legge i et papirark til før du legger det neste papirarket i den manuelle materåpningen.</p> <p>Rengjør rullene for papiroppheving.</p> <p>Mer informasjon ►► <i>Online brukerveiledning: Rengjør papirrullene</i></p>
<p>Skanning umulig XX</p>	<p>Koble maskinen fra strømmettet i flere minutter før du kobler den til igjen.</p> <p>Hvis du ikke kan skrive ut mottatte fakser, kan du overføre dem til en annen faksmaskin eller til datamaskinen.</p> <p>Mer informasjon ►► <i>Online brukerveiledning: Overfør faksene dine eller faksaktivitetsrapporten</i></p>
<p>Skuffinnstillin.</p>	<p>Denne meldingen vises når innstillingen om å bekrefte papirtypen og -størrelsen er aktivert.</p> <p>Endre innstillingen til Av hvis du ikke vil vise denne bekreftelsesmeldingen.</p> <p>Mer informasjon ►► <i>Online brukerveiledning: Endre innstilling for Sjekk papirstørrelse</i></p>
<p>Ubrukelig enhet</p> <p>Enheden kobles fra koblingen foran, og slå av maskinen og på igjen</p>	<p>En ødelagt enhet er koblet til USB-kontakten.</p> <p>Trekk ut enheten fra USB-kontakten, og trykk deretter på  for å slå maskinen av og deretter på igjen.</p>
<p>Ubrukelig enhet</p> <p>USB-enheden må kobles fra.</p>	<p>En USB-enhet eller et USB flash-minne som ikke støttes, er koblet til USB-kontakten.</p> <p>Ta enheten ut av USB-kontakten. Slå maskinen av og deretter på igjen.</p>

Feilmelding	Tiltak
Umulig å rengjøre XX Kan ikke initialisere XX Utskrift umulig XX	<p>Et fremmedlegeme, som en binders eller istykkerrevet papir, har kommet inn i maskinen.</p> <p>Åpne skannerdekselet og fjern eventuelle fremmedlegemer og papirbiter i maskinen. Dersom feilmeldingen vedvarer, kobler du fra maskinen i flere minutter før du kobler den til igjen.</p> <p>Du kan prøve flere metoder for fjerning av fastkjørt papir.</p> <p>Mer informasjon ►► <i>Online brukerveiledning: Fjerne papirbiter</i></p> <p>Hvis du ikke kan skrive ut mottatte fakser, kan du overføre dem til en annen faksmaskin eller til datamaskinen.</p> <p>Mer informasjon ►► <i>Online brukerveiledning: Overfør faksene dine eller faksaktivitetsrapporten</i></p>

Beslektet informasjon

- Forstyrrelse på telefonlinje / VoIP ►► side 16
 - Spesifikasjon av forsyning ►► side 32
-

Feilsøking for oppsett av trådløst lokalt nettverk

Feilkoder i rapport om trådløst LAN

Hvis rapporten om trådløst LAN viser at tilkoblingen mislyktes, kontrollerer du feilkoden på rapportutskriften og ser på de tilhørende instruksjonene i tabellen:

Feilkode	Problem og anbefalte løsninger
TS-01	Den trådløse innstillingen er ikke aktivert. Sett trådløs innstilling på PÅ. Hvis det er koblet en nettverkskabel til maskinen, trekker du den ut og endrer innstillingen for trådløst nettverk for maskinen til PÅ.
TS-02	Kan ikke registrere trådløst tilgangspunkt/ruter. Gjør ett av følgende: <ul style="list-style-type: none">• Trekk ut strømmen til det trådløse tilgangspunktet/ruteren, vent i 10 sekunder og koble den til igjen.• Hvis WLAN-tilgangspunktet/ruteren bruker MAC-adressefiltrering, bekrefter du at MAC-adressen til Brother-maskinen er godkjent av filteret.• Kontroller at du velger korrekt SSID (nettverksnavn), og at du bruker riktig nettverksnøkkel.
TS-03	Trådløst nettverk og sikkerhetsinnstillingen du oppga kan være feil. Bekreft igjen innstillingene for det trådløse nettverket. Hvis du ikke kjenner denne informasjonen, spør nettverksadministratoren.
TS-04	En autentiserings-/krypteringsmetode som ikke støttes er funnet på det trådløse tilgangspunktet/ruteren. Det trådløse tilgangspunktet/ruteren bruker en autentiserings-/krypteringsmetode som ikke støttes av enheten. Kontroller at du bruker riktig SSID (nettverksnavn).
TS-05	Spesifisert SSID og nettverksnøkkel er feil. Kontroller at du velger korrekt SSID (nettverksnavn), og at du bruker riktig nettverksnøkkel.
TS-06	Spesifisert informasjon om trådløs sikkerhet er feil. Kontroller autentiserings-/krypteringsmetoden du bruker og forsikre deg om at du bruker korrekt nettverksnøkkel.
TS-07	Maskinen kan ikke finne et trådløst tilgangspunkt/ruter som har WPS aktivert. For å konfigurere de trådløse innstillingene ved hjelp av WPS må du bekrefte at det trådløse tilgangspunktet/ruteren støtter WPS, og deretter prøve på nytt.
TS-08	Det er registrert to eller flere trådløse tilgangspunkter der WPS er aktivert. Prøv på nytt etter et par minutter for å unngå forstyrrelser fra andre tilgangspunkter.

Skrive inn tekst på Brother-maskinen

- Tilgjengelige tegn kan variere avhengig av land.
- Tastaturopsettet kan variere avhengig av funksjonen du angir.

Når du trenger å skrive inn tekst på Brother-maskinen, vises det et tastatur på berørings skjermen.



- Trykk på for å veksle mellom bokstaver, tall og spesialtegn.
- Trykk på for å veksle mellom små og store bokstaver.
- Vil du flytte markøren mot venstre eller høyre, trykker du på ◀ eller ▶.

Sette inn mellomrom

- Trykk på [Område] hvis du vil sette inn et mellomrom. Eller du kan trykke på ▶ for å flytte markøren.

Gjøre rettinger

- Hvis du har skrevet inn feil tegn og vil endre det, trykker du på ◀ eller ▶ for å

merke tegnet som er feil. Trykk på og skriv deretter inn riktig tegn.

- Vil du sette inn et tegn, trykker du på ◀ eller ▶ for å flytte markøren til riktig sted og deretter skriver du inn tegnet.
- Trykk på for hvert tegn du vil slette, eller trykk på og hold nede for å slette alle tegnene.

Informasjon om samsvar med kommisjonsforordning 801/2013

Strømforbruk	MFC-J5330DW/ MFC-J5335DW
Tilkoblet ventemodus ¹	Ca. 2,2 W

¹ Alle nettverksporter er aktivert og tilkoblet

Slik aktiverer/deaktiverer du trådløst LAN

Hvis du vil slå på eller av trådløs nettverkstilkobling, trykker du på

[Innstill.] > [Alle innst.] > [Nettverk] > [Nettverk I/F] > [WLAN] eller [Trådb. LAN].

Spesifikasjon av forsyning

Blekk	Maskinen bruker individuelle blekkassetter for svart, gul, cyan og magenta som er adskilte fra skrivehodet.
Blekkassettenes levetid	Første gangen du setter inn blekkassetter vil maskinen bruke en viss mengde blekk for å fylle blekkleveringsrørene, slik at utskriftene får høyest mulig kvalitet. Dette vil skje kun én gang. Når denne prosessen er ferdig, inneholder blekkassetten som følger med maskinen, mindre blekk enn vanlige kassetter (ca. 65 %). Deretter blir nye blekkassetter brukt til å skrive ut det angitte antallet sider.
Forbruksmaterieill	<Svart for svært høy ytelse> LC3219XLBK <Gul for svært høy ytelse> LC3219XLY <Cyan for svært høy ytelse> LC3219XLC <Magenta for svært høy ytelse> LC3219XLM Svart – ca. 3000 sider ¹ Gul, cyan og magenta – ca. 1500 sider ¹
	<Svart for høy ytelse> LC3217BK <Gul for høy ytelse> LC3217Y <Cyan for høy ytelse> LC3217C <Magenta for høy ytelse> LC3217M Svart, gul, cyan og magenta – ca. 550 sider ¹
	Du finner mer informasjon om forbruksmaterieill på www.brother.com/pageyield
Hva er Innobella? 	Innobella er en serie ekte forbruksmaterieill som leveres av Brother. Navnet "Innobella" er sammensatt av ordene "innovasjon", som betyr "nyskapende", og "bella", som betyr "vakker" på italiensk. Navnet gjenspeiler den nyskapende teknologien som gir deg vakre utskriftsresultater som holder lenge. Når du skriver ut fotografier, anbefaler Brother det glansede fotopapiret fra Innobella (BP71-serien) for høy kvalitet. Klare utskrifter blir enklere med blekk og papir fra Innobella.

¹ Kassettenes omtrentlige yteevne er angitt i samsvar med ISO/IEC 24711



Hvis du bruker Windows[®], dobbeltklikker du på **Brother Creative Center**-ikonet  på skrivebordet for å få tilgang til vår **GRATIS** nettside. Den er utviklet som et hjelpemiddel slik at du enkelt kan opprette og skrive ut tilpasset materiale for bruk i bedrift eller hjemme, med bilder, tekst og kreative innslag.

Mac-brukere kan gå til Brother CreativeCenter på denne nettadressen: www.brother.com/creativecenter

Beslektet informasjon

- Feil- og vedlikeholdsmeldinger >> side 24
-

brother

Besøk oss på Internett
www.brother.com

Lagd av 100 % resirkulert papir
(bortsett fra omslaget)



D00HEY001-00
NOR
Version 0