

brother

Ghid de Referință

Explicații sumare ale operațiunilor de rutină

MFC-J3930DW

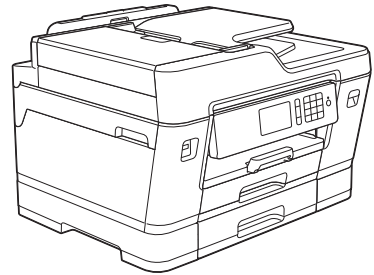

Brother recomandă să păstrați acest ghid lângă echipamentul Dvs. Brother pentru consultare rapidă.

Ghidul utilizatorului Online

Acest *Ghid de Referință* conține instrucțiuni și informații de bază pentru echipamentul Dvs. Brother.

Pentru instrucțiuni și informații avansate, consultați *Ghidul utilizatorului Online* la solutions.brother.com/manuals



Manualele de utilizare și unde le puteți găsi

| Ce manual să aleg? | Ce informații include? | Unde se găsește? |
|---|---|---------------------------------------|
| Ghid de siguranța produsului | Citiți mai întâi acest manual. Citiți Instrucțiunile de siguranță înainte de a vă configura aparatul. Consultați acest manual pentru mărcile comerciale și restricțiile juridice. | Imprimat / În pachet |
| Ghid de instalare și configurare rapidă | Urmați instrucțiunile pentru configurarea aparatului și pentru instalarea driverelor și a programelor software pentru sistemul de operare și tipul de conexiune pe care le utilizați. | Imprimat / În pachet |
| Ghid de Referință | Învățați operațiunile de bază pentru imprimare de la calculator, imprimare directă, scanare, copiere și fax, precum și operațiunile elementare de întreținere a aparatului. Consultați sfaturile pentru depanare. | Imprimat / În pachet |
| Ghidul utilizatorului Online | Acest manual include informații suplimentare din <i>Ghidul de referință</i> . În plus, pe lângă informațiile despre imprimare de la calculator, imprimare directă, scanare, copiere, fax, servicii internet, funcții mobile și operațiile Brother ControlCenter, sunt incluse și informații utile despre utilizarea aparatului într-o rețea. | Brother Solutions Center ¹ |
| Mobile Print/Scan Guide for Brother iPrint&Scan (Ghid de imprimare/scanare pentru dispozitive mobile) | Acest manual include informații despre imprimarea de pe dispozitivul mobil și scanarea de pe aparatul Brother pe dispozitivul mobil dacă acesta este conectat la o rețea Wi-Fi®. | |

¹ Vizitați solutions.brother.com/manuals.

1

Informații generale

Prezentarea panoului de control

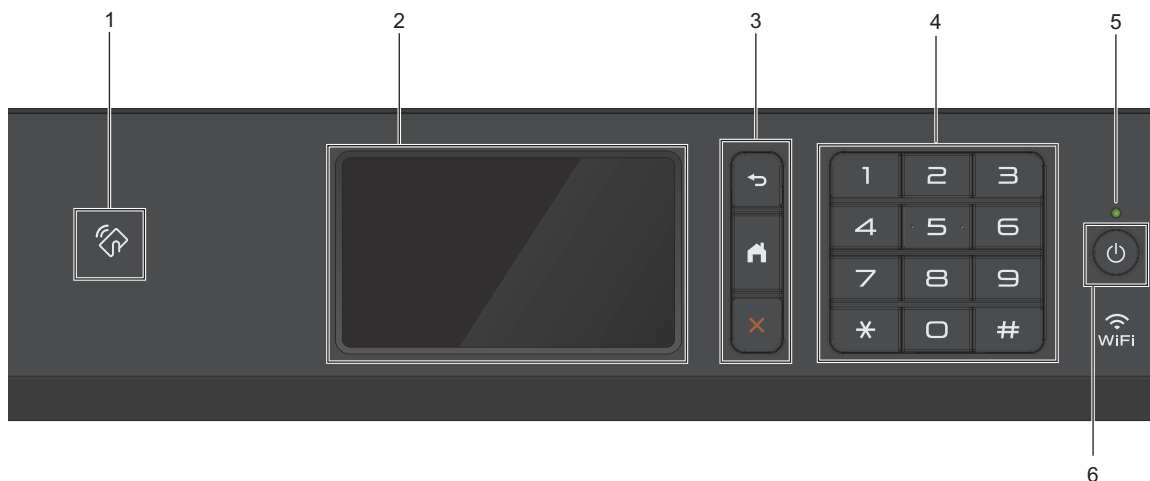

1. Simbol NFC (Near Field Communication)

Puteți utiliza autentificarea prin card atingând cardul IC de simbolul NFC de pe panoul de control.

În cazul în care dispozitivul Android™ este compatibil cu funcția NFC, puteți imprima de pe dispozitiv sau puteți scana documente către dispozitiv în același mod.

2. Ecran tactil cu cristale lichide (LCD)

Accesați meniurile și opțiunile apăsându-le pe ecranul tactil.

Reglați unghiul panoului de control prin ridicarea acestuia.

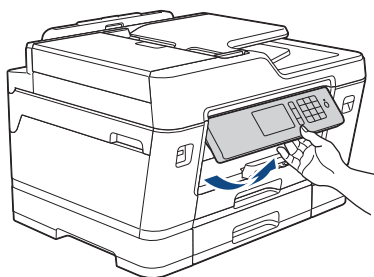

3. Butoanele de meniu



(Înapoi)

Apăsați pentru a reveni la meniul anterior.



(Acasă)

Apăsați pentru a reveni la meniul principal.



(Anulare)

Apăsați pentru a anula o operațiune.

4. Tastatura

Apăsați pe numere pentru a forma numere de telefon sau de fax și pentru a introduce numărul de copii.

5. Indicator de alimentare cu LED

Indicatorul LED se aprinde în funcție de starea de alimentare a aparatului.

Dacă aparatul este în modul Sleep, indicatorul LED luminează intermitent.

6. Pornit/Oprit

Apăsați pe  pentru a porni aparatul.

Apăsați și țineți apăsat  pentru a opri aparatul. Pe ecranul tactil va fi afișat mesajul [Oprire], iar acesta va rămâne afișat câteva secunde înainte de a dispărea. Dacă aveți conectat un telefon sau un robot telefonic (TAD) extern, acesta va fi întotdeauna disponibil.

Dacă opriți aparatul de la butonul , acesta va efectua o curățare periodică a capului de imprimare pentru a menține calitatea imprimării. Pentru a prelungi durata de utilizare a capului de imprimare, pentru a folosi cât mai eficient cerneala și pentru a menține calitatea imprimării, țineți întotdeauna aparatul conectat la sursa de alimentare.

Prezentare generală a ecranului tactil LCD

Sunt disponibile trei ecrane de pornire pe care le puteți accesa derulând la stânga sau la dreapta sau apăsând pe ◀ sau pe ▶.

Din ecranele de pornire puteți accesa ecranele Comenzi rapide, Configurare Wi-Fi, Setări și Nivel cerneală.

Ecranul de pornire 1

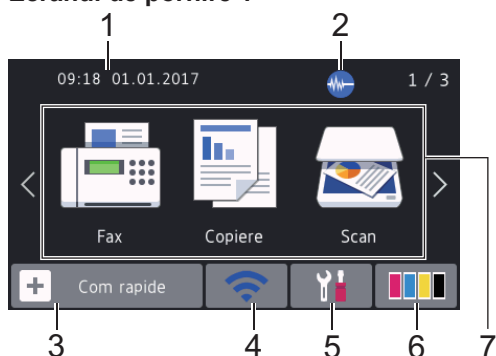

Pe acest ecran este afișată starea aparatului în cazul în care aparatul este inactiv. De asemenea, pentru acest ecran de pornire se mai folosește și denumirea de ecran Pregătit de funcționare. Când este afișat, acesta indică faptul că aparatul este pregătit și așteaptă comanda următoare.



Puteți modifica ecranul modului Pregătit de funcționare.

Mai multe informații >> *Ghidul utilizatorului Online: Configurarea ecranului Pregătit de funcționare*

Ecranul de pornire 1 permite accesul la operațiile [Fax], [Copiere] și [Scan].

Ecranul de pornire 2

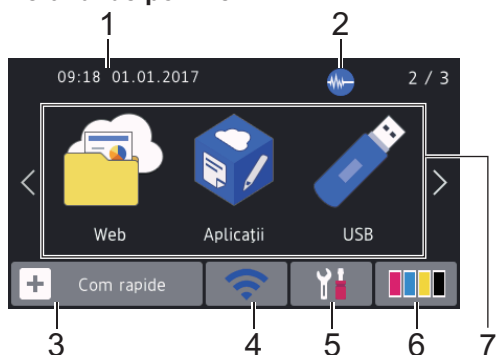

Ecranul de pornire 2 permite accesarea unor funcții suplimentare, precum operațiile [Web], [Aplicații] și [USB].

Ecranul de pornire 3

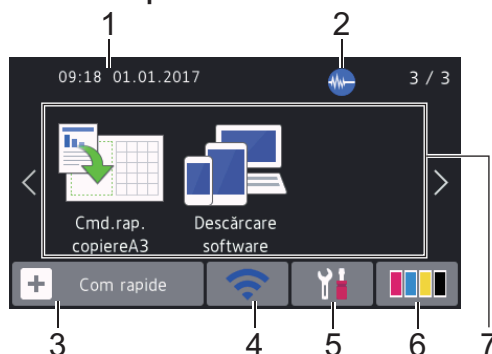

Ecranul de pornire 3 permite accesarea unor funcții suplimentare, precum operațiile [Cmd.rap. copiereA3] și [Descărcare software].

1. Data și ora

Afișează data și ora setate pe aparat.

2. Mod silențios

Această pictogramă este afișată dacă pentru [Mod silențios] ați selectat opțiunea [Pornit].

Folosind setarea Mod silențios puteți reduce zgomotul la imprimare. Dacă modul silențios este activat, viteza de imprimare se va reduce.

3. [Com rapide]



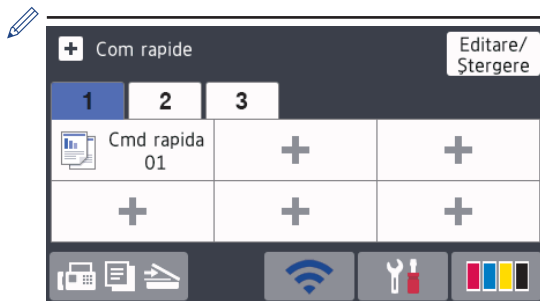

Creați comenzi rapide pentru operațiunile folosite frecvent, cum ar fi trimiterea unui fax, copierea, scanarea, serviciile Web Connect și Apps.



- Sunt disponibile trei file cu comenzi rapide, fiecare filă având șase comenzi rapide.
- Apăsați pe , afișat la partea de jos a ecranului pentru a accesa ecranele de pornire.

4. Stare rețea wireless

Fiecare pictogramă din tabelul de mai jos indică starea rețelei wireless:

| | |
|---|---|
|  | Aparatul dumneavoastră nu este conectat la un punct de acces wireless. Apăsați pe acest buton pentru a configura setările wireless. Mai multe informații >> <i>Ghid de instalare și configurare rapidă</i> |
|  | Rețeaua wireless este conectată. Puterea actuală a semnalului wireless este afișată pe oricare dintre ecranele de pornire printr-un indicator cu trei niveluri. |
|  | Punctul de acces wireless nu poate fi detectat. |
|  | Opțiunea wireless este dezactivată. |

 Puteți configura setările wireless apăsând pe butonul Stare rețea wireless.

5. [Setări]

Apăsați pentru a accesa meniul [Setări].

6. [Cerneală]

Afișează volumul de cerneală disponibil. Apăsați pentru a accesa meniul [Cerneală].

În cazul în care cartușul de cerneală se apropie de sfârșitul duratei de utilizare sau dacă aveți o problemă, pe culoarea respectivă de cerneală va fi afișată o pictogramă de eroare.

7. Moduri:

-  [Fax]

Apăsați pentru a accesa modul Fax.

-  [Copiere]

Apăsați pentru a accesa modul Copiere.

-  [Scan]

Apăsați pentru a accesa modul Scanare.

-  [Web]

Apăsați pe acest buton pentru a conecta aparatul Brother la un serviciu de internet.

Mai multe informații >> *Ghidul utilizatorului Online*

-  [Aplicații]

Apăsați pe acest buton pentru a conecta aparatul Brother la serviciul Brother Apps.

Mai multe informații >> *Ghidul utilizatorului Online*

-  [USB]

Apăsați pentru a accesa meniul [USB].

-  [Cmd.rap. copiereA3]

Apăsați pentru a copia pe formate de hârtie A3 sau Ledger folosind acest meniu predefinit.

-  [Descărcare software]

Apăsați pe acest buton pentru a afișa informații despre descărcarea și instalarea programului software pentru dispozitivele mobile și pentru calculatoare.

8. [Fax. Memor.:]

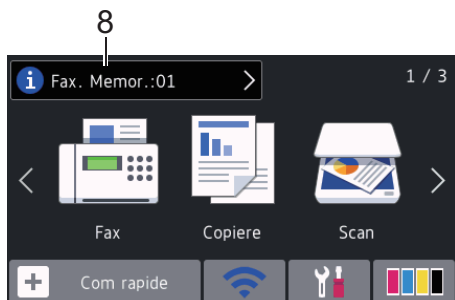

[Fax. Memor.] afișează câte faxuri primite sunt în memoria aparatului.

Apăsați pe **i** pentru a imprima faxurile.

9. [Faxuri noi:]

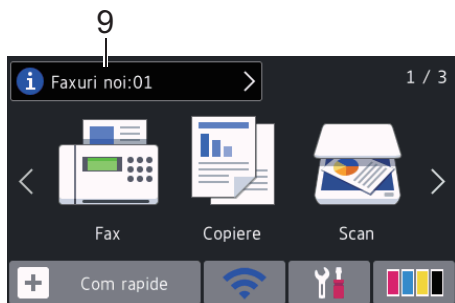

Dacă pentru [Vizionare Fax] este selectată opțiunea [Pornit], [Faxuri noi] va afișa câte faxuri noi au fost primite și stocate în memorie.

Apăsați pe **i** pentru a vizualiza faxurile pe ecranul tactil.



Dacă ați primit un fax care conține diferite formate de hârtie (de exemplu, o pagină în format A4 și o pagină în format A3), aparatul poate crea și stoca un fișier pentru fiecare format de hârtie, iar pe ecranul tactil probabil vor apărea mai multe faxuri primite.

10. Pictograma de avertizare

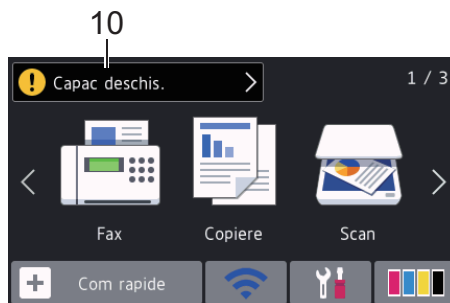

Pictograma de avertizare **!** apare dacă este afișat un mesaj de eroare sau de întreținere; apăsați pe **!** pentru a vizualiza detaliile și apoi apăsați pe **X** pentru a reveni în modul Pregătit de funcționare.

IMPORTANT

NU apăsați pe ecranul LCD cu obiecte ascuțite, cum ar fi un creion sau un stylus. Se poate deteriora aparatul.



- Acest produs adoptă fonturile ARPHIC TECHNOLOGY CO.,LTD.
- NU atingeți ecranul LCD imediat după conectarea cablului de alimentare sau pornirea aparatului. Există riscul apariției unei erori.

Noutăți de la Brother

Noile informații de la Brother sunt afișate în bara de informații dacă pentru setările de notificare precum [Mesaj de la Brother] și [Verificare autom firmware] ați selectat opțiunea [Pornit].

Pentru a vizualiza detaliile, apăsați pe **i**.



Aveți nevoie de conexiune la internet și se pot percepe tarife pentru transferul datelor.

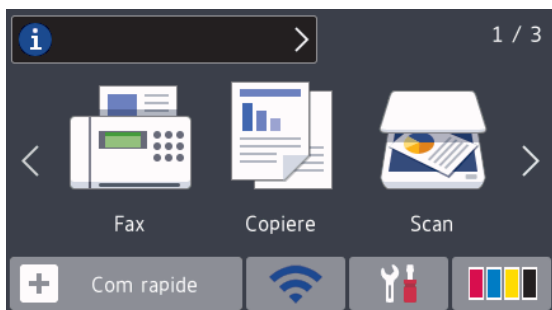

Accesarea Brother Utilities (Windows®)

Brother Utilities este un program de lansare a aplicațiilor care permite accesul rapid la toate aplicațiile Brother instalate pe calculatorul dumneavoastră.

1 Procedați conform indicațiilor de mai jos:

- Windows Vista® și Windows® 7

Faceți clic pe  (**Start**) > **Toate programele** > **Brother** > **Brother Utilities**.

- Windows® 8

Atingeți sau faceți clic pe  (**Brother Utilities**) de pe ecranul **Start** sau de pe desktop.

- Windows® 8.1

Mutați mausul în colțul din stânga jos al ecranului **Start** și faceți clic pe  (dacă utilizați un dispozitiv cu ecran tactil, derulați de jos în sus ecranul **Start** pentru a deschide ecranul **Aplicații**).

Când apare ecranul **Aplicații**, atingeți sau faceți clic pe  **Brother Utilities**.

- Windows® 10

Faceți clic pe  > **Toate aplicațiile** > **Brother** > **Brother Utilities**.

2 Selectați aparatul dvs.

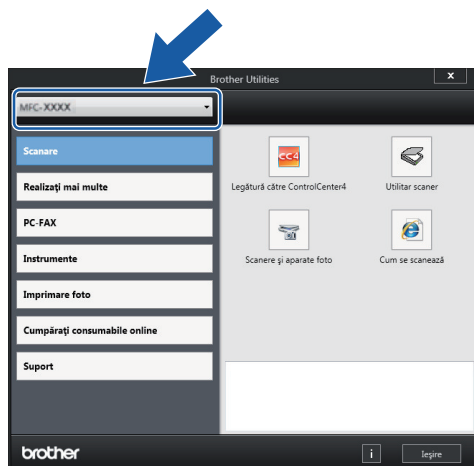

3 Selectați operațiunea pe care doriți să o utilizați.

Dezinstalarea programului software Brother și a driverelor (Windows®)

1 Lansați (**Brother Utilities**).

2 Faceți clic pe lista derulantă și apoi selectați denumirea modelului (dacă nu este selectată deja). Faceți clic pe **Instrumente** în bara de navigare din stânga și apoi clic pe **Dezinstalare**.

Urmați instrucțiunile din caseta de dialog pentru a dezinstala programul software și driverele.

Încărcarea hârtiei

1 Încărcați hârtia în tava pentru hârtie urmând instrucțiunile de mai jos.







Răsfițați bine stiva de hârtie.

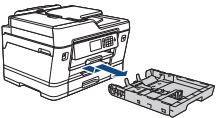
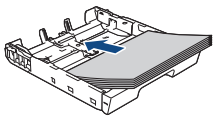
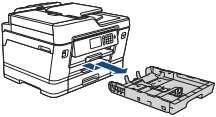
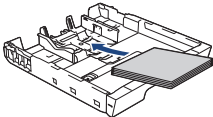
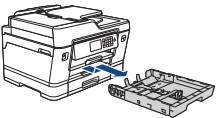
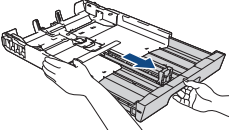
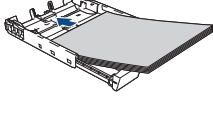

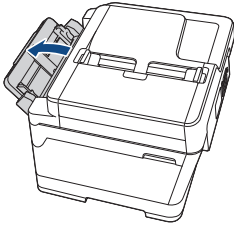
La încărcarea hârtiei, formatul hârtiei determină orientarea acesteia.

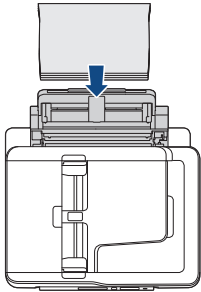
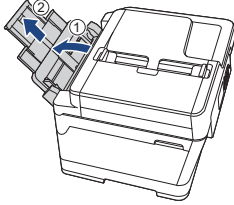
| Tava #1 | Tava #2 | Încărcarea hârtiei | | |
|--|--|---|--|---|
| A4 Letter Executive | A4 Letter (numai hârtie simplă și hârtie reciclată) |  | Reglați ghidajele pentru hârtie. | Orientarea peisaj  |
| A5 A6 Fotografii Photo L Photo 2L Card index Plicuri | - |  | Reglați ghidajele pentru hârtie. | Orientarea portret  |
| A3 Ledger Legal Folio Mexico Legal India Legal | A3 Ledger Legal Folio Mexico Legal India Legal (numai hârtie simplă și hârtie reciclată) |  | Extindeți tava folosind cursorul verde, apoi reglați poziția ghidajelor de hârtie.  | Orientarea portret  |

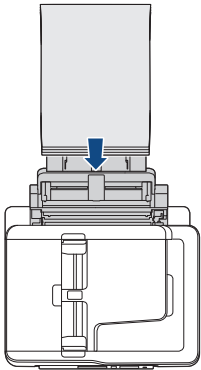
| Tava MF | Încărcarea hârtiei | |
|---|---|--|
| A4 Letter Executive |  | Orientarea peisaj Reglați poziția ghidajelor tăvii MF.   |
| A3 Ledger Legal Folio Mexico Legal India Legal A5 A6 Fotografii Photo L Photo 2L Card index Plicuri |  | Orientarea portret Reglați poziția ghidajelor tăvii MF.   |

Mai multe informații >> Ghidul utilizatorului Online: Încărcare hârtie

2 Desfaceți extensia pentru suportul de hârtie.

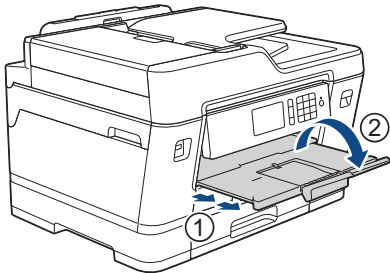

3 Dacă este necesar, modificați setările definite pentru formatul de hârtie în meniul aparatului.

Încărcarea documentelor

Încărcarea documentelor în alimentatorul automat de documente (ADF)

- 1 Răsfoiți bine colile.
- 2 Reglați ghidajele pentru hârtie (1) în funcție de dimensiunile documentului.

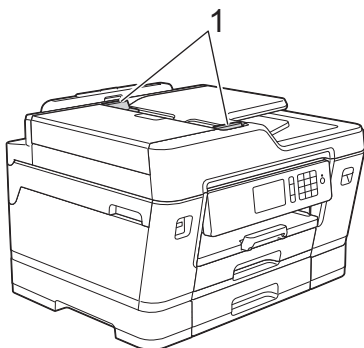

- 3 Așezați documentul cu *fața în sus* în unitatea ADF, așa cum este indicat în figură, până când simțiți că documentul atinge rolele de alimentare și aparatul emite un bip.

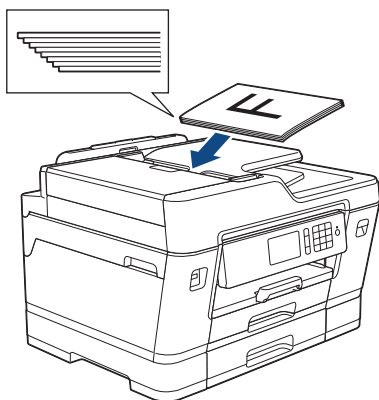

Încărcarea documentelor pe sticla scannerului

- 1 Ridicați capacul pentru documente.
- 2 Așezați documentul cu *fața în jos* în colțul din stânga sus al ferestrei de sticlă a scannerului, așa cum este indicat în figură.

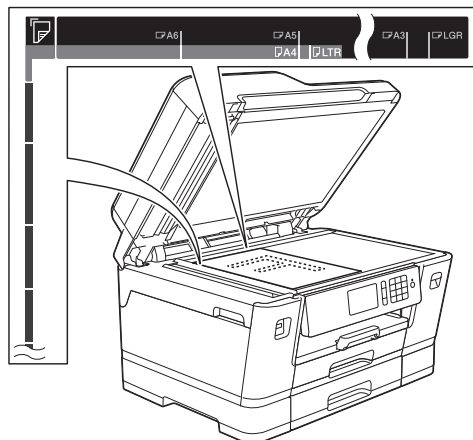

- 3 Închideți capacul pentru documente.

Imprimarea de la computer

Înainte de a încerca o operație de imprimare, confirmați următoarele:

- Asigurați-vă că ați instalat software-ul și driverele Brother.
- Pentru utilizatorii care folosesc un cablu de rețea sau un cablu USB: asigurați-vă că ați instalat corect cablul de interfață.

Imprimarea unui document (Windows®)

- 1 Selectați comanda de imprimare în aplicație.
- 2 Selectați **Brother MFC-XXXX Printer** (unde XXXX este numele modelului dumneavoastră).
- 3 Faceți clic pe **Imprimare**.
- 4 Încheiați operația de imprimare.

Imprimarea unui document (Macintosh)

- 1 Dintr-o aplicație de tipul Apple TextEdit, faceți clic pe **File (Fișier)**, apoi selectați **Print (Imprimare)**.
- 2 Selectați **Brother MFC-XXXX** (unde XXXX este numele modelului dumneavoastră).
- 3 Faceți clic pe **Print (Imprimare)**.

- 4 Încheiați operația de imprimare.

Alte funcții de imprimare

Pentru a utiliza alte funcții de imprimare, faceți clic pe butonul de proprietăți sau de preferințe de imprimare pentru a modifica setările de imprimare.

Imprimare automată pe ambele fețe ale hârtiei

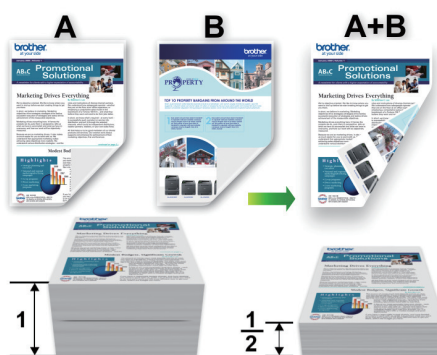

Imprimați mai mult de o pagină pe o singură coală de hârtie (N în 1)



Pentru Windows®:

Mai multe informații ►► *Ghidul utilizatorului Online: Imprimare de la computer (Windows®)*

Pentru Macintosh:

Mai multe informații ►► *Ghidul utilizatorului Online: Imprimare de la computer (Macintosh)*

Imprimarea fotografiilor direct de pe un suport USB flash

Previzualizarea și imprimarea fotografiilor și a fișierelor video de pe un suport de stocare USB flash

Examinați fotografiile pe ecranul LCD înainte de a le imprima. Imprimați imagini stocate pe un suport de stocare USB flash.

- 1 Introduceți un suport de stocare USB flash în fanta USB.

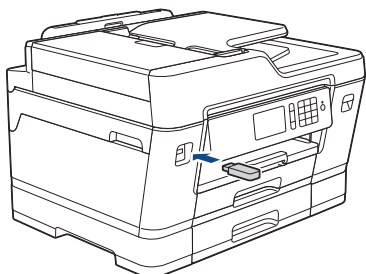

- 2 Apăsați pe [Imprimare JPEG] > [Select.fiș.].
- 3 Derulați la stânga sau la dreapta sau apăsați pe ◀ sau pe ▶ pentru a afișa fotografia pe care doriți să o imprimați, apoi apăsați pe aceasta.

 Pentru a imprima toate fotografiile, apăsați pe [Imprimă tot] și apoi apăsați pe [Da] pentru a confirma.

- 4 Apăsați pe × 01 pentru a afișa tastatura pe ecranul tactil și apoi introduceți numărul de copii folosind tastatura de pe ecranul tactil. Apăsați pe [OK].

De asemenea, puteți apăsa pe [-] sau pe [+] de pe ecranul tactil sau puteți

utiliza numerele de pe tastatura numerică.

- 5 Apăsați pe [OK].
- 6 Repetați ultimii trei pași până când ați selectat toate fotografiile pe care doriți să le imprimați.
- 7 Apăsați pe [OK].
- 8 Citiți și confirmați lista de opțiuni afișată.
- 9 Pentru a schimba setările de imprimare, apăsați pe [Setări de impr.]. Când ați terminat, apăsați pe [OK].
- 10 Apăsați pe [Pornire].

Prezentarea setărilor de imprimare

Setările de imprimare pe care le modificați pot fi folosite temporar pentru imprimarea curentă. Aparatul revine la setările implicite după ce imprimarea s-a terminat.

 Puteți salva setările de imprimare utilizate frecvent definindu-le ca setări implicite.

Mai multe informații >> *Ghidul utilizatorului Online*

Copierea unui document

- 1 Asigurați-vă că ați încărcat hârtia cu formatul corect în tava de hârtie.
- 2 Încărcați documentul.
- 3 Apăsați pe  [Copiere].

Pe ecranul tactil va fi afișat mesajul:

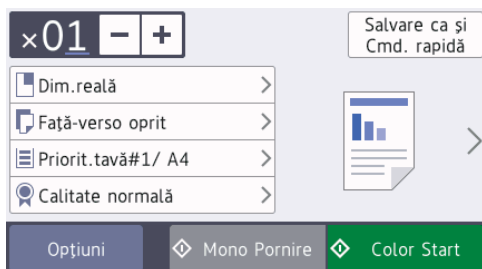

- 4 Modificați setările de copiere, dacă este necesar.

Dacă încărcați alte formate de hârtie simplă cu excepția formatului A4, va trebui să modificați setările definite pentru [Dim. hârtie] și [Tip Hartie] apăsând pe [Opțiuni].

- **x01** (Număr de copii)

Apăsați pe **x01** pentru a afișa tastatura pe ecranul tactil și apoi introduceți numărul de copii folosind tastatura de pe ecranul tactil. Apăsați pe [OK]

De asemenea, puteți apăsa pe [-] sau pe [+] de pe ecranul tactil sau puteți utiliza numerele de pe tastatura numerică.

- [Opțiuni]

Apăsați pe **Opțiuni** pentru a modifica setările de copiere folosite numai pentru următoarea copie.

După ce ați terminat de modificat setările, apăsați [OK].

După ce ați terminat de selectat noile opțiuni, le puteți salva apăsând pe butonul [Salvare ca și Cmd. rapidă].

- 5 Apăsați pe [Mono Pornire] sau pe [Color Start].

Pentru a opri copierea, apăsați pe .

Alte opțiuni de copiere

Modificând setările de copiere definite, puteți utiliza diferite funcții de copiere. Apăsați pe butonul [Opțiuni].

Mărirea sau micșorarea imaginilor copiate

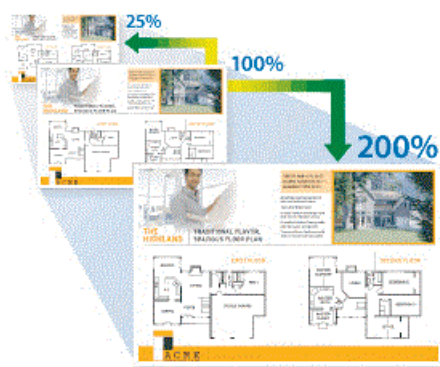

Copiere față-verso

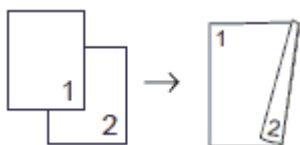

Mai multe informații ►► *Ghidul utilizatorului*
Online: *Copiere*

Înainte de a scana

Înainte de a încerca să scanați, confirmați următoarele:

- Asigurați-vă că ați instalat software-ul și driverele Brother.
- Pentru utilizatorii care folosesc un cablu de rețea sau un cablu USB: asigurați-vă că ați instalat corect cablul de interfață.



Scanare de la computer

Există mai multe moduri în care puteți folosi computerul pentru a scana fotografiile și documentele la aparatul Brother. Utilizați aplicațiile software oferite de Brother sau aplicația dumneavoastră favorită pentru scanare.

Mai multe informații ►► *Ghidul utilizatorului Online: Scanarea de la computer (Windows®) sau Scanarea de la computer (Macintosh)*

Scanați utilizând butonul Scanare al aparatului

Utilizați butonul de scanare de pe aparat pentru a efectua modificări temporare la setările de scanare. Pentru a efectua modificări permanente, utilizați software-ul Brother ControlCenter.

- 1 Încărcați documentul.
- 2 Apăsați pe  [Scan].
- 3 Derulați la stânga sau la dreapta, sau apăsați pe ◀ sau pe ▶ pentru a afișa  [cătrefe PC].

Pictograma se deplasează în mijlocul ecranului tactil și este evidențiată cu albastru.

- 4 Apăsați pe  [cătrefe PC].

- 5 Apăsați pe [cătrefe fișier].

- 6 Dacă aparatul este conectat într-o rețea, derulați în sus sau în jos, sau apăsați pe ▲ sau pe ▼ pentru a afișa computerul la care doriți să trimiteți date și apoi apăsați pe numele computerului.



Dacă pe ecranul LCD este afișat un mesaj în care se solicită introducerea codului PIN, utilizați ecranul LCD pentru a introduce codul PIN, format din patru cifre, al computerului și apoi apăsați pe [OK].

- 7 Procedați conform indicațiilor de mai jos:
 - Pentru a modifica setările, apăsați pe [Opțiuni] și apoi treceți la pasul următor.
 - Apăsați pe [Pornire] pentru a începe scanarea fără a mai modifica alte setări.

Aparatul începe să scaneze. Dacă utilizați sticla scannerului aparatului, urmați instrucțiunile de pe ecranul LCD pentru a finaliza sarcina de scanare.

- 8 Pentru a scana ambele fețe ale unui document, apăsați pe [Scanare pe 2 fețe] și apoi selectați tipul de document.

9 Dacă este necesar, modificați setările de scanare dorite, de exemplu tipul de scanare, rezoluția, tipul de fișier și dimensiunea documentului. Când ați terminat, apăsați pe [OK].

10 Apăsați pe [Pornire].

Aparatul începe să scaneze. Dacă utilizați sticla scannerului aparatului, urmați instrucțiunile de pe ecranul LCD pentru a finaliza sarcina de scanare.

Înainte de a trimite sau primi un fax

Interferențe/VoIP pe linia telefonică

Dacă întâmpinați probleme în trimiterea sau recepționarea unui fax din cauza unor posibile interferențe pe linia telefonică sau dacă utilizați un sistem VoIP, vă recomandăm să modificați viteza modemului pentru a reduce la minimum erorile din activitățile de fax.

- 1 Apăsați pe  [Setări] > [Toate setările] > [Setare Initial] > [Compatibil].
- 2 Apăsați pe opțiunea dorită.
 - Folosind opțiunea [De bază (pentru VoIP)] viteza modemului se va reduce la 9.600 bps și primirea faxurilor color și ECM va fi dezactivată, cu excepția trimiterii faxurilor color. Dacă interferențele nu sunt o problemă recurentă pe linia telefonică, este de preferat să folosiți această funcție numai dacă este nevoie.

Pentru a îmbunătăți compatibilitatea cu majoritatea serviciilor VoIP, Brother recomandă modificarea setărilor de compatibilitate prin selectarea opțiunii [De bază (pentru VoIP)].

 - [Normal] definește viteza modemului la valoarea de 14.400 bps.
 - [Inalt] definește viteza modemului la valoarea de 33.600 bps.

- 3 Apăsați pe .



- VoIP (Voice over IP) este un sistem de telefonie care utilizează o conexiune la internet, în locul unei linii tradiționale de telefon.

Informații similare

- Mesaje de eroare și de întreținere >>> pagina 25

Trimiterea unui fax

- 1 Încărcați documentul în unitatea ADF sau așezați-l pe fereastra de sticlă a scannerului.
- 2 Apăsați pe  [Fax].



Dacă pentru [Vizionare Fax] este selectată opțiunea [Pornit], apăsați pe  [Fax] > [Trimitere faxuri].

Pe ecranul tactil va fi afișat mesajul:

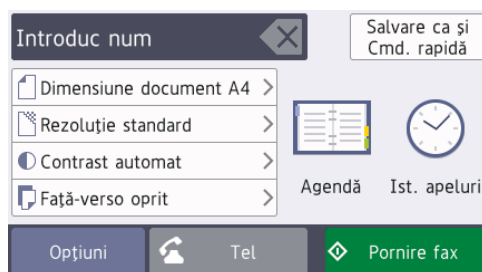

- 3 Introduceți numărul de fax folosind unul din următoarele moduri:
 - De la tastatură (introduceți numărul de fax manual.)

Apăsați pe toate cifrele din numărul de fax folosind tastatura.

 - [Reapel] (Formați din noul ultimul număr format.)

Apăsați pe [Ist. apeluri] > [Reapel].

- [Apel Trimis] (Selectați un număr din lista cu apeluri efectuate.)

Apăsați pe [Ist. apeluri] > [Apel Trimis].

Selectați numărul dorit și apoi apăsați pe [Aplicare].

- [Agendă] (Selectați un număr din agendă.)

Apăsați pe [Agendă].

Procedați conform uneia dintre metodele de mai jos:

- Selectați numărul dorit și apoi apăsați pe [Aplicare].
- Apăsați pe  și apoi introduceți litera cu care începe numele respectiv și apăsați pe [OK]. Apăsați pe numele pe care doriți să îl formați. Dacă aveți două numere pentru un nume, apăsați pe numărul dorit. Apăsați pe [Aplicare].



Dacă opțiunea de căutare LDAP este disponibilă, rezultatul căutării va fi afișat pe ecranul tactil cu .

4 Apăsați pe  [Format document].

Selectați dimensiunea dorită a documentului.

5 Pentru a modifica setările faxului, apăsați pe [Opțiuni].

Când ați terminat, apăsați pe [OK].

6 Apăsați pe [Pornire fax].

7 Procedați conform indicațiilor de mai jos:

- Dacă utilizați unitatea ADF, aparatul va începe scanarea și va trimite documentul.

- Dacă utilizați fereastra de sticlă a scannerului și ați selectat [Mono] din [Configurare culoare], aparatul va începe să scaneze prima pagină.

Treceți la pasul următor.

- Dacă utilizați fereastra de sticlă a scannerului și ați selectat [Culoare] din [Configurare culoare], pe ecranul tactil va fi afișat un mesaj în care sunteți întrebat dacă doriți să trimiteți un fax color.

Pentru confirmare, apăsați pe [Da (Fax color)]. Aparatul va începe să formeze numărul și să trimită documentul.

8 Dacă pe ecranul tactil este afișat mesajul [Pag. Urmatoare?], urmați instrucțiunile de mai jos:

- Apăsați pe [Nu] când scanarea paginilor s-a terminat. Aparatul va începe să transmită documentul.
- Apăsați pe [Da] pentru a scana o altă pagină. Așezați pagina următoare pe fereastra de sticlă a scannerului și apoi apăsați pe [OK]. Aparatul va începe scanarea acestei pagini.

Repețiți acest pas pentru fiecare pagină suplimentară.

Alegerea Modulului de recepție corect

Trebuie să alegeți un mod de recepție în funcție de dispozitivele externe și serviciile de telefonie de care dispuneți pe linie respectivă.

În mod implicit, aparatul va recepționa automat orice fax trimis către acesta. Diagrama de mai jos vă va ajuta să selectați modul corect.

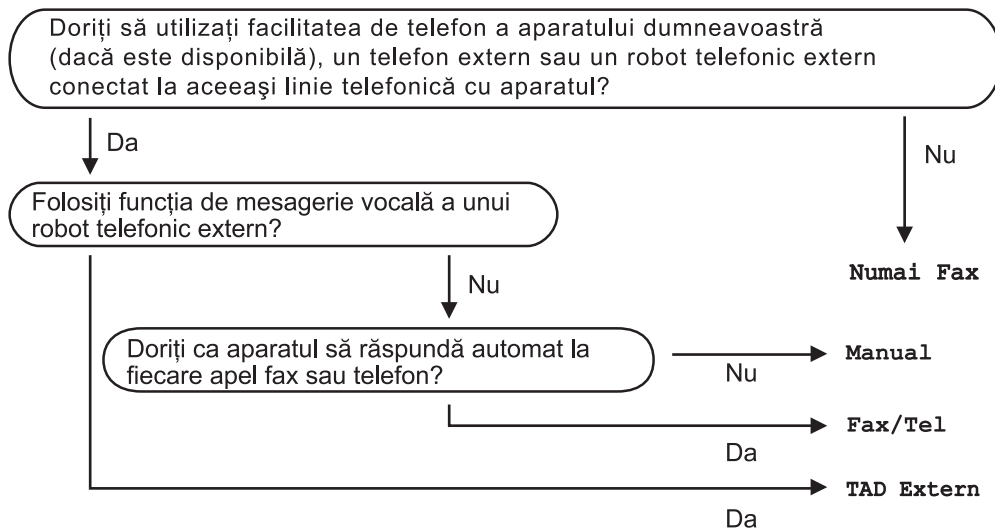

1 Apăsați pe  [Setări] > [Toate setările] > [Fax] > [Setare Primire] > [Mod recepție].

2 Apăsați pe opțiunea [Numai Fax], [Fax/Tel], [TAD Extern] sau [Manual].

3 Apăsați pe .

Verificarea calității imprimării

În cazul în care culorile și textul sunt șterse sau striate sau dacă textul lipsește din documentele imprimate, este posibil ca duzele capului de imprimare să fie înfundate. Imprimați pagina de verificare a calității imprimării și analizați modelul de verificare a duzelor.

- 1 Apăsați pe  [Cerneală] > [Îmbunătățire calitate impr] > [Verificare calitate impr].



De asemenea, puteți apăsa pe  [Setări] > [Întreținere] > [Îmbunătățire calitate impr] > [Verificare calitate impr].

- 2 Apăsați pe [Pornire].
Aparatul va imprima pagina de verificare a calității imprimării.
- 3 Verificați calitatea celor patru blocuri de culoare de pe pagină.
- 4 Pe ecranul tactil este afișat un mesaj în care vi se pun întrebări privind calitatea imprimării. Procedați conform indicațiilor de mai jos:
 - Dacă toate liniile sunt clare și vizibile, apăsați pe [Nu] și apoi apăsați pe  pentru a finaliza verificarea calității imprimării.
 - Dacă lipsesc linii (consultați **Calitate slabă**, de mai jos), apăsați pe [Da].

OK

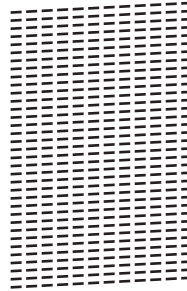

Calitate slabă

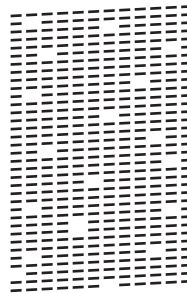

- 5 Pe ecranul tactil este afișat un mesaj în care vi se pun întrebări privind calitatea fiecărei culori. Apăsați pe numărul corespunzător modelului (1–4) care seamănă cel mai mult cu rezultatul obținut la imprimare.
- 6 Procedați conform indicațiilor de mai jos:
 - Dacă trebuie să curățați capul de imprimare, apăsați pe [Pornire] pentru a începe procedura de curățare.
 - Dacă nu trebuie să curățați capul de imprimare, ecranul Întreținere va fi reafișat pe ecranul tactil. Apăsați pe .
- 7 După ce procedura de curățare s-a terminat, pe ecranul tactil va fi afișat un mesaj în care sunteți întrebat dacă doriți să imprimați din nou pagina de verificare a calității imprimării. Apăsați pe [Da] și apoi apăsați pe [Pornire].

Aparatul va imprima din nou pagina de verificare a calității imprimării. Verificați din nou calitatea celor patru blocuri de culoare de pe pagină.

În cazul în care curățați capul de imprimare și imprimarea nu s-a îmbunătățit, încercați să instalați un nou cartuș de schimb de cerneală Brother original pentru fiecare culoare care creează probleme. Încercați să curățați din nou capul de imprimare. Dacă imprimarea nu s-a îmbunătățit, contactați Centrul de asistență clienți Brother sau dealerul local Brother.

IMPORTANT

NU atingeți capul de imprimare. Atingerea capului de imprimare poate produce defecțiuni permanente și poate anula garanția acestuia.



Dacă una din duzele capului de imprimare este înfundată, moștra imprimată va arăta astfel.



După curățarea duzei capului de imprimare, liniile au dispărut.



Verificarea alinierii imprimării de pe aparatul Brother

Dacă textul imprimat devine neclar sau imaginile devin șterse după transportarea aparatului, reglați alinierea imprimării.

- 1 Apăsați pe  [Cerneală] > [Îmbunătățire calitate impr] > [Aliniere].



De asemenea, puteți apăsa pe  [Setări] > [Întreținere] > [Îmbunătățire calitate impr] > [Aliniere].

- 2 Apăsați pe [Următ.].
- 3 Derulați în sus sau în jos sau apăsați pe ▲ sau pe ▼ pentru a afișa formatul de hârtie care necesită modificarea alinierii de imprimare și apoi apăsați pe acesta.
- 4 Apăsați pe [Aliniere elementară] sau pe [Aliniere avansată].
- 5 Încărcați în tavă formatul de hârtie selectat și apoi apăsați pe [Pornire].
Aparatul va imprima pagina de verificare a alinierii.

(A)

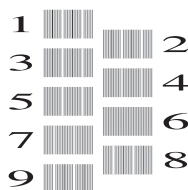

- 6 Pentru modelul „A”, derulați în sus sau în jos sau apăsați pe ▲ sau pe ▼ pentru a afișa numărul testului de imprimare cu cele mai puțin vizibile benzi verticale

(1-9) și apoi apăsați pe acesta (în exemplu, numărul 6 este cea mai bună alegere). Apăsați pe [OK].

Repetăți acest pas pentru restul modelelor.



Dacă alinierea imprimării nu s-a efectuat corect, textul afișat va fi neclar, ca acesta.

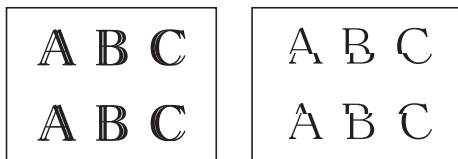

Dacă alinierea imprimării s-a efectuat corect, textul afișat va semăna cu acesta.



7 Apăsați pe .

Utilizați această secțiune pentru a rezolva problemele pe care le puteți întâmpina la utilizarea aparatului Brother.

Identificarea problemei

Chiar dacă se pare că aparatul dumneavoastră are o problemă, puteți rezolva majoritatea problemelor chiar dumneavoastră.

Mai întâi, verificați următoarele:

- Cablul de alimentare al aparatului este conectat corect și alimentarea aparatului este pornită.
- Toate componentele de protecție ale aparatului, de culoare portocalie, au fost îndepărtate.
- Cartușele de cerneală sunt instalate corect.
- Capacul scannerului și capacul de anulare a blocajelor sunt complet închise.
- Hârtia este introdusă corect în tava pentru hârtie.
- Cablurile de interfață sunt bine conectate la aparat și computer sau conexiunea wireless este configurată atât pe aparat, cât și pe computer.
- (Pentru modelele cu conectare la rețea) Punctul de acces (pentru wireless), ruterul sau hubul este pornit, iar butoanele de semnalizare luminează intermitent.
- Pentru a găsi eroarea și identifica soluția, verificați ecranul LCD sau starea aparatului din **Status Monitor** de pe calculatorul dumneavoastră.

Utilizarea ecranului LCD

1. Urmăți instrucțiunile afișate pe ecranul LCD.
2. Consultați instrucțiunile din tabelul Mesaje de eroare și de întreținere, de mai jos.
3. Dacă nu puteți rezolva eroarea, vă rugăm să consultați *Ghidul utilizatorului Online: Mesaje de eroare și de întreținere*

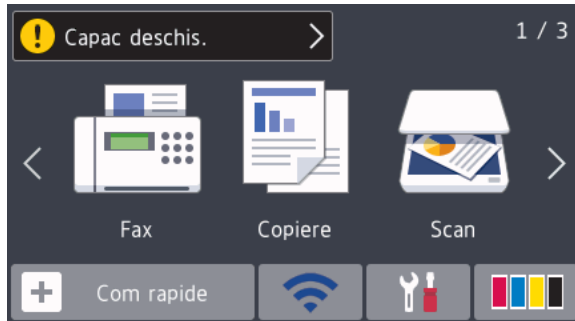

Utilizarea Status Monitor

- Faceți dublu clic pe pictograma  din tava de sarcină.
- Fiecare culoare a pictogramei indică o stare a aparatului.
- Faceți clic pe butonul **Depanare** pentru a accesa site-ul web de depanare al Brother.

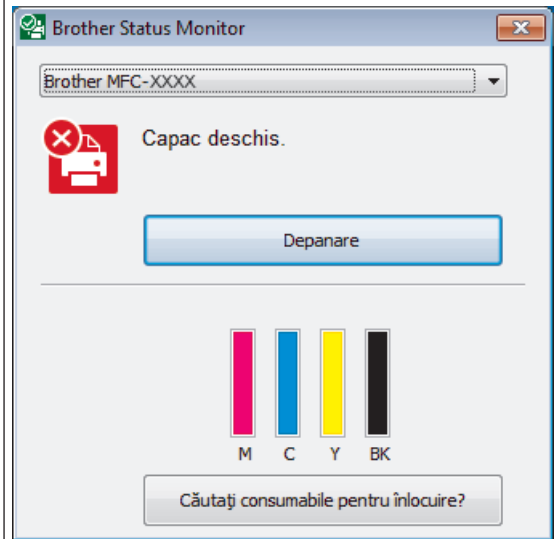

Mesaje de eroare și de întreținere

Cele mai frecvente mesaje de eroare și de întreținere sunt prezentate în tabel. Pentru mai multe informații, consultați *Ghidul utilizatorului Online*.

Puteți corecta majoritatea erorilor și puteți efectua operațiile de întreținere uzuale chiar dumneavoastră. Dacă aveți nevoie de mai multe sfaturi, vizitați pagina **Întrebări frecvente și depanare** a modelului dumneavoastră de la Brother Solutions Center aflată la adresa support.brother.com.



Dacă pe ecranul tactil sunt afișate erori și dispozitivul dumneavoastră Android™ este compatibil cu funcția NFC, atingeți cu dispozitivul simbolul NFC de pe panoul de control pentru a accesa Brother Solutions Center și citiți cele mai recente întrebări frecvente disponibile pentru aparatul dumneavoastră. (Sunt valabile tarifele pentru date și mesaje ale furnizorului de servicii de telefonie mobilă.)

Asigurați-vă că ați activat setările NFC atât pe aparatul Brother cât și pe dispozitivul Android™.

| Mesaj de eroare | Acțiune |
|--|---|
| Absorb de cern e aproape plin | Caseta de absorbție a cernelii sau caseta de colectare trebuie să fie înlocuite în curând. Contactați Centrul de Asistență Clienți Brother sau dealerul Brother local. |
| Aparat inutiliz. Decuplați disp. de la conectorul față și opriți aparatul, iar apoi reporniți-l | Un dispozitiv defect este conectat la interfața directă USB. Deconectați dispozitivul de la interfața directă USB, apoi apăsați pe  pentru a opri și reporni aparatul. |
| Aparat inutiliz. Vă rugăm să deconectați dispozitivul USB. | Un dispozitiv USB sau un suport de stocare USB flash incompatibil a fost conectat la interfața directă USB. Deconectați dispozitivul de la interfața directă USB. Opriți și apoi reporniți aparatul. |

| Mesaj de eroare | Acțiune |
|---|---|
| Blocaj față/spate Blocaj față Blocaj în spate Blocare tavă MF Blocaj față/Tavă MF Tava 2 blocată Repetare blocaj XX | <p>Scoateți hârtia blocată.</p> <p>Mai multe informații ►► <i>Ghidul utilizatorului Online: Blocarea imprimantei sau a hârtiei</i></p> <p>Dacă hârtia se blochează repetat, încercați o altă operație de anulare a blocajului.</p> <p>Mai multe informații ►► <i>Ghidul utilizatorului Online: Scoateți resturile de hârtie</i></p> <p>Asigurați-vă că ghidajele pentru hârtie sunt reglate corect în funcție de dimensiunile hârtiei.</p> <p>Asigurați-vă că suportul pentru hârtie este complet introdus în aparat.</p> <p>Mai multe informații ►► <i>Ghidul utilizatorului Online: Hârtia este blocată în fața aparatului</i></p> <p>Curățați rolele de antrenare a hârtiei.</p> <p>Mai multe informații ►► <i>Ghidul utilizatorului Online: Curățarea rolor de preluare a hârtiei</i></p> |
| Blocare document/ prea lung | <p>Documentul nu a fost introdus sau alimentat corect sau documentul scanat în unitatea ADF a fost prea lung.</p> <p>Mai multe informații ►► <i>Ghidul utilizatorului Online: Blocaje de documente</i></p> |
| Cartuș cern. greșit | <p>Numărul de model al cartușului de cerneală nu este compatibil cu aparatul dumneavoastră.</p> <p>Verificați dacă numărul respectivului model de cartuș poate fi folosit cu aparatul dumneavoastră.</p> <p>►► <i>Informații similare: Specificații privind alimentarea la sfârșitul acestei secțiuni.</i></p> |
| Culoare de cerneală incorectă | <p>Verificați cartușele de cerneală a căror culoare nu corespunde cu poziția cartușelor de cerneală și mutați-le în poziția corectă.</p> |
| Curat. Imposib. XX Imposibil de inițializat XX Imprim. Imposib. XX | <p>În aparat se află un corp străin, de exemplu o agrafă pentru hârtie sau o bucată ruptă de hârtie.</p> <p>Deschideți capacul scannerului și scoateți orice corp străin sau resturi de hârtie din interiorul aparatului. Dacă mesajul de eroare persistă, deconectați aparatul de la sursa de alimentare pentru câteva minute și apoi reconectați-l.</p> <p>Puteți încerca și alte operații de anulare a blocajului de hârtie.</p> <p>Mai multe informații ►► <i>Ghidul utilizatorului Online: Scoateți resturile de hârtie</i></p> <p>Dacă nu puteți imprima faxurile primite, transferați-le pe un alt aparat fax sau pe calculatorul dumneavoastră.</p> <p>Mai multe informații ►► <i>Ghidul utilizatorului Online: Transferarea faxurilor sau a raportului jurnal fax</i></p> |

| Mesaj de eroare | Acțiune |
|---|--|
| Date rămase în memorie | Apăsați pe  . Aparatul va anula comanda de imprimare și o va șterge din memorie. Încercați să imprimați din nou. |
| Deconectat | <p>Încercați să trimiteți sau să primiți încă o dată.</p> <p>Dacă apelurile sunt oprite în mod repetat și utilizați un sistem VoIP (Voice over IP), încercați să schimbați Compatibilitatea la bază (pentru VoIP).</p> <p>➤➤ <i>Informații similare: Interferențe/VoIP pe linia telefonică la sfârșitul acestei secțiuni.</i></p> |
| Detectare impos. | <p>Scoateți noul cartuș de cerneală și reinstalați-l încet și ferm până când se fixează pe poziție.</p> <p>Mai multe informații ➤➤ <i>Ghidul utilizatorului Online: Înlocuirea cartușelor de cerneală</i></p> <p>Scoateți cartușul de cerneală refolosit și instalați un cartuș nou.</p> <p>Înlocuiți cartușul cu un cartuș original de cerneală Brother. Dacă mesajul de eroare persistă, vă rugăm să contactați telefonic centrul de asistență clienți Brother sau dealerul local Brother.</p> <p>Întoarceți ușor cartușul de cerneală astfel încât portul de alimentare cu cerneală să fie orientat în jos și apoi reinstalați cartușul.</p> <p>Verificați numerele de model ale cartușelor de cerneală și instalați corect cartușele de cerneală.</p> <p>➤➤ <i>Informații similare: Specificații privind alimentarea la sfârșitul acestei secțiuni.</i></p> |
| Dim. nepotr. hârtie Dimens. nepotriv. hârtie [Tava #1] Dimens. nepotriv. hârtie [Tavă MF] Dimens. nepotriv. hârtie [Tava #2] | <ol style="list-style-type: none"> Verificați dacă formatul de hârtie selectat pe ecranul aparatului corespunde cu formatul de hârtie din tavă. Mai multe informații ➤➤ <i>Ghidul utilizatorului Online: Schimbarea formatului și tipului de hârtie</i> Asigurați-vă că ați încărcat hârtia cu orientarea corectă și ați așezat ghidajele pentru hârtie în dreptul indicatoarelor corespunzătoare dimensiunii respective de hârtie. Mai multe informații ➤➤ <i>Ghidul utilizatorului Online: Încărcare hârtie</i> După ce ați verificat formatul și orientarea hârtiei, urmați instrucțiunile de pe ecranul LCD. <p>Dacă imprimați de la calculator, asigurați-vă că formatul de hârtie selectat în driverul imprimantei corespunde cu formatul de hârtie din tavă.</p> <p>Mai multe informații ➤➤ <i>Ghidul utilizatorului Online: Setări de imprimare (Windows®) sau Opțiuni de imprimare (Macintosh)</i></p> |
| Hub neutilizabil | Hub-urile, inclusiv suporturile de stocare USB flash cu hub încorporat, nu pot fi folosite. Deconectați dispozitivul din interfața directă USB. |

| Mesaj de eroare | Acțiune |
|---|--|
| Inițializare ecran tactil eșuată | <p>Ecranul tactil a fost apăsat înaintea încheierii secvenței de inițializare a alimentării.</p> <p>Asigurați-vă că nu există nimic care să atingă ecranul tactil, mai ales atunci când conectați aparatul la o priză.</p> <p>Este posibil să existe reziduuri între partea inferioară a ecranului tactil și rama acestuia.</p> <p>Introduceți o bucată de hârtie densă între partea inferioară a ecranului tactil și rama acestuia și glisați-o înainte și înapoi pentru a scoate resturile.</p> |
| Inloc. Cerneala | <p>Unul sau mai multe dintre cartușele de cerneală au ajuns la sfârșitul duratei de utilizare.</p> <p>Înlocuiți cartușele de cerneală.</p> <p>Mai multe informații >> <i>Ghidul utilizatorului Online: Înlocuirea cartușelor de cerneală</i></p> <ul style="list-style-type: none"> • Încă mai puteți scana chiar dacă nivelul cernelii este scăzut sau cartușul trebuie înlocuit. |
| Instal. cerneală | <p>Scoateți noul cartuș de cerneală și reinstalați-l încet și ferm până când se fixează pe poziție.</p> <p>Mai multe informații >> <i>Ghidul utilizatorului Online: Înlocuirea cartușelor de cerneală</i></p> |
| Lipsă alimentare hârtie Lipsă alimentare hârtie [Tava #1] Lipsă alim. hârtie [Tava MF] Lipsă alimentare hârtie [Tava #2] | <p>Urmați indicațiile de mai jos:</p> <ul style="list-style-type: none"> • Reumpleți tava cu hârtie și apoi urmați instrucțiunile afișate pe ecranul LCD. • Scoateți și reîncărcați hârtia și apoi urmați instrucțiunile afișate pe ecranul LCD. <p>Hârtia nu a fost introdusă corect în centrul tăvii MF de alimentare manuală.</p> <p>Scoateți și reintroduceți hârtia în centrul tăvii MF de alimentare manuală și apoi urmați instrucțiunile afișate pe ecranul LCD.</p> <p>Mai multe informații >> <i>Ghidul utilizatorului Online: Încărcarea hârtiei în tava multifuncțională (tava MF)</i></p> <p>Capacul de eliminare a blocajelor de hârtie nu este închis corect.</p> |
| Memorie Fax epuizată | <p>Urmați indicațiile de mai jos:</p> <ul style="list-style-type: none"> • Ștergeți datele din memorie. Pentru a avea mai multă memorie, puteți dezactiva opțiunea Recepție în memorie. <p>Mai multe informații >> <i>Ghidul utilizatorului Online: Dezactivarea Recepție în memorie</i></p> <ul style="list-style-type: none"> • Imprimați faxurile salvate în memorie. <p>Mai multe informații >> <i>Ghidul utilizatorului Online: Imprimarea unui fax stocat în memoria aparatului</i></p> |

| Mesaj de eroare | Acțiune |
|--|---|
| Memorie plină | <p>Dacă se desfășoară o operație de copiere sau se transmite un fax:</p> <ul style="list-style-type: none"> • Apăsați pe , pe Ieșire sau pe Închidere și așteptați finalizarea celorlalte operații în desfășurare, iar apoi încercați din nou. • Apăsați pe Trimite pentru a trimite paginile scanate până acum. • Apăsați pe Imprimare parțială pentru a copia paginile scanate până acum. • Ștergeți datele din memorie. Pentru a avea mai multă memorie, puteți dezactiva opțiunea Recepție în memorie. Mai multe informații ►► <i>Ghidul utilizatorului Online: Dezactivarea Recepție în memorie</i> • Imprimați faxurile salvate în memorie. Mai multe informații ►► <i>Ghidul utilizatorului Online: Imprimarea unui fax stocat în memoria aparatului</i> |
| Mesaj repetitiv Blocări hârtie | <p>Scoateți orice corpuri străine și resturi de hârtie din aparat. Mai multe informații ►► <i>Ghidul utilizatorului Online: Scoateți resturile de hârtie</i></p> |
| Mesaj repetitiv Lipsă alimentare hârtie | <p>Curățați rolele de antrenare a hârtiei. Mai multe informații ►► <i>Ghidul utilizatorului Online: Curățarea rolor de preluare a hârtiei</i></p> |
| Numai imprimare alb-negru Înlocuire cerneală. | <p>Unul sau mai multe dintre cartușele cu cerneală colorată au ajuns la sfârșitul duratei de utilizare. Înlocuiți cartușele de cerneală. Mai multe informații ►► <i>Ghidul utilizatorului Online: Înlocuirea cartușelor de cerneală</i></p> <p>În următoarele cazuri, aparatul poate opri toate operațiile de imprimare și nu veți putea utiliza aparatul decât după instalarea unui nou cartuș de cerneală:</p> <ul style="list-style-type: none"> • Dacă scoateți aparatul din priză sau scoateți cartușul de cerneală. • Dacă ați selectat opțiunea Hârtie cu Uscare Lentă pe aparat sau în driverul imprimantei. |
| Puțină cerneală | <p>Unul sau mai multe dintre cartușele de cerneală sunt aproape de sfârșitul duratei de utilizare. Comandați un nou cartuș de cerneală. Puteți continua imprimarea până când pe ecranul tactil este afișat mesajul Inloc. Cernela. Mai multe informații ►► <i>Ghidul utilizatorului Online: Înlocuirea cartușelor de cerneală</i></p> <ul style="list-style-type: none"> • Încă mai puteți scana chiar dacă nivelul cernelii este scăzut sau cartușul trebuie înlocuit. |

| Mesaj de eroare | Acțiune |
|--|--|
| Scan. Imposibil XX | <p>Deconectați aparatul de la sursa de alimentare pentru câteva minute și apoi reconectați-l.</p> <p>Dacă nu puteți imprima faxurile primite, transferați-le pe un alt aparat fax sau pe calculatorul dumneavoastră.</p> <p>Mai multe informații ►► <i>Ghidul utilizatorului Online: Transferarea faxurilor sau a raportului jurnal fax</i></p> |
| Setări greșite tavă | <p>Urmați instrucțiunile de pe ecranul tactil și apoi încercați să imprimați din nou.</p> <p>Configurați setarea dorită pentru formatul de hârtie din tavă urmând instrucțiunile afișate pe ecranul LCD.</p> |
| Setări tava nr. 1 Setări tava nr. 2 Setări tavă MF | <p>Acest mesaj este afișat atunci când setarea pentru confirmarea tipului și formatului de hârtie este activată.</p> <p>Pentru a nu afișa acest mesaj de confirmare, dezactivați setarea.</p> <p>Mai multe informații ►► <i>Ghidul utilizatorului Online: Schimbarea setării pentru verificarea formatului de hârtie</i></p> |
| Strat absorbant cerneală plin | <p>Caseta de absorbție a cernelii sau caseta de colectare trebuie să fie înlocuite. Contactați Centrul de asistență clienți Brother sau centrul local de service autorizat de Brother pentru a efectua operațiile de întreținere ale aparatului.</p> <p>Din ce motive se efectuează curățarea:</p> <ol style="list-style-type: none"> 1. Aparatul se va curăța automat după ce ați scos cablul de alimentare și l-ați reintrodus. 2. După ce ați scos hârtia blocată, aparatul va efectua o curățare automată înainte de a tipări următoarea pagină primită. 3. Aparatul efectuează automat o curățare dacă a fost inactiv mai mult de 30 de zile (utilizare ocazională). 4. Aparatul se va curăța automat după ce cartușele de cernăală de aceeași culoare au fost înlocuite de 12 ori. |
| Suportul este plin. | <p>Aparatul poate salva pe suportul de stocare USB flash numai dacă acesta conține mai puțin de 999 de fișiere. Ștergeți fișierele de care nu mai aveți nevoie și reîncercați.</p> <p>Ștergeți fișierele de care nu mai aveți nevoie de pe suportul de stocare USB flash pentru a elibera suficient spațiu, apoi reîncercați.</p> |
| Tavă 1 hârtie nedetectată Tavă 2 hârtie nedetectată | <p>Împingeți ușor tava pentru hârtie complet în aparat.</p> <p>Hârtia sau un obiect străin a împiedicat introducerea corectă a tăvii pentru hârtie.</p> <p>Scoateți tava pentru hârtie din aparat și scoateți hârtia blocată sau obiectul străin. Dacă nu puteți găsi sau elimina hârtia blocată ►► <i>Ghidul utilizatorului Online: Blocarea imprimantei sau a hârtiei</i></p> |
| Temperat. Inalta | <p>După ce încăperea s-a răcit, lăsați aparatul să se răcească pentru a ajunge la temperatura încăperii. Reîncercați după ce aparatul s-a răcit.</p> |

| Mesaj de eroare | Ațiune |
|---|--|
| Temperat. Joasa | După creșterea temperaturii din cameră, permiteți aparatului să ajungă la aceeași temperatură cu cea din cameră. Încercați din nou după ce aparatul s-a încălzit. |
| Trimitere Eroare Setări greșite format document | Selectați corect opțiunea pentru dimensiunea documentului și apoi apăsați din nou pe Pornire fax. |
| Vol. de cerneală nu poate fi detectat | Înlocuiți cartușul cu un cartuș original de cerneală Brother. Dacă mesajul de eroare persistă, vă rugăm să contactați telefonic centrul de asistență clienți Brother sau dealerul local Brother. |

Informații similare

- Interferențe/VoIP pe linia telefonică >> pagina 17
 - Specificații privind alimentarea >> pagina 35
-

Instrucțiuni de depanare folosite la configurarea rețelei LAN wireless

Codurile de eroare folosite în raportul rețelei LAN wireless

Dacă raportul pentru rețeaua LAN wireless indică o eroare de conectare, verificați codul de eroare din raportul imprimat și consultați instrucțiunile corespunzătoare din tabelul:

| Cod eroare | Problemele apărute și soluțiile recomandate |
|------------|--|
| TS-01 | <p>Setarea wireless nu este activată, selectați pentru setarea wireless opțiunea PORNIT.</p> <p>Dacă la aparatul dumneavoastră este conectat un cablu de rețea, deconectați-l și selectați pentru setarea wireless a aparatului opțiunea PORNIT.</p> |
| TS-02 | <p>Punctul de acces/ruterul wireless nu pot fi detectate. Procedați conform uneia dintre metodele de mai jos:</p> <ul style="list-style-type: none">• Oprii alimentarea punctului de acces/ruterului wireless, așteptați timp de 10 secunde, și apoi reporniți-l.• Dacă punctul de acces/ruterul WLAN utilizează filtrarea adreselor MAC, verificați dacă adresa MAC a aparatului Brother este permisă în filtru.• Verificați dacă ați selectat corect numele SSID (nume rețea) și introduceți cheia de rețea corectă. |
| TS-03 | <p>Setările rețelei wireless și de securitate introduse pot fi incorecte. Reconfirmați setările rețelei wireless.</p> <p>Dacă nu cunoașteți aceste informații întrebați administratorul de rețea.</p> |
| TS-04 | <p>La punctul de acces/router wireless a fost detectată o metodă de autentificare/criptare nesuportată.</p> <p>Punctul de acces/routerul wireless utilizează o metodă de autentificare/criptare incompatibilă cu dispozitivul. Verificați dacă ați selectat corect numele SSID (nume rețea).</p> |
| TS-05 | <p>Numele SSID specificat și cheia de rețea sunt incorecte.</p> <p>Verificați dacă ați selectat corect numele SSID (nume rețea) și introduceți cheia de rețea corectă.</p> |
| TS-06 | <p>Informațiile de securitate wireless specificate sunt incorecte.</p> <p>Verificați metoda de autentificare/criptare selectată și asigurați-vă că ați introdus corect cheia de rețea.</p> |
| TS-07 | <p>Aparatul nu poate detecta un punct de acces/router wireless care are activat protocolul WPS.</p> <p>Pentru a configura setările wireless folosind protocolul WPS, verificați dacă punctul de acces/routerul wireless este compatibil cu protocolul WPS și apoi reîncercați.</p> |

| Cod eroare | Problemele apărute și soluțiile recomandate |
|------------|---|
| TS-08 | Au fost detectate două sau mai multe puncte de acces wireless care au activat protocolul WPS. Reîncercați după câteva minute pentru a evita interferențele de la alte puncte de acces. |

Introducerea unui text pe aparatul Brother

- Caracterele disponibile pot să difere în funcție de țară.
- Structura tastaturii poate să difere în funcție de funcția pe care doriți să o definiți.

Dacă trebuie să introduceți un text în aparatul Brother, pe ecranul tactil va fi afișată o tastatură.



- Apăsați pe pentru a alterna între litere, numere și caractere speciale.
- Apăsați pe pentru a alterna între scrierea cu litere mici și scrierea cu majuscule.
- Pentru a muta cursorul la stânga sau la dreapta, apăsați pe sau pe .

Introducerea spațiilor

- Pentru a introduce un spațiu, apăsați pe . Sau, puteți apăsa pe pentru a deplasa cursorul.

Efectuarea corecțiilor

- Dacă ați introdus incorect un caracter și doriți să îl modificați, apăsați pe sau pe pentru a evidenția caracterul incorect.

Apăsați pe și apoi introduceți caracterul corect.

- Pentru a introduce un caracter, apăsați pe sau pe pentru a muta cursorul în poziția corectă și apoi introduceți caracterul.
- Apăsați pe pentru fiecare caracter pe care doriți să îl ștergeți sau apăsați și țineți apăsat butonul pentru a șterge toate caracterele.

Informații privind respectarea Regulamentului 801/2013 al Comisiei

| | |
|---|-------------|
| Consumul de energie | MFC-J3930DW |
| În așteptare conectat la rețea ¹ | cca. 2,3 W |

¹ Toate porturile de rețea sunt activate și conectate

Activarea/dezactivarea funcției Wireless LAN

Pentru a activa sau dezactiva conexiunea la rețeaua wireless, apăsați pe [Setări] > [Toate setările] > [Rețea] > [Rețea I/F] > [WLAN] sau pe [Conexiune LAN].

Specificații privind alimentarea

| | |
|--|---|
| Cerneală | Aparatul folosește cartușe individuale de cerneală: negru, galben, cyan și magenta, separate de ansamblul capului de imprimare. |
| Durata de viață a cartușului de cerneală | La prima instalare a unui set de cartușe de cerneală, aparatul va folosi o cantitate de cerneală pentru a umple tuburile de alimentare pentru obținerea unei imprimări de înaltă calitate. Acest proces va avea loc o singură dată. După terminarea acestui proces, cartușele livrate împreună cu aparatul vor avea un randament mai redus decât cartușele cu capacitate normală (aproximativ 65%). Cu toate cartușele de cerneală instalate ulterior, veți putea imprima numărul de pagini specificat. |
| Înlocuirea consumabilelor | <Negru cu randament super-ridicat> LC3619LXBK <Galben cu randament super-ridicat> LC3619XLY <Cyan cu randament super-ridicat> LC3619XLC <Magenta cu randament super-ridicat> LC3619XLM Negru - aproximativ 3.000 de pagini ¹ Galben, Cyan și Magenta - aproximativ 1.500 de pagini ¹ |
| | <Negru cu randament ridicat> LC3617BK <Galben cu randament ridicat> LC3617Y <Cyan cu randament ridicat> LC3617C <Magenta cu randament ridicat> LC3617M Negru, galben, cyan și magenta - circa 550 de pagini ¹ |
| | Pentru informații suplimentare despre consumabilele de schimb, vizitați-ne la adresa www.brother.com/pageyield |
| Ce este Innobella?  | Innobella este o gamă de consumabile originale oferită de Brother. Termenul „Innobella” provine din cuvintele „Innovation” (inovare) și „Bella” (care înseamnă „frumos” în limba italiană) și este o reprezentare a tehnologiei „inovatoare” care vă oferă rezultate de imprimare „frumoase” și „de lungă durată”. La imprimarea fotografiilor, Brother vă recomandă să folosiți hârtia foto lucioasă Innobella (seria BP71). Folosind cerneala și hârtia Innobella documentele imprimate de dumneavoastră vor fi mai strălucitoare. |

¹ Randamentul aproximativ al cartușului este declarat în conformitate cu ISO/IEC 24711



Dacă utilizați Windows®, faceți dublu clic pe pictograma **Brother Creative Center**  de pe desktop pentru a accesa **GRATUIT** site-ul nostru conceput ca o resursă oferită pentru a vă ajuta să creați și să imprimați mai ușor materiale personalizate pentru afacerea dumneavoastră sau pentru uz personal în care să includeți fotografii, texte și creativitate.

Utilizatorii calculatoarelor Mac pot accesa Brother CreativeCenter la această adresă web:
www.brother.com/creativecenter

Informații similare

- Mesaje de eroare și de întreținere >> pagina 25
-

brother

Vizitați-ne pe internet la adresa
www.brother.com

Confecționat din hârtie reciclată 100%
(exclusiv coperta)



D00GHA001-00
ROM
Versiunea 0