

Referencevejledning

Korte forklaringer for rutinemæssige aktiviteter

MFC-J6935DW

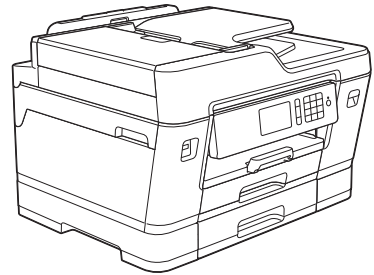

Brother anbefaler at holde denne vejledning ved siden af din Brother-maskine til hurtige opslag.

Online brugsanvisning

Denne *Referencevejledning* indeholder grundlæggende vejledning og information til din Brother-maskine

Se *Se Online brugsanvisning*, for udvidet vejledning og information. på solutions.brother.com/manuals for at få detaljerede oplysninger.



Brugsanvisninger og hvor kan jeg finde dem?

Hvilken brugsanvisning?	Hvad står der i den?	Hvor er den?
Produktsikkerhedsguide	Læs først denne brugsanvisning. Læs sikkerhedsinstruktionerne, før du konfigurerer din maskine. Se denne brugsanvisning for oplysninger om varemærker og juridiske begrænsninger.	Trykt / i kassen
Hurtig installationsvejledning	Følg instruktionerne for at konfigurere din maskine og installere driverne og softwaren til det operativsystem og den forbindelsestype, du bruger.	Trykt / i kassen
Referencevejledning	Gør dig bekendt med grundlæggende pc-udskrivnings-, Direct Print-, scannings-, kopierings- og faxfunktioner samt grundlæggende vedligeholdelse af maskinen. Se tip til fejlfinding.	Trykt / i kassen
Online brugsanvisning	Denne brugsanvisning omfatter yderligere indhold af <i>referencevejledningen</i> . Ud over oplysningerne om pc-udskrivningsfunktioner, Direct Print, scannings-, kopierings- og faxfunktioner, internettjenester, mobilfunktioner og Brother ControlCenter-funktioner omfatter den nyttige oplysninger om brug af maskinen i et netværk.	Brother Solutions Center ¹
Mobil Print/Scan vejledning til Brother iPrint&Scan	Denne brugsanvisning indeholder nyttige oplysninger om udskrivning fra din mobilenhed og scanning fra din Brother-maskine til din mobilenhed, når den er tilsluttet et trådløst Wi-Fi®-netværk.	

¹ Gå ind på solutions.brother.com/manuals.

1

Generelle oplysninger

Oversigt over betjeningspanelet

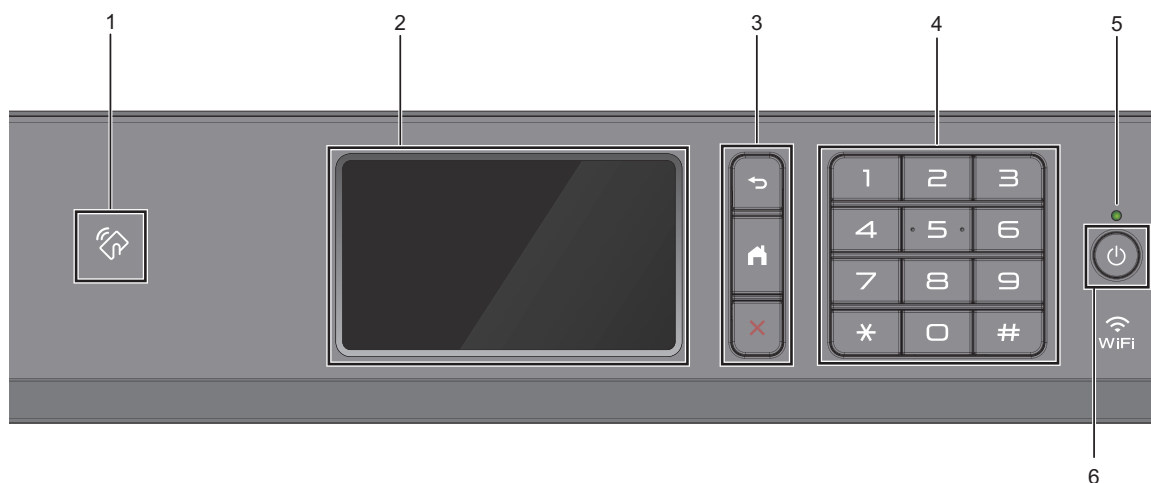

1. NFC-symbolet (Near Field Communication)

Du kan bruge kortgodkendelse ved at holde IC-kortet mod NFC-symbolet på betjeningspanelet.

Hvis din Android™-enhed understøtter NFC-funktionen, kan du udskrive fra din enhed eller scanne dokumenter til din enhed på samme måde.

2. Touchscreen (LCD)

Åbn menuer og indstillinger ved at trykke på dem på denne touchskærm.

Juster betjeningspanelets vinkel ved at løfte det.

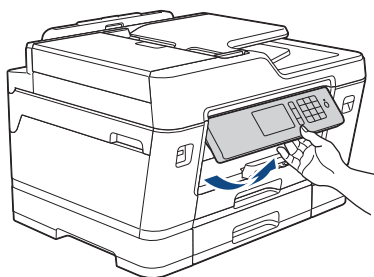

3. Menuknapper



Tryk på denne knap for at gå tilbage til den forrige menu.



Tryk på denne knap for at gå tilbage til skærmen Hjem.



Tryk for at annullere en handling.

4. Numerisk tastatur

Tryk på tallene for at kalde op til telefon- eller faxnumre og for at indtaste antallet af kopier.

5. Lampe i tænd/sluk-knap

Lampen lyser afhængigt af maskinens tænd/sluk-status.

Lampen blinker, når maskinen er i slumretilstand.

6. Tænd/sluk-knap

Tryk på for at tænde maskinen.

Tryk på , og hold den nede for at slukke maskinen. Touchskærmen viser [Lukker ned] og forbliver tændt i nogle få sekunder, før den slukker. Hvis du har tilsluttet en telefon eller en telefonsvarer, er den altid tilgængelig til brug.

Hvis du slukker maskinen ved hjælp af , renses den fortsat regelmæssigt printhovedet for at bevare udskriftskvaliteten. Maskinen skal altid være sluttet til strømforsyningen for at forlænge printhovedets levetid, give den bedste blækeeffektivitet og sikre en god udskriftskvalitet.

Oversigt over touchscreendisplayet

Der er tre startskærme, du kan få adgang til ved at svirpe til venstre eller højre eller trykke på ◀ eller ▶.

På startskærmene kan du få adgang til skærmene for genveje, opsætning af Wi-Fi, konfiguration og blækniveauer.

Startskærm 1



Denne skærm viser maskinens status, når maskinen er inaktiv. Denne startskærm kaldes også skærmen Klar tilstand. Når den vises, angiver det, at maskinen er klar til den næste kommando.



Du kan ændre skærbilledet Klar tilstand.

Mere information >> [Online brugsanvisning: Indstilling af skærbilledet Klar](#)

Startskærm 1 giver adgang til funktionerne [Fax], [Kopi] og [Scan].

Startskærm 2



Startskærm 2 giver adgang til yderligere funktioner som f.eks. [Web], [Apps] og [USB].

Startskærm 3

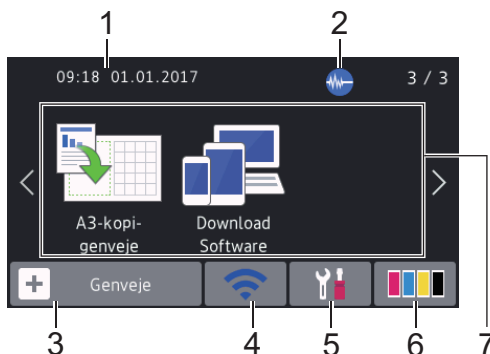

Startskærm 3 giver adgang til yderligere funktioner som f.eks. [A3-kopi-genveje] og [Download Software].

1. Dato og klokkeslæt

Viser indstillet dato og klokkeslæt på maskinen.

2. Lydsvag tilstand

Dette ikon vises, når [Lydsvag tilstand] er indstillet til [Til].

Indstillingen Lydsvag tilstand kan reducere udskrivningsstøjen. Når Lydsvag tilstand aktiveres, reduceres hastigheden.

3. [Genveje]

Opret genveje til de mest anvendte funktioner, f.eks. afsendelse af en fax, kopiering, scanning og brug af Web Connect og apptjenester.

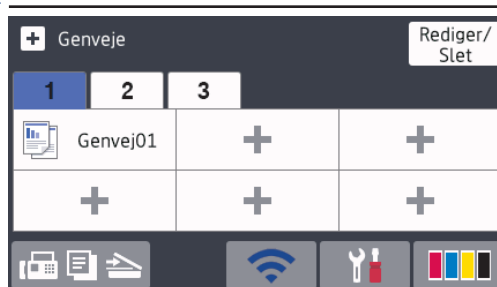

- Der findes tre faner med genveje, der indeholder seks genveje på hver fane.
- Tryk på  , der vises nederst på skærbilledet for at få adgang til startskærmene.

4. Trådløs status

Hvert ikon i nedenstående tabel viser status for det trådløse netværk:

	Din maskine er ikke sluttet til det trådløse accesspoint. Tryk på denne knap for at konfigurere trådløse indstillinger. Mere information >> <i>Hurtig installationsvejledning</i>
	Trådløst netværk er tilsluttet. En indikator med tre niveauer på hver startskærm viser den aktuelle, trådløse signalstyrke.
	Det trådløse accesspoint kan ikke registreres.
	Indstillingen Trådløs er deaktiveret.



Du kan konfigurere trådløse indstillinger ved at trykke på knappen Trådløs status.

5. [Indstil.]

Tryk for at få adgang til menuen [Indstil.].

6. [Blæk]

Viser den resterende mængde blæk. Tryk for at få adgang til menuen [Blæk].

Når en blækpatron er ved at være brugt op, eller der er et problem med den, vises et fejlikon for den pågældende blækfarve.

7. Tilstande:

-  [Fax]

Tryk på denne knap for at få adgang til faxfunktion.

-  [Kopi]

Tryk på denne knap for at få adgang til kopifunktion.

-  [Scan]

Tryk på denne knap for at få adgang til scannefunktion.

-  [Web]

Tryk for at oprette forbindelse fra Brother-maskinen til en internettjeneste.

Mere information >> *Online brugsanvisning*

-  [Apps]

Tryk for at oprette forbindelse fra Brother-maskinen til tjenesten Brother Apps.

Mere information >> *Online brugsanvisning*

-  [USB]

Tryk for at få adgang til menuen [USB].

-  [A3-kopi- genveje]

Tryk for at kopiere til papirstørrelserne A3 eller Ledger med denne forudindstillede menu.

-  [Download Software]

Tryk for at få vist oplysninger om download og installation af software til mobilenheder og computere.

8. [Lagr. Faxmedd:]

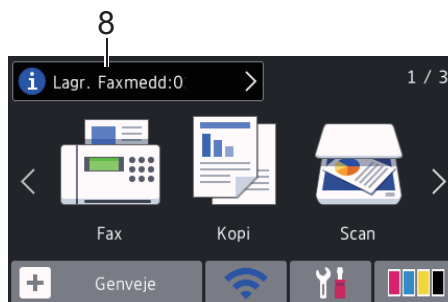

[Lagr. Faxmedd] viser antallet af modtagne faxmeddelelser i maskinens hukommelse.

Tryk på  for at udskrive faxerne.

9. [Nye faxer:]

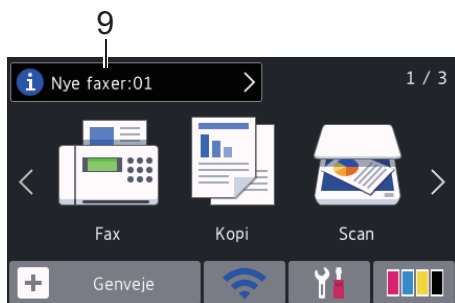

Når [Fax Prævisning] er indstillet til [Til], viser [Nye faxer] hvor mange nye faxmeddelelser, du har modtaget og gemt i hukommelsen.

Tryk på  for at se faxmeddelelserne på touchskærmen.



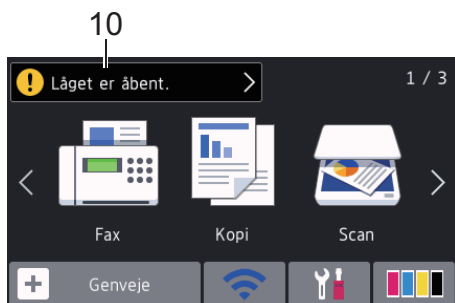

Hvis du modtager en faxmeddelelse, der indeholder flere papirstørrelser (for eksempel en A4-dataside og en A3-dataside), opretter og gemmer maskinen muligvis en fil for hver papirstørrelse, så touchskærmen kan vise, at mere end ét faxjob er modtaget.

10. Advarselsikon



Advarselsikonet  vises, når der er en fejl- eller vedligeholdelsespåmindelse.

Tryk på  for at se oplysningerne, og tryk derefter på  for at vende tilbage til Klar tilstand.

VIGTIGT

Tryk IKKE på displayet med en skarp genstand såsom en kuglepen eller en stylus. Det kan beskadige maskinen.



- Dette produkt bruger skrifttypen ARPHIC TECHNOLOGY CO.,LTD.
- Rør IKKE ved displayet umiddelbart efter, at du har tilsluttet strømkablet eller tændt for maskinen. Det kan forårsage en fejl.

Nye oplysninger fra Brother

De nye oplysninger fra Brother vises på informationslinjen, når meddelelsesindstillinger som f.eks. [Meddelelse fra Brother] og [Firmware auto-tjek] er indstillet til [Til].

Tryk på  for at se oplysningerne.



Der skal være forbindelse til internettet, og der kan forekomme datagebyrer.

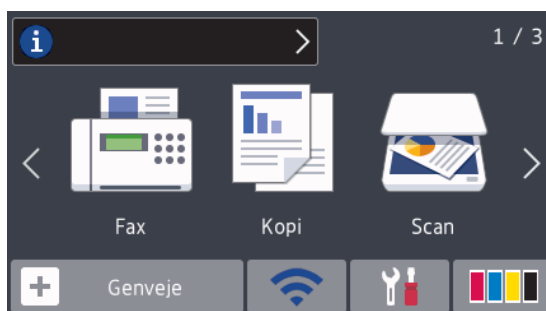

Adgang til Brother-hjælpeprogrammer (Windows®)

Brother Utilities er en programkvikstart, der gør det nemt at få adgang til alle Brother-programmer, der er installeret på din computer.

1 Gør et af følgende:

- Windows Vista® og Windows® 7

Klik på  (Start) > Alle programmer > Brother > Brother Utilities.

- Windows® 8

Tryk eller klik  (Brother Utilities) enten på skærmen **Start** eller på skrivebordet.

- Windows® 8,1

Flyt din mus til nederste venstre hjørne af skærmen **Start**, og klik på

 (hvis du bruger en berøringsbaseret enhed, skal du svirpe op fra bunden af skærmen **Start** for at få vist skærmen **Apps**).

Når skærmen **Apps** vises, skal du trykke eller klikke på  (Brother Utilities).

- Windows® 10

Klik på  > Alle apps > Brother > Brother Utilities.

2 Vælg din maskine.

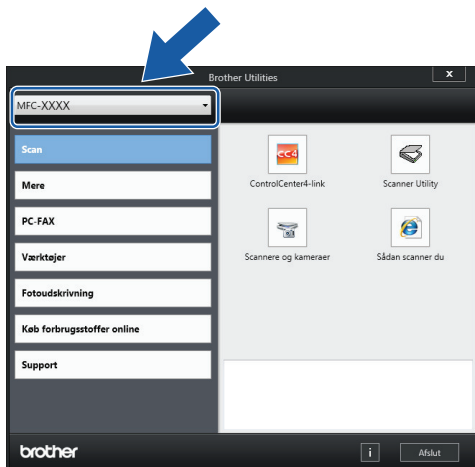

3 Vælg den ønskede handling.

Afinstallation af Brother-software og -drivere (Windows®)

1 Start  (Brother Utilities).

2 Klik på rullelisten, og vælg derefter din models navn (hvis det ikke allerede er markeret). Klik på **Værktøjer** i venstre navigationsbjælke, og vælg **Fjern installation**.

Følg vejledningen i dialogboksen for at afinstallere softwaren og driverne.

Ilæg papir

1 Læg papir i papirbakken på følgende måde.



Bladr grundigt stakken af papir igennem.



Papirstørrelsen afgør, hvilken retning papiret skal lægges i.

Bakke 1	Bakke 2	Sådan lægger du papir i	
A4 Letter Executive	A4 Letter (kun almindeligt papir og genbrugspapir)		Juster papirstyrene. Liggende retning
A5 A6 Foto Foto L Foto 2L Indekskort Konvolutter	-		Juster papirstyrene. Stående retning
A3 Ledger Legal Folio Mexico Legal India Legal	A3 Ledger Legal Folio Mexico Legal India Legal (kun almindeligt papir og genbrugspapir)		Træk bakken ud ved hjælp af den grønne skyder, og juster derefter papirstyrene. Stående retning

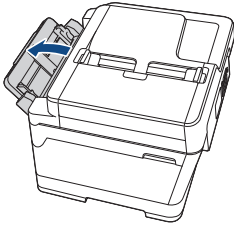
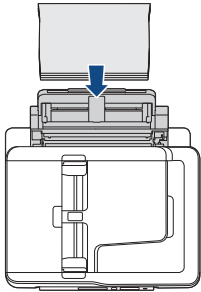
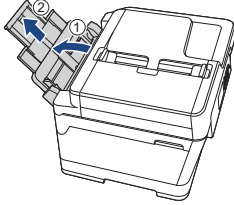
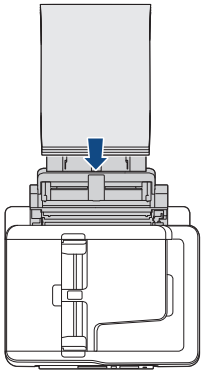
MP-bakke	Sådan lægger du papir i	
A4 Letter Executive		Liggende retning Juster papirstyrene for MP-bakken. 
A3 Ledger Legal Folio Mexico Legal India Legal A5 A6 Foto Foto L Foto 2L Indekskort Konvolutter		Stående retning Juster papirstyrene for MP-bakken. 

Mere information ►► *Online brugsanvisning: Ilæg papir*

2 Fold papirstøtteflappen ud.

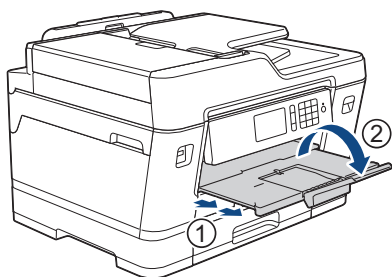

3 Skift om nødvendig indstilling for papirstørrelse i maskinens menu.

Ilæg dokumenter

Placering af dokumenter i den automatiske dokumentfremfører (ADF)

- 1 Luft siderne godt.
- 2 Juster papirstyrene (1), så de passer til dokumentstørrelsen.

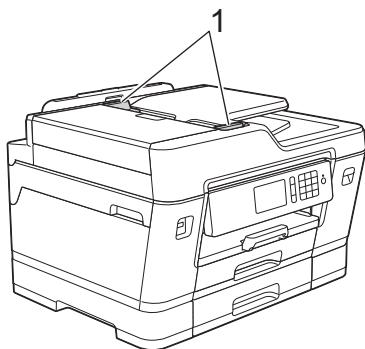

- 3 Placer dokumentet med *forsiden opad* i ADF'en som vist i illustrationen, indtil du kan mærke, at dokumentet berører indføringsrullerne, og maskinen bipper.

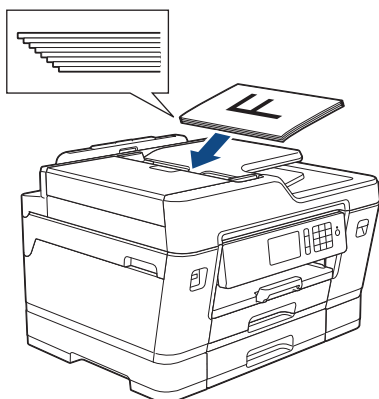

Læg dokumenter på scannerglaspladen

- 1 Løft dokumentlåget.

- 2 Placer dokumentet med *forsiden nedad* i øverste venstre hjørne af scannerglaspladen som vist i illustrationen.

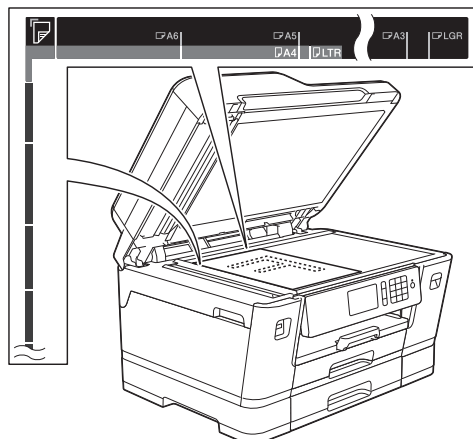

- 3 Luk dokumentlåget.

Udskrivning fra computeren

Kontrollér følgende før udskrivning:

- Kontroller, at du har installeret Brother-softwaren og -driverne.
- Brugere af USB- eller netværkskabel: Kontrollér, at interfacekablet er isat korrekt.

Udskrivning af et dokument (Windows®)

- 1 Vælg udskriftskommandoen i programmet.
- 2 Vælg **Brother MFC-XXXX Printer** (hvor XXXX er navnet på din model).
- 3 Klik på **Udskriv**.
- 4 Afslut udskriftshandlingen.

Udskrivning af et dokument (Macintosh)

- 1 Fra et program, som f.eks. Apple TextEdit skal du klikke på menuen **Arkiv**, og derefter vælge **Udskriv**.
- 2 Vælg **Brother MFC-XXXX** (hvor XXXX er navnet på din model).
- 3 Klik på **Udskriv**.
- 4 Afslut udskriftshandlingen.

Forskellige udskrivningsfunktioner

Du kan bruge de forskellige udskrivningsfunktioner ved at klikke på knappen for udskrivningsegenskaber eller indstillinger for at ændre printerindstillingerne.

Automatisk udskrivning på begge sider af papiret

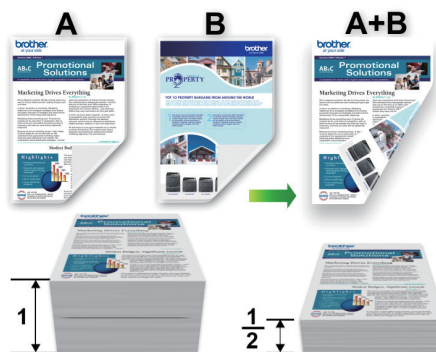

Udskrivning af mere end én side på et enkelt ark papir (N i 1)



For Windows®:

Mere information ►► *Online brugsanvisning: Udskrivning fra din computer (Windows®)*

For Macintosh:

Mere information ►► *Online brugsanvisning: Udskrivning fra din computer (Macintosh)*

Udskrivning af fotos direkte fra et USB flash-drev

Forhåndsvisning og udskrivning af fotos fra et USB flash-drev

Se dine fotos på displayet, før du udskriver dem. Udskriv billeder, der er gemt på et USB flash-drev.

- 1 Sæt et USB flash-drev i USB-åbningen.

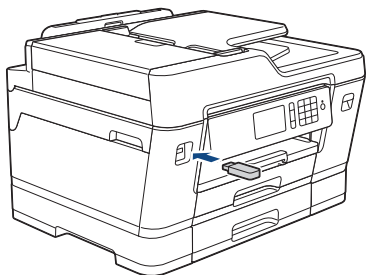

- 2 Tryk på [JPEG-udskrift] > [Vælg filer].
- 3 Svip til venstre eller højre, eller tryk på ◀ eller ▶ for at få vist det foto, du ønsker at udskrive, og tryk på det.

 Hvis du vil udskrive alle fotos, skal du trykke på [Udskriv alle] og derefter trykke på [Ja] for at bekræfte.

- 4 Tryk på \times 01 for at få vist tastaturet på touchskærmen, og indtast derefter antallet af kopier vha. tastaturet på touchskærmen. Tryk på [OK].

Du kan også trykke på [-] eller [+] på touchskærmen eller bruge tallene på opkaldstastaturet.

- 5 Tryk på [OK].

- 6 Gentag de sidste tre trin, til du har valgt alle de fotos, du vil udskrive.

- 7 Tryk på [OK].

- 8 Læs og kontroller den viste liste med indstillinger.

- 9 Tryk på [Udskr. indstil.] for at ændre udskriftsindstillingerne.
Tryk på [OK], når du er færdig.

- 10 Tryk på [Start].

Oversigt over udskriftsindstillinger

De udskriftsindstillinger, du ændrer, er midlertidige for den aktuelle udskrift. Maskinen vender tilbage til standardindstillingerne, når udskrivningen er udført.

 Du kan gemme de udskriftsindstillinger, du bruger mest, ved at indstille dem som standard.

Mere information >> [Online brugsanvisning](#)

Udskriv en PDF-fil direkte fra et USB flash-drev

Du kan udskrive en PDF-fil direkte fra et USB flash-drev.



PDF-filer på 2 GB eller mere, kan ikke udskrives.

- 1 Sæt et USB flash-drev i USB-åbningen.

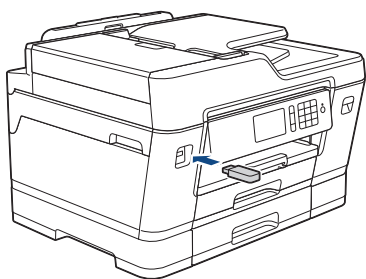

- 2 Tryk på [PDF-udskrift].
- 3 Svirp op eller ned, eller tryk på ▲ eller ▼ for at få vist den PDF-fil, du vil udskrive, og tryk derefter på den.
- 4 Tryk på **x001** for at få vist tastaturet på touchskærmen, og indtast derefter antallet af kopier vha. tastaturet på touchskærmen. Tryk på [OK].
Du kan også trykke på [-] eller [+] på touchskærmen eller bruge tallene på opkaldstastaturet.
- 5 Læs og kontroller den viste liste med indstillinger.
- 6 Tryk på [Udskr. indstil.] for at ændre udskriftsindstillingerne.
Tryk på [OK], når du er færdig.
- 7 Tryk på [S/H Start] eller [Colour Start].

Kopier et dokument

1 Kontroller, at du har lagt den korrekte papirstørrelse i papirbakken.

2 Læg dokumentet i.

3 Tryk på  [Kopi].

Touchscreen'en viser:

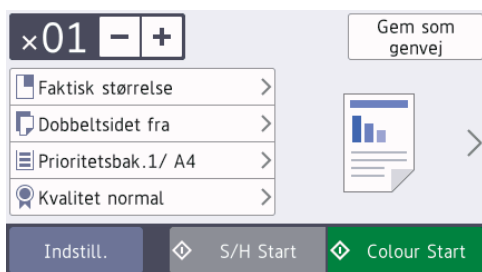

4 Du kan ændre kopiindstillingerne efter behov.

Når du lægger andet papir i end almindeligt papir i størrelse A4, skal du skifte indstillinger for [Papirstørrelse] og [Papirtype] ved at trykke på [Indstill.].

- **x01** (Antal kopier)

Tryk på **x01** for at få vist tastaturet på touchskærmen, og indtast derefter antallet af kopier vha. tastaturet på touchskærmen. Tryk på [OK].

Du kan også trykke på [-] eller [+] på touchskærmen eller bruge tallene på opkaldstastaturet.

- [Indstill.]

Tryk på **Indstill.** for kun at ændre kopiindstillingerne for den næste kopi.

Når du er færdig med at ændre indstillingerne, skal du trykke på [OK].

Når du er færdig med at vælge nye valgmuligheder, kan du gemme dem ved at trykke på knappen [Gem som genvej].

5 Tryk på [S/H Start] eller [Colour Start].

Tryk på  for at stoppe kopieringen.

Andre kopiindstillinger

Du kan bruge forskellige kopifunktioner ved at ændre kopiindstillingerne. Tryk på knappen [Indstill.].

Forstør eller formindsk kopierede billeder

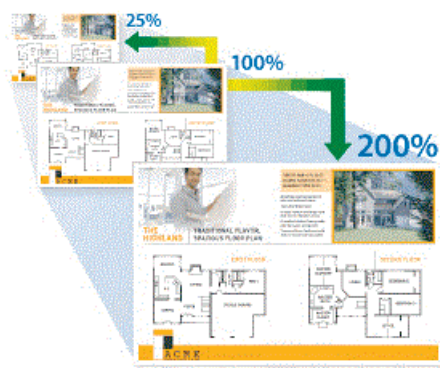

2-sidet kopi

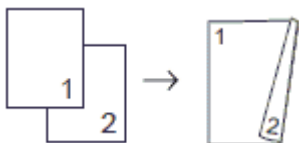

Mere information ►► *Online brugsanvisning:*
Kopiering

Før scanning

Kontrollér følgende før scanning:

- Kontroller, at du har installeret Brother-softwaren og -driverne.
- Brugere af USB- eller netværkskabel: Kontrollér, at interfacekablet er isat korrekt.



Scanning fra din computer

Der er flere forskellige måder, du kan bruge din computer på til at scanne fotos og dokumenter på din Brother-maskine. Anvend de programmer, som Brother har tilvejebragt eller dit eget yndlingsprogram til at scanne.

Mere information ►► *Online brugsanvisning: Scanning fra din computer (Windows®) eller Scanning fra din computer (Macintosh)*

Scanning ved brug af knappen Scan på maskinen

Brug scan-knappen på maskinen for at foretage midlertidige ændringer i scanningsindstillingerne. Permanente ændringer skal foretages vha. Brother's ControlCenter-software.

- 1 Ilæg dokumentet.
- 2 Tryk på  [Scan].
- 3 Svirp til venstre eller højre, eller tryk på ◀ eller ▶ for at få vist  [til PC].
Ikonet flyttes til midten af touchscreenen og bliver fremhævet med blå farve.

- 4 Tryk på  [til PC].

- 5 Tryk på [til fil].

- 6 Hvis maskinen er tilsluttet netværket, skal du svirpe op eller ned eller trykke på ▲ eller ▼ for at få vist den computer, du vil sende data til, og derefter trykke på computernavnet.



Hvis du på displayet bliver bedt om at indtaste en PIN-kode, skal du bruge displayet til at indtaste den firecifrede PIN-kode til computeren og trykke på [OK].

- 7 Gør et af følgende:
 - Hvis du vil ændre indstillingerne, skal du trykke på [Indstill.], og gå videre til næste trin.
 - Tryk på [Start] for at starte scanning uden at ændre yderligere indstillinger.

Maskinen begynder at scanne. Hvis du bruger maskinens scannerglasplade, skal du vælge vejledningen på displayet for at udføre scanningsjobbet.

- 8 Hvis du vil scanne begge sider af dokumentet, skal du trykke på [2-sidet scanning] og derefter vælge dokumenttypen.

- 9 Du kan ændre de ønskede scanningsindstillinger, f.eks. scanningstype, opløsning, filtype og dokumentstørrelse, efter behov. Tryk på [OK], når du er færdig.

- 10 Tryk på [Start].

Maskinen begynder at scanne. Hvis du bruger maskinens scannerglasplade,

skal du vælge vejledningen på displayet
for at udføre scanningsjobbet.

Før faxafsendelse

Telefonlinjeinterferens/VoIP

Hvis du har problemer med at sende eller modtage faxmeddelelser pga. eventuel interferens på telefonlinjen, eller hvis du bruger et VoIP-system (IP-telefoni)-system, anbefaler vi, at du ændrer modemhastigheden for at minimere fejl, når du sender eller modtager faxmeddelelser.

- 1 Tryk på  [Indstil.] > [Alle indst.] > [Grundindst.] > [Kompatibilitet].
- 2 Tryk på den ønskede indstilling.
 - [Basis (for VoIP)] reducerer modemhastigheden til 9.600 bps og deaktiverer modtagelse af farvefaxmeddelelser og ECM bortset fra afsendelse af farvefaxmeddelelser. Medmindre interferens er et hyppigt forekommende problem på din telefonlinje, vil du muligvis foretrække kun at anvende denne mulighed, når behovet opstår.

For at forbedre kompatibiliteten med de fleste VoIP-tjenester anbefaler Brother at ændre kompatibilitetsindstillingen til [Basis (for VoIP)].

 - [Normal] indstiller modemhastigheden til 14.400 bps.
 - [Høj] indstiller modemhastigheden til 33.600 bps.
- 3 Tryk på .



- VoIP (Voice over IP), kendt som IP-telefoni, bruger en internetforbindelse i stedet for en almindelig telefonlinje.

Relaterede informationer

- Fejl- og vedligeholdelsespåmindelser >> side 25

Send en faxmeddelelse

- 1 Læg dit dokument i ADF'en eller på scannerglaspladen.
- 2 Tryk på  [Fax].



Hvis [Fax Prævisning] er indstillet til [Til], skal du trykke på  [Fax] > [Fax afsend.].

Touchscreen'en viser:

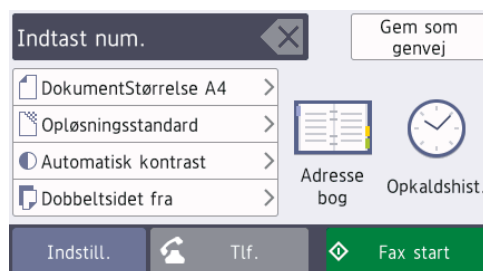

- 3 Indtast faxnummeret på en af følgende måder:
 - Opkaldstastatur (indtast faxnummeret manuelt).
Tryk alle cifre i nummeret vha. opkaldstastaturet.
 - [Genopk.] (Ring op til det senest opkaldte nummer igen).
Tryk på [Opkaldshist.] > [Genopk.].

- [Udgående opk.] (Vælg et nummer i den udgående opkaldshistorik).
Tryk på [Opkaldshist.] > [Udgående opk.].
Vælg det ønskede nummer, og tryk derefter på [Anvend]
- [Nummervisningshistorik] (Vælg et nummer i nummervisningshistorikken).
Tryk på [Opkaldshist.] > [Nummervisningshistorik].
Vælg det ønskede nummer, og tryk derefter på [Anvend]
- [Adressebog] (Vælg et nummer i adressebogen).
Tryk på [Adressebog].
Gør et af følgende:
 - Vælg det ønskede nummer, og tryk derefter på [Anvend]
 - Tryk på , og indtast derefter det første bogstav i navnet, og tryk på [OK]. Tryk på det navn, du vil ringe op. Hvis navnet har to numre, skal du trykke på det ønskede nummer. Tryk på [Anvend].



Hvis LDAP-søgningen er tilgængelig, vises resultatet på touchskærmen med



- 4 Tryk på  [Dokumentstørrels].
Vælg den ønskede dokumentstørrelse.
- 5 Tryk på [Indstill.] for at ændre faxindstillingerne.
Tryk på [OK], når du er færdig.
- 6 Tryk på [Fax start].
- 7 Gør et af følgende:

- Hvis du bruger ADF'en, begynder maskinen at scanne og sende dokumentet.
- Hvis du bruger scannerglaspladen og vælger [S/H] i [Farveindstilling], begynder maskinen at scanne den første side.
Gå til næste trin.
- Hvis du bruger scannerglaspladen og vælger [Farve] i [Farveindstilling], spørger touchskærmen, om du vil sende en faxmeddelelse i farve.
Tryk på [Ja (farv fax)] for at bekræfte. Maskinen begynder at ringe op og sende dokumentet.

8 Når touchscreen'en viser [Næste side?], skal du gøre et af følgende:

- Tryk på [Nej], når du er færdig med at scanne sider. Maskinen begynder at sende dokumentet.
- Tryk på [Ja] for at scanne en side mere. Anbring den næste side på scannerglaspladen, og tryk på [OK]. Maskinen begynder at scanne siden.

Gentag dette trin for hver yderligere side.

Vælg den rigtige modtagefunktion

Valget af modtagefunktion er afhængigt af de eksterne enheder og telefontjenester, du har på linjen.

Som standard modtager din maskine automatisk alle faxmeddelelser, der sendes til den. Diagrammet herunder hjælper dig med at vælge den korrekte tilstand.

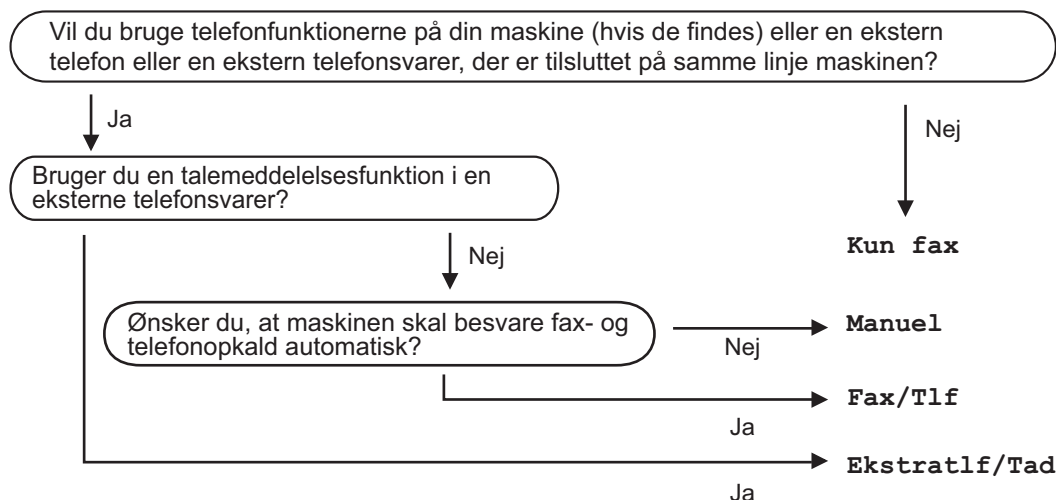

- 1 Tryk på  [Indstil.] > [Alle indst.] > [Fax] > [Modtageindst.] > [Modtagefunkt.].

 Hvis du ikke kan ændre indstillingen [Modtagefunkt.], skal du sikre dig, at Markant ringetone-funktionen er indstillet til [Fra].

- 2 Tryk på indstillingen [Kun fax], [Fax/Tlf], [Ekstratlf/Tad] eller [Manuel].

- 3 Tryk på .

Kontrollér udskriftskvaliteten

Hvis der er blege eller stribede farver og tekst, eller hvis der mangler tekst på dine udskrifter, kan printheadets dyser være tilstoppede. Udskriv arket med kontrol af udskriftskvalitet, og se på kontrolmønstret for dyserne.

- 1 Tryk på  [Blæk] > [Forbedr udskriftskvalitet] > [Tjek udskriftskvalitet].



Du kan også trykke på  [Indstil.] > [Vedligeholdelse] > [Forbedr udskriftskvalitet] > [Tjek udskriftskvalitet].

- 2 Tryk på [Start].
Maskinen udskriver udskriftskvalitetskontrolarket.
- 3 Kontroller kvaliteten af de fire farveblokke på arket.
- 4 Touchskærmen spørger om udskriftskvaliteten. Gør et af følgende:
 - Hvis alle linjer er tydelige og synlige, skal du trykke på [Nej] og derefter på  for at afslutte kontrollen af udskriftskvaliteten.
 - Tryk på [Ja], hvis der mangler linjer (se **Dårlig** herunder).

OK

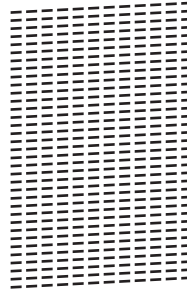

Dårlig

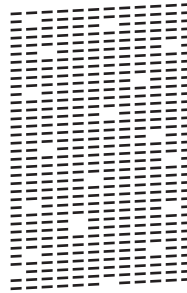

- 5 Touchskærmen beder dig om at kontrollere udskriftskvaliteten for hver farve. Tryk på nummeret på det mønster (1–4), der kommer nærmest udskrivningsresultatet.
- 6 Gør et af følgende:
 - Hvis en printheadrensning er nødvendig, skal du trykke på [Start] for at starte rensningen.
 - Hvis en printheadrensning ikke er nødvendig, vises vedligeholdelsesskærm-billedet på touchskærmen igen. Tryk på .
- 7 Når rensningen er afsluttet, spørger touchskærmen, om du vil udskrive udskriftskvalitetskontrolarket igen. Tryk på [Ja], og tryk derefter på [Start].
Maskinen udskriver udskriftskvalitetskontrolarket igen. Kontroller kvaliteten af de fire farveblokke på arket igen.

Hvis du renser printhovedet, og udskriften ikke forbedres, skal du prøve at installere en ny original blækpatron fra Brother for hver farve, der er problemer med. Prøv at rense printhovedet igen. Hvis udskriften ikke forbedres, skal du kontakte Brother Support eller den lokale Brother-forhandler.

VIGTIGT

Berør IKKE printhovedet. Berøring af printhovedet kan forårsage permanent skade og gøre reklamationsretten på printhovedet ugyldig.



Når en printhoveddysse er tilstoppet, ser udskriftsprøven sådan ud.



Når printhoveddysen er rensset, er linjerne væk.



Kontrollér udskriftsjustering fra din Brother-maskine

Hvis den udskrevne tekst er sløret, eller hvis billederne er blege efter flytning af maskinen, foretages en udskriftsjustering.

- 1 Tryk på  [Blæk] > [Forbedr udskriftskvalitet] > [Justering].



Du kan også trykke på 

[Indstil.] > [Vedligeholdelse] > [Forbedr udskriftskvalitet] > [Justering].

- 2 Tryk på [Næste].
- 3 Svirp op eller ned, eller tryk på ▲ eller ▼ for at få vist den papirstørrelse, der skal udskriftsjusteres, og tryk på den.
- 4 Tryk på [Almindelig justering] eller [Avanceret justering].
- 5 Læg den valgte papirstørrelse i bakken, og tryk på [Start].

Maskinen udskriver justeringskontrolarket.

(A)

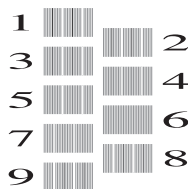

- 6 Ved mønsteret "A" skal du svirpe op eller ned eller trykke på ▲ eller ▼ for at få vist nummeret på testudskriften med færrest synlige lodrette striber (1-9) og derefter trykke på det (i eksemplet er nummer 6 det bedste valg). Tryk på [OK].

Gentag dette trin for resten af mønstrene.



Hvis udskriftsjusteringen ikke er justeret korrekt, ser teksten gnidret ud som vist her.

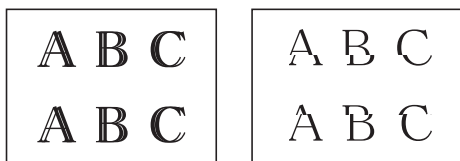

Når udskriftsjusteringen er justeret korrekt, ser teksten ud som vist her.



7 Tryk på .



Brug dette afsnit til at løse eventuelle problemer, du møder, når du bruger din Brother-maskine.

Identifikation af problemet

Selvom der tilsyneladende er et problem med din maskine, kan du løse de fleste problemer selv.

Kontroller først følgende:

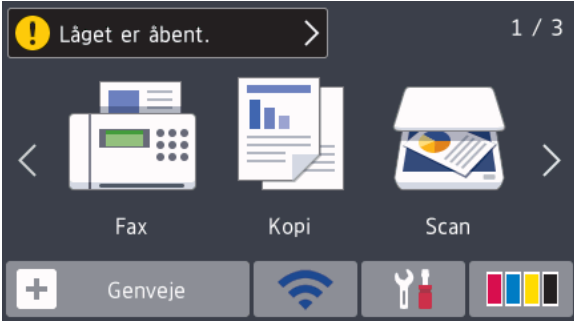
- At maskinens netledning er korrekt tilsluttet, og at maskinen er tændt.
- At alle maskinens orange beskyttende dele er blevet fjernet.
- Blækpatronerne er installeret korrekt.
- Scannerlåget og låget til udredning af papirstop er helt lukket.
- At papiret er lagt korrekt i papirbakken.
- At interfacekablerne er sikkert tilsluttet til maskinen og at computeren, eller den trådløse forbindelse, er sat op på både maskinen og din computer.
- (For netværksmodeller) Accesspoint (for trådløs), routeren eller hub'en er tændt, og forbindelsesknappen blinker.
- Kontrollér displayet eller maskinens status i **Status Monitor** på computeren for at finde fejlen og løsningen.

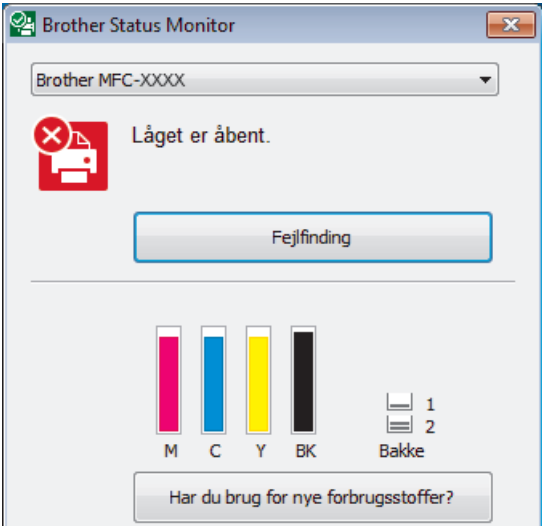
Ved brug af displayet	Ved brug af Status Monitor
<ol style="list-style-type: none"> 1. Følg meddelelserne på displayet. 2. Se anvisningerne i følgende tabel med fejl- og vedligeholdelsesmeddelelser. 3. Se den <i>Online brugsanvisning: Fejl- og vedligeholdelsespåmindelser</i> 	<ul style="list-style-type: none"> • Dobbeltklik på ikonet  på proceslinjen. • Hver af ikonets farver angiver maskinens status. • Klik på knappen Fejlfinding for at få adgang til Brothers fejlfindingswebsted. 

Fejl- og vedligeholdelsespåmindelser

De mest almindelige fejl- og vedligeholdelsesmeddelelser vises i tabellen. Se *Online brugsanvisning* for at få mere detaljerede oplysninger.

Du kan selv korrigere de fleste fejl og udføre rutinemæssig vedligeholdelse. Hvis du vil have flere tip, skal du gå til siden **Ofte stillede spørgsmål og fejlfinding** for din model på Brother Solutions Center på support.brother.com.



Hvis touchskærmen viser fejl, og din Android™-enhed understøtter NFC-funktionen, skal du berøre NFC-symbolet på betjeningspanelet med enheden for at få adgang til Brother Solutions Center og se de seneste hyppigt stillede spørgsmål fra enheden. (Din mobiltelefonudbyders meddelelses- og datapriser kan blive opkrævet).

Kontroller, at NFC-indstillingerne på både Brother-maskinen og Android™-enheden er aktiveret.



Fejlmeddelelse	Handling
Afbrudt	Prøv igen, om der kan sendes eller modtages. Hvis opkaldene stoppes flere gange, når du bruger et VoIP-system (Voice over IP), skal du ændre kompatibiliteten til Basic (for VoIP). ➤➤ <i>Relaterede informationer: Telefonlinjeinterferens/VoIP</i> i slutningen af dette afsnit.
Bakke #1 Indstillinger Bakke #2 Indstillinger MP- bakkeindstillinger	Denne meddelelse vises, når indstillingen for at bekræfte papirtypen og størrelsen er aktiveret. Sæt indstillingen til Fra for ikke at få vist denne bekræftelsesmeddelelse. Mere information ➤➤ <i>Online brugsanvisning: Ændring af indstillingen</i> <i>Kontroller papir</i>
Blækops. næsten fuld	Blækopsamlerbeholderen eller skylleboksen skal snart udskiftes. Kontakt Brother Support eller den lokale Brother-forhandler.
Blækopsamlerplade fuld	Blækopsamlerbeholderen eller skylleboksen skal udskiftes. Kontakt Brother Support eller dit lokale autoriserede Brother-servicecenter for at få maskinen eftersat. Årsager til rensning: <ol style="list-style-type: none">1. Maskinen renser automatisk sig selv, når du har taget strømkablet ud og sat det i igen.2. Når papirstop er blevet afhjulpet, renser maskinen automatisk sig selv, før den næste modtagne side udskrives.3. Maskinen rengør sig selv automatisk, når den ikke har været anvendt i over 30 dage (ikke-hyppig brug).4. Maskinen renser sig selv automatisk, når blækpatroner i samme farve er blevet udskiftet 12 gange.

Fejlmeddelelse	Handling
Dokumentstop: for langt	Dokumentet er ikke sat rigtigt i eller fremføres ikke korrekt, eller dokumentet, der er scannet fra ADF'en, var for langt. Mere information ►► <i>Online brugsanvisning: Dokumentstop</i>
Fax mangler huk.	Gør et af følgende: <ul style="list-style-type: none"> Slet dataene i hukommelsen. Du kan få ekstra hukommelse ved at slå hukommelsesmodtagelsen fra. Mere information ►► <i>Online brugsanvisning: Slå hukommelsesmodtagelse fra</i> Udskriv faxmeddelelser, der er gemt i hukommelsen. Mere information ►► <i>Online brugsanvisning: Udskrivning af en fax lagret i maskinens hukommelse</i>
Forkert bakkeindst.	Følg vejledningen på touchscreen'en, og prøv at udskrive igen. Konfigurer indstilling af papirstørrelse for bakken i overensstemmelse med vejledningen på displayet.
Forkert blækfarve	Kontroller, hvilke blækpatroner der sidder forkert, hvad angår farve, og flyt dem til de korrekte pladser.
Forkert blækpatron	Blækpatronens modelnummer er ikke kompatibelt med din maskine. Kontroller, at patronens modelnummer fungerer sammen med din maskine. ►► <i>Relaterede informationer: Specifikationer for forbrugsstoffer i slutningen af dette afsnit.</i>
Forkert papistr. Forkert papirstørrelse [Bakke #1] Forkert papirstørrelse [MP-bakke] Forkert papirstørrelse [Bakke #2]	<ol style="list-style-type: none"> Kontroller, at den papirstørrelse, du har valgt på maskinens display, stemmer overens med papirstørrelsen i bakken. Mere information ►► <i>Online brugsanvisning: Ændring af papirstørrelse og papirtype</i> Sørg for, at papiret lægges i bakken i den rigtige retning, og indstil papirstyrene til indikatorerne for din papirstørrelse. Mere information ►► <i>Online brugsanvisning: Ilæg papir</i> Når du har kontrolleret papirstørrelsen og papirretningen, skal du følge vejledningen på displayet. <p>Hvis du udskriver fra en computer, skal du kontrollere, at den papirstørrelse, du vælger i printerdriveren, stemmer overens med papirstørrelsen i bakken. Mere information ►► <i>Online brugsanvisning: Udskriftsindstillinger (Windows®) eller Udskriftsindstillinger (Macintosh)</i></p>
Forkerte indstillinger for dokumentstørrelse	Vælg den korrekte indstilling for dokumentstørrelse, og tryk på Fax start igen.
Gentagne gange papirstop	Fjern alle fremmede objekter og papirstumper i maskinen. Mere information ►► <i>Online brugsanvisning: Fjern små stykker papir</i>

Fejlmeddelelse	Handling
Gentagne gange, ingen papir	Rengør papiroptagningsrullerne. Mere information >> <i>Online brugsanvisning: Rens papiroptagningsrullerne</i>
Hub er ubruglig.	Hubs, herunder USB flash-drev med indbygget hub, understøttes ikke. Tag enhedens stik ud af det direkte USB-stik.
Hukommelse fuld	<p>Hvis en faxafsendelse eller kopiering er i gang:</p> <ul style="list-style-type: none"> Tryk på  eller Afslut eller Luk, vent, til de andre igangværende processer er afsluttet, og prøv igen. Tryk på Send nu for at sende de sider, der er scannet indtil videre. Tryk på Delvis udskrift for at kopiere de til nu scannede sider. Slet dataene i hukommelsen. Du kan få ekstra hukommelse ved at slå hukommelsesmodtagelsen fra. Mere information >> <i>Online brugsanvisning: Slå hukommelsesmodtagelse fra</i> Udskriv faxmeddelelser, der er gemt i hukommelsen. Mere information >> <i>Online brugsanvisning: Udskrivning af en fax lagret i maskinens hukommelse</i>
Høj Temperatur	Sænk rummets temperatur, og lad maskinen køle ned til rumtemperatur. Forsøg igen, når maskinen er kølet ned.
Ingen opkalds-ID	Der er ingen indgående opkaldshistorik. Du modtog ikke opkald, eller du abonnerer ikke på nummervisningstjenesten hos dit telefonselskab. Hvis du vil bruge nummervisningsfunktionen, skal du kontakte dit telefonselskab. Mere information >> <i>Online brugsanvisning: Opkalds-id</i>
Ingen papir	Gør et af følgende:
Ingen papirfødnings [Bakke #1]	<ul style="list-style-type: none"> Fyld papirbakken, og følg vejledningen på displayet. Tag papiret ud, læg det i igen, og følg vejledningen på displayet.
Intet papir [MP-bakke]	Papiret blev ikke lagt i midten af MP-bakken. Fjern papiret, læg det i midten af MP-bakken, og følg derefter vejledningen på displayet.
Ingen papirfødnings [Bakke #2]	Mere information >> <i>Online brugsanvisning: Læg papir i Multifunktionsbakke (MP-bakken)</i>
	Lågen til udredning af papirstop er ikke ordentligt lukket.

Fejlmeddelelse	Handling
Initialisering af touchscreen fejlede	<p>Der blev trykket på touchskærmen, før opstartsinitialiseringen var færdig.</p> <p>Kontroller, at der ikke er noget, der rører ved eller ligger på touchskærmen, specielt når du sætter strømledningen i maskinen.</p> <p>Der kan sidde snavs mellem den nederste del af din touchscreen og dens ramme.</p> <p>Indsæt et stift stykke papir mellem den nederste del af touchskærmen og rammen, og før det frem og tilbage for at skubbe snavset ud.</p>
Installer blæk	<p>Tag den nye blækpatron ud, og sæt den forsigtigt og fast i, til den låser på plads.</p> <p>Mere information ►► <i>Online brugsanvisning: Udskiftning af blækpatronerne</i></p>
Kan ikke regist.	<p>Tag den nye blækpatron ud, og sæt den forsigtigt og fast i, til den låser på plads.</p> <p>Mere information ►► <i>Online brugsanvisning: Udskiftning af blækpatronerne</i></p> <p>Tag den brugte blækpatron ud, og sæt en ny i.</p> <p>Udskift patronen med en original blækpatron fra Brother. Kontakt Brother Support eller den lokale Brother-forhandler, hvis fejlmeddelelsen fortsat vises.</p> <p>Drej langsomt blækpatronen, så blækforsyningsporten vender nedad, og sæt patronen i igen.</p> <p>Kontroller modelnumrene på blækpatronerne, og sæt de korrekte blækpatroner i.</p> <p>►► <i>Relaterede informationer: Specifikationer for forbrugsstoffer i slutningen af dette afsnit.</i></p>
Kan ikke registrere blækvolumen	<p>Udskift patronen med en original blækpatron fra Brother. Kontakt Brother Support eller den lokale Brother-forhandler, hvis fejlmeddelelsen fortsat vises.</p>
Kan ikke rense XX Kan ikke initialisere XX Kan ikke printe XX	<p>Der er fremmedlegemer såsom papirclips eller papirstykker i maskinen.</p> <p>Åbn scannerlåget, og fjern eventuelle fremmedlegemer og papirstykker fra maskinens indvendige dele. Hvis fejlmeddelelsen fortsætter, skal du afbryde maskinen fra stikkontakten i flere minutter og derefter tænde for den igen.</p> <p>Du kan forsøge med andre metoder til fjernelse af fastsiddende papir.</p> <p>Mere information ►► <i>Online brugsanvisning: Fjern små stykker papir</i></p> <p>Hvis du ikke kan udskrive de faxmeddelelser, du har modtaget, skal du overføre dem til en anden faxmaskine eller til din computer.</p> <p>Mere information ►► <i>Online brugsanvisning: Overfør dine faxer eller faxjournalrapport</i></p>

Fejlmeddelelse	Handling
Kan ikke scanne XX	Sluk maskinen i nogle minutter, og tænd den derefter igen. Hvis du ikke kan udskrive de faxmeddelelser, du har modtaget, skal du overføre dem til en anden faxmaskine eller til din computer. Mere information ►► <i>Online brugsanvisning: Overfør dine faxer eller faxjournalrapport</i>
Kun sort/hvid udskrift Udskift blæk.	En eller flere af farveblækpatronerne er opbrugt. Udskift blækpatronerne. Mere information ►► <i>Online brugsanvisning: Udskiftning af blækpatronerne</i> I følgende tilfælde kan maskinen stoppe al udskrivning, og du kan muligvis ikke bruge maskinen, før du har installeret en ny blækpatron: <ul style="list-style-type: none"> • Hvis du trækker strømskikket ud af maskinen eller fjerner blækpatronen. • Hvis du vælger indstillingen Langsomt tørrende papir på maskinen eller i printerdriveren.
Lav blæk	En eller flere af blækpatronerne er ved at være opbrugt. Bestil en ny blækpatron. Du kan fortsætte med at udskrive, indtil touchskærmen viser Udskift Blæk. Mere information ►► <i>Online brugsanvisning: Udskiftning af blækpatronerne</i> <ul style="list-style-type: none"> • Du kan stadig scanne, selvom blækniveauet er lavt, eller blækket skal udskiftes.
Lav Temperatur	Efter at have opvarmet rummet, skal du lade maskine nå rumtemperaturen. Prøv igen, når maskinen er varmet op.
Medie er fyldt.	Din maskine kan kun gemme til USB flash-drevet, hvis det indeholder færre end 999 filer. Slet ubrugte filer, og prøv igen. Slet ubrugte filer fra USB flash-drevet for at få ledig plads, og prøv derefter igen.
Nr.best. i brug	Maskinen er indstillet til tilstanden Markant ringetone. Du kan ikke ændre modtagefunktionen fra Manuel til en anden tilstand. Indstil Markant ringetone til Fra. Mere information ►► <i>Online brugsanvisning: Slå markant ringetone fra</i>
Papir lav bakke #1 Papir lav bakke #2	Læg mere papir i den papirbakke, der er angivet på displayet.

Fejlmeddelelse	Handling
Papirbakke #1 ikke registreret Papirbakke #2 ikke registreret	Skub forsigtigt papirbakken helt ind i maskinen. Papir eller fremmedlegemer har forhindret papirbakken i at blive sat rigtigt i. Træk papirbakken ud af maskinen, og fjern det fastsiddende papir eller fremmedlegemet. Se den <i>online brugsanvisning: Printerstop eller papirstop</i> , hvis du ikke kan finde eller fjerne det fastsiddende papir >> <i>Online brugsanvisning:</i>
Papirstop front/bag Papirstop front Papirstop bag MP-papirstop	Fjern papirstoppet. Mere information >> <i>Online brugsanvisning: Printerstop eller papirstop</i> Prøv en anden metode til fjernelse af fastsiddende papir, hvis der opstår papirstop igen. Mere information >> <i>Online brugsanvisning: Fjern små stykker papir</i>
Papirstop front/MP bakke Papirstop bakke2 Gentag papirstop XX	Sørg for, at papirstyrene passer til papirstørrelsen. Kontrollér, at papirstøtten er sat helt ind i maskinen. Mere information >> <i>Online brugsanvisning: Papiret sidder fast i den forreste del af maskinen</i> Rengør papiroptagningsrullerne. Mere information >> <i>Online brugsanvisning: Rens papiroptagningsrullerne</i>
Resterende data i hukomm.	Tryk på  . Maskinen annullerer jobbet og sletter det fra hukommelsen. Prøv at udskrive igen.
Ubrugelig enhed Afbryd enheden fra frontstik, sluk for maskinen, og tænd den igen	En ødelagt enhed er sluttet til det direkte USB-stik. Afbryd forbindelsen mellem enheden og det direkte USB-stik, og tryk derefter på  for at slukke maskinen og derefter tænde den igen.
Ubrugelig enhed Afbryd USB-enheden.	En USB-enheden eller et USB flash-drev, der ikke understøttes, er blevet tilsluttet det direkte USB-stik. Tag enhedens stik ud af det direkte USB-stik. Sluk maskinen, og tænd den igen.
Udskift Blæk	En eller flere af blækpatronerne er opbrugt. Udskift blækpatronerne. Mere information >> <i>Online brugsanvisning: Udskiftning af blækpatronerne</i> • Du kan stadig scanne, selvom blækniveauet er lavt, eller blækket skal udskiftes.

Relaterede informationer

- Telefonlinjeinterferens/VoIP >> side 18
 - Specifikationer for forbrugsstoffer >> side 34
-

Fejlfinding for opsætning af trådløst LAN

Fejlkoder i trådløs LAN-rapport

Hvis den trådløse LAN-rapport viser, at forbindelsen mislykkedes, skal du kontrollere fejlkoden på den udskrevne rapport, og se den tilsvarende vejledning i skemaet:

Fejlkode	Problem og anbefalede løsninger
TS-01	Den trådløse indstilling er ikke aktiveret, skift den trådløse indstilling til TIL. Hvis der er sluttet et netværkskabel til maskinen, skal du tage det ud og ændre den trådløse indstilling på maskinen til TIL.
TS-02	Det trådløse accesspoint/routeren kan ikke registreres. Gør et af følgende: <ul style="list-style-type: none">• Træk stikket til det trådløse accesspoint/routeren ud, vent i 10 sekunder, og sæt det i igen.• Hvis WLAN-accesspointet/routeren bruger MAC-adressefiltrering, skal du kontrollere, at Brother-maskinens MAC-adresse er tilladt i filteret.• Kontroller, at du vælger det korrekte SSID (netværksnavn) og indtaster den korrekte netværkskode.
TS-03	Det trådløse netværk og sikkerhedsindstillingen, som du indtastede, kan være forkerte. Kontroller de trådløse netværksindstillinger igen. Hvis du kender disse oplysninger, bedes du spørge din netværksadministrator.
TS-04	En ikke understøttet godkendelses-/krypteringsmetode er registreret på det trådløse accesspoint/routeren. Det trådløse accesspoint/routeren anvender en godkendelses-/krypteringsmetode, der ikke understøttes af enheden. Kontroller, at du har valgt det korrekte SSID (netværksnavn).
TS-05	Det angivne SSID og netværkskoden er forkert. Kontroller, at du vælger det korrekte SSID (netværksnavn) og indtaster den korrekte netværkskode.
TS-06	De angivne oplysninger vedrørende trådløs sikkerhed er forkerte. Kontroller den godkendelses-/krypteringsmetode, du anvender, og kontroller, at du har indtastet den korrekte netværkskode.
TS-07	Maskinen kan ikke registrere et trådløst accesspoint/router med aktiveret WPS. Hvis du vil konfigurere dine trådløse indstillinger ved hjælp af WPS, skal du kontrollere, at dit trådløse accesspoint/routeren understøtter WPS, og prøve igen.
TS-08	Der er fundet to eller flere trådløse accesspoints med aktiveret WPS. Prøv at starte forfra igen efter nogle minutter for at undgå interferens fra andre accesspoints.

Indtastning af tekst på Brother-maskinen

- De tilgængelige tegn kan variere afhængig af land.
- Tastaturlayoutet kan variere, afhængig af den funktion, der indstilles.

Når der er behov for at indtaste tekst på Brother-maskinen, vises et tastatur på touchscreen'en.



- Tryk på for at skifte mellem bogstaver, tal og specialtegn.
- Tryk på for at skifte mellem små og store bogstaver.
- Tryk på ◀ eller ▶ for at flytte markøren til venstre eller højre.

Indsættelse af mellemrum

- Tryk på [Mellemrum] for at indsætte et mellemrum. Eller du kan trykke på ▶ for at flytte markøren.

Rettelser

- Hvis du har indtastet et forkert tegn og vil ændre det, skal du trykke på ◀ eller ▶ for at fremhæve det forkerte tegn. Tryk på , og indtast derefter det korrekte tegn.

- Indsæt et tegn ved at trykke på ◀ eller ▶ for at flytte markøren til det korrekte sted, og indtast derefter tegnet.
- Tryk på for hvert tegn, du vil slette, eller tryk på og hold den nede for at slette alle tegn.

Oplysninger om overensstemmelse med Kommissionens forordning 801/2013

Energiforbrug	MFC-J6935DW
Netværksstandby ¹	Ca. 2,3 W

¹ Alle netværksporte er aktiverede og tilsluttede

Sådan aktiveres/deaktiveres trådløst LAN

Du kan aktivere eller deaktivere den trådløse netværksforbindelse ved at trykke på

[Indstil.] > [Alle indst.] > [Netværk] > [Netværks I/F] > [WLAN] eller [Kablet LAN].

Specifikationer for forbrugsstoffer

Blæk	Maskinen bruger individuelle blækpatroner i henholdsvis sort, gul, cyan og magenta, der er adskilte fra printhovedenheden.
Blækpatroner til udskiftning	Første gang du installerer et sæt blækpatroner, vil maskinen bruge en mængde blæk til at fylde blækforsyningsrørene for at sikre udskrifter af høj kvalitet. Denne proces sker kun én gang. Når processen er afsluttet, vil patronerne, der følger med maskinen, have en lavere ydelse end LC3219XL-patroner (ca. 80 % for sort og 65 % for farve). Med alle efterfølgende blækpatroner kan du udskrive det angivne antal sider.
Nye forbrugsstoffer	<Ekstra højtydende sort> LC3219XLBK <Ekstra højtydende gul> LC3219XLY <Ekstra højtydende cyan> LC3219XLC <Ekstra højtydende magenta> LC3219XLM Sort: ca. 3000 sider ¹ Gul, cyan og magenta: ca. 1500 sider ¹
	<Højtydende sort> LC3217BK <Højtydende gul> LC3217Y <Højtydende cyan> LC3217C <Højtydende magenta> LC3217M Sort, Gul, Cyan og Magenta – Cirka 550 sider ¹
	Du kan få flere oplysninger om forbrugsstoffer til udskiftning på www.brother.com/pageyield

¹ Omtrentlig patronydelse er i overensstemmelse med ISO/IEC 24711



Hvis du bruger Windows®, skal du dobbeltklikke på **Brother Creative Center** ikonet  på skrivebordet for at få adgang til vores **GRATIS** websted, som har til hensigt at være en ressource, der kan hjælpe dig med nemt at fremstille og udskrive tilpassede materialer med fotos, tekst og andre kreative ting til brug i virksomheden eller i hjemmet.

Mac-brugere kan få adgang til Brother CreativeCenter på denne webadresse:
www.brother.com/creativecenter

Relaterede informationer

- Fejl- og vedligeholdelsespåmindelser >> side 25

brother

Besøg os på internettet
www.brother.com

Lavet af 100 % genbrugspapir
(undtagen omslaget)



D00JZT001-00
DAN
Version 0