

## Desembalaje del equipo y comprobación de los componentes

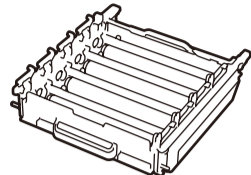

Unidad de tambor\*

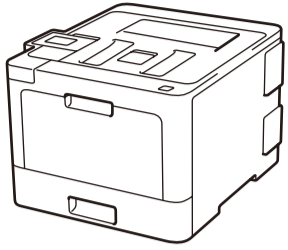
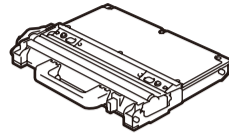

Recipiente de tóner residual\*

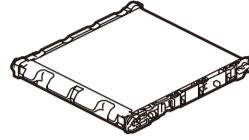

Unidad de correa\*

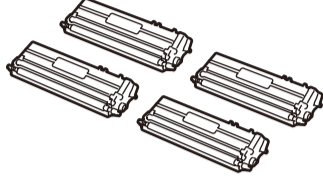

Cartuchos de tóner\*  
(Negro, Cian, Magenta y Amarillo)



Disco de instalación de Brother



Cable de alimentación CA



Guía de configuración rápida



Guía de seguridad del producto

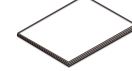

Guía de consulta

\* Ya instalado en el equipo

### NOTA:

- Los componentes incluidos en la caja pueden diferir en función del país.
- Las interfaces de conexión disponibles varían según el modelo.
- Cables de interfaz no incluidos. Si necesita uno, necesita comprarlo. Utilice uno de los siguientes cables:

#### Cable USB

Se recomienda usar un cable USB 2.0 (Tipo A/B) que no supere los 6 pies (2 metros) de longitud.

#### Cable de red

Utilice un cable trenzado de conexión directa Categoría 5e (o superior).

#### Para usuarios de red: Aviso importante para la seguridad de la red

La contraseña predeterminada de la Administración basada en Web se encuentra en la parte posterior del equipo y está marcada como "Pwd".

Recomendamos cambiar inmediatamente la contraseña predeterminada para utilizar las herramientas y utilidades de red de forma segura y para proteger su equipo de accesos no autorizados.



Vea los Preguntas frecuentes en video si desea obtener ayuda para configurar el equipo Brother: [solutions.brother.com/videos](http://solutions.brother.com/videos).

## 1 Retirada del material de embalaje e instalación del conjunto de la unidad de tambor y cartucho de tóner

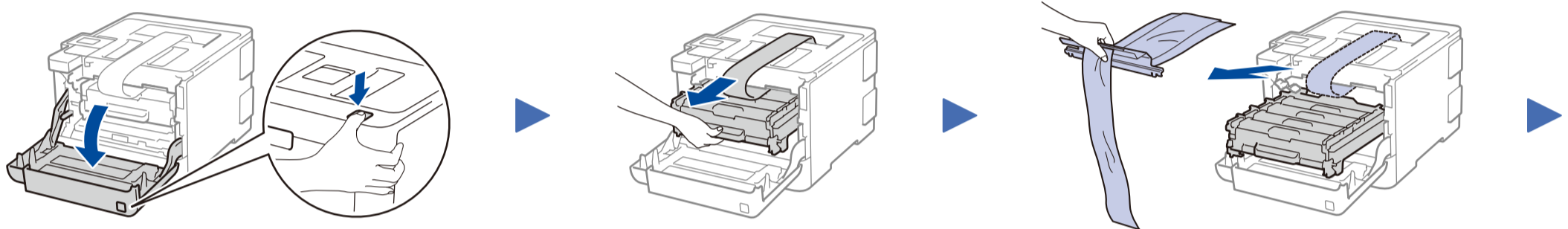

Retire le cinta de empaque.

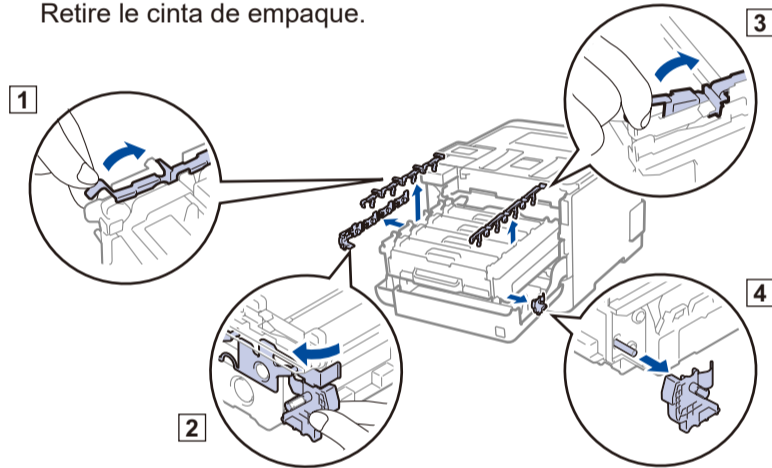

## 2 Carga de papel en la bandeja de papel

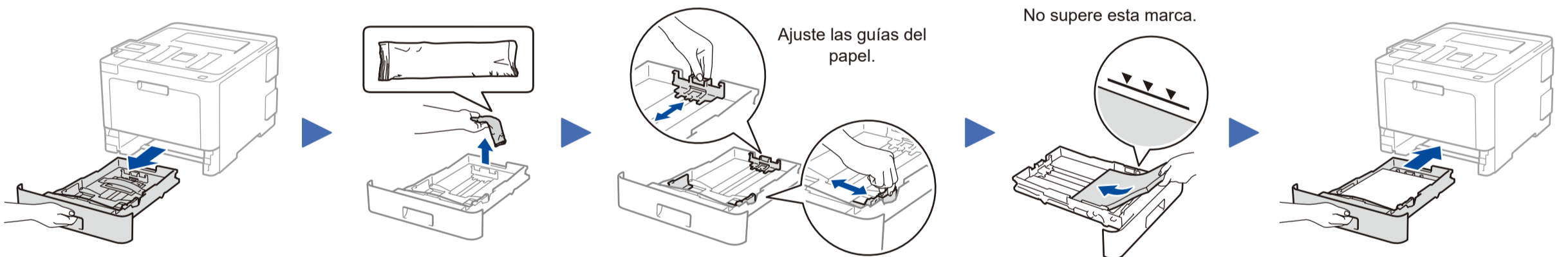

## 3 Conecte el cable de alimentación y encienda el equipo

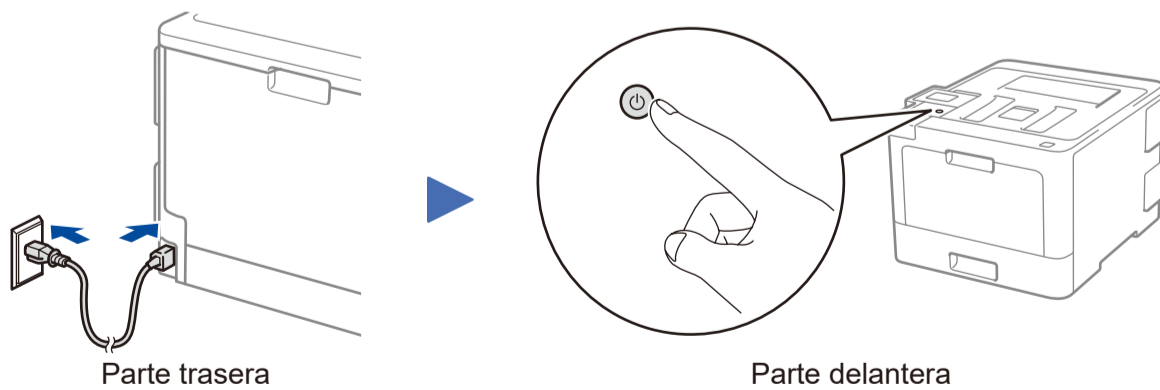

Parte trasera

Parte delantera

## 4 Seleccione su idioma (en caso necesario)

1. En la pantalla táctil del equipo, presione [Settings] (Ajustes) > [All Settings] (Todos los ajust) > [Initial Setup] (Conf. inicial) > [Local Language] (Sel. idioma).
2. Presione su idioma.
3. Presione .

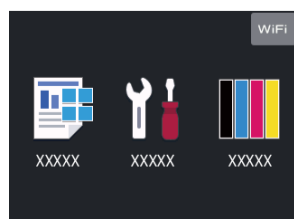

## 5 Selección de un dispositivo para conectar su equipo

### Equipo



Diríjase al paso **6** y siga las instrucciones.

### Dispositivo móvil

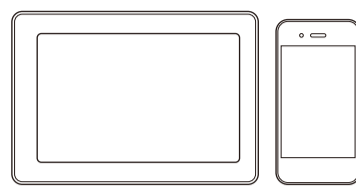

Diríjase al paso **7** y siga las instrucciones.

## 6 Conexión de la computadora

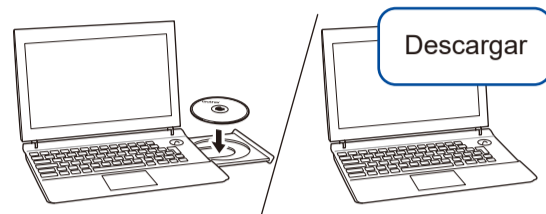

Inserte el disco de instalación en la unidad de CD/DVD o descargue el Paquete completo de controladores y software en:

Para Windows®: [solutions.brother.com/windows](http://solutions.brother.com/windows)  
Para Macintosh: [solutions.brother.com/mac](http://solutions.brother.com/mac)

Si utiliza un sistema operativo reciente en su computadora, acceda a los sitios web anteriores para obtener un controlador actualizado e información sobre el software.

▶ **Siga las instrucciones que aparecen en la pantalla y lea los mensajes.**

Para Windows®:  
Si la pantalla de Brother no aparece automáticamente, vaya a **Equipo (Este equipo)**. Haga doble clic en el icono de CD/DVD-ROM y, a continuación, haga doble clic en **start.exe**.

Para Macintosh:  
Para conseguir una funcionalidad completa del controlador, recomendamos elegir el **controlador CUPS**.

▶ **Finalizado**

Brother actualiza regularmente el firmware para añadir funciones y aplicar correcciones a errores. Para comprobar cuál es el firmware más reciente, consulte [solutions.brother.com/up3](http://solutions.brother.com/up3).

### ¿No puede conectarse? Compruebe lo siguiente:

Red inalámbrica

Red cableada  
Conexión USB

▶ Reinicie su enrutador/punto de acceso inalámbrico (si se puede).

▶ Desconecte el cable.

▶ Reinicie su equipo y computadora, y vaya a **6**.

▶ Si sigue sin conseguirlo, vaya a **7**.

▶ Si sigue sin conseguirlo, consulte [support.brother.com](http://support.brother.com) para Preguntas frecuentes y Solución de problemas.

## 7 Configuración inalámbrica alternativa

Busque el SSID (nombre de red) y la clave de red (contraseña) en el enrutador/punto de acceso inalámbrico y anótelos en la tabla a continuación.

SSID (nombre de red)	
Clave de red (contraseña)	

SSID: XXXXXXXX  
Clave de red: XXXX

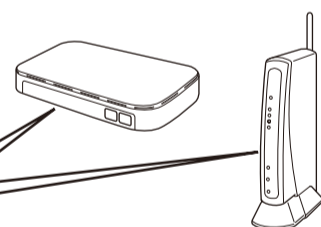

Si no puede hallar esta información, comuníquese con su administrador de red o con el fabricante del enrutador/punto de acceso inalámbrico.

Presione **WiFi** > [Conf.Asistente] > [Sí].

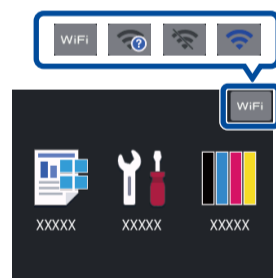

▶ Seleccione el SSID (nombre de red) de su enrutador/punto de acceso e introduzca la clave de red (contraseña).

▶ Si la configuración inalámbrica es correcta, la pantalla táctil muestra [Conectada].

▶ Si la configuración no es correcta, reinicie su equipo Brother y su enrutador/punto de acceso inalámbrico, y repita **7**.

### Para computadora

▶ Vaya a **6** para instalar el software.

### Para dispositivos móviles

▶ Diríjase al paso **8** para instalar las aplicaciones.

Aunque no tenga un enrutador/punto de acceso inalámbrico, podrá conectar su dispositivo y equipo directamente. Si desea obtener asistencia para una red inalámbrica, vaya a [solutions.brother.com/wireless-support](http://solutions.brother.com/wireless-support).

## 8 Imprima utilizando su dispositivo móvil

El dispositivo móvil y el equipo Brother deben estar conectados a la misma red inalámbrica.

Brother SupportCenter es una aplicación móvil que ofrece información de soporte actualizada para su producto Brother. Visite la App Store o Google Play™ para descargarla.

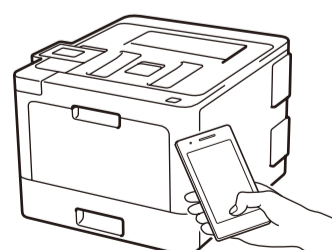

AirPrint está disponible para usuarios de dispositivos Apple. No necesita descargar ningún software para utilizar AirPrint. Para más información, consulte la *Guía del usuario online*.



Descargue e instale nuestra aplicación gratuita **Brother iPrint&Scan** desde una tienda de aplicaciones móviles como la App Store, Google Play™ o la Tienda Microsoft® con el dispositivo móvil.

### Aplicaciones opcionales

Puede imprimir desde su dispositivo móvil con distintas aplicaciones. (Solo EE. UU.) Para obtener más información sobre las aplicaciones, acceda a [www.brother-usa.com/connect](http://www.brother-usa.com/connect). Si desea ver más instrucciones, consulte la *Guía del usuario online*.



Soporte inalámbrico adicional: [solutions.brother.com/wireless-support](http://solutions.brother.com/wireless-support)

Si desea consultar la sección de preguntas frecuentes y de solución de problemas, o para descargar software y manuales, visite [support.brother.com](http://support.brother.com).

© 2017 Brother Industries, Ltd. Todos los derechos reservados.