



# Ghidul utilizatorului Online

**HL-L8260CDW**

**HL-L8360CDW**

**HL-L9310CDW**

## Cuprins

<b>Înainte de a utiliza aparatul Brother .....</b>	<b>1</b>
Definiții ale notelor.....	2
Mărci comerciale .....	3
Observație importantă.....	4
<b>Prezentarea aparatului dumneavoastră Brother .....</b>	<b>5</b>
Înainte de utilizarea aparatului .....	6
Vedere din față și vedere din spate.....	7
Prezentare generală a panoului de control .....	9
Prezentare generală a ecranului tactil LCD .....	13
Modul de navigare pe ecranul tactil LCD .....	15
Accesarea Brother Utilities (Windows®).....	17
Dezinstalarea programului software Brother și a driverelor (Windows®) .....	19
<b>Manipularea hârtiei .....</b>	<b>20</b>
Încărcare hârtie .....	21
Încărcarea și imprimarea cu ajutorul tăvii de hârtie .....	22
Încărcarea și imprimarea cu ajutorul tăvii multifuncționale (tava MF) .....	26
Setări pentru hârtie.....	34
Schimbarea formatului și tipului de hârtie .....	35
Schimbarea setării pentru verificarea formatului de hârtie .....	36
Zona neimprimabilă.....	37
Suporturi de imprimare recomandate.....	38
Utilizarea hârtiei speciale .....	39
<b>Imprimare.....</b>	<b>40</b>
Imprimare de la computer (Windows®) .....	41
Imprimarea unui document (Windows®).....	42
Setări de imprimare (Windows®).....	44
Imprimare securizată (Windows®).....	48
Modificați setările implicite ale imprimantei (Windows®) .....	50
Imprimați un document utilizând driverul de imprimantă BR-Script3 (emulare limbaj PostScript® 3™) (Windows®) .....	52
Monitorizați starea aparatului de la computer (Windows®) .....	53
Imprimare de la computer (Macintosh) .....	54
Imprimarea unui document (Macintosh).....	55
Opțiuni de imprimare (Mac).....	56
Imprimare Securizată (Mac).....	62
Imprimați un document utilizând driverul de imprimantă BR-Script3 (emulare limbaj PostScript® 3™) (Macintosh).....	64
Monitorizați starea aparatului de la computer (Mac) .....	65
Anularea unei acțiuni de imprimare.....	67
Test de imprimare.....	68
<b>Depanarea.....</b>	<b>69</b>
Mesaje de eroare și de întreținere .....	70
Mesaje de eroare la utilizarea caracteristicii Brother Web Connect.....	80
Blocaje de hârtie .....	82

Hârtia este blocată în tava MF .....	83
Hârtia este blocată în tava de hârtie.....	84
Hârtia este blocată în spatele aparatului .....	86
Hârtia este blocată în interiorul aparatului .....	88
Hârtia este blocată sub tava de hârtie .....	91
Probleme de imprimare .....	93
Îmbunătățirea calității imprimării.....	96
Probleme de rețea.....	102
Mesaje de eroare .....	103
Utilizarea Network Connection Repair Tool (Windows®).....	106
Unde se găsesc setările de rețea ale aparatului Brother? .....	107
Nu pot finaliza configurarea instalării rețelei wireless.....	108
Aparatul meu Brother nu poate imprima în rețea .....	110
Vreau să verific dacă dispozitivele de rețea funcționează corect .....	112
Probleme Google Cloud Print .....	113
Probleme cu AirPrint .....	114
Alte probleme .....	115
Verificați informațiile despre aparat .....	117
Funcții de resetare .....	118
Resetarea aparatului .....	119
Reinițializarea setărilor rețelei .....	120
Resetare aparat.....	121
<b>Întreținerea de rutină .....</b>	<b>122</b>
Înlocuirea consumabilelor .....	123
Înlocuirea cartușului de toner .....	125
Înlocuirea unității de cilindru .....	128
Înlocuiți unitatea de curea .....	132
Înlocuiți cutia pentru deșeuri de toner .....	135
Curățați aparatul.....	139
Curățați ferestrele scannerului laser.....	141
Curățarea ecranului tactil LCD .....	144
Curățarea firelor corona .....	145
Curățarea unității de cilindru.....	147
Curățarea rolelor de preluare a hârtiei .....	155
Calibrați ieșirea culorii .....	156
Resetati setările de calibrare ale aparatului .....	157
Corecții Culoare Aliniere imprimare (ÎnregistrareCuloare).....	158
Verificați durata de viață rămasă.....	159
Ambalarea și expedierea aparatului Brother .....	160
Înlocuiți periodic componentele din planul de întreținere .....	162
<b>Setări aparat .....</b>	<b>163</b>
Modificarea setărilor aparatului din panoul de control.....	164
Setări generale .....	165
Tabele cu setări și caracteristici.....	174
Modificarea setărilor aparatului din computerul dvs.....	194
Modificarea setărilor aparatului folosind Administrarea bazată pe web .....	195
<b>Anexă .....</b>	<b>199</b>

---

▲ Pagina de pornire > Cuprins







Specificații .....	200
Cum introduceți text în aparatul Brother .....	205
Consumabile .....	207
Informații importante despre durata de viață a cartușului de toner .....	209
Accesorii.....	210
Informații cu privire la hârtia reciclată.....	211
Numere Brother.....	212

## ■ Înainte de a utiliza aparatul Brother

- Definiții ale notelor
- Mărci comerciale
- Observație importantă

## Definiții ale notelor

În acest manual de utilizare sunt utilizate următoarele simboluri și convenții:

 <b>AVERTIZARE</b>	AVERTIZARE indică o situație potențial periculoasă care, dacă nu este evitată, ar putea cauza moartea sau răniri grave.
 <b>ATENȚIE</b>	ATENȚIE indică o situație potențial periculoasă care, dacă nu este evitată, poate provoca răni minore sau moderate.
<b>IMPORTANT</b>	IMPORTANT indică o situație potențial periculoasă care, dacă nu este evitată, poate conduce la deteriorarea proprietății sau pierderea funcționalității produsului.
<b>NOTĂ</b>	NOTĂ specifică mediul de utilizare, condițiile de instalare sau condițiile speciale de utilizare.
	Pictogramele cu sfaturi oferă indicii utile și informații suplimentare.
	Pictogramele privind pericolul de electrocutare vă avertizează în acest sens.
	Pictogramele privind pericolul de incendiu vă avertizează în acest sens.
	Pictogramele privind suprafețele fierbinți vă avertizează asupra componentelor fierbinți ale aparatului.
	Pictogramele de interzicere indică acțiuni pe care nu trebuie să le efectuați.
<b>Aldin</b>	Stilul aldin identifică butoane de pe panoul de control al aparatului sau de pe ecranul computerului.
<i>Cursiv</i>	Stilul cursiv evidențiază un aspect important sau se referă la un subiect asociat.
Courier New	Fontul Courier New identifică mesajele afișate pe ecranul LCD al aparatului.



### Informații similare

- [Înainte de a utiliza aparatul Brother](#)

## Mărci comerciale

BROTHER este o marcă comercială sau o marcă comercială înregistrată a companiei Brother Industries, Ltd.

Microsoft, Windows, Windows Server, Internet Explorer, Active Directory, OneNote și OneDrive sunt fie mărci comerciale înregistrate, fie mărci înregistrate ale Microsoft Corporation în Statele Unite și/sau în alte țări.

Apple, Macintosh, Safari, iPad, iPhone și iPod touch sunt mărci înregistrate ale Apple Inc. înregistrate în Statele Unite și în alte țări.

AirPrint și macOS sunt mărci înregistrate ale Apple Inc.

PostScript și PostScript 3 sunt fie mărci comerciale înregistrate, fie mărci comerciale ale Adobe Systems Incorporated în Statele Unite și/sau alte țări.

Wi-Fi, Wi-Fi Alliance și Wi-Fi Direct sunt mărci comerciale înregistrate ale Wi-Fi Alliance®.

WPA, WPA2, Wi-Fi CERTIFIED, Wi-Fi Protected Setup și sigla Wi-Fi Protected Setup sunt mărci înregistrate ale Wi-Fi Alliance®.

Android, Gmail, Google Cloud Print, Google Drive, Google Chrome, Chrome OS și Google Play sunt mărci înregistrate ale Google, Inc. Utilizarea acestor mărci înregistrate se face în conformitate cu Google Permissions.

Mopria® este o marcă înregistrată și o marcă de servicii a Mopria Alliance, Inc. în Statele Unite și în alte țări. Utilizarea neautorizată este strict interzisă.

Mozilla și Firefox sunt mărci comerciale înregistrate ale Mozilla Foundation.

Intel este o marcă comercială a Intel Corporation în S.U.A. și/sau în alte țări.

Evernote este o marcă comercială a Evernote Corporation și se utilizează cu licență.

Marca Bluetooth este deținută de Bluetooth SIG, Inc. și orice utilizare a unei astfel de mărci de către Brother Industries, Ltd. se face sub licență.

PictBridge este o marcă înregistrată.

Fiecare companie care are un titlu de software menționat în acest manual deține un Acord de Licență Software specific programelor sale brevetate.

**Orice denumiri comerciale și denumiri de produse ale companiilor care apar pe produsele Brother, pe documentele asociate și pe orice alte materiale sunt mărci comerciale sau mărci comerciale înregistrate ale companiilor respective.**



### Informații similare

- [Înainte de a utiliza aparatul Brother](#)

## Observație importantă

- Nu folosiți acest produs în afara țării de achiziție, deoarece acest lucru poate încălca reglementările privind telecomunicațiile wireless și energia electrică din acea țară.
- Nu toate modelele sunt disponibile în toate țările.
- În acest document, Windows® 10 se referă la Windows® 10 Home, Windows® 10 Pro, Windows® 10 Education și Windows® 10 Enterprise.
- Windows Server® 2008 în acest document reprezintă Windows Server® 2008 și Windows Server® 2008 R2.
- În acest Manual de utilizare, sunt folosite mesajele LCD ale modelului HL-L8360CDW/HL-L9310CDW, dacă nu se specifică altceva.
- În acest Manual de utilizare, sunt folosite ilustrațiile modelului HL-L8360CDW/HL-L9310CDW, dacă nu se specifică altceva.
- Ecranele din acest manual de utilizare sunt folosite numai cu scop ilustrativ și pot diferi de ecranele reale.
- Dacă nu se specifică altfel, ecranele din acest manual aparțin Windows® 7 și macOS v10.10.5. Ecranele de pe computerul dvs. pot fi diferite în funcție de sistemul de operare.
- Conținutul acestui ghid și specificațiile acestui produs pot fi modificate fără notificare prealabilă.
- Nu toate funcțiile sunt disponibile în țările cu restricții de export aplicabile.



### Informații similare

- [Înainte de a utiliza aparatul Brother](#)



## Prezentarea aparatului dumneavoastră Brother

- Înainte de utilizarea aparatului
- Vedere din față și vedere din spate
- Prezentare generală a panoului de control
- Prezentare generală a ecranului tactil LCD
- Modul de navigare pe ecranul tactil LCD
- Accesarea Brother Utilities (Windows®)

## Înainte de utilizarea aparatului

Înainte de a încerca o operație de imprimare, confirmați următoarele:

- Asigurați-vă că ați instalat driverul de imprimantă.
- Pentru utilizatorii de cablu de rețea sau cablu USB: Asigurați instalarea în siguranță a cablului de interfață.

### Firewall (Windows®)

În cazul în care computerul este protejat de un program firewall și nu puteți imprima în rețea, este posibil să fie necesară configurarea setărilor programului firewall. Dacă utilizați Windows® Firewall și ați instalat driverele urmând pașii din aplicația de instalare, setările necesare pentru firewall au fost deja configurate. Dacă utilizați orice alt software Firewall personal, consultați Manualul de utilizare pentru software-ul respectiv sau contactați producătorul de software.



### Informații similare

- [Prezentarea aparatului dumneavoastră Brother](#)

## Vedere din față și vedere din spate

### HL-L8260CDW

#### Vedere din față

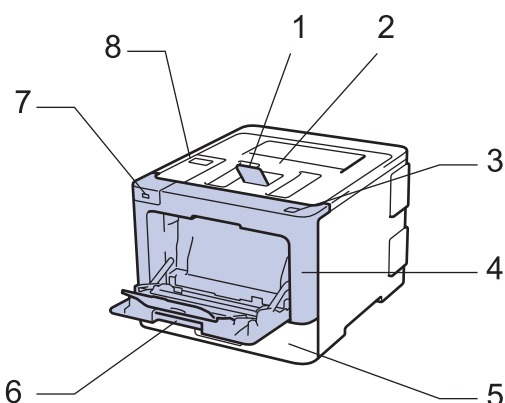

#### Vedere din spate

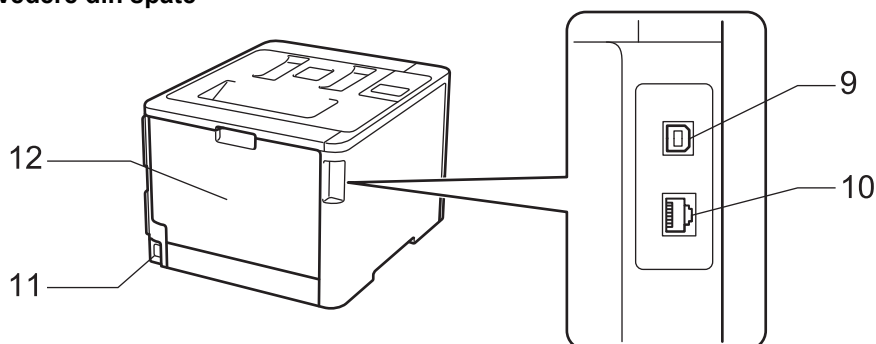

1. Extensie suport pentru tava de ieșire a hârtiei cu fața în jos (extensie suport)
2. Tavă de ieșire a hârtiei cu fața în jos
3. Buton de deblocare capac frontal
4. Capac frontal
5. Tavă pentru hârtie
6. Tavă multifuncțională (Tava MF)
7. Port accesoriu USB
8. Panou de control cu ecran cu cristale lichide (LCD)
9. Port USB
10. (Pentru modelele din rețeaua cablată)  
10BASE-T / 100BASE-TX / 1000BASE-T port (numai pentru modelele compatibile)
11. Conector/cablu de curent alternativ
12. Capac spate (tava de ieșire cu fața în sus)

### Vedere din față

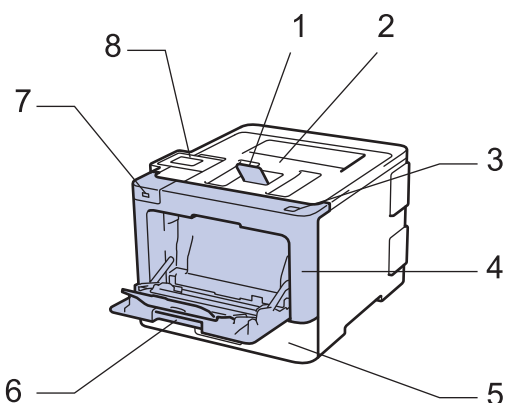

### Vedere din spate

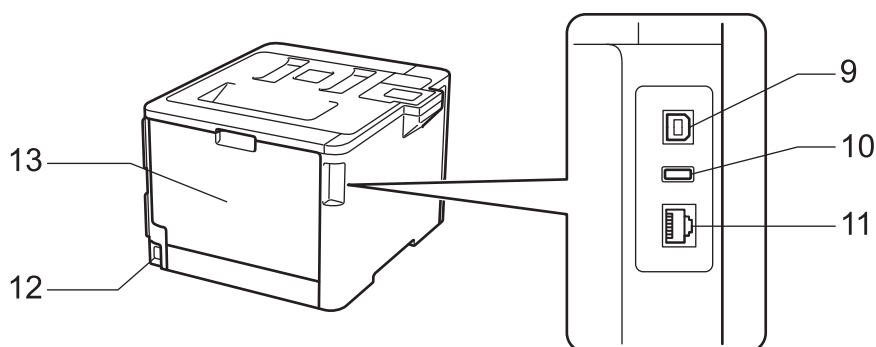

1. Extensie suport pentru tava de ieșire a hârtiei cu fața în jos (extensie suport)
2. Tavă de ieșire a hârtiei cu fața în jos
3. Buton de deblocare capac frontal
4. Capac frontal
5. Tavă pentru hârtie
6. Tavă multifuncțională (Tava MF)
7. Port accesoriu USB
8. Panou tactil cu ecran tactil LCD rabatabil
9. Port USB
10. Port accesoriu USB (HL-L9310CDW)
11. (Pentru modelele din rețeaua cablată)  
port 10BASE-T / 100BASE-TX / 1000BASE-T
12. Conector/cablu de curent alternativ
13. Capac spate (tava de ieșire cu fața în sus)

### ✓ Informații similare

- [Prezentarea aparatului dumneavoastră Brother](#)

## Prezentare generală a panoului de control

Panoul de control poate varia în funcție de model.

### HL-L8260CDW

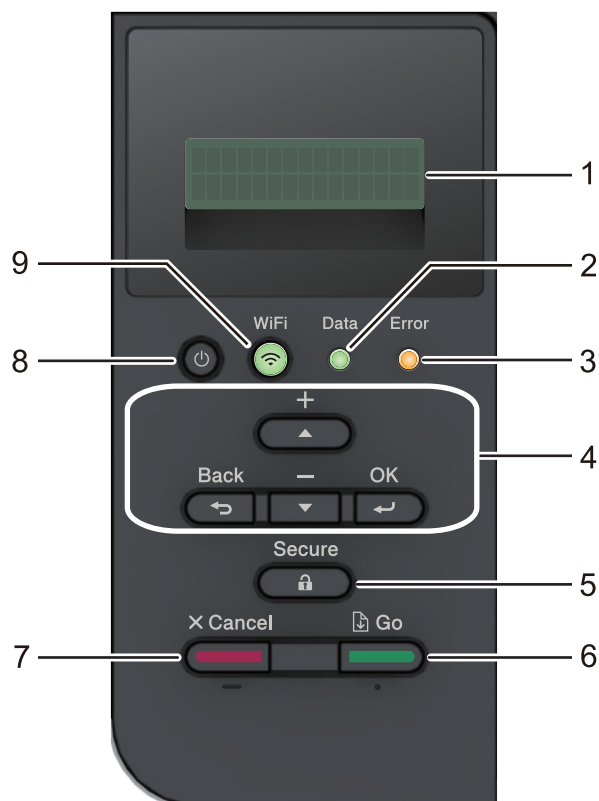

#### 1. Ecran cu cristale lichide (LCD)

Afișează mesaje pentru a vă ajuta să configurați și să utilizați aparatul.

Modele pentru rețele wireless

Un indicator cu patru niveluri prezintă intensitatea curentă a semnalului wireless dacă utilizați o conexiune wireless.



#### 2. LED Data (Date)

LED-ul **Data (Date)** luminează intermitent în funcție de starea aparatului.

Când LED-ul **Data (Date)** este aprins, datele se află în memoria aparatului. Când LED-ul **Data (Date)** luminează intermitent, aparatul recepționează sau procesează date.

#### 3. LED Error (Eroare)

LED-ul **Error (Eroare)** luminează intermitent când ecranul LCD afișează o eroare sau un mesaj de stare important.

#### 4. Butoanele de meniu

##### OK

Apăsați pentru a salva setările aparatului. După ce ați modificat o setare, aparatul revine la nivelul anterior al meniului.

##### Back (Înapoi)

- Apăsați pentru a vă întoarce cu un nivel în meniu.

- 
- Apăsați pentru a selecta cifra anterioară la introducerea numerelor.

#### ▲ sau ▼ (+ sau -)

- Apăsați pentru a derula prin meniuri și opțiuni.
- Apăsați pentru a introduce un număr sau pentru a crește sau reduce numărul. Mențineți apăsat ▲ sau ▼ pentru a derula mai rapid. Când apare numărul dorit, apăsați pe **OK**.

#### 5. Secure (Securizare)

Apăsați pentru a imprima acțiuni salvate în memoria aparatului dacă introduceți parola dumneavoastră, formată din patru cifre.



#### 6. Go (Start)

- Apăsați pentru a șterge anumite mesaje de eroare. Pentru a elimina toate celelalte erori, urmați instrucțiunile de pe ecranul LCD.
- Apăsați pentru a imprima date rămase în memoria aparatului.
- Apăsați pentru a selecta opțiunea afișată. După ce ați modificat o setare, aparatul revine în modul Gata de operare.

#### 7. Cancel (Anulare)

- Apăsați pentru a anula setarea curentă.
- Apăsați pentru a anula o acțiune de imprimare programată și a o șterge din memoria aparatului. Pentru a anula mai multe acțiuni de imprimare, mențineți apăsat **Cancel (Anulare)** până când ecranul LCD afișează [Anul. toate sarc].

#### 8. Pornit/Oprit

- Porniți aparatul apăsând pe .
- Opriți aparatul apăsând și ținând apăsat butonul .

#### 9. Butoane pentru WiFi sau pentru rețea

- Modele pentru rețele cablate:

##### Network (Rețea)

Apăsați pe butonul **Network (Rețea)** pentru a configura setările rețelei pe cablu.

- Modele pentru rețele wireless:

##### WiFi

Apăsați pentru a configura rețeaua wireless.

Când indicatorul **WiFi** este aprins, aparatul Brother este conectat la un punct de acces wireless. Când indicatorul **WiFi** luminează intermitent, conexiunea wireless este întreruptă sau aparatul este în curs de conectare la un punct de acces wireless.

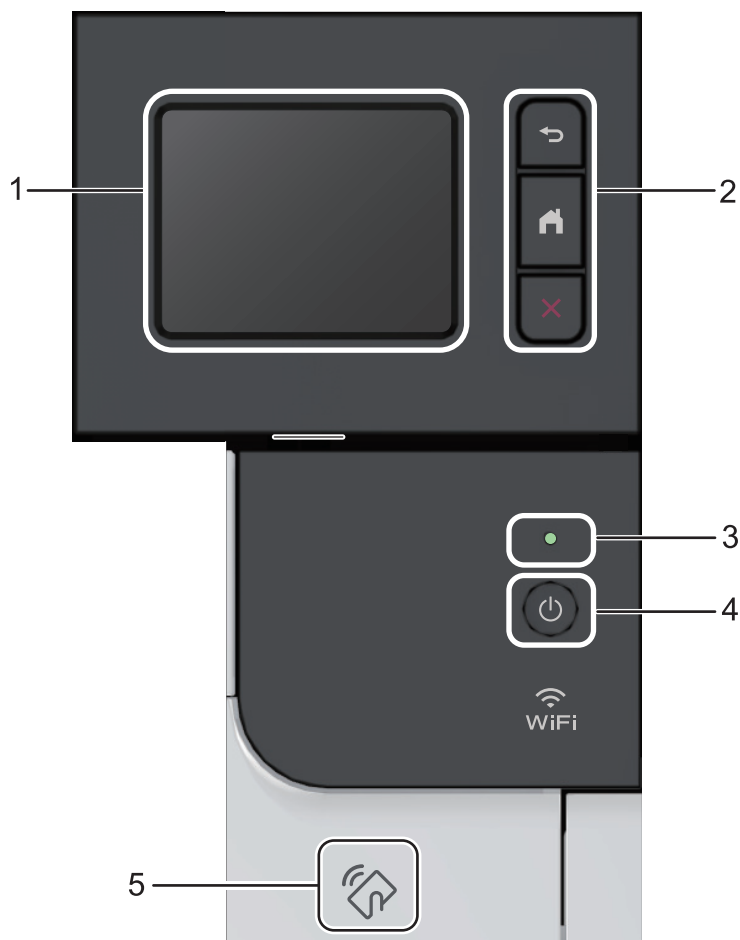

### 1. Ecran tactil cu cristale lichide (LCD)

Accesați meniurile și opțiunile apăsându-le pe ecranul tactil.

### 2. Butoanele de meniu



(Înapoi)

Apăsați pentru a reveni la meniul anterior.



(Acasă)

Apăsați pentru a reveni la ecranul de pornire.

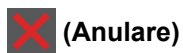



(Anulare)

Apăsați pentru a anula o operațiune.

### 3. Indicator de alimentare cu LED

Indicatorul LED se aprinde în funcție de starea de alimentare a aparatului.

### 4. Pornit/Oprit alimentare

- Porniți aparatul apăsând pe .
- Opriți aparatul apăsând și ținând apăsat butonul .

### 5. Cititor de servicii NFC (Near Field Communication)

Puteți utiliza autentificarea prin card atingând cardul IC de cititorul NFC de pe panoul de control.

În cazul în care dispozitivul Android™ este compatibil cu funcția NFC, puteți imprima de pe dispozitiv în același mod.



## **Informații similare**

- Prezentarea aparatului dumneavoastră Brother



## Prezentare generală a ecranului tactil LCD

**Modele înrudite:** HL-L8360CDW/HL-L9310CDW

Din ecranul de pornire, accesați configurarea Wi-Fi, nivelul tonerului, setările și ecranul cu funcții.

Ecranul de pornire afișează starea aparatului dacă aparatul este inactiv. Când este afișat, acest ecran indică faptul că aparatul este pregătit pentru comanda următoare.

Dacă este activată autentificarea Active Directory® sau Autentificare LDAP, panoul de control al aparatului este blocat.

Caracteristicile disponibile variază în funcție de model.

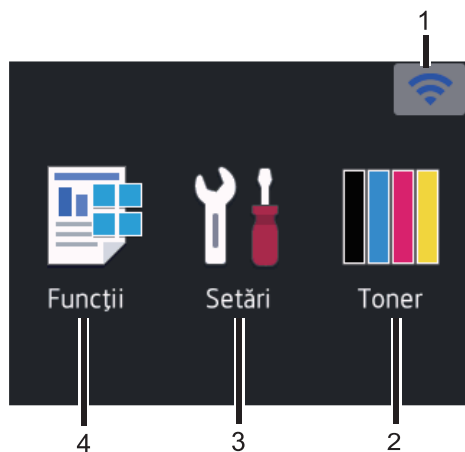

### 1. (Starea rețelei wireless )

Dacă utilizați o conexiune wireless, un indicator cu patru niveluri în ecranul de pornire afișează intensitatea curentă a semnalului wireless.



- Dacă vedeți  în partea de sus a ecranului, apăsați pentru a selecta metoda de conectare wireless sau editați conexiunea wireless existentă.

### 2. [Toner]

Afișează durata de viață rămasă a tonerului. Apăsați pentru a accesa meniul [Toner].

### 3. [Setări]



Apăsați pentru a accesa meniul [Setări].

Utilizați meniul Setări pentru a accesa toate setările aparatului Brother.

Dacă opțiunea Blocare setare a fost activată, pe ecranul LCD apare o pictogramă de blocare . Trebuie să deblocați aparatul pentru a modifica setările.

### 4. [Funcții]

Apăsați pentru a accesa ecranul cu funcții.

-  [Imprimare securizată]  
Apăsați pentru a accesa opțiunea Imprimare securizată.
-  [Web]  
Apăsați pe acest buton pentru a conecta aparatul Brother la un serviciu de internet.

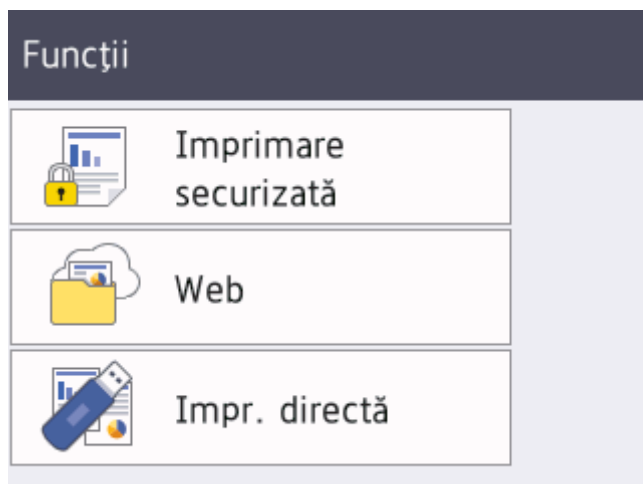

-  [Impr. directă]

Apăsați pentru a accesa meniul Imprimare directă.

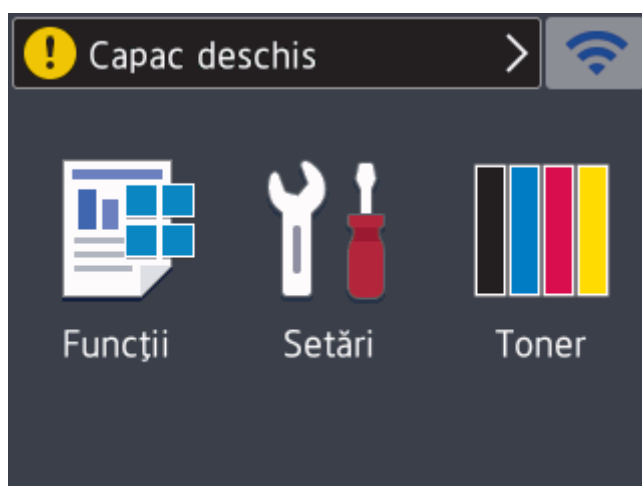

#### Pictograma de avertizare



Pictograma de avertizare  apare dacă este afișat un mesaj de eroare sau de întreținere; apăsați pe  pentru a îl vizualiza și apoi apăsați pe  pentru a reveni la modul Gata de operare.

## NOTĂ

Acest produs adoptă fonturile ARPHIC TECHNOLOGY CO.,LTD.

### Informații similare

- [Prezentarea aparatului dumneavoastră Brother](#)

## Modul de navigare pe ecranul tactil LCD

**Modele înrudite:** HL-L8360CDW/HL-L9310CDW

Pentru utilizarea ecranului LCD, apăsați cu degetul pe acesta. Pentru a afișa și a accesa toate opțiunile, apăsați pe ▲ sau pe ▼ pe LCD pentru a derula printre acestea.

Pașii următori explică modul de navigare prin procedura de schimbare a unei setări a aparatului. În acest exemplu, setarea iluminării de fundal a ecranului LCD se modifică de la [Luminos] la [Mediu]:

### IMPORTANT

NU apăsați pe ecranul LCD cu obiecte ascuțite, cum ar fi un creion sau un stylus. Aparatul se poate deteriora.

### NOTĂ

NU atingeți ecranul LCD imediat după conectarea cablului de alimentare sau pornirea aparatului. Există riscul apariției unei erori.

1. Apăsați pe  [Setări] > [Toate setările].
2. Apăsați ▲ sau ▼ pentru a afișa opțiunea [Setare Gener.] și apoi apăsați [Setare Gener.].

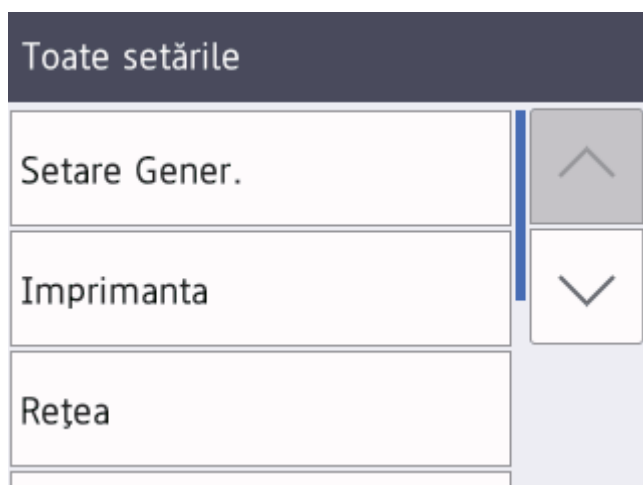

3. Apăsați ▲ sau ▼ pentru a afișa opțiunea [Setari LCD] și apoi apăsați [Setari LCD].

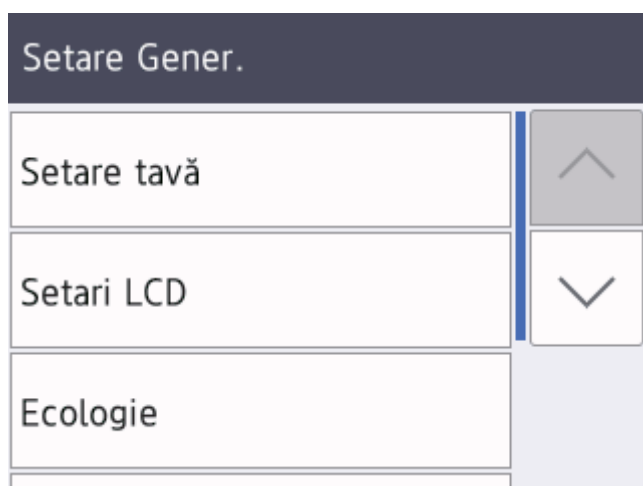

4. Apăsați pe [Ilum. fundal].

## Setari LCD

Ilum. fundal

Luminos

CronometruEstompare

30Sec.

5. Apăsați pe [Mediu].

Ilum. fundal

Luminos

Mediu

Întunecat

6. Apăsați pe .



### Informații similare

- [Prezentarea aparatului dumneavoastră Brother](#)

## Accesarea Brother Utilities (Windows®)

**Brother Utilities** este un program de lansare a aplicațiilor care permite accesul rapid la toate aplicațiile Brother instalate pe calculatorul dumneavoastră.

1. Procedați conform indicațiilor de mai jos:

- (Windows® 7, Windows Server® 2008 și Windows Server® 2008 R2)

Faceți clic pe  (**Start**) > **Toate programele** > **Brother** > **Brother Utilities**.

- (Windows® 8 și Windows Server® 2012)

Atingeți sau faceți clic pe  (**Brother Utilities**) fie în ecranul **Start**, fie pe suprafața de lucru.

- (Windows® 8.1 și Windows Server® 2012 R2)

Mutați mausul în colțul din stânga jos al ecranului **Start** și faceți clic pe  (dacă utilizați un dispozitiv cu ecran tactil, trageți cu degetul de jos în sus pe ecranul **Start** pentru a deschide ecranul **Aplicații**).

Când apare ecranul **Aplicații**, atingeți sau faceți clic pe  (**Brother Utilities**).

- (Windows® 10 și Windows Server® 2016)

Faceți clic pe  **Brother** > **Brother Utilities**.

2. Selectați aparatul dumneavoastră (unde XXXX este numele modelului dumneavoastră).

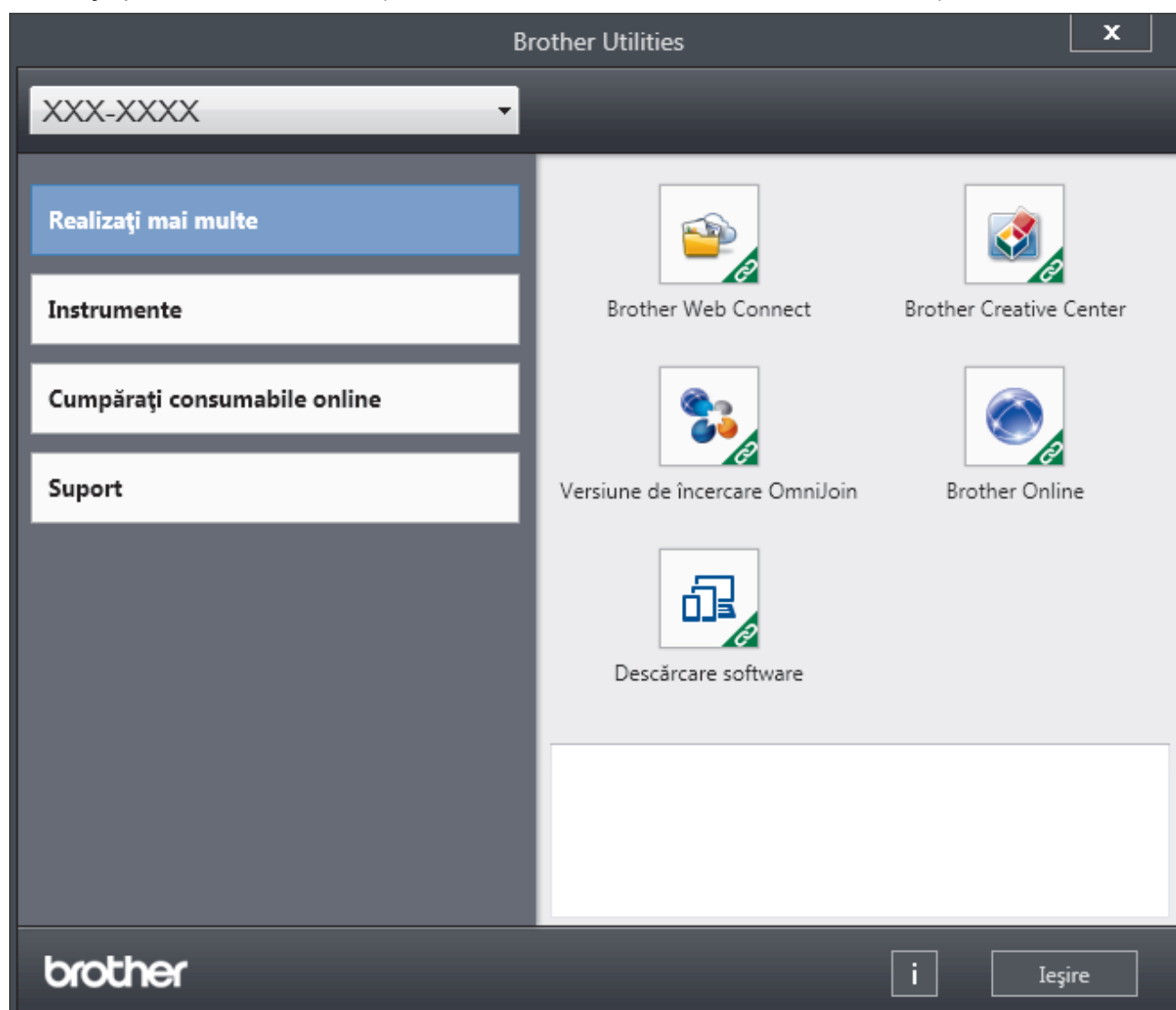

---

3. Alegeți operațiunea pe care doriți să o utilizați.



### **Informații similare**

- Prezentarea aparatului dumneavoastră Brother
  - Dezinstalarea programului software Brother și a driverelor (Windows®)
-

## Dezinstalarea programului software Brother și a driverelor (Windows®)

1. Procedați conform indicațiilor de mai jos:

- (Windows® 7, Windows Server® 2008 și Windows Server® 2008 R2)

Faceți clic pe  (**Start**) > **Toate programele** > **Brother** > **Brother Utilities**.

- (Windows® 8 și Windows Server® 2012)

Atingeți sau faceți clic pe  (**Brother Utilities**) de pe ecranul **Start** sau de pe desktop.

- (Windows® 8.1 și Windows Server® 2012 R2)

Mutați mausul în colțul din stânga jos a ecranului **Start** și faceți clic pe  (dacă utilizați un dispozitiv cu ecran tactil, trageți cu degetul de jos în sus pe ecranul **Start** pentru a deschide ecranul **Aplicații**).

Când apare ecranul **Aplicații**, atingeți sau faceți clic pe  (**Brother Utilities**).

- (Windows® 10 și Windows Server® 2016)

Faceți clic pe  **Brother** > **Brother Utilities**.

2. Faceți clic pe lista derulantă și apoi selectați denumirea modelului (dacă nu este selectată deja). Faceți clic pe **Instrumente** în bara de navigare din stânga și apoi clic pe **Dezinstalare**.

Urmați instrucțiunile din caseta de dialog pentru a dezinstala programul software și driverele.



### Informații similare

- [Accesarea Brother Utilities \(Windows®\)](#)

## Manipularea hârtiei

- Încărcare hârtie
- Setări pentru hârtie
- Zona neimprimabilă
- Suporturi de imprimare recomandate
- Utilizarea hârtiei speciale



## Încărcare hârtie

- Încărcarea și imprimarea cu ajutorul tăvii de hârtie
- Încărcarea și imprimarea cu ajutorul tăvii multifuncționale (tava MF)

## Încărcarea și imprimarea cu ajutorul tăvii de hârtie

- [Încărcarea hârtiei în tava de hârtie](#)
- [Probleme de imprimare](#)
- [Mesaje de eroare și de întreținere](#)

## Încărcarea hârtiei în tava de hârtie

- Dacă setarea Verificare format este setată la Pornit și scoateți tava de hârtie din aparat, pe ecranul LCD apare un mesaj care vă întreabă dacă doriți să modificați formatul și tipul hârtiei. Dacă este necesar, modificați tipul și formatul de hârtie, urmând instrucțiunile de pe ecranul LCD.
- Dacă în tava de hârtie încărcați un alt format sau tip de hârtie, trebuie să modificați totodată și setările pentru formatul și tipul de hârtie în aparat sau pe computerul dumneavoastră.

1. Scoateți complet tava pentru hârtie din aparat.

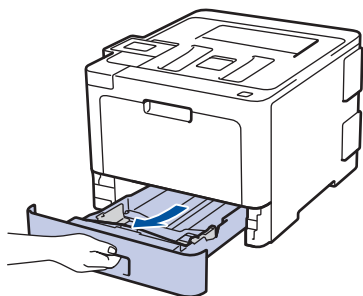

2. Apăsați și glisați ghidajele pentru a se potrivi la hârtie.  
Apăsați pe manetele verzi de eliberare pentru a glisa ghidajele de hârtie.

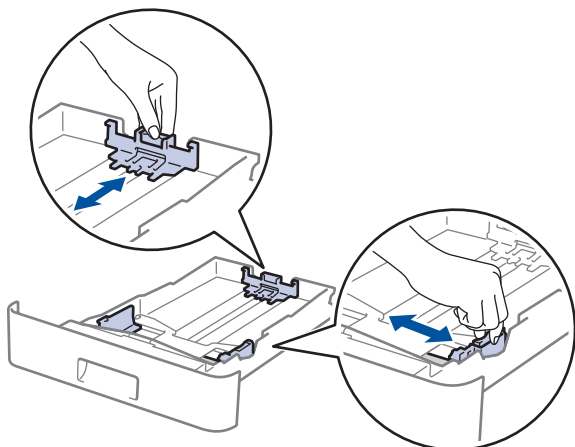

3. Răsfițați bine stiva de hârtie.
4. Încărcați hârtie în tava pentru hârtie cu fața pe care se va face imprimarea în jos.



Când utilizați hârtie cu antet sau preimprimată, încărcați hârtia cu orientarea corectă.►► *Informații similare: Schimbați setările aparatului pentru a imprima pe antet sau pe hârtie preimprimată folosind tava de hârtie*

5. Asigurați-vă că hârtia se află sub marcajul maxim pentru hârtie (▼▼▼).  
Umplerea excesivă a tăvii de hârtie va produce blocaje de hârtie.

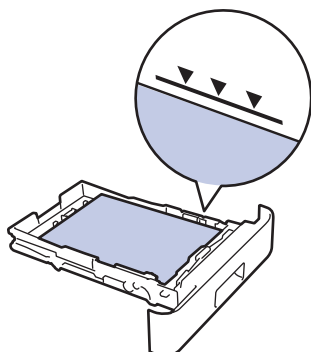

6. Împingeți încet tava de hârtie înapoi în aparat.

---

7. Ridicați extensia de suport pentru a împiedica hârtia să alunece de pe tava de ieșire.

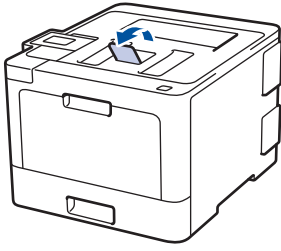

### Informații similare

- Încărcarea și imprimarea cu ajutorul tăvii de hârtie
  - Schimbați setările aparatului pentru a imprima pe antet sau pe hârtie preimprimată folosind tava de hârtie
-

► Pagina de pornire > Manipularea hârtiei > Încărcare hârtie > Încărcarea și imprimarea cu ajutorul tăvii de hârtie > Încărcarea hârtiei în tava de hârtie > Schimbați setările aparatului pentru a imprima pe antet sau pe hârtie preimprimată folosind tava de hârtie

## Schimbați setările aparatului pentru a imprima pe antet sau pe hârtie preimprimată folosind tava de hârtie

Când utilizați hârtie cu antet sau preimprimată pentru imprimare față verso, schimbați setările aparatului.



NU încărcați mai multe formate și tipuri de hârtie în tava de hârtie în același timp. În caz contrar se pot produce blocaje de hârtie sau erori de alimentare.

### Orientare

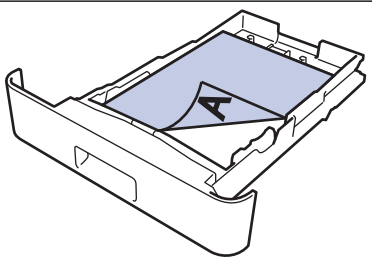
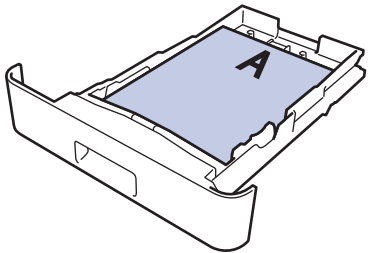
	<p>Pentru imprimarea pe 1 față</p> <ul style="list-style-type: none"><li>• cu fața în jos</li><li>• cu marginea superioară înspre fața tăvii cu hârtie</li></ul>
	<p>Pentru imprimarea față verso automată (legare pe muchia lungă)</p> <ul style="list-style-type: none"><li>• cu fața în sus</li><li>• cu marginea inferioară înspre fața tăvii cu hârtie</li></ul>



>> [HL-L8260CDW](#)

>> [HL-L8360CDW/HL-L9310CDW](#)

### HL-L8260CDW

1. Apăsați pe ▲ sau pe ▼ pentru a selecta următoarele:
  - a. Selectați [Imprimanta]. Apăsați pe **OK**
  - b. Selectați [Față-verso]. Apăsați pe **OK**
  - c. Selectați [Imagine unică]. Apăsați pe **OK**
2. Apăsați pe ▲ sau pe ▼ pentru a apăsa [Alim. 2 față] și apoi apăsați pe **Go (Start)**.

### HL-L8360CDW/HL-L9310CDW

1. Apăsați pe  [Setări] > [Toate setările] > [Imprimanta] > [Față-verso] > [Imagine unică] > [Alim. 2 față].
2. Apăsați pe .



### Informații similare

- [Încărcarea hârtiei în tava de hârtie](#)

## Încărcarea și imprimarea cu ajutorul tăvii multifuncționale (tava MF)

Puteți încărca în tava MF hârtie cu antet, hârtie color, hârtie subțire, groasă, reciclată, hârtie pentru corespondență, etichete, hârtie lucioasă, până la 50 de coli de hârtie simplă, sau până la zece plicuri.

- [Încărcarea hârtiei în tava multifuncțională \(tava MF\)](#)
- [Încărcarea și imprimarea etichetelor utilizând tava MF](#)
- [Încărcarea și imprimarea pe plicuri utilizând tava MF](#)
- [Probleme de imprimare](#)
- [Mesaje de eroare și de întreținere](#)

## Încărcarea hârtiei în tava multifuncțională (tava MF)

Dacă în tava de hârtie încărcați un alt format sau tip de hârtie, trebuie să modificați totodată și setările pentru formatul și tipul de hârtie în aparat sau pe computerul dumneavoastră.

- Hârtie simplă
  - Antet
  - Hârtie colorată
  - Hârtie subțire
  - Hârtie groasă
  - Hârtie reciclată
  - Corespondență
  - Hârtie lucioasă
1. Ridicați extensia de suport pentru a împiedica hârtia să alunece de pe tava de hârtie orientată cu fața în jos.

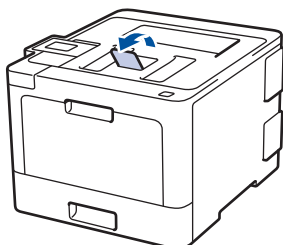

2. Deschideți tava MF și coborâți-o delicat.

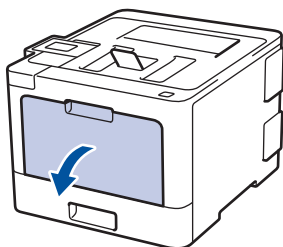

3. Trageți afară suportul tăvii MF (1) și depliați extensia (2).

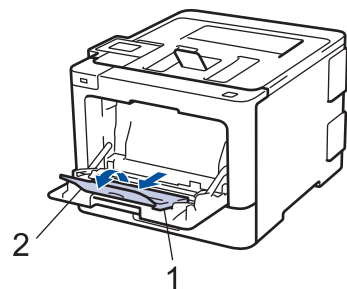

4. Împingeți ghidajele pentru hârtie ale tăvii MF în funcție de lățimea hârtiei utilizate. Dacă ghidajul pentru hârtie din partea dreaptă are o manetă, apăsați-o și glisați ghidajul pentru hârtie.

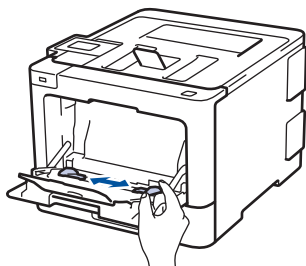

5. Încărcați hârtia în tava MF cu fața pe care se face imprimarea orientată în sus.

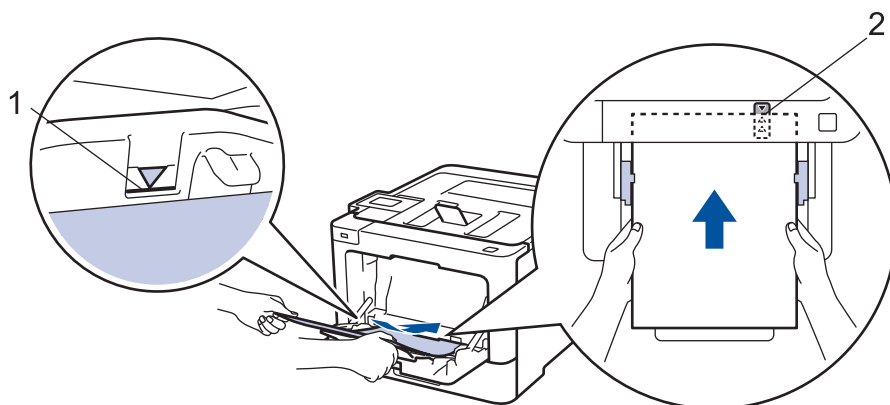

- Asigurați-vă că hârtia se află sub marcajul maxim pentru hârtie (1).
- Poziționați marginea conducătoare a hârtiei (partea de sus a hârtiei) între săgețile ▲ și ▼ (2).
- Atunci când utilizați hârtie lucioasă, încărcați foile pe rând în tava MF pentru a evita un blocaj de hârtie.
- Când utilizați hârtie cu antet sau preimprimată, încărcați hârtia cu orientarea corectă. ►► *Informații similare: Schimbați setările aparatului pentru a imprima pe antet sau pe hârtie preimprimată folosind tava MF*



### Informații similare

- Încărcarea și imprimarea cu ajutorul tăvii multifuncționale (tava MF)
- Schimbați setările aparatului pentru a imprima pe antet sau pe hârtie preimprimată folosind tava MF



## Schimbați setările aparatului pentru a imprima pe antet sau pe hârtie preimprimată folosind tava MF

Când utilizați hârtie cu antet sau preimprimată pentru imprimare față verso, schimbați setările aparatului.



NU încărcați mai multe formate și tipuri de hârtie în tava de hârtie în același timp. În caz contrar se pot produce blocaje de hârtie sau erori de alimentare.

### Orientare

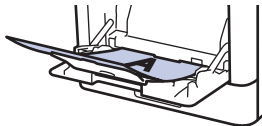
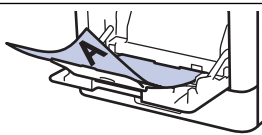
	<p>Pentru imprimarea pe 1 față</p> <ul style="list-style-type: none"><li>• cu fața în sus</li><li>• marginea superioară prima</li></ul>
	<p>Pentru imprimarea față verso automată (legare pe muchia lungă)</p> <ul style="list-style-type: none"><li>• cu fața în jos</li><li>• marginea inferioară prima</li></ul>



>> [HL-L8260CDW](#)

>> [HL-L8360CDW/HL-L9310CDW](#)

### HL-L8260CDW

1. Apăsați pe ▲ sau pe ▼ pentru a selecta următoarele:
  - a. Selectați [Imprimanta]. Apăsați pe **OK**
  - b. Selectați [Față-verso]. Apăsați pe **OK**
  - c. Selectați [Imagine unică]. Apăsați pe **OK**
2. Apăsați pe ▲ sau pe ▼ pentru a apăsa [Alim. 2 față] și apoi apăsați pe **Go (Start)**.

### HL-L8360CDW/HL-L9310CDW

1. Apăsați pe  [Setări] > [Toate setările] > [Imprimanta] > [Față-verso] > [Imagine unică] > [Alim. 2 față].
2. Apăsați pe .



### Informații similare

- [Încărcarea hârtiei în tava multifuncțională \(tava MF\)](#)

## Încărcarea și imprimarea etichetelor utilizând tava MF

Când capacul din spate (tava de ieșire a hârtiei cu fața în sus) este tras în jos, aparatul are un traseu drept al hârtiei, de la tava MF până la partea din spate a aparatului. Utilizați această metodă de alimentare și ieșire a hârtiei când doriți să imprimați pe etichete.

Dacă în tava de hârtie încărcați un alt format sau tip de hârtie, trebuie să modificați totodată și setările pentru formatul și tipul de hârtie în aparat sau pe computerul dumneavoastră.

1. Deschideți capacul din spate al aparatului (tava de ieșire pentru hârtie cu fața în sus).

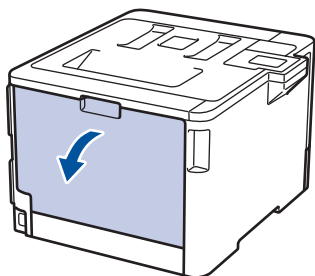

2. În partea din față a aparatului, deschideți tava MF și coborâți-o cu grijă.

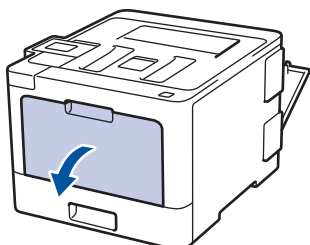

3. Trageți afară suportul tăvii MF (1) și depliați extensia (2).

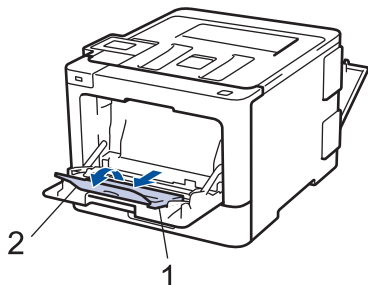

4. Glisați ghidajele pentru hârtie ale tăvii MF în funcție de lățimea hârtiei utilizate. Dacă ghidajul pentru hârtie din partea dreaptă are o manetă, apăsați-o și glisați ghidajul pentru hârtie.

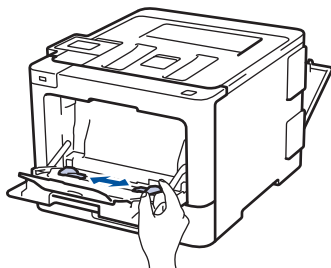

5. Încărcați hârtia în tava MF cu fața pe care se face imprimarea orientată în sus.

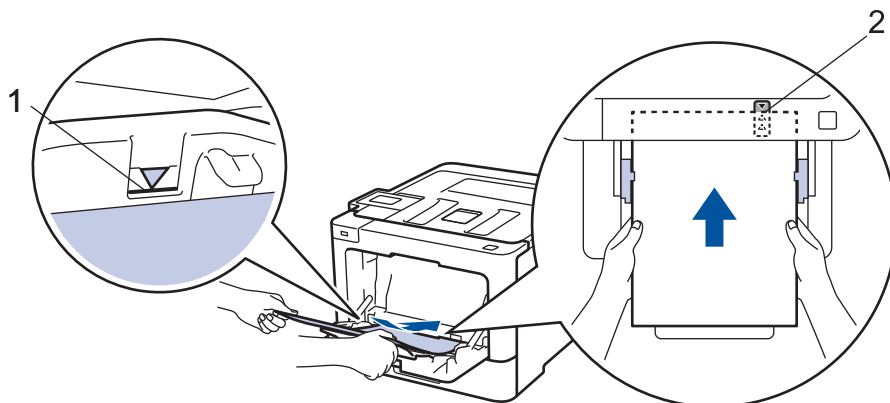

- Asigurați-vă că hârtia se află sub marcajul maxim pentru hârtie (1).
- Poziționați marginea conducătoare a hârtiei (partea de sus a hârtiei) între săgețile ▲ și ▼ (2).

6. Modificați preferințele de imprimare în ecranul omonim înainte de a trimite comanda de imprimare de la computer.
7. Trimiteți acțiunea de imprimare către aparat.
8. Închideți capacul din spate (tava de ieșire cu fața în sus) până se fixează în poziția închis.



### Informații similare

- Încărcarea și imprimarea cu ajutorul tăvii multifuncționale (tava MF)

## Încărcarea și imprimarea pe plicuri utilizând tava MF

Puteți încărca până la zece plicuri în tava MF.

Înainte de încărcare, apăsați colțurile și marginile plicurilor pentru a vă asigura că sunt cât se poate de aplatizate.

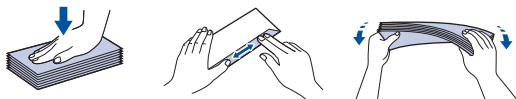

Dacă în tava de hârtie încărcați un alt format sau tip de hârtie, trebuie să modificați totodată și setările pentru formatul și tipul de hârtie în aparat sau pe computerul dumneavoastră.

1. Deschideți capacul din spate al aparatului (tava de ieșire pentru hârtie cu fața în sus).

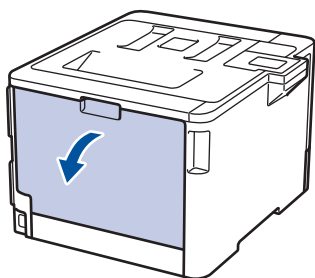

2. Trageți de cele două manete de culoare gri, din stânga și din dreapta, conform ilustrației.

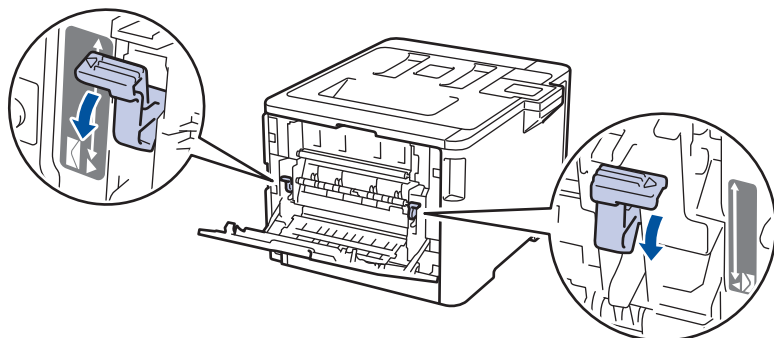

3. În partea din față a aparatului, deschideți tava MF și coborâți-o cu grijă.

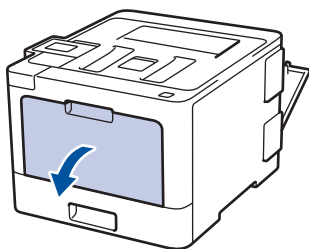

4. Trageți afară suportul tăvii MF (1) și depliați extensia (2).

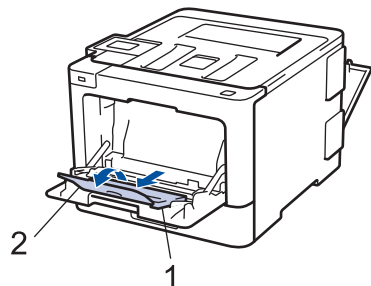

5. Glisați ghidajele pentru hârtie ale tăvii MF în funcție de lățimea plicurilor utilizate.

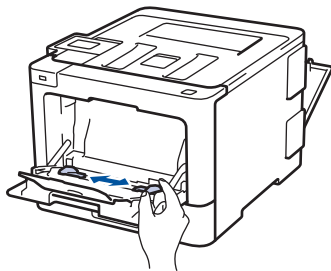

6. Încărcați hârtia în tava MF cu fața pe care se face imprimarea orientată *în sus*.

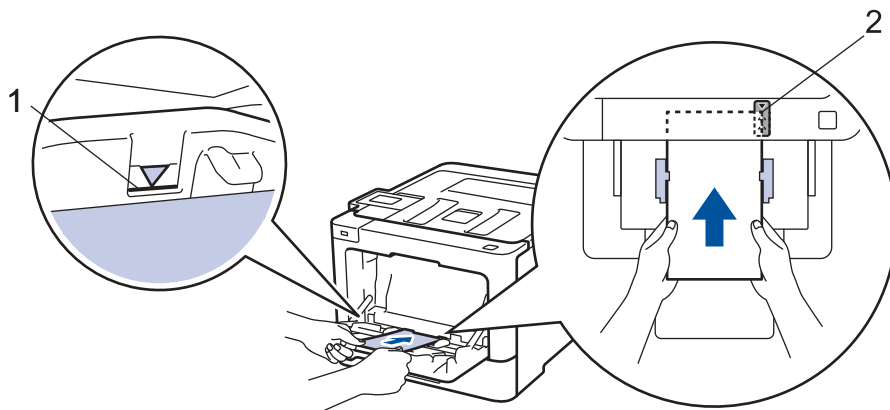

- Încărcați până la 10 plicuri în tava MF, cu fața de imprimare orientată în sus. Asigurați-vă că plicurile se află sub marcajul maxim pentru hârtie (1). Dacă încărcați mai mult de 10 plicuri, acestea se pot bloca.
- Poziționați marginea conducătoare a hârtiei (partea de sus a hârtiei) între săgețile ▲ și ▼ (2).

7. Schimbați-vă preferințele de imprimare în caseta de dialog Imprimare înainte de a trimite comanda de imprimare de la computer.

Setări	Opțiuni pentru plicuri
Dimensiune Hârtie	Com-10
	DL
	C5
	Monarch
Suport Imprimare	Plicuri
	Plic. Groase
	Plic. Subțiri

- Trimiteti acțiunea de imprimare către aparat.
- Când ați terminat de imprimat, readuceți cele două manete gri pe care le-ați reglat la pasul precedent în pozițiile lor inițiale.
- Închideți capacul din spate (tava de ieșire cu fața în sus) până se fixează în poziția închis.



### Informații similare

- Încărcarea și imprimarea cu ajutorul tăvii multifuncționale (tava MF)

## Setări pentru hârtie

- Schimbarea formatului și tipului de hârtie
- Schimbarea setării pentru verificarea formatului de hârtie

## Schimbarea formatului și tipului de hârtie

Când schimbați formatul și tipul hârtiei pe care o încărcați în tavă, trebuie să modificați în același timp și setarea pentru formatul și tipul hârtiei de pe LCD.



>> [HL-L8260CDW](#)

>> [HL-L8360CDW/HL-L9310CDW](#)

### HL-L8260CDW

1. Apăsați pe ▲ sau pe ▼ pentru a selecta următoarele:
  - a. Selectați [Setare Gener.]. Apăsați pe **OK**.
  - b. Selectați [Setare tavă]. Apăsați pe **OK**.
  - c. Selectați [Tip hârtie]. Apăsați pe **OK**.
2. Apăsați pe ▲ sau pe ▼ pentru a selecta tava de hârtie pe care doriți să o schimbați și apoi apăsați **OK**.
3. Apăsați pe ▲ sau pe ▼ pentru a selecta tipul de hârtie dorită, apoi apăsați **OK**.
4. Apăsați pe **Back (Înapoi)**.
5. Apăsați pe ▲ sau pe ▼ pentru a selecta opțiunea [Dimensiune hârtie] și apoi apăsați pe **OK**.
6. Apăsați pe ▲ sau pe ▼ pentru a selecta tava de hârtie pe care doriți să o schimbați și apoi apăsați **OK**.
7. Apăsați pe ▲ sau ▼ pentru a selecta dimensiunea de hârtie dorită și apăsați pe **Go (Start)**.

### HL-L8360CDW/HL-L9310CDW

1. Apăsați pe  [Setări] > [Toate setările] > [Setare Gener.] > [Setare tavă] > [Tip hârtie].
2. Apăsați pe ▲ sau ▼ pentru a afișa opțiunile disponibile pentru tava de hârtie, apoi apăsați pe opțiunea dorită.
3. Apăsați pe ▲ sau ▼ pentru a afișa opțiunile pentru tipul de hârtie, apoi apăsați pe opțiunea dorită.
4. Apăsați pe .
5. Apăsați pe ▲ sau pe ▼ pentru a afișa opțiunea [Dimensiune hârtie].
6. Apăsați pe ▲ sau ▼ pentru a afișa opțiunile disponibile pentru tava de hârtie, apoi apăsați pe opțiunea dorită.
7. Apăsați pe ▲ sau pe ▼ pentru a afișa opțiunile pentru formatul de hârtie și apoi apăsați pe opțiunea dorită.
8. Apăsați pe .

### Informații similare

- [Setări pentru hârtie](#)

## Schimbarea setării pentru verificarea formatului de hârtie

Dacă activați setarea de Verificare format de pe aparatul dvs., atunci când scoateți tava de hârtie sau încărcați hârtie utilizând tava MF, acesta va afișa un mesaj prin care veți fi întrebat dacă ați modificat formatul hârtiei și tipul acesteia.

Setarea implicită este Pornit.



>> [HL-L8260CDW](#)

>> [HL-L8360CDW/HL-L9310CDW](#)

### HL-L8260CDW

1. Apăsați pe ▲ sau pe ▼ pentru a selecta următoarele:
  - a. Selectați [Setare Gener.]. Apăsați pe **OK**
  - b. Selectați [Setare tavă]. Apăsați pe **OK**
  - c. Selectați [Verif. dim.]. Apăsați pe **OK**
2. Apăsați pe ▲ sau pe ▼ pentru a selecta opțiunea [Pornit] sau [Oprit].
3. Apăsați pe **Go (Start)**.

### HL-L8360CDW/HL-L9310CDW

1. Apăsați pe  [Setări] > [Toate setările] > [Setare Gener.] > [Setare tavă] > [Verifi. dimensiune].
2. Apăsați pe [Pornit] sau pe [Oprit].
3. Apăsați pe .



### Informații similare

- [Setări pentru hârtie](#)



## Zona neimprimabilă

Dimensiunile din tabelul de mai jos indică zonele maxime neimprimabile de la marginile celor mai uzuale formate de hârtie. Dimensiunile pot varia în funcție de formatul hârtiei sau de setările aplicației pe care o utilizați.

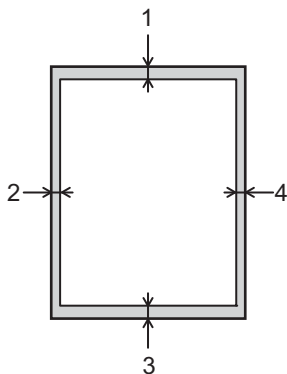

Nu încercați să imprimați în aceste zone; rezultatul nu va reflecta nimic în aceste zone.

Utilizare	Dimensiunea documentului	Sus (1) Jos (3)	Stânga (2) Dreapta (4)
Tipărire	Letter	4,23 mm	4,23 mm
	A4	4,23 mm	4,23 mm
	Legal	4,23 mm	4,23 mm



### Informații similare

- [Manipularea hârtiei](#)

## Suporturi de imprimare recomandate

Pentru a obține cea mai bună calitate la imprimare, vă recomandăm să utilizați hârtia din tabel.

Tip hârtie	Element
Hârtie simplă	Xerox Premier TCF 80 g/m <sup>2</sup>
	Xerox Business 80 g/m <sup>2</sup>
Hârtie reciclată	Steinbeis Evolution White 80 g/m <sup>2</sup>
Etichete	Etichetă Avery pentru imprimante laser L7163
Plicuri	Seria Antalis River (DL)
Hârtie lucioasă	Xerox Colotech+ Gloss Coated 120 g/m <sup>2</sup>



### Informații similare

- [Manipularea hârtiei](#)

## Utilizarea hârtiei speciale

Testați întotdeauna mostre de hârtie înainte de a le cumpăra, pentru a asigura performanța dorită.

- NU folosiți hârtie pentru imprimante cu jet de cerneală; se pot produce blocaje de hârtie sau se poate deteriora aparatul.
- Dacă folosiți hârtie pentru corespondență, hârtie cu suprafață rugoasă sau hârtie îndoită sau șifonată, este posibil ca aceasta să prezinte un grad scăzut de performanță.

Depozitați hârtia în ambalajul original și păstrați ambalajul sigilat. Păstrați hârtia în poziție orizontală, departe de umezeală, de lumina directă a soarelui și de căldură.

### IMPORTANT

Unele tipuri de hârtie nu se comportă bine sau pot cauza deteriorarea aparatului dumneavoastră.

NU utilizați hârtie:

- care este puternic texturată
- care este extrem de netedă sau lucioasă
- care este ondulată sau deformată
- care este acoperită cu glanț sau are finisaj chimic
- care este deteriorată, șifonată sau împăturită
- care depășește specificațiile privind greutatea recomandate în acest manual
- cu cleme și capse
- cu anteturi realizate folosind vopsele pentru temperaturi scăzute sau folosind termografie
- care este pliată sau autocopiativă
- care este proiectată pentru imprimarea cu jet de cerneală

Dacă veți folosi unul dintre tipurile de hârtie enumerate mai sus, aparatul se poate deteriora. Această defecțiune nu este acoperită de niciun contract de garanție sau de service Brother.



### Informații similare

- [Manipularea hârtiei](#)

## Imprimare

- [Imprimare de la computer \(Windows®\)](#)
- [Imprimare de la computer \(Macintosh\)](#)
- [Anularea unei acțiuni de imprimare](#)
- [Test de imprimare](#)

## **Imprimare de la computer (Windows®)**

- [Imprimarea unui document \(Windows®\)](#)
- [Setări de imprimare \(Windows®\)](#)
- [Imprimare securizată \(Windows®\)](#)
- [Modificați setările implicite ale imprimantei \(Windows®\)](#)
- [Imprimați un document utilizând driverul de imprimantă BR-Script3 \(emulare limbaj PostScript® 3™\) \(Windows®\)](#)
- [Monitorizați starea aparatului de la computer \(Windows®\)](#)

## Imprimarea unui document (Windows®)

1. Selectați comanda de imprimare în aplicație.
2. Selectați **Brother XXX-XXXX** (unde XXXX este denumirea modelului) și apoi faceți clic pe butonul de proprietăți pentru imprimare sau preferințe.

Este afișată fereastra driverului de imprimantă.

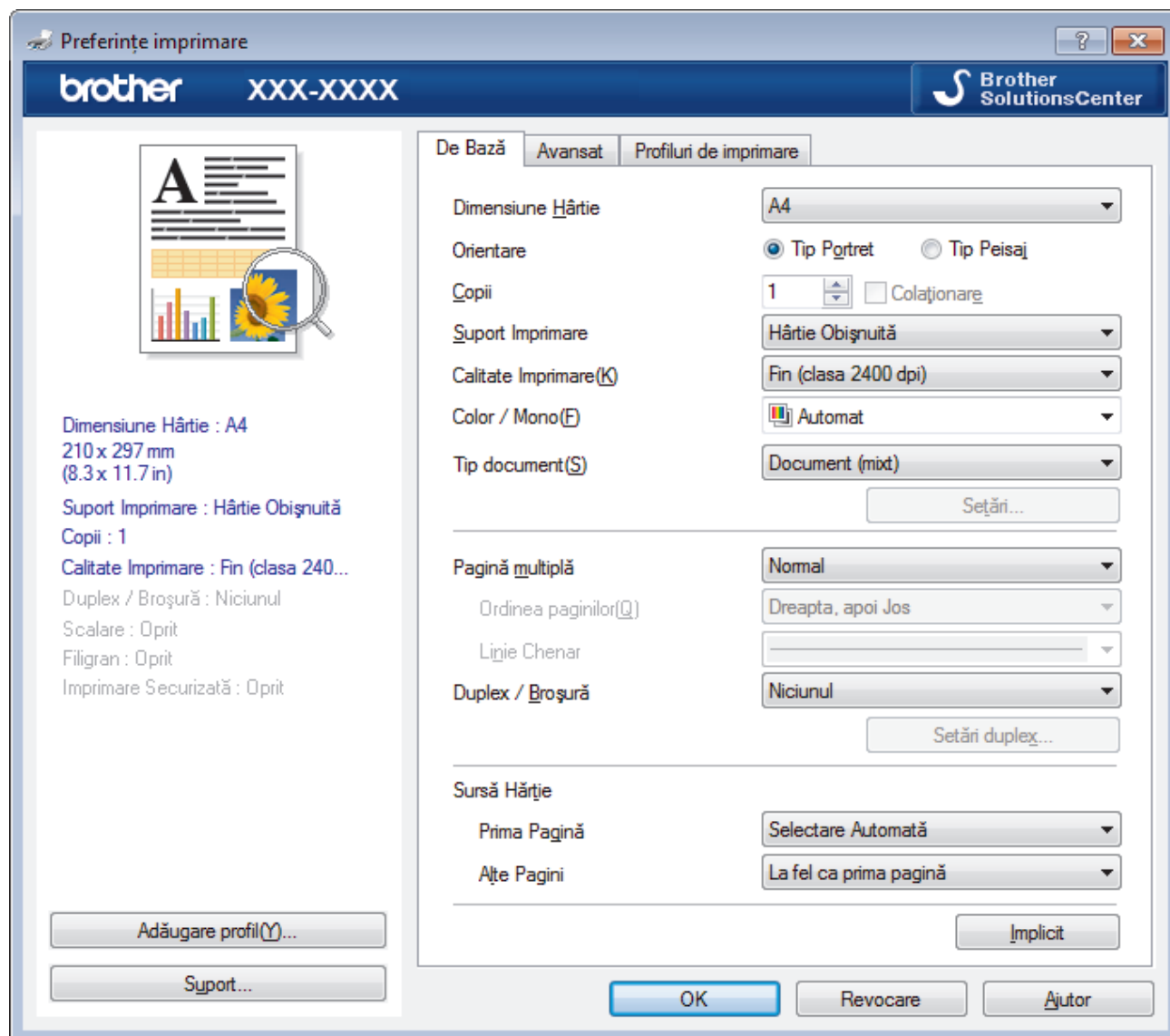

3. Asigurați-vă că ați încărcat hârtia cu formatul corect în tava de hârtie.
4. Faceți clic pe lista derulantă **Dimensiune Hârtie** și apoi selectați dimensiunea hârtiei.
5. În câmpul **Orientare**, selectați opțiunea **Tip Portret** sau **Tip Peisaj** pentru a defini orientarea documentului imprimat.



Dacă aplicația dumneavoastră conține o setare similară, vă recomandăm să configurați orientarea folosind aplicația.

6. Tastați numărul de copii dorite (1-999) în câmpul **Copii**.
7. Faceți clic pe lista derulantă **Suport Imprimare** și apoi selectați tipul de hârtie utilizată.
8. Pentru a imprima mai multe pagini pe o singură coală de hârtie sau pentru a imprima o pagină din document pe mai multe coli, faceți clic pe lista derulantă **Pagină multiplă** și apoi selectați opțiunile dorite.
9. Modificați alte setări ale imprimantei dacă este necesar.
10. Faceți clic pe **OK**.

---

11. Încheiați operația de imprimare.



### **Informații similare**

- [Imprimare de la computer \(Windows®\)](#)
  - [Setări de imprimare \(Windows®\)](#)
-

## Setări de imprimare (Windows®)

### Fila De Bază

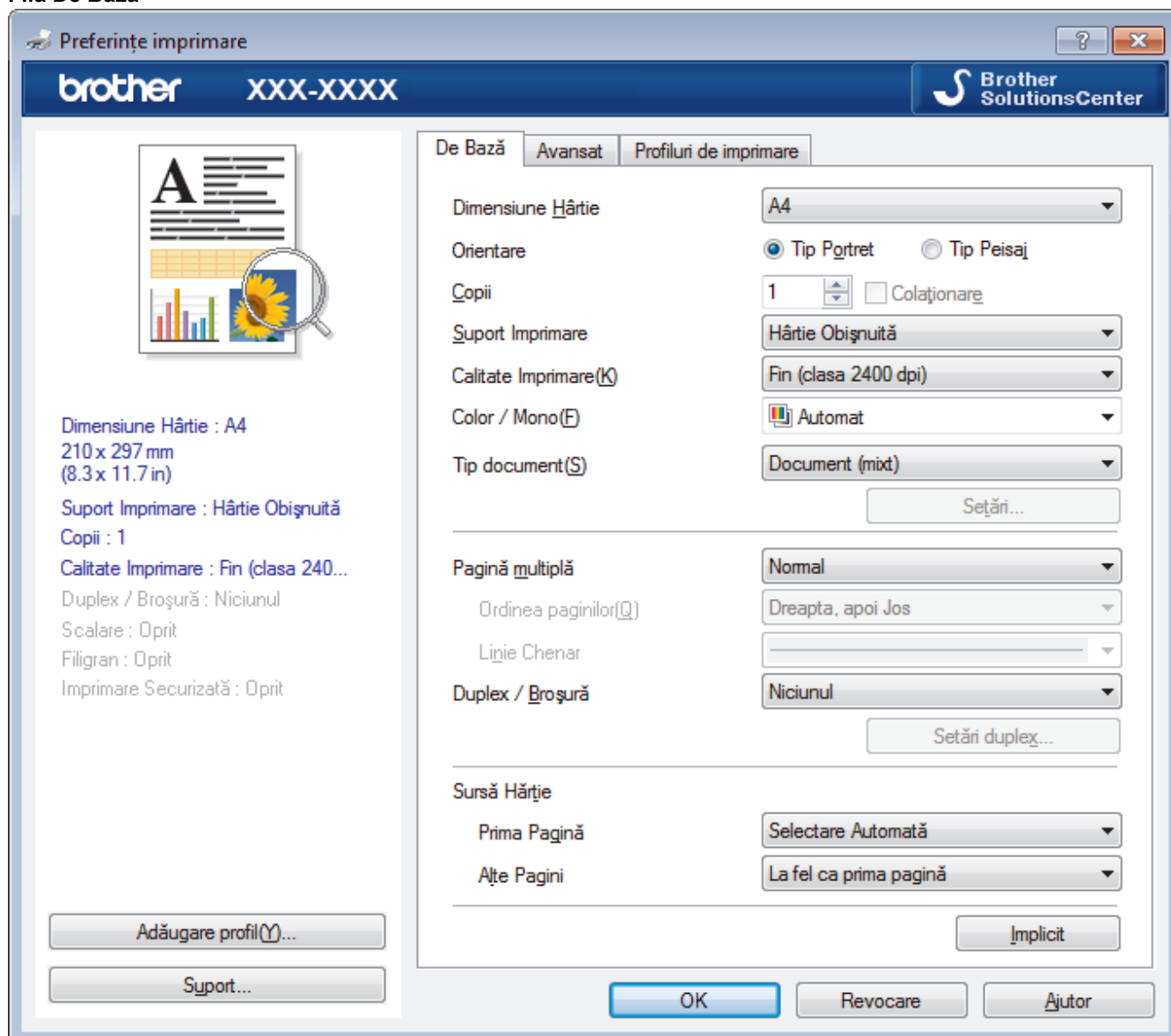

#### 1. Dimensiune Hârtie

Selectați formatul hârtiei pe care doriți să îl utilizați. Puteți alege între dimensiunile standard ale hârtiei sau puteți crea o dimensiune personalizată a hârtiei.

#### 2. Orientare

Selectați orientarea (tip portret sau vedere) documentului imprimat.

Dacă aplicația dumneavoastră conține o setare similară, vă recomandăm să configurați orientarea folosind aplicația.

#### 3. Copii

Tastați numărul de copii (1 – 999) pe care doriți să le imprimați în acest câmp.

#### Colaționare

Selectați această opțiune pentru a imprima seturi de documente cu mai multe pagini în ordinea originală a paginilor. Dacă este selectată această opțiune, se va imprima o copie completă a documentului și apoi se va reimprima în funcție de numărul de copii ales. În cazul în care această opțiune nu este selectată, fiecare pagină va fi imprimată conform numărului de copii ales înainte de a se imprima următoarea pagină a documentului.



#### 4. Suport Imprimare

Selectați tipul de suport media pe care doriți să îl utilizați. Pentru a obține cele mai bune rezultate de imprimare, aparatul își reglează automat setările de imprimare în funcție de tipul de suport media selectat.

#### 5. Calitate Imprimare

Selectați rezoluția de imprimare dorită. Deoarece calitatea și viteza imprimării depind una de alta, cu cât este mai mare calitatea, cu atât imprimarea documentului va dura mai mult.

#### 6. Color / Mono

Selectați setările Color/Mono pentru a utiliza.

### NOTĂ

- Senzorul pentru culoare al aparatului este foarte sensibil și este posibil să perceapă un text negru șters pe un fundal aproape alb drept culoare. Dacă știți că documentul este alb-negru și doriți să economisiți tonerul color, selectați **Mono** modul.
- Dacă tonerul cyan, magenta sau galben se epuizează în timp ce imprimați un color, acțiunea de imprimare nu se poate finaliza. Anulați acțiunea de imprimare și puteți alege să reporniți acțiunea de imprimare în modul **Mono**, câtă vreme este disponibil toner negru.

#### 7. Tip document

Selectați tipul de document pe care doriți să îl imprimați.

##### Butonul Setări

Specificați setările avansate precum modul color și alte setări.

##### Mod Color

Selectați modul de culoare conform preferinței dvs.

##### Importă...

Pentru a regla configurația de imprimare a unei anumite imagini, faceți clic pe **Setări**. După ce ați terminat de reglat parametrii imaginii, cum ar fi luminozitatea și contrastul, importați aceste setări sub formă de fișier de configurare a imprimării. Utilizați opțiunea **Exportă** pentru a crea un fișier de configurare a imprimării pe baza setărilor curente.

##### Exportă

Pentru a regla configurația de imprimare a unei anumite imagini, faceți clic pe **Setări**. După ce ați terminat de ajustat parametrii imaginii, cum ar fi luminozitatea și contrastul, exportați aceste setări sub formă de fișier de configurare a imprimării. Utilizați opțiunea **Importă...** pentru a încărca un fișier de configurare exportat anterior.

##### Îmbunătățește Nuanța de Gri

Selectați această opțiune pentru a îmbunătăți calitatea zonelor umbrite.

##### Intensificare Imprimare pe Negru

Dacă un element grafic negru nu este imprimat corect, selectați această setare.

##### Îmbunătățire tipărire model

Selectați această opțiune pentru a îmbunătăți tiparul imprimării dacă modelele și tiparele imprimate sunt diferite față de cele pe care le vedeți pe ecranul computerului.

#### 8. Pagină multiplă

Selectați această opțiune pentru a imprima mai multe pagini pe o singură coală de hârtie sau imprimați o pagină a documentului pe mai multe coli.

##### Ordinea paginilor

Selectați ordinea paginilor atunci când imprimați mai multe pagini pe o singură coală de hârtie.

##### Linie Chenar

Selectați tipul de margine care va fi utilizată atunci când imprimați mai multe pagini pe o singură coală de hârtie.

## 9. Duplex / Broșură

Selecțai această opțiune pentru a imprima pe ambele fețe ale hârtiei sau pentru a imprima un document în format broșură utilizând imprimarea față verso.

### Butonul Setări duplex

Faceți clic pe acest buton pentru a selecta tipul de legare față verso. Sunt disponibile patru tipuri de legări față verso pentru fiecare orientare.

## 10. Sursă Hârtie

Selecțai setarea pentru sursa de hârtie în funcție de condițiile sau scopul imprimării.

### Prima Pagină

Selecțai sursa de hârtie care va fi utilizată pentru imprimarea primei pagini.

### Alte pagini

Selecțai sursa de hârtie care va fi utilizată pentru imprimarea celei de-a doua și următoarelor pagini.

## Fila Avansat

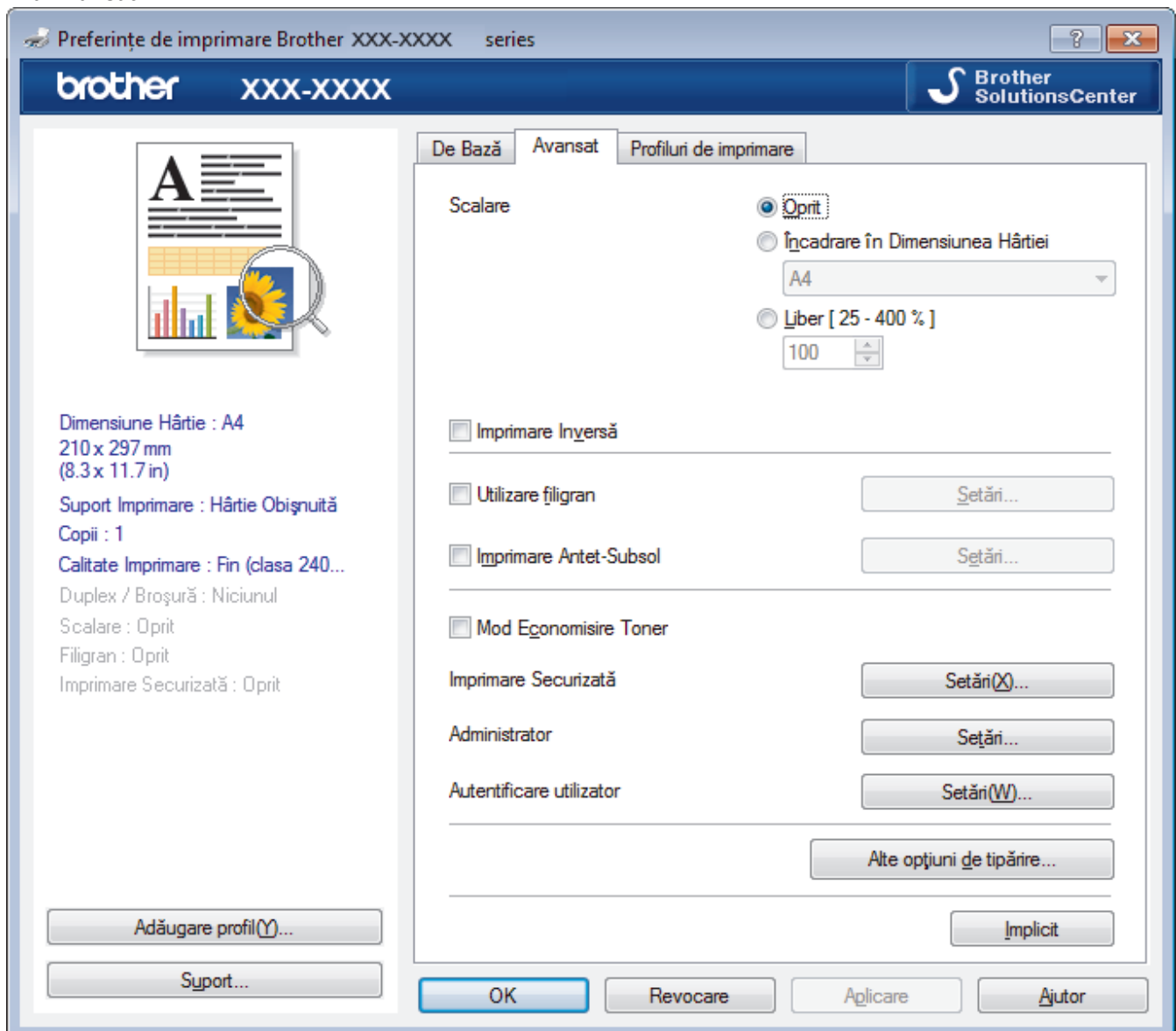

### 1. Scalare

Selecțai aceste opțiuni pentru a mări sau a reduce dimensiunea paginilor documentului dvs.

#### Încadrare în Dimensiunea Hârtiei

Selecțai această opțiune pentru a mări sau a micșora paginile din document pentru a corespunde unei anumite dimensiuni a hârtiei. Pentru a selecta această opțiune, selecțai dimensiunea hârtiei din lista derulantă.

---

## Liber

Selectați această opțiune pentru a mări sau a micșora manual paginile documentului. Atunci când selectați această opțiune, introduceți o valoare în câmp.

### 2. Imprimare Inversă

Selectați această opțiune pentru a roti imaginea imprimată la 180 de grade.

### 3. Utilizare filigran

Selectați această opțiune pentru a imprima o siglă sau un text pe documentul dvs. sub formă de filigran. Selectați unul din filigranele presetate, adăugați un filigran nou sau utilizați un fișier imagine creat de dvs.

### 4. Imprimare Antet-Subsol

Selectați această opțiune pentru a imprima pe document data, ora și numele de utilizator cu care v-ați conectat la calculator.

### 5. Mod Economisire Toner

Selectați această funcție pentru a economisi toner folosind mai puțin toner pentru imprimarea documentelor; imaginile imprimate sunt mai deschise, dar rămân vizibile.

### 6. Imprimare Securizată

Această funcție garantează că documentele confidențiale și importante nu sunt imprimate înainte să introduceți o parolă la panoul de control al aparatului.

### 7. Administrator

Această funcție vă permite modificarea parolei de administrator și restricționează diferite funcții de imprimare.

### 8. Autentificare utilizator

Această funcție vă permite confirmarea restricțiilor pentru fiecare utilizator.

### 9. Butonul Alte opțiuni de tipărire

#### Timp de intrare în Repaus

Specificați perioada de timp care se scurge înainte ca aparatul să intre în Modul Sleep.

#### Îmbunătățirea calității imprimării

Selectați această opțiune pentru a reduce gradul de răsucire a hârtiei și a îmbunătăți fixarea tonerului.

#### Mod TrueType

##### Mod

Selectați modul de procesare a fonturilor pentru imprimare.

##### Utilizează Caracterele TrueType ale Imprimantei (Disponibil numai pentru anumite modele)

Selectați dacă utilizați sau nu fonturi incluse pentru procesarea fontului.

#### Setări Eco

Selectați această opțiune pentru a reduce zgomotul la imprimare.



#### Informații similare

- [Imprimare de la computer \(Windows®\)](#)
- [Imprimarea unui document \(Windows®\)](#)

## Imprimare securizată (Windows®)

Utilizați Imprimarea securizată pentru a asigura că documentele confidențiale și importante nu sunt imprimate înainte să introduceți o parolă la panoul de control al aparatului.

- Datele securizate sunt șterse din aparat la oprirea acestuia.

>> [HL-L8260CDW](#)

>> [HL-L8360CDW/HL-L9310CDW](#)

### HL-L8260CDW

1. Selectați comanda de imprimare în aplicație.
2. Selectați **Brother XXX-XXXX** (unde XXXX este denumirea modelului) și apoi faceți clic pe butonul de proprietăți pentru imprimare sau preferințe.  
Apare fereastra driverului de imprimantă.
3. Faceți clic pe fila **Avansat**.
4. Faceți clic pe butonul **Setări** din câmpul **Imprimare Securizată**.
5. Selectați caseta de validare **Imprimare Securizată**.
6. Tastați parola din patru cifre în câmpul **Parolă**.



Trebuie să setați o parolă separată pentru fiecare document.

7. Tastați **Nume Utilizator** și **Nume Sarcină** în câmpul de text, dacă este necesar.
8. Faceți clic pe **OK**, pentru a închide fereastra **Setări imprimare securizată**.
9. Faceți clic pe **OK**.
10. Încheiați operația de imprimare.
11. Pe panoul de control al aparatului apăsați pe **Secure (Securizare)**.
12. Apăsați pe ▲ sau pe ▼ pentru a afișa numele dumneavoastră de utilizator și apoi apăsați pe **OK**.  
Pe ecranul LCD este afișată lista cu comenzile securizate ale respectivului utilizator.
13. Apăsați pe ▲ sau pe ▼ pentru a afișa sarcina și apoi apăsați pe **OK**.
14. Introduceți parola formată din patru cifre.  
Pentru a introduce fiecare cifră, apăsați pe ▲ sau pe ▼ pentru a selecta un număr și apoi apăsați pe **OK**.
15. Apăsați pe ▲ sau pe ▼ pentru a selecta opțiunea [ Impr . ] și apoi apăsați pe **OK**.
16. Apăsați pe ▲ sau pe ▼ pentru a introduce numărul de copii dorit.
17. Apăsați pe **OK**.  
Aparatul imprimă datele.

După ce imprimați datele securizate, acestea se vor șterge din memoria aparatului.

### HL-L8360CDW/HL-L9310CDW

1. Selectați comanda de imprimare în aplicație.
2. Selectați **Brother XXX-XXXX** (unde XXXX este denumirea modelului) și apoi faceți clic pe butonul de proprietăți pentru imprimare sau preferințe.  
Apare fereastra driverului de imprimantă.
3. Faceți clic pe fila **Avansat**.
4. Faceți clic pe butonul **Setări** din câmpul **Imprimare Securizată**.
5. Selectați caseta de validare **Imprimare Securizată**.
6. Tastați parola din patru cifre în câmpul **Parolă**.



Trebuie să setați o parolă separată pentru fiecare document.

7. Tastați **Nume Utilizator** și **Nume Sarcină** în câmpul de text, dacă este necesar.
8. Faceți clic pe **OK**, pentru a închide fereastra **Setări imprimare securizată**.
9. Faceți clic pe **OK**.
10. Încheiați operația de imprimare.
11. Pe panoul de control al aparatului apăsați pe [Funcții].
12. Apăsați pe [Imprimare securizată].
13. Apăsați pe ▲ sau pe ▼ pentru a afișa numele utilizator și apoi apăsați pe numele utilizator.  
Pe ecranul LCD este afișată lista cu comenzile dumneavoastră securizate.
14. Apăsați pe ▲ sau pe ▼ pentru a afișa sarcina de imprimare și apoi apăsați-o.
15. Introduceți parola formată din patru cifre și apoi apăsați pe [OK].
16. Introduceți numărul copiilor dorite.
17. Apăsați pe [Start].  
Aparatul imprimă datele.

După ce imprimați datele securizate, acestea se vor șterge din memoria aparatului.



### Informații similare

- [Imprimare de la computer \(Windows®\)](#)

## Modificați setările implicite ale imprimantei (Windows®)

Dacă modificați setările de imprimare ale unei aplicații, modificările vor fi aplicate numai documentelor imprimate cu respectiva aplicație. Pentru a schimba setările de imprimare ale tuturor aplicațiilor din Windows®, trebuie să configurați proprietățile driverului de imprimantă.

1. Procedați conform indicațiilor de mai jos:

- Pentru Windows Server® 2008

Faceți clic pe  (**Pornire**) > **Panou de control** > **Hardware și sunete** > **Imprimante**.

- Pentru Windows® 7 și Windows Server® 2008 R2

Faceți clic pe  (**Start**) > **Dispozitive și imprimante**.

- Pentru Windows® 8

Deplasați mouse-ul în colțul din dreapta jos pe suprafața de lucru. Când se afișează bara de meniu, faceți clic pe **Setări** și apoi clic pe **Panou de control**. În grupul **Hardware și sunete**, faceți clic pe **Vizualizați dispozitive și imprimante**.

- Pentru Windows® 10 și Windows Server® 2016

Faceți clic pe  > **Sistem Windows** > **Panou de control**. În grupul **Hardware și sunete**, faceți clic pe **Vizualizați dispozitive și imprimante**.

- Pentru Windows Server® 2012

Deplasați mouse-ul în colțul din dreapta jos pe suprafața de lucru. Când se afișează bara de meniu, faceți clic pe **Setări** și apoi clic pe **Panou de control**. În grupul **Hardware**, faceți clic pe **Vizualizați dispozitive și imprimante**.

- Pentru Windows Server® 2012 R2

Faceți clic pe **Panou de control** în ecranul **Start**. În grupul **Hardware**, faceți clic pe **Vizualizați dispozitive și imprimante**.

2. Faceți clic dreapta pe pictograma **Brother XXX-XXXX** (unde XXXX este numele modelului dumneavoastră) și apoi selectați **Proprietăți imprimantă**. Dacă pe ecran sunt afișate opțiunile driverului de imprimantă, selectați driverul de imprimantă.

3. Faceți clic pe fila **General** și apoi faceți clic pe butonul **Preferințe imprimare...** sau **Preferințe....**  
Apare caseta de dialog driver de imprimantă.



- Pentru a configura setările tăvii, faceți clic pe fila **Setări dispozitiv**.
- Pentru a schimba portul imprimantei, faceți clic pe fila **Porturi**.

4. Selectați setările de imprimare dorite ca implicite pentru toate programele Windows®.

5. Faceți clic pe **OK**.

6. Închideți caseta de dialog proprietăți imprimantă.



### Informații similare

- [Imprimare de la computer \(Windows®\)](#)
- [Configurați setările pentru tava opțională \(Windows®\)](#)

## Configurați setările pentru tava opțională (Windows®)

Accesați Proprietățile aparatului pentru a detecta automat tava opțională a aparatului și numărul de serie.

Driverul de imprimantă detectează automat tava opțională în timpul instalării driverului. Dacă ați adăugat tava opțională după instalarea driverului, urmați pașii de mai jos:

1. Procedați conform indicațiilor de mai jos:

- Pentru Windows Server® 2008

Faceți clic pe  (Pornire) > Panou de control > Hardware și sunete > Imprimante.

- Pentru Windows® 7 și Windows Server® 2008 R2

Faceți clic pe  (Start) > Dispozitive și imprimante.

- Pentru Windows® 8

Deplasați mouse-ul în colțul din dreapta jos pe suprafața de lucru. Când se afișează bara de meniu, faceți clic pe **Setări** și apoi clic pe **Panou de control**. În grupul **Hardware și sunete**, faceți clic pe **Vizualizați dispozitive și imprimante**.

- Pentru Windows® 10 și Windows Server® 2016

Faceți clic pe  > Sistem Windows > Panou de control. În grupul **Hardware și sunete**, faceți clic pe **Vizualizați dispozitive și imprimante**.

- Pentru Windows Server® 2012

Deplasați mouse-ul în colțul din dreapta jos pe suprafața de lucru. Când se afișează bara de meniu, faceți clic pe **Setări** și apoi clic pe **Panou de control**. În grupul **Hardware**, faceți clic pe **Vizualizați dispozitive și imprimante**.

- Pentru Windows Server® 2012 R2

Faceți clic pe **Panou de control** în ecranul **Start**. În grupul **Hardware**, faceți clic pe **Vizualizați dispozitive și imprimante**.

2. Faceți clic dreapta pe pictograma **Brother XXX-XXXX** (unde XXXX este numele modelului dumneavoastră) și apoi selectați **Proprietăți imprimantă**. Dacă pe ecran sunt afișate opțiunile driverului de imprimantă, selectați driverul de imprimantă.

3. Faceți clic pe fila **Setări dispozitiv**.

4. Faceți clic pe butonul **Detectare Automată**.

Tava opțională și numărul de serie al aparatului sunt detectate automat.

5. Faceți clic pe butonul **Se aplică**.

6. Închideți caseta de dialog proprietăți imprimantă.

Funcția **Detectare Automată** nu este disponibilă în următoarele setări ale aparatului:

- Butonul de alimentare cu energie al aparatului se află în poziția oprit.
- Aparatul face parte dintr-un mediu partajat de rețea.
- Cablul nu este conectat corect la aparat.



### Informații similare

- [Modificați setările implicite ale imprimantei \(Windows®\)](#)

▶ Pagina de pornire > [Imprimare](#) > [Imprimare de la computer \(Windows®\)](#) > Imprimați un document utilizând driverul de imprimantă BR-Script3 (emulare limbaj PostScript® 3™) (Windows®)

## Imprimați un document utilizând driverul de imprimantă BR-Script3 (emulare limbaj PostScript® 3™) (Windows®)

Driverul de imprimantă BR-Script3 vă permite să imprimați date de tip PostScript® mai clar.

Pentru a instala driverul PS (driver de imprimantă BR-Script3), lansați discul de instalare Brother, selectați **Personalizat** în secțiunea Selectare aparat, și apoi bifați **Driver PS** caseta de validare.

1. Selectați comanda de imprimare în aplicație.
2. Selectați **Brother XXX-XXXX BR-Script3** (unde XXXX este denumirea modelului) și apoi faceți clic pe butonul de proprietăți pentru imprimare sau preferințe.

Este afișată fereastra driverului de imprimantă.

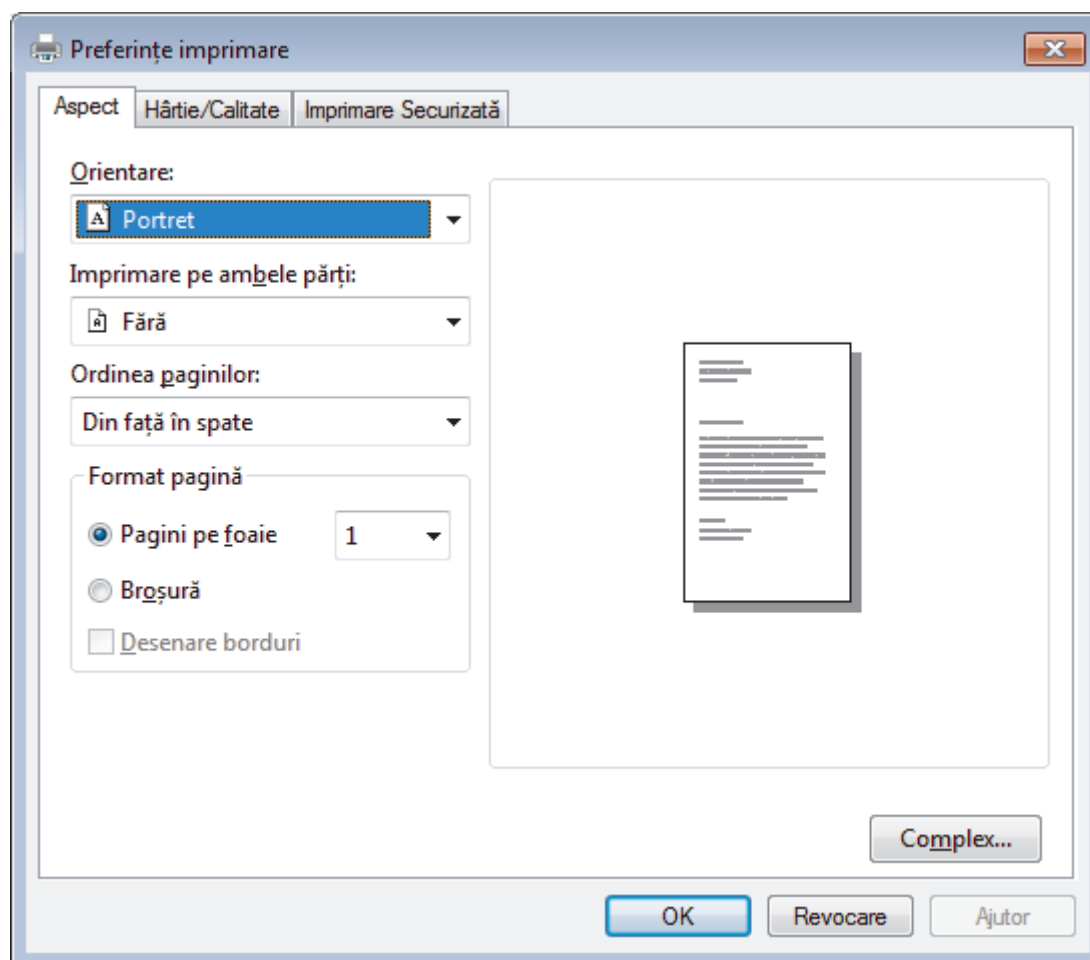

3. Faceți clic pe fila **Aspect**, **Hârtie/Calitate** sau **Imprimare Securizată** pentru a modifica setări de imprimare de bază.

Faceți clic pe fila **Aspect** sau **Hârtie/Calitate** și apoi faceți clic pe butonul **Complex...** pentru a modifica setări de imprimare avansate.

4. Faceți clic pe **OK**.
5. Încheiați operația de imprimare.

### ✓ Informații similare

- [Imprimare de la computer \(Windows®\)](#)



## Monitorizați starea aparatului de la computer (Windows®)

Utilitarul Status Monitor este un instrument de software configurabil, destinat monitorizării unuia sau mai multor dispozitive și care permite notificarea imediată a erorilor.

- Procedați conform indicațiilor de mai jos:

- Faceți dublu clic pe pictograma  din tava de activități.

- (Windows® 7, Windows Server® 2008 și Windows Server® 2008 R2)



Faceți clic pe  (**Start**) > **Toate programele** > **Brother** > **Brother Utilities**.

Faceți clic pe lista derulantă și selectați denumirea modelului (dacă nu este selectată deja). Faceți clic pe **Instrumente** în bara de navigare din stânga și apoi clic pe **Status Monitor**.

- (Windows® 8 și Windows Server® 2012)

Faceți clic pe  (**Brother Utilities**) și apoi faceți clic pe lista derulantă și selectați denumirea modelului (dacă nu este selectată deja). Faceți clic pe **Instrumente** în bara de navigare din stânga și apoi clic pe **Status Monitor**.

- (Windows® 8.1 și Windows Server® 2012 R2)

Mișcați mouse-ul în colțul din stânga jos a ecranului **Start** și faceți clic pe  (dacă utilizați un dispozitiv cu ecran tactil, derulați de jos în sus pe ecranul **Start** pentru a activa ecranul **Aplicații**). Când apare ecranul **Aplicații**, atingeți sau faceți clic pe  (**Brother Utilities**) și apoi faceți clic pe lista derulantă și selectați numele modelului dvs. (dacă nu este selectat deja). Faceți clic pe **Instrumente** în bara de navigare din stânga și apoi clic pe **Status Monitor**.

- (Windows® 10 și Windows Server® 2016)

Faceți clic pe  **Brother** > **Brother Utilities**.

Faceți clic pe lista derulantă și selectați denumirea modelului (dacă nu este selectată deja). Faceți clic pe **Instrumente** în bara de navigare din stânga și apoi clic pe **Status Monitor**.

### Depanare

Faceți clic pe butonul **Depanare** pentru a accesa site-ul web de depanare.

### Vizitați site-ul Consumabile Originale

Faceți clic pe butonul **Vizitați site-ul Consumabile Originale** pentru mai multe informații despre consumabilele originale Brother.



### Informații similare

- [Imprimare de la computer \(Windows®\)](#)
- [Probleme de imprimare](#)

## **Imprimare de la computer (Macintosh)**

- [Imprimarea unui document \(Macintosh\)](#)
- [Opțiuni de imprimare \(Mac\)](#)
- [Imprimare Securizată \(Mac\)](#)
- [Imprimați un document utilizând driverul de imprimantă BR-Script3 \(emulare limbaj PostScript® 3™\) \(Macintosh\)](#)
- [Monitorizați starea aparatului de la computer \(Mac\)](#)

## Imprimarea unui document (Macintosh)

1. Asigurați-vă că ați încărcat hârtia cu formatul corect în tava de hârtie.
2. Dintr-o aplicație de tipul Apple TextEdit, faceți clic pe **File (Fișier)**, apoi selectați **Print (Imprimare)**.
3. Selectați **Brother XXX-XXXX** (unde XXXX este denumirea modelului).
4. Tastați numărul de copii dorite în câmpul **Copies (Copii)**.
5. Faceți clic pe meniul pop-up **Paper Size (Dimensiunea hârtiei)** și apoi selectați dimensiunea hârtiei.
6. Selectați opțiunea **Orientation (Orientare)** care corespunde modului dorit de imprimare a documentului.
7. Faceți clic pe meniul pop-up al aplicației și apoi selectați **Print Settings (Setări de imprimare)**.  
Apare ecranul cu opțiunile **Print Settings (Setări de imprimare)**.
8. Faceți clic pe meniul pop-up **Support Imprimare** și apoi selectați tipul de hârtie folosit.
9. Modificați alte setări ale imprimantei dacă este necesar.
10. Faceți clic pe **Print (Imprimare)**.



### Informații similare

- [Imprimare de la computer \(Macintosh\)](#)
- [Opțiuni de imprimare \(Mac\)](#)



## Opțiuni de imprimare (Mac)

### Configurarea paginii

Settings: **Page Attributes**

Format For: **XXX-XXXX**  
Brother XXX-XXXX CUPS

Paper Size: **A4**  
210 by 297 mm

Orientation:    

Scale: **100** %



#### 1. Paper Size (Dimensiunea hârtiei)

Selecționați formatul hârtiei pe care doriți să îl utilizați. Puteți alege între dimensiunile standard ale hârtiei sau puteți crea o dimensiune personalizată a hârtiei.

#### 2. Orientation (Orientare)

Selecționați orientarea (tip portret sau vedere) documentului imprimat.

Dacă aplicația dumneavoastră conține o setare similară, vă recomandăm să configurați orientarea folosind aplicația.

#### 3. Scale (Scalare)

Introduceți o valoare în acest câmp pentru a mări sau a micșora paginile din document pentru a corespunde dimensiunii hârtiei selectate.

## Layout (Machetă)

Printer: XXX-XXXX

Presets: Default Settings

Copies: 1  Two-Sided

Pages:  All  
 From: 1 to: 1

Paper Size: A4 210 by 297 mm

Orientation:  Portrait  Landscape

Layout: Layout

Pages per Sheet: 1

Layout Direction:  Z  S  M  N

Border: None

Two-Sided: Off

Reverse page orientation  
 Flip horizontally

? PDF Hide Details Cancel Print

### 1. Pages per Sheet (Pagini per coală)

Selectați numărul de pagini de imprimat pe o singură coală de hârtie.

### 2. Layout Direction (Direcția machetei)

Selectați ordinea paginilor atunci când imprimați mai multe pagini pe o singură coală de hârtie.

### 3. Border (Margine)

Selectați tipul de margine care va fi utilizată atunci când imprimați mai multe pagini pe o singură coală de hârtie.

### 4. Two-Sided (Pe două fețe)

Selectați pentru a imprima pe ambele fețe ale colii sau nu.

### 5. Reverse Page Orientation (Orientare inversă a paginii)

Selectați această opțiune pentru a roti imaginea imprimată la 180 de grade.

### 6. Flip horizontally (Răsturnare orizontală)

Selectați această opțiune pentru a inversa imaginea imprimată în pagină orizontal de la stânga la dreapta.

## Paper Handling (Manipulare hârtie)

Printer: XXX-XXXX

Presets: Default Settings

Copies: 1  Two-Sided

Pages:  All  
 From: 1 to: 1

Paper Size: A4 210 by 297 mm

Orientation:

Paper Handling

Collate pages

Pages to Print: All pages

Page Order: Automatic

Scale to fit paper size

Destination Paper Size: Suggested Paper: A4

Scale down only

? PDF Hide Details Cancel Print

### 1. Collate pages (Colaționare pagini)

Selectați această opțiune pentru a imprima seturi de documente cu mai multe pagini în ordinea originală a paginilor. Dacă este selectată această opțiune, se va imprima o copie completă a documentului și apoi se va reimprima în funcție de numărul de copii ales. În cazul în care această opțiune nu este selectată, fiecare pagină va fi imprimată conform numărului de copii ales înainte de a se imprima următoarea pagină a documentului.

### 2. Pages to Print (Pagini de imprimat)

Selectați ce pagini doriți să imprimați (paginile pare sau impare).

### 3. Page Order (Ordinea paginilor)

Selectați ordinea paginilor.

### 4. Scale to fit paper size (Scalare pentru a se potrivi la dimensiunea hârtiei)

Selectați această opțiune pentru a mări sau a micșora paginile din document pentru a corespunde dimensiunii hârtiei selectate.

### 5. Destination Paper Size (Dimensiunea hârtiei de destinație)

Selectați dimensiunea hârtiei pentru imprimare.

### 6. Scale down only (Scalare numai în sens descrescător)

Selectați această opțiune dacă doriți să reduceți paginile din documentul dvs. în situația în care sunt prea mari pentru dimensiunea hârtiei selectate. Dacă această opțiune este selectată și documentul este formatat pentru o hârtie care este mai mică decât dimensiunea hârtiei dvs., documentul va fi imprimat la dimensiunea sa originală.

## Print Settings (Setări de imprimare)

Printer: XXX-XXXX

Presets: Default Settings

Copies: 1  Two-Sided

Pages:  All  
 From: 1 to: 1

Paper Size: A4 210 by 297 mm

Orientation:  Portrait  Landscape

Print Settings

Media Type: Plain Paper

Print Quality: Fine

Color / Mono: Auto

Paper Source: Auto Select

▶ Advanced

? PDF Hide Details Cancel Print

### 1. Media Type (Suport Imprimare)

Selectați tipul de suport media pe care doriți să îl utilizați. Pentru a obține cele mai bune rezultate de imprimare, aparatul își reglează automat setările de imprimare în funcție de tipul de suport media selectat.

### 2. Print Quality (Calitate Imprimare)

Selectați rezoluția de imprimare dorită. Deoarece calitatea și viteza imprimării depind una de alta, cu cât este mai mare calitatea, cu atât imprimarea documentului va dura mai mult.

### 3. Color / Mono

Selectați setările Color/Mono pentru a utiliza.

## NOTĂ

- Senzorul pentru culoare al aparatului este foarte sensibil și este posibil să perceapă un text negru șters pe un fundal aproape alb drept culoare. Dacă știți că documentul este alb-negru și doriți să economisiți tonerul color, selectați **Mono** modul.
- Dacă tonerul cyan, magenta sau galben se epuizează în timp ce imprimați un color, acțiunea de imprimare nu se poate finaliza. Anulați acțiunea de imprimare și puteți alege să reporniți acțiunea de imprimare în modul **Mono**, câtă vreme este disponibil toner negru.

### 4. Paper Source (Sursă Hârtie)

Selectați setarea pentru sursa de hârtie în funcție de condițiile sau scopul imprimării.

### 5. Advanced (Avansat)

#### Toner Save Mode (Mod Economisire Toner)

Selectați această funcție pentru a economisi toner folosind mai puțin toner pentru imprimarea documentelor; imaginile imprimate sunt mai deschise, dar rămân vizibile.

#### Improve Print Output (Îmbunătățirea calității imprimării)

Selectați această opțiune pentru a reduce gradul de răsucire a hârtiei și a îmbunătăți fixarea tonerului.

#### Sleep Time (Timp de intrare în Repaus)

Specificați perioada de timp care se scurge înainte ca aparatul să intre în Modul Sleep.

## Quiet Mode (Mod Silențios)

Selectați această opțiune pentru a reduce zgomotul la imprimare.

## Other Print Options (Alte opțiuni de tipărire)

### Skip Blank Page (Omitere pagină albă)

Selectați această opțiune pentru a permite driverului de imprimantă să detecteze automat paginile albe și să le excludă de la imprimare.

## Color Settings (Setări culoare)

Printer: XXX-XXXX

Presets: Default Settings

Copies: 1  Two-Sided

Pages:  All  
 From: 1 to: 1

Paper Size: A4 210 by 297 mm

Orientation:  Portrait  Landscape

Color Settings

Color Mode:  Normal  
 Vivid  
 None

▼ Advanced Color Settings

Brightness	0	<input type="range"/>
Contrast	0	<input type="range"/>
Red	0	<input type="range"/>
Green	0	<input type="range"/>
Blue	0	<input type="range"/>
Saturation	0	<input type="range"/>

Improve Gray Color  
 Enhance Black Printing

? PDF Hide Details Cancel Print

### 1. Color Mode (Mod Color)

Selectați modul de culoare conform preferinței dvs.

### 2. Advanced Color Settings (Setări avansate culori)

Faceți clic pe triunghiul de afișare a informațiilor pentru a selecta funcția Îmbunătățire culoare. Această funcție analizează imaginea pentru a-i îmbunătăți claritatea, balanța de alb și densitatea culorii. Acest proces poate dura câteva minute, în funcție de dimensiunea imaginii și de specificațiile computerului dvs.



## Secure Print (Imprimare Securizată)

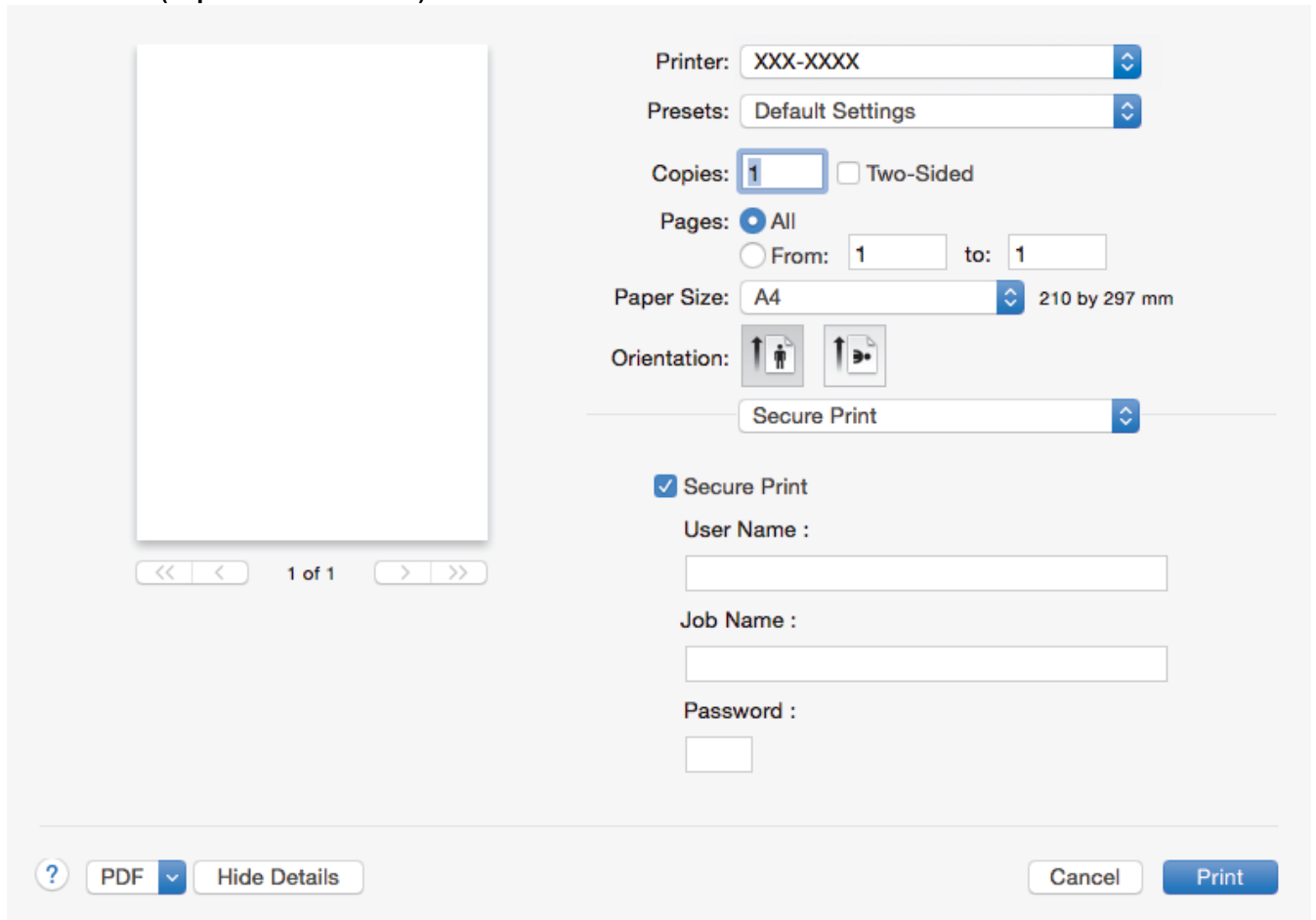

The screenshot displays the 'Secure Print (Imprimare Securizată)' dialog box. On the left is a preview of a blank page with navigation buttons and '1 of 1' text. The right side contains the following settings:

- Printer: XXX-XXXX
- Presets: Default Settings
- Copies: 1 (with a 'Two-Sided' checkbox that is unchecked)
- Pages: All (selected), with 'From: 1' and 'to: 1' options
- Paper Size: A4 (210 by 297 mm)
- Orientation: Portrait (selected)
- Secure Print: Selected (checked)
- User Name: [Empty text field]
- Job Name: [Empty text field]
- Password: [Empty text field]

At the bottom, there are buttons for '?', 'PDF', 'Hide Details', 'Cancel', and 'Print'.

### 1. Secure Print (Imprimare Securizată)

Această funcție garantează că documentele confidențiale și importante nu sunt imprimate înainte să introduceți o parolă la panoul de control al aparatului.

#### ✓ Informații similare

- [Imprimare de la computer \(Macintosh\)](#)
- [Imprimarea unui document \(Macintosh\)](#)

## Imprimare Securizată (Mac)

Utilizați Imprimarea securizată pentru a asigura că documentele confidențiale și importante nu sunt imprimate înainte să introduceți o parolă la panoul de control al aparatului.

- Datele securizate sunt șterse din aparat la oprirea acestuia.

>> [HL-L8260CDW](#)

>> [HL-L8360CDW/HL-L9310CDW](#)

### HL-L8260CDW

1. Dintr-o aplicație de tipul Apple TextEdit, faceți clic pe **File (Fișier)**, apoi selectați **Print (Imprimare)**.
2. Selectați **Brother XXX-XXXX** (unde XXXX este denumirea modelului).
3. Faceți clic pe meniul pop-up al aplicației și apoi selectați opțiunea **Secure Print (Imprimare Securizată)**. Apare ecranul opțiunile **Secure Print (Imprimare Securizată)**.
4. Selectați caseta de validare **Secure Print (Imprimare Securizată)**.
5. Tastați nume utilizator, denumire sarcină și o parolă din patru cifre.
6. Faceți clic pe **Print (Imprimare)**.
7. Pe panoul de control al aparatului apăsați pe **Secure (Securizare)**.
8. Apăsați pe ▲ sau pe ▼ pentru a afișa numele dumneavoastră de utilizator și apoi apăsați pe **OK**. Pe ecranul LCD este afișată lista cu comenzile securizate ale respectivului utilizator.
9. Apăsați pe ▲ sau pe ▼ pentru a afișa sarcina și apoi apăsați pe **OK**.
10. Introduceți parola formată din patru cifre.  
Pentru a introduce fiecare cifră, apăsați pe ▲ sau pe ▼ pentru a selecta un număr și apoi apăsați pe **OK**.
11. Apăsați pe ▲ sau pe ▼ pentru a selecta opțiunea [Impr.] și apoi apăsați pe **OK**.
12. Apăsați pe ▲ sau pe ▼ pentru a introduce numărul de copii dorit.
13. Apăsați pe **OK**.

După ce imprimați datele securizate, acestea se vor șterge din memoria aparatului.

### HL-L8360CDW/HL-L9310CDW

1. Dintr-o aplicație de tipul Apple TextEdit, faceți clic pe **File (Fișier)**, apoi selectați **Print (Imprimare)**.
2. Selectați **Brother XXX-XXXX** (unde XXXX este denumirea modelului).
3. Faceți clic pe meniul pop-up al aplicației și apoi selectați opțiunea **Secure Print (Imprimare Securizată)**. Apare ecranul opțiunile **Secure Print (Imprimare Securizată)**.
4. Selectați caseta de validare **Secure Print (Imprimare Securizată)**.
5. Tastați nume utilizator, denumire sarcină și o parolă din patru cifre.
6. Faceți clic pe **Print (Imprimare)**.
7. Încheiați operația de imprimare.
8. Pe panoul de control al aparatului apăsați pe [Funcții].
9. Apăsați pe [Imprimare securizată].
10. Apăsați pe ▲ sau pe ▼ pentru a afișa numele utilizator și apoi apăsați pe numele utilizator.  
Pe ecranul LCD este afișată lista cu comenzile dumneavoastră securizate.
11. Apăsați pe ▲ sau pe ▼ pentru a afișa sarcina de imprimare și apoi apăsați-o.
12. Introduceți parola formată din patru cifre și apoi apăsați pe [OK].
13. Introduceți numărul copiilor dorite.
14. Apăsați pe [Start].

---

După ce imprimați datele securizate, acestea se vor șterge din memoria aparatului.



### **Informații similare**

- [Imprimare de la computer \(Macintosh\)](#)
-

## Imprimați un document utilizând driverul de imprimantă BR-Script3 (emulare limbaj PostScript® 3™) (Macintosh)

Driverul de imprimantă BR-Script3 vă permite să imprimați date de tip PostScript® mai clar.

- Accesați pagina **Descărcări** a modelului dvs. în Brother Solutions Center, la [support.brother.com](http://support.brother.com), pentru a descărca driverul PS (driver de imprimantă BR-Script3).
- Asigurați-vă că ați adăugat driverul de imprimantă BR-Script3 din **Print & Scan (Imprimare și scanare)** sau **Printers & Scanners (Imprimante și scanere)** în lista **System Preferences (Preferințe sistem)** pe computerul Macintosh.

1. Asigurați-vă că ați încărcat hârtia cu formatul corect în tava de hârtie.
2. Dintr-o aplicație de tipul Apple TextEdit, faceți clic pe **File (Fișier)**, apoi selectați **Print (Imprimare)**.
3. Selectați aparatul dvs.
4. Tastați numărul de copii dorite în câmpul **Copies (Copii)**.
5. Faceți clic pe meniul pop-up **Paper Size (Dimensiunea hârtiei)** și apoi selectați dimensiunea hârtiei.
6. Selectați opțiunea **Orientation (Orientare)** care corespunde modului dorit de imprimare a documentului.
7. Faceți clic pe meniul pop-up opțiuni imprimare și apoi faceți clic pe **Printer Features (Caracteristici imprimantă)**.  
Apare ecranul opțiunile **Printer Features (Caracteristici imprimantă)**.
8. Faceți clic pe meniul pop-up **Print Quality (Calitatea imprimării)** și apoi selectați calitatea imprimării.
9. Faceți clic pe meniul pop-up **Media Type (Tip media)** și apoi selectați tipul de hârtie folosit.
10. Selectați opțiunea **Auto (Automat)**, **Color** sau **Mono** pentru setarea de imprimare **Color / Mono**.
11. Modificați alte setări ale imprimantei dacă este necesar.
12. Faceți clic pe **Print (Imprimare)**.



### Informații similare

- [Imprimare de la computer \(Macintosh\)](#)

## Monitorizați starea aparatului de la computer (Mac)

Utilitarul Status Monitor este un instrument de software configurabil, destinat monitorizării stării unui dispozitiv și care permite notificarea imediată privind mesajele de eroare precum lipsă hârtie sau blocaj hârtie, la intervale de actualizare prestabilite. De asemenea, puteți accesa Administrarea bazată pe web.

1. Faceți clic pe meniul **System Preferences (Preferințe sistem)**, selectați **Print & Scan (Imprimare și scanare)** sau **Printers & Scanners (Imprimante și scanere)** și apoi selectați aparatul dumneavoastră.
2. Faceți clic pe butonul **Options & Supplies (Opțiuni & Consumabile)**.
3. Faceți clic pe fila **Utility (Utilitar)** și apoi faceți clic pe butonul **Open Printer Utility (Deschidere utilitar imprimantă)**.

Pornește Status Monitor.

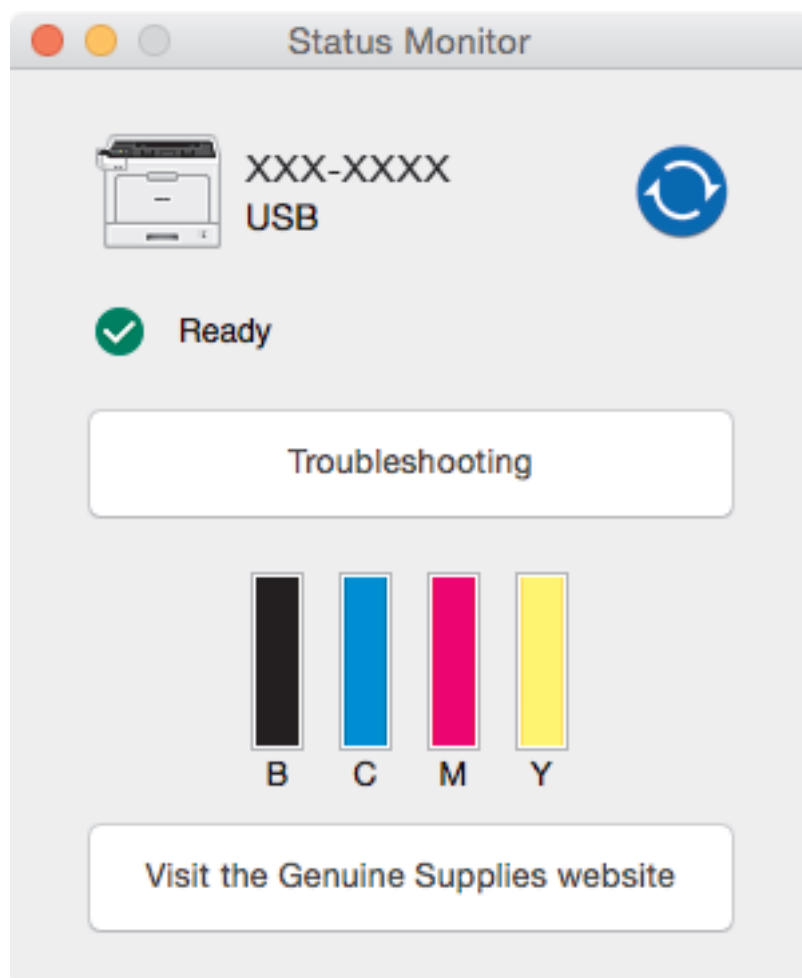

### Troubleshooting (Depanare)

Faceți clic pe butonul **Troubleshooting (Depanare)** pentru a accesa site-ul web de depanare.

### Visit the Genuine Supplies website (Vizitați site-ul Consumabile Originale)

Faceți clic pe butonul **Visit the Genuine Supplies website (Vizitați site-ul Consumabile Originale)** pentru mai multe informații despre consumabilele originale Brother.

### Actualizarea stării aparatului

Pentru a vizualiza cea mai recentă stare a aparatului în timp ce fereastra **Status Monitor** este deschisă, faceți clic pe pictograma . Puteți defini intervalul de timp după care programul software actualizează informațiile privind starea aparatului. Faceți clic pe **Brother Status Monitor** în bara de meniu și apoi selectați **Preferences (Preferințe)**.

---

### **Web Based Management (tehnologie de management de sisteme) (Numai conexiune de rețea)**

Accesa sistemul de administrare bazată pe web făcând clic pe pictograma aparatului în ecranul **Status Monitor**. Puteți utiliza un browser web standard pentru a gestiona aparatul folosind HTTP (Protocol de transfer hipertext).



#### **Informații similare**

- [Imprimare de la computer \(Macintosh\)](#)
- [Probleme de imprimare](#)

## Anularea unei acțiuni de imprimare

>> [HL-L8260CDW](#)

>> [HL-L8360CDW/HL-L9310CDW](#)

### HL-L8260CDW

1. Apăsați pe **Cancel (Anulare)**.



Pentru a anula mai multe acțiuni de imprimare, apăsați și țineți apăsat **Cancel (Anulare)** timp de patru secunde.

### HL-L8360CDW/HL-L9310CDW

1. Apăsați pe .



Pentru a anula mai multe acțiuni de imprimare, apăsați și țineți apăsat  timp de patru secunde.



### Informații similare

- [Imprimare](#)
- [Probleme de imprimare](#)

## Test de imprimare

Dacă apar probleme în ceea ce privește calitatea imprimării, urmați aceste instrucțiuni pentru a efectua un test de imprimare:



>> [HL-L8260CDW](#)

>> [HL-L8360CDW/HL-L9310CDW](#)

### HL-L8260CDW

1. Apăsați pe ▲ sau pe ▼ pentru a selecta următoarele:
  - a. Selectați [Imprimanta]. Apăsați pe **OK**.
  - b. Selectați [Opțiuni imprimare]. Apăsați pe **OK**.
  - c. Selectați [Printează Test]. Apăsați pe **OK**.

### HL-L8360CDW/HL-L9310CDW

1. Apăsați pe  [Setări] > [Toate setările] > [Imprimanta] > [Opțiuni imprimare] > [Printează Test].
2. Apăsați pe [Da].
3. Apăsați pe .

### Informații similare

- [Imprimare](#)
- [Îmbunătățirea calității imprimării](#)



## Depanarea

Utilizați această secțiune pentru a rezolva problemele tipice pe care le puteți întâmpina la utilizarea aparatului Brother. Majoritatea problemelor pot fi corectate chiar de dumneavoastră.

### IMPORTANT

Pentru asistență tehnică, trebuie să apelați Centrul de asistență clienți Brother sau dealerul Brother local.

Utilizarea de consumabile non-Brother poate afecta calitatea imprimării, performanța hardware și fiabilitatea aparatului.



Dacă aveți nevoie de ajutor suplimentar, accesați Brother Solutions Center la [support.brother.com](http://support.brother.com).

Mai întâi, verificați următoarele:

- Cablul de alimentare al aparatului este conectat corect și alimentarea aparatului este pornită. ▶▶ *Ghid de instalare și configurare rapidă*
- Toate materialele de protecție au fost îndepărtate. ▶▶ *Ghid de instalare și configurare rapidă*
- Hârtia este încărcată corect în tava pentru hârtie.
- Cablurile de interfață sunt bine conectate la aparat și computer sau conexiunea wireless este configurată atât pe aparat, cât și pe computer.
- Mesaje de eroare și de întreținere

Dacă nu ați rezolvat problema după terminarea verificărilor, identificați problema și apoi ▶▶ *Informații similare*



### Informații similare

- [Mesaje de eroare și de întreținere](#)
- [Mesaje de eroare la utilizarea caracteristicii Brother Web Connect](#)
- [Blocaje de hârtie](#)
- [Probleme de imprimare](#)
- [Îmbunătățirea calității imprimării](#)
- [Probleme de rețea](#)
- [Probleme Google Cloud Print](#)
- [Probleme cu AirPrint](#)
- [Alte probleme](#)
- [Verificați informațiile despre aparat](#)
- [Funcții de resetare](#)

## Mesaje de eroare și de întreținere



(HL-L8360CDW/HL-L9310CDW)

Dacă pe ecranul LCD sunt afișate erori și dispozitivul dumneavoastră Android™ este compatibil cu funcția NFC, atingeți cu dispozitivul simbolul NFC de pe aparatul dumneavoastră Brother pentru a accesa Brother Solutions Center și a răsfoi de pe dispozitivul dumneavoastră cele mai recente întrebări frecvente. (Se pot aplica tarifele pentru date și mesaje ale furnizorului de servicii de telefonie mobilă.)



Asigurați-vă că sunt activate setările NFC atât pe aparatul Brother, cât și pe dispozitivul Android™.

Așa cum se întâmplă cu orice produs de birou sofisticat, în timpul funcționării pot apărea erori și există posibilitatea ca elementele consumabile să trebuiască să fie înlocuite. Dacă se întâmplă acest lucru, aparatul identifică eroarea sau întreținerea de rutină necesară și afișează mesajul adecvat. Cele mai frecvente mesaje de eroare și de întreținere sunt prezentate în tabel.

Urmați instrucțiunile din coloana **Acțiune** pentru a rezolva eroarea și a elimina mesajul.

Puteți corecta majoritatea erorilor și puteți efectua întreținerea de rutină chiar dumneavoastră. Dacă aveți nevoie de sfaturi suplimentare: vizitați [support.brother.com](http://support.brother.com) și faceți clic pe pagina **Întrebări frecvente și depanare**.

### HL-L8260CDW

Mesaj de eroare	Cauză	Acțiune
2 fețe dezact.	Capacul din spate al aparatului nu este închis complet.	Închideți capacul din spate al aparatului până se blochează în poziția închis.
Acces refuzat	Funcția pe care doriți să o utilizați este restricționată de Secure Function Lock 3.0.	Sunați administratorul pentru a verifica setările definite pentru Secure Function Lock (Blocarea securizată a funcțiilor).
Aparat inutiliz.	Un dispozitiv USB neacceptat a fost conectat la conectorul gazdă USB.	Deconectați dispozitivul de la conectorul gazdă USB.
Aparat inutiliz. Scoateți dispozitivul. Opriți alimentarea, apoi porniți-o din nou.	Un dispozitiv USB defect sau cu un consum ridicat de energie s-a conectat la interfața directă USB.	<ul style="list-style-type: none"> <li>Deconectați dispozitivul din interfața directă USB.</li> <li>Apăsați pe și mențineți apăsat  pentru a opri aparatul, și apoi porniți-l din nou.</li> </ul>
Autodiagnostic	Temperatura unității de fuziune nu crește la valoarea specificată în timpul specificat.	Apăsați pe și mențineți apăsat  pentru a opri aparatul, așteptați câteva secunde și apoi porniți-l din nou. Lăsați aparatul pornit și inactiv timp de 15 minute.
	Unitatea de fuziune este prea fierbinte.	
Avert.cutie WT	Cutia pentru deșeuri de toner este aproape plină.	Comandați o cutie pentru deșeuri de toner nouă înainte ca ecranul LCD să afișeze Înlocuire casetă WT.
Blocaj interior	Hârtia este blocată în interiorul aparatului.	Deschideți capacul frontal, scoateți ansamblul cartușului de toner și unității de cilindru și extrageți toate hârtiile blocate. Închideți capacul frontal.
Blocaj spate	Hârtia este blocată în spatele aparatului.	Deschideți capacul unității de fuziune și îndepărtați toate hârtiile blocate. Închideți capacul unității de fuziune.
Blocaj tavă MF	Hârtia este blocată în tava MF.	Îndepărtați toate hârtiile blocate din interiorul și din jurul tăvii MF. Apăsați pe <b>Go (Start)</b> .
Blocare 2 fețe	Hârtia este blocată sub tava de hârtie sau sub unitatea de fuziune.	Scoateți tava pentru hârtie sau deschideți capacul din spate pentru a extrage toate hârtiile blocate.

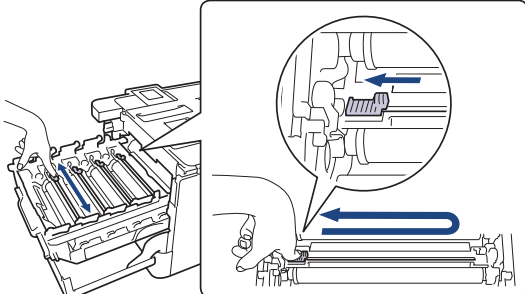
Mesaj de eroare	Cauză	A acțiune
Blocare Tava 1 Blocare Tava 2 Blocare Tava 3 Blocare Tava 4	Hârtia este blocată în tava de hârtie indicată.	Trageți în afară tava de hârtie indicată pe ecranul LCD și îndepărtați toate hârtiile blocate.
Calibrare	Calibrarea nu a reușit.	<ul style="list-style-type: none"> <li>Apăsați <b>Go (Start)</b> pentru reîncercarea calibrării culorilor.</li> <li>Dacă eroarea continuă, apăsați și țineți apăsat  pentru a opri aparatul.</li> </ul> <p>Așteptați câteva secunde, apoi porniți din nou aparatul.</p> <p>Efectuați calibrarea culorii din nou folosind panoul de control sau driverul de imprimantă.</p> <ul style="list-style-type: none"> <li>Instalați o unitate de curea nouă.</li> <li>Dacă problema persistă, contactați Centrul de asistență clienți Brother sau dealerul Brother local.</li> </ul>
Capac deschis	Capacul frontal al aparatului nu este închis complet.	Deschideți și apoi închideți ferm capacul frontal al aparatului.
Capac deschis	Capacul unității de fuziune nu este închis complet.	Închideți capacul unității de fuziune aflat în interiorul capacului din spate al aparatului.
Cil. pe termin.	Unitatea de cilindru este aproape de terminarea duratei de viață.	Comandați o unitate de cilindru nouă înainte ca ecranul LCD să afișeze <i>Înloc. cilindru.</i>
Cilindru!	Firele corona de pe unitatea de cilindru trebuie curățate.	<p>Curățați firele corona din unitatea de cilindru.</p>  <p>➤➤ <i>Informații similare: Curățarea firelor corona.</i></p> <p>Dacă problema persistă, înlocuiți unitatea de cilindru cu una nouă.</p>
	Unitatea de cilindru sau ansamblu cartuș de toner - unitate de cilindru nu sunt instalate corect.	Înlăturați unitatea de cilindru, scoateți cartușele de toner din interiorul acestora și așezați-le înapoi. Reinstalați unitatea de cilindru în aparat.
Condensare	În interiorul aparatului este posibil să se fi format condens, în urma modificării temperaturii ambientale.	Lăsați aparatul pornit. Așteptați 30 de minute cu capacul frontal deschis. Apoi opriți aparatul și închideți capacul. Porniți din nou aparatul.
Curea apr de sf.	Durata de viață a unității de curea se apropie de sfârșit.	Comandați o unitate de curea nouă înainte ca ecranul LCD să afișeze <i>Înlocuire curea.</i>
Dimens.nepotrivită	Hârtia din tavă nu are formatul corect.	Încărcați hârtie de dimensiune corectă în tava indicată pe ecranul LCD și setați dimensiunea hârtiei pentru tavă. Apăsați pe <b>Go (Start)</b> .



Mesaj de eroare	Cauză	Acțiune
Eroare cartuș	Cartușul cu toner nu este instalat corespunzător.	Scoateți unitatea de cilindru, scoateți cartușul de toner aferent culorii indicate pe ecranul LCD și introduceți-l înapoi în unitatea de cilindru. Reinstalați unitatea de cilindru în aparat. Dacă problema persistă, contactați Centrul de asistență clienți Brother sau dealerul Brother local.
Eroare dim. DX	Dimensiunea de hârtie specificată în setarea pentru dimensiunea hârtiei din aparat nu este disponibilă pentru imprimarea față verso automată.	Apăsați pe <b>Cancel (Anulare)</b> (dacă este necesar). Încărcați formatul corect de hârtie în tavă și setați tava pentru formatul de hârtie respectiv. Alegeți un format de hârtie acceptat pentru imprimarea față-verso.
	Hârtia din tava de hârtie nu are dimensiunea corectă și nu este disponibilă pentru imprimarea față-verso automată.	Dimensiunea de hârtie disponibilă pentru imprimarea față verso automată este A4.
Eroare dimens.	Dimensiunile de hârtie definite în driverul imprimantei nu sunt acceptate de tava specificată.	Alegeți o dimensiune de hârtie acceptată de tava specificată.
Eroare tava 2 Eroare tava 3 Eroare tava 4	Tava inferioară opțională nu este instalată corect.	Reinstalați tava inferioară.
Eroare toner	Unul sau mai multe cartușe de toner nu sunt instalate sau nu sunt instalate corect.	Scoateți unitatea de cilindru. Scoateți toate cartușele de toner, apoi reasezați-le în unitatea de cilindru.
Fără suport HUB	Un dispozitiv tip hub USB este conectat la conectorul gazdă USB.	Deconectați dispozitivul tip hub USB de la conectorul gazdă USB.
FărăAlimHârtT2 FărăAlimHârtT3 FărăAlimHârtT4	Aparatul nu a alimentat hârtie din tava de hârtie indicată.	Trageți în afară tava de hârtie indicată pe ecranul LCD și îndepărtați toate hârtiile blocate.
Hârtie scurtă	Lungimea hârtiei din tavă este prea scurtă ca aparatul să o livreze în tava de ieșire hârtie cu fața în jos.	Deschideți capacul din spate (tava de ieșire cu fața în sus) pentru a permite hârtiei imprimate să iasă în tava de ieșire cu fața în sus. Scoateți paginile imprimate și apoi apăsați pe <b>Go (Start)</b> .
ImprImposib ##	Aparatul are o problemă mecanică.	<ul style="list-style-type: none"> <li>Apăsați pe și mențineți apăsat  pentru a opri aparatul, așteptați câteva minute și apoi porniți-l din nou.</li> <li>Dacă problema persistă, contactați Centrul de asistență clienți Brother.</li> </ul>
Înloc. cilindru	Este timpul să înlocuiți unitatea de cilindru.	Înlocuiți unitatea cilindru cu una nouă. »» <i>Informații similare: Înlocuirea unității de cilindru</i>
	Contorul unității de cilindru nu a fost resetat la instalarea unui nou cilindru.	Resetați contorul unității de cilindru. Consultați instrucțiunile incluse cu noua unitate de cilindru.
Înlocuire casetă WT	Ar trebui să înlocuiți cutia pentru deșeuri de toner.	Înlocuiți cutia pentru deșeuri de toner cu una nouă.
Înlocuire curea	Ar trebui să înlocuiți unitatea de curea.	Înlocuiți unitatea de curea cu una nouă.

Mesaj de eroare	Cauză	Acțiune
Înlocuire toner	Cartușul de toner se apropie de sfârșitul duratei de viață. Aparatul oprește toate operațiunile de imprimare.	Înlocuiți cartușul de toner pentru culoarea indicată pe ecranul LCD.
Înregistrare	Înregistrarea nu a reușit.	<ul style="list-style-type: none"> <li>• Apăsăți <b>Go (Start)</b> pentru reîncercarea înregistrării culorilor.</li> <li>• Dacă eroarea continuă, apăsați și țineți apăsat  pentru a opri aparatul. Așteptați câteva secunde, apoi porniți din nou aparatul. Efectuați din nou înregistrarea culorilor folosind panoul de control.</li> <li>• Instalați o unitate de curea nouă.</li> <li>• Dacă problema persistă, contactați Centrul de asistență clienți Brother sau dealerul Brother local.</li> </ul>
Limită depășită	S-a atins limita de imprimare setată în Secure Function Lock 3.0.	Sunați administratorul pentru a verifica setările definite pentru Secure Function Lock (Blocarea securizată a funcțiilor).
Lipsă hârtie	Aparatul a rămas fără hârtie sau hârtia nu este încărcată corect în tava de hârtie.	<ul style="list-style-type: none"> <li>• Realimentați cu hârtie tava de hârtie. Asigurați-vă că ghidajele pentru hârtie sunt setate la dimensiunea corectă.</li> <li>• Dacă există hârtie în tavă, scoateți-o și încărcați-o din nou. Asigurați-vă că ghidajele pentru hârtie sunt setate la dimensiunea corectă.</li> <li>• Nu umpleți excesiv tava de hârtie.</li> </ul>
Lipsă hârtie MF	Tava MF a rămas fără hârtie sau hârtia nu este încărcată corect în tava MF.	<p>Procedați conform uneia dintre metodele de mai jos:</p> <ul style="list-style-type: none"> <li>• Realimentați cu hârtie tava MF. Asigurați-vă că ghidajele pentru hârtie sunt setate la dimensiunea corectă.</li> <li>• Dacă există hârtie în tavă, scoateți-o și încărcați-o din nou. Asigurați-vă că ghidajele pentru hârtie sunt setate la dimensiunea corectă.</li> </ul>
Lipsă hârtie T1 Lipsă hârtie T2 Lipsă hârtie T3 Lipsă hârtie T4	Aparatul nu a alimentat hârtie din tava de hârtie indicată.	<p>Procedați conform uneia dintre metodele de mai jos:</p> <ul style="list-style-type: none"> <li>• Realimentați cu hârtie tava indicată pe ecranul LCD. Asigurați-vă că ghidajele pentru hârtie sunt setate la dimensiunea corectă.</li> <li>• Dacă există hârtie în tavă, scoateți-o și încărcați-o din nou. Asigurați-vă că ghidajele pentru hârtie sunt setate la dimensiunea corectă.</li> <li>• Nu umpleți excesiv tava de hârtie.</li> </ul>
Lipsă tavă T1 Lipsă tavă T2 Lipsă tavă T3 Lipsă tavă T4	Tava de hârtie nu este instalată sau nu este instalată corect.	Reinstalați tava de hârtie indicată pe ecranul LCD.

Mesaj de eroare	Cauză	Acțiune
Lipsă toner	Cartușul de toner pentru culoarea indicată pe LCD nu este instalat sau nu este instalat corect.	Îndepărtați cartușul de toner aferent culorii indicate pe LCD de pe unitatea cilindrului și așezați cartușul de toner înapoi în unitatea de cilindru. Dacă problema persistă, înlocuiți cartușul de toner.
Mem.dt.imp.pl.	Memoria aparatului este plină.	Apăsați pe <b>Cancel (Anulare)</b> și ștergeți datele de imprimare securizată stocate anterior.
Memorie plină	Memoria aparatului este plină.	Apăsați pe <b>Cancel (Anulare)</b> și reduceți rezoluția de imprimare.
Neconc. media	Tipul de suport media specificat în driverul imprimantei diferă de tipul de hârtie specificat în meniul aparatului.	Încărcați tipul corect de hârtie în tava indicată pe ecranul LCD și apoi selectați tipul de suport media corect în setarea tipului de hârtie de pe aparat.
Nicio unit.cil.	Unitatea de cilindru nu este instalată corect.	Reinstalați ansamblul cartușului de toner și unității de cilindru.
Nicio unitate curea	Unitatea de curea nu este instalată deloc sau nu este instalată corect.	Reinstalați unitatea de curea.
Nu ex. toner rezid.	Cutia pentru deșeuri de toner nu este instalată deloc sau nu este instalat corect.	Reinstalați cutia pentru deșeuri de toner.
Oprire cilindru	Este timpul să înlocuiți unitatea de cilindru.	Înlocuiți unitatea de cilindru.
Prea multe tăvi	Numărul de tăvi opționale instalate depășește numărul maxim.	Reduceți numărul de tăvi opționale.
Răcire	Temperatura din interiorul aparatului este prea mare. Aparatul va opri acțiunea curentă de imprimare și va intra în modul de răcire.	Așteptați până când aparatul s-a răcit. Asigurați-vă că orificiile de aerisire ale aparatului nu sunt obstructate. După ce aparatul s-a răcit, acesta va relua imprimarea.
Toner scăzut: X (X arată culoarea cartușului de toner sau unității de cilindru care se apropie de sfârșitul duratei de viață. BK = Negru, C = Cyan, M = Magenta, Y = Galben.)	Dacă ecranul LCD afișează acest mesaj, puteți continua să imprimați. Cartușul de toner se apropie de sfârșitul duratei sale de viață.	Comandați un cartuș de toner nou înainte ca ecranul LCD să afișeze <code>Înlocuire toner.</code>

## HL-L8360CDW/HL-L9310CDW

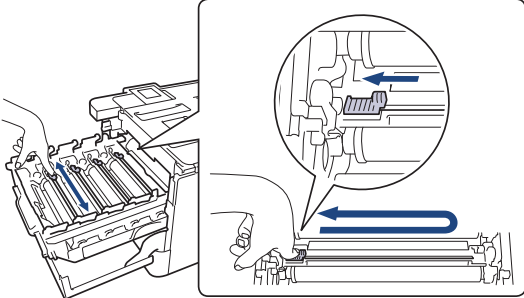

Mesaj de eroare	Cauză	Acțiune
2 fețe dezact.	Capacul din spate al aparatului nu este închis complet.	Închideți capacul din spate al aparatului până se blochează în poziția închis.
Acces refuzat	Funcția pe care doriți să o utilizați este restricționată de Secure Function Lock 3.0.	Sunați administratorul pentru a verifica setările definite pentru Secure Function Lock (Blocarea securizată a funcțiilor).
Aparat inutiliz.	Un dispozitiv USB neacceptat a fost conectat la conectorul gazdă USB.	Deconectați dispozitivul de la conectorul gazdă USB.
Aparat inutiliz. Scoateți dispoz. Opriți alimentarea și apoi reporniți-o.	Un dispozitiv USB defect sau cu un consum ridicat de energie s-a conectat la interfața directă USB.	<ul style="list-style-type: none"> <li>Deconectați dispozitivul din interfața directă USB.</li> <li>Apăsați pe și mențineți apăsat  pentru a opri aparatul, și apoi porniți-l din nou.</li> </ul>

Mesaj de eroare	Cauză	Acțiune
Autodiagnosticare	Temperatura unității de fuziune nu crește la valoarea specificată în timpul specificat. Unitatea de fuziune este prea fierbinte.	Apăsați pe și mențineți apăsat  pentru a opri aparatul, așteptați câteva secunde și apoi porniți-l din nou. Lăsați aparatul pornit și inactiv timp de 15 minute.
Blocaj interior	Hârtia este blocată în interiorul aparatului.	Deschideți capacul frontal, scoateți ansamblul cartușului de toner și unității de cilindru și extrageți toate hârtiile blocate. Închideți capacul frontal.
Blocaj spate	Hârtia este blocată în spatele aparatului.	Deschideți capacul unității de fuziune și îndepărtați toate hârtiile blocate. Închideți capacul unității de fuziune. Dacă mesajul de eroare nu dispăre, apăsați pe <i>Start</i>
Blocaj tavă Blocare Tava 1 Blocare Tava 2 Blocare Tava 3 Blocare Tava 4	Hârtia este blocată în tava de hârtie indicată.	Trageți tava de hârtie în afară și îndepărtați toate hârtiile blocate așa cum se arată în animația de pe ecranul LCD.
Blocaj tavă MF	Hârtia este blocată în tava MF.	Îndepărtați toate hârtiile blocate din interiorul și din jurul tăvii MF. Apăsați pe <i>Reîncercare</i> .
Blocare 2 fețe	Hârtia este blocată sub tava de hârtie sau sub unitatea de fuziune.	Scoateți tava pentru hârtie sau deschideți capacul din spate pentru a extrage toate hârtiile blocate.
Calibrare	Calibrarea nu a reușit.	<ul style="list-style-type: none"> <li>• Apăsați pe și mențineți apăsat  pentru a opri aparatul. Așteptați câteva secunde, apoi porniți-l din nou. Efectuați din nou calibrarea culorii folosind ecranul LCD.</li> <li>• Instalați o unitate de curea nouă.</li> <li>• Dacă problema persistă, contactați Centrul de asistență clienți Brother sau dealerul Brother local.</li> </ul>
Capac deschis	Capacul frontal al aparatului nu este închis complet.	Deschideți și apoi închideți ferm capacul frontal al aparatului.
Capac deschis	Capacul unității de fuziune nu este închis complet.	Închideți capacul unității de fuziune aflat în interiorul capacului din spate al aparatului.
Cilindru!	Firele corona de pe unitatea de cilindru trebuie curățate.	<p>Curățați firele corona din unitatea de cilindru.</p>  <p>➤➤ <i>Informații similare: Curățați firele corona.</i> Dacă problema persistă, înlocuiți unitatea de cilindru cu una nouă.</p>
	Unitatea de cilindru sau ansamblu cartuș de toner - unitate de cilindru nu sunt instalate corect.	Înlăturați unitatea de cilindru, scoateți cartușele de toner din interiorul acestora și așezați-le înapoi. Reinstalați unitatea de cilindru în aparat.

Mesaj de eroare	Cauză	Acțiune
Condensare	În interiorul aparatului este posibil să se fi format condens, în urma modificării temperaturii ambientale.	Lăsați aparatul pornit. Așteptați 30 de minute cu capacul frontal deschis. Apoi opriți aparatul și închideți capacul. Porniți din nou aparatul.
Consumabile Avert.cutie WT	Cutia pentru deșeuri de toner este aproape plină.	Comandați o cutie pentru deșeuri de toner nouă înainte ca ecranul LCD să afișeze înlocuire casetă WT.
Consumabile Cil. pe termin.	Unitatea de cilindru este aproape de terminarea duratei de viață.	Comandați o unitate de cilindru nouă înainte ca ecranul LCD să afișeze înlocuire cilindru.
Consumabile Curând exp. curea	Durata de viață a unității de curea se apropie de sfârșit.	Comandați o unitate de curea nouă înainte ca ecranul LCD să afișeze înlocuire curea.
Consumabile Înlocuire cilindru	Este timpul să înlocuiți unitatea de cilindru.	Înlocuiți unitatea cilindru cu una nouă. ➤➤ <i>Informații similare: Înlocuirea unității de cilindru</i>
	Contorul unității de cilindru nu a fost resetat la instalarea unui nou cilindru.	Resetați contorul unității de cilindru. Consultați instrucțiunile incluse cu noua unitate de cilindru.
Consumabile Înlocuire curea	Ar trebui să înlocuiți unitatea de curea.	Înlocuiți unitatea de curea cu una nouă.
Consumabile Nivel scăzut toner: X (X arată culoarea cartușului de toner sau unității de cilindru care se apropie de sfârșitul duratei de viață. BK = Negru, C = Cyan, M = Magenta, Y = Galben.)	Dacă ecranul LCD afișează acest mesaj, puteți continua să imprimați. Cartușul de toner se apropie de sfârșitul duratei sale de viață.	Comandați un cartuș de toner nou înainte ca ecranul LCD să afișeze înlocuire toner.
Dim.nepotriv.	Hârtia din tavă nu are formatul corect.	Încărcați hârtie de dimensiune corectă în tava indicată pe ecranul LCD și setați dimensiunea hârtiei pentru tavă. Apăsăți pe <b>Reîncercare</b> .
Eroare cartuș	Cartușul cu toner nu este instalat corespunzător.	Scoateți unitatea de cilindru, scoateți cartușul de toner aferent culorii indicate pe ecranul LCD și introduceți-l înapoi în unitatea de cilindru. Reinstalați unitatea de cilindru în aparat.  Dacă problema persistă, contactați Centrul de asistență clienți Brother sau dealerul Brother local.
Eroare dim. 2 fețe	Dimensiunea de hârtie specificată în setarea pentru dimensiunea hârtiei din aparat nu este disponibilă pentru imprimarea față verso automată.	Apăsăți pe  (dacă este necesar).  Încărcați formatul corect de hârtie în tavă și setați tava pentru formatul de hârtie respectiv. Alegeți un format de hârtie acceptat pentru imprimarea față-verso.
	Hârtia din tava de hârtie nu are dimensiunea corectă și nu este disponibilă pentru imprimarea față-verso automată.	Dimensiunea de hârtie disponibilă pentru imprimarea față verso automată este A4.
Eroare dimensiune	Dimensiunile de hârtie definite în driverul imprimantei nu sunt acceptate de tava specificată.	Alegeți o dimensiune de hârtie acceptată de tava specificată.
Eroare tava 2 Eroare tava 3 Eroare tava 4	Tava inferioară opțională nu este instalată corect.	Reinstalați tava inferioară.



Mesaj de eroare	Cauză	Acțiune
Eroare toner	Unul sau mai multe cartușe de toner nu sunt instalate sau nu sunt instalate corect.	Scoateți unitatea de cilindru. Scoateți toate cartușele de toner, apoi reasezați-le în unitatea de cilindru.
Fără alimentare hârtie în tava 1 Fără alimentare hârtie în tava 2 Fără alimentare hârtie în tava 3 Fără alimentare hârtie în tava 4	Aparatul nu a alimentat hârtie din tava de hârtie indicată.	Trageți în afară tava de hârtie indicată pe ecranul LCD și îndepărtați toate hârtiile blocate.
Fără suport HUB	Un dispozitiv tip hub USB este conectat la conectorul gazdă USB.	Deconectați dispozitivul tip hub USB de la conectorul gazdă USB.
Fără tava 1 Fără tava 2 Fără tava 3 Fără tava 4	Tava de hârtie nu este instalată sau nu este instalată corect.	Reinstalați tava de hârtie indicată pe ecranul LCD.
Fără tava de hârtie 1 Fără tava de hârtie 2 Fără tava de hârtie 3 Fără tava de hârtie 4	Aparatul nu a alimentat hârtie din tava de hârtie indicată.	Procedați conform uneia dintre metodele de mai jos: <ul style="list-style-type: none"> <li>Realimentați cu hârtie tava indicată pe ecranul LCD. Asigurați-vă că ghidajele pentru hârtie sunt setate la dimensiunea corectă.</li> <li>Dacă există hârtie în tavă, scoateți-o și încărcați-o din nou. Asigurați-vă că ghidajele pentru hârtie sunt setate la dimensiunea corectă.</li> <li>Nu umpleți excesiv tava de hârtie.</li> </ul>
Hârtie scurtă	Lungimea hârtiei din tavă este prea scurtă ca aparatul să o livreze în tava de ieșire hârtie cu fața în jos.	Deschideți capacul din spate (tava de ieșire cu fața în sus) pentru a permite hârtiei imprimate să iasă în tava de ieșire cu fața în sus. Scoateți paginile imprimate și apoi apăsați pe <b>Reîncercare</b>
ImprImposib ##	Aparatul are o problemă mecanică.	<ul style="list-style-type: none"> <li>Apăsați pe și mențineți apăsat  pentru a opri aparatul, așteptați câteva minute și apoi porniți-l din nou.</li> <li>Dacă problema persistă, contactați Centrul de asistență clienți Brother.</li> </ul>
Init. ecran eșuată	Ecranul tactil a fost apăsat înaintea încheierii secvenței de inițializare a alimentării.	Asigurați-vă că ecranul tactil nu este atins de niciun obiect.
	Este posibil să existe reziduuri între partea inferioară a ecranului tactil și rama acestuia.	Introduceți o bucată de hârtie densă între partea inferioară a ecranului tactil și rama acestuia și glisați-o înainte și înapoi pentru a scoate eventualele resturi.
Înlocuire casetă WT	Ar trebui să înlocuiți cutia pentru deșeuri de toner.	Înlocuiți cutia pentru deșeuri de toner cu una nouă.
Înlocuire toner	Cartușul de toner se apropie de sfârșitul duratei de viață. Aparatul oprește toate operațiunile de imprimare.	Înlocuiți cartușul de toner pentru culoarea indicată pe ecranul LCD.

Mesaj de eroare	Cauză	Acțiune
Înregistrare	Înregistrarea nu a reușit.	<ul style="list-style-type: none"> <li>Apăsați pe și mențineți apăsat  pentru a opri aparatul. Așteptați câteva secunde, apoi porniți-l din nou. Efectuați din nou înregistrarea culorii folosind ecranul LCD.</li> <li>Instalați o unitate de curea nouă.</li> <li>Dacă problema persistă, contactați Centrul de asistență clienți Brother sau dealerul Brother local.</li> </ul>
Limită depășită	S-a atins limita de imprimare setată în Secure Function Lock 3.0.	Sunați administratorul pentru a verifica setările definite pentru Secure Function Lock (Blocarea securizată a funcțiilor).
Lipsă hârtie	Aparatul a rămas fără hârtie sau hârtia nu este încărcată corect în tava de hârtie.	<ul style="list-style-type: none"> <li>Realimentați cu hârtie tava de hârtie. Asigurați-vă că ghidajele pentru hârtie sunt setate la dimensiunea corectă.</li> <li>Dacă există hârtie în tavă, scoateți-o și încărcați-o din nou. Asigurați-vă că ghidajele pentru hârtie sunt setate la dimensiunea corectă.</li> <li>Nu umpleți excesiv tava de hârtie.</li> </ul>
Lipsă hârtie MF	Tava MF a rămas fără hârtie sau hârtia nu este încărcată corect în tava MF.	<p>Procedați conform uneia dintre metodele de mai jos:</p> <ul style="list-style-type: none"> <li>Realimentați cu hârtie tava MF. Asigurați-vă că ghidajele pentru hârtie sunt setate la dimensiunea corectă.</li> <li>Dacă există hârtie în tavă, scoateți-o și încărcați-o din nou. Asigurați-vă că ghidajele pentru hârtie sunt setate la dimensiunea corectă.</li> </ul>
Lipsă toner	Cartușul de toner pentru culoarea indicată pe LCD nu este instalat sau nu este instalat corect.	Îndepărtați cartușul de toner aferent culorii indicate pe LCD de pe unitatea cilindrului și așezați cartușul de toner înapoi în unitatea de cilindru. Dacă problema persistă, înlocuiți cartușul de toner.
Memorie date imprimate plină	Memoria aparatului este plină.	Apăsați pe  și ștergeți datele de imprimare securizată stocate anterior.
Memorie plină	Memoria aparatului este plină.	Apăsați pe  și reduceți rezoluția de imprimare.
Neconc. tip media	Tipul de suport media specificat în driverul imprimantei diferă de tipul de hârtie specificat în meniul aparatului.	Încărcați tipul corect de hârtie în tava indicată pe ecranul LCD și apoi selectați tipul de suport media corect în setarea tipului de hârtie de pe aparat.
Nicio un. cilindru	Unitatea de cilindru nu este instalată corect.	Reinstalați ansamblul cartușului de toner și unității de cilindru.
Nicio unitate curea	Unitatea de curea nu este instalată deloc sau nu este instalată corect.	Reinstalați unitatea de curea.
NivScăzHârtie TavăInf1PtHârtie TavăInf2PtHârtie TavăInf3PtHârtie TavăInf4PtHârtie	Tava de hârtie este aproape goală.	Realimentați cu hârtie tava indicată pe ecranul LCD.

Mesaj de eroare	Cauză	A acțiune
Nu ex. toner rezid.	Cutia pentru deșeuri de toner nu este instalată deloc sau nu este instalat corect.	Reinstalați cutia pentru deșeuri de toner.
Oprire cilindru	Este timpul să înlocuiți unitatea de cilindru.	Înlocuiți unitatea de cilindru.
Prea multe tăvi	Numărul de tăvi opționale instalate depășește numărul maxim.	Reduceți numărul de tăvi opționale.
Racire	Temperatura din interiorul aparatului este prea mare. Aparatul va opri acțiunea curentă de imprimare și va intra în modul de răcire.	Așteptați până când aparatul s-a răcit. Asigurați-vă că orificiile de aerisire ale aparatului nu sunt obstrucționate. După ce aparatul s-a răcit, acesta va relua imprimarea.



### Informații similare

- [Depanarea](#)
- [Înlocuirea consumabilelor](#)
- [Încărcarea și imprimarea cu ajutorul tăvii de hârtie](#)
- [Încărcarea și imprimarea cu ajutorul tăvii multifuncționale \(tava MF\)](#)
- [Înlocuirea unității de cilindru](#)
- [Curățarea firelor corona](#)

## Mesaje de eroare la utilizarea caracteristicii Brother Web Connect

În cazul în care se produce o eroare, aparatul dumneavoastră Brother afișează un mesaj de eroare. Mesajele uzuale de eroare sunt prezentate în tabel.

Puteți corecta chiar dumneavoastră majoritatea erorilor. Dacă, după ce ați consultat acest tabel, aveți în continuare nevoie de asistență, Brother Solutions Center vă oferă răspunsuri la cele mai recente sfaturi de depanare.

Vizitați Brother Solutions Center la adresa [support.brother.com](http://support.brother.com).

### Eroare de conectare

Mesaje de eroare	Cauză	Acțiune
Eroare conectare 02 Conectarea la rețea a eșuat. Verificați dacă starea conexiunii la rețea este bună.	Aparatul nu este conectat la o rețea.	<ul style="list-style-type: none"> <li>Verificați dacă s-a efectuat corect conexiunea la rețea.</li> <li>Dacă butonul <b>Web</b> a fost apăsat imediat după ce aparatul a fost pornit, este posibil ca aparatul să nu fi stabilit încă o conexiune la rețea. Așteptați și reîncercați.</li> </ul>
Eroare conectare 03 Conectare la server eșuată. Verificați setările rețelei.	<ul style="list-style-type: none"> <li>Setările rețelei sau ale serverului sunt incorecte.</li> <li>Aveți o problemă la rețea sau la server.</li> </ul>	<ul style="list-style-type: none"> <li>Confirmați dacă setările rețelei au fost definite corect sau așteptați și reîncercați mai târziu.</li> <li>Dacă butonul <b>Web</b> a fost apăsat imediat după ce aparatul a fost pornit, este posibil ca aparatul să nu fi stabilit încă o conexiune la rețea. Așteptați și reîncercați.</li> </ul>
Eroare conectare 07 Con. la server eșuată. Data și ora sunt greșite.	Data și ora sunt definite incorect.	Definiți corect data și ora. În cazul în care cablul de alimentare a aparatului este deconectat, setările pentru dată și oră pot fi resetate la cele implicite din fabrică.

### Eroare de autentificare

Mesaje de eroare	Cauză	Acțiune
Eroare autentificare 01 Cod PIN incorect. Introduceți codul PIN corect.	Codul PIN introdus pentru accesarea contului este incorect. Codul PIN este un număr format din patru cifre care a fost introdus la înregistrarea contului pe aparat.	Introduceți codul PIN corect.
Eroare autentificare 02 ID incorect sau expirat. Sau acest ID temporar este deja utilizat. Introduceți un ID corect sau înregistrați un ID temporar. ID-ul temporar este valabil timp de 24 de ore de la emiter.	<p>Numărul temporar de identificare (ID) introdus este incorect.</p> <p>Numărul temporar de identificare (ID) introdus a expirat. Un număr temporar de identificare (ID) este valabil pentru 24 de ore.</p>	<p>Introduceți numărul temporar de identificare (ID) corect.</p> <p>Faceți o nouă cerere de acces la Brother Web Connect și veți primi un nou număr temporar de identificare (ID), iar apoi utilizați acest nou număr (ID) pentru înregistrarea contului pe aparat.</p>
Eroare autentificare 03 Numele ecranului a fost deja înregistrat. Introduceți numele unui alt ecran.	Numele introdus ca nume de afișare a fost deja înregistrat pentru un alt utilizator al serviciului.	Introduceți un alt nume de afișare.

## Eroare de server

Mesaje de eroare	Cauză	Acțiune
Eroare server 01 Nu s-a reușit autentificarea. Efectuați următoarele: 1. Mergeți la <a href="http://bwc.brother.com">http://bwc.brother.com</a> pentru a obține un ID nou temporar. 2. Apăsați pe OK și introduceți ID-ul nou temporar în ecranul următor.	Informațiile de autentificare ale aparatului (de care aveți nevoie pentru a accesa serviciul) au expirat sau nu sunt valide.	Faceți o nouă cerere de acces la Brother Web Connect pentru a primi un nou număr temporar de identificare (ID), iar apoi utilizați acest număr pentru înregistrarea contului pe aparat.
Eroare server 03 Încarcare esuata. Fisier incompatibil sau date corupte. Verif. datele din fisier.	Fișierul pe care încercați să îl încărcați poate avea una din următoarele probleme: <ul style="list-style-type: none"><li>• Fișierul depășește limita serviciului pentru numărul de pixeli, dimensiunile fișierului etc.</li><li>• Tipul de fișier nu este suportat.</li><li>• Fișierul este corupt.</li></ul>	Fișierul nu poate fi utilizat: <ul style="list-style-type: none"><li>• Verificați restricțiile serviciului referitoare la dimensiunea și formatul fișierelor.</li><li>• Salvați fișierul folosind un alt tip.</li><li>• Dacă este posibil, obțineți o nouă versiune a fișierului, care nu a fost coruptă.</li></ul>
Eroare server 13 Serviciu indisponibil temporar. Reîncercați mai târziu.	Sunt probleme cu serviciul și acesta nu poate fi utilizat acum.	Așteptați și reîncercați. Dacă acest mesaj este afișat din nou, accesați serviciul de la un computer pentru a verifica dacă serviciul este indisponibil.

## Eroare de comandă rapidă

Mesaje de eroare	Cauză	Acțiune
Eroare comandă rapidă 02 Contul este nevalid. Înregistrați contul și comanda rapidă din nou după stergerea acestei comenzi rapide.	Comanda rapidă nu poate fi utilizată deoarece contul a fost șters după ce comanda a fost înregistrată.	Ștergeți comanda rapidă și apoi înregistrați din nou contul și comanda rapidă.



### Informații similare

- [Depanarea](#)

## Blocaje de hârtie

Scoateți întotdeauna hârtia rămasă în tava pentru hârtie și îndreptați teancul când adăugați hârtie nouă. Acest lucru ajută la prevenirea alimentării simultane a mai multor coli de hârtie în aparat și previne blocajele de hârtie.

- [Hârtia este blocată în tava MF](#)
- [Hârtia este blocată în tava de hârtie](#)
- [Hârtia este blocată în spatele aparatului](#)
- [Hârtia este blocată în interiorul aparatului](#)
- [Hârtia este blocată sub tava de hârtie](#)

## Hârtia este blocată în tava MF

Dacă panoul de control al aparatului sau Status Monitor indică faptul că există un blocaj în tava pentru hârtie MF, efectuați pașii următori:

1. Scoateți hârtia din tava MF.
2. Înlăturați toată hârtia blocată din interiorul și din jurul tăvii MF.

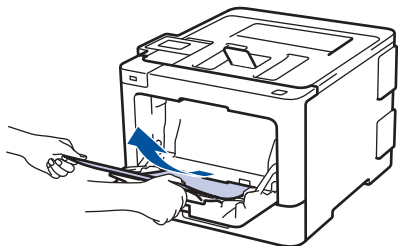

3. Răsfițați stiva de hârtie și așezați-o înapoi în tava MF.
4. Încărcați din nou hârtie în tava MF și asigurați-vă că hârtia se află sub ghidajele de înălțime maxime (1) pe ambele părți ale tăvii. Poziționați marginea conducătoare a hârtiei (partea de sus a hârtiei) între săgețile ▲ și ▼ (2).

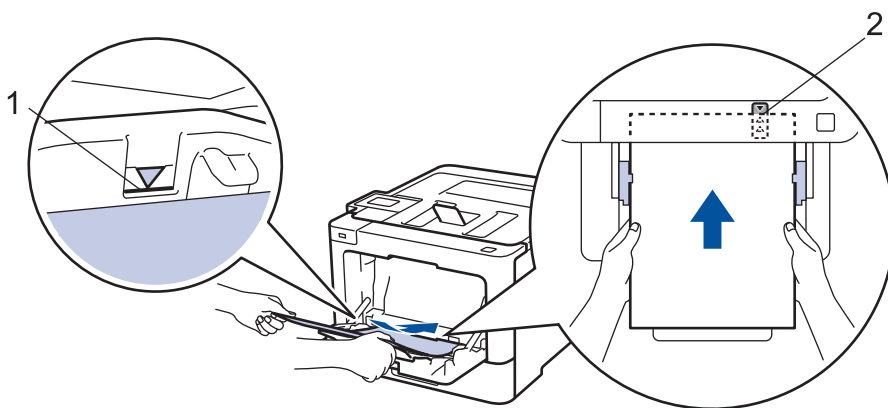

5. Urmăriți instrucțiunile afișate pe ecranul LCD al aparatului.

### ✓ Informații similare

- [Blocaje de hârtie](#)

## Hârtia este blocată în tava de hârtie

Dacă panoul de control al aparatului sau Status Monitor indică faptul că există un blocaj în tava pentru hârtie, efectuați pașii următori:

1. Scoateți complet tava pentru hârtie din aparat.

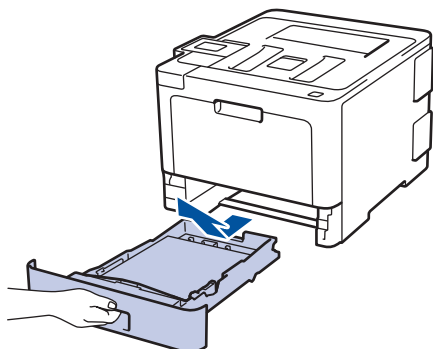

2. Extrageți încet hârtia blocată.

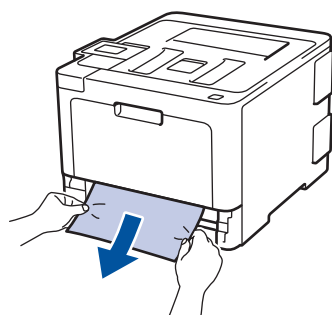

Tragerea hârtiei blocate în jos cu ambele mâini vă permite să scoateți hârtia mai ușor.

3. Răsfirați stiva de hârtie pentru a evita eventuale blocaje și reglați ghidajele pentru hârtie în funcție de formatul hârtiei.

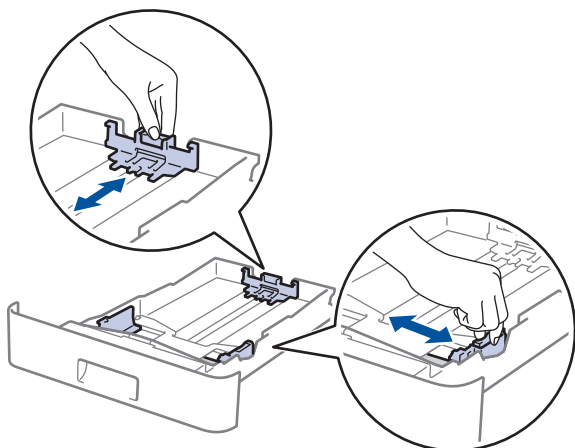

4. Asigurați-vă că hârtia se află sub marcajul maxim pentru hârtie (▼▼▼).

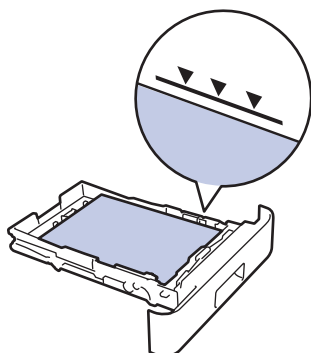

5. Împingeți cu fermitate tava pentru hârtie înapoi în aparat.





## Informații similare

- Blocaje de hârtie
-

## Hârtia este blocată în spatele aparatului

Dacă panoul de control al aparatului sau Status Monitor indică faptul că există un blocaj în partea din spate a aparatului, efectuați pașii următori:

1. Lăsați aparatul pornit timp de 10 minute pentru ca ventilatorul intern să răcească piesele extrem de fierbinți din interiorul aparatului.
2. Deschideți capacul din spate.

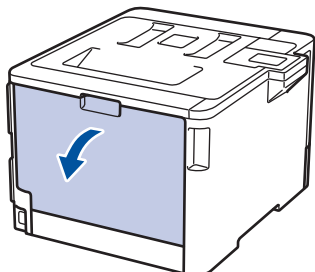

3. Trageți manetele verzi din partea dreaptă și din cea stângă spre dvs. pentru a elibera capacul unității de fuziune.

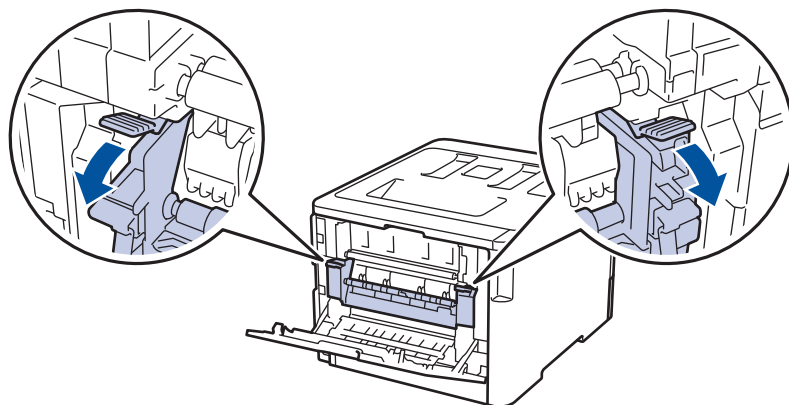

### ⚠ AVERTIZARE

#### SUPRAFAȚĂ FIERBINTE

Componentele interne ale aparatului vor fi foarte fierbinți. Așteptați ca aparatul să se răcească înainte de a le atinge.

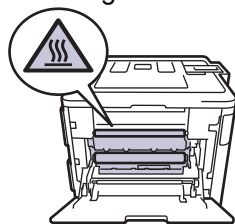

🔧 Dacă levierul gri pentru plicuri din interiorul capacului din spate sunt trase în jos, în poziția pentru plic, ridicați-le în poziția originală înainte să trageți tabulatoarele verzi în jos.

4. Cu ambele mâini, trageți ușor hârtia blocată afară din unitatea de fuziune.

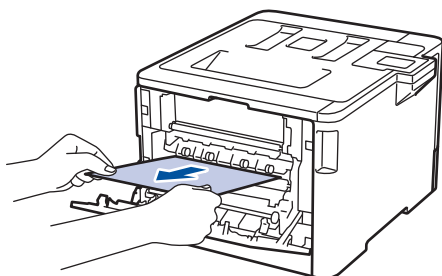

---

5. Închideți capacul unității de fuziune.

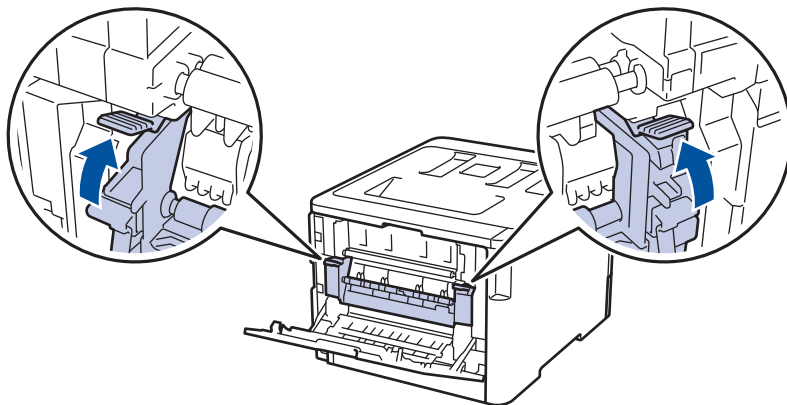

Dacă imprimați pe plicuri, trageți în jos levierul pentru plicuri gri, readucându-le în poziția pentru plic, înainte să închideți capacul din spate.

---

6. Închideți capacul din spate până se fixează în poziția închis.



### Informații similare

- Blocaje de hârtie
-

## Hârtia este blocată în interiorul aparatului

Dacă panoul de control al aparatului sau Status Monitor indică faptul că există un blocaj în interiorul aparatului, efectuați pașii următori:

1. Apăsăți butonul de deblocare a capacului frontal și deschideți capacul frontal.

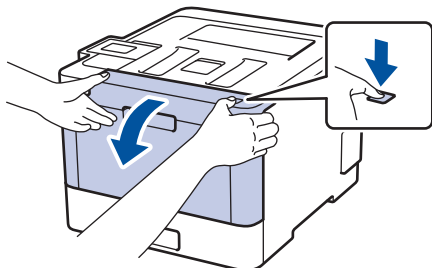

2. Țineți de mânerul verde a unității de cilindru. Trageți unitatea de cilindru din aparat până când aceasta se oprește.

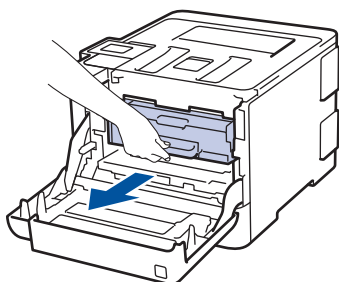

3. Rotiți maneta de blocare verde (1) în sens invers acelor de ceasornic până când se fixează în poziția de eliberare. Ținând de mânerul verde ale unității de cilindru, ridicați partea frontală a unității de cilindru și scoateți-o din aparat.

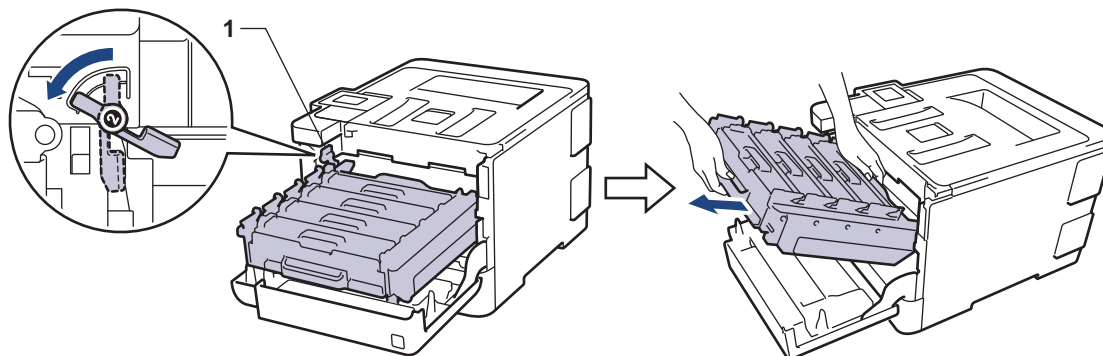

### IMPORTANT

Atunci când deplasați unitatea de cilindru, țineți-o de mânerul verde. NU țineți unitatea de cilindru de părțile laterale.

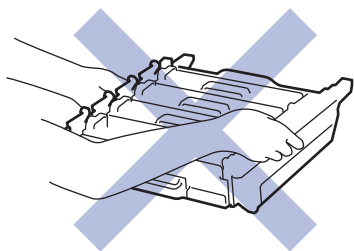

4. Scoateți încet hârtia blocată.

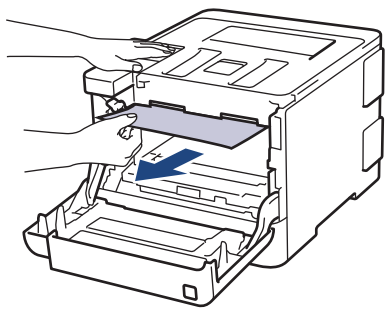

## IMPORTANT

Pentru a evita problemele legate de calitatea imprimării, NU atingeți părțile hașurate în ilustrație.

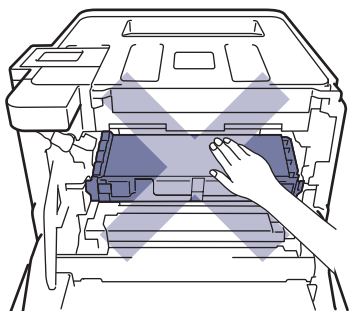

5. Asigurați-vă că pârghia verde de blocare (1) se află în poziția de deblocare, conform ilustrației.

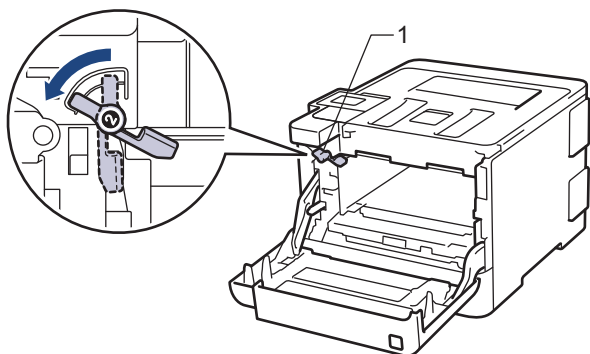

6. Glisați ușor unitatea de cilindru în aparat, până când se oprește în pârghia verde de blocare.

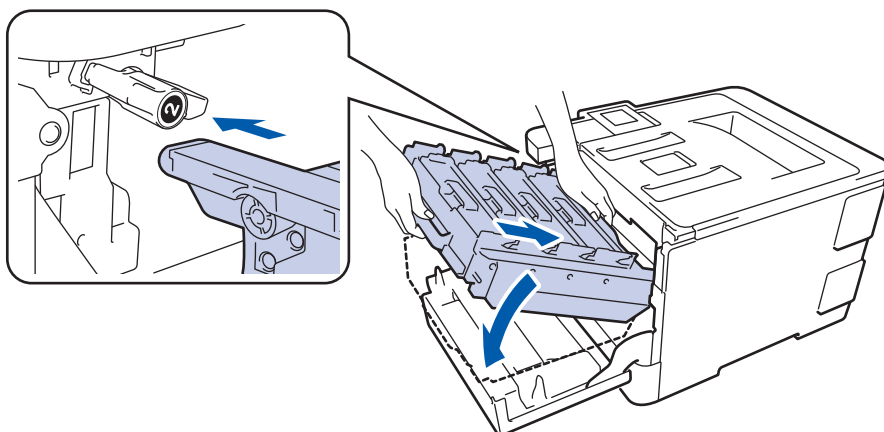

7. Răsuciți pârghia verde de blocare în sens antiorar până în poziția de blocare.

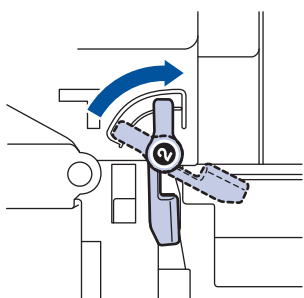

---

8. Utilizând mânerul verde, apăsați unitatea de cilindru înapoi în aparat până când se blochează în poziție.

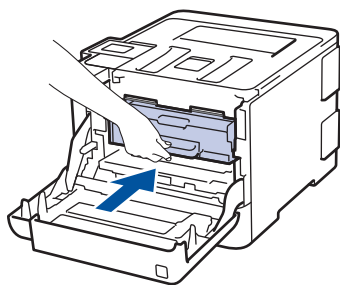

9. Închideți capacul frontal al aparatului.



### Informații similare

- [Blocaje de hârtie](#)
-

## Hârtia este blocată sub tava de hârtie

Dacă panoul de control al aparatului sau Status Monitor indică faptul că există un blocaj în tava pentru hârtie, efectuați pașii următori:

1. Lăsați aparatul pornit timp de 10 minute pentru ca ventilatorul intern să răcească piesele extrem de fierbinți din interiorul aparatului.
2. Scoateți complet tava pentru hârtie din aparat.

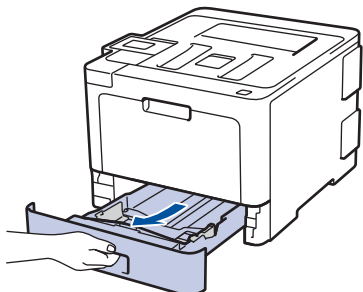

3. Asigurați-vă că hârtia blocată nu rămâne în aparat.

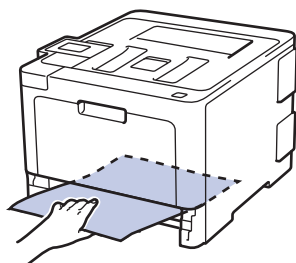

4. Dacă hârtia nu este blocată în interiorul aparatului, îndepărtați hârtia din tava pentru hârtie, întoarceți tava invers și verificați partea de sub tavă.

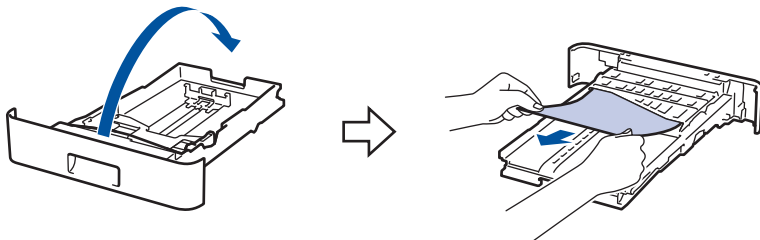

5. Dacă hârtia nu este blocată în tava pentru hârtie, deschideți capacul posterior.

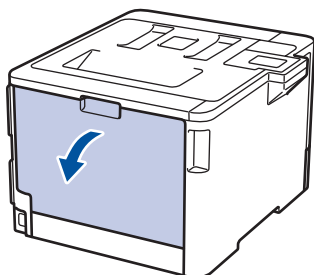

### ⚠ AVERTIZARE

#### SUPRAFAȚĂ FIERBINTE

Componentele interne ale aparatului vor fi foarte fierbinți. Așteptați ca aparatul să se răcească înainte de a le atinge.

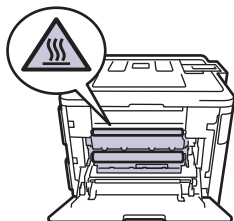

- 
6. Cu ambele mâini, scoateți cu atenție hârtia blocată prin spatele aparatului.

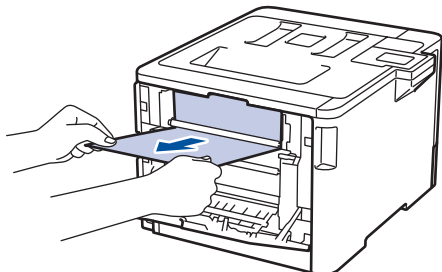





7. Închideți capacul din spate până se fixează în poziția închis.  
8. Împingeți cu fermitate tava pentru hârtie înapoi în aparat.



### Informații similare

- [Blocaje de hârtie](#)
-



## Probleme de imprimare

Dificultăți	Sugestii
Nu se imprimă.	<p>Verificați ca aparatul să nu fie în modul Opre.</p> <p>Dacă aparatul este în modul Opre, apăsați  de pe panoul de control, apoi retrimiteți acțiunea de imprimare.</p> <p>Verificați dacă ați selectat și instalat driverul corect.</p> <p>Verificați dacă Status Monitor sau panoul de control al aparatului indică o stare de eroare.</p> <p>Verificați ca aparatul să fie online:</p> <ul style="list-style-type: none"> <li>Windows® 7 și Windows Server® 2008 R2                      Faceți clic pe  (<b>Start</b>) &gt; <b>Dispozitive și imprimante</b>. Faceți clic dreapta pe <b>Brother XXX-XXXX</b> și pe <b>Vizualizare imprimare</b>. Faceți clic pe <b>Imprimantă</b> în bara de meniu. Asigurați-vă că opțiunea <b>Utilizare imprimantă offline</b> nu este selectată.</li> <li>Windows Server® 2008                      Faceți clic pe  (<b>Pornire</b>) &gt; <b>Panou de control</b> &gt; <b>Hardware și sunete</b> &gt; <b>Imprimante</b>. Faceți clic dreapta pe <b>Brother XXX-XXXX</b>. Asigurați-vă că opțiunea <b>Utilizare imprimantă în mod neconectat</b> nu este listată. Dacă este listată, faceți clic pe această opțiune pentru a seta driverul online.</li> <li>Windows® 8 și Windows Server® 2012                      Deplasați mouse-ul în colțul din dreapta jos al spațiului de lucru. Când se afișează bara de meniuri, faceți clic pe <b>Setări</b> &gt; <b>Panou de control</b> &gt; <b>Hardware și sunete</b> &gt; <b>Dispozitive și imprimante</b>. Faceți clic dreapta pe <b>Brother XXX-XXXX</b>. Faceți clic pe <b>Vizualizare imprimare</b>. Dacă pe ecran sunt afișate opțiunile driverului de imprimantă, selectați driverul de imprimantă. Faceți clic pe <b>Imprimantă</b> în bara de meniu și asigurați-vă că opțiunea <b>Utilizare imprimantă offline</b> nu este selectată.</li> <li>Windows® 10 și Windows Server® 2016                      Faceți clic pe  &gt; <b>Sistem Windows</b> &gt; <b>Panou de control</b>. În grupul <b>Hardware și sunete</b>, faceți clic pe <b>Vizualizați dispozitive și imprimante</b>. Faceți clic dreapta pe <b>Brother XXX-XXXX</b>. Faceți clic pe <b>Vizualizare imprimare</b>. Dacă pe ecran sunt afișate opțiunile driverului de imprimantă, selectați driverul de imprimantă. Faceți clic pe <b>Imprimantă</b> în bara de meniu și asigurați-vă că opțiunea <b>Utilizare imprimantă offline</b> nu este selectată.</li> <li>Windows Server® 2012 R2                      Faceți clic pe <b>Panou de control</b> de pe ecranul <b>Start</b>. În grupul <b>Hardware</b>, faceți clic pe <b>Vizualizați dispozitive și imprimante</b>. Faceți clic dreapta pe <b>Brother XXX-XXXX</b>. Faceți clic pe <b>Vizualizare imprimare</b>. Dacă pe ecran sunt afișate opțiunile driverului de imprimantă, selectați driverul de imprimantă. Faceți clic pe <b>Imprimantă</b> din bara de</li> </ul>

Dificultăți	Sugestii
	<p>meniu și asigurați-vă că opțiunea <b>Utilizare imprimantă offline</b> nu este selectată.</p> <ul style="list-style-type: none"> <li>Macintosh</li> </ul> <p>Faceți clic pe meniul <b>System Preferences (Preferințe sistem)</b> și apoi selectați opțiunea <b>Printers &amp; Scanners (Imprimante și scanere)</b>. Când aparatul este offline, ștergeți-l utilizând butonul  și apoi adăugați-l utilizând butonul .</p>
Aparatul nu mai imprimă sau imprimarea s-a întrerupt.	<p>Anulați acțiunea de imprimare și ștergeți-o din memoria aparatului. Este posibil ca materialul imprimat să fie incomplet. Trimiteți din nou datele pentru imprimare.</p> <p>►► <i>Informații similare:</i> <b>Anularea unei acțiuni de imprimare</b></p>
Anteturile și subsolurile apar când documentul este vizualizat pe ecran, dar nu apar când acesta este imprimat.	<p>În partea de sus și de jos a fiecărei pagini este o zonă pe care nu se poate imprima. Corectați marginea de sus și de jos a documentului dumneavoastră pentru a permite acest lucru.</p>
Aparatul imprimă fără să i se comande sau imprimă pagini fără sens.	<p>Anulați acțiunea de imprimare și ștergeți-o din memoria aparatului. Este posibil ca materialul imprimat să fie incomplet. Trimiteți din nou datele pentru imprimare.</p> <p>►► <i>Informații similare:</i> <b>Anularea unei acțiuni de imprimare</b></p> <p>Verificați setările aplicației pentru a vă asigura că sunt configurate pentru a funcționa cu aparatul.</p> <p>Confirmați că driverul de imprimantă Brother este selectat în fereastra Imprimare a aplicației dvs.</p>
Aparatul imprimă primele pagini corect, dar apoi în alte pagini lipsesc porțiuni de text.	<p>Verificați setările aplicației pentru a vă asigura că sunt configurate pentru a funcționa cu aparatul.</p> <p>Aparatul dumneavoastră nu primește toate datele trimise de computer. Asigurați-vă că ați conectat cablul de interfață corect.</p>
Aparatul nu imprimă pe ambele fețe ale hârtiei deși setarea driverului de imprimantă este față verso și aparatul acceptă imprimarea automată față verso.	<p>Verificați setarea referitoare la formatul de hârtie din driverul de imprimantă. Trebuie selectată hârtia A4 de la 60 la 105 g/m<sup>2</sup>.</p>
Viteza de imprimare este prea mică.	<p>Încercați schimbarea setării din driverul imprimantei. Rezoluția cea mai bună necesită un timp mai îndelungat de procesare, trimitere și tipărire a datelor.</p> <p>Dacă ați activat modul silențios, dezactivați-l în driverul imprimantei sau în setarea de meniu a aparatului.</p>
Aparatul nu alimentează hârtie.	<p>Dacă în tavă mai este hârtie, verificați dacă aceasta este dreaptă. Dacă hârtia este ondulată, îndreptați-o. Uneori este indicat să scoateți hârtia, să întoarceți invers stiva și să o puneți înapoi în tava de hârtie.</p> <p>Micșorați cantitatea de hârtie din tava de hârtie și apoi încercați încă o dată.</p> <p>Asigurați-vă că <b>Tava MF</b> nu este selectată pentru <b>Sursă Hârtie</b> în driverul de imprimantă.</p> <p>Curățați rolele de preluare a hârtiei.</p>
Aparatul nu încarcă hârtie din tava de hârtie MF.	<p>Aranjați bine hârtia și introduceți-o înapoi în tava MF.</p> <p>Asigurați-vă că opțiunea <b>Tava MF</b> este selectată ca <b>Sursă Hârtie</b> în driverul de imprimantă.</p>
Aparatul nu alimentează plicuri.	<p>Încărcați plicurile în tava MF. Aplicația trebuie configurată pentru a imprima dimensiunea de plic pe care o utilizați. Acest lucru se realizează, în general, din meniul</p>

---

Dificultăți	Sugestii
	Configurare pagină sau Configurare document al aplicației.



### Informații similare

- Depanarea
  - Monitorizați starea aparatului de la computer (Windows®)
  - Monitorizați starea aparatului de la computer (Mac)
  - Anularea unei acțiuni de imprimare
  - Încărcarea și imprimarea cu ajutorul tăvii de hârtie
  - Curățarea rolelor de preluare a hârtiei
  - Încărcarea și imprimarea cu ajutorul tăvii multifuncționale (tava MF)
-



## Îmbunătățirea calității imprimării



Dacă aveți o problemă cu calitatea imprimării, imprimați mai întâi o pagină de test. Dacă aceasta este corect imprimată, problema nu este probabil de la aparat. Verificați conexiunile cablului de interfață și încercați să tipăriți un alt document. Dacă materialul imprimat sau pagina de test imprimată de aparat prezintă o problemă de calitate, verificați exemplele de calitate slabă a imprimării din tabel și respectați recomandările din tabel.

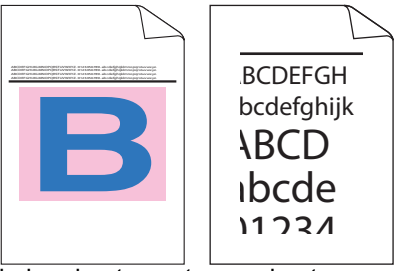

### IMPORTANT

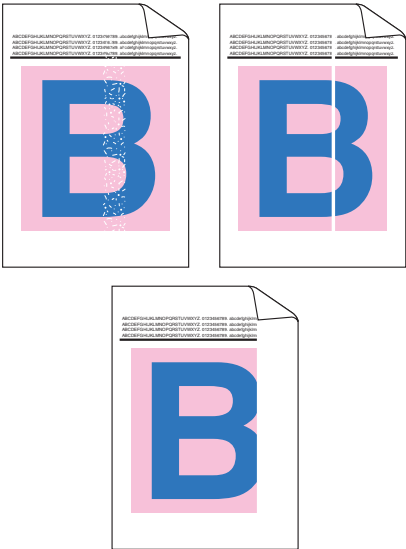
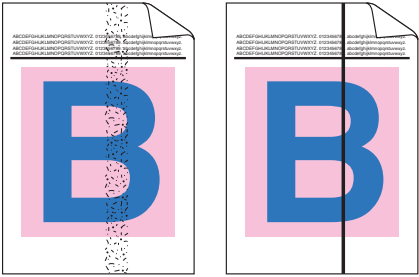

Utilizarea de consumabile neoriginale poate afecta calitatea imprimării, performanța hardware și fiabilitatea aparatului.

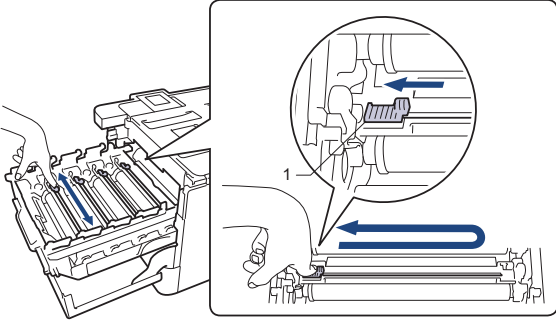
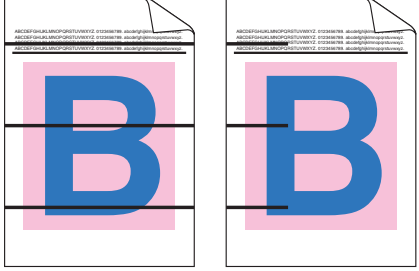

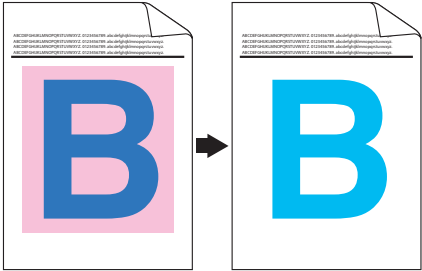
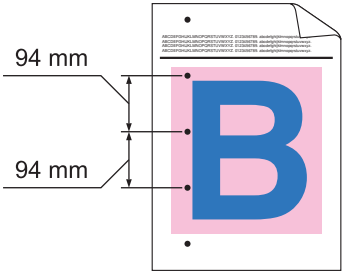
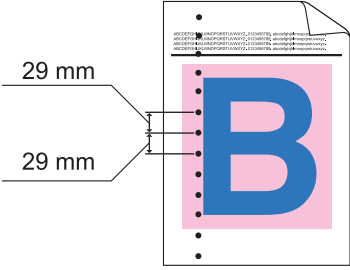
1. Pentru a obține cea mai bună calitate la imprimare, vă sfătuim să utilizați suportul de imprimare recomandat. Asigurați-vă că utilizați hârtie care respectă specificațiile noastre.
2. Verificați dacă unitatea de cilindru și cartușele de toner sunt instalate corect.

Exemple de calitate slabă a imprimării	Recomandări
 <p>Paginile imprimate sunt comprimate, apar dungii orizontale sau marginile de sus, jos, stânga și dreapta sunt decupate</p>	Ajustați marginile de imprimare în aplicația documentului și rulați din nou acțiunea de imprimare.
 <p>Culorile sunt deschise sau șterse pe toată pagina</p>	<ul style="list-style-type: none"><li>• Utilizați ecranul LCD al aparatului pentru a efectua calibrarea. &gt;&gt; <i>Informații similare: Calibrați ieșirea culorii</i></li><li>• Asigurați-vă că modul economisire toner este dezactivat de la ecranul LCD sau din driverul de imprimantă. &gt;&gt; <i>Informații similare: Reducerea consumului de toner</i></li><li>• Asigurați-vă că setarea tipului de suport de imprimare din driverul imprimantei corespunde cu tipul de hârtie utilizat.</li><li>• Agitați ușor toate cele patru cartușe de toner.</li><li>• Ștergeți fereastra scannerului laser cu o lavetă moale, uscată, fără scame.</li></ul>

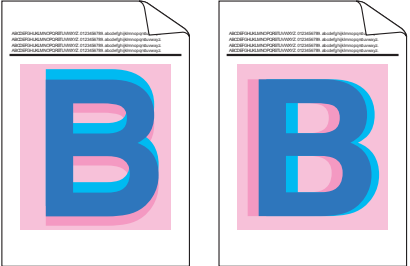
Exemple de calitate slabă a imprimării	Recomandări
 <p data-bbox="217 712 735 741">Benzi sau dungii verticale albe apar pe pagina</p>	<ul data-bbox="818 165 1453 353" style="list-style-type: none"> <li>• Ștergeți fereastra scannerului laser cu o lavetă moale, uscată, fără scame.</li> <li>• Asigurați-vă că nu există materiale străine, precum bucăți de hârtie, etichete sau praf în interiorul aparatului și în jurul unității cilindru și al cartușului de toner.</li> </ul>
 <p data-bbox="196 1070 756 1099">Benzi sau dungii verticale colorate apar pe pagina</p>	<ul data-bbox="818 757 1437 846" style="list-style-type: none"> <li>• Curățați toate cele patru fire corona (unul pentru fiecare culoare) din interiorul unității de cilindru prin glisarea siguranței verzi.</li> </ul> <p data-bbox="852 869 1469 949">  Asigurați-vă că siguranța verde a firului corona se află în poziția inițială (1). </p>  <ul data-bbox="818 1301 1469 1608" style="list-style-type: none"> <li>• Înlocuiți cartușul de toner care corespunde culorii liniei sau benzii.            Pentru identificarea culorii cartușului de toner, vizitați Brother Solutions Center la <a href="http://support.brother.com">support.brother.com</a> pentru a consulta pagina <b>Întrebări frecvente și depanare</b> pentru modelul dumneavoastră Brother.            &gt;&gt; <i>Informații similare: Înlocuirea cartușului de toner</i> </li> <li>• Instalați o unitate de cilindru nouă.            &gt;&gt; <i>Informații similare: Înlocuirea unității de cilindru</i> </li> </ul>
 <p data-bbox="256 1899 695 1928">Linii orizontale colorate apar pe pagina</p>	<ul data-bbox="818 1630 1453 1928" style="list-style-type: none"> <li>• Identificați culoarea în cauză și înlocuiți cartușul de toner care corespunde culorii liniei.            Pentru identificarea culorii cartușului de toner, vizitați Brother Solutions Center la <a href="http://support.brother.com">support.brother.com</a> pentru a consulta pagina <b>Întrebări frecvente și depanare</b>.            &gt;&gt; <i>Informații similare: Înlocuirea cartușului de toner</i> </li> <li>• Instalați o unitate de cilindru nouă.            &gt;&gt; <i>Informații similare: Înlocuirea unității de cilindru</i> </li> </ul>

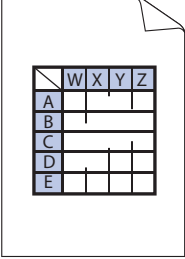
Exemple de calitate slabă a imprimării	Recomandări
 <p data-bbox="405 443 545 470">Puncte albe</p>	<ul style="list-style-type: none"> <li>• Asigurați-vă că setarea tipului de suport de imprimare din driverul imprimantei corespunde cu tipul de hârtie utilizat.</li> <li>• Verificați mediul aparatului. Condiții precum umiditatea ridicată pot genera zone lipsă la imprimare.</li> <li>• Dacă problema nu se rezolvă după imprimarea câtorva pagini, este posibil ca pe suprafața cilindrului să existe materiale străine, de exemplu lipici de la o etichetă. Curățați unitatea de cilindru. <ul style="list-style-type: none"> <li>➤➤ <i>Informații similare: Curățarea unității de cilindru</i></li> </ul> </li> <li>• Instalați o unitate de cilindru nouă. <ul style="list-style-type: none"> <li>➤➤ <i>Informații similare: Înlocuirea unității de cilindru</i></li> </ul> </li> </ul>
 <p data-bbox="312 862 639 889">Pagină goală sau culori lipsă</p>	<ul style="list-style-type: none"> <li>• Identificați culoarea care produce problema și instalați un nou cartuș de toner. Pentru identificarea culorii cartușului de toner, vizitați Brother Solutions Center la <a href="http://support.brother.com">support.brother.com</a> pentru a consulta pagina <b>Întrebări frecvente și depanare</b>. <ul style="list-style-type: none"> <li>➤➤ <i>Informații similare: Înlocuirea cartușului de toner</i></li> </ul> </li> <li>• Instalați o unitate de cilindru nouă. <ul style="list-style-type: none"> <li>➤➤ <i>Informații similare: Înlocuirea unității de cilindru</i></li> </ul> </li> </ul>
 <p data-bbox="328 1193 624 1220">Puncte colorate la 94 mm</p>	<ul style="list-style-type: none"> <li>• Dacă problema nu se rezolvă după imprimarea câtorva pagini, este posibil ca pe suprafața cilindrului să existe materiale străine, de exemplu lipici de la o etichetă. Curățați unitatea de cilindru. <ul style="list-style-type: none"> <li>➤➤ <i>Informații similare: Curățarea unității de cilindru</i></li> </ul> </li> <li>• Instalați o unitate de cilindru nouă. <ul style="list-style-type: none"> <li>➤➤ <i>Informații similare: Înlocuirea unității de cilindru</i></li> </ul> </li> </ul>
 <p data-bbox="328 1518 624 1545">Puncte colorate la 29 mm</p>	<ul style="list-style-type: none"> <li>• Identificați culoarea care produce problema și instalați un nou cartuș de toner. Pentru identificarea culorii cartușului de toner, vizitați Brother Solutions Center la <a href="http://support.brother.com">support.brother.com</a> pentru a consulta pagina <b>Întrebări frecvente și depanare</b>. <ul style="list-style-type: none"> <li>➤➤ <i>Informații similare: Înlocuirea cartușului de toner</i></li> </ul> </li> </ul>
 <p data-bbox="280 1832 671 1859">Puncte de toner sau pete de toner</p>	<ul style="list-style-type: none"> <li>• Verificați mediul aparatului. Condițiile precum temperatura sau umiditatea ridicată pot produce acest tip de probleme de calitate.</li> <li>• Identificați culoarea care provoacă problema și instalați un cartuș de toner nou. Pentru identificarea culorii cartușului de toner, vizitați Brother Solutions Center la <a href="http://support.brother.com">support.brother.com</a> pentru a consulta pagina <b>Întrebări frecvente și depanare</b>. <ul style="list-style-type: none"> <li>➤➤ <i>Informații similare: Înlocuirea cartușului de toner</i></li> </ul> </li> <li>• Instalați o unitate de cilindru nouă. ➤➤ <i>Informații similare: Înlocuirea unității de cilindru</i></li> </ul>
<p data-bbox="169 1980 786 2007">Culoarea materialelor imprimate nu este cea așteptată</p>	<ul style="list-style-type: none"> <li>• Pentru a îmbunătăți densitatea culorii, calibrați culorile utilizând ecranul LCD.</li> </ul>

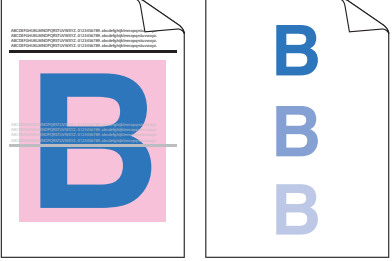
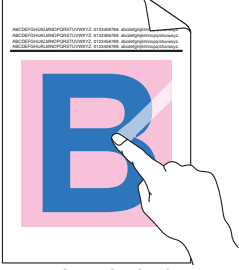
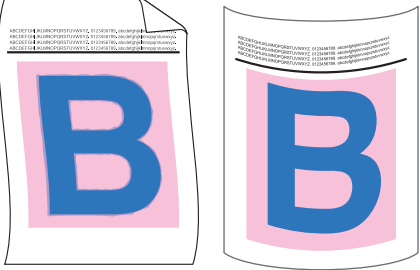
Exemple de calitate slabă a imprimării	Recomandări
	<ul style="list-style-type: none"> <li>• Pentru a regla poziția de imprimare a culorilor pentru margini mai evidențiate, efectuați o înregistrare a culorilor folosind ecranul LCD.</li> <li>• Asigurați-vă că modul economisire toner este dezactivat de la ecranul LCD sau din driverul de imprimantă.</li> <li>• Când calitatea imprimării pe porțiunile negre nu este cea dorită, selectați caseta de validare <b>Intensificare Imprimare pe Negru</b> în driverul de imprimantă.</li> <li>• Debifați <b>Îmbunătățește Nuanța de Gri</b> în driverul de imprimantă.</li> <li>• Identificați culoarea care provoacă problema și instalați un cartuș de toner nou. Pentru identificarea culorii cartușului de toner, vizitați Brother Solutions Center la <a href="http://support.brother.com">support.brother.com</a> pentru a consulta pagina <b>Întrebări frecvente și depanare</b>. ➤➤ <i>Informații similare: Înlocuirea cartușului de toner</i></li> <li>• Instalați o unitate de cilindru nouă. ➤➤ <i>Informații similare: Înlocuirea unității de cilindru</i></li> </ul>
 <p data-bbox="395 1128 560 1155">Offset culoare</p>	<ul style="list-style-type: none"> <li>• Asigurați-vă că aparatul se află pe o suprafață solidă, plată.</li> <li>• Efectuați înregistrarea culorii folosind ecranul LCD.</li> <li>• Instalați o unitate de cilindru nouă. ➤➤ <i>Informații similare: Înlocuirea unității de cilindru</i></li> <li>• Instalați o unitate de curea nouă. ➤➤ <i>Informații similare: Înlocuiți unitatea de curea</i></li> </ul>
 <p data-bbox="236 1442 715 1469">Densitate neuniformă a culorilor pe pagină</p>	<ul style="list-style-type: none"> <li>• Efectuați calibrarea utilizând ecranul LCD.</li> <li>• Debifați <b>Îmbunătățește Nuanța de Gri</b> în driverul de imprimantă.</li> <li>• Identificați culoarea care provoacă problema și instalați un cartuș de toner nou. Pentru identificarea culorii cartușului de toner, vizitați Brother Solutions Center la <a href="http://support.brother.com">support.brother.com</a> pentru a consulta pagina <b>Întrebări frecvente și depanare</b>. ➤➤ <i>Informații similare: Înlocuirea cartușului de toner</i></li> <li>• Instalați o unitate de cilindru nouă. ➤➤ <i>Informații similare: Înlocuirea unității de cilindru</i></li> </ul>
 <p data-bbox="304 1872 647 1899">Lipsesc linii subțiri din imagini</p>	<ul style="list-style-type: none"> <li>• Asigurați-vă că modul economisire toner este dezactivat de la ecranul LCD sau din driverul de imprimantă.</li> <li>• Schimbați rezoluția de imprimare.</li> <li>• Dacă utilizați un driver de imprimantă pentru Windows, alegeți <b>Îmbunătățire tipărire model</b> la Setări imprimare din fila <b>De Bază</b>.</li> </ul>

Exemple de calitate slabă a imprimării	Recomandări
 <p data-bbox="379 436 571 465">Imprimări încrêțite</p>	<ul data-bbox="817 168 1474 414" style="list-style-type: none"> <li>• Verificați tipul de hârtie și calitatea.</li> <li>• Asigurați-vă că capacul din spate este închis corect.</li> <li>• Asigurați-vă că cele două manete gri din interiorul capacului din spate se află în poziția în sus.</li> <li>• Asigurați-vă că setarea tipului de suport de imprimare din driverul imprimantei corespunde cu tipul de hârtie utilizat.</li> </ul>
 <p data-bbox="379 757 571 786">Imagini fantomă</p>	<ul data-bbox="817 481 1474 795" style="list-style-type: none"> <li>• Verificați mediul aparatului. Condiții precum umiditatea scăzută și temperatura scăzută pot genera această problemă a calității de imprimare.</li> <li>• Asigurați-vă că setarea tipului de suport de imprimare din driverul imprimantei corespunde cu tipul de hârtie utilizat.</li> <li>• Asigurați-vă că cele două manete gri din interiorul capacului din spate se află în poziția în sus.</li> <li>• Instalați o unitate de cilindru nouă.</li> </ul> <p data-bbox="858 795 1423 824">➤ Informații similare: Înlocuirea unității de cilindru</p>
 <p data-bbox="347 1124 619 1153">Tonerul se întinde ușor</p>	<ul data-bbox="817 840 1474 1064" style="list-style-type: none"> <li>• Asigurați-vă că cele două manete gri din interiorul capacului din spate se află în poziția în sus.</li> <li>• Asigurați-vă că setarea tipului de suport de imprimare din driverul imprimantei corespunde cu tipul de hârtie utilizat.</li> <li>• Alegeți modul <b>Îmbunătățirea fixării tonerului</b> din driverul de imprimantă.</li> </ul> <p data-bbox="858 1075 1474 1220">Dacă această alegere nu oferă o îmbunătățire suficientă, modificați setarea driverului de imprimantă în <b>Support Imprimare</b> într-o setare pentru hârtie groasă. Dacă imprimați un plic, selectați <b>Plic. Groase</b> la setarea tipului de suport.</p>
 <p data-bbox="300 1518 657 1547">Imprimare ondulată sau vălurită</p>	<ul data-bbox="817 1243 1474 1736" style="list-style-type: none"> <li>• Alegeți modul <b>Reducerea curbării hârtiei</b> din driverul de imprimantă.</li> </ul> <p data-bbox="858 1310 1474 1377">Dacă problema nu s-a rezolvat, selectați <b>Hârtie Obişnuită</b> la setarea tipului de suport.</p> <ul data-bbox="817 1377 1474 1736" style="list-style-type: none"> <li>• Dacă imprimați un plic, alegeți <b>Plic. Subțiri</b> la setarea tipului de suport a driverului de imprimantă.</li> <li>• Dacă nu utilizați des aparatul, este posibil ca hârtia să fi stat prea mult în tavă. Încercați să întoarceți stiva de hârtie din tavă. De asemenea, aerisiți stiva de hârtie și rotiți colile la 180° în tava de hârtie.</li> <li>• Stocați hârtia acolo unde nu va fi expusă la temperaturi ridicate sau umiditate ridicată.</li> <li>• Deschideți capacul din spate (tava de ieşire a hârtiei cu fața în sus) pentru a-i permite hârtiei imprimate să iasă în tava de ieşire cu fața în sus.</li> </ul>
	<ul data-bbox="817 1758 1474 1848" style="list-style-type: none"> <li>• Asigurați-vă că manetele pentru plicuri din interiorul capacului din spate sunt trase în jos în poziția pentru plicuri atunci când imprimați plicuri.</li> </ul> <div data-bbox="858 1904 1474 1960" style="background-color: #e6f2ff; padding: 5px;"> <p data-bbox="865 1908 986 1948"><b>NOTĂ</b></p> </div> <p data-bbox="880 1966 1375 2094">Când ați terminat de imprimat, deschideți capacul din spate și readuceți cele două manete gri înapoi în poziția inițială (1), ridicându-le până când se opresc.</p>

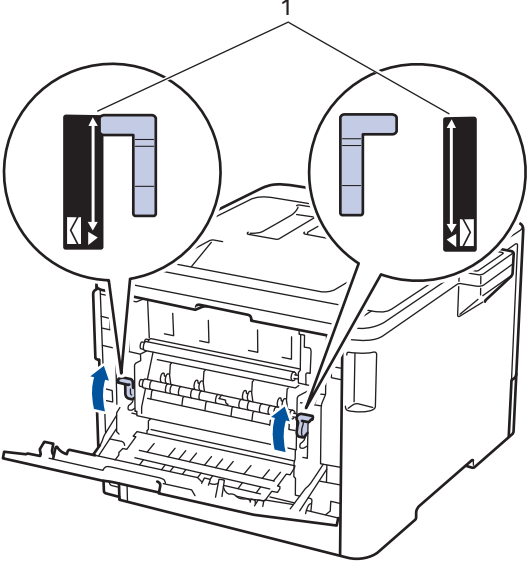

Exemple de calitate slabă a imprimării	Recomandări
<p>Plicul prezintă încrețituri</p>	 <ul style="list-style-type: none"> <li>• Dacă apar încrețituri cu manetele pentru plicuri în poziția dedicată, imprimați cu capacul din spate deschis și alimentați pe rând câte un plic din tava MF.</li> </ul>



### Informații similare

- [Depanarea](#)
- [Test de imprimare](#)
- [Înlocuirea unității de cilindru](#)
- [Curățarea unității de cilindru](#)
- [Calibrați ieșirea culorii](#)
- [Reducerea consumului de toner](#)

## Probleme de rețea

- [Mesaje de eroare](#)
- [Utilizarea Network Connection Repair Tool \(Windows®\)](#)
- [Unde se găsesc setările de rețea ale aparatului Brother?](#)
- [Nu pot finaliza configurarea instalării rețelei wireless](#)
- [Aparatul meu Brother nu poate imprima în rețea](#)
- [Vreau să verific dacă dispozitivele de rețea funcționează corect](#)

## Mesaje de eroare

În cazul în care se produce o eroare, aparatul dumneavoastră Brother va afișa un mesaj de eroare. Mesajele uzuale de eroare sunt prezentate în tabel.

### HL-L8260CDW

Mesaje de eroare	Cauză	Acțiune
Este deja conectat un dispozitiv.	Două dispozitive mobile sunt conectate deja la rețeaua Wi-Fi Direct când aparatul Brother este P/G (Proprietarul grupului).	După închiderea conexiunii directe între aparatul Brother și un alt dispozitiv mobil, încercați să configurați din nou setările Wi-Fi Direct. Puteți confirma starea conexiunii imprimând Raportul de configurare rețea.
Eroare autentificare, contactați administratorul.	Setarea de autentificare pentru Stocare jurnal de imprimare în rețea nu este corectă.	<ul style="list-style-type: none"> <li>Asigurați-vă că <b>Username (Nume utilizator)</b> și <b>Password (Parolă)</b> din <b>Authentication Setting (Configurare autentificare)</b> sunt corecte. Dacă numele de utilizator face parte dintr-un domeniu, introduceți numele de utilizator sub următoarele forme: utilizator@domeniu sau domeniu\utilizator.</li> <li>Asigurați-vă că setările serverului de oră SNTP sunt corecte pentru ca ora să corespundă orei utilizate pentru autentificarea Kerberos sau NTLMv2.</li> </ul>
Eroare de Conex.	Alte dispozitive încearcă să se conecteze la rețeaua Wi-Fi Direct în același timp.	Asigurați-vă că nu există alte dispozitive care încearcă să se conecteze la rețeaua Wi-Fi Direct și apoi încercați să configurați setările Wi-Fi Direct din nou.
Conexiune eșuată	Aparatul Brother și dispozitivul mobil nu pot comunica în timpul configurării rețelei Wi-Fi Direct.	<ul style="list-style-type: none"> <li>Mutați dispozitivul mobil mai aproape de aparatul Brother.</li> <li>Mutați aparatul Brother și dispozitivul mobil într-o zonă fără obstrucții.</li> <li>Dacă utilizați metoda PIN pentru WPS, asigurați-vă că ați introdus codul PIN corect.</li> </ul>
Eroare acces fișier, contactați administratorul.	Aparatul Brother nu poate accesa folderul de destinație pentru caracteristica Stocare jurnal de imprimare în rețea.	<ul style="list-style-type: none"> <li>Asigurați-vă că numele folderului stocat este corect.</li> <li>Asigurați-vă că folderul stocat este activat pentru scriere.</li> <li>Asigurați-vă că fișierul nu este blocat.</li> </ul>
Eroare acces jurnal	În administrarea bazată pe web, ați selectat opțiunea <b>Cancel Print (Anulare imprimare)</b> din <b>Error Detection Setting (Configurare detectare erori)</b> pentru <b>Store Print Log to Network (Stocare jurnal de imprimare în rețea)</b> .	Așteptați timp de 30 de secunde, până când acest mesaj dispăre de pe ecranul LCD.
Lipsă dispozitiv	Când configurați rețeaua Wi-Fi Direct, aparatul Brother nu poate găsi dispozitivul mobil.	<ul style="list-style-type: none"> <li>Asigurați-vă că aparatul dumneavoastră și dispozitivul mobil sunt în modul Wi-Fi Direct.</li> <li>Mutați dispozitivul mobil mai aproape de aparatul Brother.</li> <li>Mutați aparatul Brother și dispozitivul mobil într-o zonă fără obstrucții.</li> <li>La configurarea manuală a rețelei Wi-Fi Direct, asigurați-vă că ați introdus parola corectă.</li> <li>Dacă dispozitivul dumneavoastră mobil are o pagină de configurare pentru modul de obținere as unei adrese IP, asigurați-vă că adresa IP a dispozitivului mobil a fost configurată via DHCP.</li> </ul>

Mesaje de eroare	Cauză	Acțiune
Server indisponibil; contactați administratorul.	Aparatul Brother nu se poate conecta la server pentru caracteristica Stocare jurnal de imprimare în rețea.	<ul style="list-style-type: none"> <li>Asigurați-vă că adresa serverului este corectă.</li> <li>Asigurați-vă că serverul este conectat la rețea.</li> <li>Asigurați-vă că aparatul este conectat la rețea.</li> </ul>
Data și oră greșite, contactați administratorul.	Aparatul Brother nu obține ora de la serverul de oră SNTP.	<ul style="list-style-type: none"> <li>Asigurați-vă că setările pentru accesarea serverului de oră SNTP sunt configurate corect în administrarea bazată pe web.</li> </ul>

## HL-L8360CDW/HL-L9310CDW

Mesaje de eroare	Cauză	Acțiune
Un dispozitiv este deja conectat. Apăsați pe [OK].	Două dispozitive mobile sunt conectate deja la rețeaua Wi-Fi Direct când aparatul Brother este P/G (Proprietarul grupului).	După închiderea conexiunii directe între aparatul Brother și un alt dispozitiv mobil, încercați să configurați din nou setările Wi-Fi Direct. Puteți confirma starea conexiunii imprimând Raportul de configurare rețea.
Eroare autentificare, contactați administratorul.	Setarea de autentificare pentru Stocare jurnal de imprimare în rețea nu este corectă.	<ul style="list-style-type: none"> <li>Asigurați-vă că <b>Username (Nume utilizator)</b> și <b>Password (Parolă)</b> din <b>Authentication Setting (Configurare autentificare)</b> sunt corecte. Dacă numele de utilizator face parte dintr-un domeniu, introduceți numele de utilizator sub următoarele forme: utilizator@domeniu sau domeniu\utilizator.</li> <li>Asigurați-vă că setările serverului de oră SNTP sunt corecte pentru ca ora să corespundă orei utilizate pentru autentificarea Kerberos sau NTLMv2.</li> </ul>
Verificați ID-ul de utilizator și parola.	Eroarea de autentificare Kerberos.	Asigurați-vă ca ați introdus corect numele de utilizator și parola pentru serverul Kerberos. Pentru mai multe informații cu privire la setările serverului Kerberos, contactați administratorul de rețea.
	Configurația serverului DNS nu este corectă.	Contactați administratorul de rețea pentru informații cu privire la setările serverului DNS.
	Aparatul Brother nu se poate conecta la serverul Kerberos.	Contactați administratorul de rețea pentru informații cu privire la setările serverului Kerberos.
Eroare de Conex.	Alte dispozitive încearcă să se conecteze la rețeaua Wi-Fi Direct în același timp.	Asigurați-vă că nu există alte dispozitive care încearcă să se conecteze la rețeaua Wi-Fi Direct și apoi încercați să configurați setările Wi-Fi Direct din nou.
Conex. Esuata	Aparatul Brother și dispozitivul mobil nu pot comunica în timpul configurării rețelei Wi-Fi Direct.	<ul style="list-style-type: none"> <li>Mutați dispozitivul mobil mai aproape de aparatul Brother.</li> <li>Mutați aparatul Brother și dispozitivul mobil într-o zonă fără obstrucții.</li> <li>Dacă utilizați metoda PIN pentru WPS, asigurați-vă că ați introdus codul PIN corect.</li> </ul>
Eroare acces fișier, contactați administratorul.	Aparatul Brother nu poate accesa folderul de destinație pentru caracteristica Stocare jurnal de imprimare în rețea.	<ul style="list-style-type: none"> <li>Asigurați-vă că numele folderului stocat este corect.</li> <li>Asigurați-vă că folderul stocat este activat pentru scriere.</li> <li>Asigurați-vă că fișierul nu este blocat.</li> </ul>
Eroare acces jurnal	În administrarea bazată pe web, ați selectat opțiunea <b>Cancel Print (Anulare imprimare)</b> din <b>Error Detection Setting (Configurare detectare erori)</b> pentru <b>Store Print Log to Network (Stocare</b>	Așteptați timp de 60 de secunde, până când acest mesaj dispăre de pe ecranul LCD.

Mesaje de eroare	Cauză	Acțiune
	<b>jurnal de imprimare în rețea).</b>	
Lipsă dispozitiv	Când configurați rețeaua Wi-Fi Direct, aparatul Brother nu poate găsi dispozitivul mobil.	<ul style="list-style-type: none"> <li>Asigurați-vă că aparatul dumneavoastră și dispozitivul mobil sunt în modul Wi-Fi Direct.</li> <li>Mutați dispozitivul mobil mai aproape de aparatul Brother.</li> <li>Mutați aparatul Brother și dispozitivul mobil într-o zonă fără obstrucții.</li> <li>La configurarea manuală a rețelei Wi-Fi Direct, asigurați-vă că ați introdus parola corectă.</li> <li>Dacă dispozitivul dumneavoastră mobil are o pagină de configurare pentru modul de obținere a unei adrese IP, asigurați-vă că adresa IP a dispozitivului mobil a fost configurată via DHCP.</li> </ul>
Server indisponibil; contactați administratorul.	Aparatul Brother nu se poate conecta la server pentru caracteristica Stocare jurnal de imprimare în rețea.	<ul style="list-style-type: none"> <li>Asigurați-vă că adresa serverului este corectă.</li> <li>Asigurați-vă că serverul este conectat la rețea.</li> <li>Asigurați-vă că aparatul este conectat la rețea.</li> </ul>
Server indisponibil	Aparatul Brother nu se poate conecta la serverul LDAP.	<ul style="list-style-type: none"> <li>Asigurați-vă că adresa serverului este corectă.</li> <li>Asigurați-vă că serverul este conectat la rețea.</li> <li>Asigurați-vă că aparatul este conectat la rețea.</li> </ul>
	Aparatul Brother nu se poate conecta la serverul Active Directory®.	<ul style="list-style-type: none"> <li>Asigurați-vă că adresa serverului este corectă.</li> <li>Asigurați-vă că serverul este conectat la rețea.</li> <li>Asigurați-vă că aparatul este conectat la rețea.</li> </ul>
Data și oră greșite, contactați administratorul.	Aparatul Brother nu obține ora de la serverul de oră SNTP.	<ul style="list-style-type: none"> <li>Asigurați-vă că setările pentru accesarea serverului de oră SNTP sunt configurate corect în administrarea bazată pe web.</li> </ul>
Eroare internă.	Protocolul LDAP al aparatului Brother este dezactivat.	Confirmați metoda de autentificare iar apoi activați setarea necesară a protocolului din Administrarea bazată pe web.
	Protocolul CIFS al aparatului Brother este dezactivat.	



## Informații similare





- [Probleme de rețea](#)

## Utilizarea Network Connection Repair Tool (Windows®)

Utilizați Network Connection Repair Tool (Programul de reparare a conexiunii la rețea) pentru a depana setările de rețea ale aparatului Brother. Acesta va alocă adresa IP și masca de subrețea în mod corect.

- Windows® 7/Windows® 8/Windows® 10  
Trebuie să fiți conectat folosind un cont cu drepturi de administrator.
- Asigurați-vă că aparatul Brother este deschis și că este conectat la aceeași rețea ca și computerul dumneavoastră.

1. Procedați conform indicațiilor de mai jos:

Opțiune	Descriere
Windows Server® 2008	Faceți clic pe  ( <b>Start</b> ) > <b>Toate programele</b> > <b>Brother</b> > <b>Brother Utilities</b> . Faceți clic pe lista derulantă și selectați denumirea modelului (dacă nu este selectată deja). Faceți clic pe <b>Instrumente</b> în bara de navigare din stânga și apoi clic pe <b>Program de reparare a conexiunii la rețea</b> .
Windows® 7	Faceți clic pe  ( <b>Start</b> ) > <b>Toate programele</b> > <b>Brother</b> > <b>Brother Utilities</b> . Faceți clic pe lista derulantă și selectați denumirea modelului (dacă nu este selectată deja). Faceți clic pe <b>Instrumente</b> în bara de navigare din stânga și apoi clic pe <b>Program de reparare a conexiunii la rețea</b> .
Windows® 8/ Windows® 10	Lansați  ( <b>Brother Utilities</b> ) și apoi faceți clic pe lista derulantă și selectați numele modelului (dacă nu este deja selectat). Faceți clic pe <b>Instrumente</b> în bara de navigare din stânga și apoi clic pe <b>Program de reparare a conexiunii la rețea</b> .
Windows Server® 2012 / 2012 R2 / 2016	Lansați  ( <b>Brother Utilities</b> ) și apoi faceți clic pe lista derulantă și selectați numele modelului (dacă nu este deja selectat). Faceți clic pe <b>Instrumente</b> în bara de navigare din stânga și apoi clic pe <b>Program de reparare a conexiunii la rețea</b> .



- Dacă se afișează ecranul **Control cont utilizator**, executați clic pe **Da**.

2. Urmați instrucțiunile de pe ecran.

3. Verificați diagnoza prin imprimarea raportului de configurare a rețelei.



Network Connection Repair Tool va porni automat dacă selectați opțiunea **Activare instrument reparare conexiuni** din Status Monitor. Faceți clic dreapta pe ecranul Status Monitor și apoi faceți clic pe **Alte setări** > **Activare instrument reparare conexiuni**. Acest lucru nu este recomandat dacă administratorul de rețea a definit o adresă IP statică, deoarece adresa IP se va modifica automat.

Dacă nici acum, după ce ați utilizat Network Connection Repair Tool (Programul de reparare a conexiunii la rețea), nu au fost alocate adresa IP și masca de subrețea corecte, cereți administratorului de rețea aceste informații.



### Informații similare

- [Probleme de rețea](#)
- [Aparatul meu Brother nu poate imprima în rețea](#)
- [Vreau să verific dacă dispozitivele de rețea funcționează corect](#)

## Unde se găsesc setările de rețea ale aparatului Brother?

- [Modificarea setărilor aparatului din computerul dvs.](#)

## Nu pot finaliza configurarea instalării rețelei wireless

Opriti și apoi reporniți ruterul fără fir. Apoi încercați să configurați din nou setările rețelei fără fir. Dacă nu puteți rezolva problema, urmați instrucțiunile de mai jos:

Cercetați problema utilizând raportul WLAN.

Cauză	Acțiune	Interfață
Setările dumneavoastră de securitate (SSID/cheie de rețea) nu sunt corecte.	<ul style="list-style-type: none"> <li>Verificați setările de securitate cu ajutorul utilitarului Wireless Setup Helper (Program de asistență la configurarea conexiunii wireless). Pentru informații suplimentare și pentru a descărca utilitarul vizitați pagina <b>Descărcări</b> a modelului dvs. din Brother Solutions Center la <a href="http://support.brother.com">support.brother.com</a>.</li> <li>Selectați și confirmați faptul că utilizați setările corecte de securitate.                             <ul style="list-style-type: none"> <li>Pentru informații despre cum puteți găsi setările de securitate, consultați instrucțiunile punctului de acces/ruterului LAN fără fir.</li> <li>Numele producătorului sau numărul modelului punctului de acces/ruterului LAN fără fir pot fi utilizate ca setări implicite de securitate.</li> <li>Consultați producătorul punctului de acces/ruterului dumneavoastră, furnizorul de servicii Internet sau administratorul de rețea.</li> </ul> </li> </ul>	Fără fir
Adresa MAC a aparatului dumneavoastră Brother nu este permisă.	Verificați dacă adresa MAC a aparatului Brother este permisă în filtru. Puteți găsi adresa MAC în panoul de control al aparatului Brother.	Fără fir
Punctul de acces/ruterul LAN fără fir este în modul invizibil (nu difuzează identificatorul SSID).	<ul style="list-style-type: none"> <li>Introduceți manual identificatorul SSID sau cheia de rețea corecte.</li> <li>Verificați identificatorul SSID sau cheia de rețea din instrucțiunile punctului de acces/ruterului LAN fără fir și reconfigurați instalarea rețelei fără fir.</li> </ul>	Fără fir
Setările dumneavoastră de securitate (SSID/parolă) nu sunt corecte.	<ul style="list-style-type: none"> <li>Confirmați SSID-ul și parola.                             <ul style="list-style-type: none"> <li>Atunci când configurați manual rețeaua, SSID și parola sunt afișate pe aparatul dumneavoastră Brother. Dacă dispozitivul dumneavoastră mobil acceptă configurarea manuală, SSID și parola vor fi afișate pe ecranul dispozitivului dumneavoastră mobil.</li> </ul> </li> </ul>	Wi-Fi Direct
Utilizați Android™ 4.0.	Dacă dispozitivul dumneavoastră mobil se deconectează (la aproximativ șase minute de la utilizarea Wi-Fi Direct), încercați configurarea printr-o singură apăsare utilizând WPS (recomandat) și setați aparatul Brother ca P/G.	Wi-Fi Direct
Aparatul Brother este amplasat prea departe de dispozitivul mobil.	Mutați aparatul Brother la aproximativ 1 metru de dispozitivul mobil atunci când configurați setările rețelei Wi-Fi Direct.	Wi-Fi Direct
Există obstacole (pereți sau mobilier, de exemplu) între aparat și dispozitivul mobil.	Mutați aparatul Brother într-o zonă fără obstrucții.	Wi-Fi Direct
Există un computer wireless, un dispozitiv Bluetooth, un cuptor cu microunde sau un telefon digital fără cablu în apropierea aparatului Brother sau a dispozitivului mobil.	Îndepărtați alte dispozitive de aparatul Brother sau de dispozitivul mobil.	Wi-Fi Direct
Dacă ați verificat și încercat toate soluțiile de mai sus,	<ul style="list-style-type: none"> <li>Opriti și reporniți aparatul Brother. Apoi încercați să configurați din nou setările Wi-Fi Direct.</li> </ul>	Wi-Fi Direct



---

Cauză	Acțiune	Interfață
Însă tot nu puteți să finalizați configurarea rețelei Wi-Fi Direct, procedați astfel:	<ul style="list-style-type: none"><li>Dacă utilizați aparatul Brother ca și client, confirmați numărul de dispozitive acceptate în rețeaua Wi-Fi Direct curentă și apoi verificați numărul de dispozitive conectate.</li></ul>	

#### Pentru Windows®



În cazul în care conexiunea fără fir a fost întreruptă și ați verificat și încercat toate soluțiile propuse mai sus, vă recomandăm să utilizați Network Connection Repair Tool (Programul de reparare a conexiunii la rețea).



#### Informații similare

- [Probleme de rețea](#)
-

## Aparatul meu Brother nu poate imprima în rețea

Cauză	Acțiune	Interfață
Programul de securitate blochează accesul aparatului la rețea.	Unele programe de securitate pot bloca accesul fără a afișa un mesaj de avertizare, chiar și după ce instalarea s-a finalizat cu succes. Pentru a permite accesul, consultați instrucțiunile aplicației de securitate sau contactați producătorul software-ului.	Cu fir/Fără fir
Aparatului Brother nu i s-a alocat o adresă IP disponibilă.	<ul style="list-style-type: none"> <li>Confirmați adresa IP și masca de subrețea. Verificați dacă atât adresele IP, cât și măștile de subrețea ale computerului și ale aparatului Brother sunt corecte și se află în aceeași rețea. Pentru mai multe informații despre modul de verificare a adresei IP și a măștii de subrețea, contactați administratorul de rețea.</li> <li>Windows® Confirmați adresa IP și masca de subrețea folosind Network Connection Repair Tool (Programul de reparare a conexiunii la rețea).</li> </ul>	Cu fir/Fără fir
Acțiunea de imprimare eșuată este încă în lista de așteptare a computerului.	<ul style="list-style-type: none"> <li>Dacă respectiva acțiune de imprimare eșuată este încă în lista de așteptare a computerului, ștergeți-o.</li> <li>Sau faceți dublu clic pe pictograma imprimantei din directorul de mai jos și anulați toate documentele: <ul style="list-style-type: none"> <li>Windows® 7 Faceți clic pe  (Start) &gt; <b>Dispozitive și imprimante</b> &gt; <b>Imprimante și faxuri</b>.</li> <li>Windows® 8 Deplasați mouse-ul în colțul din dreapta jos al spațiului de lucru. Când se afișează bara de meniuri, faceți clic pe <b>Setări</b> &gt; <b>Panou de control</b>. În grupul <b>Hardware și sunete</b>, faceți clic pe <b>Vizualizați dispozitive și imprimante</b> &gt; <b>Imprimante</b>.</li> <li>Windows® 10 și Windows Server® 2016 Faceți clic pe  &gt; <b>Sistem Windows</b> &gt; <b>Panou de control</b>. În grupul <b>Hardware și sunete</b>, faceți clic pe <b>Vizualizați dispozitive și imprimante</b> &gt; <b>Imprimante</b>.</li> <li>Windows Server® 2008 Faceți clic pe <b>start</b> &gt; <b>Panou de control</b> &gt; <b>Imprimante</b>.</li> <li>Windows Server® 2012 Deplasați mouse-ul în colțul din dreapta jos al spațiului de lucru. Când se afișează bara de meniuri, faceți clic pe <b>Setări</b> &gt; <b>Panou de control</b>. În grupul <b>Hardware</b>, faceți clic pe <b>Vizualizați dispozitive și imprimante</b> &gt; <b>Imprimantă</b>.</li> <li>Windows Server® 2012 R2 Faceți clic pe <b>Panou de control</b> din ecranul <b>Start</b>. În grupul <b>Hardware</b>, faceți clic pe <b>Vizualizați dispozitive și imprimante</b>.</li> <li>macOS v10.10.5, v10.11.x, v10.12 Faceți clic pe <b>System Preferences (Preferințe sistem)</b> &gt; <b>Printers &amp; Scanners (Imprimante și scanere)</b>.</li> </ul> </li> </ul>	Cu fir/Fără fir
Aparatul Brother nu este conectat la rețeaua wireless.	Imprimați raportul WLAN pentru a verifica respectivul cod de eroare în raportul imprimat.	Fără fir

Dacă ați încercat și ați verificat toate cele enumerate mai sus, dar aparatul Brother încă nu poate imprima, dezinstalați driverul de imprimantă și reinstalați-l.



## **Informații similare**

- Probleme de rețea
- Utilizarea Network Connection Repair Tool (Windows®)
- Vreau să verific dacă dispozitivele de rețea funcționează corect

## Vreau să verific dacă dispozitivele de rețea funcționează corect

Verificare	Acțiune	Interfață
Verificați dacă aparatul Brother, punctul de acces/ruterul sau hubul de rețea este deschis.	<b>Verificați următoarele:</b> <ul style="list-style-type: none"><li>• Cablul de alimentare este conectat corect și aparatul Brother este pornit.</li><li>• Punctul de acces/ruterul sau hubul este pornit, iar becurile de semnalizare luminează intermitent.</li><li>• Ambalajul de protecție a fost scos în totalitate de pe aparat.</li><li>• Cartușul de toner și unitatea de cilindru sunt instalate corect.</li><li>• Capacele frontal și din spate sunt complet închise.</li><li>• Hârtia este introdusă corect în tava de hârtie.</li><li>• (Pentru rețelele prin cablu) Un cablu de rețea este conectat în siguranță la aparatul Brother și la ruter sau hub.</li></ul>	Cablată/Wireless
Verificați <b>Link Status</b> în raportul de configurare a rețelei.	Imprimați raportul de configurare rețea și verificați dacă <b>Ethernet Link Status</b> sau <b>Wireless Link Status</b> este <b>Link OK</b> .	Cablată/Wireless
Verificați dacă puteți trimite un „ping” către aparatul Brother de la computerul dumneavoastră.	Folosind linia de comandă din Windows® sau din aplicația Terminal a computerului Macintosh, trimiteți un pachet ping de la computer către aparatul Brother introducând adresa IP sau numele nodului: ping <ipaddress> sau <nodename>. <ul style="list-style-type: none"><li>• Operație reușită: aparatul Brother funcționează corect și este conectat în aceeași rețea cu computerul dumneavoastră.</li><li>• Operație eșuată: aparatul Brother nu este conectat în aceeași rețea cu computerul dumneavoastră.</li></ul> (Windows®) Întrebați administratorul de rețea și utilizați Network Connection Repair Tool (Programul de reparare a conexiunii la rețea) pentru a depana adresa IP și masca de subrețea. (Macintosh) Verificați dacă adresa IP și masca de subrețea au fost definite corect.	Cablată/Wireless
Verificați dacă aparatul Brother este conectat la rețeaua fără fir.	Imprimați raportul WLAN pentru a verifica respectivul cod de eroare în raportul imprimat.	Fără fir

Dacă ați verificat și ați încercat toate cele enumerate mai sus, dar totuși problema nu s-a rezolvat, consultați instrucțiunile punctului de acces/ruterului LAN fără fir pentru a găsi informații despre SSID și cheia de rețea și pentru definirea corectă a acestora.



### Informații similare

- [Probleme de rețea](#)
- [Utilizarea Network Connection Repair Tool \(Windows®\)](#)
- [Aparatul meu Brother nu poate imprima în rețea](#)

## Probleme Google Cloud Print

Dificultăți	Sugestii
Aparatul meu Brother nu este afișat în lista de imprimante.	Verificați dacă aparatul este pornit.
	Verificați dacă aplicația Google Cloud Print™ este activată.
	Verificați dacă aparatul este înregistrat la Google Cloud Print™. Dacă nu este înregistrat, încercați să îl înregistrați din nou.
Nu pot imprima.	Verificați dacă aparatul este pornit.
	Confirmați setările rețelei dumneavoastră. ▶▶ <a href="#">Informații similare</a>
	Este posibil ca anumite fișiere să nu poată fi imprimate sau să nu apară exact așa cum sunt afișate.
Nu pot înregistra aparatul Brother la Google Cloud Print™.	Asigurați-vă că aparatul este conectat la o rețea cu acces la internet.
	Verificați dacă data și ora sunt configurate corect pe aparatul dumneavoastră.
Când încerc să fac înregistrarea la Google Cloud Print™ pe aparatul Brother nu se afișează mesajul de confirmare, nici după repetarea pașilor de înregistrare.	Asigurați-vă că aparatul Brother nu funcționează în timpul efectuării înregistrării la Google Cloud Print™.



### Informații similare

- [Depanarea](#)

## Probleme cu AirPrint





Dificultăți	Sugestii
Aparatul meu Brother nu este afișat în lista de imprimante.	Verificați dacă aparatul Brother este pornit.
	Confirmați setările rețelei. ▶▶ <a href="#">Informații similare</a>
	Mutați dispozitivul mobil mai aproape de punctul de acces/routerul wireless sau de aparatul dumneavoastră Brother.
Nu pot imprima.	Verificați dacă aparatul Brother este pornit.
	Confirmați setările rețelei. ▶▶ <a href="#">Informații similare</a>
Încerc să imprim un document cu mai multe pagini de pe un dispozitiv Apple, dar numai prima pagină este imprimată.	Asigurați-vă că folosiți ultima versiune iOS. Pentru informații suplimentare despre AirPrint, consultați următorul articol de asistență oferit de Apple: <a href="https://support.apple.com/kb/HT4356">support.apple.com/kb/HT4356</a> .



### Informații similare

- [Depanarea](#)

## Alte probleme

Dificultăți	Sugestii
Aparatul nu se deschide.	<p>Este posibil ca unele condiții adverse la conectarea la sursa de alimentare (precum fulgere sau un vârf de tensiune) să fi declanșat mecanismele de siguranță interne ale aparatului. Deconectați cablul de alimentare. Așteptați zece minute, apoi conectați cablul de alimentare și apăsați pe  pentru a porni aparatul.</p> <p>Dacă problema nu este rezolvată și utilizați un întrerupător, deconectați-l pentru a vă asigura că nu acesta este problema. Conectați cablul de alimentare al aparatului direct la o altă priză electrică de perete funcțională. Dacă acesta nu efectuează nici acum alimentarea, încercați un alt cablu de alimentare.</p>
Aparatul nu poate imprima cu driverul de imprimantă BR-Script3 date EPS care includ date binare.	<p><b>(Windows®)</b></p> <p>Pentru a imprima date EPS, procedați astfel:</p> <ol style="list-style-type: none"> <li>1. Pentru Windows® 7 și Windows Server® 2008 R2: Faceți clic pe butonul  <b>Start</b> button &gt; <b>Dispozitive și imprimante</b>. Pentru Windows Server® 2008: Faceți clic pe butonul  <b>(Pornire)</b> &gt; <b>Panou de control</b> &gt; <b>Hardware și sunete</b> &gt; <b>Imprimante</b>. Pentru Windows® 8 și Windows Server® 2012: Deplasați mouse-ul în colțul din dreapta jos al spațiului de lucru. Când se afișează bara de meniuri, faceți clic pe <b>Setări</b> &gt; <b>Panou de control</b>. În grupul <b>Hardware și sunete</b><sup>1</sup> faceți clic pe <b>Vizualizați dispozitive și imprimante</b>. Pentru Windows® 10 și Windows Server® 2016: Faceți clic pe  &gt; <b>Sistem Windows</b> &gt; <b>Panou de control</b>. În grupul <b>Hardware și sunete</b>, faceți clic pe <b>Vizualizați dispozitive și imprimante</b>. Pentru Windows Server® 2012 R2: Faceți clic pe <b>Panou de control</b> în ecranul <b>Start</b>. În grupul <b>Hardware</b>, faceți clic pe <b>Vizualizați dispozitive și imprimante</b>.</li> <li>2. Faceți clic dreapta pe pictograma <b>Brother XXX-XXXX BR-Script3</b>, selectați <b>Proprietăți imprimantă</b>.</li> <li>3. Din fila <b>Setări dispozitiv</b>, alegeți TBCP (Protocol de comunicare binară marcat) din <b>Protocol ieșire</b>.</li> </ol> <p><b>(Mac)</b></p> <p>Dacă aparatul este conectat la un computer cu interfață USB, nu puteți imprima datele EPS care includ date binare. Puteți imprima date EPS de la aparat printr-o rețea. Pentru ajutor la instalarea driverului de imprimantă BR-Script3 prin rețea, accesați Brother Solutions Center la adresa <a href="http://support.brother.com">support.brother.com</a>.</p>
Software-ul Brother nu poate fi instalat.	<p><b>(Windows®)</b></p> <p>Dacă avertismentul pentru software de securitate apare pe ecranul calculatorului în timpul instalării, modificați setările software-ului de securitate pentru a permite</p>

---

Dificultăți	Sugestii
	rularea programului de configurare a produsului Brother sau a altui program. <b>(Mac)</b> Dacă utilizați o funcție firewall a unui software de securitate anti-spyware sau antivirus, dezactivați-o temporar și apoi instalați software-ul Brother.

<sup>1</sup> Pentru Windows Server® 2012: grupul **Hardware și sunete**



## Informații similare

- [Depanarea](#)
-



## Verificați informațiile despre aparat

Urmați aceste instrucțiuni pentru a verifica numărul de serie al aparatului Brother și versiunea de firmware.

>> [HL-L8260CDW](#)

>> [HL-L8360CDW/HL-L9310CDW](#)

### HL-L8260CDW

1. Apăsați pe ▲ sau pe ▼ pentru a selecta opțiunea [Info. aparat] și apoi apăsați pe **OK**.
2. Apăsați pe ▲ sau pe ▼ pentru a selecta una dintre opțiunile de mai jos:

Opțiune	Descriere
Nr. Serial	Verificați numărul de serie al aparatului dvs.
Vers. firmware	Verificați versiunea firmware a aparatului dvs.
Contor	Verificați numărul total de pagini imprimate de aparat.
Viață componente	Verificați durata de viață a consumabilelor.

3. Apăsați pe **Cancel (Anulare)**.

### HL-L8360CDW/HL-L9310CDW

1. Apăsați pe  [Setări] > [Toate setările] > [Informatii masina].
2. Apăsați pe una dintre opțiunile de mai jos:

Opțiune	Descriere
Nr. Serial	Verificați numărul de serie al aparatului dvs.
Versiune firmware	Verificați versiunea firmware a aparatului dvs.
Contor	Verificați numărul total de pagini imprimate de aparat.
Funcționare componente	Verificați ce procent din durata de utilizare a consumabilelor mai este disponibil.

3. Apăsați pe .

### Informații similare

- [Depanarea](#)

## Funcții de resetare

- [Resetarea aparatului](#)
- [Reinițializarea setărilor rețelei](#)
- [Resetare aparat](#)

## Resetarea aparatului

Utilizați funcția de resetare a aparatului pentru a reseta setările aparatului la setările din fabrică.

Setările de rețea și setările de securitate nu vor fi resetate prin funcția de resetare a aparatului.

>> [HL-L8260CDW](#)

>> [HL-L8360CDW/HL-L9310CDW](#)

### HL-L8260CDW

1. Apăsați pe ▲ sau pe ▼ pentru a selecta următoarele:
  - a. Selectați [Setare Initial]. Apăsați pe **OK**
  - b. Selectați [Resetează]. Apăsați pe **OK**
  - c. Selectați [Resetare aparat]. Apăsați pe **OK**
2. Apăsați ▲ pentru a selecta [Resetează].
3. Apăsați ▲ pentru a reporni aparatul.

### HL-L8360CDW/HL-L9310CDW

1. Apăsați pe  [Setări] > [Toate setările] > [Setare Initial] > [Resetează] > [Resetare aparat].
2. Vi se va solicita să reporniți aparatul. Apăsați pe opțiunea din tabel pentru a reporni aparatul sau a părăsi procesul.

Opțiune	Descriere
Apăsați Da timp de 2 secunde	Reporniți aparatul. Aparatul va începe resetarea.
Nu	Aparatul va părăsi procesul fără a reporni.



Dacă nu reporniți aparatul, procesul de resetare nu se va încheia și setările vor rămâne nemodificate.

3. Apăsați pe .

### ✓ Informații similare

- [Funcții de resetare](#)

## Reinițializarea setărilor rețelei

Utilizați funcția Resetare rețea pentru a restaura setările de rețea ale serverului, cum ar fi parola și adresa IP la setările sale implicite din fabrică.

- Scoateți toate cablurile de interfață înainte de a efectua resetarea rețelei.

>> [HL-L8260CDW](#)

>> [HL-L8360CDW/HL-L9310CDW](#)

### HL-L8260CDW

1. Apăsați pe ▲ sau pe ▼ pentru a selecta următoarele:
  - a. Selectați [Setare Initial]. Apăsați pe **OK**
  - b. Selectați [Resetează]. Apăsați pe **OK**
  - c. Selectați [Resetare rețea]. Apăsați pe **OK**
2. Apăsați ▲ pentru a selecta [Resetează].
3. Apăsați ▲ pentru a reporni aparatul.

### HL-L8360CDW/HL-L9310CDW

1. Apăsați pe  [Setări] > [Toate setările] > [Setare Initial] > [Resetează] > [Resetare rețea].
2. Vi se va solicita să reporniți aparatul. Apăsați pe opțiunea din tabel pentru a reporni aparatul sau a părăsi procesul.

Opțiune	Descrierea
Apăsați Da timp de 2 secunde	Reporniți aparatul. Aparatul va începe resetarea.
Nu	Aparatul va părăsi procesul fără a reporni.



Dacă nu reporniți aparatul, procesul de resetare nu se va încheia și setările vor rămâne neschimbate.

3. Apăsați pe .

### ✓ Informații similare

- [Funcții de resetare](#)

## Resetare aparat

Utilizați funcția de resetare la valorile din fabrică pentru a reseta toate setările aparatului la valorile implicite din fabrică.

Scoateți toate cablurile de interfață înainte de a efectua resetarea setărilor din fabrică.

>> [HL-L8260CDW](#)

>> [HL-L8360CDW/HL-L9310CDW](#)

### HL-L8260CDW

1. Apăsați pe ▲ sau pe ▼ pentru a selecta următoarele:
  - a. Selectați [Setare Initial]. Apăsați pe **OK**
  - b. Selectați [Resetează]. Apăsați pe **OK**
  - c. Selectați [Setări inițiale]. Apăsați pe **OK**
2. Apăsați ▲ pentru a selecta [Resetează].
3. Apăsați ▲ pentru a reporni aparatul.

### HL-L8360CDW/HL-L9310CDW

1. Apăsați pe  [Setări] > [Toate setările] > [Setare Initial] > [Resetează] > [Setări inițiale].
2. Vi se va solicita să reporniți aparatul. Apăsați pe opțiunea din tabel pentru a reporni aparatul sau a părăsi procesul.

Opțiune	Descriere
Apăsați Da timp de 2 secunde	Reporniți aparatul. Aparatul va începe resetarea.
Nu	Aparatul va părăsi procesul fără a reporni.



Dacă nu reporniți aparatul, procesul de resetare nu se va încheia și setările vor rămâne nemodificate.

3. Apăsați pe .

### ✓ Informații similare

- [Funcții de resetare](#)

## Întreținerea de rutină

- Înlocuirea consumabilelor
- Curățați aparatul
- Calibrați ieșirea culorii
- Corecți Culoare Aliniere imprimare (ÎnregistrareCuloare)
- Verificați durata de viață rămasă
- Ambalarea și expedierea aparatului Brother
- Înlocuiți periodic componentele din planul de întreținere

## Înlocuirea consumabilelor

Consumabilele trebuie înlocuite când aparatul indică faptul că acestea s-au epuizat.

Utilizarea de consumabile non-Brother poate afecta calitatea imprimării, performanța hardware și fiabilitatea aparatului. Cartușul de toner și unitatea de cilindru sunt două consumabile separate. Asigurați-vă că cele două sunt instalate sub formă de ansamblu. Numele modelului consumabilelor poate varia în funcție țară.

### NOTĂ

- Sigilați bine consumabilele uzate, într-o pungă, pentru ca pulberea de toner să nu se scurgă din cartuș.
- Vizitați [www.brother.com/original/index.html](http://www.brother.com/original/index.html) pentru instrucțiuni privind modul de returnare a consumabilelor uzate în cadrul programului de colectare Brother. Dacă alegeți să nu returnați consumabilele uzate, eliminați-le în conformitate cu reglementările locale, separându-le de deșeurile menajere. Dacă aveți întrebări, contactați centrul local de colectare a deșeurilor.
- Vă recomandăm să așezați consumabilele noi sau uzate pe o foaie de hârtie, pentru a preveni scurgerea sau împrăștierea accidentală a substanței din interior.
- Dacă utilizați hârtie care nu reprezintă un echivalent direct pentru suportul de imprimare recomandat, durata de viață a consumabilelor și a componentelor aparatului se poate reduce.
- Durata de viață prevăzută pentru fiecare dintre cartușele de toner se bazează pe ISO/IEC 19798. Frecvența înlocuirii va varia în funcție de volumul de imprimare, procentul de acoperire, tipurile de suport media utilizate și pornirea/oprirea aparatului.
- Frecvența înlocuirii consumabilelor cu excepția cartușelor de toner variază în funcție de volumul de imprimare, tipurile de suport media utilizate și pornirea/oprirea aparatului.
- Manipulați cu atenție cartușul de toner. Dacă tonerul se scurge pe mâinile sau hainele dumneavoastră, ștergeți-l sau spălați-l imediat cu apă rece.
- Pentru a evita problemele legate de calitatea imprimării, NU atingeți părțile hașurate în ilustrație.

#### Cartuș de toner

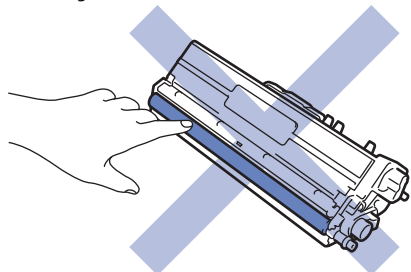

#### Unitate de cilindru

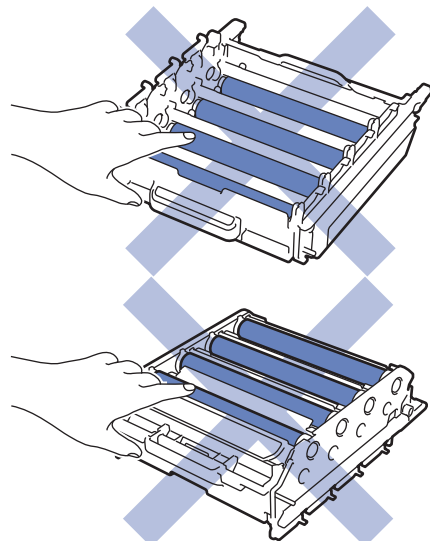

---

### Unitate de curea

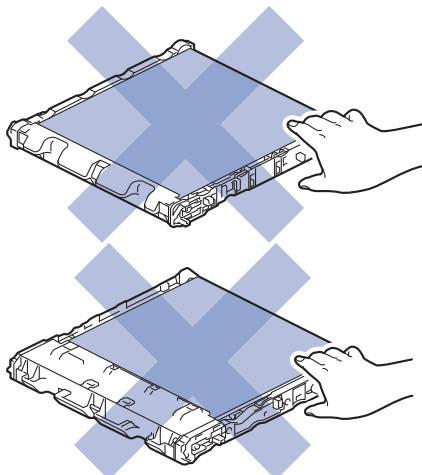

### Cutie pentru deșeuri de toner

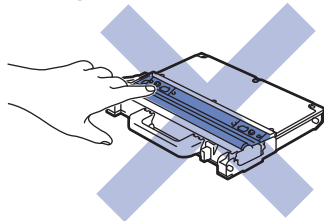

### Informații similare

- Întreținerea de rutină
  - Înlocuirea cartușului de toner
  - Înlocuirea unității de cilindru
  - Înlocuiți unitatea de curea
  - Înlocuiți cutia pentru deșeuri de toner
  - Mesaje de eroare și de întreținere
  - Consumabile
-



## Înlocuirea cartușului de toner

Înainte de a începe procedura de înlocuire ►► *Informații similare: Înlocuirea consumabilelor*

1. Verificați dacă aparatul este pornit.
2. Apăsați butonul de deblocare a capacului frontal și deschideți capacul frontal.

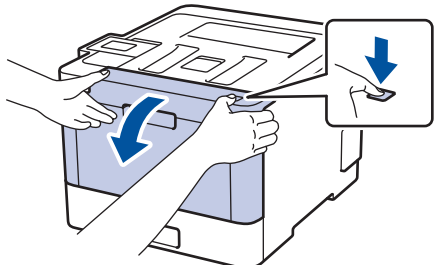

3. Țineți de mânerul verde a unității de cilindru. Trageți unitatea de cilindru din aparat până când aceasta se oprește.

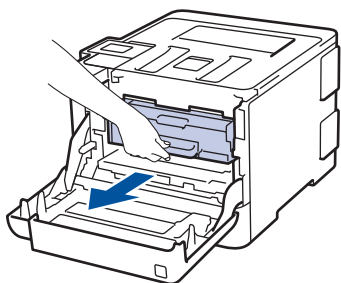

4. Țineți mânerul cartușului de toner și împingeți-l ușor pentru a-l debloca. Trageți-l în sus și scoateți-l din unitatea de cilindru. Repetați operațiunea pentru toate cartușele de toner.

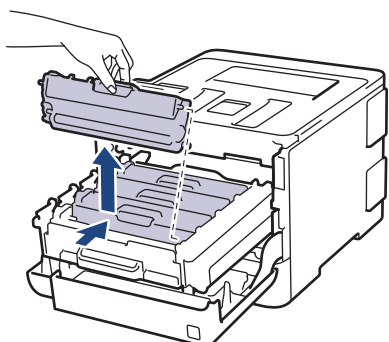

5. Curățați firul corona din interiorul unității cilindru, împingând ușor siguranța verde de la stânga la dreapta și de la dreapta la stânga de mai multe ori. Repetați operațiunea pentru toate firele corona.

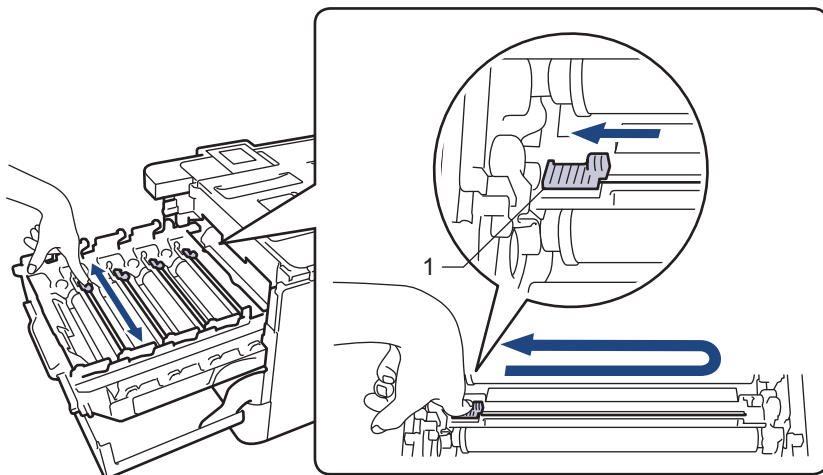



Pentru a evita o calitate slabă a imprimării, asigurați-vă că blocați siguranța verde în poziția de bază (1), aliniat cu partea stângă a cilindrului.

6. Despachetați noul cartuș de toner.

7. Înlăturați capacul de protecție.

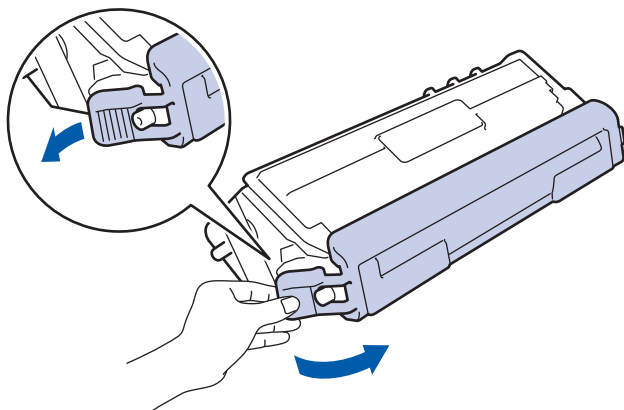

8. Introduceți cartușul de toner în unitatea de cilindru și trageți ușor spre dumneavoastră până când se fixează cu un clic în poziție. Asigurați-vă că potriviți culoarea cartușului de toner cu eticheta aceleiași culori de pe unitatea de cilindru. Repetați operațiunea pentru toate cartușele de toner.

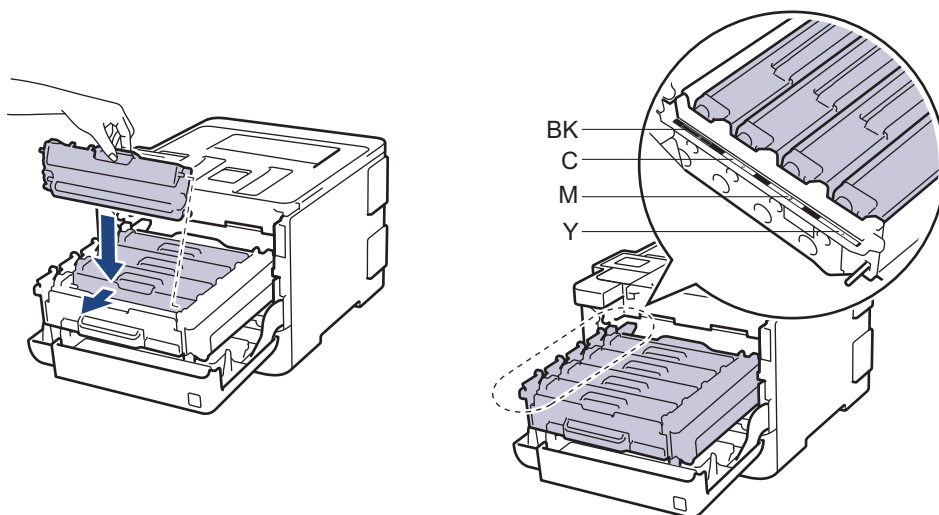

- BK: Negru
- C: Cyan
- M: Magenta
- Y: Galben



Asigurați-vă că așezați cartușul de toner corect, deoarece altfel se poate desprinde de unitatea de cilindru.

9. Utilizând mânerul verde, apăsați unitatea de cilindru înapoi în aparat până când se blochează în poziție.

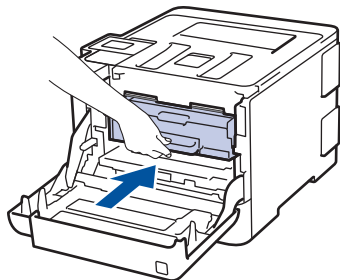

10. Închideți capacul frontal al aparatului.



- După înlocuirea unui cartuș de toner, NU opriți aparatul și NU deschideți capacul frontal până când ecranul aparatului nu revine la modul Gata de operare.
- Cartușul de toner furnizat împreună cu aparatul Brother este un cartuș de toner Inbox.
- Vă recomandăm să păstrați un nou cartuș de toner pregătit pentru utilizare atunci când observați avertismentul de toner consumat.
- Pentru a asigura o imprimare de calitate ridicată, vă recomandăm să utilizați numai cartușe de toner originale Brother. Atunci când doriți să achiziționați cartușe de toner, contactați Centrul de Service Clienți Brother sau dealerul Brother local.
- NU despachetați cartușul de toner nou decât atunci când îl instalați.
- Dacă un cartuș de toner este lăsat despachetat o perioadă lungă de timp, durata de viață a tonerului se va scurta.
- Brother vă recomandă insistent să NU reumpleți cartușul de toner furnizat împreună cu aparatul. De asemenea, vă recomandăm insistent să folosiți în continuare numai cartușe de toner originale Brother pentru înlocuirea celor vechi. Utilizarea sau încercarea de a utiliza toner și/sau cartușe de la terți producători în aparatul Brother poate deteriora aparatul și/sau poate avea drept rezultat o calitate nesatisfăcătoare a imprimării. Acoperirea garanției limitate oferite de noi nu se aplică problemelor cauzate de utilizarea tonerului și/sau a cartușelor de la terți producători. Pentru a vă proteja investiția și a obține o performanță premium de la aparatul Brother, recomandăm insistent utilizarea consumabilelor originale Brother.



### Informații similare

- [Înlocuirea consumabilelor](#)

## Înlocuirea unității de cilindru

Înainte de a începe procedura de înlocuire ►► *Informații similare: Înlocuirea consumabilelor*

1. Verificați dacă aparatul este pornit.
2. Apăsați butonul de deblocare a capacului frontal și deschideți capacul frontal.

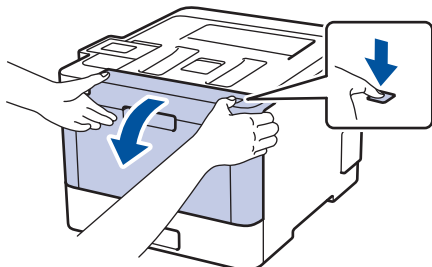

3. Țineți de mânerul verde a unității de cilindru. Trageți unitatea de cilindru din aparat până când aceasta se oprește.

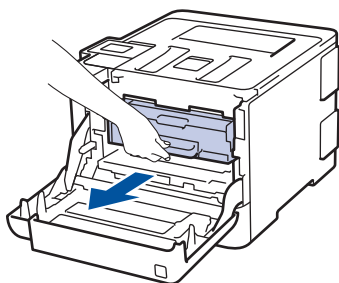

4. Rotiți maneta de blocare verde (1) în sens invers acelor de ceasornic până când se fixează în poziția de eliberare. Ținând de mânerul verde al unității de cilindru, ridicați partea frontală a unității de cilindru și scoateți-o din aparat.

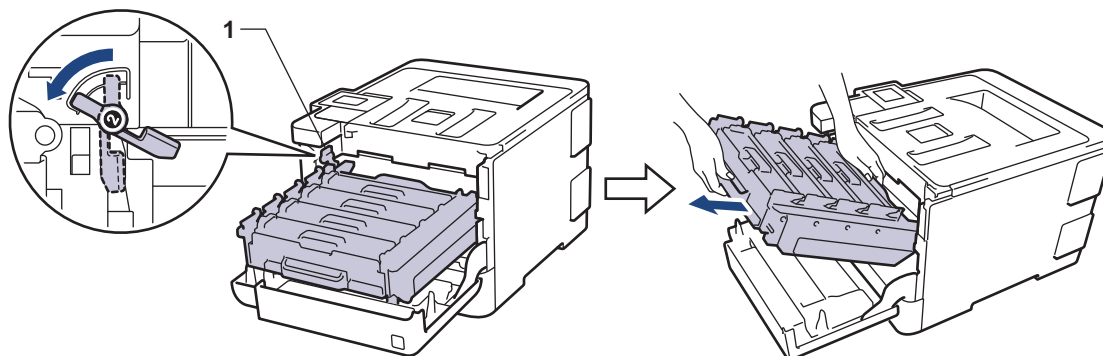

### IMPORTANT

Atunci când deplasați unitatea de cilindru, țineți-o de mânerul verde. NU țineți unitatea de cilindru de părțile laterale.

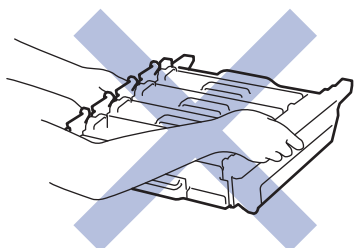

5. Despachetați unitatea de cilindru nouă.
6. Înlăturați capacul de protecție.

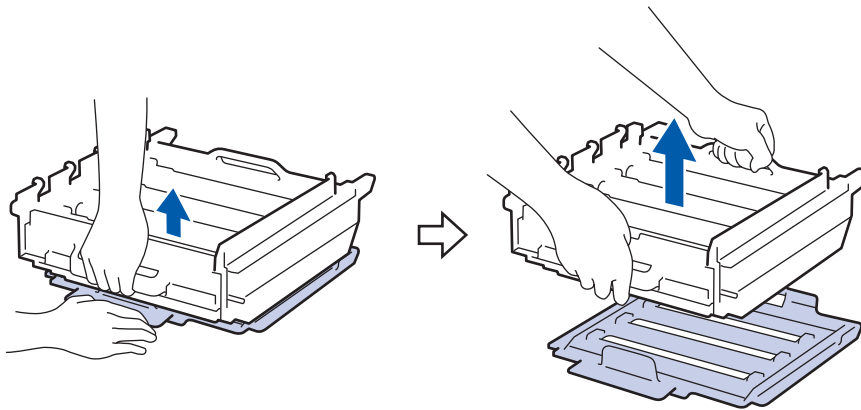

7. Țineți mânerul cartușului de toner și împingeți-l ușor pentru a-l debloca. Trageți-l în sus și scoateți-l din unitatea de cilindru. Repetați operațiunea pentru toate cartușele de toner.

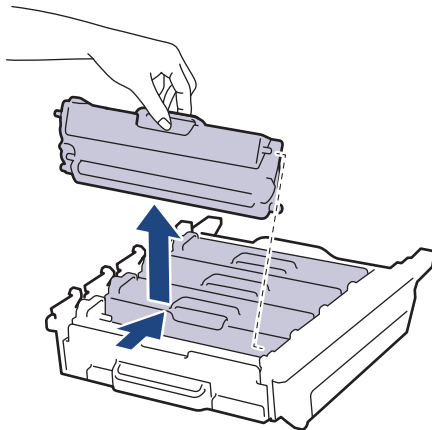

8. Reintroduceți cartușul de toner în unitatea de cilindru și trageți ușor spre dumneavoastră până când se fixează cu un clic în poziție. Asigurați-vă că potriviți culoarea cartușului de toner cu eticheta aceleiași culori de pe unitatea de cilindru. Repetați operațiunea pentru toate cartușele de toner.

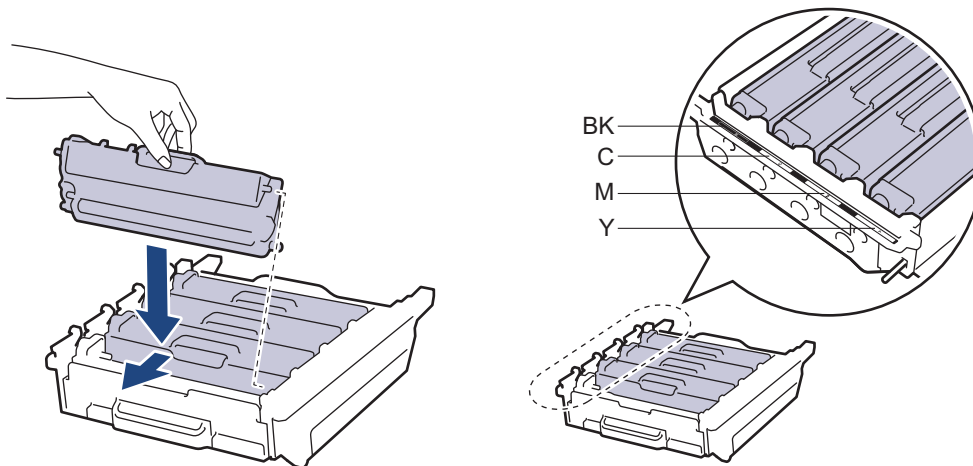

- BK: Negru
- C: Cyan
- M: Magenta
- Y: Galben



Asigurați-vă că așezați cartușul de toner corect, deoarece altfel se poate desprinde de unitatea de cilindru.

9. Asigurați-vă că pârgăia verde de blocare (1) se află în poziția de deblocare, conform ilustrației.

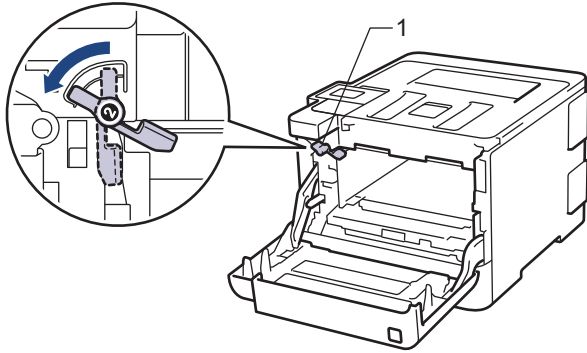

10. Glisați ușor unitatea de cilindru în aparat, până când se oprește în pârghia verde de blocare.

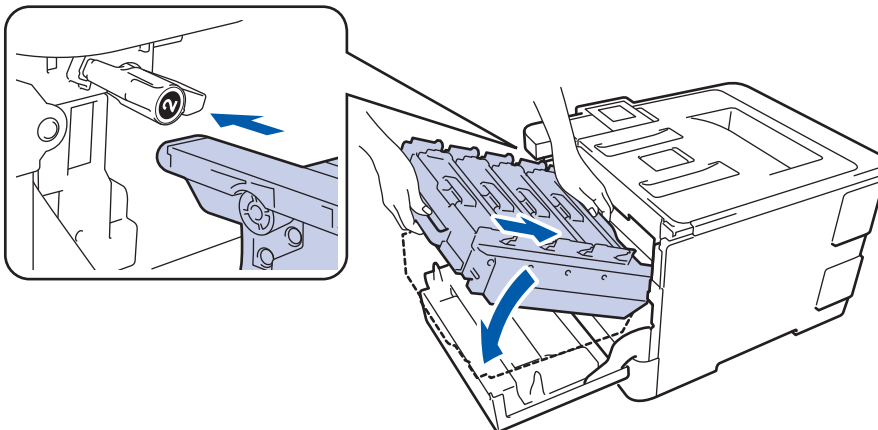

11. Răsuciți pârghia verde de blocare în sens antiorar până în poziția de blocare.

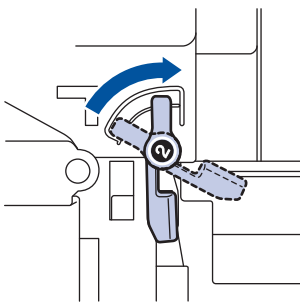

12. Utilizând mânerul verde, apăsați unitatea de cilindru înapoi în aparat până când se blochează în poziție.

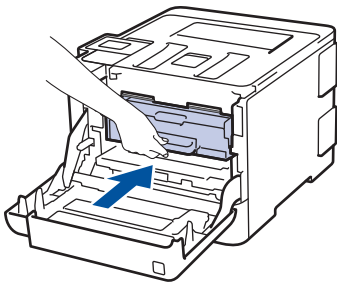

13. Închideți capacul frontal al aparatului.

## NOTĂ

- Uzura cilindrilor se produce din cauza utilizării și rotirii cilindrului și a interacțiunii cu hârtia, tonerul și cu alte materiale de pe traseul hârtiei. La proiectarea acestui produs, Brother a decis să utilizeze numărul de rotații al cilindrului pentru a determina în mod rezonabil durata de viață a cilindrului. Atunci când un cilindru atinge limita de rotații stabilită prin fabricație corespunzătoare randamentului de pagină nominal, pe ecranul LCD al produsului va fi afișat un mesaj care vă informează că trebuie să înlocuiți cilindrul. Aparatul va continua să funcționeze, totuși, calitatea imprimării s-ar putea să nu fie optimă.
- Dacă o unitate de cilindru despachetată este expusă la lumina solară (sau la lumină artificială pentru perioade lungi de timp), unitatea se poate deteriora.
- Există numeroși factori care determină durata de funcționare reală a cilindrului, cum ar fi temperatura, umiditatea, tipul hârtiei, tipul tonerului și așa mai departe. În condiții ideale, durata medie de viață a

---

cilindrului este estimată la aproximativ 30.000 de pagini pentru comenzi de câte 1 pagină și 50.000 de pagini pentru comenzi de câte 3 pagini [pagini simplex A4/letter]. Numărul de pagini poate varia în funcție de mai mulți factori, inclusiv, dar fără a se limita la, tipul și dimensiunea suportului media.

Pentru că noi nu avem control asupra numeroșilor factori care determină durata reală de funcționare a cilindrului, nu putem garanta un număr minim de pagini care vor fi imprimate de cilindrul dumneavoastră.

- Pentru performanță optimă, utilizați exclusiv toner original Brother.
- Aparatul trebuie utilizat numai într-un mediu curat, fără praf, cu ventilație adecvată.

Imprimarea cu o unitate de cilindru non-Brother poate reduce nu numai calitatea imprimării, ci și calitatea și durata de viață a aparatului. Garanția nu acoperă problemele cauzate de utilizarea unei unități de cilindru non-Brother.



### **Informații similare**

- [Înlocuirea consumabilelor](#)
- [Mesaje de eroare și de întreținere](#)
- [Îmbunătățirea calității imprimării](#)

## Înlocuiți unitatea de curea

Înainte de a începe procedura de înlocuire ►► *Informații similare: Înlocuirea consumabilelor*

1. Verificați dacă aparatul este pornit.
2. Apăsați butonul de deblocare a capacului frontal și deschideți capacul frontal.

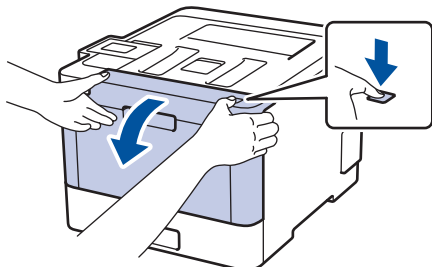

3. Țineți de mânerul verde a unității de cilindru. Trageți unitatea de cilindru din aparat până când aceasta se oprește.

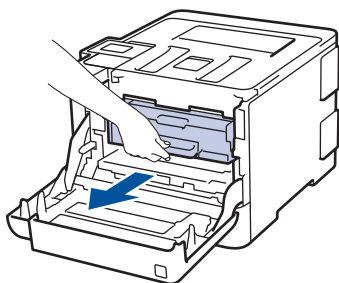

4. Rotiți maneta de blocare verde (1) în sens invers acelor de ceasornic până când se fixează în poziția de eliberare. Ținând de mânerul verde al unității de cilindru, ridicați partea frontală a unității de cilindru și scoateți-o din aparat.

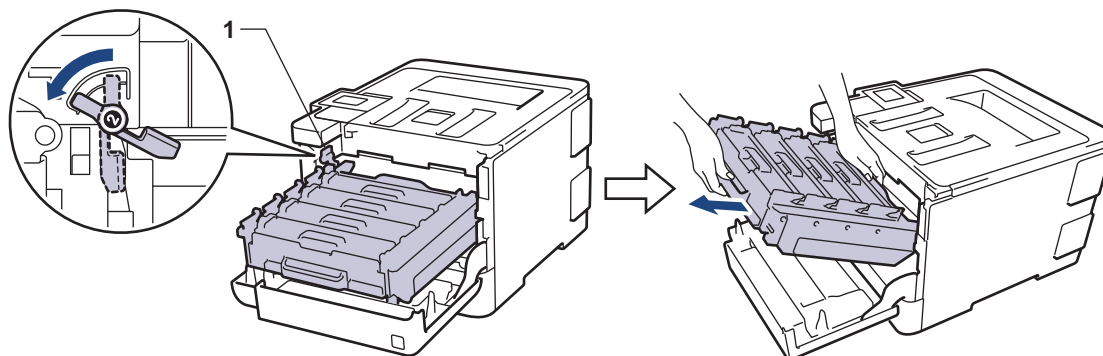

### IMPORTANT

Atunci când deplasați unitatea de cilindru, țineți-o de mânerul verde. **NU** țineți unitatea de cilindru de părțile laterale.

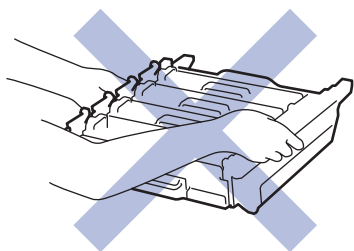

5. Țineți mânerul verde al unității de curea cu ambele mâini și ridicați unitatea de curea, apoi trageți-o afară.



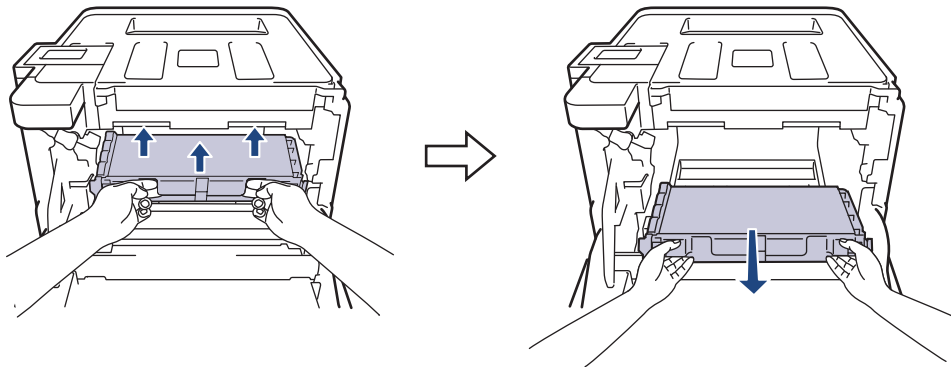

6. Despachetați noua unitate de curea și instalați-o în aparat. Asigurați-vă că unitatea de curea este poziționată echilibrat și ferm.

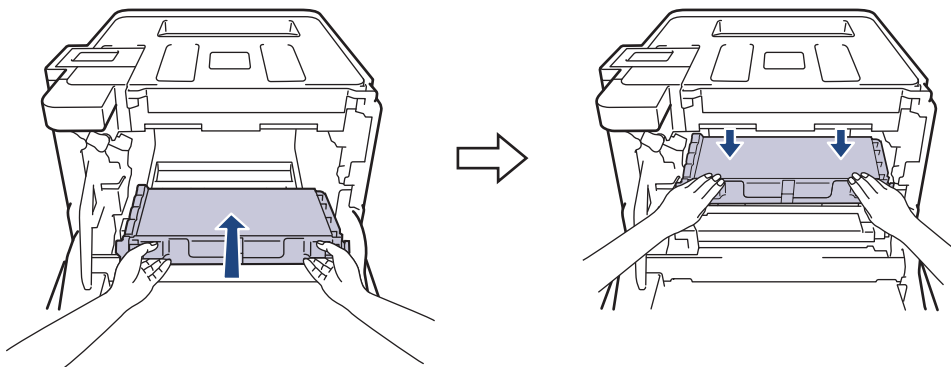

## NOTĂ

Pentru a evita problemele legate de calitatea imprimării, NU atingeți părțile hașurate în ilustrație.

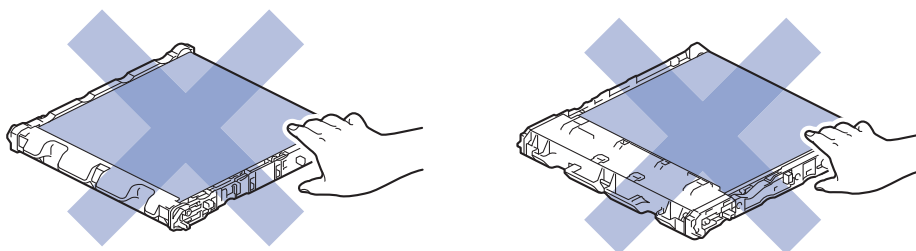

7. Asigurați-vă că pârghia verde de blocare (1) se află în poziția de deblocare, conform ilustrației.

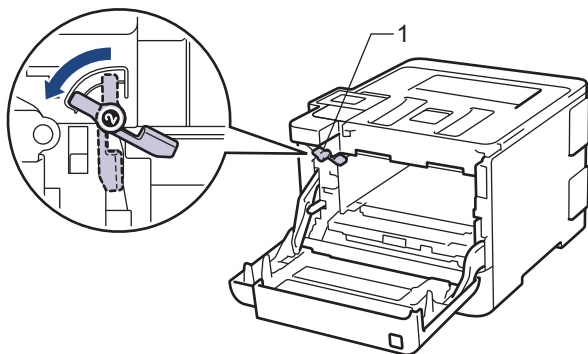

8. Glisați ușor unitatea de cilindru în aparat, până când se oprește în pârghia verde de blocare.

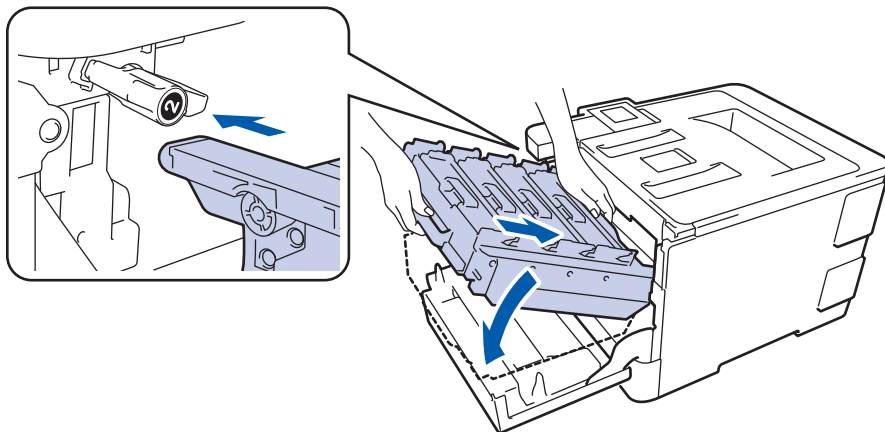

9. Răsuciți pârghia verde de blocare în sens antiorar până în poziția de blocare.

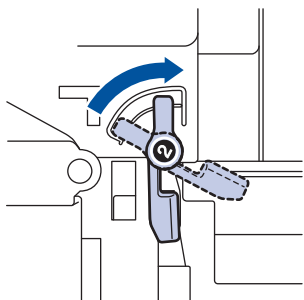

10. Utilizând mânerul verde, apăsați unitatea de cilindru înapoi în aparat până când se blochează în poziție.

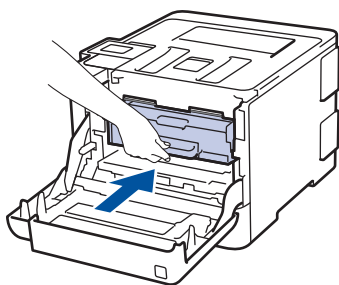

11. Închideți capacul frontal al aparatului.

### ✓ Informații similare

- Înlocuirea consumabilelor

## Înlocuiți cutia pentru deșeuri de toner

Înainte de a începe procedura de înlocuire ►► *Informații similare: Înlocuirea consumabilelor*

1. Verificați dacă aparatul este pornit.
2. Apăsați butonul de deblocare a capacului frontal și deschideți capacul frontal.

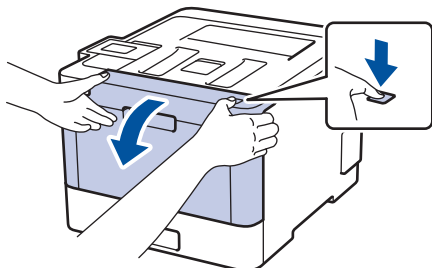

3. Țineți de mânerul verde a unității de cilindru. Trageți unitatea de cilindru din aparat până când aceasta se oprește.

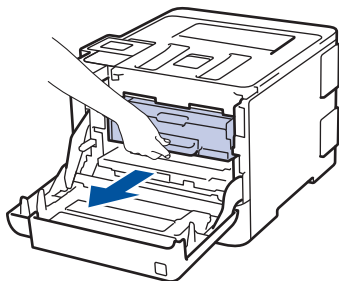

4. Rotiți maneta de blocare verde (1) în sens invers acelor de ceasornic până când se fixează în poziția de eliberare. Ținând de mânerul verde al unității de cilindru, ridicați partea frontală a unității de cilindru și scoateți-o din aparat.

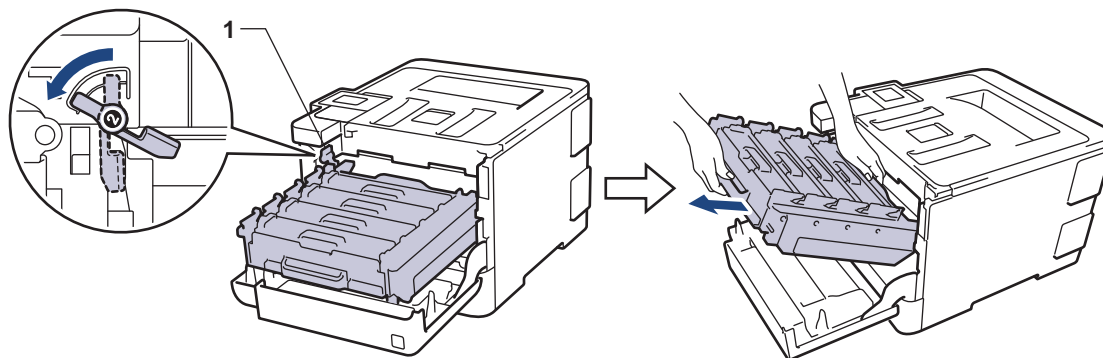

### IMPORTANT

Atunci când deplasați unitatea de cilindru, țineți-o de mânerul verde. NU țineți unitatea de cilindru de părțile laterale.

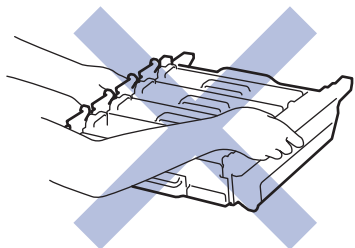

5. Țineți mânerul verde al unității de curea cu ambele mâini și ridicați unitatea de curea, apoi trageți-o afară.

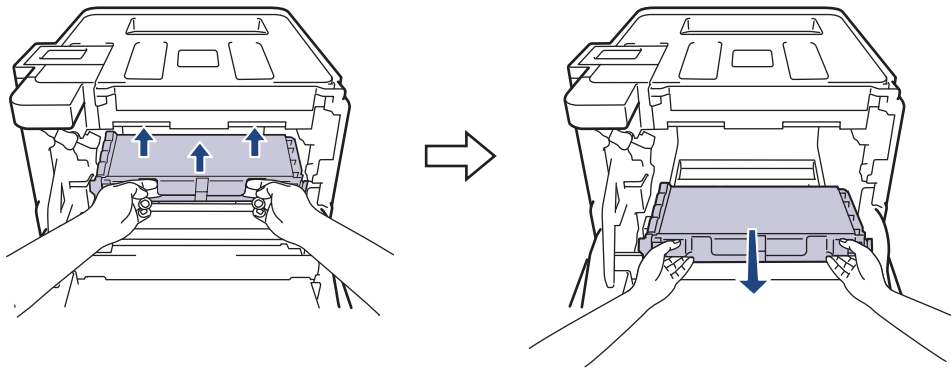

## NOTĂ

Pentru a evita problemele legate de calitatea imprimării, **NU** atingeți părțile hașurate în ilustrație.

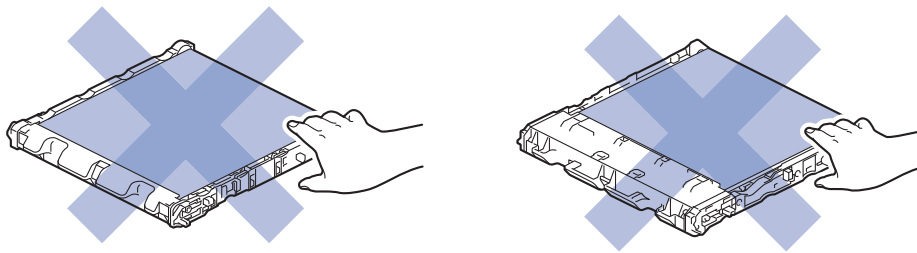

6. Îndepărtați cele două bucăți de ambalaj portocaliu și aruncați-le.

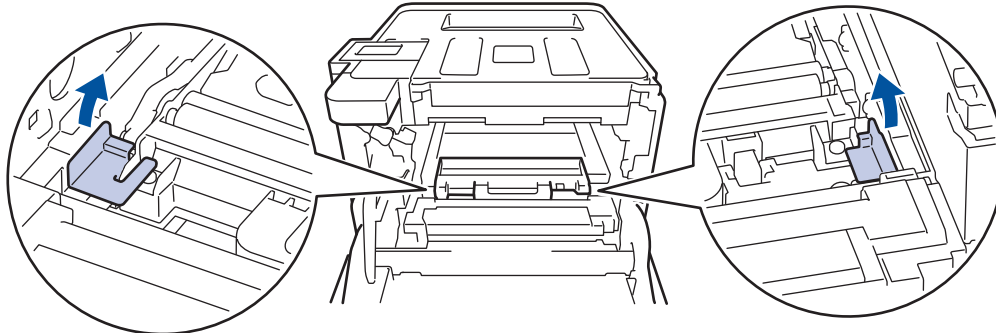

Acest pas este necesar numai atunci când înlocuiți cutia pentru deșeuri de toner pentru prima dată și nu este necesar în cazul cutiei pentru deșeurile de toner de schimb. Ambalajul portocaliu este instalat în fabrică pentru a proteja aparatul pe durata transportului.

7. Țineți mânerul albastru al cutiei pentru deșeuri de toner și scoateți cutia din aparat.

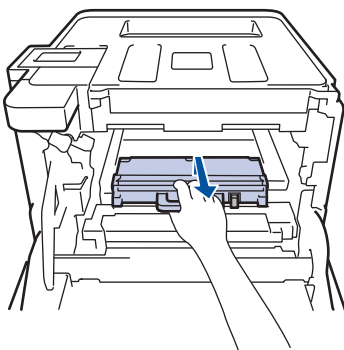

**NU** refolosiți cutia pentru deșeuri de toner.

8. Despachetați noua cutie pentru deșeuri de toner și instalați-o în aparat, cu ajutorul mânerului albastru. Asigurați-vă că poziționați echilibrat și ferm cutia pentru deșeuri de toner.

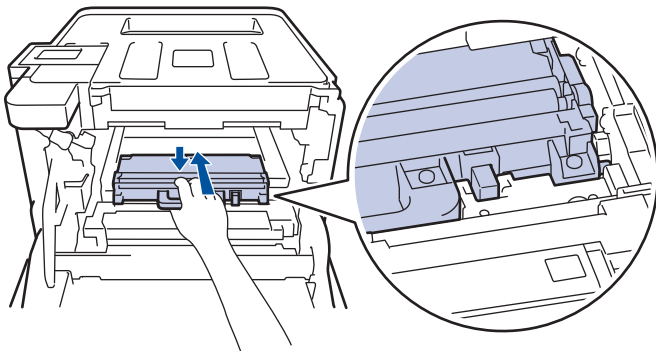

9. Introduceți unitatea de curea înapoi în aparat. Asigurați-vă că unitatea de curea este poziționată echilibrat și ferm.

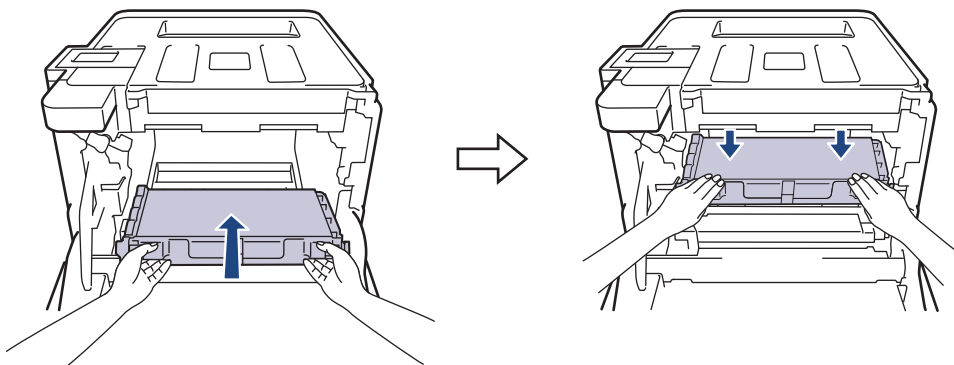

## NOTĂ

Pentru a evita problemele legate de calitatea imprimării, NU atingeți părțile hașurate în ilustrație.

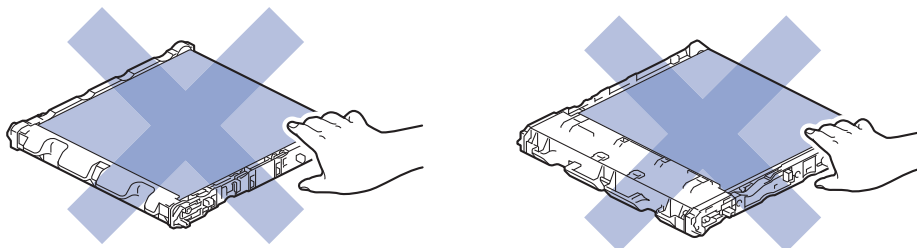

10. Asigurați-vă că pârghia verde de blocare (1) se află în poziția de deblocare, conform ilustrației.

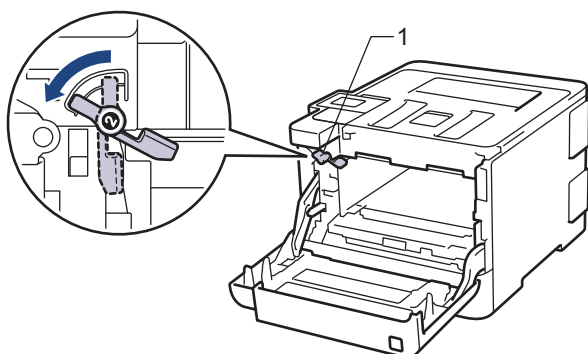

11. Glisați ușor unitatea de cilindru în aparat, până când se oprește în pârghia verde de blocare.

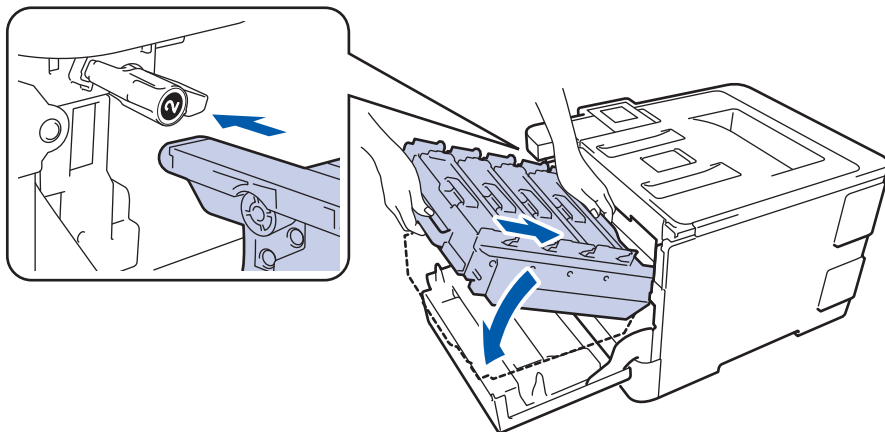

12. Răsuciți pârghia verde de blocare în sens antiorar până în poziția de blocare.

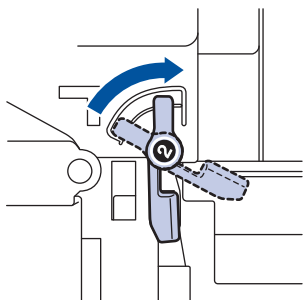

13. Utilizând mânerul verde, apăsați unitatea de cilindru înapoi în aparat până când se blochează în poziție.

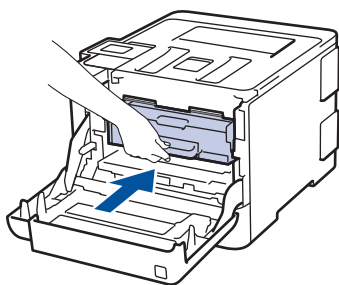

14. Închideți capacul frontal al aparatului.

### ✓ Informații similare

- [Înlocuirea consumabilelor](#)

## Curățați aparatul

Curățați periodic interiorul și exteriorul aparatului folosind o lavetă uscată, fără scame.

La înlocuirea cartușului de toner sau unității de cilindru, nu uitați să curățați interiorul aparatului. Dacă paginile imprimate sunt murdare de toner, curățați aparatul în interior folosind o lavetă uscată, fără scame.

### ⚠ AVERTIZARE

- NU folosiți substanțe inflamabile, orice tip de spray sau lichide/solvenți organici care conțin alcool sau amoniac pentru a curăța interiorul sau exteriorul produsului. Acest lucru poate duce la izbucnirea unui incendiu. Folosiți, în schimb, numai o lavetă uscată, fără scame.



### IMPORTANT

- NU folosiți alcool izopropilic pentru a curăța murdăria de pe panoul de control. Aceasta poate conduce la crăparea panoului.
- Pentru a evita problemele legate de calitatea imprimării, NU atingeți părțile hașurate în ilustrație.

#### Cartuș de toner

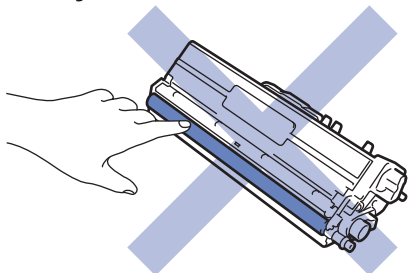

#### Unitate de cilindru

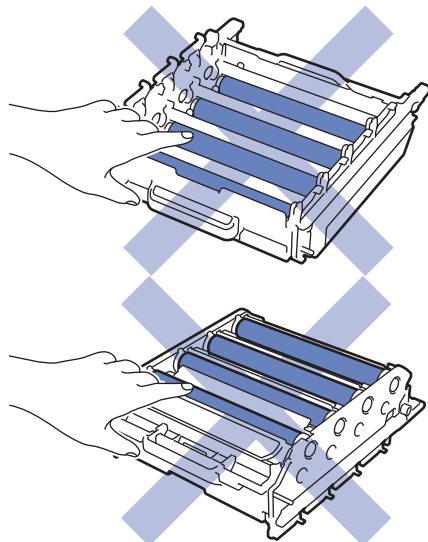

---

### Unitate de curea

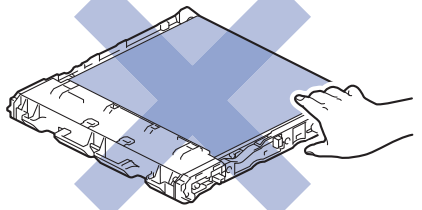
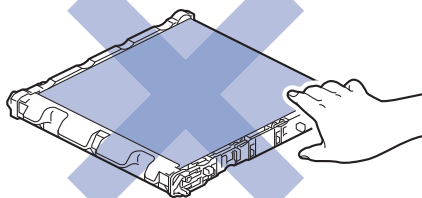

### Cutie pentru deșeuri de toner

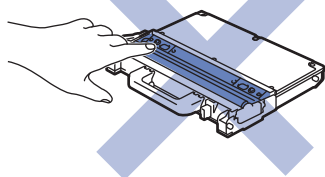

---

### ✓ Informații similare

- Întreținerea de rutină
  - Curățați ferestrele scannerului laser
  - Curățarea ecranului tactil LCD
  - Curățarea firelor corona
  - Curățarea unității de cilindru
  - Curățarea rolor de preluare a hârtiei
-



## Curățați ferestrele scannerului laser

1. Apăsați pe și mențineți apăsat  pentru a opri aparatul.
2. Apăsați butonul de deblocare a capacului frontal și deschideți capacul frontal.

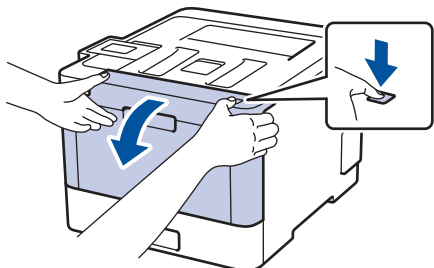

3. Țineți de mânerul verde a unității de cilindru. Trageți unitatea de cilindru din aparat până când aceasta se oprește.

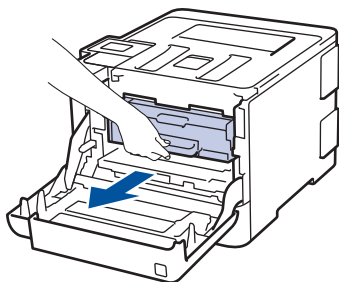

4. Rotiți maneta de blocare verde (1) în sens invers acelor de ceasornic până când se fixează în poziția de eliberare. Ținând de mânerul verde al unității de cilindru, ridicați partea frontală a unității de cilindru și scoateți-o din aparat.

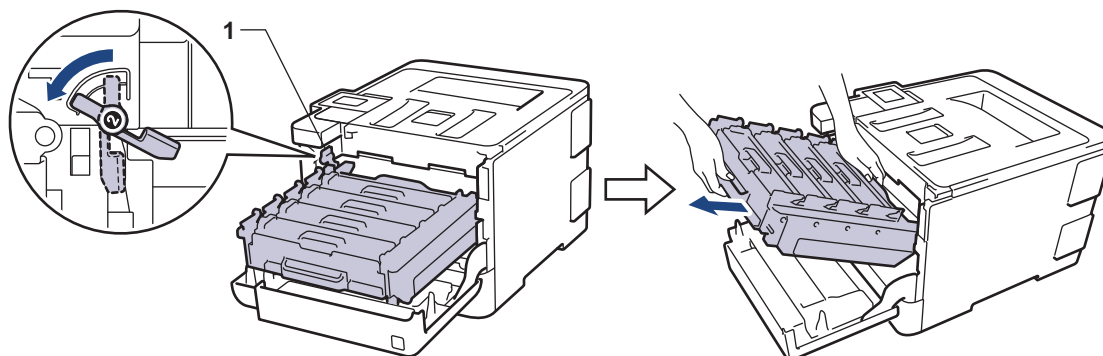

### IMPORTANT

Atunci când deplasați unitatea de cilindru, țineți-o de mânerul verde. **NU** țineți unitatea de cilindru de părțile laterale.

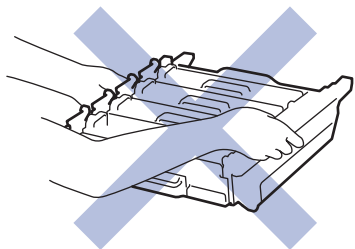

5. Ștergeți cele patru ferestre ale scannerului laser (1) cu o lavetă uscată, moale, fără scame.

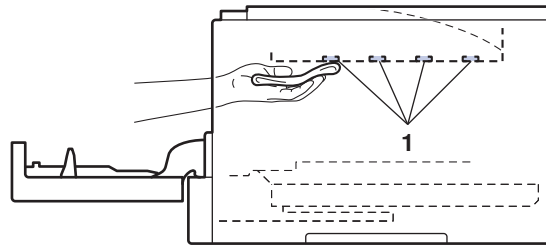
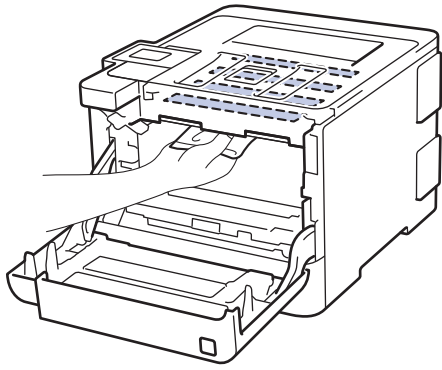

6. Asigurați-vă că pârghia verde de blocare (1) se află în poziția de deblocare, conform ilustrației.

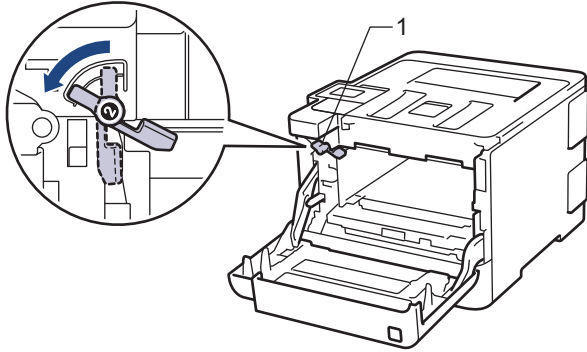

7. Glisați ușor unitatea de cilindru în aparat, până când se oprește în pârghia verde de blocare.

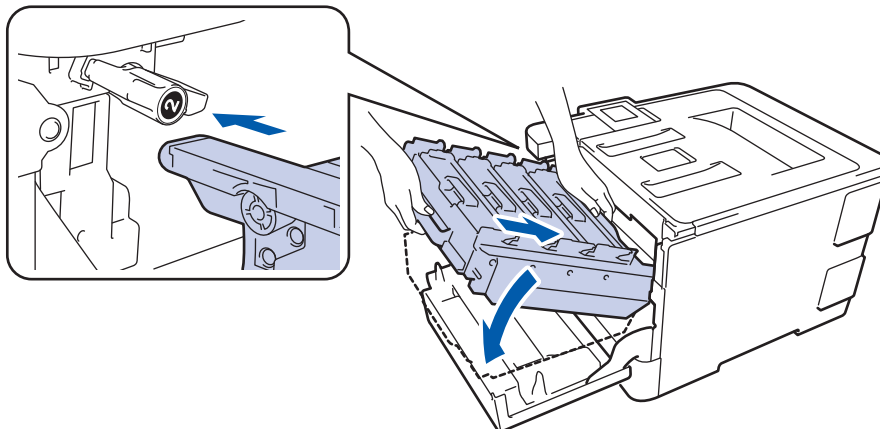

8. Răsuciți pârghia verde de blocare în sens antiorar până în poziția de blocare.

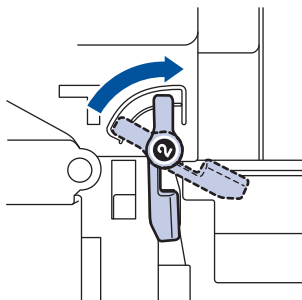

9. Utilizând mânerul verde, apăsați unitatea de cilindru înapoi în aparat până când se blochează în poziție.

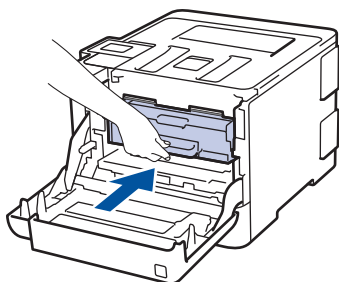

10. Închideți capacul frontal al aparatului.

---

11. Apăsați pe  pentru a porni aparatul.



### **Informații similare**

- [Curățați aparatul](#)
-

## Curățarea ecranului tactil LCD

Modele înrudite: HL-L8360CDW/HL-L9310CDW

### IMPORTANT

NU utilizați orice tip de substanțe de curățare lichide (inclusiv etanol).

1. Apăsați pe și mențineți apăsat  pentru a opri aparatul.
2. Curățați ecranul tactil cu o lavetă fără scame, moale și uscată.

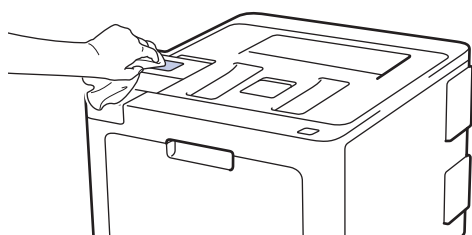

3. Apăsați pe  pentru a porni aparatul.

### Informații similare

- [Curățați aparatul](#)

## Curățarea firelor corona

1. Apăsăți butonul de deblocare a capacului frontal și deschideți capacul frontal.

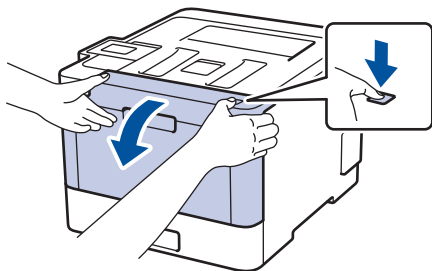

2. Țineți de mânerul verde a unității de cilindru. Trageți unitatea de cilindru din aparat până când aceasta se oprește.

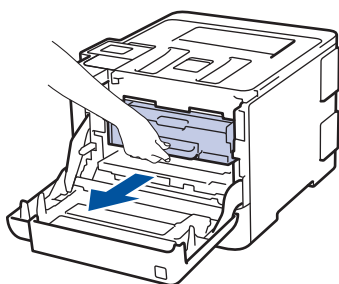

3. Țineți mânerul cartușului de toner și împingeți-l ușor pentru a-l debloca. Trageți-l în sus și scoateți-l din unitatea de cilindru. Repetați operațiunea pentru toate cartușele de toner.

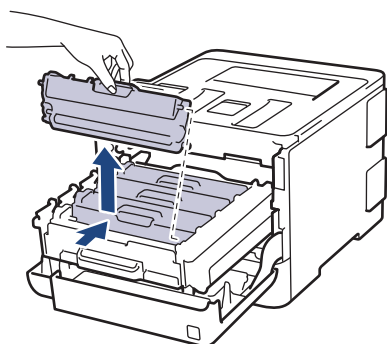

4. Curățați firul corona din interiorul unității cilindru, împingând ușor siguranța verde de la stânga la dreapta și de la dreapta la stânga de mai multe ori. Repetați operațiunea pentru toate firele corona.

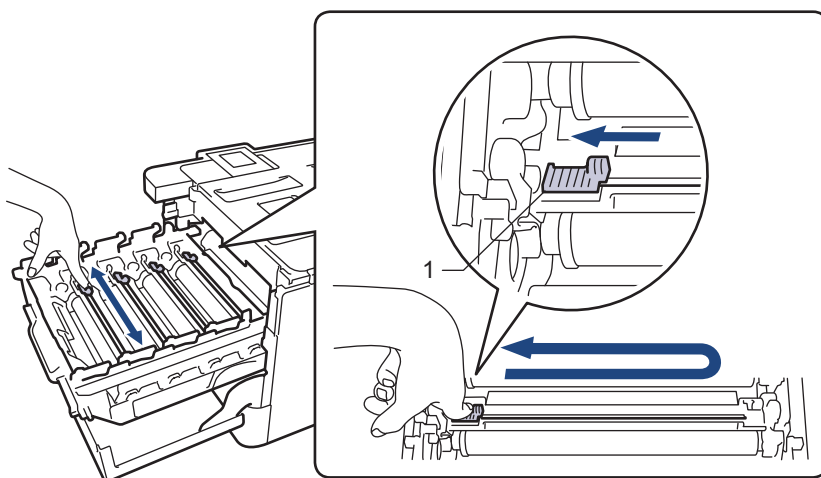

Pentru a evita o calitate slabă a imprimării, asigurați-vă că blocați siguranța verde în poziția de bază (1), aliniat cu partea stângă a cilindrului.

5. Introduceți cartușul de toner în unitatea de cilindru și trageți ușor spre dumneavoastră până când se fixează cu un clic în poziție. Asigurați-vă că potriviți culoarea cartușului de toner cu eticheta aceleiași culori de pe unitatea de cilindru. Repetați operațiunea pentru toate cartușele de toner.

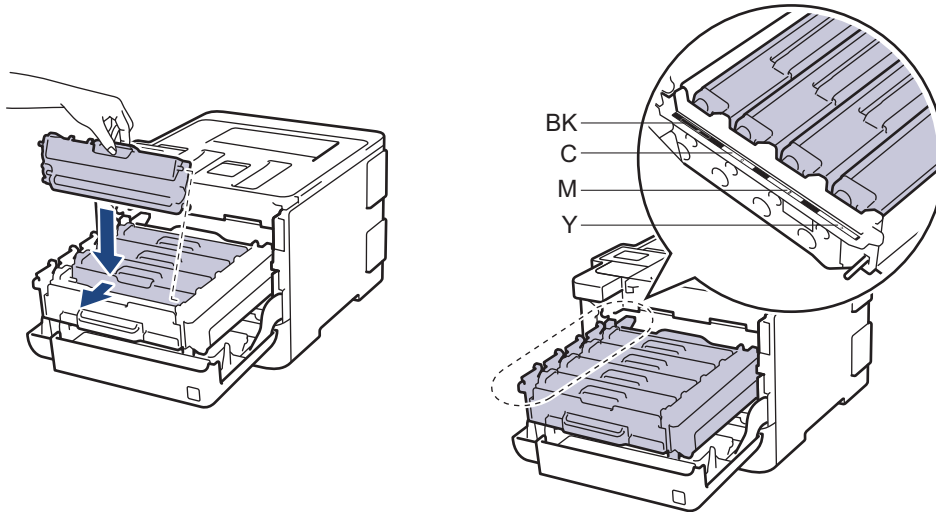

- BK: Negru
- C: Cyan
- M: Magenta
- Y: Galben

 Asigurați-vă că așezați cartușul de toner corect, deoarece altfel se poate desprinde de unitatea de cilindru.

6. Utilizând mânerul verde, apăsați unitatea de cilindru înapoi în aparat până când se blochează în poziție.

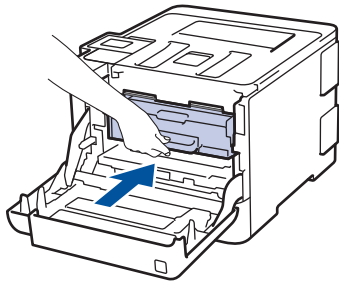

7. Închideți capacul frontal al aparatului.

### Informații similare

- Curățați aparatul
- Mesaje de eroare și de întreținere

## Curățarea unității de cilindru

Dacă materialul tipărit are puncte albe sau negre sau alte marcaje repetate la intervale de 94 mm, este posibil ca cilindrul să fie murdar cu materii străine, de exemplu adeziv de pe o etichetă prins pe suprafața cilindrului.

>> [HL-L8260CDW](#)

>> [HL-L8360CDW/HL-L9310CDW](#)

### HL-L8260CDW

1. Asigurați-vă că aparatul este în modul Gata de operare.
2. Apăsăți pe ▲ sau pe ▼ pentru a selecta următoarele:
  - a. Selectați [Print Rapoarte]. Apăsăți pe **OK**
  - b. Selectați [Impr. punct cil.]. Apăsăți pe **OK**Aparatul imprimă foaia de verificare a punctelor cilindrului.
3. Apăsăți pe și mențineți apăsat  pentru a opri aparatul.
4. Apăsăți butonul de deblocare a capacului frontal și deschideți capacul frontal.

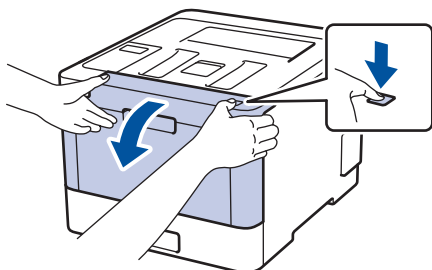

5. Țineți de mânerul verde a unității de cilindru. Trageți unitatea de cilindru din aparat până când aceasta se oprește.

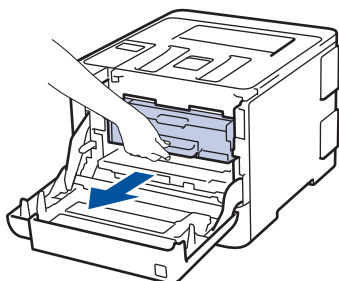

6. Rotiți maneta de blocare verde (1) în sens invers acelor de ceasornic până când se fixează în poziția de eliberare. Ținând de mânerul verde ale unității de cilindru, ridicați partea frontală a unității de cilindru și scoateți-o din aparat.

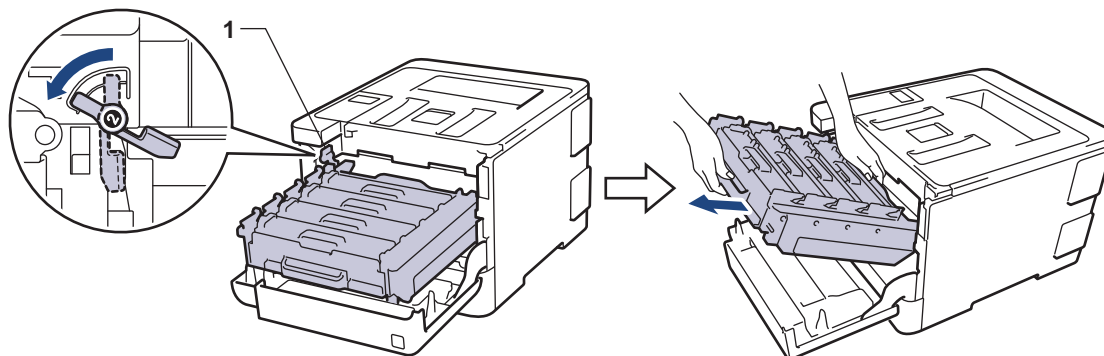

### IMPORTANT

Atunci când deplasați unitatea de cilindru, țineți-o de mânerul verde. NU țineți unitatea de cilindru de părțile laterale.

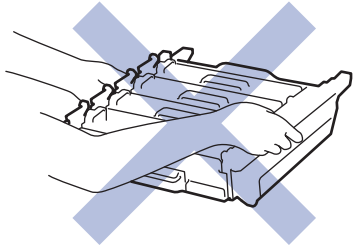

7. Țineți mânerul cartușului de toner și împingeți-l ușor pentru a-l debloca. Trageți-l în sus și scoateți-l din unitatea de cilindru. Repetați operațiunea pentru toate cartușele de toner.

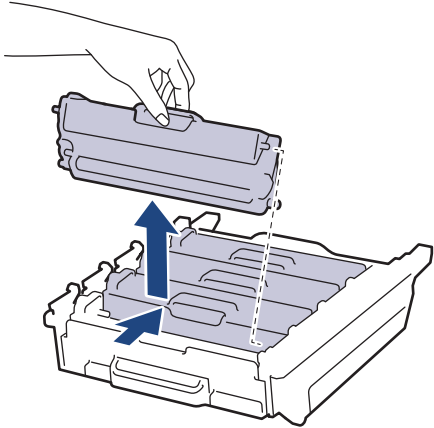

8. Întoarceți unitatea de cilindru, ținând-o de mânerele verzi. Asigurați-vă că mecanismele de acționare a unității de cilindru (1) se află pe partea stângă.

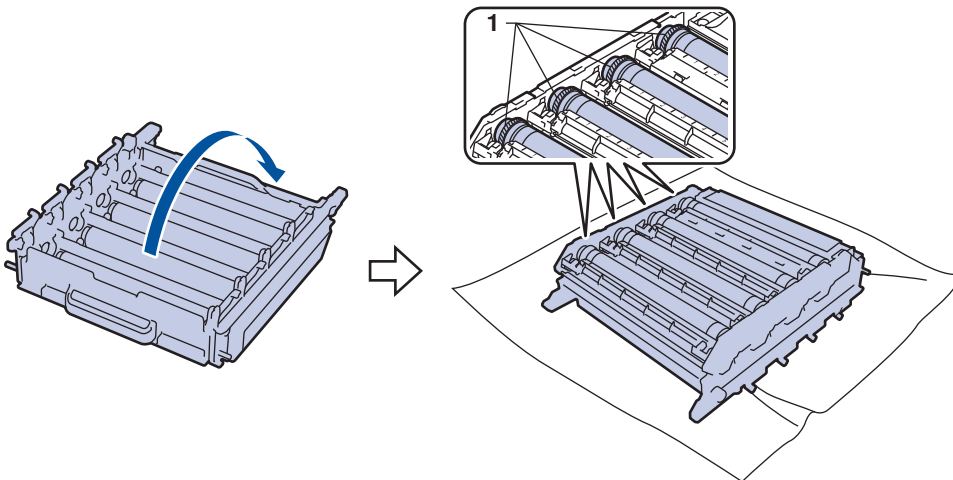

9. Utilizați marcajele numerotate aflate lângă rola cilindrului pentru a găsi semnul. De exemplu, un punct cyan în coloana 2 de pe foaia de verificare înseamnă că există un marcaj în regiunea „2” a cilindrului cyan.

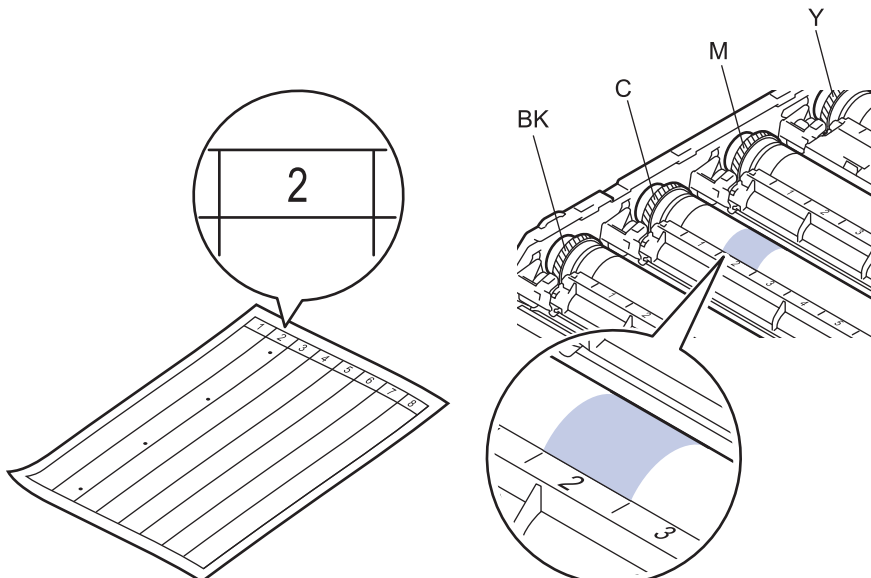



- BK: Negru
- C: Cyan
- M: Magenta
- Y: Galben

10. Țineți cadrul unității de cilindru cu ambele mâini, amplasați degetul mare pe levierul unității de cilindru și rوتاți cilindrul către dumneavoastră cu mâna în timp ce priviți suprafața zonei suspectate.

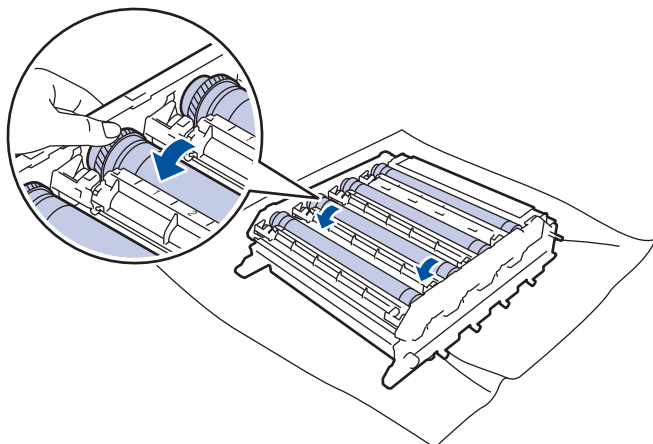

Pentru a evita problemele de calitate a imprimării, NU atingeți suprafața unității de cilindru, cu excepția marginilor.

11. Ștergeți cu atenție suprafața cilindrului cu un bețișor cu vată uscată până când semnul de pe suprafață este îndepărtat.

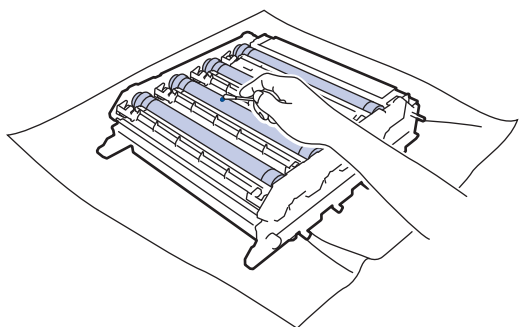

## NOTĂ

NU curățați suprafața cilindrului fotosensibil cu un obiect ascuțit sau cu lichide.

12. Întoarceți unitatea de cilindru, ținând-o de mânerle verzi.

13. Reintroduceți cartușul de toner în unitatea de cilindru și trageți ușor spre dumneavoastră până când se fixează cu un clic în poziție. Asigurați-vă că potriviți culoarea cartușului de toner cu eticheta aceleiași culori de pe unitatea de cilindru. Repetați operațiunea pentru toate cartușele de toner.

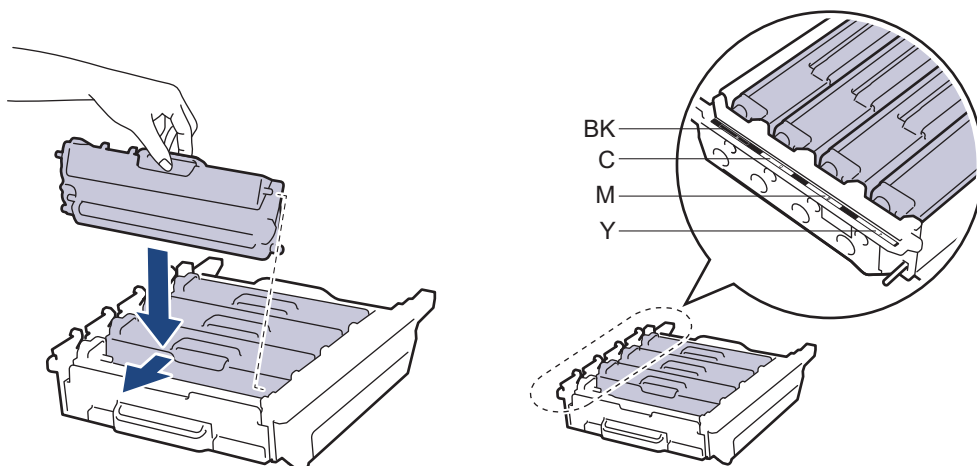

- BK: Negru
- C: Cyan
- M: Magenta
- Y: Galben



Asigurați-vă că așezați cartușul de toner corect, deoarece altfel se poate desprinde de unitatea de cilindru.

14. Asigurați-vă că pârghia verde de blocare (1) se află în poziția de deblocare, conform ilustrației.

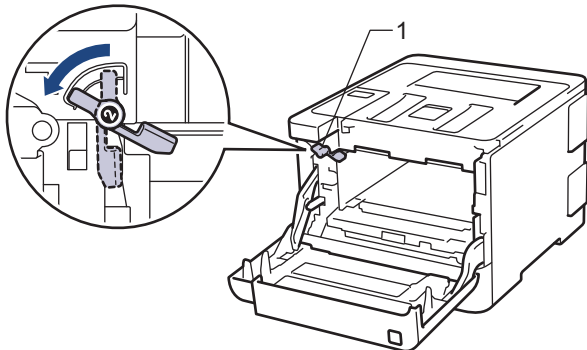

15. Glisați ușor unitatea de cilindru în aparat, până când se oprește în pârghia verde de blocare.

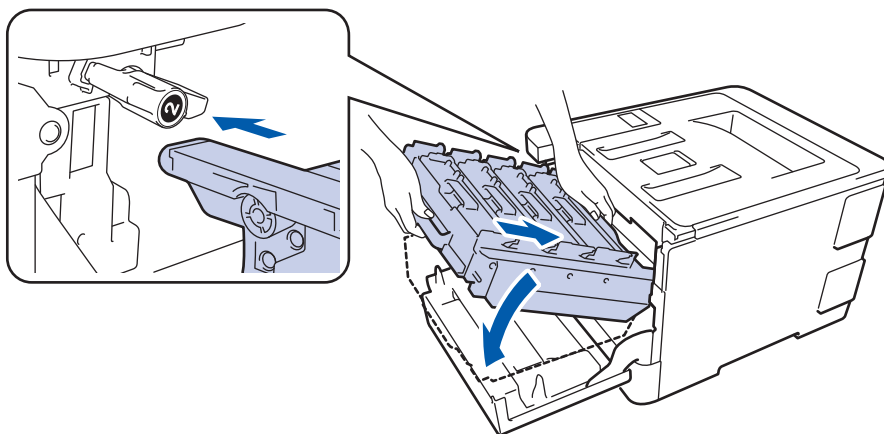

16. Răsuciți pârghia verde de blocare în sens antiorar până în poziția de blocare.

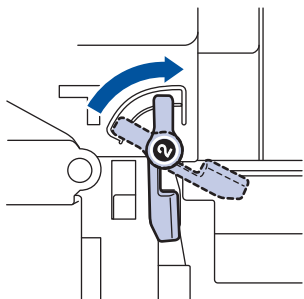

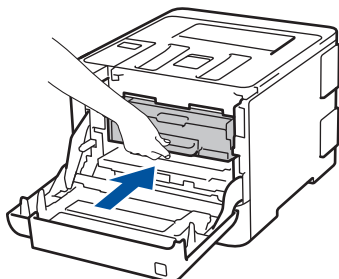

17. Utilizând mânerul verde, apăsați unitatea de cilindru înapoi în aparat până când se blochează în poziție.



18. Închideți capacul frontal al aparatului.

19. Apăsați pe  pentru a porni aparatul.

## HL-L8360CDW/HL-L9310CDW

1. Asigurați-vă că aparatul este în modul Gata de operare.
2. Apăsați pe  [Setări] > [Toate setările] > [Print Rapoarte] > [Imprimare puncte cil.].
3. Apăsați pe [Da].  
Aparatul imprimă foaia de verificare a punctelor cilindrului.
4. Apăsați pe și mențineți apăsat  pentru a opri aparatul.
5. Apăsați butonul de deblocare a capacului frontal și deschideți capacul frontal.



6. Țineți de mânerul verde a unității de cilindru. Trageți unitatea de cilindru din aparat până când aceasta se oprește.

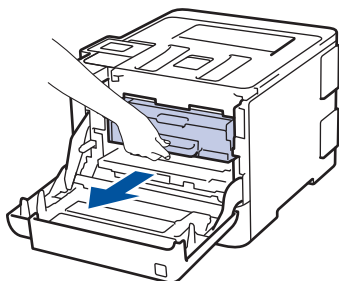

7. Rotiți maneta de blocare verde (1) în sens invers acelor de ceasornic până când se fixează în poziția de eliberare. Ținând de mânerul verde al unității de cilindru, ridicați partea frontală a unității de cilindru și scoateți-o din aparat.

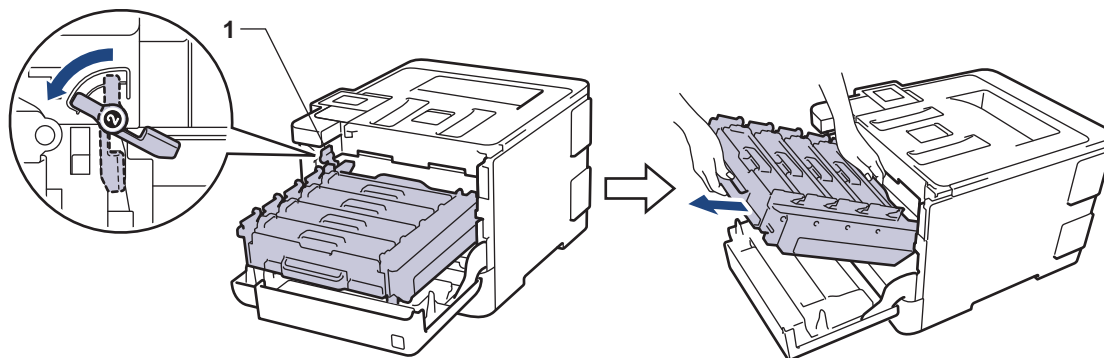

### IMPORTANT

Atunci când deplasați unitatea de cilindru, țineți-o de mânerul verde. NU țineți unitatea de cilindru de părțile laterale.

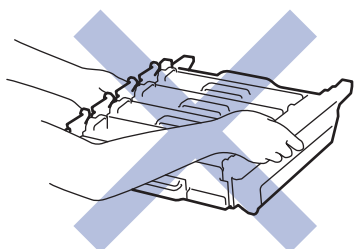

8. Țineți mânerul cartușului de toner și împingeți-l ușor pentru a-l debloca. Trageți-l în sus și scoateți-l din unitatea de cilindru. Repetați operațiunea pentru toate cartușele de toner.

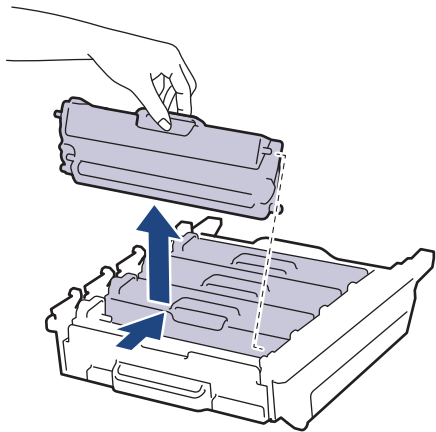

9. Întoarceți unitatea de cilindru, ținând-o de mânerele verzi. Asigurați-vă că mecanismele de acționare a unității de cilindru (1) se află pe partea stângă.

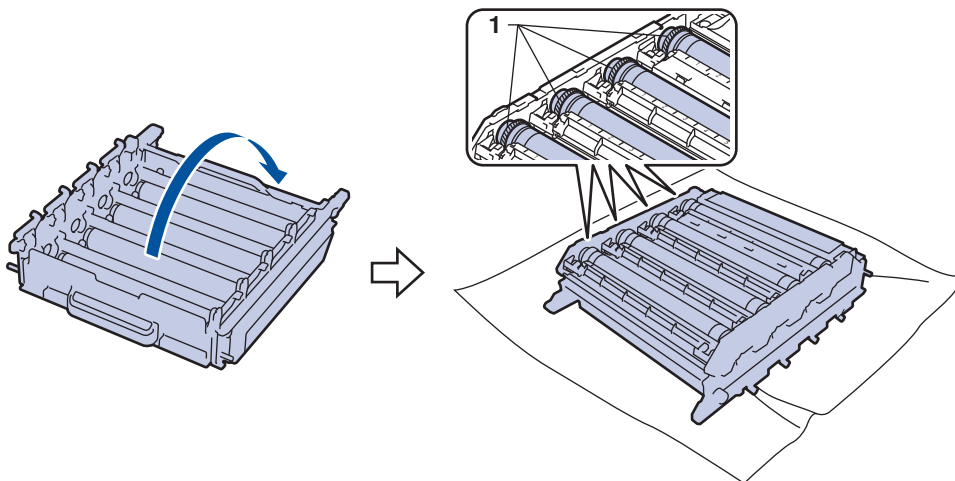

10. Utilizați marcajele numerotate aflate lângă rola cilindrului pentru a găsi semnul. De exemplu, un punct cyan în coloana 2 de pe foaia de verificare înseamnă că există un marcaj în regiunea „2” a cilindrului cyan.

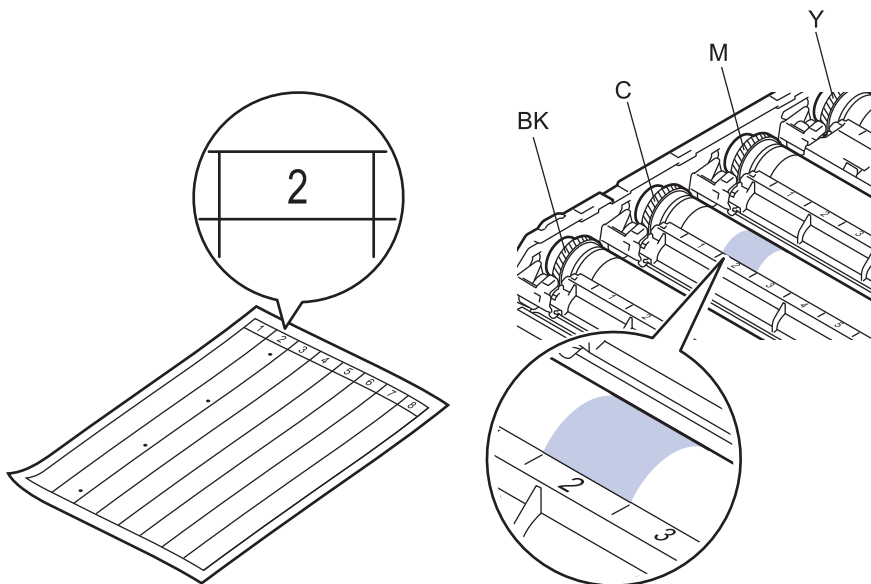

- BK: Negru
- C: Cyan
- M: Magenta
- Y: Galben

11. Țineți cadrul unității de cilindru cu ambele mâini, amplasați degetul mare pe levierul unității de cilindru și rوتاți cilindrul către dumneavoastră cu mâna în timp ce priviți suprafața zonei suspectate.

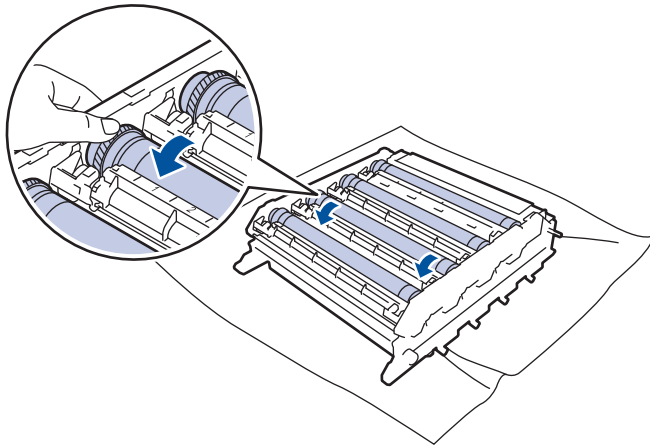

Pentru a evita problemele de calitate a imprimării, NU atingeți suprafața unității de cilindru, cu excepția marginilor.

- Ștergeți cu atenție suprafața cilindrului cu un bețisor cu vată uscată până când semnul de pe suprafață este îndepărtat.

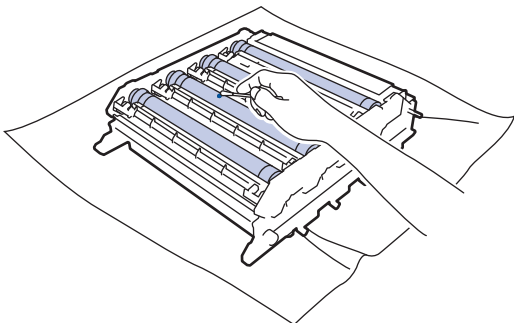

## NOTĂ

NU curățați suprafața cilindrului fotosensibil cu un obiect ascuțit sau cu lichide.

- Întoarceți unitatea de cilindru, ținând-o de mânerul verde.
- Reintroduceți cartușul de toner în unitatea de cilindru și trageți ușor spre dumneavoastră până când se fixează cu un clic în poziție. Asigurați-vă că potriviți culoarea cartușului de toner cu eticheta aceleiași culori de pe unitatea de cilindru. Repetați operațiunea pentru toate cartușele de toner.

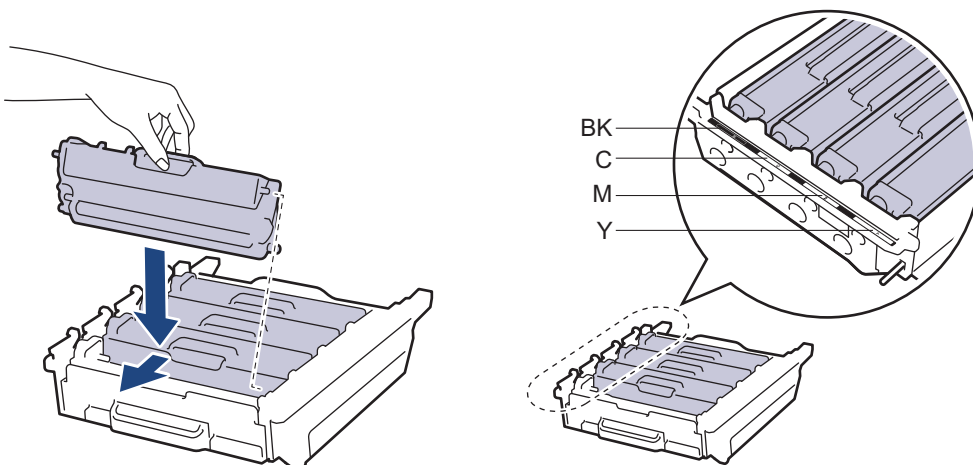

- BK: Negru
- C: Cyan
- M: Magenta
- Y: Galben



Asigurați-vă că așezați cartușul de toner corect, deoarece altfel se poate desprinde de unitatea de cilindru.

15. Asigurați-vă că pârghia verde de blocare (1) se află în poziția de deblocare, conform ilustrației.

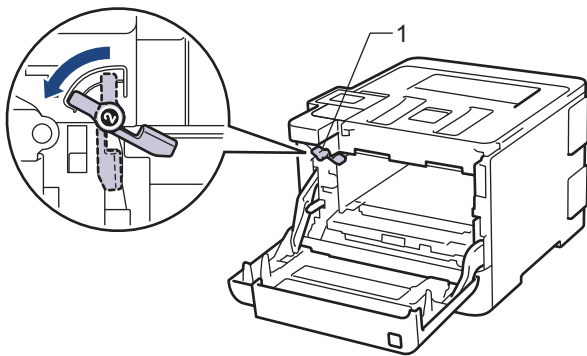

16. Glisați ușor unitatea de cilindru în aparat, până când se oprește în pârghia verde de blocare.

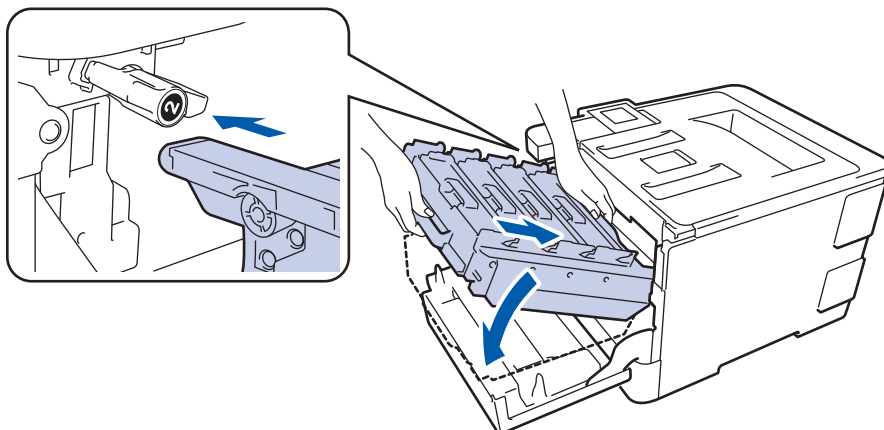

17. Răsuciți pârghia verde de blocare în sens antiorar până în poziția de blocare.

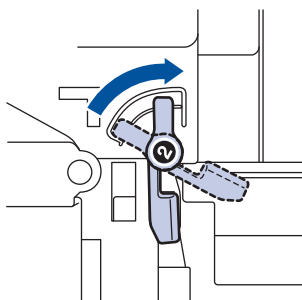

18. Utilizând mânerul verde, apăsați unitatea de cilindru înapoi în aparat până când se blochează în poziție.

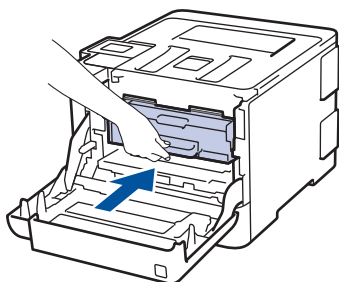

19. Închideți capacul frontal al aparatului.

20. Apăsați pe  pentru a porni aparatul.



### Informații similare

- [Curățați aparatul](#)
- [Îmbunătățirea calității imprimării](#)

## Curățarea rolor de preluare a hârtiei

Curățarea periodică a rolei de antrenare a hârtiei poate preveni blocajele de hârtie, asigurând alimentarea corectă a hârtiei.

Dacă aveți probleme la alimentarea hârtiei, curățați rolele de preluare a hârtiei:

1. Apăsați pe și mențineți apăsat  pentru a opri aparatul.
2. Scoateți complet tava pentru hârtie din aparat.

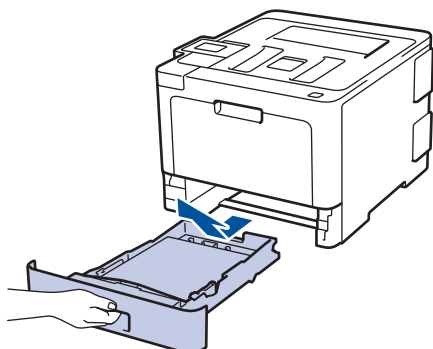

3. Dacă este încărcată hârtie sau s-a blocat ceva în tava pentru hârtie, scoateți-o.
4. Stoarceți bine o lavetă fără scame înmuiată în apă caldă și apoi ștergeți de praf perna de separare din tava de hârtie.

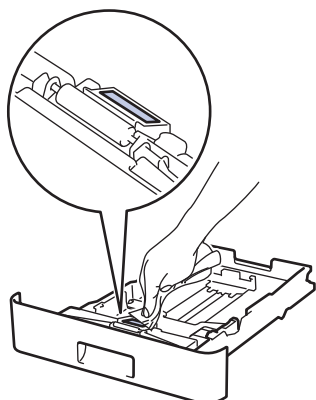

5. Ștergeți de praf cele două role pentru agățat hârtie din interiorul aparatului.

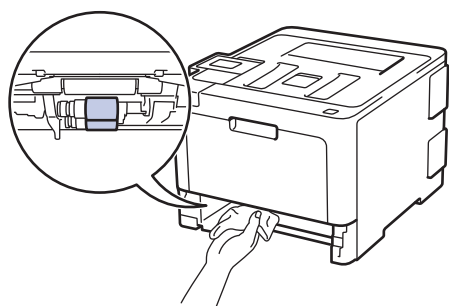

6. Reîncărcați hârtia și puneți tava de hârtie înapoi în aparat.
7. Apăsați pe  pentru a porni aparatul.

### Informații similare

- [Curățați aparatul](#)
- [Probleme de imprimare](#)

## Calibrați ieșirea culorii

Densitatea de ieșire a fiecărei culori poate varia, în funcție de mediul în care se află aparatul, inclusiv factori precum temperatura și umiditatea. Calibrarea aparatului ajută la îmbunătățirea densității culorilor.



Dacă utilizați un driver de imprimantă Mac, driverul de imprimantă va recupera automat datele de calibrare. Pentru a recupera datele manual, trebuie să efectuați calibrarea utilizând **Status Monitor** Brother.

>> [HL-L8260CDW](#)

>> [HL-L8360CDW/HL-L9310CDW](#)

### HL-L8260CDW

1. Apăsați pe ▲ sau pe ▼ pentru a selecta următoarele:
  - a. Selectați [Imprimanta]. Apăsați pe **OK**
  - b. Selectați [CorectareCuloare]. Apăsați pe **OK**
  - c. Selectați [Calibrare]. Apăsați pe **OK**
  - d. Selectați [Calibrare]. Apăsați pe **OK**
2. Apăsați pe ▲ pentru a selecta opțiunea [Da].



Calibrarea începe automat și va dura câteva minute.

3. Apăsați pe **Cancel (Anulare)**.

### HL-L8360CDW/HL-L9310CDW

1. Apăsați  [Toner] > [Calibrare] > [Calibrare].
2. Apăsați pe [Da].



Calibrarea începe automat și va dura câteva minute.

3. Apăsați pe .

### Informații similare

- [Întreținerea de rutină](#)
- [Resetați setările de calibrare ale aparatului](#)
- [Îmbunătățirea calității imprimării](#)



## Resetați setările de calibrare ale aparatului

În cazul în care culoarea rezultată diferă de ceea ce vedeți pe monitorul dumneavoastră, încercați resetarea parametrilor de calibrare ai aparatului.



>> [HL-L8260CDW](#)

>> [HL-L8360CDW/HL-L9310CDW](#)

### HL-L8260CDW

1. Apăsați pe ▲ sau pe ▼ pentru a selecta următoarele:
  - a. Selectați [Imprimanta]. Apăsați pe **OK**
  - b. Selectați [CorectareCuloare]. Apăsați pe **OK**
  - c. Selectați [Calibrare]. Apăsați pe **OK**
  - d. Selectați [Resetează]. Apăsați pe **OK**
2. Apăsați pe ▲ pentru a selecta opțiunea [Da].
3. Apăsați pe **Cancel (Anulare)**.

### HL-L8360CDW/HL-L9310CDW

1. Apăsați  [Toner] > [Calibrare] > [Resetează].
2. Apăsați pe [Da].
3. Apăsați pe .

### Informații similare

- [Calibrați ieșirea culorii](#)

## Corecții Culoare Aliniere imprimare (ÎnregistrareCuloare)

Dacă zonele solide ale culorii sau imaginile au margini cyan, magenta sau galbene, utilizați funcția Înregistrare Culoare.

>> [HL-L8260CDW](#)

>> [HL-L8360CDW/HL-L9310CDW](#)

### HL-L8260CDW

1. Apăsați pe ▲ sau pe ▼ pentru a selecta următoarele:
  - a. Selectați [Imprimanta]. Apăsați pe **OK**
  - b. Selectați [CorectareCuloare]. Apăsați pe **OK**
  - c. Selectați [Înregistrare]. Apăsați pe **OK**
2. Apăsați pe ▲ pentru a selecta opțiunea [Da].



Înregistrarea culorii începe automat și va dura aproximativ 10 secunde sau mai mult.

3. Apăsați pe **Cancel (Anulare)**.

### HL-L8360CDW/HL-L9310CDW

1. Apăsați  [Toner] > [Înregistrare].
2. Apăsați pe [Da].



Înregistrarea culorii începe automat și va dura aproximativ 10 secunde sau mai mult.

3. Apăsați pe .

### ✓ Informații similare

- [Întreținerea de rutină](#)

## Verificați durata de viață rămasă



>> [HL-L8260CDW](#)

>> [HL-L8360CDW/HL-L9310CDW](#)

### HL-L8260CDW

1. Apăsați pe ▲ sau pe ▼ pentru a selecta următoarele:
  - a. Selectați [Info. aparat]. Apăsați pe **OK**
  - b. Selectați [Viață componente]. Apăsați pe **OK**
2. Apăsați pe ▲ sau ▼ pentru a selecta componenta aparatului pe care doriți să o verificați și apoi apăsați pe **OK**. Ecranul LCD afișează durata de viață aproximativă rămasă pentru componentă.
3. Apăsați pe **Cancel (Anulare)**.

### HL-L8360CDW/HL-L9310CDW

1. Apăsați pe  [Setări] > [Toate setările] > [Informatii masina] > [Funcționare componente].
2. Apăsați pe ▲ sau pe ▼ pentru a afișa componentele aparatului și apăsați pe cea pe care doriți să o verificați. Ecranul LCD afișează durata de viață aproximativă rămasă pentru componentă.
3. Apăsați pe .



Pentru a afișa durata de viață rămasă aproximativă pentru cartușele de toner, apăsați  [Toner] > [Durată toner].

### ✓ Informații similare

- [Întreținerea de rutină](#)

## Ambalarea și expedierea aparatului Brother

### AVERTIZARE

- Acest produs este greu, cântărind peste 21,8 kg. Pentru a preveni posibile vătămări corporale, produsul trebuie ridicat de către cel puțin două persoane, ținându-l din față și din spate.
- Când mutați aparatul, transportați-l așa cum este indicat în ilustrația de mai jos.

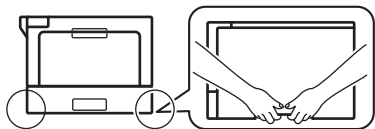

- Dacă aparatul are una sau mai multe tăvi opționale instalate, scoateți tava sau tăvile opționale ÎNAINTE de a deplasa aparatul. Încercarea de deplasare a aparatului fără a demonta tăvile opționale vă poate provoca vătămări corporale, respectiv daune materiale aparatului.
- Ambalați tăvile opționale separat, în cutiile de carton originale, cu materialul de ambalare original.



- Dacă trebuie să expediați aparatul, indiferent de motiv, reambalați-l cu atenție în ambalajul original pentru a evita deteriorarea acestuia în timpul transportului. Transportatorul trebuie să asigure aparatul în mod corespunzător.

1. Apăsați și mențineți apăsat  pentru a opri aparatul. Lăsați aparatul oprit timp de cel puțin 10 minute, pentru a se răci.
2. Deconectați toate cablurile și apoi scoateți cablul de alimentare din priza electrică.
3. Introduceți aparatul în punga în care a fost livrat inițial.
4. Împachetați aparatul, materialele imprimate și cablul de alimentare de la rețea (dacă este cazul) în ambalajul de carton original, cu materialele originale de ambalare, așa cum se arată mai jos.

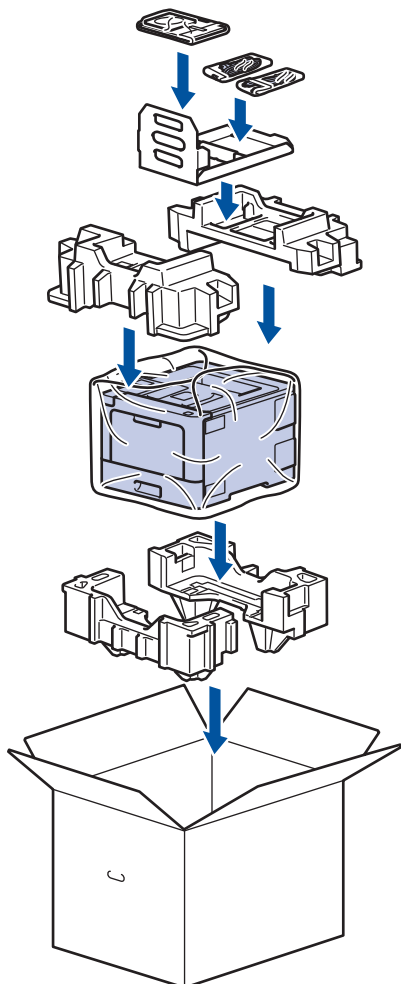

5. Închideți cutia și sigilați-o cu bandă adezivă.
6. Dacă aveți o tavă inferioară, reambalați-o așa cum este indicat.

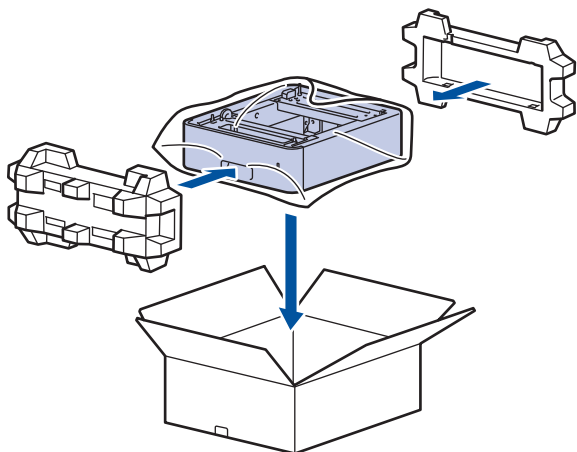

## ✓ Informații similare

- [Întreținerea de rutină](#)

## Înlocuiți periodic componentele din planul de întreținere

Înlocuiți cu regularitate următoarele componente pentru a menține calitatea tipăririi. Componentele listate mai jos trebuie înlocuite după imprimarea a aproximativ 50.000 de pagini <sup>1</sup> pentru kitul PF MP și 100.000 de pagini <sup>1</sup> pentru alte componente.

Contactați centrul de asistență clienți Brother sau reprezentantul local Brother când următorul mesaj apare pe ecranul LCD:

Mesaj afișat pe ecranul LCD	Descriere
Înlocuire cuptor <sup>2</sup>	Înlocuiți unitatea de fuziune.
Înlocuire laser <sup>2</sup>	Înlocuiți unitatea laser.
Înlocuire PF Kit1 <sup>2</sup>	Înlocuiți setul de alimentare cu hârtie pentru tava de hârtie.
Înlocuire PF Kit2 <sup>2 3</sup>	Înlocuiți setul de alimentare cu hârtie pentru tăvile opționale.
Înlocuire PF Kit MF <sup>2</sup>	Înlocuiți setul de alimentare cu hârtie pentru tava multifuncțională.



### Informații similare

- [Întreținerea de rutină](#)

<sup>1</sup> Pagini pe o față, de dimensiunea Letter sau A4

<sup>2</sup> Frecvența de înlocuire depinde de complexitatea paginilor tipărite, procentul de acoperire și tipul de suport media folosit.

<sup>3</sup> Dacă folosiți tăvi opționale la echipamentul dvs., acest mesaj va apărea pe ecranul LCD. Când echipamentul este dotat cu mai multe tăvi opționale, echipamentul va afișa mesajele folosind numerele care corespund fiecărei tăvi opționale.

## Setări aparat

Personalizați setări și caracteristici, creați comenzi rapide și lucrați cu opțiunile afișate pe ecranul LCD al aparatului pentru a face din aparatul Brother un instrument de lucru mai eficient.

- [Modificarea setărilor aparatului din panoul de control](#)
- [Modificarea setărilor aparatului din computerul dvs.](#)

## **Modificarea setărilor aparatului din panoul de control**

- [Setări generale](#)
- [Tabele cu setări și caracteristici](#)



## Setări generale

- Setarea numărătorii inverse pentru modul Sleep
- Despre modul Deep Sleep
- Setarea modului de oprire automată
- Reglare luminozitate iluminare de fundal a ecranului LCD
- Schimbați durata cât iluminarea de fundal a ecranului LCD rămâne aprinsă
- Reducerea consumului de toner
- Reducerea zgomotului la imprimare
- Schimbarea limbii de pe ecranul LCD

## Setarea numărătorii inverse pentru modul Sleep

Setarea modului Sleep (sau modul de funcționare economică) poate reduce consumul de energie. Selectați durata de inactivitate a aparatului înainte de a intra în modul Sleep. Contorul pentru modul Sleep este resetat atunci când aparatul primește o comandă de imprimare.

Când aparatul este în modul Sleep, se comportă ca și cum ar fi oprit. Aparatul va ieși din acest mod și va porni imprimarea atunci când primește o activitate de imprimare. Utilizați aceste instrucțiuni pentru a seta o întârziere temporală (numărătoare inversă) pentru comutarea aparatului în modul Sleep.



>> [HL-L8260CDW](#)

>> [HL-L8360CDW/HL-L9310CDW](#)

### HL-L8260CDW

1. Apăsați pe ▲ sau pe ▼ pentru a selecta următoarele:
  - a. Selectați [Setare Gener.]. Apăsați pe **OK**
  - b. Selectați [Ecologie]. Apăsați pe **OK**
  - c. Selectați [Timp hibernare]. Apăsați pe **OK**
2. Apăsați pe ▲ sau pe ▼ pentru a introduce durata, în minute, în care aparatul va rămâne inactiv înainte de a intra în modul Sleep.
3. Apăsați pe **Go (Start)**.

### HL-L8360CDW/HL-L9310CDW

1. Apăsați pe  [Setări] > [Toate setările] > [Setare Gener.] > [Ecologie] > [Timp hibernare].
2. Introduceți durata (maxim 50 minute) cât aparatul va rămâne inactiv înainte de a intra în modul Sleep, apoi apăsați pe [OK].
3. Apăsați pe .

### Informații similare

- [Setări generale](#)

## Despre modul Deep Sleep

Dacă aparatul este în modul Sleep și nu primește nicio activitate pentru o anumită perioadă de timp, va intra automat în modul Deep Sleep. Durata de timp se bazează pe modelul și setările dvs. specifice.

Modul Deep Sleep utilizează mai puțină energie decât modul Sleep.

Modele aplicabile	Ecranul LCD al aparatului în modul Deep Sleep	Condiții care vor activa aparatul
HL-L8260CDW	Ecranul LCD afișează Hibernare.	<ul style="list-style-type: none"><li>Aparatul primește o comandă.</li><li>Cineva a apăsă pe un buton de pe panoul de control.</li></ul>
HL-L8360CDW/HL-L9310CDW	Iluminarea din spate a ecranului LCD se stinge și ledul de alimentare se aprinde și se estompează.	<ul style="list-style-type: none"><li>Aparatul primește o comandă.</li><li>Se apasă pe ,  sau pe ecranul tactil LCD.</li></ul>



### Informații similare

- [Setări generale](#)

## Setarea modului de oprire automată

Dacă aparatul este în modul Hibernare pentru un anumit interval de timp, în funcție de model și setări, aparatul va intra automat în modul Oprise. Aparatul nu intră în modul Oprise atunci când este conectat la o rețea sau când are date de imprimare securizată în memorie.

- Pentru a începe imprimarea, apăsați  de pe panoul de control și apoi trimiteți o comandă de imprimare.



>> [HL-L8260CDW](#)

>> [HL-L8360CDW/HL-L9310CDW](#)

### HL-L8260CDW

1. Apăsați pe ▲ sau pe ▼ pentru a selecta următoarele:
  - a. Selectați [Setare Gener.]. Apăsați pe **OK**
  - b. Selectați [Ecologie]. Apăsați pe **OK**
  - c. Selectați [Oprise auto]. Apăsați pe **OK**
2. Apăsați pe ▲ sau pe ▼ pentru a selecta opțiunea dorită.
3. Apăsați pe **Go (Start)**.

### HL-L8360CDW/HL-L9310CDW

1. Apăsați pe  [Setări] > [Toate setările] > [Setare Gener.] > [Ecologie] > [Oprise auto].
2. Apăsați pe ▲ sau pe ▼ pentru a afișa durata pentru care aparatul va rămâne inactiv înainte de a intra în modul Oprit și apoi apăsați pe opțiunea dorită.
3. Apăsați pe .



### Informații similare

- [Setări generale](#)

## Reglare luminozitate iluminare de fundal a ecranului LCD

Modele înrudite: HL-L8360CDW/HL-L9310CDW

Dacă întâmpinați dificultăți în citirea ecranului LCD, încercați să modificați setarea luminozității.

1. Apăsați pe  [Setări] > [Toate setările] > [Setare Gener.] > [Setari LCD] > [Ilum. fundal].
2. Apăsați pe opțiunea dorită.
  - [Luminos]
  - [Mediu]
  - [Întunecat]
3. Apăsați pe .





### Informații similare

- [Setări generale](#)

## Schimbați durata cât iluminarea de fundal a ecranului LCD rămâne aprinsă

**Modele înrudite:** HL-L8360CDW/HL-L9310CDW

Setați durata pentru care iluminarea de fundal a ecranului LCD rămâne pornită.

1. Apăsați pe  [Setări] > [Toate setările] > [Setare Gener.] > [Setari LCD] > [CronometruEstompare].
2. Apăsați pe opțiunea dorită.
  - [10Sec.]
  - [30Sec.]
  - [1Min]
  - [2Minute]
  - [3Minute]
  - [5Minute]
3. Apăsați pe .

### Informații similare

- [Setări generale](#)

## Reducerea consumului de toner

Utilizarea funcției de Economisire toner poate reduce consumul de toner. Dacă funcția de Economisire toner este activată, documentele imprimate pot apărea mai deschise.

NU este recomandată utilizarea caracteristicii Economisire toner pentru imprimarea fotografiilor sau a imaginilor în tonuri de gri.



>> [HL-L8260CDW](#)

>> [HL-L8360CDW/HL-L9310CDW](#)

### HL-L8260CDW

1. Apăsați pe ▲ sau pe ▼ pentru a selecta următoarele:
  - a. Selectați [Setare Gener.]. Apăsați pe **OK**
  - b. Selectați [Ecologie]. Apăsați pe **OK**
  - c. Selectați [Econom toner]. Apăsați pe **OK**
2. Apăsați pe ▲ sau pe ▼ pentru a selecta opțiunea [Pornit] sau [Oprit].
3. Apăsați pe **Go (Start)**.

### HL-L8360CDW/HL-L9310CDW

1. Apăsați pe  [Setări] > [Toate setările] > [Setare Gener.] > [Ecologie] > [Economisire toner].
2. Apăsați pe [Pornit] sau pe [Oprit].
3. Apăsați pe .



### Informații similare

- [Setări generale](#)
- [Îmbunătățirea calității imprimării](#)

## Reducerea zgomotului la imprimare

Setarea Mod silențios poate reduce zgomotul la imprimare. Când modul silențios este activat, viteza de imprimare se va reduce. Setarea din fabrică este dezactivată.



>> [HL-L8260CDW](#)

>> [HL-L8360CDW/HL-L9310CDW](#)

### HL-L8260CDW

1. Apăsați pe ▲ sau pe ▼ pentru a selecta următoarele:
  - a. Selectați [Setare Gener.]. Apăsați pe **OK**
  - b. Selectați [Ecologie]. Apăsați pe **OK**
  - c. Selectați [Mod silențios]. Apăsați pe **OK**
2. Apăsați pe ▲ sau pe ▼ pentru a selecta opțiunea [Pornit] sau [Oprit].
3. Apăsați pe **Go (Start)**.

### HL-L8360CDW/HL-L9310CDW

1. Apăsați pe  [Setări] > [Toate setările] > [Setare Gener.] > [Ecologie] > [Mod silențios].
2. Apăsați pe [Pornit] sau pe [Oprit].
3. Apăsați pe .

### Informații similare

- [Setări generale](#)



## Schimbarea limbii de pe ecranul LCD

Dacă este necesar, schimbați limba pentru ecranul LCD.

Această caracteristică nu este disponibilă în anumite țări.



>> [HL-L8260CDW](#)

>> [HL-L8360CDW/HL-L9310CDW](#)

### HL-L8260CDW

1. Apăsați pe ▲ sau pe ▼ pentru a selecta următoarele:
  - a. Selectați [Setare Initial]. Apăsați pe **OK**
  - b. Selectați [Limba locală]. Apăsați pe **OK**
2. Apăsați ▲ sau ▼ pentru a selecta limba.
3. Apăsați pe **Go (Start)**.

### HL-L8360CDW/HL-L9310CDW

1. Apăsați pe  [Setări] > [Toate setările] > [Setare Initial] > [Limba locală].
2. Apăsați pe limba dorită.
3. Apăsați pe .

### Informații similare

- [Setări generale](#)

## Tabele cu setări și caracteristici

Tabelele cu setări vă vor ajuta să înțelegeți selecțiile de meniu și opțiunile care se găsesc în programele aparatului.

- [Accesarea meniurilor și modificarea setărilor aparatului](#)
- [Tabele cu setări \(HL-L8260CDW\)](#)
- [Tabele cu setări \(HL-L8360CDW/HL-L9310CDW\)](#)
- [Tabele cu funcții \(HL-L8360CDW/HL-L9310CDW\)](#)

## Accesarea meniurilor și modificarea setărilor aparatului

Modele înrudite: HL-L8260CDW

Utilizați panoul de control pentru a accesa meniurile aparatului și a modifica diferite setări.

1. Derulați prin fiecare nivel de meniu apăsând pe ▲ sau pe ▼.
2. Când opțiunea dorită apare pe ecranul LCD, apăsați pe **OK**.  
Ecranul LCD afișează următorul nivel al meniului.
3. Apăsați pe ▲ sau pe ▼ pentru a derula la selecția dorită.
4. Apăsați pe **OK** sau pe **Go (Start)**.
5. Când ați încheiat setarea unei opțiuni, ecranul LCD afișează un mesaj de confirmare.



### Informații similare

- [Tabele cu setări și caracteristici](#)

## Tabele cu setări (HL-L8260CDW)

Modele înrudite: HL-L8260CDW

Utilizați aceste tabele pentru a înțelege diferitele meniuri și opțiuni pe care le veți utiliza pentru a vă seta preferințele pe aparat.

### [Setare Gener.]

Nivelul 2	Nivel 3	Nivel 4	Descriere
Setare tavă	Tip hârtie	Tavă MF	Selectați tipul de hârtie care se potrivește cu hârtia din tava MF.
		Tavă 1	Selectați tipul de hârtie care se potrivește cu hârtia din tava de hârtie standard.
		Tavă 2 1	Selectați tipul de hârtie care se potrivește cu hârtia din tava opțională (Tava 2).
		Tavă 3 1	Selectați tipul de hârtie care se potrivește cu hârtia din tava opțională (Tava 3).
		Tavă 4 1	Selectați tipul de hârtie care se potrivește cu hârtia din tava opțională (Tava 4).
	Dimensiune hârtie	Tavă MF	Selectați dimensiunile hârtiei încărcate în tava MF.
		Tavă 1	Selectați dimensiunea hârtiei introduse în tava de hârtie standard.
		Tavă 2 1	Selectați formatul hârtiei pe care ați introdus-o în tava opțională (Tava 2).
		Tavă 3 1	Selectați formatul hârtiei pe care ați introdus-o în tava opțională (Tava 3).
		Tavă 4 1	Selectați formatul hârtiei pe care ați introdus-o în tava opțională (Tava 4).
	Verif. dim.	-	Selectați dacă să fie afișat sau nu un mesaj care vă indică să verificați dacă dimensiunile hârtiei din aparat și cele specificate în setarea Dimensiuni hârtie coincid.
	Utilizare tavă	-	Selectați tava care va fi utilizată.
	Prioritate	-	Când opțiunea <i>Auto</i> este selectată în meniul <i>Utilizare tavă</i> , selectați ordinea în care aparatul utilizează tăvile pentru hârtie care conțin hârtie de aceleași dimensiuni.
Ecologie	Econom toner	-	Măriți randamentul pe pagină al cartușului de toner.
	Timp hibernare	-	Setați cât timp va trece înainte ca aparatul să intre în Modul de economisire a energiei.
	Mod silențios	-	Reduceți zgomotul în timpul imprimării.
	Oprire auto	-	Setați numărul de ore în care aparatul va rămâne în modul Deep Sleep înainte de a intra în modul Oprire.
Control panou	Butonul Repetare	-	Setați timpul în care mesajul de pe ecranul LCD se schimbă atunci când mențineți apăsat butonul ▲ sau ▼ intermitent.
	Derulare mesaj	-	Setați durata, în secunde, de defilare a unui mesaj pe ecranul LCD dintr-o parte în alta a acestuia. De la Nivelul 1 = 0,2 sec la Nivelul 10 = 2,0 sec.
	Contrast LCD	-	Reglați contrastul ecranului LCD.

Nivelul 2	Nivel 3	Nivel 4	Descriere
Control panou	Reluare automată	-	Setați aparatul pentru a reveni automat la modul Gata de operare după o perioadă de inactivitate de 30 de secunde.
Blocare setări	Setează Parola	-	Interziceți utilizatorilor neautorizați să modifice setările aparatului.
	Pornit	-	
	Parola Noua: XXXX (Disponibil doar când introduceți parola pentru prima dată.)	-	
Interfață	Selectare	-	Selectați interfața folosită. Dacă selectați opțiunea <i>Auto</i> , aparatul schimbă interfața în USB sau rețea, în funcție de interfața care primește date.
	Dur. int. auto	-	Setați o perioadă de așteptare pentru selectarea automată a interfeței.
	Buffer intrare	-	Creșteți sau descreșteți capacitatea memoriei tampon.

<sup>1</sup> Disponibil dacă este/sunt instalate tava/tăvile inferioară/inferioare.

### [Imprimanta]

Nivelul 2	Nivel 3	Nivel 4	Descriere
Emulare	-	-	Alegeți modul emulare.
Calitate	-	-	Selectați calitatea imprimării.
Opt. de impr.	Fonturi	HP LaserJet	Imprimați lista de fonturi și mostre ale HP LaserJet.
		BR-Script 3	Imprimați lista de fonturi și mostre ale BR-Script.
	Printează Test	-	Imprimați pagina de probă.
Față-verso	Impr. față-verso	-	Selectați pentru a imprima pe ambele fețe ale colii sau nu.
	Imagine unică	-	Pentru acțiunea de imprimare unde ultima pagină este o imagine pe o față, selectați opțiunea <i>Alim. 1 față</i> pentru a reduce durata de imprimare. Când utilizați hârtia cu antet sau preimprimată, selectați opțiunea <i>Alim. 2 față</i> . Dacă selectați <i>Alim. 1 față</i> pentru hârtie cu antet sau hârtie preimprimată, ultima pagină va fi imprimată pe verso.
Continuare auto	-	-	Selectați dacă doriți ca aparatul să elimine automat erorile legate de dimensiunea hârtiei sau de tipul suportului media, precum și să utilizați hârtie din alte tăvi.
Culoare document	-	-	Setați culoarea imprimării.
Tip hârtie	-	-	Setați tipul de hârtie.
Dimensiune hârtie	-	-	Setați formatul de hârtie.
Copiază	-	-	Setați numărul de pagini imprimate.
Orientare	-	-	Setați paginile pentru imprimare fie în orientarea tip portret, fie în orientarea tip vedere.
Imprimare poz.	Deplasare X	-	Deplasați poziția de start a imprimării (în colțul din stânga sus al paginilor) pe orizontală cu

Nivelul 2	Nivel 3	Nivel 4	Descriere
Imprimare poz.			până la -500 puncte (stânga) și +500 puncte (dreapta) la 300 dpi.
	Deplasare Y	-	Deplasați poziția de start a imprimării (în colțul din stânga sus al paginilor) pe verticală cu până la -500 puncte (sus) și +500 puncte (jos) la 300 dpi.
FF automat	-	-	Permiteți aparatului să imprime automat orice date rămase.
HP LaserJet	Nr. fonturi	-	Setați numărul fonturilor.
	Dimensiune font	-	Setați înălțimea fonturilor. (Disponibil pentru anumite numere de font)
	Puncte font	-	Setați dimensiunea fonturilor. (Disponibil pentru anumite numere de font)
	Set simboluri	-	Selectați simbolul sau setul de caractere.
	Imprimare tabel	-	Imprimați tabelul cu coduri.
	LF automat	-	PORNIT: CR -> CR + LF, OPRIT: CR -> CR
	CR automat	-	PORNIT: LF -> LF + CR, FF -> FF + CR, sau VT -> VT + CR OPRIT: LF -> LF, FF -> FF sau VT -> VT
	ÎNFĂȘURARE auto.	-	Alegeți dacă imprimarea se face cu un rând mai jos sau se revine la capătul rândului atunci când aparatul atinge marginea din dreapta.
	Sărire automată	-	Alegeți dacă se efectuează un salt la rând nou și revenirea cursorului atunci când acesta atinge marginea de jos.
	Margine stânga	-	Setați marginea din stânga la coloana 0 până la 70 de coloane la 1 cpi.
	Margine dreapta	-	Setați marginea din dreapta la coloana 10 până la 80 de coloane la 1 cpi.
	Margine sus	-	Fixați marginea de sus la o distanță față de marginea de sus a colii.
	Margine jos	-	Setați marginea de jos la o distanță față de marginea de jos a colii.
	Linii	-	Setați numărul de linii pe fiecare pagină.
Comandă tavă	-	Selectați această setare dacă apare o nepotrivire de tavă atunci când utilizați driverele HP.	
BR-Script 3	Imprimare eroare	-	Selectați dacă aparatul trebuie să imprime sau nu informațiile privind erorile la apariția acestora.
	CAPT	-	Utilizați CAPT (Tehnologie avansată pentru imprimare color) pentru a obține o calitate optimă a imprimării când imprimați un fișier PS creat de un driver PS non-Brother. Culorile și fotografiile vor fi mai clare și mai precise. Viteza de imprimare va fi mai redusă.
CorectareCuloare	Calibrare	Calibrare	Inițiați calibrarea culorii pentru a verifica și corecta culorile.
		Resetează	Resetați parametrii de calibrare la setările implicite.
	Înregistrare	-	Aliniați poziția de imprimare a fiecărei culori.

Nivelul 2	Nivel 3	Nivel 4	Descriere
CorectareCuloare	Corect. automată	-	Setați aparatul să execute Calibrarea și Înregistrarea culorii în mod automat.
	Set. culoare	Mod setare	Selectați dacă doriți să aplicați setările de imprimare color ale aparatului sau ale driverului de imprimantă.
		Mod culoare	Selectați modul color.
		Îmbunătățire gri	Porniți sau opriți pentru a îmbunătăți calitatea imaginii în zonele umbrite.
		Intensif. negru	Opriți și reporniți în cazul în care un grafic alb-negru nu este imprimat corect.
		Luminozitate	Reglați luminozitatea.
		Contrast	Reglați contrastul.
		Roșu	Ajustați culoarea roșie.
		Verde	Ajustați culoarea verde.
		Albastru	Ajustați culoarea albastru.

### [Rețea] (HL-L8260CDW)

Nivelul 2	Nivel 3	Nivel 4	Nivelul 5	Descriere
Conexiune LAN	TCP/IP	Metoda Boot	-	Alegeți metoda IP cea mai adecvată nevoilor dvs.
		Adresa IP	-	Introduceți adresa IP.
		Masca Subnet	-	Introduceți masca de subrețea.
		Poarta Acces	-	Introduceți adresa Gateway-ului.
		Nume Nod	-	Introduceți numele nodului.
		Config WINS	-	Selectați modul de configurare WINS.
		Server WINS	Primar	Definiți adresa IP a serverului primar WINS.
			Secundar	Definiți adresa IP a serverului WINS secundar.
		Server DNS	Primar	Specificați adresa IP a serverului DNS.
			Secundar	Specificați adresa IP secundară a serverului DNS.
		Încer. IP Boot	-	Specifică numărul de încercări pe care aparatul le va face pentru a obține o adresă IP când opțiunea Metoda Boot este configurată la orice setare, cu excepția Static.
		APIPA	-	Alocați automat adresa IP din intervalul local de adrese de legătură. 1
		IPv6	-	Activați sau dezactivați protocolul IPv6.
		Ethernet	-	-
	Stare reț. Cablu	-	-	Afișați starea legăturii Ethernet.
Adresă MAC	-	-	Afișați adresa MAC a aparatului.	
SetLaValImpl	-	-	Restabiliți setările rețelei cablate ale aparatului dvs. la valorile din fabrică.	

Nivelul 2	Nivel 3	Nivel 4	Nivelul 5	Descriere
Conexiune LAN	Activare prin cablu	-	-	Activați sau dezactivați interfața pe cablu.
WLAN	TCP/IP	Metoda Boot	-	Alegeți metoda IP cea mai adecvată nevoilor dvs.
		Adresa IP	-	Introduceți adresa IP.
		Masca Subnet	-	Introduceți masca de subrețea.
		Poarta Acces	-	Introduceți adresa Gateway-ului.
		Nume Nod	-	Introduceți numele nodului.
		Config WINS	-	Selectați modul de configurare WINS.
		Server WINS	Primar	Definiți adresa IP a serverului primar WINS.
			Secundar	Definiți adresa IP a serverului WINS secundar.
		Server DNS	Primar	Specificați adresa IP a serverului DNS.
			Secundar	Specificați adresa IP secundară a serverului DNS.
		Încer. IP Boot	-	Specifică numărul de încercări pe care aparatul le va face pentru a obține o adresă IP când opțiunea Metoda Boot este configurată la orice setare, cu excepția Static.
		APIPA	-	Alocați automat adresa IP din intervalul local de adrese de legătură. 1
		IPv6	-	Activați sau dezactivați protocolul IPv6.
	Expert setare	-	-	Configurați setările rețelei wireless utilizând expertul de configurare.
	Asistent WLAN	-	-	Configurați setările rețelei wireless folosind discul de instalare Brother.
	WPS	-	-	Configurați setările rețelei wireless folosind metoda la prima apăsare.
	WPS cu cod PIN	-	-	Configurați setările rețelei wireless utilizând metoda WPS cu un cod PIN.
	Status WLAN	Stare	-	Afișați starea legăturii Ethernet wireless.
		Semnal	-	Afișați starea semnalului.
Canal		-	Afișați canalul utilizat atunci când rețeaua wireless este activă.	
Viteză		-	Afișați viteza de conexiune atunci când rețeaua wireless este activă.	
SSID		-	Afișați identificatorul SSID.	
Mod comunic		-	Afișați Modul de comunicare curent.	
Adresă MAC	-	-	Afișați adresa MAC a aparatului.	
SetLaValImpl	-	-	Restabiliți setările rețelei wireless ale aparatului dvs. la valorile din fabrică.	
WLAN Activ	-	-	Activați sau dezactivați interfața wireless.	



Nivelul 2	Nivel 3	Nivel 4	Nivelul 5	Descriere	
Wi-Fi Direct	Buton comandă	-	-	Configurați setările rețelei Wi-Fi Direct folosind metoda rapidă la prima apăsare.	
	Cod PIN	-	-	Configurați setările rețelei Wi-Fi Direct folosind metoda WPS cu un cod PIN.	
	Manual	-	-	Configurați manual setările rețelei Wi-Fi Direct.	
	Deținător grup	-	-	Setați aparatul ca Proprietar de grup.	
	Info dispozitiv	Nume disp.	-	-	Vizualizați numele dispozitivului dvs.
		SSID	-	-	Afișați identificatorul SSID al proprietarului grupului.
		Adresa IP	-	-	Afișați adresa IP a aparatului dvs.
	Info. stare	Stare	-	-	Afișați starea rețelei Wi-Fi Direct.
		Semnal	-	-	Afișați puterea curentă a semnalului rețelei Wi-Fi Direct. Când aparatul se comportă ca Proprietar de grup, ecranul LCD afișează întotdeauna Pronunțat.
		Canal	-	-	Afișați canalul utilizat atunci când rețeaua Wi-Fi Direct este activă.
Viteză		-	-	Afișați viteza de conexiune atunci când rețeaua Wi-Fi Direct este activă.	
Activare I/F	-	-	-	Activați sau dezactivați conexiunea Wi-Fi Direct.	
IPsec	-	-	-	IPsec este o funcție opțională de securitate a protocolului IP care oferă servicii de autentificare și de criptare. Vă recomandăm să contactați administratorul rețelei înainte de modificarea acestei setări.	
Resetare rețea	-	-	-	Restabiliți setările implicite pentru toate setările rețelei aparatului dvs.	

<sup>1</sup> La conectarea în rețea, dacă „Metoda boot” (de inițializare) a aparatului este „Auto”, aparatul va încerca să seteze adresa IP și masca de subrețea de la un server boot, cum ar fi DHCP. Dacă nu se găsește un server de bootare, se va aloca o adresă APIPA IP, cum ar fi 169.254. [001 – 254]. [000 – 255]. Dacă setarea pentru „Metoda boot” (de inițializare) aferentă aparatului este „Static”, trebuie să introduceți manual o adresă IP utilizând panoul de control al aparatului.

### [Print Rapoarte]

Nivelul 2	Descriere
Setări imprim.	Imprimați pagina cu setările imprimantei.
Config.retea	Imprimați raportul de configurare a rețelei.
Listă fiș. impr.	Imprimați o listă de date salvate în memorie.
Raport WLAN (Pentru modelele pentru rețele wireless)	Imprimați rezultatul diagnosticării conectivității rețelei wireless LAN.
Impr. punct cil.	Imprimați coala de verificare a petelor de pe cilindru.

### [Info. aparat]

Nivelul 2	Nivel 3	Nivel 4	Descriere
Nr. Serial	-	-	Afișați numărul de serie al aparatului.
Vers. firmware	Vers. principală	-	Afișați versiunea principală de firmware.

Nivelul 2	Nivel 3	Nivel 4	Descriere
Vers. firmware	Versiune Sub1	-	Afișați versiunea secundară de firmware.
Contor	Total	-	Afișați numărul total de pagini imprimate.
	Culoare	-	Afișează numărul total de pagini imprimate color.
	Alb și negru	-	Afișează numărul total de pagini imprimate monocrom.
Viață componente <sup>1</sup>	Toner	Negru (BK)	Afișați durata de viață rămasă pentru cartușul de toner.
		Cyan (C)	
		Magenta (M)	
		Galben (Y)	
	Cilindru	-	Afișați durata de viață rămasă pentru unitatea de cilindru.
	Curea	-	Afișați durata de viață rămasă pentru unitatea de curea.
	Unit. fuziune	-	Afișați durata de viață rămasă pentru unitatea de fuziune.
	Laser	-	Afișați durata de viață rămasă pentru unitatea laser.
	Alim. Kit MF	-	Afișați durata de viață rămasă pentru kitul PF MF.
	Kit PF 1	-	Afișați durata de viață rămasă pentru kitul 1 PF.
	PF Kit 2 <sup>2</sup>	-	Afișați durata de viață rămasă pentru kitul 2 PF.
	Kit PF 3 <sup>2</sup>	-	Afișați durata de viață rămasă pentru kitul 3 PF.
Kit PF 4 <sup>2</sup>	-	Afișați durata de viață rămasă pentru kitul 4 PF.	

<sup>1</sup> Durata de viață este aproximativă și poate varia în funcție de tipul de utilizare.

<sup>2</sup> Disponibil dacă este/sunt instalate tava/tăvile inferioară/inferioare.

### [Setare Initial]

Nivelul 2	Nivel 3	Descriere
Resetează	Resetare aparat	Restabiliți toate setările aparatului pe care le-ați modificat, cum ar fi Tip hârtie.
	Resetare rețea	Restabiliți setările implicite pentru toate setările rețelei aparatului dvs.
	Setări inițiale	Resetați aparatul și readuceți setările imprimantei (inclusiv setările de comandă) la setările implicite din fabrică.
Limba locală	-	Selectați limba ecranului LCD aferentă țării dumneavoastră.

### [Imprimare directă]

Nivel 1	Nivelul 2	Nivel 3	Descriere
Imprimare directă	(Selectați fișierul pe care doriți să îl imprimați).	Dimensiune hârtie	Stabiliți dimensiunile hârtiei la imprimarea directă de pe o unitate flash USB.
		Tip hârtie	Stabiliți tipul de suport de imprimare la imprimarea directă de pe o unitate flash USB.
		Pagini multiple	Stabiliți așezarea în pagină la imprimarea paginilor multiple direct de pe o unitate flash USB.
		Orientare	Setați orientarea paginii când imprimați direct de pe o unitate flash USB.
		Față-verso	Selectați dacă doriți imprimarea pe ambele părți ale hârtiei atunci când imprimați direct de pe o unitate flash USB.

Nivel 1	Nivelul 2	Nivel 3	Descriere
Imprimare directă	(Selectați fișierul pe care doriți să îl imprimați).	Asamblare	Activați sau dezactivați colaționarea paginilor la imprimarea directă de pe o unitate flash USB.
		Utilizare tavă	Selectați tava de hârtie care va fi utilizată la imprimarea directă de pe o unitate flash USB.
		Calit. Imprim.	Definiți opțiunea de calitate a imprimării la imprimarea directă de pe o unitate flash USB.
		Opțiune PDF	Alegeți setarea de imprimare directă de pe USB fie pentru imprimarea comentariilor (Marcaj), fie pentru imprimarea de ștampile în fișierul PDF împreună cu textul.
		Culoare document	Selectați color sau alb-negru la imprimarea directă de pe unitatea flash USB.
	Impr. index	-	Imprimați o pagină în miniatură.
	Setari Initiale	Dimensiune hârtie	Stabiliți dimensiunile hârtiei la imprimarea directă de pe o unitate flash USB.
		Tip hârtie	Stabiliți tipul de suport de imprimare la imprimarea directă de pe o unitate flash USB.
		Pagini multiple	Stabiliți așezarea în pagină la imprimarea paginilor multiple direct de pe o unitate flash USB.
		Orientare	Setați orientarea paginii când imprimați direct de pe o unitate flash USB.
		Față-verso	Selectați dacă doriți imprimarea pe ambele părți ale hârtiei atunci când imprimați direct de pe o unitate flash USB.
		Asamblare	Activați sau dezactivați colaționarea paginilor la imprimarea directă de pe o unitate flash USB.
		Calit. Imprim.	Definiți opțiunea de calitate a imprimării la imprimarea directă de pe o unitate flash USB.
Opțiune PDF		Alegeți setarea de imprimare directă de pe USB fie pentru imprimarea comentariilor (Marcaj), fie pentru imprimarea de ștampile în fișierul PDF împreună cu textul.	
Impr. index		Definiți opțiunile implicite de imprimare a indexului, în format simplificat sau cu detalii.	



### Informații similare

- Tabele cu setări și caracteristici

## Tabele cu setări (HL-L8360CDW/HL-L9310CDW)

Modele înrudite: HL-L8360CDW/HL-L9310CDW



[Setări]

Nivelul 2	Nivel 3	Nivel 4	Descrieri
Toner	Durată toner	-	Afișați durata aproximativă de utilizare a tonerului.
	Printează Test	-	Imprimați o pagină de test.
	Calibrare	Calibrare	Inițiază calibrarea culorii pentru a verifica și corecta culorile.
		Resetează	Resetați parametrii de calibrare la setările implicite.
	Înregistrare	-	Aliniați poziția de imprimare a fiecărei culori.
Rețea	-	-	Accesați meniurile de setare rețea.
Setare tavă	-	-	Accesați meniurile de setare a tăvii.
Wi-Fi Direct	-	-	Accesați meniurile de configurare Wi-Fi Direct.
Toate setările	-	-	Configurați în detaliu setările.

[Toate setările] > [Setare Gener.]

Nivel 3	Nivel 4	Nivelul 5	Descrieri	
Setare tavă	Tip hârtie	Tavă MF	Selectați tipul de hârtie care se potrivește cu hârtia din tava MF.	
		Tava 1	Selectați tipul de hârtie care se potrivește cu hârtia din tava de hârtie standard.	
		Tava 2 1	Selectați tipul de hârtie care se potrivește cu hârtia din tava opțională (Tava 2).	
		Tava 3 2	Selectați tipul de hârtie care se potrivește cu hârtia din tava opțională (Tava 3).	
			Tava 4 2	Selectați tipul de hârtie care se potrivește cu hârtia din tava opțională (Tava 4).
	Dimensiune hârtie		Tavă MF	Selectați dimensiunile hârtiei încărcate în tava MF.
			Tava 1	Selectați dimensiunea hârtiei introduse în tava de hârtie standard.
			Tava 2 1	Selectați formatul hârtiei pe care ați introdus-o în tava opțională (Tava 2).
			Tava 3 2	Selectați formatul hârtiei pe care ați introdus-o în tava opțională (Tava 3).
			Tava 4 2	Selectați formatul hârtiei pe care ați introdus-o în tava opțională (Tava 4).
	NotifNivScăzut		NotifNivScăzut	Selectați dacă să fie afișat sau nu un mesaj care vă indică dacă tava de hârtie este aproape goală.
			Nivel notif.	Selectați nivelul de hârtie minim care va declanșa mesajul.
		Verifi. dimensiune	-	Selectați dacă să fie afișat sau nu un mesaj care vă indică să verificați dacă dimensiunile

Nivel 3	Nivel 4	Nivelul 5	Descrieri
Setare tavă			hârtiei din aparat și cele specificate în setarea Dimensiuni hârtie coincid.
	Utilizare tavă	-	Selectați tava care va fi utilizată.
	Prioritate	-	Când opțiunea <i>Auto</i> este selectată în meniul <i>Utilizare tavă</i> , selectați ordinea în care aparatul utilizează tăvile pentru hârtie care conțin hârtie de aceleași dimensiuni.
Setari LCD	Ilum. fundal	-	Reglați luminozitatea iluminării de fundal a ecranului LCD.
	CronometruEstompare	-	Definiți cât timp rămâne activată funcția de retroiluminare a ecranului LCD după ultima apăsare cu degetul pe ecran.
Ecologie	Economisire toner	-	Măriți randamentul pe pagină al cartușului de toner.
	Timp hibernare	-	Setați cât timp va trece înainte ca aparatul să intre în Modul de economisire a energiei.
	Mod silențios	-	Reduceți zgomotul în timpul imprimării.
	Oprire auto	-	Setați numărul de ore în care aparatul va rămâne în modul Deep Sleep înainte de a intra în modul Oprire.
Blocare setări	Setează Parola	-	Interziceți utilizatorilor neautorizați să modifice setările aparatului.
	Blocare Off⇒On	-	
	Parolă nouă: (Disponibil doar când introduceți parola pentru prima dată.)	-	
Interfață	Selectare	-	Selectați interfața folosită. Dacă selectați opțiunea <i>Auto</i> , aparatul schimbă interfața în USB sau rețea, în funcție de interfața care primește date.
	Dur. int. auto	-	Setați o perioadă de așteptare pentru selectarea automată a interfeței.
	Buffer intrare	-	Creșteți sau descreșteți capacitatea memoriei tampon.

1 (HL-L8360CDW/HL-L9310CDW) (Disponibil dacă este/sunt instalate tava/tăvile opțională/opționale.)

2 (Disponibil dacă este/sunt instalate tava/tăvile opțională/opționale.)

## [Toate setările] > [Imprimanta]

Nivel 3	Nivel 4	Nivelul 5	Descrieri
Emulare	-	-	Alegeți modul emulare.
Calitate	-	-	Selectați calitatea imprimării.
Opțiuni imprimare	Fonturi	HP LaserJet	Imprimați lista de fonturi și mostre ale HP LaserJet.
		BR-Script 3	Imprimați lista de fonturi și mostre ale BR-Script.
	Printează Test	-	Imprimați pagina de probă.
Față-verso	Impr. față-verso	-	Selectați pentru a imprima pe ambele fețe ale colii sau nu.
	Imagine unică	-	Pentru acțiunea de imprimare unde ultima pagină este o imagine pe o față, selectați opțiunea <i>Alim. 1 față</i> pentru a reduce durata de imprimare.

Nivel 3	Nivel 4	Nivelul 5	Descrieri
Față-verso			Când utilizați hârtia cu antet sau preimprimată, selectați opțiunea Alim. 2 față. Dacă selectați Alim. 1 față pentru hârtie cu antet sau hârtie preimprimată, ultima pagină va fi imprimată pe verso.
Continuare automată	-	-	Selectați dacă doriți ca aparatul să elimine automat erorile legate de dimensiunea hârtiei sau de tipul suportului media, precum și să utilizați hârtie din alte tăvi.
Culoare rezultată	-	-	Setați culoarea imprimării.
Tip hârtie	-	-	Setați tipul de hârtie.
Dimensiune hârtie	-	-	Setați formatul de hârtie.
Copiază	-	-	Setați numărul de pagini imprimate.
Orientare	-	-	Setați paginile pentru imprimare fie în orientarea tip portret, fie în orientarea tip vedere.
Imprimare poz.	Deplasare X	-	Deplasați poziția de start a imprimării (în colțul din stânga sus al paginilor) pe orizontală cu până la -500 puncte (stânga) și +500 puncte (dreapta) la 300 dpi.
	Deplasare Y	-	Deplasați poziția de start a imprimării (în colțul din stânga sus al paginilor) pe verticală cu până la -500 puncte (sus) și +500 puncte (jos) la 300 dpi.
FF automat	-	-	Permiteți aparatului să imprime automat orice date rămase.
HP LaserJet	Nr. fonturi	Nr. fonturi	Setați numărul fonturilor.
		Nr fonturi soft	Setați numărul fonturilor soft. Acest meniu apare dacă un font soft este instalat pe aparatul Brother.
	Dimensiune font	-	Setați înălțimea fonturilor. (Disponibil pentru anumite numere de font)
	Puncte font	-	Setați dimensiunea fonturilor. (Disponibil pentru anumite numere de font)
	Set simboluri	-	Selectați simbolul sau setul de caractere.
	Imprimare tabel	-	Imprimați tabelul cu coduri.
	LF automat	-	PORNIT: CR -> CR + LF, OPRIT: CR -> CR
	CR automat	-	PORNIT: LF -> LF + CR, FF -> FF + CR, sau VT -> VT + CR OPRIT: LF -> LF, FF -> FF sau VT -> VT
	ÎNFĂȘURARE auto.	-	Alegeți dacă imprimarea se face cu un rând mai jos sau se revine la capătul rândului atunci când aparatul atinge marginea din dreapta.
	Sărire automată	-	Alegeți dacă se efectuează un salt la rând nou și revenirea cursorului atunci când acesta atinge marginea de jos.
	Margine stânga	-	Setați marginea din stânga la coloana 0 până la 70 de coloane la 1 cpi.
Margine dreapta	-	Setați marginea din dreapta la coloana 10 până la 80 de coloane la 1 cpi.	

Nivel 3	Nivel 4	Nivelul 5	Descrieri
HP LaserJet	Margine sus	-	Fixați marginea de sus la o distanță față de marginea de sus a colii.
	Margine jos	-	Setați marginea de jos la o distanță față de marginea de jos a colii.
	Linii	-	Setați numărul de linii pe fiecare pagină.
	Comandă tavă	-	Selectați această setare dacă apare o nepotrivire de tavă atunci când utilizați driverele HP.
BR-Script 3	Imprimare eroare	-	Selectați dacă aparatul trebuie să imprime sau nu informațiile privind erorile la apariția acestora.
	CAPT	-	Utilizați CAPT (Tehnologie avansată pentru imprimare color) pentru a obține o calitate optimă a imprimării când imprimați un fișier PS creat de un driver PS non-Brother. Culorile și fotografiile vor fi mai clare și mai precise. Viteza de imprimare va fi mai redusă.
Corecție culoare	Calibrare	Calibrare	Inițiați calibrarea culorii pentru a verifica și corecta culorile.
		Resetează	Resetați parametrii de calibrare la setările implicite.
	Înregistrare	-	Aliniați poziția de imprimare a fiecărei culori.
	Corectare automată	-	Setați aparatul să execute Calibrarea și Înregistrarea culorii în mod automat.
	Setări culoare	Mod setare	Selectați dacă doriți să aplicați setările de imprimare color ale aparatului sau ale driverului de imprimantă.
		Mod culoare	Selectați modul color.
		Îmbunătățire culoare gri	Porniți sau opriți pentru a îmbunătăți calitatea imaginii în zonele umbrite.
		Intensif. negru imprimare	Opriți și reporniți în cazul în care un grafic alb-negru nu este imprimat corect.
		Luminozitate	Reglați luminozitatea.
		Contrast	Reglați contrastul.
Roșu		Ajustați culoarea roșie.	
Verde		Ajustați culoarea verde.	
Albastru	Ajustați culoarea albastru.		

[Toate setările] > [Rețea]

Nivel 3	Nivel 4	Nivelul 5	Nivel 6	Descrieri
Conexiune LAN	TCP/IP	Metoda Boot	-	Alegeți metoda IP cea mai adecvată nevoilor dvs.
		Adresa IP	-	Introduceți adresa IP.
		Masca Subnet	-	Introduceți masca de subrețea.
		Poarta Acces	-	Introduceți adresa Gateway-ului.
		Nume Nod	-	Introduceți numele nodului.
		Configurare WINS	-	Selectați modul de configurare WINS.
		Server WINS	Primar	Definiți adresa IP a serverului primar WINS.

Nivel 3	Nivel 4	Nivelul 5	Nivel 6	Descrieri
Conexiune LAN	TCP/IP	Server WINS	Secundar	Definiți adresa IP a serverului WINS secundar.
		Server DNS	Primar	Specificați adresa IP a serverului DNS.
			Secundar	Specificați adresa IP secundară a serverului DNS.
		Încerc.încărc.IP	-	Specifică numărul de încercări pe care aparatul le va face pentru a obține o adresă IP când opțiunea <i>Metoda Boot</i> este configurată la orice setare, cu excepția <i>Static</i> .
		APIPA	-	Alocați automat adresa IP din intervalul de adrese de legătură local <sup>1</sup> .
		IPv6	-	Activați sau dezactivați protocolul IPv6.
	Ethernet	-	-	Alegeți modul de conectare la Ethernet.
	Stare conex. cablu	-	-	Afișați starea legăturii Ethernet.
	Adresă MAC	-	-	Afișați adresa MAC a aparatului.
	Setare la val.impl.	-	-	Restabiliți setările rețelei cablate ale aparatului dvs. la valorile din fabrică.
	Activare prin cablu	-	-	Activați sau dezactivați interfața pe cablu.
WLAN	TCP/IP	Metoda Boot	-	Alegeți metoda IP cea mai adecvată nevoilor dvs.
		Adresa IP	-	Introduceți adresa IP.
		Masca Subnet	-	Introduceți masca de subrețea.
		Poarta Acces	-	Introduceți adresa Gateway-ului.
		Nume Nod	-	Introduceți numele nodului.
		Configurare WINS	-	Selectați modul de configurare WINS.
		Server WINS	Primar	Definiți adresa IP a serverului primar WINS.
			Secundar	Definiți adresa IP a serverului WINS secundar.
		Server DNS	Primar	Specificați adresa IP a serverului DNS.
			Secundar	Specificați adresa IP secundară a serverului DNS.
	Încerc.încărc.IP	-	Specifică numărul de încercări pe care aparatul le va face pentru a obține o adresă IP când opțiunea <i>Metoda Boot</i> este configurată la orice setare, cu excepția <i>Static</i> .	
	APIPA	-	Alocați adresa IP din intervalul de adrese de legătură local automat <sup>1</sup> .	
	IPv6	-	Activați sau dezactivați protocolul IPv6.	
	Expert setare	-	-	Configurați setările rețelei wireless utilizând expertul de configurare.
	Asistent WLAN	-	-	Configurați setările rețelei wireless folosind discul de instalare Brother.
WPS	-	-	Configurați setările rețelei wireless folosind metoda la prima apăsare.	



Nivel 3	Nivel 4	Nivelul 5	Nivel 6	Descrieri	
WLAN	WPS cu cod PIN	-	-	Configurați setările rețelei wireless utilizând metoda WPS cu un cod PIN.	
	Status WLAN	Stare	-	Afișați starea legăturii Ethernet wireless.	
		Semnal	-	Afișați starea semnalului.	
		SSID	-	Afișați identificatorul SSID.	
		Mod comun.	-	Afișați Modul de comunicare curent.	
	Adresă MAC	-	-	Afișați adresa MAC a aparatului.	
	Setare la val.impl.	-	-	Restabiliți setările rețelei wireless ale aparatului dvs. la valorile din fabrică.	
WLAN Activ	-	-	Activați sau dezactivați interfața wireless.		
Wi-Fi Direct	Buton comandă	-	-	Configurați setările rețelei Wi-Fi Direct folosind metoda rapidă la prima apăsare.	
	Cod PIN	-	-	Configurați setările rețelei Wi-Fi Direct folosind metoda WPS cu un cod PIN.	
	Manual	-	-	Configurați manual setările rețelei Wi-Fi Direct.	
	Deținător grup	-	-	Setați aparatul ca Proprietar de grup.	
	Informații dispozitiv	Nume disp.	-	-	Vizualizați numele dispozitivului dvs.
		SSID	-	-	Afișați identificatorul SSID al proprietarului grupului.
		Adresa IP	-	-	Afișați adresa IP a aparatului dvs.
	Informații stare	Stare	-	-	Afișați starea rețelei Wi-Fi Direct.
Semnal		-	-	Afișați puterea curentă a semnalului rețelei Wi-Fi Direct.	
Activare I/F	-	-	-	Activați sau dezactivați conexiunea Wi-Fi Direct.	
NFC	-	-	-	Activați sau dezactivați funcția NFC.	
Setări conexiune Web	Setări proxy	Conexiune Proxy	-	Modificați setările conexiunii web.	
		Adresă	-		
		Port	-		
		Nume utilizator	-		
		Parola	-		
IPsec	-	-	-	IPsec este o funcție opțională de securitate a protocolului IP care oferă servicii de autentificare și de criptare. Vă recomandăm să contactați administratorul rețelei înainte de modificarea acestei setări.	
Resetare rețea	-	-	-	Restabiliți setările implicite pentru toate setările rețelei aparatului dvs.	

<sup>1</sup> În momentul realizării conexiunii la rețea, dacă setarea pentru „Metoda boot” (de inițializare) aferentă aparatului este „Auto”, aparatul va încerca să stabilească adresa IP și Maska de subrețea de la un server de bootare, cum ar fi DHCP. Dacă nu se găsește un server de bootare, se va aloca o adresă APIPA IP, cum ar fi 169.254. [001 – 254]. [000 – 255]. Dacă setarea pentru „Metoda boot” (de inițializare) aferentă aparatului este „Static”, trebuie să introduceți manual o adresă IP utilizând panoul de control al aparatului.

[Toate setările] > [Print Rapoarte]

Nivel 3	Descrieri
Setări imprimantă	Imprimați pagina cu setările imprimantei.
Configurare rețea	Imprimați raportul de configurare a rețelei.
Listă fiș. imprim.	Imprimați o listă de date salvate în memorie.
Raport WLAN	Imprimați rezultatul diagnosticării conectivității rețelei wireless LAN.
Imprimare puncte cil.	Imprimați coala de verificare a petelor de pe cilindru.

[Toate setările] > [Informatii masina]

Nivel 3	Nivel 4	Descrieri
Nr.Serial	-	Afișați numărul de serie al aparatului.
Versiune firmware	Vers. principală	Afișați versiunea principală de firmware.
	Versiune Sub1	Afișați versiunea secundară de firmware.
Contor	Total	Afișați numărul total de pagini imprimate.
	Culoare	Afișează numărul total de pagini imprimate color.
	Alb și negru	Afișează numărul total de pagini imprimate monocrom.
Funcționare componente <sup>1</sup>	Cilindru	Afișați durata de viață rămasă pentru unitatea de cilindru.
	Curea	Afișați durata de viață rămasă pentru unitatea de curea.
	Unitate de fuziune	Afișați durata de viață rămasă pentru unitatea de fuziune.
	Laser	Afișați durata de viață rămasă pentru unitatea laser.
	Kit PF MF	Afișați durata de viață rămasă pentru kitul PF MF.
	Kit PF 1	Afișați durata de viață rămasă pentru kitul 1 PF.
	Kit PF 2 <sup>2</sup>	Afișați durata de viață rămasă pentru kitul 2 PF.
	Kit PF 3 <sup>3</sup>	Afișați durata de viață rămasă pentru kitul 3 PF.
Kit PF 4 <sup>3</sup>	Afișați durata de viață rămasă pentru kitul 4 PF.	

<sup>1</sup> Durata de viață este aproximativă și poate varia în funcție de tipul de utilizare.

<sup>2</sup> (HL-L8360CDW/HL-L9310CDW) (Disponibil dacă este/sunt instalate tava/tăvile opțională/opționale.)

<sup>3</sup> (Disponibil dacă este/sunt instalate tava/tăvile opțională/opționale.)

[Toate setările] > [Setare Initial]

Nivel 3	Nivel 4	Descrieri
Resetează	Resetare aparat	Restabiliți toate setările aparatului pe care le-ați modificat, cum ar fi Tip hârtie.
	Resetare rețea	Restabiliți setările implicite pentru toate setările rețelei aparatului dvs.
	Setări inițiale	Resetați aparatul și readuceți setările imprimantei (inclusiv setările de comandă) la setările implicite din fabrică.
Limba locală	-	Selectați limba ecranului LCD aferentă țării dumneavoastră.



**Informații similare**

- [Tabele cu setări și caracteristici](#)

## Tabele cu funcții (HL-L8360CDW/HL-L9310CDW)

Modele înrudite: HL-L8360CDW/HL-L9310CDW

### (Toner)

Nivelul 2	Nivel 3	Nivel 4	Descrieri
 (Toner)	Durată toner	-	Vizualizați durata de viață aproximativă rămasă a tonerului pentru fiecare culoare.
	Printează Test	-	Imprimați pagina de probă.
	Calibrare	Calibrare	Inițiați calibrarea culorii pentru a verifica și corecta culorile.
		Resetează	Resetați parametri de calibrare la setările implicite.
Înregistrare	-	Aliniați poziția de imprimare a fiecărei culori.	

### (Configurare Wi-Fi)

Nivelul 2	Nivel 3	Descrieri
 (Configurare Wi-Fi)	TCP/IP 1	Modificați setările TCP/IP.
	Expert setare	Configurați setările rețelei wireless utilizând expertul de configurare.
	Asistent WLAN	Configurați setările rețelei wireless folosind discul de instalare Brother.
	WPS	Configurați setările rețelei wireless folosind metoda la prima apăsare.
	WPS cu cod PIN 1	Configurați setările rețelei wireless utilizând metoda WPS cu un cod PIN.
	Status WLAN 1	Afișați starea conexiunii de rețea wireless.
	Adresă MAC 1	Afișați adresa MAC a aparatului.
	Setare la val.impl. 1	Restabiliți setările rețelei wireless ale aparatului dvs. la valorile din fabrică.
WLAN Activ 1	Activați sau dezactivați interfața wireless.	

<sup>1</sup> (Disponibil după ce Wi-Fi® este configurată)

### [Web]

Nivel 3	Descrieri
Web	Conectați aparatul Brother la un serviciu internet. Este posibil ca de la publicarea acestui document furnizorul să mai adauge servicii web și să schimbe numele serviciilor.



## [Impr. directă]

Nivel 3	Nivel 4	Nivelul 5	Nivel 6	Descrieri	
Impr. directă	(Selectați fișierul pe care doriți să îl imprimați).	Setări imprim.	Tip hârtie	Stabiliți tipul de suport de imprimare la imprimarea directă de pe o unitate flash USB.	
			Dimensiune hârtie	Stabiliți dimensiunile hârtiei la imprimarea directă de pe o unitate flash USB.	
			Pagină multiplă	Stabiliți așezarea în pagină la imprimarea paginilor multiple direct de pe o unitate flash USB.	
			Orientare	Setați orientarea paginii când imprimați direct de pe o unitate flash USB.	
			Față-verso	Selectați dacă doriți imprimarea pe ambele părți ale hârtiei atunci când imprimați direct de pe o unitate flash USB.	
			Asamblare	Activați sau dezactivați colaționarea paginilor la imprimarea directă de pe o unitate flash USB.	
			Utilizare tavă	Selectați tava de hârtie care va fi utilizată la imprimarea directă de pe o unitate flash USB.	
			Cal. imprimare	Definiți opțiunea de calitate a imprimării la imprimarea directă de pe o unitate flash USB.	
			Opțiuni PDF	Alegeți setarea de imprimare directă de pe USB fie pentru imprimarea comentariilor (Marcaj), fie pentru imprimarea de ștampile în fișierul PDF împreună cu textul.	
		Start culoare	-	Imprinați datele color direct de pe unitatea flash USB.	
		Mono Pornire	-	Imprinați datele alb-negru direct de pe unitatea flash USB.	
		Imprimare index	-	Imprinați o pagină în miniatură.	
		Setări implicite	Tip hârtie	-	Stabiliți tipul de suport de imprimare la imprimarea directă de pe o unitate flash USB.
			Dimensiune hârtie	-	Stabiliți dimensiunile hârtiei la imprimarea directă de pe o unitate flash USB.
			Pagină multiplă	-	Stabiliți așezarea în pagină la imprimarea paginilor multiple direct de pe o unitate flash USB.
			Orientare	-	Setați orientarea paginii când imprimați direct de pe o unitate flash USB.
			Asamblare	-	Activați sau dezactivați colaționarea paginilor la imprimarea directă de pe o unitate flash USB.

Nivel 3	Nivel 4	Nivelul 5	Nivel 6	Descrieri
Impr. directă	Setări implicite	Cal.imprimare	-	Definiți opțiunea de calitate a imprimării la imprimarea directă de pe o unitate flash USB.
		Opțiune PDF	-	Alegeți setarea de imprimare directă de pe USB fie pentru imprimarea comentariilor (Marcaj), fie pentru imprimarea de ștampile în fișierul PDF împreună cu textul.
		Imprimare index	-	Definiți opțiunile implicite de imprimare a indexului, în format simplificat sau cu detalii.



### Informații similare

- [Tabele cu setări și caracteristici](#)

## **Modificarea setărilor aparatului din computerul dvs.**

- [Modificarea setărilor aparatului folosind Administrarea bazată pe web](#)
- [Unde se găsesc setările de rețea ale aparatului Brother?](#)

## **Modificarea setărilor aparatului folosind Administrarea bazată pe web**

Administrarea bazată pe web este un program utilitar care folosește un browser web standard pentru gestionarea aparatului dvs. folosind protocolul HTTP (Protocol de transfer hipertext) sau protocolul HTTPS (Protocol de transfer hipertext prin SSL (Secure Socket Layer)).

- [Ce este Managementul bazat pe web?](#)
- [Accesarea programului Administrarea online a rețelei folosind Web Based Management](#)
- [Definirea unei parole de conectare pentru Management bazat pe web](#)

## Ce este Managementul bazat pe web?

Managementul bazat pe web este un utilitar care utilizează un browser web standard pentru gestionarea aparatului dumneavoastră folosind protocolul HTTP (Protocol de transfer hipertext) sau protocolul HTTPS (Protocol de transfer hipertext prin SSL (Secure Socket Layer)). Introduceți adresa IP a aparatului în browserul web pentru a accesa și modifica setările serverului de imprimare.



- Vă recomandăm să folosiți Microsoft® Internet Explorer® 11 pentru Windows® și Safari 9 pentru Mac. Asigurați-vă că opțiunile pentru JavaScript și Cookies sunt activate întotdeauna, indiferent de browserul utilizat.
- Trebuie să utilizați protocolul TCP/IP în rețeaua dumneavoastră și trebuie să aveți programată o adresă IP corectă pentru serverul de imprimare și computerul dumneavoastră.

The screenshot shows the Brother printer's web management interface. At the top, there's a header with the printer ID 'XXX-XXXX' and a 'Please configure the password >>' button. The 'brother' logo and 'Brother Solutions Center' are in the top right. Below the header, there's a navigation menu with 'General', 'Print', 'Administrator', and 'Network'. The 'Status' page is active, displaying various settings: 'Device Status' is 'Pregătit', 'Automatic Refresh' is set to 'Off', 'Toner Level' is shown for BK, C, M, and Y, 'Web Language' is set to 'Auto', and 'Device Location' has fields for 'Contact' and 'Location'.

- Ecranul afișat poate să difere față de cel afișat mai jos.



### Informații similare

- Modificarea setărilor aparatului folosind Administrarea bazată pe web



## Accesarea programului Administrarea online a rețelei folosind Web Based Management

- Vă recomandăm ca la configurarea setărilor folosind Web Based Management să utilizați protocolul de securitate HTTPS.
- Dacă la configurarea Web Based Management folosiți protocolul HTTPS, browserul dumneavoastră va afișa o casetă de dialog de avertisment.

1. Porniți browserul web.
2. Introduceți „http://adresa IP a aparatului” în bara de adrese a browserului (unde „adresa IP a aparatului” este adresa IP a aparatului).

De exemplu:

http://192.168.1.2



- Dacă utilizați un DNS (Sistem de nume de domeniu) sau activați un nume NetBIOS, puteți tasta un alt nume, de exemplu „SharedPrinter” în locul adresei IP.

- De exemplu:

http://SharedPrinter

Dacă activați un nume NetBIOS, puteți utiliza și numele nodului.

- De exemplu:

http://brnxxxxxxxxxxxx

Numele NetBIOS se găsește în raportul de configurare a rețelei.

- Pentru Mac, accesați administrarea bazată pe web făcând clic pe pictograma aparatului din ecranul **Status Monitor**.

3. În mod implicit, nu este necesară introducerea unei parole. Dacă ați definit deja o parolă, introduceți-o și apoi faceți clic pe .

Acum, puteți modifica setările serverului de imprimare.

Dacă modificați setările protocolului, trebuie să reporniți aparatul după ce ați făcut clic pe **Submit (Trimitere)** pentru a activa configurația.



### Informații similare

- [Modificarea setărilor aparatului folosind Administrarea bazată pe web](#)

## Definierea unei parole de conectare pentru Management bazat pe web

Se recomandă definirea unei parole de conectare pentru a preveni accesul neautorizat la aplicația Management bazat pe web.

1. Porniți browserul web.
2. Introduceți „http://adresa IP a aparatului” în bara de adrese a browserului (unde „adresa IP a aparatului” este adresa IP a aparatului).

De exemplu:

http://192.168.1.2



- Dacă utilizați un DNS (Sistem de nume de domeniu) sau activați un nume NetBIOS, puteți tasta un alt nume, de exemplu „SharedPrinter” în locul adresei IP.

- De exemplu:

http://SharedPrinter

Dacă activați un nume NetBIOS, puteți utiliza și numele nodului.

- De exemplu:

http://brnxxxxxxxxxxxx

Numele NetBIOS se găsește în raportul de configurare a rețelei.

- Pentru Mac, accesați administrarea bazată pe web făcând clic pe pictograma aparatului din ecranul **Status Monitor**.

3. În mod implicit, nu este necesară introducerea unei parole. Dacă ați definit deja o parolă, introduceți-o și apoi faceți clic pe .
4. Faceți clic pe **Administrator (Administrator)**.
5. Introduceți parola dorită în caseta **Enter New Password (Introduceți parola nouă)** (între 8 și 32 de caractere).
6. Introduceți din nou parola în câmpul **Confirm New Password (Confirmare parolă nouă)**.
7. Faceți clic pe **Submit (Trimitere)**.

Pe viitor, de fiecare dată când accesați aplicația Management bazat pe web, introduceți parola în caseta **Login (Conectare)** și apoi faceți clic pe .

După configurarea setărilor, deconectați-vă făcând clic pe .



Dacă nu ați setat anterior o parolă de conectare, puteți defini o parolă și făcând clic pe butonul **Please configure the password (Vă rugăm să configurați parola)** din pagina web a aparatului.



### Informații similare

- [Modificarea setărilor aparatului folosind Administrarea bazată pe web](#)

## Anexă

- [Specificații](#)
- [Cum introduceți text în aparatul Brother](#)
- [Consumabile](#)
- [Informații importante despre durata de viață a cartușului de toner](#)
- [Accesorii](#)
- [Informații cu privire la hârtia reciclată](#)
- [Numere Brother](#)

## Specificații

### Specificații generale

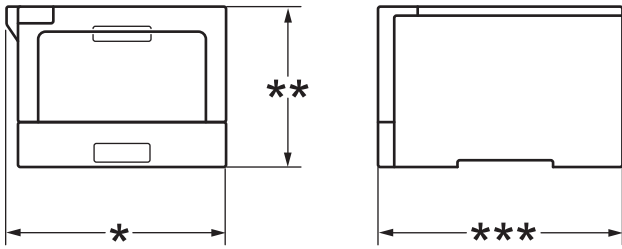
<b>Tip imprimantă</b>		<ul style="list-style-type: none"> <li>• Laser</li> </ul>
<b>Metodă de imprimare</b>		<ul style="list-style-type: none"> <li>• Imprimantă electrofotografică laser</li> </ul>
<b>Capacitate memorie</b>	<b>Standard</b>	<ul style="list-style-type: none"> <li>• (HL-L8260CDW) 256 MB</li> <li>• (HL-L8360CDW) 512 MB</li> <li>• (HL-L9310CDW) 1 GB</li> </ul>
<b>LCD (Liquid Crystal Display - Ecran cu cristale lichide)</b>		<ul style="list-style-type: none"> <li>• (HL-L8260CDW) 16 caractere x 2 linii</li> <li>• (HL-L8360CDW/HL-L9310CDW) Ecran tactil LCD TFT color de 2,7 in. (67,5 mm)<sup>1</sup></li> </ul>
<b>Sursă de alimentare</b>		<ul style="list-style-type: none"> <li>• 220 – 240 V c.a., 50/60 Hz</li> </ul>
<b>Consumul de energie</b> (Mediu)	<b>Vârf</b>	<ul style="list-style-type: none"> <li>• Aproximativ 1.200 W</li> </ul>
	<b>Imprimare</b> <sup>2</sup>	<ul style="list-style-type: none"> <li>• Aproximativ 580 W la 25 °C</li> </ul>
	<b>Imprimare (Mod silențios)</b> <sup>2</sup>	<ul style="list-style-type: none"> <li>• Aproximativ 340 W la 25 °C</li> </ul>
	<b>Gata de operare</b> <sup>2</sup>	<ul style="list-style-type: none"> <li>• Aproximativ 70 W la 25 °C</li> </ul>
	<b>Sleep</b> <sup>2</sup>	<ul style="list-style-type: none"> <li>• Aproximativ 10,0 W</li> </ul>
	<b>Deep Sleep</b> <sup>2</sup>	<ul style="list-style-type: none"> <li>• (HL-L8260CDW) Aproximativ 1,2 W</li> <li>• (HL-L8360CDW/HL-L9310CDW) Aproximativ 1,5 W</li> </ul>
	<b>Oprire</b> <sup>3 4</sup>	<ul style="list-style-type: none"> <li>• (HL-L8260CDW) Aproximativ 0,02 W</li> <li>• (HL-L8360CDW/HL-L9310CDW) Aproximativ 0,03 W</li> </ul>
<b>Dimensiuni</b> (Vedere tipică profil)		Unitate: mm <ul style="list-style-type: none"> <li>• (HL-L8260CDW) * : 410 ** : 313 *** : 486</li> <li>• (HL-L8360CDW/HL-L9310CDW) * : 441 ** : 313 *** : 486</li> </ul>
		
<b>Greutăți (cu consumabile)</b>		<ul style="list-style-type: none"> <li>• (HL-L8260CDW)</li> </ul>

<sup>1</sup> măsurat pe diagonală

<sup>2</sup> Măsurat când aparatul este conectat la interfața USB.

<sup>3</sup> Măsurat în conformitate cu IEC 62301 Edition 2.0.

<sup>4</sup> Consumul de energie variază ușor în funcție de mediul de utilizare.

			<ul style="list-style-type: none"> <li>21,8 kg</li> <li>(HL-L8360CDW)</li> <li>21,9 kg</li> <li>(HL-L9310CDW)</li> <li>22,2 kg</li> </ul>	
<b>Nivel de zgomot</b>	<b>Presiune acustică</b>	<b>Imprimare</b>	<ul style="list-style-type: none"> <li>LpAm = 49 dB (A)</li> </ul>	
		<b>Imprimare (Mod silențios)</b>	<ul style="list-style-type: none"> <li>LpAm = 44 dB (A)</li> </ul>	
		<b>Gata de operare</b>	<ul style="list-style-type: none"> <li>LpAm = Neauzit</li> </ul>	
	<b>Putere sunet</b>	<b>Imprimare</b> <sup>5 6</sup>	<b>Monocrom</b>	<ul style="list-style-type: none"> <li>LWAd = 6,55 B (A)</li> </ul>
			<b>Color</b>	<ul style="list-style-type: none"> <li>LWAd = 6,56 B (A)</li> </ul>
		<b>Imprimare (Mod silențios)</b>	<b>Monocrom</b>	<ul style="list-style-type: none"> <li>LWAd = 6,00 B (A)</li> </ul>
<b>Color</b>			<ul style="list-style-type: none"> <li>LWAd = 6,00 B (A)</li> </ul>	
		<b>Gata de operare</b> <sup>5 6</sup>	<ul style="list-style-type: none"> <li>LWAd = Neauzit</li> </ul>	
<b>Temperatură</b>	<b>Utilizare</b>		<ul style="list-style-type: none"> <li>Între 10 și 32 °C</li> </ul>	
	<b>Depozitare</b>		<ul style="list-style-type: none"> <li>0 – 40 °C</li> </ul>	
<b>Umiditate</b>	<b>Utilizare</b>		<ul style="list-style-type: none"> <li>20 – 80% (fără condens)</li> </ul>	
	<b>Depozitare</b>		<ul style="list-style-type: none"> <li>10 – 90% (fără condens)</li> </ul>	

## Specificații privind suporturile de imprimare

<b>Intrare hârtie</b>	<b>Tavă pentru hârtie (Standard)</b>	<b>Tip hârtie</b>	<ul style="list-style-type: none"> <li>Hârtie simplă, Hârtie cu antet, Hârtie colorată, Hârtie subțire, Hârtie reciclată</li> </ul>
		<b>Format hârtie</b>	<ul style="list-style-type: none"> <li>A4, Letter, A5, A5 (Long Edge), A6, Executive, Legal, Folio, Mexico Legal</li> </ul>
		<b>Densitate hârtie</b>	<ul style="list-style-type: none"> <li>60 până la 105 g/m<sup>2</sup></li> </ul>
		<b>Capacitate maximă hârtie</b>	<ul style="list-style-type: none"> <li>Până la 250 de coli de 80 g/m<sup>2</sup> de hârtie simplă</li> </ul>
	<b>Tavă multifuncțională (Tava MF)</b>	<b>Tip hârtie</b>	<ul style="list-style-type: none"> <li>Hârtie simplă, Letterhead, hârtie color, hârtie subțire, hârtie groasă, hârtie mai groasă, hârtie reciclată, pentru corespondență, etichetă, plic, plic subțire, plic gros, hârtie lucioasă</li> </ul>
		<b>Format hârtie</b>	<ul style="list-style-type: none"> <li>Lățime: Între 76,2 și 215,9 mm</li> <li>Lungime: Între 127 și 355,6 mm</li> <li>Plic: COM-10, DL, C5, Monarch</li> </ul>
		<b>Densitate hârtie</b>	<ul style="list-style-type: none"> <li>60 până la 163 g/m<sup>2</sup></li> </ul>

<sup>5</sup> Măsurată în conformitate cu metoda descrisă în RAL-UZ171.

<sup>6</sup> Nu se recomandă ca echipamentele de birou cu valoarea LWAd > 6,30 B(A) să fie utilizate în încăperi în care persoanele au nevoie de un nivel ridicat de concentrare. Din cauza emisiilor de zgomot, aceste echipamente trebuie amplasate în încăperi separate.

<b>Intrare hârtie</b>	<b>Tavă multifuncțională (Tava MF)</b>	<b>Capacitate maximă hârtie</b>	<ul style="list-style-type: none"> <li>Până la 50 de coli de 80 g/m<sup>2</sup> de hârtie simplă</li> <li>Plic: 10 picuri de până la 10 mm grosime</li> </ul>
	<b>Tavă de hârtie 2, 3, 4 (Opțională)<sup>1 2</sup></b>	<b>Tip hârtie</b>	<ul style="list-style-type: none"> <li>Hârtie simplă, Hârtie cu antet, Hârtie colorată, Hârtie subțire, Hârtie reciclată</li> </ul>
		<b>Format hârtie</b>	<ul style="list-style-type: none"> <li>A4, Letter, A5, Executive, Legal, Folio, Mexico Legal</li> </ul>
		<b>Densitate hârtie</b>	<ul style="list-style-type: none"> <li>60 până la 105 g/m<sup>2</sup></li> </ul>
		<b>Capacitate maximă hârtie</b>	<ul style="list-style-type: none"> <li>LT-330CL Până la 250 de coli de 80 g/m<sup>2</sup> de hârtie simplă</li> <li>LT-340CL<sup>3</sup> Până la 500 de coli de 80 g/m<sup>2</sup> de hârtie simplă</li> </ul>
<b>Ieșire hârtie<sup>4</sup></b>	<b>Tavă de ieșire a hârtiei cu fața în jos</b>	<ul style="list-style-type: none"> <li>Până la 150 de coli de 80 g/m<sup>2</sup> de hârtie simplă (livrare cu fața în jos în tava de ieșire a hârtiei cu fața în jos)</li> </ul>	
	<b>Tavă de ieșire a hârtiei cu fața în sus</b>	<ul style="list-style-type: none"> <li>O coală (ieșire cu fața în sus în tava de ieșire a hârtiei cu fața în sus)</li> </ul>	
<b>Față verso</b>	<b>Imprimare automată față verso</b>	<b>Tip hârtie</b>	<ul style="list-style-type: none"> <li>Hârtie simplă, Hârtie cu antet, Hârtie colorată, Hârtie subțire, Hârtie reciclată, Hârtie lucioasă</li> </ul>
		<b>Format hârtie</b>	<ul style="list-style-type: none"> <li>A4</li> </ul>
		<b>Densitate hârtie</b>	<ul style="list-style-type: none"> <li>60 până la 105 g/m<sup>2</sup></li> </ul>

<sup>1</sup> (HL-L8260CDW) Număr maxim de tăvi inferioare: Până la trei LT-330CL tăvi inferioare

<sup>2</sup> (HL-L8360CDW/HL-L9310CDW) Număr maxim de tăvi inferioare: Până la trei LT-330CL tăvi inferioare sau până la două tăvi inferioare în oricare combinație

<sup>3</sup> Aplicabil pentru HL-L8360CDW/HL-L9310CDW

<sup>4</sup> Pentru a evita posibilitatea de pătare, vă recomandăm să scoateți colile imprimate din tava de ieșire a hârtiei imediat după ce acestea ies din aparat.

## Specificațiile imprimantei

<b>Imprimare automată față verso</b>		<ul style="list-style-type: none"> <li>Da</li> </ul>
<b>Emulare</b>		<ul style="list-style-type: none"> <li>PCL6, BR-Script3, PDF versiunea 1.7, XPS versiunea 1.0</li> </ul>
<b>Rezoluție</b>		<ul style="list-style-type: none"> <li>Calitate clasa 600 x 600 dpi, 2.400 dpi (2400 x 600)</li> </ul>
<b>Viteză de imprimare<sup>7 8</sup></b>	<b>Imprimare pe 1 față</b>	<b>Monocrom</b> <ul style="list-style-type: none"> <li>Până la 33 de pagini/minut (format Letter)</li> <li>Până la 31 de pagini/minut (format A4)</li> </ul>
		<b>Color</b> <ul style="list-style-type: none"> <li>Până la 33 de pagini/minut (format Letter)</li> <li>Până la 31 de pagini/minut (format A4)</li> </ul>
	<b>Imprimare față verso</b>	<b>Monocrom</b> <ul style="list-style-type: none"> <li>Până la 14 de fețe/minut (Până la 7 coli/minut) (format Letter sau A4)</li> </ul>
		<b>Color</b> <ul style="list-style-type: none"> <li>Până la 14 de fețe/minut (Până la 7 coli/minut) (format Letter sau A4)</li> </ul>
<b>Durata la prima imprimare<sup>9</sup></b>		<b>Monocrom</b>

<sup>7</sup> Viteza de imprimare se poate modifica în funcție de tipul de document pe care îl imprimați.

<sup>8</sup> Viteza de imprimare poate fi mai redusă atunci când aparatul este conectat printr-o rețea wireless LAN.

<b>Durata la prima imprimare</b> <sup>9</sup>	• Mai puțin de 15 secunde la 23 °C/230 V
	<b>Color</b> • Mai puțin de 15 secunde la 23 °C/230 V

## Specificații de interfață

<b>USB</b> <sup>1 2</sup>	• USB de mare viteză 2.0 Utilizați un cablu de interfață USB 2.0 cu lungimea de cel mult 2,0 metri.
<b>LAN</b>	• 10Base-T/100Base-TX/1000Base-T <sup>3 4</sup>
<b>LAN wireless</b>	• IEEE 802.11b/g/n (Modul Infrastructură) IEEE 802.11g/n (Wi-Fi Direct®)
<b>NFC</b> <sup>5</sup>	• (HL-L8360CDW/HL-L9310CDW) Da

<sup>1</sup> Aparatul dumneavoastră are o interfață USB 2.0 Hi-Speed. Aparatul poate fi conectat și la un computer cu interfață USB 1.1.

<sup>2</sup> Porturile USB de la producători terți nu sunt compatibile.

<sup>3</sup> Utilizați un cablu bifilar torsadat direct din categoria 5e (sau ulterioară).

<sup>4</sup> Când conectați aparatul la o rețea Gigabit Ethernet, utilizați dispozitive de rețea conforme specificației 1000BASE-T.

<sup>5</sup> Când conectați un cititor de card IC extern, utilizați un dispozitiv care acceptă driver de clasă HID.

## Specificație pentru caracteristica de imprimare directă

<b>Compatibilitate</b>	• PDF versiunea 1.7, JPEG, Exif+JPEG, PRN (create de propriul driver de imprimantă), TIFF (scanat de modelele Brother), XPS versiunea 1.0
<b>Interfață</b>	• Interfață USB directă: Față x 1, Spate x 1 (HL-L9310CDW)

## Protocoale și caracteristici de securitate acceptate

### Ethernet

10Base-T/100Base-TX/1000Base-T

### Rețea LAN wireless

IEEE 802.11b/g/n (Mod Infrastructură), IEEE 802.11g/n (Wi-Fi Direct)

### Protocoale (IPv4)

ARP, RARP, BOOTP, DHCP, APIPA (Auto IP), rezolvare denumire WINS/NetBIOS, DNS Resolver, mDNS, LLMNR responder, LPR/LPD, Custom Raw Port/Port9100, IPP/IPPS, FTP Server, TELNET Server, HTTP/HTTPS server, TFTP client și server, SMTP Client, SNMPv1/v2c/v3, ICMP, protocol Servicii web (Imprimare), CIFS client, SNTP client, LDAP

### Protocoale (IPv6)

NDP, RA, rezolvitor DNS, mDNS, respondent LLMNR, LPR/LPD, Port brut personalizat/Port9100, IPP/IPPS, server FTP, server TELNET, server HTTP/HTTPS, client și server TFTP, client SMTP, SNMPv1/v2c/v3, ICMPv6, Servicii web (Imprimare), client CIFS, client SNTP, client LDAP

### Securitate rețea (cablată)

SMTP-AUTH, SSL/TLS (IPPS, HTTPS, SMTP), SNMP v3, 802.1x (EAP-MD5, EAP-FAST, PEAP, EAP-TLS, EAP-TTLS), Kerberos, IPSec

### Securitate rețea (wireless)

SMTP-AUTH, SSL/TLS (IPPS, HTTPS, SMTP), SNMP v3, 802.1x (LEAP, EAP-FAST, PEAP, EAP-TLS, EAP-TTLS), Kerberos, IPSec

<sup>9</sup> Din modul Gata de operare și din tava standard

## Securitate rețea wireless

WEP 64/128 bit, WPA-PSK (TKIP/AES), WPA2-PSK (TKIP/AES) <sup>10</sup>

## Certificare wireless

Wi-Fi Certification Mark License (WPA™/WPA2™ - Enterprise, Personal), Wi-Fi Protected Setup (WPS) Identifier Mark License, Wi-Fi CERTIFIED™ Wi-Fi Direct

## Specificații privind cerințele de sistem pentru computer

Sisteme de operare și funcții software acceptate

Platformă calculator și versiune sistem de operare		Interfață calculator				Procesor	Spațiu necesar pe hard disc pentru instalare
		Paralel (IEEE1284)	USB <sup>1</sup>	10Base-T/ 100Base-TX/ 1000Base-T (Ethernet)	Wireless 802.11b/g/n		
Sistem de operare Windows®	Windows® 7 / 8 / 8.1	Indisponibil	Imprimarea		Procesor pe 32 de biți (x86) sau pe 64 de biți (x64)	80 MB	
	Windows® 10 Home / 10 Pro / 10 Education / 10 Enterprise		Imprimarea				
	Windows Server® 2008		Imprimarea		Procesor pe 64 de biți (x64)		
	Windows Server® 2008 R2		Imprimarea				
	Windows Server® 2012		Imprimarea				
	Windows Server® 2012 R2		Imprimarea				
	Windows Server® 2016		Imprimarea				
Sistem de operare Macintosh	macOS v10.10.5	Indisponibil	Imprimarea		Procesor Intel®	80 MB	
	macOS v10.11.x		Imprimarea				
	macOS v10.12		Imprimarea				

<sup>1</sup> Porturile USB de la terți producători nu sunt compatibile.

Pentru cele mai recente actualizări ale driverului, accesați pagina **Descărcări** a modelului dumneavoastră în Brother Solutions Center la adresa [support.brother.com](http://support.brother.com).

Toate mărcile comerciale, denumirile de marcă și de produs sunt proprietatea companiilor respective.



### Informații similare

- [Anexă](#)

<sup>10</sup> Wi-Fi Direct acceptă doar WPA2-PSK (AES).



## Cum introduceți text în aparatul Brother

>> [HL-L8260CDW](#)

>> [HL-L8360CDW/HL-L9310CDW](#)

### HL-L8260CDW



Când este necesar text, introduceți caractere pe aparat. Caracterele disponibile pot diferi în funcție de operațiunea efectuată.

- Mențineți sau apăsați repetat pe ▲ sau ▼ pentru a selecta un caracter din această listă:  
0123456789abcdefghijklmnopqrstuvwxyzABCDEFGHIJKLMNOPQRSTUVWXYZ(spațiu)!"#\$%&'()\*+,-./:;<=>?  
@[]^\_
- Apăsați pe **OK** când se afișează caracterul sau simbolul dorit, apoi introduceți următorul caracter.
- Apăsați pe **Back (Înapoi)** pentru a șterge caracterele introduse incorect.

### HL-L8360CDW/HL-L9310CDW

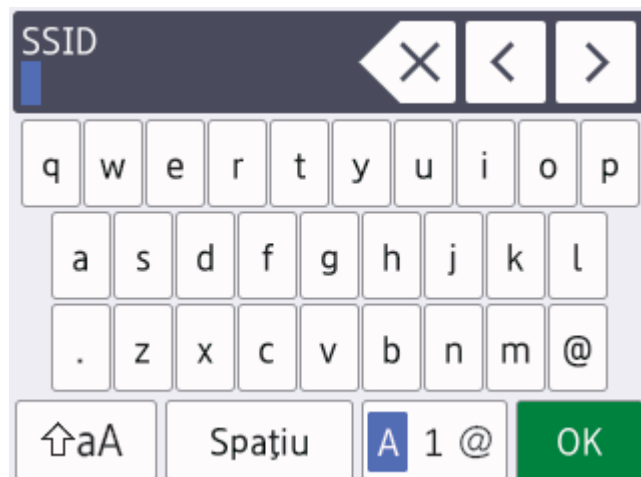
- Când trebuie să introduceți text pe aparatul Brother, pe ecranul LCD apare o tastatură.
- Caracterele disponibile pot fi diferite, în funcție de țara dvs.
- Aspectul tastaturii poate diferi în funcție de operațiunea efectuată.





- Apăsați pe  pentru a alterna între litere, cifre și caractere speciale.
- Apăsați pe  pentru a alterna între litere mari și litere mici.
- Pentru a deplasa cursorul la stânga sau la dreapta apăsați pe ◀ sau pe ▶.

#### Introducerea de spații

- Pentru a introduce un spațiu, apăsați pe [Spațiu].

#### Efectuarea de corecții

- Dacă ați introdus incorect un caracter și doriți să-l modificați, apăsați pe ◀ sau pe ▶ pentru a muta cursorul pe caracterul greșit și apăsați pe . Introduceți caracterul corect.
- Pentru a introduce un caracter, apăsați pe ◀ sau pe ▶ pentru a muta cursorul la locul dorit, apoi introduceți caracterul.
- Apăsați pe  pentru fiecare caracter pe care doriți să-l ștergeți sau apăsați și mențineți apăsat  pentru a șterge toate caracterele.



## Informații similare

- [Anexă](#)

## Consumabile

Când este necesară înlocuirea consumabilelor, cum ar fi tonerul sau cilindrul, pe panoul de control al aparatului sau în Status Monitor va apărea un mesaj de eroare. Pentru mai multe informații despre consumabilele pentru aparatul dumneavoastră, vizitați [www.brother.com/original/index.html](http://www.brother.com/original/index.html) sau contactați dealerul local Brother.

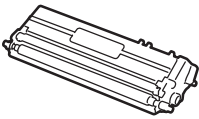

Numele modelului consumabilului variază în funcție de țara și regiunea dumneavoastră.

Consumabile	Numele modelului consumabilului	Durată de viață aproximativă (Număr de pagini)	Modele aplicabile
<b>Cartuș de toner</b> 	Toner standard: • Negru: TN-421BK • Cyan: TN-421C • Magenta: TN-421M • Galben: TN-421Y	• Negru: Aproximativ 3.000 pagini <sup>1 2</sup> • Cyan / Magenta / Galben: Aproximativ 1.800 pagini <sup>1 2</sup>	HL-L8260CDW/HL-L8360CDW
	Toner cu randament mare: • Negru: TN-423BK • Cyan: TN-423C • Magenta: TN-423M • Galben: TN-423Y	• Negru: Aproximativ 6.500 pagini <sup>1 2</sup> • Cyan / Magenta / Galben: Aproximativ 4.000 pagini <sup>1 2</sup>	HL-L8260CDW/HL-L8360CDW
	Toner cu randament foarte mare: • Negru: TN-426BK • Cyan: TN-426C • Magenta: TN-426M • Galben: TN-426Y	• Negru: Aproximativ 9.000 pagini <sup>1 2</sup> • Cyan / Magenta / Galben: Aproximativ 6.500 pagini <sup>1 2</sup>	HL-L8360CDW
	Toner cu randament extrem de mare: • Negru: TN-910BK • Cyan: TN-910C • Magenta: TN-910M • Galben: TN-910Y	• Negru: Aproximativ 9.000 pagini <sup>1 2</sup> • Cyan / Magenta / Galben: Aproximativ 9.000 pagini <sup>1 2</sup>	HL-L9310CDW

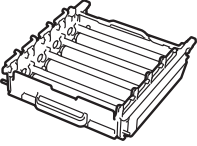
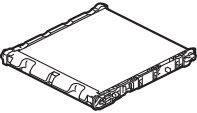
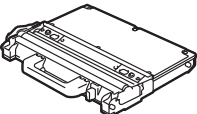
Consumabile	Numele modelului consumabilului	Durată de viață aproximativă (Număr de pagini)	Modele aplicabile
	Toner Inbox: (Furnizate împreună cu aparatul)	<ul style="list-style-type: none"> <li>Negru: Aproximativ 3.000 pagini <sup>1 2</sup></li> <li>Cyan / Magenta / Galben: Aproximativ 1.800 pagini <sup>1 2</sup></li> </ul>	HL-L8260CDW/HL-L8360CDW
		<ul style="list-style-type: none"> <li>Negru: Aproximativ 6.500 pagini <sup>1 2</sup></li> <li>Cyan / Magenta / Galben: Aproximativ 6.500 pagini <sup>1 2</sup></li> </ul>	HL-L9310CDW
<b>Unitate de cilindru</b> 	<ul style="list-style-type: none"> <li>DR-421CL</li> </ul>	<ul style="list-style-type: none"> <li>Aproximativ 30.000 pagini <sup>3</sup></li> </ul>	HL-L8260CDW/HL-L8360CDW/ HL-L9310CDW
<b>Unitate de curea</b> 	<ul style="list-style-type: none"> <li>BU-330CL</li> </ul>	<ul style="list-style-type: none"> <li>Aproximativ 50.000 pagini <sup>4</sup></li> </ul>	HL-L8260CDW/HL-L8360CDW/ HL-L9310CDW
<b>Cutie pentru deșeururi de toner</b> 	<ul style="list-style-type: none"> <li>WT-320CL</li> </ul>	<ul style="list-style-type: none"> <li>Aproximativ 50.000 pagini <sup>2</sup></li> </ul>	HL-L8260CDW/HL-L8360CDW/ HL-L9310CDW

<sup>1</sup> Randamentul aproximativ al cartușului este declarat în conformitate cu ISO/IEC 19798.

<sup>2</sup> Pagini pe o față, de dimensiunea A4 sau Letter

<sup>3</sup> Aproximativ 30.000 pagini pentru acțiuni de 1 pagină și 50.000 pagini pentru acțiuni de 3 pagini [pagini simplex A4/letter]. Numărul de pagini poate diferi în funcție de o varietate de factori, inclusiv, dar fără a se limita la, tipul sau dimensiunea suportului media.

<sup>4</sup> Aproximativ 50.000 pagini pentru acțiuni de 1 pagină și 130.000 pagini pentru acțiuni de 3 pagini [pagini simplex A4/letter]. Numărul de pagini poate diferi în funcție de o varietate de factori, inclusiv, dar fără a se limita la, tipul sau dimensiunea suportului media.



## Informații similare

- [Anexă](#)
- [Înlocuirea consumabilelor](#)

## Informații importante despre durata de viață a cartușului de toner

### Durata de viață a cartușului de toner

Acest produs detectează durata de viață a cartușelor de toner folosind următoarele două metode:

- Detectare prin numărarea punctelor din fiecare culoare necesare pentru crearea unei imagini
- Detectare prin numărarea rotațiilor rolei revelatorului

Acest produs are o funcție care va număra punctele din fiecare culoare folosită la imprimarea fiecărui document și rotațiile fiecărei role a revelatorului cartușului de toner. Imprimarea se va opri când este atinsă oricare dintre limitele superioare. Limita superioară este stabilită peste numărul de puncte sau de rotații necesare astfel încât cartușul să funcționeze constant la randamentul de pagini specificat. Această funcție are scopul de a reduce riscul unei calități slabe a imprimării și de deteriorare a aparatului.

Există două mesaje care indică atunci când tonerul este consumat sau trebuie înlocuit: Toner Low (Toner aproape consumat) și Replace Toner (Înlocuiți tonerul).

Toner Low (Toner aproape consumat) este afișat pe LCD când numărul de puncte sau de rotații ale rolei revelatorului se apropie de numărul maxim: Replace Toner (Înlocuiți tonerul) se afișează pe ecranul LCD când numărul de puncte sau de rotații ale rolei revelatorului atinge numărul maxim.

### Corecția culorii

Este posibil ca numărul calculat de rotații ale rolei revelatorului să nu fie doar pentru operațiuni normale, cum ar fi imprimarea și copierea, ci și pentru reglări ale aparatului, cum ar fi Calibrare culoare și Înregistrare culoare.

#### Calibrare culoare (Reglarea densității culorii)

Pentru a obține o calitate constantă a imprimării, densitatea fiecărui cartuș de toner trebuie menținută la o valoare fixă. Dacă echilibrul densității între culori nu poate fi păstrat, nuanța devine instabilă, iar reproducerea exactă a culorilor nu mai poate fi realizată. Densitatea tonerului se poate modifica din cauza modificărilor chimice ale tonerului, care îi afectează sarcina electrică, din cauza deteriorării unității revelatorului și din cauza nivelului de temperatură și umiditate din interiorul aparatului. Când are loc calibrarea, modelele de testare a reglării nivelului densității sunt imprimate pe unitatea de curea.

Calibrarea se efectuează, de regulă, în următoarele situații:

- Când utilizatorul selectează manual calibrarea din panoul de operare sau din driverul imprimantei. (Vă rugăm să efectuați calibrarea dacă densitatea culorii necesită îmbunătățiri.)
- Când un cartuș de toner folosit este înlocuit cu unul nou.
- Când aparatul detectează că temperatura și umiditatea ambientale s-au schimbat.
- Când se atinge un anumit număr de pagini imprimate.

#### Înregistrare culoare (Corecția poziției culorii)

În acest aparat, unitatea cilindrului și unitatea revelatorului sunt pregătite pentru negru (K), galben (Y), magenta (M), respectiv cyan (C). Patru imagini color sunt combinate într-o singură imagine; prin urmare, se pot produce erori de înregistrare a culorii (mai exact, modul de aliniere a celor patru imagini color). Când se produc erori de înregistrare, modelele de testare a corecției înregistrării sunt imprimate pe unitatea de curea.

Înregistrarea se efectuează, de regulă, în următoarele situații:

- Când utilizatorul selectează manual înregistrarea de la panoul de operare. (Vă rugăm să efectuați înregistrarea dacă o eroare de înregistrare culoare trebuie corectată.)
- Când se atinge un anumit număr de pagini imprimate.



### Informații similare

- [Anexă](#)

## Accesorii

Disponibilitatea accesoriilor poate varia în funcție de țara sau regiunea dvs. Pentru informații suplimentare despre accesoriile destinate aparatului dvs., accesați [www.brother.com/original/index.html](http://www.brother.com/original/index.html) sau contactați dealerul Brother sau Centrul de asistență clienți Brother.

Numele modelului	Elemente	Modele aplicabile
LT-330CL	Tavă inferioară (250 coli)	• HL-L8260CDW/HL-L8360CDW/HL-L9310CDW <sup>1 2</sup>
LT-340CL	Tavă inferioară (500 coli)	• HL-L8360CDW/HL-L9310CDW <sup>2</sup>

<sup>1</sup> (HL-L8260CDW) Număr maxim de tăvi inferioare: Până la trei LT-330CL tăvi inferioare

<sup>2</sup> (HL-L8360CDW/HL-L9310CDW) Număr maxim de tăvi inferioare: Până la trei LT-330CL tăvi inferioare sau până la două tăvi inferioare în oricare combinație



### Informații similare

- [Anexă](#)

## Informații cu privire la hârtia reciclată

- Hârtia reciclată are aceeași calitate ca hârtia fabricată din resurse forestiere originale. Standardele care reglementează fabricarea hârtiei reciclate asigură respectarea celor mai înalte cerințe de calitate pentru diferite procese de imprimare. Echipamentul de imagistică furnizat de către semnatarii AV este adecvat pentru a fi utilizat cu hârtia reciclată, respectând standardul EN 12281:2002.
- Achiziționarea hârtiei reciclate economisește resursele naturale și promovează economia circulară. Hârtia este fabricată din fibre de celuloză din lemn. Colectarea și reciclarea hârtiei extinde durata de viață a fibrelor cu mai multe cicluri, utilizând resursele în mod optim.
- Procesul de producție a hârtiei reciclate este mai scurt. Fibrele au fost deja procesate, așadar se folosește mai puțină apă, energie și substanțe chimice.
- Reciclarea hârtiei prezintă beneficiul reducerii emisiilor de carbon prin excluderea produselor de hârtie din metodele alternative de eliminare a deșeurilor, precum depozitarea resturilor menajere și incinerarea. Depozitul de deșeuri emite gaz metan, care are un puternic efect de seră.



### Informații similare

- [Anexă](#)

## Numere Brother

### IMPORTANT

Pentru asistență tehnică, apălați Centrul de asistență clienți Brother sau dealerul local Brother.

### Întrebări frecvente (FAQ)

Brother Solutions Center rezolvă toate problemele legate de aparatul dumneavoastră. Descărcați cele mai recente software-uri și utilitare, citiți răspunsuri la întrebări frecvente (FAQ) și sfaturi de depanare pentru a afla cum să beneficiați de tot ceea ce vă poate oferi produsul Brother.

Aici puteți verifica și actualizările driverului Brother.

[support.brother.com](http://support.brother.com)

### Asistență clienți

Vizitați [www.brother.com](http://www.brother.com) pentru informațiile de contact ale distribuitorului Brother local.

### Amplasarea centrelor de asistență clienți

Pentru a afla care sunt centrele de service din Europa, contactați reprezentanța locală Brother. Informațiile de contact pentru reprezentanțele europene pot fi găsite la [www.brother.com](http://www.brother.com), selectând țara dumneavoastră.

#### Adrese de Internet

Site-ul internațional Brother: [www.brother.com](http://www.brother.com)

Pentru a afla răspunsuri la întrebările frecvente (FAQ), informații despre asistența tehnică asociată produselor sau despre noi drivere și utilitare, vizitați:

[support.brother.com](http://support.brother.com)



### Informații similare

- [Anexă](#)



# brother

Vizitați-ne pe internet la adresa  
[www.brother.com](http://www.brother.com)



ROM  
Versiunea 0