

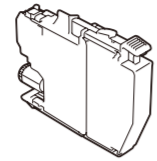

## 1 付属品の確認

保護部材を取り外し、本製品を固定しているテープや保護フィルムを剥がします。

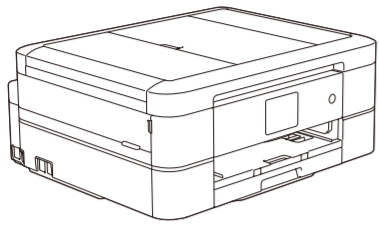

スターターインクカートリッジ

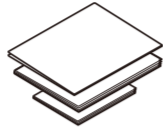

かんたん設置ガイド（本書）  
かんたん操作ガイド  
安全にお使いいただくために



CD-ROM



電話機コード  
(MFC-J893N のみ)

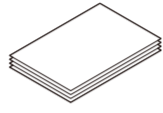

L判用紙（光沢紙）



本製品の設置の詳細については、以下のサイトにある動画 Q&A もご利用ください。  
support.brother.co.jp/j/d/b5f4

### お願い

- 梱包用の箱や保護部材は輸送のときに使用しますので、廃棄せずに保管してください。
- 本製品とパソコンを接続するためのケーブル類は同梱されていません。利用するケーブルをお買い求めください。（お使いのモデルによってはUSBケーブルが同梱されている場合があります。）
- USB ケーブル  
2.0 m以下のUSB2.0ケーブルをお使いください。
- LANケーブル（DCP-J973N/MFC-J893Nのみ）  
カテゴリ5（100BASE-TX用）以上のストレートケーブルをお使いください。
- （DCP-J973N/MFC-J893Nのみ）  
レーベルプリントの際、ディスクトレイ（CD/DVD/BD専用トレイ）が本体の背面に突き出るため、背面側には必ず、10cm以上のスペースが必要です。

## 2 A4用紙をセットする

その他の用紙サイズや種類のセット方法については、かんたん操作ガイド「用紙のセット」をご確認ください。

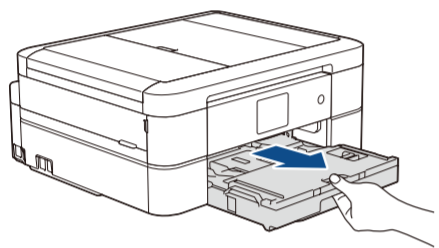

用紙トレイを引き出します。

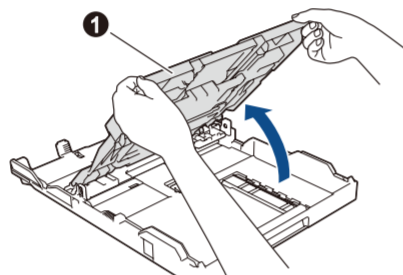

トレイカバー ① を開きます。

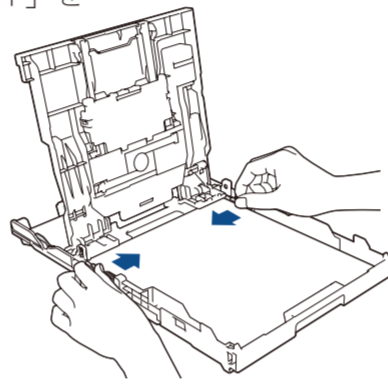

用紙ガイドを用紙に合わせる

用紙をさばき、トレイにセットします。

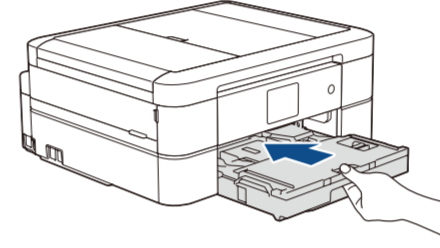

トレイカバーを閉じて、用紙トレイを元に戻します。

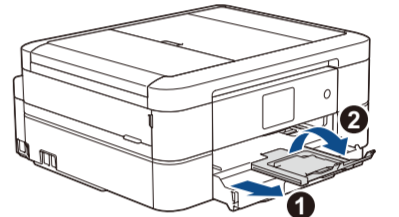

### お願い

印刷された用紙が落ちないようにするため、排紙トレイ①を確実に引き出し、排紙ストッパー②を開いてください。

## 3 電話回線に接続する(MFC-J893N のみ)

ファクス機として本製品をご使用にならない場合は、4に進みます。

### 一般回線の場合

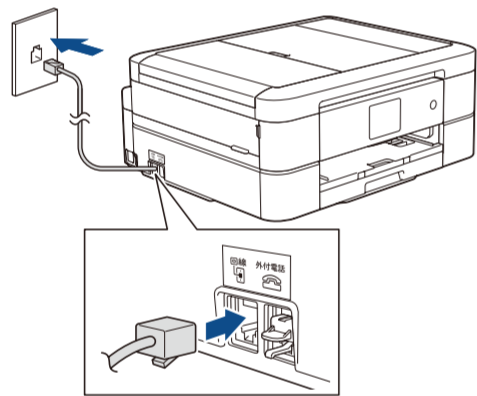

### ひかり電話の場合

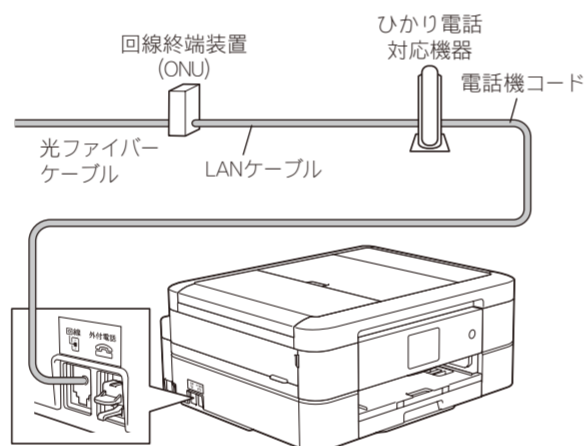

### ADSL または ISDN の場合

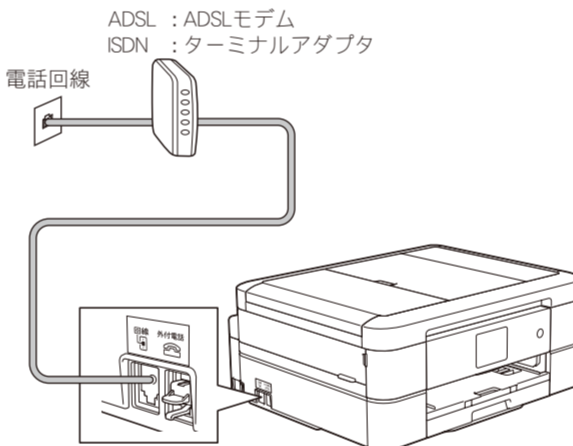

### 外付け電話を使用する場合

お使いの電話機を本製品と接続してご使用になる場合は、「外付け電話」接続端子からキャップ②を外し、電話機コードを接続します。

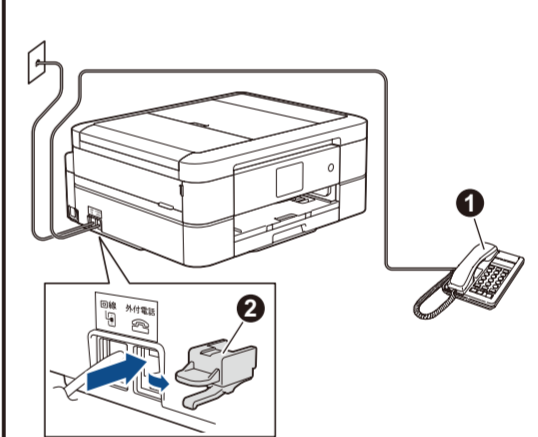

① 外付け電話  
② キャップ

電話機コードを、「回線」接続端子に接続します。  
ひかり電話、ADSL、ISDN の場合の詳細については、ユーザーズガイド 応用編「電話 / ファクス回線のいろいろな接続」をご確認ください。

## 4 電源を入れる

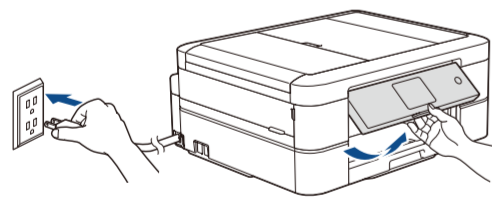

電源プラグをコンセントに差し込みます。自動的に本製品の電源が入ります。

お願い  
操作パネルを持ち上げて、角度を調整します。

## 5 日付と時刻を設定する

画面の指示に従って、日付と時刻を設定します。

## 6 スターターインクカートリッジを取り付ける

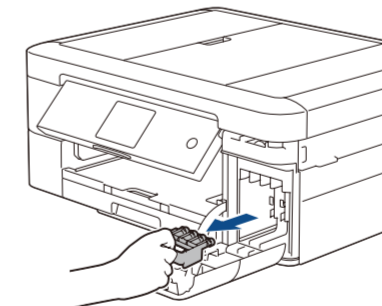

インクカバーを開いて、オレンジ色の保護部材を取り外します。

### お願い

オレンジ色の保護部材は、捨てずに保管しておいてください。本製品を輸送する場合は、インクカートリッジを取り外し、保護部材を装着してください。

## 7 画面に従って設定する

引き続き、画面に従って本製品の設定を行います。

### (MFC-J893N のみ)

- 回線種別が自動で正しく設定できない場合は、手動で設定してください。詳細については、かんたん操作ガイド「電話 / ファクス回線種別を設定する」をご確認ください。
- かんたんファクス設定を後から変更する場合は、かんたん操作ガイド「受信モードの設定」をご確認ください。
- 発信元登録を後から登録 / 変更する場合は、かんたん操作ガイド「発信元を登録する」をご確認ください。

ソフトウェアのインストール方法の印刷まで終わったら、8に進みます。

画面の指示に従って、インクカートリッジを取り付けます。プリントヘッドのクリーニングが行われます。



プリントヘッドのクリーニング終了後、印刷品質チェックシートを印刷します。画面に従って操作してください。



## 8 接続方法を選択する

### パソコン



9 に進み、指示に従う

### スマートフォンなどの携帯端末

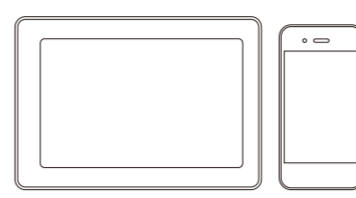

10 に進み、指示に従う

## 9 パソコンと接続する

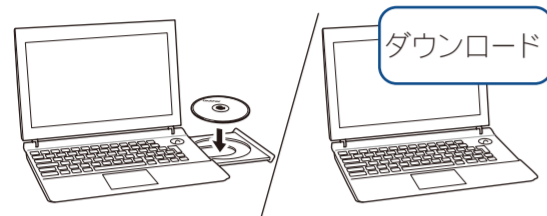

CD-ROMをCD/DVD-ROMドライブにセットします。CD/DVD-ROMドライブが無い場合は、以下のサイトからドライバーとソフトウェアをダウンロードしてください。

Windows®の場合: [support.brother.co.jp/j/d/b5d2](http://support.brother.co.jp/j/d/b5d2)  
Macの場合: [support.brother.co.jp/j/d/b5d3](http://support.brother.co.jp/j/d/b5d3)

新しいOSをお使いの場合は、上記のウェブサイトアクセスして、最新のドライバーやソフトウェアをダウンロードしてください。

画面の指示に従ってインストールを進めます。

Windows® の場合:  
Brother製品のインストール画面が表示されないときは、[コンピューター (マイ コンピュータまたはPC)] からCD/DVD-ROMドライブアイコンをダブルクリックし、[start.exe] をダブルクリックしてください。

Mac の場合:  
ドライバーの機能を十分に使うために、プリンターを追加するときは、[CUPSドライバー] を選択することをお勧めします。

LANケーブル (DCP-J973N/MFC-J893Nのみ) またはUSBケーブルを接続する場合: 本製品内部の差し込み口は図の通りです。

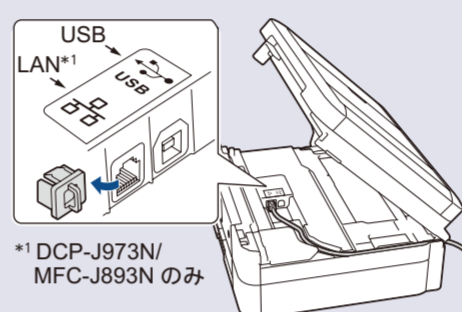

\*1 DCP-J973N/MFC-J893N のみ

完了

機能追加や不具合修正のため、ブラザーは定期的にファームウェアを更新しています。  
[support.brother.com/up4](http://support.brother.com/up4) にアクセスして、最新のファームウェアを確認してください。

### 接続できない場合は、以下をお試しください:

無線LAN

無線LAN アクセスポイントを再起動します。  
(可能な場合)

有線LAN  
(DCP-J973N/MFC-J893Nのみ)  
USB

ケーブルを取り外します。

本製品とパソコンを再起動し、  
9 の操作を行います。

それでも接続できない場合は 10 に進みます。

それでも接続できない場合は、[support.brother.co.jp](http://support.brother.co.jp) の「よくあるご質問 (Q&A)」をご覧ください。

## 10 本製品を無線 LAN アクセスポイントと接続する

お使いの無線LANアクセスポイントのSSIDおよびネットワークキーを調べて、下記の枠内に記入します。

SSID (ネットワーク名)	
ネットワークキー (セキュリティキー / 暗号化キー)	

SSID: XXXXXXXX  
ネットワークキー: XXXX

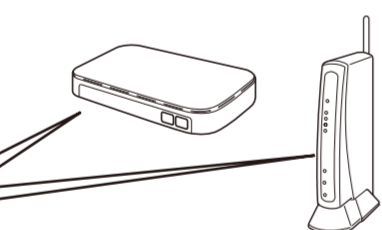

待ち受け画面の **WiFi** を押し、  
【無線接続ウィザード】、  
【はい】を押します。

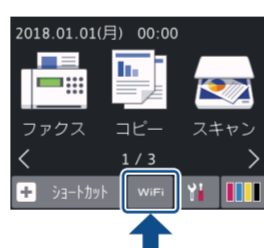

お使いの無線LANアクセスポイントのSSID (ネットワーク名) を選び、ネットワークキー (セキュリティキー/暗号化キー) を入力します。

無線LAN接続が完了すると、画面に【接続しました】と表示されます。

接続できない場合は、お使いのブラザー製品と無線LANアクセスポイントを再起動し、10 の操作をやり直します。

### パソコンの場合

9 に進み、ソフトウェアをインストールします。

### スマートフォンなどの携帯端末の場合

11 に進み、アプリケーションをインストールします。

## 11 スマートフォンなどの携帯端末から印刷する / スキャンする

お使いの携帯端末とブラザー製品は、同じネットワークに接続して使用してください。

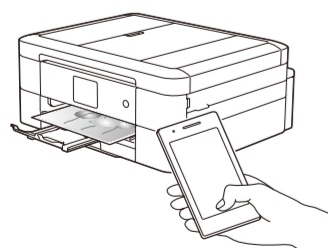

AirPrintは、Apple製品をご使用の方のみご利用できます。  
AirPrintをご使用の際は、ソフトのダウンロードは必要ありません。詳しくは、ユーザーズガイド パソコン活用&ネットワークを参照してください。



お使いのAndroid™ 端末からGoogle Play™ ストアにアクセスして、Mopria® Print Serviceをダウンロードしてください。



無料アプリケーション「Brother iPrint&Scan」をダウンロードします。お使いの携帯端末からApp Store、Google Play™ ストアまたはMicrosoft® ストアにアクセスして、ダウンロードしてください。

Brother SupportCenter は、ブラザー 製品の最新サポート情報を提供するモバイルアプリです。ダウンロードするにはApp Store またはGoogle Play™ にアクセスしてください。



### その他のアプリケーション

多彩なアプリケーションを使って、お使いの携帯端末から印刷したり、スキャンすることができます。詳しくは、ユーザーズガイド パソコン活用&ネットワークを参照してください。



動画で見る！かんたん無線ガイド：[support.brother.co.jp/j/d/b5f9](http://support.brother.co.jp/j/d/b5f9)

よくあるご質問 (Q&A)、トラブル解決、ソフトウェアやマニュアルのダウンロードについては、[support.brother.co.jp](http://support.brother.co.jp) をご覧ください。

© 2017 Brother Industries, Ltd. All rights reserved.