



Guía del usuario online

MFC-J775DW

Tabla de contenido

Antes de utilizar su equipo Brother	1
Modelos aplicables.....	2
Definiciones de notas.....	3
Aviso - Exclusión de Garantías (EE. UU. y Canadá)	4
Marcas comerciales	5
Nota importante.....	6
Introducción a su equipo Brother	7
Antes de usar el equipo	8
Información general del panel de control	9
Información general de la pantalla LCD.....	12
Acceder a Brother Utilities (Windows®)	14
Desinstalar los controladores y el software de Brother (Windows®).....	15
Manipulación de papel	16
Cargar papel	17
Cargar papel en la bandeja de papel	18
Área no imprimible	33
Ajustes de papel.....	34
Papel aceptable y otros soportes de impresión	37
Cargar documentos.....	46
Cargar documentos en el alimentador automático de documentos (ADF)	47
Cargar documentos en el cristal de escaneado	49
Área no escaneable	51
Imprimir	52
Imprimir desde la computadora (Windows®)	53
Imprimir una fotografía (Windows®)	54
Imprimir un documento (Windows®).....	55
Cancelación de un trabajo de impresión (Windows®).....	56
Imprimir más de una página en una sola hoja de papel (N en 1) (Windows®).....	57
Imprimir en forma de póster (Windows®)	58
Imprimir en ambas caras del papel de forma automática (impresión automática a doble cara) (Windows®)	59
Imprimir automáticamente un folleto (Windows®)	62
Imprimir un documento de Color en escala de grises (Windows®).....	64
Evitar impresiones con tinta corrida y atascos de papel al imprimir en ambas caras del papel (Windows®)	65
Utilizar perfiles de impresión predefinidos (Windows®).....	66
Cambio de la configuración de impresión predefinida (Windows®)	69
Configuraciones de impresión (Windows®).....	70
Imprimir desde la computadora (Macintosh).....	75
Imprimir una fotografía (Macintosh)	76
Imprimir un documento (Mac)	77
Imprimir en ambas caras del papel de forma automática (impresión automática a doble cara) (Mac)	78
Impresión de más de una página en una sola hoja de papel (N en 1) (Mac).....	79

Imprimir un documento de Color en escala de grises (Mac)	80
Evitar impresiones con tinta corrida y atascos de papel al imprimir en ambas caras del papel (Macintosh)	81
Opciones de impresión (Macintosh)	82
Escanear	87
Escanear utilizando el botón de escaneado en su equipo Brother	88
Escanear fotografías y gráficos	89
Guardar los datos escaneados como documento PDF en una carpeta	91
Escanear a un archivo de texto modificable mediante OCR	93
Escanear como archivo adjunto a un correo electrónico	95
Web Services para escanear en la red (Windows Vista® SP2 o posterior, Windows® 7, Windows® 8 y Windows® 10)	97
Cambiar la configuración del botón de escaneado desde ControlCenter4 (Windows®)	102
Cambiar la configuración del botón de escaneado desde ControlCenter2 (Macintosh)	106
Escanear desde su computadora (Windows®)	110
Escaneado mediante el modo inicial de ControlCenter4 (Windows®)	111
Escaneado mediante el modo avanzado de ControlCenter4 (Windows®)	126
Escanear mediante Nuance™ PaperPort™ 14 u otras aplicaciones de Windows®	142
Escaneado mediante la galería fotográfica de Windows® o fax y escáner de Windows®	146
Instalación de BookScan Enhancer y Whiteboard Enhancer (Windows®)	150
Escanear desde la computadora (Macintosh)	151
Escanear mediante ControlCenter2 (Mac)	152
Escaneado mediante Presto! PageManager u otras aplicaciones compatibles con TWAIN (Macintosh)	167
Cómo copiar	171
Copiar un documento	172
Ampliar o reducir imágenes copiadas	174
Ordenar copias	175
Hacer copias del formato de página (N en 1 o póster)	176
Opciones de diseño de página para copias	177
Copia a 2 caras	179
Copiar en ambas caras del papel (1 cara en 2 caras/2 caras en 2 caras)	180
Copiar una tarjeta de ID	182
Opciones de copia	184
Cómo enviar faxes	186
Enviar un fax	187
Enviar un fax desde el equipo Brother	188
Enviar un fax manualmente	190
Enviar un fax al final de una conversación	191
Enviar el mismo fax a más de un destinatario (multienvío)	192
Enviar un fax en tiempo real	195
Cancelar un fax en curso	196
Consultar y cancelar un fax pendiente	197
Opciones de fax	198
Recibir un fax	199
Configuración del modo de recepción	200
Reducir el tamaño de página de un fax entrante de gran tamaño	207

Configurar el sello de recepción de fax	208
Recibir un fax al final de una conversación telefónica	209
Opciones de memoria de recepción.....	210
Operaciones de voz y números de fax.....	214
Operaciones de voz	215
Almacenar números de fax	223
Creación de grupos para multienvío	228
Marcar códigos de acceso y números de tarjetas de crédito	232
Servicios telefónicos y dispositivos externos	233
Correo de voz.....	234
Timbre distintivo	235
Identificación de llamada.....	239
Voz sobre IP (VoIP/Interferencia de línea telefónica).....	241
TAD (contestador automático) externo.....	242
Extensiones telefónicas y teléfonos externos	246
Informes de fax	252
Configurar el formato del informe Verificación de la transmisión	253
Configurar los intervalos del Diario del fax.....	254
PC-FAX	255
PC-FAX para Windows®.....	256
PC-FAX para Mac	281
Red	284
Primeros pasos	285
Funciones de red básicas admitidas	286
Software y utilidades de administración de la red.....	287
Conocer el software y las utilidades de administración de la red.....	288
Métodos adicionales de configuración del equipo Brother para una red inalámbrica.....	289
Antes de configurar el equipo Brother para una red inalámbrica	290
Configurar el equipo para usarlo en una red inalámbrica utilizando el método de una sola pulsación de Wi-Fi Protected Setup™ (WPS) o AOSS™	291
Configurar el equipo para usarlo en una red inalámbrica utilizando el método PIN de Wi-Fi Protected Setup™ (WPS).....	292
Configurar el equipo para usarlo en una red inalámbrica en el modo ad-hoc utilizando un nuevo SSID.....	294
Configurar el equipo para usarlo en una red inalámbrica cuando no se difunde el SSID.....	295
Utilizar Wi-Fi Direct®.....	297
Funciones de red avanzadas.....	307
Imprimir el informe de configuración de la red	308
Información técnica para usuarios avanzados.....	309
Restablecer la configuración de la red a los ajustes predeterminados de fábrica	310
Imprimir el informe WLAN	311
Seguridad.....	314
Bloquear los Ajustes del equipo.....	315
Acerca de utilizar TX Lock.....	316
Dispositivos móviles/Web Connect	320
Brother Web Connect.....	321
Información sobre Brother Web Connect.....	322

Servicios en línea utilizados con Brother Web Connect.....	323
Condiciones de uso de Brother Web Connect	325
Configure Brother Web Connect	328
Escanee y cargue documentos con Brother Web Connect.....	334
Google Cloud Print.....	335
Información sobre Google Cloud Print	336
Antes de utilizar Google Cloud Print	337
Imprimir desde Google Chrome™ o Chrome OS™	342
Imprimir desde Google Drive™ para dispositivos móviles.....	343
Imprimir desde el servicio de correo web Gmail™ para dispositivos móviles	344
Servicio de impresión Mopria®.....	345
Brother iPrint&Scan para dispositivos móviles.....	346
ControlCenter	347
ControlCenter4 (Windows®).....	348
Cambiar el modo de funcionamiento en ControlCenter4 (Windows®)	349
Escaneado mediante el modo inicial de ControlCenter4 (Windows®)	351
Escaneado mediante el modo avanzado de ControlCenter4 (Windows®).....	352
Configuración del equipo Brother con ControlCenter4 (Windows®).....	353
Creación de una pestaña personalizada en el modo Avanzado de ControlCenter4 (Windows®)....	355
ControlCenter2 (Mac).....	357
Escanear mediante ControlCenter2 (Mac).....	358
Configurar el equipo Brother mediante ControlCenter2 (Mac).....	359
Activar la función carga automática (Mac)	361
Solución de problemas.....	362
Mensajes de error y mantenimiento.....	363
Informe de transferencia de faxes o diario del fax	371
Mensajes de error cuando utiliza la función Brother Web Connect	375
Atascos de documentos.....	377
Documento atascado en la parte superior de la unidad ADF.....	378
Documento atascado en el interior de la unidad ADF	379
Extraer trozos de papel atascados en la unidad ADF	380
Atasco de la impresora o de papel.....	381
Papel atascado en el interior y en la parte delantera del equipo (atasco A Interior/frente).....	382
Papel atascado en la parte delantera del equipo (atasco B Frente)	387
Papel atascado en la parte posterior del equipo (atasco C Parte posterior).....	390
Si está teniendo problemas con su equipo	392
Problemas de manipulación de papel e impresión.....	393
Problemas de teléfono o de fax.....	400
Otros problemas	406
Problemas de red	408
Consultar la información del equipo.....	420
Restablecer el equipo Brother.....	421
Funciones de restauración	422
Mantenimiento rutinario	423
Sustituir los cartuchos de tinta	424
Limpiar el equipo Brother	428

Limpiar el escáner	429
Limpiar el cabezal de impresión desde el equipo Brother	431
Revisar el cabezal de impresión de la computadora (Windows®).....	432
Revisar el cabezal de impresión de la computadora (Macintosh).....	434
Limpiar la pantalla LCD del equipo.....	435
Limpiar el exterior del equipo	436
Limpiar la platina de impresión del equipo	437
Limpiar los rodillos de alimentación del papel.....	438
Limpiar los rodillos de recogida de papel	440
Revisar el equipo Brother.....	441
Revisar la calidad de la impresión.....	442
Revisar la alineación de impresión del equipo Brother	444
Comprobar el volumen de tinta	445
Supervisar el estado del equipo desde la computadora (Windows®)	446
Supervisar el estado del equipo desde la computadora (Macintosh).....	451
Corregir la alimentación de papel para reducir las líneas verticales.....	453
Embalar y transportar el equipo Brother	454
Configuración del equipo	457
Cambiar la configuración del equipo desde el panel de control.....	458
En caso de un corte del suministro eléctrico (almacenamiento en la memoria)	459
Configuración general	460
Imprimir informes.....	473
Tablas de funciones y configuraciones.....	476
Cambiar la configuración del equipo desde la computadora	485
Cambiar la configuración del equipo utilizando Instalación Remota	486
Apéndice	497
Especificaciones	498
Introducir texto en el equipo Brother	504
Especificaciones de los suministros.....	506

Antes de utilizar su equipo Brother

- [Modelos aplicables](#)
- [Definiciones de notas](#)
- [Aviso - Exclusión de Garantías \(EE. UU. y Canadá\)](#)
- [Marcas comerciales](#)
- [Nota importante](#)

Modelos aplicables

Esta Guía del usuario se aplica a los siguientes modelos:

Modelos LCD de 1,8 pulgadas:MFC-J775DW



Información relacionada

- [Antes de utilizar su equipo Brother](#)
-

Definiciones de notas

Usamos los siguientes símbolos y convenciones a lo largo de toda esta Guía del usuario:

ADVERTENCIA

ADVERTENCIA indica una situación potencialmente peligrosa que, si no se evita, podría dar como resultado la muerte o lesiones graves.

AVISO

AVISO indica una situación potencialmente peligrosa que, si no se evita, puede dar como resultado lesiones menores o moderadas.

IMPORTANTE

IMPORTANTE indica una situación potencialmente peligrosa que, si no se evita, puede dar como resultado daños a la propiedad o pérdida de funcionalidad del producto.

NOTA

NOTA especifica el entorno operativo, las condiciones de instalación o las condiciones especiales de uso.



Los consejos de iconos ofrecen sugerencias útiles e información complementaria.



Los iconos de Peligro eléctrico alertan sobre un posible choque eléctrico.

Negrita

Las letras en negrita identifican botones en el panel de control del equipo o en la pantalla de la computadora.

Cursiva

El estilo en cursiva tiene por objeto destacar un punto importante o derivarle a un tema afín.

[**Courier New**]

La fuente Courier New identifica mensajes que aparecen en la pantalla LCD del equipo.



Información relacionada

- [Antes de utilizar su equipo Brother](#)

Aviso - Exclusión de Garantías (EE. UU. y Canadá)

EL O LOS LICENCIANTES DE BROTHER Y SUS DIRECTORES, FUNCIONARIOS, EMPLEADOS O AGENTES (EN CONJUNTO EL LICENCIANTE DE BROTHER) NO DAN GARANTÍAS, DE MANERA EXPLÍCITA O IMPLÍCITA, QUE INCLUYE, ENTRE OTROS, CUALQUIER GARANTÍA IMPLÍCITA DE COMERCIABILIDAD Y APTITUD PARA UN FIN PARTICULAR, CON RESPECTO AL SOFTWARE. EL O LOS LICENCIANTES DE BROTHER NO GARANTIZAN NI REALIZAN NINGUNA DECLARACIÓN EN CUANTO AL USO O A LOS RESULTADOS DEL USO DEL SOFTWARE EN TÉRMINOS DE SU CORRECCIÓN, PRECISIÓN, FIABILIDAD, ACTUALIDAD U OTROS ASPECTOS. USTED ASUME TODO EL RIESGO EN CUANTO A LOS RESULTADOS Y AL RENDIMIENTO DEL SOFTWARE. ALGUNOS ESTADOS EN EE. UU. Y EN ALGUNAS PROVINCIAS EN CANADÁ NO PERMITEN LA EXCLUSIÓN DE GARANTÍAS IMPLÍCITAS. ES POSIBLE QUE LA EXCLUSIÓN ANTERIOR NO SE APLIQUE A USTED.

EN NINGÚN CASO EL O LOS LICENCIANTES DE BROTHER SERÁN RESPONSABLES ANTE USTED POR NINGÚN DAÑO EMERGENTE, INCIDENTAL O INDIRECTO (INCLUYENDO DAÑOS POR PÉRDIDA DE GANANCIAS COMERCIALES, INTERRUPCIÓN DEL NEGOCIO, PÉRDIDA DE INFORMACIÓN COMERCIAL Y DAÑOS SIMILARES) QUE SURJAN DEL USO O DE LA IMPOSIBILIDAD DE USO DEL SOFTWARE INCLUSO SI EL LICENCIANTE DE BROTHER HA SIDO ADVERTIDO SOBRE LA POSIBILIDAD DE DICHOS DAÑOS. DEBIDO A QUE ALGUNOS ESTADOS EN EE. UU. Y EN ALGUNAS PROVINCIAS EN CANADÁ NO PERMITEN LA EXCLUSIÓN O LIMITACIÓN DE RESPONSABILIDAD POR DAÑOS EMERGENTES O INCIDENTALES, ES POSIBLE QUE LAS LIMITACIONES ANTERIORES NO SE APLIQUEN A USTED. EN CUALQUIER CASO LA RESPONSABILIDAD DEL LICENCIANTE DE BROTHER ANTE USTED POR DAÑOS REALES DE CUALQUIER CAUSA, Y SIN IMPORTAR LA FORMA DE LA ACCIÓN (YA SEA EN CONTRATO, DELITO CIVIL, INCLUYENDO NEGLIGENCIA, RESPONSABILIDAD POR EL PRODUCTO O DE OTRO TIPO) ESTARÁ LIMITADA A \$50.



Información relacionada

- [Antes de utilizar su equipo Brother](#)

Marcas comerciales

Microsoft, Windows, Windows Vista, Windows Server, SharePoint, Internet Explorer, Excel, PowerPoint, OneNote y OneDrive son marcas comerciales registradas o marcas comerciales de Microsoft Corporation en Estados Unidos y/o en otros países.

Apple, App Store, Mac, Safari, iPad, iPhone, iPod touch y macOS son marcas comerciales de Apple Inc., registradas en Estados Unidos y en otros países.

Nuance y PaperPort son marcas comerciales o marcas comerciales registradas de Nuance Communications, Inc. o sus afiliados en los Estados Unidos u otros países.

AOSS es una marca comercial de Buffalo Inc.

Wi-Fi®, Wi-Fi Alliance® y Wi-Fi Direct® son marcas comerciales registradas de Wi-Fi Alliance®.

WPA™, WPA2™, Wi-Fi Protected Setup™ y el logotipo de Wi-Fi Protected Setup™ son marcas comerciales de Wi-Fi Alliance®.

Android, Gmail, Google Cloud Print, Google Drive, Google Play, Google Chrome, Chrome OS y Google son marcas comerciales de Google, Inc. El uso de estas marcas comerciales está sujeto a las Autorizaciones de Google.

Mozilla y Firefox son marcas comerciales registradas de Mozilla Foundation.

La marca denominativa y los logotipos de Bluetooth® son marcas comerciales registradas propiedad de Bluetooth SIG, Inc. y cualquier uso que Brother Industries, Ltd. y sus empresas asociadas hagan de dichas marcas se realiza bajo licencia. Las demás marcas y nombres comerciales son propiedad de sus respectivos titulares.

Intel es una marca comercial de Intel Corporation en los EE. UU. u otros países.

Evernote es una marca comercial de Evernote Corporation y se utiliza bajo licencia.

Mopria® es una marca comercial registrada y una marca de servicio de Mopria Alliance, Inc. en Estados Unidos y en otros países. Queda estrictamente prohibido el uso no autorizado.

WordPerfect es una marca comercial o una marca comercial registrada de Corel Corporation y/o sus filiales en Canadá, Estados Unidos y/o en otros países.

Todas las empresas cuyos programas de software se mencionan en el presente manual cuentan con un Contrato de licencia de software específico para sus programas patentados.

Los nombres comerciales y los nombres de los productos de las compañías que aparecen en los productos de Brother, documentos relacionados y otros materiales son marcas comerciales o marcas comerciales registradas de esas respectivas compañías.



Información relacionada

- [Antes de utilizar su equipo Brother](#)

Nota importante

- No use este producto en un país distinto del de adquisición, pues podría infringir la normativa sobre electricidad y telecomunicaciones inalámbricas de dicho país.
- No todos los modelos están disponibles en todos los países.
- En este documento, Windows® XP representa a Windows® XP Professional, Windows® XP Professional x64 Edition y Windows® XP Home Edition.
- En este documento, Windows Server® 2003 representa a Windows Server® 2003, Windows Server® 2003 x64 Edition, Windows Server® 2003 R2 y Windows Server® 2003 R2 x64 Edition.
- En este documento, Windows Server® 2008 representa a Windows Server® 2008 y Windows Server® 2008 R2.
- En esta guía de usuario, se utilizan los mensajes LCD de MFC-J775DW si no se indica otra cosa.
- En esta guía de usuario, se utilizan las ilustraciones de MFC-J775DW si no se indica otra cosa.
- A no ser que se especifique lo contrario, las capturas de pantalla de este manual corresponden a Windows® 7 y macOS v10.12.x. Las pantallas que aparecen en su computadora pueden variar en función del sistema operativo.
- El contenido de esta guía y las especificaciones de este producto están sujetos a cambios sin previo aviso.



Información relacionada

- [Antes de utilizar su equipo Brother](#)

Introducción a su equipo Brother

- [Antes de usar el equipo](#)
- [Información general del panel de control](#)
- [Información general de la pantalla LCD](#)
- [Acceder a Brother Utilities \(Windows®\)](#)

Antes de usar el equipo

Antes de intentar cualquier operación de impresión, compruebe lo siguiente:

- Asegúrese de haber instalado el software y los controladores de Brother.
- Para usuarios de cable USB o de red: Asegúrese de que el cable de interfaz sea físicamente seguro.

Selección del tipo correcto de papel

Para impresión de alta calidad, es importante seleccionar el tipo correcto de papel. Asegúrese de leer la información sobre el papel aceptado antes de comprar papel, así como de determinar el área de impresión en función de la configuración del controlador de impresora.

Impresión, escaneo y envío de faxes de manera simultánea

El equipo puede imprimir desde su computadora al mismo tiempo que envía o recibe un fax en la memoria o mientras escanea un documento a la computadora. El envío de faxes no se detiene durante la impresión desde la computadora. No obstante, cuando el equipo esté copiando o recibiendo un fax en papel, detiene la operación de impresión y continúa con la impresión al finalizar la copia o recepción del fax.

Software de seguridad (Windows®)

Si su computadora está protegida por un software de seguridad y no puede imprimir en red, escanear en red o mandar un fax por PC-FAX, es posible que tenga que configurar los ajustes del software de seguridad. Si utiliza el software cortafuegos de Windows® y ha instalado el software y los controladores de Brother desde el CD-ROM, ya se ha aplicado la configuración necesaria del software cortafuegos. Si utiliza otro software de servidor de seguridad personal, consulte la Guía del usuario del software o póngase en contacto con el fabricante del software.



Información relacionada

- [Introducción a su equipo Brother](#)

Información general del panel de control

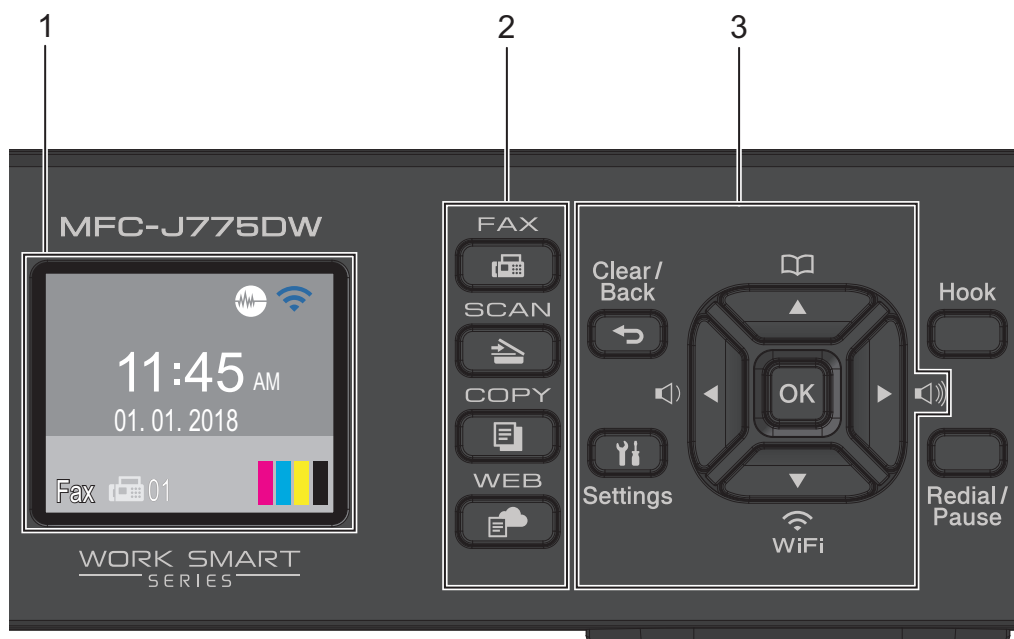

1. Pantalla de cristal líquido (LCD) de 1,8"

Muestra mensajes para ayudarlo a configurar y a usar el equipo.

Ajuste el ángulo del panel de control levantándolo.

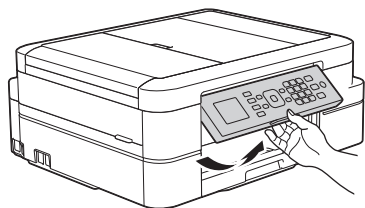

2. Botones de modo



FAX

Pulse para cambiar el equipo al modo FAX.



SCAN

Pulse para cambiar el equipo al modo ESCANEEO.



COPY

Pulse para cambiar el equipo al modo COPIA.



WEB

Pulse para cambiar el equipo al modo WEB.

3. Botones con funciones de configuración

Clear/Back

Pulse para eliminar caracteres o regresar al nivel de menú anterior.

Settings

Pulse para acceder al menú principal.

OK

Pulse para seleccionar una configuración.



Pulse para ajustar el volumen del timbre mientras el equipo esté inactivo.



- Pulse para almacenar números de grupo y de marcación rápida en la memoria del equipo.
- Pulse para buscar y marcar números almacenados en la memoria del equipo.



Pulse para ajustar las configuraciones inalámbricas mientras el equipo esté inactivo.



Pulse para desplazarse por los menús y las opciones.



Pulse para mover el cursor a la izquierda o a la derecha en la pantalla LCD.



4. Botones con funciones de teléfono

Hook

Pulse este botón antes de marcar para asegurarse de que el equipo de fax conteste y, a continuación, pulse **Black Start** o **Color Start**.

Si el equipo está en el modo Fax/Tel (F/T) y usted descuelga el auricular de un teléfono externo durante el timbre de F/T (semitimbre/doble timbre), pulse **Hook** para hablar.

Redial/Pause

- Pulse para marcar los últimos 30 números a los que ha llamado.
- Pulse para introducir una pausa mientras esté marcando números.

5. Teclado de marcación

- Use para marcar números de fax y de teléfono.
- Use como teclado para introducir texto o caracteres.

6. Stop/Exit

- Pulse para detener una operación.
- Pulse para salir de un menú.

7. Encendido/apagado

Pulse  para encender el equipo.

Mantenga pulsado  para apagar el equipo. La pantalla LCD mostrará [Apagando equipo] y permanecerá encendida algunos segundos antes de apagarse. Si ha conectado un teléfono o un TAD externo, este estará siempre disponible.

Si apaga el equipo mediante , este continuará limpiando periódicamente el cabezal de impresión para mantener la calidad de impresión. Para prolongar la vida útil del cabezal de impresión, economizar la tinta y mantener la calidad de impresión, mantenga el equipo conectado a la fuente de alimentación en todo momento.

8. Botones de inicio

Black Start

- Pulse para comenzar a enviar faxes en blanco y negro.
- Pulse para comenzar a realizar copias en blanco y negro.
- Pulse para comenzar a escanear documentos (en color o en blanco y negro dependiendo de la configuración del escáner).

Color Start

- Pulse para comenzar a enviar faxes a todo color.
- Pulse para comenzar a realizar copias a todo color.
- Pulse para comenzar a escanear documentos (en color o en blanco y negro dependiendo de la configuración del escáner).



Información relacionada

- [Introducción a su equipo Brother](#)
-

Información general de la pantalla LCD

Esta pantalla muestra el estado del equipo cuando este está inactivo. Esta pantalla Inicio también se llama pantalla Modo preparado. Al mostrarse, indica que el equipo está preparado para el siguiente comando.

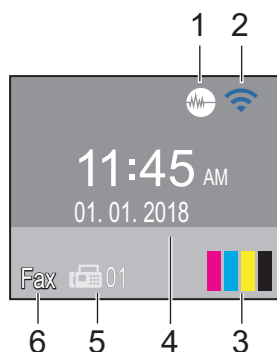



1. Modo silencioso

El icono  (**Modo silencioso**) aparece cuando la configuración [Modo Silencioso] está ajustada en [Sí].

La configuración del modo silencioso puede reducir el ruido de impresión. Cuando el modo silencioso está activado, la velocidad de impresión es menor.

2. Estado inalámbrico

Cada uno de los iconos de la tabla siguiente muestra el estado de la red inalámbrica.

	La configuración inalámbrica está desactivada.
	La red inalámbrica está conectada. Un indicador de tres niveles muestra la intensidad actual de la señal inalámbrica en la pantalla LCD.
	No se puede detectar el punto de acceso inalámbrico.



Puede ajustar las configuraciones inalámbricas pulsando  en el panel de control. Información más detallada ►► [Guía de configuración rápida](#)

3. Tinta

Muestra el volumen de tinta disponible.

Cuando el cartucho de tinta esté a punto de agotarse o presente algún problema, se mostrará un icono de error en el color correspondiente.

4. Fecha y hora

Muestra la fecha y la hora establecidas en el equipo.

5. Faxes en la memoria

Muestra cuántos faxes recibidos hay en la memoria del equipo.

6. Modo de recepción

Muestra el modo de recepción actual.

- [Fax] (Solo fax)
- [F/T] (Fax/Tel)
- [TAD] (TAD externo)
- [Man] (Manual)



Si la función de timbre distintivo está activada, en la pantalla LCD se muestra [T/D].



Información relacionada

- Introducción a su equipo Brother
- Reducir el ruido de impresión
- Funciones de restauración
- Restablecer el equipo Brother
- Comprobar el volumen de tinta
- Mensajes de error y mantenimiento

Acceder a Brother Utilities (Windows®)

Brother Utilities es un selector de aplicaciones que permite acceder fácilmente a todas las aplicaciones de Brother instaladas en su computadora.

1. Realice una de las siguientes acciones:

- Windows® XP, Windows Vista® y Windows® 7

Haga clic en  (**Inicio**) > **Todos los programas** > **Brother** > **Brother Utilities**.

- Windows® 8

Pulse o haga clic en  (**Brother Utilities**) en la pantalla **Inicio** o en el escritorio.

- Windows® 8.1

Mueva el ratón a la esquina inferior izquierda de la pantalla **Inicio** y haga clic en  (si está utilizando un dispositivo táctil, deslice el dedo hacia arriba desde la parte inferior de la pantalla **Inicio** para subir la pantalla **Aplicaciones**).

Cuando aparezca la pantalla **Aplicaciones**, pulse o haga clic en  (**Brother Utilities**).

- Windows® 10

Haga clic en  > **Todas las aplicaciones** > **Brother** > **Brother Utilities**.

2. Seleccione el equipo.

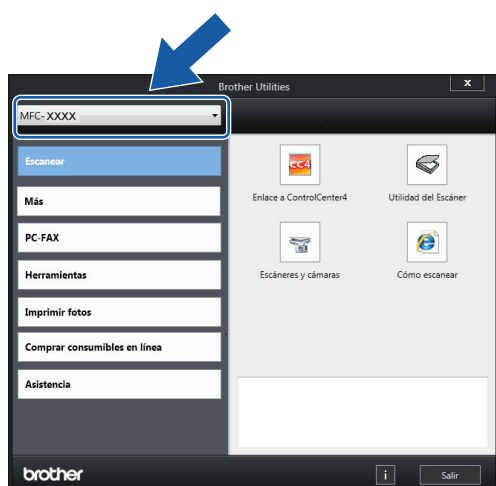

3. Seleccione la operación que desee utilizar.

Información relacionada

- [Introducción a su equipo Brother](#)
- [Desinstalar los controladores y el software de Brother \(Windows®\)](#)

Desinstalar los controladores y el software de Brother (Windows®)

1. Realice una de las siguientes acciones:

- Windows® XP, Windows Vista® y Windows® 7

Haga clic en  (**Iniciar**) > **Todos los programas** > **Brother** > **Brother Utilities**.

- Windows® 8

Pulse o haga clic en  (**Brother Utilities**) en la pantalla **Inicio** o en el escritorio.

- Windows® 8.1

Mueva el ratón a la esquina inferior izquierda de la pantalla **Inicio** y haga clic en  (si está utilizando un dispositivo táctil, deslice el dedo hacia arriba desde la parte inferior de la pantalla **Inicio** para subir la pantalla **Aplicaciones**).

Cuando aparezca la pantalla **Aplicaciones**, pulse o haga clic en  (**Brother Utilities**).

- Windows® 10

Haga clic en  > **Todas las aplicaciones** > **Brother** > **Brother Utilities**.

2. Haga clic en la lista desplegable y, a continuación, seleccione el nombre del modelo (si no está ya seleccionado). Haga clic en **Herramientas** en la barra de navegación izquierda y, a continuación, haga clic en **Desinstalar**.

Siga las instrucciones del cuadro de diálogo para desinstalar los controladores y el software.



Información relacionada

- [Acceder a Brother Utilities \(Windows®\)](#)

Manipulación de papel

- [Cargar papel](#)
- [Cargar documentos](#)

Cargar papel

- Cargar papel en la bandeja de papel
- Área no imprimible
- Ajustes de papel
- Papel aceptable y otros soportes de impresión
- Mensajes de error y mantenimiento
- Problemas de manipulación de papel e impresión

Cargar papel en la bandeja de papel

- Cargar hojas sueltas de papel o papel Foto 2L en la bandeja de papel
- Cargar papel de tamaño Legal (Oficio) en la bandeja de papel
- Cargar papel fotográfico en la bandeja de papel
- Cargar sobres en la bandeja de papel

Cargar hojas sueltas de papel o papel Foto 2L en la bandeja de papel

- Si la configuración [Compruebe el papel] está ajustada en [Sí] y usted saca la bandeja de papel del equipo, en la pantalla LCD se mostrará un mensaje preguntándole si desea cambiar el tipo y el tamaño de papel. En caso necesario, cambie la configuración del tipo y del tamaño de papel siguiendo las instrucciones que aparecen en la pantalla.
- Cargue solo un tamaño y un tipo de papel a la vez en la bandeja de papel.
- Cuando cargue un tamaño de papel diferente en la bandeja, debe cambiar la configuración del tamaño de papel en el equipo o la configuración del tamaño de papel en la computadora.

1. Si la lengüeta del soporte del papel (1) está abierta, ciérrela y, a continuación, cierre el soporte del papel (2).

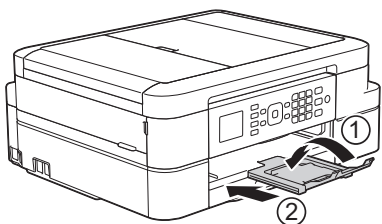

2. Tire de la bandeja de papel para sacarla por completo del equipo.

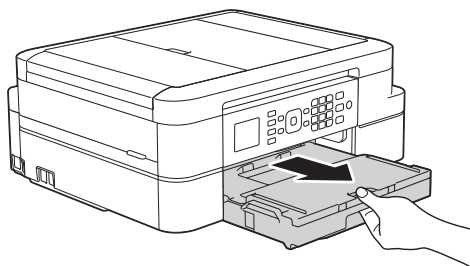

3. Abra la cubierta de la bandeja de salida del papel (1).

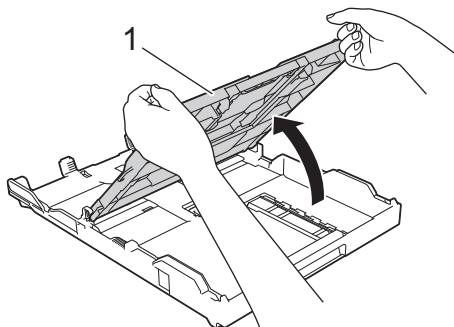

4. Presione y deslice con cuidado las guías de anchura del papel (1) y, a continuación, la guía de longitud del papel (2) para adaptarlas al tamaño del papel.

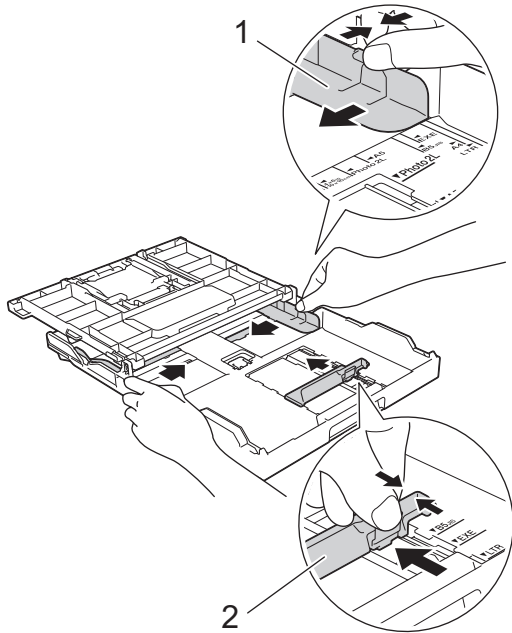

5. Airee bien la pila de papel para evitar que se produzcan atascos y problemas en la alimentación del papel.

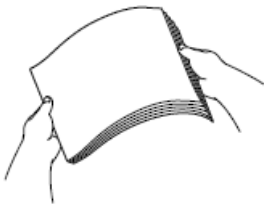

Asegúrese siempre de que el papel no esté curvado o arrugado.

6. Cargue cuidadosamente el papel en la bandeja de papel con la superficie de impresión **cara abajo**.

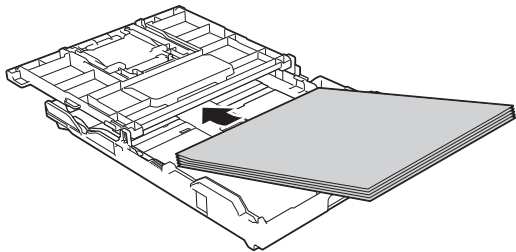

Asegúrese de que el papel esté plano en la bandeja y de que la guía de longitud del papel (1) toque los bordes del papel.

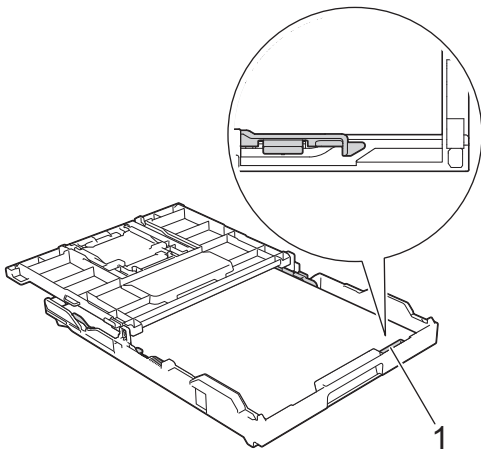

IMPORTANTE

- Evite empujar el papel demasiado; de lo contrario, se podría levantar en la parte posterior de la bandeja y provocar problemas en la alimentación del papel.
- Cargar más de 20 hojas de papel Foto 2L (5" x 7")/(13 x 18 cm) podría causar atascos de papel.



Para añadir papel antes de que la bandeja se quede vacía, extraiga el papel de la bandeja y apílelo con el papel que está añadiendo. Asegúrese siempre de airear bien la pila de papel para evitar que el equipo alimente varias páginas.

7. Ajuste cuidadosamente las guías de anchura del papel (1) para adaptarlas al papel. Asegúrese de que las guías del papel toquen los bordes del papel.

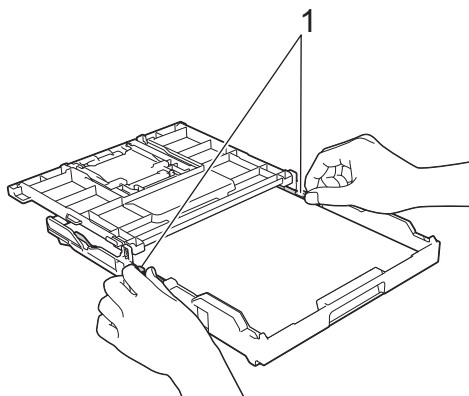

8. Cierre la cubierta de la bandeja de salida del papel.

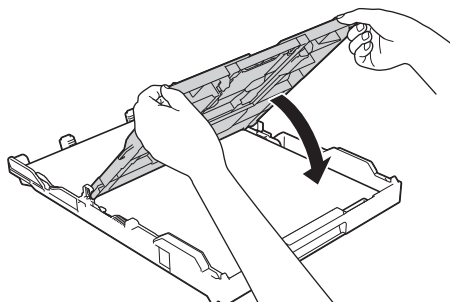

9. Vuelva a introducir lentamente la bandeja de papel por completo en el equipo.

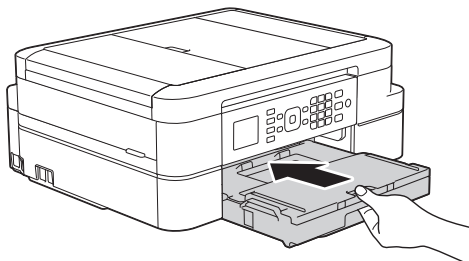

10. Mientras mantiene sujeta la bandeja de papel en el equipo, tire del soporte del papel (1) hasta que quede inmovilizado en posición correcta y, a continuación, despliegue la lengüeta del soporte del papel (2).

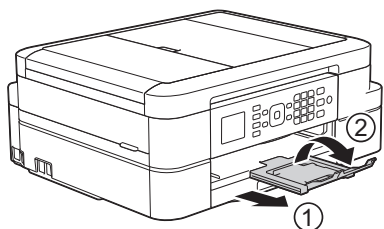



Información relacionada

- Cargar papel en la bandeja de papel
 - Cambiar la configuración de la comprobación del tamaño de papel
 - Seleccionar el soporte de impresión correcto
 - Cambiar el tamaño y el tipo de papel
-

Cargar papel de tamaño Legal (Oficio) en la bandeja de papel

- Si la configuración [Compruebe el papel] está ajustada en [Sí] y usted saca la bandeja de papel del equipo, en la pantalla LCD se mostrará un mensaje preguntándole si desea cambiar el tipo y el tamaño de papel. En caso necesario, cambie la configuración del tipo y del tamaño de papel siguiendo las instrucciones que aparecen en la pantalla.
- Cargue solo un tamaño y un tipo de papel a la vez en la bandeja de papel.
- Cuando cargue un tamaño de papel diferente en la bandeja, debe cambiar la configuración del tamaño de papel en el equipo o la configuración del tamaño de papel en la computadora.

1. Si la lengüeta del soporte del papel (1) está abierta, ciérrela y, a continuación, cierre el soporte del papel (2).

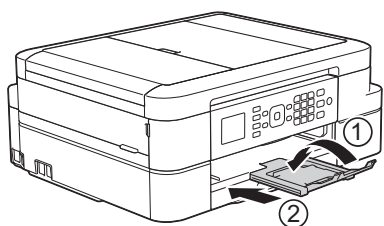

2. Tire de la bandeja de papel para sacarla por completo del equipo.

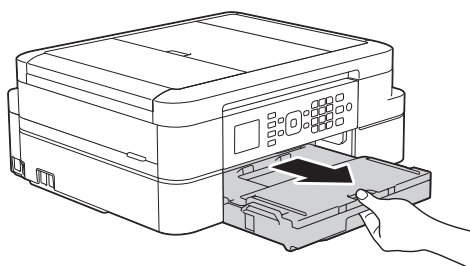

3. Abra la cubierta de la bandeja de salida del papel (1).

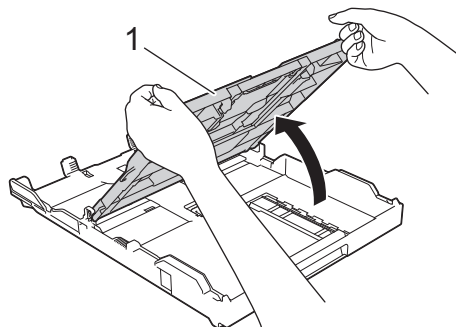

4. Pulse el botón de extensión cuadrado (1) de la bandeja de papel y deslice hacia fuera la bandeja de papel hasta que el botón de extensión cuadrado quede encajado en el orificio cuadrado de LGL.

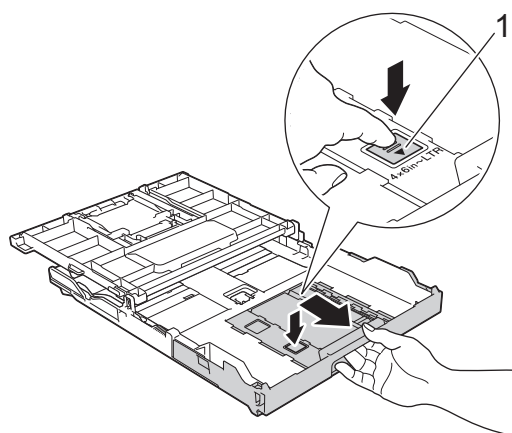

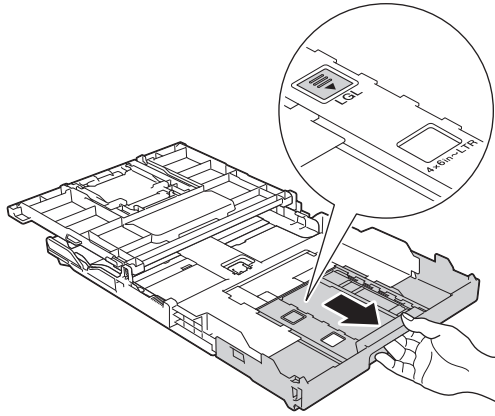

5. Presione y deslice con cuidado las guías de anchura del papel (1) y la guía de longitud del papel (2) para adaptarlas al tamaño del papel.

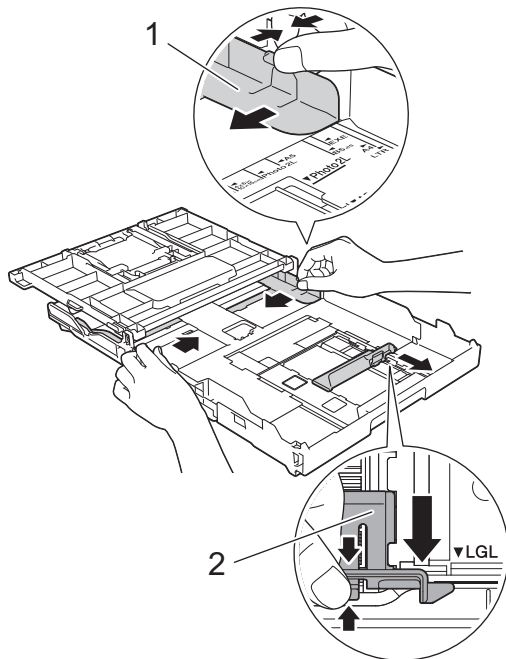

6. Airee bien la pila de papel para evitar que se produzcan atascos y problemas en la alimentación del papel.



Asegúrese siempre de que el papel no esté curvado o arrugado.

7. Con cuidado, cargue el papel en la bandeja de papel con la superficie de impresión **cara abajo**.

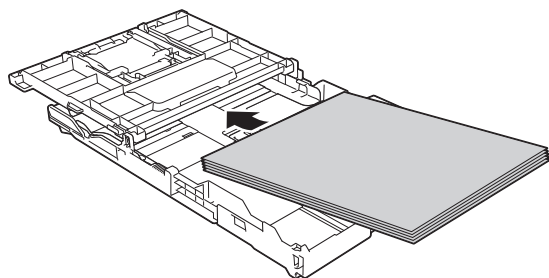

Asegúrese de que el papel esté plano en la bandeja y de que la guía de longitud del papel (1) toque los bordes del papel.

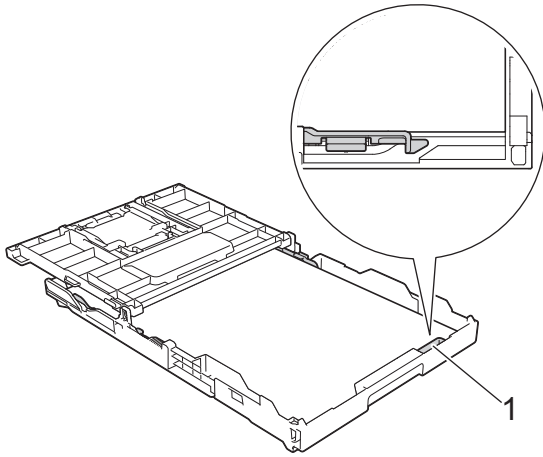

IMPORTANTE

Evite empujar el papel demasiado; de lo contrario, se podría levantar en la parte posterior de la bandeja y provocar problemas en la alimentación del papel.



Para añadir papel antes de que la bandeja se quede vacía, extraiga el papel de la bandeja y apílelo con el papel que está añadiendo. Asegúrese siempre de airear bien la pila de papel para evitar que el equipo alimente varias páginas.

8. Ajuste cuidadosamente las guías de anchura del papel para adaptarlas al papel.
Asegúrese de que las guías del papel toquen los bordes del papel.

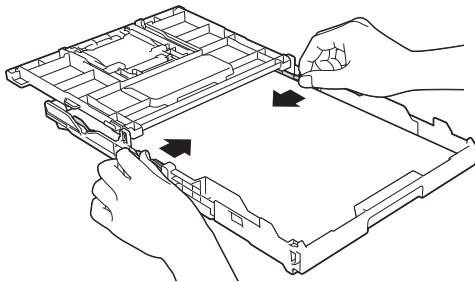

9. Cierre la cubierta de la bandeja de salida del papel.

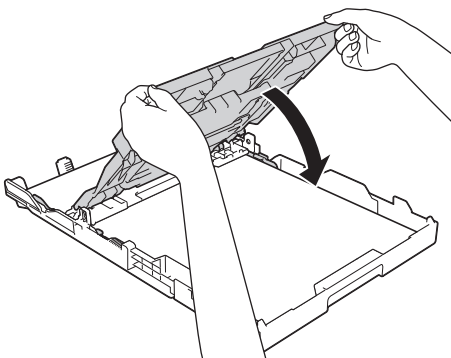

10. Vuelva a introducir lentamente la bandeja de papel por completo en el equipo.

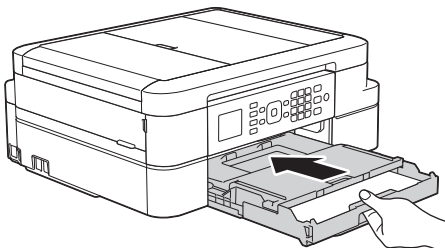

11. Mientras mantiene sujeta la bandeja de papel en el equipo, tire del soporte del papel (1) hasta que quede inmobilizado en posición correcta y, a continuación, despliegue la lengüeta del soporte del papel (2).

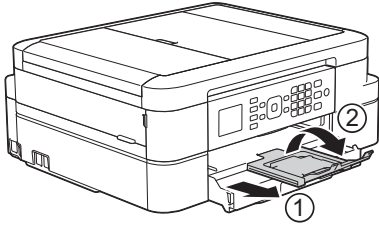

Información relacionada

- Cargar papel en la bandeja de papel
-

Cargar papel fotográfico en la bandeja de papel

- Si la configuración [Compruebe el papel] está ajustada en [Sí] y usted saca la bandeja de papel del equipo, en la pantalla LCD se mostrará un mensaje preguntándole si desea cambiar el tipo y el tamaño de papel. En caso necesario, cambie la configuración del tipo y del tamaño de papel siguiendo las instrucciones que aparecen en la pantalla.
- Cargue solo un tamaño y un tipo de papel a la vez en la bandeja de papel.
- Cuando cargue un tamaño de papel diferente en la bandeja, debe cambiar la configuración del tamaño de papel en el equipo o la configuración del tamaño de papel en la computadora.

1. Si la lengüeta del soporte del papel (1) está abierta, ciérrela y, a continuación, cierre el soporte del papel (2).

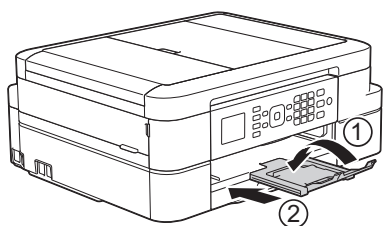

2. Tire de la bandeja de papel para sacarla por completo del equipo.

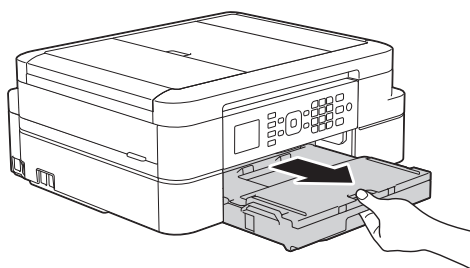

3. Abra la cubierta de la bandeja de salida del papel (1).

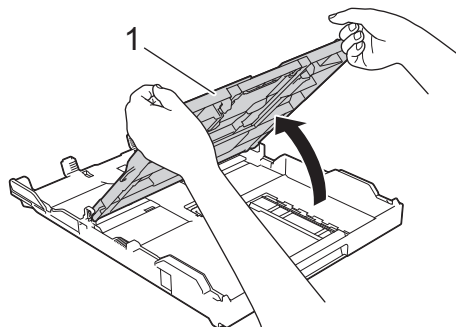

4. Presione y deslice con cuidado las guías de anchura del papel (1) para adaptarlas al tamaño del papel y, a continuación, levante el tope (2).

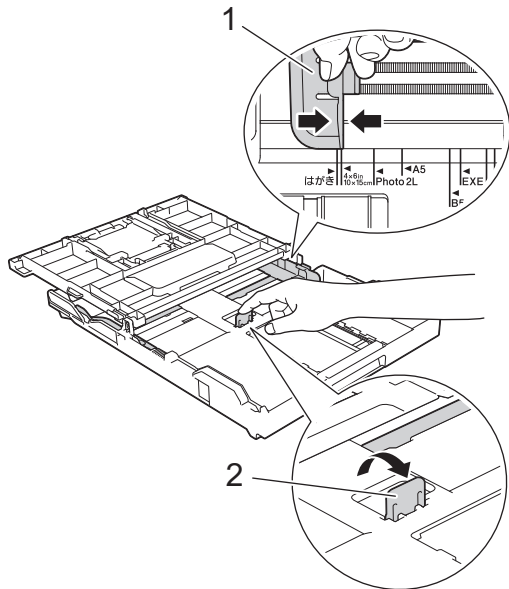

5. Cierre la cubierta de la bandeja de salida del papel.

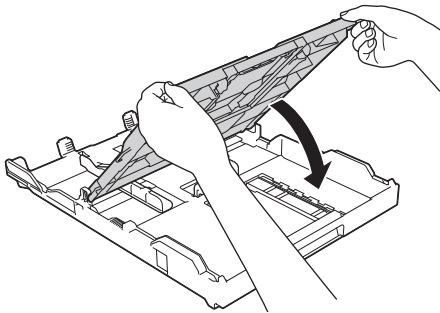

6. Cargue hasta 20 hojas de papel fotográfico con la superficie de impresión **cara abajo**. Cargar más de 20 hojas de papel fotográfico puede provocar atascos de papel.

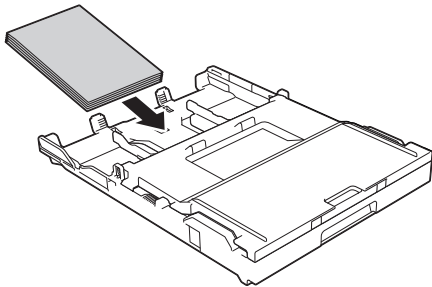

7. Ajuste cuidadosamente las guías del papel (1) para adaptarlas al tamaño de papel.

Asegúrese de que las guías de anchura del papel toquen los bordes del papel y de que el papel esté plano en la bandeja.

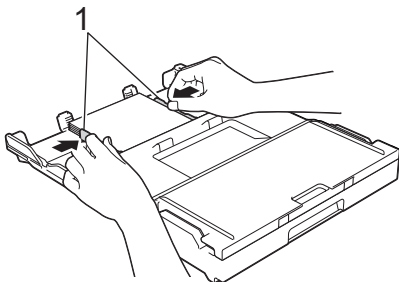

8. Vuelva a introducir lentamente la bandeja de papel por completo en el equipo.

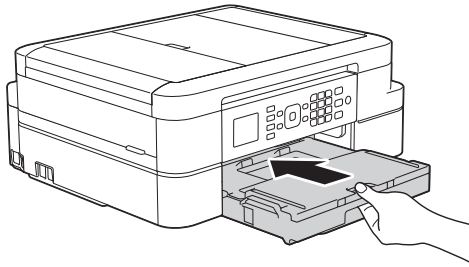

9. Mientras mantiene sujeta la bandeja de papel en el equipo, tire del soporte del papel (1) hasta que quede inmovilizado en posición correcta y, a continuación, despliegue la lengüeta del soporte del papel (2).

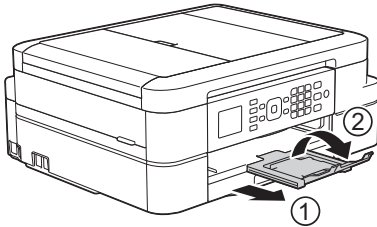

Información relacionada

- [Cargar papel en la bandeja de papel](#)
- [Cambiar la configuración de la comprobación del tamaño de papel](#)
- [Seleccionar el soporte de impresión correcto](#)
- [Cambiar el tamaño y el tipo de papel](#)

Cargar sobres en la bandeja de papel

- Si la configuración [Compruebe el papel] está ajustada en [Sí] y usted saca la bandeja de papel del equipo, en la pantalla LCD se mostrará un mensaje preguntándole si desea cambiar el tipo y el tamaño de papel. En caso necesario, cambie la configuración del tipo y del tamaño de papel siguiendo las instrucciones que aparecen en la pantalla.
- Cargue solo un tamaño y un tipo de papel a la vez en la bandeja de papel.
- Cuando cargue un tamaño de papel diferente en la bandeja, debe cambiar la configuración del tamaño de papel en el equipo o la configuración del tamaño de papel en la computadora.
- Antes de cargar sobres en la bandeja, aplaste las esquinas y los laterales de los sobres para alisarlos lo máximo posible.

►► Información relacionada

1. Si la lengüeta del soporte del papel (1) está abierta, ciérrela y, a continuación, cierre el soporte del papel (2).

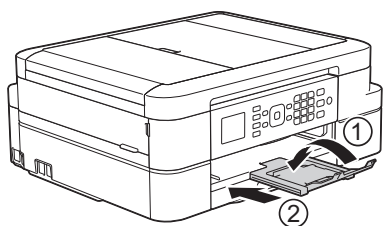

2. Tire de la bandeja de papel para sacarla por completo del equipo.

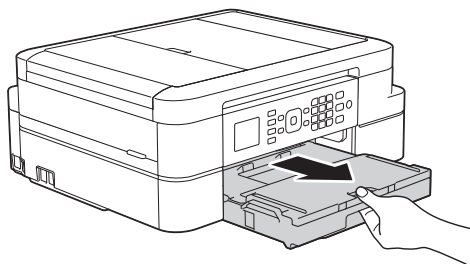

3. Abra la cubierta de la bandeja de salida del papel (1).

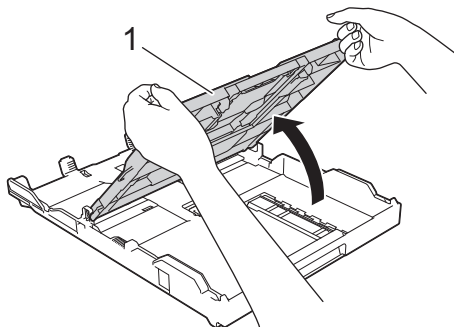

4. Cargue hasta 10 sobres en la bandeja de papel con la superficie de impresión **cara abajo**. Cargar más de 10 sobres puede provocar atascos de papel.

Si las solapas de los sobres están en el borde largo, cargue los sobres con la solapa hacia la izquierda, tal y como se muestra en la ilustración. Presione y deslice con cuidado las guías de anchura del papel (1) y la guía de longitud del papel (2) para adaptarlas al tamaño de los sobres.

Asegúrese de que los sobres estén planos en la bandeja.

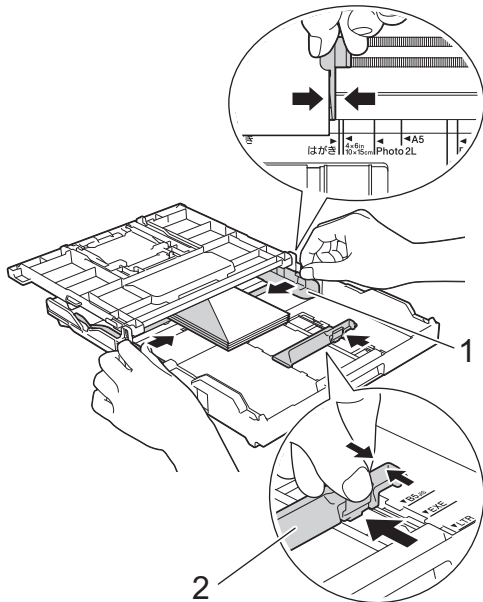

IMPORTANTE

Si los sobres son de "doble cara", cargue los sobres en la bandeja de papel de uno en uno.

5. Cierre la cubierta de la bandeja de salida del papel.

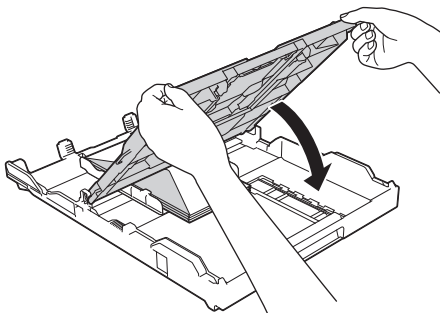

6. Vuelva a introducir lentamente la bandeja de papel por completo en el equipo.

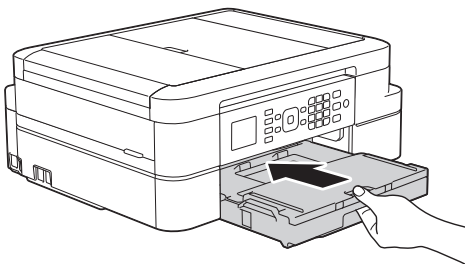

7. Mientras mantiene sujeta la bandeja de papel en el equipo, tire del soporte del papel (1) hasta que quede inmobilizado en posición correcta y, a continuación, despliegue la lengüeta del soporte del papel (2).

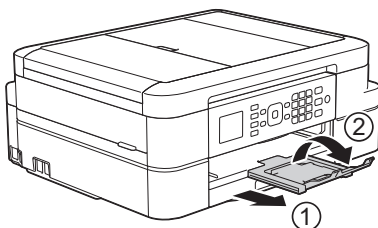

Información relacionada

- [Cargar papel en la bandeja de papel](#)
- [Acerca de los sobres](#)

-
- Cambiar la configuración de la comprobación del tamaño de papel
 - Seleccionar el soporte de impresión correcto
 - Cambiar el tamaño y el tipo de papel
-

Área no imprimible

El área no imprimible depende de la configuración de la aplicación que está utilizando. Los números siguientes indican las áreas no imprimibles en hojas sueltas de papel y sobres. El equipo solo puede efectuar la impresión en las áreas sombreadas de hojas sueltas de papel cuando la función de impresión sin bordes está disponible y activada.

Hojas sueltas de papel

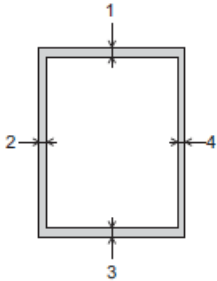

Sobres

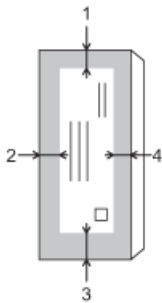

	Arriba (1)	Izquierda (2)	Abajo (3)	Derecha (4)
Hojas sueltas	0,12 pulg. (3 mm)	0,12 pulg. (3 mm)	0,12 pulg. (3 mm)	0,12 pulg. (3 mm)
Sobres	0,47 pulg. (12 mm)	0,12 pulg. (3 mm)	0,47 pulg. (12 mm)	0,12 pulg. (3 mm)



La función de impresión sin bordes no está disponible para sobres, para la impresión a 2 caras ni para otros tamaños de papel, como Legal y Ejecutivo.

✓ Información relacionada

- [Cargar papel](#)
- [Problemas de manipulación de papel e impresión](#)

Ajustes de papel

- Cambiar el tamaño y el tipo de papel
- Cambiar la configuración de la comprobación del tamaño de papel
- Reducir el tamaño de página de un fax entrante de gran tamaño

Cambiar el tamaño y el tipo de papel

Ajuste las configuraciones del tamaño y del tipo de papel de la bandeja de papel.

- Para obtener una calidad de impresión óptima, configure el equipo para el tipo de papel que esté utilizando.
 - Cuando cambie el tamaño de papel que carga en la bandeja, debe cambiar la configuración del tamaño de papel en la pantalla LCD al mismo tiempo.
1. Pulse **Settings**.
 2. Pulse ▲ o ▼ para seleccionar lo siguiente:
 - a. Seleccione [Config. gral.]. Pulse **OK**.
 - b. Seleccione [Tipo de papel]. Pulse **OK**.
 - c. Seleccione [Papel normal], [Papel tinta], [Brother BP71] u [Otro brillo]. Pulse **OK**.
 - d. Seleccione [Tamaño papel]. Pulse **OK**.
 - e. Seleccione la opción del tamaño de papel deseada y, a continuación, pulse **OK**.
 3. Pulse **Stop/Exit**.



El papel sale con la superficie impresa cara arriba en la bandeja de papel de la parte delantera del equipo. Si está imprimiendo en papel satinado, retire cada hoja inmediatamente para evitar que la tinta se corra o se produzcan atascos de papel.



Información relacionada

- [Ajustes de papel](#)
- [Cargar hojas sueltas de papel o papel Foto 2L en la bandeja de papel](#)
- [Cargar papel fotográfico en la bandeja de papel](#)
- [Cargar sobres en la bandeja de papel](#)
- [Papel aceptable y otros soportes de impresión](#)
- [Mensajes de error y mantenimiento](#)
- [Problemas de manipulación de papel e impresión](#)

Cambiar la configuración de la comprobación del tamaño de papel

Si la configuración de comprobación del papel está ajustada en [Sí] y usted saca la bandeja de papel del equipo, en la pantalla LCD se mostrará un mensaje preguntándole si desea cambiar las configuraciones del tipo y el tamaño de papel.

La configuración predeterminada es [Sí].

1. Pulse **Settings**.
2. Pulse ▲ o ▼ para seleccionar lo siguiente:
 - a. Seleccione [Config. gral.]. Pulse **OK**.
 - b. Seleccione [Compruebe el papel]. Pulse **OK**.
 - c. Seleccione [Sí] o [No]. Pulse **OK**.
3. Pulse **Stop/Exit**.

✓ Información relacionada

- [Ajustes de papel](#)
- [Cargar hojas sueltas de papel o papel Foto 2L en la bandeja de papel](#)
- [Cargar papel fotográfico en la bandeja de papel](#)
- [Cargar sobres en la bandeja de papel](#)
- [Mensajes de error y mantenimiento](#)

Papel aceptable y otros soportes de impresión

La calidad de impresión puede verse afectada por el tipo de papel que utiliza en el equipo.

Para obtener la mejor calidad de impresión para la configuración que ha seleccionado, establezca siempre el tipo de papel de acuerdo con el tipo de papel que ha cargado.

Puede utilizar papel normal, papel para tinta (papel estucado), papel satinado, papel reciclado y sobres.

Le recomendamos que pruebe distintos tipos de papel antes de adquirir grandes cantidades.

Para obtener resultados óptimos, utilice papel Brother.

- Cuando imprima sobre papel para tinta (papel estucado) y papel satinado, asegúrese de seleccionar el soporte de impresión correcto en la pestaña **Básica** del controlador de impresora o en la configuración del tipo de papel del equipo.
- Cuando imprima sobre papel fotográfico Brother, cargue una hoja adicional del mismo papel fotográfico en la bandeja de papel.
- Si se está imprimiendo en papel fotográfico, retire cada hoja inmediatamente para evitar que la tinta se corra o se produzcan atascos de papel.
- Evite tocar la superficie impresa del papel inmediatamente después de la impresión, ya que es posible que la superficie no esté completamente seca, por lo que puede mancharse los dedos.



Información relacionada

- [Cargar papel](#)
- [Soportes de impresión recomendados](#)
- [Manejar y utilizar los soportes de impresión](#)
- [Acerca de los sobres](#)
- [Seleccionar el soporte de impresión correcto](#)
- [Cambiar el tamaño y el tipo de papel](#)
- [Problemas de manipulación de papel e impresión](#)

Soportes de impresión recomendados

Para obtener la mejor calidad de impresión, recomendamos utilizar el papel Brother incluido en la tabla.

Papel Brother

Tipo de papel	Artículo
Papel fotográfico satinado Premium Plus	
Carta	BP71GLTR
4" x 6"	BP71GP20



Información relacionada

- [Papel aceptable y otros soportes de impresión](#)

Manejar y utilizar los soportes de impresión

- Guarde el papel en su embalaje original y manténgalo cerrado. Mantenga el papel liso y evite exponerlo a ambientes húmedos, a la luz solar directa y a cualquier fuente de calor.
- Evite tocar la cara brillante (estucada) del papel fotográfico.

IMPORTANTE

NO utilice los siguientes tipos de papel:

- Papel dañado, curvado, arrugado o con forma irregular

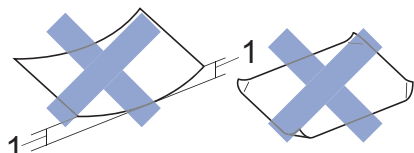

1. Una curva de 0,08 pulg. (2 mm) o mayor puede hacer que se produzcan atascos.

- Extremadamente brillante o con mucho relieve
- Papel que no se pueda apilar uniformemente
- Papel elaborado con fibra corta

Capacidad de papel de la cubierta de la bandeja de salida del papel

Hasta 50 hojas de papel de tamaño Carta, Legal o A4 de 20 lb (80 g/m²).

- El papel fotográfico debe retirarse hoja por hoja de la cubierta de la bandeja de salida del papel para evitar que se produzcan borrones de tinta.



Información relacionada

- [Papel aceptable y otros soportes de impresión](#)

Acerca de los sobres

- Utilice sobres que pesen entre De 20 a 25 lb (de 80 a 95 g/m²).
- Con algunos tamaños de sobres, se requiere establecer los márgenes en la aplicación. Asegúrese de realizar una impresión de prueba antes de imprimir un gran número de sobres.

IMPORTANTE

NO utilice sobres:

- En los que el aire pueda entrar fácilmente
- Con ventanas
- Grabados en relieve
- Grapados
- Previamente impresos en el interior
- Que sean autoadhesivos
- Que tengan solapas dobles

Autoadhesivos Con solapa doble

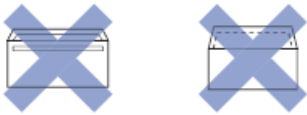

Es posible que ocurra algún problema en la alimentación del papel causado por el grosor, el tamaño y la forma de la solapa de los sobres que está utilizando.

- Antes de cargar sobres en la bandeja, aplaste las solapas, esquinas y laterales de los sobres para alisarlos lo máximo posible, tal y como se muestra en la ilustración.

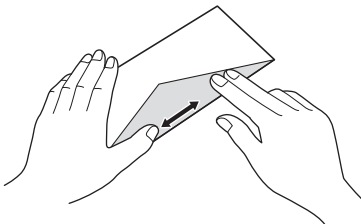
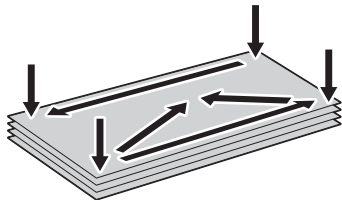

Airee bien la pila de sobres para evitar que se produzcan atascos y problemas en la alimentación del papel.

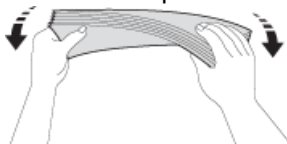

IMPORTANTE

Si los sobres son de "doble cara", cargue los sobres en la bandeja de papel de uno en uno.



Información relacionada

- Papel aceptable y otros soportes de impresión
- Cargar sobres en la bandeja de papel

Seleccionar el soporte de impresión correcto

- Tipo y tamaño de papel para cada operación
- Capacidad de las bandejas de papel
- Gramaje y grosor del papel
- Cargar hojas sueltas de papel o papel Foto 2L en la bandeja de papel
- Cargar papel fotográfico en la bandeja de papel
- Cargar sobres en la bandeja de papel

Tipo y tamaño de papel para cada operación

Tipo de papel	Tamaño del papel		Utilización		
			Fax	Copia	Impresora
Hojas sueltas	Carta	8 1/2 × 11 pulg. (215,9 × 279,4 mm)	Sí	Sí	Sí
	A4	8,3 × 11,7 pulg. (210 × 297 mm)	Sí	Sí	Sí
	Legal	8 1/2 × 14 pulg. (215,9 × 355,6 mm)	Sí	Sí	Sí
	Ejecutivo	7 1/4 × 10 1/2 pulg. (184,1 × 266,7 mm)	-	Sí	Sí
	A5	5,8 × 8,3 pulg. (148 × 210 mm)	-	Sí	Sí
	A6	4,1 × 5,8 pulg. (105 × 148 mm)	-	-	Sí
Tarjetas	Fotografía	4 × 6 pulg. (10 × 15 cm)	-	Sí	Sí
	Foto L	3,5 × 5 pulg. (9 × 13 cm)	-	-	Sí
	Foto 2L	5 × 7 pulg. (13 × 18 cm)	-	-	Sí
	Ficha	5 × 8 pulg. (13 × 20 cm)	-	-	Sí
Sobres	Sobre C5	6,4 × 9 pulg. (162 × 229 mm)	-	-	Sí
	Sobre DL	4,3 × 8,7 pulg. (110 × 220 mm)	-	-	Sí
	Com-10	4 1/8 × 9 1/2 pulg. (104,7 × 241,3 mm)	-	-	Sí
	Monarca	3 7/8 × 7 1/2 pulg. (98,4 × 190,5 mm)	-	-	Sí



Información relacionada

- [Seleccionar el soporte de impresión correcto](#)

Capacidad de las bandejas de papel

	Tamaño del papel	Tipos de papel	N.º de hojas
Bandeja de papel	Carta, Legal, Ejecutivo, A4, A5, A6, Sobres (Com-10, DL, C5, Monarca), Foto (4" x 6" / (10 x 15 cm), Foto 2L (5" x 7" / (13 x 18 cm) y Ficha (5" x 8" / (127 x 203 mm)	Papel normal, Papel reciclado	100 ¹
		Papel para tinta	20
		Papel satinado, Foto	20
		Ficha	30
		Sobres	10

¹ Al usar papel normal de 20 lb (80 g/m²)



Información relacionada

- [Seleccionar el soporte de impresión correcto](#)

Gramaje y grosor del papel

Tipo de papel		Gramaje	Grosor
Hojas sueltas	Papel normal ¹ , Papel reciclado ¹	De 17 a 32 lb (de 64 a 120 g/m ²)	De 3 a 6 mil (de 0,08 a 0,15 mm)
	Papel para tinta	De 17 a 53 lb (de 64 a 200 g/m ²)	De 3 a 10 mil (de 0,08 a 0,25 mm)
	Papel satinado ²	Hasta 58 lb (220 g/m ²)	Hasta 10 mil (0,25 mm)
Tarjetas	Tarjeta fotográfica ²	Hasta 58 lb (220 g/m ²)	Hasta 10 mil (0,25 mm)
	Ficha	Hasta 32 lb (120 g/m ²)	Hasta 6 mil (0,15 mm)
Sobres		De 20 a 25 lb (de 80 a 95 g/m ²)	Hasta 20 mil (0,52 mm)

¹ El gramaje y el grosor del papel para impresión automática a 2 caras deben ser de 17 a 28 lb (64 a 105 g/m²) y de 3 a 5 mil (0,08 a 0,13 mm).

² El papel BP71 69 lb (260 g/m²) está especialmente diseñado para los equipos de inyección de tinta Brother.



Información relacionada

- [Seleccionar el soporte de impresión correcto](#)
- [Problemas de manipulación de papel e impresión](#)

Cargar documentos

- Cargar documentos en el alimentador automático de documentos (ADF)
- Cargar documentos en el cristal de escaneado
- Área no escaneable

Cargar documentos en el alimentador automático de documentos (ADF)

La unidad ADF tiene capacidad para 20 páginas, que se alimentan de una en una.

Los documentos de longitud superior a 11,7 pulg. (297 mm) deben introducirse de uno en uno.

Utilice papel que se encuentre entre los tamaños y los gramajes mostrados en la tabla. Asegúrese en todo momento de airear bien las páginas antes de colocarlas en la unidad ADF.

Tamaño y gramaje de los documentos

Longitud	5,8 a 14 pulg. (148 a 355,6 mm)
Ancho	5,8 a 8,5 pulg. (148 a 215,9 mm)
Peso del papel	De 17 a 24 lb (de 64 a 90 g/m ²)

IMPORTANTE

- NO tire del documento mientras se esté alimentando.
- NO utilice papel curvado, arrugado, doblado, roto, grapado, con clips, pegamento o cinta adhesiva.
- NO utilice cartulina, papel de periódico ni tela.
- Asegúrese de que los documentos con corrector líquido o escritos con tinta estén completamente secos.

1. Levante y despliegue el soporte de documentos de la unidad ADF (1).

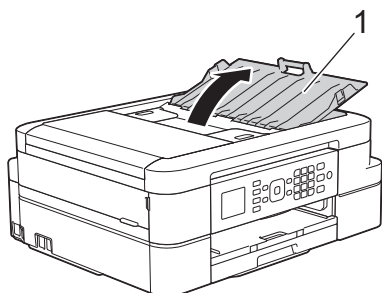

2. Airee bien las páginas.
3. Ajuste las guías del papel (1) para adaptarlas al ancho del documento.

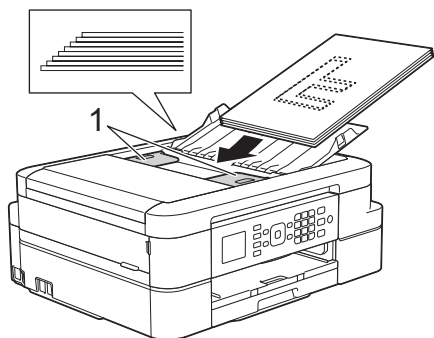

4. Coloque el documento **cara abajo** e introduciendo el **borde superior en primer lugar** en la unidad ADF y debajo de las guías del papel, y espere hasta que note que el documento toca los rodillos de alimentación y en la pantalla LCD aparece [ADF listo.].

IMPORTANTE

NO deje ningún documento en el cristal de escaneado. Si lo hace, es posible que la unidad ADF se atasque.



Información relacionada

- [Cargar documentos](#)
 - [Copiar un documento](#)
 - [Mensajes de error y mantenimiento](#)
 - [Problemas de teléfono o de fax](#)
 - [Otros problemas](#)
-

Cargar documentos en el cristal de escaneado

Utilice el cristal de escaneado para enviar faxes, copiar o escanear una página a la vez.

Tamaños de documentos admitidos

Longitud:	Hasta 11,7 pulg. (297 mm)
Ancho:	Hasta 8,5 pulg. (215,9 mm)
Peso:	Hasta 4,4 lb (2 kg)



(modelos con ADF)

Para utilizar el cristal de escaneado, la unidad ADF debe estar vacía y el soporte de documentos de la unidad ADF debe estar cerrado.

1. Levante la cubierta de documentos.
2. Coloque el documento **cara abajo** en la esquina superior izquierda del cristal de escaneado y de manera que esté alineado con la flecha.

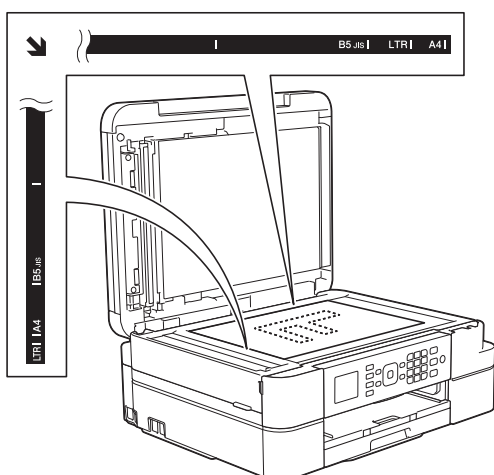

3. Cierre la cubierta de documentos.

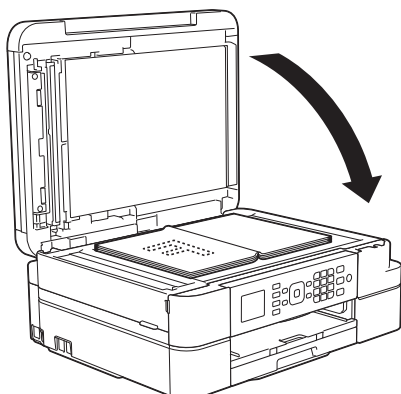

IMPORTANTE

Si va a escanear un libro o un documento grueso, NO cierre la cubierta de documentos de golpe ni la presione.



Información relacionada

- [Cargar documentos](#)
- [Copiar un documento](#)

-
- Problemas de teléfono o de fax
 - Otros problemas
-

Área no escaneable

El área no escaneable de una página depende de los ajustes de la aplicación que está utilizando. Las cifras a continuación muestran las típicas medidas no escaneables.

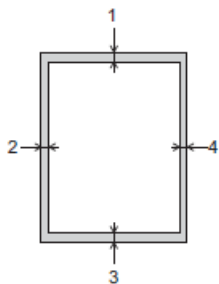

Utilización	Tamaño del documento	Arriba (1) Abajo (3)	Izquierda (2) Derecha (4)
Fax	Carta	0,12 pulg. (3 mm)	0,16 pulg. (4 mm)
	Legal		
	A4		0,12 pulg. (3 mm) ¹
Copia	Todos los tamaños de papel		0,12 pulg. (3 mm)
Escanear		0,04 pulg. (1 mm)	0,04 pulg. (1 mm)

¹ El área que no se puede escanear es de 0,04 pulg. (1 mm) al utilizar la unidad ADF.



Información relacionada

- [Cargar documentos](#)

Imprimir

- [Imprimir desde la computadora \(Windows®\)](#)
- [Imprimir desde la computadora \(Macintosh\)](#)

Imprimir desde la computadora (Windows®)

- Imprimir una fotografía (Windows®)
- Imprimir un documento (Windows®)
- Cancelación de un trabajo de impresión (Windows®)
- Imprimir más de una página en una sola hoja de papel (N en 1) (Windows®)
- Imprimir en forma de póster (Windows®)
- Imprimir en ambas caras del papel de forma automática (impresión automática a doble cara) (Windows®)
- Imprimir automáticamente un folleto (Windows®)
- Imprimir un documento de Color en escala de grises (Windows®)
- Evitar impresiones con tinta corrida y atascos de papel al imprimir en ambas caras del papel (Windows®)
- Utilizar perfiles de impresión predefinidos (Windows®)
- Cambio de la configuración de impresión predefinida (Windows®)
- Configuraciones de impresión (Windows®)

Imprimir una fotografía (Windows®)



1. Seleccione el comando de impresión en su aplicación.
2. Seleccione **Brother MFC-XXXX Printer** (donde XXXX es el nombre de su modelo) y, a continuación, haga clic en el botón de preferencias o propiedades de impresión.
Aparece la ventana del controlador de impresora.
3. Asegúrese de que ha cargado el medio correcto en la bandeja de papel.

IMPORTANTE

- Para obtener resultados óptimos, utilice papel Brother.
- Cuando imprima sobre papel fotográfico Brother, cargue una hoja adicional del mismo papel fotográfico en la bandeja de papel.

4. Haga clic en la lista desplegable **Soporte de impresión**, y luego seleccione el tipo de papel que está utilizando.

IMPORTANTE

Para obtener la mejor calidad de impresión para los ajustes que ha seleccionado, siempre defina la opción **Soporte de impresión** para que coincida con el tipo de papel que carga.

5. Haga clic en la lista desplegable **Tamaño de papel**, y luego seleccione el tamaño de papel.
6. Seleccione la casilla de verificación **Sin bordes**, si es necesario.
7. En **Modo de color**, seleccione **Natural**.
8. En el campo **Orientación**, seleccione la opción **Vertical** u **Horizontal** para definir la orientación de la impresión.



Si su software de aplicación contiene una función de diseño similar, se recomienda utilizarlo en la aplicación.

9. Escriba el número de copias (1-999) que desea en el campo **Copias**.
10. Cambie otras configuraciones de impresora, si es necesario.
11. Haga clic en **Aceptar**.
12. Complete su operación de impresión.



Información relacionada

- [Imprimir desde la computadora \(Windows®\)](#)
- [Configuraciones de impresión \(Windows®\)](#)

Imprimir un documento (Windows®)

1. Seleccione el comando de impresión en su aplicación.
2. Seleccione **Brother MFC-XXXX Printer** (donde XXXX es el nombre de su modelo) y, a continuación, haga clic en el botón de preferencias o propiedades de impresión.
Aparece la ventana del controlador de impresora.
3. Asegúrese de que ha cargado el papel del tamaño correcto en la bandeja de papel.
4. Haga clic en la lista desplegable **Soporte de impresión**, y luego seleccione el tipo de papel que está utilizando.

IMPORTANTE

Para obtener la mejor calidad de impresión para los ajustes que ha seleccionado, siempre defina la opción **Soporte de impresión** para que coincida con el tipo de papel que carga.

5. Haga clic en la lista desplegable **Tamaño de papel**, y luego seleccione el tamaño de papel.
6. En **Modo de color**, seleccione la opción **Natural** o **Intenso**.
7. En el campo **Orientación**, seleccione la opción **Vertical** u **Horizontal** para definir la orientación de la impresión.



Si su software de aplicación contiene una función de diseño similar, se recomienda utilizarlo en la aplicación.

8. Escriba el número de copias (1-999) que desea en el campo **Copias**.
9. Para imprimir varias páginas en una sola hoja de papel o imprimir una página de su documento en varias hojas, haga clic en la lista desplegable **Páginas múltiples** y, a continuación, seleccione sus opciones.
10. Cambie otras configuraciones de impresora, si es necesario.
11. Haga clic en **Aceptar**.
12. Complete su operación de impresión.



Información relacionada

- [Imprimir desde la computadora \(Windows®\)](#)
- [Comprobar el volumen de tinta](#)
- [Configuraciones de impresión \(Windows®\)](#)

Cancelación de un trabajo de impresión (Windows®)

Si se ha enviado un trabajo de impresión a la cola de impresión y no se ha imprimido, o si se ha enviado a la cola de impresión por error, es posible que tenga que eliminarlo para permitir la impresión de los trabajos siguientes.

1. Haga doble clic en el icono de la impresora  en el área de notificación.
2. Seleccione el trabajo de impresión que desee cancelar.
3. Haga clic en el menú **Documento**.
4. Seleccione **Cancelar**.
5. Haga clic en **Sí**.

Información relacionada

- [Imprimir desde la computadora \(Windows®\)](#)
- [Supervisar el estado del equipo desde la computadora \(Windows®\)](#)

Inicio > Imprimir > Imprimir desde la computadora (Windows®) > Imprimir más de una página en una sola hoja de papel (N en 1) (Windows®)

Imprimir más de una página en una sola hoja de papel (N en 1) (Windows®)



1. Seleccione el comando de impresión en su aplicación.
2. Seleccione **Brother MFC-XXXX Printer** (donde XXXX es el nombre de su modelo) y, a continuación, haga clic en el botón de preferencias o propiedades de impresión.
Aparece la ventana del controlador de impresora.
3. En el campo **Orientación**, seleccione la opción **Vertical** u **Horizontal** para definir la orientación de la impresión.



Si su software de aplicación contiene una función de diseño similar, se recomienda utilizarlo en la aplicación.

4. Haga clic en la lista desplegable **Páginas múltiples** y, a continuación, seleccione la opción **2 en 1**, **4 en 1**, **9 en 1** o **16 en 1**.
5. Haga clic en la lista desplegable **Orden de páginas** y, a continuación, seleccione el orden de las páginas.
6. Haga clic en la lista desplegable **Línea del borde** y, a continuación, seleccione el tipo de línea de borde.
7. Cambie otras configuraciones de impresora, si es necesario.
8. Haga clic en **Aceptar** y, a continuación, termine la operación de impresión.



Información relacionada

- [Imprimir desde la computadora \(Windows®\)](#)
- [Configuraciones de impresión \(Windows®\)](#)

Imprimir en forma de póster (Windows®)

Amplíe el tamaño de impresión e imprima el documento en modo de póster.

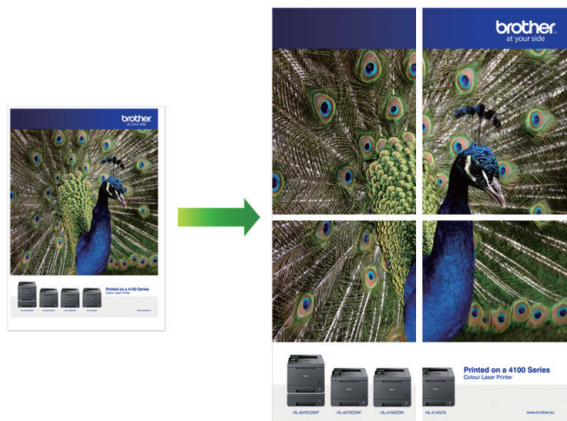

1. Seleccione el comando de impresión en su aplicación.
2. Seleccione **Brother MFC-XXXX Printer** (donde XXXX es el nombre de su modelo) y, a continuación, haga clic en el botón de preferencias o propiedades de impresión.
Aparece la ventana del controlador de impresora.
3. Haga clic en la lista desplegable **Páginas múltiples** y, a continuación, seleccione la opción **1 en 2x2 páginas** o **1 en 3x3 páginas**.
4. Cambie otras configuraciones de impresora, si es necesario.
5. Haga clic en **Aceptar**.
6. Complete su operación de impresión.



Información relacionada

- [Imprimir desde la computadora \(Windows®\)](#)
- [Configuraciones de impresión \(Windows®\)](#)

Imprimir en ambas caras del papel de forma automática (impresión automática a doble cara) (Windows®)

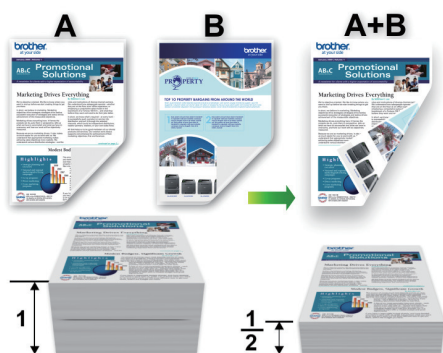

- Asegúrese de que la cubierta posterior esté cerrada.
- Si el papel está curvado, alíselo bien y colóquelo de nuevo en la bandeja de papel.
- Utilice papel normal o papel fino. NO utilice papel Bond.
- Si el papel es fino, podría arrugarse.

1. Seleccione el comando de impresión en su aplicación.
2. Seleccione **Brother MFC-XXXX Printer** (donde XXXX es el nombre de su modelo) y, a continuación, haga clic en el botón de preferencias o propiedades de impresión.
Aparece la ventana del controlador de impresora.
3. En el campo **Orientación**, seleccione la opción **Vertical** u **Horizontal** para definir la orientación de la impresión.



Si su software de aplicación contiene una función de diseño similar, se recomienda utilizarlo en la aplicación.

4. Haga clic en la lista desplegable **Doble cara / Folleto** y, a continuación, seleccione **Doble cara**.
5. Haga clic en el botón **Configuración de doble cara**.
6. Seleccione una de las opciones del menú **Tipo de doble cara**.

Cuando se ha seleccionado la impresión a 2 caras, hay cuatro tipos de encuadernación a 2 caras disponibles para cada orientación:

Opciones en vertical	Descripción
Borde largo (izquierdo)	
Borde largo (derecho)	

Opciones en vertical	Descripción
----------------------	-------------

Borde corto (superior)

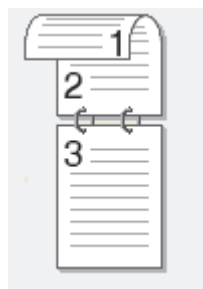

Borde corto (inferior)

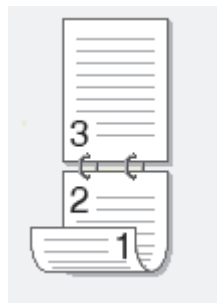

Opciones en horizontal	Descripción
------------------------	-------------

Borde largo (superior)



Borde largo (inferior)

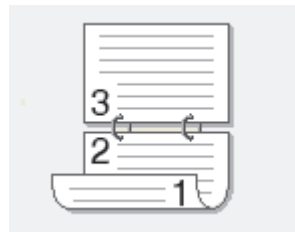

Borde corto (derecho)

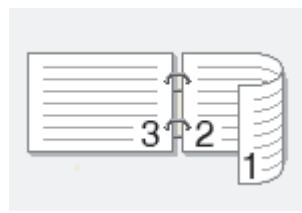

Borde corto (izquierdo)

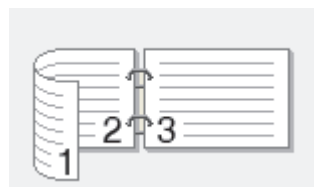

7. Marque la casilla **Desplazamiento de encuadernación** si desea especificar el desplazamiento para la encuadernación en pulgadas o en milímetros.
8. Haga clic en **Aceptar** para regresar a la ventana del controlador de impresora.
9. Cambie otras configuraciones de impresora, si es necesario.



La función Impresión sin bordes no está disponible cuando se utiliza esta opción.

10. Vuelva a hacer clic en **Aceptar** y, a continuación, termine la operación de impresión.



Información relacionada

- [Imprimir desde la computadora \(Windows®\)](#)
- [Configuraciones de impresión \(Windows®\)](#)
- [Imprimir automáticamente un folleto \(Windows®\)](#)

Imprimir automáticamente un folleto (Windows®)

Utilice esta opción para imprimir un documento en formato de folleto mediante la impresión a 2 caras. Las páginas del documento se organizarán en función del número de páginas correcto, lo que le permitirá doblarlas por el centro sin tener que cambiar el orden de las hojas impresas.

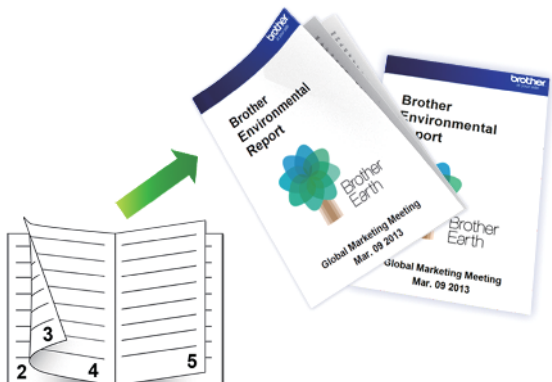

- Asegúrese de que la cubierta posterior esté cerrada.
- Si el papel está curvado, alíselo bien y colóquelo de nuevo en la bandeja de papel.
- Utilice papel normal o papel fino. NO utilice papel Bond.
- Si el papel es fino, podría arrugarse.

1. Seleccione el comando de impresión en su aplicación.
2. Seleccione **Brother MFC-XXXX Printer** (donde XXXX es el nombre de su modelo) y, a continuación, haga clic en el botón de preferencias o propiedades de impresión.

Aparece la ventana del controlador de impresora.

3. En el campo **Orientación**, seleccione la opción **Vertical** u **Horizontal** para definir la orientación de la impresión.



Si su software de aplicación contiene una función de diseño similar, se recomienda utilizarlo en la aplicación.

4. Haga clic en la lista desplegable **Doble cara / Folleto** y, a continuación, seleccione la opción **Folleto**.
5. Haga clic en el botón **Configuración de doble cara**.
6. Seleccione una de las opciones del menú **Tipo de doble cara**.

Existen dos tipos de dirección de encuadernación dúplex disponibles para cada orientación:

Opciones en vertical	Descripción
Encuadernado izquierda	
Encuadernado derecha	

Opciones en horizontal	Descripción
------------------------	-------------

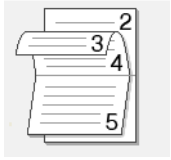

Encuadernado superior	
------------------------------	---

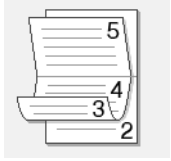

Encuadernado inferior	
------------------------------	---



7. Seleccione una de las opciones del menú **Método de impresión de folletos**.

Opción	Descripción
Todas las páginas de una vez	Cada una de las páginas se imprimirá en formato de folleto (cuatro páginas en cada hoja, dos páginas por cara). Doble la impresión por la mitad para crear el folleto. 
Dividir en juegos	Esta opción permite imprimir el folleto entero en conjuntos de folletos individuales más pequeños y, asimismo, permite doblarlos por el centro de la impresión sin tener que cambiar el orden de los números de página. Puede especificar el número de hojas de cada fracción del folleto (de 1 a 15). Esta opción puede resultar útil cuando tenga que doblar un folleto impreso que tenga un gran número de páginas. 

8. Marque la casilla **Desplazamiento de encuadernación** si desea especificar el desplazamiento para la encuadernación en pulgadas o en milímetros.
9. Haga clic en **Aceptar** para regresar a la ventana del controlador de impresora.
10. Cambie otras configuraciones de impresora, si es necesario.



La función Impresión sin bordes no está disponible cuando se utiliza esta opción.

11. Haga clic en **Aceptar**.
12. Complete su operación de impresión.



Información relacionada

- [Imprimir desde la computadora \(Windows®\)](#)
- [Configuraciones de impresión \(Windows®\)](#)
- [Imprimir en ambas caras del papel de forma automática \(impresión automática a doble cara\) \(Windows®\)](#)

Imprimir un documento de Color en escala de grises (Windows®)

El modo de escala de grises ofrece una mayor velocidad de procesamiento de la impresión que el modo de color. Si el documento contiene color, al seleccionar el modo de escala de grises, el documento se imprime en 256 niveles de la escala de grises.

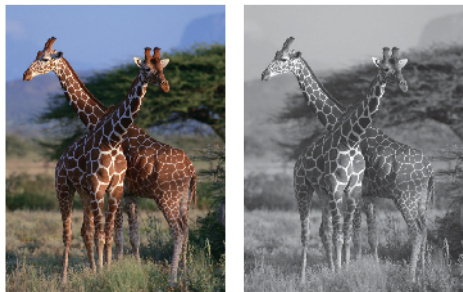

1. Seleccione el comando de impresión en su aplicación.
2. Seleccione **Brother MFC-XXXX Printer** (donde XXXX es el nombre de su modelo) y, a continuación, haga clic en el botón de preferencias o propiedades de impresión.
Aparece la ventana del controlador de impresora.
3. Haga clic en la pestaña **Avanzada**.
4. Para **Color / Escala de grises**, seleccione **Escala de grises**.
5. Cambie otras configuraciones de impresora, si es necesario.
6. Haga clic en **Aceptar**.
7. Complete su operación de impresión.



Información relacionada

- [Imprimir desde la computadora \(Windows®\)](#)

Evitar impresiones con tinta corrida y atascos de papel al imprimir en ambas caras del papel (Windows®)

Algunos tipos de soportes de impresión pueden necesitar más tiempo para secarse cuando utilicen la función a doble cara. Cambie la opción **Configuración de doble cara avanzada** si tiene problemas con impresiones a doble cara que salgan con la tinta corrida o si se producen atascos de papel.

1. Seleccione el comando de impresión en su aplicación.
2. Seleccione **Brother MFC-XXXX Printer** (donde XXXX es el nombre de su modelo) y, a continuación, haga clic en el botón de preferencias o propiedades de impresión.
Aparece la ventana del controlador de impresora.
3. Haga clic en la lista desplegable **Doble cara / Folleto** y, a continuación, seleccione **Doble cara**.
4. Haga clic en la pestaña **Avanzada**.
5. Haga clic en el botón **Otras opciones de impresión**.
6. Seleccione la opción **Configuración de doble cara avanzada** en el lateral izquierdo de la pantalla.
7. Seleccione una de las siguientes opciones:

Opción	Descripción
Normal	Seleccione este modo para imprimir a velocidad normal, utilizando una cantidad de tinta normal.
Doble cara 1 (velocidad de impresión más lenta)	Seleccione este modo para imprimir a una velocidad más baja, utilizando una cantidad de tinta normal.
Doble cara 2 (velocidad de impresión más lenta y menos tinta)	Seleccione este modo para imprimir a la misma velocidad que Doble cara 1 (velocidad de impresión más lenta) pero empleando menos tinta.

8. Haga clic en **Aceptar** para regresar a la ventana del controlador de impresora.
9. Haga clic en **Aceptar**.
10. Complete su operación de impresión.

✓ Información relacionada

- [Imprimir desde la computadora \(Windows®\)](#)
- [Problemas de manipulación de papel e impresión](#)

Utilizar perfiles de impresión predefinidos (Windows®)

Perfiles de impresión son opciones predefinidas para proporcionarle un acceso rápido a los ajustes de impresión de uso frecuente.

1. Seleccione el comando de impresión en su aplicación.
2. Seleccione **Brother MFC-XXXX Printer** (donde XXXX es el nombre de su modelo) y, a continuación, haga clic en el botón de preferencias o propiedades de impresión.
Aparece la ventana del controlador de impresora.
3. Haga clic en la pestaña **Perfiles de impresión**.

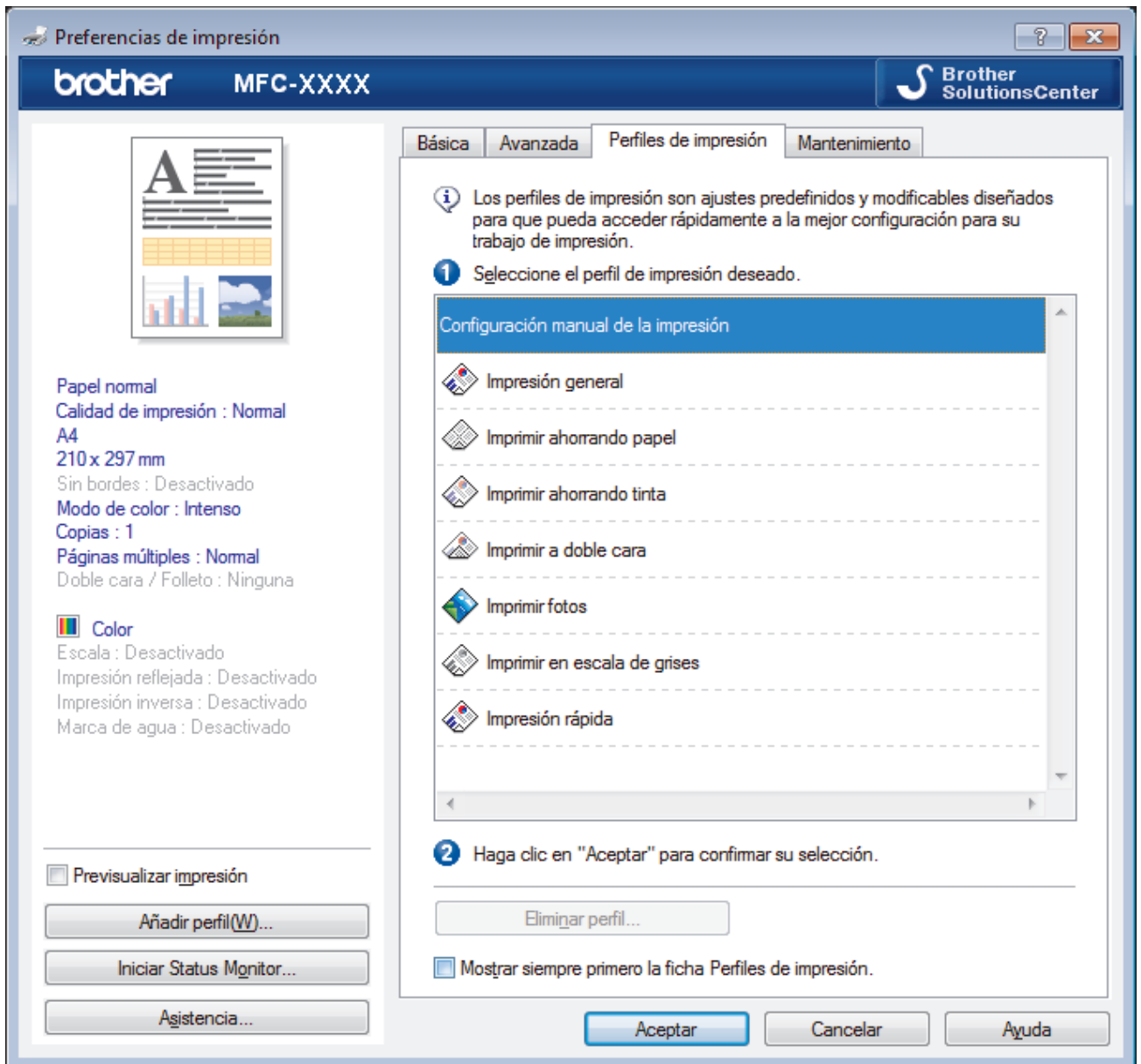

4. Seleccione su perfil de la lista de perfiles de impresión.
Se muestran los ajustes de perfil en el lado izquierdo de la ventana del controlador de impresora.
5. Realice una de las siguientes acciones:
 - Si los ajustes son correctos para su trabajo de impresión, haga clic en **Aceptar**.
 - Para cambiar los ajustes, regrese a la pestaña **Básica** o **Avanzada**, cambie la configuración y, a continuación, luego haga clic en **Aceptar**.



Para mostrar la pestaña **Perfiles de impresión** en la parte delantera de la ventana la próxima vez que imprima, seleccione la casilla de verificación **Mostrar siempre primero la ficha Perfiles de impresión..**



Información relacionada

- [Imprimir desde la computadora \(Windows®\)](#)
 - [Crear o eliminar perfiles de impresión \(Windows®\)](#)
 - [Configuraciones de impresión \(Windows®\)](#)
-

Crear o eliminar perfiles de impresión (Windows®)

Agregue hasta 20 perfiles de impresión nuevos con ajustes personalizados.

1. Seleccione el comando de impresión en su aplicación.
2. Seleccione **Brother MFC-XXXX Printer** (donde XXXX es el nombre de su modelo) y, a continuación, haga clic en el botón de preferencias o propiedades de impresión.
Aparece la ventana del controlador de impresora.
3. Haga clic en la pestaña **Básica** y en la pestaña **Avanzada** y ajuste las configuraciones de impresión que desea para el nuevo perfil de impresión.
4. Haga clic en la pestaña **Perfiles de impresión**.
5. Realice una de las siguientes acciones:

Para crear un nuevo perfil de impresión:

- a. Haga clic en **Añadir perfil**.
Aparecerá el cuadro de diálogo **Añadir perfil**.
- b. Escriba el nombre del nuevo perfil en el campo **Nombre**.
- c. Haga clic en el icono que desea utilizar para representar este perfil en la lista de iconos.
- d. Haga clic en **Aceptar**.
El nombre del nuevo perfil de impresión se añade a la lista de la pestaña **Perfiles de impresión**.

Para eliminar uno de los perfiles de impresión creados:

- a. Haga clic en **Eliminar perfil**.
Aparecerá el cuadro de diálogo **Eliminar perfil**.
- b. Seleccione el perfil que desee eliminar.
- c. Haga clic en **Eliminar**.
- d. Haga clic en **Sí**.
- e. Haga clic en **Cerrar**.





Información relacionada

- [Utilizar perfiles de impresión predefinidos \(Windows®\)](#)

Cambio de la configuración de impresión predefinida (Windows®)

Cuando cambie los ajustes de impresión, los cambios solo se aplican en documentos impresos con tal aplicación. Para cambiar los ajustes de impresión en todas las aplicaciones de Windows®, debe configurar las propiedades del controlador de impresora.

1. Realice una de las siguientes acciones:
 - Para Windows® XP y Windows Server® 2003
Haga clic en **Inicio > Impresoras y faxes**.
 - Para Windows Vista® y Windows Server® 2008
Haga clic en  (**Iniciar**) > **Panel de control > Hardware y sonido > Impresoras**.
 - Para Windows® 7 y Windows Server® 2008 R2
Pulse  (**Iniciar**) > **Dispositivos e impresoras**.
 - Para Windows® 8
Mueva el ratón a la esquina inferior derecha del escritorio. Cuando aparezca la barra de menú, haga clic en **Configuración** y, a continuación, en **Panel de control**. En el grupo **Hardware y sonido**, haga clic en **Ver dispositivos e impresoras**.
 - Para Windows® 10 y Windows Server® 2016
Haga clic en  > **Todas las aplicaciones > Sistema de Windows > Panel de control**. En el grupo **Hardware y sonido**, haga clic en **Ver dispositivos e impresoras**.
 - Para Windows Server® 2012
Mueva el ratón a la esquina inferior derecha del escritorio. Cuando aparezca la barra de menú, haga clic en **Configuración** y, a continuación, en **Panel de control**. En el grupo **Hardware**, haga clic en **Ver dispositivos e impresoras**.
 - Para Windows Server® 2012 R2
Haga clic en **Panel de control** en la pantalla **Inicio**. En el grupo **Hardware**, haga clic en **Ver dispositivos e impresoras**.
2. Haga clic con el botón derecho en el icono **Brother MFC-XXXX Printer** (donde XXXX es el nombre de su modelo) y, a continuación, seleccione **Propiedades de impresora**. Si aparecen las opciones del controlador de impresora, seleccione el controlador de su impresora.
3. Haga clic en la pestaña **General** y, a continuación, en el botón **Preferencias de impresión... o Preferencias...**
Aparecerá el cuadro de diálogo del controlador de impresora.
4. Seleccione la configuración de impresión que desee utilizar como predeterminada con todos los programas de Windows®.
5. Haga clic en **Aceptar**.
6. Cierre el cuadro de diálogo de las propiedades de la impresora.



Información relacionada

- [Imprimir desde la computadora \(Windows®\)](#)
- [Configuraciones de impresión \(Windows®\)](#)

Configuraciones de impresión (Windows®)

Pestaña Básica

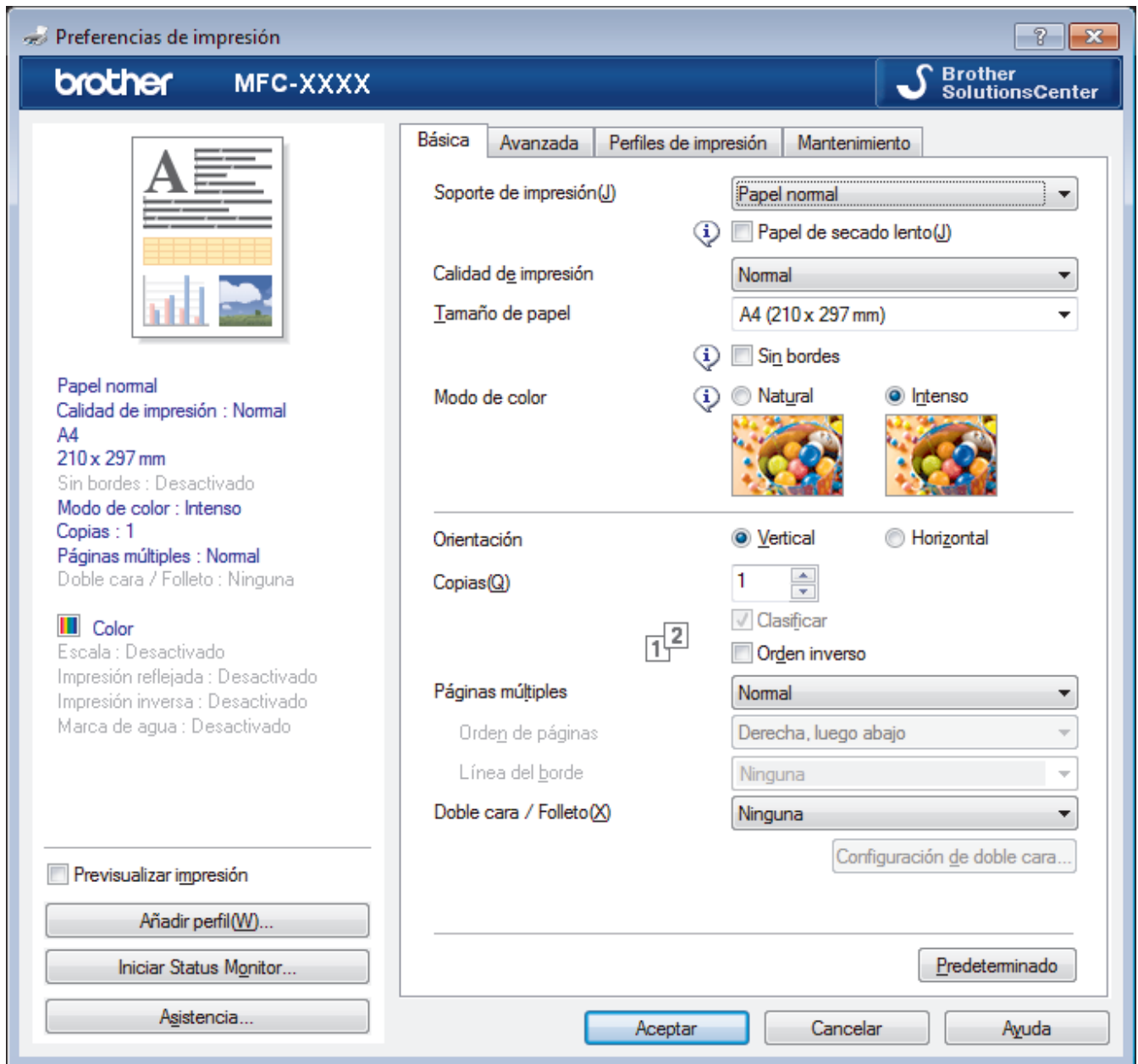

1. Soporte de impresión

Seleccione el tipo de soporte que desea utilizar. Para conseguir los mejores resultados, el equipo ajusta automáticamente las configuraciones de impresión según el tipo de soporte seleccionado.

Papel de secado lento

Seleccione esta opción si está utilizando un tipo de papel en el que la tinta tarda en secar. Con esta opción el texto puede quedar ligeramente borroso.

2. Calidad de impresión

Seleccione la resolución de impresión deseada. La calidad y la velocidad de impresión están relacionadas: cuanto mayor sea la calidad, menor será la velocidad de impresión del documento.

3. Tamaño de papel

Seleccione el tamaño del papel que desea utilizar. Puede seleccionar uno de los tamaños de papel estándares o bien crear un tamaño de papel personalizado.

Sin bordes

Seleccione esta opción para imprimir fotografías sin bordes. Debido a que los datos de imagen se crean en un tamaño algo mayor que el tamaño del papel utilizado, los bordes de las fotografías quedarán ligeramente recortados con esta opción.

Es posible que no pueda seleccionar la opción de impresión sin bordes junto con ciertas combinaciones de calidad y tipos de soporte o desde algunas aplicaciones.

4. Modo de color

Seleccione el modo de color que prefiera.

5. Orientación

Seleccione la orientación (vertical u horizontal) de la impresión.

Si su aplicación dispone de una configuración parecida a esta, le recomendamos que defina la orientación en la aplicación.

6. Copias

Escriba el número de copias (1-999) que desea imprimir en este campo.

Clasificar

Seleccione esta opción para imprimir series de documentos de varias páginas con el orden de páginas original. Cuando esta opción está seleccionada, se imprime una copia completa del documento y, a continuación, la copia se vuelve a imprimir el número de veces seleccionado. Si esta opción no está seleccionada, cada página se imprime el número de veces seleccionado antes de que se imprima la página siguiente del documento.

Orden inverso

Seleccione esta opción para imprimir el documento en el orden contrario. La última página del documento se imprimirá en primer lugar.

7. Páginas múltiples

Seleccione esta opción para imprimir varias páginas en una sola hoja de papel o imprimir una sola página del documento en varias hojas.

Orden de páginas

Seleccione el orden de las páginas cuando imprima varias páginas en una sola hoja de papel.

Línea del borde

Seleccione el tipo de borde que se utilizará cuando imprima varias páginas en una sola hoja de papel.

8. Doble cara / Folleto

Seleccione esta opción para imprimir en ambas caras del papel o imprimir un documento en formato de folleto mediante la impresión a 2 caras.

Botón Configuración de doble cara

Haga clic en este botón para seleccionar el tipo de encuadernación a 2 caras. Hay cuatro tipos de encuadernación a 2 caras disponibles en cada orientación.

Pestaña Avanzada

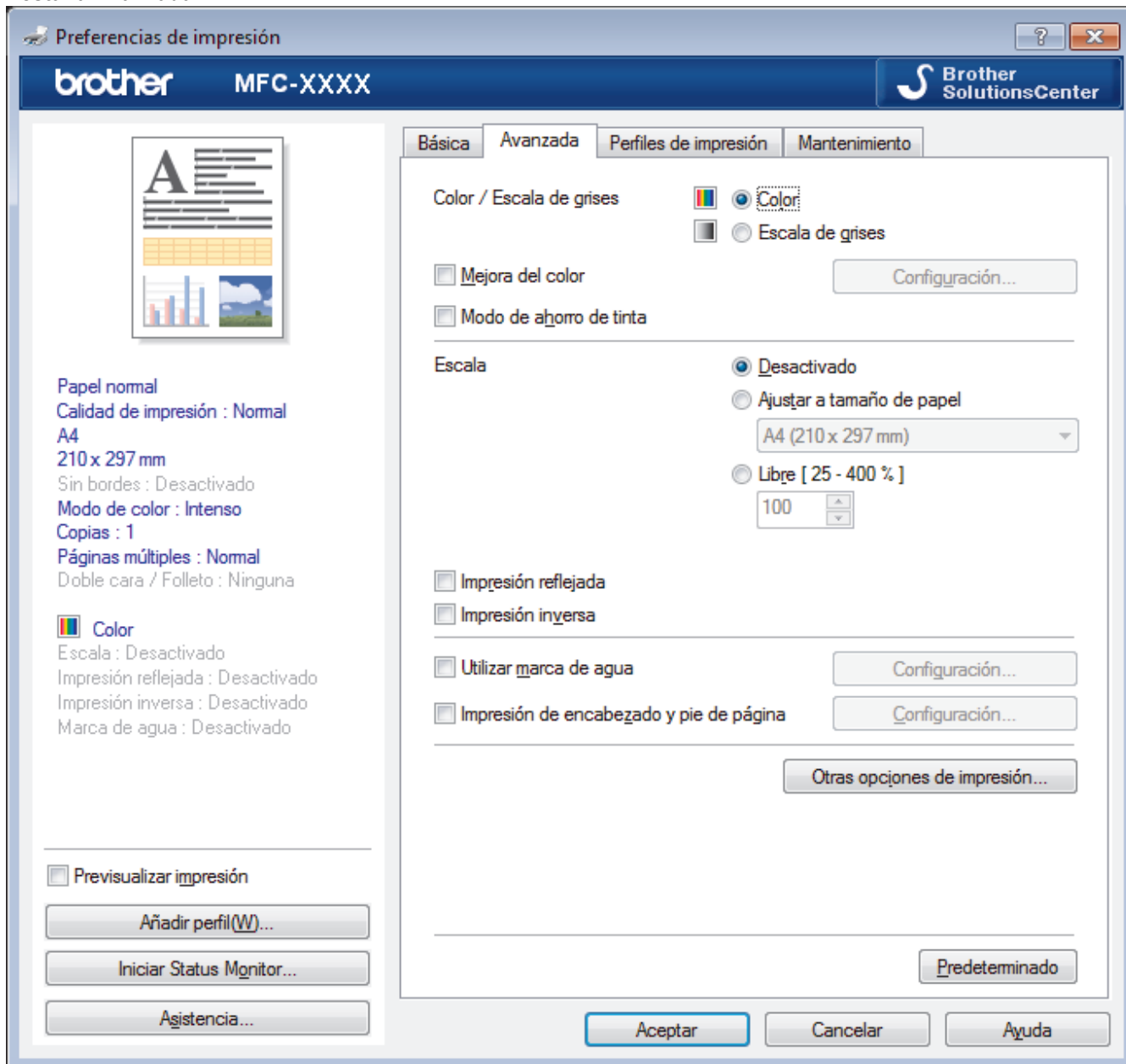

1. Color / Escala de grises

Seleccione impresión en color o en escala de grises. La velocidad de impresión es mayor en el modo escala de grises que en el modo color. Si el documento contiene color y se selecciona el modo escala de grises, se utilizarán 256 niveles en la escala de grises para imprimir el documento.

Botón Configuración...

Haga clic en este botón para seleccionar la función de mejora del color. Esta función analiza la imagen para mejorar la definición, el nivel de blanco y la densidad del color. Esta operación puede tardar varios minutos en función del tamaño de la imagen y las especificaciones de su computadora.

2. Modo de ahorro de tinta

Seleccione esta opción para imprimir utilizando colores más claros y resaltar los contornos de las imágenes. La cantidad de tinta que se ahorra varía en función del tipo de documento que se imprima. Con el Modo de ahorro de tinta es posible que las impresiones tengan un aspecto diferente del que tienen en la pantalla.

La función Modo de ahorro de tinta es compatible con la tecnología de Reallusion, Inc.



3. Escala

Seleccione estas opciones para ampliar o reducir el tamaño de las páginas del documento.

Ajustar a tamaño de papel

Seleccione esta opción para ampliar o reducir las páginas del documento al tamaño de papel especificado. Cuando seleccione esta opción, seleccione el tamaño de papel deseado en la lista desplegable.

Libre

Seleccione esta opción para ampliar o reducir las páginas del documento manualmente. Cuando seleccione esta opción, escriba un valor en el campo.

4. Impresión reflejada

Seleccione esta opción para invertir horizontalmente la imagen impresa en la página de izquierda a derecha.

5. Impresión inversa

Seleccione esta opción para girar la imagen impresa 180 grados.

6. Utilizar marca de agua

Seleccione esta opción para imprimir un logotipo o texto en el documento como marca de agua. Seleccione una de las marcas de agua predefinidas, añada una nueva marca de agua o utilice un archivo de imagen que haya creado usted mismo.

7. Impresión de encabezado y pie de página

Seleccione esta opción para imprimir en el documento la fecha, la hora y el nombre del usuario que ha iniciado la sesión.

8. Botón Otras opciones de impresión

Cambiar el modo de transferencia de datos

Seleccione el modo de transferencia de datos de impresión para mejorar la calidad de impresión o la velocidad de impresión.

Ajustes avanzados de color

Seleccione el método que el equipo utilizará para organizar la ubicación de los puntos con los que se expresan los medios tonos.

El color de las impresiones puede ajustarse para lograr que se asemeje todo lo posible a la pantalla de la computadora.

Configuración de doble cara avanzada

Seleccione la velocidad de impresión de la impresión a 2 caras. Es posible que algunos tipos de soportes de impresión necesiten más tiempo para secarse si se utiliza la función de impresión a 2 caras. Cambie esta opción si las impresiones a 2 caras quedan borrosas o el papel se atasca.

Recuperar los datos de color de la impresora

Seleccione esta opción para optimizar la calidad de impresión utilizando los valores de fábrica del equipo, establecidos especialmente para el equipo Brother. Utilice esta opción cuando sustituya el equipo o cambie su dirección de red.

Imprimir archivo

Seleccione esta opción para guardar los datos de impresión en la computadora como un archivo PDF.



Información relacionada

- [Imprimir desde la computadora \(Windows®\)](#)
- [Mensajes de error y mantenimiento](#)
- [Problemas de manipulación de papel e impresión](#)
- [Imprimir una fotografía \(Windows®\)](#)
- [Imprimir un documento \(Windows®\)](#)
- [Imprimir más de una página en una sola hoja de papel \(N en 1\) \(Windows®\)](#)
- [Imprimir en forma de póster \(Windows®\)](#)
- [Imprimir en ambas caras del papel de forma automática \(impresión automática a doble cara\) \(Windows®\)](#)

-
- Imprimir automáticamente un folleto (Windows®)
 - Utilizar perfiles de impresión predefinidos (Windows®)
 - Cambio de la configuración de impresión predefinida (Windows®)
-

Imprimir desde la computadora (Macintosh)

- [Imprimir una fotografía \(Macintosh\)](#)
- [Imprimir un documento \(Mac\)](#)
- [Imprimir en ambas caras del papel de forma automática \(impresión automática a doble cara\) \(Mac\)](#)
- [Impresión de más de una página en una sola hoja de papel \(N en 1\) \(Mac\)](#)
- [Imprimir un documento de Color en escala de grises \(Mac\)](#)
- [Evitar impresiones con tinta corrida y atascos de papel al imprimir en ambas caras del papel \(Macintosh\)](#)
- [Opciones de impresión \(Macintosh\)](#)

Imprimir una fotografía (Macintosh)



1. Asegúrese de que ha cargado el medio correcto en la bandeja de papel.

IMPORTANTE

- Para obtener resultados óptimos, utilice papel Brother.
- Cuando imprima sobre papel fotográfico Brother, cargue una hoja adicional del mismo papel fotográfico en la bandeja de papel.

2. Desde una aplicación, como Apple Preview, haga clic en el menú **Archivo** y, a continuación, seleccione **Imprimir**.
3. Seleccione **Brother MFC-XXXX** (donde XXXX es el nombre del modelo).



Para ver más opciones de configuración de página, haga clic en el botón **Mostrar detalles**.

4. Haga clic en el menú emergente **Tamaño del papel** y, a continuación, seleccione el tamaño de su papel.



Para imprimir fotografías sin márgenes, seleccione una opción de tamaño de papel sin bordes.

5. Haga clic en el botón **Orientación** que coincide con la forma en que desea imprimir la fotografía.
6. Haga clic en el menú emergente de la aplicación y, a continuación, seleccione **Imprimir configuración**. Aparecen las opciones **Imprimir configuración**.
7. Haga clic en el menú desplegable **Soporte de impresión** y, a continuación, seleccione el tipo de medio que desea utilizar.

IMPORTANTE

Para una óptima calidad de impresión con los ajustes seleccionados, siempre establezca la opción **Soporte de impresión** de modo que coincida con el tipo de papel que ha cargado.

8. Cambie otros ajustes de impresora, si es necesario.
9. Haga clic en **Imprimir**.



Información relacionada

- [Imprimir desde la computadora \(Macintosh\)](#)
- [Problemas de manipulación de papel e impresión](#)
- [Opciones de impresión \(Macintosh\)](#)

Imprimir un documento (Mac)

1. Asegúrese de que ha cargado el papel del tamaño correcto en la bandeja de papel.
2. En una aplicación, como Apple TextEdit, haga clic en el menú **Archivo** y, a continuación, seleccione **Imprimir**.
3. Seleccione **Brother MFC-XXXX** (donde XXXX es el nombre del modelo).



Para ver más opciones de configuración de página, haga clic en el botón **Mostrar detalles**.

4. Haga clic en el menú emergente **Tamaño del papel** y, a continuación, seleccione el tamaño de su papel.
5. Seleccione la opción **Orientación** que coincide con la forma que desea que se imprima el documento.
6. Haga clic en el menú emergente de la aplicación y, a continuación, seleccione **Imprimir configuración**.
Aparecen las opciones **Imprimir configuración**.
7. Haga clic en el menú desplegable **Soporte de impresión** y, a continuación, seleccione el tipo de medio que desea utilizar.

IMPORTANTE

Para una óptima calidad de impresión con los ajustes seleccionados, siempre establezca la opción **Soporte de impresión** de modo que coincida con el tipo de papel que ha cargado.

8. Cambie otros ajustes de impresora, si es necesario.
9. Haga clic en **Imprimir**.



Información relacionada

- [Imprimir desde la computadora \(Macintosh\)](#)
- [Comprobar el volumen de tinta](#)
- [Opciones de impresión \(Macintosh\)](#)

Inicio > Imprimir > Imprimir desde la computadora (Macintosh) > Imprimir en ambas caras del papel de forma automática (impresión automática a doble cara) (Mac)

Imprimir en ambas caras del papel de forma automática (impresión automática a doble cara) (Mac)

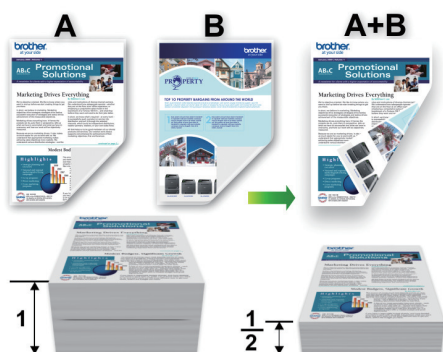

1. En una aplicación, como Apple TextEdit, haga clic en el menú **Archivo** y, a continuación, seleccione **Imprimir**.
2. Seleccione **Brother MFC-XXXX** (donde XXXX es el nombre del modelo).



Para ver más opciones de configuración de página, haga clic en el botón **Mostrar detalles**.

3. Seleccione la opción **Orientación** que coincide con la forma que desea que se imprima el documento.
4. Haga clic en el menú emergente de la aplicación y, a continuación, seleccione **Disposición**.
Aparecen las opciones de configuración **Disposición**.
5. En la sección **A doble cara**, elija la opción **Encuadernación borde corto** o **Encuadernación borde largo**.
6. Cambie otras opciones de configuración de la impresora, si es necesario.



La función Impresión sin bordes no está disponible cuando se utiliza esta opción.

7. Haga clic en **Imprimir**.



Información relacionada

- [Imprimir desde la computadora \(Macintosh\)](#)
- [Opciones de impresión \(Macintosh\)](#)

Impresión de más de una página en una sola hoja de papel (N en 1) (Mac)



1. En una aplicación, como Apple TextEdit, haga clic en el menú **Archivo** y, a continuación, seleccione **Imprimir**.
2. Seleccione **Brother MFC-XXXX** (donde XXXX es el nombre del modelo).



Para ver más opciones de configuración de página, haga clic en el botón **Mostrar detalles**.

3. Haga clic en el menú emergente de la aplicación y, a continuación, seleccione **Disposición**.
Aparecen las opciones de configuración **Disposición**.
4. Haga clic en el menú emergente **Págs. por hoja** y, a continuación, seleccione el número de páginas que desea imprimir en cada hoja.
5. Seleccione la opción **Orientación**.
6. Haga clic en el menú emergente **Borde** y, a continuación, seleccione el tipo de línea de borde.
7. Cambie otras configuraciones de impresora, si es necesario.
8. Haga clic en **Imprimir**.



Información relacionada

- [Imprimir desde la computadora \(Macintosh\)](#)
- [Opciones de impresión \(Macintosh\)](#)

Imprimir un documento de Color en escala de grises (Mac)

El modo de escala de grises ofrece una mayor velocidad de procesamiento de la impresión que el modo de color. Si el documento contiene color, al seleccionar el modo de escala de grises, el documento se imprime en 256 niveles de la escala de grises.

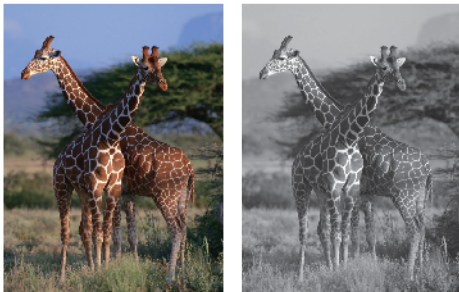

1. En una aplicación, como Apple TextEdit, haga clic en el menú **Archivo** y, a continuación, seleccione **Imprimir**.
2. Seleccione **Brother MFC-XXXX** (donde XXXX es el nombre del modelo).



Para ver más opciones de configuración de página, haga clic en el botón **Mostrar detalles**.

3. Haga clic en el menú emergente de la aplicación y, a continuación, seleccione **Imprimir configuración**. Aparecen las opciones **Imprimir configuración**.
4. Haga clic en el menú emergente **Color / Escala de grises** y, a continuación, seleccione la opción **Escala de grises**.
5. Cambie otras configuraciones de impresora, si es necesario.
6. Haga clic en **Imprimir**.



Información relacionada

- [Imprimir desde la computadora \(Macintosh\)](#)

Evitar impresiones con tinta corrida y atascos de papel al imprimir en ambas caras del papel (Macintosh)

Algunos tipos de soportes de impresión pueden necesitar más tiempo para secarse cuando utilicen la función a doble cara. Cambie la opción **Configuración de doble cara avanzada** si tiene problemas con impresiones a doble cara que salgan con la tinta corrida o si se producen atascos de papel.

1. En una aplicación, como Apple TextEdit, haga clic en el menú **Archivo** y, a continuación, seleccione **Imprimir**.
2. Seleccione **Brother MFC-XXXX** (donde XXXX es el nombre del modelo).



Para ver más opciones de configuración de página, haga clic en el botón **Mostrar detalles**.

3. Haga clic en el menú emergente de la aplicación y, a continuación, seleccione **Disposición**.
Aparecen las opciones de configuración **Disposición**.
4. En la sección **A doble cara**, elija la opción **Encuadernación borde corto** o **Encuadernación borde largo**.
5. Haga clic en el menú emergente de la aplicación y, a continuación, seleccione **Imprimir configuración**.
Aparecen las opciones **Imprimir configuración**.
6. Haga clic en la lista de ajustes de impresión **Avanzada**.
7. Haga clic en el menú **Configuración de doble cara avanzada**.
8. Seleccione una de las siguientes opciones del menú emergente **Configuración de doble cara avanzada**:

Opción	Descripción
Normal	Seleccione este modo para imprimir a velocidad normal, utilizando una cantidad de tinta normal.
Doble cara 1 (velocidad de impresión más lenta)	Seleccione este modo para imprimir a una velocidad más baja, utilizando una cantidad de tinta normal.
Doble cara 2 (velocidad de impresión más lenta y menos tinta)	Seleccione este modo para imprimir a la misma velocidad que Doble cara 1 (velocidad de impresión más lenta) pero empleando menos tinta.

9. Cambie otros ajustes de impresora, si es necesario.
10. Haga clic en **Imprimir**.



Información relacionada

- [Imprimir desde la computadora \(Macintosh\)](#)
- [Problemas de manipulación de papel e impresión](#)

Opciones de impresión (Macintosh)

Configuración de página

Atributos de página

Formato para: Brother MFC-XXXX
Brother MFC-XXXX CUPS

Tamaño del papel: Carta EE. UU.
8.50 x 11.00 pulgadas

Orientación:

Escala: 100%

Cancelar Aceptar

1. Tamaño del papel

Seleccione el tamaño del papel que desea utilizar. Puede seleccionar uno de los tamaños de papel estándares o bien crear un tamaño de papel personalizado.

2. Orientación

Seleccione la orientación (vertical u horizontal) de la impresión.

Si su aplicación dispone de una configuración parecida a esta, le recomendamos que defina la orientación en la aplicación.

3. Escala

Escriba un valor en el campo para ampliar o reducir las páginas del documento y adaptarlas al tamaño de papel seleccionado.

Disposición



Impresora: Brother MFC-XXXX

Preajustes: Ajustes por omisión

Copias: 1 A doble cara





Páginas: Todas
 Desde: 1 hasta: 1

Tamaño del papel: Carta EE. UU. 8.50 x 11.00 pulgadas

Orientación:  

Disposición

Páginas por hoja: 1

Orientación:    

Borde: Ninguno

A doble cara: No
 Invertir orientación de la página
 Volteo horizontal

? PDF Ocultar detalles Cancelar Imprimir

1. Págs. por hoja

Seleccione el número de páginas que se imprimirán en una sola hoja de papel.

2. Orientación

Seleccione el orden de las páginas cuando imprima varias páginas en una sola hoja de papel.

3. Borde

Seleccione el tipo de borde que se utilizará cuando imprima varias páginas en una sola hoja de papel.

4. A doble cara (solo disponible para determinados modelos)

Seleccione si desea imprimir en ambas caras del papel.

5. Invertir orientación de la página

Seleccione esta opción para girar la imagen impresa 180 grados.

6. Volteo horizontal

Seleccione esta opción para invertir horizontalmente la imagen impresa en la página de izquierda a derecha.

Gestión del papel



Impresora: Brother MFC-XXXX

Preajustes: Ajustes por omisión

Copias: 1 A doble cara

Páginas: Todas
 Desde: 1 hasta: 1

Tamaño del papel: Carta EE. UU. 8.50 x 11.00 pulgadas

Orientación:  

Gestión del papel

Intercalar páginas

Páginas por imprimir: Todas las páginas

Orden de páginas: Automático

Ajustar al tamaño del papel

Tamaño papel destino: Recomendado: Carta EE. UU.
 Solo reducir

? PDF Ocultar detalles Cancelar Imprimir

1. Intercalar páginas

Seleccione esta opción para imprimir series de documentos de varias páginas con el orden de páginas original. Cuando esta opción está seleccionada, se imprime una copia completa del documento y, a continuación, la copia se vuelve a imprimir el número de veces seleccionado. Si esta opción no está seleccionada, cada página se imprime el número de veces seleccionado antes de que se imprima la página siguiente del documento.

2. Orden de páginas

Seleccione el orden de páginas.

3. Ajustar al tamaño del papel

Seleccione esta opción para ampliar o reducir las páginas del documento y adaptarlas al tamaño de papel seleccionado.

4. Tamaño papel destino

Seleccione el tamaño de papel.

5. Solo reducir

Seleccione esta opción para reducir las páginas del documento cuando su tamaño sea superior al tamaño de papel seleccionado. Si selecciona esta opción y el formato del documento corresponde a un papel de menor tamaño que el papel que está utilizando, el documento se imprimirá en su tamaño original.

Imprimir configuración

Impresora: Brother MFC-XXXX

Preajustes: Ajustes por omisión

Copias: 1 A doble cara

Páginas: Todas
 Desde: 1 hasta: 1

Tamaño del papel: Carta EE. UU. 8.50 x 11.00 pulgadas

Orientación:

Imprimir configuración

Soporte de impresión: Papel normal Papel de secado lento

Calidad de impresión: Normal

Color / Escala de grises: Color

► Avanzada

? PDF v Ocultar detalles Cancelar Imprimir

1. Soporte de impresión

Seleccione el tipo de soporte que desea utilizar. Para conseguir los mejores resultados, el equipo ajusta automáticamente las configuraciones de impresión según el tipo de soporte seleccionado.

2. Papel de secado lento

Seleccione esta opción si está utilizando un tipo de papel en el que la tinta tarda en secar. Con esta opción el texto puede quedar ligeramente borroso.

3. Calidad de impresión

Seleccione la resolución de impresión deseada. La calidad y la velocidad de impresión están relacionadas: cuanto mayor sea la calidad, menor será la velocidad de impresión del documento.

4. Color / Escala de grises

Seleccione impresión en color o en escala de grises. La velocidad de impresión es mayor en el modo escala de grises que en el modo color. Si el documento contiene color y se selecciona el modo escala de grises, se utilizarán 256 niveles en la escala de grises para imprimir el documento.

5. Avanzada

Cambiar el modo de transferencia de datos

Seleccione el modo de transferencia de datos de impresión para mejorar la calidad de impresión o la velocidad de impresión.

Configuración de doble cara avanzada

Seleccione la velocidad de impresión de la impresión a 2 caras. Es posible que algunos tipos de soportes de impresión necesiten más tiempo para secarse si se utiliza la función de impresión a 2 caras. Cambie esta opción si las impresiones a 2 caras quedan borrosas o el papel se atasca.

Otras opciones de impresión

Grosor del papel

Seleccione el grosor de papel adecuado.

Impresión bidireccional

Seleccione esta opción para aumentar la velocidad de impresión. Cuando esta opción está seleccionada, el cabezal de impresión imprime en ambas direcciones. Cuando esta opción está

desactivada, el cabezal de impresión imprime solo en una dirección, lo que da lugar a una impresión de mayor calidad pero más lenta.

A veces, el movimiento del cabezal de impresión puede variar debido a condiciones ambientales. Este fenómeno puede observarse al imprimir líneas verticales que no quedan alineadas. Si se produce este problema, desactive la función Impresión bidireccional.

Ajustes de color

Impresora: Brother MFC-XXXX

Preajustes: Ajustes por omisión

Copias: 1 A doble cara

Páginas: Todas
 Desde: 1 hasta: 1

Tamaño del papel: Carta EE. UU. 8.50 x 11.00 pulgadas

Orientación:

Ajustes de color

Modo de color: Natural
 Intenso
 Ninguna

▼ Ajustes avanzados de color

Mejora del color

Brillo 0

Contraste 0

Rojo 0

Verde 0

Azul 0

Medio tono: Difusión

? PDF Ocultar detalles Cancelar Imprimir

1. Modo de color

Seleccione el modo de color que prefiera.

2. Ajustes avanzados de color

Haga clic en el triángulo desplegable para seleccionar la función de mejora del color. Esta función analiza la imagen para mejorar la definición, el nivel de blanco y la densidad del color. Esta operación puede tardar varios minutos en función del tamaño de la imagen y las especificaciones de su computadora.

✓ Información relacionada

- [Imprimir desde la computadora \(Macintosh\)](#)
- [Mensajes de error y mantenimiento](#)
- [Problemas de manipulación de papel e impresión](#)
- [Imprimir una fotografía \(Macintosh\)](#)
- [Imprimir un documento \(Mac\)](#)
- [Imprimir en ambas caras del papel de forma automática \(impresión automática a doble cara\) \(Mac\)](#)
- [Impresión de más de una página en una sola hoja de papel \(N en 1\) \(Mac\)](#)

Escanear

- Escanear utilizando el botón de escaneado en su equipo Brother
- Escanear desde su computadora (Windows®)
- Escaneado desde la computadora (Macintosh)

Escanear utilizando el botón de escaneado en su equipo Brother

- Escanear fotografías y gráficos
- Guardar los datos escaneados como documento PDF en una carpeta
- Escanear a un archivo de texto modificable mediante OCR
- Escanear como archivo adjunto a un correo electrónico
- Web Services para escanear en la red (Windows Vista® SP2 o posterior, Windows® 7, Windows® 8 y Windows® 10)
- Cambiar la configuración del botón de escaneado desde ControlCenter4 (Windows®)
- Cambiar la configuración del botón de escaneado desde ControlCenter2 (Macintosh)

Escanear fotografías y gráficos

Envíe fotografías y gráficos escaneados directamente a la computadora.



Utilice el botón de escaneado del equipo para realizar cambios temporales en la configuración de escaneado. Para que los cambios sean permanentes, utilice el software ControlCenter de Brother.

1. Cargue el documento.
2. Pulse  (**SCAN**).
3. Pulse ▲ o ▼ para seleccionar la opción [Escan. a imagen] y, a continuación, pulse **OK**.
4. Si el equipo está conectado en red, pulse ▲ o ▼ para seleccionar la computadora a la que desea enviar los datos y, a continuación, pulse **OK**.

 Si en la pantalla LCD se le solicita que introduzca un código PIN, utilice el panel de control para introducir el código PIN de cuatro dígitos de la computadora y, a continuación, pulse **OK**.

5. Realice una de las siguientes acciones:
 - Para cambiar la configuración, vaya al siguiente paso.
 - Para usar las configuraciones predeterminadas, pulse **Black Start** o **Color Start**.

 [Tipo de escaneo] depende de las configuraciones predeterminadas. Pulsar **Black Start** o **Color Start** no permite cambiar las configuraciones.

6. Pulse ▲ o ▼ para seleccionar la opción [Config. escaneo] y, a continuación, pulse **OK**.

 Para usar la opción [Config. escaneo], es necesario que esté conectada al equipo una computadora que tenga instalado el software ControlCenter.

7. Pulse ▲ o ▼ para seleccionar la opción [Config en disposit] y, a continuación, pulse **OK**.
8. Seleccione la configuración de escaneado que desee cambiar y, a continuación, pulse **OK**.

Opción	Descripción
Tipo de escaneo	Permite seleccionar el tipo de escaneado para el documento.
Resolución	Permite seleccionar la resolución de escaneado para el documento.
Tipo archivo	Permite seleccionar el formato de archivo del documento.
Tamaño escan.	Permite seleccionar el tamaño de escaneado para el documento.
Eliminar fondo	Permite cambiar la cantidad de color de fondo que se elimina.

9. Pulse **Black Start** o **Color Start**.



[Tipo de escaneo] depende de las configuraciones que hayan sido seleccionadas. Pulsar **Black Start** o **Color Start** no permite cambiar las configuraciones.



Información relacionada

- Escanear utilizando el botón de escaneado en su equipo Brother
-

Guardar los datos escaneados como documento PDF en una carpeta

Escanee documentos y guárdelos en una carpeta de la computadora como documentos PDF.

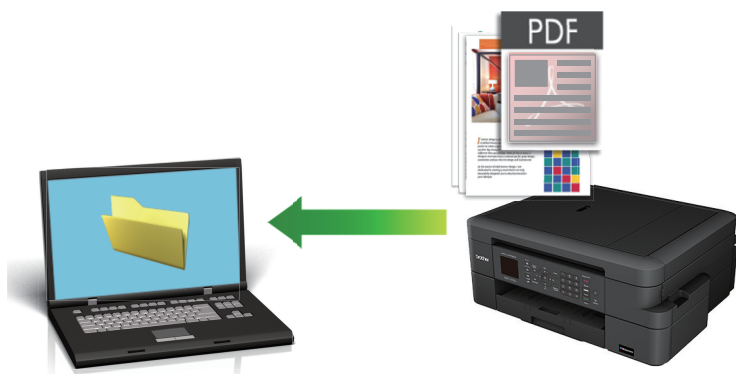

Utilice el botón de escaneado del equipo para realizar cambios temporales en la configuración de escaneado. Para que los cambios sean permanentes, utilice el software ControlCenter de Brother.

1. Cargue el documento.
2. Pulse  (**SCAN**).
3. Pulse ▲ o ▼ para seleccionar la opción [Escan a fiche.] y, a continuación, pulse **OK**.
4. Si el equipo está conectado en red, pulse ▲ o ▼ para seleccionar la computadora a la que desea enviar los datos y, a continuación, pulse **OK**.

 Si en la pantalla LCD se le solicita que introduzca un código PIN, utilice el panel de control para introducir el código PIN de cuatro dígitos de la computadora y, a continuación, pulse **OK**.

5. Realice una de las siguientes acciones:
 - Para cambiar la configuración, vaya al siguiente paso.
 - Para usar las configuraciones predeterminadas, pulse **Black Start** o **Color Start**.

 [Tipo de escaneo] depende de las configuraciones predeterminadas. Pulsar **Black Start** o **Color Start** no permite cambiar las configuraciones.

6. Pulse ▲ o ▼ para seleccionar la opción [Config. escaneo] y, a continuación, pulse **OK**.

 Para usar la opción [Config. escaneo], es necesario que esté conectada al equipo una computadora que tenga instalado el software ControlCenter.

7. Pulse ▲ o ▼ para seleccionar la opción [Config en disposit] y, a continuación, pulse **OK**.
8. Seleccione la configuración de escaneado que desee cambiar y, a continuación, pulse **OK**.

Opción	Descripción
Tipo de escaneo	Permite seleccionar el tipo de escaneado para el documento.
Resolución	Permite seleccionar la resolución de escaneado para el documento.
Tipo archivo	Permite seleccionar el formato de archivo del documento.
Tamaño escan.	Permite seleccionar el tamaño de escaneado para el documento.

Opción	Descripción
Eliminar fondo	Permite cambiar la cantidad de color de fondo que se elimina.

9. Pulse **Black Start** o **Color Start**.



[Tipo de escaneo] depende de las configuraciones que hayan sido seleccionadas. Pulsar **Black Start** o **Color Start** no permite cambiar las configuraciones.



Información relacionada

- [Escanear utilizando el botón de escaneado en su equipo Brother](#)
-

Escanear a un archivo de texto modificable mediante OCR

El equipo puede convertir los caracteres de un documento escaneado en datos de texto mediante la tecnología de reconocimiento óptico de caracteres (OCR). A continuación, podrá editar el texto con el procesador de textos de su elección.



- Macintosh

Presto! PageManager debe estar instalado en la computadora.

Descargue Presto! PageManager desde nj.newsoft.com.tw/download/brother/PM9SEInstaller_BR_multilang2.dmg.



La función Escanear a OCR está disponible en varios idiomas.

- Utilice el botón de escaneado del equipo para realizar cambios temporales en los ajustes de escaneado. Para que los cambios sean permanentes, utilice el software ControlCenter de Brother.

1. Cargue el documento.
2. Pulse  (**SCAN**).
3. Pulse ▲ o ▼ para seleccionar la opción [Escanear a OCR] y, a continuación, pulse **OK**.
4. Si el equipo está conectado en red, pulse ▲ o ▼ para seleccionar la computadora a la que desea enviar los datos y, a continuación, pulse **OK**.



Si en la pantalla LCD se le solicita que introduzca un código PIN, utilice el panel de control para introducir el código PIN de cuatro dígitos de la computadora y, a continuación, pulse **OK**.

5. Realice una de las siguientes acciones:
 - Para cambiar la configuración, vaya al siguiente paso.
 - Para usar las configuraciones predeterminadas, pulse **Black Start** o **Color Start**.



[Tipo de escaneo] depende de las configuraciones predeterminadas. Pulsar **Black Start** o **Color Start** no permite cambiar las configuraciones.

6. Pulse ▲ o ▼ para seleccionar la opción [Config. escaneo] y, a continuación, pulse **OK**.



Para usar la opción [Config. escaneo], es necesario que esté conectada al equipo una computadora que tenga instalado el software ControlCenter.

7. Pulse ▲ o ▼ para seleccionar la opción [Config en disposit] y, a continuación, pulse **OK**.
8. Seleccione la configuración de escaneado que desee cambiar y, a continuación, pulse **OK**.

Opción	Descripción
Tipo de escaneo	Permite seleccionar el tipo de escaneado para el documento.
Resolución	Permite seleccionar la resolución de escaneado para el documento.
Tipo archivo	Permite seleccionar el formato de archivo del documento.
Tamaño escan.	Permite seleccionar el tamaño de escaneado para el documento.

9. Pulse **Black Start** o **Color Start**.



[Tipo de escaneo] depende de las configuraciones que hayan sido seleccionadas. Pulsar **Black Start** o **Color Start** no permite cambiar las configuraciones.



Información relacionada

- [Escanear utilizando el botón de escaneado en su equipo Brother](#)
-

Escanear como archivo adjunto a un correo electrónico

Permite enviar un documento escaneado como archivo adjunto a un correo electrónico.

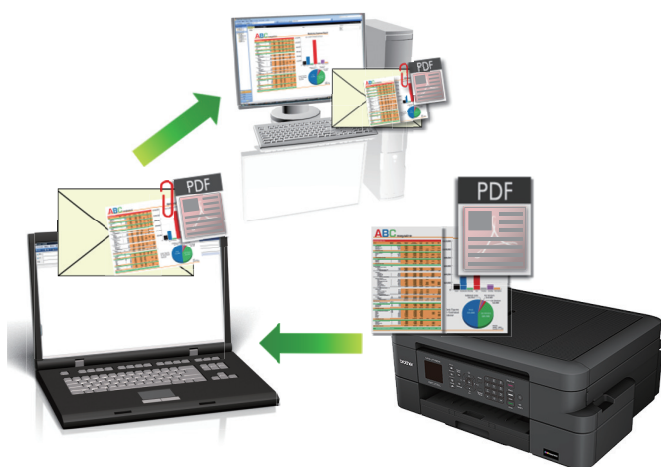

- Utilice el botón de escaneado del equipo para realizar cambios temporales en la configuración de escaneado. Para que los cambios sean permanentes, utilice el software ControlCenter de Brother.
- La función Escanear a correo electrónico no es compatible con los servicios de correo web. Utilice la función Escanear a imagen o Escanear a archivo para escanear un documento o una imagen y, a continuación, adjuntar el archivo escaneado a un mensaje de correo electrónico.

1. Cargue el documento.
2. Pulse  (**SCAN**).
3. Pulse ▲ o ▼ para seleccionar la opción [Escan a e-mail] y, a continuación, pulse **OK**.
4. Si el equipo está conectado en red, pulse ▲ o ▼ para seleccionar la computadora a la que desea enviar los datos y, a continuación, pulse **OK**.



Si en la pantalla LCD se le solicita que introduzca un código PIN, utilice el panel de control para introducir el código PIN de cuatro dígitos de la computadora y, a continuación, pulse **OK**.

5. Realice una de las siguientes acciones:
 - Para cambiar la configuración, vaya al siguiente paso.
 - Para usar las configuraciones predeterminadas, pulse **Black Start** o **Color Start**.



[Tipo de escaneo] depende de las configuraciones predeterminadas. Pulsar **Black Start** o **Color Start** no permite cambiar las configuraciones.

6. Pulse ▲ o ▼ para seleccionar la opción [Config. escaneo] y, a continuación, pulse **OK**.



Para usar la opción [Config. escaneo], es necesario que esté conectada al equipo una computadora que tenga instalado el software ControlCenter.

7. Pulse ▲ o ▼ para seleccionar la opción [Config en disposit] y, a continuación, pulse **OK**.
8. Seleccione la configuración de escaneado que desee cambiar y, a continuación, pulse **OK**.

Opción	Descripción
Tipo de escaneo	Permite seleccionar el tipo de escaneado para el documento.

Opción	Descripción
Resolución	Permite seleccionar la resolución de escaneado para el documento.
Tipo archivo	Permite seleccionar el formato de archivo del documento.
Tamaño escan.	Permite seleccionar el tamaño de escaneado para el documento.
Eliminar fondo	Permite cambiar la cantidad de color de fondo que se elimina.

9. Pulse **Black Start** o **Color Start**.



[Tipo de escaneo] depende de las configuraciones que hayan sido seleccionadas. Pulsar **Black Start** o **Color Start** no permite cambiar las configuraciones.



Información relacionada

- [Escanear utilizando el botón de escaneado en su equipo Brother](#)
-

Inicio > Escanear > Escanear utilizando el botón de escaneado en su equipo Brother > Web Services para escanear en la red (Windows Vista® SP2 o posterior, Windows® 7, Windows® 8 y Windows® 10)

Web Services para escanear en la red (Windows Vista® SP2 o posterior, Windows® 7, Windows® 8 y Windows® 10)

El protocolo Web Services permite a los usuarios de Windows Vista® (SP2 o posterior), Windows® 7, Windows® 8 y Windows® 10 escanear utilizando un equipo Brother en la red. Debe instalar el controlador a través de Web Services.

- [Utilice Web Services para instalar los controladores utilizados para escanear \(Windows Vista®, Windows® 7, Windows® 8 y Windows® 10\)](#)
- [Escanear mediante Web Services desde el equipo Brother \(Windows Vista® SP2 o posterior, Windows® 7, Windows® 8 y Windows® 10\)](#)
- [Configurar los ajustes de escaneado para Web Services](#)

Inicio > Escanear > Escanear utilizando el botón de escaneado en su equipo Brother > Web Services para escanear en la red (Windows Vista® SP2 o posterior, Windows® 7, Windows® 8 y Windows® 10) > Utilice Web Services para instalar los controladores utilizados para escanear (Windows Vista®, Windows® 7, Windows® 8 y Windows® 10)

Utilice Web Services para instalar los controladores utilizados para escanear (Windows Vista®, Windows® 7, Windows® 8 y Windows® 10)

Utilice Web Services para supervisar impresoras en la red.

- Asegúrese de tener instalado el software y los controladores de Brother.
- Verifique que la computadora anfitrión y el equipo Brother se encuentren en la misma subred o que el enrutador esté configurado correctamente para pasar datos entre los dos dispositivos.
- Debe configurar la dirección IP del equipo Brother antes de establecer esta configuración.

1. Realice una de las siguientes acciones:

- Windows Vista®

Haga clic en  **(Iniciar) > Red.**

El nombre de Web Services del equipo aparecerá con el icono de la impresora.

Haga clic con el botón derecho en el equipo que desea instalar.

- Windows® 7

Haga clic en  **(Iniciar) > Panel de control > Redes e Internet > Ver los equipos y dispositivos de red.**

El nombre de Web Services del equipo aparecerá con el icono de la impresora.

Haga clic con el botón derecho en el equipo que desea instalar.

- Windows® 8

Mueva el ratón a la esquina inferior derecha del escritorio. Cuando aparezca la barra de menú, haga clic en **Configuración > Cambiar configuración de PC > Dispositivos > Agregar un dispositivo.**

Aparecerá el nombre de Web Services del equipo.

- Windows® 8.1

Mueva el ratón a la esquina inferior derecha del escritorio. Cuando aparezca la barra de menú, haga clic en **Configuración > Cambiar configuración de PC > PC y dispositivos > Dispositivos > Agregar un dispositivo.**

Aparecerá el nombre de Web Services del equipo.

- Windows® 10

Haga clic en  **> Todas las aplicaciones > Sistema de Windows > Panel de control.** En el grupo **Hardware y sonido**, haga clic en **Agregar un dispositivo.**



- El nombre de Web Services del equipo Brother es el nombre del modelo y la dirección MAC (dirección Ethernet) del equipo (por ejemplo, Brother MFC-XXXX (nombre del modelo) [XXXXXXXXXXXXX] (Dirección MAC/dirección Ethernet)).

- Windows® 8/Windows® 10

Mueva el ratón sobre el nombre del equipo para mostrar información sobre el equipo.

2. Realice una de las siguientes acciones:

- Windows Vista®/Windows® 7

Haga clic en **Instalar** del menú mostrado.

- Windows® 8/Windows® 10

Seleccione el equipo que desea instalar.



Para desinstalar los controladores, haga clic en **Desinstalar** o en  (**Quitar dispositivo**).



Información relacionada

- [Web Services para escanear en la red](#) (Windows Vista® SP2 o posterior, Windows® 7, Windows® 8 y Windows® 10)
-

Inicio > Escanear > Escanear utilizando el botón de escaneado en su equipo Brother > Web Services para escanear en la red (Windows Vista® SP2 o posterior, Windows® 7, Windows® 8 y Windows® 10) > Escanear mediante Web Services desde el equipo Brother (Windows Vista® SP2 o posterior, Windows® 7, Windows® 8 y Windows® 10)

Escanear mediante Web Services desde el equipo Brother (Windows Vista® SP2 o posterior, Windows® 7, Windows® 8 y Windows® 10)

Si ha instalado el controlador para escaneado a través de Web Services, podrá acceder al menú de escaneado a través de Web Services en la pantalla LCD del equipo Brother.

- Algunos caracteres de los mensajes que se muestran en la pantalla LCD pueden aparecer como espacios si la configuración del idioma del sistema operativo y la del equipo Brother son diferentes.
- Si en la pantalla LCD se muestra un mensaje de error que indica que no hay suficiente memoria, seleccione un tamaño más pequeño en la configuración **Tamaño del papel** o una resolución más baja en la configuración **Resolución (ppp)**.

1. Cargue el documento.
2. Pulse  (**SCAN**).
3. Pulse ▲ o ▼ para seleccionar lo siguiente:
 - a. Seleccione [Servicio Web]. Pulse **OK**.
 - b. Seleccione el tipo de escaneado que desee. Pulse **OK**.
 - c. Seleccione la computadora a la que desea enviar datos. Pulse **OK**.
4. Pulse **Black Start** o **Color Start**.
El equipo comenzará a escanear.



Información relacionada

- [Web Services para escanear en la red \(Windows Vista® SP2 o posterior, Windows® 7, Windows® 8 y Windows® 10\)](#)

Inicio > Escanear > Escanear utilizando el botón de escaneado en su equipo Brother > Web Services para escanear en la red (Windows Vista® SP2 o posterior, Windows® 7, Windows® 8 y Windows® 10) > Configurar los ajustes de escaneado para Web Services

Configurar los ajustes de escaneado para Web Services

1. Realice una de las siguientes acciones:

- Windows Vista®

Haga clic en  (Iniciar) > **Panel de control** > **Hardware y sonido** > **Escáneres y cámaras**.

- Windows® 7

Haga clic en  (Iniciar) > **Dispositivos e impresoras**.

- Windows® 8

Mueva el ratón a la esquina inferior derecha del escritorio. Cuando aparezca la barra de menú, haga clic en **Configuración** y, a continuación, en **Panel de control**. En el grupo **Hardware y sonido**, haga clic en **Ver dispositivos e impresoras**.

- Windows® 10

Haga clic en  > **Todas las aplicaciones** > **Sistema de Windows** > **Panel de control**. En el grupo **Hardware y sonido**, haga clic en **Ver dispositivos e impresoras**.

2. Realice una de las siguientes acciones:

- Windows Vista®

Haga clic en el equipo y, a continuación, haga clic en el botón **Buscar perfiles**. Aparecerá el cuadro de diálogo **Buscar perfiles**.

- Windows® 7, Windows® 8 y Windows® 10

Haga clic con el botón derecho en el icono del equipo y, a continuación, seleccione **Perfiles de digitalización....** Aparecerá el cuadro de diálogo **Perfiles de digitalización**.

3. Seleccione el perfil de escaneado que desea utilizar.

4. Asegúrese de que el escáner seleccionado en la lista **Escáner** sea un equipo Brother compatible con Web Services para escanear y, a continuación, haga clic en el botón **Establecer como predeterminado**.

5. Haga clic en **Editar...**

Aparecerá el cuadro de diálogo **Editar perfil predeterminado**.

6. Seleccione los ajustes de **Origen**, **Tamaño del papel**, **Formato del color**, **Tipo de archivo**, **Resolución (ppp)**, **Brillo** y **Contraste**.

7. Haga clic en el botón **Guardar perfil**.

Esta configuración se aplicará cuando escanee mediante el protocolo Web Services.

Si se le solicita que seleccione una aplicación para escanear, seleccione el fax y escáner de Windows® o la galería fotográfica de Windows® en la lista.



Información relacionada

- [Web Services para escanear en la red \(Windows Vista® SP2 o posterior, Windows® 7, Windows® 8 y Windows® 10\)](#)

Cambiar la configuración del botón de escaneado desde ControlCenter4 (Windows®)

1. Haga clic en el icono  (ControlCenter4) del área de notificación y, a continuación, haga clic en **Abrir**.
2. Haga clic en la pestaña **Ajustes de dispositivo**.
3. Haga clic en el botón **Configuración del dispositivo de escaneado**.

Aparecerá el cuadro de diálogo **Configuración del dispositivo de escaneado**.

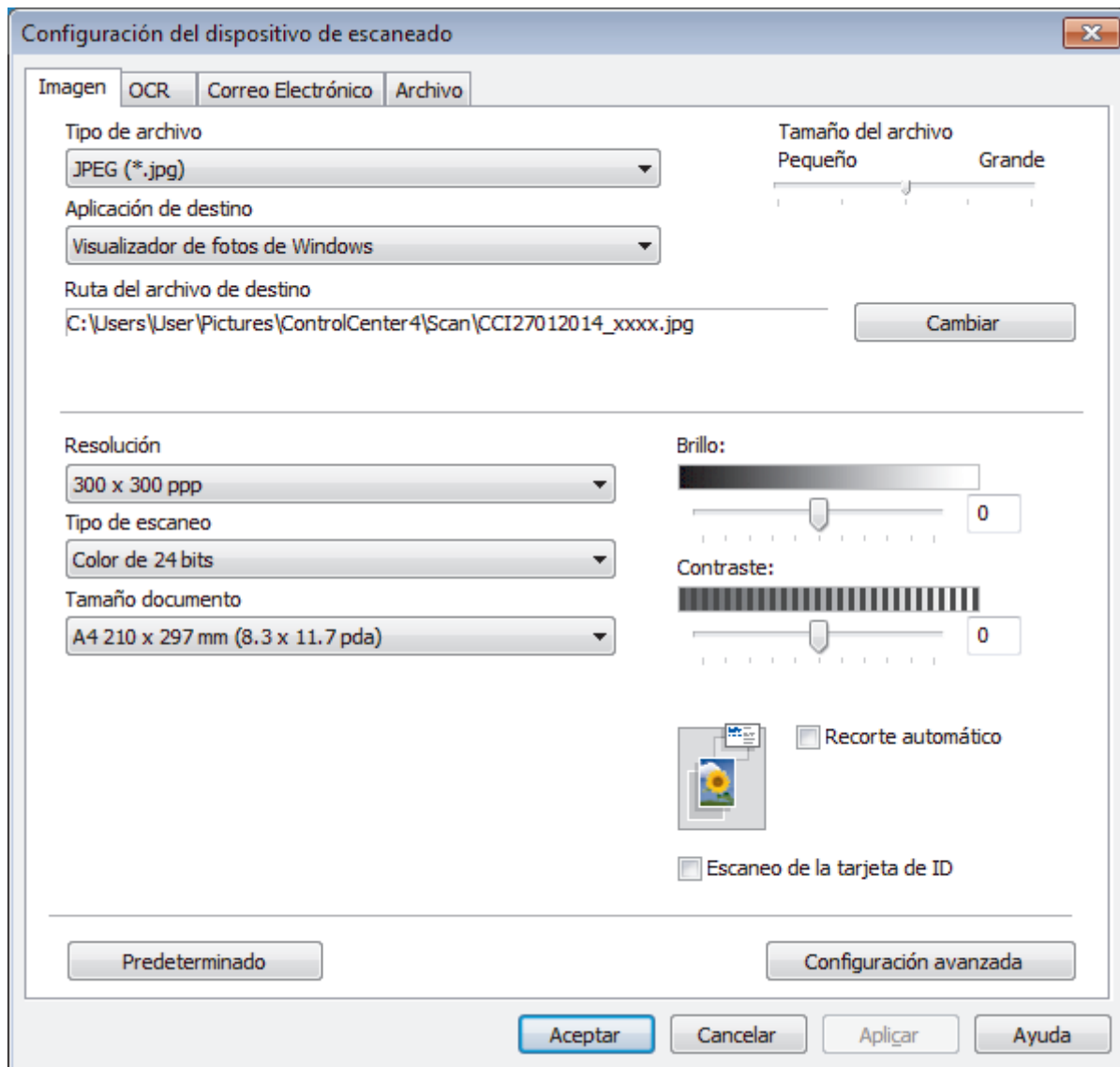

4. Haga clic en la pestaña de la acción de escaneado que desee cambiar (**Imagen**, **OCR**, **Correo Electrónico** o **Archivo**).
5. Cambie los ajustes según sea necesario.
6. Haga clic en **Aceptar**.



Cada pestaña corresponde a una función de escaneo, como se describe a continuación.

Estos ajustes se pueden cambiar.

Haga clic en las pestañas, y luego cambie los ajustes.

Nombre de la pestaña	Función correspondiente
Imagen	Escanear a imagen
OCR	Escanear a OCR
Correo Electrónico	Escanear a correo electrónico
Archivo	Escanear a archivo

Ajustes	Funciones aplicables			
	Imagen	OCR	Correo Electrónico	Archivo
Tipo de archivo	Sí	Sí	Sí	Sí
Aplicación de destino	Sí	Sí	-	-
Idioma de OCR (disponible solo para determinados modelos)	-	Sí	-	-
Ruta del archivo de destino	Sí	Sí	Sí	-
Nombre de archivo	Sí	Sí	Sí	Sí
Insertar fecha en nombre de archivo	Sí	Sí	Sí	Sí
Carpeta de destino	Sí	Sí	Sí	Sí
Tamaño del archivo	Sí	-	Sí	Sí
Resolución	Sí	Sí	Sí	Sí
Tipo de escaneo	Sí	Sí	Sí	Sí
Tamaño documento	Sí	Sí	Sí	Sí
Brillo	Sí	Sí	Sí	Sí
Contraste	Sí	Sí	Sí	Sí
Recorte automático	Sí	-	Sí	Sí
Escaneo de la tarjeta de ID	Sí	Sí	Sí	Sí
Configuración avanzada	Sí	Sí	Sí	Sí
Predeterminado	Sí	Sí	Sí	Sí

Tipo de archivo

Seleccione el tipo de archivo que desea utilizar para los datos escaneados.

Aplicación de destino

Seleccione la aplicación de destino de la lista desplegable.

Idioma de OCR

Establezca el idioma del reconocimiento óptico de caracteres (OCR) de modo que coincida con el idioma en el que está redactado el texto del documento escaneado (disponible solo para determinados modelos).

Ruta del archivo de destino

Haga clic en **Cambiar** para cambiar el prefijo del nombre de archivo y la ruta de la carpeta de destino.

Nombre de archivo

Escriba un prefijo para el nombre del archivo en caso necesario.

Insertar fecha en nombre de archivo

Seleccione esta opción para introducir automáticamente la fecha en el nombre de archivo de la imagen escaneada.

Carpeta de destino

Para cambiar la carpeta de las funciones **Imagen**, **OCR** y **Correo Electrónico**, haga clic en **Cambiar**. Haga clic en el icono de la carpeta y, a continuación, busque la carpeta en la que desea guardar el documento escaneado. Seleccione la opción **Mostrar carpeta** para que se muestre automáticamente la carpeta de destino después de haber guardado los datos escaneados en un **Archivo**.

Tamaño del archivo

Ajuste el porcentaje de compresión de datos de la imagen escaneada. Cambie el tamaño de archivo moviendo el control deslizante **Tamaño del archivo** a la derecha o izquierda.

Resolución

Seleccione una resolución de escaneo desde la lista desplegable **Resolución**. Las resoluciones más altas implican más memoria y tiempo de transferencia, pero producen una imagen escaneada más precisa.

Tipo de escaneo

Seleccione entre un rango de profundidades de color para el escaneo.

- **Automático**

Utilícelo para cualquier tipo de documento. Este modo selecciona automáticamente una profundidad de color adecuada para el documento.

- **Blanco y negro**

Utilice para texto o imágenes de líneas.

- **Grisés (Difusión de errores)**

Utilice para imágenes fotográficas o gráficos. (La difusión de errores es un método para crear imágenes grises simuladas sin utilizar puntos grises verdaderos. Los puntos negros se colocan en un patrón específico para proporcionar un aspecto gris).

- **Gris verdadero**

Utilice para imágenes fotográficas o gráficos. Este modo es más exacto porque utiliza hasta 256 sombras de grises.

- **Color de 24 bits**

Utilice para crear una imagen con la reproducción de color más exacta. Este modo utiliza hasta 16,8 millones de colores para escanear la imagen, pero demanda la mayor cantidad de memoria y lleva un tiempo de transferencia más largo.

Tamaño documento

El tamaño del documento está configurado en Carta de forma predeterminada. Para obtener una velocidad de escaneo mayor, seleccione el tamaño exacto del documento en la lista desplegable **Tamaño documento**.

- Si selecciona la opción **1 a 2 (A4)**, la imagen escaneada se dividirá en dos documentos de tamaño A5.

Brillo

Ajuste el nivel **Brillo** arrastrando el control deslizante a la derecha o izquierda para aclarar u oscurecer la imagen. Si la imagen escaneada es demasiado clara, ajuste un nivel de brillo más bajo y vuelva a escanear el documento. Si la imagen es demasiado oscura, ajuste un nivel de brillo más alto y vuelva a escanear el documento. Además, puede introducir un valor en el campo para definir el nivel de **Brillo**.

Contraste

Aumente o disminuya el nivel de **Contraste** desplazando el control deslizante a la derecha o a la izquierda. Al aumentar el nivel se destacan las áreas oscuras y claras de la imagen, mientras que al disminuirlo se revelan con mayor detalle las áreas grises. También puede escribir un valor en el campo para ajustar el nivel de **Contraste**.

Recorte automático

Escanee varios documentos colocados en el cristal de escaneo. El equipo escaneará cada documento por separado y creará archivos independientes o un único archivo de varias páginas.

Escaneo de la tarjeta de ID

Seleccione esta casilla de verificación para escanear ambas caras de la tarjeta de identificación en una página.

Configuración avanzada

Haga clic en el botón **Configuración avanzada** del cuadro de diálogo de configuración de escaneo para establecer opciones avanzadas.

- **Eliminar color de fondo**

Permite eliminar el color de base de los documentos para que los datos escaneados se vean mejor. Cuando utilice esta función, elija uno de estos tres ajustes: alto, medio y bajo.

Predeterminado

Seleccione esta opción para restaurar todos los ajustes a sus valores de configuración de fábrica.



Información relacionada

- [Escanear utilizando el botón de escaneo en su equipo Brother](#)
-

Cambiar la configuración del botón de escaneado desde ControlCenter2 (Macintosh)

1. En la barra de menú **Finder**, haga clic en **Ir > Aplicaciones > Brother** y, a continuación, haga doble clic en el icono  (**ControlCenter**).

Aparece la pantalla **ControlCenter2**.

2. Mantenga pulsada la tecla **control** del teclado y haga clic en el destino de escaneado (**Imagen, OCR, Correo Electrónico o Archivo**) cuyas configuraciones desea cambiar.
3. Haga clic en la pestaña **Botón Dispositivo**.

Aparecen los ajustes para el destino de escaneado que seleccionó.

El siguiente ejemplo muestra los ajustes de **Escanear a imagen**.

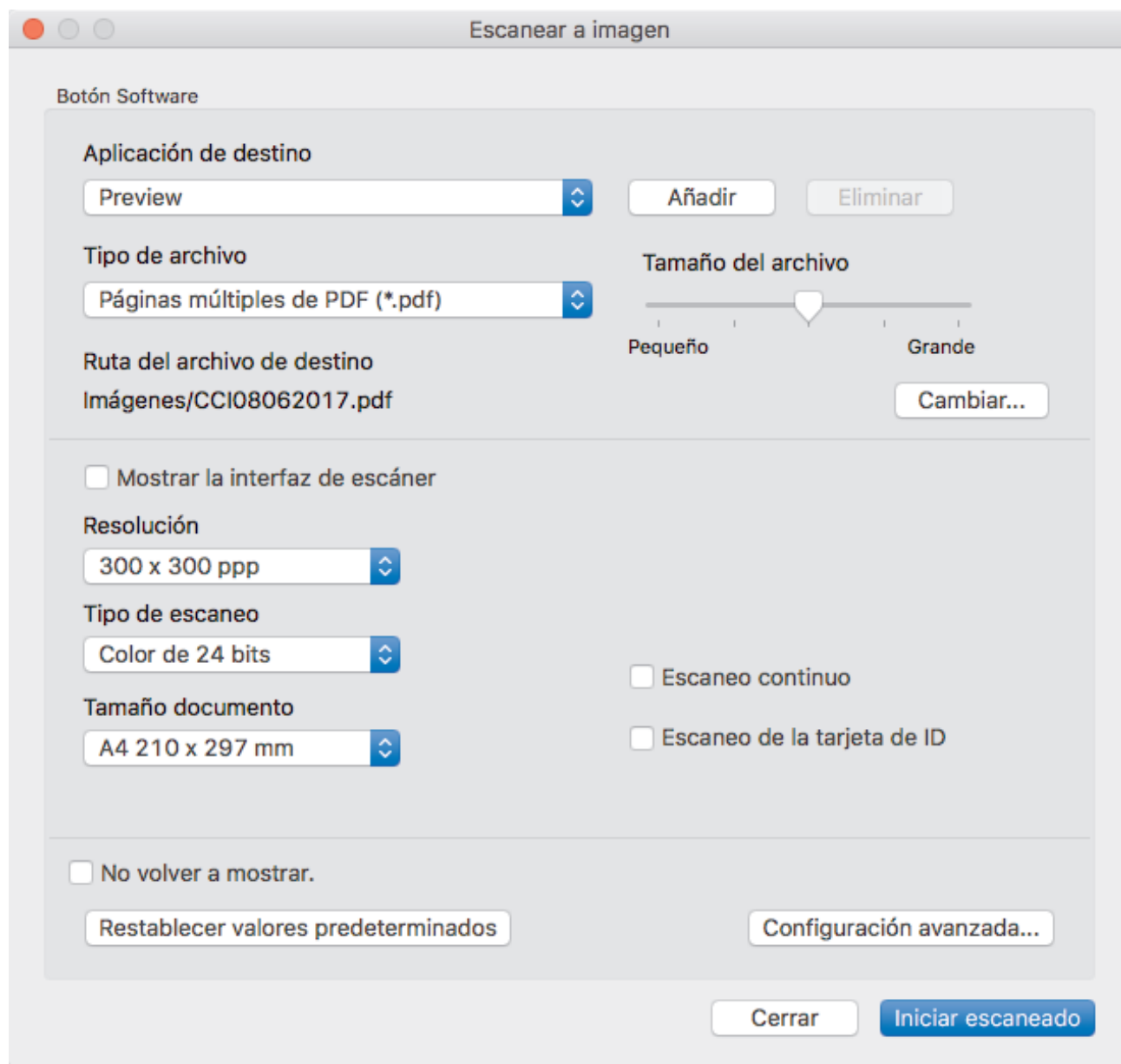

Ajustes	Funciones aplicables			
	Imagen	OCR	Correo Electrónico	Archivo
Aplicación de destino /Aplicación de correo electrónico	Sí	Sí	Sí	-

Tipo de archivo	Sí	Sí	Sí	Sí
Tamaño del archivo	Sí	-	Sí	Sí
Software OCR (solo disponible para determinados modelos)	-	Sí	-	-
Idioma de OCR (solo disponible para determinados modelos)	-	Sí	-	-
Ruta del archivo de destino	Sí	Sí	Sí	-
Nombre de archivo	Sí	Sí	Sí	Sí
Agregar fecha al nombre de archivo	Sí	Sí	Sí	Sí
Carpeta de destino	Sí	Sí	Sí	Sí
Resolución	Sí	Sí	Sí	Sí
Tipo de escaneo	Sí	Sí	Sí	Sí
Tamaño documento	Sí	Sí	Sí	Sí
Escaneo de la tarjeta de ID	Sí	Sí	Sí	Sí
Configuración avanzada...	Sí	Sí	Sí	Sí
Restablecer valores predeterminados	Sí	Sí	Sí	Sí

Aplicación de destino/Aplicación de correo electrónico

Puede seleccionar la aplicación con la que se abrirán los datos escaneados. Solo puede seleccionar aplicaciones que estén instaladas en la computadora.

- **Añadir**

Agregue una aplicación al menú emergente.

Escriba el nombre de la aplicación en el campo **Nombre de la aplicación** (hasta 30 caracteres) y seleccione su aplicación preferida haciendo clic en el botón **Examinar....** Seleccione la opción **Tipo de archivo** del menú emergente.

- **Eliminar**

Borre una aplicación que haya agregado al menú emergente.

Seleccione la aplicación del menú emergente **Nombre de la aplicación** y, a continuación, haga clic en **Eliminar**.

Tipo de archivo

Seleccione el tipo de archivo que desea utilizar para los datos escaneados.

Tamaño del archivo

Cambie el tamaño de archivo moviendo el control deslizante **Tamaño del archivo** a la derecha o izquierda.

Idioma de OCR

Establezca el idioma del reconocimiento óptico de caracteres (OCR) de modo que coincida con el idioma en el que está redactado el texto del documento escaneado (solo disponible para determinados modelos).

Ruta del archivo de destino

Haga clic en el botón **Cambiar...** para cambiar el prefijo del nombre del archivo y la ruta de la carpeta de destino.

Nombre de archivo

Escriba un prefijo para el nombre del archivo, en caso necesario. Para cambiar el prefijo para las funciones **Imagen**, **OCR** y **Correo Electrónico**, haga clic en **Cambiar....**

Agregar fecha al nombre de archivo

Introduce automáticamente la fecha en el nombre de archivo de la imagen escaneada. Para introducir la fecha en el nombre de archivo de las funciones **Imagen**, **OCR** y **Correo Electrónico**, haga clic en **Cambiar....**

Carpeta de destino

Para cambiar la carpeta de las funciones **Imagen**, **OCR** y **Correo Electrónico**, haga clic en **Cambiar...** Haga clic en **Examinar...** para seleccionar la carpeta en la que desea guardar el documento escaneado. Seleccione la opción **Mostrar carpeta** para que se muestre automáticamente la carpeta de destino después de haber guardado los datos escaneados en un **Archivo**.

Resolución

Seleccione una resolución de escaneo desde el menú emergente **Resolución**. Las resoluciones más altas implican más memoria y tiempo de transferencia, pero producen una imagen escaneada más precisa.

Tipo de escaneo

Seleccione entre un rango de profundidades de color para el escaneo.

- **Blanco y negro**
Utilice para texto o imágenes de líneas.
- **Grisés (Difusión de errores)**
Utilice para imágenes fotográficas o gráficos. (La difusión de errores es un método para crear imágenes grises simuladas sin utilizar puntos grises verdaderos. Los puntos negros se colocan en un patrón específico para proporcionar un aspecto gris).
- **Gris verdadero**
Utilice para imágenes fotográficas o gráficos. Este modo es más exacto porque utiliza hasta 256 sombras de grises.
- **Color de 24 bits**
Utilice para crear una imagen con la reproducción de color más exacta. Este modo utiliza hasta 16,8 millones de colores para escanear la imagen, pero demanda la mayor cantidad de memoria y lleva un tiempo de transferencia más largo.
- **Automático**
Utilícelo para cualquier tipo de documento. Este modo selecciona automáticamente una profundidad de color adecuada para el documento.

Tamaño documento

El tamaño del documento está configurado en Carta de forma predeterminada. Para obtener una velocidad de escaneo mayor, seleccione el tamaño exacto del documento en la lista desplegable **Tamaño documento**.

- Si selecciona la opción **1 a 2 (A4)**, la imagen escaneada se dividirá en dos documentos de tamaño A5.

Escaneo de la tarjeta de ID

Seleccione esta casilla de verificación para escanear ambas caras de la tarjeta de identificación en una página.

Configuración avanzada...

Haga clic en el botón **Configuración avanzada...** del cuadro de diálogo de configuración de escaneo para establecer opciones avanzadas.

- **Brillo**
Ajuste el nivel **Brillo** arrastrando el control deslizante a la derecha o izquierda para aclarar u oscurecer la imagen. Si la imagen escaneada es demasiado clara, ajuste un nivel de brillo más bajo y vuelva a escanear el documento. Si la imagen es demasiado oscura, ajuste un nivel de brillo más alto y vuelva a escanear el documento.
- **Contraste**
Aumente o disminuya el nivel de **Contraste** desplazando la barra deslizante hacia la derecha o hacia la izquierda. Al aumentar el nivel, se destacan las áreas oscuras y claras de la imagen, mientras que al disminuirlo, se revelan con mayor detalle las áreas grises.
- **Eliminar color de fondo**
Permite eliminar el color de base de los documentos para que los datos escaneados se vean mejor. Cuando utilice esta función, seleccione uno de estos tres ajustes: alto, medio y bajo.

Restablecer valores predeterminados

Seleccione esta opción para restaurar todos los ajustes a sus valores de configuración de fábrica.



Información relacionada

- Escanear utilizando el botón de escaneado en su equipo Brother
-

Escanear desde su computadora (Windows®)

Hay varias maneras de utilizar su computadora para escanear fotografías y documentos en su equipo Brother. Utilice las aplicaciones de software proporcionadas por Brother o utilice su aplicación de escaneado favorita.

- Escaneado mediante el modo inicial de ControlCenter4 (Windows®)
- Escaneado mediante el modo avanzado de ControlCenter4 (Windows®)
- Escanear mediante Nuance™ PaperPort™ 14 u otras aplicaciones de Windows®
- Escaneado mediante la galería fotográfica de Windows® o fax y escáner de Windows®
- Instalación de BookScan Enhancer y Whiteboard Enhancer (Windows®)

Escaneado mediante el modo inicial de ControlCenter4 (Windows®)

Utilice el modo inicial de ControlCenter4 para acceder a las principales funciones del equipo.

- [Escaneado mediante el modo inicial de ControlCenter4 \(Windows®\)](#)
- [Guardar los datos escaneados como documento PDF en un directorio mediante el modo inicial de ControlCenter4 \(Windows®\)](#)
- [Configuración de escaneado para el Modo inicial de ControlCenter4 \(Windows®\)](#)
- [Cambiar el modo de funcionamiento en ControlCenter4 \(Windows®\)](#)

Escaneado mediante el modo inicial de ControlCenter4 (Windows®)



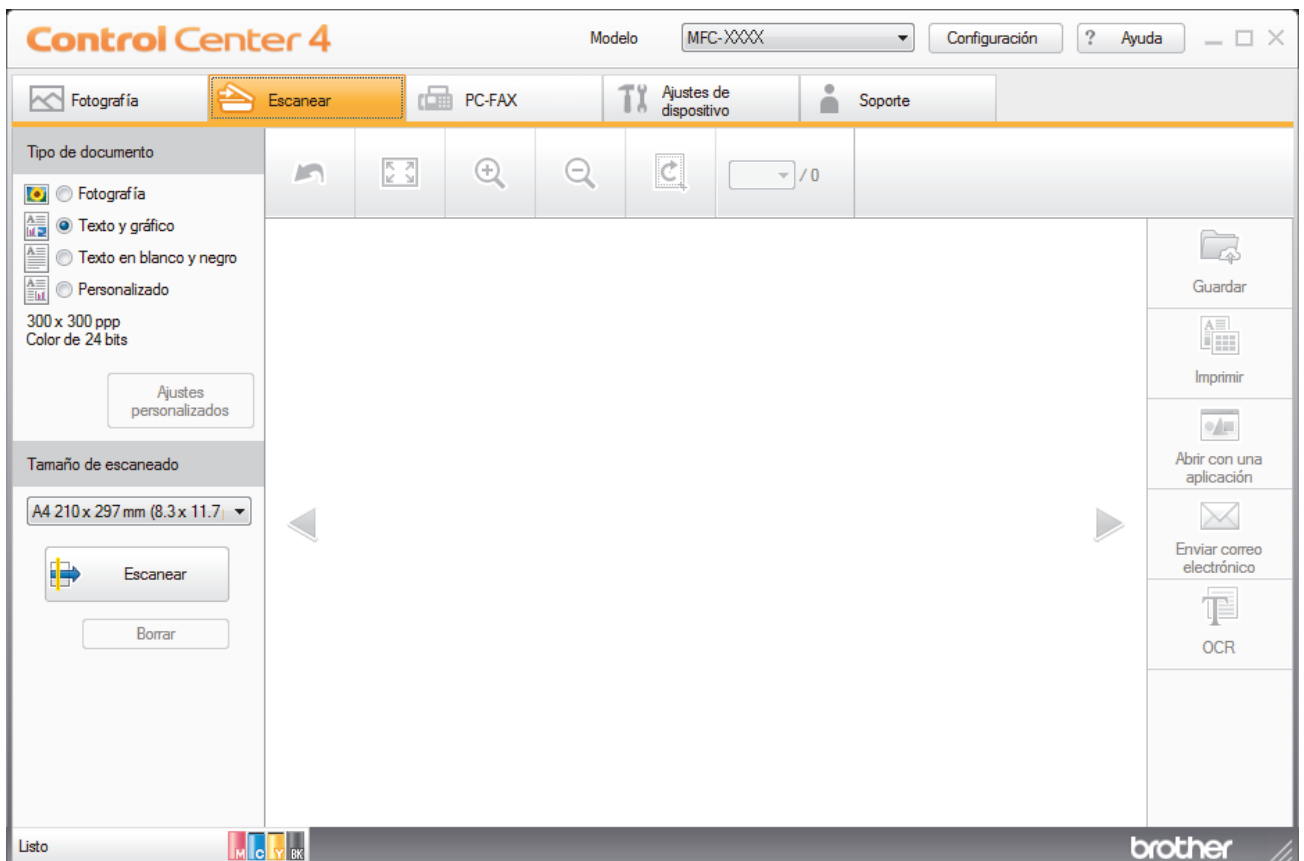

Seleccione **Modo inicial** en la configuración del modo de ControlCenter4.

1. Cargue el documento.
2. Haga clic en el icono  (**ControlCenter4**) del área de notificación y, a continuación, haga clic en **Abrir**.
3. Haga clic en la pestaña **Escanear**.



4. Seleccione el **Tipo de documento**.
5. Cambie el **Tamaño de escaneado** del documento en caso necesario.
6. Haga clic en  (**Escanear**).

El equipo comenzará a escanear y aparecerá la imagen escaneada en el visor de imágenes.

7. Si ha escaneado varias páginas con la unidad ADF, haga clic en los botones de flecha izquierda o derecha para obtener una vista previa de cada página escaneada. (Solo modelos con unidad ADF)
8. Recorte la imagen escaneada, si es necesario.
9. Realice una de las siguientes acciones:
 - Haga clic en  (**Guardar**) para guardar los datos escaneados.
 - Haga clic en  (**Imprimir**) para imprimir los datos escaneados.
 - Haga clic en  (**Abrir con una aplicación**) para abrir los datos escaneados con otra aplicación.
 - Haga clic en  (**Enviar correo electrónico**) para adjuntar los datos escaneados a un correo electrónico.

-
- Haga clic en  (**OCR**) para convertir el documento escaneado en un archivo de texto editable. (solo disponible para determinados modelos)



Información relacionada

- Escaneado mediante el modo inicial de ControlCenter4 (Windows®)
 - Selección del tipo de documento mediante el modo inicial de ControlCenter4 (Windows®)
 - Cambiar el tamaño de escaneado mediante el modo inicial de ControlCenter4 (Windows®)
 - Recorte una imagen escaneada con el modo inicial de ControlCenter4 (Windows®)
 - Impresión de los datos escaneados mediante el modo inicial de ControlCenter4 (Windows®)
 - Apertura con una aplicación mediante el modo inicial de ControlCenter4 (Windows®)
-

Inicio > Escanear > Escanear desde su computadora (Windows®) > Escaneado mediante el modo inicial de ControlCenter4 (Windows®) > Escaneado mediante el modo inicial de ControlCenter4 (Windows®) > Selección del tipo de documento mediante el modo inicial de ControlCenter4 (Windows®)

Selección del tipo de documento mediante el modo inicial de ControlCenter4 (Windows®)

- Seleccione la opción de **Tipo de documento** adecuada para el tipo de original que desee escanear.

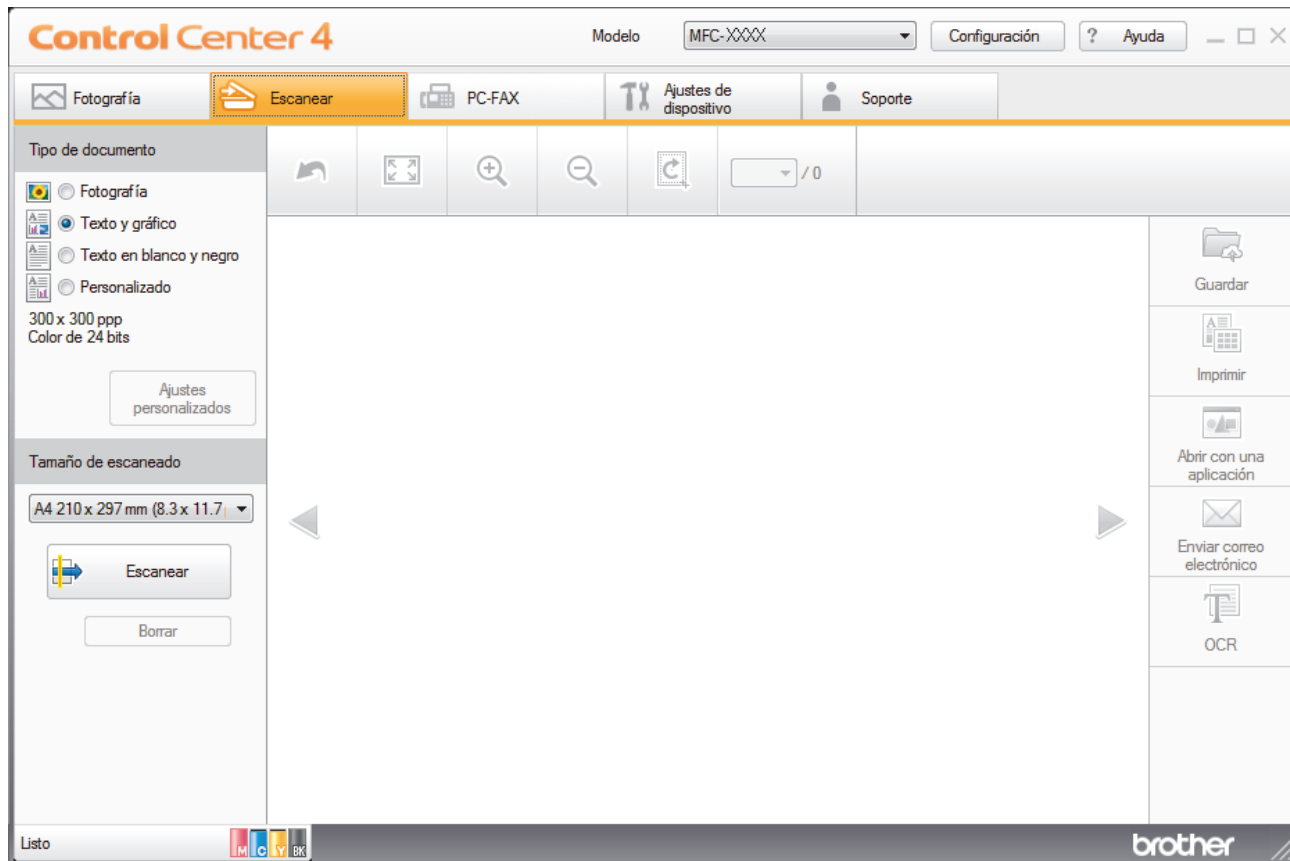

Opción	Descripción
Fotografía	600 x 600 ppp Color de 24 bits
Texto y gráfico	300 x 300 ppp Color de 24 bits
Texto en blanco y negro	200 x 200 ppp Blanco y negro
Personalizado	300 x 300 ppp (Color de 24 bits como predefinido) Seleccione los ajustes de escaneado deseados desde el botón Ajustes personalizados .

✓ Información relacionada

- [Escanear mediante el modo inicial de ControlCenter4 \(Windows®\)](#)
- [Ajustes de escaneado personalizados \(Windows®\)](#)

Inicio > Escanear > Escanear desde su computadora (Windows®) > Escaneado mediante el modo inicial de ControlCenter4 (Windows®) > Escaneado mediante el modo inicial de ControlCenter4 (Windows®) > Selección del tipo de documento mediante el modo inicial de ControlCenter4 (Windows®) > Ajustes de escaneado personalizados (Windows®)

Ajustes de escaneado personalizados (Windows®)

Seleccione **Personalizado** en la lista **Tipo de documento** para cambiar los ajustes de escaneado avanzado.

- Seleccione **Personalizado** y, a continuación, haga clic en el botón **Ajustes personalizados**. Aparecerá el cuadro de diálogo **Ajustes de escaneado personalizados**.

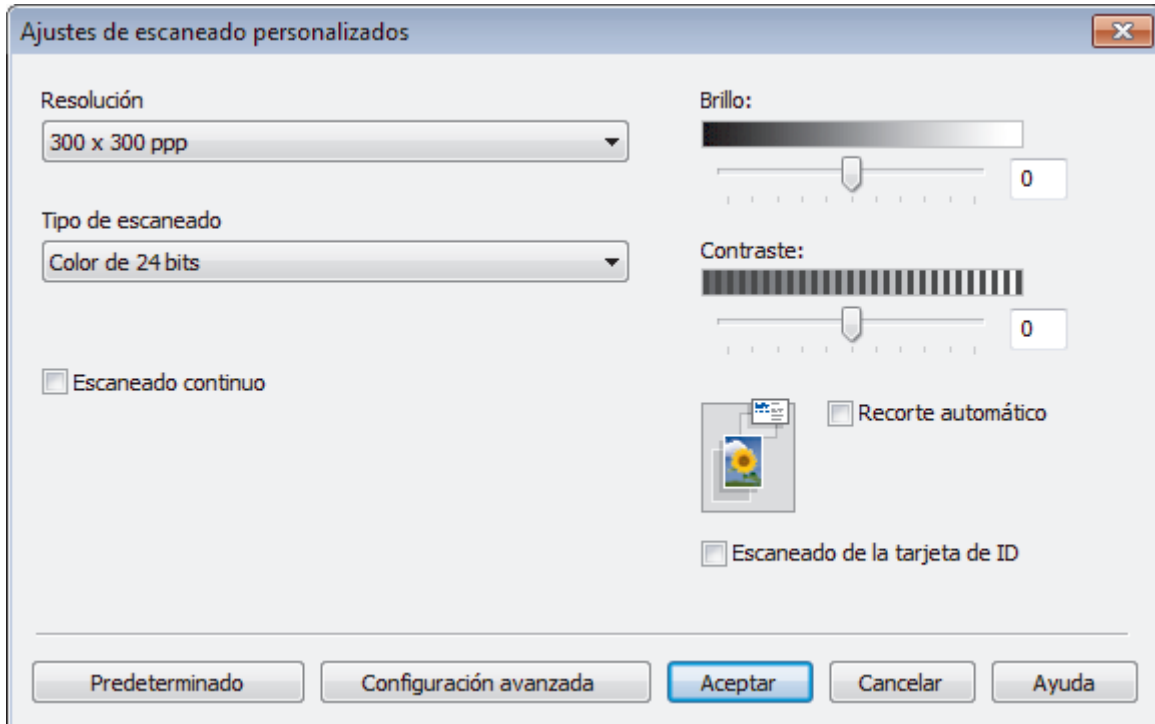

Puede cambiar los siguientes ajustes:

Resolución

Seleccione una resolución de escaneado desde la lista desplegable **Resolución**. Las resoluciones más altas implican más memoria y tiempo de transferencia, pero producen una imagen escaneada más precisa.

Tipo de escaneo

Seleccione entre un rango de profundidades de color para el escaneo.

- Automático

Utilícelo para cualquier tipo de documento. Este modo selecciona automáticamente una profundidad de color adecuada para el documento.

- Blanco y negro

Utilice para texto o imágenes de líneas.

- Grises (Difusión de errores)

Utilice para imágenes fotográficas o gráficos. (La difusión de errores es un método para crear imágenes grises simuladas sin utilizar puntos grises verdaderos. Los puntos negros se colocan en un patrón específico para proporcionar un aspecto gris).

- Gris verdadero

Utilice para imágenes fotográficas o gráficos. Este modo es más exacto porque utiliza hasta 256 sombras de grises.

- **Color de 24 bits**

Utilice para crear una imagen con la reproducción de color más exacta. Este modo utiliza hasta 16,8 millones de colores para escanear la imagen, pero demanda la mayor cantidad de memoria y lleva un tiempo de transferencia más largo.

Brillo

Ajuste el nivel **Brillo** arrastrando el control deslizante a la derecha o izquierda para aclarar u oscurecer la imagen. Si la imagen escaneada es demasiado clara, ajuste un nivel de brillo más bajo y vuelva a escanear el documento. Si la imagen es demasiado oscura, ajuste un nivel de brillo más alto y vuelva a escanear el documento. Además, puede introducir un valor en el campo para definir el nivel de **Brillo**.

Contraste

Aumente o disminuya el nivel de **Contraste** desplazando el control deslizante a la derecha o a la izquierda. Al aumentar el nivel se destacan las áreas oscuras y claras de la imagen, mientras que al disminuirlo se revelan con mayor detalle las áreas grises. También puede escribir un valor en el campo para ajustar el nivel de **Contraste**.

Recorte automático

Escanee varios documentos colocados en el cristal de escaneado. El equipo escaneará cada documento por separado y creará archivos independientes o un único archivo de varias páginas.

Escaneo continuo

Seleccione esta opción para escanear varias páginas desde el cristal de escaneado o la unidad ADF (disponible solo para determinados modelos). Después de escanear una página, continúe escaneando o termine. Utilice este método para escanear un número de páginas mayor al de la capacidad máxima de la unidad ADF.

Escaneo de la tarjeta de ID

Seleccione esta casilla de verificación para escanear ambas caras de la tarjeta de identificación en una página.

Configuración avanzada

Configure ajustes avanzados haciendo clic en el botón **Configuración avanzada** en el cuadro de diálogo Ajustes de escaneado.

- **Eliminar color de fondo**

Quite el color de base de los documentos para lograr que los datos escaneados se puedan leer mejor. Seleccione de entre tres ajustes: alto, medio y bajo.



Información relacionada

- [Selección del tipo de documento mediante el modo inicial de ControlCenter4 \(Windows®\)](#)
-

Inicio > Escanear > Escanear desde su computadora (Windows®) > Escaneado mediante el modo inicial de ControlCenter4 (Windows®) > Escaneado mediante el modo inicial de ControlCenter4 (Windows®) > Cambiar el tamaño de escaneo mediante el modo inicial de ControlCenter4 (Windows®)

Cambiar el tamaño de escaneo mediante el modo inicial de ControlCenter4 (Windows®)

Para obtener una velocidad de escaneo mayor, seleccione el tamaño exacto del documento en el menú desplegable **Tamaño de escaneo**. **Automático** significa que el equipo detectará automáticamente el tamaño del documento.

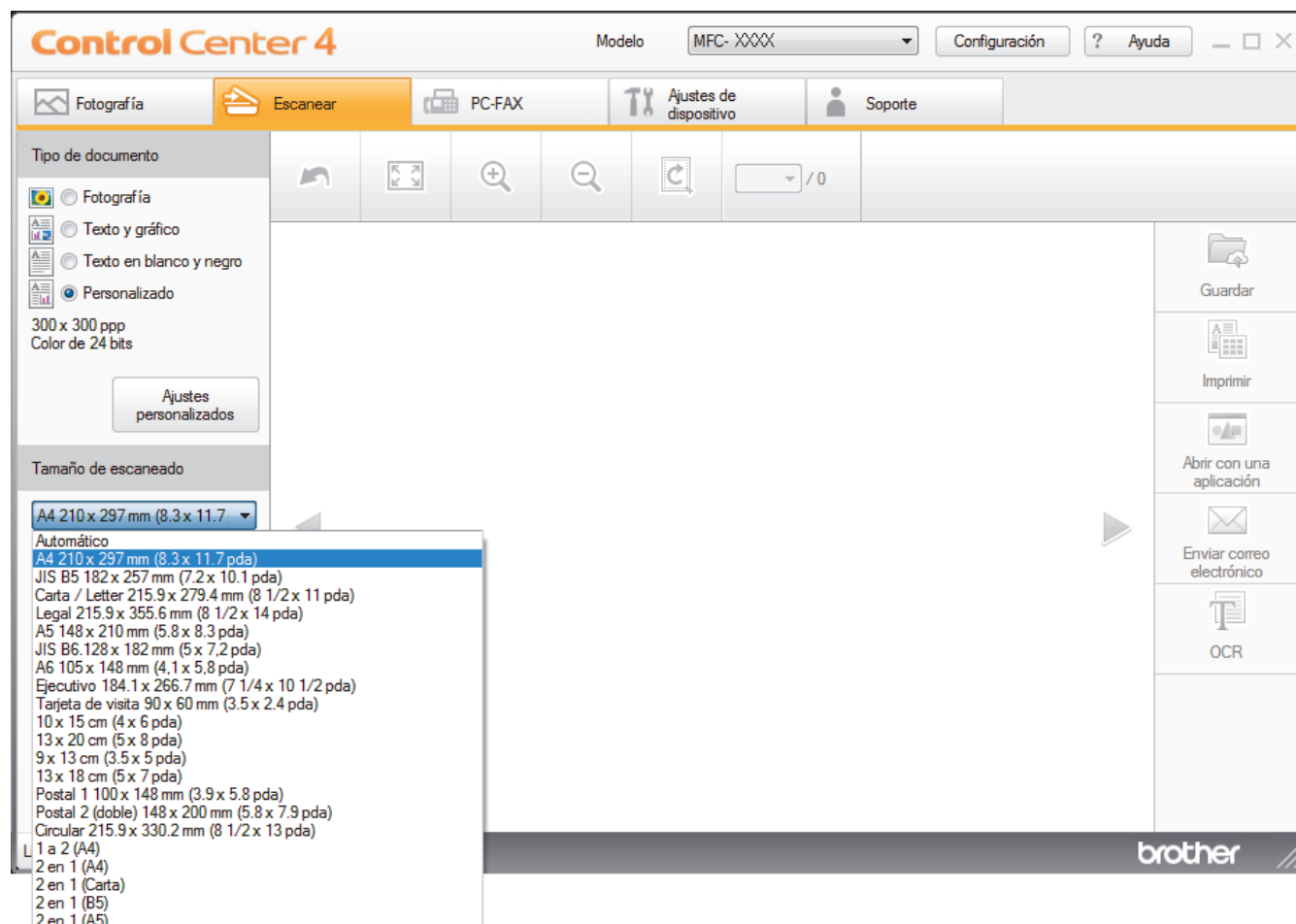

✓ Información relacionada

- [Escanear mediante el modo inicial de ControlCenter4 \(Windows®\)](#)

Inicio > Escanear > Escanear desde su computadora (Windows®) > Escaneado mediante el modo inicial de ControlCenter4 (Windows®) > Escaneado mediante el modo inicial de ControlCenter4 (Windows®) > Recorte una imagen escaneada con el modo inicial de ControlCenter4 (Windows®)

Recorte una imagen escaneada con el modo inicial de ControlCenter4 (Windows®)

La herramienta de recorte de la barra de herramientas Edición de imagen permite recortar áreas no deseadas de la imagen escaneada. Utilice las herramientas **Acercar** y **Alejar** para ver la imagen que se va a recortar.

Barra de herramientas Edición de imagen

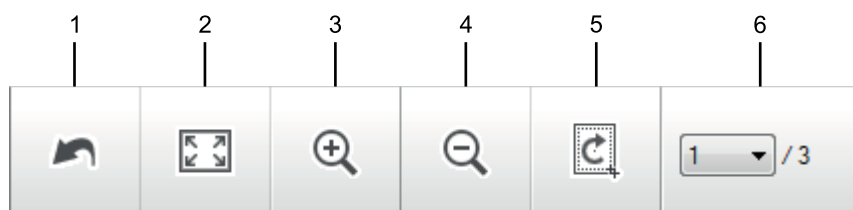

1. Reiniciar

Cancela todas las modificaciones aplicadas a la imagen seleccionada. La imagen modificada vuelve a su estado original.

2. Ajustar a ventana

Muestra la imagen escaneada de modo que su tamaño se ajuste al de la ventana.

3. Acercar

Amplía la imagen escaneada.

4. Alejar

Reduce la imagen escaneada.

5. Recortar y editar

Elimina las áreas externas de la imagen. Pulse el botón **Recortar y editar** y, a continuación, cambie el marco para rodear la zona que desee mantener después del recorte.

6. Seleccionar página

Indica el número de la página escaneada que se muestra en dicho momento en el visualizador de imágenes. Para visualizar otra página, seleccione el número de página deseado en la lista desplegable.



Si ha escaneado varias páginas, puede ver la página escaneada siguiente o anterior pulsando los botones de flecha izquierda o derecha en la ventana de vista previa.

1. Escanee un documento.
2. Haga clic en  (**Recortar y editar**) para editar la imagen escaneada.

Aparece la ventana **Recortar y editar - ControlCenter4**.

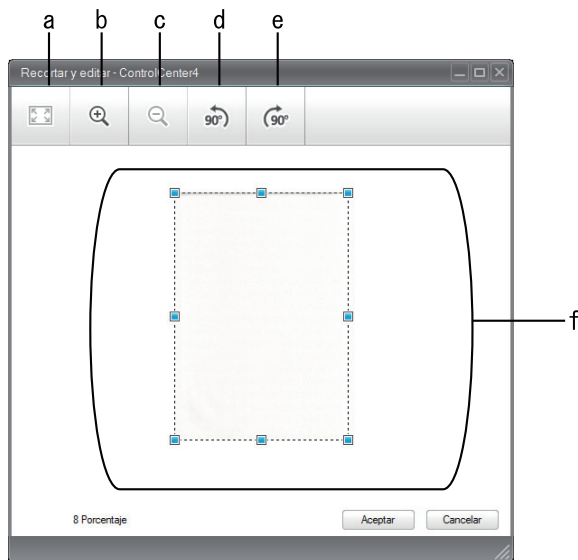

- a. Expande la imagen escaneada de modo que su tamaño se ajuste al de la ventana.
 - b. Amplía la imagen.
 - c. Reduce la imagen.
 - d. Gira la imagen 90 grados en sentido contrario a las agujas del reloj.
 - e. Gira la imagen 90 grados en el sentido de las agujas del reloj.
 - f. Haga clic y arrastre el marco para ajustar la zona que desea recortar.
3. Haga clic en **Aceptar**.
- La imagen modificada aparecerá en el visor de imágenes.



Información relacionada

- [Escaneo mediante el modo inicial de ControlCenter4 \(Windows®\)](#)

Inicio > Escanear > Escanear desde su computadora (Windows®) > Escaneado mediante el modo inicial de ControlCenter4 (Windows®) > Escaneado mediante el modo inicial de ControlCenter4 (Windows®) > Impresión de los datos escaneados mediante el modo inicial de ControlCenter4 (Windows®)

Impresión de los datos escaneados mediante el modo inicial de ControlCenter4 (Windows®)

Escanee un documento en el equipo Brother y, a continuación, imprima copias mediante las funciones del controlador de impresora disponibles en ControlCenter4.

1. Escanee un documento.
2. Haga clic en **Imprimir**.

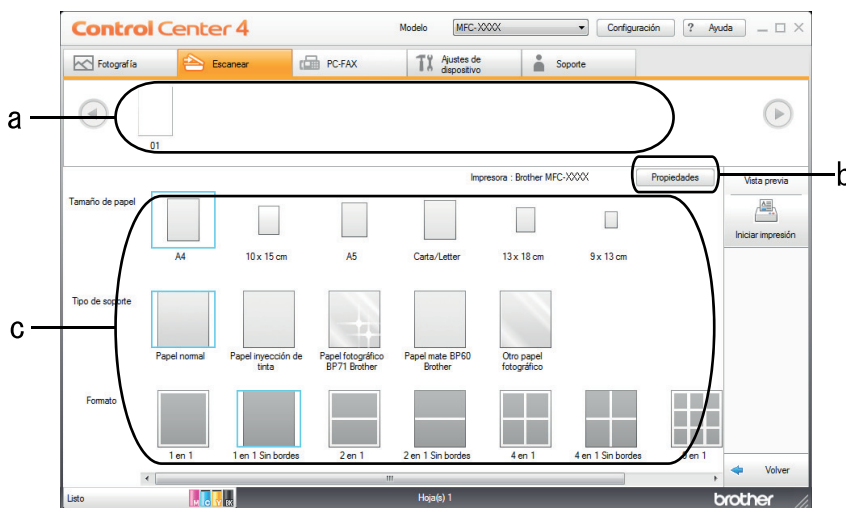

- a. Muestra las imágenes que están seleccionadas y el número de copias de cada imagen que se imprimirán.
 - b. Haga clic en el botón **Propiedades** para cambiar la configuración específica de la impresora.
 - c. Seleccione las opciones **Tamaño de papel**, **Tipo de soporte** y **Formato**. La configuración actual se enmarca en un cuadrado azul.
3. Configure los ajustes de impresión y, a continuación, pulse el botón **Iniciar impresión**.

✓ Información relacionada

- [Escanado mediante el modo inicial de ControlCenter4 \(Windows®\)](#)

Inicio > Escanear > Escanear desde su computadora (Windows®) > Escaneado mediante el modo inicial de ControlCenter4 (Windows®) > Escaneado mediante el modo inicial de ControlCenter4 (Windows®) > Apertura con una aplicación mediante el modo inicial de ControlCenter4 (Windows®)

Apertura con una aplicación mediante el modo inicial de ControlCenter4 (Windows®)

El botón **Abrir con una aplicación** permite escanear una imagen directamente en una aplicación de gráficos para poder editarla.

1. Haga clic en el botón **Abrir con una aplicación**.
2. Seleccione la aplicación en la lista desplegable y, a continuación, pulse **Aceptar**.
La imagen se abrirá en la aplicación seleccionada.



Información relacionada

- [Escaneado mediante el modo inicial de ControlCenter4 \(Windows®\)](#)
-

Inicio > Escanear > Escanear desde su computadora (Windows®) > Escaneado mediante el modo inicial de ControlCenter4 (Windows®) > Guardar los datos escaneados como documento PDF en un directorio mediante el modo inicial de ControlCenter4 (Windows®)

Guardar los datos escaneados como documento PDF en un directorio mediante el modo inicial de ControlCenter4 (Windows®)

Seleccione **Modo inicial** en la configuración del modo de ControlCenter4.

1. Cargue el documento.
2. Haga clic en el icono  (**ControlCenter4**) del área de notificación y, a continuación, haga clic en **Abrir**.
3. Haga clic en la pestaña **Escanear**.

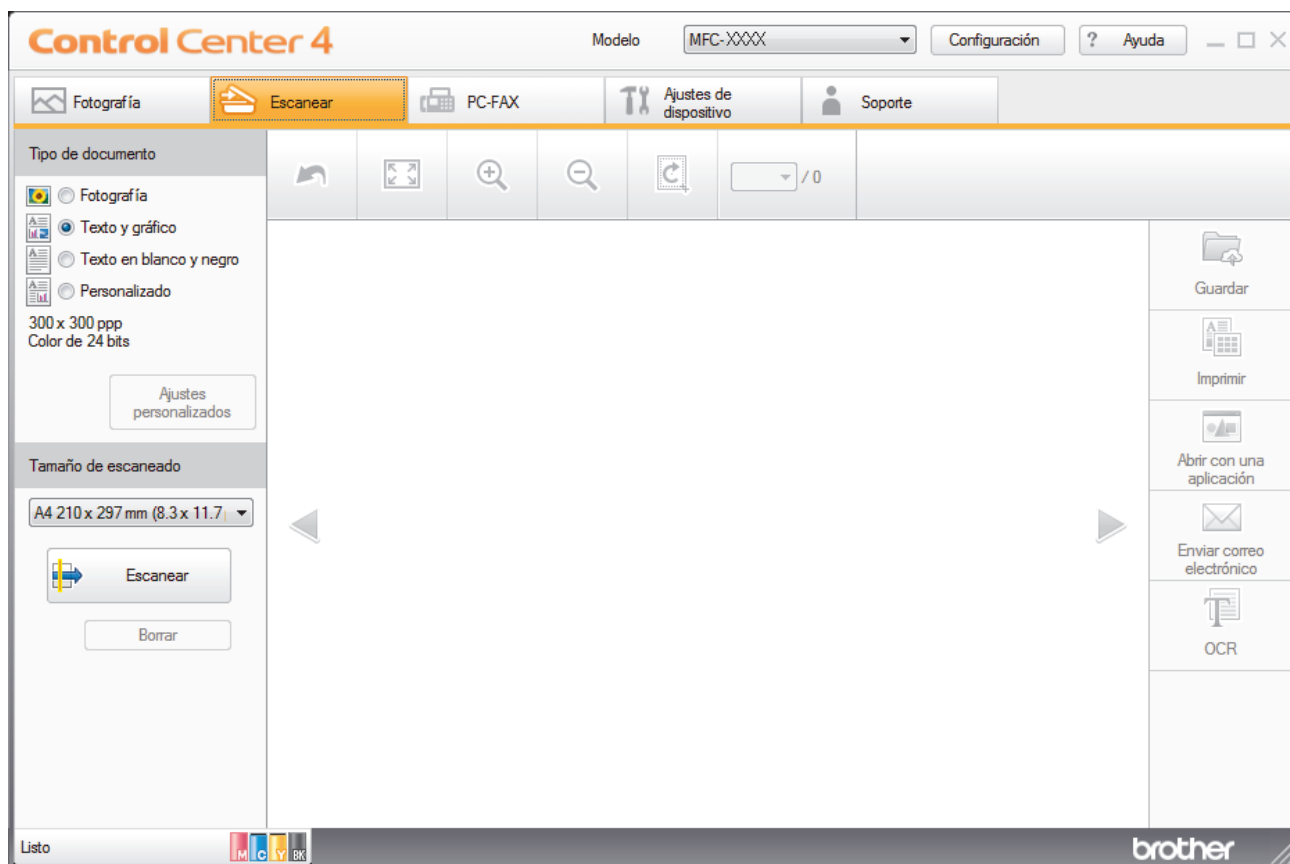

4. Seleccione el **Tipo de documento**.
5. Cambie el tamaño del documento en caso necesario.
6. Haga clic en  (**Escanear**).

El equipo comenzará a escanear y aparecerá la imagen escaneada en el visor de imágenes.
7. Haga clic en los botones de flecha izquierda o derecha para obtener una vista previa de cada página escaneada.
8. Haga clic en **Guardar**.

Aparecerá el cuadro de diálogo **Guardar**.
9. Haga clic en la lista desplegable **Tipo de archivo** y, a continuación, seleccione **PDF (*.pdf)**.

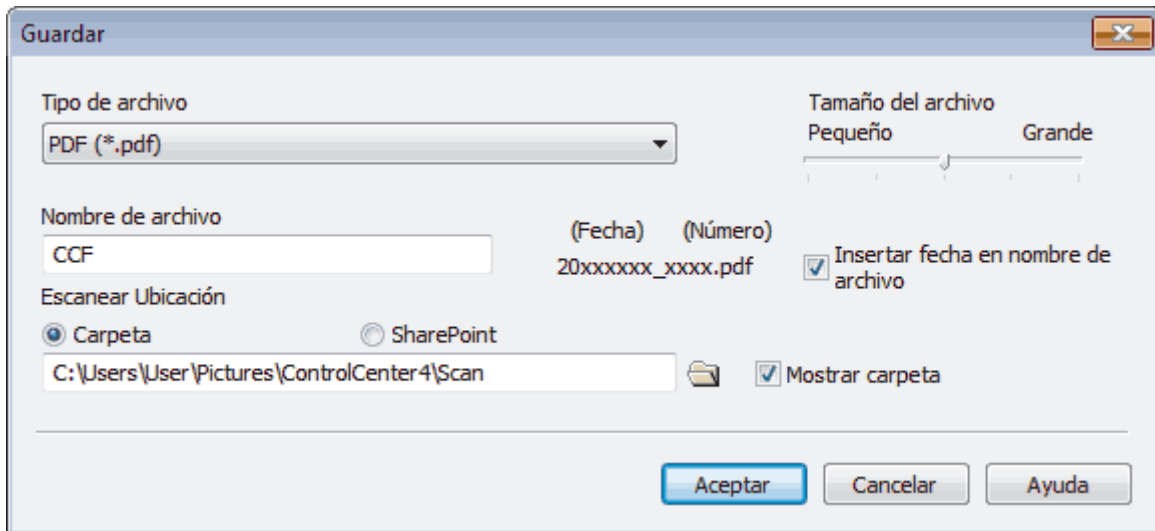

Para guardar el documento como PDF protegido con contraseña, seleccione **PDF seguro (*.pdf)** en la lista desplegable **Tipo de archivo**, haga clic en  y, a continuación, introduzca la contraseña.

10. En el campo **Nombre de archivo**, escriba un prefijo para el nombre de archivo si es necesario.
11. Haga clic en el icono de la carpeta para buscar y seleccionar la carpeta en la que desea guardar los documentos escaneados.
12. Haga clic en **Aceptar**.

El documento escaneado se guarda en la carpeta de destino como PDF.



Información relacionada

- [Escaneado mediante el modo inicial de ControlCenter4 \(Windows®\)](#)

Configuración de escaneado para el Modo inicial de ControlCenter4 (Windows®)

Ajustes	Funciones aplicables			
	Abrir con una aplicación	OCR	Enviar correo electrónico	Guardar
Tipo de archivo	-	Sí	Sí	Sí
Aplicación de destino	Sí	Sí	-	-
Idioma de OCR (disponible solo para determinados modelos)	-	Sí	-	-
Nombre de archivo	-	-	-	Sí
Insertar fecha en nombre de archivo	-	-	-	Sí
Escanear Ubicación	-	-	-	Sí
Mostrar carpeta	-	-	-	Sí
Tamaño del archivo	-	-	Sí	Sí

Tipo de archivo

Seleccione el tipo de archivo que desea utilizar para los datos escaneados.

Para **Enviar correo electrónico** y **Guardar**:

- **Mapa de Bits Windows (*.bmp)**
- **JPEG (*.jpg)** (recomendado para la mayoría de los usuarios al escanear imágenes)
- **TIFF (*.tif)**
- **TIFF Multi-Página (*.tif)**
- **Gráficos de Red Portátil (*.png)**
- **PDF (*.pdf)** (recomendado para escanear y compartir documentos)
- **PDF de alta compresión (*.pdf)**
- **PDF seguro (*.pdf)**
- **PDF que permite búsquedas (*.pdf)** (disponible solo para determinados modelos)
- **XML Paper Specification (*.xps)** (XML Paper Specification está disponible para Windows Vista®, Windows® 7, Windows® 8 y Windows® 10, o al utilizar aplicaciones compatibles con archivos XML Paper Specification)
- **Microsoft Office Word (*.docx)** (disponible solo para determinados modelos)
- **Microsoft Office PowerPoint (*.pptx)** (disponible solo para determinados modelos)

Para **OCR**:

- **Texto (*.txt)**
- **HTML 3.2 (*.htm)**
- **HTML 4.0 (*.htm)**
- **PDF que permite búsquedas (*.pdf)**
- **WordPad (*.rtf)**
- **RTF Word 2000 (*.rtf)**
- **WordPerfect 9, 10 (*.wpd)**
- **Microsoft Excel 2003, XP (*.xls)**

Aplicación de destino

Seleccione la aplicación de destino de la lista desplegable.

Idioma de OCR

Establezca el idioma del reconocimiento óptico de caracteres (OCR) de modo que coincida con el idioma en el que está redactado el texto del documento escaneado (disponible solo para determinados modelos).

Nombre de archivo

Escriba un prefijo para el nombre del archivo en caso necesario.

Insertar fecha en nombre de archivo

Seleccione esta opción para introducir automáticamente la fecha en el nombre de archivo de la imagen escaneada.

Escanear Ubicación

Seleccione el botón de radio **Carpeta** o **SharePoint** para especificar el destino en el que desea guardar los documentos escaneados.

Mostrar carpeta

Seleccione esta opción para mostrar automáticamente la carpeta de destino después del escaneo.

Tamaño del archivo

Ajuste el porcentaje de compresión de datos de la imagen escaneada. Cambie el tamaño de archivo moviendo el control deslizante **Tamaño del archivo** a la derecha o izquierda.

Ajustes personalizados

Seleccione la opción **Personalizado**, haga clic en el botón **Ajustes personalizados** y, a continuación, cambie la configuración.

Tamaño de escaneo

Seleccione el tamaño exacto del documento en el menú desplegable **Tamaño de escaneo**.



Información relacionada

- [Escaneo mediante el modo inicial de ControlCenter4 \(Windows®\)](#)

Escaneado mediante el modo avanzado de ControlCenter4 (Windows®)

ControlCenter4 Advanced Mode le proporciona más control sobre los detalles de las funciones del equipo y le permite personalizar las acciones de escaneo con un solo botón.

- Escaneado de fotografías y gráficos mediante el modo avanzado de ControlCenter4 (Windows®)
- Guardar los datos escaneados como documento PDF en un directorio mediante ControlCenter4 (Windows®)
- Escanear ambas caras de una cédula de identidad mediante el modo avanzado de ControlCenter4 (Windows®)
- Escaneado como adjunto a un correo electrónico mediante el modo avanzado de ControlCenter4 (Windows®)
- Escaneado como documento de texto modificable (OCR) mediante el modo avanzado de ControlCenter4 (Windows®)
- Escanear a un archivo de Office mediante el Modo avanzado de ControlCenter4 (Windows®)
- Configuración de escaneado para el Modo avanzado de ControlCenter4 (Windows®)
- Cambiar el modo de funcionamiento en ControlCenter4 (Windows®)

Inicio > Escanear > Escanear desde su computadora (Windows®) > Escaneado mediante el modo avanzado de ControlCenter4 (Windows®) > Escaneado de fotografías y gráficos mediante el modo avanzado de ControlCenter4 (Windows®)

Escaneado de fotografías y gráficos mediante el modo avanzado de ControlCenter4 (Windows®)

Envíe fotografías y gráficos escaneados directamente a la computadora.



Seleccione **Modo avanzado** en la configuración del modo de ControlCenter4.

1. Cargue el documento.
2. Haga clic en el icono (**ControlCenter4**) del área de notificación y, a continuación, haga clic en **Abrir**.
3. Haga clic en la pestaña **Escanear**.

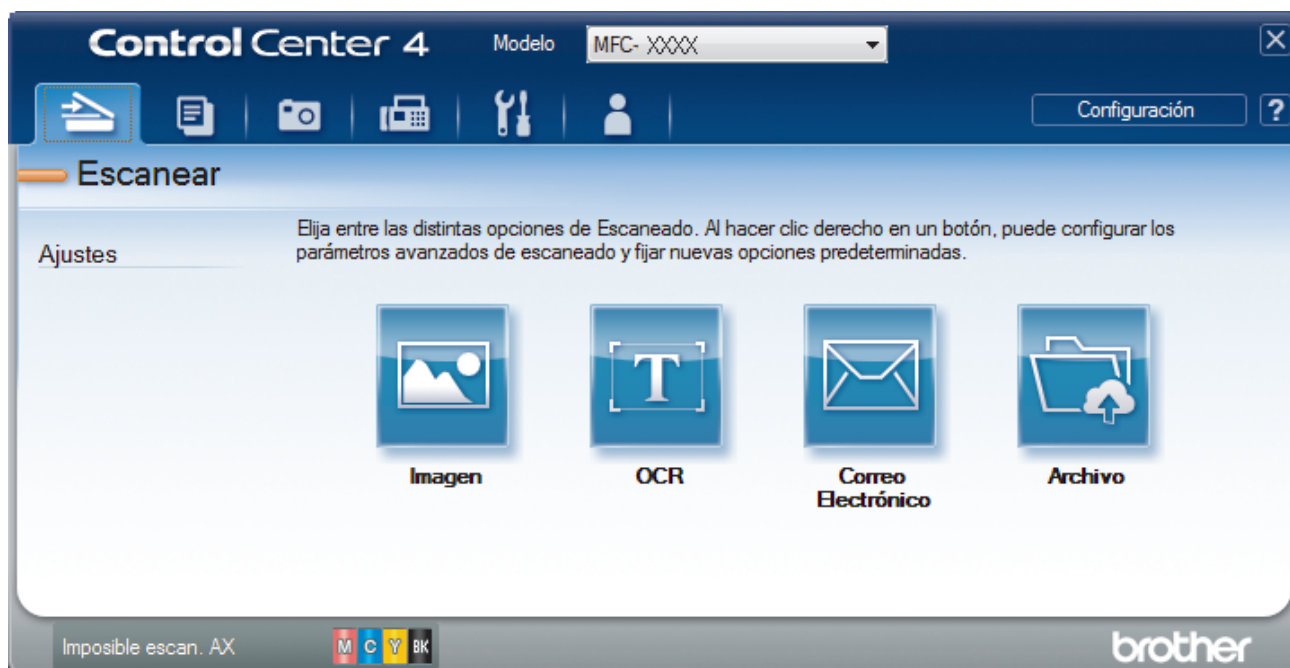

4. Pulse el botón **Imagen**.
Aparece el cuadro de diálogo de la configuración de escaneado.

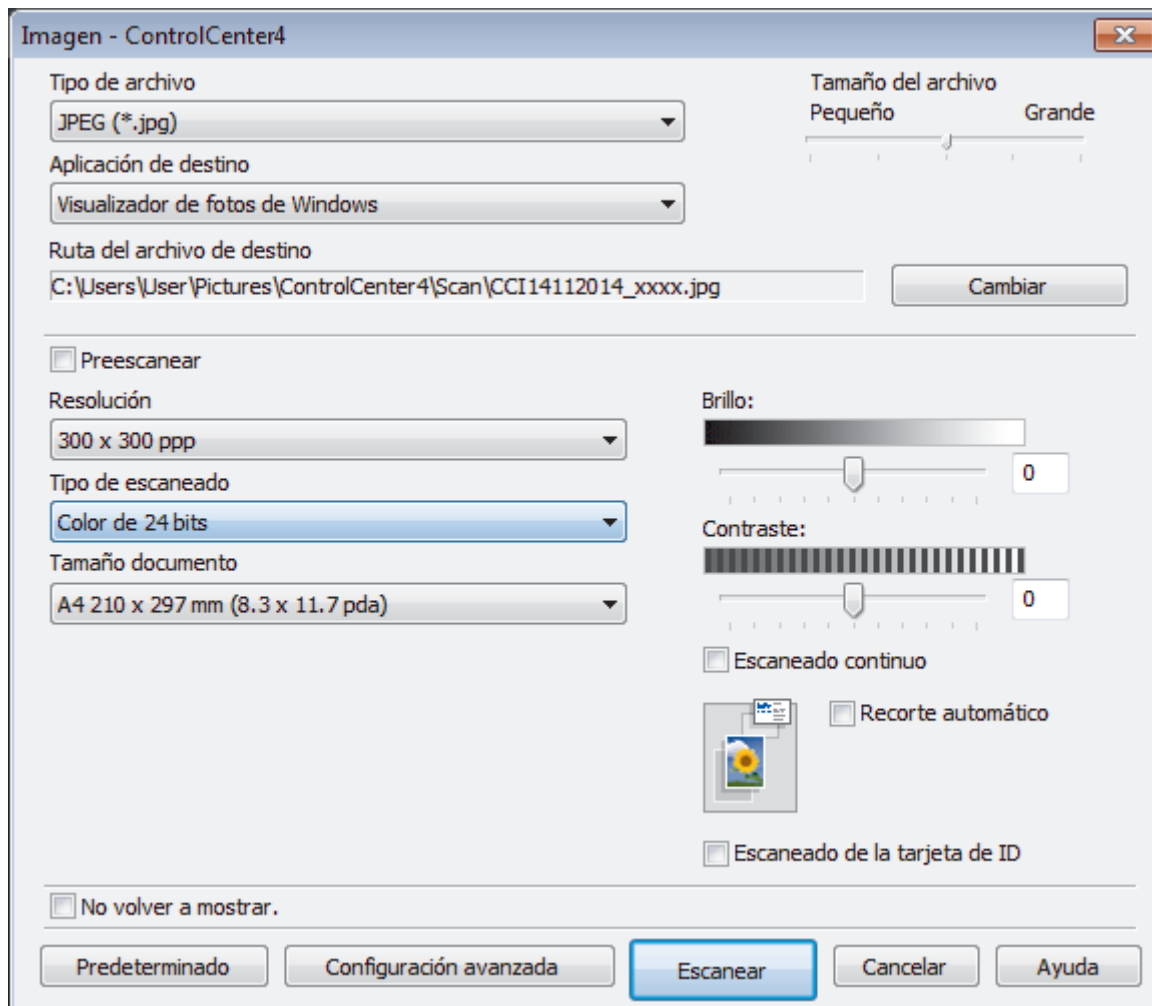

5. Cambie los ajustes de escaneado, como por ejemplo el formato de archivo, el nombre de archivo, la carpeta de destino, la resolución o el color, si es necesario.



- Para cambiar el nombre del archivo o la **Ruta del archivo de destino**, haga clic en **Cambiar**.
- Si desea obtener una vista previa de la imagen escaneada y poder configurarla, marque la casilla **Preescanear**.

6. Pulse **Escanear**.

El equipo comenzará a escanear. La imagen se abrirá en la aplicación seleccionada.



Información relacionada

- [Escaneado mediante el modo avanzado de ControlCenter4 \(Windows®\)](#)

Inicio > Escanear > Escanear desde su computadora (Windows®) > Escaneado mediante el modo avanzado de ControlCenter4 (Windows®) > Guardar los datos escaneados como documento PDF en un directorio mediante ControlCenter4 (Windows®)

Guardar los datos escaneados como documento PDF en un directorio mediante ControlCenter4 (Windows®)

Escanee documentos y guárdelos en una carpeta de la computadora como documentos PDF.

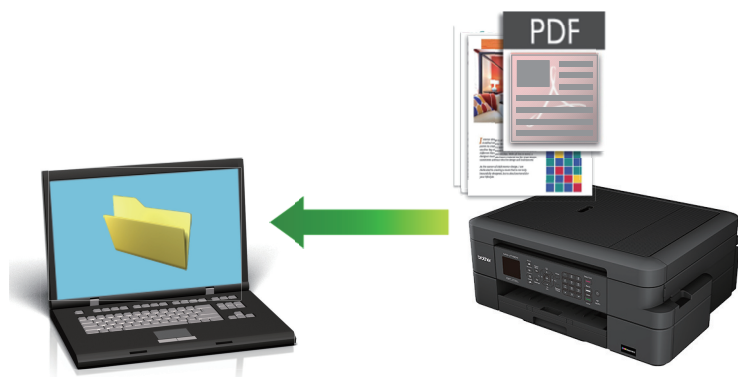

Seleccione **Modo avanzado** en la configuración del modo de ControlCenter4.

1. Cargue el documento.
2. Haga clic en el icono  (**ControlCenter4**) del área de notificación y, a continuación, haga clic en **Abrir**.
3. Haga clic en la pestaña **Escanear**.

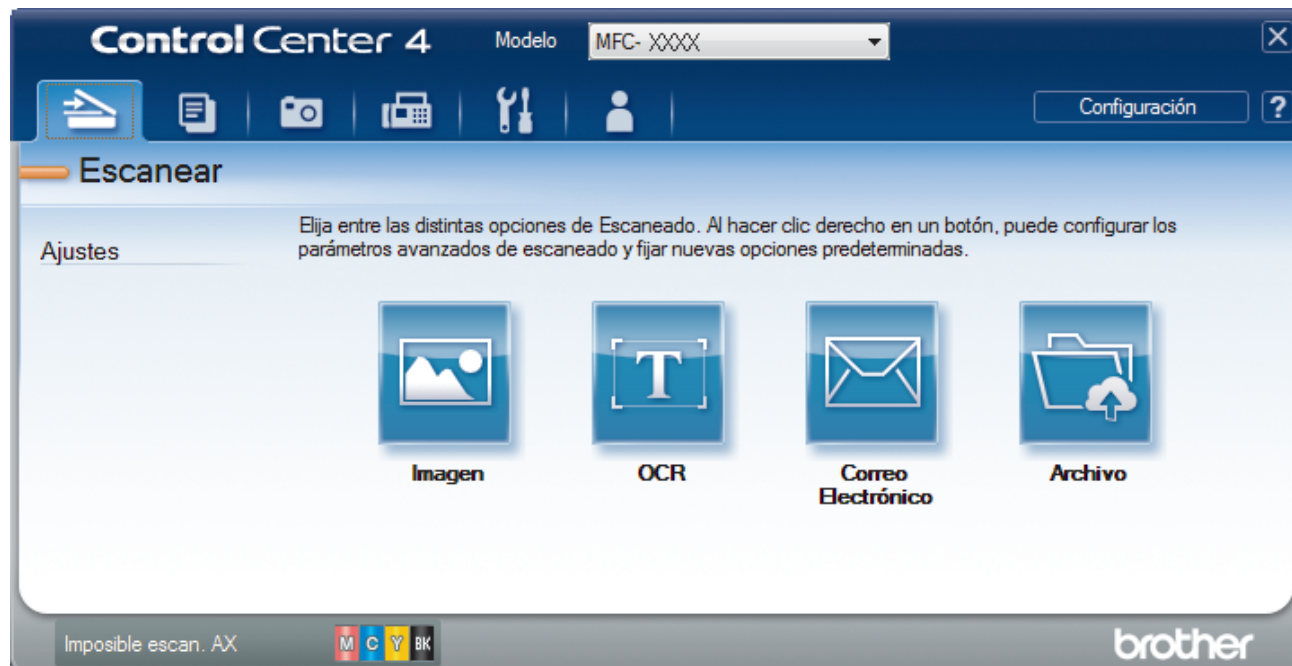

4. Pulse el botón **Archivo**.

Aparece el cuadro de diálogo de la configuración de escaneado.

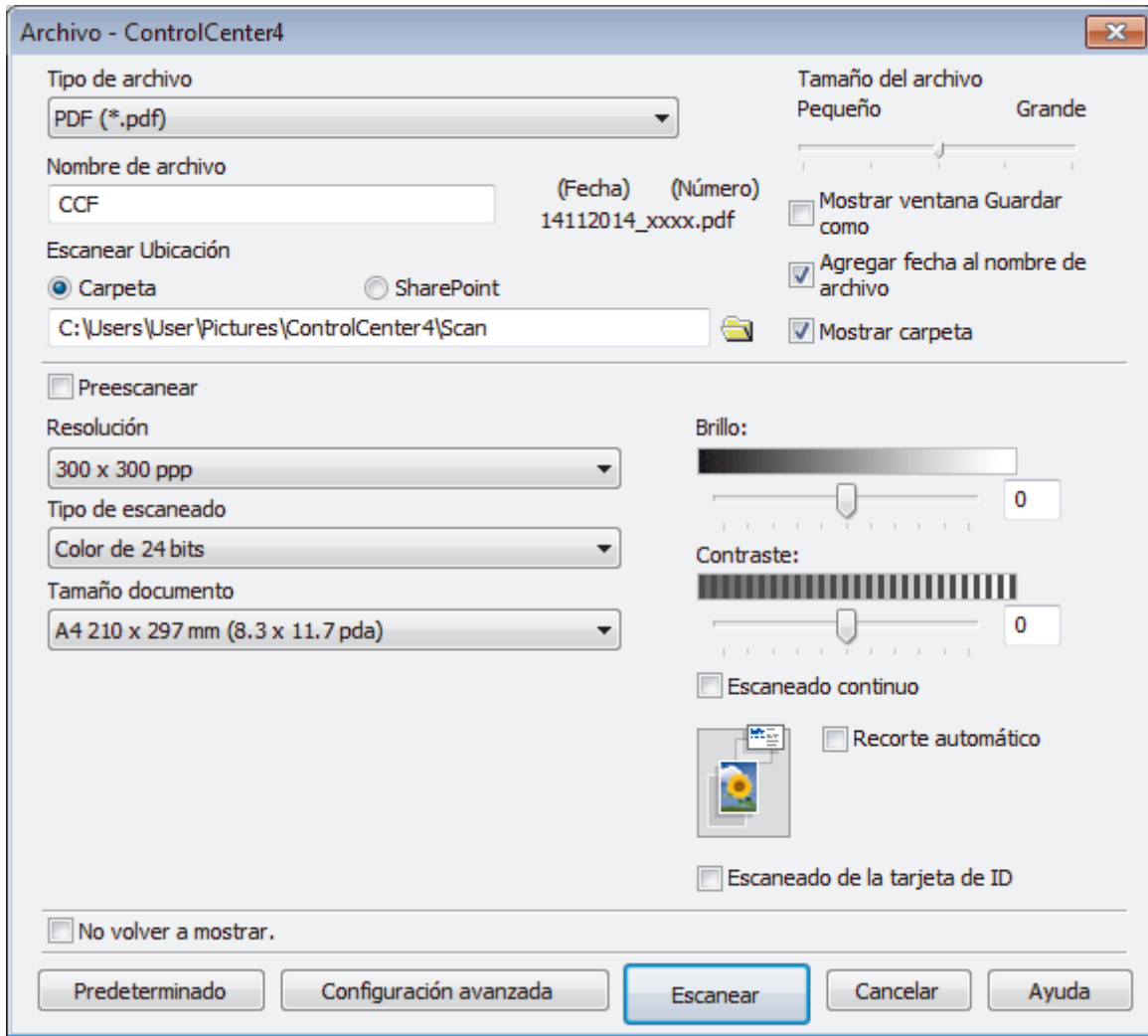

5. Haga clic en la lista desplegable **Tipo de archivo** y, a continuación, seleccione **PDF (*.pdf)**.



Para guardar el documento como PDF protegido con contraseña, seleccione **PDF seguro (*.pdf)** en la lista desplegable **Tipo de archivo**, haga clic en  y, a continuación, introduzca la contraseña.

6. Haga clic en el icono de la carpeta para buscar y seleccionar la carpeta en la que desea guardar los documentos escaneados.

7. Cambie la configuración de escaneado, como, por ejemplo, el formato de archivo, el nombre de archivo, la resolución o el color, en caso necesario.



Si desea obtener una vista previa de la imagen escaneada y poder configurarla, marque la casilla **Preescanear**.

8. Pulse **Escanear**.

El equipo comenzará a escanear. El documento se grabará en el directorio que haya seleccionado.



Información relacionada

- [Escaneado mediante el modo avanzado de ControlCenter4 \(Windows®\)](#)

Inicio > Escanear > Escanear desde su computadora (Windows®) > Escaneado mediante el modo avanzado de ControlCenter4 (Windows®) > Escanear ambas caras de una cédula de identidad mediante el modo avanzado de ControlCenter4 (Windows®)

Escanear ambas caras de una cédula de identidad mediante el modo avanzado de ControlCenter4 (Windows®)

Seleccione **Modo avanzado** en la configuración del modo de ControlCenter4.

1. Coloque una cédula de identidad en el cristal de escaneado.
2. Haga clic en el icono  (**ControlCenter4**) del área de notificación y, a continuación, haga clic en **Abrir**.
3. Haga clic en la pestaña **Escanear**.

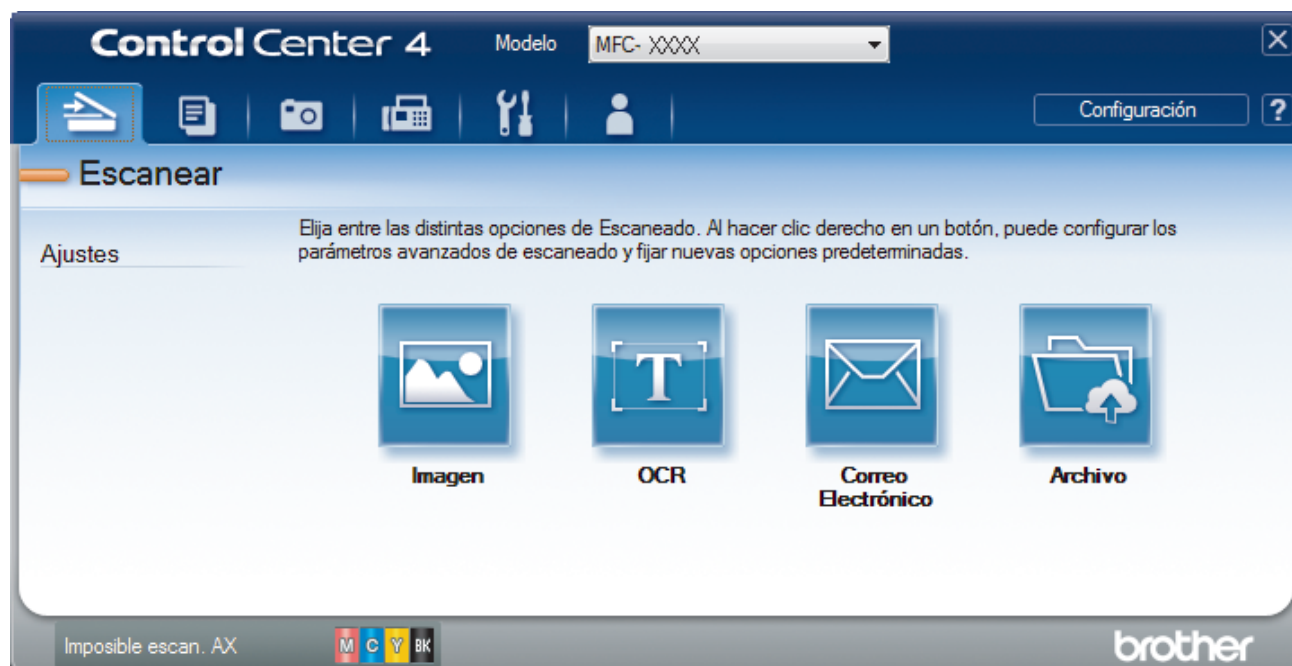

- Pulse el botón **Archivo**.

Aparece el cuadro de diálogo de la configuración de escaneo.

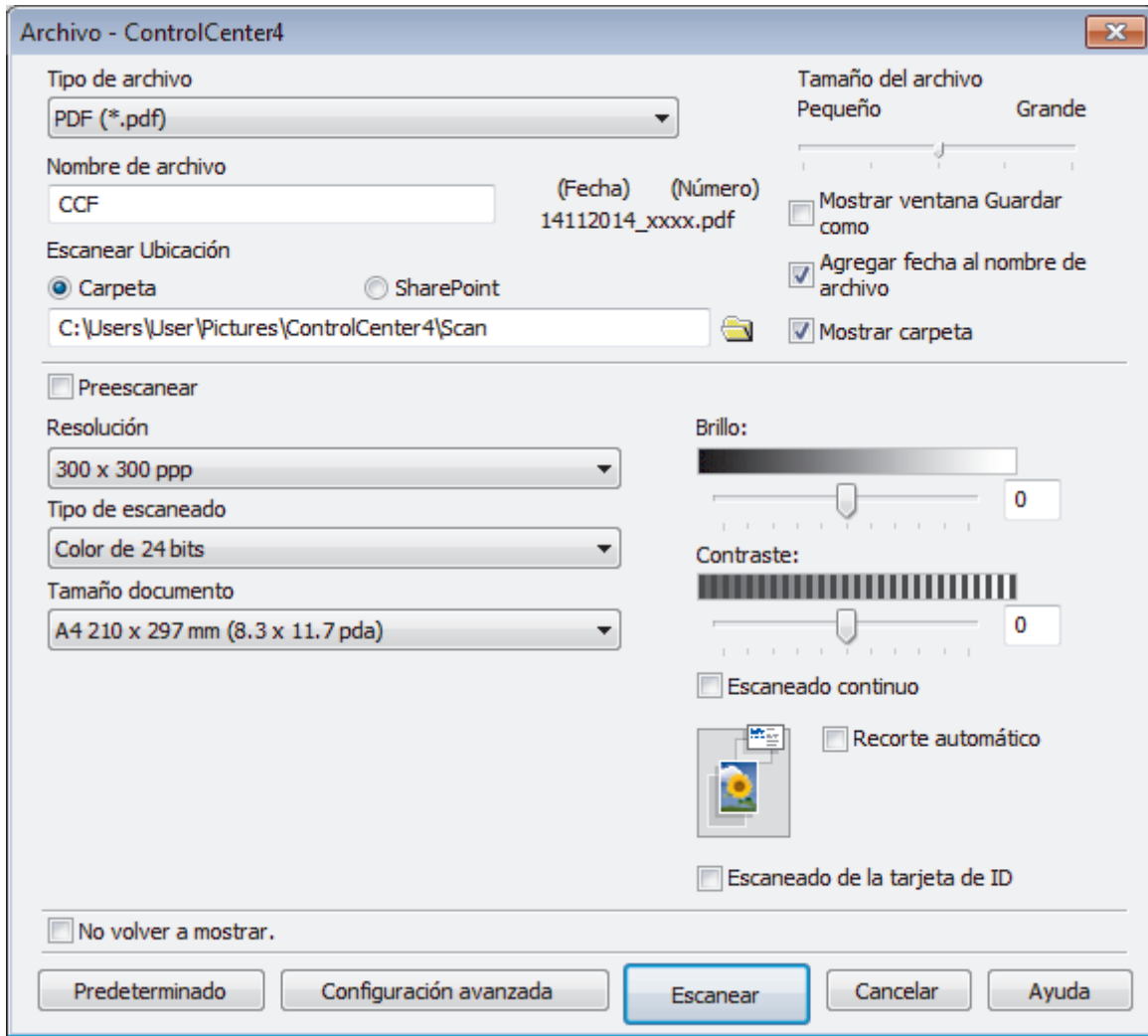

- Active la casilla de verificación **Escaneo de la tarjeta de ID**.

Aparecerá el cuadro de diálogo de las instrucciones.

- Lea las instrucciones en la pantalla, y luego pulse **Aceptar**.
- Cambie la configuración de escaneo, como, por ejemplo, el formato de archivo, el nombre de archivo, la ubicación de escaneo, la resolución o el color, en caso necesario.
- Pulse **Escanear**.
El equipo inicia el escaneo en una cara de la tarjeta de identificación.
- Después de que el equipo haya escaneado una cara, dé vuelta la tarjeta de identificación y, a continuación, haga clic en **Continuar** para escanear la otra cara.
- Haga clic en **Finalizar**.



Información relacionada

- [Escaneo mediante el modo avanzado de ControlCenter4 \(Windows®\)](#)

Inicio > Escanear > Escanear desde su computadora (Windows®) > Escaneado mediante el modo avanzado de ControlCenter4 (Windows®) > Escaneado como adjunto a un correo electrónico mediante el modo avanzado de ControlCenter4 (Windows®)

Escaneado como adjunto a un correo electrónico mediante el modo avanzado de ControlCenter4 (Windows®)

Permite enviar un documento escaneado como archivo adjunto a un correo electrónico.

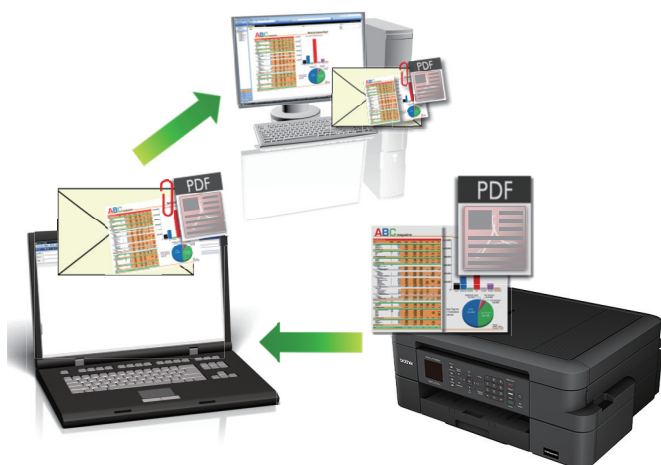

- Seleccione **Modo avanzado** en la configuración del modo de ControlCenter4.
- La función Escanear a correo electrónico no es compatible con los servicios de correo web. Utilice la función Escanear a imagen o Escanear a archivo para escanear un documento o una imagen y, a continuación, adjuntar el archivo escaneado a un mensaje de correo electrónico.



El equipo enviará los datos escaneados al cliente de correo electrónico predeterminado.

1. Cargue el documento.
2. Haga clic en el icono (**ControlCenter4**) del área de notificación y, a continuación, haga clic en **Abrir**.
3. Haga clic en la pestaña **Escanear**.

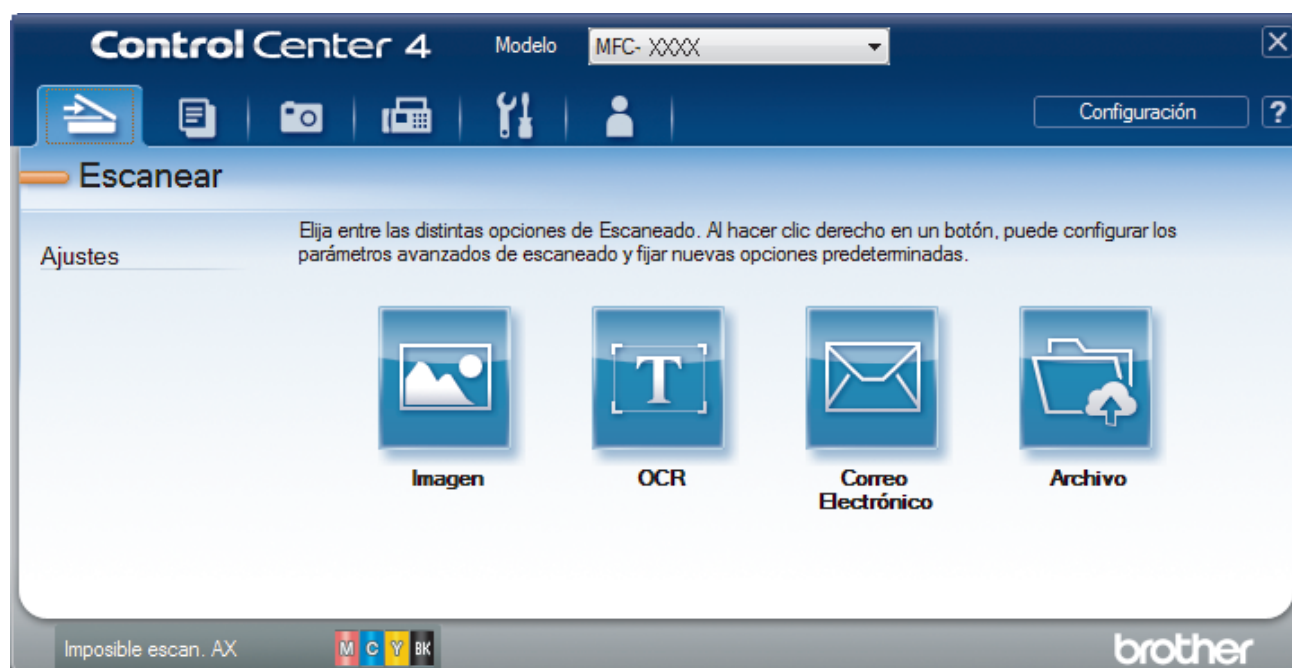

4. Pulse el botón **Correo Electrónico**.

Aparece el cuadro de diálogo de la configuración de escaneo.

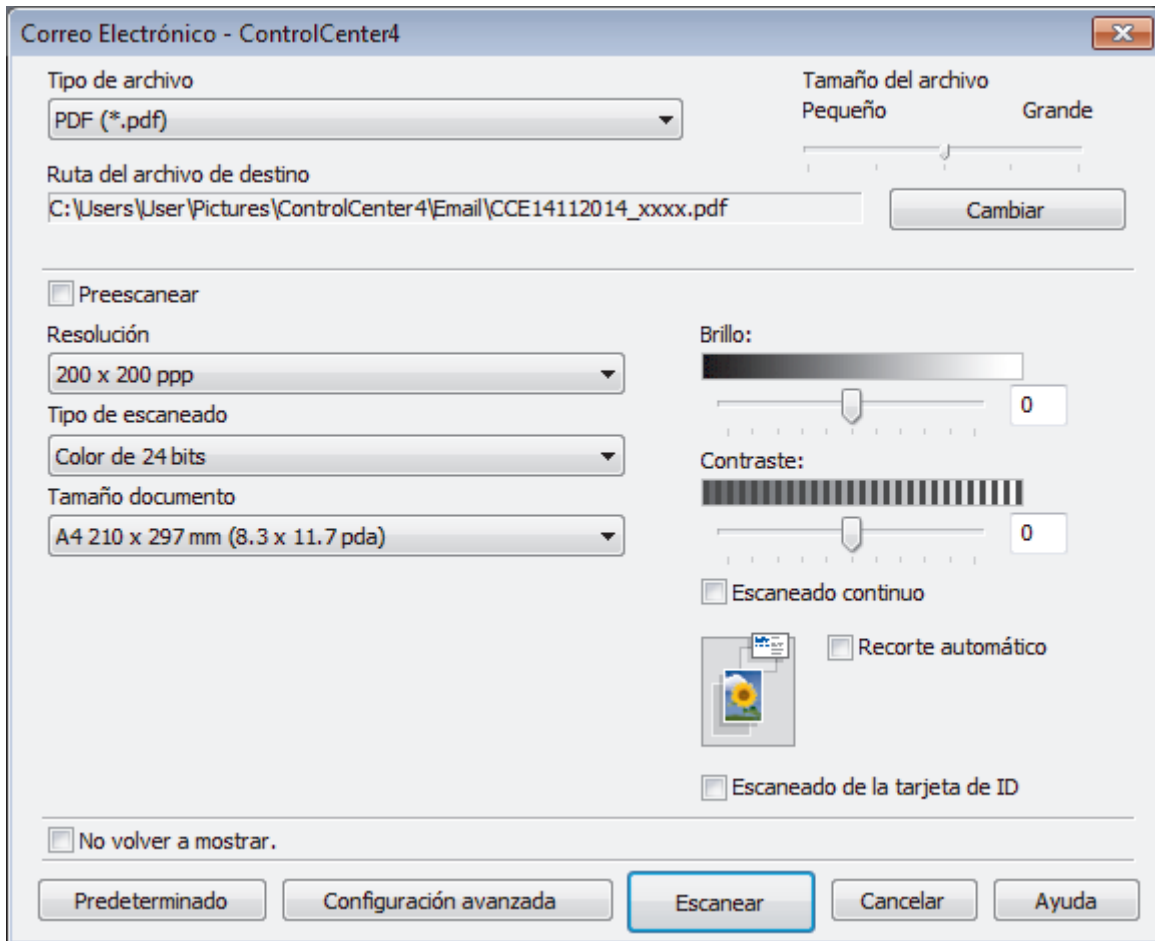

5. Cambie los ajustes de escaneo, como por ejemplo el formato de archivo, el nombre de archivo, la carpeta de destino, la resolución o el color, si es necesario.



- Para cambiar el nombre del archivo o la **Ruta del archivo de destino**, haga clic en **Cambiar**.
- Si desea obtener una vista previa de la imagen escaneada y poder configurarla, marque la casilla **Preescanear**.

6. Pulse **Escanear**.

El equipo comenzará a escanear. Se abrirá la aplicación de correo electrónico predefinida y la imagen escaneada se adjuntará a un mensaje nuevo de correo electrónico.



Información relacionada

- [Escaneado mediante el modo avanzado de ControlCenter4 \(Windows®\)](#)

Inicio > Escanear > Escanear desde su computadora (Windows®) > Escaneado mediante el modo avanzado de ControlCenter4 (Windows®) > Escaneado como documento de texto modificable (OCR) mediante el modo avanzado de ControlCenter4 (Windows®)

Escaneado como documento de texto modificable (OCR) mediante el modo avanzado de ControlCenter4 (Windows®)

El equipo puede convertir los caracteres de un documento escaneado en datos de texto mediante la tecnología de reconocimiento óptico de caracteres (OCR). A continuación, podrá editar el texto con el procesador de textos de su elección.



- Seleccione **Modo avanzado** en la configuración del modo de ControlCenter4.

1. Cargue el documento.
2. Haga clic en el icono  (ControlCenter4) del área de notificación y, a continuación, haga clic en **Abrir**.
3. Haga clic en la pestaña **Escanear**.

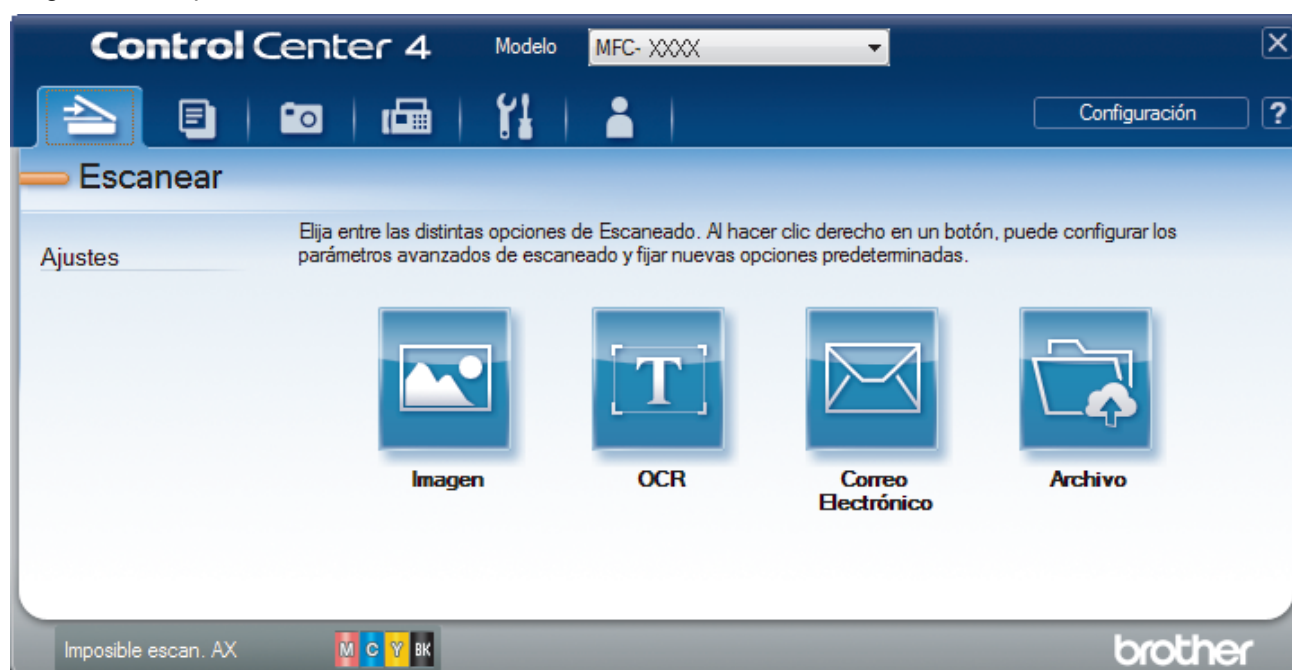

4. Pulse el botón **OCR**.
Aparece el cuadro de diálogo de la configuración de escaneado.

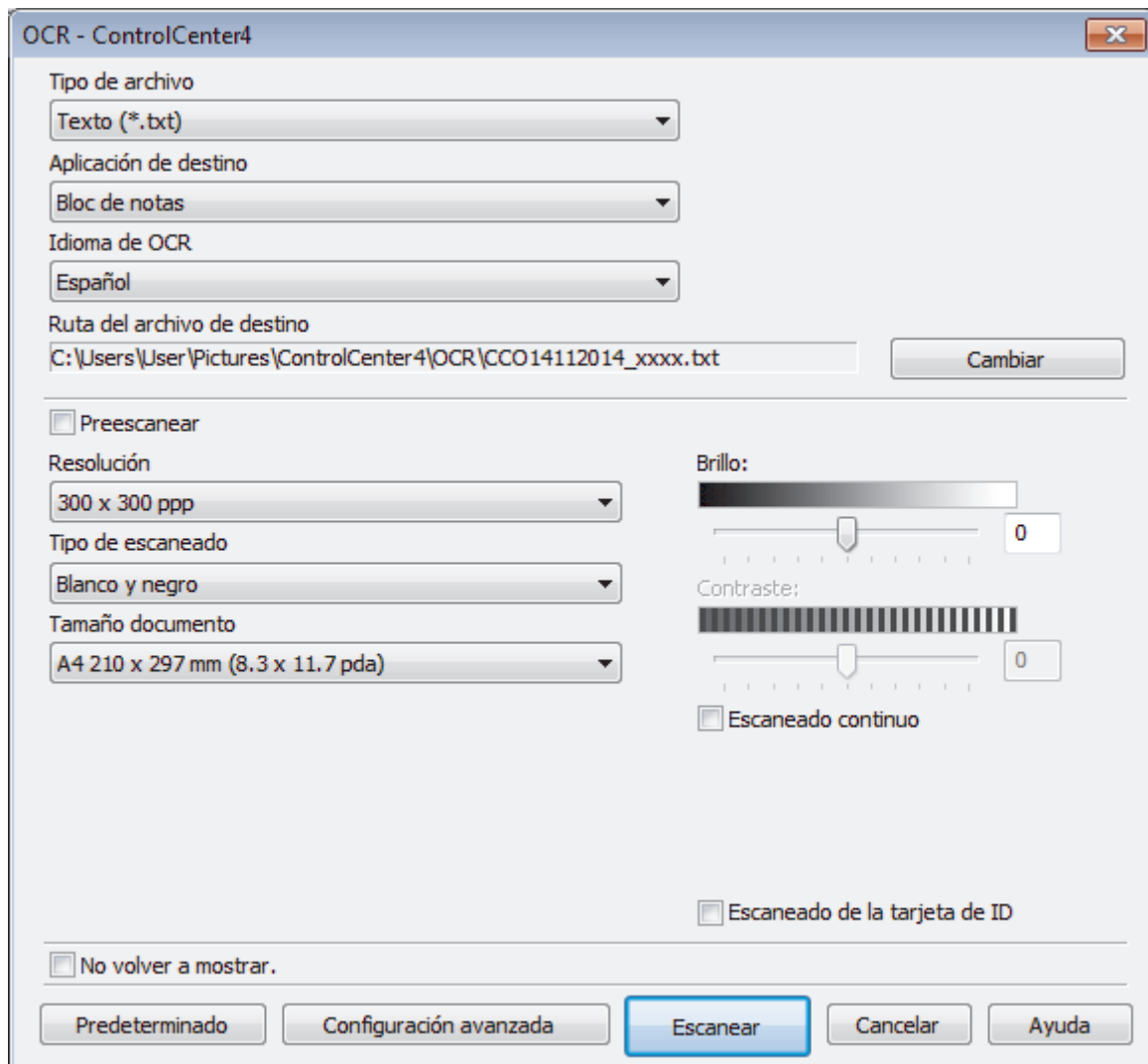

5. Cambie los ajustes de escaneado, como por ejemplo el formato de archivo, el nombre de archivo, la carpeta de destino, la resolución o el color, si es necesario.



- Para cambiar el nombre del archivo o la **Ruta del archivo de destino**, haga clic en **Cambiar**.
- Si desea obtener una vista previa de la imagen escaneada y poder configurarla, marque la casilla **Preescanear**.

6. Pulse **Escanear**.

El equipo escaneará el documento, lo convertirá en texto modificable y, a continuación, lo enviará a la aplicación de procesador de textos predefinida.



Información relacionada

- [Escaneado mediante el modo avanzado de ControlCenter4 \(Windows®\)](#)

Inicio > Escanear > Escanear desde su computadora (Windows®) > Escaneado mediante el modo avanzado de ControlCenter4 (Windows®) > Escanear a un archivo de Office mediante el Modo avanzado de ControlCenter4 (Windows®)

Escanear a un archivo de Office mediante el Modo avanzado de ControlCenter4 (Windows®)

El equipo puede convertir los datos escaneados en un archivo de Microsoft® Word o en un archivo de Microsoft® PowerPoint®.

- Seleccione **Modo avanzado** en la configuración del modo de ControlCenter4.
- Para utilizar esta función, el equipo Brother debe conectarse a una red que tenga acceso a Internet a través de una conexión cableada o inalámbrica.

1. Cargue el documento.
2. Haga clic en el icono  (**ControlCenter4**) del área de notificación y, a continuación, haga clic en **Abrir**.
3. Haga clic en la pestaña **Escanear**.

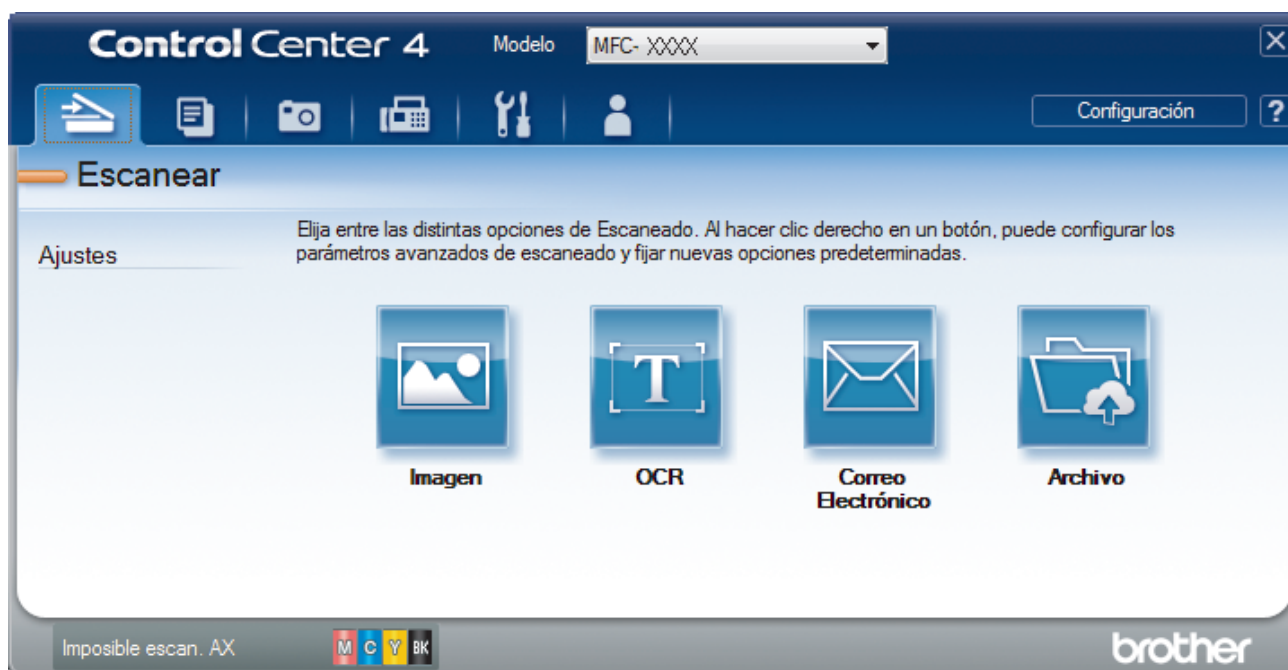

4. Haga clic en el botón **Correo Electrónico** o **Archivo**.
Aparece el cuadro de diálogo de la configuración de escaneado.
5. Haga clic en la lista desplegable **Tipo de archivo** y, a continuación, seleccione la opción **Microsoft Office Word (*.docx)** o **Microsoft Office PowerPoint (*.pptx)**.
6. Cambie los ajustes de escaneado, si es necesario.
7. Haga clic en el botón **Escanear**.
Si aparece un cuadro de diálogo con un mensaje relativo a la conexión de Internet, lea la información y haga clic en **Aceptar**.

✓ Información relacionada

- [Escaneado mediante el modo avanzado de ControlCenter4 \(Windows®\)](#)

Configuración de escaneado para el Modo avanzado de ControlCenter4 (Windows®)

Ajustes	Funciones aplicables			
	Imagen	OCR	Correo Electrónico	Archivo
Tipo de archivo	Sí	Sí	Sí	Sí
Aplicación de destino	Sí	Sí	-	-
Idioma de OCR (disponible solo para determinados modelos)	-	Sí	-	-
Ruta del archivo de destino	Sí	Sí	Sí	-
Nombre de archivo	Sí	Sí	Sí	Sí
Insertar fecha en nombre de archivo	Sí	Sí	Sí	Sí
Mostrar ventana Guardar como	-	-	-	Sí
Carpeta de destino	Sí	Sí	Sí	-
Escanear Ubicación	-	-	-	Sí
Mostrar carpeta	-	-	-	Sí
Tamaño del archivo	Sí	-	Sí	Sí
Preescanear	Sí	Sí	Sí	Sí
Resolución	Sí	Sí	Sí	Sí
Tipo de escaneo	Sí	Sí	Sí	Sí
Tamaño documento	Sí	Sí	Sí	Sí
Brillo	Sí	Sí	Sí	Sí
Contraste	Sí	Sí	Sí	Sí
Escanear continuo	Sí	Sí	Sí	Sí
Recorte automático	Sí	-	Sí	Sí
Escanear de la tarjeta de ID	Sí	Sí	Sí	Sí
Configuración avanzada	Sí	Sí	Sí	Sí
Predeterminado	Sí	Sí	Sí	Sí

Tipo de archivo

Seleccione el tipo de archivo que desea utilizar para los datos escaneados.

Para **Imagen**, **Correo Electrónico** y **Archivo**:

- **Mapa de Bits Windows (*.bmp)**
- **JPEG (*.jpg)** (recomendado para la mayoría de los usuarios al escanear imágenes)
- **TIFF (*.tif)**
- **TIFF Multi-Página (*.tif)**
- **Gráficos de Red Portátil (*.png)**
- **PDF (*.pdf)** (recomendado para escanear y compartir documentos)
- **PDF de alta compresión (*.pdf)**
- **PDF seguro (*.pdf)**
- **PDF que permite búsquedas (*.pdf)** (disponible solo para determinados modelos)

-
- **XML Paper Specification (*.xps)** (XML Paper Specification está disponible para Windows Vista®, Windows® 7, Windows® 8 y Windows® 10, o al utilizar aplicaciones compatibles con archivos XML Paper Specification)

Para **OCR**:

- **Texto (*.txt)**
- **HTML 3.2 (*.htm)**
- **HTML 4.0 (*.htm)**
- **PDF que permite búsquedas (*.pdf)**
- **WordPad (*.rtf)**
- **RTF Word 2000 (*.rtf)**
- **WordPerfect 9, 10 (*.wpd)**
- **Microsoft Excel 2003, XP (*.xls)**

Para **Correo Electrónico y Archivo**:

- **Microsoft Office Word (*.docx)** (disponible solo para determinados modelos)
- **Microsoft Office PowerPoint (*.pptx)** (disponible solo para determinados modelos)

Aplicación de destino

Seleccione la aplicación de destino de la lista desplegable.

Idioma de OCR

Establezca el idioma del reconocimiento óptico de caracteres (OCR) de modo que coincida con el idioma en el que está redactado el texto del documento escaneado (disponible solo para determinados modelos).

Ruta del archivo de destino

Haga clic en **Cambiar** para cambiar el prefijo del nombre de archivo y la ruta de la carpeta de destino.

Nombre de archivo

Escriba un prefijo para el nombre del archivo en caso necesario.

Insertar fecha en nombre de archivo

Seleccione esta opción para introducir automáticamente la fecha en el nombre de archivo de la imagen escaneada.

Mostrar ventana Guardar como

Seleccione esta opción para especificar el destino de la imagen escaneada cada vez que escanee.

Carpeta de destino

Para cambiar la carpeta de las funciones **Imagen**, **OCR** y **Correo Electrónico**, haga clic en **Cambiar**. Haga clic en el icono de la carpeta y, a continuación, busque la carpeta en la que desea guardar el documento escaneado.

Escanear Ubicación

Seleccione el botón de radio **Carpeta** o **SharePoint** para especificar el destino en el que desea guardar los documentos escaneados.

Mostrar carpeta

Seleccione esta opción para mostrar automáticamente la carpeta de destino después del escaneado.

Tamaño del archivo

Ajuste el porcentaje de compresión de datos de la imagen escaneada. Cambie el tamaño de archivo moviendo el control deslizante **Tamaño del archivo** a la derecha o izquierda.

Preescanear

Seleccione **Preescanear** para obtener una vista previa de su imagen y recortar las partes que no desea antes de escanear.

Resolución

Seleccione una resolución de escaneo desde la lista desplegable **Resolución**. Las resoluciones más altas implican más memoria y tiempo de transferencia, pero producen una imagen escaneada más precisa.

Tipo de escaneo

Seleccione entre un rango de profundidades de color para el escaneo.

- **Automático**

Utilícelo para cualquier tipo de documento. Este modo selecciona automáticamente una profundidad de color adecuada para el documento.

- **Blanco y negro**

Utilice para texto o imágenes de líneas.

- **Grisés (Difusión de errores)**

Utilice para imágenes fotográficas o gráficos. (La difusión de errores es un método para crear imágenes grises simuladas sin utilizar puntos grises verdaderos. Los puntos negros se colocan en un patrón específico para proporcionar un aspecto gris).

- **Gris verdadero**

Utilice para imágenes fotográficas o gráficos. Este modo es más exacto porque utiliza hasta 256 sombras de grises.

- **Color de 24 bits**

Utilice para crear una imagen con la reproducción de color más exacta. Este modo utiliza hasta 16,8 millones de colores para escanear la imagen, pero demanda la mayor cantidad de memoria y lleva un tiempo de transferencia más largo.

Tamaño documento

El tamaño del documento está configurado en Carta de forma predeterminada. Para obtener una velocidad de escaneo mayor, seleccione el tamaño exacto del documento en la lista desplegable **Tamaño documento**.

- Si selecciona la opción **1 a 2 (A4)**, la imagen escaneada se dividirá en dos documentos de tamaño A5.

Brillo

Ajuste el nivel **Brillo** arrastrando el control deslizante a la derecha o izquierda para aclarar u oscurecer la imagen. Si la imagen escaneada es demasiado clara, ajuste un nivel de brillo más bajo y vuelva a escanear el documento. Si la imagen es demasiado oscura, ajuste un nivel de brillo más alto y vuelva a escanear el documento. Además, puede introducir un valor en el campo para definir el nivel de **Brillo**.

Contraste

Aumente o disminuya el nivel de **Contraste** desplazando el control deslizante a la derecha o a la izquierda. Al aumentar el nivel se destacan las áreas oscuras y claras de la imagen, mientras que al disminuirlo se revelan con mayor detalle las áreas grises. También puede escribir un valor en el campo para ajustar el nivel de **Contraste**.

Escaneo continuo

Seleccione esta opción para escanear varias páginas desde el cristal de escaneo o la unidad ADF (disponible solo para determinados modelos). Después de escanear una página, continúe escaneando o termine. Utilice este método para escanear un número de páginas mayor al de la capacidad máxima de la unidad ADF.

Recorte automático

Escanee varios documentos colocados en el cristal de escaneo. El equipo escaneará cada documento por separado y creará archivos independientes o un único archivo de varias páginas.

Escaneo de la tarjeta de ID

Seleccione esta casilla de verificación para escanear ambas caras de la tarjeta de identificación en una página.

Configuración avanzada

Configure los ajustes avanzados haciendo clic en el botón **Configuración avanzada** del cuadro de diálogo de los ajustes de escaneo.

- **Eliminar color de fondo**

Seleccione esta opción para eliminar el color de base de los documentos para que los datos escaneados se vean mejor. Cuando utilice esta función, seleccione uno de estos tres ajustes: alto, medio y bajo.

Predeterminado

Seleccione esta opción para restaurar todos los ajustes a sus valores de configuración de fábrica.



Información relacionada

- [Escaneado mediante el modo avanzado de ControlCenter4 \(Windows®\)](#)
-



Escanear mediante Nuance™ PaperPort™ 14 u otras aplicaciones de Windows®

Puede usar la aplicación Nuance™ PaperPort™ 14 para escanear.

- Para descargar la aplicación Nuance™ PaperPort™ 14, haga clic en  (**Brother Utilities**), seleccione **Más** en la barra de navegación izquierda y, a continuación, haga clic en **PaperPort**.
- Nuance™ PaperPort™ 14 es compatible con Windows® XP Home (SP3 o superior), Windows® XP Professional 32 bits (SP3 o superior), Windows Vista® (SP2 o superior), Windows® 7, Windows® 8, Windows® 8.1 y Windows® 10.
- Para obtener instrucciones detalladas sobre cómo usar cada aplicación, haga clic en el menú **Ayuda** de la aplicación y, a continuación, haga clic en **Guía de procedimientos iniciales** en la cinta **Ayuda**.



Las instrucciones de escaneado indicadas a continuación corresponden a PaperPort™ 14. En otras aplicaciones de Windows®, los pasos que hay que seguir son parecidos. PaperPort™ 14 es compatible con los controladores TWAIN y WIA; en estos pasos se utiliza el controlador TWAIN (recomendado).

- En función del modelo de su equipo, es posible que Nuance™ PaperPort™ 14 no esté incluido. Si no se incluye, puede utilizar otras aplicaciones de software que permitan el escaneado.
1. Cargue el documento.
 2. Inicie PaperPort™ 14.
Realice una de las siguientes acciones:
 - Windows® XP, Windows Vista® y Windows® 7
En la computadora, haga clic en  (**Iniciar**) > **Todos los programas** > **Nuance PaperPort 14** > **PaperPort**.
 - Windows® 8
Haga clic en  (**PaperPort**).
 - Windows® 10
Haga clic en  > **Todas las aplicaciones** > **Nuance PaperPort 14** > **PaperPort**.
 3. Haga clic en el menú **Escritorio** y, a continuación, haga clic en **Configuración de digitalización** en la cinta **Escritorio**.
Aparecerá el panel **Digitalizar u obtener fotografía** en el lateral izquierdo de la pantalla.
 4. Haga clic en **Seleccionar...**
 5. En la lista de escáneres disponibles, seleccione **TWAIN: TW-Brother MFC-XXXX** o **TWAIN: TW-Brother MFC-XXXX LAN** (donde MFC-XXXX es el nombre del modelo de su equipo). Para utilizar el controlador WIA, seleccione el controlador de Brother que tenga el prefijo "WIA".
 6. Active la casilla de verificación **Mostrar el cuadro de diálogo del escáner** en el panel **Digitalizar u obtener fotografía**.
 7. Haga clic en **Digitalizar**.
Aparecerá el cuadro de diálogo de configuración del escáner.

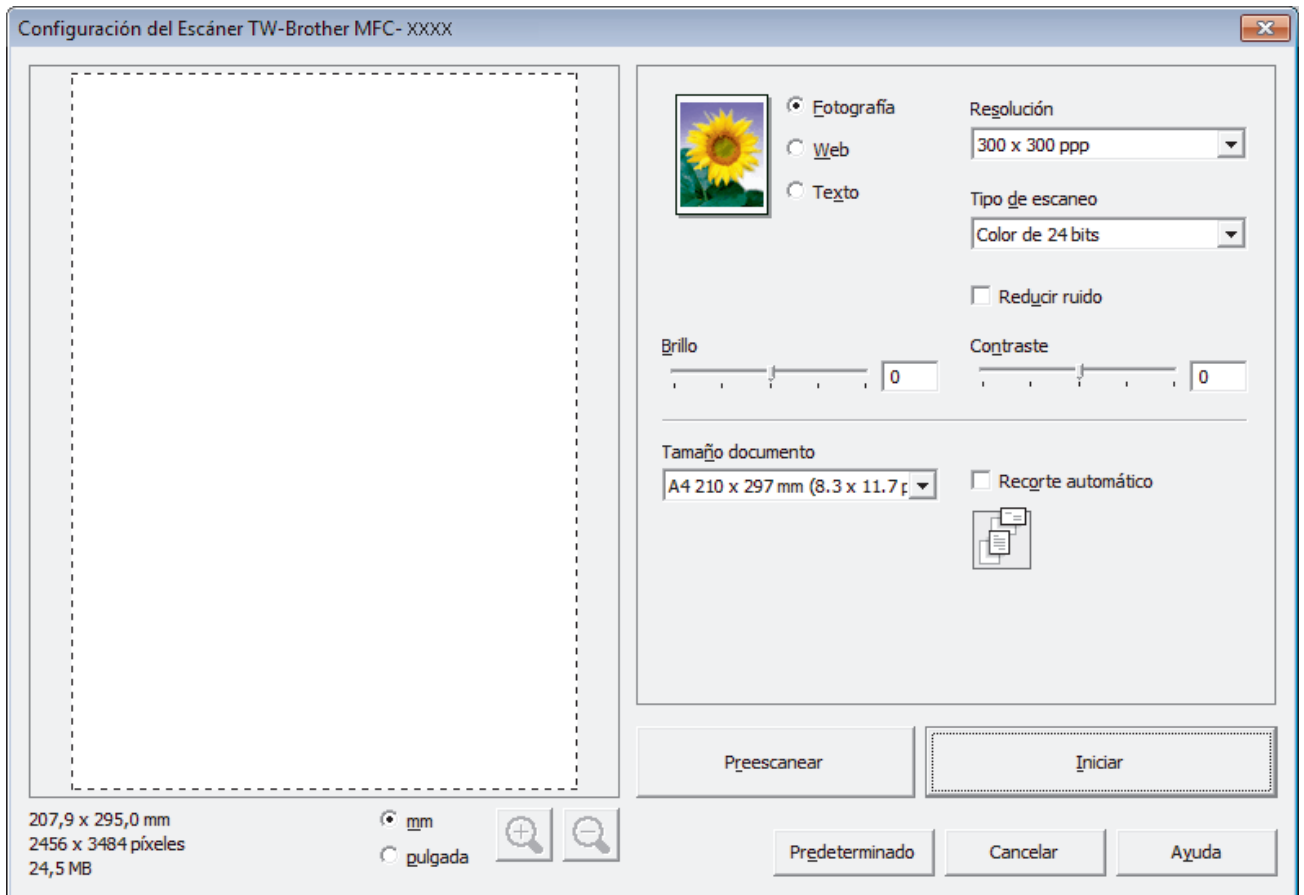

8. Si es necesario, ajuste las siguientes configuraciones en el cuadro de diálogo de configuración del escáner.
9. Haga clic en la lista desplegable **Tamaño documento**, y luego seleccione el tamaño del documento.



- Una vez seleccionado el tamaño del documento, ajuste el área de escaneo manteniendo pulsado el botón izquierdo del ratón y arrastrando el puntero por el área que desee escanear.

10. Haga clic en **Preescanear** si desea obtener una vista previa de la imagen y recortar las partes no deseadas antes de escanear.
11. Haga clic en **Iniciar**.
El equipo comenzará a escanear.



Información relacionada

- [Escanear desde su computadora \(Windows®\)](#)
- [Configuración del controlador TWAIN \(Windows®\)](#)

Configuración del controlador TWAIN (Windows®)

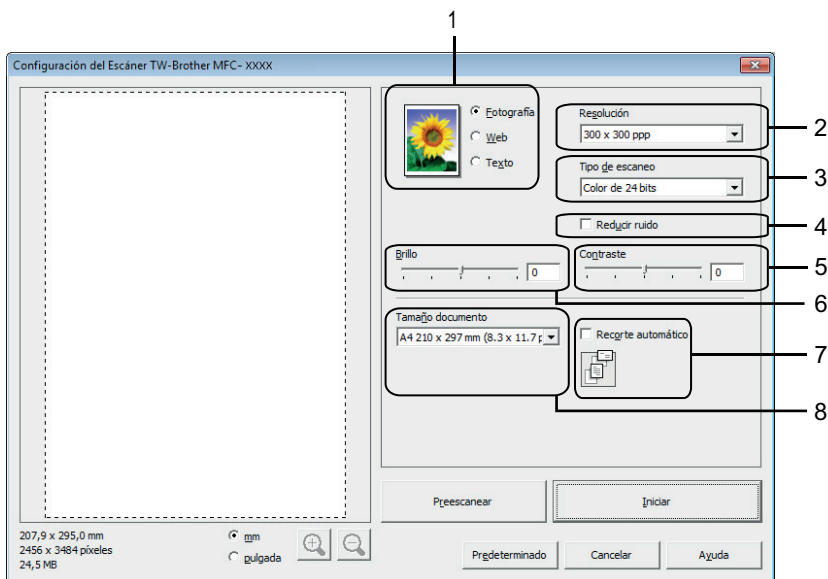

- Tenga en cuenta que los nombres y valores asignables de los elementos pueden variar en función del equipo.
- La opción **Brillo** solo está disponible al seleccionar las opciones de **Blanco y negro**, **Grisés (Difusión de errores)**, **Gris verdadero** o **Color de 24 bits** en los ajustes de **Tipo de escaneo**.
- La opción **Contraste** solo está disponible al seleccionar las opciones de **Grisés (Difusión de errores)**, **Gris verdadero** o **Color de 24 bits** en los ajustes de **Tipo de escaneo**.

1. Escanear

Seleccione la opción **Fotografía**, **Web** o **Texto** dependiendo del tipo de documento que desea escanear.

Escanear (tipo de imagen)		Resolución	Tipo de escaneado
Fotografía	Utilice esta opción para escanear imágenes fotográficas.	300 x 300 ppp	Color de 24 bits
Web	Utilice esta opción para adjuntar la imagen escaneada a páginas web.	100 x 100 ppp	Color de 24 bits
Texto	Utilice esta opción para escanear documentos de texto.	200 x 200 ppp	Blanco y negro

2. Resolución

Seleccione una resolución de escaneado en la lista desplegable **Resolución**. Las resoluciones más altas implican más memoria y tiempo de transferencia, pero producen una imagen escaneada más precisa.

3. Tipo de escaneo

Seleccione entre un rango de profundidades de color para el escaneo.

- **Blanco y negro**
Utilice para texto o imágenes de líneas.
- **Grisés (Difusión de errores)**
Utilice para imágenes fotográficas o gráficos. (La difusión de errores es un método para crear imágenes grises simuladas sin utilizar puntos grises verdaderos. Los puntos negros se colocan en un patrón específico para proporcionar un aspecto gris).

- **Gris verdadero**

Utilice para imágenes fotográficas o gráficos. Este modo es más exacto porque utiliza hasta 256 sombras de grises.

- **256 colores**

Utilice esta opción para ilustraciones en color sencillas que no necesiten utilizar la gama de colores completa. Este modo utiliza hasta 256 colores para escanear imágenes.

- **Color de 24 bits**

Utilice para crear una imagen con la reproducción de color más exacta. Este modo utiliza hasta 16,8 millones de colores para escanear la imagen, pero demanda la mayor cantidad de memoria y lleva un tiempo de transferencia más largo.

4. Reducir ruido

Gracias a esta opción se puede mejorar la calidad de las imágenes escaneadas. La opción **Reducir ruido** solo está disponible al seleccionar la opción **Color de 24 bits** y una resolución de escaneado de **300 x 300 ppp**, **400 x 400 ppp** o **600 x 600 ppp**.

5. Contraste

Aumente o disminuya el nivel de **Contraste** desplazando la barra deslizante hacia la derecha o hacia la izquierda. Al aumentar el nivel, se destacan las áreas oscuras y claras de la imagen, mientras que al disminuirlo, se revelan con mayor detalle las áreas grises. También puede ajustar el nivel de contraste introduciendo un valor en el campo.

6. Brillo

Ajuste el nivel **Brillo** arrastrando el control deslizante a la derecha o izquierda para aclarar u oscurecer la imagen. Si la imagen escaneada es demasiado clara, ajuste un nivel de brillo más bajo y vuelva a escanear el documento. Si la imagen es demasiado oscura, ajuste un nivel de brillo más alto y vuelva a escanear el documento.

7. Recorte automático

Escanee varios documentos colocados en el cristal de escaneado. El equipo escaneará cada documento por separado y creará archivos independientes o un único archivo de varias páginas.

8. Tamaño documento

Seleccione el tamaño exacto de su documento entre una variedad de tamaños de escaneo predefinidos. **Automático** significa que el equipo detectará automáticamente el **Tamaño documento**.

Si selecciona **Personalizar**, aparecerá el cuadro de diálogo **Tamaño documento personalizado**, donde podrá especificar el tamaño del documento.

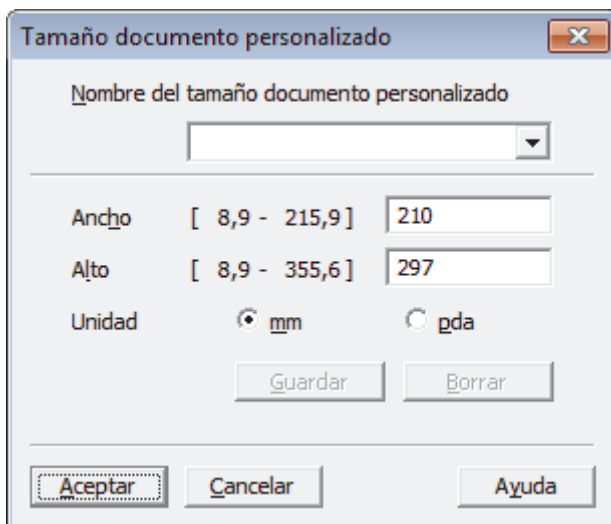

✓ Información relacionada

- Escanear mediante Nuance™ PaperPort™ 14 u otras aplicaciones de Windows®

Escaneado mediante la galería fotográfica de Windows® o fax y escáner de Windows®

También puede utilizar las aplicaciones de galería fotográfica de Windows® o fax y escáner de Windows® para escanear.

- Estas aplicaciones utilizan el controlador de escáner WIA.
- Si desea recortar una parte de una página tras haber hecho un escaneado previo del documento, deberá escanear mediante el cristal de escaneado (también llamado escáner de superficie plana).

1. Cargue el documento.
2. Inicie la aplicación de escaneado. Realice una de las siguientes acciones:
 - (Galería fotográfica de Windows®)
Haga clic en **Archivo > Importar desde una cámara o escáner**.
 - (Fax y escáner de Windows®)
Haga clic en **Archivo > Nuevo > Digitalizar**.
3. Seleccione el escáner que desee utilizar.
4. Haga clic en **Importar** u **Aceptar**.
Aparecerá el cuadro de diálogo **Nueva digitalización**.

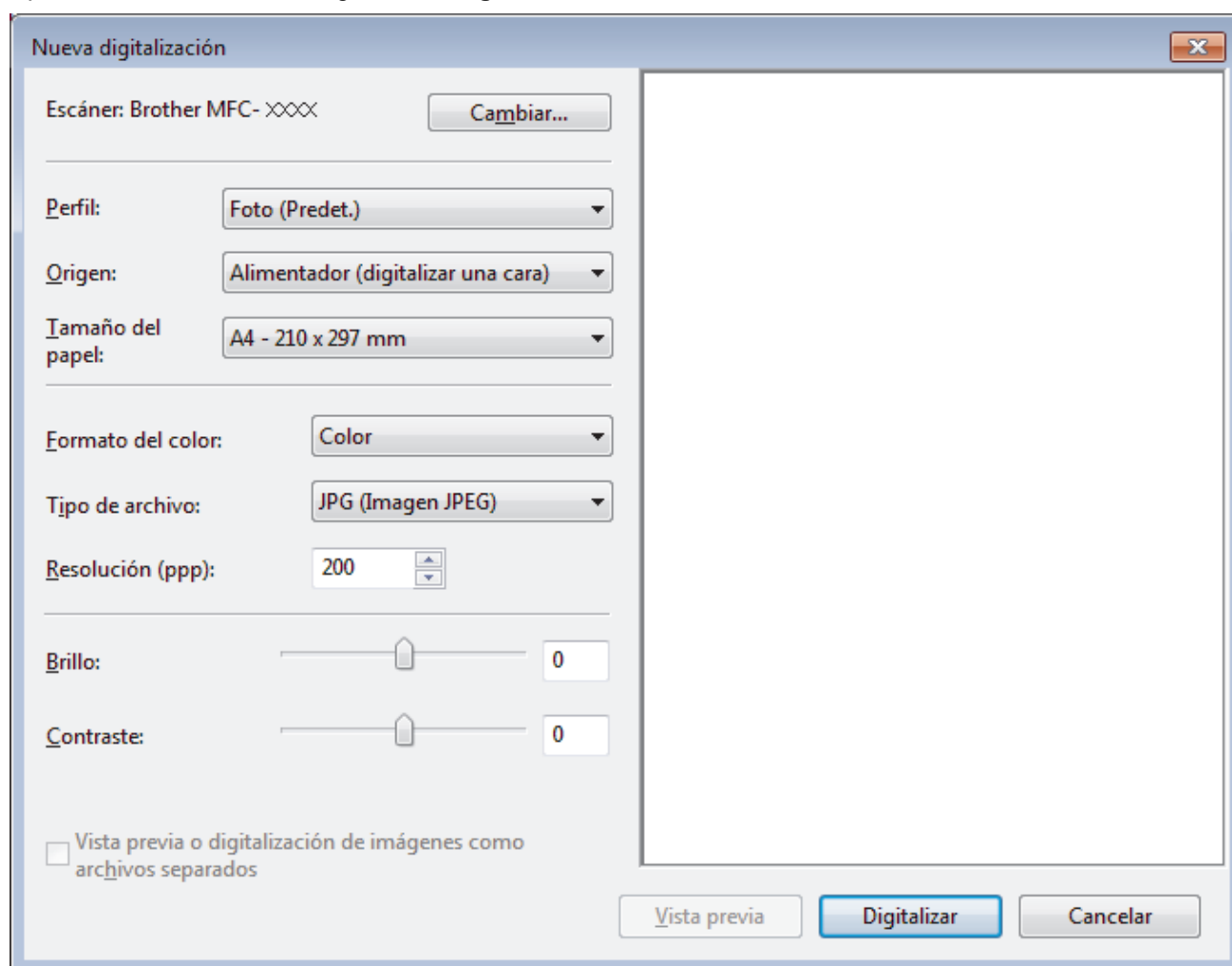

5. Si es necesario, configure las siguientes opciones en el cuadro de diálogo Configuración del escáner.
La resolución máxima del escáner se puede configurar en 1200 ppp. Si desea escanear con una resolución más alta, utilice el software **Utilidad del Escáner** de **Brother Utilities**.

6. Haga clic en **Digitalizar**.

El equipo comenzará a escanear el documento.



Información relacionada

- [Escanear desde su computadora \(Windows®\)](#)
 - [Ajustes del controlador WIA \(Windows®\)](#)
-

Ajustes del controlador WIA (Windows®)

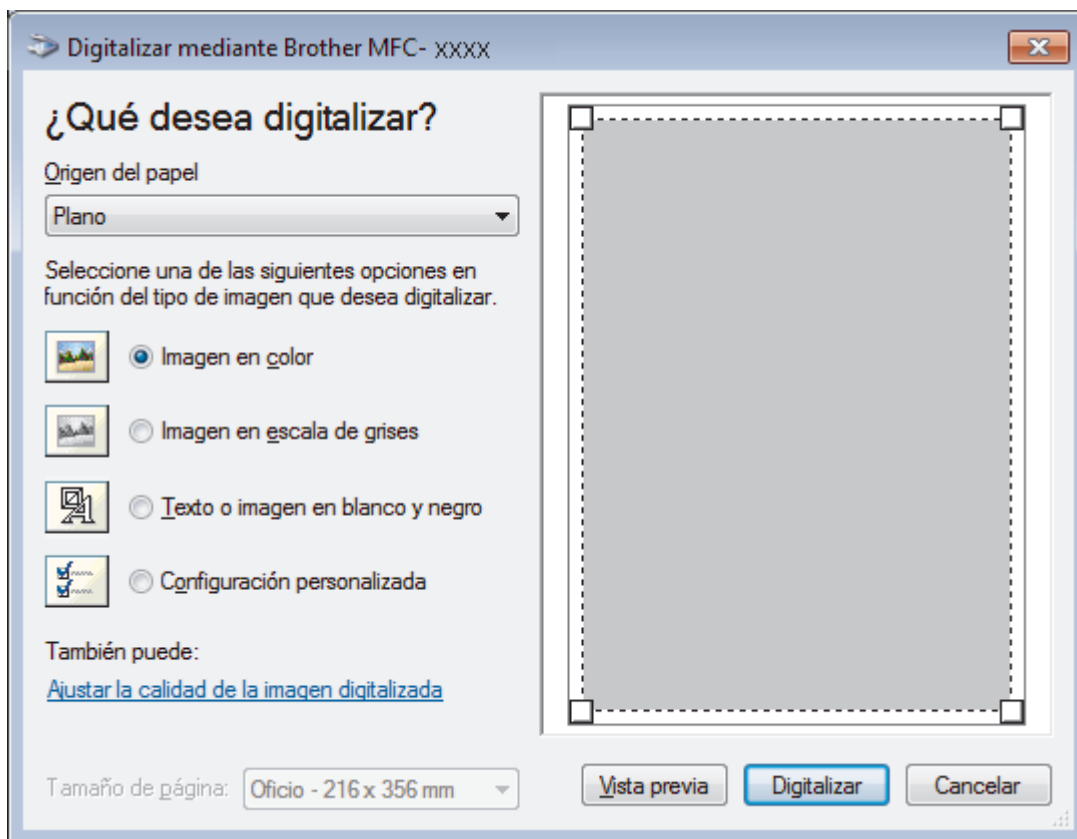

Origen del papel

Seleccione las opciones **Alimentador de documentos** o **Plano** en la lista desplegable.

Tipo de imagen

Seleccione **Imagen en color**, **Imagen en escala de grises**, **Texto o imagen en blanco y negro** o **Configuración personalizada** según el tipo de documento que desea escanear.

Para cambiar la configuración avanzada, pulse el enlace **Ajustar la calidad de la imagen digitalizada**.

Tamaño de página

La opción **Tamaño de página** estará disponible cuando haya seleccionado **Alimentador de documentos** como la opción del **Origen del papel**.



Brillo

Establezca el nivel de **Brillo** desplazando la barra deslizante hacia la derecha o hacia la izquierda para aclarar u oscurecer la imagen. Si la imagen escaneada queda demasiado clara, reduzca el nivel de brillo y vuelva a escanear el documento. Si la imagen queda demasiado oscura, incremente el nivel de brillo y vuelva a escanear el documento.

Contraste

Aumente o disminuya el nivel de **Contraste** desplazando el control deslizante a la derecha o a la izquierda. Al aumentar el nivel se destacan las áreas oscuras y claras de la imagen, mientras que al disminuirlo se revelan con mayor detalle las áreas grises. También puede ajustar el nivel de contraste introduciendo un valor en el campo.

Resolución (PPP)

Seleccione una resolución de escaneado desde la lista **Resolución (PPP)**. Las resoluciones más altas implican más memoria y tiempo de transferencia, pero producen una imagen escaneada más precisa.



Información relacionada

- [Escaneado mediante la galería fotográfica de Windows® o fax y escáner de Windows®](#)

Instalación de BookScan Enhancer y Whiteboard Enhancer (Windows®)

BookScan Enhancer y Whiteboard Enhancer son aplicaciones de procesamiento de imágenes. BookScan Enhancer puede corregir automáticamente imágenes escaneadas de libros. Whiteboard Enhancer puede limpiar y mejorar texto e imágenes de fotografías tomadas de una whiteboard.

Estas aplicaciones no están disponibles para Windows Server® serie 2003/2008/2012.

- El equipo debe estar encendido y conectado a la computadora.
- La computadora debe estar conectada a Internet.
- Debe iniciar sesión con privilegios de acceso de administrador.

1. Haga clic en  (**Brother Utilities**).
2. Seleccione su equipo en la lista desplegable.
3. Seleccione **Más** en la barra de navegación izquierda.
4. Haga clic en **BookScan&Whiteboard Suite** y siga las instrucciones que aparecen en la pantalla para realizar la instalación.

Información relacionada

- [Escanear desde su computadora \(Windows®\)](#)

Escaneado desde la computadora (Macintosh)

Hay varias maneras de utilizar el Macintosh para escanear fotografías y documentos en el equipo Brother. Utilice las aplicaciones de software proporcionadas por Brother o su aplicación favorita para escanear.

- [Escanear mediante ControlCenter2 \(Mac\)](#)
- [Escaneado mediante Presto! PageManager u otras aplicaciones compatibles con TWAIN \(Macintosh\)](#)

Escanear mediante ControlCenter2 (Mac)

Utilice el software ControlCenter de Brother para escanear fotografías y grabarlas como documentos JPEG o PDF u otros formatos.

- [Escanear mediante ControlCenter2 \(Mac\)](#)
- [Guardar los datos escaneados como documento PDF en un directorio mediante ControlCenter2 \(Macintosh\)](#)
- [Escanear ambas caras de una cédula de identidad mediante ControlCenter2 \(Macintosh\)](#)
- [Escaneado como adjunto de un correo electrónico mediante ControlCenter2 \(Macintosh\)](#)
- [Escaneado como documento de texto modificable \(OCR\) mediante ControlCenter2 \(Macintosh\)](#)
- [Escanear a un archivo de Office mediante ControlCenter2 \(Macintosh\)](#)
- [Configuración de escaneado para ControlCenter2 \(Macintosh\)](#)

Escanear mediante ControlCenter2 (Mac)

Envíe fotografías y gráficos escaneados directamente a la computadora.

1. Cargue el documento.
2. En la barra de menú **Finder**, haga clic en **Ir > Aplicaciones > Brother** y, a continuación, haga doble clic en el icono  (**ControlCenter**).

Aparece la pantalla **ControlCenter2**.

3. Haga clic en la pestaña **ESCANEAR**.



4. Haga clic en el botón **Imagen**.
Aparece el cuadro de diálogo de configuración de escáner.



5. Cambie los ajustes de escaneado, como formato de archivo, nombre de archivo, ruta del archivo de destino, resolución o color, si es necesario.



Para cambiar el nombre de archivo o la ruta del archivo de destino, haga clic en **Cambiar...**

6. Haga clic en el botón **Iniciar escaneado**.

El equipo comenzará a escanear. La imagen escaneada se abrirá en la aplicación que ha seleccionado.



Información relacionada

- [Escanear mediante ControlCenter2 \(Mac\)](#)

Inicio > Escanear > Escaneado desde la computadora (Macintosh) > Escanear mediante ControlCenter2 (Mac) > Guardar los datos escaneados como documento PDF en un directorio mediante ControlCenter2 (Macintosh)

Guardar los datos escaneados como documento PDF en un directorio mediante ControlCenter2 (Macintosh)

1. Cargue el documento.
2. En la barra de menú **Finder**, haga clic en **Ir > Aplicaciones > Brother** y, a continuación, haga doble clic en el icono  (**ControlCenter**).

Aparece la pantalla **ControlCenter2**.

3. Haga clic en la pestaña **ESCANEAR**.



4. Haga clic en el botón **Archivo**.
Aparece el cuadro de diálogo de configuración de escáner.

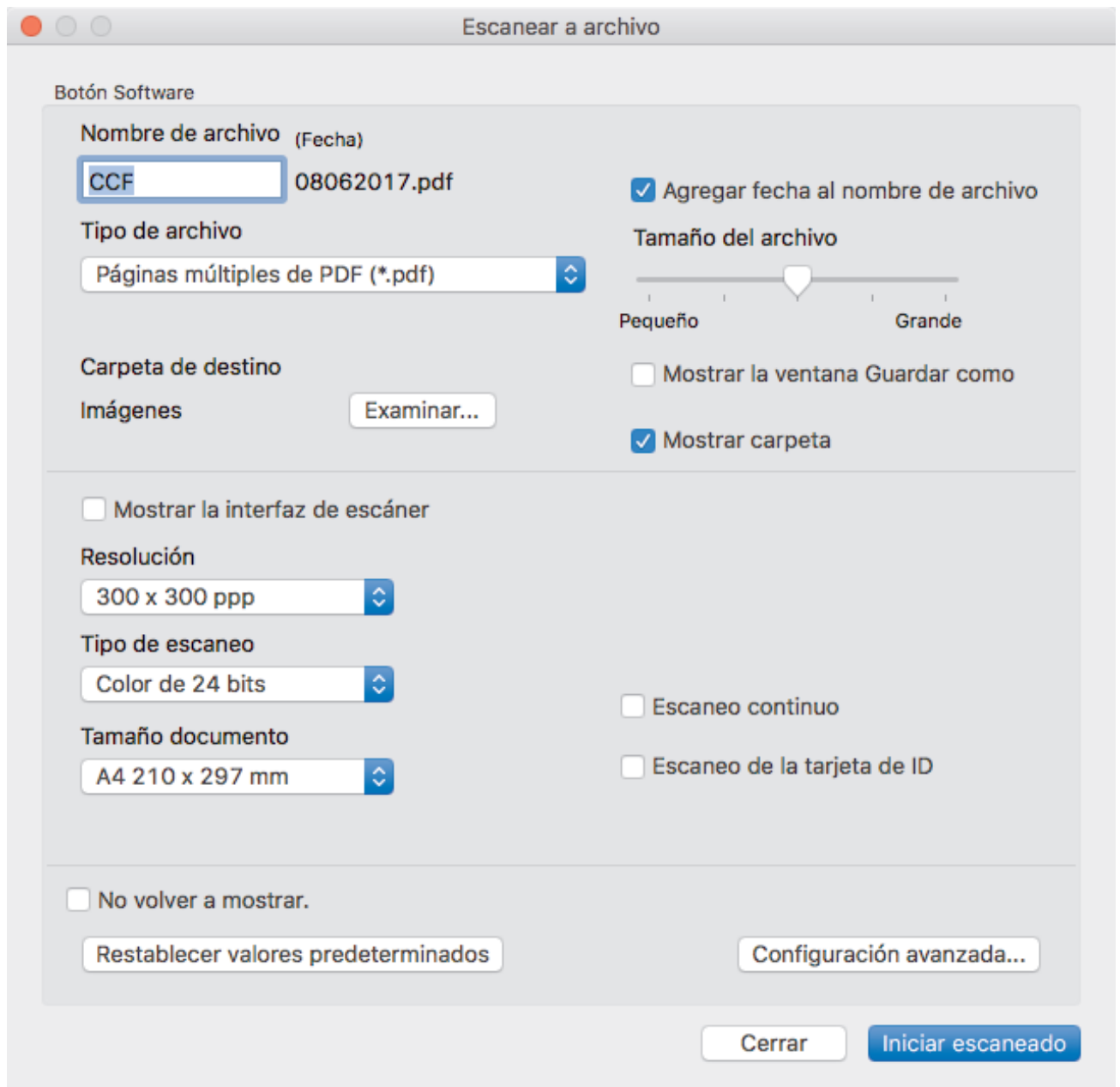

- Haga clic en el menú emergente **Tipo de archivo** y, a continuación, seleccione **PDF (*.pdf)**.



Para guardar el documento como PDF protegido con contraseña, seleccione **PDF seguro (*.pdf)** desde el menú emergente **Tipo de archivo**, escriba la contraseña en los campos **Contraseña** y **Repita contraseña**, y luego haga clic en **Aceptar**.

- Cambie los ajustes de escaneado, como formato de archivo, nombre de archivo, carpeta de destino, resolución o color, si es necesario.
- Haga clic en el botón **Iniciar escaneado**.
El equipo comenzará a escanear. El archivo se guardará en la carpeta que seleccionó.



Información relacionada

- [Escanear mediante ControlCenter2 \(Mac\)](#)

Escanear ambas caras de una cédula de identidad mediante ControlCenter2 (Macintosh)

1. Coloque una cédula de identidad en el cristal de escaneado.
2. En la barra de menú **Finder**, haga clic en **Ir > Aplicaciones > Brother** y, a continuación, haga doble clic en el icono  (**ControlCenter**).

Aparece la pantalla **ControlCenter2**.

3. Haga clic en la pestaña **ESCANEAR**.



4. Haga clic en el botón **Archivo**.
Aparece el cuadro de diálogo de configuración de escáner.

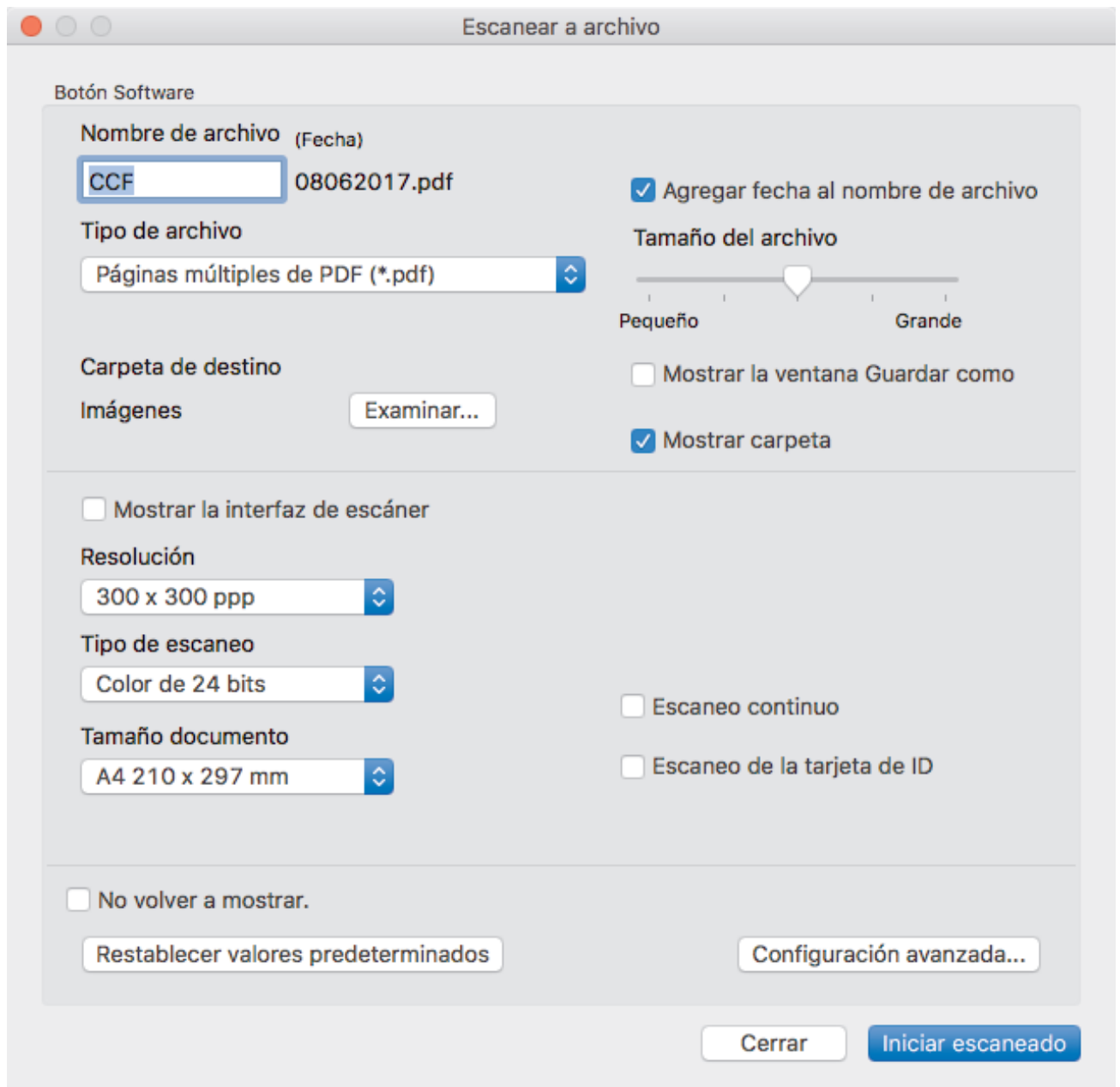

5. Active la casilla de verificación **Escaneo de la tarjeta de ID**. Aparecerá el cuadro de diálogo de las instrucciones.
6. Lea las instrucciones en la pantalla, y luego pulse **Aceptar**.
7. Configure otros ajustes, si es necesario.
8. Haga clic en el botón **Iniciar escaneado**.
El equipo inicia el escaneo en una cara de la tarjeta de identificación.
9. Después de que el equipo haya escaneado una cara, dé vuelta la tarjeta de identificación y, a continuación, haga clic en **Continuar** para escanear la otra cara.
10. Haga clic en **Finalizar**.

✓ Información relacionada

- [Escanear mediante ControlCenter2 \(Mac\)](#)

Escaneado como adjunto de un correo electrónico mediante ControlCenter2 (Macintosh)

Permite enviar un documento escaneado como archivo adjunto a un correo electrónico.

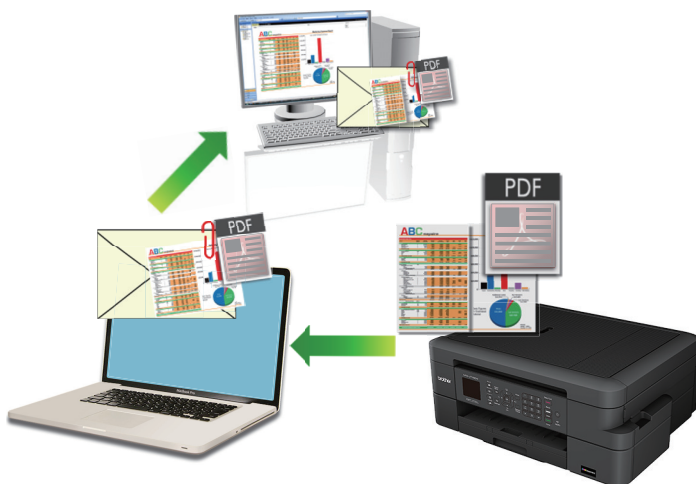

La función Escanear a correo electrónico no es compatible con los servicios de correo web. Utilice la función Escanear a imagen o Escanear a archivo para escanear un documento o una imagen y, a continuación, adjuntar el archivo escaneado a un mensaje de correo electrónico.

1. Cargue el documento.
2. En la barra de menú **Finder**, haga clic en **Ir > Aplicaciones > Brother** y, a continuación, haga doble clic en el icono  (**ControlCenter**).

Aparece la pantalla **ControlCenter2**.

3. Haga clic en la pestaña **ESCANEAR**.



4. Haga clic en el botón **Correo Electrónico**.
Aparece el cuadro de diálogo de configuración de escáner.



5. Cambie los ajustes de escaneado, como formato de archivo, nombre de archivo, ruta del archivo de destino, resolución o color, si es necesario.



Para cambiar el nombre de archivo o la ruta del archivo de destino, haga clic en **Cambiar...**

6. Haga clic en el botón **Iniciar escaneado**.

El equipo comenzará a escanear. Su aplicación de correo electrónico predeterminada se abrirá y la imagen escaneada se adjuntará a un nuevo correo electrónico en blanco.



Información relacionada

- [Escanear mediante ControlCenter2 \(Mac\)](#)

Escaneado como documento de texto modificable (OCR) mediante ControlCenter2 (Macintosh)

El equipo puede convertir los caracteres de un documento escaneado en datos de texto mediante la tecnología de reconocimiento óptico de caracteres (OCR). A continuación, podrá editar el texto con el procesador de textos de su elección.



- Macintosh

Presto! PageManager debe estar instalado en la computadora.

Descargue Presto! PageManager desde nj.newsoft.com.tw/download/brother/PM9SEInstaller_BR_multilang2.dmg.



La función Escanear a OCR está disponible en varios idiomas.

1. Cargue el documento.
2. En la barra de menú **Finder**, haga clic en **Ir > Aplicaciones > Brother** y, a continuación, haga doble clic en el icono  (**ControlCenter**).

Aparece la pantalla **ControlCenter2**.

3. Haga clic en la pestaña **ESCANEAR**.



4. Haga clic en el botón **OCR**.
Aparece el cuadro de diálogo de configuración de escáner.

Escanear a OCR

Botón Software

Aplicación de destino

Tipo de archivo

Ruta del archivo de destino
 Imágenes/CCO08062017.txt

Mostrar la interfaz de escáner

Resolución

Tipo de escaneo
 Escaneo continuo

Tamaño documento
 Escaneo de la tarjeta de ID

No volver a mostrar.

5. Cambie los ajustes de escaneado, como formato de archivo, nombre de archivo, ruta del archivo de destino, resolución o color, si es necesario.



Para cambiar el nombre de archivo o la ruta del archivo de destino, haga clic en **Cambiar...**

6. Haga clic en el botón **Iniciar escaneado**.

El equipo escanea el documento, lo convierte en texto editable y luego lo envía a su aplicación de procesador de texto predeterminado.



Información relacionada

- [Escanear mediante ControlCenter2 \(Mac\)](#)

Escanear a un archivo de Office mediante ControlCenter2 (Macintosh)

El equipo puede convertir los datos escaneados en un archivo de Microsoft® Word o en un archivo de Microsoft® PowerPoint®.

Para utilizar esta función, el equipo Brother debe conectarse a una red que tenga acceso a Internet a través de una conexión cableada o inalámbrica.

1. Cargue el documento.
2. En la barra de menú **Finder**, haga clic en **Ir > Aplicaciones > Brother** y, a continuación, haga doble clic en el icono  (**ControlCenter**).

Aparece la pantalla **ControlCenter2**.

3. Haga clic en la pestaña **ESCANEAR**.



4. Haga clic en el botón **Correo Electrónico** o **Archivo**.
Aparece el cuadro de diálogo de la configuración de escaneado.
5. Haga clic en el menú emergente **Tipo de archivo** y, a continuación, seleccione la opción **Microsoft Office Word (*.docx)** o **Microsoft Office PowerPoint (*.pptx)**.
Si aparece un cuadro de diálogo con un mensaje relativo a la conexión de Internet, lea la información y haga clic en **OK**.
6. Cambie los ajustes de escaneado, si es necesario.
7. Haga clic en el botón **Iniciar escaneado**.

✓ Información relacionada

- [Escanear mediante ControlCenter2 \(Mac\)](#)

Configuración de escaneado para ControlCenter2 (Macintosh)

Ajustes	Funciones aplicables			
	Imagen	OCR	Correo Electrónico	Archivo
Aplicación de destino/Aplicación de correo electrónico	Sí	Sí	Sí	-
Tipo de archivo	Sí	Sí	Sí	Sí
Tamaño del archivo	Sí	-	Sí	Sí
Software OCR (solo disponible para determinados modelos)	-	Sí	-	-
Idioma de OCR (solo disponible para determinados modelos)	-	Sí	-	-
Ruta del archivo de destino	Sí	Sí	Sí	-
Nombre de archivo	Sí	Sí	Sí	Sí
Agregar fecha al nombre de archivo	Sí	Sí	Sí	Sí
Carpeta de destino	Sí	Sí	Sí	Sí
Mostrar la ventana Guardar como	-	-	-	Sí
Resolución	Sí	Sí	Sí	Sí
Tipo de escaneo	Sí	Sí	Sí	Sí
Tamaño documento	Sí	Sí	Sí	Sí
Escaneo continuo	Sí	Sí	Sí	Sí
Escaneo de la tarjeta de ID	Sí	Sí	Sí	Sí
Mostrar la interfaz de escáner	Sí	Sí	Sí	Sí
Configuración avanzada...	Sí	Sí	Sí	Sí
Restablecer valores predeterminados	Sí	Sí	Sí	Sí

Aplicación de destino/Aplicación de correo electrónico

Puede seleccionar la aplicación con la que se abrirán los datos escaneados. Solo puede seleccionar aplicaciones que estén instaladas en la computadora.

- **Añadir**

Agregue una aplicación al menú emergente.

Escriba el nombre de la aplicación en el campo **Nombre de la aplicación** (hasta 30 caracteres) y seleccione su aplicación preferida haciendo clic en el botón **Examinar...** Seleccione la opción **Tipo de archivo** del menú emergente.

- **Eliminar**

Borre una aplicación que haya agregado al menú emergente.

Seleccione la aplicación del menú emergente **Nombre de la aplicación** y, a continuación, haga clic en **Eliminar**.

Tipo de archivo

Seleccione el tipo de archivo que desea utilizar para los datos escaneados.

Tamaño del archivo

Cambie el tamaño de archivo moviendo el control deslizante **Tamaño del archivo** a la derecha o izquierda.

Idioma de OCR

Establezca el idioma del reconocimiento óptico de caracteres (OCR) de modo que coincida con el idioma en el que está redactado el texto del documento escaneado (solo disponible para determinados modelos).

Ruta del archivo de destino

Haga clic en el botón **Cambiar...** para cambiar el prefijo del nombre del archivo y la ruta de la carpeta de destino.

Nombre de archivo

Escriba un prefijo para el nombre del archivo, en caso necesario. Para cambiar el prefijo para las funciones **Imagen**, **OCR** y **Correo Electrónico**, haga clic en **Cambiar...**

Agregar fecha al nombre de archivo

Introduce automáticamente la fecha en el nombre de archivo de la imagen escaneada. Para introducir la fecha en el nombre de archivo de las funciones **Imagen**, **OCR** y **Correo Electrónico**, haga clic en **Cambiar...**

Carpeta de destino

Para cambiar la carpeta de las funciones **Imagen**, **OCR** y **Correo Electrónico**, haga clic en **Cambiar...** Haga clic en **Examinar...** para seleccionar la carpeta en la que desea guardar el documento escaneado. Seleccione la opción **Mostrar carpeta** para que se muestre automáticamente la carpeta de destino después de haber guardado los datos escaneados en un **Archivo**.

Mostrar la ventana Guardar como

Seleccione esta opción para especificar el destino de la imagen escaneada cada vez que escanee.

Resolución

Seleccione una resolución de escaneo desde el menú emergente **Resolución**. Las resoluciones más altas implican más memoria y tiempo de transferencia, pero producen una imagen escaneada más precisa.

Tipo de escaneo

Seleccione entre un rango de profundidades de color para el escaneo.

- **Blanco y negro**
Utilice para texto o imágenes de líneas.
- **Grisés (Difusión de errores)**
Utilice para imágenes fotográficas o gráficos. (La difusión de errores es un método para crear imágenes grises simuladas sin utilizar puntos grises verdaderos. Los puntos negros se colocan en un patrón específico para proporcionar un aspecto gris).
- **Gris verdadero**
Utilice para imágenes fotográficas o gráficos. Este modo es más exacto porque utiliza hasta 256 sombras de grises.
- **Color de 24 bits**
Utilice para crear una imagen con la reproducción de color más exacta. Este modo utiliza hasta 16,8 millones de colores para escanear la imagen, pero demanda la mayor cantidad de memoria y lleva un tiempo de transferencia más largo.
- **Automático**
Utilícelo para cualquier tipo de documento. Este modo selecciona automáticamente una profundidad de color adecuada para el documento.

Tamaño documento

El tamaño del documento está configurado en Carta de forma predeterminada. Para obtener una velocidad de escaneo mayor, seleccione el tamaño exacto del documento en la lista desplegable **Tamaño documento**.

- Si selecciona la opción **1 a 2 (A4)**, la imagen escaneada se dividirá en dos documentos de tamaño A5.

Escaneo continuo

Seleccione esta opción para escanear varias páginas desde el cristal de escaneo o la unidad ADF (disponible solo para determinados modelos). Después de escanear una página, puede continuar

escaneando o terminar. Con este método, el número de páginas que pueden escanearse supera la capacidad máxima de la unidad ADF.

Escaneo de la tarjeta de ID

Seleccione esta casilla de verificación para escanear ambas caras de la tarjeta de identificación en una página.

Mostrar la interfaz de escáner

Seleccione esta casilla de verificación para recortar una parte de la página escaneada luego del preescaneado del documento.

Configuración avanzada...

Configure los ajustes avanzados haciendo clic en el botón **Configuración avanzada...** del cuadro de diálogo de los ajustes de escaneado.

- **Brillo**

Ajuste el nivel **Brillo** arrastrando el control deslizante a la derecha o izquierda para aclarar u oscurecer la imagen. Si la imagen escaneada es demasiado clara, ajuste un nivel de brillo más bajo y vuelva a escanear el documento. Si la imagen es demasiado oscura, ajuste un nivel de brillo más alto y vuelva a escanear el documento.

- **Contraste**

Aumente o disminuya el nivel de **Contraste** desplazando la barra deslizante hacia la derecha o hacia la izquierda. Al aumentar el nivel, se destacan las áreas oscuras y claras de la imagen, mientras que al disminuirlo, se revelan con mayor detalle las áreas grises.

- **Eliminar color de fondo**

Seleccione esta opción para eliminar el color de base de los documentos para que los datos escaneados se vean mejor. Cuando utilice esta función, seleccione uno de estos tres ajustes: alto, medio y bajo.

Restablecer valores predeterminados

Seleccione esta opción para restaurar todos los ajustes a sus valores de configuración de fábrica.



Información relacionada

- [Escanear mediante ControlCenter2 \(Mac\)](#)
-

Escaneado mediante Presto! PageManager u otras aplicaciones compatibles con TWAIN (Macintosh)

- Descargue Presto! PageManager desde nj.newsoft.com.tw/download/brother/PM9SEInstaller_BR_multilang2.dmg.
- Su unidad de disco duro debe tener al menos 400 MB de espacio en disco libre para instalación.
- Presto! PageManager es compatible con macOS v10.10.5, v10.11.x, v10.12.x.
- Para obtener más información sobre la aplicación, consulte el archivo de ayuda Presto! PageManager. Puede acceder a esto desde el menú Ayuda de Presto! PageManager.



Siga los pasos que figuran a continuación cuando use Presto! PageManager. Las instrucciones para usar otras aplicaciones que admiten las especificaciones de TWAIN son muy similares.

1. Inicie Presto! PageManager.

La primera vez que utiliza el controlador TWAIN de Brother, debe definirlo como el controlador predeterminado. Para definir el controlador TWAIN de Brother como el controlador predeterminado, haga lo siguiente:

- a. Haga clic en el menú **Archivo** y, a continuación, seleccione la opción **Seleccionar fuente....**
- b. Seleccione la opción **Brother TWAIN** y, a continuación, haga clic en **Seleccionar**.

2. Haga clic en el menú **Archivo** y, a continuación, seleccione la opción **Adquirir datos de imagen....**

Aparece el cuadro de diálogo de configuración de escáner.

3. Si es necesario, cambie los ajustes de escaneado, como las opciones **Resolución**, **Tipo de escaneo** o **Ajuste Imagen**.

-
- Haga clic en el menú emergente **Tamaño documento** y, a continuación, seleccione su tamaño de documento.
 - Haga clic en la opción **Preescanear** para realizar una vista previa de su imagen y recortar partes no deseadas antes del escaneado.



-
- Tras seleccionar un tamaño de documento, ajuste la zona de escaneado manteniendo pulsado el botón del ratón y arrastrando el puntero del ratón a la zona que desea escanear.
-

- Haga clic en **Iniciar**.

El equipo comenzará a escanear.



Información relacionada

- [Escaneado desde la computadora \(Macintosh\)](#)
 - [Configuración del controlador TWAIN \(Macintosh\)](#)
-

Configuración del controlador TWAIN (Macintosh)

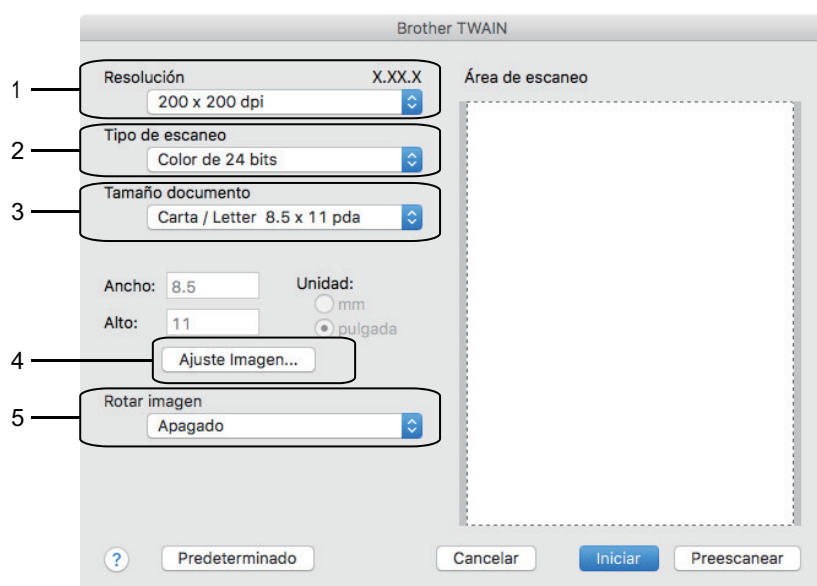

- Los nombres y valores asignables de los elementos pueden variar en función del equipo.
- El ajuste **Brillo** solo está disponible cuando selecciona **Blanco y negro**, **Grisés (Difusión de errores)**, **Gris verdadero** o **Color de 24 bits** en las opciones de **Tipo de escaneo**.
- El ajuste **Contraste** solo está disponible cuando selecciona **Grisés (Difusión de errores)**, **Gris verdadero** o **Color de 24 bits** en las opciones de **Tipo de escaneo**.

1. Resolución

Seleccione una resolución para el escaneado en el menú emergente **Resolución**. Las resoluciones más altas implican más memoria y tiempo de transferencia, pero producen una imagen escaneada más precisa.

2. Tipo de escaneo

Seleccione entre un rango de profundidades de color para el escaneo.

- **Blanco y negro**
Utilice para texto o imágenes de líneas.
- **Grisés (Difusión de errores)**
Utilice para imágenes fotográficas o gráficos. (La difusión de errores es un método para crear imágenes grises simuladas sin utilizar puntos grises verdaderos. Los puntos negros se colocan en un patrón específico para proporcionar un aspecto gris).
- **Gris verdadero**
Utilice para imágenes fotográficas o gráficos. Este modo es más exacto porque utiliza hasta 256 sombras de grises.
- **256 colores**
(no disponible con el software ControlCenter de Brother y Presto! PageManager 9 o posterior)
Utilice para las ilustraciones simples en color que no utilicen el espectro a todo color. Este modo utiliza hasta 256 colores para crear imágenes.
- **Color de 24 bits**
Utilice para crear una imagen con la reproducción de color más exacta. Este modo utiliza hasta 16,8 millones de colores para escanear la imagen, pero demanda la mayor cantidad de memoria y lleva un tiempo de transferencia más largo.

3. Tamaño documento

Seleccione el tamaño exacto del documento a partir de una selección de tamaños de escaneo predefinidos. **Automático** significa que el equipo detecta automáticamente el **Tamaño documento**.

- Si selecciona **Personalizar**, puede especificar el tamaño del documento.

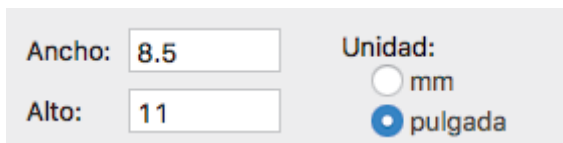

Formulario de configuración de tamaño de documento. Incluye campos para Ancho (8.5) y Alto (11), y una sección de Unidad con radio buttons para mm y pulgada (seleccionada).

4. Ajuste Imagen

Haga clic en el botón **Ajuste Imagen** para ajustar otras opciones de calidad de la imagen.



Panel de ajuste de imagen. Incluye opciones para Personalizar (seleccionada), Brillo (control deslizante a 0), Contraste (control deslizante a 0), ColorSync (no seleccionada), Correspondencia (Por percepción), Perfil Escaner (Brother sRGB Scanner), y Reducir ruido (no seleccionado). Botones Cancelar y Aceptar.

Brillo

Ajuste el nivel **Brillo** arrastrando el control deslizante a la derecha o izquierda para aclarar u oscurecer la imagen. Si la imagen escaneada es demasiado clara, ajuste un nivel de brillo más bajo y vuelva a escanear el documento. Si la imagen es demasiado oscura, ajuste un nivel de brillo más alto y vuelva a escanear el documento. Además, puede introducir un valor en el cuadro para definir el brillo.

Contraste

Aumente o disminuya el nivel de **Contraste** desplazando el control deslizante a la derecha o a la izquierda. Al aumentar el nivel se destacan las áreas oscuras y claras de la imagen, mientras que al disminuirlo se revelan con mayor detalle las áreas grises. También puede escribir un valor en la casilla para ajustar el contraste.

Reducir ruido

Mejore e intensifique la calidad de las imágenes escaneadas con esta selección. La opción **Reducir ruido** está disponible cuando selecciona la opción **Color de 24 bits** y las resoluciones del escáner **300 x 300 ppp**, **400 x 400 ppp** o **600 x 600 ppp**.



Información relacionada

- [Escaneo mediante Presto! PageManager u otras aplicaciones compatibles con TWAIN \(Macintosh\)](#)

Cómo copiar

- Copiar un documento
- Ampliar o reducir imágenes copiadas
- Ordenar copias
- Hacer copias del formato de página (N en 1 o póster)
- Copia a 2 caras
- Copiar una tarjeta de ID
- Opciones de copia

Copiar un documento

1. Asegúrese de que ha cargado el papel del tamaño correcto en la bandeja de papel.
2. Realice una de las siguientes acciones:
 - Coloque el documento *cara abajo* en el cristal de escaneado.

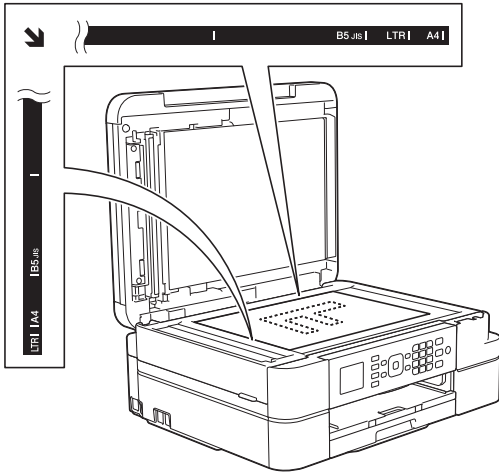

- Coloque el documento *cara abajo* en la unidad ADF.
(Si va a copiar varias páginas, se recomienda utilizar la unidad ADF).

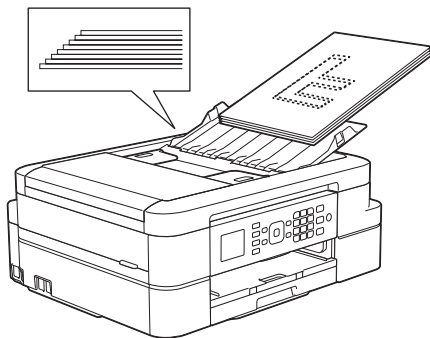

3. Pulse  (**COPY**).

En la pantalla LCD se muestra:

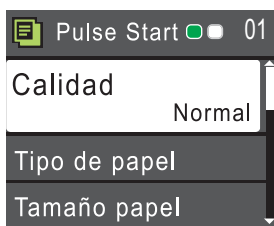

4. Introduzca el número de copias en el teclado de marcación.
5. Cambie las configuraciones de copia en caso necesario.

Pulse ▲ o ▼ para desplazarse por las configuraciones de copia. Cuando la configuración deseada esté resaltada, pulse **OK**.



- Cuando cargue papel normal que no sea de tamaño Carta, debe cambiar la configuración [Tamaño papel] y [Tipo de papel].

6. Cuando haya terminado, pulse **Black Start** o **Color Start**.



Para detener la copia, pulse **Stop/Exit**.





Información relacionada

- Cómo copiar
- Cargar documentos en el alimentador automático de documentos (ADF)
- Cargar documentos en el cristal de escaneado
- Opciones de copia

Ampliar o reducir imágenes copiadas

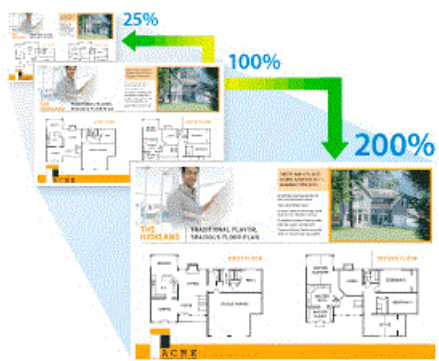
Seleccione una relación de ampliación o reducción para ajustar el tamaño de los datos copiados.



1. Cargue el documento.
2. Pulse  (**COPY**).
3. Introduzca el número de copias en el teclado de marcación.
4. Pulse ▲ o ▼ para seleccionar [Ampliar/Reduc.]. Pulse **OK**.
5. Pulse ▲ o ▼ para seleccionar las opciones disponibles. Pulse **OK**.
6. Realice una de las siguientes acciones:
 - Si ha seleccionado la opción [Ampliar] o [Reducir], pulse ▲ o ▼ para seleccionar el porcentaje de ampliación o reducción que desea utilizar. Pulse **OK**.
 - Si ha seleccionado la opción [Pers. (25-400%)], introduzca un porcentaje de ampliación o reducción comprendido entre el [25%] y el [400%]. Pulse **OK**.
 - Si ha seleccionado la opción [100%] o [Ajustar a pág.], vaya al siguiente paso.
7. Cuando haya terminado, pulse **Black Start** o **Color Start**.



Si ha seleccionado la opción [Ajustar a pág.], el equipo ajusta el tamaño de la copia para adaptarlo al tamaño de papel establecido en el equipo.

- La opción [Ajustar a pág.] no funciona correctamente si el documento del cristal de escaneado está inclinado más de tres grados. Utilizando las guías para documentos superior e izquierda, coloque el documento cara abajo en la esquina superior izquierda del cristal de escaneado.
- La opción [Ajustar a pág.] no está disponible cuando se utiliza la unidad ADF.
- La opción [Ajustar a pág.] no está disponible para documentos de tamaño Legal.



Información relacionada

- [Cómo copiar](#)

Ordenar copias

Ordene múltiples copias. Las páginas se apilarán en el orden en que se introduzcan, es decir: 1, 2, 3, etc.

1. Cargue el documento.
2. Pulse  (**COPY**).
3. Introduzca el número de copias en el teclado de marcación.
4. Pulse ▲ o ▼ para seleccionar lo siguiente:
 - a. Seleccione [*Apilar/Ordenar*]. Pulse **OK**.
 - b. Seleccione [*Ordenar*]. Pulse **OK**.
5. Pulse **Black Start** o **Color Start**. Si ha colocado el documento en la unidad ADF, el equipo escaneará el documento e iniciará la impresión.
Si está utilizando el cristal de escaneado, vaya al siguiente paso.
6. Después de que el equipo escanee la página, pulse **1** para escanear la página siguiente.
Repita este paso con cada página del documento.
7. Una vez escaneadas todas las páginas, pulse **2** para iniciar la impresión.



Información relacionada

- [Cómo copiar](#)

Hacer copias del formato de página (N en 1 o póster)

La función de copia N en 1 ahorra papel al copiar dos o cuatro páginas del documento en una página de la copia. La función de póster divide el documento en secciones y, después, amplía las secciones para que pueda armarlas en un póster. Para imprimir un póster, use el cristal del escáner.



- Asegúrese de que el tamaño de papel esté ajustado en Carta, A4 o Ejecutivo (solo EE. UU.).
 - La copia de póster no está disponible para el tamaño de papel Ejecutivo.
 - Solo puede realizar una copia de póster a la vez.
1. Cargue el documento.
 2. Pulse  (**COPY**).
 3. Introduzca el número de copias en el teclado de marcación.
 4. Pulse ▲ o ▼ para seleccionar [Formato pág.]. Pulse **OK**.
 5. Pulse ▲ o ▼ para mostrar las opciones y, a continuación, pulse **OK** para seleccionar la opción deseada.
 6. Pulse **Black Start** o **Color Start**. Si ha colocado el documento en la unidad ADF o está creando un póster, el equipo escaneará las páginas e iniciará la impresión.
Si está utilizando el cristal de escaneado, vaya al siguiente paso.
 7. Después de que el equipo escanee la página, pulse **1** para escanear la página siguiente.
Repita este paso con cada página del documento.
 8. Una vez escaneadas todas las páginas, pulse **2** para iniciar la impresión.







Información relacionada

- [Cómo copiar](#)
- [Opciones de diseño de página para copias](#)

Opciones de diseño de página para copias

- Si está copiando desde la unidad ADF, introduzca el documento cara abajo en la dirección que se muestra en la tabla.
- Si está copiando desde el cristal de escaneo, coloque el documento cara abajo en la dirección que se muestra en la tabla.

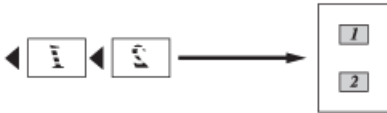
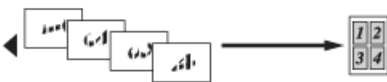
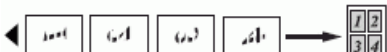
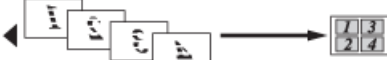
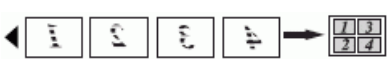
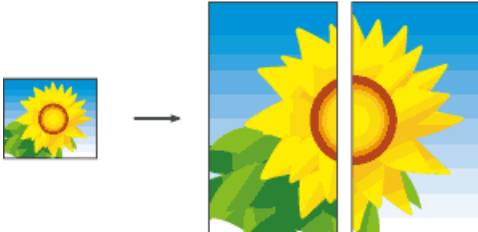
Opción	Descripción
Normal (1en1)	-
2en1 (v.)	<ul style="list-style-type: none"> • Cuando se utiliza la unidad ADF  • Cuando se utiliza el cristal del escáner 
2en1 (h.)	<ul style="list-style-type: none"> • Cuando se utiliza la unidad ADF  • Cuando se utiliza el cristal del escáner 
2en1 (Id) (Cuando se utiliza el cristal del escáner)	
4en1 (v.)	<ul style="list-style-type: none"> • Cuando se utiliza la unidad ADF  • Cuando se utiliza el cristal del escáner 
4en1 (h.)	<ul style="list-style-type: none"> • Cuando se utiliza la unidad ADF  • Cuando se utiliza el cristal del escáner 
Póster (2x1) (Cuando se utiliza el cristal del escáner)	

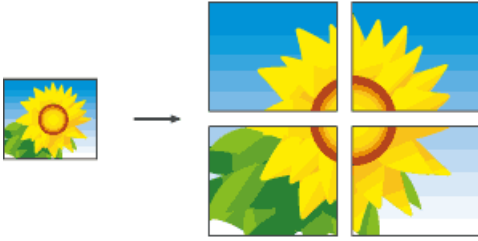
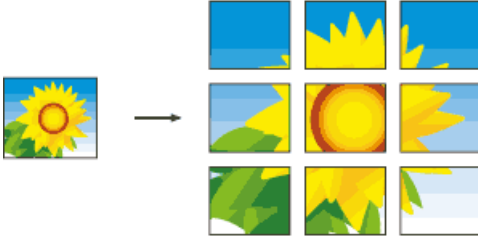
Opción	Descripción
Póster (2x2) (Cuando se utiliza el cristal del escáner)	
Póster (3x3) (Cuando se utiliza el cristal del escáner)	



Información relacionada

- Hacer copias del formato de página (N en 1 o póster)

Copia a 2 caras

- Copiar en ambas caras del papel (1 cara en 2 caras/2 caras en 2 caras)

Copiar en ambas caras del papel (1 cara en 2 caras/2 caras en 2 caras)

Reduzca la cantidad de papel que usa al copiar en ambas caras del papel.

- Para realizar copias de 2 caras, le recomendamos que cargue documentos de una cara en la unidad ADF. (Solo modelos con unidad ADF)
- Con documentos de 2 caras, utilice el cristal de escaneado.
- Solo puede utilizar papel normal de tamaño Carta, A4, A5 o Ejecutivo (solo EE. UU.).

1. Cargue el documento.
2. Pulse  (**COPY**).
3. Introduzca el número de copias en el teclado de marcación.
4. Para ordenar varias copias, pulse ▲ o ▼ y seleccione lo siguiente:
 - a. Seleccione [Apilar/Ordenar]. Pulse **OK**.
 - b. Seleccione [Ordenar]. Pulse **OK**.
5. Pulse ▲ o ▼ para seleccionar lo siguiente:
 - a. Seleccione [Copia de 2 caras]. Pulse **OK**.
 - b. Seleccione [Copia de 2 caras] una vez más. Pulse **OK**.
 - c. Seleccione la opción deseada. Pulse **OK**.

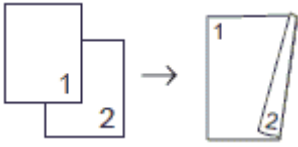
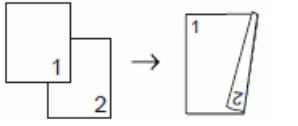
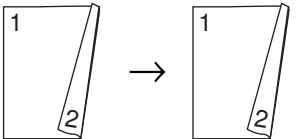
Opción	Descripción
No	-
1cara⇒2caras Borde largo	
1cara⇒2caras Borde corto	
2caras⇒2caras	

6. Pulse **Black Start** o **Color Start**. Si ha colocado el documento en la unidad ADF, el equipo escanea las páginas e inicia la impresión.
Si está utilizando el cristal de escaneado, vaya al siguiente paso.
7. Una vez que el equipo haya escaneado la página, coloque la página siguiente en el cristal de escaneado. Pulse **1** para escanear.
El equipo inicia la impresión.
8. Si ha seleccionado la opción [Ordenar], repita el paso anterior con cada página. Una vez escaneadas todas las páginas, pulse **2**. El equipo inicia la impresión.

NO toque la página impresa hasta que se expulse por segunda vez. El equipo imprimirá la primera cara, expulsará el papel y, a continuación, alimentará el papel de nuevo para imprimir la segunda cara.



-
- Si se produce un atasco de papel, pulse ▲ o ▼ para seleccionar [Avanzado] y, a continuación, pulse **OK** en el menú [Copia de 2 caras].

Pulse ▲ o ▼ para seleccionar una de las configuraciones de prevención de atascos: [1 de 2 caras] o [2 de 2 caras] y, a continuación, pulse **OK**.

- La opción [1 de 2 caras] utiliza un tiempo de impresión mayor para que la tinta se seque.
 - La opción [2 de 2 caras] utiliza un tiempo de impresión mayor y, además, imprime usando colores más claros.
-



Información relacionada

- [Copia a 2 caras](#)
 - [Problemas de manipulación de papel e impresión](#)
-

Copiar una tarjeta de ID

Use la función [2en1 (Id)] para copiar ambas caras de una tarjeta de identificación en una página, conservando el tamaño original de la tarjeta.



- Asegúrese de que el tamaño de papel está configurado en Carta o A4.
 - Puede copiar una cédula de identidad en la medida que la legislación aplicable lo permita. Información más detallada >> *Guía de seguridad del producto*
1. Coloque la cédula de identidad cara abajo, cerca de la esquina superior izquierda del cristal de escaneado.

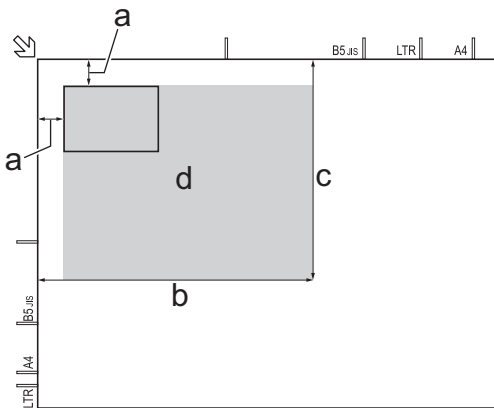

- a. 0,12 pulg. (3 mm) o mayor (parte superior, izquierda)
 - b. 8,4 pulg. (213 mm)
 - c. 5,4 pulg. (137 mm)
 - d. área escaneable
2. Pulse  (**COPY**).
 3. Introduzca el número de copias en el teclado de marcación.
 4. Pulse ▲ o ▼ para seleccionar lo siguiente:
 - a. Seleccione [Formato pág.]. Pulse **OK**.
 - b. Seleccione [2en1 (Id)]. Pulse **OK**.
 5. Pulse **Black Start** o **Color Start**.

El equipo comienza a escanear una cara de la cédula de identidad.



6. Una vez que el equipo haya escaneado la primera cara, voltee la tarjeta de identificación y pulse **1**.



Información relacionada

- [Cómo copiar](#)
-

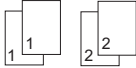
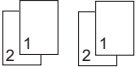
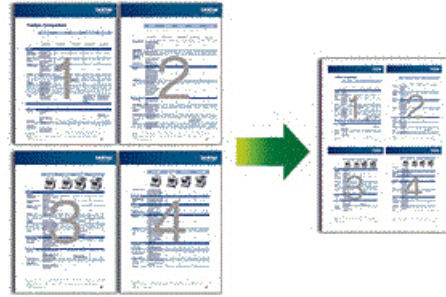
Opciones de copia

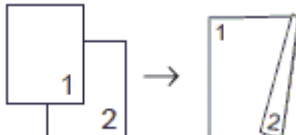
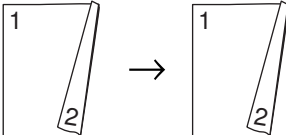
Opción	Descripción	
Calidad	Permite seleccionar una resolución de copia adecuada al tipo de documento. <ul style="list-style-type: none"> • Cuando selecciona la opción Normal, Papel normal es la única opción disponible en Tipo de papel. 	
Tipo de papel	Permite seleccionar un tipo de papel. Si va a copiar en papel especial, ajuste el equipo para el tipo de papel que usará y así obtendrá una calidad de impresión óptima.	
Tamaño papel	Permite seleccionar un tamaño de papel. Si copia en papel que no sea de tamaño Carta, debe cambiar el ajuste del tamaño de papel.	
Ampliar/Reduc.	100%	-
	Ampliar	Permite seleccionar el porcentaje de ampliación para la siguiente copia.
	Reducir	Permite seleccionar un porcentaje de reducción para la siguiente copia.
	Ajustar a pág.	Permite ajustar el tamaño de la copia para adaptarlo al tamaño de papel que ha establecido.
	Pers. (25-400%)	Permite introducir un porcentaje de ampliación o reducción.
Densidad	Permite aumentar la densidad para oscurecer el texto. Permite reducir la densidad para aclarar el texto.	
Apilar/Ordenar	Seleccione esta opción para apilar u ordenar varias copias.	
	Apilar 	Ordenar 
Formato pág.	Permite realizar copias N en 1, 2 en 1 ID o copias de póster.	
	4 en 1 	Póster 
Copia de 2 caras	Seleccione esta opción para copiar en ambas caras del papel.	
	1 caras → 2 caras 	2 caras → 2 caras 

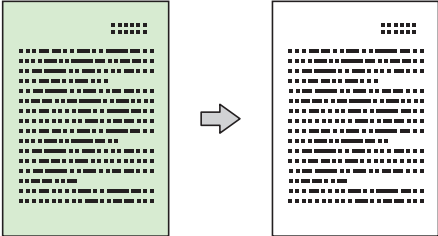
Opción	Descripción
Config. avanzada	<p>Eliminar fondo</p> <p>Quita el color de fondo del documento en las copias. El fondo blanco se hace más evidente. Esto ahorra tinta y puede facilitar la lectura de ciertas copias.</p> 
Ajus. Nuev. Predet	Permite guardar la configuración de copia que use más a menudo si la establece como la configuración predeterminada.
Rest. predeterm.	Permite restaurar toda la configuración de copia que haya cambiado a los valores de fábrica.



Información relacionada

- [Cómo copiar](#)
- [Copiar un documento](#)

Cómo enviar faxes

- [Enviar un fax](#)
- [Recibir un fax](#)
- [Operaciones de voz y números de fax](#)
- [Servicios telefónicos y dispositivos externos](#)
- [Informes de fax](#)
- [PC-FAX](#)

Enviar un fax

- [Enviar un fax desde el equipo Brother](#)
- [Enviar un fax manualmente](#)
- [Enviar un fax al final de una conversación](#)
- [Enviar el mismo fax a más de un destinatario \(multienvío\)](#)
- [Enviar un fax en tiempo real](#)
- [Cancelar un fax en curso](#)
- [Consultar y cancelar un fax pendiente](#)
- [Opciones de fax](#)

Enviar un fax desde el equipo Brother

1. Cargue el documento en la unidad ADF o en el cristal de escaneado.
2. Pulse  (FAX).

En la pantalla LCD se muestra:

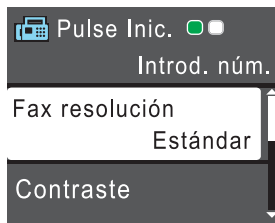

3. Introduzca el número de fax de una de las siguientes maneras:
 - Teclado de marcación (permite introducir manualmente el número de fax).
Pulse todos los dígitos del número en el teclado de marcación.
 - **Redial/Pause** (permite volver a marcar el último número marcado).
 - [Llamada saliente] (permite seleccionar un número desde el historial de llamadas salientes).
Pulse ▲ o ▼ para seleccionar lo siguiente:
 - a. Seleccione [Llamada saliente]. Pulse **OK**.
 - b. Seleccione el número deseado y, a continuación, pulse **OK**.
 - c. Seleccione [Enviar un fax]. Pulse **OK**.
 - [Hist. ID llamada] (permite seleccionar un número desde el historial de identificación de llamadas).
Pulse ▲ o ▼ para seleccionar lo siguiente:
 - a. Seleccione [Hist. ID llamada]. Pulse **OK**.
 - b. Seleccione el número deseado y, a continuación, pulse **OK**.
 - c. Seleccione [Enviar un fax]. Pulse **OK**.
 - [Libreta] (permite seleccionar un número desde la libreta de direcciones).
Pulse ▲ o ▼ para seleccionar lo siguiente:
 - a. Seleccione [Libreta]. Pulse **OK**.
 - b. Seleccione [Buscar]. Pulse **OK**.
 - c. Realice una de las siguientes acciones:
 - Introduzca el código de marcación rápida de dos dígitos en el teclado de marcación.
 - Seleccione un número en la lista de las siguientes maneras:
 - i. Seleccione [Orden alfabético] o [Orden numérico]. Pulse **OK**.
 - ii. Seleccione el número deseado. Pulse **OK**.
 - iii. Seleccione [Enviar un fax]. Pulse **OK**.
4. Si desea cambiar las configuraciones de fax, pulse ▲ o ▼ para seleccionar la configuración que desea cambiar y, a continuación, pulse **OK**.
5. Cuando haya terminado, pulse **Black Start** o **Color Start**.
6. Realice una de las siguientes acciones:
 - Si está utilizando la unidad ADF, el equipo comenzará a escanear y a enviar el documento.
 - Si está utilizando el cristal de escaneado y pulsa **Black Start**, el equipo comienza a escanear la primera página.
Vaya al siguiente paso.
 - Si está utilizando el cristal de escaneado y pulsa **Color Start**, en la pantalla LCD se le preguntará si desea enviar un fax en color.
Pulse **1** para confirmar. El equipo comienza a marcar y a enviar el documento.

-
7. Cuando en la pantalla LCD se muestre [Siguiet página?], realice una de las siguientes acciones:
- Pulse **1** para escanear otra página. Coloque la página siguiente en el cristal de escaneado y, después, pulse **OK**. El equipo comienza a escanear la página.
 - Pulse **2** para enviar un fax (o pulse de nuevo **Black Start**) cuando haya terminado de escanear páginas. El equipo comienza a enviar el documento.

Repita este paso con cada página adicional.



Información relacionada

- [Enviar un fax](#)
 - [Opciones de fax](#)
-

Enviar un fax manualmente

La transmisión manual de faxes le permite oír los tonos de marcación, timbre y recepción de fax mientras envía un fax.

1. Cargue el documento.
2. Pulse  (**FAX**).
3. Pulse **Hook** y escuche hasta oír tono de marcación.
4. Introduzca el número de fax.
5. Cuando oiga tonos de fax, pulse **Black Start** o **Color Start**.
 - Si está utilizando el cristal de escaneado, pulse **1** para enviar un fax.



Información relacionada

- [Enviar un fax](#)

Enviar un fax al final de una conversación

Al final de una conversación, puede enviarle un fax a la otra parte antes de que ambos cuelguen.

1. Pida al otro interlocutor que espere a oír los tonos de fax (pitidos) y, a continuación, pulse el botón Inicio o Enviar antes de colgar.
2. Cargue el documento.
3. Pulse **Black Start** o **Color Start**.
 - Si está utilizando el cristal de escaneado, pulse **1** para enviar un fax.
4. Cuelgue el auricular del teléfono externo.



Información relacionada

- [Enviar un fax](#)

Enviar el mismo fax a más de un destinatario (multienvío)

Use la función de multienvío para enviar el mismo fax a múltiples números de fax al mismo tiempo.

- Esta función solo está disponible con faxes en blanco y negro.
- Los números de la libreta de direcciones deben almacenarse primero en la memoria del equipo para que puedan utilizarse en un multienvío.
- Los números de grupo también deben almacenarse primero en la memoria del equipo para que puedan utilizarse en un multienvío. Los números de grupo incluyen muchos números de la libreta de direcciones almacenados para facilitar la marcación.

Puede incluir grupos, números de la libreta de direcciones y hasta 50 números marcados manualmente en el mismo multienvío.

Si no ha utilizado ningún número de la libreta de direcciones en grupos, puede realizar multienvíos de faxes a 90 números diferentes.

1. Cargue el documento.
2. Pulse  (**FAX**).
3. Pulse ▲ o ▼ para seleccionar lo siguiente:
 - a. Seleccione [Config. avanzada]. Pulse **OK**.
 - b. Seleccione [Multidifusión]. Pulse **OK**.
4. Puede añadir números al multienvío de las siguientes maneras:
 - Introduzca un número en el teclado de marcación de la siguiente manera:
 - a. Pulse ▲ o ▼ para seleccionar [Añadir número] y, a continuación, pulse **OK**.
 - b. Introduzca un número en el teclado de marcación y, a continuación, pulse **OK**.
 - Seleccione un número en la lista de la siguiente manera:
 - a. Pulse ▲ o ▼ para seleccionar [Libreta direc] y, a continuación, pulse **OK**.
 - b. Pulse ▲ o ▼ para seleccionar [Orden alfabético] u [Orden numérico] y, a continuación, pulse **OK**.
 - c. Pulse ▲ o ▼ para seleccionar el número deseado y, a continuación, pulse **OK**.

Repita este paso para introducir más números de fax.

5. Cuando haya terminado, pulse ▲ o ▼ para seleccionar [Completo]. Pulse **OK**
6. Pulse **Black Start**
7. Realice una de las siguientes acciones:
 - Si está utilizando la unidad ADF, el equipo comenzará a escanear y a enviar el documento.
 - Si está utilizando el cristal de escaneado, el equipo comenzará a escanear la primera página.
Cuando en la pantalla LCD se muestre [Siguiet página?], realice una de las siguientes acciones:
 - Pulse **1** para escanear otra página. Coloque la página siguiente en el cristal de escaneado y, después, pulse **OK**. El equipo comienza a escanear la página.
 - Pulse **2** para enviar un fax (o pulse de nuevo **Black Start**) cuando haya terminado de escanear páginas. El equipo comienza a enviar el documento.

Repita este paso con cada página adicional.



Si aparece el mensaje [Sin memoria], pulse **Stop/Exit** para cancelar o pulse **Black Start** para enviar las páginas escaneadas hasta ahora.



Información relacionada

- [Enviar un fax](#)
- [Cancelar un multienvío en curso](#)
- [Creación de grupos para multienvío](#)
- [Introducir texto en el equipo Brother](#)

Cancelar un multienvío en curso

Durante un multienvío, se puede cancelar el fax que se está enviando actualmente o toda la tarea de multienvío.

1. Pulse **Settings**.
2. Pulse ▲ o ▼ para seleccionar lo siguiente:
 - a. Seleccione [Fax]. Pulse **OK**.
 - b. Seleccione [Trab restantes]. Pulse **OK**.

En la pantalla LCD se mostrará el número de fax marcado y el número de trabajo de multienvío.

3. Pulse ▲ o ▼ para seleccionar el trabajo que desea cancelar de las siguientes maneras:
 - Para cancelar el multienvío completo, seleccione el número del trabajo de multienvío y, a continuación, pulse **OK**. Pulse **1** para confirmar o pulse **2** para salir sin cancelar.
 - Para cancelar el número marcado, seleccione el nombre o el número en la pantalla LCD y, a continuación, pulse **OK**. Pulse **1** para confirmar o pulse **2** para salir sin cancelar.
 - Para salir sin cancelar, pulse **Stop/Exit**.
4. Pulse **Stop/Exit**.



Información relacionada

- [Enviar el mismo fax a más de un destinatario \(multienvío\)](#)

Enviar un fax en tiempo real

Cuando envía un fax, el equipo escanea el documento en la memoria antes de enviarlo. Apenas la línea telefónica está libre, el equipo comienza a marcar y a enviar. Para enviar un documento importante de inmediato sin esperar a que la máquina recupere el escaneo de la memoria y transmitir el fax rápido, active [Trans.t.real].

- Si va a enviar un fax en color o si la memoria del equipo está llena y va a enviar un fax en blanco y negro desde la unidad ADF, el equipo enviará el documento en tiempo real (incluso si [Trans.t.real] está configurada en [No]).
- Durante la transmisión en tiempo real, la función de remarcación automática no funcionará si utiliza el cristal de escaneado.

1. Cargue el documento.
2. Pulse  (FAX).
3. Pulse ▲ o ▼ para seleccionar lo siguiente:
 - a. Seleccione [Config. avanzada]. Pulse **OK**.
 - b. Seleccione [Trans.t.real]. Pulse **OK**.
 - c. Seleccione [Sí] (o [No]). Pulse **OK**.
4. Pulse **Clear/Back** para continuar enviando el fax.
5. Introduzca el número de fax.
6. Pulse **Black Start** o **Color Start**.



Información relacionada

- [Enviar un fax](#)

Cancelar un fax en curso

1. Pulse **Stop/Exit** para cancelar un fax que ya está en proceso.
2. Si pulsa **Stop/Exit** mientras el equipo está marcando o enviando, en la pantalla LCD se mostrará [Cancelar trabajo]. Pulse **1** para confirmar.



Información relacionada

- [Enviar un fax](#)
- [Problemas de teléfono o de fax](#)

Consultar y cancelar un fax pendiente

Siga estos pasos para ver o cancelar faxes almacenados en la memoria del equipo y esperando ser enviados. Si no hay tareas de fax en la memoria, la pantalla LCD muestra [Ningún trabajo]. Puede cancelar una tarea de fax antes de enviarlo.

1. Pulse **Settings**.
2. Pulse **▲** o **▼** para seleccionar lo siguiente:
 - a. Seleccione [Fax]. Pulse **OK**.
 - b. Seleccione [Trab restantes]. Pulse **OK**.
3. Realice lo siguiente para cada trabajo de fax que desea comprobar o cancelar:
 - a. Pulse **▲** o **▼** para desplazarse por los trabajos en espera. Si es necesario, seleccione el trabajo que desea cancelar y, a continuación, pulse **OK**.
 - b. Pulse **1** para confirmar o pulse **2** para salir sin cancelar.
4. Cuando finalice, pulse **Stop/Exit**.



Información relacionada

- [Enviar un fax](#)
- [Problemas de teléfono o de fax](#)

Opciones de fax

Opción	Descripción
Fax resolución	Permite configurar la resolución de los faxes salientes. La calidad del fax suele mejorarse cambiando la resolución del fax.
Contraste	Permite ajustar el contraste. Si el documento es demasiado claro o demasiado oscuro, puede mejorar la calidad del fax cambiando el contraste.
Libreta	Permite seleccionar un número desde la libreta de direcciones.
Llamada saliente	Permite seleccionar un número desde el historial de llamadas salientes.
Hist. ID llamada	Permite seleccionar un número desde el historial de ID de llamada.
Config. avanzada	Multidifusión (solo blanco y negro) Permite enviar el mismo mensaje de fax a más de un número de fax a la vez.
	Trans.t.real Permite enviar un fax inmediatamente sin esperar a que el equipo recupere el escaneado de la memoria.
	Modo satélite Active esta opción si tiene problemas para enviar faxes al extranjero.
	Tamaño área escan. Permite ajustar el área de escaneado del cristal de escaneado al tamaño del documento.
Ajus.Nuev.Predet	Permite establecer la configuración actual como la predeterminada.
Rest.predeterm.	Permite restaurar toda la configuración a los valores de fábrica.



Información relacionada

- [Enviar un fax](#)
- [Enviar un fax desde el equipo Brother](#)

Recibir un fax

- [Configuración del modo de recepción](#)
- [Reducir el tamaño de página de un fax entrante de gran tamaño](#)
- [Configurar el sello de recepción de fax](#)
- [Recibir un fax al final de una conversación telefónica](#)
- [Opciones de memoria de recepción](#)

Configuración del modo de recepción

- [Modos de recepción](#)
- [Seleccione el modo de recepción correcto](#)
- [Establecer el número de timbres antes de que el equipo responda \(retraso de timbre\)](#)
- [Definir el tiempo de timbre F/T \(seudo/doble timbre\)](#)
- [Definir recepción sencilla](#)

Modos de recepción

Algunos modos de recepción contestan de forma automática ([Solo fax] y [Fax/Tel]). Es posible que desee cambiar el retraso del timbre antes de utilizar estos modos.

Solo fax

En el modo [Solo fax], todas las llamadas se contestarán automáticamente como llamadas de fax.

Fax/Tel

El modo [Fax/Tel] ayuda a gestionar las llamadas entrantes reconociendo si son de fax o de voz y gestionándolas de una de las siguientes maneras:

- Los faxes se recibirán automáticamente.
- Las llamadas de voz sonarán con el timbre F/T para indicarle que debe descolgar el teléfono. El timbre F/T es un semitimbre/doble timbre emitido por el equipo.

Manual

El modo [Manual] desactiva todas las funciones de contestación automática (a menos que esté usando la función de timbre distintivo).

Para recibir un fax en el modo [Manual], descuelgue el auricular del teléfono externo o pulse el botón Hook (teléfono). Cuando oiga tonos de fax (pitidos cortos repetidos), pulse el botón Inicio y, a continuación, seleccione [Recibir] para recibir un fax. También puede utilizar la función de recepción fácil para recibir faxes descolgando un auricular en la misma línea que el equipo.

TAD externo

El modo [Contestador ext.] permite que un contestador automático externo gestione las llamadas entrantes.

Las llamadas entrantes se gestionarán de las siguientes maneras:

- Los faxes se recibirán automáticamente.
- Los interlocutores de llamadas de voz pueden registrar un mensaje en el contestador externo.



Información relacionada

- [Configuración del modo de recepción](#)
- [Establecer el número de timbres antes de que el equipo responda \(retraso de timbre\)](#)
- [Definir el tiempo de timbre F/T \(seudo/doble timbre\)](#)
- [Definir recepción sencilla](#)
- [Conectar un contestador automático externo](#)

Seleccione el modo de recepción correcto

El modo de recepción correcto se determina mediante dispositivos externos y servicios de suscripción telefónica (Servicio de voz, Timbre distintivo, etc.) que utilizará en la misma línea que el equipo Brother.

¿Utilizará un número de timbre distintivo para la recepción de faxes?(Solo EE. UU. y Canadá)

Brother utiliza el término "timbre distintivo", pero las distintas compañías telefónicas pueden otorgar otros nombres a este servicio, como, por ejemplo, timbre personalizado, RingMaster, tono personalizado, timbre para adolescentes, identificación de timbre, identificación de llamada, datos de identificación de llamada, timbre inteligente, SimpleBiz Fax y número de teléfono alternativo.

¿Utilizará correo de voz en la misma línea telefónica que el equipo Brother?

Si tiene correo de voz en la misma línea telefónica que el equipo Brother, es muy probable que este servicio y el equipo Brother entren en conflicto al recibir llamadas entrantes. Seleccione el modo Manual como modo de recepción.



Si no desea contestar manualmente cada llamada para determinar si se trata de una llamada de voz o de fax, comuníquese con su proveedor de telefonía y pregunte por los servicios de timbre distintivo.

¿Utilizará un contestador automático en la misma línea telefónica que el equipo Brother?

Su contestador automático (TAD) externo contestará todas las llamadas automáticamente. Los mensajes de voz se almacenan en el TAD externo y los mensajes de fax se imprimen. Seleccione [Contestador ext.] como modo de recepción.

¿Utilizará el equipo Brother en una línea de fax dedicada?

El equipo contestará automáticamente todas las llamadas como faxes. Seleccione [Solo fax] como modo de recepción.

¿Utilizará el equipo Brother en la misma línea que su teléfono?

- **¿Desea recibir llamadas de voz y faxes automáticamente?**
Seleccione el modo [Fax/Tel] cuando el equipo Brother y sus teléfonos compartan la misma línea.
Nota importante: no será posible recibir mensajes de voz en el correo de voz ni en el contestador automático si selecciona el modo [Fax/Tel].
- **¿Espera recibir muy pocos faxes?**
Seleccione [Manual] como modo de recepción. En este caso, usted controla la línea telefónica y debe contestar todas las llamadas personalmente.

1. Pulse **Settings**.
2. Pulse **▲** o **▼** para seleccionar lo siguiente:
 - a. Seleccione [Fax]. Pulse **OK**.
 - b. Seleccione [Conf. recepción]. Pulse **OK**.
 - c. Seleccione [Modo recepción]. Pulse **OK**.



Si no puede cambiar la opción [Modo recepción], asegúrese de que la función de timbre distintivo esté configurada en [No].

3. Pulse **▲** o **▼** para seleccionar la opción [Solo fax], [Fax/Tel], [Contestador ext.] o [Manual] y, a continuación, pulse **OK**.
4. Pulse **Stop/Exit**.



Información relacionada

- [Configuración del modo de recepción](#)
- [Timbre distintivo](#)

-
- Correo de voz
 - Registrar el patrón de timbre distintivo
 - Desactivar el timbre distintivo
 - Conectar un contestador automático externo
 - Problemas de teléfono o de fax
-

Establecer el número de timbres antes de que el equipo responda (retraso de timbre)

Cuando alguien llama a su equipo, oírás el sonido normal del teléfono. El número de timbres se establece mediante la opción retraso de timbre.

- La configuración del retraso del timbre define el número de veces que suena el equipo antes de contestar en los modos [Solo fax] y [Fax/Tel].
- Si dispone de teléfonos externos o extensiones telefónicas en la misma línea que el equipo, mantenga la configuración del retraso del timbre en [4].

1. Pulse **Settings**.
2. Pulse **▲** o **▼** para seleccionar lo siguiente:
 - a. Seleccione [Fax]. Pulse **OK**.
 - b. Seleccione [Conf. recepción]. Pulse **OK**.
 - c. Seleccione [Núm. timbres]. Pulse **OK**.
 - d. Seleccione el número de veces que desea que suene la línea antes de que el equipo conteste (0, 1, 2, 3 o 4). Pulse **OK**.



- Si selecciona [0], el equipo contestará inmediatamente y la línea no sonará ninguna vez (solo disponible para determinados países).

3. Pulse **Stop/Exit**.



Información relacionada

- [Configuración del modo de recepción](#)
- [Modos de recepción](#)
- [Operación desde extensiones telefónicas y teléfonos externos](#)
- [Definir recepción sencilla](#)
- [Problemas de teléfono o de fax](#)

Definir el tiempo de timbre F/T (seudo/doble timbre)

Cuando el modo de recepción está configurado en [Fax/Te1] y recibe una llamada de fax, el equipo la recibirá automáticamente. Sin embargo, si recibe una llamada de voz, el equipo emitirá el timbre F/T (semitimbre/doble timbre) durante el tiempo que ha ajustado en la opción de duración del timbre F/T. Cuando oiga el timbre F/T, significa que hay una llamada de voz en la línea.

Debido a que el timbre F/T es una configuración específica del equipo Brother, las extensiones telefónicas y los teléfonos externos no sonarán; sin embargo, la llamada podrá contestarse en cualquier teléfono.

1. Pulse **Settings**.
2. Pulse ▲ o ▼ para seleccionar lo siguiente:
 - a. Seleccione [Fax]. Pulse **OK**.
 - b. Seleccione [Conf.recepción]. Pulse **OK**.
 - c. Seleccione [Dur.Timbre F/T]. Pulse **OK**.
 - d. Seleccione el tiempo que el equipo emitirá el doble timbre para indicarle que tiene una llamada de voz ([20seg], [30seg], [40seg] o [70seg]). Pulse **OK**.
3. Pulse **Stop/Exit**.



Incluso si la persona que llama cuelga mientras está sonando el semitimbre/doble timbre, el equipo continuará sonando el número de veces establecido.



Información relacionada

- [Configuración del modo de recepción](#)
- [Modos de recepción](#)
- [Operación desde extensiones telefónicas y teléfonos externos](#)

Definir recepción sencilla

Cuando la recepción sencilla está activada: el equipo puede recibir un fax automáticamente, incluso si usted contesta la llamada. Cuando el mensaje que indica que el equipo está recibiendo un fax aparezca en la pantalla LCD, o bien cuando oiga un clic en la línea telefónica a través del auricular, cuelgue el auricular. El equipo se encargará del resto.

Cuando la recepción sencilla está desactivada: si se encuentra cerca del equipo y usted contesta primero una llamada de fax descolgando el auricular externo, pulse el botón Inicio y, a continuación, seleccione [Recibir] para recibir el fax. Si contesta desde una extensión telefónica, pulse *51.



- Si la recepción sencilla está ajustada en [Sí], pero el equipo no conecta una llamada de fax cuando se levanta el auricular de un teléfono externo o de una extensión telefónica, pulse el código de recepción de fax *51.
- Si envía faxes desde una computadora a través de la misma línea telefónica y el equipo los intercepta, configure la función de recepción fácil como [No].

1. Pulse **Settings**.
2. Pulse ▲ o ▼ para seleccionar lo siguiente:
 - a. Seleccione [Fax]. Pulse **OK**.
 - b. Seleccione [Conf. recepción]. Pulse **OK**.
 - c. Seleccione [Recep. fácil]. Pulse **OK**.
 - d. Seleccione [Sí] (o [No]). Pulse **OK**.
3. Pulse **Stop/Exit**.



Información relacionada

- Configuración del modo de recepción
- Modos de recepción
- Establecer el número de timbres antes de que el equipo responda (retraso de timbre)
- Operación desde extensiones telefónicas y teléfonos externos
- Utilizar los códigos remotos
- Problemas de teléfono o de fax

Reducir el tamaño de página de un fax entrante de gran tamaño

Cuando la función [Reducción auto] está configurada en [Sí], el equipo Brother reduce cualquier fax entrante demasiado grande para adaptarlo al papel. El equipo calcula el porcentaje de reducción mediante el tamaño de la página del fax y la configuración del tamaño de papel.

1. Pulse **Settings**.
2. Pulse ▲ o ▼ para seleccionar lo siguiente:
 - a. Seleccione [Fax]. Pulse **OK**.
 - b. Seleccione [Conf.recepción]. Pulse **OK**.
 - c. Seleccione [Reducción auto]. Pulse **OK**.
 - d. Seleccione [Sí] (o [No]). Pulse **OK**.
3. Pulse **Stop/Exit**.



Información relacionada

- [Recibir un fax](#)
- [Ajustes de papel](#)
- [Problemas de manipulación de papel e impresión](#)

Configurar el sello de recepción de fax

Configure el equipo para que imprima la fecha y la hora de recepción en la parte superior de cada página de los faxes entrantes. Asegúrese de que la fecha y la hora del equipo estén actualizadas.

Esta función solo está disponible con faxes en blanco y negro.

1. Pulse **Settings**.
2. Pulse ▲ o ▼ para seleccionar lo siguiente:
 - a. Seleccione [Fax]. Pulse **OK**.
 - b. Seleccione [Conf. recepción]. Pulse **OK**.
 - c. Seleccione [Marca de RX de fax]. Pulse **OK**.
 - d. Seleccione [Sí] (o [No]). Pulse **OK**.
3. Pulse **Stop/Exit**.



Información relacionada

- [Recibir un fax](#)

Recibir un fax al final de una conversación telefónica

Si está hablando por teléfono conectado a su equipo Brother y la otra parte también está hablando en un teléfono conectado a su equipo de fax, al final de la conversación, la otra parte puede enviarle un fax antes de que ambos cuelguen.

- La unidad ADF del equipo debe estar vacía.
1. Pida al otro interlocutor que cargue el fax y que pulse el botón Inicio o Enviar.
 2. Cuando oiga tonos CNG (repetición de pitidos lentos), pulse **Black Start** o **Color Start**.
 3. Pulse **2** para recibir el fax.
 4. Sustituya el auricular externo.



Información relacionada

- [Recibir un fax](#)

Opciones de memoria de recepción

Utilice las opciones de memoria de recepción para dirigir los faxes entrantes mientras está lejos del equipo. Puede utilizar solo una memoria de recepción a la vez.

La memoria de recepción se puede configurar para:

- Recepción PC-Fax
- Desactivado

Esta función solo está disponible con faxes en blanco y negro.

- [Usar la recepción de PC-Fax para transferir faxes recibidos a su computadora \(solo Windows®\)](#)
- [Apagar la memoria de recepción](#)
- [Imprimir un fax almacenado en la memoria del equipo](#)

Usar la recepción de PC-Fax para transferir faxes recibidos a su computadora (solo Windows®)

Active la función de recepción PC-Fax, almacene automáticamente los faxes entrantes en la memoria de su equipo, y luego envíelos a su ordenador. Utilice su equipo para ver y almacenar estos faxes.

- Esta función solo está disponible con faxes en blanco y negro. Cuando reciba un fax en color, el equipo imprimirá el fax en color pero no lo enviará a la computadora.
- Antes de configurar la recepción de PC-Fax, debe instalar el software y los controladores de Brother en la computadora. Asegúrese de que la computadora esté conectada y encendida. Debe ejecutar el software de recepción de PC-FAX en la computadora.

Aunque la computadora esté apagada, el equipo recibirá y almacenará los faxes en la memoria. Cuando inicie la computadora y se ejecute el software de recepción de PC-FAX, el equipo transferirá los faxes a la computadora automáticamente.

1. Pulse **Settings**.
2. Pulse **▲** o **▼** para seleccionar lo siguiente:
 - a. Seleccione [Fax]. Pulse **OK**.
 - b. Seleccione [Conf.recepción]. Pulse **OK**.
 - c. Seleccione [Recep. memoria]. Pulse **OK**.
 - d. Seleccione [Recibir PC Fax]. Pulse **OK**.
En la pantalla LCD se muestra el mensaje [Ejecute PC-Fax en su PC.]
 - e. Pulse **OK**.
 - f. Seleccione [<USB>] o el nombre de la computadora en la que desea recibir faxes si está conectado a una red. Pulse **OK**.
 - g. Seleccione [Impr. faxes:Sí] o [Impr. faxes:No]. Pulse **OK**.
3. Pulse **Stop/Exit**.

Para cambiar la computadora de destino, repita estos pasos.



Información relacionada

- [Opciones de memoria de recepción](#)
- [Informe de transferencia de faxes o diario del fax](#)
- [Transferir faxes a su computadora](#)
- [Recibir faxes mediante la recepción de PC-FAX \(Windows®\)](#)

Apagar la memoria de recepción

Apague la memoria de recepción si no desea que el equipo guarde o transfiera los faxes entrantes.

1. Pulse **Settings**.
2. Pulse ▲ o ▼ para seleccionar lo siguiente:
 - a. Seleccione [Fax]. Pulse **OK**.
 - b. Seleccione [Conf. recepción]. Pulse **OK**.
 - c. Seleccione [Recep. memoria]. Pulse **OK**.
 - d. Seleccione [No]. Pulse **OK**.



En la pantalla LCD se mostrará [Imprimir faxes?] o [¿Borr todos fxs?] si hay faxes recibidos en la memoria del equipo.

3. Pulse **Stop/Exit**.



Información relacionada

- [Opciones de memoria de recepción](#)
- [Mensajes de error y mantenimiento](#)
- [Problemas de teléfono o de fax](#)

Imprimir un fax almacenado en la memoria del equipo

- Esta función solo está disponible con faxes en blanco y negro.
- Una vez que haya imprimido el fax, este se borrará de la memoria del equipo.

Si activa [Recibir PC Fax], el equipo recibirá y almacenará los faxes en la memoria cuando la computadora esté apagada.

1. Pulse **Settings**.
2. Pulse ▲ o ▼ para seleccionar lo siguiente:
 - a. Seleccione [Fax]. Pulse **OK**.
 - b. Seleccione [Impr. Fax]. Pulse **OK**.
3. Pulse **Black Start**.
4. Pulse **Stop/Exit**.



Información relacionada

- [Opciones de memoria de recepción](#)
- [Mensajes de error y mantenimiento](#)
- [Problemas de teléfono o de fax](#)

Operaciones de voz y números de fax

- [Operaciones de voz](#)
- [Almacenar números de fax](#)
- [Creación de grupos para multienvío](#)
- [Marcar códigos de acceso y números de tarjetas de crédito](#)

Operaciones de voz

- Envío de señales tonales
- Contestar una llamada de voz en el modo de recepción Fax/Tel
- Consideraciones sobre líneas especiales

Envío de señales tonales

Si dispone de un servicio de marcación por pulsos, pero necesita enviar señales de tonos (como en operaciones de banca telefónica), siga estos pasos. Si dispone de un servicio de marcación por tonos, no necesita usar esta función para enviar señales de tonos.

Esta función solo está disponible en Canadá.

1. Pulse **Hook**.
2. Pulse # en el panel de control del equipo. Todos los dígitos que se marquen después de esto enviarán señales de tono.

Cuando finalice la llamada, el equipo volverá al servicio de marcación por pulsos.



Información relacionada

- [Operaciones de voz](#)

Contestar una llamada de voz en el modo de recepción Fax/Tel

Si el equipo está en el modo Fax/Tel, utilizará el timbre F/T (semitimbre/doble timbre) para indicarle que debe contestar a una llamada de voz.

Si se encuentra cerca del equipo, descuelgue el auricular del teléfono externo y, a continuación, pulse el botón **Hook** o el botón [Recolecc] para contestar.

Si se encuentra junto a una extensión telefónica, levante el auricular durante el timbre F/T y, a continuación, pulse #51 entre los semitimbres/dobles timbres. Si no hay nadie en la línea o si alguien quiere enviarle un fax, devuelva la llamada al equipo pulsando *51.



Información relacionada

- [Operaciones de voz](#)

Consideraciones sobre líneas especiales

- Líneas telefónicas rotativas
- Sistema telefónico de dos líneas
- Convertir tomas telefónicas
- Instalar su equipo Brother, un TAD externo de dos líneas y teléfono de dos líneas

Líneas telefónicas rotativas

Un sistema telefónico rotativo consiste en un grupo de dos o más líneas que se transfieren las llamadas entrantes entre sí, cuando están ocupadas.

Esta función solo está disponible en EE. UU. y Canadá.

Por lo general, las llamadas se pasan o “rotan” a la siguiente línea telefónica disponible, en un orden predefinido.

Su sistema puede admitir un sistema rotativo solo si se trata del último número en la secuencia, de manera que la llamada no puede volver a rotar. No coloque el equipo en ninguna de las otras líneas; cuando estas estén ocupadas y se reciba un segundo fax, la llamada de fax se transferirá a una línea que no tenga un equipo de fax. **Su equipo funcionará mejor con una línea dedicada.**



Información relacionada

- [Consideraciones sobre líneas especiales](#)

Sistema telefónico de dos líneas

Un sistema telefónico de dos líneas no es más que dos números de teléfono individuales en la misma toma de pared.

Esta función solo está disponible en EE. UU. y Canadá.

Los dos números de teléfono pueden estar en conexiones individuales (RJ11) o unidos en una sola conexión (RJ14). El equipo debe estar enchufado en una conexión RJ11. Las conexiones RJ11 y RJ14 pueden tener el mismo tamaño y aspecto, y ambas pueden contener cuatro cables (negro, rojo, verde y amarillo). Para probar el tipo de conexión, enchufe un teléfono de dos líneas y compruebe si puede acceder a ambas líneas. Si puede acceder, debe separar la línea para el equipo.



Información relacionada

- [Consideraciones sobre líneas especiales](#)

Convertir tomas telefónicas

Esta función solo está disponible en EE. UU. y Canadá.

Hay tres maneras de convertir una toma a una conexión RJ11. Es posible que sea necesaria la asistencia de la compañía telefónica para poner en práctica las dos primeras maneras. Puede cambiar las tomas de pared de una conexión RJ14 a dos conexiones RJ11. O bien, puede tener una toma de pared RJ11 instalada y puede configurar como esclavo o saltar uno de sus números de teléfono.

La tercera manera es la más fácil: comprar un adaptador triple. Puede enchufar un adaptador triple en una toma de pared RJ14. Este separa los cables en dos conexiones RJ11 independientes (línea 1, línea 2) y una tercera conexión RJ14 (líneas 1 y 2). Si el equipo está en la línea 1, enchufe el equipo en L1 del adaptador triple. Si el equipo está en la línea 2, enchufe el equipo en L2 del adaptador triple.

Adaptador triple

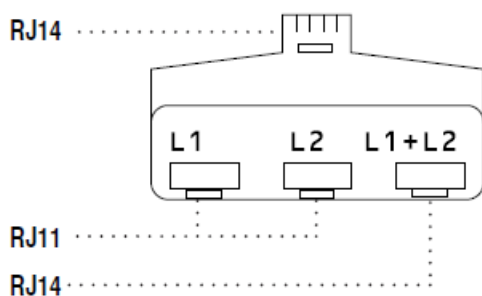

Información relacionada

- [Consideraciones sobre líneas especiales](#)

Instalar su equipo Brother, un TAD externo de dos líneas y teléfono de dos líneas

Cuando está instalando un contestador automático (TAD) externo de dos líneas y un teléfono de dos líneas, se debe aislar el equipo en una línea tanto en la toma de la pared como en el contestador automático.

- Esta función solo está disponible en EE. UU. y Canadá.
- La conexión más común consiste en unir el equipo a la línea 2, lo cual se explica en los siguientes pasos. La parte posterior del contestador automático de dos líneas debe tener dos conexiones telefónicas: una denominada L1 o L1/L2 y otra denominada L2. Necesitará al menos tres cables de línea telefónica: el cable que viene con el equipo y dos cables para el contestador automático externo de dos líneas. Necesitará un cuarto cable de línea si añade un teléfono de dos líneas.

1. Coloque el TAD de dos líneas y el teléfono de dos líneas cerca del equipo.
2. Enchufe un extremo del cable de línea telefónica del equipo en la conexión L2 del adaptador triple. Enchufe el otro extremo en la conexión LINE del equipo.
3. Enchufe un extremo del primer cable de línea telefónica del contestador automático en la conexión L1 del adaptador triple. Enchufe el otro extremo en la conexión L1 o L1/L2 del contestador automático de dos líneas.
4. Enchufe un extremo del segundo cable de línea telefónica del contestador automático en la conexión L2 del contestador automático de dos líneas. Enchufe el otro extremo en la conexión EXT. del equipo.

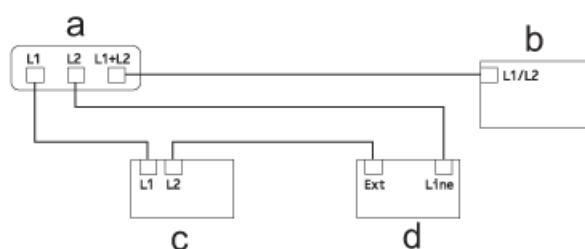

- a. Adaptador triple
- b. Teléfono de dos líneas
- c. TAD externo de dos líneas
- d. Equipo

Puede conservar los teléfonos de dos líneas en otras tomas de pared como hasta ahora. Hay varias maneras de añadir un teléfono de dos líneas a la toma de pared del equipo. Puede enchufar el cable de la línea telefónica del teléfono de dos líneas en la conexión L1+L2 del adaptador triple. O bien, puede enchufar el teléfono de dos líneas en la conexión TEL del contestador automático de dos líneas.

✓ Información relacionada

- [Consideraciones sobre líneas especiales](#)

Almacenar números de fax

- Almacenamiento de números en la libreta de direcciones
- Almacenamiento en la libreta de direcciones de números de llamadas salientes
- Almacenamiento de números de la libreta de direcciones del historial de ID de la persona que llama
- Cambiar o eliminar nombres o números de la libreta de direcciones

Almacenamiento de números en la libreta de direcciones

Puede almacenar hasta 40 códigos de marcación rápida de dos dígitos y cada código puede tener un nombre.

1. Pulse  (libreta de direcciones).
2. Pulse **▲** o **▼** para seleccionar [Conf.marc.ráp.] y, a continuación, pulse **OK**.
3. Realice los siguientes pasos:
 - a. Pulse **▲** o **▼** para seleccionar el código de marcación rápida de dos dígitos en el que desea almacenar el número. Pulse **OK**.
 - b. Introduzca el nombre (hasta 16 caracteres) en el teclado de marcación. Pulse **OK**.
 - c. Introduzca el número de fax o de teléfono (hasta 20 dígitos). Pulse **OK**.



- Pulse **Redial/Pause** para introducir una pausa entre números. Puede pulsar **Redial/Pause** tantas veces como fuera necesario para aumentar la extensión de la pausa.

- d. Pulse **▲** o **▼** para seleccionar [Completo] y, a continuación, pulse **OK**.

Para almacenar otro código de marcación rápida, repita estos pasos.

4. Pulse **Stop/Exit**.



Información relacionada

- [Almacenar números de fax](#)
- [Marcar códigos de acceso y números de tarjetas de crédito](#)
- [Creación de grupos para multienvío](#)

Almacenamiento en la libreta de direcciones de números de llamadas salientes

Puede guardar números de la libreta de direcciones del historial de llamadas entrantes.

1. Pulse **Redial/Pause**.
2. Pulse **▲** o **▼** para seleccionar lo siguiente:
 - a. Seleccione el número que desea almacenar. Pulse **OK**.
 - b. Seleccione `[Añadir a libreta]`. Pulse **OK**.



Para eliminar el número de la lista del historial de llamadas salientes, seleccione `[Eliminar]` y, a continuación, pulse **OK**. Pulse **1** `[Sí]` para confirmar.

- c. Seleccione el código de marcación rápida de dos dígitos en el que desea almacenar el número. Pulse **OK**.
 - d. Introduzca el nombre (hasta 16 caracteres) en el teclado de marcación. Pulse **OK**.
 - e. Confirme el número de fax o de teléfono. Pulse **OK**.
 - f. Seleccione `[Completo]`. Pulse **OK**.
3. Pulse **Stop/Exit**.



Información relacionada

- [Almacenar números de fax](#)
 - [Introducir texto en el equipo Brother](#)
-

Almacenamiento de números de la libreta de direcciones del historial de ID de la persona que llama

Si tiene servicio de suscripción de ID de la persona que llama de su compañía telefónica, puede guardar números de la libreta de direcciones de llamadas entrantes en el historial de ID de la persona que llama.

1. Pulse **Redial/Pause** y, a continuación, pulse *****.
2. Pulse **▲** o **▼** para seleccionar lo siguiente:
 - a. Seleccione el número que desea almacenar. Pulse **OK**.
 - b. Seleccione `[Añadir a libreta]`. Pulse **OK**.



Para eliminar el número de la lista del historial de ID de llamada, seleccione `[Eliminar]` y, a continuación, pulse **OK**. Pulse **1** `[Sí]` para confirmar.

- c. Seleccione el código de marcación rápida de dos dígitos en el que desea almacenar el número. Pulse **OK**.
 - d. Introduzca el nombre (hasta 16 caracteres) en el teclado de marcación. Pulse **OK**.
 - e. Confirme el número de fax o de teléfono. Pulse **OK**.
 - f. Seleccione `[Completo]`. Pulse **OK**.
3. Pulse **Stop/Exit**.



Información relacionada

- [Almacenar números de fax](#)
- [Identificación de llamada](#)
- [Introducir texto en el equipo Brother](#)

Cambiar o eliminar nombres o números de la libreta de direcciones

Puede cambiar o eliminar un nombre o número de la libreta de direcciones que ya se ha guardado.

1. Pulse  (libreta de direcciones).
2. Pulse **▲** o **▼** para seleccionar [Conf.marc.ráp.] y, a continuación, pulse **OK**.
3. Pulse **▲** o **▼** para seleccionar lo siguiente:
 - a. Seleccione el código de marcación rápida de dos dígitos en el que desea cambiar el número. Pulse **OK**.
 - b. Seleccione [Cambiar]. Pulse **OK**.



Para eliminar el número, seleccione [Eliminar] y, a continuación, pulse **OK**. Pulse **1** [Sí] para confirmar.

4. Realice una de las siguientes acciones:
 - Para cambiar el nombre, pulse **▲** o **▼** para seleccionar [Nomb] y, a continuación, pulse **OK**. Introduzca el nombre (hasta 16 caracteres) en el teclado de marcación. Pulse **OK**.
 - Si desea cambiar el número de fax o de teléfono, pulse **▲** o **▼** para seleccionar [Fax/Tel] y, a continuación, pulse **OK**. Introduzca el número de fax o de teléfono (hasta 20 dígitos). Pulse **OK**.



Cómo cambiar el nombre o el número almacenado:

Para cambiar un carácter, pulse **◀** o **▶** para ubicar el cursor debajo del carácter que desea cambiar y, a continuación, pulse **Clear/Back**. Introduzca el nuevo carácter.

5. Pulse **▲** o **▼** para seleccionar [Completo] y, a continuación, pulse **OK** para terminar.
6. Pulse **Stop/Exit**.







Información relacionada

- [Almacenar números de fax](#)
-

Creación de grupos para multienvío

Un grupo, que se puede almacenar en la libreta de direcciones, permite enviar el mismo mensaje de fax a varios números de fax.

En primer lugar, debe almacenar cada número de fax en libreta de direcciones. A continuación, puede incluirlos como números en el grupo. Cada grupo utiliza un código de marcación rápida. Puede almacenar hasta seis grupos o asignar hasta 39 números a un grupo de gran tamaño.





1. Pulse  (libreta de direcciones).
2. Pulse  o  para seleccionar [Conf. grupos] y, a continuación, pulse **OK**.
3. Pulse  o  para seleccionar lo siguiente:
 - a. Seleccione el grupo en el que desea almacenar los números de fax. Pulse **OK**.
 - b. Seleccione el código de marcación rápida de dos dígitos en el que desea almacenar el grupo. Pulse **OK**.
 - c. Para cambiar el nombre del grupo, seleccione [Camb. nombre grupo] y, a continuación, pulse **OK**. Introduzca el nuevo nombre del grupo (hasta 16 caracteres) en el teclado de marcación y, a continuación, pulse **OK**.
 - d. Para añadir números al grupo, repita los siguientes pasos:
 - i. Seleccione [Añadir número]. Pulse **OK**.
 - ii. Seleccione [Orden alfabético] o [Orden numérico]. Pulse **OK**.
 - iii. Seleccione un número de la lista. Pulse **OK**.
 - e. Seleccione [Completo] para guardar el grupo. Pulse **OK**.
Para almacenar otro grupo para multienvío, repita estos pasos.
4. Pulse **Stop/Exit**.



Información relacionada



- [Operaciones de voz y números de fax](#)
- [Modificación del nombre de un grupo](#)
- [Borrado de un grupo](#)
- [Adición o borrado de miembros en un grupo](#)
- [Enviar el mismo fax a más de un destinatario \(multienvío\)](#)
- [Almacenamiento de números en la libreta de direcciones](#)

Modificación del nombre de un grupo

1. Pulse  (libreta de direcciones).
2. Pulse  o  para seleccionar [Conf. grupos] y, a continuación, pulse **OK**.
3. Pulse  o  para seleccionar lo siguiente:
 - a. Seleccione el grupo que desea cambiar. Pulse **OK**.
 - b. Seleccione [Camb. nombre grupo]. Pulse **OK**.
 - c. Introduzca el nuevo nombre del grupo (hasta 16 caracteres) en el teclado de marcación. Pulse **OK**.



Cómo cambiar el nombre almacenado:

Si desea cambiar un carácter, pulse  o  para ubicar el cursor debajo del carácter incorrecto y, a continuación, pulse **Clear/Back**.

Introduzca el nuevo carácter.





- d. Seleccione [Completo]. Pulse **OK**.
4. Pulse **Stop/Exit**.



Información relacionada

- [Creación de grupos para multienvío](#)
- [Introducir texto en el equipo Brother](#)

Borrado de un grupo









1. Pulse  (libreta de direcciones).
2. Pulse  o  para seleccionar [Conf. grupos] y, a continuación, pulse **OK**.
3. Pulse  o  para seleccionar lo siguiente:
 - a. Seleccione el grupo que desea eliminar. Pulse **OK**.
 - b. Seleccione [Eliminar]. Pulse **OK**.
4. Pulse **1** [Sí] para confirmar.
5. Pulse **Stop/Exit**.



Información relacionada

- [Creación de grupos para multienvío](#)

Adición o borrado de miembros en un grupo

1. Pulse  (libreta de direcciones).
2. Pulse  o  para seleccionar [Conf. grupos] y, a continuación, pulse **OK**.
3. Pulse  o  para seleccionar el grupo que desea cambiar y, a continuación, pulse **OK**.
4. Pulse  o  para seleccionar la opción de añadir o eliminar miembros de un grupo de las siguientes maneras:
 - Para añadir un número al grupo, realice los siguientes pasos:
 - a. Seleccione [Añadir número]. Pulse **OK**.
 - b. Seleccione [Orden alfabético] o [Orden numérico]. Pulse **OK**.
 - c. Seleccione un número de la lista. Pulse **OK**.
 - Para eliminar un número del grupo, realice los siguientes pasos:
 - a. Seleccione el número que desea eliminar. Pulse **OK**.
 - b. Pulse **1** para confirmar.
5. Pulse  o  para seleccionar [Completo] y, a continuación, pulse **OK**.
6. Pulse **Stop/Exit**.



Información relacionada

- [Creación de grupos para multienvío](#)

Marcar códigos de acceso y números de tarjetas de crédito

A veces le puede resultar conveniente seleccionar entre una serie de operadores de larga distancia al enviar un fax. Las tarifas pueden variar en función del tiempo y el destino. Para aprovechar las tarifas bajas, puede almacenar los códigos de acceso de operadores de larga distancia y los números de las tarjetas de crédito como números de la libreta de direcciones.

Puede almacenar estas secuencias de marcación largas dividiéndolas y configurándolas como números independientes de la libreta de direcciones en cualquier combinación. También puede incluir una secuencia de marcación manual.

Por ejemplo, supongamos que ha almacenado '555' en la libreta de direcciones como Brother 1 (#03) y '7000' en la libreta de direcciones como Brother 2 (#02). Puede utilizar los dos para marcar '555-7000' si pulsa lo siguiente:

1. Pulse  (libreta de direcciones).
2. Pulse ▲ o ▼ para seleccionar [Buscar] y, a continuación, pulse **OK**.
3. Introduzca 03 (el código de marcación rápida de dos dígitos correspondiente a Brother 1) en el teclado de marcación.
4. Pulse ▲ o ▼ para seleccionar [Libreta] y, a continuación, pulse **OK**.
5. Pulse ▲ o ▼ para seleccionar [Buscar] y, a continuación, pulse **OK**.
6. Introduzca 02 (el código de marcación rápida de dos dígitos correspondiente a Brother 2) en el teclado de marcación.
7. Pulse **Black Start** o **Color Start**.
Se marcará '555-7000'.

Para cambiar un número temporalmente, puede sustituir parte del número con el teclado de marcación. Por ejemplo, para cambiar el número a '555-7001', puede introducir el número (Brother 1: 555) mediante la libreta de direcciones y, a continuación, pulsar 7001 en el teclado de marcación.



Si debe esperar otro tono de marcación u otra señal en algún punto en la secuencia de marcación, pulse **Redial/Pause** para crear una pausa en el número.



Información relacionada

- [Operaciones de voz y números de fax](#)
- [Almacenamiento de números en la libreta de direcciones](#)

Servicios telefónicos y dispositivos externos

- [Correo de voz](#)
- [Timbre distintivo](#)
- [Identificación de llamada](#)
- [Voz sobre IP \(VoIP/Interferencia de línea telefónica\)](#)
- [TAD \(contestador automático\) externo](#)
- [Extensiones telefónicas y teléfonos externos](#)

Correo de voz

Esta función solo está disponible en EE. UU. y Canadá.

Si tiene correo de voz en la misma línea telefónica que su equipo Brother, el correo de voz y el equipo Brother entrarán en conflicto entre sí al recibir llamadas entrantes.

Por ejemplo, si el correo de voz está configurado para responder después de cuatro llamadas y el equipo Brother está configurado para responder después de dos llamadas, el equipo Brother responderá primero. De esta manera, evitará que las personas que llaman dejen un mensaje en su correo de voz.

Del mismo modo, si el equipo Brother está configurado para responder después de cuatro llamadas y el correo de voz está configurado para responder después de dos llamadas, el correo de voz responderá primero. De esta manera, evitará que el equipo Brother pueda recibir un fax entrante, ya que el correo de voz no puede transferir el fax de entrada al equipo Brother.

Para evitar conflictos entre el equipo Brother y el servicio de correo de voz, realice una de las siguientes acciones:

- Obtenga el servicio de timbre distintivo de su compañía telefónica. El timbre distintivo es una función del equipo Brother que permite a una persona con una línea recibir llamadas de fax y voz mediante dos números de teléfono diferentes en esa línea.
Brother utiliza el término 'Timbre distintivo', pero las compañías de teléfono comercializan el servicio bajo diversos nombres, tales como timbre personal, timbre personalizado, timbre inteligente, RingMaster, Ident-A-Ring, Ident-A-Call, Data Ident-A-Call, Teen Ring, SimpleBiz Fax y timbre con número alternativo. Este servicio establece un segundo número de teléfono en la misma línea que su número de teléfono existente y cada número tiene su propio patrón de timbre. Habitualmente, el número original suena con el patrón de timbre estándar y se usa para recibir llamadas de voz; el segundo suena con un patrón de timbre diferente y se usa para recibir faxes.
- Establezca el modo de recepción del equipo Brother en "Manual". Con el modo manual, debe responder cada llamada entrante si desea poder recibir un fax. Si la llamada entrante es una llamada telefónica, complete la llamada como lo haría normalmente. Si escucha al fax enviar tonos, debe transferir la llamada al equipo Brother.

Las llamadas de fax y voz no respondidas irán al correo de voz.



Información relacionada

- [Servicios telefónicos y dispositivos externos](#)
- [Seleccione el modo de recepción correcto](#)
- [Timbre distintivo](#)
- [Operación desde extensiones telefónicas y teléfonos externos](#)
- [Problemas de teléfono o de fax](#)

Timbre distintivo

Esta función solo está disponible en EE. UU. y Canadá.

El timbre distintivo es una función del equipo Brother que permite que una persona con una sola línea reciba llamadas de fax y de voz a través de dos números de teléfono diferentes en esa sola línea. Brother utiliza el término "timbre distintivo", pero las compañías telefónicas usan distintos nombres para este servicio, como, por ejemplo, timbre inteligente, RingMaster o identificación de timbre. Este servicio establece un segundo número de teléfono en la misma línea que su número de teléfono existente y cada número tiene su propio patrón de timbre. Por lo general, el número original suena con el patrón de timbre estándar y se utiliza para recibir llamadas de voz, mientras que el segundo número suena con un patrón de timbre diferente y se utiliza para recibir faxes.



- Debe pagar el servicio de timbre distintivo de su compañía telefónica antes de programar el equipo para que funcione con él.
- Comuníquese con su empresa telefónica para averiguar sobre disponibilidad y tarifas.

¿Qué hace el timbre distintivo de su empresa telefónica?

El servicio de timbre distintivo de su empresa telefónica le permite tener más de un número en la misma línea telefónica. **Si necesita más de un número de teléfono, es más barato que pagar una línea adicional.** Cada número de teléfono tiene su patrón de timbre distintivo propio, de modo que usted sabrá cuál es el número de teléfono está sonando. Es una manera de tener un número de teléfono separado para su equipo.



Comuníquese con su empresa telefónica para averiguar sobre disponibilidad y tarifas.

¿Qué hace el timbre distintivo de Brother?

El equipo Brother tiene una función de timbre distintivo que permite utilizar el equipo para sacar el máximo partido al servicio de timbre distintivo de la compañía telefónica. El nuevo número de teléfono de la línea solo podrá recibir faxes.



Debe pagar el servicio de timbre distintivo de su compañía telefónica antes de programar el equipo para que funcione con él.

¿Tiene correo de voz?

Si tiene correo de voz en la misma línea telefónica en la que instalará el nuevo equipo, es muy probable que este servicio y el equipo Brother entren en conflicto al recibir llamadas entrantes. **Sin embargo, la función de timbre distintivo permite utilizar más de un número en la línea para que el servicio de correo de voz y el equipo puedan funcionar juntos sin problemas.** Si cada uno tiene un número de teléfono independiente, ninguno interferirá en las operaciones del otro.



Si decide obtener el servicio de timbre distintivo de la empresa telefónica, debe registrar el nuevo patrón de timbre distintivo que le proporcionen. Es para que su equipo pueda reconocer sus llamadas entrantes.





Puede cambiar o cancelar el patrón del timbre distintivo en cualquier momento. Puede desactivarlo temporalmente y volver a activarlo más tarde. Cuando obtenga un nuevo número de fax, asegúrese de restablecer esta función.

Antes de elegir el patrón de timbre para registrar

Solo puede registrar un patrón de timbre distintivo con el equipo. Algunos patrones de timbres no se pueden registrar. Los patrones de timbres siguientes son compatibles con el equipo Brother. Registre el patrón proporcionado por su compañía telefónica.

Patrón de timbre	Timbres	
1	corto-corto o largo-largo	
2	corto-largo-corto	

Patrón de timbre	Timbres	
3	corto-corto-largo	
4	muy largo (patrón normal)	



- El patrón de timbre n.º 1 suele llamarse 'corto-corto' y es el de uso más frecuente.
- Si el patrón de timbre que recibió no está en esta tabla, **contacte a su empresa telefónica y solicite uno de los que aparecen en la tabla.**

- El equipo contestará solo las llamadas realizadas a su número registrado.
- Los primeros dos timbres son silenciosos en el equipo. Esto se debe a que el fax debe <<escuchar>> el patrón de timbre (para compararlo con el patrón 'registrado'). (Otros teléfonos en la misma línea sonarán.)
- Si lo programa correctamente, el equipo reconocerá el patrón de timbre registrado del 'número de fax' con dos timbrados y, después, contestará con tono de fax. Cuando el 'número de voz' reciba una llamada, el equipo no contestará.



Información relacionada

- [Servicios telefónicos y dispositivos externos](#)
- [Registrar el patrón de timbre distintivo](#)
- [Desactivar el timbre distintivo](#)
- [Seleccione el modo de recepción correcto](#)
- [Correo de voz](#)
- [Problemas de teléfono o de fax](#)

Registrar el patrón de timbre distintivo

Esta función solo está disponible en EE. UU. y Canadá.

Una vez que haya configurado la función de timbre distintivo en [Sí], el número de timbre distintivo recibirá faxes automáticamente. El modo de recepción se configurará automáticamente en [Manual] y no podrá cambiarlo a otro modo de recepción mientras el timbre distintivo esté configurado en [Sí]. Esto garantiza que el equipo Brother solo responda al número de timbre distintivo y no interfiera en las llamadas que reciba el número de teléfono principal.

Cuando el timbre distintivo está activado, el LCD mostrará [T/D] como el modo de recepción.

1. Pulse **Settings**.
2. Pulse ▲ o ▼ para seleccionar lo siguiente:
 - a. Seleccione [Fax]. Pulse **OK**.
 - b. Seleccione [Varios]. Pulse **OK**.
 - c. Seleccione [Distintivo]. Pulse **OK**.
3. Realice una de las siguientes acciones:
 - Si no ha registrado el timbre distintivo, pulse ▲ o ▼ para seleccionar lo siguiente:
 - a. Seleccione [Distintivo]. Pulse **OK**.
 - b. Seleccione [Sí]. Pulse **OK**.
 - Si ya ha registrado el timbre distintivo y desea cambiar el patrón, vaya al siguiente paso.
4. Pulse ▲ o ▼ para seleccionar lo siguiente:
 - a. Seleccione [Conf Ring Dis]. Pulse **OK**.
 - b. Seleccione el patrón de timbre almacenado que desee. (Oír los patrones a medida que los seleccione. Asegúrese de seleccionar el patrón que la compañía telefónica le proporcionó). Pulse **OK**.
5. Pulse **Stop/Exit**.

El timbre distintivo ahora está ajustado en [Sí].



Si no desea recibir faxes en el número de timbre distintivo, puede desactivar el timbre distintivo. El equipo permanecerá en el modo de recepción [Manual], por lo que tendrá que volver a configurar el modo de recepción.



Información relacionada

- [Timbre distintivo](#)
- [Seleccione el modo de recepción correcto](#)

Desactivar el timbre distintivo

Esta función solo está disponible en EE. UU. y Canadá.

1. Pulse **Settings**.
2. Pulse ▲ o ▼ para seleccionar lo siguiente:
 - a. Seleccione [Fax]. Pulse **OK**.
 - b. Seleccione [Varios]. Pulse **OK**.
 - c. Seleccione [Distintivo]. Pulse **OK**.
Aparecerá la configuración actual.
 - d. Pulse **OK**.
 - e. Seleccione [No]. Pulse **OK**.
3. Pulse **Stop/Exit**.

Si desactiva el timbre distintivo, el equipo permanecerá en el modo [Manual]. Deberá volver a configurar el modo de recepción.



Información relacionada

- [Timbre distintivo](#)
- [Seleccione el modo de recepción correcto](#)
- [Mensajes de error y mantenimiento](#)

Identificación de llamada

La función de ID de llamada permite utilizar el servicio de suscripción de ID de llamada ofrecido por muchas compañías telefónicas locales. A través de este servicio se muestra el número de teléfono o el nombre, si está disponible, de la persona que efectúa la llamada mientras suena la línea.

- El mensaje [# no disp.] indica que la llamada se originó fuera del área abarcada por el servicio de ID de llamada.
- El mensaje [Llam. privada] indica que el interlocutor ha bloqueado intencionadamente la transmisión de la información de ID de llamada.

Llame a su compañía telefónica para obtener más información.

Una vez respondida una llamada, la información de ID de la persona que llama desaparece de la pantalla LCD y se guarda en la memoria ID de la persona que llama.

Vea la lista o seleccione un número y mándelo por fax, agréguelo a la Libreta de direcciones, o elimínelo del historial.

Puede imprimir una lista con la información de las ID de llamada recibidas en el equipo.



- Esta función no está disponible en algunos países.
- Es posible que esta función no esté disponible en determinadas áreas de EE. UU. y Canadá.
- El servicio de ID de llamada varía en función de los operadores. Comuníquese con su compañía telefónica local para saber si el servicio está disponible en su zona.



Información relacionada

- [Servicios telefónicos y dispositivos externos](#)
- [Creación de su prefijo local](#)
- [Almacenamiento de números de la libreta de direcciones del historial de ID de la persona que llama](#)
- [Imprimir un informe](#)
- [Mensajes de error y mantenimiento](#)

Creación de su prefijo local

Al devolver llamadas del historial de ID de la persona que llama, su equipo marcará "1" más el prefijo local. Si su plan de dialing marcación local requiere que el "1" no se utilice para llamadas dentro de su prefijo local, introduzca su prefijo local en este ajuste.

Esta función solo está disponible en EE. UU.

Las llamadas devueltas desde el historial de ID de llamada a los números *dentro* de su código de área, se marcarán utilizando solo 10 dígitos (código de área + número de siete dígitos). Si su plan de marcación no sigue el sistema de marcación estándar 1 + código de área + número de siete dígitos para llamar *fuera* de su código de área, es posible que tenga problemas para devolver llamadas desde el historial de ID de llamada y no pueda devolver llamadas a estos números mediante el historial de ID de llamada.

1. Pulse **Settings**.
2. Pulse ▲ o ▼ para seleccionar lo siguiente:
 - a. Seleccione [Fax]. Pulse **OK**.
 - b. Seleccione [Varios]. Pulse **OK**.
 - c. Seleccione [ID quién llama]. Pulse **OK**.
3. Introduzca su código de área (número de tres dígitos) y pulse **OK**.
4. Pulse **Stop/Exit**.



Información relacionada

- [Identificación de llamada](#)

Voz sobre IP (VoIP/Interferencia de línea telefónica)

VoIP es un tipo de sistema telefónico que utiliza una conexión a Internet en lugar de una línea telefónica tradicional. Las compañías telefónicas agrupan con frecuencia VoIP junto con servicios de Internet y cable.

Es posible que el equipo no funcione con algunos sistemas VoIP. Si desea utilizar el equipo para enviar y recibir faxes en un sistema VoIP, conecte un extremo del cable telefónico a la conexión LINE del equipo. Conecte el otro extremo del cable a un módem, una caja de interfaz, un adaptador telefónico, un divisor u otro dispositivo similar.

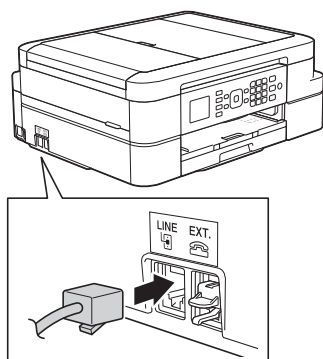

 Si tiene alguna duda sobre cómo conectar el equipo al sistema VoIP, póngase en contacto con su proveedor de VoIP.

Una vez que el equipo esté conectado al sistema VoIP, pulse [Conectar] en la pantalla táctil o pulse el botón **Hook** del panel de control para verificar que el equipo tiene tono de marcación. Si el equipo no tiene tono de marcación, llame a su proveedor de VoIP.

Si tiene problemas para enviar o recibir faxes en un sistema VoIP, se recomienda cambiar la velocidad del módem del equipo a la configuración [Básica (paraVoIP)].

Información relacionada

- [Servicios telefónicos y dispositivos externos](#)
- [VoIP/interferencia de línea telefónica](#)

TAD (contestador automático) externo

Puede conectar un contestador automático externo (TAD) a la misma línea que el equipo. Cuando el TAD contesta una llamada, el equipo “escuchará” los tonos CNG (de llamada de fax) enviados por el equipo de fax remitente. Si los detecta, el equipo se encargará de contestar la llamada y recibir el fax. Si no los detecta, el equipo permitirá que el TAD tome un mensaje de voz y se mostrará [Teléfono] en la pantalla LCD.

El TAD externo debe contestar antes de que suenen cuatro timbres (el número de timbres recomendado es dos). Esto se debe a que el equipo no puede oír los tonos CNG hasta que el TAD externo haya respondido a la llamada. El equipo remitente continuará enviando tonos CNG solo durante ocho o diez segundos más. No se recomienda utilizar la función de ahorro de tarifa en el TAD externo si esta función necesita más de cuatro timbres para activarse.

A menos que esté utilizando el timbre distintivo, el TAD debe estar conectado a la conexión EXT. del equipo.

- **Si se suscribe al servicio de timbre distintivo de la compañía telefónica:**

Puede conectar un TAD externo a una toma diferente de la pared solo si se suscribe al servicio de timbre distintivo de la compañía telefónica, ha registrado el patrón de timbre distintivo en el equipo y utiliza ese número como número de fax. Si dispone del servicio de timbre distintivo de la compañía telefónica, la configuración recomendada en el TAD externo es un mínimo de cuatro timbres. No puede utilizar la configuración de ahorro de tarifa.

- **Si no se suscribe al servicio de timbre distintivo:**

Debe enchufar el TAD en la conexión EXT. del equipo. Si el TAD está enchufado a la toma de la pared, tanto el equipo como el TAD intentarán controlar la línea telefónica. (Consulte la ilustración).

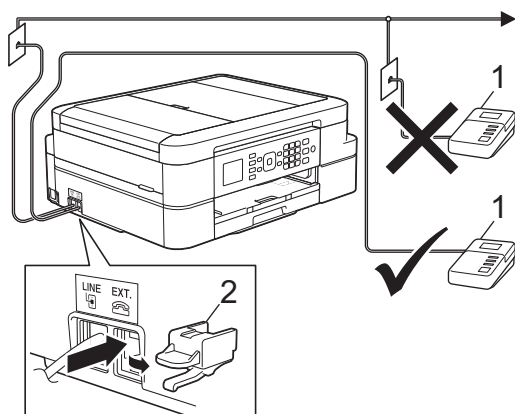

1 TAD

2 Cubierta protectora

IMPORTANTE

NO conecte un TAD en otro punto de la misma línea telefónica.



Si tiene problemas para recibir faxes, reduzca el número de timbres del TAD externo.



Información relacionada

- [Servicios telefónicos y dispositivos externos](#)
- [Conectar un contestador automático externo](#)
- [Grabar un mensaje saliente \(OGM\) en el contestador automático externo](#)
- [Conexiones de líneas múltiples \(PBX\)](#)

Conectar un contestador automático externo

El TAD externo se debe enchufar en la conexión denominada EXT. El equipo no podrá funcionar correctamente si enchufa el TAD en una toma de la pared (a menos que esté utilizando el servicio de timbre distintivo).

1. Enchufe el cable de la línea telefónica que sale de la toma de teléfono de la pared en la conexión denominada LINE.
2. Retire la cubierta protectora (1) de la conexión denominada EXT. y, a continuación, enchufe el cable de la línea telefónica del TAD externo a la conexión EXT.

Asegúrese de que este cable esté conectado al TAD en la conexión de línea telefónica del TAD y no en la conexión del auricular.

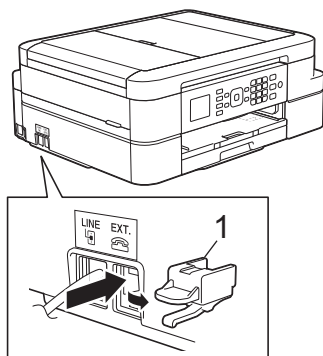

3. Configure el TAD externo en cuatro timbres o menos.
La configuración del número de timbres no se aplica en este caso.
4. Grabe el mensaje saliente en el TAD externo.
5. Configure el TAD para que conteste las llamadas.
6. Configure el modo de recepción del equipo como [Contestador ext.].

✓ Información relacionada

- [TAD \(contestador automático\) externo](#)
- [Modos de recepción](#)
- [Seleccione el modo de recepción correcto](#)
- [Problemas de teléfono o de fax](#)

Grabar un mensaje saliente (OGM) en el contestador automático externo

1. Grabe cinco segundos de silencio al inicio del mensaje. Esto permite que el equipo pueda escuchar los tonos de fax.



Se recomienda que comience el mensaje saliente con un silencio inicial de cinco segundos, dado que el equipo no puede detectar los tonos de fax si hay una voz alta. Puede probar a omitir esta pausa, pero si el equipo tiene problemas para recibir faxes, deberá volver a grabar el mensaje saliente e incluirla.

2. Limite la duración del mensaje a 20 segundos.
3. Finalice el mensaje de 20 segundos proporcionando el código de recepción de fax para las personas que envían faxes manuales. Por ejemplo: "Después del pitido, deje un mensaje o pulse *51 e Inicio para enviar un fax".



Información relacionada

- [TAD \(contestador automático\) externo](#)

Conexiones de líneas múltiples (PBX)

Le recomendamos que solicite a la compañía que instaló su centralita PBX que conecte el equipo. Si dispone de un sistema de líneas múltiples, le recomendamos que solicite a la compañía que lo instaló que conecte la unidad a la última línea del sistema. De esta manera, puede evitar que el equipo se active cada vez que reciba llamadas telefónicas. Si una operadora va a contestar todas las llamadas entrantes, le recomendamos que configure el modo de recepción en [Manual].

No garantizamos que el equipo vaya a funcionar correctamente en todos los casos si está conectado a una centralita PBX. En caso de que haya problemas al enviar o recibir faxes, deberá informar primero a la compañía que gestiona su centralita PBX.



Información relacionada

- [TAD \(contestador automático\) externo](#)

Extensiones telefónicas y teléfonos externos

- [Conectar una extensión telefónica o un teléfono externo](#)
- [Operación desde extensiones telefónicas y teléfonos externos](#)
- [Utilizar un auricular externo inalámbrico que no sea de Brother](#)
- [Utilizar los códigos remotos](#)

Conectar una extensión telefónica o un teléfono externo

Puede conectar un teléfono independiente al equipo tal y como se indica en el diagrama siguiente.

Conecte el cable de la línea telefónica a la conexión denominada EXT.

Antes de conectar un teléfono externo, retire la cubierta protectora (3) de la conexión EXT. del equipo.

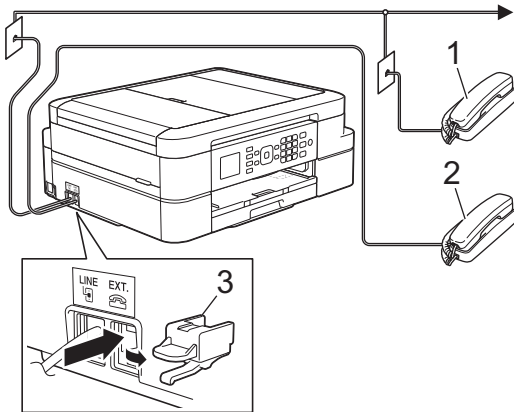

1 Extension telephone

2 External telephone

3 Protective Cap



Información relacionada

- [Extensiones telefónicas y teléfonos externos](#)

Operación desde extensiones telefónicas y teléfonos externos

Utilizar extensiones telefónicas

Si contesta una llamada de fax desde una extensión telefónica, puede hacer que el equipo reciba el fax pulsando el código de recepción de fax *51.

Si el equipo contesta una llamada de voz y suena con semitimbres/dobles timbres para avisarle, puede contestar la llamada desde una extensión telefónica pulsando el código de contestación telefónica #51.

Utilizar un teléfono externo (conectado a la conexión EXT. del equipo)

Si contesta una llamada de fax desde un teléfono externo conectado a la toma EXT. del equipo, puede hacer que el equipo reciba el fax pulsando el botón Inicio y seleccionando la opción de recibir.

Si el equipo contesta una llamada de voz y emite semitimbres/dobles timbres para que usted atienda la llamada, puede tomar la llamada en un teléfono externo pulsando [Recolecc] o Hook.

Si responde a una llamada y no oye a nadie:

Debe suponer que está recibiendo un fax manual.

Pulse *51 y espere a oír los pitidos o a que en la pantalla LCD se muestre [Recibiendo] y, a continuación, cuelgue.



También puede utilizar la función de recepción fácil para que el equipo responda automáticamente a la llamada.



Información relacionada

- [Extensiones telefónicas y teléfonos externos](#)
- [Establecer el número de timbres antes de que el equipo responda \(retraso de timbre\)](#)
- [Definir recepción sencilla](#)
- [Correo de voz](#)
- [Definir el tiempo de timbre F/T \(seudo/doble timbre\)](#)

Utilizar un auricular externo inalámbrico que no sea de Brother

Si tiene un teléfono inalámbrico que no es de Brother conectado a la conexión EXT. del equipo y, por lo general, tiene el auricular inalámbrico a mano, le resultará más fácil contestar las llamadas durante el número de timbres.

Si deja que el equipo conteste primero, deberá acercarse al equipo y pulsar [Recolecc] o pulsar **Hook** para transferir la llamada al auricular inalámbrico.



Información relacionada

- [Extensiones telefónicas y teléfonos externos](#)

Utilizar los códigos remotos

Código de recepción de fax

Si contesta una llamada de fax desde una extensión telefónica, puede indicar al equipo que la reciba marcando el código de recepción de fax *51. Espere a oír los pitidos largos y, a continuación, vuelva a colgar el auricular.

Si contesta una llamada de fax en un teléfono externo, puede hacer que el equipo reciba el fax pulsando el botón Inicio y, a continuación, seleccionando la opción de recibir.

Código de contestación telefónica

Si recibe una llamada de voz y el equipo está en el modo F/T, empezará a sonar el timbre F/T (semitimbre/doble timbre) después del número inicial de timbres. Si contesta la llamada desde una extensión telefónica, puede desactivar el timbre F/T pulsando #51 (asegúrese de que lo pulsa mientras suenan los timbres).

Si el equipo contesta una llamada de voz y emite semitimbres/dobles timbres para que usted atienda la llamada, puede tomar la llamada en un teléfono externo pulsando [Recolecc] o Hook.



Información relacionada

- [Extensiones telefónicas y teléfonos externos](#)
- [Cambiar los códigos remotos](#)
- [Definir recepción sencilla](#)

Cambiar los códigos remotos

El código de recepción de fax predefinido es ***51**. El código de contestación telefónica predefinido es **#51**. Si siempre está desconectado cuando accede de forma remota al TAD externo, pruebe a cambiar los códigos remotos de tres dígitos a **###** o **999**, por ejemplo.

1. Pulse **Settings**.
2. Pulse **▲** o **▼** para seleccionar lo siguiente:
 - a. Seleccione [Fax]. Pulse **OK**.
 - b. Seleccione [Conf. recepción]. Pulse **OK**.
 - c. Seleccione [Activ. remota]. Pulse **OK**.
 - d. Seleccione [Sí]. Pulse **OK**.



Para desactivar los códigos remotos, seleccione [No]. Pulse **OK**.

3. Introduzca el nuevo código de recepción de fax. Pulse **OK**.
4. Introduzca el nuevo código de contestación telefónica. Pulse **OK**.
5. Pulse **Stop/Exit**.



Información relacionada

- [Utilizar los códigos remotos](#)

Informes de fax

- [Configurar el formato del informe Verificación de la transmisión](#)
- [Configurar los intervalos del Diario del fax](#)
- [Imprimir informes](#)
- [Configurar el equipo para que se apague automáticamente](#)

Configurar el formato del informe Verificación de la transmisión

El informe Verificación de la transmisión se puede utilizar como comprobante del envío de faxes. El informe muestra una lista con el número de fax o el nombre del destinatario, la hora y la fecha de la transmisión, la duración de la transmisión, el número de páginas enviadas y si la transmisión se ha realizado correctamente.

Hay varias configuraciones disponibles para el informe Verificación de la transmisión:

Opción	Descripción
Sí	Imprime un informe cada vez que se envía un fax.
Si + Imagen	Imprime un informe cada vez que se envía un fax. En el informe aparece parte de la primera página del fax.
No	Imprime un informe si el fax no se envía debido a un error de transmisión. El informe también se imprimirá si envía un fax en color que el equipo receptor imprime en blanco y negro.
No + Imagen	Imprime un informe si el fax no se envía debido a un error de transmisión. El informe también se imprimirá si envía un fax en color que el equipo receptor imprime en blanco y negro. En el informe aparece parte de la primera página del fax.

1. Pulse **Settings**.
2. Pulse **▲** o **▼** para seleccionar lo siguiente:
 - a. Seleccione [Fax]. Pulse **OK**.
 - b. Seleccione [Ajus. Informes]. Pulse **OK**.
 - c. Seleccione [Transmisión]. Pulse **OK**.
 - d. Seleccione la opción deseada. Pulse **OK**.

Si selecciona [Sí+Imagen] o [No+Imagen], la imagen no aparecerá en el informe Verificación de la transmisión si la transmisión en tiempo real está configurada en [Sí]. La imagen no aparecerá en el informe cuando envíe un fax en color.
3. Pulse **Stop/Exit**.

Si la transmisión se realiza correctamente, aparecerá [OK] junto a [RESULT] en el Informe Verificación de la transmisión. Si la transmisión no se realiza correctamente, aparecerá [ERROR] junto a [RESULT].



Información relacionada

- [Informes de fax](#)

Configurar los intervalos del Diario del fax

Puede configurar el equipo para que imprima el Diario del fax a intervalos específicos (cada 50 faxes, cada 6, 12 o 24 horas o cada 2 o 7 días).



Si está utilizando la función de apagado automático y el equipo se apaga antes del intervalo de tiempo seleccionado, el equipo imprimirá el informe Diario del fax y, a continuación, eliminará todos los trabajos de fax guardados en la memoria del Diario.

1. Pulse **Settings**.
2. Pulse **▲** o **▼** para seleccionar lo siguiente:
 - a. Seleccione [Fax]. Pulse **OK**.
 - b. Seleccione [Ajus. Informes]. Pulse **OK**.
 - c. Seleccione [Frec. informe]. Pulse **OK**.
3. Seleccione un intervalo. Pulse **OK**.
 - 6, 12, 24 horas, 2 o 7 días
El equipo imprimirá el informe en el intervalo seleccionado y, a continuación, borrará todos los trabajos de fax guardados en la memoria del Diario. Si la memoria del equipo alcanza el límite de 200 trabajos antes de haberse alcanzado la hora especificada, el equipo imprimirá el Diario del fax antes y, a continuación, borrará todos los trabajos de fax de la memoria. Si desea imprimir un informe adicional antes de que llegue el momento especificado para imprimirlo, podrá hacerlo sin borrar los trabajos.
 - Cada 50 faxes
El equipo imprimirá el Diario del fax cuando tenga almacenados 50 trabajos de fax.
4. Si selecciona 6, 12, 24 horas, 2 o 7 días, introduzca la hora del día en el teclado de marcación. Pulse **OK**.



Introduzca la hora en el mismo formato que la fecha y la hora del equipo. (formato de 12 horas o formato de 24 horas).

5. Si selecciona [Cada 7 días], pulse **▲** o **▼** para seleccionar el día en el que se iniciará la cuenta atrás de siete días. Pulse **OK**.
6. Pulse **Stop/Exit**.



Información relacionada

- [Informes de fax](#)
- [Configurar el equipo para que se apague automáticamente](#)

PC-FAX

- [PC-FAX para Windows®](#)
- [PC-FAX para Mac](#)

PC-FAX para Windows®

- Información general de PC-FAX (Windows®)
- Enviar un fax mediante PC-FAX (Windows®)
- Recepción de faxes en la computadora (Windows®)

Información general de PC-FAX (Windows®)

Reduzca el consumo de papel y ahorre tiempo mediante el software PC-FAX de Brother para enviar faxes directamente desde el equipo.



- [Configurar PC-FAX \(Windows®\)](#)
- [Configurar su Libreta de direcciones de PC-Fax \(Windows®\)](#)

Configurar PC-FAX (Windows®)

Antes de enviar faxes mediante PC-FAX, personalice las opciones de envío en cada pestaña del cuadro de diálogo **Ajustes PC-FAX**.

1. Realice una de las siguientes acciones:

- Windows® XP, Windows Vista® y Windows® 7

Haga clic en  (**Iniciar**) > **Todos los programas** > **Brother** > **Brother Utilities**.

Haga clic en la lista desplegable y seleccione el nombre del modelo (si no está ya seleccionado). Haga clic en **PC-FAX** en la barra de navegación izquierda y, a continuación, haga clic en **Configurar Envío**.

- Windows® 8 y Windows® 10

Inicie  (**Brother Utilities**) y, a continuación, haga clic en la lista desplegable y seleccione el nombre del modelo (si no está ya seleccionado). Haga clic en **PC-FAX** en la barra de navegación izquierda y, a continuación, haga clic en **Configurar Envío**.

Aparecerá el cuadro de diálogo **Ajustes PC-FAX**.

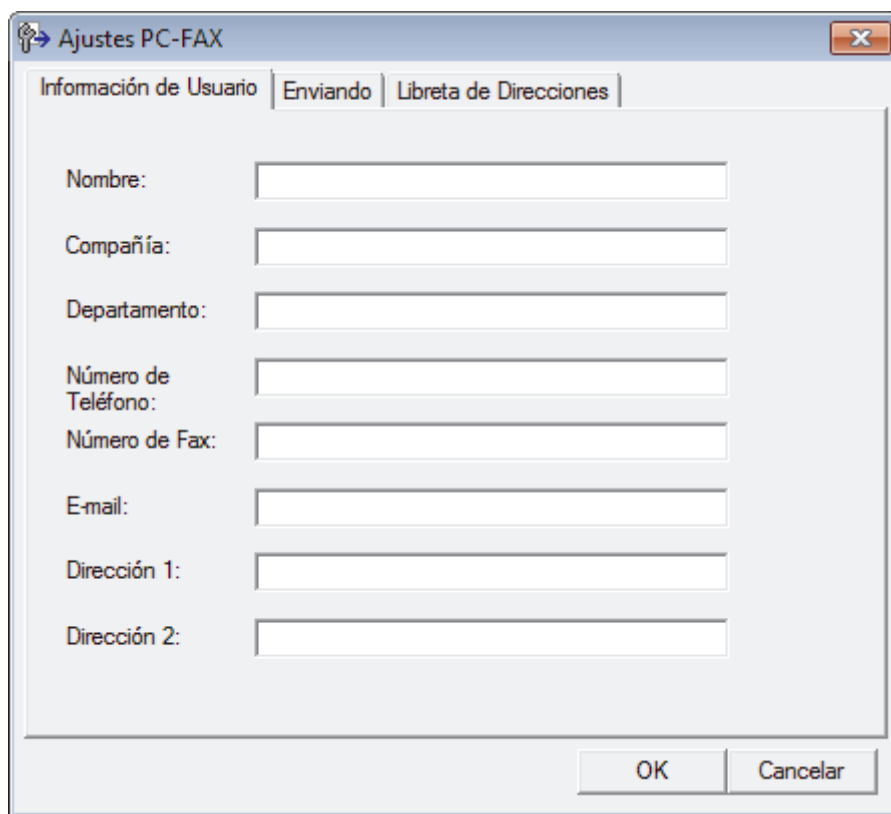

2. Realice una de las siguientes acciones:

- Haga clic en la pestaña **Información de Usuario** y, a continuación, escriba su información de usuario en los campos.



Cada cuenta de Microsoft® tiene su propia pantalla **Información de Usuario** personalizada para personalizar portadas y encabezados de fax.

- Haga clic en la pestaña **Enviando** y, a continuación, escriba el número necesario para acceder a una línea externa (si es necesario) en el campo **Numero de acceso a linea externa**. Marque la casilla de verificación **Incluir cabecera** para incluir la información de la cabecera.
- Haga clic en la pestaña **Libreta de Direcciones** y, a continuación, seleccione la libreta de direcciones que desea utilizar con PC-FAX en la lista desplegable **Seleccione la Libreta de Direcciones**.

3. Haga clic en **OK**.



Información relacionada

- [Información general de PC-FAX \(Windows®\)](#)

Configurar su Libreta de direcciones de PC-Fax (Windows®)

Agregue, edite y elimine miembros y grupos para personalizar su **Libreta de direcciones de Brother**.

- [Agregar un miembro a la Libreta de direcciones \(Windows®\)](#)
- [Creación de un grupo en la libreta de direcciones \(Windows®\)](#)
- [Modificación de la información del grupo o de los miembros \(Windows®\)](#)
- [Eliminación de un miembro o un grupo \(Windows®\)](#)
- [Exportar la libreta de direcciones \(Windows®\)](#)
- [Importación de datos a la libreta de direcciones \(Windows®\)](#)

Inicio > Cómo enviar faxes > PC-FAX > PC-FAX para Windows® > Información general de PC-FAX (Windows®) > Configurar su Libreta de direcciones de PC-Fax (Windows®) > Agregar un miembro a la Libreta de direcciones (Windows®)

Agregar un miembro a la Libreta de direcciones (Windows®)

Añada nuevos contactos incluyendo su información de fax a la libreta de direcciones de PC-Fax si desea enviar faxes mediante el software PC-Fax de Brother.

1. Realice una de las siguientes acciones:

- Windows® XP, Windows Vista® y Windows® 7

Haga clic en  (Iniciar) > Todos los programas > Brother > Brother Utilities.

Haga clic en la lista desplegable y seleccione el nombre del modelo (si no está ya seleccionado). Haga clic en **PC-FAX** en la barra de navegación izquierda y, a continuación, haga clic en **Libreta de Direcciones (Enviar)**.

- Windows® 8 y Windows® 10

Inicie  (**Brother Utilities**) y, a continuación, haga clic en la lista desplegable y seleccione el nombre del modelo (si no está ya seleccionado). Haga clic en **PC-FAX** en la barra de navegación izquierda y, a continuación, haga clic en **Libreta de Direcciones (Enviar)**.

Aparecerá el cuadro de diálogo **Libreta de direcciones de**.

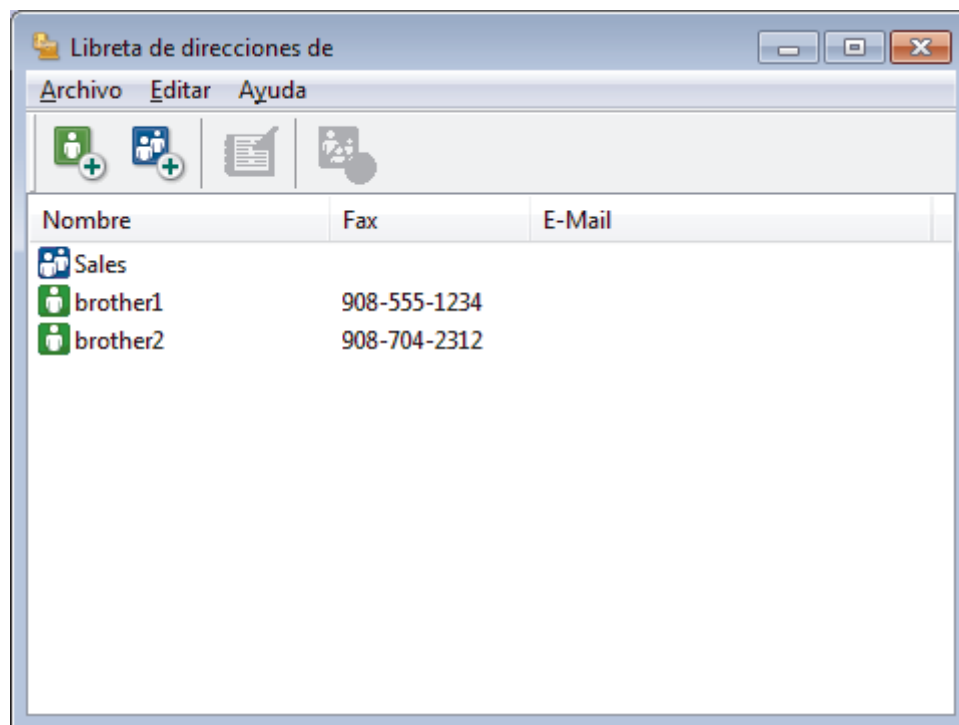

2. Haga clic en .

Aparecerá el cuadro de diálogo **Configuración de los miembros de la Libreta de Direcciones**.

Configuración de los miembros de la Libreta de Direcciones

Nombre: Título:

Compañía:

Departamento: Título de trabajo:

Domicilio:

Ciudad: Estado/Provincia:

Distrito Postal/Código Postal: País/Región:

Teléfono Trabajo: Teléfono Casa:

Fax: Teléfono Movil:

E-Mail:

Aceptar Cancelar

3. Escriba la información de los miembros en los campos correspondientes. El campo **Nombre** es el único campo obligatorio.
4. Haga clic en **Aceptar**.

Información relacionada

- [Configurar su Libreta de direcciones de PC-Fax \(Windows®\)](#)

Creación de un grupo en la libreta de direcciones (Windows®)

Cree un grupo para el multienvío del mismo PC-FAX a varios destinatarios al mismo tiempo.

1. Realice una de las siguientes acciones:

- Windows® XP, Windows Vista® y Windows® 7

Haga clic en  (Iniciar) > Todos los programas > Brother > Brother Utilities.

Haga clic en la lista desplegable y seleccione el nombre del modelo (si no está ya seleccionado). Haga clic en **PC-FAX** en la barra de navegación izquierda y, a continuación, haga clic en **Libreta de Direcciones (Enviar)**.

- Windows® 8 y Windows® 10

Inicie  (**Brother Utilities**) y, a continuación, haga clic en la lista desplegable y seleccione el nombre del modelo (si no está ya seleccionado). Haga clic en **PC-FAX** en la barra de navegación izquierda y, a continuación, haga clic en **Libreta de Direcciones (Enviar)**.

Aparecerá el cuadro de diálogo **Libreta de direcciones de**.

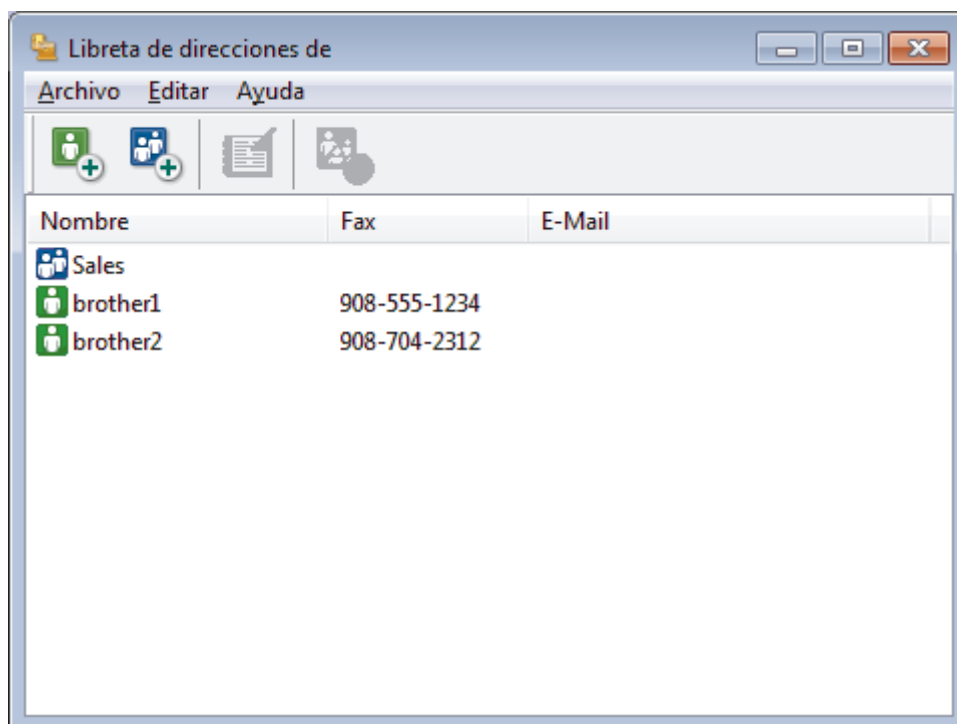

2. Haga clic en .

Aparecerá el cuadro de diálogo **Configuración de los grupos de la Libreta de Direcciones**.

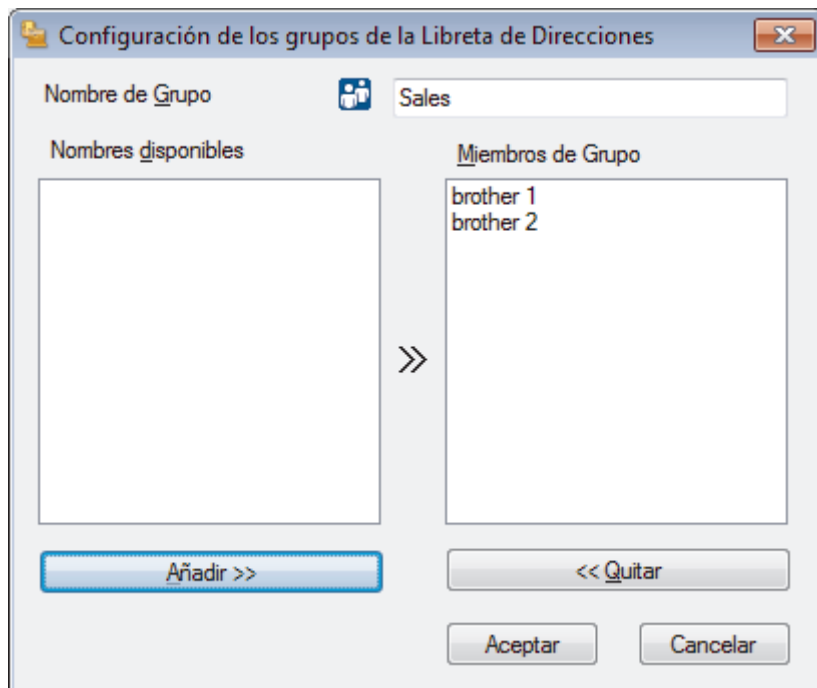

3. Escriba el nombre del nuevo grupo en el campo **Nombre de Grupo**.
4. En el campo **Nombres disponibles**, seleccione los nombres que desea incluir en el grupo y, a continuación, haga clic en **Añadir >>**.
Los miembros agregados al grupo aparecerán en el cuadro **Miembros de Grupo**.
5. Cuando finalice la configuración, haga clic en **Aceptar**.



Un grupo puede contener un máximo de 50 miembros.



Información relacionada

- [Configurar su Libreta de direcciones de PC-Fax \(Windows®\)](#)

Modificación de la información del grupo o de los miembros (Windows®)

1. Realice una de las siguientes acciones:

- Windows® XP, Windows Vista® y Windows® 7

Haga clic en  (**Iniciar**) > **Todos los programas** > **Brother** > **Brother Utilities**.

Haga clic en la lista desplegable y seleccione el nombre del modelo (si no está ya seleccionado). Haga clic en **PC-FAX** en la barra de navegación izquierda y, a continuación, haga clic en **Libreta de Direcciones (Enviar)**.

- Windows® 8 y Windows® 10

Inicie  (**Brother Utilities**) y, a continuación, haga clic en la lista desplegable y seleccione el nombre del modelo (si no está ya seleccionado). Haga clic en **PC-FAX** en la barra de navegación izquierda y, a continuación, haga clic en **Libreta de Direcciones (Enviar)**.

Aparecerá el cuadro de diálogo **Libreta de direcciones de**.

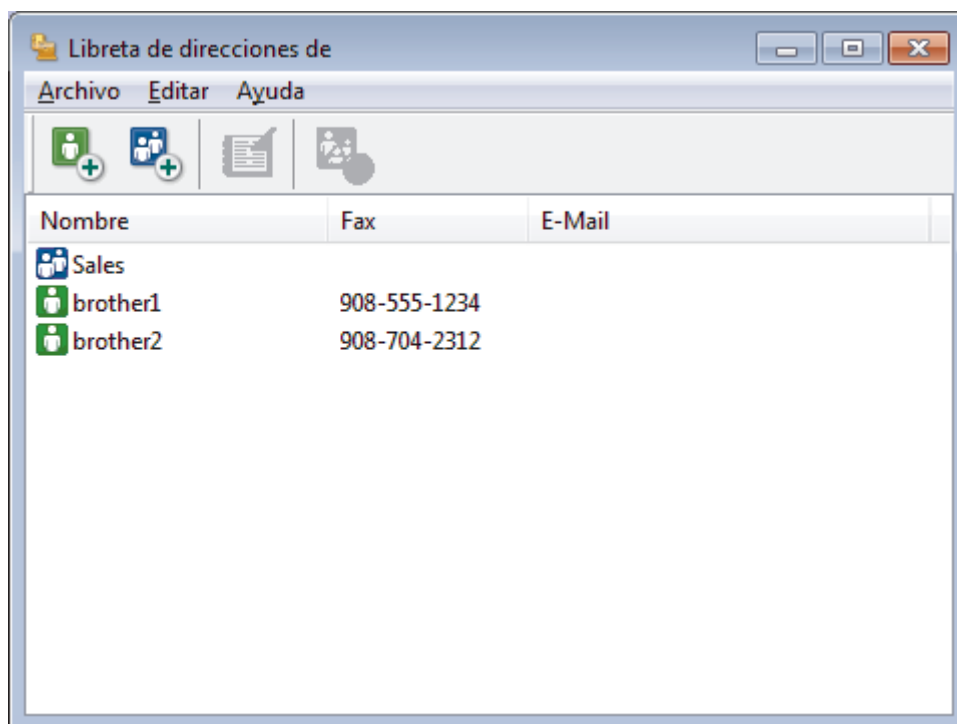

2. Seleccione el miembro o el grupo que desee modificar.

3. Haga clic en  (**Propiedades**).

4. Modifique los datos del miembro o el grupo.

5. Haga clic en **Aceptar**.

Información relacionada

- [Configurar su Libreta de direcciones de PC-Fax \(Windows®\)](#)

Eliminación de un miembro o un grupo (Windows®)

1. Realice una de las siguientes acciones:

- Windows® XP, Windows Vista® y Windows® 7

Haga clic en  (**Iniciar**) > **Todos los programas** > **Brother** > **Brother Utilities**.

Haga clic en la lista desplegable y seleccione el nombre del modelo (si no está ya seleccionado). Haga clic en **PC-FAX** en la barra de navegación izquierda y, a continuación, haga clic en **Libreta de Direcciones (Enviar)**.

- Windows® 8 y Windows® 10

Inicie  (**Brother Utilities**) y, a continuación, haga clic en la lista desplegable y seleccione el nombre del modelo (si no está ya seleccionado). Haga clic en **PC-FAX** en la barra de navegación izquierda y, a continuación, haga clic en **Libreta de Direcciones (Enviar)**.

Aparecerá el cuadro de diálogo **Libreta de direcciones de**.

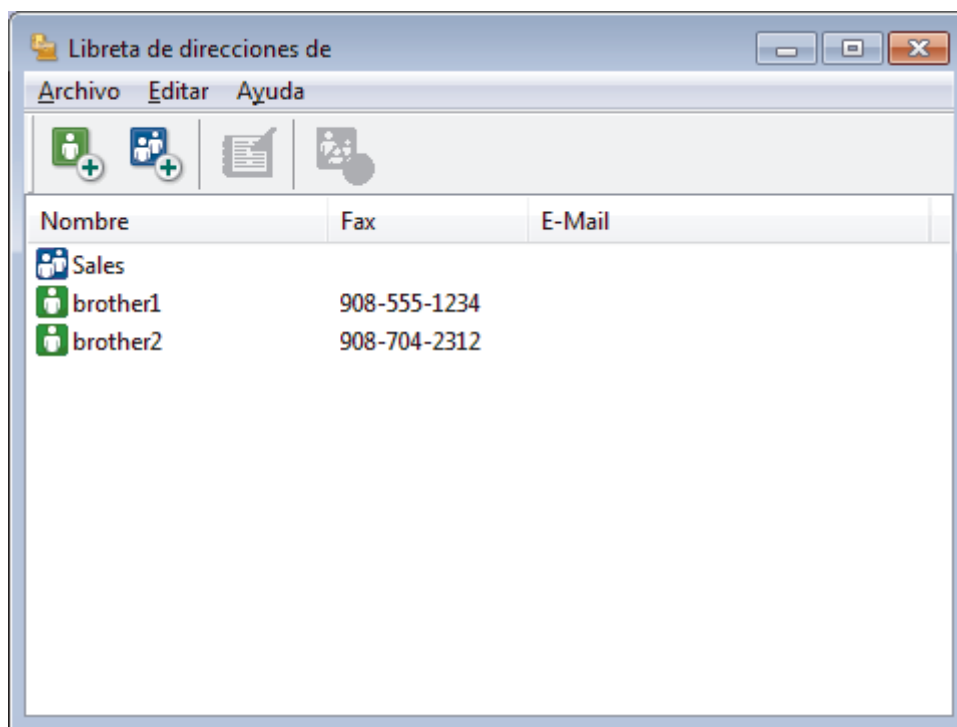

2. Seleccione el miembro o el grupo que desee eliminar.

3. Haga clic en  (**Eliminar**).

4. Cuando aparezca el cuadro de diálogo de confirmación, pulse **Aceptar**.

Información relacionada

- [Configurar su Libreta de direcciones de PC-Fax \(Windows®\)](#)

Exportar la libreta de direcciones (Windows®)

Puede exportar la libreta de direcciones como un archivo de texto ASCII (*.csv), una vCard (una tarjeta de visita electrónica), o **Datos de marcado de configuración remota** y guardarla en su computadora.

- No puede exportar los ajustes del grupo cuando exporte los datos de la **Libreta de direcciones de**.

1. Realice una de las siguientes acciones:

- Windows® XP, Windows Vista® y Windows® 7

Haga clic en  (**Iniciar**) > **Todos los programas** > **Brother** > **Brother Utilities**.

Haga clic en la lista desplegable y seleccione el nombre del modelo (si no está ya seleccionado). Haga clic en **PC-FAX** en la barra de navegación izquierda y, a continuación, haga clic en **Libreta de Direcciones (Enviar)**.

- Windows® 8 y Windows® 10

Inicie  (**Brother Utilities**) y, a continuación, haga clic en la lista desplegable y seleccione el nombre del modelo (si no está ya seleccionado). Haga clic en **PC-FAX** en la barra de navegación izquierda y, a continuación, haga clic en **Libreta de Direcciones (Enviar)**.

Aparecerá el cuadro de diálogo **Libreta de direcciones de**.

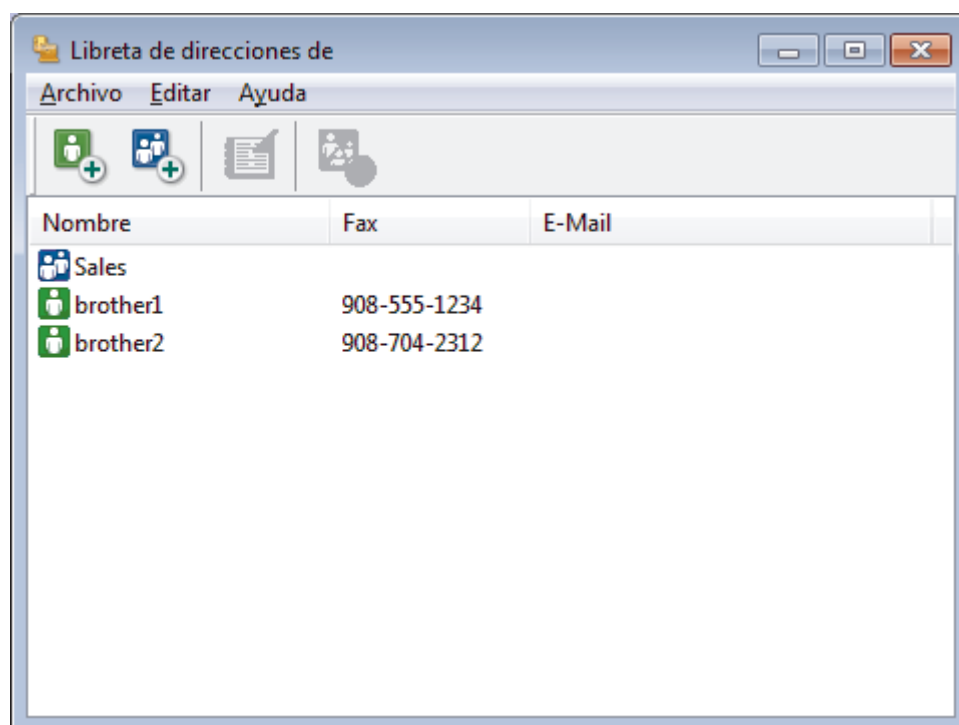

2. Haga clic en el menú **Archivo** y, a continuación, seleccione **Exportar**.

3. Seleccione una de las siguientes acciones:

- Texto...**

Aparecerá el cuadro de diálogo **Elementos Seleccionados**. Vaya al paso 4.

- vCard...**

Debe seleccionar un miembro que desee exportar de su libreta de direcciones antes de seleccionar esta opción.

Vaya a la carpeta donde desea guardar la vCard, escriba el nombre de la vCard en el campo **Nombre** y, a continuación, haga clic en **Guardar**.

- **Datos de marcado de configuración remota**

Vaya a la carpeta donde desea guardar los datos, escriba el nombre de archivo en el campo **Nombre** y, a continuación, haga clic en **Guardar**.

4. En el campo **Elementos Disponibles**, seleccione los datos que desea exportar y, a continuación, haga clic en **Añadir >>**.

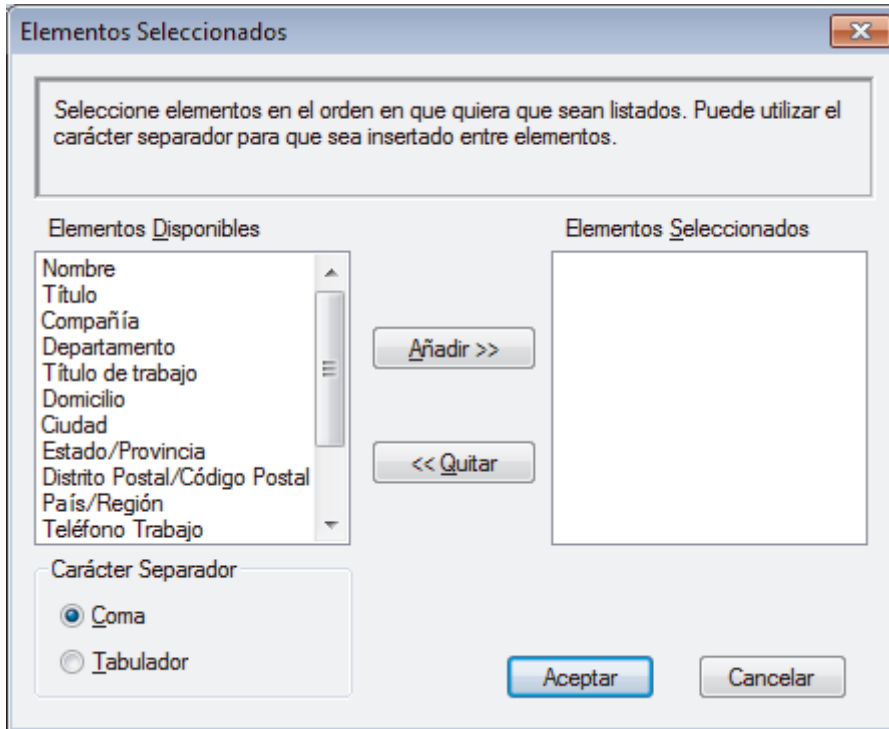

Seleccione y agregue los elementos en el orden que desea que aparezcan.

5. Si va a exportar a un archivo ASCII, en la sección **Carácter Separador** seleccione la opción **Tabulador** o **Coma** para separar los campos de datos.
6. Haga clic en **Aceptar**.
7. Vaya a la carpeta de la computadora donde desea guardar los datos, escriba el nombre del archivo y, a continuación, haga clic en **Guardar**.



Información relacionada

- [Configurar su Libreta de direcciones de PC-Fax \(Windows®\)](#)

Inicio > Cómo enviar faxes > PC-FAX > PC-FAX para Windows® > Información general de PC-FAX (Windows®) > Configurar su Libreta de direcciones de PC-Fax (Windows®) > Importación de datos a la libreta de direcciones (Windows®)

Importación de datos a la libreta de direcciones (Windows®)

Puede importar los documentos de texto ASCII (*.csv), vCards (tarjetas de presentación electrónicas) o los **Datos de marcado de configuración remota** a la libreta de direcciones.

1. Realice una de las siguientes acciones:

- Windows® XP, Windows Vista® y Windows® 7

Haga clic en  (**Iniciar**) > **Todos los programas** > **Brother** > **Brother Utilities**.

Haga clic en la lista desplegable y seleccione el nombre del modelo (si no está ya seleccionado). Haga clic en **PC-FAX** en la barra de navegación izquierda y, a continuación, haga clic en **Libreta de Direcciones (Enviar)**.

- Windows® 8 y Windows® 10

Inicie  (**Brother Utilities**) y, a continuación, haga clic en la lista desplegable y seleccione el nombre del modelo (si no está ya seleccionado). Haga clic en **PC-FAX** en la barra de navegación izquierda y, a continuación, haga clic en **Libreta de Direcciones (Enviar)**.

Aparecerá el cuadro de diálogo **Libreta de direcciones de**.

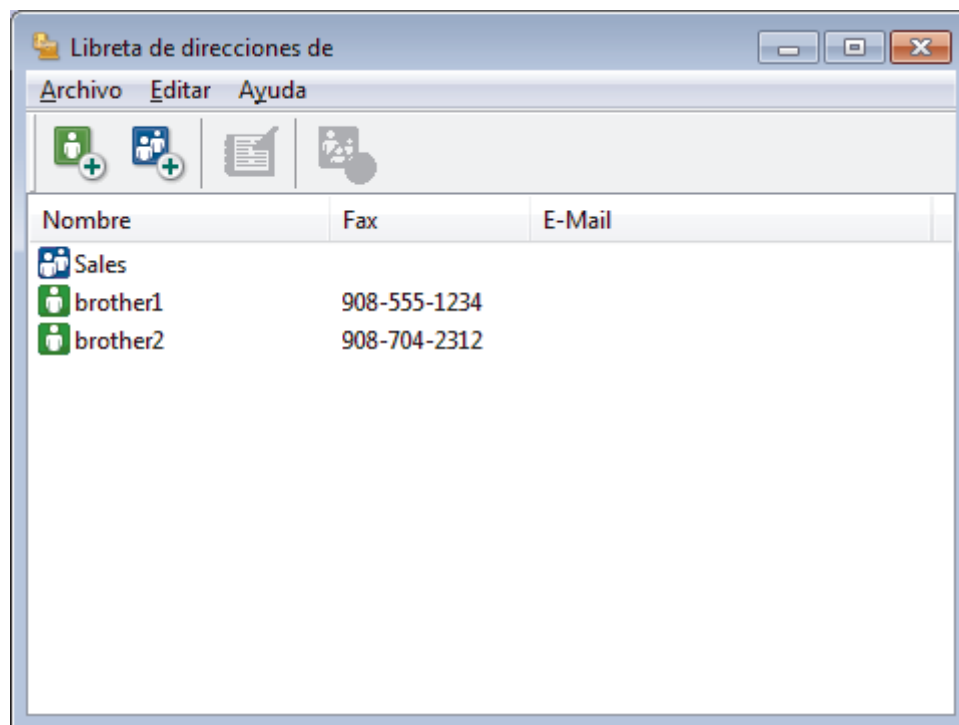

2. Haga clic en el menú **Archivo** y, a continuación, seleccione **Importar**.

3. Seleccione una de las siguientes alternativas:

- **Texto...**

Aparecerá el cuadro de diálogo **Elementos Seleccionados**. Vaya al paso 4.

- **vCard...**

Vaya al paso 7.

- **Datos de marcado de configuración remota**

Vaya al paso 7.

4. En el campo **Elementos Disponibles**, seleccione los datos que desee importar y, a continuación, haga clic en **Añadir >>**.

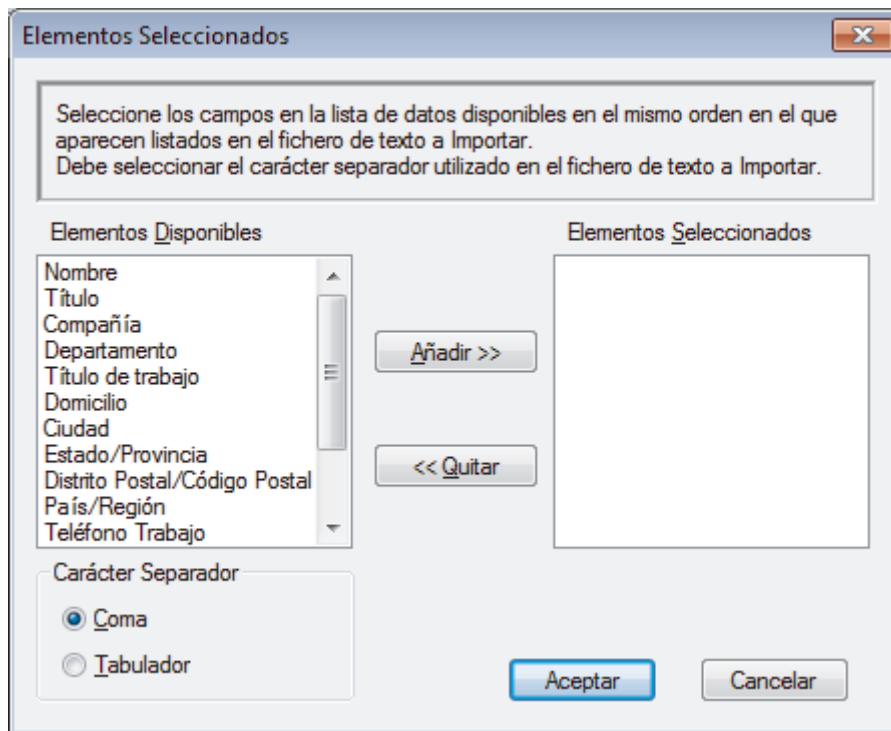

Deberá seleccionar y añadir los campos de la lista **Elementos Disponibles** en el mismo orden en que aparezcan en la lista del documento de texto de importación.

- Si va a importar a un archivo ASCII, en la sección **Carácter Separador** seleccione la opción **Tabulador** o **Coma** para separar los campos de datos.
- Haga clic en **Aceptar**.
- Vaya a la carpeta donde desee importar los datos, escriba el nombre y, a continuación, haga clic en **Abrir**.

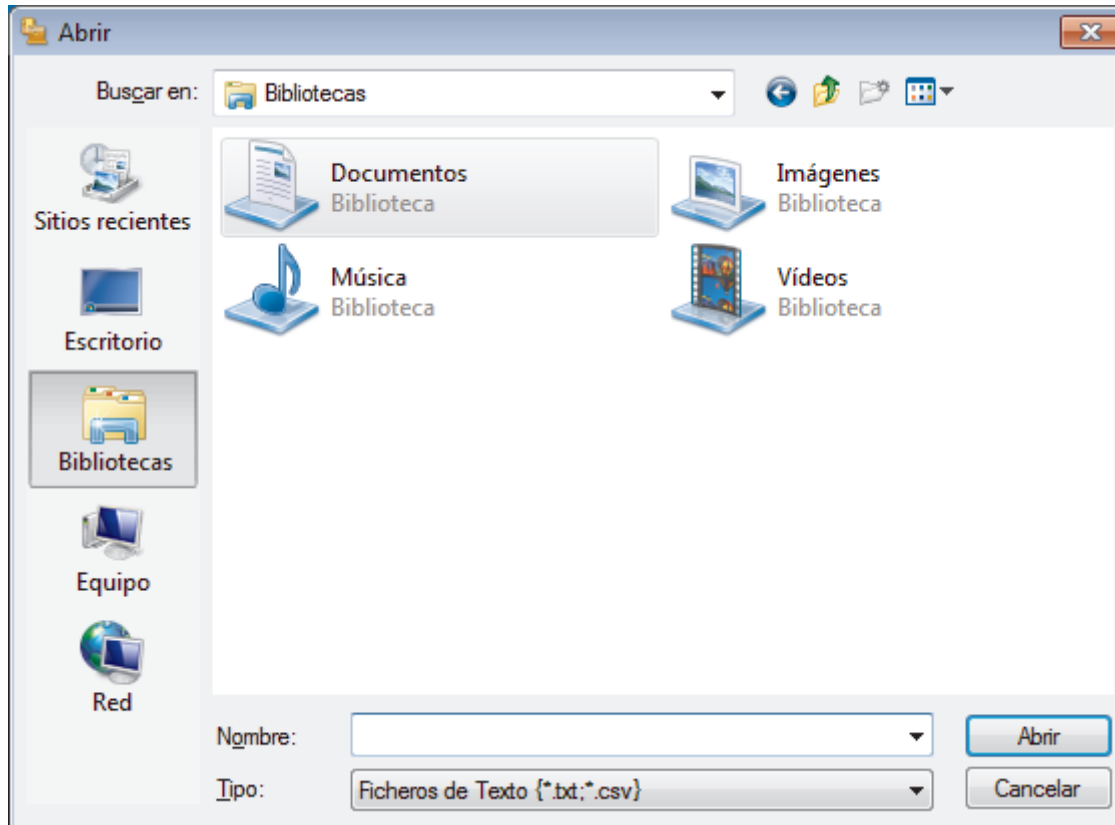

Información relacionada

- Configurar su Libreta de direcciones de PC-Fax (Windows®)

Enviar un fax mediante PC-FAX (Windows®)

PC-FAX solo admite faxes en blanco y negro. Los faxes se enviarán en blanco y negro incluso aunque los datos originales estén en color y el equipo de fax receptor admita faxes en color.

1. Cree un documento en cualquier aplicación de la computadora.
2. Seleccione el comando de impresión en su aplicación.
3. Seleccione **Brother PC-FAX** como impresora y, a continuación, termine la operación de impresión.
Aparecerá el cuadro de diálogo **Brother PC-FAX**.

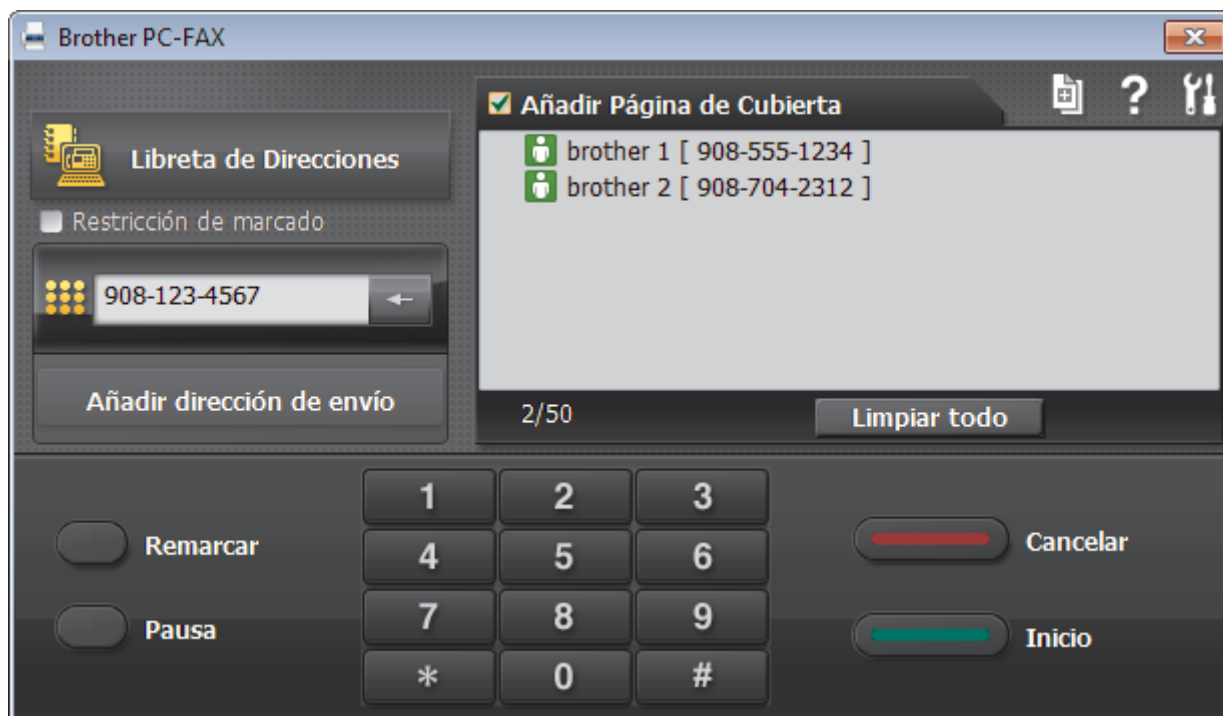

4. Escriba un número de fax utilizando uno de los siguientes métodos:
 - Haga clic en los números del teclado de marcación para introducirlos y, a continuación, haga clic en **Añadir dirección de envío**.

 Si marca la casilla de verificación **Restricción de marcado**, aparecerá un cuadro de diálogo de confirmación para que vuelva a introducir el número de fax mediante el teclado. Esta función le ayudará a evitar envíos a destinos equivocados.

- Pulse el botón **Libreta de Direcciones** y, a continuación, elija un miembro o un grupo de la Libreta de direcciones.

 Si comete un error, pulse **Limpiar todo** para eliminar todas las entradas.

5. Para incluir una página de cubierta, seleccione la casilla de verificación **Añadir Página de Cubierta**. También puede hacer clic en  para crear o editar una página de cubierta.
6. Pulse **Inicio** para enviar el fax.

 Para cancelar el fax, pulse **Cancelar**.

- Si desea volver a marcar un número, mediante **Remarcar** podrá mostrar los cinco últimos números de fax marcados, elegir uno y marcarlo pulsando **Inicio**.



Información relacionada

- [PC-FAX para Windows®](#)

Recepción de faxes en la computadora (Windows®)

Mediante el software PC-FAX de Brother puede recibir faxes en la computadora, verlos en pantalla e imprimir solo aquellos que desee.



- [Recibir faxes mediante la recepción de PC-FAX \(Windows®\)](#)

Recibir faxes mediante la recepción de PC-FAX (Windows®)

El software de recepción de PC-FAX de Brother permite visualizar y almacenar los faxes en la computadora. Se instala automáticamente al instalar el software y los controladores de Brother y funciona en los equipos conectados en red o de forma local.

- La recepción de PC-FAX solo admite faxes en blanco y negro. Cuando reciba un fax en color, su equipo imprimirá el fax en color pero no lo enviará a la computadora.

Al apagar la computadora, el equipo Brother continuará recibiendo y guardando faxes en la memoria. La pantalla LCD del equipo muestra el número de faxes recibidos que hay guardados. Cuando su computadora inicie la aplicación, el software transferirá todos los fax recibidos a su equipo. Puede activar la opción de impresión de seguridad si desea que el equipo imprima una copia del fax antes de enviarlo a la computadora o antes de que la computadora se apague. Puede configurar los ajustes de la impresión de seguridad desde el equipo Brother.

✓ Información relacionada

- [Recepción de faxes en la computadora \(Windows®\)](#)
- [Ejecución de la recepción de PC-FAX de Brother en la computadora \(Windows®\)](#)
- [Ver los mensajes recibidos \(Windows®\)](#)
- [Usar la recepción de PC-Fax para transferir faxes recibidos a su computadora \(solo Windows®\)](#)

Inicio > Cómo enviar faxes > PC-FAX > PC-FAX para Windows® > Recepción de faxes en la computadora (Windows®) > Recibir faxes mediante la recepción de PC-FAX (Windows®) > Ejecución de la recepción de PC-FAX de Brother en la computadora (Windows®)

Ejecución de la recepción de PC-FAX de Brother en la computadora (Windows®)



Le recomendamos que active la casilla **Cargar el PC-FAX Receive al iniciar el ordenador** para que el software se ejecute de forma automática y pueda transferir los faxes existentes al iniciar la computadora.

1. Realice una de las siguientes acciones:

- Windows® XP, Windows Vista® y Windows® 7

Haga clic en  (**Iniciar**) > **Todos los programas** > **Brother** > **Brother Utilities**.

Haga clic en la lista desplegable y seleccione el nombre del modelo (si no está ya seleccionado). Haga clic en **PC-FAX** en la barra de navegación izquierda y, a continuación, haga clic en **Recibir**.

- Windows® 8 y Windows® 10

Inicie  (**Brother Utilities**) y, a continuación, haga clic en la lista desplegable y seleccione el nombre del modelo (si no está ya seleccionado). Haga clic en **PC-FAX** en la barra de navegación izquierda y, a continuación, haga clic en **Recibir**.

2. Confirme el mensaje y haga clic en **Sí**.

Aparece la ventana **PC-FAX Receive (Recepción de PC-FAX)**. También aparece el icono  (**Recepción de PC-FAX**) en el área de notificación de la computadora.



Información relacionada

- [Recibir faxes mediante la recepción de PC-FAX \(Windows®\)](#)
- [Configuración de la computadora para recibir PC-FAX \(Windows®\)](#)
- [Añadir el equipo Brother a la recepción de PC-FAX \(Windows®\)](#)

Inicio > Cómo enviar faxes > PC-FAX > PC-FAX para Windows® > Recepción de faxes en la computadora (Windows®) > Recibir faxes mediante la recepción de PC-FAX (Windows®) > Ejecución de la recepción de PC-FAX de Brother en la computadora (Windows®) > Configuración de la computadora para recibir PC-FAX (Windows®)

Configuración de la computadora para recibir PC-FAX (Windows®)

1. Haga doble clic en el icono  (**Recepción de PC-FAX**) en el área de notificación de la computadora.
Aparece la ventana **Recepción de PC-FAX**.
2. Haga clic en **Ajustes**.
3. Configure las opciones según sea necesario:

Preferencias

Permite configurar la recepción de PC-FAX para que se inicie automáticamente al iniciar Windows®.

Guardar

Permite configurar la ruta en la que se guardarán los archivos de PC-FAX y seleccionar el formato del documento recibido.

Dispositivo

Permite seleccionar el equipo Brother del que desea recibir archivos de PC-FAX.

Bloquear (solo disponible para administradores)

Evite que los usuarios sin privilegios de administrador configuren las opciones mostradas arriba.

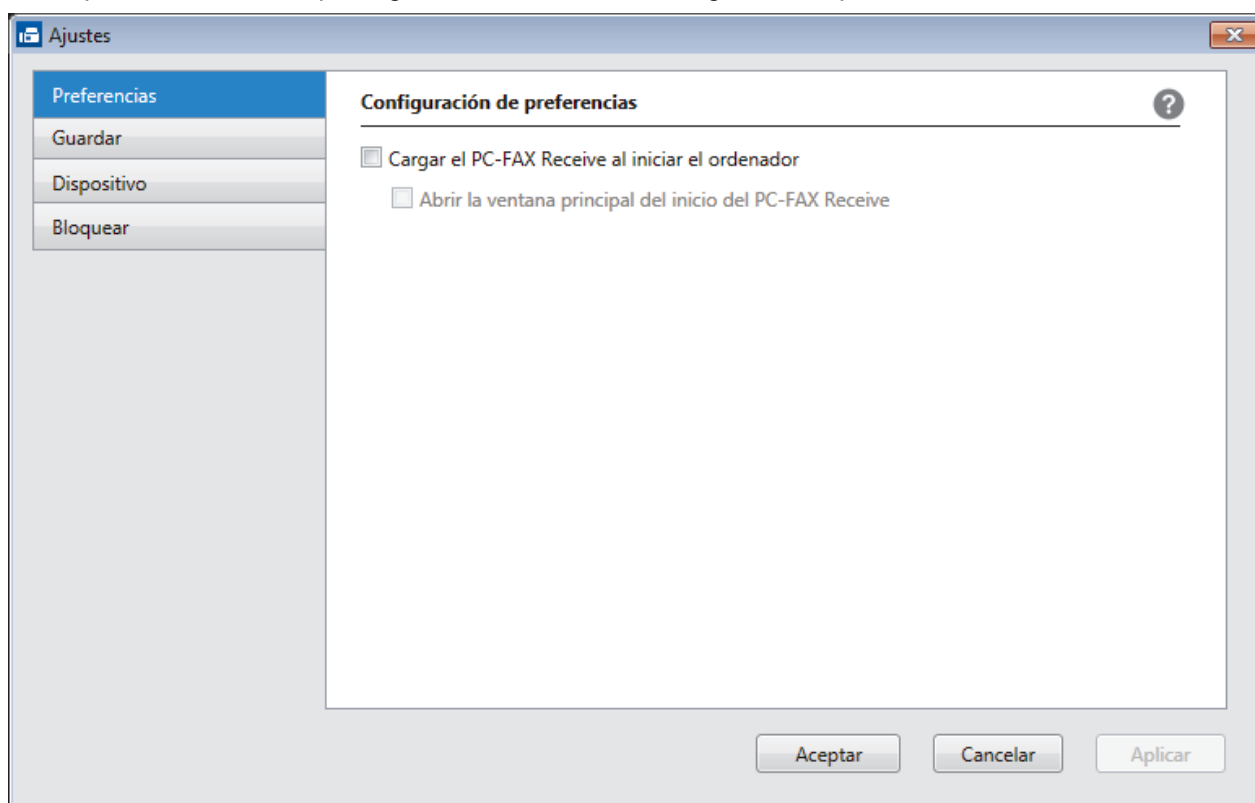

4. Haga clic en **OK**.

✓ Información relacionada

- [Ejecución de la recepción de PC-FAX de Brother en la computadora \(Windows®\)](#)

Inicio > Cómo enviar faxes > PC-FAX > PC-FAX para Windows® > Recepción de faxes en la computadora (Windows®) > Recibir faxes mediante la recepción de PC-FAX (Windows®) > Ejecución de la recepción de PC-FAX de Brother en la computadora (Windows®) > Añadir el equipo Brother a la recepción de PC-FAX (Windows®)

Añadir el equipo Brother a la recepción de PC-FAX (Windows®)

- Si ha instalado el equipo siguiendo las instrucciones para un usuario de red, el equipo ya debería estar configurado para la red.

1. Haga doble clic en el icono  (Recepción de PC-FAX) en el área de notificación de la computadora. Aparece la ventana **Recepción de PC-FAX**.
2. Haga clic en **Ajustes**.
3. Haga clic en **Dispositivo** > **Agregar**.

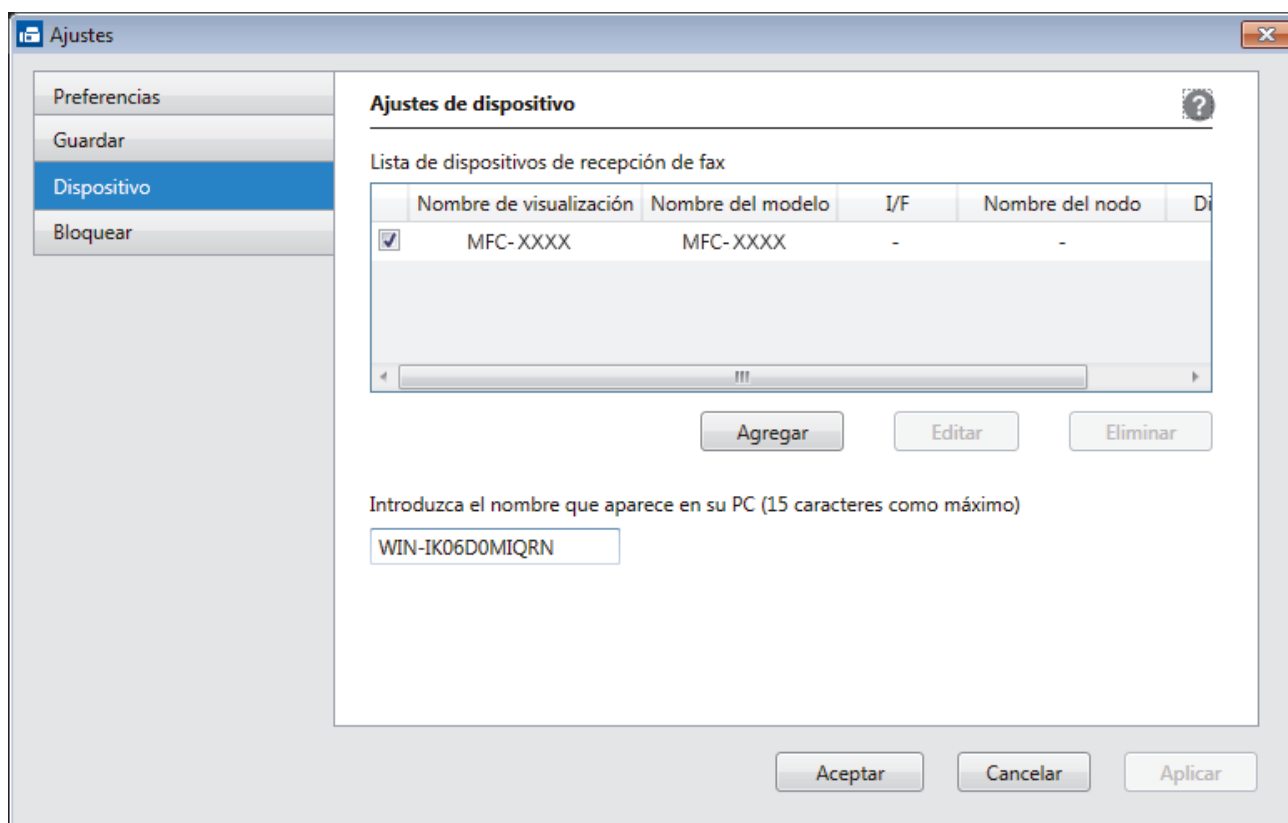

4. Seleccione el método de conexión adecuado.

Seleccione su equipo de los resultados de búsqueda automáticos que se mencionan a continuación.

Se mostrarán los equipos Brother conectados. Seleccione un dispositivo de la lista. Haga clic en **Aceptar**.

Especifique su equipo por su dirección IP

Escriba la dirección IP del equipo en el campo **Dirección IP** y, a continuación, haga clic en **OK**.

Agregar

Seleccione su equipo de los resultados de búsqueda automáticos que se mencionan a continuación. Actualizar

Nombre del mod	I/F	Nombre del nodo	Dirección IP	Ubicación
----------------	-----	-----------------	--------------	-----------

Especifique su equipo por su dirección IP

Dirección IP

Aceptar Cancelar

5. Para cambiar el nombre de la computadora que se mostrará en la pantalla LCD del equipo, escriba el nuevo nombre en el campo **Introduzca el nombre que aparece en su PC (15 caracteres como máximo)**.
6. Haga clic en **OK**.

Información relacionada

- Ejecución de la recepción de PC-FAX de Brother en la computadora (Windows®)

Inicio > Cómo enviar faxes > PC-FAX > PC-FAX para Windows® > Recepción de faxes en la computadora (Windows®) > Recibir faxes mediante la recepción de PC-FAX (Windows®) > Ver los mensajes recibidos (Windows®)

Ver los mensajes recibidos (Windows®)

Estado de la recepción

Icono	Estado indicado
	Modo de espera No hay mensajes sin leer
	Recibiendo mensajes
	Mensajes recibidos Hay mensajes sin leer

1. Haga doble clic en el icono (Recepción de PC-FAX) en el área de notificación de la computadora.

Aparece la ventana **PC-FAX Receive (Recepción de PC-FAX)**.

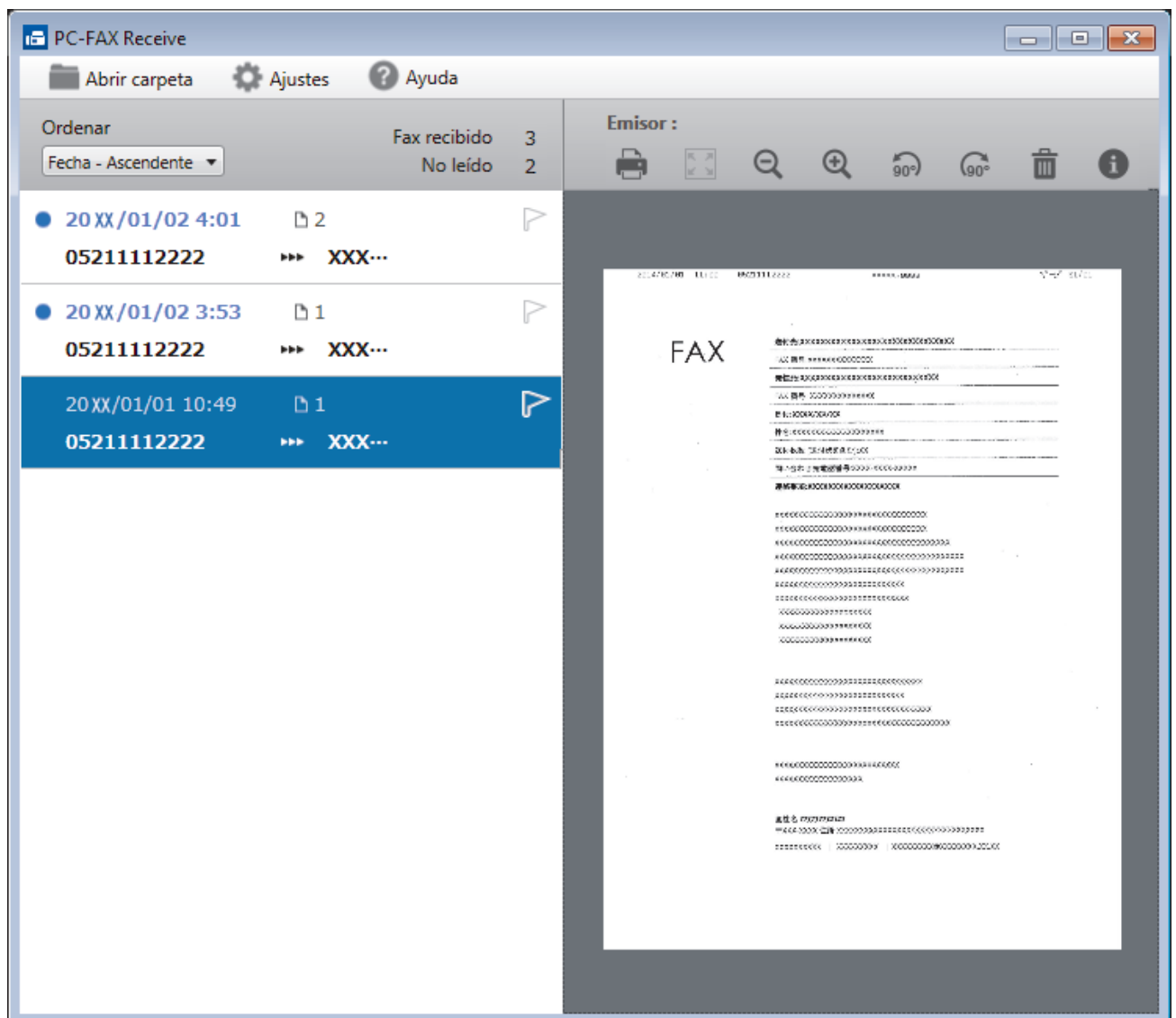

2. Haga clic en cualquier fax de la lista para verlo.

3. Cuando haya terminado, haga clic en en la esquina superior derecha de la ventana para cerrarla.



La recepción de PC-FAX estará activa y el icono  (**Recepción de PC-FAX**) permanecerá en el área de notificación de la computadora incluso después de haber cerrado la ventana. Para cerrar la recepción de PC-FAX, haga clic en el icono del área de notificación de la computadora y haga clic en **Cerrar**.



Información relacionada

- [Recibir faxes mediante la recepción de PC-FAX \(Windows®\)](#)
-

PC-FAX para Mac

Utilice el software PC-FAX de Brother para enviar faxes directamente desde el Macintosh sin necesidad de imprimirlos. Esta función le ayuda a reducir el consumo de papel y le permite ahorrar tiempo.

- [Envío de faxes desde la aplicación \(Mac\)](#)

Envío de faxes desde la aplicación (Mac)

PC-FAX solo admite faxes en blanco y negro. Los faxes se enviarán en blanco y negro incluso aunque los datos originales estén en color y el equipo de fax receptor admita faxes en color.

1. Cree un documento en una aplicación de Mac.
2. En una aplicación, como Apple TextEdit, haga clic en el menú **Archivo** y, a continuación, seleccione **Imprimir**.
3. Pulse el menú emergente de la aplicación y, a continuación, seleccione la opción **Enviar Fax**.

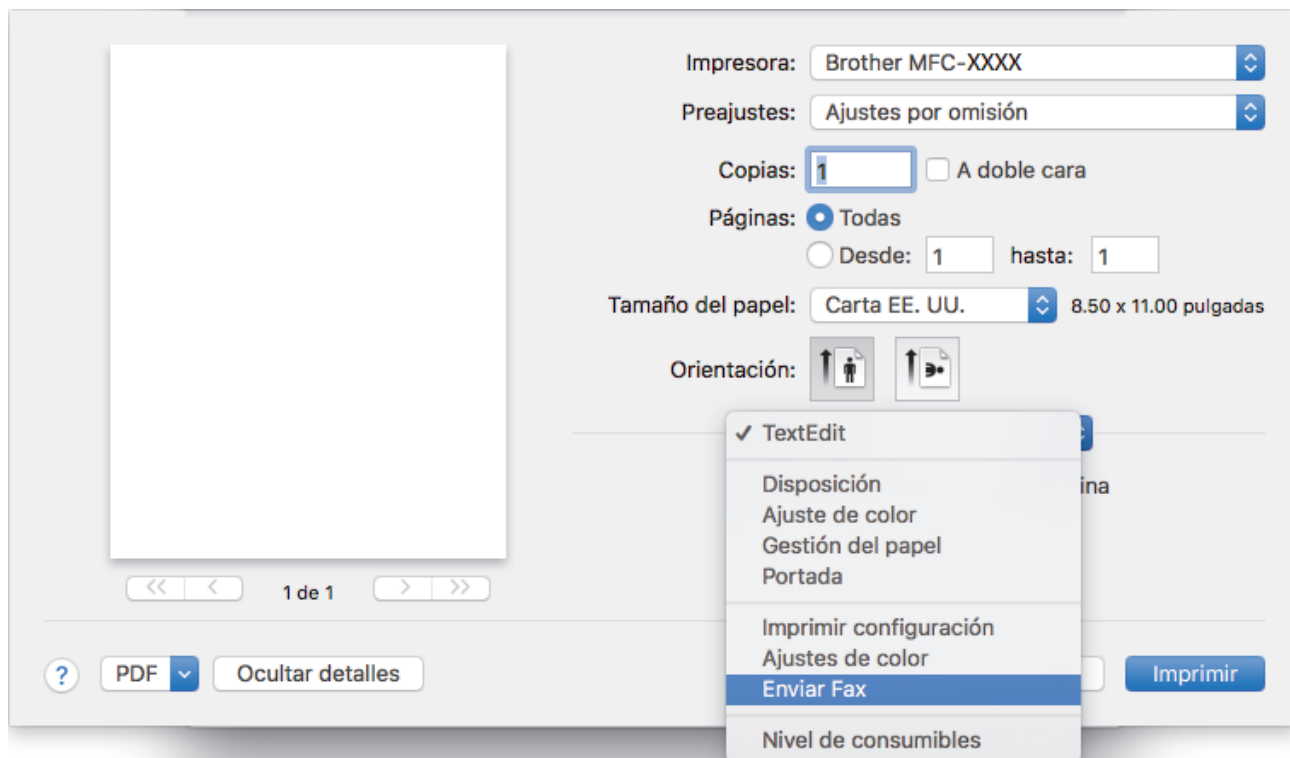

4. Haga clic en el menú emergente **Salida** y, a continuación, seleccione la opción **Facsimil**.

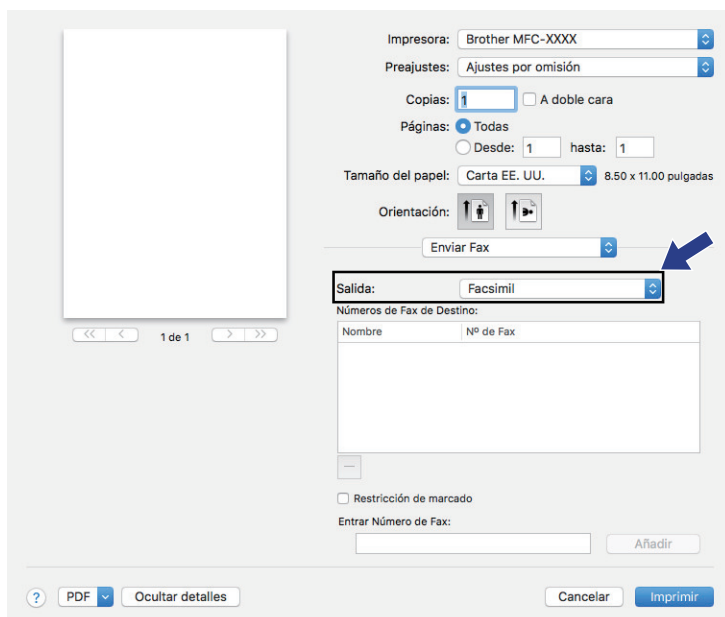

5. Introduzca un número de fax en el campo **Entrar Número de Fax** y, a continuación, pulse **Añadir**. El número de fax se mostrará en el campo **Números de Fax de Destino**.



Para enviar un fax a más de un número, pulse **Añadir** después de introducir el primer número de fax y escriba el siguiente número de fax. Los números de fax de destino aparecerán en el campo **Números de Fax de Destino**.

The screenshot shows the fax software interface with the following settings and elements:

- Impresora:** Brother MFC-XXXX
- Preajustes:** Ajustes por omisión
- Copias:** 1 (with checkbox for "A doble cara")
- Páginas:** Todas (with radio buttons for "Desde: 1 hasta: 1")
- Tamaño del papel:** Carta EE. UU. (8.50 x 11.00 pulgadas)
- Orientación:** Vertical (with icons for orientation)
- Enviar Fax:** (dropdown menu)
- Salida:** Facsimil
- Números de Fax de Destino:** A table with two columns: "Nombre" and "Nº de Fax". It contains one entry: "905551234".
- Restricción de marcado:** (checkbox, unchecked)
- Entrar Número de Fax:** 9087042312
- Añadir:** (button, highlighted with a blue arrow)
- PDF:** (dropdown menu)
- Ocultar detalles:** (button)
- Cancelar:** (button)
- Imprimir:** (button)

6. Pulse **Imprimir** para enviar el fax.



Información relacionada

- [PC-FAX para Mac](#)

Red

- [Primeros pasos](#)
- [Software y utilidades de administración de la red](#)
- [Métodos adicionales de configuración del equipo Brother para una red inalámbrica](#)
- [Funciones de red avanzadas](#)
- [Información técnica para usuarios avanzados](#)

Primeros pasos

Le recomendamos que configure y se conecte a su red utilizando el CD-ROM de instalación de Brother. En esta sección se ofrece más información sobre los tipos de conexión de red, se presentan diversos métodos para administrar la red y se explican algunas funciones de red útiles del equipo Brother.

- [Funciones de red básicas admitidas](#)

Funciones de red básicas admitidas

El servidor de impresión es compatible con varias funciones según el sistema operativo. Utilice este cuadro para ver qué funciones y conexiones de red son compatibles con cada sistema operativo.

Sistemas operativos	Windows® XP Windows Vista® Windows® 7 Windows® 8 Windows® 10	Windows Server® 2003/2008/2008 R2/2012/2012 R2/2016	macOS v10.10.5 macOS v10.11.x macOS v10.12.x
Impresión	Sí	Sí	Sí
Escaneado	Sí		Sí
Envío PC-Fax (disponible solo para determinados modelos)	Sí		Sí
Recepción PC-Fax (disponible solo para determinados modelos)	Sí		
BRAdmin Light ¹	Sí	Sí	
BRAdmin Professional ²	Sí	Sí	
Instalación Remota (disponible solo para determinados modelos)	Sí		Sí
Status Monitor	Sí		Sí
Asistente de despliegue del controlador	Sí	Sí	
Emparejamiento vertical (solo Windows® 7, Windows® 8 y Windows® 10)	Sí		



Información relacionada

- [Primeros pasos](#)

¹ BRAdmin Light puede descargarse desde la página de su modelo en support.brother.com.

² BRAdmin Professional puede descargarse desde la página de su modelo en support.brother.com.

Software y utilidades de administración de la red

Configurar y cambiar los ajustes de red del equipo Brother utilizando una utilidad de administración.

- [Conocer el software y las utilidades de administración de la red](#)
- [Cambiar la configuración del equipo desde la computadora](#)

Conocer el software y las utilidades de administración de la red

BRAdmin Light (Windows®)

BRAdmin Light es una utilidad para la configuración inicial de los dispositivos conectados a la red Brother. Esta utilidad permite buscar productos Brother en su entorno, ver su estado y configurar los ajustes de red básicos, como la dirección IP.

Vaya a la página **Descargas** de su modelo desde Brother Solutions Center en support.brother.com para descargar BRAdmin Light.



- Si se utiliza el software de cortafuegos de Windows® o la función de software de cortafuegos de una aplicación contra programas espía o antivirus, desactívelos temporalmente. Cuando haya comprobado que puede imprimir, configure los ajustes del software siguiendo las instrucciones.

BRAdmin Professional (Windows®)

BRAdmin Professional 3 es una utilidad para manejo más avanzado de los dispositivos Brother conectados con la red. Esta utilidad puede buscar productos de Brother en su red y ver el estado del dispositivo desde una pantalla estilo Explorer de fácil lectura de Windows® que modifica el color para identificar el estado de cada dispositivo. Puede configurar los ajustes de red y dispositivos, y actualizar el firmware del dispositivo desde una computadora de Windows® en su LAN. BRAdmin Professional 3 también puede registrar la actividad de los dispositivos Brother en su red y exportar los datos de registro.



- Vaya a la página **Descargas** de su modelo en Brother Solutions Center en support.brother.com para descargar la última versión de la utilidad BRAdmin Professional 3 de Brother.
- Nombre de nodo: El nombre de nodo aparece en la ventana actual de BRAdmin Professional 3. El nombre de nodo predeterminado es "BRNxxxxxxxxxxx" para una red cableada o "BRWxxxxxxxxxxx" para una red inalámbrica (donde "xxxxxxxxxxx" es la dirección MAC/dirección Ethernet del equipo).
- Si se utiliza el software de cortafuegos de Windows® o la función de software de cortafuegos de una aplicación contra programas espía o antivirus, desactívelos temporalmente. Cuando haya comprobado que puede imprimir, configure los ajustes del software siguiendo las instrucciones.

Instalación Remota (Windows® y Mac)

Instalación Remota es un programa que permite ajustar diversas configuraciones del equipo y de la red desde una aplicación de Windows® o Mac. Al iniciar esta aplicación, la configuración del equipo Brother se descargará automáticamente en la computadora y se mostrará en la pantalla de la computadora. Si cambia la configuración, puede cargarla directamente en el equipo.



Esta utilidad se puede usar para una conexión USB o una conexión de red.



Información relacionada

- [Software y utilidades de administración de la red](#)

Métodos adicionales de configuración del equipo Brother para una red inalámbrica

Para conectar el equipo a la red inalámbrica, le recomendamos que use el CD-ROM de instalación.

- [Antes de configurar el equipo Brother para una red inalámbrica](#)
- [Configurar el equipo para usarlo en una red inalámbrica utilizando el método de una sola pulsación de Wi-Fi Protected Setup™ \(WPS\) o AOSS™](#)
- [Configurar el equipo para usarlo en una red inalámbrica utilizando el método PIN de Wi-Fi Protected Setup™ \(WPS\)](#)
- [Configurar el equipo para usarlo en una red inalámbrica en el modo ad-hoc utilizando un nuevo SSID](#)
- [Configurar el equipo para usarlo en una red inalámbrica cuando no se difunde el SSID](#)
- [Utilizar Wi-Fi Direct®](#)

Antes de configurar el equipo Brother para una red inalámbrica

Antes de intentar configurar una red inalámbrica, confirme lo siguiente:

- Para conseguir unos resultados óptimos en la impresión cotidiana de documentos, coloque el equipo Brother lo más cerca posible del punto de acceso de LAN inalámbrica/enrutador evitando al máximo los obstáculos. Los objetos de gran tamaño y las paredes entre los dos dispositivos, así como las interferencias emitidas por otros dispositivos electrónicos, pueden afectar a la velocidad de transferencia de datos de los documentos. Debido a estos factores, puede que el método de conexión inalámbrico no sea el más adecuado para todos los tipos de documentos y aplicaciones. Si está imprimiendo archivos de gran tamaño, como documentos de varias páginas con texto mixto y gráficos grandes, es recomendable seleccionar una conexión USB para conseguir la máxima velocidad.
- Antes de establecer la configuración inalámbrica, debe conocer el nombre de red (SSID) y la clave de red.



Información relacionada

- [Métodos adicionales de configuración del equipo Brother para una red inalámbrica](#)

Configurar el equipo para usarlo en una red inalámbrica utilizando el método de una sola pulsación de Wi-Fi Protected Setup™ (WPS) o AOSS™

Si su punto de acceso/enrutador inalámbrico es compatible con WPS (configuración por botón de comando) o AOSS™, puede utilizar WPS o AOSS™ desde el menú del panel de control del equipo para configurar los ajustes de la red inalámbrica.



- Los enrutadores o los puntos de acceso que admiten WPS tienen el símbolo que se muestra a continuación:



- Los enrutadores o los puntos de acceso que admiten AOSS™ tienen el símbolo que se muestra a continuación:



1. Pulse **Settings**.
2. Pulse ▲ o ▼ para seleccionar lo siguiente:
 - a. Seleccione [Red]. Pulse **OK**.
 - b. Seleccione [WLAN]. Pulse **OK**.
 - c. Seleccione [WPS/AOSS]. Pulse **OK**.
3. Cuando aparezca [¿Activar WLAN?], pulse **OK**.

De este modo, se iniciará el asistente de configuración inalámbrica. Para cancelar, pulse **Stop/Exit**.
4. Cuando la pantalla LCD le solicite que inicie WPS o AOSS™, pulse el botón WPS o AOSS™ de su punto de acceso/enrutador inalámbrico. A continuación, pulse **OK** en el equipo. El equipo detectará automáticamente qué modo (WPS o AOSS™) utiliza su punto de acceso/enrutador inalámbrico e intentará conectarse a la red inalámbrica.

Si el dispositivo inalámbrico está conectado correctamente, en la pantalla LCD del equipo aparecerá [Conectada].

Ha finalizado la configuración de la red inalámbrica. Para instalar los controladores y el software necesarios para el funcionamiento en su dispositivo, introduzca el disco de instalación de Brother en su computadora o diríjase a la página **Descargas** de su modelo en Brother Solutions Center en support.brother.com.



Información relacionada

- [Métodos adicionales de configuración del equipo Brother para una red inalámbrica](#)

Configurar el equipo para usarlo en una red inalámbrica utilizando el método PIN de Wi-Fi Protected Setup™ (WPS)

Si el punto de acceso de LAN inalámbrica/enrutador es compatible con WPS, puede utilizar el método PIN (número de identificación personal) para configurar los ajustes de la red inalámbrica.

El método PIN es uno de los métodos de conexión desarrollados por Wi-Fi Alliance®. Al enviar al registrador (un dispositivo que administra la LAN inalámbrica) un PIN creado por un inscrito (su equipo), se pueden configurar la red inalámbrica y los ajustes de seguridad. Para obtener más información sobre cómo acceder al modo WPS, consulte las instrucciones suministradas con el punto de acceso de LAN inalámbrica/enrutador.

Tipo A

Conexión cuando el punto de acceso de LAN inalámbrica/enrutador (1) se duplica como el registrador.

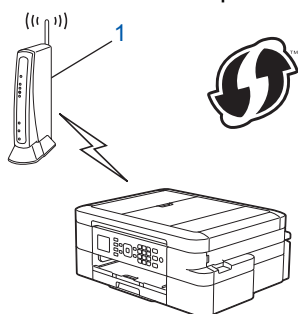

Tipo B

Conexión cuando otro dispositivo (2), como una computadora, se utiliza como el registrador.

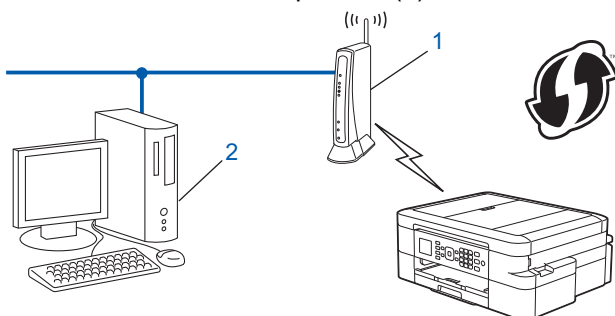

Los enrutadores o los puntos de acceso que admiten WPS tienen el símbolo que se muestra a continuación:



1. Pulse **Settings**.
2. Pulse **▲** o **▼** para seleccionar lo siguiente:
 - a. Seleccione [Red]. Pulse **OK**.
 - b. Seleccione [WLAN]. Pulse **OK**.
 - c. Seleccione [Cód WPS cn PIN]. Pulse **OK**.
3. Cuando aparezca [¿Activar WLAN?], pulse **OK**.

De este modo, se iniciará el asistente de configuración inalámbrica. Para cancelar, pulse **Stop/Exit**.

4. La pantalla LCD muestra un PIN de ocho dígitos y el equipo comienza a buscar el punto de acceso/enrutador LAN inalámbrico.
5. Mediante una computadora conectada a la red, escriba en la barra de direcciones de su navegador, la dirección IP del dispositivo que esté usando como registrador. (Por ejemplo: <http://192.168.1.2>)
6. Vaya a la página de configuración de WPS y escriba el PIN y, a continuación, siga las instrucciones que aparecen en la pantalla.



- El Inscrito suele ser el punto de acceso/enrutador LAN inalámbrico.
- La página de configuración será diferente según la marca del punto de acceso de LAN inalámbrica/enrutador. Para obtener más información, consulte las instrucciones suministradas con el punto de acceso de LAN inalámbrica/enrutador.

Si utiliza una computadora con Windows Vista®, Windows® 7, Windows® 8 o Windows® 10 como registrador, realice los siguientes pasos:

7. Realice una de las siguientes acciones:

- Windows Vista®

Haga clic en  **(Iniciar) > Red > Agregar un dispositivo inalámbrico.**

- Windows® 7

Haga clic en  **(Iniciar) > Dispositivos e impresoras > Agregar un dispositivo.**

- Windows® 8

Mueva el ratón a la esquina inferior derecha del escritorio. Cuando aparezca la barra de menú, haga clic en **Configuración > Panel de control > Hardware y sonido > Dispositivos e impresoras > Agregar un dispositivo.**

- Windows® 10

Haga clic en  **> Todas las aplicaciones > Sistema de Windows > Panel de control.** En el grupo **Hardware y sonido**, haga clic en **Agregar un dispositivo.**



- Para utilizar una computadora con Windows Vista®, Windows® 7, Windows® 8 o Windows® 10 como registrador, antes deberá registrarla en la red. Para obtener más información, consulte las instrucciones suministradas con el punto de acceso de LAN inalámbrica/enrutador.
- Si utiliza una computadora con Windows® 7, Windows® 8 o Windows® 10 como registrador, puede instalar el controlador de impresora después de establecer la configuración inalámbrica siguiendo las instrucciones que aparecen en la pantalla. Para instalar el paquete completo de software y controladores, utilice el disco de instalación de Brother.

8. Seleccione su computadora y haga clic en **Siguiente.**
9. Escriba el PIN que aparece en la pantalla LCD del equipo, y luego haga clic en **Siguiente.**
10. Seleccione su red, y luego haga clic en **Siguiente.**
11. Haga clic en **Cerrar.**



Información relacionada

- [Métodos adicionales de configuración del equipo Brother para una red inalámbrica](#)

Configurar el equipo para usarlo en una red inalámbrica en el modo ad-hoc utilizando un nuevo SSID

Debe conectarse al nuevo SSID desde la computadora cuando esta esté configurada en el modo ad-hoc.

1. Pulse **Settings**.
2. Pulse ▲ o ▼ para seleccionar lo siguiente:
 - a. Seleccione [Red]. Pulse **OK**.
 - b. Seleccione [WLAN]. Pulse **OK**.
 - c. Seleccione [Conf.Asistente]. Pulse **OK**.
3. Cuando aparezca [¿Activar WLAN?], pulse **OK**.
De este modo, se iniciará el asistente de configuración inalámbrica. Para cancelar, pulse **Stop/Exit**.
4. El equipo buscará la red y mostrará una lista con los SSID disponibles. Pulse ▲ o ▼ para seleccionar la opción [<Nuevo SSID>] y, a continuación, pulse **OK**.
5. Introduzca el nombre del SSID y, a continuación, pulse **OK**.



Más información de cómo introducir texto >> *Apéndice*

6. Pulse ▲ o ▼ para seleccionar la opción [Ad-hoc] y, a continuación, pulse **OK**.
7. Pulse ▲ o ▼ para seleccionar el tipo de encriptación [Ninguna] o [WEP] y, a continuación, pulse **OK**.
8. Si ha seleccionado la opción [WEP] para el tipo de encriptación, introduzca la clave WEP y, a continuación, pulse **OK**.



Su equipo Brother solo admite el uso de la primera clave WEP.

9. Para aplicar la configuración, pulse **1** para seleccionar [Sí]. Para cancelar, pulse **2**.
10. El equipo intenta conectarse al dispositivo inalámbrico que ha seleccionado.

Si el dispositivo inalámbrico está conectado correctamente, en la pantalla LCD del equipo aparecerá [Conectada].

Ha finalizado la configuración de la red inalámbrica. Para instalar los controladores y el software necesarios para el funcionamiento en su dispositivo, introduzca el disco de instalación de Brother en su computadora o diríjase a la página **Descargas** de su modelo en Brother Solutions Center en support.brother.com.



Información relacionada

- Métodos adicionales de configuración del equipo Brother para una red inalámbrica
- Códigos de error del informe de LAN inalámbrica

Configurar el equipo para usarlo en una red inalámbrica cuando no se difunde el SSID

Antes de configurar su equipo, se recomienda escribir sus ajustes de red inalámbrica. Necesitará esta información antes de seguir con la configuración.

1. Compruebe y escriba los ajustes actuales de la red inalámbrica.

Nombre de red (SSID)			
Modo de comunicación	Método de autenticación	Modo de encriptación	Clave de red
Infraestructura	Sistema abierto	NINGUNO	-
		WEP	
	Clave compartida	WEP	
	WPA™/WPA2-PSK	AES	
TKIP (TKIP es compatible con WPA-PSK únicamente).			

Por ejemplo:

Nombre de red (SSID)			
HOLA			
Modo de comunicación	Método de autenticación	Modo de encriptación	Clave de red
Infraestructura	WPA2-PSK	AES	12345678



Si su enrutador utiliza encriptación WEP, introduzca la clave utilizada como la primera clave WEP. Su equipo Brother solo admite el uso de la primera clave WEP.

2. Pulse **Settings**.
3. Pulse ▲ o ▼ para seleccionar lo siguiente:
 - a. Seleccione [Red]. Pulse **OK**.
 - b. Seleccione [WLAN]. Pulse **OK**.
 - c. Seleccione [Conf.Asistente]. Pulse **OK**.
4. Cuando aparezca [¿Activar WLAN?], pulse **OK**.

De este modo, se iniciará el asistente de configuración inalámbrica. Para cancelar, pulse **Stop/Exit**.
5. El equipo buscará la red y mostrará una lista con los SSID disponibles. Pulse ▲ o ▼ para seleccionar la opción [<Nuevo SSID>] y, a continuación, pulse **OK**.
6. Introduzca el nombre del SSID y, a continuación, pulse **OK**.



Más información de cómo introducir texto >> *Apéndice*

7. Pulse ▲ o ▼ para seleccionar lo siguiente:
 - a. Seleccione [Infraestructura]. Pulse **OK**.
 - b. Seleccione el método de autenticación. Pulse **OK**.
8. Realice una de las siguientes acciones:
 - Si ha seleccionado la opción [Sistema abierto], pulse ▲ o ▼ para seleccionar el tipo de encriptación [Ninguna] o [WEP] y, a continuación, pulse **OK**.

Si ha seleccionado la opción [WEP] para el tipo de encriptación, introduzca la clave WEP y, a continuación, pulse **OK**.

- Si ha seleccionado la opción [Clave compart.], introduzca la clave WEP y, a continuación, pulse **OK**.
- Si ha seleccionado la opción [WPA/WPA2-PSK], pulse ▲ o ▼ para seleccionar el tipo de encriptación [TKIP+AES] o [AES] y, a continuación, pulse **OK**.

Introduzca la clave WEP y, a continuación, pulse **OK**.



-
- Más información de cómo introducir texto >> *Apéndice*
 - Su equipo Brother solo admite el uso de la primera clave WEP.
-

9. Para aplicar la configuración, pulse **1** para seleccionar [Sí]. Para cancelar, pulse **2**.

10. El equipo intenta conectarse al dispositivo inalámbrico que ha seleccionado.

Si el dispositivo inalámbrico está conectado correctamente, en la pantalla LCD del equipo aparecerá [Conectada].

Ha finalizado la configuración de la red inalámbrica. Para instalar los controladores y el software necesarios para el funcionamiento en su dispositivo, introduzca el disco de instalación de Brother en su computadora o diríjase a la página **Descargas** de su modelo en Brother Solutions Center en support.brother.com.



Información relacionada

- [Métodos adicionales de configuración del equipo Brother para una red inalámbrica](#)
 - [No puedo completar la configuración de la red inalámbrica](#)
-

Utilizar Wi-Fi Direct®

- Imprimir o escanear desde el dispositivo móvil mediante Wi-Fi Direct
- Configurar la red Wi-Fi Direct
- No puedo completar la configuración de la red inalámbrica

Imprimir o escanear desde el dispositivo móvil mediante Wi-Fi Direct

Wi-Fi Direct es uno de los métodos de configuración inalámbrica desarrollados por Wi-Fi Alliance®. Permite configurar una red inalámbrica segura entre el equipo Brother y un dispositivo móvil, como un dispositivo Android™, un dispositivo Windows®, un iPhone, iPod touch o iPad, sin utilizar un punto de acceso. Wi-Fi Direct admite la configuración de la red inalámbrica mediante el método de una sola pulsación o el método PIN de Wi-Fi Protected Setup™ (WPS). La red inalámbrica también se puede configurar estableciendo un SSID y una contraseña manualmente. La función Wi-Fi Direct del equipo Brother es compatible con la seguridad WPA2™ de encriptación AES.

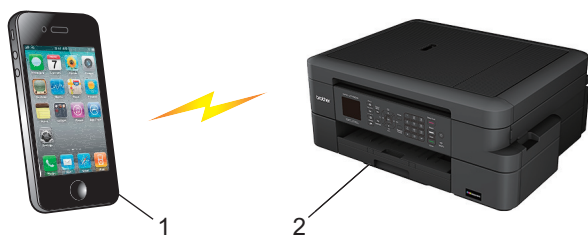

1. Dispositivo móvil
2. El equipo Brother



- Aunque el equipo Brother puede utilizarse tanto en una red cableada (solo modelos compatibles) como en una inalámbrica, solo se puede utilizar un método de conexión a la vez. No obstante, puede utilizar a la vez una conexión de red inalámbrica y una conexión Wi-Fi Direct, o bien una conexión de red cableada y una conexión Wi-Fi Direct.
- Los dispositivos compatibles con Wi-Fi Direct pueden convertirse en propietarios del grupo (P/G). Al configurar la red Wi-Fi Direct, el propietario del grupo (P/G) sirve como un punto de acceso.



Información relacionada

- [Utilizar Wi-Fi Direct®](#)

Configurar la red Wi-Fi Direct

Establezca la configuración de la red Wi-Fi Direct desde el panel de control del equipo.

- Información general sobre la configuración de la red Wi-Fi Direct
- Configurar la red Wi-Fi Direct mediante el método de una sola pulsación
- Configurar la red Wi-Fi Direct mediante el método de una sola pulsación y Wi-Fi Protected Setup™ (WPS)
- Configurar la red Wi-Fi Direct mediante el método PIN
- Configurar la red Wi-Fi Direct utilizando el método PIN de Wi-Fi Protected Setup™ (WPS)
- Configurar la red Wi-Fi Direct manualmente

Información general sobre la configuración de la red Wi-Fi Direct

Las siguientes instrucciones ofrecen cinco métodos de configuración del equipo Brother en un entorno de red inalámbrica. Seleccione el método que prefiera para su entorno.

Compruebe la configuración del dispositivo móvil.

1. ¿Es compatible su dispositivo móvil con Wi-Fi Direct?

Opción	Descripción
Sí	Vaya al paso 2
No	Vaya al paso 3

2. ¿Es compatible su dispositivo móvil con la configuración de una sola pulsación de Wi-Fi Direct?

Opción	Descripción
Sí	➤➤ <i>Información relacionada:</i> Configurar la red Wi-Fi Direct mediante el método de una sola pulsación
No	➤➤ <i>Información relacionada:</i> Configurar la red Wi-Fi Direct mediante el método PIN

3. ¿Es compatible su dispositivo móvil con Wi-Fi Protected Setup™ (WPS)?

Opción	Descripción
Sí	Vaya al paso 4
No	➤➤ <i>Información relacionada:</i> Configurar la red Wi-Fi Direct manualmente

4. ¿Es compatible su dispositivo móvil con la configuración de una sola pulsación de Wi-Fi Protected Setup™ (WPS)?

Opción	Descripción
Sí	➤➤ <i>Información relacionada:</i> Configurar la red Wi-Fi Direct mediante el método de una sola pulsación y Wi-Fi Protected Setup™ (WPS)
No	➤➤ <i>Información relacionada:</i> Configurar la red Wi-Fi Direct utilizando el método PIN de Wi-Fi Protected Setup™ (WPS)

Para utilizar la función Brother iPrint&Scan en una red Wi-Fi Direct configurada con la configuración de una sola pulsación mediante Wi-Fi Direct o la configuración del método PIN mediante Wi-Fi Direct, el dispositivo que utilice para configurar Wi-Fi Direct debe tener un sistema Android™ 4.0 o superior.



Información relacionada

- [Configurar la red Wi-Fi Direct](#)
- [Configurar la red Wi-Fi Direct mediante el método de una sola pulsación](#)
- [Configurar la red Wi-Fi Direct mediante el método PIN](#)
- [Configurar la red Wi-Fi Direct manualmente](#)
- [Configurar la red Wi-Fi Direct mediante el método de una sola pulsación y Wi-Fi Protected Setup™ \(WPS\)](#)

-
- Configurar la red Wi-Fi Direct utilizando el método PIN de Wi-Fi Protected Setup™ (WPS)
-

Configurar la red Wi-Fi Direct mediante el método de una sola pulsación

Si su dispositivo móvil admite Wi-Fi Direct, siga estos pasos para configurar una red Wi-Fi Direct:



Cuando el equipo reciba la solicitud de Wi-Fi Direct del dispositivo móvil, aparecerá el mensaje [Petición de conexión Wi-Fi Direct recibida.] en la pantalla LCD. Pulse **OK** para conectar.

1. Pulse **Settings**.
2. Pulse **▲** o **▼** para seleccionar lo siguiente:
 - a. Seleccione [Red]. Pulse **OK**.
 - b. Seleccione [Wi-Fi Directo]. Pulse **OK**.
 - c. Seleccione [Pulsar botón]. Pulse **OK**.
3. Cuando aparezca [¿Wi-Fi Direct activado? Sí ⇒ Pulse 1 No ⇒ Pulse 2], pulse **1** para aceptar. Para cancelar, pulse **2**.
4. Active el método de configuración PIN de WPS de su dispositivo móvil (para obtener instrucciones, consulte la guía del usuario de su dispositivo móvil) cuando aparezca [Active Wi-Fi Direct en otro dispositivo. Luego pulse OK.]. Pulse **OK** en el equipo Brother. La configuración de Wi-Fi Direct comenzará.
5. Realice una de las siguientes acciones:
 - Si el equipo Brother es el P/G (propietario del grupo), conecte el dispositivo móvil directamente al equipo.
 - Si su equipo Brother no es el P/G, mostrará los nombres de dispositivo disponibles con los que se puede configurar una red Wi-Fi Direct. Seleccione el dispositivo móvil al que desea conectarse y pulse **OK**. Vuelva a buscar los dispositivos disponibles seleccionando [Escanear de nuevo].
6. Si su dispositivo móvil se conecta correctamente, se mostrará [Conectada] en el equipo. Así finalizará la configuración de la red Wi-Fi Direct.



Información relacionada

- [Configurar la red Wi-Fi Direct](#)
- [Información general sobre la configuración de la red Wi-Fi Direct](#)

Inicio > Red > Métodos adicionales de configuración del equipo Brother para una red inalámbrica > Utilizar Wi-Fi Direct® > Configurar la red Wi-Fi Direct > Configurar la red Wi-Fi Direct mediante el método de una sola pulsación y Wi-Fi Protected Setup™ (WPS)

Configurar la red Wi-Fi Direct mediante el método de una sola pulsación y Wi-Fi Protected Setup™ (WPS)

Si su dispositivo móvil admite el método WPS (PBC; Push Button Configuration, o configuración por botón) siga estos pasos para configurar una red Wi-Fi Direct:



Cuando el equipo reciba la solicitud de Wi-Fi Direct del dispositivo móvil, aparecerá el mensaje [Petición de conexión Wi-Fi Direct recibida.] en la pantalla LCD. Pulse **OK** para conectar.

1. Pulse **Settings**.
2. Pulse **▲** o **▼** para seleccionar lo siguiente:
 - a. Seleccione [Red]. Pulse **OK**.
 - b. Seleccione [Wi-Fi Directo]. Pulse **OK**.
 - c. Seleccione [Propiet. grupo]. Pulse **OK**.
 - d. Seleccione [Sí]. Pulse **OK**.
 - e. Seleccione [Pulsar botón]. Pulse **OK**.
3. Cuando aparezca [¿Wi-Fi Direct activado? Sí ⇒ Pulse 1 No ⇒ Pulse 2], pulse **1** para aceptar. Para cancelar, pulse **2**.
4. Active el método de configuración PIN de WPS de su dispositivo móvil (para obtener instrucciones, consulte la guía del usuario de su dispositivo móvil) cuando aparezca [Active Wi-Fi Direct en otro dispositivo. Luego pulse OK.]. Pulse **OK** en el equipo Brother. La configuración de Wi-Fi Direct comenzará.
5. Si su dispositivo móvil se conecta correctamente, se mostrará [Conectada] en el equipo. Así finalizará la configuración de la red Wi-Fi Direct.



Información relacionada

- [Configurar la red Wi-Fi Direct](#)
- [Información general sobre la configuración de la red Wi-Fi Direct](#)

Configurar la red Wi-Fi Direct mediante el método PIN

Si el dispositivo móvil es compatible con el método PIN de Wi-Fi Direct, siga estos pasos para configurar una red Wi-Fi Direct:



Cuando el equipo reciba la solicitud de Wi-Fi Direct del dispositivo móvil, aparecerá el mensaje [Petición de conexión Wi-Fi Direct recibida.] en la pantalla LCD. Pulse **OK** para conectar.

1. Pulse **Settings**.
2. Pulse **▲** o **▼** para seleccionar lo siguiente:
 - a. Seleccione [Red]. Pulse **OK**.
 - b. Seleccione [Wi-Fi Directo]. Pulse **OK**.
 - c. Seleccione [Código PIN]. Pulse **OK**.
3. Cuando aparezca [¿Wi-Fi Direct activado? Sí ⇒ Pulse 1 No ⇒ Pulse 2], pulse **1** para aceptar. Para cancelar, pulse **2**.
4. Active el método de configuración PIN de WPS de su dispositivo móvil (para obtener instrucciones, consulte la guía del usuario de su dispositivo móvil) cuando aparezca [Active Wi-Fi Direct en otro dispositivo. Luego pulse OK.]. Pulse **OK** en el equipo Brother. La configuración de Wi-Fi Direct comenzará.
5. Realice una de las siguientes acciones:
 - Si el equipo Brother es el P/G (propietario del grupo), esperará a recibir una solicitud de conexión del dispositivo móvil. Cuando aparezca [Código PIN], introduzca en el equipo el PIN mostrado en su dispositivo móvil. Pulse **OK**. Siga las instrucciones y vaya al siguiente paso. Si el PIN aparece en el equipo Brother, introduzca el PIN en el dispositivo móvil.
 - Si el equipo Brother no es el P/G (propietario del grupo), mostrará los nombres de dispositivo disponibles con los que se puede configurar una red Wi-Fi Direct. Seleccione el dispositivo móvil al que desea conectarse y pulse **OK**. Vuelva a buscar los dispositivos disponibles seleccionando [Escanear de nuevo].

Cuando aparezca [Elija método PIN Muestre el PIN ⇒ Pulse1Ingrese el PIN ⇒Pulse2], realice una de las siguientes acciones:

 - Pulse **1** para visualizar el PIN en el equipo e introduzca el PIN en su dispositivo móvil. Siga las instrucciones y, a continuación, vaya al siguiente paso.
 - Pulse **2** para introducir en el equipo el PIN mostrado en su dispositivo móvil y, a continuación, pulse **OK**. Siga las instrucciones y, a continuación, vaya al siguiente paso.
6. Si su dispositivo móvil se conecta correctamente, se mostrará [Conectada] en el equipo. Así finalizará la configuración de la red Wi-Fi Direct.



Información relacionada

- [Configurar la red Wi-Fi Direct](#)
- [Información general sobre la configuración de la red Wi-Fi Direct](#)

Configurar la red Wi-Fi Direct utilizando el método PIN de Wi-Fi Protected Setup™ (WPS)

Si su dispositivo móvil es compatible con el método PIN de Wi-Fi Protected Setup™ (WPS), siga estos pasos para configurar una red Wi-Fi Direct:



Cuando el equipo reciba la solicitud de Wi-Fi Direct del dispositivo móvil, aparecerá el mensaje [Petición de conexión Wi-Fi Direct recibida.] en la pantalla LCD. Pulse **OK** para conectar.

1. Pulse **Settings**.
2. Pulse **▲** o **▼** para seleccionar lo siguiente:
 - a. Seleccione [Red]. Pulse **OK**.
 - b. Seleccione [Wi-Fi Directo]. Pulse **OK**.
 - c. Seleccione [Propiet. grupo]. Pulse **OK**.
 - d. Seleccione [Sí]. Pulse **OK**.
 - e. Seleccione [Código PIN]. Pulse **OK**.
3. Cuando aparezca [¿Wi-Fi Direct activado? Sí ⇒ Pulse 1 No ⇒ Pulse 2], pulse **1** para aceptar. Para cancelar, pulse **2**.
4. Active el método de configuración PIN de WPS de su dispositivo móvil (para obtener instrucciones, consulte la guía del usuario de su dispositivo móvil) cuando aparezca [Active Wi-Fi Direct en otro dispositivo. Luego pulse OK.]. Pulse **OK** en el equipo Brother. La configuración de Wi-Fi Direct comenzará.
5. El equipo esperará a recibir una solicitud de conexión del dispositivo móvil. Cuando aparezca [Código PIN], introduzca en el equipo el PIN mostrado en su dispositivo móvil. Pulse **OK**.
6. Si su dispositivo móvil se conecta correctamente, se mostrará [Conectada] en el equipo. Así finalizará la configuración de la red Wi-Fi Direct.



Información relacionada

- [Configurar la red Wi-Fi Direct](#)
- [Información general sobre la configuración de la red Wi-Fi Direct](#)

Configurar la red Wi-Fi Direct manualmente

Si el dispositivo móvil no es compatible con Wi-Fi Direct o WPS, deberá configurar la red Wi-Fi Direct manualmente.

1. Pulse **Settings**.
2. Pulse ▲ o ▼ para seleccionar lo siguiente:
 - a. Seleccione [Red]. Pulse **OK**.
 - b. Seleccione [Wi-Fi Directo]. Pulse **OK**.
 - c. Seleccione [Manual]. Pulse **OK**.
3. Cuando aparezca [¿Wi-Fi Direct activado? Sí ⇒ Pulse 1 No ⇒ Pulse 2], pulse **1** para aceptar. Para cancelar, pulse **2**.
4. El equipo mostrará el nombre y la contraseña del SSID durante tres minutos. Vaya a la pantalla de ajustes de red inalámbrica del dispositivo móvil e introduzca el nombre y la contraseña del SSID.
5. Si su dispositivo móvil se conecta correctamente, se mostrará [Conectada] en el equipo. Así finalizará la configuración de la red Wi-Fi Direct.



Información relacionada

- [Configurar la red Wi-Fi Direct](#)
- [Información general sobre la configuración de la red Wi-Fi Direct](#)

Funciones de red avanzadas

- [Imprimir el informe de configuración de la red](#)

Imprimir el informe de configuración de la red

El informe de configuración de la red enumera la configuración de la red, incluidos los ajustes del servidor de impresión de la red.



- Nombre de nodo: El nombre de nodo aparece en el informe actual de configuración de la red. El nombre de nodo predeterminado es "BRNxxxxxxxxxxxx" para una red cableada o "BRWxxxxxxxxxxxx" para una red inalámbrica (donde "xxxxxxxxxxxx" es la dirección MAC/dirección Ethernet del equipo).
- Si la [IP Address] en el informe de configuración de la red muestra 0.0.0.0, espere un minuto e intente imprimir nuevamente.
- En el informe puede encontrar la configuración del equipo, como la dirección IP, la máscara de subred, el nombre de nodo y la dirección MAC, por ejemplo:
 - Dirección IP: 192.168.0.5
 - Máscara de subred: 255.255.255.0
 - Nombre de nodo: BRN000ca0000499
 - Dirección MAC: 00-0c-a0-00-04-99

1. Pulse **Settings**.
2. Pulse ▲ o ▼ para seleccionar lo siguiente:
 - a. Seleccione [Imp. informes]. Pulse **OK**.
 - b. Seleccione [Configurar red]. Pulse **OK**.
3. Pulse el botón **Black Start** o **Color Start**.

El equipo imprime el informe de configuración de la red actual.



Información relacionada

- [Funciones de red avanzadas](#)
- [¿Dónde puedo encontrar la configuración de red del equipo Brother?](#)
- [Utilizar la Herramienta de reparación de conexión de red \(Windows®\)](#)
- [Deseo comprobar que mis dispositivos de red funcionan correctamente](#)
- [Mensajes de error y mantenimiento](#)

Información técnica para usuarios avanzados

- [Restablecer la configuración de la red a los ajustes predeterminados de fábrica](#)
- [Imprimir el informe WLAN](#)

Restablecer la configuración de la red a los ajustes predeterminados de fábrica

Puede utilizar el panel de control del equipo para restaurar el servidor de impresión a su configuración predeterminada de fábrica. Esto permite restablecer toda la información como, por ejemplo, la contraseña o la dirección IP.

IMPORTANTE

Cuando restablece el equipo, es posible que se borren los faxes almacenados en la memoria. Antes de restablecer el equipo, puede transferir los faxes a otra computadora o a otro equipo de fax para no perder ningún mensaje importante.



- Además, puede restaurar el servidor de impresión a sus valores predeterminados de fábrica con BRAdmin Light o BRAdmin Professional 3.

1. Pulse **Settings**.
2. Pulse **▲** o **▼** para seleccionar lo siguiente:
 - a. Seleccione [Red]. Pulse **OK**.
 - b. Seleccione [Restaurar red]. Pulse **OK**.
3. Pulse **1** o **▲** para reiniciar.
4. Pulse **1** o **▲** para reiniciar.
El equipo se reiniciará.



Información relacionada

- [Información técnica para usuarios avanzados](#)
- [Informe de transferencia de faxes o diario del fax](#)

Imprimir el informe WLAN

El informe de WLAN refleja el estado de la red inalámbrica del equipo. Si la conexión inalámbrica no es correcta, compruebe el código de error en el informe impreso.

1. Pulse **Settings**.
2. Pulse ▲ o ▼ para seleccionar la opción [Imp. informes] y, a continuación, pulse **OK**.
3. Pulse ▲ o ▼ para seleccionar la opción [Informe WLAN] y, a continuación, pulse **OK**.
4. Pulse **Black Start** o **Color Start**.

El equipo imprimirá el informe WLAN.

Si no se imprime el informe WLAN, compruebe si en el equipo se han producido errores. Si no hay errores visibles, espere un minuto y, a continuación, intente imprimir el informe de nuevo.



Información relacionada

- [Información técnica para usuarios avanzados](#)
- [Códigos de error del informe de LAN inalámbrica](#)
- [El equipo Brother no puede imprimir, escanear o recibir PC-FAX a través de la red](#)
- [Deseo comprobar que mis dispositivos de red funcionan correctamente](#)

Códigos de error del informe de LAN inalámbrica

Si el informe de LAN inalámbrica indica que no se pudo realizar la conexión, compruebe el código de error impreso en el informe y consulte las instrucciones correspondientes en la tabla:

Código de error	Problema y soluciones recomendadas
TS-01	La configuración inalámbrica no está activada, active la configuración inalámbrica.
TS-02	<p>No se puede detectar el punto de acceso inalámbrico/enrutador.</p> <ol style="list-style-type: none">1. Compruebe los dos puntos siguientes:<ul style="list-style-type: none">• Desenchufe el punto de acceso/enrutador inalámbrico, espere 10 segundos y, a continuación, vuélvalo a enchufar.• Si el punto de acceso de WLAN/enrutador usa el filtrado de direcciones MAC, verifique que la dirección MAC del equipo Brother esté permitida en el filtro.2. Si ha introducido manualmente el SSID y la información de seguridad (SSID/método de autenticación/método de encriptación/clave de red), puede que la información sea incorrecta. Verifique de nuevo el SSID y la información de seguridad y, si es necesario, introduzca la información correcta.
TS-04	<p>Los métodos de autenticación/encriptación utilizados por el punto de acceso inalámbrico/enrutador seleccionado no son admitidos por el equipo.</p> <p>Para el modo infraestructura, cambie los métodos de autenticación y encriptación del punto de acceso inalámbrico/enrutador. El equipo es compatible con los siguientes métodos de autenticación:</p> <ul style="list-style-type: none">• WPA-Personal TKIP o AES• WPA2-Personal AES• Sistema abierto WEP o Ninguno (sin encriptación)• Clave compartida WEP <p>Si el problema persiste, puede que el SSID o los ajustes de red que ha introducido no sean correctos. Confirme la configuración de la red inalámbrica.</p> <p>Para el modo ad-hoc, cambie los métodos de autenticación y encriptación de la computadora para la configuración inalámbrica. El equipo solo es compatible con la autenticación Sistema abierto, con encriptación WEP opcional.</p>
TS-05	<p>La información de seguridad (SSID/clave de red) es incorrecta.</p> <p>Confirme el SSID y la clave de red. Si su enrutador utiliza encriptación WEP, introduzca la clave utilizada como primera clave WEP. Su equipo Brother solo admite el uso de la primera clave WEP.</p>
TS-06	<p>La información de seguridad inalámbrica (método de autenticación/método de encriptación/clave de red) no es correcta.</p> <p>Confirme la información de seguridad inalámbrica (método de autenticación/método de encriptación/clave de red) indicada en TS-04. Si su enrutador utiliza encriptación WEP, introduzca la clave utilizada como primera clave WEP. Su equipo Brother solo admite el uso de la primera clave WEP.</p>

Código de error	Problema y soluciones recomendadas
TS-07	<p>El equipo no puede detectar un punto de acceso inalámbrico/enrutador que tenga WPS o AOSS™ activado.</p> <p>Si desea ajustar las configuraciones inalámbricas utilizando WPS o AOSS™, debe utilizar tanto el equipo como el punto de acceso/enrutador inalámbrico. Verifique que el punto de acceso/enrutador inalámbrico es compatible con WPS o AOSS™ y pruebe de nuevo.</p> <p>Si no sabe cómo utilizar el punto de acceso/enrutador inalámbrico utilizando WPS o AOSS™, consulte la documentación facilitada con el punto de acceso/enrutador inalámbrico, pregunte al fabricante del punto de acceso/enrutador inalámbrico o pregunte al administrador de su red.</p>
TS-08	<p>Se detectan dos o más puntos de acceso inalámbrico que tienen WPS o AOSS™ activado.</p> <ul style="list-style-type: none"> • Compruebe que solo un punto de acceso inalámbrico/enrutador dentro del alcance tiene el método WPS o AOSS™ activo y pruebe de nuevo. • Pruebe a comenzar de nuevo pasados unos minutos para evitar interferencias de otros puntos de acceso.



Información relacionada

- [Imprimir el informe WLAN](#)
- [El equipo Brother no puede imprimir, escanear o recibir PC-FAX a través de la red](#)
- [Deseo comprobar que mis dispositivos de red funcionan correctamente](#)
- [Configurar el equipo para usarlo en una red inalámbrica en el modo ad-hoc utilizando un nuevo SSID](#)

Seguridad

- [Bloquear los Ajustes del equipo](#)

Bloquear los Ajustes del equipo

Antes de encender la función de bloqueo del acceso del equipo, tome una nota minuciosa de su contraseña. Si olvida la contraseña, debe restablecer todas las contraseñas almacenadas en el equipo llamando a su administrador o al Servicio de atención al cliente de Brother.

- [Acerca de utilizar TX Lock](#)

Acerca de utilizar TX Lock

Bloquee transmisiones de datos no autorizadas desde y al equipo.

TX Lock permite impedir el acceso no autorizado al equipo.

Mientras TX Lock esté activado, las siguientes operaciones estarán disponibles:

- Recepción de faxes
- Recepción de PC-Fax (si la recepción de PC-Fax estaba activada)



Mientras la función TX Lock esté activada, el equipo recibirá faxes y los almacenará en su memoria. A continuación, cuando desactive TX Lock, los faxes se enviarán a la computadora seleccionada.

Mientras TX Lock esté activado, las siguientes operaciones NO estarán disponibles:

- Utilización desde el panel de control
- Impresión desde la computadora



Información relacionada

- [Bloquear los Ajustes del equipo](#)
- [Configurar la contraseña de TX Lock](#)
- [Cambiar la contraseña de TX Lock](#)
- [Encienda/Apague TX Lock](#)

Configurar la contraseña de TX Lock

1. Pulse **Settings**.
2. Pulse ▲ o ▼ para seleccionar lo siguiente:
 - a. Seleccione [Fax]. Pulse **OK**.
 - b. Seleccione [Varios]. Pulse **OK**.
 - c. Seleccione [Bloq TX]. Pulse **OK**.
3. Ingrese un número de cuatro dígitos para la contraseña. Pulse **OK**.
4. Cuando en la pantalla LCD se muestre [Verif clave]: vuelva a ingresar la contraseña. Pulse **OK**.
5. Pulse **Stop/Exit**.



Información relacionada

- [Acerca de utilizar TX Lock](#)

Cambiar la contraseña de TX Lock

1. Pulse **Settings**.
2. Pulse ▲ o ▼ para seleccionar lo siguiente:
 - a. Seleccione [Fax]. Pulse **OK**.
 - b. Seleccione [Varios]. Pulse **OK**.
 - c. Seleccione [Bloq TX]. Pulse **OK**.
 - d. Seleccione [Configurar clave]. Pulse **OK**.
3. Introduzca el número de cuatro dígitos de la contraseña actual. Pulse **OK**.
4. Introduzca un número de cuatro dígitos como nueva contraseña. Pulse **OK**.
5. Cuando en la pantalla LCD se muestre [Verif clave]: vuelva a introducir la nueva contraseña. Pulse **OK**.
6. Pulse **Stop/Exit**.



Información relacionada

- [Acerca de utilizar TX Lock](#)

Encienda/Apague TX Lock

1. Pulse **Settings**.
2. Pulse ▲ o ▼ para seleccionar lo siguiente:
 - a. Seleccione [Fax]. Pulse **OK**.
 - b. Seleccione [Varios]. Pulse **OK**.
 - c. Seleccione [Bloq TX]. Pulse **OK**.
 - d. Seleccione [Fijar bloq TX]. Pulse **OK**.
3. Escriba la contraseña de cuatro dígitos registrada. Pulse **OK**.
El equipo pasará a estar fuera de línea y en la pantalla LCD se mostrará [Modo bloq TX].



Desactivar TX Lock:

- a. Pulse **Settings**.
- b. Introduzca la contraseña de cuatro dígitos actual y, a continuación, pulse **OK**.
Si introduce una contraseña errónea, la pantalla LCD mostrará [Clave errónea] y permanecerá fuera de línea. El equipo permanecerá en el modo TX Lock hasta que se introduzca la contraseña correcta.



Información relacionada

- [Acerca de utilizar TX Lock](#)

Dispositivos móviles/Web Connect

- [Brother Web Connect](#)
- [Google Cloud Print](#)
- [Servicio de impresión Mopria®](#)
- [Brother iPrint&Scan para dispositivos móviles](#)

Brother Web Connect

- [Información sobre Brother Web Connect](#)
- [Servicios en línea utilizados con Brother Web Connect](#)
- [Condiciones de uso de Brother Web Connect](#)
- [Configure Brother Web Connect](#)
- [Escanee y cargue documentos con Brother Web Connect](#)

Información sobre Brother Web Connect

Pulse  (**WEB**) para usar Brother Web Connect.

Ciertos sitios web proporcionan servicios que permiten a los usuarios cargar y ver imágenes y archivos en el sitio web. El equipo Brother permite escanear imágenes y cargarlas en estos servicios, así como descargar e imprimir imágenes que ya han sido cargadas en estos servicios.

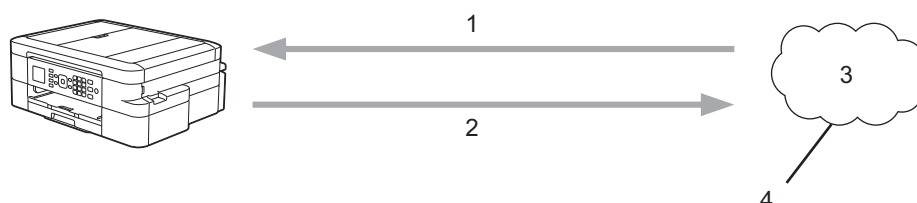

1. Impresión
2. Escaneado
3. Fotografías, imágenes, documentos y otros archivos
4. Web Service

Para utilizar Brother Web Connect, el equipo Brother tiene que conectarse a una red que tenga acceso a Internet, ya sea a través de una conexión cableada o a través de una conexión inalámbrica.

En las configuraciones de red que utilicen un servidor proxy, el equipo también tendrá que configurarse para poder utilizar un servidor proxy. Si tiene dudas de su configuración de la red, consulte al administrador de red.



Un servidor proxy es un ordenador que sirve de intermediario entre Internet y ordenadores que no tengan una conexión directa a Internet.



Información relacionada

- [Brother Web Connect](#)

Servicios en línea utilizados con Brother Web Connect

Utilice Brother Web Connect para acceder a los servicios en línea de su equipo Brother. Algunos de estos servicios web ofrecen versiones para empresas.

Para utilizar Brother Web Connect, es necesario tener una cuenta en el servicio en línea que desee. Si todavía no tiene una cuenta, utilice una computadora para acceder al sitio web del servicio y cree una cuenta.

Google Drive™

Almacenamiento de documentos en línea, edición, servicio para compartir y sincronización de archivos.

URL: drive.google.com

Evernote®

Un servicio de gestión y almacenamiento de archivos en línea.

URL: www.evernote.com

Dropbox

Un servicio que permite almacenar, compartir y sincronizar archivos en línea.

URL: www.dropbox.com

OneDrive®

Un servicio que permite almacenar, compartir y gestionar archivos en línea.

URL: <https://onedrive.live.com>

Box

Un servicio para compartir y editar documentos en línea.

URL: www.box.com

OneNote®

Un servicio para compartir y editar documentos en línea.

URL: www.onenote.com

Para obtener más información sobre cualquiera de estos servicios, consulte el sitio web del servicio correspondiente.

En la siguiente tabla se describe qué tipo de archivos pueden utilizarse con cada función Brother Web Connect:

Servicios accesibles	Google Drive™ Evernote® Dropbox OneDrive® Box	OneNote®
Cargar imágenes escaneadas	JPEG PDF DOCX XLSX PPTX TIFF	JPEG PDF DOCX XLSX PPTX TIFF



- No todos los servicios están disponibles en todos los países.
- Para Hong Kong, Taiwán y Corea

Brother Web Connect sólo es compatible con los nombres de archivo escritos en inglés. No se descargarán los archivos con nombre en el idioma local.



Información relacionada

- [Brother Web Connect](#)
-

Condiciones de uso de Brother Web Connect

- [Instalación del software de Brother para utilizar Brother Web Connect](#)
- [Configure los ajustes del servidor proxy mediante el panel de control del equipo](#)

Instalación del software de Brother para utilizar Brother Web Connect

La instalación inicial de Brother Web Connect requiere un ordenador que tenga acceso a Internet y el software del equipo Brother instalado.

Para Windows®:

Para instalar el software de Brother y configurar la máquina para que pueda imprimir a través de su red cableada o inalámbrica, consulte la *Guía de configuración rápida* que viene con su máquina Brother.

Para Mac:

Para instalar el **Paquete completo de controladores y software**, vaya a la página de **Descargas** de su modelo en Brother Solutions Center en support.brother.com.



Información relacionada

- [Condiciones de uso de Brother Web Connect](#)

Configure los ajustes del servidor proxy mediante el panel de control del equipo

Si su red utiliza un servidor proxy, la siguiente información del servidor proxy debe configurarse en el equipo:

- Dirección del servidor proxy
- Número de puerto
- Nombre de usuario
- Contraseña

1. Pulse **Settings**.
2. Pulse ▲ o ▼ para seleccionar lo siguiente:
 - a. Seleccione [Red]. Pulse **OK**.
 - b. Seleccione [Web Connect Ajustes]. Pulse **OK**.
 - c. Seleccione [Ajustes proxy]. Pulse **OK**.
 - d. Seleccione [Conexión proxy]. Pulse **OK**.
 - e. Seleccione [Sí]. Pulse **OK**.
 - f. Pulse la opción que desea configurar y, a continuación, introduzca la información del servidor proxy.
Pulse **OK**.
3. Pulse **Stop/Exit**.



Información relacionada

- [Condiciones de uso de Brother Web Connect](#)

Configure Brother Web Connect

- Descripción de la configuración de Brother Web Connect
- Cree una cuenta para cada servicio en línea antes de usar Brother Web Connect
- Solicite el acceso a Brother Web Connect
- Registro de una cuenta de Brother Web Connect en un equipo Brother

Descripción de la configuración de Brother Web Connect

Configure los ajustes de Brother Web Connect con el siguiente procedimiento:

Paso 1: Cree una cuenta con el servicio que desea utilizar.

Acceda al sitio web del servicio mediante un ordenador y cree una cuenta. (Si ya tiene una cuenta, no es necesario que cree una nueva).

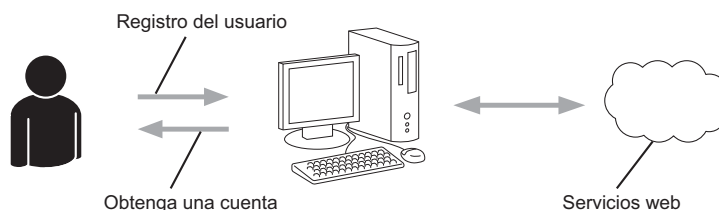

1. Registro del usuario
2. Servicio web
3. Obtenga la cuenta

Paso 2: Solicite el acceso para Brother Web Connect.

Inicie el acceso de Brother Web Connect mediante ordenador para obtener una ID temporal.

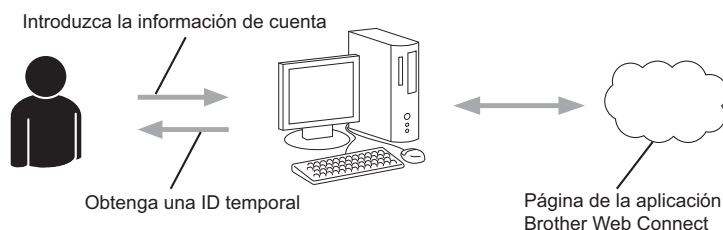

1. Introduzca información de la cuenta
2. Página de aplicación de Brother Web Connect
3. Obtenga la ID temporal

Paso 3: Registre su información de cuenta en su máquina para que pueda acceder al servicio que desea utilizar.

Introduzca la ID temporal para activar el servicio en su equipo. Asigne a la cuenta un nombre, que servirá para identificarla en el equipo, e introduzca un PIN si lo considera necesario.

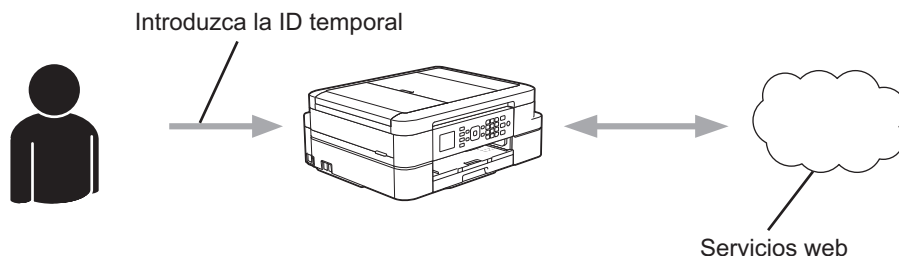

1. Introduzca la ID temporal
2. Servicio web

Su equipo Brother podrá acceder al servicio.



Información relacionada

- [Configure Brother Web Connect](#)

Cree una cuenta para cada servicio en línea antes de usar Brother Web Connect

Para utilizar Brother Web Connect para acceder a los distintos servicios en línea, debe tener una cuenta en el servicio en línea que desea usar. Si todavía no tiene una cuenta, utilice un ordenador para acceder al sitio web del servicio y cree una cuenta. Después de haber creado una cuenta, inicie sesión y utilice la cuenta al menos una vez con un ordenador antes de utilizar la función Brother Web Connect. De lo contrario, es posible que no pueda acceder al servicio mediante Brother Web Connect.

Si ya tiene una cuenta, no es necesario crear una nueva.

Luego de terminar de crear una cuenta con el servicio en línea que desea utilizar, solicite acceso a Brother Web Connect.



No es necesario que cree una cuenta si utiliza el servicio como invitado. Solo puede utilizar ciertos servicios como invitado. Si el servicio que desea utilizar no tiene la opción de usuario invitado, deberá crear una cuenta.







Información relacionada

- [Configure Brother Web Connect](#)

Solicite el acceso a Brother Web Connect

Para utilizar Brother Web Connect para acceder a servicios en línea, primero debe solicitar el acceso a Brother Web Connect a través de un ordenador que tenga el software Brother instalado.

1. Acceda al sitio web de la aplicación Brother Web Connect:

Opción	Descripción
Windows® 7	Haga clic en  (Inicio) > Todos los programas > Brother > Brother Utilities y, a continuación, haga clic en la lista desplegable y seleccione el nombre del modelo (si no está seleccionado). Haga clic en Más en la barra de navegación izquierda y, a continuación, haga clic en Brother Web Connect .
Windows® 8 Windows® 10	Inicie  (Brother Utilities) y, a continuación, haga clic en la lista desplegable y seleccione el nombre del modelo (si no está ya seleccionado). Haga clic en Más en la barra de navegación izquierda y, a continuación, haga clic en Brother Web Connect .
Windows® 8.1	Mueva el ratón a la esquina inferior izquierda de la pantalla Inicio y haga clic en  (si usa un dispositivo táctil, deslice el dedo hacia arriba desde la parte inferior de la pantalla Inicio para subir la pantalla Aplicaciones). Haga clic en  (Brother Utilities) y, a continuación, haga clic en la lista desplegable y seleccione el nombre del modelo (si no está ya seleccionado). Haga clic en Más en la barra de navegación izquierda y, a continuación, haga clic en Brother Web Connect .
Mac	Haga clic Ir en la barra Finder , Aplicaciones > Brother > Utilities > Brother Web Connect .



Además, puede acceder al sitio web directamente:

Escriba bwc.brother.com en la barra de direcciones de su navegador web.

Se abre la página Brother Web Connect.



La primera vez que abre Brother Web Connect, debe seleccionar su país, idioma y nombre del modelo y luego hacer clic en Siguiente para ir al próximo paso, seleccionando el servicio deseado.

2. Seleccione el servicio que desea utilizar.

Conéctese con Brother Web Connect

Haga clic en uno de los siguientes servicios; su máquina los usará para obtener un ID temporal. Las versiones empresariales de los servicios web también son compatibles, incluyendo: OneDrive for business, Dropbox for business, Google apps for work, Evernote business, Box for business.



OneNote



OneDrive



Box



Conectar a Google Drive™



EVERNOTE



Dropbox

La pantalla mostrada puede diferir de la pantalla anterior.

3. Siga las instrucciones que aparecen en la pantalla y solicite el acceso.

Cuando haya finalizado, se mostrará su ID temporal.



4. Tome nota de su ID temporal, ya que lo necesitará para registrar cuentas en el equipo. La ID temporal es válida durante 24 horas.
5. Cierre el navegador web.

Ahora que tiene un ID de acceso a Brother Web Connect, debe registrar este ID en su máquina y luego usar su máquina para acceder al servicio web que desea utilizar.



Información relacionada

- [Configure Brother Web Connect](#)
-

Registro de una cuenta de Brother Web Connect en un equipo Brother

Debe introducir la información de su cuenta de Brother Web Connect y configurar el equipo para que acceda al servicio deseado a través de Brother Web Connect.

- Debe solicitar acceso a Brother Web Connect para registrar una cuenta en su equipo.
- Antes de registrar una cuenta, confirme que la fecha y la hora estén ajustadas correctamente en el panel de control del equipo.

1. Pulse **WEB**.



- Si aparece información sobre la conexión a Internet en la pantalla LCD del equipo, lea la información y pulse **OK**.
- Es posible que en ocasiones se muestren actualizaciones o avisos sobre las funciones de Brother Web Connect en la pantalla LCD. Lea la información y, a continuación, pulse **OK**.

2. Pulse **▲** o **▼** para seleccionar lo siguiente:

- a. Seleccione el servicio en el que desea registrarse. Pulse **OK**.
- b. Seleccione [Registrar/Eliminar]. Pulse **OK**.
- c. Seleccione [Registrar cuenta]. Pulse **OK**.

3. El equipo le pedirá que introduzca la ID temporal que recibió al solicitar acceso para Brother Web Connect. Pulse **OK**.

4. Introduzca la ID temporal mediante el teclado de marcación. Pulse **OK**.



Aparecerá un mensaje de error en la pantalla LCD si la información que ha introducido no coincide con la ID temporal que recibió al solicitar acceso, o bien si la ID temporal ha caducado. Introduzca la ID temporal correctamente, o bien vuelva a solicitar acceso para recibir una nueva ID temporal.

5. El equipo le pedirá que introduzca el nombre de cuenta que desea que aparezca en la pantalla LCD. Introduzca el nombre y, a continuación, pulse **OK**.

6. Realice una de las siguientes acciones:

- Si desea establecer un PIN para la cuenta, pulse **▲** o **▼** para seleccionar 1 (Sí). (El uso de un PIN evita accesos no autorizados al equipo). Introduzca un número de cuatro dígitos y, luego, pulse **OK**.
- Si no desea establecer un PIN, pulse **▲** o **▼** para seleccionar 2 (No).



Cuando se muestre la información de la cuenta que ha introducido, confirme que es correcta.

7. Pulse **▲** o **▼** para seleccionar 1 (Sí) y guardar la información introducida.

8. Pulse **OK**.

El registro de la cuenta se ha completado y su equipo puede acceder al servicio.

9. Pulse **Stop/Exit**.



Información relacionada

- [Configure Brother Web Connect](#)

Escanee y cargue documentos con Brother Web Connect

Cargue sus fotos y documentos escaneados directamente a un servicio web sin utilizar una computadora.

- Cuando escanee y cargue archivos JPEG, el escaneado en blanco y negro no estará disponible.
- Cuando escanee y cargue archivos PDF que aceptan búsquedas o archivos de Microsoft® Office, el escaneado en blanco y negro y gris no estará disponible.
- Cuando escanee y cargue archivos JPEG, cada una de las páginas se cargará como un archivo individual.
- Los documentos cargados se guardan en un álbum llamado **From_BrotherDevice**.

Para obtener más información sobre las restricciones, como las aplicadas al tamaño o al número de documentos que pueden cargarse, consulte el sitio web del servicio correspondiente.

1. Cargue el documento.
2. Pulse **WEB**.



- Si aparece información sobre la conexión a Internet en la pantalla LCD del equipo, lea la información y pulse **OK**.
- Es posible que en ocasiones se muestren actualizaciones o avisos sobre las funciones de Brother Web Connect en la pantalla LCD. Lea la información y, a continuación, pulse **OK**.

3. Pulse **▲** o **▼** para seleccionar lo siguiente:
 - a. Seleccione el servicio donde se encuentra la cuenta en la que desea cargar el documento. Pulse **OK**.
 - b. Seleccione el nombre de la cuenta. Pulse **OK**.
4. Si se muestra la pantalla de introducción del PIN, introduzca el PIN de cuatro dígitos y luego pulse **OK**.
5. Si se le pide que especifique el formato de archivo del documento, seleccione el formato de archivo del documento que está escaneando y, a continuación, pulse **OK**.
6. Cuando la pantalla de los ajustes de escaneado aparezca en la pantalla LCD, realice una de las siguientes acciones:
 - Para continuar sin cambiar los ajustes de escaneado, pulse **▲** o **▼** para seleccionar [Completo], y, a continuación, pulse **OK**.
 - Pulse **▲** o **▼** para seleccionar el ajuste que desea cambiar y, a continuación, pulse **OK**.

Opción	Descripción
Tipo de escaneado	Permite seleccionar el tipo de escaneado para el documento.
Resolución (solo archivos JPEG y PDF).	Permite seleccionar la resolución de escaneado para el documento.
Tamaño escaneado	Permite seleccionar el tamaño de escaneado para el documento.



Cuando escanee y cargue archivos JPEG, cada una de las páginas se cargará como un archivo individual.

7. Si la pantalla LCD le notifica que debe [Selec.Etiqueta], seleccione la etiqueta que desee y, a continuación, pulse **OK**.
8. Pulse **OK**.

El equipo escanea el documento y comienza a cargarlo. Si utiliza el cristal de escaneado del equipo, siga las instrucciones de la pantalla LCD para completar el trabajo de escaneado.



Información relacionada

- [Brother Web Connect](#)

Google Cloud Print

- [Información sobre Google Cloud Print](#)
- [Antes de utilizar Google Cloud Print](#)
- [Imprimir desde Google Chrome™ o Chrome OS™](#)
- [Imprimir desde Google Drive™ para dispositivos móviles](#)
- [Imprimir desde el servicio de correo web Gmail™ para dispositivos móviles](#)

Información sobre Google Cloud Print

Google Cloud Print™ es un servicio de Google que permite imprimir en una impresora registrada en una cuenta de Google utilizando un dispositivo compatible con la red (como un teléfono móvil o una computadora) sin tener que instalar el controlador de impresora en el dispositivo.

La impresión desde aplicaciones Android™ requiere la instalación de la aplicación Google Cloud Print™ desde Google Play™ Store.

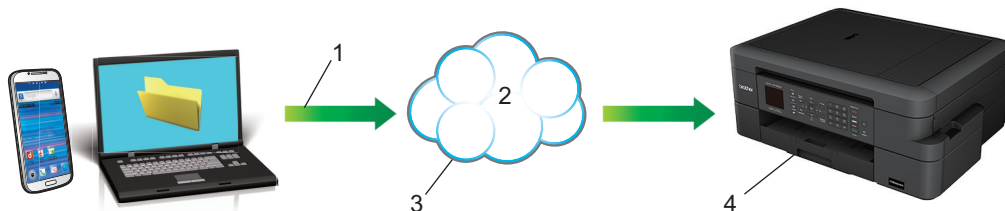

1. Orden de impresión
2. Internet
3. Google Cloud Print™
4. Impresión



Información relacionada

- [Google Cloud Print](#)

Antes de utilizar Google Cloud Print

- [Configuración de red para usar Google Cloud Print](#)
- [Registrar el equipo con Google Cloud Print a través de Google Chrome™](#)
- [Registrar el equipo con Google Cloud Print a través de la Administración basada en Web](#)

Configuración de red para usar Google Cloud Print

Para utilizar Google Cloud Print™, el equipo Brother debe conectarse a una red que tenga acceso a Internet a través de una conexión cableada o inalámbrica. Para conectar y configurar su equipo correctamente, consulte la *Guía de configuración rápida* o los temas relacionados incluidos en esta guía.



Información relacionada

- [Antes de utilizar Google Cloud Print](#)
-

Registrar el equipo con Google Cloud Print a través de Google Chrome™

Asegúrese de haber creado una cuenta de Google. Si no tiene una cuenta, utilice una computadora o dispositivo móvil para acceder al sitio web de Google (<https://accounts.google.com/signup>) y cree una cuenta. Asegúrese de que su equipo Brother no esté ocupado antes de iniciar el proceso de registro.



Los pasos de esta sección se han tomado de Windows®.

Las pantallas en su computadora pueden variar dependiendo de su sistema operativo y entorno.

1. Abra Google Chrome™ en su computadora.
2. Inicie sesión en su cuenta de Google.
3. Haga clic en el icono de menú de Google Chrome™ y, a continuación, en **Configuración > Mostrar configuración avanzada...**
4. En la sección **Google Cloud Print**, haga clic en **Administrar**.
5. Siga las instrucciones que aparecen en la pantalla para registrar su equipo.
6. Cuando aparezca un mensaje de confirmación en su equipo, pulse el botón [OK].



Si no aparece un mensaje de confirmación en la pantalla LCD del equipo, repita estos pasos.

7. Cuando su equipo Brother se haya registrado correctamente, aparecerá en el campo **Mis dispositivos**.



Información relacionada

- [Antes de utilizar Google Cloud Print](#)

Registrar el equipo con Google Cloud Print a través de la Administración basada en Web

Asegúrese de haber creado una cuenta de Google. Si no tiene una cuenta, utilice una computadora o dispositivo móvil para acceder al sitio web de Google (<https://accounts.google.com/signup>) y cree una cuenta. Asegúrese de que su equipo Brother no esté ocupado antes de iniciar el proceso de registro. Antes de empezar a registrar su equipo, confirme que la fecha y la hora estén ajustadas correctamente en el panel de control del equipo. >> *Información relacionada*

1. Confirme que su equipo Brother esté conectado a la misma red que su computadora o dispositivo móvil.
2. Inicie su navegador web.
3. Introduzca "http://dirección IP del equipo" en la barra de direcciones de su navegador (donde "dirección IP del equipo" es la dirección IP del equipo).

Por ejemplo:

<http://192.168.1.2>



- Puede consultar la dirección IP de su equipo en el menú Red en el panel de control de su equipo.
- Si ha configurado una contraseña de inicio de sesión para la Administración basada en Web, introdúzcala en el cuadro **Inicio de sesión** y, a continuación, haga clic en .

Brother MFC-XXXX

[Estado>>](#)

[Actualización de firmware>>](#)

[Contraseña inicio sesión>>](#)

[AirPrint>>](#)

[Google Cloud Print>>](#)

[Proxy>>](#)

[SNTP>>](#)

[IPv6 \(Inalámbrica\)>>](#)

4. Haga clic en **Google Cloud Print**.
5. Asegúrese de que **Estado** se haya configurado en **Activada**. Haga clic en **Registrar**.
6. Cuando aparezca un mensaje de confirmación en la pantalla LCD de su equipo, pulse [OK].



Si no aparece un mensaje de confirmación en la pantalla LCD del equipo, repita estos pasos.

7. Haga clic en **Google**.
8. Aparecerá la pantalla de inicio de sesión de Google Cloud Print™. Inicie sesión con su cuenta de Google y siga las instrucciones que aparecen en la pantalla para registrar su equipo.

9. Cuando termine de registrar su equipo, vuelva a la pantalla de la Administración basada en Web y asegúrese de que **Estado del registro** se haya configurado en **Registrado**.

Google Cloud Print

Entrega correcta

Estado

Activado Desactivado

Estado del registro

Registrado

Cancelar el registro de este dispositivo

Cuenta de Google

Correo electrónico

xxxxx@gmail.com

Nombre del dispositivo

Brother XXX-XXXX

[Menú>>](#)

Cancelar Enviar



Información relacionada

- Antes de utilizar Google Cloud Print
- Establecer la fecha y hora

Imprimir desde Google Chrome™ o Chrome OS™

1. Asegúrese de que el equipo Brother esté encendido.
2. Abra la página web que desea imprimir.
3. Haga clic en el icono de menú de Google Chrome™.
4. Haga clic en **Print (Imprimir)**.
5. Seleccione su equipo en la lista de impresoras.
6. Si fuera necesario, cambie las opciones de impresión.
7. Haga clic en **Print (Imprimir)**.



Información relacionada

- [Google Cloud Print](#)

Imprimir desde Google Drive™ para dispositivos móviles

1. Asegúrese de que el equipo Brother esté encendido.
2. Acceda a Google Drive™ desde el navegador web de su dispositivo Android™ o Apple.
3. Abra el documento que desea imprimir.
4. Toque el icono de menú.
5. Toque **Print (Imprimir)**.
6. Seleccione su equipo en la lista de impresoras.
7. Si fuera necesario, cambie las opciones de impresión.
8. Toque  o **Print (Imprimir)**.



Información relacionada

- [Google Cloud Print](#)

Imprimir desde el servicio de correo web Gmail™ para dispositivos móviles

1. Asegúrese de que el equipo Brother esté encendido.
2. Acceda al servicio de correo web Gmail™ desde el navegador web de su dispositivo Android™ o Apple.
3. Abra el mensaje que desea imprimir.
4. Toque el icono de menú.



Si **Print (Imprimir)** aparece junto al nombre del archivo adjunto, también podrá imprimirlo. Toque **Print (Imprimir)** y, a continuación, siga las instrucciones que aparecerán en su dispositivo móvil.

5. Toque **Print (Imprimir)**.
6. Seleccione su equipo en la lista de impresoras.
7. Si fuera necesario, cambie las opciones de impresión.
8. Toque  o **Print (Imprimir)**.



Información relacionada

- [Google Cloud Print](#)

Servicio de impresión Mopria®

El servicio de impresión Mopria® es una función de impresión para dispositivos móviles Android™ (versión Android™ 4.4 o posteriores), desarrollada por Mopria® Alliance. Este servicio permite conectar un dispositivo a la misma red que su equipo e imprimir sin necesidad de configurar opciones adicionales. Muchas aplicaciones Android™ nativas admiten impresión.



1. Android™ 4.4 o posteriores
2. Conexión Wi-Fi®
3. El equipo Brother

Debe descargar el servicio de impresión de Mopria® desde la aplicación Google Play™ e instalarlo en su dispositivo Android™. Antes de utilizar este servicio, debe activarlo.



Información relacionada

- [Dispositivos móviles/Web Connect](#)

Brother iPrint&Scan para dispositivos móviles

Utilice Brother iPrint&Scan para imprimir y escanear desde diferentes dispositivos móviles.

- Para dispositivos Android™
Brother iPrint&Scan permite utilizar las funciones del equipo Brother directamente desde un dispositivo Android™ sin utilizar una computadora.
Descargue e instale Brother iPrint&Scan desde la aplicación Google Play™.
- Para dispositivos de Apple
Brother iPrint&Scan permite utilizar funciones del equipo Brother directamente desde un dispositivo de Apple.
Descargue e instale Brother iPrint&Scan desde App Store.
- Para dispositivos Windows®
Brother iPrint&Scan permite utilizar las funciones del equipo Brother directamente desde un dispositivo Windows® sin utilizar una computadora.
Descargue e instale Brother iPrint&Scan desde Microsoft® Store.

Información más detallada, visite support.brother.com/ips.



Información relacionada

- [Dispositivos móviles/Web Connect](#)

ControlCenter

Use la utilidad de software ControlCenter de Brother para acceder rápidamente a las aplicaciones utilizadas con más frecuencia. ControlCenter ofrece acceso directo a aplicaciones específicas.

- [ControlCenter4 \(Windows®\)](#)
- [ControlCenter2 \(Mac\)](#)

ControlCenter4 (Windows®)

- [Cambiar el modo de funcionamiento en ControlCenter4 \(Windows®\)](#)
- [Escaneado mediante el modo inicial de ControlCenter4 \(Windows®\)](#)
- [Escaneado mediante el modo avanzado de ControlCenter4 \(Windows®\)](#)
- [Configuración del equipo Brother con ControlCenter4 \(Windows®\)](#)
- [Creación de una pestaña personalizada en el modo Avanzado de ControlCenter4 \(Windows®\)](#)
- [Configuración del equipo Brother desde la computadora \(Windows®\)](#)
- [Configuración de la libreta de direcciones de Brother con ControlCenter4 \(Windows®\)](#)

Inicio > ControlCenter > ControlCenter4 (Windows®) > Cambiar el modo de funcionamiento en ControlCenter4 (Windows®)

Cambiar el modo de funcionamiento en ControlCenter4 (Windows®)

ControlCenter4 tiene dos modos de funcionamiento: **Modo inicial** y **Modo avanzado**. Puede cambiar el modo en cualquier momento.

Modo inicial

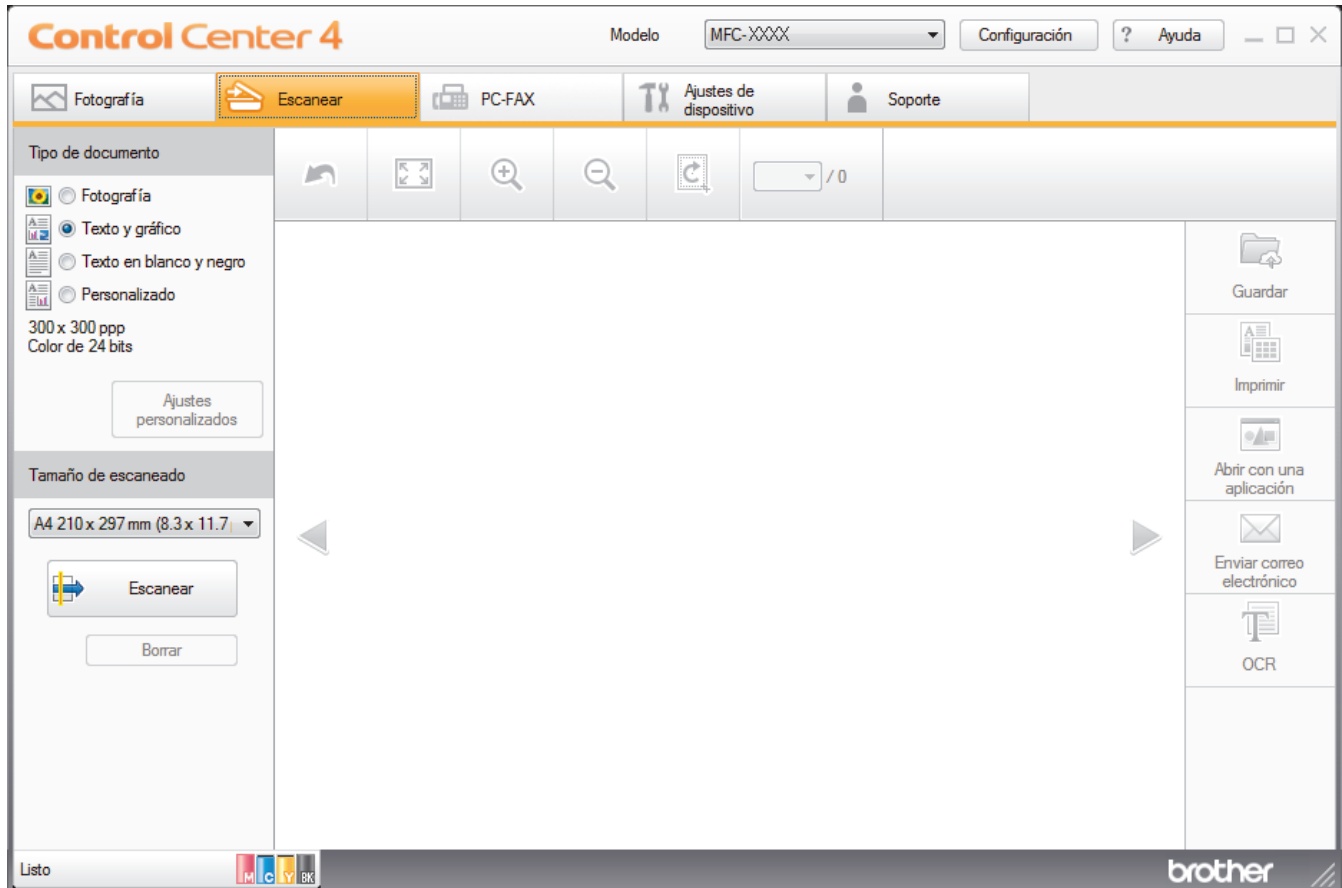

Modo avanzado

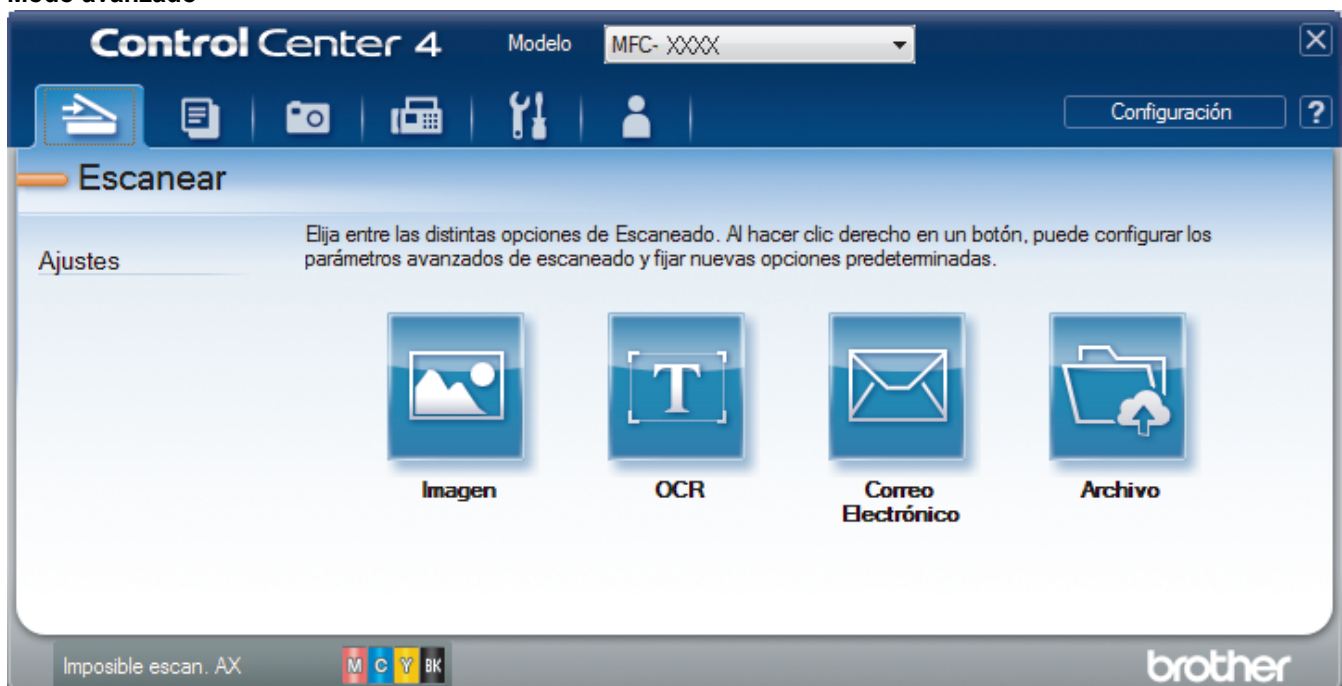

- **Modo inicial**

ControlCenter4 Home Mode le permite acceder a las funciones principales del equipo fácilmente.

- **Modo avanzado**

ControlCenter4 Advanced Mode le proporciona más control sobre los detalles de las funciones del equipo y le permite personalizar las acciones de escaneo con un solo botón.

Para cambiar el modo de funcionamiento:

1. Haga clic en el icono  (**ControlCenter4**) del área de notificación y, a continuación, seleccione **Abrir**.
2. Pulse el botón **Configuración** y, a continuación, seleccione **Selección de modo**.
3. Aparecerá el cuadro de diálogo del modo. Seleccione las opciones **Modo inicial** o **Modo avanzado**.

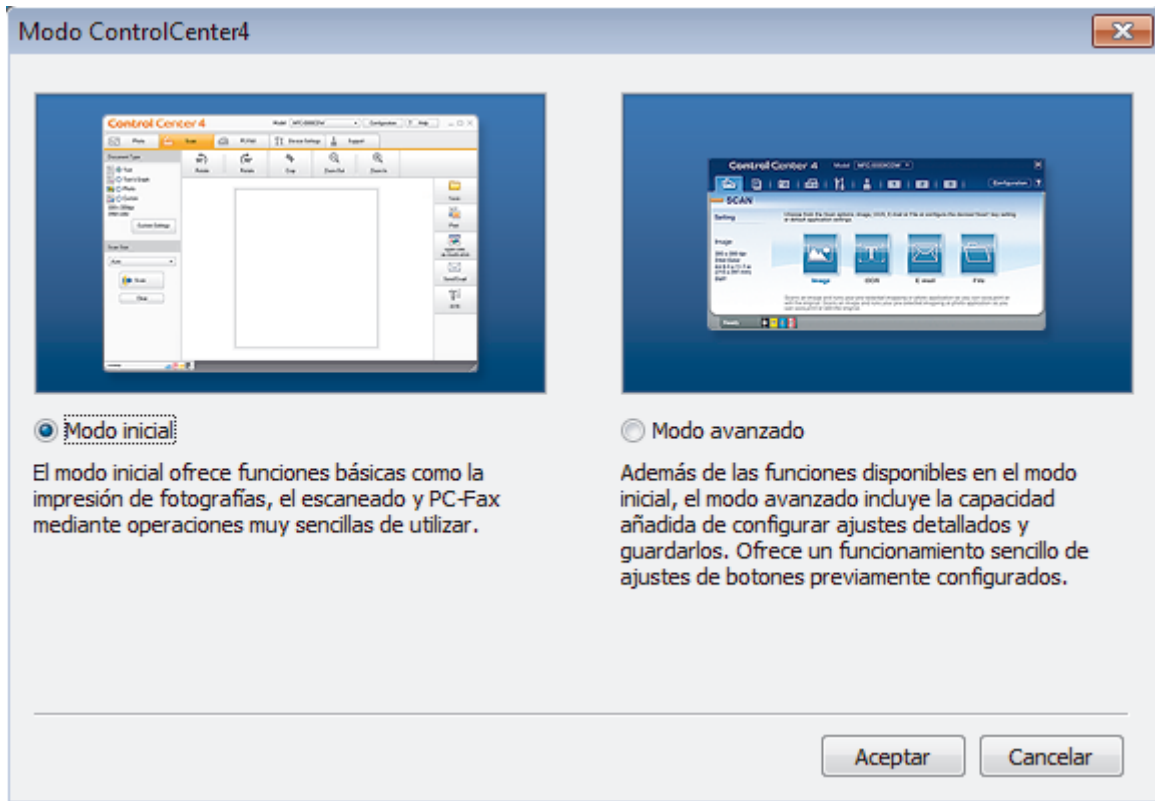

4. Haga clic en **Aceptar**.

Información relacionada

- [ControlCenter4 \(Windows®\)](#)
- [Escaneado mediante el modo inicial de ControlCenter4 \(Windows®\)](#)
- [Escaneado mediante el modo avanzado de ControlCenter4 \(Windows®\)](#)

Escaneado mediante el modo inicial de ControlCenter4 (Windows®)

Utilice el modo inicial de ControlCenter4 para acceder a las principales funciones del equipo.

- Escaneado mediante el modo inicial de ControlCenter4 (Windows®)
- Guardar los datos escaneados como documento PDF en un directorio mediante el modo inicial de ControlCenter4 (Windows®)
- Configuración de escaneado para el Modo inicial de ControlCenter4 (Windows®)
- Cambiar el modo de funcionamiento en ControlCenter4 (Windows®)

Escaneado mediante el modo avanzado de ControlCenter4 (Windows®)

ControlCenter4 Advanced Mode le proporciona más control sobre los detalles de las funciones del equipo y le permite personalizar las acciones de escaneo con un solo botón.

- [Escaneado de fotografías y gráficos mediante el modo avanzado de ControlCenter4 \(Windows®\)](#)
- [Guardar los datos escaneados como documento PDF en un directorio mediante ControlCenter4 \(Windows®\)](#)
- [Escanear ambas caras de una cédula de identidad mediante el modo avanzado de ControlCenter4 \(Windows®\)](#)
- [Escaneado como adjunto a un correo electrónico mediante el modo avanzado de ControlCenter4 \(Windows®\)](#)
- [Escaneado como documento de texto modificable \(OCR\) mediante el modo avanzado de ControlCenter4 \(Windows®\)](#)
- [Escanear a un archivo de Office mediante el Modo avanzado de ControlCenter4 \(Windows®\)](#)
- [Configuración de escaneado para el Modo avanzado de ControlCenter4 \(Windows®\)](#)
- [Cambiar el modo de funcionamiento en ControlCenter4 \(Windows®\)](#)

Configuración del equipo Brother con ControlCenter4 (Windows®)

1. Haga clic en el icono  (ControlCenter4) del área de notificación y, a continuación, haga clic en **Abrir**.
2. Haga clic en la pestaña **Ajustes de dispositivo**.
3. Haga clic en el botón **Configuración Remota**.
4. Configure los ajustes según sea necesario.

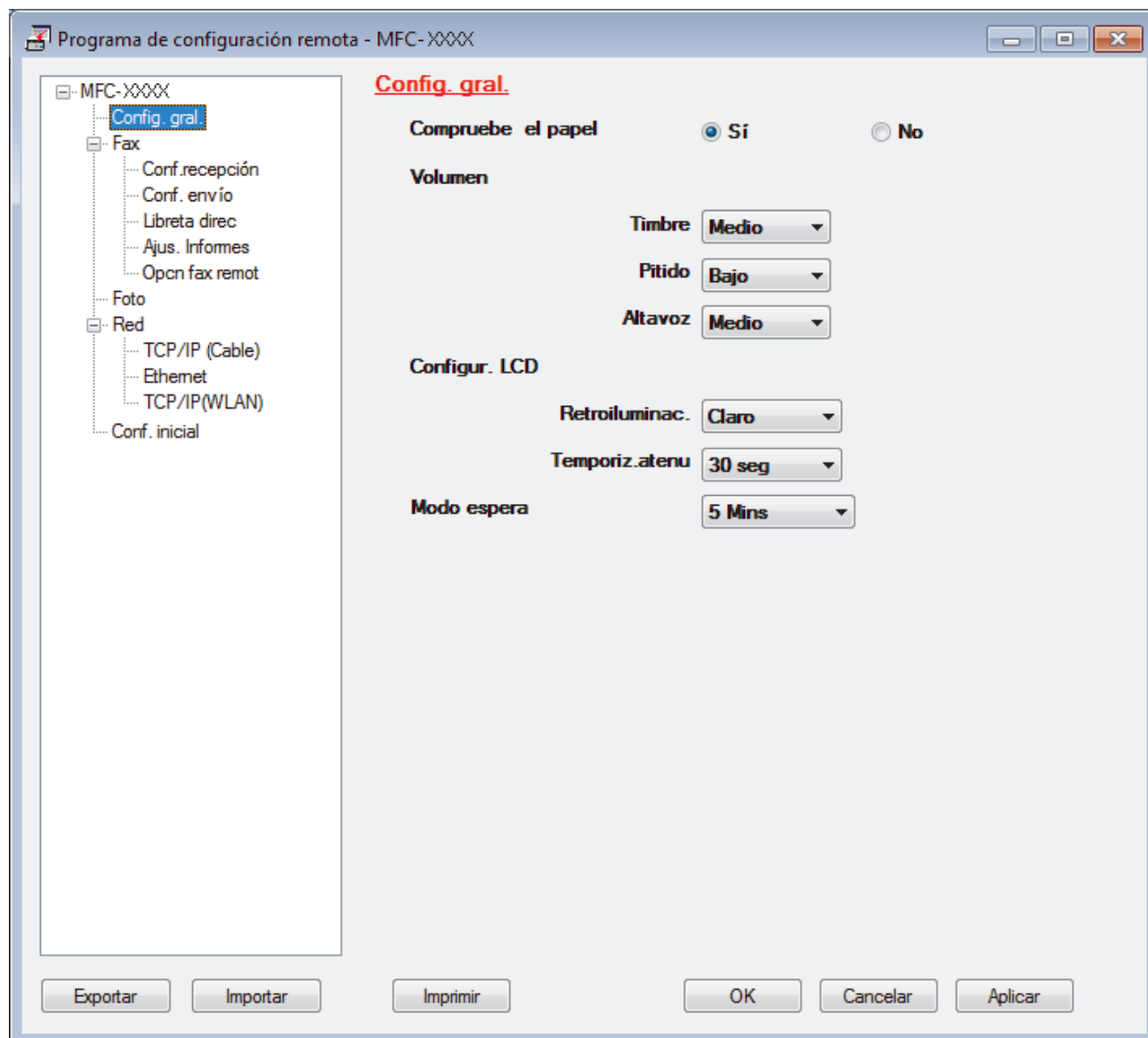

Exportar

Haga clic para guardar los ajustes de configuración actuales en un archivo.



Haga clic en **Exportar** para guardar su libreta de direcciones o todos los ajustes de su equipo.

Importar

Haga clic para leer los ajustes en un archivo.

Imprimir

Haga clic para imprimir los elementos seleccionados en el equipo. No se pueden imprimir los datos hasta que estén cargados en el equipo. Haga clic en **Aplicar** para cargar los nuevos datos en el equipo y, a continuación, haga clic en **Imprimir**.

Aceptar

Haga clic para comenzar a cargar los datos en el equipo y, a continuación, salga del programa de configuración remota. Si aparece un mensaje de error, confirme que sus datos son correctos y, después, haga clic en **Aceptar**.

Cancelar

Haga clic para salir del programa de configuración remota sin cargar los datos en el equipo.

Aplicar

Haga clic para cargar datos en el equipo sin salir del programa de configuración remota.

5. Haga clic en **Aceptar**.

- Si su computadora está protegida por un software de seguridad y no puede usar la configuración remota, puede ser necesario configurar los ajustes del software de seguridad para que permita la comunicación a través de los puertos número 137 y 161.
- Si utiliza el software cortafuegos de Windows® y ha instalado el software y los controladores de Brother desde el CD-ROM, ya se ha aplicado la configuración necesaria del software cortafuegos.

**Información relacionada**

- [ControlCenter4 \(Windows®\)](#)
 - [Configuración remota \(Windows®\)](#)
-

Creación de una pestaña personalizada en el modo Avanzado de ControlCenter4 (Windows®)

Puede crear hasta tres pestañas personalizadas, cada una incluye hasta cinco botones personalizados, con sus ajustes preferidos.

Seleccione **Modo avanzado** en la configuración del modo de ControlCenter4.

1. Haga clic en el icono  (**ControlCenter4**) del área de notificación y, a continuación, haga clic en **Abrir**.
2. Pulse el botón **Configuración** y, a continuación, seleccione **Crear ficha personalizada**.
Se creará una pestaña personalizada.
3. Para cambiar el nombre de una pestaña personalizada, haga clic con el botón derecho en la pestaña personalizada y, a continuación, seleccione **Cambiar nombre de ficha personalizada**.
4. Pulse el botón **Configuración**, seleccione **Crear botón personalizado** y, a continuación, seleccione el botón que desee crear.
Aparecerá el cuadro de diálogo de ajustes.
5. Introduzca el nombre del botón y cambie los ajustes si es necesario. Haga clic en **Aceptar**.

Las opciones de ajuste varían en función del botón que seleccione.

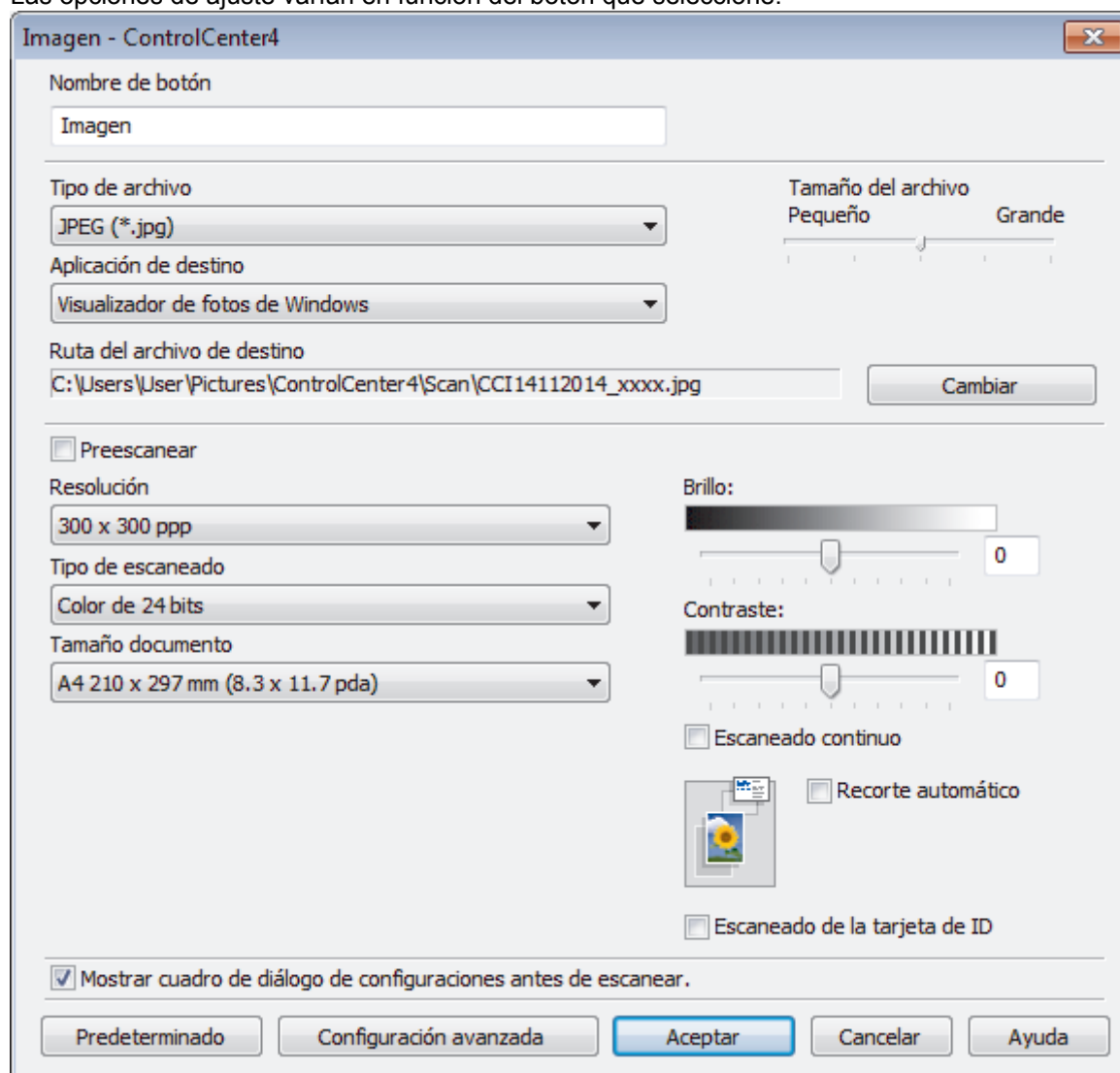



Puede cambiar o quitar la pestaña, botón o ajuste creados. Pulse el botón **Configuración** y, a continuación, siga el menú.



Información relacionada

- [ControlCenter4 \(Windows®\)](#)
-

ControlCenter2 (Mac)

- [Escanear mediante ControlCenter2 \(Mac\)](#)
- [Configurar el equipo Brother mediante ControlCenter2 \(Mac\)](#)
- [Activar la función carga automática \(Mac\)](#)
- [Configuración de la libreta de direcciones de Brother con ControlCenter2 \(Macintosh\)](#)

Escanear mediante ControlCenter2 (Mac)

Utilice el software ControlCenter de Brother para escanear fotografías y grabarlas como documentos JPEG o PDF u otros formatos.

- [Escanear mediante ControlCenter2 \(Mac\)](#)
- [Guardar los datos escaneados como documento PDF en un directorio mediante ControlCenter2 \(Macintosh\)](#)
- [Escanear ambas caras de una cédula de identidad mediante ControlCenter2 \(Macintosh\)](#)
- [Escanear como adjunto de un correo electrónico mediante ControlCenter2 \(Macintosh\)](#)
- [Escanear como documento de texto modificable \(OCR\) mediante ControlCenter2 \(Macintosh\)](#)
- [Escanear a un archivo de Office mediante ControlCenter2 \(Macintosh\)](#)
- [Configuración de escaneado para ControlCenter2 \(Macintosh\)](#)

Configurar el equipo Brother mediante ControlCenter2 (Mac)

1. En la barra de menú **Finder**, haga clic en **Ir > Aplicaciones > Brother** y, a continuación, haga doble clic en el icono  (**ControlCenter**).

Aparece la pantalla **ControlCenter2**.

2. Haga clic en la pestaña **CONFIGURACIONES DE DISPOSITIVOS**.
3. Haga clic en el botón **Configuración Remota**.

Aparecerá la pantalla del programa de configuración remota.

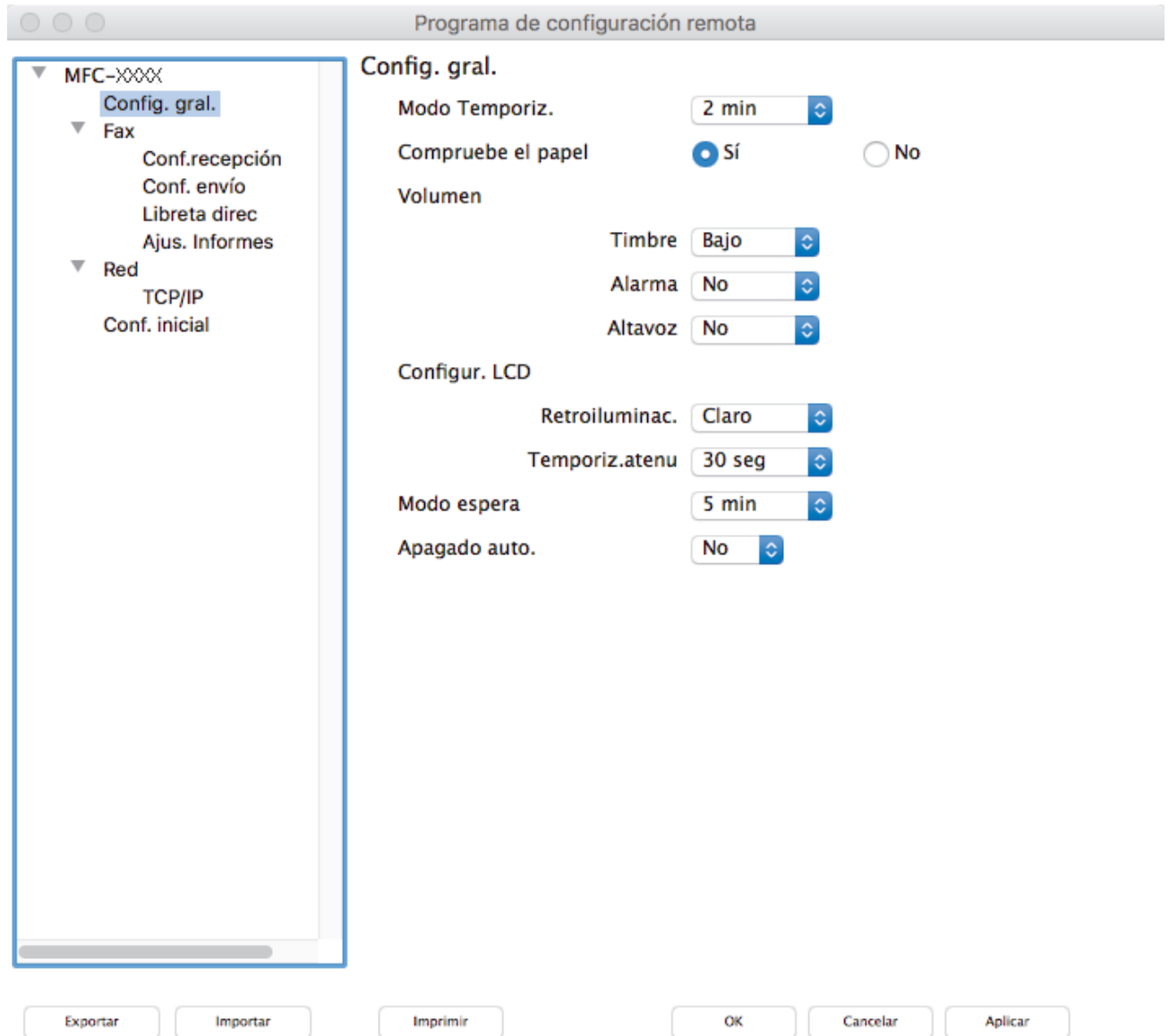

4. Configure los ajustes según sea necesario.

Exportar

Haga clic para guardar los ajustes de configuración actuales en un archivo.



Haga clic en **Exportar** para guardar su libreta de direcciones o todos los ajustes de su equipo.

Importar

Haga clic para leer los ajustes en un archivo.



Imprimir

Haga clic para imprimir los elementos seleccionados en el equipo. No se pueden imprimir los datos hasta que estén cargados en el equipo. Haga clic en **Aplicar** para cargar los nuevos datos en el equipo y, a continuación, haga clic en **Imprimir**.

OK

Haga clic para comenzar a cargar los datos en el equipo y, a continuación, salga del programa de configuración remota. Si aparece un mensaje de error, introduzca nuevamente los datos correctos y, después, haga clic en **OK**.

Cancelar

Haga clic para salir del programa de configuración remota sin cargar los datos en el equipo.

Aplicar

Haga clic para cargar datos en el equipo sin salir del programa de configuración remota.

5. Cuando finalice la configuración, haga clic en **OK**.

**Información relacionada**

- [ControlCenter2 \(Mac\)](#)
- [Configuración remota \(Mac\)](#)

Activar la función carga automática (Mac)

Active la carga automática para iniciar ControlCenter2 automáticamente cada vez que inicie Mac.

1. En la barra de menú **Finder**, haga clic en **Ir > Aplicaciones > Brother** y, a continuación, haga doble clic en el icono  (**ControlCenter**).

Aparece la pantalla **ControlCenter2**.

2. Pulse el botón **Configuración** y, a continuación, seleccione **Preferencias**.
3. Active la casilla de verificación **Cargar el ControlCenter al iniciar el ordenador**.
4. Haga clic en **Aceptar**.



Información relacionada

- [ControlCenter2 \(Mac\)](#)

Solución de problemas

Si considera que hay un problema en el equipo, verifique primero cada uno de los elementos que se muestran a continuación y, a continuación, intente identificar el problema y siga los consejos para la solución de problemas.

La mayoría de problemas los puede corregir usted mismo/a. Si necesita más ayuda, Brother Solutions Center le ofrece respuestas a las preguntas más frecuentes y los consejos más recientes para la solución de problemas.

Visite support.brother.com.

Haga clic en **Preguntas frecuentes y Solución de problemas** y busque el nombre de su modelo.

Primero, verifique las siguientes acciones:

- El cable de alimentación del equipo está conectado correctamente y el equipo está encendido.
- Se han quitado todas las partes protectoras naranjas del equipo.
- Los cartuchos de tinta están instalados correctamente.
- La cubierta del escáner y la cubierta para el desatasco de papel están totalmente cerradas.
- El papel está correctamente insertado en la bandeja de papel.
- Los cables de interfaz están conectados de manera segura al equipo y al computadora, o la conexión inalámbrica está configurada en el equipo y en su computadora.
- (Para modelos de red) El punto de acceso (para red inalámbrica), enrutador o concentrador está encendido y su botón de conexión parpadea.
- Se muestran mensajes en la pantalla LCD del equipo.

Si no pudo solucionar el problema con las verificaciones, identifique el problema y, a continuación, >>

Información relacionada



Información relacionada

- [Mensajes de error y mantenimiento](#)
- [Atascos de documentos](#)
- [Atasco de la impresora o de papel](#)
- [Si está teniendo problemas con su equipo](#)
- [Consultar la información del equipo](#)
- [Restablecer el equipo Brother](#)
- [Problemas de manipulación de papel e impresión](#)
- [Problemas de teléfono o de fax](#)
- [Otros problemas](#)
- [Problemas de red](#)

Mensajes de error y mantenimiento

Al igual que con cualquier producto de oficina sofisticado, pueden producirse errores que provoquen la sustitución de artículos de oficina. Si ocurriera, el equipo identifica el error y solicita un mantenimiento rutinario y muestra el mensaje adecuado. La tabla muestra los mensajes de error y mantenimiento más comunes.

Puede corregir la mayoría de los errores y realizar el mantenimiento rutinario por sí mismo. Si necesita más consejos, visite la página **Preguntas frecuentes y Solución de problemas** de su modelo en Brother Solutions Center en support.brother.com.



- La referencia a la *Información relacionada* se encuentra al final de la página.

Mensaje de error	Causa	Acción
Absorb. casi lleno	La caja de absorción de tinta o la caja de evacuación están casi llenas.	Deberá sustituir la caja de absorción de tinta o la caja de evacuación en breve. Llame al Servicio de atención al cliente de Brother o a un centro de servicio técnico autorizado de Brother para que le reparen el equipo.
Absorb. tinta lleno	<p>La caja de absorción de tinta o la caja de evacuación están llenas. Es necesario efectuar un mantenimiento periódico de estos componentes, ya que pueden requerir su sustitución después de un cierto período de tiempo para garantizar el rendimiento óptimo del equipo Brother. Dado que estos componentes requieren mantenimiento periódico, la sustitución no queda cubierta por la garantía. La necesidad de sustituir estos elementos y el período de tiempo antes de la sustitución dependerán del número de depuraciones y evacuaciones necesarias para limpiar el sistema de tinta. Estas cajas acumulan cantidades de tinta durante las distintas operaciones de depuración y evacuación. El número de veces que se depura y evacua un equipo para la limpieza varía según las distintas situaciones. Por ejemplo, si enciende y apaga el equipo con frecuencia, se producirán numerosos ciclos de limpieza puesto que el equipo se limpia automáticamente tras el encendido. El uso de tintas que no sean de Brother puede dar lugar a limpiezas frecuentes, ya que este tipo de tinta puede producir una mala calidad de impresión que se resuelve con una limpieza. Cuanto más se limpie el equipo, más rápido se llenarán estas cajas.</p> <p>Es posible que las reparaciones derivadas del uso de suministros que no sean de Brother no estén cubiertas por la garantía del producto.</p>	<p>Es necesario sustituir la caja de absorción de tinta o la caja de evacuación. Llame al Servicio de atención al cliente de Brother o a un centro de servicio técnico autorizado de Brother para que le reparen el equipo.</p> <p>La limpieza se realiza por los siguientes motivos:</p> <ol style="list-style-type: none"> 1. El equipo se limpia automáticamente después de haber desconectado y conectado de nuevo el cable de alimentación. 2. Una vez eliminado un atasco de papel, el equipo se limpiará automáticamente antes de imprimir la siguiente página recibida. 3. El equipo se limpia automáticamente tras permanecer inactivo durante más de 30 días (uso poco frecuente). 4. El equipo se limpia automáticamente después de que se hayan sustituido los cartuchos de tinta del mismo color 12 veces.
Alta temperatura	La temperatura ambiente es demasiado alta.	Después de bajar la temperatura de la sala, permita que el equipo se enfríe hasta alcanzar la temperatura ambiente. Vuelva a intentarlo cuando el equipo se haya enfriado.

Mensaje de error	Causa	Acción
Atasc A Int./frente Repetir atasco A	Se ha producido un atasco de papel en el equipo.	Extraiga el papel atascado. >> <i>Información relacionada: Papel atascado en el interior y en la parte delantera del equipo (atasco A Interior/frente)</i> Asegúrese de que la guía de longitud del papel esté ajustada en el tamaño de papel correcto. NO extienda la bandeja de papel al cargar tamaños de papel A5 o más pequeños.
Atasc C Atrás	Se ha producido un atasco de papel en el equipo.	Extraiga el papel atascado. >> <i>Información relacionada: Papel atascado en la parte posterior del equipo (atasco C Parte posterior)</i> Asegúrese de que la guía de longitud del papel esté ajustada en el tamaño de papel correcto. NO extienda la bandeja de papel al cargar tamaños de papel A5 o más pequeños.
	Se ha acumulado polvo de papel en la superficie de los rodillos de recogida de papel.	Limpie los rodillos de recogida de papel. >> <i>Información relacionada: Limpiar los rodillos de recogida de papel</i>
Atasco B Frente Repetir atasco B	Se ha producido un atasco de papel en el equipo.	Extraiga el papel atascado. >> <i>Información relacionada: Papel atascado en la parte delantera del equipo (atasco B Frente)</i> Asegúrese de que la guía de longitud del papel esté ajustada en el tamaño de papel correcto. NO extienda la bandeja de papel al cargar tamaños de papel A5 o más pequeños.
Atasco de papel	El documento no se ha introducido o alimentado correctamente, o bien el documento escaneado desde la unidad ADF era demasiado largo.	Extraiga el documento atascado y, a continuación, pulse Stop/Exit . Cargue el documento en la unidad ADF correctamente. >> <i>Información relacionada: Cargar documentos en la unidad del Alimentador automático de documentos (ADF)</i> >> <i>Información relacionada: Atascos de documentos</i>
Band. no detectada	La bandeja de papel no está introducida completamente.	Vuelva a introducir lentamente la bandeja de papel por completo en el equipo.
	Un papel o un objeto extraño ha impedido que la bandeja de papel se introdujera correctamente.	Saque la bandeja de papel del equipo y extraiga el papel atascado o el objeto extraño. Si no logra encontrar o extraer el papel atascado >> <i>Información relacionada: Atasco de la impresora o de papel</i>
Bandeja extraída	Este mensaje aparece cuando se activa el ajuste para confirmar el tipo y el tamaño del papel.	Para evitar que aparezca este mensaje de confirmación, desactive la configuración. >> <i>Información relacionada: Cambiar la configuración de la comprobación del tamaño de papel</i>
Cartucho incorrecto	El número de modelo de cartucho de tinta no es compatible con el equipo.	Verifique si el número de modelo de cartucho es apropiado para el equipo.

Mensaje de error	Causa	Acción
		<p>➤➤ <i>Información relacionada:</i> <i>Especificaciones de los suministros</i></p>
Color tinta erróneo	Se ha instalado un cartucho de tinta en un lugar incorrecto.	Localice los cartuchos de tinta cuyo color no corresponda al espacio en el que se encuentran y colóquelos en el lugar correcto.
Comprobar papel	El equipo se ha quedado sin papel o no está cargado correctamente en la bandeja de papel.	<p>Realice una de las siguientes acciones:</p> <ul style="list-style-type: none"> • Rellene la bandeja de papel y, a continuación, pulse Black Start o Color Start. • Extraiga el papel y vuélvalo a cargar y, a continuación, pulse Black Start o Color Start. <p>➤➤ <i>Información relacionada:</i> <i>Cargar papel</i></p>
	La cubierta para el desatasco de papel no está cerrada correctamente.	<p>Asegúrese de que la cubierta para el desatasco de papel esté uniformemente cerrada en ambos extremos.</p> <p>➤➤ <i>Información relacionada:</i> <i>Atasco de la impresora o de papel</i></p>
	Se ha acumulado polvo de papel en la superficie de los rodillos de recogida de papel.	<p>Limpie los rodillos de recogida de papel.</p> <p>➤➤ <i>Información relacionada:</i> <i>Limpiar los rodillos de recogida de papel</i></p>
Cubierta abierta	La cubierta del escáner no está bloqueada en la posición de cierre.	<p>Levante la cubierta del escáner y, a continuación, vuelva a cerrarla.</p> <p>Asegúrese de que el cable USB o el cable de red (si se utiliza) se haya introducido de manera adecuada por el canal que los dirige a la parte posterior del equipo.</p>
	La cubierta del cartucho de tinta no está bloqueada en la posición de cierre.	Cierre firmemente la cubierta del cartucho de tinta hasta que quede inmovilizada en posición correcta.
Error com.	Calidad baja de la línea telefónica causada por un error de comunicación.	Vuelva a enviar el fax o conecte el equipo a otra línea telefónica. Si el problema persiste, póngase en contacto con la compañía telefónica y pídale que comprueben su línea telefónica.
Error conexión (Wi-Fi Direct)	Otros dispositivos están intentando conectarse a la red directa de Wi-Fi al mismo tiempo.	Asegúrese de que no haya otros dispositivos que estén intentando conectarse a la red Wi-Fi Direct y, a continuación, establezca de nuevo la configuración de Wi-Fi Direct.
Fallo conexión (Wi-Fi Direct)	El equipo Brother y su dispositivo móvil no se pueden comunicar durante la configuración de la red directa de Wi-Fi.	<ul style="list-style-type: none"> • Acerque el dispositivo móvil al equipo Brother. • Traslade el equipo Brother y el dispositivo móvil a un lugar sin obstáculos. • Si está utilizando el método PIN de WPS, asegúrese de que ha introducido el PIN correcto.
Imposible escan. XX	El equipo ha sufrido un problema mecánico.	<ul style="list-style-type: none"> • Transfiera los faxes a otro equipo de fax o a su computadora antes de desconectar el equipo para no perder ningún mensaje importante. A continuación, desconecte el equipo de

Mensaje de error	Causa	Acción
		<p>la alimentación eléctrica durante varios minutos y vuélvalo a conectar.</p> <p>➤➤ <i>Información relacionada: Informe de transferencia de faxes o diario del fax</i></p>
<p>Imprimir solo BK Cambiar cartucho</p>	<p>Uno o más cartuchos de tinta de color han llegado al final de su vida útil.</p> <p>Puede usar el equipo en el modo blanco y negro durante aproximadamente cuatro semanas en función del número de páginas que imprima.</p> <p>Mientras aparezca este mensaje en la pantalla LCD, cada operación funcionará del modo siguiente:</p> <ul style="list-style-type: none"> • Impresión <p>Si el tipo de soporte está ajustado en Papel normal en la pestaña Básica y Escala de grises está seleccionado en la pestaña Avanzada del controlador de impresora, puede usar el equipo como una impresora en blanco y negro.</p> <p>La impresión a 2 caras no está disponible mientras aparezca este mensaje.</p> • Copia <p>Si el tipo de papel está ajustado en Papel normal, puede hacer copias en blanco y negro.</p> <p>La copia de 2 caras no está disponible mientras aparezca este mensaje.</p> • Envío de faxes <p>Si el tipo de papel está ajustado en Papel normal o Papel tinta, el equipo recibirá e imprimirá los faxes en blanco y negro.</p> <p>Si el equipo emisor le está enviando un fax en color, el "intercambio de protocolos" del equipo solicitará que se envíe el fax en blanco y negro.</p> 	<p>Sustituya los cartuchos de tinta.</p> <p>➤➤ <i>Información relacionada: Sustituir los cartuchos de tinta</i></p> <p>Aunque en la columna Causa se ofrecen opciones para usar el equipo cuando aparece este error, en las siguientes situaciones no será posible usar el equipo hasta que no cambie el cartucho o cartuchos de tinta:</p> <ul style="list-style-type: none"> • Si desenchufa el equipo o extrae el cartucho de tinta. • (Windows®) Si selecciona Papel de secado lento en la pestaña Básica del controlador de impresora. (Mac) Si selecciona Papel de secado lento en la lista desplegable Imprimir configuración del controlador de impresora.
<p>Limpieza impos. XX Inicio imposible XX Imposible impr. XX</p>	<p>El equipo ha sufrido un problema mecánico.</p> <p>-O BIEN-</p> <p>Hay objetos extraños, como un clip o un trozo de papel roto, en el equipo.</p>	<p>Abra la cubierta del escáner y extraiga cualquier objeto extraño o los trozos de papel del interior del equipo.</p> <p>➤➤ <i>Información relacionada: Papel atascado en el interior y en la parte delantera del equipo (atasco A Interior/frente)</i></p> <p>Si el mensaje de error continua:</p> <ul style="list-style-type: none"> • Transfiera los faxes a otro equipo de fax o a su computadora antes de desconectar el equipo para no perder ningún mensaje importante. A continuación, desconecte el equipo de la alimentación eléctrica durante varios minutos y vuélvalo a conectar. <p>➤➤ <i>Información relacionada: Informe de transferencia de faxes o diario del fax</i></p>

Mensaje de error	Causa	Acción
Línea desconect.	El interlocutor o su equipo de fax han detenido la llamada.	Intente enviarla o recibirla de nuevo. Si las llamadas se detienen repetidamente y está utilizando un sistema VoIP (voz sobre IP), pruebe a cambiar la compatibilidad a Básica (para VoIP). ➤➤ <i>Información relacionada: VoIP/interferencia de línea telefónica</i>
Llamada no ID	No hay historial de llamadas entrantes. No recibió llamadas o no se suscribió al servicio de ID de llamada de la compañía telefónica.	Si desea utilizar la función de identificación de llamadas, llame a su compañía telefónica. ➤➤ <i>Información relacionada: Identificación de llamada</i>
No asignado	Ha intentado acceder a un número de marcación rápida que no está almacenado en el equipo.	Configure el número de marcación rápida.
No hay dispositivo (Wi-Fi Direct)	Cuando se configura la red directa de Wi-Fi, el equipo Brother no puede hallar su dispositivo móvil.	<ul style="list-style-type: none"> • Asegúrese de que el equipo y el dispositivo móvil estén en el modo Wi-Fi Direct. • Acerque el dispositivo móvil al equipo Brother. • Traslade el equipo Brother y el dispositivo móvil a un lugar sin obstáculos. • Si está configurando manualmente la red Wi-Fi Direct, asegúrese de que ha introducido la contraseña correcta. • Si el dispositivo móvil dispone de una página para configurar cómo obtener una dirección IP, asegúrese de que la dirección IP del dispositivo móvil se haya configurado a través de DHCP.
No hay papel	Se ha acumulado polvo de papel en la superficie de los rodillos de recogida de papel.	Limpie los rodillos de recogida de papel. ➤➤ <i>Información relacionada: Limpiar los rodillos de recogida de papel</i>
No puede imprimir Cambiar cartucho	Uno o más cartuchos de tinta han llegado al final de su vida útil. El equipo interrumpirá todas las tareas de impresión. Mientras haya memoria disponible, los faxes en blanco y negro se almacenarán en la memoria. Si el equipo emisor le está enviando un fax en color, el "intercambio de protocolos" del equipo solicitará que se envíe el fax en blanco y negro. Si el equipo emisor puede convertirlo, el fax en color se almacenará en la memoria como un fax en blanco y negro.	Sustituya los cartuchos de tinta. ➤➤ <i>Información relacionada: Sustituir los cartuchos de tinta</i> <ul style="list-style-type: none"> • Puede seguir imprimiendo incluso si queda poca tinta o si es necesario cambiar algún cartucho.
No se detecta	El equipo no podrá detectar un cartucho de tinta nuevo porque se instaló con demasiada rapidez.	Extraiga el cartucho de tinta nuevo y vuelva a instalarlo lenta y firmemente hasta que encaje en su sitio.
	Uno de los cartuchos de tinta no está colocado correctamente.	➤➤ <i>Información relacionada: Sustituir los cartuchos de tinta</i>
	El cartucho de tinta que ha reinstalado está usado.	Retire el cartucho de tinta usado y coloque uno nuevo.

Mensaje de error	Causa	Acción
	Si no está utilizando tinta original de Brother, es posible que el equipo no detecte el cartucho de tinta.	Utilice un cartucho de tinta original de Brother. Si el error no desaparece, llame al Servicio de atención al cliente de Brother.
	Es necesario sustituir el cartucho de tinta.	Sustituya el cartucho de tinta por uno nuevo genuino de Brother.
	El cartucho de tinta nuevo tiene una burbuja de aire.	Gire lentamente el cartucho de tinta de manera que la salida de tinta apunte hacia abajo y, a continuación, vuelva a instalar el cartucho.
No se detecta tinta	Si no está utilizando tinta original de Brother, es posible que el equipo no detecte la tinta disponible.	Utilice un cartucho de tinta original de Brother. Si el error no desaparece, llame al Servicio de atención al cliente de Brother.
Queda poca tinta	Uno o más cartuchos de tinta se aproximan al final de su vida útil. Si uno de los cartuchos de tinta de color se aproxima al final de su vida útil y alguien le está enviando un fax en color, el "intercambio de protocolos" del equipo solicitará que se envíe el fax en blanco y negro. Si el equipo emisor puede convertirlo, el fax en color se imprimirá en el equipo como un fax en blanco y negro.	Encargue un nuevo cartucho de tinta. Puede seguir imprimiendo hasta que en la pantalla LCD se muestre <i>No puede imprim.</i> »» Información relacionada: Sustituir los cartuchos de tinta <ul style="list-style-type: none"> • Puede seguir imprimiendo incluso si queda poca tinta o si es necesario cambiar algún cartucho.
Quedan datos	Hay datos de impresión en la memoria del equipo.	Pulse Stop/Exit . El equipo cancelará el trabajo y lo borrará de la memoria. Pruebe a imprimirlo de nuevo.
Sin cart. tinta	Uno de los cartuchos de tinta no está colocado correctamente.	Extraiga el cartucho de tinta nuevo y vuelva a colocarlo lenta y firmemente hasta que encaje en su sitio. »» Información relacionada: Sustituir los cartuchos de tinta
Sin memoria	La memoria del equipo está llena.	Si hay una operación de copia o de envío de fax en curso: <ul style="list-style-type: none"> • Pulse Stop/Exit y espere a que terminen el resto de las operaciones en curso; a continuación, vuelva a intentarlo. • Pulse Black Start o Color Start para seleccionar <i>Envíe ahora</i> y enviar las páginas escaneadas hasta el momento. • Pulse Black Start o Color Start para seleccionar <i>Impres. parcial</i> y copiar las páginas escaneadas hasta el momento. • Borre los datos de la memoria. Para liberar más memoria, puede desactivar la recepción en memoria. »» Información relacionada: Apagar la memoria de recepción • Imprima los faxes que están en la memoria. »» Información relacionada: Imprimir un fax almacenado en la memoria del equipo
Sin memoria de fax	La memoria de fax está llena.	Realice una de las siguientes acciones:

Mensaje de error	Causa	Acción
		<ul style="list-style-type: none"> Borre los datos de la memoria. Para liberar más memoria, puede desactivar la recepción en memoria. >> <i>Información relacionada: Apagar la memoria de recepción</i> Imprima los faxes que están en la memoria. >> <i>Información relacionada: Imprimir un fax almacenado en la memoria del equipo</i>
Sin resp/Ocupado	El número marcado no contesta o está ocupado.	Compruebe el número y vuelva a intentarlo.
Tamñ. pap. incorr.	<p>La configuración del tamaño de papel no coincide con el tamaño del papel que está cargado en la bandeja.</p> <p>-O BIEN-</p> <p>O bien, no ha ajustado las guías del papel de la bandeja a los indicadores del tamaño de papel que está utilizando.</p>	<ol style="list-style-type: none"> Compruebe que el tamaño de papel que ha seleccionado en la pantalla del equipo coincide con el tamaño del papel de la bandeja. >> <i>Información relacionada: Cambiar el tamaño y el tipo de papel</i> Asegúrese de haber cargado el papel con orientación vertical ajustando las guías del papel en los indicadores correspondientes al tamaño de papel que va a usar. >> <i>Información relacionada: Cargar papel</i> Una vez que haya comprobado el tamaño y la posición del papel, pulse Black Start o Color Start. <p>Si va a imprimir desde su computadora, asegúrese de que el tamaño de papel seleccionado en el controlador de impresora coincide con el tamaño del papel de la bandeja. >> <i>Información relacionada: Configuraciones de impresión (Windows®) o bien Opciones de impresión (Macintosh)</i></p>
Temperatura baja	La temperatura de la habitación es demasiado baja.	Una vez calentada la habitación, deje que el equipo se caliente hasta que alcance la temperatura de la habitación. Pruebe de nuevo una vez que la máquina se haya calentado.
Timbr. Dist. Act.	El equipo está en modo Timbre distintivo. No puede cambiar el modo de recepción de manual a otro modo.	<p>Establezca el Timbre distintivo en Desactivado.</p> <p>>> <i>Información relacionada: Desactivar el timbre distintivo</i></p>
Ya hay un dispositivo que está conectado. Pulse OK. (Wi-Fi Direct)	Dos dispositivos móviles ya están conectados a la red directa de Wi-Fi cuando el equipo Brother es el Propietario del grupo (P/G).	Después de interrumpir la conexión actual entre el equipo Brother y el otro dispositivo móvil, intente establecer de nuevo la configuración de Wi-Fi Direct. Puede confirmar el estado de la conexión imprimiendo el informe de configuración de la red.



Información relacionada

- Solución de problemas

-
- Informe de transferencia de faxes o diario del fax
 - Mensajes de error cuando utiliza la función Brother Web Connect
 - Información general de la pantalla LCD
 - Imprimir el informe de configuración de la red
 - Sustituir los cartuchos de tinta
 - Especificaciones de los suministros
 - Cambiar la configuración de la comprobación del tamaño de papel
 - VoIP/interferencia de línea telefónica
 - Cargar documentos en el alimentador automático de documentos (ADF)
 - Atascos de documentos
 - Desactivar el timbre distintivo
 - Identificación de llamada
 - Cargar papel
 - Atasco de la impresora o de papel
 - Limpiar los rodillos de recogida de papel
 - Apagar la memoria de recepción
 - Imprimir un fax almacenado en la memoria del equipo
 - Papel atascado en el interior y en la parte delantera del equipo (atasco A Interior/frente)
 - Papel atascado en la parte delantera del equipo (atasco B Frente)
 - Papel atascado en la parte posterior del equipo (atasco C Parte posterior)
 - Cambiar el tamaño y el tipo de papel
 - Configuraciones de impresión (Windows®)
 - Opciones de impresión (Macintosh)
 - Problemas de manipulación de papel e impresión
-

Informe de transferencia de faxes o diario del fax

Si la pantalla LCD muestra lo siguiente:

- [Limpieza impos. XX]
- [No se puede inicializar XX]
- [Imposible impr. XX]
- [Imposible escan. XX]

Recomendamos que transfiera sus faxes a otro equipo de fax o a su computadora

➤➤ *Información relacionada: Transferir faxes a otro equipo de fax*

➤➤ *Información relacionada: Transferir faxes a su computadora*

También puede transferir el informe y diario del fax para observar si hay algún fax que deba transferir.

➤➤ *Información relacionada: Transferir el informe y diario del fax a otro equipo de fax*



Información relacionada

- [Mensajes de error y mantenimiento](#)
- [Transferir faxes a otro equipo de fax](#)
- [Transferir faxes a su computadora](#)
- [Transferir el informe y diario del fax a otro equipo de fax](#)
- [Usar la recepción de PC-Fax para transferir faxes recibidos a su computadora \(solo Windows®\)](#)
- [Restablecer la configuración de la red a los ajustes predeterminados de fábrica](#)
- [Restablecer el equipo Brother](#)
- [Funciones de restauración](#)
- [Papel atascado en el interior y en la parte delantera del equipo \(atasco A Interior/frente\)](#)
- [Papel atascado en la parte delantera del equipo \(atasco B Frente\)](#)
- [Papel atascado en la parte posterior del equipo \(atasco C Parte posterior\)](#)

Transferir faxes a otro equipo de fax

Si usted no ha configurado su ID de estación, no puede acceder al modo de transferencia de fax.

1. Pulse **Stop/Exit** para interrumpir el error de forma temporal.
2. Pulse **Settings**.
3. Pulse **▲** o **▼** para seleccionar lo siguiente:
 - a. Seleccione [Servicio]. Pulse **OK**.
 - b. Seleccione [Transf. datos]. Pulse **OK**.
 - c. Seleccione [Transfe. fax]. Pulse **OK**.
4. Realice uno de los siguientes pasos:
 - Si en la pantalla LCD se muestra [No hay datos], significa que no queda ningún fax en la memoria del equipo.
Pulse **Stop/Exit**.
 - Introduzca el número de fax al que desea reenviar los faxes.
5. Pulse **Black Start**.



Información relacionada

- [Informe de transferencia de faxes o diario del fax](#)
- [Establecer ID de estación](#)

Transferir faxes a su computadora

Puede transferir los faxes desde la memoria de su equipo a su computadora.

1. Pulse **Stop/Exit** para interrumpir el error de forma temporal.
2. Asegúrese de haber instalado el controlador de Brother en la computadora y, a continuación, active **Recepción de PC-FAX** en la computadora. Realice una de las siguientes acciones:

- Windows® XP, Windows Vista® y Windows® 7

Desde el menú  (**Iniciar**), seleccione **Todos los programas > Brother > Brother Utilities**.

Haga clic en la lista desplegable y seleccione el nombre del modelo (si no está ya seleccionado). Haga clic en **PC-FAX** en la barra de navegación izquierda y, a continuación, haga clic en **Recibir**.

- Windows® 8 y Windows® 10

Inicie  (**Brother Utilities**) y, a continuación, haga clic en la lista desplegable y seleccione el nombre del modelo (si no está ya seleccionado). Haga clic en **PC-FAX** en la barra de navegación izquierda y, a continuación, haga clic en **Recibir**.

3. Lea y confirme las instrucciones de la computadora.

Los faxes de la memoria del equipo se enviarán a la computadora automáticamente.



Si los faxes de la memoria del equipo no se envían a la computadora:

Asegúrese de haber configurado [Recibir PC Fax] en el equipo.

Si los faxes se encuentran en la memoria del equipo cuando configura la recepción de PC-Fax, en la pantalla LCD se le preguntará si desea transferir los faxes a la computadora.

Pulse **1** para transferir todos los faxes de la memoria a la computadora.

Pulse **▲** o **▼** para seleccionar [Impr. faxes: Sí] o [Impr. faxes: No]. Pulse **OK**.



Información relacionada

- [Informe de transferencia de faxes o diario del fax](#)
- [Usar la recepción de PC-Fax para transferir faxes recibidos a su computadora \(solo Windows®\)](#)

Transferir el informe y diario del fax a otro equipo de fax

Si usted no ha configurado su ID de estación, no puede acceder al modo de transferencia de fax.

1. Pulse **Stop/Exit** para interrumpir el error de forma temporal.
2. Pulse **Settings**.
3. Pulse **▲** o **▼** para seleccionar lo siguiente:
 - a. Seleccione [Servicio]. Pulse **OK**.
 - b. Seleccione [Transf. datos]. Pulse **OK**.
 - c. Seleccione [Transfe. info.]. Pulse **OK**.
4. Introduzca el número de fax al que desea reenviar el informe Diario del fax.
5. Pulse **Black Start**.



Información relacionada

- [Informe de transferencia de faxes o diario del fax](#)
- [Establecer ID de estación](#)

Mensajes de error cuando utiliza la función Brother Web Connect

Su equipo Brother muestra un mensaje de error si ocurre un error. Se muestran los mensajes de error más comunes en el siguiente cuadro.

Puede corregir la mayoría de errores usted mismo/a. Si necesita más consejos, visite la página **Preguntas frecuentes y Solución de problemas** de su modelo en Brother Solutions Center en support.brother.com.

Error de conexión

Mensajes de error	Causa	Acción
Error conexión 02 Conexión de red ha fallado. Verifique que la conexión de red funcione.	El equipo no está conectado a una red.	<ul style="list-style-type: none"> Compruebe que la conexión de red sea correcta. Si se ha pulsado la opción <code>Web o Aplic.</code> poco después de haber encendido el equipo, puede que no se haya establecido todavía la conexión de red. Espere y vuelva a intentarlo.
Error conexión 03 Ha fallado conexión con servidor. Verifique la configuración de la red.	<ul style="list-style-type: none"> Los ajustes del servidor o de la red son incorrectos. Hay un problema con el servidor o la red. 	<ul style="list-style-type: none"> Confirme que los ajustes de la red son correctos, o bien espere y vuelva a intentarlo más tarde. Si se ha pulsado la opción <code>Web o Aplic.</code> poco después de haber encendido el equipo, puede que no se haya establecido todavía la conexión de red. Espere y vuelva a intentarlo.
Error conexión 07 Falló conexión con servidor. Fecha y hora erróneas.	Los ajustes de fecha y hora son incorrectos.	Ajuste la fecha y la hora correctamente. Tenga en cuenta que si el cable de alimentación del equipo está desconectado, es posible que los ajustes de fecha y hora se hayan restaurado a la configuración de fábrica.

Error de autenticación

Mensajes de error	Causa	Acción
Error de autenticación 01 Código PIN incorrecto. Escriba PIN correcto.	El PIN que ha introducido para acceder a la cuenta es incorrecto. El PIN es el número de cuatro dígitos que fue establecido al registrar la cuenta en el equipo.	Introduzca el PIN correcto.
Error de autenticación 02 ID incorrecto o caducado. O este ID temporal ya está en uso. Escriba correctamente o vuelva a emitir un ID. El ID temporal tiene 24 horas de validez.	El ID temporal que se ha escrito es incorrecto.	Introduzca la ID temporal correcta.
	La ID temporal que se ha introducido ha caducado. La ID temporal es válida durante 24 horas.	Solicite de nuevo acceso para Brother Web Connect para recibir una nueva ID temporal y, a continuación, utilice la nueva ID para registrar la cuenta en el equipo.
Error de autenticación 03 Ese nombre de pantalla ya ha sido registrado. Escriba otro nombre de pantalla.	El nombre que ha introducido como nombre de pantalla ya está registrado por otro usuario del servicio.	Introduzca un nombre de pantalla diferente.

Error del servidor

Mensajes de error	Causa	Acción
Error de servidor 01 Autenticación no válida. Emita ID temporal de nuevo y registre cuenta otra vez.	La información de autenticación del equipo (necesaria para acceder al servicio) ha caducado o no es válida.	Solicite de nuevo acceso para Brother Web Connect para recibir una nueva ID temporal y, a continuación, utilice la nueva ID para registrar la cuenta en el equipo.
Error de servidor 03 Carga fallida. Archivo incompatible o datos dañados. Revise datos del archivo.	Es posible que el archivo que está intentando cargar presente uno de los siguientes problemas: <ul style="list-style-type: none">• El archivo excede el límite del servicio en el número de píxeles, tamaño del archivo, etc.• El tipo de archivo no es compatible.• El archivo está dañado.	El archivo no se puede utilizar: <ul style="list-style-type: none">• Compruebe las restricciones de formato o de tamaño del servicio.• Guarde el archivo con un formato diferente.• Si es posible, consiga una nueva versión incorrupta del archivo.
Error de servidor 13 Servicio indisponible temporalmente. Intente de nuevo más tarde.	Hay un problema con el servicio y no se puede utilizar en estos momentos.	Espere y vuelva a intentarlo. Si el mensaje vuelve a aparecer, acceda al servicio desde una computadora para confirmar que no está disponible.

Error del acceso directo

Mensajes de error	Causa	Acción
Error de acceso directo 02 La cuenta no es válida. Registre la cuenta y el atajo de nuevo, luego de eliminar este atajo.	El acceso directo no puede utilizarse porque la cuenta se ha eliminado después de haber registrado el acceso directo.	Elimine el acceso directo y, a continuación, vuelva a registrar la cuenta y el acceso directo.



Información relacionada

- [Mensajes de error y mantenimiento](#)

Atascos de documentos

- Documento atascado en la parte superior de la unidad ADF
- Documento atascado en el interior de la unidad ADF
- Extraer trozos de papel atascados en la unidad ADF
- Mensajes de error y mantenimiento

Documento atascado en la parte superior de la unidad ADF

1. Extraiga de la unidad ADF cualquier papel.
2. Abra la cubierta de la unidad ADF.
3. Extraiga el papel atascado tirando hacia arriba.

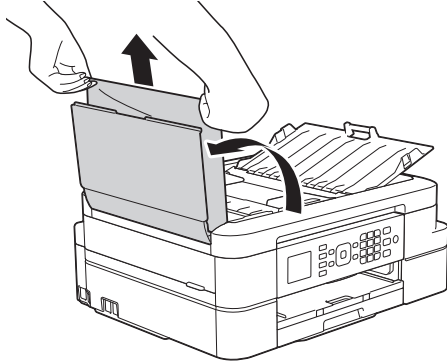

4. Cierre la cubierta de la unidad ADF.
5. Pulse

IMPORTANTE

Para evitar futuros atascos de documentos, cierre la cubierta de la unidad ADF correctamente presionando sobre el centro.

✓ Información relacionada

- [Atascos de documentos](#)

Documento atascado en el interior de la unidad ADF

1. Extraiga de la unidad ADF cualquier papel que no esté atascado.
2. Levante la cubierta de documentos.
3. Tire del documento atascado hacia la izquierda.

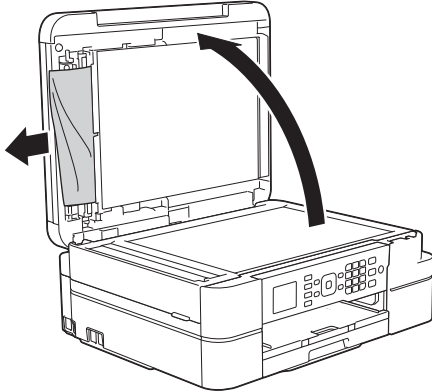

4. Cierre la cubierta de documentos.
5. Pulse





Información relacionada

- [Atascos de documentos](#)

Extraer trozos de papel atascados en la unidad ADF

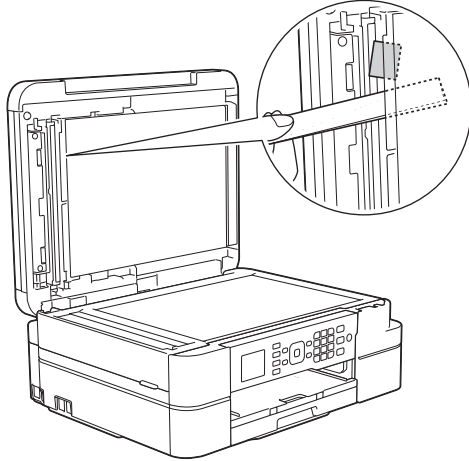
1. Levante la cubierta de documentos.
2. Introduzca un trozo de papel rígido, como una cartulina, en la unidad ADF para empujar cualquier trozo de papel pequeño que se haya quedado en el interior.



3. Cierre la cubierta de documentos.
4. Pulse .

✓ Información relacionada

- [Atascos de documentos](#)

Atasco de la impresora o de papel

Localice y extraiga el papel atascado.

- [Papel atascado en el interior y en la parte delantera del equipo \(atasco A Interior/frente\)](#)
- [Papel atascado en la parte delantera del equipo \(atasco B Frente\)](#)
- [Papel atascado en la parte posterior del equipo \(atasco C Parte posterior\)](#)
- [Mensajes de error y mantenimiento](#)
- [Problemas de manipulación de papel e impresión](#)

Papel atascado en el interior y en la parte delantera del equipo (ataasco A Interior/frente)

Si en la pantalla LCD se muestra [Atasco A Interior/frente] o [Repetir atasco A Interior/frente], siga estos pasos:

1. Desenchufe el equipo de la toma de corriente de CA.

IMPORTANTE

Antes de desenchufar el equipo de la fuente de alimentación, puede transferir los faxes almacenados en la memoria del equipo a la computadora o a otro equipo de fax para no perder ningún mensaje importante.

2. Tire de la bandeja de papel (1) para sacarla por completo del equipo.

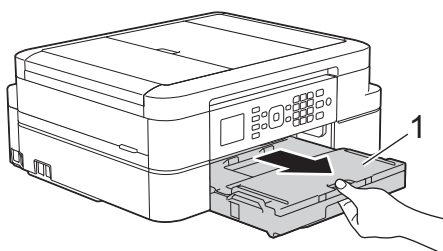

3. Tire de las dos palancas verdes del interior del equipo para extraer el papel atascado.

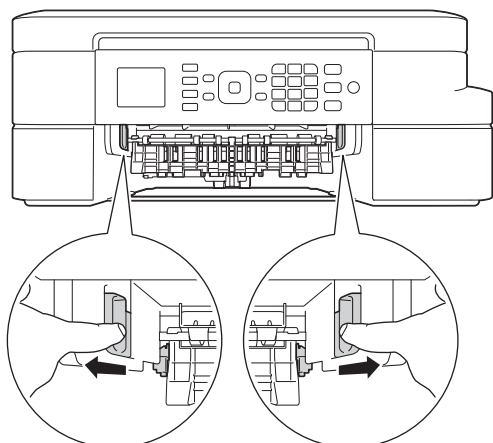

4. Coloque las manos debajo de las lengüetas de plástico ubicadas a ambos lados del equipo para levantar la cubierta del escáner (1) hasta su posición de apertura.

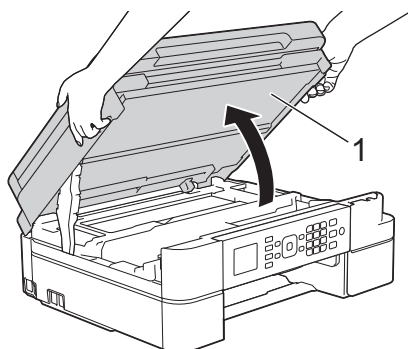

5. Tire lentamente del papel atascado (1) para sacarlo del equipo.

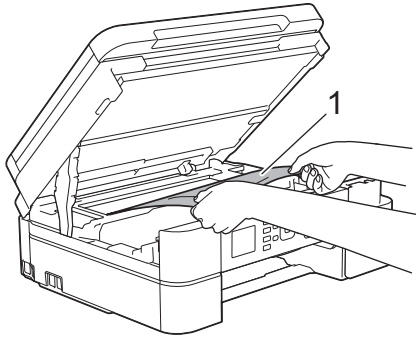

IMPORTANTE

- NO toque la banda codificadora (tira fina de plástico que se extiende a lo largo del equipo) (1). De lo contrario, se podrían producir daños en el equipo.

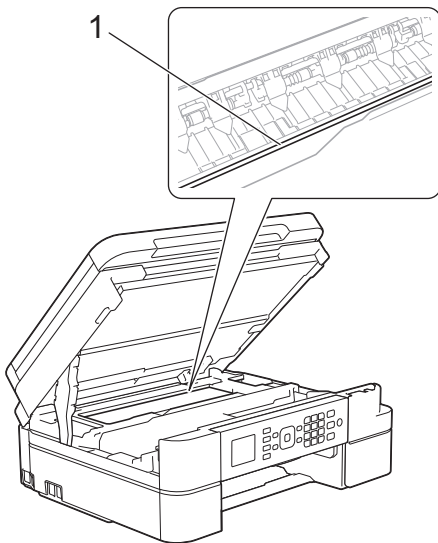

- Si el cabezal de impresión se encuentra en la esquina derecha, tal y como se muestra en la ilustración (2), no podrá moverlo. Siga estos pasos:
 - a. Cierre la cubierta del escáner y, a continuación, vuelva a conectar el cable de alimentación.
 - b. Abra la cubierta del escáner de nuevo y, a continuación, mantenga pulsado el botón **Stop/Exit** hasta que el cabezal de impresión se desplace al centro.
 - c. Desenchufe el equipo de la fuente de alimentación y extraiga el papel atascado.

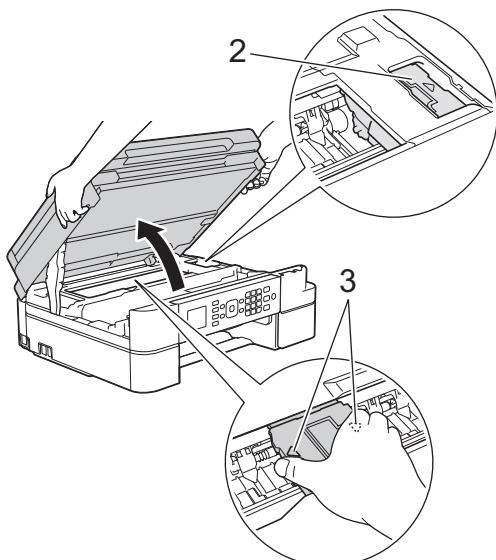

- Si el papel queda atascado bajo el cabezal de impresión, desconecte el equipo de la alimentación eléctrica y mueva el cabezal para extraer el papel.

Sujete las secciones cóncavas con marcas triangulares que se muestran en la ilustración (3) para mover el cabezal de impresión.

- Si se mancha la piel o la ropa con tinta, lávela inmediatamente con jabón o detergente.
-



Si el mensaje de error de la pantalla LCD era [Repetir atasco A Interior/frente], mueva el cabezal de impresión (en caso necesario) para extraer el papel que pueda quedar en esta área. Asegúrese de que no queden trozos de papel en las esquinas del equipo (1) y (2).

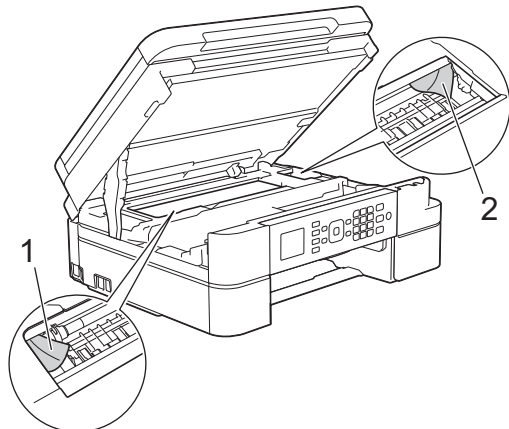

Cuando haya terminado, continúe con el paso siguiente.

6. Cierre suavemente la cubierta del escáner con las dos manos.

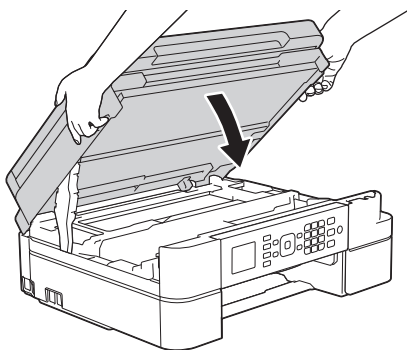

7. Tire lentamente del papel atascado (1) para sacarlo del equipo.

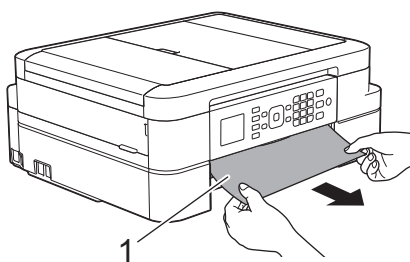



Si el mensaje de error de la pantalla LCD era [Repetir atasco A Interior/frente], realice lo siguiente:

- a. Asegúrese de comprobar detenidamente que no queden trozos de papel en el interior (1).

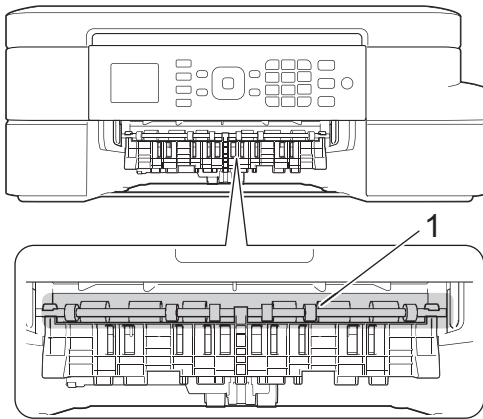

- b. Apriete ambas palancas (1) y, a continuación, abra la cubierta para el desatasco de papel situada en la parte posterior del equipo.

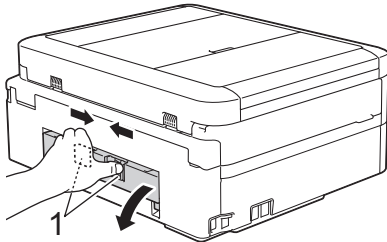

- c. Tire lentamente del papel atascado para extraerlo del equipo.

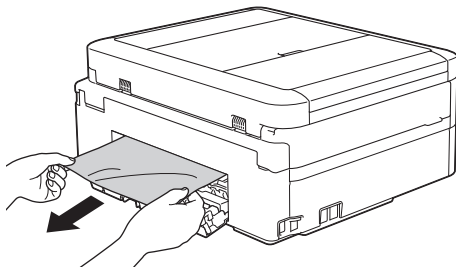

- d. Cierre la cubierta para el desatasco de papel. Asegúrese de que la cubierta esté cerrada completamente.

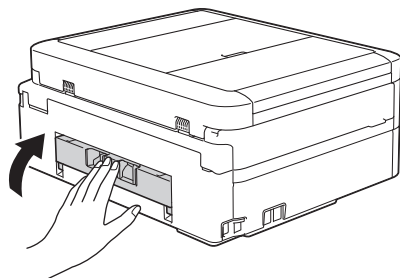

Cuando haya terminado, continúe con el paso siguiente.

8. Vuelva a colocar la bandeja de papel firmemente en el equipo.

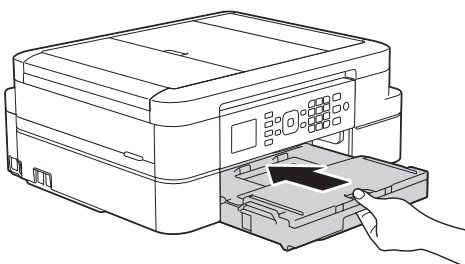

-
9. Mientras mantiene sujeta la bandeja de papel en el equipo, tire del soporte del papel (1) hasta que quede inmobilizado en posición correcta y, a continuación, despliegue la lengüeta del soporte del papel (2).

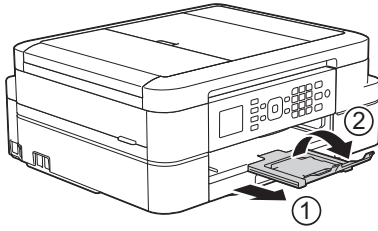

10. Vuelva a conectar el cable de alimentación.



Información relacionada

- [Atasco de la impresora o de papel](#)
 - [Informe de transferencia de faxes o diario del fax](#)
 - [Mensajes de error y mantenimiento](#)
-

Papel atascado en la parte delantera del equipo (atasco B Frente)

Si en la pantalla LCD se muestra [Atasco B Frente] o [Repetir atasco B Frente], siga estos pasos:

1. Desenchufe el equipo de la toma de corriente de CA.

IMPORTANTE

Antes de desenchufar el equipo de la fuente de alimentación, puede transferir los faxes almacenados en la memoria del equipo a la computadora o a otro equipo de fax para no perder ningún mensaje importante.

2. Tire de la bandeja de papel (1) para sacarla por completo del equipo.

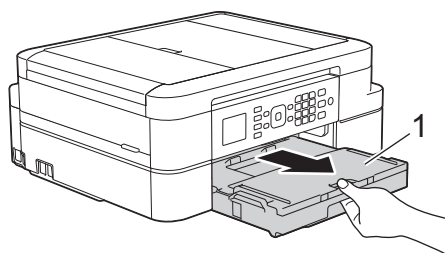

3. Tire de las dos palancas verdes del interior del equipo para extraer el papel atascado.

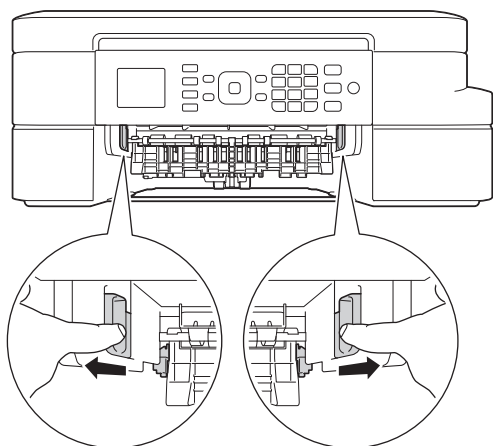

4. Tire lentamente del papel atascado (1) para extraerlo.

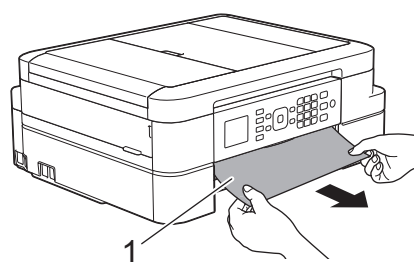



Si el mensaje de error de la pantalla LCD era [Repetir atasco B Frente], realice lo siguiente:

- a. Asegúrese de comprobar detenidamente que no queden trozos de papel en el interior (1).

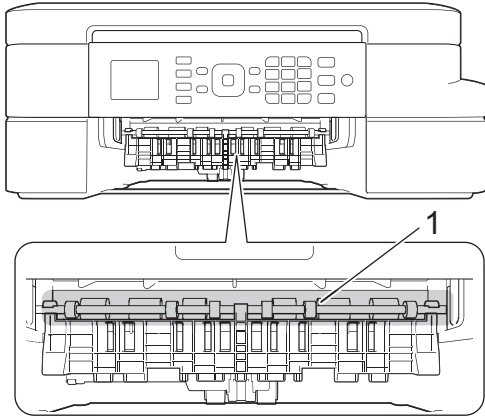

- b. Apriete ambas palancas (1) y, a continuación, abra la cubierta para el desatasco de papel situada en la parte posterior del equipo.

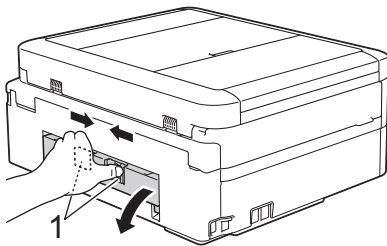

- c. Tire lentamente del papel atascado para extraerlo del equipo.

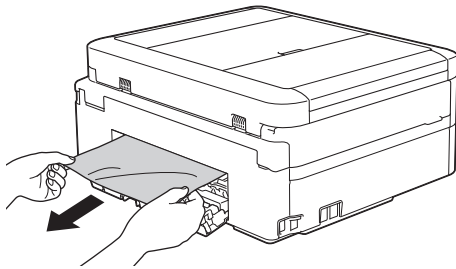

- d. Cierre la cubierta para el desatasco de papel. Asegúrese de que la cubierta esté cerrada completamente.

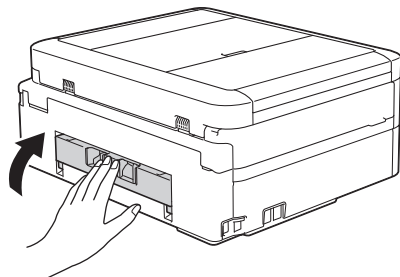

Cuando haya terminado, continúe con el paso siguiente.

5. Vuelva a colocar la bandeja de papel firmemente en el equipo.

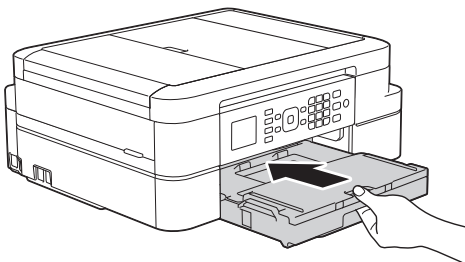

-
6. Mientras mantiene sujeta la bandeja de papel en el equipo, tire del soporte del papel (1) hasta que quede inmobilizado en posición correcta y, a continuación, despliegue la lengüeta del soporte del papel (2).

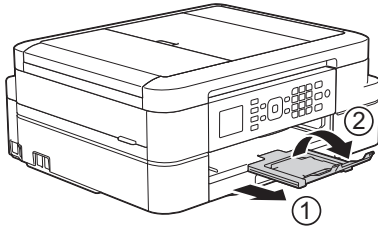

7. Vuelva a conectar el cable de alimentación.



Información relacionada

- [Atasco de la impresora o de papel](#)
 - [Informe de transferencia de faxes o diario del fax](#)
 - [Mensajes de error y mantenimiento](#)
-

Papel atascado en la parte posterior del equipo (atasco C Parte posterior)

Si en la pantalla LCD se muestra [Atasco C Parte posterior], siga estos pasos:

1. Desenchufe el equipo de la toma de corriente de CA.

IMPORTANTE

Antes de desenchufar el equipo de la fuente de alimentación, puede transferir los faxes almacenados en la memoria del equipo a la computadora o a otro equipo de fax para no perder ningún mensaje importante.

2. Tire de la bandeja de papel (1) para sacarla por completo del equipo.

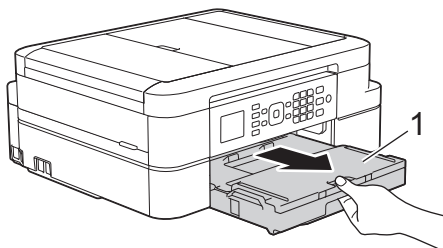

3. Tire de las dos palancas verdes del interior del equipo para extraer el papel atascado.

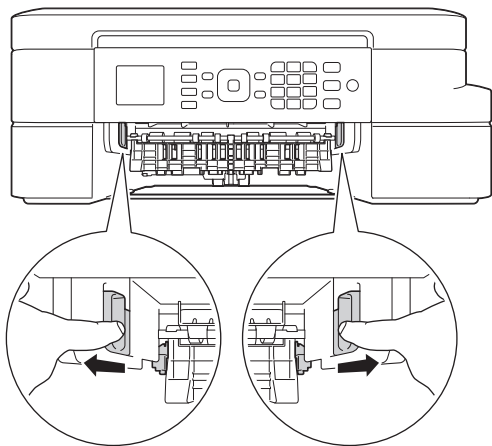

En función del tamaño del papel, será más fácil extraer el papel atascado desde la parte frontal del equipo que desde la parte posterior.

4. Apriete ambas palancas (1) y, a continuación, abra la cubierta para el desatasco de papel situada en la parte posterior del equipo.

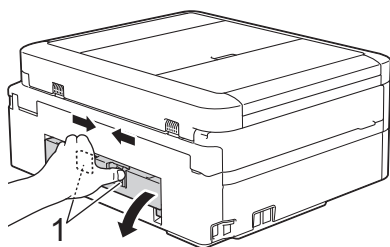

5. Tire lentamente del papel atascado para extraerlo del equipo.

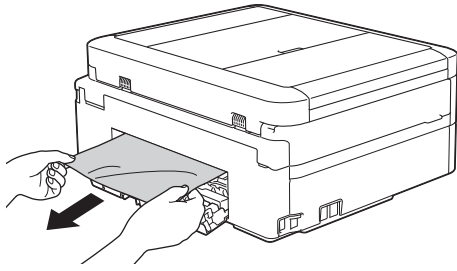

6. Cierre la cubierta para el desatasc de papel. Asegúrese de que la cubierta esté cerrada completamente.

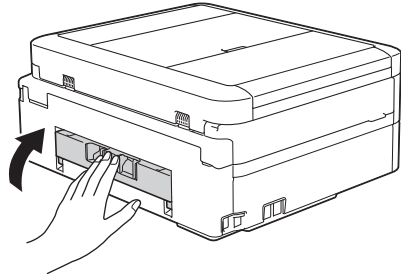

7. Vuelva a colocar la bandeja de papel firmemente en el equipo.

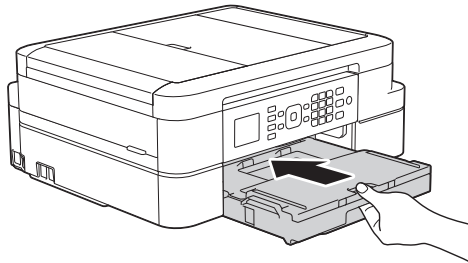

8. Mientras mantiene sujeta la bandeja de papel en el equipo, tire del soporte del papel (1) hasta que quede inmobilizado en posición correcta y, a continuación, despliegue la lengüeta del soporte del papel (2).

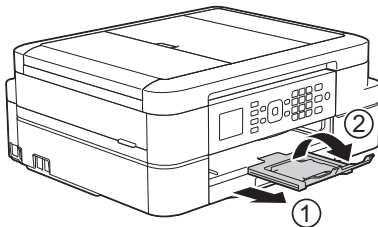

9. Vuelva a conectar el cable de alimentación.

✓ Información relacionada

- [Atasco de la impresora o de papel](#)
 - [Informe de transferencia de faxes o diario del fax](#)
 - [Mensajes de error y mantenimiento](#)
-

Si está teniendo problemas con su equipo



Para obtener ayuda técnica, debe llamar al país donde adquirió el equipo. Las llamadas deben realizarse desde ese país.

Si considera que hay un problema en el equipo, consulte los temas siguientes. La mayoría de problemas los puede corregir usted mismo/a.

Si necesita ayuda adicional, el Brother Solutions Center ofrece las preguntas más frecuentes y los consejos para la solución de problemas más recientes.



Visite support.brother.com.



El uso de consumibles de marcas distintas de Brother puede afectar a la calidad de la impresión, el rendimiento del hardware y la fiabilidad del equipo.

- [Problemas de manipulación de papel e impresión](#)
- [Problemas de teléfono o de fax](#)
- [Otros problemas](#)
- [Problemas de red](#)

Problemas de manipulación de papel e impresión



Problemas de impresión



Problemas	Sugerencias
No impreso	<p>Compruebe que se ha instalado y seleccionado el controlador de impresora correcto.</p> <p>Compruebe si la pantalla del equipo muestra un mensaje de error. >> <i>Información relacionada: Mensajes de error y mantenimiento</i></p> <p>Compruebe que el equipo esté online:</p> <ul style="list-style-type: none"> Windows® XP y Windows Server® 2003 Haga clic en Inicio > Impresoras y faxes. Haga clic con el botón derecho en Brother MFC-XXXX Printer (donde XXXX es el nombre de su modelo). Asegúrese de que Utilizar impresora en línea no aparece en la lista. Si aparece en la lista, haga clic en esta opción para establecer el controlador online. Windows Vista® y Windows Server® 2008 Haga clic en /Iniciar > Panel de control > Hardware y sonido > Impresoras. Haga clic con el botón derecho en Brother MFC-XXXX Printer (donde XXXX es el nombre de su modelo). Asegúrese de que Utilizar impresora en línea no aparece en la lista. Si aparece en la lista, haga clic en esta opción para establecer el controlador online. Windows® 7 y Windows Server® 2008 R2 Haga clic en /Iniciar > Dispositivos e impresoras. Haga clic con el botón derecho en Brother MFC-XXXX Printer (donde XXXX es el nombre de su modelo) y haga clic en Ver lo que se está imprimiendo. Haga clic en Impresora en la barra de menú. Asegúrese de que Usar impresora sin conexión no esté seleccionado. Windows® 8 Mueva el ratón a la esquina inferior derecha del escritorio. Cuando aparezca la barra de menú, haga clic en Configuración > Panel de control. En el grupo Hardware y sonido, haga clic en Ver dispositivos e impresoras. Haga clic con el botón derecho en Brother MFC-XXXX Printer (donde XXXX es el nombre del modelo). Haga clic en Ver lo que se está imprimiendo. Si aparecen las opciones del controlador de impresora, seleccione el controlador de su impresora. Haga clic en Impresora en la barra de menús y asegúrese de que Usar impresora sin conexión no está seleccionado. Windows® 10 y Windows Server® 2016 Haga clic en  > Todas las aplicaciones > Sistema de Windows > Panel de control. En el grupo Hardware y sonido, haga clic en Ver dispositivos e impresoras. Haga clic con el botón derecho en Brother MFC-XXXX Printer (donde XXXX es el nombre del modelo). Haga clic en Ver lo que se está imprimiendo. Si aparecen las opciones del controlador de impresora, seleccione el controlador de su impresora. Haga clic en Impresora en la barra de menús y asegúrese de que Usar impresora sin conexión no está seleccionado. Windows Server® 2012 Mueva el ratón a la esquina inferior derecha del escritorio. Cuando aparezca la barra de menú, haga clic en Configuración > Panel de control. En el grupo Hardware, haga clic en Ver dispositivos e impresoras. Haga clic con el botón derecho en Brother MFC-XXXX Printer (donde XXXX es el nombre del modelo). Haga clic en Ver lo que se está imprimiendo. Si aparecen las opciones del controlador de impresora, seleccione el controlador de su impresora.

Problemas	Sugerencias
	<p>impresora. Haga clic en Impresora en la barra de menú y asegúrese de que Usar impresora sin conexión no está seleccionado.</p> <ul style="list-style-type: none"> Windows Server® 2012 R2 Haga clic en Panel de control en la pantalla Inicio. En el grupo Hardware, haga clic en Ver dispositivos e impresoras. Haga clic con el botón derecho en Brother MFC-XXXX Printer (donde XXXX es el nombre del modelo). Haga clic en Ver lo que se está imprimiendo. Si aparecen las opciones del controlador de impresora, seleccione el controlador de su impresora. Haga clic en Impresora en la barra de menú y asegúrese de que Usar impresora sin conexión no está seleccionado. <p>Uno o varios de los cartuchos de tinta han llegado al final de su vida útil. >> Información relacionada: Sustituir los cartuchos de tinta</p> <p>Si los datos antiguos, no impresos permanecen en el administrador de colas de impresión del controlador de impresora, evitará que se impriman nuevos trabajos de impresión. Abra el icono de impresora y elimine todos los datos como sigue:</p> <ul style="list-style-type: none"> Windows® XP y Windows Server® 2003 Haga clic en Inicio > Impresoras y faxes. Windows Vista® y Windows Server® 2008 Haga clic en /Iniciar > Panel de control > Hardware y sonido > Impresoras. Windows® 7 y Windows Server® 2008 R2 Haga clic en /Iniciar > Dispositivos e impresoras > Impresoras y faxes. Windows® 8 Mueva el ratón a la esquina inferior derecha del escritorio. Cuando aparezca la barra de menú, haga clic en Configuración > Panel de control. En el grupo Hardware y sonido, haga clic en Ver dispositivos e impresoras > Impresoras. Windows® 10 y Windows Server® 2016 Haga clic en  > Todas las aplicaciones > Sistema de Windows > Panel de control. En el grupo Hardware y sonido, haga clic en Ver dispositivos e impresoras > Impresoras. Windows Server® 2012 Mueva el ratón a la esquina inferior derecha del escritorio. Cuando aparezca la barra de menú, haga clic en Configuración > Panel de control. En el grupo Hardware, haga clic en Ver dispositivos e impresoras > Impresoras. Windows Server® 2012 R2 Haga clic en Panel de control en la pantalla Inicio. En el grupo Hardware, haga clic en Ver dispositivos e impresoras > Impresoras. macOS v10.10.5, 10.11.x, 10.12.x Haga clic en Preferencias del Sistema > Impresoras y escáneres.
Los encabezados o los pies de página aparecen cuando el documento se muestra en la pantalla, pero no cuando se imprime.	Hay una zona no imprimible en la parte superior e inferior de la página. Ajuste los márgenes superiores e inferiores de su documento para permitir esto. >> Información relacionada: Área no imprimible
No se puede realizar una impresión "Diseño de página".	Compruebe si la configuración de tamaño de papel de la aplicación y del controlador de impresora son las mismas.
La velocidad de impresión es demasiado baja.	Pruebe a cambiar el ajuste del controlador de impresora. La resolución más alta necesita un mayor tiempo de procesamiento, envío e impresión de datos. Pruebe el otro ajuste de calidad en el controlador de impresora como sigue:

Problemas	Sugerencias
	<ul style="list-style-type: none"> Windows® En el controlador de impresora, desactive la casilla de verificación Mejora del color de la pestaña Avanzada. Macintosh En el controlador de impresora, seleccione Ajustes de color, haga clic en Ajustes avanzados de color y asegúrese de desactivar la casilla de verificación Mejora del color.
	<p>Desactive la función Sin bordes. La impresión sin bordes es más lenta que la impresión normal.</p> <p>➤➤ <i>Información relacionada: Configuraciones de impresión (Windows®) o bien Imprimir una fotografía (Macintosh)</i></p>

Problemas de calidad de impresión

Problemas	Sugerencias
Baja calidad de impresión	<p>Compruebe la calidad de la impresión.</p> <p>➤➤ <i>Información relacionada: Revisar la calidad de la impresión</i></p>
	<p>Asegúrese de que el ajuste de tipo de medio del controlador de impresora o el ajuste del tipo de papel en el menú del equipo coincida con el tipo de papel que está utilizando.</p> <p>➤➤ <i>Información relacionada: Cambiar el tamaño y el tipo de papel</i></p> <p>➤➤ <i>Información relacionada: Configuraciones de impresión (Windows®) o bien Opciones de impresión (Macintosh)</i></p>
	<p>Asegúrese de que los cartuchos de tinta sean nuevos. Puede producirse un atasco de tinta debido a:</p> <ul style="list-style-type: none"> Se ha superado la fecha de caducidad que se indica en el embalaje del cartucho. El cartucho de tinta ha estado en su equipo durante más de seis meses. El cartucho de tinta no se ha guardado correctamente antes de su uso.
	<p>Asegúrese de utilizar tinta Brother genuina. El uso de consumibles que no sean de Brother puede influir en la calidad de impresión, en el rendimiento del hardware y en la fiabilidad del equipo.</p>
	<p>Asegúrese de que está utilizando uno de los tipos recomendados de papel.</p> <p>➤➤ <i>Información relacionada: Papel aceptable y otros soportes de impresión</i></p>
	<p>El entorno recomendado para su equipo está entre 68 °F y 91 °F (20 °C y 33 °C).</p>
<p>Aparecen líneas horizontales blancas en los textos o gráficos.</p> 	<p>Limpie el cabezal de impresión.</p> <p>➤➤ <i>Información relacionada: Limpiar el cabezal de impresión desde el equipo Brother</i></p> <p>➤➤ <i>Información relacionada: Revisar el cabezal de impresión de la computadora (Windows®) o bien Revisar el cabezal de impresión de la computadora (Macintosh)</i></p>
	<p>Asegúrese de utilizar tinta Brother genuina.</p>
	<p>Pruebe a utilizar los tipos de papel recomendados.</p> <p>➤➤ <i>Información relacionada: Papel aceptable y otros soportes de impresión</i></p>
	<p>Para prolongar la vida útil del cabezal de impresión, ahorrar tinta del cartucho y mantener la calidad de impresión, le recomendamos que no desenchufe frecuentemente el equipo ni lo deje desenchufado durante largos períodos de tiempo. Le recomendamos que use  para apagar el equipo. Al usar , se permite el suministro de una cantidad mínima de energía al equipo, lo que garantiza una limpieza periódica, pero menos frecuente, del cabezal de impresión.</p>

Problemas	Sugerencias
El equipo imprime páginas en blanco.	Compruebe la calidad de impresión. ➤➤ <i>Información relacionada: Revisar la calidad de la impresión</i>
	Asegúrese de utilizar tinta Brother genuina.
	Para prolongar la vida útil del cabezal de impresión, ahorrar tinta del cartucho y mantener la calidad de impresión, le recomendamos que no desenchufe frecuentemente el equipo ni lo deje desenchufado durante largos períodos de tiempo. Le recomendamos que use  para apagar el equipo. Al usar  , se permite el suministro de una cantidad mínima de energía al equipo, lo que garantiza una limpieza periódica, pero menos frecuente, del cabezal de impresión.
Los caracteres y las líneas aparecen borrosos.	Compruebe la alineación de la impresión. ➤➤ <i>Información relacionada: Revisar la alineación de impresión del equipo Brother</i>
Las imágenes impresas o el texto impreso aparecen inclinados.	Compruebe que el papel esté cargado adecuadamente en la bandeja de papel y que las guías del papel estén ajustadas correctamente. ➤➤ <i>Información relacionada: Cargar papel</i>
	Asegúrese de que la cubierta para el desatasco de papel esté cerrada correctamente.
Borrón o mancha en la parte superior central de la página impresa.	Asegúrese de que el papel no sea demasiado grueso o esté arrugado. ➤➤ <i>Información relacionada: Papel aceptable y otros soportes de impresión</i>
La impresión tiene un aspecto borroso o la tinta parece correrse.	Asegúrese de utilizar los tipos de papel recomendados. No manipule el papel hasta que la tinta esté seca. ➤➤ <i>Información relacionada: Papel aceptable y otros soportes de impresión</i>
	Asegúrese de que la superficie de impresión esté cara abajo en la bandeja de papel.
	Asegúrese de utilizar tinta Brother genuina.
	Cuando use papel fotográfico, asegúrese de que la superficie satinada del papel fotográfico esté cara abajo en la bandeja y de configurar el tipo de papel correcto. Si está imprimiendo una foto desde su computadora, configure el tipo de soporte en el controlador de impresora.
Se produce un borrón o la tinta se queda húmeda al utilizar papel fotográfico satinado.	Asegúrese de comprobar el anverso y el reverso del papel. Coloque la superficie satinada (la superficie de impresión) cara abajo. ➤➤ <i>Información relacionada: Cambiar el tamaño y el tipo de papel</i>
	Si utiliza papel fotográfico satinado, asegúrese de que la configuración del tipo de papel sea la correcta.
Aparecen manchas en el reverso o en la parte inferior de la página.	Asegúrese de que la platina de impresión no esté manchada de tinta. ➤➤ <i>Información relacionada: Limpiar la platina de impresión del equipo</i>
	Asegúrese de utilizar tinta Brother genuina.
	Asegúrese de utilizar la lengüeta del soporte del papel. ➤➤ <i>Información relacionada: Cargar papel</i>
	Asegúrese de que los rodillos de alimentación del papel no estén manchados de tinta. ➤➤ <i>Información relacionada: Limpiar los rodillos de alimentación del papel</i>
El equipo imprime líneas densas en la página.	Windows® Seleccione Orden inverso en la pestaña Básica del controlador de impresora.
Las impresiones aparecen arrugadas.	<ul style="list-style-type: none"> Windows® En el controlador de impresora, seleccione la pestaña Avanzada, haga clic en Otras opciones de impresión y, a continuación, haga clic en Ajustes

Problemas	Sugerencias
	<p>avanzados de color. Desactive la casilla de verificación Impresión bidireccional.</p> <ul style="list-style-type: none"> Macintosh <p>En el controlador de impresora, seleccione Imprimir configuración, haga clic en Avanzada, seleccione Otras opciones de impresión y desactive la casilla de verificación Impresión bidireccional.</p>
	Asegúrese de utilizar tinta Brother genuina.

Problemas de manipulación de papel

Problemas	Sugerencias
El equipo no tiene papel.	<p>Asegúrese de haber introducido completamente la bandeja y de que esta quede inmovilizada en posición correcta.</p> <p>Asegúrese de que la cubierta para el desatasco de papel de la parte trasera del equipo esté cerrada.</p> <p>Si en la pantalla LCD del equipo se muestra un mensaje de papel atascado y sigue existiendo un problema >> <i>Información relacionada: Mensajes de error y mantenimiento</i></p> <p>Si la bandeja de papel está vacía, cargue una nueva pila de papel en la bandeja.</p> <p>Si hay papel en la bandeja, asegúrese de que está recto. Si el papel está ondulado, enderécelo. A veces, resulta útil quitar el papel, dar vuelta la pila y colocarla de nuevo en la bandeja.</p> <p>Reduzca la cantidad de papel de la bandeja y, a continuación, pruebe de nuevo.</p> <p>Limpie los rodillos de recogida de papel. >> <i>Información relacionada: Limpiar los rodillos de recogida de papel</i></p> <p>Asegúrese de que el papel cumpla con las especificaciones del equipo. >> <i>Información relacionada: Gramaje y grosor del papel</i></p>
El papel fotográfico no se alimenta correctamente.	<p>Cuando imprima sobre papel fotográfico Brother, cargue una hoja adicional del mismo papel fotográfico en la bandeja de papel. Se ha incluido una hoja adicional en el paquete de papel para esta finalidad.</p>
El equipo alimenta varias páginas.	<ul style="list-style-type: none"> Asegúrese de que el papel esté cargado correctamente en la bandeja. Retire todo el papel de la bandeja y airee bien la pila de papel; a continuación, vuelva a colocar el papel en la bandeja. Asegúrese de no empujar el papel demasiado. <p>>> <i>Información relacionada: Cargar papel</i></p> <p>Asegúrese de que la cubierta para el desatasco de papel esté cerrada correctamente. >> <i>Información relacionada: Atasco de la impresora o de papel</i></p> <p>Asegúrese de que la almohadilla de la base de la bandeja de papel no esté sucia. >> <i>Información relacionada: Limpiar los rodillos de recogida de papel</i></p>
Hay un atasco de papel.	<p>>> <i>Información relacionada: Atasco de la impresora o de papel</i></p> <p>Asegúrese de que las guías del papel estén ajustadas al tamaño de papel correcto.</p> <p>NO extienda la bandeja de papel al cargar tamaños de papel A5 o más pequeños.</p>
El papel se atasca al usar la copia de 2 caras o la impresión a 2 caras.	<p>Utilice una de las configuraciones de prevención de atascos, Doble cara 1 o Doble cara 2.</p> <p>Para copiar >> <i>Información relacionada: Copiar en ambas caras del papel (1 cara en 2 caras/2 caras en 2 caras)</i></p> <p>Para imprimir</p>

Problemas	Sugerencias
	<p>➤➤ <i>Información relacionada: Evitar impresiones con tinta corrida y atascos de papel al imprimir en ambas caras del papel (Windows®) o bien Evitar impresiones con tinta corrida y atascos de papel al imprimir en ambas caras del papel (Macintosh)</i></p>
	<p>Si el papel se atasca con frecuencia al realizar copias de 2 caras o impresiones a 2 caras, es posible que los rodillos de alimentación del papel estén manchados de tinta. Limpie los rodillos de alimentación del papel.</p>
	<p>➤➤ <i>Información relacionada: Limpiar los rodillos de alimentación del papel</i></p>

Impresión de faxes recibidos

Problemas	Sugerencias
<ul style="list-style-type: none"> • Impresión condensada • Manchas horizontales • Las frases superiores e inferiores aparecen cortadas • Líneas en blanco 	<p>Esto suele producirse debido a una conexión telefónica precaria. Haga una copia; si su copia parece buena, probablemente tuvo una mala conexión, con ruido estático o interferencia en la línea telefónica. Pida a la otra parte que envíe el fax de nuevo.</p>
Líneas negras verticales en los faxes recibidos	<p>Es posible que el escáner del remitente esté sucio. Solicite al remitente que haga una copia para ver si se trata de un problema de su equipo. Pruebe a recibir un fax desde otro equipo.</p>
Los márgenes izquierdo y derecho se cortan o se imprime una sola página en dos páginas.	<p>Si los faxes recibidos se dividen e imprimen en dos páginas o si saca una página en blanco adicional, es posible que el ajuste del tamaño del papel no sea correcto para el papel que está usando.</p> <p>➤➤ <i>Información relacionada: Cambiar el tamaño y el tipo de papel</i></p>
	<p>Active Reducción automática.</p> <p>➤➤ <i>Información relacionada: Reducir el tamaño de página de un fax entrante de gran tamaño</i></p>
Se recibieron impresiones de fax a color solo en blanco y negro.	<p>Sustituya los cartuchos de tinta de color han llegado al final de su vida útil y, a continuación, pida al remitente que le vuelva a enviar el fax en color.</p> <p>➤➤ <i>Información relacionada: Sustituir los cartuchos de tinta</i></p>



Información relacionada

- Si está teniendo problemas con su equipo
- Solución de problemas
- Mensajes de error y mantenimiento
- Sustituir los cartuchos de tinta
- Área no imprimible
- Revisar la calidad de la impresión
- Cambiar el tamaño y el tipo de papel
- Papel aceptable y otros soportes de impresión
- Limpiar el cabezal de impresión desde el equipo Brother
- Revisar el cabezal de impresión de la computadora (Windows®)
- Revisar el cabezal de impresión de la computadora (Macintosh)
- Revisar la alineación de impresión del equipo Brother
- Cargar papel
- Limpiar la platina de impresión del equipo
- Limpiar los rodillos de alimentación del papel
- Limpiar los rodillos de recogida de papel
- Atasco de la impresora o de papel

-
- Copiar en ambas caras del papel (1 cara en 2 caras/2 caras en 2 caras)
 - Reducir el tamaño de página de un fax entrante de gran tamaño
 - Gramaje y grosor del papel
 - Configuraciones de impresión (Windows®)
 - Opciones de impresión (Macintosh)
 - Imprimir una fotografía (Macintosh)
 - Evitar impresiones con tinta corrida y atascos de papel al imprimir en ambas caras del papel (Windows®)
 - Evitar impresiones con tinta corrida y atascos de papel al imprimir en ambas caras del papel (Macintosh)
-

Problemas de teléfono o de fax

Línea telefónica o conexiones

Problemas	Sugerencias
Marcación no funciona. (Sin tono de marcación)	<p>Compruebe todas las conexiones del cable de la línea telefónica. Asegúrese de que el cable de la línea telefónica esté enchufado a la toma telefónica de la pared y a la toma LINE del equipo. Asegúrese de que el equipo emita un tono de marcación pulsando el botón Hook (teléfono) en el modo Fax. Si se suscribe a servicios DSL, VoIP o MagicJack, llame a su proveedor de servicios para que le proporcione las instrucciones de conexión.</p> <p>Si usa un sistema VoIP, pruebe a cambiar la configuración VoIP a <i>Básica (para VoIP)</i>. Esto reduce la velocidad del módem y desactiva la función ECM (modo de corrección de errores).</p> <p>➤➤ <i>Información relacionada: VoIP/interferencia de línea telefónica</i></p> <p>(Solo disponible para algunos países).</p> <p>Cambie el ajuste de tono/ritmo.</p> <p>➤➤ <i>Información relacionada: Establecer el modo de marcación por tonos o por pulsos</i></p> <p>Envíe un fax manual pulsando el botón Hook (teléfono) y marcando el número. Espere a oír los tonos de recepción de fax antes de pulsar el botón Inicio.</p> <p>Si no hay tono de marcación, conecte un teléfono que funcione y un cable de línea telefónica a la toma. A continuación, levante el auricular del teléfono externo y escuche un tono de marcación. Si aún no hay tono de marcación, pida a la compañía telefónica que compruebe la línea y/o la toma de la pared.</p>
El equipo no responde cuando se llama.	<p>Asegúrese de que el equipo está en el modo de recepción correcto.</p> <p>➤➤ <i>Información relacionada: Seleccione el modo de recepción correcto</i></p> <p>Compruebe si existe tono de marcación. Si es posible, haga una llamada al equipo para oír cómo contesta. Si sigue sin haber respuesta, compruebe que el cable de la línea telefónica esté enchufado a la toma telefónica de la pared y a la toma LINE de equipo. Asegúrese de que el equipo emita un tono de marcación pulsando el botón Hook (teléfono) en el modo Fax. Si no suena ningún timbre al llamar al equipo, solicite a su compañía telefónica que le revisen la línea.</p>

Gestión de las llamadas entrantes

Problemas	Sugerencias
El equipo "oye" una voz como un tono CNG.	<p>Si la función de recepción sencilla está activada, su equipo es más sensible a los sonidos. Podría interpretar incorrectamente ciertas voces o música de la línea telefónica como si fueran tonos de un equipo de fax y responder con tonos de recepción de fax. Desactive el equipo pulsando . Intente evitar este problema desactivando la función de recepción sencilla.</p> <p>➤➤ <i>Información relacionada: Definir recepción sencilla</i></p>
Envío de una llamada de fax al equipo.	<p>Si contesta desde una extensión telefónica, pulse el código de recepción de fax (la configuración de fábrica es *51). Si contesta desde un teléfono externo (conectado a la toma EXT.), pulse el botón Inicio para recibir el fax.</p> <p>Cuando su equipo conteste, cuelgue.</p>
Funciones personalizadas en una línea única.	<p>Si tiene llamada en espera, llamada en espera/ID de persona que llama, ID de persona que llama, RingMaster, correo de voz, un contestador, un sistema de alarma u otra función personalizada en una línea telefónica única con su equipo, puede originar un problema enviando o recibiendo faxes.</p> <p>Por ejemplo: si se suscribe a llamada en espera o algún otro servicio personalizado y su señal supera la línea mientras su equipo está enviando o recibiendo un fax, la señal puede interrumpir o perturbar temporalmente los</p>

Problemas	Sugerencias
	<p>faxes. La función ECM (modo de corrección de error) de Brother debe ayudar a superar este problema. Esta condición está relacionada con la industria del sistema telefónico y es común a todos los dispositivos que envían y reciben información en una línea única, compartida con funciones personalizadas. Si evitar una ligera interrupción es crucial para su negocio, recomendamos utilizar una línea telefónica independiente sin funciones personalizadas.</p>

Recepción de faxes

Problemas	Sugerencias
No se puede recibir un fax.	<p>Asegúrese de que el equipo emita un tono de marcación pulsando el botón Hook (teléfono) en el modo Fax. Si escucha ruido estático o interferencias en la línea de fax, comuníquese con su proveedor local de telefonía.</p>
	<p>Compruebe todas las conexiones del cable de la línea telefónica. Asegúrese de que el cable de la línea telefónica esté enchufado a la toma telefónica de la pared y a la toma LINE del equipo. Si se suscribe a servicios DSL, VoIP o MagicJack, llame a su proveedor de servicios para que le proporcione las instrucciones de conexión. Si usa un sistema VoIP, pruebe a cambiar la configuración VoIP a <i>Básica (para VoIP)</i>. Esto reduce la velocidad del módem y desactiva la función ECM (modo de corrección de errores).</p> <p>➤➤ <i>Información relacionada: VoIP/interferencia de línea telefónica</i></p>
	<p>Asegúrese de que el equipo esté en el modo de recepción correcto. Esto depende de los dispositivos externos y los servicios de suscripción telefónicos que tenga en la misma línea que el equipo Brother.</p> <p>➤➤ <i>Información relacionada: Seleccione el modo de recepción correcto</i></p> <ul style="list-style-type: none"> • Si tiene una línea de fax dedicada y desea que su equipo Brother responda automáticamente todos los faxes entrantes, debe seleccionar el modo único de fax. • Si el equipo Brother comparte la línea con un contestador automático externo, debe seleccionar el modo Contestador ext. En el modo Contestador ext., el equipo Brother recibirá automáticamente los faxes entrantes y los interlocutores de llamadas de voz podrán dejar un mensaje en el contestador automático. • Si el equipo Brother comparte la línea con un servicio de suscripción de correo de voz ➤➤ <i>Información relacionada: Correo de voz</i> • Si el equipo Brother comparte una línea con el servicio de suscripción de timbre distintivo ➤➤ <i>Información relacionada: Timbre distintivo</i> • Si el equipo Brother comparte la línea con otros teléfonos y desea que conteste automáticamente todos los faxes entrantes, debe seleccionar el modo Fax/Tel. En el modo Fax/Tel, el equipo Brother recibirá faxes automáticamente y emitirá un semitimbre/doble timbre para indicarle que tiene llamadas de voz. • Si no desea que el equipo Brother conteste automáticamente todos los faxes entrantes, debe seleccionar el modo Manual. En el modo Manual, debe contestar todas las llamadas entrantes y activar el equipo para recibir faxes.
	<p>Es posible que otro dispositivo o servicio en su entorno esté contestando las llamadas antes que el equipo Brother. Para comprobarlo, disminuya el número de timbres:</p> <ul style="list-style-type: none"> • Si el modo de recepción está configurado en Solo fax o Fax/Tel, disminuya el número de timbres a un timbre. <p>➤➤ <i>Información relacionada: Establecer el número de timbres antes de que el equipo responda (retraso de timbre)</i></p> <ul style="list-style-type: none"> • Si el modo de recepción está configurado en Contestador ext., disminuya el número de timbres programado en el contestador automático a dos. • Si el modo de recepción está definido en Manual, NO configure el ajuste del retraso del timbre.
	<p>Pida a alguien que le envíe un fax de prueba:</p>

Problemas	Sugerencias
	<ul style="list-style-type: none"> • Si recibió el fax de prueba correctamente, su equipo funciona perfectamente. Acuérdesse de restablecer el retraso de timbre o contestador a su configuración original. Si se repiten los problemas de recepción tras restablecer el retraso del timbre, significa que una persona, un dispositivo o un servicio de suscripción responderá la llamada de fax antes de que el equipo tenga la oportunidad de responder. • Si no fuera capaz de recibir el fax, significa que otro dispositivo o servicio de suscripción puede estar interfiriendo con la recepción de fax o puede haber un problema con su línea de fax.
	<p>Si está utilizando un contestador telefónico (modo TAD externo) en la misma línea que el equipo Brother, asegúrese de que su contestador está correctamente configurado.</p> <p>➤➤ <i>Información relacionada: Conectar un contestador automático externo</i></p> <ol style="list-style-type: none"> 1. Enchufe el cable de la línea telefónica directamente desde la toma telefónica de la pared hasta la toma LINE del equipo Brother. 2. Quite la tapa protectora de la toma EXT del equipo Brother y, a continuación, enchufe el cable de línea telefónica de su contestador a la toma EXT. 3. Ajuste el contestador automático para que conteste tras cuatro timbres. Si tiene problemas para recibir faxes o mensajes de voz, configure el contestador automático para que conteste tras dos o tres timbres. 4. Grabe el mensaje saliente en el contestador automático. <ul style="list-style-type: none"> • Grabe cinco segundos de silencio al comienzo de su mensaje saliente. • Limite su discurso a 20 segundos. • Finalice su mensaje saliente con su código de recepción de fax para quienes envíen faxes manuales. Por ejemplo: "Tras el pitido, deje un mensaje o pulse *51 y comience a enviar un fax." 5. Configure el contestador para que responda las llamadas. 6. Configure el modo de recepción del equipo Brother en Contestador ext. <p>➤➤ <i>Información relacionada: Seleccione el modo de recepción correcto</i></p>
	<p>Asegúrese de que la función de recepción sencilla del equipo Brother esté activada. La recepción sencilla es una función que permite recibir un fax incluso si respondió la llamada en un teléfono externo o extensión.</p> <p>➤➤ <i>Información relacionada: Definir recepción sencilla</i></p>
	<p>Si se encuentra frecuentemente con errores de transmisión debido a posibles interferencias en la línea telefónica, o bien si está utilizando un sistema VoIP, pruebe a cambiar la configuración de compatibilidad a <i>Básica (para VoIP)</i>.</p> <p>➤➤ <i>Información relacionada: VoIP/interferencia de línea telefónica</i></p>

Envío de faxes

Problemas	Sugerencias
No se puede enviar un fax.	<p>Compruebe todas las conexiones del cable de la línea telefónica. Asegúrese de que el cable de la línea telefónica esté enchufado a la toma telefónica de la pared y a la toma LINE del equipo. Asegúrese de que el equipo emita un tono de marcación pulsando el botón Hook (teléfono) en el modo Fax. Si se suscribe a servicios DSL, VoIP o magicJack, llame a su proveedor de servicios para que le proporcione las instrucciones de conexión.</p> <p>Si usa un sistema VoIP, pruebe a cambiar la configuración VoIP a <i>Básica (para VoIP)</i>. Esto reduce la velocidad del módem y desactiva la función ECM (modo de corrección de errores).</p> <p>➤➤ <i>Información relacionada: VoIP/interferencia de línea telefónica</i></p>
	<p>Imprima el informe de verificación de transmisión y compruebe si hay un error.</p> <p>➤➤ <i>Información relacionada: Imprimir informes</i></p>
	<p>Pida a la otra parte que compruebe si el equipo de recepción tiene papel.</p>

Problemas	Sugerencias
Baja calidad de envío.	<p>Pruebe a cambiar la resolución a fina o súper fina. Haga una copia para comprobar el funcionamiento del escáner del equipo. Si la calidad de la copia no es buena, limpie el escáner.</p> <p>➤➤ <i>Información relacionada: Limpiar el escáner</i></p>
El informe de verificación de transmisión dice RESULTADO:NG.	<p>Posiblemente exista un ruido temporal o interferencias en la línea telefónica. Pruebe a enviar nuevamente el fax. Si está enviando un mensaje de PC-Fax y el informe Verificación de la transmisión le indica RESULT:NG, es posible que no haya suficiente memoria en el equipo. Para liberar memoria adicional, puede desactivar el almacenamiento de faxes, imprimir los mensajes de fax de la memoria o cancelar un fax diferido o un trabajo de sondeo. Si el problema persiste, solicite a su compañía telefónica que le revisen la línea.</p> <p>➤➤ <i>Información relacionada: Apagar memoria de recepción</i></p> <p>➤➤ <i>Información relacionada: Imprimir un fax almacenado en la memoria del equipo</i></p> <p>➤➤ <i>Información relacionada: Cancelar un fax en curso</i></p> <p>➤➤ <i>Información relacionada: Consultar y cancelar un fax pendiente</i></p> <p>Si se encuentra frecuentemente con errores de transmisión debido a posibles interferencias en la línea telefónica, o bien si está utilizando un sistema VoIP, pruebe a cambiar la configuración de compatibilidad a básica (para VoIP).</p> <p>➤➤ <i>Información relacionada: VoIP/interferencia de línea telefónica</i></p>
Los faxes enviados están vacíos.	<p>Asegúrese de que está cargando el documento correctamente.</p> <p>➤➤ <i>Información relacionada: Cargar documentos en la unidad del Alimentador automático de documentos (ADF)</i></p> <p>➤➤ <i>Información relacionada: Cargar documentos en el cristal de escaneado</i></p>
Líneas negras verticales al enviar.	<p>Normalmente se producen líneas negras verticales en faxes que envía debido a suciedad o líquido corrector en la franja de cristal. Limpie la franja de cristal.</p> <p>➤➤ <i>Información relacionada: Limpiar el escáner</i></p>



Información relacionada

- Si está teniendo problemas con su equipo
- Establecer detección de tono de marcación
- VoIP/interferencia de línea telefónica
- Solución de problemas
- Establecer el modo de marcación por tonos o por pulsos
- Seleccione el modo de recepción correcto
- Definir recepción sencilla
- Correo de voz
- Timbre distintivo
- Establecer el número de timbres antes de que el equipo responda (retraso de timbre)
- Conectar un contestador automático externo
- Imprimir informes
- Limpiar el escáner
- Apagar la memoria de recepción
- Imprimir un fax almacenado en la memoria del equipo
- Cancelar un fax en curso
- Consultar y cancelar un fax pendiente
- Cargar documentos en el alimentador automático de documentos (ADF)
- Cargar documentos en el cristal de escaneado

Establecer detección de tono de marcación

Al configurar el tono de marcación en [Detección], se acortará la pausa de detección del tono de marcación.

1. Pulse **Settings**.
2. Pulse ▲ o ▼ para seleccionar lo siguiente:
 - a. Seleccione [Conf. inicial]. Pulse **OK**.
 - b. Seleccione [Tono de marca.]. Pulse **OK**.
 - c. Seleccione [Detección] o [No detectado]. Pulse **OK**.
3. Pulse **Stop/Exit**.



Información relacionada

- [Problemas de teléfono o de fax](#)

VoIP/interferencia de línea telefónica

Si tiene problemas para enviar o recibir faxes debido a posibles interferencias en la línea telefónica, o bien si está usando un sistema VoIP, le recomendamos que cambie la velocidad del módem para minimizar los errores en las operaciones de fax.

1. Pulse **Settings**.
2. Pulse ▲ o ▼ para seleccionar lo siguiente:
 - a. Seleccione [Conf. inicial]. Pulse **OK**.
 - b. Seleccione [Compatibilidad]. Pulse **OK**.
 - c. Seleccione [Normal] o [Básic(paraVoIP)]. Pulse **OK**.
 - [Básic(paraVoIP)] reduce la velocidad del módem a 9.600 bps y desactiva la recepción de faxes en color y la función ECM, exceptuando el envío de faxes en color. A menos que la interferencia en su línea telefónica sea un problema habitual, es preferible utilizar esta opción solo cuando sea necesario.

Para mejorar la compatibilidad con la mayoría de servicios VoIP, Brother recomienda cambiar la configuración de compatibilidad a [Básic(paraVoIP)].
 - [Normal] ajusta la velocidad del módem en 14.400 bps.
3. Pulse **Stop/Exit**.



- VoIP (voz sobre IP) es un tipo de sistema telefónico que utiliza una conexión a Internet en lugar de una línea telefónica tradicional.



Información relacionada

- [Problemas de teléfono o de fax](#)
- [Voz sobre IP \(VoIP/Interferencia de línea telefónica\)](#)
- [Mensajes de error y mantenimiento](#)

Otros problemas

Problemas de copia

Problemas	Sugerencias
Aparecen líneas o rayas negras verticales en las copias.	Las líneas negras verticales en las copias suelen estar provocadas por suciedad o por corrector líquido en la banda del cristal. Limpie la banda del cristal, el cristal de escaneado, además de la barra blanca y el plástico blanco situados encima. >> <i>Información relacionada: Limpiar el escáner</i>
Aparecen marcas o puntos negros en las copias.	Por lo general, aparecen marcas o puntos negros en las copias porque el cristal de escaneado está sucio o manchado de corrector líquido. Limpie el cristal de escaneado y el plástico blanco que se encuentra sobre este. >> <i>Información relacionada: Limpiar el escáner</i>
Las copias están vacías.	Asegúrese de que está cargando el documento correctamente. >> <i>Información relacionada: Cargar documentos en la unidad del Alimentador automático de documentos (ADF)</i> >> <i>Información relacionada: Cargar documentos en el cristal de escaneado</i>
Malos resultados de copia al utilizar la unidad ADF. (modelos con ADF)	Pruebe a utilizar el cristal de escaneado. >> <i>Información relacionada: Cargar documentos en el cristal de escaneado</i>
La opción Ajustar a página no funciona correctamente.	Asegúrese de que el documento no está inclinado en el cristal de escaneado. Vuelva a colocar el documento e inténtelo de nuevo.

Problemas de escaneado

Problemas	Sugerencias
Aparecen errores TWAIN o WIA cuando comienza el escaneado. (Windows®)	Asegúrese de haber seleccionado el controlador TWAIN o WIA de Brother como controlador principal en la aplicación de escaneado. Por ejemplo, en Nuance™ PaperPort™ 14, haga clic en Escritorio > Configuración de digitalización > Seleccionar... para seleccionar el controlador TWAIN/WIA de Brother.
Aparecen errores TWAIN o ICA cuando comienza el escaneado. (Macintosh)	Asegúrese de haber seleccionado el controlador TWAIN de Brother como controlador principal. En PageManager, haga clic en Archivo > Importar desde escáner y seleccione el controlador TWAIN de Brother. También puede escanear documentos utilizando el controlador de escaneado de ICA.
OCR no funciona.	Pruebe a incrementar la resolución de escaneado. (Macintosh) Asegúrese de haber descargado e instalado Presto! PageManager desde nj.newsoft.com.tw/download/brother/PM9SEInstaller_BR_multilang2.dmg .
Malos resultados de escaneado al utilizar la unidad ADF. (Aparecen líneas verticales negras en los datos escaneados). (modelos con ADF)	Limpie la barra blanca y la banda del cristal situada debajo de ella. >> <i>Información relacionada: Limpiar el escáner</i> Pruebe a utilizar el cristal de escaneado. >> <i>Información relacionada: Cargar documentos en el cristal de escaneado</i>

Problemas de software

Problemas	Sugerencias
No se puede imprimir.	Desinstale y vuelva a instalar el controlador de Brother.
Aparece "Dispositivo ocupado" en la pantalla de la computadora.	Asegúrese de que la pantalla del equipo no muestre mensajes de error.



Información relacionada

- Si está teniendo problemas con su equipo
- Solución de problemas
- Limpiar el escáner
- Cargar documentos en el alimentador automático de documentos (ADF)
- Cargar documentos en el cristal de escaneado

Problemas de red



- [Utilizar la Herramienta de reparación de conexión de red \(Windows®\)](#)
- [¿Dónde puedo encontrar la configuración de red del equipo Brother?](#)
- [No puedo completar la configuración de la red inalámbrica](#)
- [El equipo Brother no puede imprimir, escanear o recibir PC-FAX a través de la red](#)
- [Deseo comprobar que mis dispositivos de red funcionan correctamente](#)
- [Problemas con Google Cloud Print](#)
- [Solución de problemas](#)

Utilizar la Herramienta de reparación de conexión de red (Windows®)

Use la herramienta de reparación de conexión de red para corregir las configuraciones de red del equipo Brother. La herramienta asignará la dirección IP y la máscara de subred correctas.

- Windows® XP/XP Professional x64 Edition/Windows Vista®/Windows® 7/Windows® 8/Windows® 10
Debe iniciar sesión con derechos de administrador.
- Asegúrese de que el equipo Brother esté encendido y conectado a la misma red que la computadora.

1. Realice una de las siguientes acciones:

Opción	Descripción
Windows® XP	Haga clic en Inicio > Todos los programas > Accesorios > Explorador de Windows > Mi PC .
Windows Vista®/ Windows® 7	Haga clic en  (Iniciar) > Equipo .
Windows® 8/Windows® 10	Haga clic en el icono  (Explorador de archivos) de la barra de tareas y, a continuación, haga clic en Equipo (Este equipo) en la barra de navegación izquierda.

2. Haga doble clic en **XXX(C:)** (donde XXX es el nombre de la unidad de disco local) > **Archivos de programa > Browny02 > Brother > BrotherNetTool.exe**.



- Para usuarios de sistemas operativos de 64 bits, haga doble clic en **XXX(C:)** (donde XXX es el nombre de la unidad de disco local) > **Archivos de programa (x86) > Browny02 > Brother > BrotherNetTool.exe**.
- Si aparece la pantalla **Control de cuentas de usuario**, realice una de las siguientes acciones:
 - Windows Vista®: Haga clic en **Permitir**.
 - Windows® 7/Windows® 8/Windows® 10: Haga clic en **Sí**.

3. Siga las instrucciones que aparecen en la pantalla.

4. Compruebe el diagnóstico imprimiendo el informe de configuración de la red.



La Herramienta de reparación de conexión de red se iniciará automáticamente si activa la opción **Active la herramienta de reparación de conexión** en Status Monitor. Haga clic con el botón derecho en la pantalla Status Monitor y, a continuación, haga clic en **Otras configuraciones > Active la herramienta de reparación de conexión**. Esta acción no es recomendable si el administrador de red ha definido la dirección IP como estática, porque modificará automáticamente la dirección IP.

Si la dirección IP y la máscara de subred correctas no han sido asignadas incluso después de haber utilizado la Herramienta de reparación de conexión de red, póngase en contacto con el administrador de red para solicitarle esta información.



Información relacionada

- [Problemas de red](#)
- [Imprimir el informe de configuración de la red](#)
- [El equipo Brother no puede imprimir, escanear o recibir PC-FAX a través de la red](#)
- [Deseo comprobar que mis dispositivos de red funcionan correctamente](#)

▲ Inicio > Solución de problemas > Si está teniendo problemas con su equipo > Problemas de red > ¿Dónde puedo encontrar la configuración de red del equipo Brother?

¿Dónde puedo encontrar la configuración de red del equipo Brother?

- [Cambiar la configuración del equipo desde la computadora](#)
- [Imprimir el informe de configuración de la red](#)

No puedo completar la configuración de la red inalámbrica

Apague el enrutador inalámbrico y vuelva a encenderlo. Luego, intente configurar de nuevo los ajustes inalámbricos. Si no puede resolver el problema, siga las siguientes instrucciones:

Investigue el problema con el informe WLAN.

Causa	Acción	Interfaz
Sus ajustes de seguridad (SSID/clave de red) no son correctos.	<ul style="list-style-type: none"> • Confirme los ajustes de seguridad mediante la utilidad de ayuda de la configuración inalámbrica. Para obtener más información y descargar la utilidad, vaya a la página de Descargas de su modelo en Brother Solutions Center en support.brother.com. • Seleccione y confirme que está utilizando los ajustes de seguridad correctos. <ul style="list-style-type: none"> - Consulte las instrucciones suministradas con el enrutador/punto de acceso a LAN inalámbrica para obtener información sobre cómo encontrar los ajustes de seguridad. - El nombre o número de modelo del fabricante del enrutador/punto de acceso a LAN inalámbrica se puede utilizar como los ajustes de seguridad predeterminados. - Consulte con el fabricante del punto de acceso/enrutador, su proveedor de Internet o administrador de red. • Para las definiciones de SSID y clave de red, consulte las entradas de SSID, clave de red y canales en el Glosario. 	Inalámbrica
No se permite la dirección MAC de su equipo Brother.	Confirme que la dirección MAC del equipo Brother está activada en el filtro. Puede encontrar la dirección MAC en el panel de control del equipo Brother.	Inalámbrica
Su enrutador/punto de acceso a LAN inalámbrica está en modo sigiloso (no transmite el SSID).	<ul style="list-style-type: none"> • Introduzca el nombre correcto de SSID o la clave de red de forma manual. • Revise el nombre de SSID o la clave de red en las instrucciones suministradas con el enrutador/punto de acceso a LAN inalámbrica y vuelva a definir la configuración de la red inalámbrica. 	Inalámbrica
Sus ajustes de seguridad (SSID/contraseña) no son correctos.	<ul style="list-style-type: none"> • Confirme el SSID y la contraseña. <ul style="list-style-type: none"> - Al configurar la red manualmente, el SSID y la contraseña aparecen en su equipo Brother. Si el dispositivo móvil es compatible con la configuración manual, el SSID y la contraseña aparecerán en la pantalla de su dispositivo móvil. • Para consultar la definición de SSID, consulte el Glosario. 	Wi-Fi Direct
Está utilizando Android™ 4.0.	Si su dispositivo móvil se desconecta (aproximadamente seis minutos después del uso de Wi-Fi Direct), intente la configuración de una sola pulsación mediante WPS (recomendado) y defina al equipo Brother como P/G.	Wi-Fi Direct
El equipo Brother está demasiado lejos de su dispositivo móvil.	Sítúe el equipo Brother en un radio de 3,3 pies (1 metro) del dispositivo móvil cuando configure los ajustes de la red Wi-Fi Direct.	Wi-Fi Direct
Hay algunos obstáculos (paredes o muebles, por ejemplo) entre el equipo y el dispositivo móvil.	Mueva el equipo Brother a una zona libre de obstáculos.	Wi-Fi Direct
Hay una computadora inalámbrica, un dispositivo compatible con Bluetooth®, un horno microondas o un teléfono inalámbrico digital	Aleje otros dispositivos del equipo Brother o del dispositivo móvil.	Wi-Fi Direct

Causa	Acción	Interfaz
cerca del equipo Brother o del dispositivo móvil.		
Si ha revisado y ha intentado todo lo anterior, pero todavía no puede completar la configuración de Wi-Fi Direct, haga lo siguiente:	<ul style="list-style-type: none"> • Apague el equipo Brother y vuelva a encenderlo. Luego, intente configurar de nuevo los ajustes de Wi-Fi Direct. • Si utiliza el equipo Brother como cliente, confirme cuántos dispositivos se permiten en la red Wi-Fi Direct actual, y luego revise la cantidad de dispositivos conectados. 	Wi-Fi Direct

Para Windows®

Si la conexión inalámbrica se ha interrumpido, y ha revisado e intentado todo lo anterior, recomendamos utilizar la herramienta de reparación de conexión de red.





Información relacionada

- [Problemas de red](#)
- [Configurar el equipo para usarlo en una red inalámbrica cuando no se difunde el SSID](#)
- [Utilizar Wi-Fi Direct®](#)

El equipo Brother no puede imprimir, escanear o recibir PC-FAX a través de la red

Causa	Acción	Interfaz
El software de seguridad bloquea el acceso del equipo a la red. (La función de escaneado en red no funciona).	<ul style="list-style-type: none"> Windows® Configure el software cortafuegos/seguridad de terceros para permitir el escaneado en red. Para agregar el puerto 54925 para el escaneado en red, escriba la siguiente información: <ul style="list-style-type: none"> En Nombre: Introduzca cualquier descripción, por ejemplo, Brother NetScan. En Número de puerto: Introduzca 54925. En Protocolo: UDP está seleccionado. Consulte el manual de instrucciones suministrado con su software cortafuegos/seguridad de terceros o comuníquese con el fabricante del software. Macintosh Inicie ControlCenter2. Haga clic en el menú emergente Modelo y, a continuación, seleccione Otra... Aparece la ventana Selector de dispositivo. Vuelva a seleccionar su equipo de red, asegúrese de que Estado esté en inactivo y, a continuación, haga clic en OK. 	Inalámbrica
El software de seguridad bloquea el acceso del equipo a la red. (La función de recepción PC-Fax en red no funciona). (Windows®)	<p>Ajuste el software cortafuegos/seguridad de terceros para permitir la recepción PC-FAX. Para agregar el puerto 54926 para la recepción PC-FAX en red, escriba la siguiente información:</p> <ul style="list-style-type: none"> En Nombre: Introduzca cualquier descripción, por ejemplo, Recepción de PC-FAX Brother. En Número de puerto: Introduzca 54926. En Protocolo: UDP está seleccionado. <p>Consulte el manual de instrucciones suministrado con su software cortafuegos/seguridad de terceros o comuníquese con el fabricante del software.</p>	Inalámbrica
El software de seguridad bloquea el acceso del equipo a la red.	<p>Algún software de seguridad puede bloquear el acceso sin mostrar un cuadro de diálogo de alerta de seguridad incluso luego de una instalación correcta.</p> <p>Para permitir el acceso, consulte las instrucciones de su software de seguridad o pregunte al fabricante del software.</p>	Inalámbrica
Su equipo Brother no tuvo asignada una dirección IP disponible.	<ul style="list-style-type: none"> Confirme la dirección IP y la máscara de subred. Verifique que tanto la dirección IP como la máscara de subred y el equipo Brother son los correctos y están ubicados en la misma red. Para obtener más información acerca de cómo verificar la dirección IP y la máscara de subred, pregunte a su administrador de red. Windows® Confirme la dirección IP y la máscara de subred utilizando la Herramienta de reparación de conexión de red. 	Inalámbrica

Causa	Acción	Interfaz
	<ul style="list-style-type: none"> Macintosh Compruebe los dispositivos de red mediante el comando ping. Para obtener más información sobre cómo verificar los ajustes de red >> <i>Información relacionada: Comprobar los dispositivos de red mediante el comando ping.</i> 	
El trabajo de impresión que ha fallado se encuentra aún en la cola de impresión de su computadora.	<ul style="list-style-type: none"> Si el trabajo de impresión que ha fallado se encuentra aún en la cola de impresión de su computadora, bórrelo. De lo contrario, haga doble clic en el icono de la impresora de la carpeta siguiente y cancele todos los documentos: <ul style="list-style-type: none"> Windows® XP/Windows Server® 2003 Haga clic en Inicio > Impresoras y faxes. Windows Vista® Haga clic en  (Iniciar) > Panel de control > Hardware y sonido > Impresoras. Windows® 7 Haga clic en  (Iniciar) > Dispositivos e impresoras > Impresoras y faxes. Windows® 8 Mueva el ratón a la esquina inferior derecha del escritorio. Cuando aparezca la barra de menú, haga clic en Configuración > Panel de control. En el grupo Hardware y sonido, haga clic en Ver dispositivos e impresoras > Impresoras. Windows® 10/Windows Server® 2016 Haga clic en  > Todas las aplicaciones > Sistema de Windows > Panel de control. En el grupo Hardware y sonido, haga clic en Ver dispositivos e impresoras > Impresoras. Windows Server® 2008 Haga clic en Inicio > Panel de control > Impresoras. Windows Server® 2012 Mueva el ratón a la esquina inferior derecha del escritorio. Cuando aparezca la barra de menú, haga clic en Configuración > Panel de control. En el grupo Hardware, haga clic en Ver dispositivos e impresoras > Impresoras. Windows Server® 2012 R2 Haga clic en Panel de control en la pantalla Inicio. En el grupo Hardware, haga clic en Ver dispositivos e impresoras. macOS v10.10.5, v10.11.x, v10.12 Haga clic en Preferencias del Sistema > Impresoras y escáneres. 	Inalámbrica
Su equipo Brother no está conectado a la red inalámbrica.	Imprima el informe WLAN para comprobar el código de error en el informe impreso.	Inalámbrica

Si ha comprobado e intentado todo lo anterior pero el equipo Brother sigue sin imprimir ni escanear, desinstale el software y los controladores de Brother y vuelva a instalarlos.



Información relacionada

- [Problemas de red](#)
- [Imprimir el informe WLAN](#)
- [Utilizar la Herramienta de reparación de conexión de red \(Windows®\)](#)

-
- Códigos de error del informe de LAN inalámbrica
 - Comprobar los dispositivos de red mediante el comando ping
 - Deseo comprobar que mis dispositivos de red funcionan correctamente
-

Deseo comprobar que mis dispositivos de red funcionan correctamente

Comprobar	Acción	Interfaz
Compruebe que su equipo Brother, su punto de acceso/enrutador, o su concentrador de red están encendidos.	<p>Compruebe las siguientes acciones:</p> <ul style="list-style-type: none"> • El cable de alimentación está conectado correctamente y el equipo Brother está encendido. • El punto de acceso/enrutador o el concentrador está encendido y su botón de conexión está parpadeando. • Todos los envoltorios protectores se han retirado del equipo. • Los cartuchos de tinta están instalados correctamente. • La cubierta del escáner y la cubierta para el desatasco de papel están completamente cerradas. • El papel se ha insertado correctamente en la bandeja de papel. 	Inalámbrica
Compruebe que puede hacer "ping" de su equipo Brother desde su ordenador.	<p>Haga ping al equipo Brother desde la computadora utilizando la dirección IP o el nombre de nodo en el símbolo del sistema de Windows® o la aplicación Macintosh Terminal:</p> <p>haga ping <ipaddress> o <nodename>.</p> <ul style="list-style-type: none"> • Correcto: su equipo Brother funciona correctamente y está conectado a la misma red que su ordenador. • Incorrecto: su equipo Brother no está conectado a la misma red que su ordenador. <p>(Windows®)</p> <p>Consulte el administrador de red y utilice la Herramienta de reparación de conexión de red para reparar la dirección IP y la máscara de subred.</p> <p>(Macintosh)</p> <p>Confirme que la dirección IP y la máscara de subred están configuradas correctamente.</p>	Inalámbrica
Compruebe que su equipo Brother está conectado a la red inalámbrica.	Imprima el informe WLAN para comprobar el código de error en el informe impreso.	Inalámbrica

Si ha verificado y comprobado todas las acciones anteriores, pero todavía tiene problemas, consulte las instrucciones suministradas con su punto de acceso/enrutador de LAN inalámbrica para encontrar la información sobre el SSID y la clave de red, y configurarlos correctamente.

✓ Información relacionada

- [Problemas de red](#)
- [Comprobar los dispositivos de red mediante el comando ping](#)
- [Imprimir el informe de configuración de la red](#)
- [Imprimir el informe WLAN](#)
- [Utilizar la Herramienta de reparación de conexión de red \(Windows®\)](#)
- [El equipo Brother no puede imprimir, escanear o recibir PC-FAX a través de la red](#)
- [Códigos de error del informe de LAN inalámbrica](#)

Inicio > Solución de problemas > Si está teniendo problemas con su equipo > Problemas de red > Deseo comprobar que mis dispositivos de red funcionan correctamente > Comprobar los dispositivos de red mediante el comando ping

Comprobar los dispositivos de red mediante el comando ping

Compruebe la dirección IP tanto de su computadora como del equipo Brother y, a continuación, confirme si la red funciona correctamente.

>> [Configure la dirección IP de la computadora \(Windows®\)](#)

>> [Configure la dirección IP de la computadora \(Macintosh\)](#)

>> [Configure la dirección IP del equipo Brother](#)

Configure la dirección IP de la computadora (Windows®)

1. Realice una de las siguientes acciones:

- Windows® XP, Windows Vista® y Windows® 7

Haga clic en /Iniciar > **Todos los programas > Accesorios > Símbolo del sistema**

- Windows® 8

Mueva el ratón a la esquina inferior derecha del escritorio. Cuando aparezca la barra de menú, haga clic en **Buscar > Símbolo del sistema**.

- Windows® 10

Haga clic en  > **Todas las aplicaciones > Sistema de Windows > Símbolo del sistema**.

2. Escriba "ipconfig" y, a continuación, pulse la tecla Entrar del teclado.

3. Confirme los valores de la dirección IPv4 y de la máscara de subred.

4. Escriba "exit" y, a continuación, pulse la tecla Entrar del teclado.

Configure la dirección IP de la computadora (Macintosh)

1. Seleccione **Preferencias del Sistema** en el menú Apple.

2. Pulse **Red > Avanzado > TCP/IP**

3. Confirme los valores de la dirección IPv4 y de la máscara de subred.

Configure la dirección IP del equipo Brother

Imprima el informe de configuración de la red y confirme los valores de la dirección IP y de la máscara de subred.

```
<IP Settings >
IP Address          192.168.11.250      (set manually)
Subnet Mask         255.255.255.0
IP Gateway          192.168.100.200
Boot Method         STATIC
Boot Tries          3
IP Filter           Disabled
```

Compruebe la dirección IP tanto de la computadora como del equipo Brother. Confirme que los números correspondientes a la dirección de red son iguales. Por ejemplo, si la máscara de subred es "255.255.255.0", es normal que sean diferentes solo los números correspondientes a la dirección del host.

	Dirección de red	Dirección del host	
Dirección IP	192.168.100.	250	Establezca el último número, que corresponde al "0" en la máscara de subred, entre 1-254.
Máscara de subred	255.255.255.	0	Normalmente no hay problemas cuando la máscara de subred es "255.255.255.0". Utilice el mismo valor para todas las computadoras.



Información relacionada

- Deseo comprobar que mis dispositivos de red funcionan correctamente
- El equipo Brother no puede imprimir, escanear o recibir PC-FAX a través de la red

Problemas con Google Cloud Print

Problema	Sugerencias
Mi equipo Brother no aparece en la lista de impresoras.	Asegúrese de que el equipo esté encendido.
	Confirme que Google Cloud Print™ esté habilitado.
	Confirme que su equipo esté registrado con Google Cloud Print™. Si no fuera así, intente registrarse de nuevo.
No puedo imprimir.	Asegúrese de que el equipo esté encendido.
	Confirme la configuración de la red. >> <i>Información relacionada</i>
	Es posible que algunos archivos no puedan imprimirse o que se impriman de forma diferente a como se muestran.
No puedo registrar mi equipo Brother con Google Cloud Print™.	Asegúrese de que su equipo esté conectado a una red con acceso a Internet.
	Compruebe que la fecha y la hora estén configuradas correctamente en su equipo.
No veo un mensaje de confirmación en mi equipo Brother cuando intento registrarme con Google Cloud Print™, incluso después de repetir los pasos de registro.	Asegúrese de que su equipo Brother no esté ocupado mientras se esté registrando con Google Cloud Print™.



Información relacionada

- [Problemas de red](#)
- [Configuración de red para usar Google Cloud Print](#)

Consultar la información del equipo

Siga estas instrucciones para consultar el número de serie, la versión del firmware y la actualización del firmware del equipo.

1. Pulse **Settings**.
2. Pulse ▲ o ▼ para seleccionar [Info. equipo]. Pulse **OK**.
3. Pulse ▲ o ▼ para seleccionar una de las siguientes opciones:

Opción	Descripción
Núm. de serie	Consulte el número de serie de su equipo.
Versión	Consulte la versión del firmware de su equipo.
Actual de firmware	Actualice su equipo a la última versión del firmware.
FirmwareAutoCheck	Vea la información del firmware en la pantalla Inicio.

4. Pulse **OK**.
5. Pulse **Stop/Exit**.



Información relacionada

- [Solución de problemas](#)

Restablecer el equipo Brother

IMPORTANTE

Cuando restablece el equipo, es posible que se borren los faxes almacenados en la memoria. Antes de restablecer el equipo, puede transferir los faxes a otra computadora o a otro equipo de fax para no perder ningún mensaje importante.

1. Pulse **Settings**.
2. Pulse **▲** o **▼** para seleccionar lo siguiente:
 - a. Seleccione [Conf. inicial]. Pulse **OK**.
 - b. Seleccione [Reiniciar]. Pulse **OK**.
 - c. Seleccione la opción de restablecimiento que desea utilizar. Pulse **OK**.
3. Pulse **1** para seleccionar [Sí] y confirmar.
4. Pulse **1** para seleccionar [Sí] y reiniciar el equipo.

Información relacionada

- [Solución de problemas](#)
- [Funciones de restauración](#)
- [Información general de la pantalla LCD](#)
- [Informe de transferencia de faxes o diario del fax](#)

Funciones de restauración

IMPORTANTE

Cuando restablece el equipo, es posible que se borren los faxes almacenados en la memoria. Antes de restablecer el equipo, puede transferir los faxes a otra computadora o a otro equipo de fax para no perder ningún mensaje importante.

Están disponibles las siguientes funciones de restauración:

1. [Reconf. equipo]

Permite restablecer las configuraciones del equipo que haya cambiado, como la fecha y hora o el número de timbres.

La libreta de direcciones, los informes de fax y el historial de llamadas no se restablecerán.

2. [Red]

Puede restaurar el servidor de impresión de nuevo a sus valores predeterminados de fábrica, tales como la información de la contraseña y la dirección IP.

3. [Libreta de direcciones y fax]

La libreta de direcciones y fax restaura los siguientes ajustes:

- Libreta de direcciones
(Libreta de direcciones y Grupos configurados)
- ID de estación
(Nombre y Número)
- Informe
(Informe Verificación de la transmisión, Libreta de direcciones y Diario del fax)
- Historial
(Historial de ID de llamada y Llamada saliente)
- Faxes en la memoria

4. [Todos ajustes]

Utilice la función de restablecimiento de la configuración para restaurar toda la configuración del equipo a los valores de fábrica.

Brother le recomienda firmemente que usted realice esta operación cuando se deshaga del equipo.



Información relacionada

- [Restablecer el equipo Brother](#)
- [Información general de la pantalla LCD](#)
- [Informe de transferencia de faxes o diario del fax](#)

Mantenimiento rutinario

- Sustituir los cartuchos de tinta
- Limpiar el equipo Brother
- Revisar el equipo Brother
- Corregir la alimentación de papel para reducir las líneas verticales
- Embalar y transportar el equipo Brother

Sustituir los cartuchos de tinta

El equipo Brother está equipado con un medidor de tinta. Este medidor supervisa automáticamente el nivel de tinta de cada uno de los cuatro cartuchos. Cuando el equipo detecta que uno de los cartuchos se está quedando sin tinta, se mostrará un mensaje.

En la pantalla LCD se mostrará qué cartucho tiene poca tinta o cuál se debe sustituir. Asegúrese de seguir las instrucciones que se muestran en la pantalla LCD para sustituir los cartuchos de tinta en el orden correcto.

Aun cuando el equipo notifique que hay que sustituir un cartucho de tinta, quedará una pequeña cantidad de tinta en él. Es necesario preservar algo de tinta en los cartuchos para evitar la entrada de aire y que se dañe el conjunto del cabezal de impresión.

AVISO

Si la tinta entra en los ojos, enjuáguese inmediatamente con agua. Si no se lava, puede que le provoque una ligera inflamación o rojez en los ojos. Si se produjese cualquier otra anomalía, póngase en contacto con su médico.

IMPORTANTE

Brother le recomienda encarecidamente que no rellene los cartuchos de tinta suministrados con el equipo. Asimismo, le recomienda encarecidamente que siga utilizando solo cartuchos de tinta de sustitución originales de Brother. Usar o intentar usar tinta o cartuchos de tinta potencialmente incompatibles en el equipo Brother puede provocar daños en el equipo y generar una calidad de impresión insatisfactoria. Nuestra garantía no cubre ningún problema provocado por el uso de tinta y/o cartuchos de tinta de terceros no autorizados. Para proteger y obtener un rendimiento óptimo del equipo Brother, se recomienda encarecidamente el uso de consumibles originales de Brother.

1. Abra la cubierta del cartucho de tinta (1).

Si uno o más cartuchos necesitan sustituirse, en la pantalla LCD se mostrará [Solo impresión a 1 cara en ByN] o [No puede imprimir].

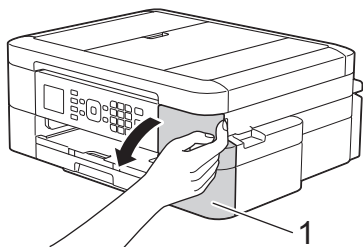

Si el cartucho vacío es el de color negro, solo se mostrará el mensaje [No puede imprimir]. Es necesario sustituir el cartucho de color negro.

2. Presione la palanca de desbloqueo para liberar el cartucho del color indicado en la pantalla LCD y extraer el cartucho del equipo, tal y como se muestra en la ilustración.

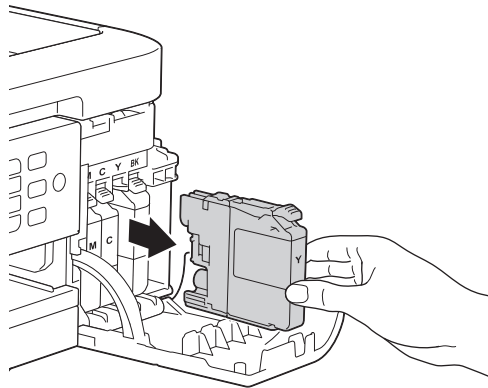
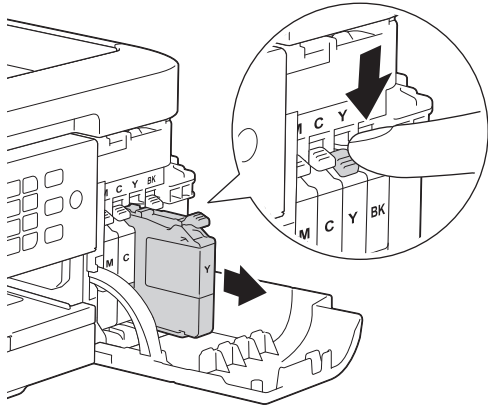

3. Abra la bolsa del cartucho de tinta nuevo del color que se indica en la pantalla LCD y extraiga el cartucho.
4. Gire hacia la izquierda la palanca de desbloqueo verde del embalaje naranja de protección (1) hasta que haga clic para liberar el cierre hermético. A continuación, extraiga el embalaje naranja de protección, tal y como se muestra a continuación.

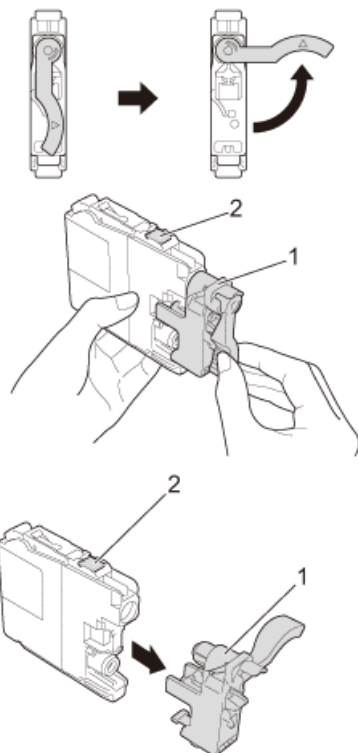

IMPORTANTE

- NO agite los cartuchos de tinta. Si su ropa o piel entra en contacto con la tinta, lave inmediatamente su ropa o piel con agua y jabón.

- NO toque el área del cartucho que se indica (2); esto puede impedir que el equipo detecte el cartucho.

5. Introduzca el cartucho de tinta en la dirección que indica la flecha que aparece en la etiqueta.

Cada color tiene una posición correcta específica.

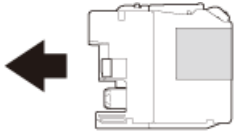

6. Empuje suavemente el cartucho de tinta por la zona marcada como "PUSH" hasta que oiga un clic y, a continuación, cierre la cubierta del cartucho de tinta.

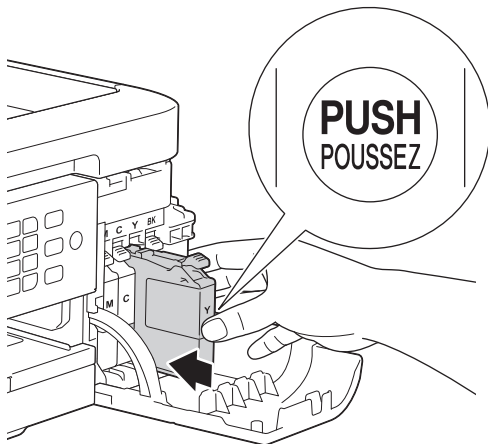

El equipo reiniciará automáticamente el medidor de tinta.



- Si ha sustituido un cartucho de tinta, por ejemplo, el cartucho de color negro, es posible que en la pantalla LCD se le solicite que verifique que es uno totalmente nuevo (por ejemplo, [Cambió cartuchos Negro]). Cada vez que instale un cartucho nuevo, seleccione [Sí] para reiniciar el medidor de tinta de ese color. Si el cartucho de tinta instalado no es completamente nuevo, asegúrese de seleccionar [No].
- Si en la pantalla LCD se muestra [Sin cartucho de tinta] o [No se detecta] después de haber instalado el cartucho de tinta, compruebe que el cartucho esté colocado correctamente. Extraiga el cartucho de tinta y vuelva a colocarlo lentamente hasta que encaje en su sitio.

IMPORTANTE

- NO extraiga los cartuchos de tinta si no es necesario sustituirlos; el equipo no reconocerá la cantidad de tinta restante en el cartucho.
- NO toque las ranuras de inserción del cartucho; puede mancharse la piel de tinta.
- Si mezcla los colores instalando un cartucho de tinta en una posición incorrecta, en la pantalla LCD se mostrará [Color de tinta erróneo].
Localice los cartuchos de tinta cuyo color no corresponda al espacio en el que se encuentran y colóquelos en el lugar correcto.
- Una vez abierto el cartucho de tinta, colóquelo en el equipo y utilícelo como máximo durante los seis meses siguientes. Utilice los cartuchos de tinta cerrados antes de la fecha de caducidad indicada en su embalaje.
- NO desmonte ni fuerce los cartuchos de tinta ya que, de lo contrario, es posible que la tinta se salga de los cartuchos.



Información relacionada

- [Mantenimiento rutinario](#)

-
- Mensajes de error y mantenimiento
 - Problemas de manipulación de papel e impresión
 - Embalar y transportar el equipo Brother
-

Limpiar el equipo Brother

- Limpiar el escáner
- Limpiar el cabezal de impresión desde el equipo Brother
- Revisar el cabezal de impresión de la computadora (Windows®)
- Revisar el cabezal de impresión de la computadora (Macintosh)
- Limpie la pantalla LCD del equipo
- Limpiar el exterior del equipo
- Limpiar la platina de impresión del equipo
- Limpiar los rodillos de alimentación del papel
- Limpiar los rodillos de recogida de papel

Limpiar el escáner

1. Desenchufe el equipo de la tomacorriente de CA.
2. Levante la cubierta de documentos (1). Limpie el cristal de escaneado (2) y el plástico blanco (3) con un paño suave y sin pelusa humedecido en un limpiacristales no inflamable.

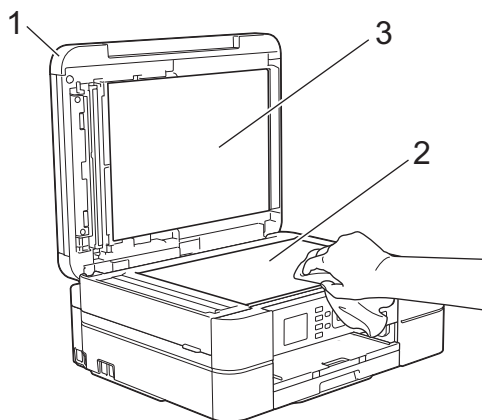

3. En la unidad ADF, limpie la barra blanca (1) y la banda del cristal (2) con un paño sin pelusa humedecido en un limpiacristales no inflamable. (Solo modelos con unidad ADF)

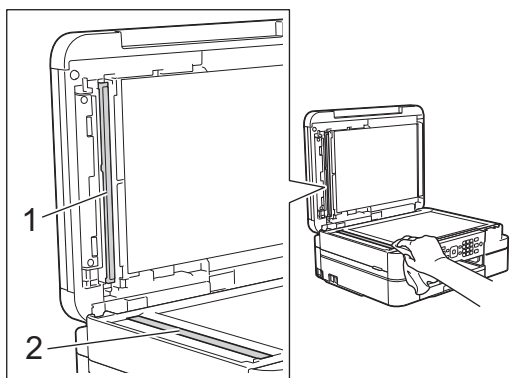

(Solo modelos con unidad ADF)

Además de limpiar el cristal de escaneado y la banda del cristal con un limpiacristales no inflamable, deslice el dedo sobre el cristal para comprobar si está completamente limpio. Si hay suciedad o restos, limpie de nuevo el cristal concentrándose en esa área. Es posible que tenga que repetir el proceso de limpieza tres o cuatro veces. Para realizar una prueba, haga una copia después de cada intento de limpieza.



Si hay suciedad o corrector líquido en la banda del cristal, en la prueba de impresión aparecerá una línea vertical.



La línea desaparecerá si se limpia la banda del cristal.



Información relacionada

- Limpiar el equipo Brother
- Problemas de teléfono o de fax
- Otros problemas

Limpiar el cabezal de impresión desde el equipo Brother

Para mantener una buena calidad de impresión, el equipo limpia automáticamente el cabezal de impresión cuando es necesario. Puede iniciar el proceso de limpieza manualmente si hay un problema de calidad de impresión.

- Limpie el cabezal de impresión si hay una línea horizontal o un espacio en blanco en el texto o en los gráficos de las páginas impresas. En función del color problemático, seleccione solo la limpieza del negro, la de tres colores a la vez (amarillo/cian/magenta) o la de los cuatro colores al mismo tiempo.
- La limpieza del cabezal de impresión consume tinta.
- Las limpiezas demasiado frecuentes consumen tinta innecesariamente.

IMPORTANTE

NO toque el cabezal de impresión. Si lo hace, podría dañarlo de manera permanente y anular su garantía.

1. Pulse **Settings**.
2. Pulse ▲ o ▼ para seleccionar lo siguiente:
 - a. Seleccione [Tinta/Mantenimiento]. Pulse **OK**.
 - b. Seleccione [Limp cabezales imp]. Pulse **OK**.
 - c. Seleccione [Solo negro], [Color solam] o [Todos]. Pulse **OK**.
 - d. Seleccione [Normal], [Fuerte] o [Lo más fuerte]. Pulse **OK**.
3. Pulse **Black Start** o **Color Start**.
El equipo limpiará el cabezal de impresión.



- Si limpia el cabezal de impresión y la impresión no mejora, pruebe a instalar un nuevo cartucho de sustitución original de Brother en cada color problemático. Pruebe a limpiar el cabezal de impresión de nuevo. Si la impresión no mejora, comuníquese con el Servicio de atención al cliente de Brother.
- También puede limpiar el cabezal de impresión desde la computadora.



Información relacionada

- [Limpiar el equipo Brother](#)
- [Problemas de manipulación de papel e impresión](#)
- [Revisar el cabezal de impresión de la computadora \(Windows®\)](#)
- [Revisar el cabezal de impresión de la computadora \(Macintosh\)](#)

Revisar el cabezal de impresión de la computadora (Windows®)

Para mantener una buena calidad de impresión, el equipo limpia automáticamente el cabezal de impresión cuando es necesario. Puede iniciar el proceso de limpieza manualmente si hay un problema de calidad de impresión.

1. Realice una de las siguientes acciones:

- Para Windows® XP y Windows Server® 2003

Haga clic en **Inicio > Impresoras y faxes.**

- Para Windows Vista® y Windows Server® 2008

Haga clic en  (**Iniciar**) > **Panel de control** > **Hardware y sonido** > **Impresoras.**

- Para Windows® 7 y Windows Server® 2008 R2

Pulse  (**Iniciar**) > **Dispositivos e impresoras.**

- Para Windows® 8

Mueva el ratón a la esquina inferior derecha del escritorio. Cuando aparezca la barra de menú, haga clic en **Configuración** y, a continuación, en **Panel de control**. En el grupo **Hardware y sonido**, haga clic en **Ver dispositivos e impresoras.**

- Para Windows® 10 y Windows Server® 2016

Haga clic en  > **Todas las aplicaciones** > **Sistema de Windows** > **Panel de control**. En el grupo **Hardware y sonido**, haga clic en **Ver dispositivos e impresoras.**

- Para Windows Server® 2012

Mueva el ratón a la esquina inferior derecha del escritorio. Cuando aparezca la barra de menú, haga clic en **Configuración** y, a continuación, en **Panel de control**. En el grupo **Hardware**, haga clic en **Ver dispositivos e impresoras.**

- Para Windows Server® 2012 R2

Haga clic en **Panel de control** en la pantalla **Inicio**. En el grupo **Hardware**, haga clic en **Ver dispositivos e impresoras.**

2. Haga clic con el botón derecho en el icono **Brother MFC-XXXX Printer** (donde XXXX es el nombre de su modelo) y, a continuación, seleccione **Preferencias de impresión**. Si aparecen las opciones del controlador de impresora, seleccione el controlador de su impresora.

Aparecerá el cuadro de diálogo del controlador de impresora.

3. Haga clic en la pestaña **Mantenimiento**.

4. Seleccione una de las siguientes opciones:

Opción	Descripción
Verificar calidad de impresión...	Utilice esta opción para imprimir una página de prueba y comprobar la calidad de impresión.
Imprimir limpieza de cabezales...	Utilice esta opción para iniciar el proceso de limpieza manualmente. Seleccione esta opción si aparece una línea o espacios en blanco en el texto o en los gráficos de la página de prueba.

5. Realice una de las siguientes acciones:

- Si ha seleccionado la opción **Verificar calidad de impresión...**, haga clic en **Iniciar**.

El equipo imprimirá la página de prueba.

- Si ha seleccionado la opción **Imprimir limpieza de cabezales...**, elija la opción **Solo negro**, **Solo color** o **Todos** en el tipo de limpieza y, a continuación, haga clic en **Siguiente**.

-
6. Seleccione la opción **Normal**, **Fuerte** o **Más fuerte** para la intensidad de la limpieza, y a continuación, haga clic en **Siguiente**.
 7. Haga clic en **Iniciar**.
El equipo iniciará la limpieza.



Información relacionada

- [Limpiar el equipo Brother](#)
 - [Problemas de manipulación de papel e impresión](#)
 - [Limpiar el cabezal de impresión desde el equipo Brother](#)
-

Revisar el cabezal de impresión de la computadora (Macintosh)

Para mantener una buena calidad de impresión, el equipo limpia automáticamente el cabezal de impresión cuando es necesario. Puede iniciar el proceso de limpieza manualmente si hay un problema de calidad de impresión.

1. Seleccione **Preferencias del Sistema** en el menú Apple.
2. Seleccione **Impresoras y escáneres** y, a continuación, seleccione el equipo.
3. Haga clic en el botón **Opciones y recambios...**
4. Haga clic en la pestaña **Utilidad** y, a continuación, en el botón **Abrir Utilidad Impresoras**. Aparecerá la pantalla de Status Monitor.
5. Haga clic en el menú **Control** y, a continuación, seleccione **Mantenimiento**.
6. Seleccione una de las siguientes opciones:

Opción	Descripción
Verificar calidad de impresión...	Utilice esta opción para imprimir una página de prueba y comprobar la calidad de impresión.
Imprimir limpieza de cabezales...	Utilice esta opción para iniciar el proceso de limpieza manualmente. Seleccione esta opción si aparece una línea o espacios en blanco en el texto o en los gráficos de la página de prueba.

7. Realice una de las siguientes acciones:
 - Si ha seleccionado la opción **Verificar calidad de impresión...**, haga clic en **Iniciar**. El equipo imprimirá la página de prueba.
 - Si ha seleccionado la opción **Imprimir limpieza de cabezales...**, elija la opción **Solo negro**, **Solo color** o **Todos** para el tipo de limpieza y, a continuación, haga clic en **Siguiente**.
8. Seleccione la opción **Normal**, **Fuerte** o **Más fuerte** para la intensidad de la limpieza, y a continuación, haga clic en **Siguiente**.
9. Haga clic en **Iniciar**. El equipo iniciará la limpieza.



Información relacionada

- [Limpiar el equipo Brother](#)
- [Problemas de manipulación de papel e impresión](#)
- [Limpiar el cabezal de impresión desde el equipo Brother](#)

Limpiar la pantalla LCD del equipo

IMPORTANTE

NO utilice productos de limpieza líquidos (incluido etanol).

1. Mantenga pulsado  para apagar el equipo. La pantalla LCD mostrará [Apagando equipo] durante varios segundos antes de apagarse.
2. Limpie la pantalla LCD con un paño suave, seco y sin pelusa.

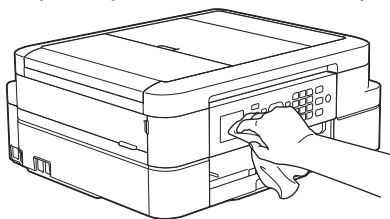

✓ Información relacionada

- [Limpiar el equipo Brother](#)

Limpiar el exterior del equipo

IMPORTANTE

- Utilice detergentes neutros. Si utiliza líquidos volátiles, como, por ejemplo, disolvente o bencina, se dañará la superficie exterior del equipo.
- NO utilice productos de limpieza que contengan amoníaco.
- NO utilice alcohol isopropílico para quitar la suciedad del panel de control. Podría agrietar el panel.

1. Si la lengüeta de soporte del papel está abierta, ciérrela y, a continuación, cierre el soporte del papel.
2. Tire de la bandeja de papel (1) para sacarla por completo del equipo.

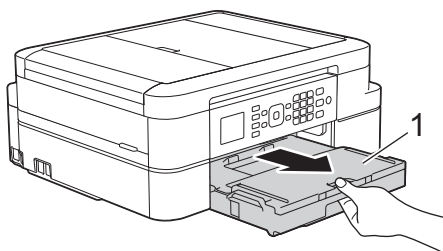

3. Limpie el exterior del equipo con un paño seco y sin pelusa para retirar el polvo.

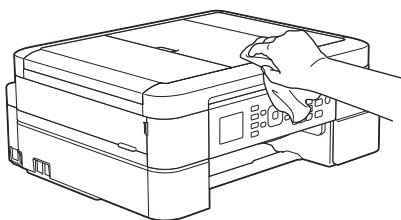

4. Levante la cubierta de la bandeja de salida del papel y extraiga cualquier objeto que se haya atascado en la bandeja.

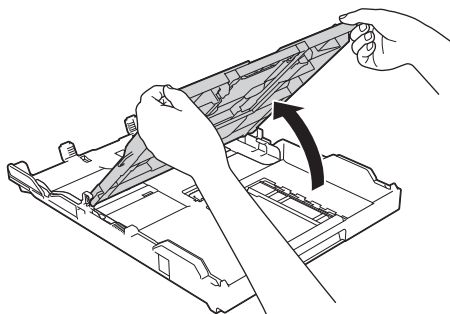

5. Limpie el interior y el exterior de la bandeja de papel con un paño seco y sin pelusa para retirar el polvo.

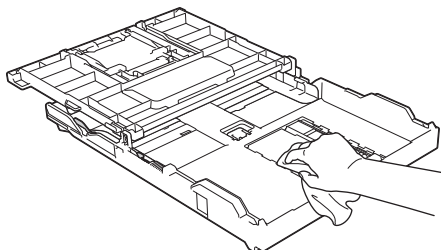

6. Cierre la cubierta de la bandeja de salida del papel y vuelva a colocar la bandeja de papel con firmeza en el equipo.



Información relacionada

- [Limpiar el equipo Brother](#)

Limpiar la platina de impresión del equipo

ADVERTENCIA

 Asegúrese de desenchufar el equipo de la tomacorriente de CA antes de limpiar la platina de impresión para evitar que se produzca una descarga eléctrica.

1. Coloque ambas manos debajo de las lengüetas de plástico ubicadas a ambos lados del equipo para levantar la cubierta del escáner hasta su posición de apertura.
2. Limpie la platina de impresión del equipo (1) y el área a su alrededor, eliminando cualquier derrame de tinta con un paño suave, seco y sin pelusa.

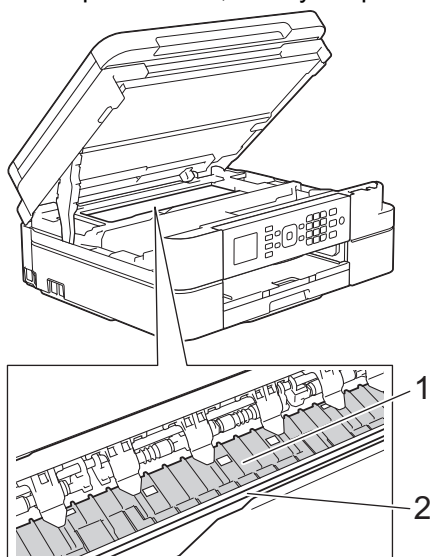

IMPORTANTE

NO toque la banda codificadora (la tira fina de plástico que se extiende a lo largo del equipo) (2). De lo contrario, se producirán daños en el equipo.

3. Cierre suavemente la cubierta del escáner con las dos manos.

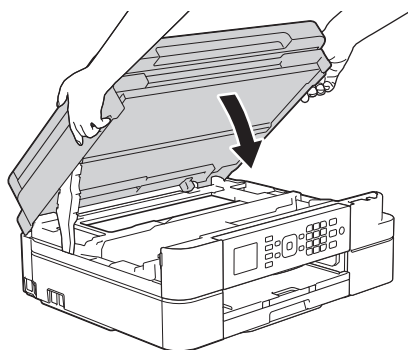

4. Vuelva a conectar el cable de alimentación.

Información relacionada

- [Limpiar el equipo Brother](#)
- [Problemas de manipulación de papel e impresión](#)

Limpiar los rodillos de alimentación del papel

Si los rodillos de alimentación del papel están manchados de tinta o tienen polvo acumulado, pueden producirse problemas en la alimentación del papel.

1. Desenchufe el equipo del tomacorriente de CA.
2. Si la lengüeta de soporte del papel está abierta, ciérrela y, a continuación, cierre el soporte del papel.
3. Tire de la bandeja de papel (1) para sacarla por completo del equipo.

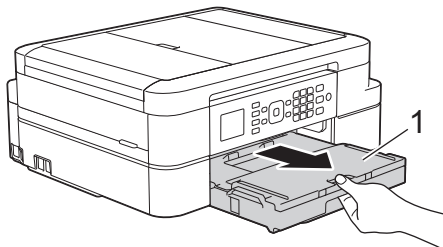

4. Limpie la parte delantera de los rodillos de alimentación del papel (1) con un paño suave y sin pelusa humedecido en agua y realizando un movimiento lateral. Seguidamente, pase un paño suave, seco y sin pelusa por los rodillos para eliminar toda la humedad.

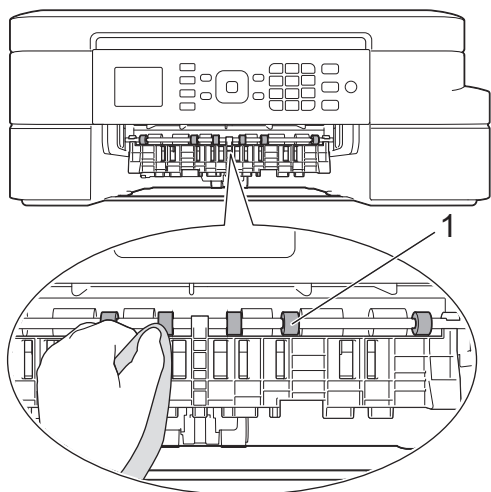

5. Levante la lengüeta para el desatasco de papel (2) y, a continuación, limpie la parte posterior de los rodillos de alimentación del papel (1) con un paño suave y sin pelusa humedecido en agua. Seguidamente, pase un paño suave, seco y sin pelusa por los rodillos para eliminar toda la humedad.

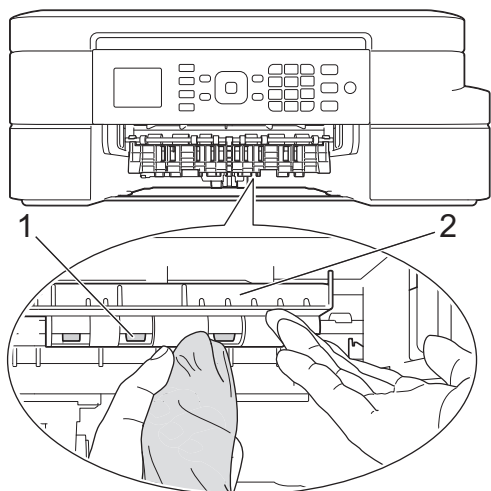

6. Vuelva a colocar la bandeja de papel firmemente en el equipo.
7. Vuelva a conectar el cable de alimentación.



No vuelva a utilizar el equipo hasta que los rodillos estén secos. Si utiliza el equipo antes de que se sequen los rodillos, puede que se produzcan problemas en la alimentación del papel.



Información relacionada

- Limpiar el equipo Brother
- Problemas de manipulación de papel e impresión

Limpiar los rodillos de recogida de papel

La limpieza periódica de los rodillos de recogida de papel puede evitar atascos de papel al asegurar la correcta alimentación del papel.

1. Desenchufe el equipo del tomacorriente de CA.
2. Si la lengüeta de soporte del papel está abierta, ciérrela y, a continuación, cierre el soporte del papel.
3. Extraiga la bandeja de papel completamente fuera del equipo.



- Si el equipo ha alimentado varias páginas a la vez cuando quedaban solo unas pocas hojas de papel en la bandeja, limpie la almohadilla de la base (1) de la bandeja de papel con un paño suave y sin pelusa humedecido en agua.

Seguidamente, pase un paño suave, seco y sin pelusa por la almohadilla para eliminar toda la humedad.

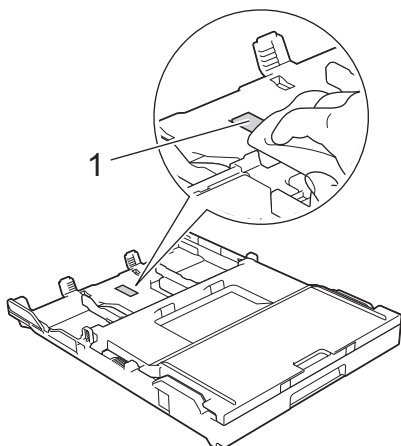

4. Limpie los rodillos de recogida de papel (1) con un paño suave y sin pelusa humedecido en agua. Gire lentamente los rodillos para que se limpie toda la superficie. Seguidamente, pase un paño suave, seco y sin pelusa por los rodillos para eliminar toda la humedad.

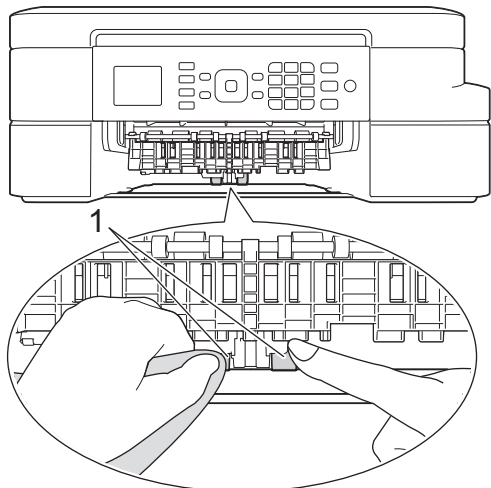

5. Vuelva a colocar la bandeja de papel firmemente en el equipo.
6. Vuelva a conectar el cable de alimentación.



Información relacionada

- [Limpiar el equipo Brother](#)
- [Mensajes de error y mantenimiento](#)
- [Problemas de manipulación de papel e impresión](#)

Revisar el equipo Brother

- [Revisar la calidad de la impresión](#)
- [Revisar la alineación de impresión del equipo Brother](#)
- [Comprobar el volumen de tinta](#)
- [Supervisar el estado del equipo desde la computadora \(Windows®\)](#)
- [Supervisar el estado del equipo desde la computadora \(Macintosh\)](#)

Revisar la calidad de la impresión

Si en las impresiones los colores y el texto aparecen descoloridos o con rayas, o bien si falta texto, es posible que los inyectores del cabezal de impresión estén obstruidos. Imprima la hoja de revisión de calidad de impresión y observe el patrón de revisión de las boquillas.

1. Pulse **Settings**.
2. Pulse ▲ o ▼ para seleccionar lo siguiente:
 - a. Seleccione [Tinta/Mantenimiento]. Pulse **OK**.
 - b. Seleccione [Mejo. cal. impr.]. Pulse **OK**.
 - c. Seleccione [Mejo. cal. impr.] de nuevo. Pulse **OK**.
3. Pulse **Color Start**.

El equipo imprimirá la hoja de comprobación de la calidad de impresión.
4. Compruebe la calidad de los cuatro bloques de color en la hoja.
5. En la pantalla LCD se le preguntará acerca de la calidad de impresión. Realice una de las siguientes acciones:
 - Si todas las líneas son claras y visibles, pulse ► para seleccionar [No] y, a continuación, pulse **OK**. Pulse **Stop/Exit** para terminar la comprobación de la calidad de impresión.
 - Si faltan líneas (consulte **Baja calidad** a continuación), pulse ◀ para seleccionar [Sí] y, a continuación, pulse **OK**.

Correcta



Baja calidad

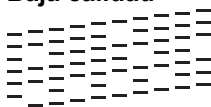

6. En la pantalla LCD se le pedirá que compruebe la calidad de impresión de cada color. Pulse ◀ o ► para seleccionar el patrón (1–4) que más se asemeje al resultado de la impresión y, a continuación, pulse **OK**.
7. Realice una de las siguientes acciones:
 - Si es necesario limpiar el cabezal de impresión, pulse **OK** para iniciar el proceso de limpieza.
 - Si no es necesario limpiar el cabezal de impresión, la pantalla Mantenimiento volverá a aparecer en la pantalla LCD. Pulse **Stop/Exit** para terminar la comprobación de la calidad de impresión.
8. Una vez concluido el proceso de limpieza, en la pantalla LCD se le preguntará si desea volver a comprobar la calidad de impresión.

Pulse **1** [Sí] para iniciar la comprobación de la calidad de impresión y, a continuación, pulse **Color Start**.
El equipo imprimirá de nuevo la hoja de comprobación de la calidad de impresión. Vuelva a comprobar la calidad de los cuatro bloques de color en la hoja.

Si limpia el cabezal de impresión y la impresión no mejora, pruebe a instalar un nuevo cartucho de sustitución original de Brother en cada color problemático. Pruebe a limpiar el cabezal de impresión de nuevo. Si la impresión no mejora, comuníquese con el Servicio de atención al cliente de Brother.

IMPORTANTE

NO toque el cabezal de impresión. Si lo hace, podría dañarlo de manera permanente y anular su garantía.



Si la boquilla del cabezal de impresión está obstruida, la prueba de impresión tendrá este aspecto.



Una vez que la boquilla del cabezal de impresión esté limpia, las líneas horizontales desaparecerán.



Información relacionada

- [Revisar el equipo Brother](#)
 - [Problemas de manipulación de papel e impresión](#)
-

Revisar la alineación de impresión del equipo Brother

Si el texto impreso aparece borroso o las imágenes salen desvanecidas después de transportar el equipo, ajuste la alineación de impresión.

1. Pulse **Settings**.
2. Pulse ▲ o ▼ para seleccionar lo siguiente:
 - a. Seleccione [Tinta/Mantenimiento]. Pulse **OK**.
 - b. Seleccione [Mejo. cal. impr.]. Pulse **OK**.
 - c. Seleccione [Alineación]. Pulse **OK**.
3. Pulse **OK**.
4. Pulse **Black Start** o **Color Start**.

El equipo comenzará a imprimir la hoja de comprobación de la alineación.

(A)

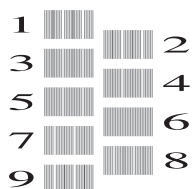

5. Para el patrón (A), pulse ◀ o ▶ para mostrar el número de la impresión de prueba que tenga menos líneas verticales visibles (1-9) y, a continuación, pulse **OK**.

En el ejemplo de arriba, la fila número 6 es la mejor opción.

Repita este paso con el resto de patrones.



Si la alineación de la impresión no está ajustada correctamente, el texto aparecerá borroso o torcido como en el siguiente ejemplo.

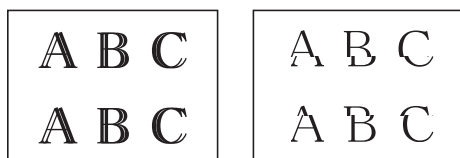

Una vez que la alineación de la impresión se haya ajustado correctamente, el texto tendrá este aspecto.

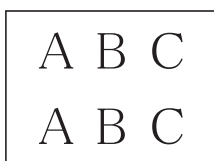

6. Pulse **Stop/Exit**.



Información relacionada

- [Revisar el equipo Brother](#)
- [Problemas de manipulación de papel e impresión](#)

Comprobar el volumen de tinta



Aunque la pantalla LCD ya cuenta con un icono que muestra el volumen de tinta, puede utilizar el menú de tinta para visualizar un gráfico de gran tamaño que indica la tinta que queda en cada cartucho.

1. Pulse **Settings**.
2. Pulse **▲** o **▼** para seleccionar lo siguiente:
 - a. Seleccione [Tinta/Mantenimiento]. Pulse **OK**.
 - b. Seleccione [Tinta restante]. Pulse **OK**.

En la pantalla LCD aparecerá indicado el volumen de tinta.



- Cuando el cartucho de tinta esté a punto de agotarse o presente algún problema, se mostrarán los iconos siguientes.

	Queda poca tinta.
	El cartucho de tinta ha llegado al final de su vida útil.
	Hay un problema con el cartucho de tinta.

- Si desea consultar o imprimir los números de modelo de los cartuchos de tinta, pulse **Clear/Back** para regresar a la pantalla del menú [Tinta/Mantenimiento] y, a continuación, seleccione [Modelo de cartucho].

Pulse **OK** y siga las instrucciones de la pantalla LCD.

3. Pulse **Stop/Exit**.



También puede comprobar el volumen de tinta desde la computadora.



Información relacionada

- [Revisar el equipo Brother](#)
- [Información general de la pantalla LCD](#)
- [Imprimir un documento \(Windows®\)](#)
- [Imprimir un documento \(Mac\)](#)
- [Supervisar el estado del equipo desde la computadora \(Windows®\)](#)

Supervisar el estado del equipo desde la computadora (Windows®)

La utilidad Status Monitor es una herramienta de software configurable que supervisa el estado de uno o varios dispositivos; permite obtener notificaciones inmediatas de error.

- Realice una de las siguientes acciones:
 - Haga doble clic en el icono  en el área de notificación.
 - Windows® XP, Windows Vista® y Windows® 7

Haga clic en  (Iniciar) > **Todos los programas** > **Brother** > **Brother Utilities**.

Haga clic en la lista desplegable y seleccione el nombre del modelo (si no está ya seleccionado). Haga clic en **Herramientas** en la barra de navegación izquierda y, a continuación, haga clic en **Status Monitor**.

- Windows® 8 y Windows® 10

Inicie  (**Brother Utilities**) y, a continuación, haga clic en la lista desplegable y seleccione el nombre del modelo (si no está ya seleccionado). Haga clic en **Herramientas** en la barra de navegación izquierda y, a continuación, haga clic en **Status Monitor**.

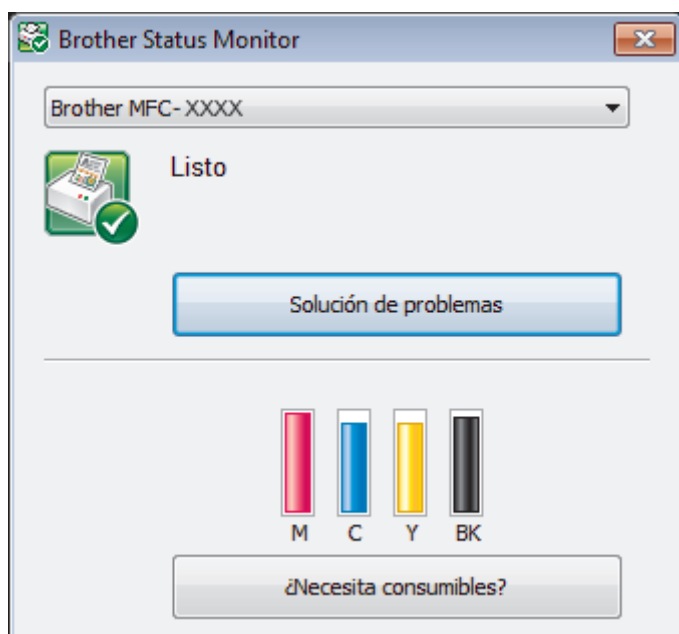



Solución de problemas

Haga clic en el botón **Solución de problemas** para acceder al sitio web de solución de problemas.

¿Necesita consumibles?

Haga clic en el botón **¿Necesita consumibles?** para obtener más información sobre consumibles originales de Brother.

Iconos de error

Icono	Descripción
	Queda poca tinta.
	El cartucho de tinta ha llegado al final de su vida útil.
	Hay un problema con el cartucho de tinta.



Información relacionada

- Revisar el equipo Brother
- Los indicadores de Status Monitor y su significado (Windows®)
- Desactivar la función Mostrar Status Monitor (Windows®)
- Desactivar Status Monitor (Windows®)
- Cancelación de un trabajo de impresión (Windows®)
- Comprobar el volumen de tinta

Los indicadores de Status Monitor y su significado (Windows®)

Cuando inicie la computadora, el icono **Brother Status Monitor** aparecerá en el área de notificación.

- El icono verde indica el estado normal en espera.



- El icono amarillo indica una advertencia.



- Un icono rojo indica que se ha producido un error.



- El icono gris indica que el equipo no está en línea.



✓ Información relacionada

- [Supervisar el estado del equipo desde la computadora \(Windows®\)](#)

Desactivar la función Mostrar Status Monitor (Windows®)

La función Mostrar Status Monitor permite saber si existe un problema con un dispositivo que la computadora está supervisando. La configuración predeterminada es **Solo al imprimir desde esta PC**. Para desactivarla, siga estos pasos:

1. Haga clic con el botón derecho en el icono o la ventana  (**Brother Status Monitor**), seleccione la opción **Configuración del Status Monitor** y, a continuación, haga clic en **Opciones**.
Aparecerá la ventana **Opciones**.
2. Seleccione la pestaña **Básico** y, a continuación, seleccione **Apagado** en **Mostrar Status Monitor**.
3. Haga clic en **Aceptar**.



Aunque la función Mostrar Status Monitor esté desactivada, puede comprobar el estado del equipo en cualquier momento abriendo Status Monitor.



Información relacionada

- [Supervisar el estado del equipo desde la computadora \(Windows®\)](#)

Inicio > [Mantenimiento rutinario](#) > [Revisar el equipo Brother](#) > [Supervisar el estado del equipo desde la computadora \(Windows®\)](#) > [Desactivar Status Monitor \(Windows®\)](#)

Desactivar Status Monitor (Windows®)

1. Haga clic con el botón derecho en el icono o la ventana  (**Brother Status Monitor**) y, a continuación, seleccione **Salir**.
2. Haga clic en **Aceptar**.

Información relacionada

- [Supervisar el estado del equipo desde la computadora \(Windows®\)](#)
-

Supervisar el estado del equipo desde la computadora (Macintosh)

La utilidad Status Monitor de Brother es una herramienta de software configurable que permite supervisar el estado de un dispositivo y notificar inmediatamente al usuario en caso de que se produzca un error.

1. Seleccione **Preferencias del Sistema** en el menú Apple.
2. Seleccione **Impresoras y escáneres** y, a continuación, seleccione el equipo.
3. Haga clic en el botón **Opciones y recambios...**
4. Haga clic en la pestaña **Utilidad** y, a continuación, en el botón **Abrir Utilidad Impresoras**.

Aparecerá la pantalla de Status Monitor.



Solución de problemas

Haga clic en el botón **Solución de problemas** para acceder a Brother Solutions Center, donde hallará respuestas a preguntas frecuentes, así como consejos para la solución de problemas.



¿Necesita consumibles?

Haga clic en el botón **¿Necesita consumibles?** para obtener más información sobre consumibles originales de Brother.

Actualización del estado del equipo

Si desea ver el estado más reciente del equipo mientras la ventana **Status Monitor** permanece abierta, haga clic en el icono . Para establecer la periodicidad con la que el software actualiza la información del estado del equipo, haga clic en el menú **Brother Status Monitor** y, a continuación, seleccione **Preferencias...**

Iconos de error

Icono	Descripción
	Queda poca tinta.
	El cartucho de tinta ha llegado al final de su vida útil.
	Hay un problema con el cartucho de tinta.



Información relacionada

- Revisar el equipo Brother

Corregir la alimentación de papel para reducir las líneas verticales

Ajuste la alimentación de papel para reducir las líneas verticales. (Esta función solo está disponible para papel normal).

1. Pulse **Settings**.
2. Pulse ▲ o ▼ para seleccionar lo siguiente:
 - a. Seleccione [Tinta/Mantenimiento]. Pulse **OK**.
 - b. Seleccione [Mejo. cal. impr.]. Pulse **OK**.
 - c. Seleccione [Cor alim del papel]. Pulse **OK**.
3. Pulse **OK** y, a continuación, siga las instrucciones de la pantalla LCD.



Información relacionada

- [Mantenimiento rutinario](#)

Embalar y transportar el equipo Brother

- Siempre que transporte el equipo, utilice el material de embalaje original del mismo. Si no empaqueta el equipo correctamente, cualquier daño que se produzca durante el transporte podría no estar cubierto por la garantía.
- El equipo debe asegurarse debidamente con el transportista.

IMPORTANTE

Es importante permitir que el equipo “estacione” adecuadamente el cabezal de impresión después de haber finalizado una impresión. Escuche atentamente el equipo antes de desenchufarlo para asegurarse de que no haya ningún ruido mecánico. Si no deja que el equipo complete este proceso de estacionamiento, puede que se produzcan problemas de impresión y que se deteriore el cabezal de impresión.

1. Desenchufe el equipo del tomacorriente de CA.
2. Desenchufe el equipo de la toma telefónica de la pared y desenchufe el cable de la línea telefónica del equipo.
3. Coloque ambas manos debajo de las lengüetas de plástico ubicadas a ambos lados del equipo para levantar la cubierta del escáner hasta su posición de apertura. A continuación, desenchufe el cable de interfaz del equipo en caso de que esté conectado.
4. Cierre suavemente la cubierta del escáner con las dos manos.

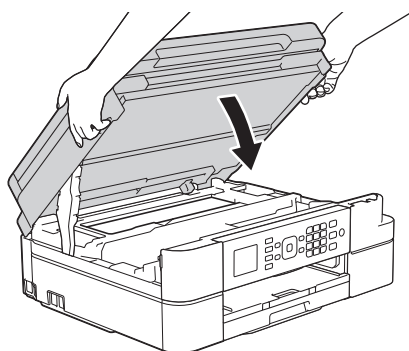

5. Abra la cubierta del cartucho de tinta.
6. Empuje las palancas de desbloqueo de la tinta para liberar los cartuchos de tinta y, a continuación, extraiga los cartuchos.
7. Coloque la pieza de protección de color naranja y, a continuación, cierre la cubierta del cartucho de tinta.

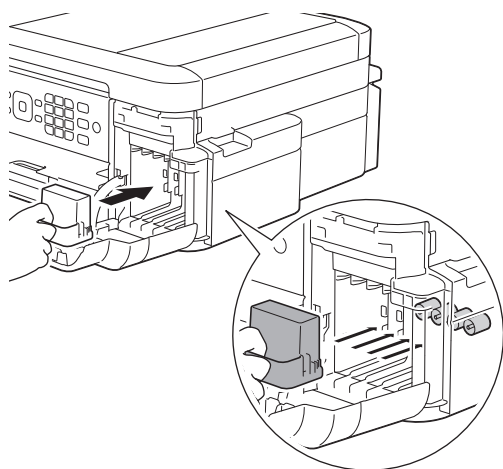

IMPORTANTE

- Asegúrese de que la pestaña de plástico del lateral izquierdo de la pieza de protección de color naranja (1) quede inmovilizada en su sitio (2).

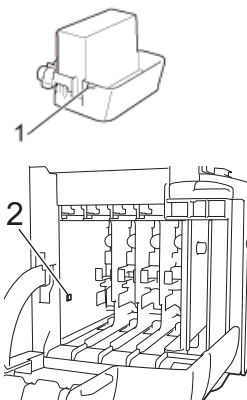

- Si no encuentra la pieza de protección de color naranja, transporte el equipo sin ella. NO deje los cartuchos de tinta en el equipo durante el transporte.

8. Envuelva el equipo en la bolsa.

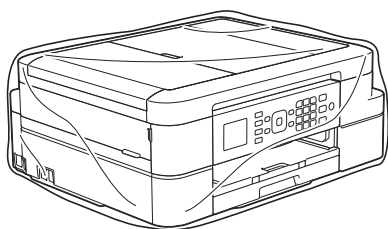

9. Embale el equipo y los materiales impresos en la caja original junto con el material de embalaje original tal y como se muestra a continuación. No guarde los cartuchos de tinta usados en la caja de cartón.

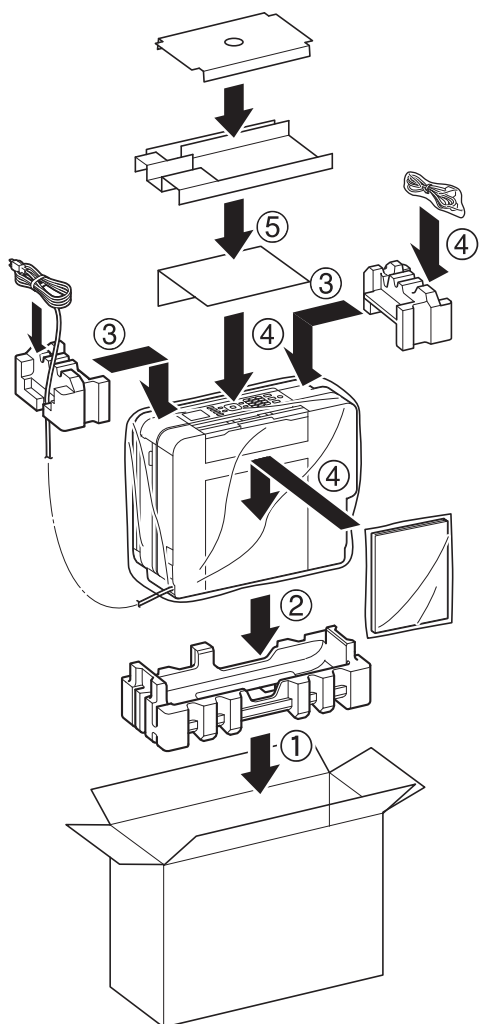



Si devuelve el equipo a Brother como parte del servicio de intercambio, empaquete solo el equipo. Conserve todas las piezas y materiales impresos que vaya a utilizar con el equipo de intercambio.

10. Cierre la caja de cartón y encíntela.



Información relacionada

- [Mantenimiento rutinario](#)
 - [Sustituir los cartuchos de tinta](#)
-

Configuración del equipo

Personalice los ajustes y las funciones, cree accesos directos y trabaje con las opciones que se muestran en la pantalla LCD del equipo para hacer de su equipo Brother una herramienta de trabajo más eficiente.

- [Cambiar la configuración del equipo desde el panel de control](#)
- [Cambiar la configuración del equipo desde la computadora](#)

Cambiar la configuración del equipo desde el panel de control

- [En caso de un corte del suministro eléctrico \(almacenamiento en la memoria\)](#)
- [Configuración general](#)
- [Imprimir informes](#)
- [Tablas de funciones y configuraciones](#)

▲ Inicio > [Configuración del equipo](#) > [Cambiar la configuración del equipo desde el panel de control](#) > En caso de un corte del suministro eléctrico (almacenamiento en la memoria)

En caso de un corte del suministro eléctrico (almacenamiento en la memoria)

- Los ajustes del menú están permanentemente guardados y no se perderán.
- Los ajustes temporales se perderán.
- Es necesario volver a introducir la fecha y la hora.



Información relacionada

- [Cambiar la configuración del equipo desde el panel de control](#)
-

Configuración general

- Establecer el temporizador de modo
- Ajustar el volumen del equipo
- Cambiar automáticamente el horario de verano
- Configurar cuenta regresiva del modo Espera
- Configurar el equipo para que se apague automáticamente
- Establecer la fecha y hora
- Ajustar el brillo de la luz de retroiluminación de la pantalla LCD
- Cambiar el tiempo en que la luz de retroiluminación de la pantalla LCD permanece encendida
- Establecer ID de estación
- Establecer el modo de marcación por tonos o por pulsos
- Reducir el ruido de impresión
- Cambiar el idioma que aparece en la pantalla LCD

Establecer el temporizador de modo

Puede cambiar la cantidad de tiempo que el equipo tarda en regresar al modo preparado después de la última operación de fax, escaneado, copia o web. Si selecciona [No], el equipo permanece en el modo utilizado por última vez.

1. Pulse **Settings**.
2. Pulse ▲ o ▼ para seleccionar lo siguiente:
 - a. Seleccione [Config. gral.]. Pulse **OK**.
 - b. Seleccione [Modo Temporiz.]. Pulse **OK**.
 - c. Seleccione [No], [0seg], [30seg], [1min], [2min] o [5min]. Pulse **OK**.
3. Pulse **Stop/Exit**.



Información relacionada

- [Configuración general](#)

Ajustar el volumen del equipo

1. Pulse **Settings**.
2. Pulse ▲ o ▼ para seleccionar lo siguiente:
 - a. Seleccione [Config. gral.]. Pulse **OK**.
 - b. Seleccione [Volumen]. Pulse **OK**.
3. Pulse ▲ o ▼ para seleccionar una de las siguientes opciones:

Opción	Descripción
Timbre	Permite ajustar el volumen del timbre.
Alarma	Permite ajustar el volumen del sonido emitido al pulsar un botón, cometer un error o finalizar el envío o recepción de un fax.
Altavoz	Permite ajustar el volumen del altavoz.

4. Pulse **OK**.
5. Pulse ▲ o ▼ para seleccionar la opción [No], [Bajo], [Medio] o [Alto]. Pulse **OK**.
6. Pulse **Stop/Exit**.



También puede ajustar el volumen del altavoz pulsando **Hook**. Pulse . El volumen disminuirá o aumentará cada vez que pulse uno de los botones. Cuando haya terminado, pulse de nuevo **Hook**.



Información relacionada

- [Configuración general](#)

Cambiar automáticamente el horario de verano

Puede programar el equipo para que cambie automáticamente al horario de verano.

Se restablecerá a una hora más en primavera y una hora menos en otoño. Asegúrese de haber establecido la fecha y la hora correctas en el ajuste de [Fecha y hora].

Esta función solo está disponible en EE. UU. y Canadá.

1. Pulse **Settings**.
2. Pulse ▲ o ▼ para seleccionar lo siguiente:
 - a. Seleccione [Conf. inicial]. Pulse **OK**.
 - b. Seleccione [Fecha y hora]. Pulse **OK**.
 - c. Seleccione [Luz día auto]. Pulse **OK**.
 - d. Seleccione [Sí] o [No]. Pulse **OK**.
3. Pulse **Stop/Exit**.



Información relacionada

- [Configuración general](#)

Configurar cuenta regresiva del modo Espera

El ajuste de modo Espera (o modo Ahorro de energía) puede reducir el consumo eléctrico. Cuando el equipo está en el modo Espera, actúa como si estuviera apagado. El equipo se activará y comenzará a imprimir cuando reciba un trabajo de impresión o un fax. Utilice estas instrucciones para configurar un retraso de tiempo para hacer que el equipo entre en el modo Espera.

- El temporizador se reiniciará si se lleva a cabo alguna operación en el equipo, como recibir un fax o un trabajo de impresión.
- El ajuste de fábrica es de cinco minutos.
- Cuando el equipo entra en el modo espera, la retroiluminación de la pantalla LCD se apaga.

1. Pulse **Settings**.
2. Pulse **▲** o **▼** para seleccionar lo siguiente:
 - a. Seleccione [Config. gral.]. Pulse **OK**.
 - b. Seleccione [Modo espera]. Pulse **OK**.
 - c. Seleccione [1min], [2min], [3min], [5min], [10min], [30min] o [60min]. Pulse **OK**.
3. Pulse **Stop/Exit**.



Información relacionada

- [Configuración general](#)
- [Configurar el equipo para que se apague automáticamente](#)

Configurar el equipo para que se apague automáticamente

La función de apagado automático puede ahorrar energía. Establezca la cantidad de tiempo que el equipo permanecerá en el modo espera antes de apagarse automáticamente. Cuando esta función está ajustada en [No], el equipo debe apagarse manualmente.

Para encender el equipo una vez que se ha apagado mediante la función de apagado automático, pulse .



El equipo no se apagará automáticamente cuando:

- Haya trabajos de fax en la memoria del equipo.
- Un error impida que se imprima el informe Diario del fax.
- El equipo esté conectado a una red inalámbrica.
- [Activar WLAN] se ha establecido en [Sí] o [WLAN] se ha seleccionado en la configuración [I/F red].

1. Pulse **Settings**.
2. Pulse **▲** o **▼** para seleccionar lo siguiente:
 - a. Seleccione [Config. gral.]. Pulse **OK**.
 - b. Seleccione [Apagado autom.]. Pulse **OK**.
 - c. Seleccione [No], [1h], [2h], [4h] u [8h]. Pulse **OK**.
3. Pulse **Stop/Exit**.



Información relacionada

- [Configuración general](#)
- [Configurar los intervalos del Diario del fax](#)
- [Configurar cuenta regresiva del modo Espera](#)
- [Informes de fax](#)

Establecer la fecha y hora

La pantalla LCD muestra la fecha y la hora. Si no son actuales, vuelva a introducirlas. Para agregar la fecha y hora a cada fax que envíe, establezca el ID de estación.

1. Pulse **Settings**.
2. Pulse ▲ o ▼ para seleccionar lo siguiente:
 - a. Seleccione [Conf. inicial]. Pulse **OK**.
 - b. Seleccione [Fecha y hora]. Pulse **OK**.
 - c. Seleccione [Fecha y hora]. Pulse **OK**.
3. Introduzca los últimos dos dígitos del año utilizando el teclado de marcación y, a continuación, pulse **OK**.
4. Introduzca los dos dígitos del mes utilizando el teclado de marcación y, a continuación, pulse **OK**.
5. Introduzca los dos dígitos del día utilizando el teclado de marcación y, a continuación, pulse **OK**.
6. Seleccione [Reloj 12 h] o [Reloj 24 h] y, a continuación, pulse **OK**.
7. Para introducir la hora, realice una de las siguientes acciones:
 - Si ha seleccionado [Reloj 12 h], introduzca la hora (en formato de 12 horas) en el teclado de marcación y, a continuación, pulse **OK**.
Seleccione [AM] o [PM] y, a continuación, pulse **OK**.
 - Si ha seleccionado [Reloj 24 h], introduzca la hora (en formato de 24 horas) en el teclado de marcación y, a continuación, pulse **OK**.
8. Pulse **Stop/Exit**.



Información relacionada

- [Configuración general](#)
- [Establecer ID de estación](#)
- [Registrar el equipo con Google Cloud Print a través de la Administración basada en Web](#)

Ajustar el brillo de la luz de retroiluminación de la pantalla LCD

Si tiene dificultad para leer la pantalla LCD, intente cambiar el ajuste del brillo.

1. Pulse **Settings**.
2. Pulse ▲ o ▼ para seleccionar lo siguiente:
 - a. Seleccione [Config. gral.]. Pulse **OK**.
 - b. Seleccione [Configur. LCD]. Pulse **OK**.
 - c. Seleccione [Retroiluminac.]. Pulse **OK**.
 - d. Seleccione [Claro], [Medio] o [Oscuro]. Pulse **OK**.
3. Pulse **Stop/Exit**.



Información relacionada

- [Configuración general](#)

▲ Inicio > [Configuración del equipo](#) > [Cambiar la configuración del equipo desde el panel de control](#) > [Configuración general](#) > Cambiar el tiempo en que la luz de retroiluminación de la pantalla LCD permanece encendida

Cambiar el tiempo en que la luz de retroiluminación de la pantalla LCD permanece encendida

Puede configurar cuánto tiempo permanecerá encendida la retroiluminación de la pantalla LCD después de la última pulsación con el dedo.

1. Pulse **Settings**.
2. Pulse ▲ o ▼ para seleccionar lo siguiente:
 - a. Seleccione [Config. gral.]. Pulse **OK**.
 - b. Seleccione [Configur. LCD]. Pulse **OK**.
 - c. Seleccione [Temporiz.atenu]. Pulse **OK**.
 - d. Seleccione [No], [10seg], [20seg] o [30seg]. Pulse **OK**.
3. Pulse **Stop/Exit**.



Información relacionada

- [Configuración general](#)
-

Establecer ID de estación

Establezca el ID de estación del equipo si desea que la fecha y hora aparezcan en cada fax que envíe.

1. Pulse **Settings**.
2. Pulse ▲ o ▼ para seleccionar lo siguiente:
 - a. Seleccione [Conf. inicial]. Pulse **OK**.
 - b. Seleccione [ID estación]. Pulse **OK**.
3. Introduzca su número de fax (hasta 20 dígitos) con el teclado de marcación y, a continuación, pulse **OK**.
4. Introduzca su nombre (hasta 20 caracteres) con el teclado de marcación y, a continuación, pulse **OK**.



Más información de cómo introducir texto >> *Apéndice*

5. Pulse **Stop/Exit**.

NOTA

(Solo EE. UU.)

La ley estadounidense de protección de los consumidores de telefonía (Telephone Consumer Protection Act, TCPA) de 1991 considera ilegal que una persona utilice una computadora o dispositivo electrónico para enviar mensajes a través de equipos de fax telefónicos, a no ser que tales mensajes presenten con claridad, en el margen de la parte superior o inferior de cada página transmitida, o bien en la primera página de la transmisión, la fecha y la hora en que se envían, una identificación de la empresa, entidad o individuo que envía el mensaje y el número de teléfono de los equipos remitentes o de dicha empresa, entidad o individuo.



Información relacionada

- [Configuración general](#)
- [Transferir faxes a otro equipo de fax](#)
- [Transferir el informe y diario del fax a otro equipo de fax](#)
- [Introducir texto en el equipo Brother](#)
- [Establecer la fecha y hora](#)

Establecer el modo de marcación por tonos o por pulsos

El equipo Brother viene ajustado para un servicio de marcación por tonos. Si tiene un servicio de marcación por pulsos (rotativo), debe cambiar el modo de marcación.

Esta función no está disponible en algunos países.

1. Pulse **Settings**.
2. Pulse ▲ o ▼ para seleccionar lo siguiente:
 - a. Seleccione [Conf. inicial]. Pulse **OK**.
 - b. Seleccione [Tono/Pulsos]. Pulse **OK**.
 - c. Seleccione [Tonos] o [Pulsos]. Pulse **OK**.
3. Pulse **Stop/Exit**.



Información relacionada

- [Configuración general](#)
- [Problemas de teléfono o de fax](#)

Reducir el ruido de impresión

La configuración del modo silencioso puede reducir el ruido de impresión. Cuando el modo silencioso está activado, la velocidad de impresión es menor.

La configuración predeterminada es [No].



- Cuando la configuración del modo silencioso está activada, se muestra  en la pantalla Inicio.

1. Pulse **Settings**.
2. Pulse ▲ o ▼ para seleccionar lo siguiente:
 - a. Seleccione [Config. gal.]. Pulse **OK**.
 - b. Seleccione [Modo Silencioso]. Pulse **OK**.
 - c. Seleccione [Sí] o [No]. Pulse **OK**.
3. Pulse **Stop/Exit**.



Información relacionada

- [Configuración general](#)
- [Información general de la pantalla LCD](#)

Cambiar el idioma que aparece en la pantalla LCD

Cambie el idioma de la pantalla LCD, si es necesario.

Esta función no está disponible en algunos países.

1. Pulse **Settings**.
2. Pulse ▲ o ▼ para seleccionar lo siguiente:
 - a. Seleccione [Conf. inicial]. Pulse **OK**.
 - b. Seleccione [Sel. idioma]. Pulse **OK**.
 - c. Seleccione el idioma. Pulse **OK**.
3. Pulse **Stop/Exit**.



Información relacionada

- [Configuración general](#)
-

Imprimir informes

- [Informes](#)
- [Imprimir un informe](#)
- [Informes de fax](#)
- [Problemas de teléfono o de fax](#)

Informes

Los siguientes tipos de informes están disponibles:

Transmisión

La Transmisión imprime el informe Verificación de la transmisión correspondiente a la última transmisión.

Libreta de direcciones

El informe Libreta de direcciones imprime una lista alfabética con los nombres y números almacenados en la memoria de la libreta de direcciones.

Diario del fax

El Diario del fax imprime una lista con información sobre los últimos 200 faxes entrantes y salientes. (TX significa transmisión y RX significa recepción)

Ajuste usuario

El informe Ajuste usuario imprime una lista con la configuración actual.

Configuración de la red

El informe Configuración de la red imprime una lista con la configuración actual de la red.

Informe WLAN

El informe de WLAN imprime el resultado del diagnóstico de conectividad a la LAN inalámbrica.

Historial de ID de llamada

El informe Historial de ID de llamada imprime una lista con la información de ID de llamada disponible de los últimos 30 faxes y llamadas telefónicas recibidos.



Información relacionada

- [Imprimir informes](#)

Imprimir un informe

1. Pulse **Settings**.
2. Pulse ▲ o ▼ para seleccionar lo siguiente:
 - a. Seleccione [Imp. informes]. Pulse **OK**.
 - b. Seleccione el informe que desea imprimir. Pulse **OK**.
3. Pulse **Black Start**.
4. Pulse **Stop/Exit**.



Información relacionada

- [Imprimir informes](#)
 - [Identificación de llamada](#)
-

■ **Tablas de funciones y configuraciones**

- Tablas de configuración (con pantalla LCD en 1,8"Colour de)
- Tablas de funciones (con pantalla LCD en 1,8"Colour de)

Tablas de configuración (con pantalla LCD en 1,8"Colour de)

Estas tablas le ayudarán a entender las opciones y selecciones de los menús del equipo.



Settings > [Tinta/Mantenimiento]

Nivel 1	Descripciones
Mejo. cal. impr.	Compruebe y corrija la calidad de impresión, la alineación y la alimentación del papel según le indiquen las instrucciones que aparecen en la pantalla.
Limp cabezales imp	Permite limpiar el cabezal de impresión según le indiquen las instrucciones que irán apareciendo en pantalla.
Tinta restante	Revise el volumen de tinta disponible.
Modelo de cartucho	Consulte el número de los cartuchos de tinta.



Settings > [Config. gral.]

Nivel 1	Nivel 2	Descripciones
Modo Temporiz.	-	Establezca la cantidad de tiempo que el equipo tarda en volver al modo preparado.
Tipo de papel	-	Configure el tipo de papel en la bandeja de papel.
Tamaño papel	-	Configure el tamaño del papel en la bandeja de papel.
Compruebe el papel	-	Permite comprobar el tipo de papel y el tamaño de papel al extraer la bandeja del equipo.
Modo Silencioso	-	Permite disminuir el ruido de impresión.
Volumen	Timbre	Ajuste el volumen del timbre.
	Alarma	Ajuste el volumen de la alarma.
	Altavoz	Ajuste el volumen del altavoz.
Configur. LCD	Retroiluminac.	Ajuste el brillo de la luz de fondo del LCD.
	Temporiz.atenu	Configure cuánto tiempo se queda la luz de fondo LCD luego de la última presión del dedo.
Modo espera	-	Seleccione el tiempo que el equipo debe estar inactivo antes de que pase al modo Espera.
Apagado autom	-	Seleccione cuánto tiempo deberá esperar el equipo para apagarse automáticamente tras haber entrado en el modo espera. Cuando desactive esta opción, el equipo no se apagará automáticamente.



Settings > [Fax]

Nivel 1	Nivel 2	Nivel 3	Descripciones
Conf.recepción	Modo recepción	-	Seleccione el modo de recepción que mejor se ajuste a sus necesidades.
	Núm. timbres	-	Permite configurar el número de timbres que sonarán antes de que el equipo conteste en modo Solo fax o en modo Fax/Tel.
	Dur.Timbre F/T	-	Configure la duración del semitimbre/doble timbre en el modo Fax/Tel.

Nivel 1	Nivel 2	Nivel 3	Descripciones
Conf. recepción	Recep. fácil	-	Reciba mensajes de fax automáticamente cuando responda una llamada y escuche los tonos de fax.
	Activ. remota	-	Conteste llamadas desde una extensión telefónica o un teléfono externo y utilice los códigos para apagar o encender el equipo. Los códigos se pueden personalizar.
	Reducción auto	-	Reduzca el tamaño de los faxes entrantes.
	Recep. memoria	-	Configure el equipo para que envíe faxes a la computadora. Si selecciona la recepción de PC-Fax, puede activar la función de impresión de seguridad.
	Marca de RX de fax	-	Imprima la fecha y hora recibida encima de los faxes recibidos.
Configurar Libreta	Conf. marc. ráp.	-	Almacene números de marcación rápida para marcar pulsando solo unos pocos botones.
	Conf. grupos	-	Configure números de grupo para multienvío.
Ajus. Informes	Transmisión	-	Seleccione la configuración inicial para el Informe Verificación de la transmisión.
	Frec. informe	-	Configure el intervalo para impresión automática del Diario del fax. Si selecciona otra opción que no sea Apagado o Cada 50 faxes, puede configurar la hora para la opción. Si selecciona Cada 7 días, puede configurar el día de la semana.
Impr. Fax	-	-	Imprima faxes recibidos almacenados en la memoria.
Trab restantes	-	-	Revise que trabajos programados están en la memoria y cancelan los trabajos seleccionados.
Varios	Bloq TX	-	Bloquee la mayoría de las funciones excepto la recepción de faxes.
	Distintivo (solo EE. UU y Canadá)	Distintivo	Encienda el servicio de suscripción Llamada distintiva de la compañía telefónica para registrar el nuevo patrón de timbre en el equipo.
		Conf Ring Dis	
ID quién llama (Solo EE. UU.)	Código de Área	Fije su código de área de tres números si no lo marca dentro de su código de área.	



Settings > [Red]

Nivel 1	Nivel 2	Nivel 3	Descripciones
WLAN	TCP/IP	Metod arranque	Seleccione el método de arranque que mejor se ajuste a sus necesidades.
		Dirección IP	Ingrese la dirección IP.
		Máscara Subred	Ingrese la máscara de subred.
		Puerta acceso	Ingrese la dirección de Gateway.
		Nombre de nodo	Introduzca el nombre del nodo.
		WINS config	Seleccione el modo de configuración WINS.

Nivel 1	Nivel 2	Nivel 3	Descripciones
WLAN	TCP/IP	Servidor WINS	Especifique la dirección IP del servidor WINS principal o secundario.
		Servidor DNS	Especifique la dirección IP del servidor DNS principal o secundario.
		APIPA	Configure el equipo para que asigne la dirección IP a partir del intervalo de direcciones del vínculo local automáticamente.
		IPv6	Encienda o apague el protocolo IPv6 para LAN inalámbrico. Para utilizar el protocolo IPv6, vaya al Brother Solutions Center a support.brother.com para obtener información.
	Asistente WLAN	-	Permite configurar los ajustes de la red inalámbrica mediante el CD-ROM de Brother.
	Conf. Asistente	-	Configure su servidor de impresión interno manualmente.
	WPS/AOSS	-	Establezca su configuración de red inalámbrica utilizando el método de impresión de un botón.
	Cód WPS cn PIN	-	Establezca la configuración de red inalámbrica utilizando WPS con un PIN.
	Estado WLAN	Estado	Vea el estado de red inalámbrica actual.
		Señal	Vea la fuerza de señal de red inalámbrica actual.
		SSID	Vea el SSID actual.
		Modo comunic.	Vea el Modo de comunicación actual.
	Dirección MAC	-	Vea la dirección MAC de su equipo.
	Wi-Fi Directo	Pulsar botón	-
Código PIN		-	Configure los ajustes de la red Wi-Fi Direct mediante WPS con un código PIN.
Manual		-	Configure los ajustes de la red Wi-Fi Direct manualmente.
Propiet. grupo		-	Configure su equipo como el propietario del grupo.
Datos disposit		Nombre disposit.	Vea el nombre de dispositivo de su equipo.
		SSID	Vea el SSID del propietario del grupo. Cuando el equipo no está conectado, en la pantalla LCD se muestra No conectado.
		Dirección IP	Vea la dirección IP actual de su equipo.
Info. estado		Estado	Vea el estado actual de la red Wi-Fi Direct.
		Señal	Vea la intensidad actual de la señal de la red Wi-Fi Direct. Cuando su equipo actúe como propietario del grupo, la pantalla LCD siempre muestra una señal fuerte.
Activ interfaz		-	Active o desactive la conexión Wi-Fi Direct.
Web Connect Ajustes	Ajustes proxy	Conexión proxy	Cambie la configuración de conexión Web.
		Dirección	
		Puerto	

Nivel 1	Nivel 2	Nivel 3	Descripciones
Web Connect Ajustes	Ajustes proxy	Nombre usuario	Cambie la configuración de conexión Web.
		Clave	
Activar WLAN	-	-	Active o desactive la conexión de red inalámbrica.
Restaurar red	-	-	Restaura la configuración de red a la configuración de la máquina.



Settings > [Imp. informes]

Nivel 1	Descripciones
Transmisión	Permite imprimir el informe Verificación de la transmisión correspondiente a la última transmisión.
Libreta	Imprima una lista de nombres y números guardados en el Libro de direcciones.
Diario del fax	Imprima una lista de información sobre sus últimos 200 faxes entrantes y salientes. (TX significa Transmitir. RX significa Recibir).
Ajust. usuario	Imprima una lista de ajustes.
Configurar red	Imprima una lista de ajustes de red.
Informe WLAN	Imprima los resultados de la conexión LAN inalámbrica.
Hist. ID llamada	Permite imprimir una lista con la información de ID de llamada disponible de los últimos 30 faxes y llamadas telefónicas que ha recibido.



Settings > [Info. equipo]

Nivel 1	Descripciones
Núm. de serie	Consulte el número de serie de su equipo.
Versión	Consulte la versión del firmware de su equipo.
Actual de firmware	Actualice su equipo a la última versión del firmware.
FirmwareAutoCheck	Vea la información del firmware en la pantalla Inicio.



Settings > [Conf. inicial]

Nivel 1	Nivel 2	Descripciones
Fecha y hora	Fecha y hora	Agregue la fecha y hora en la pantalla y en los encabezados de los faxes que envía.
	Luz día auto	Configure el equipo para que cambie automáticamente al horario de verano.
ID estación	-	Ingrese su nombre y número de fax para que aparezca en cada página que haga fax.
Tono/Pulsos (Solo disponible para determinados países).	-	Seleccione el modo de marcado.
Tono de marca.	-	Acorte la pausa para detectar el tono de marcación.
Compatibilidad	-	Ajuste la ecualización si tiene problemas de transmisión. El proveedor del servicio de VoIP ofrece soporte de fax mediante diversos estándares. Si regularmente sufre de errores en la transmisión de fax, seleccione Básico (para VoIP).

Nivel 1	Nivel 2	Descripciones
Reiniciar	Restaurar equipo	Permite restaurar todas las configuraciones del equipo que haya cambiado, como la fecha y la hora y el número de timbres.
	Red	Restaure la configuración de red a la configuración de la máquina.
	Dir y Fax	Borre todos los números de teléfono guardados y los ajustes de fax.
	Todos ajustes	Restaure toda la configuración del equipo nuevamente a la configuración de la fábrica.
Sel. idioma (Solo disponible para determinados países).	-	Cambie el idioma de su LCD.



Información relacionada

- [Tablas de funciones y configuraciones](#)

Tablas de funciones (con pantalla LCD en 1,8"Colour de)



FAX

Nivel 1	Nivel 2	Nivel 3	Descripciones
Fax resolución	-	-	Configure la resolución para faxes salientes.
Contraste	-	-	Ajuste el contraste.
Libreta	Buscar	-	Marque pulsando solo unos pocos botones.
	Conf.marc.ráp.	-	Almacene números de marcación rápida para marcar pulsando solo unos pocos botones.
	Conf. grupos	-	Configure números de grupo para multienvío.
Llamada saliente	Enviar un fax	-	Seleccione un número del historial de llamadas salientes y, después, envíele un fax, agréguelo a la libreta de direcciones o elimínelo.
	Añadir a libreta	-	
	Eliminar	-	
Hist. ID llamada	Enviar un fax	-	Seleccione un número del historial de ID de llamada y, después, luego envíele un fax, agréguelo a la libreta de direcciones o elimínelo.
	Añadir a libreta	-	
	Eliminar	-	
Config. avanzada	Multidifusión	Añadir número	Envíe el mismo mensaje de fax a más de un número de fax.
		Libreta direc	
		Completo	
	Trans.t.real	-	Envíe un fax sin utilizar la memoria.
	Modo satélite	-	Configure Encendido si tiene dificultad para enviar faxes al exterior.
	Tamaño área escan.	-	Ajuste el área de escaneado del cristal de escaneado al tamaño del documento.
Ajus.Nuev.Predet	-	-	Guarde su configuración como la configuración predeterminado.
Rest.predeterm.	-	-	Restaure la configuración a la configuración de la máquina.



SCAN

Nivel 1	Descripciones
Escan a fiche.	Escanee documentos y guárdelos en una carpeta en su computadora.
Escanea a OCR (Disponible para Mac una vez descargado e instalado Presto! PageManager).	Convierta un documento escaneado en un archivo de texto editable.
Escan. a imagen	Escanee fotos o gráficos en sus aplicaciones de gráficos.
Escan a e-mail	Envíe un documento escaneado como archivo adjunto de correo electrónico.
Escaneo a la web	Cargue los datos escaneados a un servicio de Internet.

Nivel 1	Descripciones
Servicio Web (Aparece al instalar un escáner con Web Services, que se muestra en el explorador de red de la computadora).	Escanee datos utilizando el protocolo de Web Services.

COPY

Nivel 1	Nivel 2	Descripciones
Calidad	-	Seleccione la resolución de copia para su tipo de documento.
Tipo de papel	-	Seleccione el tipo de papel que encaje el papel en la bandeja.
Tamaño papel	-	Seleccione el tamaño de papel que coincida con el papel cargado en la bandeja.
Ampliar/Reduc.	100%	-
	Ampliar	Seleccione un porcentaje de ampliación para la próxima copia.
	Reducir	Seleccione un rango de reducción para la próxima copia.
	Ajustar a pág.	Ajuste el tamaño de la copia para encajar con el tamaño de papel que ha configurado.
	Pers. (25-400%)	Introduzca una proporción de ampliación o reducción.
Densidad	-	Ajuste la densidad.
Apilar/Ordenar	-	Seleccione apilar u ordenar copias múltiples.
Formato pág.	-	Haga copias N en 1, 2 en 1 ID, o Póster.
Copia de 2 caras	-	Apague o encienda las copias a dos caras y seleccione voltear por el borde largo o voltear por el borde corto.
Config. avanzada	-	Cambie la cantidad de color de fondo que se remueve.
Ajus.Nuev.Predet	-	Guarde su configuración como la configuración predeterminado.
Rest.predeterm.	-	Restaurar la configuración a la configuración de la máquina.

WEB

Nivel 1	Descripciones
OneNote® OneDrive® Box Google Drive™ Evernote® Dropbox	Conecte el equipo Brother a un servicio de Internet. Los servicios Web pueden haberse agregado y los nombres de servicio pueden haber cambiado por el proveedor desde que se publicó el documento.

[Libreta]

Nivel 1	Descripciones
Buscar	Marque pulsando solo unos pocos botones.
Conf.marc.ráp.	Almacene números de marcación rápida para marcar pulsando solo unos pocos botones.
Conf. grupos	Configure números de grupo para multienvío.

Redial/Pause

Nivel 1	Nivel 2	Descripciones
Hist. llam. sal.	Enviar un fax	Seleccione un número del historial de llamadas salientes y, después, envíele un fax, agréguelo a la libreta de direcciones o elimínelo.
	Añadir a libreta	
	Eliminar	
Hist. ID llamada	Enviar un fax	Seleccione un número del historial de ID de llamada y, después, luego envíele un fax, agréguelo a la libreta de direcciones o elimínelo.
	Añadir a libreta	
	Eliminar	



WiFi



Puede ajustar las configuraciones inalámbricas pulsando  en el panel de control.

Nivel 1	Descripciones
Conf. Asistente	Configure su servidor de impresión interno manualmente.
WPS/AOSS	Establezca su configuración de red inalámbrica utilizando el método de impresión de un botón.
Asistente WLAN	Permite configurar los ajustes de la red inalámbrica mediante el CD-ROM de Brother.



Información relacionada

- [Tablas de funciones y configuraciones](#)

Cambiar la configuración del equipo desde la computadora

- [Cambiar la configuración del equipo utilizando Instalación Remota](#)
- [¿Dónde puedo encontrar la configuración de red del equipo Brother?](#)
- [Software y utilidades de administración de la red](#)

▲ Inicio > [Configuración del equipo](#) > [Cambiar la configuración del equipo desde la computadora](#) > Cambiar la configuración del equipo utilizando Instalación Remota

Cambiar la configuración del equipo utilizando Instalación Remota

El programa de configuración remota permite establecer gran parte de la configuración del equipo Brother desde la computadora. Al iniciar la configuración remota, los ajustes del equipo Brother se descargan en la computadora y se muestran en la pantalla. Si cambia la configuración en la computadora, puede cargarla directamente en el equipo.

- [Configuración remota \(Windows®\)](#)
- [Configuración remota \(Mac\)](#)

Inicio > Configuración del equipo > Cambiar la configuración del equipo desde la computadora > Cambiar la configuración del equipo utilizando Instalación Remota > Configuración remota (Windows®)

Configuración remota (Windows®)

- Configuración del equipo Brother desde la computadora (Windows®)
- Configuración del equipo Brother con ControlCenter4 (Windows®)
- Configuración de la libreta de direcciones de Brother con ControlCenter4 (Windows®)

Inicio > Configuración del equipo > Cambiar la configuración del equipo desde la computadora > Cambiar la configuración del equipo utilizando Instalación Remota > Configuración remota (Windows®) > Configuración del equipo Brother desde la computadora (Windows®)

Configuración del equipo Brother desde la computadora (Windows®)

1. Realice una de las siguientes acciones:

- Windows® XP, Windows Vista® y Windows® 7

Haga clic en  (Iniciar) > **Todos los programas** > **Brother** > **Brother Utilities**.

Haga clic en la lista desplegable y seleccione el nombre del modelo (si no está ya seleccionado). Haga clic en **Herramientas** en la barra de navegación izquierda y, a continuación, haga clic en **Instalación Remota**.

- Windows® 8/Windows® 10

Inicie  (**Brother Utilities**) y, a continuación, haga clic en la lista desplegable y seleccione el nombre del modelo (si no está ya seleccionado). Haga clic en **Herramientas** en la barra de navegación izquierda y, a continuación, haga clic en **Instalación Remota**.

Aparecerá la ventana del programa de Instalación Remota.



Si el equipo está conectado a través de una red, introduzca la contraseña si es necesario.

2. Configure los ajustes según sea necesario.

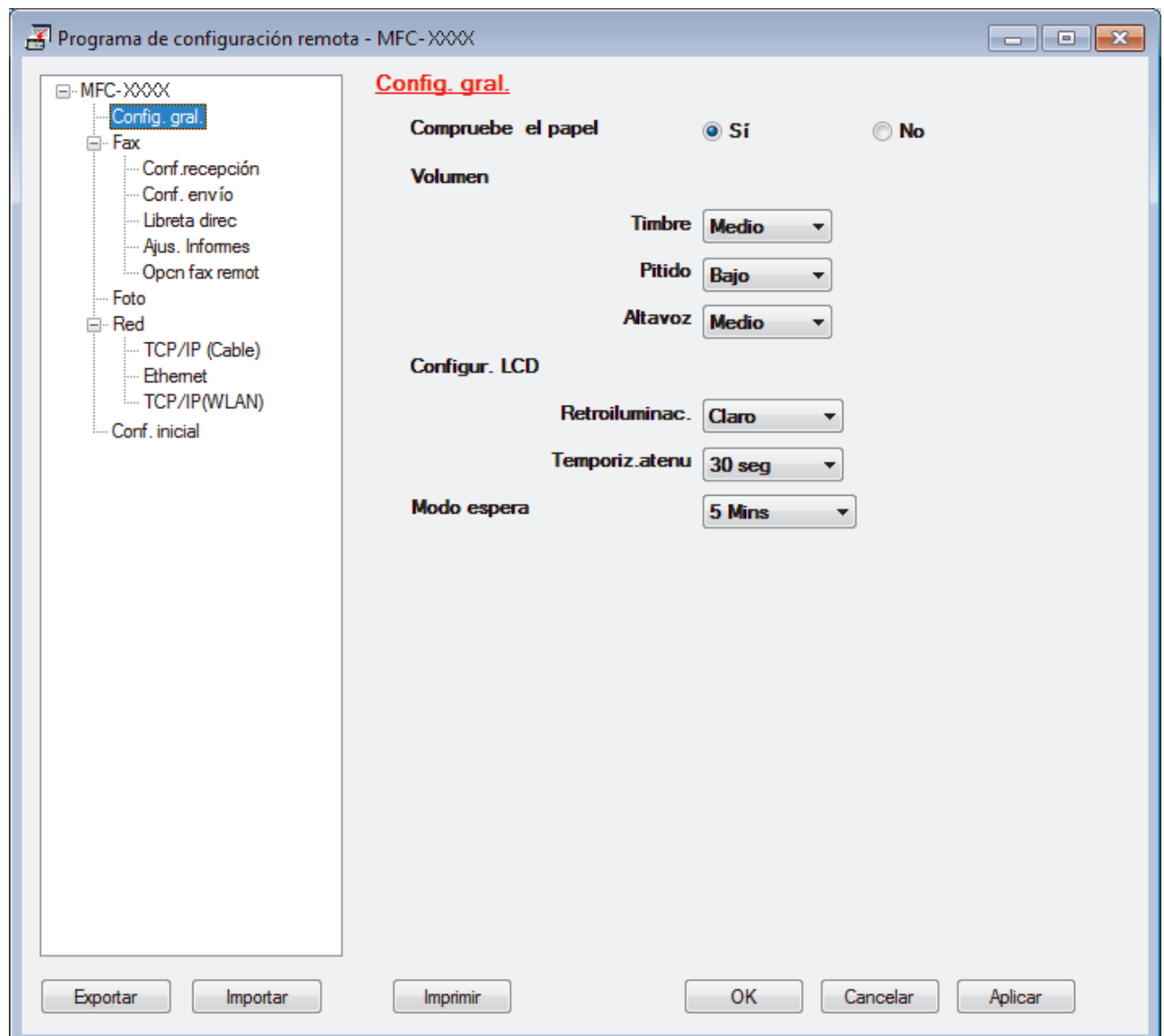

Exportar

Haga clic para guardar los ajustes de configuración actuales en un archivo.



Haga clic en **Exportar** para guardar su libreta de direcciones o todos los ajustes de su equipo.

Importar

Haga clic para leer los ajustes en un archivo.

Imprimir

Haga clic para imprimir los elementos seleccionados en el equipo. No se pueden imprimir los datos hasta que estén cargados en el equipo. Haga clic en **Aplicar** para cargar los nuevos datos en el equipo y, a continuación, haga clic en **Imprimir**.

Aceptar

Haga clic para comenzar a cargar los datos en el equipo y, a continuación, salga del programa de configuración remota. Si aparece un mensaje de error, confirme que sus datos son correctos y, después, haga clic en **Aceptar**.

Cancelar

Haga clic para salir del programa de configuración remota sin cargar los datos en el equipo.

Aplicar

Haga clic para cargar datos en el equipo sin salir del programa de configuración remota.

3. Haga clic en **Aceptar**.

- Si su computadora está protegida por un software de seguridad y no puede usar la configuración remota, puede ser necesario configurar los ajustes del software de seguridad para que permita la comunicación a través de los puertos número 137 y 161.
- Si utiliza el software cortafuegos de Windows® y ha instalado el software y los controladores de Brother desde el CD-ROM, ya se ha aplicado la configuración necesaria del software cortafuegos.



Información relacionada

- [Configuración remota \(Windows®\)](#)
 - [ControlCenter4 \(Windows®\)](#)
-

Inicio > Configuración del equipo > Cambiar la configuración del equipo desde la computadora > Cambiar la configuración del equipo utilizando Instalación Remota > Configuración remota (Windows®) > Configuración del equipo Brother con ControlCenter4 (Windows®)

Configuración del equipo Brother con ControlCenter4 (Windows®)

1. Haga clic en el icono  (ControlCenter4) del área de notificación y, a continuación, haga clic en **Abrir**.
2. Haga clic en la pestaña **Ajustes de dispositivo**.
3. Haga clic en el botón **Configuración Remota**.
4. Configure los ajustes según sea necesario.

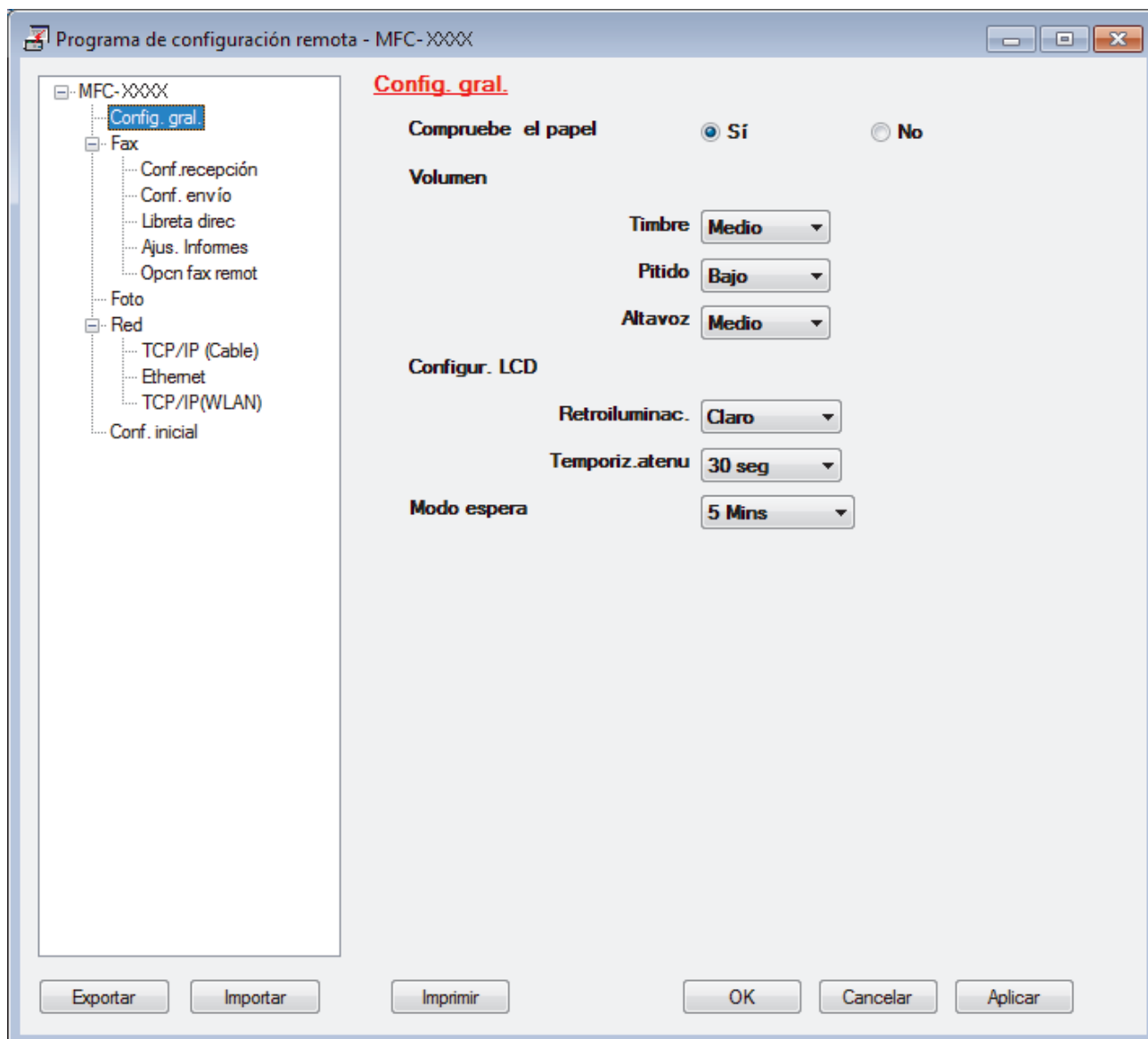

Exportar

Haga clic para guardar los ajustes de configuración actuales en un archivo.



Haga clic en **Exportar** para guardar su libreta de direcciones o todos los ajustes de su equipo.

Importar

Haga clic para leer los ajustes en un archivo.

Imprimir

Haga clic para imprimir los elementos seleccionados en el equipo. No se pueden imprimir los datos hasta que estén cargados en el equipo. Haga clic en **Aplicar** para cargar los nuevos datos en el equipo y, a continuación, haga clic en **Imprimir**.

Aceptar

Haga clic para comenzar a cargar los datos en el equipo y, a continuación, salga del programa de configuración remota. Si aparece un mensaje de error, confirme que sus datos son correctos y, después, haga clic en **Aceptar**.

Cancelar

Haga clic para salir del programa de configuración remota sin cargar los datos en el equipo.

Aplicar

Haga clic para cargar datos en el equipo sin salir del programa de configuración remota.

5. Haga clic en **Aceptar**.

- Si su computadora está protegida por un software de seguridad y no puede usar la configuración remota, puede ser necesario configurar los ajustes del software de seguridad para que permita la comunicación a través de los puertos número 137 y 161.
- Si utiliza el software cortafuegos de Windows® y ha instalado el software y los controladores de Brother desde el CD-ROM, ya se ha aplicado la configuración necesaria del software cortafuegos.



Información relacionada

- [ControlCenter4 \(Windows®\)](#)
 - [Configuración remota \(Windows®\)](#)
-

Inicio > Configuración del equipo > Cambiar la configuración del equipo desde la computadora > Cambiar la configuración del equipo utilizando Instalación Remota > Configuración remota (Windows®) > Configuración de la libreta de direcciones de Brother con ControlCenter4 (Windows®)

Configuración de la libreta de direcciones de Brother con ControlCenter4 (Windows®)

Utilice Instalación Remota a través de CC4 para añadir o cambiar números de la libreta de direcciones en la computadora.

1. Haga clic en el icono  (**ControlCenter4**) del área de notificación y, a continuación, haga clic en **Abrir**.
2. Haga clic en la pestaña **Ajustes de dispositivo**.
3. Haga clic en el botón **Libreta de direcciones de**.
La **Libreta direc** se abre en una ventana de Instalación Remota.
4. Añada o actualice la información de la libreta de direcciones según sea necesario.
5. Haga clic en **Aceptar**.



Información relacionada

- [Configuración remota \(Windows®\)](#)
- [ControlCenter4 \(Windows®\)](#)

▲ Inicio > Configuración del equipo > Cambiar la configuración del equipo desde la computadora > Cambiar la configuración del equipo utilizando Instalación Remota > Configuración remota (Mac)

Configuración remota (Mac)

- [Configurar el equipo Brother mediante ControlCenter2 \(Mac\)](#)
- [Configuración de la libreta de direcciones de Brother con ControlCenter2 \(Macintosh\)](#)

Inicio > Configuración del equipo > Cambiar la configuración del equipo desde la computadora > Cambiar la configuración del equipo utilizando Instalación Remota > Configuración remota (Mac) > Configurar el equipo Brother mediante ControlCenter2 (Mac)

Configurar el equipo Brother mediante ControlCenter2 (Mac)

1. En la barra de menú **Finder**, haga clic en **Ir > Aplicaciones > Brother** y, a continuación, haga doble clic en el icono  (**ControlCenter**).

Aparece la pantalla **ControlCenter2**.

2. Haga clic en la pestaña **CONFIGURACIONES DE DISPOSITIVOS**.
3. Haga clic en el botón **Configuración Remota**.

Aparecerá la pantalla del programa de configuración remota.

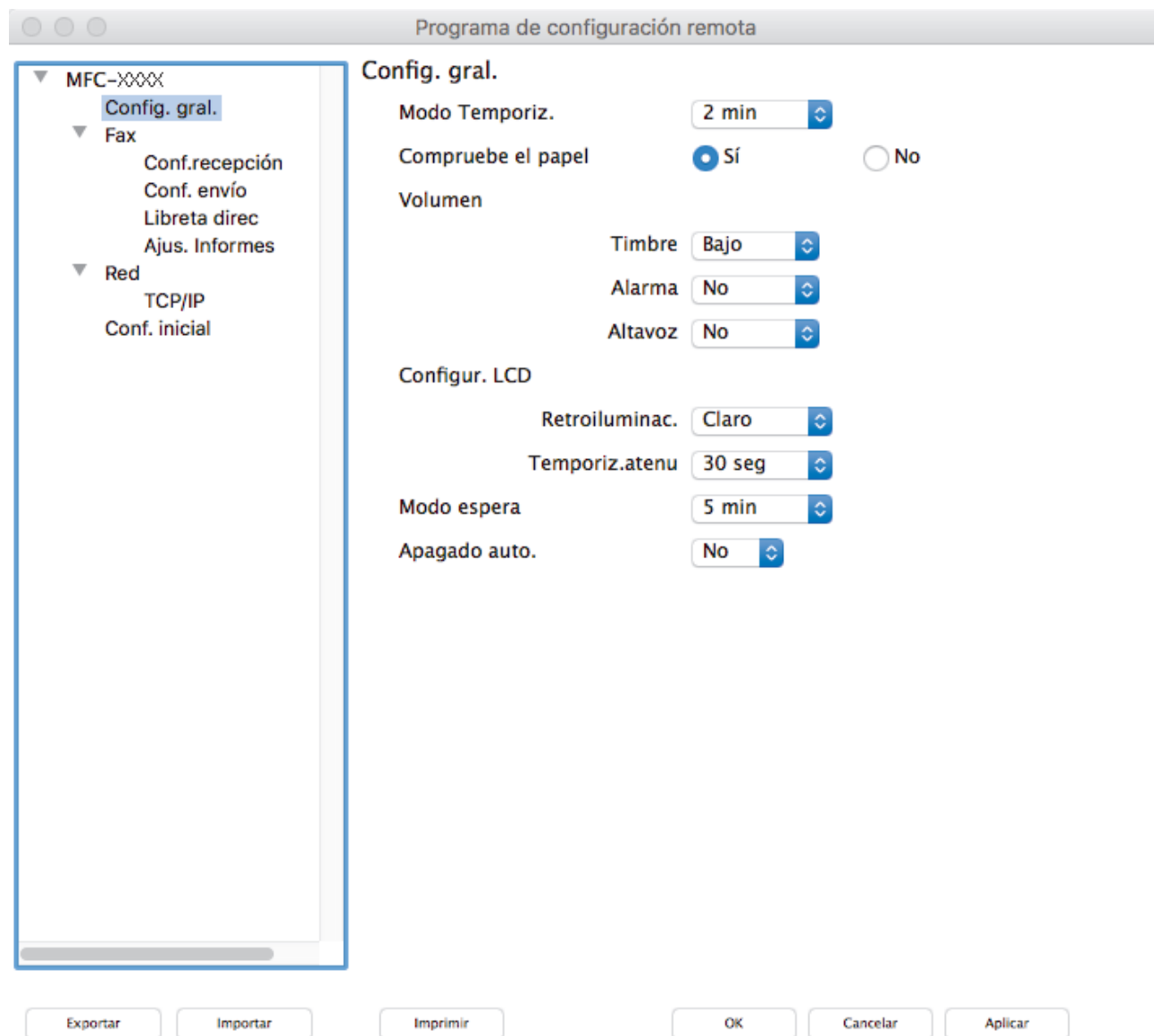

4. Configure los ajustes según sea necesario.

Exportar

Haga clic para guardar los ajustes de configuración actuales en un archivo.



Haga clic en **Exportar** para guardar su libreta de direcciones o todos los ajustes de su equipo.

Importar

Haga clic para leer los ajustes en un archivo.

Imprimir

Haga clic para imprimir los elementos seleccionados en el equipo. No se pueden imprimir los datos hasta que estén cargados en el equipo. Haga clic en **Aplicar** para cargar los nuevos datos en el equipo y, a continuación, haga clic en **Imprimir**.

OK

Haga clic para comenzar a cargar los datos en el equipo y, a continuación, salga del programa de configuración remota. Si aparece un mensaje de error, introduzca nuevamente los datos correctos y, después, haga clic en **OK**.

Cancelar

Haga clic para salir del programa de configuración remota sin cargar los datos en el equipo.

Aplicar

Haga clic para cargar datos en el equipo sin salir del programa de configuración remota.

5. Cuando finalice la configuración, haga clic en **OK**.

**Información relacionada**

- [ControlCenter2 \(Mac\)](#)
- [Configuración remota \(Mac\)](#)

Inicio > Configuración del equipo > Cambiar la configuración del equipo desde la computadora > Cambiar la configuración del equipo utilizando Instalación Remota > Configuración remota (Mac) > Configuración de la libreta de direcciones de Brother con ControlCenter2 (Macintosh)

Configuración de la libreta de direcciones de Brother con ControlCenter2 (Macintosh)

Utilice Instalación Remota a través de ControlCenter2 para añadir o cambiar números de la libreta de direcciones en la computadora.

1. En la barra de menú **Finder**, haga clic en **Ir > Aplicaciones > Brother** y, a continuación, haga doble clic en el icono  (**ControlCenter**).

Aparece la pantalla **ControlCenter2**.

2. Haga clic en la pestaña **CONFIGURACIONES DE DISPOSITIVOS**.
3. Haga clic en el botón **Libreta de direcciones de**.
La **Libreta direc** se abre en una ventana de Instalación Remota.
4. Añada o actualice la información de la libreta de direcciones según sea necesario.
5. Cuando finalice la configuración, haga clic en **OK**.



Información relacionada

- [Configuración remota \(Mac\)](#)
 - [ControlCenter2 \(Mac\)](#)
-

Apéndice

- Especificaciones
- Introducir texto en el equipo Brother
- Especificaciones de los suministros

Especificaciones

Especificaciones generales

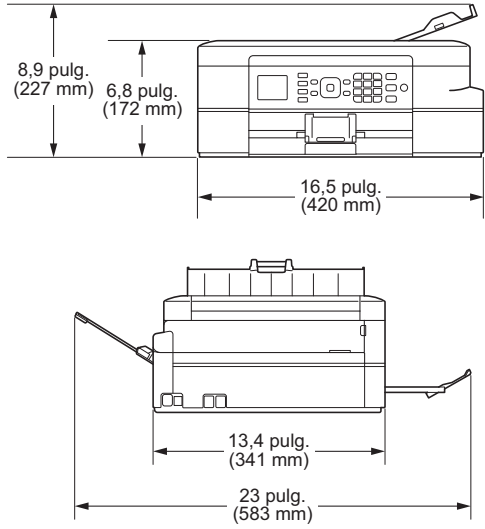
Tipo de impresora		Inyección de tinta
Cabezales de impresión	Negro	Piezoeléctrico con 210 boquillas × 1
	Color	Piezoeléctrico con 70 boquillas × 3
Capacidad de memoria		128 MB
LCD (pantalla de cristal líquido) ¹		Pantalla TFT LCD en color de 1,8 pulg. (44,9 mm)
Fuente de alimentación		CA 100 a 120 V 50/60 Hz
Consumo eléctrico ²		Copia ³ : Aprox. 20 W Preparado ⁴ : Aprox. 3,5 W Espera ⁴ : Aprox. 1,2 W Apagado ^{4 5} : Aprox. 0,2 W
Dimensiones		
Peso		18,3 lb (8,3 kg)
Nivel de ruido	Presión de sonido	Operativa 50 dB(A) (Aprox.) ⁶
Temperatura	Operativa	de 50 a 95 °F (de 10 a 35 °C)
	Máxima calidad de impresión	de 68 a 91 °F (de 20 a 33 °C)
Humedad	Operativa	de 20 a 80% (sin condensación)
	Máxima calidad de impresión	de 20 a 80% (sin condensación)
Unidad ADF (alimentador automático de documentos) ⁷		Hasta 20 páginas Papel: 20 lb (80 g/m ²)

¹ Medida en sentido diagonal

² Medido cuando el equipo está conectado a la interfaz USB. El consumo eléctrico varía ligeramente dependiendo del entorno de uso o del desgaste de las piezas.

³ Al usar la unidad ADF, impresión a una cara, resolución: estándar / documento: patrón impreso ISO/IEC 24712.

⁴ Medido según IEC 62301 Edición 2.0.

⁵ Cuando el equipo esté apagado, se encenderá automáticamente para realizar las tareas periódicas de mantenimiento del cabezal de impresión y, a continuación, se apagará él solo.

⁶ El ruido depende de las condiciones de impresión.

⁷ Solo modelos con unidad ADF.

Especificaciones de tamaño de los documentos

Tamaño del documento	Ancho de la unidad ADF ¹	5,8 a 8,5 pulg. (148 a 215,9 mm)
	Longitud de la unidad ADF ^{1 2}	5,8 a 14 pulg. (148 a 355,6 mm)
	Ancho del cristal de escaneado	máx. 8,5 pulg. (215,9 mm)
	Longitud del cristal de escaneado	máx. 11,7 pulg. (297 mm)

¹ Solo modelos con unidad ADF

² Los documentos de longitud superior a 11,7 pulg. (297 mm) deben introducirse de uno en uno.

Especificaciones de soportes de impresión

Entrada de papel	Bandeja de papel	Tipo de papel ¹	Papel normal, Papel para tinta (papel estucado), Papel satinado, Papel reciclado
		Tamaño de papel	Carta, Legal, Ejecutivo, A4, A5, A6, Sobres (Com-10, DL, C5, Monarca), Foto (4" × 6" / (10 × 15 cm), Foto 2L (5" × 7" / (13 × 18 cm) y Ficha (5" × 8" / (127 × 203 mm)
		Capacidad máxima de papel	Hasta 100 hojas de papel normal de 20 lb (80 g/m ²)
Salida de papel		Hasta 50 hojas de papel normal de 20 lb (80 g/m ²) (cara arriba en la bandeja de salida del papel) ¹	

¹ Al imprimir en papel satinado, retire las páginas impresas de la bandeja de salida del papel inmediatamente después de que hayan sido expulsadas del equipo para evitar que se produzcan borrones de tinta.

Especificaciones del fax

Compatibilidad	ITU-T Grupo 3
Velocidad del módem	Recuperación automática: 14 400 bps
Ancho de escaneado (documento a una cara)	8,19 pulg. (208 mm) (Carta)
Ancho de impresión	8,26 pulg. (210 mm) (Carta)
Escala de grises	ByN: 8 bits (256 niveles) Color: 24 bits (8 bits por color/256 niveles)
Resolución (Horizontal)	203 ppp
Resolución (Vertical)	Estándar: 98 ppp (Negro) 196 ppp (Color)
	Fina: 196 ppp (Negro) 196 ppp (Color)
	Superfina: 392 ppp (Negro)
	Foto: 196 ppp (Negro)
Libreta de direcciones	40 números
Grupos	Hasta 6
Multienvío	90 (40 libreta de direcciones/50 marcación manual)
Remarcación automática	1 vez transcurridos 5 minutos

Transmisión desde la memoria	Hasta 170 páginas ¹
Recepción sin papel	Hasta 170 páginas ¹

¹ Por 'Páginas' se entiende lo especificado en el 'gráfico de pruebas #1 ITU-T' (una carta comercial normal, con resolución estándar y código MMR).

Especificaciones de copia

Color/Negro	Sí/Sí
Ancho de copia	8,26 pulg. (210 mm) ¹
Copias múltiples	Apila/ordena hasta 99 páginas
Ampliar/Reducir	25% hasta 400% (en incrementos de 1%)
Resolución	Imprime hasta 1200 × 2400 ppp
2 caras	Tipo de papel Papel normal, Papel reciclado
	Tamaño de papel Carta, A4, A5, Ejecutivo

¹ Al copiar en papel de tamaño Carta.

Especificaciones del escáner

Color/Negro	Sí/Sí
Compatible con TWAIN	Sí (Windows® XP ¹ / Windows Vista® / Windows® 7 / Windows® 8 / Windows® 8.1 / Windows® 10) (macOS v10.10.5 / 10.11.x / 10.12.x)
Compatible con WIA	Sí (Windows® XP ¹ / Windows Vista® / Windows® 7 / Windows® 8 / Windows® 8.1 / Windows® 10)
Compatible con ICA	Sí (macOS v10.10.5 / 10.11.x / 10.12.x)
Intensidad del color	Procesamiento de color de 30 bits (entrada) Procesamiento de color de 24 bits (salida) / 256 niveles por color
Escala de grises	Procesamiento de color de 10 bits (entrada) Procesamiento de color de 8 bits (salida) / 256 niveles
Resolución	Hasta 19 200 × 19 200 ppp (interpolado) ² Hasta 1200 × 2400 ppp (óptico) (desde el cristal de escaneado) Hasta 1200 × 600 ppp (óptico) (desde la unidad ADF)
Ancho y longitud de escaneado (documento a una cara)	(Cristal de escaneado) Ancho: hasta 8,42 pulg. (213,9 mm) Longitud: hasta 11,61 pulg. (295 mm) (Unidad ADF) Ancho: hasta 8,42 pulg. (213,9 mm) Longitud: hasta 13,92 pulg. (353,6 mm)

¹ En esta guía, Windows® XP incluye Windows® XP Home Edition (SP3 o posterior), Windows® XP Professional (SP3 o posterior) y Windows® XP Professional x64 Edition (SP2 o posterior).

² Escaneado máximo de 1200 × 1200 ppp con el controlador WIA en Windows® XP Home Edition (SP3 o posterior), Windows® XP Professional (SP3 o posterior), Windows® XP Professional x64 Edition (SP2 o posterior), Windows Vista®, Windows® 7, Windows® 8, Windows® 8.1 y Windows® 10 (se puede seleccionar una resolución de hasta 19200 x 19200 ppp con la utilidad del escáner).

Especificaciones de la impresora

Resolución		Hasta 1200 × 6000 ppp
Ancho de impresión ¹		8,26 pulg. [8,5 pulg. (sin bordes)] ²
Sin bordes		Carta, A4, A6, Foto (4" × 6")/(10 × 15 cm), Foto L (3,5" × 5")/(89 × 127 mm), Foto 2L (5" × 7")/(13 × 18 cm), Ficha (5" × 8")/(127 × 203 mm)
Copia automática a 2 caras	Tipo de papel	Papel normal, Papel reciclado
	Tamaño de papel	Carta, A4, A5, Ejecutivo
Velocidad de impresión		Para obtener especificaciones detalladas, visite www.brother.com .

¹ Al imprimir sobre papel de tamaño Carta.

² Cuando la función de impresión sin bordes está activada.

Especificaciones de la interfaz

USB ^{1 2}	Utilice un cable de interfaz USB de longitud inferior a 6 pies (2 m).
LAN inalámbrica	IEEE 802.11b/g/n (modo de infraestructura/ad-hoc) IEEE 802.11g/n (Wi-Fi Direct)

¹ El equipo dispone de una interfaz USB 2.0 de alta velocidad. El equipo puede conectarse también a una computadora que disponga de una interfaz USB 1.1.

² No son compatibles los puertos USB de terceros.

Especificaciones de la red



Puede conectar el equipo a una red para imprimir en red, escanear en red, enviar PC-Fax, recibir PC-Fax (solo Windows®) y configurar de forma remota. También se incluye Brother BRAdmin Light (solo Windows®)¹ de Brother.

(Windows®) Si necesita una administración del equipo más avanzada, utilice la versión más reciente de la utilidad BRAdmin Professional de Brother. Vaya a la página **Descargas** de su modelo desde Brother Solutions Center en support.brother.com para descargar el software.

Seguridad de la red inalámbrica		SSID (32 caracteres), WEP 64/128 bits, WPA-PSK (TKIP/AES), WPA2-PSK (AES)
Utilidad de asistencia para configuración inalámbrica	AOSS™	Sí
	WPS	Sí

Especificaciones de requisitos de la computadora

Sistemas operativos y funciones de software compatibles

Plataforma de computadora y versión de sistema operativo		Interfaz de PC		Procesador	Espacio en disco duro para la instalación	
		USB ¹	Inalámbrica 802.11b/g/n		Para controladores	Para aplicaciones (incluidos los controladores)
Sistema	Windows® XP Home	Impresión PC Fax ⁵		Procesador de 32 bits	150 MB	1 GB

¹ BRAdmin Light de Brother puede descargarse desde Brother Solutions Center. Vaya a la página **Descargas** de su modelo desde Brother Solutions Center en support.brother.com para descargar el software.

operativo Windows®	(SP3 o superior) ^{2 3} Windows® XP Professional (SP3 o posterior) ^{2 3 4}	Escaneado		(x86) o de 64 bits (x64)		
	Windows Vista® ^{2 3}			500 MB	1,3 GB	
	Windows® 7 ^{2 3}			650 MB		
	Windows® 8 ^{2 3}					
	Windows® 8.1 ^{2 3}					
	Windows® 10 Home ^{2 3} Windows® 10 Pro ^{2 3} Windows® 10 Education ^{2 3} Windows® 10 Enterprise ^{2 3}					
	Windows Server® 2003 Windows Server® 2003 R2 Windows Server® 2008	N/D	Impresión		50 MB	N/D
Windows Server® 2008 R2 Windows Server® 2012 Windows Server® 2012 R2 Windows Server® 2016			Procesador de 64 bits (x64)			
Sistema operativo Macintosh	macOS v10.10.x macOS v10.11.x macOS v10.12.x	Impresión PC-Fax (envío) ⁵ Escaneado		Procesador Intel®	80 MB	550 MB

¹ No son compatibles los puertos USB de terceros.

² Para WIA, resolución 1200 x 1200. La utilidad del escáner de Brother permite aumentar la resolución hasta 19 200 x 19 200 ppp.

³ Nuance™ PaperPort™ 14 es compatible con Windows® XP Home (SP3 o posterior), Windows® XP Professional 32-bit (SP3 o posterior), Windows Vista® (SP2 o posterior), Windows® 7, Windows® 8, Windows® 8.1 y Windows® 10.

⁴ Windows® XP Professional incluye Windows® XP Professional x64 Edition (SP2 o posterior).

⁵ PC-Fax solo admite faxes en blanco y negro.

Para informarse acerca de las actualizaciones de los controladores, visite support.brother.com y vaya a la página de su modelo **Descargas**.

Todos los nombres de marcas comerciales, marcas y nombres de productos son propiedad de sus respectivas compañías.



Información relacionada

- [Apéndice](#)

Introducir texto en el equipo Brother

- Los caracteres disponibles pueden diferir dependiendo del país.
- Para modelos de pantalla táctil, el diseño del teclado puede ser diferente según la función que esté configurando.

Cuando se configuran determinadas selecciones de los menús, como la identificación de estación, es posible que tenga que introducir texto en el equipo. La mayoría de los botones del teclado de marcación tienen tres o cuatro letras. Los botones **0**, **#** y ***** no tienen letras impresas, puesto que se usan para introducir caracteres especiales.

Pulse el botón adecuado del teclado de marcación la cantidad de veces que se indica en esta tabla de referencia para acceder al carácter que desea.

Pulse el botón	una vez	dos veces	tres veces	cuatro veces	cinco veces
2	A	B	C	2	A
3	D	E	F	3	D
4	G	H	I	4	G
5	J	K	L	5	J
6	M	N	O	6	M
7	P	Q	R	S	7
8	T	U	V	8	T
9	W	X	Y	Z	9

- Para mover el cursor hacia la izquierda o hacia la derecha, pulse ◀ o ▶.

Inserción de espacios

- Para introducir un espacio en un número de fax, pulse ▶ una vez.
- Para introducir un espacio en un nombre, pulse ▶ dos veces.

Realización de correcciones

- Si ha introducido un carácter incorrecto y desea cambiarlo, pulse ◀ o ▶ para ubicar el cursor debajo del carácter incorrecto. Pulse **Clear/Back** y, a continuación, introduzca el carácter correcto.
- Para introducir un carácter, pulse ◀ o ▶ para mover el cursor al lugar correcto y, a continuación, introduzca el carácter.
- Para borrar todos los caracteres, pulse **Clear/Back** repetidamente.

Repetir letras

- Para introducir una letra que está en el mismo botón que la letra anterior, pulse ▶ para mover el cursor a la derecha antes de pulsar nuevamente el botón.

Caracteres y símbolos especiales

Pulse *, # o 0 repetidamente hasta que vea el carácter especial o el símbolo deseado.

Pulse *	(espacio) ! " # \$ % & ' () * + , - . / €
Pulse #	: ; < = > ? @ [] ^ _
Pulse 0	Inglés: Á À Ã Ä Ç È É Ê Ë Ì Í Î Ï Ó Ô Õ Ö Ù Ú Español: Á É Í Ñ Ó Ú



Información relacionada

- [Apéndice](#)
- [Enviar el mismo fax a más de un destinatario \(multienvío\)](#)

-
- Almacenamiento en la libreta de direcciones de números de llamadas salientes
 - Almacenamiento de números de la libreta de direcciones del historial de ID de la persona que llama
 - Modificación del nombre de un grupo
 - Establecer ID de estación
-

Especificaciones de los suministros

Tinta	El equipo utiliza cartuchos de tinta individuales negro, amarillo, cian y magenta, que están separados del cabezal de impresión.
Vida útil del cartucho de tinta	Los cartuchos de tinta iniciales están incluidos en la caja junto con el equipo Brother. La primera vez que instale los cartuchos de tinta, el equipo usará una pequeña cantidad extra de tinta para llenar el sistema de tubos de tinta. Se trata de un proceso que se realizará solo una vez y que permitirá realizar impresiones de alta calidad. Los cartuchos de tinta de sustitución imprimen el número de páginas que se especifica más adelante en esta tabla. El rendimiento aproximado del cartucho inicial equivale a un 90% (negro) y a un 60% (color) del rendimiento de los cartuchos de sustitución LC20E.
Suministros de sustitución	<Negro de Súper Alto Rendimiento> LC20EBK <Amarillo de Súper Alto Rendimiento> LC20EY <Cian de Súper Alto Rendimiento> LC20EC <Magenta de Súper Alto Rendimiento> LC20EM Negro: aproximadamente 2400 páginas ¹ Amarillo, Cian y Magenta: aproximadamente 1200 páginas ¹
	Para obtener más información sobre los suministros de sustitución, visite www.brother.com/pageyield

¹ La duración aproximada del cartucho se calcula de acuerdo con la norma ISO/IEC 24711



Información relacionada

- [Apéndice](#)
- [Mensajes de error y mantenimiento](#)

Brother International Corporation
200 Crossing Boulevard
P.O. Box 6911
Bridgewater, NJ 08807-0911 USA

Brother International Corporation (Canada) Ltd.
1 rue Hôtel de Ville,
Dollard-des-Ormeaux, QC, Canada H9B 3H6

brother

Visite nuestro sitio en la web
www.brother.com

