



Manual do Usuário Online

DCP-T310

DCP-T510W

DCP-T710W

MFC-T810W

MFC-T910DW

Índice

Antes de usar o equipamento Brother	1
Definições de observações	2
Marcas comerciais	3
Observação importante.....	4
Introdução ao seu equipamento Brother	5
Antes de usar o equipamento	6
Visão geral do painel de controle	7
Visão geral da tela LCD	13
Acessar os utilitários Brother (Windows)	14
Desinstalar o software e os drivers Brother (Windows)	15
Manuseio de papel	16
Carregar papel	17
Carregar papel na bandeja de papel.....	18
Carregar e imprimir papel na abertura de alimentação manual	29
Colocar papel na bandeja multiuso (bandeja MU)	33
Área não imprimível	37
Configurações do papel	38
Papel aceito e outra mídia de impressão	42
Carregar documentos	50
Carregar documentos no alimentador automático de documentos.....	51
Carregar documentos no vidro do scanner	53
Área não escaneável.....	54
Imprimir	55
Imprimir a partir do seu computador (Windows)	56
Imprimir uma fotografia (Windows)	57
Imprimir um documento (Windows).....	58
Cancelar trabalho de impressão (Windows)	59
Imprimir mais de uma página em uma única folha de papel (N em 1) (Windows).....	60
Imprimir como um Pôster (Windows)	61
Imprimir dos dois lados do papel automaticamente (impressão frente e verso automática) (Windows)	62
Imprimir nos dois lados do papel manualmente (impressão frente e verso manual) (Windows)	65
Imprimir como um folheto automaticamente (Windows)	68
Imprimir como um folheto manualmente (Windows)	70
Imprimir um documento colorido em escala de cinza (Windows)	73
Evitar impressões borradas e obstruções de papel (Windows)	74
Usar um perfil de impressão predefinido (Windows).....	76
Alterar as configurações de impressão padrão (Windows).....	79
Configurações de impressão (Windows).....	80
Imprimir a partir do seu computador (Mac).....	85
Imprimir uma fotografia (Mac)	86
Imprimir um documento (Mac)	87
Imprimir dos dois lados do papel automaticamente (impressão frente e verso automática) (Mac) ...	88
Imprimir nos dois lados do papel manualmente (impressão frente e verso manual) (Mac).....	89
Imprimir mais de uma página em uma única folha de papel (N em 1) (Mac).....	91

Imprimir um documento colorido em escala de cinza (Mac)	92
Evitar impressões borradas e obstruções de papel (Mac)	93
Opções de impressão (Mac)	95
Digitalizar	101
Digitalizar usando o botão Digitalizar do equipamento Brother	102
Digitalizar fotos e ilustrações	103
Salvar os dados digitalizados para uma pasta como um arquivo PDF	105
Salvar dados escaneados em uma unidade flash USB ou cartão de memória	107
Digitalizar e criar arquivo de texto editável usando OCR	109
Digitalizar para anexo de e-mail	112
Web Services para digitalização para sua rede (Windows 7, Windows 8 e Windows 10)	115
Alterar as configurações do botão Digitalizar do ControlCenter4 (Windows)	120
Alterar as configurações do Brother iPrint&Scan (Mac)	124
Digitalizar a partir do computador(Windows)	125
Digitalizar usando o Modo Inicial do ControlCenter4 (Windows)	126
Digitalizar usando o Modo Avançado do ControlCenter4 (Windows)	141
Digitalizar com o Nuance™ PaperPort™ 14SE ou com outros aplicativos Windows	157
Escaneamento usando Fax e Scanner do Windows	162
Instalar o BookScan Enhancer e o Whiteboard Enhancer (Windows)	166
Digitalizar a partir do computador(Mac)	167
Digitalizar usando o aplicativo Brother iPrint&Scan (Mac)	168
Digitalizar usando aplicativos compatíveis com TWAIN (Mac)	169
Cópia	173
Copiar um documento	174
Ampliar ou reduzir as imagens copiadas	176
Ordenar cópias	178
Fazer cópias com base em um layout de página (N em 1 ou Pôster)	179
Copiar em ambos os lados do papel (cópia frente e verso)	182
Copiar um documento de identidade	184
Opções de cópia	186
Fax	189
Enviar um fax	190
Enviar um fax do seu equipamento Brother	191
Enviar um fax manualmente	194
Enviar um fax ao final de uma conversa	195
Enviar o mesmo fax para mais de um destinatário (envio de mala direta)	196
Enviar um fax em tempo real	199
Alterar a configuração de rediscagem automática de fax	200
Cancelar um Fax em Curso	201
Verificar e cancelar um fax pendente	202
Opções de fax	203
Receber um fax	205
Configurações do modo de recepção	206
Encolher o tamanho de página de um fax recebido muito grande	214
Definir o carimbo de recepção de fax	215
Receber um fax ao final de uma conversa telefônica	216
Opções de Recepção na Memória	217

Operações de voz e números de fax	221
Operações de voz	222
Armazenar números de fax	225
Criar grupos para envio de mala direta	230
Digitar códigos de acesso e números de cartão de crédito	236
Serviços telefônicos e dispositivos externos	238
Caixa postal.....	239
Protocolo VoIP (Interferência de linha telefônica/VoIP).....	240
Secretária eletrônica externa	241
Telefones externos e de extensão.....	245
Relatórios de fax	251
Configurar o estilo do relatório de verificação de transmissão.....	252
Configurar o período de intervalo do relatório de faxes	254
PC-FAX	256
PC-FAX para Windows	257
PC-FAX para Mac	283
PhotoCapture Center	286
Imprimir fotos diretamente de uma unidade flash USB.....	287
Unidades flash USB compatíveis	288
Informações importantes sobre a impressão de fotos	289
Imprimir fotos de uma unidade flash USB no equipamento Brother	290
Imprimir fotografias no ControlCenter4 (Windows).....	298
Editar fotografias usando o ControlCenter4 (Windows).....	300
Rede	302
Recursos básicos de rede suportados.....	303
Softwares e utilitários de gerenciamento de rede	304
Conhecer o software e os utilitários de gerenciamento de rede	305
Métodos adicionais para configurar o equipamento Brother para uma rede sem fio.....	306
Antes de configurar o equipamento Brother para uma rede sem fio.....	307
Configurar o equipamento para uma rede sem fio usando o método de um toque do WPS (Wi-Fi Protected Setup™).....	308
Configurar o equipamento para uma rede sem fio usando o Método de PIN do WPS (Wi-Fi Protected Setup™).....	310
Configurar seu equipamento para acessar uma rede sem fio quando o SSID não é transmitido ...	313
Usar Wi-Fi Direct®	316
Recursos avançados de rede	330
Imprimir o relatório de configurações de rede.....	331
Informações técnicas para usuários avançados	332
Restaurar as configurações padrão de fábrica da rede	333
Imprimir o relatório da WLAN	334
Segurança.....	337
Bloquear as Configurações do equipamento	338
Sobre como usar o Bloqueio de Transmissão.....	339
Dispositivo móvel/conexão à Web	343
Brother Web Connect (Brother conectada à Web)	344
Visão geral do Brother Web Connect.....	345
Serviços online usados com o Brother Web Connect.....	346

Condições para uso do Brother Web Connect	348
Configurar o Brother Web Connect	351
Digitalizar e transferir documentos usando o Brother Web Connect	358
Google Cloud Print	359
Visão geral do Google Cloud Print	360
Antes de usar o Google Cloud Print	361
Imprimir a partir do Google Chrome™ ou do Chrome OS™	366
Imprimir a partir do Google Drive™ para dispositivos móveis	367
Imprimir a partir do serviço de webmail para dispositivos móveis do Gmail™	368
AirPrint	369
Visão geral do AirPrint	370
Antes de usar o AirPrint (macOS)	371
Imprimir usando o AirPrint	372
Digitalizar usando o AirPrint (macOS)	375
Enviar um fax usando o AirPrint (macOS)	376
Impressão móvel para Windows	377
Serviço de impressão Mopria®	378
Brother iPrint&Scan para dispositivos móveis	379
ControlCenter	380
ControlCenter4 (Windows)	381
Alterar o modo de operação no ControlCenter4 (Windows)	382
Digitalizar usando o Modo Inicial do ControlCenter4 (Windows)	384
Digitalizar usando o Modo Avançado do ControlCenter4 (Windows)	385
Configuração do equipamento Brother usando o ControlCenter4 (Windows)	386
Criar uma guia personalizada usando o Modo Avançado do ControlCenter4 (Windows)	388
Brother iPrint&Scan para Windows e Mac	390
Visão geral do Brother iPrint&Scan	391
Solução de problemas	392
Mensagens de erro e manutenção	393
Transferir seus faxes ou relatório de faxes	406
Mensagens de erro ao usar o recurso Brother Web Connect	411
Obstruções de documento	413
O documento está preso na parte superior do alimentador	414
O documento está preso dentro do alimentador	415
Remover restos de papel presos no ADF (alimentador automático de documentos)	416
Obstrução de impressora ou de papel	417
O papel está preso no equipamento (Obstrução de papel)	418
O papel está preso na parte de dentro e na parte da frente do equipamento (obstrução dentro/ frente A)	423
O papel está preso na parte da frente do equipamento (obstrução frente B)	428
O papel está preso na parte de trás do equipamento (obstrução parte de trás C)	431
O papel está preso na bandeja multiuso (Obstrução D, bandeja MU)	433
O papel está preso dentro e na bandeja multiuso (Obstrução E, dentro/MU)	436
Se estiver tendo dificuldades com seu aparelho	441
Problemas no manuseio do papel e na impressão	442
Problemas com telefone e fax	449
Outros problemas	457





Problemas de rede	459
Problemas com o Google Cloud Print	470
Problemas com o AirPrint.....	471
Verificar informações do equipamento.....	472
Reiniciar o equipamento Brother.....	473
Visão geral das funções de redefinição de configurações	474
Manutenção de rotina	475
Reabasteça os tanques de tinta.....	476
Limpar o equipamento Brother.....	480
Limpar o scanner.....	481
Limpar o cabeçote de impressão do equipamento Brother.....	483
Limpar a cabeça de impressão a partir do computador (Windows).....	485
Limpar a cabeça de impressão a partir do computador (Mac).....	487
Limpar o LCD do equipamento	488
Limpar a parte externa do equipamento	489
Limpar o rolo de impressão do equipamento	491
Limpar os roletes de alimentação de papel.....	492
Limpar o apoio da base.....	494
Limpar os rolos de tração do papel	495
Verificar o equipamento Brother.....	496
Verificar a qualidade da impressão	497
Verificar o alinhamento de impressão do seu equipamento Brother	501
Monitorar o status do equipamento no seu computador (Windows).....	503
Monitorar o status do equipamento no seu computador (Mac).....	507
Corrigir a alimentação do papel para eliminar as linhas verticais	508
Alterar as opções de configuração de impressão se ocorrerem problemas de impressão	509
Embarcar e despachar o equipamento Brother	511
Configurações do equipamento	513
Alterar as configurações do equipamento a partir do painel de controle	514
No evento de falta de energia (armazenamento de memória).....	515
Configurações gerais	516
Imprimir relatórios.....	528
Tabelas de configurações e funções	531
Alterar as configurações do equipamento a partir do seu computador.....	548
Alterar as configurações do equipamento usando configuração remota	549
Apêndice	561
Especificações	562
Inserir texto no equipamento Brother.....	570
Números da Brother.....	573

Antes de usar o equipamento Brother

- [Definições de observações](#)
- [Marcas comerciais](#)
- [Observação importante](#)

Definições de observações

Usamos os seguintes símbolos e convenções ao longo deste Manual do Usuário:

 ADVERTÊNCIA	Os ícones de ADVERTÊNCIA indicam uma situação potencialmente perigosa que, caso não evitada, pode resultar em morte ou danos físicos graves.
 CUIDADO	Os ícones de CUIDADO indicam uma situação potencialmente perigosa que, caso não evitada, pode resultar em danos físicos leves ou moderados.
IMPORTANTE	IMPORTANTE indica uma situação potencialmente perigosa que, caso não evitada, pode resultar em danos à propriedade ou perda de funcionalidade do produto.
OBSERVAÇÃO	OBSERVAÇÃO especifica o ambiente de operação, condições para instalação ou condições especiais de uso.
	Os ícones de dicas indicam dicas úteis e informações complementares.
	Os ícones de Perigo Elétrico alertam para a possibilidade de choque elétrico.
Negrito	O estilo negrito identifica os botões do painel de controle do equipamento ou da tela do computador.
<i>Itálico</i>	O estilo itálico destaca itens importantes ou indica um tópico relacionado.
Courier New	A fonte Courier New identifica as mensagens apresentadas na tela LCD do equipamento.



Informações relacionadas

- [Antes de usar o equipamento Brother](#)

Marcas comerciais

Microsoft, Windows, Windows Server, SharePoint, Internet Explorer, Excel, PowerPoint, OneNote e OneDrive são marcas registradas ou marcas comerciais da Microsoft Corporation nos Estados Unidos e/ou em outros países.

Apple, App Store, Mac, Safari, iPad, iPhone, iPod touch e macOS são marcas comerciais da Apple Inc., registradas nos Estados Unidos e em outros países.

AirPrint e o logotipo AirPrint são marcas comerciais da Apple Inc., registradas nos EUA e em outros países.

Nuance e PaperPort são marcas comerciais ou marcas registradas da Nuance Communications, Inc. ou de suas afiliadas nos Estados Unidos e/ou em outros países.

Wi-Fi®, Wi-Fi Alliance® e Wi-Fi Direct® são marcas registradas da Wi-Fi Alliance®.

Os logotipos do WPA™, WPA2™, Wi-Fi Protected Setup™ e Wi-Fi Protected Setup™ são marcas comerciais da Wi-Fi Alliance®.

Android, Gmail, Google Cloud Print, Google Drive, Google Play, Google Chrome, Chrome OS e Google são marcas comerciais da Google, Inc. O uso dessas marcas comerciais está sujeito às Permissões do Google.

Mozilla e Firefox são marcas registradas da Mozilla Foundation.

A marca e logotipos Bluetooth® são marcas comerciais registradas de propriedade da Bluetooth SIG, Inc. e o uso de tais marcas pela Brother Industries, Ltd. e empresas relacionadas está licenciado. Outras marcas comerciais e nomes comerciais são de seus respectivos proprietários.

Intel é marca comercial da Intel Corporation nos Estados Unidos e/ou outros países.

Evernote e o logotipo do elefante da Evernote são marcas comerciais da Evernote Corporation e são usados mediante licença.

Mopria® e o logotipo Mopria são marcas registradas e marcas de serviço da Mopria Alliance, Inc. nos Estados Unidos e outros países. O uso não autorizado fica estritamente proibido.

WordPerfect é uma marca comercial ou uma marca registrada da Corel Corporation e/ou suas subsidiárias no Canadá, nos Estados Unidos e/ou em outros países.

Toda empresa cuja titularidade de software é mencionada neste manual possui um Contrato de Licença de Software específico para os programas de sua propriedade.

Todos os nomes de marcas e produtos de empresas presentes em produtos Brother, documentações e quaisquer outros materiais relacionados são marcas comerciais ou registradas de suas respectivas empresas.



Informações relacionadas

- [Antes de usar o equipamento Brother](#)

Observação importante

- Não use este produto fora do país de compra, pois ele pode violar os regulamentos de energia e telecomunicação sem fios dos países para onde for levado.
- Neste documento, Windows 10 representa Windows 10 Home, Windows 10 Pro, Windows 10 Education e Windows 10 Enterprise.
- Neste documento, Windows Server 2008 refere-se ao Windows Server 2008 e ao Windows Server 2008 R2.
- Neste Manual do Usuário, as mensagens mencionadas são as que aparecem na tela LCD do DCP-T710W/MFC-T910DW, exceto se houver outra especificação.
- Neste Manual do Usuário, são utilizadas as ilustrações do DCP-T710W/MFC-T910DW, a menos que especificado de outra forma.
- As telas neste Manual do Usuário são apresentadas para fins somente ilustrativos e podem diferir das telas reais.
- Exceto quando especificado de forma diferente, as telas apresentadas neste manual referem-se aos sistemas Windows 7 e macOS v10.12.x. As telas exibidas em seu computador podem variar em função do sistema operacional.
- O conteúdo deste manual e as especificações deste produto estão sujeitos a alteração sem aviso prévio.
- Esta documentação aplica-se a modelos MFC e DCP. Leia “XXX-XXXX” como “MFC/DCP-XXXX”(onde XXXX é o nome do seu modelo).



Informações relacionadas

- [Antes de usar o equipamento Brother](#)

Introdução ao seu equipamento Brother

- [Antes de usar o equipamento](#)
- [Visão geral do painel de controle](#)
- [Visão geral da tela LCD](#)
- [Acessar os utilitários Brother \(Windows\)](#)

Antes de usar o equipamento

Antes de começar a imprimir, verifique o seguinte:

- Confirme se o software e os drivers Brother estão instalados.
- Para usuários de cabo USB ou cabo de rede: Verifique se o cabo de interface está bem conectado.

Selecionando o tipo de papel correto

Para obter uma impressão de alta qualidade, é importante selecionar o tipo de papel correto. Certifique-se de ler as informações sobre o papel aceitável antes de comprar papel, e de determinar a área imprimível dependendo das configurações no driver da impressora.

Impressão, digitalização e fax simultâneos

O equipamento pode imprimir arquivos enviados pelo seu computador enquanto envia ou recebe faxes na memória, ou enquanto escaneia um documento para o computador. O envio de mensagens de fax não será interrompido durante a impressão de arquivos enviados pelo seu computador. No entanto, quando a impressora estiver fazendo cópias ou recebendo um fax em papel, ela pausa a operação de impressão de arquivos enviados pelo computador, continuando quando a cópia ou a recepção do fax terminar.



Os modelos DCP não suportam o recurso de fax.

Firewall (Windows)

Se o seu computador estiver protegido por firewall e não for possível imprimir ou digitalizar em rede, ou enviar PC-FAX, talvez seja necessário definir as configurações do firewall. Se você estiver usando o firewall do Windows e tiver instalado os drivers seguindo as etapas do instalador, o firewall já estará configurado corretamente. Se estiver usando outro software de firewall, consulte o Manual do Usuário do seu software ou entre em contato com o fabricante do software.



Informações relacionadas

- [Introdução ao seu equipamento Brother](#)

Visão geral do painel de controle

MFC-T910DW

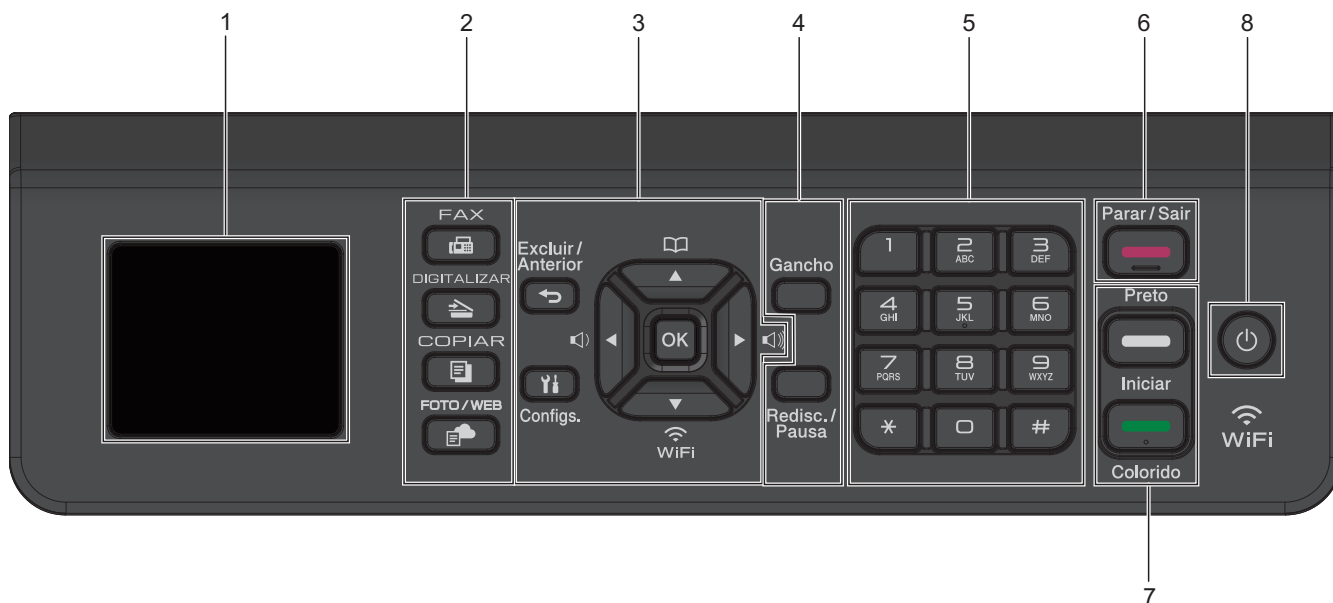

1. 44,9 mm (1,8 pol.) Tela de cristal líquido (LCD)

Exibe mensagens para ajudar você a configurar e usar o equipamento.

2. Botões de modo



FAX

Pressione para mudar o equipamento para Modo Fax.



DIGITALIZAR

Pressione para mudar o equipamento para o modo Digitalizar.



COPIAR

Pressione para mudar o equipamento para o modo Copiar.



FOTO/WEB

Pressione para mudar o equipamento para o modo Foto/Web.

3. Botões de configuração



Excluir/Anterior

Pressione para retornar ao nível de menu anterior.



Config.

Pressione para acessar o menu principal.

OK

Pressione para selecionar uma configuração.



Pressione para ajustar o volume da campainha enquanto o equipamento está ocioso.



- Pressione para armazenar os números de Discagem abreviada e de Grupo na memória do equipamento.
- Pressione para buscar e discar números que estão armazenados na memória do equipamento.



Pressione para definir as configurações sem fio enquanto o equipamento está ocioso.



Pressione para percorrer os menus e opções.



- Pressione para mover o cursor para a esquerda ou direita no LCD.
- Pressione para confirmar ou cancelar um procedimento durante a operação.

4. Botões de telefone

Gancho

Pressione antes de discar para garantir que a chamada aguardará a resposta de um equipamento de fax e depois pressione **Iniciar (Preto)**.

Se o equipamento está em modo Fax/Tel (F/T) e você levantar o gancho de um telefone externo durante o toque F/T (toque duplo), pressione **Gancho** para falar.

Redisc./Pausa

- Pressione para rediscar o último número chamado.
- Pressione para selecionar e rediscar os números do histórico de chamadas discadas ou do identificador de chamadas.
- Pressione para inserir uma pausa ao discar números.

5. Teclado de discagem

- Use para discar números de fax e telefone.
- Use como um teclado para digitar o texto ou caracteres.

6. Parar/Sair

- Pressione para parar uma operação.
- Pressione para sair de um menu.

7. Botões iniciais



Iniciar (Preto)

- Pressione para começar a enviar faxes em preto e branco.
- Pressione para começar a fazer cópias em preto e branco.
- Pressione para começar a digitalizar documentos (em cor ou em preto e branco dependendo da configuração de escaneamento).





Iniciar (Colorido)

- Pressione para começar a fazer cópias a cores.
- Pressione para começar a digitalizar documentos (em cor ou em preto e branco dependendo da configuração de escaneamento).

8. Ligar/Desligar a alimentação

Pressione  para ligar o equipamento.

Pressione e mantenha pressionado  para desligar o equipamento. O LCD exibe [Desligando] e permanece ligado por alguns segundos antes de desligar. Se você tiver conectado um telefone externo ou uma secretária eletrônica, esse dispositivo estará sempre disponível.

Se você desligar o equipamento usando , ele continuará fazendo a limpeza da cabeça de impressão periodicamente para manter a qualidade de impressão. Para prolongar a vida útil da cabeça de impressão, obter a melhor eficiência da tinta e manter a qualidade de impressão, mantenha o equipamento sempre conectado a uma fonte de energia elétrica.

MFC-T810W

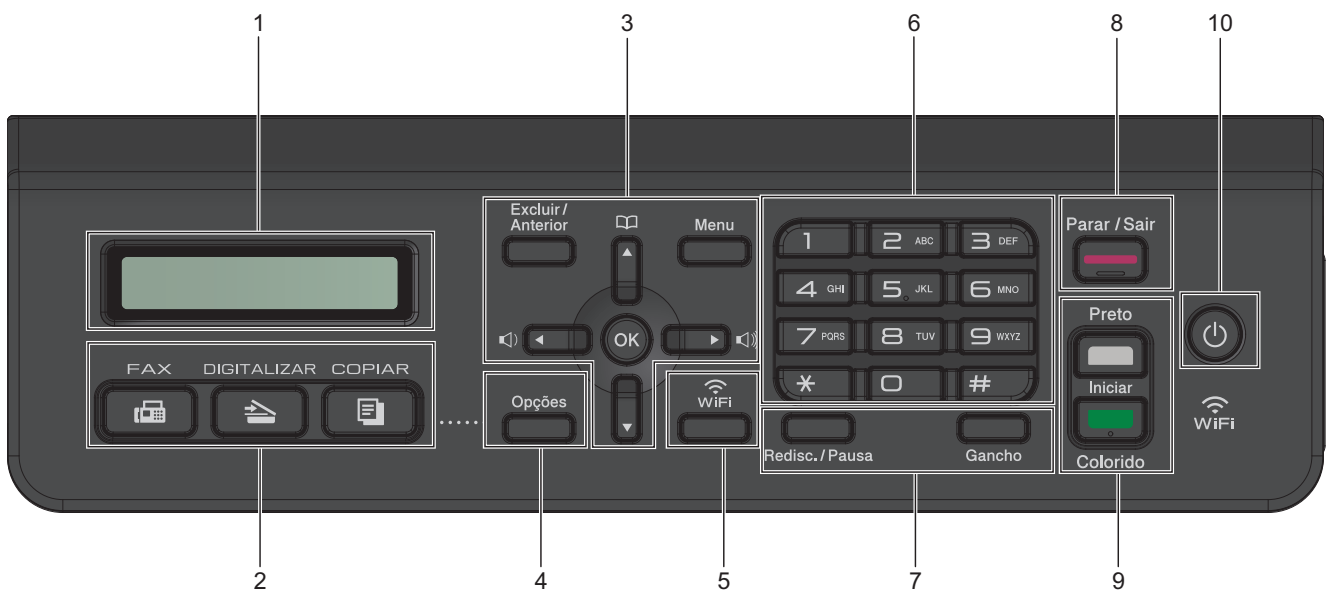

1. Tela de cristal líquido (LCD)

Exibe mensagens para ajudar você a configurar e usar o equipamento.

2. Botões de modo

FAX

Pressione para mudar o equipamento para Modo Fax.

DIGITALIZAR

Pressione para mudar o equipamento para o modo Digitalizar.

COPIAR

Pressione para mudar o equipamento para o modo Copiar.

3. Botões de menu

Excluir/Anterior

Pressione para excluir caracteres ou para voltar ao nível de menu anterior.

Menu

Pressione para acessar o menu principal.

OK

Pressione para selecionar uma configuração.



Pressione para ajustar o volume da campainha enquanto o equipamento está ocioso.



- Pressione para armazenar os números de Discagem abreviada e de Grupo na memória do equipamento.
- Pressione para buscar e discar números que estão armazenados na memória do equipamento.



Pressione para percorrer os menus e opções.



Pressione para mover o cursor para a esquerda ou direita no LCD.

4. Opções

Pressione para acessar as configurações temporárias para copiar, escanear ou enviar faxes.

5. WiFi

Pressione para definir as configurações sem fio enquanto o equipamento está ocioso.

6. Teclado de discagem

- Use para discar números de fax e telefone.
- Use como um teclado para digitar o texto ou caracteres.

7. Botões de telefone

Redisc./Pausa

- Pressione para selecionar e rediscar os números do histórico de chamadas discadas ou do identificador de chamadas.
- Pressione para inserir uma pausa ao discar números.

Gancho

Pressione antes de discar para garantir que a chamada aguardará a resposta de um equipamento de fax e depois pressione **Iniciar (Preto)**.

Se o equipamento está em modo Fax/Tel (F/T) e você levantar o gancho de um telefone externo durante o toque F/T (toque duplo), pressione **Gancho** para falar.

8. Parar/Sair

- Pressione para parar uma operação.
- Pressione para sair de um menu.

9. Botões iniciais



Iniciar (Preto)

- Pressione para começar a enviar faxes em preto e branco.
- Pressione para começar a fazer cópias em preto e branco.
- Pressione para começar a digitalizar documentos (em cor ou em preto e branco dependendo da configuração de escaneamento).





Iniciar (Colorido)

- Pressione para começar a fazer cópias a cores.
- Pressione para começar a digitalizar documentos (em cor ou em preto e branco dependendo da configuração de escaneamento).

10. Ligar/Desligar a alimentação

Pressione  para ligar o equipamento.

Pressione e mantenha pressionado  para desligar o equipamento. O LCD exibe [Desligando] e permanece ligado por alguns segundos antes de desligar. Se você tiver conectado um telefone externo ou uma secretária eletrônica, esse dispositivo estará sempre disponível.

Se você desligar o equipamento usando , ele continuará fazendo a limpeza da cabeça de impressão periodicamente para manter a qualidade de impressão. Para prolongar a vida útil da cabeça de impressão, obter a melhor eficiência da tinta e manter a qualidade de impressão, mantenha o equipamento sempre conectado a uma fonte de energia elétrica.

DCP-T310/DCP-T510W/DCP-T710W

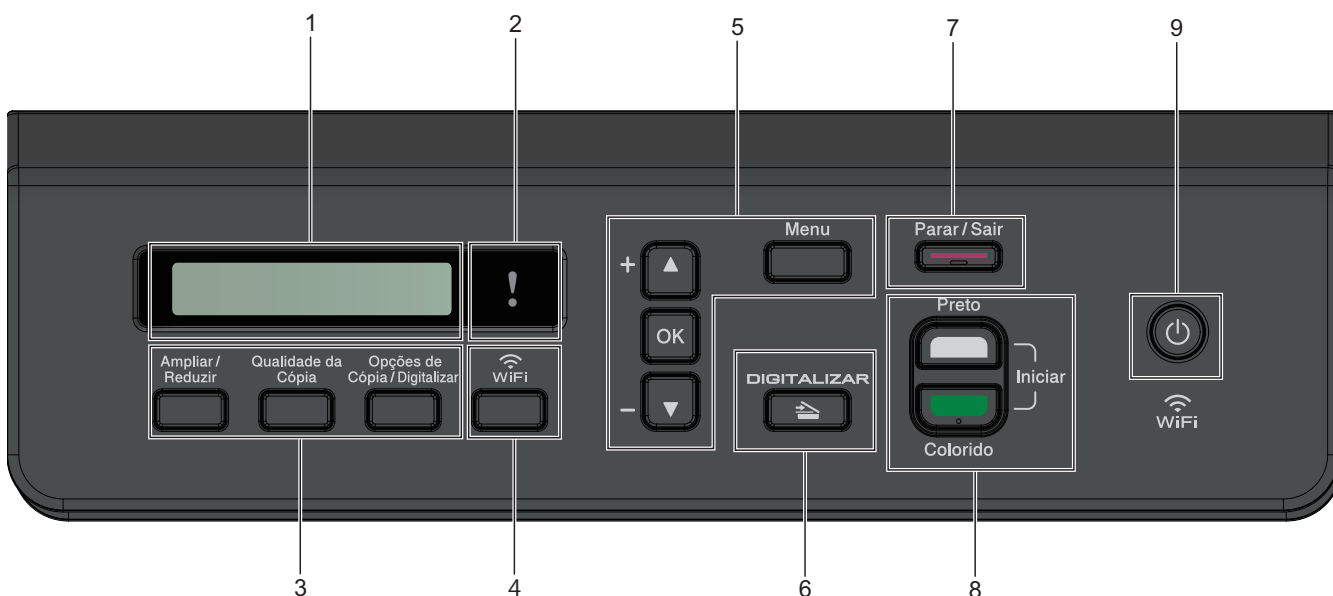

1. Tela de cristal líquido (LCD)

Exibe mensagens para ajudar você a configurar e usar o equipamento.

2. LED de advertência

Pisca em laranja quando a tela LCD exibe um erro ou uma mensagem de status importante.

3. Botões de cópia

(DCP-T310)

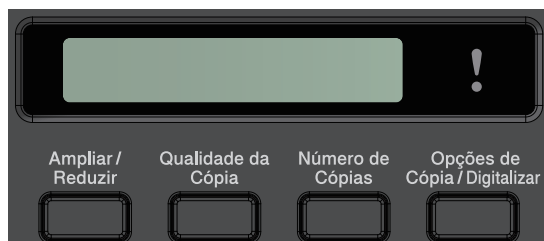

(DCP-T510W/DCP-T710W)

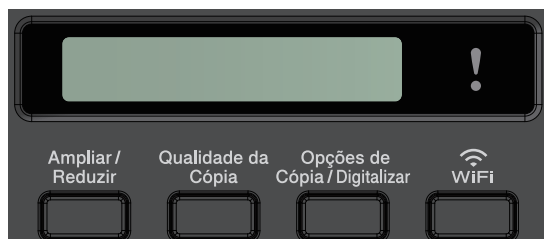

• Ampliar/Reduzir

Pressione para ampliar ou reduzir as cópias.

- **Qualidade da Cópia**

Pressione para alterar temporariamente a qualidade de suas cópias.

- **Número de Cópias (DCP-T310)**

Pressione para fazer várias cópias.

- **Opções de Cópia / Digitalizar**

Pressione para acessar as configurações temporárias para copiar ou escanear.

4. **WiFi (DCP-T510W/DCP-T710W)**

Pressione para definir as configurações sem fio enquanto o equipamento está ocioso.

5. **Botões de menu**

Menu

Pressione para acessar o menu principal.

▲ ou ▼

Pressione para percorrer os menus e opções.

OK

Pressione para selecionar uma configuração.

6. **DIGITALIZAR**

Pressione para mudar o equipamento para o modo Digitalizar.

7. **Parar/Sair**

- Pressione para parar uma operação.
- Pressione para sair de um menu.

8. **Botões iniciais**

Iniciar (Preto)

- Pressione para começar a fazer cópias em preto e branco.
- Pressione para começar a digitalizar documentos (em cor ou em preto e branco dependendo da configuração de escaneamento).

Iniciar (Colorido)

- Pressione para começar a fazer cópias a cores.
- Pressione para começar a digitalizar documentos (em cor ou em preto e branco dependendo da configuração de escaneamento).

9. **Ligar/Desligar a alimentação**

Pressione  para ligar o equipamento.

Pressione e mantenha pressionado  para desligar o equipamento. A tela LCD exibe [Desligando] e permanece ligado por alguns segundos antes de desligar.

Se você desligar o equipamento usando , ele continuará fazendo a limpeza da cabeça de impressão periodicamente para manter a qualidade de impressão. Para prolongar a vida útil da cabeça de impressão, obter a melhor eficiência da tinta e manter a qualidade de impressão, mantenha o equipamento sempre conectado a uma fonte de energia elétrica.



Informações relacionadas

- [Introdução ao seu equipamento Brother](#)

Visão geral da tela LCD

Modelos relacionados: MFC-T910DW

Essa tela mostra o status do aparelho quando ele está ocioso. Quando é exibida, ela indica que seu equipamento está pronto para o próximo comando.

Tela Início





1. Modo silencioso

Este ícone aparece quando a configuração [Modo Silen.] está definida como [Lig].

A configuração do modo silencioso pode reduzir o ruído de impressão. Quando o modo silencioso está ativado, a velocidade de impressão fica mais baixa.

2. Status da rede sem fio

Cada ícone na tabela seguinte mostra o status da rede sem fio:

	A rede sem fio está conectada. Um indicador de três traços na tela inicial mostra a potência atual do sinal sem fio.
	O ponto de acesso sem fio não pode ser detectado.
	A configuração de rede sem fio está desabilitada.

3. Data e Hora

Exibe a data e hora definidas no equipamento.

4. Faxes na memória

Mostra quantos faxes recebidos estão armazenados na memória do equipamento.

5. Modo de Recepção

Exibe o Modo de recepção atual.

- [Fax] (somente Fax)
- [F/T] (Fax/Tel)
- [TAD] (Secretária eletrônica externa)
- [Man] (Manual)

Informações relacionadas

- [Introdução ao seu equipamento Brother](#)

Acessar os utilitários Brother (Windows)

Brother Utilities é um inicializador de aplicativos que oferece fácil acesso a todos os aplicativos da Brother instalados no seu computador.

1. Siga um dos procedimentos a seguir:

- Windows 7

Clique em  (**Iniciar**) > **Todos os Programas** > **Brother** > **Brother Utilities**.

- Windows 8

Toque ou clique em  (**Brother Utilities**) na tela **Iniciar** ou na área de trabalho.

- Windows 8.1

Mova o mouse para o canto inferior esquerdo da tela **Iniciar** e clique em  (se estiver usando um dispositivo de toque, deslize o dedo de baixo para cima da tela **Iniciar** para abrir a tela **Aplicativos**).

Quando a tela **Aplicativos** aparecer, toque ou clique em  (**Brother Utilities**).

- Windows 10

Clique em  > **Brother** > **Brother Utilities**.

2. Selecione seu equipamento.

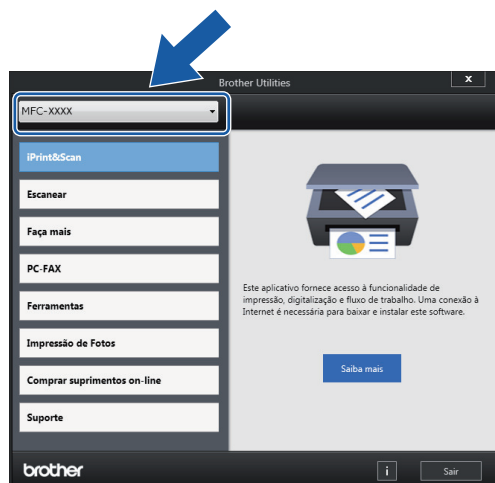

3. Selecione a operação que deseja usar.



Informações relacionadas

- [Introdução ao seu equipamento Brother](#)
- [Desinstalar o software e os drivers Brother \(Windows\)](#)

Desinstalar o software e os drivers Brother (Windows)

1. Siga um dos procedimentos a seguir:

- Windows 7

Clique em  (**Iniciar**) > **Todos os Programas** > **Brother** > **Brother Utilities**.

- Windows 8

Toque ou clique em  (**Brother Utilities**) na tela **Iniciar** ou na área de trabalho.

- Windows 8.1

Mova o mouse para o canto inferior esquerdo da tela **Iniciar** e clique em  (se estiver usando um dispositivo de toque, deslize o dedo de baixo para cima da tela **Iniciar** para abrir a tela **Aplicativos**).

Quando a tela **Aplicativos** aparecer, toque ou clique em  (**Brother Utilities**).

- Windows 10

Clique em  > **Brother** > **Brother Utilities**.

2. Selecione o modelo a partir da lista suspensa (se não estiver já selecionado).

3. Clique em **Ferramentas** na barra de navegação à esquerda.

- Se o ícone **Notificação de Atualização de Software** estiver visível, selecione-o e, em seguida, clique em **Verificar agora** > **Verificar Atualizações de Software** > **Atualizar**. Siga as instruções na tela.
- Se o ícone **Notificação de Atualização de Software** não estiver visível, vá para o próximo passo.

4. Clique em **Desinstalar** na secção **Ferramentas** de **Brother Utilities**.

Siga as instruções na caixa de diálogo para desinstalar o software e os drivers.



Informações relacionadas

- [Acessar os utilitários Brother \(Windows\)](#)

Manuseio de papel

- [Carregar papel](#)
- [Carregar documentos](#)

Carregar papel

- Carregar papel na bandeja de papel
- Carregar e imprimir papel na abertura de alimentação manual.
- Colocar papel na bandeja multiuso (bandeja MU)
- Área não imprimível
- Configurações do papel
- Papel aceito e outra mídia de impressão
- Mensagens de erro e manutenção
- Problemas no manuseio do papel e na impressão

Carregar papel na bandeja de papel

- [Carregar folhas avulsas ou papel Fotografia 2L na bandeja de papel](#)
- [Carregar papel fotográfico na bandeja de papel](#)
- [Carregar envelopes na bandeja de papel](#)

Carregar folhas avulsas ou papel Fotografia 2L na bandeja de papel

- Se a configuração [Verificar Papel] for definida como [Lig] e você puxar a bandeja de papel para fora do equipamento, uma mensagem será exibida na tela LCD, perguntando se você deseja alterar o tipo e o tamanho do papel. Altere as configurações Tamanho do papel e Tipo de papel se necessário, de acordo com as instruções na tela LCD.
- Carregue apenas um tamanho e um tipo de papel por vez na bandeja de papel.
- Quando você colocar um tamanho de papel diferente na bandeja, também deverá alterar a configuração Tamanho do papel no equipamento ou no computador.

Assim, o equipamento poderá selecionar automaticamente o papel da bandeja correta se a Seleção automática de bandeja estiver configurada no seu equipamento ou no driver de impressora.

(MFC-T910DW)

1. Se a aba de suporte do papel (1) estiver aberta, feche-a e, em seguida, feche o suporte do papel (2).

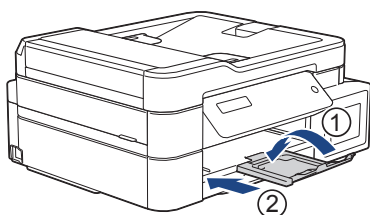

2. Puxe a bandeja de papel completamente para fora do aparelho.

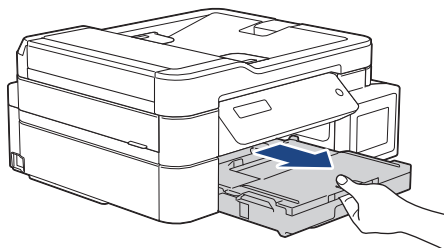

3. Abra a tampa da bandeja de saída de papel (1).

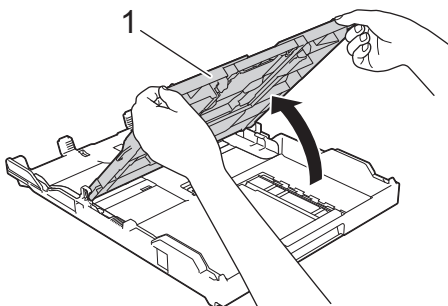

4. Pressione e deslize cuidadosamente as guias de largura (1) e a guia de comprimento (2) do papel para ajustá-las ao tamanho do papel.

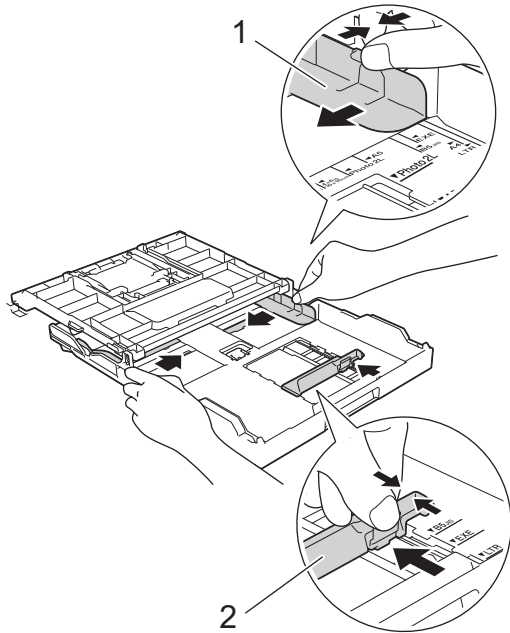

5. Ventile bem a pilha de papéis para evitar obstruções e alimentação incorreta.

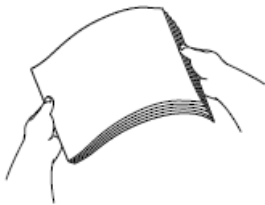

Sempre certifique-se de que o papel não esteja enrolado ou enrugado.

6. Coloque o papel na bandeja de papel com a superfície de impressão **voltada para baixo**.

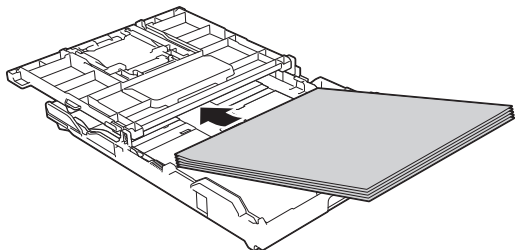

Verifique se o papel está nivelado na bandeja e se as guias de comprimento do papel (1) estão encostando nas bordas do papel.

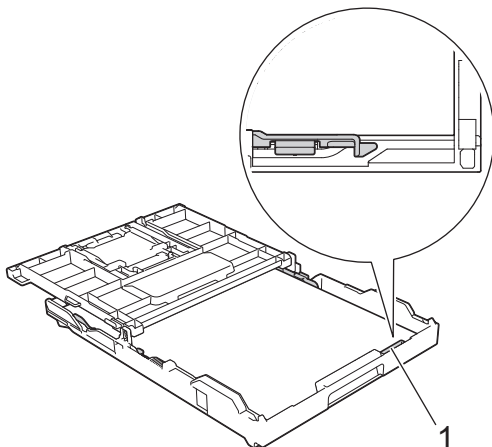

IMPORTANTE

- Tenha cuidado para não empurrar o papel muito para dentro; o papel pode se levantar na parte de trás da bandeja e causar problemas de alimentação.
- Carregar mais do que 20 folhas de papel Fotografia 2L (13 x 18 cm)/(5" x 7") pode provocar obstruções de papel.



Para adicionar papel antes de a bandeja ficar vazia, remova o papel da bandeja e combine-o com o papel que está sendo acrescentado. Sempre ventile bem a pilha de papéis para impedir que o aparelho pegue várias páginas.

7. Ajuste cuidadosamente as guias de largura do papel (1) ao papel.
Certifique-se de que as guias de largura do papel estejam encostando nas bordas do papel.

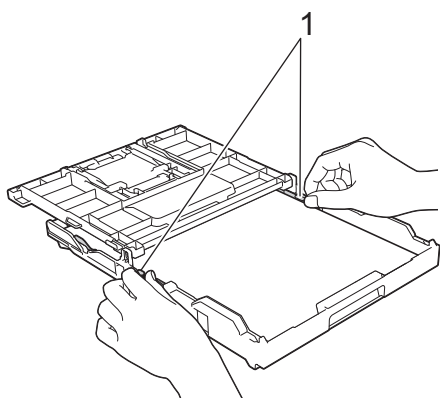

8. Feche a tampa da bandeja de saída de papel.

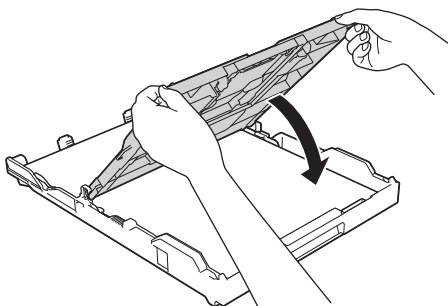

9. Empurre a bandeja de papel lenta e completamente para dentro do aparelho.

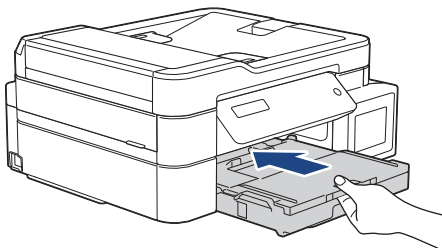

10. Puxe o suporte do papel (1) para fora até que ele trave e, em seguida, expanda a aba de suporte do papel (2).

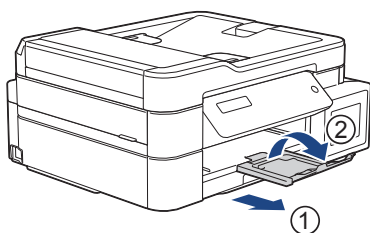



Informações relacionadas

- Carregar papel na bandeja de papel
- Alterar a configuração Verificar Tamanho do Papel
- Escolher a mídia de impressão correta
- Alterar o tamanho e o tipo de papel

Carregar papel fotográfico na bandeja de papel

- Se a configuração [Verificar Papel] for definida como [Lig] e você puxar a bandeja de papel para fora do equipamento, uma mensagem será exibida na tela LCD, perguntando se você deseja alterar o tipo e o tamanho do papel. Altere as configurações Tamanho do papel e Tipo de papel se necessário, de acordo com as instruções na tela LCD.
- Carregue apenas um tamanho e um tipo de papel por vez na bandeja de papel.
- Quando você colocar um tamanho de papel diferente na bandeja, também deverá alterar a configuração Tamanho do papel no equipamento ou no computador.

Assim, o equipamento poderá selecionar automaticamente o papel da bandeja correta se a Seleção automática de bandeja estiver configurada no seu equipamento ou no driver de impressora.

(MFC-T910DW)

1. Se a aba de suporte do papel (1) estiver aberta, feche-a e, em seguida, feche o suporte do papel (2).

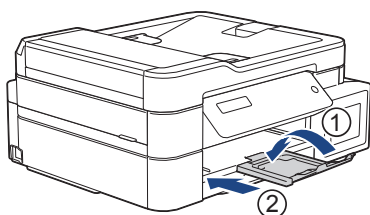

2. Puxe a bandeja de papel completamente para fora do aparelho.

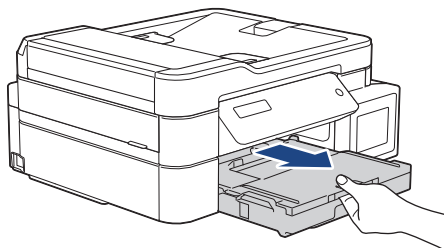

3. Abra a tampa da bandeja de saída de papel (1).

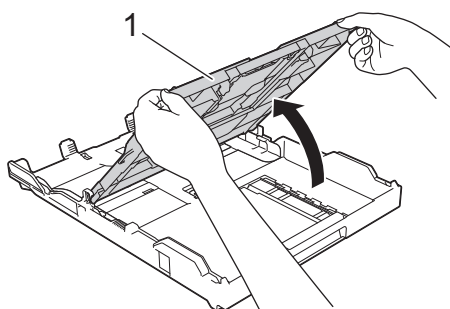

4. Pressione e deslize cuidadosamente as guias de largura do papel (1) e, em seguida, levante a trava (2).

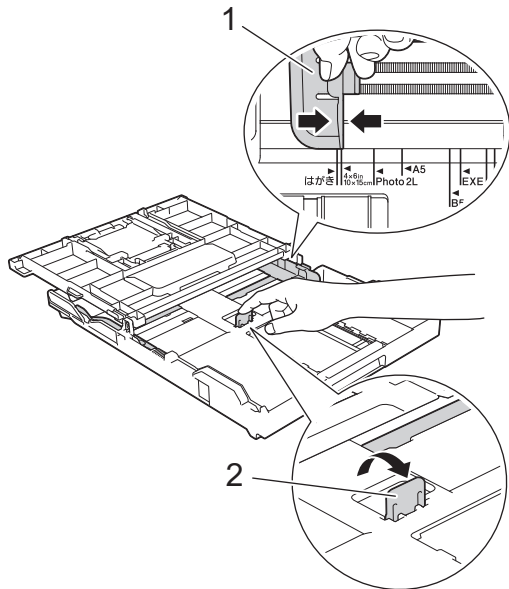

5. Feche a tampa da bandeja de saída de papel.

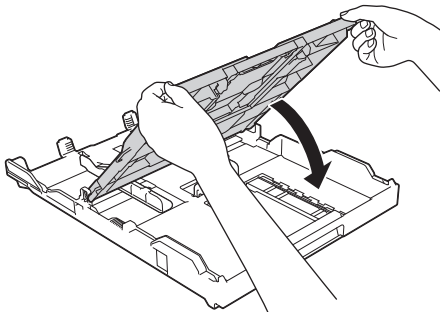

6. Coloque até 20 folhas de papel fotográfico com a superfície de impressão **voltada para baixo**.
Carregar o equipamento com mais de 20 folhas de papel fotográfico pode causar obstruções de papel.

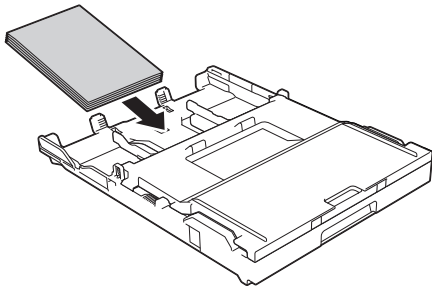

7. Ajuste cuidadosamente as guias de largura do papel (1) ao papel.
Verifique se as guias de largura de papel tocam as bordas do papel e se o papel está plano na bandeja.

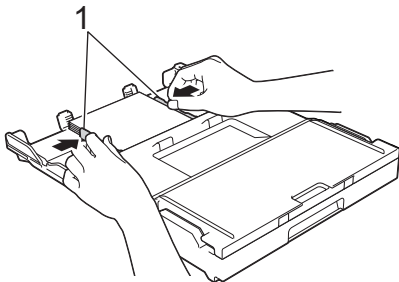

8. Empurre a bandeja de papel lenta e completamente para dentro do aparelho.

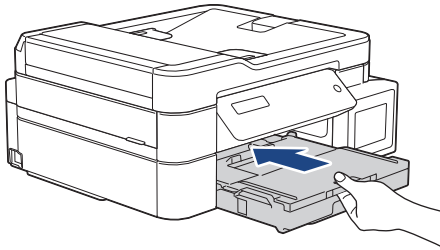

9. Puxe o suporte do papel (1) para fora até que ele trave e, em seguida, expanda a aba de suporte do papel (2).

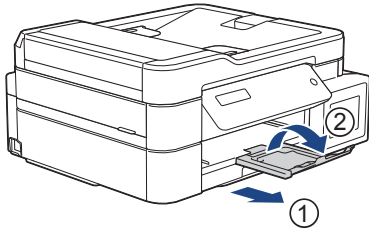

Informações relacionadas

- Carregar papel na bandeja de papel
- Alterar a configuração Verificar Tamanho do Papel
- Escolher a mídia de impressão correta
- Alterar o tamanho e o tipo de papel

Carregar envelopes na bandeja de papel

- Se a configuração [Verificar Papel] for definida como [Lig] e você puxar a bandeja de papel para fora do equipamento, uma mensagem será exibida na tela LCD, perguntando se você deseja alterar o tipo e o tamanho do papel. Altere as configurações Tamanho do papel e Tipo de papel se necessário, de acordo com as instruções na tela LCD.
- Carregue apenas um tamanho e um tipo de papel por vez na bandeja de papel.
- Quando você colocar um tamanho de papel diferente na bandeja, também deverá alterar a configuração Tamanho do papel no equipamento ou no computador.

Assim, o equipamento poderá selecionar automaticamente o papel da bandeja correta se a Seleção automática de bandeja estiver configurada no seu equipamento ou no driver de impressora. (MFC-T910DW)

- Antes de carregar os envelopes na bandeja, pressione os cantos e laterais dos envelopes para que fiquem o mais plano possível.

►► *Informações relacionadas: Sobre Envelopes*

1. Se a aba de suporte do papel (1) estiver aberta, feche-a e, em seguida, feche o suporte do papel (2).

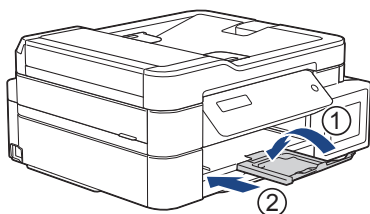

2. Puxe a bandeja de papel completamente para fora do aparelho.

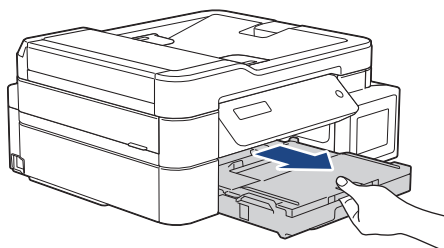

3. Abra a tampa da bandeja de saída de papel (1).

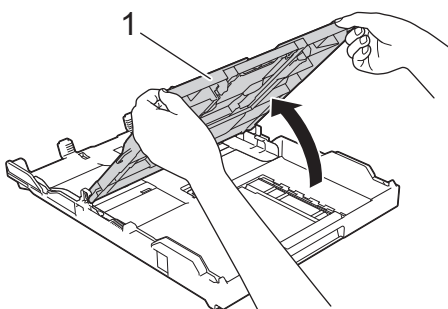

4. Coloque até 10 envelopes na bandeja de papel com a superfície de impressão **voltada para baixo**. Carregar o equipamento com mais de 10 envelopes pode causar obstruções de papel.

Se as abas dos envelopes estiverem na borda longa, coloque os envelopes com a aba voltada para a esquerda, como mostrado na ilustração. Pressione e deslize cuidadosamente as guias de largura (1) e as guias de comprimento (2) do papel para ajustá-las ao tamanho dos envelopes.

Verifique se os envelopes estão nivelados na bandeja.

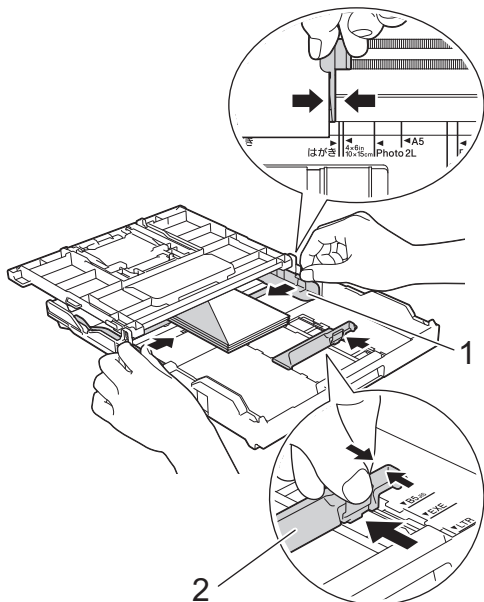

IMPORTANTE

Se os envelopes apresentarem "alimentação dupla", coloque um envelope por vez na bandeja de papel.

5. Feche a tampa da bandeja de saída de papel.

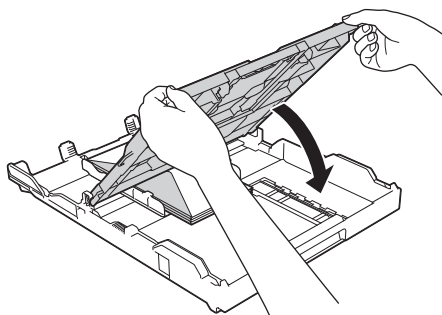

6. Empurre a bandeja de papel lenta e completamente para dentro do aparelho.

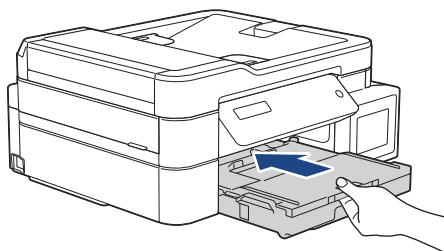

7. Puxe o suporte do papel (1) para fora até que ele trave e, em seguida, expanda a aba de suporte do papel (2).

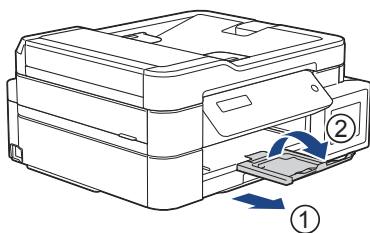

Informações relacionadas

- Carregar papel na bandeja de papel
- Sobre Envelopes

-
- Alterar a configuração Verificar Tamanho do Papel
 - Escolher a mídia de impressão correta
 - Alterar o tamanho e o tipo de papel
-

Carregar e imprimir papel na abertura de alimentação manual.

Modelos relacionados: DCP-T310/DCP-T510W/DCP-T710W/MFC-T810W

Carregue mídias de impressão especial nesta abertura, uma folha de cada vez.



O equipamento entra automaticamente no modo de Alimentação Manual quando você coloca papel na abertura de alimentação manual.

1. Abra a tampa da abertura de alimentação manual.

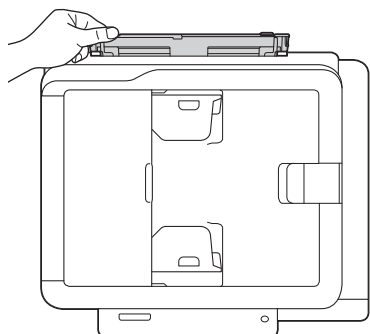
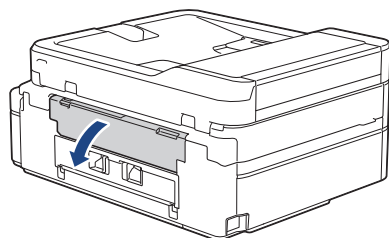

2. Levante o suporte de papel.

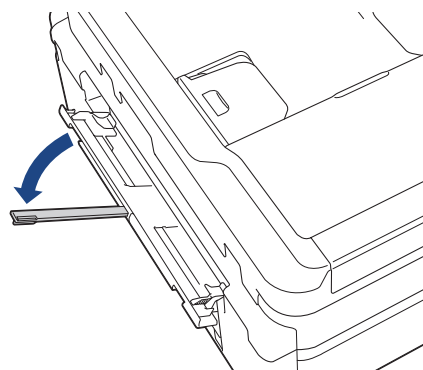

3. Deslize as guias de papel da abertura de alimentação manual para ajustar a largura do papel que será usado.

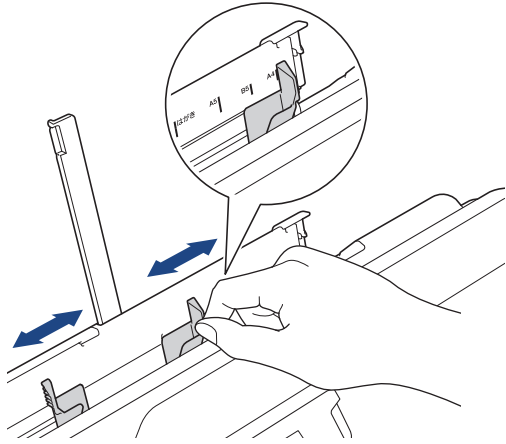

4. Carregue apenas uma folha de papel na abertura de alimentação manual com a superfície de impressão **voltada para cima**.

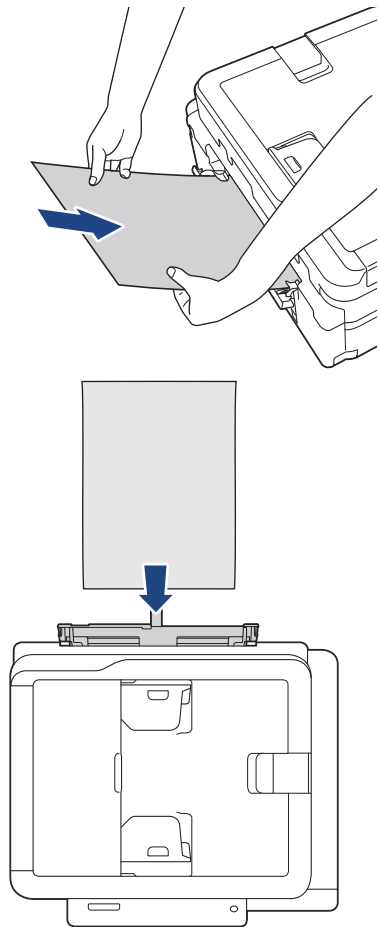



Ao usar envelopes, carregue os envelopes com a superfície de impressão voltada **para cima** e com a aba à esquerda, conforme mostrado na ilustração.

➤ *Informações relacionadas: Sobre Envelopes*

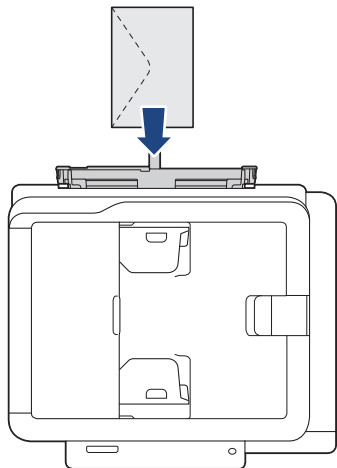

IMPORTANTE

- **NÃO** carregue mais do que uma folha de papel na abertura de alimentação manual ao mesmo tempo. Isso pode causar obstrução de papel. Mesmo ao imprimir várias páginas, não alimente a próxima folha de papel até que a tela LCD exiba uma mensagem instruindo-o a alimentar a próxima folha.
- **NÃO** coloque papel na abertura de alimentação manual quando estiver imprimindo a partir da bandeja de papel. Isso pode causar obstrução de papel.

5. Utilizando ambas as mãos, coloque uma folha de papel na abertura de alimentação manual até que a borda frontal toque os roletes de alimentação de papel. Solte o papel quando ouvir o equipamento puxá-lo. A tela LCD mostra [Pronta].

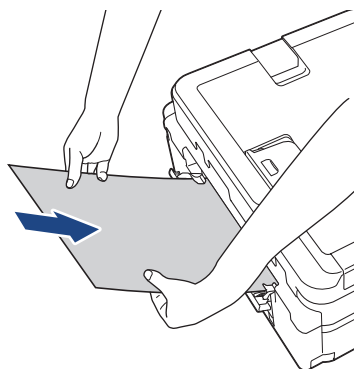

Ao colocar um envelope ou uma folha de papel grosso, empurre o envelope na abertura de alimentação manual até sentir os roletes de alimentação puxarem o papel.

6. Puxe o suporte do papel (1) para fora até que ele trave e, em seguida, expanda a aba de suporte do papel (2).

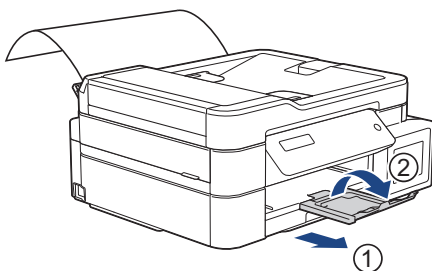



- Se os documentos não couberem em uma folha, o equipamento irá pedir que você coloque outra folha de papel. Coloque outra folha de papel na abertura de alimentação manual e depois pressione [OK] no painel de controle do equipamento.
- Certifique-se de que a impressão tenha terminado antes de fechar a tampa da abertura de alimentação manual.
- Quando o papel é colocado na abertura de alimentação manual, o equipamento imprime sempre a partir da abertura de alimentação manual.
- O equipamento ejetará o papel carregado na abertura de alimentação manual enquanto uma página de teste, fax ou relatório estiver sendo impresso.
- O equipamento ejetará o papel carregado na abertura de alimentação manual durante o processo de limpeza do equipamento. Aguarde até que o equipamento termine sua limpeza e então coloque o papel na abertura de alimentação manual.



Informações relacionadas

- [Carregar papel](#)
- [Sobre Envelopes](#)
- [Escolher a mídia de impressão correta](#)
- [Mensagens de erro e manutenção](#)

Colocar papel na bandeja multiuso (bandeja MU)

Modelos relacionados: MFC-T910DW

Use a bandeja MU caso de mídias de impressão especiais, como papel fotográfico ou envelopes.

- Se a configuração [Verificar Papel] for definida como [Lig] e você configurar o papel na bandeja MU, uma mensagem será exibida na tela LCD, perguntando se você deseja alterar o tipo e o tamanho do papel. Altere as configurações Tamanho do papel e Tipo de papel se necessário, de acordo com as instruções na tela LCD.
- Carregue apenas um tamanho e um tipo de papel por vez na bandeja de papel.
- Quando você colocar um tamanho de papel diferente na bandeja, também deverá alterar a configuração Tamanho do papel no equipamento ou no computador.

Assim, o equipamento poderá selecionar automaticamente o papel da bandeja correta se a Seleção automática de bandeja estiver definida no seu equipamento ou driver de impressora.

1. Abra a bandeja MU usando ambas as mãos.

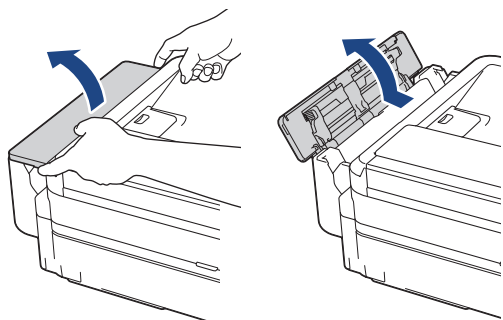

2. Levante o suporte de papel.

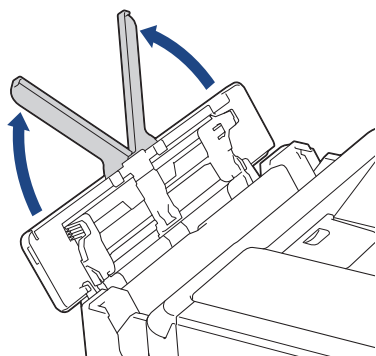

3. Pressione e deslize cuidadosamente as guias de papel da bandeja MU para coincidir com a largura do papel que será usado.

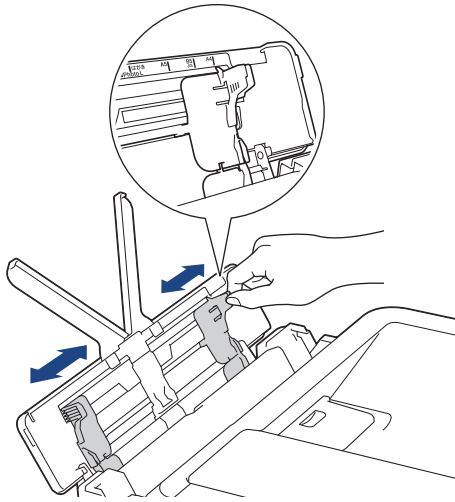

4. Ventile bem a pilha de papéis para evitar obstruções e alimentação incorreta.

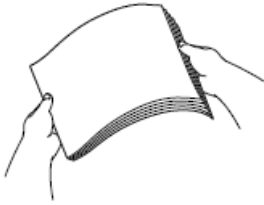

Sempre certifique-se de que o papel não esteja enrolado ou enrugado.

5. Coloque com cuidado o papel na bandeja MU, com a superfície de impressão **voltada para cima**.

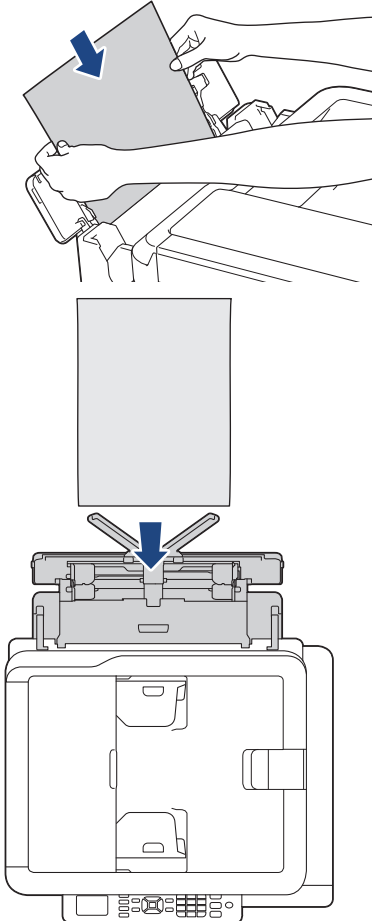



Ao usar envelopes, carregue os envelopes com a superfície de impressão voltada *para cima* e com a aba à esquerda, conforme mostrado na ilustração.

➤ **Informações relacionadas:** *Sobre Envelopes*

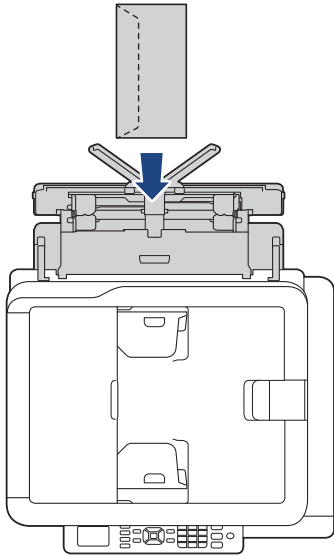

Se tiver dificuldade em colocar o papel na bandeja MU, levante a alavanca de liberação (1) na direção da parte de trás do equipamento e, em seguida, coloque o papel.

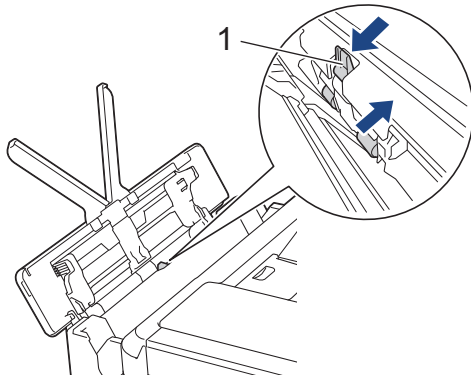

6. Usando ambas as mãos, ajuste cuidadosamente as guias de papel da bandeja multiuso de acordo com o papel.

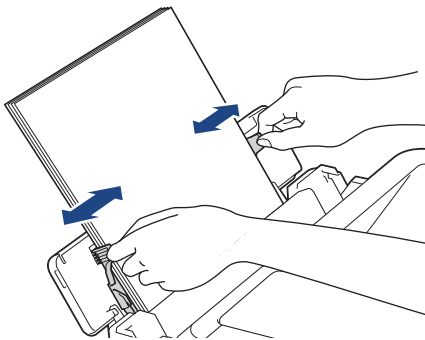

- NÃO pressione as guias de papel com muita força contra o papel. Isso poderá fazer com que o papel dobre e obstrua.
- Coloque o papel no centro da bandeja multiuso, entre as guias de papel. Se o papel não estiver centralizado, puxe-o para fora e insira-o novamente na posição centralizada.

7. Puxe o suporte do papel (1) para fora até que ele trave e, em seguida, expanda a aba de suporte do papel (2).

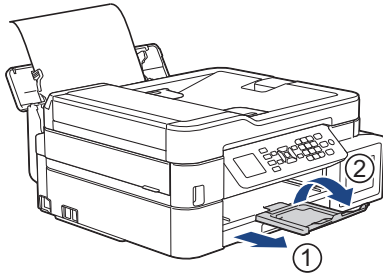

8. Altere as configurações de tamanho do papel e tipo do papel no menu [Config. Bandeja MU], se necessário.



Certifique-se de que a impressão tenha terminado antes de fechar a bandeja multiuso.



Informações relacionadas

- [Carregar papel](#)
- [Sobre Envelopes](#)

Área não imprimível

A área não imprimível depende das configurações do aplicativo que você está usando. As figuras abaixo mostram as áreas não imprimíveis em folhas avulsas e em envelopes. O equipamento poderá imprimir nas áreas sombreadas da folha avulsa somente quando o recurso de impressão sem borda estiver disponível e ativado.

Folha avulsa de papel

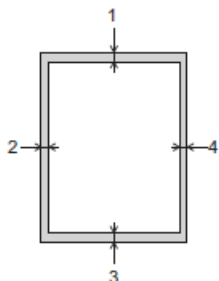

Envelopes

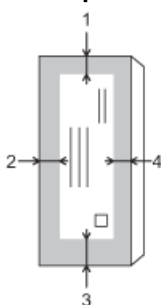

	Superior (1)	Esquerda (2)	Inferior (3)	Direita (4)
Folha avulsa	3 mm	3 mm	3 mm	3 mm
Envelopes	12 mm	3 mm	12 mm	3 mm



O recurso de impressão sem borda não está disponível para envelopes, impressão frente e verso e alguns tamanhos de papel, como Ofício e Executivo.



Informações relacionadas

- [Carregar papel](#)
- [Problemas no manuseio do papel e na impressão](#)

Configurações do papel

- [Alterar o tamanho e o tipo de papel](#)
- [Alterar a configuração Verificar Tamanho do Papel](#)
- [Encolher o tamanho de página de um fax recebido muito grande](#)

Alterar o tamanho e o tipo de papel

Modelos relacionados: DCP-T510W/DCP-T710W/MFC-T810W/MFC-T910DW

Ajustar as configurações Tamanho do papel e Tipo de papel da bandeja.

- Para obter a melhor qualidade de impressão, ajuste o aparelho para o tipo de papel que você estiver usando.
- Ao alterar o tamanho do papel carregado na bandeja, você também deve alterar a configuração Tamanho do papel na tela LCD.

>> [DCP-T510W/DCP-T710W/MFC-T810W](#)

>> [MFC-T910DW](#)

DCP-T510W/DCP-T710W/MFC-T810W

1. Pressione **Menu**.
2. Pressione ▲ ou ▼ para selecionar os seguintes itens:
 - a. Selecione [Config. Geral]. Pressione **OK**.
 - b. Selecione [Conf. band.]. Pressione **OK**.
 - c. Selecione [Tipo de papel]. Pressione **OK**.
 - d. Selecione [Papel Comum], [Pap. Jato Tinta], [Brother BP71] ou [Outras Couchê]. Pressione **OK**.
 - e. Selecione [Tam. Papel]. Pressione **OK**.
 - f. Selecione a opção de tamanho do papel desejada e depois pressione **OK**.
3. Pressione **Parar/Sair**.



O equipamento ejeta o papel com a superfície impressa voltada para cima na bandeja de papel localizada na parte da frente do equipamento. Quando você usar papel couchê, remova cada folha imediatamente para evitar manchas ou obstruções de papel.

MFC-T910DW

1. Pressione **Configs.**
2. Pressione ▲ ou ▼ para selecionar os seguintes itens:
 - a. Selecione [Config. Geral]. Pressione **OK**.
 - b. Selecione [Conf. band.]. Pressione **OK**.
 - c. Selecione a opção de bandeja desejada. Pressione **OK**.
 - d. Selecione [Tipo de papel]. Pressione **OK**.
 - e. Selecione [Papel Comum], [Pap. jato de tinta], [Brother BP71] ou [Outras Couchê]. Pressione **OK**.
 - f. Selecione [Tam. Papel]. Pressione **OK**.
 - g. Selecione a opção de tamanho do papel desejada e depois pressione **OK**.
3. Pressione **Parar/Sair**.



O equipamento ejeta o papel com a superfície impressa voltada para cima na bandeja de papel localizada na parte da frente do equipamento. Quando você usar papel couchê, remova cada folha imediatamente para evitar manchas ou obstruções de papel.



Informações relacionadas

- Configurações do papel
- Carregar folhas avulsas ou papel Fotografia 2L na bandeja de papel
- Carregar papel fotográfico na bandeja de papel
- Carregar envelopes na bandeja de papel
- Papel aceito e outra mídia de impressão
- Mensagens de erro e manutenção
- Problemas no manuseio do papel e na impressão

Alterar a configuração Verificar Tamanho do Papel

Modelos relacionados: DCP-T510W/DCP-T710W/MFC-T810W/MFC-T910DW

Se a configuração de verificação de papel estiver definida como [Lig] e você retirar a bandeja de papel do equipamento ou carregar papel na bandeja MU, a tela LCD exibirá uma mensagem perguntando se você deseja alterar as configurações Tamanho do papel e Tipo de papel.

A configuração padrão é [Lig].

>> [DCP-T510W/DCP-T710W/MFC-T810W](#)

>> [MFC-T910DW](#)

DCP-T510W/DCP-T710W/MFC-T810W

1. Pressione **Menu**.
2. Pressione ▲ ou ▼ para selecionar os seguintes itens:
 - a. Selecione [Config. Geral]. Pressione **OK**.
 - b. Selecione [Conf. band.]. Pressione **OK**.
 - c. Selecione [Verificar Papel]. Pressione **OK**.
 - d. Selecione [Lig] (ou [Des]). Pressione **OK**.
3. Pressione **Parar/Sair**.

MFC-T910DW

1. Pressione **Configs..**
2. Pressione ▲ ou ▼ para selecionar os seguintes itens:
 - a. Selecione [Config. Geral]. Pressione **OK**.
 - b. Selecione [Conf. band.]. Pressione **OK**.
 - c. Selecione [Verificar Papel]. Pressione **OK**.
 - d. Selecione [Lig] ou [Des]. Pressione **OK**.
3. Pressione **Parar/Sair**.



Informações relacionadas

- [Configurações do papel](#)
- [Carregar folhas avulsas ou papel Fotografia 2L na bandeja de papel](#)
- [Carregar papel fotográfico na bandeja de papel](#)
- [Carregar envelopes na bandeja de papel](#)
- [Mensagens de erro e manutenção](#)

Papel aceito e outra mídia de impressão

A qualidade de impressão pode ser afetada pelo tipo de papel usado no aparelho.

Para obter a melhor qualidade de impressão para as configurações selecionadas, sempre defina o Tipo de Papel correspondente ao tipo de papel carregado.

Você pode usar papel comum, papel para jato de tinta (revestido), papel brilhante, papel reciclado e envelopes. É recomendável testar vários tipos de papel antes de comprar grandes quantidades.

Para melhores resultados, use papel Brother.

- Quando você imprimir em papel para jato de tinta (revestido) e papel fotográfico brilhante, lembre-se de selecionar a mídia de impressão correta na guia **Básica** do driver de impressora ou na configuração de Tipo de Papel do menu do aparelho.
- Quando você imprimir no papel fotográfico Brother, coloque uma folha extra do mesmo papel fotográfico na bandeja de papel.
- Ao usar papel fotográfico, remova uma folha por vez para evitar manchas ou obstruções de papel.
- Evite tocar na superfície impressa do papel imediatamente após a impressão; a superfície pode não estar completamente seca, podendo sujar seus dedos.



Informações relacionadas

- [Carregar papel](#)
- [Manusear e usar mídia de impressão](#)
- [Sobre Envelopes](#)
- [Escolher a mídia de impressão correta](#)
- [Alterar o tamanho e o tipo de papel](#)
- [Problemas no manuseio do papel e na impressão](#)

Manusear e usar mídia de impressão

- Guarde o papel na embalagem original e a mantenha fechada. Mantenha o papel plano e longe de umidade, luz do sol direta e calor.
- Evite tocar no lado brilhante (revestido) do papel fotográfico.

IMPORTANTE

NÃO use os tipos de papel a seguir:

- Danificado, ondulado, enrugado ou de formato irregular

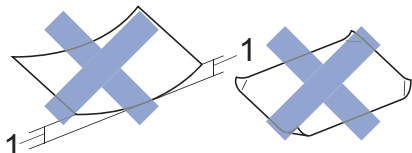

1. Ondulações de **2 mm ou mais podem causar obstruções de papel.**
- Extremamente brilhantes ou altamente texturizados
 - Que não podem ser organizados uniformemente quando empilhados
 - Papel feito com fibra curta



Informações relacionadas

- [Papel aceito e outra mídia de impressão](#)

Sobre Envelopes

- Use envelopes com gramatura de 80 a 95 g/m².
- Alguns tamanhos de envelope exigem que você defina margens no aplicativo. Certifique-se de fazer um teste de impressão antes de imprimir muitos envelopes.

IMPORTANTE

NÃO use envelopes:

- Soltos ou mal colados
- Com janelas
- Com gravações (que tenham superfície com relevos)
- Com fechos ou grampos
- Impressos na parte interna
- Sejam autoadesivos
- Tenham abas duplas

Autoadesivo Com abas duplas

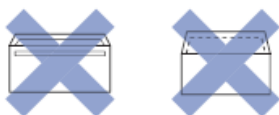

Você poderá ter problemas na alimentação do papel devido à espessura, ao tamanho ou ao formato da aba dos envelopes que está utilizando.

- Antes de carregar envelopes na bandeja, pressione as abas, as bordas e os cantos para que fiquem os mais planos possíveis, conforme mostrado nas ilustrações.

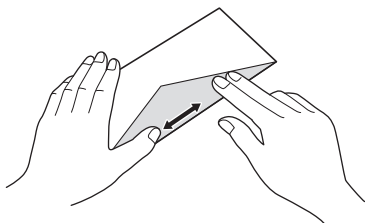
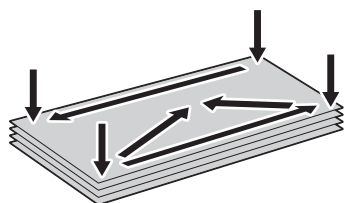

Ventile bem a pilha de envelopes para evitar obstruções e alimentação incorreta.

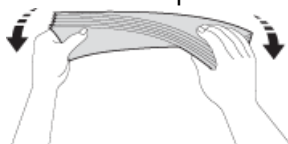

IMPORTANTE

Se os envelopes apresentarem "alimentação dupla", coloque um envelope por vez na bandeja de papel.



Informações relacionadas

- Papel aceito e outra mídia de impressão
- Carregar envelopes na bandeja de papel
- Colocar papel na bandeja multiuso (bandeja MU)
- Carregar e imprimir papel na abertura de alimentação manual.

Escolher a mídia de impressão correta

- Tipo de papel e tamanho de papel para cada operação
- Capacidade de papel das bandejas de papel
- Gramatura e espessura do papel
- Carregar folhas avulsas ou papel Fotografia 2L na bandeja de papel
- Carregar papel fotográfico na bandeja de papel
- Carregar envelopes na bandeja de papel
- Carregar e imprimir papel na abertura de alimentação manual.

Tipo de papel e tamanho de papel para cada operação

Tipo de papel	Tamanho do papel		Uso			
			Fax ¹	Cópia	Somente Captura de foto ²	Impressora
Folha avulsa	A4	210 x 297 mm	Sim	Sim	Sim	Sim
	Carta	215,9 x 279,4 mm	Sim	Sim	Sim	Sim
	Executivo	184,1 x 266,7 mm	-	-	-	Sim
	A5	148 x 210 mm	-	Sim	-	Sim
	A6	105 x 148 mm	-	-	-	Sim
Cartões	Fotografia	10 x 15 cm	-	Sim	Sim	Sim
	Fotografia L	9 x 13 cm	-	-	-	Sim
	Fotografia 2L	13 x 18 cm	-	-	Sim	Sim
	Ficha	13 x 20 cm	-	-	-	Sim
Envelopes	Envelope C5	162 x 229 mm	-	-	-	Sim
	Envelope DL	110 x 220 mm	-	-	-	Sim
	Com-10	104,7 x 241,3 mm	-	-	-	Sim
	Monarch	98,4 x 190,5 mm	-	-	-	Sim

¹ Somente modelos MFC

² MFC-T910DW



Informações relacionadas

- [Escolher a mídia de impressão correta](#)

Capacidade de papel das bandejas de papel

	Tamanho do papel ¹	Tipos de papel	Nº de folhas
Bandeja de papel	A4, Carta, Executivo, A5, A6, Envelopes (C5, Com-10, DL, Monarch), Fotografia (4" x 6" / (10 x 15 cm), Fotografia 2L (5" x 7" / (13 x 18 cm), Ficha (5" x 8" / (13 x 20 cm)	Papel comum, papel reciclado	150 ²
		Papel para jato de tinta	20
		Papel couchê, papel fotográfico	20
		Ficha	50
		Envelopes	10
Abertura de alimentação manual (DCP-T310/DCP-T510W/DCP-T710W/MFC-T810W)	A4, Carta, Executivo, A5, A6, Envelopes (C5, Com-10, DL, Monarch), Fotografia (4" x 6" / (10 x 15 cm), Fotografia L (9 x 13 cm), Fotografia 2L (5" x 7" / (13 x 18 cm), Ficha (5" x 8" / (13 x 20 cm)	Papel comum, papel para jato de tinta, papel brilhante, papel reciclado, fotográfico e envelopes	1
Bandeja multiuso (bandeja MU) ³ (MFC-T910DW)	A4, Carta, Executivo, A5, A6, Envelopes (C5, Com-10, DL, Monarch), Fotografia (4" x 6" / (10 x 15 cm), Fotografia L (9 x 13 cm), Fotografia 2L (5" x 7" / (13 x 18 cm), Ficha (5" x 8" / (13 x 20 cm)	Papel comum, papel reciclado	80 (Até A4/Carta) ² 1 (maior que A4/Carta)
		Papel para jato de tinta, papel brilhante, e papel fotográfico	20 (Até A4/Carta) ² 1 (maior que A4/Carta)
		Ficha	50
		Envelopes	10

¹ Tamanhos de papel Ofício, Ofício (México), Ofício (Índia), Fólio, B5 (JIS) e B6 (JIS) estão disponíveis somente em alguns países.

² Ao usar papel comum 80 g/m²

³ Nós recomendamos usar a bandeja MU para papel brilhante.



Informações relacionadas

- [Escolher a mídia de impressão correta](#)

Gramatura e espessura do papel

Tipo de papel		Gramatura	Espessura
Folha avulsa	Papel comum, papel reciclado	64 a 120 g/m ²	0,08 a 0,15 mm
	Papel para jato de tinta	64 a 200 g/m ²	0,08 a 0,25 mm
	Papel brilhante ^{1 2}	Até 220 g/m ²	Até 0,25 mm
Cartões	Cartão de fotos ^{1 2}	Até 220 g/m ²	Até 0,25 mm
	Ficha ²	Até 120 g/m ²	Até 0,15 mm
Envelopes		80 a 95 g/m ²	Até 0,52 mm

¹ BP71 260 g/m² foi especialmente desenvolvido para aparelhos a jato de tinta Brother.

² Até 300 g/m² para Abertura de alimentação manual (DCP-T310/DCP-T510W/DCP-T710W/MFC-T810W)



Informações relacionadas

- [Escolher a mídia de impressão correta](#)
- [Problemas no manuseio do papel e na impressão](#)

Carregar documentos

- [Carregar documentos no alimentador automático de documentos](#)
- [Carregar documentos no vidro do scanner](#)
- [Área não escaneável](#)

Carregar documentos no alimentador automático de documentos

Modelos relacionados: DCP-T710W/MFC-T810W/MFC-T910DW

O alimentador pode armazenar várias páginas e alimenta cada folha individualmente.

Use papel que esteja dentro dos tamanhos e pesos mostrados na tabela. Sempre ventile as folhas antes de colocá-las no alimentador.

Tamanhos e gramaturas dos documentos

Comprimento ¹ :	148 a 355,6 mm
Largura:	148 a 215,9 mm
Gramatura do papel:	64 a 90 g/m ²

¹ Os documentos com mais de 297 mm devem ser inseridos uma página de cada vez.

IMPORTANTE

- NÃO puxe o documento enquanto ele estiver sendo inserido.
- NÃO utilize papel que esteja ondulado, enrugado, dobrado, rasgado, grampeado, com cliques, cola ou fita.
- NÃO utilize papelão, jornais ou tecidos.
- Certifique-se de que os documentos com tinta ou fluido de correção estejam completamente secos.

1. Levante e desdobre o suporte de documentos do alimentador (1).

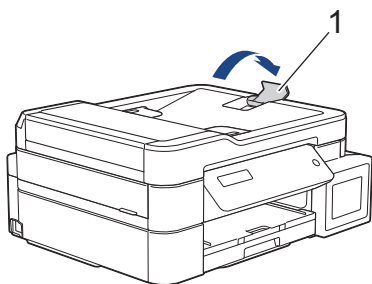

2. Ventile bem a pilha de papéis para evitar obstruções e alimentação incorreta.
3. Ajuste as guias de papel (1) para corresponderem ao tamanho do documento.

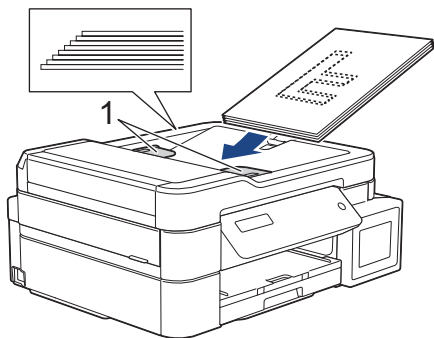

4. Coloque seu documento com a **face voltada para baixo** e a **borda superior primeiro** no alimentador sob as guias de papel até que você sinta o papel tocar os rolos de alimentação e a tela LCD exiba [ADF Pronto].

IMPORTANTE

NÃO deixe documentos no vidro do scanner. Isso poderá fazer com que os papéis fiquem presos no alimentador.



Informações relacionadas

- Carregar documentos
 - Copiar um documento
 - Mensagens de erro e manutenção
 - Problemas com telefone e fax
 - Outros problemas
-

Carregar documentos no vidro do scanner

Use o vidro do scanner para enviar fax, copiar ou digitalizar uma página por vez.

Tamanhos de documento permitidos

Comprimento:	Até 297 mm
Largura:	Até 215,9 mm
Peso:	Até 2 kg



(Modelos com alimentador)

Para usar o vidro do scanner, o alimentador deve estar vazio, e o suporte de documentos deve estar fechado.

1. Levante a tampa dos documentos.
2. Coloque o documento **voltado para baixo**, encaixando-o no canto superior esquerdo do vidro do scanner, alinhado com a seta, conforme indicado na ilustração.

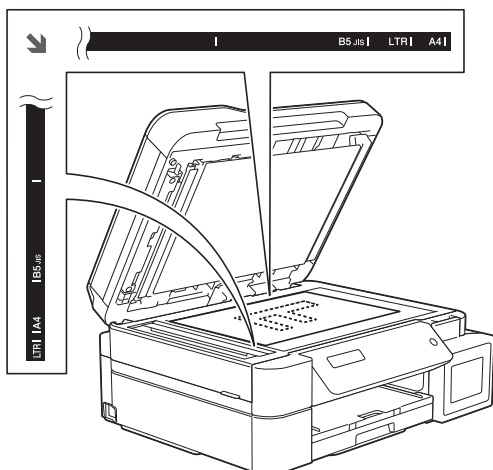

3. Feche a tampa dos documentos.

IMPORTANTE

Se você estiver escaneando um livro ou um documento volumoso, **NÃO** feche a tampa violentamente nem a pressione.



Informações relacionadas

- [Carregar documentos](#)
- [Copiar um documento](#)
- [Problemas com telefone e fax](#)
- [Outros problemas](#)

Área não escaneável

A área não pode ser digitalizada de uma página depende das configurações do aplicativo que você está usando. As figuras abaixo mostram as medições não digitalizáveis típicas.

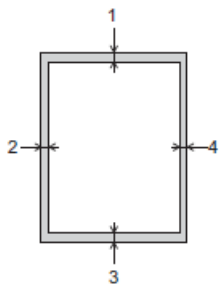

Uso	Tamanho do documento	Superior (1) Inferior (3)	Esquerda (2) Direita (4)
Fax	A4	3 mm	3 mm ¹
	Carta		4 mm
	Ofício		
Cópia	Todos os tamanhos de papel		3 mm
Digitalizar		1 mm	1 mm

¹ A área que não pode ser escaneada é de 1 mm ao usar o alimentador.



Informações relacionadas

- [Carregar documentos](#)

Imprimir

- [Imprimir a partir do seu computador \(Windows\)](#)
- [Imprimir a partir do seu computador \(Mac\)](#)

Imprimir a partir do seu computador (Windows)

- [Imprimir uma fotografia \(Windows\)](#)
- [Imprimir um documento \(Windows\)](#)
- [Cancelar trabalho de impressão \(Windows\)](#)
- [Imprimir mais de uma página em uma única folha de papel \(N em 1\) \(Windows\)](#)
- [Imprimir como um Pôster \(Windows\)](#)
- [Imprimir dos dois lados do papel automaticamente \(impressão frente e verso automática\) \(Windows\)](#)
- [Imprimir nos dois lados do papel manualmente \(impressão frente e verso manual\) \(Windows\)](#)
- [Imprimir como um folheto automaticamente \(Windows\)](#)
- [Imprimir como um folheto manualmente \(Windows\)](#)
- [Imprimir um documento colorido em escala de cinza \(Windows\)](#)
- [Evitar impressões borradas e obstruções de papel \(Windows\)](#)
- [Usar um perfil de impressão predefinido \(Windows\)](#)
- [Alterar as configurações de impressão padrão \(Windows\)](#)
- [Configurações de impressão \(Windows\)](#)

Imprimir uma fotografia (Windows)



1. Selecione o comando de impressão no aplicativo.
2. Selecione **Brother MFC-XXXX Printer** (onde XXXX é o nome do seu modelo) e depois clique no botão de propriedades ou preferências de impressão.
A janela do driver da impressora será exibida.
3. Verifique se a mídia correta foi colocada na bandeja de papel.

IMPORTANTE

- Para melhores resultados, use papel Brother.
- Ao imprimir em papel fotográfico Brother, coloque uma folha extra do mesmo papel fotográfico na bandeja de papel.

4. Clique na guia **Básica**.
5. Clique na lista suspensa **Tipo de Mídia** e, em seguida, selecione o tipo de papel que você está usando.

IMPORTANTE

Para obter a melhor qualidade de impressão para as configurações selecionadas, sempre defina a opção **Tipo de Mídia** para coincidir com o tipo de papel que você colocar.

6. Clique na lista suspensa **Tamanho do Papel** e selecione o tamanho do papel.
7. Se necessário, marque a caixa de seleção **Sem Borda**.
8. Para **Modo de Cor**, selecione a opção **Natural** ou **Brilhante**.
9. No campo **Orientação**, selecione a opção **Retrato** ou **Paisagem** para definir a orientação da impressão.



Se o seu aplicativo tiver uma configuração semelhante, recomendamos que você defina a orientação usando o aplicativo.

10. Digite o número de cópias (1 a 999) desejado no campo **Cópias**.
11. Altere outras configurações da impressora, se necessário.
12. Clique em **OK**.
13. Conclua a operação de impressão.



Informações relacionadas

- [Imprimir a partir do seu computador \(Windows\)](#)
- [Configurações de impressão \(Windows\)](#)

Imprimir um documento (Windows)

1. Selecione o comando de impressão no aplicativo.
2. Selecione **Brother MFC-XXXX Printer** (onde XXXX é o nome do seu modelo) e depois clique no botão de propriedades ou preferências de impressão.
A janela do driver da impressora será exibida.
3. Certifique-se de que carregou o papel de tamanho correto na bandeja de papel.
4. Clique na guia **Básica**.
5. Clique na lista suspensa **Tipo de Mídia** e, em seguida, selecione o tipo de papel que você está usando.

IMPORTANTE

Para obter a melhor qualidade de impressão para as configurações selecionadas, sempre defina a opção **Tipo de Mídia** para coincidir com o tipo de papel que você colocar.

6. Clique na lista suspensa **Tamanho do Papel** e selecione o tamanho do papel.
7. Para **Modo de Cor**, selecione a opção **Natural** ou **Brilhante**.
8. No campo **Orientação**, selecione a opção **Retrato** ou **Paisagem** para definir a orientação da impressão.



Se o seu aplicativo tiver uma configuração semelhante, recomendamos que você defina a orientação usando o aplicativo.

9. Digite o número de cópias (1 a 999) desejado no campo **Cópias**.
10. Para imprimir páginas múltiplas em uma única folha de papel ou imprimir uma página do seu documento em várias folhas, clique na lista suspensa **Múltiplas Páginas** e selecione as suas opções.
11. Altere outras configurações da impressora, se necessário.
12. Clique em **OK**.
13. Conclua a operação de impressão.



Informações relacionadas

- [Imprimir a partir do seu computador \(Windows\)](#)
- [Configurações de impressão \(Windows\)](#)

Cancelar trabalho de impressão (Windows)

Se um trabalho de impressão foi enviado à fila de impressão e não foi impresso, ou foi enviado com erro à fila de impressão, você pode precisar excluí-lo para permitir a impressão dos trabalhos subsequentes.

1. Clique duas vezes no ícone da impressora  na barra de tarefas.
2. Selecione o trabalho de impressão que deseja cancelar.
3. Clique no menu **Documento**.
4. Selecione **Cancelar**.
5. Clique em **Sim**.



Informações relacionadas

- [Imprimir a partir do seu computador \(Windows\)](#)
 - [Monitorar o status do equipamento no seu computador \(Windows\)](#)
-

Imprimir mais de uma página em uma única folha de papel (N em 1) (Windows)



1. Selecione o comando de impressão no aplicativo.
2. Selecione **Brother MFC-XXXX Printer** (onde XXXX é o nome do seu modelo) e depois clique no botão de propriedades ou preferências de impressão.
A janela do driver da impressora será exibida.
3. Clique na guia **Básica**.
4. No campo **Orientação**, selecione a opção **Retrato** ou **Paisagem** para definir a orientação da impressão.



Se o seu aplicativo tiver uma configuração semelhante, recomendamos que você defina a orientação usando o aplicativo.

5. Clique na lista suspensa **Múltiplas Páginas** e selecione a opção **2 em 1**, **4 em 1**, **9 em 1** ou **16 em 1**.
6. Clique na lista suspensa **Ordem das Páginas** e selecione a ordem das páginas.
7. Clique na lista suspensa **Linha da Borda** e selecione o tipo de linha da borda.
8. Altere outras configurações da impressora, se necessário.
9. Clique em **OK** e conclua sua operação de impressão.



Informações relacionadas

- [Imprimir a partir do seu computador \(Windows\)](#)
- [Configurações de impressão \(Windows\)](#)

Imprimir como um Pôster (Windows)

Amplie o tamanho da impressão e imprima o documento no modo pôster.

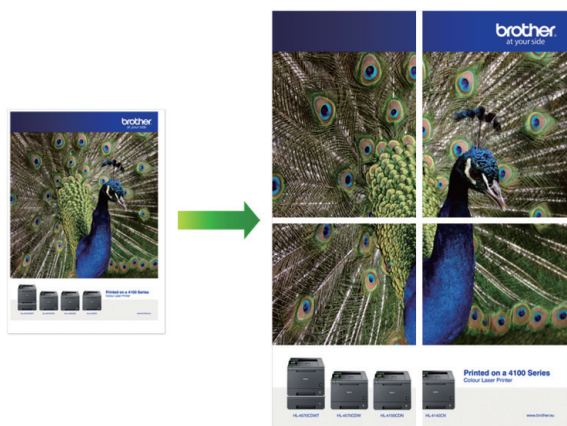

1. Selecione o comando de impressão no aplicativo.
2. Selecione **Brother MFC-XXXX Printer** (onde XXXX é o nome do seu modelo) e depois clique no botão de propriedades ou preferências de impressão.
A janela do driver da impressora será exibida.
3. Clique na guia **Básica**.
4. Clique na lista suspensa **Múltiplas Páginas** e selecione a opção **1 em 2x2 páginas** ou **1 em 3x3 páginas**.
5. Altere outras configurações da impressora, se necessário.
6. Clique em **OK**.
7. Conclua a operação de impressão.



Informações relacionadas

- [Imprimir a partir do seu computador \(Windows\)](#)
- [Configurações de impressão \(Windows\)](#)

▶ Página inicial > Imprimir > Imprimir a partir do seu computador (Windows) > Imprimir dos dois lados do papel automaticamente (impressão frente e verso automática) (Windows)

Imprimir dos dois lados do papel automaticamente (impressão frente e verso automática) (Windows)

Modelos relacionados: MFC-T910DW

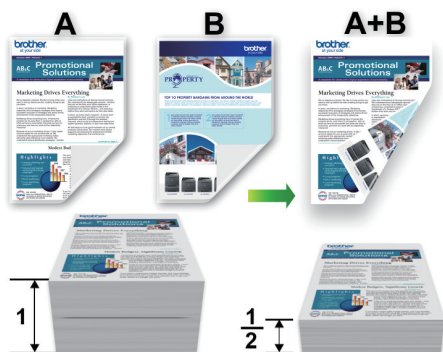

- Confirme se a tampa de liberação de obstrução está fechada.
- Se o papel estiver enrolado, alise-o e coloque-o de volta na bandeja de papel.
- Use papel comum ou fino. NÃO use papel bond.
- Se o papel for fino, ele poderá ficar enrugado.

1. Selecione o comando de impressão no aplicativo.
2. Selecione **Brother MFC-XXXX Printer** (onde XXXX é o nome do seu modelo) e depois clique no botão de propriedades ou preferências de impressão.
A janela do driver da impressora será exibida.
3. Clique na guia **Básica**.
4. No campo **Orientação**, selecione a opção **Retrato** ou **Paisagem** para definir a orientação da impressão.



Se o seu aplicativo tiver uma configuração semelhante, recomendamos que você defina a orientação usando o aplicativo.

5. Clique na lista suspensa **Duplex / Folheto** e selecione **Duplex**.
6. Clique no botão **Configurações Duplex**.
7. Selecione uma das opções no menu **Tipo de Duplex**.

Quando a opção frente e verso é selecionada, quatro tipos de encadernação frente e verso são disponibilizados para cada orientação:

Opção para retrato	Descrição
Borda Longa (Esquerda)	

Opção para retrato	Descrição
--------------------	-----------

Borda Longa (Direita)



Borda Curta (Superior)

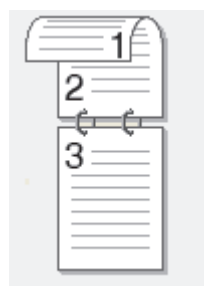

Borda Curta (Inferior)

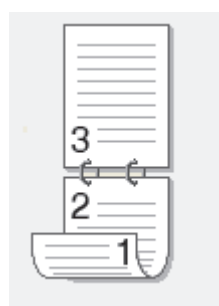

Opção para paisagem	Descrição
---------------------	-----------

Borda Longa (Superior)

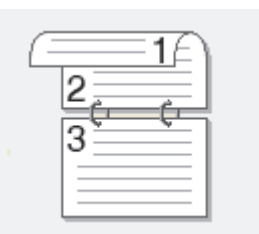

Borda Longa (Inferior)



Borda Curta (Direita)

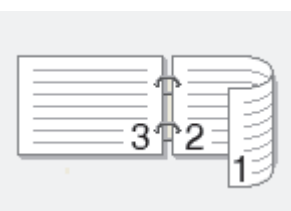

Borda Curta (Esquerda)

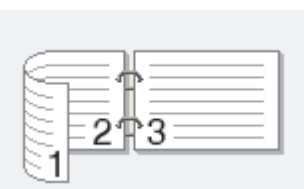

-
8. Marque a caixa de seleção **Borda para Encadernação** se você desejar especificar a borda de encadernação em polegadas ou milímetros.
 9. Clique em **OK** para retornar à janela do driver da impressora.
 10. Altere outras configurações da impressora, se necessário.



O recurso sem bordas não está disponível quando esta opção é usada.

11. Clique novamente em **OK** e conclua sua operação de impressão.



Informações relacionadas

- [Imprimir a partir do seu computador \(Windows\)](#)
 - [Configurações de impressão \(Windows\)](#)
 - [Imprimir nos dois lados do papel manualmente \(impressão frente e verso manual\) \(Windows\)](#)
 - [Imprimir como um folheto automaticamente \(Windows\)](#)
 - [Imprimir como um folheto manualmente \(Windows\)](#)
-

▶ Página inicial > Imprimir > Imprimir a partir do seu computador (Windows) > Imprimir nos dois lados do papel manualmente (impressão frente e verso manual) (Windows)

Imprimir nos dois lados do papel manualmente (impressão frente e verso manual) (Windows)

Modelos relacionados: DCP-T310/DCP-T510W/DCP-T710W/MFC-T810W

O equipamento imprime primeiro todas as páginas ímpares em um lado do papel. Em seguida, o driver da impressora exibe uma mensagem pop-up que o orienta a reinserir as páginas pares no equipamento de modo que este possa imprimir as páginas pares.

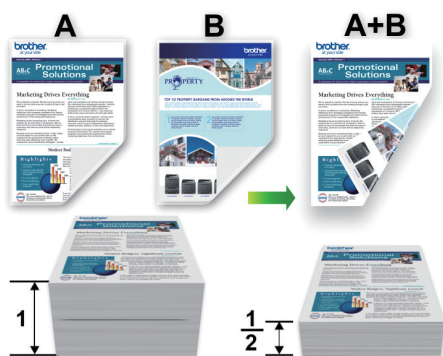

- Antes de reinserir, ventile e alise o papel para evitar obstruções.
- Papéis muito finos ou muito grossos não são recomendados.
- Se o papel for muito fino, ele poderá enrugar.
- Quando você usa a função de impressão frente e verso manual, é possível que ocorram obstruções de papel ou baixa qualidade de impressão.

1. Selecione o comando de impressão no aplicativo.
2. Selecione **Brother MFC-XXXX Printer** (onde XXXX é o nome do seu modelo) e depois clique no botão de propriedades ou preferências de impressão.
A janela do driver da impressora será exibida.
3. Clique na guia **Básica**.
4. No campo **Orientação**, selecione a opção **Retrato** ou **Paisagem** para definir a orientação da impressão.



Se o seu aplicativo tiver uma configuração semelhante, recomendamos que você defina a orientação usando o aplicativo.

5. Clique na lista suspensa **Duplex / Folheto** e selecione **Duplex (Manual)**.
6. Clique no botão **Configurações Duplex**.
7. Selecione uma das opções no menu **Tipo de Duplex**.

Quando a opção frente e verso é selecionada, quatro tipos de encadernação frente e verso são disponibilizados para cada orientação:

Opção para retrato	Descrição
Borda Longa (Esquerda)	

Opção para retrato	Descrição
--------------------	-----------

Borda Longa (Direita)



Borda Curta (Superior)

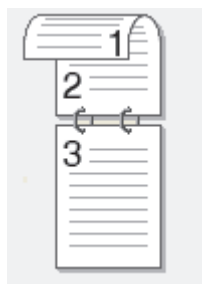

Borda Curta (Inferior)

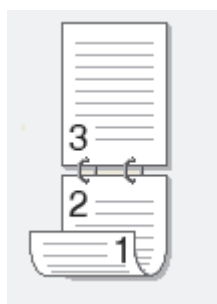

Opção para paisagem	Descrição
---------------------	-----------

Borda Longa (Superior)



Borda Longa (Inferior)

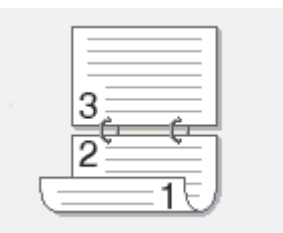

Borda Curta (Direita)

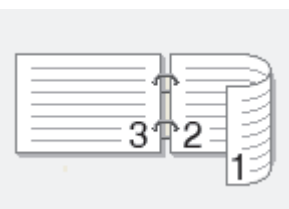

Borda Curta (Esquerda)

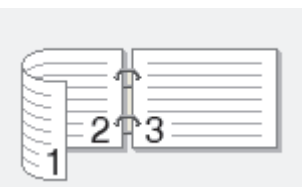

-
8. Marque a caixa de seleção **Borda para Encadernação** se você desejar especificar a borda de encadernação em polegadas ou milímetros.
 9. Clique em **OK** para retornar à janela do driver da impressora.
 10. Altere outras configurações da impressora, se necessário.



O recurso sem bordas não está disponível quando esta opção é usada.

11. Clique em **OK** e depois clique no botão de executar na caixa de diálogo de seu aplicativo para iniciar a impressão.
12. Clique em **OK** para imprimir o primeiro lado das páginas.
O equipamento imprime primeiro todas as páginas ímpares. Em seguida, o driver de impressora para de funcionar e mostra as instruções necessárias para reinserir o papel.
13. Reinsira o papel.
14. Clique em **OK**.
Serão impressas as páginas pares.

Se o papel não estiver sendo alimentado corretamente, ele pode estar ondulado. Retire o papel, alise-o e coloque de volta na bandeja de papel.



Informações relacionadas

- [Imprimir a partir do seu computador \(Windows\)](#)
 - [Imprimir dos dois lados do papel automaticamente \(impressão frente e verso automática\) \(Windows\)](#)
 - [Imprimir como um folheto automaticamente \(Windows\)](#)
 - [Imprimir como um folheto manualmente \(Windows\)](#)
-

Imprimir como um folheto automaticamente (Windows)

Modelos relacionados: MFC-T910DW

Esta opção imprime documentos em formato de folheto usando a impressão frente e verso. As páginas do documento são ordenadas de acordo com os números de página corretos e podem ser dobradas no centro sem necessidade de reordenar as páginas impressas.



- Confirme se a tampa de liberação de obstrução está fechada.
- Se o papel estiver enrolado, alise-o e coloque-o de volta na bandeja de papel.
- Use papel comum ou fino. NÃO use papel bond.
- Se o papel for fino, ele poderá ficar enrugado.

1. Selecione o comando de impressão no aplicativo.
2. Selecione **Brother MFC-XXXX Printer** (onde XXXX é o nome do seu modelo) e depois clique no botão de propriedades ou preferências de impressão.
A janela do driver da impressora será exibida.
3. Clique na guia **Básica**.
4. No campo **Orientação**, selecione a opção **Retrato** ou **Paisagem** para definir a orientação da impressão.





Se o seu aplicativo tiver uma configuração semelhante, recomendamos que você defina a orientação usando o aplicativo.

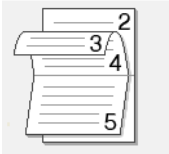

5. Clique na lista suspensa **Duplex / Folheto** e selecione a opção **Folheto**.
6. Clique no botão **Configurações Duplex**.
7. Selecione uma das opções do menu **Tipo de Duplex**.

Existem dois tipos de direções de encadernação frente e verso disponíveis para cada orientação:

Opção para retrato	Descrição
Borda Esquerda	
Borda Direita	

Opção para paisagem	Descrição
Borda Superior	
Borda Inferior	

8. Selecione uma das opções no menu **Método de Impressão de Folhetos**.

Opção	Descrição
Todas as Páginas de Uma Vez	Todas as páginas serão impressas em formato folheto (quatro páginas por folha e duas em cada lado). Dobre sua impressão ao meio para criar o folheto. 
Dividir em Jogos	Com esta opção, o folheto é inteiramente impresso como vários conjuntos de folhetos menores, que podem ser dobrados ao meio sem necessidade de reordenação das páginas impressas. Você pode especificar o número de folhas em cada conjunto de folhetos menores (de 1-15). Esta opção pode ser útil para imprimir folhetos com um grande número de páginas. 

9. Marque a caixa de seleção **Borda para Encadernação** se você desejar especificar a borda de encadernação em polegadas ou milímetros.

10. Clique em **OK** para retornar à janela do driver da impressora.

11. Altere outras configurações da impressora, se necessário.



O recurso sem bordas não está disponível quando esta opção é usada.

12. Clique em **OK**.

13. Conclua a operação de impressão.



Informações relacionadas

- [Imprimir a partir do seu computador \(Windows\)](#)
- [Configurações de impressão \(Windows\)](#)
- [Imprimir dos dois lados do papel automaticamente \(impressão frente e verso automática\) \(Windows\)](#)
- [Imprimir nos dois lados do papel manualmente \(impressão frente e verso manual\) \(Windows\)](#)
- [Imprimir como um folheto manualmente \(Windows\)](#)

Imprimir como um folheto manualmente (Windows)

Modelos relacionados: DCP-T310/DCP-T510W/DCP-T710W/MFC-T810W

Esta opção imprime documentos em formato de folheto usando a impressão frente e verso. As páginas do documento são ordenadas de acordo com os números de página corretos e podem ser dobradas no centro sem necessidade de reordenar as páginas impressas.



- Antes de reinserir, ventile e alise o papel para evitar obstruções.
- Papéis muito finos ou muito grossos não são recomendados.
- Se o papel for muito fino, ele poderá enrugar.
- Quando você usa a função de impressão frente e verso manual, é possível que ocorram obstruções de papel ou baixa qualidade de impressão.

1. Selecione o comando de impressão no aplicativo.
2. Selecione **Brother MFC-XXXX Printer** (onde XXXX é o nome do seu modelo) e depois clique no botão de propriedades ou preferências de impressão.
A janela do driver da impressora será exibida.
3. Clique na guia **Básica**.
4. No campo **Orientação**, selecione a opção **Retrato** ou **Paisagem** para definir a orientação da impressão.



Se o seu aplicativo tiver uma configuração semelhante, recomendamos que você defina a orientação usando o aplicativo.

5. Clique na lista suspensa **Duplex / Folheto** e selecione a opção **Folheto (Manual)**.
6. Clique no botão **Configurações Duplex**.
7. Selecione uma das opções no menu **Tipo de Duplex**.

Existem dois tipos de direções de encadernação frente e verso disponíveis para cada orientação:

Opção para retrato

Descrição

Borda Esquerda



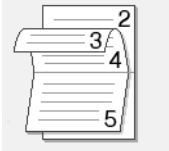

Opção para retrato	Descrição
Borda Direita	

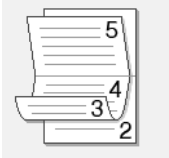
Opção para paisagem	Descrição
Borda Superior	

Borda Inferior	
-----------------------	---

8. Selecione uma das opções no menu **Método de Impressão de Folhetos**.

Opção	Descrição
Todas as Páginas de Uma Vez	Todas as páginas serão impressas em formato folheto (quatro páginas por folha e duas em cada lado). Dobre sua impressão ao meio para criar o folheto. 
Dividir em Jogos	Com esta opção, o folheto é inteiramente impresso como vários conjuntos de folhetos menores, que podem ser dobrados ao meio sem necessidade de reordenação das páginas impressas. Você pode especificar o número de folhas em cada conjunto de folhetos menores (de 1-15). Esta opção pode ser útil para imprimir folhetos com um grande número de páginas. 

9. Marque a caixa de seleção **Borda para Encadernação** se você desejar especificar a borda de encadernação em polegadas ou milímetros.

10. Clique em **OK** para retornar à janela do driver da impressora.

11. Altere outras configurações da impressora, se necessário.



O recurso sem bordas não está disponível quando esta opção é usada.

12. Clique em **OK** e depois clique no botão executar na caixa de diálogo de seu aplicativo para iniciar a impressão.

13. Clique em **OK** para imprimir o primeiro lado das páginas.

O equipamento imprime primeiro todas as páginas ímpares. Em seguida, o driver de impressora para de funcionar e mostra as instruções necessárias para reinserir o papel.

14. Reinsira o papel.

15. Clique em **OK**.

Serão impressas as páginas pares.

Se o papel não estiver sendo alimentado corretamente, ele pode estar ondulado. Retire o papel, alise-o e coloque de volta na bandeja de papel.



Informações relacionadas

- [Imprimir a partir do seu computador \(Windows\)](#)
- [Imprimir dos dois lados do papel automaticamente \(impressão frente e verso automática\) \(Windows\)](#)
- [Imprimir nos dois lados do papel manualmente \(impressão frente e verso manual\) \(Windows\)](#)
- [Imprimir como um folheto automaticamente \(Windows\)](#)

Imprimir um documento colorido em escala de cinza (Windows)

O modo Escala de Cinza torna a velocidade de processamento de impressão mais rápida do que o modo colorido. Se o seu documento contiver cores, a seleção do modo Escala de Cinza imprimirá o documento em 256 níveis de escala de cinza.

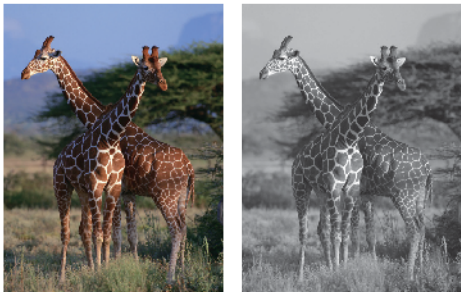

1. Selecione o comando de impressão no aplicativo.
2. Selecione **Brother MFC-XXXX Printer** (onde XXXX é o nome do seu modelo) e depois clique no botão de propriedades ou preferências de impressão.
A janela do driver da impressora será exibida.
3. Clique na guia **Avançada**.
4. Para **Colorida / Escala de Cinza**, selecione **Escala de Cinza**.
5. Altere outras configurações da impressora, se necessário.
6. Clique em **OK**.
7. Conclua a operação de impressão.



Informações relacionadas

- [Imprimir a partir do seu computador \(Windows\)](#)

Evitar impressões borradas e obstruções de papel (Windows)

Alguns tipos de mídia de impressão podem precisar de um período de secagem maior. Altere a opção **Redução do borrão** se tiver problemas com impressões borradas ou obstruções de papel.

1. Selecione o comando de impressão no aplicativo.
2. Selecione **Brother MFC-XXXX Printer** (onde XXXX é o nome do seu modelo) e depois clique no botão de propriedades ou preferências de impressão.
A janela do driver da impressora será exibida.
3. Clique na guia **Avançada**.
4. Clique no botão **Outras Opções de Impressão**.
5. Selecione a opção **Redução do borrão** no lado esquerdo da tela.
6. Selecione uma das seguintes opções:

Tipo de Mídia	Opção	Descrição	
Papel Comum (MFC-T910DW)	Impressão Duplex ou Impressão em um único lado	Desativada	Selecione este modo para imprimir na velocidade típica usando uma quantidade normal de tinta.
		Baixa	Selecione este modo para imprimir em velocidade menor usando uma quantidade normal de tinta.
		Alta	Selecione este modo para imprimir na mesma velocidade que Baixa , mas usando menos tinta.
Papel Comum (DCP-T310/DCP-T510W/ DCP-T710W/MFC-T810W)	-	Desativada	Selecione este modo para imprimir na velocidade típica usando uma quantidade normal de tinta.
		Baixa	Selecione este modo para imprimir em velocidade menor usando uma quantidade normal de tinta.
		Alta	Selecione este modo para imprimir na mesma velocidade que Baixa , mas usando menos tinta.
Papel Brilhante	Desativada / Ativada	Selecione Desativada para imprimir em velocidade normal, utilizando uma quantidade normal de tinta. Selecione Ativada para imprimir em velocidade menor, usando uma quantidade menor de tinta.	

7. Clique em **OK** para retornar à janela do driver da impressora.
8. Clique em **OK**.
9. Conclua a operação de impressão.



Informações relacionadas

- [Imprimir a partir do seu computador \(Windows\)](#)
- [Problemas no manuseio do papel e na impressão](#)
- [Alterar as opções de configuração de impressão se ocorrerem problemas de impressão](#)

Usar um perfil de impressão predefinido (Windows)

Perfis de Impressão são predefinições desenvolvidas para lhe dar acesso rápido às configurações de impressão frequentemente usadas.

1. Selecione o comando de impressão no aplicativo.
2. Selecione **Brother MFC-XXXX Printer** (onde XXXX é o nome do seu modelo) e depois clique no botão de propriedades ou preferências de impressão.
A janela do driver da impressora será exibida.
3. Clique na guia **Perfis de Impressão**.

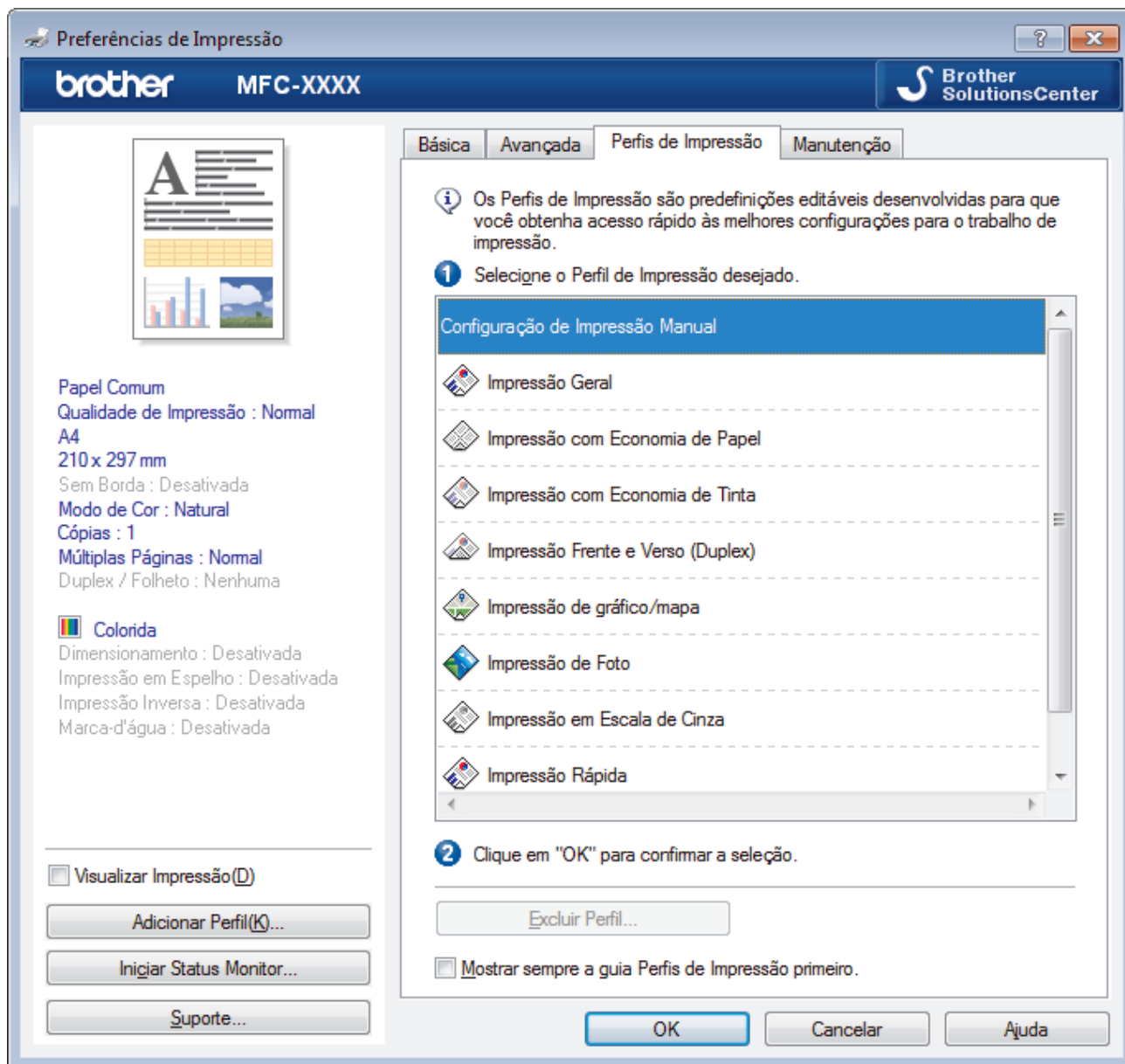

4. Selecione o perfil na lista de perfis de impressão.
As configurações dos perfis são mostradas na parte esquerda da janela do driver da impressora.
5. Siga um dos procedimentos a seguir:
 - Se as configurações estiverem corretas para o trabalho a ser realizado, clique em **OK**.
 - Para alterar as configurações, retorne à guia **Básica** ou **Avançada**, altere as configurações e depois clique em **OK**.



Para exibir a guia **Perfis de Impressão** à frente da janela na próxima vez que for imprimir, selecione a caixa de seleção **Mostrar sempre a guia Perfis de Impressão primeiro..**



Informações relacionadas

- [Imprimir a partir do seu computador \(Windows\)](#)
 - [Criar ou excluir seu perfil de impressão \(Windows\)](#)
 - [Configurações de impressão \(Windows\)](#)
-

Criar ou excluir seu perfil de impressão (Windows)

Adicione até 20 novos perfis de impressão com as configurações personalizadas.

1. Selecione o comando de impressão no aplicativo.
2. Selecione **Brother MFC-XXXX Printer** (onde XXXX é o nome do seu modelo) e depois clique no botão de propriedades ou preferências de impressão.
A janela do driver da impressora será exibida.
3. Clique na guia **Básica** e na guia **Avançada** e defina as configurações de impressão que deseja para o novo Perfil de Impressão.
4. Clique na guia **Perfis de Impressão**.
5. Siga um dos procedimentos a seguir:

Para criar um novo perfil de impressão:

- a. Clique em **Adicionar Perfil**.
A caixa de diálogo **Adicionar Perfil** é exibida.
- b. Digite o nome do novo perfil de impressão no campo **Nome**.
- c. Clique no ícone que você deseja usar para representar este perfil da lista de ícones.
- d. Clique em **OK**.

O novo nome do Perfil de Impressão é adicionado à lista na guia **Perfis de Impressão**.

Para excluir um perfil de impressão que você criou:



- a. Clique em **Excluir Perfil**.
A caixa de diálogo **Excluir Perfil** é exibida.
- b. Selecione o perfil a ser excluído.
- c. Clique em **Excluir**.
- d. Clique em **Sim**.
- e. Clique em **Fechar**.

✓ Informações relacionadas

- [Usar um perfil de impressão predefinido \(Windows\)](#)

Alterar as configurações de impressão padrão (Windows)

Quando você altera as configurações de impressão de um aplicativo, as alterações somente se aplicam a documentos impressos com esse aplicativo. Para alterar as configurações de impressão para todos os aplicativos do Windows, configure as propriedades do driver da impressora.

1. Siga um dos procedimentos a seguir:
 - Para Windows Server 2008
Clique em  (**Iniciar**) > **Painel de Controle** > **Hardware e Sons** > **Impressoras**.
 - Para Windows 7 e Windows Server 2008 R2
Clique em  (**Iniciar**) > **Dispositivos e Impressoras**.
 - Para Windows 8
Mova o ponteiro do mouse para o canto inferior direito da área de trabalho. Quando a barra de menu aparecer, clique em **Configurações** e depois clique em **Painel de Controle**. No grupo **Hardware e Sons**, clique em **Exibir impressoras e dispositivos**.
 - Para Windows 10 e Windows Server 2016
Clique em  > **Sistema do Windows** > **Painel de Controle**. No grupo de **Hardware e Sons**, clique em **Exibir impressoras e dispositivos**.
 - Para Windows Server 2012
Mova o ponteiro do mouse para o canto inferior direito da área de trabalho. Quando a barra de menu aparecer, clique em **Configurações** e depois clique em **Painel de Controle**. No grupo **Hardware**, clique em **Exibir impressoras e dispositivos**.
 - Para Windows Server 2012 R2
Clique em **Painel de Controle** na tela **Iniciar**. No grupo **Hardware**, clique em **Exibir impressoras e dispositivos**.
2. Clique com o botão direito do mouse no ícone **Brother MFC-XXXX Printer** (onde XXXX é o nome do seu modelo) e selecione **Preferências de impressão**. Se as opções de driver de impressora aparecerem, selecione seu driver de impressora.
3. Clique na guia **Geral** e depois clique no botão **Preferências de impressão** ou **Preferências....**
A caixa de diálogo do driver da impressora é exibida.
4. Selecione as configurações de impressão que deseja usar como padrão para todos os programas Windows.
5. Clique em **OK**.
6. Feche a caixa de diálogo de propriedades da impressora.



Informações relacionadas

- [Imprimir a partir do seu computador \(Windows\)](#)
- [Configurações de impressão \(Windows\)](#)

Configurações de impressão (Windows)

Guia Básica

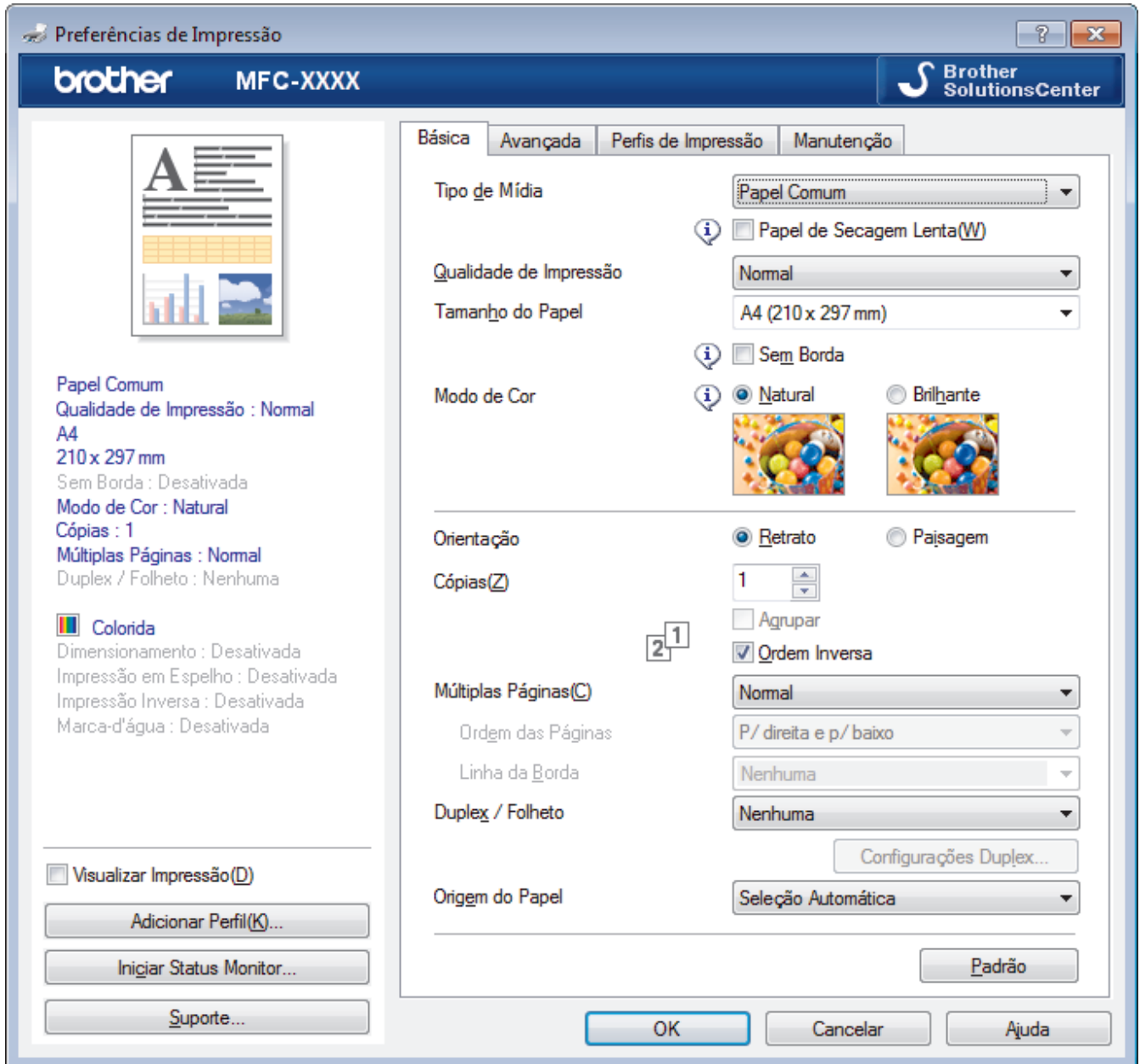

1. Tipo de Mídia

Selecione o tipo de mídia que você deseja usar. Para fornecer os melhores resultados de impressão, o equipamento ajusta automaticamente suas configurações de impressão de acordo com o tipo de mídia selecionado.

Papel de Secagem Lenta

Selecione esta opção se for usar um tipo de papel comum em que a tinta demora para secar. Esta opção pode deixar o texto um pouco borrado.

2. Qualidade de Impressão

Selecione a resolução de impressão desejada. Como a qualidade e a velocidade da impressão estão relacionadas, quanto maior a qualidade, mais demorada será a impressão do documento.

3. Tamanho do Papel

Selecione o tamanho do papel que você deseja usar. Você pode escolher tamanhos de papel padrão ou criar um tamanho personalizado.

Sem Borda

Selecione esta opção para imprimir fotografias sem bordas. Como os dados da imagem foram criados com um tamanho um pouco maior que o tamanho do papel sendo utilizado, uma parte das bordas da fotografia será recortada.

A opção Sem borda pode não estar disponível com algumas combinações de tipo de mídia e qualidade ou a partir de alguns aplicativos.

4. Modo de Cor

Selecione o modo de cor de sua preferência.

5. Orientação

Selecione a orientação (retrato ou paisagem) da impressão.

Se o seu aplicativo tiver uma configuração semelhante, recomendamos que você defina a orientação usando o aplicativo.

6. Cópias

Digite neste campo o número de cópias(1 a 999) que você deseja imprimir.

Agrupar

Selecione esta opção para imprimir conjuntos de documentos com várias páginas na ordem original das páginas. Quando esta opção é selecionada, uma cópia completa do documento é impressa e depois reimpressa de acordo com o número de cópias escolhido. Se esta opção não for selecionada, cada página será impressa de acordo com o número de cópias escolhido antes de a próxima página do documento ser impressa.

Ordem Inversa

Selecione esta opção para imprimir o documento na ordem inversa. A última página do documento será impressa primeiro.

7. Múltiplas Páginas

Selecione esta opção para imprimir várias páginas em uma única folha de papel ou para imprimir uma página do documento em várias folhas de papel.

Ordem das Páginas

Selecione a ordem das páginas ao imprimir várias páginas em uma única folha de papel.

Linha da Borda

Selecione o tipo de borda que será usado ao imprimir várias páginas em uma única folha de papel.

8. Duplex / Folheto

Selecione esta opção para imprimir nos dois lados do papel ou para imprimir um documento no formato de folheto usando impressão frente e verso.

Botão Configurações Duplex

Clique neste botão para selecionar o tipo de encadernação frente e verso. Há quatro tipos de encadernação frente e verso disponíveis para cada orientação.

9. (MFC-T910DW) Origem do Papel

Selecione uma opção de fonte de papel correspondente às condições e à finalidade da impressão.

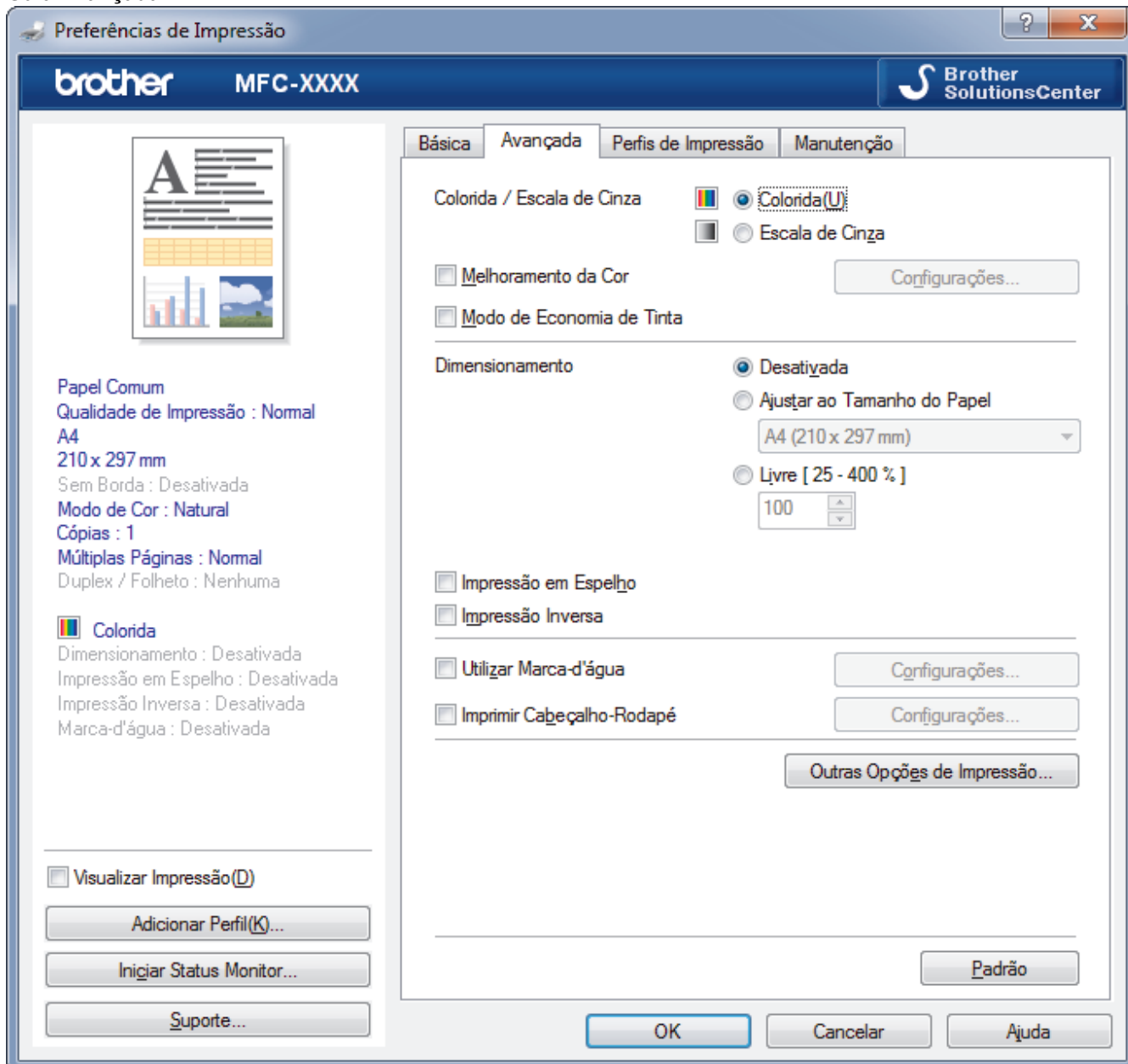

1. Colorida / Escala de Cinza

Selecione impressão colorida ou em escala de cinza. A velocidade de impressão é maior no modo escala de cinza que no modo colorido. Se um documento tiver conteúdo colorido e você selecionar o modo escala de cinza, o documento será impresso usando 256 níveis de escala de cinza.

2. Melhoramento da Cor

Selecione esta opção para usar o recurso Aperfeiçoamento de cor. Esse recurso analisa a imagem para aprimorar a nitidez, o equilíbrio de branco e a densidade da cor. Esse processo pode levar alguns minutos dependendo do tamanho da imagem e das especificações do seu computador.

3. Modo de Economia de Tinta

Selecione esta opção para imprimir usando cores mais claras e destacar o contorno da imagem. A quantidade de tinta economizada varia dependendo do tipo dos documentos impressos. O Modo de economia de tinta pode fazer com que as impressões fiquem diferentes de como elas aparecem na tela. O recurso Modo de economia de tinta tem o suporte da tecnologia da Reallusion, Inc.



4. Dimensionamento

Selecione estas opções para ampliar ou reduzir o tamanho das páginas no documento.

Ajustar ao Tamanho do Papel

Selecione esta opção para ampliar ou reduzir as páginas do documento e ajustá-las a um tamanho de papel especificado. Quando selecionar esta opção, selecione o tamanho de papel desejado na lista suspensa.

Livre

Selecione esta opção para ampliar ou reduzir as páginas do documento manualmente. Quando selecionar esta opção, digite um valor no campo.

5. Impressão em Espelho

Selecione esta opção para inverter a imagem impressa na página horizontalmente, da esquerda para a direita.

6. Impressão Inversa

Selecione esta opção para girar a imagem impressa em 180 graus.

7. Utilizar Marca-d'água

Selecione esta opção para imprimir um logotipo ou texto como uma marca d'água no documento. Selecione uma das marcas d'água predefinidas, adicione uma nova marca d'água ou use um arquivo de imagem criado por você.

8. Imprimir Cabeçalho-Rodapé

Selecione esta opção para imprimir no documento a data, a hora e o nome de usuário usado para login no computador.

9. Botão Outras Opções de Impressão

Alterar Modo de Transferência de Dados

Selecione o modo de transferência de dados de impressão para melhorar a qualidade de impressão.

Configurações de Cor Avançadas

Selecione o método que o equipamento deve usar para organizar os pontos para expressar meios-tons.

A cor da impressão pode ser ajustada para deixar a impressão o mais parecida possível com a imagem na tela do computador.

(DCP-T310/DCP-T510W) Configurações Avançadas de Qualidade

Selecione esta opção para imprimir seus documentos com a qualidade mais alta.

Redução do borrão

Alguns tipos de mídia de impressão podem precisar de um período de secagem maior. Altere esta opção se tiver problemas com impressões borradas ou obstruções de papel.

Recuperar dados de cores da impressora

Selecione esta opção para otimizar a qualidade de impressão usando as configurações de fábrica do equipamento, que foram definidas especificamente para o seu equipamento Brother. Use esta opção se tiver substituído o equipamento ou alterado o endereço de rede do equipamento.

Imprimir Arquivo

Selecione esta opção para salvar os dados de impressão como um arquivo PDF em seu computador.



Informações relacionadas

- [Imprimir a partir do seu computador \(Windows\)](#)
- [Mensagens de erro e manutenção](#)
- [Problemas no manuseio do papel e na impressão](#)
- [Imprimir uma fotografia \(Windows\)](#)
- [Imprimir um documento \(Windows\)](#)
- [Imprimir mais de uma página em uma única folha de papel \(N em 1\) \(Windows\)](#)
- [Imprimir como um Pôster \(Windows\)](#)
- [Imprimir dos dois lados do papel automaticamente \(impressão frente e verso automática\) \(Windows\)](#)

-
- Imprimir como um folheto automaticamente (Windows)
 - Usar um perfil de impressão predefinido (Windows)
 - Alterar as configurações de impressão padrão (Windows)
 - Alterar as opções de configuração de impressão se ocorrerem problemas de impressão
-

Imprimir a partir do seu computador (Mac)

- [Imprimir uma fotografia \(Mac\)](#)
- [Imprimir um documento \(Mac\)](#)
- [Imprimir dos dois lados do papel automaticamente \(impressão frente e verso automática\) \(Mac\)](#)
- [Imprimir nos dois lados do papel manualmente \(impressão frente e verso manual\) \(Mac\)](#)
- [Imprimir mais de uma página em uma única folha de papel \(N em 1\) \(Mac\)](#)
- [Imprimir um documento colorido em escala de cinza \(Mac\)](#)
- [Evitar impressões borradas e obstruções de papel \(Mac\)](#)
- [Opções de impressão \(Mac\)](#)

Imprimir uma fotografia (Mac)



1. Verifique se a mídia correta foi colocada na bandeja de papel.

IMPORTANTE

- Para melhores resultados, use papel Brother.
- Ao imprimir em papel fotográfico Brother, coloque uma folha extra do mesmo papel fotográfico na bandeja de papel.

2. Em um aplicativo, como o Apple Preview, clique no menu **Arquivo** e selecione **Imprimir**.
3. Selecione **Brother MFC-XXXX** (onde XXXX é o nome do seu modelo).



Para ver mais opções de configuração de página, clique no botão **Mostrar Detalhes**.

4. Clique no menu pop-up **Tamanho do Papel** e, em seguida, selecione o tamanho do seu documento.



Para imprimir fotografias sem margem, selecione a opção tamanho de papel sem borda.

5. Clique no botão **Orientação** que corresponda à forma em que você deseja imprimir a fotografia.
6. Clique no menu pop-up do aplicativo e, em seguida, selecione **Configurações de Impressão**.
As opções de **Configurações de Impressão** são exibidas.
7. Clique no menu pop-up **Tipo de Mídia** e, em seguida, selecione o tipo de mídia que você deseja usar.

IMPORTANTE

Para obter a melhor qualidade de impressão possível com as configurações selecionadas, defina sempre a opção **Tipo de Mídia** de acordo com o tipo de papel que está sendo utilizado.

8. Altere outras configurações da impressora, se necessário.
9. Clique em **Imprimir**.



Informações relacionadas

- [Imprimir a partir do seu computador \(Mac\)](#)
- [Problemas no manuseio do papel e na impressão](#)
- [Opções de impressão \(Mac\)](#)

Imprimir um documento (Mac)

1. Certifique-se de que carregou o papel de tamanho correto na bandeja de papel.
2. Em um aplicativo, como o Apple TextEdit, clique no menu **Arquivo** e selecione **Imprimir**.
3. Selecione **Brother MFC-XXXX** (onde XXXX é o nome do seu modelo).



Para ver mais opções de configuração de página, clique no botão **Mostrar Detalhes**.

4. Clique no menu pop-up **Tamanho do Papel** e, em seguida, selecione o tamanho do seu documento.
5. Selecione a opção **Orientação** que combine com o modo como você deseja imprimir o documento.
6. Clique no menu pop-up do aplicativo e, em seguida, selecione **Configurações de Impressão**.
As opções de **Configurações de Impressão** são exibidas.
7. Clique no menu pop-up **Tipo de Mídia** e, em seguida, selecione o tipo de mídia que você deseja usar.

IMPORTANTE

Para obter a melhor qualidade de impressão possível com as configurações selecionadas, defina sempre a opção **Tipo de Mídia** de acordo com o tipo de papel que está sendo utilizado.

8. Altere outras configurações da impressora, se necessário.
9. Clique em **Imprimir**.



Informações relacionadas

- [Imprimir a partir do seu computador \(Mac\)](#)
- [Opções de impressão \(Mac\)](#)

▶ Página inicial > [Imprimir](#) > [Imprimir a partir do seu computador \(Mac\)](#) > Imprimir dos dois lados do papel automaticamente (impressão frente e verso automática) (Mac)

Imprimir dos dois lados do papel automaticamente (impressão frente e verso automática) (Mac)

Modelos relacionados: MFC-T910DW

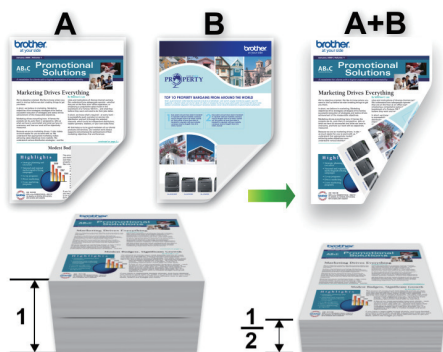

1. Em um aplicativo, como o Apple TextEdit, clique no menu **Arquivo** e selecione **Imprimir**.
2. Selecione **Brother MFC-XXXX** (onde XXXX é o nome do seu modelo).



Para ver mais opções de configuração de página, clique no botão **Mostrar Detalhes**.

3. Selecione a opção **Orientação** que combine com o modo como você deseja imprimir o documento.
4. Clique no menu pop-up do aplicativo e, em seguida, selecione **Leiaute**.
As opções de configuração de **Leiaute** são exibidas.
5. Na seção **Frente e Verso**, selecione a opção **Encadernação Horizontal** ou **Encadernação Vertical**.
6. Altere outras configurações da impressora, se necessário.



O recurso sem bordas não está disponível quando esta opção é usada.

7. Clique em **Imprimir**.



Informações relacionadas

- [Imprimir a partir do seu computador \(Mac\)](#)
- [Opções de impressão \(Mac\)](#)

▶ Página inicial > Imprimir > Imprimir a partir do seu computador (Mac) > Imprimir nos dois lados do papel manualmente (impressão frente e verso manual) (Mac)

Imprimir nos dois lados do papel manualmente (impressão frente e verso manual) (Mac)

Modelos relacionados: DCP-T310/DCP-T510W/DCP-T710W/MFC-T810W

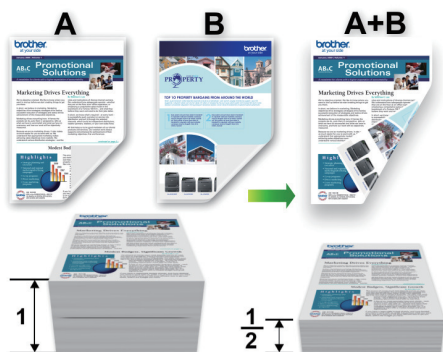

- Antes de reinserir, ventile e alise o papel para evitar obstruções.
- Papéis muito finos ou muito grossos não são recomendados.
- Se o papel for muito fino, ele poderá enrugar.
- Quando você usa a função de impressão frente e verso manual, é possível que ocorram obstruções de papel ou baixa qualidade de impressão.

1. Em um aplicativo, como o Apple TextEdit, clique no menu **Arquivo** e selecione **Imprimir**.
2. Selecione **Brother MFC-XXXX** (onde XXXX é o nome do seu modelo).



Para ver mais opções de configuração de página, clique no botão **Mostrar Detalhes**.

3. Selecione a opção **Orientação** que combine com o modo como você deseja imprimir o documento.
4. Clique no menu pop-up do aplicativo e, em seguida, selecione **Gestão de Papel**.
As opções de **Gestão de Papel** são exibidas.
5. Clique no menu pop-up **Páginas para Imprimir** e selecione a opção **Somente Pares**.
6. Clique no menu pop-up **Ordem das Páginas** e selecione **Inverter**.
7. Altere outras configurações da impressora, se necessário.
8. Clique em **Imprimir**.
9. Depois que o equipamento imprimir as páginas pares, remova as páginas impressas da bandeja de saída de papéis.
10. Certifique-se de que as páginas estejam completamente planas e coloque-as de volta na bandeja, com o lado em branco voltado para baixo e a página superior primeiro.

Orientação do papel

Para retrato

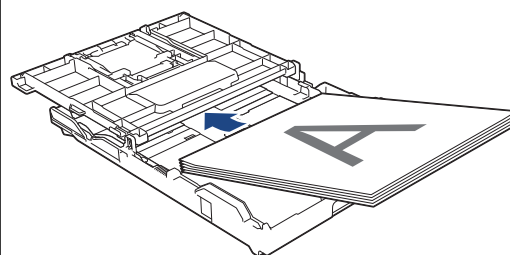

Para paisagem

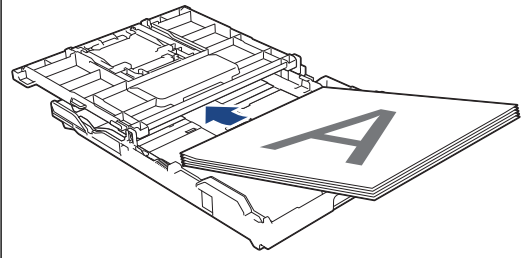

11. Clique no menu **Arquivo** e selecione **Imprimir**.
12. Clique no menu pop-up do aplicativo e, em seguida, selecione **Gestão de Papel**.
As opções de **Gestão de Papel** são exibidas.
13. Clique no menu pop-up **Páginas para Imprimir** e selecione a opção **Somente Ímpares**.
14. Clique no menu pop-up **Ordem das Páginas** e selecione **Normal**.
15. Clique em **Imprimir**.



Informações relacionadas

- [Imprimir a partir do seu computador \(Mac\)](#)

Imprimir mais de uma página em uma única folha de papel (N em 1) (Mac)



1. Em um aplicativo, como o Apple TextEdit, clique no menu **Arquivo** e selecione **Imprimir**.
2. Selecione **Brother MFC-XXXX** (onde XXXX é o nome do seu modelo).



Para ver mais opções de configuração de página, clique no botão **Mostrar Detalhes**.

3. Clique no menu pop-up do aplicativo e, em seguida, selecione **Leiaute**.
As opções de configuração de **Leiaute** são exibidas.
4. Clique no menu pop-up **Páginas por Folha** e selecione o número de páginas que serão impressas em cada folha.
5. Selecione a opção **Direção do Leiaute**.
6. Clique no menu pop-up **Borda** e selecione o tipo de linha da borda.
7. Altere outras configurações da impressora, se necessário.
8. Clique em **Imprimir**.



Informações relacionadas

- [Imprimir a partir do seu computador \(Mac\)](#)
- [Opções de impressão \(Mac\)](#)

Imprimir um documento colorido em escala de cinza (Mac)

O modo Escala de Cinza torna a velocidade de processamento de impressão mais rápida do que o modo colorido. Se o seu documento contiver cores, a seleção do modo Escala de Cinza imprimirá o documento em 256 níveis de escala de cinza.

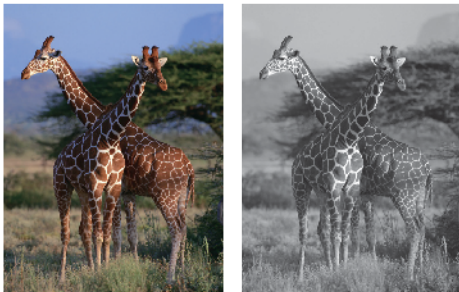

1. Em um aplicativo, como o Apple TextEdit, clique no menu **Arquivo** e selecione **Imprimir**.
2. Selecione **Brother MFC-XXXX** (onde XXXX é o nome do seu modelo).



Para ver mais opções de configuração de página, clique no botão **Mostrar Detalhes**.

3. Clique no menu pop-up do aplicativo e, em seguida, selecione **Configurações de Impressão**.
As opções de **Configurações de Impressão** são exibidas.
4. Clique no menu pop-up **Colorida / Escala de Cinza** e selecione a opção **Escala de Cinza**.
5. Altere outras configurações da impressora, se necessário.
6. Clique em **Imprimir**.



Informações relacionadas

- [Imprimir a partir do seu computador \(Mac\)](#)

Evitar impressões borradas e obstruções de papel (Mac)

Alguns tipos de mídia de impressão podem precisar de um período de secagem maior. Altere a opção **Redução do borrão** se tiver problemas com impressões borradas ou obstruções de papel.

1. Em um aplicativo, como o Apple TextEdit, clique no menu **Arquivo** e selecione **Imprimir**.
2. Selecione **Brother MFC-XXXX** (onde XXXX é o nome do seu modelo).



Para ver mais opções de configuração de página, clique no botão **Mostrar Detalhes**.

3. Clique no menu pop-up do aplicativo e, em seguida, selecione **Configurações de Impressão**.
As opções de **Configurações de Impressão** são exibidas.
4. Clique na lista de configurações de impressão **Avançada**.
5. Clique no menu **Redução do borrão**.
6. Selecione uma das seguintes opções:

Tipo de Mídia	Opção	Descrição
Papel Comum (MFC-T910DW)	Impressão Duplex ou Impressão em um único lado	Desativada Selecione este modo para imprimir na velocidade típica usando uma quantidade normal de tinta.
		Baixa Selecione este modo para imprimir em velocidade menor usando uma quantidade normal de tinta.
		Alta Selecione este modo para imprimir na mesma velocidade que Baixa , mas usando menos tinta.
Papel Comum (DCP-T310/DCP-T510W/ DCP-T710W/MFC-T810W)	-	Desativada Selecione este modo para imprimir na velocidade típica usando uma quantidade normal de tinta.
		Baixa Selecione este modo para imprimir em velocidade menor usando uma quantidade normal de tinta.
		Alta Selecione este modo para imprimir na mesma velocidade que Baixa , mas usando menos tinta.
Papel Brilhante	Desativada / Ativada	Selecione Desativada para imprimir em velocidade normal, utilizando uma quantidade normal de tinta. Selecione Ativada para imprimir em velocidade menor, usando uma quantidade menor de tinta.

7. Altere outras configurações da impressora, se necessário.

8. Clique em **Imprimir**.



Informações relacionadas

- [Imprimir a partir do seu computador \(Mac\)](#)
 - [Problemas no manuseio do papel e na impressão](#)
 - [Alterar as opções de configuração de impressão se ocorrerem problemas de impressão](#)
-



Opções de impressão (Mac)

Configuração de página

Atributos de Página

Formatar Para: Brother MFC-XXXX
Brother MFC-XXXX CUPS

Tamanho do Papel: A4
210 por 297 mm

Orientação:  

Ajustar Tamanho: 100%

? Cancelar OK

1. Tamanho do Papel

Selecione o tamanho do papel que você deseja usar. Você pode escolher tamanhos de papel padrão ou criar um tamanho personalizado.

2. Orientação

Selecione a orientação (retrato ou paisagem) da impressão.

Se o seu aplicativo tiver uma configuração semelhante, recomendamos que você defina a orientação usando o aplicativo.

3. Ajustar Tamanho

Digite um valor no campo para ampliar ou reduzir as páginas do documento e ajustá-las ao tamanho de papel selecionado.

Leiaute



Impressora: Brother MFC-XXXX

Pré-Ajustes: Ajustes Padrão

Cópias: 1 Frente e Verso





Páginas: Todas
 De: 1 até: 1

Tamanho do Papel: A4 210 por 297 mm

Orientação:  

Leiaute

Páginas por Folha: 1

Direção do Leiaute:    

Borda: Nenhum

Frente e Verso: Desativado
 Inverter orientação da página
 Virar horizontalmente

? PDF Ocultar Detalhes Cancelar Imprimir

1. Páginas por Folha

Selecione o número de páginas que serão impressas em uma única folha de papel.

2. Direção do Leiaute

Selecione a ordem das páginas ao imprimir várias páginas em uma única folha de papel.

3. Borda

Selecione o tipo de borda que será usado ao imprimir várias páginas em uma única folha de papel.

4. (MFC-T910DW) Frente e Verso

Selecione se deseja imprimir nos dois lados do papel.

5. Inverter orientação da página

Selecione esta opção para girar a imagem impressa em 180 graus.

6. Virar horizontalmente

Selecione esta opção para inverter a imagem impressa na página horizontalmente, da esquerda para a direita.

Gestão de Papel



Impressora: Brother MFC-XXXX

Pré-Ajustes: Ajustes Padrão

Cópias: 1 Frente e Verso

Páginas: Todas
 De: 1 até: 1

Tamanho do Papel: A4 210 por 297 mm

Orientação:  

Gestão de Papel

Intercalar páginas

Páginas para Imprimir: Todas as páginas

Ordem das Páginas: Automático

Ajustar proporcionalmente ao papel

Tamanho do Papel de Destino: Papel sugerido: A4

Somente reduzir proporcionalmente

? PDF Ocultar Detalhes Cancelar Imprimir

1. Intercalar páginas

Selecione esta opção para imprimir conjuntos de documentos com várias páginas na ordem original das páginas. Quando esta opção é selecionada, uma cópia completa do documento é impressa e depois reimpressa de acordo com o número de cópias escolhido. Se esta opção não for selecionada, cada página será impressa de acordo com o número de cópias escolhido antes de a próxima página do documento ser impressa.

2. (DCP-T310/DCP-T510W/DCP-T710W/MFC-T810W) Páginas para Imprimir

Selecione as páginas que você deseja imprimir (páginas pares ou ímpares).

3. Ordem das Páginas

Selecione a ordem das páginas.

4. Ajustar proporcionalmente ao papel

Selecione esta opção para ampliar ou reduzir as páginas do documento e ajustá-las ao tamanho de papel selecionado.

5. Tamanho do Papel de Destino

Selecione o tamanho de papel que será usado para a impressão.

6. Somente reduzir proporcionalmente

Selecione esta opção para reduzir as páginas do documento quando elas estiverem muito grandes para o tamanho de papel selecionado. Se esta opção for selecionada e o documento estiver formatado para um tamanho de papel menor que o tamanho de papel sendo utilizado, o documento será impresso no seu tamanho original.

Configurações de Impressão

The screenshot shows a printer configuration window with the following settings:

- Impressora: Brother MFC-XXXX
- Pré-Ajustes: Ajustes Padrão
- Cópias: 1 (checkbox for Frente e Verso is unchecked)
- Páginas: Todas (radio buttons for De: 1 até: 1 are unselected)
- Tamanho do Papel: A4 (210 por 297 mm)
- Orientação: Vertical (checkbox for Horizontal is unselected)
- Configurações de Impressão: (dropdown menu)
- Tipo de Mídia: Papel Comum (checkbox for Papel de Secagem Lenta is unselected)
- Qualidade de Impressão: Normal
- Colorida / Escala de Cinza: Colorida
- Origem do Papel: Seleção Automática

At the bottom, there is a 'Avançada' button, a 'PDF' dropdown, an 'Ocultar Detalhes' button, and 'Cancelar' and 'Imprimir' buttons.

1. Tipo de Mídia

Selecione o tipo de mídia que você deseja usar. Para fornecer os melhores resultados de impressão, o equipamento ajusta automaticamente suas configurações de impressão de acordo com o tipo de mídia selecionado.

2. Papel de Secagem Lenta

Selecione esta opção se for usar um tipo de papel comum em que a tinta demora para secar. Esta opção pode deixar o texto um pouco borrado.

3. Qualidade de Impressão

Selecione a resolução de impressão desejada. Como a qualidade e a velocidade da impressão estão relacionadas, quanto maior a qualidade, mais demorada será a impressão do documento.

4. Colorida / Escala de Cinza

Selecione impressão colorida ou em escala de cinza. A velocidade de impressão é maior no modo escala de cinza que no modo colorido. Se um documento tiver conteúdo colorido e você selecionar o modo escala de cinza, o documento será impresso usando 256 níveis de escala de cinza.

5. (MFC-T910DW) Origem do Papel

Selecione uma opção de fonte de papel correspondente às condições e à finalidade da impressão.

6. Avançada

Alterar Modo de Transferência de Dados

Selecione o modo de transferência de dados de impressão para melhorar a qualidade de impressão.

Redução do borrão

Alguns tipos de mídia de impressão podem precisar de um período de secagem maior. Altere esta opção se tiver problemas com impressões borradas ou obstruções de papel.

Outras Opções de Impressão

Espessura do Papel

Selecione a espessura apropriada do papel.

Impressão Bidirecional

Selecione esta opção para aumentar a velocidade de impressão. Se esta opção for selecionada, o cabeçote de impressão imprimirá nas duas direções. Quando esta opção não é selecionada, o cabeçote de impressão imprime em apenas uma direção, resultando em impressões de maior qualidade, mas com velocidade mais baixa.

O movimento do cabeçote de impressão pode variar devido a condições ambientais. Essa variação pode ser observada quando você imprime linhas verticais e elas não estão alinhadas. Se você tiver esse problema, desative o recurso de impressão bidirecional.

Configurações de Cor

Impressora: Brother MFC-XXXX

Pré-Ajustes: Ajustes Padrão

Cópias: 1 Frente e Verso

Páginas: Todas
 De: 1 até: 1

Tamanho do Papel: A4 210 por 297 mm

Orientação:

Configurações de Cor

Modo de Cor: Natural
 Brilhante
 Nenhuma

▼ Configurações de Cor Avançadas

Melhoramento da Cor

Brilho 0

Contraste 0

Vermelho 0

Verde 0

Azul 0

Padrão de Meios-tons: Difusão

? PDF Ocultar Detalhes Cancelar Imprimir

1. Modo de Cor

Selecione o modo de cor de sua preferência.

2. Configurações de Cor Avançadas

Clique no triângulo expansível para visualizar as Configurações avançadas de cor. Marque a caixa de seleção de Aprimoramento de cor e, em seguida, configure as opções usando as barras deslizantes. Esse processo pode levar alguns minutos dependendo do tamanho da imagem e das especificações do seu computador.

✓ Informações relacionadas

- [Imprimir a partir do seu computador \(Mac\)](#)
- [Mensagens de erro e manutenção](#)
- [Problemas no manuseio do papel e na impressão](#)
- [Imprimir uma fotografia \(Mac\)](#)
- [Imprimir um documento \(Mac\)](#)

-
- Imprimir dos dois lados do papel automaticamente (impressão frente e verso automática) (Mac)
 - Imprimir mais de uma página em uma única folha de papel (N em 1) (Mac)
 - Alterar as opções de configuração de impressão se ocorrerem problemas de impressão
-

Digitalizar

- Digitalizar usando o botão Digitalizar do equipamento Brother
- Digitalizar a partir do computador(Windows)
- Digitalizar a partir do computador(Mac)

Digitalizar usando o botão Digitalizar do equipamento Brother

- [Digitalizar fotos e ilustrações](#)
- [Salvar os dados digitalizados para uma pasta como um arquivo PDF](#)
- [Salvar dados escaneados em uma unidade flash USB ou cartão de memória](#)
- [Digitalizar e criar arquivo de texto editável usando OCR](#)
- [Digitalizar para anexo de e-mail](#)
- [Web Services para digitalização para sua rede \(Windows 7, Windows 8 e Windows 10\)](#)
- [Alterar as configurações do botão Digitalizar do ControlCenter4 \(Windows\)](#)
- [Alterar as configurações do Brother iPrint&Scan \(Mac\)](#)

Digitalizar fotos e ilustrações

Envie fotos ou ilustrações digitalizadas diretamente para seu computador.



Use o botão Digitalizar do equipamento para alterar temporariamente as configurações de digitalização. Para efetuar mudanças permanentes, use o ControlCenter4 (Windows) ou software Brother iPrint&Scan (Mac).

>> [DCP-T310/DCP-T510W/DCP-T710W/MFC-T810W](#)
>> [MFC-T910DW](#)

DCP-T310/DCP-T510W/DCP-T710W/MFC-T810W

1. Coloque o documento no equipamento.
2. Pressione  (**DIGITALIZAR**).
3. Pressione ▲ ou ▼ para selecionar a opção [Escanear p/ PC] e, em seguida, pressione **OK**.
4. Pressione ▲ ou ▼ para selecionar a opção [Imagem] e, em seguida, pressione **OK**.
5. Se o equipamento estiver conectado à rede, pressione ▲ ou ▼ para selecionar o computador para o qual deseja enviar dados e pressione **OK**.



Se a tela LCD solicitar a digitação de um PIN, use o painel de controle para digitar o PIN de quatro dígitos referente ao computador e depois pressione **OK**.

6. Siga um dos procedimentos a seguir:
 - Para alterar as configurações, pressione **Opções** ou **Opções de Cópia / Digitalizar** e passe para o próximo passo.
 - Para usar as configurações padrão, pressione **Iniciar (Preto)** ou **Iniciar (Colorido)**.



- O [Tipo de digit.] depende das configurações padrão. Pressionar **Iniciar (Preto)** ou **Iniciar (Colorido)** não permite que você altere as configurações.
- Para usar as opções de digitalização, deve-se conectar ao equipamento um computador com o software ControlCenter4 (Windows®) ou Brother iPrint&Scan (Mac) instalado.

7. O equipamento solicitará que você ajuste cada uma das configurações de digitalização a seguir. Pressione ▲ ou ▼ para selecionar a opção desejada e depois pressione **OK** para prosseguir para a próxima configuração de digitalização.
 - [Tipo de digit.]
 - [Resolução]
 - [Tipo arquivo]
 - [Tamanho doc.]
 - [Rem. Cor Fundo]

8. Pressione **Iniciar (Preto)** ou **Iniciar (Colorido)**.



O [Tipo de digit.] depende das configurações que você selecionou. Pressionar **Iniciar (Preto)** ou **Iniciar (Colorido)** não altera as configurações.

MFC-T910DW

1. Coloque o documento no equipamento.
2. Pressione  (**DIGITALIZAR**).
3. Pressione ▲ ou ▼ para selecionar a opção [para PC] e, em seguida, pressione **OK**.
4. Pressione ▲ ou ▼ para selecionar a opção [para Imagem] e, em seguida, pressione **OK**.
5. Se o equipamento estiver conectado na rede, pressione ▲ ou ▼ para selecionar o computador para o qual deseja enviar dados e pressione **OK**.



Se o LCD solicitar a digitação de um PIN, use o painel de controle para digitar o PIN de quatro dígitos para o computador e depois pressione **OK**.

6. Siga um dos procedimentos a seguir:
 - Para alterar as configurações, prossiga para o próximo passo.
 - Para usar as configurações padrão, pressione **Iniciar (Preto)** ou **Iniciar (Colorido)**.



O [Tipo de digit.] depende das configurações padrão. Pressionar **Iniciar (Preto)** ou **Iniciar (Colorido)** não permite que você altere as configurações.

7. Pressione ▲ ou ▼ para selecionar a configuração [Config. digit.] e, em seguida, pressione **OK**.



Para usar a opção [Config. digit.], deve-se conectar ao equipamento um computador com o software ControlCenter4 (Windows) ou Brother iPrint&Scan (Mac) instalado.

8. Pressione ▲ ou ▼ para selecionar a configuração [Defin. no disp.] e, em seguida, pressione **OK**.
9. Selecione as configurações de digitalização que você deseja alterar e pressione **OK**.

Opção	Descrição
Tipo de digit.	Selecionar o tipo de digitalização para o seu documento.
Resolução	Selecionar a resolução de digitalização para o seu documento.
Tipo arq.	Selecionar o formato de arquivo para o seu documento.
Tamanho doc.	Selecionar o tamanho do documento.
Brilho	Selecionar o nível de brilho.
Contraste	Selecionar o nível de contraste.
Remover fundo	Altera a quantidade de cor de fundo que é removida.

10. Pressione **Iniciar (Preto)** ou **Iniciar (Colorido)**.



O [Tipo de digit.] depende das configurações que você selecionou. Pressionar **Iniciar (Preto)** ou **Iniciar (Colorido)** não permite que você altere as configurações.



Informações relacionadas

- [Digitalizar usando o botão Digitalizar do equipamento Brother](#)

Salvar os dados digitalizados para uma pasta como um arquivo PDF

Escaneie documentos e salve-os em uma pasta do computador como arquivos PDF.



Use o botão Digitalizar do equipamento para alterar temporariamente as configurações de digitalização. Para efetuar mudanças permanentes, use o ControlCenter4 (Windows) ou software Brother iPrint&Scan (Mac).

>> [DCP-T310/DCP-T510W/DCP-T710W/MFC-T810W](#)

>> [MFC-T910DW](#)

DCP-T310/DCP-T510W/DCP-T710W/MFC-T810W

1. Coloque o documento no equipamento.
2. Pressione  (**DIGITALIZAR**).
3. Pressione ▲ ou ▼ para selecionar a opção [Escanear p/ PC] e, em seguida, pressione **OK**.
4. Pressione ▲ ou ▼ para selecionar a opção [Arquivo] e, em seguida, pressione **OK**.
5. Se o equipamento estiver conectado à rede, pressione ▲ ou ▼ para selecionar o computador para o qual deseja enviar dados e pressione **OK**.



Se a tela LCD solicitar a digitação de um PIN, use o painel de controle para digitar o PIN de quatro dígitos referente ao computador e depois pressione **OK**.

6. Siga um dos procedimentos a seguir:
 - Para alterar as configurações, pressione **Opções** ou **Opções de Cópia / Digitalizar** e passe para o próximo passo.
 - Para usar as configurações padrão, pressione **Iniciar (Preto)** ou **Iniciar (Colorido)**.



- O [Tipo de digit.] depende das configurações padrão. Pressionar **Iniciar (Preto)** ou **Iniciar (Colorido)** não permite que você altere as configurações.
- Para usar as opções de digitalização, deve-se conectar ao equipamento um computador com o software ControlCenter4 (Windows®) ou Brother iPrint&Scan (Mac) instalado.

7. O equipamento solicitará que você ajuste cada uma das configurações de digitalização a seguir. Pressione ▲ ou ▼ para selecionar a opção desejada e depois pressione **OK** para prosseguir para a próxima configuração de digitalização.
 - [Tipo de digit.]
 - [Resolução]
 - [Tipo arquivo]
 - [Tamanho doc.]

- [Rem. Cor Fundo]

8. Pressione **Iniciar (Preto)** ou **Iniciar (Colorido)**.



O [Tipo de digit.] depende das configurações que você selecionou. Pressionar **Iniciar (Preto)** ou **Iniciar (Colorido)** não altera as configurações.

MFC-T910DW

1. Coloque o documento no equipamento.
2. Pressione  (**DIGITALIZAR**).
3. Pressione ▲ ou ▼ para selecionar a opção [para PC] e, em seguida, pressione **OK**.
4. Pressione ▲ ou ▼ para selecionar a opção [para Arquivo] e, em seguida, pressione **OK**.
5. Se o equipamento estiver conectado na rede, pressione ▲ ou ▼ para selecionar o computador para o qual deseja enviar dados e pressione **OK**.



Se o LCD solicitar a digitação de um PIN, use o painel de controle para digitar o PIN de quatro dígitos para o computador e depois pressione **OK**.

6. Siga um dos procedimentos a seguir:
 - Para alterar as configurações, prossiga para o próximo passo.
 - Para usar as configurações padrão, pressione **Iniciar (Preto)** ou **Iniciar (Colorido)**.



O [Tipo de digit.] depende das configurações padrão. Pressionar **Iniciar (Preto)** ou **Iniciar (Colorido)** não permite que você altere as configurações.

7. Pressione ▲ ou ▼ para selecionar a configuração [Configs. digit.] e, em seguida, pressione **OK**.



Para usar a opção [Configs. digit.], deve-se conectar ao equipamento um computador com o software ControlCenter4 (Windows) ou Brother iPrint&Scan (Mac) instalado.

8. Pressione ▲ ou ▼ para selecionar a configuração [Defin. no disp.] e, em seguida, pressione **OK**.
9. Selecione as configurações de escaneamento que você deseja alterar e pressione **OK**.

Opção	Descrição
Tipo de digit.	Selecionar o tipo de digitalização para o seu documento.
Resolução	Selecionar a resolução de digitalização para o seu documento.
Tipo arq.	Selecionar o formato de arquivo para o seu documento.
Tamanho doc.	Selecionar o tamanho do documento.
Brilho	Selecionar o nível de brilho.
Contraste	Selecionar o nível de contraste.
Remover fundo	Altera a quantidade de cor de fundo que é removida.

10. Pressione **Iniciar (Preto)** ou **Iniciar (Colorido)**.



O [Tipo de digit.] depende das configurações que você selecionou. Pressionar **Iniciar (Preto)** ou **Iniciar (Colorido)** não permite que você altere as configurações.



Informações relacionadas

- [Digitalizar usando o botão Digitalizar do equipamento Brother](#)

Salvar dados escaneados em uma unidade flash USB ou cartão de memória

Modelos relacionados: MFC-T910DW

Escaneie documentos e salve-os diretamente em uma unidade flash USB sem usar um computador.

1. Coloque o documento no equipamento.
2. Insira uma unidade flash USB no equipamento.
A tela do LCD muda automaticamente.
3. Pressione  (**DIGITALIZAR**).
4. Siga um dos procedimentos a seguir:
 - Para alterar as configurações, prossiga para o próximo passo.
 - Para usar as configurações padrão, pressione **Iniciar (Preto)** ou **Iniciar (Colorido)**.



O [Tipo de digit.] depende das configurações padrão. Pressionar **Iniciar (Preto)** ou **Iniciar (Colorido)** não permite que você altere as configurações.

5. Selecione as configurações de escaneamento que você deseja alterar e pressione **OK**.

Opção	Descrição
Tipo de digit.	Selecionar o tipo de digitalização para o seu documento.
Resolução	Selecionar a resolução de digitalização para o seu documento.
Tipo arq.	Selecionar o formato de arquivo para o seu documento.
Tamanho doc.	Selecionar o tamanho do documento.
Dig. Pap. Lon. (ADF) (MFC-T910DW)	Digitalizar um documento longo usando o alimentador.
Nome arq.	Renomear o arquivo.
Estilo nome de arq.	Selecionar a ordem em que a data, o número do contador e outros itens aparecerão nos nomes dos arquivos.
Brilho	Selecionar o nível de brilho.
Contraste	Selecionar o nível de contraste.
Remover fundo	Altera a quantidade de cor de fundo que é removida.

6. Pressione **Iniciar (Preto)** ou **Iniciar (Colorido)**.



O [Tipo de digit.] depende das configurações que você selecionou. Pressionar **Iniciar (Preto)** ou **Iniciar (Colorido)** não permite que você altere as configurações.



Informações relacionadas

- [Digitalizar usando o botão Digitalizar do equipamento Brother](#)
- [Unidades flash USB compatíveis](#)

Unidades flash USB compatíveis

Modelos relacionados: MFC-T910DW

Seu equipamento Brother possui unidade de mídia (entrada) para uso com armazenamento comum de dados.

IMPORTANTE

A interface USB direta é compatível apenas com unidades flash USB e câmeras digitais que utilizem o padrão de armazenamento em massa USB. Outros dispositivos USB não são suportados.

Cartões de memória compatíveis

Unidade Flash USB (pen drive USB)



Informações relacionadas

- [Salvar dados escaneados em uma unidade flash USB ou cartão de memória](#)
- [Imprimir fotos diretamente de uma unidade flash USB](#)

Digitalizar e criar arquivo de texto editável usando OCR

Modelos relacionados: MFC-T810W/MFC-T910DW

O equipamento pode converter os caracteres de um documento digitalizado em texto usando a tecnologia de reconhecimento óptico de caracteres (OCR). Você poderá editar esse texto usando seu aplicativo de edição de textos preferido.



- O recurso Digitalizar para OCR está disponível para alguns idiomas.
- Use o botão Digitalizar do equipamento para alterar temporariamente as configurações de digitalização. Para efetuar mudanças permanentes, use o ControlCenter4 (Windows) ou software Brother iPrint&Scan (Mac).

>> [MFC-T810W](#)

>> [MFC-T910DW](#)

MFC-T810W

1. Coloque o documento no equipamento.
2. Pressione  (**DIGITALIZAR**).
3. Pressione ▲ ou ▼ para selecionar a opção [Escanear p/ PC] e, em seguida, pressione **OK**.
4. Pressione ▲ ou ▼ para selecionar a opção [OCR] e, em seguida, pressione **OK**.
5. Se o equipamento estiver conectado à rede, pressione ▲ ou ▼ para selecionar o computador para o qual deseja enviar dados e pressione **OK**.



Se a tela LCD solicitar a digitação de um PIN, use o painel de controle para digitar o PIN de quatro dígitos referente ao computador e depois pressione **OK**.

6. Siga um dos procedimentos a seguir:
 - Para alterar as configurações, pressione **Opções** ou **Opções de Cópia / Digitalizar** e passe para o próximo passo.
 - Para usar as configurações padrão, pressione **Iniciar (Preto)** ou **Iniciar (Colorido)**.



- O [Tipo de digit.] depende das configurações padrão. Pressionar **Iniciar (Preto)** ou **Iniciar (Colorido)** não permite que você altere as configurações.
- Para usar as opções de digitalização, deve-se conectar ao equipamento um computador com o software ControlCenter4 (Windows®) ou Brother iPrint&Scan (Mac) instalado.

7. O equipamento solicitará que você ajuste cada uma das configurações de digitalização a seguir. Pressione ▲ ou ▼ para selecionar a opção desejada e depois pressione **OK** para prosseguir para a próxima configuração de digitalização.
 - [Tipo de digit.]
 - [Resolução]
 - [Tipo arquivo]
 - [Tamanho doc.]
 - [Rem. Cor Fundo]
8. Pressione **Iniciar (Preto)** ou **Iniciar (Colorido)**.



O [Tipo de digit.] depende das configurações que você selecionou. Pressionar **Iniciar (Preto)** ou **Iniciar (Colorido)** não altera as configurações.

MFC-T910DW

1. Coloque o documento no equipamento.
2. Pressione  (**DIGITALIZAR**).
3. Pressione ▲ ou ▼ para selecionar a opção [para PC] e, em seguida, pressione **OK**.
4. Pressione ▲ ou ▼ para selecionar a opção [para OCR] e, em seguida, pressione **OK**.
5. Se o equipamento estiver conectado na rede, pressione ▲ ou ▼ para selecionar o computador para o qual deseja enviar dados e pressione **OK**.



Se o LCD solicitar a digitação de um PIN, use o painel de controle para digitar o PIN de quatro dígitos para o computador e depois pressione **OK**.

6. Siga um dos procedimentos a seguir:
 - Para alterar as configurações, prossiga para o próximo passo.
 - Para usar as configurações padrão, pressione **Iniciar (Preto)** ou **Iniciar (Colorido)**.



O [Tipo de digit.] depende das configurações padrão. Pressionar **Iniciar (Preto)** ou **Iniciar (Colorido)** não permite que você altere as configurações.

7. Pressione ▲ ou ▼ para selecionar a configuração [Config. digit.] e, em seguida, pressione **OK**.



Para usar a opção [Config. digit.], deve-se conectar ao equipamento um computador com o software ControlCenter4 (Windows) ou Brother iPrint&Scan (Mac) instalado.

8. Pressione ▲ ou ▼ para selecionar a configuração [Defin. no disp.] e, em seguida, pressione **OK**.
9. Selecione as configurações de digitalização que você deseja alterar e pressione **OK**.

Opção	Descrição
Tipo de digit.	Selecionar o tipo de digitalização para o seu documento.
Resolução	Selecionar a resolução de digitalização para o seu documento.
Tipo arq.	Selecionar o formato de arquivo para o seu documento.
Tamanho doc.	Selecionar o tamanho do documento.
Brilho	Selecionar o nível de brilho.
Contraste	Selecionar o nível de contraste.
Remover fundo	Altera a quantidade de cor de fundo que é removida.

10. Pressione **Iniciar (Preto)** ou **Iniciar (Colorido)**.



O [Tipo de digit.] depende das configurações que você selecionou. Pressionar **Iniciar (Preto)** ou **Iniciar (Colorido)** não permite que você altere as configurações.



Informações relacionadas

- [Digitalizar usando o botão Digitalizar do equipamento Brother](#)
-

Digitalizar para anexo de e-mail

Envie o documento escaneado como um anexo de e-mail.

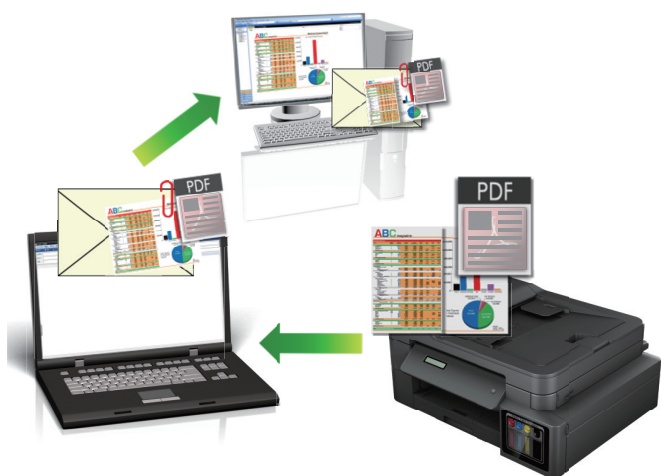

- Use o botão Digitalizar do equipamento para alterar temporariamente as configurações de digitalização. Para efetuar mudanças permanentes, use o ControlCenter4 (Windows) ou software Brother iPrint&Scan (Mac).
- O recurso Escanear para E-mail não suporta serviços de Webmail. Use o recurso Escanear para Imagem ou Escanear para Arquivo para escanear um documento ou uma imagem e depois anexe o arquivo de dados escaneados a uma mensagem de e-mail.

>> [DCP-T310/DCP-T510W/DCP-T710W/MFC-T810W](#)

>> [MFC-T910DW](#)

DCP-T310/DCP-T510W/DCP-T710W/MFC-T810W

1. Coloque o documento no equipamento.
2. Pressione  (**DIGITALIZAR**).
3. Pressione ▲ ou ▼ para selecionar a opção [Escanear p/ PC] e, em seguida, pressione **OK**.
4. Pressione ▲ ou ▼ para selecionar a opção [E-mail] e, em seguida, pressione **OK**.
5. Se o equipamento estiver conectado à rede, pressione ▲ ou ▼ para selecionar o computador para o qual deseja enviar dados e pressione **OK**.



Se a tela LCD solicitar a digitação de um PIN, use o painel de controle para digitar o PIN de quatro dígitos referente ao computador e depois pressione **OK**.

6. Siga um dos procedimentos a seguir:
 - Para alterar as configurações, pressione **Opções** ou **Opções de Cópia / Digitalizar** e passe para o próximo passo.
 - Para usar as configurações padrão, pressione **Iniciar (Preto)** ou **Iniciar (Colorido)**.



- O [Tipo de digit.] depende das configurações padrão. Pressionar **Iniciar (Preto)** ou **Iniciar (Colorido)** não permite que você altere as configurações.
- Para usar as opções de digitalização, deve-se conectar ao equipamento um computador com o software ControlCenter4 (Windows®) ou Brother iPrint&Scan (Mac) instalado.

7. O equipamento solicitará que você ajuste cada uma das configurações de digitalização a seguir. Pressione ▲ ou ▼ para selecionar a opção desejada e depois pressione **OK** para prosseguir para a próxima configuração de digitalização.
 - [Tipo de digit.]
 - [Resolução]
 - [Tipo arquivo]
 - [Tamanho doc.]
 - [Rem. Cor Fundo]
8. Pressione **Iniciar (Preto)** ou **Iniciar (Colorido)**.



O [Tipo de digit.] depende das configurações que você selecionou. Pressionar **Iniciar (Preto)** ou **Iniciar (Colorido)** não altera as configurações.

MFC-T910DW

1. Coloque o documento no equipamento.
2. Pressione  (**DIGITALIZAR**).
3. Pressione ▲ ou ▼ para selecionar a opção [para PC] e, em seguida, pressione **OK**.
4. Pressione ▲ ou ▼ para selecionar a opção [para E-mail] e, em seguida, pressione **OK**.
5. Se o equipamento estiver conectado na rede, pressione ▲ ou ▼ para selecionar o computador para o qual deseja enviar dados e pressione **OK**.



Se o LCD solicitar a digitação de um PIN, use o painel de controle para digitar o PIN de quatro dígitos para o computador e depois pressione **OK**.

6. Siga um dos procedimentos a seguir:
 - Para alterar as configurações, prossiga para o próximo passo.
 - Para usar as configurações padrão, pressione **Iniciar (Preto)** ou **Iniciar (Colorido)**.



O [Tipo de digit.] depende das configurações padrão. Pressionar **Iniciar (Preto)** ou **Iniciar (Colorido)** não permite que você altere as configurações.

7. Pressione ▲ ou ▼ para selecionar a configuração [Config. digit.] e, em seguida, pressione **OK**.



Para usar a opção [Config. digit.], deve-se conectar ao equipamento um computador com o software ControlCenter4 (Windows) ou Brother iPrint&Scan (Mac) instalado.

8. Pressione ▲ ou ▼ para selecionar a configuração [Defin. no disp.] e, em seguida, pressione **OK**.
9. Selecione as configurações de digitalização que você deseja alterar e pressione **OK**.

Opção	Descrição
Tipo de digit.	Selecionar o tipo de digitalização para o seu documento.
Resolução	Selecionar a resolução de digitalização para o seu documento.
Tipo arq.	Selecionar o formato de arquivo para o seu documento.
Tamanho doc.	Selecionar o tamanho do documento.
Brilho	Selecionar o nível de brilho.
Contraste	Selecionar o nível de contraste.
Remover fundo	Altera a quantidade de cor de fundo que é removida.

10. Pressione **Iniciar (Preto)** ou **Iniciar (Colorido)**.



O [Tipo de digit.] depende das configurações que você selecionou. Pressionar **Iniciar (Preto)** ou **Iniciar (Colorido)** não permite que você altere as configurações.



Informações relacionadas

- [Digitalizar usando o botão Digitalizar do equipamento Brother](#)
-

Web Services para digitalização para sua rede (Windows 7, Windows 8 e Windows 10)

O protocolo Serviços Web permite que os usuários do Windows 7, Windows 8 e Windows 10 escaneiem usando um equipamento Brother na rede. Você precisa instalar o driver via Web Services.

- [Usar o Serviços Web para instalar drivers usados para escaneamento \(Windows 7, Windows 8 e Windows 10\)](#)
- [Digitalizar usando Web Services a partir do equipamento Brother \(Windows 7, Windows 8 e Windows 10\)](#)
- [Definir as configurações de digitalização para Web Services](#)

Usar o Serviços Web para instalar drivers usados para escaneamento (Windows 7, Windows 8 e Windows 10)

Modelos relacionados: DCP-T510W/DCP-T710W/MFC-T810W/MFC-T910DW

Use o Web Services para monitorar impressoras na rede.

- Certifique-se de que o software e os drivers da Brother estão instalados.
- Verifique se o computador host e o aparelho Brother estão na mesma sub-rede ou se o roteador está configurado corretamente para passar dados entre os dois dispositivos.
- Você deve configurar o endereço IP no seu equipamento Brother antes de definir essa configuração.

1. Siga um dos procedimentos a seguir:

- Windows 7

Clique em  (**Iniciar**) > **Painel de Controle** > **Rede e Internet** > **Exibir computadores e dispositivos de rede**.

O nome do Web Services do equipamento aparece com o ícone da impressora.

Clique com o botão direito do mouse no equipamento que você deseja instalar.

- Windows 8

Mova o ponteiro do mouse para o canto inferior direito da área de trabalho. Quando a barra de menu aparecer, clique em **Configurações** > **Mudar configurações do computador** > **Dispositivos** > **Adicionar um dispositivo**.

O nome do Web Services do equipamento aparecerá.

- Windows 8.1

Mova o mouse para o canto inferior direito da área de trabalho. Quando a barra de menus for exibida, clique em **Configurações** > **Mudar configurações do computador** > **Computador e dispositivos** > **Dispositivos** > **Adicionar um dispositivo**.

O nome do Web Services do equipamento aparecerá.

- Windows 10

Clique em  > **Sistema do Windows** > **Painel de Controle**. No grupo de **Hardware e Sons**, clique em **Adicionar um dispositivo**.



- O nome do Web Services do equipamento Brother é o nome do seu modelo e o endereço MAC (endereço Ethernet) do equipamento (por exemplo, Brother MFC-XXXX (nome do modelo) [XXXXXXXXXXXX] (endereço MAC/endereço Ethernet)).

- Windows 8/Windows 10

Passa o ponteiro do mouse sobre o nome do equipamento para exibir as informações do equipamento.

2. Siga um dos procedimentos a seguir:

- Windows 7

Clique em **Instalar** no menu exibido.

- Windows 8/Windows 10

Selecione o equipamento que deseja instalar e siga as instruções na tela.



Para desinstalar os drivers, clique em **Desinstalar** ou  (**Remover Dispositivo**).



Informações relacionadas

- [Web Services para digitalização para sua rede \(Windows 7, Windows 8 e Windows 10\)](#)

▶ Página inicial > Digitalizar > Digitalizar usando o botão Digitalizar do equipamento Brother > Web Services para digitalização para sua rede (Windows 7, Windows 8 e Windows 10) > Digitalizar usando Web Services a partir do equipamento Brother (Windows 7, Windows 8 e Windows 10)

Digitalizar usando Web Services a partir do equipamento Brother (Windows 7, Windows 8 e Windows 10)

Modelos relacionados: DCP-T510W/DCP-T710W/MFC-T810W/MFC-T910DW

Se você possui o controlador (driver) instalado para digitalização via Serviços Web, pode acessar o menu de digitalização dos Serviços Web no LCD de seu equipamento Brother.

- Determinados caracteres das mensagens mostradas no LCD podem ser substituídos por espaços se as configurações de idioma do seu sistema operacional forem diferentes das configurações de seu equipamento Brother.
- Se o LCD exibir uma mensagem de erro de memória insuficiente, escolha um tamanho menor na configuração **Tamanho do papel** ou uma resolução inferior na configuração **Resolução (DPI)**.

>> [DCP-T510W/DCP-T710W/MFC-T810W](#)

>> [MFC-T910DW](#)

DCP-T510W/DCP-T710W/MFC-T810W

1. Coloque o documento no equipamento.
2. Pressione  (**DIGITALIZAR**).
3. Pressione ▲ ou ▼ para selecionar a opção [Serviço Web] e, em seguida, pressione **OK**.
4. Pressione ▲ ou ▼ para selecionar o tipo de digitalização desejado e pressione **OK**.
5. Pressione ▲ ou ▼ para selecionar o computador para o qual deseja enviar dados e pressione **OK**.
6. Pressione **Iniciar (Preto)** ou **Iniciar (Colorido)**.
O equipamento inicia a digitalização.

MFC-T910DW

1. Coloque o documento no equipamento.
2. Pressione  (**DIGITALIZAR**).
3. Pressione ▲ ou ▼ para selecionar os seguintes itens:
 - a. Selecione [Digit. WS]. Pressione **OK**.
 - b. Selecione o tipo de digitalização desejado. Pressione **OK**.
 - c. Selecione o computador para o qual deseja enviar os dados. Pressione **OK**.
4. Pressione **Iniciar (Preto)** ou **Iniciar (Colorido)**.
O equipamento inicia a digitalização.

✓ Informações relacionadas

- [Web Services para digitalização para sua rede \(Windows 7, Windows 8 e Windows 10\)](#)

Definir as configurações de digitalização para Web Services

Modelos relacionados: DCP-T510W/DCP-T710W/MFC-T810W/MFC-T910DW

1. Siga um dos procedimentos abaixo:

- Windows 7

Clique em  (**Iniciar**) > **Dispositivos e Impressoras**.

- Windows 8

Mova seu mouse para o canto inferior direito da área de trabalho. Quando a barra de menu aparecer, clique em **Configurações** e depois clique em **Painel de Controle**. No grupo **Hardware e Sons**, clique em **Exibir impressoras e dispositivos**.

- Windows 10

Clique em  > **Sistema do Windows** > **Painel de Controle**. No grupo de **Hardware e Sons**, clique em **Exibir impressoras e dispositivos**.

2. Clique com o botão direito do mouse no ícone do equipamento e selecione **Perfis de digitalização....** A caixa de diálogo **Perfis de Digitalização** é exibida.
3. Selecione o perfil de digitalização que você deseja usar.
4. Certifique-se de que o scanner selecionado na lista **Scanner** seja um equipamento Brother que suporte Web Services para digitalização e, em seguida, clique no botão **Definir como Padrão**.
5. Clique em **Editar....**
A caixa de diálogo **Editar Perfil Padrão** é exibida.
6. Selecione as configurações **Origem, Tamanho do papel, Formato de Cor, Tipo de arquivo, Resolução (DPI), Brilho e Contraste**.
7. Clique no botão **Salvar Perfil**.

Essas configurações serão aplicadas durante a digitalização com o uso do protocolo Web Services.

Se for solicitado que você escolha um software para a digitalização, selecione Fax e Scanner do Windows da lista.



Informações relacionadas

- [Web Services para digitalização para sua rede \(Windows 7, Windows 8 e Windows 10\)](#)

Alterar as configurações do botão Digitalizar do ControlCenter4 (Windows)

1. Clique no ícone  (ControlCenter4) na barra de tarefas e, em seguida, clique em **Abrir**.
2. Clique na guia **Configurações de dispositivo**.
3. Clique no botão **Configurações de Escaneamento do Dispositivo**.

A caixa de diálogo **Configurações de Escaneamento do Dispositivo** é exibida.

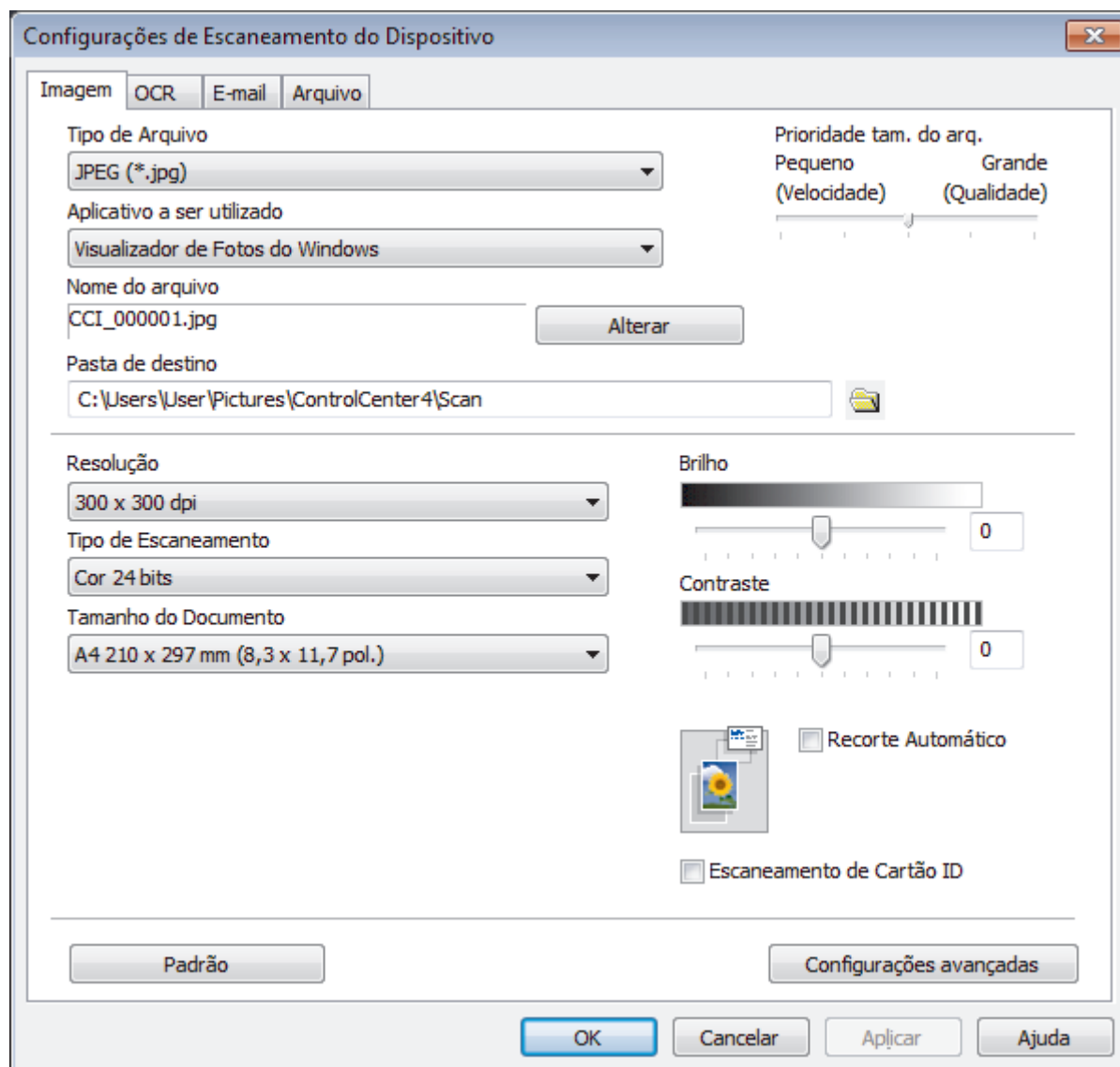

4. Clique na guia da ação "Digitalizar para" que você deseja alterar (**Imagem**, **OCR**, **E-mail** ou **Arquivo**).
5. Altere as configurações conforme necessário.
6. Clique em **OK**.



Cada guia corresponde a um recurso de escaneamento, conforme descrito abaixo.

Estas configurações podem ser alteradas.

Clique nas guias e, em seguida, altere as configurações.

Nome da guia	Recurso correspondente
Imagem	Escanear para imagem
OCR	Escanear para OCR
E-mail	Escanear para e-mail
Arquivo	Escanear para arquivo

Configurações	Recursos aplicáveis			
	Imagem	OCR	E-mail	Arquivo
Tipo de Arquivo	Sim	Sim	Sim	Sim
Aplicativo a ser utilizado	Sim	Sim	-	-
Idioma de OCR (Disponível apenas em alguns modelos)	-	Sim	-	-
Nome do arquivo	Sim	Sim	Sim	Sim
Pasta de destino	Sim	Sim	Sim	-
Local do escaneamento	-	-	-	Sim
Prioridade tam. do arq.	Sim	-	Sim	Sim
Resolução	Sim	Sim	Sim	Sim
Tipo de Escaneamento	Sim	Sim	Sim	Sim
Tamanho do Documento	Sim	Sim	Sim	Sim
Brilho	Sim	Sim	Sim	Sim
Contraste	Sim	Sim	Sim	Sim
Recorte Automático	Sim	-	Sim	Sim
Escaneamento de Cartão ID	Sim	Sim	Sim	Sim
Configurações avançadas	Sim	Sim	Sim	Sim
Padrão	Sim	Sim	Sim	Sim

Tipo de Arquivo

Selecione o tipo de arquivo que será usado para os dados escaneados.

Aplicativo a ser utilizado

Selecione o aplicativo de destino na lista suspensa.

Idioma de OCR

Defina o idioma do reconhecimento óptico de caracteres (OCR) para coincidir com o idioma do texto do documento digitalizado (Disponível apenas em alguns modelos).

Nome do arquivo

Se necessário, digite um prefixo para o nome do arquivo.

Pasta de destino

Clique no ícone de pasta para acessar e selecionar a pasta na qual deseja salvar os documentos escaneados.

Local do escaneamento

Selecione o botão de opção **Pasta** ou **SharePoint** para especificar o local em que você deseja salvar seus documentos escaneados.

Prioridade tam. do arq.

Ajuste a taxa de compressão dos dados da imagem escaneada. Altere o tamanho do arquivo movendo a barra deslizante **Prioridade tam. do arq.** para a direita ou para a esquerda.

Resolução

Selecione a resolução do escaneamento na lista suspensa **Resolução**. Resoluções maiores requerem mais memória e maior tempo de transferência, mas produzem uma imagem escaneada de maior qualidade.

Tipo de Escaneamento

Selecione uma entre as várias profundidades de cor de escaneamento.

- **Automático**

Use esta opção para qualquer tipo de documento. Este modo seleciona automaticamente a profundidade de cor do documento.

- **Preto e Branco**

Use esta opção para textos ou desenhos (line art).

- **Cinza (Difusão de Erro)**

Use esta opção para fotografias ou gráficos. (Difusão de erro é um método de criação de imagens simuladas em cinza sem o uso de pontos em cinza verdadeiro. Os pontos pretos são colocados em um padrão específico para dar uma aparência de cinza.)

- **Cinza Verdadeiro**

Use esta opção para fotografias ou gráficos. Este modo é mais preciso porque usa até 256 tons de cinza.

- **Cor 24 bits**

Use para criar uma imagem com a reprodução de cores mais precisa. Este modo usa até 16,8 milhões de cores para escanear a imagem, mas requer uma quantidade maior de memória e um tempo maior de transferência.

Tamanho do Documento

Selecione o tamanho exato do seu documento na **Tamanho do Documento** lista suspensa.

- Se você selecionar a opção **1 em 2 (A4)**, a imagem escaneada será dividida em dois documentos de tamanho A5.

Brilho

Ajuste o nível de **Brilho** arrastando a barra deslizante para a direita ou esquerda para clarear ou escurecer a imagem. Se a imagem escaneada estiver muito clara, defina um nível de brilho mais baixo e escaneie o documento novamente. Se a imagem estiver muito escura, defina um nível de brilho mais alto e escaneie o documento novamente. Você também pode digitar um valor no campo para definir o nível de **Brilho**.

Contraste

Aumente ou diminua o nível de **Contraste** movendo a barra deslizante para a direita ou esquerda. Um nível maior de contraste ressalta as áreas escuras e claras da imagem, enquanto um nível menor revela mais detalhes das áreas cinzas. Você também pode digitar um valor no campo para definir o nível de **Contraste**.

Recorte Automático

Escaneie múltiplos documentos posicionados no vidro do scanner. O aparelho irá escanear cada um dos documentos e criar arquivos separados ou um único arquivo com várias páginas.

Escaneamento de Cartão ID

Marque esta caixa de seleção para escanear os dois lados de um documento de identificação na mesma página.

Configurações avançadas

Clique no botão **Configurações avançadas** na caixa de diálogo das configurações de digitalização para definir as configurações avançadas.

- **Remover atravessamento/padrão**

- **Remover Cor de Fundo**

Remova a cor de fundo dos documentos para deixar os dados escaneados mais legíveis.

- **Girar imagem**

Gire a imagem escaneada.

- **Ignorar Página em Branco**

Remova as páginas em branco do documento na saída escaneada.

- **Exibir resultados do escaneamento**

Mostrar na tela do seu computador o número total de páginas salvas e páginas em branco ignoradas.

Padrão

Selecione essa opção para retornar todas as configurações a seus valores de fábrica.



Informações relacionadas

- [Digitalizar usando o botão Digitalizar do equipamento Brother](#)
-

Alterar as configurações do Brother iPrint&Scan (Mac)

1. Na barra de menus **Finder**, clique em **Ir > Aplicativos** e depois clique duas vezes no ícone iPrint&Scan. A tela do aplicativo Brother iPrint&Scan aparece.
2. Se o equipamento Brother não estiver selecionado, clique no botão **Selecione o seu Equipamento** e siga as instruções na tela para selecionar seu equipamento Brother.
3. Clique no botão **Configurações de Digitalização do Equipamento** e siga as instruções na tela para alterar suas configurações de digitalização.



Informações relacionadas

- [Digitalizar usando o botão Digitalizar do equipamento Brother](#)
 - [Digitalizar usando o aplicativo Brother iPrint&Scan \(Mac\)](#)
-

Digitalizar a partir do computador(Windows)

Há várias maneiras de usar seu computador para digitalizar fotos e documentos em seu equipamento Brother. Use os aplicativos de software fornecidos pela Brother ou use seu aplicativo de digitalização preferido.

- [Digitalizar usando o Modo Inicial do ControlCenter4 \(Windows\)](#)
- [Digitalizar usando o Modo Avançado do ControlCenter4 \(Windows\)](#)
- [Digitalizar com o Nuance™ PaperPort™ 14SE ou com outros aplicativos Windows](#)
- [Escaneamento usando Fax e Scanner do Windows](#)
- [Instalar o BookScan Enhancer e o Whiteboard Enhancer \(Windows\)](#)

Digitalizar usando o Modo Inicial do ControlCenter4 (Windows)

Use o Modo Inicial do ControlCenter4 para acessar os principais recursos do equipamento.

- [Digitalizar usando o modo inicial do ControlCenter4 \(Windows\)](#)
- [Salvar dados digitalizados para uma pasta como um arquivo PDF usando o Modo Inicial do ControlCenter4 \(Windows\)](#)
- [Configurações de digitalização para o Modo Inicial do ControlCenter4 \(Windows\)](#)
- [Alterar o modo de operação no ControlCenter4 \(Windows\)](#)

Digitalizar usando o modo inicial do ControlCenter4 (Windows)



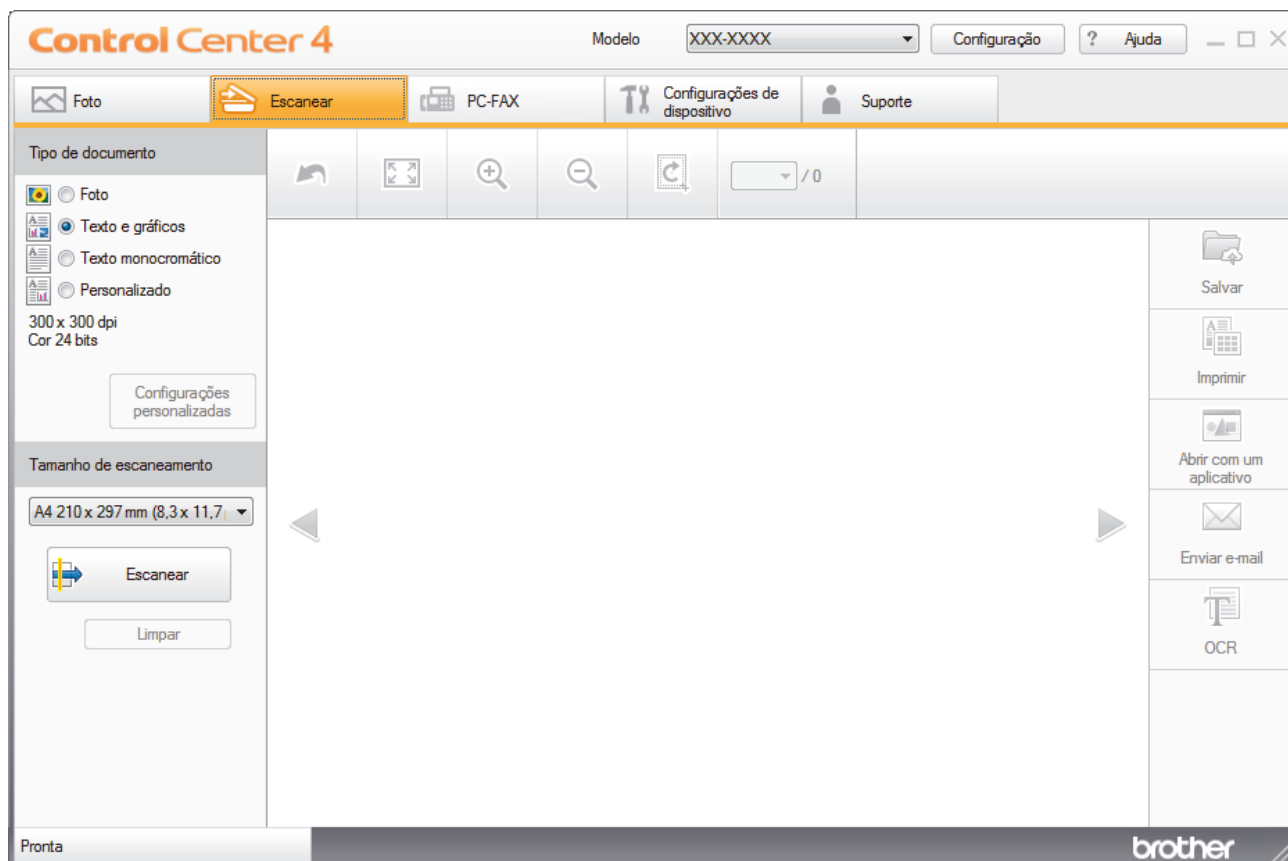

Defina a configuração de modo do ControlCenter4 como **Modo Inicial**.

1. Coloque o documento no equipamento.
2. Clique no ícone  (**ControlCenter4**) na barra de tarefas e, em seguida, clique em **Abrir**.
3. Clique na guia **Escanear**.



4. Selecione o **Tipo de documento**.
5. Altere o **Tamanho de escaneamento** do documento, se necessário.
6. Clique em  (**Escanear**).

A digitalização é iniciada e a imagem escaneada é exibida no visualizador de imagens.

7. Se tiver digitalizado várias páginas usando o ADF (alimentador automático de documentos), clique nos botões de seta para a esquerda e seta para a direita para visualizar cada página escaneada. [apenas modelos com ADF (alimentador automático de documentos)]
8. Corte a imagem escaneada, se necessário.
9. Siga um dos procedimentos a seguir:
 - Clique em  (**Salvar**) para salvar dados digitalizados.
 - Clique em  (**Imprimir**) para imprimir dados digitalizados.
 - Clique em  (**Abrir com um aplicativo**) para abrir dados digitalizados em outro aplicativo.
 - Clique em  (**Enviar e-mail**) para anexar dados digitalizados a um e-mail.
 - Clique em  (**OCR**) para converter o documento digitalizado em um arquivo de texto editável. (Disponível apenas em alguns modelos)



Informações relacionadas

- Digitalizar usando o Modo Inicial do ControlCenter4 (Windows)
- Selecionar o tipo de documento usando o Modo Inicial do ControlCenter4 (Windows)
- Alterar a área de digitalização usando o Modo Inicial do ControlCenter4 (Windows)
- Recortar uma imagem escaneada usando o Modo Inicial do ControlCenter4 (Windows)
- Imprimir dados digitalizados usando o Modo Inicial do ControlCenter4 (Windows)
- Abrir com um aplicativo usando o modo inicial do ControlCenter4 (Windows)

► Página inicial > Digitalizar > Digitalizar a partir do computador(Windows) > Digitalizar usando o Modo Inicial do ControlCenter4 (Windows) > Digitalizar usando o modo inicial do ControlCenter4 (Windows) > Selecionar o tipo de documento usando o Modo Inicial do ControlCenter4 (Windows)

Selecionar o tipo de documento usando o Modo Inicial do ControlCenter4 (Windows)

- Selecione a opção de **Tipo de documento** compatível com o tipo de original a ser digitalizado.

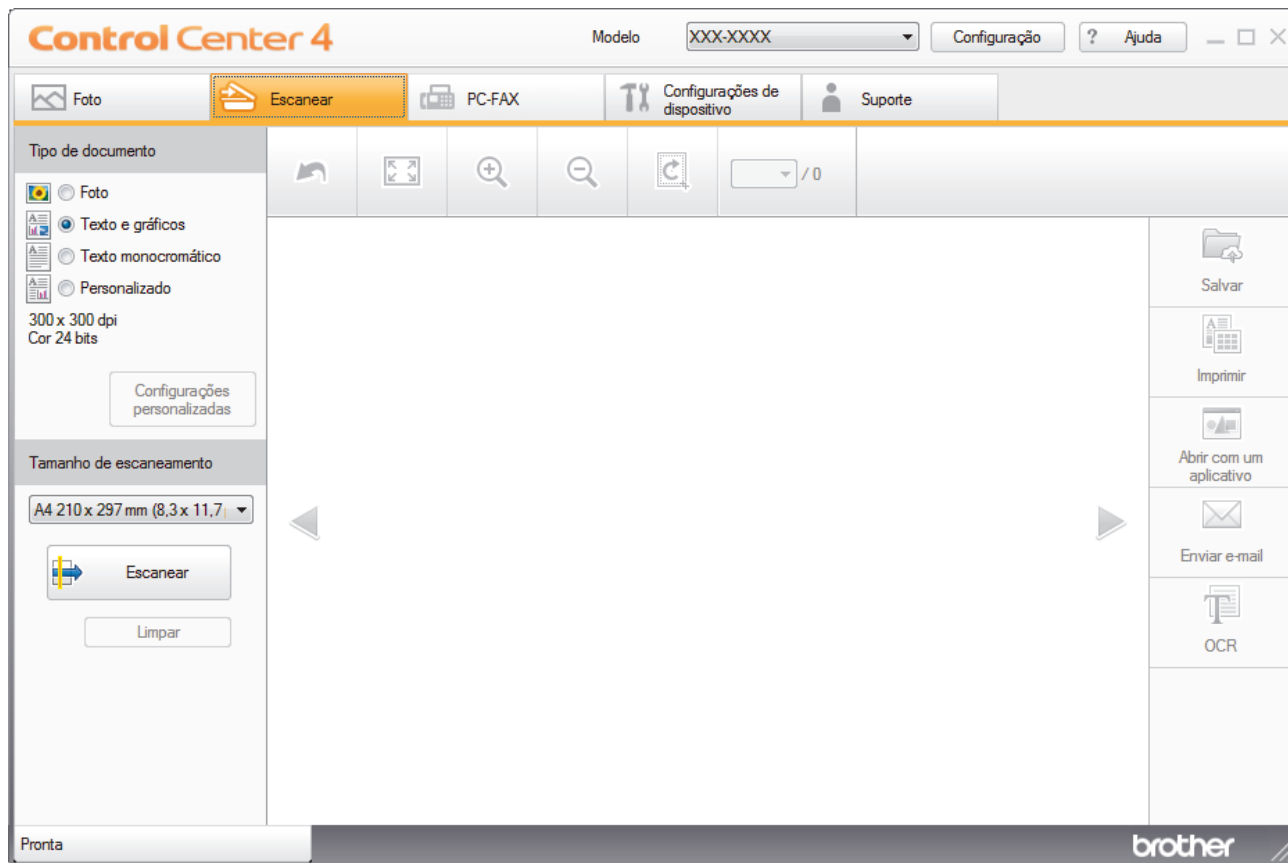

Opção	Descrição
Foto	600 x 600 dpiCor 24 bits
Texto e gráficos	300 x 300 dpiCor 24 bits
Texto monocromático	200 x 200 dpiPreto e Branco
Personalizado	300 x 300 dpi (Cor 24 bits por padrão) Selecione as configurações de digitalização desejadas com o botão Configurações personalizadas .

✓ Informações relacionadas

- [Digitalizar usando o modo inicial do ControlCenter4 \(Windows\)](#)
- [Configurações da digitalização personalizadas \(Windows\)](#)

► Página inicial > Digitalizar > Digitalizar a partir do computador(Windows) > Digitalizar usando o Modo Inicial do ControlCenter4 (Windows) > Digitalizar usando o modo inicial do ControlCenter4 (Windows) > Selecionar o tipo de documento usando o Modo Inicial do ControlCenter4 (Windows) > Configurações da digitalização personalizadas (Windows)

Configurações da digitalização personalizadas (Windows)

Selecione **Personalizado** na lista **Tipo de documento** para alterar as configurações avançadas de digitalização.

- Selecione **Personalizado** e depois clique no botão **Configurações personalizadas**.

A caixa de diálogo **Configurações de escaneamento personalizadas** é exibida.

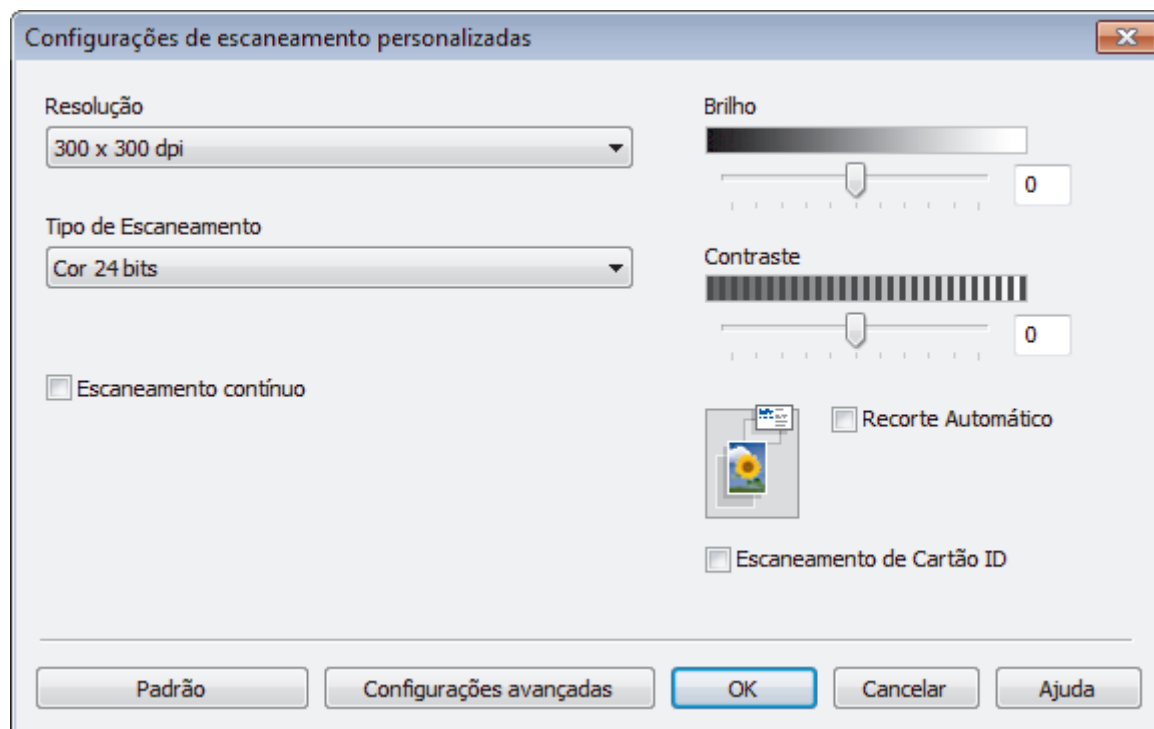

As seguintes configurações podem ser modificadas:

Resolução

Selecione a resolução do escaneamento na lista suspensa **Resolução**. Resoluções maiores requerem mais memória e maior tempo de transferência, mas produzem uma imagem escaneada de maior qualidade.

Tipo de Escaneamento

Selecione uma entre as várias profundidades de cor de escaneamento.

- Automático

Use esta opção para qualquer tipo de documento. Este modo seleciona automaticamente a profundidade de cor do documento.

- Preto e Branco

Use esta opção para textos ou desenhos (line art).

- Cinza (Difusão de Erro)

Use esta opção para fotografias ou gráficos. (Difusão de erro é um método de criação de imagens simuladas em cinza sem o uso de pontos em cinza verdadeiro. Os pontos pretos são colocados em um padrão específico para dar uma aparência de cinza.)

- Cinza Verdadeiro

Use esta opção para fotografias ou gráficos. Este modo é mais preciso porque usa até 256 tons de cinza.

- **Cor 24 bits**

Use para criar uma imagem com a reprodução de cores mais precisa. Este modo usa até 16,8 milhões de cores para escanear a imagem, mas requer uma quantidade maior de memória e um tempo maior de transferência.

Brilho

Ajuste o nível de **Brilho** arrastando a barra deslizante para a direita ou esquerda para clarear ou escurecer a imagem. Se a imagem escaneada estiver muito clara, defina um nível de brilho mais baixo e escaneie o documento novamente. Se a imagem estiver muito escura, defina um nível de brilho mais alto e escaneie o documento novamente. Você também pode digitar um valor no campo para definir o nível de **Brilho**.

Contraste

Aumente ou diminua o nível de **Contraste** movendo a barra deslizante para a direita ou esquerda. Um nível maior de contraste ressalta as áreas escuras e claras da imagem, enquanto um nível menor revela mais detalhes das áreas cinzas. Você também pode digitar um valor no campo para definir o nível de **Contraste**.

Recorte Automático

Escaneie múltiplos documentos posicionados no vidro do scanner. O aparelho irá escanear cada um dos documentos e criar arquivos separados ou um único arquivo com várias páginas.

Escaneamento contínuo

Selecione esta opção para escanear várias páginas. Depois que uma página for escaneada, selecione se você deseja continuar ou finalizar o escaneamento.

Escaneamento de Cartão ID

Marque esta caixa de seleção para digitalizar os dois lados de um documento de identificação na mesma página.

Configurações avançadas

Defina as configurações avançadas clicando no botão **Configurações avançadas** na caixa de diálogo de configurações de digitalização.

- **Remover atravessamento/padrão**

- **Remover Cor de Fundo**

- Remova a cor de fundo dos documentos para deixar os dados escaneados mais legíveis.
(Disponível apenas em alguns modelos)

- **Girar imagem**

- Gire a imagem escaneada.

- **Ignorar Página em Branco**

- Remova as páginas em branco do documento na saída escaneada.

- **Exibir resultados do escaneamento**

- Mostrar na tela do seu computador o número total de páginas salvas e páginas em branco ignoradas.



Informações relacionadas

- [Selecionar o tipo de documento usando o Modo Inicial do ControlCenter4 \(Windows\)](#)
-

► Página inicial > Digitalizar > Digitalizar a partir do computador(Windows) > Digitalizar usando o Modo Inicial do ControlCenter4 (Windows) > Digitalizar usando o modo inicial do ControlCenter4 (Windows) > Alterar a área de digitalização usando o Modo Inicial do ControlCenter4 (Windows)

Alterar a área de digitalização usando o Modo Inicial do ControlCenter4 (Windows)

Para obter velocidades maiores de digitalização, selecione o tamanho exato do seu documento no menu suspenso **Tamanho de escaneamento**.

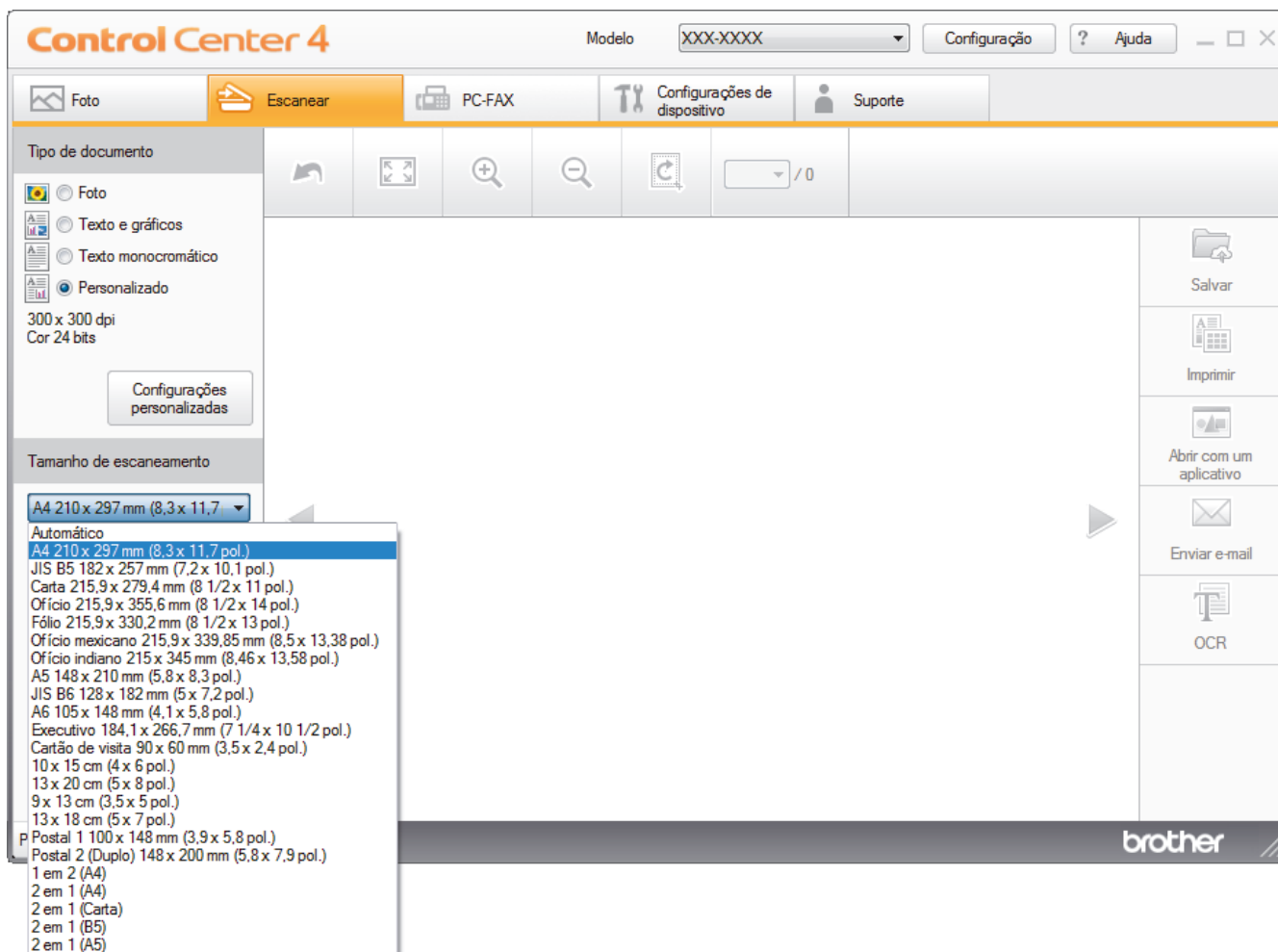

Informações relacionadas

- [Digitalizar usando o modo inicial do ControlCenter4 \(Windows\)](#)

Recortar uma imagem escaneada usando o Modo Inicial do ControlCenter4 (Windows)

A ferramenta de corte na barra de ferramentas de edição de imagem permite que você recorte áreas de sua imagem escaneada. Use as ferramentas **Aumentar zoom** e **Diminuir zoom** para ajudar a visualizar a imagem a ser cortada.

Barra de ferramentas de edição de imagem

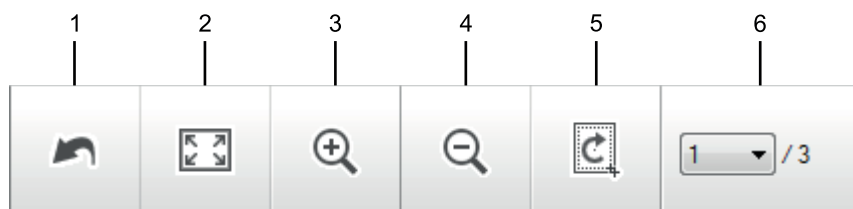

1. Reiniciar

Desfaz todas as edições da imagem selecionada. A imagem editada retorna ao estado original.

2. Ajustar à página

Exibe a imagem escaneada de forma que ela se encaixe na janela.

3. Aumentar zoom

Aumenta o tamanho da imagem escaneada.

4. Diminuir zoom

Diminui o tamanho da imagem escaneada.

5. Cortar e Editar

Remove as partes externas da imagem. Clique no botão **Cortar e Editar** e depois altere o quadro que contém a área que deseja manter após o recorte.

6. Contador de páginas

Indica o número de página da página escaneada sendo mostrada no visualizador de imagens. Para exibir outra página, selecione o número da página desejada na lista suspensa de números de página.



Se você escaneou várias páginas, você pode visualizar a página anterior e a página seguinte digitalizadas clicando nos botões de seta esquerdo e direito na janela de visualização.

1. Escaneie um documento.

2. Clique em  (**Cortar e Editar**) para editar a imagem escaneada.

A janela **Cortar e Editar - ControlCenter4** aparece.

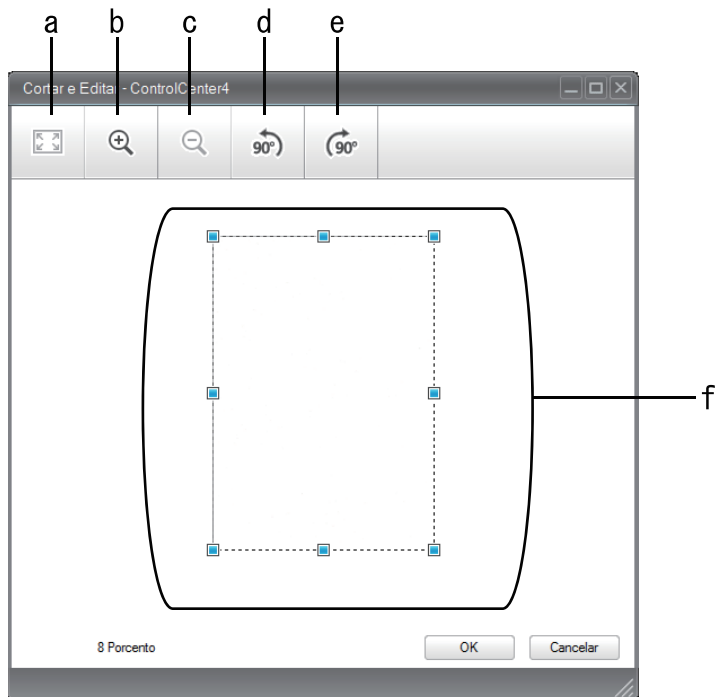

- a. Amplia a imagem escaneada para que a imagem inteira caiba na janela.
 - b. Aumenta o tamanho da imagem.
 - c. Diminui o tamanho da imagem.
 - d. Gira a imagem 90 graus em sentido anti-horário.
 - e. Gira a imagem 90 graus em sentido horário.
 - f. Clique e arraste a moldura para ajustar a área a ser recortada.
3. Clique em **OK**.
A imagem editada aparece no visualizador de imagens.



Informações relacionadas

- [Digitalizar usando o modo inicial do ControlCenter4 \(Windows\)](#)

► Página inicial > Digitalizar > Digitalizar a partir do computador(Windows) > Digitalizar usando o Modo Inicial do ControlCenter4 (Windows) > Digitalizar usando o modo inicial do ControlCenter4 (Windows) > Imprimir dados digitalizados usando o Modo Inicial do ControlCenter4 (Windows)

Imprimir dados digitalizados usando o Modo Inicial do ControlCenter4 (Windows)

Digitalizar um documento no equipamento Brother e, em seguida, imprimir cópias usando os recursos do driver da impressora que estão disponíveis no ControlCenter4.

1. Escaneie um documento.
2. Clique em **Imprimir**.

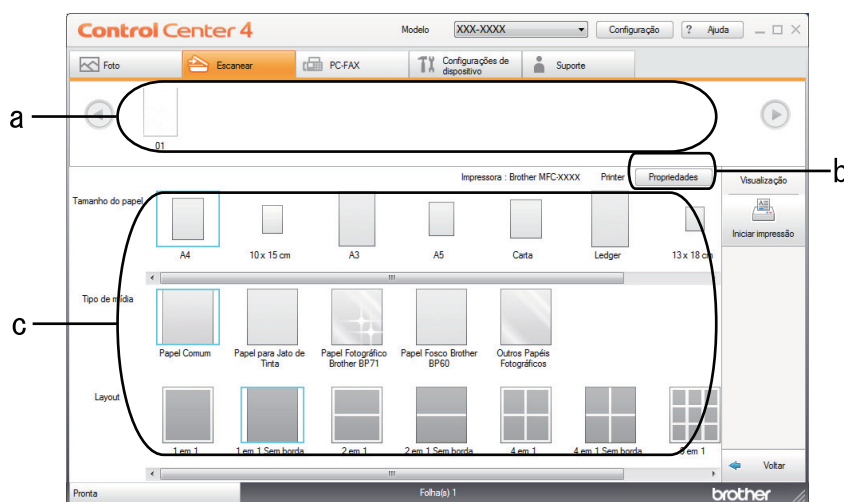

- a. Mostra quais imagens estão selecionadas atualmente.
 - b. Clique no botão **Propriedades** para alterar as configurações específicas da impressora.
 - c. Selecione as opções **Tamanho do papel**, **Tipo de mídia** e **Layout**. As configurações atuais são cercadas por um quadrado azul.
3. Defina as configurações de impressão e clique no botão **Iniciar impressão**.

✓ Informações relacionadas

- [Digitalizar usando o modo inicial do ControlCenter4 \(Windows\)](#)

▲ [Página inicial](#) > [Digitalizar](#) > [Digitalizar a partir do computador\(Windows\)](#) > [Digitalizar usando o Modo Inicial do ControlCenter4 \(Windows\)](#) > [Digitalizar usando o modo inicial do ControlCenter4 \(Windows\)](#) > [Abrir com um aplicativo usando o modo inicial do ControlCenter4 \(Windows\)](#)

Abrir com um aplicativo usando o modo inicial do ControlCenter4 (Windows)

O botão **Abrir com um aplicativo** permite escanear uma imagem e enviá-la diretamente a um aplicativo gráfico para edição.

1. Clique no botão **Abrir com um aplicativo**.
2. Selecione o aplicativo na lista suspensa e clique em **OK**.
A imagem será aberta no aplicativo escolhido selecionado.



Informações relacionadas

- [Digitalizar usando o modo inicial do ControlCenter4 \(Windows\)](#)
-

► Página inicial > Digitalizar > Digitalizar a partir do computador(Windows) > Digitalizar usando o Modo Inicial do ControlCenter4 (Windows) > Salvar dados digitalizados para uma pasta como um arquivo PDF usando o Modo Inicial do ControlCenter4 (Windows)

Salvar dados digitalizados para uma pasta como um arquivo PDF usando o Modo Inicial do ControlCenter4 (Windows)

Defina a configuração de modo do ControlCenter4 como **Modo Inicial**.

1. Coloque o documento no equipamento.
2. Clique no ícone  (**ControlCenter4**) na barra de tarefas e, em seguida, clique em **Abrir**.
3. Clique na guia **Escanear**.

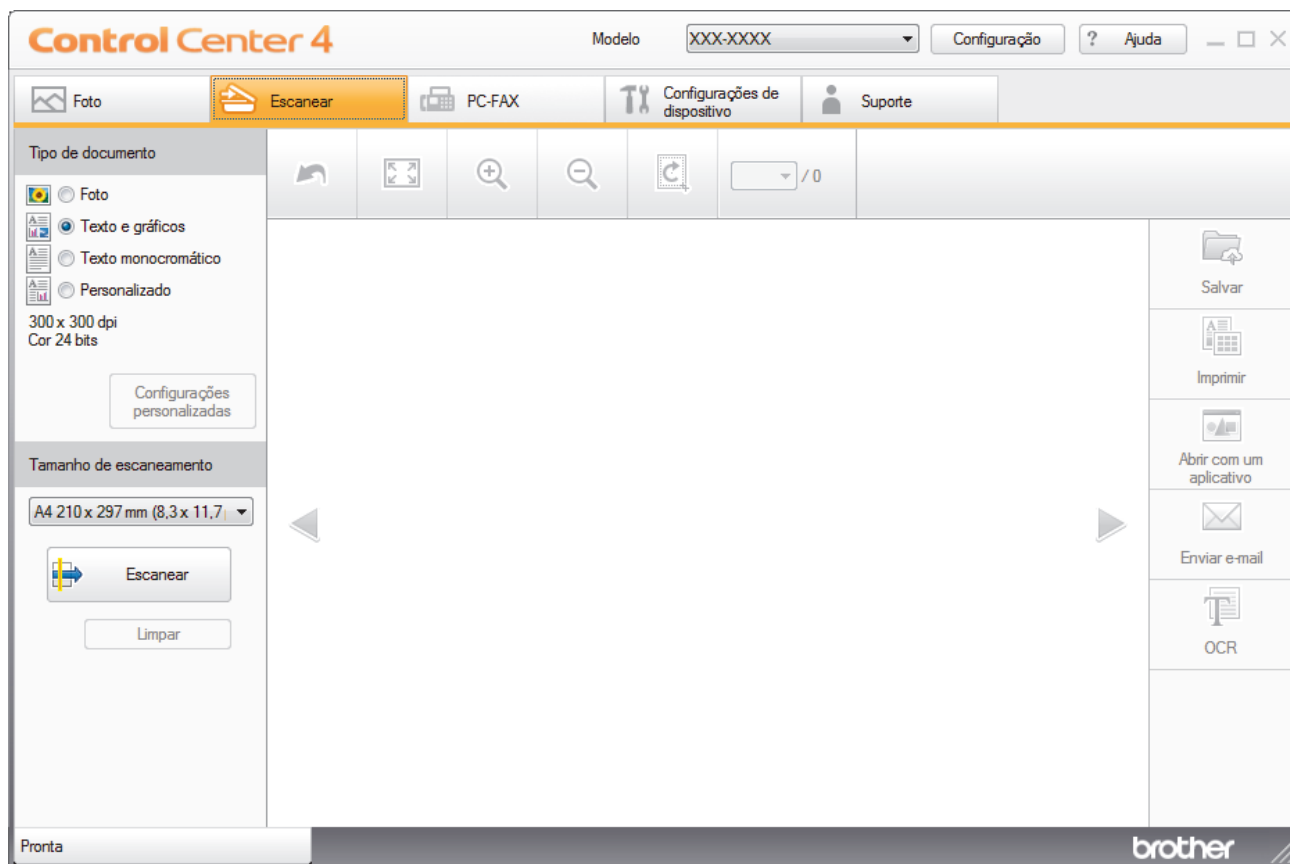



4. Selecione o **Tipo de documento**.
5. Altere o tamanho do documento, se necessário.
6. Clique em  (**Escanear**).

A digitalização é iniciada e a imagem escaneada é exibida no visualizador de imagens.
7. Clique nos botões de seta esquerda ou direita para visualizar cada página escaneada.
8. Clique em **Salvar**.

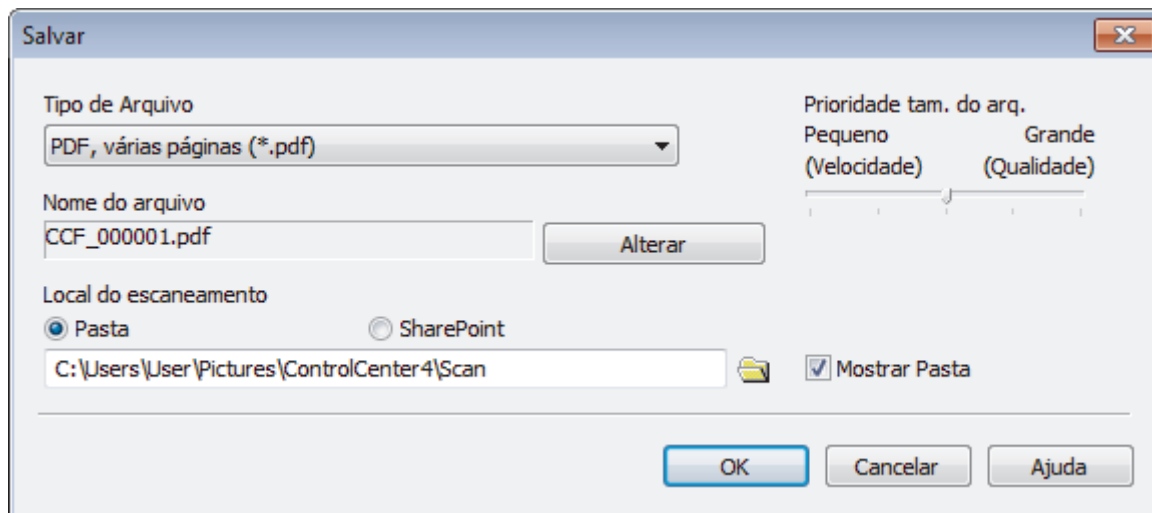
A caixa de diálogo **Salvar** é exibida.
9. Clique na lista suspensa **Tipo de Arquivo** e, em seguida, selecione um arquivo PDF.



 Para salvar o documento como um arquivo PDF protegido por senha, selecione **PDF seguro, página única (*.pdf)** ou **PDF seguro, várias páginas (*.pdf)** na lista suspensa **Tipo de Arquivo**, clique em  e depois digite a senha.

10. Para alterar o nome do arquivo, clique no botão **Alterar**, se necessário.
11. Clique no ícone de pasta para acessar e selecionar a pasta na qual deseja salvar os documentos digitalizados.
12. Clique em **OK**.

O documento digitalizado é salvo na pasta de destino como um PDF.

Informações relacionadas

- [Digitalizar usando o Modo Inicial do ControlCenter4 \(Windows\)](#)

Configurações de digitalização para o Modo Inicial do ControlCenter4 (Windows)

Configurações	Recursos aplicáveis			
	Abrir com um aplicativo	OCR	Enviar e-mail	Salvar
Tipo de Arquivo	-	Sim	Sim	Sim
Aplicativo a ser utilizado	Sim	Sim	-	-
Idioma de OCR (Disponível apenas em alguns modelos)	-	Sim	-	-
Nome do arquivo	-	-	-	Sim
Local do escaneamento	-	-	-	Sim
Mostrar Pasta	-	-	-	Sim
Prioridade tam. do arq.	-	-	Sim	Sim

Tipo de Arquivo

Selecione o tipo de arquivo que será usado para os dados escaneados.

Para **Enviar e-mail** e **Salvar**:

- **Windows Bitmap (*.bmp)**
- **JPEG (*.jpg)** (recomendado para a maioria dos usuários ao digitalizar imagens)
- **TIFF, página única (*.tif)**
- **TIFF, várias páginas (*.tif)**
- **Portable Network Graphics (*.png)**
- **PDF, página única (*.pdf)** (recomendado para digitalização e compartilhamento de documentos)
- **PDF, várias páginas (*.pdf)** (recomendado para digitalização e compartilhamento de documentos)
- **PDF de alta compressão, página única (*.pdf)**
- **PDF de alta compressão, várias páginas (*.pdf)**
- **PDF seguro, página única (*.pdf)**
- **PDF seguro, várias páginas (*.pdf)**
- **PDF pesquisável, página única (*.pdf)**
- **PDF pesquisável, várias páginas (*.pdf)**
- **XML Paper Specification (*.xps)** (a XML Paper Specification está disponível para Windows 7, Windows 8 e Windows 10 ou ao usar aplicativos que suportem arquivos XML Paper Specification)
- **Microsoft Office Word (*.docx)** (Disponível apenas em alguns modelos)
- **Microsoft Office PowerPoint (*.pptx)** (Disponível apenas em alguns modelos)
- **Microsoft Office Excel (*.xlsx)**(Disponível apenas em alguns modelos)

Para **OCR**:

- **Text (*.txt)**
- **HTML 3.2 (*.htm)**
- **HTML 4.0 (*.htm)**
- **PDF pesquisável, página única (*.pdf)**
- **PDF pesquisável, várias páginas (*.pdf)**
- **WordPad (*.rtf)**
- **RTF Word 2000 (*.rtf)**

-
- **WordPerfect 9, 10 (*.wpd)**
 - **Microsoft Excel 2003, XP (*.xls)**

Aplicativo a ser utilizado

Selecione o aplicativo de destino na lista suspensa.

Idioma de OCR

Defina o idioma do reconhecimento óptico de caracteres (OCR) para coincidir com o idioma do texto do documento digitalizado (Disponível apenas em alguns modelos).

Nome do arquivo

Clique em **Alterar** para alterar o prefixo do nome do arquivo.

Local do escaneamento

Selecione o botão de opção **Pasta** ou **SharePoint** para especificar o local em que você deseja salvar seus documentos digitalizados.

Mostrar Pasta

Selecione esta opção para exibir automaticamente a pasta de destino após o escaneamento.

Prioridade tam. do arq.

Ajuste a taxa de compressão dos dados da imagem escaneada. Altere o tamanho do arquivo movendo a barra deslizante **Prioridade tam. do arq.** para a direita ou para a esquerda.

Configurações personalizadas

Selecione a opção **Personalizado**, clique no botão **Configurações personalizadas** e altere as configurações.

Tamanho de escaneamento

Selecione o tamanho exato do documento no menu suspenso **Tamanho de escaneamento**.



Informações relacionadas

- [Digitalizar usando o Modo Inicial do ControlCenter4 \(Windows\)](#)
-

Digitalizar usando o Modo Avançado do ControlCenter4 (Windows)

O Modo Avançado do ControlCenter4 oferece a você mais controle sobre os detalhes dos recursos do equipamento e permite que você personalize as ações de digitalização com um botão.

- [Digitalizar fotos e gráficos usando o Modo Avançado do ControlCenter4 \(Windows\)](#)
- [Salvar os dados digitalizados em uma pasta como um arquivo PDF usando o Modo Avançado do ControlCenter4 \(Windows\)](#)
- [Digitalizar ambos os lados de uma carteira de identidade usando o Modo Avançado do ControlCenter4 \(Windows\)](#)
- [Digitalizar para anexo de e-mail usando o Modo Avançado do ControlCenter4 \(Windows\)](#)
- [Digitalizar para um arquivo de texto editável \(OCR\) usando o modo ControlCenter4 Advanced \(Windows\)](#)
- [Digitalizar para um arquivo do Office usando o Modo Avançado do ControlCenter4 \(Windows\)](#)
- [Configurações de digitalização para o Modo Avançado do ControlCenter4 \(Windows\)](#)
- [Alterar o modo de operação no ControlCenter4 \(Windows\)](#)

► Página inicial > Digitalizar > Digitalizar a partir do computador(Windows) > Digitalizar usando o Modo Avançado do ControlCenter4 (Windows) > Digitalizar fotos e gráficos usando o Modo Avançado do ControlCenter4 (Windows)

Digitalizar fotos e gráficos usando o Modo Avançado do ControlCenter4 (Windows)

Envie fotos ou ilustrações digitalizadas diretamente para seu computador.



Defina a configuração de modo do ControlCenter4 como **Modo Avançado**.

1. Coloque o documento no equipamento.
2. Clique no ícone  (**ControlCenter4**) na barra de tarefas e, em seguida, clique em **Abrir**.
3. Clique na guia **Escanear**.



4. Clique no botão **Imagem**.
A caixa de diálogo Configurações de digitalização é exibida.

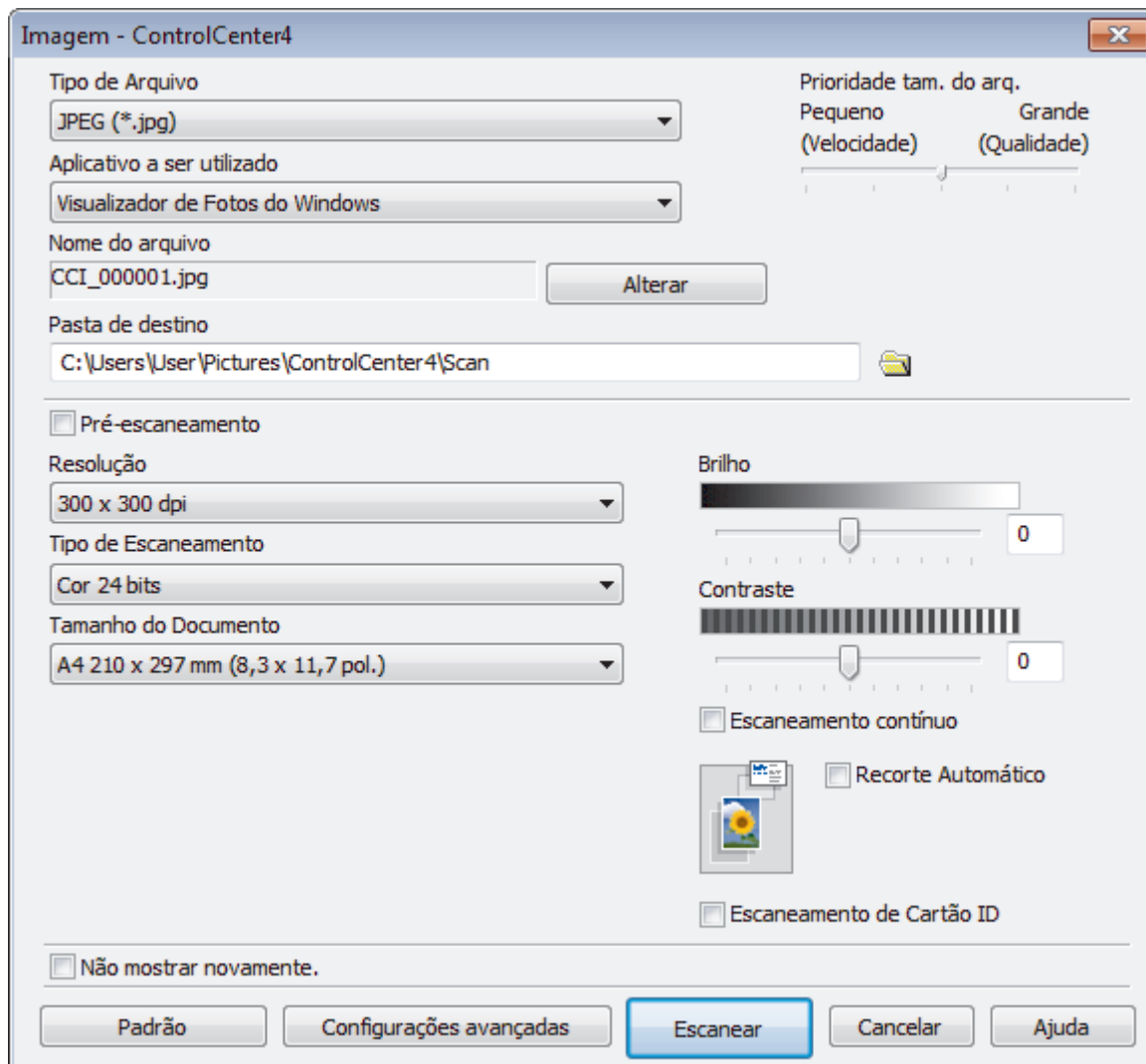

5. Altere as configurações de digitalização, como formato de arquivo, nome do arquivo, pasta de destino, resolução e cor, se necessário.



- Para alterar o nome de arquivo, clique em **Alterar**.
- Para alterar a **Pasta de destino**, clique no ícone de pasta.
- Para visualizar e configurar a imagem escaneada, marque a caixa de seleção **Pré-escaneamento**.

6. Clique em **Escanear**.

A digitalização é iniciada. A imagem será exibida no aplicativo que você selecionou.



Informações relacionadas

- [Digitalizar usando o Modo Avançado do ControlCenter4 \(Windows\)](#)

► Página inicial > Digitalizar > Digitalizar a partir do computador(Windows) > Digitalizar usando o Modo Avançado do ControlCenter4 (Windows) > Salvar os dados digitalizados em uma pasta como um arquivo PDF usando o Modo Avançado do ControlCenter4 (Windows)

Salvar os dados digitalizados em uma pasta como um arquivo PDF usando o Modo Avançado do ControlCenter4 (Windows)

Escaneie documentos e salve-os em uma pasta do computador como arquivos PDF.



Defina a configuração de modo do ControlCenter4 como **Modo Avançado**.

1. Coloque o documento no equipamento.
2. Clique no ícone  (**ControlCenter4**) na barra de tarefas e, em seguida, clique em **Abrir**.
3. Clique na guia **Escanear**.



4. Clique no botão **Arquivo**.

A caixa de diálogo de configurações de digitalização é exibida.

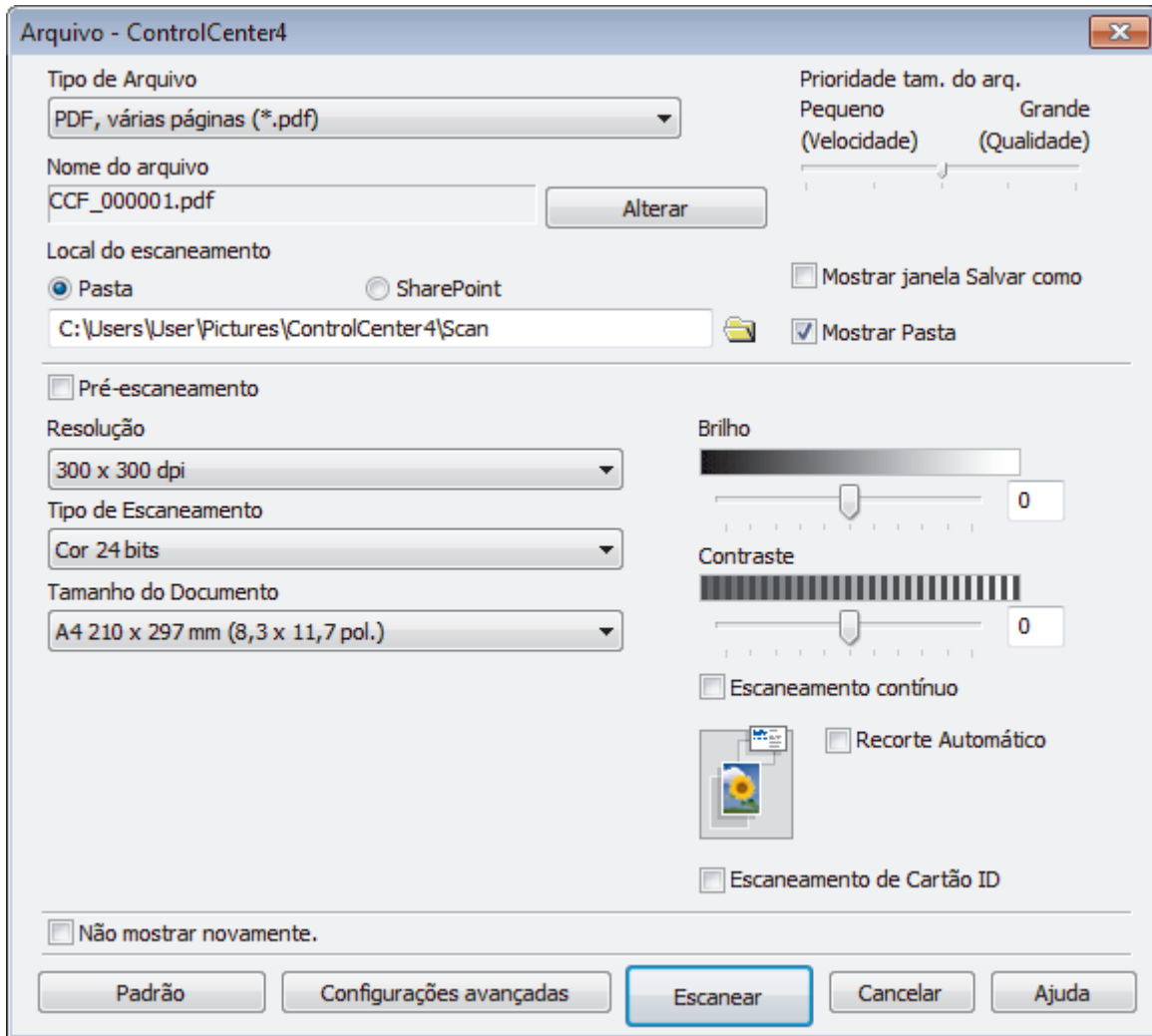

5. Clique na lista suspensa **Tipo de Arquivo** e, em seguida, selecione um arquivo PDF.



Para salvar o documento como um arquivo PDF protegido por senha, selecione **PDF seguro, página única (*.pdf)** ou **PDF seguro, várias páginas (*.pdf)** na lista suspensa **Tipo de Arquivo**, clique em  e depois digite a senha.

6. Clique no ícone de pasta para acessar e selecionar a pasta na qual deseja salvar os documentos digitalizados.
7. Altere as configurações de digitalização, como o formato de arquivo, o nome do arquivo, a resolução e a cor, se necessário.



Para visualizar e configurar a imagem escaneada, marque a caixa de seleção **Pré-escaneamento**.

8. Clique em **Escanear**.

A digitalização é iniciada. O arquivo será salvo na pasta que você selecionou.



Informações relacionadas

- [Digitalizar usando o Modo Avançado do ControlCenter4 \(Windows\)](#)

▲ Página inicial > Digitalizar > Digitalizar a partir do computador(Windows) > Digitalizar usando o Modo Avançado do ControlCenter4 (Windows) > Digitalizar ambos os lados de uma carteira de identidade usando o Modo Avançado do ControlCenter4 (Windows)

Digitalizar ambos os lados de uma carteira de identidade usando o Modo Avançado do ControlCenter4 (Windows)

Defina a configuração de modo do ControlCenter4 como **Modo Avançado**.

1. Coloque um documento de identificação no vidro do scanner.
2. Clique no ícone  (**ControlCenter4**) na barra de tarefas e, em seguida, clique em **Abrir**.
3. Clique na guia **Escanear**.



4. Clique no botão **Arquivo**.

A caixa de diálogo de configurações de digitalização é exibida.

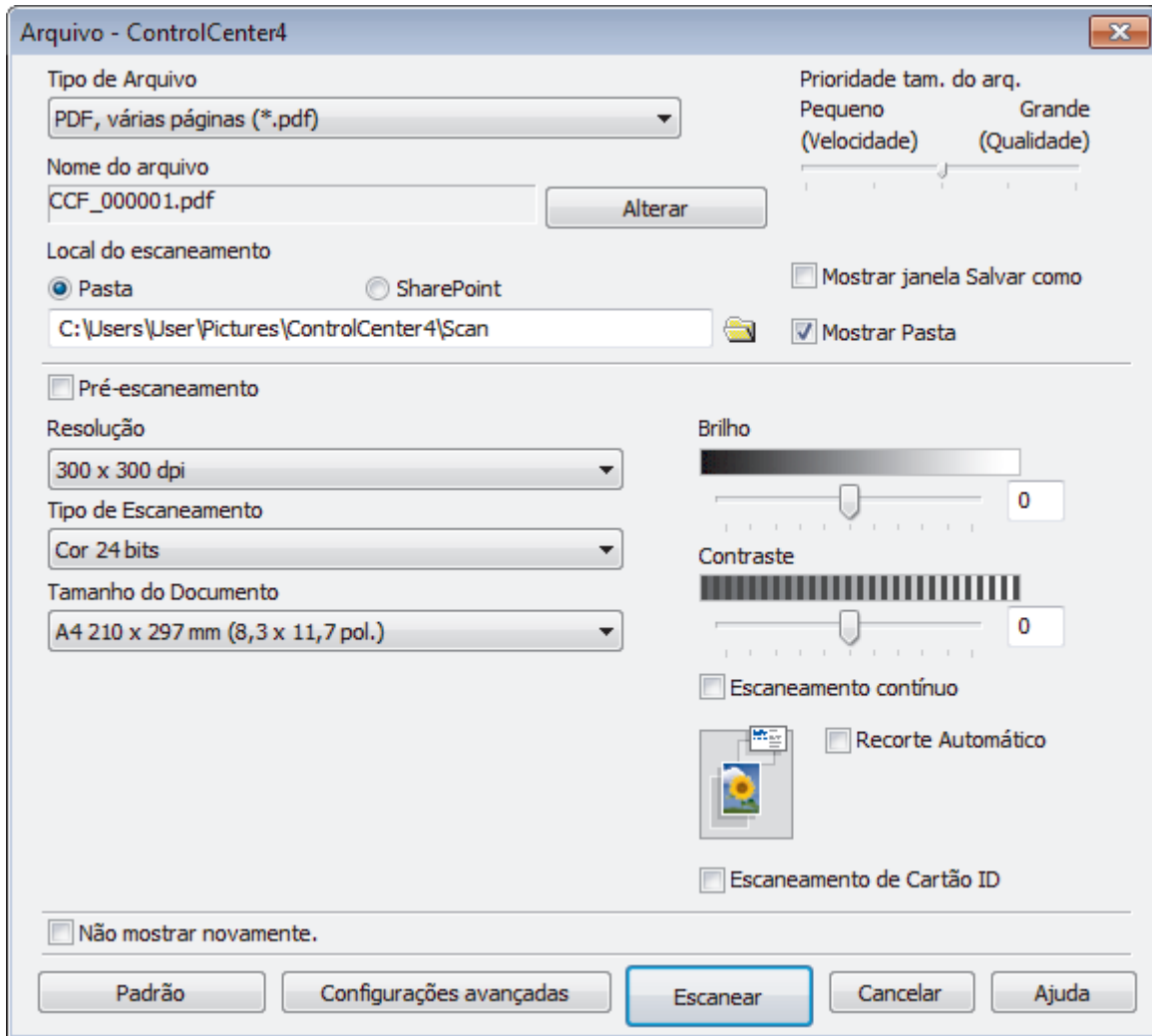

5. Marque a caixa de seleção **Escaneamento de Cartão ID**.

A caixa de diálogo de instruções será exibida.

6. Leia as instruções na tela e clique em **OK**.
7. Altere as configurações de digitalização, como formato de arquivo, nome do arquivo, local da digitalização, resolução e cor, se necessário.
8. Clique em **Escanear**.
O equipamento inicia a digitalização de um lado do cartão de identificação.
9. Depois que o equipamento escaneou um lado, vire o cartão de identificação e clique em **Continuar** para digitalizar o outro lado.
10. Clique em **Concluir**.



Informações relacionadas

- [Digitalizar usando o Modo Avançado do ControlCenter4 \(Windows\)](#)

Digitalizar para anexo de e-mail usando o Modo Avançado do ControlCenter4 (Windows)

Envie o documento escaneado como um anexo de e-mail.

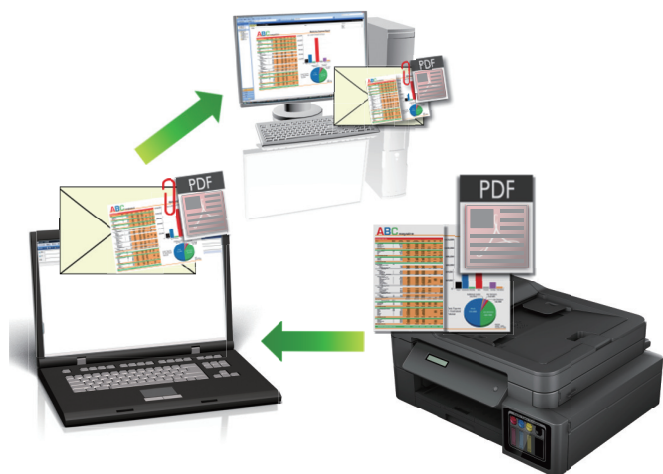

- Defina a configuração de modo do ControlCenter4 como **Modo Avançado**.
- O recurso Escanear para E-mail não suporta serviços de Webmail. Use o recurso Escanear para Imagem ou Escanear para Arquivo para escanear um documento ou uma imagem e depois anexe o arquivo de dados escaneados a uma mensagem de e-mail.



O equipamento escaneia para seu cliente de e-mail padrão.

1. Coloque o documento no equipamento.
2. Clique no ícone  (**ControlCenter4**) na barra de tarefas e, em seguida, clique em **Abrir**.
3. Clique na guia **Escanear**.



4. Clique no botão **E-mail**.
A caixa de diálogo Configurações de digitalização é exibida.

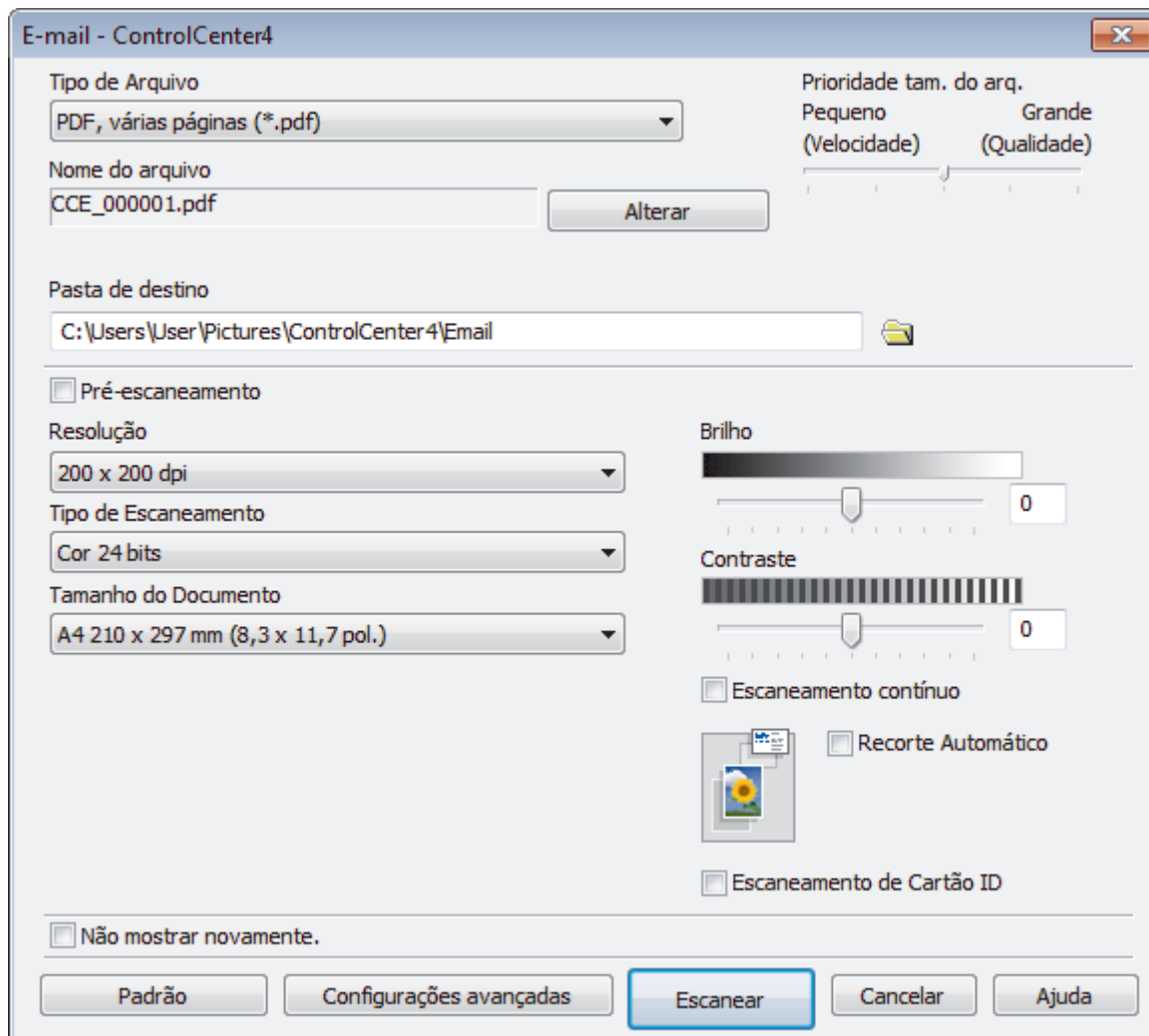

5. Altere as configurações de digitalização, como formato de arquivo, nome do arquivo, pasta de destino, resolução e cor, se necessário.



- Para alterar o nome de arquivo, clique em **Alterar**.
- Para alterar a **Pasta de destino**, clique no ícone de pasta.
- Para visualizar e configurar a imagem escaneada, marque a caixa de seleção **Pré-escaneamento**.

6. Clique em **Escanear**.

O equipamento inicia a digitalização. Seu aplicativo de e-mail padrão é aberto e a imagem escaneada é anexada a uma nova mensagem de e-mail em branco.



Informações relacionadas

- [Digitalizar usando o Modo Avançado do ControlCenter4 \(Windows\)](#)

► Página inicial > Digitalizar > Digitalizar a partir do computador(Windows) > Digitalizar usando o Modo Avançado do ControlCenter4 (Windows) > Digitalizar para um arquivo de texto editável (OCR) usando o modo ControlCenter4 Advanced (Windows)

Digitalizar para um arquivo de texto editável (OCR) usando o modo ControlCenter4 Advanced (Windows)

Modelos relacionados: MFC-T810W/MFC-T910DW

O equipamento pode converter os caracteres de um documento digitalizado em texto usando a tecnologia de reconhecimento óptico de caracteres (OCR). Você poderá editar esse texto usando seu aplicativo de edição de textos preferido.



- Defina a configuração de modo do ControlCenter4 como **Modo Avançado**.

1. Coloque o documento no equipamento.
2. Clique no ícone  (**ControlCenter4**) na barra de tarefas e, em seguida, clique em **Abrir**.
3. Clique na guia **Escanear**.



4. Clique no botão **OCR**.
A caixa de diálogo Configurações de digitalização é exibida.

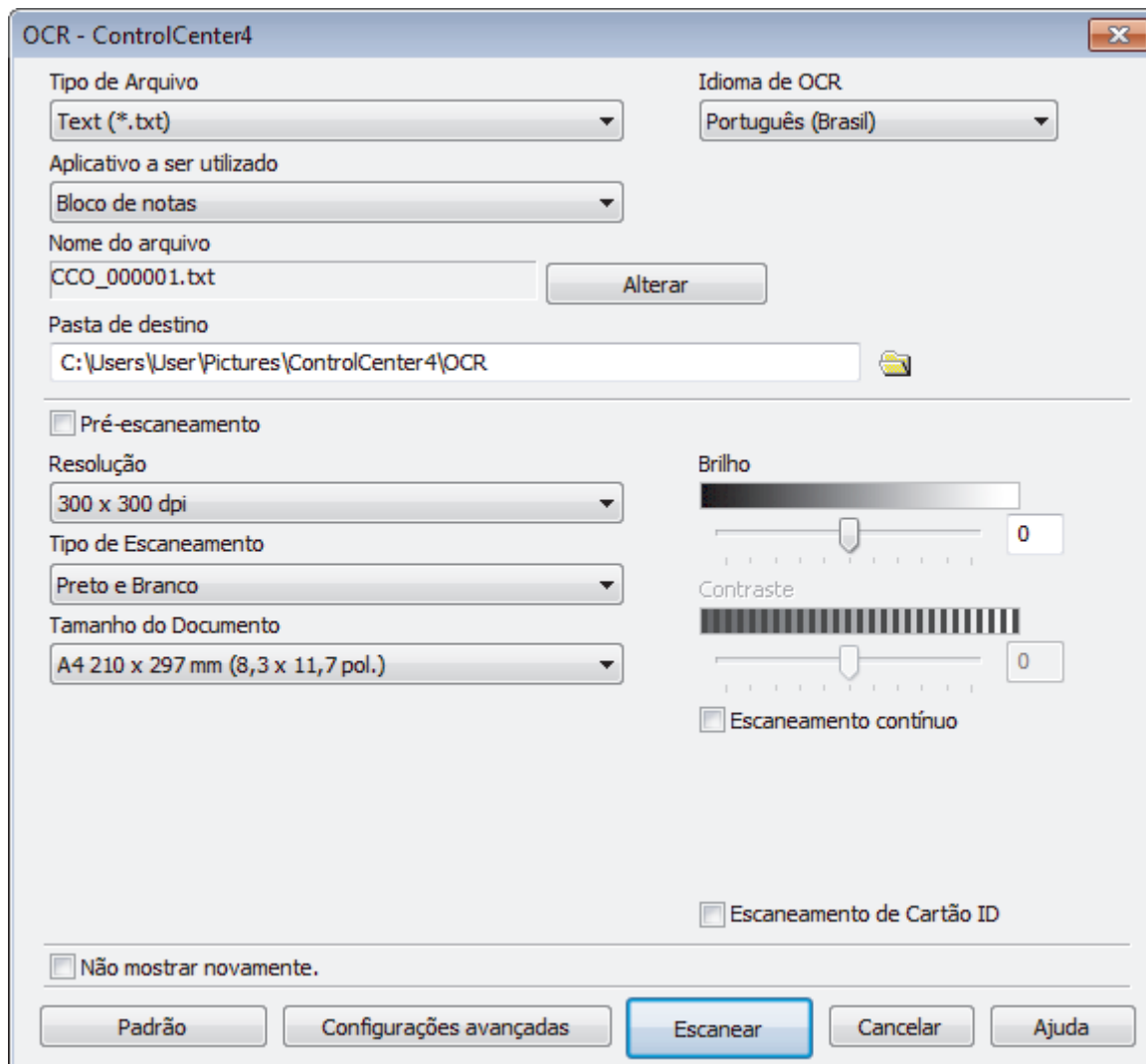

5. Altere as configurações de digitalização, como formato de arquivo, nome do arquivo, pasta de destino, resolução e cor, se necessário.



- Para alterar o nome de arquivo, clique em **Alterar**.
- Para alterar a **Pasta de destino**, clique no ícone de pasta.
- Para visualizar e configurar a imagem escaneada, marque a caixa de seleção **Pré-escaneamento**.

6. Clique em **Escanear**.

A impressora escaneia o documento, converte o conteúdo em texto editável e o envia ao seu aplicativo padrão de processamento de textos.



Informações relacionadas

- [Digitalizar usando o Modo Avançado do ControlCenter4 \(Windows\)](#)

Digitalizar para um arquivo do Office usando o Modo Avançado do ControlCenter4 (Windows)

Modelos relacionados: MFC-T910DW

Seu equipamento pode converter dados digitalizados para arquivos Microsoft Word, Microsoft PowerPoint ou Microsoft Excel.

- Defina a configuração de modo do ControlCenter4 como **Modo Avançado**.
- Para usar esse recurso, seu computador deve estar conectado à Internet.

1. Coloque o documento no equipamento.
2. Clique no ícone  (**ControlCenter4**) na barra de tarefas e, em seguida, clique em **Abrir**.
3. Clique na guia **Escanear**.



4. Clique no botão **E-mail** ou **Arquivo**.
A caixa de diálogo Configurações de digitalização é exibida.
5. Clique na lista suspensa **Tipo de Arquivo** e selecione a opção **Microsoft Office Word (*.docx)**, **Microsoft Office PowerPoint (*.pptx)** ou **Microsoft Office Excel (*.xlsx)**.
6. Altere as configurações da digitalização, se necessário.
7. Clique no botão **Escanear**.

Se aparecer uma caixa de diálogo relacionada à conexão com a Internet, leia as informações e clique em **OK**.

✓ Informações relacionadas

- [Digitalizar usando o Modo Avançado do ControlCenter4 \(Windows\)](#)

Configurações de digitalização para o Modo Avançado do ControlCenter4 (Windows)

Configurações	Recursos aplicáveis			
	Imagem	OCR	E-mail	Arquivo
Tipo de Arquivo	Sim	Sim	Sim	Sim
Aplicativo a ser utilizado	Sim	Sim	-	-
Idioma de OCR (Disponível apenas em alguns modelos)	-	Sim	-	-
Nome do arquivo	Sim	Sim	Sim	Sim
Pasta de destino	Sim	Sim	Sim	-
Local do escaneamento	-	-	-	Sim
Mostrar Pasta	-	-	-	Sim
Mostrar janela Salvar como	-	-	-	Sim
Prioridade tam. do arq.	Sim	-	Sim	Sim
Pré-escaneamento	Sim	Sim	Sim	Sim
Resolução	Sim	Sim	Sim	Sim
Tipo de Escaneamento	Sim	Sim	Sim	Sim
Tamanho do Documento	Sim	Sim	Sim	Sim
Brilho	Sim	Sim	Sim	Sim
Contraste	Sim	Sim	Sim	Sim
Escaneamento contínuo	Sim	Sim	Sim	Sim
Recorte Automático	Sim	-	Sim	Sim
Escaneamento de Cartão ID	Sim	Sim	Sim	Sim
Configurações avançadas	Sim	Sim	Sim	Sim
Padrão	Sim	Sim	Sim	Sim

Tipo de Arquivo

Selecione o tipo de arquivo que será usado para os dados escaneados.

Para **Imagem**, **E-mail** e **Arquivo**:

- **Windows Bitmap (*.bmp)**
- **JPEG (*.jpg)** (recomendado para a maioria dos usuários ao digitalizar imagens)
- **TIFF, página única (*.tif)**
- **TIFF, várias páginas (*.tif)**
- **Portable Network Graphics (*.png)**
- **PDF, página única (*.pdf)** (recomendado para digitalização e compartilhamento de documentos)
- **PDF, várias páginas (*.pdf)** (recomendado para digitalização e compartilhamento de documentos)
- **PDF de alta compressão, página única (*.pdf)**
- **PDF de alta compressão, várias páginas (*.pdf)**
- **PDF seguro, página única (*.pdf)**
- **PDF seguro, várias páginas (*.pdf)**
- **PDF pesquisável, página única (*.pdf)**
- **PDF pesquisável, várias páginas (*.pdf)**

-
- **XML Paper Specification (*.xps)** (a XML Paper Specification está disponível para Windows 7, Windows 8 e Windows 10 ou ao usar aplicativos que suportem arquivos XML Paper Specification)

Para **OCR**:

- **Text (*.txt)**
- **HTML 3.2 (*.htm)**
- **HTML 4.0 (*.htm)**
- **PDF pesquisável, página única (*.pdf)**
- **PDF pesquisável, várias páginas (*.pdf)**
- **WordPad (*.rtf)**
- **RTF Word 2000 (*.rtf)**
- **WordPerfect 9, 10 (*.wpd)**
- **Microsoft Excel 2003, XP (*.xls)**

Para **E-mail e Arquivo**:

- **Microsoft Office Word (*.docx)** (Disponível apenas em alguns modelos)
- **Microsoft Office PowerPoint (*.pptx)** (Disponível apenas em alguns modelos)
- **Microsoft Office Excel (*.xlsx)**(Disponível apenas em alguns modelos)

Aplicativo a ser utilizado

Selecione o aplicativo de destino na lista suspensa.

Idioma de OCR

Defina o idioma do reconhecimento óptico de caracteres (OCR) para coincidir com o idioma do texto do documento digitalizado (Disponível apenas em alguns modelos).

Nome do arquivo

Clique em **Alterar** para alterar o prefixo do nome do arquivo.

Pasta de destino

Clique no ícone de pasta para acessar e selecionar a pasta na qual deseja salvar os documentos escaneados.

Local do escaneamento

Selecione o botão de opção **Pasta** ou **SharePoint** para especificar o local em que você deseja salvar seus documentos escaneados.

Mostrar Pasta

Selecione esta opção para exibir automaticamente a pasta de destino após o escaneamento.

Mostrar janela Salvar como

Selecione esta opção se quiser especificar o destino da imagem escaneada cada vez que você escanear.

Prioridade tam. do arq.

Ajuste a taxa de compressão dos dados da imagem escaneada. Altere o tamanho do arquivo movendo a barra deslizante **Prioridade tam. do arq.** para a direita ou para a esquerda.

Pré-escaneamento

Selecione **Pré-escaneamento** para pré-visualizar sua imagem e cortar porções indesejadas, antes do escaneamento.

Resolução

Selecione a resolução do escaneamento na lista suspensa **Resolução**. Resoluções maiores requerem mais memória e maior tempo de transferência, mas produzem uma imagem escaneada de maior qualidade.

Tipo de Escaneamento

Selecione uma entre as várias profundidades de cor de escaneamento.

- **Automático**

Use esta opção para qualquer tipo de documento. Este modo seleciona automaticamente a profundidade de cor do documento.

- **Preto e Branco**

Use esta opção para textos ou desenhos (line art).

- **Cinza (Difusão de Erro)**

Use esta opção para fotografias ou gráficos. (Difusão de erro é um método de criação de imagens simuladas em cinza sem o uso de pontos em cinza verdadeiro. Os pontos pretos são colocados em um padrão específico para dar uma aparência de cinza.)

- **Cinza Verdadeiro**

Use esta opção para fotografias ou gráficos. Este modo é mais preciso porque usa até 256 tons de cinza.

- **Cor 24 bits**

Use para criar uma imagem com a reprodução de cores mais precisa. Este modo usa até 16,8 milhões de cores para escanear a imagem, mas requer uma quantidade maior de memória e um tempo maior de transferência.

Tamanho do Documento

Selecione o tamanho exato do seu documento na **Tamanho do Documento** lista suspensa.

- Se você selecionar a opção **1 em 2 (A4)**, a imagem escaneada será dividida em dois documentos de tamanho A5.

Brilho

Ajuste o nível de **Brilho** arrastando a barra deslizante para a direita ou esquerda para clarear ou escurecer a imagem. Se a imagem escaneada estiver muito clara, defina um nível de brilho mais baixo e escaneie o documento novamente. Se a imagem estiver muito escura, defina um nível de brilho mais alto e escaneie o documento novamente. Você também pode digitar um valor no campo para definir o nível de **Brilho**.

Contraste

Aumente ou diminua o nível de **Contraste** movendo a barra deslizante para a direita ou esquerda. Um nível maior de contraste ressalta as áreas escuras e claras da imagem, enquanto um nível menor revela mais detalhes das áreas cinzas. Você também pode digitar um valor no campo para definir o nível de **Contraste**.

Escaneamento contínuo

Selecione esta opção para escanear várias páginas. Depois que uma página for escaneada, selecione se você deseja continuar ou finalizar o escaneamento.

Recorte Automático

Escaneie múltiplos documentos posicionados no vidro do scanner. O aparelho irá escanear cada um dos documentos e criar arquivos separados ou um único arquivo com várias páginas.

Escaneamento de Cartão ID

Marque esta caixa de seleção para escanear os dois lados de um documento de identificação na mesma página.

Configurações avançadas

Defina as configurações avançadas clicando no botão **Configurações avançadas** na caixa de diálogo de configurações de digitalização.

- **Remover atravessamento/padrão**

- **Remover Cor de Fundo**

- Remova a cor de fundo dos documentos para deixar os dados escaneados mais legíveis.

- **Girar imagem**

- Gire a imagem escaneada.

- **Ignorar Página em Branco**

- Remova as páginas em branco do documento na saída escaneada. (Disponível apenas em alguns modelos)

- **Exibir resultados do escaneamento**

Mostrar na tela do seu computador o número total de páginas salvas e páginas em branco ignoradas. (Disponível apenas em alguns modelos)

Padrão

Selecione essa opção para retornar todas as configurações a seus valores de fábrica.



Informações relacionadas

- [Digitalizar usando o Modo Avançado do ControlCenter4 \(Windows\)](#)
-



Digitalizar com o Nuance™ PaperPort™ 14SE ou com outros aplicativos Windows

Você pode usar o aplicativo Nuance™ PaperPort™ 14SE para escanear.

- Para fazer o download do aplicativo Nuance™ PaperPort™ 14SE, clique em  (**Brother Utilities**), selecione **Faça mais** na barra de navegação à esquerda e clique em **PaperPort**.
- Nuance™ PaperPort™ 14SE é compatível com Windows 7, Windows 8, Windows 8.1, Windows 10 Home, Windows 10 Pro, Windows 10 Education e Windows 10 Enterprise.
- Para obter instruções detalhadas sobre como usar cada aplicativo, clique no menu **Ajuda** do aplicativo e depois clique em **Manual de introdução** na faixa de opções **Ajuda**.



As instruções de escaneamento a seguir são para o PaperPort™ 14SE. O procedimento é semelhante para outros aplicativos Windows. O PaperPort™ 14SE suporta os drivers TWAIN e WIA; o driver TWAIN (recomendado) é usado no procedimento descrito a seguir.

- Dependendo do modelo do seu equipamento, o Nuance™ PaperPort™ 14SE pode não estar incluído. Se ela não estiver incluída, você pode usar outros aplicativos de software que suportam a digitalização.
1. Coloque o documento no equipamento.
 2. Inicie o PaperPort™ 14SE.
Siga um dos procedimentos a seguir:
 - Windows 7
Usando seu computador, clique em  (**Iniciar**) > **Todos os Programas** > **Nuance PaperPort 14** > **PaperPort**.
 - Windows 8
Clique em  (**PaperPort**).
 - Windows 10
Clique em  > **Nuance PaperPort 14** > **PaperPort**.
 3. Clique no menu **Área de trabalho** e depois em **Configurações de digitalização** na faixa de opções **Área de trabalho**.
O painel **Digitalizar ou obter foto** aparece no lado esquerdo da tela.
 4. Clique em **Selecionar**.
 5. Na lista de Scanners disponíveis, selecione **TWAIN: TW-Brother MFC-XXXX** ou **TWAIN: TW-Brother MFC-XXXX LAN** (onde MFC-XXXX é o nome do modelo do seu equipamento). Para usar o driver WIA, selecione o driver da Brother com o prefixo “WIA”.
 6. Marque a caixa de seleção **Exibir caixa de diálogo do scanner** no painel **Digitalizar ou obter foto**.
 7. Clique em **Digitalizar**.
Será exibida a caixa de diálogo Configuração do scanner.

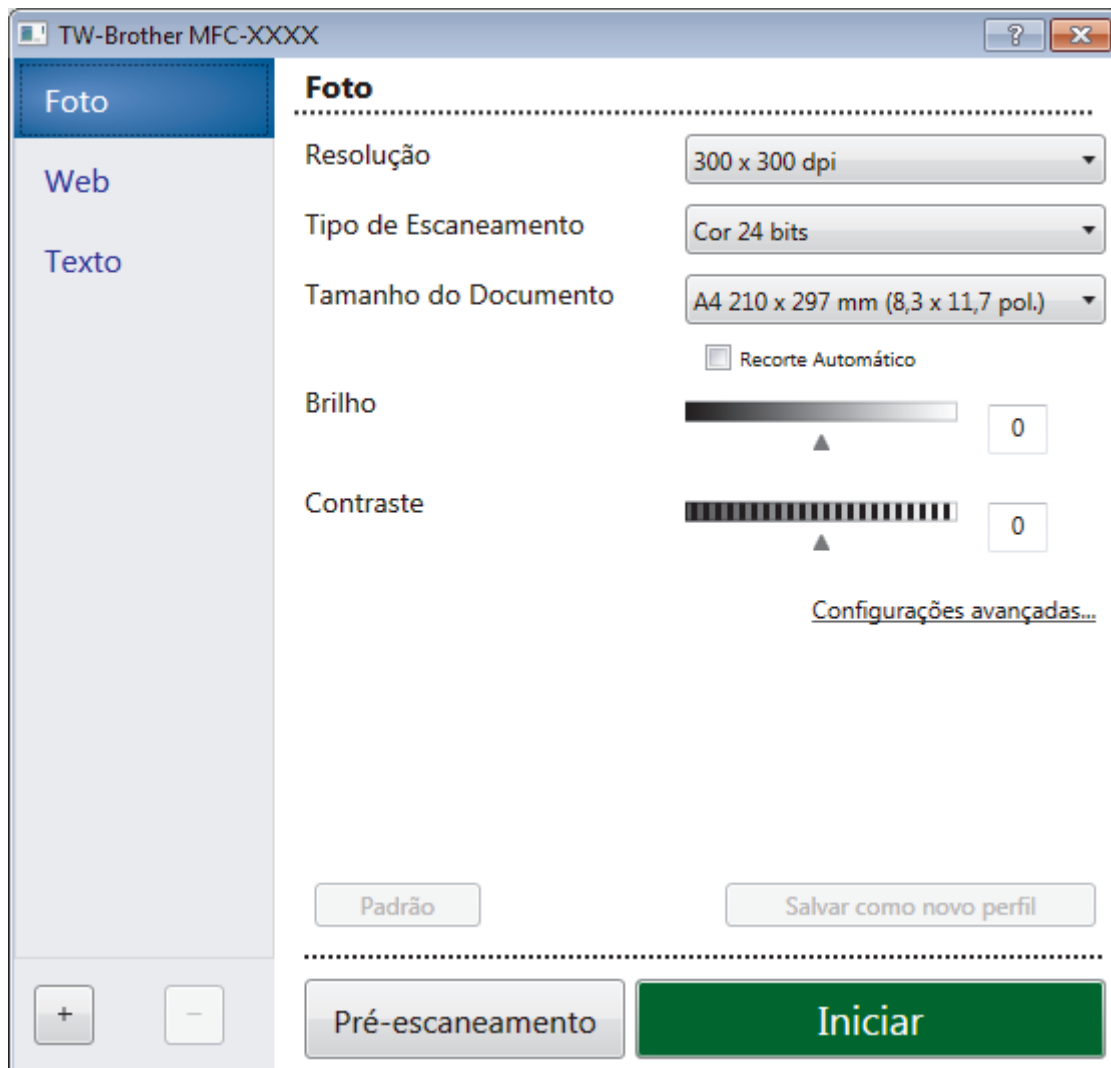

8. Ajuste as configurações na caixa de diálogo Configuração do scanner, se necessário.
9. Clique na lista suspensa **Tamanho do Documento** e selecione o tamanho do seu documento.
10. Clique em **Pré-escaneamento** se quiser visualizar a imagem e recortar partes não desejadas antes de escanear.
11. Clique em **Iniciar**.
O equipamento inicia o escaneamento.

✓ Informações relacionadas

- [Digitalizar a partir do computador\(Windows\)](#)
- [Configurações do driver TWAIN \(Windows\)](#)

Configurações do driver TWAIN (Windows)

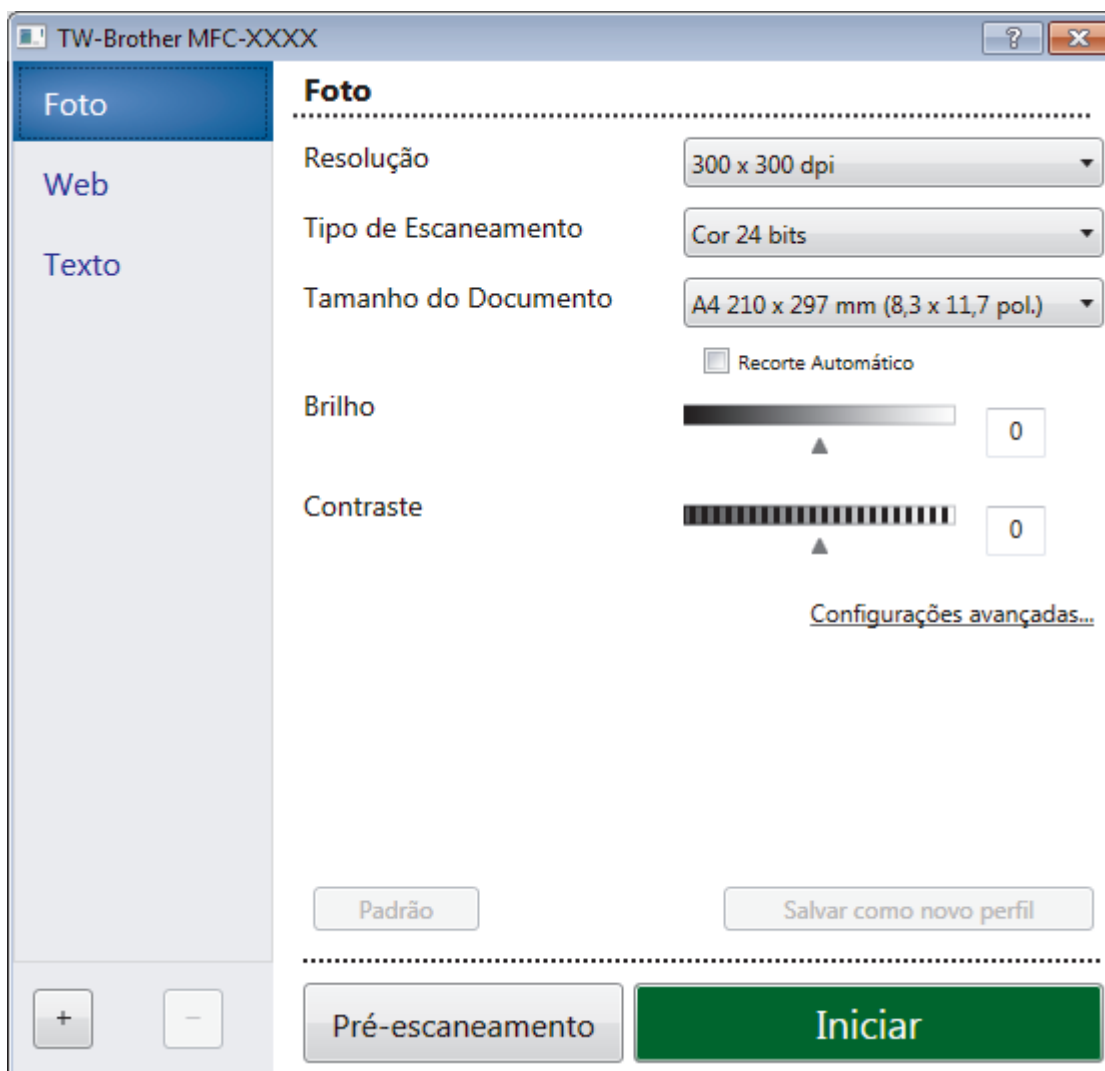

Observe que os nomes dos itens e os valores atribuíveis variam de acordo com o equipamento.

1. Escanear

Selecione a opção **Foto**, **Web** ou **Texto** com base no tipo de documento que você deseja escanear.

Escaneamento (Tipo de Imagem)		Resolução	Tipo de escaneamento
Foto	Use esta opção para escanear fotografias.	300 x 300 dpi	Cor 24 bits
Web	Use esta opção para adicionar a imagem escaneada às páginas da Web.	100 x 100 dpi	Cor 24 bits
Texto	Use esta opção para escanear documentos de texto.	200 x 200 dpi	Preto e Branco

2. Resolução

Selecione a resolução do escaneamento na lista suspensa **Resolução**. Resoluções maiores requerem mais memória e maior tempo de transferência, mas produzem uma imagem escaneada de maior qualidade.

3. Tipo de Escaneamento

Selecione uma entre as várias profundidades de cor de escaneamento.

- **Preto e Branco**

Use esta opção para textos ou desenhos (line art).

- **Cinza (Difusão de erro)**

Use esta opção para fotografias ou gráficos. (Difusão de erro é um método de criação de imagens simuladas em cinza sem o uso de pontos em cinza verdadeiro. Os pontos pretos são colocados em um padrão específico para dar uma aparência de cinza.)

- **Cinza verdadeiro**

Use esta opção para fotografias ou gráficos. Este modo é mais preciso porque usa até 256 tons de cinza.

- **Cor 24 bits**

Use para criar uma imagem com a reprodução de cores mais precisa. Este modo usa até 16,8 milhões de cores para escanear a imagem, mas requer uma quantidade maior de memória e um tempo maior de transferência.

4. Tamanho do Documento

Selecione o tamanho exato do seu documento a partir de uma seleção de tamanhos de escaneamento predefinidos.

Se você selecionar a opção **Personalizado**, a caixa de diálogo **Tamanho personalizado do documento** será exibida, permitindo que o tamanho do documento seja especificado.

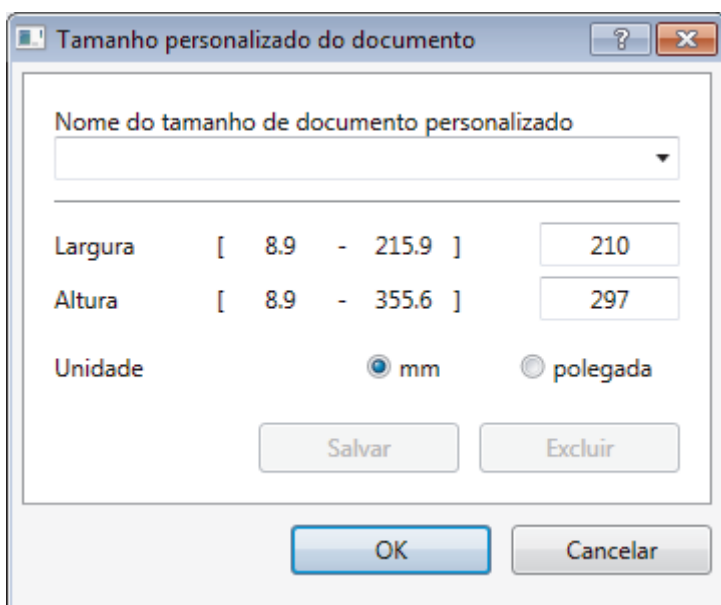

5. Brilho

Ajuste o nível de **Brilho** arrastando a barra deslizante para a direita ou esquerda para clarear ou escurecer a imagem. Se a imagem escaneada estiver muito clara, defina um nível de brilho mais baixo e escaneie o documento novamente. Se a imagem estiver muito escura, defina um nível de brilho mais alto e escaneie o documento novamente. Você também pode digitar um valor no campo para definir o nível de brilho.

6. Contraste

Aumente ou diminua o nível de **Contraste** movendo a barra deslizante para a direita ou esquerda. Um nível maior de contraste ressalta as áreas escuras e claras da imagem, enquanto um nível menor revela mais detalhes nas áreas cinza. Você também pode digitar um valor no campo para definir o nível de contraste.

7. Recorte Automático

Escaneie múltiplos documentos posicionados no vidro do scanner. O aparelho irá escanear cada um dos documentos e criar arquivos separados ou um único arquivo com várias páginas.

8. Configurações avançadas

Defina as configurações avançadas clicando no botão **Configurações avançadas** na caixa de diálogo Configurações do scanner.

- **Papel**

- **Girar imagem**

Gire a imagem escaneada.

-
- **Melhoria**
 - **Processamento do segundo plano**
 - **Remover atravessamento/padrão**

Evitar manchas através do papel.
 - **Remover Cor de Fundo**

Remova a cor de fundo dos documentos para deixar os dados escaneados mais legíveis.
 - **Remoção de cor**

Selecionar uma cor a ser removida da imagem escaneada.
 - **Formatação em negrito**

Destacar os caracteres do original deixando-os em negrito.
 - **Correção de caracteres borrados**

Corrigir os caracteres corrompidos ou incompletos do original para facilitar a leitura.
 - **Realce da borda**

Tornar os caracteres do original mais nítidos.
 - **Reduzir ruído**

Melhore e aumente a qualidade de suas imagens escaneadas com esta seleção. A opção **Reduzir ruído** fica disponível quando a opção **Cor 24 bits** e as resoluções de escaneamento **300 x 300 dpi**, **400 x 400 dpi** ou **600 x 600 dpi** são selecionadas.
 - **Manuseio de papel**
 - **Preenchimento da borda**

Preencher as bordas dos quatro cantos da imagem escaneada usando a cor e o intervalo selecionados.
 - **Digitalização contínua**

Selecione esta opção para escanear várias páginas. Depois que uma página for escaneada, selecione se você deseja continuar ou finalizar o escaneamento.



Informações relacionadas

- [Digitalizar com o Nuance™ PaperPort™ 14SE ou com outros aplicativos Windows](#)
-

Escaneamento usando Fax e Scanner do Windows

O aplicativo Fax e Scanner do Windows é outra opção que pode ser usada para escaneamento.

- O Fax e Scanner do Windows utiliza o driver de scanner WIA.
- Se você deseja cortar uma porção de uma página após o pré-escaneamento do documento, você deve escanear usando o vidro do scanner (chamado também de mesa).

1. Coloque o documento no equipamento.
2. Inicie o Fax e Scanner do Windows.
3. Clique em **Arquivo > Novo > Digitalizar**.
4. Selecione o scanner que pretende utilizar.
5. Clique em **Importar** ou **OK**.

A caixa de diálogo **Nova Digitalização** é exibida.

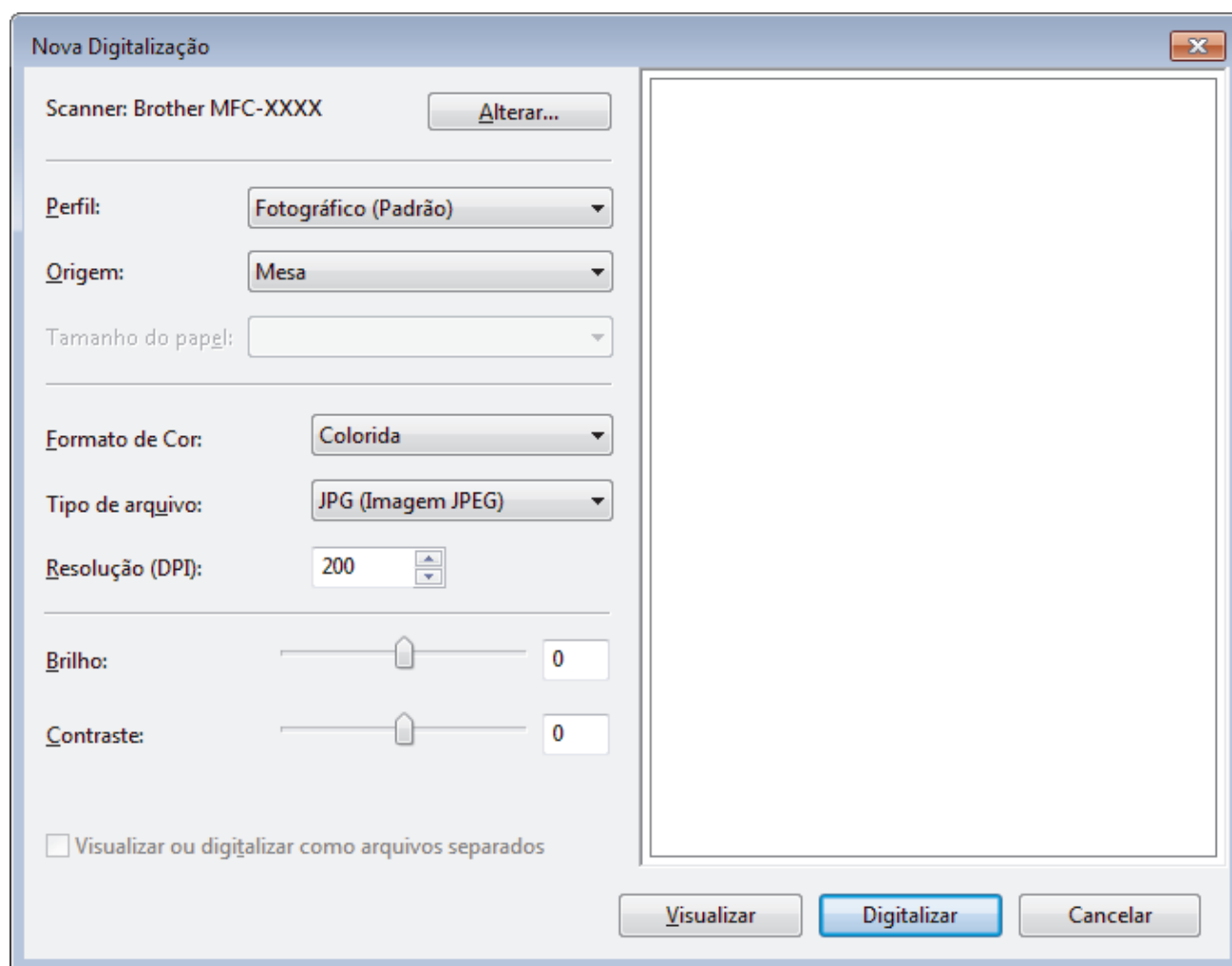

6. Se necessário, ajuste as configurações na caixa de diálogo de Configuração do Scanner.
A resolução máxima do scanner pode ser configurada a um máximo de 1200 dpi. Para escanear com resolução mais alta, use o software **Utilitário de Scanner** do **Brother Utilities**.
7. Clique em **Digitalizar**.
O equipamento iniciará o escaneamento do documento.



Informações relacionadas

- [Digitalizar a partir do computador\(Windows\)](#)

-
- Configurações do driver WIA (Windows)
-

Configurações do driver WIA (Windows)

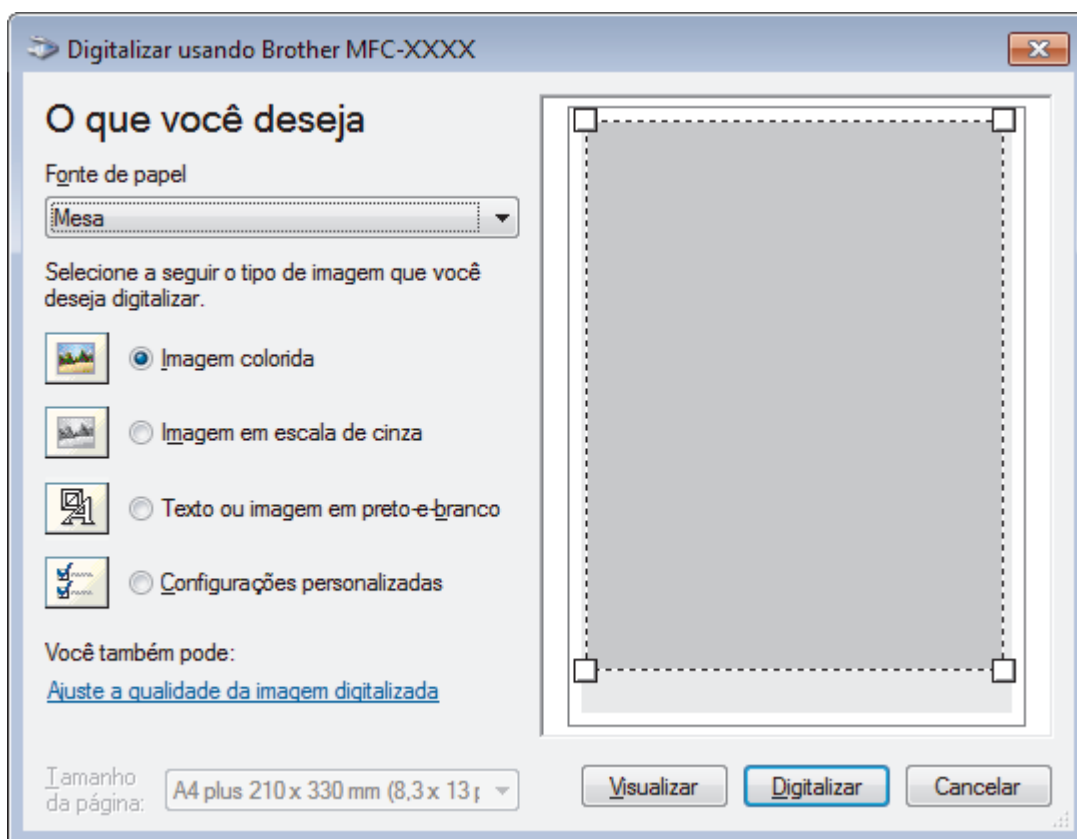

Fonte de papel

Selecione a opção **Alimentador do documento** ou **Mesa** na lista suspensa.

Tipo de arquivo (tipo de imagem)

Selecione **Imagem colorida**, **Imagem em escala de cinza**, **Texto ou imagem em preto-e-branco**, ou **Configurações personalizadas** para o tipo de documento que deseja digitalizar.

Para alterar as configurações avançadas, clique no link **Ajuste a qualidade da imagem digitalizada**.

Tamanho da página

A opção **Tamanho da página** fica disponível quando você seleciona **Alimentador do documento** como a opção **Fonte de papel**.



Brilho

Ajuste o nível **Brilho** arrastando a barra deslizante para a direita ou esquerda para clarear ou escurecer a imagem. Se a imagem escaneada estiver muito clara, defina um nível de brilho mais baixo e escaneie o documento novamente. Se a imagem estiver muito escura, defina um nível de brilho mais alto e escaneie o documento novamente.

Contraste

Aumente ou diminua o nível de **Contraste** movendo a barra deslizante para a direita ou esquerda. Um nível maior de contraste ressalta as áreas escuras e claras da imagem, enquanto um nível menor revela mais detalhes das áreas cinzas. Você também pode digitar um valor no campo para definir o nível de contraste.

Resolução (ppp)

Selecione a resolução da digitalização na lista **Resolução (ppp)**. Resoluções maiores requerem mais memória e maior tempo de transferência, mas produzem uma imagem escaneada de maior qualidade.



Informações relacionadas

- [Escaneamento usando Fax e Scanner do Windows](#)

Instalar o BookScan Enhancer e o Whiteboard Enhancer (Windows)

BookScan Enhancer e Whiteboard Enhancer são aplicativos de processamento de imagem. O BookScan Enhancer pode corrigir automaticamente imagens digitalizadas de livros. O Whiteboard Enhancer pode limpar e aprimorar texto e imagens de fotos tiradas de um quadro branco.

Esses aplicativos não estão disponíveis para a série Windows Server.

- O equipamento deve estar ligado e conectado ao computador.
- O computador deve estar conectado à Internet.
- Você deve estar conectado com privilégios de acesso de administrador.

1. Clique em  (**Brother Utilities**).
2. Selecione seu equipamento na lista suspensa.
3. Selecione **Faça mais** na barra de navegação à esquerda.
4. Clique em **BookScan&WhiteBoard Suite** e siga as instruções na tela para instalar.



Informações relacionadas

- [Digitalizar a partir do computador\(Windows\)](#)

Digitalizar a partir do computador(Mac)

A digitalização de fotos e documentos usando seu Mac e o equipamento Brother pode ser feita de várias maneiras. Use os softwares fornecidos pela Brother ou seus aplicativos de digitalização preferidos.

- [Digitalizar usando o aplicativo Brother iPrint&Scan \(Mac\)](#)
- [Digitalizar usando aplicativos compatíveis com TWAIN \(Mac\)](#)
- [Digitalizar usando o AirPrint \(macOS\)](#)

Digitalizar usando o aplicativo Brother iPrint&Scan (Mac)

1. Na barra de menus **Finder**, clique em **Ir > Aplicativos** e depois clique duas vezes no ícone iPrint&Scan. A tela do aplicativo Brother iPrint&Scan aparece.
2. Se o equipamento Brother não estiver selecionado, clique no botão **Selecione o seu Equipamento** e siga as instruções na tela para selecionar seu equipamento Brother.
3. Clique no ícone **Escanear** e siga as instruções na tela para digitalizar seus documentos.



Informações relacionadas

- [Digitalizar a partir do computador\(Mac\)](#)
 - [Brother iPrint&Scan para Windows e Mac](#)
 - [Alterar as configurações do Brother iPrint&Scan \(Mac\)](#)
-

Digitalizar usando aplicativos compatíveis com TWAIN (Mac)

Você também pode digitalizar usando aplicativos compatíveis com TWAIN. Para obter mais informações sobre o procedimento de digitalização, consulte o manual do aplicativo.

Para utilizar o Brother TWAIN Driver, vá para a página de **Downloads** correspondente ao seu modelo no Brother Solutions Center em support.brother.com e faça o download do **Driver de Scanner (TWAIN)**.

1. Inicie o aplicativo gráfico e selecione a operação de digitalização.

A caixa de diálogo Configuração do scanner será exibida.

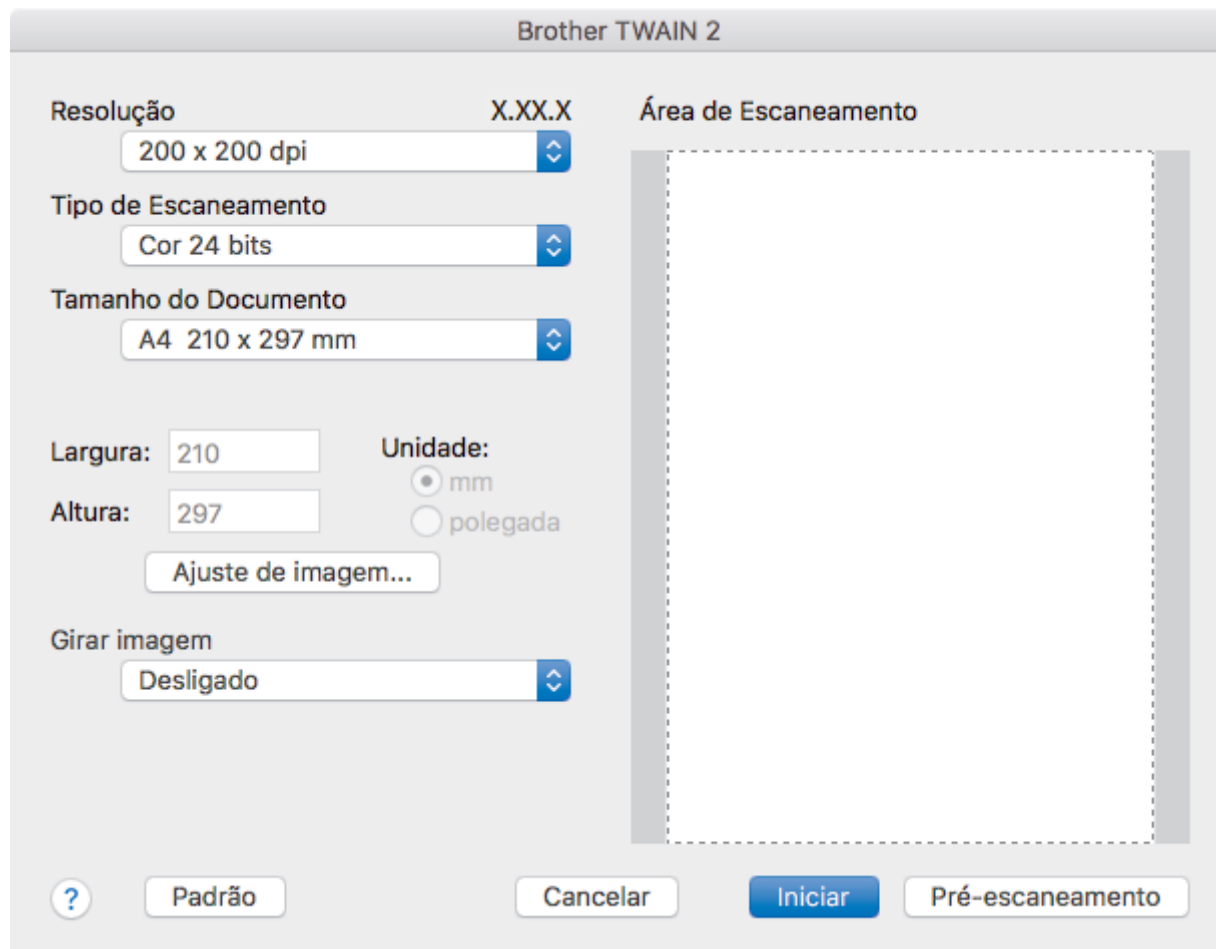

2. Altere as configurações de escaneamento, como **Resolução**, **Tipo de Escaneamento** ou **Ajuste de imagem**, se for necessário.
3. Clique no menu pop-up **Tamanho do Documento** e selecione o tamanho do documento.
4. Clique na opção **Pré-escaneamento** para visualizar a imagem e recorte as partes não desejadas antes de escanear.



- Depois que você selecionar o tamanho do documento, ajuste a área de escaneamento mantendo o botão esquerdo do mouse pressionado e arrastando o ponteiro do mouse sobre a porção que deseja escanear.

5. Clique em **Iniciar**.

O equipamento inicia o escaneamento.

✓ Informações relacionadas

- [Digitalizar a partir do computador\(Mac\)](#)

-
- Configurações do driver TWAIN (Mac)
-

Configurações do driver TWAIN (Mac)

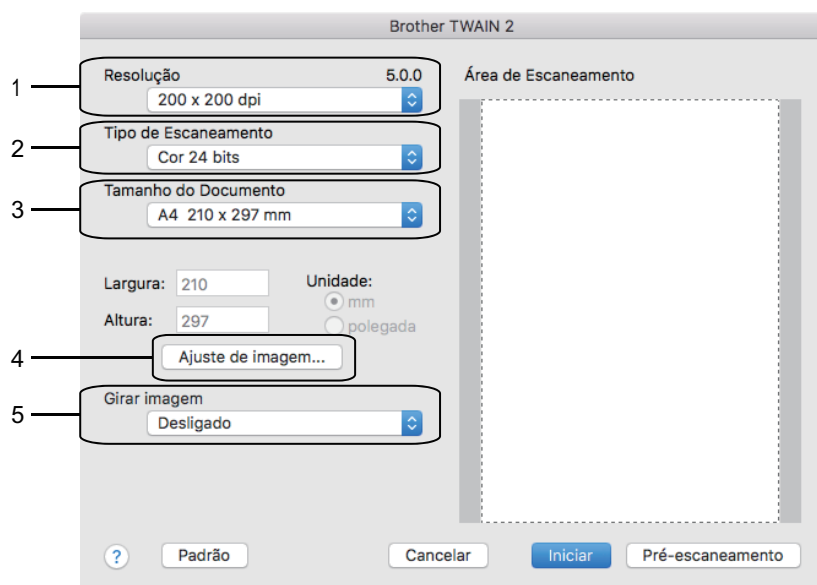

- Os nomes do item e os valores atribuíveis vão variar de acordo com o equipamento.
- A opção **Contraste** fica disponível apenas quando as opções **Cinza (Difusão de erro)**, **Cinza verdadeiro** ou **Cor 24 bits** são selecionadas nas configurações de **Tipo de Escaneamento**.

1. Resolução

Selecione uma resolução de digitalização do menu pop-up **Resolução**. Resoluções maiores requerem mais memória e maior tempo de transferência, mas produzem uma imagem escaneada de maior qualidade.

2. Tipo de Escaneamento

Selecione uma entre as várias profundidades de cor de escaneamento.

- **Preto e Branco**

Use esta opção para textos ou desenhos (line art).

- **Cinza (Difusão de erro)**

Use esta opção para fotografias ou gráficos. (Difusão de erro é um método de criação de imagens simuladas em cinza sem o uso de pontos em cinza verdadeiro. Os pontos pretos são colocados em um padrão específico para dar uma aparência de cinza.)

- **Cinza verdadeiro**

Use esta opção para fotografias ou gráficos. Este modo é mais preciso porque usa até 256 tons de cinza.

- **Cor 24 bits**

Use para criar uma imagem com a reprodução de cores mais precisa. Este modo usa até 16,8 milhões de cores para escanear a imagem, mas requer uma quantidade maior de memória e um tempo maior de transferência.

3. Tamanho do Documento

Selecione o tamanho exato do seu documento a partir de uma seleção de tamanhos de digitalização predefinidos.

- Se você selecionar a opção **Personalizado**, poderá especificar o tamanho do documento.

Largura: Unidade: mm
Altura: polegada

4. Ajuste de imagem

Clique no botão **Ajuste de imagem** para ajustar outras qualidades de imagens.

Personalizado

Brilho

Contraste

ColorSync

Intenção

Perfil do Scanner

Reduzir ruído

Brilho

Defina o nível de **Brilho** arrastando o controle deslizante para a direita ou esquerda para clarear ou escurecer a imagem. Se a imagem escaneada estiver muito clara, defina um nível de brilho mais baixo e escaneie o documento novamente. Se a imagem estiver muito escura, defina um nível de brilho mais alto e escaneie o documento novamente. Você também pode aumentar o valor na caixa para definir o brilho.

Contraste

Aumente ou diminua o nível de **Contraste** movendo a barra deslizante para a direita ou esquerda. Um nível maior de contraste ressalta as áreas escuras e claras da imagem, enquanto um nível menor revela mais detalhes das áreas cinzas. Você também pode digitar um valor na caixa para definir o contraste.

Reduzir ruído

Melhore a qualidade de suas imagens digitalizadas com esta seleção. A opção **Reduzir ruído** está disponível ao selecionar a opção **Cor 24 bits** e as resoluções de digitalização de **300 x 300 dpi**, **400 x 400 dpi** ou **600 x 600 dpi**.

5. Girar imagem

Gire a imagem escaneada.

✓ Informações relacionadas

- [Digitalizar usando aplicativos compatíveis com TWAIN \(Mac\)](#)

Cópia

- Copiar um documento
- Ampliar ou reduzir as imagens copiadas
- Ordenar cópias
- Fazer cópias com base em um layout de página (N em 1 ou Pôster)
- Copiar em ambos os lados do papel (cópia frente e verso)
- Copiar um documento de identidade
- Opções de cópia

Copiar um documento

>> [DCP-T310/DCP-T510W/DCP-T710W/MFC-T810W](#)
>> [MFC-T910DW](#)

DCP-T310/DCP-T510W/DCP-T710W/MFC-T810W

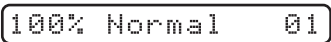
1. Certifique-se de que carregou o papel de tamanho correto na bandeja de papel.
2. Coloque o documento no equipamento.
3. (MFC-T810W) Pressione  (**COPIAR**).
A tela LCD exibe:

4. Insira o número de cópias usando um dos procedimentos a seguir:
 - (DCP-T310) Pressione **Número de Cópias** repetidamente.
 - (DCP-T510W/DCP-T710W) Pressione ▲ ou ▼ no painel de controle.
 - (MFC-T810W) Use o teclado de discagem para informar o número de cópias.
5. Altere as configurações de cópia, se necessário.
 - a. Pressione **Opções** ou **Opções de Cópia / Digitalizar** no painel de controle.
 - b. Pressione ▲ ou ▼ para selecionar as configurações de cópia. Quando a configuração desejada aparecer, pressione **OK**.
6. Ao concluir, pressione **Iniciar (Preto)** ou **Iniciar (Colorido)**.

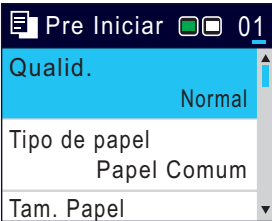

Para interromper a cópia, pressione **Parar/Sair**.

MFC-T910DW

1. Certifique-se de que carregou o papel de tamanho correto na bandeja de papel.
2. Coloque seu documento no equipamento.
3. Pressione  (**COPIAR**).
A tela LCD exibe:

4. Use o teclado de discagem para informar o número de cópias.
5. Altere as configurações de cópia, se necessário.
Pressione ▲ ou ▼ para percorrer pelas configurações de cópia. Quando a configuração desejada for destacada, pressione **OK**.



• Ao inserir um papel diferente do Papel comum tamanho A4, você deve alterar as configurações [Tam. Papel] e [Tipo de papel].

6. Ao concluir, pressione **Iniciar (Preto)** ou **Iniciar (Colorido)**.



Para interromper a cópia, pressione **Parar/Sair**.



Informações relacionadas

- Cópia
- Carregar documentos no alimentador automático de documentos
- Carregar documentos no vidro do scanner
- Opções de cópia

Ampliar ou reduzir as imagens copiadas

Selecione a taxa de ampliação ou redução para redimensionar os dados copiados.

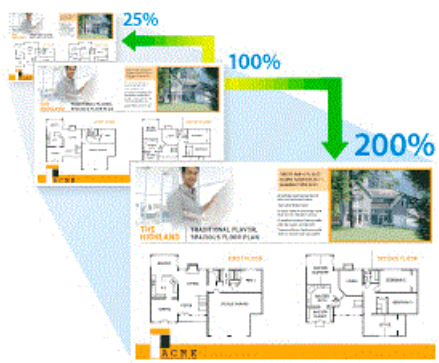

>> [DCP-T310/DCP-T510W/DCP-T710W/MFC-T810W](#)

>> [MFC-T910DW](#)

DCP-T310/DCP-T510W/DCP-T710W/MFC-T810W

1. Coloque o documento no equipamento.
2. (MFC-T810W) Pressione  (**COPIAR**).
3. Insira o número de cópias usando um dos procedimentos a seguir:
 - (DCP-T310) Pressione **Número de Cópias** repetidamente.
 - (DCP-T510W/DCP-T710W) Pressione ▲ ou ▼ no painel de controle.
 - (MFC-T810W) Use o teclado de discagem para informar o número de cópias.
4. Siga um dos procedimentos a seguir:
 - (MFC-T810W) Pressione **Opções** e ▲ ou ▼ para selecionar [Ampliar/reduzir]. Pressione **OK**.
 - (DCP-T310/DCP-T510W/DCP-T710W) Pressione **Ampliar/Reduzir** no painel de controle.
5. Pressione ▲ ou ▼ para selecionar as opções disponíveis. Pressione **OK**.



Se você selecionou a opção [Persnl (25-400%)], insira um índice de ampliação ou redução de [25%] a [400%].

6. Ao concluir, pressione **Iniciar (Preto)** ou **Iniciar (Colorido)**.



Se você selecionou a opção [Ajust. à pág.], o equipamento ajustará o tamanho da cópia ao tamanho do papel definido no equipamento.

- A opção [Ajust. à pág.] não funcionará corretamente se o documento colocado no vidro do scanner estiver inclinado mais do que três graus. Usando as guias de documento à esquerda e na parte superior, coloque seu documento no canto superior esquerdo, com a face voltada para baixo no vidro do scanner.
- A opção [Ajust. à pág.] não está disponível ao usar o ADF (Alimentador automático de documentos).
- A opção [Ajust. à pág.] não está disponível para documentos em tamanho Ofício.

MFC-T910DW

1. Coloque o documento no equipamento.
2. Pressione  (**COPIAR**).
3. Use o teclado de discagem para informar o número de cópias.

-
4. Pressione ▲ ou ▼ para selecionar [Ampliar/reduzir]. Pressione **OK**.
 5. Pressione ▲ ou ▼ para selecionar as opções disponíveis. Pressione **OK**.
 6. Siga um dos procedimentos a seguir:
 - Se você selecionou a opção [Ampliar] ou [Reduzir], pressione ▲ ou ▼ para selecionar o índice de ampliação ou redução que deseja utilizar. Pressione **OK**.
 - Se você selecionou a opção [Personal. (25-400%)], insira um índice de ampliação ou redução de [25%] a [400%]. Pressione **OK**.
 - Se você selecionou [100%] ou a opção [Ajust. à pág.], vá para o próximo passo.
 7. Ao concluir, pressione **Iniciar (Preto)** ou **Iniciar (Colorido)**.



Se você selecionou a opção [Ajust. à pág.], o equipamento ajustará o tamanho da cópia ao tamanho do papel definido no equipamento.

- A opção [Ajust. à pág.] não funcionará corretamente se o documento colocado no vidro do scanner estiver inclinado mais do que três graus. Usando as guias de documento à esquerda e na parte superior, coloque seu documento no canto superior esquerdo, com a face voltada para baixo no vidro do scanner.
 - A opção [Ajust. à pág.] não está disponível ao usar o ADF (Alimentador automático de documentos).
 - A opção [Ajust. à pág.] não está disponível para documentos em tamanho Ofício.
-



Informações relacionadas

- [Cópia](#)
-

Ordenar cópias

Ordene várias cópias. As páginas serão empilhadas na ordem em que são alimentadas, ou seja, 1, 2, 3 e assim por diante.

>> [DCP-T310/DCP-T510W/DCP-T710W/MFC-T810W](#)

>> [MFC-T910DW](#)

DCP-T310/DCP-T510W/DCP-T710W/MFC-T810W

1. Coloque o documento no equipamento.
2. (MFC-T810W) Pressione  (**COPIAR**).
3. Insira o número de cópias usando um dos procedimentos a seguir:
 - (DCP-T310) Pressione **Número de Cópias** repetidamente.
 - (DCP-T510W/DCP-T710W) Pressione ▲ ou ▼ no painel de controle.
 - (MFC-T810W) Use o teclado de discagem para informar o número de cópias.
4. Pressione **Opções** ou **Opções de Cópia / Digitalizar** e ▲ ou ▼ para selecionar [Empil./ord.]. Pressione **OK**.
5. Pressione ▲ ou ▼ para selecionar [Ord.]. Pressione **OK**.
6. Pressione **Iniciar (Preto)** ou **Iniciar (Colorido)**. Se você posicionar o documento no ADF (alimentador automático de documentos) (somente modelos com ADF), o equipamento escaneará o documento e começará a imprimir.
7. **Se estiver usando o vidro do scanner, repita os seguintes passos com cada página do documento:**
 - Coloque a próxima página no vidro do scanner, e então pressione ▲ para escanear a página.
 - Após escanear todas as páginas, pressione ▼ para iniciar a impressão.

MFC-T910DW

1. Coloque o documento no equipamento.
2. Pressione  (**COPIAR**).
3. Use o teclado de discagem para informar o número de cópias.
4. Pressione ▲ ou ▼ para selecionar os seguintes itens:
 - a. Selecione [Empil./ord.]. Pressione **OK**.
 - b. Selecione [Ord.]. Pressione **OK**.
5. Pressione **Iniciar (Preto)** ou **Iniciar (Colorido)**. Se você posicionar o documento no ADF (alimentador automático de documentos) (somente modelos com ADF), o equipamento escaneará o documento e começará a imprimir.
6. **Se estiver usando o vidro do scanner, repita os seguintes passos com cada página do documento:**
 - Coloque a próxima página no vidro do scanner, e então pressione ► para escanear a página.
 - Após escanear todas as páginas, pressione ◀ para iniciar a impressão.

✓ Informações relacionadas

- [Cópia](#)

Fazer cópias com base em um layout de página (N em 1 ou Pôster)

O recurso de cópia N em 1 economiza papel copiando duas ou quatro páginas de seu documento em uma página da cópia. O recurso de pôster divide o documento em seções e então amplia as seções de forma que você possa montá-las em um pôster. Para imprimir um pôster, use o vidro do scanner.



- Certifique-se de que o tamanho do papel esteja definido como A4 ou Carta.
- Você pode fazer apenas uma cópia de Pôster de cada vez.





>> [DCP-T310/DCP-T510W/DCP-T710W/MFC-T810W](#)

>> [MFC-T910DW](#)

DCP-T310/DCP-T510W/DCP-T710W/MFC-T810W

1. Coloque o documento no equipamento.
2. (MFC-T810W) Pressione  (**COPIAR**).
3. Insira o número de cópias usando um dos procedimentos a seguir:
 - (DCP-T510W/DCP-T710W) Pressione ▲ ou ▼ no painel de controle.
 - (MFC-T810W) Use o teclado de discagem para informar o número de cópias.
 - (DCP-T310) Pressione **Número de Cópias** repetidamente.
4. Pressione **Opções** ou **Opções de Cópia / Digitalizar** e ▲ ou ▼ para selecionar [Layout (ID 2em1)]. Pressione **OK**.
5. Pressione ▲ ou ▼ para exibir as opções e, em seguida, pressione **OK** para selecionar a opção desejada.

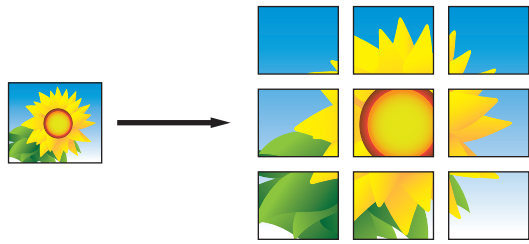

Opção	Descrição
Não (1em1)	-



Opção	Descrição
2em1 (ID) (Usando o vidro do scanner)	
2em1 (P)	
2em1 (H)	
4em1 (P)	
4em1 (H)	
Pôster (3x3) (Usando o vidro do scanner)	

6. Pressione **Iniciar (Preto)** ou **Iniciar (Colorido)**. Se você tiver colocado o documento no alimentador ou estiver fazendo um pôster, o equipamento escaneará as páginas e iniciará a impressão.
7. **Se estiver usando o vidro do scanner, repita os seguintes passos com cada página do documento:**
 - Coloque a próxima página no vidro do scanner, e então pressione ▲ para escanear a página.
 - Após escanear todas as páginas, pressione ▼ para iniciar a impressão.

MFC-T910DW

1. Coloque o documento no equipamento.
2. Pressione  (**COPIAR**).
3. Use o teclado de discagem para informar o número de cópias.
4. Pressione ▲ ou ▼ para selecionar [Layout de pág.]. Pressione **OK**.
5. Pressione ▲ ou ▼ para exibir as opções e, em seguida, pressione **OK** para selecionar a opção desejada.

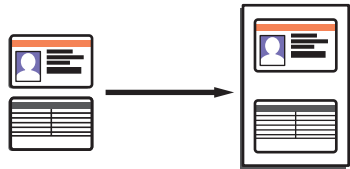
Opção	Descrição
Não (1em1)	-
2em1 (Retrato)	
2em1 (Paisagem)	

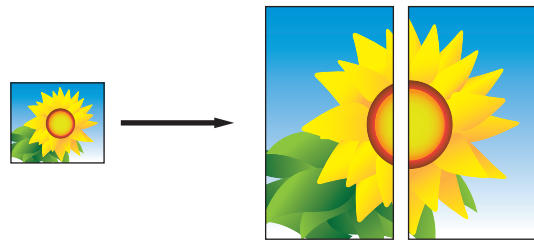
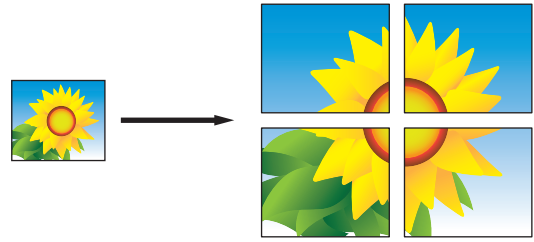
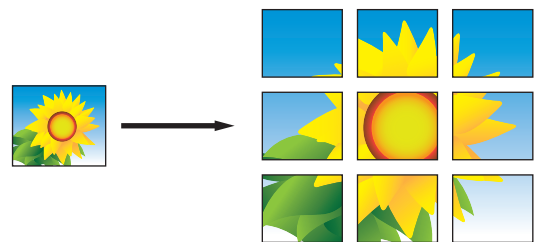
Opção	Descrição
2em1 (ID) (Usando o vidro do scanner)	
4em1 (Retrato)	
4em1 (Paisagem)	
Pôster (2x1) (Usando o vidro do scanner)	
Pôster (2x2) (Usando o vidro do scanner)	
Pôster (3x3) (Usando o vidro do scanner)	

6. Pressione **Iniciar (Preto)** ou **Iniciar (Colorido)**. Se você tiver colocado o documento no alimentador ou estiver fazendo um pôster, o equipamento escaneará as páginas e iniciará a impressão.
7. **Se estiver usando o vidro do scanner, repita os seguintes passos com cada página do documento:**
 - Coloque a próxima página no vidro do scanner, e então pressione ► para escanear a página.
 - Após escanear todas as páginas, pressione ◀ para iniciar a impressão.

✓ Informações relacionadas

- [Cópia](#)

Copiar em ambos os lados do papel (cópia frente e verso)

Modelos relacionados: MFC-T910DW

Reduza a quantidade de papel que você usa copiando em ambos os lados do papel.

- Você deve escolher um esquema de cópia de 2 faces a partir das seguintes opções antes de começar a cópia de 2 faces.
- O layout do seu documento original determina qual layout de cópia de 2 lados você deve escolher.
- Recomendamos o carregamento de documentos de uma única face no ADF (alimentador automático de documentos) para fazer cópias frente e verso. [apenas modelos com ADF (alimentador automático de documentos)]
- (DCP-T710W/MFC-T810W/MFC-T910DW)
Ao fazer manualmente cópias frente e verso de um documento de dois lados, use o vidro do scanner.
- Você pode usar apenas papel comum nos tamanhos A4, A5 ou Carta.

Retrato

Frente para frente e verso (virado na borda longa)

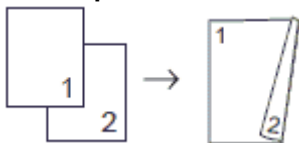

Frente para frente e verso (virado na borda curta)

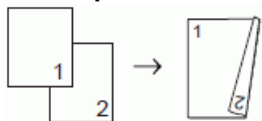

Frente e verso para frente e verso

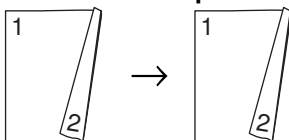

Paisagem

Frente para frente e verso (virado na borda longa)

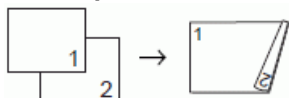

Frente para frente e verso (virado na borda curta)

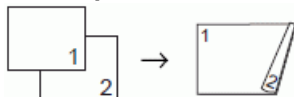

Frente e verso para frente e verso

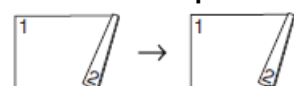

1. Coloque o documento no equipamento.
2. Pressione  (**COPIAR**).
3. Use o teclado de discagem para informar o número de cópias.
4. Para classificar várias cópias, pressione ▲ ou ▼ para selecionar os seguintes itens:
 - a. Selecione [Empil./ord.]. Pressione **OK**.

-
- b. Selecione [Ord.]. Pressione **OK**.
 5. Pressione ▲ ou ▼ para selecionar [Cópia 2 lados]. Pressione **OK**.
 6. Siga um dos procedimentos a seguir:
 - Para fazer cópias em frente e verso de um documento de um lado, pressione ▲ ou ▼ para selecionar os seguintes itens:
 - a. Para alterar as opções de layout, selecione [Layout]. Pressione **OK**.
 - b. Selecione [Virar Borda Longa] ou [Virar Borda Curta]. Pressione **OK**.
 - c. Selecione [Frente⇒F/V]. Pressione **OK**.
 - Para fazer manualmente cópias frente e verso de um documento de dois lados, pressione ▲ ou ▼ para selecionar [F/V⇒F/V]. Pressione **OK**.



Use o vidro do scanner para fazer manualmente cópias frente e verso de um documento de dois lados.

7. Pressione **Iniciar (Preto)** ou **Iniciar (Colorido)**. Se você posicionar o documento no ADF (alimentador automático de documentos) (somente modelos com ADF), o equipamento escaneará as páginas e começará a imprimir.
8. **Se estiver usando o vidro do scanner, repita os seguintes passos com cada página do documento:**
 - Coloque a próxima página no vidro do scanner, e então pressione ► para escanear a página.
 - Após escanear todas as páginas, pressione ◀ para iniciar a impressão.

NÃO toque na página impressa até que ela seja ejetada pela segunda vez. O aparelho imprimirá o primeiro lado, ejetará o papel e, em seguida, puxará o papel para imprimir o segundo lado.



Se houver impressões borradas ou atolamentos de papel, siga estes passos:

1. Pressione **Configs.**
 2. Selecione [Config. Geral]. Pressione **OK**.
 3. Selecione [Manutenção]. Pressione **OK**.
 4. Selecione [Opções de Conf. de Impressão]. Pressione **OK**.
 5. Selecione [Reduzir Manchas]. Pressione **OK**.
 6. Alterar configurações. Pressione **OK**.
-



Informações relacionadas

- [Cópia](#)
 - [Alterar as opções de configuração de impressão se ocorrerem problemas de impressão](#)
-

Copiar um documento de identidade

Use o recurso [2em1 (ID)] para copiar ambos os lados de um documento de identidade em uma página, mantendo o tamanho do documento original.



- Verifique se o tamanho do papel está definido como A4 ou Carta.
- Você pode copiar um documento de identidade até o limite permitido pelas leis aplicáveis. Informações mais detalhadas >> *Guia de Segurança do Produto*

>> [DCP-T310/DCP-T510W/DCP-T710W/MFC-T810W](#)

>> [MFC-T910DW](#)

DCP-T310/DCP-T510W/DCP-T710W/MFC-T810W

1. Coloque seu documento de identidade com a face voltada para baixo, próximo ao canto superior esquerdo do vidro do scanner.

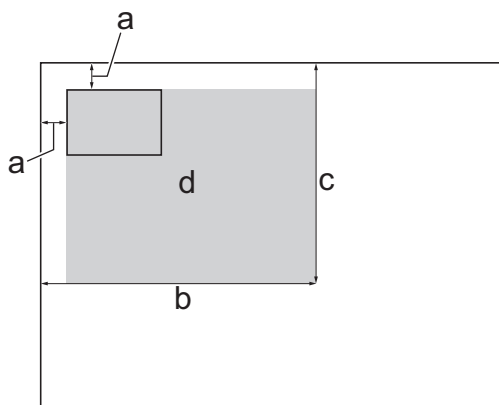



- a. 3 mm ou maior (parte superior, à esquerda)
 - b. 207 mm
 - c. 145 mm
 - d. Área escaneável
2. (MFC-T810W) Pressione  (**COPIAR**).
 3. Insira o número de cópias usando um dos procedimentos a seguir:
 - (DCP-T510W/DCP-T710W) Pressione ▲ ou ▼ no painel de controle.
 - (MFC-T810W) Use o teclado de discagem para informar o número de cópias.
 - (DCP-T310) Pressione **Número de Cópias** repetidamente.
 4. Pressione **Opções** ou **Opções de Cópia / Digitalizar** e ▲ ou ▼ para selecionar [Layout (ID 2em1)]. Pressione **OK**.
 5. Pressione ▲ ou ▼ para selecionar [2em1 (ID)]. Pressione **OK**.
 6. Pressione **Iniciar (Preto)** ou **Iniciar (Colorido)**.
O equipamento começa a digitalizar um lado do documento de identidade.

7. Depois que o equipamento digitalizar o primeiro lado, vire o cartão de identificação e pressione **Iniciar (Preto)** ou **Iniciar (Colorido)** para digitalizar o outro lado.

MFC-T910DW

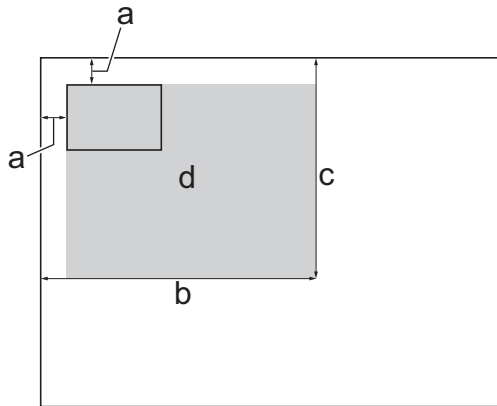
1. Coloque seu documento de identidade com a face voltada para baixo, próximo ao canto superior esquerdo do vidro do scanner.



- a. 3 mm ou maior (parte superior, à esquerda)
 - b. 207 mm
 - c. 145 mm
 - d. Área escaneável
2. Pressione  (**COPIAR**).
 3. Use o teclado de discagem para informar o número de cópias.
 4. Pressione ▲ ou ▼ para selecionar os seguintes itens:
 - a. Selecione [Layout de pág.]. Pressione **OK**.
 - b. Selecione [2em1 (ID)]. Pressione **OK**.
 5. Pressione **Iniciar (Preto)** ou **Iniciar (Colorido)**.

O equipamento começa a digitalizar um lado do documento de identidade.
 6. Depois que o equipamento digitalizar o primeiro lado, vire o cartão de identificação e pressione ► para digitalizar o outro lado.

Informações relacionadas

- [Cópia](#)

Opções de cópia

DCP-T310/DCP-T510W/DCP-T710W/MFC-T810W

Para alterar as configurações de cópia, pressione **Opções de Cópia / Digitalizar** ou pressione **(COPIAR) > Opções**.

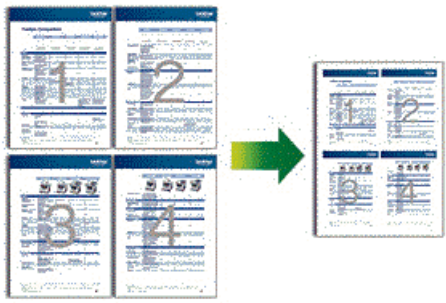
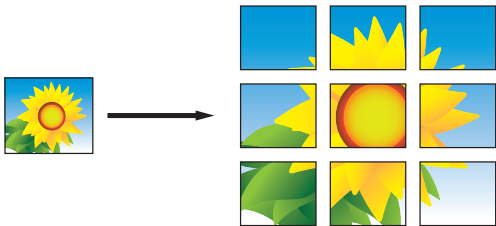
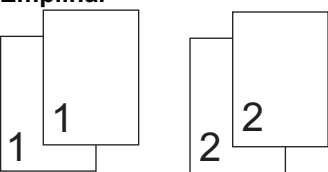
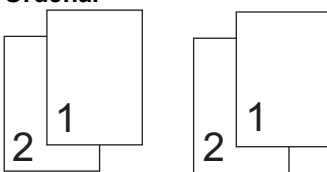
Opção	Descrição	
Layout (ID 2em1)	Fazer cópias N em 1, de identidade 2 em 1, ou de Pôster.	
	<div style="display: flex; justify-content: space-around;"> <div style="text-align: center;"> <p>4 em 1</p>  </div> <div style="text-align: center;"> <p>Pôster</p>  </div> </div>	
Ampliar/reduzir	100%	-
	Ampliar	Selecionar uma taxa de ampliação para a próxima cópia.
	Reduzir	Selecionar uma taxa de redução para a próxima cópia.
	Ajust. à pág.	Ajustar o tamanho da cópia para se ajustar ao tamanho de papel definido.
	Persnl (25-400%)	Inserir uma taxa de ampliação ou redução.
Densidade	Aumentar a densidade para escurecer o texto. Diminuir a densidade para clarear o texto.	
Qualid.	Selecionar a resolução de cópia para o seu tipo de documento.	
Empil./ord.	Selecionar para empilhar ou ordenar várias cópias.	
	<div style="display: flex; justify-content: space-around;"> <div style="text-align: center;"> <p>Empilhar</p>  </div> <div style="text-align: center;"> <p>Ordenar</p>  </div> </div>	
Tipo de papel	Selecionar um tipo de papel. Se você estiver fazendo cópias em papel especial, ajuste o equipamento para o tipo de papel utilizado para obter a melhor qualidade de impressão possível.	
Tam. Papel	Selecionar um tamanho de papel. Se você estiver fazendo cópias em um papel que não seja do tamanho A4, será necessário alterar a configuração Tamanho do papel.	
Rem. Cor Fundo	Remove a cor de fundo do documento nas cópias. O fundo branco torna-se mais aparente. Isso economiza tinta e pode tornar determinadas cópias mais fáceis de ler.	

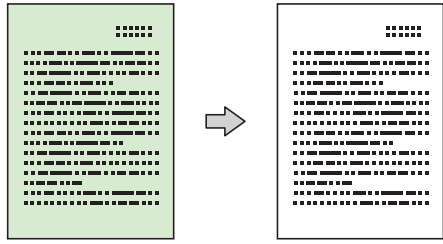
Opção	Descrição
	

MFC-T910DW

Para alterar as configurações de cópia, pressione  (COPIAR).

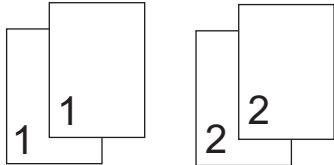
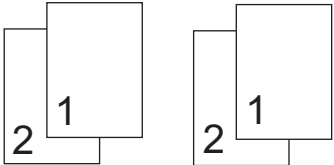
Opção	Descrição	
Qualid.	Selecionar a resolução de cópia para o seu tipo de documento.	
Tipo de papel	Selecionar um tipo de papel. Se você estiver fazendo cópias em papel especial, ajuste o equipamento para o tipo de papel utilizado para obter a melhor qualidade de impressão possível.	
Tam. Papel	Selecionar um tamanho de papel. Se você estiver fazendo cópias em um papel que não seja do tamanho A4, será necessário alterar a configuração Tamanho do papel.	
Selec. band.	Selecionar a bandeja com o melhor tipo de papel e tamanho para seu documento.	
Ampliar/reduzir	100%	-
	Ampliar	Selecionar uma taxa de ampliação para a próxima cópia.
	Reduzir	Selecionar uma taxa de redução para a próxima cópia.
	Ajust. à pág.	Ajustar o tamanho da cópia para se ajustar ao tamanho de papel definido.
	Personal. (25-400%)	Inserir uma taxa de ampliação ou redução.
Densidade	Aumentar a densidade para escurecer o texto. Diminuir a densidade para clarear o texto.	
Empil./ord.	Selecionar para empilhar ou ordenar várias cópias.	
	Empilhar 	Ordenar 

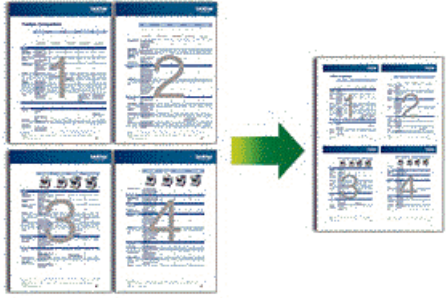
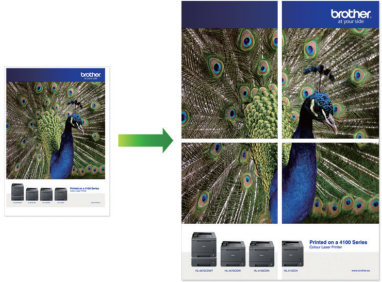
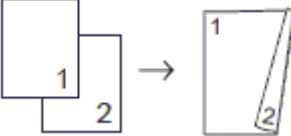
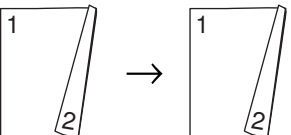
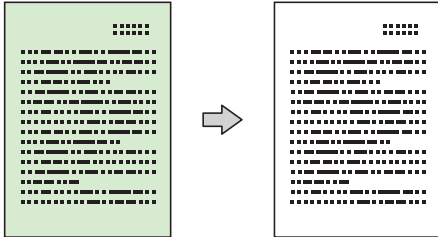
Opção	Descrição
Layout de pág.	<p>Fazer cópias N em 1, de identidade 2 em 1, ou de Pôster.</p> <div style="display: flex; justify-content: space-around;"> <div style="text-align: center;"> <p>4 em 1</p>  </div> <div style="text-align: center;"> <p>Pôster</p>  </div> </div>
Cópia 2 lados	<p>Selecionar para copiar em ambos os lados do papel.</p> <p>Somente frente → Frente e verso</p>  <p>Frente e verso → Frente e verso</p> 
Remover fundo	<p>Remove a cor de fundo do documento nas cópias. O fundo branco torna-se mais aparente. Isso economiza tinta e pode tornar determinadas cópias mais fáceis de ler.</p> 
Config novo pad.	<p>Salvar as configurações de cópia que você usa com mais frequência, definindo-as como configurações padrão.</p>
Conf. de fábrica	<p>Retornar as configurações de cópia alteradas para as configurações de fábrica.</p>



Informações relacionadas

- [Cópia](#)
- [Copiar um documento](#)

Fax

- [Enviar um fax](#)
- [Receber um fax](#)
- [Operações de voz e números de fax](#)
- [Serviços telefônicos e dispositivos externos](#)
- [Relatórios de fax](#)
- [PC-FAX](#)

Enviar um fax

- Enviar um fax do seu equipamento Brother
- Enviar um fax manualmente
- Enviar um fax ao final de uma conversa
- Enviar o mesmo fax para mais de um destinatário (envio de mala direta)
- Enviar um fax em tempo real
- Alterar a configuração de rediscagem automática de fax
- Cancelar um Fax em Curso
- Verificar e cancelar um fax pendente
- Opções de fax

Enviar um fax do seu equipamento Brother















Modelos relacionados: MFC-T810W/MFC-T910DW

- >> [MFC-T810W](#)
- >> [MFC-T910DW](#)

MFC-T810W

OBSERVAÇÃO

Este recurso está disponível apenas para faxes em preto e branco.

1. Carregue seu documento no ADF (alimentador automático de documentos) ou no vidro do scanner.
 2. Pressione  (FAX).
 3. Insira o número de fax usando um dos seguintes procedimentos:
 - Teclado de discagem (Inserir os números do fax manualmente.)
Pressione todos os dígitos do número usando o teclado de discagem.
 - Chamadas discadas (selecionar um número do histórico de Chamadas discadas.)
 - a. Pressione **Redisc./Pausa** no painel de controle.
 - b. Selecione o número desejado e pressione **OK**.
 - [Catál. de end.] (Selecionar um número do Catálogo de endereços.)
 - a. Selecione  ([Catál. de end.]) no painel de controle.
 - b. Pressione **OK**.
-
-  - Para pesquisar um número de discagem abreviada, pressione . Digite o número de dois dígitos desejado usando o teclado de discagem e pressione **OK**.
- Para pesquisar alfabeticamente, digite a primeira letra do nome usando o teclado de discagem e pressione **OK**. Pressione  ou  para selecionar o nome e pressione **OK**.
-
- c. Pressione , ,  ou  para selecionar o número desejado. Pressione **OK**.
4. Para alterar as configurações de fax, pressione **Opções**,  ou  para selecionar a configuração que deseja alterar e pressione **OK**.
Ao concluir, pressione **Excluir/Anterior**.
 5. Pressione **Iniciar (Preto)**.
 6. Execute um dos procedimentos a seguir:
 - Se você estiver usando o alimentador, o aparelho iniciará o escaneamento e o envio do documento.
 - Se você estiver usando o vidro do scanner, o equipamento começará a escanear a primeira página.
Vá para a próxima etapa.
 7. Quando a tela LCD exibir [Página seguinte?], execute um dos seguintes procedimentos:
 - Pressione  para escanear outra página. Coloque a próxima página em cima do vidro do scanner e pressione **OK**. O equipamento iniciará o escaneamento da página.
Repita esse passo para cada página adicional.
 - Pressione  para enviar o fax ao terminar de escanear as páginas. O equipamento iniciará o envio do documento.

OBSERVAÇÃO

Este recurso está disponível apenas para faxes em preto e branco.

1. Carregue seu documento no ADF (alimentador automático de documentos) ou no vidro do scanner.
2. Pressione  (**FAX**).

A tela LCD exibe:

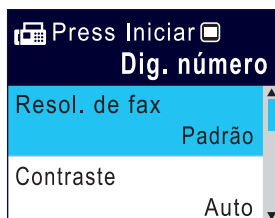

3. Insira o número de fax usando um dos seguintes procedimentos:
 - Teclado de discagem (Inserir os números do fax manualmente.)
Pressione todos os dígitos do número usando o teclado de discagem.
 - Rediscagem (discar novamente o último número discado.)
Pressione **Redisc./Pausa**.
 - Chamadas discadas (selecionar um número do histórico de Chamadas discadas.)
Pressione ▲ ou ▼ para selecionar os seguintes itens:
 - a. Selecione [Hist. cham.]. Pressione **OK**.
 - b. Selecione [Fazendo cham.]. Pressione **OK**.
 - c. Selecione o número desejado e pressione **OK**.
 - d. Pressione ► para selecionar [Aplicar].
 - [Catál. de end.] (Selecionar um número do Catálogo de endereços.)
Pressione ▲ ou ▼ para selecionar os seguintes itens:
 - a. Selecione [Catál. de end.]. Pressione **OK**.
 - b. Selecione [Busca]. Pressione **OK**.
 - c. Execute um dos procedimentos a seguir:
 - Insira o número de discagem abreviada de dois dígitos usando o teclado de discagem.
 - Selecione um número da lista das seguintes maneiras:
 - i. Selecione [Ordem alfabética] ou [Ordem numérica]. Pressione **OK**.
 - ii. Selecione o número desejado. Pressione **OK**.
 - iii. Pressione ► para selecionar [Aplicar].
4. Para alterar as configurações de fax, pressione ▲ ou ▼ para selecionar a configuração que deseja alterar e pressione **OK**.
5. Quando estiver concluído, pressione **Iniciar (Preto)**.
6. Siga uma destas opções:
 - Se você estiver usando ADF (alimentador automático de documentos), o equipamento iniciará a digitalização e o envio do documento.
 - Se você estiver usando o vidro do scanner e pressionar **Iniciar (Preto)**, o equipamento começará a digitalizar a primeira página.
Vá para a próxima etapa.
7. Quando a tela LCD exibir [Página seguinte?], execute um dos seguintes procedimentos:
 - Pressione ► para digitalizar outra página. Coloque a próxima página em cima do vidro do scanner e pressione ►. O equipamento iniciará a digitalização da página.

Repita esse passo para cada página adicional.

- Pressione ◀ para enviar o fax ao terminar de digitalizar as páginas. O equipamento iniciará o envio do documento.



Informações relacionadas

- [Enviar um fax](#)
 - [Opções de fax](#)
-

Enviar um fax manualmente

Modelos relacionados: MFC-T810W/MFC-T910DW

A transmissão de fax manual permite a você ouvir os tons de discagem, de toque e de recepção de fax enquanto envia o fax.

>> [MFC-T810W](#)

>> [MFC-T910DW](#)

MFC-T810W

1. Carregue seu documento no ADF (alimentador automático de documentos) ou no vidro do scanner.
2. Pressione  (**FAX**).
3. Pressione **Gancho** e ouça o tom de discagem.
4. Informe o número de fax.
5. Quando você ouvir os tons de fax, pressione **Iniciar (Preto)**.
 - Se você estiver usando o vidro do scanner, pressione ▲ para enviar o fax.

MFC-T910DW

1. Coloque o documento no equipamento.
2. Pressione  (**FAX**).
3. Pressione **Gancho** e ouça o tom de discagem.
4. Informe o número de fax.
5. Quando você ouvir os tons de fax, pressione **Iniciar (Preto)**.
 - Se você estiver usando o vidro do scanner, pressione ► para enviar um fax.

Informações relacionadas

- [Enviar um fax](#)

Enviar um fax ao final de uma conversa

Modelos relacionados: MFC-T810W/MFC-T910DW

Ao final de uma conversa, você pode enviar um fax à outra parte antes de vocês desligarem.

>> [MFC-T810W](#)

>> [MFC-T910DW](#)

MFC-T810W

1. Peça para o interlocutor aguardar os tons de fax (bipes) e, em seguida, pressionar a tecla Iniciar antes de desligar.
2. Carregue seu documento no ADF (alimentador automático de documentos) ou no vidro do scanner.
3. Pressione **Iniciar (Preto)**.
 - Se você estiver usando o vidro do scanner, pressione ▲ para enviar o fax.
4. Recoloque o gancho do telefone externo.

MFC-T910DW

1. Peça para o interlocutor aguardar os tons de fax (bipes) e, em seguida, pressionar a tecla Iniciar antes de desligar.
2. Coloque o documento no equipamento.
3. Pressione **Iniciar (Preto)**.
 - Se você estiver usando o vidro do scanner, pressione ► para enviar um fax.
4. Recoloque o gancho do telefone externo.



Informações relacionadas

- [Enviar um fax](#)

Enviar o mesmo fax para mais de um destinatário (envio de mala direta)

Modelos relacionados: MFC-T810W/MFC-T910DW

Use o recurso de envio de mala direta para enviar o mesmo fax para vários números de fax ao mesmo tempo.

- Este recurso está disponível apenas para faxes em preto e branco.
- Os números do Catálogo de endereços devem ser armazenados na memória do aparelho antes que possam ser utilizados em uma transmissão.
- Números de grupos também devem ser armazenados na memória do aparelho antes que possam ser utilizados em uma transmissão. Os números de grupo incluem muitos números armazenados no Catálogo de endereços para uma discagem mais fácil.

>> [MFC-T810W](#)

>> [MFC-T910DW](#)

MFC-T810W

Você pode incluir números de grupos, do catálogo de endereços e até 50 números discados manualmente no mesmo multienvio.

Se você não usou nenhum dos números do catálogo de endereços para Grupos, poderá transmitir faxes para até 90 números diferentes.

1. Carregue seu documento no ADF (alimentador automático de documentos) ou no vidro do scanner.
2. Pressione  (FAX).
3. Insira um número de fax. Pressione **OK**.
Repita este passo até ter inserido todos os números de fax a serem incluídos na transmissão.
4. Pressione **Iniciar (Preto)**.
5. Siga um dos procedimentos a seguir:
 - Se você estiver usando o alimentador, o aparelho iniciará o escaneamento e o envio do documento.
 - Se você estiver usando o vidro do scanner, o aparelho começará a escanear a primeira página.
Quando a tela LCD exibir [Página seguinte?], execute um dos seguintes procedimentos:
 - Pressione ▲ para escanear outra página. Coloque a próxima página em cima do vidro do scanner e pressione **OK**. O equipamento iniciará o escaneamento da página.
Repita esse passo para cada página adicional.
 - Pressione ▼ para enviar um fax (ou pressione **Iniciar (Preto)** novamente) ao terminar de escanear as páginas. O equipamento iniciará o envio do documento.



- Você pode transmitir para um número de Discagem abreviada, um Grupo ou um número de fax inserido no teclado de discagem.
- Se a mensagem [Memória Cheia] aparecer, pressione **Parar/Sair** para cancelar.

MFC-T910DW

Você pode incluir números de grupos, do catálogo de endereços e até 50 números discados manualmente no mesmo multienvio.

Se você não usou nenhum dos números do catálogo de endereços para Grupos, poderá transmitir faxes para até 90 números diferentes.

1. Coloque o documento no equipamento.

-
2. Pressione  (FAX).
 3. Pressione ▲ ou ▼ para selecionar [Env. transm.] e então pressione **OK**.
 4. Pressione ▲ ou ▼ para selecionar [Adic. número] e então pressione **OK**.
 5. Você pode adicionar números à transmissão conforme descrito a seguir:
 - Digite o número de fax usando o teclado de discagem:
 - a. Pressione ▲ ou ▼ para selecionar [Adic. número] e pressione **OK**.
 - b. Insira um número usando o teclado de discagem e pressione **OK**.
 - Selecionar um número do Catálogo de endereços:
 - a. Pressione ▲ ou ▼ para selecionar [Adicionar do Catál. de end.] e pressione **OK**.
 - b. Pressione ▲ ou ▼ para selecionar [Ordem alfabética] ou [Ordem numérica] e pressione **OK**.
 - c. Pressione ▲ ou ▼ para selecionar o número ou nome de discagem abreviada que você deseja.
 - d. Pressione ◀ ou ▶ para marcar a caixa de seleção com o nome ou número de discagem abreviada e pressione **OK**.
 - Procurar um número no Catálogo de endereços:
 - a. Pressione ▲ ou ▼ para selecionar [Buscar no catál. de end.] e pressione **OK**.
 - b. Digite a primeira letra do nome usando o teclado de discagem e pressione **OK**.
 - c. Pressione ▲ ou ▼ para selecionar o nome e pressione **OK**.
 - d. Pressione **OK** novamente.
 6. Ao terminar, pressione ▲ ou ▼ para selecionar [Concluir]. Pressione **OK**.
 7. Pressione **Iniciar (Preto)**.
 8. Siga um dos procedimentos a seguir:
 - Se você estiver usando o alimentador, o aparelho iniciará o escaneamento e o envio do documento.
 - Se você estiver usando o vidro do scanner, o aparelho começará a escanear a primeira página.
Quando a tela LCD exibir [Página seguinte?], execute um dos seguintes procedimentos:
 - Pressione ▶ para digitalizar outra página. Coloque a próxima página em cima do vidro do scanner e pressione ▶. O equipamento iniciará a digitalização da página.
Repita esse passo para cada página adicional.
 - Pressione ◀ para enviar o fax ao terminar de digitalizar as páginas. O equipamento iniciará o envio do documento.



Se a mensagem [Memória Cheia] aparecer, pressione **Parar/Sair** para cancelar.



Informações relacionadas

- [Enviar um fax](#)
 - [Cancelar um envio de mala direta em curso](#)
 - [Criar grupos para envio de mala direta](#)
 - [Inserir texto no equipamento Brother](#)
-

Cancelar um envio de mala direta em curso

Modelos relacionados: MFC-T810W/MFC-T910DW

Durante o envio de mala direta, você pode cancelar o fax sendo enviado ou todo o trabalho de envio de mala direta.

>> [MFC-T810W](#)

>> [MFC-T910DW](#)

MFC-T810W

1. Pressione **Menu**.
2. Pressione ▲ ou ▼ para selecionar os seguintes itens:
 - a. Selecione [Fax]. Pressione **OK**.
 - b. Selecione [Trab. restantes]. Pressione **OK**.O LCD mostra o número de fax sendo discado e o número do trabalho de multienvio.
3. Pressione ▲ ou ▼ para selecionar o número do trabalho de multienvio que deseja cancelar e, em seguida, pressione **OK**.
4. Para cancelar toda a transmissão, pressione ▲. Para sair sem cancelar, pressione ▼.
5. Pressione **Parar/Sair**.

MFC-T910DW

1. Pressione **Configs.**
2. Pressione ▲ ou ▼ para selecionar os seguintes itens:
 - a. Selecione [Fax]. Pressione **OK**.
 - b. Selecione [Trab. restantes]. Pressione **OK**.O LCD mostra o número de fax sendo discado e o número do trabalho de multienvio.
3. Pressione ▲ ou ▼ para selecionar o número do trabalho de multienvio que deseja cancelar e, em seguida, pressione **OK**.
4. Execute um dos procedimentos a seguir:
 - Para cancelar a transmissão inteira, selecione o número do trabalho de multienvio e, em seguida, pressione **OK**.
Pressione ► para confirmar ou pressione ◀ para sair sem cancelar.
 - Para cancelar o número atual sendo discado, selecione o nome ou número no LCD e, em seguida, pressione **OK**.
Pressione ► para confirmar ou pressione ◀ para sair sem cancelar.
 - Para sair sem cancelar, pressione **Parar/Sair**.
5. Pressione **Parar/Sair**.



Informações relacionadas

- [Enviar o mesmo fax para mais de um destinatário \(envio de mala direta\)](#)

Enviar um fax em tempo real

Modelos relacionados: MFC-T810W/MFC-T910DW

Quando você está enviando um fax, o equipamento escaneia o documento para a memória antes do envio. Assim que a linha telefônica estiver livre, o equipamento iniciará a discagem e o envio. Se você quiser enviar um documento importante imediatamente sem aguardar o equipamento recuperar a digitalização de sua memória, ative o recurso [TX Tempo real].

- Na Transmissão em Tempo Real, o recurso de rediscagem automática não funciona quando você utiliza o vidro do scanner.

>> [MFC-T810W](#)

>> [MFC-T910DW](#)

MFC-T810W

1. Carregue seu documento no ADF (alimentador automático de documentos) ou no vidro do scanner.
2. Pressione **Menu**.
3. Pressione ▲ ou ▼ para selecionar os seguintes itens:
 - a. Selecione [Fax]. Pressione **OK**.
 - b. Selecione [Conf. envio]. Pressione **OK**.
 - c. Selecione [TX Tempo real]. Pressione **OK**.
 - d. Selecione [Lig] (ou [Des]). Pressione **OK**.
4. Pressione **Parar/Sair** para que possa continuar a enviar seu fax.
5. Informe o número de fax.
6. Pressione **Iniciar (Preto)**.

MFC-T910DW

1. Coloque o documento no equipamento.
2. Pressione  (**FAX**).
3. Pressione ▲ ou ▼ para selecionar os seguintes itens:
 - a. Selecione [TX Tempo real]. Pressione **OK**.
 - b. Selecione [Lig] (ou [Des]). Pressione **OK**.
4. Informe o número de fax.
5. Pressione **Iniciar (Preto)**.

Informações relacionadas

- [Enviar um fax](#)

Alterar a configuração de rediscagem automática de fax

Modelos relacionados: MFC-T810W/MFC-T910DW

Se você estiver enviando um fax automaticamente e a linha estiver ocupada quando a configuração Rediscagem automática de fax estiver configurada como [Lig], o equipamento rediscará até três vezes em intervalos de cinco minutos.

A configuração padrão é [Lig].

>> [MFC-T810W](#)

>> [MFC-T910DW](#)

MFC-T810W

1. Pressione **Menu**.
2. Pressione ▲ ou ▼ para selecionar os seguintes itens:
 - a. Selecione [Fax]. Pressione **OK**.
 - b. Selecione [Conf. envio]. Pressione **OK**.
 - c. Selecione [Redisc. Auto]. Pressione **OK**.
 - d. Selecione [Lig] (ou [Des]). Pressione **OK**.
3. Pressione **Parar/Sair**.

MFC-T910DW

1. Pressione **Configs.**
2. Pressione ▲ ou ▼ para selecionar os seguintes itens:
 - a. Selecione [Conf.inicial]. Pressione **OK**.
 - b. Selecione [Redisc. autom. fax]. Pressione **OK**.
 - c. Selecione [Lig] (ou [Des]). Pressione **OK**.
3. Pressione **Parar/Sair**.



Informações relacionadas

- [Enviar um fax](#)

Cancelar um Fax em Curso

Modelos relacionados: MFC-T810W/MFC-T910DW

- >> [MFC-T810W](#)
- >> [MFC-T910DW](#)

MFC-T810W

1. Pressione **Parar/Sair** para cancelar um fax que já esteja em andamento.
2. Se você pressionar **Parar/Sair** enquanto o equipamento estiver discando ou enviando, a tela LCD exibirá [Canc. tarefa?]. Pressione ▲ para confirmar.

MFC-T910DW

1. Pressione **Parar/Sair** para cancelar um fax que já esteja em andamento.
2. Se você pressionar **Parar/Sair** enquanto o equipamento estiver discando ou enviando, a tela LCD exibirá [Canc. tarefa?]. Pressione ► para confirmar.

✓ Informações relacionadas

- [Enviar um fax](#)
- [Problemas com telefone e fax](#)

Verificar e cancelar um fax pendente

Modelos relacionados: MFC-T810W/MFC-T910DW

Siga estes passos para visualizar ou cancelar faxes armazenados na memória do equipamento e à espera de serem enviados. Se não houver trabalhos de fax na memória, o LCD exibe [Sem trab. esper.]. Você pode cancelar um trabalho de fax antes que ele seja enviado.

>> [MFC-T810W](#)

>> [MFC-T910DW](#)

MFC-T810W

1. Pressione **Menu**.
2. Pressione ▲ ou ▼ para selecionar os seguintes itens:
 - a. Selecione [Fax]. Pressione **OK**.
 - b. Selecione [Trab. restantes]. Pressione **OK**.
3. Faça o seguinte para cada trabalho de fax que deseja verificar ou cancelar:
 - a. Pressione ▲ ou ▼ para rolar pelos trabalhos em espera. Se necessário, selecione o trabalho que deseja cancelar e, em seguida, pressione **OK**.
 - b. Pressione ▲ para confirmar ou pressione ▼ para sair sem cancelar.
4. Ao concluir, pressione **Parar/Sair**.

MFC-T910DW

1. Pressione **Configs.**
2. Pressione ▲ ou ▼ para selecionar os seguintes itens:
 - a. Selecione [Fax]. Pressione **OK**.
 - b. Selecione [Trab. restantes]. Pressione **OK**.
3. Faça o seguinte para cada trabalho de fax que deseja verificar ou cancelar:
 - a. Pressione ▲ ou ▼ para rolar pelos trabalhos em espera. Se necessário, selecione o trabalho que deseja cancelar e, em seguida, pressione **OK**.
 - b. Pressione ▶ para confirmar ou pressione ◀ para sair sem cancelar.
4. Ao concluir, pressione **Parar/Sair**.



Informações relacionadas

- [Enviar um fax](#)
- [Problemas com telefone e fax](#)

Opções de fax

Modelos relacionados: MFC-T810W/MFC-T910DW

MFC-T810W

Para alterar configurações de envio de fax, pressione  (FAX) > Opções.

Opção	Descrição
Resol. de fax	Definir a resolução dos faxes a serem enviados. A qualidade do fax pode muitas vezes ser melhorada alterando-se a resolução do fax.
Contraste	Ajustar o contraste. Se o seu documento estiver muito claro ou muito escuro, a alteração do contraste poderá melhorar a qualidade do fax.
Tam.Área Dig.	Ajustar a área de digitalização do vidro do scanner ao tamanho do documento. ▶▶ <i>Informações relacionadas: Especificações do scanner em Especificações</i>
TX Tempo real	Envie um fax imediatamente, sem esperar que o equipamento recupere o documento digitalizado de sua memória.
Modo internac.	Definir como ativado se você tiver dificuldade para enviar faxes para outros países.

MFC-T910DW

Para alterar configurações de envio de fax, pressione  (FAX).

Opção	Descrição
Resol. de fax	Definir a resolução dos faxes a serem enviados. A qualidade do fax pode muitas vezes ser melhorada alterando-se a resolução do fax.
Contraste	Ajustar o contraste. Se o seu documento estiver muito claro ou muito escuro, a alteração do contraste poderá melhorar a qualidade do fax.
Tam.área de digit.	Ajustar a área de digitalização do vidro do scanner ao tamanho do documento. ▶▶ <i>Informações relacionadas: Especificações do scanner em Especificações</i>
Env.transm.	Envie a mesma mensagem de fax para mais de um número de fax simultaneamente.
TX Tempo real	Envie um fax imediatamente, sem esperar que o equipamento recupere o documento digitalizado de sua memória.
Modo internac.	Definir como ativado se você tiver dificuldade para enviar faxes para outros países.
Hist. cham.	Selecione um número do histórico de chamadas.
Catál. de end.	Selecionar um número do catálogo de endereços.
Config novo pad.	Salvar suas configurações como padrão.

Opção	Descrição
Conf. de fábrica	Retornar todas as configurações de volta às configurações de fábrica.



Informações relacionadas

- [Enviar um fax](#)
 - [Enviar um fax do seu equipamento Brother](#)
 - [Especificações](#)
-

Receber um fax

- [Configurações do modo de recepção](#)
- [Encolher o tamanho de página de um fax recebido muito grande](#)
- [Definir o carimbo de recepção de fax](#)
- [Receber um fax ao final de uma conversa telefônica](#)
- [Opções de Recepção na Memória](#)

Configurações do modo de recepção

- [Visão geral dos modos de recepção](#)
- [Selecionar o modo de recepção correto](#)
- [Definir o número de toques antes de o equipamento responder \(Retardo da Campainha\)](#)
- [Definir o toque F/T \(toque duplo rápido\)](#)
- [Configurar a Recepção fácil](#)

Visão geral dos modos de recepção

Modelos relacionados: MFC-T810W/MFC-T910DW

Alguns modos de recepção atendem automaticamente ([Som. Fax] e [Fax/Tel]). É recomendável alterar o Retardo da Campanha antes de usar estes modos.

Somente fax

O modo [Som. Fax] responde automaticamente a cada chamada como um fax.

Fax/Tel

O modo [Fax/Tel] ajuda a gerenciar as chamadas recebidas, reconhecendo se são chamadas de fax ou voz e tratando-as de uma das seguintes maneiras:

- Os faxes serão recebidos automaticamente.
- As chamadas de voz farão o equipamento emitir o toque F/T, avisando que você deve atendê-las. O toque para fax/telefone é um toque duplo emitido pelo equipamento.

Manual

O modo [Manual] desativa todas as funções de atendimento automático.

Para receber um fax no modo [Manual], retire o telefone externo do gancho ou pressione o botão Gancho. Ao ouvir tons de fax (bipes curtos repetidos), pressione o botão Iniciar e selecione [Receber] para receber o fax. Você também poderá utilizar o recurso Recepção fácil para receber faxes tirando do gancho um fone que esteja na mesma linha do equipamento.

Secretária eletrônica externa

O modo [TAD externo] permite que uma secretária eletrônica externa gerencie as chamadas recebidas.

As chamadas recebidas serão tratadas das seguintes maneiras:

- Os faxes serão recebidos automaticamente.
- As pessoas que estiverem fazendo uma chamada de voz podem gravar uma mensagem na secretária eletrônica externa.



Informações relacionadas

- [Configurações do modo de recepção](#)
- [Definir o número de toques antes de o equipamento responder \(Retardo da Campanha\)](#)
- [Definir o toque F/T \(toque duplo rápido\)](#)
- [Configurar a Recepção fácil](#)
- [Conectar uma secretária eletrônica externa](#)

Selecionar o modo de recepção correto

Modelos relacionados: MFC-T810W/MFC-T910DW

Você deve escolher um modo de Recepção de acordo com os dispositivos externos e serviços telefônicos que possui em sua linha.

Por padrão, seu equipamento receberá automaticamente todos os faxes enviados a ele. O diagrama abaixo ajudará você a selecionar o modo correto.

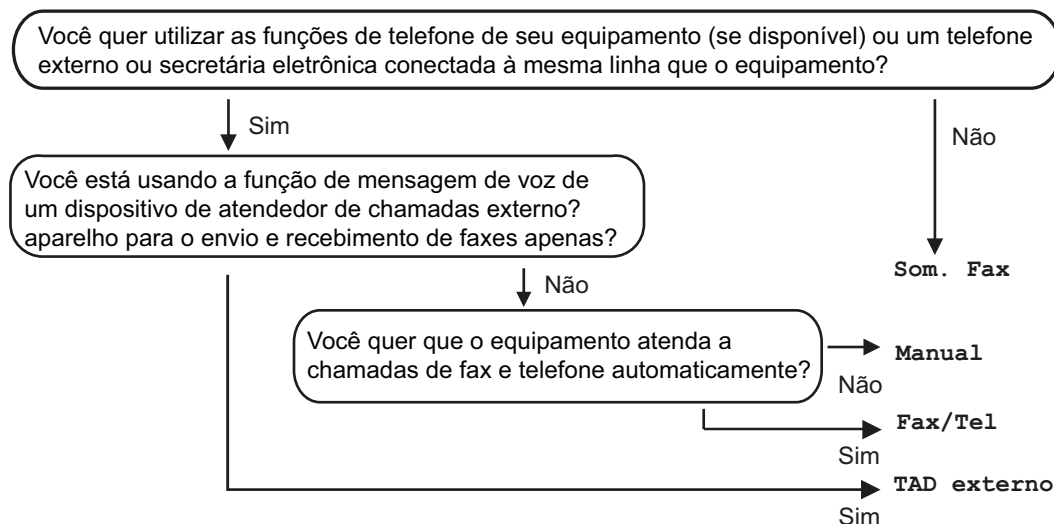

>> [MFC-T810W](#)
>> [MFC-T910DW](#)

MFC-T810W

1. Pressione **Menu**.
2. Pressione ▲ ou ▼ para selecionar os seguintes itens:
 - a. Selecione [Fax]. Pressione **OK**.
 - b. Selecione [Conf. recepção]. Pressione **OK**.
 - c. Selecione [Modo receber]. Pressione **OK**.
3. Pressione ▲ ou ▼ para selecionar a opção [Só Fax] [Fax/Tel] [TAD externo] ou [Manual] e então pressione **OK**.
4. Pressione **Parar/Sair**.

MFC-T910DW

1. Pressione **Configs.**
2. Pressione ▲ ou ▼ para selecionar os seguintes itens:
 - a. Selecione [Fax]. Pressione **OK**.
 - b. Selecione [Conf. recepção]. Pressione **OK**.
 - c. Selecione [Modo receber]. Pressione **OK**.
3. Pressione ▲ ou ▼ para selecionar a opção [Só Fax] [Fax/Tel] [TAD externo] ou [Manual] e então pressione **OK**.
4. Pressione **Parar/Sair**.



Informações relacionadas

- Configurações do modo de recepção
- Conectar uma secretária eletrônica externa
- Problemas com telefone e fax

Definir o número de toques antes de o equipamento responder (Retardo da Campanha)

Modelos relacionados: MFC-T810W/MFC-T910DW

Quando alguém ligar para o seu equipamento, você ouvirá o som de toque normal de um telefone. O número de toques é definido na opção Retardo da Campanha.

- A configuração de Atraso de toque define o número de vezes que o equipamento toca antes de atender nos modos [Som. Fax] e [Fax/Tel].
- Se você tiver telefones externos ou extensões na mesma linha do equipamento, mantenha a configuração Atraso de toque como [4].

>> [MFC-T810W](#)

>> [MFC-T910DW](#)

MFC-T810W

1. Pressione **Menu**.
2. Pressione ▲ ou ▼ para selecionar os seguintes itens:
 - a. Selecione [Fax]. Pressione **OK**.
 - b. Selecione [Conf. recepção]. Pressione **OK**.
 - c. Selecione [Retard. Camp]. Pressione **OK**.
 - d. Selecione o número de vezes que você quer que a linha toque antes de o equipamento atender. Pressione **OK**.



- Se selecionar [0], o equipamento atenderá à chamada imediatamente e a linha não emitirá nenhum toque (disponível apenas para alguns países).

3. Pressione **Parar/Sair**.

MFC-T910DW

1. Pressione **Configs.**
2. Pressione ▲ ou ▼ para selecionar os seguintes itens:
 - a. Selecione [Fax]. Pressione **OK**.
 - b. Selecione [Conf. recepção]. Pressione **OK**.
 - c. Selecione [Retard. Camp]. Pressione **OK**.
 - d. Selecione o número de vezes que você quer que a linha toque antes de o equipamento atender. Pressione **OK**.



- Se selecionar [0], o equipamento atenderá à chamada imediatamente e a linha não emitirá nenhum toque (disponível apenas para alguns países).

3. Pressione **Parar/Sair**.



Informações relacionadas

- [Configurações do modo de recepção](#)
- [Visão geral dos modos de recepção](#)
- [Operação de telefones externos e de extensão](#)
- [Configurar a Recepção fácil](#)

-
- Problemas com telefone e fax
-

Definir o toque F/T (toque duplo rápido)

Modelos relacionados: MFC-T810W/MFC-T910DW

Ao configurar o Modo de recepção como [Fax/Tel], se a chamada for um fax, o equipamento o receberá automaticamente. No entanto, se for uma chamada de voz, o aparelho emite o toque F/T (toque duplo) pelo tempo definido na opção de tempo do toque F/T. Se você ouvir o toque para fax/telefone, significa que há uma chamada de voz na linha.

Como o toque para fax/telefone é uma configuração que funciona somente no equipamento Brother, os telefones externos e as extensões não tocarão. No entanto, você poderá atender à chamada em qualquer telefone.

>> [MFC-T810W](#)

>> [MFC-T910DW](#)

MFC-T810W

1. Pressione **Menu**.
2. Pressione ▲ ou ▼ para selecionar os seguintes itens:
 - a. Selecione [Fax]. Pressione **OK**.
 - b. Selecione [Conf. recepção]. Pressione **OK**.
 - c. Selecione [Temp. toq. F/T]. Pressione **OK**.
 - d. Selecione para escolher o intervalo de tempo no qual o equipamento emitirá um toque duplo para alertá-lo sobre uma chamada de voz. Pressione **OK**.
3. Pressione **Parar/Sair**.



Mesmo que a pessoa que está ligando desligue o telefone durante o pseudo/toque duplo, o aparelho continuará tocando pelo tempo configurado.

MFC-T910DW

1. Pressione **Configs.**
2. Pressione ▲ ou ▼ para selecionar os seguintes itens:
 - a. Selecione [Fax]. Pressione **OK**.
 - b. Selecione [Conf. recepção]. Pressione **OK**.
 - c. Selecione [Temp. toq. F/T]. Pressione **OK**.
 - d. Selecione para escolher o intervalo de tempo no qual o equipamento emitirá um toque duplo para alertá-lo sobre uma chamada de voz. Pressione **OK**.
3. Pressione **Parar/Sair**.



Mesmo que a pessoa que está ligando desligue o telefone durante o pseudo/toque duplo, o aparelho continuará tocando pelo tempo configurado.



Informações relacionadas

- [Configurações do modo de recepção](#)
- [Visão geral dos modos de recepção](#)
- [Operação de telefones externos e de extensão](#)

Configurar a Recepção fácil

Modelos relacionados: MFC-T810W/MFC-T910DW

Se o recurso Recepção Fácil estiver ativado: o equipamento poderá receber um fax automaticamente, mesmo que você atenda à chamada. Quando aparecer no LCD a mensagem avisando que seu equipamento está recebendo um fax ou quando você ouvir um clique na linha telefônica pelo fone usado, coloque o fone no gancho. O equipamento fará o resto.

Se o recurso Recepção Fácil estiver desativado: se você estiver próximo do equipamento e atender a uma chamada de fax tirando o fone externo do gancho, pressione o botão Iniciar e, em seguida, selecione [Receber] para receber o fax. Se você atendeu em um telefone de extensão, pressione *51.



- Se o recurso Recepção de fax estiver definido como [Lig], mas seu equipamento não conectar uma chamada de fax quando você tirar o telefone externo ou a extensão do gancho, pressione o código de recepção de fax *51.
- Se você enviar faxes de um computador conectado à mesma linha telefônica e o equipamento os interceptar, ajuste a Recepção fácil para [Des].

>> [MFC-T810W](#)

>> [MFC-T910DW](#)

MFC-T810W

1. Pressione **Menu**.
2. Pressione ▲ ou ▼ para selecionar os seguintes itens:
 - a. Selecione [Fax]. Pressione **OK**.
 - b. Selecione [Conf. recepção]. Pressione **OK**.
 - c. Selecione [Recep. Fácil]. Pressione **OK**.
 - d. Selecione [Lig] (ou [Des]). Pressione **OK**.
3. Pressione **Parar/Sair**.

MFC-T910DW

1. Pressione **Configs.**
2. Pressione ▲ ou ▼ para selecionar os seguintes itens:
 - a. Selecione [Fax]. Pressione **OK**.
 - b. Selecione [Conf. recepção]. Pressione **OK**.
 - c. Selecione [Recep. Fácil]. Pressione **OK**.
 - d. Selecione [Lig] (ou [Des]). Pressione **OK**.
3. Pressione **Parar/Sair**.



Informações relacionadas

- [Configurações do modo de recepção](#)
- [Visão geral dos modos de recepção](#)
- [Definir o número de toques antes de o equipamento responder \(Retardo da Campanha\)](#)
- [Operação de telefones externos e de extensão](#)
- [Usar os códigos remotos](#)
- [Problemas com telefone e fax](#)

Encolher o tamanho de página de um fax recebido muito grande

Modelos relacionados: MFC-T810W/MFC-T910DW

Quando o recurso [Redução auto] estiver configurado para [Lig], seu equipamento Brother reduzirá qualquer página de fax recebido acima do tamanho para se encaixar no seu papel. O equipamento calcula a taxa de redução usando o tamanho do papel do fax e sua configuração de Tamanho do papel.

>> [MFC-T810W](#)

>> [MFC-T910DW](#)

MFC-T810W

1. Pressione **Menu**.
2. Pressione ▲ ou ▼ para selecionar os seguintes itens:
 - a. Selecione [Fax]. Pressione **OK**.
 - b. Selecione [Conf. recepção]. Pressione **OK**.
 - c. Selecione [Redução auto]. Pressione **OK**.
 - d. Selecione [Lig] (ou [Des]). Pressione **OK**.
3. Pressione **Parar/Sair**.

MFC-T910DW

1. Pressione **Configs.**
2. Pressione ▲ ou ▼ para selecionar os seguintes itens:
 - a. Selecione [Fax]. Pressione **OK**.
 - b. Selecione [Conf. recepção]. Pressione **OK**.
 - c. Selecione [Redução auto]. Pressione **OK**.
 - d. Selecione [Lig] (ou [Des]). Pressione **OK**.
3. Pressione **Parar/Sair**.



Informações relacionadas

- [Receber um fax](#)
- [Configurações do papel](#)
- [Problemas no manuseio do papel e na impressão](#)

Definir o carimbo de recepção de fax

Modelos relacionados: MFC-T810W/MFC-T910DW

Configure o equipamento para imprimir a data e a hora do recebimento no alto de cada página de fax recebida. Certifique-se de ajustar a data e a hora atuais no equipamento.

Este recurso está disponível apenas para faxes em preto e branco.

>> [MFC-T810W](#)
>> [MFC-T910DW](#)

MFC-T810W

1. Pressione **Menu**.
2. Pressione ▲ ou ▼ para selecionar os seguintes itens:
 - a. Selecione [Fax]. Pressione **OK**.
 - b. Selecione [Conf. recepção]. Pressione **OK**.
 - c. Selecione [Data rec. fax]. Pressione **OK**.
 - d. Selecione [Lig] (ou [Des]). Pressione **OK**.
3. Pressione **Parar/Sair**.

MFC-T910DW

1. Pressione **Configs.**
2. Pressione ▲ ou ▼ para selecionar os seguintes itens:
 - a. Selecione [Fax]. Pressione **OK**.
 - b. Selecione [Conf. recepção]. Pressione **OK**.
 - c. Selecione [Data rec. fax]. Pressione **OK**.
 - d. Selecione [Lig] (ou [Des]). Pressione **OK**.
3. Pressione **Parar/Sair**.



Informações relacionadas

- [Receber um fax](#)

Receber um fax ao final de uma conversa telefônica

Modelos relacionados: MFC-T810W/MFC-T910DW

Se você estiver conversando ao telefone conectado ao seu equipamento Brother e a outra parte também estiver falando ao telefone conectada a um equipamento de fax, no final da conversa, a outra parte poderá lhe enviar um fax assim que ambos encerrarem a ligação.

- O alimentador do aparelho deve estar vazio.

>> [MFC-T810W](#)

>> [MFC-T910DW](#)

MFC-T810W

1. Peça ao interlocutor que coloque o fax e pressione a tecla Iniciar ou Enviar.
2. Quando você ouvir os tons CNG (bipes que se repetem lentamente), pressione **Iniciar (Preto)**.
3. Pressione ▼ para receber o fax.
4. Coloque o fone do telefone externo de volta no gancho.

MFC-T910DW

1. Peça ao interlocutor que coloque o fax e pressione a tecla Iniciar ou Enviar.
2. Quando você ouvir os tons CNG (bipes que se repetem lentamente), pressione **Iniciar (Preto)**.
3. Pressione ◀ para receber o fax.
4. Coloque o fone do telefone externo de volta no gancho.

✓ Informações relacionadas

- [Receber um fax](#)

Opções de Recepção na Memória

Use as opções de Recepção na Memória para dirigir faxes recebidos enquanto você está longe do equipamento. Você pode usar apenas uma opção de Recepção na Memória de cada vez.

A Recepção na Memória pode ser definida como:

- [Recepção PC-Fax](#)
 - [Usar a Recepção de PC-FAX para transferir faxes recebidos para o seu computador \(apenas Windows\)](#)
 - [Imprimir um fax armazenado na memória do equipamento](#)

Usar a Recepção de PC-FAX para transferir faxes recebidos para o seu computador (apenas Windows)

Modelos relacionados: MFC-T810W/MFC-T910DW

Ative o recurso de Recepção de PC-FAX, armazene automaticamente os faxes recebidos na memória de seu equipamento e depois envie-os para seu computador. Use seu computador para visualizar e armazenar esses faxes.

- Este recurso está disponível apenas para faxes em preto e branco. Quando você receber um fax colorido, o aparelho imprimirá o fax colorido, mas não enviará o fax para o seu computador.
- Antes de configurar o software de recepção PC-FAX, você deve instalar o software e os drivers da Brother em seu computador. Certifique-se de que o seu computador está conectado e ligado. Você deve ter o software de recebimento de PC-FAX em execução no computador.

Mesmo se o seu computador estiver desligado, seu aparelho receberá e armazenará faxes na memória. Quando você ligar o computador e o software Recepção de PC-FAX for executado, o aparelho transferirá os faxes para o computador automaticamente.

>> [MFC-T810W](#)

>> [MFC-T910DW](#)

MFC-T810W

1. Pressione **Menu**.
2. Pressione ▲ ou ▼ para selecionar os seguintes itens:
 - a. Selecione [Fax]. Pressione **OK**.
 - b. Selecione [Conf.recepção]. Pressione **OK**.
 - c. Selecione [Receber PC Fax]. Pressione **OK**.
 - d. Selecione [Lig]. Pressione **OK**.

O LCD exibe a mensagem [Inicie o programa PC-FAX Receive em seu computador.].
 - e. Pressione **OK**.
 - f. Selecione [<USB>] ou o nome do computador de destino onde deseja receber faxes, se estiver em uma rede. Pressione **OK**.
 - g. Selecione [ImprBackup:Lig] ou [ImprBackup:Des]. Pressione **OK**.
3. Pressione **Parar/Sair**.

Para alterar o computador de destino, repita esses passos.

MFC-T910DW

1. Pressione **Configs.**
2. Pressione ▲ ou ▼ para selecionar os seguintes itens:
 - a. Selecione [Fax]. Pressione **OK**.
 - b. Selecione [Conf.recepção]. Pressione **OK**.
 - c. Selecione [Receber PC Fax]. Pressione **OK**.
 - d. Selecione [Lig]. Pressione **OK**.

O LCD exibe a mensagem [Execute o programa PC-Fax Receive no computador.].
 - e. Pressione ▶.

-
- f. Selecione [`<USB>`] ou o nome do computador de destino onde deseja receber faxes, se estiver em uma rede. Pressione **OK**.
 - g. Selecione [`Impr.Backup: Sim`] ou [`Impr.Backup: Não`]. Pressione **OK**.
3. Pressione **Parar/Sair**.

Para alterar o computador de destino, repita esses passos.



Informações relacionadas

- [Opções de Recepção na Memória](#)
 - [Transferir seus faxes ou relatório de faxes](#)
 - [Transferir faxes para o seu computador](#)
 - [Receber faxes com a Recepção de PC-FAX \(Windows\)](#)
-

Imprimir um fax armazenado na memória do equipamento

Modelos relacionados: MFC-T910DW

- Este recurso está disponível apenas para faxes em preto e branco.
- Depois de imprimir o fax, ele será apagado da memória do equipamento.

Se você ligar [Receber PC Fax], seu equipamento receberá e armazenará seus faxes na memória mesmo quando seu PC estiver desligado.

1. Pressione **Config.**
2. Pressione ▲ ou ▼ para selecionar os seguintes itens:
 - a. Selecione [Fax]. Pressione **OK**.
 - b. Selecione [Imprimir fax]. Pressione **OK**.
3. Pressione ►.



Informações relacionadas

- [Opções de Recepção na Memória](#)
- [Mensagens de erro e manutenção](#)
- [Problemas com telefone e fax](#)

Operações de voz e números de fax

- [Operações de voz](#)
- [Armazenar números de fax](#)
- [Criar grupos para envio de mala direta](#)
- [Digitar códigos de acesso e números de cartão de crédito](#)

Operações de voz

- [Enviar sinais de tons](#)
- [Atender a uma chamada de voz no modo de recepção Fax/Tel](#)

Enviar sinais de tons

Modelos relacionados: MFC-T810W/MFC-T910DW

Se você tem um serviço de discagem por Pulso, mas precisa enviar sinais de Tom (por exemplo, para usar serviços bancários), siga estas instruções. Se tiver o Serviço de discagem por tons, você não precisará deste recurso para enviar sinais de tom.

>> [MFC-T810W](#)

>> [MFC-T910DW](#)

MFC-T810W

1. Pressione **Gancho**.
2. Pressione # no painel de controle do equipamento. Quaisquer dígitos discados a seguir enviarão sinais de tons.

Quando você concluir a chamada, o equipamento retornará ao serviço de discagem por pulso.

MFC-T910DW

1. Pressione **Gancho**.
2. Pressione # no painel de controle do equipamento. Quaisquer dígitos discados a seguir enviarão sinais de tons.

Quando você concluir a chamada, o equipamento retornará ao serviço de discagem por pulso.

Informações relacionadas

- [Operações de voz](#)

Atender a uma chamada de voz no modo de recepção Fax/Tel

Modelos relacionados: MFC-T810W/MFC-T910DW

Quando o equipamento estiver no modo Fax/Tel, ele usará o Toque F/T (pseudo/toque duplo) para avisá-lo que a chamada é de voz e você deverá atendê-la.

Se você estiver próximo do equipamento, tire o fone do telefone externo e, em seguida, pressione o botão **Gancho** para atender.

Se estiver próximo ao telefone de extensão, retire o fone do gancho enquanto ouve o toque duplo e pressione #51 entre os toques duplos. Se não houver ninguém na linha ou se alguém desejar enviar um fax, retorne a chamada ao equipamento pressionando *51.



Informações relacionadas

- [Operações de voz](#)

Armazenar números de fax

- [Armazenar números no Catálogo de Endereços](#)
- [Armazenar números de chamadas efetuadas no Catálogo de Endereços](#)
- [Alterar ou excluir nomes ou números do Catálogo de endereços](#)





Armazenar números no Catálogo de Endereços

Modelos relacionados: MFC-T810W/MFC-T910DW

- >> [MFC-T810W](#)
- >> [MFC-T910DW](#)





MFC-T810W

Você pode armazenar até 40 números no catálogo de endereços como números de discagem abreviada de dois dígitos e atribuir um nome a cada código.

1. Pressione  (Catálogo de endereços).
2. Pressione  para selecionar [Disc. rápida].
3. Pressione  para selecionar [Editar Cat End].
4. Pressione  ou  para selecionar [Disc. rápida]. Pressione **OK**.
5. Use o teclado de discagem para concluir essas tarefas:
 - a. Insira um número de discagem abreviada de dois dígitos (01-40). Pressione **OK**.
 - b. Insira o número de fax ou telefone (até 20 dígitos). Pressione **OK**.
 - c. Insira o nome (até 16 caracteres). Pressione **OK**.Para armazenar outro número de discagem abreviada, repita esses passos.
6. Pressione **Parar/Sair**.

MFC-T910DW

Você pode armazenar até 40 números no catálogo de endereços como números de discagem abreviada de dois dígitos e atribuir um nome a cada número.

1. Pressione  (Catálogo de endereços).
2. Pressione  ou  para selecionar [DefDiscRápida]. Pressione **OK**.
3. Pressione  ou  para selecionar os seguintes itens:
 - a. Selecione o número de discagem abreviada de dois dígitos onde deseja armazenar o número. Pressione **OK**.
 - b. Selecione [Nome]. Pressione **OK**.
 - c. Insira o nome (até 16 caracteres) utilizando o teclado de discagem. Pressione **OK**.
 - d. Selecione [Fax/Tel]. Pressione **OK**.
 - e. Insira o número de fax ou telefone (até 20 dígitos). Pressione **OK**.



- Pressione **Redisc./Pausa** para inserir uma pausa entre os números. Você pode pressionar **Redisc./Pausa** quantas vezes for necessário para aumentar o tamanho da pausa.

- f. Selecione [OK] e pressione **OK**.

Para armazenar outro número de discagem abreviada, repita esses passos.

4. Pressione **Parar/Sair**.

✓ Informações relacionadas

- [Armazenar números de fax](#)
- [Digitar códigos de acesso e números de cartão de crédito](#)
- [Criar grupos para envio de mala direta](#)

Armazenar números de chamadas efetuadas no Catálogo de Endereços

Modelos relacionados: MFC-T910DW

Você pode armazenar números no Catálogo de Endereços a partir do histórico de chamadas efetuadas.

1. Pressione  (FAX).
2. Pressione ▲ ou ▼ para selecionar os seguintes itens:
 - a. Selecione [Hist. cham.]. Pressione **OK**.
 - b. Selecione [Fazendo cham.]. Pressione **OK**.
 - c. Selecione o número que deseja armazenar. Pressione **OK**.
 - d. Pressione ◀ para selecionar [Editar].
 - e. Selecione [Adic. ao Catál. de end.]. Pressione **OK**.



Para excluir o número da lista do histórico de Chamadas discadas, selecione [Excluir] e, em seguida, pressione **OK**. Pressione ▶ [Sim] para confirmar.

- f. Selecione [Nome]. Pressione **OK**.
 - g. Insira o nome (até 16 caracteres) utilizando o teclado de discagem. Pressione **OK**.
 - h. Confirme o número de telefone ou fax.
 - i. Selecione [OK] e pressione **OK**.
3. Pressione **Parar/Sair**.



Informações relacionadas













- [Armazenar números de fax](#)
- [Inserir texto no equipamento Brother](#)

Alterar ou excluir nomes ou números do Catálogo de endereços























Modelos relacionados: MFC-T810W/MFC-T910DW

- >> [MFC-T810W](#)
- >> [MFC-T910DW](#)

MFC-T810W

1. Pressione  (Catálogo de endereços).
2. Pressione  para selecionar [Disc. rápida].
3. Pressione  para selecionar [Editar Cat End].
4. Pressione  ou  para selecionar [Disc. rápida]. Pressione **OK**.
5. Insira o número de dois dígitos da Discagem abreviada (01-40) que deseja alterar ou excluir utilizando o teclado de discagem. Pressione **OK**.
6. Siga um dos procedimentos a seguir:
 - Pressione  para alterar o número armazenado.
 - Pressione  para excluir o número armazenado e, em seguida, pressione  para confirmar.
 - Pressione **Parar/Sair** para sair sem fazer nenhuma alteração.
7. Siga um dos procedimentos a seguir:
 - Para alterar o número armazenado, pressione  ou  para posicionar o cursor sob o dígito que deseja alterar e, em seguida, pressione **Excluir/Anterior**. Insira o número novamente. Pressione **OK**.
 - Para alterar o caractere armazenado, pressione  ou  para posicionar o cursor sob o caractere que deseja alterar e, em seguida, pressione **Excluir/Anterior**. Insira o caractere novamente. Pressione **OK**.
8. Pressione **Parar/Sair**.

MFC-T910DW

1. Pressione  (Catálogo de endereços).
2. Siga um dos procedimentos a seguir:
 - Para alterar o número, pressione  ou  para selecionar os seguintes itens:
 - a. Selecione [Alterar]. Pressione **OK**.
 - b. Selecione o nome da Discagem abreviada onde deseja alterar o número. Pressione **OK**.Siga os passos a seguir:
 - a. Para alterar o nome, pressione  ou  para selecionar [Nome] e, em seguida, pressione **OK**. Pressione , ,  ou  para inserir o nome novamente (até 16 caracteres) usando o teclado no LCD e selecione [OK]. Pressione **OK**.
 - b. Para alterar o número de fax ou de telefone, pressione  ou  para selecionar [Fax/Tel] e, em seguida, pressione **OK**. Pressione , ,  ou  para inserir o número de fax ou de telefone novamente (até 20 dígitos) usando o teclado no LCD e selecione [OK]. Pressione **OK**. Pressione  ou  para selecionar [OK] e então pressione **OK**.
 - Para excluir o número, pressione  ou  para selecionar [Excluir]. Pressione **OK**. Siga os passos a seguir:
 - a. Pressione  ou  para selecionar o nome da Discagem abreviada em que deseja excluir o número.
 - b. Pressione  ou  para selecionar a caixa de seleção com o nome da Discagem abreviada. Pressione **OK**.
3. Pressione **Parar/Sair**.



Informações relacionadas

- Armazenar números de fax

Criar grupos para envio de mala direta

Modelos relacionados: MFC-T810W/MFC-T910DW







Um Grupo, que pode ser armazenado no Catálogo de endereços, permite que você envie a mesma mensagem de fax para muitos números de fax.

>> [MFC-T810W](#)

>> [MFC-T910DW](#)







MFC-T810W

Primeiro, você deve armazenar cada número de fax no Catálogo de endereços. Então você poderá incluí-los como números no Grupo. Cada Grupo ocupa um número da Discagem abreviada. Você pode armazenar até seis Grupos ou pode atribuir até 39 números a um grande Grupo.

1. Pressione  (Catálogo de endereços).
2. Pressione  para selecionar [Disc. rápida].
3. Pressione  para selecionar [Editar Cat End].
4. Pressione  ou  para selecionar [Config. grupos]. Pressione **OK**.
5. Execute os passos a seguir utilizando o teclado de discagem:
 - a. Digite o número de Discagem abreviada de dois dígitos que deseja atribuir ao Grupo. Pressione **OK**.
 - b. Informe um número de Grupo (1 a 6). Pressione **OK**.
 - c. Para adicionar outros números de Discagem abreviada a um Grupo:
Por exemplo, para adicionar os números de Discagem abreviada nº 05 e nº 09.
Pressione  (Catálogo de endereços), **0, 5**,  (Catálogo de endereços), **0, 9**. Pressione **OK**.
 - d. Insira um nome (até 16 caracteres) para o Grupo. Pressione **OK**.
6. Pressione **Parar/Sair**.

MFC-T910DW

Primeiro, você deve armazenar cada número de fax no Catálogo de endereços. Então você poderá incluí-los como números no Grupo. Cada Grupo ocupa um número da Discagem abreviada. Você pode armazenar até seis Grupos ou pode atribuir até 39 números a um grande Grupo.

1. Pressione  (Catálogo de endereços).
2. Pressione  ou  para selecionar os seguintes itens:
 - a. Selecione [Config. grupos]. Pressione **OK**.
 - b. Selecione o número de Discagem abreviada de dois dígitos que deseja atribuir ao Grupo. Pressione **OK**.
 - c. Selecione [Nome] e insira o nome do novo Grupo (até 16 caracteres) usando o teclado de discagem. Pressione **OK**.
 - d. Para adicionar números ao Grupo, repita os seguintes passos:
 - i. Selecione [Adic./Excl.]. Pressione **OK**.
 - ii. Selecione [Ordem alfabética] ou [Ordem numérica]. Pressione **OK**.
 - iii. Pressione  ou  para selecionar um número da lista.
 - iv. Pressione  ou  para selecionar a caixa de seleção com o número da Discagem abreviada. Pressione **OK**.
3. Selecione [OK] e pressione **OK**.
4. Pressione **Parar/Sair**.



Informações relacionadas







- Operações de voz e números de fax
- Alterar o nome de um grupo de multienvio
- Excluir um grupo de multienvio
- Adicionar ou excluir um membro do grupo de multienvio
- Enviar o mesmo fax para mais de um destinatário (envio de mala direta)
- Armazenar números no Catálogo de Endereços

Alterar o nome de um grupo de multienvio



Modelos relacionados: MFC-T810W/MFC-T910DW

- >> [MFC-T810W](#)
- >> [MFC-T910DW](#)

MFC-T810W



1. Pressione  (Catálogo de endereços).
2. Pressione  para selecionar [Disc. rápida].
3. Pressione  para selecionar [Editar Cat End].
4. Pressione  ou  para selecionar [Config. grupos]. Pressione **OK**.
5. Insira o número de dois dígitos da Discagem abreviada para o Grupo que deseja alterar utilizando o teclado de discagem. Pressione **OK**.
6. Pressione  para alterar o nome do Grupo armazenado.
7. Pressione **OK**.
8. Insira o novo nome do Grupo (até 16 caracteres). Pressione **OK**.





Para alterar um caractere no nome do Grupo, pressione  ou  para posicionar o cursor sob o caractere incorreto, e depois pressione **Excluir/Anterior**.
Informe o novo caractere.

9. Pressione **Parar/Sair**.

MFC-T910DW

1. Pressione  (Catálogo de endereços).
2. Pressione  ou  para selecionar os seguintes itens:
 - a. Selecione [Alterar]. Pressione **OK**.
 - b. Selecione o Grupo a ser alterado. Pressione **OK**.
 - c. Selecione [Nome] e, em seguida, pressione **OK**. Digite o novo nome do grupo (até 16 caracteres) usando o teclado de discagem e, em seguida, pressione **OK**.



Para alterar um caractere no nome do Grupo, pressione  ou  para posicionar o cursor sob o caractere incorreto, e depois pressione **Excluir/Anterior**.
Informe o novo caractere.

3. Selecione [OK] e pressione **OK**.
4. Pressione **Parar/Sair**.

Informações relacionadas

- [Criar grupos para envio de mala direta](#)
- [Inserir texto no equipamento Brother](#)

Excluir um grupo de multienvio

Modelos relacionados: MFC-T810W/MFC-T910DW

- >> [MFC-T810W](#)
- >> [MFC-T910DW](#)

MFC-T810W

1. Pressione  (Catálogo de endereços).
2. Pressione ▲ para selecionar [Disc. rápida].
3. Pressione ▲ para selecionar [Editar Cat End].
4. Pressione ▲ ou ▼ para selecionar [Config. grupos]. Pressione **OK**.
5. Insira o número de dois dígitos da Discagem abreviada para o Grupo que deseja excluir utilizando o teclado de discagem. Pressione **OK**.
6. Pressione ▼ para excluir o Grupo armazenado.
7. Pressione ▲ para confirmar.
8. Pressione **Parar/Sair**.

MFC-T910DW

1. Pressione  (Catálogo de endereços).
2. Pressione ▲ ou ▼ para selecionar [Excluir]. Pressione **OK**.
3. Siga os passos a seguir:
 - a. Pressione ▲ ou ▼ para selecionar o Grupo que você deseja excluir.
 - b. Pressione ◀ ou ▶ para selecionar a caixa de seleção com o nome de Grupo. Pressione **OK**.
4. Pressione **Parar/Sair**.

Informações relacionadas











- [Criar grupos para envio de mala direta](#)

Adicionar ou excluir um membro do grupo de multienvio











Modelos relacionados: MFC-T810W/MFC-T910DW

- >> [MFC-T810W](#)
- >> [MFC-T910DW](#)

MFC-T810W

1. Pressione  (Catálogo de endereços).
2. Pressione  para selecionar [Disc. rápida].
3. Pressione  para selecionar [Editar Cat End].
4. Pressione  ou  para selecionar [Config. grupos]. Pressione **OK**.
5. Insira o número de dois dígitos da Discagem abreviada para o Grupo que deseja alterar utilizando o teclado de discagem. Pressione **OK**.
6. Pressione  para alterar o Grupo armazenado.
7. Siga um dos procedimentos a seguir:
 - Para adicionar um membro usando seu número de Discagem abreviada, pressione  ou  para posicionar o cursor sobre um espaço em branco. Pressione  (Catálogo de endereços) e, em seguida, insira o número de Discagem abreviada que deseja adicionar ao Grupo. Pressione **OK**.
 - Para excluir um membro usando seu número de Discagem abreviada, pressione  ou  para posicionar o cursor sob o membro cujo número de Discagem abreviada você deseja excluir e, em seguida, pressione **Excluir/Anterior**. Pressione **OK**.
8. Pressione **OK** novamente.
9. Pressione **Parar/Sair**.

MFC-T910DW

1. Pressione  (Catálogo de endereços).
 2. Pressione  ou  para selecionar os seguintes itens:
 - a. Selecione [Alterar]. Pressione **OK**.
 - b. Selecione o Grupo que deseja alterar. Pressione **OK**.
 - c. Selecione [Adic./Excl.]. Pressione **OK**.
 - d. Selecione [Ordem alfabética] ou [Ordem numérica]. Pressione **OK**.
 3. Siga um dos procedimentos a seguir:
 - Para adicionar um membro usando seu número de Discagem abreviada, pressione  ou  para selecionar o número de Discagem abreviada e, em seguida, pressione  ou  para selecionar a caixa de seleção com o nome do Grupo.
 - Para excluir um membro usando seu número de Discagem abreviada, pressione  ou  para selecionar o número de Discagem abreviada e, em seguida, pressione  ou  para remover a caixa de seleção com o nome do Grupo.
- Repita este passo até que tenha adicionado ou excluído todos os números de fax desejados.
4. Pressione **OK**.
 5. Selecione [OK] e pressione **OK**.
 6. Pressione **Parar/Sair**.



Informações relacionadas

- Criar grupos para envio de mala direta

Digitar códigos de acesso e números de cartão de crédito

Modelos relacionados: MFC-T810W/MFC-T910DW

Às vezes, você pode querer escolher entre várias operadoras de longa distância ao enviar um fax. As tarifas podem variar, dependendo do horário e do destino. Para usufruir as tarifas promocionais, você pode armazenar os códigos de acesso das operadoras de longa distância e os números dos cartões de crédito como números do Catálogo de endereços.



Você pode armazenar essas sequências longas de discagem dividindo-as e configurando-as como números separados do catálogo de endereços em qualquer combinação. Você também pode incluir discagem manual.

>> [MFC-T810W](#)

>> [MFC-T910DW](#)

MFC-T810W

Por exemplo, você pode ter armazenado "555" no Catálogo de endereços: Brother 1 (nº 03) e '7000' no Catálogo de endereços: Brother 2 (nº 02). Você poderá usar ambos para discar "555-7000" se pressionar o seguinte:

1. Pressione  (FAX).
2. Pressione  (Catálogo de endereços).
3. Pressione **OK**.
4. Pressione ◀ ou ▶ para selecionar o nº 03 e então pressione **OK**.
5. Pressione  (Catálogo de endereços).
6. Pressione **OK**.
7. Pressione ◀ ou ▶ para selecionar o nº 02 e, em seguida, pressione **OK**.
8. Pressione **Iniciar (Preto)**.

Você discará '555-7000'.

Para alterar temporariamente um número, você pode substituir parte do número com o uso do teclado de discagem. Por exemplo, para alterar o número para "555-7001", pode-se inserir o número (nº 03 '555') ao pressionar , selecionar [Procurar:] e, em seguida, pressionar **OK**. Selecione nº 03 e, em seguida, pressione **OK**. Em seguida, pressione "7001" usando o teclado de discagem.



Se tiver que aguardar por outro sinal ou tom de discagem em qualquer ponto na sequência de discagem, crie uma pausa no número pressionando **Redisc./Pausa**.

MFC-T910DW

Por exemplo, você pode ter armazenado "555" no Catálogo de endereços: Brother 1 (nº 03) e '7000' no Catálogo de endereços: Brother 2 (nº 02). Você poderá usar ambos para discar "555-7000" se pressionar o seguinte:

1. Pressione  (Catálogo de endereços).
2. Pressione ▲ ou ▼ para selecionar [Busca] e então pressione **OK**.
3. Insira 03 (o número da Discagem abreviada de dois dígitos da Brother 1) usando o teclado de discagem.
4. Pressione ▲ ou ▼ para selecionar [Catál. de end.] e então pressione **OK**.
5. Leia e reveja a mensagem na tela LCD e, em seguida, pressione ▶.
6. Pressione ▲ ou ▼ para selecionar [Busca] e então pressione **OK**.

7. Insira 02 (o número da Discagem abreviada de dois dígitos da Brother 2) usando o teclado de discagem.

8. Pressione **Iniciar (Preto)**.

Você disará '555-7000'.

Para alterar temporariamente um número, você pode substituir parte do número com o uso do teclado de discagem. Por exemplo, para alterar o número para "555-7001", você poderia inserir o número (Brother 1: 555) usando o Catálogo de endereços e, em seguida, pressionar 7001 usando o teclado de discagem.



Se tiver que aguardar por outro sinal ou tom de discagem em qualquer ponto na sequência de discagem, crie uma pausa no número pressionando **Redisc./Pausa**.



Informações relacionadas

- [Operações de voz e números de fax](#)
 - [Armazenar números no Catálogo de Endereços](#)
-

Serviços telefônicos e dispositivos externos

- [Caixa postal](#)
- [Protocolo VoIP \(Interferência de linha telefônica/VoIP\)](#)
- [Secretária eletrônica externa](#)
- [Telefones externos e de extensão](#)

Caixa postal

Modelos relacionados: MFC-T810W/MFC-T910DW

Se você tiver uma caixa postal na mesma linha telefônica do seu equipamento Brother, a caixa postal e o equipamento Brother entrarão em conflito ao receber chamadas.

Por exemplo, se a sua caixa postal estiver configurada para atender após quatro toques e o equipamento Brother estiver configurado para atender após dois toques, o equipamento Brother atenderá primeiro. Isso impedirá que sejam deixadas mensagens na sua caixa postal.

Da mesma forma, se o seu equipamento Brother estiver configurado para atender após quatro toques e a sua caixa postal estiver configurada para atender após dois toques, sua caixa postal atenderá primeiro. Isso impedirá que seu equipamento Brother receba um fax, pois a caixa postal não poderá transferir o fax recebido de volta para ele.

Para evitar conflitos entre o equipamento Brother e o seu serviço de caixa postal, faça o seguinte:

- Defina o modo de recepção do seu equipamento Brother como "Manual". O modo Manual requer que você atenda a todas as chamadas recebidas para poder receber um fax. Se a chamada recebida for uma chamada telefônica, complete a chamada como faria normalmente. Se você ouvir tons de envio de fax, deverá transferir a chamada para o equipamento Brother.

Chamadas de fax e de voz não atendidas irão para a sua caixa postal.



Informações relacionadas

- [Serviços telefônicos e dispositivos externos](#)
- [Operação de telefones externos e de extensão](#)
- [Problemas com telefone e fax](#)

Protocolo VoIP (Interferência de linha telefônica/VoIP)

Modelos relacionados: MFC-T810W/MFC-T910DW

O VoIP é um tipo de sistema telefônico que usa uma conexão com a Internet e não uma linha telefônica tradicional. Os provedores de telefonia frequentemente agrupam VoIP com serviços de Internet e cabo.

Seu equipamento pode não funcionar com alguns sistemas VoIP. Para usar seu equipamento para enviar e receber faxes em um sistema VoIP, conecte uma das pontas do seu cabo telefônico à tomada LINE do seu equipamento. Conecte a outra ponta do cabo telefônico a um modem, caixa de interface, adaptador de telefone, divisor ou outro dispositivo do tipo.

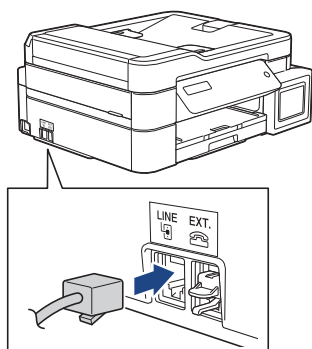

Se você tiver dúvidas sobre como conectar seu equipamento ao sistema VoIP, entre em contato com seu provedor de VoIP.

Após conectar seu equipamento ao sistema VoIP, pressione o botão Gancho para verificar se o equipamento tem tom de discagem. Se o equipamento não tiver tom de discagem, entre em contato com seu provedor de VoIP.

Se você estiver tendo problemas ao enviar ou receber faxes em um sistema VoIP, recomendamos alterar a velocidade do modem do equipamento para a configuração [Básico (p/ VoIP)].



Informações relacionadas

- [Serviços telefônicos e dispositivos externos](#)
- [Interferência na linha telefônica/VoIP](#)

Secretária eletrônica externa

Modelos relacionados: MFC-T810W/MFC-T910DW

Você pode conectar uma secretária eletrônica externa à mesma linha do seu equipamento. Quando a secretária eletrônica atender a uma chamada, seu equipamento aguardará tons CNG (chamada de fax) enviados por um equipamento de fax. Se eles forem ouvidos, o equipamento assumirá a chamada e receberá o fax. Se eles não forem ouvidos, ele deixará a secretária eletrônica receber uma mensagem de voz, e a tela LCD mostrará [Telefone].

A secretária eletrônica externa deve responder dentro de quatro toques (recomenda-se a definição de dois toques). Isso se deve ao fato de que o seu equipamento não conseguirá ouvir os tons CNG até que a secretária eletrônica externa tenha atendido à chamada. O equipamento remetente enviará tons CNG por mais oito a dez segundos apenas. Não é recomendável usar a função de chamada econômica na sua secretária eletrônica externa se ela precisar de mais de quatro toques para ativá-la.

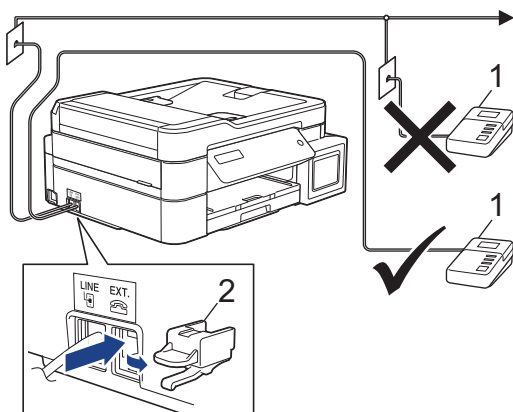

- 1 Secretária eletrônica
2 Tampa protetora

IMPORTANTE

NÃO conecte uma secretária eletrônica a outro ponto da mesma linha telefônica.



Se tiver problemas na recepção de faxes, reduza a configuração do Retardo da Campanha da secretária eletrônica externa.



Informações relacionadas

- [Serviços telefônicos e dispositivos externos](#)
- [Conectar uma secretária eletrônica externa](#)
- [Gravar uma mensagem de saída \(OGM\) na secretária eletrônica externa](#)
- [Conexões de várias linhas \(PBX\)](#)

Conectar uma secretária eletrônica externa

Modelos relacionados: MFC-T810W/MFC-T910DW

A secretária eletrônica externa deve ser conectada à tomada EXT. O aparelho não funcionará corretamente se a secretária eletrônica for conectada a uma tomada na parede.

1. Conecte o cabo de linha telefônica da tomada da parede à tomada denominada LINE.
2. Remova a tampa protetora (1) da tomada EXT. e conecte o cabo de linha telefônica da secretária eletrônica externa à tomada EXT.

Certifique-se de que esse cabo esteja conectado à secretária eletrônica na tomada da linha telefônica da secretária eletrônica e não à tomada do fone.

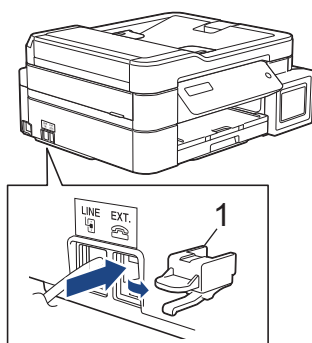

3. Configure sua secretária eletrônica externa para quatro toques ou menos.
A configuração de Retardo da campainha do aparelho não se aplica.
4. Grave a mensagem de saída em sua secretária eletrônica externa.
5. Configure a secretária eletrônica para atender chamadas.
6. Defina o modo de recepção no aparelho como [TAD externo].



Informações relacionadas

- [Secretária eletrônica externa](#)
- [Visão geral dos modos de recepção](#)
- [Selecionar o modo de recepção correto](#)
- [Problemas com telefone e fax](#)

Gravar uma mensagem de saída (OGM) na secretária eletrônica externa

Modelos relacionados: MFC-T810W/MFC-T910DW

1. Grave cinco segundos de silêncio no início de sua mensagem. Isso permite que seu equipamento tenha tempo para ouvir os tons de fax.



Recomendamos que você comece sua mensagem de saída com um silêncio inicial de cinco segundos, porque o equipamento não consegue ouvir tons de fax sobrepostos a uma voz alta. Você pode tentar omitir essa pausa, mas se o seu equipamento tiver problemas na recepção de faxes, será preciso regravar a mensagem de saída para incluí-la.

2. Limite a duração de sua mensagem a 20 segundos.
3. Encerre sua mensagem de 20 segundos informando o seu código de recepção de fax para as pessoas que enviam faxes manualmente. Por exemplo: "Após o bipe, deixe uma mensagem ou pressione *51 e Iniciar para enviar um fax."



Informações relacionadas

- [Secretária eletrônica externa](#)

Conexões de várias linhas (PBX)

Modelos relacionados: MFC-T810W/MFC-T910DW

Sugerimos que você peça à empresa que instalou o PBX para conectar seu equipamento. Se você tiver um sistema de várias linhas, sugerimos que você peça ao instalador para conectar a unidade à última linha do sistema. Isso evita que o equipamento seja ativado toda vez que o sistema recebe chamadas telefônicas. Se todas as chamadas recebidas forem atendidas por um telefonista, é recomendável definir o Modo de Recepção como [Manual].

Não podemos garantir que seu equipamento funcionará adequadamente sob todas as circunstâncias quando conectado a um PBX. Quaisquer dificuldades com o envio ou recebimento de faxes devem ser informadas primeiro à empresa responsável pelo PBX.



Informações relacionadas

- [Secretária eletrônica externa](#)

Telefones externos e de extensão

- [Conectar um telefone externo ou de extensão](#)
- [Operação de telefones externos e de extensão](#)
- [Usar um telefone sem fio externo que não seja da Brother](#)
- [Usar os códigos remotos](#)

Conectar um telefone externo ou de extensão

Modelos relacionados: MFC-T810W/MFC-T910DW

Você pode conectar ao equipamento um telefone separado, conforme mostrado no diagrama abaixo.

Conecte o cabo de linha telefônica à tomada EXT.

Antes de conectar um telefone externo, remova a tampa protetora (3) da tomada EXT do equipamento.

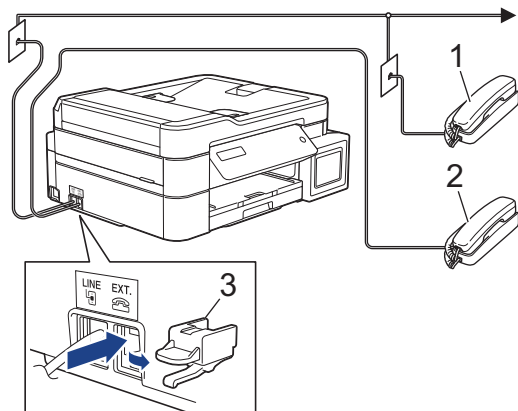

1 Telefone de extensão

2 Telefone externo

3 Tampa protetora



Informações relacionadas

- [Telefones externos e de extensão](#)

Operação de telefones externos e de extensão

Modelos relacionados: MFC-T810W/MFC-T910DW

Usar telefones de extensão

Se você atender a uma chamada de fax em um telefone de extensão, poderá fazer com que seu equipamento receba o fax pressionando o código de recepção de fax ***51**.

Se o equipamento receber uma chamada de voz e o pseudo/toque duplo soar para você assumir a chamada, você poderá atendê-la em um telefone de extensão pressionando o código de atendimento telefônico **#51**.

Usar um telefone externo (conectado à tomada EXT. do equipamento)

Se você responder a uma chamada de fax em um telefone externo conectado à extensão do equipamento, será possível receber o fax no equipamento pressionando o botão Iniciar e selecionando a opção para receber.

Se o equipamento receber uma chamada de voz e o toque duplo soar para você assumir a chamada, será possível atendê-la no telefone externo pressionando **Gancho**.

Se você atender uma chamada e não houver ninguém na linha:

Você deverá pressupor que esteja recebendo um fax manual.

Pressione ***51** e aguarde pelo ruído característico ou até que o LCD mostre [Recebendo] e então desligue.



Você também pode usar o recurso Recepção fácil para fazer seu equipamento atender a chamada automaticamente.



Informações relacionadas

- Telefones externos e de extensão
- Definir o número de toques antes de o equipamento responder (Retardo da Campanha)
- Configurar a Recepção fácil
- Caixa postal
- Definir o toque F/T (toque duplo rápido)

Usar um telefone sem fio externo que não seja da Brother

Modelos relacionados: MFC-T810W/MFC-T910DW

Se o seu telefone sem fio que não seja da Brother estiver conectado à tomada EXT. do equipamento e você frequentemente levar o telefone sem fio para outros locais, será mais fácil atender às chamadas durante o Retardo da campanha.

Se você deixar o equipamento atender primeiro, deverá ir até ele e pressionar **Gancho** para transferir a chamada para o fone sem fio.



Informações relacionadas

- [Telefones externos e de extensão](#)

Usar os códigos remotos

Modelos relacionados: MFC-T810W/MFC-T910DW

Código de recepção de fax

Se você atender a uma chamada de fax em um telefone de extensão, poderá pedir ao equipamento que a receba, pressionando o código de recepção de fax *51. Aguarde os tons de fax e coloque o fone de volta no gancho.

Se você atender a uma chamada de fax no telefone externo, poderá fazer com que o equipamento o receba pressionando o botão Iniciar e selecionando a opção para receber.

Código de atendimento telefônico

Se você receber uma chamada de voz e o equipamento estiver no modo F/T, ele começará a emitir o toque F/T (toque duplo) depois do atraso do toque inicial. Se você atender a chamada num telefone de extensão, você pode desligar o Toque F/T pressionando #51 (certifique-se de pressionar este código entre os toques).

Se o equipamento receber uma chamada de voz e o toque duplo soar para você assumir a chamada, será possível atendê-la no telefone externo pressionando **Gancho**.



Informações relacionadas

- [Telefones externos e de extensão](#)
- [Alterar os códigos de acesso remoto](#)
- [Configurar a Recepção fácil](#)

Alterar os códigos de acesso remoto

Modelos relacionados: MFC-T810W/MFC-T910DW

O Código de Recepção de Fax predefinido é ***51**. O Código de Atendimento Telefônico predefinido é **#51**. Se você é desconectado toda vez que acessa a secretária eletrônica externa remotamente, tente alterar os códigos remotos de três dígitos para **###** e **999**, por exemplo.

>> [MFC-T810W](#)

>> [MFC-T910DW](#)

MFC-T810W

1. Pressione **Menu**.
2. Pressione **▲** ou **▼** para selecionar os seguintes itens:
 - a. Selecione [Fax]. Pressione **OK**.
 - b. Selecione [Conf. recepção]. Pressione **OK**.
 - c. Selecione [Cód remoto]. Pressione **OK**.
 - d. Selecione [Lig]. Pressione **OK**.
3. Para alterar o Código de recebimento de fax, insira o novo código. Pressione **OK**.
4. Para alterar o Código de resposta telefônica, insira o novo código. Pressione **OK**.
5. Pressione **Parar/Sair**.

MFC-T910DW

1. Pressione **Configs.**
2. Pressione **▲** ou **▼** para selecionar os seguintes itens:
 - a. Selecione [Fax]. Pressione **OK**.
 - b. Selecione [Conf. recepção]. Pressione **OK**.
 - c. Selecione [Cód remoto]. Pressione **OK**.
 - d. Selecione [Cód remoto] novamente. Pressione **OK**.
 - e. Selecione [Lig]. Pressione **OK**.
3. Siga um dos procedimentos a seguir:
 - Para alterar o Código de recebimento de fax, pressione **▲** ou **▼** para selecionar [Recep. Fax] e, em seguida, pressione **OK**. Insira o novo código. Pressione **OK**.
 - Para alterar o Código de resposta telefônica, pressione **▲** ou **▼** para selecionar [Cód. de desat.] e, em seguida, pressione **OK**. Insira o novo código. Pressione **OK**.
4. Pressione **Parar/Sair**.



Informações relacionadas

- [Usar os códigos remotos](#)

Relatórios de fax

- [Configurar o estilo do relatório de verificação de transmissão](#)
- [Configurar o período de intervalo do relatório de faxes](#)
- [Imprimir relatórios](#)
- [Defina o aparelho para desligar automaticamente](#)

Configurar o estilo do relatório de verificação de transmissão

Modelos relacionados: MFC-T810W/MFC-T910DW

Você poderá usar o Relatório de Verificação de Transmissão como comprovante de envio do seu fax. Esse relatório lista o nome ou o número de fax do destinatário, a hora e a data da transmissão, a duração da transmissão, o número de páginas enviadas e se a transmissão foi bem-sucedida ou não.

Há várias configurações disponíveis para o Relatório de Verificação de Transmissão:

Opção	Descrição
Lig	Imprime um relatório após cada fax enviado.
Ligar (+Img.)	Imprime um relatório após cada fax enviado. Uma parte da primeira página do fax aparece no relatório.
Som. erro	Imprime um relatório quando seu fax falha devido a um erro de transmissão.
Som. erro (+img)	Imprime um relatório quando seu fax falha devido a um erro de transmissão. Uma parte da primeira página do fax aparece no relatório.
Des	O relatório não será impresso.

>> [MFC-T810W](#)

>> [MFC-T910DW](#)

MFC-T810W

1. Pressione **Menu**.
2. Pressione ▲ ou ▼ para selecionar os seguintes itens:
 - a. Selecione [Fax]. Pressione **OK**.
 - b. Selecione [Conf.Relatório]. Pressione **OK**.
 - c. Selecione [Relatório XMIT]. Pressione **OK**.
 - d. Selecione a opção desejada. Pressione **OK**.

Se você selecionar [Ligar (+Img.)] ou [Som. Erro+Imagem], a imagem não aparecerá no relatório de verificação de transmissão se a Transmissão em tempo real estiver configurada como [Lig].

3. Pressione **Parar/Sair**.

Se a transmissão for bem-sucedida, [OK] aparecerá ao lado de [RESULT.] no Relatório de verificação de transmissão. Se a sua transmissão não for bem-sucedida, [MÁ] aparecerá ao lado de [RESULT.].

MFC-T910DW

1. Pressione **Configs.**
2. Pressione ▲ ou ▼ para selecionar os seguintes itens:
 - a. Selecione [Fax]. Pressione **OK**.
 - b. Selecione [Conf.Relatório]. Pressione **OK**.
 - c. Selecione [Relatório XMIT]. Pressione **OK**.
 - d. Selecione a opção desejada. Pressione **OK**.

Se você selecionar [Ligar (+Img.)] ou [Som. erro (+img)], a imagem não aparecerá no relatório de verificação de transmissão se a Transmissão em tempo real estiver configurada como [Lig].

3. Pressione **Parar/Sair**.

Se a transmissão for bem-sucedida, [OK] aparecerá ao lado de [RESULT.] no Relatório de verificação de transmissão. Se a sua transmissão não for bem-sucedida, [MÁ] aparecerá ao lado de [RESULT.].



Informações relacionadas

- [Relatórios de fax](#)

Configurar o período de intervalo do relatório de faxes

Modelos relacionados: MFC-T810W/MFC-T910DW

Você pode configurar o equipamento para imprimir um relatório de fax em intervalos específicos (a cada 50 faxes, 6, 12 ou 24 horas, 2 ou 7 dias).



(MFC-T810W/MFC-T910DW)

Ao usar o recurso de Desligamento automático e o equipamento desligar antes do Período de intervalo escolhido, o equipamento imprimirá um Relatório de faxes e, em seguida, apagará todos os trabalhos de fax da memória do Diário.

>> [MFC-T810W](#)

>> [MFC-T910DW](#)

MFC-T810W

1. Pressione **Menu**.
2. Pressione ▲ ou ▼ para selecionar os seguintes itens:
 - a. Selecione [Fax]. Pressione **OK**.
 - b. Selecione [Conf.Relatório]. Pressione **OK**.
 - c. Selecione [Rel. Periódico]. Pressione **OK**.
3. Pressione ▲ ou ▼ para selecionar um intervalo. Pressione **OK**.
 - 6, 12, 24 horas, 2 ou 7 dias
O equipamento imprimirá o relatório no intervalo escolhido e apagará todas as tarefas de fax da memória do relatório. Se a memória ficar cheia com 200 tarefas antes de o tempo que você selecionou ter passado, o equipamento imprimirá o relatório mais cedo e eliminará todas as tarefas da memória. Se você quiser um relatório adicional antes do horário de impressão programado, poderá imprimi-lo sem apagar as tarefas.
 - A cada 50 faxes
O equipamento imprimirá o relatório quando tiver armazenado 50 tarefas de fax.
4. Se você selecionou [A cada 7 dias], pressione ▲ ou ▼ para selecionar o primeiro dia da contagem regressiva de sete dias. Pressione **OK**.
5. Se você selecionou 6, 12, 24 horas, 2 ou 7 dias, insira a hora do dia utilizando o teclado de discagem. Pressione **OK**.
6. Pressione **Parar/Sair**.

MFC-T910DW

1. Pressione **Configs.**
2. Pressione ▲ ou ▼ para selecionar os seguintes itens:
 - a. Selecione [Fax]. Pressione **OK**.
 - b. Selecione [Conf.Relatório]. Pressione **OK**.
 - c. Selecione [Rel. Periódico]. Pressione **OK**.
 - d. Selecione [Rel. Periódico] novamente. Pressione **OK**.
3. Pressione ▲ ou ▼ para selecionar um intervalo. Pressione **OK**.
 - 6, 12, 24 horas, 2 ou 7 dias
O equipamento imprimirá o relatório no intervalo escolhido e apagará todas as tarefas de fax da memória do relatório. Se a memória ficar cheia com 200 tarefas antes de o tempo que você selecionou ter passado, o equipamento imprimirá o relatório mais cedo e eliminará todas as tarefas da memória. Se

Se você quiser um relatório adicional antes do horário de impressão programado, poderá imprimi-lo sem apagar as tarefas.

- A cada 50 faxes

O equipamento imprimirá o relatório quando tiver armazenado 50 tarefas de fax.

4. Se você selecionou 6, 12, 24 horas, 2 ou 7 dias, pressione ▲ ou ▼ para selecionar [Hora] e, em seguida, pressione **OK**. Insira a hora do dia utilizando o teclado de discagem. Pressione **OK**.
5. Se você selecionou [A cada 7 dias], pressione ▲ ou ▼ para selecionar [Dia] e, em seguida, pressione **OK**. Pressione ▲ ou ▼ para selecionar o primeiro dia da contagem regressiva de sete dias. Pressione **OK**.
6. Pressione **Parar/Sair**.



Informações relacionadas

- [Relatórios de fax](#)
 - [Defina o aparelho para desligar automaticamente](#)
-

PC-FAX

- [PC-FAX para Windows](#)
- [PC-FAX para Mac](#)

PC-FAX para Windows

- [Visão geral PC-FAX \(Windows\)](#)
- [Enviar um fax usando o PC-FAX \(Windows\)](#)
- [Receber faxes no computador \(Windows\)](#)

Visão geral PC-FAX (Windows)

Reduza o consumo de papel e economize tempo usando o software PC-FAX da Brother para enviar faxes diretamente do seu equipamento.



- [Configurar o PC-FAX \(Windows\)](#)
- [Configurar seu catálogo de endereços do PC-Fax \(Windows\)](#)

Configurar o PC-FAX (Windows)

Modelos relacionados: MFC-T810W/MFC-T910DW

Antes de enviar faxes usando o PC-FAX, personalize as opções de envio em cada guia da caixa de diálogo **Configuração do PC-FAX**.

1. Siga um dos procedimentos a seguir:

- Windows 7

Clique em  (**Iniciar**) > **Todos os Programas** > **Brother** > **Brother Utilities**.

Clique na lista suspensa e selecione o nome do seu modelo (se ainda não estiver selecionado). Clique em **PC-FAX**, na barra de navegação esquerda e, em seguida, em **Configurar envio**.

- Windows 8 e Windows 10

Acesse  (**Brother Utilities**), clique na lista suspensa e selecione o nome do seu modelo (se ainda não estiver selecionado). Clique em **PC-FAX**, na barra de navegação esquerda e, em seguida, em **Configurar envio**.

A caixa de diálogo **Configuração do PC-FAX** é exibida.

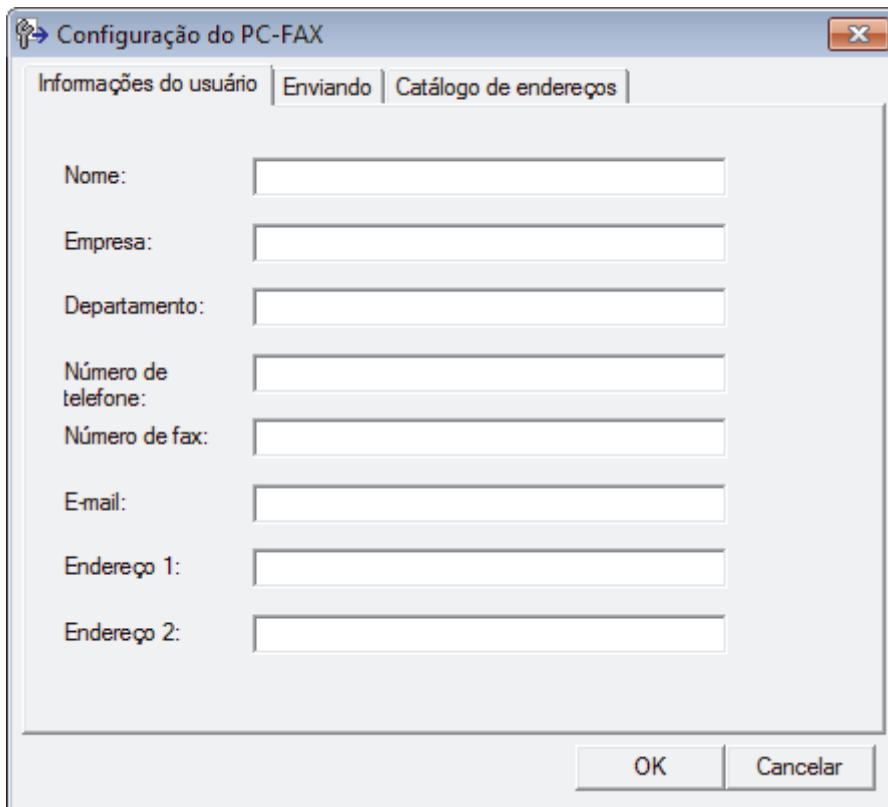

2. Siga um dos procedimentos a seguir:

- Clique na guia **Informações do usuário**, e depois digite suas informações de usuário nos campos.



Cada conta da Microsoft pode ter sua própria tela personalizada **Informações do usuário** para cabeçalhos de fax e páginas de rosto.

- Clique na guia **Enviando** e depois digite o número necessário para acessar uma linha externa (se necessário) no campo **Acesso à linha externa**. Marque a caixa de seleção **Incluir cabeçalho** para incluir as informações do cabeçalho.
- Clique na guia **Catálogo de endereços** e depois selecione o catálogo de endereços que deseja usar para PC-FAX da lista suspensa **Selecionar Agenda**.

3. Clique em **OK**.



Informações relacionadas

- [Visão geral PC-FAX \(Windows\)](#)

Configurar seu catálogo de endereços do PC-Fax (Windows)

Adicione, edite e exclua membros e grupos para personalizar o **Catálogo de endereços** do seu equipamento Brother.

- [Adicionar um membro ao catálogo de endereços PC-FAX \(Windows\)](#)
- [Criar um grupo no catálogo de endereços PC-FAX \(Windows\)](#)
- [Editar informações de membro ou grupo no catálogo de endereços PC-FAX \(Windows\)](#)
- [Excluir um membro ou grupo do catálogo de endereços PC-FAX \(Windows\)](#)
- [Exportar o catálogo de endereços do PC-FAX \(Windows\)](#)
- [Importar informações para o catálogo de endereços PC-FAX \(Windows\)](#)

Adicionar um membro ao catálogo de endereços PC-FAX (Windows)

Modelos relacionados: MFC-T810W/MFC-T910DW

Adicione novas pessoas e suas informações de fax ao catálogo de endereços do PC-Fax se quiser enviar um fax usando o software PC-Fax da Brother.

1. Siga um dos procedimentos a seguir:

- Windows 7

Clique em  (**Iniciar**) > **Todos os Programas** > **Brother** > **Brother Utilities**.

Clique na lista suspensa e selecione o nome do seu modelo (se ainda não estiver selecionado). Clique em **PC-FAX**, na barra de navegação esquerda e, em seguida, em **Catálogo de endereços (Enviar)**.

- Windows 8 e Windows 10

Acesse  (**Brother Utilities**), clique na lista suspensa e selecione o nome do seu modelo (se ainda não estiver selecionado). Clique em **PC-FAX**, na barra de navegação esquerda e, em seguida, em **Catálogo de endereços (Enviar)**.

A caixa de diálogo **Catálogo de endereços** é exibida.

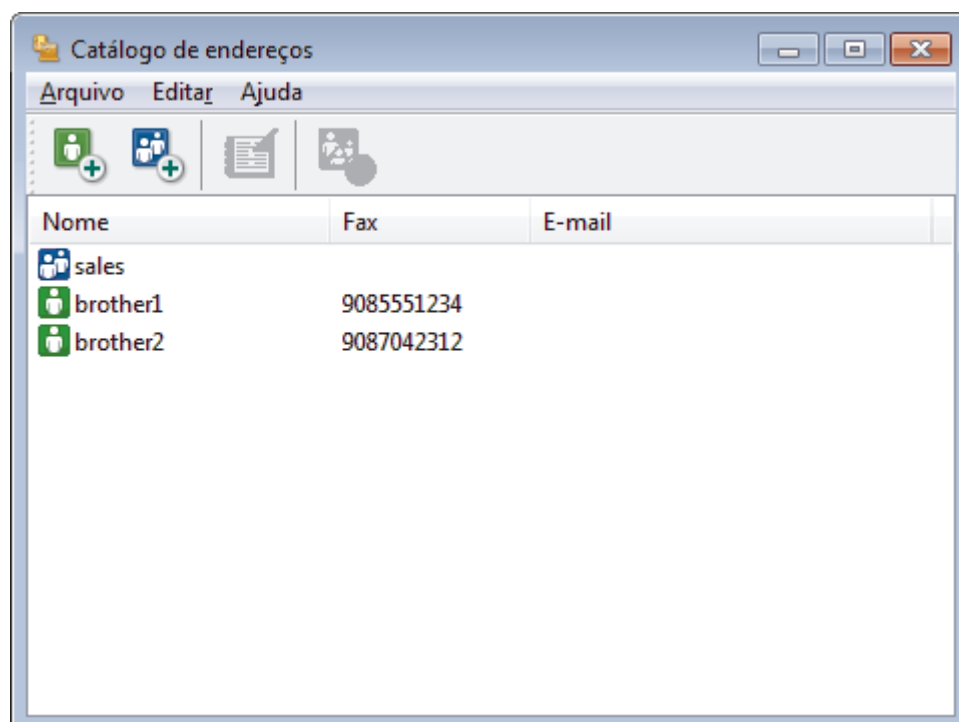

2. Clique em .

A caixa de diálogo **Configuração de membro da Catálogo de endereços** é exibida.

Catálogo de endereços do PC-FAX

Nome: Título:

Empresa:

Departamento: Cargo:

Endereço:

Cidade: Estado:

CEP: País:

Telefone comercial: Telefone residencial:

Fax: Celular:

E-mail:

OK Cancelar

3. Digite as informações do membro nos campos correspondentes. Somente o campo **Nome** é obrigatório.
4. Clique em **OK**.

Informações relacionadas

- [Configurar seu catálogo de endereços do PC-Fax \(Windows\)](#)

Criar um grupo no catálogo de endereços PC-FAX (Windows)

Modelos relacionados: MFC-T810W/MFC-T910DW

Crie um grupo para transmitir o mesmo PC-FAX a vários destinatários de uma só vez.

1. Siga um dos procedimentos a seguir:

- Windows 7

Clique em  (**Iniciar**) > **Todos os Programas** > **Brother** > **Brother Utilities**.

Clique na lista suspensa e selecione o nome do seu modelo (se ainda não estiver selecionado). Clique em **PC-FAX**, na barra de navegação esquerda e, em seguida, em **Catálogo de endereços (Enviar)**.

- Windows 8 e Windows 10

Acesse  (**Brother Utilities**), clique na lista suspensa e selecione o nome do seu modelo (se ainda não estiver selecionado). Clique em **PC-FAX**, na barra de navegação esquerda e, em seguida, em **Catálogo de endereços (Enviar)**.

A caixa de diálogo **Catálogo de endereços** é exibida.

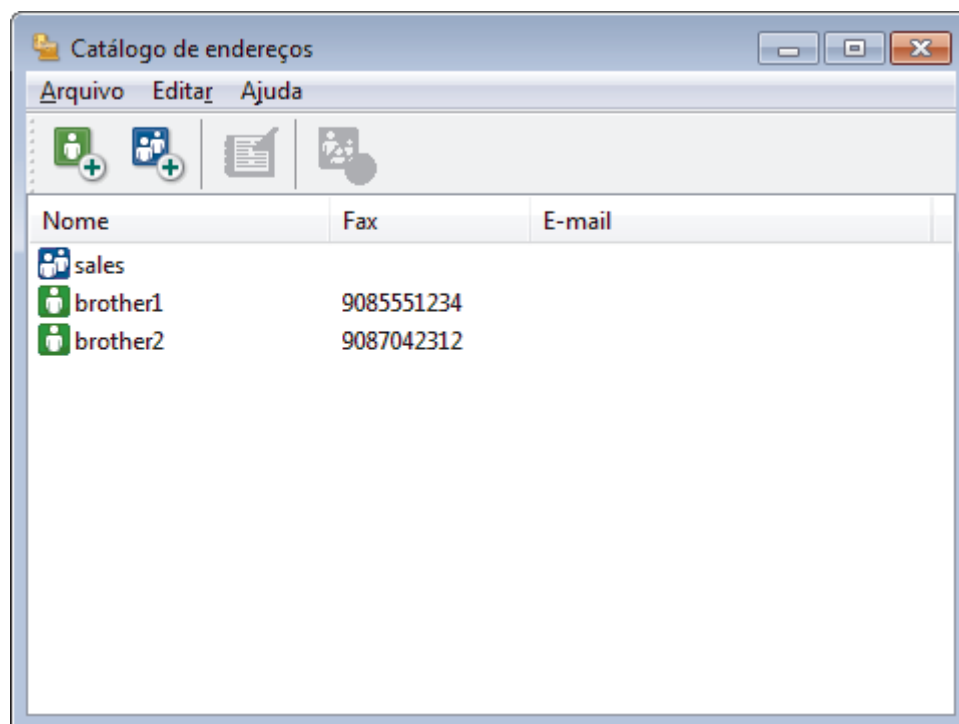

2. Clique em .

A caixa de diálogo **Configuração de grupo no catálogo de endereços** é exibida.

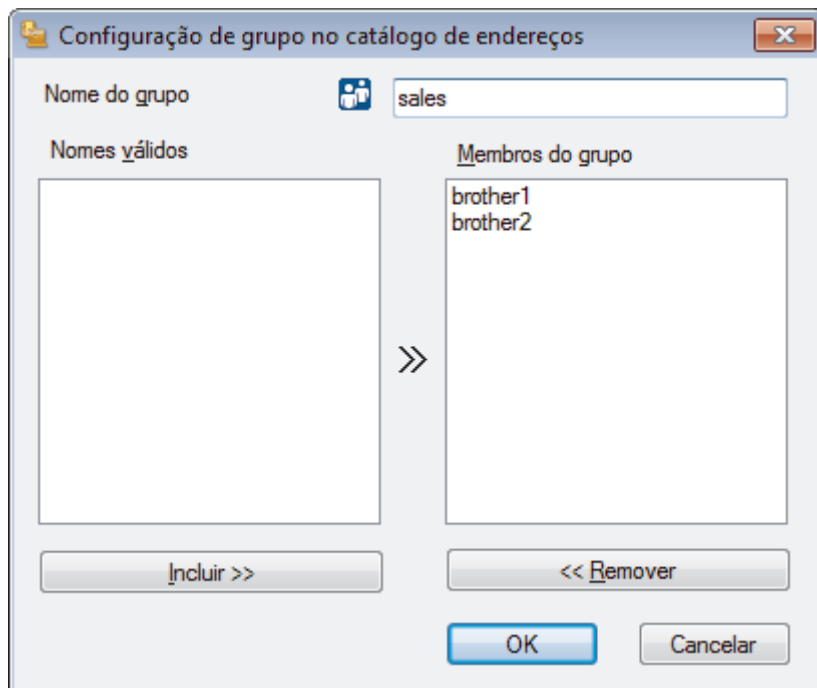

3. Digite o nome do novo grupo no campo **Nome do grupo**.
4. No campo **Nomes válidos**, selecione cada nome que deseja incluir no grupo e depois clique em **Incluir >>**.
Membros adicionados ao grupo aparecem na caixa **Membros do grupo**.
5. Ao concluir, clique em **OK**.



Cada grupo pode conter até 50 membros.



Informações relacionadas

- [Configurar seu catálogo de endereços do PC-Fax \(Windows\)](#)

Editar informações de membro ou grupo no catálogo de endereços PC-FAX (Windows)

Modelos relacionados: MFC-T810W/MFC-T910DW

1. Siga um dos procedimentos a seguir:

- Windows 7

Clique em  (**Iniciar**) > **Todos os Programas** > **Brother** > **Brother Utilities**.

Clique na lista suspensa e selecione o nome do seu modelo (se ainda não estiver selecionado). Clique em **PC-FAX**, na barra de navegação esquerda e, em seguida, em **Catálogo de endereços (Enviar)**.

- Windows 8 e Windows 10

Acesse  (**Brother Utilities**), clique na lista suspensa e selecione o nome do seu modelo (se ainda não estiver selecionado). Clique em **PC-FAX**, na barra de navegação esquerda e, em seguida, em **Catálogo de endereços (Enviar)**.

A caixa de diálogo **Catálogo de endereços** é exibida.

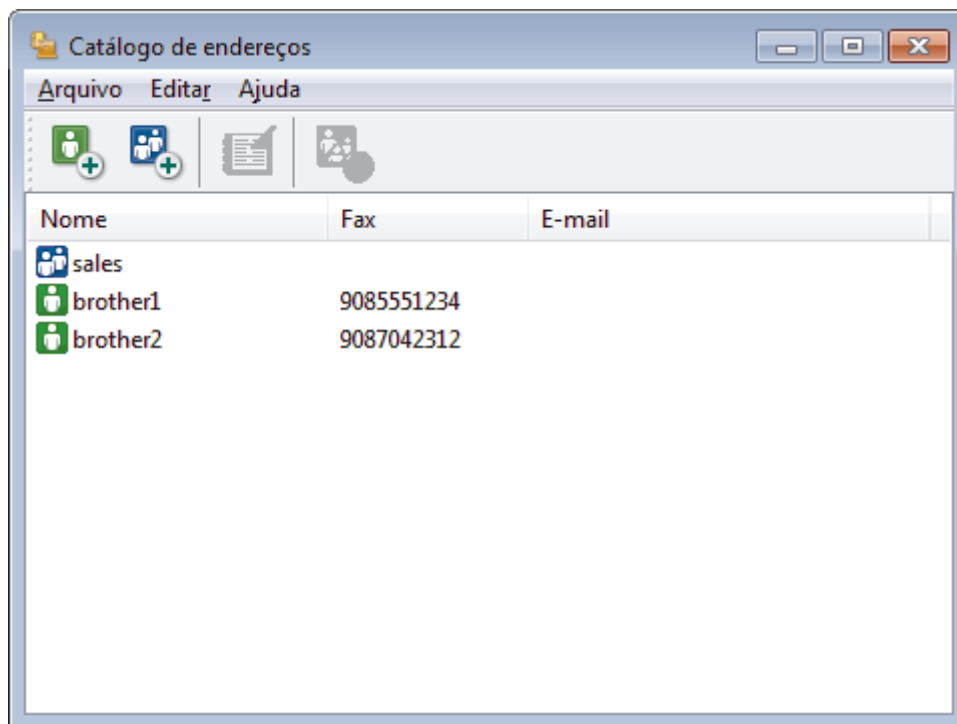

2. Selecione o membro ou grupo que deseja editar.

3. Clique em  (**Propriedades**).

4. Altere as informações do membro ou grupo.

5. Clique em **OK**.

✓ Informações relacionadas

- [Configurar seu catálogo de endereços do PC-Fax \(Windows\)](#)

Excluir um membro ou grupo do catálogo de endereços PC-FAX (Windows)

Modelos relacionados: MFC-T810W/MFC-T910DW

1. Siga um dos procedimentos a seguir:

- Windows 7

Clique em  (**Iniciar**) > **Todos os Programas** > **Brother** > **Brother Utilities**.

Clique na lista suspensa e selecione o nome do seu modelo (se ainda não estiver selecionado). Clique em **PC-FAX**, na barra de navegação esquerda e, em seguida, em **Catálogo de endereços (Enviar)**.

- Windows 8 e Windows 10

Acesse  (**Brother Utilities**), clique na lista suspensa e selecione o nome do seu modelo (se ainda não estiver selecionado). Clique em **PC-FAX**, na barra de navegação esquerda e, em seguida, em **Catálogo de endereços (Enviar)**.

A caixa de diálogo **Catálogo de endereços** é exibida.

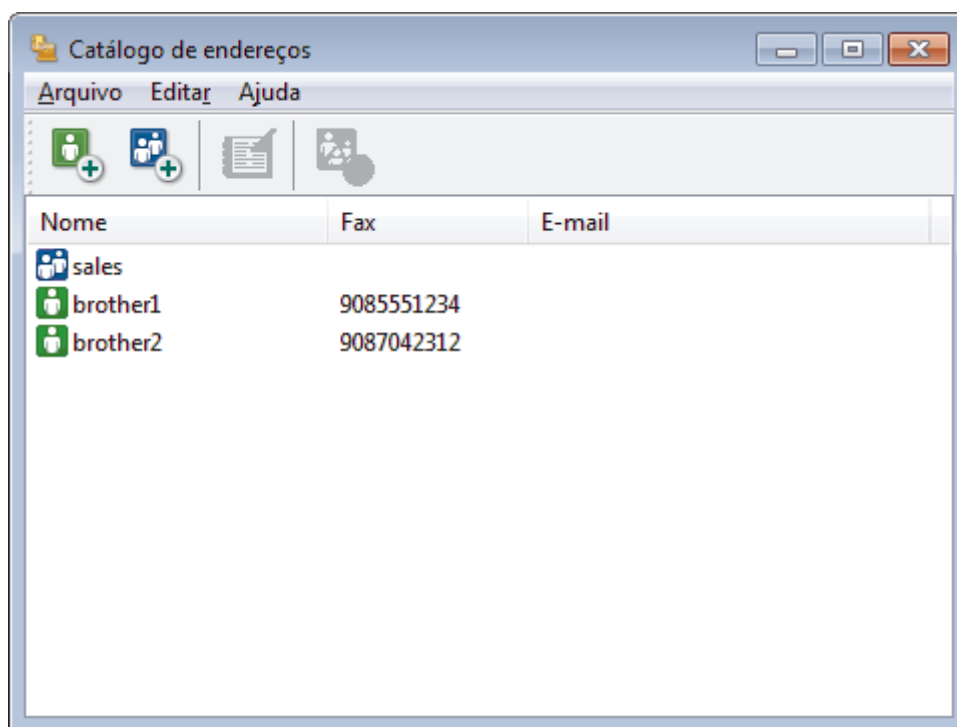

2. Selecione o membro ou grupo que deseja excluir.

3. Clique em  (**Excluir**).

4. Quando a caixa de diálogo de confirmação aparecer, clique em **OK**.

✓ Informações relacionadas

- [Configurar seu catálogo de endereços do PC-Fax \(Windows\)](#)

Exportar o catálogo de endereços do PC-FAX (Windows)

Modelos relacionados: MFC-T810W/MFC-T910DW

Você pode exportar o catálogo de endereços como um arquivo de texto ASCII (*.csv), um vCard (um cartão de visitas eletrônico) ou **Dados de discagem da Configuração Remota** e salvá-lo em seu computador.

- Você não pode exportar as configurações de grupo ao exportar os dados de **Catálogo de endereços**.

1. Siga um dos procedimentos a seguir:

- Windows 7

Clique em  (**Iniciar**) > **Todos os Programas** > **Brother** > **Brother Utilities**.

Clique na lista suspensa e selecione o nome do seu modelo (se ainda não estiver selecionado). Clique em **PC-FAX**, na barra de navegação esquerda e, em seguida, em **Catálogo de endereços (Enviar)**.

- Windows 8 e Windows 10

Acesse  (**Brother Utilities**), clique na lista suspensa e selecione o nome do seu modelo (se ainda não estiver selecionado). Clique em **PC-FAX**, na barra de navegação esquerda e, em seguida, em **Catálogo de endereços (Enviar)**.

A caixa de diálogo **Catálogo de endereços** é exibida.

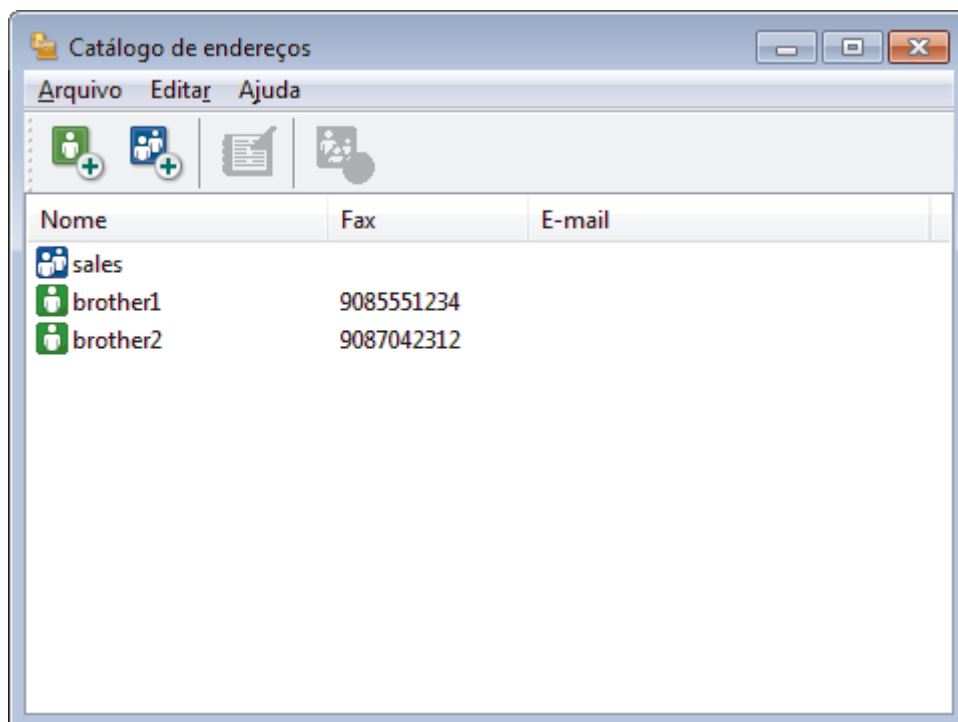

2. Clique no menu **Arquivo** e, em seguida, selecione **Exportar**.

3. Selecione uma das opções a seguir:

- **Texto**

A caixa de diálogo **Selecionar itens** é exibida. Vá para o passo 4.

- **vCard**

Você precisa selecionar um membro que deseja exportar em seu catálogo de endereços antes de selecionar esta opção.

Procure pela pasta onde deseja salvar o vCard, digite o nome do vCard no campo **Nome** e depois clique em **Salvar**.

- **Dados de discagem da Configuração Remota**

Procure pela pasta onde deseja salvar os dados, digite o nome do arquivo no campo **Nome** e depois clique em **Salvar**.

4. No campo **Itens disponíveis**, selecione os dados que deseja exportar e depois clique em **Incluir >>**.

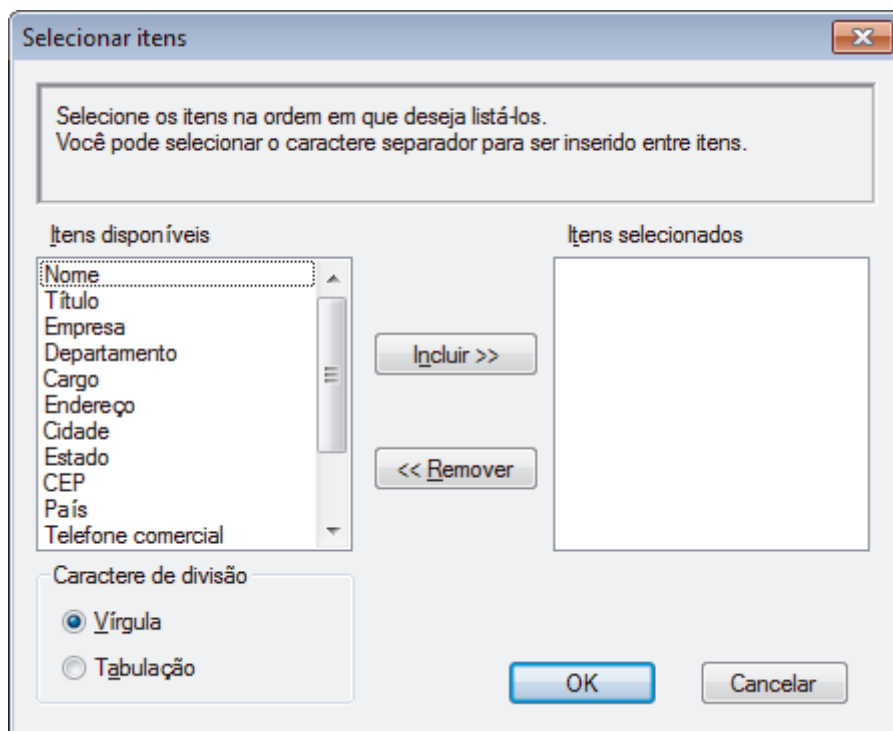

Selecione e adicione os itens na ordem em que deseja que sejam listados.

5. Se você está exportando para um arquivo ASCII, sob a seção **Caractere de divisão**, selecione a opção **Tabulação** ou **Vírgula** para separar os campos de dados.
6. Clique em **OK**.
7. Procure pela pasta em seu computador onde deseja salvar os dados, digite o nome do arquivo e depois clique em **Salvar**.



Informações relacionadas

- [Configurar seu catálogo de endereços do PC-Fax \(Windows\)](#)

Importar informações para o catálogo de endereços PC-FAX (Windows)

Modelos relacionados: MFC-T810W/MFC-T910DW

Você pode importar arquivos de texto ASCII (*.csv), vCards (cartões de visita eletrônicos) ou **Dados de discagem da Configuração Remota** em seu Catálogo de Endereços.

1. Siga um dos procedimentos a seguir:

- Windows 7

Clique em  (**Iniciar**) > **Todos os Programas** > **Brother** > **Brother Utilities**.

Clique na lista suspensa e selecione o nome do seu modelo (se ainda não estiver selecionado). Clique em **PC-FAX**, na barra de navegação esquerda e, em seguida, em **Catálogo de endereços (Enviar)**.

- Windows 8 e Windows 10

Acesse  (**Brother Utilities**), clique na lista suspensa e selecione o nome do seu modelo (se ainda não estiver selecionado). Clique em **PC-FAX**, na barra de navegação esquerda e, em seguida, em **Catálogo de endereços (Enviar)**.

A caixa de diálogo **Catálogo de endereços** é exibida.

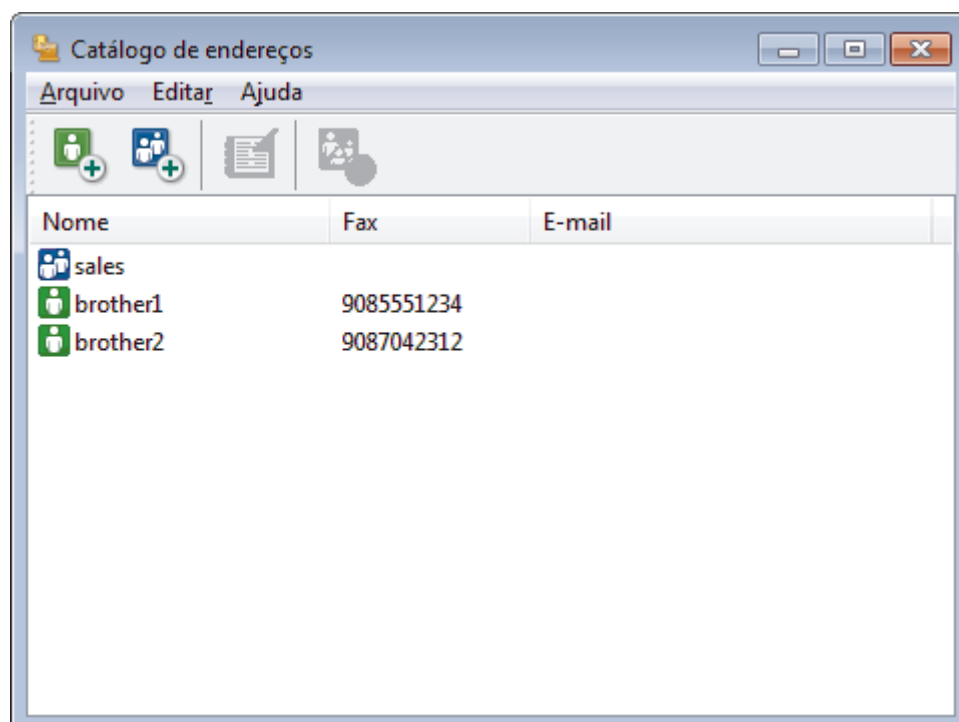

2. Clique no menu **Arquivo** e, em seguida, selecione **Importar**.

3. Selecione uma das opções a seguir:

- **Texto**

A caixa de diálogo **Selecionar itens** é exibida. Vá para o passo 4.

- **vCard**

Vá para o passo 7.

- **Dados de discagem da Configuração Remota**

Vá para o passo 7.

4. No campo **Itens disponíveis**, selecione os dados que você quer importar e clique em **Incluir >>**.

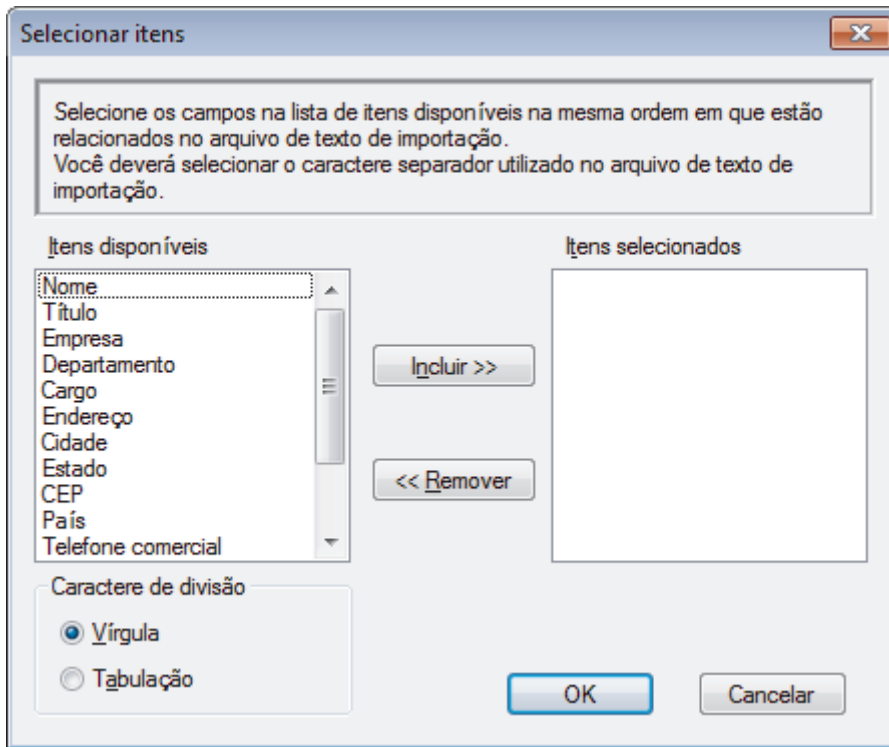

 Você deve selecionar e adicionar os campos da lista **Itens disponíveis** na mesma ordem em que estão listados no arquivo de texto de importação.

5. Se você estiver importando um arquivo ASCII, na seção **Caractere de divisão**, selecione a opção **Tabulação** ou **Vírgula** para separar os campos dos dados.
6. Clique em **OK**.
7. Procure pela pasta para onde deseja importar os dados, digite o nome do arquivo no campo e depois clique em **Abrir**.

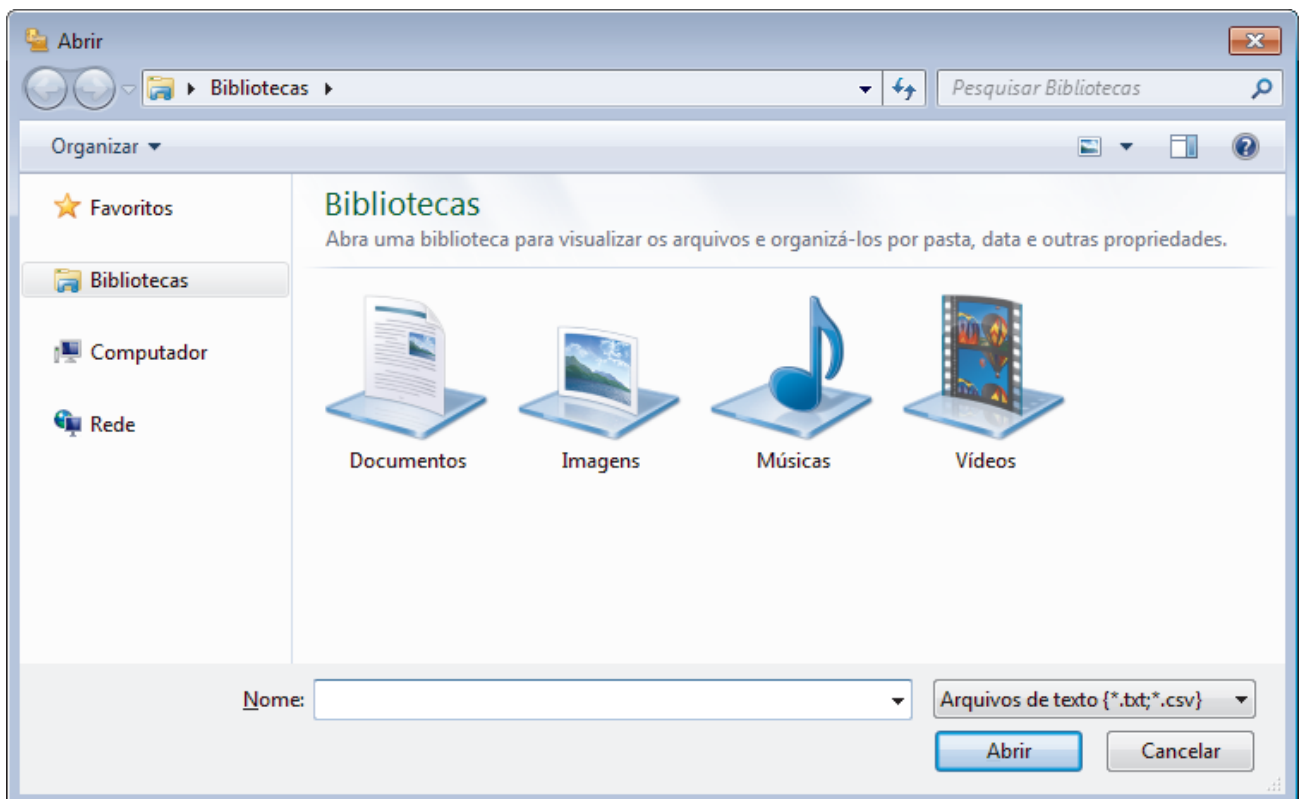

Informações relacionadas

- Configurar seu catálogo de endereços do PC-Fax (Windows)

Enviar um fax usando o PC-FAX (Windows)

Modelos relacionados: MFC-T810W/MFC-T910DW

O PC-FAX fornece suporte apenas para faxes preto e branco. Um fax preto e branco será enviado mesmo se os dados originais forem coloridos e o equipamento de fax que recebe der suporte a faxes coloridos.

1. Crie um arquivo em qualquer aplicativo do seu computador.
2. Selecione o comando de impressão no aplicativo.
3. Selecione **Brother PC-FAX** como sua impressora e depois conclua sua operação de impressão.
A caixa de diálogo **Brother PC-FAX** é exibida.

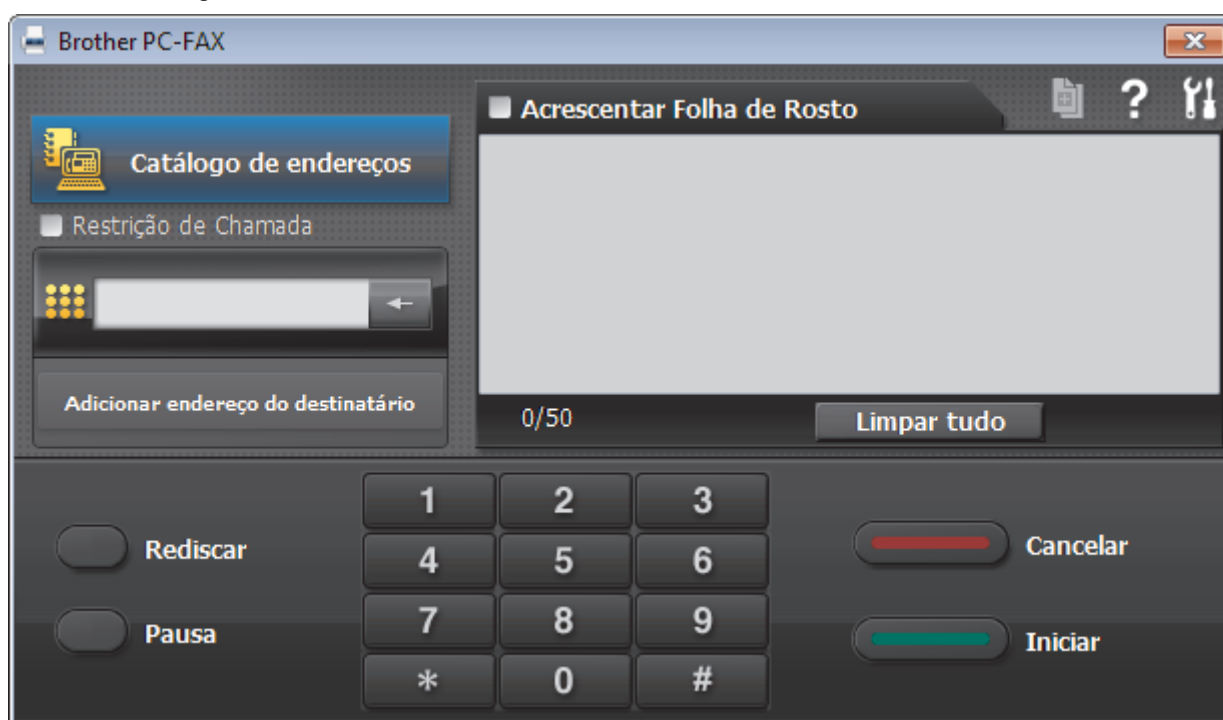



4. Digite um número de fax utilizando um dos seguintes métodos:
 - Clique nos números do teclado numérico para digitar o número e clique em **Adicionar endereço do destinatário**.

 Se você marcar a caixa de seleção **Restrição de Chamada**, uma caixa de diálogo de confirmação será exibida para você inserir novamente o número de fax usando o teclado. Esse recurso ajuda a evitar transmissões para destinos incorretos.

- Clique no botão **Catálogo de endereços** e escolha um membro ou grupo do catálogo de endereços.

 Se cometer um erro, clique em **Limpar tudo** para excluir todos os registros.

5. Para incluir uma página de rosto, marque a caixa de seleção **Acrescentar Folha de Rosto**. Você também poderá clicar em  para criar ou editar uma página de rosto.
6. Clique em **Iniciar** para enviar o fax.

 Para cancelar o fax, clique em **Cancelar**.

Para rediscar um número, clique em **Rediscar** para exibir os últimos cinco números de fax, selecione um número e clique em **Iniciar**.



Informações relacionadas

- [PC-FAX para Windows](#)

Receber faxes no computador (Windows)

Use o software PC-FAX da Brother para receber faxes em seu computador, exibi-los e imprimir apenas aqueles que desejar.



- [Receber faxes com a Recepção de PC-FAX \(Windows\)](#)

Receber faxes com a Recepção de PC-FAX (Windows)

Modelos relacionados: MFC-T810W/MFC-T910DW

O software PC-FAX Receive da Brother permite a visualização e o armazenamento de mensagens de fax no seu computador. Ele é automaticamente instalado quando você instala o software e os drivers Brother e funciona em equipamentos conectados localmente ou em rede.

- O PC-FAX Receive suporta apenas faxes em preto e branco.

Quando você desligar o computador, o equipamento continuará recebendo e armazenando faxes na memória do equipamento Brother. A tela LCD do equipamento exibirá o número de faxes recebidos e armazenados. Quando você iniciar este aplicativo, o software irá transferir de uma só vez todos os faxes recebidos para o computador. Você pode habilitar a opção Impressão de Segurança se quiser que o equipamento imprima uma cópia do fax antes de ele ser enviado para o computador ou antes de o computador ser desligado. Você pode definir as configurações da Impressão de Segurança no equipamento Brother.



Informações relacionadas

- [Receber faxes no computador \(Windows\)](#)
- [Executar o PC-FAX Receive no computador \(Windows\)](#)
- [Visualizar mensagens recebidas de PC-FAX \(Windows\)](#)
- [Usar a Recepção de PC-FAX para transferir faxes recebidos para o seu computador \(apenas Windows\)](#)

Executar o PC-FAX Receive no computador (Windows)

Modelos relacionados: MFC-T810W/MFC-T910DW



Recomendamos que marque a caixa de seleção **Iniciar o PC-FAX Receive ao inicializar o computador** para que o software seja executado automaticamente e possa transferir quaisquer faxes durante a inicialização do computador.

1. Siga uma destas opções:

- Windows 7

Clique em  (**Iniciar**) > **Todos os Programas** > **Brother** > **Brother Utilities**.

Clique na lista suspensa e selecione o nome do seu modelo (se ainda não estiver selecionado). Clique em **PC-FAX**, na barra de navegação esquerda e, em seguida, em **Receber**.

- Windows 8 e Windows 10

Acesse  (**Brother Utilities**), clique na lista suspensa e selecione o nome do seu modelo (se ainda não estiver selecionado). Clique em **PC-FAX**, na barra de navegação esquerda e, em seguida, em **Receber**.

2. Confirme a mensagem e clique em **Sim**.

A janela **PC-FAX Receive (Recepção de PC-FAX)** é exibida. O ícone  (**Recepção de PC-FAX**) também é exibido na bandeja de tarefas do computador.



Informações relacionadas

- [Receber faxes com a Recepção de PC-FAX \(Windows\)](#)
- [Configurar o computador para recebimento de PC-FAX \(Windows\)](#)
- [Adicionar o equipamento Brother ao software PC-FAX Receive \(Windows\)](#)

Configurar o computador para recebimento de PC-FAX (Windows)

Modelos relacionados: MFC-T810W/MFC-T910DW

1. Clique duas vezes no ícone  (**Recepção de PC-FAX**) na bandeja de tarefas do computador.
A janela **PC-FAX Receive (Recepção de PC-FAX)** aparece.
2. Clique em **Configurações**.
3. Configure estas opções conforme necessário:

Preferências

Configure esta opção para iniciar o PC-FAX Receive automaticamente quando você iniciar o Windows.

Salvar

Defina o caminho onde os arquivos do PC-FAX serão salvos e selecione o formato dos documentos recebidos.

Transferência para o

Defina o caminho para o servidor SharePoint e selecione a opção de transferência automática ou manual (disponível apenas para Administradores).

Dispositivo

Selecione o equipamento Brother no qual você deseja receber documentos PC-FAX.

Bloquear (disponível apenas para Administradores)

Aplique restrições para impedir que usuários sem privilégios de administrador definam as opções de configuração mostradas acima.

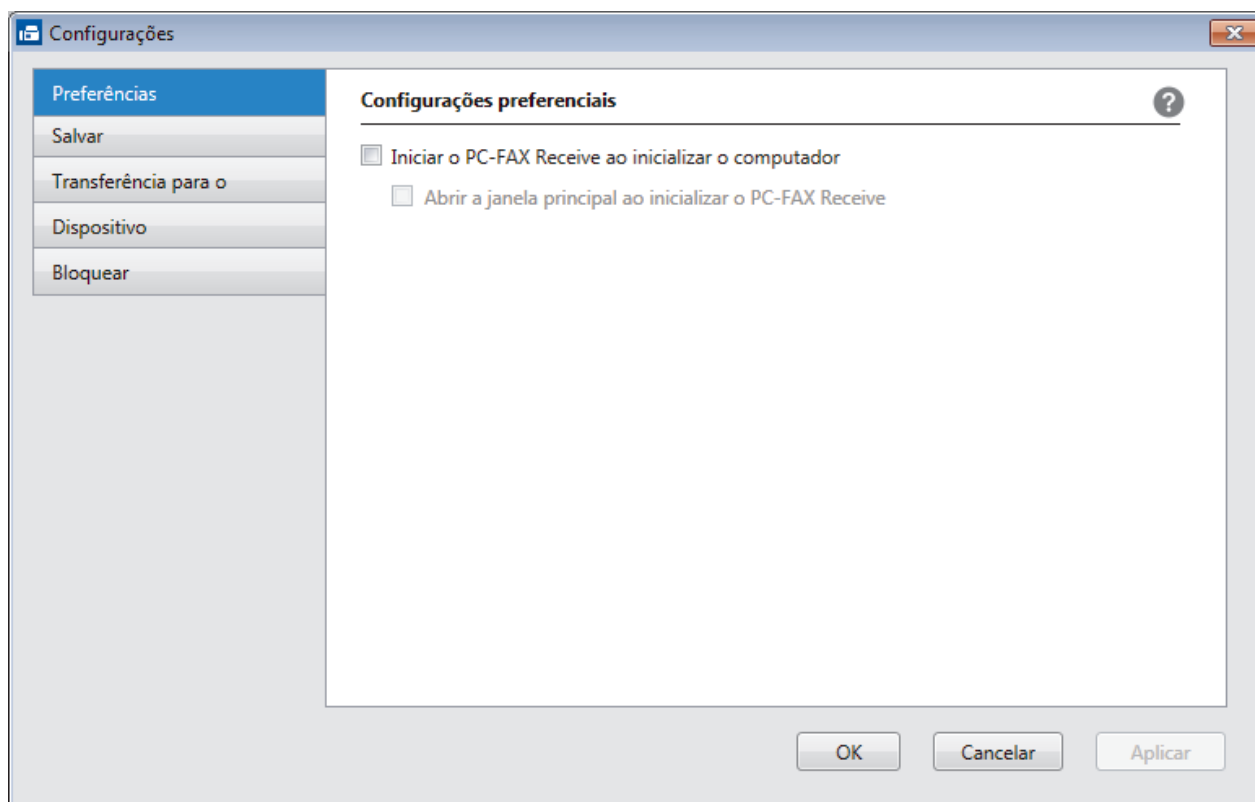

4. Clique em **OK**.



Informações relacionadas

- [Executar o PC-FAX Receive no computador \(Windows\)](#)

► Página inicial > Fax > PC-FAX > PC-FAX para Windows > Receber faxes no computador (Windows) > Receber faxes com a Recepção de PC-FAX (Windows) > Executar o PC-FAX Receive no computador (Windows) > Adicionar o equipamento Brother ao software PC-FAX Receive (Windows)

Adicionar o equipamento Brother ao software PC-FAX Receive (Windows)

Modelos relacionados: MFC-T810W/MFC-T910DW

- Se você instalou o aparelho seguindo as instruções para usuários de rede, o aparelho já estará configurado para a sua rede.

1. Clique duas vezes no ícone  (**Recepção de PC-FAX**) na bandeja de tarefas do computador.

A janela **PC-FAX Receive (Recepção de PC-FAX)** aparece.

2. Clique em **Configurações**.

3. Clique em **Dispositivo > Adicionar**.

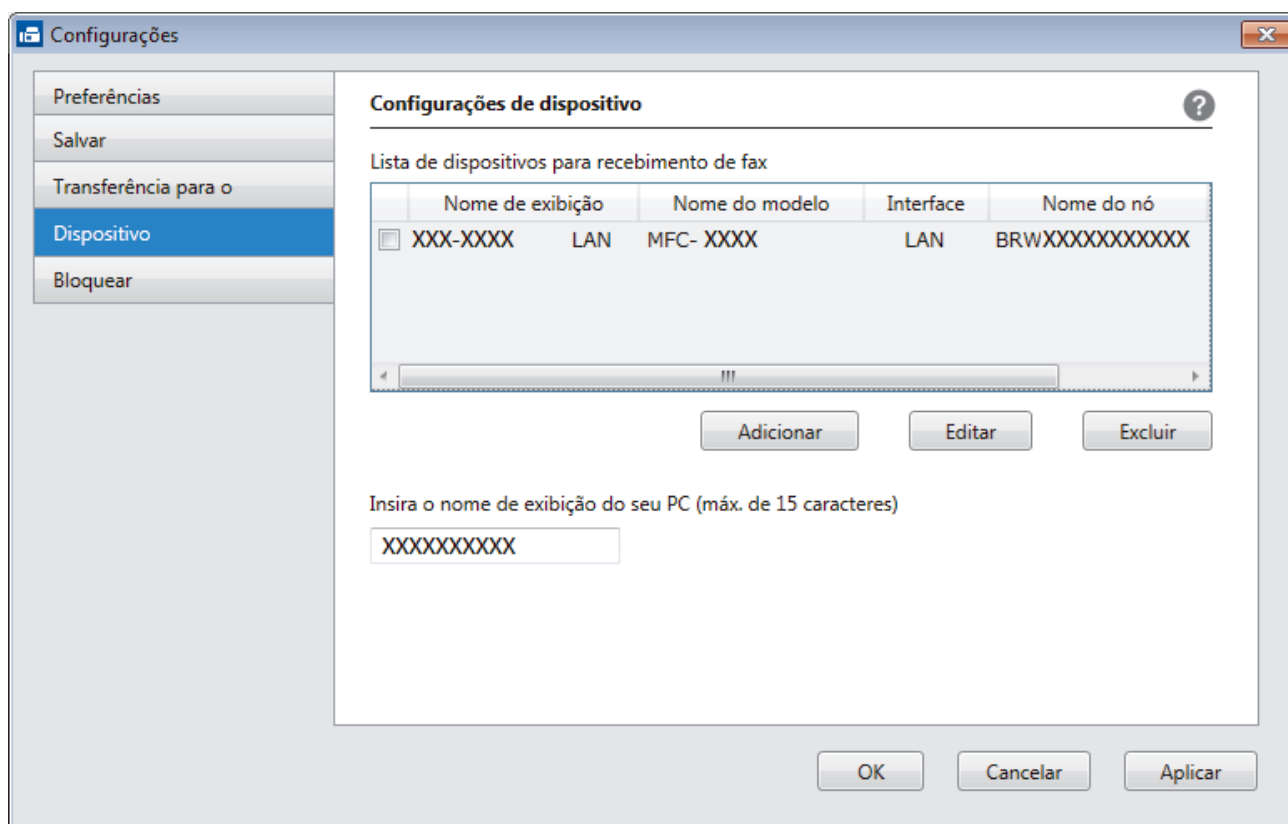

4. Selecione o método de conexão apropriado.

Selecione seu aparelho nos resultados da pesquisa automática abaixo.

Os equipamentos Brother conectados serão mostrados. Selecione um dispositivo na lista. Clique em **OK**.

Especifique o seu aparelho pelo endereço IP

Digite o endereço IP do aparelho no campo **Endereço IP** e depois clique em **OK**.

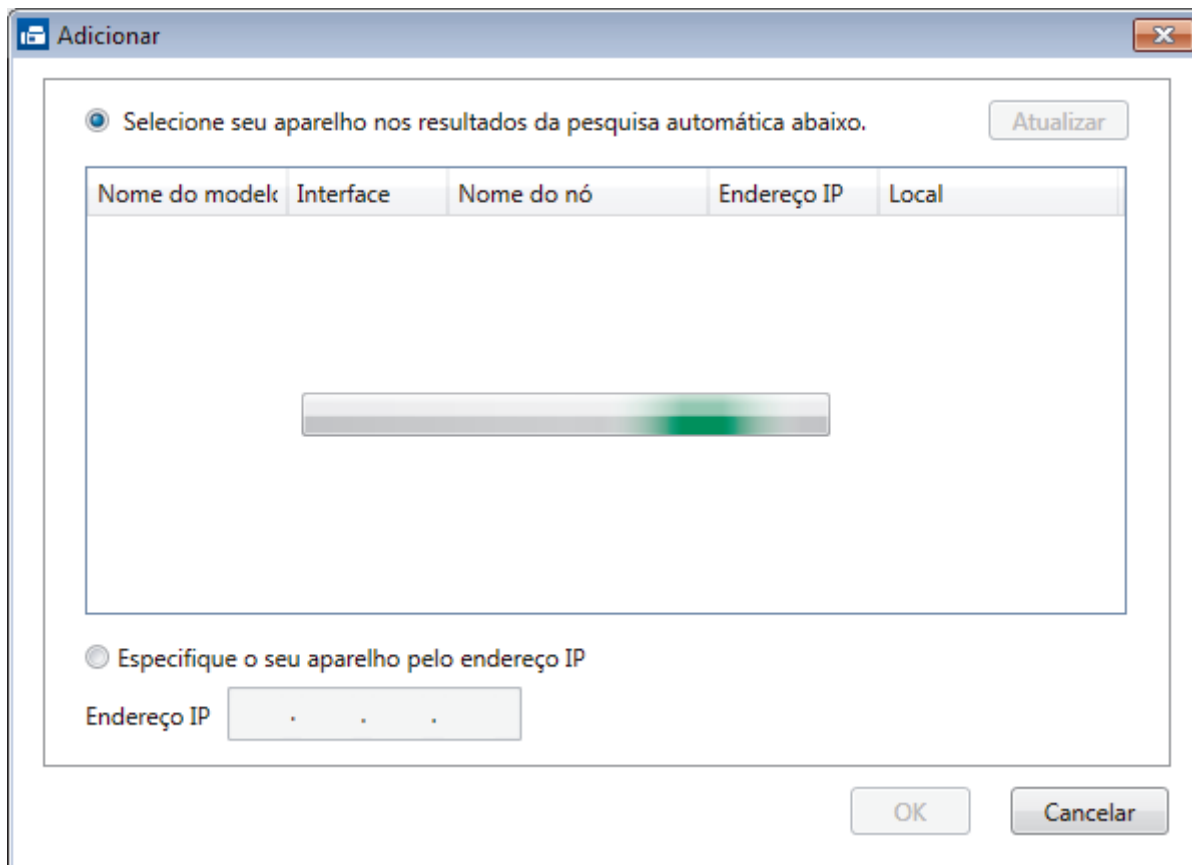

5. Para alterar o nome do computador que aparecerá no LCD do equipamento, digite o novo nome no campo **Insira o nome de exibição do seu PC (máx. de 15 caracteres)**.
6. Clique em **OK**.



✓ Informações relacionadas

- [Executar o PC-FAX Receive no computador \(Windows\)](#)

Visualizar mensagens recebidas de PC-FAX (Windows)

Modelos relacionados: MFC-T810W/MFC-T910DW

Status de recebimento

Ícone	Status indicado
	Modo de espera Nenhuma mensagem não lida
	Recebendo mensagens
	Mensagens recebidas Mensagens não lidas

1. Clique duas vezes no ícone  (Recepção de PC-FAX) na bandeja de tarefas do computador.

A janela **PC-FAX Receive (Recepção de PC-FAX)** aparece.

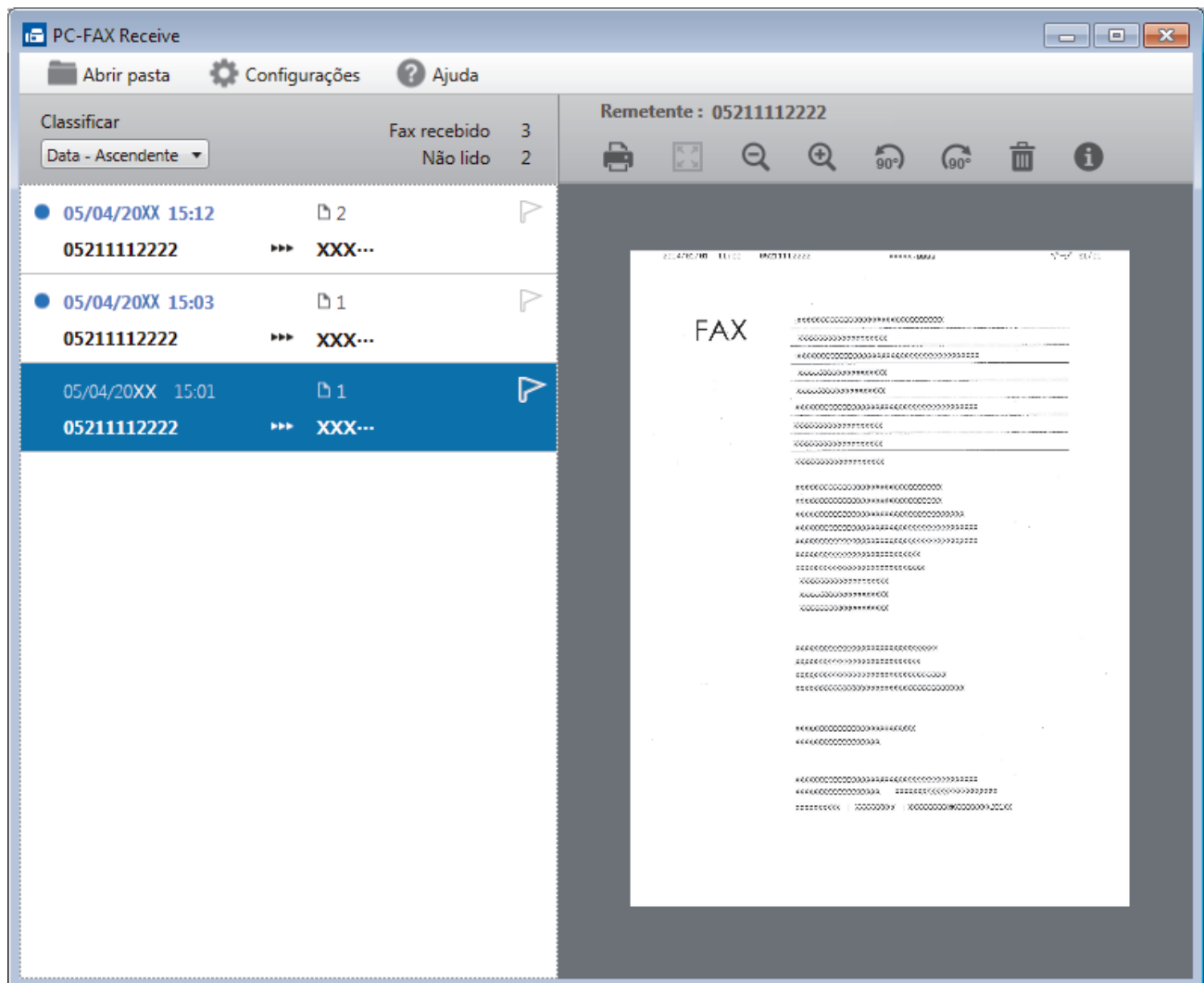

2. Clique em qualquer fax da lista para visualizá-lo.

3. Quando terminar, clique em  no canto superior direito da janela para fechá-la.



Mesmo depois de você fechar a janela, o software PC-FAX Receive continuará ativo, e o ícone  (**Recepção de PC-FAX**) permanecerá na bandeja de tarefas do computador. Para fechar o software PC-FAX Receive, clique no ícone na bandeja de tarefas do computador e clique em **Fechar**.



Informações relacionadas

- [Receber faxes com a Recepção de PC-FAX \(Windows\)](#)
-

PC-FAX para Mac

Use o software Brother PC-FAX para enviar faxes diretamente a partir do Mac, sem precisar imprimir. Isso reduz o consumo de papel e poupa tempo.

- [Enviar faxes a partir de um aplicativo \(Mac\)](#)

Enviar faxes a partir de um aplicativo (Mac)

Modelos relacionados: MFC-T810W/MFC-T910DW

O PC-FAX suporta apenas faxes preto e branco. Um fax preto e branco será enviado mesmo se os dados originais forem coloridos e se o equipamento de recepção do fax suportar faxes coloridos.

1. Crie um documento em um aplicativo do Mac.
2. Em um aplicativo, como o Apple TextEdit, clique no menu **Arquivo** e selecione **Imprimir**.
3. Clique no menu pop-up do aplicativo e selecione a opção **Enviar Fax**.

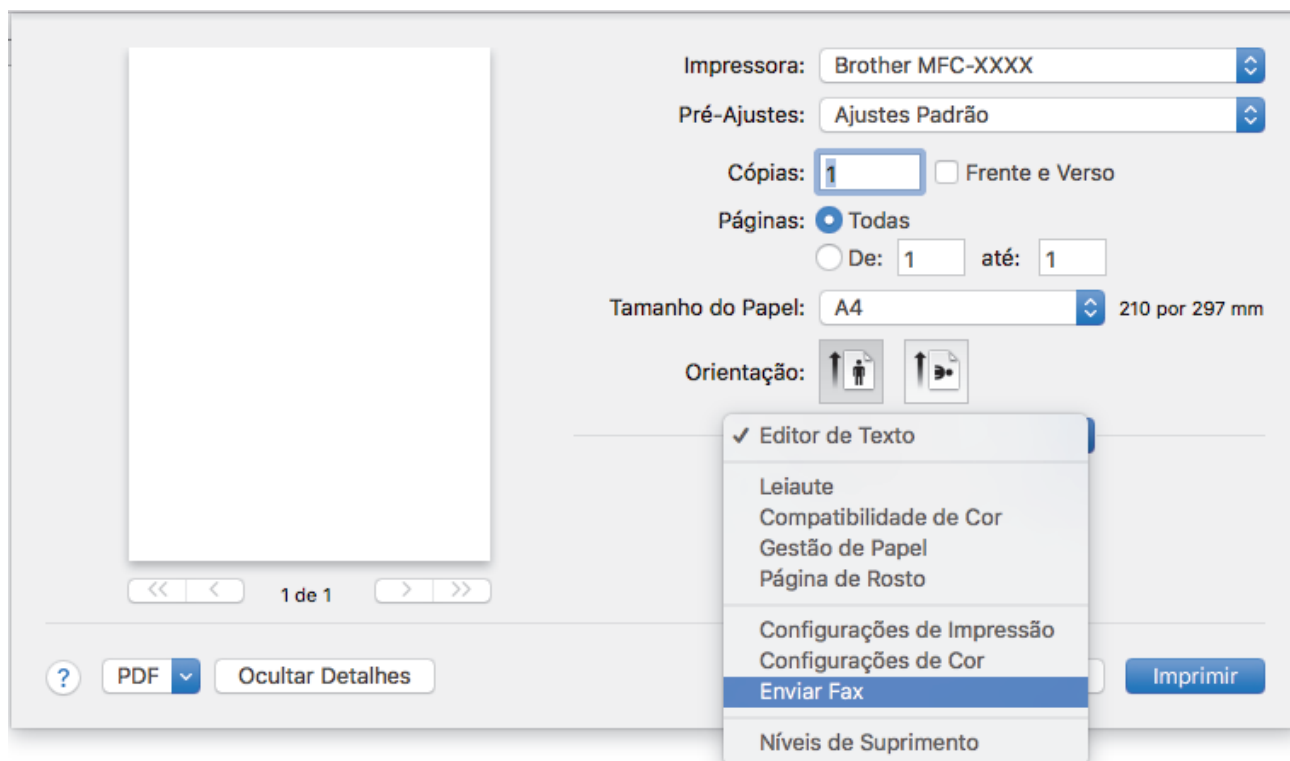

4. Clique no menu pop-up **Saída** e selecione a opção **Aparelho de fax**.

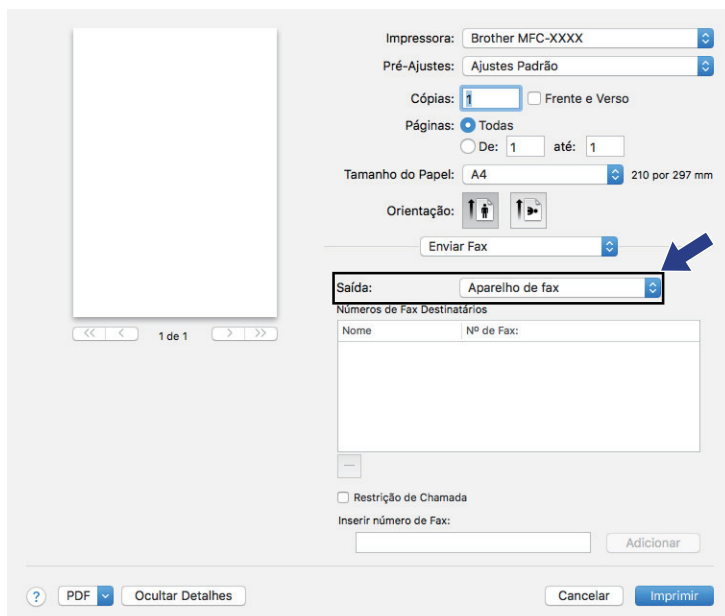

5. Digite um número de fax no campo **Inserir número de Fax** e clique em **Adicionar**.
O número do fax é exibido no campo **Números de Fax Destinatários**.



Para enviar um fax para mais de um número, clique no botão **Adicionar** depois de inserir o primeiro número de fax e digite o próximo número de fax. Os números de fax do destinatário aparecerão no campo **Números de Fax Destinatários**.

The screenshot shows a fax software interface with various settings and a list of recipient numbers. The settings include:

- Impressora: Brother MFC-XXXX
- Pré-Ajustes: Ajustes Padrão
- Cópias: 1 (with checkbox for Frente e Verso)
- Páginas: Todas (with radio buttons for De: 1 até: 1)
- Tamanho do Papel: A4 (210 por 297 mm)
- Orientação: (with icons for portrait and landscape)
- Enviar Fax: (dropdown menu)
- Saída: Aparelho de fax
- Números de Fax Destinatários: (table with columns Nome and Nº de Fax)
- Restrição de Chamada: (checkbox)
- Inserir número de Fax: 9087042312
- Adicionar: (button with a blue arrow pointing to it)
- Cancelar: (button)
- Imprimir: (button)

Nome	Nº de Fax:
	9055551234

6. Clique em **Imprimir** para enviar o fax.



Informações relacionadas

- [PC-FAX para Mac](#)

PhotoCapture Center

- [Imprimir fotos diretamente de uma unidade flash USB](#)
- [Imprimir fotografias no ControlCenter4 \(Windows\)](#)

Imprimir fotos diretamente de uma unidade flash USB

Mesmo que o equipamento *não* esteja conectado ao computador, você poderá imprimir fotos diretamente de uma unidade de memória flash USB, além de escanear documentos e salvá-los diretamente em uma unidade flash USB.

- [Unidades flash USB compatíveis](#)
- [Informações importantes sobre a impressão de fotos](#)
- [Imprimir fotos de uma unidade flash USB no equipamento Brother](#)

Unidades flash USB compatíveis

Modelos relacionados: MFC-T910DW

Seu equipamento Brother possui unidade de mídia (entrada) para uso com armazenamento comum de dados.

IMPORTANTE

A interface USB direta é compatível apenas com unidades flash USB e câmeras digitais que utilizem o padrão de armazenamento em massa USB. Outros dispositivos USB não são suportados.

Cartões de memória compatíveis

Unidade Flash USB (pen drive USB)



Informações relacionadas

- [Salvar dados escaneados em uma unidade flash USB ou cartão de memória](#)
- [Imprimir fotos diretamente de uma unidade flash USB](#)

Informações importantes sobre a impressão de fotos

Modelos relacionados: MFC-T910DW

Seu equipamento foi projetado para ser compatível com os arquivos modernos de imagem de câmera digital e unidades flash USB. Leia as informações abaixo para evitar erros:

- A extensão de arquivo de imagem deve ser .JPG (outras extensões de arquivo de imagem como .JPEG, .TIF, .GIF e assim por diante não serão reconhecidas).
- A impressão direta de fotos deve ser executada separadamente das operações de impressão de fotos usando o computador. (A operação simultânea não está disponível).
- O equipamento pode ler até 999 arquivos ¹ em uma unidade flash USB.

Esteja ciente do seguinte:

- Ao imprimir um índice remissivo ou uma imagem, o equipamento imprimirá todas as imagens válidas, mesmo se uma ou mais imagens estiverem corrompidas. As imagens corrompidas não serão impressas.
- Este equipamento aceita unidades flash USB que tenham sido formatadas pelo Windows.



Informações relacionadas

- [Imprimir fotos diretamente de uma unidade flash USB](#)

¹ A pasta dentro das unidades flash USB também é contabilizada.

Imprimir fotos de uma unidade flash USB no equipamento Brother

- [Visualizar e imprimir fotos de uma unidade flash USB](#)
- [Imprimir uma folha com índice remissivo de fotos \(miniaturas\) a partir de uma unidade flash USB](#)
- [Imprimir fotos pelo número da imagem](#)
- [Imprimir fotos com recorte automático](#)
- [Imprimir fotos sem borda a partir de uma unidade flash USB](#)
- [Imprimir a data a partir dos dados da foto](#)
- [Configurações de impressão para fotos](#)

Visualizar e imprimir fotos de uma unidade flash USB

Modelos relacionados: MFC-T910DW

Visualize suas fotos na tela LCD antes de imprimi-las. Imprima imagens armazenadas em uma unidade flash USB.

- Se suas fotos forem arquivos grandes, pode ocorrer atraso na exibição de cada foto na tela.

1. Insira uma unidade flash USB na abertura USB.

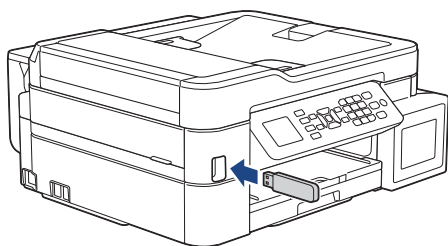

2. Pressione ▲ ou ▼ para selecionar [Impressão de JPEG]. Pressione **OK**.
3. Pressione ▲ ou ▼ para selecionar [Selec. arq.]. Pressione **OK**.



Para imprimir todas as fotos, pressione ▲ ou ▼ para selecionar [Impr. Td] e depois pressione **OK**.

4. Pressione ◀ ou ▶ para exibir a foto que deseja imprimir.
5. Use o teclado de discagem para informar o número de cópias.
6. Repita os dois últimos passos até ter selecionado todas as fotos que você deseja imprimir.



Pressione **Excluir/Anterior** para retornar ao nível anterior.

7. Pressione **OK**.
8. Para alterar as configurações de impressora, pressione ▲ ou ▼ para selecionar a configuração que deseja alterar e pressione **OK**. Pressione ▲ ou ▼ para selecionar a opção desejada e depois pressione **OK**.
9. Pressione **Iniciar (Colorido)**.



Informações relacionadas

- [Imprimir fotos de uma unidade flash USB no equipamento Brother](#)
- [Configurações de impressão para fotos](#)

Imprimir uma folha com índice remissivo de fotos (miniaturas) a partir de uma unidade flash USB

Modelos relacionados: MFC-T910DW

Imprimir uma folha com índice remissivo de fotos para visualizar versões pequenas de todas as fotos em sua unidade flash USB.



- O equipamento atribui números às imagens (como n° 1, n° 2, n° 3 e assim por diante).
O equipamento não reconhece quaisquer outros números ou nomes de arquivo que sua câmera digital ou o computador tenha utilizado para identificar as fotos.
- Somente nomes de arquivo com 20 caracteres ou menos serão impressos corretamente na folha de índice.
- Os nomes dos arquivos não serão impressos corretamente se contiverem caracteres não alfanuméricos, mas caracteres não alfanuméricos não afetam as configurações de impressão de fotos.

1. Insira uma unidade flash USB na abertura USB.
2. Pressione  (**FOTO/WEB**).
3. Pressione ▲ ou ▼ para selecionar [Impressão de JPEG]. Pressione **OK**.
4. Pressione ▲ ou ▼ para selecionar os seguintes itens:
 - a. Selecione [Impr do Índ.]. Pressione **OK**.
 - b. Selecione [Impr. Folha de Índice]. Pressione **OK**.
5. Para alterar as configurações de impressora, pressione ▲ ou ▼ para selecionar a configuração que deseja alterar e pressione **OK**.
Ao concluir, pressione **OK**.

Opção	Descrição
Tipo de papel	Selecionar o tipo de papel.
Tam. Papel	Selecionar o tamanho do papel.

6. Pressione **Iniciar (Colorido)**.



Informações relacionadas

- [Imprimir fotos de uma unidade flash USB no equipamento Brother](#)
- [Imprimir fotos pelo número da imagem](#)

Imprimir fotos pelo número da imagem

Modelos relacionados: MFC-T910DW

Antes de imprimir uma imagem individual, você deve imprimir a página de índice remissivo (miniaturas) para saber o número da imagem.

1. Insira uma unidade flash USB na abertura USB.
2. Pressione  (**FOTO/WEB**).
3. Pressione ▲ ou ▼ para selecionar [Impressão de JPEG]. Pressione **OK**.
4. Pressione ▲ ou ▼ para selecionar os seguintes itens:
 - a. Selecione [Impr do Índ.]. Pressione **OK**.
 - b. Selecione [Impr. fotos]. Pressione **OK**.
5. Insira os números da imagem que você deseja imprimir usando o teclado de discagem. Após selecionar os números de imagem, pressione **OK**.



- Digite vários números ao mesmo tempo usando a tecla * para um hífen ou a tecla # para uma vírgula. Por exemplo, digite 1, *, 5 para imprimir as imagens nº 1 a nº 5. Digite 1, #, 3, #, 6 para imprimir as imagens nº 1, nº 3 e nº 6.
- Informe até 12 caracteres (incluindo vírgulas e hifens) para os números de imagem que deseja imprimir.

6. Use o teclado de discagem para informar o número de cópias deseja.
7. Para alterar as configurações de impressora, pressione ▲ ou ▼ para selecionar a configuração que deseja alterar e pressione **OK**.
Ao concluir, pressione **OK**.
8. Pressione **Iniciar (Colorido)**.



Informações relacionadas

- [Imprimir fotos de uma unidade flash USB no equipamento Brother](#)
- [Imprimir uma folha com índice remissivo de fotos \(miniaturas\) a partir de uma unidade flash USB](#)
- [Configurações de impressão para fotos](#)

Imprimir fotos com recorte automático

Modelos relacionados: MFC-T910DW

Se a sua foto for muito longa ou muito larga para caber no espaço no layout, parte da imagem será recortada.

- A configuração de fábrica é ativada. Para imprimir a imagem inteira, altere essa configuração para desativada.
- Se você definir a configuração [Recortar] como desativada, defina também a configuração [Sem margens] como desativada.

Recortar: ativada

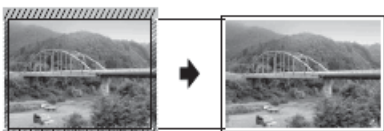

Recortar: desativada



1. Insira uma unidade flash USB na abertura USB.
2. Pressione  (FOTO/WEB).
3. Pressione ▲ ou ▼ para selecionar [Impressão de JPEG]. Pressione **OK**.
4. Pressione ▲ ou ▼ para selecionar [Selec. arq.]. Pressione **OK**.
5. Pressione ◀ ou ▶ para exibir a foto que deseja imprimir.
6. Use o teclado de discagem para informar o número de cópias.
7. Pressione **OK**.
8. Pressione ▲ ou ▼ para selecionar os seguintes itens:
 - a. Selecione [Recortar]. Pressione **OK**.
 - b. Selecione [Lig] (ou [Des]). Pressione **OK**.
9. Pressione **Iniciar (Colorido)**.

✓ Informações relacionadas

- [Imprimir fotos de uma unidade flash USB no equipamento Brother](#)
- [Outros problemas](#)

Imprimir fotos sem borda a partir de uma unidade flash USB

Modelos relacionados: MFC-T910DW

Este recurso expande a área imprimível para as bordas do papel. A impressão será mais lenta.

1. Insira uma unidade flash USB na abertura USB.
2. Pressione  (**FOTO/WEB**).
3. Pressione ▲ ou ▼ para selecionar [Impressão de JPEG]. Pressione **OK**.
4. Pressione ▲ ou ▼ para selecionar [Selec. arq.]. Pressione **OK**.
5. Pressione ◀ ou ▶ para exibir a foto que deseja imprimir.
6. Use o teclado de discagem para informar o número de cópias.
7. Pressione **OK**.
8. Pressione ▲ ou ▼ para selecionar os seguintes itens:
 - a. Selecione [Sem margens]. Pressione **OK**.
 - b. Selecione [Lig] (ou [Des]). Pressione **OK**.
9. Pressione **Iniciar (Colorido)**.



Informações relacionadas

- [Imprimir fotos de uma unidade flash USB no equipamento Brother](#)
- [Outros problemas](#)

Imprimir a data a partir dos dados da foto

Modelos relacionados: MFC-T910DW

Imprima a data se já estiver nas informações de sua foto. A data será impressa no canto inferior direito. Para usar essa configuração, a foto deverá incluir a data.

1. Insira uma unidade flash USB na abertura USB.
2. Pressione  (**FOTO/WEB**).
3. Pressione ▲ ou ▼ para selecionar [Impressão de JPEG]. Pressione **OK**.
4. Pressione ▲ ou ▼ para selecionar [Selec. arq.]. Pressione **OK**.
5. Pressione ◀ ou ▶ para exibir a foto que deseja imprimir.
6. Use o teclado de discagem para informar o número de cópias.
7. Pressione **OK**.
8. Pressione ▲ ou ▼ para selecionar os seguintes itens:
 - a. Selecione [Imprimir Data]. Pressione **OK**.
 - b. Selecione [Lig] (ou [Des]). Pressione **OK**.
9. Pressione **Iniciar (Colorido)**.



Informações relacionadas

- [Imprimir fotos de uma unidade flash USB no equipamento Brother](#)

Configurações de impressão para fotos

Modelos relacionados: MFC-T910DW

Opção	Descrição
Qual. impress.	Selecionar a resolução de impressão para o seu tipo de documento. Se você selecionar a opção Pap. jato de tinta na configuração Tipo de papel, só será possível selecionar Fina.
Tipo de papel	Selecionar o tipo de papel.
Tam. Papel	Selecionar o tamanho do papel.
Selec. band.	Selecionar a bandeja.
Layout de Impressão	Selecionar o layout de impressão.
Brilho	Ajustar o brilho.
Contraste	Ajustar o contraste. Aumentar o contraste fará com que a imagem fique mais definida e vívida.
Recortar	Recortar a imagem em torno da margem para ajustá-la ao tamanho do papel ou ao tamanho da impressão. Desative este recurso para imprimir imagens inteiras ou evitar recorte indesejado.
Sem margens	Expandir a área imprimível para ajustá-la às bordas do papel.
Imprimir Data	Imprimir a data na sua foto.
Config novo pad.	Salvar as configurações de impressão que você usa com mais frequência, configurando-as como padrão.
Conf. de fábrica	Restaure as configurações alteradas de impressão para os padrões de fábrica.



Informações relacionadas

- [Imprimir fotos de uma unidade flash USB no equipamento Brother](#)
- [Visualizar e imprimir fotos de uma unidade flash USB](#)
- [Imprimir fotos pelo número da imagem](#)

Imprimir fotografias no ControlCenter4 (Windows)

Você pode imprimir e editar fotografias usando vários recursos do ControlCenter.

1. Verifique se a mídia correta foi colocada na bandeja de papel.

IMPORTANTE

- Para melhores resultados, use papel Brother.
- Ao imprimir em papel fotográfico Brother, coloque uma folha extra do mesmo papel fotográfico na bandeja de papel.

2. Clique no ícone  (**ControlCenter4**) na barra de tarefas e, em seguida, clique em **Abrir**.
3. Siga um destes procedimentos:
 - Se estiver usando o **Modo Avançado**, clique na guia **Foto** e depois clique no botão **Impressão de foto**.
 - Se estiver usando o **Modo Inicial**, clique na guia **Foto**.



4. Selecione a pasta que contém a imagem que você deseja imprimir.

Opção	Descrição
Minha pasta CC4	O botão Minha pasta CC4 permite que você abra a pasta ControlCenter4, que fica localizada na pasta Minhas imagens no computador.
Desktop	O botão Desktop permite que você abra a árvore de pastas na área de trabalho para selecionar as imagens que deseja imprimir.

5. Escolha as imagens que você deseja imprimir marcando a caixa de seleção sob a miniatura no visualizador de imagens.

Opção	Descrição
Selecionar todos	Seleciona todas as miniaturas na visualização atual.
Cancelar seleção de todos	Remove a seleção de todas as miniaturas na visualização atual.

6. Especifique o número de cópias que você deseja imprimir (1-99) clicando em .

7. Para cortar a foto antes da impressão, clique em **Editar**.

8. Clique em **Imprimir**.

A janela de configurações de impressão será mostrada.

9. Ajuste as configurações para as opções **Tamanho do papel**, **Tipo de mídia** e **Layout**.

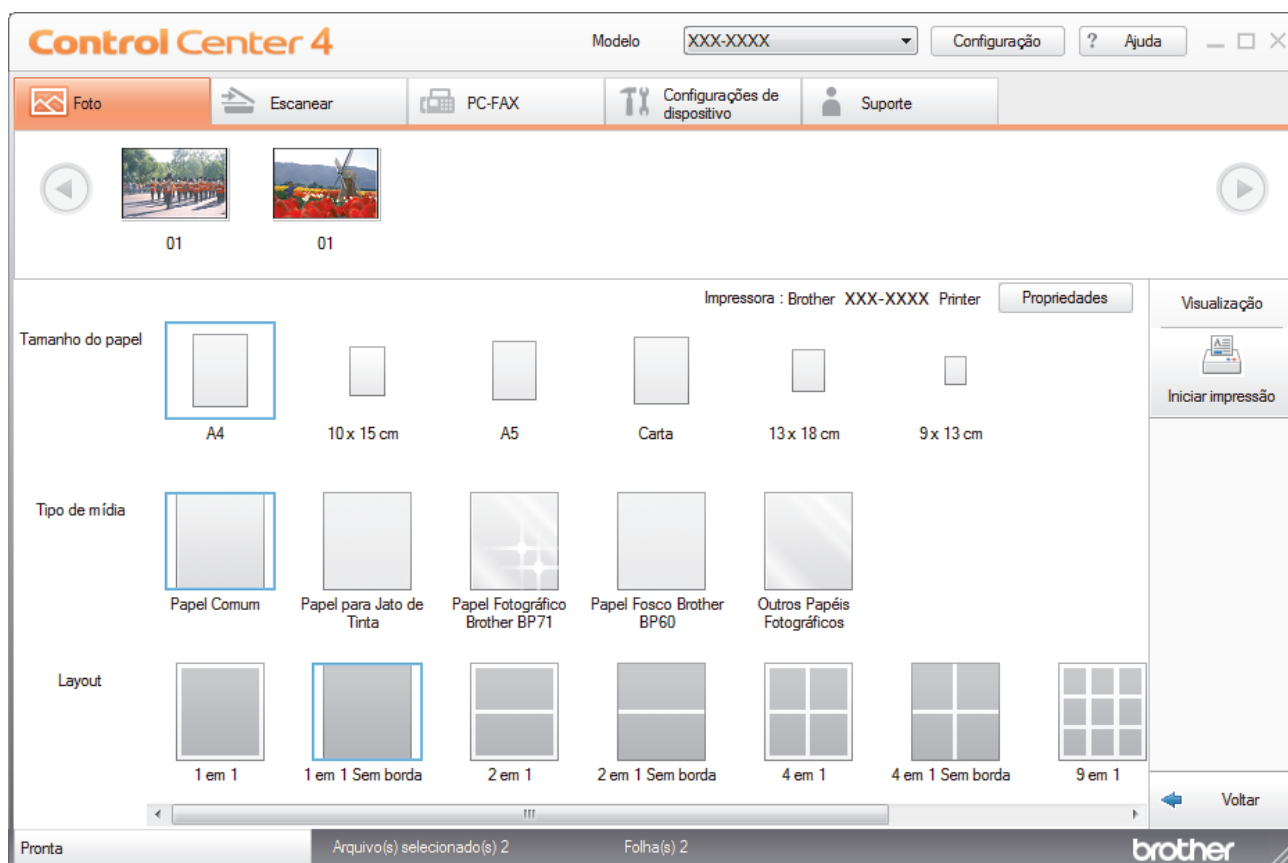

10. Se necessário, clique no botão **Propriedades** para configurar as opções **Qualidade de Impressão**, **Colorida / Escala de Cinza** e **Modo de Cor**. Para imprimir a data e a hora da imagem no canto inferior direito da imagem, marque a caixa de seleção **Imprimir Data**.

11. Para alterar outras configurações da impressora, clique no botão **Opções de Impressão....** (Apenas para o Modo Avançado)

12. Clique em **OK**.

13. Clique no botão **Visualização** para visualizar a imagem na tela antes da impressão.

14. Clique no botão **Iniciar impressão**.



Informações relacionadas

- [PhotoCapture Center](#)
- [Editar fotografias usando o ControlCenter4 \(Windows\)](#)

Editar fotografias usando o ControlCenter4 (Windows)

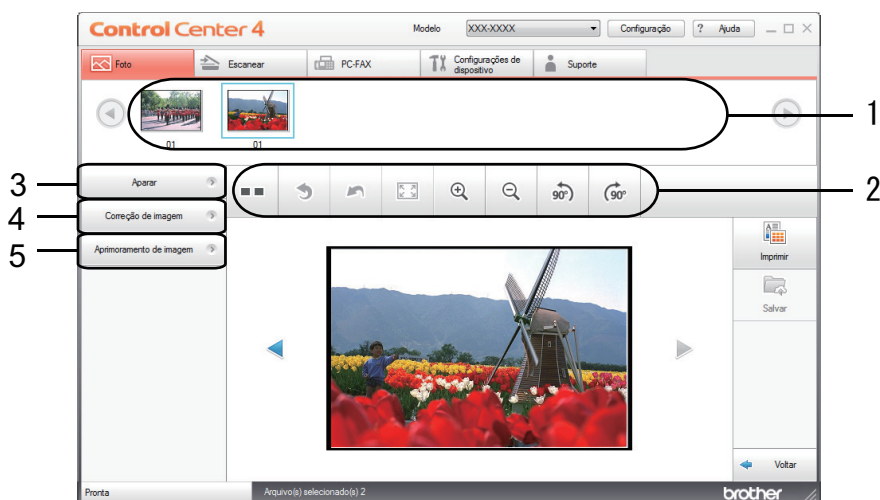

1. Esta área mostra as imagens atualmente selecionadas e o número de cópias de cada imagem a ser impresso.
2. Estes botões permitem controlar como você visualiza a imagem selecionada.

Botões	Descrição
(Comparar)	Compare a imagem editada com a original.
(Desfazer)	Cancele a última edição aplicada à imagem selecionada.
(Reiniciar)	Cancele todas as edições aplicadas à imagem selecionada. A imagem editada retorna ao estado original.
(Ajustar à página)	Ajuste o nível de zoom de modo que a imagem se encaixe na janela.
(Aumentar zoom/Diminuir zoom)	Amplie ou reduza a imagem selecionada.
(Girar no Sentido Anti-Horário/Girar no Sentido Horário)	Gire a imagem 90 graus no sentido horário ou anti-horário.
(Anterior/Próximo)	Exibir a imagem anterior ou próxima.

3. **Aparar**
Este recurso permite remover áreas indesejadas de suas fotos.
4. **Correção de imagem**

Correção automática

Selecione esta opção para aplicar uma gama de correções automáticas que podem melhorar uma imagem.

Remoção de olhos vermelhos

Selecione esta opção para corrigir olhos vermelhos em imagens de fotografias, às vezes causados pelo flash da câmera.

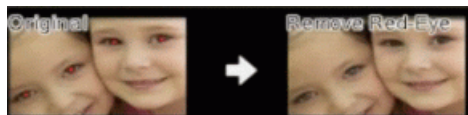

Monocromático

Selecione esta opção para remover as informações de cor da imagem.

Sépia

Selecione esta opção para remover as informações de cor da imagem e adicionar um tom sépia.

5. Aprimoramento de imagem

Cena natural

Selecione esta opção para melhorar as cores, naturais como verde e azul.

Cena noturna

Selecione esta opção para otimizar os ajustes da imagem para uma fotografia de cena noturna.

Iluminação suave

Selecione esta opção para suavizar bordas brilhantes.



Informações relacionadas

- [Imprimir fotografias no ControlCenter4 \(Windows\)](#)

Rede

- [Recursos básicos de rede suportados](#)
- [Softwares e utilitários de gerenciamento de rede](#)
- [Métodos adicionais para configurar o equipamento Brother para uma rede sem fio](#)
- [Recursos avançados de rede](#)
- [Informações técnicas para usuários avançados](#)

Recursos básicos de rede suportados

Modelos relacionados: DCP-T510W/DCP-T710W/MFC-T810W/MFC-T910DW

O servidor de impressão suporta vários recursos, que variam dependendo do sistema operacional. Use esta tabela para ver quais recursos e conexões de rede são suportados por cada sistema operacional.

Sistemas operacionais	Windows 7 Windows 8 Windows 10	Windows Server 2008/2012/2012 R2/2016	macOS
Impressão	Sim	Sim	Sim
Escaneamento	Sim		Sim
Envio de PC-Fax (Disponível apenas em alguns modelos) ¹	Sim		Sim
Recepção de PC-Fax (Disponível apenas em alguns modelos) ¹	Sim		
BRAdmin Light ²	Sim	Sim	
BRAdmin Professional 3 ³	Sim	Sim	
Configuração remota (Disponível apenas em alguns modelos) ¹	Sim		
Status Monitor	Sim		Sim
Assistente para instalação de driver	Sim	Sim	



Informações relacionadas

- [Rede](#)

¹ Não disponível para os modelos DCP.

² O BRAdmin Light está disponível para download na página do seu modelo, em support.brother.com.

³ BRAdmin Professional 3 está disponível como download da página do seu modelo em support.brother.com.

Softwares e utilitários de gerenciamento de rede

Defina e altere as configurações de rede do seu aparelho Brother usando um utilitário de gerenciamento.

- [Conhecer o software e os utilitários de gerenciamento de rede](#)
- [Alterar as configurações do equipamento a partir do seu computador](#)

Conhecer o software e os utilitários de gerenciamento de rede

Modelos relacionados: DCP-T510W/DCP-T710W/MFC-T810W/MFC-T910DW

BRAdmin Light (Windows)

O utilitário BRAdmin Light foi desenvolvido para a configuração inicial dos dispositivos Brother conectados à rede. Esse utilitário permite pesquisar produtos Brother em sua rede, visualizar o status e ajustar as configurações básicas de rede, como o endereço IP.

Vá para a página **Downloads** correspondente ao seu modelo no Brother Solutions Center, em support.brother.com, para fazer download do BRAdmin Light.



- Se você estiver usando o firewall do Windows ou a função de firewall de um aplicativo antispam ou antivírus, desative-os temporariamente. Quando você estiver certo de que pode imprimir, ajuste as configurações do software de acordo com as instruções.

BRAdmin Professional (Windows)

O BRAdmin Professional é um utilitário para o gerenciamento mais avançado de dispositivos Brother conectados à rede. Esse utilitário permite pesquisar produtos Brother em sua rede e visualizar o status do dispositivo em uma tela fácil de ler, no estilo do Windows Explorer, que muda de cor para identificar o status de cada dispositivo. Você pode ajustar as configurações de rede e do dispositivo e atualizar o firmware do dispositivo a partir de um computador Windows em sua rede local. O BRAdmin Professional também pode registrar atividade de dispositivos Brother em sua rede e exportar os dados do registro.



- Vá para a página **Downloads** correspondente ao seu modelo no Brother Solutions Center, em support.brother.com, para fazer download da versão mais recente do utilitário BRAdmin Professional da Brother.
- Nome do nó: o nome do nó aparece na janela atual do BRAdmin Professional. O nome padrão do nó é "BRNxxxxxxxxxxx" para uma rede cabeada ou "BRWxxxxxxxxxxx" para uma rede sem fio (onde "xxxxxxxxxxx" é o endereço MAC/Ethernet do seu aparelho).
- Se você estiver usando o firewall do Windows ou a função de firewall de um aplicativo antispam ou antivírus, desative-os temporariamente. Quando você estiver certo de que pode imprimir, ajuste as configurações do software de acordo com as instruções.

Configuração remota (Windows e Mac) (MFC-T810W/MFC-T910DW)

Configuração Remota é um programa que permite configurar várias opções do equipamento e da rede a partir de um aplicativo Windows ou Mac. Quando você inicia esse aplicativo, as configurações do seu equipamento são automaticamente transferidas por download para o seu computador e apresentadas na tela. Se você alterar as configurações, poderá transferi-las diretamente para o aparelho.



Windows

Este utilitário pode ser usado com uma conexão USB ou de rede.

Mac

- Vá para a página **Downloads** correspondente ao seu modelo no Brother Solutions Center, em support.brother.com, para fazer download da Configuração remota.
- Este utilitário pode ser usado com uma conexão USB.



Informações relacionadas

- [Softwares e utilitários de gerenciamento de rede](#)

Métodos adicionais para configurar o equipamento Brother para uma rede sem fio

Para conectar o equipamento à rede sem fio, recomendamos usar o disco de instalação da Brother.

- [Antes de configurar o equipamento Brother para uma rede sem fio](#)
- [Configurar o equipamento para uma rede sem fio usando o método de um toque do WPS \(Wi-Fi Protected Setup™\)](#)
- [Configurar o equipamento para uma rede sem fio usando o Método de PIN do WPS \(Wi-Fi Protected Setup™\)](#)
- [Configurar seu equipamento para acessar uma rede sem fio quando o SSID não é transmitido](#)
- [Usar Wi-Fi Direct®](#)

Antes de configurar o equipamento Brother para uma rede sem fio

Modelos relacionados: DCP-T510W/DCP-T710W/MFC-T810W/MFC-T910DW

Antes de tentar configurar uma rede sem fio, considere as informações a seguir:

- Para obter os melhores resultados com impressão diária de documentos, coloque seu equipamento Brother o mais próximo possível do ponto de acesso/roteador de LAN sem fio com o mínimo de obstruções. Grandes objetos e paredes entre os dois dispositivos e interferência de outros dispositivos eletrônicos podem afetar a velocidade de transferência de dados dos seus documentos.

Devido a estes requisitos, o método de conexão sem fio pode não ser o melhor para todos os tipos de documentos e aplicativos. Se estiver imprimindo arquivos grandes, como documentos de várias páginas com texto e gráficos grandes, convém selecionar Ethernet cabeada para transferir dados mais rapidamente ou USB para ter velocidade máxima de operação.

- Apesar de o equipamento Brother poder ser utilizado em redes sem fio (apenas modelos suportados) e cabeadas, apenas um método de conexão pode ser utilizado por vez. No entanto, é possível usar uma conexão de rede sem fio e uma conexão Wi-Fi Direct, ou uma conexão de rede cabeada (apenas modelos suportados) e uma conexão Wi-Fi Direct simultaneamente.



Se você não souber as informações de segurança, consulte o fabricante do roteador, o administrador do sistema ou o provedor de acesso à Internet.



Informações relacionadas

- [Métodos adicionais para configurar o equipamento Brother para uma rede sem fio](#)

Configurar o equipamento para uma rede sem fio usando o método de um toque do WPS (Wi-Fi Protected Setup™)

Modelos relacionados: DCP-T510W/DCP-T710W/MFC-T810W/MFC-T910DW

Se o ponto de acesso/roteador sem fio suportar WPS (configuração por meio de um botão), você poderá usar o menu do painel de controle do seu equipamento para iniciar o WPS e definir as configurações de rede sem fio.



Roteadores ou pontos de acesso que suportam WPS são marcados com este símbolo:



>> [DCP-T510W/DCP-T710W/MFC-T810W](#)
>> [MFC-T910DW](#)

DCP-T510W/DCP-T710W/MFC-T810W

1. Pressione **Menu**.
2. Pressione ▲ ou ▼ para selecionar os seguintes itens:
 - a. Selecione [Rede]. Pressione **OK**.
 - b. Selecione [WLAN]. Pressione **OK**.
 - c. Selecione [WPS]. Pressione **OK**.
3. Quando aparecer [WLAN Ativa?], pressione ▲ para selecionar [Sim].
Isso iniciará o assistente de configuração de rede sem fio. Para cancelar, pressione **Parar/Sair**.
4. Quando as instruções na tela LCD recomendarem iniciar o WPS, pressione o botão WPS no ponto de acesso/roteador sem fio. Depois pressione **OK** no equipamento. Seu equipamento tentará automaticamente se conectar à rede sem fio.

Se o seu dispositivo sem fio conseguir se conectar, o LCD do equipamento exibirá a mensagem [Conectado].

Você concluiu a configuração da rede sem fio. Para instalar os **Pacote Completo de Drivers e Software** necessários para operar seu equipamento, insira o disco de instalação Brother no computador ou acesse a página **Downloads** correspondente ao seu modelo no Brother Solutions Center, em support.brother.com.

MFC-T910DW

1. Pressione **Configs..**
2. Pressione ▲ ou ▼ para selecionar os seguintes itens:
 - a. Selecione [Rede]. Pressione **OK**.
 - b. Selecione [WLAN]. Pressione **OK**.
 - c. Selecione [WPS]. Pressione **OK**.
3. Quando [Ativar WLAN?] for exibido, pressione ►.
O assistente de configuração de rede sem fio é iniciado. Para cancelar, pressione ◀.
4. Quando as instruções na tela LCD recomendarem iniciar o WPS, pressione o botão WPS no ponto de acesso/roteador sem fio. Depois pressione ► no equipamento. Seu equipamento tentará automaticamente se conectar à rede sem fio.

Se o seu dispositivo sem fio conseguir se conectar, o LCD do equipamento exibirá a mensagem [Conectado].

Você concluiu a configuração da rede sem fio. Para instalar os **Pacote Completo de Drivers e Software** necessários para operar seu equipamento, insira o disco de instalação Brother no computador ou acesse a página **Downloads** correspondente ao seu modelo no Brother Solutions Center, em support.brother.com.



Informações relacionadas

- [Métodos adicionais para configurar o equipamento Brother para uma rede sem fio](#)
-

Configurar o equipamento para uma rede sem fio usando o Método de PIN do WPS (Wi-Fi Protected Setup™)

Modelos relacionados: DCP-T510W/DCP-T710W/MFC-T810W/MFC-T910DW

Se o seu ponto de acesso/roteador de LAN sem fio suportar WPS, você pode usar o Método de PIN (Número de identificação pessoal) para configurar suas opções de rede sem fio.

O Método de PIN é um dos métodos de conexão desenvolvidos pela Wi-Fi Alliance®. Se informar um PIN criado por um registrante (seu equipamento) a um agente de registro (um dispositivo que gerencia a LAN sem fio), você poderá definir as configurações de rede sem fio e segurança. Para obter mais informações sobre como acessar o modo WPS, consulte as instruções fornecidas com seu ponto de acesso/roteador sem fio.

Tipo A

Conexão quando o ponto de acesso/roteador de rede local sem fio (1) também funcionar como o agente de registro.

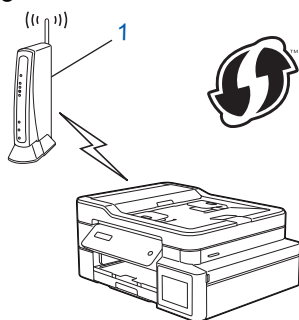

Tipo B

Conexão quando outro dispositivo (2), como um computador, for usado como agente de registro.

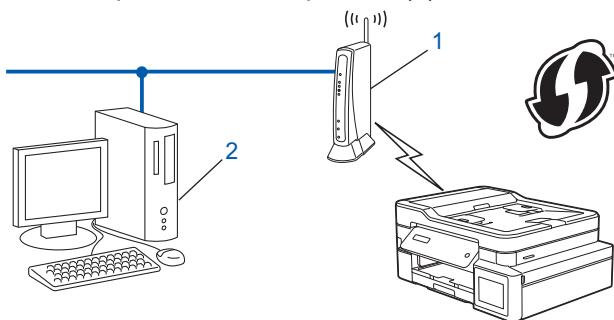

 Roteadores ou pontos de acesso que suportam WPS são marcados com este símbolo:



>> DCP-T510W/DCP-T710W/MFC-T810W
>> MFC-T910DW

DCP-T510W/DCP-T710W/MFC-T810W

1. Pressione **Menu**.
2. Pressione ▲ ou ▼ para selecionar os seguintes itens:

- a. Selecione [Rede]. Pressione **OK**.
 - b. Selecione [WLAN]. Pressione **OK**.
 - c. Selecione [WPS c/ cód PIN]. Pressione **OK**.
3. Quando aparecer [WLAN Ativa?], pressione ▲ para selecionar [Sim].
Isso iniciará o assistente de configuração de rede sem fio. Para cancelar, pressione **Parar/Sair**.
4. O LCD exibe um PIN de oito dígitos e o aparelho começa a pesquisar um ponto de acesso/roteador de LAN sem fio.
5. Usando um computador conectado à rede, digite o endereço IP na barra de endereços do navegador do dispositivo usado como agente de registro. (Por exemplo: http://192.168.1.2)
6. Vá para a página de configurações do WPS e insira o PIN. Em seguida, siga as instruções na tela.



- O agente de registro é normalmente o ponto de acesso/roteador de LAN sem fio.
- A página de configurações varia de acordo com a marca do ponto de acesso/roteador de LAN sem fio. Para obter mais informações, consulte as instruções fornecidas com seu ponto de acesso/roteador de LAN sem fio.

Se estiver usando um computador Windows 7, Windows 8 ou Windows 10 como agente de registro, siga os seguintes passos:

7. Siga um dos procedimentos a seguir:

- Windows 7

Clique em  (**Iniciar**) > **Dispositivos e Impressoras** > **Adicionar um dispositivo**.

- Windows 8

Mova o ponteiro do mouse para o canto inferior direito da área de trabalho. Quando a barra de menu aparecer, clique em **Configurações** > **Painel de Controle** > **Hardware e Sons** > **Dispositivos e Impressoras** > **Adicionar um dispositivo**.

- Windows 10

Clique em  > **Sistema do Windows** > **Painel de Controle**. No grupo de **Hardware e Sons**, clique em **Adicionar um dispositivo**.



- Para usar um computador com Windows 7, Windows 8 ou Windows 10 como agente de registro, você deve registrá-lo em sua rede antes. Para obter mais informações, consulte as instruções fornecidas com seu ponto de acesso/roteador de LAN sem fio.
- Se estiver usando o Windows 7, o Windows 8 ou o Windows 10 como agente de registro, você pode instalar o driver da impressora após configurar a rede sem fio. Para fazer isso, basta seguir as instruções na tela. Para instalar os **Pacote Completo de Drivers e Software** necessários para operar seu equipamento, insira o disco de instalação Brother no computador ou acesse a página **Downloads** correspondente ao seu modelo no Brother Solutions Center, em support.brother.com.

8. Selecione seu aparelho e clique em **Avançar**.
9. Digite o PIN exibido no LCD do aparelho e clique em **Avançar**.
10. (Windows 7) Selecione a rede e clique em **Avançar**.
11. Clique em **Fechar**.

MFC-T910DW

1. Pressione **Configs.**
2. Pressione ▲ ou ▼ para selecionar os seguintes itens:
 - a. Selecione [Rede]. Pressione **OK**.
 - b. Selecione [WLAN]. Pressione **OK**.
 - c. Selecione [WPS c/ cód PIN]. Pressione **OK**.
3. Quando [Ativar WLAN?] for exibido, pressione ►.
O assistente de configuração de rede sem fio é iniciado. Para cancelar, pressione ◀.

4. O LCD exibe um PIN de oito dígitos e o aparelho começa a pesquisar um ponto de acesso/roteador de LAN sem fio.
5. Usando um computador conectado à rede, digite o endereço IP na barra de endereços do navegador do dispositivo usado como agente de registro. (Por exemplo: <http://192.168.1.2>)
6. Vá para a página de configurações do WPS e insira o PIN. Em seguida, siga as instruções na tela.



- O agente de registro é normalmente o ponto de acesso/roteador de LAN sem fio.
- A página de configurações varia de acordo com a marca do ponto de acesso/roteador de LAN sem fio. Para obter mais informações, consulte as instruções fornecidas com seu ponto de acesso/roteador de LAN sem fio.

Se estiver usando um computador Windows 7, Windows 8 ou Windows 10 como agente de registro, siga os seguintes passos:

7. Siga um dos procedimentos a seguir:

- Windows 7

Clique em  (**Iniciar**) > **Dispositivos e Impressoras** > **Adicionar um dispositivo**.

- Windows 8

Mova o ponteiro do mouse para o canto inferior direito da área de trabalho. Quando a barra de menu aparecer, clique em **Configurações** > **Painel de Controle** > **Hardware e Sons** > **Dispositivos e Impressoras** > **Adicionar um dispositivo**.

- Windows 10

Clique em  > **Sistema do Windows** > **Painel de Controle**. No grupo de **Hardware e Sons**, clique em **Adicionar um dispositivo**.



- Para usar um computador com Windows 7, Windows 8 ou Windows 10 como agente de registro, você deve registrá-lo em sua rede antes. Para obter mais informações, consulte as instruções fornecidas com seu ponto de acesso/roteador de LAN sem fio.
- Se estiver usando o Windows 7, o Windows 8 ou o Windows 10 como agente de registro, você pode instalar o driver da impressora após configurar a rede sem fio. Para fazer isso, basta seguir as instruções na tela. Para instalar os **Pacote Completo de Drivers e Software** necessários para operar seu equipamento, insira o disco de instalação Brother no computador ou acesse a página **Downloads** correspondente ao seu modelo no Brother Solutions Center, em support.brother.com.

8. Selecione seu aparelho e clique em **Avançar**.
9. Digite o PIN exibido no LCD do aparelho e clique em **Avançar**.
10. (Windows 7) Selecione a rede e clique em **Avançar**.
11. Clique em **Fechar**.



Informações relacionadas

- [Métodos adicionais para configurar o equipamento Brother para uma rede sem fio](#)

Configurar seu equipamento para acessar uma rede sem fio quando o SSID não é transmitido

Modelos relacionados: DCP-T510W/DCP-T710W/MFC-T810W/MFC-T910DW

>> [DCP-T510W/DCP-T710W/MFC-T810W](#)

>> [MFC-T910DW](#)

DCP-T510W/DCP-T710W/MFC-T810W

Antes de configurar seu aparelho, recomendamos que anote suas configurações de rede sem fio. Você precisará dessas informações antes de continuar com a configuração.

1. Verifique e anote as configurações atuais da rede sem fio.

Nome da rede (SSID)			
Modo de comunicação	Método de autenticação	Modo de criptografia	Chave de rede
Infraestrutura	Sistema aberto	NENHUM	-
		WEP	
	Chave compartilhada	WEP	
		WPA/WPA2-PSK	AES
		TKIP	

Por exemplo:

Nome da rede (SSID)			
OLÁ			
Modo de comunicação	Método de autenticação	Modo de criptografia	Chave de rede
Infraestrutura	WPA2-PSK	AES	12345678



Caso seu roteador utilize criptografia WEP, informe a chave usada como primeira chave WEP. Seu equipamento Brother aceita o uso apenas da primeira chave WEP.

2. Pressione **Menu**.
3. Pressione ▲ ou ▼ para selecionar a opção [Rede] e, em seguida, pressione **OK**.
4. Pressione ▲ ou ▼ para selecionar a opção [Assist. Config] e, em seguida, pressione **OK**.
5. Quando aparecer [WLAN Ativa?], pressione ▲ para selecionar [Sim].
Isso iniciará o assistente de configuração de rede sem fio. Para cancelar, pressione **Parar/Sair**.
6. O equipamento pesquisará sua rede e exibirá uma lista de SSIDs disponíveis. Pressione ▲ ou ▼ para selecionar a opção [<Novo SSID>] e, em seguida, pressione **OK**.
7. Informe o nome do SSID e pressione **OK**.



Mais informações sobre como inserir texto >> [Apêndice](#)

8. Pressione ▲ ou ▼ para selecionar a opção [Infraestrutura] e, em seguida, pressione **OK**.
9. Pressione ▲ ou ▼ para selecionar o Método de autenticação e, em seguida, pressione **OK**.
10. Siga um dos procedimentos a seguir:

- Se você selecionou a opção [Sistema aberto], pressione ▲ ou ▼ para selecionar o tipo de criptografia [Nenhum] ou [WPS] e pressione **OK**.
Se você selecionou a opção [WPS] para o tipo de criptografia, informe a chave WEP e pressione **OK**.
- Se você selecionou a opção [Chave Compart.], informe a chave WEP e pressione **OK**.
- Se você selecionou a opção [WPA/WPA2-PSK], pressione ▲ ou ▼ para selecionar o tipo de criptografia [TKIP] ou [AES] e pressione **OK**.
Informe a chave WPA e pressione **OK**.



- Mais informações sobre como inserir texto >> *Apêndice*
- Seu equipamento Brother aceita o uso apenas da primeira chave WEP.

11. Para aplicar as configurações, pressione ▲ para selecionar [Sim]. Para cancelar, pressione ▼ para selecionar [Não].

12. O aparelho tentará estabelecer uma conexão com o dispositivo sem fio que você selecionar.

Se o seu dispositivo sem fio conseguir se conectar, o LCD do equipamento exibirá a mensagem [Conectado].

Você concluiu a configuração da rede sem fio. Para instalar os **Pacote Completo de Drivers e Software** necessários para operar seu equipamento, insira o disco de instalação Brother no computador ou acesse a página **Downloads** correspondente ao seu modelo no Brother Solutions Center, em support.brother.com.

MFC-T910DW

Antes de configurar seu aparelho, recomendamos que anote suas configurações de rede sem fio. Você precisará dessas informações antes de continuar com a configuração.

1. Verifique e anote as configurações atuais da rede sem fio.

Nome da rede (SSID)			
Modo de Comunicação	Authentication Method (Método de Autenticação)	Modo de criptografia	Chave de rede
Infraestrutura	Sistema aberto	NENHUM	-
		WEP	
	Chave compartilhada	WEP	
		WPA/WPA2-PSK	AES
		TKIP	

Por exemplo:

Nome da rede (SSID)			
HELLO			
Modo de Comunicação	Authentication Method (Método de Autenticação)	Modo de criptografia	Chave de rede
Infraestrutura	WPA2-PSK	AES	12345678



Caso seu roteador utilize criptografia WEP, informe a chave usada como a primeira chave WEP. Seu equipamento Brother suporta o uso da primeira chave WEP apenas.

2. Pressione **Configs..**

3. Pressione ▲ ou ▼ para selecionar os seguintes itens:

-
- a. Selecione [Rede]. Pressione **OK**.
 - b. Selecione [WLAN]. Pressione **OK**.
 - c. Selecione [Assist. config.]. Pressione **OK**.
4. Quando [Ativar WLAN?] for exibido, pressione ►.
- O assistente de configuração de rede sem fio é iniciado. Para cancelar, pressione ◀.
5. O equipamento pesquisará sua rede e exibirá uma lista de SSIDs disponíveis. Pressione ▲ ou ▼ para selecionar a opção [<Novo SSID>] e, em seguida, pressione **OK**.
6. Informe o nome do SSID e pressione **OK**.



Mais informações sobre como inserir texto ►► *Apêndice*

7. Pressione ▲ ou ▼ para selecionar os seguintes itens:
- a. Selecione [Infraestrutura]. Pressione **OK**.
 - b. Selecione o método de autenticação. Pressione **OK**.
8. Siga um dos procedimentos a seguir:
- Se você selecionou a opção [Sistema aberto], pressione ▲ ou ▼ para selecionar o tipo de criptografia [Nenhum] ou [WEP] e pressione **OK**.
Se você selecionou a opção [WEP] para o tipo de criptografia, informe a chave WEP e pressione **OK**.
 - Se você selecionou a opção [Chave Compart.], informe a chave WEP e pressione **OK**.
 - Se você selecionou a opção [WPA/WPA2-PSK], pressione ▲ ou ▼ para selecionar o tipo de criptografia ([TKIP+AES] ou [AES]) e, em seguida, pressione **OK**.
Informe a chave WPA e pressione **OK**.



-
- Mais informações sobre como inserir texto ►► *Apêndice*
 - Seu equipamento Brother aceita o uso apenas da primeira chave WEP.
-

9. O aparelho tentará estabelecer uma conexão com o dispositivo sem fio que você selecionar.

Se o seu dispositivo sem fio conseguir se conectar, o LCD do equipamento exibirá a mensagem [Conectado].

Você concluiu a configuração da rede sem fio. Para instalar os **Pacote Completo de Drivers e Software** necessários para operar seu equipamento, insira o disco de instalação Brother no computador ou acesse a página **Downloads** correspondente ao seu modelo no Brother Solutions Center, em support.brother.com.



Informações relacionadas

- [Métodos adicionais para configurar o equipamento Brother para uma rede sem fio](#)
 - [Não consigo concluir a configuração da rede sem fio](#)
-

Usar Wi-Fi Direct®

- [Imprimir ou digitalizar a partir do seu dispositivo móvel usando Wi-Fi Direct](#)
- [Configurar a rede Wi-Fi Direct](#)
- [Não consigo concluir a configuração da rede sem fio](#)

Imprimir ou digitalizar a partir do seu dispositivo móvel usando Wi-Fi Direct

Modelos relacionados: DCP-T510W/DCP-T710W/MFC-T810W/MFC-T910DW

Wi-Fi Direct é um dos métodos de configuração sem fio desenvolvidos pela Wi-Fi Alliance®. Ele permite configurar uma rede sem fio protegida entre seu equipamento Brother e um dispositivo móvel, como um dispositivo Android™, Windows, iPhone, iPod touch ou iPad, sem usar um ponto de acesso. O Wi-Fi Direct suporta a configuração de rede sem fio por meio do método de um botão ou de PIN do WPS (Wi-Fi Protected Setup™). Você também pode configurar uma rede sem fio definindo manualmente um SSID e senha. O recurso Wi-Fi Direct do seu equipamento Brother suporta segurança WPA2™ com criptografia AES.

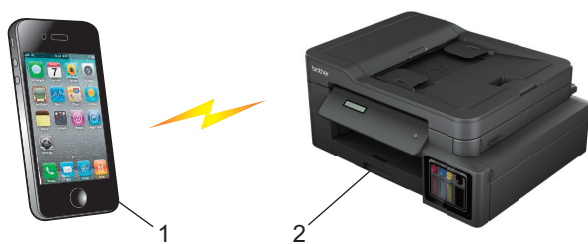

1. Dispositivo móvel
2. Seu equipamento Brother



- Apesar de o equipamento Brother poder ser usado em redes cabeadas (somente modelos compatíveis) e sem fio, apenas um método de conexão pode ser usado por vez. Entretanto, uma conexão de rede sem fio e uma conexão direta Wi-Fi ou uma conexão de rede cabeada e uma conexão direta Wi-Fi podem ser usadas ao mesmo tempo.
- O dispositivo compatível com Wi-Fi Direct pode se tornar um proprietário de grupo (P/G). Ao configurar a rede Wi-Fi Direct, o proprietário de grupo (P/G) serve como ponto de acesso.



Informações relacionadas

- [Usar Wi-Fi Direct®](#)

Configurar a rede Wi-Fi Direct

Defina as configurações da rede Wi-Fi Direct no painel de controle do equipamento.

- [Visão geral da configuração da rede Wi-Fi Direct](#)
- [Configurar a rede Wi-Fi Direct usando o método de um botão](#)
- [Configurar a rede Wi-Fi Direct usando o método de um botão WPS \(Wi-Fi Protected Setup™\)](#)
- [Configurar a rede Wi-Fi Direct usando o Método de PIN](#)
- [Configurar a rede Wi-Fi Direct usando o método de PIN do Wi-Fi Protected Setup™ \(WPS\)](#)
- [Configurar a rede Wi-Fi Direct manualmente](#)

Visão geral da configuração da rede Wi-Fi Direct

Modelos relacionados: DCP-T510W/DCP-T710W/MFC-T810W/MFC-T910DW

As instruções a seguir oferecem cinco métodos para configurar seu equipamento Brother em um ambiente de rede sem fio. Selecione o método preferido para o seu ambiente.

Verifique a configuração no seu dispositivo móvel.

1. Seu dispositivo móvel fornece suporte para Wi-Fi Direct?

Opção	Descrição
Sim	Vá para o Passo 2.
Não	Vá para o Passo 3.

2. Seu dispositivo móvel suporta configuração com um botão para Wi-Fi Direct?

Opção	Descrição
Sim	▶▶ <i>Informações relacionadas:</i> Configurar a rede Wi-Fi Direct usando o método de um botão
Não	▶▶ <i>Informações relacionadas:</i> Configurar a rede Wi-Fi Direct usando o Método de PIN

3. Seu dispositivo móvel suporta Wi-Fi Protected Setup™ (WPS)?

Opção	Descrição
Sim	Vá para o Passo 4.
Não	▶▶ <i>Informações relacionadas:</i> Configurar a rede Wi-Fi Direct manualmente

4. Seu dispositivo móvel suporta configuração com um toque para Wi-Fi Protected Setup™ (WPS)?

Opção	Descrição
Sim	▶▶ <i>Informações relacionadas:</i> Configurar a rede Wi-Fi Direct usando o método de um botão WPS (Wi-Fi Protected Setup™)
Não	▶▶ <i>Informações relacionadas:</i> Configurar a rede Wi-Fi Direct usando o método de PIN do Wi-Fi Protected Setup™ (WPS)

Para usar o recurso Brother iPrint&Scan em uma rede Wi-Fi Direct com configuração de um toque usando Wi-Fi Direct ou com configuração do Método de PIN usando Wi-Fi Direct, o dispositivo usado para configurar o Wi-Fi Direct deve estar executando Android™ 4.0 ou superior.



Informações relacionadas

- [Configurar a rede Wi-Fi Direct](#)
- [Configurar a rede Wi-Fi Direct usando o método de um botão](#)
- [Configurar a rede Wi-Fi Direct usando o Método de PIN](#)
- [Configurar a rede Wi-Fi Direct manualmente](#)
- [Configurar a rede Wi-Fi Direct usando o método de um botão WPS \(Wi-Fi Protected Setup™\)](#)

-
- Configurar a rede Wi-Fi Direct usando o método de PIN do Wi-Fi Protected Setup™ (WPS)
-

Configurar a rede Wi-Fi Direct usando o método de um botão

Modelos relacionados: DCP-T510W/DCP-T710W/MFC-T810W/MFC-T910DW

>> [DCP-T510W/DCP-T710W/MFC-T810W](#)

>> [MFC-T910DW](#)

DCP-T510W/DCP-T710W/MFC-T810W

Se o seu dispositivo móvel suportar Wi-Fi Direct, siga este procedimento para configurar uma rede Wi-Fi Direct:



Quando o equipamento receber a solicitação de Wi-Fi Direct do seu dispositivo móvel, a mensagem [Solic. de conex. Wi-Fi Direct recebida. Press. [OK] para conectar.] será exibida no LCD. Pressione **OK** para estabelecer a conexão.

1. Pressione **Menu**.
2. Pressione ▲ ou ▼ para selecionar os seguintes itens:
 - a. Selecione [Rede]. Pressione **OK**.
 - b. Selecione [Wi-Fi Direct]. Pressione **OK**.
 - c. Selecione [Botão Comando]. Pressione **OK**.
3. Quando aparecer [Wi-Fi Direct Lg?], pressione ▲ para selecionar [Lig]. Para cancelar, pressione ▼.
4. Ative o método de configuração por PIN do WPS no seu dispositivo móvel (consulte o manual do usuário do dispositivo móvel para ver as instruções) quando a mensagem [Ative o Wi-Fi Direct em outro dispositivo e pressione OK.] for exibida. Pressione **OK** no seu equipamento Brother. Isso iniciará a configuração da rede Wi-Fi Direct.
5. Siga um dos procedimentos a seguir:
 - Quando o seu equipamento Brother for o P/G (proprietário do grupo), conecte seu dispositivo móvel ao equipamento diretamente.
 - Quando o equipamento Brother não é o Proprietário de grupo (P/G), ele exibirá o nome dos dispositivos disponíveis para você configurar uma rede Wi-Fi Direct. Selecione o dispositivo móvel ao qual você deseja se conectar e pressione **OK**. Procure novamente os dispositivos disponíveis selecionando [Reescanear].
6. Se o seu dispositivo móvel conseguir se conectar, a mensagem [Conectado] será exibida no LCD do equipamento. Você concluiu a configuração da rede Wi-Fi Direct.

MFC-T910DW

Se o seu dispositivo móvel suportar Wi-Fi Direct, siga este procedimento para configurar uma rede Wi-Fi Direct:



Quando o equipamento receber a solicitação de Wi-Fi Direct do seu dispositivo móvel, a mensagem [Solic. de conex. Wi-Fi Direct recebida.] será exibida no LCD. Pressione ► para estabelecer a conexão.

1. Pressione **Configs.**
2. Pressione ▲ ou ▼ para selecionar os seguintes itens:
 - a. Selecione [Rede]. Pressione **OK**.
 - b. Selecione [Wi-Fi Direct]. Pressione **OK**.
 - c. Selecione [Botão Comando]. Pressione **OK**.
3. Ative o método de configuração por PIN do WPS no seu dispositivo móvel (consulte o manual do usuário do dispositivo móvel para ver as instruções) quando a mensagem [Ativar Wi-Fi Direct em outro

dispositivo.] for exibida. Pressione ► no seu equipamento Brother. Isso iniciará a configuração da rede Wi-Fi Direct.

4. Siga um dos procedimentos a seguir:

- Quando o seu equipamento Brother for o P/G (proprietário do grupo), conecte seu dispositivo móvel ao equipamento diretamente.
- Quando o equipamento Brother não é o Proprietário de grupo (P/G), ele exibirá o nome dos dispositivos disponíveis para você configurar uma rede Wi-Fi Direct. Selecione o dispositivo móvel ao qual você deseja se conectar e pressione **OK**. Procure novamente os dispositivos disponíveis selecionando [Reescanear].

5. Se o seu dispositivo móvel conseguir se conectar corretamente, o equipamento exibirá [Conectado]. Você concluiu a configuração da rede Wi-Fi Direct.



Informações relacionadas

- [Configurar a rede Wi-Fi Direct](#)
 - [Visão geral da configuração da rede Wi-Fi Direct](#)
-

▲ Página inicial > Rede > Métodos adicionais para configurar o equipamento Brother para uma rede sem fio > Usar Wi-Fi Direct® > Configurar a rede Wi-Fi Direct > Configurar a rede Wi-Fi Direct usando o método de um botão WPS (Wi-Fi Protected Setup™)

Configurar a rede Wi-Fi Direct usando o método de um botão WPS (Wi-Fi Protected Setup™)

Modelos relacionados: DCP-T510W/DCP-T710W/MFC-T810W/MFC-T910DW

>> [DCP-T510W/DCP-T710W/MFC-T810W](#)
>> [MFC-T910DW](#)

DCP-T510W/DCP-T710W/MFC-T810W

Se o seu dispositivo móvel suportar WPS (PBC, Configuração por meio de um botão), siga este procedimento para configurar uma rede Wi-Fi Direct:



Quando o equipamento receber a solicitação de Wi-Fi Direct do seu dispositivo móvel, a mensagem [Solic. de conex. Wi-Fi Direct recebida. Press. [OK] para conectar.] será exibida no LCD. Pressione **OK** para estabelecer a conexão.

1. Pressione **Menu**.
2. Pressione ▲ ou ▼ para selecionar os seguintes itens:
 - a. Selecione [Rede]. Pressione **OK**.
 - b. Selecione [Wi-Fi Direct]. Pressione **OK**.
 - c. Selecione [Prop. do grupo]. Pressione **OK**.
 - d. Selecione [Lig]. Pressione **OK**.
 - e. Selecione [Botão Comando]. Pressione **OK**.
3. Quando aparecer [Wi-Fi Direct Lg?], pressione ▲ para selecionar [Lig]. Para cancelar, pressione ▼.
4. Ative o método de configuração por PIN do WPS no seu dispositivo móvel (consulte o manual do usuário do dispositivo móvel para ver as instruções) quando a mensagem [Ative o Wi-Fi Direct em outro dispositivo e pressione OK.] for exibida. Pressione **OK** no seu equipamento Brother. Isso iniciará a configuração da rede Wi-Fi Direct.
5. Se o seu dispositivo móvel conseguir se conectar, a mensagem [Conectado] será exibida no LCD do equipamento. Você concluiu a configuração da rede Wi-Fi Direct.

MFC-T910DW

Se o seu dispositivo móvel suportar WPS (PBC, Configuração por meio de um botão), siga este procedimento para configurar uma rede Wi-Fi Direct:



Quando o equipamento receber a solicitação de Wi-Fi Direct do seu dispositivo móvel, a mensagem [Solic. de conex. Wi-Fi Direct recebida.] será exibida no LCD. Pressione ► para estabelecer a conexão.

1. Pressione **Configs.**
2. Pressione ▲ ou ▼ para selecionar os seguintes itens:
 - a. Selecione [Rede]. Pressione **OK**.
 - b. Selecione [Wi-Fi Direct]. Pressione **OK**.
 - c. Selecione [Prop. do grupo]. Pressione **OK**.
 - d. Selecione [Lig]. Pressione **OK**.
 - e. Selecione [Botão Comando]. Pressione **OK**.

-
3. Ative o método de configuração por PIN do WPS no seu dispositivo móvel (consulte o manual do usuário do dispositivo móvel para ver as instruções) quando a mensagem [Ativar Wi-Fi Direct em outro dispositivo.] for exibida. Pressione ► no seu equipamento Brother. Isso iniciará a configuração da rede Wi-Fi Direct.
 4. Se o seu dispositivo móvel conseguir se conectar corretamente, o equipamento exibirá [Conectado]. Você concluiu a configuração da rede Wi-Fi Direct.



Informações relacionadas

- [Configurar a rede Wi-Fi Direct](#)
 - [Visão geral da configuração da rede Wi-Fi Direct](#)
-

Configurar a rede Wi-Fi Direct usando o Método de PIN

Modelos relacionados: DCP-T510W/DCP-T710W/MFC-T810W/MFC-T910DW

>> [DCP-T510W/DCP-T710W/MFC-T810W](#)

>> [MFC-T910DW](#)

DCP-T510W/DCP-T710W/MFC-T810W

Se o seu dispositivo móvel suportar o Método de PIN do Wi-Fi Direct, siga este procedimento para configurar uma rede Wi-Fi Direct:



Quando o equipamento receber a solicitação de Wi-Fi Direct do seu dispositivo móvel, a mensagem [Solic. de conex. Wi-Fi Direct recebida. Press. [OK] para conectar.] será exibida no LCD. Pressione **OK** para estabelecer a conexão.

1. Pressione **Menu**.
2. Pressione **▲** ou **▼** para selecionar os seguintes itens:
 - a. Selecione [Rede]. Pressione **OK**.
 - b. Selecione [Wi-Fi Direct]. Pressione **OK**.
 - c. Selecione [Código PIN]. Pressione **OK**.
3. Quando aparecer [Wi-Fi Direct Lg?], pressione **▲** para selecionar [Lig]. Para cancelar, pressione **▼**.
4. Ative o método de configuração por PIN do WPS no seu dispositivo móvel (consulte o manual do usuário do dispositivo móvel para ver as instruções) quando a mensagem [Ative o Wi-Fi Direct em outro dispositivo e pressione OK.] for exibida. Pressione **OK** no seu equipamento Brother. Isso iniciará a configuração da rede Wi-Fi Direct.
5. Siga um dos procedimentos a seguir:
 - Quando o seu equipamento Brother for o P/G (proprietário de grupo), ele aguardará uma solicitação de conexão do seu dispositivo móvel. Quando a mensagem [Código PIN] for exibida, digite no equipamento o PIN que aparece em seu dispositivo móvel. Pressione **OK**. Siga as instruções e vá para o próximo passo. Se o PIN for exibido no equipamento Brother, insira-o em seu dispositivo móvel.
 - Quando o equipamento Brother não for o Proprietário de grupo (P/G), ele exibirá o nome dos dispositivos disponíveis para você configurar uma rede Wi-Fi Direct. Selecione o dispositivo móvel ao qual você deseja se conectar e pressione **OK**. Procure novamente os dispositivos disponíveis selecionando [Reescanear].Quando [Selec. método PIN] aparecer, execute uma das seguintes ações:
 - Pressione **▲** para exibir o PIN no equipamento e digite-o em seu dispositivo móvel. Siga as instruções e vá para o próximo passo.
 - Pressione **▼** para digitar no equipamento o PIN que aparece em seu dispositivo móvel e, em seguida, pressione **OK**. Siga as instruções e vá para o próximo passo.
6. Se o seu dispositivo móvel conseguir se conectar, a mensagem [Conectado] será exibida no LCD do equipamento. Você concluiu a configuração da rede Wi-Fi Direct.

MFC-T910DW

Se o seu dispositivo móvel suportar o Método de PIN do Wi-Fi Direct, siga este procedimento para configurar uma rede Wi-Fi Direct:



Quando o equipamento receber a solicitação de Wi-Fi Direct do seu dispositivo móvel, a mensagem [Solic. de conex. Wi-Fi Direct recebida.] será exibida no LCD. Pressione **►** para estabelecer a conexão.

1. Pressione **Config.**
2. Pressione **▲** ou **▼** para selecionar os seguintes itens:
 - a. Selecione [Rede]. Pressione **OK**.
 - b. Selecione [Wi-Fi Direct]. Pressione **OK**.
 - c. Selecione [Código PIN]. Pressione **OK**.
3. Ative o método de configuração por PIN do WPS no seu dispositivo móvel (consulte o manual do usuário do dispositivo móvel para ver as instruções) quando a mensagem [Ativar Wi-Fi Direct em outro dispositivo.] for exibida. Pressione **▶** no seu equipamento Brother. Isso iniciará a configuração da rede Wi-Fi Direct.
4. Siga um dos procedimentos a seguir:
 - Quando o seu equipamento Brother for o P/G (proprietário de grupo), ele aguardará uma solicitação de conexão do seu dispositivo móvel. Se o LCD mostra o aviso para inserir um PIN, insira o PIN exibido em seu dispositivo móvel no equipamento. Pressione **OK**. Siga as instruções e vá para o próximo passo. Se o PIN for exibido no equipamento Brother, insira-o em seu dispositivo móvel.
 - Quando o equipamento Brother não for o Proprietário de grupo (P/G), ele exibirá o nome dos dispositivos disponíveis para você configurar uma rede Wi-Fi Direct. Selecione o dispositivo móvel ao qual você deseja se conectar e pressione **OK**. Procure novamente os dispositivos disponíveis selecionando [Reescanear].Quando [Selec. método PIN] aparecer, execute uma das seguintes ações:
 - Pressione **▶** para exibir o PIN no equipamento e digite-o em seu dispositivo móvel. Siga as instruções e vá para o próximo passo.
 - Pressione **◀** para digitar no equipamento o PIN que aparece em seu dispositivo móvel e, em seguida, pressione **OK**. Siga as instruções e vá para o próximo passo.
5. Se o seu dispositivo móvel conseguir se conectar corretamente, o equipamento exibirá [Conectado]. Você concluiu a configuração da rede Wi-Fi Direct.



Informações relacionadas

- [Configurar a rede Wi-Fi Direct](#)
- [Visão geral da configuração da rede Wi-Fi Direct](#)

▲ Página inicial > Rede > Métodos adicionais para configurar o equipamento Brother para uma rede sem fio > Usar Wi-Fi Direct® > Configurar a rede Wi-Fi Direct > Configurar a rede Wi-Fi Direct usando o método de PIN do Wi-Fi Protected Setup™ (WPS)

Configurar a rede Wi-Fi Direct usando o método de PIN do Wi-Fi Protected Setup™ (WPS)

Modelos relacionados: DCP-T510W/DCP-T710W/MFC-T810W/MFC-T910DW

>> DCP-T510W/DCP-T710W/MFC-T810W
>> MFC-T910DW

DCP-T510W/DCP-T710W/MFC-T810W

Se o seu dispositivo móvel for compatível com o Método de PIN do Wi-Fi Protected Setup™ (WPS), siga estas etapas para configurar uma rede Wi-Fi Direct:



Quando o equipamento receber a solicitação de Wi-Fi Direct do seu dispositivo móvel, a mensagem [Solic. de conex. Wi-Fi Direct recebida. Press. [OK] para conectar.] será exibida no LCD. Pressione **OK** para estabelecer a conexão.

1. Pressione **Menu**.
2. Pressione ▲ ou ▼ para selecionar os seguintes itens:
 - a. Selecione [Rede]. Pressione **OK**.
 - b. Selecione [Wi-Fi Direct]. Pressione **OK**.
 - c. Selecione [Prop. do grupo]. Pressione **OK**.
 - d. Selecione [Lig]. Pressione **OK**.
 - e. Selecione [Código PIN]. Pressione **OK**.
3. Quando aparecer [Wi-Fi Direct Lg?], pressione ▲ para selecionar [Lig]. Para cancelar, pressione ▼.
4. Ative o método de configuração por PIN do WPS no seu dispositivo móvel (consulte o manual do usuário do dispositivo móvel para ver as instruções) quando a mensagem [Ative o Wi-Fi Direct em outro dispositivo e pressione OK.] for exibida. Pressione **OK** no seu equipamento Brother. Isso iniciará a configuração da rede Wi-Fi Direct.
5. O equipamento aguardará uma solicitação de conexão do seu dispositivo móvel. Quando a mensagem [Código PIN] for exibida, digite no equipamento o PIN que aparece em seu dispositivo móvel. Pressione **OK**.
6. Se o seu dispositivo móvel conseguir se conectar, a mensagem [Conectado] será exibida no LCD do equipamento. Você concluiu a configuração da rede Wi-Fi Direct.

MFC-T910DW

Se o seu dispositivo móvel for compatível com o Método de PIN do Wi-Fi Protected Setup™ (WPS), siga estas etapas para configurar uma rede Wi-Fi Direct:



Quando o equipamento receber a solicitação de Wi-Fi Direct do seu dispositivo móvel, a mensagem [Solic. de conex. Wi-Fi Direct recebida.] será exibida no LCD. Pressione ► para estabelecer a conexão.

1. Pressione **Configs.**
2. Pressione ▲ ou ▼ para selecionar os seguintes itens:
 - a. Selecione [Rede]. Pressione **OK**.
 - b. Selecione [Wi-Fi Direct]. Pressione **OK**.
 - c. Selecione [Prop. do grupo]. Pressione **OK**.

-
- d. Selecione [Lig]. Pressione **OK**.
 - e. Selecione [Código PIN]. Pressione **OK**.
 3. Ative o método de configuração por PIN do WPS no seu dispositivo móvel (consulte o manual do usuário do dispositivo móvel para ver as instruções) quando a mensagem [Ativar Wi-Fi Direct em outro dispositivo.] for exibida. Pressione ► no seu equipamento Brother. Isso iniciará a configuração da rede Wi-Fi Direct.
 4. O equipamento aguardará uma solicitação de conexão do seu dispositivo móvel. Se o LCD mostra o aviso para inserir um PIN, insira o PIN exibido em seu dispositivo móvel no equipamento. Pressione **OK**.
 5. Se o seu dispositivo móvel conseguir se conectar corretamente, o equipamento exibirá [Conectado]. Você concluiu a configuração da rede Wi-Fi Direct.



Informações relacionadas

- [Configurar a rede Wi-Fi Direct](#)
 - [Visão geral da configuração da rede Wi-Fi Direct](#)
-

Configurar a rede Wi-Fi Direct manualmente

Modelos relacionados: DCP-T510W/DCP-T710W/MFC-T810W/MFC-T910DW

>> [DCP-T510W/DCP-T710W/MFC-T810W](#)
>> [MFC-T910DW](#)

DCP-T510W/DCP-T710W/MFC-T810W

Se o seu dispositivo móvel não fornece suporte para Wi-Fi Direct ou WPS, você deve configurar uma rede Wi-Fi Direct manualmente.

1. Pressione **Menu**.
2. Pressione ▲ ou ▼ para selecionar os seguintes itens:
 - a. Selecione [Rede]. Pressione **OK**.
 - b. Selecione [Wi-Fi Direct]. Pressione **OK**.
 - c. Selecione [Manual]. Pressione **OK**.
3. Quando aparecer [Wi-Fi Direct Lg?], pressione ▲ para selecionar [Lig]. Para cancelar, pressione ▼.
4. O equipamento exibirá o nome SSID e a senha por três minutos. Vá para a tela de configurações de rede sem fio do seu dispositivo móvel e insira o nome SSID e a senha.
5. Se o seu dispositivo móvel conseguir se conectar, a mensagem [Conectado] será exibida no LCD do equipamento. Você concluiu a configuração da rede Wi-Fi Direct.

MFC-T910DW

Se o seu dispositivo móvel não fornece suporte para Wi-Fi Direct ou WPS, você deve configurar uma rede Wi-Fi Direct manualmente.

1. Pressione **Configs.**
2. Pressione ▲ ou ▼ para selecionar os seguintes itens:
 - a. Selecione [Rede]. Pressione **OK**.
 - b. Selecione [Wi-Fi Direct]. Pressione **OK**.
 - c. Selecione [Manual]. Pressione **OK**.
3. O equipamento exibirá o nome SSID e a senha por três minutos. Vá para a tela de configurações de rede sem fio do seu dispositivo móvel e insira o nome SSID e a senha.
4. Se o seu dispositivo móvel conseguir se conectar corretamente, o equipamento exibirá [Conectado]. Você concluiu a configuração da rede Wi-Fi Direct.

✓ Informações relacionadas

- [Configurar a rede Wi-Fi Direct](#)
- [Visão geral da configuração da rede Wi-Fi Direct](#)

Recursos avançados de rede

- [Imprimir o relatório de configurações de rede](#)

Imprimir o relatório de configurações de rede

Modelos relacionados: DCP-T510W/DCP-T710W/MFC-T810W/MFC-T910DW

O Relatório de configuração de rede mostra a configuração da rede, incluindo as opções do servidor de impressão em rede.



- Nome do nó: o nome do nó aparece no Relatório de configuração de rede atual. O nome padrão do nó é "BRNxxxxxxxxxxxx" para uma rede cabeada ou "BRWxxxxxxxxxxxx" para uma rede sem fio (onde "xxxxxxxxxxxx" é o endereço MAC/Ethernet do seu equipamento).
- Se o [IP Address] no Relatório de configuração de rede mostrar 0.0.0.0, aguarde um minuto e tente imprimi-lo novamente.
- Você pode encontrar no relatório as configurações do equipamento, como endereço IP, máscara de sub-rede, nome do nó e endereço MAC. Exemplo:
 - Endereço IP: 192.168.0.5
 - Máscara de sub-rede: 255.255.255.0
 - Nome do nó: BRN000ca0000499
 - Endereço MAC: 00-0c-a0-00-04-99

>> [DCP-T510W/DCP-T710W/MFC-T810W](#)

>> [MFC-T910DW](#)

DCP-T510W/DCP-T710W/MFC-T810W

1. Pressione **Menu**.
2. Pressione ▲ ou ▼ para selecionar a opção [Impr. relat] e, em seguida, pressione **OK**.
3. Pressione ▲ ou ▼ para selecionar a opção [Config de Rede] e, em seguida, pressione **OK**.
4. Pressione o botão **Iniciar (Preto)** ou **Iniciar (Colorido)**.

O equipamento imprime o relatório de configurações de rede atual.

MFC-T910DW

1. Pressione **Configs.**
2. Pressione ▲ ou ▼ para selecionar os seguintes itens:
 - a. Selecione [Impr. relat]. Pressione **OK**.
 - b. Selecione [Config de Rede]. Pressione **OK**.
3. Pressione ►.

O equipamento imprime o relatório de configuração de rede atual.



Informações relacionadas

- [Recursos avançados de rede](#)
- [Onde posso encontrar as configurações de rede do meu equipamento Brother?](#)
- [Use a Ferramenta de reparo de conexão em rede \(Windows\)](#)
- [Quero verificar se os meus dispositivos de rede estão funcionando corretamente](#)
- [Mensagens de erro e manutenção](#)

Informações técnicas para usuários avançados

- [Restaurar as configurações padrão de fábrica da rede](#)
- [Imprimir o relatório da WLAN](#)

Restaurar as configurações padrão de fábrica da rede

Modelos relacionados: DCP-T510W/DCP-T710W/MFC-T810W/MFC-T910DW

Você pode usar o painel de controle do equipamento para reinicializar o servidor de impressão aos ajustes de fábrica. Essa ação reinicializa todas as informações, como senha e endereço IP.

IMPORTANTE

(MFC-T810W/MFC-T910DW)

Ao restaurar o equipamento, os faxes armazenados na memória do equipamento poderão ser excluídos. Antes de restaurar o equipamento, é possível transferir os faxes para seu computador ou outro equipamento de fax para que mensagens importantes não sejam perdidas.



- Este recurso restaura todas as configurações de fábrica da rede sem fio e cabeada (apenas modelos suportados).
- Você também pode reinicializar as configurações padrão de fábrica do servidor de impressora usando o BRAdmin Light ou o BRAdmin Professional.

>> [DCP-T510W/DCP-T710W/MFC-T810W](#)

>> [MFC-T910DW](#)

DCP-T510W/DCP-T710W/MFC-T810W

1. Pressione **Menu**.
2. Pressione ▲ ou ▼ para selecionar os seguintes itens:
 - a. Selecione [Conf.inicial]. Pressione **OK**.
 - b. Selecione [Reinic.]. Pressione **OK**.
 - c. Selecione [Reiniciar rede]. Pressione **OK**.
3. Pressione ▲ para [Reinic.] para confirmar.
4. Pressione ▲ para [Sim] para reiniciar o equipamento.
O equipamento reinicia.

MFC-T910DW

1. Pressione **Configs.**
2. Pressione ▲ ou ▼ para selecionar os seguintes itens:
 - a. Selecione [Rede]. Pressione **OK**.
 - b. Selecione [Reiniciar rede]. Pressione **OK**.
3. Pressione ▶ por dois segundos para confirmar.
O equipamento reinicia.



Informações relacionadas

- [Informações técnicas para usuários avançados](#)
- [Transferir seus faxes ou relatório de faxes](#)

Imprimir o relatório da WLAN

Modelos relacionados: DCP-T510W/DCP-T710W/MFC-T810W/MFC-T910DW

O relatório da WLAN apresenta o status da rede sem fio do seu aparelho. Se a conexão sem fio falhar, verifique o código de erro no relatório impresso.

>> [DCP-T510W/DCP-T710W/MFC-T810W](#)

>> [MFC-T910DW](#)

DCP-T510W/DCP-T710W/MFC-T810W

1. Pressione **Menu**.
2. Pressione ▲ ou ▼ para selecionar a opção [Impr. relat] e, em seguida, pressione **OK**.
3. Pressione ▲ ou ▼ para selecionar a opção [Relatório WLAN] e, em seguida, pressione **OK**.
4. Pressione o botão **Iniciar (Preto)** ou **Iniciar (Colorido)**.

O equipamento imprimirá o relatório da WLAN.

Se o relatório da WLAN não for impresso, verifique se há algo errado no equipamento. Caso não haja nenhum problema visível, aguarde um minuto e tente imprimir o relatório novamente.

MFC-T910DW

1. Pressione **Configs.**
2. Pressione ▲ ou ▼ para selecionar a opção [Impr. relat] e, em seguida, pressione **OK**.
3. Pressione ▲ ou ▼ para selecionar a opção [Relatório WLAN] e, em seguida, pressione **OK**.
4. Pressione ►.

O equipamento imprimirá o Relatório da WLAN.

Se o relatório da WLAN não for impresso, verifique se há algo errado no equipamento. Caso não haja nenhum problema visível, aguarde um minuto e tente imprimir o relatório novamente.

✓ Informações relacionadas

- [Informações técnicas para usuários avançados](#)
- [Códigos de erro do relatório de rede local sem fio](#)
- [Meu equipamento Brother não imprime, escaneia ou recebe PC-FAX pela rede](#)
- [Quero verificar se os meus dispositivos de rede estão funcionando corretamente](#)

Códigos de erro do relatório de rede local sem fio

Modelos relacionados: DCP-T510W/DCP-T710W/MFC-T810W/MFC-T910DW

Se o Relatório de rede local sem fio mostrar falha na conexão, verifique o código de erro no relatório impresso e consulte as instruções correspondentes na tabela:

Código de erro	Problema e soluções recomendadas
TS-01	<p>A configuração sem fio não está ativada. Altere a configuração sem fio para ON (ligada).</p> <p>Se um cabo de rede estiver conectado ao equipamento, desconecte-o e ative a opção de rede sem fio do seu equipamento.</p>
TS-02	<p>O ponto de acesso/roteador sem fio não pode ser detectado.</p> <p>1. Verifique estes dois pontos:</p> <ul style="list-style-type: none">• Desconecte o cabo de alimentação do ponto de acesso/roteador sem fio, aguarde 10 segundos e reconecte o cabo.• Se o ponto de acesso/roteador sem fio de sua rede local sem fio estiver usando filtragem de endereços MAC, confirme se o endereço MAC do equipamento Brother foi permitido no filtro. <p>2. Se você digitou manualmente as informações de segurança e de SSID (SSID/método de autenticação/método de criptografia/chave de rede), essas informações podem estar incorretas.</p> <p>Reconfirme o SSID e as informações de segurança e insira novamente as informações corretas, se necessário.</p> <p>O dispositivo não suporta um SSID/ESSID de 5 GHz, e você deve selecionar um SSID/ESSID de 2,4 GHz. O ponto de acesso/roteador deve ser configurado para 2,4 GHz ou 2,4 GHz/5 GHz (modo misto).</p>
TS-04	<p>Os métodos de autenticação/criptografia utilizados pelo ponto de acesso/roteador sem fio selecionado não são compatíveis com o seu equipamento.</p> <p>Altere os métodos de autenticação e criptografia do ponto de acesso/roteador sem fio. Seu equipamento é compatível com os métodos de autenticação a seguir:</p> <ul style="list-style-type: none">• WPA-Personal TKIP ou AES• WPA2-Personal TKIP ou AES• Aberto WEP ou Nenhum (sem criptografia)• Chave compartilhada WEP <p>Se o problema não for resolvido, as configurações de rede ou de SSID que você digitou podem estar incorretas. Confirme as configurações de rede sem fio.</p>
TS-05	<p>As informações de segurança (Chave de rede/SSID) estão incorretas.</p> <p>Confirme o SSID e a chave de rede.</p>
TS-06	<p>As informações de segurança de redes sem fio (método de autenticação/método de criptografia/chave de rede) estão incorretas.</p> <p>Confirme as informações de segurança de rede sem fio (método de autenticação/método de criptografia/chave de rede).</p>

Código de erro	Problema e soluções recomendadas
TS-07	<p>O equipamento não conseguiu detectar um ponto de acesso/roteador de rede local sem fio com WPS habilitado.</p> <p>Para se conectar com WPS, você precisa operar seu equipamento e o ponto de acesso/roteador da rede local sem fio. Confirme o método de conexão como WPS no ponto de acesso/roteador de rede local sem fio e comece novamente.</p> <p>Se você não souber operar o ponto de acesso/roteador da rede local sem fio usando WPS, consulte a documentação fornecida com o ponto de acesso/roteador da rede local sem fio, ou entre em contato com o fabricante do ponto de acesso/roteador da rede local sem fio ou com o administrador da rede.</p>
TS-08	<p>Dois ou mais pontos de acesso de rede local sem fio com WPS habilitado foram detectados.</p> <ul style="list-style-type: none"> • Mantenha apenas um ponto de acesso/roteador de rede local sem fio com o método WPS ativo no raio de alcance e tente novamente. • Tente novamente depois de alguns minutos para evitar a interferência de outros pontos de acesso.



Como confirmar as informações de segurança da rede sem fio (SSID/método de autenticação/método de criptografia/chave de rede) do ponto de acesso/roteador da rede local sem fio:

1. As configurações padrão de segurança podem estar em uma etiqueta fixada ao ponto de acesso/roteador de rede local sem fio. Como alternativa, o nome do fabricante ou o número do modelo do ponto de acesso/roteador da rede local sem fio pode ser usado como a configuração padrão de segurança.
2. Consulte a documentação fornecida com o ponto de acesso/roteador de rede local sem fio para obter informações sobre como localizar as configurações de segurança.
 - Se o ponto de acesso/roteador da rede local sem fio estiver configurado para não transmitir o SSID, o SSID não será automaticamente detectado. Você terá que inserir manualmente o nome do SSID.
 - A chave de rede também pode ser descrita como senha, chave de segurança ou chave de criptografia.

Se você não souber o SSID e as configurações de segurança de rede sem fio do ponto de acesso/roteador de rede local sem fio ou não souber como alterar as configurações, consulte a documentação fornecida com o ponto de acesso/roteador de rede local sem fio ou entre em contato com o fabricante do ponto de acesso/roteador, com o provedor de acesso à Internet ou o administrador da rede.



Informações relacionadas

- [Imprimir o relatório da WLAN](#)
- [Meu equipamento Brother não imprime, escaneia ou recebe PC-FAX pela rede](#)
- [Quero verificar se os meus dispositivos de rede estão funcionando corretamente](#)

Segurança

- [Bloquear as Configurações do equipamento](#)

Bloquear as Configurações do equipamento

Antes de ativar o recurso de bloqueio de acesso ao equipamento, guarde bem sua senha. Se esquecer a senha, você terá que redefinir todas as senhas armazenadas no equipamento, com a ajuda do seu administrador ou do revendedor Brother.

- [Sobre como usar o Bloqueio de Transmissão](#)

Sobre como usar o Bloqueio de Transmissão

Modelos relacionados: MFC-T810W/MFC-T910DW

Bloquear a transmissão não autorizada de dados de/para o equipamento.

O Bloqueio de transmissão permite a prevenção do acesso não autorizado ao equipamento.

Enquanto o Bloqueio de Transmissão estiver ativo, as seguintes operações estarão disponíveis:

- Recepção de faxes
- Recepção PC-Fax (Se Recepção PC-Fax já estiver ativa)



Enquanto o Bloqueio de transmissão estiver ativo, seu equipamento receberá faxes e os armazenará na memória. Em seguida, quando o Bloqueio de transmissão for desativado, os faxes serão enviados ao PC escolhido.

Enquanto o Bloqueio de Transmissão estiver ativo, as seguintes operações NÃO estarão disponíveis:

- Operação do painel de controle
- Impressão do PC
- Digitalização do PC



Informações relacionadas

- [Bloquear as Configurações do equipamento](#)
- [Defina a Senha de Bloqueio de Transmissão](#)
- [Altere a Senha de Bloqueio de Transmissão](#)
- [Ativar/Desativar o Bloqueio de Transmissão](#)

Defina a Senha de Bloqueio de Transmissão

Modelos relacionados: MFC-T810W/MFC-T910DW

- >> [MFC-T810W](#)
- >> [MFC-T910DW](#)

MFC-T810W

1. Pressione **Menu**.
2. Pressione ▲ ou ▼ para selecionar os seguintes itens:
 - a. Selecione [Config. Geral]. Pressione **OK**.
 - b. Selecione [Segurança]. Pressione **OK**.
 - c. Selecione [Bloq TX]. Pressione **OK**.
3. Digite uma senha de quatro dígitos. Pressione **OK**.
4. Quando a tela LCD exibir [Verif. :], reinsira a senha. Pressione **OK**.
5. Pressione **Parar/Sair**.

MFC-T910DW

1. Pressione **Configs..**
2. Pressione ▲ ou ▼ para selecionar os seguintes itens:
 - a. Selecione [Fax]. Pressione **OK**.
 - b. Selecione [Outros]. Pressione **OK**.
 - c. Selecione [Bloq TX]. Pressione **OK**.
3. Digite uma senha de quatro dígitos. Pressione **OK**.
4. Insira a senha novamente. Pressione **OK**.
5. Pressione **Parar/Sair**.



Informações relacionadas

- [Sobre como usar o Bloqueio de Transmissão](#)

Altere a Senha de Bloqueio de Transmissão

Modelos relacionados: MFC-T810W/MFC-T910DW

- >> [MFC-T810W](#)
- >> [MFC-T910DW](#)

MFC-T810W

1. Pressione **Menu**.
2. Pressione ▲ ou ▼ para selecionar os seguintes itens:
 - a. Selecione [Config. Geral]. Pressione **OK**.
 - b. Selecione [Segurança]. Pressione **OK**.
 - c. Selecione [Bloq TX]. Pressione **OK**.
 - d. Selecione [Config. senha]. Pressione **OK**.
3. Digite o número de quatro dígitos da senha atual. Pressione **OK**.
4. Digite um número de quatro dígitos para a nova senha. Pressione **OK**.
5. Quando o LCD exibir [Verif.:], insira novamente a senha. Pressione **OK**.
6. Pressione **Parar/Sair**.

MFC-T910DW

1. Pressione **Configs.**
2. Pressione ▲ ou ▼ para selecionar os seguintes itens:
 - a. Selecione [Fax]. Pressione **OK**.
 - b. Selecione [Outros]. Pressione **OK**.
 - c. Selecione [Bloq TX]. Pressione **OK**.
 - d. Selecione [Config. senha]. Pressione **OK**.
3. Digite o número de quatro dígitos da senha atual. Pressione **OK**.
4. Digite um número de quatro dígitos para a nova senha. Pressione **OK**.
5. Insira a nova senha novamente. Pressione **OK**.
6. Pressione **Parar/Sair**.



Informações relacionadas

- [Sobre como usar o Bloqueio de Transmissão](#)

Ativar/Desativar o Bloqueio de Transmissão

Modelos relacionados: MFC-T810W/MFC-T910DW

- >> [MFC-T810W](#)
- >> [MFC-T910DW](#)

MFC-T810W

1. Pressione **Menu**.
2. Pressione ▲ ou ▼ para selecionar os seguintes itens:
 - a. Selecione [Config. Geral]. Pressione **OK**.
 - b. Selecione [Segurança]. Pressione **OK**.
 - c. Selecione [Bloq TX]. Pressione **OK**.
 - d. Selecione [Selec. Bloq TX]. Pressione **OK**.
3. Digite o número de quatro dígitos registrado para a senha. Pressione **OK**.
O equipamento fica off-line e o LCD mostra [Modo Bloq TX].



Desativando o Bloqueio de transmissão:

- a. Pressione **Menu**.
- b. Insira a senha de quatro dígitos atual e, em seguida, pressione **OK**.
Se você inserir a senha errada, o LCD mostra [Senha errada] e permanece off-line. O equipamento permanecerá no modo Bloqueio de transmissão até a senha correta ser inserida.

MFC-T910DW

1. Pressione **Configs..**
2. Pressione ▲ ou ▼ para selecionar os seguintes itens:
 - a. Selecione [Fax]. Pressione **OK**.
 - b. Selecione [Outros]. Pressione **OK**.
 - c. Selecione [Bloq TX]. Pressione **OK**.
 - d. Selecione [Selec. Bloq TX]. Pressione **OK**.
3. Digite a senha de quatro dígitos registrada. Pressione **OK**.
O equipamento fica off-line e o LCD mostra [Modo Bloq TX].



Desativando o Bloqueio de transmissão:

- a. Pressione **Configs..**
- b. Insira a senha de quatro dígitos atual e, em seguida, pressione **OK**.
Se você inserir a senha errada, o LCD mostra [Senha errada] e permanece off-line. O equipamento permanecerá no modo Bloqueio de transmissão até a senha correta ser inserida.



Informações relacionadas

- [Sobre como usar o Bloqueio de Transmissão](#)

Dispositivo móvel/conexão à Web

- [Brother Web Connect \(Brother conectada à Web\)](#)
- [Google Cloud Print](#)
- [AirPrint](#)
- [Impressão móvel para Windows](#)
- [Serviço de impressão Mopria®](#)
- [Brother iPrint&Scan para dispositivos móveis](#)

Brother Web Connect (Brother conectada à Web)

- [Visão geral do Brother Web Connect](#)
- [Serviços online usados com o Brother Web Connect](#)
- [Condições para uso do Brother Web Connect](#)
- [Configurar o Brother Web Connect](#)
- [Digitalizar e transferir documentos usando o Brother Web Connect](#)

Visão geral do Brother Web Connect

Modelos relacionados: MFC-T910DW

Pressione  (FOTO/WEB) para utilizar o Brother Web Connect.

Determinados sites oferecem serviços que permitem que os usuários carreguem e visualizem imagens e arquivos no site. Seu equipamento Brother pode escanear imagens e carregá-las para esses serviços, bem como fazer o download e imprimir imagens que já tenham sido carregadas para esses serviços.

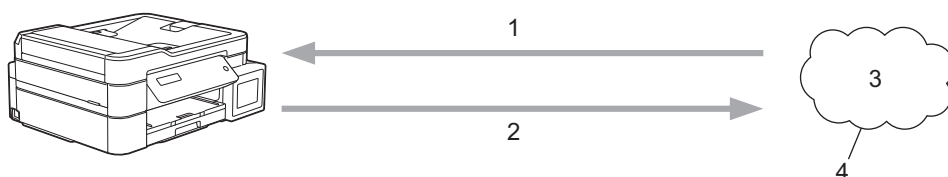

1. Impressão
2. Escaneamento
3. Fotos, imagens, documentos e outros arquivos
4. Serviço Web

Para usar o Brother Web Connect, seu equipamento Brother deve estar conectado a uma rede com acesso à Internet por meio de uma conexão com ou sem fio.

Em configurações de rede que usem um servidor proxy, o equipamento também deverá estar configurado para usar um servidor proxy. Se você não tem certeza da sua configuração de rede, verifique com o administrador da rede.



Um servidor proxy é um computador que serve como intermediário entre a Internet e computadores sem conexão direta à Internet.



Informações relacionadas

- [Brother Web Connect \(Brother conectada à Web\)](#)

Serviços online usados com o Brother Web Connect

Modelos relacionados: MFC-T910DW

Use o Brother Web Connect para acessar serviços online a partir do seu equipamento Brother. Alguns desses serviços Web oferecem versões empresariais.

Para usar o Brother Web Connect, você precisa ter uma conta no serviço on-line que deseja usar. Se ainda não tiver uma conta, use um computador para acessar o site do serviço e criar uma conta.

Google Drive™

É um serviço de armazenamento, edição e compartilhamento de documentos e também de sincronização de arquivos on-line.

URL: drive.google.com

Evernote®

É um serviço de armazenamento e gerenciamento de arquivos on-line.

URL: www.evernote.com

Dropbox

É um serviço de armazenamento, compartilhamento e sincronização de arquivos on-line.

URL: www.dropbox.com

OneDrive

Serviço de armazenamento, compartilhamento e sincronização de arquivos online.

URL: <https://onedrive.live.com>

Box

É um serviço de edição e compartilhamento de documentos on-line.

URL: www.box.com

OneNote

É um serviço de edição e compartilhamento de documentos on-line.

URL: www.onenote.com

Para obter mais informações sobre qualquer um desses serviços, consulte o site do respectivo serviço.

A tabela a seguir descreve quais tipos de arquivos podem ser usados com cada recurso do Brother Web Connect:

Serviços acessíveis	Google Drive™ Evernote® Dropbox OneDrive Box	OneNote
Transferir imagens escaneadas	JPEG PDF DOCX XLSX PPTX TIFF	JPEG PDF DOCX XLSX PPTX TIFF



- Nem todos os serviços estão disponíveis em todos os países.
- Para Hong Kong, Taiwan e Coreia

O Brother Web Connect é compatível somente com nomes de arquivo no idioma inglês. Arquivos nomeados no idioma local não serão descarregados.



Informações relacionadas

- [Brother Web Connect \(Brother conectada à Web\)](#)

Condições para uso do Brother Web Connect

- [Instalação do software Brother para usar o Brother Web Connect](#)
- [Definir as configurações do servidor proxy usando o painel de controle do equipamento Brother](#)

▲ [Página inicial](#) > [Dispositivo móvel/conexão à Web](#) > [Brother Web Connect \(Brother conectada à Web\)](#) > [Condições para uso do Brother Web Connect](#) > Instalação do software Brother para usar o Brother Web Connect

Instalação do software Brother para usar o Brother Web Connect

Modelos relacionados: MFC-T910DW

A instalação inicial do Brother Web Connect requer um computador com acesso à Internet e no qual o software do equipamento Brother esteja instalado.

Windows

Para instalar o software Brother e conectar o equipamento a uma rede cabeada ou sem fio, consulte o *Guia de Configuração Rápida*.

Mac

Para instalar o **Pacote Completo de Drivers e Software**, acesse a página de **Downloads** referente ao seu modelo no Brother Solutions Center em support.brother.com.



Informações relacionadas

- [Condições para uso do Brother Web Connect](#)

Definir as configurações do servidor proxy usando o painel de controle do equipamento Brother

Modelos relacionados: MFC-T910DW

Se sua rede usar um servidor proxy, as seguintes informações do servidor proxy deverão ser configuradas no equipamento:

- Endereço do servidor proxy
- Número da porta
- Nome de usuário
- Senha

1. Pressione **Configs.**
2. Pressione ▲ ou ▼ para selecionar os seguintes itens:
 - a. Selecione [Rede]. Pressione **OK**.
 - b. Selecione [Config. Conex. Web]. Pressione **OK**.
 - c. Selecione [Config. de Proxy]. Pressione **OK**.
 - d. Selecione [Conexão Proxy]. Pressione **OK**.
 - e. Selecione [Lig]. Pressione **OK**.
 - f. Selecione a opção que você deseja definir e depois insira as informações do servidor proxy. Pressione **OK**.
3. Pressione **Parar/Sair**.



Informações relacionadas

- [Condições para uso do Brother Web Connect](#)

Configurar o Brother Web Connect

- [Visão geral da configuração do Brother Web Connect](#)
- [Criar uma conta para cada serviço online antes de usar o Brother Web Connect](#)
- [Solicitar acesso ao Brother Web Connect](#)
- [Registre uma conta no equipamento Brother para utilizar o Brother Web Connect](#)

Visão geral da configuração do Brother Web Connect

Modelos relacionados: MFC-T910DW

Defina as configurações do Brother Web Connect seguindo este procedimento:

Passo 1: Crie uma conta no serviço que você deseja usar.

Usando um computador, acesse o site do serviço e crie uma conta. (Se você já possui uma conta, não há necessidade de criar uma conta adicional.)

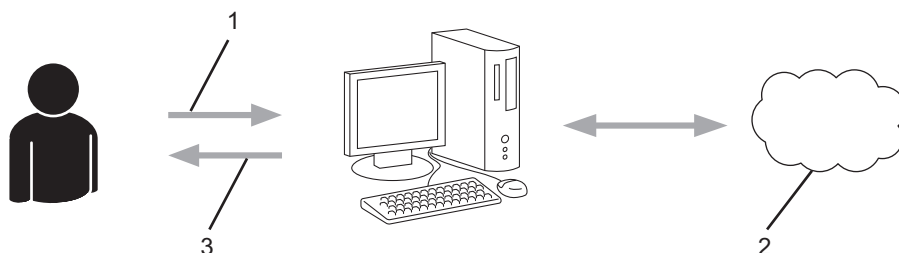

1. Registro do usuário
2. Serviço da Web
3. Obter conta

Passo 2: solicite acesso ao Brother Web Connect.

Inicie o acesso ao Brother Web Connect usando um computador e obtenha uma ID temporária.

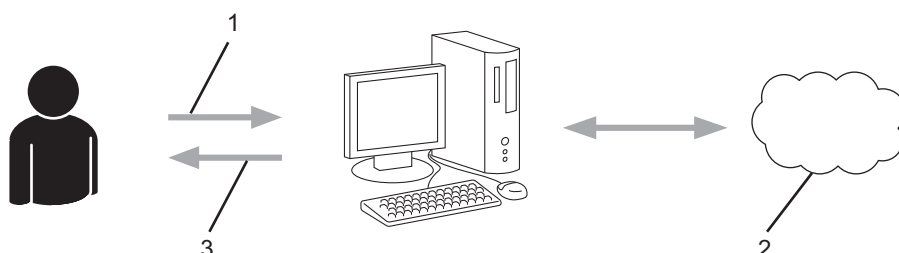

1. Inserir informações da conta
2. Página de solicitação de acesso ao Brother Web Connect
3. Obter ID temporária

Passo 3: Registre as informações de sua conta no equipamento, para que você possa acessar o serviço desejado.

Insira a ID temporária para habilitar o serviço no seu equipamento. Especifique o nome de conta como deseja que ele seja exibido no equipamento e insira um PIN se desejar usar um.

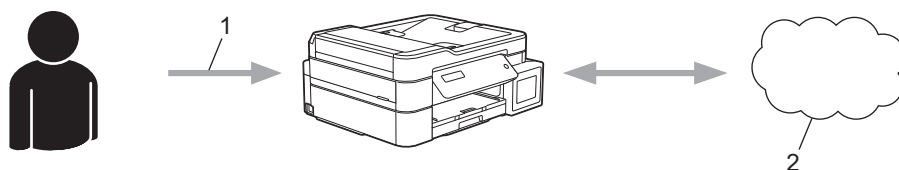

1. Inserir ID temporária
2. Serviço da Web

Seu equipamento Brother já pode usar o serviço.



Informações relacionadas

- [Configurar o Brother Web Connect](#)
-

▲ [Página inicial](#) > [Dispositivo móvel/conexão à Web](#) > [Brother Web Connect \(Brother conectada à Web\)](#) > [Configurar o Brother Web Connect](#) > Criar uma conta para cada serviço online antes de usar o Brother Web Connect

Criar uma conta para cada serviço online antes de usar o Brother Web Connect

Modelos relacionados: MFC-T910DW

Para usar o Brother Web Connect para acessar um serviço on-line, você precisa ter uma conta desse serviço. Se você ainda não tem uma conta, use um computador para acessar o site do serviço e crie uma conta. Após criar uma conta, faça login e use a conta uma vez com um computador antes de usar o recurso Brother Web Connect. Caso contrário, pode não ser possível acessar o serviço usando o Brother Web Connect.

Se você já possui uma conta, não há necessidade de criar uma conta adicional.

Após criar uma conta no serviço on-line que você deseja usar, inscreva-se para obter acesso ao Brother Web Connect.



Você não precisa criar uma conta se for usar o serviço como convidado. Como convidado, você só poderá usar alguns serviços. Se o serviço que deseja usar não possuir a opção de usuário convidado, será preciso criar uma conta.



Informações relacionadas



- [Configurar o Brother Web Connect](#)

Solicitar acesso ao Brother Web Connect

Modelos relacionados: MFC-T910DW

Para usar o Brother Web Connect para acessar serviços on-line, você deve primeiro se inscrever para obter acesso ao Brother Web Connect usando um computador no qual o software Brother esteja instalado.

1. Acesse o site do aplicativo Brother Web Connect:

Opção	Descrição
Windows 7	Clique em  (Iniciar) > Todos os Programas > Brother > Brother Utilities , depois clique na lista suspensa e selecione o nome do seu modelo (se ainda não estiver selecionado). Clique em Faça mais , na barra de navegação esquerda e, em seguida, em Brother Web Connect .
Windows 8 Windows 10	Acesse  (Brother Utilities), clique na lista suspensa e selecione o nome do seu modelo (se ainda não estiver selecionado). Clique em Faça mais , na barra de navegação esquerda e, em seguida, em Brother Web Connect .
Windows 8.1	Mova o mouse para o canto inferior esquerdo da tela Iniciar e clique em  (se estiver usando um dispositivo de toque, deslize o dedo de baixo para cima da tela Iniciar para visualizar a janela Aplicativos). Clique em  (Brother Utilities), depois clique na lista suspensa e selecione o nome do seu modelo (se ainda não estiver selecionado). Clique em Faça mais , na barra de navegação esquerda e, em seguida, em Brother Web Connect .
Mac	Clique em Ir na barra do Finder , Aplicativos > Brother > Utilitários > Brother Web Connect .



Você também pode acessar o site diretamente pelo endereço:

Digite bwc.brother.com na barra de endereço do seu navegador da Web.

A página Brother Web Connect é inicializada.

2. Selecione o serviço que você deseja usar.

Conecte-se com o Brother Web Connect

Clique em um dos serviços a seguir que serão usados em seu equipamento para obter uma ID temporária. Também há suporte para versões comerciais dos Serviços Web, incluindo: OneDrive for business, Dropbox for business, Google apps for work, Evernote business, Box for business.



OneNote



OneDrive



Box



Conectar-se ao Google Drive™



EVERNOTE



Dropbox

A tela real pode ser diferente da tela exibida acima.

3. Siga as instruções da tela e solicite o acesso.

Ao concluir, você verá sua ID temporária.

Conecte-se com o Brother Web Connect

Registro concluído.

Digite a ID temporária na tela de LCD do seu equipamento.

ID Temporária (11 dígitos)

XXX XXXX XXXX

OBSERVAÇÃO: a ID temporária expirará em 24 horas.

4. Anote sua ID temporária, pois você precisará dela para registrar contas no equipamento. A ID temporária é válida por 24 horas.
5. Feche o navegador da web.

Agora que já possui uma ID para acessar o Brother Web Connect, você precisa registrar essa ID no seu equipamento e depois usar o equipamento para acessar o serviço da Web desejado.



Informações relacionadas

- [Configurar o Brother Web Connect](#)

Registre uma conta no equipamento Brother para utilizar o Brother Web Connect

Modelos relacionados: MFC-T910DW

Insira as informações da sua conta do Brother Web Connect e configure o equipamento para utilizá-lo para acessar o serviço desejado.

- Você precisa solicitar o acesso ao Brother Web Connect para poder registrar uma conta em seu equipamento.
- Antes de registrar uma conta, confirme se a data e a hora definidas no painel de controle do equipamento estão corretas.

1. Pressione **FOTO/WEB**.



- Se informações sobre a conexão com a Internet forem exibidas no LCD do equipamento, leia as informações e pressione ►.
- Ocasionalmente, atualizações ou avisos sobre recursos do Brother Web Connect serão exibidos no LCD. Leia as informações e pressione ►.

2. Pressione ▲ ou ▼ para selecionar os seguintes itens:

- a. Selecione o serviço com o qual você quer se registrar. Pressione **OK**.
- b. Selecione [Registrar/Excluir]. Pressione **OK**.
- c. Selecione [Registrar conta]. Pressione **OK**.

3. O equipamento solicitará que você insira a ID temporária recebida ao requisitar o acesso ao Brother Web Connect. Pressione ►.

4. Digite a ID temporária usando o teclado de discagem. Pressione **OK**.



Uma mensagem de erro aparecerá no LCD se a informação inserida não corresponder à ID temporária recebida ao requisitar o acesso ou se a ID temporária tiver expirado. Insira corretamente a ID temporária ou requisite acesso novamente para receber uma nova ID temporária.

5. O equipamento solicitará que você digite o nome da conta a ser exibido no LCD. Digite o nome e pressione ►.

6. Faça o seguinte:

- Para definir um PIN para a conta, pressione ►. (Um PIN evita o acesso não autorizado à conta.) Insira um número de quatro dígitos e, em seguida, pressione **OK**.
- Se não quiser definir um PIN, pressione ◀.



Quando as informações que você inseriu sobre a conta forem exibidas, confirme se elas estão corretas.

7. Pressione ► para registrar as informações inseridas.

8. Pressione ►.

O registro da conta foi concluído, e seu equipamento já pode acessar o serviço.

9. Pressione **Parar/Sair**.



Informações relacionadas

- [Configurar o Brother Web Connect](#)

Digitalizar e transferir documentos usando o Brother Web Connect

Modelos relacionados: MFC-T910DW

Transfira suas fotos e documentos digitalizados diretamente para um serviço da Web sem usar um computador.

- A digitalização em preto e branco não está disponível para digitalização e transferência de arquivos JPEG.
- A digitalização em preto e branco e cinza não está disponível para digitalização e transferência de arquivos PDF pesquisáveis ou do Microsoft Office.
- Ao digitalizar e transferir arquivos JPEG, cada página é transferida como um arquivo separado.
- Os documentos transferidos são salvos em um álbum com o nome **From_BrotherDevice**.

Para obter informações sobre restrições, como o tamanho ou número máximo de documentos que podem ser transferidos, consulte o site de cada serviço.

1. Coloque o seu documento.
2. Pressione **FOTO/WEB**.



- Se informações sobre a conexão com a Internet forem exibidas no LCD do equipamento, leia as informações e pressione ►.
- Ocasionalmente, atualizações ou avisos sobre recursos do Brother Web Connect serão exibidos no LCD. Leia as informações e pressione ►.

3. Pressione ▲ ou ▼ para selecionar os seguintes itens:
 - a. Selecione o serviço que hospeda a conta para a qual deseja transferir. Pressione **OK**.
 - b. Selecione o nome da sua conta. Pressione **OK**.
4. Se a tela do PIN for exibida, insira o PIN com quatro dígitos e pressione **OK**.
5. Pressione ▲ ou ▼ para selecionar [Transfer.: Scanner] e então pressione **OK**.
6. Siga as instruções na tela para completar essa operação.



Informações relacionadas

- [Brother Web Connect \(Brother conectada à Web\)](#)

Google Cloud Print

- [Visão geral do Google Cloud Print](#)
- [Antes de usar o Google Cloud Print](#)
- [Imprimir a partir do Google Chrome™ ou do Chrome OS™](#)
- [Imprimir a partir do Google Drive™ para dispositivos móveis](#)
- [Imprimir a partir do serviço de webmail para dispositivos móveis do Gmail™](#)

Visão geral do Google Cloud Print

Modelos relacionados: DCP-T510W/DCP-T710W/MFC-T810W/MFC-T910DW

O Google Cloud Print™ é um serviço do Google que permite imprimir em uma impressora registrada na sua conta Google usando um dispositivo compatível com a rede (como um telefone celular ou computador), sem instalar o driver de impressora no dispositivo.

A impressão via aplicativos Android™ exige a instalação do aplicativo Google Cloud Print™ a partir da Google Play™ Store.

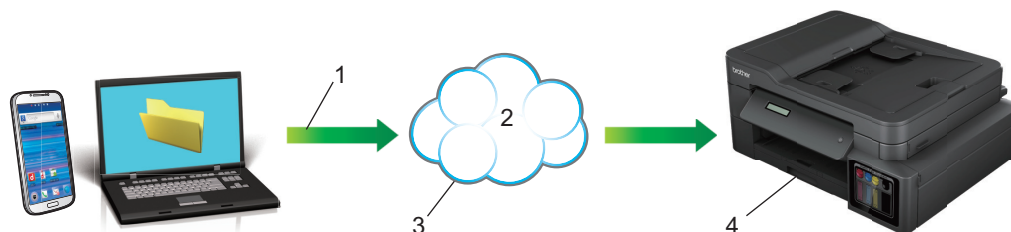

1. Solicitação de impressão
2. Internet
3. Google Cloud Print™
4. Impressão

✓ Informações relacionadas

- [Google Cloud Print](#)

Antes de usar o Google Cloud Print

- [Configurações de rede para usar o Google Cloud Print](#)
- [Registrar o equipamento com o Google Cloud Print usando o Google Chrome™](#)
- [Registrar seu equipamento com o Google Cloud Print usando o Gerenciamento via Web](#)

Configurações de rede para usar o Google Cloud Print

Modelos relacionados: DCP-T510W/DCP-T710W/MFC-T810W/MFC-T910DW

Para utilizar o Google Cloud Print™, seu equipamento Brother deve estar conectado a uma rede que tenha acesso à Internet por meio de uma conexão com ou sem fio. Para conectar e configurar seu equipamento corretamente, consulte o *Guia de Configuração Rápida* ou os tópicos relacionados neste guia.



Informações relacionadas

- [Antes de usar o Google Cloud Print](#)

Registrar o equipamento com o Google Cloud Print usando o Google Chrome™

Modelos relacionados: DCP-T510W/DCP-T710W/MFC-T810W/MFC-T910DW

Verifique se você já criou uma conta Google. Se não tiver uma conta, use um computador ou dispositivo móvel para acessar o site do Google (<https://accounts.google.com/signup>) e criar uma conta.

Verifique se o equipamento Brother está ocioso antes de iniciar o processo de registro.



Os passos nesta seção são exemplos para usuários do Windows.

As telas em seu computador podem variar, dependendo do seu sistema e ambiente operacional.

1. Abra o Google Chrome™ no computador.
2. Faça login em sua conta do Google.
3. Clique no ícone do menu Google Chrome™ e, em seguida, em **Configurações > Mostrar configurações avançadas...**
4. Na seção **Google Cloud Print**, clique em **Gerenciar**.
5. Siga as instruções na tela para registrar seu equipamento.
6. Quando uma mensagem de confirmação aparecer no equipamento, pressione o botão [OK].



Se a mensagem de confirmação não aparecer no LCD do equipamento, repita esses passos.

7. O equipamento Brother aparecerá no campo **Meus dispositivos** quando estiver registrado corretamente.



Informações relacionadas

- [Antes de usar o Google Cloud Print](#)

Registrar seu equipamento com o Google Cloud Print usando o Gerenciamento via Web

Modelos relacionados: DCP-T510W/DCP-T710W/MFC-T810W/MFC-T910DW

Verifique se você já criou uma conta Google. Se não tiver uma conta, use um computador ou dispositivo móvel para acessar o site do Google (<https://accounts.google.com/signup>) e criar uma conta.

Verifique se o equipamento Brother está ocioso antes de iniciar o processo de registro.

Antes de iniciar o registro de uma conta, confirme se a data e a hora definidas no painel de controle do equipamento estão corretas. >> *Informações relacionadas*

1. Confirme se o equipamento Brother está conectado à mesma rede que o computador ou dispositivo móvel.
2. Inicie o navegador da Web.
3. Digite "http://endereço IP do equipamento" na barra de endereços do navegador (onde "endereço IP do equipamento" é o endereço IP do equipamento).

Por exemplo:

http://192.168.1.2



- Você pode visualizar o endereço IP do equipamento no menu Rede, no painel de controle do equipamento.
- Se você tiver configurado a senha de login do Gerenciamento via Web, digite a senha na caixa **Login** e clique em .

Brother MFC-XXXX

[Status](#)

[Firmware Update](#)

[Login Password](#)

[AirPrint](#)

[Google Cloud Print](#)

[Proxy](#)

[SNTP](#)

[IPv6 \(Wireless\)](#)

4. Clique em **Google Cloud Print**.
5. Verifique se **Status** está configurado como **Enabled (Habilitado)**. Clique em **Register (Registrar)**.
6. Quando uma mensagem de confirmação aparecer no LCD do equipamento, pressione [OK].



Se a mensagem de confirmação não aparecer no LCD do equipamento, repita esses passos.

7. Clique em **Google**.

8. A tela de login do Google Cloud Print™ aparecerá. Entre em sua conta Google e siga as instruções na tela para registrar o equipamento.
9. Quando você tiver concluído o registro do equipamento, retorne à tela do Gerenciamento via Web e verifique se **Registration Status (Status do registro)** está configurado como **Registered (Registrado)**.

Google Cloud Print

Submit OK

Status Enabled Disabled

Registration Status Registered

Unregister this device

Google Account

E-mail xxxxx@gmail.com

Device Name Brother XXX-XXXX

[Menu](#)

Cancel Submit



Informações relacionadas

- Antes de usar o Google Cloud Print
- Configurar a data e hora

Imprimir a partir do Google Chrome™ ou do Chrome OS™

Modelos relacionados: DCP-T510W/DCP-T710W/MFC-T810W/MFC-T910DW

1. Certifique-se de que seu equipamento Brother esteja ligado.
2. Abra a página da web que deseja imprimir.
3. Clique no ícone de menu do Google Chrome™.
4. Clique em **Print (Imprimir)**.
5. Selecione seu equipamento na lista de impressoras.
6. Altere as opções de impressão, se necessário.
7. Clique em **Print (Imprimir)**.



Informações relacionadas

- [Google Cloud Print](#)

Imprimir a partir do Google Drive™ para dispositivos móveis

Modelos relacionados: DCP-T510W/DCP-T710W/MFC-T810W/MFC-T910DW

1. Certifique-se de que seu equipamento Brother esteja ligado.
2. Acesse o Google Drive™ a partir do navegador web do seu dispositivo Android™ ou iOS.
3. Abra o documento que deseja imprimir.
4. Toque no ícone de menu.
5. Toque em **Print (Imprimir)**.
6. Selecione seu equipamento na lista de impressoras.
7. Altere as opções de impressão, se necessário.
8. Toque em  ou em **Print (Imprimir)**.



Informações relacionadas

- [Google Cloud Print](#)

Imprimir a partir do serviço de webmail para dispositivos móveis do Gmail™

Modelos relacionados: DCP-T510W/DCP-T710W/MFC-T810W/MFC-T910DW

1. Certifique-se de que seu equipamento Brother esteja ligado.
2. Acesse o serviço de webmail do Gmail™ a partir do navegador web do seu dispositivo Android™ ou iOS.
3. Abra o e-mail que deseja imprimir.
4. Toque no ícone de menu.



Se **Print (Imprimir)** aparecer ao lado do nome do anexo, também será possível imprimi-lo. Toque em **Print (Imprimir)** e, em seguida, siga as instruções em seu dispositivo móvel.

5. Toque em **Print (Imprimir)**.
6. Selecione seu equipamento na lista de impressoras.
7. Altere as opções de impressão, se necessário.
8. Toque em  ou em **Print (Imprimir)**.



Informações relacionadas

- [Google Cloud Print](#)

AirPrint

- [Visão geral do AirPrint](#)
- [Antes de usar o AirPrint \(macOS\)](#)
- [Imprimir usando o AirPrint](#)
- [Digitalizar usando o AirPrint \(macOS\)](#)
- [Enviar um fax usando o AirPrint \(macOS\)](#)

Visão geral do AirPrint

Modelos relacionados: DCP-T510W/DCP-T710W/MFC-T810W/MFC-T910DW

O AirPrint é uma solução de impressão para sistemas operacionais Apple que permite imprimir fotos, e-mails, páginas da web e documentos a partir de seu iPad, iPhone, iPod Touch e computador Mac por meio de uma rede sem fio, sem precisar instalar um driver.

Com o AirPrint, você também pode enviar faxes diretamente de seu Mac sem imprimi-los, além de escaneá-los para o computador. (modelos MFC)

Para obter mais informações, acesse o site da Apple.



Informações relacionadas

- [AirPrint](#)

Antes de usar o AirPrint (macOS)

Modelos relacionados: DCP-T510W/DCP-T710W/MFC-T810W/MFC-T910DW

Antes de imprimir usando o macOS, adicione o equipamento Brother à lista de impressoras em seu computador Mac.

1. Selecione **Preferências do Sistema** no menu Apple.
2. Clique em **Impressoras e Scanners**.
3. Clique no ícone + abaixo do painel Impressoras, à esquerda.
4. Clique em **Adicionar Impressora ou Scanner...** A tela **Adicionar** é exibida.
5. Selecione seu equipamento Brother e selecione **AirPrint** no menu pop-up **Usar**.
6. Clique em **Adicionar**.



Informações relacionadas

- [AirPrint](#)



Imprimir usando o AirPrint

- [Imprimir a partir de um iPad, iPhone ou iPod touch](#)
- [Imprimir usando o AirPrint \(macOS\)](#)

Imprimir a partir de um iPad, iPhone ou iPod touch

Modelos relacionados: DCP-T510W/DCP-T710W/MFC-T810W/MFC-T910DW

O procedimento usado para impressão pode variar dependendo do aplicativo. O exemplo abaixo utiliza o Safari.

1. Certifique-se de que seu equipamento Brother esteja ligado.
2. Utilize o Safari para abrir a página que você deseja imprimir.
3. Toque em  ou em .
4. Toque em **Imprimir**.
5. Certifique-se de que seu equipamento Brother esteja selecionado.
6. Se outro equipamento (ou nenhuma impressora) estiver selecionado, toque em **Impressora**.
Uma lista dos equipamentos disponíveis é exibida.
7. Toque no nome de seu equipamento na lista.
8. Selecione as opções desejadas, como o número de páginas a imprimir e impressão frente e verso (se aceita pelo seu equipamento).
9. Toque em **Imprimir**.



Informações relacionadas

- [Imprimir usando o AirPrint](#)

Imprimir usando o AirPrint (macOS)

Modelos relacionados: DCP-T510W/DCP-T710W/MFC-T810W/MFC-T910DW

O procedimento usado para impressão pode variar dependendo do aplicativo. O exemplo abaixo utiliza o Safari. Antes de imprimir, confirme se seu equipamento Brother aparece na lista de impressoras em seu computador Mac.

1. Certifique-se de que seu equipamento Brother esteja ligado.
2. No seu computador Mac, use o Safari para abrir a página que você deseja imprimir.
3. Clique no menu **Arquivo** e então selecione **Imprimir**.
4. Confirme se seu equipamento Brother está selecionado. Se outro equipamento (ou nenhuma impressora) estiver selecionado, clique no menu pop-up **Impressora** e selecione seu equipamento Brother.
5. Selecione as opções desejadas, como o número de páginas a imprimir e impressão frente e verso (se aceita pelo seu equipamento).
6. Clique em **Imprimir**.



Informações relacionadas

- [Imprimir usando o AirPrint](#)
- [Antes de usar o AirPrint \(macOS\)](#)

Digitalizar usando o AirPrint (macOS)

Modelos relacionados: DCP-T510W/DCP-T710W/MFC-T810W/MFC-T910DW

Antes de digitalizar, confirme se seu equipamento Brother aparece na lista de scanners em seu computador Mac.

1. Coloque seu documento no equipamento.
2. Selecione **Preferências do Sistema** no menu Apple.
3. Clique em **Impressoras e Scanners**.
4. Selecione seu equipamento Brother na lista de scanners.
5. Clique na guia **Arquivo Escaneado** e, em seguida, clique no botão **Abrir Scanner...**
A tela do Scanner é exibida.
6. Se você colocar o documento no ADF (alimentador automático de documentos), selecione a caixa de seleção **Usar Alimentador de Documentos** e depois selecione o tamanho do documento no menu pop-up de configuração da área de digitalização.
7. Selecione a pasta ou o aplicativo de destino no menu pop-up de configuração do local de destino.
8. Clique em **Mostrar Detalhes** para alterar as configurações de digitalização, se necessário.
Você pode recortar a imagem manualmente arrastando o cursor do mouse sobre a porção que você deseja digitalizar a partir do vidro do scanner.
9. Clique em **Arquivo Escaneado**.



Informações relacionadas

- [AirPrint](#)
- [Antes de usar o AirPrint \(macOS\)](#)

Enviar um fax usando o AirPrint (macOS)

Modelos relacionados: MFC-T810W/MFC-T910DW

Confirme se seu equipamento Brother aparece na lista de impressoras em seu computador Mac. O exemplo abaixo utiliza o Apple TextEdit.



- O AirPrint é compatível apenas com documentos de fax em preto e branco.

1. Certifique-se de que seu equipamento Brother esteja ligado.
2. No seu computador Mac, abra o arquivo que deseja enviar como fax.
3. Clique no menu **Arquivo** e então selecione **Imprimir**.
4. Clique no menu pop-up **Impressora** e selecione **Brother MFC-XXXX - Fax** (onde XXXX é o nome do seu modelo).
5. Digite as informações do destinatário do fax.
6. Clique em **Fax**.



Informações relacionadas

- [AirPrint](#)
- [Antes de usar o AirPrint \(macOS\)](#)

Impressão móvel para Windows

Modelos relacionados: DCP-T510W/DCP-T710W/MFC-T810W/MFC-T910DW

Impressão móvel para Windows é uma função para imprimir sem rede a partir de um dispositivo móvel Windows. Você pode se conectar à mesma rede em que o equipamento Brother está conectado e imprimir sem instalar o driver da impressora no dispositivo. Muitos aplicativos Windows são compatíveis com essa função.

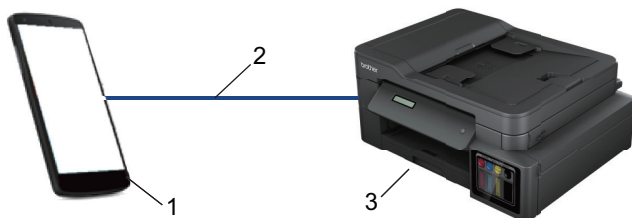

1. Dispositivo móvel Windows (Windows 10 Mobile ou posterior)
2. Conexão Wi-Fi®
3. Seu equipamento Brother

✓ Informações relacionadas

- [Dispositivo móvel/conexão à Web](#)

Serviço de impressão Mopria®

Modelos relacionados: DCP-T510W/DCP-T710W/MFC-T810W/MFC-T910DW

O serviço de impressão Mopria® é um recurso de impressão para dispositivos móveis Android™ (versão 4.4 ou posterior do Android™), desenvolvido pela Mopria® Alliance. Com esse serviço, você pode se conectar à mesma rede de seu equipamento e imprimir sem precisar de nenhuma outra configuração. Muitos aplicativos Android™ nativos suportam impressão.



1. Android™ 4.4 ou posterior
2. Conexão Wi-Fi®
3. Seu equipamento Brother

Você precisa fazer download do serviço de impressão Mopria® no Google Play™ Store e instalá-lo em seu dispositivo Android™. Antes de usar esse serviço, você deve ativá-lo.



Informações relacionadas

- [Dispositivo móvel/conexão à Web](#)

Brother iPrint&Scan para dispositivos móveis

Modelos relacionados: DCP-T510W/DCP-T710W/MFC-T810W/MFC-T910DW

Use o Brother iPrint&Scan para imprimir e escanear de vários dispositivos móveis.

- Para dispositivos Android™
O Brother iPrint&Scan permite o uso de recursos do seu equipamento Brother diretamente do seu dispositivo Android™, sem usar um computador.
Faça o download e instale o Brother iPrint&Scan no Google Play™.
- Para dispositivos Apple
O Brother iPrint&Scan permite usar os recursos do equipamento Brother diretamente do seu dispositivo Apple.
Baixe e instale o Brother iPrint&Scan do App Store.
- Para dispositivos Windows
O Brother iPrint&Scan permite usar os recursos do equipamento Brother diretamente do seu dispositivo Windows, sem usar um computador.
Faça download do Brother iPrint&Scan da Microsoft Store e instale-o.

Informações mais detalhadas, visite support.brother.com/ips.



Informações relacionadas

- [Dispositivo móvel/conexão à Web](#)
- [Brother iPrint&Scan para Windows e Mac](#)

ControlCenter

Utilize o utilitário do software ControlCenter da Brother para acessar rapidamente seus aplicativos usados com maior frequência. A utilização do ControlCenter oferece acesso direto a aplicativos específicos.

- [ControlCenter4 \(Windows\)](#)

ControlCenter4 (Windows)

- [Alterar o modo de operação no ControlCenter4 \(Windows\)](#)
- [Digitalizar usando o Modo Inicial do ControlCenter4 \(Windows\)](#)
- [Digitalizar usando o Modo Avançado do ControlCenter4 \(Windows\)](#)
- [Configuração do equipamento Brother usando o ControlCenter4 \(Windows\)](#)
- [Criar uma guia personalizada usando o Modo Avançado do ControlCenter4 \(Windows\)](#)
- [Configuração do equipamento Brother a partir do seu computador \(Windows\)](#)
- [Configurar o catálogo de endereços do equipamento usando o ControlCenter4 \(Windows\)](#)

Alterar o modo de operação no ControlCenter4 (Windows)

O ControlCenter4 tem dois modos de operação: **Modo Inicial** e **Modo Avançado**. O modo pode ser alterado a qualquer momento.

Modo Inicial

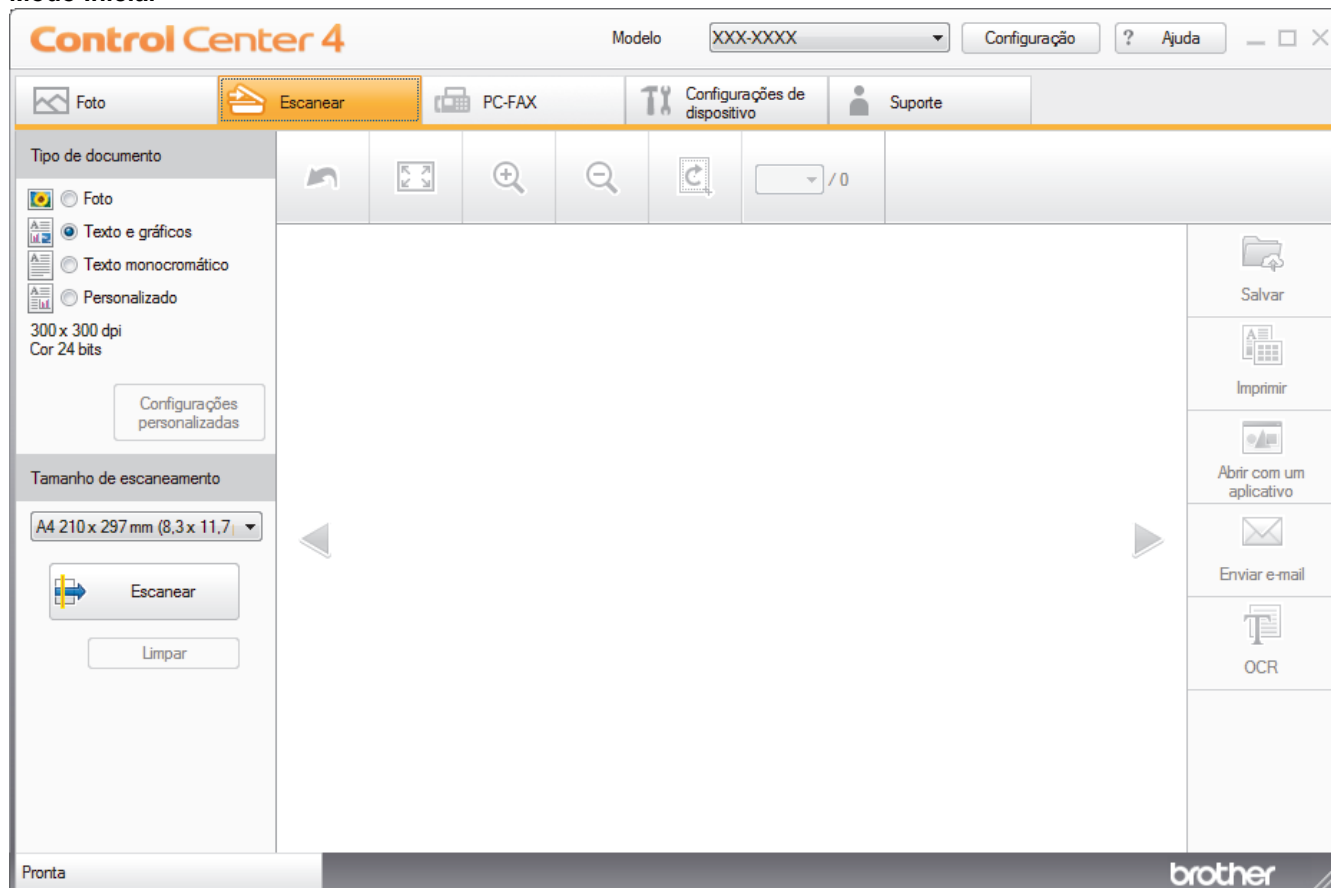

Modo Avançado



- **Modo Inicial**
O Modo Inicial do ControlCenter4 permite acessar com facilidade os principais recursos do equipamento.
- **Modo Avançado**

O Modo Avançado do ControlCenter4 oferece a você mais controle sobre os detalhes dos recursos do equipamento e permite que você personalize as ações de digitalização com um botão.

Para alterar o modo de operação:

1. Clique no ícone  (**ControlCenter4**) na barra de tarefas e, em seguida, selecione **Abrir**.
2. Clique no botão **Configuração** e selecione **Selecionar modo**.
3. A caixa de diálogo do modo de seleção será exibida. Selecione a opção **Modo Inicial** ou **Modo Avançado**.

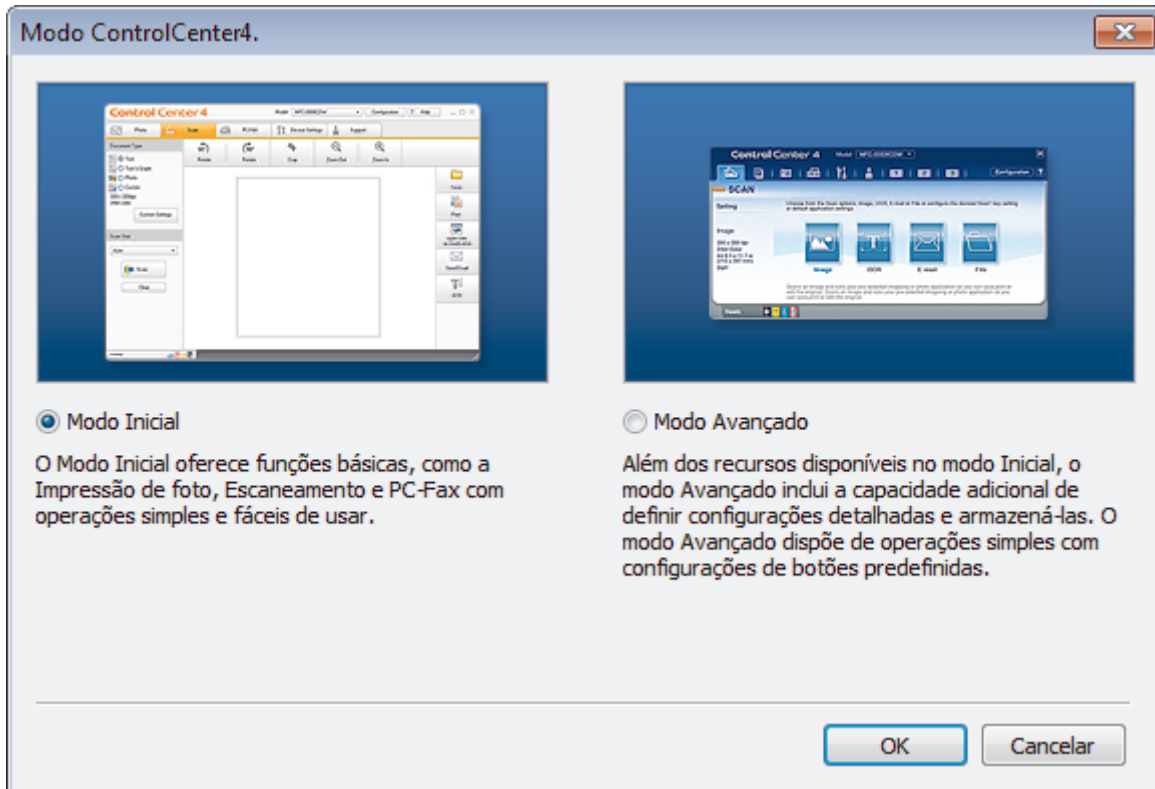

4. Clique em **OK**.

Informações relacionadas

- [ControlCenter4 \(Windows\)](#)
- [Digitalizar usando o Modo Inicial do ControlCenter4 \(Windows\)](#)
- [Digitalizar usando o Modo Avançado do ControlCenter4 \(Windows\)](#)

Digitalizar usando o Modo Inicial do ControlCenter4 (Windows)

Use o Modo Inicial do ControlCenter4 para acessar os principais recursos do equipamento.

- [Digitalizar usando o modo inicial do ControlCenter4 \(Windows\)](#)
- [Salvar dados digitalizados para uma pasta como um arquivo PDF usando o Modo Inicial do ControlCenter4 \(Windows\)](#)
- [Configurações de digitalização para o Modo Inicial do ControlCenter4 \(Windows\)](#)
- [Alterar o modo de operação no ControlCenter4 \(Windows\)](#)

Digitalizar usando o Modo Avançado do ControlCenter4 (Windows)

O Modo Avançado do ControlCenter4 oferece a você mais controle sobre os detalhes dos recursos do equipamento e permite que você personalize as ações de digitalização com um botão.

- [Digitalizar fotos e gráficos usando o Modo Avançado do ControlCenter4 \(Windows\)](#)
- [Salvar os dados digitalizados em uma pasta como um arquivo PDF usando o Modo Avançado do ControlCenter4 \(Windows\)](#)
- [Digitalizar ambos os lados de uma carteira de identidade usando o Modo Avançado do ControlCenter4 \(Windows\)](#)
- [Digitalizar para anexo de e-mail usando o Modo Avançado do ControlCenter4 \(Windows\)](#)
- [Digitalizar para um arquivo de texto editável \(OCR\) usando o modo ControlCenter4 Advanced \(Windows\)](#)
- [Digitalizar para um arquivo do Office usando o Modo Avançado do ControlCenter4 \(Windows\)](#)
- [Configurações de digitalização para o Modo Avançado do ControlCenter4 \(Windows\)](#)
- [Alterar o modo de operação no ControlCenter4 \(Windows\)](#)

Configuração do equipamento Brother usando o ControlCenter4 (Windows)

Modelos relacionados: MFC-T810W/MFC-T910DW

1. Clique no ícone  (ControlCenter4) na barra de tarefas e, em seguida, clique em **Abrir**.
2. Clique na guia **Configurações de dispositivo**.
3. Clique no botão **Configuração Remota**.
4. Defina as configurações conforme necessário.

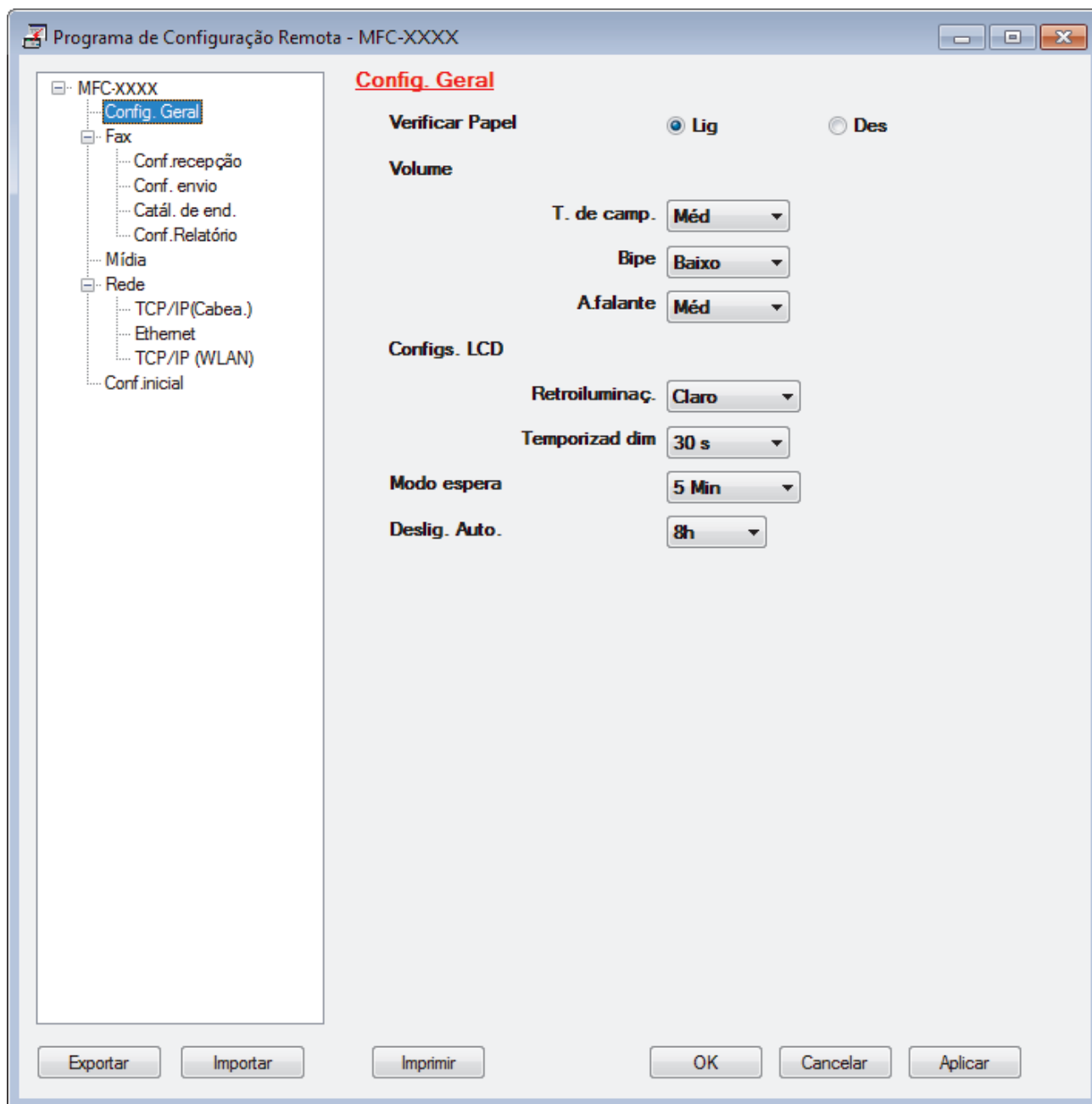

Exportar

Clique para salvar as definições de configuração atuais em um arquivo.



Clique em **Exportar** para salvar seu catálogo de endereços ou todas as configurações de seu equipamento.

Importar

Clique neste botão para importar um arquivo e ler suas configurações.

Imprimir

Clique para imprimir os itens selecionados no equipamento. Você não pode imprimir dados até que eles sejam carregados no equipamento. Clique em **Aplicar** para carregar os dados novos no equipamento e, em seguida, clique em **Imprimir**.

OK

Clique para começar a carregar os dados no equipamento e, depois, sair do Programa de Configuração Remota. Se aparecer uma mensagem de erro, confirme que seus dados estejam corretos e depois clique em **OK**.

Cancelar

Clique para sair do Programa de Configuração Remota sem carregar dados no equipamento.

Aplicar

Clique para carregar dados no equipamento sem sair do Programa de Configuração Remota.

5. Clique em **OK**.

- Se o computador estiver protegido por um firewall e não for possível usar a Configuração remota, talvez seja necessário configurar o firewall para permitir a comunicação através das portas 137 e 161.
- Se você estiver usando o firewall do Windows e tiver instalado o software da Brother e os drivers Brother a partir do disco de instalação, o firewall já estará configurado corretamente.



Informações relacionadas

- [ControlCenter4 \(Windows\)](#)
 - [Configuração Remota \(Windows\)](#)
-

Criar uma guia personalizada usando o Modo Avançado do ControlCenter4 (Windows)

Você pode criar até três guias personalizadas, cada uma incluindo até cinco botões personalizados com suas configurações preferidas.

Defina a configuração de modo do ControlCenter4 como **Modo Avançado**.

1. Clique no ícone  (**ControlCenter4**) na barra de tarefas e, em seguida, clique em **Abrir**.
2. Clique no botão **Configuração** e selecione **Criar guia personalizada**.
Uma guia personalizada é criada.
3. Para mudar o nome de uma guia personalizada, clique com o botão direito na guia personalizada e selecione **Renomear guia personalizada**.
4. Clique no botão **Configuração** e, selecione **Criar botão personalizado** e depois selecione o botão que você deseja criar.
A caixa de diálogo de configuração é exibida.
5. Digite o nome do botão e depois altere as configurações, se necessário. Clique em **OK**.

As opções de configuração variam dependendo do botão selecionado.

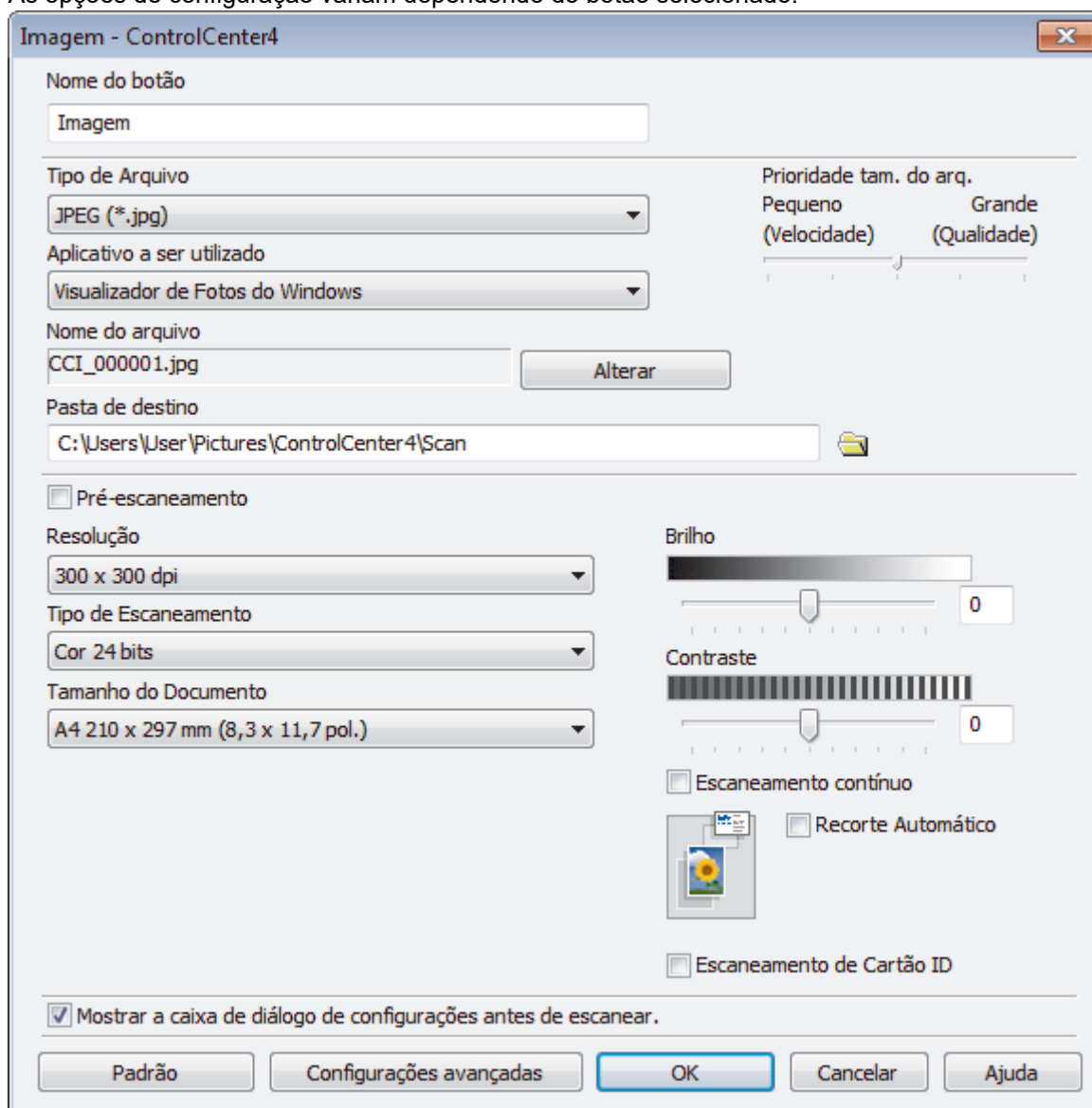



É possível alterar ou remover a guia, o botão ou as configurações que você criou. Clique no botão **Configuração** e depois siga o menu.



Informações relacionadas

- [ControlCenter4 \(Windows\)](#)
-

Brother iPrint&Scan para Windows e Mac

- [Visão geral do Brother iPrint&Scan](#)
- [Digitalizar usando o aplicativo Brother iPrint&Scan \(Mac\)](#)

Visão geral do Brother iPrint&Scan

Use o Brother iPrint&Scan para Windows e Mac para imprimir e digitalizar de seu computador.

A tela a seguir mostra um exemplo do Brother iPrint&Scan para Windows. A tela real pode ser diferente dependendo da versão do aplicativo.

- Para Windows

Vá para a página de **Downloads** correspondente ao seu modelo no Brother Solutions Center, em support.brother.com, para fazer download do aplicativo mais recente.

- Mac

Baixe e instale o Brother iPrint&Scan do App Store.

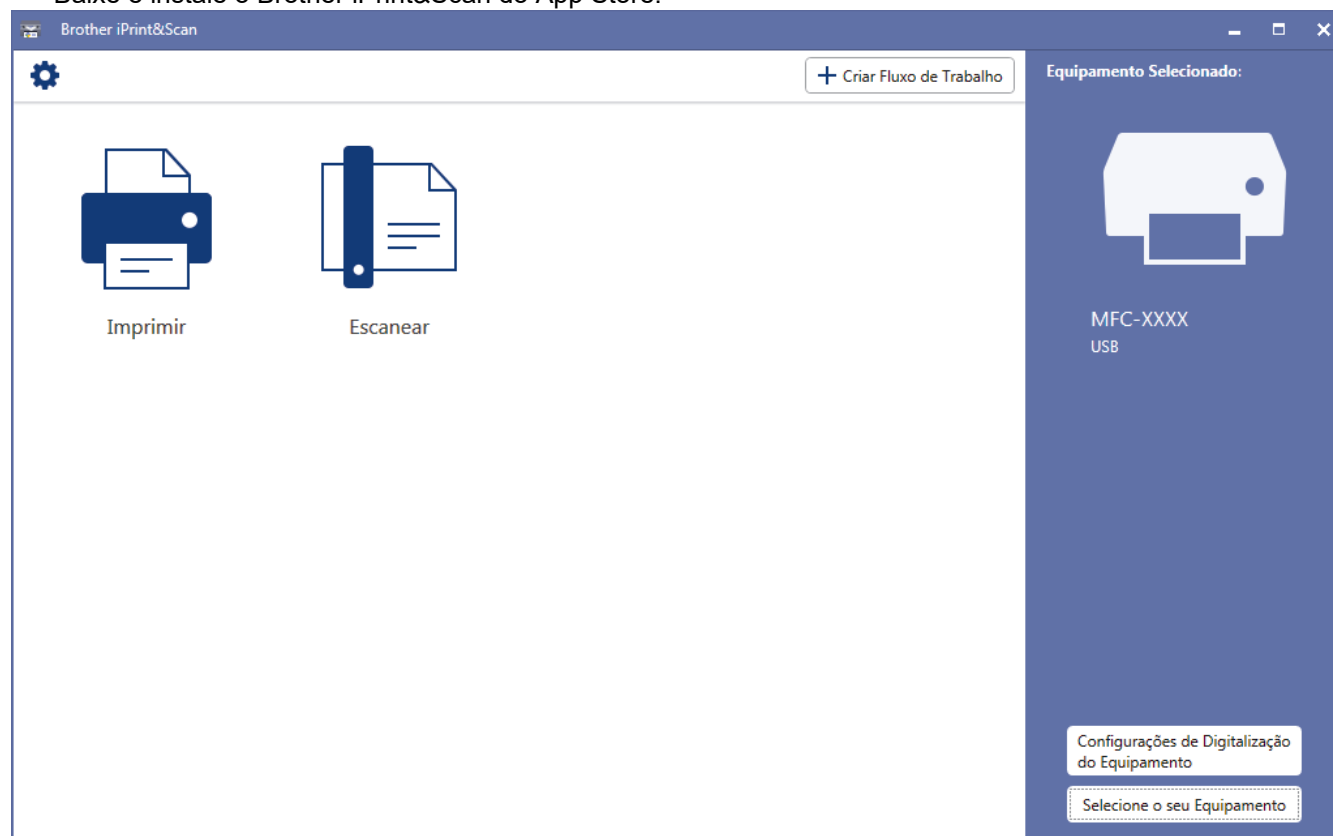

Informações relacionadas

- [Brother iPrint&Scan para Windows e Mac](#)
- [Brother iPrint&Scan para dispositivos móveis](#)

Solução de problemas

Se você achar que há um problema com o equipamento, primeiro verifique cada um dos itens relacionados abaixo, depois tente identificar o problema e siga as dicas para solução de problemas.

Você mesmo pode corrigir a maioria dos problemas. Se necessitar de ajuda, o Brother Solutions Center lhe oferece as mais recentes dicas para **Perguntas frequentes e Solução de problemas**.

Para acessar essas informações, visite support.brother.com.

Clique em **Perguntas frequentes e Solução de problemas** e procure o nome do seu modelo.

Primeiro, verifique o seguinte:

- O cabo de alimentação do equipamento está conectado corretamente e a alimentação do equipamento está ligada.
- Todas as peças de proteção do equipamento foram removidas.
- A tampa do scanner e a tampa de liberação de obstrução estão totalmente fechadas.
- O papel está inserido corretamente na bandeja de papel.
- Os cabos de interface estão bem conectados ao equipamento e ao computador, ou a conexão sem fio está configurada tanto no equipamento quanto no computador.
- (Para modelos de rede) O ponto de acesso (para redes sem fio), roteador ou hub está ligado e seu botão de conexão está piscando.
- O LCD do equipamento está exibindo mensagens.

Se você não resolveu o problema com as dicas acima, identifique o problema e ►► *Informações relacionadas*



Informações relacionadas

- [Mensagens de erro e manutenção](#)
- [Obstruções de documento](#)
- [Obstrução de impressora ou de papel](#)
- [Se estiver tendo dificuldades com seu aparelho](#)
- [Verificar informações do equipamento](#)
- [Reiniciar o equipamento Brother](#)
- [Problemas no manuseio do papel e na impressão](#)
- [Problemas com telefone e fax](#)
- [Outros problemas](#)
- [Problemas de rede](#)
- [Problemas com o Google Cloud Print](#)
- [Problemas com o AirPrint](#)

Mensagens de erro e manutenção

Como acontece com qualquer produto sofisticado de escritório, erros podem ocorrer e os itens fornecidos podem precisar ser substituídos. Se isso acontecer, seu aparelho identificará o erro ou a manutenção de rotina necessária e mostrará a mensagem apropriada. As mensagens de erro e manutenção mais comuns são mostradas na tabela.

Você pode corrigir a maioria dos erros e realizar a manutenção de rotina sozinho. Se precisar de mais dicas, acesse a página **Perguntas frequentes e Solução de problemas** do seu modelo no Brother Solutions Center em support.brother.com.



- As referências de *informações relacionadas* estão na parte inferior desta página.

DCP-T310/DCP-T510W/DCP-T710W/MFC-T810W

Mensagens de erro	Causa	Ação
Band. não detect.	A bandeja de papel não está completamente inserida.	Empurre a bandeja de papel lenta e completamente para dentro do aparelho.
	Papel ou algum objeto estranho impediu que a bandeja de papel fosse inserida corretamente.	Puxe a bandeja de papel para fora do aparelho, e remova o papel atolado ou o objeto estranho. Se você não conseguir encontrar ou remover o papel preso >> <i>Informações relacionadas: Obstrução de impressora ou de papel</i>
Bx Temperatura	A temperatura da sala está muito baixa.	Após aumentar a temperatura da sala, aguarde até que a temperatura do aparelho se iguale à da sala. Tente novamente quando o aparelho ficar mais quente.
Cx Tin Cheia	A caixa do absorvedor de tinta está cheia. Esses componentes são itens da manutenção periódica que podem exigir substituição depois de um período de tempo, a fim de garantir excelente desempenho do seu equipamento Brother. Como esses componentes são itens de manutenção periódica, a substituição não é coberta pela garantia. A necessidade de substituir esses itens e o período de tempo antes da substituição dependem do número de ejeções e descargas exigidas para limpar o sistema de tinta. Essas caixas adquirem quantidades de tinta durante diferentes operações de ejeção e descarga. O número de vezes que um equipamento é limpo e ejetado durante a limpeza varia de acordo com as diferentes situações. Por exemplo, ligar e desligar o equipamento frequentemente causa vários ciclos de limpeza, uma vez que o equipamento faz a limpeza automaticamente ao iniciar. O uso de tinta de outros fornecedores pode provocar limpezas frequentes, pois essa tinta pode produzir baixa qualidade de impressão, que é resolvida pela limpeza. Quanto mais limpeza o aparelho exigir, mais rapidamente essas caixas se encherão.	A caixa do absorvedor de tinta precisa ser substituída. Entre em contato com o Revendedor Brother ou com um Centro de serviço autorizado da Brother para solicitar a manutenção do seu equipamento.

Mensagens de erro	Causa	Ação
	Os reparos resultantes do uso de suprimentos de outros fornecedores podem não ser cobertos na garantia declarada do produto.	
Cx Tin Qs Cheia	A caixa do absorvedor de tinta está quase cheia.	A caixa do absorvedor de tinta precisa ser substituída em breve. Entre em contato com o Revendedor Brother ou com um Centro de serviço autorizado da Brother para solicitar a manutenção do seu equipamento. <ul style="list-style-type: none"> A caixa do absorvedor de tinta absorve a pequena quantidade de tinta emitida durante a limpeza da cabeça de impressão.
Desconectado	A outra pessoa ou o aparelho de fax da outra pessoa finalizou a chamada.	Tente enviar ou receber o fax novamente. Se as chamadas forem finalizadas várias vezes e você estiver usando um sistema VoIP (Voz por IP), tente mudar a compatibilidade para Básico (para VoIP). <p>➤➤ <i>Informações relacionadas:</i> <i>Interferência na linha telefônica/VoIP</i></p>
Doc. atolado	O documento não foi colocado ou alimentado corretamente ou o documento escaneado a partir do alimentador era muito longo.	Remova os documentos presos e pressione Parar/Sair . Posicione corretamente o documento no ADF (alimentador automático de documentos). <p>➤➤ <i>Informações relacionadas:</i> <i>Carregar as páginas no alimentador automático de documentos (ADF)</i></p> <p>➤➤ <i>Informações relacionadas:</i> <i>Obstruções de documento</i></p>
Erro comunic.	A má qualidade da linha telefônica causou um erro de comunicação.	Envie novamente o fax ou conecte o aparelho a outra linha telefônica. Se o problema persistir, entre em contato com a companhia telefônica para solicitar que eles verifiquem sua linha telefônica.
Erro de tamanho	A configuração do tamanho do papel não confere com o tamanho do papel carregado na bandeja. -OU- Você não ajustou as guias de papel da bandeja para os indicadores do tamanho de papel que você está usando.	<ol style="list-style-type: none"> Verifique se o tamanho de papel escolhido na tela do equipamento corresponde ao tamanho do papel na bandeja. <p>➤➤ <i>Informações relacionadas:</i> <i>Alterar o tamanho e o tipo de papel</i></p> Certifique-se de carregar o papel na orientação Retrato. Para isso, ajuste as guias de papel na posição dos indicadores de tamanho correspondente ao seu papel. <p>➤➤ <i>Informações relacionadas:</i> <i>Carregar papel</i></p> Após ter verificado o tamanho do papel e a posição do papel, pressione Iniciar (Preto) ou Iniciar (Colorido). <p>Se você estiver imprimindo a partir do computador, verifique se o tamanho de papel escolhido no driver de impressora coincide com o tamanho do papel que está na bandeja.</p>

Mensagens de erro	Causa	Ação
		<p>➤➤ <i>Informações relacionadas:</i> <i>Configurações de impressão (Windows)</i> ou <i>Opções de impressão (Mac)</i></p>
Falha de conexão	O aparelho Brother e o dispositivo móvel não conseguem se comunicar durante a configuração da rede Wi-Fi Direct.	<ul style="list-style-type: none"> Aproxime o dispositivo móvel de seu aparelho Brother. Coloque seu equipamento Brother e o dispositivo móvel em um local onde não haja nada entre eles que obstrua a comunicação. Se estiver usando o método de PIN do WPS, confirme se você inseriu o PIN correto.
Falha na conexão	Outros dispositivos estão tentando se conectar à rede Wi-Fi Direct ao mesmo tempo.	Certifique-se de que não há outros dispositivos tentando se conectar à rede Wi-Fi Direct e tente configurar novamente as opções da rede Wi-Fi Direct.
Fec tamp tinta.	A tampa do compartimento do tanque de tinta não está travada na posição fechada.	Feche a tampa do compartimento do tanque de tinta firmemente até que ela trave no lugar.
Imposs. conectar Já há um dispositivo conectado.	Dois dispositivos móveis já estão conectados à rede Wi-Fi Direct, e o aparelho Brother é o Proprietário de grupo (P/G).	<p>Depois que a conexão atual entre seu aparelho Brother e outro dispositivo móvel for interrompida, tente configurar novamente as opções da Wi-Fi Direct. Você pode confirmar o status da conexão imprimindo o relatório de configuração de rede.</p> <p>➤➤ <i>Informações relacionadas:</i> <i>Imprimir o relatório de configurações de rede</i></p>
Imposs. digit. XX	Ocorreu um problema mecânico no aparelho.	<p>Desconecte o aparelho da energia elétrica por vários minutos e depois reconecte-o.</p> <p>(Se você não consegue imprimir os faxes recebidos, transfira-os para outro aparelho de fax ou para o computador.)</p> <p>➤➤ <i>Informações relacionadas:</i> <i>Transferir seus faxes ou relatório de faxes</i></p>
Imposs. Impr. XX	<p>Ocorreu um problema mecânico no aparelho.</p> <p>-OU</p> <p>Há um objeto estranho, como um grampo ou um pedaço de papel rasgado, no interior do aparelho.</p>	<p>Abra a tampa do scanner e remova todos os objetos estranhos e restos de papel de dentro do aparelho. Se a mensagem de erro continuar, desconecte o aparelho da energia elétrica por vários minutos e depois reconecte-o.</p> <p>➤➤ <i>Informações relacionadas:</i> <i>Obstrução de impressora ou de papel</i></p> <p>(Se você não consegue imprimir os faxes recebidos, transfira-os para outro aparelho de fax ou para o computador.)</p> <p>➤➤ <i>Informações relacionadas:</i> <i>Transferir seus faxes ou relatório de faxes</i></p>
Impossível impr. Reencher [X]	<p>A quantidade de tinta remanescente em um ou mais tanques de tinta está baixa. O equipamento interromperá todas as operações de impressão.</p> <p>Esta mensagem de erro poderá aparecer se o contador de pontos de tinta estiver incorreto, mesmo se houver tinta remanescente.</p>	<p>Reabasteça o tanque de tinta.</p> <p>Ao reabastecer o tanque de tinta, abasteça a tinta até a linha superior ou encha com toda a tinta no recipiente, se não exceder a linha superior.</p> <p>Uma mensagem poderá aparecer no LCD para verificar se os tanques de tinta foram reabastecidos. Pressione ▲ (Sim) para</p>

Mensagens de erro	Causa	Ação
		restaurar o contador de pontos de tinta para a cor reabastecida. Pressione ▼ (Não) para as cores não reabastecidas. »» Informações relacionadas: <i>Reabasteça os tanques de tinta</i> <ul style="list-style-type: none"> Você ainda pode digitalizar mesmo que a tinta esteja baixa ou precise ser reabastecida.
Memória Cheia	A memória do aparelho está cheia.	Se uma operação de envio de fax ou uma operação de cópia estiver em andamento: <ul style="list-style-type: none"> Pressione Parar/Sair e aguarde as outras operações em andamento serem concluídas e tente novamente. Pressione Iniciar (Preto) ou Iniciar (Colorido) para copiar as páginas escaneadas até então.
Não registrado	Você tentou acessar um número de Discagem abreviada que não havia sido armazenado no equipamento.	Configure o número de Discagem abreviada.
Papel atol.	O papel está preso no aparelho.	Remova o papel preso. »» Informações relacionadas: <i>Obstrução de impressora ou de papel</i> Certifique-se de que as guias de papel estão ajustadas para o tamanho correto de papel.
	Mais de uma folha de papel foi colocada na abertura de alimentação manual. -OU Outra folha de papel foi colocada na abertura de alimentação manual antes que a tela LCD mostrasse <i>Onde Colocar o Papel.</i>	NÃO coloque mais de uma folha de papel na abertura de alimentação manual ao mesmo tempo. Espere a tela LCD mostrar o aviso para inserir outra folha de papel antes de colocá-la na abertura de alimentação manual.
	A poeira de papel se acumulou na superfície dos rolos de tração do papel.	Limpar os rolos de tração do papel. »» Informações relacionadas: <i>Limpar os rolos de tração do papel</i>
Pou Tint	A quantidade de tinta remanescente em um ou mais tanques de tinta está baixa. Esta mensagem de erro poderá aparecer se o contador de pontos de tinta estiver incorreto, mesmo se houver tinta remanescente.	Observe através da janela do tanque de tinta para verificar a quantidade real de tinta remanescente. Se o nível de tinta remanescente estiver em ou abaixo da linha inferior sob a marca de preenchimento mínimo, reabasteça o tanque de tinta. Uma mensagem poderá aparecer no LCD para verificar se os tanques de tinta foram reabastecidos. Pressione ▲ (Sim) para restaurar o contador de pontos de tinta para a cor reabastecida. Pressione ▼ (Não) para as cores não reabastecidas. »» Informações relacionadas: <i>Reabasteça os tanques de tinta</i>
Restam dados	Há dados de impressão na memória do aparelho.	Pressione Parar/Sair . O aparelho cancelará o trabalho e o limpará da memória. Tente imprimir novamente.
S/ alim. papel	Não há papel no aparelho ou o papel não foi colocado corretamente na bandeja de papel.	Execute um dos procedimentos a seguir:

Mensagens de erro	Causa	Ação
		<ul style="list-style-type: none"> Reabasteça a bandeja de papel e pressione Iniciar (Preto) ou Iniciar (Colorido). Remova e recarregue o papel e pressione Iniciar (Preto) ou Iniciar (Colorido). <p>➤➤ <i>Informações relacionadas: Carregar papel</i></p>
	O papel não foi inserido na posição central da abertura de alimentação manual.	<p>Remova o papel, insira-o novamente no centro da abertura de alimentação manual e siga as instruções na tela LCD.</p> <p>➤➤ <i>Informações relacionadas: Carregar e imprimir papel na abertura de alimentação manual.</i></p>
	A tampa de liberação de obstrução não está fechada corretamente.	<p>Certifique-se de que a tampa de liberação de obstrução tenha sido fechada igualmente em ambos os lados.</p> <p>➤➤ <i>Informações relacionadas: Obstrução de impressora ou de papel</i></p>
	A poeira de papel se acumulou na superfície dos rolos de tração do papel.	<p>Limpe os rolos de tração do papel.</p> <p>➤➤ <i>Informações relacionadas: Limpar os rolos de tração do papel</i></p>
S/respost./ocup.	O número chamado não está atendendo ou está ocupado.	Confirme o número e tente novamente.
Sem Dispositivo	Durante a configuração da rede Wi-Fi Direct, o aparelho Brother não consegue encontrar o dispositivo móvel.	<ul style="list-style-type: none"> Confirme se seu aparelho e o dispositivo móvel estão no modo Wi-Fi Direct. Aproxime o dispositivo móvel de seu aparelho Brother. Coloque seu aparelho Brother e o dispositivo móvel em um local onde não haja nada entre eles para obstruir a comunicação. Se estiver configurando manualmente a rede Wi-Fi Direct, confirme se inseriu a senha correta. Se o dispositivo móvel usar uma página de configuração para obter o endereço IP, certifique-se de que o endereço IP do dispositivo móvel tenha sido configurado via DHCP.
Só impress. P&B Reencher [X]	<p>A quantidade de tinta remanescente em um ou mais tanques de tinta (exceto o preto) está baixa.</p> <p>Esta mensagem de erro poderá aparecer se o contador de pontos de tinta estiver incorreto, mesmo se houver tinta remanescente.</p> <p>Enquanto essa mensagem aparecer no LCD, cada operação funcionará da seguinte maneira:</p> <ul style="list-style-type: none"> Impressão <p>Se o tipo de mídia estiver definido como Papel Comum na guia Básica, e Escala de Cinza for escolhida na guia Avançada do driver da impressora, você poderá utilizar o</p>	<p>Reabasteça o tanque de tinta.</p> <p>Ao reabastecer o tanque de tinta, abasteça a tinta até a linha superior ou encha com toda a tinta no recipiente, se não exceder a linha superior.</p> <p>Uma mensagem poderá aparecer no LCD para verificar se os tanques de tinta foram reabastecidos. Pressione ▲ (Sim) para restaurar o contador de pontos de tinta para a cor reabastecida. Pressione ▼ (Não) para as cores não reabastecidas.</p> <p>➤➤ <i>Informações relacionadas: Reabasteça os tanques de tinta</i></p> <p>O equipamento poderá interromper todas as operações de impressão e é possível que você não consiga usá-lo até</p>

Mensagens de erro	Causa	Ação
	<p>equipamento como uma impressora preto e branco.</p> <ul style="list-style-type: none"> • Cópia Se o tipo de papel estiver definido como Papel Comum, é possível fazer cópias em preto e branco. • Fax Se o tipo de papel estiver definido como Papel Comum, o equipamento receberá e imprimirá os faxes em preto e branco. 	<p>reabastecer o tanque de tinta nas seguintes situações:</p> <ul style="list-style-type: none"> • Se você desconectar o equipamento. • Se você selecionar a opção Papel de Secagem Lenta no equipamento ou no driver da impressora.
Tampa aberta.	A tampa do scanner não está travada na posição fechada.	<p>Levante a tampa do scanner e depois feche-a novamente.</p> <p>Verifique se o cabo USB ou de rede (se utilizado) foi passado corretamente pela guia dos cabos, saindo da parte de trás do equipamento.</p>
Temperat Elevada	A temperatura ambiente está muito alta.	Após resfriar o ambiente, deixe que o aparelho esfrie até a temperatura ambiente. Tente novamente quando o aparelho tiver esfriado.
Trocar papel?	Esta mensagem é exibida quando está ativada a configuração para confirmar o tipo e tamanho de papel.	<p>Para que esta mensagem de confirmação não seja exibida, altere a configuração para Desativado.</p> <p>➤ <i>Informações relacionadas: Alterar a configuração Verificar Tamanho do Papel</i></p>
Verifique o nível de tinta. Se houver tinta, pressione OK.	<p>Uma certa quantidade de tinta é consumida nas operações;</p> <p>Observe através da janela do tanque de tinta para verificar a quantidade real de tinta remanescente.</p>	Se o nível de tinta remanescente estiver em ou abaixo da linha inferior sob a marca de preenchimento mínimo, reabasteça o tanque de tinta.

MFC-T910DW

Mensagens de erro	Causa	Ação
Absorv. Quase Cheio	A caixa do absorvedor de tinta está quase cheia.	<p>A caixa do absorvedor de tinta precisa ser substituída em breve. Entre em contato com o Revendedor Brother ou com um Centro de serviço autorizado da Brother para solicitar a manutenção do seu equipamento.</p> <ul style="list-style-type: none"> • A caixa do absorvedor de tinta absorve a pequena quantidade de tinta emitida durante a limpeza da cabeça de impressão.
Absorv. tinta cheio	<p>A caixa do absorvedor de tinta está cheia. Esses componentes são itens da manutenção periódica que podem exigir substituição depois de um período de tempo, a fim de garantir excelente desempenho do seu equipamento Brother. Como esses componentes são itens de manutenção periódica, a substituição não é coberta pela garantia. A necessidade de substituir esses itens e o período de tempo antes da substituição dependem do número de ejeções e</p>	A caixa do absorvedor de tinta precisa ser substituída. Entre em contato com o Revendedor Brother ou com um Centro de serviço autorizado da Brother para solicitar a manutenção do seu equipamento.

Mensagens de erro	Causa	Ação
	descargas exigidas para limpar o sistema de tinta. Essas caixas adquirem quantidades de tinta durante diferentes operações de ejeção e descarga. O número de vezes que um equipamento é limpo e ejetado durante a limpeza varia de acordo com as diferentes situações. Por exemplo, ligar e desligar o equipamento frequentemente causa vários ciclos de limpeza, uma vez que o equipamento faz a limpeza automaticamente ao iniciar. O uso de tinta de outros fornecedores pode provocar limpezas frequentes, pois essa tinta pode produzir baixa qualidade de impressão, que é resolvida pela limpeza. Quanto mais limpeza o aparelho exigir, mais rapidamente essas caixas se encherão. Os reparos resultantes do uso de suprimentos de outros fornecedores podem não ser cobertos na garantia declarada do produto.	
Atol. B front. Rep Obstr B Frent	O papel está preso no aparelho.	Remova o papel preso. »» Informações relacionadas: O papel está preso na parte da frente do equipamento (obstrução frente B) Certifique-se de que a guia de comprimento de papel esteja ajustada para o tamanho correto de papel.
Atol. C tras.	O papel está preso no aparelho.	Remova o papel preso. »» Informações relacionadas: O papel está preso na parte de trás do equipamento (obstrução parte de trás C) Certifique-se de que as guias de papel estão ajustadas para o tamanho correto de papel.
	A poeira de papel se acumulou na superfície dos rolos de tração do papel.	Limpar os rolos de tração do papel. »» Informações relacionadas: Limpar os rolos de tração do papel
Atol.A Dentro/Frent Repetir obstrução A	O papel está preso no aparelho.	Remova o papel preso. »» Informações relacionadas: O papel está preso na parte de dentro e na parte da frente do equipamento (obstrução dentro/frente A) Certifique-se de que a guia de comprimento de papel esteja ajustada para o tamanho correto de papel.
Baixa temperatura	A temperatura da sala está muito baixa.	Após aumentar a temperatura da sala, aguarde até que a temperatura do aparelho se iguale à da sala. Tente novamente quando o aparelho ficar mais quente.
Band. não detectada	A bandeja de papel não está completamente inserida.	Empurre a bandeja de papel lenta e completamente para dentro do aparelho.
	Papel ou algum objeto estranho impediu que a bandeja de papel fosse inserida corretamente.	Puxe a bandeja de papel para fora do aparelho, e remova o papel atolado ou o objeto estranho. Se você não conseguir encontrar ou remover o papel preso »»

Mensagens de erro	Causa	Ação
		<i>Informações relacionadas: Obstrução de impressora ou de papel</i>
Config. Bandeja 1 Config. Bandeja MU	Esta mensagem é exibida quando está ativada a configuração para confirmar o tipo e tamanho de papel.	Para que esta mensagem de confirmação não seja exibida, altere a configuração para Desativado. >> Informações relacionadas: Alterar a configuração Verificar Tamanho do Papel
Desconectado	A outra pessoa ou o aparelho de fax da outra pessoa finalizou a chamada.	Tente enviar ou receber o fax novamente. Se as chamadas forem finalizadas várias vezes e você estiver usando um sistema VoIP (Voz por IP), tente mudar a compatibilidade para Básico (para VoIP). >> Informações relacionadas: Interferência na linha telefônica/VoIP
Disp. incorreto Descon. o disp. do conector frontal, desligue e ligue o equipamento	Um dispositivo com defeito foi conectado à interface direta USB.	Desconecte o dispositivo da interface direta USB e, em seguida, pressione  para desligar o aparelho e depois ligue-o novamente.
Disp. incorreto Desconecte o dispositivo USB.	Um dispositivo USB ou unidade flash USB não compatível foi conectada à interface USB direta.	Desconecte o dispositivo da interface direta USB. Desligue o aparelho e depois ligue-o novamente.
Doc. atolado	O documento não foi colocado ou alimentado corretamente ou o documento escaneado a partir do alimentador era muito longo.	Remova os documentos presos e pressione Parar/Sair . Posicione corretamente o documento no ADF (alimentador automático de documentos). >> Informações relacionadas: Carregar as páginas no alimentador automático de documentos (ADF) >> Informações relacionadas: Obstruções de documento
Erro comunic.	A má qualidade da linha telefônica causou um erro de comunicação.	Envie novamente o fax ou conecte o aparelho a outra linha telefônica. Se o problema persistir, entre em contato com a companhia telefônica para solicitar que eles verifiquem sua linha telefônica.
Erro de tam. papel	A configuração do tamanho do papel não confere com o tamanho do papel carregado na bandeja. -OU- Você não ajustou as guias de papel da bandeja para os indicadores do tamanho de papel que você está usando.	<ol style="list-style-type: none"> 1. Verifique se o tamanho de papel escolhido na tela do equipamento corresponde ao tamanho do papel na bandeja. >> Informações relacionadas: Alterar o tamanho e o tipo de papel 2. Certifique-se de carregar o papel na orientação Retrato. Para isso, ajuste as guias de papel na posição dos indicadores de tamanho correspondente ao seu papel. >> Informações relacionadas: Carregar papel 3. Após ter verificado o tamanho do papel e a posição do papel, pressione . <p>Se você estiver imprimindo a partir do computador, verifique se o tamanho de papel escolhido no driver de impressora</p>

Mensagens de erro	Causa	Ação
		coincide com o tamanho do papel que está na bandeja. ►► <i>Informações relacionadas:</i> <i>Configurações de impressão (Windows)</i> <i>ou Opções de impressão (Mac)</i>
Erro do cartão multimídia	Diversos dispositivos de armazenamento de dados estavam conectados ao equipamento ao ligá-lo. O equipamento pode ler apenas um cartão de memória ou unidade flash USB de cada vez.	Remova os cartões de memória ou as unidades flash USB que você não esteja usando.
Falha de conexão	O aparelho Brother e o dispositivo móvel não conseguem se comunicar durante a configuração da rede Wi-Fi Direct.	<ul style="list-style-type: none"> Aproxime o dispositivo móvel de seu aparelho Brother. Coloque seu equipamento Brother e o dispositivo móvel em um local onde não haja nada entre eles que obstrua a comunicação. Se estiver usando o método de PIN do WPS, confirme se você inseriu o PIN correto.
Falha na conexão	Outros dispositivos estão tentando se conectar à rede Wi-Fi Direct ao mesmo tempo.	Certifique-se de que não há outros dispositivos tentando se conectar à rede Wi-Fi Direct e tente configurar novamente as opções da rede Wi-Fi Direct.
Hub inutilizável.	Um hub ou uma unidade flash USB com hub foi conectada à interface USB direta.	Hubs, incluindo unidades flash USB com hub integrado, não são aceitos. Desconecte o dispositivo da interface direta USB.
Imposs. escanear XX	Ocorreu um problema mecânico no aparelho.	Desconecte o aparelho da energia elétrica por vários minutos e depois reconecte-o. (Se você não consegue imprimir os faxes recebidos, transfira-os para outro aparelho de fax ou para o computador.) ►► <i>Informações relacionadas:</i> <i>Transferir seus faxes ou relatório de faxes</i>
Imposs. limpar XX Imposs. iniciar XX Imposs. imprimir XX	Ocorreu um problema mecânico no aparelho. -OU Há um objeto estranho, como um grampo ou um pedaço de papel rasgado, no interior do aparelho.	Abra a tampa do scanner e remova todos os objetos estranhos e restos de papel de dentro do aparelho. Se a mensagem de erro continuar, desconecte o aparelho da energia elétrica por vários minutos e depois reconecte-o. ►► <i>Informações relacionadas:</i> <i>O papel está preso na parte de dentro e na parte da frente do equipamento (obstrução dentro/frente A)</i> (Se você não consegue imprimir os faxes recebidos, transfira-os para outro aparelho de fax ou para o computador.) ►► <i>Informações relacionadas:</i> <i>Transferir seus faxes ou relatório de faxes</i>
Memória Cheia	A memória do aparelho está cheia.	Se uma operação de envio de fax ou uma operação de cópia estiver em andamento: <ul style="list-style-type: none"> Pressione Parar/Sair e aguarde as outras operações em andamento serem concluídas e tente novamente.

Mensagens de erro	Causa	Ação
		<ul style="list-style-type: none"> • Pressione ► para selecionar Impr. Parcial para copiar as páginas escaneadas até então. • Imprima os faxes armazenados na memória. <p>►► <i>Informações relacionadas:</i> <i>Imprimir um fax armazenado na memória do equipamento</i></p>
Mídia cheio.	A unidade flash USB que você está usando já contém 999 arquivos.	Seu equipamento só poderá salvar dados na unidade flash USB se ela contiver menos de 999 arquivos. Exclua os arquivos não utilizados e tente novamente.
	A unidade flash USB que você está usando não tem espaço livre suficiente para escanear o documento.	Exclua os arquivos não utilizados da unidade flash USB para liberar espaço e tente novamente.
Não registrado	Você tentou acessar um número de Discagem abreviada que não havia sido armazenado no equipamento.	Configure o número de Discagem abreviada.
Papel preso Bandeja MU D	O papel está preso no aparelho.	Remova o papel preso. ►► <i>Informações relacionadas:</i> <i>O papel está preso na bandeja multiuso (Obstrução D, bandeja MU)</i>
	As guias de papel não estão ajustadas para o tamanho correto de papel.	Certifique-se de que as guias de papel estão ajustadas para o tamanho correto de papel.
Pouca Tinta	A quantidade de tinta remanescente em um ou mais tanques de tinta está baixa. Esta mensagem de erro poderá aparecer se o contador de pontos de tinta estiver incorreto, mesmo se houver tinta remanescente.	<p>Observe através da janela do tanque de tinta para verificar a quantidade real de tinta remanescente.</p> <p>Se o nível de tinta remanescente estiver em ou abaixo da linha inferior sob a marca de preenchimento mínimo, reabasteça o tanque de tinta.</p> <p>Uma mensagem poderá aparecer no LCD para verificar se os tanques de tinta foram reabastecidos. Pressione ► (Sim) para restaurar o contador de pontos de tinta para a cor reabastecida. Pressione ◀ (Não) para as cores não reabastecidas.</p> <p>►► <i>Informações relacionadas:</i> <i>Reabasteça os tanques de tinta</i></p>
Ppl preso MU/Dnt E Rep Ppl pr MU/Dnt E	O papel está preso no aparelho.	Remova o papel preso. ►► <i>Informações relacionadas:</i> <i>O papel está preso dentro e na bandeja multiuso (Obstrução E, dentro/MU)</i>
	As guias de papel não estão ajustadas para o tamanho correto de papel.	Certifique-se de que as guias de papel estão ajustadas para o tamanho correto de papel.
Reench Tinta	A quantidade de tinta remanescente em um ou mais tanques de tinta está baixa. O equipamento interromperá todas as operações de impressão. Esta mensagem de erro poderá aparecer se o contador de pontos de tinta estiver incorreto, mesmo se houver tinta remanescente.	<p>Reabasteça o tanque de tinta.</p> <p>Ao reabastecer o tanque de tinta, abasteça a tinta até a linha superior ou encha com toda a tinta no recipiente, se não exceder a linha superior.</p> <p>Uma mensagem poderá aparecer no LCD para verificar se os tanques de tinta foram reabastecidos. Pressione ► (Sim) para</p>

Mensagens de erro	Causa	Ação
		restaurar o contador de pontos de tinta para a cor reabastecida. Pressione ◀ (Não) para as cores não reabastecidas. ►► Informações relacionadas: <i>Reabasteça os tanques de tinta</i> <ul style="list-style-type: none"> Você ainda pode digitalizar mesmo que a tinta esteja baixa ou precise ser reabastecida.
Restam dados	Há dados de impressão na memória do aparelho.	Pressione Parar/Sair . O aparelho cancelará o trabalho e o limpará da memória. Tente imprimir novamente.
S/ alim. papel	Não há papel no aparelho ou o papel não foi colocado corretamente na bandeja de papel.	Execute um dos procedimentos a seguir: <ul style="list-style-type: none"> Reabasteça a bandeja de papel e pressione ▶. Remova e recarregue o papel e pressione ▶. ►► Informações relacionadas: <i>Carregar papel</i>
	O papel não foi inserido na posição central da abertura de alimentação manual.	Remova o papel, insira-o novamente no centro da abertura de alimentação manual e siga as instruções na tela LCD. ►► Informações relacionadas: <i>Carregar e imprimir papel na abertura de alimentação manual.</i>
	A tampa de liberação de obstrução não está fechada corretamente.	Certifique-se de que a tampa de liberação de obstrução tenha sido fechada igualmente em ambos os lados. ►► Informações relacionadas: <i>Obstrução de impressora ou de papel</i>
	A poeira de papel se acumulou na superfície dos rolos de tração do papel.	Limpe os rolos de tração do papel. ►► Informações relacionadas: <i>Limpar os rolos de tração do papel</i>
S/respost./ocup.	O número chamado não está atendendo ou está ocupado.	Confirme o número e tente novamente.
Sem alim. de papel	A poeira de papel se acumulou na superfície dos rolos de tração do papel.	Limpe os rolos de tração do papel. ►► Informações relacionadas: <i>Limpar os rolos de tração do papel</i>
Sem Arquivo	O cartão de memória ou a unidade flash USB na unidade de mídia não contém arquivos .JPG.	Insira novamente o cartão de memória ou a unidade flash USB correta na abertura.
Sem Dispositivo	Durante a configuração da rede Wi-Fi Direct, o aparelho Brother não consegue encontrar o dispositivo móvel.	<ul style="list-style-type: none"> Confirme se seu aparelho e o dispositivo móvel estão no modo Wi-Fi Direct. Aproxime o dispositivo móvel de seu aparelho Brother. Coloque seu aparelho Brother e o dispositivo móvel em um local onde não haja nada entre eles para obstruir a comunicação. Se estiver configurando manualmente a rede Wi-Fi Direct, confirme se inseriu a senha correta. Se o dispositivo móvel usar uma página de configuração para obter o endereço IP, certifique-se de que o

Mensagens de erro	Causa	Ação
		endereço IP do dispositivo móvel tenha sido configurado via DHCP.
Sem memória de fax	A memória do fax está cheia.	Imprima os faxes armazenados na memória. ►► <i>Informações relacionadas: Imprimir um fax armazenado na memória do equipamento</i>
Só impress. P&B	A quantidade de tinta remanescente em um ou mais tanques de tinta (exceto o preto) está baixa. Esta mensagem de erro poderá aparecer se o contador de pontos de tinta estiver incorreto, mesmo se houver tinta remanescente. Enquanto essa mensagem aparecer no LCD, cada operação funcionará da seguinte maneira: <ul style="list-style-type: none"> • Impressão Se o tipo de mídia estiver definido como Papel Comum na guia Básica e a opção Escala de Cinza estiver selecionada na guia Avançada do driver da impressora, você poderá utilizar o equipamento como uma impressora preto e branco. • Cópia Se o tipo de papel estiver definido como Papel Comum, é possível fazer cópias em preto e branco. • Fax Se o tipo de papel estiver definido como Papel Comum, o equipamento receberá e imprimirá os faxes em preto e branco. 	Reabasteça o tanque de tinta. Ao reabastecer o tanque de tinta, abasteça a tinta até a linha superior ou encha com toda a tinta no recipiente, se não exceder a linha superior. Uma mensagem poderá aparecer no LCD para verificar se os tanques de tinta foram reabastecidos. Pressione ► (Sim) para restaurar o contador de pontos de tinta para a cor reabastecida. Pressione ◀ (Não) para as cores não reabastecidas. ►► <i>Informações relacionadas: Reabasteça os tanques de tinta</i> O equipamento poderá interromper todas as operações de impressão e é possível que você não consiga usá-lo até reabastecer o tanque de tinta nas seguintes situações: <ul style="list-style-type: none"> • Se você desconectar o equipamento. • Se você selecionar a opção Papel de Secagem Lenta no equipamento ou no driver da impressora.
Tampa aberta.	A tampa do scanner não está travada na posição fechada.	Levante a tampa do scanner e depois feche-a novamente. Verifique se o cabo USB ou de rede (se utilizado) foi passado corretamente pela guia dos cabos, saindo da parte de trás do equipamento.
	A tampa do compartimento do tanque de tinta não está travada na posição fechada.	Feche a tampa do compartimento do tanque de tinta firmemente até que ela trave no lugar.
Temperat Elevada	A temperatura ambiente está muito alta.	Após resfriar o ambiente, deixe que o aparelho esfrie até a temperatura ambiente. Tente novamente quando o aparelho tiver esfriado.
Um dispositivo já está conec. Press. [OK].	Dois dispositivos móveis já estão conectados à rede Wi-Fi Direct, e o aparelho Brother é o Proprietário de grupo (P/G).	Depois que a conexão atual entre seu aparelho Brother e outro dispositivo móvel for interrompida, tente configurar novamente as opções da Wi-Fi Direct. Você pode confirmar o status da conexão imprimindo o relatório de configuração de rede. ►► <i>Informações relacionadas: Imprimir o relatório de configurações de rede</i>

Mensagens de erro	Causa	Ação
Verifique os níveis de tinta, Se há tinta em todos os 4 tanques, Pressione OK	Uma certa quantidade de tinta é consumida nas operações; Observe através da janela do tanque de tinta para verificar a quantidade real de tinta remanescente.	Se o nível de tinta remanescente estiver em ou abaixo da linha inferior sob a marca de preenchimento mínimo, reabasteça o tanque de tinta.



Informações relacionadas

- Solução de problemas
- Transferir seus faxes ou relatório de faxes
- Mensagens de erro ao usar o recurso Brother Web Connect
- Imprimir o relatório de configurações de rede
- Reabasteça os tanques de tinta
- Alterar a configuração Verificar Tamanho do Papel
- Interferência na linha telefônica/VoIP
- Carregar documentos no alimentador automático de documentos
- Obstruções de documento
- Carregar papel
- Carregar e imprimir papel na abertura de alimentação manual.
- Obstrução de impressora ou de papel
- Limpar os rolos de tração do papel
- Imprimir um fax armazenado na memória do equipamento
- Alterar o tamanho e o tipo de papel
- Configurações de impressão (Windows)
- Opções de impressão (Mac)
- O papel está preso na parte de dentro e na parte da frente do equipamento (obstrução dentro/frente A)
- O papel está preso na parte da frente do equipamento (obstrução frente B)
- O papel está preso na parte de trás do equipamento (obstrução parte de trás C)
- O papel está preso na bandeja multiuso (Obstrução D, bandeja MU)
- O papel está preso dentro e na bandeja multiuso (Obstrução E, dentro/MU)
- Problemas no manuseio do papel e na impressão

Transferir seus faxes ou relatório de faxes

Modelos relacionados: MFC-T810W/MFC-T910DW

Se o LCD mostra:

- [Imposs. limpar XX]
- [Imposs. inicializar XX]
- [Imposs. imprimir XX]/[Imposs. Impr. XX]
- [Imposs. escanear XX]/[Imposs. digit. XX]

É recomendável transferir seus faxes para outro equipamento de fax ou para o computador.

►► *Informações relacionadas: Transferir faxes para outro equipamento de fax*

►► *Informações relacionadas: Transferir faxes para o seu computador*

Você também pode transferir o relatório de faxes para verificar se existem faxes que você deve transferir.

►► *Informações relacionadas: Transferir o relatório de faxes para outro equipamento de fax*



Informações relacionadas

- Mensagens de erro e manutenção
- Transferir faxes para outro equipamento de fax
- Transferir faxes para o seu computador
- Transferir o relatório de faxes para outro equipamento de fax
- Usar a Recepção de PC-FAX para transferir faxes recebidos para o seu computador (apenas Windows)
- Restaurar as configurações padrão de fábrica da rede
- Reiniciar o equipamento Brother
- Visão geral das funções de redefinição de configurações

Transferir faxes para outro equipamento de fax

Modelos relacionados: MFC-T810W/MFC-T910DW

Se não tiver configurado a ID do equipamento, você não poderá entrar no Modo de Transferência de Fax.

>> [MFC-T810W](#)

>> [MFC-T910DW](#)

MFC-T810W

1. Pressione **Parar/Sair** para interromper o erro temporariamente.
2. Pressione **Menu**.
3. Pressione **▲** ou **▼** para selecionar os seguintes itens:
 - a. Selecione [Serviço]. Pressione **OK**.
 - b. Selecione [Transf. Dados]. Pressione **OK**.
 - c. Selecione [Transf. Fax]. Pressione **OK**.
4. Siga um dos procedimentos a seguir:
 - Se o LCD mostrar [S/ dados], é porque não há mais faxes na memória do equipamento. Pressione **Parar/Sair**.
 - Se o LCD mostrar [Digite n° Fax], insira o número de fax para o qual os faxes serão encaminhados.
5. Pressione **Iniciar (Preto)**.

MFC-T910DW

1. Pressione **Parar/Sair** para interromper o erro temporariamente.
2. Pressione **Config.**
3. Pressione **▲** ou **▼** para selecionar os seguintes itens:
 - a. Selecione [Serviço]. Pressione **OK**.
 - b. Selecione [Transf. Dados]. Pressione **OK**.
 - c. Selecione [Transf. Fax]. Pressione **OK**.
4. Siga um dos procedimentos a seguir:
 - Se o LCD mostrar [S/ dados], é porque não há mais faxes na memória do equipamento. Pressione **▶** e, em seguida, pressione **Parar/Sair**.
 - Insira o número de fax para o qual os faxes serão transferidos.
5. Pressione **Iniciar (Preto)**.



Informações relacionadas

- [Transferir seus faxes ou relatório de faxes](#)
- [Ajuste a ID do equipamento](#)

Transferir faxes para o seu computador

Modelos relacionados: MFC-T810W/MFC-T910DW

Você pode transferir os faxes da memória do equipamento para o computador.

>> [MFC-T810W](#)

>> [MFC-T910DW](#)

MFC-T810W

1. Pressione **Parar/Sair** para interromper o erro temporariamente.
2. Confirme se o software e os drivers da Brother estão instalados no computador e ative a **Recepção de PC-Fax** no computador. Siga um dos procedimentos a seguir:

- Windows 7

No menu  (**Iniciar**), selecione **Todos os Programas > Brother > Brother Utilities**.

Clique na lista suspensa e selecione o nome do seu modelo (se ainda não estiver selecionado). Clique em **PC-FAX**, na barra de navegação esquerda e, em seguida, em **Receber**.

- Windows 8 e Windows 10

Acesse  (**Brother Utilities**), clique na lista suspensa e selecione o nome do seu modelo (se ainda não estiver selecionado). Clique em **PC-FAX**, na barra de navegação esquerda e, em seguida, em **Receber**.

3. Leia e confirme as instruções no computador.

Os faxes na memória do equipamento serão enviados para seu computador automaticamente.



Quando os faxes na memória do equipamento não forem enviados para o computador:

Certifique-se de ter definido [Receber PC Fax] no equipamento.

Pressione ▲ ou ▼ para selecionar [ImprBackup:Lig] ou [ImprBackup:Des]. Pressione **OK**.

Se os faxes estiverem na memória do equipamento quando você configurar a Recepção de PC-Fax, a tela LCD perguntará se você deseja transferir os faxes para o computador.

Pressione ▲ para transferir todos os faxes na memória para o computador.

MFC-T910DW

1. Pressione **Parar/Sair** para interromper o erro temporariamente.
2. Confirme se o software e os drivers da Brother estão instalados no computador e ative a **Recepção de PC-Fax** no computador. Siga um dos procedimentos a seguir:

- Windows 7

No menu  (**Iniciar**), selecione **Todos os Programas > Brother > Brother Utilities**.

Clique na lista suspensa e selecione o nome do seu modelo (se ainda não estiver selecionado). Clique em **PC-FAX**, na barra de navegação esquerda e, em seguida, em **Receber**.

- Windows 8 e Windows 10

Acesse  (**Brother Utilities**), clique na lista suspensa e selecione o nome do seu modelo (se ainda não estiver selecionado). Clique em **PC-FAX**, na barra de navegação esquerda e, em seguida, em **Receber**.

3. Leia e confirme as instruções no computador.

Os faxes na memória do equipamento serão enviados para seu computador automaticamente.



Quando os faxes na memória do equipamento não forem enviados para o computador:

Certifique-se de ter definido [Receber PC Fax] no equipamento.

Pressione ▲ ou ▼ para selecionar [Impr.Backup: Sim] ou [Impr.Backup: Não]. Pressione **OK**.

Se os faxes estiverem na memória do equipamento quando você configurar a Recepção de PC-Fax, a tela LCD perguntará se você deseja transferir os faxes para o computador.

Pressione ► para transferir todos os faxes na memória para o computador.



Informações relacionadas

- [Transferir seus faxes ou relatório de faxes](#)
 - [Usar a Recepção de PC-FAX para transferir faxes recebidos para o seu computador \(apenas Windows\)](#)
-

Transferir o relatório de faxes para outro equipamento de fax

Modelos relacionados: MFC-T810W/MFC-T910DW

Se você não configurou a ID do equipamento, você não pode entrar no modo de transferência de fax.

>> [MFC-T810W](#)

>> [MFC-T910DW](#)

MFC-T810W

1. Pressione **Parar/Sair** para interromper o erro temporariamente.
2. Pressione **Menu**.
3. Pressione **▲** ou **▼** para selecionar os seguintes itens:
 - a. Selecione [Serviço]. Pressione **OK**.
 - b. Selecione [Transf. Dados]. Pressione **OK**.
 - c. Selecione [Transf. Relat.]. Pressione **OK**.
4. Digite o número de fax para o qual o Relatório de faxes será encaminhado.
5. Pressione **Iniciar (Preto)**.

MFC-T910DW

1. Pressione **Parar/Sair** para interromper o erro temporariamente.
2. Pressione **Configs.**
3. Pressione **▲** ou **▼** para selecionar os seguintes itens:
 - a. Selecione [Serviço]. Pressione **OK**.
 - b. Selecione [Transf. Dados]. Pressione **OK**.
 - c. Selecione [Transferência de Relatório]. Pressione **OK**.
4. Digite o número de fax para o qual o Relatório de faxes será encaminhado.
5. Pressione **Iniciar (Preto)**.



Informações relacionadas

- [Transferir seus faxes ou relatório de faxes](#)
- [Ajuste a ID do equipamento](#)

Mensagens de erro ao usar o recurso Brother Web Connect

Modelos relacionados: MFC-T910DW

Seu equipamento Brother exibirá uma mensagem de erro se um erro ocorrer. As mensagens de erro mais comuns são mostradas na tabela a seguir.

Você mesmo pode corrigir a maioria dos erros. Se precisar de mais dicas, acesse a página **Perguntas frequentes e Solução de problemas** do seu modelo no Brother Solutions Center, em support.brother.com.

Erro de conexão

Mensagens de erro	Causa	Ação
Erro de Conexão 02 Falha na conexão de rede. Verifique se a conexão de rede está ativa.	O equipamento não está conectado a uma rede.	<ul style="list-style-type: none"> Verifique se a conexão de rede está boa. Se a opção Web ou Aplics. foi pressionada logo após o equipamento ter sido ligado, a conexão de rede pode não ter sido estabelecida ainda. Aguarde e tente novamente.
Erro de Conexão 03 Falha de conexão c/ servidor. Verif. as configs. de rede.	<ul style="list-style-type: none"> As configurações de rede ou do servidor estão incorretas. Há um problema com a rede ou com o servidor. 	<ul style="list-style-type: none"> Confirme se as configurações de rede estão corretas ou aguarde e tente novamente mais tarde. Se a opção Web ou Aplics. foi pressionada logo após o equipamento ter sido ligado, a conexão de rede pode não ter sido estabelecida ainda. Aguarde e tente novamente.
Erro de Conexão 07 Falha na conexão c/ o serv. Data/hora incorr.	As configurações de data e hora estão incorretas.	Defina a data e a hora corretamente. Observe que se o cabo de alimentação do equipamento for desconectado, as configurações de data e hora poderão retornar às configurações de fábrica.

Erro de autenticação

Mensagens de erro	Causa	Ação
Erro de Autenticação 01 Código PIN incorreto. Digite o PIN corretamente.	O PIN inserido para acessar a conta está incorreto. O PIN é o número de quatro dígitos que você inseriu ao registrar a conta no equipamento.	Insira o PIN correto.
Erro de Autenticação 02 ID incorreta ou expirada. Ou esta ID temporária está em uso. Digite corretamente ou reemita a ID temporária, válida por 24 horas após a emissão.	A ID temporária inserida está incorreta.	Insira a ID temporária correta.
	A ID temporária inserida expirou. Uma ID temporária é válida por 24 horas.	Solicite novamente o acesso ao Brother Web Connect e receba uma nova ID temporária. Depois, utilize-a para registrar a conta no equipamento.
Erro de Autenticação 03 Nome de Exibição já registrado. Digite outro nome de exibição.	O nome de exibição inserido já foi registrado por outro usuário do serviço.	Insira um nome de exibição diferente.

Erro de servidor

Mensagens de erro	Causa	Ação
Erro de Servidor 01 Falha na autenticação. Faça o seguinte: 1. Acesse http://bwc.brother.com para obter um novo ID temporário. 2. Pressione OK e digite o seu novo ID temporário na tela seguinte.	As informações de autenticação do equipamento (necessárias para acesso ao serviço) expiraram ou são inválidas.	Solicite novamente o acesso ao Brother Web Connect para receber uma nova ID temporária. Depois, utilize-a para registrar a conta no equipamento.
Erro de Servidor 03 Falha de upload. Arquivo não suportado ou dados corrompidos. Confirme os dados do arquivo.	O arquivo que você está tentando transferir pode ter um dos seguintes problemas: <ul style="list-style-type: none">• O arquivo ultrapassa o limite de número de pixels, tamanho de arquivo ou outra restrição do serviço.• O tipo do arquivo não é compatível.• O arquivo está corrompido.	O arquivo não pode ser usado: <ul style="list-style-type: none">• Verifique as restrições de tamanho ou formato do serviço.• Salve o arquivo como um tipo diferente.• Se possível, obtenha uma versão nova e não corrompida do arquivo.
Erro de Servidor 13 Serviço indisponível temporariamente. Tente novamente mais tarde.	Há um problema com o serviço e ele não pode ser utilizado agora.	Aguarde e tente novamente. Se receber essa mensagem novamente, acesse o serviço por meio de um computador para confirmar se ele ainda está indisponível.

Erro de atalho

Mensagens de erro	Causa	Ação
Erro de Atalho 02 A conta é inválida. Registre novamente a conta e o atalho depois de excluir esse atalho.	O atalho não pode ser usado porque a conta foi excluída após o atalho ter sido registrado.	Exclua o atalho e depois registre a conta e o atalho novamente.



Informações relacionadas

- [Mensagens de erro e manutenção](#)

Obstruções de documento

- O documento está preso na parte superior do alimentador
- O documento está preso dentro do alimentador
- Remover restos de papel presos no ADF (alimentador automático de documentos)
- Mensagens de erro e manutenção

O documento está preso na parte superior do alimentador

Modelos relacionados: DCP-T710W/MFC-T810W/MFC-T910DW

1. Remova qualquer folha de papel que não esteja presa no ADF (alimentador automático de documentos).
2. Abra a tampa do alimentador.
3. Remova o documento preso puxando-o para cima.

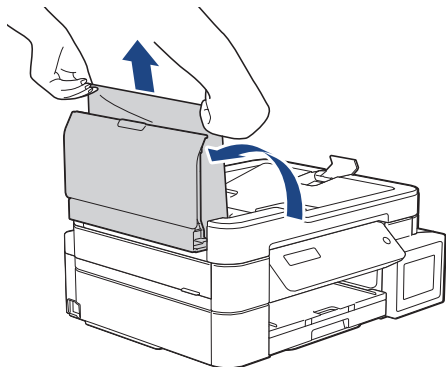

4. Feche a tampa do alimentador.
5. Pressione **Parar/Sair**.

IMPORTANTE

Para evitar futuras obstruções de documentos, feche a tampa do ADF (alimentador automático de documentos) corretamente pressionando-a para baixo no centro.



Informações relacionadas

- [Obstruções de documento](#)

O documento está preso dentro do alimentador

Modelos relacionados: DCP-T710W/MFC-T810W/MFC-T910DW

1. Remova qualquer folha de papel que não esteja presa no ADF (alimentador automático de documentos).
2. Levante a tampa dos documentos.
3. Puxe o documento preso para fora e para a esquerda.

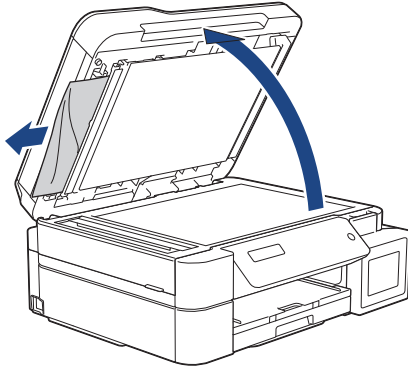

4. Feche a tampa dos documentos.



Informações relacionadas

- [Obstruções de documento](#)

Remover restos de papel presos no ADF (alimentador automático de documentos)

Modelos relacionados: DCP-T710W/MFC-T810W/MFC-T910DW

1. Levante a tampa dos documentos.
2. Insira um pedaço de papel grosso, como papel-cartão, no alimentador para empurrar para fora pequenos restos de papel.

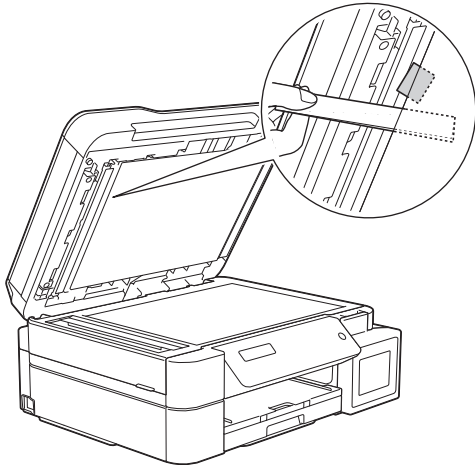

3. Feche a tampa dos documentos.



Informações relacionadas

- [Obstruções de documento](#)

Obstrução de impressora ou de papel

Localize e remova o papel preso.

- [O papel está preso no equipamento \(Obstrução de papel\)](#)
- [O papel está preso na parte de dentro e na parte da frente do equipamento \(obstrução dentro/frente A\)](#)
- [O papel está preso na parte da frente do equipamento \(obstrução frente B\)](#)
- [O papel está preso na parte de trás do equipamento \(obstrução parte de trás C\)](#)
- [O papel está preso na bandeja multiuso \(Obstrução D, bandeja MU\)](#)
- [O papel está preso dentro e na bandeja multiuso \(Obstrução E, dentro/MU\)](#)
- [Mensagens de erro e manutenção](#)
- [Problemas no manuseio do papel e na impressão](#)

O papel está preso no equipamento (Obstrução de papel)

Modelos relacionados: DCP-T310/DCP-T510W/DCP-T710W/MFC-T810W

Se o LCD mostrar [Papel atol.], siga estes passos:

1. Desconecte o equipamento da tomada elétrica CA.

IMPORTANTE

(MFC-T810W)

Antes de desconectar o equipamento da rede de energia elétrica, você pode transferir seus faxes que estão armazenados na memória do equipamento para o seu computador ou outro equipamento de fax para não perder nenhuma mensagem importante.

2. Puxe a bandeja de papel (1) completamente para fora do equipamento.

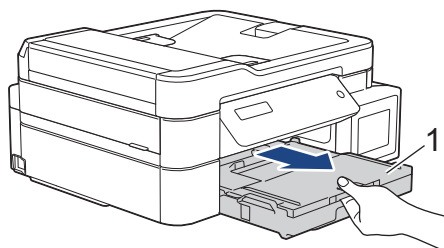

3. Puxe as duas alavancas verdes dentro do equipamento para soltar o papel preso.

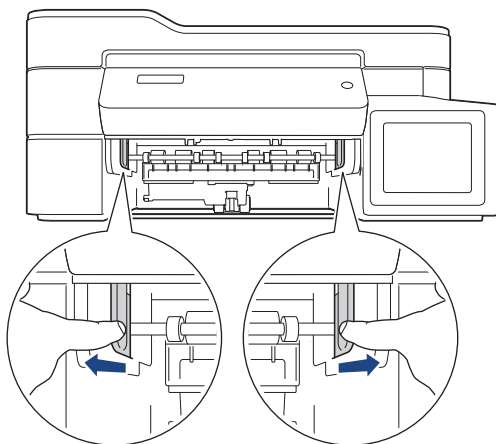

4. Coloque as duas mãos embaixo das abas plásticas em ambos os lados do equipamento para levantar e abrir a tampa do scanner (1).

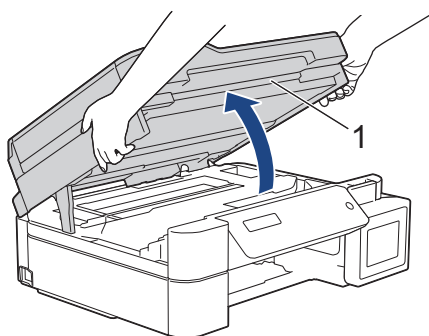

5. Puxe lentamente o papel preso (1) para fora do equipamento.

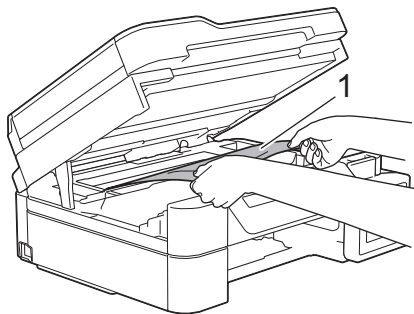

6. Mova a cabeça de impressão (se necessário) para retirar qualquer papel que tenha restado nessa área. Certifique-se de que não tenha restado pedaços de papel nos cantos do equipamento (1) e (2).

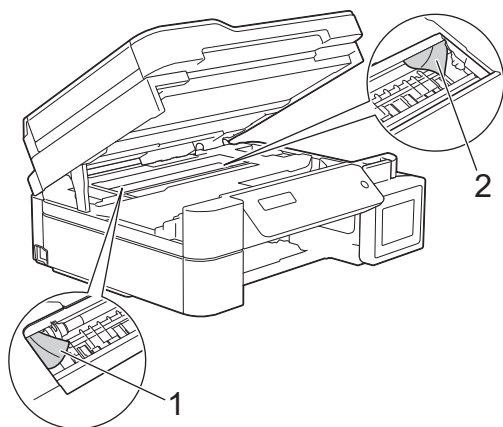

IMPORTANTE

- NÃO toque na tira do codificador, uma tira fina de plástico que acompanha a largura do equipamento (1). Isso pode causar danos ao equipamento.

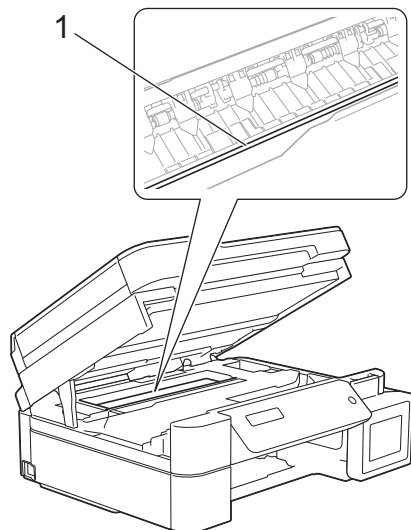

- Se a cabeça de impressão estiver no canto direito, como mostra a ilustração (2), você não poderá movê-la. Siga estas etapas:
 - a. Feche a tampa do scanner e reconecte o cabo de alimentação.
 - b. Abra a tampa do scanner novamente e mantenha o botão **Parar/Sair** pressionado até que a cabeça de impressão se mova para o centro.
 - c. Desconecte o equipamento da rede de energia elétrica e retire o papel preso.

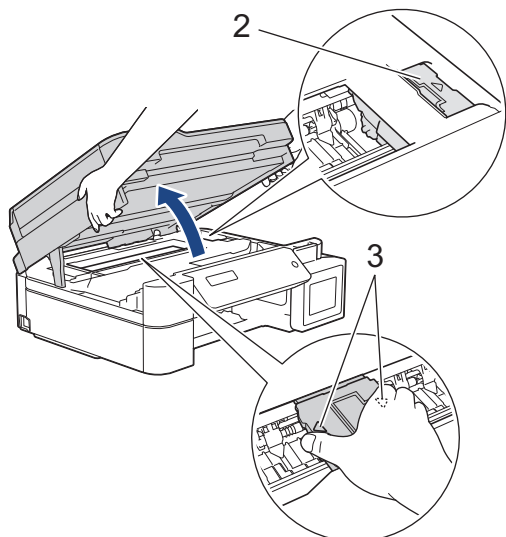

- Se o papel estiver preso debaixo da cabeça de impressão, desconecte o equipamento da rede de energia elétrica e mova a cabeça de impressão para retirar o papel.
Segure as áreas côncavas com as marcas triangulares como mostrado na ilustração (3) para mover a cabeça de impressão.
- Se a tinta manchar sua pele ou roupa, lave-as imediatamente com sabão ou detergente.

7. Feche cuidadosamente a tampa do scanner com ambas as mãos.

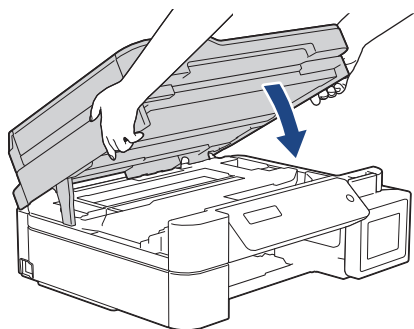

8. Puxe lentamente o papel preso (1) para fora do equipamento.

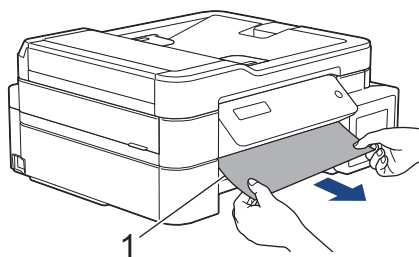

9. Procure cuidadosamente dentro (1) do equipamento pedaços de papel presos.

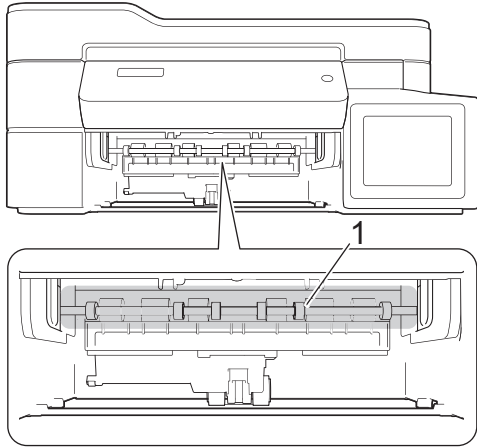

10. Aperte ambas as alavancas (1) e, em seguida, abra a Tampa de liberação de obstrução na parte posterior do equipamento.

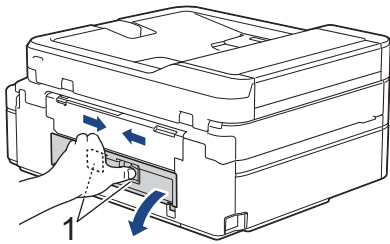

11. Puxe lentamente o papel preso para fora do equipamento.

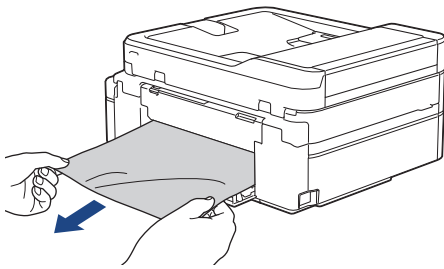

12. Feche a tampa de liberação de obstrução. Verifique se a tampa está fechada completamente.

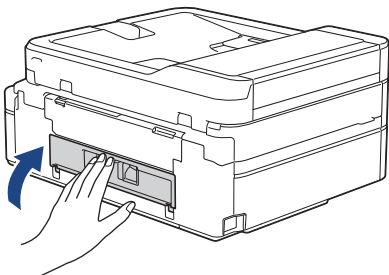

13. Coloque a bandeja de papel firmemente de volta no equipamento.

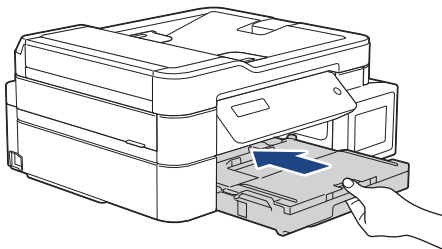

14. Enquanto segura a bandeja de papel no lugar no equipamento, puxe o suporte de papel (1) para fora até que ele trave no lugar e depois desdobre a aba do suporte de papel (2).

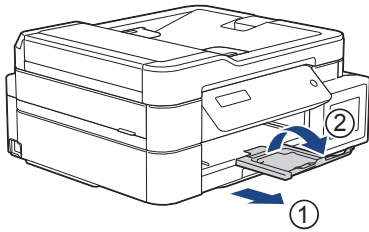

15. Reconecte o cabo de alimentação.



Operações adicionais de limpeza em caso de obstrução de papel

Se a mensagem de erro do LCD continuar a aparecer e você repetidamente experimentar obstruções de papel, faça o seguinte:

1. Desconecte o equipamento da tomada elétrica CA e abra a tampa da abertura de alimentação manual.
2. Carregue uma folha de papel A4 ou Carta grosso, como papel brilhante, na abertura de alimentação manual. Insira o papel profundamente na abertura de alimentação manual.

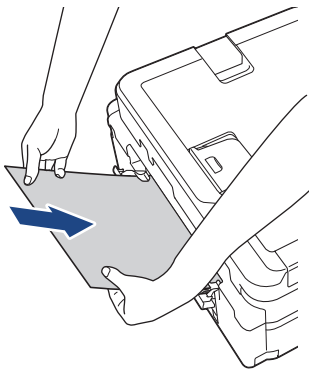

3. Reconecte o cabo de alimentação.

O papel colocado na abertura de alimentação manual será alimentado através do equipamento e ejetado. Se o papel grosso estiver empurrando qualquer papel obstruído, remova o papel obstruído.

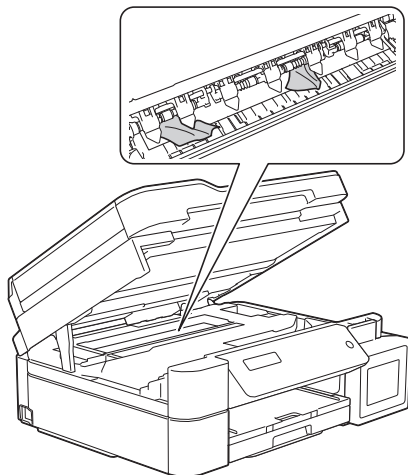

Informações relacionadas

- [Obstrução de impressora ou de papel](#)

O papel está preso na parte de dentro e na parte da frente do equipamento (obstrução dentro/frente A)

Modelos relacionados: MFC-T910DW

Se o LCD mostrar [Atol. A dentro/front.] ou [Repetir obstrução A], siga estes passos:

1. Desconecte o equipamento da tomada elétrica CA.

IMPORTANTE

Antes de desconectar o equipamento da rede de energia elétrica, você pode transferir seus faxes que estão armazenados na memória do equipamento para o seu computador ou outro aparelho de fax para não perder nenhuma mensagem importante.

2. Puxe a bandeja de papel (1) completamente para fora do aparelho.

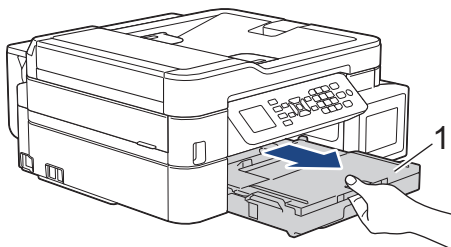

3. Puxe as duas alavancas verdes dentro do equipamento para soltar o papel preso.

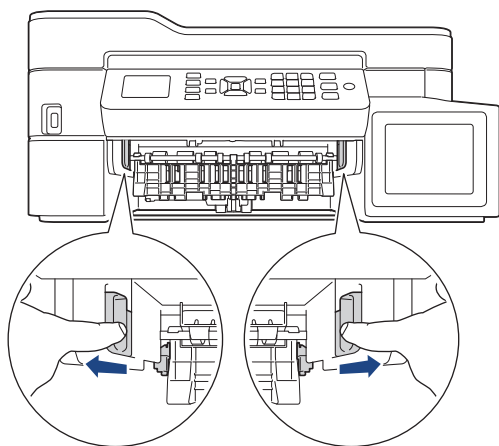

4. Coloque as duas mãos embaixo das abas plásticas em ambos os lados do equipamento para levantar e abrir a tampa do scanner (1).

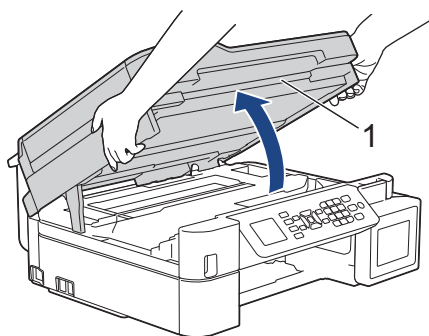

5. Puxe lentamente o papel preso (1) para fora do aparelho.

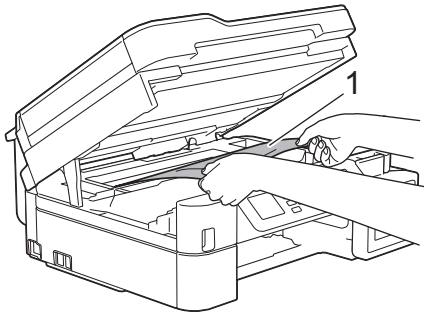

IMPORTANTE

- NÃO toque na tira do codificador, uma tira fina de plástico que acompanha a largura do equipamento (1). Isso pode causar danos ao equipamento.

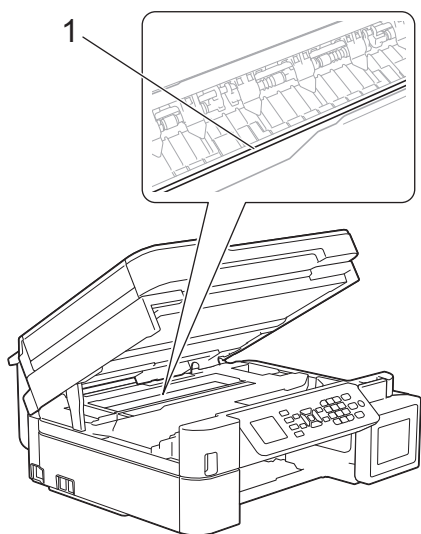

- Se a cabeça de impressão estiver no canto direito, como mostra a ilustração (2), você não poderá movê-la. Siga estas etapas:
 - a. Feche a tampa do scanner e reconecte o cabo de alimentação.
 - b. Abra a tampa do scanner novamente e mantenha o botão **Parar/Sair** pressionado até que a cabeça de impressão se mova para o centro.
 - c. Desconecte o equipamento da rede de energia elétrica e retire o papel preso.

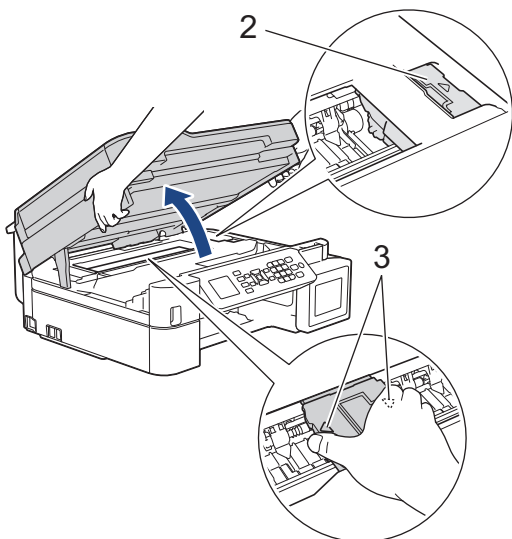

- Se o papel estiver preso debaixo da cabeça de impressão, desconecte o aparelho da rede de energia elétrica e mova a cabeça de impressão para retirar o papel.

Segure as áreas côncavas com as marcas triangulares como mostrado na ilustração (3) para mover a cabeça de impressão.

- Se a tinta manchar sua pele ou roupa, lave-as imediatamente com sabão ou detergente.



Se sua mensagem de erro na tela LCD foi [Repetir obstr. A dentro/na frente], mova a cabeça de impressão (se necessário) para retirar pedaços de papel presos nesse local. Certifique-se de que não tenha restado pedaços de papel nos cantos do equipamento (1) e (2).

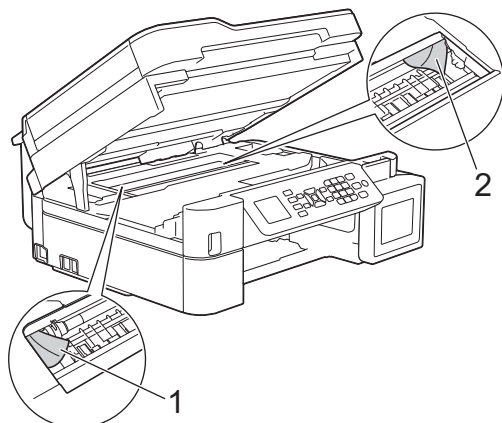

Ao concluir, siga para o próximo passo.

6. Feche cuidadosamente a tampa do scanner com ambas as mãos.

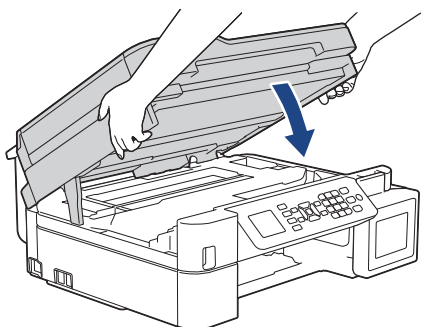

7. Puxe lentamente o papel preso (1) para fora do aparelho.

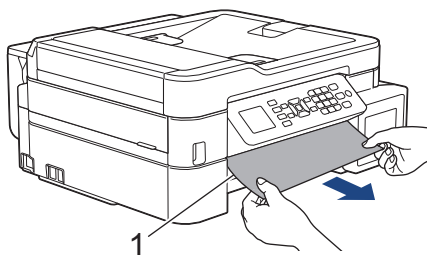



Se a mensagem de erro no LCD for [Repetir obstr. A dentro/na frente], realize o seguinte procedimento:

- a. Procure cuidadosamente dentro (1) do equipamento pedaços de papel presos.

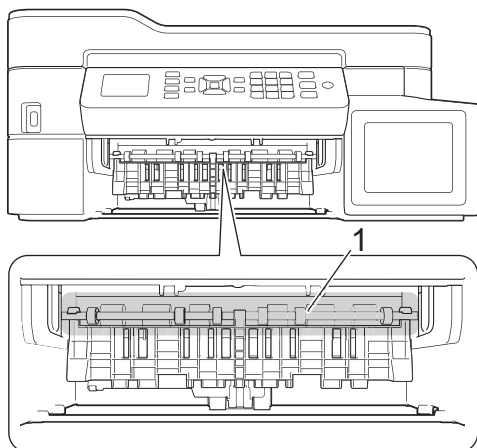

- b. Aperte ambas as alavancas (1) e, em seguida, abra a Tampa de liberação de obstrução na parte posterior do equipamento.

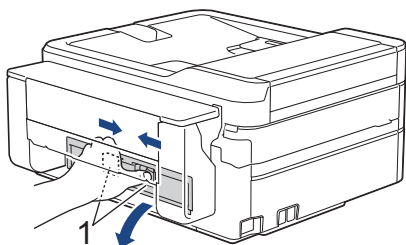

- c. Puxe lentamente o papel preso para fora do equipamento.

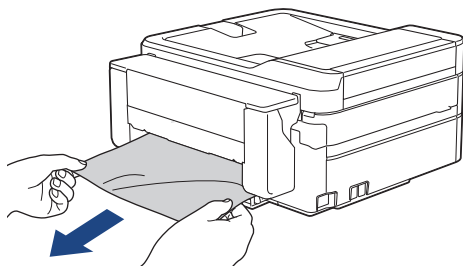

- d. Feche a tampa de liberação de obstrução. Verifique se a tampa está fechada completamente.

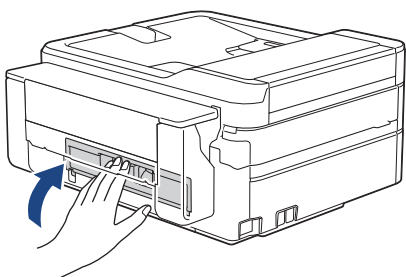

Ao concluir, siga para o próximo passo.

8. Coloque a bandeja de papel firmemente de volta no aparelho.

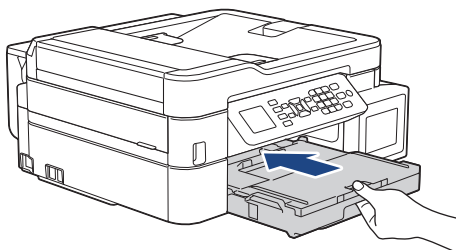

-
9. Enquanto segura a bandeja de papel no lugar no aparelho, puxe o suporte de papel (1) para fora até que ele trave no lugar e depois desdobre a aba do suporte de papel (2).

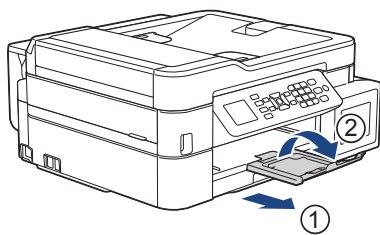

10. Reconecte o cabo de alimentação.



Informações relacionadas

- [Obstrução de impressora ou de papel](#)
 - [Mensagens de erro e manutenção](#)
-

O papel está preso na parte da frente do equipamento (obstrução frente B)

Modelos relacionados: MFC-T910DW

Se o LCD mostrar [Atol. B front.] ou [Repetir obstrução B na frente], siga estes passos:

1. Desconecte o equipamento da tomada elétrica CA.

IMPORTANTE

Antes de desconectar o equipamento da rede de energia elétrica, você pode transferir seus faxes que estão armazenados na memória do equipamento para o seu computador ou outro aparelho de fax para não perder nenhuma mensagem importante.

2. Puxe a bandeja de papel (1) completamente para fora do aparelho.

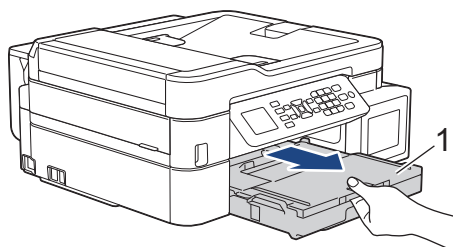

3. Puxe as duas alavancas verdes dentro do equipamento para soltar o papel preso.

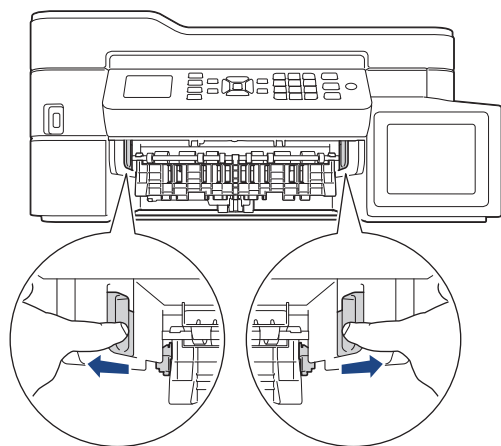

4. Puxe lentamente o papel obstruído (1) para fora do equipamento.

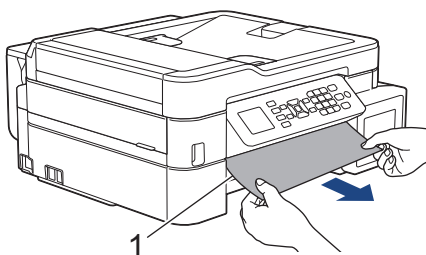



Se a mensagem de erro no LCD for [Repetir obstrução B na frente], realize o seguinte procedimento:

- a. Procure cuidadosamente dentro (1) do equipamento pedaços de papel presos.

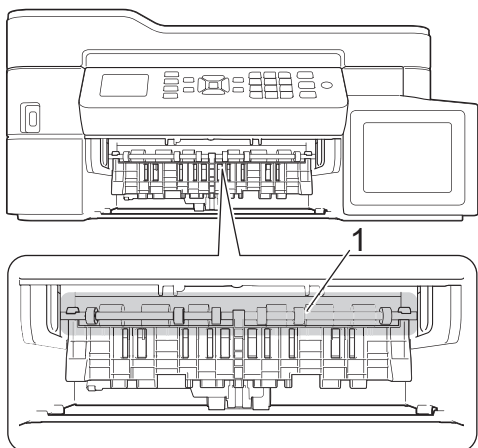

- b. Aperte ambas as alavancas (1) e, em seguida, abra a Tampa de liberação de obstrução na parte posterior do equipamento.

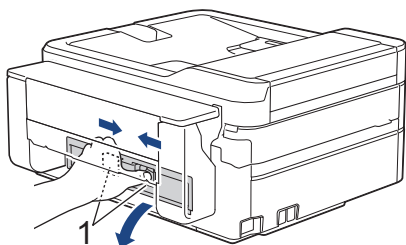

- c. Puxe lentamente o papel preso para fora do equipamento.

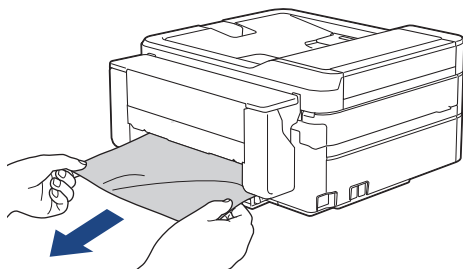

- d. Feche a tampa de liberação de obstrução. Verifique se a tampa está fechada completamente.

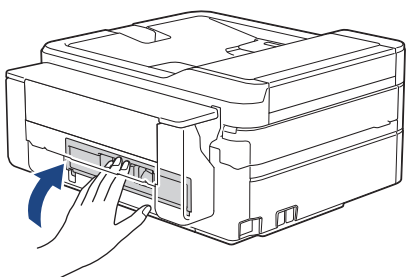

Ao concluir, siga para o próximo passo.

5. Coloque a bandeja de papel firmemente de volta no aparelho.

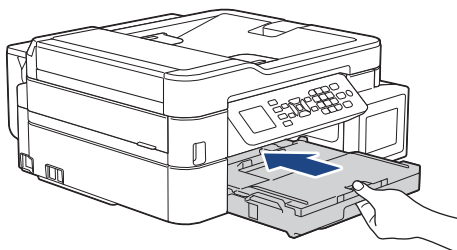

-
6. Enquanto segura a bandeja de papel no lugar no aparelho, puxe o suporte de papel (1) para fora até que ele trave no lugar e depois desdobre a aba do suporte de papel (2).

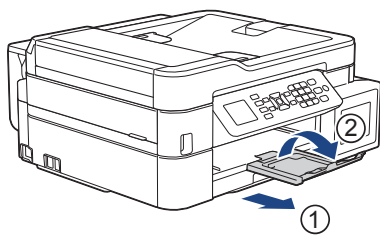

7. Reconecte o cabo de alimentação.



Informações relacionadas

- [Obstrução de impressora ou de papel](#)
 - [Mensagens de erro e manutenção](#)
-

O papel está preso na parte de trás do equipamento (obstrução parte de trás C)

Modelos relacionados: MFC-T910DW

Se o LCD mostrar [Atol. C tras.], siga estes passos:

1. Desconecte o equipamento da tomada elétrica CA.

IMPORTANTE

Antes de desconectar o equipamento da rede de energia elétrica, você pode transferir seus faxes que estão armazenados na memória do equipamento para o seu computador ou outro aparelho de fax para não perder nenhuma mensagem importante.

2. Puxe a bandeja de papel (1) completamente para fora do aparelho.

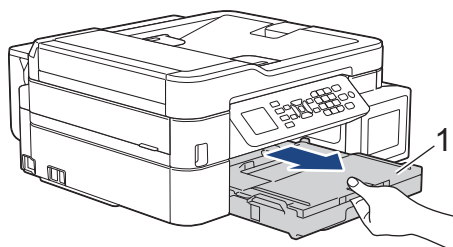

3. Puxe as duas alavancas verdes dentro do equipamento para soltar o papel preso.

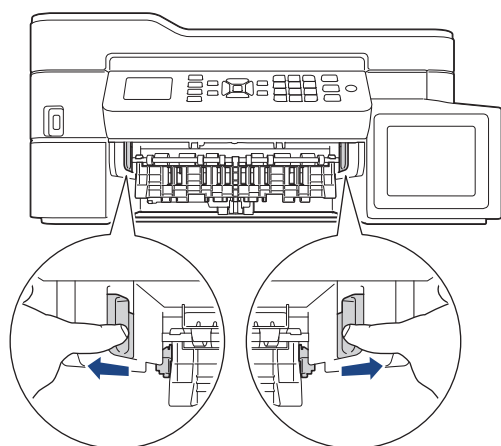

Dependendo do tamanho do papel, é mais fácil remover o papel preso da frente do equipamento do que da parte posterior do equipamento.

4. Aperte ambas as alavancas (1) e, em seguida, abra a Tampa de liberação de obstrução na parte posterior do equipamento.

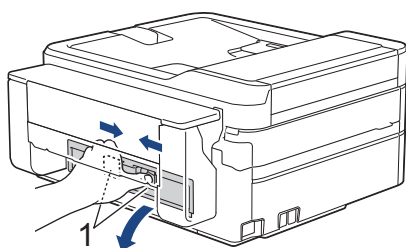

5. Puxe lentamente o papel preso para fora do equipamento.

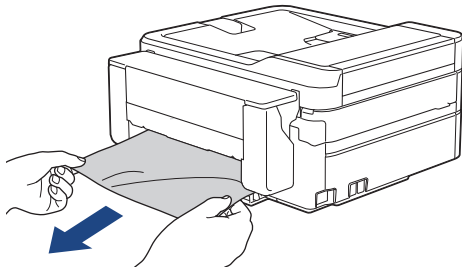

6. Feche a tampa de liberação de obstrução. Verifique se a tampa está fechada completamente.

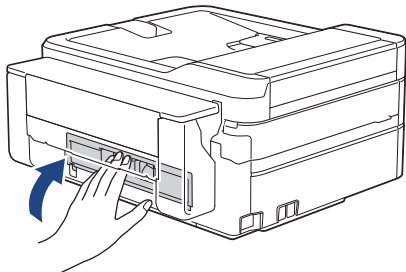

7. Coloque a bandeja de papel firmemente de volta no aparelho.

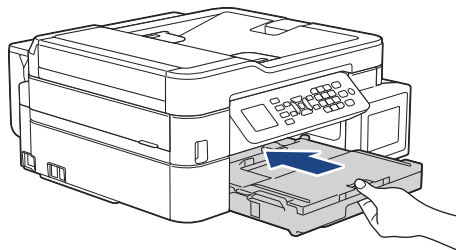

8. Enquanto segura a bandeja de papel no lugar no aparelho, puxe o suporte de papel (1) para fora até que ele trave no lugar e depois desdobre a aba do suporte de papel (2).

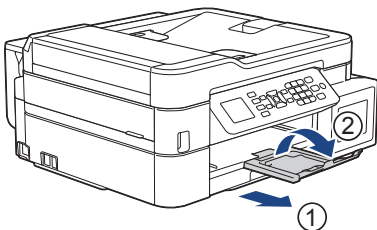

9. Reconecte o cabo de alimentação.



Informações relacionadas

- [Obstrução de impressora ou de papel](#)
- [Mensagens de erro e manutenção](#)

O papel está preso na bandeja multiuso (Obstrução D, bandeja MU)

Modelos relacionados: MFC-T910DW

Se o LCD mostrar [Papel preso Bandeja MU D], siga estes passos:

1. Desconecte o equipamento da tomada elétrica CA.

IMPORTANTE

Antes de desconectar o equipamento da rede de energia elétrica, você pode transferir seus faxes que estão armazenados na memória do equipamento para o seu computador ou outro equipamento de fax para não perder nenhuma mensagem importante.

2. Remova qualquer papel que esteja carregado na bandeja MU.
Coloque o suporte de papel de volta na tampa da bandeja MU.

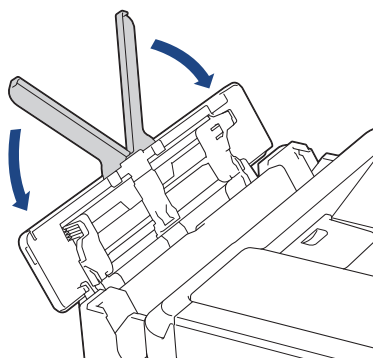

3. Puxe a bandeja de papel (1) completamente para fora do equipamento.

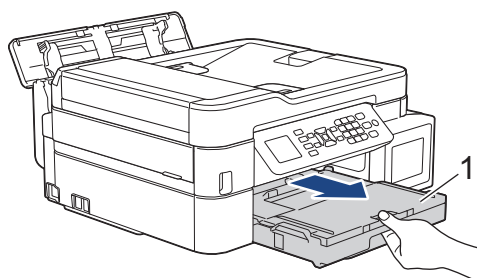

4. Puxe as duas alavancas verdes dentro do equipamento para soltar o papel preso.

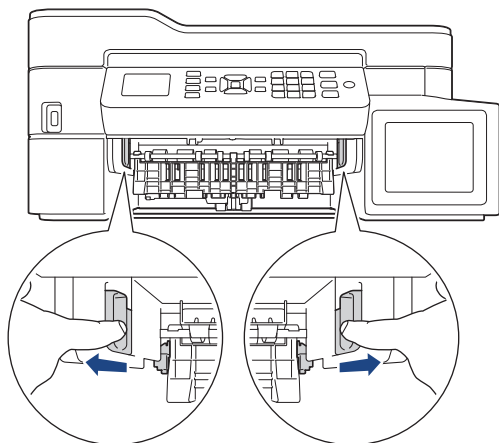

5. Puxe lentamente o papel obstruído (1) para fora do equipamento.

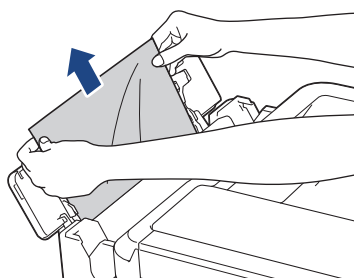

Se tiver dificuldade em puxar o papel para fora, levante a alavanca de liberação (1) na direção da parte de trás do equipamento e, em seguida, puxe o papel.

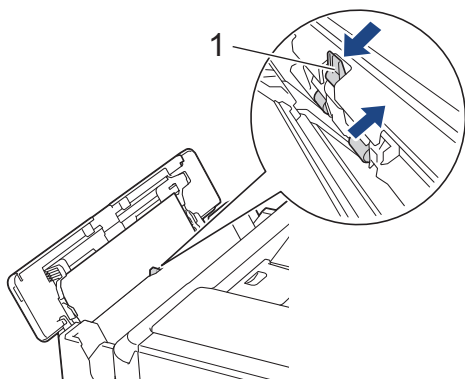

6. Feche a tampa da bandeja MU.

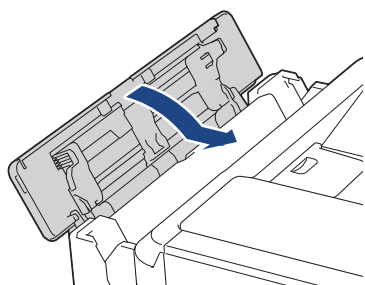

7. Coloque a bandeja de papel firmemente de volta no equipamento.

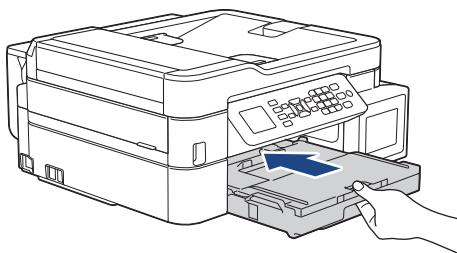

8. Enquanto segura a bandeja de papel no lugar no equipamento, puxe o suporte de papel (1) para fora até que ele trave no lugar e depois desdobre a aba do suporte de papel (2).

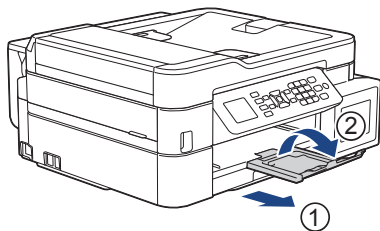

9. Reconecte o cabo de alimentação.



Informações relacionadas

- [Obstrução de impressora ou de papel](#)

-
- Mensagens de erro e manutenção
-

O papel está preso dentro e na bandeja multiuso (Obstrução E, dentro/MU)

Modelos relacionados: MFC-T910DW

Se o LCD mostrar [Ppl preso MU/Dnt E] ou [Rep Ppl pr MU/Dnt E], siga estes passos:

1. Desconecte o equipamento da tomada elétrica CA.

IMPORTANTE

Antes de desconectar o equipamento da rede de energia elétrica, você pode transferir seus faxes que estão armazenados na memória do equipamento para o seu computador ou outro equipamento de fax para não perder nenhuma mensagem importante.

2. Remova qualquer papel que esteja carregado na bandeja MU.
Coloque o suporte de papel de volta na tampa da bandeja MU.

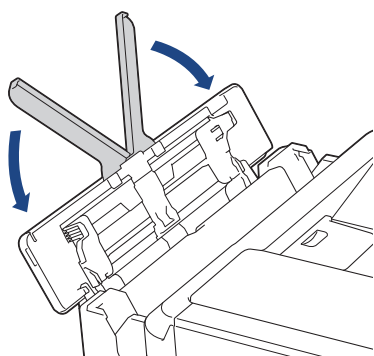

3. Puxe a bandeja de papel (1) completamente para fora do equipamento.

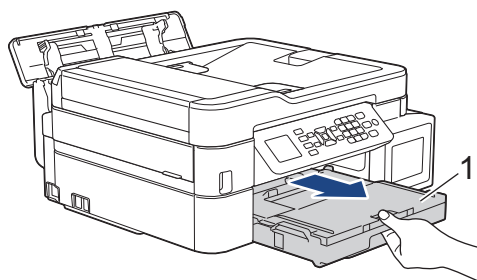

4. Puxe as duas alavancas verdes dentro do equipamento para soltar o papel preso.

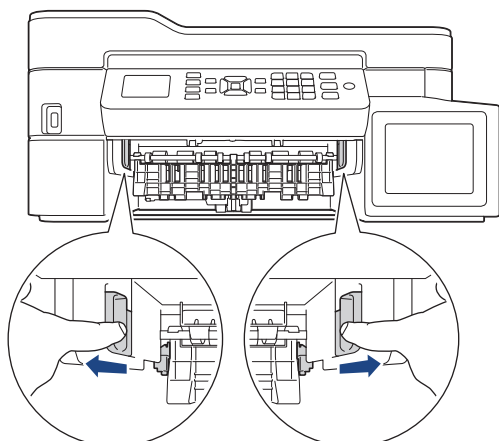

5. Coloque as duas mãos embaixo das abas plásticas em ambos os lados do equipamento para levantar e abrir a tampa do scanner (1).

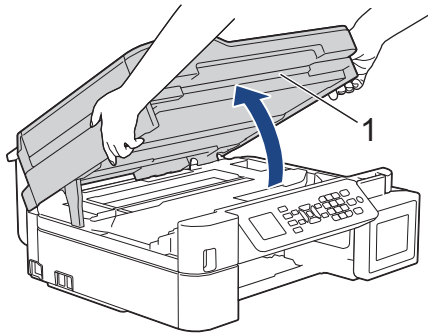

6. Puxe lentamente o papel preso (1) para fora do equipamento.

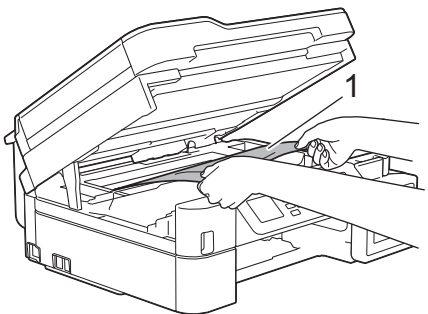

IMPORTANTE

- NÃO toque na tira do codificador, uma tira fina de plástico que acompanha a largura do equipamento (1). Isso pode causar danos ao equipamento.

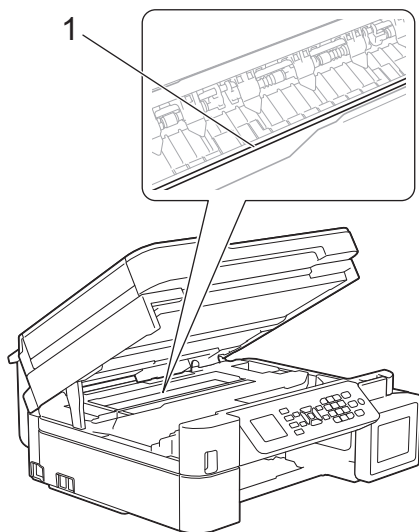

- Se a cabeça de impressão estiver no canto direito, como mostra a ilustração (2), você não poderá movê-la. Siga estas etapas:
 - a. Feche a tampa do scanner e reconecte o cabo de alimentação.
 - b. Abra a tampa do scanner novamente e mantenha o botão **Parar/Sair** pressionado até que a cabeça de impressão se mova para o centro.
 - c. Desconecte o equipamento da rede de energia elétrica e retire o papel preso.

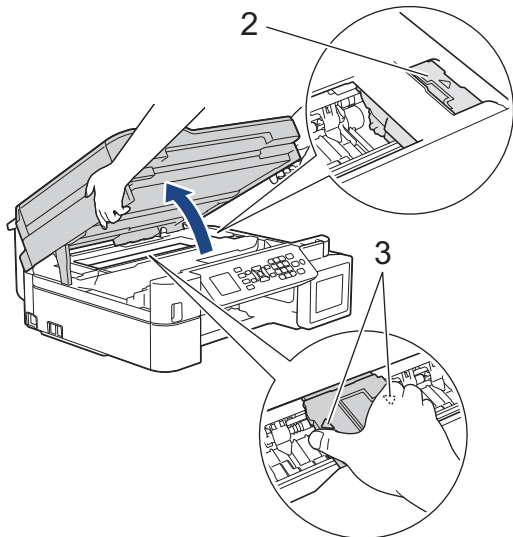

- Se o papel estiver preso debaixo da cabeça de impressão, desconecte o equipamento da rede de energia elétrica e mova a cabeça de impressão para retirar o papel.
Segure as áreas côncavas com as marcas triangulares como mostrado na ilustração (3) para mover a cabeça de impressão.
- Se a tinta manchar sua pele ou roupa, lave-as imediatamente com sabão ou detergente.



Se sua mensagem de erro na tela LCD foi [Ppl preso MU/Dnt E] ou [Rep Ppl pr MU/Dnt E], mova a cabeça de impressão (se necessário) para retirar pedaços de papel presos nesse local. Certifique-se de que não tenha restado pedaços de papel nos cantos do equipamento (1) e (2).

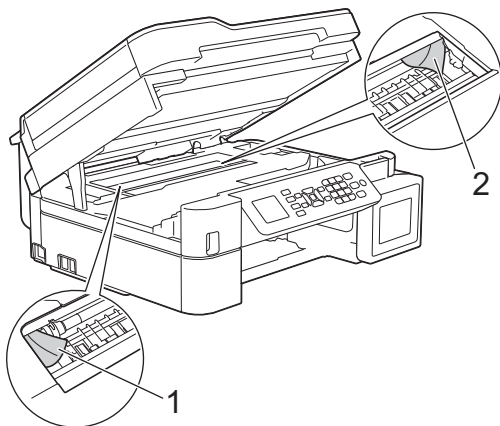

Ao concluir, siga para o próximo passo.

7. Feche cuidadosamente a tampa do scanner com ambas as mãos.

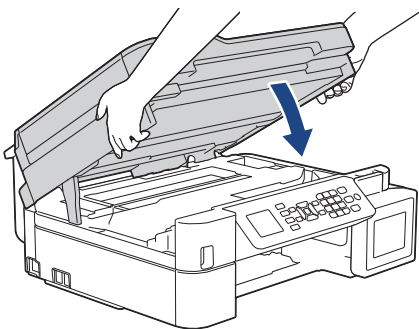

8. Puxe lentamente o papel obstruído (1) para fora do equipamento.

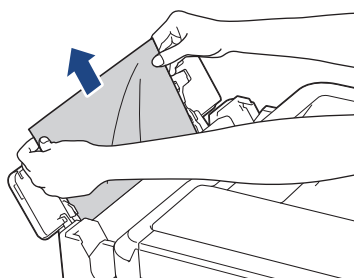

Se tiver dificuldade em puxar o papel para fora, levante a alavanca de liberação (1) na direção da parte de trás do equipamento e, em seguida, puxe o papel.

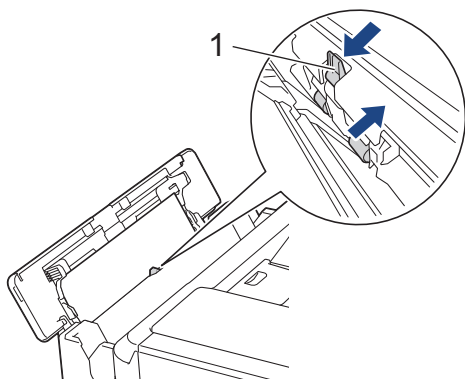

9. Feche a tampa da bandeja MU.

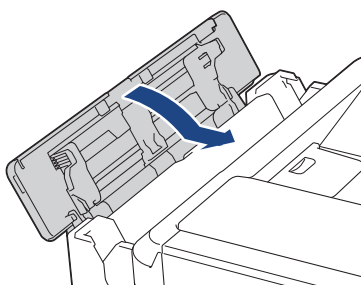

10. Coloque a bandeja de papel firmemente de volta no equipamento.

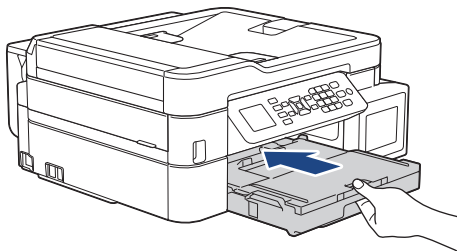

11. Enquanto segura a bandeja de papel no lugar no equipamento, puxe o suporte de papel (1) para fora até que ele trave no lugar e depois desdobre a aba do suporte de papel (2).

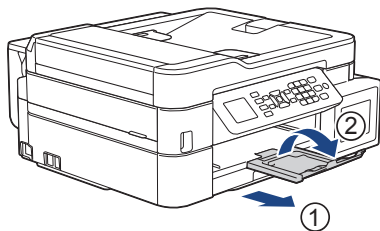

12. Reconecte o cabo de alimentação.



Informações relacionadas

- [Obstrução de impressora ou de papel](#)

-
- Mensagens de erro e manutenção
-

Se estiver tendo dificuldades com seu aparelho



Para obter ajuda técnica, você deve ligar para o país onde comprou o aparelho. As chamadas devem ser feitas de dentro desse país.

Se achar que há algum problema com seu equipamento, consulte os tópicos a seguir. A maioria dos problemas pode ser solucionada pelo usuário.



Se precisar de ajuda adicional, acesse a página **Perguntas frequentes e Solução de problemas** do seu modelo no site Brother Solutions Center, em support.brother.com.



O uso de suprimentos de outras marcas pode afetar a qualidade de impressão e também o desempenho e a precisão do aparelho.

- [Problemas no manuseio do papel e na impressão](#)
- [Problemas com telefone e fax](#)
- [Outros problemas](#)
- [Problemas de rede](#)
- [Problemas com o Google Cloud Print](#)
- [Problemas com o AirPrint](#)

Problemas no manuseio do papel e na impressão



Dificuldades de impressão



Dificuldades	Sugestões
Não consigo imprimir	<p>Confirme se o driver correto da impressora foi instalado e selecionado.</p> <p>Veja se a tela do aparelho está mostrando uma mensagem de erro. ▶▶ <i>Informações relacionadas: Mensagens de erro e manutenção</i></p> <p>Confirme se o aparelho está on-line:</p> <ul style="list-style-type: none">Windows Server 2008 Clique em  (Iniciar) > Painel de Controle > Hardware e Sons > Impressoras. Clique com o botão direito do mouse em Brother MFC-XXXX Printer (onde XXXX é o nome do seu modelo). Confirme se a opção Usar impressora online não está na lista. Se estiver listado, clique nesta opção para configurar o driver on-line.Windows 7 e Windows Server 2008 R2 Clique em  (Iniciar) > Dispositivos e Impressoras. Clique com o botão direito do mouse em Brother MFC-XXXX Printer (onde XXXX é o nome do seu modelo) e depois clique em Ver o que está sendo impresso. Clique em Impressora na barra de menus. Certifique-se de que Usar Impressora Offline não está selecionado.Windows 8 Mova o ponteiro do mouse para o canto inferior direito da área de trabalho. Quando a barra de menus aparecer, clique em Configurações > Painel de Controle. No grupo Hardware e Sons, clique em Exibir impressoras e dispositivos. Clique com o botão direito em Brother MFC-XXXX Printer (onde XXXX é o nome do seu modelo). Clique em Ver o que está sendo impresso. Se as opções de driver de impressora aparecerem, selecione seu driver de impressora. Clique em Impressora na barra de menu e verifique se Usar Impressora Offline não está selecionado.Windows 10 e Windows Server 2016 Clique em  > Sistema do Windows > Painel de Controle. No grupo Hardware e Sons, clique em Exibir impressoras e dispositivos. Clique com o botão direito em Brother MFC-XXXX Printer (onde XXXX é o nome do seu modelo). Clique em Ver o que está sendo impresso. Se as opções de driver de impressora aparecerem, selecione seu driver de impressora. Clique em Impressora na barra de menu e verifique se Impressora Offline não está selecionado.Windows Server 2012 Mova o ponteiro do mouse para o canto inferior direito da área de trabalho. Quando a barra de menus aparecer, clique em Configurações > Painel de Controle. No grupo Hardware, clique em Exibir impressoras e dispositivos. Clique com o botão direito em Brother MFC-XXXX Printer (onde XXXX é o nome do seu modelo). Clique em Ver o que está sendo impresso. Se as opções de driver de impressora aparecerem, selecione seu driver de impressora. Clique em Impressora na barra de menu e verifique se Usar Impressora Offline não está selecionado.Windows Server 2012 R2 Clique em Painel de Controle na tela Iniciar. No grupo Hardware, clique em Exibir impressoras e dispositivos. Clique com o botão direito em Brother MFC-XXXX Printer (onde XXXX é o nome do seu modelo). Clique em Ver o que está sendo impresso. Se as opções de driver de impressora aparecerem, selecione seu driver de impressora. Clique em Impressora na barra de menu e verifique se Usar Impressora Offline não está selecionado.

Dificuldades	Sugestões
	<p>Observe através da janela do tanque de tinta para verificar a quantidade real de tinta remanescente.</p> <p>Se o nível de tinta remanescente estiver em ou abaixo da linha inferior sob a marca de preenchimento mínimo, reabasteça o tanque de tinta.</p> <p>Uma mensagem poderá aparecer no LCD para verificar se os tanques de tinta foram reabastecidos. Selecione <i>Sim</i> para restaurar o contador de pontos de tinta para a cor reabastecida. Selecione <i>Não</i> para as cores não reabastecidas.</p> <p>➤➤ <i>Informações relacionadas: Reabasteça os tanques de tinta</i></p> <p>Se dados antigos não impressos ficarem armazenados no spooler do driver da impressora, novos trabalhos de impressão não poderão ser impressos. Clique no ícone da impressora e exclua todos os dados de acordo com o procedimento descrito a seguir:</p> <ul style="list-style-type: none"> • Windows Server 2008 Clique em  (Iniciar) > Painel de Controle > Hardware e Sons > Impressoras. • Windows 7 e Windows Server 2008 R2 Clique em  (Iniciar) > Dispositivos e Impressoras > Impressoras e Faxes. • Windows 8 Mova o ponteiro do mouse para o canto inferior direito da área de trabalho. Quando a barra de menu aparecer, clique em Configurações > Painel de Controle. No grupo de Hardware e Sons, clique em Exibir impressoras e dispositivos > Impressoras. • Windows 10 e Windows Server 2016 Clique em  > Sistema do Windows > Painel de Controle. No grupo Hardware e Sons, clique em Exibir impressoras e dispositivos > Impressoras. • Windows Server 2012 Mova o ponteiro do mouse para o canto inferior direito da área de trabalho. Quando a barra de menu aparecer, clique em Configurações > Painel de Controle. No grupo de Hardware, clique em Exibir impressoras e dispositivos > Impressoras. • Windows Server 2012 R2 Clique em Painel de Controle na tela Iniciar. No grupo de Hardware, clique em Exibir impressoras e dispositivos > Impressoras. • Mac Clique em Preferências do Sistema > Impressoras e Scanners.
Os cabeçalhos e rodapés são mostrados quando o documento é exibido na tela, mas não são incluídos na impressão.	<p>Existe uma área não imprimível no início e no final da página. Ajuste as margens superior e inferior do documento para permitir a impressão do cabeçalho e rodapé.</p> <p>➤➤ <i>Informações relacionadas: Área não imprimível</i></p>
Não consigo realizar impressões de “layout da página”.	<p>Confirme se a configuração de tamanho do papel é a mesma no aplicativo e no driver da impressora.</p>
Velocidade de impressão muito baixa.	<p>Tente alterar a configuração no driver da impressora. O nível mais alto de resolução precisa de mais tempo para processar, enviar e imprimir dados. Teste as outras configurações de qualidade de impressão no driver da impressora, conforme mostrado a seguir:</p> <ul style="list-style-type: none"> • Windows No driver da impressora, desmarque a caixa de seleção de Melhoramento da Cor na guia Avançada. • Mac

Dificuldades	Sugestões
	No driver da impressora, selecione Configurações de Cor , clique em Configurações de Cor Avançadas e desmarque a caixa de seleção de Melhoramento da Cor .
	Desative o recurso Sem borda. A impressão sem borda é mais lenta que a impressão padrão. >> <i>Informações relacionadas: Configurações de impressão (Windows) ou Imprimir uma fotografia (Mac)</i>
	Desative a configuração Modo silencioso. A velocidade de impressão é menor no Modo silencioso. >> <i>Informações relacionadas: Reduzir o ruído de impressão</i>

Dificuldades com a qualidade de impressão

Dificuldades	Sugestões
Qualidade de impressão ruim	<p>Verifique a qualidade da impressão. >> <i>Informações relacionadas: Verificar a qualidade da impressão</i></p> <p>Verifique se a configuração Tipo de Mídia no driver da impressora ou a configuração Tipo de Papel no menu do aparelho corresponde ao tipo de papel que você está usando. >> <i>Informações relacionadas: Alterar o tamanho e o tipo de papel</i> >> <i>Informações relacionadas: Configurações de impressão (Windows) ou Opções de impressão (Mac)</i></p> <p>Verifique se a tinta está fresca. O seguinte pode fazer a tinta entupir:</p> <ul style="list-style-type: none"> • A data de expiração gravada no pacote do frasco já ocorreu. • A tinta está no equipamento há mais de seis meses. • O frasco de tinta pode não ter sido armazenado corretamente antes de aberto para uso. Armazene o frasco de tinta em uma superfície nivelada em um local fresco e escuro. <p>Use sempre tinta original Brother. O uso de suprimentos não Brother poderá afetar a qualidade da impressão, o desempenho do hardware e a confiabilidade do equipamento.</p> <p>Confirme se você está usando um dos tipos de papel recomendados. >> <i>Informações relacionadas: Papel aceito e outra mídia de impressão</i></p> <p>A temperatura ambiente recomendada para o seu equipamento é de 20 °C a 33 °C.</p>
Linhas brancas aparecem no texto ou nos gráficos. 	<p>Limpe a cabeça de impressão. >> <i>Informações relacionadas: Limpar o cabeçote de impressão do equipamento Brother</i> >> <i>Informações relacionadas: Limpar a cabeça de impressão a partir do computador (Windows) ou Limpar a cabeça de impressão a partir do computador (Mac)</i></p> <p>Use sempre tinta original Brother.</p> <p>Tente usar os tipos de papel recomendados. >> <i>Informações relacionadas: Papel aceito e outra mídia de impressão</i></p> <p>Para prolongar a vida útil da cabeça de impressão, obter a melhor economia de tinta e manter a qualidade de impressão, não recomendamos desligar o equipamento frequentemente e/ou deixar o equipamento desligado por longos períodos. Recomendamos usar  para desligar o equipamento. O uso de  fornece um mínimo de energia elétrica ao equipamento, resultando em limpezas periódicas, mas menos frequentes, da cabeça de impressão.</p>
O aparelho imprime páginas em branco.	<p>Verifique a qualidade da impressão. >> <i>Informações relacionadas: Verificar a qualidade da impressão</i></p>

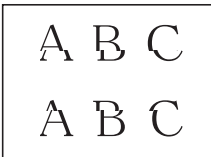
Dificuldades	Sugestões
	<p>Use sempre tinta original Brother.</p> <p>Para prolongar a vida útil da cabeça de impressão, obter a melhor economia de tinta e manter a qualidade de impressão, não recomendamos desligar o equipamento frequentemente e/ou deixar o equipamento desligado por longos períodos. Recomendamos usar  para desligar o equipamento. O uso de  fornece um mínimo de energia elétrica ao equipamento, resultando em limpezas periódicas, mas menos frequentes, da cabeça de impressão.</p>
<p>Os caracteres e as linhas estão borrados.</p> 	<p>Verifique o alinhamento de impressão.</p> <p>➤➤ <i>Informações relacionadas:</i> <i>Verificar o alinhamento de impressão do seu equipamento Brother</i></p> <p>Altere as opções de configuração da impressão.</p> <p>➤➤ <i>Informações relacionadas:</i> <i>Alterar as opções de configuração de impressão se ocorrerem problemas de impressão</i></p>
<p>O texto ou as imagens impressos estão inclinados.</p>	<p>Certifique-se de que o papel foi colocado corretamente na bandeja de papel e se as guias de papel foram ajustadas adequadamente.</p> <p>➤➤ <i>Informações relacionadas:</i> <i>Carregar papel</i></p> <p>Certifique-se de que a tampa de liberação de obstrução esteja fechada corretamente.</p>
<p>Sujeiras ou manchas na parte central superior da página impressa.</p>	<p>Certifique-se de que o papel não seja muito grosso ou ondulado.</p> <p>➤➤ <i>Informações relacionadas:</i> <i>Papel aceito e outra mídia de impressão</i></p>
<p>A impressão aparece suja ou a tinta parece ter escorrido.</p>	<p>Certifique-se de que está usando os tipos de papel recomendados. Não manuseie o papel até que a tinta esteja seca.</p> <p>➤➤ <i>Informações relacionadas:</i> <i>Papel aceito e outra mídia de impressão</i></p> <p>Certifique-se de que a superfície de impressão esteja com a face para baixo na bandeja de papel.</p> <p>Use sempre tinta original Brother.</p> <p>Se você estiver usando papel fotográfico, verifique se o lado brilhante está para baixo na bandeja e se você configurou o tipo correto de papel. Se você estiver imprimindo uma fotografia a partir do computador, configure o Tipo de mídia no driver da impressora.</p>
<p>A tinta fica manchada ou molhada ao usar papel fotográfico brilhante.</p>	<p>Verifique a parte da frente e de trás do papel. Coloque a superfície brilhante do papel (superfície de impressão) voltada para baixo.</p> <p>➤➤ <i>Informações relacionadas:</i> <i>Alterar o tamanho e o tipo de papel</i></p> <p>Se você usar papel fotográfico brilhante, certifique-se de que a configuração do tipo de papel esteja correta.</p>
<p>Manchas aparecem no verso ou na parte inferior da página.</p>	<p>Certifique-se de que o rolo de impressão não está sujo de tinta.</p> <p>➤➤ <i>Informações relacionadas:</i> <i>Limpar o rolo de impressão do equipamento</i></p> <p>Use sempre tinta original Brother.</p> <p>Certifique-se de que está usando a aba do suporte de papel.</p> <p>➤➤ <i>Informações relacionadas:</i> <i>Carregar papel</i></p> <p>Certifique-se de que os roletes de alimentação de papel não estejam sujos de tinta.</p> <p>➤➤ <i>Informações relacionadas:</i> <i>Limpar os roletes de alimentação de papel</i></p>
<p>O aparelho imprime linhas densas na página.</p>	<p>Windows</p> <p>Selecione Ordem Inversa na guia Básica do driver da impressora.</p>
<p>As impressões estão enrugadas.</p>	<ul style="list-style-type: none"> Windows <p>No driver da impressora, selecione a guia Avançada, clique em Outras Opções de Impressão e, em seguida, em Configurações de Cor Avançadas. Desmarque a caixa de seleção Impressão Bidirecional.</p>

Dificuldades	Sugestões
	<ul style="list-style-type: none"> • Mac <p>No driver da impressora, selecione Configurações de Impressão, clique em Avançada, selecione Outras Opções de Impressão e desmarque a caixa de seleção Impressão Bidirecional.</p>
	Use sempre tinta original Brother.

Dificuldades no manuseio de papel

Dificuldades	Sugestões
O aparelho não alimenta papel.	Certifique-se de que a bandeja de papel seja estendida completamente até travar.
	Confirme se a Tampa para liberar obstrução, na parte traseira do aparelho, está fechada.
	Se o LCD do equipamento exibir uma mensagem de obstrução de papel e o problema persistir, >> <i>Informações relacionadas: Mensagens de erro e manutenção</i>
	Se a bandeja de papel estiver vazia, carregue uma nova pilha de papel na bandeja.
	Se houver papel na bandeja de papel, verifique se ele está esticado. Se o papel estiver enrolado ou amassado, alise-o. Às vezes, pode ser melhor retirar o papel, virar a pilha de papel ao contrário e inseri-la novamente na bandeja de papel.
	Reduza a quantidade de papel na bandeja de papel e tente novamente.
	Limpe os rolos de tração do papel. >> <i>Informações relacionadas: Limpar os rolos de tração do papel</i>
	Confirme se o papel atende as especificações do equipamento. >> <i>Informações relacionadas: Gramatura e espessura do papel</i>
O papel fotográfico não é alimentado corretamente.	Quando você imprimir no papel fotográfico Brother, coloque uma folha extra do mesmo papel fotográfico na bandeja de papel. Uma folha extra foi inclusa na embalagem do papel para essa finalidade.
O aparelho puxa várias páginas.	<ul style="list-style-type: none"> • Certifique-se de que o papel foi colocado corretamente na bandeja de papel. • Remova todo o papel da bandeja, ventile bem a pilha de papéis e coloque-a de volta na bandeja. • Certifique-se de não empurrar o papel para dentro em demasia. >> <i>Informações relacionadas: Carregar papel</i>
	Certifique-se de que a tampa de liberação de obstrução esteja fechada corretamente. >> <i>Informações relacionadas: Obstrução de impressora ou de papel</i>
	Certifique-se de que a almofada base da bandeja de papel não esteja suja. >> <i>Informações relacionadas: Limpar o apoio da base</i>
Há uma obstrução de papel.	>> <i>Informações relacionadas: Obstrução de impressora ou de papel</i> Certifique-se de que as guias de papel estão ajustadas para o tamanho correto de papel.
	Use as configurações de prevenção de obstruções. Para copiar >> <i>Informações relacionadas: Alterar as opções de configuração de impressão se ocorrerem problemas de impressão</i> Para imprimir >> <i>Informações relacionadas: Evitar impressões borradas e obstruções de papel (Windows) ou Evitar impressões borradas e obstruções de papel (Mac)</i>

Dificuldades	Sugestões
O papel se enrosca quando você utiliza cópia ou impressão frente e verso.	Se obstruções de papel ocorrerem com frequência durante a cópia ou impressão frente e verso, os roletes de alimentação de papel podem estar manchados de tinta. Limpe os roletes de alimentação de papel. >> <i>Informações relacionadas: Limpar os roletes de alimentação de papel</i>

Impressão dos faxes recebidos (modelos MFC)

Dificuldades	Sugestões
<ul style="list-style-type: none"> Impressão condensada Faixas horizontais Primeira e última frase cortadas Linhas faltando 	Isso acontece normalmente devido à má qualidade da conexão telefônica. Faça uma cópia. Se a cópia não apresentar problemas, possivelmente a qualidade da sua conexão estava ruim, com ruídos ou interferência na linha telefônica. Peça para o remetente enviar novamente o fax.
Linhas pretas durante a recepção.	O scanner do remetente pode estar sujo. Peça ao remetente que faça uma cópia a fim de verificar se o problema está associado ao aparelho de envio. Tente receber um documento através de outro aparelho de fax.
As margens esquerda e direita são cortadas ou a mesma página é impressa em duas páginas.	Se os faxes recebidos estiverem divididos e impressos em duas páginas ou se tiverem uma página a mais em branco, é possível que a configuração de tamanho do papel não corresponda ao papel que você está usando. >> <i>Informações relacionadas: Alterar o tamanho e o tipo de papel</i>
	Ative a opção Redução automática. >> <i>Informações relacionadas: Encolher o tamanho de página de um fax recebido muito grande</i>



Informações relacionadas

- Se estiver tendo dificuldades com seu aparelho
- Solução de problemas
- Mensagens de erro e manutenção
- Reabasteça os tanques de tinta
- Área não imprimível
- Verificar a qualidade da impressão
- Alterar o tamanho e o tipo de papel
- Papel aceito e outra mídia de impressão
- Limpar o cabeçote de impressão do equipamento Brother
- Limpar a cabeça de impressão a partir do computador (Windows)
- Limpar a cabeça de impressão a partir do computador (Mac)
- Verificar o alinhamento de impressão do seu equipamento Brother
- Carregar papel
- Limpar o rolo de impressão do equipamento
- Limpar os roletes de alimentação de papel
- Limpar os rolos de tração do papel
- Obstrução de impressora ou de papel
- Encolher o tamanho de página de um fax recebido muito grande
- Gramatura e espessura do papel
- Configurações de impressão (Windows)
- Opções de impressão (Mac)
- Imprimir uma fotografia (Mac)
- Evitar impressões borradas e obstruções de papel (Windows)

-
- Evitar impressões borradas e obstruções de papel (Mac)
 - Limpar o apoio da base
 - Alterar as opções de configuração de impressão se ocorrerem problemas de impressão
 - Reduzir o ruído de impressão
-

Problemas com telefone e fax

Modelos relacionados: MFC-T810W/MFC-T910DW

Conexões ou linha telefônica

Dificuldades	Sugestões
Não consigo discar. (Sem tom de discagem)	Confira todas as conexões dos cabos da linha. Confirme se o cabo de linha telefônica está conectado à tomada telefônica na parede e à tomada LINE no equipamento. Confirme se seu equipamento possui um tom de discagem pressionando o botão de Discagem rápida no modo Fax. Se você for assinante de serviços DSL, VoIP ou MagicJack, entre em contato com seu provedor de serviços para obter instruções de conexão. Se estiver usando um sistema VoIP, tente alterar a configuração VoIP para <i>Básico (para VoIP)</i> . Isso irá reduzir a velocidade do modem e desativar o ECM (Modo de correção de erros). ►► <i>Informações relacionadas: Interferência na linha telefônica/VoIP</i>
	(Disponível apenas para alguns países.) Altere a configuração de Tom/Pulso. ►► <i>Informações relacionadas: Configure o Modo de Discagem</i>
	Envie um fax manualmente pressionando o botão de Discagem rápida e discando o número. Espere ouvir os tons de recebimento de fax para pressionar o botão Iniciar.
	Se não ouvir nenhum tom de discagem, conecte um telefone e um cabo de linha telefônica que você saiba que estejam funcionando corretamente à tomada. Retire o fone do telefone externo do gancho e veja se você escuta um tom de discagem. Se ainda assim não ouvir nenhum tom de discagem, peça para a companhia telefônica local verificar a linha e/ou a tomada.
O aparelho não atende às chamadas recebidas.	Confirme se o aparelho está no modo de Recepção correto para a sua configuração. ►► <i>Informações relacionadas: Selecionar o modo de recepção correto</i> Verifique se há um tom de discagem. Se possível, ligue para o seu equipamento e ouça ele atender. Se ele continuar não atendendo à chamada, confirme se o cabo de linha telefônica está conectado à tomada telefônica na parede e à tomada LINE no equipamento. Confirme se seu equipamento possui um tom de discagem pressionando o botão de Discagem rápida no modo Fax. Se não ouvir o toque de chamada quando ligar para o seu equipamento, peça para a companhia telefônica local verificar a linha.

Gerenciamento de chamadas recebidas

Dificuldades	Sugestões
O aparelho interpreta vozes como tons CNG.	Quando o recurso Recepção fácil está Ativado, o equipamento fica mais sensível a sons. Ele pode interpretar algumas vozes ou sons de música na linha como uma chamada do aparelho de fax e responder com tons de recepção de fax. Desative o aparelho de fax pressionando Parar/Sair . Para evitar esse problema, desative a Recepção fácil. ►► <i>Informações relacionadas: Configurar a Recepção fácil</i>
Envio de chamadas de fax ao aparelho.	Se você atendeu em um telefone de extensão, pressione o Código de recepção de fax (a configuração de fábrica é *51). Se você atendeu no telefone externo (conectado à saída EXT.), pressione o botão Iniciar para receber o fax. Quando o aparelho responder, coloque o fone no gancho.
Diferentes recursos personalizados na mesma linha.	Se você tiver opções de Chamada em espera, Caixa postal, Secretária eletrônica, Sistema de alarme ou outro recurso personalizado na mesma linha

Dificuldades	Sugestões
	<p>telefônica de seu equipamento, é possível que haja problemas para enviar ou receber faxes.</p> <p>Por exemplo: se você for assinante de um serviço de Chamada em espera ou de algum outro serviço personalizado e o sinal desse serviço passar pela linha enquanto seu aparelho estiver enviando ou recebendo um fax, o sinal poderá interromper temporariamente ou cortar o fax. O recurso ECM (Modo de correção de erros) da Brother ajuda a eliminar o problema. Esse é um problema do setor de telefonia e acontece em todos os dispositivos que enviam e recebem informações usando uma linha compartilhada com recursos personalizados. Se essas pequenas interrupções não forem aceitáveis para os seus negócios, recomendamos que você use outra linha telefônica sem recursos personalizados conectados a ela.</p>

Recepção de faxes

Dificuldades	Sugestões
Não consigo receber faxes.	<p>Confirme se seu equipamento possui um tom de discagem pressionando o botão de Discagem rápida no modo Fax. Se você ouvir estática ou interferência na linha de fax, entre em contato com seu provedor telefônico local.</p>
	<p>Confira todas as conexões dos cabos da linha. Confirme se o cabo de linha telefônica está conectado à tomada telefônica na parede e à tomada LINE no equipamento. Se você for assinante de serviços DSL, VoIP ou MagicJack, entre em contato com seu provedor de serviços para obter instruções de conexão. Se estiver usando um sistema VoIP, tente alterar a configuração VoIP para <i>Básico (para VoIP)</i>. Isso irá reduzir a velocidade do modem e desativar o ECM (Modo de correção de erros).</p> <p>➤➤ <i>Informações relacionadas: Interferência na linha telefônica/VoIP</i></p>
	<p>Confirme se o aparelho está no Modo de recepção correto. Isso depende dos dispositivos externos e serviços de telefonia por assinatura que utilizam a mesma linha do aparelho.</p> <p>➤➤ <i>Informações relacionadas: Selecionar o modo de recepção correto</i></p> <ul style="list-style-type: none"> • Se você tiver uma linha de fax dedicada e quiser que o aparelho Brother responda automaticamente a todos os faxes recebidos, selecione o modo Somente fax. • Se o equipamento Brother dividir a linha com uma secretária eletrônica externa, selecione o modo Secretária eletrônica externa. No modo Secretária eletrônica externa, o equipamento Brother receberá automaticamente os faxes e permitirá a gravação de mensagens na secretária eletrônica. • Se o equipamento Brother dividir a linha com um serviço de Caixa postal por assinatura, ➤➤ <i>Informações relacionadas: Caixa postal</i> • Se o equipamento Brother dividir uma linha com outros telefones e você quiser que ele atenda automaticamente a todos os faxes recebidos, selecione o modo Fax/Tel. No modo Fax/Tel, o equipamento Brother irá receber automaticamente os faxes e emitir um toque duplo como aviso para que você atenda às chamadas de voz. • Se não quiser que o equipamento Brother responda automaticamente aos faxes recebidos, selecione o modo Manual. No modo Manual, você precisa responder a cada chamada recebida e ativar o aparelho para receber faxes.
	<p>Outro dispositivo ou serviço no local pode estar atendendo às chamadas antes do equipamento Brother. Para fazer o teste, reduza a configuração de Atraso de toque:</p> <ul style="list-style-type: none"> • Se o Modo de recepção estiver definido como Somente fax ou Fax/Tel, reduza o Atraso de Toque para um toque. <p>➤➤ <i>Informações relacionadas: Definir o número de toques antes de o equipamento responder (Retardo da Campanha)</i></p> <ul style="list-style-type: none"> • Se o Modo de recepção estiver definido como Secretária eletrônica externa, reduza o número de toques programados na secretária eletrônica para dois.

Dificuldades	Sugestões
	<ul style="list-style-type: none"> Se o modo de Recepção estiver definido como Manual, NÃO ajuste a configuração do Atraso de toque.
	<p>Peça para alguém lhe enviar um fax de teste:</p> <ul style="list-style-type: none"> Se você receber o fax de teste sem problemas, significa que seu aparelho está funcionando corretamente. Lembre-se de restaurar a configuração original do Atraso de toque ou da secretária eletrônica. Se tiver problemas no recebimento após restaurar a configuração original do Atraso de toque, significa que alguém ou algum dispositivo ou serviço de assinante está respondendo às chamadas de fax antes de o aparelho atender às ligações. Se não conseguir receber o fax, é possível que outro dispositivo ou serviço de assinante esteja interferindo no recebimento de faxes ou que haja algum problema com sua linha de fax.
	<p>Se estiver usando uma secretária eletrônica (modo de Secretária eletrônica externa) na mesma linha do aparelho Brother, confirme se a secretária eletrônica está configurada corretamente.</p> <p>➤➤ <i>Informações relacionadas: Conectar uma secretária eletrônica externa</i></p> <ol style="list-style-type: none"> Conecte o cabo de linha telefônica diretamente da tomada telefônica na parede à tomada LINE no equipamento Brother. Remova a tampa protetora da tomada EXT do equipamento Brother e conecte o cabo de linha telefônica da secretária eletrônica externa à tomada EXT. Configure a secretária eletrônica para atender às chamadas no intervalo de quatro toques. Se você estiver tendo problemas para receber faxes ou mensagens de voz, configure a secretária eletrônica para atender no intervalo de dois ou três toques. Grave a mensagem de saída em sua secretária eletrônica. <ul style="list-style-type: none"> Grave cinco segundos de silêncio no início da mensagem de saída. Grave uma mensagem de no máximo 20 segundos. Termine a mensagem de saída informando o Código de recepção de fax para as pessoas que desejarem enviar faxes manualmente. Por exemplo: "Após o sinal, deixe sua mensagem ou pressione *51 e inicie o envio do fax." Configure a secretária eletrônica para atender às ligações. Configure o Modo de recepção do equipamento Brother para Secretária eletrônica externa. <p>➤➤ <i>Informações relacionadas: Selecionar o modo de recepção correto</i></p>
	<p>Confirme se o recurso Recepção fácil do aparelho Brother está Ativado. A Recepção fácil é um recurso que permite que você receba faxes mesmo se tiver atendido a uma ligação em um telefone externo ou de extensão.</p> <p>➤➤ <i>Informações relacionadas: Configurar a Recepção fácil</i></p>
	<p>Se estiver recebendo erros de transmissão frequentes devido a possíveis interferências na linha telefônica ou se estiver usando um sistema VoIP, tente alterar a configuração Compatibilidade para <i>Básico (para VoIP)</i>.</p> <p>➤➤ <i>Informações relacionadas: Interferência na linha telefônica/VoIP</i></p>

Envio de faxes

Dificuldades	Sugestões
Não consigo enviar faxes.	Confira todas as conexões do cabo da linha. Confirme se o cabo de linha telefônica está conectado à tomada telefônica na parede e à tomada LINE no equipamento. Confirme se seu equipamento possui um tom de discagem pressionando o botão Gancho no modo Fax. Se você for assinante de serviços DSL ou VoIP, entre em contato com seu provedor de serviços para obter instruções de conexão.

Dificuldades	Sugestões
	<p>Se estiver usando um sistema VoIP, tente alterar a configuração VoIP para <i>Básico (para VoIP)</i>. Isso irá reduzir a velocidade do modem e desativar o ECM (Modo de correção de erros).</p> <p>➤➤ <i>Informações relacionadas: Interferência na linha telefônica/VoIP</i></p>
	<p>Imprima o Relatório de verificação de transmissão e veja se encontra algum erro.</p> <p>➤➤ <i>Informações relacionadas: Imprimir relatórios</i></p>
	<p>Peça para o destinatário verificar se o aparelho que receberá o fax possui papel.</p>
Qualidade de envio ruim.	<p>Tente alterar a resolução para Alta ou Super alta. Faça uma cópia para verificar o funcionamento do scanner do equipamento. Se a qualidade da cópia estiver ruim, limpe o scanner.</p> <p>➤➤ <i>Informações relacionadas: Limpar o scanner</i></p>
O Relatório de Verificação de Transmissão diz RESULT:NG.	<p>Provavelmente há ruído ou estática temporários na linha. Tente enviar o fax novamente. Se você estiver enviando uma mensagem de PC-Fax e a mensagem RESULTADO:NG aparecer no Relatório de verificação de transmissão, seu equipamento pode estar sem memória. Para liberar mais memória, desative o Armazenamento de fax, imprima mensagens de fax armazenadas na memória ou cancele um fax programado. Se o problema continuar, peça para a companhia telefônica verificar sua linha.</p> <p>➤➤ <i>Informações relacionadas: Imprimir um fax armazenado na memória do equipamento</i></p> <p>➤➤ <i>Informações relacionadas: Cancelar um Fax em Curso</i></p> <p>➤➤ <i>Informações relacionadas: Verificar e cancelar um fax pendente</i></p>
	<p>Se estiver recebendo erros de transmissão frequentes devido a possíveis interferências na linha telefônica ou se estiver usando um sistema VoIP, tente alterar a configuração Compatibilidade para Básico (para VoIP).</p> <p>➤➤ <i>Informações relacionadas: Interferência na linha telefônica/VoIP</i></p>
Os faxes enviados estão chegando em branco.	<p>Confirme se você está carregando o documento corretamente.</p> <p>➤➤ <i>Informações relacionadas: Carregar as páginas no alimentador automático de documentos (ADF)</i></p> <p>➤➤ <i>Informações relacionadas: Carregar documentos no vidro do scanner</i></p>
Linhas pretas verticais nos faxes enviados.	<p>Linhas pretas verticais costumam aparecer nos faxes enviados devido à presença de sujeira ou fluido de correção na faixa de vidro. Limpe a faixa de vidro.</p> <p>➤➤ <i>Informações relacionadas: Limpar o scanner</i></p>



Informações relacionadas

- Se estiver tendo dificuldades com seu aparelho
- Ative a Detecção do Tom de discagem
- Interferência na linha telefônica/VoIP
- Solução de problemas
- Configure o Modo de Discagem
- Selecionar o modo de recepção correto
- Configurar a Recepção fácil
- Caixa postal
- Definir o número de toques antes de o equipamento responder (Retardo da Campanha)
- Conectar uma secretária eletrônica externa
- Imprimir relatórios
- Limpar o scanner
- Imprimir um fax armazenado na memória do equipamento
- Cancelar um Fax em Curso

-
- Verificar e cancelar um fax pendente
 - Carregar documentos no alimentador automático de documentos
 - Carregar documentos no vidro do scanner
-

Ative a Detecção do Tom de discagem

Modelos relacionados: MFC-T810W/MFC-T910DW

A definição do tom de discagem como [Detecção] encurtará a pausa de detecção do tom de discagem.

>> [MFC-T810W](#)

>> [MFC-T910DW](#)

MFC-T810W

1. Pressione **Menu**.
2. Pressione ▲ ou ▼ para selecionar os seguintes itens:
 - a. Selecione [Conf.inicial]. Pressione **OK**.
 - b. Selecione [Tom de lin.]. Pressione **OK**.
 - c. Selecione [Detecção] ou [Não detectado]. Pressione **OK**.
3. Pressione **Parar/Sair**.

MFC-T910DW

1. Pressione **Configs.**
2. Pressione ▲ ou ▼ para selecionar os seguintes itens:
 - a. Selecione [Conf.inicial]. Pressione **OK**.
 - b. Selecione [Tom de lin.]. Pressione **OK**.
 - c. Selecione [Detecção] ou [Não detectado]. Pressione **OK**.
3. Pressione **Parar/Sair**.



Informações relacionadas

- [Problemas com telefone e fax](#)

Interferência na linha telefônica/VoIP

Modelos relacionados: MFC-T810W/MFC-T910DW

Se estiver com problemas para enviar ou receber faxes devido a possíveis interferências na linha telefônica ou se estiver usando um sistema VoIP, recomendamos que você altere a velocidade do modem para minimizar os erros nas operações de fax.

>> [MFC-T810W](#)

>> [MFC-T910DW](#)

MFC-T810W

1. Pressione **Menu**.
2. Pressione ▲ ou ▼ para selecionar os seguintes itens:
 - a. Selecione [Conf.inicial]. Pressione **OK**.
 - b. Selecione [Compatível]. Pressione **OK**.
 - c. Selecione [Normal] ou [Básico(p/ VoIP)]. Pressione **OK**.
 - [Básico(p/ VoIP)] reduz a velocidade do modem para 9600 bps e desativa o ECM (modo de correção de erros). A menos que a interferência seja um problema recorrente na linha telefônica, talvez você prefira usá-la somente quando necessário.
Para melhorar a compatibilidade com a maioria dos serviços VoIP, a Brother recomenda que você altere a configuração de compatibilidade para [Básico(p/ VoIP)].
 - [Normal] ajusta a velocidade do modem para 14.400 bps.
3. Pressione **Parar/Sair**.



- O VoIP (Voz por IP) é um tipo de sistema de telefone que usa uma conexão de Internet, e não uma linha telefônica tradicional.

MFC-T910DW

1. Pressione **Configs.**
2. Pressione ▲ ou ▼ para selecionar os seguintes itens:
 - a. Selecione [Conf.inicial]. Pressione **OK**.
 - b. Selecione [Compatível]. Pressione **OK**.
 - c. Selecione [Normal] ou [Básico(p/ VoIP)]. Pressione **OK**.
 - [Básico(p/ VoIP)] reduz a velocidade do modem para 9600 bps e desativa o ECM (modo de correção de erros). A menos que a interferência seja um problema recorrente na linha telefônica, talvez você prefira usá-la somente quando necessário.
Para melhorar a compatibilidade com a maioria dos serviços VoIP, a Brother recomenda que você altere a configuração de compatibilidade para [Básico(p/ VoIP)].
 - [Normal] ajusta a velocidade do modem para 14.400 bps.
3. Pressione **Parar/Sair**.



- O VoIP (Voz por IP) é um tipo de sistema de telefone que usa uma conexão de Internet, e não uma linha telefônica tradicional.



✓ Informações relacionadas

- [Problemas com telefone e fax](#)
- [Protocolo VoIP \(Interferência de linha telefônica/VoIP\)](#)

-
- Mensagens de erro e manutenção
-

Outros problemas

Dificuldades com a cópia

Dificuldades	Sugestões
<p>Aparecem listras ou linhas pretas nas cópias.</p> 	<p>Linhas pretas em cópias são causadas normalmente por sujeira ou fluido de correção na faixa de vidro. Limpe a faixa de vidro, o vidro do scanner e a barra e o plástico brancos acima deles.</p> <p>►► <i>Informações relacionadas: Limpar o scanner</i></p>
<p>Marcas pretas ou pontos aparecem nas cópias.</p>	<p>Marcas pretas ou pontos em cópias são normalmente causados por sujeira ou fluido de correção no vidro do scanner. Limpe o vidro do scanner e o plástico branco acima dele.</p> <p>►► <i>Informações relacionadas: Limpar o scanner</i></p>
<p>Linhas escuras aparecem em intervalos regulares.</p> 	<p>Verifique e ajuste a alimentação de papel.</p> <p>►► <i>Informações relacionadas: Corrigir a alimentação do papel para eliminar as linhas verticais</i></p>
<p>As cópias estão saindo em branco.</p>	<p>Confirme se você está carregando o documento corretamente.</p> <p>►► <i>Informações relacionadas: Carregar as páginas no alimentador automático de documentos (ADF)</i></p> <p>►► <i>Informações relacionadas: Carregar documentos no vidro do scanner</i></p>
<p>Resultados de cópia insatisfatórios ao usar o alimentador. (Modelos com alimentador)</p>	<p>Tente usar o vidro do scanner.</p> <p>►► <i>Informações relacionadas: Carregar documentos no vidro do scanner</i></p>
<p>Ajustar à página não funciona corretamente.</p>	<p>Certifique-se de que o documento não esteja inclinado no vidro do scanner. Reposicione o documento e tente novamente.</p>

Dificuldades com o escaneamento

Dificuldades	Sugestões
<p>Erros do TWAIN ou WIA são informados quando inicio o escaneamento. (Windows)</p>	<p>Verifique se o driver Brother TWAIN ou WIA está selecionado como a fonte primária em seu aplicativo de escaneamento. Por exemplo, no Nuance™ PaperPort™ 14SE, clique em Área de trabalho > Configurações de digitalização > Selecionar para selecionar o driver Brother TWAIN/WIA.</p>
<p>OCR não funciona.</p>	<p>Tente aumentar a resolução de escaneamento.</p>
<p>Resultados de escaneamento insatisfatórios ao usar o ADF (alimentador automático de documentos). (Linhas pretas aparecem nos dados escaneados.)</p>	<p>Limpe a barra branca e a faixa de vidro abaixo dela.</p> <p>►► <i>Informações relacionadas: Limpar o scanner</i></p> <p>Tente usar o vidro do scanner.</p> <p>►► <i>Informações relacionadas: Carregar documentos no vidro do scanner</i></p>

Dificuldades	Sugestões
(Modelos com alimentador)	

Dificuldades com o PhotoCapture Center (MFC-T910DW)

Dificuldades	Sugestões
Parte da minha fotografia está faltando na impressão.	<p>Certifique-se de que as opções Impressão sem borda e Recortar estejam desativadas.</p> <p>➤➤ <i>Informações relacionadas: Imprimir fotos sem borda a partir de uma unidade flash USB</i></p> <p>➤➤ <i>Informações relacionadas: Imprimir fotos com recorte automático</i></p>

Dificuldades com o software

Dificuldades	Sugestões
Não é possível imprimir.	Desinstale e reinstale o driver Brother.
“Dispositivo Ocupado” aparece na tela do computador.	Certifique-se de que o aparelho não esteja mostrando uma mensagem de erro em sua tela.



Informações relacionadas

- [Se estiver tendo dificuldades com seu aparelho](#)
- [Solução de problemas](#)
- [Limpar o scanner](#)
- [Corrigir a alimentação do papel para eliminar as linhas verticais](#)
- [Carregar documentos no alimentador automático de documentos](#)
- [Carregar documentos no vidro do scanner](#)
- [Imprimir fotos sem borda a partir de uma unidade flash USB](#)
- [Imprimir fotos com recorte automático](#)

Problemas de rede

- [Use a Ferramenta de reparo de conexão em rede \(Windows\)](#)
- [Onde posso encontrar as configurações de rede do meu equipamento Brother?](#)
- [Não consigo concluir a configuração da rede sem fio](#)
- [Meu equipamento Brother não imprime, escaneia ou recebe PC-FAX pela rede](#)
- [Quero verificar se os meus dispositivos de rede estão funcionando corretamente](#)
- [Solução de problemas](#)



Use a Ferramenta de reparo de conexão em rede (Windows)

Modelos relacionados: DCP-T510W/DCP-T710W/MFC-T810W/MFC-T910DW

Use a ferramenta de reparo de conexão em rede para corrigir as configurações de rede do equipamento Brother. Ela atribuirá o endereço IP e a máscara de sub-rede corretos.

- Windows 7/Windows 8/Windows 10
Você deve fazer login com direitos de administrador.
- Certifique-se de que o equipamento Brother esteja ligado e conectado à mesma rede que o seu computador.

1. Siga um dos procedimentos a seguir:

Opção	Descrição
Windows 7	Clique em  (Iniciar) > Todos os Programas > Brother > Brother Utilities . Clique na lista suspensa e selecione o nome do seu modelo (se ainda não estiver selecionado). Clique em Ferramentas , na barra de navegação esquerda e, em seguida, em Ferramenta de reparo de conexão de rede .
Windows 8/ Windows 10	Acesse  (Brother Utilities), clique na lista suspensa e selecione o nome do seu modelo (se ainda não estiver selecionado). Clique em Ferramentas , na barra de navegação esquerda e, em seguida, em Ferramenta de reparo de conexão de rede .



- Se a tela **Controle de Conta de Usuário** for exibida, clique em **Sim**.

2. Siga as instruções da tela.

3. Verifique o diagnóstico imprimindo o relatório de configurações de rede.



A ferramenta de reparo da conexão em rede será iniciada automaticamente se você marcar a opção **Ativar Ferramenta de Reparo da Conexão** no Status Monitor. Clique com o botão direito do mouse na tela do Status Monitor e depois clique em **Outras Configurações** > **Ativar Ferramenta de Reparo da Conexão**. Isso não é recomendado quando seu administrador de rede definiu o endereço IP como estático, já que esta ferramenta irá alterar o endereço IP automaticamente.

Se o endereço IP e a Máscara de sub-rede corretos não forem atribuídos mesmo após o uso da Ferramenta de reparo de conexão em rede, solicite essas informações ao administrador da rede.



Informações relacionadas

- [Problemas de rede](#)
- [Imprimir o relatório de configurações de rede](#)
- [Meu equipamento Brother não imprime, escaneia ou recebe PC-FAX pela rede](#)
- [Quero verificar se os meus dispositivos de rede estão funcionando corretamente](#)

Onde posso encontrar as configurações de rede do meu equipamento Brother?

- [Alterar as configurações do equipamento a partir do seu computador](#)
- [Imprimir o relatório de configurações de rede](#)

Não consigo concluir a configuração da rede sem fio

Modelos relacionados: DCP-T510W/DCP-T710W/MFC-T810W/MFC-T910DW

Desligue e ligue seu roteador de rede sem fio. Em seguida, tente ajustar as configurações da rede sem fio novamente. Se você não conseguir resolver o problema, siga as instruções abaixo:

Investigue o problema usando o Relatório da WLAN.

Causa	Ação	Interface
Suas configurações de segurança (SSID/chave de rede) não estão corretas.	<ul style="list-style-type: none"> Confirme as configurações de segurança usando o utilitário de auxílio para a configuração de rede sem fio. Para obter mais informações e fazer o download do utilitário, visite a página Downloads de seu modelo no Brother Solutions Center em support.brother.com. Selecione e confirme que está utilizando as configurações de segurança corretas. <ul style="list-style-type: none"> Veja as instruções fornecidas com seu ponto de acesso/roteador de LAN sem fio para obter informações sobre como encontrar as configurações de segurança. O nome do fabricante ou o número do modelo do ponto de acesso/roteador de LAN sem fio pode ser utilizado como a configuração padrão de segurança. Consulte o fabricante do seu ponto de acesso/roteador, seu provedor de Internet ou o administrador de rede. 	Sem fio
O endereço MAC do seu equipamento Brother não é permitido.	Confirme se o endereço MAC do equipamento Brother foi permitido no filtro. Você pode encontrar o endereço MAC no painel de controle do seu equipamento Brother.	Sem fio
Seu ponto de acesso/roteador de LAN sem fio está em modo oculto (não transmitindo o SSID).	<ul style="list-style-type: none"> Digite manualmente o nome do SSID ou a chave de rede corretos. Verifique o nome do SSID ou a chave de rede nas instruções fornecidas com seu ponto de acesso/roteador de LAN sem fio e ajuste novamente a configuração de rede sem fio. 	Sem fio
Suas configurações de segurança (SSID/senha) não estão corretas.	<ul style="list-style-type: none"> Confirme o SSID e a senha. <ul style="list-style-type: none"> Durante a configuração manual da rede, o SSID e a senha são exibidos no aparelho Brother. Se o seu dispositivo móvel suportar a configuração manual, o SSID e a senha serão exibidos na tela do dispositivo móvel. 	Wi-Fi Direct
Você está usando Android™ 4.0.	Quando o dispositivo móvel se desconectar (cerca de seis minutos após usar a rede Wi-Fi Direct), teste a configuração de um botão usando o WPS (recomendada) e defina o aparelho Brother como um P/G.	Wi-Fi Direct
O aparelho Brother está muito longe do dispositivo móvel.	Mantenha uma distância de cerca de 1 metro entre o equipamento Brother e o dispositivo móvel ao configurar as opções da rede Wi-Fi Direct.	Wi-Fi Direct
Há elementos (paredes ou móveis, por exemplo) obstruindo a comunicação entre o aparelho e o dispositivo móvel.	Coloque o aparelho Brother em um local onde não haja obstruções.	Wi-Fi Direct
Há um computador sem fio, dispositivo com suporte para Bluetooth®, forno de micro-ondas ou telefone sem fio digital próximo ao	Tire esses equipamentos de perto do aparelho Brother ou do dispositivo móvel.	Wi-Fi Direct

Causa	Ação	Interface
equipamento Brother ou dispositivo móvel.		
Se você testou todas as possibilidades acima, mas ainda assim não consegue concluir a configuração da rede Wi-Fi Direct, faça o seguinte:	<ul style="list-style-type: none"> • Desligue e ligue novamente o aparelho Brother. Em seguida, tente configurar novamente as opções da rede Wi-Fi Direct. • Se estiver usando o aparelho Brother como um cliente, confirme quantos dispositivos são permitidos na rede Wi-Fi Direct atual e verifique quantos dispositivos estão conectados. 	Wi-Fi Direct

Para Windows

Caso a sua conexão sem fio tenha sido interrompida e você verificou e já tentou todas as soluções acima, recomendamos a utilização da ferramenta de reparo de conexões de rede.





Informações relacionadas

- [Problemas de rede](#)
- [Configurar seu equipamento para acessar uma rede sem fio quando o SSID não é transmitido](#)
- [Usar Wi-Fi Direct®](#)

Meu equipamento Brother não imprime, escaneia ou recebe PC-FAX pela rede

Modelos relacionados: DCP-T510W/DCP-T710W/MFC-T810W/MFC-T910DW

Causa	Ação	Interface
Seu software de segurança bloqueia o acesso do equipamento à rede. (O recurso de escaneamento em rede não funciona.)	<ul style="list-style-type: none"> Windows <p>Configure o software de segurança/firewall de terceiros para permitir o escaneamento em rede. Para adicionar a porta 54925 para escaneamento em rede, digite a informação abaixo:</p> <ul style="list-style-type: none"> Em Nome: Digite qualquer descrição, por exemplo, Brother NetScan. Em Número da porta: Digite 54925. Em Protocolo: UDP está selecionado. <p>Consulte o manual de instruções fornecido com seu software de segurança/firewall de terceiros ou contate o fabricante do software.</p> Mac (Brother iPrint&Scan) <p>Na barra de menus Finder, clique em Ir > Aplicativos e depois clique duas vezes no ícone Brother iPrint&Scan. A janela do aplicativo Brother iPrint&Scan aparece. Clique no botão Selecione o seu Equipamento e, em seguida, siga as instruções na tela para selecionar seu equipamento de rede novamente.</p> (Driver TWAIN) <p>Na barra de menus Finder, clique em Ir > Aplicativos > Brother e, em seguida, clique duas vezes no ícone do Seletor de dispositivo. A janela Seletor de dispositivo será exibida. Selecione de novo o aparelho de rede, certifique-se que Status está ocioso e clique em OK.</p> 	Cabeada/Sem fio
Seu software de segurança bloqueia o acesso do seu aparelho à rede. (O recurso de Recepção de PC-FAX em rede não funciona.) (Windows)	<p>Configure o software de segurança/firewall de terceiros para permitir Recepção de PC-FAX (Rx). Para adicionar a porta 54926 à Recepção de PC-FAX de rede, digite a informação abaixo:</p> <ul style="list-style-type: none"> Em Nome: Digite qualquer descrição, por exemplo, Brother PC-FAX Rx. Em Número da porta: Digite 54926. Em Protocolo: UDP está selecionado. <p>Consulte o manual de instruções fornecido com seu software de segurança/firewall de terceiros ou contate o fabricante do software.</p>	Cabeada/Sem fio
Seu software de segurança bloqueia o acesso do seu aparelho à rede.	<p>Alguns softwares de segurança podem bloquear o acesso sem mostrar uma caixa de diálogo de alerta de segurança, mesmo após a instalação bem-sucedida.</p> <p>Para permitir o acesso, veja as instruções do seu software de segurança ou pergunte ao fabricante do software.</p>	Cabeada/Sem fio
Não foi atribuído um endereço IP válido ao seu equipamento Brother.	<ul style="list-style-type: none"> Confirme o endereço IP e a máscara de sub-rede. Certifique-se de que tanto os endereços de IP como as máscaras de sub-rede de seu computador e do equipamento Brother estejam corretos e localizados na mesma rede. 	Cabeada/Sem fio

Causa	Ação	Interface
	<p>Para obter mais informações sobre como verificar o endereço IP e a máscara de sub-rede, pergunte ao seu administrador de rede.</p> <ul style="list-style-type: none"> Windows <p>Confirme o endereço IP e a máscara de sub-rede usando a Ferramenta de reparo da conexão em rede.</p> <ul style="list-style-type: none"> Mac <p>Verifique seus dispositivos de rede usando o comando ping. Para obter mais informações sobre como confirmar suas configurações de rede >>> <i>Informações relacionadas: Verificar dispositivos de rede usando o comando ping.</i></p>	
<p>O trabalho de impressão que falhou ainda está na fila de impressão do seu computador.</p>	<ul style="list-style-type: none"> Se o trabalho de impressão que falhou ainda estiver na fila de impressão de seu computador, exclua-o. Caso contrário, clique duas vezes no ícone da impressora na pasta a seguir e cancele todos os documentos. <ul style="list-style-type: none"> Windows 7 <p>Clique em  (Iniciar) > Dispositivos e Impressoras > Impressoras e Faxes.</p> Windows 8 <p>Mova o ponteiro do mouse para o canto inferior direito da área de trabalho. Quando a barra de menus aparecer, clique em Configurações > Painel de Controle. No grupo Hardware e Sons, clique em Exibir impressoras e dispositivos > Impressoras.</p> <ul style="list-style-type: none"> Windows 10 e Windows Server 2016 <p>Clique em  > Sistema do Windows > Painel de Controle. No grupo Hardware e Sons, clique em Exibir impressoras e dispositivos > Impressoras.</p> <ul style="list-style-type: none"> Windows Server 2008 <p>Clique em Iniciar > Painel de Controle > Impressoras.</p> <ul style="list-style-type: none"> Windows Server 2012 <p>Mova o ponteiro do mouse para o canto inferior direito da área de trabalho. Quando a barra de menus aparecer, clique em Configurações > Painel de Controle. No grupo Hardware, clique em Exibir impressoras e dispositivos > Impressoras.</p> <ul style="list-style-type: none"> Windows Server 2012 R2 <p>Clique em Painel de Controle na tela Iniciar. No grupo Hardware, clique em Exibir impressoras e dispositivos.</p> <ul style="list-style-type: none"> Mac <p>Clique em Preferências do Sistema > Impressoras e Scanners.</p>	<p>Cabeada/Sem fio</p>
<p>Seu equipamento Brother não está conectado à rede sem fio.</p>	<p>Imprima o Relatório da WLAN para verificar o código de erro no relatório impresso.</p>	<p>Sem fio</p>

Se você verificou e executou todas as ações descritas acima mas ainda assim seu equipamento Brother não consegue imprimir e escanear, desinstale o software e os drivers Brother e reinstale-os.



Informações relacionadas

- [Problemas de rede](#)
- [Imprimir o relatório da WLAN](#)
- [Use a Ferramenta de reparo de conexão em rede \(Windows\)](#)
- [Códigos de erro do relatório de rede local sem fio](#)
- [Verificar dispositivos de rede usando o comando ping](#)

-
- Quero verificar se os meus dispositivos de rede estão funcionando corretamente
-

Quero verificar se os meus dispositivos de rede estão funcionando corretamente

Modelos relacionados: DCP-T510W/DCP-T710W/MFC-T810W/MFC-T910DW

Verificar	Ação	Interface
Verifique se o seu equipamento Brother, ponto de acesso/roteador ou hub de rede estão ligados.	Verifique o seguinte: <ul style="list-style-type: none">• O cabo de alimentação está conectado corretamente e o equipamento Brother está ligado.• O ponto de acesso/roteador ou hub está ligado e seu botão de conexão está piscando.• Toda a embalagem de proteção foi removida do aparelho.• A tampa do scanner e a tampa de liberação de obstrução estão totalmente fechadas.• O papel está inserido corretamente na bandeja de papel.• (Para redes cabeadas) Um cabo de rede está firmemente conectado ao equipamento Brother e ao roteador ou hub.	Cabeada/Sem fio
Verifique se você pode fazer um "ping" no equipamento Brother a partir do seu computador.	Execute um ping no equipamento Brother a partir de seu computador usando o endereço IP ou o nome do nó no prompt de comando do Windows ou no aplicativo Terminal do Mac: ping <ipaddress> ou <nodename>. <ul style="list-style-type: none">• Bem sucedido: seu equipamento Brother está funcionando adequadamente e conectado à mesma rede que seu computador.• Sem sucesso: seu equipamento Brother não está conectado à mesma rede que o seu computador. (Windows) Consulte o administrador de sua rede e utilize a ferramenta de reparo da conexão em rede para corrigir o endereço IP e a máscara de sub-rede. (Mac) Confirme se o endereço IP e a máscara de sub-rede estão ajustados corretamente.	Cabeada/Sem fio
Verifique se o equipamento Brother está conectado à rede sem fio.	Imprima o relatório da WLAN para verificar o código de erro no relatório impresso.	Sem fio

Se você verificou e tentou tudo acima, mas ainda estiver com problemas, consulte as instruções fornecidas com seu ponto de acesso/roteador de LAN sem fio para descobrir as informações de SSID e chave de rede e ajustá-las corretamente.



Informações relacionadas

- [Problemas de rede](#)
- [Verificar dispositivos de rede usando o comando ping](#)
- [Imprimir o relatório de configurações de rede](#)
- [Imprimir o relatório da WLAN](#)
- [Use a Ferramenta de reparo de conexão em rede \(Windows\)](#)
- [Meu equipamento Brother não imprime, escaneia ou recebe PC-FAX pela rede](#)
- [Códigos de erro do relatório de rede local sem fio](#)

Verificar dispositivos de rede usando o comando ping

Modelos relacionados: DCP-T510W/DCP-T710W/MFC-T810W/MFC-T910DW

Verifique os endereços IP do seu computador e do aparelho Brother e, em seguida, confirme se a rede está funcionando corretamente.

- >> [Configure o endereço IP no seu computador \(Windows\)](#)
- >> [Configure o endereço IP no seu computador \(Mac\)](#)
- >> [Configure o endereço IP no aparelho Brother](#)

Configure o endereço IP no seu computador (Windows)

1. Siga um dos procedimentos a seguir:

- Windows 7

Clique em /(Iniciar) > **Todos os Programas > Acessórios > Prompt de Comando**

- Windows 8

Mova o ponteiro do mouse para o canto inferior direito da área de trabalho. Quando a barra de menu aparecer, clique em **Pesquisar > Prompt de comando**.

- Windows 10

Clique em  > **Sistema do Windows > Prompt de comando**.

2. Digite "ipconfig" e pressione a tecla Enter no teclado.
3. Confirme os valores para o endereço IPv4 e a máscara de sub-rede.
4. Digite "exit" e pressione a tecla Enter no teclado.

Configure o endereço IP no seu computador (Mac)

1. Selecione **Preferências do Sistema** no menu da Apple.
2. Clique em **Rede > Avançado... > TCP/IP**
3. Confirme os valores para o endereço IPv4 e a máscara de sub-rede.

Configure o endereço IP no aparelho Brother

Imprima o relatório de configuração de rede e confirme os valores para o endereço IP e a máscara de sub-rede.

```
<IP Settings >
IP Address          192.168.11.250      (set manually)
Subnet Mask         255.255.255.0
IP Gateway          192.168.100.200
Boot Method         STATIC
Boot Tries          3
IP Filter           Disabled
```

Verifique os endereços IP para o seu computador e o aparelho Brother. Confirme se as porções de endereço de rede são as mesmas. Por exemplo, se a máscara de sub-rede for "255.255.255.0", será normal que apenas as porções do endereço do host sejam diferentes.

	Endereço de rede	Endereço do host	
Endereço IP	192.168.100.	250	Defina o número final, que corresponde a "0" na máscara de sub-rede, como 1-254.
Máscara de sub-rede	255.255.255.	0	Geralmente, não há problemas quando a máscara de sub-rede é "255.255.255.0". Use o mesmo valor para todos os computadores.



Informações relacionadas

- Quero verificar se os meus dispositivos de rede estão funcionando corretamente
- Meu equipamento Brother não imprime, escaneia ou recebe PC-FAX pela rede

Problemas com o Google Cloud Print

Modelos relacionados: DCP-T510W/DCP-T710W/MFC-T810W/MFC-T910DW

Dificuldade	Sugestões
Meu equipamento Brother não é exibido na lista de impressoras.	Certifique-se de que seu equipamento esteja ligado.
	Verifique se o Google Cloud Print™ está ativado.
	Verifique se o seu equipamento está registrado com o Google Cloud Print™. Se não estiver registrado, tente registrar novamente.
Não é possível imprimir.	Certifique-se de que seu equipamento esteja ligado.
	Confirme as configurações de rede. >> Informações relacionadas
	Alguns arquivos podem não ser imprimíveis ou podem não aparecer exatamente conforme exibido.
Não consigo registrar meu equipamento Brother com o Google Cloud Print™.	Verifique se o seu equipamento está conectado a uma rede com acesso à Internet.
	Verifique se a data e a hora estão configuradas corretamente no equipamento.
Não consigo ver uma mensagem de confirmação no equipamento Brother ao tentar registrar com o Google Cloud Print™, mesmo depois de repetir os passos do registro.	Certifique-se de que o equipamento Brother esteja ocioso enquanto você registra com o Google Cloud Print™.



Informações relacionadas

- [Se estiver tendo dificuldades com seu aparelho](#)
- [Solução de problemas](#)
- [Configurações de rede para usar o Google Cloud Print](#)

Problemas com o AirPrint

Dificuldade	Sugestões
Meu equipamento Brother não é exibido na lista de impressoras.	Certifique-se de que seu equipamento Brother esteja ligado.
	Confirme as configurações de rede.
	Mova o dispositivo móvel para mais perto do ponto de acesso/roteador sem fio ou do equipamento Brother.
Não é possível imprimir.	Certifique-se de que seu equipamento Brother esteja ligado.
	Confirme as configurações de rede.
Estou tentando imprimir um documento de várias páginas usando um dispositivo iOS, mas APENAS a primeira página é impressa.	Certifique-se de estar executando a versão mais recente do iOS. Consulte o seguinte artigo de suporte da Apple para obter mais informações sobre o AirPrint: support.apple.com/kb/HT4356 .



Informações relacionadas

- [Se estiver tendo dificuldades com seu aparelho](#)
- [Solução de problemas](#)

Verificar informações do equipamento

Siga estas instruções para verificar o número de série, a versão do firmware e a disponibilidade de versões atualizadas do firmware do equipamento Brother.

>> [DCP-T310/DCP-T510W/DCP-T710W/MFC-T810W](#)

>> [MFC-T910DW](#)

DCP-T310/DCP-T510W/DCP-T710W/MFC-T810W

1. Pressione **Menu**.
2. Pressione ▲ ou ▼ para selecionar [Info. aparelho]. Pressione **OK**.
3. Pressione ▲ ou ▼ para selecionar uma das seguintes opções:

Opção	Descrição
N. de série	Verifique o número de série do equipamento.
Versão	Verifique a versão do firmware de seu equipamento.
Contador pág.	Verifique o número total de páginas que o aparelho imprimiu.

4. Pressione **OK**.
5. Pressione **Parar/Sair**.

MFC-T910DW

1. Pressione **Configs.**
2. Pressione ▲ ou ▼ para selecionar [Info. aparelho]. Pressione **OK**.
3. Pressione ▲ ou ▼ para selecionar uma das seguintes opções:

Opção	Descrição
Nº de série	Verifique o número de série do equipamento.
Versão firmware	Verifique a versão do firmware de seu equipamento.
Atual. do firmware	Atualize o equipamento com a versão mais recente do firmware.
Verif. automs de firmw.	Veja informações do firmware na tela Início.
Contador pág.	Verifique o número total de páginas que o aparelho imprimiu.

4. Pressione **OK**.
5. Pressione **Parar/Sair**.

✓ Informações relacionadas

- [Solução de problemas](#)

Reiniciar o equipamento Brother

IMPORTANTE

(MFC-T810W/MFC-T910DW)

Ao restaurar o equipamento, os faxes armazenados na memória do equipamento poderão ser excluídos. Antes de restaurar o equipamento, é possível transferir os faxes para seu computador ou outro aparelho de fax para que mensagens importantes não sejam perdidas.

>> [DCP-T310/DCP-T510W/DCP-T710W/MFC-T810W](#)

>> [MFC-T910DW](#)

DCP-T310/DCP-T510W/DCP-T710W/MFC-T810W

1. Pressione **Menu**.
2. Pressione ▲ ou ▼ para selecionar os seguintes itens:
 - a. Selecione [Conf.inicial]. Pressione **OK**.
 - b. Selecione [Reinic.]. Pressione **OK**.
 - c. Selecione a opção de restauração que deseja utilizar. Pressione **OK**.
3. Pressione ▲ para [Reinic.] para confirmar.
4. Pressione ▲ para [Sim] para reiniciar o equipamento.
O equipamento reinicia.

MFC-T910DW

1. Pressione **Configs..**
2. Pressione ▲ ou ▼ para selecionar os seguintes itens:
 - a. Selecione [Conf.inicial]. Pressione **OK**.
 - b. Selecione [Reinic.]. Pressione **OK**.
 - c. Selecione a opção de restauração que deseja utilizar. Pressione **OK**.
3. Pressione ▶ por dois segundos para confirmar.
O equipamento reinicia.



Informações relacionadas

- [Solução de problemas](#)
- [Visão geral das funções de redefinição de configurações](#)
- [Transferir seus faxes ou relatório de faxes](#)

Visão geral das funções de redefinição de configurações

IMPORTANTE

(MFC-T810W/MFC-T910DW)

Ao restaurar o equipamento, os faxes armazenados na memória do equipamento poderão ser excluídos. Antes de restaurar o equipamento, é possível transferir os faxes para seu computador ou outro aparelho de fax para que mensagens importantes não sejam perdidas.

As seguintes funções de redefinição estão disponíveis:

1. [Redef. aparelho]

Você pode restaurar todas as configurações alteradas do aparelho, como a data e a hora e o retardo da campanha.

O catálogo de endereços, os relatórios de fax e o histórico de chamadas permanecerão. (modelos MFC)

2. [Rede]/[Reiniciar rede]

Restaura as configurações padrão de fábrica do servidor de impressão (inclusive a senha e o endereço IP).

3. [Catálogo de Endereços e Fax]/[Endereço e Fax] (modelos MFC)

Catálogo de endereços e Fax restaura as seguintes configurações:

- Catálogo de endereços e configuração de grupos
- ID do Equipamento
Nome e número
- Relatório
Relatório de verificação de transmissão, catálogo de endereços e relatório de faxes
- Histórico
Chamada de saída
- Faxes na memória

4. [Tds. configs.]

Use a função redefinição das configurações para restaurar todas as configurações originais de fábrica do equipamento.

A Brother recomenda expressamente que você execute esta operação quando se desfizer do equipamento.



(MFC-T810W/MFC-T910DW)

Desconecte o cabo da interface antes de selecionar [Rede]/[Reiniciar rede] ou [Tds. configs.].



Informações relacionadas

- [Reiniciar o equipamento Brother](#)
- [Transferir seus faxes ou relatório de faxes](#)

Manutenção de rotina

- Reabasteça os tanques de tinta
- Limpar o equipamento Brother
- Verificar o equipamento Brother
- Corrigir a alimentação do papel para eliminar as linhas verticais
- Alterar as opções de configuração de impressão se ocorrerem problemas de impressão
- Embalar e despachar o equipamento Brother

Reabasteça os tanques de tinta

Quando o equipamento detectar que está ficando sem tinta, ele exibirá uma mensagem.

A tela LCD mostra qual tanque de tinta contém pouca tinta ou precisa ser reabastecido. Siga os avisos da tela LCD para reabastecer os tanques de tinta na ordem correta.

Você pode confirmar a quantidade real de tinta remanescente visualmente olhando através da janela (1) do tanque de tinta. Se o nível de tinta remanescente estiver em ou abaixo da linha inferior (2) sob a marca de preenchimento mínimo, reabasteça o tanque de tinta.

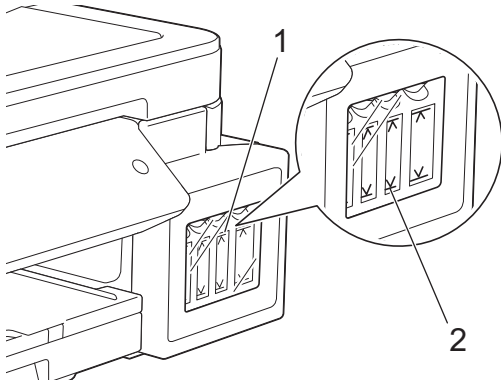

A tinta abaixo da linha inferior é necessária para evitar que o ar resseque e danifique o conjunto da cabeça de impressão.

Reabasteça o tanque de tinta quando o nível de tinta remanescente estiver na linha inferior ou abaixo dela.

⚠ CUIDADO

Se a tinta entrar nos seus olhos, enxágue-os com água imediatamente. Se for deixado, poderá causar olhos vermelhos ou inflamação leve. Se observar qualquer anormalidade, consulte seu médico.

IMPORTANTE

- A Brother recomenda que você continue usando somente tinta de reposição original da marca Brother. A utilização ou tentativa de utilização de tinta potencialmente incompatível no equipamento Brother pode causar danos no equipamento e/ou pode resultar em uma qualidade de impressão insatisfatória. Nossa garantia não se aplica a qualquer problema que seja causado pelo uso de tinta não autorizada de terceiros. Para proteger seu investimento e obter o melhor desempenho do equipamento Brother, recomendamos o uso de suprimentos originais Brother.
- Verifique o nome do modelo do frasco de tinta no rótulo. O uso de tinta incorreta pode causar danos ao equipamento.

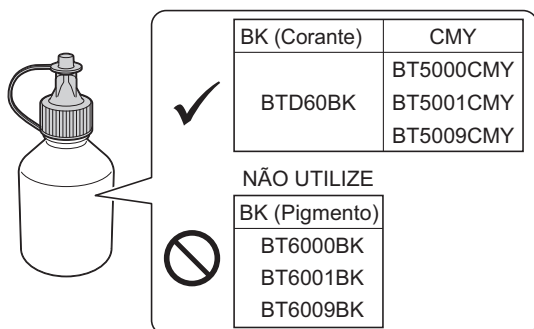

1. Abra o compartimento do tanque de tinta (1).

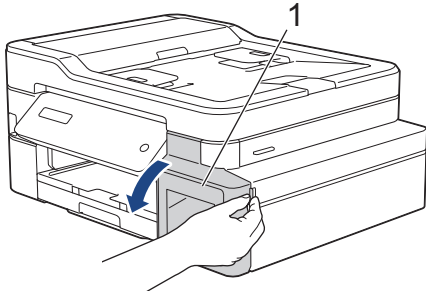

2. Puxe a guia para baixo para abrir a tampa do tanque de tinta para a cor que deseja reabastecer.

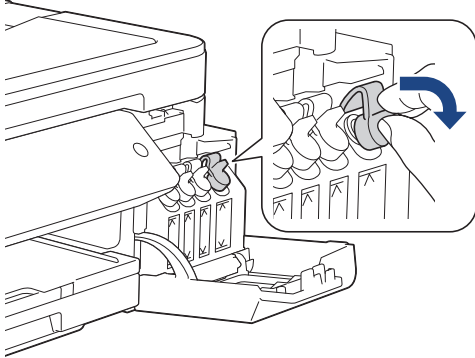

OBSERVAÇÃO

Tenha cuidado para evitar tocar na tinta ao manusear a tampa do tanque de tinta.

3. Remova a tampa do frasco de tinta, remova o filme de proteção do frasco de tinta e coloque a tampa novamente.

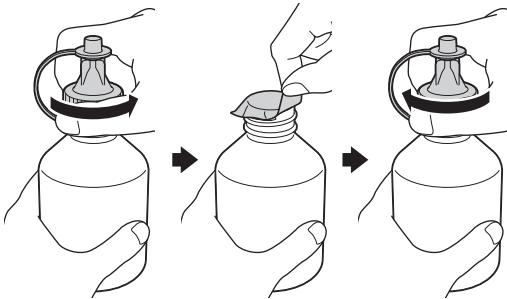

IMPORTANTE

- Reposicione firmemente a tampa do frasco de tinta. Caso contrário, a tinta poderá vazar.
- NÃO agite os fracos de tinta. Se a tinta manchar sua pele ou sua roupa, lave com sabão ou detergente imediatamente.

4. Remova a ponta do frasco de tinta.



5. Certifique-se de que a cor da tampa do tanque de tinta corresponde à cor da tinta que deseja reabastecer. Insira o bocal do frasco de tinta com firmeza para não derramar a tinta. Reabasteça o tanque de tinta apertando o frasco delicadamente conforme mostrado na ilustração.

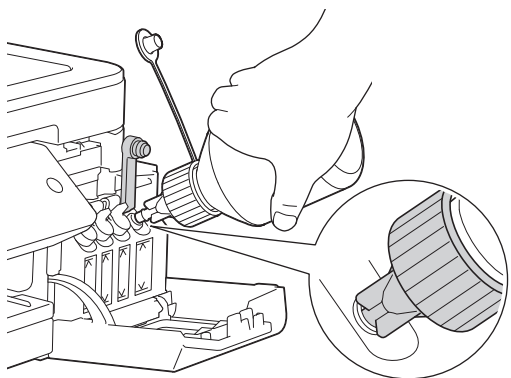

IMPORTANTE

Tenha cuidado para não abastecer a tinta além da linha superior acima da marca de preenchimento máximo.

OBSERVAÇÃO

- Tenha cuidado para não derramar a tinta ao reabastecer o tanque de tinta.
- Reabasteça com toda a tinta no frasco, se não exceder a linha superior.

6. Aponte o bocal para cima para não derramar a tinta e remova o bocal do tanque de tinta.

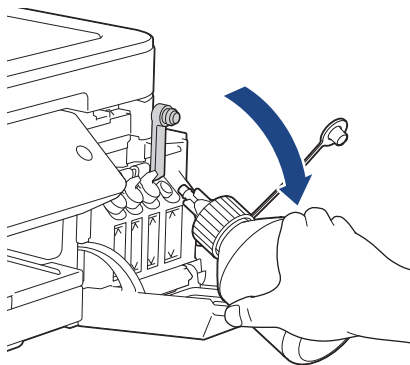

OBSERVAÇÃO

Se qualquer quantidade de tinta permanecer no frasco, reposicione a tampa e pontas firmemente e armazene o frasco de tinta na vertical em local fresco e abrigado da luz.

7. Pressione a tampa do tanque de tinta para fechá-la com firmeza.

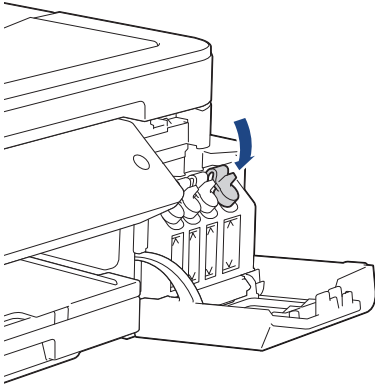

8. Repita estes passos para cada tanque de tinta que deseja reabastecer.

9. Feche o compartimento do tanque de tinta.

Ao abrir e fechar a tampa do tanque de tinta, poderá aparecer uma mensagem no LCD para verificar se os tanques de tinta foram reabastecidos.

- Se você reabasteceu os tanques de tinta, pressione ▲ ([Sim]), e pressione ▲ ([Sim]) para restaurar o contador de pontos de tinta para as cores reabastecidas.
- Se você não reabasteceu o tanque de tinta, certifique-se em pressionar ▼ ([Não]).

IMPORTANTE

- Se você acidentalmente misturar as cores ao abastecer o tanque de tinta errado, ligue para o Revendedor Brother.
- Após abrir um frasco de tinta, use-o em até seis meses. Use frascos de tinta não abertos até a data de validade escrita na embalagem do frasco.



Informações relacionadas

- [Manutenção de rotina](#)
 - [Mensagens de erro e manutenção](#)
 - [Problemas no manuseio do papel e na impressão](#)
-

Limpar o equipamento Brother

- [Limpar o scanner](#)
- [Limpar o cabeçote de impressão do equipamento Brother](#)
- [Limpar a cabeça de impressão a partir do computador \(Windows\)](#)
- [Limpar a cabeça de impressão a partir do computador \(Mac\)](#)
- [Limpar o LCD do equipamento](#)
- [Limpar a parte externa do equipamento](#)
- [Limpar o rolo de impressão do equipamento](#)
- [Limpar os roletes de alimentação de papel](#)
- [Limpar o apoio da base](#)
- [Limpar os rolos de tração do papel](#)

Limpar o scanner

1. Desconecte o equipamento da tomada da rede elétrica CA.
2. Levante a tampa de documentos (1). Limpe o vidro do scanner (2) e o plástico branco (3) com um pano macio que não solte fiapos, umedecido com água.

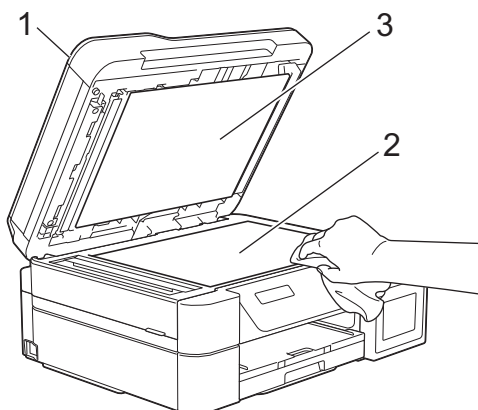

3. Na unidade do ADF (alimentador automático de documentos), limpe a barra branca (1) e a faixa de vidro (2) com um pano macio que não solte fiapos, umedecido com água. [apenas modelos com ADF (alimentador automático de documentos)]

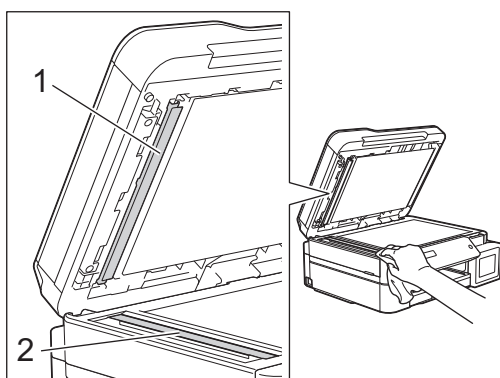

[apenas modelos com ADF (alimentador automático de documentos)]

Além de limpar o vidro do scanner e a faixa de vidro com um pano que não solte fiapos umedecido com água, passe as pontas dos dedos sobre o vidro para verificar se não há nenhum resíduo nele. Se sentir alguma sujeira ou resíduo, limpe o vidro novamente, concentrando-se nessa parte. Talvez você precise repetir o processo de limpeza três ou quatro vezes. Para testar, faça uma cópia depois de cada tentativa de limpeza.



Se houver alguma sujeira ou fluido de correção na faixa de vidro, a amostra impressa mostrará uma linha vertical.



Depois que a faixa de vidro estiver limpa, a linha vertical desaparecerá.



Informações relacionadas

- Limpar o equipamento Brother
- Problemas com telefone e fax
- Outros problemas

Limpar o cabeçote de impressão do equipamento Brother

Para manter a boa qualidade de impressão, o equipamento limpa automaticamente o cabeçote de impressão quando necessário. Se houver um problema de qualidade de impressão, inicie manualmente o processo de limpeza.

- Limpe a cabeça de impressão se houver uma linha horizontal no texto ou nos gráficos, ou o texto ficar em branco nas páginas impressas. Dependendo da cor problemática, selecione somente o preto, as três cores de uma vez (amarelo/ciano/magenta) ou as quatro cores de uma vez.
- A limpeza da cabeça de impressão consome tinta.
- A limpeza com muita frequência usa tinta desnecessariamente.

IMPORTANTE

NÃO toque na cabeça de impressão. Tocar na cabeça de impressão pode causar danos permanentes e pode invalidar a garantia da cabeça de impressão.

>> [DCP-T310/DCP-T510W/DCP-T710W/MFC-T810W](#)
>> [MFC-T910DW](#)

DCP-T310/DCP-T510W/DCP-T710W/MFC-T810W

1. Pressione **Menu**.
2. Pressione ▲ ou ▼ para selecionar os seguintes itens:
 - a. Selecione [Manutenção]. Pressione **OK**.
 - b. Selecione [Limpeza]. Pressione **OK**.
 - c. Selecione [Preto], [Cor], ou [Todas]. Pressione **OK**.
 - d. Selecione [Normal], [Forte], ou [Mais Forte]. Pressione **OK**.
3. Pressione **Iniciar (Preto)** ou **Iniciar (Colorido)**.
O aparelho limpa a cabeça de impressão.



- Se você limpar a cabeça de impressão por pelo menos cinco vezes e a impressão não melhorar, experimente limpar a cabeça de impressão novamente mais três vezes no máximo. Se a impressão não tiver melhorado, chame o Serviço de Atendimento ao Cliente Brother.
- Você também pode limpar a cabeça de impressão a partir do computador.

MFC-T910DW

1. Pressione **Configs.**
2. Pressione ▲ ou ▼ para selecionar os seguintes itens:
 - a. Selecione [Config. Geral]. Pressione **OK**.
 - b. Selecione [Manutenção]. Pressione **OK**.
 - c. Selecione [Limp. da cabeça impr.]. Pressione **OK**.
 - d. Selecione [Somente preto], [Somente Cor], ou [Todas]. Pressione **OK**.
 - e. Selecione [Normal], [Forte], ou [Mais Forte]. Pressione **OK**.
3. Pressione ►.
O aparelho limpa a cabeça de impressão.



-
- Se você limpar a cabeça de impressão por pelo menos cinco vezes e a impressão não melhorar, experimente limpar a cabeça de impressão novamente mais três vezes no máximo. Se a impressão não tiver melhorado, chame o Serviço de Atendimento ao Cliente Brother.
 - Você também pode limpar a cabeça de impressão a partir do computador.
-



Informações relacionadas

- [Limpar o equipamento Brother](#)
 - [Problemas no manuseio do papel e na impressão](#)
 - [Limpar a cabeça de impressão a partir do computador \(Windows\)](#)
 - [Limpar a cabeça de impressão a partir do computador \(Mac\)](#)
-

Limpar a cabeça de impressão a partir do computador (Windows)

Para manter a boa qualidade de impressão, o equipamento limpa automaticamente o cabeçote de impressão quando necessário. Se houver um problema de qualidade de impressão, inicie manualmente o processo de limpeza.

1. Siga um dos procedimentos a seguir:

- Para Windows Server 2008

Clique em  (**Iniciar**) > **Painel de Controle** > **Hardware e Sons** > **Impressoras**.

- Para Windows 7 e Windows Server 2008 R2

Clique em  (**Iniciar**) > **Dispositivos e Impressoras**.

- Para Windows 8

Mova o ponteiro do mouse para o canto inferior direito da área de trabalho. Quando a barra de menu aparecer, clique em **Configurações** e depois clique em **Painel de Controle**. No grupo **Hardware e Sons**, clique em **Exibir impressoras e dispositivos**.

- Para Windows Server 2012

Mova o ponteiro do mouse para o canto inferior direito da área de trabalho. Quando a barra de menu aparecer, clique em **Configurações** e depois clique em **Painel de Controle**. No grupo **Hardware**, clique em **Exibir impressoras e dispositivos**.

- Para Windows Server 2012 R2

Clique em **Painel de Controle** na tela **Iniciar**. No grupo **Hardware**, clique em **Exibir impressoras e dispositivos**.

- Para Windows 10 e Windows Server 2016

Clique em  > **Sistema do Windows** > **Painel de Controle**. No grupo de **Hardware e Sons**, clique em **Exibir impressoras e dispositivos**.

2. Clique com o botão direito do mouse no ícone **Brother MFC-XXXX Printer** (onde XXXX é o nome do seu modelo) e selecione **Preferências de impressão**. Se as opções de driver de impressora aparecerem, selecione seu driver de impressora.

A caixa de diálogo do driver da impressora é exibida.

3. Clique na guia **Manutenção**.

4. Selecione uma das seguintes opções:

Opção	Descrição
Verificar Qualidade de Impressão...	Use esta opção para imprimir a página de teste e verificar a qualidade da impressão.
Limpeza da Cabeça de Impressão...	Use para iniciar o processo de limpeza manualmente. Selecione se uma linha ou espaços em branco aparecerem no texto ou no gráfico na página de teste.

5. Siga um dos procedimentos a seguir:

- Se você selecionou a opção **Verificar Qualidade de Impressão...**, clique em **Iniciar**.

O equipamento imprime a página de teste.

- Se você selecionou a opção **Limpeza da Cabeça de Impressão...**, selecione a opção **Somente preto**, **Somente cor** ou **Todos** para o tipo de limpeza e clique em **Seguinte**.

6. Selecione a opção **Normal**, **Forte** ou **Mais Forte** para a intensidade da limpeza e clique em **Seguinte**.

7. Clique em **Iniciar**.

O equipamento iniciará a limpeza.



Informações relacionadas

- Limpar o equipamento Brother
- Problemas no manuseio do papel e na impressão
- Limpar o cabeçote de impressão do equipamento Brother

Limpar a cabeça de impressão a partir do computador (Mac)

Para manter a boa qualidade de impressão, o equipamento limpa automaticamente o cabeçote de impressão quando necessário. Se houver um problema de qualidade de impressão, inicie manualmente o processo de limpeza.

1. Selecione **Preferências do Sistema** no menu da Apple.
2. Selecione **Impressoras e Scanners** e, em seguida, selecione o equipamento.
3. Clique no botão **Opções e Materiais...**
4. Clique na guia **Utilitário** e depois clique no botão **Abrir o Utilitário de Impressão**.
A tela do Status Monitor será mostrada.
5. Clique no menu **Controle** e selecione **Manutenção**.
6. Selecione uma das seguintes opções:

Opção	Descrição
Verificar Qualidade de Impressão...	Use esta opção para imprimir a página de teste e verificar a qualidade da impressão.
Limpeza da Cabeça de Impressão...	Use para iniciar o processo de limpeza manualmente. Selecione se uma linha ou espaços em branco aparecerem no texto ou no gráfico na página de teste.

7. Siga um dos procedimentos a seguir:
 - Se você selecionou a opção **Verificar Qualidade de Impressão...**, clique em **Iniciar**.
O equipamento imprime a página de teste.
 - Se você selecionou a opção **Limpeza da Cabeça de Impressão...**, selecione a opção **Somente preto**, **Somente cor** ou **Todos** no tipo de limpeza e clique em **Seguinte**.
8. Selecione a opção **Normal**, **Forte** ou **Mais Forte** para a intensidade da limpeza e clique em **Seguinte**.
9. Clique em **Iniciar**.
O equipamento iniciará a limpeza.



Informações relacionadas

- [Limpar o equipamento Brother](#)
- [Problemas no manuseio do papel e na impressão](#)
- [Limpar o cabeçote de impressão do equipamento Brother](#)

Limpar o LCD do equipamento

IMPORTANTE

NÃO utilize limpadores líquidos (inclusive álcool).

1. Pressione e mantenha pressionado  para desligar o equipamento. O LCD exibirá [Desligando] por alguns segundos antes de desligar.
2. Limpe o LCD com um pano seco e macio que não solte fiapos.

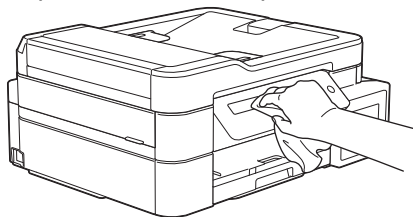

Informações relacionadas

- [Limpar o equipamento Brother](#)

Limpar a parte externa do equipamento

IMPORTANTE

- A limpeza com líquidos voláteis, como tñer ou benzina, danificará a superfície externa do equipamento.
- NÃO utilize produtos de limpeza que contenham amônia.
- NÃO utilize álcool isopropílico para remover sujeira do painel de controle. Isso pode quebrar o painel.

1. Se a aba do suporte de papel estiver aberta, feche-a e, em seguida, feche o suporte de papel.
2. Puxe a bandeja de papel (1) completamente para fora do equipamento.

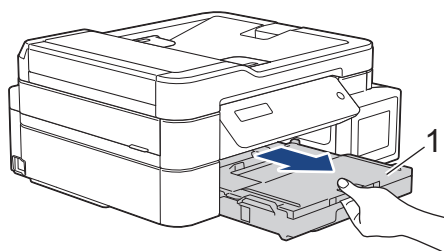

3. Limpe a parte externa do equipamento com um pano seco que não solte fiapos, a fim de remover a poeira.

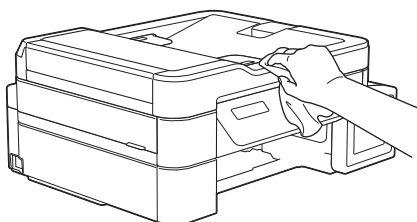

4. Levante a tampa da bandeja de saída de papel e remova qualquer coisa que esteja presa dentro da bandeja de papel.

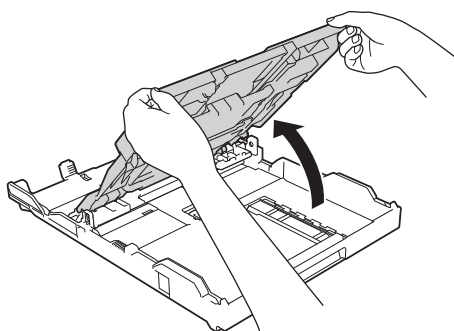

5. Limpe a parte externa e interna da bandeja de papel com um pano seco que não solte fiapos, a fim de remover a poeira.

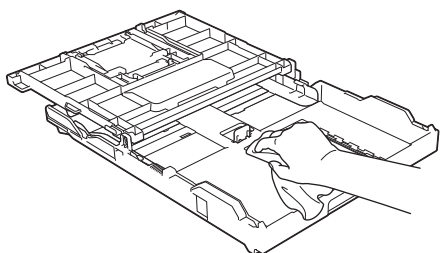

6. Feche a tampa da bandeja de saída de papéis e empurre lentamente a bandeja de papel completamente para dentro do equipamento.



Informações relacionadas

- [Limpar o equipamento Brother](#)

Limpar o rolo de impressão do equipamento

⚠ ADVERTÊNCIA

 Para evitar choques elétricos, desconecte o aparelho da tomada elétrica CA antes de limpar o rolo de impressão.

1. Usando as duas mãos, encaixe os dedos no local apropriado de cada lado do aparelho e levante a tampa do scanner e deixe-a na posição aberta.
2. Limpe o rolo de impressão do aparelho (1) e a área ao redor dele, removendo a tinta espalhada com um pano macio, seco e que não solte fiapos.

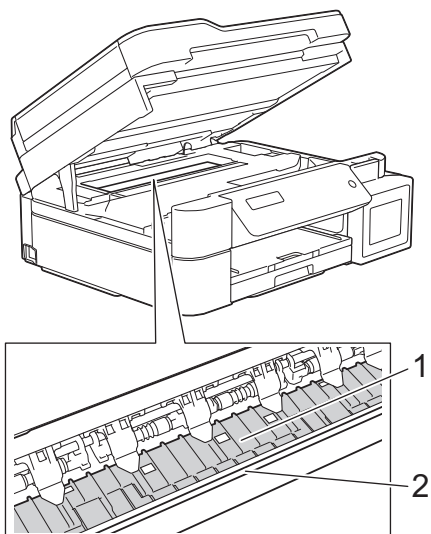

IMPORTANTE

NÃO toque na tira do codificador, a tira fina de plástico que acompanha a largura do equipamento (2). Isso pode causar danos ao equipamento.

3. Feche cuidadosamente a tampa do scanner com ambas as mãos.

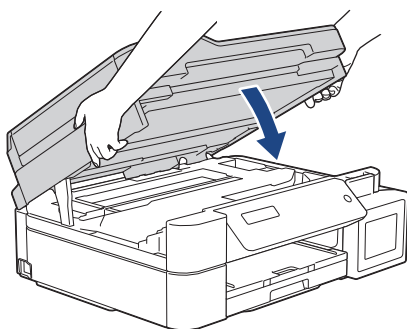

4. Reconecte o cabo de alimentação.



Informações relacionadas

- [Limpar o equipamento Brother](#)
- [Problemas no manuseio do papel e na impressão](#)

Limpar os roletes de alimentação de papel

Se os roletes de alimentação de papel estiverem manchados com tinta ou tiverem um acúmulo de poeira de papel, podem ocorrer problemas com a alimentação.

1. Desconecte o equipamento da tomada da rede elétrica CA.
2. Se a aba do suporte de papel estiver aberta, feche-a e, em seguida, feche o suporte de papel.
3. Puxe a bandeja de papel (1) completamente para fora do equipamento.

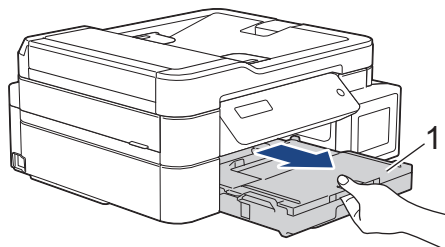

4. Limpe o lado frontal dos roletes de alimentação de papel (1) com um pano macio que não solte fiapos, umedecido com água, em movimentos de um lado para o outro. Após a limpeza, limpe os roletes com um pano macio, seco e que não solte fiapos para remover toda a umidade.

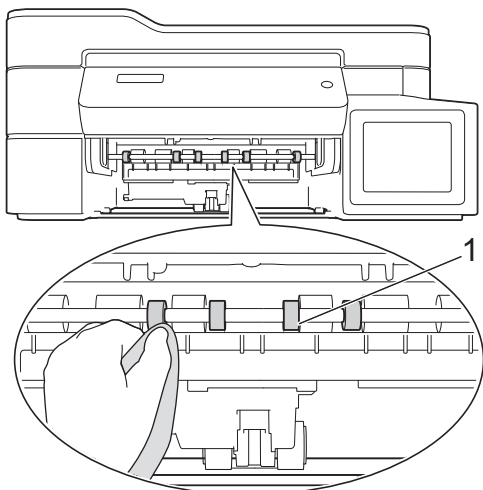

5. (MFC-T910DW) Levante a aba de liberação de obstrução (2) e, em seguida, limpe a parte lateral traseira dos roletes de alimentação de papel (1) com um pano macio que não solte fiapos, umedecido com água. Após a limpeza, limpe os roletes com um pano macio, seco e que não solte fiapos para remover toda a umidade.

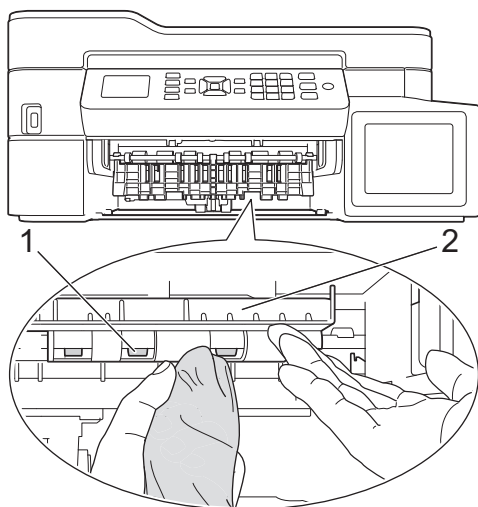

6. Empurre lenta e totalmente a bandeja de papel até o final no equipamento.
7. Reconecte o cabo de alimentação.



Não use o equipamento novamente até que os roletes estejam secos. O uso do equipamento antes que os roletes estejam secos poderá causar problemas na alimentação de papel.



Informações relacionadas

- [Limpar o equipamento Brother](#)
 - [Problemas no manuseio do papel e na impressão](#)
-

Limpar o apoio da base

Limpar o apoio da base periodicamente pode impedir que o equipamento alimente várias folhas de papel quando há apenas algumas folhas na bandeja.

1. Se a aba do suporte de papel estiver aberta, feche-a e, em seguida, feche o suporte de papel.
2. Puxe a bandeja de papel (1) completamente para fora do equipamento.

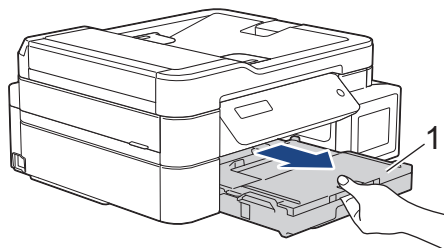

3. Limpe a plataforma da base (1) com um pano macio que não solte fiapos, umedecido com água. Após a limpeza, limpe a almofada com um pano macio, seco e que não solte fiapos para remover toda a umidade.

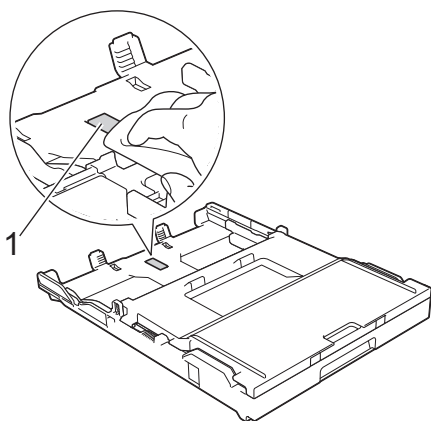

4. Empurre lenta e completamente a bandeja de papel para dentro do equipamento.

✓ Informações relacionadas

- [Limpar o equipamento Brother](#)
- [Problemas no manuseio do papel e na impressão](#)

Limpar os rolos de tração do papel

A limpeza periódica dos rolos de tração do papel pode garantir a correta alimentação do papel e evitar obstruções.

1. Desconecte o equipamento da tomada da rede elétrica CA.
2. Se a aba de suporte do papel (1) estiver aberta, feche-a e, em seguida, feche o suporte do papel (2).

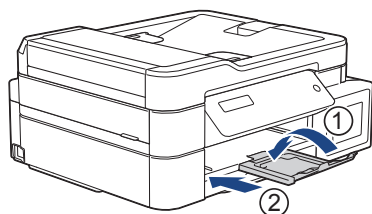

3. Puxe a bandeja de papel completamente para fora do equipamento.
4. Limpe os rolos de tração do papel (1) com um pano macio que não solte fiapos, umedecido com água. Gire os rolos lentamente de forma que toda a superfície seja limpa. Após a limpeza, limpe os roletes com um pano macio, seco e que não solte fiapos para remover toda a umidade.

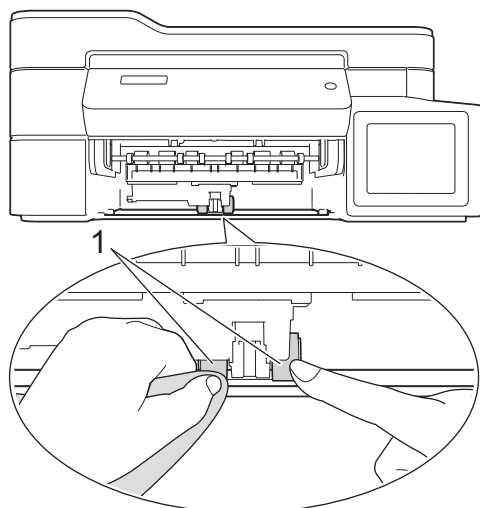

5. Empurre lenta e completamente a bandeja de papel para dentro do equipamento.
6. Reconecte o cabo de alimentação.



Informações relacionadas

- [Limpar o equipamento Brother](#)
- [Mensagens de erro e manutenção](#)
- [Problemas no manuseio do papel e na impressão](#)

Verificar o equipamento Brother

- [Verificar a qualidade da impressão](#)
- [Verificar o alinhamento de impressão do seu equipamento Brother](#)
- [Monitorar o status do equipamento no seu computador \(Windows\)](#)
- [Monitorar o status do equipamento no seu computador \(Mac\)](#)

Verificar a qualidade da impressão

Se as cores e o texto saírem desbotados ou riscados ou se houver texto faltando nas impressões, os bocais do cabeçote de impressão podem estar entupidos. Imprima a Folha de Verificação de Qualidade de Impressão e observe o padrão de verificação do bocal.

>> [DCP-T310/DCP-T510W/DCP-T710W/MFC-T810W](#)

>> [MFC-T910DW](#)

DCP-T310/DCP-T510W/DCP-T710W/MFC-T810W

1. Pressione **Menu**.
2. Pressione ▲ ou ▼ para selecionar os seguintes itens:
 - a. Selecione [Manutenção]. Pressione **OK**.
 - b. Selecione [Melhorar Qual.]. Pressione **OK**.
 - c. Selecione [Verific.Qualid.]. Pressione **OK**.
3. Pressione **Iniciar (Colorido)**.
O aparelho imprimirá a folha de verificação de qualidade de impressão.
4. Verifique a qualidade dos quatro blocos coloridos na folha.
5. A tela LCD mostrará uma pergunta sobre a qualidade de impressão. Siga um dos procedimentos a seguir:
 - Se todas as linhas estiverem claras e visíveis, pressione ▲ para selecionar [Sim].
Pressione **Parar/Sair** para finalizar a verificação da qualidade de impressão.
 - Se algumas linhas não aparecerem (consulte o item **Baixa qualidade**, abaixo), pressione ▼ para selecionar [Não].

OK (DCP-T310/DCP-T510W)

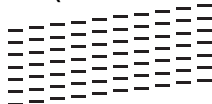

Baixa qualidade (DCP-T310/DCP-T510W)

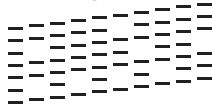

OK (DCP-T710W/MFC-T810W)

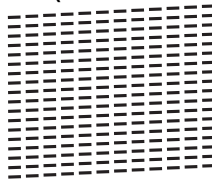

Baixa qualidade (DCP-T710W/MFC-T810W)

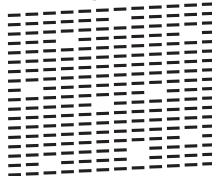

6. A tela LCD mostra uma solicitação para verificar a qualidade de impressão de cada cor. Pressione ▲ ou ▼ para selecionar um dos padrões que mais corresponde ao resultado da impressão e depois pressione **OK**.



Consulte a amostra abaixo para verificar a qualidade da impressão.

DCP-T310/DCP-T510W

Padrões				
Qualidade de impressão	Nenhum	Poucas	Aprox. Metade	Muitas

DCP-T710W/MFC-T810W

Padrões				
Qualidade de impressão	Nenhum	Poucas	Aprox. Metade	Muitas

7. Siga um dos procedimentos a seguir:

- Se a limpeza da cabeça de impressão for necessária, pressione **Iniciar (Colorido)** para iniciar o procedimento de limpeza.
- Se não for necessário limpar a cabeça de impressão, pressione **Parar/Sair** para finalizar a verificação da qualidade de impressão.

8. Quando o procedimento de limpeza estiver concluído, pressione ▲. Em seguida, pressione **Iniciar (Colorido)**.

O aparelho imprimirá a folha de verificação de qualidade de impressão novamente. Verifique a qualidade dos quatro blocos coloridos na folha novamente.

Se você limpar a cabeça de impressão por pelo menos cinco vezes e a impressão não melhorar, experimente limpar a cabeça de impressão novamente mais três vezes no máximo. Se a impressão não melhorar, entre em contato com o Serviço Autorizado Brother.

IMPORTANTE

NÃO toque na cabeça de impressão. Tocar na cabeça de impressão pode causar danos permanentes e pode invalidar a garantia da cabeça de impressão.



Quando um bocal da cabeça de impressão entope, a amostra impressa fica com essa aparência.



Depois da limpeza do bocal da cabeça de impressão, as linhas horizontais desaparecem.



1. Pressione **Config.**.
2. Pressione **▲** ou **▼** para selecionar os seguintes itens:
 - a. Selecione [Config. Geral]. Pressione **OK**.
 - b. Selecione [Manutenção]. Pressione **OK**.
 - c. Selecione [Impr. Qualid.Impr.]. Pressione **OK**.
 - d. Selecione [Impr. Qualid.Impr.] novamente. Pressione **OK**.
3. Pressione **▶**.

O aparelho imprimirá a folha de verificação de qualidade de impressão.
4. Verifique a qualidade dos quatro blocos coloridos na folha.
5. A tela LCD mostrará uma pergunta sobre a qualidade de impressão. Siga um dos procedimentos a seguir:
 - Se todas as linhas estiverem claras e visíveis, pressione **◀** para selecionar [Não].

A verificação da qualidade de impressão é concluída.
 - Se algumas linhas não aparecerem (consulte o item **Baixa qualidade**, abaixo), pressione **▶** para selecionar [Sim].

OK

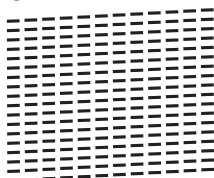

Baixa qualidade

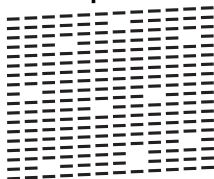

6. A tela mostra uma solicitação para verificar a qualidade de impressão de cada cor. Pressione **◀** ou **▶** para selecionar o padrão (1–4) que mais corresponde ao resultado da impressão e depois pressione **OK**.
7. Siga um dos procedimentos a seguir:
 - Se a limpeza da cabeça de impressão for necessária, pressione **▶** para iniciar o procedimento de limpeza.
 - Se a limpeza da cabeça de impressão não for necessária, a tela Tinta ou Manutenção reaparecerá na tela LCD.
8. Depois que o procedimento de limpeza for concluído, a tela LCD exibirá uma mensagem perguntando se você deseja verificar a qualidade de impressão novamente.

Pressione **▶** [Sim] para iniciar a verificação da qualidade de impressão.
9. Pressione **▶** novamente.

O aparelho imprimirá a folha de verificação de qualidade de impressão novamente. Verifique a qualidade dos quatro blocos coloridos na folha novamente.

Se você limpar a cabeça de impressão por pelo menos cinco vezes e a impressão não melhorar, experimente limpar a cabeça de impressão novamente mais três vezes no máximo. Se a impressão não melhorar, entre em contato com o Serviço Autorizado Brother.

IMPORTANTE

NÃO toque na cabeça de impressão. Tocar na cabeça de impressão pode causar danos permanentes e pode invalidar a garantia da cabeça de impressão.



Quando um bocal da cabeça de impressão entope, a amostra impressa fica com essa aparência.



Depois da limpeza do bocal da cabeça de impressão, as linhas horizontais desaparecem.



Informações relacionadas

- [Verificar o equipamento Brother](#)
 - [Problemas no manuseio do papel e na impressão](#)
-

Verificar o alinhamento de impressão do seu equipamento Brother

Se o texto impresso parecer borrado ou as imagens ficarem desbotadas após transportar o equipamento, ajuste o alinhamento de impressão.

>> [DCP-T310/DCP-T510W/DCP-T710W/MFC-T810W](#)
>> [MFC-T910DW](#)

DCP-T310/DCP-T510W/DCP-T710W/MFC-T810W

1. Pressione **Menu**.
2. Pressione ▲ ou ▼ para selecionar os seguintes itens:
 - a. Selecione [Manutenção]. Pressione **OK**.
 - b. Selecione [Melhorar Qual.]. Pressione **OK**.
 - c. Selecione [Alinhamento]. Pressione **OK**.
3. Pressione **Iniciar (Preto)** ou **Iniciar (Colorido)**.

O aparelho iniciará a impressão da folha de verificação do alinhamento.

(A)

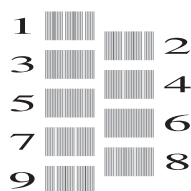

4. Selecione o número do teste de impressão em uma das seguintes maneiras:

- **DCP-T310/DCP-T510W/DCP-T710W**

Para o padrão (A), pressione ▲ ou ▼ para selecionar o número do teste de impressão que tenha listas verticais menos visíveis (1-9) e depois pressione **OK**.

- **MFC-T810W**

Para o padrão (A), pressione o número do teste de impressão que tenha listas verticais menos visíveis (1-9).

No exemplo acima, a linha número 6 é a melhor escolha.

Repita esse passo com os padrões restantes.



Quando o alinhamento de impressão não está ajustado corretamente, o texto parece desfocado ou torto como nas imagens a seguir.

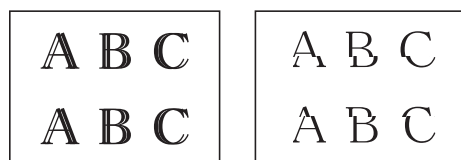

Após o alinhamento de impressão ser ajustado corretamente, o texto terá esta aparência.

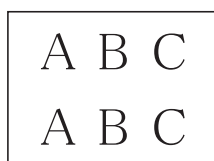

5. Pressione **Parar/Sair**.

MFC-T910DW

1. Pressione **Configs..**

2. Pressione ▲ ou ▼ para selecionar os seguintes itens:
 - a. Selecione [Config. Geral]. Pressione **OK**.
 - b. Selecione [Manutenção]. Pressione **OK**.
 - c. Selecione [Impr. Qualid. Impr.]. Pressione **OK**.
 - d. Selecione [Alinhamento]. Pressione **OK**.

3. Pressione ►.
4. Pressione ► novamente.

O aparelho iniciará a impressão da folha de verificação do alinhamento.

(A)

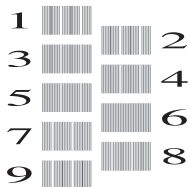

5. Para o padrão (A), pressione ◀ ou ▶ para selecionar o número do teste de impressão que tenha listas verticais menos visíveis (1-9) e depois pressione **OK**.

No exemplo acima, a linha número 6 é a melhor escolha.

Repita esse passo com os padrões restantes.



Quando o alinhamento de impressão não está ajustado corretamente, o texto parece desfocado ou torto como nas imagens a seguir.

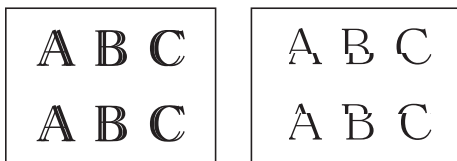

Após o alinhamento de impressão ser ajustado corretamente, o texto terá esta aparência.



6. Pressione **Parar/Sair**.



Informações relacionadas

- [Verificar o equipamento Brother](#)
- [Problemas no manuseio do papel e na impressão](#)

Monitorar o status do equipamento no seu computador (Windows)

O utilitário Status Monitor é uma ferramenta de software configurável que permite monitorar o status de um ou mais dispositivos. Ele permite obter notificação imediata de mensagens de erro.

- Siga um dos procedimentos a seguir:

- Clique duas vezes no ícone  na bandeja de tarefas.

- Windows 7

Clique em  (**Iniciar**) > **Todos os Programas** > **Brother** > **Brother Utilities**.

Clique na lista suspensa e selecione o nome do seu modelo (se ainda não estiver selecionado). Clique em **Ferramentas**, na barra de navegação esquerda e em **Status Monitor**.

- Windows 8 e Windows 10

Clique em  (**Brother Utilities**), depois clique na lista suspensa e selecione o nome do seu modelo (se ainda não estiver selecionado). Clique em **Ferramentas**, na barra de navegação esquerda e, em seguida, em **Status Monitor**.

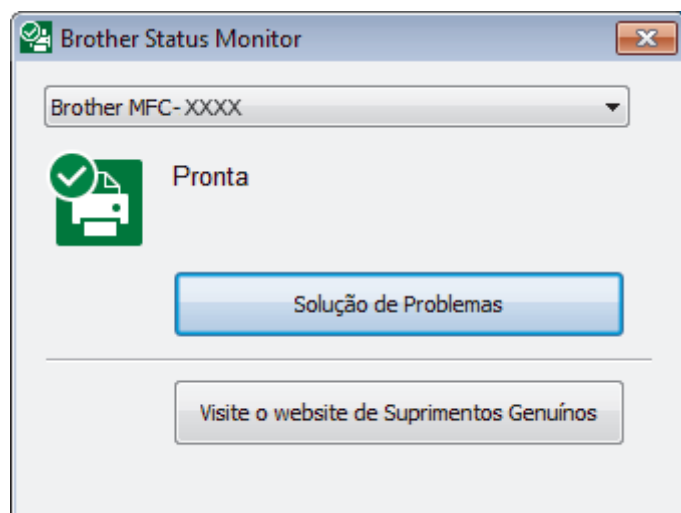

Solução de Problemas

Clique no botão **Solução de Problemas** para acessar o site de solução de problemas.

Visite o website de Suprimentos Genuínos

Clique no botão **Visite o website de Suprimentos Genuínos** para obter mais informações sobre suprimentos originais da Brother.



Informações relacionadas

- [Verificar o equipamento Brother](#)
- [Indicadores do Status Monitor e o que eles significam \(Windows\)](#)
- [Desligar o recurso Show Status Monitor \(Windows\)](#)
- [Desligar o Status Monitor \(Windows\)](#)
- [Cancelar trabalho de impressão \(Windows\)](#)

Indicadores do Status Monitor e o que eles significam (Windows)

Quando você iniciar seu computador, o ícone **Brother Status Monitor** aparecerá na barra de tarefas.

- Um ícone verde indica a condição de espera normal.



- Um ícone amarelo indica um alerta.



- Um ícone vermelho indica que ocorreu um erro de impressão.



- Um ícone cinza indica que a máquina está offline.



Informações relacionadas

- [Monitorar o status do equipamento no seu computador \(Windows\)](#)

Desligar o recurso Show Status Monitor (Windows)

O recurso Show Status Monitor permite a você saber que existe um problema com o dispositivo que seu computador está monitorando. A configuração padrão é **Somente ao imprimir deste PC**. Para desativá-lo, siga estes passos:

1. Clique com o botão direito no ícone ou janela  (**Brother Status Monitor**) e selecione a opção **Configurações do Status Monitor**. Em seguida, clique em **Opções**.
A janela **Opções** é exibida.
2. Selecione a guia **Básico** e selecione **Desativado** para **Mostrar Status Monitor**.
3. Clique em **OK**.



Mesmo que o recurso Show Status Monitor esteja desativado, você poderá conferir o status do equipamento a qualquer momento exibindo o Status Monitor.



Informações relacionadas

- [Monitorar o status do equipamento no seu computador \(Windows\)](#)

▲ [Página inicial](#) > [Manutenção de rotina](#) > [Verificar o equipamento Brother](#) > [Monitorar o status do equipamento no seu computador \(Windows\)](#) > [Desligar o Status Monitor \(Windows\)](#)

Desligar o Status Monitor (Windows)

1. Clique com o botão direito do mouse no ícone ou janela  (**Brother Status Monitor**) e selecione **Sair**.
2. Clique em **OK**.



Informações relacionadas

- [Monitorar o status do equipamento no seu computador \(Windows\)](#)
-

Monitorar o status do equipamento no seu computador (Mac)

O utilitário Status Monitor da Brother é uma ferramenta de software configurável para monitoramento do status de um dispositivo e para notificação imediata, em caso de erros.

1. Selecione **Preferências do Sistema** no menu da Apple.
2. Selecione **Impressoras e Scanners** e, em seguida, selecione o equipamento.
3. Clique no botão **Opções e Materiais...**
4. Clique na guia **Utilitário** e depois clique no botão **Abrir o Utilitário de Impressão**.

A tela do Status Monitor será mostrada.



Solução de Problemas

Clique no botão **Solução de Problemas** para acessar o Brother Solutions Center, que oferece dicas de **Perguntas frequentes e Solução de problemas**.

Visite o website de Suprimentos Genuínos

Clique no botão **Visite o website de Suprimentos Genuínos** para obter mais informações sobre suprimentos originais da Brother.

Atualização do status do equipamento

Para visualizar o status mais recente do equipamento enquanto a janela **Status Monitor** estiver aberta, clique no ícone . Para definir o intervalo no qual o software atualiza as informações de status do equipamento, clique no menu **Brother Status Monitor** e selecione **Preferências...**

✓ Informações relacionadas

- [Verificar o equipamento Brother](#)

Corrigir a alimentação do papel para eliminar as linhas verticais

Ajuste a alimentação do papel para reduzir as linhas verticais.

>> [DCP-T310/DCP-T510W/DCP-T710W/MFC-T810W](#)

>> [MFC-T910DW](#)

DCP-T310/DCP-T510W/DCP-T710W/MFC-T810W

1. Pressione **Menu**.
2. Pressione ▲ ou ▼ para selecionar os seguintes itens:
 - a. Selecione [Manutenção]. Pressione **OK**.
 - b. Selecione [Melhorar Qual.]. Pressione **OK**.
 - c. Selecione [AlimentCorreta]. Pressione **OK**.
3. Pressione **Iniciar (Preto)** ou **Iniciar (Colorido)** e, em seguida, siga as instruções no LCD.

MFC-T910DW

1. Pressione **Configs.**
2. Pressione ▲ ou ▼ para selecionar os seguintes itens:
 - a. Selecione [Config. Geral]. Pressione **OK**.
 - b. Selecione [Manutenção]. Pressione **OK**.
 - c. Selecione [Impr. Qualid.Impr.]. Pressione **OK**.
 - d. Selecione [Corr. Alim. Papel]. Pressione **OK**.
3. Pressione ► e, em seguida, siga as instruções no LCD.



Informações relacionadas

- [Manutenção de rotina](#)
- [Outros problemas](#)

Alterar as opções de configuração de impressão se ocorrerem problemas de impressão

Se o resultado da sua impressão tem baixa qualidade, selecione estas opções de acordo com a finalidade. Quando essas configurações estão selecionadas, a velocidade de impressão é menor.



Estas opções estão disponíveis somente ao realizar operações a partir do equipamento, como cópia. Ao imprimir pelo computador, altere as configurações no driver da impressora.

>> [DCP-T310/DCP-T510W/DCP-T710W/MFC-T810W](#)
>> [MFC-T910DW](#)

DCP-T310/DCP-T510W/DCP-T710W/MFC-T810W

1. Pressione **Menu**.
2. Pressione ▲ ou ▼ para selecionar os seguintes itens:
 - a. Selecione [Manutenção]. Pressione **OK**.
 - b. Selecione [Conf. Impres.]. Pressione **OK**.
3. Pressione ▲ ou ▼ para selecionar uma das seguintes opções:

Opção	Descrição
Reduzir Manchas	Selecione esta opção de acordo com a utilização da impressão somente frente, se tiver problemas com impressões borradas ou obstruções de papel.
Secag. lenta	Selecione esta opção se for usar um tipo de papel comum em que a tinta demora para secar.

4. Pressione **OK**.
5. Pressione ▲ ou ▼ para selecionar a opção desejada. Pressione **OK**.
6. Pressione **Parar/Sair**.

MFC-T910DW

1. Pressione **Configs.**
2. Pressione ▲ ou ▼ para selecionar os seguintes itens:
 - a. Selecione [Config. Geral]. Pressione **OK**.
 - b. Selecione [Manutenção]. Pressione **OK**.
 - c. Selecione [Opções de Conf. de Impressão]. Pressione **OK**.
3. Pressione ▲ ou ▼ para selecionar uma das seguintes opções:

Opção	Descrição
Reduzir Manchas	Selecione esta opção de acordo com a utilização da impressão somente frente ou frente e verso, se tiver problemas com impressões borradas ou obstruções de papel.
Papel de Secagem Lenta	Selecione esta opção se for usar um tipo de papel comum em que a tinta demora para secar.

4. Pressione **OK**.
5. Pressione ▲ ou ▼ para selecionar a opção desejada. Pressione **OK**.
6. Pressione **Parar/Sair**.



Informações relacionadas

- Manutenção de rotina
- Copiar em ambos os lados do papel (cópia frente e verso)
- Problemas no manuseio do papel e na impressão
- Evitar impressões borradas e obstruções de papel (Windows)
- Evitar impressões borradas e obstruções de papel (Mac)
- Configurações de impressão (Windows)
- Opções de impressão (Mac)

Embalar e despachar o equipamento Brother

- Quando você transportar o equipamento, use os materiais de embalagem originais. Não derrube ou vire o produto de cabeça para baixo. Se você não embalar o equipamento corretamente, quaisquer danos que ocorrerem durante o trânsito poderão não ser cobertos por sua garantia.
- O equipamento deve possuir seguro com o transportador.

IMPORTANTE

É importante permitir que o equipamento “estacione” a cabeça de impressão após um trabalho de impressão. Ouça cuidadosamente o equipamento antes de desconectá-lo para se certificar de que todo o ruído mecânico tenha cessado. Não permitir que o aparelho conclua este processo de estacionamento pode levar a problemas de impressão e possíveis danos à cabeça de impressão.

1. Desconecte o equipamento da tomada da rede elétrica CA.
2. Desconecte o equipamento da tomada telefônica e remova o cabo da linha telefônica do equipamento.
3. Usando as duas mãos, encaixe os dedos no local apropriado de cada lado do aparelho e levante a tampa do scanner e deixe-a na posição aberta.
4. Desconecte o cabo de interface do aparelho, se estiver conectado.
5. Feche cuidadosamente a tampa do scanner usando os encaixes para os dedos no local apropriado das laterais.

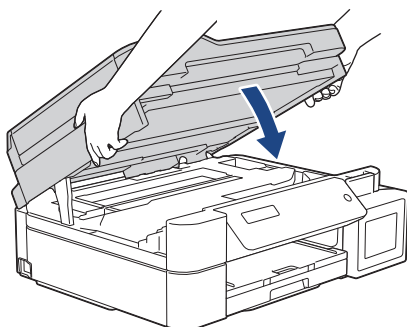

6. Abra o compartimento do tanque de tinta.
7. Certifique-se de que a tampa do tanque de tinta esteja instalada corretamente.
Pressione a tampa do tanque de tinta para instalá-lo firmemente e feche a tampa do tanque de tinta.

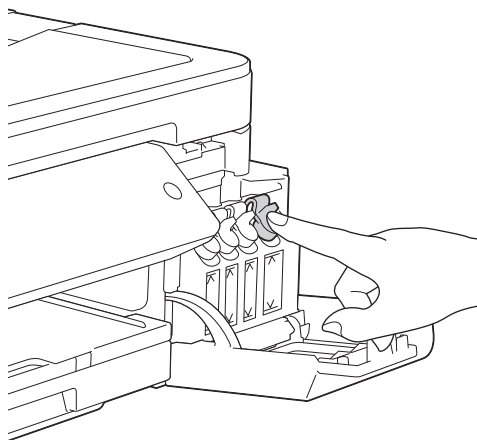

8. Embale o aparelho no saco plástico.

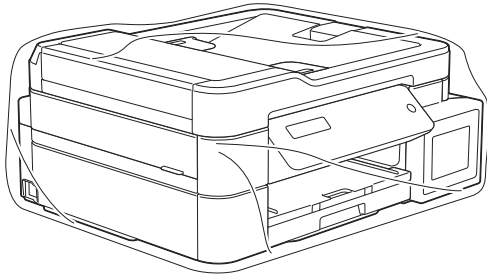

9. Embale o equipamento e os materiais impressos na caixa de papelão original com o material da embalagem original, como mostrado abaixo.

Não embale os fracos de tinta usados na embalagem.

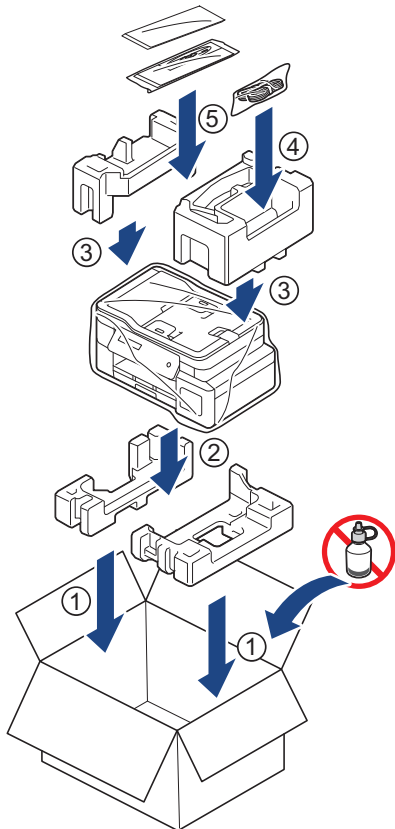

Se você estiver retornando seu equipamento à Brother como parte do serviço de troca, embale somente o equipamento. Mantenha todas as peças separadas e materiais impressos para usar com seu aparelho da “troca”.

10. Feche a caixa de papelão e cole fita adesiva.



Informações relacionadas

- [Manutenção de rotina](#)

Configurações do equipamento

Personalize as configurações e os recursos, crie atalhos e trabalhe com opções exibidas na tela LCD do equipamento para tornar o seu equipamento Brother uma ferramenta de trabalho mais eficiente.

- [Alterar as configurações do equipamento a partir do painel de controle](#)
- [Alterar as configurações do equipamento a partir do seu computador](#)

Alterar as configurações do equipamento a partir do painel de controle

- [No evento de falta de energia \(armazenamento de memória\)](#)
- [Configurações gerais](#)
- [Imprimir relatórios](#)
- [Tabelas de configurações e funções](#)

No evento de falta de energia (armazenamento de memória)

- As configurações dos menus são armazenadas de forma permanente e não serão perdidas.
- Configurações temporárias (por exemplo: Contraste e Modo Internacional) serão perdidos.
- A data e hora devem ser inseridas novamente.
- (modelos MFC) Os trabalhos do temporizador de fax programado e outros trabalhos de fax na memória do equipamento serão perdidos.



Informações relacionadas

- [Alterar as configurações do equipamento a partir do painel de controle](#)
-

Configurações gerais

- [Defina o Timer do Modo](#)
- [Ajustar o volume do aparelho](#)
- [Altere a Configuração do Relógio](#)
- [Configure Contagem Regressiva do Modo Sleep](#)
- [Defina o aparelho para desligar automaticamente](#)
- [Configurar a data e hora](#)
- [Ajustar o brilho da luz de fundo da tela LCD](#)
- [Alterar o tempo em que a luz de fundo da tela LCD ficará acesa](#)
- [Ajuste a ID do equipamento](#)
- [Configure o Modo de Discagem](#)
- [Reduzir o ruído de impressão](#)

Defina o Timer do Modo

Modelos relacionados: MFC-T810W

Você pode alterar o intervalo de tempo entre o último Fax, Digitalização, Cópia ou Operação da web e o retorno do equipamento à tela Inicial. Se você selecionar [Des], o equipamento continuará no último modo usado.

1. Pressione **Menu**.
2. Pressione ▲ ou ▼ para selecionar os seguintes itens:
 - a. Selecione [Config. Geral]. Pressione **OK**.
 - b. Selecione [Timer do Modo]. Pressione **OK**.
 - c. Selecione [Des], [0 s], [30 s], [1 min], [2 Min] ou [5 Min]. Pressione **OK**.
3. Pressione **Parar/Sair**.



Informações relacionadas

- [Configurações gerais](#)

Ajustar o volume do aparelho

Modelos relacionados: MFC-T810W/MFC-T910DW

- >> [MFC-T810W](#)
- >> [MFC-T910DW](#)

MFC-T810W

1. Pressione **Menu**.
2. Pressione ▲ ou ▼ para selecionar os seguintes itens:
 - a. Selecione [Config. Geral]. Pressione **OK**.
 - b. Selecione [Volume]. Pressione **OK**.
3. Pressione ▲ ou ▼ para selecionar uma das seguintes opções:

Opção	Descrição
T. de camp.	Ajustar o volume da campainha.
Bipe	Ajustar o volume para quando você pressionar um botão, cometer um erro ou após enviar ou receber um fax.
A. falante	Ajustar o volume do alto-falante.

4. Pressione **OK**.
5. Pressione ▲ ou ▼ para selecionar a opção [Des], [Baixo], [Méd] ou [Alto]. Pressione **OK**.
6. Pressione **Parar/Sair**.

MFC-T910DW

1. Pressione **Configs.**
2. Pressione ▲ ou ▼ para selecionar os seguintes itens:
 - a. Selecione [Config. Geral]. Pressione **OK**.
 - b. Selecione [Volume]. Pressione **OK**.
3. Pressione ▲ ou ▼ para selecionar uma das seguintes opções:

Opção	Descrição
T. de camp.	Ajustar o volume da campainha.
Bipe	Ajustar o volume para quando você pressionar um botão, cometer um erro ou após enviar ou receber um fax.
A. falante	Ajustar o volume do alto-falante.

4. Pressione **OK**.
5. Pressione ▲ ou ▼ para selecionar a opção [Des], [Baixo], [Méd] ou [Alto]. Pressione **OK**.
6. Pressione **Parar/Sair**.

✓ Informações relacionadas

- [Configurações gerais](#)

Altere a Configuração do Relógio

Modelos relacionados: MFC-T810W/MFC-T910DW

Você pode adiantar ou atrasar em uma hora o relógio do equipamento.

>> [MFC-T810W](#)

>> [MFC-T910DW](#)

MFC-T810W

1. Pressione **Menu**.
2. Pressione ▲ ou ▼ para selecionar os seguintes itens:
 - a. Selecione [Conf.inicial]. Pressione **OK**.
 - b. Selecione [Data e Hora]. Pressione **OK**.
 - c. Selecione [Altera Hora]. Pressione **OK**.
 - d. Selecione [Adiantar 1 hora] ou [Atrasar 1 hora]. Pressione **OK**.
3. Pressione **Parar/Sair**.

MFC-T910DW

1. Pressione **Configs.**
2. Pressione ▲ ou ▼ para selecionar os seguintes itens:
 - a. Selecione [Conf.inicial]. Pressione **OK**.
 - b. Selecione [Data e Hora]. Pressione **OK**.
 - c. Selecione [Alterar Hora]. Pressione **OK**.
 - d. Selecione [P/Horário Verão] ou [P/Horário Inverno]. Pressione **OK**.
3. Pressione **Parar/Sair**.



Informações relacionadas

- [Configurações gerais](#)

Configure Contagem Regressiva do Modo Sleep

O Modo Sleep (ou Modo de economia de energia) pode reduzir o consumo de energia. Quando o equipamento está no Modo Sleep, ele se comporta como se estivesse desligado. O equipamento será despertado e iniciará a impressão quando receber um trabalho de impressão ou um fax. Siga estas instruções para definir um atraso (contagem regressiva) antes de o equipamento entrar no Modo Sleep.

- O temporizador será reiniciado se qualquer operação for realizada no equipamento, como a recepção de um fax ou um trabalho de impressão.
- A configuração de fábrica é de cinco minutos.
- Quando o equipamento entra no Modo Sleep, a luz de fundo do LCD se apaga.

>> [DCP-T310/DCP-T510W/DCP-T710W/MFC-T810W](#)

>> [MFC-T910DW](#)

DCP-T310/DCP-T510W/DCP-T710W/MFC-T810W

1. Pressione **Menu**.
2. Pressione ▲ ou ▼ para selecionar os seguintes itens:
 - a. Selecione [Config. Geral]. Pressione **OK**.
 - b. Selecione [Ecologia]. Pressione **OK**.
 - c. Selecione [Modo Sleep]. Pressione **OK**.
 - d. Selecione [1 min], [2 Min], [3 Min], [5 Min], [10 Min], [30 Min], ou [60 Min]. Pressione **OK**.
3. Pressione **Parar/Sair**.

MFC-T910DW

1. Pressione **Configs..**
2. Pressione ▲ ou ▼ para selecionar os seguintes itens:
 - a. Selecione [Config. Geral]. Pressione **OK**.
 - b. Selecione [Modo espera]. Pressione **OK**.
 - c. Selecione [1min], [2Min], [3Min], [5Min], [10Min], [30Min], ou [60Min]. Pressione **OK**.
3. Pressione **Parar/Sair**.



Informações relacionadas

- [Configurações gerais](#)
- [Defina o aparelho para desligar automaticamente](#)

Defina o aparelho para desligar automaticamente

O recurso de Desligamento automático pode economizar o consumo de energia. Defina quanto tempo o equipamento permanecerá no modo Sleep (suspensão) antes de desligar automaticamente. Quando esse recurso estiver configurado como [Des], você deve desligar o equipamento manualmente.

Para ligar o aparelho após desativar o recurso de Desligamento automático, pressione .



O aparelho não desligará automaticamente quando:

- Os trabalhos de fax estiverem armazenados na memória do equipamento. (MFC-T810W/MFC-T910DW)
- Um erro evitar que o Relatório de faxes seja impresso. (MFC-T810W/MFC-T910DW)
- O equipamento estiver conectado a uma linha telefônica. (MFC-T810W/MFC-T910DW)
- O equipamento estiver conectado a uma rede cabeada; (MFC-T810W/MFC-T910DW)
- O equipamento estiver conectado a uma rede sem fio. (DCP-T510W/DCP-T710W/MFC-T810W/MFC-T910DW)
- [WLAN Ativa] estiver configurado como [Lig] ou [WLAN] for selecionado na configuração da [Interface Rede]. (DCP-T510W/DCP-T710W/MFC-T810W/MFC-T910DW)

>> [DCP-T310/DCP-T510W/DCP-T710W/MFC-T810W](#)

>> [MFC-T910DW](#)

DCP-T310/DCP-T510W/DCP-T710W/MFC-T810W

1. Pressione **Menu**.
2. Pressione ▲ ou ▼ para selecionar os seguintes itens:
 - a. Selecione [Config. Geral]. Pressione **OK**.
 - b. Selecione [Ecologia]. Pressione **OK**.
 - c. Selecione [Deslig. autom.]. Pressione **OK**.
 - d. Selecione [Des], [1 hora], [2 horas], [4 horas] ou [8 horas]. Pressione **OK**.
3. Pressione **Parar/Sair**.

MFC-T910DW

1. Pressione **Configs.**
2. Pressione ▲ ou ▼ para selecionar os seguintes itens:
 - a. Selecione [Config. Geral]. Pressione **OK**.
 - b. Selecione [Deslig. autom.]. Pressione **OK**.
 - c. Selecione [Des], [1hora], [2horas], [4horas] ou [8horas]. Pressione **OK**.
3. Pressione **Parar/Sair**.



Informações relacionadas

- [Configurações gerais](#)
- [Configurar o período de intervalo do relatório de faxes](#)
- [Configure Contagem Regressiva do Modo Sleep](#)
- [Relatórios de fax](#)

Configurar a data e hora

(modelos MFC)

o LCD exibe a data e a hora. Se não estiverem atuais, insira-as novamente. Você pode adicionar a data e a hora para cada fax enviado, definindo o ID do equipamento.

(modelos DCP)

Se a energia do equipamento foi desligada, a data e a hora do equipamento podem não estar atualizadas. Insira-as novamente.

>> [DCP-T310/DCP-T510W/DCP-T710W/MFC-T810W](#)

>> [MFC-T910DW](#)

DCP-T310/DCP-T510W/DCP-T710W/MFC-T810W

1. Pressione **Menu**.
2. Pressione ▲ ou ▼ para selecionar os seguintes itens:
 - a. Selecione [Conf.inicial]. Pressione **OK**.
 - b. Selecione [Data e Hora]. Pressione **OK**.
 - c. Selecione [Data e Hora]. Pressione **OK**.
3. Insira os dígitos para a data usando um dos seguintes procedimentos:
 - Pressione ▲ ou ▼ no painel de controle para definir os últimos dois dígitos do ano. Pressione **OK**. Repita estes passos para definir o mês e dia. (DCP-T310/DCP-T510W/DCP-T710W)
 - Digite os últimos dois dígitos do ano usando o teclado de discagem e pressione **OK**. Repita estes passos para definir o mês e dia. (MFC-T810W)
4. Insira os dígitos para a hora usando um dos seguintes procedimentos:
 - Pressione ▲ ou ▼ no painel de controle para definir a hora. Pressione **OK**. Repita estes passos para definir o minuto. (DCP-T310/DCP-T510W/DCP-T710W)
 - Digite a hora (formato de 24 horas) usando o teclado de discagem e pressione **OK**. (MFC-T810W)
5. Pressione **Parar/Sair**.

MFC-T910DW

1. Pressione **Configs.**
2. Pressione ▲ ou ▼ para selecionar os seguintes itens:
 - a. Selecione [Conf.inicial]. Pressione **OK**.
 - b. Selecione [Data e Hora]. Pressione **OK**.
 - c. Selecione [Data]. Pressione **OK**.
3. Digite os últimos dois dígitos do ano usando o teclado de discagem e pressione **OK**.
4. Digite os dois dígitos do mês usando o teclado de discagem e pressione **OK**.
5. Digite os dois dígitos do dia usando o teclado de discagem e pressione **OK**.
6. Pressione ▲ ou ▼ para selecionar [Hora] e então pressione **OK**.
7. Digite a hora (formato de 24 horas) usando o teclado de discagem e pressione **OK**.
8. Pressione **Parar/Sair**.

✓ Informações relacionadas

- [Configurações gerais](#)
- [Registrar seu equipamento com o Google Cloud Print usando o Gerenciamento via Web](#)
- [Ajuste a ID do equipamento](#)

Ajustar o brilho da luz de fundo da tela LCD

Se você estiver com dificuldade para ler a tela LCD, alterar a configuração do brilho pode ajudar.

>> [DCP-T310/DCP-T510W/DCP-T710W/MFC-T810W](#)

>> [MFC-T910DW](#)

DCP-T310/DCP-T510W/DCP-T710W/MFC-T810W

1. Pressione **Menu**.
2. Pressione ▲ ou ▼ para selecionar os seguintes itens:
 - a. Selecione [Config. Geral]. Pressione **OK**.
 - b. Selecione [Contraste LCD]. Pressione **OK**.
 - c. Selecione [Claro] ou [Escuro]. Pressione **OK**.
3. Pressione **Parar/Sair**.

MFC-T910DW

1. Pressione **Configs.**
2. Pressione ▲ ou ▼ para selecionar os seguintes itens:
 - a. Selecione [Config. Geral]. Pressione **OK**.
 - b. Selecione [Configs. LCD]. Pressione **OK**.
 - c. Selecione [Retroiluminaç.]. Pressione **OK**.
 - d. Selecione [Claro], [Méd], ou [Escuro]. Pressione **OK**.
3. Pressione **Parar/Sair**.



Informações relacionadas

- [Configurações gerais](#)

Alterar o tempo em que a luz de fundo da tela LCD ficará acesa

Modelos relacionados: MFC-T910DW

Defina por quanto tempo a luz de fundo do LCD fica acesa.

1. Pressione **Configs.**.
2. Pressione ▲ ou ▼ para selecionar os seguintes itens:
 - a. Selecione [Config. Geral]. Pressione **OK**.
 - b. Selecione [Configs. LCD]. Pressione **OK**.
 - c. Selecione [Temporizad dim]. Pressione **OK**.
 - d. Selecione [10s], [30s], [1Min], [2Min], [3Min] ou [5Min]. Pressione **OK**.
3. Pressione **Parar/Sair**.



Informações relacionadas

- [Configurações gerais](#)

Ajuste a ID do equipamento

Modelos relacionados: MFC-T810W/MFC-T910DW

Ajuste a ID do equipamento, se você quiser que a data e hora apareçam em cada fax enviado.

>> [MFC-T810W](#)

>> [MFC-T910DW](#)

MFC-T810W

1. Pressione **Menu**.
2. Pressione ▲ ou ▼ para selecionar os seguintes itens:
 - a. Selecione [Conf.inicial]. Pressione **OK**.
 - b. Selecione [ID do aparelho]. Pressione **OK**.
3. Digite o número de fax (até 20 dígitos) usando o teclado de discagem e pressione **OK**.
4. Insira seu nome (até 20 caracteres) usando o teclado de discagem e pressione **OK**.



Mais informações sobre como inserir texto >> [Apêndice](#)

5. Pressione **Parar/Sair**.

MFC-T910DW

1. Pressione **Configs.**
2. Pressione ▲ ou ▼ para selecionar os seguintes itens:
 - a. Selecione [Conf.inicial]. Pressione **OK**.
 - b. Selecione [ID do aparelho]. Pressione **OK**.
3. Pressione ▲ ou ▼ para selecionar [Fax] e então pressione **OK**.
4. Digite o número de fax (até 20 dígitos) usando o teclado de discagem e pressione **OK**.
5. Pressione ▲ ou ▼ para selecionar [Nome] e então pressione **OK**.
6. Insira seu nome (até 20 caracteres) usando o teclado de discagem e pressione **OK**.



Mais informações sobre como inserir texto >> [Apêndice](#)

7. Pressione **Parar/Sair**.

✓ Informações relacionadas

- [Configurações gerais](#)
- [Transferir faxes para outro equipamento de fax](#)
- [Transferir o relatório de faxes para outro equipamento de fax](#)
- [Inserir texto no equipamento Brother](#)
- [Configurar a data e hora](#)

Configure o Modo de Discagem

Modelos relacionados: MFC-T810W/MFC-T910DW

O equipamento Brother está definido para um serviço de discagem por tons. Se você tiver um serviço de discagem por pulsos (telefone com disco circular), altere o modo de discagem.

Este recurso não está disponível em alguns países.

>> [MFC-T810W](#)

>> [MFC-T910DW](#)

MFC-T810W

1. Pressione **Menu**.
2. Pressione ▲ ou ▼ para selecionar os seguintes itens:
 - a. Selecione [Conf.inicial]. Pressione **OK**.
 - b. Selecione [Tom/pulso]. Pressione **OK**.
 - c. Selecione [Tom] ou [Pulso]. Pressione **OK**.
3. Pressione **Parar/Sair**.

MFC-T910DW

1. Pressione **Configs..**
2. Pressione ▲ ou ▼ para selecionar os seguintes itens:
 - a. Selecione [Conf.inicial]. Pressione **OK**.
 - b. Selecione [Tom/pulso]. Pressione **OK**.
 - c. Selecione [Tom] ou [Pulso]. Pressione **OK**.
3. Pressione **Parar/Sair**.

✓ Informações relacionadas

- [Configurações gerais](#)
- [Problemas com telefone e fax](#)

Reduzir o ruído de impressão

O modo Silencioso pode reduzir o ruído de impressão. Quando o modo Silencioso está ativado, a velocidade de impressão fica mais baixa.

A configuração de fábrica é [Des].



- Quando a configuração de modo silencioso está ativada,  aparece na tela inicial.

>> [DCP-T310/DCP-T510W/DCP-T710W/MFC-T810W](#)

>> [MFC-T910DW](#)

DCP-T310/DCP-T510W/DCP-T710W/MFC-T810W

- Pressione **Menu**.
- Pressione ▲ ou ▼ para selecionar os seguintes itens:
 - Selecione [Config. Geral]. Pressione **OK**.
 - Selecione [Ecologia]. Pressione **OK**.
 - Selecione [Mod. Silencioso]. Pressione **OK**.
 - Selecione [Lig] (ou [Des]). Pressione **OK**.
- Pressione **Parar/Sair**.

MFC-T910DW

- Pressione **Configs..**
- Pressione ▲ ou ▼ para selecionar os seguintes itens:
 - Selecione [Config. Geral]. Pressione **OK**.
 - Selecione [Modo Silen.]. Pressione **OK**.
 - Selecione [Lig] ou [Des]. Pressione **OK**.
- Pressione **Parar/Sair**.



Informações relacionadas

- [Configurações gerais](#)
- [Problemas no manuseio do papel e na impressão](#)

Imprimir relatórios

- [Relatórios](#)
- [Imprimir um relatório](#)
- [Relatórios de fax](#)
- [Problemas com telefone e fax](#)

Relatórios

Estes são os relatórios disponíveis:

Transmissão (modelos MFC)

A Transmissão imprime um Relatório de Verificação de Transmissão para sua última transmissão.

Catálogo de endereços (modelos MFC)

O relatório Catálogo de Endereços imprime uma lista alfabética ou numérica de nomes e números armazenados na memória do Catálogo de Endereços.

Relatório de Faxes (modelos MFC)

O Relatório de Faxes imprime uma lista de informações sobre os 200 últimos faxes recebidos e enviados. (TX significa Transmitir, RX significa Receber)

Configurações de Usuário

O relatório Configurações de Usuário imprime uma lista das configurações atuais.

Configuração de rede (modelos de rede)

O relatório Configuração de Rede imprime uma lista das configurações de rede atuais.

Relatório da WLAN (modelos sem fio)

O relatório WLAN imprime o diagnóstico de conectividade da LAN sem fio.



Informações relacionadas

- [Imprimir relatórios](#)

Imprimir um relatório

>> [DCP-T310/DCP-T510W/DCP-T710W/MFC-T810W](#)

>> [MFC-T910DW](#)

DCP-T310/DCP-T510W/DCP-T710W/MFC-T810W

1. Pressione **Menu**.
2. Pressione ▲ ou ▼ para selecionar os seguintes itens:
 - a. Selecione [Impr.relat]. Pressione **OK**.
 - b. Selecione o relatório que você quer imprimir. Pressione **OK**.
3. Pressione **Iniciar (Preto)**.
4. Pressione **Parar/Sair**.

MFC-T910DW

1. Pressione **Configs..**
2. Pressione ▲ ou ▼ para selecionar os seguintes itens:
 - a. Selecione [Impr.relat]. Pressione **OK**.
 - b. Selecione o relatório que você quer imprimir. Pressione **OK**.
3. Pressione ►.
4. Pressione **Parar/Sair**.



Informações relacionadas

- [Imprimir relatórios](#)

Tabelas de configurações e funções

- [Tabelas de configurações \(LCD de 1 linha\)](#)
- [Tabelas de recursos \(LCD de 1 linha\)](#)
- [Tabelas de configurações \(44,9 mm \(1,8 pol.\) colorida de 1,8 pol.\)](#)
- [Tabelas de recursos \(44,9 mm \(1,8 pol.\) colorida de 1,8 pol.\)](#)

Tabelas de configurações (LCD de 1 linha)

Modelos relacionados: DCP-T310/DCP-T510W/DCP-T710W/MFC-T810W

Essas tabelas ajudam a compreender as seleções e opções do menu do equipamento.

Menu > [Manutenção]

Nível 1	Nível 2	Descrições
Melhorar Qual.	-	Verificar e corrigir a qualidade de impressão, o alinhamento e a alimentação do papel de acordo com as instruções no LCD.
Limpeza	-	Limpar a cabeça de impressão de acordo com as instruções no LCD.
ModGarrTinta	-	Verifique os números do frasco de tinta.
Conf. Impres.	Reduzir Manchas	Reduzir tinta borrada no papel ou obstruções de papel durante a impressão.
	Secag. lenta	Usar esta configuração ao imprimir com um tipo de papel comum no qual a tinta seque muito lentamente.
Inf. pouca tnt	-	Defina o equipamento para exibir mensagens de pouca tinta.

Menu > [Config. Geral]

Nível 1	Nível 2	Descrições
Timer do Modo (MFC-T810W)	-	Defina a quantidade de tempo antes de o equipamento retornar à tela Inicial.
Conf. band. (DCP-T510W/DCP-T710W/MFC-T810W)	Tipo de papel	Defina o tipo de papel na bandeja de papel.
	Tam. Papel	Defina o tamanho do papel na bandeja de papel.
	Verificar Papel	Verifique o tipo de papel e o tamanho do papel quando retirar a bandeja do aparelho.
Volume (MFC-T810W)	T. de camp.	Ajuste o volume da campainha.
	Bipe (MFC-T810W)	Ajuste o volume do aviso sonoro.
	A.falante (MFC-T810W)	Ajuste o volume do alto-falante.
Ecologia	Modo Sleep	Selecione o período pelo qual o aparelho deve permanecer ocioso antes de entrar em Modo Sleep.
	Mod.Silencioso	Reduzir o ruído de impressão.
	Deslig. autom.	Selecione quanto tempo o equipamento deve aguardar antes de desligar automaticamente depois de entrar em modo Sleep (suspensão). Quando definido como Desativado, o aparelho não desligará automaticamente.
Contraste LCD	-	Ajusta o contraste do display.
Segurança (MFC-T810W)	Bloq TX	Proibir a maioria das funções, exceto receber faxes.

Menu > [Fax] (MFC-T810W)

Nível 1	Nível 2	Descrições
Conf. recepção	Modo receber	Selecione o modo de recepção que melhor se adapta às suas necessidades.
	Retard. Camp	Definir o número de toques antes de o aparelho atender no modo Somente Fax ou Fax/Tel.
	Temp. toq. F/T	Defina o período de tempo do toque duplo no modo Fax/Tel.
	Recep. Fácil	Receba mensagens de fax automaticamente quando você atender uma chamada e ouvir tons de fax.
	Cód remoto	Atenda a chamadas em um telefone de extensão ou externo e use códigos para ativar ou desativar o códigos remotos. Você pode personalizar os códigos.
	Redução auto	Reduza o tamanho dos faxes recebidos.
	Receber PC Fax	Programa o equipamento para enviar os faxes para o computador. Você pode ativar o recurso de segurança Impressão em Backup.
	Data rec. fax	Imprima a data e a hora de recebimento na parte superior dos faxes recebidos.
Conf. envio	Resol. de fax	Configure a resolução para os faxes enviados.
	Contraste	Ajuste o contraste.
	Tam. Área Dig.	Ajuste a área de digitalização do vidro do scanner ao tamanho do documento.
	TX Tempo real	Envie um Fax sem usar a memória.
	Modo internac.	Ajuste para Ligado se você tiver dificuldade em enviar faxes ao exterior.
	Redisc. Auto	Configure o equipamento para rediscar o último número de fax se o fax não tiver sido enviado porque a linha estava ocupada.
Conf. Relatório	Relatório XMIT	Selecione a configuração inicial para o relatório de verificação de transmissão.
	Rel. Periódico	Defina o intervalo para a impressão automática do relatório de faxes. Se você não selecionar as opções Desativado e A cada 50 faxes, poderá definir a hora para a opção selecionada. Se você selecionar A cada 7 dias, poderá definir o dia da semana.
Trab. restantes	-	Verifique quais trabalhos programados estão na memória do equipamento e cancele trabalhos selecionados.
Outros	Toque dif. (Disponível apenas para alguns países.)	Ligue o serviço de assinante de toque diferenciado da companhia telefônica para registrar seu novo padrão de toque no equipamento.

Menu > [Copiar]

Nível 1	Descrições
Densidade	Ajuste a densidade.
Qualid.	Selecione a resolução de Cópia para o tipo do documento.

Menu > [Rede] (DCP-T510W/DCP-T710W/MFC-T810W)

Nível 1	Nível 2	Nível 3	Descrições
LAN cabeada (MFC-T810W)	TCP/IP	Mét. de BOOT	Selecione o método de BOOT que melhor se adapta às suas necessidades.
		Endereço IP	Digite o endereço IP.

Nível 1	Nível 2	Nível 3	Descrições
LAN cabeada (MFC-T810W)	TCP/IP	(MFC-T810W)	
		Másc. Sub-rede (MFC-T810W)	Insira a máscara de sub-rede.
		Gateway (MFC-T810W)	Digite o endereço do Gateway.
		Nome do nó (MFC-T810W)	Digite o nome do nó.
		Config WINS (MFC-T810W)	Selecione o modo de configuração WINS.
		Servidor WINS (MFC-T810W)	Especifique o endereço IP do servidor WINS primário ou secundário.
		Servidor DNS (MFC-T810W)	Especifique o endereço IP do servidor DNS primário ou secundário.
		APIPA (MFC-T810W)	Configure o equipamento para atribuir automaticamente o endereço IP a partir da faixa de endereços de conexões locais (endereços link-local).
		IPv6 (MFC-T810W)	Ativar ou desativar o protocolo IPv6.
	Ethernet (MFC-T810W)	-	Selecione o modo de ligação Ethernet.
	Stat. Rede Cabo (MFC-T810W)	-	Exibe o estado atual cabeado.
	Endereço MAC (MFC-T810W)	-	Exibe o endereço MAC do equipamento.
	WLAN	TCP/IP	Mét. de BOOT
Endereço IP			Digite o endereço IP.
Másc. Sub-rede			Insira a máscara de sub-rede.
Gateway			Digite o endereço do Gateway.
Nome do nó			Digite o nome do nó.
Config WINS			Selecione o modo de configuração WINS.
Servidor WINS			Especifique o endereço IP do servidor WINS primário ou secundário.
Servidor DNS			Especifique o endereço IP do servidor DNS primário ou secundário.
APIPA			Configure o equipamento para atribuir automaticamente o endereço IP a partir da faixa de endereços de conexões locais (endereços link-local).
IPv6		Ativar ou desativar o protocolo IPv6.	
Assist. Config		-	Defina as configurações de sua rede sem fio manualmente.
Assist.de WLAN	-	Define suas configurações de rede sem fio usando o disco de instalação da Brother.	
WPS	-	Defina sua rede sem fio usando o método de um botão.	

Nível 1	Nível 2	Nível 3	Descrições
WLAN	WPS c/ cód PIN	-	Defina suas configurações de rede sem fio usando o WPS com um PIN.
	Estado da WLAN	Estado	Exibe o estado atual da rede sem fio.
		Sinal	Exibe a intensidade atual do sinal de rede sem fio.
		SSID	Exibe o SSID atual.
		Modo Com.	Exibe o modo de Comunicação atual.
Endereço MAC	-	Exibe o endereço MAC do equipamento.	
Wi-Fi Direct	Botão Comando	-	Defina as configurações da sua rede Wi-Fi Direct usando o método de um botão.
	Código PIN	-	Defina as configurações da sua rede Wi-Fi Direct usando WPS com um código PIN.
	Manual	-	Defina as configurações da sua rede Wi-Fi Direct manualmente.
	Prop. do grupo	-	Defina seu equipamento como Proprietário de grupo.
	Info. do Disp.	Nome dispos.	Exibe o nome de dispositivo do seu equipamento.
		SSID	Exibe o SSID do Proprietário de Grupo. Quando o equipamento não está conectado, a tela LCD exibe a mensagem Não conectado.
		Endereço IP	Exibe o endereço IP atual do seu equipamento.
	Info. estado	Estado	Exibe o status atual da rede Wi-Fi Direct.
		Sinal	Exibe a intensidade atual do sinal da rede Wi-Fi Direct. Quando o equipamento está configurado como Proprietário de Grupo, o tela LCD sempre indica um sinal de alta intensidade.
		Canal	Exibe o canal em uso quando a rede Wi-Fi Direct está ativa.
		Velocidade	Exibe a velocidade de conexão quando a rede Wi-Fi Direct está ativa.
Ativar I/F	-	Ative ou desative a conexão Wi-Fi Direct.	
Interface Rede (MFC-T810W)	-	-	Selecionar o tipo de conexão de rede.
WLAN Ativa (DCP-T510W/ DCP-T710W)	-	-	Ativar ou desativar a conexão da rede sem fio.
Reiniciar rede	-	-	Redefina todas as configurações de rede de volta às configurações de fábrica.

Menu > [Impr. relat]

Nível 1	Descrições
Verif. Transm. (MFC-T810W)	Imprimir um relatório de verificação de transmissão da sua última transmissão.
Catál. de end. (MFC-T810W)	Imprima uma lista de nomes e números armazenados no Catálogo de Endereços.
Relatório Fax (MFC-T810W)	Imprima uma lista de informações sobre seus últimos 200 faxes recebidos e enviados. (TX significa Transmitir. RX significa Receber.)

Nível 1	Descrições
Confs. Usuário	Imprima uma lista das suas configurações.
Config de Rede (DCP-T510W/DCP-T710W/ MFC-T810W)	Imprima uma lista das suas configurações de rede.
Relatório WLAN (DCP-T510W/DCP-T710W/ MFC-T810W)	Imprima os resultados da conexão LAN sem fio.

Menu > [Info. aparelho]

Nível 1	Descrições
N. de série	Verifique o número de série do equipamento.
Versão	Verifique a versão do firmware de seu equipamento.
Contador pág.	Exibe as páginas impressas.

Menu > [Conf. inicial]

Nível 1	Nível 2	Descrições
Data e Hora	Data e Hora	(modelos MFC) Adicione a data e a hora na tela e nos cabeçalhos dos faxes que enviar. (modelos DCP) Defina a data e a hora no equipamento.
	Altera Hora (MFC-T810W)	Adiante ou atrase o relógio do equipamento em uma hora.
ID do aparelho (MFC-T810W)	-	Insira seu nome e número de fax para que essas informações apareçam em cada página de fax enviada.
Tom/pulso (MFC-T810W) (Disponível apenas para alguns países.)	-	Selecione o modo de discagem.
Tom de lin. (MFC-T810W)	-	Encurte o tom de discagem da pausa de detecção.
Compatível (MFC-T810W)	-	Ajuste a equalização para dificuldades na transmissão. Os provedores de serviços de VoIP oferecem suporte ao fax usando vários padrões. Se ocorrerem erros na transmissão de fax regularmente, selecione Básico (para VoIP).
Reinic.	Redef. Apar.	Restaurar todas as configurações do aparelho que foram alteradas, como a data e a hora e o retardo da campanha.
	Reiniciar rede (DCP-T510W/ DCP-T710W/ MFC-T810W)	Redefina todas as configurações de rede de volta às configurações de fábrica.
	Endereço e Fax (MFC-T810W)	Apague todos os números de telefone armazenados e configurações de fax.
	Tds. configs.	Redefina todas as configurações do equipamento de volta às configurações de fábrica.



Informações relacionadas

- Tabelas de configurações e funções

Tabelas de recursos (LCD de 1 linha)

Modelos relacionados: DCP-T310/DCP-T510W/DCP-T710W/MFC-T810W



FAX > Opções (modelos MFC)

Nível 1	Descrições
Resol. de fax	Configure a resolução para os faxes enviados.
Contraste	Ajuste o contraste.
Tam.Área Dig.	Ajuste a área de digitalização do vidro do scanner ao tamanho do documento.
TX Tempo real	Envie um Fax sem usar a memória.
Modo internac.	Ajuste para Ligado se você tiver dificuldade em enviar faxes ao exterior.



DIGITALIZAR

Nível 1	Nível 2	Descrições
Escanear p/ PC	Arquivo	Escaneie os documentos e salve-os em uma pasta em seu computador.
	OCR (MFC-T810W)	Converta seu documento digitalizado em um arquivo de texto editável.
	Imagem	Escaneie fotos ou gráficos para seus aplicativos gráficos.
	E-mail	Envie o documento digitalizado como um anexo de e-mail.
Serviço Web (Aparece quando você instala um scanner de serviços Web, o qual é exibido no gerenciador de rede do computador.) (DCP-T510W/DCP-T710W/MFC-T810W)	Digit.	Digitaliza dados usando o protocolo Web Service.
	Digit. p/E-mail	
	Digit. p/ Fax	
	Digit. p/ Impr.	



COPIAR > Opções / Opções de Cópia / Digitalizar

Nível 1	Nível 2	Descrições
Layout (ID 2em1)	-	Faça N em 1, 2 em 1 ID, ou cópias em Pôster.
Ampliar/reduzir	-	Selecione o índice de ampliação ou redução.
Densidade	-	Ajuste a densidade.
Qualid.	-	Selecione a resolução de Cópia para o tipo do documento.
Empil./ord.	-	Selecione para empilhar ou ordenar múltiplas cópias.
Tipo de papel	-	Selecione o tipo de papel que coincida com o papel na bandeja.
Tam. Papel	-	Selecione o tamanho do papel que corresponde ao papel carregado na bandeja.
Rem. Cor Fundo	Config. Preto	Altere a quantidade de cor de fundo que é removida.
	Config. Cores	



Redisc./Pausa (modelos MFC)

Nível 1	Descrições
Fazendo cham.	Selecione um número do histórico de Chamadas discadas e, em seguida, envie um fax a ele.



Informações relacionadas

- [Tabelas de configurações e funções](#)

Tabelas de configurações (44,9 mm (1,8 pol.) colorida de 1,8 pol.)

Modelos relacionados: MFC-T910DW

Essas tabelas ajudam a compreender as seleções e opções do menu do equipamento.

Configs. > [Config. Geral]

Nível 1	Nível 2	Nível 3	Descrições
Manutenção	Impr. Qualid.Impr.	-	Verificar e corrigir a qualidade de impressão, o alinhamento e a alimentação do papel de acordo com as instruções no LCD.
	Limp. da cabeça impr.	-	Limpar a cabeça de impressão de acordo com as instruções no LCD.
	Inf. pouca tnt	-	Defina o equipamento para exibir mensagens de pouca tinta.
	Mod Frasco Tinta	-	Verifique os números do frasco de tinta.
	Opções de Conf. de Impressão	Reduzir Manchas	
Papel de Secagem Lenta			Usar esta configuração ao imprimir com um tipo de papel comum no qual a tinta seque muito lentamente.
Conf. band.	Band.n°1	Tipo de papel	Defina o tipo de papel na bandeja de papel.
		Tam. Papel	Defina o tamanho do papel na bandeja de papel.
	Band. MU	Tipo de papel	Defina o tipo de papel na bandeja de papel.
		Tam. Papel	Defina o tamanho do papel na bandeja de papel.
	Conf. band.: Cópia	Uso Band.	Selecionar a bandeja que será usada para cópia.
		Prioridade das Bandejas	Quando Auto for selecionado em Uso da bandeja, selecione a ordem em que o equipamento deverá usar as bandejas de papel que contêm papel do mesmo tamanho.
	Config. de Bandeja: Fax	Uso Band.	Selecionar a bandeja que será usada para fax.
		Prioridade das Bandejas	Quando Auto for selecionado em Uso da bandeja, selecione a ordem em que o equipamento deverá usar as bandejas de papel que contêm papel do mesmo tamanho.
	Conf. band.: Impr.	Prioridade das Bandejas	Selecione a ordem em que o equipamento deverá usar as bandejas de papel que contêm papel do mesmo tamanho.
	Config. de Bandeja: Impr. Foto (JPEG)	Uso Band.	Selecione a bandeja que será usada para a impressão de fotos.
		Prioridade das Bandejas	Quando Auto for selecionado em Uso da bandeja, selecione a ordem em que o equipamento deverá usar as bandejas de papel que contêm papel do mesmo tamanho.
		Verificar Papel	-
Modo Silen.	-	-	Reduzir o ruído de impressão.
Volume	T. de camp.	-	Ajuste o volume da campanha.

Nível 1	Nível 2	Nível 3	Descrições
Volume	Bipe	-	Ajuste o volume do aviso sonoro.
	A. falante	-	Ajuste o volume do alto-falante.
Config. LCD	Retroiluminaç.	-	Ajuste o brilho da luz de fundo da tela LCD.
	Temporizad dim	-	Defina por quanto tempo a luz de fundo permanecerá acesa na tela LCD depois que você voltar à tela inicial.
Modo espera	-	-	Selecione o período pelo qual o aparelho deve permanecer ocioso antes de entrar em Modo Sleep.
Deslig. autom.	-	-	Selecione quanto tempo o equipamento deve aguardar antes de desligar automaticamente depois de entrar em modo Sleep (suspensão). Quando definido como Desativado, o aparelho não desligará automaticamente.

Config. > [Fax] (modelos MFC)

Nível 1	Nível 2	Nível 3	Descrições
Conf. recepção	Retard. Camp	-	Definir o número de toques antes de o aparelho atender no modo Somente Fax ou Fax/Tel.
	Modo receber	-	Selecione o modo de recepção que melhor se adapta às suas necessidades.
	Temp. toq. F/T	-	Defina o período de tempo do toque duplo no modo Fax/Tel.
	Recep. Fácil	-	Receba mensagens de fax automaticamente quando você atender uma chamada e ouvir tons de fax.
	Cód remoto	-	Atenda a chamadas em um telefone de extensão ou externo e use códigos para ativar ou desativar o códigos remotos. Você pode personalizar os códigos.
	Redução auto	-	Reduza o tamanho dos faxes recebidos.
	Receber PC Fax	-	Programa o equipamento para enviar os faxes para o computador. Você pode ativar o recurso de segurança Impressão em Backup.
	Data rec. fax	-	Imprima a data e a hora de recebimento na parte superior dos faxes recebidos.
Conf. Relatório	Relatório XMIT	-	Selecione a configuração inicial para o relatório de verificação de transmissão.
	Rel. Periódico	-	Defina o intervalo para a impressão automática do relatório de faxes. Se você não selecionar as opções Desativado e A cada 50 faxes, poderá definir a hora para a opção selecionada. Se você selecionar A cada 7 dias, poderá definir o dia da semana.
Imprimir fax	-	-	Imprima faxes recebidos armazenados na memória do equipamento.
Trab. restantes	-	-	Verifique quais trabalhos programados estão na memória do equipamento e cancele trabalhos selecionados.
Outros	Bloq TX	-	Proibir a maioria das funções, exceto receber faxes.

Config. > [Rede]

Nível 1	Nível 2	Nível 3	Descrições
LAN cabeada	TCP/IP	Mét. de BOOT	Selecione o método de BOOT que melhor se adapta às suas necessidades.

Nível 1	Nível 2	Nível 3	Descrições
LAN cabeada	TCP/IP	Endereço IP	Digite o endereço IP.
		Másc. Sub-rede	Insira a máscara de sub-rede.
		Gateway	Digite o endereço do Gateway.
		Nome do nó	Digite o nome do nó.
		Configuração WINS	Selecione o modo de configuração WINS.
		Servidor WINS	Especifique o endereço IP do servidor WINS primário ou secundário.
		Servidor DNS	Especifique o endereço IP do servidor DNS primário ou secundário.
		APIPA	Configure o equipamento para atribuir automaticamente o endereço IP a partir da faixa de endereços de conexões locais (endereços link-local).
	IPv6	Ativar ou desativar o protocolo IPv6.	
	Ethernet	-	Selecione o modo de ligação Ethernet.
Stat. rede cabo	-	Exibe o estado atual cabeado.	
Endereço MAC	-	Exibe o endereço MAC do equipamento.	
WLAN	TCP/IP	Mét. de BOOT	Selecionar o método de BOOT que melhor se adapta às suas necessidades.
		Endereço IP	Digite o endereço IP.
		Másc. Sub-rede	Insira a máscara de sub-rede.
		Gateway	Digite o endereço do Gateway.
		Nome do nó	Digite o nome do nó.
		Configuração WINS	Selecione o modo de configuração WINS.
		Servidor WINS	Especifique o endereço IP do servidor WINS primário ou secundário.
		Servidor DNS	Especifique o endereço IP do servidor DNS primário ou secundário.
	APIPA	Configure o equipamento para atribuir automaticamente o endereço IP a partir da faixa de endereços de conexões locais (endereços link-local).	
	IPv6	Ativar ou desativar o protocolo IPv6.	
	Assist. config.	-	Defina as configurações de sua rede sem fio manualmente.
	Assist. de WLAN	-	Define suas configurações de rede sem fio usando o disco de instalação da Brother.
	WPS	-	Defina sua rede sem fio usando o método de um botão.
	WPS c/ código PIN	-	Defina suas configurações de rede sem fio usando o WPS com um PIN.
	Estado da WLAN	Estado	Exibe o estado atual da rede sem fio.
		Sinal	Exibe a intensidade atual do sinal de rede sem fio.
SSID		Exibe o SSID atual.	
Modo Comunic.		Exibe o modo de Comunicação atual.	

Nível 1	Nível 2	Nível 3	Descrições	
WLAN	Endereço MAC	-	Exibe o endereço MAC do equipamento.	
Wi-Fi Direct	Botão Comando	-	Defina as configurações da sua rede Wi-Fi Direct usando o método de um botão.	
	Código PIN	-	Defina as configurações da sua rede Wi-Fi Direct usando WPS com um código PIN.	
	Manual	-	Defina as configurações da sua rede Wi-Fi Direct manualmente.	
	Prop. do grupo	-	Defina seu equipamento como Proprietário de grupo.	
	Inf.do Dispositivo	Nome dispos.		Exibe o nome de dispositivo do seu equipamento.
		SSID		Exibe o SSID do Proprietário de Grupo. Quando o equipamento não está conectado, a tela LCD exibe a mensagem Não conectado.
		Endereço IP		Exibe o endereço IP atual do seu equipamento.
	Inform. de status	Estado		Exibe o status atual da rede Wi-Fi Direct.
		Sinal		Exibe a intensidade atual do sinal da rede Wi-Fi Direct. Quando o equipamento está configurado como Proprietário de Grupo, o tela LCD sempre indica um sinal de alta intensidade.
Ativar I/F	-		Ative ou desative a conexão Wi-Fi Direct.	
Config. Conex. Web	Config. de Proxy	Conexão Proxy	Mude as configurações de conexão à Web.	
		Endereço		
		Porta		
		Nome usuár.		
		Senha		
Interface Rede	-	-	Selecionar o tipo de conexão de rede.	
Reiniciar rede	-	-	Redefina todas as configurações de rede de volta às configurações de fábrica.	

Configs. > [Impr. relat]

Nível 1	Descrições
Verif. Transm.	Imprimir um relatório de verificação de transmissão da sua última transmissão.
Catál. de end.	Imprima uma lista de nomes e números armazenados no Catálogo de Endereços.
Relatório Fax	Imprima uma lista de informações sobre seus últimos 200 faxes recebidos e enviados. (TX significa Transmitir. RX significa Receber.)
Confs. Usuário	Imprima uma lista das suas configurações.
Config de Rede	Imprima uma lista das suas configurações de rede.
Relatório WLAN	Imprima os resultados da conexão LAN sem fio.

Configs. > [Info. aparelho]

Nível 1	Descrições
Nº de série	Verifique o número de série do equipamento.
Versão firmware	Verifique a versão do firmware de seu equipamento.

Nível 1	Descrições
Atual. do firmware	Atualize o equipamento com a versão mais recente do firmware.
Verif. automs de firmw.	Veja informações do firmware na tela Início.
Contador pág.	Exibe as páginas impressas.

Config. > [Conf.inicial]

Nível 1	Nível 2	Descrições
Data e Hora	Data	Adicione a data e a hora na tela e nos títulos dos faxes que você enviar.
	Hora	
	Alterar Hora	Adiante ou atrase o relógio do equipamento em uma hora.
ID do aparelho	-	Insira seu nome e número de fax para que essas informações apareçam em cada página de fax enviada.
Tom/pulso (Disponível apenas para alguns países.)	-	Selecione o modo de discagem.
Redisc. autom. fax	-	Configure o equipamento para rediscar o último número de fax se o fax não tiver sido enviado porque a linha estava ocupada.
Tom de lin.	-	Encurte o tom de discagem da pausa de detecção.
Compatível	-	Ajuste a equalização para dificuldades na transmissão. Os provedores de serviços de VoIP oferecem suporte ao fax usando vários padrões. Se ocorrerem erros na transmissão de fax regularmente, selecione Básico (para VoIP).
Reinic.	Redef. aparelho	Restaurar todas as configurações do aparelho que foram alteradas, como a data e a hora e o retardo da campainha.
	Rede	Redefina todas as configurações de rede de volta às configurações de fábrica.
	Catálogo de Endereços e Fax	Apague todos os números de telefone armazenados e configurações de fax.
	Todas as Config	Redefina todas as configurações do equipamento de volta às configurações de fábrica.



Informações relacionadas

- [Tabelas de configurações e funções](#)

Tabelas de recursos (44,9 mm (1,8 pol.) colorida de 1,8 pol.)

Modelos relacionados: MFC-T910DW



FAX (modelos MFC)

Nível 1	Nível 2	Descrições
Resol. de fax	-	Configure a resolução para os faxes enviados.
Contraste	-	Ajuste o contraste.
Tam. área de digit.	-	Ajustar a área de digitalização do vidro do scanner ao tamanho do documento.
Env. transm.	-	Envie a mesma mensagem de fax para mais de um número de fax.
TX Tempo real	-	Envie um Fax sem usar a memória.
Modo internac.	-	Ajuste para Ligado se você tiver dificuldade em enviar faxes ao exterior.
Hist. cham.	Redisc.	Enviar um fax para o último número chamado.
	Fazendo cham.	Selecione um número a partir do histórico de Chamadas Efetuadas e, em seguida, envie um fax, adicione-o ao Catálogo de Endereços, ou exclua-o.
Catál. de end.	Busca	Discar pressionando poucos botões.
	DefDiscRápida	Armazenar números de discagem abreviada para discar pressionando poucos botões.
	Config. grupos	Configurar números de grupo para multienvio.
	Alterar	Alterar números do Catálogo de endereços.
	Excluir	Excluir números do Catálogo de endereços.
Config novo pad.	-	Salve suas configurações como padrão.
Conf. de fábrica	-	Redefina todas as configurações de volta às configurações de fábrica.



DIGITALIZAR

Nível 1	Nível 2	Descrições
para Mídia (Quando uma unidade flash USB está inserida)	-	Escaneie documentos e salve-os diretamente em uma unidade flash USB sem usar um computador.
para PC	para Arquivo	Escaneie os documentos e salve-os em uma pasta em seu computador.
	para OCR	Converta seu documento digitalizado em um arquivo de texto editável.
	para Imagem	Escaneie fotos ou gráficos para seus aplicativos gráficos.
	para E-mail	Envie o documento digitalizado como um anexo de e-mail.
p/ Web	-	Transfira os dados digitalizados a um serviço de Internet.
Digit. WS	Digit.	Digitaliza dados usando o protocolo Web Service.

Nível 1	Nível 2	Descrições
(Aparece quando você instala um scanner de serviços Web, o qual é exibido no gerenciador de rede do computador.)	Dig. p/ Email	Digitaliza dados usando o protocolo Web Service.
	Dig. p/ Fax	
	Dig. p/ Impr.	



COPIAR (modelos MFC) / COPIAR (Tela padrão) (modelos DCP)

Nível 1	Nível 2	Descrições
Qualid.	-	Selecione a resolução de Cópia para o tipo do documento.
Tipo de papel	-	Selecione o tipo de papel que coincida com o papel na bandeja.
Tam. Papel	-	Selecione o tamanho do papel que corresponde ao papel carregado na bandeja.
Selec. band.	-	Selecione a bandeja a ser usada para o Modo Copiar.
Ampliar/reduzir	100%	-
	Ampliar	Selecione uma taxa de ampliação para a próxima cópia.
	Reduzir	Selecione uma taxa de redução para a próxima cópia.
	Ajust. à pág.	Ajuste o tamanho da cópia ao tamanho de papel definido.
	Personal. (25-400%)	Digite uma ampliação ou redução.
Densidade	-	Ajuste a densidade.
Empil./ord.	-	Selecione para empilhar ou ordenar múltiplas cópias.
Layout de pág.	-	Faça N em 1, 2 em 1 ID, ou cópias em Pôster.
Cópia 2 lados	-	Desligue ou ligue a cópia frente e verso e selecione virar na borda longa ou virar na borda curta.
Remover fundo	Configurações de Cópia Preta	Altere a quantidade de cor de fundo que é removida.
	Config. Cópia Colorida	
Config novo pad.	-	Salve suas configurações como padrão.
Conf. de fábrica	-	Redefina todas as configurações de volta às configurações de fábrica.



FOTO/WEB

Nível 1	Nível 2	Nível 3	Nível 4	Descrições
Impressão de JPEG	Selec. arq.	OK	Config. impr.	Ajustar suas fotos com as opções.
	Impr do Índ.	Impr. Folha de Índice	Config. impr.	Imprimir uma página de miniaturas.
		Impr. fotos	Config. impr.	Imprimir fotos escolhendo os números de índice.
	Impr. Td	Config. impr.	-	Imprimir todas as fotos do seu cartão de memória ou da unidade de Flash USB.
Web	-	-	-	Conecte o equipamento Brother a um serviço de internet.

[Catál. de end.] (modelos MFC)

Nível 1	Descrições
Busca	Discar pressionando poucos botões.
DefDiscRápida	Armazenar números de discagem abreviada para discar pressionando poucos botões.
Config. grupos	Configurar números de grupo para multienvio.
Alterar	Alterar números do Catálogo de endereços.
Excluir	Excluir números do Catálogo de endereços.

Redisc./Pausa (modelos MFC)

Nível 1	Descrições
Redisc.	Enviar um fax para o último número chamado.
Fazendo cham.	Selecione um número a partir do histórico de Chamadas Efetuadas e, em seguida, envie um fax, adicione-o ao Catálogo de Endereços, ou exclua-o.

WiFi



Você pode definir as configurações sem fio pressionando  ou **WiFi** no painel de controle.

Nível 1	Descrições
Assist. config.	Defina as configurações de sua rede sem fio manualmente.
Assist. de WLAN	Define suas configurações de rede sem fio usando o disco de instalação da Brother.
WPS	Defina sua rede sem fio usando o método de um botão.

Informações relacionadas

- Tabelas de configurações e funções

Alterar as configurações do equipamento a partir do seu computador

- [Alterar as configurações do equipamento usando configuração remota](#)
- [Onde posso encontrar as configurações de rede do meu equipamento Brother?](#)
- [Softwares e utilitários de gerenciamento de rede](#)

Alterar as configurações do equipamento usando configuração remota

O Programa de configuração remota permite que você configure várias opções do equipamento Brother a partir do seu computador. Quando a configuração remota é iniciada, as configurações da impressora Brother são carregadas no computador e exibidas na tela. Se você alterar as configurações no seu computador, poderá transferi-las diretamente para o equipamento.

- [Configuração Remota \(Windows\)](#)
- [Configuração remota \(Mac\)](#)

▲ [Página inicial](#) > [Configurações do equipamento](#) > [Alterar as configurações do equipamento a partir do seu computador](#) > [Alterar as configurações do equipamento usando configuração remota](#) > [Configuração Remota \(Windows\)](#)

Configuração Remota (Windows)

- [Configuração do equipamento Brother a partir do seu computador \(Windows\)](#)
- [Configuração do equipamento Brother usando o ControlCenter4 \(Windows\)](#)
- [Configurar o catálogo de endereços do equipamento usando o ControlCenter4 \(Windows\)](#)

▲ [Página inicial](#) > [Configurações do equipamento](#) > [Alterar as configurações do equipamento a partir do seu computador](#) > [Alterar as configurações do equipamento usando configuração remota](#) > [Configuração Remota \(Windows\)](#) > [Configuração do equipamento Brother a partir do seu computador \(Windows\)](#)

Configuração do equipamento Brother a partir do seu computador (Windows)

Modelos relacionados: MFC-T810W/MFC-T910DW

1. Siga um dos procedimentos a seguir:

- Windows 7

Clique em  (**Iniciar**) > **Todos os Programas** > **Brother** > **Brother Utilities**.

Clique na lista suspensa e selecione o nome do seu modelo (se ainda não estiver selecionado). Clique em **Ferramentas**, na barra de navegação esquerda, e em **Configuração Remota**.

- Windows 8 e Windows 10

Acesse  (**Brother Utilities**), clique na lista suspensa e selecione o nome do seu modelo (se ainda não estiver selecionado). Clique em **Ferramentas**, na barra de navegação esquerda e, em seguida, em **Configuração Remota**.

A janela do programa de configuração remota é exibida.



Quando seu equipamento está conectado via Rede, digite a senha, se necessário.

2. Defina as configurações conforme necessário.

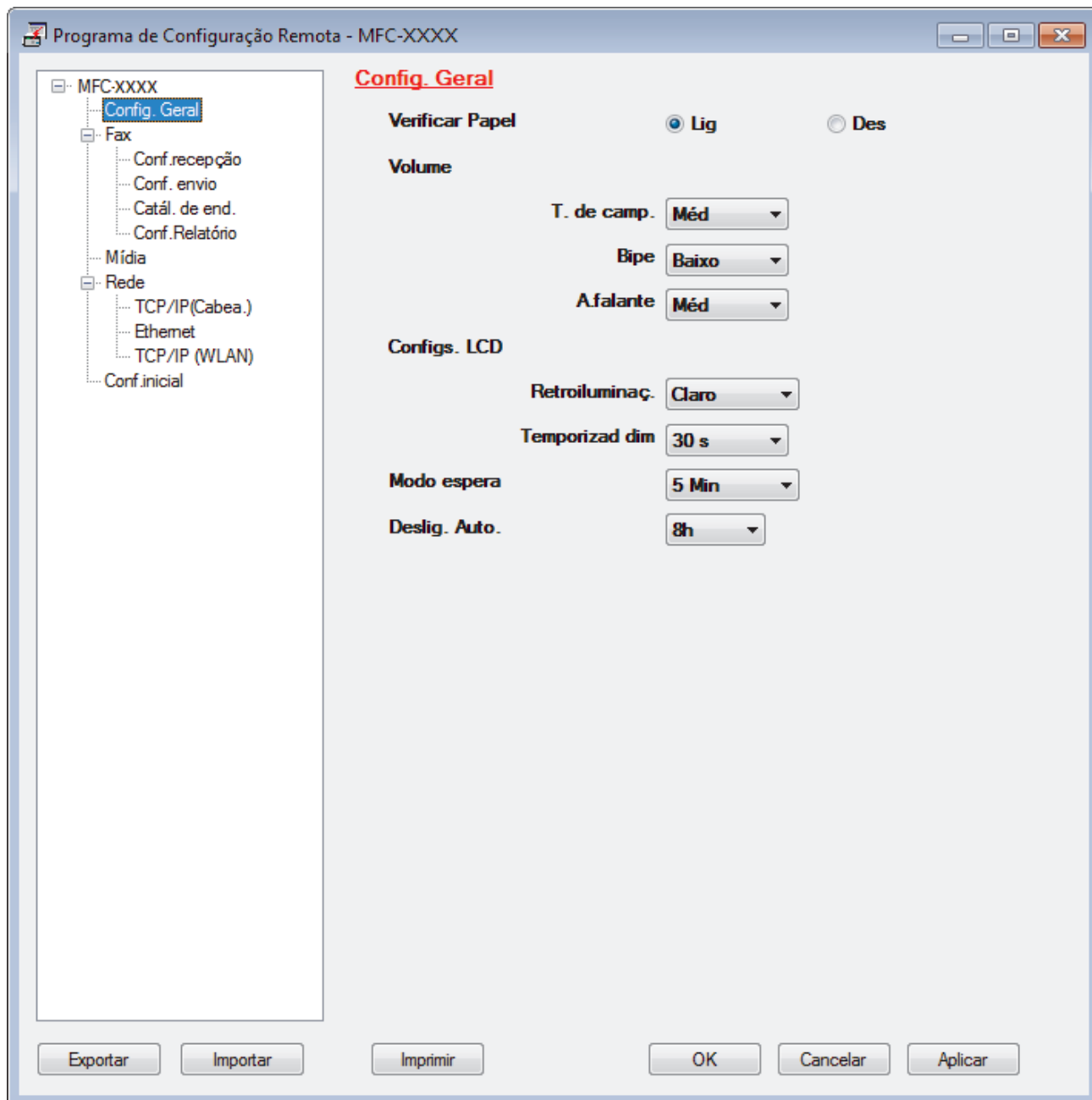

Exportar

Clique para salvar as definições de configuração atuais em um arquivo.



Clique em **Exportar** para salvar seu catálogo de endereços ou todas as configurações de seu equipamento.

Importar

Clique neste botão para importar um arquivo e ler suas configurações.

Imprimir

Clique para imprimir os itens selecionados no equipamento. Você não pode imprimir dados até que eles sejam carregados no equipamento. Clique em **Aplicar** para carregar os dados novos no equipamento e, em seguida, clique em **Imprimir**.

OK

Clique para começar a carregar os dados no equipamento e, depois, sair do Programa de Configuração Remota. Se aparecer uma mensagem de erro, confirme que seus dados estejam corretos e depois clique em **OK**.

Cancelar

Clique para sair do Programa de Configuração Remota sem carregar dados no equipamento.

Aplicar

Clique para carregar dados no equipamento sem sair do Programa de Configuração Remota.

3. Clique em **OK**.

- Se o computador estiver protegido por um firewall e não for possível usar a Configuração remota, talvez seja necessário configurar o firewall para permitir a comunicação através das portas 137 e 161.
- Se você estiver usando o firewall do Windows e tiver instalado o software da Brother e os drivers Brother a partir do disco de instalação, o firewall já estará configurado corretamente.

**Informações relacionadas**

- [Configuração Remota \(Windows\)](#)
 - [ControlCenter4 \(Windows\)](#)
-

▲ Página inicial > Configurações do equipamento > Alterar as configurações do equipamento a partir do seu computador > Alterar as configurações do equipamento usando configuração remota > Configuração Remota (Windows) > Configuração do equipamento Brother usando o ControlCenter4 (Windows)

Configuração do equipamento Brother usando o ControlCenter4 (Windows)

Modelos relacionados: MFC-T810W/MFC-T910DW

1. Clique no ícone  (ControlCenter4) na barra de tarefas e, em seguida, clique em **Abrir**.
2. Clique na guia **Configurações de dispositivo**.
3. Clique no botão **Configuração Remota**.
4. Defina as configurações conforme necessário.

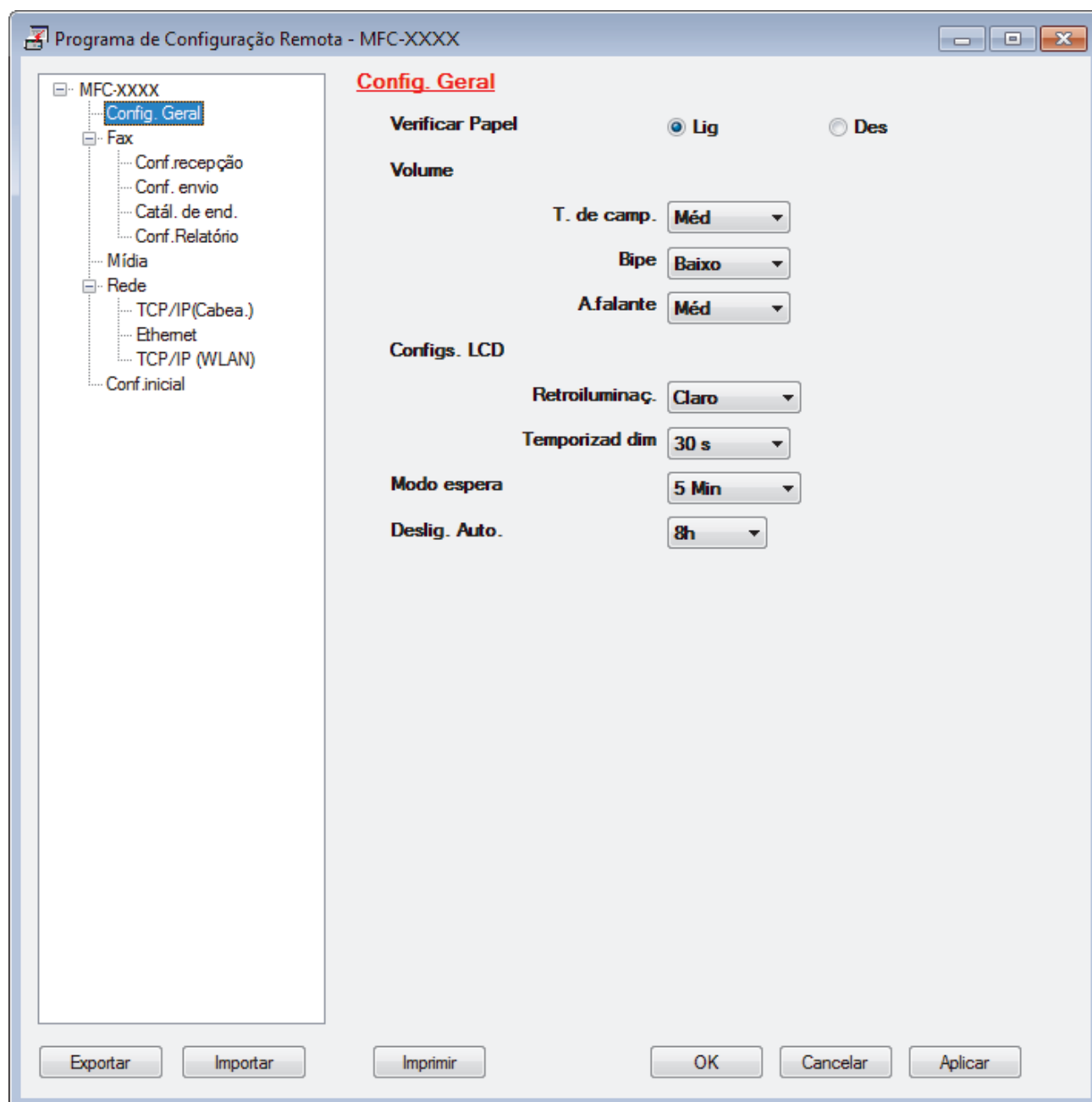

Exportar

Clique para salvar as definições de configuração atuais em um arquivo.



Clique em **Exportar** para salvar seu catálogo de endereços ou todas as configurações de seu equipamento.

Importar

Clique neste botão para importar um arquivo e ler suas configurações.

Imprimir

Clique para imprimir os itens selecionados no equipamento. Você não pode imprimir dados até que eles sejam carregados no equipamento. Clique em **Aplicar** para carregar os dados novos no equipamento e, em seguida, clique em **Imprimir**.

OK

Clique para começar a carregar os dados no equipamento e, depois, sair do Programa de Configuração Remota. Se aparecer uma mensagem de erro, confirme que seus dados estejam corretos e depois clique em **OK**.

Cancelar

Clique para sair do Programa de Configuração Remota sem carregar dados no equipamento.

Aplicar

Clique para carregar dados no equipamento sem sair do Programa de Configuração Remota.

5. Clique em **OK**.

- Se o computador estiver protegido por um firewall e não for possível usar a Configuração remota, talvez seja necessário configurar o firewall para permitir a comunicação através das portas 137 e 161.
- Se você estiver usando o firewall do Windows e tiver instalado o software da Brother e os drivers Brother a partir do disco de instalação, o firewall já estará configurado corretamente.



Informações relacionadas

- [ControlCenter4 \(Windows\)](#)
 - [Configuração Remota \(Windows\)](#)
-

▲ [Página inicial](#) > [Configurações do equipamento](#) > [Alterar as configurações do equipamento a partir do seu computador](#) > [Alterar as configurações do equipamento usando configuração remota](#) > [Configuração Remota \(Windows\)](#) > [Configurar o catálogo de endereços do equipamento usando o ControlCenter4 \(Windows\)](#)

Configurar o catálogo de endereços do equipamento usando o ControlCenter4 (Windows)

Modelos relacionados: MFC-T810W/MFC-T910DW

Use a Configuração Remota através do CC4 para adicionar ou alterar números do catálogo de endereços em seu computador.

1. Clique no ícone  (**ControlCenter4**) na barra de tarefas e, em seguida, clique em **Abrir**.
2. Clique na guia **Configurações de dispositivo**.
3. Clique no botão **Catálogo de endereços**.
O **Cat. de End.** é aberto em uma janela de Configuração Remota.
4. Adicione ou atualize as informações do catálogo de endereços, conforme o necessário.
5. Clique em **OK**.



Informações relacionadas

- [Configuração Remota \(Windows\)](#)
- [ControlCenter4 \(Windows\)](#)

▲ [Página inicial](#) > [Configurações do equipamento](#) > [Alterar as configurações do equipamento a partir do seu computador](#) > [Alterar as configurações do equipamento usando configuração remota](#) > [Configuração remota \(Mac\)](#)

Configuração remota (Mac)

- [Configurar o equipamento Brother com uma Conexão de cabo USB \(Mac\)](#)
- [Configurar o Catálogo de endereços de seu equipamento com uma Conexão de cabo USB \(Mac\)](#)

► Página inicial > Configurações do equipamento > Alterar as configurações do equipamento a partir do seu computador > Alterar as configurações do equipamento usando configuração remota > Configuração remota (Mac) > Configurar o equipamento Brother com uma Conexão de cabo USB (Mac)

Configurar o equipamento Brother com uma Conexão de cabo USB (Mac)

Modelos relacionados: MFC-T810W/MFC-T910DW

Utilize a Configuração remota para configurar seu equipamento Brother com uma conexão de cabo USB.

Para utilizar a Configuração remota, vá para a página **Downloads** correspondente ao seu modelo no Brother Solutions Center, em support.brother.com e faça o download da Configuração remota.



- A Configuração remota para Mac é compatível somente com conexões USB.

1. Na barra de menus **Finder**, clique em **Ir > Aplicativos > Brother** e, em seguida, clique duas vezes no ícone da Configuração remota.

A tela do programa de configuração remota é exibida.

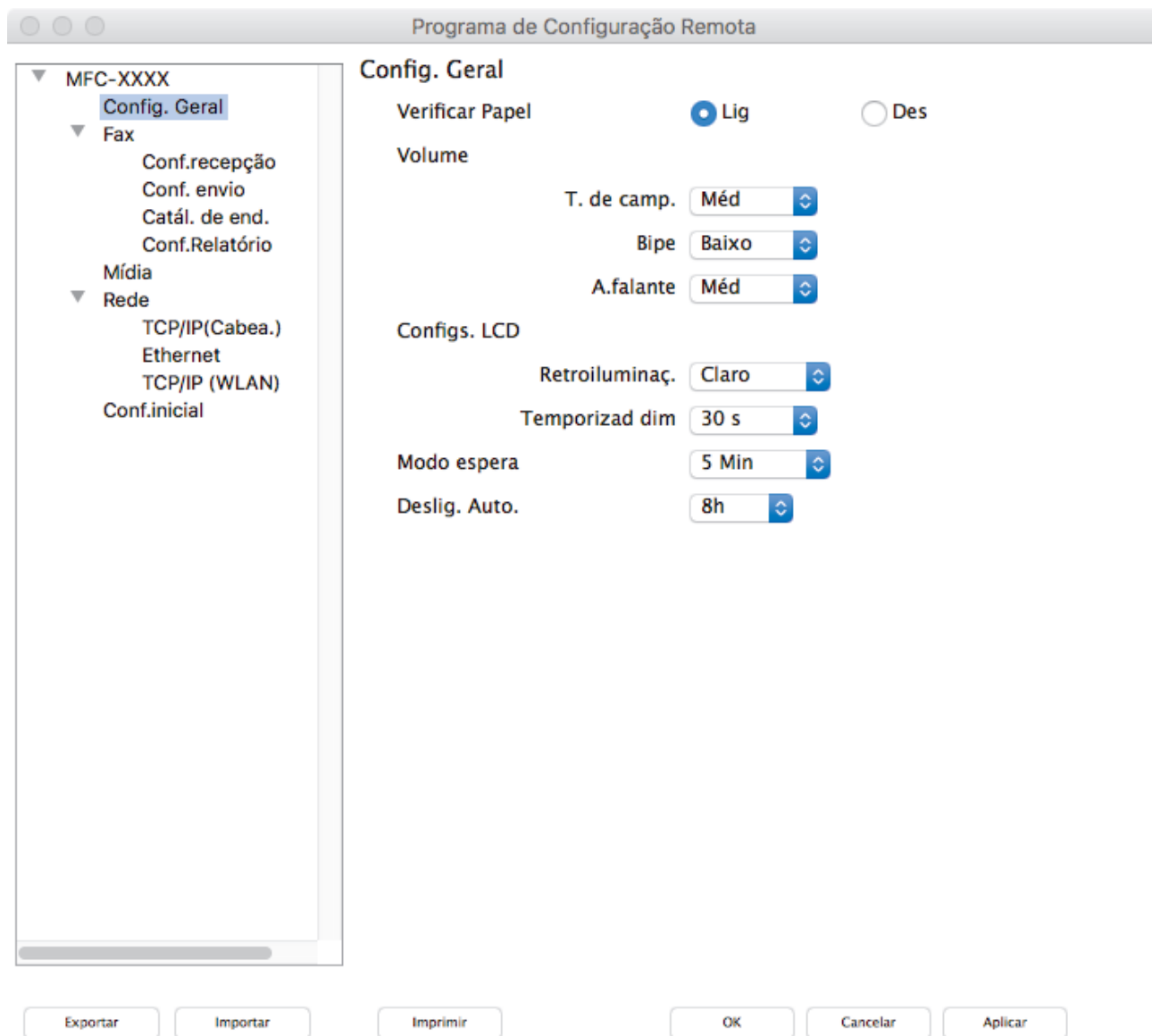

2. Defina as configurações conforme necessário.

Exportar

Clique para salvar as definições de configuração atuais em um arquivo.



Clique em **Exportar** para salvar seu catálogo de endereços ou todas as configurações de seu equipamento.

Importar

Clique neste botão para importar um arquivo e ler suas configurações.

Imprimir

Clique para imprimir os itens selecionados no equipamento. Você não pode imprimir dados até que eles sejam carregados no equipamento. Clique em **Aplicar** para transferir os novos dados para o equipamento e, em seguida, clique em **Imprimir**.

OK

Clique para começar a carregar os dados no equipamento e, depois, sair do Programa de Configuração Remota. Se uma mensagem de erro for exibida, insira novamente os dados corretos e clique em **OK**.

Cancelar

Clique para sair do Programa de Configuração Remota sem carregar dados no equipamento.

Aplicar

Clique para carregar dados no equipamento sem sair do Programa de Configuração Remota.

3. Ao concluir, clique em **OK**.



Informações relacionadas

- [Configuração remota \(Mac\)](#)
-

▲ [Página inicial](#) > [Configurações do equipamento](#) > [Alterar as configurações do equipamento a partir do seu computador](#) > [Alterar as configurações do equipamento usando configuração remota](#) > [Configuração remota \(Mac\)](#) > Configurar o Catálogo de endereços de seu equipamento com uma Conexão de cabo USB (Mac)

Configurar o Catálogo de endereços de seu equipamento com uma Conexão de cabo USB (Mac)

Modelos relacionados: MFC-T810W/MFC-T910DW

Utilize a Configuração remota para adicionar ou alterar números do Catálogo de endereços em seu computador com uma conexão de cabo USB.

Para utilizar a Configuração remota, vá para a página **Downloads** correspondente ao seu modelo no Brother Solutions Center, em support.brother.com e faça o download da Configuração remota.



- A Configuração remota para Mac é compatível somente com conexões USB.

1. Na barra de menus **Finder**, clique em **Ir** > **Aplicativos** > **Brother** e, em seguida, clique duas vezes no ícone da Configuração remota.
A tela do programa de configuração remota é exibida.
2. No menu esquerdo, clique em **Cat. de End.** no **Fax**.
3. Adicione ou atualize as informações do catálogo de endereços, conforme o necessário.
4. Ao concluir, clique em **OK**.



Informações relacionadas

- [Configuração remota \(Mac\)](#)

Apêndice

- [Especificações](#)
- [Inserir texto no equipamento Brother](#)
- [Números da Brother](#)

Especificações

Especificações gerais

Tipo de Impressora		Jato de tinta
Cabeça de impressão	Preto	Piezo com 210 bocais x 1
	Colorida	<ul style="list-style-type: none"> DCP-T310/DCP-T510W Piezo com 70 bocais x 3 DCP-T710W/MFC-T810W/MFC-T910DW Piezo com 210 bocais x 3
Capacidade da Memória		128 MB
Tela de cristal líquido (LCD) ¹		<ul style="list-style-type: none"> DCP-T310/DCP-T510W/DCP-T710W/MFC-T810W 16 caracteres x 1 linha MFC-T910DW Tela LCD colorida TFT de 44,9 mm (1,8 pol.)
Fonte de alimentação		CA de 100 a 120 V 50/60 Hz
Consumo de Energia Elétrica ²		<ul style="list-style-type: none"> DCP-T310 Cópia ³: Aprox. 14 W Pronto ⁷: Aprox. 2,5 W Sleep (Suspensão) ⁷: Aprox. 0,8 W Desligado ^{7 8}: Aprox. 0,2 W DCP-T510W Cópia ³: Aprox. 14 W Pronto ⁷: Aprox. 2,5 W Sleep (Suspensão) ⁷: Aprox. 0,8 W Desligado ^{7 8}: Aprox. 0,2 W DCP-T710W Cópia ⁴: Aprox. 14 W Pronto ⁷: Aprox. 3,0 W Sleep (Suspensão) ⁷: Aprox. 0,8 W Desligado ^{7 8}: Aprox. 0,2 W MFC-T810W Cópia ⁴: Aprox. 15 W Pronto ⁷: Aprox. 3,0 W Sleep (Suspensão) ⁷: Aprox. 1,1 W Desligado ^{7 8}: Aprox. 0,2 W MFC-T910DW Cópia ⁶: Aprox. 16 W Pronto ⁷: Aprox. 3,5 W Sleep (Suspensão) ⁷: Aprox. 1,2 W Desligado ^{7 8}: Aprox. 0,2 W

Dimensões

• DCP-T310/DCP-T510W

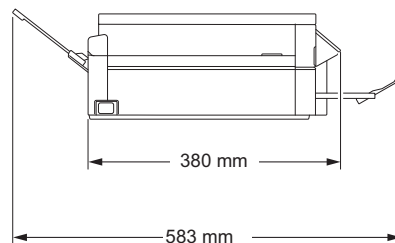
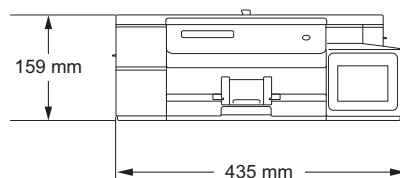

• DCP-T710W/MFC-T810W

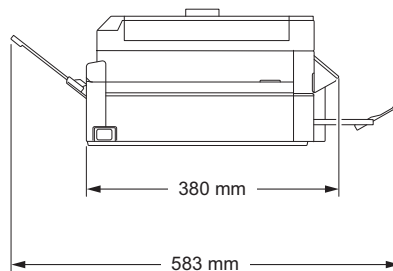
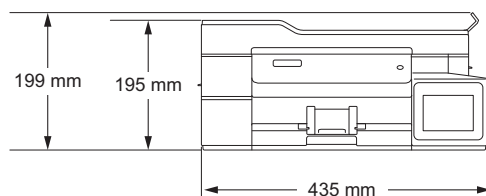

			<ul style="list-style-type: none"> • MFC-T910DW
Pesos			<ul style="list-style-type: none"> • DCP-T310 7,4 kg • DCP-T510W 7,4 kg • DCP-T710W 8,6 kg • MFC-T810W 8,7 kg • MFC-T910DW 9,8 kg
Nível de ruído	Pressão sonora	Em operação	50 dB(A) (Aprox.) ⁹
Temperatura	Em operação		10 a 35 °C
	Melhor Qualidade de Impressão		20 a 33 °C
Umidade	Em operação		20 a 80% (sem condensação)
	Melhor Qualidade de Impressão		20 a 80% (sem condensação)
ADF (alimentador automático de documentos) ¹⁰			Até 20 páginas Papel: 80 g/m ²

¹ Medido diagonalmente

² Medido quando o equipamento está conectado à interface USB. O consumo de energia elétrica varia ligeiramente, dependendo do ambiente de utilização ou do desgaste das peças.

³ Quando resolução: padrão/documento: padrão impresso ISO/IEC 24712.

⁴ Ao usar o ADF (alimentador automático de documentos), resolução: padrão/documento: padrão impresso ISO/IEC 24712.

⁵ Com impressão de um lado só, resolução: padrão/documento: padrão impresso ISO/IEC 24712.

⁶ Ao usar o ADF (alimentador automático de documentos) com impressão de um lado só, resolução: padrão/documento: padrão impresso ISO/IEC 24712.

⁷ Medido de acordo com o IEC 62301, edição 2.0.

⁸ Mesmo quando o equipamento estiver desligado, ele será ligado periodicamente de modo automático para realizar a manutenção da cabeça de impressão, desligando em seguida.

⁹ O ruído depende das condições de impressão.

¹⁰ Somente modelos com ADF (alimentador automático de documentos)

Especificações de tamanho do documento

Tamanho do documento	Largura da ADF ¹	148 a 215,9 mm
	Comprimento do ADF (alimentador automático de documentos) ^{1 2}	148 a 355,6 mm
	Largura do vidro do scanner	máximo de 215,9 mm
	Comprimento do vidro do scanner	máximo de 297 mm

¹ Somente modelos ADF

² Os documentos com mais de 297 mm devem ser inseridos uma página de cada vez.

Especificações de mídia de impressão

Entrada de Papel	Bandeja de papel	Tipo de papel ¹	Papel comum, papel para jato de tinta (revestido), papel brilhante, papel reciclado
		Tamanho do papel ²	A4, Carta, Executivo, A5, A6, Envelopes (C5, Com-10, DL, Monarch), Fotografia (4" x 6" / (10 x 15 cm), Fotografia 2L (5" x 7" / (13 x 18 cm), Ficha (5" x 8" / (13 x 20 cm)
		Capacidade máxima de papel	Até 150 folhas de papel comum de 80 g/m ²
	Bandeja multiuso (bandeja MU) ³ (MFC-T910DW)	Tipo de papel ¹	Papel comum, papel para jato de tinta (revestido), papel brilhante, papel reciclado
		Tamanho do papel ^{2 4}	A4, Carta, Executivo, A5, A6, Envelopes (C5, Com-10, DL, Monarch), Fotografia (4" x 6" / (10 x 15 cm), Fotografia L (9 x 13 cm), Fotografia 2L (5" x 7" / (13 x 18 cm), Ficha (5" x 8" / (13 x 20 cm)
		Capacidade máxima de papel ⁴	Até 80 folhas de papel comum de 80 g/m ²
	Abertura de alimentação manual (DCP-T310/DCP-T510W/ DCP-T710W/MFC-T810W)	Tipo de papel ¹	Papel comum, papel para jato de tinta (revestido), papel brilhante, papel reciclado
		Tamanho do papel ²	A4, Carta, Executivo, A5, A6, Envelopes (C5, Com-10, DL, Monarch), Fotografia (4" x 6" / (10 x 15 cm), Fotografia L (9 x 13 cm), Fotografia 2L (5" x 7" / (13 x 18 cm), Ficha (5" x 8" / (13 x 20 cm)
		Capacidade máxima de papel	Até 1 folha
Saída de Papel ¹			Até 50 folhas de papel comum de 80 g/m ² (entrega da impressão na bandeja de saída de papel com a face voltada para cima)

¹ Para evitar manchas ao usar papel brilhante, remova as páginas impressas da bandeja de saída de papel imediatamente após a saída do equipamento.

² Tamanhos de papel Ofício, Ofício (México), Ofício (Índia), Fólio, B5 (JIS) e B6 (JIS) estão disponíveis somente em alguns países.

³ Recomendamos usar bandeja MU para papel brilhante.

⁴ Você pode carregar somente uma folha de papel maior que Carta/A4 por vez na bandeja MU.

Especificações do fax



Este recurso está disponível para modelos MFC.

Compatibilidade	ITU-T Grupo 3
Velocidade do Modem	Ajuste Automático: 14.400 bps

Largura da Digitalização (Documento somente frente)	ADF (alimentador automático de documentos): 208 mm (A4) Vidro do Scanner: 204 mm (A4)
Largura da impressão	204 mm (A4)
Resolução (Horizontal)	203 dpi
Resolução (Vertical)	Padrão: 98 dpi (Preto)
	Fina: 196 dpi (Preto)
	Superfina: 392 dpi (Preto)
	Fotografia: 196 dpi (Preto)
Catálogo de endereços	<ul style="list-style-type: none"> • MFC-T810W 40 nomes • MFC-T910DW 40 nomes
Grupos	Até 6
Envio de mala direta	<ul style="list-style-type: none"> • MFC-T810W 90 (40 catálogo de endereços/50 discagem manual) • MFC-T910DW 90 (40 catálogo de endereços/50 discagem manual)
Rediscagem Automática	3 vezes em intervalos de 5 minutos
Transmissão da Memória	<ul style="list-style-type: none"> • MFC-T810W Até 170 páginas ¹ • MFC-T910DW Até 170 páginas ¹
Recepção sem Papel	<ul style="list-style-type: none"> • MFC-T810W Até 170 páginas ¹ • MFC-T910DW Até 170 páginas ¹

¹ O formato das "Páginas" segue o padrão "Gráfico de Teste 1 ITU-T" (uma carta comercial típica, com resolução padrão e código MMR).

Especificações da cópia

Colorido/Preto	Sim/Sim
Largura da cópia	204 mm ¹
Várias cópias	Agrupadas ou ordenadas em até 99 páginas
Ampliação/Redução	25% a 400% (em incrementos de 1%)
Resolução	<ul style="list-style-type: none"> • DCP-T310/DCP-T510W Imprime até 1.200 x 1.800 dpi • DCP-T710W/MFC-T810W/MFC-T910DW Imprime até 1.200 x 2.400 dpi

¹ Ao copiar em papel de tamanho A4.

Especificações do PhotoCapture Center



Esta função está disponível para MFC-T910DW.

Mídia compatível ¹		Unidade flash USB ²
Foto	Resolução	• MFC-T910DW Até 1.200 x 6.000 dpi
	Tipo de papel	Papel comum, papel para jato de tinta (revestido), papel brilhante, papel Brother BP71
	Tamanho do papel	A4, Fotografia (10 x 15 cm), Fotografia 2L (13 x 18 cm)
	Formato de arquivo	JPEG (O formato JPEG progressivo não tem suporte)
Digitalização para mídia	Formato de arquivo	JPEG, PDF (colorido, cinza) TIFF, PDF (Preto e branco)

¹ As unidades flash USB não são fornecidas com o produto.

² USB 2.0 de velocidade total. O armazenamento em massa USB suporta até 256 GB. Formatos compatíveis: FAT12/FAT16/FAT32/exFAT

Especificações do scanner

Colorida/Preta	Sim/Sim
Compatível com TWAIN	Sim (Windows 7 SP1/Windows 8/Windows 8.1/Windows 10) (macOS v10.11.6 / 10.12.x /10.13.x)
Compatível com WIA	Sim (Windows 7 SP1/Windows 8/Windows 8.1/Windows 10)
Profundidade da Cor	Processamento de cores de 30 bits (entrada) Processamento de cores de 24 bits (saída)
Escala de Cinza	Processamento de cores de 10 bits (entrada) Processamento de cores de 8 bits (saída)
Resolução	Até 19.200 x 19.200 dpi (interpolada) ¹ (do vidro do scanner) Até 1.200 x 2.400 dpi (óptico) (do ADF) ² Até 1.200 x 600 dpi (óptico)
Largura e comprimento da digitalização (Documento somente frente)	(Vidro do scanner) Largura: até 213,9 mm Comprimento: até 295 mm (ADF) ² Largura: até 213,9 mm Comprimento: até 353,6 mm

¹ Digitalização máxima de 1.200 x 1.200 dpi com o driver WIA no Windows 7 SP1, Windows 8, Windows 8.1 e Windows 10 (uma resolução de até 19.200 x 19.200 dpi pode ser selecionada usando o utilitário de scanner).

² Somente modelos com ADF (alimentador automático de documentos)

Especificações da impressora

Resolução	• DCP-T310/DCP-T510W Até 1.200 x 6.000 dpi (somente Windows) • DCP-T710W/MFC-T810W/MFC-T910DW Até 1.200 x 6.000 dpi
-----------	--

Largura da impressão ¹		204 mm [210 mm (sem borda)] ²
Sem borda ³		A4, Carta, A6, Fotografia (10 x 15 cm), Fotografia L (9 x 13 cm), Fotografia 2L (13 x 18 cm), Ficha (13 x 20 cm)
Frente e verso automático (MFC-T910DW)	Tipo de papel	Papel comum, papel reciclado
	Tamanho do papel	A4, Carta, Executivo, A5
Velocidade de impressão		Para obter especificações detalhadas, acesse www.brother.com

¹ Ao imprimir em papel de tamanho A4.

² Quando o recurso Sem borda está definido como ativado.

³ O tamanho de papel Fotografia 2L é compatível apenas com alguns modelos.

Especificações da interface

USB ^{1 2}	Use um cabo de interface USB 2.0 de, no máximo, 2 m.
LAN (MFC-T810W/MFC-T910DW)	Use uma categoria de cabo Ethernet UTP 5 ou superior.
Rede local sem fio (DCP-T510W/DCP-T710W/MFC-T810W/MFC-T910DW)	IEEE 802.11b/g/n (infraestrutura) IEEE 802.11g/n (Wi-Fi Direct)

¹ Seu equipamento tem uma interface USB 2.0 de alta velocidade. O equipamento também pode ser conectado a um computador equipado com uma interface USB 1.1.

² Não há suporte para portas USB de terceiros.

Especificações de rede



- (DCP-T510W/DCP-T710W)
Você pode conectar o equipamento a uma rede para realizar impressão e digitalização em rede.
- (MFC-T810W/MFC-T910DW)
Você pode conectar seu equipamento a uma rede para realizar impressão em rede, digitalização em rede, envio de PC-Fax, recepção de PC-Fax (somente Windows) e Configuração remota (somente Windows).
- Brother **BRAdmin Light** (somente Windows) está disponível para download no Brother Solutions Center. Vá para a página **Downloads** correspondente ao seu modelo no Brother Solutions Center, em support.brother.com e faça o download do software.
- (Windows) Se precisar de um gerenciamento de equipamentos mais avançado, use a versão mais recente do **BRAdmin Professional** da Brother. Vá para a página **Downloads** correspondente ao seu modelo no Brother Solutions Center, em support.brother.com e faça o download do software.

Segurança de rede (cabead)		SSL/TLS (IPPS, HTTPS)
Segurança de rede (sem fio)		SSL/TLS (IPPS, HTTPS)
Segurança da Rede sem Fio		SSID (32 caracteres), WEP de 64/128 bits, WPA-PSK (TKIP/AES), WPA2-PSK (TKIP/AES)
Utilitário de Suporte para Configuração sem Fio	WPS	Sim

Especificações de requisitos do computador

Sistemas operacionais e funções de software suportados

Plataforma do Computador e Versão do Sistema Operacional	Interface do PC			Processador	Espaço em disco rígido para instalação	
	USB ¹	10/100 Base-TX	Sem fio		Para drivers	Para aplicativos

			Somente (Ethernet) ²	802.11b/g/n		(Incluindo drivers)	
Sistema operacional Windows	Windows 7 SP1 ^{3 4}	Impressão PC Fax ⁵ Digitalização			Processador de 32 bits (x86) ou 64 bits (x64)	650 MB	1,3 GB
	Windows 8 ^{3 4}						
	Windows 8.1 ^{3 4}						
	Windows 10 Home ^{3 4}						
	Windows 10 Pro ^{3 4}						
	Windows 10 Education ^{3 4} Windows 10 Enterprise ^{3 4}						
Windows Server 2008	N/D	Impressão			50 MB	N/D	
Windows Server 2008 R2 Windows Server 2012 Windows Server 2012 R2 Windows Server 2016				Processador de 64 bits (x64)			
Sistema Operacional Mac	macOS v10.11.6 macOS v10.12.x macOS v10.13.x	Impressão PC-Fax (envio) ⁵ Digitalização Somente			Processador Intel®	80 MB	550 MB

¹ Portas USB de outros fabricantes não são aceitas.

² MFC-T810W/MFC-T910DW

³ Para WIA, resolução de 1200 x 1200. O Utilitário de Scanner da Brother permite aprimoramento até 19200 x 19200 dpi.

⁴ Nuance™ PaperPort™ 14SE é compatível com Windows 7 SP1, Windows 8, Windows 8.1, Windows 10 Home, Windows 10 Pro, Windows 10 Education e Windows 10 Enterprise.

⁵ PC-Fax fornece suporte apenas para preto e branco.(modelos MFC)

Para obter as últimas atualizações de driver, acesse a página **Downloads** referente ao seu modelo no Brother Solutions Center em support.brother.com e faça download do **Pacote Completo de Drivers e Software**.

Todas as marcas comerciais, nomes de marca e produto são de propriedade de suas respectivas empresas.



Informações relacionadas

- [Apêndice](#)

Inserir texto no equipamento Brother

- Os caracteres disponíveis podem variar, dependendo do seu país.

>> DCP-T310/DCP-T510W/DCP-T710W

>> MFC-T810W

>> MFC-T910DW

DCP-T310/DCP-T510W/DCP-T710W

Você pode precisar inserir texto no equipamento.

Para inserir números, letras e símbolos

- Pressione ▲ ou ▼ repetidamente para selecionar o número, letra ou símbolo que deseja escolher e pressione **OK** para inserir o caractere. Repita para cada caractere até que o número ou nome esteja completo e pressione **OK**.

Inserção de espaços

- Para inserir um espaço, pressione ▲ ou ▼ repetidamente para selecionar o espaço e pressione **OK**.

Fazer correções

- Se você inseriu um número ou letra incorreto e deseja alterá-lo, pressione **Ampliar/Reduzir, Número de Cópias** (DCP-T310), ou **Opções de Cópia / Digitalizar** várias vezes para mover o cursor sob o caractere incorreto. Depois pressione ▲ ou ▼ repetidamente para inserir a letra correta novamente.

MFC-T810W

Quando estiver definindo certas seleções de menu, como o ID do equipamento, pode ser necessário inserir texto no equipamento. A maioria dos botões do teclado de discagem possui três ou quatro letras impressas nos botões. Os botões para **0**, **#** e ***** não possuem letras impressas, pois são utilizados para caracteres especiais.

Pressione o botão do teclado numérico apropriado pelo número de vezes mostrado nesta tabela de referência para acessar o caractere desejado.

Pression e o botão	Uma vez	Duas vezes	Três vezes	Quatro vezes	Cinco vezes	Seis vezes	Sete vezes	Oito vezes	Nove vezes
2	A	B	C	a	b	c	2	A	B
3	D	E	F	d	e	f	3	D	E
4	G	H	I	g	h	i	4	G	H
5	J	K	L	j	k	l	5	J	K
6	M	N	O	m	n	o	6	M	N
7	P	Q	R	S	p	q	r	s	7
8	T	U	V	t	u	v	8	T	U
9	W	X	Y	Z	w	x	y	z	9

- Para mover o cursor para a esquerda ou direita, pressione ◀ ou ▶.

Inserção de espaços

- Para inserir um espaço em um nome, pressione * e pressione **OK**.

Fazer correções

- Se você digitou um caractere incorreto e deseja alterá-lo, pressione ◀ ou ▶ para mover o cursor sob o caractere incorreto. Pressione **Excluir/Anterior** e depois digite o caractere correto.
- Para inserir um caractere, pressione ◀ ou ▶ para mover o cursor até a posição correta e insira o caractere.
- Para apagar todos os caracteres, pressione **Excluir/Anterior** repetidamente.

Letras repetidas

- Para inserir uma letra que está no mesmo botão que a letra anterior, pressione ► para mover o cursor para a direita antes de pressionar novamente o botão.

Caracteres e símbolos especiais

Pressione *, # ou 0 repetidamente até ver o caractere especial ou símbolo desejado.

Pressione *	(espaço) ! " # \$ % & ' () * + , - . / €
Pressione #	: ; < = > ? @ [] ^ _
Pressione 0	Á À Ã Ç É Ê Ë Ì Í Ó Ò Õ Ú Û 0

MFC-T910DW

Quando estiver definindo certas seleções de menu, como o ID do equipamento, pode ser necessário inserir texto no equipamento. A maioria dos botões do teclado de discagem possui três ou quatro letras impressas nos botões. Os botões para 0, # e * não possuem letras impressas, pois são utilizados para caracteres especiais.

Pressione o botão do teclado numérico apropriado pelo número de vezes mostrado nesta tabela de referência para acessar o caractere desejado.

Pression e o botão	Uma vez	Duas vezes	Três vezes	Quatro vezes	Cinco vezes	Seis vezes	Sete vezes	Oito vezes	Nove vezes
2	A	B	C	a	b	c	2	A	B
3	D	E	F	d	e	f	3	D	E
4	G	H	I	g	h	i	4	G	H
5	J	K	L	j	k	l	5	J	K
6	M	N	O	m	n	o	6	M	N
7	P	Q	R	S	p	q	r	s	7
8	T	U	V	t	u	v	8	T	U
9	W	X	Y	Z	w	x	y	z	9

- Para mover o cursor para a esquerda ou direita, pressione ▲, ▼, ◀ ou ▶ para selecionar ◀ ou ▶ e pressione **OK**.

Inserção de espaços

- Para inserir um espaço, pressione ▲, ▼, ◀ ou ▶ para selecionar ▶ e pressione **OK**.

Fazer correções

- Se você inseriu um número ou letra incorreto e deseja alterá-lo, pressione ▲, ▼, ◀ ou ▶ para selecionar ◀ ou ▶. Pressione **OK** várias vezes para mover o cursor sob o caractere incorreto. Depois pressione ▲, ▼, ◀ ou ▶ para selecionar ✕ e pressione **OK**. Insira a letra correta novamente.

Caracteres e símbolos especiais

Pressione *, # ou 0 repetidamente até ver o caractere especial ou símbolo desejado.

Pressione *	(espaço) ! " # \$ % & ' () * + , - . / €
Pressione #	: ; < = > ? @ [] ^ _
Pressione 0	Á À Ã Ç É Ê Ë Ì Í Ó Ò Õ Ú Û 0

✓ Informações relacionadas

- [Apêndice](#)

-
- Enviar o mesmo fax para mais de um destinatário (envio de mala direta)
 - Armazenar números de chamadas efetuadas no Catálogo de Endereços
 - Alterar o nome de um grupo de multienvio
 - Ajuste a ID do equipamento
-

Números da Brother

IMPORTANTE

Para obter assistência técnica, entre em contato com o país em que o equipamento foi adquirido. Telefone sempre a partir **do território do país em questão**.

Perguntas frequentes

O Brother Solutions Center é nosso recurso centralizado para todas as necessidades de seu equipamento. Faça o download dos softwares e utilitários mais recentes e leia as dicas de **Perguntas frequentes e Solução de problemas** para aprender como obter o melhor do seu produto da Brother.

Verifique aqui também para atualizações de driver da Brother.

support.brother.com

Assistência Técnica

Para obter informações sobre a Assistência Técnica, acesse o site:

www.brother.com.br

Para adquirir acessórios e suprimentos

Acesse o site:

www.brotherstore.com.br

✓ Informações relacionadas

- [Apêndice](#)

brother



BRA
Versão E