



# Guide utilisateur en ligne

**DCP-T310**

**DCP-T510W**

**DCP-T710W**

**MFC-T910DW**

## Table des matières

<b>Avant d'utiliser votre appareil Brother</b> .....	<b>1</b>
Définitions des notes.....	2
Marques commerciales.....	3
Remarque importante.....	4
<b>Présentation de votre appareil Brother</b> .....	<b>5</b>
Avant d'utiliser votre appareil.....	6
Vue d'ensemble du panneau de commande.....	7
Vue d'ensemble de l'écran LCD.....	11
Accès aux utilitaires Brother (Windows).....	12
Désinstallation des logiciels et des pilotes Brother (Windows).....	13
<b>Alimentation du papier</b> .....	<b>14</b>
Charger du papier.....	15
Charger du papier dans le bac à papier.....	16
Charger du papier dans la fente d'alimentation manuelle.....	27
Charger du papier dans le bac universel.....	31
Zone non imprimable.....	35
Paramètres de papier.....	36
Papier et autres supports d'impression acceptables.....	40
Charger des documents.....	49
Chargement de documents dans le chargeur automatique de documents (ADF).....	50
Charger des documents sur la vitre du scanner.....	52
Zone non numérisable.....	53
<b>Imprimer</b> .....	<b>54</b>
Imprimer à partir de l'ordinateur (Windows).....	55
Imprimer une photo (Windows).....	56
Imprimer un document (Windows).....	57
Annuler un travail d'impression (Windows).....	58
Imprimer plus d'une page sur une même feuille de papier (N en 1) (Windows).....	59
Imprimer sous forme de poster (Windows).....	60
Imprimer automatiquement sur les deux faces du papier (impression recto verso automatique) (Windows).....	61
Imprimer manuellement sur les deux faces du papier (impression recto verso manuelle) (Windows).....	64
Imprimer automatiquement sous forme de livret (Windows).....	67
Imprimer manuellement sous forme de livret (Windows).....	69
Imprimer un document couleur en échelle de gris (Windows).....	72
Éviter les maculages sur les impressions et les bourrages papier (Windows).....	73
Utiliser un profil d'impression prédéfini (Windows).....	75
Modifier les paramètres d'impression par défaut (Windows).....	78
Paramètres d'impression (Windows).....	79
Imprimer à partir de l'ordinateur (Mac).....	84
Imprimer une photo (Mac).....	85
Imprimer un document (Mac).....	86
Imprimer automatiquement sur les deux faces du papier (impression recto verso automatique) (Mac).....	87

Imprimer manuellement sur les deux faces du papier (impression recto verso manuelle) (Mac) .....	88
Imprimer plus d'une page sur une même feuille de papier (N en 1) (Mac) .....	90
Imprimer un document couleur en échelle de gris (Mac) .....	91
Éviter les maculages sur les impressions et les bourrages papier (Mac) .....	92
Options d'impression (Mac).....	94
<b>Numériser .....</b>	<b>100</b>
Numériser à l'aide du bouton Scan de votre appareil Brother .....	101
Numériser des photos et des graphiques.....	102
Enregistrer les données numérisées dans un dossier sous forme d'un fichier PDF .....	104
Enregistrer les données numérisées sur une mémoire flash USB.....	107
Numériser vers un fichier texte modifiable à l'aide de la fonction OCR.....	109
Numérisation vers une pièce jointe à un e-mail .....	111
Web Services pour numérisation sur votre réseau (Windows 7, Windows 8 et Windows 10) .....	114
Modifier les paramètres du bouton Numériser à partir de ControlCenter4 (Windows).....	119
Modifier les paramètres du bouton Numériser à partir de Brother iPrint&Scan (Mac) .....	123
Numérisation depuis votre ordinateur (Windows) .....	124
Numérisation avec le mode Accueil de ControlCenter4 (Windows).....	125
Numérisation avec le mode Avancé de ControlCenter4 (Windows).....	140
Numériser avec Nuance™ PaperPort™ 14SE ou d'autres applications Windows.....	156
Numérisation à l'aide de Télécopie et numérisation Windows .....	161
Installation de BookScan Enhancer et de Whiteboard Enhancer (Windows).....	165
Numérisation depuis votre ordinateur (Mac).....	166
Numérisation à l'aide de Brother iPrint&Scan (Mac) .....	167
Numériser à l'aide des applications TWAIN (Mac) .....	168
<b>Copier.....</b>	<b>171</b>
Copier un document.....	172
Agrandir ou réduire l'image copiée .....	173
Trier les copies .....	175
Effectuer des copies à l'aide de la fonction Mise en page ( N en 1 ou Poster).....	176
Copier sur les deux faces du papier (copie recto verso).....	179
Copier une carte d'identité .....	181
Options de copie .....	183
<b>Fax.....</b>	<b>186</b>
Envoyer un fax .....	187
Envoyer un fax depuis votre appareil Brother .....	188
Envoyer un fax manuellement.....	190
Envoyer un fax à la fin d'une conversation.....	191
Envoyer le même fax à plusieurs destinataires (diffusion) .....	192
Envoyer un fax en temps réel.....	195
Modifier le paramètre de renumérotation automatique de fax.....	196
Annuler un fax en cours .....	197
Contrôle et annulation d'un fax en attente.....	198
Options de fax .....	199
Réception d'un fax .....	200
Réglages du mode de réception .....	201
Réduire le format de page d'un fax entrant surdimensionné.....	207
Configuration du tampon de réception de fax .....	208

Recevoir un fax à la fin d'une conversation téléphonique .....	209
Options de réception en mémoire .....	210
Opérations vocales et numéros de fax.....	213
Opérations relatives à la messagerie vocale.....	214
Mémorisation de numéros de fax .....	216
Définir des groupes de diffusion .....	220
Services téléphoniques et appareils externes.....	224
Définir le type de ligne téléphonique .....	225
Voice over Internet Protocol (interférence VoIP/ligne téléphonique) .....	227
Répondeur externe (répondeur téléphonique) .....	228
Téléphones externes et supplémentaires .....	232
Rapports de fax .....	237
Définir le style du rapport de vérification de l'envoi .....	238
Régler l'intervalle du journal des fax.....	239
PC-FAX .....	240
PC-FAX pour Windows .....	241
PC-FAX pour Mac .....	267
<b>PhotoCapture Center .....</b>	<b>270</b>
Imprimer des photos directement depuis une mémoire flash USB .....	271
Mémoires flash USB compatibles .....	272
Informations importantes sur l'impression photo .....	273
Imprimer des photos depuis une mémoire flash USB sur l'appareil Brother .....	274
Imprimer des photos à partir de ControlCenter4 (Windows).....	282
Éditer des photos avec ControlCenter4 (Windows) .....	284
<b>Réseau .....</b>	<b>286</b>
Fonctions réseau de base prises en charge .....	287
Logiciels et utilitaires de gestion du réseau .....	288
Découvrir les logiciels et utilitaires de gestion du réseau .....	289
Méthodes supplémentaires de configuration de votre appareil Brother pour un réseau sans fil .....	290
Avant de configurer l'appareil Brother pour un réseau sans fil.....	291
Configurer votre appareil pour un réseau sans fil avec la méthode presse-bouton de Wi-Fi Protected Setup™ (WPS) .....	292
Configurer votre appareil pour un réseau sans fil avec la méthode PIN de Wi-Fi Protected Setup™ (WPS).....	294
Configurer votre appareil pour un réseau sans fil lorsque le SSID n'est pas diffusé.....	297
Utilisation de Wi-Fi Direct® .....	300
Fonctions réseau avancées .....	314
Imprimer le rapport de configuration réseau .....	315
Informations techniques pour les utilisateurs avancés.....	316
Réinitialiser les réglages par défaut des paramètres réseau .....	317
Imprimer le rapport WLAN.....	318
<b>Sécurité .....</b>	<b>321</b>
Verrouiller les réglages de l'appareil .....	322
Utilisation du verrouillage de l'envoi .....	323
<b>Mobile/Web Connect.....</b>	<b>327</b>
Brother Web Connect.....	328
Présentation de Brother Web Connect.....	329

Services en ligne utilisés avec Brother Web Connect.....	330
Conditions requises pour l'utilisation de Brother Web Connect .....	332
Configurer Brother Web Connect .....	335
Numériser et charger les documents à l'aide de Brother Web Connect .....	342
Google Cloud Print.....	343
Présentation de Google Cloud Print.....	344
Avant d'utiliser Google Cloud Print.....	345
Imprimer depuis Google Chrome™ ou Chrome OS™ .....	350
Imprimer à partir de Google Drive™ pour Mobile .....	351
Imprimer depuis le service de messagerie Gmail™ pour Mobile.....	352
AirPrint .....	353
Présentation d'AirPrint.....	354
Avant d'utiliser AirPrint (macOS).....	355
Imprimer avec AirPrint.....	356
Numérisation avec AirPrint (macOS) .....	359
Envoyer un fax à l'aide d'AirPrint (macOS).....	360
Impression mobile pour Windows .....	361
Service d'impression Mopria® .....	362
Brother iPrint&Scan pour mobile.....	363
<b>ControlCenter .....</b>	<b>364</b>
ControlCenter4 (Windows).....	365
Modifier le mode de fonctionnement dans ControlCenter4 (Windows) .....	366
Numérisation avec le mode Accueil de ControlCenter4 (Windows).....	368
Numérisation avec le mode Avancé de ControlCenter4 (Windows).....	369
Configurer l'appareil Brother à l'aide de ControlCenter4 (Windows).....	370
Créer un onglet personnalisé à l'aide du mode Avancé de ControlCenter4 (Windows) .....	372
<b>Brother iPrint&amp;Scan pour Windows et Mac.....</b>	<b>374</b>
Présentation de Brother iPrint&Scan .....	375
<b>Dépistage des pannes .....</b>	<b>376</b>
Messages d'erreur et de maintenance.....	377
Transférer vos télécopies ou votre journal des fax.....	390
Messages d'erreur lors de l'utilisation de la fonction Brother Web Connect .....	394
Bourrages de documents .....	397
Document coincé dans le haut du chargeur automatique de documents .....	398
Document coincé à l'intérieur du chargeur automatique de documents.....	399
Retirer les morceaux de papier coincés dans le chargeur automatique de documents.....	400
Bourrage dans l'imprimante ou bourrage papier.....	401
Le papier est coincé dans l'appareil (bourrage papier) .....	402
Le papier est coincé à l'intérieur et à l'avant de l'appareil (bourrage A intérieur/avant) .....	407
Papier coincé à l'avant de l'appareil (bourrage B avant).....	412
Papier coincé à l'arrière de l'appareil (bourrage C arrière).....	415
Le papier est coincé dans le bac universel (Bourrage bac MU D) .....	417
Le papier est coincé à l'intérieur et dans le bac universel (Bourrage MU/interne E).....	420
Si vous rencontrez des difficultés avec l'appareil.....	425
Problèmes de gestion du papier et d'impression.....	426
Problèmes avec le téléphone et le télécopieur.....	433





Autres problèmes .....	440
Problèmes de réseau .....	442
Problèmes liés à Google Cloud Print .....	453
Problèmes liés à AirPrint .....	454
Vérification des informations de l'appareil.....	455
Réinitialisation de votre appareil Brother .....	456
Vue d'ensemble des fonctions de réinitialisation.....	457
<b>Opérations de maintenance .....</b>	<b>458</b>
Remplissez les réservoirs d'encre .....	459
Nettoyer votre appareil Brother .....	463
Nettoyer le scanner .....	464
Nettoyage de la tête d'impression depuis votre appareil Brother .....	466
Nettoyer la tête d'impression de votre ordinateur (Windows).....	468
Nettoyer la tête d'impression de votre ordinateur (Mac) .....	470
Nettoyer l'écran LCD de l'appareil.....	471
Nettoyer l'extérieur de l'appareil.....	472
Nettoyer le cylindre de l'imprimante de l'appareil.....	474
Nettoyer les rouleaux d'alimentation du papier .....	475
Nettoyer le patin de base .....	477
Nettoyer les rouleaux d'entraînement du papier .....	478
Vérifier votre appareil Brother .....	479
Vérifier la qualité d'impression .....	480
Vérifier l'alignement de l'impression de votre appareil Brother .....	484
Surveillance de l'état de l'appareil depuis votre ordinateur (Windows) .....	486
Surveillance de l'état de l'appareil depuis votre ordinateur (Mac) .....	490
Rectifier l'alimentation du papier pour éliminer les lignes verticales.....	491
Modifier les options de paramètres d'impression en cas de problèmes d'impression .....	492
Emballer et expédier votre appareil Brother.....	494
<b>Réglages de l'appareil .....</b>	<b>496</b>
Modifier les paramètres de l'appareil depuis le panneau de commande .....	497
En cas de panne de courant (stockage mémoire).....	498
Réglages généraux .....	499
Imprimer des rapports .....	511
Tableaux des réglages et des fonctions .....	514
Modifier les réglages de l'appareil depuis votre ordinateur.....	528
Modifier les réglages de l'appareil à l'aide de la configuration à distance.....	529
<b>Annexe .....</b>	<b>541</b>
Caractéristiques techniques.....	542
Saisir du texte sur votre appareil Brother.....	550
Numéros Brother.....	552

## Avant d'utiliser votre appareil Brother

- [Définitions des notes](#)
- [Marques commerciales](#)
- [Remarque importante](#)

## Définitions des notes

Les symboles et conventions suivants ont été utilisés tout au long de ce Guide de l'utilisateur :

 <b>AVERTISSEMENT</b>	AVERTISSEMENT indique une situation potentiellement dangereuse qui, si elle n'est pas évitée, pourrait provoquer des blessures graves, voire mortelles.
 <b>ATTENTION</b>	La mention ATTENTION indique une situation potentiellement dangereuse qui, si elle n'est pas évitée, peut entraîner des blessures légères ou modérées.
<b>IMPORTANT</b>	La mention IMPORTANT indique une situation potentiellement dangereuse qui, si elle n'est pas évitée, risque d'entraîner des dégâts matériels ou une perte de fonctionnalités de l'appareil.
<b>REMARQUE</b>	REMARQUE spécifie l'environnement d'exploitation, les conditions d'installation ou des conditions spéciales d'utilisation.
	Les icônes de conseils fournissent des astuces et des informations complémentaires.
	Les icônes de risque électrique vous avertissent d'un risque de choc électrique.
<b>Caractères gras</b>	Le texte en gras identifie les boutons sur le panneau de commande de l'appareil ou sur l'écran de l'ordinateur.
<i>Caractères en italique</i>	Les caractères italiques mettent en valeur un point important ou signalent un sujet connexe.
Courier New	Le texte en police Courier New sert à identifier les messages à l'écran LCD.



### Information associée

- [Avant d'utiliser votre appareil Brother](#)

## Marques commerciales

Microsoft, Windows, Windows Server, SharePoint, Internet Explorer, Excel, PowerPoint, OneNote et OneDrive sont des marques déposées ou des marques commerciales de Microsoft Corporation aux États-Unis et/ou dans d'autres pays.

Apple, App Store, Mac, Safari, iPad, iPhone, iPod touch et macOS sont des marques commerciales d'Apple Inc., déposées aux États-Unis et/ou dans d'autres pays.

AirPrint et le logo AirPrint sont des marques commerciales d'Apple Inc., déposées aux États-Unis et dans d'autres pays.

Nuance et PaperPort sont des marques commerciales ou des marques déposées de Nuance Communications, Inc. ou de ses filiales aux États-Unis et/ou dans d'autres pays.

Wi-Fi®, Wi-Fi Alliance® et Wi-Fi Direct® sont des marques déposées de Wi-Fi Alliance®.

WPA™, WPA2™, Wi-Fi Protected Setup™ et le logo Wi-Fi Protected Setup™ sont des marques commerciales de Wi-Fi Alliance®.

Android, Gmail, Google Cloud Print, Google Drive, Google Play, Google Chrome, Chrome OS et Google sont des marques commerciales de Google Inc. L'utilisation de ces marques commerciales doit être autorisée par Google.

Mozilla et Firefox sont des marques déposées de Mozilla Foundation.

Le nom et les logos Bluetooth® sont des marques déposées appartenant à Bluetooth SIG, Inc. et utilisées sous licence par Brother Industries, Ltd. et les sociétés associées. Les autres marques et noms commerciaux sont la propriété de leurs détenteurs respectifs.

Intel est une marque commerciale d'Intel Corporation aux États-Unis et dans d'autres pays.

Evernote et le logo Evernote Elephant sont des marques commerciales d'Evernote Corporation et sont utilisés sous licence.

Mopria® et le logo Mopria sont des marques commerciales ou des marques de service de Mopria Alliance, Inc., déposées aux États-Unis et/ou dans d'autres pays. Toute utilisation non autorisée est strictement interdite.

WordPerfect est une marque commerciale ou une marque déposée de Corel Corporation et/ou de ses filiales au Canada, aux États-Unis et/ou dans d'autres pays.

Chaque société dont le nom du logiciel est mentionné dans ce manuel possède un Contrat de licence logicielle propre à ses programmes propriétaires.

**L'ensemble des appellations commerciales et noms de produits des sociétés apparaissant sur les produits Brother, les documents s'y rapportant et tout autre support sont tous des marques de commerce ou des marques déposées de ces sociétés respectives.**



### Information associée

- [Avant d'utiliser votre appareil Brother](#)

## Remarque importante

- Ne l'utilisez pas dans d'autres pays, car cela pourrait enfreindre les réglementations relatives aux télécommunications sans fil et à l'alimentation électrique de ces pays.
- Windows 10 dans ce document représente Windows 10 Famille, Windows 10 Professionnel, Windows 10 Éducation et Windows 10 Entreprise.
- Windows Server 2008 dans ce document représente Windows Server 2008 et Windows Server 2008 R2.
- Sauf indication contraire, les messages affichés sur l'écran LCD représentés dans ce guide de l'utilisateur sont ceux du modèle DCP-T710W/MFC-T910DW.
- Sauf indication contraire, les illustrations représentées dans ce guide de l'utilisateur sont celles du modèle DCP-T710W/MFC-T910DW.
- Les écrans présentés dans ce Guide de l'utilisateur le sont à titre d'illustration seulement et peuvent différer des écrans actuels.
- Sauf indication contraire, les écrans de ce manuel proviennent de Windows 7 et macOS v10.12.x. Les écrans de votre ordinateur peuvent varier selon votre système d'exploitation.
- Le contenu de ce guide et les caractéristiques de ce produit sont sujets à modifications sans préavis.
- Cette documentation concerne les modèles MFC et DCP. « XXX-XXXX » doit se comprendre comme « MFC/DCP-XXXX » (où XXXX est le nom de votre modèle).



### Information associée

- [Avant d'utiliser votre appareil Brother](#)

## ■ Présentation de votre appareil Brother

- [Avant d'utiliser votre appareil](#)
- [Vue d'ensemble du panneau de commande](#)
- [Vue d'ensemble de l'écran LCD](#)
- [Accès aux utilitaires Brother \(Windows\)](#)

## Avant d'utiliser votre appareil

Avant toute impression, vérifiez les points suivants :

- Assurez-vous d'avoir installé les logiciels et pilotes Brother.
- Utilisateurs de câble réseau ou USB : vérifiez que le câble d'interface est physiquement sécurisé.

### Sélection du type de papier correct

Pour obtenir des impressions de haute qualité, il est important de sélectionner le type de papier qui convient. Prenez soin de lire les informations au sujet des types de papier acceptables avant d'acheter du papier et veillez à déterminer la zone imprimable en fonction des paramètres définis dans le pilote d'imprimante.

### Numérisation, impression et télécopie simultanées

L'appareil peut imprimer des données provenant de l'ordinateur tout en envoyant ou en recevant un fax en mémoire, ou en numérisant un document sur l'ordinateur. L'envoi de fax ne sera pas interrompu pendant une impression à partir de l'ordinateur. Toutefois, lorsque l'appareil effectue une copie ou reçoit un fax sur papier, il interrompt l'opération d'impression, puis la reprend une fois la copie ou la réception de fax terminée.



Les modèles DCP ne prennent pas en charge la fonction fax.

### Firewall (Windows)

Si votre ordinateur est protégé par un pare-feu et si vous ne parvenez pas à imprimer ou à numériser via un réseau ou bien à utiliser PC-FAX, il est possible que vous deviez configurer les paramètres du pare-feu. Si vous utilisez le Pare-feu Windows et que vous avez installé les pilotes selon les étapes du programme d'installation, la configuration nécessaire du pare-feu a déjà été réalisée. Si vous utilisez un autre logiciel pare-feu, consultez son guide de l'utilisateur ou contactez son éditeur.



#### Information associée

- [Présentation de votre appareil Brother](#)

## Vue d'ensemble du panneau de commande

### MFC-T910DW

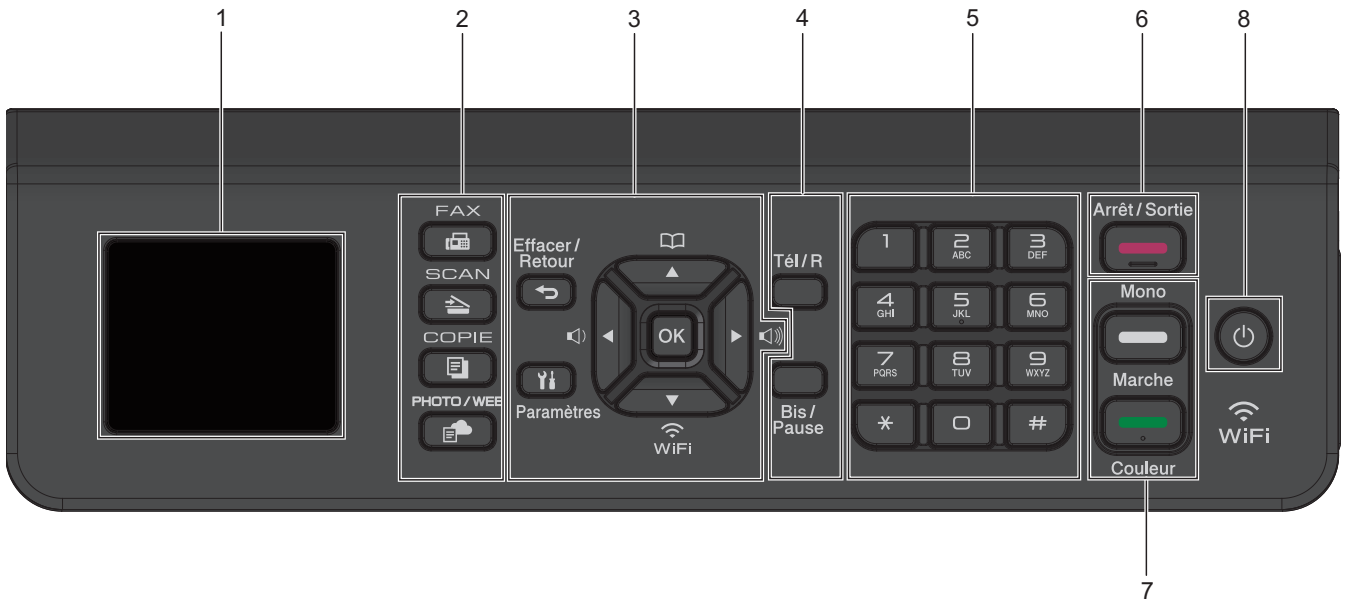

#### 1. 1,8" (44,9 mm) Écran à cristaux liquides (LCD)

Affiche des messages pour vous aider à configurer et utiliser l'appareil.

#### 2. Boutons de mode



**FAX**

Appuyez pour passer en mode Fax.



**SCAN**

Appuyez pour passer en mode Numériser.



**COPIE**

Appuyez pour passer en mode Copie.



**PHOTO/WEB**

Appuyez pour passer en mode Photo/Web.

#### 3. Boutons de réglages



**Effacer/Retour**

Appuyez pour revenir au niveau de menu précédent.



**Paramètres**

Appuyez pour accéder au menu principal.

**OK**

Appuyez pour sélectionner un réglage.



Appuyez pour régler le volume de la sonnerie pendant que l'appareil est inactif.



- Appuyez pour enregistrer des numéros abrégés et des numéros de groupe dans la mémoire de l'appareil.
- Appuyez pour rechercher et composer des numéros enregistrés dans la mémoire de l'appareil.



Appuyez pour configurer les réglages sans fil pendant que l'appareil est inactif.



Appuyez pour faire défiler les menus et les options.



- Appuyez pour déplacer le curseur vers la gauche ou la droite sur l'écran LCD.
- Appuyez pour confirmer ou annuler une procédure en cours.

#### 4. Boutons de téléphone

##### Tél/R

Si l'appareil est en mode Fax/Tel (F/T) et que vous décrochez le combiné d'un téléphone externe au cours de la sonnerie F/T (pseudo/sonneries doubles), appuyez sur **Tél/R** pour parler.

En cas de connexion à un PBX, appuyez pour accéder à une ligne extérieure ou pour transférer un appel vers un autre poste.

##### Bis/Pause

- Appuyez sur ce bouton pour composer à nouveau le dernier numéro appelé.
- Appuyez sur ce bouton pour le sélectionner et pour composer à nouveau les numéros à partir de l'historique des appels sortants ou de l'historique des identifications de la ligne appelante.
- Appuyez pour insérer une pause lors de la composition de numéros.

#### 5. Pavé numérique

- À utiliser pour composer des numéros de fax et de téléphone.
- À utiliser comme clavier pour saisir du texte ou des caractères.

#### 6. Arrêt/Sortie

- Appuyez pour arrêter une opération.
- Appuyez pour quitter un menu.

#### 7. Boutons de démarrage



##### Marche Mono

- Appuyez pour commencer à envoyer des fax en monochrome.
- Appuyez pour commencer à effectuer des copies en monochrome.
- Appuyez pour commencer à numériser des documents (en couleur ou en monochrome selon le réglage de numérisation).





##### Marche Couleur

- Appuyez pour commencer à effectuer des copies en couleur.
- Appuyez pour commencer à numériser des documents (en couleur ou en monochrome selon le réglage de numérisation).

## 8. Marche/Arrêt

Appuyez sur  pour mettre l'appareil sous tension.

Maintenez la touche  enfoncée pour mettre l'appareil hors tension. L'écran LCD affiche le message [Arrêt en cours] et reste allumé quelques secondes avant de s'éteindre. Si vous avez raccordé un téléphone externe ou un répondeur externe, celui-ci est toujours disponible.

Lorsque vous mettez l'appareil hors tension à l'aide de la touche , un nettoyage de la tête d'impression sera encore effectué périodiquement pour maintenir la qualité d'impression. Pour prolonger la durée de vie de la tête d'impression, optimiser la performance de l'encre et maintenir la qualité d'impression, laissez en permanence votre appareil branché à une source d'alimentation.

### DCP-T310/DCP-T510W/DCP-T710W

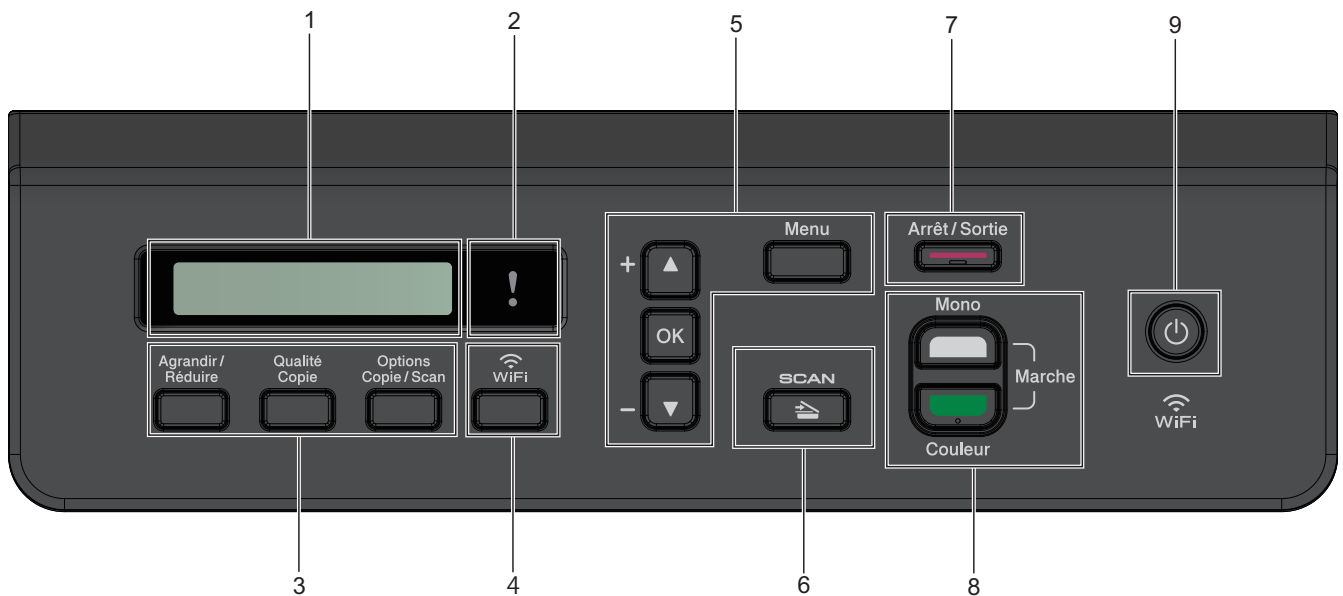

#### 1. Écran à cristaux liquides (LCD)

Affiche des messages pour vous aider à configurer et utiliser l'appareil.

#### 2. DEL d'avertissement

Clignote en orange lorsque l'écran LCD affiche une erreur ou un message d'état important.

#### 3. Boutons de copie (DCP-T310)



#### (DCP-T510W/DCP-T710W)

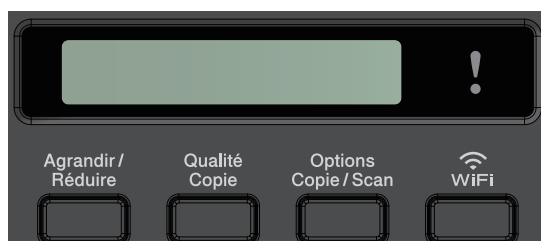

#### • Agrandir/Réduire

Appuyez sur cette touche pour agrandir ou réduire la taille des copies.

- **Qualité Copie**

Appuyez pour modifier temporairement la qualité des copies.

- **Nb.copies (DCP-T310)**

Appuyez pour réaliser plusieurs copies.

- **Options Copie/Scan**

Appuyez pour accéder aux paramètres temporaires de copie ou de numérisation.

#### 4. **WiFi (DCP-T510W/DCP-T710W)**

Appuyez pour configurer les réglages sans fil pendant que l'appareil est inactif.

#### 5. **Boutons de menu**

##### **Menu**

Appuyez pour accéder au menu principal.

##### **▲ ou ▼**

Appuyez pour faire défiler les menus et les options.

##### **OK**

Appuyez pour sélectionner un réglage.

#### 6. **SCAN**

Appuyez pour passer en mode Numériser.

#### 7. **Arrêt/Sortie**

- Appuyez pour arrêter une opération.
- Appuyez pour quitter un menu.

#### 8. **Boutons de démarrage**

##### **Marche Mono**

- Appuyez pour commencer à effectuer des copies en monochrome.
- Appuyez pour commencer à numériser des documents (en couleur ou en monochrome selon le réglage de numérisation).

##### **Marche Couleur**

- Appuyez pour commencer à effectuer des copies en couleur.
- Appuyez pour commencer à numériser des documents (en couleur ou en monochrome selon le réglage de numérisation).

#### 9. **Marche/Arrêt**

Appuyez sur  pour mettre l'appareil sous tension.

Maintenez la touche  enfoncée pour mettre l'appareil hors tension. L'écran LCD affiche le message [Arrêt en cours] et reste allumé quelques secondes avant de s'éteindre.

Lorsque vous mettez l'appareil hors tension à l'aide de la touche , un nettoyage de la tête d'impression sera encore effectué périodiquement pour maintenir la qualité d'impression. Pour prolonger la durée de vie de la tête d'impression, optimiser la performance de l'encre et maintenir la qualité d'impression, laissez en permanence votre appareil branché à une source d'alimentation.



### **Information associée**

- [Présentation de votre appareil Brother](#)

## Vue d'ensemble de l'écran LCD

Modèle associé: MFC-T910DW

Cet écran affiche l'état de l'appareil lorsque ce dernier est inactif. Lorsqu'il est affiché, cet écran indique que l'appareil est prêt pour la commande suivante.

### Écran d'accueil

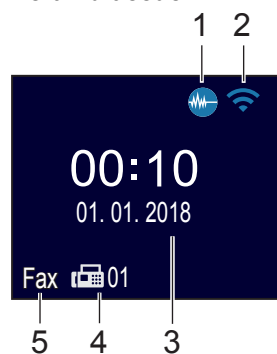



#### 1. Mode silencieux

Cette icône s'affiche lorsque le réglage [Mode silence] est défini sur [Oui].

Le réglage Mode silencieux permet de réduire le bruit émis pendant l'impression. Lorsque le mode silencieux est activé, la vitesse d'impression est réduite.

#### 2. État sans fil

Chaque icône dans le tableau suivant indique l'état du réseau sans fil :

	Le réseau sans fil est connecté. Un indicateur à trois niveaux dans l'écran d'accueil affiche la force actuelle du signal sans fil.
	Le point d'accès sans fil ne peut pas être détecté.
	Le paramètre sans fil est désactivé.

#### 3. Date et heure

Permet d'afficher la date et l'heure qui ont été réglées sur l'appareil.

#### 4. Fax en mémoire

Affiche le nombre de fax reçus qui ont été mis en mémoire.

#### 5. Mode de réception

Affiche le mode de réception actuel.

- [Fax] (Fax uniquement)
- [F/T] (Fax/Tél)
- [REP] (Répondeur externe)
- [Man] (Manuel)



### Information associée

- [Présentation de votre appareil Brother](#)

## Accès aux utilitaires Brother (Windows)

L'utilitaire **Brother Utilities** est un programme de lancement d'applications qui permet d'accéder facilement à toutes les applications Brother installées sur votre ordinateur.

1. Exécutez une des actions suivantes :

- Windows 7

Cliquez sur  (**Démarrer**) > **Tous les programmes** > **Brother** > **Brother Utilities**.

- Windows 8

Appuyez ou cliquez sur  (**Brother Utilities**) sur l'écran **Accueil** ou sur le bureau.

- Windows 8.1

Amenez le pointeur de la souris dans le coin inférieur gauche de l'écran **Accueil** et cliquez sur  (si vous utilisez un appareil tactile, faites glisser du bas vers le haut de l'écran **Accueil** pour accéder à l'écran **Applications**).

Lorsque l'écran **Applications** apparaît, appuyez ou cliquez sur  (**Brother Utilities**).

- Windows 10

Cliquez sur  > **Brother** > **Brother Utilities**.

2. Sélectionnez votre appareil.

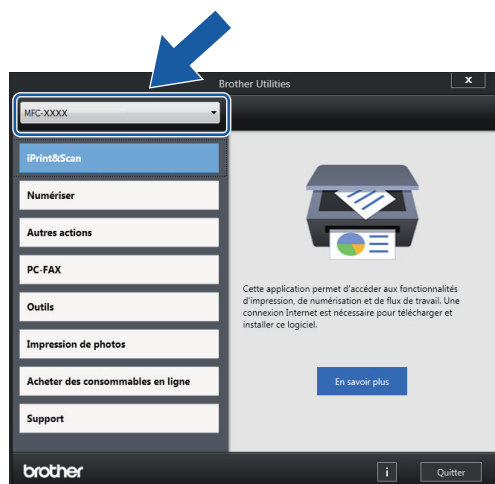

3. Sélectionnez l'opération que vous souhaitez utiliser.



### Information associée

- [Présentation de votre appareil Brother](#)
- [Désinstallation des logiciels et des pilotes Brother \(Windows\)](#)

## Désinstallation des logiciels et des pilotes Brother (Windows)

1. Exécutez une des actions suivantes :

- Windows 7

Cliquez sur  (**Démarrer**) > **Tous les programmes** > **Brother** > **Brother Utilities**.

- Windows 8

Appuyez ou cliquez sur  (**Brother Utilities**) sur l'écran **Accueil** ou sur le bureau.

- Windows 8.1

Amenez le pointeur de la souris dans le coin inférieur gauche de l'écran **Accueil** et cliquez sur  (si vous utilisez un appareil tactile, faites glisser du bas vers le haut de l'écran **Accueil** pour accéder à l'écran **Applications**).

Lorsque l'écran **Applications** apparaît, appuyez ou cliquez sur  (**Brother Utilities**).

- Windows 10

Cliquez sur  > **Brother** > **Brother Utilities**.

2. Sélectionnez le nom de votre modèle dans la liste déroulante (si ce n'est pas déjà fait).

3. Cliquez sur **Outils** dans la barre de navigation de gauche.

- Si l'icône **Notification de mise à jour du logiciel** est visible, sélectionnez-la, puis cliquez sur **Vérifier maintenant** > **Recherche pour les mise à jour du système** > **Mise à jour**. Suivez les instructions à l'écran.
- Si l'icône **Notification de mise à jour du logiciel** n'est pas visible, passez à l'étape suivante.

4. Cliquez sur **Désinstaller** dans la section **Outils** de **Brother Utilities**.

Suivez les instructions de la boîte de dialogue pour désinstaller les logiciels et les pilotes.



### Information associée

- [Accès aux utilitaires Brother \(Windows\)](#)

## Alimentation du papier

- [Charger du papier](#)
- [Charger des documents](#)

## Charger du papier

- [Charger du papier dans le bac à papier](#)
- [Charger du papier dans la fente d'alimentation manuelle](#)
- [Charger du papier dans le bac universel](#)
- [Zone non imprimable](#)
- [Paramètres de papier](#)
- [Papier et autres supports d'impression acceptables](#)
- [Messages d'erreur et de maintenance](#)
- [Problèmes de gestion du papier et d'impression](#)

## **Charger du papier dans le bac à papier**

- [Charger du papier découpé ou du papier Photo 2L dans le bac à papier](#)
- [Chargement de papier photo dans le bac à papier](#)
- [Charger des enveloppes dans le bac à papier](#)

## Charger du papier découpé ou du papier Photo 2L dans le bac à papier

- Si le réglage [Vérifiez papier] est défini sur [Oui] et que vous retirez le papier de l'appareil, un message s'affiche sur l'écran LCD et vous demande si vous voulez changer de type et de format de papier. Le cas échéant, modifiez les réglages de format et de type de papier en suivant les instructions affichées à l'écran LCD.
  - Ne chargez qu'un seul format et type de papier à la fois dans le bac à papier.
  - Lorsque vous chargez du papier de format différent dans le bac, vous devez modifier le réglage du format de papier sur l'appareil ou sur votre ordinateur.
- L'appareil peut alors entraîner automatiquement le papier à partir du bac approprié si la fonction de sélection automatique de bac a été activée sur l'appareil ou dans le pilote d'imprimante. (MFC-T910DW)

1. Si le volet du support papier (1) est ouvert, fermez-le, puis fermez le support papier (2).

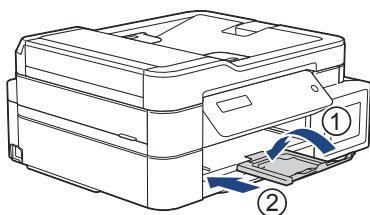

2. Retirez complètement le bac à papier de l'appareil.

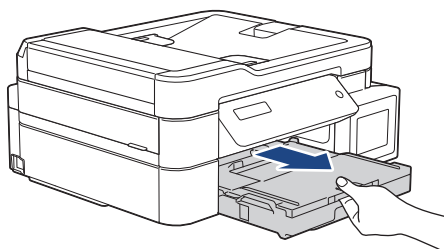

3. Ouvrez le capot du bac de sortie (1).

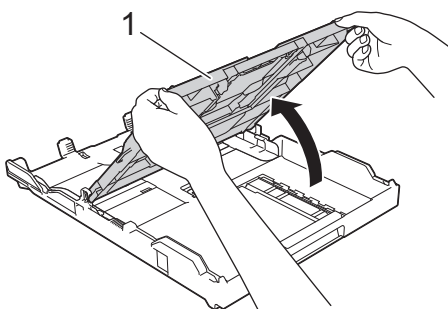

4. Appuyez sans forcer sur les guides de largeur du papier (1) puis sur les guides de longueur du papier (2) puis faites-les coulisser en fonction du format du papier.

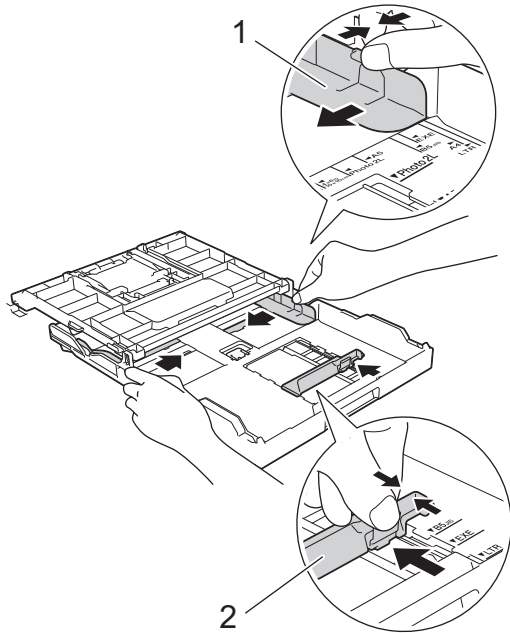

5. Ventilez bien la pile de papier pour éviter les bourrages et les problèmes d'entraînement du papier.

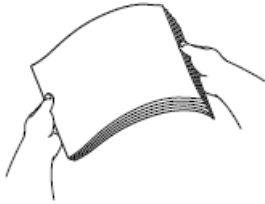

Vérifiez systématiquement que le papier n'est pas gondolé ou plissé.

6. Chargez avec précaution le papier dans le bac à papier en tournant la face à imprimer **vers le bas**.

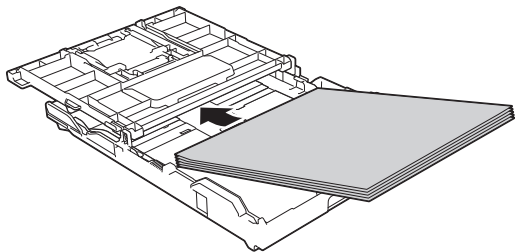

Assurez-vous que le papier repose bien à plat dans le bac et que le guide de longueur du papier (1) touche les bords du papier.

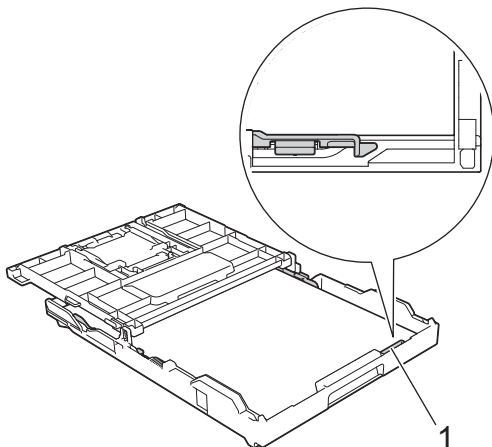

## IMPORTANT

- Prenez soin de ne pas pousser le papier trop loin ; il pourrait remonter à l'arrière du bac et causer des problèmes d'entraînement du papier.
- Des bourrages papier risquent de se produire si vous chargez plus de 20 feuilles de papier Photo 2L (13 x 18 cm).



Pour ajouter du papier avant que le bac ne soit vide, retirez le papier du bac et combinez-le avec le papier que vous ajoutez. Ventilez toujours bien la pile de papier pour éviter que l'appareil n'entraîne plusieurs pages ensemble.

7. Ajustez avec précaution les guides de largeur du papier (1) en fonction du papier. Vérifiez que les guides-papier touchent les bords du papier.

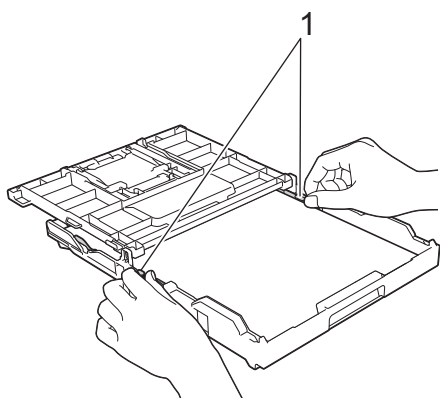

8. Fermez le capot du bac de sortie.

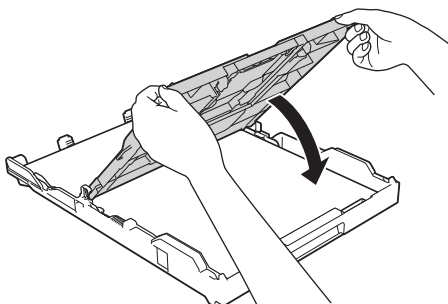

9. Poussez lentement et entièrement le bac à papier dans l'appareil.

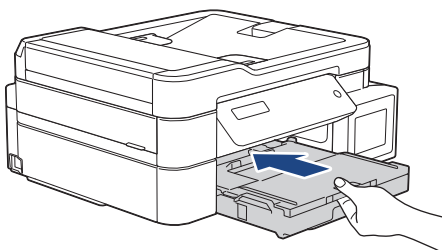

10. Tirez le support papier (1) vers l'extérieur jusqu'à ce qu'il se verrouille en place, puis déployez le volet du support papier (2).

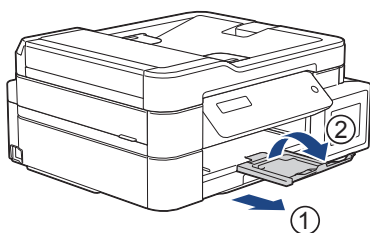



## Information associée

- Charger du papier dans le bac à papier
- Modification du réglage de contrôle du format de papier
- Choix du support d'impression approprié
- Modification du format et du type de papier

## Chargement de papier photo dans le bac à papier

- Si le réglage [Vérifiez papier] est défini sur [Oui] et que vous retirez le papier de l'appareil, un message s'affiche sur l'écran LCD et vous demande si vous voulez changer de type et de format de papier. Le cas échéant, modifiez les réglages de format et de type de papier en suivant les instructions affichées à l'écran LCD.
- Ne chargez qu'un seul format et type de papier à la fois dans le bac à papier.
- Lorsque vous chargez du papier de format différent dans le bac, vous devez modifier le réglage du format de papier sur l'appareil ou sur votre ordinateur.

L'appareil peut alors entraîner automatiquement le papier à partir du bac approprié si la fonction de sélection automatique de bac a été activée sur l'appareil ou dans le pilote d'imprimante. (MFC-T910DW)

1. Si le volet du support papier (1) est ouvert, fermez-le, puis fermez le support papier (2).

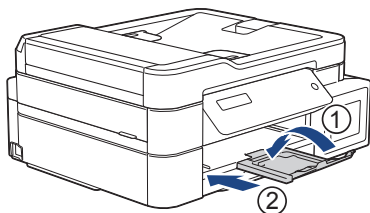

2. Retirez complètement le bac à papier de l'appareil.

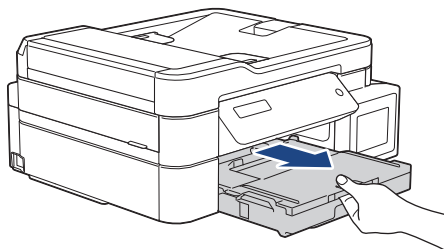

3. Ouvrez le capot du bac de sortie (1).

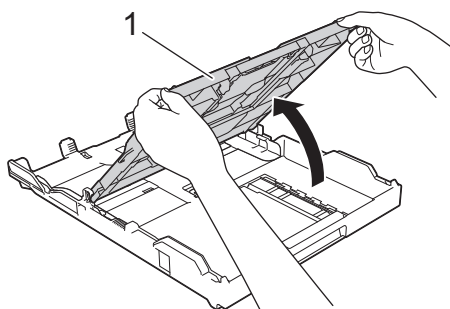

4. Appuyez sans forcer sur les guides de largeur du papier (1) puis faites-les coulisser en fonction du format du papier, puis soulevez la butée (2).

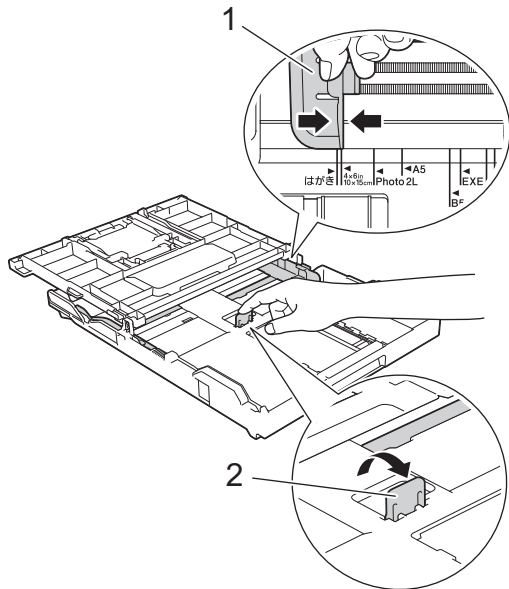

5. Fermez le capot du bac de sortie.

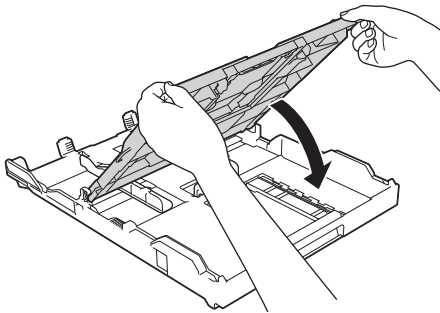

6. Chargez jusqu'à 20 feuilles de papier photo face à imprimer **vers le bas**.  
Des bourrages papier risquent de se produire si vous chargez plus de 20 feuilles de papier photo.

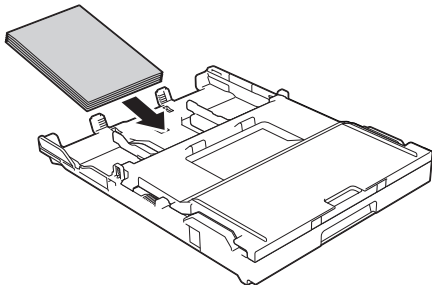

7. Ajustez avec précaution les guides de largeur du papier (1) en fonction du papier.  
Vérifiez que les guides de largeur du papier touchent les bords du papier et que le papier repose bien à plat dans le bac.

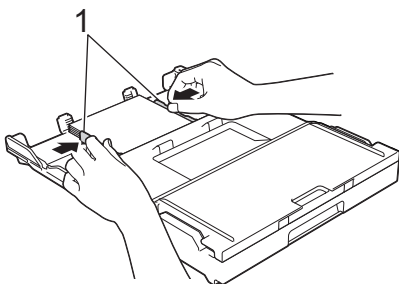

8. Poussez lentement et entièrement le bac à papier dans l'appareil.

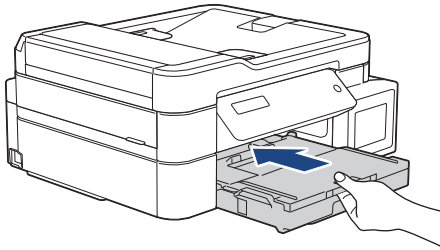

9. Tirez le support papier (1) vers l'extérieur jusqu'à ce qu'il se verrouille en place, puis déployez le volet du support papier (2).

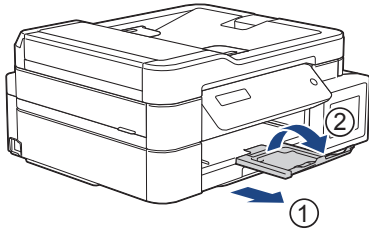

### Information associée

- Charger du papier dans le bac à papier
  - Modification du réglage de contrôle du format de papier
  - Choix du support d'impression approprié
  - Modification du format et du type de papier
-

## Charger des enveloppes dans le bac à papier

- Si le réglage [Vérifiez papier] est défini sur [Oui] et que vous retirez le papier de l'appareil, un message s'affiche sur l'écran LCD et vous demande si vous voulez changer de type et de format de papier. Le cas échéant, modifiez les réglages de format et de type de papier en suivant les instructions affichées à l'écran LCD.
- Ne chargez qu'un seul format et type de papier à la fois dans le bac à papier.
- Lorsque vous chargez du papier de format différent dans le bac, vous devez modifier le réglage du format de papier sur l'appareil ou sur votre ordinateur.

L'appareil peut alors entraîner automatiquement le papier à partir du bac approprié si la fonction de sélection automatique de bac a été activée sur l'appareil ou dans le pilote d'imprimante. (MFC-T910DW)

- Avant de charger les enveloppes dans le bac, appuyez sur les angles et les côtés des enveloppes pour les aplatir le plus possible.

➤➤ *Information associée: À propos des enveloppes*

1. Si le volet du support papier (1) est ouvert, fermez-le, puis fermez le support papier (2).

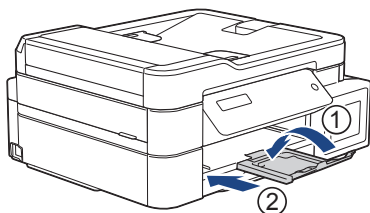

2. Retirez complètement le bac à papier de l'appareil.

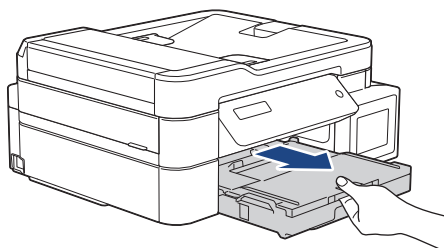

3. Ouvrez le capot du bac de sortie (1).

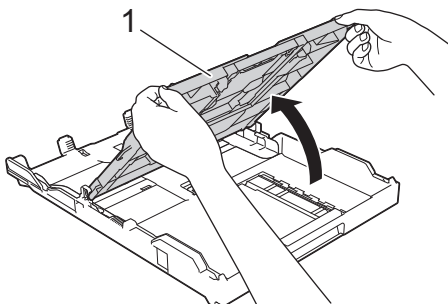

4. Chargez jusqu'à 10 enveloppes dans le bac à papier, face à imprimer **vers le bas**. Des bourrages papier risquent de se produire si vous chargez plus de 10 enveloppes.

Si le rabat des enveloppes se situe sur le côté long, chargez les enveloppes avec le rabat à gauche, comme sur l'illustration. Appuyez sans forcer sur les guides de largeur du papier (1) puis sur le guide de longueur du papier (2) puis faites-les coulisser en fonction du format des enveloppes.

Assurez-vous que les enveloppes sont posées bien à plat dans le bac.

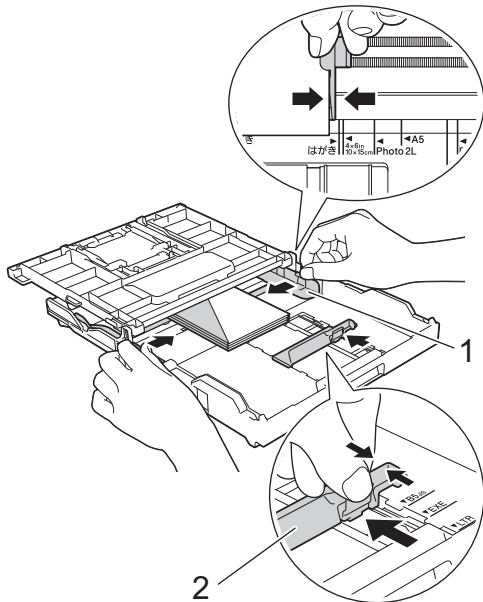

## IMPORTANT

Si plusieurs enveloppes sont entraînées ensemble, chargez une seule enveloppe à la fois dans le bac à papier.

5. Fermez le capot du bac de sortie.

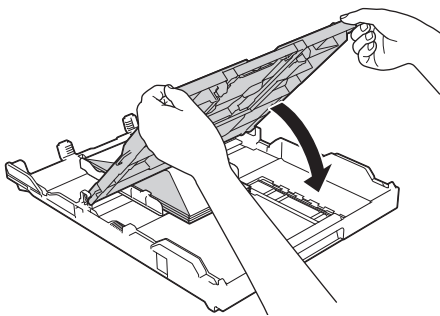

6. Poussez lentement et entièrement le bac à papier dans l'appareil.

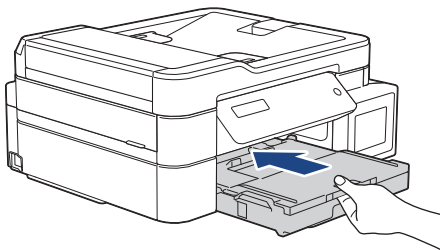

7. Tirez le support papier (1) vers l'extérieur jusqu'à ce qu'il se verrouille en place, puis déployez le volet du support papier (2).

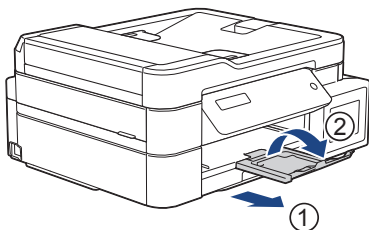

### ✓ Information associée

- Charger du papier dans le bac à papier
- À propos des enveloppes

- 
- Modification du réglage de contrôle du format de papier
  - Choix du support d'impression approprié
  - Modification du format et du type de papier
-

## Charger du papier dans la fente d'alimentation manuelle

Modèle associé: DCP-T310/DCP-T510W/DCP-T710W

Vous pouvez charger des supports d'impression spéciaux dans cette fente, une feuille à la fois.



L'appareil active automatiquement le mode d'alimentation manuelle lorsque vous placez du papier dans la fente d'alimentation manuelle.

1. Ouvrez le couvercle de la fente d'alimentation manuelle.

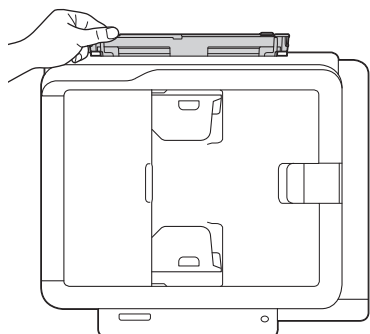
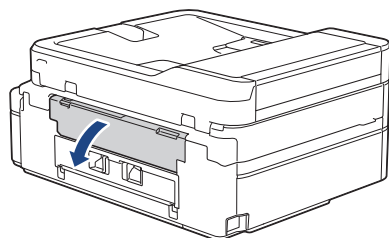

2. Soulevez le support papier.

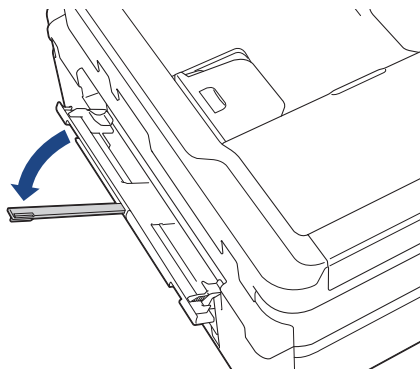

3. Faites coulisser les guides-papier de la fente d'alimentation manuelle en fonction de la largeur de papier que vous utilisez.

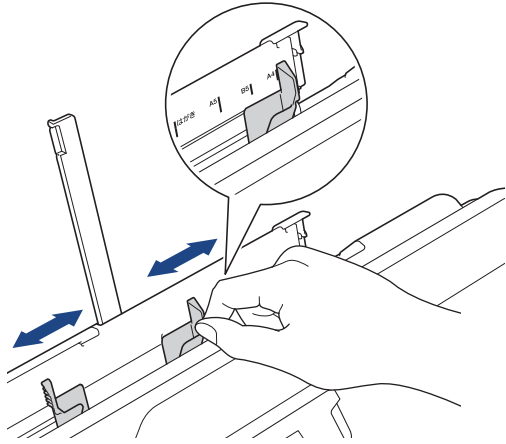

4. Chargez une seule feuille de papier dans la fente d'alimentation manuelle, avec le face à imprimer **vers le haut**.

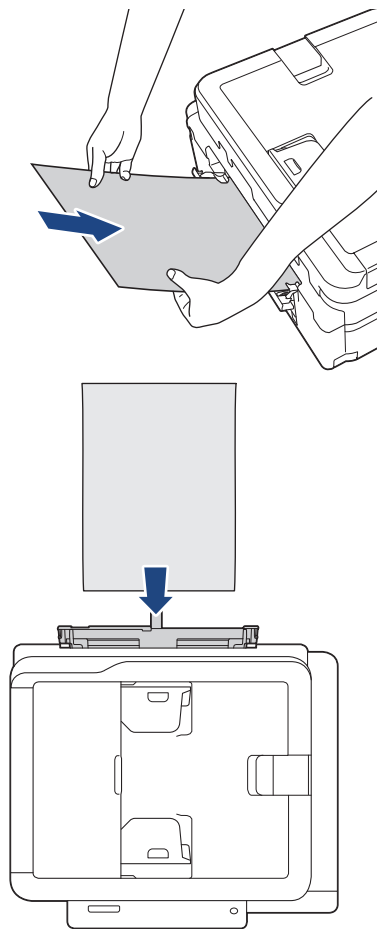



Si vous utilisez des enveloppes, chargez-les face à imprimer **vers le haut** et rabat sur la gauche, comme sur l'illustration.

➤ *Information associée: À propos des enveloppes*

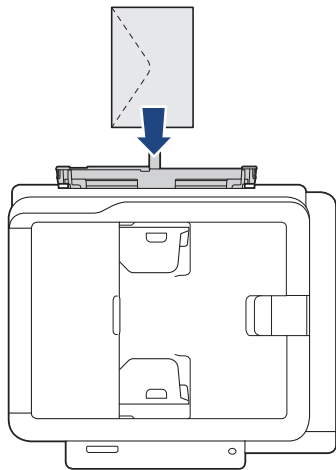

## IMPORTANT

- Ne placez **EN AUCUN CAS** plusieurs feuilles de papier dans la fente d'alimentation manuelle. Vous risquez sinon de provoquer un bouchage papier. Si vous imprimez plusieurs pages, n'introduisez la feuille de papier suivante que lorsqu'un message sur l'écran LCD vous indique de le faire.
- **NE** chargez **PAS** de papier dans la fente d'alimentation manuelle lorsque vous imprimez depuis le bac à papier. Vous risquez sinon de provoquer un bouchage papier.

5. À l'aide des deux mains, poussez une feuille de papier dans la fente d'alimentation manuelle jusqu'à ce que le bord avant touche les rouleaux d'alimentation du papier. Lâchez le papier lorsque vous entendez que l'appareil le tire. L'écran LCD affiche [Prêt].

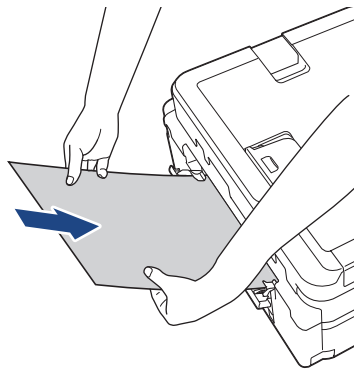

Lorsque vous alimentez une enveloppe ou une feuille de papier épais, poussez l'enveloppe dans la fente d'alimentation manuelle jusqu'à ce que vous sentiez qu'elle est entraînée par les rouleaux d'alimentation du papier.

6. Tirez le support papier (1) vers l'extérieur jusqu'à ce qu'il se verrouille en place, puis déployez le volet du support papier (2).

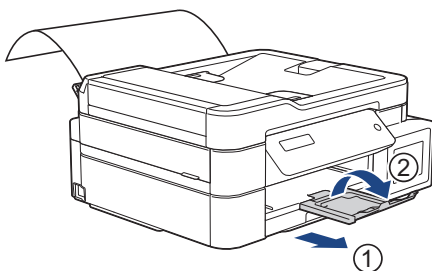



- Si le document ne tient pas sur une feuille, l'appareil vous invite à charger une autre feuille de papier. Placez une autre feuille de papier dans la fente d'alimentation manuelle, puis appuyez sur [OK] sur le panneau de commande de l'appareil.
- Assurez-vous que l'impression est terminée avant de fermer le couvercle de la fente d'alimentation manuelle.
- Lorsque vous avez placé du papier dans la fente d'alimentation manuelle, l'appareil imprime toujours à partir de cet emplacement.
- L'appareil éjecte le papier inséré dans la fente d'alimentation manuelle pendant l'impression d'une page de test, d'un fax ou d'un rapport.
- L'appareil éjecte le papier inséré dans la fente d'alimentation manuelle pendant le processus de nettoyage de l'appareil. Attendez que l'appareil ait terminé son nettoyage, puis chargez du papier dans la fente d'alimentation manuelle.



### Information associée

- [Charger du papier](#)
- [À propos des enveloppes](#)
- [Choix du support d'impression approprié](#)
- [Messages d'erreur et de maintenance](#)

## Charger du papier dans le bac universel

Modèle associé: MFC-T910DW

Réservez le bac universel aux supports d'impression spéciaux, tels que le papier photo ou les enveloppes.

- Si le réglage [Vérifiez papier] est défini sur [Oui] et que vous placez du papier dans le bac universel, un message s'affiche sur l'écran LCD et vous demande si vous voulez changer le type et le format de papier. Le cas échéant, modifiez les réglages de format et de type de papier en suivant les instructions affichées à l'écran LCD.
- Ne chargez qu'un seul format et type de papier à la fois dans le bac à papier.
- Lorsque vous chargez du papier de format différent dans le bac, vous devez modifier le réglage du format de papier sur l'appareil ou sur votre ordinateur.

L'appareil peut alors entraîner automatiquement le papier à partir du bac approprié si la fonction de sélection automatique de bac a été activée sur l'appareil ou dans le pilote d'imprimante.

1. Ouvrez le bac universel à l'aide des deux mains.

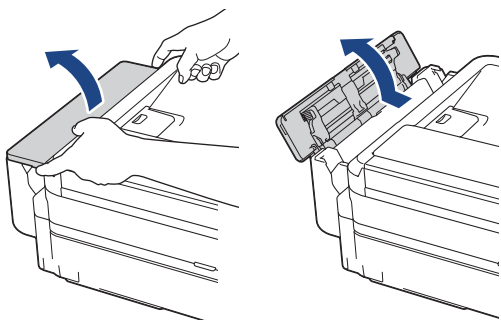

2. Soulevez le support papier.

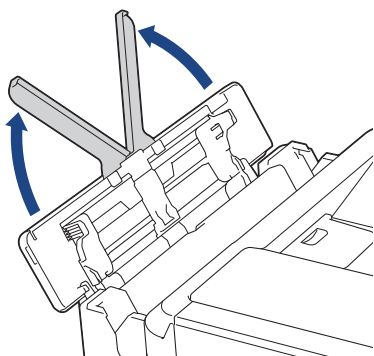

3. Appuyez sans forcer sur les guides-papier du bac universel et faites-les coulisser en fonction de la largeur de papier que vous utilisez.

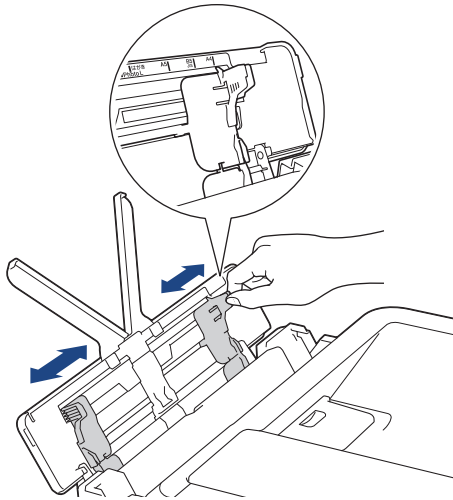

4. Ventilez bien la pile de papier pour éviter les bourrages et les problèmes d'entraînement du papier.

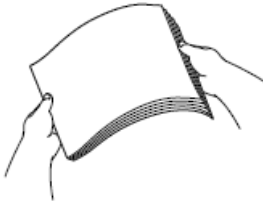

Vérifiez systématiquement que le papier n'est pas gondolé ou plissé.

5. Chargez sans forcer le papier dans le bac universel, face à imprimer **vers le haut**.

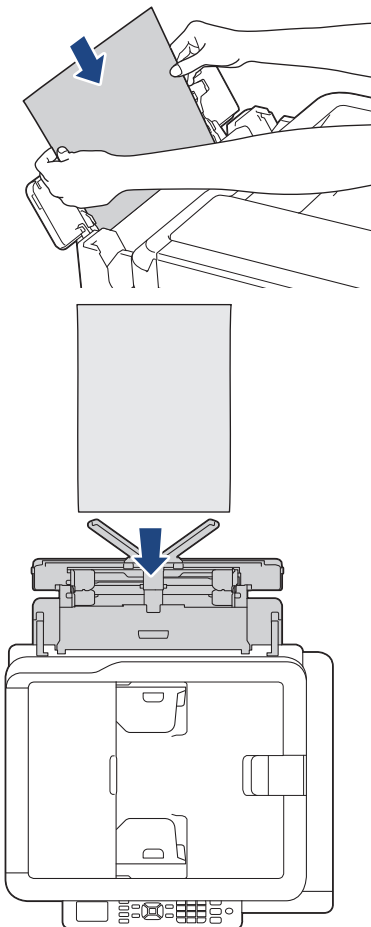



Si vous utilisez des enveloppes, chargez-les face à imprimer *vers le haut* et rabat sur la gauche, comme sur l'illustration.

➤ *Information associée: À propos des enveloppes*

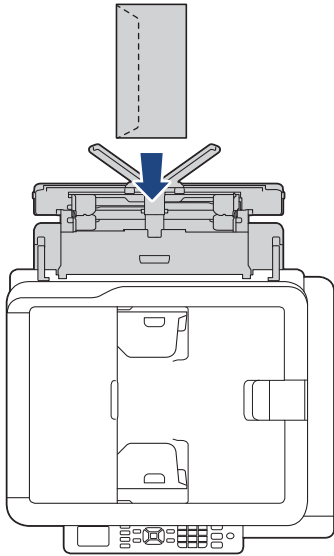

Si vous avez des difficultés à charger le papier dans le bac universel, poussez le levier de déverrouillage (1) vers l'arrière de l'appareil, puis chargez le papier.

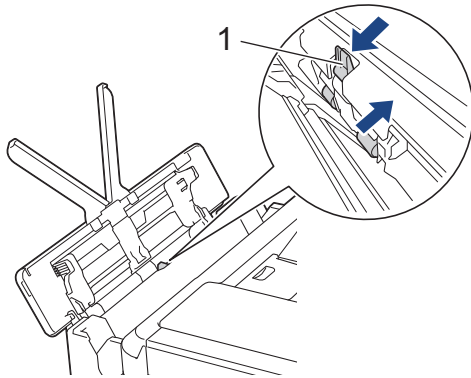

6. À l'aide des deux mains, ajustez avec précaution les guides-papier du bac universel en fonction du papier.

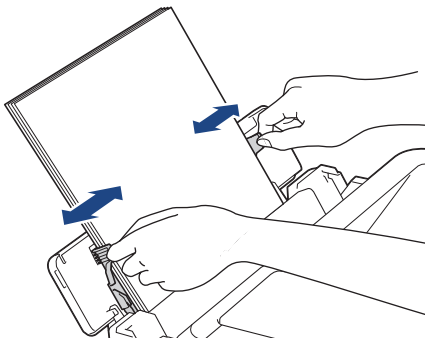

- Ne pressez **PAS** trop fortement les guides-papier contre le papier. Vous risqueriez de plier et de coincer le papier.
- Placez le papier au centre du bac universel entre les guides-papier. Si le papier n'est pas centré, retirez-le et replacez-le au centre.

7. Tirez le support papier (1) vers l'extérieur jusqu'à ce qu'il se verrouille en place, puis déployez le volet du support papier (2).

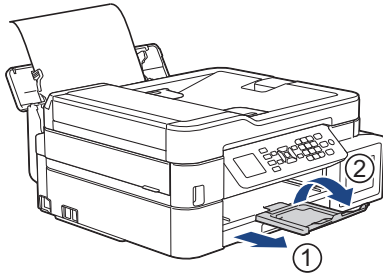

8. Modifiez les paramètres de format et de type de papier dans le menu [Param bac MU], si nécessaire.



Assurez-vous que l'impression est terminée avant de refermer le bac universel.



### Information associée

- [Charger du papier](#)
- [À propos des enveloppes](#)

## Zone non imprimable

La zone non imprimable dépend des réglages dans l'application utilisée. Les chiffres ci-dessous présentent les zones non imprimables sur les feuilles découpées et les enveloppes. L'appareil ne peut imprimer dans les parties grises des feuilles découpées que lorsque la fonction d'impression Sans bordure est disponible et a été activée.

### Feuille découpée

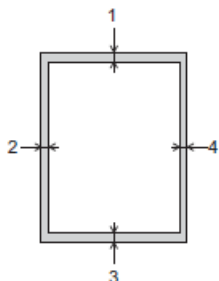

### Enveloppes

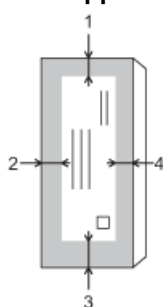

	Haut (1)	Gauche (2)	Bas (3)	Droite (4)
Feuilles	3 mm	3 mm	3 mm	3 mm
Enveloppes	12 mm	3 mm	12 mm	3 mm



La fonction d'impression Sans bordure n'est pas disponible pour les enveloppes et l'impression recto verso.



### Information associée

- [Charger du papier](#)
- [Problèmes de gestion du papier et d'impression](#)

## Paramètres de papier

- Modification du format et du type de papier
- Modification du réglage de contrôle du format de papier
- Réduire le format de page d'un fax entrant surdimensionné

## Modification du format et du type de papier

**Modèle associé:** DCP-T510W/DCP-T710W/MFC-T910DW

Configurez les paramètres de format et de type de papier pour le bac à papier.

- Pour obtenir la meilleure qualité d'impression possible, paramétrez l'appareil pour le type de papier que vous utilisez.
- Lorsque vous modifiez le format de papier que vous chargez dans le bac, vous devez modifier le réglage du format de papier en même temps sur l'écran LCD.

>> [DCP-T510W/DCP-T710W](#)

>> [MFC-T910DW](#)

### DCP-T510W/DCP-T710W

1. Appuyez sur **Menu**.
2. Appuyez sur ▲ ou ▼ pour sélectionner l'élément suivant :
  - a. Sélectionnez [Param. général]. Appuyez sur **OK**.
  - b. Sélectionnez [Paramètre bac]. Appuyez sur **OK**.
  - c. Sélectionnez [Type papier]. Appuyez sur **OK**.
  - d. Sélectionnez [Papier normal], [Pap. jet encre], [Brother BP71] ou [Autre - Glacé]. Appuyez sur **OK**.
  - e. Sélectionnez [Format papier]. Appuyez sur **OK**.
  - f. Sélectionnez l'option de format de papier souhaitée, puis appuyez sur **OK**.
3. Appuyez sur **Arrêt/Sortie**.



L'appareil éjecte le papier, face imprimée vers le haut, sur le bac à papier qui se trouve à l'avant. Lorsque vous utilisez du papier glacé, retirez immédiatement chaque feuille pour éviter le maculage ou les bourrages papier.

### MFC-T910DW

1. Appuyez sur **Paramètres**.
2. Appuyez sur ▲ ou ▼ pour sélectionner l'élément suivant :
  - a. Sélectionnez [Param. général]. Appuyez sur **OK**.
  - b. Sélectionnez [Réglage bac]. Appuyez sur **OK**.
  - c. Sélectionnez l'option de bac souhaitée. Appuyez sur **OK**.
  - d. Sélectionnez [Type papier]. Appuyez sur **OK**.
  - e. Sélectionnez [Papier normal], [Papier jet d'encre], [Brother BP71] ou [Autre - Glacé]. Appuyez sur **OK**.
  - f. Sélectionnez [Format papier]. Appuyez sur **OK**.
  - g. Sélectionnez l'option de format de papier souhaitée, puis appuyez sur **OK**.
3. Appuyez sur **Arrêt/Sortie**.



L'appareil éjecte le papier, face imprimée vers le haut, sur le bac à papier qui se trouve à l'avant. Lorsque vous utilisez du papier glacé, retirez immédiatement chaque feuille pour éviter le maculage ou les bourrages papier.



## Information associée

- Paramètres de papier
- Charger du papier découpé ou du papier Photo 2L dans le bac à papier
- Chargement de papier photo dans le bac à papier
- Charger des enveloppes dans le bac à papier
- Papier et autres supports d'impression acceptables
- Messages d'erreur et de maintenance
- Problèmes de gestion du papier et d'impression

## Modification du réglage de contrôle du format de papier

**Modèle associé:** DCP-T510W/DCP-T710W/MFC-T910DW

Si le réglage de contrôle du papier est défini sur [Oui] et que vous retirez le bac de l'appareil ou que vous chargez du papier dans le bac universel, l'écran LCD vous demande si vous voulez changer les réglages de type et de format de papier.

Le réglage par défaut est [Oui].

>> [DCP-T510W/DCP-T710W](#)

>> [MFC-T910DW](#)

### DCP-T510W/DCP-T710W

1. Appuyez sur **Menu**.
2. Appuyez sur ▲ ou ▼ pour sélectionner l'élément suivant :
  - a. Sélectionnez [Param. général]. Appuyez sur **OK**.
  - b. Sélectionnez [Paramètre bac]. Appuyez sur **OK**.
  - c. Sélectionnez [Vérifiez papier]. Appuyez sur **OK**.
  - d. Sélectionnez [Oui] (ou [Non]). Appuyez sur **OK**.
3. Appuyez sur **Arrêt/Sortie**.

### MFC-T910DW

1. Appuyez sur **Paramètres**.
2. Appuyez sur ▲ ou ▼ pour sélectionner l'élément suivant :
  - a. Sélectionnez [Param. général]. Appuyez sur **OK**.
  - b. Sélectionnez [Réglage bac]. Appuyez sur **OK**.
  - c. Sélectionnez [Vérifiez papier]. Appuyez sur **OK**.
  - d. Sélectionnez [Oui] ou [Non]. Appuyez sur **OK**.
3. Appuyez sur **Arrêt/Sortie**.



### Information associée

- [Paramètres de papier](#)
- [Charger du papier découpé ou du papier Photo 2L dans le bac à papier](#)
- [Chargement de papier photo dans le bac à papier](#)
- [Charger des enveloppes dans le bac à papier](#)
- [Messages d'erreur et de maintenance](#)

## Papier et autres supports d'impression acceptables

La qualité d'impression peut être affectée par le type de papier que vous utilisez dans l'appareil.

Pour obtenir la meilleure qualité d'impression pour les réglages choisis, réglez toujours le type de papier afin qu'il corresponde au papier chargé.

Vous pouvez utiliser du papier ordinaire, du papier jet d'encre (papier couché), du papier glacé, du papier recyclé et des enveloppes.

Nous vous recommandons de tester plusieurs types de papier avant d'en acheter en grandes quantités.

Pour obtenir les meilleurs résultats, utilisez du papier Brother.

- Lorsque vous imprimez sur du papier jet d'encre (papier couché) ou du papier glacé, veillez à sélectionner le support d'impression correct dans l'onglet **Elémentaire** du pilote d'imprimante ou dans le réglage Type papier sur l'appareil.
- Lorsque vous imprimez sur du papier photo Brother, chargez une feuille supplémentaire du même papier photo dans le bac à papier.
- Lorsque vous utilisez du papier photo, retirez immédiatement chaque feuille pour éviter le maculage ou les bourrages papier.
- Évitez de toucher la face imprimée du papier immédiatement après son impression, car il se peut qu'elle ne soit pas tout à fait sèche et tache vos doigts.



### Information associée

- [Charger du papier](#)
- [Supports d'impression recommandés](#)
- [Manipulation et utilisation des supports d'impression](#)
- [À propos des enveloppes](#)
- [Choix du support d'impression approprié](#)
- [Modification du format et du type de papier](#)
- [Problèmes de gestion du papier et d'impression](#)

## Supports d'impression recommandés

Pour obtenir la meilleure qualité d'impression, nous vous recommandons d'utiliser le papier Brother mentionné dans le tableau.

Si le papier Brother n'est pas disponible dans votre pays, nous vous recommandons de tester plusieurs types de papier avant d'en acheter en grandes quantités.

### Papier Brother

Type de papier	Article
Ordinaire A4	BP60PA
Photo glacé A4	BP71GA4
Jet d'encre A4 (mat)	BP60MA
Photo glacé 10 × 15 cm	BP71GP



### Information associée

- [Papier et autres supports d'impression acceptables](#)

## Manipulation et utilisation des supports d'impression

- Conservez le papier dans son emballage d'origine et gardez-le fermé. Conservez le papier à plat et à l'abri de l'humidité, de la lumière directe du soleil et de la chaleur.
- Évitez de toucher le côté brillant (couché) du papier photo.

### IMPORTANT

N'utilisez PAS les types de papier suivants :

- Papier endommagé, gondolé, froissé ou de forme irrégulière

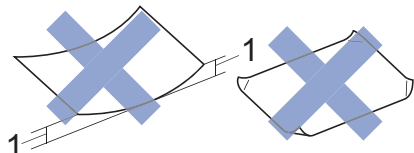

1. Une courbure de **2 mm ou plus importante peut occasionner des bourrages.**
- Papier de surface extrêmement brillante ou de texture très épaisse
  - Papier impossible à empiler uniformément
  - Papier constitué de grain fin (papier sens travers)



### Information associée

- [Papier et autres supports d'impression acceptables](#)

## À propos des enveloppes

- Utilisez des enveloppes d'un grammage compris entre 80 à 95 g/m<sup>2</sup>.
- Pour certains formats d'enveloppes, vous devez définir des marges dans l'application. Veillez à effectuer d'abord un test d'impression avant d'imprimer un grand nombre d'enveloppes.

### IMPORTANT

N'utilisez PAS les enveloppes suivantes :

- Enveloppes mal fermées
- Enveloppes avec fenêtres
- Enveloppes embossées (qui comportent une écriture en relief)
- Enveloppes avec fermoirs ou agrafes
- Enveloppes pré-imprimées à l'intérieur
- Sont autocollantes
- Ont un double rabat

#### Autocollantes Double rabat

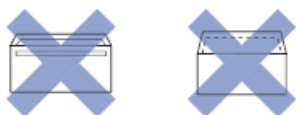

L'épaisseur, le format et la forme du rabat des enveloppes utilisées risquent de créer des problèmes d'entraînement du papier.

- Avant de charger des enveloppes dans le bac, appuyez sur les rabats, les bords et les coins pour les aplatir autant que possible, comme montré sur les illustrations.

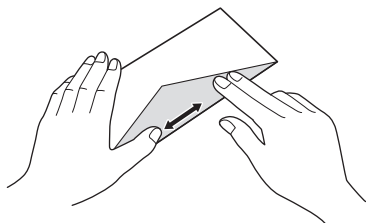
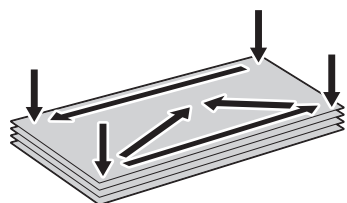

Ventilez bien la pile d'enveloppes pour éviter les bourrages et les problèmes d'entraînement du papier.

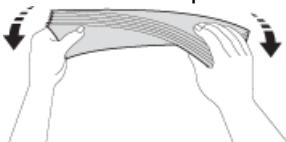

### IMPORTANT

Si plusieurs enveloppes sont entraînées ensemble, chargez une seule enveloppe à la fois dans le bac à papier.



## Information associée

- Papier et autres supports d'impression acceptables
- Charger des enveloppes dans le bac à papier
- Charger du papier dans le bac universel
- Charger du papier dans la fente d'alimentation manuelle

## Choix du support d'impression approprié

- Type et format de papier pour chaque opération
- Capacité des bacs à papier
- Grammage et épaisseur du papier
- Charger du papier découpé ou du papier Photo 2L dans le bac à papier
- Chargement de papier photo dans le bac à papier
- Charger des enveloppes dans le bac à papier
- Charger du papier dans la fente d'alimentation manuelle

## Type et format de papier pour chaque opération

Type de papier	Format du papier		Utilisation			
			Fax <sup>1</sup>	Copie	Photo Capture <sup>2</sup>	Imprimante
Feuilles	A4	210 x 297 mm	Oui	Oui	Oui	Oui
	Letter	215,9 x 279,4 mm	Oui	Oui	Oui	Oui
	Executive	184,1 x 266,7 mm	-	-	-	Oui
	A5	148 x 210 mm	-	Oui	-	Oui
	A6	105 x 148 mm	-	-	-	Oui
Cartes	Photo	10 x 15 cm	-	Oui	Oui	Oui
	Photo L	9 x 13 cm	-	-	-	Oui
	Photo 2L	13 x 18 cm	-	-	Oui	Oui
	Fiche	13 x 20 cm	-	-	-	Oui
Enveloppes	Enveloppe C5	162 x 229 mm	-	-	-	Oui
	Enveloppe DL	110 x 220 mm	-	-	-	Oui
	Com-10	104,7 x 241,3 mm	-	-	-	Oui
	Monarch	98,4 x 190,5 mm	-	-	-	Oui

<sup>1</sup> Modèles MFC uniquement

<sup>2</sup> MFC-T910DW uniquement



### Information associée

- [Choix du support d'impression approprié](#)

## Capacité des bacs à papier

	Format du papier	Types de papier	Nombre de feuilles
Bac à papier	A4, Letter, Executive, A5, A6, Enveloppes (C5, Com-10, DL, Monarch), Photo (4" x 6")/(10 x 15 cm), Photo 2L (5" x 7")/(13 x 18 cm), Fiche (5" x 8")/(13 x 20 cm)	Papier ordinaire, Papier recyclé	150 <sup>1</sup>
		Papier jet d'encre	20
		Papier glacé, Photo	20
		Fiche	50
		Enveloppes	10
Fente d'alimentation manuelle (DCP-T310/DCP-T510W/DCP-T710W)	A4, Letter, Executive, A5, A6, Enveloppes (C5, Com-10, DL, Monarch), Photo (4" x 6")/(10 x 15 cm), Photo L (9 x 13 cm), Photo 2L (5" x 7")/(13 x 18 cm), Fiche (5" x 8")/(13 x 20 cm)	Papier ordinaire, Papier jet d'encre, Papier glacé, Papier recyclé, Photo et Enveloppes	1
Bac universel <sup>2</sup> (MFC-T910DW)	A4, Letter, Executive, A5, A6, Enveloppes (C5, Com-10, DL, Monarch), Photo (4" x 6")/(10 x 15 cm), Photo L (9 x 13 cm), Photo 2L (5" x 7")/(13 x 18 cm), Fiche (5" x 8")/(13 x 20 cm)	Papier ordinaire, Papier recyclé	80 (jusqu'au format A4/Letter) <sup>1</sup> 1 (supérieur au format A4/Letter)
		Papier jet d'encre, Papier glacé, et Photo	20 (jusqu'au format A4/Letter) <sup>1</sup> 1 (supérieur au format A4/Letter)
		Fiche	50
		Enveloppes	10

<sup>1</sup> En cas d'utilisation de papier ordinaire 80 g/m<sup>2</sup>

<sup>2</sup> Nous vous recommandons d'utiliser le bac universel pour le papier glacé.



### Information associée

- [Choix du support d'impression approprié](#)

## Grammage et épaisseur du papier

Type de papier		Grammage	Épaisseur
Feuilles	Papier ordinaire, Papier recyclé	64 à 120 g/m <sup>2</sup>	0,08 à 0,15 mm
	Papier jet d'encre	64 à 200 g/m <sup>2</sup>	0,08 à 0,25 mm
	Papier glacé <sup>1 2</sup>	Jusqu'à 220 g/m <sup>2</sup>	Jusqu'à 0,25 mm
Cartes	Carte photo <sup>1 2</sup>	Jusqu'à 220 g/m <sup>2</sup>	Jusqu'à 0,25 mm
	Fiche <sup>2</sup>	Jusqu'à 120 g/m <sup>2</sup>	Jusqu'à 0,15 mm
Enveloppes		80 à 95 g/m <sup>2</sup>	Jusqu'à 0,52 mm

<sup>1</sup> Le papier BP71 260 g/m<sup>2</sup> est spécialement conçu pour les appareils à jet d'encre Brother.

<sup>2</sup> Jusqu'à 300 g/m<sup>2</sup> pour la fente d'alimentation manuelle (DCP-T310/DCP-T510W/DCP-T710W)



### Information associée

- [Choix du support d'impression approprié](#)
- [Problèmes de gestion du papier et d'impression](#)

## **Charger des documents**

- [Chargement de documents dans le chargeur automatique de documents \(ADF\)](#)
- [Charger des documents sur la vitre du scanner](#)
- [Zone non numérisable](#)

## Chargement de documents dans le chargeur automatique de documents (ADF)

Modèle associé: DCP-T710W/MFC-T910DW

Le chargeur automatique de documents peut contenir plusieurs pages et entraîne chaque feuille individuellement.

Utilisez du papier correspondant aux formats et grammages indiqués dans le tableau. Ventilez toujours les pages avant de les placer dans le chargeur automatique de documents.

### Format et grammage des documents

Longueur <sup>1</sup> :	148 à 355,6 mm
Largeur :	148 à 215,9 mm
Grammage :	64 à 90 g/m <sup>2</sup>

<sup>1</sup> Les documents d'une longueur supérieure à 297 mm doivent être alimentés page par page.

### IMPORTANT

- NE tirez PAS sur le document quand il est entraîné.
- N'utilisez PAS de papier gondolé, froissé, plié, déchiré ou comportant des agrafes, des trombones, des collages ou du ruban adhésif.
- N'utilisez PAS de carton, de papier journal ni de tissu.
- Assurez-vous que les documents comportant du liquide correcteur ou de l'encre sont parfaitement secs.

1. Relevez et dépliez le support de document du chargeur automatique de documents (1).

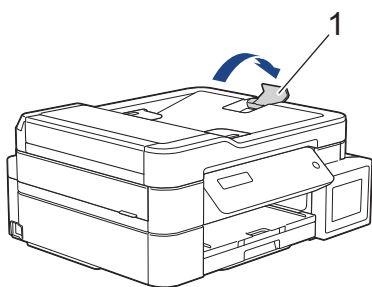

2. Ventilez bien la pile de papier pour éviter les bourrages et les problèmes d'entraînement du papier.

3. Ajustez les guide-papier (1) en fonction du format du papier.

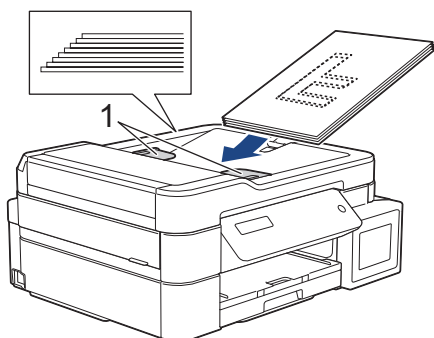

4. Placez le document, **face imprimée vers le bas, bord supérieur en premier**, dans le chargeur automatique de documents sous les guides papier, jusqu'à ce que vous sentiez le papier toucher les rouleaux d'alimentation et que le message [ADF prêt] s'affiche sur l'écran LCD.

---

## IMPORTANT

Ne laissez PAS de documents sur la vitre du scanner. Sinon, les documents pourraient se coincer dans le chargeur automatique de documents.

---



### Information associée

---

- [Charger des documents](#)
  - [Copier un document](#)
  - [Messages d'erreur et de maintenance](#)
  - [Problèmes avec le téléphone et le télécopieur](#)
  - [Autres problèmes](#)
-

## Charger des documents sur la vitre du scanner

Utilisez la vitre du scanner pour faxer, copier ou numériser les pages une à une.

### Formats de document pris en charge

Longueur :	Jusqu'à 297 mm
Largeur :	Jusqu'à 215,9 mm
Poids :	Jusqu'à 2 kg



(Modèles ADF)

Pour pouvoir utiliser la vitre du scanner, le chargeur automatique de documents doit être vide et son support document doit être fermé.

1. Soulevez le capot document.
2. Placez le document, **face imprimée vers le bas**, dans le coin supérieur gauche de la vitre du scanner, en l'alignant avec la flèche, comme montré sur l'illustration.

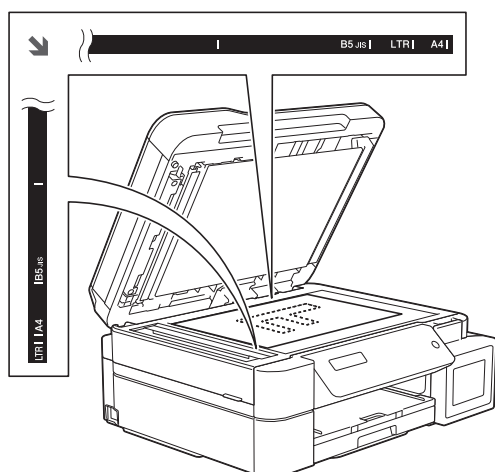

3. Fermez le capot document.

### IMPORTANT

Si vous numérisez un livre ou un document épais, NE refermez PAS le capot document violemment et n'appuyez pas dessus.



### Information associée

- [Charger des documents](#)
- [Copier un document](#)
- [Problèmes avec le téléphone et le télécopieur](#)
- [Autres problèmes](#)

## Zone non numérisable

La zone non numérisable d'une page dépend des paramètres de l'application que vous utilisez. Les chiffres ci-dessous indiquent les mesures non numérisables habituelles.

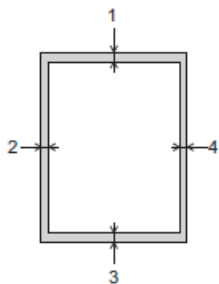

Utilisation	Format des documents	Haut (1) Bas (3)	Gauche (2) Droite (4)
Fax	A4	3 mm	3 mm <sup>1</sup>
	Letter		4 mm
	Legal		
Copie	Tous les formats de papier		3 mm
Numérisation		1 mm	1 mm

<sup>1</sup> La zone non numérisable est de 1 mm lorsque vous utilisez le chargeur.



### Information associée

- [Charger des documents](#)

## Imprimer

- [Imprimer à partir de l'ordinateur \(Windows\)](#)
- [Imprimer à partir de l'ordinateur \(Mac\)](#)

## **Imprimer à partir de l'ordinateur (Windows)**

- [Imprimer une photo \(Windows\)](#)
- [Imprimer un document \(Windows\)](#)
- [Annuler un travail d'impression \(Windows\)](#)
- [Imprimer plus d'une page sur une même feuille de papier \(N en 1\) \(Windows\)](#)
- [Imprimer sous forme de poster \(Windows\)](#)
- [Imprimer automatiquement sur les deux faces du papier \(impression recto verso automatique\) \(Windows\)](#)
- [Imprimer manuellement sur les deux faces du papier \(impression recto verso manuelle\) \(Windows\)](#)
- [Imprimer automatiquement sous forme de livret \(Windows\)](#)
- [Imprimer manuellement sous forme de livret \(Windows\)](#)
- [Imprimer un document couleur en échelle de gris \(Windows\)](#)
- [Éviter les maculages sur les impressions et les bourrages papier \(Windows\)](#)
- [Utiliser un profil d'impression prédéfini \(Windows\)](#)
- [Modifier les paramètres d'impression par défaut \(Windows\)](#)
- [Paramètres d'impression \(Windows\)](#)

## Imprimer une photo (Windows)



1. Sélectionnez la commande d'impression dans votre application.
2. Sélectionnez **Brother MFC-XXXX Printer** (XXXX représentant le nom de votre modèle), puis cliquez sur les propriétés d'impression ou le bouton des préférences.  
La fenêtre du pilote d'imprimante apparaît.
3. Vérifiez que vous avez chargé le bon support dans le bac à papier.

### IMPORTANT

- Pour obtenir les meilleurs résultats, utilisez du papier Brother.
- Lorsque vous imprimez sur du papier photo Brother, chargez une feuille supplémentaire du même papier photo dans le bac à papier.

4. Cliquez sur l'onglet **Elémentaire**.
5. Cliquez sur la liste déroulante **Type de support**, puis sélectionnez le type de papier que vous utilisez.

### IMPORTANT

Pour bénéficier de la qualité d'impression optimale pour les réglages que vous avez sélectionnés, réglez toujours l'option **Type de support** en fonction du type de papier chargé.

6. Cliquez sur la liste déroulante **Format papier**, puis sélectionnez votre format de papier.
7. Si nécessaire, cochez la case **Mode sans bordure**.
8. Pour **Mode couleur**, sélectionnez l'option **Naturel** ou **Brillant**.
9. Dans le champ **Orientation**, sélectionnez l'option **Portrait** ou **Paysage** pour définir l'orientation de l'impression.



Si votre application fournit un paramètre similaire, nous vous recommandons de définir l'orientation à l'aide de l'application.

10. Saisissez le nombre de copies souhaitées (1 à 999) dans le champ **Copies**.
11. Changez les autres paramètres de l'imprimante si nécessaire.
12. Cliquez sur **OK**.
13. Terminez l'opération d'impression.



### Information associée

- [Imprimer à partir de l'ordinateur \(Windows\)](#)
- [Paramètres d'impression \(Windows\)](#)

## Imprimer un document (Windows)

1. Sélectionnez la commande d'impression dans votre application.
2. Sélectionnez **Brother MFC-XXXX Printer** (XXXX représentant le nom de votre modèle), puis cliquez sur les propriétés d'impression ou le bouton des préférences.  
La fenêtre du pilote d'imprimante apparaît.
3. Assurez-vous d'avoir chargé le format de papier adéquat dans le bac à papier.
4. Cliquez sur l'onglet **Elémentaire**.
5. Cliquez sur la liste déroulante **Type de support**, puis sélectionnez le type de papier que vous utilisez.

### IMPORTANT

Pour bénéficier de la qualité d'impression optimale pour les réglages que vous avez sélectionnés, réglez toujours l'option **Type de support** en fonction du type de papier chargé.

6. Cliquez sur la liste déroulante **Format papier**, puis sélectionnez votre format de papier.
7. Pour **Mode couleur**, sélectionnez l'option **Naturel** ou **Brillant**.
8. Dans le champ **Orientation**, sélectionnez l'option **Portrait** ou **Paysage** pour définir l'orientation de l'impression.



Si votre application fournit un paramètre similaire, nous vous recommandons de définir l'orientation à l'aide de l'application.

9. Saisissez le nombre de copies souhaitées (1 à 999) dans le champ **Copies**.
10. Pour imprimer plusieurs pages sur une seule feuille ou imprimer une page d'un document sur plusieurs feuilles, cliquez sur la liste déroulante **Imp. multi-pages** et sélectionnez vos options.
11. Changez les autres paramètres de l'imprimante si nécessaire.
12. Cliquez sur **OK**.
13. Terminez l'opération d'impression.



### Information associée

- [Imprimer à partir de l'ordinateur \(Windows\)](#)
- [Paramètres d'impression \(Windows\)](#)

## Annuler un travail d'impression (Windows)

Si un travail d'impression a été placé par erreur en file d'attente ou n'a pas pu être imprimé à partir de celle-ci, vous devrez éventuellement le supprimer pour permettre l'impression des travaux suivants.

1. Double-cliquez sur l'icône de l'imprimante  dans la zone de notification.
2. Sélectionnez le travail d'impression à annuler.
3. Cliquez sur le menu **Document**.
4. Sélectionnez **Annuler**.
5. Cliquez sur **Oui**.



### Information associée

- [Imprimer à partir de l'ordinateur \(Windows\)](#)
- [Surveillance de l'état de l'appareil depuis votre ordinateur \(Windows\)](#)

## Imprimer plus d'une page sur une même feuille de papier (N en 1) (Windows)



1. Sélectionnez la commande d'impression dans votre application.
2. Sélectionnez **Brother MFC-XXXX Printer** (XXXX représentant le nom de votre modèle), puis cliquez sur les propriétés d'impression ou le bouton des préférences.  
La fenêtre du pilote d'imprimante apparaît.
3. Cliquez sur l'onglet **Elémentaire**.
4. Dans le champ **Orientation**, sélectionnez l'option **Portrait** ou **Paysage** pour définir l'orientation de l'impression.



Si votre application fournit un paramètre similaire, nous vous recommandons de définir l'orientation à l'aide de l'application.

5. Cliquez sur la liste déroulante **Imp. multi-pages** et sélectionnez l'option **2 en 1**, **4 en 1**, **9 en 1** ou **16 en 1**.
6. Cliquez sur la liste déroulante **Ordre des pages**, puis sélectionnez l'ordre des pages.
7. Cliquez sur la liste déroulante **Bordure**, puis sélectionnez le type de bordure.
8. Changez les autres paramètres de l'imprimante si nécessaire.
9. Cliquez sur **OK**, puis terminez votre opération d'impression.



### Information associée

- [Imprimer à partir de l'ordinateur \(Windows\)](#)
- [Paramètres d'impression \(Windows\)](#)

## Imprimer sous forme de poster (Windows)

Agrandissez votre format d'impression et imprimez le document en mode Affiche.

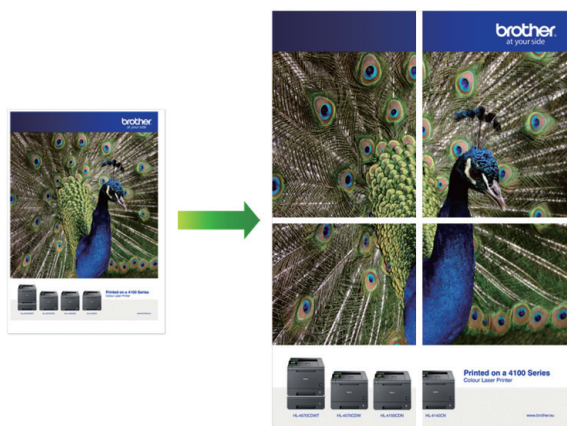

1. Sélectionnez la commande d'impression dans votre application.
2. Sélectionnez **Brother MFC-XXXX Printer** (XXXX représentant le nom de votre modèle), puis cliquez sur les propriétés d'impression ou le bouton des préférences.  
La fenêtre du pilote d'imprimante apparaît.
3. Cliquez sur l'onglet **Elémentaire**.
4. Cliquez sur la liste déroulante **Imp. multi-pages** et sélectionnez l'option **1 page sur 2x2 feuilles** ou **1 page sur 3x3 feuilles**.
5. Changez les autres paramètres de l'imprimante si nécessaire.
6. Cliquez sur **OK**.
7. Terminez l'opération d'impression.



### Information associée

- [Imprimer à partir de l'ordinateur \(Windows\)](#)
- [Paramètres d'impression \(Windows\)](#)

## Imprimer automatiquement sur les deux faces du papier (impression recto verso automatique) (Windows)

Modèle associé: MFC-T910DW

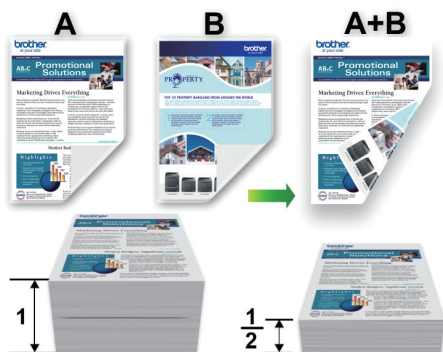

- Vérifiez que le couvercle d'élimination du brouillage est fermé correctement.
- Si le papier s'enroule sur lui-même, aplatissez-le et replacez-le dans le bac à papier.
- Utilisez du papier standard ou du papier fin. N'UTILISEZ PAS du papier de qualité supérieure.
- Si le papier est fin, il risque de se froisser.

1. Sélectionnez la commande d'impression dans votre application.
2. Sélectionnez **Brother MFC-XXXX Printer** (XXXX représentant le nom de votre modèle), puis cliquez sur les propriétés d'impression ou le bouton des préférences.

La fenêtre du pilote d'imprimante apparaît.

3. Cliquez sur l'onglet **Elémentaire**.
4. Dans le champ **Orientation**, sélectionnez l'option **Portrait** ou **Paysage** pour définir l'orientation de l'impression.



Si votre application fournit un paramètre similaire, nous vous recommandons de définir l'orientation à l'aide de l'application.

5. Cliquez sur la liste déroulante **Recto verso/Livret**, puis sélectionnez **Recto verso**.
6. Cliquez sur le bouton **Paramètres recto verso**.
7. Sélectionnez une des options proposées dans le menu **Type de recto verso**.

Lorsque l'option recto-verso est sélectionnée, vous avez le choix entre quatre types de reliure recto-verso pour chaque orientation :

Option pour Portrait	Description
<b>Bord long (gauche)</b>	

---

Option pour Portrait	Description
----------------------	-------------

**Bord long (droite)**



**Bord court (haut)**

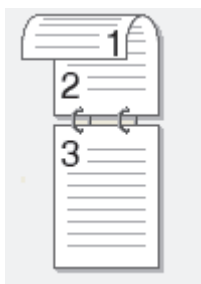

**Bord court (bas)**

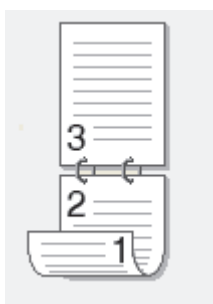

Option pour Paysage	Description
---------------------	-------------

**Bord long (haut)**

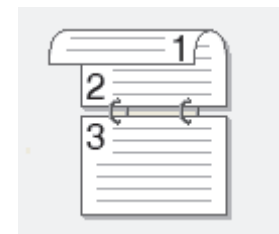

**Bord long (bas)**

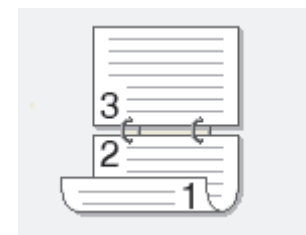

**Bord court (droite)**

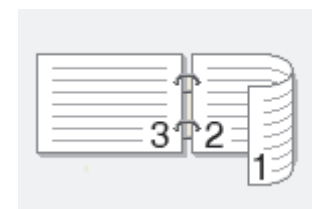

**Bord court (gauche)**

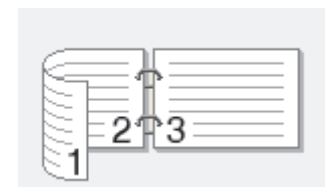

- 
8. Cochez la case **Marge de reliure** si vous voulez spécifier le décalage pour la reliure en pouces ou en millimètres.
  9. Cliquez sur **OK** pour revenir à la fenêtre du pilote d'imprimante.
  10. Changez les autres paramètres de l'imprimante si nécessaire.



---

La fonction Sans bordure n'est pas disponible lorsque vous utilisez cette option.

---

11. Cliquez à nouveau sur **OK**, puis terminez votre opération d'impression.



### Information associée

- [Imprimer à partir de l'ordinateur \(Windows\)](#)
  - [Paramètres d'impression \(Windows\)](#)
  - [Imprimer manuellement sur les deux faces du papier \(impression recto verso manuelle\) \(Windows\)](#)
  - [Imprimer automatiquement sous forme de livret \(Windows\)](#)
  - [Imprimer manuellement sous forme de livret \(Windows\)](#)
-

## Imprimer manuellement sur les deux faces du papier (impression recto verso manuelle) (Windows)

Modèle associé: DCP-T310/DCP-T510W/DCP-T710W

L'appareil commence par imprimer toutes les pages impaires sur une face du papier. Le pilote d'imprimante affiche ensuite un message contextuel vous demandant de réinsérer les pages impaires dans l'appareil afin que les pages paires puissent être imprimées.

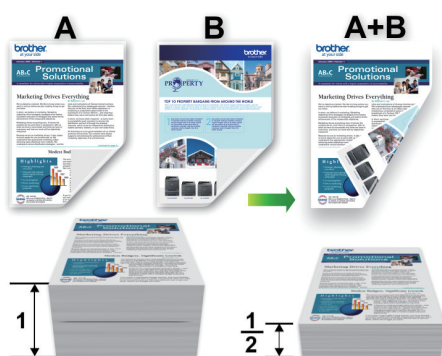

- Avant de réinsérer le papier, ventilez et aplatissez les feuilles afin de prévenir les bourrages.
- Il n'est pas recommandé d'utiliser du papier très fin ou épais.
- Si le papier est fin, il risque de gondoler.
- Lorsque vous utilisez la fonction d'impression recto verso manuelle, il est possible que des bourrages papier se produisent ou que la qualité d'impression soit médiocre.

1. Sélectionnez la commande d'impression dans votre application.
2. Sélectionnez **Brother MFC-XXXX Printer** (XXXX représentant le nom de votre modèle), puis cliquez sur les propriétés d'impression ou le bouton des préférences.

La fenêtre du pilote d'imprimante apparaît.

3. Cliquez sur l'onglet **Elémentaire**.
4. Dans le champ **Orientation**, sélectionnez l'option **Portrait** ou **Paysage** pour définir l'orientation de l'impression.



Si votre application fournit un paramètre similaire, nous vous recommandons de définir l'orientation à l'aide de l'application.

5. Cliquez sur la liste déroulante **Recto verso/Livret**, puis sélectionnez **Recto verso (manuel)**.
6. Cliquez sur le bouton **Paramètres recto verso**.
7. Sélectionnez une des options proposées dans le menu **Type de recto verso**.

Lorsque l'option recto-verso est sélectionnée, vous avez le choix entre quatre types de reliure recto-verso pour chaque orientation :

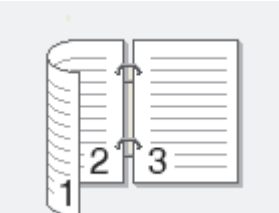
Option pour Portrait	Description
<b>Bord long (gauche)</b>	

---

Option pour Portrait	Description
----------------------	-------------

Bord long (droite)



Bord court (haut)

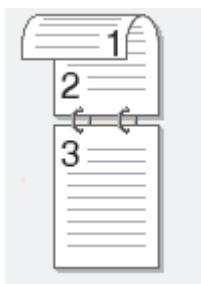

Bord court (bas)

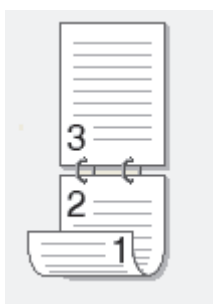

Option pour Paysage	Description
---------------------	-------------

Bord long (haut)

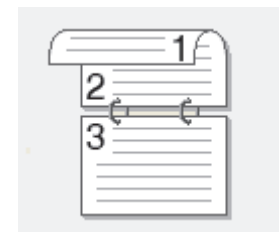

Bord long (bas)

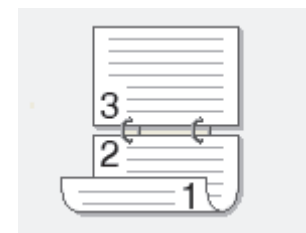

Bord court (droite)

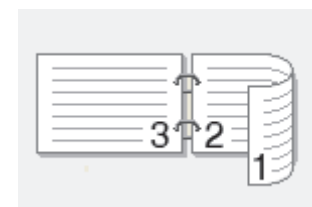

Bord court (gauche)

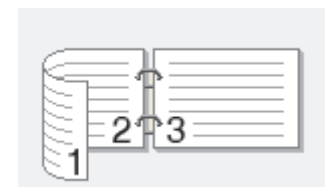

- 
8. Cochez la case **Marge de reliure** si vous voulez spécifier le décalage pour la reliure en pouces ou en millimètres.
  9. Cliquez sur **OK** pour revenir à la fenêtre du pilote d'imprimante.
  10. Changez les autres paramètres de l'imprimante si nécessaire.



La fonction Sans bordure n'est pas disponible lorsque vous utilisez cette option.

11. Cliquez sur **OK**, puis cliquez sur le bouton Exécuter dans la boîte de dialogue de votre application pour démarrer l'impression.
12. Cliquez sur **OK** pour imprimer le premier côté des pages.  
L'appareil imprime d'abord toutes les pages impaires. Puis, le pilote d'imprimante s'arrête et affiche les instructions requises pour réinsérer le papier.
13. Réinsérez le papier.
14. Cliquez sur **OK**.  
Les pages paires seront imprimées.

Si le papier ne se charge pas correctement, il risque de s'enrouler. Dans ce cas, retirez le papier, déroulez-le, puis réintroduisez-le dans le bac à papier.



### Information associée

- [Imprimer à partir de l'ordinateur \(Windows\)](#)
  - [Imprimer automatiquement sur les deux faces du papier \(impression recto verso automatique\) \(Windows\)](#)
  - [Imprimer automatiquement sous forme de livret \(Windows\)](#)
  - [Imprimer manuellement sous forme de livret \(Windows\)](#)
-

## Imprimer automatiquement sous forme de livret (Windows)

Modèle associé: MFC-T910DW

Utilisez cette option pour imprimer un document au format livret avec l'impression recto verso. Les pages du document sont classées en fonction de leur numérotation, ce qui permet de les plier directement en leur centre sans avoir à en changer l'ordre.



- Vérifiez que le couvercle d'élimination du brouillage est fermé correctement.
- Si le papier s'enroule sur lui-même, aplatissez-le et remplacez-le dans le bac à papier.
- Utilisez du papier standard ou du papier fin. N'UTILISEZ PAS du papier de qualité supérieure.
- Si le papier est fin, il risque de se froisser.

1. Sélectionnez la commande d'impression dans votre application.
2. Sélectionnez **Brother MFC-XXXX Printer** (XXXX représentant le nom de votre modèle), puis cliquez sur les propriétés d'impression ou le bouton des préférences.

La fenêtre du pilote d'imprimante apparaît.

3. Cliquez sur l'onglet **Elémentaire**.
4. Dans le champ **Orientation**, sélectionnez l'option **Portrait** ou **Paysage** pour définir l'orientation de l'impression.



Si votre application fournit un paramètre similaire, nous vous recommandons de définir l'orientation à l'aide de l'application.

5. Cliquez sur la liste déroulante **Recto verso/Livret**, puis sélectionnez l'option **Livret**.
6. Cliquez sur le bouton **Paramètres recto verso**.
7. Sélectionnez une des options proposées dans le menu **Type de recto verso**.

Deux types de sens de reliure en recto verso sont disponibles pour chaque orientation :

Option pour Portrait	Description
----------------------	-------------

Reliure gauche

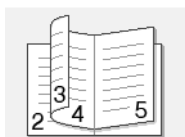

Option pour Portrait	Description
----------------------	-------------

Reliure droite

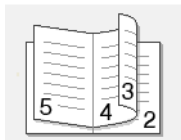

Option pour Paysage	Description
---------------------	-------------



Reliure en haut

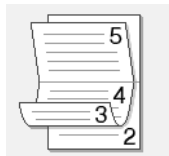

Reliure en bas



8. Sélectionnez une des options dans le menu **Méthode d'impression de livret**.

Option	Description
<b>Toutes les pages ensemble</b>	Chaque page est imprimée au format livret (quatre pages sur chaque feuille de papier, deux pages par face). Pliez votre impression en son milieu pour créer le livret. 
<b>Diviser en jeux</b>	Cette option imprime l'intégralité du livret en plusieurs petits lots distincts. Il est toujours possible de plier le document au centre des lots sans avoir à changer l'ordre des pages. Vous pouvez spécifier le nombre de feuilles dans chaque petit lot (de 1 à 15). Cette option est utile lors du pliage d'un livret imprimé comportant de nombreuses pages. 

9. Cochez la case **Marge de reliure** si vous voulez spécifier le décalage pour la reliure en pouces ou en millimètres.

10. Cliquez sur **OK** pour revenir à la fenêtre du pilote d'imprimante.

11. Changez les autres paramètres de l'imprimante si nécessaire.



La fonction Sans bordure n'est pas disponible lorsque vous utilisez cette option.

12. Cliquez sur **OK**.

13. Terminez l'opération d'impression.



### Information associée

- [Imprimer à partir de l'ordinateur \(Windows\)](#)
- [Paramètres d'impression \(Windows\)](#)
- [Imprimer automatiquement sur les deux faces du papier \(impression recto verso automatique\) \(Windows\)](#)
- [Imprimer manuellement sur les deux faces du papier \(impression recto verso manuelle\) \(Windows\)](#)
- [Imprimer manuellement sous forme de livret \(Windows\)](#)

## Imprimer manuellement sous forme de livret (Windows)

Modèle associé: DCP-T310/DCP-T510W/DCP-T710W

Utilisez cette option pour imprimer un document au format livret avec l'impression recto verso. Les pages du document sont classées en fonction de leur numérotation, ce qui permet de les plier directement en leur centre sans avoir à en changer l'ordre.



- Avant de réinsérer le papier, ventilez et aplatissez les feuilles afin de prévenir les bourrages.
- Il n'est pas recommandé d'utiliser du papier très fin ou épais.
- Si le papier est fin, il risque de gondoler.
- Lorsque vous utilisez la fonction d'impression recto verso manuelle, il est possible que des bourrages papier se produisent ou que la qualité d'impression soit médiocre.

1. Sélectionnez la commande d'impression dans votre application.
2. Sélectionnez **Brother MFC-XXXX Printer** (XXXX représentant le nom de votre modèle), puis cliquez sur les propriétés d'impression ou le bouton des préférences.  
La fenêtre du pilote d'imprimante apparaît.
3. Cliquez sur l'onglet **Elémentaire**.
4. Dans le champ **Orientation**, sélectionnez l'option **Portrait** ou **Paysage** pour définir l'orientation de l'impression.



Si votre application fournit un paramètre similaire, nous vous recommandons de définir l'orientation à l'aide de l'application.

5. Cliquez sur la liste déroulante **Recto verso/Livret**, puis sélectionnez l'option **Livret (manuel)**.
6. Cliquez sur le bouton **Paramètres recto verso**.
7. Sélectionnez une des options du menu **Type de recto verso**.

Deux types de sens de reliure en recto verso sont disponibles pour chaque orientation :

Option pour Portrait	Description
----------------------	-------------

Reliure gauche	
----------------	---

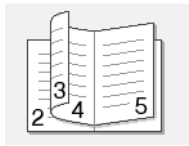

Option pour Portrait	Description
----------------------	-------------

Reliure droite

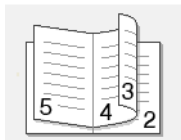

Option pour Paysage	Description
---------------------	-------------



Reliure en haut

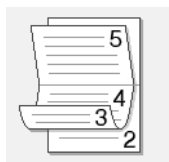

Reliure en bas



8. Sélectionnez une des options dans le menu **Méthode d'impression de livret**.

Option	Description
<b>Toutes les pages ensemble</b>	Chaque page est imprimée au format livret (quatre pages sur chaque feuille de papier, deux pages par face). Pliez votre impression en son milieu pour créer le livret. 
<b>Diviser en jeux</b>	Cette option imprime l'intégralité du livret en plusieurs petits lots distincts. Il est toujours possible de plier le document au centre des lots sans avoir à changer l'ordre des pages. Vous pouvez spécifier le nombre de feuilles dans chaque petit lot (de 1 à 15). Cette option est utile lors du pliage d'un livret imprimé comportant de nombreuses pages. 

9. Cochez la case **Marge de reliure** si vous voulez spécifier le décalage pour la reliure en pouces ou en millimètres.

10. Cliquez sur **OK** pour revenir à la fenêtre du pilote d'imprimante.

11. Changez les autres paramètres de l'imprimante si nécessaire.



La fonction Sans bordure n'est pas disponible lorsque vous utilisez cette option.

12. Cliquez sur **OK**, puis cliquez sur le bouton Exécuter dans la boîte de dialogue de votre application pour démarrer l'impression.

13. Cliquez sur **OK** pour imprimer le premier côté des pages.

L'appareil imprime d'abord toutes les pages impaires. Puis, le pilote d'imprimante s'arrête et affiche les instructions requises pour réinsérer le papier.

14. Réinsérez le papier.

15. Cliquez sur **OK**.

Les pages paires seront imprimées.

Si le papier ne se charge pas correctement, il risque de s'enrouler. Dans ce cas, retirez le papier, déroulez-le, puis réintroduisez-le dans le bac à papier.



### Information associée

- [Imprimer à partir de l'ordinateur \(Windows\)](#)

- 
- Imprimer automatiquement sur les deux faces du papier (impression recto verso automatique) (Windows)
  - Imprimer manuellement sur les deux faces du papier (impression recto verso manuelle) (Windows)
  - Imprimer automatiquement sous forme de livret (Windows)
-

## Imprimer un document couleur en échelle de gris (Windows)

Le mode Echelle de gris permet d'imprimer plus rapidement que le mode Couleur. Si votre document contient de la couleur, sélectionner le mode Echelle de gris imprime votre document en 256 niveaux d'échelle de gris.

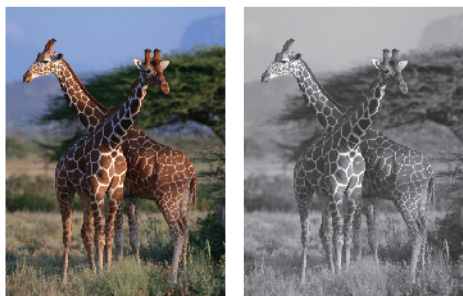

1. Sélectionnez la commande d'impression dans votre application.
2. Sélectionnez **Brother MFC-XXXX Printer** (XXXX représentant le nom de votre modèle), puis cliquez sur les propriétés d'impression ou le bouton des préférences.  
La fenêtre du pilote d'imprimante apparaît.
3. Cliquez sur l'onglet **Avancé**.
4. Pour **Couleur / Echelle de gris**, sélectionnez **Echelle de gris**.
5. Changez les autres paramètres de l'imprimante si nécessaire.
6. Cliquez sur **OK**.
7. Terminez l'opération d'impression.



### Information associée

- [Imprimer à partir de l'ordinateur \(Windows\)](#)

## Éviter les maculages sur les impressions et les bourrages papier (Windows)

Certains types de supports d'impression peuvent nécessiter un temps de séchage plus long. Modifiez l'option **Réduire les bavures** en cas de bourrages papier ou de problèmes de maculage sur les impressions.

1. Sélectionnez la commande d'impression dans votre application.
2. Sélectionnez **Brother MFC-XXXX Printer** (XXXX représentant le nom de votre modèle), puis cliquez sur les propriétés d'impression ou le bouton des préférences.

La fenêtre du pilote d'imprimante apparaît.

3. Cliquez sur l'onglet **Avancé**.
4. Cliquez sur le bouton **Autres options d'impression**.
5. Sélectionnez l'option **Réduire les bavures** à gauche de l'écran.
6. Sélectionnez une des options suivantes :

Type de support	Option	Description	
Papier ordinaire (MFC-T910DW)	Impression recto verso ou Impression recto	<b>Désactivé</b>	Sélectionnez ce mode pour imprimer à une vitesse normale, en utilisant une quantité d'encre normale.
		<b>Faible</b>	Sélectionnez ce mode pour imprimer à une vitesse plus lente, en utilisant une quantité d'encre normale.
		<b>Elevé</b>	Sélectionnez ce mode pour imprimer à la même vitesse qu'en mode <b>Faible</b> , mais en utilisant moins d'encre.
Papier ordinaire (DCP-T310/DCP-T510W/ DCP-T710W)	-	<b>Désactivé</b>	Sélectionnez ce mode pour imprimer à une vitesse normale, en utilisant une quantité d'encre normale.
		<b>Faible</b>	Sélectionnez ce mode pour imprimer à une vitesse plus lente, en utilisant une quantité d'encre normale.
		<b>Elevé</b>	Sélectionnez ce mode pour imprimer à la même vitesse qu'en mode <b>Faible</b> , mais en utilisant moins d'encre.
Papier glacé	<b>Désactivé / Activé</b>	Sélectionnez <b>Désactivé</b> pour imprimer à une vitesse normale, en utilisant une quantité d'encre normale.  Sélectionnez <b>Activé</b> pour imprimer à une vitesse plus lente, en utilisant moins d'encre.	

- 
7. Cliquez sur **OK** pour revenir à la fenêtre du pilote d'imprimante.
  8. Cliquez sur **OK**.
  9. Terminez l'opération d'impression.



### **Information associée**

- [Imprimer à partir de l'ordinateur \(Windows\)](#)
  - [Problèmes de gestion du papier et d'impression](#)
  - [Modifier les options de paramètres d'impression en cas de problèmes d'impression](#)
-

## Utiliser un profil d'impression prédéfini (Windows)

Les **Profils d'impression** sont des préréglages permettant d'accéder rapidement à des configurations d'impression fréquemment utilisées.

1. Sélectionnez la commande d'impression dans votre application.
2. Sélectionnez **Brother MFC-XXXX Printer** (XXXX représentant le nom de votre modèle), puis cliquez sur les propriétés d'impression ou le bouton des préférences.

La fenêtre du pilote d'imprimante apparaît.

3. Cliquez sur l'onglet **Profils d'impression**.

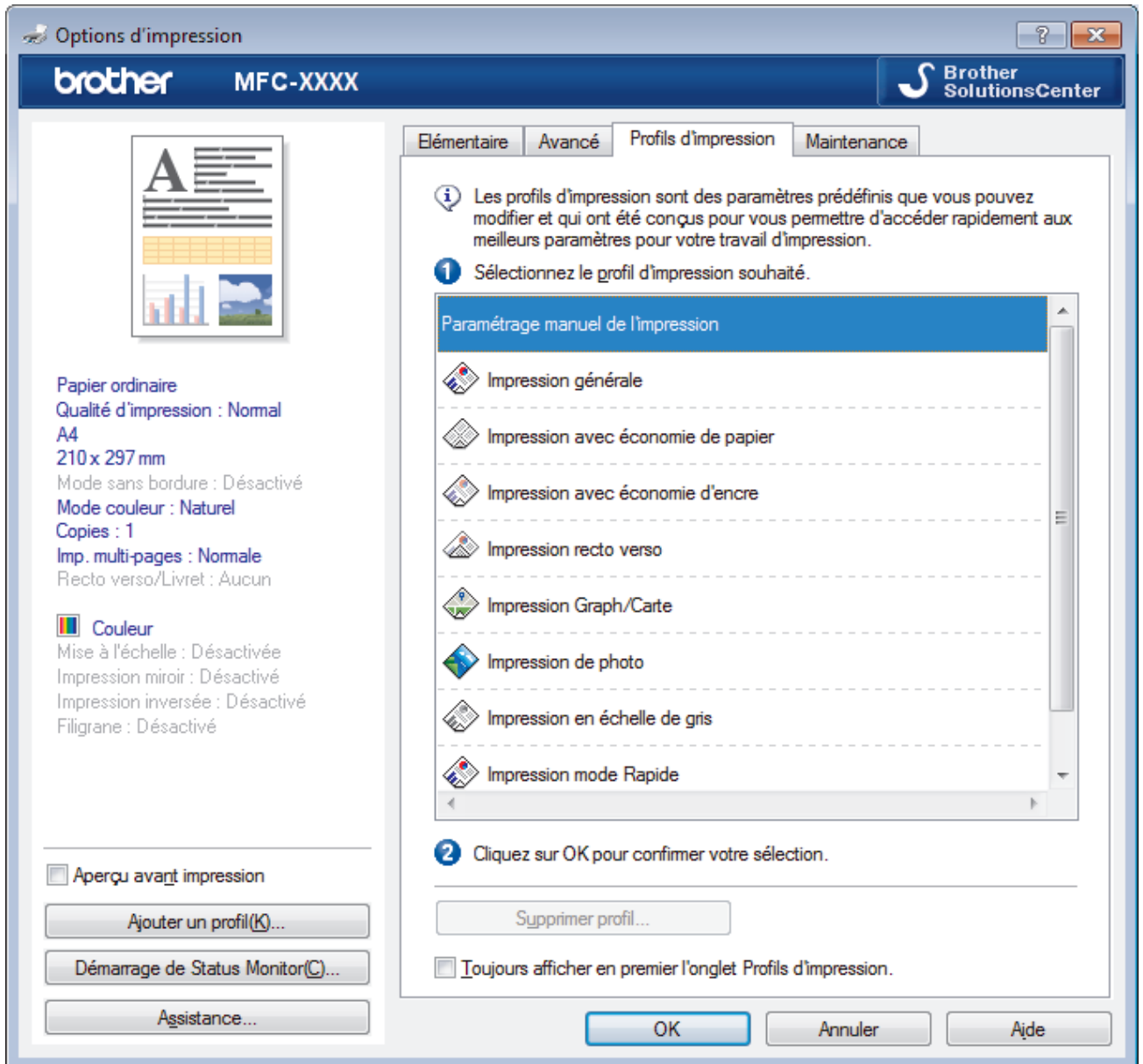

4. Choisissez votre profil dans la liste des profils d'impression.  
Les paramètres du profil apparaissent dans la partie gauche de la fenêtre du pilote d'imprimante.
5. Exécutez une des actions suivantes :
  - Si les paramètres conviennent pour votre travail d'impression, cliquez sur **OK**.
  - Pour modifier les paramètres, revenez à l'onglet **Élémentaire** ou **Avancé**, modifiez les paramètres, puis cliquez sur **OK**.



---

Pour afficher l'onglet **Profils d'impression** dans la fenêtre lors de votre prochaine impression, cochez la case **Toujours afficher en premier l'onglet Profils d'impression..**

---



### Information associée

- [Imprimer à partir de l'ordinateur \(Windows\)](#)
  - [Création ou suppression de votre profil d'impression \(Windows\)](#)
  - [Paramètres d'impression \(Windows\)](#)
-

## Création ou suppression de votre profil d'impression (Windows)

Ajoutez jusqu'à 20 nouveaux profils d'impression avec des paramètres personnalisés.

1. Sélectionnez la commande d'impression dans votre application.
2. Sélectionnez **Brother MFC-XXXX Printer** (XXXX représentant le nom de votre modèle), puis cliquez sur les propriétés d'impression ou le bouton des préférences.

La fenêtre du pilote d'imprimante apparaît.

3. Cliquez sur l'onglet **Elémentaire** et l'onglet **Avancé**, et configurez les paramètres d'impression souhaités pour le nouveau profil d'impression.
4. Cliquez sur l'onglet **Profils d'impression**.
5. Exécutez une des actions suivantes :

### Pour créer un nouveau profil d'impression :

- a. Cliquez sur **Ajouter un profil**.  
La boîte de dialogue **Ajouter un profil** s'affiche.
- b. Tapez le nom du nouveau profil dans le champ **Nom**.
- c. Cliquez sur l'icône qui doit représenter ce profil dans la liste des icônes.
- d. Cliquez sur **OK**.

Le nom du nouveau profil d'impression est ajouté à la liste dans l'onglet **Profils d'impression**.

### Pour supprimer un profil d'impression que vous avez créé :

- a. Cliquez sur **Supprimer profil**.  
La boîte de dialogue **Supprimer profil** s'affiche.
- b. Sélectionnez le profil à supprimer.
- c. Cliquez sur **Supprimer**.
- d. Cliquez sur **Oui**.
- e. Cliquez sur **Fermer**.





### Information associée

- [Utiliser un profil d'impression prédéfini \(Windows\)](#)

## Modifier les paramètres d'impression par défaut (Windows)

Lorsque vous modifiez les paramètres d'impression d'une application, ces modifications ne s'appliquent qu'aux documents imprimés au moyen de cette application. Pour modifier les paramètres d'impression pour toutes les applications Windows, vous devez définir les propriétés du pilote d'imprimante.

1. Exécutez une des actions suivantes :
  - Pour Windows Server 2008  
Cliquez sur  (**Démarrer**) > **Panneau de configuration** > **Matériel et audio** > **Imprimantes**.
  - Pour Windows 7 et Windows Server 2008 R2  
Cliquez sur  (**Démarrer**) > **Périphériques et imprimantes**.
  - Pour Windows 8  
Positionnez la souris dans le coin inférieur droit de votre bureau. Lorsque la barre de menus apparaît, cliquez sur **Paramètres**, puis sur **Panneau de configuration**. Dans le groupe **Matériel et audio**, cliquez sur **Afficher les périphériques et imprimantes**.
  - Pour Windows 10 et Windows Server 2016  
Cliquez sur  > **Système Windows** > **Panneau de configuration**. Dans le groupe **Matériel et audio**, cliquez sur **Afficher les périphériques et imprimantes**.
  - Pour Windows Server 2012  
Positionnez la souris dans le coin inférieur droit de votre bureau. Lorsque la barre de menus apparaît, cliquez sur **Paramètres**, puis sur **Panneau de configuration**. Dans le groupe **Matériel**, cliquez sur **Afficher les périphériques et imprimantes**.
  - Pour Windows Server 2012 R2  
Cliquez sur **Panneau de configuration** dans l'écran **démarrer**. Dans le groupe **Matériel**, cliquez sur **Afficher les périphériques et imprimantes**.
2. Faites un clic droit sur l'icône **Brother MFC-XXXX Printer** (où XXXX correspond au nom de votre modèle), puis sélectionnez **Propriétés de l'imprimante**. Si les options de pilote d'imprimante s'affichent, sélectionnez votre pilote d'imprimante.
3. Cliquez sur l'onglet **Général**, puis cliquez sur le bouton **Options d'impression...** ou **Préférences....**  
La boîte de dialogue du pilote d'imprimante s'affiche.
4. Sélectionnez les paramètres d'impression que vous souhaitez utiliser comme paramètres par défaut pour tous vos programmes Windows.
5. Cliquez sur **OK**.
6. Fermez la boîte de dialogue des propriétés de l'imprimante.



### Information associée

- [Imprimer à partir de l'ordinateur \(Windows\)](#)
- [Paramètres d'impression \(Windows\)](#)

## Paramètres d'impression (Windows)

### Onglet Élémentaire

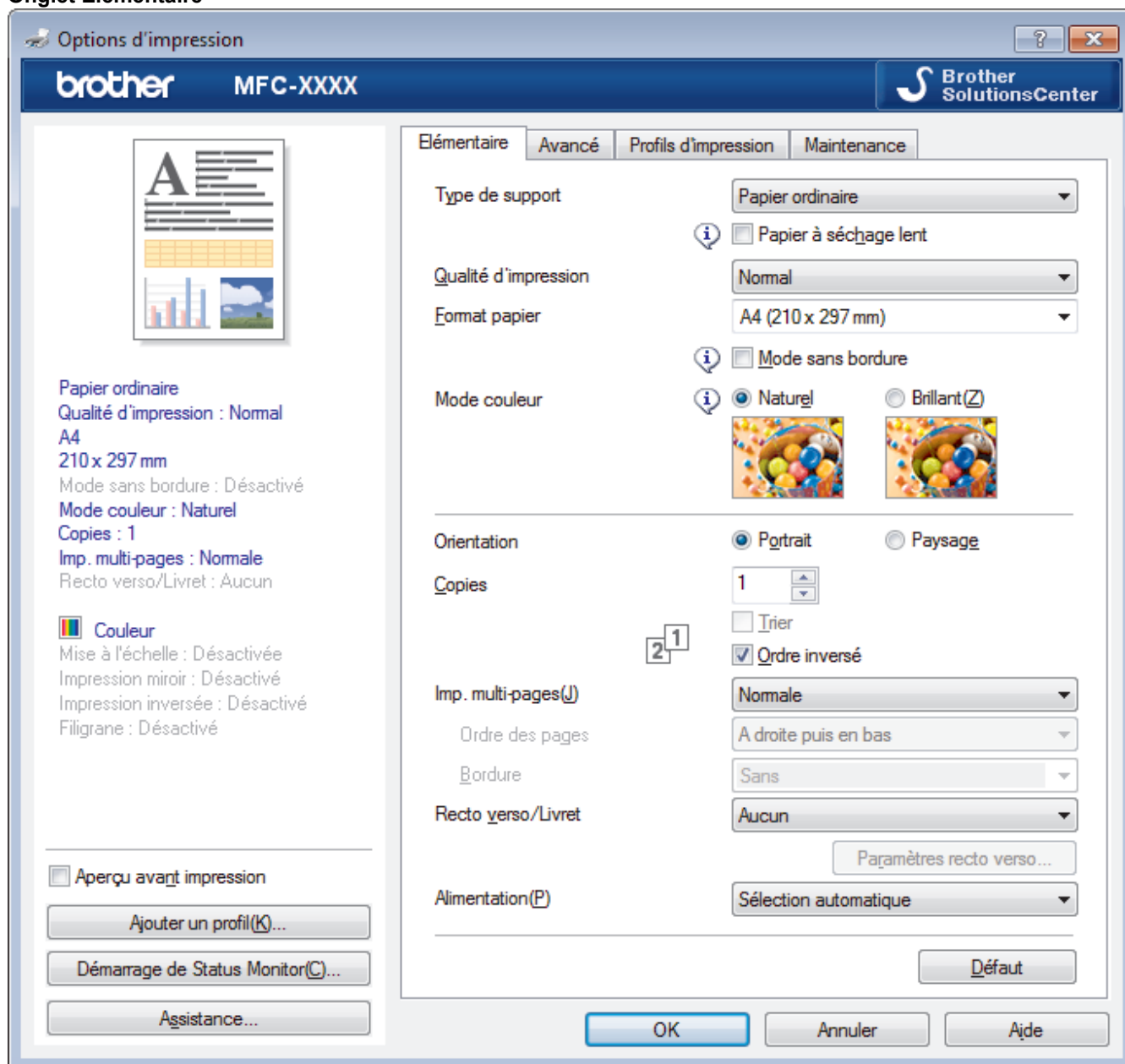

#### 1. Type de support

Sélectionnez le type de support que vous voulez utiliser. Pour obtenir des résultats d'impression optimaux, l'appareil ajuste automatiquement ses paramètres d'impression en fonction du type de support sélectionné.

##### Papier à séchage lent

Sélectionnez cette option si vous utilisez un type de papier ordinaire sur lequel l'encre sèche lentement. Cette option peut rendre le texte légèrement flou.

#### 2. Qualité d'impression

Sélectionnez la résolution d'impression souhaitée. La qualité d'impression et la vitesse étant liées, plus la qualité est élevée, plus l'impression du document demande de temps.

#### 3. Format papier

Sélectionnez le format de papier que vous souhaitez utiliser. Vous avez le choix entre des formats de papier standard ou la création d'un format de papier personnalisé.

---

### **Mode sans bordure**

Sélectionnez cette option pour imprimer des photos sans bordures. Les données d'image créées étant légèrement plus grandes que le format de papier utilisé, les bords des photos seront recadrés.

Il se peut que vous ne puissiez pas sélectionner l'option Sans bordure pour certaines combinaisons de type et qualité de support, ou depuis certaines applications.

### **4. Mode couleur**

Sélectionnez le mode couleur en fonction de vos préférences.

### **5. Orientation**

Sélectionnez l'orientation (paysage ou portrait) de vos impressions.

Si votre application fournit un paramètre similaire, nous vous recommandons de définir l'orientation à l'aide de l'application.

### **6. Copies**

Saisissez le nombre de copies que vous souhaitez imprimer (1 à 999) dans ce champ .

#### **Trier**

Sélectionnez cette option pour imprimer des lots de documents comportant plusieurs pages dans l'ordre original des pages. Lorsque cette option est sélectionnée, un exemplaire complet du document est imprimé puis réimprimé autant de fois que nécessaire pour obtenir le nombre de copies sélectionné. Si cette option n'est pas sélectionnée, chaque page du document est imprimée jusqu'à l'obtention du nombre de copies choisi avant de passer à l'impression de la page suivante.

#### **Ordre inversé**

Sélectionnez cette option pour imprimer votre document dans l'ordre inverse. La dernière page de votre document sera imprimée en premier.

### **7. Imp. multi-pages**

Sélectionnez cette option si vous voulez imprimer plusieurs pages sur une même feuille de papier ou imprimer une page de votre document sur plusieurs feuilles.

#### **Ordre des pages**

Sélectionnez l'ordre des pages si vous imprimez plusieurs pages sur une seule feuille de papier.

#### **Bordure**

Sélectionnez le type de bordure à utiliser si vous imprimez plusieurs pages sur une seule feuille de papier.

### **8. Recto verso/Livret**

Sélectionnez cette option pour imprimer sur les deux côtés du papier ou pour imprimer un document au format livret avec l'impression recto verso.

#### **Bouton Paramètres recto verso**

Cliquez sur ce bouton pour sélectionner le type de reliure recto verso. Quatre types de reliure recto verso sont disponibles pour chaque orientation.

### **9. (MFC-T910DW) Alimentation**

Sélectionnez la source de papier en fonction des conditions ou de vos besoins en matière d'impression.

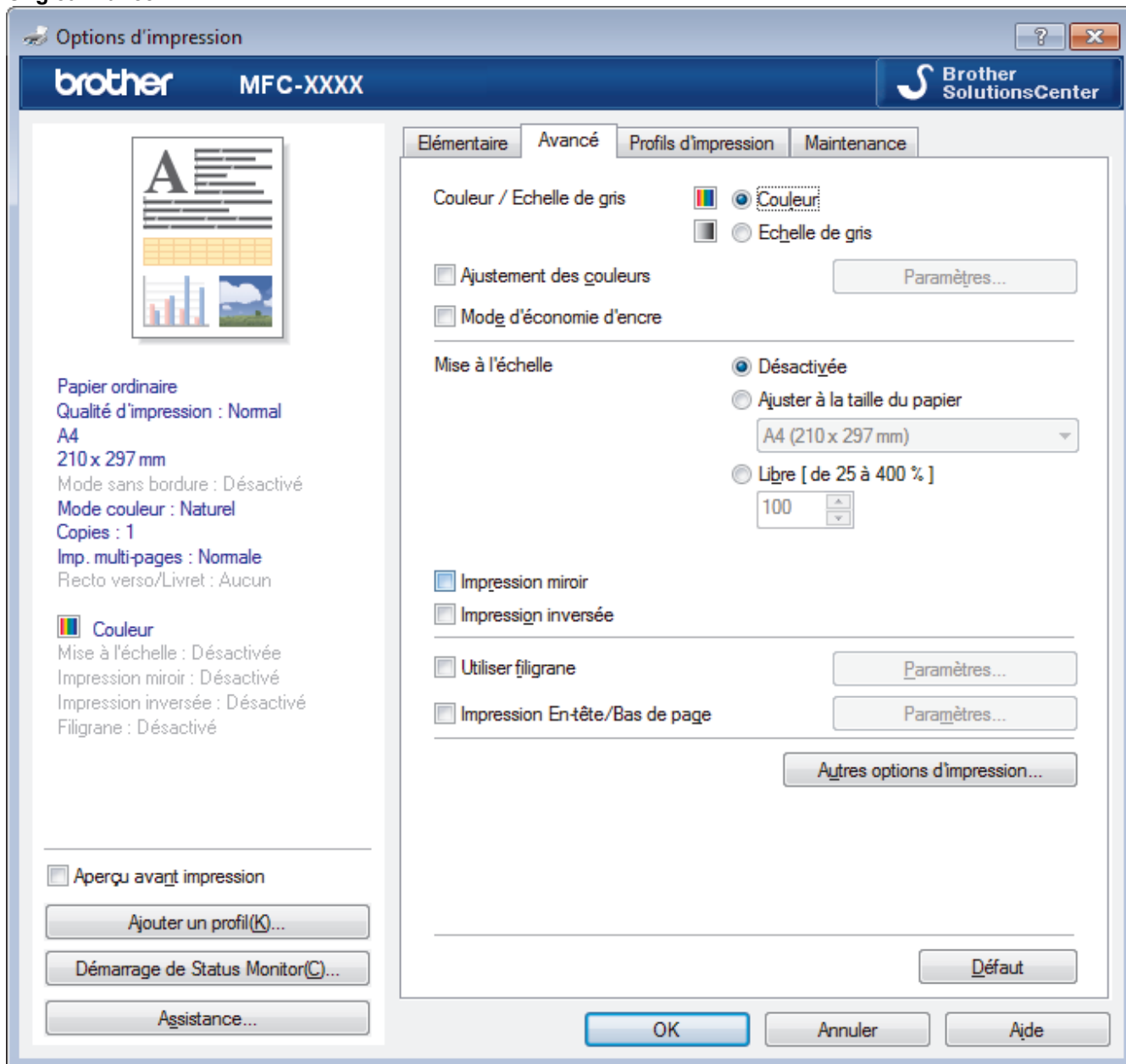

### 1. Couleur / Echelle de gris

Sélectionnez l'impression en couleur ou en échelle de gris. La vitesse d'impression est plus élevée en mode échelle de gris qu'en mode couleur. Si votre document contient de la couleur et que vous sélectionnez le mode échelle de gris, votre document sera imprimé en 256 niveaux d'échelle de gris.

### 2. Ajustement des couleurs

Sélectionnez cette option pour utiliser la fonction d'amélioration des couleurs. Cette fonction analyse votre image afin d'améliorer sa netteté, la balance des blancs et la densité des couleurs. Ce processus peut prendre plusieurs minutes en fonction de la taille de l'image et des caractéristiques techniques de votre ordinateur.

### 3. Mode d'économie d'encre

Sélectionnez cette option pour imprimer en utilisant des couleurs plus claires et faire ressortir les contours de l'image. La quantité d'encre économisée dépend du type de document imprimé. Il se peut que le mode d'économie d'encre donne à vos impressions un aspect différent de ce qui apparaît à l'écran.

La fonction du mode d'économie d'encre est prise en charge par la technologie de Reallusion, Inc.



### 4. Mise à l'échelle

Sélectionnez ces options pour agrandir ou réduire la taille des pages dans votre document.

## Ajuster à la taille du papier

Sélectionnez cette option pour agrandir ou réduire les pages de document pour les adapter à un format de papier spécifique. Lorsque vous sélectionnez cette option, sélectionnez le format de papier souhaité dans la liste déroulante.

## Libre

Sélectionnez cette option pour agrandir ou réduire les pages de document manuellement. Lorsque vous sélectionnez cette option, saisissez une valeur dans le champ.

## 5. Impression miroir

Sélectionnez cette option pour inverser l'image imprimée sur la page à l'horizontale de la gauche vers la droite.

## 6. Impression inversée

Sélectionnez cette option pour faire pivoter l'image imprimée de 180 °.

## 7. Utiliser filigrane

Sélectionnez cette option pour imprimer un logo ou du texte sur votre document sous forme de filigrane. Sélectionnez un des filigranes prédéfinis, ajoutez un nouveau filigrane ou utilisez un fichier image que vous avez créé.

## 8. Impression En-tête/Bas de page

Sélectionnez cette option pour imprimer la date, l'heure et le nom d'utilisateur pour la connexion de l'ordinateur sur le document.

## 9. Bouton Autres options d'impression

### Modifier le mode de transfert des données

Sélectionnez le mode de transfert des données d'impression afin d'améliorer la qualité ou la vitesse d'impression.

### Paramètres de couleur avancés

Sélectionnez la méthode que l'appareil utilise pour disposer les points de façon à faire ressortir les demi-teintes.

Il est possible d'ajuster la couleur de l'impression de manière à se rapprocher au maximum de la couleur affichée à l'écran de l'ordinateur.

### (DCP-T310/DCP-T510W) Paramètres de qualité avancés

Sélectionnez cette option pour imprimer vos documents avec la qualité la plus élevée.

### Réduire les bavures

Certains types de supports d'impression peuvent nécessiter un temps de séchage plus long. Modifiez cette option en cas de bourrages papier ou de problèmes de maculage sur les impressions.

### Récupérer les données couleur de l'imprimante

Sélectionnez cette option pour optimiser la qualité d'impression en utilisant les réglages par défaut de l'appareil qui sont conçus spécifiquement pour votre appareil Brother. Utilisez cette option lorsque vous avez remplacé l'appareil ou changé son adresse réseau.

### Imprimer une archive

Sélectionnez cette option pour enregistrer les données d'impression sous forme de fichier PDF sur votre ordinateur.



## Information associée

- [Imprimer à partir de l'ordinateur \(Windows\)](#)
- [Messages d'erreur et de maintenance](#)
- [Problèmes de gestion du papier et d'impression](#)
- [Imprimer une photo \(Windows\)](#)
- [Imprimer un document \(Windows\)](#)
- [Imprimer plus d'une page sur une même feuille de papier \(N en 1\) \(Windows\)](#)

- 
- Imprimer sous forme de poster (Windows)
  - Imprimer automatiquement sur les deux faces du papier (impression recto verso automatique) (Windows)
  - Imprimer automatiquement sous forme de livret (Windows)
  - Utiliser un profil d'impression prédéfini (Windows)
  - Modifier les paramètres d'impression par défaut (Windows)
  - Modifier les options de paramètres d'impression en cas de problèmes d'impression
-

## **Imprimer à partir de l'ordinateur (Mac)**

- [Imprimer une photo \(Mac\)](#)
- [Imprimer un document \(Mac\)](#)
- [Imprimer automatiquement sur les deux faces du papier \(impression recto verso automatique\) \(Mac\)](#)
- [Imprimer manuellement sur les deux faces du papier \(impression recto verso manuelle\) \(Mac\)](#)
- [Imprimer plus d'une page sur une même feuille de papier \(N en 1\) \(Mac\)](#)
- [Imprimer un document couleur en échelle de gris \(Mac\)](#)
- [Éviter les maculages sur les impressions et les bourrages papier \(Mac\)](#)
- [Options d'impression \(Mac\)](#)

## Imprimer une photo (Mac)



1. Vérifiez que vous avez chargé le bon support dans le bac à papier.

### IMPORTANT

- Pour obtenir les meilleurs résultats, utilisez du papier Brother.
- Lorsque vous imprimez sur du papier photo Brother, chargez une feuille supplémentaire du même papier photo dans le bac à papier.

2. Depuis une application, par exemple Apple Preview, cliquez sur le menu **Fichier**, puis sélectionnez **Imprimer**.
3. Sélectionnez **Brother MFC-XXXX** (XXXX représentant le nom du modèle).



Pour accéder à d'autres options de la commande Format d'impression, cliquez sur **Afficher les détails**.

4. Cliquez sur le menu local **Taille du papier**, puis sélectionnez votre format de papier.



Pour imprimer des photographies sans les marges, sélectionnez l'option correspondant au format de papier sans marge.

5. Cliquez sur le bouton **Orientation** correspondant à la manière dont vous souhaitez imprimer la photo.
6. Cliquez sur le menu local de l'application, puis sélectionnez **Paramètres d'impression**.  
Les options de **Paramètres d'impression** s'affichent.
7. Cliquez sur le menu **Type de support**, puis sélectionnez le type de support souhaité.

### IMPORTANT

Pour obtenir la qualité d'impression optimale pour les paramètres sélectionnés, choisissez toujours l'option **Type de support** correspondant au type de papier chargé.

8. Si besoin, modifiez d'autres paramètres de l'imprimante.
9. Cliquez sur **Imprimer**.



### Information associée

- [Imprimer à partir de l'ordinateur \(Mac\)](#)
- [Problèmes de gestion du papier et d'impression](#)
- [Options d'impression \(Mac\)](#)

## Imprimer un document (Mac)

1. Assurez-vous d'avoir chargé le format de papier adéquat dans le bac à papier.
2. Depuis une application telle que TextEdit d'Apple, cliquez sur le menu **Fichier**, puis sélectionnez **Imprimer**.
3. Sélectionnez **Brother MFC-XXXX** (XXXX représentant le nom du modèle).



Pour accéder à d'autres options de la commande Format d'impression, cliquez sur **Afficher les détails**.

4. Cliquez sur le menu local **Taille du papier**, puis sélectionnez votre format de papier.
5. Sélectionnez l'option **Orientation** correspondant à la façon dont vous voulez imprimer le document.
6. Cliquez sur le menu local de l'application, puis sélectionnez **Paramètres d'impression**.  
Les options de **Paramètres d'impression** s'affichent.
7. Cliquez sur le menu **Type de support**, puis sélectionnez le type de support souhaité.

### IMPORTANT

Pour obtenir la qualité d'impression optimale pour les paramètres sélectionnés, choisissez toujours l'option **Type de support** correspondant au type de papier chargé.

8. Si besoin, modifiez d'autres paramètres de l'imprimante.
9. Cliquez sur **Imprimer**.



### Information associée

- [Imprimer à partir de l'ordinateur \(Mac\)](#)
- [Options d'impression \(Mac\)](#)

## Imprimer automatiquement sur les deux faces du papier (impression recto verso automatique) (Mac)

Modèle associé: MFC-T910DW

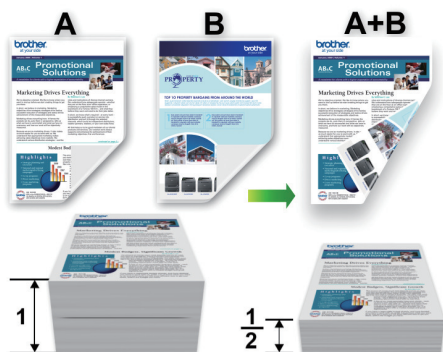

1. Depuis une application telle que TextEdit d'Apple, cliquez sur le menu **Fichier**, puis sélectionnez **Imprimer**.
2. Sélectionnez **Brother MFC-XXXX** (XXXX représentant le nom du modèle).



Pour accéder à d'autres options de la commande Format d'impression, cliquez sur **Afficher les détails**.

3. Sélectionnez l'option **Orientation** correspondant à la façon dont vous voulez imprimer le document.
4. Cliquez sur le menu local de l'application, puis sélectionnez **Mise en page**.  
Les options correspondant aux paramètres **Mise en page** s'affichent.
5. Dans la section **Recto verso**, sélectionnez l'option **Reliure côté court** ou **Reliure côté long**.
6. Au besoin, modifiez d'autres paramètres de l'imprimante.



La fonction Sans bordure n'est pas disponible lorsque vous utilisez cette option.

7. Cliquez sur **Imprimer**.



### Information associée

- [Imprimer à partir de l'ordinateur \(Mac\)](#)
- [Options d'impression \(Mac\)](#)

## Imprimer manuellement sur les deux faces du papier (impression recto verso manuelle) (Mac)

Modèle associé: DCP-T310/DCP-T510W/DCP-T710W

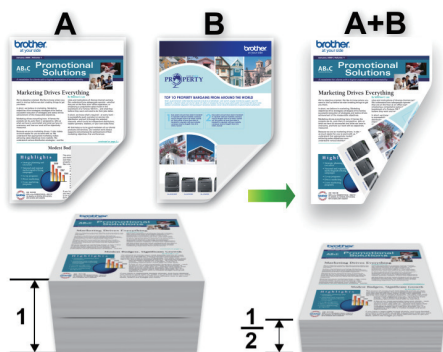

- Avant de réinsérer le papier, ventilez et aplatissez les feuilles afin de prévenir les bourrages.
- Il n'est pas recommandé d'utiliser du papier très fin ou épais.
- Si le papier est fin, il risque de gondoler.
- Lorsque vous utilisez la fonction d'impression recto verso manuelle, il est possible que des bourrages papier se produisent ou que la qualité d'impression soit médiocre.

1. Depuis une application telle que TextEdit d'Apple, cliquez sur le menu **Fichier**, puis sélectionnez **Imprimer**.
2. Sélectionnez **Brother MFC-XXXX** (XXXX représentant le nom du modèle).



Pour accéder à d'autres options de la commande Format d'impression, cliquez sur **Afficher les détails**.

3. Sélectionnez l'option **Orientation** correspondant à la façon dont vous voulez imprimer le document.
4. Cliquez sur le menu local de l'application, puis sélectionnez **Gestion du papier**.  
Les options de **Gestion du papier** s'affichent.
5. Cliquez sur le menu **Pages à imprimer**, puis sélectionnez l'option **Pages paires uniquement**.
6. Cliquez sur le menu **Ordre des pages**, puis sélectionnez **Inversé**.
7. Au besoin, modifiez d'autres paramètres de l'imprimante.
8. Cliquez sur **Imprimer**.
9. Une fois que l'appareil a imprimé toutes les pages paires, retirez les pages imprimées du bac de sortie.
10. Vérifiez que les pages sont bien aplaties et réinsérez le papier dans le bac, en orientant la face vierge vers le bas et la page du dessus en premier.

### Orientation du papier

Pour le mode Portrait

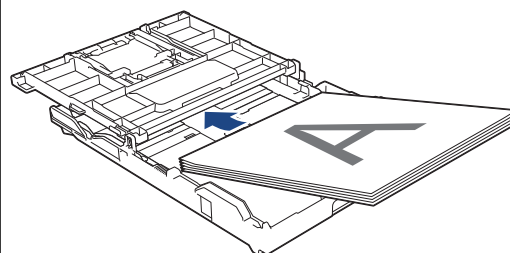

Pour le mode Paysage

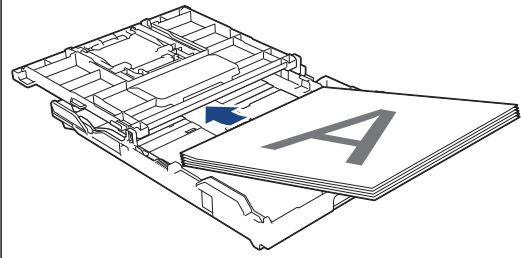

11. Cliquez sur le menu **Fichier**, puis sélectionnez **Imprimer**.
12. Cliquez sur le menu local de l'application, puis sélectionnez **Gestion du papier**.  
Les options de **Gestion du papier** s'affichent.
13. Cliquez sur le menu **Pages à imprimer**, puis sélectionnez l'option **Pages impaires uniquement**.
14. Cliquez sur le menu **Ordre des pages**, puis sélectionnez **Normal**.
15. Cliquez sur **Imprimer**.



### Information associée

- [Imprimer à partir de l'ordinateur \(Mac\)](#)

## Imprimer plus d'une page sur une même feuille de papier (N en 1) (Mac)



1. Depuis une application telle que TextEdit d'Apple, cliquez sur le menu **Fichier**, puis sélectionnez **Imprimer**.
2. Sélectionnez **Brother MFC-XXXX** (XXXX représentant le nom du modèle).



Pour accéder à d'autres options de la commande Format d'impression, cliquez sur **Afficher les détails**.

3. Cliquez sur le menu local de l'application, puis sélectionnez **Mise en page**.  
Les options correspondant aux paramètres **Mise en page** s'affichent.
4. Cliquez sur le menu local **Pages par feuille**, puis sélectionnez le nombre de pages à imprimer sur chaque feuille.
5. Sélectionnez l'option **Orientation**.
6. Cliquez sur le menu local **Bordure**, puis sélectionnez le type de bordure.
7. Changez les autres paramètres de l'imprimante si nécessaire.
8. Cliquez sur **Imprimer**.



### Information associée

- [Imprimer à partir de l'ordinateur \(Mac\)](#)
- [Options d'impression \(Mac\)](#)

## Imprimer un document couleur en échelle de gris (Mac)

Le mode Echelle de gris permet d'imprimer plus rapidement que le mode Couleur. Si votre document contient de la couleur, sélectionner le mode Echelle de gris imprime votre document en 256 niveaux d'échelle de gris.

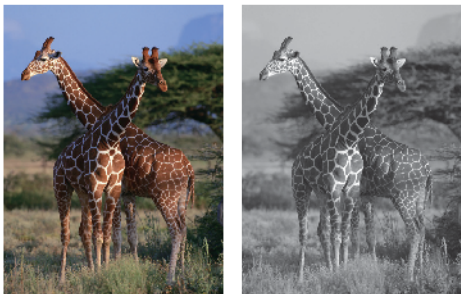

1. Depuis une application telle que TextEdit d'Apple, cliquez sur le menu **Fichier**, puis sélectionnez **Imprimer**.
2. Sélectionnez **Brother MFC-XXXX** (XXXX représentant le nom du modèle).



Pour accéder à d'autres options de la commande Format d'impression, cliquez sur **Afficher les détails**.

3. Cliquez sur le menu local de l'application, puis sélectionnez **Paramètres d'impression**.  
Les options de **Paramètres d'impression** s'affichent.
4. Cliquez sur le menu contextuel **Couleur / Echelle de gris**, puis sélectionnez l'option **Echelle de gris**.
5. Changez les autres paramètres de l'imprimante si nécessaire.
6. Cliquez sur **Imprimer**.



### Information associée

- [Imprimer à partir de l'ordinateur \(Mac\)](#)

## Éviter les maculages sur les impressions et les bourrages papier (Mac)

Certains types de supports d'impression peuvent nécessiter un temps de séchage plus long. Modifiez l'option **Réduire les bavures** en cas de bourrages papier ou de problèmes de maculage sur les impressions.

1. Depuis une application telle que TextEdit d'Apple, cliquez sur le menu **Fichier**, puis sélectionnez **Imprimer**.
2. Sélectionnez **Brother MFC-XXXX** (XXXX représentant le nom du modèle).



Pour accéder à d'autres options de la commande Format d'impression, cliquez sur **Afficher les détails**.

3. Cliquez sur le menu local de l'application, puis sélectionnez **Paramètres d'impression**.

Les options de **Paramètres d'impression** s'affichent.

4. Cliquez sur la liste des paramètres d'impression **Avancé**.
5. Cliquez sur le menu **Réduire les bavures**.
6. Sélectionnez une des options suivantes :

Type de support	Option		Description
Papier ordinaire (MFC-T910DW)	Impression recto verso ou Impression recto	Désactivé	Sélectionnez ce mode pour imprimer à une vitesse normale, en utilisant une quantité d'encre normale.
		Faible	Sélectionnez ce mode pour imprimer à une vitesse plus lente, en utilisant une quantité d'encre normale.
		Elevé	Sélectionnez ce mode pour imprimer à la même vitesse qu'en mode <b>Faible</b> , mais en utilisant moins d'encre.
Papier ordinaire (DCP-T310/DCP-T510W/ DCP-T710W)	-	Désactivé	Sélectionnez ce mode pour imprimer à une vitesse normale, en utilisant une quantité d'encre normale.
		Faible	Sélectionnez ce mode pour imprimer à une vitesse plus lente, en utilisant une quantité d'encre normale.
		Elevé	Sélectionnez ce mode pour imprimer à la même vitesse qu'en mode <b>Faible</b> , mais en utilisant moins d'encre.
Papier glacé	Désactivé / Activé		Sélectionnez <b>Désactivé</b> pour imprimer à une vitesse normale, en utilisant une quantité d'encre normale.  Sélectionnez <b>Activé</b> pour imprimer à une vitesse plus lente, en utilisant moins d'encre.

- 
7. Si besoin, modifiez d'autres paramètres de l'imprimante.
  8. Cliquez sur **Imprimer**.



### **Information associée**

- [Imprimer à partir de l'ordinateur \(Mac\)](#)
  - [Problèmes de gestion du papier et d'impression](#)
  - [Modifier les options de paramètres d'impression en cas de problèmes d'impression](#)
-

## Options d'impression (Mac)

### Mise en page

The screenshot shows the 'Options d'impression (Mac)' dialog box, specifically the 'Mise en page' (Page Setup) section. At the top, there is a dropdown menu labeled 'Attributs de page'. Below it, the 'Format pour :' (Format for) dropdown is set to 'Brother MFC-XXXX', with 'Brother MFC-XXXX' and 'CUPS' listed below it. The 'Taille du papier :' (Paper size) dropdown is set to 'A4', with '210 par 297 mm' listed below it. The 'Orientation :' (Orientation) section has two icons: a portrait orientation icon (a person) and a landscape orientation icon (a document). The 'Échelle :' (Scale) field is a text input box containing '100 %'. At the bottom left is a help icon (a question mark in a circle). At the bottom right are two buttons: 'Annuler' (Cancel) and 'OK'.

#### 1. Taille du papier

Sélectionnez le format de papier que vous souhaitez utiliser. Vous avez le choix entre des formats de papier standard ou la création d'un format de papier personnalisé.

#### 2. Orientation

Sélectionnez l'orientation (paysage ou portrait) de vos impressions.

Si votre application fournit un paramètre similaire, nous vous recommandons de définir l'orientation à l'aide de l'application.

#### 3. Échelle

Saisissez une valeur dans le champ pour agrandir ou réduire les pages dans votre document en fonction du format de papier sélectionné.

## Mise en page



Imprimante : Brother MFC-XXXX

Préréglages : Réglages par défaut

Copies : 1  Recto verso





Pages :  toutes  
 de : 1 à : 1

Taille du papier : A4 210 par 297 mm

Orientation :  

Mise en page

Pages par feuille : 1

Orientation :    

Bordure : Aucune

Recto verso : Désactivé

Inverser l'orientation de la page  
 Retournement horizontal

? PDF Masquer les détails Annuler Imprimer

### 1. Pages par feuille

Sélectionnez le nombre de pages à imprimer sur une seule feuille de papier.

### 2. Orientation

Sélectionnez l'ordre des pages si vous imprimez plusieurs pages sur une seule feuille de papier.

### 3. Bordure

Sélectionnez le type de bordure à utiliser si vous imprimez plusieurs pages sur une seule feuille de papier.

### 4. (MFC-T910DW) Recto verso

Sélectionnez si vous souhaitez ou non imprimer sur les deux côtés du papier.

### 5. Inverser l'orientation de la page

Sélectionnez cette option pour faire pivoter l'image imprimée de 180 °.

### 6. Retournement horizontal

Sélectionnez cette option pour inverser l'image imprimée sur la page à l'horizontale de la gauche vers la droite.

## Gestion du papier

Imprimante : Brother MFC-XXXX

Préréglages : Réglages par défaut

Copies : 1  Recto verso

Pages :  toutes  
 de : 1 à : 1

Taille du papier : A4 210 par 297 mm

Orientation :

Gestion du papier

Trier les pages

Pages à imprimer : Toutes les pages

Ordre des pages : Automatique

Adapter à la taille du papier

Taille du papier de destination : Papier suggéré : A4

Réduire seulement

? PDF Masquer les détails Annuler Imprimer

### 1. Trier les pages

Sélectionnez cette option pour imprimer des lots de documents comportant plusieurs pages dans l'ordre original des pages. Lorsque cette option est sélectionnée, un exemplaire complet du document est imprimé puis réimprimé autant de fois que nécessaire pour obtenir le nombre de copies sélectionné. Si cette option n'est pas sélectionnée, chaque page du document est imprimée jusqu'à l'obtention du nombre de copies choisi avant de passer à l'impression de la page suivante.

### 2. (DCP-T310/DCP-T510W/DCP-T710W) Pages à imprimer

Sélectionnez les pages que vous souhaitez imprimer (pages paires ou impaires).

### 3. Ordre des pages

Sélectionnez l'ordre des pages.

### 4. Adapter à la taille du papier

Sélectionnez cette option pour agrandir ou réduire les pages de votre document pour les adapter au format de papier sélectionné.

### 5. Taille du papier de destination

Sélectionnez le format de papier d'impression.

### 6. Réduire seulement

Sélectionnez cette option pour réduire les pages de votre document lorsqu'elles sont trop grandes pour le format de papier sélectionné. Si vous sélectionnez cette option et que le document est formaté pour un papier plus petit que le papier utilisé, le document est imprimé dans son format d'origine.

## Paramètres d'impression

Imprimante : Brother MFC-XXXX

Préréglages : Réglages par défaut

Copies : 1  Recto verso

Pages :  toutes  
 de : 1 à : 1

Taille du papier : A4 210 par 297 mm

Orientation :

Paramètres d'impression

Type de support : Papier ordinaire  Papier à séchage lent

Qualité d'impression : Normal

Couleur / Echelle de gris : Couleur

Alimentation : Sélection automatique

► Avancé

? PDF Masquer les détails Annuler Imprimer

### 1. Type de support

Sélectionnez le type de support que vous voulez utiliser. Pour obtenir des résultats d'impression optimaux, l'appareil ajuste automatiquement ses paramètres d'impression en fonction du type de support sélectionné.

### 2. Papier à séchage lent

Sélectionnez cette option si vous utilisez un type de papier ordinaire sur lequel l'encre sèche lentement. Cette option peut rendre le texte légèrement flou.

### 3. Qualité d'impression

Sélectionnez la résolution d'impression souhaitée. La qualité d'impression et la vitesse étant liées, plus la qualité est élevée, plus l'impression du document demande de temps.

### 4. Couleur / Echelle de gris

Sélectionnez l'impression en couleur ou en échelle de gris. La vitesse d'impression est plus élevée en mode échelle de gris qu'en mode couleur. Si votre document contient de la couleur et que vous sélectionnez le mode échelle de gris, votre document sera imprimé en 256 niveaux d'échelle de gris.

### 5. (MFC-T910DW) Alimentation

Sélectionnez la source de papier en fonction des conditions ou de vos besoins en matière d'impression.

### 6. Avancé

#### Modifier le mode de transfert des données

Sélectionnez le mode de transfert des données d'impression afin d'améliorer la qualité ou la vitesse d'impression.

#### Réduire les bavures

Certains types de supports d'impression peuvent nécessiter un temps de séchage plus long. Modifiez cette option en cas de bourrages papier ou de problèmes de maculage sur les impressions.

#### Autres options d'impression

##### Épaisseur papier

Sélectionnez l'épaisseur de papier appropriée.

## Impression bidirectionnelle

Sélectionnez cette option pour augmenter la vitesse d'impression. Lorsque cette option est sélectionnée, la tête d'impression imprime dans les deux sens. Lorsque cette option est désélectionnée, la tête d'impression imprime dans un seul sens, ce qui donne des tirages de qualité supérieure, mais des vitesses d'impression plus faibles.

Il arrive que le mouvement de la tête d'impression varie selon les conditions environnantes. Ce phénomène peut se présenter lorsque vous imprimez des lignes verticales et que ces dernières ne sont pas correctement alignées. Si vous rencontrez ce problème, désactivez la fonction Impression bidirectionnelle.

## Paramètres de couleur

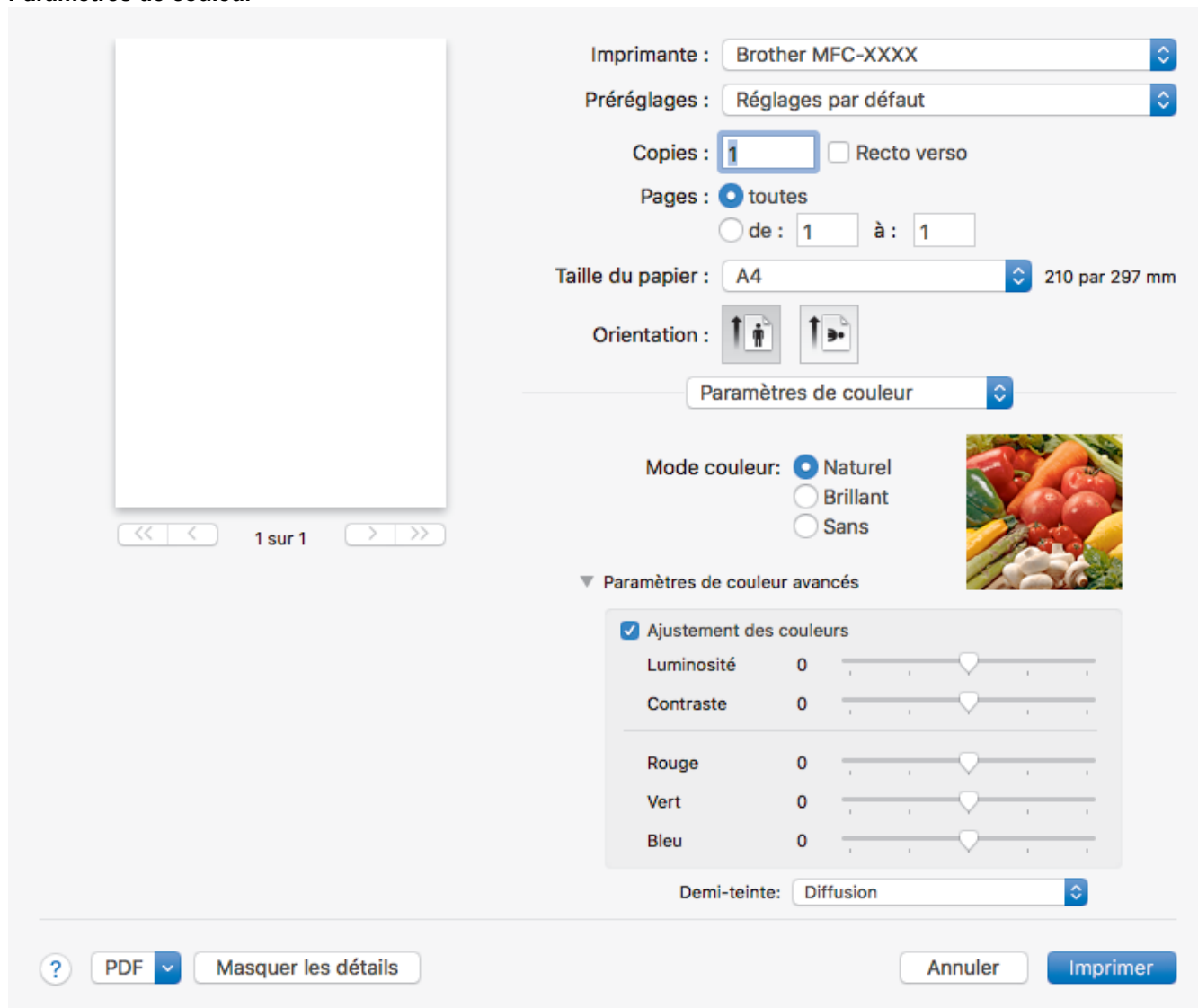



Imprimante : Brother MFC-XXXX

Préréglages : Réglages par défaut

Copies : 1  Recto verso

Pages :  toutes  
 de : 1 à : 1

Taille du papier : A4 210 par 297 mm

Orientation :  

Paramètres de couleur

Mode couleur:  Naturel  
 Brillant  
 Sans

▼ Paramètres de couleur avancés

Ajustement des couleurs

Luminosité 0 

Contraste 0 

Rouge 0 

Vert 0 

Bleu 0 

Demi-teinte: Diffusion

? PDF Masquer les détails Annuler Imprimer

### 1. Mode couleur

Sélectionnez le mode couleur en fonction de vos préférences.

### 2. Paramètres de couleur avancés

Cliquez sur le triangle d'affichage progressif pour afficher les paramètres Couleur avancés. Sélectionnez la case à cocher Amélioration des couleurs, puis définissez les options à l'aide des curseurs. Ce processus peut prendre plusieurs minutes en fonction de la taille de l'image et des caractéristiques techniques de votre ordinateur.

## ✓ Information associée

- [Imprimer à partir de l'ordinateur \(Mac\)](#)
- [Messages d'erreur et de maintenance](#)
- [Problèmes de gestion du papier et d'impression](#)
- [Imprimer une photo \(Mac\)](#)

- 
- Imprimer un document (Mac)
  - Imprimer automatiquement sur les deux faces du papier (impression recto verso automatique) (Mac)
  - Imprimer plus d'une page sur une même feuille de papier (N en 1) (Mac)
  - Modifier les options de paramètres d'impression en cas de problèmes d'impression
-

## Numériser

- Numériser à l'aide du bouton Scan de votre appareil Brother
- Numérisation depuis votre ordinateur (Windows)
- Numérisation depuis votre ordinateur (Mac)

## Numériser à l'aide du bouton Scan de votre appareil Brother

- Numériser des photos et des graphiques
- Enregistrer les données numérisées dans un dossier sous forme d'un fichier PDF
- Enregistrer les données numérisées sur une mémoire flash USB
- Numériser vers un fichier texte modifiable à l'aide de la fonction OCR
- Numérisation vers une pièce jointe à un e-mail
- Web Services pour numérisation sur votre réseau (Windows 7, Windows 8 et Windows 10)
- Modifier les paramètres du bouton Numériser à partir de ControlCenter4 (Windows)
- Modifier les paramètres du bouton Numériser à partir de Brother iPrint&Scan (Mac)

## Numériser des photos et des graphiques

Envoyez les photos ou les graphiques numérisés directement à votre ordinateur.



Utilisez le bouton de numérisation de l'appareil pour apporter des modifications temporaires aux paramètres de numérisation. Pour apporter des modifications permanentes, utilisez le logiciel ControlCenter4 (Windows) ou Brother iPrint&Scan (Mac).

>> [DCP-T310/DCP-T510W/DCP-T710W](#)

>> [MFC-T910DW](#)

### DCP-T310/DCP-T510W/DCP-T710W

1. Chargez votre document.
2. Appuyez sur  (**SCAN**).
3. Appuyez sur ▲ ou sur ▼ pour sélectionner l'option [Num. vs PC], puis appuyez sur **OK**.
4. Appuyez sur ▲ ou sur ▼ pour sélectionner l'option [Image], puis appuyez sur **OK**.
5. Si l'appareil est connecté sur le réseau, appuyez sur ▲ ou sur ▼ pour sélectionner l'ordinateur auquel vous souhaitez envoyer des données, puis appuyez sur **OK**.



Si un message sur l'écran LCD vous invite à saisir un code PIN, saisissez le code PIN à quatre chiffres pour l'ordinateur sur le panneau de commande, puis appuyez sur **OK**.

6. Exécutez une des actions suivantes :
  - Pour changer les réglages, appuyez sur **Options** ou sur **Options Copie/Scan**, puis passez à l'étape suivante.
  - Pour utiliser les réglages par défaut, appuyez sur **Marche Mono** ou sur **Marche Couleur**.



- [Type de numéris.] dépend des réglages par défaut. Appuyer sur **Marche Mono** ou sur **Marche Couleur** ne vous permet pas de modifier les réglages.
- Pour utiliser les options de numérisation, vous devez connecter à l'appareil un ordinateur sur lequel le logiciel ControlCenter4 (Windows®) ou Brother iPrint&Scan (Mac) est installé.

7. L'appareil vous invite à configurer chacun des paramètres de numérisation suivants. Appuyez sur ▲ ou sur ▼ pour sélectionner l'option souhaitée, puis appuyez sur **OK** pour passer au paramètre de numérisation suivant.
  - [Type de numéris.]
  - [Résolution]
  - [Type fichier]
  - [Taille document]

- [Suppr coul.fond]

8. Appuyez sur **Marche Mono** ou sur **Marche Couleur**.



[Type de numéris.] dépend des réglages que vous avez sélectionnés. Appuyer sur **Marche Mono** ou **Marche Couleur** ne modifie pas les réglages.

## MFC-T910DW

1. Chargez votre document.
2. Appuyez sur  (**SCAN**).
3. Appuyez sur ▲ ou sur ▼ pour sélectionner l'option [vers PC], puis appuyez sur **OK**.
4. Appuyez sur ▲ ou sur ▼ pour sélectionner l'option [vers image], puis appuyez sur **OK**.
5. Si l'appareil est connecté sur le réseau, appuyez sur ▲ ou sur ▼ pour sélectionner l'ordinateur auquel vous souhaitez envoyer des données, puis appuyez sur **OK**.



Si un message sur l'écran LCD vous invite à saisir un code PIN, saisissez le code PIN à quatre chiffres pour l'ordinateur sur le panneau de commande, puis appuyez sur **OK**.

6. Exécutez une des actions suivantes :
  - Pour modifier les réglages, passez à l'étape suivante.
  - Pour utiliser les réglages par défaut, appuyez sur **Marche Mono** ou sur **Marche Couleur**.



[Type de numérisation] dépend des réglages par défaut. Appuyer sur **Marche Mono** ou **Marche Couleur** ne vous permet pas de modifier les réglages.

7. Appuyez sur ▲ ou sur ▼ pour sélectionner le paramètre [Param. numérisation], puis appuyez sur **OK**.



Pour utiliser l'option [Param. numérisation], vous devez connecter à l'appareil un ordinateur sur lequel le logiciel ControlCenter4 (Windows) ou Brother iPrint&Scan (Mac) est installé.

8. Appuyez sur ▲ ou sur ▼ pour sélectionner le paramètre [Déf. depuis app.], puis appuyez sur **OK**.
9. Sélectionnez les réglages de numérisation que vous souhaitez modifier, puis appuyez sur **OK**.

Option	Description
Type de numérisation	Permet de sélectionner le type de numérisation de votre document.
Résolution	Permet de sélectionner la résolution de votre document.
Type fichier	Permet de sélectionner le format de fichier de votre document.
Taille doc.	Sélectionnez la taille de votre document.
Luminosité	Sélectionnez le niveau de luminosité.
Contraste	Sélectionnez le niveau de contraste.
Suppr. arrière-pln	Permet de modifier la quantité de couleur d'arrière-plan supprimée.

10. Appuyez sur **Marche Mono** ou sur **Marche Couleur**.



[Type de numérisation] dépend des réglages que vous avez sélectionnés. Appuyer sur **Marche Mono** ou **Marche Couleur** ne vous permet pas de modifier les réglages.



### Information associée

- [Numériser à l'aide du bouton Scan de votre appareil Brother](#)

## Enregistrer les données numérisées dans un dossier sous forme d'un fichier PDF

Numérisez des documents et enregistrez-les dans un dossier de votre ordinateur en tant que fichiers PDF.



Utilisez le bouton de numérisation de l'appareil pour apporter des modifications temporaires aux paramètres de numérisation. Pour apporter des modifications permanentes, utilisez le logiciel ControlCenter4 (Windows) ou Brother iPrint&Scan (Mac).

>> [DCP-T310/DCP-T510W/DCP-T710W](#)  
>> [MFC-T910DW](#)

### DCP-T310/DCP-T510W/DCP-T710W

1. Chargez votre document.
2. Appuyez sur  (**SCAN**).
3. Appuyez sur ▲ ou sur ▼ pour sélectionner l'option [Num. vs PC], puis appuyez sur **OK**.
4. Appuyez sur ▲ ou sur ▼ pour sélectionner l'option [Fichier], puis appuyez sur **OK**.
5. Si l'appareil est connecté sur le réseau, appuyez sur ▲ ou sur ▼ pour sélectionner l'ordinateur auquel vous souhaitez envoyer des données, puis appuyez sur **OK**.



Si un message sur l'écran LCD vous invite à saisir un code PIN, saisissez le code PIN à quatre chiffres pour l'ordinateur sur le panneau de commande, puis appuyez sur **OK**.

6. Exécutez une des actions suivantes :
  - Pour changer les réglages, appuyez sur **Options** ou sur **Options Copie/Scan**, puis passez à l'étape suivante.
  - Pour utiliser les réglages par défaut, appuyez sur **Marche Mono** ou sur **Marche Couleur**.



- [Type de numéris.] dépend des réglages par défaut. Appuyer sur **Marche Mono** ou sur **Marche Couleur** ne vous permet pas de modifier les réglages.
- Pour utiliser les options de numérisation, vous devez connecter à l'appareil un ordinateur sur lequel le logiciel ControlCenter4 (Windows®) ou Brother iPrint&Scan (Mac) est installé.

7. L'appareil vous invite à configurer chacun des paramètres de numérisation suivants. Appuyez sur ▲ ou sur ▼ pour sélectionner l'option souhaitée, puis appuyez sur **OK** pour passer au paramètre de numérisation suivant.
  - [Type de numéris.]
  - [Résolution]
  - [Type fichier]

- [Taille document]
- [Suppr coul.fond]

8. Appuyez sur **Marche Mono** ou sur **Marche Couleur**.



[Type de numéris.] dépend des réglages que vous avez sélectionnés. Appuyer sur **Marche Mono** ou **Marche Couleur** ne modifie pas les réglages.

## MFC-T910DW

1. Chargez votre document.
2. Appuyez sur  (**SCAN**).
3. Appuyez sur ▲ ou sur ▼ pour sélectionner l'option [vers PC], puis appuyez sur **OK**.
4. Appuyez sur ▲ ou sur ▼ pour sélectionner l'option [vers fichier], puis appuyez sur **OK**.
5. Si l'appareil est connecté sur le réseau, appuyez sur ▲ ou sur ▼ pour sélectionner l'ordinateur auquel vous souhaitez envoyer des données, puis appuyez sur **OK**.



Si un message sur l'écran LCD vous invite à saisir un code PIN, saisissez le code PIN à quatre chiffres pour l'ordinateur sur le panneau de commande, puis appuyez sur **OK**.

6. Exécutez une des actions suivantes :
  - Pour modifier les réglages, passez à l'étape suivante.
  - Pour utiliser les réglages par défaut, appuyez sur **Marche Mono** ou sur **Marche Couleur**.



[Type de numérisation] dépend des réglages par défaut. Appuyer sur **Marche Mono** ou **Marche Couleur** ne vous permet pas de modifier les réglages.

7. Appuyez sur ▲ ou sur ▼ pour sélectionner le paramètre [Param. numérisation], puis appuyez sur **OK**.



Pour utiliser l'option [Param. numérisation], vous devez connecter à l'appareil un ordinateur sur lequel le logiciel ControlCenter4 (Windows) ou Brother iPrint&Scan (Mac) est installé.

8. Appuyez sur ▲ ou sur ▼ pour sélectionner le paramètre [Déf. depuis app.], puis appuyez sur **OK**.
9. Sélectionnez les réglages de numérisation que vous souhaitez modifier, puis appuyez sur **OK**.

Option	Description
Type de numérisation	Permet de sélectionner le type de numérisation de votre document.
Résolution	Permet de sélectionner la résolution de votre document.
Type fichier	Permet de sélectionner le format de fichier de votre document.
Taille doc.	Sélectionnez la taille de votre document.
Luminosité	Sélectionnez le niveau de luminosité.
Contraste	Sélectionnez le niveau de contraste.
Suppr. arrière-pln	Permet de modifier la quantité de couleur d'arrière-plan supprimée.

10. Appuyez sur **Marche Mono** ou sur **Marche Couleur**.



[Type de numérisation] dépend des réglages que vous avez sélectionnés. Appuyer sur **Marche Mono** ou **Marche Couleur** ne vous permet pas de modifier les réglages.



## Information associée

- Numériser à l'aide du bouton Scan de votre appareil Brother

## Enregistrer les données numérisées sur une mémoire flash USB

Modèle associé: MFC-T910DW

Permet de numériser des documents et de les enregistrer directement sur une mémoire flash USB sans passer par un ordinateur.

1. Chargez votre document.
2. Insérez une mémoire flash USB dans votre appareil.  
L'écran LCD change automatiquement.
3. Appuyez sur  (**SCAN**).
4. Exécutez une des actions suivantes :
  - Pour modifier les réglages, passez à l'étape suivante.
  - Pour utiliser les réglages par défaut, appuyez sur **Marche Mono** ou sur **Marche Couleur**.



[Type de numérisation] dépend des réglages par défaut. Appuyer sur **Marche Mono** ou **Marche Couleur** ne vous permet pas de modifier les réglages.

5. Sélectionnez les réglages de numérisation que vous souhaitez modifier, puis appuyez sur **OK**.

Option	Description
Type de numérisation	Permet de sélectionner le type de numérisation de votre document.
Résolution	Permet de sélectionner la résolution de votre document.
Type fichier	Permet de sélectionner le format de fichier de votre document.
Taille doc.	Sélectionnez la taille de votre document.
Num. pap. long (ADF) (MFC-T910DW)	Permet de numériser un long document à l'aide du chargeur automatique de documents.
Nom de fichier	Permet de renommer le fichier.
Style de nom de fichier	Sélectionnez l'ordre d'affichage de la date, du numéro de décompte et d'autres éléments dans le nom de fichier.
Luminosité	Sélectionnez le niveau de luminosité.
Contraste	Sélectionnez le niveau de contraste.
Suppr. arrière-pln	Permet de modifier la quantité de couleur d'arrière-plan supprimée.

6. Appuyez sur **Marche Mono** ou sur **Marche Couleur**.



[Type de numérisation] dépend des réglages que vous avez sélectionnés. Appuyer sur **Marche Mono** ou **Marche Couleur** ne vous permet pas de modifier les réglages.



### Information associée

- [Numériser à l'aide du bouton Scan de votre appareil Brother](#)
- [Mémoires flash USB compatibles](#)

## Mémoires flash USB compatibles

Modèle associé: MFC-T910DW

Votre appareil Brother est équipé d'un lecteur de support (logement) que vous pouvez utiliser avec les supports de stockage des données courants.

### IMPORTANT

L'interface USB directe prend en charge uniquement les mémoires flash USB et les appareils photo numériques utilisant la norme de stockage de masse USB. Les autres périphériques USB ne sont pas pris en charge.

#### Cartes mémoire compatibles

Mémoire flash USB



#### Information associée

- Enregistrer les données numérisées sur une mémoire flash USB
- Imprimer des photos directement depuis une mémoire flash USB

## Numériser vers un fichier texte modifiable à l'aide de la fonction OCR

Modèle associé: MFC-T910DW

Votre appareil peut convertir les caractères d'un document numérisé en texte à l'aide de la technologie de reconnaissance optique des caractères (OCR). Vous pouvez modifier ce texte à l'aide de l'application de traitement de texte de votre choix.



- La fonction Numérisation vers OCR est disponible pour certaines langues.
- Utilisez le bouton de numérisation de l'appareil pour apporter des modifications temporaires aux paramètres de numérisation. Pour apporter des modifications permanentes, utilisez le logiciel ControlCenter4 (Windows) ou Brother iPrint&Scan (Mac).

1. Chargez votre document.
2. Appuyez sur  (**SCAN**).
3. Appuyez sur ▲ ou sur ▼ pour sélectionner l'option [vers PC], puis appuyez sur **OK**.
4. Appuyez sur ▲ ou sur ▼ pour sélectionner l'option [vers OCR], puis appuyez sur **OK**.
5. Si l'appareil est connecté sur le réseau, appuyez sur ▲ ou sur ▼ pour sélectionner l'ordinateur auquel vous souhaitez envoyer des données, puis appuyez sur **OK**.



Si un message sur l'écran LCD vous invite à saisir un code PIN, saisissez le code PIN à quatre chiffres pour l'ordinateur sur le panneau de commande, puis appuyez sur **OK**.

6. Exécutez une des actions suivantes :
  - Pour modifier les réglages, passez à l'étape suivante.
  - Pour utiliser les réglages par défaut, appuyez sur **Marche Mono** ou sur **Marche Couleur**.



[Type de numérisation] dépend des réglages par défaut. Appuyer sur **Marche Mono** ou **Marche Couleur** ne vous permet pas de modifier les réglages.

7. Appuyez sur ▲ ou sur ▼ pour sélectionner le paramètre [Param. numérisation], puis appuyez sur **OK**.



Pour utiliser l'option [Param. numérisation], vous devez connecter à l'appareil un ordinateur sur lequel le logiciel ControlCenter4 (Windows) ou Brother iPrint&Scan (Mac) est installé.

8. Appuyez sur ▲ ou sur ▼ pour sélectionner le paramètre [Déf. depuis app.], puis appuyez sur **OK**.
9. Sélectionnez les réglages de numérisation que vous souhaitez modifier, puis appuyez sur **OK**.

---

Option	Description
Type de numérisation	Permet de sélectionner le type de numérisation de votre document.
Résolution	Permet de sélectionner la résolution de votre document.
Type fichier	Permet de sélectionner le format de fichier de votre document.
Taille doc.	Sélectionnez la taille de votre document.
Luminosité	Sélectionnez le niveau de luminosité.
Contraste	Sélectionnez le niveau de contraste.
Suppr. arrière-pln	Permet de modifier la quantité de couleur d'arrière-plan supprimée.

10. Appuyez sur **Marche Mono** ou sur **Marche Couleur**.



[Type de numérisation] dépend des réglages que vous avez sélectionnés. Appuyer sur **Marche Mono** ou **Marche Couleur** ne vous permet pas de modifier les réglages.



### Information associée

- Numériser à l'aide du bouton **Scan** de votre appareil Brother

## Numérisation vers une pièce jointe à un e-mail

Envoyez un document numérisé comme pièce jointe à un e-mail.

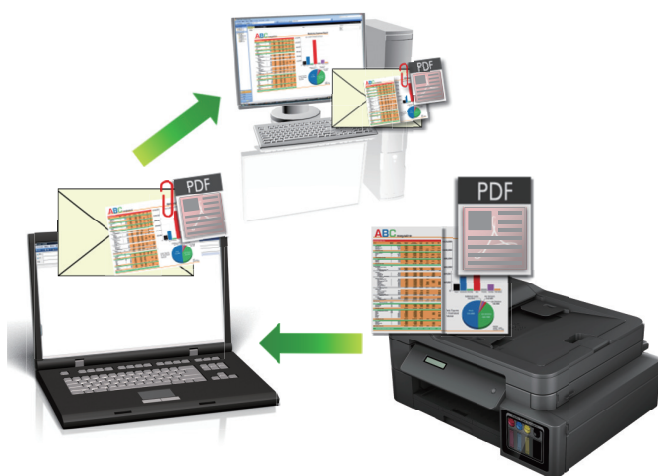

- Utilisez le bouton de numérisation de l'appareil pour apporter des modifications temporaires aux paramètres de numérisation. Pour apporter des modifications permanentes, utilisez le logiciel ControlCenter4 (Windows) ou Brother iPrint&Scan (Mac).
- La fonction de numérisation vers e-mail ne prend pas en charge les services Webmail. Utilisez la fonction Numérisation vers image ou Numérisation vers fichier pour numériser un document ou une image, puis joignez le fichier numérisé à un message e-mail.

>> [DCP-T310/DCP-T510W/DCP-T710W](#)

>> [MFC-T910DW](#)

### DCP-T310/DCP-T510W/DCP-T710W

1. Chargez votre document.
2. Appuyez sur  (**SCAN**).
3. Appuyez sur ▲ ou sur ▼ pour sélectionner l'option [Num. vs PC], puis appuyez sur **OK**.
4. Appuyez sur ▲ ou sur ▼ pour sélectionner l'option [E-mail], puis appuyez sur **OK**.
5. Si l'appareil est connecté sur le réseau, appuyez sur ▲ ou sur ▼ pour sélectionner l'ordinateur auquel vous souhaitez envoyer des données, puis appuyez sur **OK**.



Si un message sur l'écran LCD vous invite à saisir un code PIN, saisissez le code PIN à quatre chiffres pour l'ordinateur sur le panneau de commande, puis appuyez sur **OK**.

6. Exécutez une des actions suivantes :
  - Pour changer les réglages, appuyez sur **Options** ou sur **Options Copie/Scan**, puis passez à l'étape suivante.
  - Pour utiliser les réglages par défaut, appuyez sur **Marche Mono** ou sur **Marche Couleur**.



- [Type de numéris.] dépend des réglages par défaut. Appuyer sur **Marche Mono** ou sur **Marche Couleur** ne vous permet pas de modifier les réglages.
- Pour utiliser les options de numérisation, vous devez connecter à l'appareil un ordinateur sur lequel le logiciel ControlCenter4 (Windows®) ou Brother iPrint&Scan (Mac) est installé.

7. L'appareil vous invite à configurer chacun des paramètres de numérisation suivants. Appuyez sur ▲ ou sur ▼ pour sélectionner l'option souhaitée, puis appuyez sur **OK** pour passer au paramètre de numérisation suivant.
  - [Type de numéris.]
  - [Résolution]
  - [Type fichier]
  - [Taille document]
  - [Suppr coul.fond]

8. Appuyez sur **Marche Mono** ou sur **Marche Couleur**.



[Type de numéris.] dépend des réglages que vous avez sélectionnés. Appuyer sur **Marche Mono** ou **Marche Couleur** ne modifie pas les réglages.

## MFC-T910DW

1. Chargez votre document.
2. Appuyez sur  (**SCAN**).
3. Appuyez sur ▲ ou sur ▼ pour sélectionner l'option [vers PC], puis appuyez sur **OK**.
4. Appuyez sur ▲ ou sur ▼ pour sélectionner l'option [vers e-mail], puis appuyez sur **OK**.
5. Si l'appareil est connecté sur le réseau, appuyez sur ▲ ou sur ▼ pour sélectionner l'ordinateur auquel vous souhaitez envoyer des données, puis appuyez sur **OK**.



Si un message sur l'écran LCD vous invite à saisir un code PIN, saisissez le code PIN à quatre chiffres pour l'ordinateur sur le panneau de commande, puis appuyez sur **OK**.

6. Exécutez une des actions suivantes :
  - Pour modifier les réglages, passez à l'étape suivante.
  - Pour utiliser les réglages par défaut, appuyez sur **Marche Mono** ou sur **Marche Couleur**.



[Type de numérisation] dépend des réglages par défaut. Appuyer sur **Marche Mono** ou **Marche Couleur** ne vous permet pas de modifier les réglages.

7. Appuyez sur ▲ ou sur ▼ pour sélectionner le paramètre [Param. numérisation], puis appuyez sur **OK**.



Pour utiliser l'option [Param. numérisation], vous devez connecter à l'appareil un ordinateur sur lequel le logiciel ControlCenter4 (Windows) ou Brother iPrint&Scan (Mac) est installé.

8. Appuyez sur ▲ ou sur ▼ pour sélectionner le paramètre [Déf. depuis app.], puis appuyez sur **OK**.
9. Sélectionnez les réglages de numérisation que vous souhaitez modifier, puis appuyez sur **OK**.

Option	Description
Type de numérisation	Permet de sélectionner le type de numérisation de votre document.
Résolution	Permet de sélectionner la résolution de votre document.
Type fichier	Permet de sélectionner le format de fichier de votre document.
Taille doc.	Sélectionnez la taille de votre document.
Luminosité	Sélectionnez le niveau de luminosité.
Contraste	Sélectionnez le niveau de contraste.
Suppr. arrière-pln	Permet de modifier la quantité de couleur d'arrière-plan supprimée.

10. Appuyez sur **Marche Mono** ou sur **Marche Couleur**.



---

[Type de numérisation] dépend des réglages que vous avez sélectionnés. Appuyer sur **Marche Mono** ou **Marche Couleur** ne vous permet pas de modifier les réglages.

---



### Information associée

- Numériser à l'aide du bouton Scan de votre appareil Brother
-

## **Web Services pour numérisation sur votre réseau (Windows 7, Windows 8 et Windows 10)**

Le protocole Web Services permet aux utilisateurs Windows 7, Windows 8 et Windows 10 d'effectuer une numérisation au moyen d'un appareil Brother sur le réseau. Vous devez installer le pilote via Web Services.

- [Utilisez les Services Web pour installer les pilotes de numérisation \(Windows 7, Windows 8 et Windows 10\)](#)
- [Numériser à l'aide de Web Services à partir de l'appareil Brother \(Windows 7, Windows 8 et Windows 10\)](#)
- [Configurer les paramètres de numérisation pour Web Services](#)

■ Accueil > Numériser > Numériser à l'aide du bouton Scan de votre appareil Brother > Web Services pour numérisation sur votre réseau (Windows 7, Windows 8 et Windows 10) > Utilisez les Services Web pour installer les pilotes de numérisation (Windows 7, Windows 8 et Windows 10)

## Utilisez les Services Web pour installer les pilotes de numérisation (Windows 7, Windows 8 et Windows 10)

**Modèle associé:** DCP-T510W/DCP-T710W/MFC-T910DW

Utilisez la fonction Web Services pour surveiller les imprimantes sur le réseau.

- Vérifiez que vous avez installé les logiciels et les pilotes Brother.
- Vérifiez que l'ordinateur hôte et l'appareil Brother se trouvent dans le même sous-réseau ou que le routeur est correctement configuré pour envoyer des données entre les deux périphériques.
- Vous devez configurer l'adresse IP sur votre appareil Brother avant de configurer ce réglage.

1. Exécutez une des actions suivantes :

- Windows 7

Cliquez sur  (**Démarrer**) > **Panneau de configuration** > **Réseau et Internet** > **Afficher les ordinateurs et les périphériques réseau**.

Le nom Web Services de l'appareil apparaît avec l'icône de l'imprimante.

Cliquez avec le bouton droit sur l'appareil à installer.

- Windows 8

Placez la souris dans le coin inférieur droit du Bureau. Lorsque la barre de menus apparaît, cliquez sur **Paramètres** > **Modifier les paramètres du PC** > **Périphériques** > **Ajouter un périphérique**.

Le nom Web Services de l'appareil apparaît.

- Windows 8.1

Positionnez le pointeur de la souris dans le coin inférieur droit de votre bureau. Lorsque la barre de menus apparaît, cliquez sur **Paramètres** > **Modifier les paramètres du PC** > **PC et périphériques** > **Périphériques** > **Ajouter un périphérique**.

Le nom Web Services de l'appareil apparaît.

- Windows 10

Cliquez sur  > **Système Windows** > **Panneau de configuration**. Dans le groupe **Matériel et audio**, cliquez sur **Ajouter un périphérique**.



- Le nom Web Services de l'appareil Brother correspond au nom du modèle suivi de l'adresse MAC (adresse Ethernet) de l'appareil (par exemple « Brother MFC-XXXX [XXXXXXXXXXXX] »).

- Windows 8/Windows 10

Passez la souris sur le nom de l'appareil pour afficher les informations concernant l'appareil.

2. Exécutez une des actions suivantes :

- Windows 7

Cliquez sur **Installer** dans le menu affiché.

- Windows 8/Windows 10

Sélectionnez l'appareil que vous comptez installer, puis suivez les instructions à l'écran.



Pour désinstaller les pilotes, cliquez sur **Désinstaller** ou sur  (**supprimer le périphérique**).



## Information associée

- [Web Services pour numérisation sur votre réseau \(Windows 7, Windows 8 et Windows 10\)](#)

■ [Accueil](#) > [Numériser](#) > [Numériser à l'aide du bouton Scan de votre appareil Brother](#) > [Web Services pour numérisation sur votre réseau \(Windows 7, Windows 8 et Windows 10\)](#) > Numériser à l'aide de Web Services à partir de l'appareil Brother (Windows 7, Windows 8 et Windows 10)

## Numériser à l'aide de Web Services à partir de l'appareil Brother (Windows 7, Windows 8 et Windows 10)

**Modèle associé:** DCP-T510W/DCP-T710W/MFC-T910DW

Si vous avez installé le pilote pour la numérisation via Web Services, vous pouvez accéder au menu de numérisation de Web Services à partir de l'écran LCD de l'appareil Brother.

- Certains caractères des messages affichés sur l'écran LCD peuvent être remplacés par des espaces si la langue de votre système d'exploitation est différente de celle de votre appareil Brother.
- Si l'écran LCD affiche un message d'erreur de mémoire insuffisante, choisissez une taille plus petite dans le paramètre **Format papier** ou une résolution plus faible dans le paramètre **Résolution (ppp)**.

>> [DCP-T510W/DCP-T710W](#)

>> [MFC-T910DW](#)

### DCP-T510W/DCP-T710W

1. Chargez votre document.
2. Appuyez sur  (**SCAN**).
3. Appuyez sur ▲ ou sur ▼ pour sélectionner l'option [Service Web], puis appuyez sur **OK**.
4. Appuyez sur ▲ ou ▼ pour sélectionner le type de numérisation souhaité, puis appuyez sur **OK**.
5. Appuyez sur ▲ ou sur ▼ pour sélectionner l'ordinateur auquel vous souhaitez envoyer des données, puis appuyez sur **OK**.
6. Appuyez sur **Marche Mono** ou sur **Marche Couleur**.  
L'appareil commence la numérisation.

### MFC-T910DW

1. Chargez votre document.
2. Appuyez sur  (**SCAN**).
3. Appuyez sur ▲ ou ▼ pour sélectionner l'élément suivant :
  - a. Sélectionnez [Num WS]. Appuyez sur **OK**.
  - b. Sélectionnez le type de numérisation souhaité. Appuyez sur **OK**.
  - c. Sélectionnez l'ordinateur auquel envoyer les données. Appuyez sur **OK**.
4. Appuyez sur **Marche Mono** ou sur **Marche Couleur**.  
L'appareil commence la numérisation.

### Information associée

- [Web Services pour numérisation sur votre réseau \(Windows 7, Windows 8 et Windows 10\)](#)

## Configurer les paramètres de numérisation pour Web Services

**Modèle associé:** DCP-T510W/DCP-T710W/MFC-T910DW

1. Exécutez une des actions suivantes :

- Windows 7

Cliquez sur  (**Démarrer**) > **Périphériques et imprimantes**.

- Windows 8

Positionnez la souris dans le coin inférieur droit de votre bureau. Lorsque la barre de menus apparaît, cliquez sur **Paramètres**, puis sur **Panneau de configuration**. Dans le groupe **Matériel et audio**, cliquez sur **Afficher les périphériques et imprimantes**.

- Windows 10

Cliquez sur  > **Système Windows** > **Panneau de configuration**. Dans le groupe **Matériel et audio**, cliquez sur **Afficher les périphériques et imprimantes**.

2. Cliquez avec le bouton droit sur l'icône de l'appareil, puis sélectionnez **Profils de numérisation....** La boîte de dialogue **Profils de numérisation** s'affiche.

3. Sélectionnez le profil de numérisation à utiliser.

4. Vérifiez que le scanner sélectionné dans la liste **Scanneur** est un appareil Brother prenant en charge Web Services pour la numérisation, puis cliquez sur le bouton **Par défaut**.

5. Cliquez sur **Modifier....**

La boîte de dialogue **Modifier le profil par défaut** s'affiche.

6. Sélectionnez les paramètres **Source**, **Format papier**, **Format de couleurs**, **Type de fichier**, **Résolution (ppp)**, **Luminosité** et **Contraste**.

7. Cliquez sur le bouton **Enregistrer le profil**.

Ces paramètres prennent effet lorsque vous effectuez une numérisation à l'aide du protocole Web Services.

Si vous êtes invité à sélectionner un programme de numérisation, choisissez Télécopie et numérisation Windows dans la liste.



### Information associée

- [Web Services pour numérisation sur votre réseau \(Windows 7, Windows 8 et Windows 10\)](#)

## Modifier les paramètres du bouton Numériser à partir de ControlCenter4 (Windows)

1. Cliquez sur l'icône  (ControlCenter4) dans la zone de notification, puis cliquez sur **Ouvrir**.
2. Cliquez sur l'onglet **Paramètres de l'appareil**.
3. Cliquez sur le bouton **Paramètres de numérisation vers périphérique**.

La boîte de dialogue **Paramètres de numérisation vers périphérique** s'affiche.

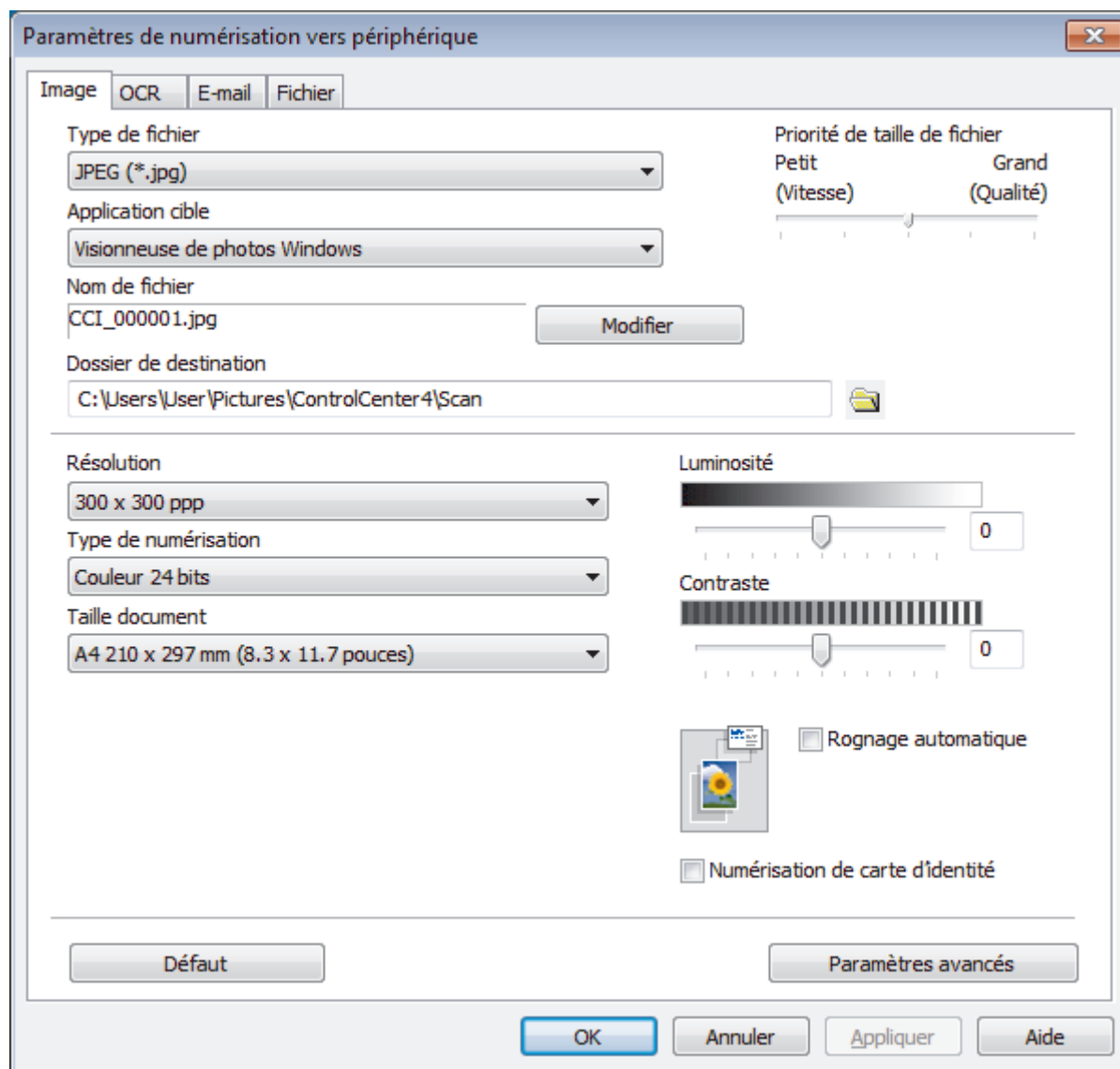

4. Cliquez sur l'onglet correspondant à l'action Numériser vers à modifier (**Image**, **OCR**, **E-mail** ou **Fichier**).
5. Si besoin, modifiez les paramètres.
6. Cliquez sur **OK**.



Chaque onglet correspond à une fonction de numérisation tel que décrit ci-dessous.

Ces réglages peuvent être modifiés.

Cliquez sur les onglets et modifiez les réglages.

Nom de l'onglet	Fonction correspondante
Image	Numérisation vers image
OCR	Numérisation vers OCR
E-mail	Numérisation vers e-mail
Fichier	Numérisation vers fichier

Réglages	Fonctions applicables			
	Image	OCR	E-mail	Fichier
Type de fichier	Oui	Oui	Oui	Oui
Application cible	Oui	Oui	-	-
Langage OCR (Disponible uniquement pour certains modèles)	-	Oui	-	-
Nom de fichier	Oui	Oui	Oui	Oui
Dossier de destination	Oui	Oui	Oui	-
Emplacement de numérisation	-	-	-	Oui
Priorité de taille de fichier	Oui	-	Oui	Oui
Résolution	Oui	Oui	Oui	Oui
Type de numérisation	Oui	Oui	Oui	Oui
Taille document	Oui	Oui	Oui	Oui
Luminosité	Oui	Oui	Oui	Oui
Contraste	Oui	Oui	Oui	Oui
Rognage automatique	Oui	-	Oui	Oui
Numérisation de carte d'identité	Oui	Oui	Oui	Oui
Paramètres avancés	Oui	Oui	Oui	Oui
Défaut	Oui	Oui	Oui	Oui

### Type de fichier

Sélectionnez le type de fichier que vous souhaitez utiliser pour les données numérisées.

### Application cible

Sélectionnez l'application de destination dans la liste déroulante.

### Langage OCR

Sélectionnez la même langue de reconnaissance optique de caractères (OCR) que celle du texte du document numérisé (Disponible uniquement pour certains modèles).

### Nom de fichier

Tapez un préfixe pour le nom du fichier, si nécessaire.

### Dossier de destination

Cliquez sur l'icône du dossier et sélectionnez le dossier dans lequel vous voulez enregistrer vos documents numérisés.

### Emplacement de numérisation

Sélectionnez le bouton radio **Dossier** ou **SharePoint** pour préciser l'endroit où vos documents numérisés doivent être enregistrés.

---

## Priorité de taille de fichier

Permet de régler le taux de compression des données de l'image numérisée. Vous pouvez modifier la taille du fichier en déplaçant le curseur **Priorité de taille de fichier** vers la droite ou vers la gauche.

## Résolution

Sélectionnez une résolution de numérisation dans la liste déroulante **Résolution**. Les résolutions supérieures exigent davantage de mémoire et augmentent le temps de transfert, mais permettent d'obtenir une image numérisée plus nette.

## Type de numérisation

Sélectionnez une profondeur de couleur.

- **Auto**  
Mode utilisable pour tout type de document. Ce mode sélectionne automatiquement une profondeur de couleur adaptée au document.
- **Noir et Blanc**  
Utilisation pour la numérisation de texte ou de dessin au trait.
- **Gris (Diffusion d'erreur)**  
Utilisation pour la numérisation de photos ou de graphiques. (La diffusion d'erreurs est une méthode permettant de simuler des images en nuances de gris sans utiliser de véritables points de couleur grise. Les points noirs sont disposés de façon spécifique pour simuler les nuances de gris.)
- **Gris véritable**  
Utilisation pour la numérisation de photos ou de graphiques. Ce mode permet de réaliser des images plus fidèles grâce à l'utilisation de 256 nuances de gris.
- **Couleur 24 bits**  
Permet de créer une image avec la reproduction des couleurs la plus précise. Ce mode utilise jusqu'à 16,8 millions de couleurs pour numériser l'image, mais nécessite le plus de mémoire et le temps de transfert le plus long.

## Taille document

Sélectionnez le format exact du document dans la liste déroulante **Taille document**.

- Si vous sélectionnez l'option **1 sur 2 (A4)**, l'image numérisée est divisée en deux documents de format A5.

## Luminosité

Réglez le niveau de **Luminosité** en déplaçant le curseur vers la droite ou la gauche pour éclaircir ou assombrir l'image. Si l'image numérisée est trop claire, réglez la luminosité sur une valeur inférieure et renumérisez le document. Si l'image est trop foncée, réglez la luminosité sur une valeur supérieure et renumérisez le document. Vous pouvez également taper une valeur dans le champ pour régler le niveau de **Luminosité**.

## Contraste

Augmentez ou diminuez le niveau de **Contraste** en déplaçant le curseur vers la droite ou vers la gauche. Une augmentation accentue les parties sombres et claires de l'image tandis qu'une diminution permet de révéler plus de détails dans les zones grises. Vous pouvez également taper une valeur dans le champ pour régler le niveau de **Contraste**.

## Rognage automatique

Numérisez plusieurs documents placés sur la vitre du scanner. L'appareil se charge de numériser chaque document et de créer des fichiers distincts ou un fichier unique à plusieurs pages.

## Numérisation de carte d'identité

Cochez cette case pour numériser les deux faces d'une carte d'identité sur une seule et même page.

## Paramètres avancés

Pour configurer des réglages avancés, cliquez sur le bouton **Paramètres avancés** dans la boîte de dialogue des paramètres de numérisation.

- **Supprimer la transparence / les motifs**

---

- **Supprimer la couleur d'arrière-plan**

Supprime la couleur de base des documents pour assurer une meilleure lisibilité des données numérisées.

- **Faire pivoter l'image**

Faites pivoter l'image numérisée.

- **Ignorer les pages vierges**

Efface les pages vierges figurant dans le document des résultats de numérisation.

- **Afficher résultats de numérisation**

Affiche sur l'écran de votre ordinateur le nombre total de pages enregistrées, et les pages blanches ignorées.

#### Défaut

Sélectionnez cette option pour rétablir les paramètres par défaut de l'appareil.



#### Information associée

- [Numériser à l'aide du bouton Scan de votre appareil Brother](#)
-

## Modifier les paramètres du bouton Numériser à partir de Brother iPrint&Scan (Mac)

1. Dans la barre de menus du **Finder**, cliquez sur **Aller > Applications**, puis double-cliquez sur l'icône iPrint&Scan.  
L'écran Brother iPrint&Scan s'affiche.
2. Si votre appareil Brother n'est pas sélectionné, cliquez sur le bouton **Sélectionnez votre machine**, puis suivez les instructions à l'écran pour sélectionner votre appareil Brother.
3. Cliquez sur le bouton **Paramètres de numérisation de la machine**, puis suivez les instructions à l'écran pour modifier les réglages de numérisation.



### Information associée

- [Numériser à l'aide du bouton Scan de votre appareil Brother](#)
- [Numérisation à l'aide de Brother iPrint&Scan \(Mac\)](#)

## Numérisation depuis votre ordinateur (Windows)

Il existe différentes façons d'utiliser votre ordinateur pour numériser des photos et des documents sur votre appareil Brother. Utilisez les applications fournies par Brother ou encore votre application de numérisation favorite.

- [Numérisation avec le mode Accueil de ControlCenter4 \(Windows\)](#)
- [Numérisation avec le mode Avancé de ControlCenter4 \(Windows\)](#)
- [Numériser avec Nuance™ PaperPort™ 14SE ou d'autres applications Windows](#)
- [Numérisation à l'aide de Télécopie et numérisation Windows](#)
- [Installation de BookScan Enhancer et de Whiteboard Enhancer \(Windows\)](#)

## **Numérisation avec le mode Accueil de ControlCenter4 (Windows)**

Utilisez le mode Accueil de ControlCenter4 pour accéder aux fonctions principales de votre appareil.





- [Numérisation avec le mode Accueil de ControlCenter4 \(Windows\)](#)
- [Enregistrer des données numérisées dans un dossier sous un fichier PDF à l'aide du mode Accueil de ControlCenter4 \(Windows\)](#)
- [Paramètres de numérisation pour le mode Accueil de ControlCenter4 \(Windows\)](#)
- [Modifier le mode de fonctionnement dans ControlCenter4 \(Windows\)](#)

## Numérisation avec le mode Accueil de ControlCenter4 (Windows)

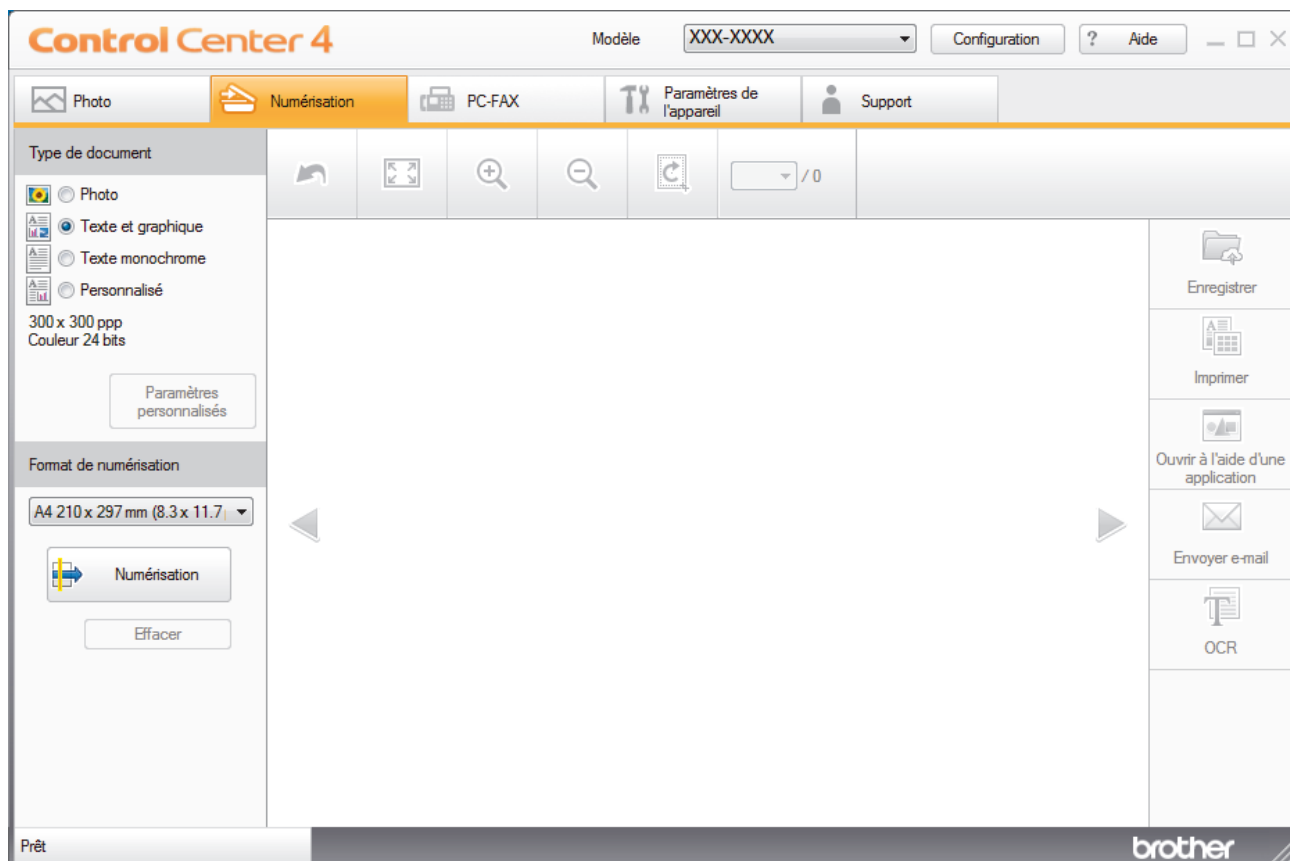
Sélectionnez **Mode Accueil** pour le mode de réglage de ControlCenter4.

1. Chargez votre document.
2. Cliquez sur l'icône  (**ControlCenter4**) dans la zone de notification, puis cliquez sur **Ouvrir**.
3. Cliquez sur l'onglet **Numérisation**.



4. Sélectionnez le **Type de document**.
  5. Changez le **Format de numérisation** du document, si besoin est.
  6. Cliquez sur  (**Numérisation**).
- L'appareil lance la numérisation et l'image numérisée apparaît sur la visionneuse d'image.
7. Si vous avez numérisé plusieurs pages à l'aide du chargeur automatique de documents, cliquez sur les boutons fléchés vers la gauche ou la droite pour prévisualiser chaque page numérisée. (Modèles avec ADF uniquement)
  8. Recadrez l'image numérisée, si nécessaire.
  9. Exécutez une des actions suivantes :
    - Cliquez sur  (**Enregistrer**) pour enregistrer les données numérisées.
    - Cliquez sur  (**Imprimer**) pour imprimer les données numérisées.
    - Cliquez sur  (**Ouvrir à l'aide d'une application**) pour ouvrir les données numérisées dans une autre application.
    - Cliquez sur  (**Envoyer e-mail**) pour joindre les données numérisées à un e-mail.

- 
- Cliquez sur  (**OCR**) pour convertir votre document numérisé en un fichier texte modifiable. (disponible uniquement pour certains modèles)



### **Information associée**

- [Numérisation avec le mode Accueil de ControlCenter4 \(Windows\)](#)
  - [Sélectionner le type de document avec le mode Accueil de ControlCenter4 \(Windows\)](#)
  - [Modifier le format de numérisation au moyen du mode d'accueil ControlCenter4 \(Windows\)](#)
  - [Recadrer une image numérisée avec le mode Accueil de ControlCenter4 \(Windows\)](#)
  - [Imprimer des données numérisées avec le mode Accueil de ControlCenter4 \(Windows\)](#)
  - [Ouvrir avec une application à l'aide du mode Accueil de ControlCenter4 \(Windows\)](#)
-

■ Accueil > Numériser > Numérisation depuis votre ordinateur (Windows) > Numérisation avec le mode Accueil de ControlCenter4 (Windows) > Numérisation avec le mode Accueil de ControlCenter4 (Windows) > Sélectionner le type de document avec le mode Accueil de ControlCenter4 (Windows)

## Sélectionner le type de document avec le mode Accueil de ControlCenter4 (Windows)

- Sélectionnez l'option **Type de document** pour le type d'original à numériser.

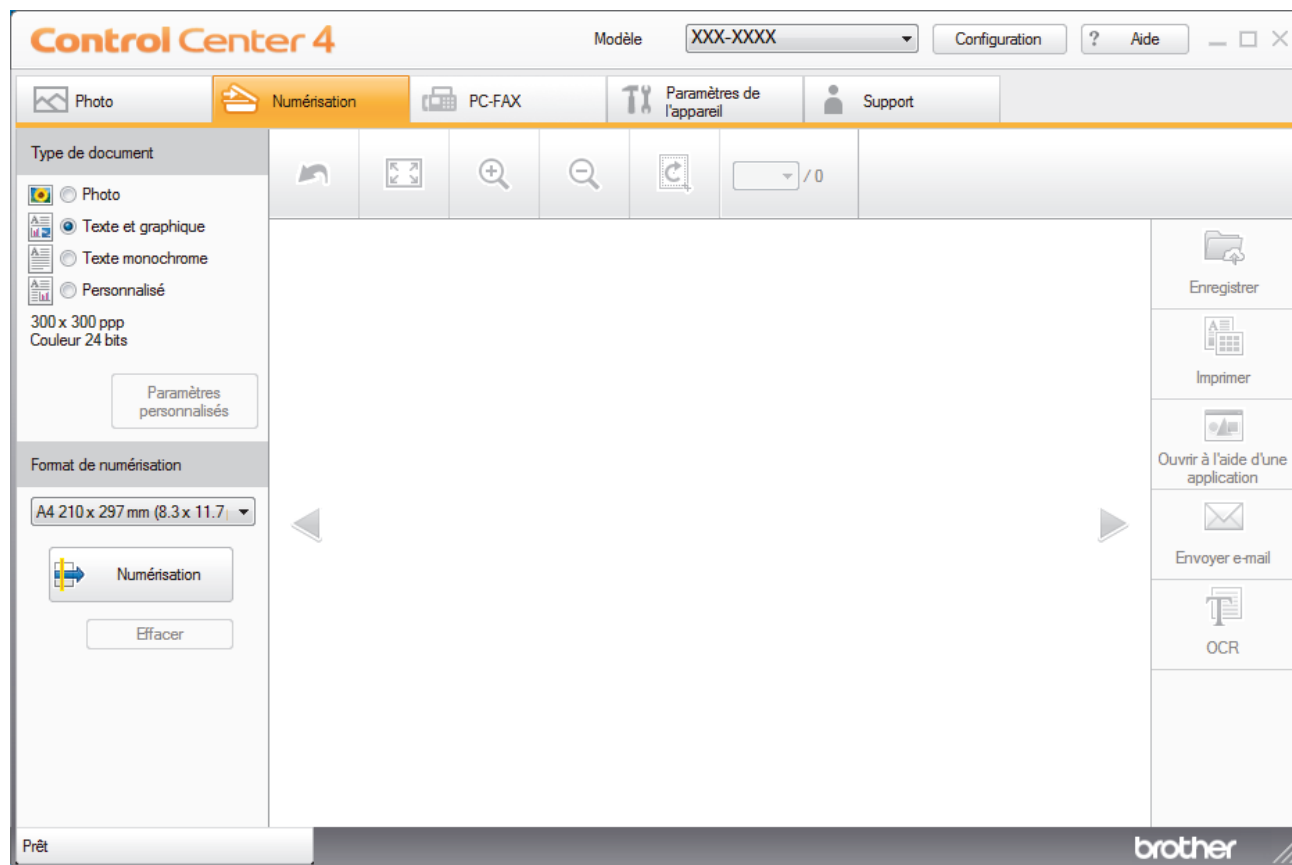

Option	Description
Photo	600 x 600 ppp Couleur 24 bits
Texte et graphique	300 x 300 ppp Couleur 24 bits
Texte monochrome	200 x 200 ppp Noir et Blanc
Personnalisé	300 x 300 ppp (Couleur 24 bits par défaut) Sélectionnez les paramètres de numérisation désirés par le biais du bouton <b>Paramètres personnalisés</b> .

### ✓ Information associée

- [Numérisation avec le mode Accueil de ControlCenter4 \(Windows\)](#)
- [Paramètres de numérisation personnalisés \(Windows\)](#)

■ Accueil > Numériser > Numérisation depuis votre ordinateur (Windows) > Numérisation avec le mode Accueil de ControlCenter4 (Windows) > Numérisation avec le mode Accueil de ControlCenter4 (Windows) > Sélectionner le type de document avec le mode Accueil de ControlCenter4 (Windows) > Paramètres de numérisation personnalisés (Windows)

## Paramètres de numérisation personnalisés (Windows)

Sélectionnez **Personnalisé** dans la liste **Type de document** pour modifier les paramètres de numérisation avancés.

- Sélectionnez **Personnalisé**, puis cliquez sur le bouton **Paramètres personnalisés**.

La boîte de dialogue **Paramètres de numérisation personnalisés** s'affiche.

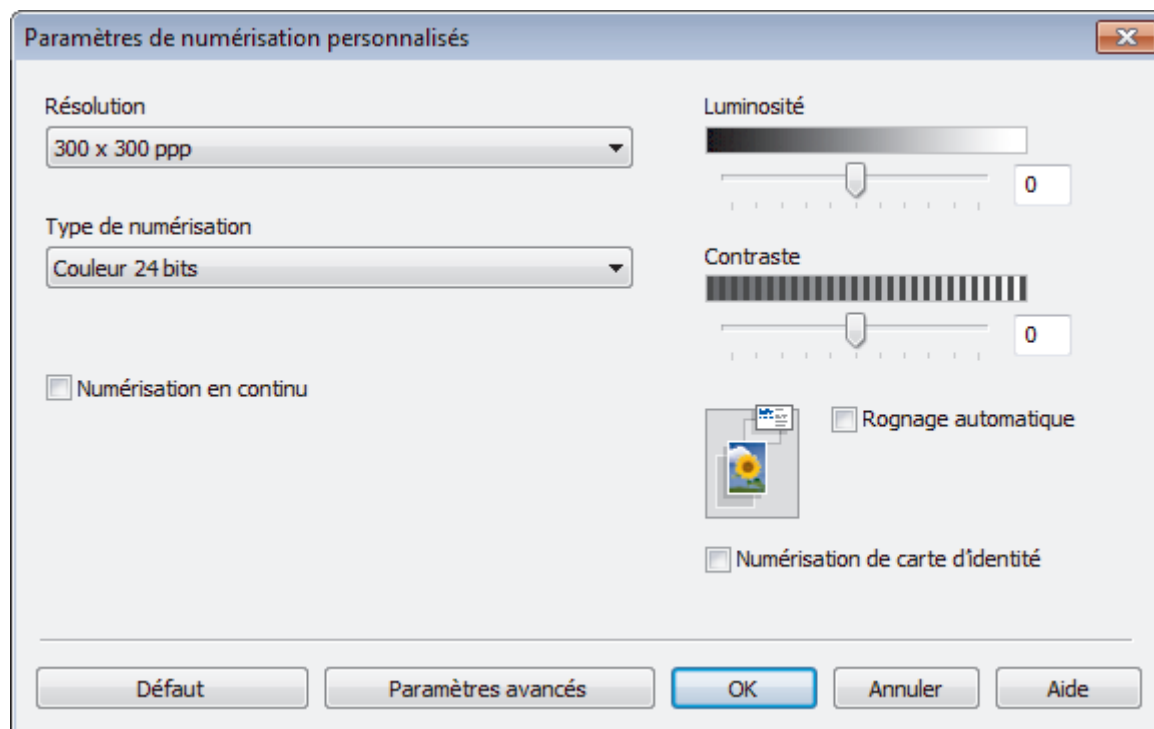

Vous pouvez modifier les paramètres suivants :

### Résolution

Sélectionnez une résolution de numérisation dans la liste déroulante **Résolution**. Les résolutions supérieures exigent davantage de mémoire et augmentent le temps de transfert, mais permettent d'obtenir une image numérisée plus nette.

### Type de numérisation

Sélectionnez une profondeur de couleur.

#### - Auto

Mode utilisable pour tout type de document. Ce mode sélectionne automatiquement une profondeur de couleur adaptée au document.

#### - Noir et Blanc

Utilisation pour la numérisation de texte ou de dessin au trait.

#### - Gris (Diffusion d'erreur)

Utilisation pour la numérisation de photos ou de graphiques. (La diffusion d'erreurs est une méthode permettant de simuler des images en nuances de gris sans utiliser de véritables points de couleur grise. Les points noirs sont disposés de façon spécifique pour simuler les nuances de gris.)

#### - Gris véritable

Utilisation pour la numérisation de photos ou de graphiques. Ce mode permet de réaliser des images plus fidèles grâce à l'utilisation de 256 nuances de gris.

---

- **Couleur 24 bits**

Permet de créer une image avec la reproduction des couleurs la plus précise. Ce mode utilise jusqu'à 16,8 millions de couleurs pour numériser l'image, mais nécessite le plus de mémoire et le temps de transfert le plus long.

### **Luminosité**

Réglez le niveau de **Luminosité** en déplaçant le curseur vers la droite ou la gauche pour éclaircir ou assombrir l'image. Si l'image numérisée est trop claire, réglez la luminosité sur une valeur inférieure et renumérisez le document. Si l'image est trop foncée, réglez la luminosité sur une valeur supérieure et renumérisez le document. Vous pouvez également taper une valeur dans le champ pour régler le niveau de **Luminosité**.

### **Contraste**

Augmentez ou diminuez le niveau de **Contraste** en déplaçant le curseur vers la droite ou vers la gauche. Une augmentation accentue les parties sombres et claires de l'image tandis qu'une diminution permet de révéler plus de détails dans les zones grises. Vous pouvez également taper une valeur dans le champ pour régler le niveau de **Contraste**.

### **Rognage automatique**

Numérisez plusieurs documents placés sur la vitre du scanner. L'appareil se charge de numériser chaque document et de créer des fichiers distincts ou un fichier unique à plusieurs pages.

### **Numérisation en continu**

Sélectionnez cette option pour numériser plusieurs pages. Une fois que vous avez numérisé une page, indiquez si vous voulez continuer ou arrêter la numérisation de documents.

### **Numérisation de carte d'identité**

Cochez cette case pour numériser les deux faces d'une carte d'identité sur une seule et même page.

### **Paramètres avancés**

Configurez les paramètres avancés en cliquant sur le bouton **Paramètres avancés** dans la boîte de dialogue Paramètres de numérisation.

- **Supprimer la transparence / les motifs**

- **Supprimer la couleur d'arrière-plan**

- Supprime la couleur de base des documents pour assurer une meilleure lisibilité des données numérisées. (Disponible uniquement pour certains modèles)

- **Faire pivoter l'image**

- Faites pivoter l'image numérisée.

- **Ignorer les pages vierges**

- Efface les pages vierges figurant dans le document des résultats de numérisation.

- **Afficher résultats de numérisation**

- Affiche sur l'écran de votre ordinateur le nombre total de pages enregistrées, et les pages blanches ignorées.



### **Information associée**

- [Sélectionner le type de document avec le mode Accueil de ControlCenter4 \(Windows\)](#)
-

■ Accueil > Numériser > Numérisation depuis votre ordinateur (Windows) > Numérisation avec le mode Accueil de ControlCenter4 (Windows) > Numérisation avec le mode Accueil de ControlCenter4 (Windows) > Modifier le format de numérisation au moyen du mode d'accueil ControlCenter4 (Windows)

## Modifier le format de numérisation au moyen du mode d'accueil ControlCenter4 (Windows)

Pour obtenir une vitesse de numérisation plus rapide, sélectionnez le format exact du document dans le menu déroulant **Format de numérisation**.

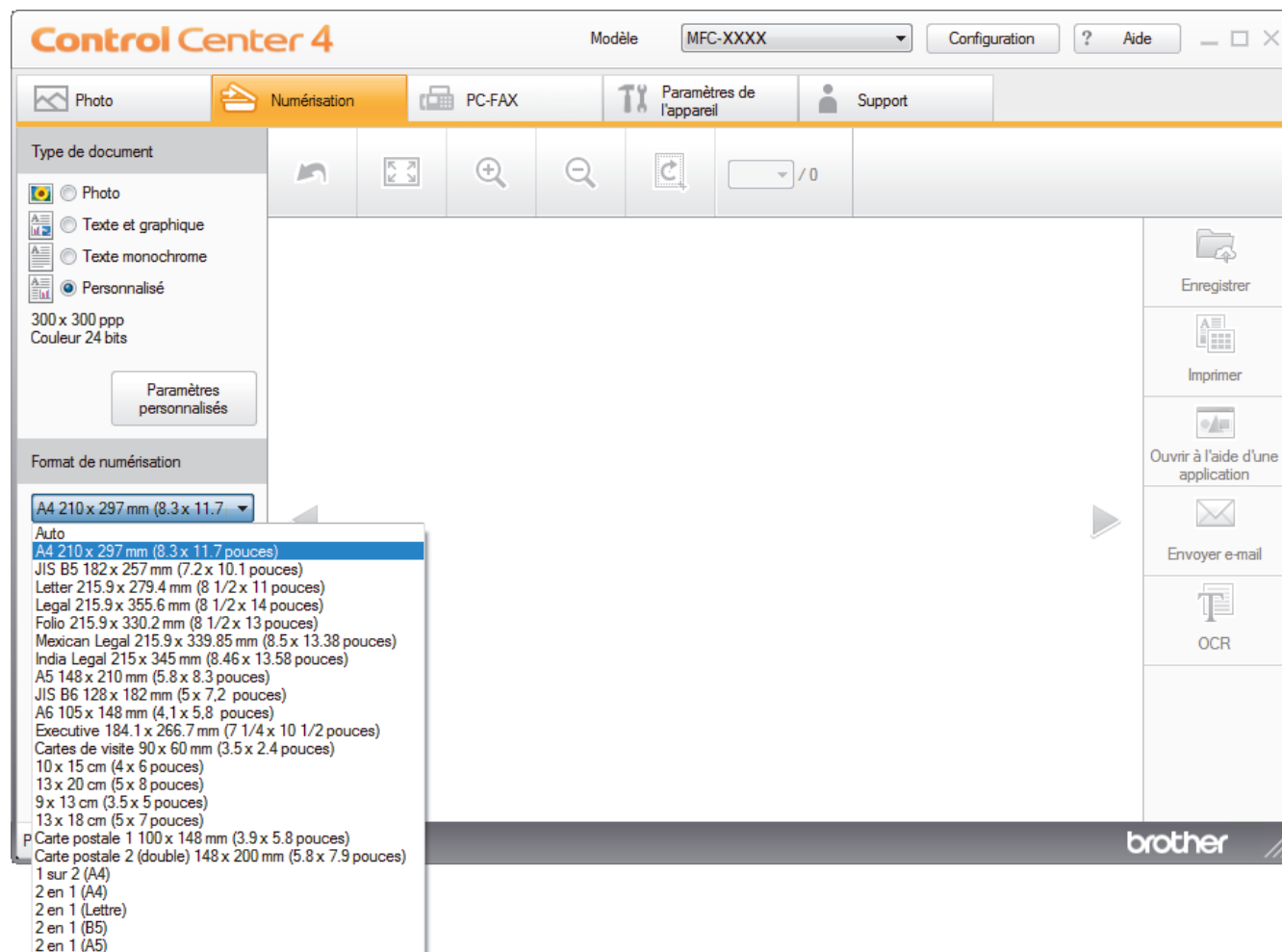

### Information associée

- Numérisation avec le mode Accueil de ControlCenter4 (Windows)

## Recadrer une image numérisée avec le mode Accueil de ControlCenter4 (Windows)

L'outil de recadrage de la barre d'outils d'édition d'image permet d'éliminer les parties inutiles d'une image numérisée. Pour mieux voir l'image à recadrer, servez-vous des outils **Zoom avant** et **Zoom arrière**.

### Barre d'outils d'édition d'image

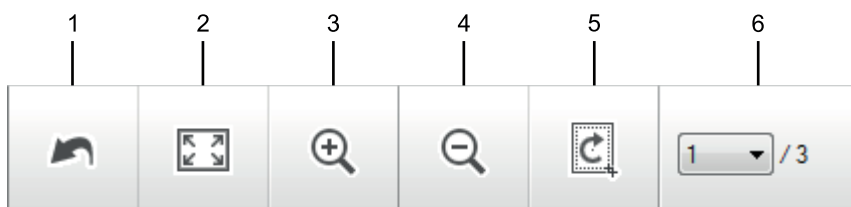

#### 1. Redémarrer

Permet d'annuler toutes les modifications effectuées sur l'image sélectionnée. L'image modifiée retourne à son état original.

#### 2. Ajuster à la fenêtre

Permet d'afficher l'image numérisée de sorte à ce qu'elle tienne intégralement dans la fenêtre.

#### 3. Zoom avant

Effectue un zoom avant sur l'image numérisée.

#### 4. Zoom arrière

Effectue un zoom arrière sur l'image numérisée.

#### 5. Rogner et éditer

Élimine les parties extérieures de l'image. Cliquez sur le bouton **Rogner et éditer**, puis changez le cadre réservé à la zone à conserver après recadrage.

#### 6. Compteur de pages

Indique le numéro de page de la page numérisée affichée dans la visionneuse d'images. Pour afficher une page différente, sélectionnez le numéro de page souhaité dans la liste déroulante des numéros de pages.



Si vous avez numérisé plusieurs pages, vous pouvez afficher la page numérisée précédente ou suivante en cliquant sur les boutons fléchés gauche ou droit dans la fenêtre d'aperçu.

1. Numérisez un document.

2. Cliquez sur  (**Rogner et éditer**) pour retoucher l'image numérisée.

La fenêtre **Rogner et éditer - ControlCenter4** s'affiche.

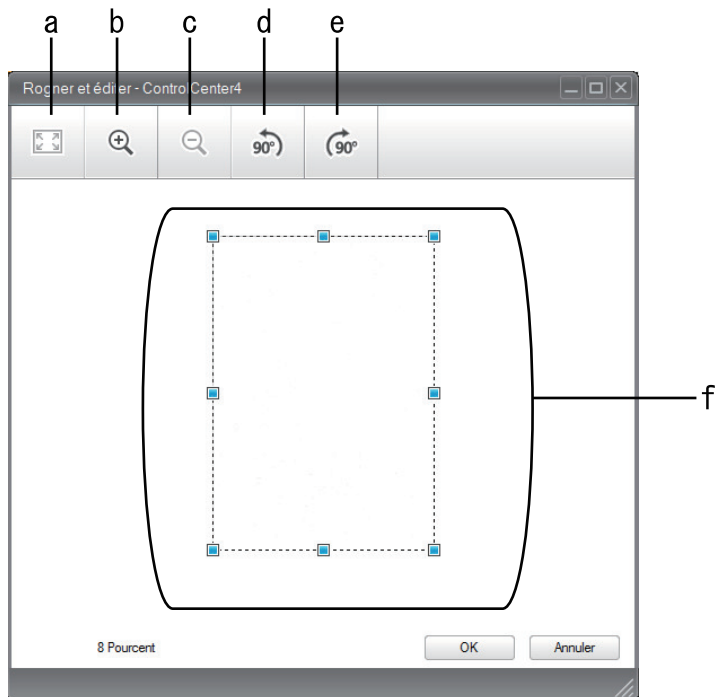

- a. Agrandit l'image numérisée de façon à faire tenir la totalité de l'image dans la fenêtre.
  - b. Effectue un zoom avant sur l'image.
  - c. Effectue un zoom arrière sur l'image.
  - d. Permet de faire pivoter l'image de 90 degrés dans le sens inverse des aiguilles d'une montre.
  - e. Permet de faire pivoter l'image de 90 degrés dans le sens des aiguilles d'une montre.
  - f. Cliquez et faites glisser le cadre sur la partie à recadrer.
3. Cliquez sur **OK**.  
L'image modifiée s'affiche dans la visionneuse d'image.



### Information associée

- [Numérisation avec le mode Accueil de ControlCenter4 \(Windows\)](#)

■ Accueil > Numériser > Numérisation depuis votre ordinateur (Windows) > Numérisation avec le mode Accueil de ControlCenter4 (Windows) > Numérisation avec le mode Accueil de ControlCenter4 (Windows) > Imprimer des données numérisées avec le mode Accueil de ControlCenter4 (Windows)

## Imprimer des données numérisées avec le mode Accueil de ControlCenter4 (Windows)

Numérisez un document sur votre appareil Brother, puis imprimez des copies à l'aide des fonctions du pilote d'imprimante disponibles dans ControlCenter4.

1. Numérisez un document.
2. Cliquez sur **Imprimer**.

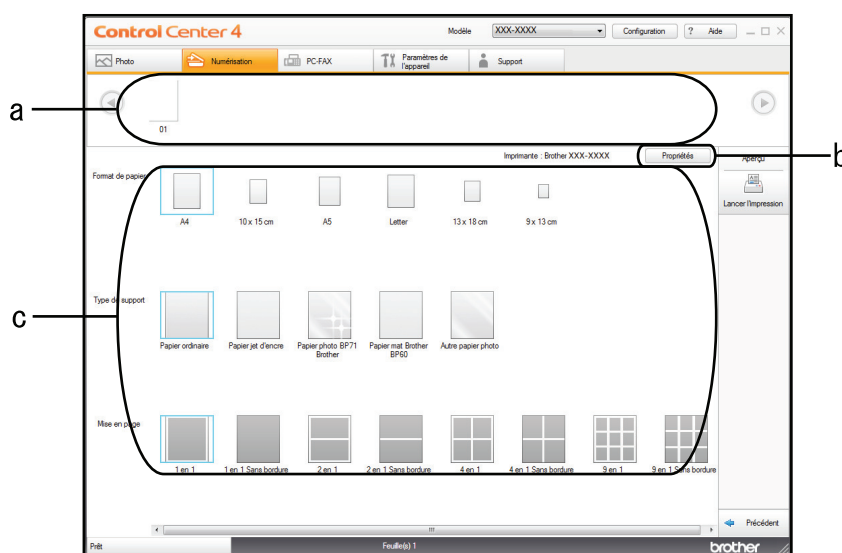

- a. Affiche les images actuellement sélectionnées.
  - b. Cliquez sur le bouton **Propriétés** pour modifier les paramètres d'imprimante spécifiques.
  - c. Sélectionnez les options **Format de papier**, **Type de support** et **Mise en page**. Les paramètres actuels figurent dans un cadre bleu.
3. Configurez les paramètres d'impression, puis cliquez sur le bouton **Lancer l'impression**.



### Information associée

- Numérisation avec le mode Accueil de ControlCenter4 (Windows)

---

▲ [Accueil](#) > [Numériser](#) > [Numérisation depuis votre ordinateur \(Windows\)](#) > [Numérisation avec le mode Accueil de ControlCenter4 \(Windows\)](#) > [Numérisation avec le mode Accueil de ControlCenter4 \(Windows\)](#) > [Ouvrir avec une application à l'aide du mode Accueil de ControlCenter4 \(Windows\)](#)

## Ouvrir avec une application à l'aide du mode Accueil de ControlCenter4 (Windows)

Le bouton **Ouvrir à l'aide d'une application** permet de numériser une image directement dans votre application graphique en vue de la retoucher.

1. Cliquez sur le bouton **Ouvrir à l'aide d'une application**.
2. Sélectionnez l'application dans la liste déroulante, puis cliquez sur **OK**.  
L'image est ouverte dans l'application que vous avez sélectionnée.



### Information associée

- [Numérisation avec le mode Accueil de ControlCenter4 \(Windows\)](#)
-

■ Accueil > Numériser > Numérisation depuis votre ordinateur (Windows) > Numérisation avec le mode Accueil de ControlCenter4 (Windows) > Enregistrer des données numérisées dans un dossier sous un fichier PDF à l'aide du mode Accueil de ControlCenter4 (Windows)

## Enregistrer des données numérisées dans un dossier sous un fichier PDF à l'aide du mode Accueil de ControlCenter4 (Windows)

Sélectionnez **Mode Accueil** pour le mode de réglage de ControlCenter4.

1. Chargez votre document.
2. Cliquez sur l'icône  (**ControlCenter4**) dans la zone de notification, puis cliquez sur **Ouvrir**.
3. Cliquez sur l'onglet **Numérisation**.

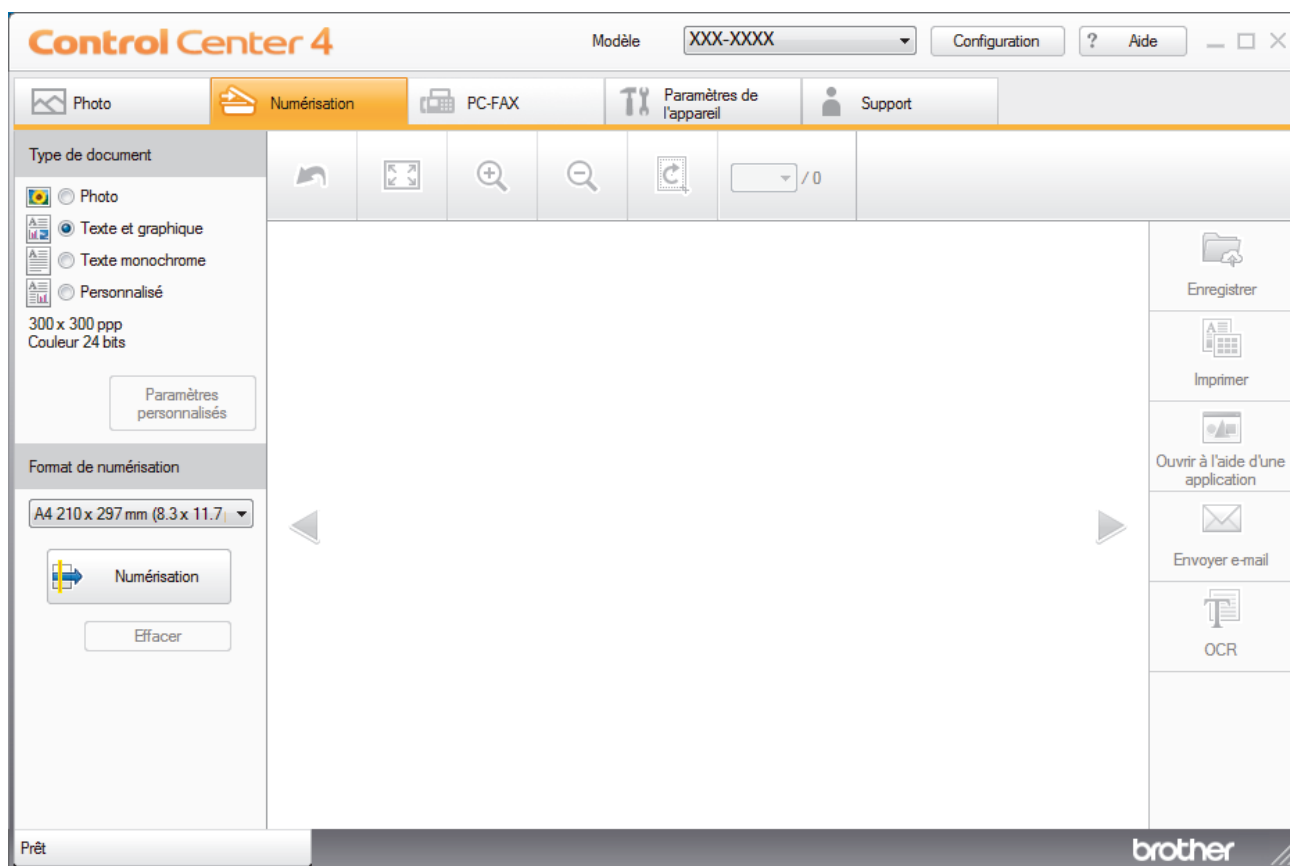

4. Sélectionnez le **Type de document**.
5. Si besoin, changez la taille du document.
6. Cliquez sur  (**Numérisation**).



L'appareil lance la numérisation et l'image numérisée apparaît sur la visionneuse d'image.

7. Cliquez sur les boutons fléchés vers la gauche ou la droite pour prévisualiser chaque page numérisée.
8. Cliquez sur **Enregistrer**.

La boîte de dialogue **Enregistrer** s'affiche.

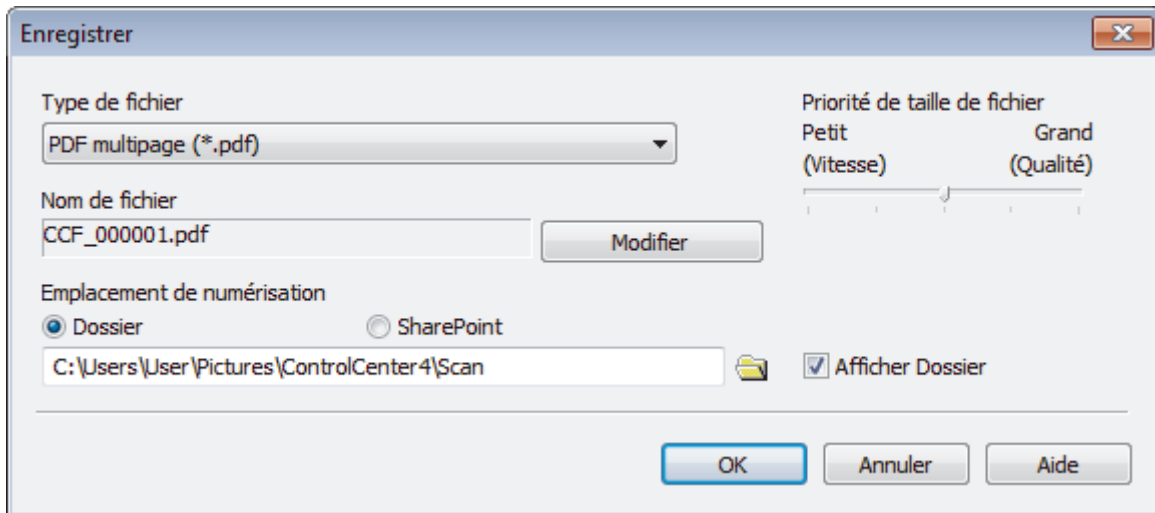
9. Cliquez sur la liste déroulante **Type de fichier**, puis sélectionnez un fichier PDF.



 Pour enregistrer un document sous forme d'un PDF protégé par un mot de passe, sélectionnez **PDF sécurisé monopage (\*.pdf)** ou **PDF sécurisé multipage (\*.pdf)** dans la liste déroulante **Type de fichier**, cliquez sur , puis saisissez le mot de passe.

10. Pour modifier le nom du fichier, cliquez sur le bouton **Modifier**, si nécessaire.
11. Cliquez sur l'icône du dossier et sélectionnez le dossier dans lequel vous voulez enregistrer vos documents numérisés.
12. Cliquez sur **OK**.

Le document numérisé est enregistré dans le dossier de destination sous forme de PDF.

### **Information associée**

- [Numérisation avec le mode Accueil de ControlCenter4 \(Windows\)](#)

## Paramètres de numérisation pour le mode Accueil de ControlCenter4 (Windows)

Réglages	Fonctions applicables			
	Ouvrir à l'aide d'une application	OCR	Envoyer e-mail	Enregistrer
Type de fichier	-	Oui	Oui	Oui
Application cible	Oui	Oui	-	-
Langage OCR (Disponible uniquement pour certains modèles)	-	Oui	-	-
Nom de fichier	-	-	-	Oui
Emplacement de numérisation	-	-	-	Oui
Afficher Dossier	-	-	-	Oui
Priorité de taille de fichier	-	-	Oui	Oui

### Type de fichier

Sélectionnez le type de fichier que vous souhaitez utiliser pour les données numérisées.

Pour **Envoyer e-mail** et **Enregistrer** :

- **Windows Bitmap (\*.bmp)**
- **JPEG (\*.jpg)** (recommandé pour la plupart des utilisateurs lors de la numérisation d'images)
- **TIFF monopage (\*.tif)**
- **TIFF multipage (\*.tif)**
- **Graphiques de réseau transférable (\*.png)**
- **PDF monopage (\*.pdf)** (recommandé pour la numérisation et le partage de documents)
- **PDF multipage (\*.pdf)** (recommandé pour la numérisation et le partage de documents)
- **PDF haute compression monopage (\*.pdf)**
- **PDF haute compression multipage (\*.pdf)**
- **PDF sécurisé monopage (\*.pdf)**
- **PDF sécurisé multipage (\*.pdf)**
- **PDF interrogeable monopage (\*.pdf)**
- **PDF interrogeable multipage (\*.pdf)**
- **XML Paper Specification (\*.xps)** (la fonction XML Paper Specification est disponible pour Windows 7, Windows 8 et Windows 10 ou lorsque vous utilisez des applications prenant en charge les fichiers XML Paper Specification)
- **Microsoft Office Word (\*.docx)** (Disponible uniquement pour certains modèles)
- **Microsoft Office PowerPoint (\*.pptx)** (Disponible uniquement pour certains modèles)
- **Microsoft Office Excel (\*.xlsx)** (Disponible uniquement pour certains modèles)

Pour **OCR** :

- **Texte (\*.txt)**
- **HTML 3.2 (\*.htm)**
- **HTML 4.0 (\*.htm)**
- **PDF interrogeable monopage (\*.pdf)**
- **PDF interrogeable multipage (\*.pdf)**

- 
- **WordPad (\*.rtf)**
  - **RTF Word 2000 (\*.rtf)**
  - **WordPerfect 9, 10 (\*.wpd)**
  - **Microsoft Excel 2003, XP (\*.xls)**

#### **Application cible**

Sélectionnez l'application de destination dans la liste déroulante.

#### **Langage OCR**

Sélectionnez la même langue de reconnaissance optique de caractères (OCR) que celle du texte du document numérisé (Disponible uniquement pour certains modèles).

#### **Nom de fichier**

Cliquez sur **Modifier** pour modifier le préfixe de nom de fichier.

#### **Emplacement de numérisation**

Sélectionnez le bouton radio **Dossier** ou **SharePoint** pour préciser l'endroit où vos documents numérisés doivent être enregistrés.

#### **Afficher Dossier**

Sélectionnez cette option pour afficher automatiquement le dossier de destination après la numérisation.

#### **Priorité de taille de fichier**

Permet de régler le taux de compression des données de l'image numérisée. Vous pouvez modifier la taille du fichier en déplaçant le curseur **Priorité de taille de fichier** vers la droite ou vers la gauche.

#### **Paramètres personnalisés**

Sélectionnez l'option **Personnalisé**, cliquez sur le bouton **Paramètres personnalisés**, puis modifiez les paramètres.

#### **Format de numérisation**

Sélectionnez le format exact du document dans le menu déroulant **Format de numérisation**.



#### **Information associée**

- [Numérisation avec le mode Accueil de ControlCenter4 \(Windows\)](#)
-

## Numérisation avec le mode Avancé de ControlCenter4 (Windows)

Le mode Avancé de ControlCenter4 vous permet de contrôler plus finement les fonctions de votre appareil et vous permet de personnaliser les actions de la numérisation à un seul bouton.

- [Numériser des photos et des graphiques avec le mode Avancé de ControlCenter4 \(Windows\)](#)
- [Enregistrer des données numérisées dans un dossier sous forme d'un fichier PDF en utilisant le mode avancé de ControlCenter4 \(Windows\)](#)
- [Numériser les deux faces d'une carte d'identité à l'aide du mode Avancé de ControlCenter4 \(Windows\)](#)
- [Numériser vers une pièce jointe d'e-mail à l'aide du mode Avancé de ControlCenter4 \(Windows\)](#)
- [Numériser vers un fichier texte modifiable \(OCR\) à l'aide du mode Avancé de ControlCenter4 \(Windows\)](#)
- [Numériser vers un fichier Office avec le mode Avancé de ControlCenter4 \(Windows\)](#)
- [Paramètres de numérisation avec le mode Avancé de ControlCenter4 \(Windows\)](#)
- [Modifier le mode de fonctionnement dans ControlCenter4 \(Windows\)](#)

■ Accueil > Numériser > Numérisation depuis votre ordinateur (Windows) > Numérisation avec le mode Avancé de ControlCenter4 (Windows) > Numériser des photos et des graphiques avec le mode Avancé de ControlCenter4 (Windows)

## Numériser des photos et des graphiques avec le mode Avancé de ControlCenter4 (Windows)

Envoyez les photos ou les graphiques numérisés directement à votre ordinateur.



Sélectionnez **Mode Avancé** pour le mode de réglage de ControlCenter4.

1. Chargez votre document.
2. Cliquez sur l'icône  (**ControlCenter4**) dans la zone de notification, puis cliquez sur **Ouvrir**.
3. Cliquez sur l'onglet **Numérisation**.



4. Cliquez sur le bouton **Image**.  
La boîte de dialogue des paramètres de numérisation s'affiche.

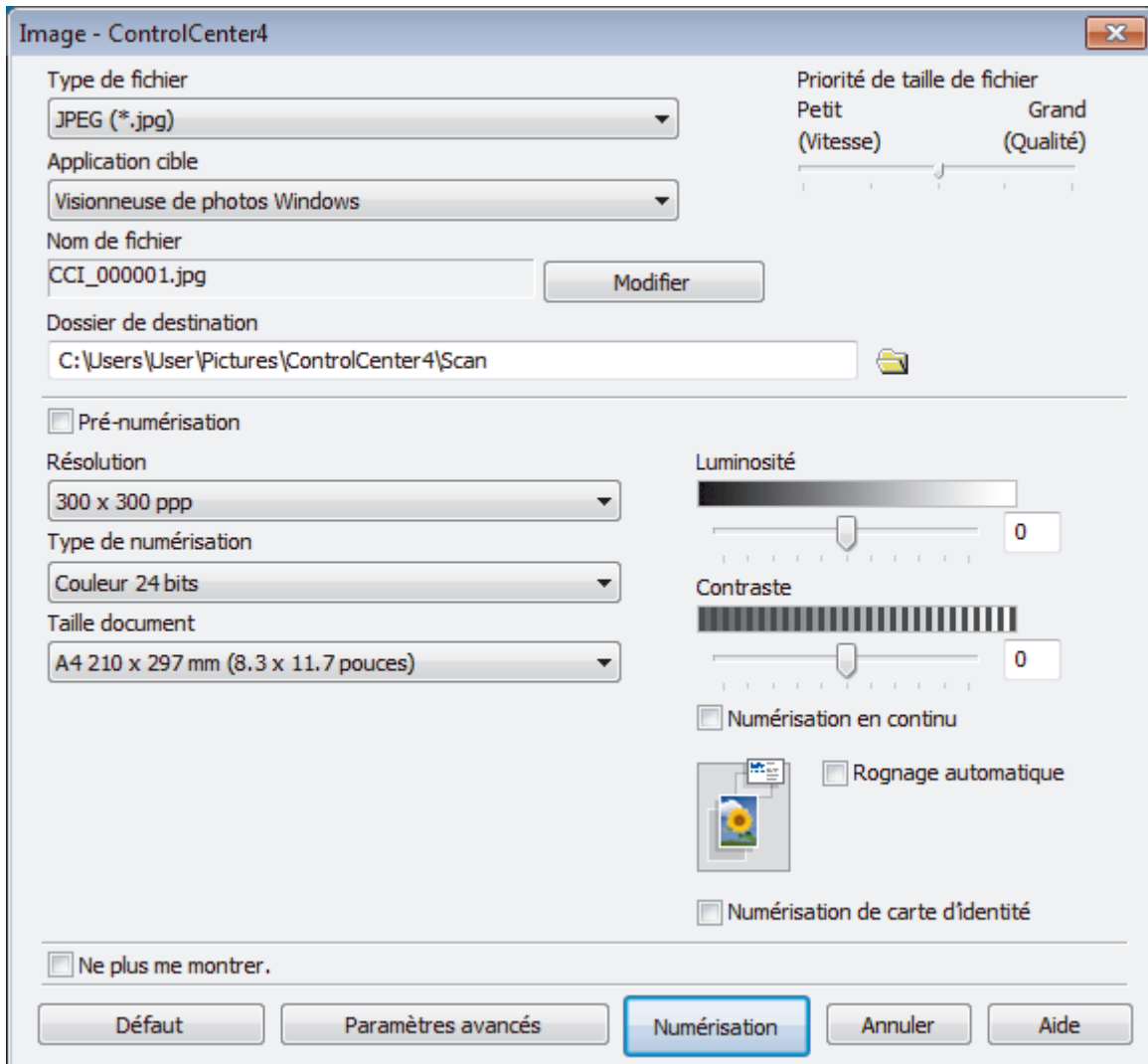

5. Modifiez les paramètres de numérisation, tels que le format de fichier, le nom du fichier, le dossier de destination, la résolution et la couleur, si besoin est.



- Pour changer le nom de fichier, cliquez sur **Modifier**.
- Pour changer **Dossier de destination**, cliquez sur l'icône de dossier.
- Pour afficher un aperçu de l'image numérisée et la configurer, cochez la case **Pré-numérisation**.

6. Cliquez sur **Numérisation**.

L'appareil commence la numérisation. L'image s'affiche dans l'application que vous avez sélectionnée.



### Information associée

- [Numérisation avec le mode Avancé de ControlCenter4 \(Windows\)](#)

■ Accueil > Numériser > Numérisation depuis votre ordinateur (Windows) > Numérisation avec le mode Avancé de ControlCenter4 (Windows) > Enregistrer des données numérisées dans un dossier sous forme d'un fichier PDF en utilisant le mode avancé de ControlCenter4 (Windows)

## Enregistrer des données numérisées dans un dossier sous forme d'un fichier PDF en utilisant le mode avancé de ControlCenter4 (Windows)

Numérisez des documents et enregistrez-les dans un dossier de votre ordinateur en tant que fichiers PDF.



Sélectionnez **Mode Avancé** pour le mode de réglage de ControlCenter4.

1. Chargez votre document.
2. Cliquez sur l'icône  (**ControlCenter4**) dans la zone de notification, puis cliquez sur **Ouvrir**.
3. Cliquez sur l'onglet **Numérisation**.



4. Cliquez sur le bouton **Fichier**.

Cela a pour effet d'afficher la boîte de dialogue des paramètres de numérisation.

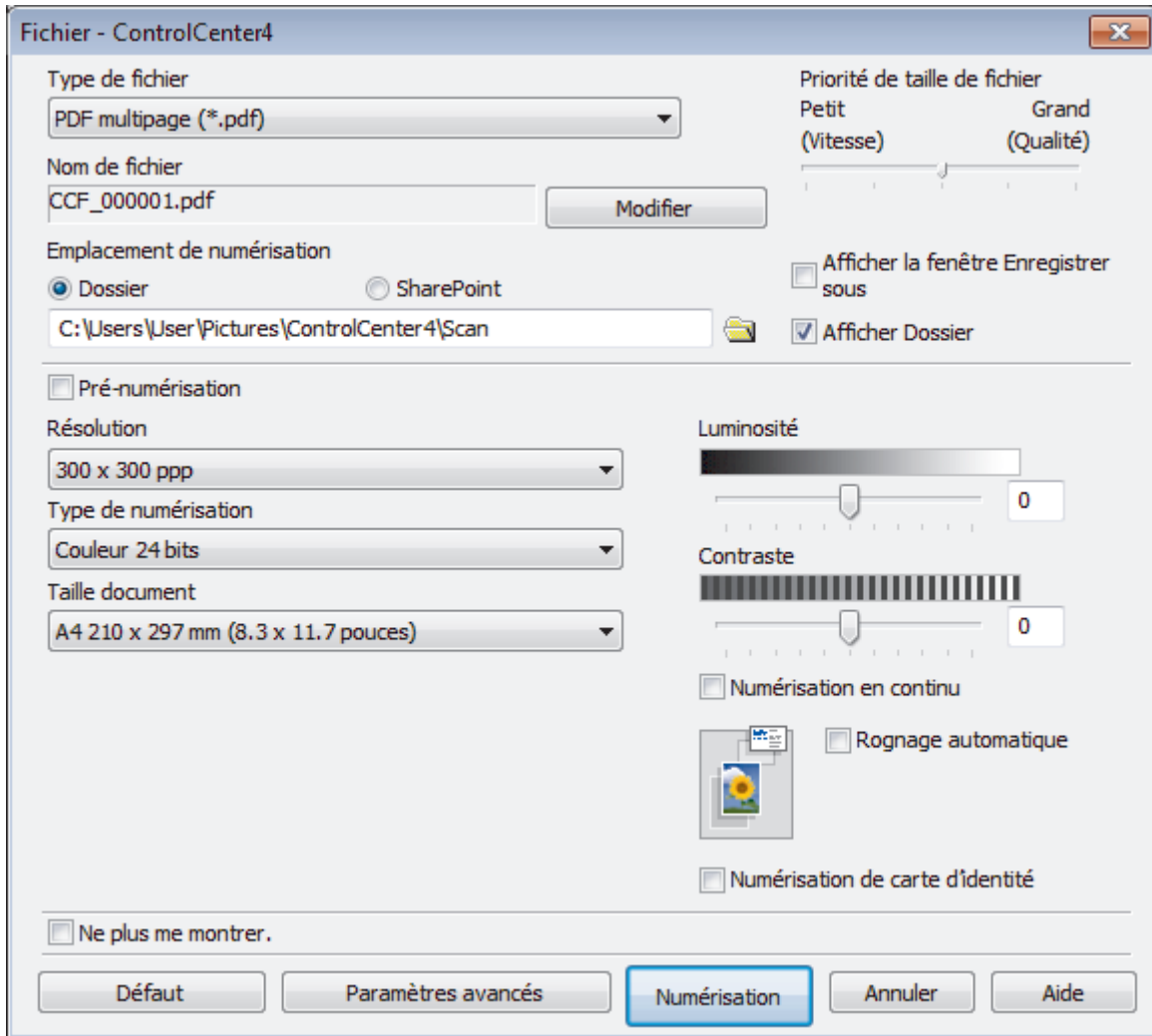

5. Cliquez sur la liste déroulante **Type de fichier**, puis sélectionnez un fichier PDF.



Pour enregistrer un document sous forme d'un PDF protégé par un mot de passe, sélectionnez **PDF sécurisé monopage (\*.pdf)** ou **PDF sécurisé multipage (\*.pdf)** dans la liste déroulante **Type de fichier**, cliquez sur , puis saisissez le mot de passe.

6. Cliquez sur l'icône du dossier et sélectionnez le dossier dans lequel vous voulez enregistrer vos documents numérisés.
7. Modifiez les paramètres de numérisation, tels que le format de fichier, le nom du fichier, la résolution et la couleur, si besoin est.



Pour afficher un aperçu et configurer l'image numérisée, cochez la case **Pré-numérisation**.

8. Cliquez sur **Numérisation**.

L'appareil commence la numérisation. Le fichier est enregistré dans le dossier que vous avez sélectionné.



### Information associée

- [Numérisation avec le mode Avancé de ControlCenter4 \(Windows\)](#)

■ Accueil > Numériser > Numérisation depuis votre ordinateur (Windows) > Numérisation avec le mode Avancé de ControlCenter4 (Windows) > Numériser les deux faces d'une carte d'identité à l'aide du mode Avancé de ControlCenter4 (Windows)

## Numériser les deux faces d'une carte d'identité à l'aide du mode Avancé de ControlCenter4 (Windows)

Sélectionnez **Mode Avancé** pour le mode de réglage de ControlCenter4.

1. Placez une carte d'identité sur la vitre du scanner.
2. Cliquez sur l'icône  (**ControlCenter4**) dans la zone de notification, puis cliquez sur **Ouvrir**.
3. Cliquez sur l'onglet **Numérisation**.



4. Cliquez sur le bouton **Fichier**.

Cela a pour effet d'afficher la boîte de dialogue des paramètres de numérisation.

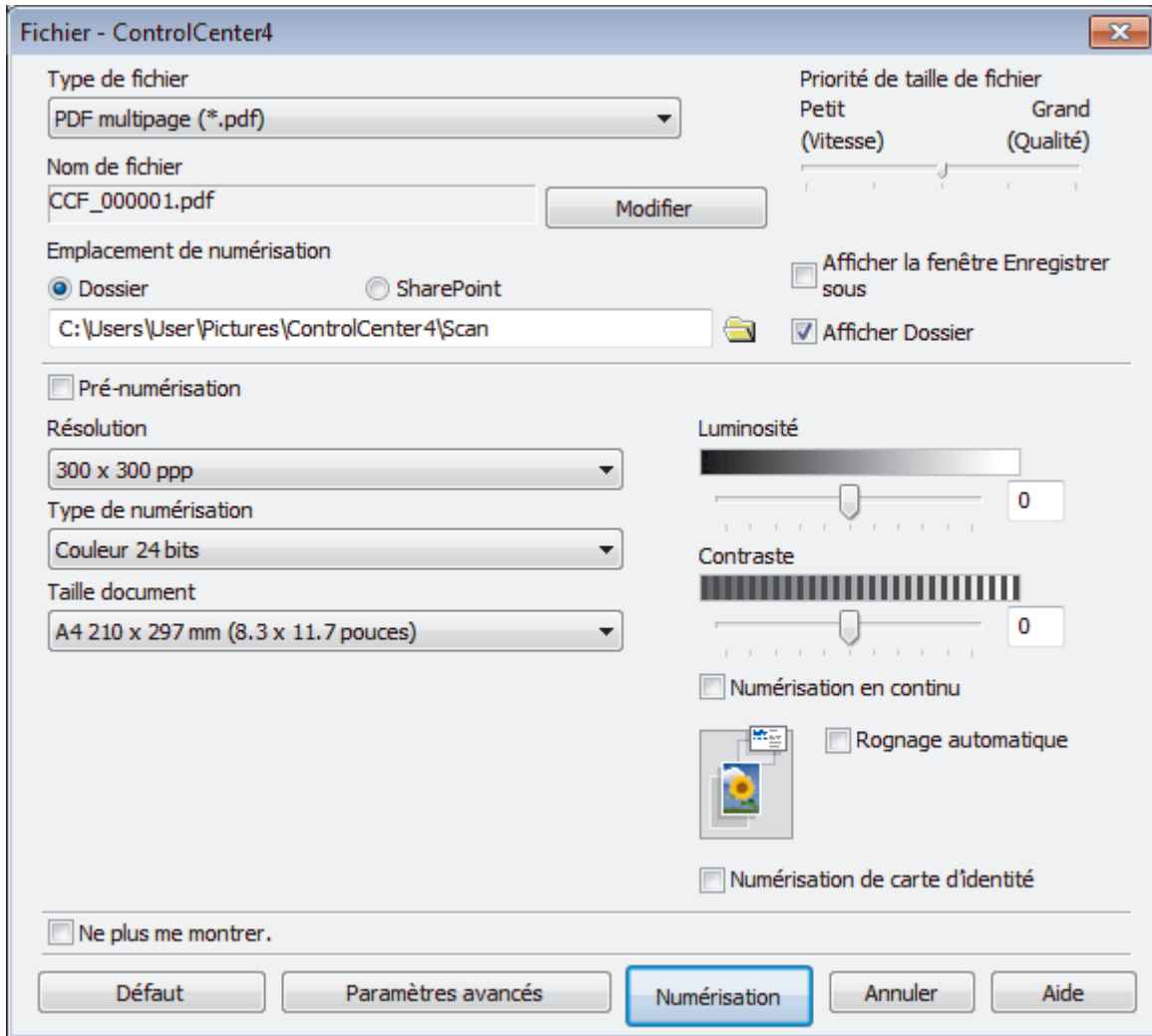

5. Cochez la case **Numérisation de carte d'identité**.  
La boîte de dialogue d'instruction s'affiche.
6. Lisez les instructions à l'écran, puis cliquez sur **OK**.
7. Modifiez les paramètres de numérisation, tels que le format de fichier, le nom du fichier, l'emplacement de numérisation, la résolution et la couleur, si besoin est.
8. Cliquez sur **Numérisation**.  
L'appareil lance la numérisation d'une face de la carte d'identité.
9. Une fois que l'appareil a numérisé une face, retournez la carte d'identité puis cliquez sur **Continuer** pour en numériser l'autre face.
10. Cliquez sur **Terminer**.



### Information associée

- [Numérisation avec le mode Avancé de ControlCenter4 \(Windows\)](#)

## Numériser vers une pièce jointe d'e-mail à l'aide du mode Avancé de ControlCenter4 (Windows)

Envoyez un document numérisé comme pièce jointe à un e-mail.

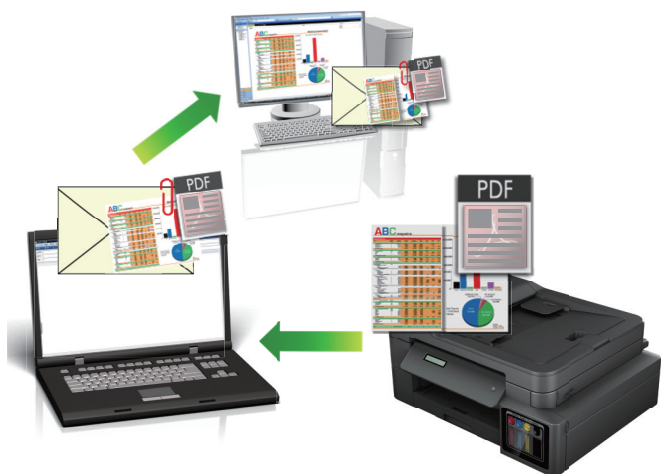

- Sélectionnez **Mode Avancé** pour le mode de réglage de ControlCenter4.
- La fonction de numérisation vers e-mail ne prend pas en charge les services Webmail. Utilisez la fonction Numérisation vers image ou Numérisation vers fichier pour numériser un document ou une image, puis joignez le fichier numérisé à un message e-mail.



L'appareil numérise le document vers votre client de messagerie par défaut.

1. Chargez votre document.
2. Cliquez sur l'icône  (**ControlCenter4**) dans la zone de notification, puis cliquez sur **Ouvrir**.
3. Cliquez sur l'onglet **Numérisation**.



4. Cliquez sur le bouton **E-mail**.  
La boîte de dialogue des paramètres de numérisation s'affiche.

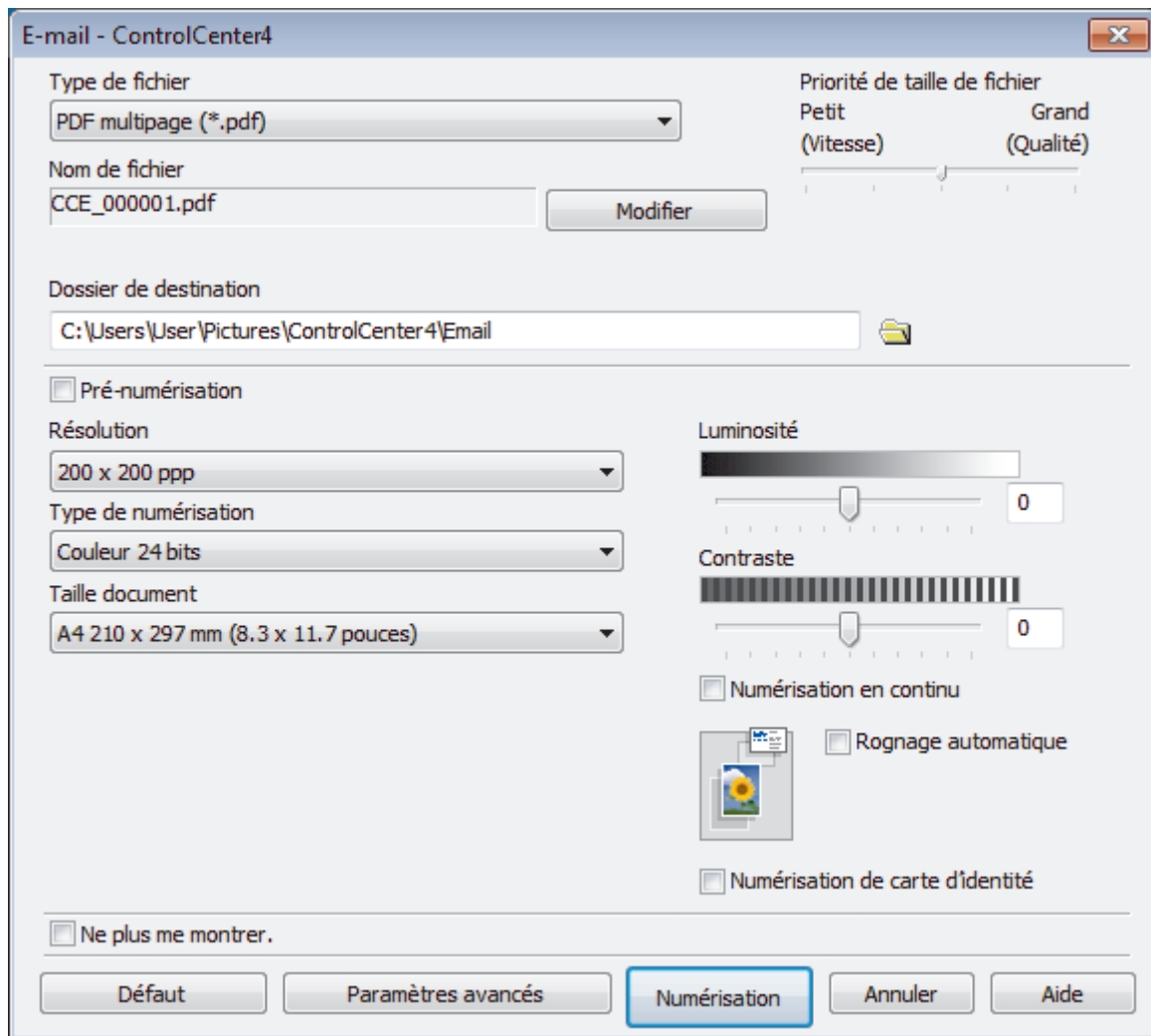

5. Modifiez les paramètres de numérisation, tels que le format de fichier, le nom du fichier, le dossier de destination, la résolution et la couleur, si besoin est.



- Pour changer le nom de fichier, cliquez sur **Modifier**.
- Pour changer **Dossier de destination**, cliquez sur l'icône de dossier.
- Pour afficher un aperçu de l'image numérisée et la configurer, cochez la case **Pré-numérisation**.

6. Cliquez sur **Numérisation**.

L'appareil commence la numérisation. Votre programme de messagerie par défaut s'ouvre et l'image numérisée est jointe à un nouvel e-mail vide.



### Information associée

- [Numérisation avec le mode Avancé de ControlCenter4 \(Windows\)](#)

■ Accueil > Numériser > Numérisation depuis votre ordinateur (Windows) > Numérisation avec le mode Avancé de ControlCenter4 (Windows) > Numériser vers un fichier texte modifiable (OCR) à l'aide du mode Avancé de ControlCenter4 (Windows)

## Numériser vers un fichier texte modifiable (OCR) à l'aide du mode Avancé de ControlCenter4 (Windows)

Modèle associé: MFC-T910DW

Votre appareil peut convertir les caractères d'un document numérisé en texte à l'aide de la technologie de reconnaissance optique des caractères (OCR). Vous pouvez modifier ce texte à l'aide de l'application de traitement de texte de votre choix.



- Sélectionnez **Mode Avancé** pour le mode de réglage de ControlCenter4.

1. Chargez votre document.
2. Cliquez sur l'icône  (**ControlCenter4**) dans la zone de notification, puis cliquez sur **Ouvrir**.
3. Cliquez sur l'onglet **Numérisation**.



4. Cliquez sur le bouton **OCR**.  
La boîte de dialogue des paramètres de numérisation s'affiche.

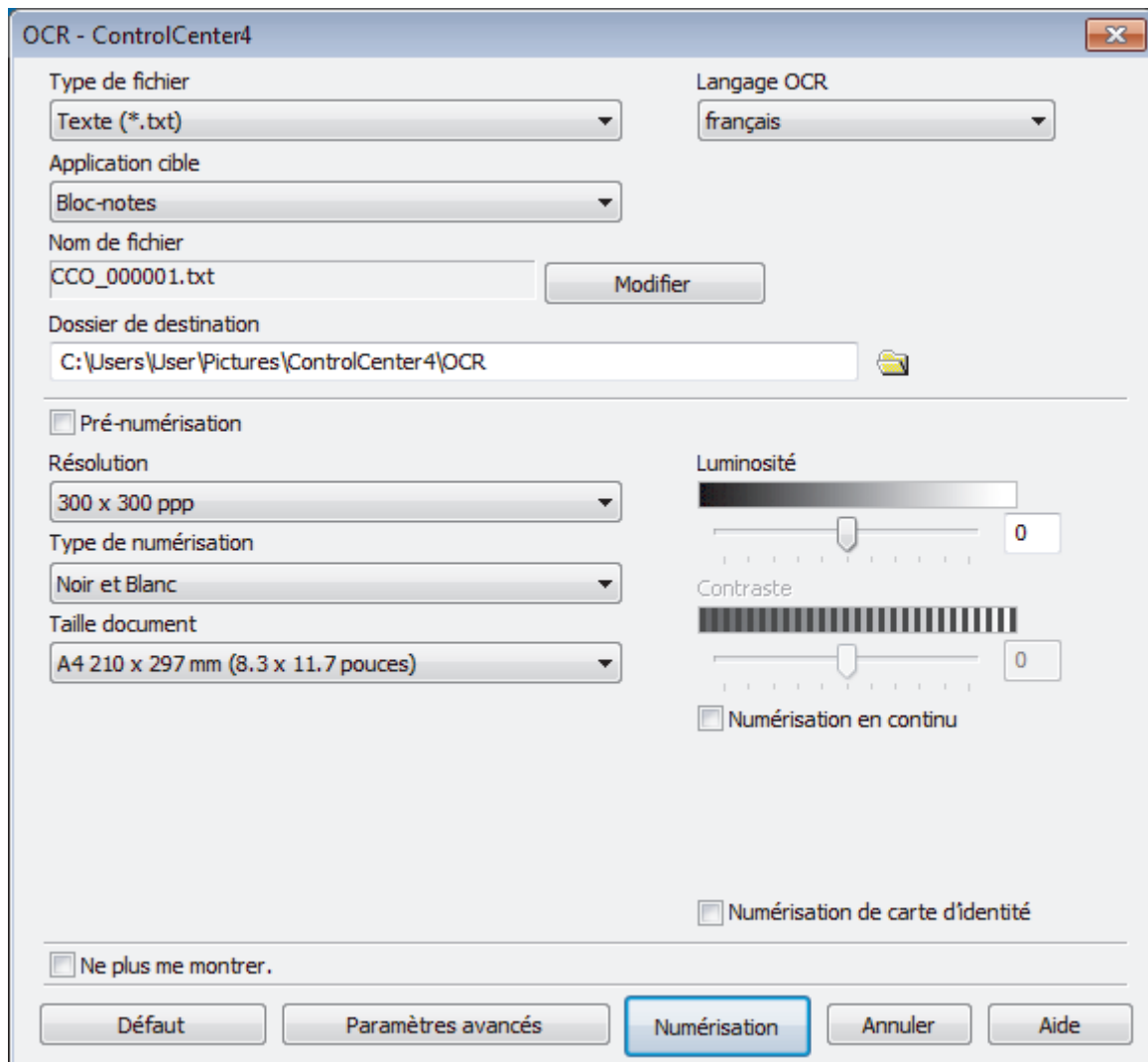

5. Modifiez les paramètres de numérisation, tels que le format de fichier, le nom du fichier, le dossier de destination, la résolution et la couleur, si besoin est.



- Pour changer le nom de fichier, cliquez sur **Modifier**.
- Pour changer **Dossier de destination**, cliquez sur l'icône de dossier.
- Pour afficher un aperçu de l'image numérisée et la configurer, cochez la case **Pré-numérisation**.

6. Cliquez sur **Numérisation**.

L'appareil numérise le document, le convertit en texte modifiable, puis l'envoie vers votre application de traitement de texte par défaut.



### Information associée

- [Numérisation avec le mode Avancé de ControlCenter4 \(Windows\)](#)

## Numériser vers un fichier Office avec le mode Avancé de ControlCenter4 (Windows)

Modèle associé: MFC-T910DW

Votre appareil peut convertir les données numérisées sur un fichier Microsoft Word, Microsoft PowerPoint ou Microsoft Excel.

- Sélectionnez **Mode Avancé** pour le mode de réglage de ControlCenter4.
- Pour pouvoir utiliser cette fonction, votre ordinateur doit être connecté à Internet.

1. Chargez votre document.
2. Cliquez sur l'icône  (**ControlCenter4**) dans la zone de notification, puis cliquez sur **Ouvrir**.
3. Cliquez sur l'onglet **Numérisation**.



4. Cliquez sur le bouton **E-mail** ou **Fichier**.  
La boîte de dialogue des paramètres de numérisation s'affiche.
5. Cliquez sur la liste déroulante **Type de fichier** et sélectionnez l'option **Microsoft Office Word (\*.docx)**, **Microsoft Office PowerPoint (\*.pptx)**, ou **Microsoft Office Excel (\*.xlsx)**.
6. Au besoin, modifiez les paramètres de numérisation.
7. Cliquez sur le bouton **Numérisation**.  
Si une boîte de dialogue de message concernant la connexion Internet s'affiche, lisez les informations et cliquez sur **OK**.

### ✓ Information associée

- [Numérisation avec le mode Avancé de ControlCenter4 \(Windows\)](#)

## Paramètres de numérisation avec le mode Avancé de ControlCenter4 (Windows)

Réglages	Fonctions applicables			
	Image	OCR	E-mail	Fichier
Type de fichier	Oui	Oui	Oui	Oui
Application cible	Oui	Oui	-	-
Langage OCR (Disponible uniquement pour certains modèles)	-	Oui	-	-
Nom de fichier	Oui	Oui	Oui	Oui
Dossier de destination	Oui	Oui	Oui	-
Emplacement de numérisation	-	-	-	Oui
Afficher Dossier	-	-	-	Oui
Afficher la fenêtre Enregistrer sous	-	-	-	Oui
Priorité de taille de fichier	Oui	-	Oui	Oui
Pré-numérisation	Oui	Oui	Oui	Oui
Résolution	Oui	Oui	Oui	Oui
Type de numérisation	Oui	Oui	Oui	Oui
Taille document	Oui	Oui	Oui	Oui
Luminosité	Oui	Oui	Oui	Oui
Contraste	Oui	Oui	Oui	Oui
Numérisation en continu	Oui	Oui	Oui	Oui
Rognage automatique	Oui	-	Oui	Oui
Numérisation de carte d'identité	Oui	Oui	Oui	Oui
Paramètres avancés	Oui	Oui	Oui	Oui
Défaut	Oui	Oui	Oui	Oui

### Type de fichier

Sélectionnez le type de fichier que vous souhaitez utiliser pour les données numérisées.

Pour **Image**, **E-mail** et **Fichier** :

- **Windows Bitmap (\*.bmp)**
- **JPEG (\*.jpg)** (recommandé pour la plupart des utilisateurs lors de la numérisation d'images)
- **TIFF monopage (\*.tif)**
- **TIFF multipage (\*.tif)**
- **Graphiques de réseau transférable (\*.png)**
- **PDF monopage (\*.pdf)** (recommandé pour la numérisation et le partage de documents)
- **PDF multipage (\*.pdf)** (recommandé pour la numérisation et le partage de documents)
- **PDF haute compression monopage (\*.pdf)**
- **PDF haute compression multipage (\*.pdf)**
- **PDF sécurisé monopage (\*.pdf)**
- **PDF sécurisé multipage (\*.pdf)**
- **PDF interrogeable monopage (\*.pdf)**
- **PDF interrogeable multipage (\*.pdf)**

- 
- **XML Paper Specification (\*.xps)** (la fonction XML Paper Specification est disponible pour Windows 7, Windows 8 et Windows 10 ou lorsque vous utilisez des applications prenant en charge les fichiers XML Paper Specification)

Pour **OCR** :

- **Texte (\*.txt)**
- **HTML 3.2 (\*.htm)**
- **HTML 4.0 (\*.htm)**
- **PDF interrogeable monopage (\*.pdf)**
- **PDF interrogeable multipage (\*.pdf)**
- **WordPad (\*.rtf)**
- **RTF Word 2000 (\*.rtf)**
- **WordPerfect 9, 10 (\*.wpd)**
- **Microsoft Excel 2003, XP (\*.xls)**

Pour **E-mail et Fichier** :

- **Microsoft Office Word (\*.docx)** (Disponible uniquement pour certains modèles)
- **Microsoft Office PowerPoint (\*.pptx)** (Disponible uniquement pour certains modèles)
- **Microsoft Office Excel (\*.xlsx)** (Disponible uniquement pour certains modèles)

### Application cible

Sélectionnez l'application de destination dans la liste déroulante.

### Langage OCR

Sélectionnez la même langue de reconnaissance optique de caractères (OCR) que celle du texte du document numérisé (Disponible uniquement pour certains modèles).

### Nom de fichier

Cliquez sur **Modifier** pour modifier le préfixe de nom de fichier.

### Dossier de destination

Cliquez sur l'icône du dossier et sélectionnez le dossier dans lequel vous voulez enregistrer vos documents numérisés.

### Emplacement de numérisation

Sélectionnez le bouton radio **Dossier** ou **SharePoint** pour préciser l'endroit où vos documents numérisés doivent être enregistrés.

### Afficher Dossier

Sélectionnez cette option pour afficher automatiquement le dossier de destination après la numérisation.

### Afficher la fenêtre Enregistrer sous

Sélectionnez cette option pour spécifier la destination de l'image numérisée à chaque numérisation.

### Priorité de taille de fichier

Permet de régler le taux de compression des données de l'image numérisée. Vous pouvez modifier la taille du fichier en déplaçant le curseur **Priorité de taille de fichier** vers la droite ou vers la gauche.

### Pré-numérisation

Sélectionnez **Pré-numérisation** pour afficher l'aperçu de l'image et détourer les portions de l'image qui ne vous intéressent pas avant la numérisation effective.

### Résolution

Sélectionnez une résolution de numérisation dans la liste déroulante **Résolution**. Les résolutions supérieures exigent davantage de mémoire et augmentent le temps de transfert, mais permettent d'obtenir une image numérisée plus nette.

### Type de numérisation

Sélectionnez une profondeur de couleur.

- 
- **Auto**  
Mode utilisable pour tout type de document. Ce mode sélectionne automatiquement une profondeur de couleur adaptée au document.
  - **Noir et Blanc**  
Utilisation pour la numérisation de texte ou de dessin au trait.
  - **Gris (Diffusion d'erreur)**  
Utilisation pour la numérisation de photos ou de graphiques. (La diffusion d'erreurs est une méthode permettant de simuler des images en nuances de gris sans utiliser de véritables points de couleur grise. Les points noirs sont disposés de façon spécifique pour simuler les nuances de gris.)
  - **Gris véritable**  
Utilisation pour la numérisation de photos ou de graphiques. Ce mode permet de réaliser des images plus fidèles grâce à l'utilisation de 256 nuances de gris.
  - **Couleur 24 bits**  
Permet de créer une image avec la reproduction des couleurs la plus précise. Ce mode utilise jusqu'à 16,8 millions de couleurs pour numériser l'image, mais nécessite le plus de mémoire et le temps de transfert le plus long.

### Taille document

Sélectionnez le format exact du document dans la liste déroulante **Taille document**.

- Si vous sélectionnez l'option **1 sur 2 (A4)**, l'image numérisée est divisée en deux documents de format A5.

### Luminosité

Réglez le niveau de **Luminosité** en déplaçant le curseur vers la droite ou la gauche pour éclaircir ou assombrir l'image. Si l'image numérisée est trop claire, réglez la luminosité sur une valeur inférieure et renumérisez le document. Si l'image est trop foncée, réglez la luminosité sur une valeur supérieure et renumérisez le document. Vous pouvez également taper une valeur dans le champ pour régler le niveau de **Luminosité**.

### Contraste

Augmentez ou diminuez le niveau de **Contraste** en déplaçant le curseur vers la droite ou vers la gauche. Une augmentation accentue les parties sombres et claires de l'image tandis qu'une diminution permet de révéler plus de détails dans les zones grises. Vous pouvez également taper une valeur dans le champ pour régler le niveau de **Contraste**.

### Numérisation en continu

Sélectionnez cette option pour numériser plusieurs pages. Une fois que vous avez numérisé une page, indiquez si vous voulez continuer ou arrêter la numérisation de documents.

### Rognage automatique

Numériser plusieurs documents placés sur la vitre du scanner. L'appareil se charge de numériser chaque document et de créer des fichiers distincts ou un fichier unique à plusieurs pages.

### Numérisation de carte d'identité

Cochez cette case pour numériser les deux faces d'une carte d'identité sur une seule et même page.

### Paramètres avancés

Configurez les paramètres avancés en cliquant sur le bouton **Paramètres avancés** dans la boîte de dialogue des paramètres de numérisation.

- **Supprimer la transparence / les motifs**
  - **Supprimer la couleur d'arrière-plan**  
Supprime la couleur de base des documents pour assurer une meilleure lisibilité des données numérisées.
- **Faire pivoter l'image**  
Faites pivoter l'image numérisée.

---

- **Ignorer les pages vierges**

Efface les pages vierges figurant dans le document des résultats de numérisation. (Disponible uniquement pour certains modèles)

- **Afficher résultats de numérisation**

Affiche sur l'écran de votre ordinateur le nombre total de pages enregistrées, et les pages blanches ignorées. (Disponible uniquement pour certains modèles)

#### Défaut

Sélectionnez cette option pour rétablir les paramètres par défaut de l'appareil.



#### Information associée

- [Numérisation avec le mode Avancé de ControlCenter4 \(Windows\)](#)
-



## Numériser avec Nuance™ PaperPort™ 14SE ou d'autres applications Windows

Vous pouvez utiliser l'application Nuance™ PaperPort™ 14SE pour vos numérisations.

- Pour télécharger l'application Nuance™ PaperPort™ 14SE, cliquez sur  (**Brother Utilities**), sélectionnez **Autres actions** dans la barre de navigation de gauche, puis cliquez sur **PaperPort**.
- Nuance™ PaperPort™ 14SE prend en charge Windows 7, Windows 8, Windows 8.1, Windows 10 Famille, Windows 10 Professionnel, Windows 10 Éducation et Windows 10 Entreprise.
- Pour obtenir des instructions détaillées sur l'utilisation de chaque application, cliquez sur le menu **Aide** de l'application, puis sur **Guide de mise en route** dans le ruban **Aide**.



Les étapes suivantes décrivent les instructions à suivre pour la numérisation avec PaperPort™ 14SE. Pour les autres applications Windows, les étapes sont similaires. PaperPort™ 14SE prend en charge les pilotes TWAIN et WIA. Le pilote TWAIN (recommandé) est utilisé dans cette procédure.

- Selon le modèle d'appareil utilisé, il est possible que Nuance™ PaperPort™ 14SE ne soit pas inclus. Si tel est le cas, utilisez d'autres applications prenant en charge la numérisation.
1. Chargez votre document.
  2. Lancez PaperPort™ 14SE.  
Exécutez une des actions suivantes :
    - Windows 7  
Sur votre ordinateur, cliquez sur  (**démarrer**) > **Tous les programmes** > **Nuance PaperPort 14** > **PaperPort**.
    - Windows 8  
Cliquez sur  (**PaperPort**).
    - Windows 10  
Cliquez sur  > **Nuance PaperPort 14** > **PaperPort**.
  3. Cliquez sur le menu **Bureau**, puis cliquez sur **Paramètres de numérisation** dans le ruban **Bureau**.  
Le panneau **Numériser ou importer une photo** apparaît à gauche de l'écran.
  4. Cliquez sur **Sélectionner...**
  5. Dans la liste des scanners disponibles, sélectionnez **TWAIN: TW-Brother MFC-XXXX** ou **TWAIN: TW-Brother MFC-XXXX LAN** (MFC-XXXX représentant le nom de modèle de votre appareil). Pour utiliser le pilote WIA, sélectionnez le pilote Brother avec le préfixe « WIA ».
  6. Cochez la case **Afficher la boîte de dialogue du scanner** dans le panneau **Numériser ou importer une photo**.
  7. Cliquez sur **Numériser**.  
La boîte de dialogue de configuration du scanner s'affiche.

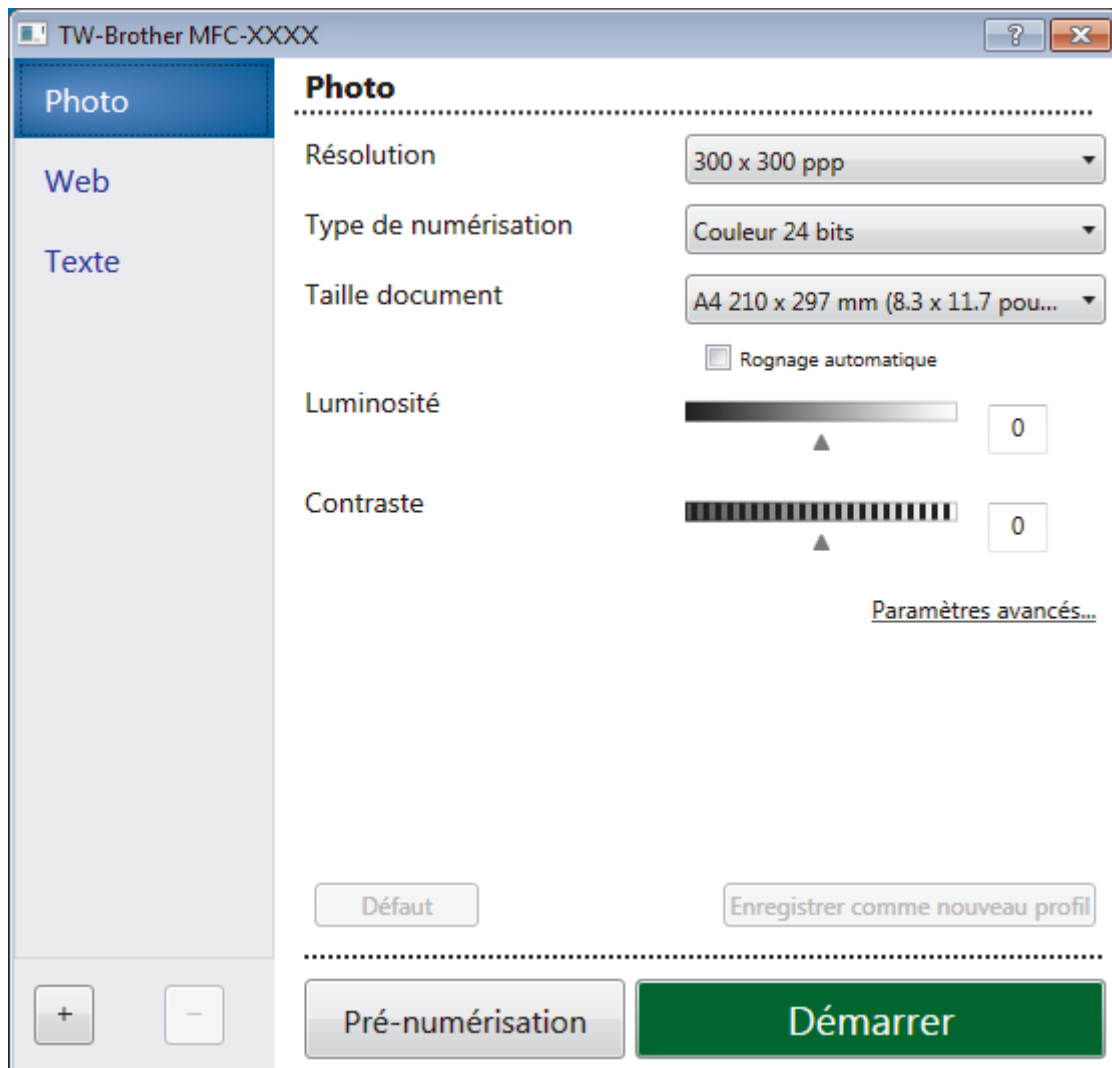

8. Au besoin, modifiez les paramètres dans la boîte de dialogue Configuration du scanner.
9. Cliquez sur la liste déroulante **Taille document**, puis sélectionnez le format de document.
10. Cliquez sur **Pré-numérisation** si vous souhaitez voir votre image et en éliminer les parties inutiles avant la numérisation.
11. Cliquez sur **Démarrer**.  
L'appareil commence la numérisation.

### ✓ Information associée

- Numérisation depuis votre ordinateur (Windows)
- Paramètres du pilote TWAIN (Windows)

## Paramètres du pilote TWAIN (Windows)

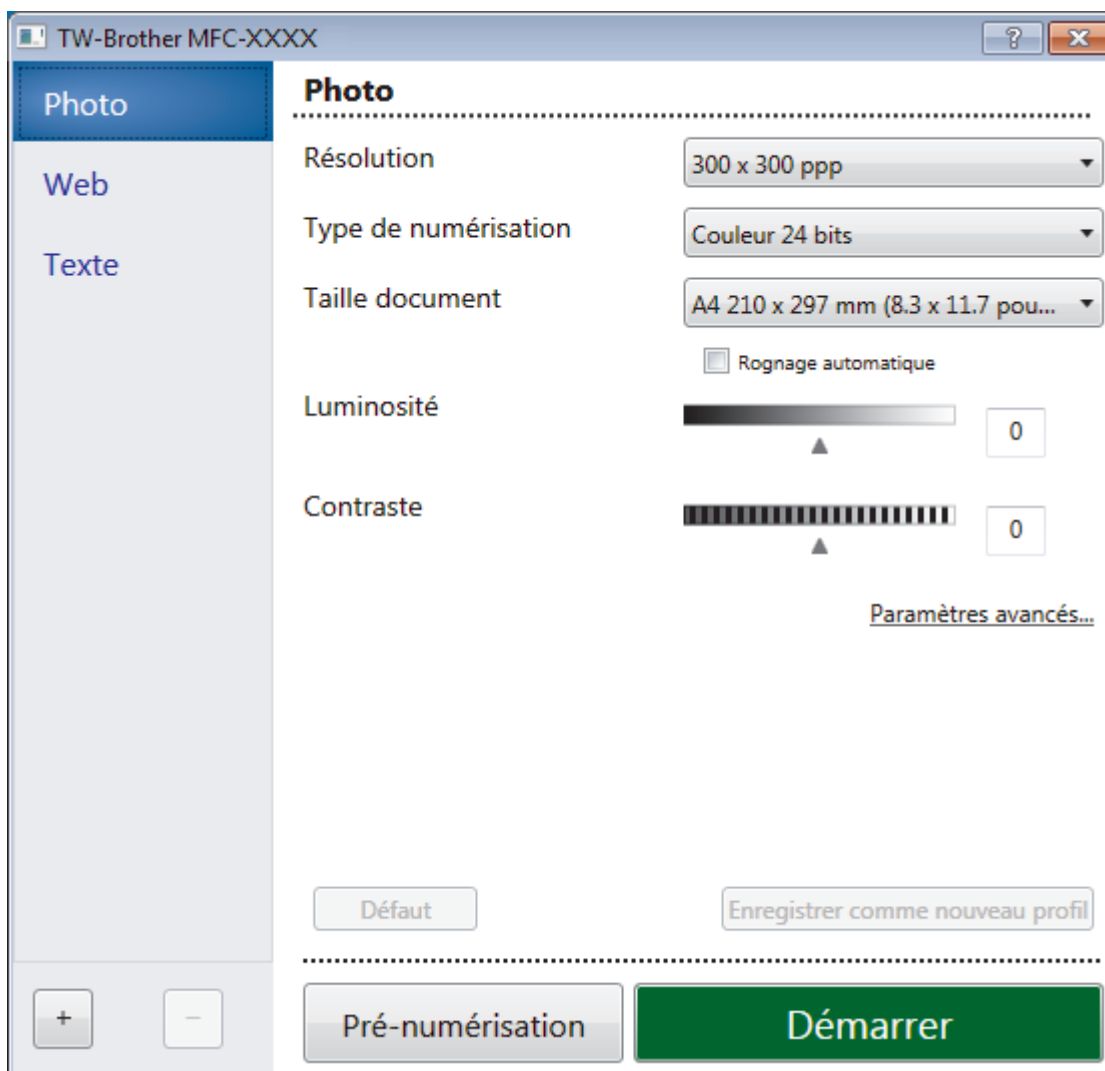

Notez que le nom des paramètres et les valeurs associées dépendent de l'appareil.

### 1. Scan

Sélectionnez l'option **Photo**, **Web** ou **Texte** en fonction du type de document que vous voulez numériser.

Scan (type d'image)		Résolution	Type de numérisation
<b>Photo</b>	Numérisation de photos.	300 x 300 ppp	<b>Couleur 24 bits</b>
<b>Web</b>	Publication de l'image numérisée dans des pages Web.	100 x 100 ppp	<b>Couleur 24 bits</b>
<b>Texte</b>	Numérisation de documents de type texte.	200 x 200 ppp	<b>Noir et blanc</b>

### 2. Résolution

Sélectionnez une résolution de numérisation dans la liste déroulante **Résolution**. Les résolutions supérieures exigent davantage de mémoire et augmentent le temps de transfert, mais permettent d'obtenir une image numérisée plus nette.

### 3. Type de numérisation

Sélectionnez une profondeur de couleur.

- **Noir et blanc**

Utilisation pour la numérisation de texte ou de dessin au trait.

- **Gris (Diffusion d'erreur)**

Utilisation pour la numérisation de photos ou de graphiques. (La diffusion d'erreurs est une méthode permettant de simuler des images en nuances de gris sans utiliser de véritables points de couleur grise. Les points noirs sont disposés de façon spécifique pour simuler les nuances de gris.)

- **Gris véritable**

Utilisation pour la numérisation de photos ou de graphiques. Ce mode permet de réaliser des images plus fidèles grâce à l'utilisation de 256 nuances de gris.

- **Couleur 24 bits**

Permet de créer une image avec la reproduction des couleurs la plus précise. Ce mode utilise jusqu'à 16,8 millions de couleurs pour numériser l'image, mais nécessite le plus de mémoire et le temps de transfert le plus long.

#### 4. Taille document

Sélectionnez le format exact de votre document parmi une sélection de formats de numérisation prédéfinis.

Si vous sélectionnez **Format personnalisé**, la boîte de dialogue **Taille personnalisée document** s'affiche ; elle permet de spécifier le format du document.

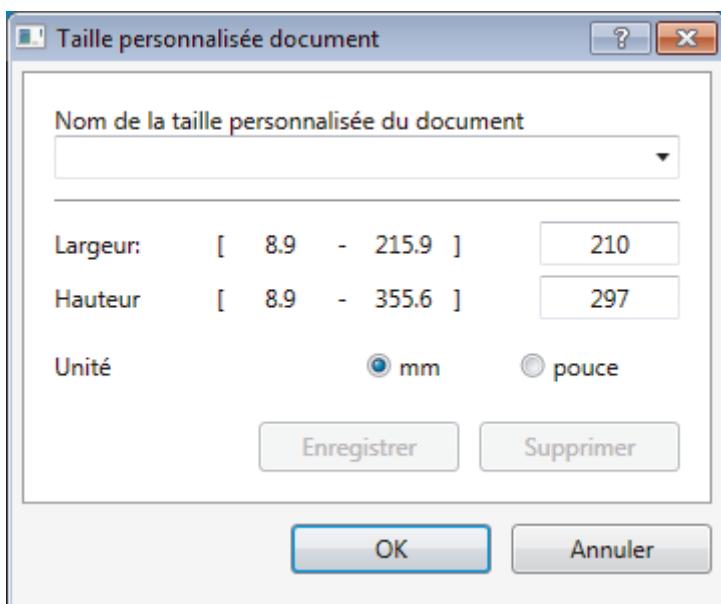

#### 5. Luminosité

Réglez le niveau de **Luminosité** en déplaçant le curseur vers la droite ou la gauche pour éclaircir ou assombrir l'image. Si l'image numérisée est trop claire, réglez la luminosité sur une valeur inférieure et renumériser le document. Si l'image est trop foncée, réglez la luminosité sur une valeur supérieure et renumériser le document. Vous pouvez également taper une valeur dans le champ pour régler le niveau de contraste.

#### 6. Contraste

Augmentez ou diminuez le niveau de **Contraste** en déplaçant le curseur vers la droite ou vers la gauche. Une augmentation accentue les parties sombres et claires de l'image tandis qu'une diminution permet de révéler plus de détails dans les zones grises. Vous pouvez également taper une valeur dans le champ pour régler le niveau de contraste.

#### 7. Rognage automatique

Numérisez plusieurs documents placés sur la vitre du scanner. L'appareil se charge de numériser chaque document et de créer des fichiers distincts ou un fichier unique à plusieurs pages.

#### 8. Paramètres avancés

Configurez les paramètres avancés en cliquant sur le bouton **Paramètres avancés** dans la boîte de dialogue de configuration du scanner.

- **Papier**

- **Faire pivoter l'image**

---

Faites pivoter l'image numérisée.

- **Amélioration**

- **Traitement en arrière-plan**

- **Supprimer la transparence / les motifs**

- Permet d'éviter que l'encre ne traverse le papier.

- **Supprimer la couleur d'arrière-plan**

- Supprime la couleur de base des documents pour assurer une meilleure lisibilité des données numérisées.

- **Suppression couleur**

- Sélectionnez une couleur à supprimer de l'image numérisée.

- **Formatage en gras**

- Soulignez les caractères de l'original en les mettant en gras.

- **Correction des caractères flous**

- Corrigez les caractères interrompus ou incomplets de l'original pour les rendre plus lisibles.

- **Balisage des bords**

- Accentuez les caractères de l'original.

- **Réduire le bruit**

- Vous pouvez améliorer la qualité de vos images numérisées en choisissant cette option. L'option **Réduire le bruit** est disponible à condition de sélectionner l'option **Couleur 24 bits** et la résolution de numérisation **300 x 300 ppp**, **400 x 400 ppp** ou **600 x 600 ppp**.

- **Manipulation du papier**

- **Remplissage de bord**

- Remplissez les bords sur les quatre côtés de l'image numérisée en utilisant la couleur et la plage.

- **Scan continu**

- Sélectionnez cette option pour numériser plusieurs pages. Une fois que vous avez numérisé une page, indiquez si vous voulez continuer ou arrêter la numérisation de documents.



### Information associée

- [Numériser avec Nuance™ PaperPort™ 14SE ou d'autres applications Windows](#)
-

## Numérisation à l'aide de Télécopie et numérisation Windows

Vous pouvez aussi utiliser l'application Windows Télécopie et numérisation pour vos opérations de numérisation.

- Windows Télécopie et numérisation utilise le pilote de scanner WIA.
- Si vous voulez rogner une partie d'une page après pré-numérisation du document, vous devez placer le document à numériser sur la vitre du scanner (appelé également scanner à plat).

1. Chargez votre document.
2. Lancez Télécopie et numérisation Windows.
3. Cliquez sur **Fichier** > **Nouveau** > **Numériser**.
4. Sélectionnez le scanner que vous voulez utiliser.
5. Cliquez sur **Importer** ou **OK**.

La boîte de dialogue **Nouvelle numérisation** s'affiche.

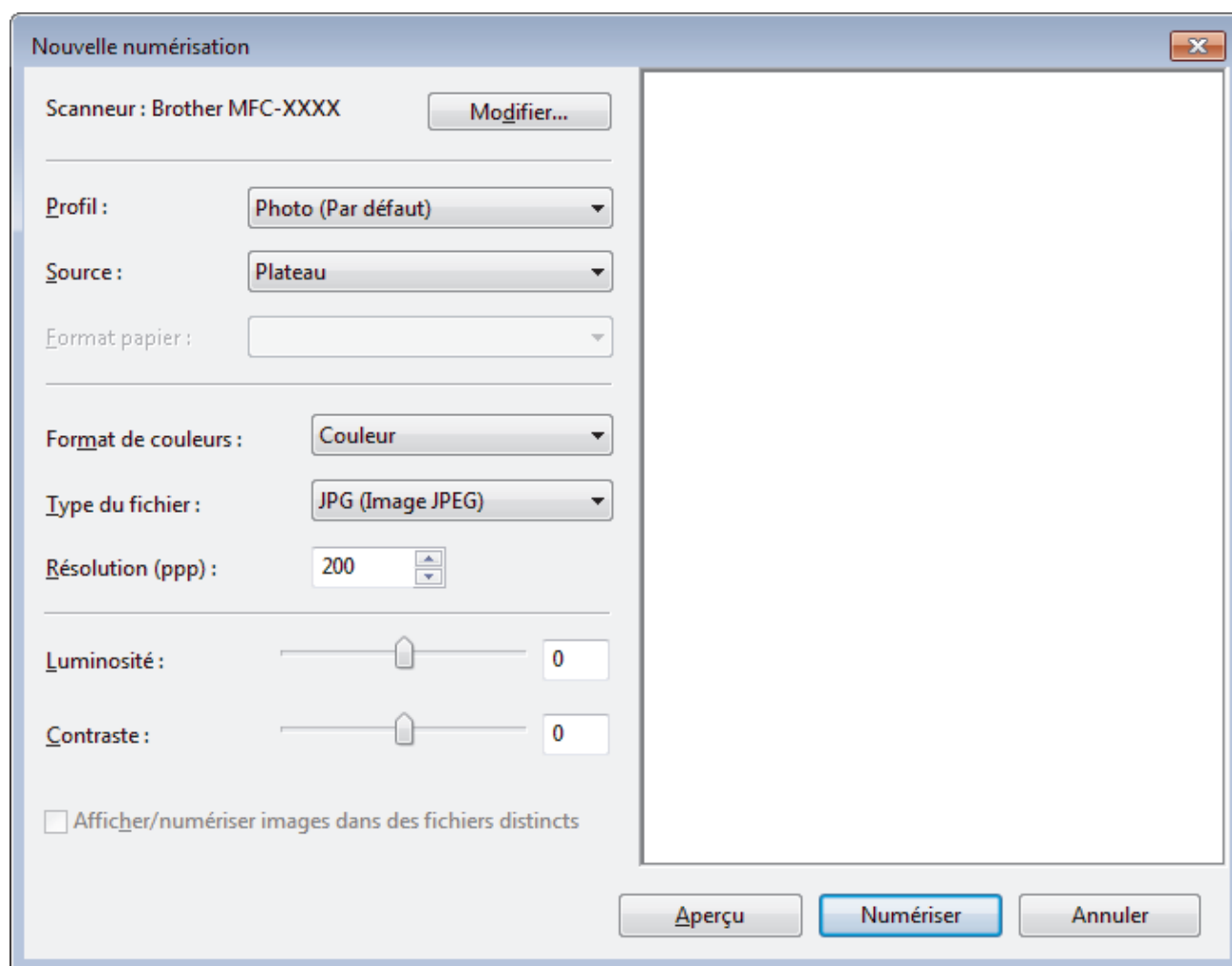

6. Au besoin, modifiez les paramètres dans la boîte de dialogue Configuration du scanner.  
La résolution du scanner peut être réglée sur un maximum de 1200 ppp. Si vous voulez numériser à des résolutions plus élevées, utilisez le logiciel **Scanner Utility** de **Brother Utilities**.
7. Cliquez sur **Numériser**.  
L'appareil commence à numériser le document.



### Information associée

- [Numérisation depuis votre ordinateur \(Windows\)](#)

- 
- Paramètres du pilote WIA (Windows)
-

## Paramètres du pilote WIA (Windows)

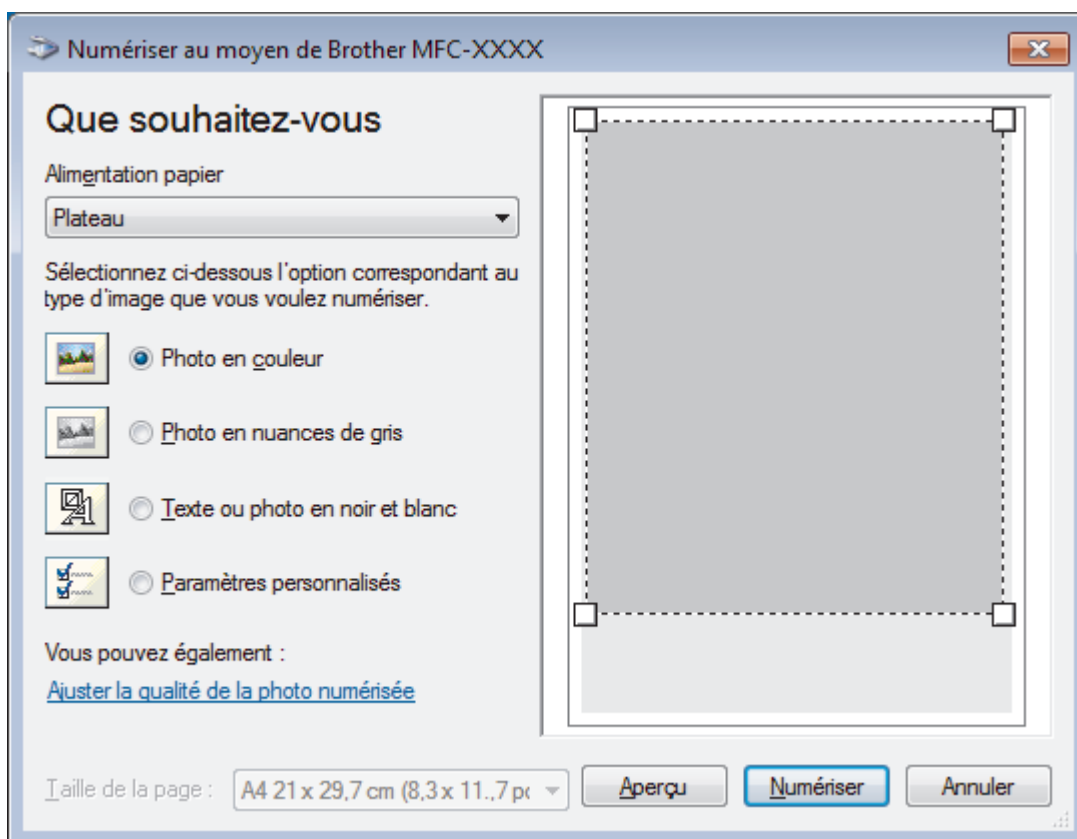

### Alimentation papier

Sélectionnez l'option **Chargeur de documents** ou **Plateau** dans la liste déroulante.

### Type d'image

Sélectionnez **Photo en couleur**, **Photo en nuances de gris**, **Texte ou photo en noir et blanc** ou **Paramètres personnalisés** selon le type de document à numériser.

Pour modifier des paramètres avancés, cliquez sur le lien **Ajuster la qualité de la photo numérisée**.

### Taille de la page

L'option **Taille de la page** est disponible si vous avez sélectionné **Chargeur de documents** pour l'option **Alimentation papier**.

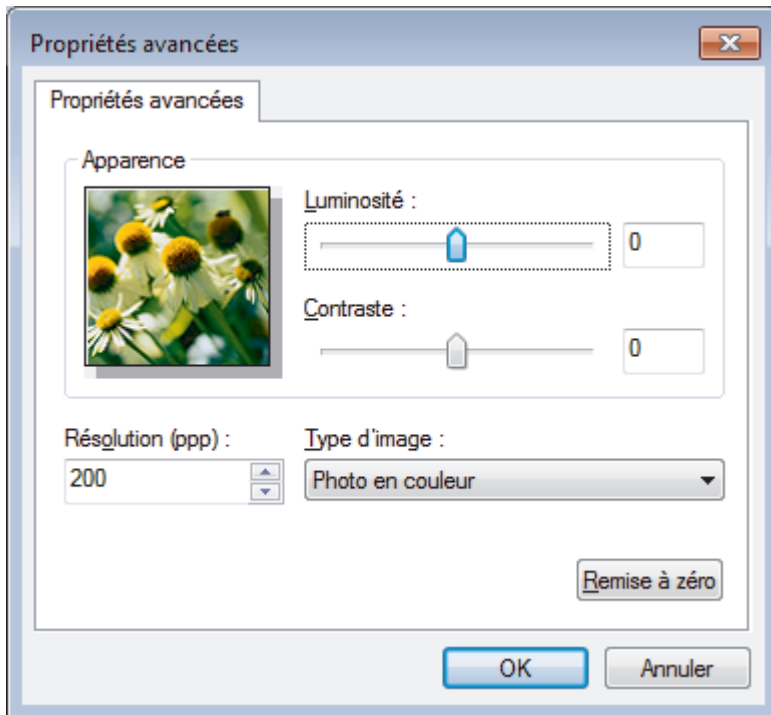

### Luminosité

Réglez le niveau de **Luminosité** en déplaçant le curseur vers la droite ou la gauche pour éclaircir ou assombrir l'image. Si l'image numérisée est trop claire, réglez la luminosité sur une valeur inférieure et renumérisez le document. Si l'image est trop foncée, réglez la luminosité sur une valeur supérieure et renumérisez le document.

### Contraste

Augmentez ou diminuez le niveau de **Contraste** en déplaçant le curseur vers la droite ou vers la gauche. Une augmentation accentue les parties sombres et claires de l'image tandis qu'une diminution permet de révéler plus de détails dans les zones grises. Vous pouvez également taper une valeur dans le champ pour régler le niveau de contraste.

### Résolution (ppp)

Sélectionnez la résolution de numérisation dans la liste **Résolution (ppp)**. Les résolutions supérieures exigent davantage de mémoire et augmentent le temps de transfert, mais permettent d'obtenir une image numérisée plus nette.



### Information associée

- [Numérisation à l'aide de Télécopie et numérisation Windows](#)

## Installation de BookScan Enhancer et de Whiteboard Enhancer (Windows)

BookScan Enhancer et Whiteboard Enhancer sont des applications de traitement d'images. BookScan Enhancer peut corriger automatiquement des images numérisées à partir de livres. Whiteboard Enhancer peut nettoyer et améliorer le texte et les images de photos d'un tableau blanc.

Ces applications ne sont pas disponibles pour la gamme Windows Server.

- L'appareil doit être sous tension et connecté à l'ordinateur.
- L'ordinateur doit être connecté à Internet.
- Vous devez être connecté avec des privilèges d'accès d'administrateur.

1. Cliquez sur  (**Brother Utilities**).
2. Sélectionnez votre appareil dans la liste déroulante.
3. Sélectionnez **Autres actions** dans la barre de navigation de gauche.
4. Cliquez sur **BookScan&WhiteBoard Suite** et suivez les instructions d'installation à l'écran.



### Information associée

- [Numérisation depuis votre ordinateur \(Windows\)](#)

## Numérisation depuis votre ordinateur (Mac)

Il existe différentes façons d'utiliser votre ordinateur Mac pour numériser des photos et des documents sur votre appareil Brother. Utilisez les applications fournies par Brother ou encore votre application de numérisation favorite.

- [Numérisation à l'aide de Brother iPrint&Scan \(Mac\)](#)
- [Numériser à l'aide des applications TWAIN \(Mac\)](#)
- [Numérisation avec AirPrint \(macOS\)](#)

## Numérisation à l'aide de Brother iPrint&Scan (Mac)

1. Dans la barre de menus du **Finder**, cliquez sur **Aller > Applications**, puis double-cliquez sur l'icône iPrint&Scan.  
L'écran Brother iPrint&Scan s'affiche.
2. Si votre appareil Brother n'est pas sélectionné, cliquez sur le bouton **Sélectionnez votre machine**, puis suivez les instructions à l'écran pour sélectionner votre appareil Brother.
3. Cliquez sur l'icône **Numérisation**, puis suivez les instructions à l'écran pour numériser vos documents.



### Information associée

- [Numérisation depuis votre ordinateur \(Mac\)](#)
  - [Brother iPrint&Scan pour Windows et Mac](#)
  - [Modifier les paramètres du bouton Numériser à partir de Brother iPrint&Scan \(Mac\)](#)
-

## Numériser à l'aide des applications TWAIN (Mac)

Vous pouvez également utiliser les applications compatibles TWAIN. Pour plus d'informations sur la procédure de numérisation, reportez-vous au manuel de votre application.

Pour utiliser Brother TWAIN Driver, accédez à la page **Téléchargement** de votre modèle sur le Brother Solutions Center à l'adresse [support.brother.com](http://support.brother.com) et téléchargez **Pilote Scanner (TWAIN)**.

1. Lancez votre application graphique, puis sélectionnez l'opération de numérisation.  
La boîte de dialogue Paramétrage du scanner s'affiche.

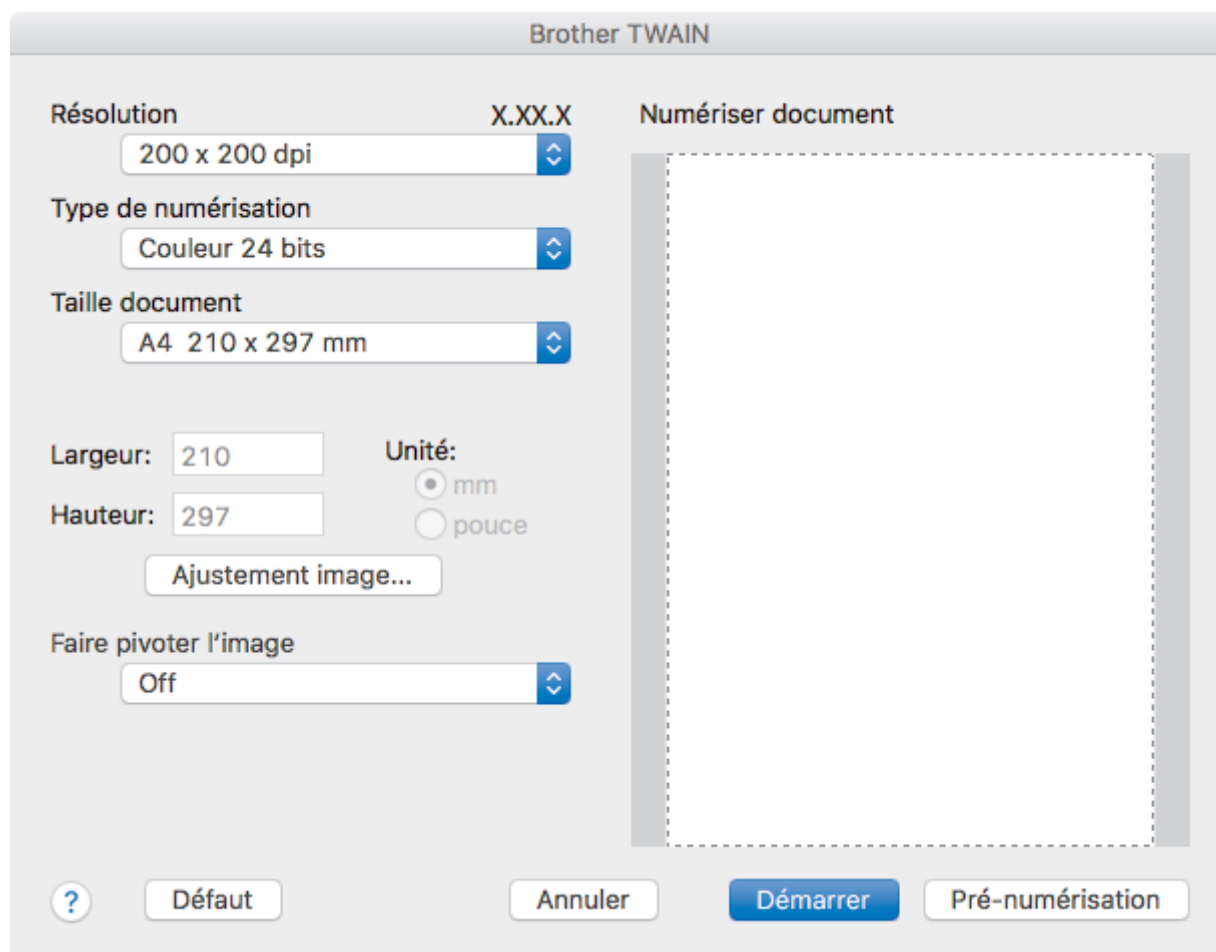

2. Au besoin, modifiez les paramètres de numérisation, tels que **Résolution**, **Type de numérisation** ou **Ajustement image**.
3. Cliquez sur le menu local **Taille document** et sélectionnez la taille de votre document.
4. Cliquez sur l'option **Pré-numérisation** pour afficher l'aperçu de l'image et détourer les portions de l'image qui ne vous intéressent pas avant la numérisation effective.



- Après avoir sélectionné un format de document, ajustez la zone de numérisation voulue en maintenant le bouton de la souris enfoncé puis en tirant le pointeur de la souris au-dessus de la zone à numériser.

5. Cliquez sur **Démarrer**.  
L'appareil commence la numérisation.



### Information associée

- [Numérisation depuis votre ordinateur \(Mac\)](#)
- [Paramètres du pilote TWAIN \(Mac\)](#)

## Paramètres du pilote TWAIN (Mac)

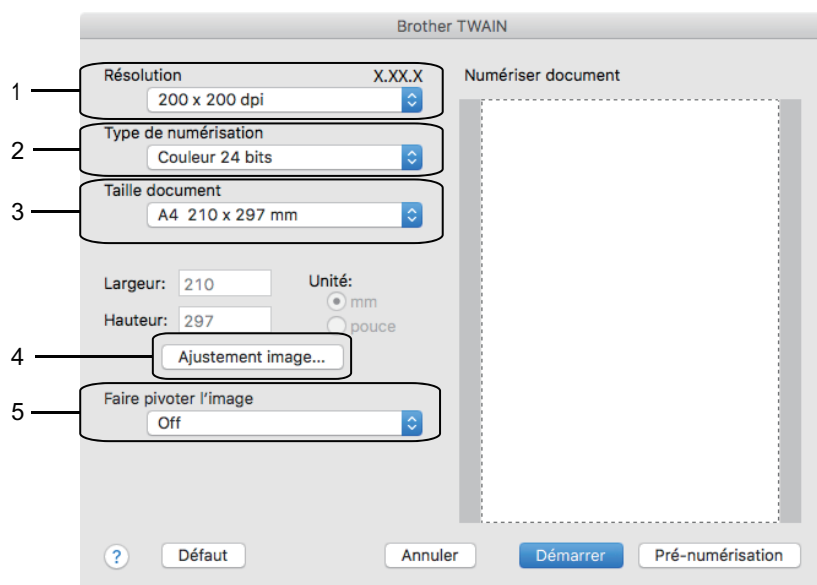

- Le nom des paramètres et les valeurs associées dépendent de l'appareil.
- Le paramètre **Contraste** est disponible que lorsque vous sélectionnez **Gris (Diffusion d'erreur)**, **Gris véritable** ou **Couleur 24 bits** dans les options **Type de numérisation**.

### 1. Résolution

Sélectionnez une résolution de numérisation dans le menu local **Résolution**. Les résolutions supérieures exigent davantage de mémoire et augmentent le temps de transfert, mais permettent d'obtenir une image numérisée plus nette.

### 2. Type de numérisation

Sélectionnez une profondeur de couleur.

- **Noir et blanc**

Utilisation pour la numérisation de texte ou de dessin au trait.

- **Gris (Diffusion d'erreur)**

Utilisation pour la numérisation de photos ou de graphiques. (La diffusion d'erreurs est une méthode permettant de simuler des images en nuances de gris sans utiliser de véritables points de couleur grise. Les points noirs sont disposés de façon spécifique pour simuler les nuances de gris.)

- **Gris véritable**

Utilisation pour la numérisation de photos ou de graphiques. Ce mode permet de réaliser des images plus fidèles grâce à l'utilisation de 256 nuances de gris.

- **Couleur 24 bits**

Permet de créer une image avec la reproduction des couleurs la plus précise. Ce mode utilise jusqu'à 16,8 millions de couleurs pour numériser l'image, mais nécessite le plus de mémoire et le temps de transfert le plus long.

### 3. Taille document

Sélectionnez le format exact de votre document parmi une sélection de formats de numérisation prédéfinis.

- Si vous sélectionnez **Format personnalisé**, vous pouvez spécifier le format du document.

Largeur:       Unité:  mm  
Hauteur:        pouce

#### 4. Ajustement image

Cliquez sur le bouton **Ajustement image** pour ajuster d'autres paramètres de qualité d'image.

**Personnalisé**

Luminosité

Contraste

**ColorSync**

Méthode

Profil scanner

Réduire le bruit

##### Luminosité

Réglez le niveau de **Luminosité** en déplaçant le curseur vers la droite ou la gauche pour éclaircir ou assombrir l'image. Si l'image numérisée est trop claire, réglez la luminosité sur une valeur inférieure et renumérisez le document. Si l'image est trop foncée, réglez la luminosité sur une valeur supérieure et renumérisez le document. Vous pouvez également entrer une valeur dans la case pour régler la luminosité.

##### Contraste

Augmentez ou diminuez le niveau de **Contraste** en déplaçant le curseur vers la droite ou vers la gauche. Une augmentation accentue les parties sombres et claires de l'image tandis qu'une diminution permet de révéler plus de détails dans les zones grises. Vous pouvez également régler le contraste en saisissant une valeur dans la case correspondante.

##### Réduire le bruit

Améliorez et perfectionnez la qualité des images numérisées grâce à ce choix. L'option **Réduire le bruit** est disponible lorsque vous choisissez l'option **Couleur 24 bits** avec les résolutions de numérisation **300 x 300 ppp**, **400 x 400 ppp** ou **600 x 600 ppp**.

#### 5. Faire pivoter l'image

Faites pivoter l'image numérisée.



#### Information associée

- [Numériser à l'aide des applications TWAIN \(Mac\)](#)

## Copier

- Copier un document
- Agrandir ou réduire l'image copiée
- Trier les copies
- Effectuer des copies à l'aide de la fonction Mise en page ( N en 1 ou Poster)
- Copier sur les deux faces du papier (copie recto verso)
- Copier une carte d'identité
- Options de copie

## Copier un document

>> [DCP-T310/DCP-T510W/DCP-T710W](#)  
>> [MFC-T910DW](#)

### DCP-T310/DCP-T510W/DCP-T710W

1. Assurez-vous d'avoir chargé le format de papier adéquat dans le bac à papier.
2. Chargez votre document.
3. Saisissez le nombre de copies de l'une des façons suivantes :
  - DCP-T310 Appuyez plusieurs fois sur **Nb.copies**.
  - DCP-T510W/DCP-T710W Appuyez sur ▲ ou sur ▼ sur le panneau de commande.
4. Si nécessaire, modifiez les paramètres de copie.
  - a. Appuyez sur **Options** ou sur **Options Copie/Scan** sur le panneau de commande.
  - b. Appuyez sur ▲ ou sur ▼ pour sélectionner les réglages de copie. Lorsque le réglage souhaité apparaît, appuyez sur **OK**.
5. Lorsque vous avez terminé, appuyez sur **Marche Mono** ou sur **Marche Couleur**.



Pour arrêter la copie, appuyez sur **Arrêt/Sortie**.

### MFC-T910DW

1. Assurez-vous d'avoir chargé le format de papier adéquat dans le bac à papier.
2. Chargez votre document.
3. Appuyez sur  (**COPIE**).

L'écran LCD affiche :

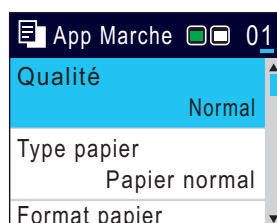

4. Entrez le nombre de copies à l'aide du pavé numérique.
5. Si nécessaire, modifiez les paramètres de copie.

Appuyez sur ▲ ou sur ▼ pour faire défiler les réglages de copie. Lorsque le réglage souhaité apparaît en surbrillance, appuyez sur **OK**.



- Lorsque vous chargez du papier ordinaire d'un format autre que A4, vous devez modifier les réglages [Format papier] et [Type papier].

6. Lorsque vous avez terminé, appuyez sur **Marche Mono** ou **Marche Couleur**.



Pour arrêter la copie, appuyez sur **Arrêt/Sortie**.

### Information associée

- [Copier](#)
- [Chargement de documents dans le chargeur automatique de documents \(ADF\)](#)
- [Charger des documents sur la vitre du scanner](#)
- [Options de copie](#)

## Agrandir ou réduire l'image copiée

Sélectionnez un facteur d'agrandissement ou de réduction pour redimensionner les données copiées.

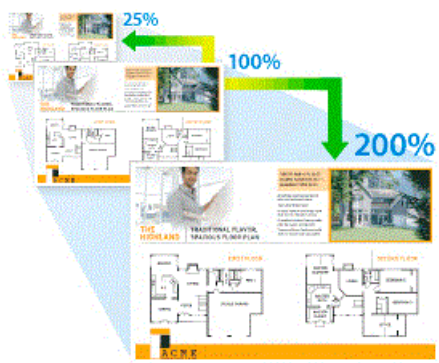

>> DCP-T310/DCP-T510W/DCP-T710W

>> MFC-T910DW

### DCP-T310/DCP-T510W/DCP-T710W

1. Chargez votre document.
2. Saisissez le nombre de copies de l'une des façons suivantes :
  - (DCP-T310) Appuyez plusieurs fois sur **Nb.copies**.
  - (DCP-T510W/DCP-T710W) Appuyez sur ▲ ou sur ▼ sur le panneau de commande.
3. Appuyez sur **Agrandir/Réduire** sur le panneau de commande.
4. Appuyez sur ▲ ou sur ▼ pour sélectionner les options disponibles. Appuyez sur **OK**.



Si vous avez sélectionné l'option [Perso (25-400%)], entrez un rapport d'agrandissement ou de réduction compris entre [25%] et [400%].

5. Lorsque vous avez terminé, appuyez sur **Marche Mono** ou sur **Marche Couleur**.



Si vous avez sélectionné l'option [Ajuster page], l'appareil ajuste le format de la copie en fonction du format de papier que vous avez placé dans l'appareil.

- L'option [Ajuster page] ne fonctionne pas correctement si le document sur la vitre du scanner est de travers de plus de trois degrés. À l'aide des lignes repères situées sur la gauche et en haut, placez le document dans le coin supérieur gauche, face imprimée vers le bas, sur la vitre du scanner.
- L'option [Ajuster page] n'est pas disponible si vous utilisez le chargeur automatique de documents.
- L'option [Ajuster page] n'est pas disponible pour les documents au format Legal.

### MFC-T910DW

1. Chargez votre document.
2. Appuyez sur  (**COPIE**).
3. Entrez le nombre de copies à l'aide du pavé numérique.
4. Appuyez sur ▲ ou sur ▼ pour sélectionner [Agrand/Réduire]. Appuyez sur **OK**.
5. Appuyez sur ▲ ou sur ▼ pour sélectionner les options disponibles. Appuyez sur **OK**.
6. Exécutez une des actions suivantes :
  - Si vous avez sélectionné l'option [Agrandir] ou [Réduire], appuyez sur ▲ ou sur ▼ pour sélectionner le rapport d'agrandissement ou de réduction désiré. Appuyez sur **OK**.
  - Si vous avez sélectionné l'option [Perso (25-400%)], entrez un rapport d'agrandissement ou de réduction compris entre [25%] et [400%]. Appuyez sur **OK**.

- 
- Si vous avez sélectionné [100%] ou l'option [Ajuster page], passez à l'étape suivante.

7. Lorsque vous avez terminé, appuyez sur **Marche Mono** ou **Marche Couleur**.



---

Si vous avez sélectionné l'option [Ajuster page], l'appareil ajuste le format de la copie en fonction du format de papier que vous avez placé dans l'appareil.

- L'option [Ajuster page] ne fonctionne pas correctement si le document sur la vitre du scanner est de travers de plus de trois degrés. À l'aide des lignes repères situées sur la gauche et en haut, placez le document dans le coin supérieur gauche, face imprimée vers le bas, sur la vitre du scanner.
  - L'option [Ajuster page] n'est pas disponible si vous utilisez le chargeur automatique de documents.
  - L'option [Ajuster page] n'est pas disponible pour les documents au format Legal.
- 



### Information associée

- Copier
-

## Trier les copies

Classez des copies multiples. Les pages sont empilées selon l'ordre dans lequel elles sont chargées (1, 2, 3, et ainsi de suite).

>> [DCP-T310/DCP-T510W/DCP-T710W](#)

>> [MFC-T910DW](#)

### DCP-T310/DCP-T510W/DCP-T710W

1. Chargez votre document.
2. Saisissez le nombre de copies de l'une des façons suivantes :
  - DCP-T310 Appuyez plusieurs fois sur **Nb.copies**.
  - DCP-T510W/DCP-T710W Appuyez sur ▲ ou sur ▼ sur le panneau de commande.
3. Appuyez sur **Options** ou **Options Copie/Scan** et ▲ ou ▼ pour sélectionner [Empil./Trier]. Appuyez sur **OK**.
4. Appuyez sur ▲ ou sur ▼ pour sélectionner [Trier]. Appuyez sur **OK**.
5. Appuyez sur **Marche Mono** ou **Marche Couleur**. Si vous avez placé le document dans le chargeur (modèles avec ADF uniquement), l'appareil numérise le document et lance l'impression.
6. **Si vous utilisez la vitre du scanner, répétez les étapes suivantes pour chacune des pages du document :**
  - Posez la page suivante sur la vitre du scanner, puis appuyez sur ▲ pour numériser la page.
  - Une fois toutes les pages numérisées, appuyez sur ▼ pour lancer l'impression.

### MFC-T910DW

1. Chargez votre document.
2. Appuyez sur  (**COPIE**).
3. Entrez le nombre de copies à l'aide du pavé numérique.
4. Appuyez sur ▲ ou ▼ pour sélectionner l'élément suivant :
  - a. Sélectionnez [Empil./Trier]. Appuyez sur **OK**.
  - b. Sélectionnez [Trier]. Appuyez sur **OK**.
5. Appuyez sur **Marche Mono** ou sur **Marche Couleur**. Si vous avez placé le document dans le chargeur (modèles avec ADF uniquement), l'appareil numérise le document et lance l'impression.
6. **Si vous utilisez la vitre du scanner, répétez les étapes suivantes pour chacune des pages du document :**
  - Posez la page suivante sur la vitre du scanner, puis appuyez sur ► pour numériser la page.
  - Une fois toutes les pages numérisées, appuyez sur ◀ pour lancer l'impression.



### Information associée

- [Copier](#)

## Effectuer des copies à l'aide de la fonction Mise en page ( N en 1 ou Poster)

La fonction de copie N en 1 permet d'économiser du papier en copiant deux ou quatre pages de votre document sur une seule page. La fonction de création d'affiche subdivise votre document en plusieurs sections, puis agrandit les sections de façon à ce que vous puissiez les assembler pour créer une affiche. Pour imprimer une affiche, utilisez la vitre du scanner.



- Assurez-vous que le format de papier défini correspond au format A4 ou Letter.
- Vous ne pouvez effectuer qu'une copie en mode Poster à la fois.





>> [DCP-T310/DCP-T510W/DCP-T710W](#)

>> [MFC-T910DW](#)

### DCP-T310/DCP-T510W/DCP-T710W

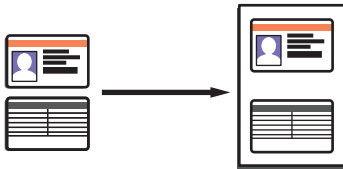
1. Chargez votre document.
2. Saisissez le nombre de copies de l'une des façons suivantes :
  - DCP-T510W/DCP-T710W Appuyez sur ▲ ou sur ▼ sur le panneau de commande.
  - DCP-T310 Appuyez plusieurs fois sur **Nb.copies**.
3. Appuyez sur **Options** ou **Options Copie/Scan** et ▲ ou ▼ pour sélectionner [Disp (ID 2en1)]. Appuyez sur **OK**.
4. Appuyez sur ▲ ou sur ▼ pour afficher les options, puis appuyez sur **OK** pour sélectionner l'option souhaitée.

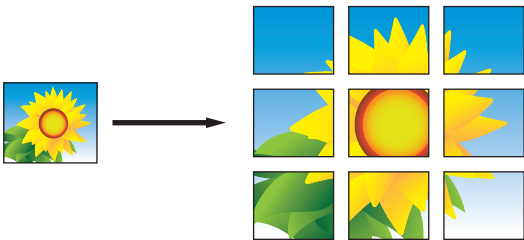

Option	Description
Non (1en1)	-



Option	Description
2en1 (ID) (Utilisation de la vitre du scanner)	
2en1 (P)	
2en1 (L)	
4en1 (P)	
4en1 (L)	
Poster (3x3) (Utilisation de la vitre du scanner)	

- Appuyez sur **Marche Mono** ou **Marche Couleur**. Si vous avez placé le document dans le chargeur ou si vous êtes en train de créer un poster, l'appareil numérise le document et commence à imprimer.
- Si vous utilisez la vitre du scanner, répétez les étapes suivantes pour chacune des pages du document :**
  - Posez la page suivante sur la vitre du scanner, puis appuyez sur ▲ pour numériser la page.
  - Une fois toutes les pages numérisées, appuyez sur ▼ pour lancer l'impression.

## MFC-T910DW

- Chargez votre document.
- Appuyez sur  (**COPIE**).
- Entrez le nombre de copies à l'aide du pavé numérique.
- Appuyez sur ▲ ou sur ▼ pour sélectionner [Mise en page]. Appuyez sur **OK**.
- Appuyez sur ▲ ou sur ▼ pour afficher les options, puis appuyez sur **OK** pour sélectionner l'option souhaitée.

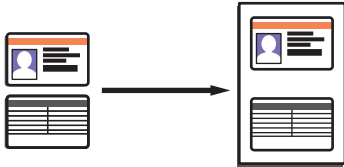
Option	Description
Non (1en1)	-
2en1 (Portrait)	
2en1 (Paysage)	

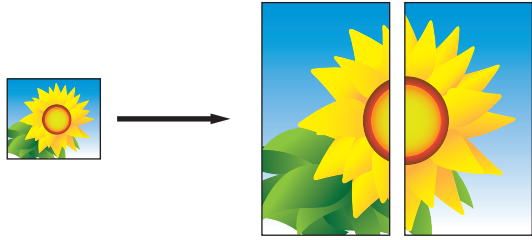
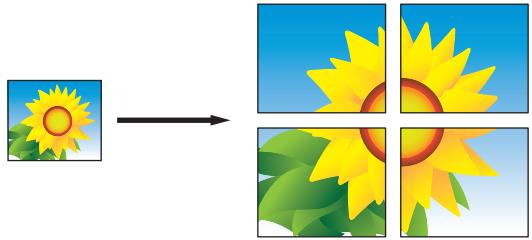
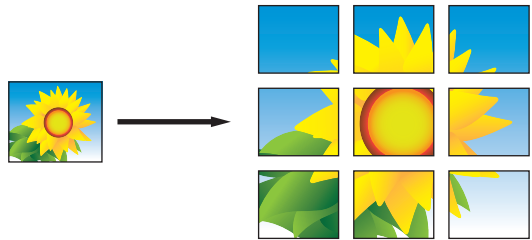
Option	Description
2en1 (ID) (Utilisation de la vitre du scanner)	
4en1 (Portrait)	
4en1 (Paysage)	
Poster (2x1) (Utilisation de la vitre du scanner)	
Poster (2x2) (Utilisation de la vitre du scanner)	
Poster (3x3) (Utilisation de la vitre du scanner)	

6. Appuyez sur **Marche Mono** ou sur **Marche Couleur**. Si vous avez placé le document dans le chargeur ou si vous êtes en train de créer un poster, l'appareil numérise le document et commence à imprimer.
7. **Si vous utilisez la vitre du scanner, répétez les étapes suivantes pour chacune des pages du document :**
  - Posez la page suivante sur la vitre du scanner, puis appuyez sur ► pour numériser la page.
  - Une fois toutes les pages numérisées, appuyez sur ◀ pour lancer l'impression.



### Information associée

- Copier

## Copier sur les deux faces du papier (copie recto verso)

Modèle associé: MFC-T910DW

Réduisez la quantité de papier utilisée en copiant sur les deux faces du papier.

- Pour lancer une copie recto verso, vous devez d'abord choisir la disposition qui convient parmi les options suivantes.
- La disposition de votre document original détermine la disposition de copie recto verso à sélectionner.
- Nous vous recommandons de charger les documents recto dans le chargeur automatique de documents pour la copie recto verso. (Modèles avec ADF uniquement)
- (DCP-T710W/MFC-T910DW)  
Lorsque vous effectuez manuellement des copies recto verso d'un document recto verso, utilisez la vitre du scanner.
- Vous ne pouvez utiliser que du papier ordinaire en format Letter, A4, A5 ou Letter.

### Portrait

#### Recto > Recto verso (Retournement sur le bord long)

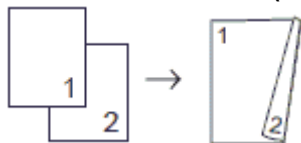

#### Recto > Recto verso (Retournement sur le bord court)

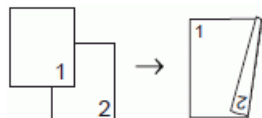

#### Recto verso > Recto verso

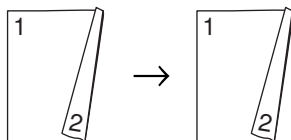

### Paysage

#### Recto > Recto verso (Retournement sur le bord long)

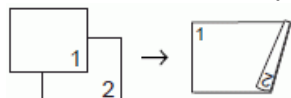

#### Recto > Recto verso (Retournement sur le bord court)

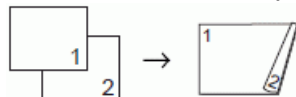

#### Recto verso > Recto verso

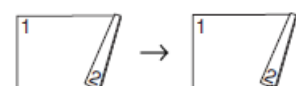

1. Chargez votre document.
2. Appuyez sur  (**COPIE**).
3. Entrez le nombre de copies à l'aide du pavé numérique.
4. Pour trier plusieurs copies, appuyez sur ▲ ou ▼ pour sélectionner les éléments suivants :
  - a. Sélectionnez [Empil./Trier]. Appuyez sur **OK**.

- 
- b. Sélectionnez [Trier]. Appuyez sur **OK**.
  5. Appuyez sur ▲ ou sur ▼ pour sélectionner [Copie recto-verso]. Appuyez sur **OK**.
  6. Exécutez une des actions suivantes :
    - Pour réaliser des copies recto verso d'un document recto simple, appuyez sur ▲ ou sur ▼ pour sélectionner ce qui suit :
      - a. Pour modifier les options de disposition, sélectionnez [Mise en page]. Appuyez sur **OK**.
      - b. Sélectionnez [Ret. bord long] ou [Ret. bord court]. Appuyez sur **OK**.
      - c. Sélectionnez [Recto⇒Recto-verso]. Appuyez sur **OK**.
    - Pour réaliser manuellement des copies recto verso d'un document recto verso, appuyez sur ▲ ou sur ▼ pour sélectionner [Recto-verso ⇒Recto-verso]. Appuyez sur **OK**.



---

Utilisez la vitre du scanner pour réaliser manuellement des copies recto verso d'un document recto verso.

---

7. Appuyez sur **Marche Mono** ou sur **Marche Couleur**. Si vous avez placé le document dans le chargeur automatique de documents (modèles avec chargeur automatique de documents uniquement), l'appareil numérise les pages et lance l'impression.
8. **Si vous utilisez la vitre du scanner, répétez les étapes suivantes pour chacune des pages du document :**
  - Posez la page suivante sur la vitre du scanner, puis appuyez sur ► pour numériser la page.
  - Une fois toutes les pages numérisées, appuyez sur ◀ pour lancer l'impression.

NE touchez PAS à la feuille imprimée tant qu'elle n'a pas été éjectée pour la deuxième fois. L'appareil imprime la première face, éjecte la feuille, puis l'entraîne à nouveau pour imprimer la seconde face.



---

Si vous rencontrez des problèmes d'impressions maculées ou de bourrages papier, procédez comme suit :

---

1. Appuyez sur **Paramètres**.
  2. Sélectionnez [Param. général]. Appuyez sur **OK**.
  3. Sélectionnez [Maintenance]. Appuyez sur **OK**.
  4. Sélectionnez [Options param. d'impression]. Appuyez sur **OK**.
  5. Sélectionnez [Réduire les bavures]. Appuyez sur **OK**.
  6. Modifiez les réglages. Appuyez sur **OK**.
- 



### Information associée

- Copier
  - Modifier les options de paramètres d'impression en cas de problèmes d'impression
-

## Copier une carte d'identité

Utilisez la fonction [2en1 (ID)] pour copier les deux faces d'une carte d'identité sur une seule page en conservant le format d'origine de la carte.



- Assurez-vous que le format de papier défini correspond au format A4 ou Letter.
- Vous pouvez copier une carte d'identité dans la mesure où cette opération est autorisée par les lois en vigueur. Plus d'informations détaillées >> *Guide de sécurité du produit*

>> [DCP-T310/DCP-T510W/DCP-T710W](#)

>> [MFC-T910DW](#)

### DCP-T310/DCP-T510W/DCP-T710W

1. Placez votre carte d'identité, face imprimée vers le bas, près du coin supérieur gauche de la vitre du scanner.

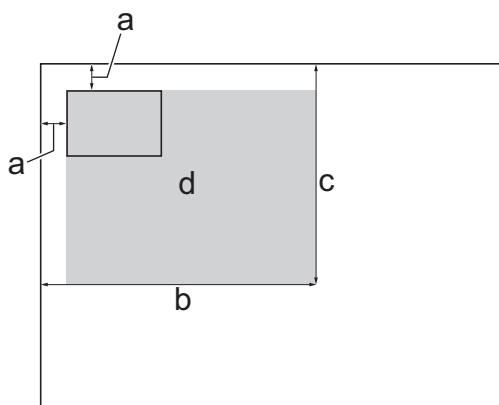

- a. 3 mm ou plus (en haut et à gauche)
  - b. 207 mm
  - c. 145 mm
  - d. Zone de numérisation
2. Saisissez le nombre de copies de l'une des façons suivantes :
    - (DCP-T510W/DCP-T710W) Appuyez sur ▲ ou sur ▼ sur le panneau de commande.
    - (DCP-T310) Appuyez plusieurs fois sur **Nb.copies**.
  3. Appuyez sur **Options** ou **Options Copie/Scan** et ▲ ou ▼ pour sélectionner [Disp (ID 2en1)]. Appuyez sur **OK**.
  4. Appuyez sur ▲ ou sur ▼ pour sélectionner [2en1 (ID)]. Appuyez sur **OK**.
  5. Appuyez sur **Marche Mono** ou **Marche Couleur**.  
L'appareil entame la numérisation d'une face de la carte d'identité.
  6. Une fois que l'appareil a numérisé la première face, retournez la carte d'identité et appuyez sur **Marche Mono** ou sur **Marche Couleur** pour numériser l'autre face.

1. Placez votre carte d'identité, face imprimée vers le bas, près du coin supérieur gauche de la vitre du scanner.

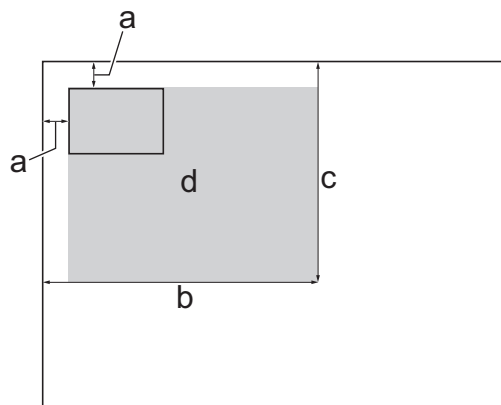

- a. 3 mm ou plus (en haut et à gauche)
  - b. 207 mm
  - c. 145 mm
  - d. Zone de numérisation
2. Appuyez sur  (**COPIE**).
  3. Entrez le nombre de copies à l'aide du pavé numérique.
  4. Appuyez sur ▲ ou ▼ pour sélectionner l'élément suivant :
    - a. Sélectionnez [Mise en page]. Appuyez sur **OK**.
    - b. Sélectionnez [2en1 (ID)]. Appuyez sur **OK**.
  5. Appuyez sur **Marche Mono** ou sur **Marche Couleur**.

L'appareil entame la numérisation d'une face de la carte d'identité.
  6. Une fois que l'appareil a numérisé la première face, retournez la carte d'identité et appuyez sur ► pour numériser l'autre face.



### Information associée

- Copier

## Options de copie

### DCP-T310/DCP-T510W/DCP-T710W

Pour modifier les paramètres de copie, appuyez sur **Options Copie/Scan**, ou appuyez sur  (**COPIE**) > **Options**.

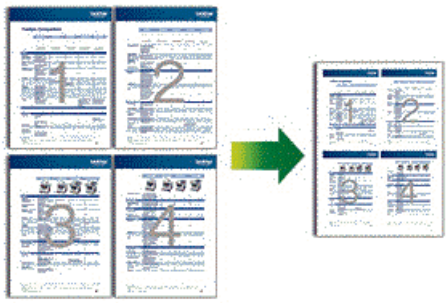
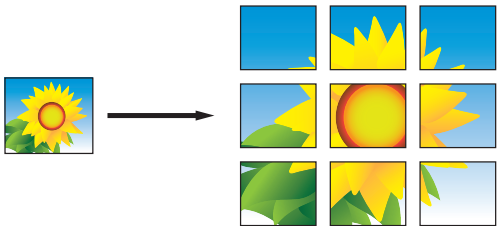
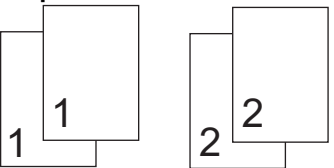
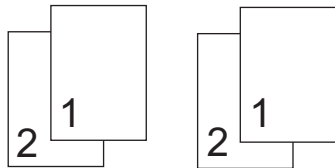

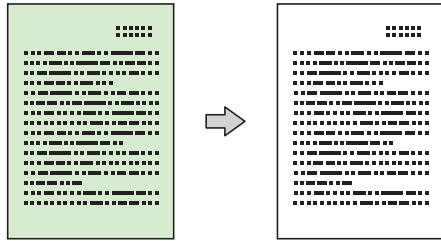
Option	Description	
Disp (ID 2en1)	Permet d'effectuer des copies N en 1, d'identité 2 en 1 ou poster.	
	<div style="display: flex; justify-content: space-around;"> <div style="text-align: center;"> <p><b>4 en 1</b></p>  </div> <div style="text-align: center;"> <p><b>Poster</b></p>  </div> </div>	
Agrand/Réduire	100%	-
	Agrandir	Permet de sélectionner le taux d'agrandissement pour la prochaine copie.
	Réduire	Permet de sélectionner le taux de réduction pour la prochaine copie.
	Ajuster page	Permet de régler le format de copie en fonction du format du papier défini.
	Perso (25-400%)	Permet d'entrer un taux d'agrandissement ou de réduction.
Densité	Augmentez la densité pour assombrir le texte. Diminuez la densité pour éclaircir le texte.	
Qualité	Permet de sélectionner la résolution de copie pour votre type de document.	
Empil./Trier	Permet de déterminer si les copies multiples doivent être empilées ou triées.	
	<div style="display: flex; justify-content: space-around;"> <div style="text-align: center;"> <p><b>Empiler</b></p>  </div> <div style="text-align: center;"> <p><b>Trier</b></p>  </div> </div>	
Type papier	Sélectionnez un type de papier. Si vous faites une copie sur du papier spécial, réglez l'appareil pour le type de papier que vous utilisez afin d'obtenir la meilleure qualité d'impression.	
Format papier	Sélectionnez un format de papier. Si vous copiez sur du papier d'un format autre que A4, vous devez modifier le réglage Format papier.	
Suppr coul.fond	Supprime la couleur de fond du document dans les copies. Le fond blanc devient plus apparent. Cela permet d'économiser de l'encre et d'améliorer la lisibilité de certaines copies.	

Option	Description
	

## MFC-T910DW

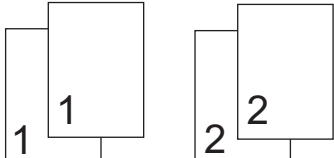
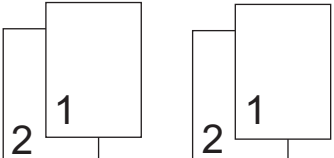
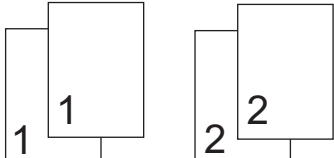
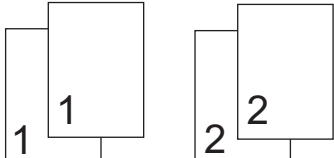
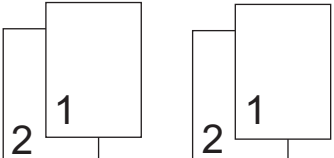
Pour modifier les paramètres de copie, appuyez sur  (COPIE).

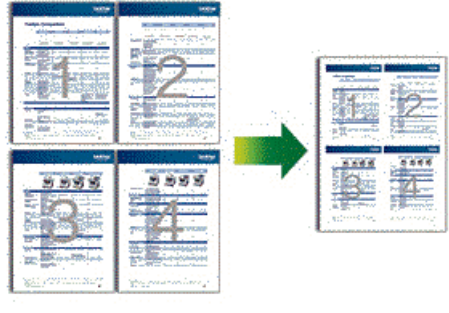
Option	Description			
<b>Qualité</b>	Permet de sélectionner la résolution de copie pour votre type de document.			
<b>Type papier</b>	Sélectionnez un type de papier. Si vous faites une copie sur du papier spécial, réglez l'appareil pour le type de papier que vous utilisez afin d'obtenir la meilleure qualité d'impression.			
<b>Format papier</b>	Sélectionnez un format de papier. Si vous copiez sur du papier d'un format autre que A4, vous devez modifier le réglage Format papier.			
<b>Sélection bac</b>	Permet de sélectionner le bac avec le type et le format de papier convenant le mieux à votre document.			
<b>Agrand/Réduire</b>	100%	-		
	Agrandir	Permet de sélectionner le taux d'agrandissement pour la prochaine copie.		
	Réduire	Permet de sélectionner le taux de réduction pour la prochaine copie.		
	Ajuster page	Permet de régler le format de copie en fonction du format du papier défini.		
Perso (25-400%)	Permet d'entrer un taux d'agrandissement ou de réduction.			
<b>Densité</b>	Augmentez la densité pour assombrir le texte. Diminuez la densité pour éclaircir le texte.			
<b>Empil./Trier</b>	Permet de déterminer si les copies multiples doivent être empilées ou triées.			
	<table border="0"> <tr> <td style="text-align: center;"><b>Empiler</b></td> <td style="text-align: center;"><b>Trier</b></td> </tr> <tr> <td style="text-align: center;">  </td> <td style="text-align: center;">  </td> </tr> </table>	<b>Empiler</b>	<b>Trier</b>	
<b>Empiler</b>	<b>Trier</b>			
				

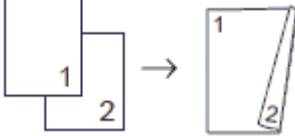
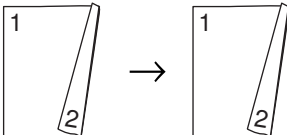
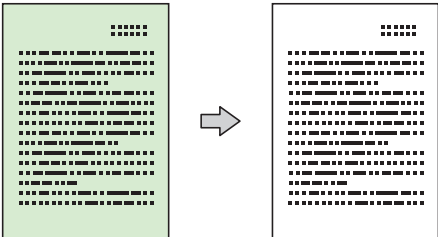
Option	Description
<b>Mise en page</b>	<p>Permet d'effectuer des copies N en 1, d'identité 2 en 1 ou poster.</p> <div style="display: flex; justify-content: space-around;"> <div data-bbox="472 210 922 575"> <p><b>4 en 1</b></p>  </div> <div data-bbox="928 210 1474 575"> <p><b>Poster</b></p>  </div> </div>
<b>Copie recto-verso</b>	<p>Permet de copier sur les deux faces du papier.</p> <p><b>Recto→Recto verso</b></p>  <p><b>Recto verso→Recto verso</b></p> 
<b>Suppr. arrière-pln</b>	<p>Supprime la couleur de fond du document dans les copies. Le fond blanc devient plus apparent. Cela permet d'économiser de l'encre et d'améliorer la lisibilité de certaines copies.</p> 
<b>Définir une nouvelle valeur par défaut</b>	<p>Permet d'enregistrer les réglages de copie que vous utilisez le plus souvent en tant que réglages par défaut.</p>
<b>Réinit.d'usine</b>	<p>Permet de rétablir tous les réglages de copie qui ont été modifiés aux réglages du fabricant.</p>



### Information associée

- Copier
- Copier un document

## Fax

- Envoyer un fax
- Réception d'un fax
- Opérations vocales et numéros de fax
- Services téléphoniques et appareils externes
- Rapports de fax
- PC-FAX

## Envoyer un fax

- Envoyer un fax depuis votre appareil Brother
- Envoyer un fax manuellement
- Envoyer un fax à la fin d'une conversation
- Envoyer le même fax à plusieurs destinataires (diffusion)
- Envoyer un fax en temps réel
- Modifier le paramètre de renumérotation automatique de fax
- Annuler un fax en cours
- Contrôle et annulation d'un fax en attente
- Options de fax

## Envoyer un fax depuis votre appareil Brother

Modèle associé: MFC-T910DW

### REMARQUE

Cette fonction est disponible uniquement pour les fax monochromes.

1. Chargez votre document dans le chargeur automatique de documents ou placez-le sur la vitre du scanner.
2. Appuyez sur  (FAX).

L'écran LCD affiche :



3. Entrez le numéro de fax de l'une des manières suivantes :
  - Pavé numérique (composez le numéro de fax manuellement.)  
Appuyez sur tous les chiffres du numéro à l'aide du pavé numérique.
  - Recomposer (Recomposer le dernier numéro appelé.)  
Appuyez sur **Bis/Pause**.
  - Appel sortant (Sélectionner un numéro dans l'historique des appels sortants.)  
Appuyez sur ▲ ou ▼ pour sélectionner l'élément suivant :
    - a. Sélectionnez [Histor. app.]. Appuyez sur **OK**.
    - b. Sélectionnez [Appel sortant]. Appuyez sur **OK**.
    - c. Sélectionnez le numéro souhaité, puis appuyez sur **OK**.
    - d. Appuyez sur ► pour sélectionner [Appliquer].
  - [Carnet d'adr] (Sélectionner un numéro dans le carnet d'adresses.)  
Appuyez sur ▲ ou ▼ pour sélectionner l'élément suivant :
    - a. Sélectionnez [Carnet d'adr]. Appuyez sur **OK**.
    - b. Sélectionnez [Recherche]. Appuyez sur **OK**.
    - c. Effectuez l'une des opérations suivantes :
      - Entrez le numéro abrégé à deux chiffres à l'aide du pavé numérique.
      - Sélectionnez un numéro dans la liste de l'une des manières suivantes :
        - i. Sélectionnez [Ordre alphabétique] ou [Ordre numérique]. Appuyez sur **OK**.
        - ii. Sélectionnez le numéro souhaité. Appuyez sur **OK**.
        - iii. Appuyez sur ► pour sélectionner [Appliquer].
4. Pour modifier les réglages du fax, appuyez sur ▲ ou sur ▼ pour sélectionner le réglage à modifier, puis appuyez sur **OK**.
5. Lorsque vous avez terminé, appuyez sur **Marche Mono**.
6. Effectuez l'une des actions suivantes :
  - Si vous utilisez le chargeur, l'appareil commence à numériser et envoyer le document.
  - Si vous utilisez la vitre du scanner et que vous avez appuyé sur **Marche Mono**, l'appareil commence à numériser la première page.  
Passez à l'étape suivante.

---

7. Lorsque le message [Page suivante?] s'affiche sur l'écran LCD, effectuez l'une des actions suivantes :

- Appuyez sur ► pour numériser une autre page. Placez la page suivante contre la vitre du scanner et appuyez sur ►. L'appareil commence à numériser la page.  
Répétez cette étape pour chaque page supplémentaire.
- Appuyez sur ◀ pour envoyer le fax une fois que vous avez fini de numériser les pages. L'appareil commence à envoyer le document.



### Information associée

- [Envoyer un fax](#)
  - [Options de fax](#)
-

## Envoyer un fax manuellement

Modèle associé: MFC-T910DW

Le mode Manuel permet d'entendre les tonalités d'envoi, d'appel et de réception de fax lors de l'envoi d'un fax.

1. Chargez votre document.
2. Pour écouter une tonalité, décrochez le combiné du téléphone externe.
3. Composez le numéro de fax à l'aide du téléphone externe.
4. Quand vous entendez les tonalités de fax, appuyez sur **Marche Mono**.
  - Si vous utilisez la vitre du scanner, appuyez sur ► pour envoyer un fax.
5. Raccrochez le combiné du téléphone externe.



### Information associée

- [Envoyer un fax](#)

## Envoyer un fax à la fin d'une conversation

Modèle associé: MFC-T910DW

Au terme d'une conversation, il est possible d'envoyer un fax à votre interlocuteur avant que vous ne raccrochiez tous les deux.

1. Demandez à votre correspondant d'attendre les tonalités de fax (bips sonores), puis d'appuyer sur la touche de marche avant de raccrocher.
2. Chargez votre document.
3. Appuyez sur **Marche Mono**.
  - Si vous utilisez la vitre du scanner, appuyez sur ► pour envoyer un fax.
4. Reposez le combiné du téléphone externe.



### Information associée

- [Envoyer un fax](#)

## Envoyer le même fax à plusieurs destinataires (diffusion)

Modèle associé: MFC-T910DW

Utilisez la fonction Diffusion pour transmettre le même fax à plusieurs destinataires à la fois.

- Cette fonction est disponible uniquement pour les fax monochromes.
- Les numéros du carnet d'adresses doivent être enregistrés dans la mémoire de l'appareil pour pouvoir être utilisés dans une diffusion.
- Les numéros de groupes doivent également être enregistrés dans la mémoire de l'appareil pour pouvoir être utilisés dans une diffusion. Les numéros de groupes incluent de nombreux numéros du carnet d'adresses enregistrés pour faciliter la numérotation.

Dans la même diffusion, vous pouvez inclure des groupes, des numéros du carnet d'adresses et jusqu'à 50 numéros composés manuellement.

Si vous n'avez pas utilisé de numéros du carnet d'adresses pour les groupes, vous pouvez diffuser des fax vers un maximum de 90 numéros différents.

1. Chargez votre document.
2. Appuyez sur  (FAX).
3. Appuyez sur ▲ ou sur ▼ pour sélectionner [Diffusion], puis appuyez sur **OK**.
4. Appuyez sur ▲ ou sur ▼ pour sélectionner [Ajouter numéro], puis appuyez sur **OK**.
5. Vous pouvez ajouter des numéros à la diffusion de la façon suivante :
  - Entrez un numéro à l'aide du clavier :
    - a. Appuyez sur ▲ ou sur ▼ pour sélectionner [Ajouter numéro] puis appuyez sur **OK**.
    - b. Saisissez un numéro à l'aide du pavé numérique puis appuyez sur **OK**.
  - Sélectionnez un numéro dans le carnet d'adresses :
    - a. Appuyez sur ▲ ou sur ▼ pour sélectionner [Ajouter depuis le carnet d'adr], puis appuyez sur **OK**.
    - b. Appuyez sur ▲ ou sur ▼ pour sélectionner [Ordre alphabétique] ou [Ordre numérique] puis appuyez sur **OK**.
    - c. Appuyez sur ▲ ou sur ▼ pour sélectionner le nom ou le numéro du numéro abrégé de votre choix.
    - d. Appuyez sur ◀ ou ▶ pour sélectionner la case à cocher correspondant au nom ou au numéro du numéro abrégé, puis appuyez sur **OK**.
  - Recherchez un numéro dans le carnet d'adresses :
    - a. Appuyez sur ▲ ou sur ▼ pour sélectionner [Rechercher dans le carnet d'adresses], puis appuyez sur **OK**.
    - b. Appuyez sur la première lettre du nom à l'aide du pavé numérique, puis appuyez sur **OK**.
    - c. Appuyez sur ▲ ou sur ▼ pour sélectionner le nom, puis appuyez sur **OK**.
    - d. Appuyez à nouveau sur **OK**.
6. Une fois que vous avez terminé, appuyez sur ▲ ou sur ▼ pour sélectionner [Terminé]. Appuyez sur **OK**.
7. Appuyez sur **Marche Mono**.
8. Exécutez une des actions suivantes :
  - Si vous utilisez le chargeur, l'appareil commence à numériser et envoyer le document.
  - Si vous utilisez la vitre du scanner, l'appareil commence à numériser la première page.Lorsque le message [Page suivante?] s'affiche sur l'écran LCD, effectuez l'une des actions suivantes :

- 
- Appuyez sur ► pour numériser une autre page. Placez la page suivante contre la vitre du scanner et appuyez sur ►. L'appareil commence à numériser la page.  
Répétez cette étape pour chaque page supplémentaire.
  - Appuyez sur ◀ pour envoyer un fax une fois que vous avez fini de numériser les pages. L'appareil commence à envoyer le document.



---

Si le message [Mémoire saturée] s'affiche à l'écran, appuyez sur **Arrêt/Sortie** pour annuler.

---



### Information associée

- Envoyer un fax
  - Annuler une diffusion en cours
  - Définir des groupes de diffusion
  - Saisir du texte sur votre appareil Brother
-

## Annuler une diffusion en cours

Modèle associé: MFC-T910DW

Lors d'une diffusion, vous pouvez annuler le fax en cours de transmission ou l'intégralité du travail de diffusion.

1. Appuyez sur **Paramètres**.
2. Appuyez sur ▲ ou ▼ pour sélectionner l'élément suivant :
  - a. Sélectionnez [Fax]. Appuyez sur **OK**.
  - b. Sélectionnez [Travaux restants]. Appuyez sur **OK**.L'écran LCD affiche le numéro de fax en cours de composition ainsi que le numéro de la tâche de diffusion.
3. Appuyez sur ▲ ou sur ▼ pour sélectionner le numéro de la tâche de diffusion à annuler, puis appuyez sur **OK**.
4. Effectuez l'une des opérations suivantes :
  - Pour annuler toute la diffusion, sélectionnez le numéro de la tâche de diffusion, puis appuyez sur **OK**. Appuyez sur ► pour confirmer votre choix ou appuyez sur ◀ pour quitter sans annuler.
  - Pour annuler le numéro en cours de composition, sélectionnez le nom ou le numéro sur l'écran LCD, puis appuyez sur **OK**. Appuyez sur ► pour confirmer votre choix ou appuyez sur ◀ pour quitter sans annuler.
  - Pour quitter sans annuler, appuyez sur **Arrêt/Sortie**.
5. Appuyez sur **Arrêt/Sortie**.



### Information associée

- [Envoyer le même fax à plusieurs destinataires \(diffusion\)](#)

## Envoyer un fax en temps réel

Modèle associé: MFC-T910DW

Lorsque vous envoyez un fax, l'appareil numérise le document et le charge dans sa mémoire avant de le transmettre. Dès que la ligne téléphonique se libère, l'appareil commence à composer le numéro et à envoyer les données. Si vous souhaitez envoyer un document important sans attendre que l'appareil récupère la numérisation de sa mémoire, activez [TX en temps réel].

- En mode d'envoi en temps réel, la fonction de recomposition automatique ne fonctionne pas quand on utilise la vitre du scanner.

1. Chargez votre document.
2. Appuyez sur  (FAX).
3. Appuyez sur ▲ ou ▼ pour sélectionner l'élément suivant :
  - a. Sélectionnez [TX en temps réel]. Appuyez sur **OK**.
  - b. Sélectionnez [Oui] (ou [Non]). Appuyez sur **OK**.
4. Saisissez le numéro de fax.
5. Appuyez sur **Marche Mono**.



### Information associée

- [Envoyer un fax](#)

## Modifier le paramètre de renumérotation automatique de fax

Modèle associé: MFC-T910DW

Si vous envoyez un fax automatiquement et que la ligne est occupée lorsque le paramètre de renumérotation automatique de fax est réglé sur [Oui], l'appareil recompose automatiquement le numéro jusqu'à trois fois à des intervalles de cinq minutes.

Le réglage par défaut est [Oui].

1. Appuyez sur **Paramètres**.
2. Appuyez sur ▲ ou ▼ pour sélectionner l'élément suivant :
  - a. Sélectionnez [Param. système]. Appuyez sur **OK**.
  - b. Sélectionnez [Recomposition auto n° fax]. Appuyez sur **OK**.
  - c. Sélectionnez [Oui] (ou [Non]). Appuyez sur **OK**.
3. Appuyez sur **Arrêt/Sortie**.



### Information associée

- [Envoyer un fax](#)

## Annuler un fax en cours

Modèle associé: MFC-T910DW

1. Appuyez sur **Arrêt/Sortie** pour annuler un fax qui est déjà en cours.
2. Si vous appuyez sur **Arrêt/Sortie** alors que l'appareil est en train de composer un numéro ou d'envoyer un fax, le message [Annuler tâche?] s'affiche sur l'écran LCD. Appuyez sur ► pour confirmer.



### Information associée

- [Envoyer un fax](#)
- [Problèmes avec le téléphone et le télécopieur](#)

## Contrôle et annulation d'un fax en attente

Modèle associé: MFC-T910DW

Procédez comme suit pour consulter ou annuler les fax stockés dans la mémoire de l'appareil et en attente de transmission. Si aucune tâche de fax n'est enregistrée dans la mémoire, l'écran LCD affiche [Aucun travail en attente]. Vous pouvez annuler une tâche de fax avant sa transmission.

1. Appuyez sur **Paramètres**.
2. Appuyez sur ▲ ou ▼ pour sélectionner l'élément suivant :
  - a. Sélectionnez [Fax]. Appuyez sur **OK**.
  - b. Sélectionnez [Travaux restants]. Appuyez sur **OK**.
3. Procédez comme suit pour chaque tâche de fax que vous voulez vérifier ou annuler :
  - a. Appuyez sur ▲ ou ▼ pour faire défiler les tâches en attente. Si nécessaire, sélectionnez la tâche à annuler, puis appuyez sur **OK**.
  - b. Appuyez sur ► pour confirmer votre choix ou appuyez sur ◀ pour quitter sans annuler.
4. Lorsque vous avez terminé, appuyez sur **Arrêt/Sortie**.



### Information associée

- [Envoyer un fax](#)
- [Problèmes avec le téléphone et le télécopieur](#)

## Options de fax

Modèle associé: MFC-T910DW

Pour modifier les réglages d'envoi de fax, appuyez sur  (FAX).

Option	Description
Résolution fax	Permet de définir la résolution des fax sortants. Il est souvent possible d'améliorer la qualité d'un fax en modifiant sa résolution.
Contraste	Permet de régler le contraste. Si votre document est très clair ou très sombre, la modification du contraste peut accroître la qualité du fax.
Format num vitre	Permet d'ajuster la zone de numérisation de la vitre du scanner en fonction du format du document. ➤➤ <i>Information associée: Spécifications du scanner dans Spécifications</i>
Diffusion	Permet d'envoyer le même fax à plusieurs numéros de fax à la fois.
TX en temps réel	Permet d'envoyer un fax immédiatement sans attendre que l'appareil récupère le document numérisé depuis la mémoire.
Mode international	Activez ce réglage si vous rencontrez des difficultés à envoyer des fax à l'étranger.
Histor. app.	Permet de sélectionner un numéro dans l'historique des appels.
Carnet d'adr	Permet de sélectionner un numéro dans le carnet d'adresses.
Définir une nouvelle valeur par défaut	Permet d'enregistrer vos réglages comme réglages par défaut.
Réinit.d'usine	Permet de rétablir tous les réglages d'usine.

### Information associée

- [Envoyer un fax](#)
- [Envoyer un fax depuis votre appareil Brother](#)
- [Caractéristiques techniques](#)

## Réception d'un fax

- Réglages du mode de réception
- Réduire le format de page d'un fax entrant surdimensionné
- Configuration du tampon de réception de fax
- Recevoir un fax à la fin d'une conversation téléphonique
- Options de réception en mémoire

## Réglages du mode de réception

- Présentation des modes de réception
- Choisir le mode de réception correct
- Définir le nombre de sonnerie avant que l'appareil ne réponde (Longueur de sonnerie)
- Définir la durée de la sonnerie F/T (pseudo-sonnerie double)
- Définir la détection de fax

## Présentation des modes de réception

Modèle associé: MFC-T910DW

Certains modes de réception permettent de répondre automatiquement ([Fax] et [Fax/Tél]). Vous pouvez modifier le nombre de sonneries avant d'utiliser ces modes. .

### Fax uniquement

Le mode [Fax] répond automatiquement à chaque appel en tant que fax.

### Fax/Tél

Le mode [Fax/Tél] vous aide à gérer les appels entrants en identifiant s'il s'agit d'appels de fax ou d'appels vocaux et en les traitant d'une des façons suivantes :

- Les fax sont reçus automatiquement.
- Les appels vocaux commencent par la sonnerie du télécopieur/téléphone pour que vous répondiez à l'appel. La sonnerie du télécopieur/téléphone est une pseudo-sonnerie double émise par votre appareil.

### Manuel

Le mode [Manuel] sert à désactiver toutes les fonctions de réponse automatique.

Pour recevoir un fax en mode [Manuel], décrochez le combiné du téléphone externe. Quand vous entendez des tonalités de fax (des bips sonores courts et répétés), appuyez sur le bouton Marche, puis sélectionnez [Recevoir] pour recevoir un fax. Vous pouvez également utiliser la fonction Détection fax pour recevoir des fax en décrochant un combiné qui se trouve sur la même ligne que l'appareil.

### Répondeur externe

Le mode [Tel/Rep. Ext] permet à un répondeur externe de gérer vos appels entrants.

Les appels entrants seront traités d'une des façons suivantes :

- Les fax sont reçus automatiquement.
- Les appelants vocaux peuvent enregistrer un message sur le répondeur externe.



### Information associée

- [Réglages du mode de réception](#)
- [Définir le nombre de sonnerie avant que l'appareil ne réponde \(Longueur de sonnerie\)](#)
- [Définir la durée de la sonnerie F/T \(pseudo-sonnerie double\)](#)
- [Définir la détection de fax](#)
- [Connecter un répondeur externe](#)

## Choisir le mode de réception correct

Modèle associé: MFC-T910DW

Vous devez choisir un mode de réception en fonction des appareils externes et des services téléphoniques dont vous disposez sur votre ligne.

Par défaut, votre appareil reçoit automatiquement tous les fax qui lui sont envoyés. Le schéma ci-dessous vous aidera à sélectionner le mode approprié.

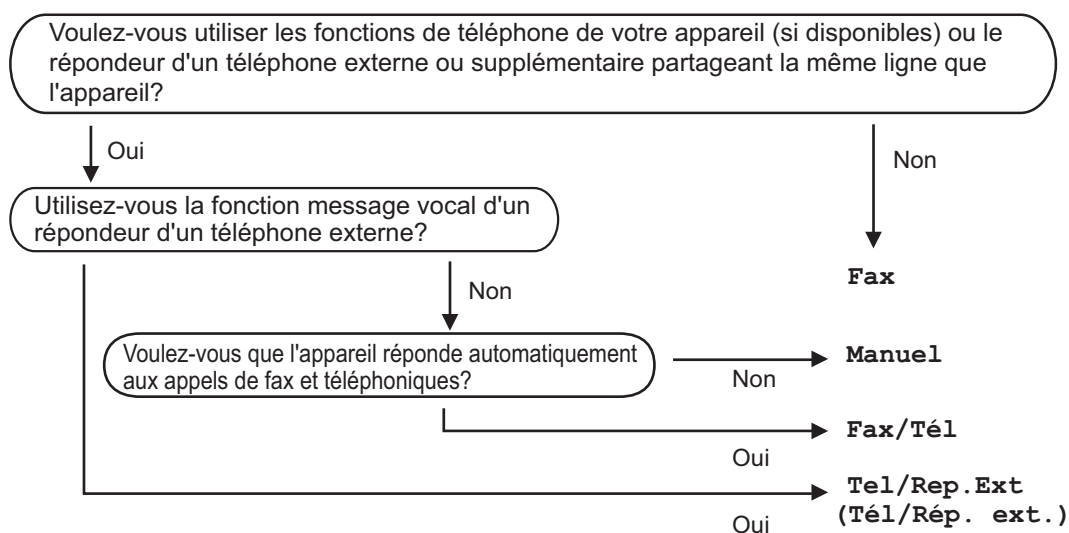

1. Appuyez sur **Paramètres**.
2. Appuyez sur ▲ ou ▼ pour sélectionner l'élément suivant :
  - a. Sélectionnez [Fax]. Appuyez sur **OK**.
  - b. Sélectionnez [Param.RC.]. Appuyez sur **OK**.
  - c. Sélectionnez [Mode réponse]. Appuyez sur **OK**.
3. Appuyez sur ▲ ou sur ▼ pour sélectionner l'option [Fax], [Fax/Tél], [Tel/Rep.Ext] ou [Manuel], puis appuyez sur **OK**.
4. Appuyez sur **Arrêt/Sortie**.



### Information associée

- [Réglages du mode de réception](#)
- [Connecter un répondeur externe](#)
- [Problèmes avec le téléphone et le télécopieur](#)

## Définir le nombre de sonnerie avant que l'appareil ne réponde (Longueur de sonnerie)

Modèle associé: MFC-T910DW

Si quelqu'un appelle votre appareil, vous entendez la sonnerie de téléphone habituelle. Le nombre de sonneries est fixé par l'option Longueur de sonnerie.

- Le réglage Long. sonnerie permet de régler le nombre de sonneries émises par l'appareil avant qu'il ne réponde dans les modes [Fax] et [Fax/Tél].
- Si des téléphones externes ou supplémentaires sont branchés sur la même ligne que l'appareil, sélectionnez le nombre maximum de sonneries.

1. Appuyez sur **Paramètres**.
2. Appuyez sur ▲ ou ▼ pour sélectionner l'élément suivant :
  - a. Sélectionnez [Fax]. Appuyez sur **OK**.
  - b. Sélectionnez [Param.RC.]. Appuyez sur **OK**.
  - c. Sélectionnez [Long. sonnerie]. Appuyez sur **OK**.
  - d. Sélectionnez le nombre de sonneries que l'appareil doit émettre avant de répondre. Appuyez sur **OK**.



- Si vous avez sélectionné [0], l'appareil répond immédiatement et aucune sonnerie n'est émise sur la ligne (option seulement disponible dans certains pays).

3. Appuyez sur **Arrêt/Sortie**.



### Information associée

- [Réglages du mode de réception](#)
- [Présentation des modes de réception](#)
- [Fonctionnement avec des téléphones externes ou supplémentaires](#)
- [Définir la détection de fax](#)
- [Problèmes avec le téléphone et le télécopieur](#)

## Définir la durée de la sonnerie F/T (pseudo-sonnerie double)

Modèle associé: MFC-T910DW

Lorsque vous réglez le mode de réception sur [Fax/Tél], si l'appel est un fax, votre appareil le reçoit automatiquement. Toutefois, s'il s'agit d'un appel vocal, l'appareil laissera retentir la sonnerie F/T (pseudo-sonnerie double) pendant la durée que vous avez configurée dans l'option Durée de la sonnerie F/T. Lorsque vous entendez la sonnerie F/T, cela signifie qu'un appelant vocal est sur la ligne.

Comme la sonnerie F/T est un réglage proposé uniquement sur votre appareil Brother, les téléphones supplémentaires et externes ne sonnent pas ; vous pouvez néanmoins répondre à l'appel sur n'importe quel téléphone.

1. Appuyez sur **Paramètres**.
2. Appuyez sur ▲ ou ▼ pour sélectionner l'élément suivant :
  - a. Sélectionnez [Fax]. Appuyez sur **OK**.
  - b. Sélectionnez [Param.RC.]. Appuyez sur **OK**.
  - c. Sélectionnez [Durée son. F/T]. Appuyez sur **OK**.
  - d. Sélectionnez la durée des sonneries doubles que l'appareil doit émettre pour vous informer d'un appel vocal. Appuyez sur **OK**.
3. Appuyez sur **Arrêt/Sortie**.



L'appareil continuera à sonner tout au long de la durée spécifiée même si l'appelant raccroche au cours de la pseudo-sonnerie/sonnerie double.



### Information associée

- [Réglages du mode de réception](#)
- [Présentation des modes de réception](#)
- [Fonctionnement avec des téléphones externes ou supplémentaires](#)

## Définir la détection de fax

Modèle associé: MFC-T910DW

**Si la fonctionnalité Détection fax est activée :** L'appareil reçoit le fax automatiquement, même si vous répondez à l'appel. Lorsqu'un message s'affiche à l'écran LCD pour indiquer que l'appareil est en train de recevoir un fax ou que vous entendez des bips stridents via le combiné que vous utilisez, raccrochez le combiné. Votre appareil fera le reste.

**Si la fonctionnalité Détection fax est désactivée :** Si vous vous trouvez près de l'appareil et que vous répondez à un appel de fax en décrochant le combiné, appuyez sur le bouton Marche, puis sélectionnez [Recevoir] pour recevoir le fax. Si vous avez répondu sur un téléphone supplémentaire ou externe, appuyez sur \*51.



- Si la fonctionnalité Détection fax est réglée sur [Oui], mais que votre appareil ne prend pas l'appel de fax quand vous décrochez le combiné d'un téléphone supplémentaire ou externe, tapez le code d'activation à distance \*51.
- Si vous envoyez des fax depuis un ordinateur sur la même ligne téléphonique et que l'appareil les intercepte, réglez Détection fax sur [Non].

1. Appuyez sur **Paramètres**.
2. Appuyez sur ▲ ou ▼ pour sélectionner l'élément suivant :
  - a. Sélectionnez [Fax]. Appuyez sur **OK**.
  - b. Sélectionnez [Param.RC.]. Appuyez sur **OK**.
  - c. Sélectionnez [Détection fax]. Appuyez sur **OK**.
  - d. Sélectionnez [Oui] (ou [Non]). Appuyez sur **OK**.
3. Appuyez sur **Arrêt/Sortie**.



### Information associée

- [Réglages du mode de réception](#)
- [Présentation des modes de réception](#)
- [Définir le nombre de sonnerie avant que l'appareil ne réponde \(Longueur de sonnerie\)](#)
- [Fonctionnement avec des téléphones externes ou supplémentaires](#)
- [Utilisation des codes à distance](#)
- [Problèmes avec le téléphone et le télécopieur](#)

## Réduire le format de page d'un fax entrant surdimensionné

Modèle associé: MFC-T910DW

Lorsque la fonction [Réduction auto] est réglée sur [Oui], votre appareil Brother réduit les pages surdimensionnées de fax entrants en fonction du papier que vous utilisez. L'appareil calcule le rapport de réduction en se servant du format de page du fax et de votre paramètre Format papier.

1. Appuyez sur **Paramètres**.
2. Appuyez sur ▲ ou ▼ pour sélectionner l'élément suivant :
  - a. Sélectionnez [Fax]. Appuyez sur **OK**.
  - b. Sélectionnez [Param.RC.]. Appuyez sur **OK**.
  - c. Sélectionnez [Réduction auto]. Appuyez sur **OK**.
  - d. Sélectionnez [Oui] (ou [Non]). Appuyez sur **OK**.
3. Appuyez sur **Arrêt/Sortie**.



### Information associée

- [Réception d'un fax](#)
- [Paramètres de papier](#)
- [Problèmes de gestion du papier et d'impression](#)

## Configuration du tampon de réception de fax

Modèle associé: MFC-T910DW

Vous pouvez configurer l'appareil de façon à ce qu'il imprime la date et l'heure de réception en haut de chaque page de fax entrant. Vérifiez que vous avez bien réglé la date et l'heure actuelles sur l'appareil.

Cette fonction est disponible uniquement pour les fax monochromes.

1. Appuyez sur **Paramètres**.
2. Appuyez sur ▲ ou ▼ pour sélectionner l'élément suivant :
  - a. Sélectionnez [Fax]. Appuyez sur **OK**.
  - b. Sélectionnez [Param.RC.]. Appuyez sur **OK**.
  - c. Sélectionnez [Tampon Fax Rx]. Appuyez sur **OK**.
  - d. Sélectionnez [Oui] (ou [Non]). Appuyez sur **OK**.
3. Appuyez sur **Arrêt/Sortie**.



### Information associée

- [Réception d'un fax](#)

## Recevoir un fax à la fin d'une conversation téléphonique

Modèle associé: MFC-T910DW

Si vous avez une conversation sur le téléphone raccordé à votre appareil Brother et que l'autre personne utilise également un téléphone raccordé à son télécopieur elle peut, à la fin de la conversation, vous envoyer un fax avant que vous ne raccrochiez tous les deux.

- Le chargeur automatique de documents de votre appareil doit être vide.
- 1. Demandez à votre correspondant de charger le fax et d'appuyer sur la touche Marche ou Envoi.
- 2. Lorsque vous entendez les tonalités CNG (signaux lents, répétés), appuyez sur **Marche Mono**.
- 3. Appuyez sur ◀ pour recevoir le fax.
- 4. Raccrochez le combiné externe.



### Information associée

- [Réception d'un fax](#)

## Options de réception en mémoire

Utilisez les options de réception en mémoire pour router les fax entrants lorsque vous n'êtes pas à proximité de l'appareil. Vous ne pouvez utiliser qu'une seule option de réception en mémoire à la fois.

La fonction de réception en mémoire peut être réglée sur :

- Réception PC-Fax
  - Utilisez la fonction de réception PC-FAX pour recevoir des fax sur votre ordinateur (Windows uniquement)
  - Imprimer un fax enregistré dans la mémoire de l'appareil

## Utilisez la fonction de réception PC-FAX pour recevoir des fax sur votre ordinateur (Windows uniquement)

Modèle associé: MFC-T910DW

Activez la fonction Réception PC-FAX, enregistrez automatiquement les fax entrants dans la mémoire de votre appareil puis transférez-les à votre ordinateur. Utilisez votre ordinateur pour lire et conserver ces fax.

- Cette fonction est disponible uniquement pour les fax monochromes. Lorsque vous recevez un fax en couleur, votre appareil imprime ce fax, mais ne l'envoie pas à votre ordinateur.
- Avant de configurer la fonction de réception PC-FAX, vous devez installer le logiciel et les pilotes Brother sur votre ordinateur. Assurez-vous que votre ordinateur est branché et sous tension. Le logiciel de réception PC-FAX doit être en cours d'exécution sur l'ordinateur.

Même si votre ordinateur est éteint, votre appareil reçoit les fax et les enregistre dans sa mémoire. Lorsque vous démarrez votre ordinateur et le logiciel de réception PC-FAX s'exécute, l'appareil transfère automatiquement les fax vers votre ordinateur.

1. Appuyez sur **Paramètres**.
2. Appuyez sur ▲ ou ▼ pour sélectionner l'élément suivant :
  - a. Sélectionnez [Fax]. Appuyez sur **OK**.
  - b. Sélectionnez [Param.RC.]. Appuyez sur **OK**.
  - c. Sélectionnez [Récept. PC-FAX]. Appuyez sur **OK**.
  - d. Sélectionnez [Oui]. Appuyez sur **OK**.

L'écran LCD affiche le message [Exécutez le logiciel de réception PC-Fax sur votre ordinateur.].
  - e. Appuyez sur ►.
  - f. Sélectionnez [<USB>] ou le nom de l'ordinateur de destination des fax si vous êtes sur un réseau. Appuyez sur **OK**.
  - g. Sélectionnez [Copie sauv.: Oui] ou [Copie sauv.: Non]. Appuyez sur **OK**.
3. Appuyez sur **Arrêt/Sortie**.

Pour changer d'ordinateur de destination, répétez ces étapes.



### Information associée

- [Options de réception en mémoire](#)
- [Transférer vos télécopies ou votre journal des fax](#)
- [Transférer des télécopies vers votre ordinateur](#)
- [Réception de fax avec le logiciel de réception PC-FAX \(Windows\)](#)

## Imprimer un fax enregistré dans la mémoire de l'appareil

Modèle associé: MFC-T910DW

- Cette fonction est disponible uniquement pour les fax monochromes.
- Une fois imprimé, le fax est supprimé de la mémoire de l'appareil.

Si vous activez [Récept. PC-FAX], votre appareil reçoit les fax et les enregistre dans sa mémoire même lorsque votre ordinateur est éteint.

1. Appuyez sur **Paramètres**.
2. Appuyez sur ▲ ou ▼ pour sélectionner l'élément suivant :
  - a. Sélectionnez [Fax]. Appuyez sur **OK**.
  - b. Sélectionnez [Imprime doc.]. Appuyez sur **OK**.
3. Appuyez sur ►.



### Information associée

- [Options de réception en mémoire](#)
- [Messages d'erreur et de maintenance](#)
- [Problèmes avec le téléphone et le télécopieur](#)

## Opérations vocales et numéros de fax

- Opérations relatives à la messagerie vocale
- Mémorisation de numéros de fax
- Définir des groupes de diffusion

## Opérations relatives à la messagerie vocale

- Réponse à un appel vocal en mode de réception Fax/Tél

## Réponse à un appel vocal en mode de réception Fax/Tél

Modèle associé: MFC-T910DW

Lorsque l'appareil est en mode Fax/Tél, il émet la sonnerie du télécopieur/téléphone (pseudo-sonnerie/sonnerie double) pour vous inviter à répondre à un appel vocal.

Si vous vous trouvez devant l'appareil, décrochez le combiné du téléphone externe, puis appuyez sur le bouton **Tél/R** pour répondre.

Si vous utilisez un téléphone supplémentaire, décrochez le combiné pendant la sonnerie F/T puis appuyez sur #51 entre les pseudo-sonneries/sonneries doubles. Si personne n'est en ligne ou si quelqu'un veut vous envoyer un fax, renvoyez l'appel à l'appareil en appuyant sur \*51.



### Information associée

- [Opérations relatives à la messagerie vocale](#)

## Mémorisation de numéros de fax

- Mémoriser des numéros du carnet d'adresses
- Mémoriser des numéros du carnet d'adresses à partir d'appels sortants
- Modifier ou supprimer des noms ou des numéros du carnet d'adresses

## Mémoriser des numéros du carnet d'adresses

Modèle associé: MFC-T910DW

Vous pouvez enregistrer jusqu'à 40 numéros dans le carnet d'adresses sous des numéros abrégés à deux chiffres et donner un nom à chaque numéro.

1. Appuyez sur  (Carnet d'adresses).
2. Appuyez sur ▲ ou sur ▼ pour sélectionner [Déf num abrégé]. Appuyez sur **OK**.
3. Appuyez sur ▲ ou ▼ pour sélectionner l'élément suivant :
  - a. Sélectionnez le numéro abrégé à deux chiffres sous lequel vous souhaitez enregistrer le numéro. Appuyez sur **OK**.
  - b. Sélectionnez [Nom]. Appuyez sur **OK**.
  - c. Saisissez le nom (jusqu'à 16 caractères) à l'aide du pavé numérique. Appuyez sur **OK**.
  - d. Sélectionnez [Fax/Tél]. Appuyez sur **OK**.
  - e. Saisissez le numéro de fax ou de téléphone (jusqu'à 20 chiffres). Appuyez sur **OK**.



- Appuyez sur **Bis/Pause** pour insérer une pause entre les numéros. Vous pouvez appuyer sur **Bis/Pause** autant de fois que nécessaire pour augmenter la durée de la pause.

- f. Sélectionnez [OK] puis appuyez sur **OK**.

Pour mémoriser un autre numéro abrégé, répétez ces étapes.

4. Appuyez sur **Arrêt/Sortie**.



### Information associée

- [Mémorisation de numéros de fax](#)
- [Définir des groupes de diffusion](#)

## Mémoriser des numéros du carnet d'adresses à partir d'appels sortants

Modèle associé: MFC-T910DW

Vous pouvez mémoriser des numéros du carnet d'adresses à partir de l'historique des appels sortants.

1. Appuyez sur  (FAX).
2. Appuyez sur ▲ ou ▼ pour sélectionner l'élément suivant :
  - a. Sélectionnez [Histor. app.]. Appuyez sur **OK**.
  - b. Sélectionnez [Appel sortant]. Appuyez sur **OK**.
  - c. Sélectionnez le numéro à enregistrer. Appuyez sur **OK**.
  - d. Appuyez sur ◀ pour sélectionner [Modifier].
  - e. Sélectionnez [Ajouter au carnet d'adresses]. Appuyez sur **OK**.



Pour supprimer le numéro de la liste de l'historique des appels sortants, sélectionnez [Suppr], puis appuyez sur **OK**. Appuyez sur ▶ [Oui] pour confirmer.

- f. Sélectionnez [Nom]. Appuyez sur **OK**.
  - g. Saisissez le nom (jusqu'à 16 caractères) à l'aide du pavé numérique. Appuyez sur **OK**.
  - h. Confirmez le numéro de fax ou de téléphone.
  - i. Sélectionnez [OK] puis appuyez sur **OK**.
3. Appuyez sur **Arrêt/Sortie**.



### Information associée

- [Mémorisation de numéros de fax](#)
- [Saisir du texte sur votre appareil Brother](#)

## Modifier ou supprimer des noms ou des numéros du carnet d'adresses

Modèle associé: MFC-T910DW

1. Appuyez sur  (Carnet d'adresses).
2. Exécutez une des actions suivantes :
  - Pour modifier le numéro, appuyez sur ▲ ou ▼ pour sélectionner les éléments suivants :
    - a. Sélectionnez [Changer]. Appuyez sur **OK**.
    - b. Sélectionnez le nom de numéro abrégé dont vous souhaitez modifier le numéro. Appuyez sur **OK**.  
Procédez comme suit :
      - a. Pour modifier le nom, appuyez sur ▲ ou sur ▼ pour sélectionner [Nom], puis appuyez sur **OK**.  
Appuyez sur ▲, ▼, ◀ ou sur ▶ pour entrer à nouveau le nom (jusqu'à 16 caractères) à l'aide du clavier affiché sur l'écran LCD, puis sélectionnez [OK]. Appuyez sur **OK**.
      - b. Pour modifier le numéro de fax ou de téléphone, appuyez sur ▲ ou sur ▼ pour sélectionner [Fax/ Tél] puis appuyez sur **OK**. Appuyez sur ▲, ▼, ◀ ou sur ▶ pour entrer à nouveau le numéro de fax ou de téléphone (jusqu'à 20 chiffres) à l'aide du clavier affiché sur l'écran LCD, puis sélectionnez [OK]. Appuyez sur **OK**.  
Appuyez sur ▲ ou sur ▼ pour sélectionner [OK], puis appuyez sur **OK**.
  - Pour supprimer le numéro, appuyez sur ▲ ou sur ▼ afin de sélectionner [Suppr]. Appuyez sur **OK**.  
Procédez comme suit :
    - a. Appuyez sur ▲ ou sur ▼ pour sélectionner le nom de numéro abrégé dont vous voulez supprimer le numéro.
    - b. Appuyez sur ◀ ou sur ▶ pour cocher la case portant le nom du numéro abrégé. Appuyez sur **OK**.
3. Appuyez sur **Arrêt/Sortie**.



### Information associée







- [Mémorisation de numéros de fax](#)

## Définir des groupes de diffusion

Modèle associé: MFC-T910DW

Un groupe, que vous pouvez enregistrer dans le carnet d'adresses, vous permet d'envoyer le même fax à plusieurs numéros de fax.

Tout d'abord, vous devez enregistrer chaque numéro de fax dans le carnet d'adresses. Vous pourrez ensuite les inclure en tant que numéros dans le groupe. Chaque groupe utilise un numéro abrégé. Vous pouvez mémoriser jusqu'à six groupes ou vous pouvez affecter jusqu'à 39 numéros à un grand groupe.

1. Appuyez sur  (Carnet d'adresses).
2. Appuyez sur  ou  pour sélectionner l'élément suivant :
  - a. Sélectionnez [Groupes de configuration]. Appuyez sur **OK**.
  - b. Sélectionnez le numéro abrégé à deux chiffres que vous voulez assigner au groupe. Appuyez sur **OK**.
  - c. Sélectionnez [Nom] puis entrez le nom du nouveau groupe (jusqu'à 16 caractères) à l'aide du pavé numérique. Appuyez sur **OK**.
  - d. Pour ajouter des numéros au groupe, répétez les étapes suivantes :
    - i. Sélectionnez [Ajouter/Suppr.]. Appuyez sur **OK**.
    - ii. Sélectionnez [Ordre alphabétique] ou [Ordre numérique]. Appuyez sur **OK**.
    - iii. Appuyez sur  ou  pour sélectionner un numéro dans la liste.
    - iv. Appuyez sur  ou sur  pour cocher la case portant le numéro abrégé. Appuyez sur **OK**.
3. Sélectionnez [OK] puis appuyez sur **OK**.
4. Appuyez sur **Arrêt/Sortie**.



### Information associée

- [Opérations vocales et numéros de fax](#)
- [Modifier un nom de groupe de diffusion](#)
- [Supprimer un groupe de diffusion](#)
- [Ajouter ou supprimer un membre du groupe de diffusion](#)
- [Envoyer le même fax à plusieurs destinataires \(diffusion\)](#)
- [Mémoriser des numéros du carnet d'adresses](#)

## Modifier un nom de groupe de diffusion

Modèle associé: MFC-T910DW

1. Appuyez sur  (Carnet d'adresses).
2. Appuyez sur ▲ ou ▼ pour sélectionner l'élément suivant :
  - a. Sélectionnez [Changer]. Appuyez sur **OK**.
  - b. Sélectionnez le groupe à modifier. Appuyez sur **OK**.
  - c. Sélectionnez [Nom] puis appuyez sur **OK**. Entrez le nouveau nom du groupe (16 caractères max.) à l'aide du pavé numérique, puis appuyez sur **OK**.



Pour modifier un caractère dans le nom du groupe, appuyez sur ◀ ou sur ▶ pour placer le curseur sous le caractère incorrect, puis appuyez sur **Effacer/Retour**.

Saisissez le nouveau caractère.

3. Sélectionnez [OK] puis appuyez sur **OK**.
4. Appuyez sur **Arrêt/Sortie**.



### Information associée

- [Définir des groupes de diffusion](#)
- [Saisir du texte sur votre appareil Brother](#)

## Supprimer un groupe de diffusion

Modèle associé: MFC-T910DW

1. Appuyez sur  (Carnet d'adresses).
2. Appuyez sur ▲ ou sur ▼ pour sélectionner [Suppr]. Appuyez sur **OK**.
3. Procédez comme suit :
  - a. Appuyez sur ▲ ou sur ▼ pour sélectionner le groupe que vous voulez supprimer.
  - b. Appuyez sur ◀ ou sur ▶ pour cocher la case portant le nom du groupe. Appuyez sur **OK**.
4. Appuyez sur **Arrêt/Sortie**.



### Information associée

- [Définir des groupes de diffusion](#)

## Ajouter ou supprimer un membre du groupe de diffusion

Modèle associé: MFC-T910DW

1. Appuyez sur  (Carnet d'adresses).
2. Appuyez sur ▲ ou ▼ pour sélectionner l'élément suivant :
  - a. Sélectionnez [Changer]. Appuyez sur **OK**.
  - b. Sélectionnez le groupe à modifier. Appuyez sur **OK**.
  - c. Sélectionnez [Ajouter/Suppr.]. Appuyez sur **OK**.
  - d. Sélectionnez [Ordre alphabétique] ou [Ordre numérique]. Appuyez sur **OK**.
3. Exécutez une des actions suivantes :
  - Pour ajouter un membre en utilisant son numéro abrégé, appuyez sur ▲ ou sur ▼ pour sélectionner le numéro abrégé, puis appuyez sur ◀ ou sur ▶ pour cocher la case portant le nom du groupe.
  - Pour supprimer un membre en utilisant son numéro abrégé, appuyez sur ▲ ou sur ▼ pour sélectionner le numéro abrégé, puis appuyez sur ◀ ou sur ▶ pour décocher la case portant le nom du groupe.Répétez cette étape jusqu'à ce que vous ayez ajouté ou supprimé tous les numéros de fax souhaités.
4. Appuyez sur **OK**.
5. Sélectionnez [OK] puis appuyez sur **OK**.
6. Appuyez sur **Arrêt/Sortie**.



### Information associée

- [Définir des groupes de diffusion](#)

## Services téléphoniques et appareils externes

- Définir le type de ligne téléphonique
- Voice over Internet Protocol (interférence VoIP/ligne téléphonique)
- Répondeur externe (répondeur téléphonique)
- Téléphones externes et supplémentaires

## Définir le type de ligne téléphonique

Modèle associé: MFC-T910DW

Si vous connectez l'appareil à une ligne équipée de PBX ou ISDN pour envoyer et recevoir des fax, vous devez sélectionner un type de ligne téléphonique correspondant aux caractéristiques de votre ligne.

1. Appuyez sur **Paramètres**.
2. Appuyez sur ▲ ou ▼ pour sélectionner l'élément suivant :
  - a. Sélectionnez [Param. système]. Appuyez sur **OK**.
  - b. Sélectionnez [Param. ligne]. Appuyez sur **OK**.
  - c. Sélectionnez [Normal], [PBX] ou [ISDN]. Appuyez sur **OK**.
3. Appuyez sur **Arrêt/Sortie**.



### Information associée

- [Services téléphoniques et appareils externes](#)
- [PBX et TRANSFERT](#)
- [Problèmes avec le téléphone et le télécopieur](#)

## PBX et TRANSFERT

Modèle associé: MFC-T910DW

Le réglage [Param. ligne] de l'appareil est défini par défaut sur [Normal], ce qui vous permet de le brancher sur une ligne RTPC (réseau téléphonique public commuté) standard. De nombreux bureaux, cependant, utilisent un central téléphonique ou un autocommutateur privé (PBX). Votre appareil peut se brancher sur la plupart des types de PBX. La fonction de rappel de l'appareil ne prend en charge que les appels de type pause minutée (TBR). La fonction TBR fonctionne avec la plupart des systèmes PBX, ce qui vous permet d'avoir accès à une ligne extérieure ou de transférer des appels vers un autre poste. Appuyez sur le bouton **Tél/R** pour utiliser cette fonction.



Vous pouvez programmer une pression sur le bouton **Tél/R** comme partie d'un numéro enregistré dans le carnet d'adresses. Pour programmer le numéro de carnet d'adresses, appuyez d'abord sur le bouton **Tél/R** (le symbole « ! » s'affiche sur l'écran LCD), puis saisissez le numéro de téléphone. De cette manière, vous n'avez pas à appuyer sur le bouton **Tél/R** à chaque fois avant de composer un numéro depuis le carnet d'adresses. Par contre, votre type de ligne téléphonique doit être réglé sur PBX sur l'appareil pour que vous puissiez utiliser cette fonctionnalité.



### Information associée

- [Définir le type de ligne téléphonique](#)

## Voice over Internet Protocol (interférence VoIP/ligne téléphonique)

**Modèle associé:** MFC-T910DW

VoIP est un type de système téléphonique qui utilise une connexion Internet à la place d'une ligne de téléphone traditionnelle. Les fournisseurs de services téléphoniques fournissent fréquemment une fonctionnalité VoIP avec des services Internet et des services de câble.

Il se peut que votre appareil ne fonctionne pas avec certains systèmes VoIP. Si vous voulez utiliser votre appareil pour envoyer et recevoir des fax sur un système VoIP, veillez à brancher une extrémité de votre cordon téléphonique dans la prise de votre appareil repérée par la mention LINE. L'autre extrémité du cordon téléphonique peut être connectée à un modem, un adaptateur téléphonique, un séparateur ou un autre appareil de ce type.

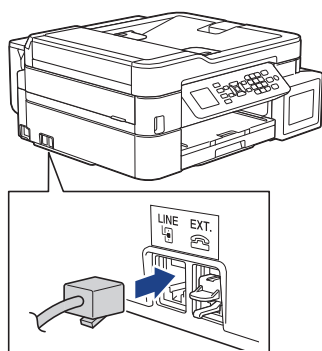

Pour toutes questions relatives au raccordement de votre appareil au système VoIP, contactez votre fournisseur de services VoIP.

Une fois l'appareil raccordé au système VoIP, vérifiez si une tonalité est présente. Soulevez le combiné du téléphone externe et écoutez s'il y a une tonalité. S'il n'y a pas de tonalité, contactez votre fournisseur VoIP.

Si vous éprouvez des difficultés à envoyer ou à recevoir des fax sur un système VoIP, nous vous recommandons de sélectionner le réglage [Base (pour VoIP)] pour la vitesse du modem de l'appareil.



### Information associée

- [Services téléphoniques et appareils externes](#)
- [Interférences sur la ligne téléphonique/VoIP](#)

## Répondeur externe (répondeur téléphonique)

Modèle associé: MFC-T910DW

Vous pouvez connecter un répondeur téléphonique sur la même ligne que cet appareil. Lorsque le répondeur répond à un appel, cet appareil surveille les tonalités CNG (appel de fax) envoyées par un télécopieur. S'il détecte ces tonalités, l'appareil intercepte l'appel et reçoit le fax. S'il ne les détecte pas, il permet au répondeur de recevoir un message vocal et la mention [Téléphone] s'affiche sur l'écran LCD.

Le répondeur externe doit répondre dans les quatre sonneries (le réglage recommandé est de deux sonneries). Tant que le répondeur externe n'a pas répondu à l'appel, l'appareil ne peut pas entendre les tonalités CNG. Les tonalités CNG émises par l'appareil transmetteur ne durent que huit à dix secondes. Nous ne recommandons pas l'utilisation de la fonction Économiseur de taxe sur votre répondeur externe si quatre sonneries lui sont nécessaires pour l'activer.

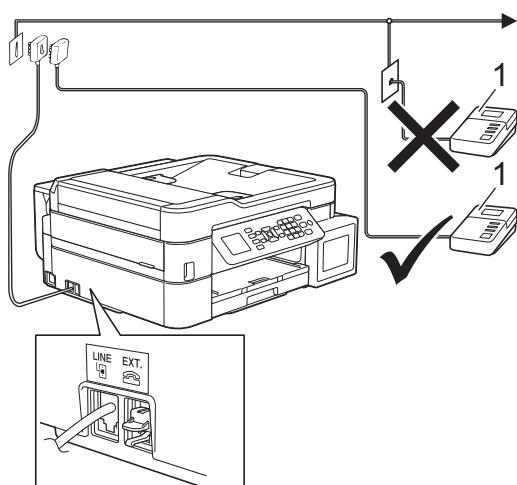

1 Répondeur

### IMPORTANT

NE PAS connecter un répondeur ailleurs sur la même ligne téléphonique.



Si vous avez des problèmes lors de la réception de fax, réduisez le paramètre Longueur de sonnerie sur votre répondeur externe.



### Information associée

- Services téléphoniques et appareils externes
- Connecter un répondeur externe
- Enregistrer un message sortant sur le répondeur externe
- Branchements multilignes (PBX)
- Problèmes avec le téléphone et le télécopieur

## Connecter un répondeur externe

Modèle associé: MFC-T910DW

1. Réglez votre répondeur externe pour qu'il réponde après une ou deux sonneries.  
Le réglage Long. sonnerie de l'appareil ne s'applique pas ici.
2. Enregistrez le message sortant sur votre répondeur externe.
3. Configurez le répondeur pour qu'il réponde aux appels.
4. Réglez le mode de réception de l'appareil sur [Tel/Rep.Ext].



### Information associée

- [Répondeur externe \(répondeur téléphonique\)](#)
- [Présentation des modes de réception](#)
- [Choisir le mode de réception correct](#)
- [Problèmes avec le téléphone et le télécopieur](#)

## Enregistrer un message sortant sur le répondeur externe

Modèle associé: MFC-T910DW

1. Enregistrez un silence de cinq secondes au début de votre message. L'appareil pourra ainsi détecter les tonalités de fax.



Nous vous recommandons de commencer votre message sortant par un silence de cinq secondes, car l'appareil ne peut pas détecter des tonalités de fax couvertes par une voix forte. Vous pouvez, si vous préférez, ne pas enregistrer cette pause. Cependant, si votre appareil ne reçoit pas bien les fax, réenregistrez le message sortant en commençant par cette pause.

2. Limitez la durée de votre annonce à 20 secondes.
3. Terminez votre message de 20 secondes par votre code d'activation à distance à l'intention des personnes désirant vous envoyer des fax manuels. Par exemple : « Après le bip, laissez un message ou appuyez sur \*51 et Départ pour envoyer un fax ».



### Information associée

- [Répondeur externe \(répondeur téléphonique\)](#)

## Branchements multilignes (PBX)

Modèle associé: MFC-T910DW

Nous vous suggérons de demander à la compagnie qui a installé votre PBX de brancher votre appareil. Si vous avez un système multiligne, nous vous conseillons de demander à l'installateur de brancher l'unité sur la dernière ligne du système. Ceci empêche que l'appareil ne s'active à chaque fois que le système reçoit des appels téléphoniques. Si tous les appels entrants sont pris en charge par un standardiste, nous vous recommandons de régler le mode de réception sur [Manuel].

Nous ne pouvons pas garantir le bon fonctionnement de votre appareil dans toutes les circonstances lorsqu'il est branché sur un PBX. Tout problème d'envoi ou de réception de fax doit être signalé en premier lieu à la compagnie qui s'occupe de votre PBX.



### Information associée

- [Répondeur externe \(répondeur téléphonique\)](#)

## Téléphones externes et supplémentaires

- [Connecter un téléphone externe ou un téléphone supplémentaire](#)
- [Fonctionnement avec des téléphones externes ou supplémentaires](#)
- [Utilisation des codes à distance](#)

## Connecter un téléphone externe ou un téléphone supplémentaire

Modèle associé: MFC-T910DW

Vous pouvez relier un téléphone indépendant à votre appareil comme le montre le schéma ci-après.

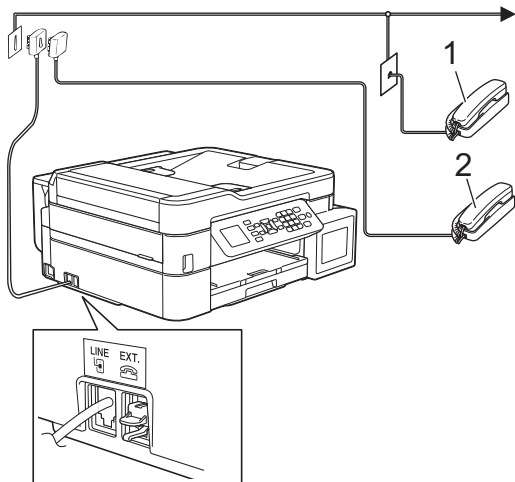

1 Téléphone supplémentaire

2 Téléphone externe



Veillez à utiliser un téléphone externe dont le cordon ne dépasse pas trois mètres.



### Information associée

- [Téléphones externes et supplémentaires](#)

## Fonctionnement avec des téléphones externes ou supplémentaires

Modèle associé: MFC-T910DW

Si vous répondez à un appel de fax sur un téléphone supplémentaire ou sur un téléphone externe, vous pouvez faire en sorte que votre appareil prenne l'appel en utilisant le code d'activation à distance. Dès que vous appuyez sur le code d'activation à distance **\*51**, l'appareil commence à recevoir le fax.

Lorsque l'appareil répond à un appel vocal et émet la pseudo/double sonnerie pour vous inviter à prendre le relais, vous pouvez prendre l'appel sur un téléphone supplémentaire en composant le code de désactivation à distance **#51**.

### Si vous répondez à un appel et que personne n'est en ligne :

Il est fort possible que vous receviez un fax manuel.

Appuyez sur **\*51** attendez le bip strident ou jusqu'à ce que l'écran LCD affiche [Réception], puis raccrochez.



Vous pouvez également utiliser la fonction Détection de fax pour que votre appareil réponde automatiquement à l'appel.



### Information associée

- [Téléphones externes et supplémentaires](#)
- [Définir le nombre de sonnerie avant que l'appareil ne réponde \(Longueur de sonnerie\)](#)
- [Définir la détection de fax](#)
- [Définir la durée de la sonnerie F/T \(pseudo-sonnerie double\)](#)

## Utilisation des codes à distance

Modèle associé: MFC-T910DW

### Code d'activation à distance

Si vous répondez à un appel de télécopieur sur un téléphone supplémentaire ou un téléphone externe, vous pouvez forcer votre appareil à le recevoir en composant le code d'activation à distance **\*51**. Attendez les bips stridents, puis raccrochez le combiné.

Si vous répondez à un appel de télécopieur sur un téléphone externe, vous pouvez forcer l'appareil à recevoir le fax en appuyant sur le bouton Marche puis en sélectionnant l'option de réception.

### Code de désactivation à distance

Si vous recevez un appel vocal et que l'appareil se trouve en mode Fax/Tél, il laissera retentir la sonnerie (pseudo-sonnerie/sonnerie double) du télécopieur/téléphone après la longueur de sonnerie initiale. Si vous répondez à l'appel sur un téléphone supplémentaire, vous pouvez désactiver la sonnerie du télécopieur/téléphone en appuyant sur **#51** (n'oubliez pas d'appuyer sur ces touches entre les sonneries).

Si l'appareil répond à un appel vocal et émet une pseudo-sonnerie double pour que vous puissiez répondre à l'appel, prenez l'appel sur le téléphone externe en appuyant sur **Tél/R**.



### Information associée

- [Téléphones externes et supplémentaires](#)
- [Modifier les codes à distance](#)
- [Définir la détection de fax](#)

## Modifier les codes à distance

Modèle associé: MFC-T910DW

Le code d'activation à distance pré réglé est \*51. Le code de désactivation à distance pré réglé est #51. Si vous êtes systématiquement déconnecté quand vous accédez à votre répondeur externe à distance, essayez de modifier les codes à distance à trois chiffres au moyen des chiffres 0-9 et de \* ou #.

1. Appuyez sur **Paramètres**.
2. Appuyez sur ▲ ou ▼ pour sélectionner l'élément suivant :
  - a. Sélectionnez [Fax]. Appuyez sur **OK**.
  - b. Sélectionnez [Param.RC.]. Appuyez sur **OK**.
  - c. Sélectionnez [Code distance]. Appuyez sur **OK**.
  - d. Sélectionnez [Code distance] à nouveau. Appuyez sur **OK**.
  - e. Sélectionnez [Oui]. Appuyez sur **OK**.
3. Exécutez une des actions suivantes :
  - Pour modifier le code d'activation à distance, appuyez sur ▲ ou sur ▼ pour sélectionner [Act Code] puis appuyez sur **OK**. Saisissez le nouveau code. Appuyez sur **OK**.
  - Pour modifier le code de désactivation à distance, appuyez sur ▲ ou sur ▼ pour sélectionner [Désact.code] puis appuyez sur **OK**. Saisissez le nouveau code. Appuyez sur **OK**.
4. Appuyez sur **Arrêt/Sortie**.



### Information associée

- [Utilisation des codes à distance](#)

## Rapports de fax

- Définir le style du rapport de vérification de l'envoi
- Régler l'intervalle du journal des fax
- Imprimer des rapports
- Mise hors tension automatique de l'appareil

## Définir le style du rapport de vérification de l'envoi

Modèle associé: MFC-T910DW

Vous pouvez utiliser le rapport de vérification de l'envoi comme preuve d'envoi d'un fax. Ce rapport contient le nom ou le numéro de fax du destinataire, l'heure et la date de la transmission, la durée de la transmission ainsi que le nombre de pages envoyées, et indique si la transmission a abouti ou non.

Plusieurs réglages sont disponibles pour le rapport de vérification de l'envoi :

Option	Description
Oui	Permet d'imprimer un rapport après chaque fax envoyé.
Oui (+Image)	Permet d'imprimer un rapport après chaque fax envoyé. Une partie de la première page du fax apparaît sur le rapport.
Erreur seulement	Permet d'imprimer un rapport si votre fax n'a pas pu être envoyé en raison d'une erreur de transmission.
Erreur seulement (+Image)	Permet d'imprimer un rapport si votre fax n'a pas pu être envoyé en raison d'une erreur de transmission. Une partie de la première page du fax apparaît sur le rapport.
Non	Le rapport n'est pas imprimé.

1. Appuyez sur **Paramètres**.
2. Appuyez sur ▲ ou ▼ pour sélectionner l'élément suivant :
  - a. Sélectionnez [Fax]. Appuyez sur **OK**.
  - b. Sélectionnez [Param. Rapport]. Appuyez sur **OK**.
  - c. Sélectionnez [Rap. transmis.]. Appuyez sur **OK**.
  - d. Sélectionnez l'option de votre choix. Appuyez sur **OK**.

Si vous sélectionnez [Oui (+Image)] ou [Erreur seulement (+Image)], l'image ne s'affiche pas sur le rapport de vérification de l'envoi si la transmission en temps réel est définie sur [Oui].

3. Appuyez sur **Arrêt/Sortie**.

Si votre envoi a réussi, la mention [OK] apparaît à côté de [RESULT] sur le rapport de vérification de l'envoi. Si l'envoi a échoué, la mention [ERREUR] apparaît à côté de [RESULT].



### Information associée

- [Rapports de fax](#)

## Régler l'intervalle du journal des fax

Modèle associé: MFC-T910DW

Vous pouvez configurer l'appareil pour qu'il imprime un journal des fax à des intervalles spécifiques (tous les 50 fax, toutes les 6, 12 ou 24 heures, tous les 2 ou 7 jours).



(MFC-T910DW)

Lorsque vous utilisez la fonction Mise hors tension automatique et que l'appareil s'éteint avant l'intervalle choisi, l'appareil imprime un rapport du journal des fax, puis efface tous les fax de la mémoire du journal.

1. Appuyez sur **Paramètres**.
2. Appuyez sur ▲ ou ▼ pour sélectionner l'élément suivant :
  - a. Sélectionnez [Fax]. Appuyez sur **OK**.
  - b. Sélectionnez [Param. Rapport]. Appuyez sur **OK**.
  - c. Sélectionnez [Périod.journal]. Appuyez sur **OK**.
  - d. Sélectionnez [Périod.journal] à nouveau. Appuyez sur **OK**.
3. Appuyez sur ▲ ou sur ▼ pour sélectionner un intervalle. Appuyez sur **OK**.
  - 6, 12, 24 heures, 2 ou 7 jours  
L'appareil imprime le rapport à l'intervalle sélectionné, puis efface tous les fax de la mémoire du journal. Si la mémoire s'épuise (contient plus de 200 tâches) avant le délai spécifié, l'appareil imprimera le journal plus tôt, puis supprimera tous les fax de la mémoire. Si vous voulez un rapport supplémentaire avant le moment choisi, vous pouvez l'imprimer sans effacer les tâches de la mémoire.
  - Tous les 50 fax  
L'appareil imprime le journal dès qu'il a enregistré 50 fax.
4. Si vous avez sélectionné 6, 12, 24 heures, 2 ou 7 jours, appuyez sur ▲ ou ▼ pour sélectionner [Heure] puis appuyez sur **OK**. Saisissez l'heure du jour à l'aide du pavé numérique. Appuyez sur **OK**.
5. Si vous avez sélectionné [Tous les 7 jours], appuyez sur ▲ ou sur ▼ pour sélectionner [Jour], puis appuyez sur **OK**. Appuyez sur ▲ ou sur ▼ pour sélectionner le premier jour du décompte de sept jours. Appuyez sur **OK**.
6. Appuyez sur **Arrêt/Sortie**.



### Information associée

- [Rapports de fax](#)
- [Mise hors tension automatique de l'appareil](#)

## PC-FAX

- [PC-FAX pour Windows](#)
- [PC-FAX pour Mac](#)

## **PC-FAX pour Windows**

- [Présentation de PC-FAX \(Windows\)](#)
- [Envoyer un fax à l'aide de PC-FAX \(Windows\)](#)
- [Recevoir des fax sur votre ordinateur \(Windows\)](#)

## Présentation de PC-FAX (Windows)

Réduisez votre consommation de papier et gagnez du temps en utilisant le logiciel PC-FAX de Brother pour envoyer directement des fax à partir de l'appareil.



- [Configurer PC-FAX \(Windows\)](#)
- [Configurer votre carnet d'adresses PC-Fax \(Windows\)](#)

## Configurer PC-FAX (Windows)

Modèle associé: MFC-T910DW

Avant d'envoyer des fax à l'aide de PC-FAX, personnalisez les options d'envoi dans chaque onglet de la boîte de dialogue **Configuration PC-Fax**.

1. Exécutez une des actions suivantes :

- Windows 7

Cliquez sur  (**Démarrer**) > **Tous les programmes** > **Brother** > **Brother Utilities**.

Cliquez sur la liste déroulante et sélectionnez le nom de votre modèle (si ce n'est pas déjà fait). Cliquez sur **PC-FAX** dans la barre de navigation de gauche, puis cliquez sur **Configuration de l'envoi**.

- Windows 8 et Windows 10

Démarrez  (**Brother Utilities**), puis sur la liste déroulante et choisissez le nom de votre modèle (s'il n'était pas déjà sélectionné). Cliquez sur **PC-FAX** dans la barre de navigation de gauche, puis cliquez sur **Configuration de l'envoi**.

La boîte de dialogue **Configuration PC-Fax** s'affiche.

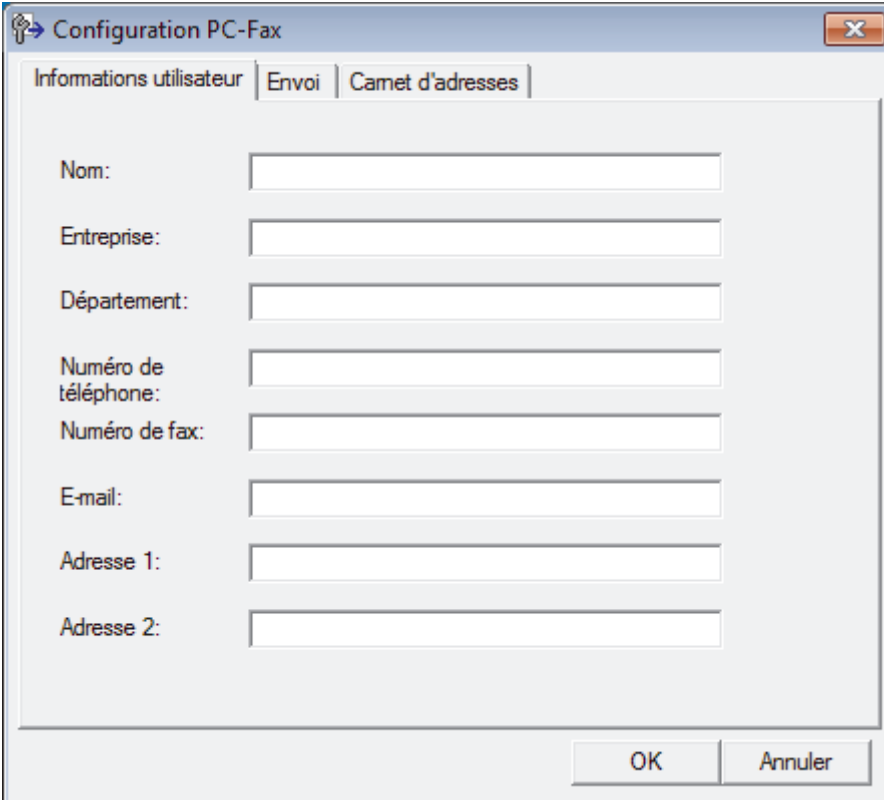

2. Exécutez une des actions suivantes :

- Cliquez sur l'onglet **Informations utilisateur**, puis saisissez vos données utilisateur dans les champs prévus à cet effet.



Chaque compte Microsoft peut avoir son propre écran personnalisé **Informations utilisateur** pour des entêtes de fax et des pages de garde personnalisées.

- Cliquez sur l'onglet **Envoi**, puis saisissez le numéro d'accès à une ligne externe (le cas échéant) dans le champ **Accès ligne extérieure**. Cochez la case **Inclure l'en-tête** pour inclure les données d'en-tête.
- Cliquez sur l'onglet **Carnet d'adresses**, puis sélectionnez le carnet d'adresses que vous comptez utiliser pour l'application PC-FAX dans la liste déroulante **Sélectionnez le carnet d'adresses**.

3. Cliquez sur **OK**.



## Information associée

- Présentation de PC-FAX (Windows)
-

## Configurer votre carnet d'adresses PC-Fax (Windows)

Ajoutez, modifiez et supprimez des membres et groupes afin de personnaliser votre **Carnet d'adresses** Brother.

- [Ajouter un membre à votre carnet d'adresses PC-FAX \(Windows\)](#)
- [Créer un groupe dans votre carnet d'adresses PC-FAX \(Windows\)](#)
- [Modifier un membre ou un groupe dans votre carnet d'adresses PC-FAX \(Windows\)](#)
- [Supprimer un membre ou un groupe dans votre carnet d'adresses PC-FAX \(Windows\)](#)
- [Exporter votre carnet d'adresses PC-FAX \(Windows\)](#)
- [Importer des informations dans votre carnet d'adresses PC-FAX \(Windows\)](#)

## Ajouter un membre à votre carnet d'adresses PC-FAX (Windows)

Modèle associé: MFC-T910DW

Ajoutez de nouveaux contacts et leurs numéros de fax dans le carnet d'adresses PC-Fax si vous avez l'intention d'utiliser le logiciel PC-Fax de Brother pour envoyer une télécopie.

1. Exécutez une des actions suivantes :

- Windows 7

Cliquez sur  (**Démarrer**) > **Tous les programmes** > **Brother** > **Brother Utilities**.

Cliquez sur la liste déroulante et sélectionnez le nom de votre modèle (si ce n'est pas déjà fait). Cliquez sur **PC-FAX** dans la barre de navigation de gauche, puis cliquez sur **Carnet d'adresses (Envoyer)**.

- Windows 8 et Windows 10

Démarrez  (**Brother Utilities**), puis sur la liste déroulante et choisissez le nom de votre modèle (s'il n'était pas déjà sélectionné). Cliquez sur **PC-FAX** dans la barre de navigation de gauche, puis cliquez sur **Carnet d'adresses (Envoyer)**.

La boîte de dialogue **Carnet d'adresses** s'affiche.

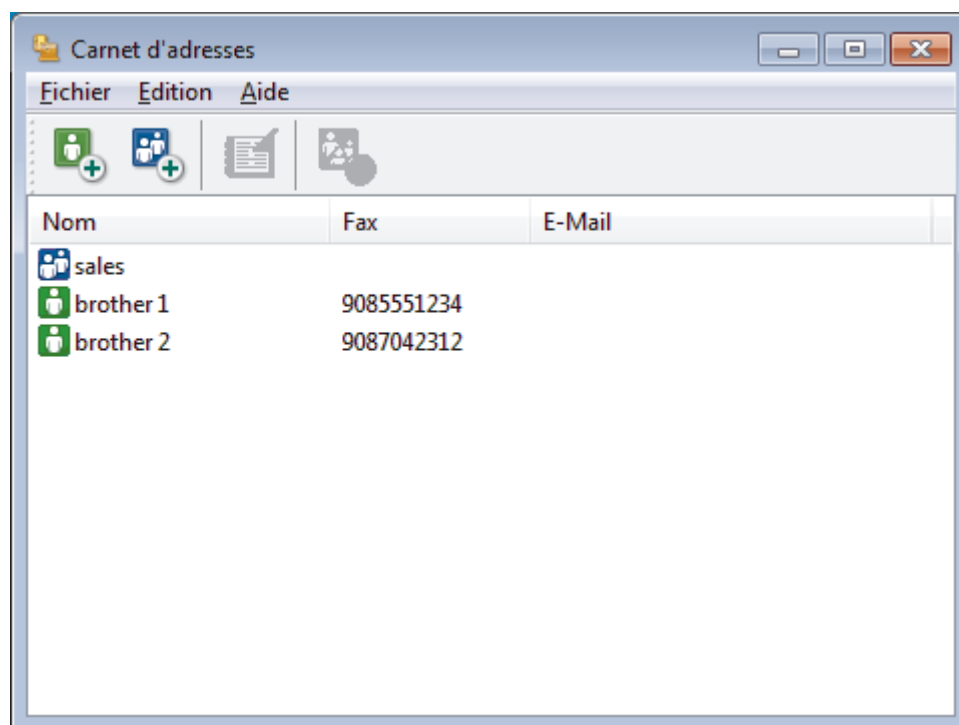

2. Cliquez sur .

La boîte de dialogue **Paramétrage des membres du carnet d'adresses** s'affiche.

Paramétrage des membres du carnet d'adresses

Nom:  Titre:

Entreprise:

Service:  Titre de poste:

Rue:

Ville:  Etat/Province:

Code postal:  Pays/Région:

Téléphone Bureau:  Téléphone Domicile:

Fax:  Téléphone mobile:

E-Mail:

OK Annuler

3. Saisissez les coordonnées du membre dans les champs correspondants. Seul le champ **Nom** est obligatoire.
4. Cliquez sur **OK**.



### Information associée

- [Configurer votre carnet d'adresses PC-Fax \(Windows\)](#)

## Créer un groupe dans votre carnet d'adresses PC-FAX (Windows)

Modèle associé: MFC-T910DW

Créez un groupe pour diffuser le même PC-FAX à plusieurs destinataires à la fois.

1. Exécutez une des actions suivantes :

- Windows 7

Cliquez sur  (**Démarrer**) > **Tous les programmes** > **Brother** > **Brother Utilities**.

Cliquez sur la liste déroulante et sélectionnez le nom de votre modèle (si ce n'est pas déjà fait). Cliquez sur **PC-FAX** dans la barre de navigation de gauche, puis cliquez sur **Carnet d'adresses (Envoyer)**.

- Windows 8 et Windows 10

Démarrez  (**Brother Utilities**), puis sur la liste déroulante et choisissez le nom de votre modèle (s'il n'était pas déjà sélectionné). Cliquez sur **PC-FAX** dans la barre de navigation de gauche, puis cliquez sur **Carnet d'adresses (Envoyer)**.

La boîte de dialogue **Carnet d'adresses** s'affiche.

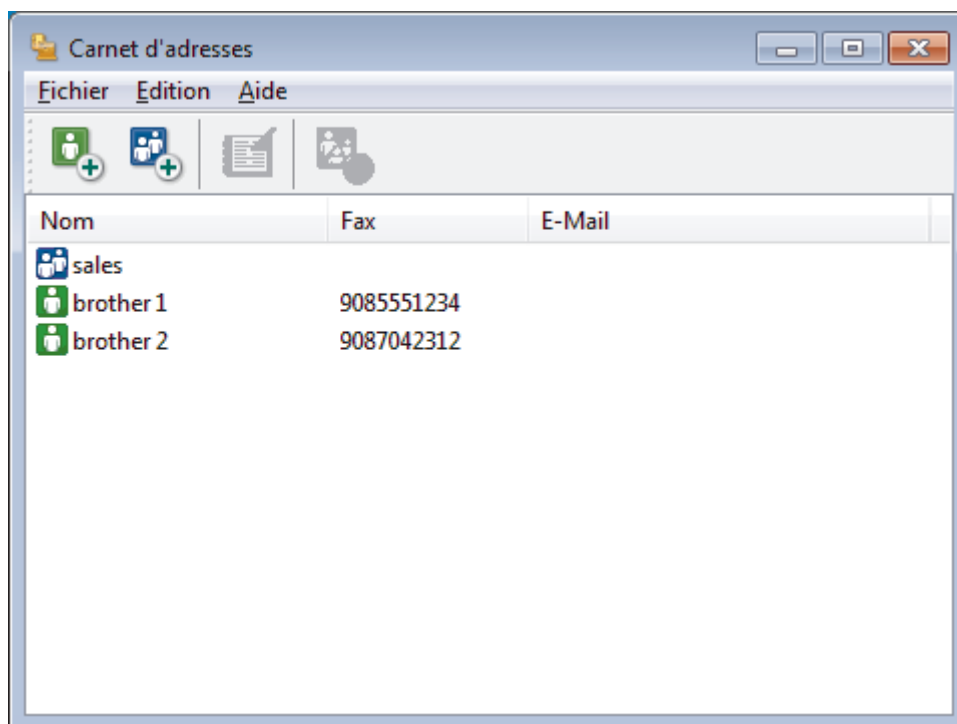

2. Cliquez sur .

La boîte de dialogue **Configuration des groupes de diffusion** s'affiche.

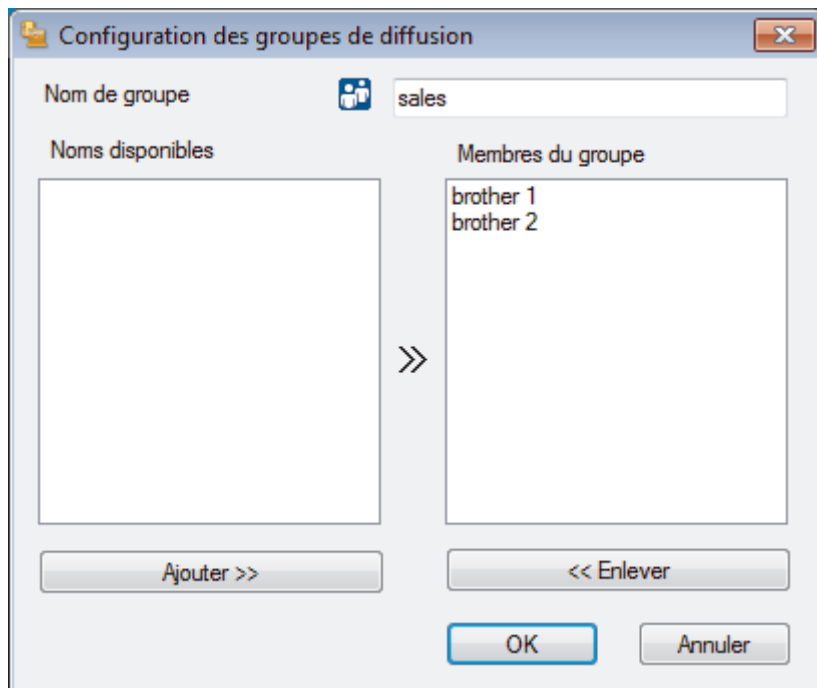

3. Saisissez le nom du nouveau groupe dans le champ **Nom de groupe**.
4. Dans le champ **Noms disponibles**, sélectionnez chaque nom que vous comptez inclure au groupe, puis cliquez sur **Ajouter >>**.  
Les membres ajoutés au groupe apparaissent dans la zone **Membres du groupe**.
5. Lorsque vous avez terminé, cliquez sur **OK**.



Chaque groupe peut contenir jusqu'à 50 membres.



### Information associée

- [Configurer votre carnet d'adresses PC-Fax \(Windows\)](#)

## Modifier un membre ou un groupe dans votre carnet d'adresses PC-FAX (Windows)

Modèle associé: MFC-T910DW

1. Exécutez une des actions suivantes :

- Windows 7

Cliquez sur  (**Démarrer**) > **Tous les programmes** > **Brother** > **Brother Utilities**.

Cliquez sur la liste déroulante et sélectionnez le nom de votre modèle (si ce n'est pas déjà fait). Cliquez sur **PC-FAX** dans la barre de navigation de gauche, puis cliquez sur **Carnet d'adresses (Envoyer)**.

- Windows 8 et Windows 10

Démarrez  (**Brother Utilities**), puis sur la liste déroulante et choisissez le nom de votre modèle (s'il n'était pas déjà sélectionné). Cliquez sur **PC-FAX** dans la barre de navigation de gauche, puis cliquez sur **Carnet d'adresses (Envoyer)**.

La boîte de dialogue **Carnet d'adresses** s'affiche.

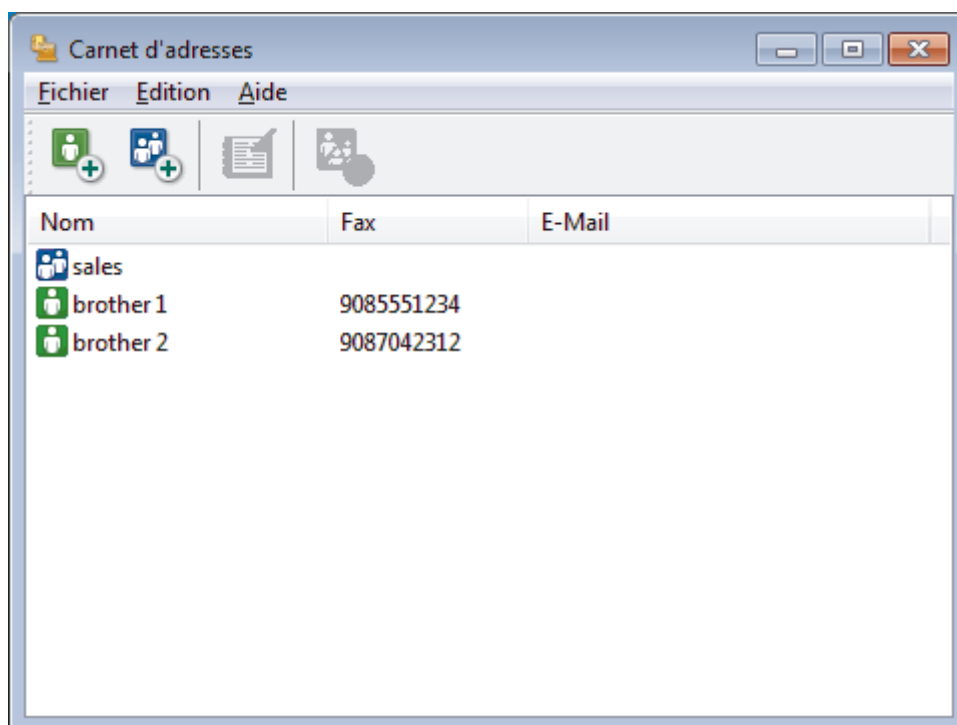

2. Sélectionnez le membre ou le groupe que vous avez l'intention de modifier.
3. Cliquez sur  (**Propriétés**).
4. Changez les informations relatives au membre ou au groupe.
5. Cliquez sur **OK**.



### Information associée

- [Configurer votre carnet d'adresses PC-Fax \(Windows\)](#)

## Supprimer un membre ou un groupe dans votre carnet d'adresses PC-FAX (Windows)

Modèle associé: MFC-T910DW

1. Exécutez une des actions suivantes :

- Windows 7

Cliquez sur  (**Démarrer**) > **Tous les programmes** > **Brother** > **Brother Utilities**.

Cliquez sur la liste déroulante et sélectionnez le nom de votre modèle (si ce n'est pas déjà fait). Cliquez sur **PC-FAX** dans la barre de navigation de gauche, puis cliquez sur **Carnet d'adresses (Envoyer)**.

- Windows 8 et Windows 10

Démarrez  (**Brother Utilities**), puis sur la liste déroulante et choisissez le nom de votre modèle (s'il n'était pas déjà sélectionné). Cliquez sur **PC-FAX** dans la barre de navigation de gauche, puis cliquez sur **Carnet d'adresses (Envoyer)**.

La boîte de dialogue **Carnet d'adresses** s'affiche.

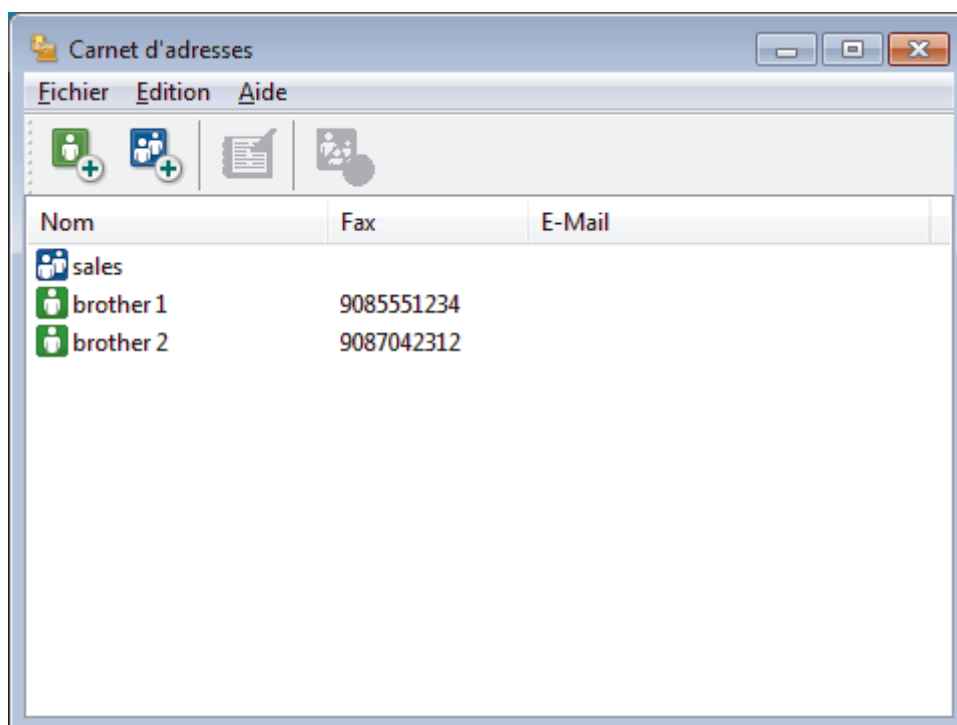

2. Sélectionnez le membre ou le groupe que vous avez l'intention de supprimer.
3. Cliquez sur  (**Effacer**).
4. Lorsque la boîte de dialogue de confirmation s'affiche, cliquez sur **OK**.



### Information associée

- [Configurer votre carnet d'adresses PC-Fax \(Windows\)](#)

## Exporter votre carnet d'adresses PC-FAX (Windows)

Modèle associé: MFC-T910DW

Vous pouvez exporter le carnet d'adresses sous forme de fichier texte ASCII (\*.csv), de carte de visite électronique (vCard) ou de **Données de numérotation avec paramétrage à distance** et l'enregistrer sur votre ordinateur.

- Vous ne pouvez pas exporter les paramètres de groupe lors de l'exportation des données du **Carnet d'adresses**.

1. Exécutez une des actions suivantes :

- Windows 7

Cliquez sur  (**Démarrer**) > **Tous les programmes** > **Brother** > **Brother Utilities**.

Cliquez sur la liste déroulante et sélectionnez le nom de votre modèle (si ce n'est pas déjà fait). Cliquez sur **PC-FAX** dans la barre de navigation de gauche, puis cliquez sur **Carnet d'adresses (Envoyer)**.

- Windows 8 et Windows 10

Démarrez  (**Brother Utilities**), puis sur la liste déroulante et choisissez le nom de votre modèle (s'il n'était pas déjà sélectionné). Cliquez sur **PC-FAX** dans la barre de navigation de gauche, puis cliquez sur **Carnet d'adresses (Envoyer)**.

La boîte de dialogue **Carnet d'adresses** s'affiche.

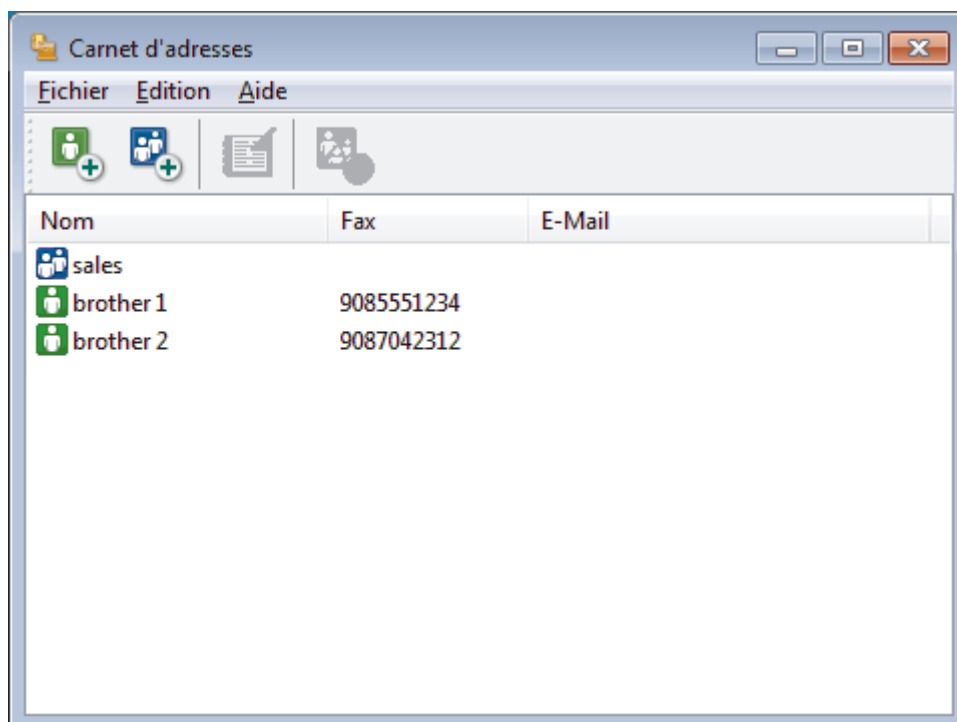

2. Cliquez sur le menu **Fichier** et sélectionnez **Exporter**.

3. Sélectionnez l'une des options suivantes :

- Texte**

La boîte de dialogue **Objet sélectionné** s'affiche. Passez à l'étape 4.

- vCard**

Vous devez sélectionner un membre à exporter dans votre carnet d'adresses avant de sélectionner cette option.

Accédez au dossier dans lequel vous souhaitez enregistrer la carte de visite électronique (vCard), saisissez le nom de la vCard dans le champ **Nom du fichier**, puis cliquez sur **Enregistrer**.

- **Données de numérotation avec paramétrage à distance**

Accédez au dossier dans lequel vous souhaitez enregistrer les données, saisissez le nom du fichier dans le champ **Nom du fichier**, puis cliquez sur **Enregistrer**.

4. Dans le champ **Éléments Disponibles**, sélectionnez les données à exporter, puis cliquez sur **Ajouter >>**.

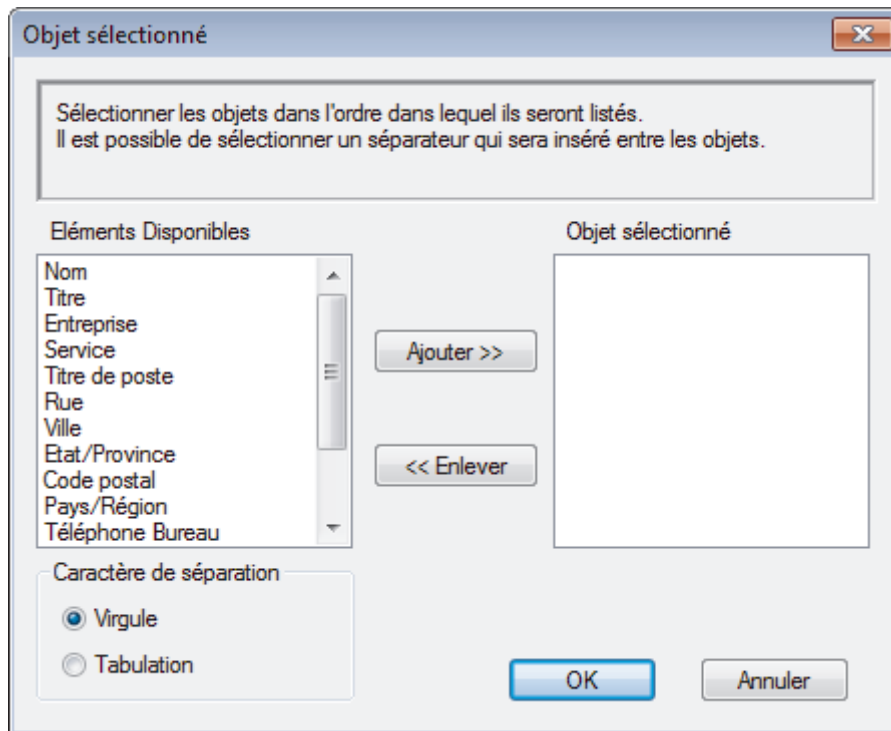

Sélectionnez et ajoutez les éléments dans l'ordre dans lequel vous souhaitez les présenter.

5. Si vous exportez les données dans un fichier ASCII, dans la section **Caractère de séparation**, sélectionnez l'option **Tabulation** ou **Virgule** pour séparer les champs de données.
6. Cliquez sur **OK**.
7. Accédez au dossier de votre ordinateur dans lequel vous souhaitez enregistrer les données, saisissez le nom du fichier, puis cliquez sur **Enregistrer**.



### Information associée

- [Configurer votre carnet d'adresses PC-Fax \(Windows\)](#)

## Importer des informations dans votre carnet d'adresses PC-FAX (Windows)

Modèle associé: MFC-T910DW

Vous pouvez importer des fichiers texte ASCII (\*.csv), des cartes de visite électroniques (vCard) ou des **Données de numérotation avec paramétrage à distance** dans votre carnet d'adresses.

1. Exécutez une des actions suivantes :

- Windows 7

Cliquez sur  (**Démarrer**) > **Tous les programmes** > **Brother** > **Brother Utilities**.

Cliquez sur la liste déroulante et sélectionnez le nom de votre modèle (si ce n'est pas déjà fait). Cliquez sur **PC-FAX** dans la barre de navigation de gauche, puis cliquez sur **Carnet d'adresses (Envoyer)**.

- Windows 8 et Windows 10

Démarrez  (**Brother Utilities**), puis sur la liste déroulante et choisissez le nom de votre modèle (s'il n'était pas déjà sélectionné). Cliquez sur **PC-FAX** dans la barre de navigation de gauche, puis cliquez sur **Carnet d'adresses (Envoyer)**.

La boîte de dialogue **Carnet d'adresses** s'affiche.

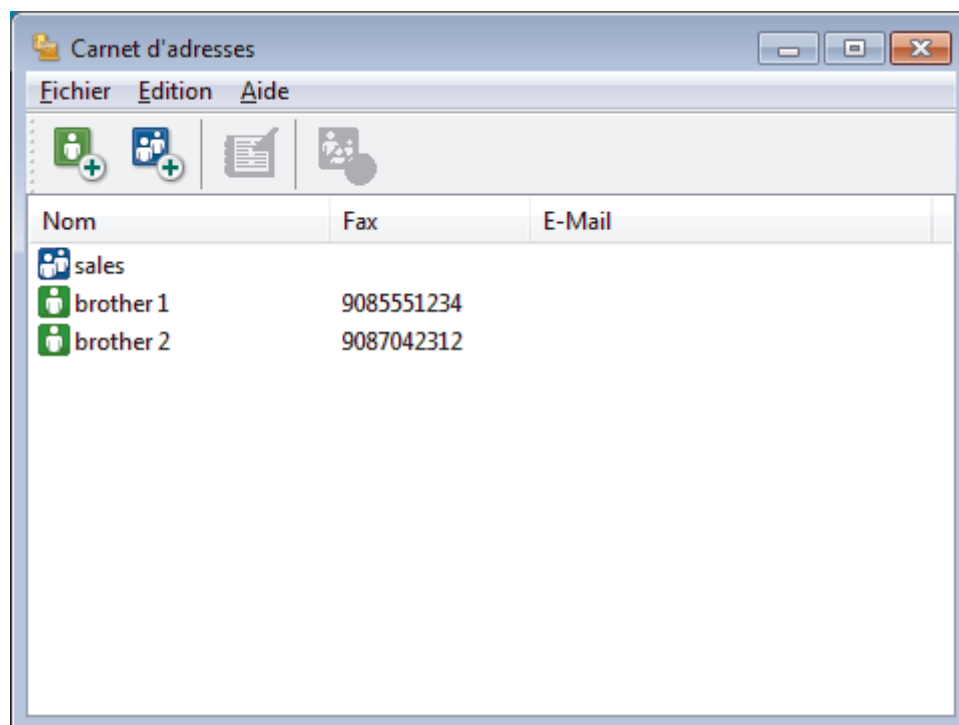

2. Cliquez sur le menu **Fichier** et sélectionnez **Importer**.

3. Sélectionnez l'une des options suivantes :

- Texte**

La boîte de dialogue **Objet sélectionné** s'affiche. Passez à l'étape 4.

- vCard**

Passez à l'étape 7.

- Données de numérotation avec paramétrage à distance**

Passez à l'étape 7.

4. Dans le champ **Éléments Disponibles**, sélectionnez les données à importer, puis cliquez sur le bouton **Ajouter >>**.

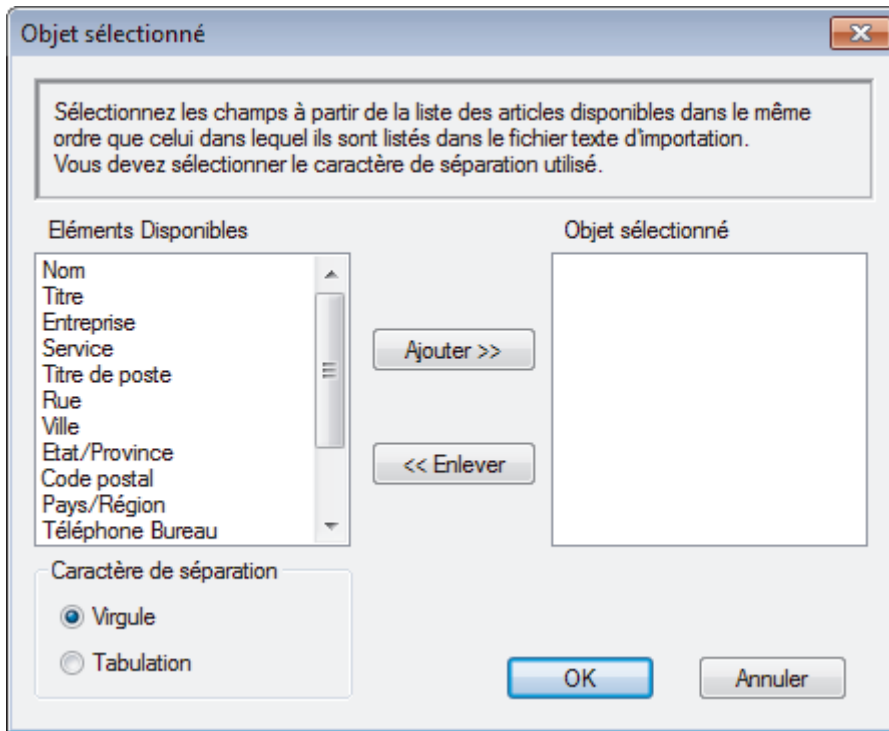

Vous devez sélectionner et ajouter des champs à partir de la liste **Éléments Disponibles** dans l'ordre où ils apparaissent dans le fichier texte d'importation.

5. Si vous importez les données d'un fichier ASCII, dans la section **Caractère de séparation**, sélectionnez l'option **Tabulation** ou **Virgule** pour séparer les champs de données.
6. Cliquez sur **OK**.
7. Accédez au dossier dans lequel vous souhaitez importer les données, saisissez le nom du fichier, puis cliquez sur **Ouvrir**.

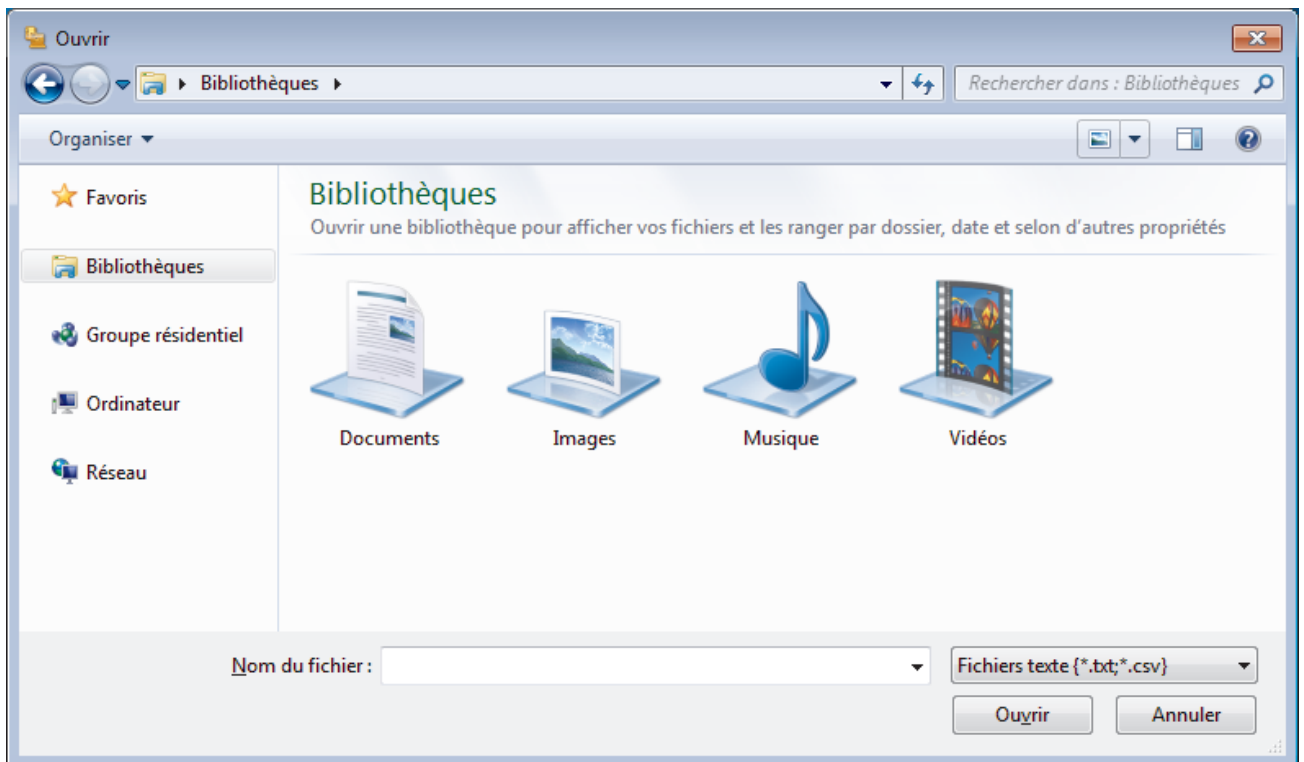

### Information associée

- Configurer votre carnet d'adresses PC-Fax (Windows)

## Envoyer un fax à l'aide de PC-FAX (Windows)

Modèle associé: MFC-T910DW

PC-FAX prend en charge uniquement les fax monochromes. Un fax monochrome est envoyé même si les données d'origine sont en couleur et que le télécopieur de destination prend en charge les fax en couleur.

1. Créez un fichier à l'aide d'une application sur votre ordinateur.
2. Sélectionnez la commande d'impression dans votre application.
3. Sélectionnez **Brother PC-FAX** en guise d'imprimante, puis terminez votre opération d'impression.  
La boîte de dialogue **Brother PC-FAX** s'affiche.

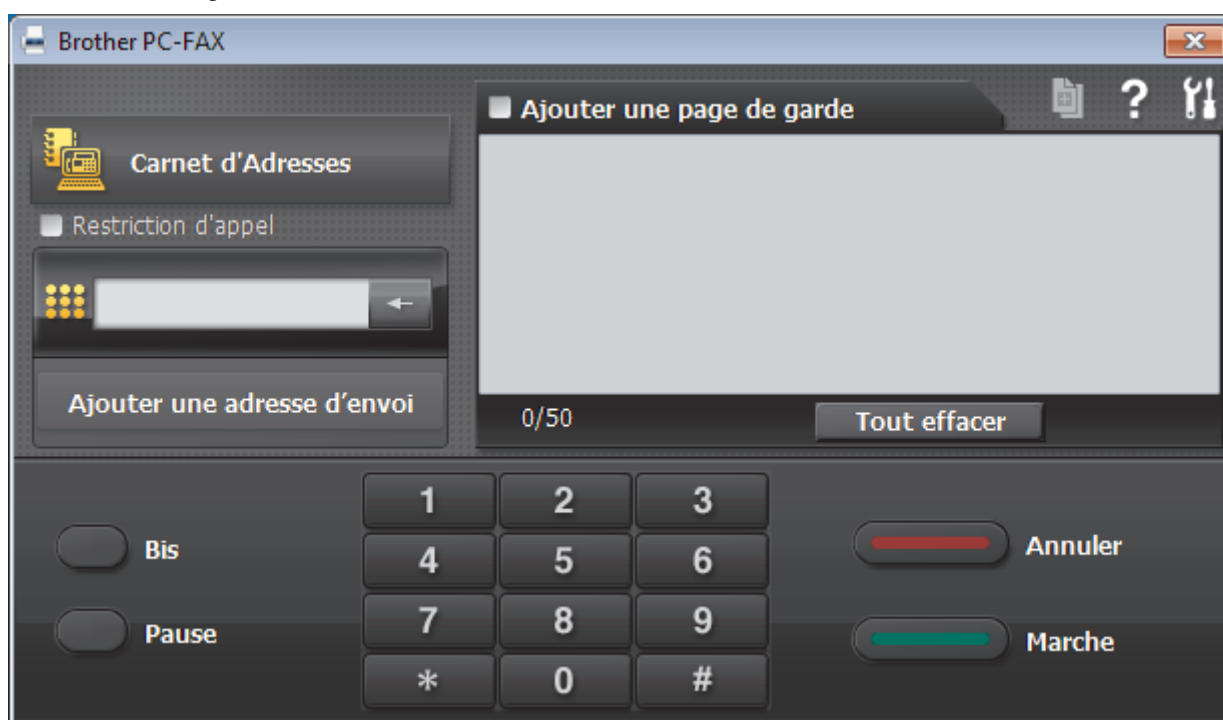



4. Saisissez un numéro de fax en procédant selon l'une des méthodes suivantes :
  - Cliquez sur des chiffres sur le pavé de numérotation pour saisir le numéro, puis cliquez sur **Ajouter une adresse d'envoi**.

 Si vous cochez la case **Restriction d'appel**, une boîte de dialogue de confirmation s'affiche pour vous inviter à saisir à nouveau le numéro de fax à l'aide du clavier. Cette sécurité vous empêche de transmettre des fax aux mauvais destinataires.

- Cliquez sur le bouton **Carnet d'Adresses**, puis sélectionnez un membre ou un groupe dans le carnet d'adresses.

 En cas d'erreur, cliquez sur **Tout effacer** pour supprimer toutes les entrées.

5. Pour inclure une page de garde, cochez la case **Ajouter une page de garde**. Vous pouvez également cliquer sur  pour créer ou modifier une page de garde.
6. Cliquez sur **Marche** pour envoyer le fax.

 Pour annuler le fax, cliquez sur **Annuler**.  
Pour recomposer un numéro, cliquez sur **Bis** pour afficher les cinq derniers numéros de fax, sélectionnez-en un, puis cliquez sur **Marche**.



## Information associée

- [PC-FAX pour Windows](#)

## Recevoir des fax sur votre ordinateur (Windows)

Utilisez le logiciel PC-FAX de Brother pour recevoir des fax sur votre ordinateur, les filtrer et n'imprimer que ceux que vous voulez.



- Réception de fax avec le logiciel de réception PC-FAX (Windows)

## Réception de fax avec le logiciel de réception PC-FAX (Windows)

**Modèle associé:** MFC-T910DW

Le logiciel de réception PC-FAX de Brother permet d'afficher et de stocker les fax sur votre ordinateur. Il est installé automatiquement en même temps que les logiciels et les pilotes Brother et peut être utilisé sur l'ordinateur local et les ordinateurs en réseau.

- Le logiciel Réception PC-FAX prend uniquement en charge les fax monochromes.

Si vous éteignez votre ordinateur, l'appareil continuera à recevoir et à enregistrer les fax dans la mémoire de l'appareil Brother. L'écran LCD de l'appareil affiche le nombre de fax reçus. Lorsque vous démarrez cette application, le logiciel transfère immédiatement tous les fax reçus vers votre ordinateur. Vous pouvez activer l'option d'impression de sauvegarde si vous souhaitez que l'appareil imprime une copie du fax avant de l'envoyer à l'ordinateur ou avant la mise hors tension de celui-ci. Vous pouvez configurer les paramètres d'impression de sauvegarde depuis votre appareil Brother.



### Information associée

- [Recevoir des fax sur votre ordinateur \(Windows\)](#)
- [Exécuter la réception PC-FAX de Brother sur l'ordinateur \(Windows\)](#)
- [Consulter les messages PC-FAX reçus \(Windows\)](#)
- [Utilisez la fonction de réception PC-FAX pour recevoir des fax sur votre ordinateur \(Windows uniquement\)](#)

## Exécuter la réception PC-FAX de Brother sur l'ordinateur (Windows)

Modèle associé: MFC-T910DW



Nous vous recommandons de cocher la case **Lancer PC-FAX Receive au démarrage de l'ordinateur** pour que le logiciel s'exécute automatiquement et puisse transférer tous les fax après le démarrage de l'ordinateur.

1. Effectuez l'une des actions suivantes :

- Windows 7

Cliquez sur  (**Démarrer**) > **Tous les programmes** > **Brother** > **Brother Utilities**.

Cliquez sur la liste déroulante et sélectionnez le nom de votre modèle (si ce n'est pas déjà fait). Cliquez sur **PC-FAX** dans la barre de navigation de gauche, puis cliquez sur **Recevoir**.

- Windows 8 et Windows 10

Démarrez  (**Brother Utilities**), puis sur la liste déroulante et choisissez le nom de votre modèle (s'il n'était pas déjà sélectionné). Cliquez sur **PC-FAX** dans la barre de navigation de gauche, puis cliquez sur **Recevoir**.

2. Vérifiez le message et cliquez sur **Oui**.

La fenêtre **PC-FAX Receive (PC-FAX Recevoir)** s'affiche. L'icône  (**PC-FAX Recevoir**) s'affiche également dans la zone de notification de l'ordinateur.



### Information associée

- [Réception de fax avec le logiciel de réception PC-FAX \(Windows\)](#)
- [Configurer votre ordinateur pour la réception PC-FAX \(Windows\)](#)
- [Ajouter votre appareil Brother à la réception PC-FAX \(Windows\)](#)

■ Accueil > Fax > PC-FAX > PC-FAX pour Windows > Recevoir des fax sur votre ordinateur (Windows) > Réception de fax avec le logiciel de réception PC-FAX (Windows) > Exécuter la réception PC-FAX de Brother sur l'ordinateur (Windows) > Configurer votre ordinateur pour la réception PC-FAX (Windows)

## Configurer votre ordinateur pour la réception PC-FAX (Windows)

Modèle associé: MFC-T910DW

1. Double-cliquez sur l'icône  (**PC-FAX Recevoir**) dans la zone de notification de votre ordinateur.  
La fenêtre **PC-FAX Receive (PC-FAX Recevoir)** s'affiche.
2. Cliquez sur **Paramètres**.
3. Configurez ces options comme nécessaire :

### Préférences

Configurez cette option pour lancer le logiciel de réception PC-FAX automatiquement lorsque vous démarrez Windows.

### Enregistrer

Configurez le chemin où enregistrer les fichiers PC-FAX et sélectionnez le format du document reçu.

### Télécharger vers

Configurez le chemin menant au serveur SharePoint et sélectionnez l'option pour charger automatiquement ou manuellement (disponible uniquement pour les administrateurs).

### Périphérique

Sélectionnez l'appareil Brother qui doit recevoir les fax PC-FAX.

### Verrouiller (disponible uniquement pour les administrateurs)

Vous pouvez restreindre les droits des utilisateurs non dotés de privilèges administrateur en les empêchant de configurer les options de réglage indiquées ci-dessus.

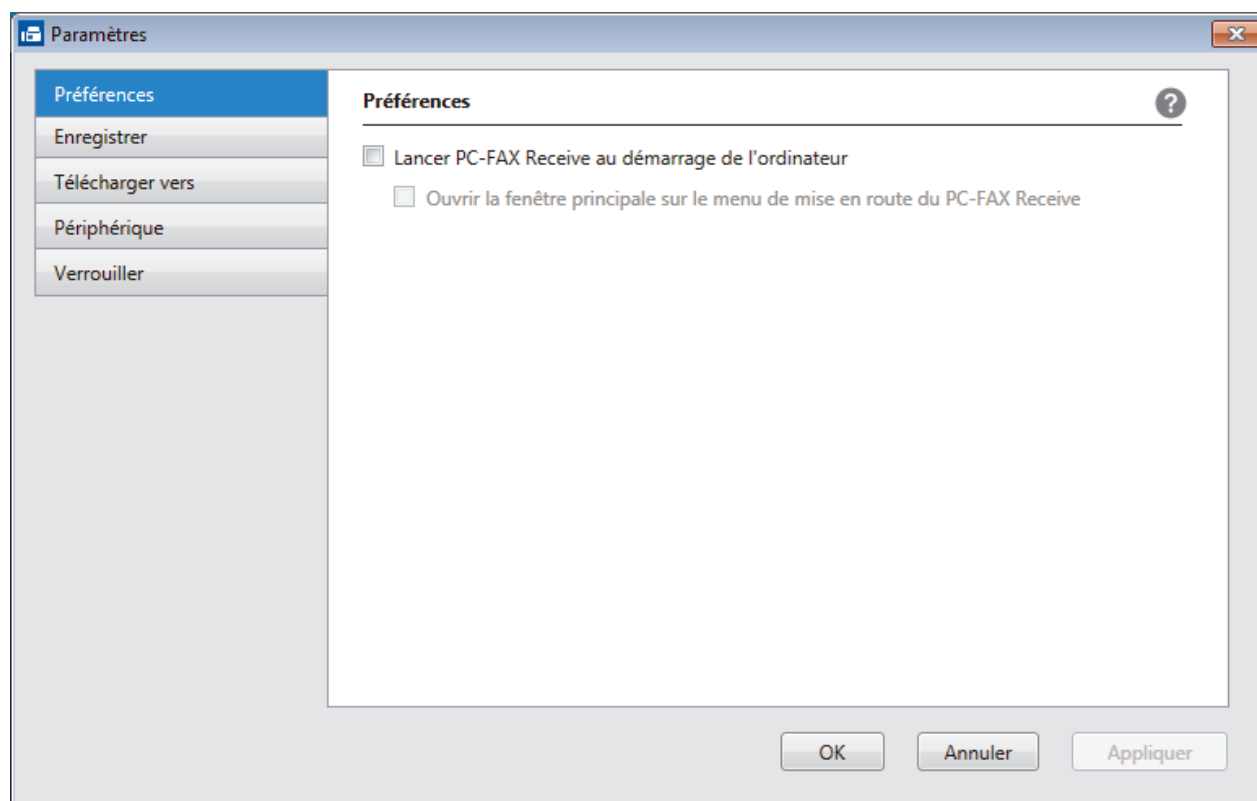

4. Cliquez sur **OK**.



### Information associée

- Exécuter la réception PC-FAX de Brother sur l'ordinateur (Windows)

## Ajouter votre appareil Brother à la réception PC-FAX (Windows)

Modèle associé: MFC-T910DW

- Si vous avez installé l'appareil en suivant les instructions pour un utilisateur réseau, l'appareil doit déjà être configuré pour votre réseau.

1. Double-cliquez sur l'icône  (**PC-FAX Recevoir**) dans la zone de notification de votre ordinateur.  
La fenêtre **PC-FAX Receive (PC-FAX Recevoir)** s'affiche.
2. Cliquez sur **Paramètres**.
3. Cliquez sur **Périphérique > Ajouter**.

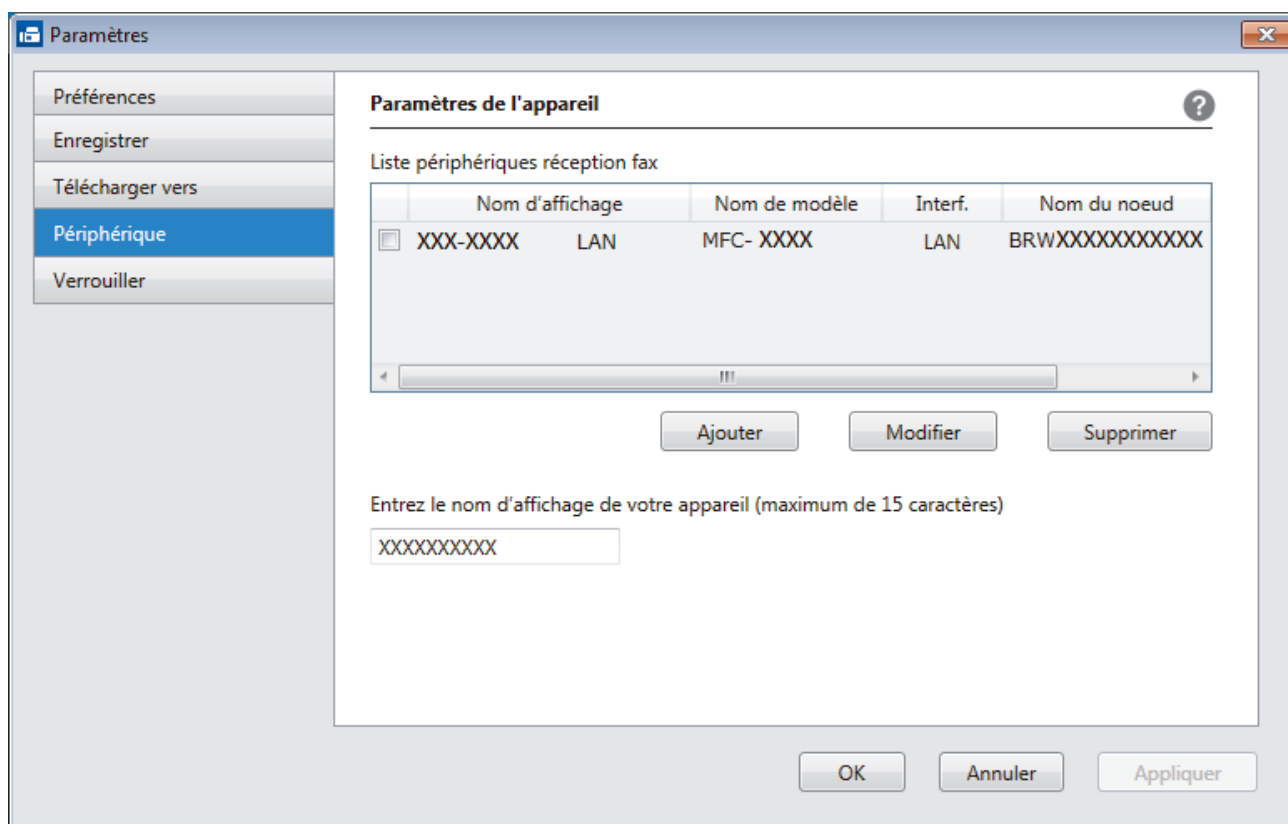

4. Sélectionnez la méthode de connexion appropriée.

### Sélectionnez votre machine dans les résultats de la recherche automatique ci-dessous.

Les appareils Brother connectés s'affichent. Sélectionnez un appareil dans la liste. Cliquez sur **OK**.

### Spécifiez votre machine par son adresse IP

Tapez l'adresse IP de l'appareil dans le champ **Adresse IP**, puis cliquez sur **OK**.

Ajouter

Sélectionnez votre machine dans les résultats de la recherche automatique ci-dessous. Rafraîchir

Nom de modèle	Interf.	Nom du noeud	Adresse IP	Emplacement
---------------	---------	--------------	------------	-------------

Spécifiez votre machine par son adresse IP

Adresse IP

OK Annuler

5. Pour modifier le nom de l'ordinateur qui apparaît sur l'écran LCD de l'appareil, tapez le nouveau nom dans le champ **Entrez le nom d'affichage de votre appareil (maximum de 15 caractères)**.
6. Cliquez sur **OK**.



### Information associée

- [Exécuter la réception PC-FAX de Brother sur l'ordinateur \(Windows\)](#)

## Consulter les messages PC-FAX reçus (Windows)

Modèle associé: MFC-T910DW

### État de la réception

Icône	État indiqué
	Mode Veille Aucun message non lu
	Réception de messages en cours
	Messages reçus Messages non lus

1. Double-cliquez sur l'icône  (PC-FAX Recevoir) dans la zone de notification de votre ordinateur.

La fenêtre **PC-FAX Receive (PC-FAX Recevoir)** s'affiche.

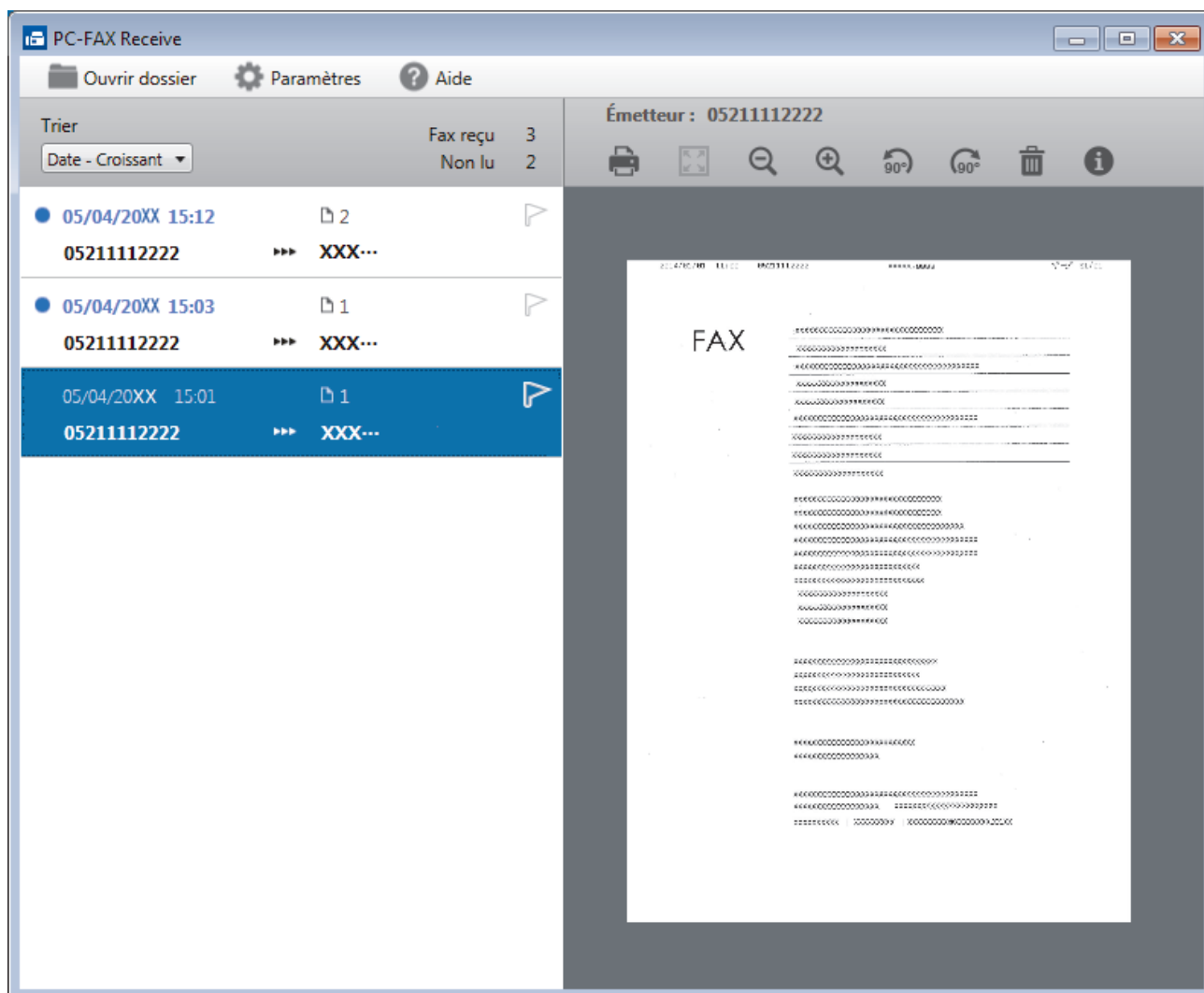

2. Cliquez sur des fax de la liste pour les consulter.
3. Une fois que vous avez terminé, cliquez sur  dans le coin supérieur droit de la fenêtre pour la fermer.



---

Même après avoir fermé la fenêtre, la fonction Réception PC-FAX est active et l'icône  (**PC-FAX Recevoir** ) reste dans la zone de notification de votre ordinateur. Pour fermer la fonction Réception PC-FAX, cliquez sur l'icône dans la zone de notification de l'ordinateur et cliquez sur **Fermer**.

---



### Information associée

- Réception de fax avec le logiciel de réception PC-FAX (Windows)
-

## PC-FAX pour Mac

Utilisez le logiciel PC-Fax de Brother pour envoyer directement des fax à partir de votre Mac sans avoir à les imprimer. Cette fonction permet de réduire votre consommation de papier et de gagner du temps.

- [Envoyer des fax depuis votre application \(Mac\)](#)

## Envoyer des fax depuis votre application (Mac)

Modèle associé: MFC-T910DW

PC-FAX gère uniquement les fax monochromes. Un fax monochrome est envoyé, même si les données d'origine sont en couleur et que le télécopieur de destination prend en charge les fax en couleur.

1. Créez un document dans une application Mac.
2. Depuis une application telle que TextEdit d'Apple, cliquez sur le menu **Fichier**, puis sélectionnez **Imprimer**.
3. Cliquez sur le menu local de l'application, puis sélectionnez l'option **Envoi Fax**.

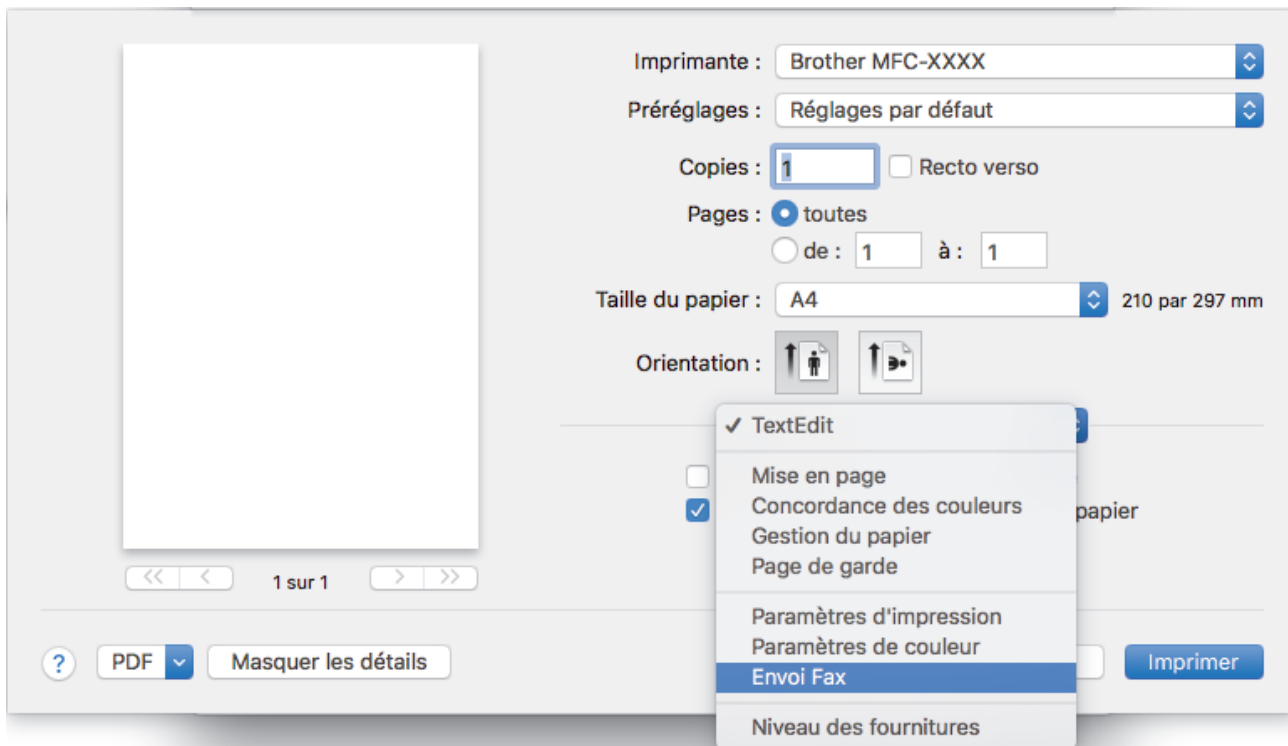

4. Cliquez sur le menu local **Sortie**, puis sélectionnez l'option **Télécopieur**.

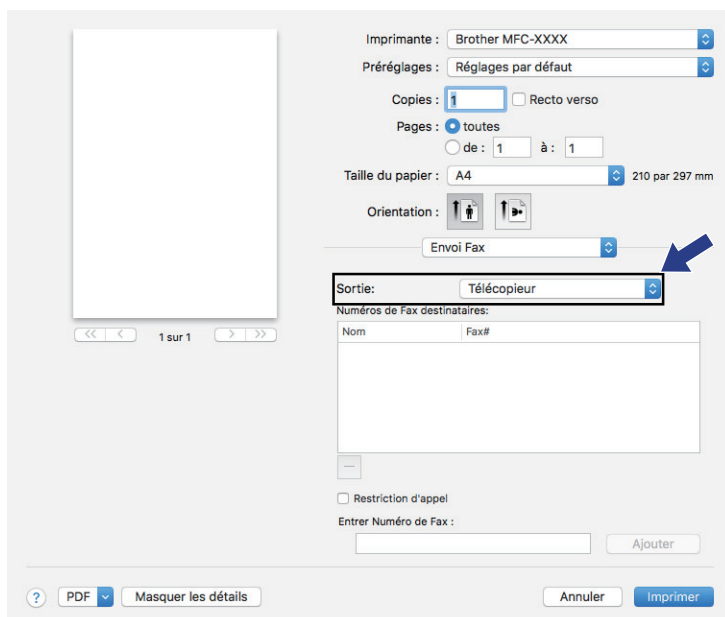

5. Tapez un numéro de fax dans le champ **Entrer Numéro de Fax**, puis cliquez sur **Ajouter**.  
Le numéro de fax est affiché dans le champ **Numéros de Fax destinataires**.



Pour envoyer un fax à plusieurs numéros, cliquez sur le bouton **Ajouter** après avoir saisi le premier numéro de fax, puis tapez le numéro de fax suivant. La liste des numéros de fax des destinataires figurera dans le champ **Numéros de Fax destinataires**.

Nom	Fax#
	905551234

6. Cliquez sur **Imprimer** pour envoyer le fax.



### Information associée

- [PC-FAX pour Mac](#)

## PhotoCapture Center

- [Imprimer des photos directement depuis une mémoire flash USB](#)
- [Imprimer des photos à partir de ControlCenter4 \(Windows\)](#)

## Imprimer des photos directement depuis une mémoire flash USB

Même si votre appareil n'est pas connecté à l'ordinateur, vous pouvez imprimer des photos directement depuis une mémoire flash USB, ainsi que numériser des documents et les enregistrer directement sur une mémoire flash USB.

- [Mémoires flash USB compatibles](#)
- [Informations importantes sur l'impression photo](#)
- [Imprimer des photos depuis une mémoire flash USB sur l'appareil Brother](#)

## Mémoires flash USB compatibles

Modèle associé: MFC-T910DW

Votre appareil Brother est équipé d'un lecteur de support (logement) que vous pouvez utiliser avec les supports de stockage des données courants.

### IMPORTANT

L'interface USB directe prend en charge uniquement les mémoires flash USB et les appareils photo numériques utilisant la norme de stockage de masse USB. Les autres périphériques USB ne sont pas pris en charge.

#### Cartes mémoire compatibles

Mémoire flash USB



#### Information associée

- Enregistrer les données numérisées sur une mémoire flash USB
- Imprimer des photos directement depuis une mémoire flash USB

## Informations importantes sur l'impression photo

**Modèle associé:** MFC-T910DW

Votre appareil est conçu pour être compatible avec les fichiers d'image des appareils photo numériques modernes et les mémoires flash USB. Veuillez toutefois prendre en compte les points ci-dessous pour éviter les erreurs :

- L'extension du nom du fichier image doit être .JPG (les autres extensions comme .JPEG, .TIF, .GIF, etc., ne sont pas reconnues).
- L'impression photo directe doit être effectuée séparément des opérations d'impression photo effectuées au moyen de l'ordinateur. (un fonctionnement simultané n'est pas possible).
- L'appareil peut lire jusqu'à 999 fichiers <sup>1</sup> sur une mémoire flash USB.

Prenez en compte les points suivants :

- Pendant l'impression d'un index ou d'une image, l'appareil imprime toutes les images valides, même si une image (ou plusieurs) a été corrompue. Les images corrompues ne sont pas imprimées.
- Votre appareil prend en charge les mémoires flash USB qui ont été formatées par Windows.



### Information associée

- [Imprimer des photos directement depuis une mémoire flash USB](#)

<sup>1</sup> Le dossier à l'intérieur des mémoires flash USB est également comptabilisé.

## **Imprimer des photos depuis une mémoire flash USB sur l'appareil Brother**

- [Aperçu et impression de photos depuis une clé USB](#)
- [Imprimer une planche-contact \(miniatures\) des photos depuis une mémoire flash USB](#)
- [Imprimer des photos par numéro d'image](#)
- [Impression de photos avec recadrage automatique](#)
- [Imprimer des photos sans bordures depuis une mémoire flash USB](#)
- [Impression de la date figurant dans les données de votre photo](#)
- [Paramètres d'impression pour les photos](#)

## Aperçu et impression de photos depuis une clé USB

Modèle associé: MFC-T910DW

Vous pouvez prévisualiser vos photos sur l'écran LCD avant de les imprimer.

- Si vos photos sont des fichiers volumineux, l'affichage de chaque photo risque de ne pas être immédiat.

1. Insérez une mémoire flash USB dans la fente USB.

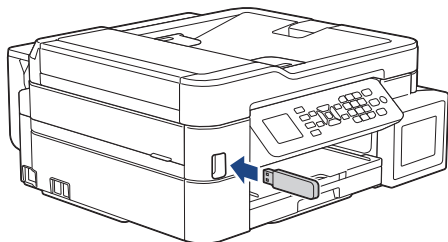

2. Appuyez sur  (**PHOTO/WEB**).
3. Appuyez sur ▲ ou sur ▼ pour sélectionner [Impression JPEG]. Appuyez sur **OK**.
4. Appuyez sur ▲ ou sur ▼ pour sélectionner [Sélectionner fichiers]. Appuyez sur **OK**.



Pour imprimer toutes les photos, appuyez sur ▲ ou sur ▼ pour sélectionner [Tt impr], puis appuyez sur **OK**.

5. Appuyez sur ◀ ou sur ▶ pour afficher la photo que vous souhaitez imprimer.
6. Entrez le nombre de copies à l'aide du pavé numérique.
7. Répétez les deux dernières étapes jusqu'à ce que vous ayez sélectionné toutes les photos à imprimer.



Appuyez sur **Effacer/Retour** pour revenir au niveau précédent.

8. Appuyez sur **OK**.
9. Pour modifier les réglages d'impression, appuyez sur ▲ ou sur ▼ pour sélectionner le réglage à modifier, puis appuyez sur **OK**.  
Lorsque vous avez terminé, appuyez sur **OK**.
10. Appuyez sur **Marche Couleur**.



### Information associée

- [Imprimer des photos depuis une mémoire flash USB sur l'appareil Brother](#)
- [Paramètres d'impression pour les photos](#)

## Imprimer une planche-contact (miniatures) des photos depuis une mémoire flash USB

Modèle associé: MFC-T910DW

Imprimez une planche-contact des photos pour afficher des versions miniatures d'aperçu de toutes les photos qui se trouvent sur votre mémoire flash USB.



- L'appareil attribue des numéros aux images (n°1, n°2, n°3 et ainsi de suite).  
L'appareil ne reconnaît pas d'autres systèmes de numérotation ni les noms de fichiers utilisés par votre appareil photo numérique ou votre ordinateur pour identifier les photos.
- Seuls les noms de fichiers comportant au maximum 20 caractères seront correctement imprimés sur l'index.
- Les noms de fichier ne peuvent pas être imprimés correctement s'ils contiennent des caractères non alphanumériques. Ces caractères n'affectent toutefois pas les paramètres d'impression photo.

1. Insérez une mémoire flash USB dans la fente USB.
2. Appuyez sur  (**PHOTO/WEB**).
3. Appuyez sur ▲ ou sur ▼ pour sélectionner [Impression JPEG]. Appuyez sur **OK**.
4. Appuyez sur ▲ ou ▼ pour sélectionner l'élément suivant :
  - a. Sélectionnez [Impression de l'index]. Appuyez sur **OK**.
  - b. Sélectionnez [Imprimer index]. Appuyez sur **OK**.
5. Pour modifier les réglages d'impression, appuyez sur ▲ ou sur ▼ pour sélectionner le réglage à modifier, puis appuyez sur **OK**.  
Lorsque vous avez terminé, appuyez sur **OK**.

Option	Description
Type papier	Sélectionnez le type de papier.
Format papier	Sélectionnez le format de papier.

6. Appuyez sur **Marche Couleur**.



### Information associée

- [Imprimer des photos depuis une mémoire flash USB sur l'appareil Brother](#)
- [Imprimer des photos par numéro d'image](#)

## Imprimer des photos par numéro d'image

Modèle associé: MFC-T910DW

Pour pouvoir imprimer une image individuelle, vous devez imprimer la page d'index de photos (miniatures) afin de connaître son numéro.

1. Insérez une mémoire flash USB dans la fente USB.
2. Appuyez sur  (PHOTO/WEB).
3. Appuyez sur ▲ ou sur ▼ pour sélectionner [Impression JPEG]. Appuyez sur **OK**.
4. Appuyez sur ▲ ou ▼ pour sélectionner l'élément suivant :
  - a. Sélectionnez [Impression de l'index]. Appuyez sur **OK**.
  - b. Sélectionnez [Imprimer photos]. Appuyez sur **OK**.
5. Saisissez les numéros des images à imprimer à partir du pavé numérique. Une fois les numéros d'image sélectionnés, appuyez sur **OK**.



- Entrez plusieurs numéros à la fois en utilisant la touche \* pour un trait d'union ou la touche # pour une virgule. Par exemple, entrez 1, \*, 5 pour imprimer les images n°1 à n° 5. Entrez 1, #, 3, #, 6 pour imprimer les images n° 1, n° 3 et n° 6.
- Vous pouvez saisir jusqu'à 12 caractères (y compris les virgules et tirets) pour les numéros d'image que vous voulez imprimer.

6. Entrez le nombre de copies souhaité à l'aide du pavé numérique.
7. Pour modifier les réglages d'impression, appuyez sur ▲ ou sur ▼ pour sélectionner le réglage à modifier, puis appuyez sur **OK**.  
Lorsque vous avez terminé, appuyez sur **OK**.
8. Appuyez sur **Marche Couleur**.



### Information associée

- [Imprimer des photos depuis une mémoire flash USB sur l'appareil Brother](#)
- [Imprimer une planche-contact \(miniatures\) des photos depuis une mémoire flash USB](#)
- [Paramètres d'impression pour les photos](#)

## Impression de photos avec recadrage automatique

Modèle associé: MFC-T910DW

Si votre photo est trop longue ou trop large pour rentrer dans l'espace de la mise en page, une partie de l'image sera recadrée.

- Le réglage par défaut est Oui. Pour imprimer l'image entière, modifiez-le en Non.
- Si vous réglez [Recadrer] sur Non, vous devez aussi régler [Sans bordure] sur Non.

### Recadrage : Oui

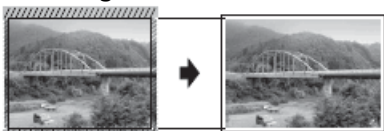

### Recadrage : Non



1. Insérez une mémoire flash USB dans la fente USB.
2. Appuyez sur  (PHOTO/WEB).
3. Appuyez sur ▲ ou sur ▼ pour sélectionner [Impression JPEG]. Appuyez sur **OK**.
4. Appuyez sur ▲ ou sur ▼ pour sélectionner [Sélectionner fichiers]. Appuyez sur **OK**.
5. Appuyez sur ◀ ou sur ▶ pour afficher la photo que vous souhaitez imprimer.
6. Entrez le nombre de copies à l'aide du pavé numérique.
7. Appuyez sur **OK**.
8. Appuyez sur ▲ ou ▼ pour sélectionner l'élément suivant :
  - a. Sélectionnez [Recadrer]. Appuyez sur **OK**.
  - b. Sélectionnez [Oui] (ou [Non]). Appuyez sur **OK**.
9. Appuyez sur **Marche Couleur**.



### Information associée

- [Imprimer des photos depuis une mémoire flash USB sur l'appareil Brother](#)
- [Autres problèmes](#)

## Imprimer des photos sans bordures depuis une mémoire flash USB

Modèle associé: MFC-T910DW

Cette fonction permet d'agrandir la zone imprimable jusqu'aux bords du papier. Le temps d'impression sera plus long.

1. Insérez une mémoire flash USB dans la fente USB.
2. Appuyez sur  (**PHOTO/WEB**).
3. Appuyez sur ▲ ou sur ▼ pour sélectionner [Impression JPEG]. Appuyez sur **OK**.
4. Appuyez sur ▲ ou sur ▼ pour sélectionner [Sélectionner fichiers]. Appuyez sur **OK**.
5. Appuyez sur ◀ ou sur ▶ pour afficher la photo que vous souhaitez imprimer.
6. Entrez le nombre de copies à l'aide du pavé numérique.
7. Appuyez sur **OK**.
8. Appuyez sur ▲ ou ▼ pour sélectionner l'élément suivant :
  - a. Sélectionnez [Sans bordure]. Appuyez sur **OK**.
  - b. Sélectionnez [Oui] (ou [Non]). Appuyez sur **OK**.
9. Appuyez sur **Marche Couleur**.



### Information associée

- [Imprimer des photos depuis une mémoire flash USB sur l'appareil Brother](#)
- [Autres problèmes](#)

## Impression de la date figurant dans les données de votre photo

Modèle associé: MFC-T910DW

Vous pouvez imprimer la date si elle est déjà incluse dans les informations de votre photo. La date sera imprimée dans le coin inférieur droit. Pour que vous puissiez utiliser ce réglage, la photo doit inclure la date.

1. Insérez une mémoire flash USB dans la fente USB.
2. Appuyez sur  (**PHOTO/WEB**).
3. Appuyez sur ▲ ou sur ▼ pour sélectionner [Impression JPEG]. Appuyez sur **OK**.
4. Appuyez sur ▲ ou sur ▼ pour sélectionner [Sélectionner fichiers]. Appuyez sur **OK**.
5. Appuyez sur ◀ ou sur ▶ pour afficher la photo que vous souhaitez imprimer.
6. Entrez le nombre de copies à l'aide du pavé numérique.
7. Appuyez sur **OK**.
8. Appuyez sur ▲ ou ▼ pour sélectionner l'élément suivant :
  - a. Sélectionnez [Impress. date]. Appuyez sur **OK**.
  - b. Sélectionnez [Oui] (ou [Non]). Appuyez sur **OK**.
9. Appuyez sur **Marche Couleur**.



### Information associée

- [Imprimer des photos depuis une mémoire flash USB sur l'appareil Brother](#)

## Paramètres d'impression pour les photos

Modèle associé: MFC-T910DW

Option	Description
Qualité impr.	Permet de sélectionner la résolution d'impression pour votre type de document. Lorsque vous sélectionnez l'option Papier jet d'encre dans le réglage Type papier, vous ne pouvez sélectionner que Fin.
Type papier	Sélectionnez le type de papier.
Format papier	Sélectionnez le format de papier.
Sélection bac	Sélectionnez le bac.
Imprimer tracé	Sélectionnez la disposition de l'impression.
Luminosité	Permet de régler la luminosité.
Contraste	Permet de régler le contraste. L'augmentation du contraste rendra l'image plus nette et plus vive.
Recadrer	Permet de recadrer l'image autour de la marge pour l'adapter au format du papier ou au format d'impression. Désactivez cette fonction lorsque vous voulez imprimer les images entières ou éviter tout recadrage non souhaité.
Sans bordure	Permet d'agrandir la zone imprimable jusqu'aux bords du papier.
Impress. date	Permet d'imprimer la date sur votre photo.
Définir une nouvelle valeur par défaut	Vous pouvez enregistrer les réglages d'impression que vous utilisez le plus souvent en tant que réglages par défaut.
Réinit.d'usine	Permet de rétablir tous les paramètres d'impression à leurs réglages d'usine.



### Information associée

- [Imprimer des photos depuis une mémoire flash USB sur l'appareil Brother](#)
- [Aperçu et impression de photos depuis une clé USB](#)
- [Imprimer des photos par numéro d'image](#)

## Imprimer des photos à partir de ControlCenter4 (Windows)

Vous pouvez imprimer des photos et les modifier à l'aide de diverses fonctions de ControlCenter.

1. Vérifiez que vous avez chargé le bon support dans le bac à papier.

### IMPORTANT

- Pour obtenir les meilleurs résultats, utilisez du papier Brother.
- Lorsque vous imprimez sur du papier photo Brother, chargez une feuille supplémentaire du même papier photo dans le bac à papier.

2. Cliquez sur l'icône  (**ControlCenter4**) dans la zone de notification, puis cliquez sur **Ouvrir**.
3. Exécutez une des actions suivantes :
  - Si vous utilisez **Mode Avancé**, cliquez sur l'onglet **Photo**, puis cliquez sur le bouton **Impression de photos**.
  - Si vous utilisez **Mode Accueil**, cliquez sur l'onglet **Photo**.



4. Sélectionnez le dossier contenant l'image à imprimer.

Option	Description
<b>Mon dossier CC4</b>	Le bouton Mon dossier CC4 vous permet d'ouvrir le dossier ControlCenter4 qui se trouve dans le dossier Mes images sur votre ordinateur.
<b>Bureau</b>	Le bouton Bureau permet d'ouvrir l'arborescence de dossiers depuis le bureau Windows pour sélectionner les images que vous souhaitez imprimer.

5. Sélectionnez les images que vous souhaitez imprimer en cochant la case en dessous de l'image miniature dans la visionneuse d'images.

Option	Description
<b>Sélectionner tout</b>	Permet de sélectionner toutes les images miniatures dans la vue actuelle.
<b>Désélectionner tout</b>	Permet de désélectionner toutes les images miniatures dans la vue actuelle.

- Spécifiez le nombre de copies que vous voulez imprimer (1-99) en cliquant sur .
- Pour rogner la photo avant de l'imprimer, cliquez sur **Modifier**.
- Cliquez sur **Imprimer**.  
La fenêtre des paramètres d'impression s'affiche.
- Configurez les paramètres des options **Format de papier**, **Type de support** et **Mise en page**.

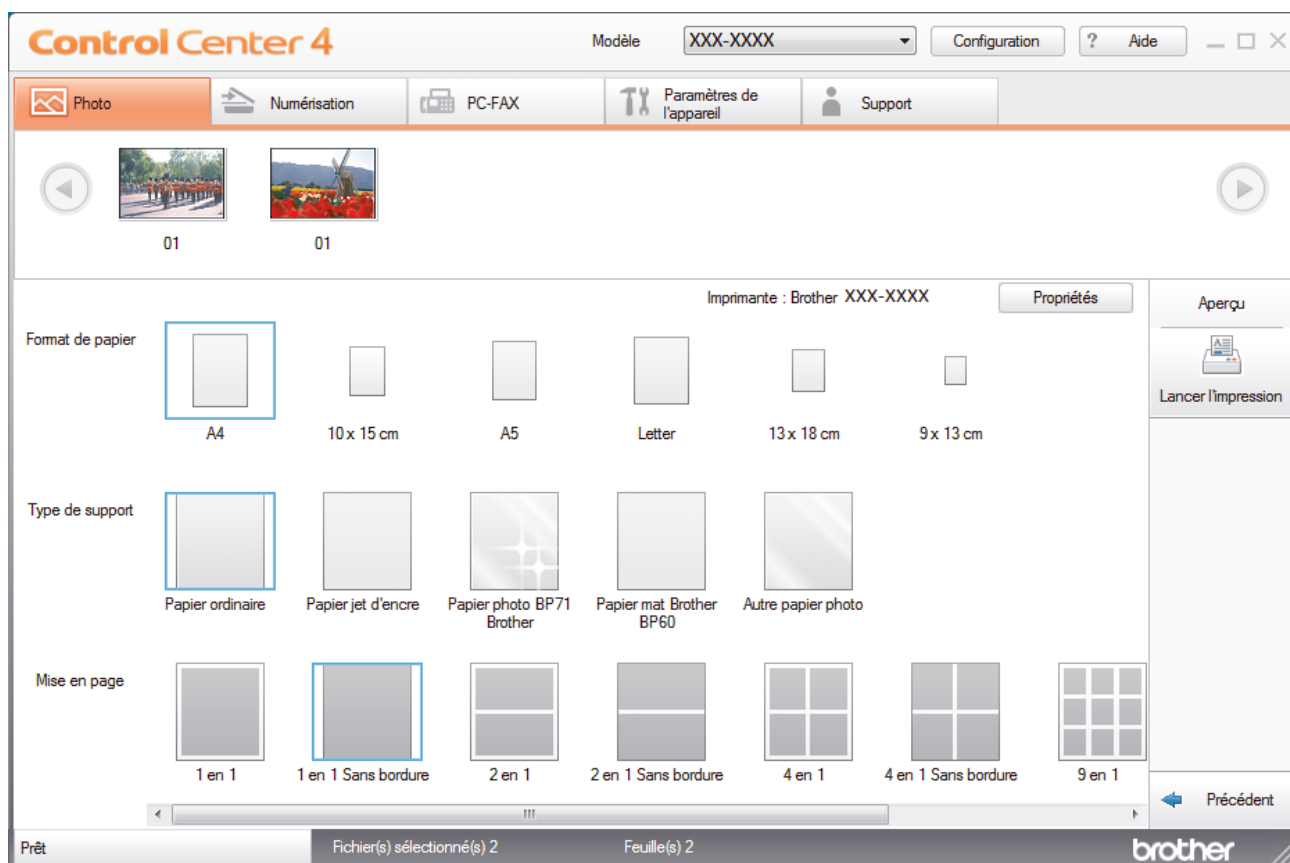

- Cliquez sur le bouton **Propriétés** pour configurer les options **Qualité d'impression**, **Couleur / Echelle de gris** et **Mode couleur**, si nécessaire. Pour imprimer l'horodatage de l'image dans l'angle inférieur droit de l'image, cochez la case **Date d'impression**.
- Pour modifier d'autres paramètres de l'imprimante, cliquez sur le bouton **Options d'impression....** (Pour le mode Avancé uniquement)
- Cliquez sur **OK**.
- Cliquez sur le bouton **Aperçu** pour afficher l'image à l'écran avant impression.
- Cliquez sur le bouton **Lancer l'impression**.



### Information associée

- [PhotoCapture Center](#)
- [Éditer des photos avec ControlCenter4 \(Windows\)](#)

## Éditer des photos avec ControlCenter4 (Windows)

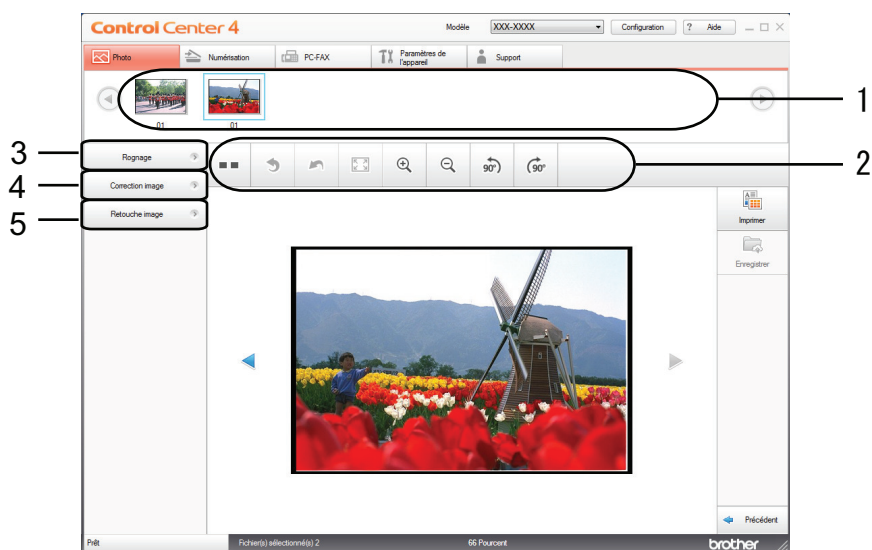

1. Cette zone affiche les images sélectionnées et indique le nombre d'exemplaires de chaque image qui seront imprimés.
2. Ces boutons vous permettent de contrôler le mode d'affichage de l'image sélectionnée.

Boutons	Description
(Comparer)	Permet de comparer l'image modifiée avec l'image originale.
(Annuler)	Permet d'annuler la dernière modification effectuée sur l'image sélectionnée.
(Redémarrer)	Permet d'annuler toutes les modifications effectuées sur l'image sélectionnée. L'image modifiée revient à son état original.
(Ajuster à la fenêtre)	Permet de régler le niveau de zoom de sorte que l'image tienne intégralement dans la fenêtre.
(Zoom avant/Zoom arrière)	Permet d'agrandir ou de réduire l'image sélectionnée.
(Pivoter dans le sens inverse des aiguilles d'une montre/Pivoter dans le sens des aiguilles d'une montre)	Permet de faire pivoter l'image de 90 degrés, dans le sens des aiguilles d'une montre ou dans le sens inverse.
(Précédent/Suivant)	Affiche l'image précédente ou suivante.

3. **Rognage**  
Cette fonction permet de supprimer les parties non voulues de vos photos.

### 4. Correction image

#### Correction auto

Sélectionnez cette option pour appliquer toute une gamme de corrections automatiques permettant d'améliorer l'image.

#### Suppression yeux rouges

Sélectionnez cette option pour corriger l'effet « yeux rouges » des photos, qui est parfois provoqué par le flash d'un appareil photo.

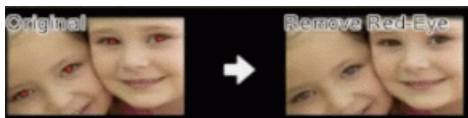

### **Monochrome**

Sélectionnez cette option pour supprimer les informations de couleur de l'image.

### **Sépia**

Sélectionnez cette option pour supprimer les informations de couleur de l'image et ajouter une teinte sépia.

## **5. Retouche image**

### **Nature**

Sélectionnez cette option pour améliorer les couleurs naturelles, telles que le vert et le bleu.

### **Nocturne**

Sélectionnez cette option pour optimiser les ajustements d'image pour une photo nocturne.

### **Lumière douce**

Sélectionnez cette option pour adoucir des bords lumineux.



### **Information associée**

- [Imprimer des photos à partir de ControlCenter4 \(Windows\)](#)
-

## Réseau

- [Fonctions réseau de base prises en charge](#)
- [Logiciels et utilitaires de gestion du réseau](#)
- [Méthodes supplémentaires de configuration de votre appareil Brother pour un réseau sans fil](#)
- [Fonctions réseau avancées](#)
- [Informations techniques pour les utilisateurs avancés](#)

## Fonctions réseau de base prises en charge

**Modèle associé:** DCP-T510W/DCP-T710W/MFC-T910DW

Les fonctions que le serveur d'impression prend en charge varient selon le système d'exploitation. Utilisez le tableau suivant pour voir les fonctions et les connexions réseau prises en charge par chaque système d'exploitation.

Systèmes d'exploitation	Windows 7 Windows 8 Windows 10	Windows Server 2008/2012/2012 R2/2016	macOS
Impression	Oui	Oui	Oui
Numérisation	Oui		Oui
Envoi PC-Fax (Disponible uniquement pour certains modèles) <sup>1</sup>	Oui		Oui
Réception PC-Fax (Disponible uniquement pour certains modèles) <sup>1</sup>	Oui		
BRAdmin Light <sup>2</sup>	Oui	Oui	
BRAdmin Professional <sup>3</sup>	Oui	Oui	
Configuration à distance (Disponible uniquement pour certains modèles) <sup>1</sup>	Oui		
Status Monitor	Oui		Oui
Assistant de déploiement de pilote	Oui	Oui	



### Information associée

- Réseau

<sup>1</sup> Non disponible pour les modèles DCP.

<sup>2</sup> BRAdmin Light est disponible en téléchargement sur la page de votre modèle sur le site [support.brother.com](http://support.brother.com).

<sup>3</sup> BRAdmin Professional peut être téléchargé depuis la page de votre modèle sur le site [support.brother.com](http://support.brother.com).

## Logiciels et utilitaires de gestion du réseau

Configurez et changez les paramètres réseau de l'appareil Brother à l'aide d'un utilitaire des gestion.

- [Découvrir les logiciels et utilitaires de gestion du réseau](#)
- [Modifier les réglages de l'appareil depuis votre ordinateur](#)

## Découvrir les logiciels et utilitaires de gestion du réseau

Modèle associé: DCP-T510W/DCP-T710W/MFC-T910DW

### BRAdmin Light (Windows)

BRAdmin Light est un utilitaire permettant d'effectuer la configuration initiale des appareils Brother connectés au réseau. Cet utilitaire peut rechercher les produits Brother sur votre réseau, afficher l'état et configurer les paramètres réseau de base, tels que l'adresse IP.

Visitez la page **Téléchargement** de votre modèle sur le site Brother Solutions Center à l'adresse [support.brother.com](http://support.brother.com) pour télécharger BRAdmin Light.



- Si vous utilisez le Pare-feu Windows ou la fonction de pare-feu d'une application anti-logiciel espion ou antivirus, désactivez-la provisoirement. Lorsque vous êtes sûr de pouvoir imprimer, configurez les paramètres logiciels en suivant les instructions.

### BRAdmin Professional (Windows)

BRAdmin Professional est un utilitaire permettant une gestion plus avancée des appareils Brother connectés au réseau. Cet utilitaire vous permet de rechercher des produits Brother sur votre réseau et d'afficher l'état des appareils à partir d'un écran convivial de type Explorateur Windows où les différents états des appareils sont repérés par une couleur différente. Vous pouvez configurer les paramètres du réseau et des appareils et effectuer la mise à jour du microprogramme des appareils à partir de n'importe quel ordinateur Windows de votre réseau local. BRAdmin Professional peut aussi consigner l'activité des périphériques Brother sur votre réseau et exporter les données du journal.



- Accédez à la page **Téléchargement** de votre modèle sur le Brother Solutions Center à l'adresse [support.brother.com](http://support.brother.com) pour télécharger la dernière version de l'utilitaire BRAdmin Professional de Brother.
- Nom du nœud : le nom du nœud apparaît dans la fenêtre actuelle de BRAdmin Professional. Le nom du nœud par défaut est « BRNxxxxxxxxxxx » pour un réseau câblé ou « BRWxxxxxxxxxxx » pour un réseau sans fil (où « xxxxxxxxxxxx » représente l'adresse MAC/Ethernet de votre appareil).
- Si vous utilisez le Pare-feu Windows ou la fonction de pare-feu d'une application anti-logiciel espion ou antivirus, désactivez-la provisoirement. Lorsque vous êtes sûr de pouvoir imprimer, configurez les paramètres logiciels en suivant les instructions.

### Configuration à distance (Windows et Mac) (MFC-T910DW)

Le programme Configuration à distance vous permet de configurer de nombreux paramètres de l'appareil et du réseau à partir d'une application Windows ou Mac. Lorsque vous lancez cette application, les paramètres de votre appareil sont automatiquement téléchargés sur l'ordinateur et s'affichent à l'écran. Si vous modifiez les paramètres, vous pouvez les télécharger directement vers l'appareil.



#### Windows

Cet utilitaire peut être utilisé avec une connexion USB ou réseau.

#### Mac

- Visitez la page **Téléchargement** de votre modèle sur le site Brother Solutions Center à l'adresse [support.brother.com](http://support.brother.com) pour télécharger la configuration distante.
- Cet utilitaire peut être utilisé avec une connexion USB.



#### Information associée

- [Logiciels et utilitaires de gestion du réseau](#)

## Méthodes supplémentaires de configuration de votre appareil Brother pour un réseau sans fil

Pour connecter votre appareil à un réseau sans fil, nous vous recommandons d'utiliser le disque d'installation de Brother.

- [Avant de configurer l'appareil Brother pour un réseau sans fil](#)
- [Configurer votre appareil pour un réseau sans fil avec la méthode presse-bouton de Wi-Fi Protected Setup™ \(WPS\)](#)
- [Configurer votre appareil pour un réseau sans fil avec la méthode PIN de Wi-Fi Protected Setup™ \(WPS\)](#)
- [Configurer votre appareil pour un réseau sans fil lorsque le SSID n'est pas diffusé](#)
- [Utilisation de Wi-Fi Direct®](#)

## Avant de configurer l'appareil Brother pour un réseau sans fil

**Modèle associé:** DCP-T510W/DCP-T710W/MFC-T910DW

Avant de tenter de configurer un réseau sans fil, vérifiez les points suivants :

- Pour optimiser les résultats pour l'impression normale et quotidienne de documents, placez l'appareil Brother aussi près que possible du point d'accès/routeur sans fil avec un minimum d'obstacles. Les objets volumineux et les murs situés entre les deux périphériques ainsi que les interférences provenant d'autres appareils électroniques peuvent affecter la vitesse de transfert des données de vos documents.

C'est pour cette raison que les connexions sans fil ne sont pas forcément à privilégier pour tous les types de documents et d'applications. Si vous imprimez des fichiers volumineux, par exemple des documents de plusieurs pages comportant du texte et des graphiques de grande dimension, vous pouvez envisager d'utiliser la connexion Ethernet câblée pour un transfert de données plus rapide (modèles pris en charge uniquement) ou USB pour obtenir le débit le plus rapide.

- Bien que l'appareil Brother puisse être utilisé dans un réseau sans fil et dans un réseau câblé (modèles pris en charge uniquement), une seule méthode de connexion peut être utilisée à la fois. En revanche, il est possible d'utiliser simultanément une connexion réseau sans fil et une connexion Wi-Fi Direct, ou encore une connexion réseau câblée (modèles pris en charge uniquement) et une connexion Wi-Fi Direct.



Si vous ne connaissez pas les informations relatives à la sécurité, veuillez consulter le fabricant du routeur, votre administrateur système ou votre fournisseur d'accès à Internet.



### Information associée

- [Méthodes supplémentaires de configuration de votre appareil Brother pour un réseau sans fil](#)

## Configurer votre appareil pour un réseau sans fil avec la méthode presse-bouton de Wi-Fi Protected Setup™ (WPS)

**Modèle associé:** DCP-T510W/DCP-T710W/MFC-T910DW

Si votre point d'accès ou votre routeur sans fil prend en charge le protocole WPS (Push Button Configuration), vous pouvez utiliser le protocole WPS à partir du menu du panneau de commande de l'appareil pour configurer les paramètres de votre réseau sans fil.



Les routeurs ou les points d'accès prenant en charge WPS arborent le symbole suivant :



>> [DCP-T510W/DCP-T710W](#)

>> [MFC-T910DW](#)

### DCP-T510W/DCP-T710W

1. Appuyez sur **Menu**.
2. Appuyez sur ▲ ou ▼ pour sélectionner :
  - a. Sélectionnez [Réseau]. Appuyez sur **OK**.
  - b. Sélectionnez [WLAN]. Appuyez sur **OK**.
  - c. Sélectionnez [WPS]. Appuyez sur **OK**.
3. Dès que le message [WLAN activé ?] apparaît, appuyez sur ▲ pour sélectionner [Oui].  
L'Assistant de configuration sans fil démarre. Pour annuler, appuyez sur **Arrêt/Sortie**.
4. Lorsque l'écran LCD vous invite à démarrer WPS, appuyez sur le bouton WPS de votre point d'accès/routeur sans fil. Appuyez ensuite sur **OK** sur votre appareil. Votre appareil tente automatiquement de se connecter à votre réseau sans fil.

Si votre appareil sans fil est correctement connecté, le message [Branché] s'affiche sur l'écran LCD.

Vous avez terminé la configuration du réseau sans fil. Pour installer le **Package Pilote & Logiciel** requis pour l'utilisation de votre appareil, insérez le disque d'installation Brother dans votre ordinateur ou accédez à la page **Téléchargement** consacrée à votre modèle sur le site Brother Solutions Center, à l'adresse [support.brother.com](http://support.brother.com).

### MFC-T910DW

1. Appuyez sur **Paramètres**.
2. Appuyez sur ▲ ou ▼ pour sélectionner l'élément suivant :
  - a. Sélectionnez [Réseau]. Appuyez sur **OK**.
  - b. Sélectionnez [WLAN]. Appuyez sur **OK**.
  - c. Sélectionnez [WPS]. Appuyez sur **OK**.
3. Lorsque [Activer WLAN?] apparaît, appuyez sur ►.  
L'assistant de configuration sans fil démarre. Pour annuler, appuyez sur ◀.

- 
4. Lorsque l'écran LCD vous invite à démarrer WPS, appuyez sur le bouton WPS de votre point d'accès/routeur sans fil. Appuyez ensuite sur ► sur votre appareil. Votre appareil tente automatiquement de se connecter à votre réseau sans fil.

Si votre périphérique sans fil est connecté correctement, l'écran LCD de l'appareil affiche [Branché].

Vous avez terminé la configuration du réseau sans fil. Pour installer le **Package Pilote & Logiciel** requis pour l'utilisation de votre appareil, insérez le disque d'installation Brother dans votre ordinateur ou accédez à la page **Téléchargement** consacrée à votre modèle sur le site Brother Solutions Center, à l'adresse [support.brother.com](http://support.brother.com).



### Information associée

- Méthodes supplémentaires de configuration de votre appareil Brother pour un réseau sans fil
-

## Configurer votre appareil pour un réseau sans fil avec la méthode PIN de Wi-Fi Protected Setup™ (WPS)

**Modèle associé:** DCP-T510W/DCP-T710W/MFC-T910DW

Si votre point d'accès/routeur sans fil prend en charge WPS, vous pouvez utiliser la méthode PIN (Personal Identification Number) pour configurer vos paramètres réseau sans fil.

La méthode PIN est l'une des méthodes de connexion développées par Wi-Fi Alliance®. En soumettant un code PIN créé par un Périphérique inscrit (votre appareil) dans le Registraire (un périphérique qui gère le réseau sans fil), vous pouvez configurer les paramètres du réseau sans fil et les paramètres de sécurité. Pour plus d'informations sur la procédure d'accès au mode WPS, reportez-vous à la documentation fournie avec votre point d'accès/routeur sans fil.

### Type A

Connexion lorsque le point d'accès/routeur sans fil (1) joue aussi le rôle de Registraire.

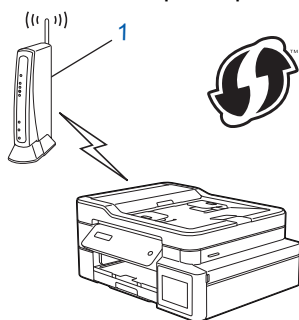

### Type B

Connexion lorsqu'un autre appareil (2), tel qu'un ordinateur, est utilisé comme Registraire.

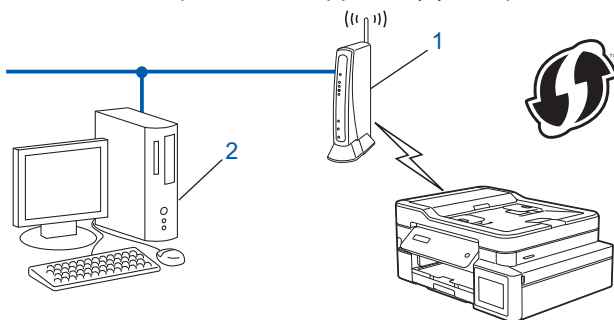

 Les routeurs ou les points d'accès prenant en charge WPS arborent le symbole suivant :



>> [DCP-T510W/DCP-T710W](#)  
>> [MFC-T910DW](#)

### DCP-T510W/DCP-T710W

1. Appuyez sur **Menu**.
2. Appuyez sur ▲ ou ▼ pour sélectionner :

- a. Sélectionnez [Réseau]. Appuyez sur **OK**.
  - b. Sélectionnez [WLAN]. Appuyez sur **OK**.
  - c. Sélectionnez [WPS avec PIN]. Appuyez sur **OK**.
3. Dès que le message [WLAN activé ?] apparaît, appuyez sur ▲ pour sélectionner [Oui].  
Ceci lancera l'Assistant de configuration sans fil. Pour annuler, appuyez sur **Arrêt/Sortie**.
4. L'écran LCD affiche un code PIN à huit chiffres et l'appareil lance la recherche de point d'accès/routeur sans fil.
5. Depuis un ordinateur connecté au réseau, entrez l'adresse IP de l'appareil jouant le rôle de Registraire dans la barre d'adresse de votre navigateur. (Par exemple : http://192.168.1.2)
6. Accédez à la page de configuration de WPS et saisissez le code PIN, puis suivez les instructions qui s'affichent à l'écran.



- Le Registraire est généralement le point d'accès/routeur sans fil.
- La page des paramètres diffère selon la marque du point d'accès/routeur sans fil. Pour plus d'informations, reportez-vous à la documentation de votre point d'accès/routeur sans fil.

**Si vous utilisez un ordinateur équipé de Windows 7, Windows 8 ou Windows 10 comme Registraire, utilisez la procédure ci-dessous :**

7. Exécutez une des actions suivantes :

- Windows 7

Cliquez sur  (Démarrer) > **Périphériques et imprimantes** > **Ajouter un périphérique**.

- Windows 8

Positionnez la souris dans le coin inférieur droit de votre bureau. Lorsque la barre de menus apparaît, cliquez sur **Paramètres** > **Panneau de configuration** > **Matériel et audio** > **Périphériques et imprimantes** > **Ajouter un périphérique**.

- Windows 10

Cliquez sur  > **Système Windows** > **Panneau de configuration**. Dans le groupe **Matériel et audio**, cliquez sur **Ajouter un périphérique**.



- Pour utiliser un ordinateur équipé de Windows 7, Windows 8 ou Windows 10 comme Registraire, vous devez préalablement l'enregistrer sur votre réseau. Pour plus d'informations, reportez-vous à la documentation de votre point d'accès/routeur sans fil.
- Si Windows 7, Windows 8 ou Windows 10 fait office de Registraire, vous pouvez installer le pilote d'imprimante après la configuration sans fil en vous conformant aux instructions à l'écran. Pour installer le **Package Pilote & Logiciel** requis pour l'utilisation de votre appareil, insérez le disque d'installation Brother dans votre ordinateur ou accédez à la page **Téléchargement** consacrée à votre modèle sur le site Brother Solutions Center à l'adresse [support.brother.com](http://support.brother.com).

8. Sélectionnez votre appareil et cliquez sur **Suivant**.
9. Entrez le code PIN affiché sur l'écran LCD de l'appareil, puis cliquez sur **Suivant**.
10. (Windows 7) Sélectionnez votre réseau, puis cliquez sur **Suivant**.
11. Cliquez sur **Fermer**.

## MFC-T910DW

1. Appuyez sur **Paramètres**.
2. Appuyez sur ▲ ou ▼ pour sélectionner l'élément suivant :
  - a. Sélectionnez [Réseau]. Appuyez sur **OK**.
  - b. Sélectionnez [WLAN]. Appuyez sur **OK**.
  - c. Sélectionnez [WPS avec PIN]. Appuyez sur **OK**.
3. Lorsque [Activer WLAN?] apparaît, appuyez sur ►.  
L'assistant de configuration sans fil démarre. Pour annuler, appuyez sur ◀.

4. L'écran LCD affiche un code PIN à huit chiffres et l'appareil lance la recherche de point d'accès/routeur sans fil.
5. Depuis un ordinateur connecté au réseau, entrez l'adresse IP de l'appareil jouant le rôle de Registraire dans la barre d'adresse de votre navigateur. (Par exemple : <http://192.168.1.2>)
6. Accédez à la page de configuration de WPS et saisissez le code PIN, puis suivez les instructions qui s'affichent à l'écran.



- Le Registraire est généralement le point d'accès/routeur sans fil.
- La page des paramètres diffère selon la marque du point d'accès/routeur sans fil. Pour plus d'informations, reportez-vous à la documentation de votre point d'accès/routeur sans fil.

**Si vous utilisez un ordinateur équipé de Windows 7, Windows 8 ou Windows 10 comme Registraire, utilisez la procédure ci-dessous :**

7. Exécutez une des actions suivantes :

- Windows 7

Cliquez sur  (Démarrer) > **Périphériques et imprimantes** > **Ajouter un périphérique**.

- Windows 8

Positionnez la souris dans le coin inférieur droit de votre bureau. Lorsque la barre de menus apparaît, cliquez sur **Paramètres** > **Panneau de configuration** > **Matériel et audio** > **Périphériques et imprimantes** > **Ajouter un périphérique**.

- Windows 10

Cliquez sur  > **Système Windows** > **Panneau de configuration**. Dans le groupe **Matériel et audio**, cliquez sur **Ajouter un périphérique**.



- Pour utiliser un ordinateur équipé de Windows 7, Windows 8 ou Windows 10 comme Registraire, vous devez préalablement l'enregistrer sur votre réseau. Pour plus d'informations, reportez-vous à la documentation de votre point d'accès/routeur sans fil.
- Si Windows 7, Windows 8 ou Windows 10 fait office de Registraire, vous pouvez installer le pilote d'imprimante après la configuration sans fil en vous conformant aux instructions à l'écran. Pour installer le **Package Pilote & Logiciel** requis pour l'utilisation de votre appareil, insérez le disque d'installation Brother dans votre ordinateur ou accédez à la page **Téléchargement** consacrée à votre modèle sur le site Brother Solutions Center à l'adresse [support.brother.com](http://support.brother.com).

8. Sélectionnez votre appareil et cliquez sur **Suivant**.
9. Entrez le code PIN affiché sur l'écran LCD de l'appareil, puis cliquez sur **Suivant**.
10. (Windows 7) Sélectionnez votre réseau, puis cliquez sur **Suivant**.
11. Cliquez sur **Fermer**.



### Information associée

- [Méthodes supplémentaires de configuration de votre appareil Brother pour un réseau sans fil](#)

## Configurer votre appareil pour un réseau sans fil lorsque le SSID n'est pas diffusé

Modèle associé: DCP-T510W/DCP-T710W/MFC-T910DW

>> [DCP-T510W/DCP-T710W](#)

>> [MFC-T910DW](#)

### DCP-T510W/DCP-T710W

Avant de configurer votre appareil, nous vous recommandons de noter les paramètres de votre réseau sans fil. Vous aurez besoin de ces informations pour poursuivre la configuration.

1. Vérifiez et notez les paramètres actuels du réseau sans fil.

Nom du réseau (SSID)			
Mode de communication	Méthode d'authentification	Mode de cryptage	Clé du réseau
Infrastructure	Système ouvert	AUCUN	-
		WEP	
	Clé partagée	WEP	
		WPA/WPA2-PSK	AES
		TKIP	

Par exemple :

Nom du réseau (SSID)			
HELLO			
Mode de communication	Méthode d'authentification	Mode de cryptage	Clé du réseau
Infrastructure	WPA2-PSK	AES	12345678



Si votre routeur utilise le cryptage WEP, entrez la clé utilisée comme première clé WEP. Votre appareil Brother ne prend en charge que la première clé WEP.

2. Appuyez sur **Menu**.
3. Appuyez sur ▲ ou ▼ pour sélectionner l'option [Réseau], puis appuyez sur **OK**.
4. Appuyez sur ▲ ou ▼ pour sélectionner l'option [Assis. config.], puis appuyez sur **OK**.
5. Dès que le message [WLAN activé ?] apparaît, appuyez sur ▲ pour sélectionner [Oui].  
L'Assistant de configuration sans fil démarre. Pour annuler, appuyez sur **Arrêt/Sortie**.
6. L'appareil recherche votre réseau et affiche la liste des SSID disponibles. Appuyez sur ▲ ou ▼ pour sélectionner l'option [<Nouveau SSID>], puis appuyez sur **OK**.
7. Entrez le nom SSID, puis cliquez sur **OK**.



Plus d'informations sur la façon de saisir du texte >> [Annexe](#)

8. Appuyez sur ▲ ou ▼ pour sélectionner l'option [Infrastructure], puis appuyez sur **OK**.
9. Appuyez sur ▲ ou ▼ pour sélectionner la méthode d'authentification, puis appuyez sur **OK**.

10. Exécutez une des actions suivantes :

- Si vous avez sélectionné l'option [Système ouvert], appuyez sur ▲ ou ▼ pour sélectionner le type de cryptage [Aucun] ou [WPS], puis appuyez sur **OK**.  
Si vous avez sélectionné l'option [WPS] comme type de cryptage, entrez la clé WEP, puis appuyez sur **OK**.
- Si vous avez sélectionné l'option [Touche partag.], entrez la clé WEP, puis appuyez sur **OK**.
- Si vous avez sélectionné l'option [WPA/WPA2-PSK], appuyez sur ▲ ou ▼ pour sélectionner le type de cryptage [TKIP] ou [AES], puis appuyez sur **OK**.  
Entrez la clé WPA, puis appuyez sur **OK**.



- Plus d'informations sur la façon de saisir du texte >> *Annexe*
- Votre appareil Brother ne prend en charge que la première clé WEP.

11. Pour appliquer les paramètres, appuyez sur ▲ pour sélectionner [Oui]. Pour annuler, appuyez sur ▼ pour sélectionner [Non].

12. L'appareil tente de se connecter au périphérique sans fil que vous avez sélectionné.

Si votre appareil sans fil est correctement connecté, le message [Branché] s'affiche sur l'écran LCD.

Vous avez terminé la configuration du réseau sans fil. Pour installer le **Package Pilote & Logiciel** requis pour l'utilisation de votre appareil, insérez le disque d'installation Brother dans votre ordinateur ou accédez à la page **Téléchargement** consacrée à votre modèle sur le site Brother Solutions Center, à l'adresse [support.brother.com](http://support.brother.com).

## MFC-T910DW

Avant de configurer votre appareil, nous vous recommandons de noter les paramètres de votre réseau sans fil. Vous aurez besoin de ces informations pour poursuivre la configuration.

1. Vérifiez et notez les paramètres actuels du réseau sans fil.

Nom du réseau (SSID)			
Mode de communication	Méthode d'authentification	Mode de cryptage	Clé de réseau
Infrastructure	Système ouvert	AUCUN	-
		WEP	
	Clé partagée	WEP	
		WPA/WPA2-PSK	AES
		TKIP	

Par exemple :

Nom du réseau (SSID)			
HELLO			
Mode de communication	Méthode d'authentification	Mode de cryptage	Clé de réseau
Infrastructure	WPA2-PSK	AES	12345678



Si votre routeur utilise le cryptage WEP, entrez la clé utilisée comme première clé WEP. Votre appareil Brother ne prend en charge que l'utilisation de la première clé WEP.

2. Appuyez sur **Paramètres**.

3. Appuyez sur ▲ ou ▼ pour sélectionner l'élément suivant :
  - a. Sélectionnez [Réseau]. Appuyez sur **OK**.
  - b. Sélectionnez [WLAN]. Appuyez sur **OK**.
  - c. Sélectionnez [Assis. config.]. Appuyez sur **OK**.
4. Lorsque [Activer WLAN?] apparaît, appuyez sur ►.  
L'assistant de configuration sans fil démarre. Pour annuler, appuyez sur ◀.
5. L'appareil recherche votre réseau et affiche la liste des SSID disponibles. Appuyez sur ▲ ou ▼ pour sélectionner l'option [<Nouveau SSID>], puis appuyez sur **OK**.
6. Entrez le nom SSID, puis cliquez sur **OK**.



Plus d'informations sur la façon de saisir du texte ►► *Annexe*

7. Appuyez sur ▲ ou ▼ pour sélectionner l'élément suivant :
  - a. Sélectionnez [Infrastructure]. Appuyez sur **OK**.
  - b. Sélectionnez la méthode d'authentification. Appuyez sur **OK**.
8. Exécutez une des actions suivantes :
  - Si vous avez sélectionné l'option [Système ouvert], appuyez sur ▲ ou ▼ pour sélectionner le type de cryptage [Aucun] ou [WEP], puis appuyez sur **OK**.  
Si vous avez sélectionné l'option [WEP] comme type de cryptage, entrez la clé WEP, puis appuyez sur **OK**.
  - Si vous avez sélectionné l'option [Touche partagée], entrez la clé WEP, puis appuyez sur **OK**.
  - Si vous avez sélectionné l'option [WPA/WPA2-PSK], appuyez sur ▲ ou ▼ pour sélectionner le type de cryptage [TKIP+AES] ou [AES], puis appuyez sur **OK**.  
Entrez la clé WPA, puis appuyez sur **OK**.



- Plus d'informations sur la façon de saisir du texte ►► *Annexe*
- Votre appareil Brother ne prend en charge que la première clé WEP.

9. L'appareil tente de se connecter au périphérique sans fil que vous avez sélectionné.

Si votre périphérique sans fil est connecté correctement, l'écran LCD de l'appareil affiche [Branché].

Vous avez terminé la configuration du réseau sans fil. Pour installer le **Package Pilote & Logiciel** requis pour l'utilisation de votre appareil, insérez le disque d'installation Brother dans votre ordinateur ou accédez à la page **Téléchargement** consacrée à votre modèle sur le site Brother Solutions Center, à l'adresse [support.brother.com](http://support.brother.com).



### Information associée

- Méthodes supplémentaires de configuration de votre appareil Brother pour un réseau sans fil
- Je ne parviens pas à configurer le réseau sans fil

## Utilisation de Wi-Fi Direct®

- [Imprimer ou numériser depuis votre appareil mobile avec Wi-Fi Direct](#)
- [Configurer un réseau Wi-Fi Direct](#)
- [Je ne parviens pas à configurer le réseau sans fil](#)

## Imprimer ou numériser depuis votre appareil mobile avec Wi-Fi Direct

**Modèle associé:** DCP-T510W/DCP-T710W/MFC-T910DW

Wi-Fi Direct est l'une des méthodes de configuration sans fil mises au point par la Wi-Fi Alliance®. Elle vous permet de configurer un réseau sans fil sécurisé entre votre appareil Brother et un appareil mobile, comme un appareil Android™ ou Windows, un iPhone, un iPod touch ou un iPad, sans utiliser de point d'accès. Wi-Fi Direct prend en charge la configuration des réseaux sans fil à l'aide de la méthode « presse-bouton » ou de la méthode PIN du Wi-Fi Protected Setup™ (WPS). Vous pouvez aussi configurer un réseau sans fil en définissant manuellement un SSID et un mot de passe. La fonction Wi-Fi Direct de votre appareil Brother prend en charge la sécurité WPA2™ avec cryptage AES.



1. Appareil mobile
2. Votre appareil Brother



- Bien que l'appareil Brother puisse être utilisé dans un réseau sans fil et dans un réseau câblé (modèles pris en charge uniquement), une seule méthode de connexion peut être utilisée à la fois. En revanche, il est possible d'utiliser simultanément une connexion réseau sans fil et une connexion Wi-Fi Direct, ou une connexion réseau câblée et une connexion Wi-Fi Direct.
- L'appareil compatible Wi-Fi Direct peut devenir propriétaire de groupe. Lors de la configuration du réseau Wi-Fi Direct, le propriétaire du groupe fait office de point d'accès.



### Information associée

- [Utilisation de Wi-Fi Direct®](#)

## Configurer un réseau Wi-Fi Direct

Configurez les paramètres de votre réseau Wi-Fi Direct depuis le panneau de commande de l'appareil.

- [Vue d'ensemble de la configuration d'un réseau Wi-Fi Direct](#)
- [Configurer un réseau Wi-Fi Direct à l'aide de la méthode « presse-bouton »](#)
- [Configurer votre réseau Wi-Fi Direct à l'aide de la méthode presse-bouton du Wi-Fi Protected Setup™ \(WPS\)](#)
- [Configurer un réseau Wi-Fi Direct à l'aide de la méthode PIN](#)
- [Configurer un réseau Wi-Fi Direct à l'aide de la méthode PIN du Wi-Fi Protected Setup™ \(WPS\)](#)
- [Configurer votre réseau Wi-Fi Direct manuellement](#)

## Vue d'ensemble de la configuration d'un réseau Wi-Fi Direct

**Modèle associé:** DCP-T510W/DCP-T710W/MFC-T910DW

Les instructions suivantes vous proposent cinq méthodes de configuration de votre appareil Brother dans un environnement réseau sans fil. Sélectionnez celle qui vous paraît la plus adaptée à votre environnement.

Vérifiez votre appareil mobile pour la configuration.

1. Votre appareil mobile prend-il en charge Wi-Fi Direct ?

Option	Description
Oui	Passez à l'étape 2
Non	Passez à l'étape 3

2. Votre appareil mobile prend-il en charge la configuration à un seul bouton pour Wi-Fi Direct ?

Option	Description
Oui	➤➤ <i>Information associée:</i> Configurer un réseau Wi-Fi Direct à l'aide de la méthode « presse-bouton »
Non	➤➤ <i>Information associée:</i> Configurer un réseau Wi-Fi Direct à l'aide de la méthode PIN

3. Votre appareil mobile prend-il en charge Wi-Fi Protected Setup™ (WPS) ?

Option	Description
Oui	Passez à l'étape 4
Non	➤➤ <i>Information associée:</i> Configurer votre réseau Wi-Fi Direct manuellement

4. Votre appareil mobile prend-il en charge la configuration à un seul bouton pour Wi-Fi Protected Setup™ (WPS) ?

Option	Description
Oui	➤➤ <i>Information associée:</i> Configurer votre réseau Wi-Fi Direct à l'aide de la méthode presse-bouton du Wi-Fi Protected Setup™ (WPS)
Non	➤➤ <i>Information associée:</i> Configurer un réseau Wi-Fi Direct à l'aide de la méthode PIN du Wi-Fi Protected Setup™ (WPS)

Pour utiliser la fonctionnalité Brother iPrint&Scan dans un réseau Wi-Fi Direct configuré par la méthode à un seul bouton à l'aide de Wi-Fi Direct ou par la méthode PIN à l'aide de Wi-Fi Direct, l'appareil utilisé pour configurer Wi-Fi Direct doit tourner sous Android™ 4.0 ou une version ultérieure.



### Information associée

- [Configurer un réseau Wi-Fi Direct](#)
- [Configurer un réseau Wi-Fi Direct à l'aide de la méthode « presse-bouton »](#)
- [Configurer un réseau Wi-Fi Direct à l'aide de la méthode PIN](#)
- [Configurer votre réseau Wi-Fi Direct manuellement](#)

- 
- Configurer votre réseau Wi-Fi Direct à l'aide de la méthode presse-bouton du Wi-Fi Protected Setup™ (WPS)
  - Configurer un réseau Wi-Fi Direct à l'aide de la méthode PIN du Wi-Fi Protected Setup™ (WPS)
-

## Configurer un réseau Wi-Fi Direct à l'aide de la méthode « presse-bouton »

Modèle associé: DCP-T510W/DCP-T710W/MFC-T910DW

>> [DCP-T510W/DCP-T710W](#)

>> [MFC-T910DW](#)

### DCP-T510W/DCP-T710W

Si votre appareil mobile prend en charge Wi-Fi Direct, procédez comme suit pour configurer un réseau Wi-Fi Direct :



Lorsque l'appareil reçoit la demande Wi-Fi Direct de votre appareil mobile, le message [Demande de connexion Wi-Fi Direct reçue. Appuyez sur [OK] pour vous connecter.] s'affiche sur l'écran LCD. Appuyez sur **OK** pour établir la connexion.

1. Appuyez sur **Menu**.
2. Appuyez sur ▲ ou ▼ pour sélectionner :
  - a. Sélectionnez [Réseau]. Appuyez sur **OK**.
  - b. Sélectionnez [Wi-Fi Direct]. Appuyez sur **OK**.
  - c. Sélectionnez [Bout-poussoir]. Appuyez sur **OK**.
3. Dès que le message [Wi-Fi dir. act. ?] apparaît, appuyez sur ▲ pour sélectionner [Oui]. Pour annuler, appuyez sur ▼.
4. Activez la méthode de configuration PIN WPS de votre appareil mobile (consultez le guide de l'utilisateur de votre appareil mobile pour plus d'informations) lorsque [Activez Wi-Fi Direct sur un autre appareil et appuyez sur OK.] s'affiche. Appuyez sur **OK** sur l'appareil Brother. Ceci lancera la configuration du Wi-Fi Direct.
5. Exécutez une des actions suivantes :
  - Lorsque votre appareil Brother est le propriétaire de groupe, connectez-y directement votre appareil mobile.
  - Lorsque votre appareil Brother n'est pas le P/G (propriétaire du groupe), il affiche les noms des appareils disponibles avec lesquels il peut configurer un réseau Wi-Fi Direct. Sélectionnez l'appareil mobile auquel vous voulez vous connecter puis appuyez sur **OK**. Recherchez à nouveau les appareils disponibles en sélectionnant [Renommer].
6. Une fois votre appareil mobile connecté, le message [Branché] s'affiche sur l'écran LCD de l'appareil. La configuration du réseau Wi-Fi Direct est terminée.

### MFC-T910DW

Si votre appareil mobile prend en charge Wi-Fi Direct, procédez comme suit pour configurer un réseau Wi-Fi Direct :



Lorsque l'appareil reçoit la demande Wi-Fi Direct de votre appareil mobile, le message [Demande de connexion Wi-Fi Direct reçue. ] s'affiche sur l'écran LCD. Appuyez sur ► pour établir la connexion.

1. Appuyez sur **Paramètres**.
2. Appuyez sur ▲ ou ▼ pour sélectionner l'élément suivant :
  - a. Sélectionnez [Réseau]. Appuyez sur **OK**.

- 
- b. Sélectionnez [Wi-Fi Direct]. Appuyez sur **OK**.
  - c. Sélectionnez [Bout-poussoir]. Appuyez sur **OK**.
  3. Activez la méthode de configuration PIN WPS de votre appareil mobile (consultez le guide de l'utilisateur de votre appareil mobile pour plus d'informations) lorsque [Activ. Wi-Fi Direct sur un autre périphérique.] s'affiche. Appuyez sur ► sur l'appareil Brother. Ceci lancera la configuration du Wi-Fi Direct.
  4. Exécutez une des actions suivantes :
    - Lorsque votre appareil Brother est le propriétaire de groupe, connectez-y directement votre appareil mobile.
    - Lorsque votre appareil Brother n'est pas le propriétaire de groupe, il affiche les noms des appareils disponibles avec lesquels il peut configurer un réseau Wi-Fi Direct. Sélectionnez l'appareil mobile auquel vous voulez vous connecter puis appuyez sur **OK**. Recherchez à nouveau les appareils disponibles en sélectionnant [Re-numériser].
  5. Si votre appareil mobile arrive à se connecter, l'appareil affiche [Branché]. La configuration du réseau Wi-Fi Direct est terminée.



### Information associée

- [Configurer un réseau Wi-Fi Direct](#)
  - [Vue d'ensemble de la configuration d'un réseau Wi-Fi Direct](#)
-

## Configurer votre réseau Wi-Fi Direct à l'aide de la méthode presse-bouton du Wi-Fi Protected Setup™ (WPS)

Modèle associé: DCP-T510W/DCP-T710W/MFC-T910DW

>> [DCP-T510W/DCP-T710W](#)  
>> [MFC-T910DW](#)

### DCP-T510W/DCP-T710W

Si votre appareil mobile prend en charge WPS (PBC, configuration à un seul bouton), procédez comme suit pour configurer un réseau Wi-Fi Direct :



Lorsque l'appareil reçoit la demande Wi-Fi Direct de votre appareil mobile, le message [Demande de connexion Wi-Fi Direct reçue. Appuyez sur [OK] pour vous connecter.] s'affiche sur l'écran LCD. Appuyez sur **OK** pour établir la connexion.

1. Appuyez sur **Menu**.
2. Appuyez sur ▲ ou ▼ pour sélectionner :
  - a. Sélectionnez [Réseau]. Appuyez sur **OK**.
  - b. Sélectionnez [Wi-Fi Direct]. Appuyez sur **OK**.
  - c. Sélectionnez [Propriétés groupe]. Appuyez sur **OK**.
  - d. Sélectionnez [Oui]. Appuyez sur **OK**.
  - e. Sélectionnez [Bouton-poussoir]. Appuyez sur **OK**.
3. Dès que le message [Wi-Fi dir. act. ?] apparaît, appuyez sur ▲ pour sélectionner [Oui]. Pour annuler, appuyez sur ▼.
4. Activez la méthode de configuration PIN WPS de votre appareil mobile (consultez le guide de l'utilisateur de votre appareil mobile pour plus d'informations) lorsque [Activez Wi-Fi Direct sur un autre appareil et appuyez sur OK.] s'affiche. Appuyez sur **OK** sur l'appareil Brother. Ceci lancera la configuration du Wi-Fi Direct.
5. Une fois votre appareil mobile connecté, le message [Branché] s'affiche sur l'écran LCD de l'appareil. La configuration du réseau Wi-Fi Direct est terminée.

### MFC-T910DW

Si votre appareil mobile prend en charge WPS (PBC, configuration à un seul bouton), procédez comme suit pour configurer un réseau Wi-Fi Direct :



Lorsque l'appareil reçoit la demande Wi-Fi Direct de votre appareil mobile, le message [Demande de connexion Wi-Fi Direct reçue. ] s'affiche sur l'écran LCD. Appuyez sur ► pour établir la connexion.

1. Appuyez sur **Paramètres**.
2. Appuyez sur ▲ ou ▼ pour sélectionner l'élément suivant :
  - a. Sélectionnez [Réseau]. Appuyez sur **OK**.
  - b. Sélectionnez [Wi-Fi Direct]. Appuyez sur **OK**.
  - c. Sélectionnez [Propriétés groupe]. Appuyez sur **OK**.
  - d. Sélectionnez [Oui]. Appuyez sur **OK**.
  - e. Sélectionnez [Bouton-poussoir]. Appuyez sur **OK**.

- 
3. Activez la méthode de configuration PIN WPS de votre appareil mobile (consultez le guide de l'utilisateur de votre appareil mobile pour plus d'informations) lorsque [Activ. Wi-Fi Direct sur un autre périphérique.] s'affiche. Appuyez sur ► sur l'appareil Brother. Ceci lancera la configuration du Wi-Fi Direct.
  4. Si votre appareil mobile arrive à se connecter, l'appareil affiche [Branché]. La configuration du réseau Wi-Fi Direct est terminée.



### Information associée

- [Configurer un réseau Wi-Fi Direct](#)
  - [Vue d'ensemble de la configuration d'un réseau Wi-Fi Direct](#)
-

## Configurer un réseau Wi-Fi Direct à l'aide de la méthode PIN

Modèle associé: DCP-T510W/DCP-T710W/MFC-T910DW

>> [DCP-T510W/DCP-T710W](#)

>> [MFC-T910DW](#)

### DCP-T510W/DCP-T710W

Si votre appareil mobile prend en charge la méthode PIN de Wi-Fi Direct, procédez comme suit pour configurer un réseau Wi-Fi Direct :



Lorsque l'appareil reçoit la demande Wi-Fi Direct de votre appareil mobile, le message [Demande de connexion Wi-Fi Direct reçue. Appuyez sur [OK] pour vous connecter.] s'affiche sur l'écran LCD. Appuyez sur **OK** pour établir la connexion.

1. Appuyez sur **Menu**.
2. Appuyez sur ▲ ou ▼ pour sélectionner :
  - a. Sélectionnez [Réseau]. Appuyez sur **OK**.
  - b. Sélectionnez [Wi-Fi Direct]. Appuyez sur **OK**.
  - c. Sélectionnez [Code PIN]. Appuyez sur **OK**.
3. Dès que le message [Wi-Fi dir. act. ?] apparaît, appuyez sur ▲ pour sélectionner [Oui]. Pour annuler, appuyez sur ▼.
4. Activez la méthode de configuration PIN WPS de votre appareil mobile (consultez le guide de l'utilisateur de votre appareil mobile pour plus d'informations) lorsque [Activez Wi-Fi Direct sur un autre appareil et appuyez sur OK.] s'affiche. Appuyez sur **OK** sur l'appareil Brother. Ceci lancera la configuration du Wi-Fi Direct.
5. Exécutez une des actions suivantes :
  - Lorsque votre appareil Brother est le P/G (propriétaire du groupe), il attend la demande de connexion de votre appareil mobile. Lorsque [Code PIN] s'affiche, entrez sur l'appareil le code PIN affiché sur votre appareil mobile. Appuyez sur **OK**. Suivez les instructions, puis passez à l'étape suivante. Si le code PIN est affiché sur votre appareil Brother, entrez-le sur votre appareil mobile.
  - Lorsque votre appareil Brother n'est pas le P/G (propriétaire du groupe), il affiche les noms des appareils disponibles avec lesquels il peut configurer un réseau Wi-Fi Direct. Sélectionnez l'appareil mobile auquel vous voulez vous connecter puis appuyez sur **OK**. Recherchez à nouveau les appareils disponibles en sélectionnant [Re-numériser].Lorsque [Sélect. méthode PIN] s'affiche, effectuez l'une des actions suivantes :
  - Appuyez sur ▲ pour afficher le code PIN sur votre appareil, puis entrez-le sur votre appareil mobile. Suivez les instructions, puis passez à l'étape suivante.
  - Appuyez sur ▼ pour entrer sur l'appareil le code PIN indiqué sur votre appareil mobile, puis appuyez sur **OK**. Suivez les instructions, puis passez à l'étape suivante.
6. Une fois votre appareil mobile connecté, le message [Branché] s'affiche sur l'écran LCD de l'appareil. La configuration du réseau Wi-Fi Direct est terminée.

### MFC-T910DW

Si votre appareil mobile prend en charge la méthode PIN de Wi-Fi Direct, procédez comme suit pour configurer un réseau Wi-Fi Direct :



Lorsque l'appareil reçoit la demande Wi-Fi Direct de votre appareil mobile, le message [Demande de connexion Wi-Fi Direct reçue. ] s'affiche sur l'écran LCD. Appuyez sur ► pour établir la connexion.

1. Appuyez sur **Paramètres**.
2. Appuyez sur ▲ ou ▼ pour sélectionner l'élément suivant :
  - a. Sélectionnez [Réseau]. Appuyez sur **OK**.
  - b. Sélectionnez [Wi-Fi Direct]. Appuyez sur **OK**.
  - c. Sélectionnez [Code PIN]. Appuyez sur **OK**.
3. Activez la méthode de configuration PIN WPS de votre appareil mobile (consultez le guide de l'utilisateur de votre appareil mobile pour plus d'informations) lorsque [Activ. Wi-Fi Direct sur un autre périphérique.] s'affiche. Appuyez sur ► sur l'appareil Brother. Ceci lancera la configuration du Wi-Fi Direct.
4. Exécutez une des actions suivantes :
  - Lorsque votre appareil Brother est le P/G (propriétaire du groupe), il attend la demande de connexion de votre appareil mobile. Si un message à l'écran LCD vous invite à saisir un code PIN, entrez sur l'appareil le code PIN affiché sur votre appareil mobile. Appuyez sur **OK**. Suivez les instructions, puis passez à l'étape suivante. Si le code PIN est affiché sur votre appareil Brother, entrez-le sur votre appareil mobile.
  - Lorsque votre appareil Brother n'est pas le P/G (propriétaire du groupe), il affiche les noms des appareils disponibles avec lesquels il peut configurer un réseau Wi-Fi Direct. Sélectionnez l'appareil mobile auquel vous voulez vous connecter puis appuyez sur **OK**. Recherchez à nouveau les appareils disponibles en sélectionnant [Renumériser].Lorsque [Sélect. méthode PIN] s'affiche, effectuez l'une des actions suivantes :
  - Appuyez sur ► pour afficher le code PIN sur votre appareil, puis entrez-le sur votre appareil mobile. Suivez les instructions, puis passez à l'étape suivante.
  - Appuyez sur ◀ pour entrer sur l'appareil le code PIN indiqué sur votre appareil mobile, puis appuyez sur **OK**. Suivez les instructions, puis passez à l'étape suivante.
5. Si votre appareil mobile arrive à se connecter, l'appareil affiche [Branché]. La configuration du réseau Wi-Fi Direct est terminée.



### Information associée

- [Configurer un réseau Wi-Fi Direct](#)
- [Vue d'ensemble de la configuration d'un réseau Wi-Fi Direct](#)

## Configurer un réseau Wi-Fi Direct à l'aide de la méthode PIN du Wi-Fi Protected Setup™ (WPS)

Modèle associé: DCP-T510W/DCP-T710W/MFC-T910DW

>> [DCP-T510W/DCP-T710W](#)  
>> [MFC-T910DW](#)

### DCP-T510W/DCP-T710W

Si votre appareil mobile prend en charge la méthode PIN de Wi-Fi Protected Setup™ (WPS), suivez les étapes suivantes pour configurer un réseau Wi-Fi Direct :



Lorsque l'appareil reçoit la demande Wi-Fi Direct de votre appareil mobile, le message [Demande de connexion Wi-Fi Direct reçue. Appuyez sur [OK] pour vous connecter.] s'affiche sur l'écran LCD. Appuyez sur **OK** pour établir la connexion.

1. Appuyez sur **Menu**.
2. Appuyez sur ▲ ou ▼ pour sélectionner :
  - a. Sélectionnez [Réseau]. Appuyez sur **OK**.
  - b. Sélectionnez [Wi-Fi Direct]. Appuyez sur **OK**.
  - c. Sélectionnez [Propri. groupe]. Appuyez sur **OK**.
  - d. Sélectionnez [Oui]. Appuyez sur **OK**.
  - e. Sélectionnez [Code PIN]. Appuyez sur **OK**.
3. Dès que le message [Wi-Fi dir. act. ?] apparaît, appuyez sur ▲ pour sélectionner [Oui]. Pour annuler, appuyez sur ▼.
4. Activez la méthode de configuration PIN WPS de votre appareil mobile (consultez le guide de l'utilisateur de votre appareil mobile pour plus d'informations) lorsque [Activez Wi-Fi Direct sur un autre appareil et appuyez sur OK.] s'affiche. Appuyez sur **OK** sur l'appareil Brother. Ceci lancera la configuration du Wi-Fi Direct.
5. L'appareil attend la demande de connexion de votre appareil mobile. Lorsque [Code PIN] s'affiche, entrez sur l'appareil le code PIN affiché sur votre appareil mobile. Appuyez sur **OK**.
6. Une fois votre appareil mobile connecté, le message [Branché] s'affiche sur l'écran LCD de l'appareil. La configuration du réseau Wi-Fi Direct est terminée.

### MFC-T910DW

Si votre appareil mobile prend en charge la méthode PIN de Wi-Fi Protected Setup™ (WPS), suivez les étapes suivantes pour configurer un réseau Wi-Fi Direct :



Lorsque l'appareil reçoit la demande Wi-Fi Direct de votre appareil mobile, le message [Demande de connexion Wi-Fi Direct reçue. ] s'affiche sur l'écran LCD. Appuyez sur ► pour établir la connexion.

1. Appuyez sur **Paramètres**.
2. Appuyez sur ▲ ou ▼ pour sélectionner l'élément suivant :
  - a. Sélectionnez [Réseau]. Appuyez sur **OK**.
  - b. Sélectionnez [Wi-Fi Direct]. Appuyez sur **OK**.
  - c. Sélectionnez [Propri. groupe]. Appuyez sur **OK**.

- 
- d. Sélectionnez [Oui]. Appuyez sur **OK**.
  - e. Sélectionnez [Code PIN]. Appuyez sur **OK**.
  3. Activez la méthode de configuration PIN WPS de votre appareil mobile (consultez le guide de l'utilisateur de votre appareil mobile pour plus d'informations) lorsque [Activ. Wi-Fi Direct sur un autre périphérique.] s'affiche. Appuyez sur ► sur l'appareil Brother. Ceci lancera la configuration du Wi-Fi Direct.
  4. L'appareil attend la demande de connexion de votre appareil mobile. Si un message à l'écran LCD vous invite à saisir un code PIN, entrez sur l'appareil le code PIN affiché sur votre appareil mobile. Appuyez sur **OK**.
  5. Si votre appareil mobile arrive à se connecter, l'appareil affiche [Branché]. La configuration du réseau Wi-Fi Direct est terminée.



### **Information associée**

- [Configurer un réseau Wi-Fi Direct](#)
  - [Vue d'ensemble de la configuration d'un réseau Wi-Fi Direct](#)
-

## Configurer votre réseau Wi-Fi Direct manuellement

**Modèle associé:** DCP-T510W/DCP-T710W/MFC-T910DW

>> [DCP-T510W/DCP-T710W](#)

>> [MFC-T910DW](#)

### DCP-T510W/DCP-T710W

Si votre appareil mobile ne prend pas en charge Wi-Fi Direct ni WPS, vous devez configurer le réseau Wi-Fi Direct manuellement.

1. Appuyez sur **Menu**.
2. Appuyez sur ▲ ou ▼ pour sélectionner :
  - a. Sélectionnez [Réseau]. Appuyez sur **OK**.
  - b. Sélectionnez [Wi-Fi Direct]. Appuyez sur **OK**.
  - c. Sélectionnez [Manuel]. Appuyez sur **OK**.
3. Dès que le message [Wi-Fi dir. act. ?] apparaît, appuyez sur ▲ pour sélectionner [Oui]. Pour annuler, appuyez sur ▼.
4. L'appareil affiche le nom SSID et le mot de passe pendant trois minutes. Accédez à l'écran des paramètres réseau sans fil de votre appareil mobile et entrez le nom SSID et le mot de passe.
5. Une fois votre appareil mobile connecté, le message [Branché] s'affiche sur l'écran LCD de l'appareil. La configuration du réseau Wi-Fi Direct est terminée.

### MFC-T910DW

Si votre appareil mobile ne prend pas en charge Wi-Fi Direct ni WPS, vous devez configurer le réseau Wi-Fi Direct manuellement.

1. Appuyez sur **Paramètres**.
2. Appuyez sur ▲ ou ▼ pour sélectionner l'élément suivant :
  - a. Sélectionnez [Réseau]. Appuyez sur **OK**.
  - b. Sélectionnez [Wi-Fi Direct]. Appuyez sur **OK**.
  - c. Sélectionnez [Manuel]. Appuyez sur **OK**.
3. L'appareil affiche le nom SSID et le mot de passe pendant trois minutes. Accédez à l'écran des paramètres réseau sans fil de votre appareil mobile et entrez le nom SSID et le mot de passe.
4. Si votre appareil mobile arrive à se connecter, l'appareil affiche [Branché]. La configuration du réseau Wi-Fi Direct est terminée.



#### Information associée

- [Configurer un réseau Wi-Fi Direct](#)
- [Vue d'ensemble de la configuration d'un réseau Wi-Fi Direct](#)

## **Fonctions réseau avancées**

- [Imprimer le rapport de configuration réseau](#)

## Imprimer le rapport de configuration réseau

Modèle associé: DCP-T510W/DCP-T710W/MFC-T910DW

Le rapport de configuration réseau indique la configuration réseau et notamment les paramètres du serveur d'impression réseau.



- Nom du nœud : le nom du nœud apparaît dans le rapport de configuration réseau actuel. Le nom du nœud par défaut est « BRNxxxxxxxxxxx » pour un réseau câblé ou « BRWxxxxxxxxxxx » pour un réseau sans fil (où « xxxxxxxxxxxxxx » représente l'adresse MAC/Ethernet de votre appareil).
- Si le rapport de configuration réseau indique « 0.0.0.0 » comme [IP Address], patientez une minute, puis essayez de l'imprimer à nouveau.
- Le rapport présente les paramètres de votre appareil, tels que l'adresse IP, le masque de sous-réseau, le nom du nœud et l'adresse MAC. Exemple :
  - Adresse IP : 192.168.0.5
  - Masque de sous-réseau : 255.255.255.0
  - Nom du nœud : BRN000ca0000499
  - Adresse MAC : 00-0c-a0-00-04-99

>> [DCP-T510W/DCP-T710W](#)

>> [MFC-T910DW](#)

### DCP-T510W/DCP-T710W

1. Appuyez sur **Menu**.
2. Appuyez sur ▲ ou ▼ pour sélectionner l'option [Impr. rapports], puis appuyez sur **OK**.
3. Appuyez sur ▲ ou ▼ pour sélectionner l'option [Config Réseau], puis appuyez sur **OK**.
4. Appuyez sur le bouton **Marche Mono** ou **Marche Couleur**.  
L'appareil imprime le rapport de configuration réseau actuel.

### MFC-T910DW

1. Appuyez sur **Paramètres**.
2. Appuyez sur ▲ ou ▼ pour sélectionner l'élément suivant :
  - a. Sélectionnez [Impr. rapports]. Appuyez sur **OK**.
  - b. Sélectionnez [Config Réseau]. Appuyez sur **OK**.
3. Appuyez sur ►.  
L'appareil imprime le rapport de configuration réseau actuel.



### Information associée

- [Fonctions réseau avancées](#)
- [Où puis-je trouver les paramètres réseau de mon appareil Brother ?](#)
- [Utiliser l'Outil de réparation de la connexion réseau \(Windows\)](#)
- [Je souhaite vérifier que mes périphériques réseau fonctionnent correctement](#)
- [Messages d'erreur et de maintenance](#)

## Informations techniques pour les utilisateurs avancés

- [Réinitialiser les réglages par défaut des paramètres réseau](#)
- [Imprimer le rapport WLAN](#)

## Réinitialiser les réglages par défaut des paramètres réseau

**Modèle associé:** DCP-T510W/DCP-T710W/MFC-T910DW

Vous pouvez utiliser le panneau de commande de l'appareil pour rétablir les réglages par défaut du serveur d'impression. Cette opération réinitialise toutes les informations, notamment le mot de passe et l'adresse IP.

### IMPORTANT

(MFC-T910DW)

Lorsque vous réinitialisez l'appareil, il se peut que les fax mémorisés sur l'appareil soient supprimés. Avant de réinitialiser l'appareil, vous pouvez transférer vos fax vers votre ordinateur ou un autre télécopieur pour éviter de perdre des messages importants.



- Cette fonction permet de rétablir tous les paramètres de réseau câblé (modèles pris en charge) et sans fil aux réglages d'usine.
- Vous pouvez également rétablir les réglages par défaut du serveur d'impression à l'aide des applications BRAdmin Light ou BRAdmin Professional.

>> [DCP-T510W/DCP-T710W](#)

>> [MFC-T910DW](#)

### DCP-T510W/DCP-T710W

1. Appuyez sur **Menu**.
2. Appuyez sur ▲ ou ▼ pour sélectionner l'élément suivant :
  - a. Sélectionnez [Param. système]. Appuyez sur **OK**.
  - b. Sélectionnez [Init.]. Appuyez sur **OK**.
  - c. Sélectionnez [Réinit. réseau]. Appuyez sur **OK**.
3. Appuyez sur ▲ pour [Init.] pour confirmer.
4. Appuyez sur ▲ pour [Oui] pour redémarrer l'appareil.  
L'appareil redémarre.

### MFC-T910DW

1. Appuyez sur **Paramètres**.
2. Appuyez sur ▲ ou ▼ pour sélectionner l'élément suivant :
  - a. Sélectionnez [Réseau]. Appuyez sur **OK**.
  - b. Sélectionnez [Réinit. réseau]. Appuyez sur **OK**.
3. Appuyez sur ► pendant deux secondes pour confirmer.  
L'appareil redémarre.



### Information associée

- [Informations techniques pour les utilisateurs avancés](#)
- [Transférer vos télécopies ou votre journal des fax](#)

## Imprimer le rapport WLAN

**Modèle associé:** DCP-T510W/DCP-T710W/MFC-T910DW

Le rapport WLAN indique l'état sans fil de votre appareil. Si la connexion sans fil échoue, vérifiez le code d'erreur sur le rapport imprimé.

>> [DCP-T510W/DCP-T710W](#)

>> [MFC-T910DW](#)

### DCP-T510W/DCP-T710W

1. Appuyez sur **Menu**.
2. Appuyez sur ▲ ou ▼ pour sélectionner l'option [Impr. rapports], puis appuyez sur **OK**.
3. Appuyez sur ▲ ou ▼ pour sélectionner l'option [Rapport WLAN], puis appuyez sur **OK**.
4. Appuyez sur le bouton **Marche Mono** ou **Marche Couleur**.

L'appareil imprime le rapport du réseau sans fil (Rapport WLAN).

Si le rapport WLAN n'est pas imprimé, vérifiez si une erreur ne s'est pas produite sur votre appareil. Si vous ne remarquez aucune erreur, patientez une minute, puis relancez l'impression du rapport.

### MFC-T910DW

1. Appuyez sur **Paramètres**.
2. Appuyez sur ▲ ou ▼ pour sélectionner l'option [Impr. rapports], puis appuyez sur **OK**.
3. Appuyez sur ▲ ou ▼ pour sélectionner l'option [Rapport WLAN], puis appuyez sur **OK**.
4. Appuyez sur ►.

L'appareil imprime le rapport du réseau sans fil (Rapport WLAN).

Si le rapport WLAN n'est pas imprimé, vérifiez si une erreur ne s'est pas produite sur votre appareil. Si vous ne remarquez aucune erreur, patientez une minute, puis relancez l'impression du rapport.



### Information associée

- [Informations techniques pour les utilisateurs avancés](#)
- [Codes d'erreur du rapport sur le réseau local sans fil](#)
- [Mon appareil Brother ne peut pas imprimer, numériser ou recevoir des PC-FAX sur le réseau](#)
- [Je souhaite vérifier que mes périphériques réseau fonctionnent correctement](#)

## Codes d'erreur du rapport sur le réseau local sans fil

Modèle associé: DCP-T510W/DCP-T710W/MFC-T910DW

Si le rapport sur le réseau local sans fil indique un échec de la connexion, vérifiez le code d'erreur sur le rapport imprimé et reportez-vous aux instructions correspondantes dans le tableau suivant :

Code d'erreur	Problème et solutions recommandées
TS-01	<p>Le réglage sans fil n'est pas activé. Activez le réglage sans fil.</p> <p>Si un câble réseau est connecté à votre appareil, déconnectez-le et activez la configuration sans fil de votre appareil.</p>
TS-02	<p>Le point d'accès/routeur sans fil ne peut pas être détecté.</p> <p>1. Vérifiez les deux points suivants :</p> <ul style="list-style-type: none"><li>• Débranchez l'alimentation de votre point d'accès/routeur sans fil, attendez 10 secondes, puis rebranchez-la.</li><li>• Si votre point d'accès/routeur WLAN utilise le filtrage d'adresse MAC, vérifiez que l'adresse MAC de l'appareil Brother est autorisée dans le filtre.</li></ul> <p>2. Si vous avez entré manuellement les informations relatives au SSID et à la sécurité (SSID/méthode d'authentification/méthode de cryptage/clé de réseau), il se peut que les informations soient incorrectes.</p> <p>Revérifiez les informations relatives au SSID et à la sécurité et entrez à nouveau les informations correctes comme nécessaire.</p> <p>Cet appareil ne prend pas en charge un SSID/ESSID de 5 GHz ; vous devez sélectionner un SSID/ESSID de 2,4 GHz. Assurez-vous que le routeur/point d'accès est configuré sur le mode mixte 2,4 GHz ou 2,4 GHz/5 GHz.</p>
TS-04	<p>Les méthodes d'authentification/de cryptage utilisées par le point d'accès/routeur sans fil sélectionné ne sont pas pris en charge par votre appareil.</p> <p>Modifiez les méthodes d'authentification et de cryptage du point d'accès/routeur sans fil. Votre appareil prend en charge les méthodes d'authentification suivantes :</p> <ul style="list-style-type: none"><li>• WPA-Personal TKIP ou AES</li><li>• WPA2-Personnel TKIP ou AES</li><li>• Ouvert WEP ou Aucun (sans cryptage)</li><li>• Clé partagée WEP</li></ul> <p>Si votre problème n'est pas résolu, il se peut que le SSID ou les paramètres réseau saisis soient incorrects. Vérifiez les paramètres du réseau sans fil.</p>
TS-05	<p>Les informations de sécurité (SSID/Clé de réseau) ne sont pas correctes.</p> <p>Vérifiez le SSID et la clé de réseau.</p>
TS-06	<p>Les informations de sécurité sans fil (Méthode d'authentification/Méthode de cryptage/Clé de réseau) ne sont pas correctes.</p> <p>Vérifiez les informations de sécurité sans fil (Méthode d'authentification/Méthode de cryptage/Clé de réseau).</p>
TS-07	<p>L'appareil ne peut pas détecter un point d'accès/routeur WLAN sur lequel WPS est activé.</p> <p>Si vous souhaitez vous connecter à WPS, vous devez utiliser à la fois votre appareil et le point d'accès/routeur WLAN. Vérifiez la méthode de connexion WPS sur le point d'accès/routeur WLAN et recommencez l'opération.</p> <p>Si vous ne savez pas comment utiliser votre point d'accès/routeur sans fil à l'aide de WPS, reportez-vous à la documentation fournie avec votre point d'accès/routeur WLAN ou adressez-vous au fabricant de cet équipement ou à votre administrateur réseau.</p>

Code d'erreur	Problème et solutions recommandées
TS-08	<p>Au moins deux points d'accès WLAN disposant de WPS ont été détectés.</p> <ul style="list-style-type: none"><li>• Vérifiez que la méthode WPS est active sur un seul point d'accès/routeur WLAN dans la portée, puis réessayez.</li><li>• Réessayez à nouveau après quelques minutes pour éviter les interférences d'autres points d'accès.</li></ul>



Comment vérifier les informations de sécurité sans fil (SSID/Méthode d'authentification/Méthode de cryptage/Clé de réseau) de votre point d'accès/routeur WLAN :

1. Les paramètres de sécurité par défaut peuvent être indiqués sur l'étiquette apposée au routeur/point d'accès WLAN. Le nom du fabricant ou le numéro de modèle du point d'accès/routeur WLAN peut sinon être utilisé comme paramètres de sécurité par défaut.
2. Reportez-vous à la documentation fournie avec votre routeur/point d'accès WLAN pour savoir comment trouver les paramètres de sécurité.
  - Si le routeur/point d'accès WLAN est défini pour ne pas diffuser le SSID, celui-ci ne sera pas détecté de façon automatique. Vous devrez saisir manuellement le nom du SSID.
  - La clé du réseau peut également être décrite comme le mot de passe, la clé de sécurité ou la clé de cryptage.

Si vous ignorez le SSID et les paramètres de sécurité sans fil de votre routeur/point d'accès WLAN ou si ne savez pas modifier la configuration, consultez la documentation accompagnant votre routeur/point d'accès WLAN, consultez le fabricant de ce matériel, votre fournisseur d'accès à Internet ou l'administrateur réseau.



### Information associée

- [Imprimer le rapport WLAN](#)
- [Mon appareil Brother ne peut pas imprimer, numériser ou recevoir des PC-FAX sur le réseau](#)
- [Je souhaite vérifier que mes périphériques réseau fonctionnent correctement](#)

## ■ Sécurité

- [Verrouiller les réglages de l'appareil](#)

## Verrouiller les réglages de l'appareil

Avant d'activer le verrouillage d'accès à l'appareil, notez soigneusement votre mot de passe. Si vous avez oublié le mot de passe, vous devez réinitialiser tous les mots de passe conservés dans l'appareil en appelant votre administrateur ou le service clientèle de Brother.

- [Utilisation du verrouillage de l'envoi](#)

## Utilisation du verrouillage de l'envoi

Modèle associé: MFC-T910DW

Bloquez les transmissions de données non autorisées vers et depuis l'appareil.

La fonction Verrouillage de l'envoi vous permet d'empêcher l'accès non autorisé à l'appareil.

Lorsque cette fonction est activée, les opérations suivantes sont disponibles :

- Réception de fax
- Réception PC-Fax (si la fonction PC-Fax était déjà activée)



Lorsque la fonction Verrouillage de l'envoi est activée, votre appareil reçoit les fax et les enregistre dans sa mémoire. Ensuite, lorsque la fonction est désactivée, les fax sont envoyés à l'ordinateur de votre choix.

Lorsque la fonction Verrouillage de l'envoi est activée, les opérations suivantes ne sont PAS disponibles :

- Opération depuis le panneau de commande
- Impression à partir d'un ordinateur
- Numérisation sur PC



### Information associée

- [Verrouiller les réglages de l'appareil](#)
- [Configuration du mot de passe de verrouillage de l'envoi](#)
- [Modification du mot de passe de verrouillage de l'envoi](#)
- [Activation et désactivation de la fonction Verrouillage de l'envoi](#)

## Configuration du mot de passe de verrouillage de l'envoi

Modèle associé: MFC-T910DW

1. Appuyez sur **Paramètres**.
2. Appuyez sur ▲ ou ▼ pour sélectionner l'élément suivant :
  - a. Sélectionnez [Fax]. Appuyez sur **OK**.
  - b. Sélectionnez [Divers]. Appuyez sur **OK**.
  - c. Sélectionnez [Verr. TX]. Appuyez sur **OK**.
3. Entrez un nombre à quatre chiffres pour le mot de passe. Appuyez sur **OK**.
4. Saisissez à nouveau le mot de passe. Appuyez sur **OK**.
5. Appuyez sur **Arrêt/Sortie**.



### Information associée

- [Utilisation du verrouillage de l'envoi](#)

## Modification du mot de passe de verrouillage de l'envoi

Modèle associé: MFC-T910DW

1. Appuyez sur **Paramètres**.
2. Appuyez sur ▲ ou ▼ pour sélectionner l'élément suivant :
  - a. Sélectionnez [Fax]. Appuyez sur **OK**.
  - b. Sélectionnez [Divers]. Appuyez sur **OK**.
  - c. Sélectionnez [Verr. TX]. Appuyez sur **OK**.
  - d. Sélectionnez [Entrer Mot Passe]. Appuyez sur **OK**.
3. Entrez le nombre à quatre chiffres du mot de passe actuel. Appuyez sur **OK**.
4. Entrez un nombre à quatre chiffres pour le nouveau mot de passe. Appuyez sur **OK**.
5. Saisissez à nouveau le mot de passe. Appuyez sur **OK**.
6. Appuyez sur **Arrêt/Sortie**.



### Information associée

- [Utilisation du verrouillage de l'envoi](#)

## Activation et désactivation de la fonction Verrouillage de l'envoi

Modèle associé: MFC-T910DW

1. Appuyez sur **Paramètres**.
2. Appuyez sur ▲ ou ▼ pour sélectionner l'élément suivant :
  - a. Sélectionnez [Fax]. Appuyez sur **OK**.
  - b. Sélectionnez [Divers]. Appuyez sur **OK**.
  - c. Sélectionnez [Verr. TX]. Appuyez sur **OK**.
  - d. Sélectionnez [Verr. TX]. Appuyez sur **OK**.
3. Entrez le mot de passe enregistré à quatre chiffres. Appuyez sur **OK**.  
L'appareil passe hors ligne et l'écran LCD affiche [Mode verr. TX].



Désactivation du verrouillage de l'envoi :

- a. Appuyez sur **Paramètres**.
- b. Entrez le mot de passe actuel à quatre chiffres, puis appuyez sur **OK**.  
Si vous entrez un mot de passe erroné, l'écran LCD affiche [Erreur m.passe] et reste hors ligne.  
L'appareil reste en mode de verrouillage d'envoi jusqu'à ce que le mot de passe correct soit saisi.



### Information associée

- Utilisation du verrouillage de l'envoi

## Mobile/Web Connect

- [Brother Web Connect](#)
- [Google Cloud Print](#)
- [AirPrint](#)
- [Impression mobile pour Windows](#)
- [Service d'impression Mopria®](#)
- [Brother iPrint&Scan pour mobile](#)

## **Brother Web Connect**

- [Présentation de Brother Web Connect](#)
- [Services en ligne utilisés avec Brother Web Connect](#)
- [Conditions requises pour l'utilisation de Brother Web Connect](#)
- [Configurer Brother Web Connect](#)
- [Numériser et charger les documents à l'aide de Brother Web Connect](#)

## Présentation de Brother Web Connect

Modèle associé: MFC-T910DW

Appuyez sur  (PHOTO/WEB) pour utiliser Brother Web Connect.

Certains sites Web fournissent des services qui permettent aux utilisateurs de charger et d'afficher des images et des fichiers sur le site Web. Votre appareil Brother peut numériser des images et les envoyer à ces services, ainsi que télécharger et imprimer des images qui ont déjà été envoyées à ces services.



1. Impression
2. Numérisation
3. Photos, images, documents et autres fichiers
4. Web Services

Pour pouvoir utiliser Brother Web Connect, votre appareil doit être connecté à un réseau capable d'accéder à Internet par l'intermédiaire d'une connexion câblée ou sans fil.

Si votre réseau emploie un serveur proxy, l'appareil doit également être configuré de façon à utiliser un serveur proxy. Si vous ne connaissez pas votre configuration réseau, adressez-vous à votre administrateur réseau.



Un serveur proxy est un ordinateur qui sert d'intermédiaire entre Internet et des ordinateurs ne possédant pas de connexion directe à Internet.



### Information associée

- [Brother Web Connect](#)

## Services en ligne utilisés avec Brother Web Connect

Modèle associé: MFC-T910DW

Utilisez Brother Web Connect pour accéder aux services en ligne depuis votre appareil Brother. Certains de ces services Web proposent des versions professionnelles.

Pour pouvoir utiliser Brother Web Connect, vous devez disposer d'un compte auprès du service en ligne à utiliser. Si vous ne possédez pas encore de compte, utilisez un ordinateur pour accéder au site Web du service et créer un compte.

### Google Drive™

Service de stockage, d'édition, de partage et de synchronisation de fichiers en ligne.

URL : [drive.google.com](http://drive.google.com)

### Evernote®

Service en ligne de stockage et de gestion de fichiers.

URL : [www.evernote.com](http://www.evernote.com)

### Dropbox

Service en ligne de stockage, de partage et de synchronisation de fichiers.

URL : [www.dropbox.com](http://www.dropbox.com)

### OneDrive

Service en ligne de stockage, de partage et de gestion de fichiers.

URL : <https://onedrive.live.com>

### Box

Service d'édition et de partage de documents en ligne.

URL : [www.box.com](http://www.box.com)

### OneNote

Service d'édition et de partage de documents en ligne.

URL : [www.onenote.com](http://www.onenote.com)

Pour plus d'informations sur ces différents services, consultez leur site Web respectif.

Le tableau suivant indique quels types de fichiers peuvent être employés avec chaque fonctionnalité Brother Web Connect :

Services accessibles	Google Drive™ Evernote® Dropbox OneDrive Box	OneNote
Chargement d'images numérisées	JPEG PDF DOCX XLSX PPTX TIFF	JPEG PDF DOCX XLSX PPTX TIFF



- Tous les services ne sont pas disponibles dans tous les pays.
- Pour Hong Kong, Taïwan et la Corée

Brother Web Connect ne prend en charge que les noms de fichiers écrits en anglais. Pour cette raison, le téléchargement de fichiers dans une autre langue risque d'échouer.

---



### **Information associée**

- [Brother Web Connect](#)
-

## **Conditions requises pour l'utilisation de Brother Web Connect**

- [Installation de logiciels Brother pour utiliser Brother Web Connect](#)
- [Configurer les paramètres du serveur proxy via le panneau de commande de l'appareil Brother](#)

## Installation de logiciels Brother pour utiliser Brother Web Connect

**Modèle associé:** MFC-T910DW

L'installation initiale de Brother Web Connect exige un ordinateur possédant un accès à Internet et sur lequel les logiciels de l'appareil Brother sont installés.

### Windows

Pour installer les logiciels Brother et connecter votre machine à un réseau câblé ou sans fil, consultez le *Guide d'installation rapide*.

### Mac

Pour installer le logiciel **Package Pilote & Logiciel**, accédez à la page **Téléchargement** correspondant à votre modèle sur le Brother Solutions Center, à l'adresse [support.brother.com](http://support.brother.com).



### Information associée

- [Conditions requises pour l'utilisation de Brother Web Connect](#)

## Configurer les paramètres du serveur proxy via le panneau de commande de l'appareil Brother

Modèle associé: MFC-T910DW

Si le réseau emploie un serveur proxy, les informations suivantes doivent être configurées sur l'appareil :

- Adresse du serveur proxy
- Numéro de port
- Nom d'utilisateur
- Mot de passe

1. Appuyez sur **Paramètres**.
2. Appuyez sur ▲ ou sur ▼ pour sélectionner :
  - a. Sélectionnez [Réseau]. Appuyez sur **OK**.
  - b. Sélectionnez [Paramètres de connexion Web]. Appuyez sur **OK**.
  - c. Sélectionnez [Paramètres proxy]. Appuyez sur **OK**.
  - d. Sélectionnez [Connexion proxy]. Appuyez sur **OK**.
  - e. Sélectionnez [Oui]. Appuyez sur **OK**.
  - f. Sélectionnez l'option à configurer, puis entrez les informations sur le serveur proxy. Appuyez sur **OK**.
3. Appuyez sur **Arrêt/Sortie**.



### Information associée

- [Conditions requises pour l'utilisation de Brother Web Connect](#)

## Configurer Brother Web Connect

- Présentation de la configuration de Brother Web Connect
- Créer un compte pour chaque service avant d'utiliser Brother Web Connect
- Demander un accès à Brother Web Connect
- Enregistrer un compte sur votre appareil Brother Machine pour Brother Web Connect

## Présentation de la configuration de Brother Web Connect

Modèle associé: MFC-T910DW

Configurez les paramètres de Brother Web Connect utilisant la procédure suivante :

### Étape 1 : créer un compte auprès du service que vous voulez utiliser.

Accédez au site Web du service à l'aide d'un ordinateur et créez un compte. (Si vous disposez déjà d'un compte, il n'est pas nécessaire d'en créer un autre.)

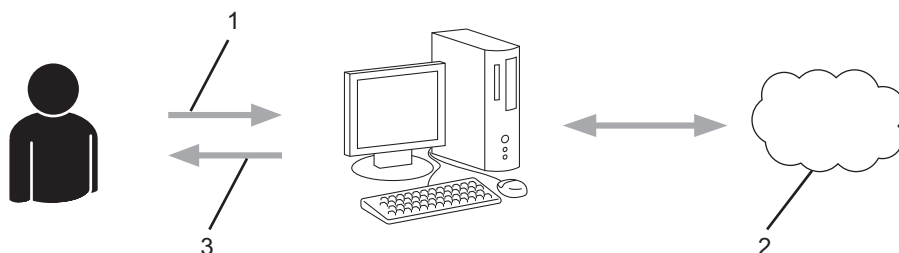

1. Enregistrement de l'utilisateur
2. Service Web
3. Obtenir un compte

### Étape 2 : demander un accès à Brother Web Connect.

Accédez à Brother Web Connect à l'aide d'un ordinateur et obtenez un ID provisoire.

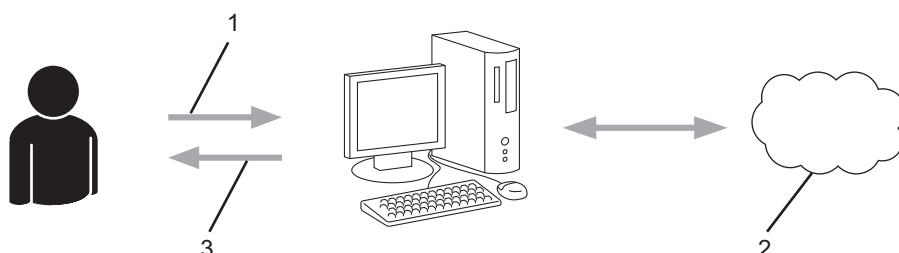

1. Saisir les informations sur le compte
2. Page de demande d'accès à Brother Web Connect
3. Obtenir un ID provisoire

### Étape 3 : enregistrer vos informations de compte sur votre appareil de façon à accéder au service à utiliser.

Entrez l'ID provisoire pour activer le service sur votre appareil. Indiquez le nom du compte tel qu'il doit être affiché sur l'appareil et entrez un code PIN si vous voulez en utiliser un.

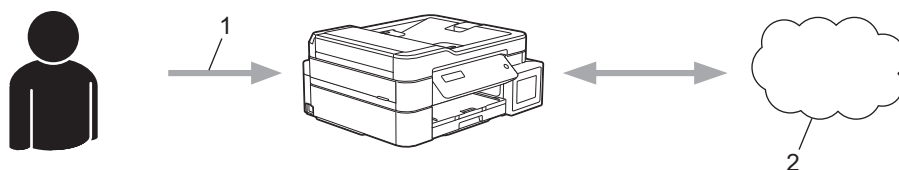

1. Saisir l'ID provisoire
2. Service Web

---

Votre appareil Brother peut à présent utiliser le service.



### **Information associée**

- [Configurer Brother Web Connect](#)
-

## Créer un compte pour chaque service avant d'utiliser Brother Web Connect

**Modèle associé:** MFC-T910DW

Pour pouvoir utiliser Brother Web Connect afin d'accéder à un service en ligne, vous devez posséder un compte sur ce service. Si vous ne possédez pas encore de compte, utilisez un ordinateur pour accéder au site Web du service et créer un compte. Après avoir créé un compte, connectez-vous et utilisez une fois le compte avec un ordinateur avant d'employer la fonctionnalité Brother Web Connect. Dans le cas contraire, vous risquez de ne pas pouvoir accéder au service à l'aide de Brother Web Connect.

Si vous disposez déjà d'un compte, il n'est pas nécessaire d'en créer un autre.

Après avoir terminé la création d'un compte pour le service en ligne que vous voulez utiliser, demandez un accès à Brother Web Connect.



Il n'est pas nécessaire de créer un compte si vous utilisez le service en tant qu'invité. Seuls certains services peuvent s'utiliser si vous vous y connectez en tant qu'invité. Si le service désiré ne propose pas cette option d'invité, vous devrez créer un compte.



### Information associée





- [Configurer Brother Web Connect](#)

## Demander un accès à Brother Web Connect

Modèle associé: MFC-T910DW

Pour pouvoir utiliser Brother Web Connect pour accéder aux services en ligne, vous devez tout d'abord faire une demande d'accès à Brother Web Connect à l'aide de l'ordinateur sur lequel le logiciel Brother est installé.

1. Accédez au site Web de l'application Brother Web Connect :

Option	Description
Windows 7	Cliquez sur  ( <b>Démarrer</b> ) > <b>Tous les programmes</b> > <b>Brother</b> > <b>Brother Utilities</b> , puis cliquez sur la liste déroulante et sélectionnez le nom de votre modèle (si ce n'est pas déjà fait). Cliquez sur <b>Autres actions</b> dans la barre de navigation de gauche, puis cliquez sur <b>Brother Web Connect</b> .
Windows 8 Windows 10	Démarrez  ( <b>Brother Utilities</b> ), puis sur la liste déroulante et choisissez le nom de votre modèle (s'il n'était pas déjà sélectionné). Cliquez sur <b>Autres actions</b> dans la barre de navigation de gauche, puis cliquez sur <b>Brother Web Connect</b> .
Windows 8.1	Positionnez la souris dans le coin inférieur gauche de l'écran <b>Accueil</b> et cliquez sur  (si vous utilisez un appareil tactile, faites glisser du bas vers le haut l'écran <b>Accueil</b> pour accéder à l'écran <b>Applications</b> ).  Cliquez sur  ( <b>Brother Utilities</b> ), puis sur la liste déroulante et choisissez le nom de votre modèle (s'il n'était pas déjà sélectionné). Cliquez sur <b>Autres actions</b> dans la barre de navigation de gauche, puis cliquez sur <b>Brother Web Connect</b> .
Mac	Cliquez sur <b>Aller</b> dans la barre <b>Finder, Applications</b> > <b>Brother</b> > <b>Utilitaires</b> > <b>Brother Web Connect</b> .



Vous pouvez également accéder directement au site Web :

Tapez [bmc.brother.com](http://bmc.brother.com) dans la barre d'adresse de votre navigateur.

La page de Brother Web Connect se lance.

2. Sélectionnez le service souhaité.

### Se connecter avec Brother Web Connect

Cliquez sur l'un des services suivants à utiliser sur votre appareil pour obtenir un ID provisoire. Les versions professionnelles des Web Services sont également prises en charge dont : OneDrive for business, Dropbox for business, Google apps for work, Evernote business, Ebx for business.



OneNote



OneDrive



Box



Connexion à Google Drive™



EVERNOTE



Dropbox

L'écran qui s'affiche peut être différent de l'écran ci-dessus.

3. Suivez les instructions à l'écran et demandez un accès.

Au terme de l'opération, votre ID provisoire s'affiche.

## Se connecter avec Brother Web Connect

Enregistrement terminé.

Veillez entrer l'ID provisoire suivant sur l'écran LCD de votre appareil.

ID provisoire (11 chiffres)

**XXX XXXX XXXX**

REMARQUE : l'ID provisoire expirera dans 24 heures.

4. Notez votre ID provisoire. Vous en aurez besoin pour enregistrer des comptes sur l'appareil. L'ID provisoire n'est valide que pendant 24 heures.
5. Fermez le navigateur Web.

Maintenant que vous détenez un identifiant d'accès Brother Web Connect, vous devez l'enregistrer sur votre appareil pour accéder au service Web que vous voulez utiliser.



### Information associée

- [Configurer Brother Web Connect](#)

## Enregistrer un compte sur votre appareil Brother Machine pour Brother Web Connect

**Modèle associé:** MFC-T910DW

Vous devez saisir les informations de votre compte Brother Web Connect et configurer votre appareil de sorte qu'il puisse utiliser Brother Web Connect pour accéder au service qui vous intéresse.

- Vous devez d'abord faire une demande d'accès à Brother Web Connect pour enregistrer un compte sur votre appareil.
- Avant d'enregistrer un compte, vérifiez que vous avez correctement défini la date et l'heure sur le panneau de commande de l'appareil.

1. Appuyez sur **PHOTO/WEB**.



- Si des informations relatives à la connexion Internet apparaissent sur l'écran LCD de l'appareil, prenez-en connaissance, puis appuyez sur ►.
- Des mises à jour ou des annonces relatives à une fonctionnalité Brother Web Connect de votre appareil peuvent occasionnellement s'afficher sur l'écran LCD. Prenez connaissance de ces informations, puis appuyez sur ►.

2. Appuyez sur ▲ ou sur ▼ pour sélectionner :

- a. Sélectionnez le service sur lequel vous voulez vous enregistrer. Appuyez sur **OK**.
- b. Sélectionnez [Enreg/Supprimer]. Appuyez sur **OK**.
- c. Sélectionnez [Enregistrer un compte]. Appuyez sur **OK**.

3. L'appareil vous invite à entrer l'ID provisoire reçu lorsque vous avez demandé un accès à Brother Web Connect. Appuyez sur ►.

4. Entrez l'ID provisoire à l'aide du pavé de numérotation. Appuyez sur **OK**.



Un message d'erreur s'affiche sur l'écran LCD si les informations que vous avez entrées ne correspondent pas à l'ID provisoire reçu lors de votre demande d'accès ou si l'ID provisoire a expiré. Entrez l'ID temporaire correctement ou faites une nouvelle demande d'accès afin de recevoir un nouvel ID temporaire.

5. L'appareil vous invite à saisir le nom du compte qui s'affichera sur l'écran LCD. Entrez le nom, puis appuyez sur ►.

6. Effectuez l'une des actions suivantes :

- Pour définir un code PIN d'accès au compte, appuyez sur ►. (Un code PIN interdit tout accès non autorisé au compte.) Entrez un code à quatre chiffres, puis appuyez sur **OK**.
- Si vous ne voulez pas définir de code PIN, appuyez sur ◀.



Lorsque les informations de compte saisies s'affichent, vérifiez si elles sont correctes.

7. Appuyez sur ► pour enregistrer les informations telles que vous les avez saisies.

8. Appuyez sur ►.

L'enregistrement du compte est terminé et votre appareil a maintenant accès au service.

9. Appuyez sur **Arrêt/Sortie**.



### Information associée

- [Configurer Brother Web Connect](#)

## Numériser et charger les documents à l'aide de Brother Web Connect

Modèle associé: MFC-T910DW

Chargez vos photos et documents numérisés directement sur un service Web sans passer par un ordinateur.

- Lorsque vous numérisez et chargez des fichiers JPEG ou Microsoft Office, la numérisation en monochrome n'est pas disponible.
- Lorsque vous numérisez et chargez des fichiers PDF accessibles ou Microsoft Office, la numérisation en monochrome et gris n'est pas disponible.
- Lorsque vous numérisez et envoyez des fichiers JPEG, chaque page est envoyée sous la forme d'un fichier distinct.
- Les documents chargés sont stockés dans un album nommé **From\_BrotherDevice**.

Pour plus d'informations sur les restrictions applicables, notamment en ce qui concerne la taille ou le nombre de documents pouvant être chargés, consultez le site Web du service concerné.

1. Chargez votre document.
2. Appuyez sur **PHOTO/WEB**.



- Si des informations relatives à la connexion Internet apparaissent sur l'écran LCD de l'appareil, prenez-en connaissance, puis appuyez sur ►.
- Des mises à jour ou des annonces relatives à une fonctionnalité Brother Web Connect de votre appareil peuvent occasionnellement s'afficher sur l'écran LCD. Prenez connaissance de ces informations, puis appuyez sur ►.

3. Appuyez sur ▲ ou sur ▼ pour sélectionner :
  - a. Sélectionnez le service hébergeant le compte sur lequel vous souhaitez effectuer le chargement. Appuyez sur **OK**.
  - b. Sélectionnez le nom de votre compte. Appuyez sur **OK**.
4. Si l'écran de saisie du code PIN s'affiche, entrez les quatre chiffres du code PIN, puis appuyez sur **OK**.
5. Appuyez sur ▲ ou sur ▼ pour sélectionner [Upload: Scanner], puis appuyez sur **OK**.
6. Suivez les instructions à l'écran pour mener à bien cette opération.



### Information associée

- [Brother Web Connect](#)

## Google Cloud Print

- [Présentation de Google Cloud Print](#)
- [Avant d'utiliser Google Cloud Print](#)
- [Imprimer depuis Google Chrome™ ou Chrome OS™](#)
- [Imprimer à partir de Google Drive™ pour Mobile](#)
- [Imprimer depuis le service de messagerie Gmail™ pour Mobile](#)

## Présentation de Google Cloud Print

**Modèle associé:** DCP-T510W/DCP-T710W/MFC-T910DW

Google Cloud Print™ est un service Google qui vous permet d'imprimer sur une imprimante enregistrée avec votre compte Google à partir d'un appareil compatible réseau (par exemple un téléphone mobile ou un ordinateur) sans devoir installer le pilote d'imprimante sur cet appareil.

L'impression depuis des applications Android™ nécessite l'installation de l'application Google Cloud Print™ depuis l'application Google Play™ Store.

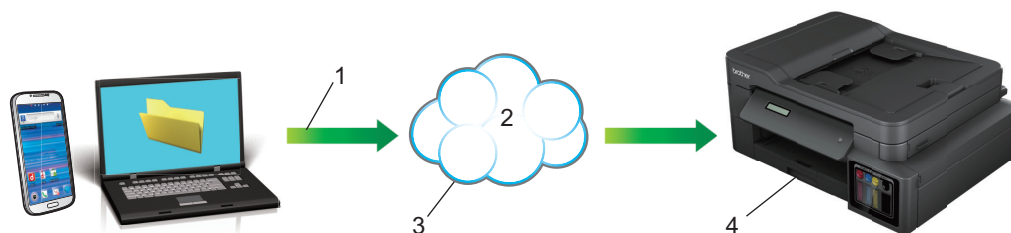

1. Demande d'impression
2. Internet
3. Google Cloud Print™
4. Impression

### Information associée

- [Google Cloud Print](#)

## Avant d'utiliser Google Cloud Print

- [Paramètres réseau pour l'utilisation de Google Cloud Print](#)
- [Enregistrer votre appareil avec Google Cloud Print à l'aide de Google Chrome™](#)
- [Enregistrer votre appareil avec Google Cloud Print à l'aide de la Gestion à partir du Web](#)

## Paramètres réseau pour l'utilisation de Google Cloud Print

**Modèle associé:** DCP-T510W/DCP-T710W/MFC-T910DW

Pour pouvoir utiliser Google Cloud Print™, votre appareil Brother doit être connecté à un réseau ayant accès à Internet via une connexion câblée ou sans fil. Pour savoir comment connecter et configurer votre appareil correctement, consultez le *Guide d'installation rapide* ou les rubriques connexes dans ce guide.



### Information associée

- [Avant d'utiliser Google Cloud Print](#)

## Enregistrer votre appareil avec Google Cloud Print à l'aide de Google Chrome™

**Modèle associé:** DCP-T510W/DCP-T710W/MFC-T910DW

Assurez-vous que vous avez déjà créé un compte Google. Si vous ne possédez pas encore de compte, utilisez un ordinateur ou un appareil mobile pour accéder au site Web de Google (<https://accounts.google.com/signup>) et créez un compte.

Assurez-vous que votre appareil Brother est inactif avant de lancer le processus d'enregistrement.



Les étapes de cette section s'adressent aux utilisateurs Windows.

Les écrans qui s'afficheront sur votre ordinateur dépendent de votre système d'exploitation et de votre environnement.

1. Ouvrez Google Chrome™ sur votre ordinateur.
2. Connectez-vous à votre compte Google.
3. Cliquez sur l'icône de menu Google Chrome™, puis sur **Paramètres > Afficher les paramètres avancés....**
4. Dans la section **Google Cloud Print**, cliquez sur **Gérer**.
5. Suivez les instructions à l'écran pour enregistrer votre appareil.
6. Lorsqu'un message de confirmation s'affiche sur votre appareil, appuyez sur le bouton [OK].



Si le message de confirmation ne s'affiche pas sur l'écran LCD de votre appareil, répétez ces étapes.

7. Lorsqu'il est correctement enregistré, votre appareil Brother apparaît dans le champ **Mes appareils**.



### Information associée

- [Avant d'utiliser Google Cloud Print](#)

## Enregistrer votre appareil avec Google Cloud Print à l'aide de la Gestion à partir du Web

Modèle associé: DCP-T510W/DCP-T710W/MFC-T910DW

Assurez-vous que vous avez déjà créé un compte Google. Si vous ne possédez pas encore de compte, utilisez un ordinateur ou un appareil mobile pour accéder au site Web de Google (<https://accounts.google.com/signup>) et créer un compte.

Assurez-vous que votre appareil Brother est inactif avant de lancer le processus d'enregistrement.

Avant d'enregistrer votre appareil, vérifiez que vous avez correctement défini la date et l'heure sur le panneau de commande de l'appareil. >> *Information associée*

1. Vérifiez que votre appareil Brother est connecté au même réseau que l'ordinateur ou l'appareil mobile.
2. Lancez votre navigateur Web.
3. Saisissez « http://adresse IP de l'appareil » dans la barre d'adresse de votre navigateur (« adresse IP de l'appareil » remplace à l'adresse IP de l'appareil).

Par exemple :

http://192.168.1.2



- Vous pouvez voir l'adresse IP de votre appareil dans le menu Réseau sur le panneau de commande de votre appareil.
- Si vous avez défini un mot de passe de connexion pour l'application Gestion à partir du Web, entrez le mot de passe dans la zone **Connexion**, puis cliquez sur .

### Brother MFC-XXXX

[État>>](#)

[Mise à jour du micrologiciel>>](#)

[Mot de passe de connexion>>](#)

[AirPrint>>](#)

[Google Cloud Print>>](#)

[Proxy>>](#)

[SNTP>>](#)

[IPv6 \(Sans fil\)>>](#)

4. Cliquez sur **Google Cloud Print**.
5. Assurez-vous que **Etat** est défini sur **Activé**. Cliquez sur **Enregistrer**.
6. Lorsqu'un message de confirmation s'affiche sur l'écran LCD de votre appareil, appuyez sur [OK].



Si le message de confirmation ne s'affiche pas sur l'écran LCD de votre appareil, répétez ces étapes.

7. Cliquez sur **Google**.
8. L'écran d'authentification de Google Cloud Print™ s'affiche. Connectez-vous avec votre compte Google et suivez les instructions à l'écran pour enregistrer votre appareil.
9. Une fois que vous avez fini d'enregistrer votre appareil, revenez à l'écran Gestion à partir du Web et assurez-vous que **Statut de l'enregistrement** est défini sur **Enregistré**.

### Google Cloud Print

#### Envoi OK

État

Activé  Désactivé

Statut de l'enregistrement

Enregistré

Annuler l'enregistrement de ce périphérique

#### Compte Google

E-mail

xxxxx@gmail.com

Nom du périphérique

Brother XXX-XXXX

[Menu>>](#)

Annuler Envoyer



### Information associée

- Avant d'utiliser Google Cloud Print
- Réglage de la date et de l'heure

## Imprimer depuis Google Chrome™ ou Chrome OS™

**Modèle associé:** DCP-T510W/DCP-T710W/MFC-T910DW

1. Vérifiez que votre appareil Brother est sous tension.
2. Ouvrez la page Web à imprimer.
3. Cliquez sur l'icône de menu Google Chrome™.
4. Cliquez sur **Print (Imprimer)**.
5. Sélectionnez votre appareil dans la liste d'imprimantes.
6. Modifiez les options d'impression, si nécessaire.
7. Cliquez sur **Print (Imprimer)**.



### Information associée

- [Google Cloud Print](#)

## Imprimer à partir de Google Drive™ pour Mobile

**Modèle associé:** DCP-T510W/DCP-T710W/MFC-T910DW

1. Vérifiez que votre appareil Brother est sous tension.
2. Accédez à Google Drive™ depuis le navigateur Web de votre appareil Android™ ou iOS.
3. Ouvrez le document à imprimer.
4. Appuyez sur l'icône de menu.
5. Touchez **Print (Imprimer)**.
6. Sélectionnez votre appareil dans la liste d'imprimantes.
7. Modifiez les options d'impression, si nécessaire.
8. Touchez  ou **Print (Imprimer)**.



### Information associée

- [Google Cloud Print](#)

## Imprimer depuis le service de messagerie Gmail™ pour Mobile

**Modèle associé:** DCP-T510W/DCP-T710W/MFC-T910DW

1. Vérifiez que votre appareil Brother est sous tension.
2. Accédez au service de messagerie Gmail™ depuis le navigateur Web de votre appareil Android™ ou iOS.
3. Ouvrez l'e-mail à imprimer.
4. Appuyez sur l'icône de menu.



Si **Print (Imprimer)** s'affiche à côté du nom de la pièce jointe, vous pouvez également imprimer la pièce jointe. Appuyez sur **Print (Imprimer)**, puis suivez les instructions sur votre appareil mobile.

5. Touchez **Print (Imprimer)**.
6. Sélectionnez votre appareil dans la liste d'imprimantes.
7. Modifiez les options d'impression, si nécessaire.
8. Touchez  ou **Print (Imprimer)**.



### Information associée

- [Google Cloud Print](#)

## AirPrint

- [Présentation d'AirPrint](#)
- [Avant d'utiliser AirPrint \(macOS\)](#)
- [Imprimer avec AirPrint](#)
- [Numérisation avec AirPrint \(macOS\)](#)
- [Envoyer un fax à l'aide d'AirPrint \(macOS\)](#)

## Présentation d'AirPrint

**Modèle associé:** DCP-T510W/DCP-T710W/MFC-T910DW

AirPrint est une solution d'impression destinée aux systèmes d'exploitation Apple, qui vous permet d'imprimer sans fil des photos, des courriers électroniques, des pages Web et des documents à partir de votre iPad, iPhone, iPod touch et ordinateur Mac sans besoin d'installer un pilote.

AirPrint vous permet également d'envoyer des fax directement depuis votre ordinateur Mac sans les imprimer, et de numériser des documents sur votre ordinateur Mac.(modèles MFC)

Pour plus d'informations, reportez-vous au site Web d'Apple.



### Information associée

- [AirPrint](#)

## Avant d'utiliser AirPrint (macOS)

**Modèle associé:** DCP-T510W/DCP-T710W/MFC-T910DW

Avant d'imprimer sous macOS, ajoutez votre appareil Brother à la liste des imprimantes sur votre ordinateur Mac.

1. Sélectionnez **Préférences Système...** dans le menu Pomme.
2. Cliquez sur **Imprimantes et scanners**.
3. Cliquez sur l'icône + en dessous du volet Imprimantes de gauche.
4. Cliquez sur **Ajouter une imprimante ou un scanner...** L'écran **Ajouter** apparaît.
5. Sélectionnez votre appareil Brother, puis sélectionnez **AirPrint** dans le menu local **Utiliser**.
6. Cliquez sur **Ajouter**.



### Information associée

- [AirPrint](#)



## Imprimer avec AirPrint

- [Imprimer à partir d'un iPad, d'un iPhone ou d'un iPod touch](#)
- [Impression avec AirPrint \(macOS\)](#)

## Imprimer à partir d'un iPad, d'un iPhone ou d'un iPod touch

**Modèle associé:** DCP-T510W/DCP-T710W/MFC-T910DW

La procédure utilisée pour imprimer peut varier selon l'application. Safari est utilisé dans l'exemple suivant.

1. Vérifiez que votre appareil Brother est sous tension.
2. Utilisez Safari pour ouvrir la page que vous voulez imprimer.
3. Touchez  ou .
4. Touchez **Imprimer**.
5. Vérifiez que votre appareil Brother est sélectionné.
6. Si un autre appareil est sélectionné (ou si aucune imprimante n'est sélectionnée), appuyez sur **Imprimante**.  
La liste des appareils disponibles apparaît.
7. Touchez le nom de votre appareil dans la liste.
8. Sélectionnez les options voulues, comme le nombre de pages et l'impression recto verso (si elle est prise en charge par votre appareil Brother).
9. Touchez **Imprimer**.



### Information associée

- [Imprimer avec AirPrint](#)

## Impression avec AirPrint (macOS)

**Modèle associé:** DCP-T510W/DCP-T710W/MFC-T910DW

La procédure utilisée pour imprimer peut varier selon l'application. Safari est utilisé dans l'exemple suivant. Avant d'imprimer, veillez à ajouter votre appareil Brother à la liste des imprimantes sur votre ordinateur Mac.

1. Vérifiez que votre appareil Brother est sous tension.
2. Sur votre ordinateur Mac, utilisez Safari pour ouvrir la page que vous voulez imprimer.
3. Cliquez sur le menu **Fichier** et sélectionnez **Imprimer**.
4. Vérifiez que votre appareil Brother est sélectionné. Si un autre appareil est sélectionné (ou si aucune imprimante n'est sélectionnée), cliquez sur le menu local **Imprimante** puis choisissez votre appareil Brother.
5. Sélectionnez les options voulues, comme le nombre de pages et l'impression recto verso (si elle est prise en charge par votre appareil Brother).
6. Cliquez sur **Imprimer**.

### ✓ Information associée

- [Imprimer avec AirPrint](#)
- [Avant d'utiliser AirPrint \(macOS\)](#)

## Numérisation avec AirPrint (macOS)

Modèle associé: DCP-T510W/DCP-T710W/MFC-T910DW

Avant de numériser, veuillez à ajouter votre appareil Brother à la liste des scanners sur votre ordinateur Mac.

1. Chargez votre document.
2. Sélectionnez **Préférences Système...** dans le menu Pomme.
3. Cliquez sur **Imprimantes et scanners**.
4. Sélectionnez votre appareil Brother dans la liste des scanners.
5. Cliquez sur l'onglet **Numériser**, puis cliquez sur le bouton **Ouvrir le scanner...**  
L'écran Scanner apparaît.
6. Si vous placez le document dans le chargeur automatique de documents, cochez la case **Utiliser le bac auto** et sélectionnez le format de votre document dans le menu local des formats de numérisation.
7. Sélectionnez le dossier de destination ou l'application cible dans le menu local du paramètre de destination.
8. Au besoin, cliquez sur **Afficher les détails** pour modifier les paramètres de numérisation.  
Vous pouvez recadrer manuellement l'image en faisant glisser le pointeur de la souris sur la partie à numériser lorsque vous effectuez la numérisation à partir de la vitre du scanner.
9. Cliquez sur **Numériser**.



### Information associée

- [AirPrint](#)
- [Avant d'utiliser AirPrint \(macOS\)](#)

## Envoyer un fax à l'aide d'AirPrint (macOS)

Modèle associé: MFC-T910DW

Vérifiez que votre appareil Brother apparaît dans la liste des imprimantes sur votre ordinateur Mac. Apple TextEdit est utilisé dans l'exemple suivant.



- AirPrint prend uniquement en charge les fax monochromes.

1. Vérifiez que votre appareil Brother est sous tension.
2. Sur votre ordinateur Mac, ouvrez le fichier à faxer.
3. Cliquez sur le menu **Fichier** et sélectionnez **Imprimer**.
4. Cliquez sur le menu local **Imprimante**, puis sélectionnez **Brother MFC-XXXX - Fax** (où XXXX désigne le nom de votre modèle).
5. Saisissez les informations relatives au destinataire du fax.
6. Cliquez sur **Faxer**.



### Information associée

- [AirPrint](#)
- [Avant d'utiliser AirPrint \(macOS\)](#)

## Impression mobile pour Windows

**Modèle associé:** DCP-T510W/DCP-T710W/MFC-T910DW

L'impression mobile pour Windows est une fonction permettant d'imprimer sans fil depuis votre appareil mobile Windows. Vous pouvez vous connecter au même réseau que celui auquel votre appareil Brother est connecté et imprimer sans installer le pilote d'imprimante sur l'imprimante. De nombreuses applications Windows prennent en charge cette fonction.

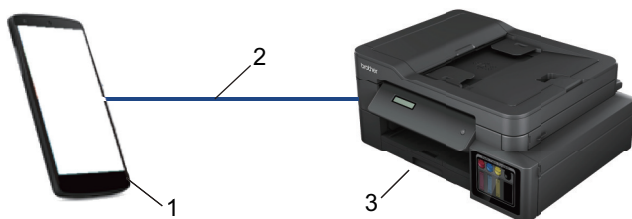

1. Appareil mobile Windows (Windows 10 Mobile ou supérieur)
2. Connexion Wi-Fi®
3. Votre appareil Brother



### Information associée

- [Mobile/Web Connect](#)

## Service d'impression Mopria®

**Modèle associé:** DCP-T510W/DCP-T710W/MFC-T910DW

Le service d'impression Mopria® est une fonctionnalité d'impression disponible sur les appareils mobiles Android™ (Android™ version 4.4 ou ultérieure) développée par Mopria® Alliance. Avec ce service, vous pouvez vous connecter au même réseau que votre appareil et imprimer sans configuration supplémentaire. De nombreuses applications natives Android™ prennent en charge l'impression.



1. Android™ 4.4 ou ultérieur
2. Connexion Wi-Fi®
3. Votre appareil Brother

Vous devez télécharger le service d'impression Mopria® à partir de Google™ Store et l'installer sur votre appareil Android™. Avant de pouvoir utiliser ce service, vous devez l'activer.



### Information associée

- [Mobile/Web Connect](#)

## Brother iPrint&Scan pour mobile

**Modèle associé:** DCP-T510W/DCP-T710W/MFC-T910DW

Utilisez Brother iPrint&Scan pour imprimer et numériser depuis divers appareils mobiles.

- Pour appareils Android™  
Brother iPrint&Scan vous permet d'utiliser les fonctions de votre appareil Brother directement depuis votre appareil mobile Android™ sans utiliser d'ordinateur.  
Téléchargez et installez Brother iPrint&Scan depuis Google Play™ Store app.
- Pour appareils Apple  
Brother iPrint&Scan vous permet d'utiliser les fonctions de votre appareil Brother directement depuis votre appareil Apple.  
Téléchargez et installez Brother iPrint&Scan depuis l'App Store.
- Pour appareils Windows  
Brother iPrint&Scan vous permet d'utiliser les fonctions de votre appareil Brother directement depuis votre appareil Windows sans utiliser d'ordinateur.  
Téléchargez et installez Brother iPrint&Scan depuis Microsoft Store.

Plus d'informations détaillées, visitez le site [support.brother.com/ips](http://support.brother.com/ips).



### Information associée

- [Mobile/Web Connect](#)
- [Brother iPrint&Scan pour Windows et Mac](#)

## ControlCenter

Utilisez le logiciel ControlCenter de Brother pour accéder rapidement aux applications que vous utilisez souvent. ControlCenter fournit un accès direct à des applications spécifiques.

- [ControlCenter4 \(Windows\)](#)

## **ControlCenter4 (Windows)**

- [Modifier le mode de fonctionnement dans ControlCenter4 \(Windows\)](#)
- [Numérisation avec le mode Accueil de ControlCenter4 \(Windows\)](#)
- [Numérisation avec le mode Avancé de ControlCenter4 \(Windows\)](#)
- [Configurer l'appareil Brother à l'aide de ControlCenter4 \(Windows\)](#)
- [Créer un onglet personnalisé à l'aide du mode Avancé de ControlCenter4 \(Windows\)](#)
- [Configurer l'appareil Brother depuis votre ordinateur \(Windows\)](#)
- [Configurer le carnet d'adresses de votre appareil à l'aide de ControlCenter4 \(Windows\)](#)

## Modifier le mode de fonctionnement dans ControlCenter4 (Windows)

ControlCenter4 dispose de deux modes de fonctionnement : **Mode Accueil** et **Mode Avancé**. Vous pouvez en changer à tout moment.

### Mode Accueil

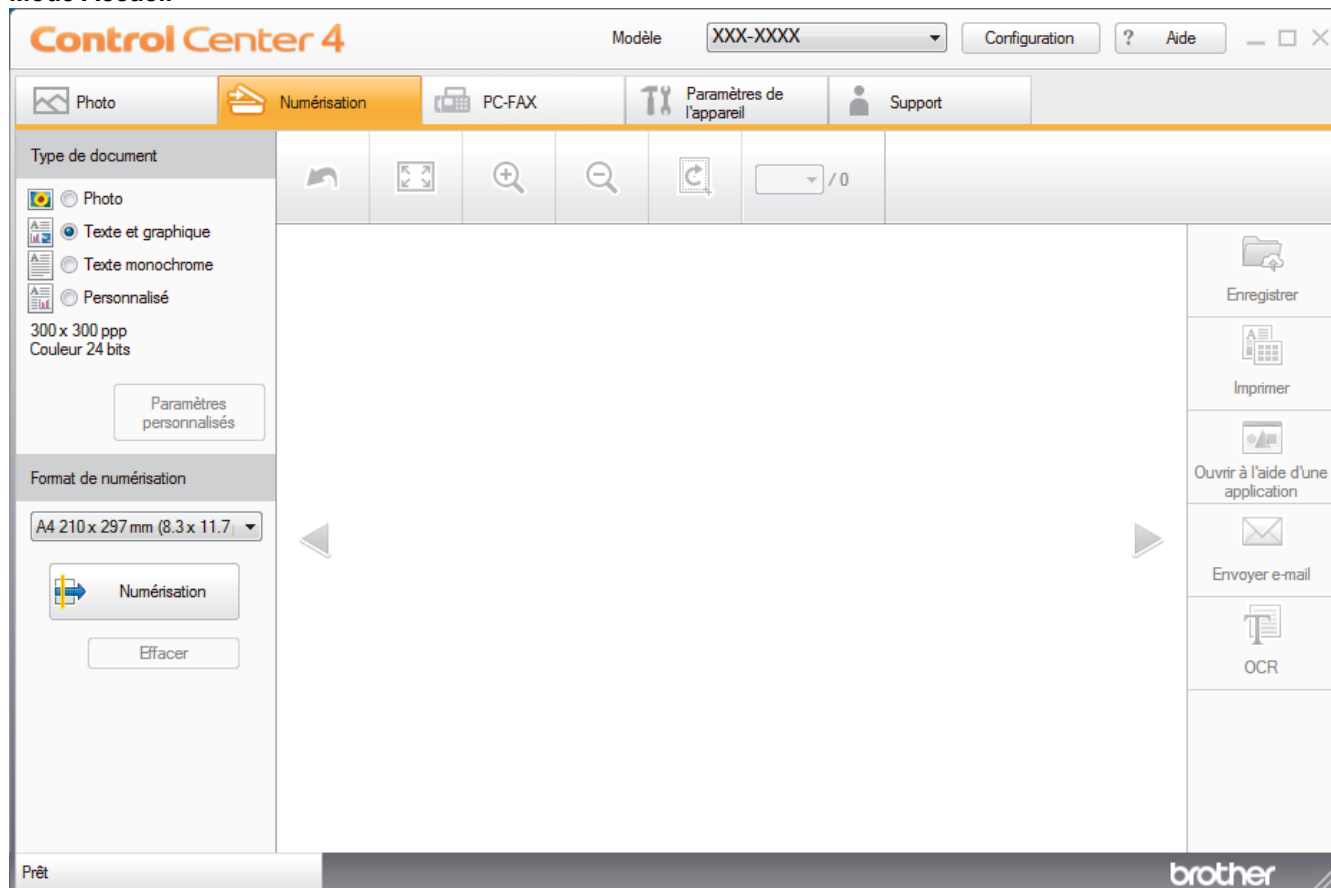

### Mode Avancé



- **Mode Accueil**

Le mode Accueil de ControlCenter4 vous laisse accéder facilement aux fonctions principales de votre appareil.

- **Mode Avancé**

Le mode Avancé de ControlCenter4 vous permet de contrôler plus finement les fonctions de votre appareil et vous permet de personnaliser les actions de la numérisation à un seul bouton.

Pour changer de mode de fonctionnement :

1. Cliquez sur l'icône  (**ControlCenter4**) dans la zone de notification, puis sélectionnez **Ouvrir**.
2. Cliquez sur le bouton **Configuration**, puis sélectionnez **Sélection du mode**.
3. La boîte de dialogue du mode de sélection s'affiche. Sélectionnez l'option **Mode Accueil** ou **Mode Avancé**.

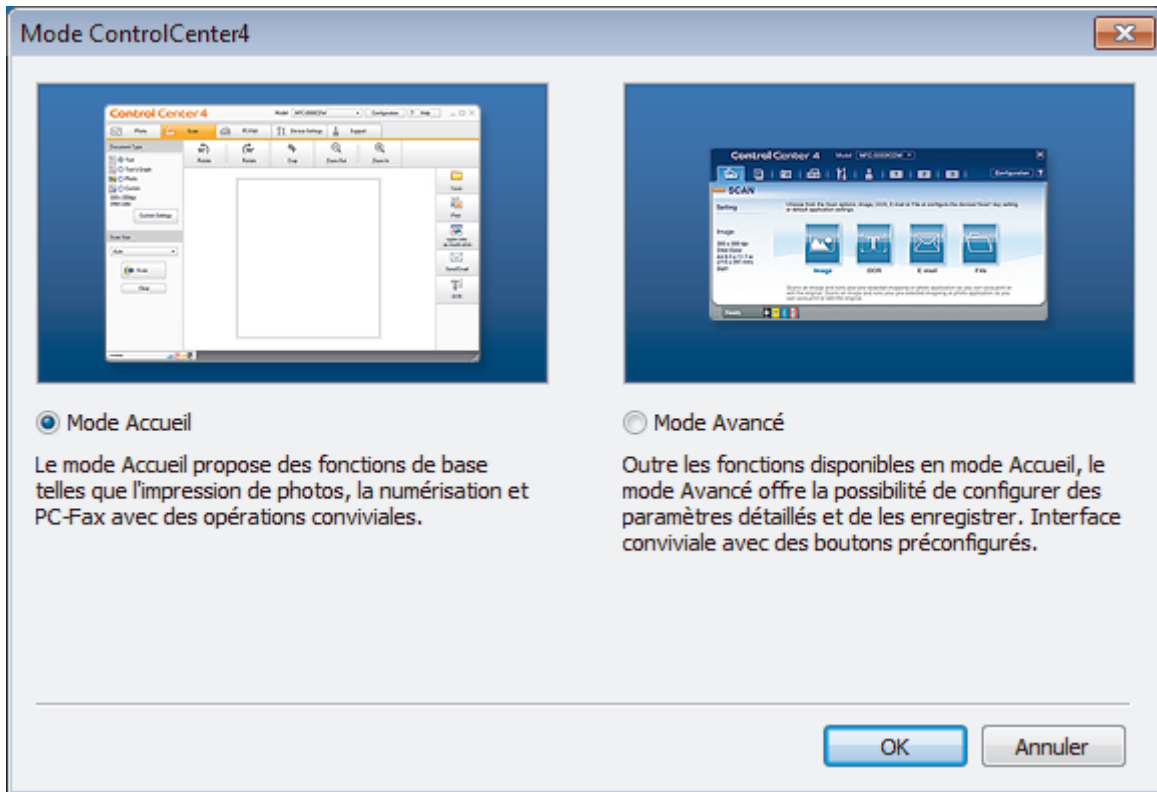

4. Cliquez sur **OK**.



### Information associée

- [ControlCenter4 \(Windows\)](#)
- [Numérisation avec le mode Accueil de ControlCenter4 \(Windows\)](#)
- [Numérisation avec le mode Avancé de ControlCenter4 \(Windows\)](#)

## **Numérisation avec le mode Accueil de ControlCenter4 (Windows)**

Utilisez le mode Accueil de ControlCenter4 pour accéder aux fonctions principales de votre appareil.

- [Numérisation avec le mode Accueil de ControlCenter4 \(Windows\)](#)
- [Enregistrer des données numérisées dans un dossier sous un fichier PDF à l'aide du mode Accueil de ControlCenter4 \(Windows\)](#)
- [Paramètres de numérisation pour le mode Accueil de ControlCenter4 \(Windows\)](#)
- [Modifier le mode de fonctionnement dans ControlCenter4 \(Windows\)](#)

## Numérisation avec le mode Avancé de ControlCenter4 (Windows)

Le mode Avancé de ControlCenter4 vous permet de contrôler plus finement les fonctions de votre appareil et vous permet de personnaliser les actions de la numérisation à un seul bouton.

- [Numériser des photos et des graphiques avec le mode Avancé de ControlCenter4 \(Windows\)](#)
- [Enregistrer des données numérisées dans un dossier sous forme d'un fichier PDF en utilisant le mode avancé de ControlCenter4 \(Windows\)](#)
- [Numériser les deux faces d'une carte d'identité à l'aide du mode Avancé de ControlCenter4 \(Windows\)](#)
- [Numériser vers une pièce jointe d'e-mail à l'aide du mode Avancé de ControlCenter4 \(Windows\)](#)
- [Numériser vers un fichier texte modifiable \(OCR\) à l'aide du mode Avancé de ControlCenter4 \(Windows\)](#)
- [Numériser vers un fichier Office avec le mode Avancé de ControlCenter4 \(Windows\)](#)
- [Paramètres de numérisation avec le mode Avancé de ControlCenter4 \(Windows\)](#)
- [Modifier le mode de fonctionnement dans ControlCenter4 \(Windows\)](#)

## Configurer l'appareil Brother à l'aide de ControlCenter4 (Windows)

Modèle associé: MFC-T910DW

1. Cliquez sur l'icône  (ControlCenter4) dans la zone de notification, puis cliquez sur **Ouvrir**.
2. Cliquez sur l'onglet **Paramètres de l'appareil**.
3. Cliquez sur le bouton **Configuration à distance**.
4. Configurez les paramètres souhaités.

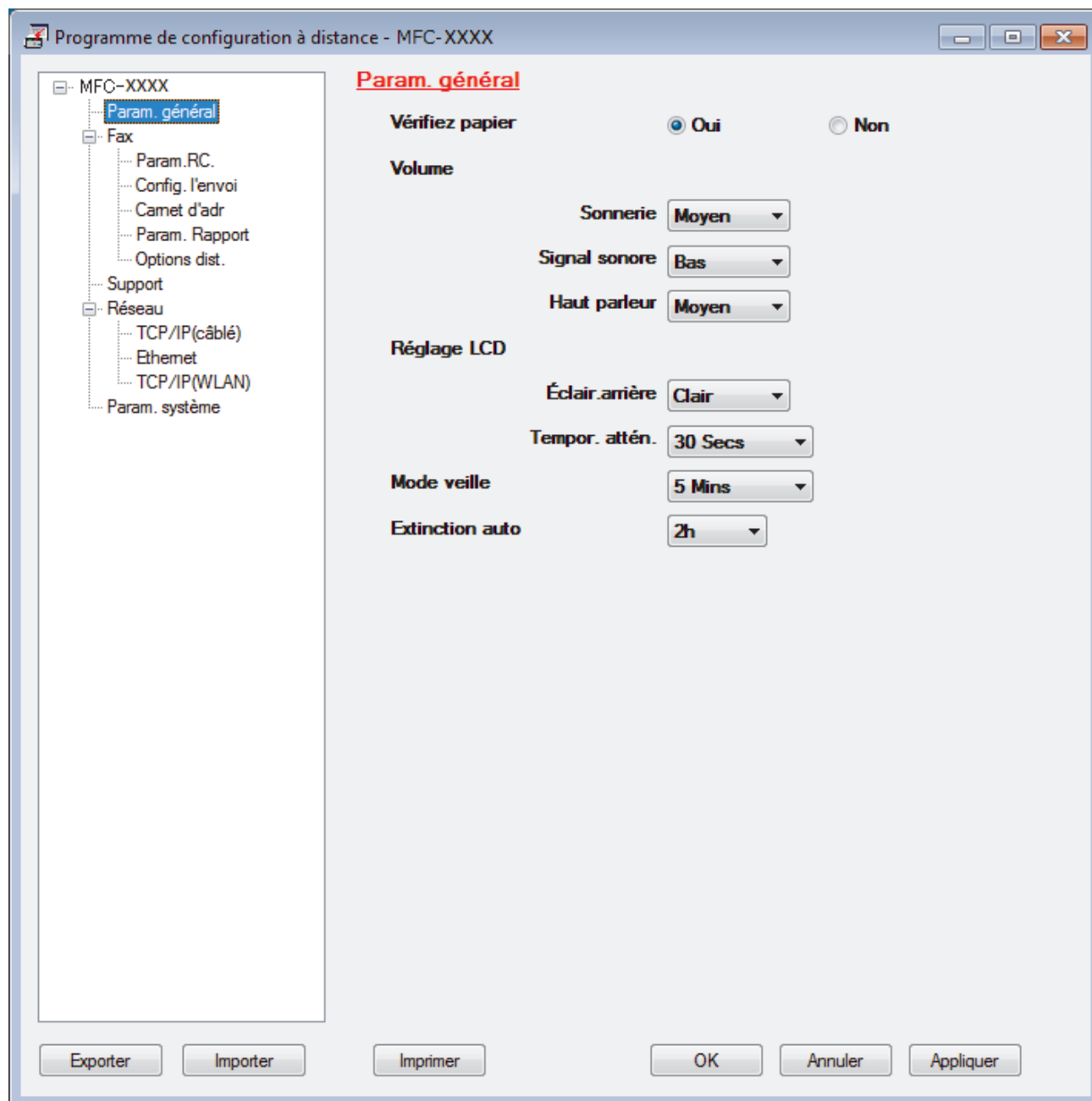

### Exporter

Cliquez pour enregistrer les paramètres de configuration actuels dans un fichier.



Cliquez sur **Exporter** pour sauvegarder votre carnet d'adresses ou l'ensemble des paramètres de votre appareil.

---

### Importer

Cliquez sur cette option pour importer un fichier et lire ses réglages.

### Imprimer

Cliquez pour imprimer les éléments sélectionnés sur l'appareil. Vous ne pouvez pas imprimer les données tant qu'elles n'ont pas été transférées sur l'appareil. Cliquez sur **Appliquer** pour transférer les nouvelles données sur l'appareil, puis cliquez sur **Imprimer**.

### OK

Cliquez pour lancer le transfert des données sur l'appareil, puis quittez le Programme de configuration à distance. Si un message d'erreur apparaît, confirmez que vos données sont correctes, puis cliquez sur **OK**.

### Annuler

Cliquez pour quitter le Programme de configuration à distance sans transférer les données sur l'appareil.

### Appliquer

Cliquez pour transférer les données sur l'appareil sans quitter le Programme de configuration à distance.

5. Cliquez sur **OK**.

- Si votre ordinateur est protégé par un pare-feu et ne peut pas utiliser la configuration à distance, il se peut que vous deviez configurer les paramètres de pare-feu afin de permettre une communication à travers les ports n° 137 et 161.
- Si vous utilisez le Pare-feu Windows et que vous avez installé les logiciels et les pilotes Brother à partir du disque d'installation Brother, la configuration nécessaire du pare-feu a déjà été réalisée.



### Information associée

- [ControlCenter4 \(Windows\)](#)
  - [Configuration à distance \(Windows\)](#)
-

## Créer un onglet personnalisé à l'aide du mode Avancé de ControlCenter4 (Windows)

Vous pouvez créer jusqu'à trois onglets personnalisés, chacun comportant jusqu'à cinq boutons personnalisés, contenant vos paramètres préférés.

Sélectionnez **Mode Avancé** pour le mode de réglage de ControlCenter4.

1. Cliquez sur l'icône  (**ControlCenter4**) dans la zone de notification, puis cliquez sur **Ouvrir**.
2. Cliquez sur le bouton **Configuration**, puis sélectionnez **Créer un onglet personnalisé**.  
Un onglet personnalisé est créé.
3. Pour modifier le nom d'un onglet personnalisé, cliquez avec le bouton droit de la souris sur l'onglet, puis sélectionnez **Renommer l'onglet personnalisé**.
4. Cliquez sur le bouton **Configuration**, sélectionnez **Créer un bouton personnalisé**, puis sélectionnez le bouton à créer.  
La boîte de dialogue des paramètres s'affiche.
5. Tapez le nom du bouton, puis modifiez les paramètres, si besoin est. Cliquez sur **OK**.

Les options des paramètres varient selon le bouton que vous sélectionnez.

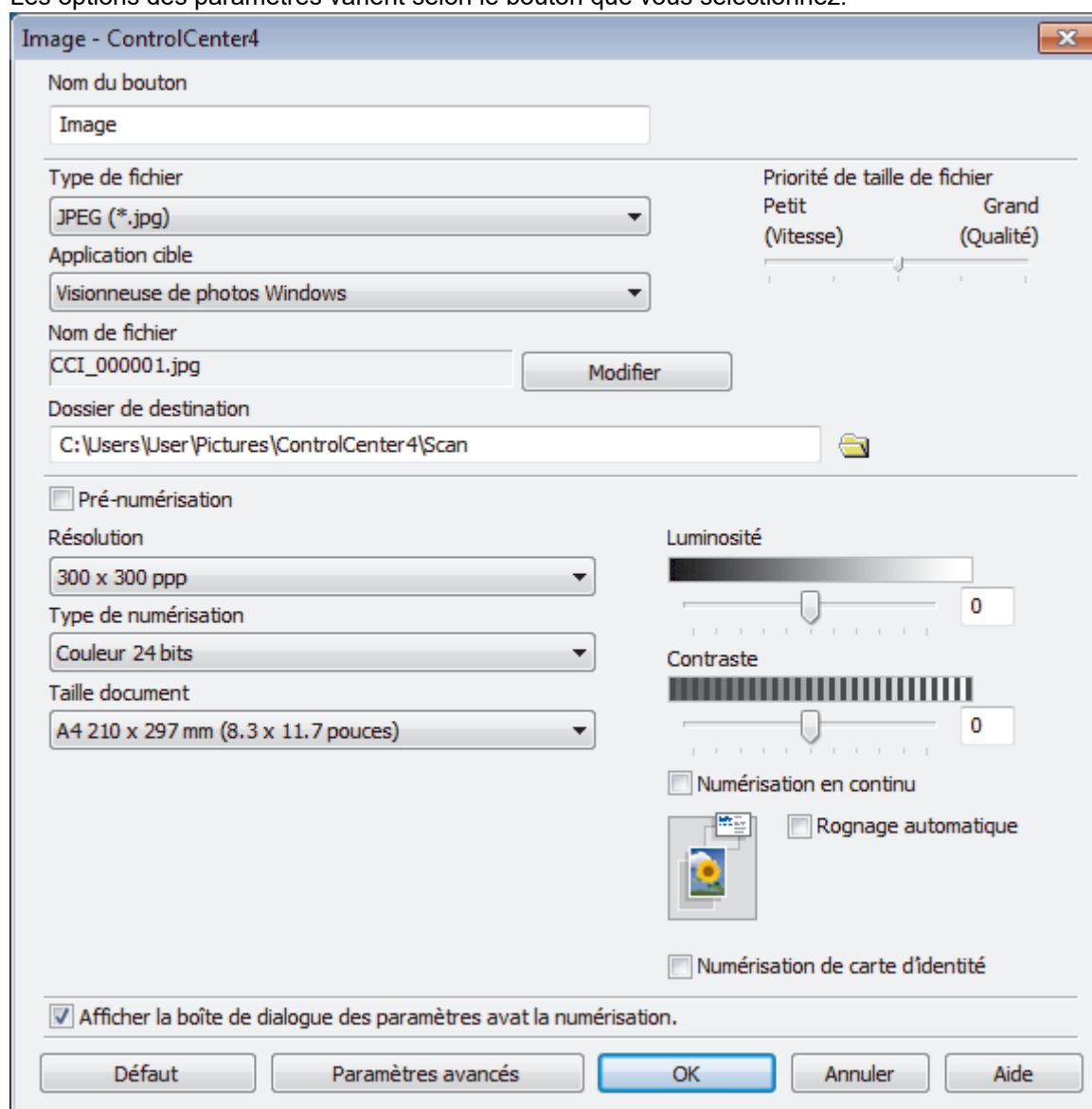



Vous pouvez modifier ou supprimer l'onglet, le bouton ou les paramètres que vous avez créés. Cliquez sur le bouton **Configuration**, puis suivez le menu.

---



### Information associée

- [ControlCenter4 \(Windows\)](#)
-

## Brother iPrint&Scan pour Windows et Mac

- [Présentation de Brother iPrint&Scan](#)
- [Numérisation à l'aide de Brother iPrint&Scan \(Mac\)](#)

## Présentation de Brother iPrint&Scan

Utilisez Brother iPrint&Scan pour Windows et Mac pour imprimer et numériser depuis votre ordinateur.

L'écran suivant présente un exemple de Brother iPrint&Scan pour Windows. L'écran réel peut différer selon la version de l'application.

- Pour Windows

Accédez à la page **Téléchargement** de votre modèle sur le Brother Solutions Center figurant à l'adresse [support.brother.com](http://support.brother.com) pour télécharger l'application la plus récente.

- Pour Mac

Téléchargez et installez Brother iPrint&Scan depuis l'App Store.

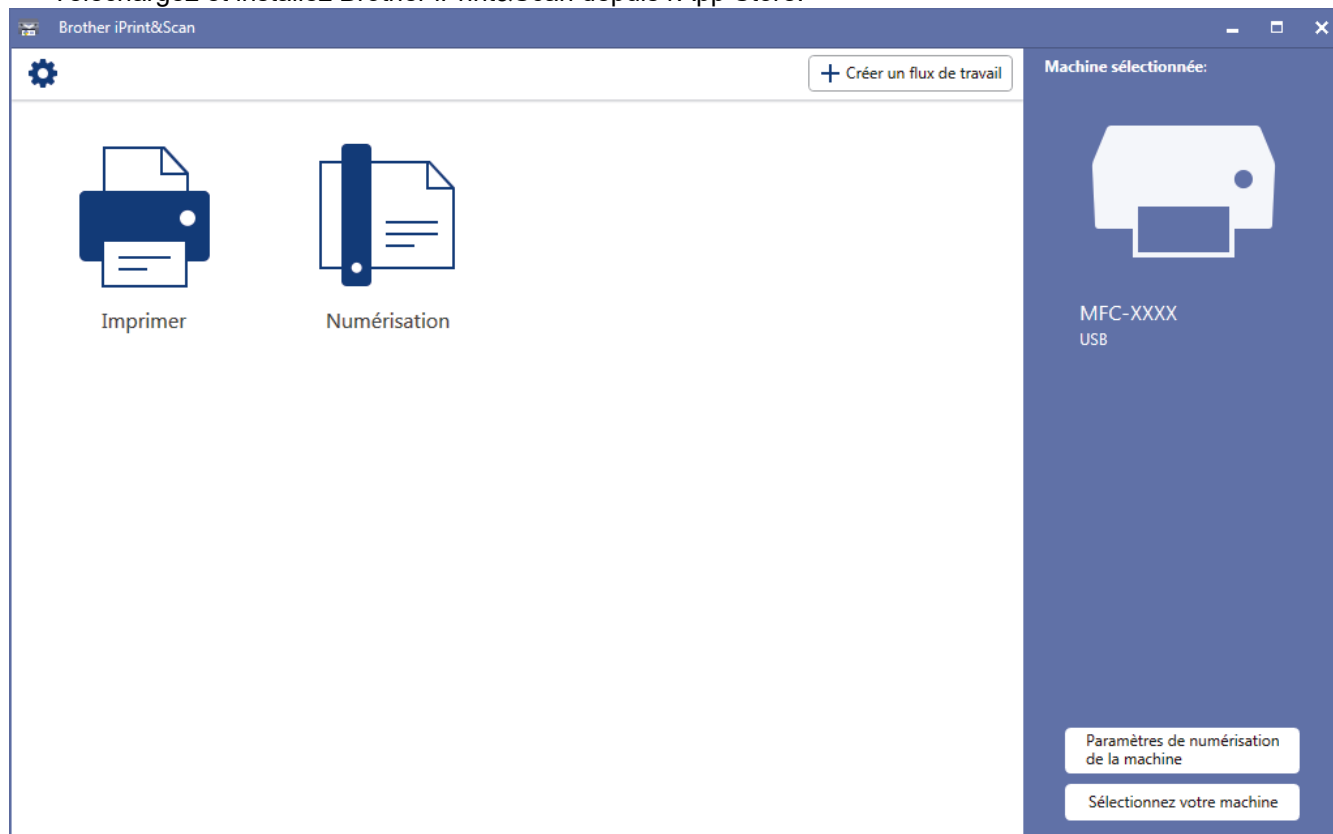

### Information associée

- [Brother iPrint&Scan pour Windows et Mac](#)
- [Brother iPrint&Scan pour mobile](#)

## Dépistage des pannes

Si vous pensez que votre appareil présente un problème, consultez d'abord chacune des rubriques ci-dessous, puis essayez d'identifier le problème et suivez nos conseils de dépistage des pannes.

Vous pouvez corriger vous-même la plupart des problèmes. Si vous avez besoin d'une aide supplémentaire, Brother Solutions Center vous permet de consulter les conseils **FAQ et Diagnostic** les plus récents.

Venez nous rendre visite à l'adresse [support.brother.com](http://support.brother.com).

Cliquez sur **FAQ et Diagnostic** et recherchez le nom de votre modèle.

Veillez d'abord vérifier les points suivants :

- Le cordon d'alimentation de l'appareil est branché correctement et l'appareil est sous tension.
- Tous les éléments de protection de l'appareil ont été retirés.
- Le capot du scanner et le couvercle d'élimination de bourrage sont complètement fermés.
- Le papier est correctement inséré dans le bac à papier.
- Les câbles d'interface sont reliés en toute sécurité à l'appareil et à l'ordinateur, ou la connexion sans fil est configurée à la fois sur l'appareil et sur l'ordinateur.
- (Modèles réseau) Le point d'accès (pour la connexion sans fil), le routeur ou le concentrateur est sous tension et son bouton de liaison clignote.
- Des messages s'affichent sur l'écran LCD de l'appareil.

Si ces contrôles n'ont pas permis de résoudre le problème, identifiez le problème puis >> *Information associée*



### Information associée

- [Messages d'erreur et de maintenance](#)
- [Bourrages de documents](#)
- [Bourrage dans l'imprimante ou bourrage papier](#)
- [Si vous rencontrez des difficultés avec l'appareil](#)
- [Vérification des informations de l'appareil](#)
- [Réinitialisation de votre appareil Brother](#)
- [Problèmes de gestion du papier et d'impression](#)
- [Problèmes avec le téléphone et le télécopieur](#)
- [Autres problèmes](#)
- [Problèmes de réseau](#)
- [Problèmes liés à Google Cloud Print](#)
- [Problèmes liés à AirPrint](#)

## Messages d'erreur et de maintenance

Comme avec tout produit bureautique sophistiqué, des erreurs peuvent survenir et il est parfois nécessaire de remplacer des consommables. Si tel est le cas, votre appareil identifie l'erreur ou l'opération de maintenance requise et affiche le message approprié. Les messages d'erreur et de maintenance les plus courants sont regroupés dans le tableau.

Vous pouvez corriger la plupart des erreurs et procéder à l'entretien courant vous-même. Si vous avez besoin de conseils supplémentaires, consultez la page **FAQ et Diagnostic** de votre modèle sur le Brother Solutions Center à l'adresse [support.brother.com](http://support.brother.com).



- Les références *Information associée* se trouvent au bas de cette page.

### DCP-T310/DCP-T510W/DCP-T710W

Message d'erreur	Cause	Action
Aucun périph.	Lors de la configuration du réseau Wi-Fi Direct, l'appareil Brother ne parvient pas à trouver votre appareil mobile.	<ul style="list-style-type: none"> <li>• Vérifiez que l'appareil Brother et l'appareil mobile sont en mode Wi-Fi Direct.</li> <li>• Rapprochez l'appareil mobile de l'appareil Brother.</li> <li>• Déplacez l'appareil Brother et l'appareil mobile dans un endroit sans obstruction.</li> <li>• Si vous configurez manuellement le réseau Wi-Fi Direct, assurez-vous d'avoir saisi le bon mot de passe.</li> <li>• Si votre appareil mobile a une page de configuration pour le mode d'obtention d'une adresse IP, assurez-vous que l'adresse IP de votre appareil mobile a été configurée via DHCP.</li> </ul>
Aucune alim. papier	L'appareil est à court de papier ou le papier n'est pas chargé correctement dans le bac à papier.	Effectuez l'une des actions suivantes : <ul style="list-style-type: none"> <li>• Remplissez le bac à papier, puis appuyez sur <b>Marche Mono</b> ou <b>Marche Couleurs</b> sur .</li> <li>• Retirez et rechargez le papier, puis appuyez sur <b>Marche Mono</b> ou <b>Marche Couleur</b> sur .</li> </ul> >> <i>Information associée: Charger du papier</i>
	Le papier n'a pas été inséré au centre de la fente d'alimentation manuelle.	Retirez le papier et réinsérez-le au centre de la fente d'alimentation manuelle, puis suivez les instructions à l'écran LCD. >> <i>Information associée: Charger du papier dans la fente d'alimentation manuelle</i>
	Le couvercle d'élimination du bourrage n'est pas refermé correctement.	Vérifiez que le couvercle d'élimination du bourrage est bien fermé des deux côtés. >> <i>Information associée: Bourrage dans l'imprimante ou bourrage papier</i>
	De la poussière de papier s'est accumulée sur la surface des rouleaux d'entraînement du papier.	Nettoyez les rouleaux d'entraînement du papier. >> <i>Information associée: Nettoyer les rouleaux d'entraînement du papier</i>

Message d'erreur	Cause	Action
Bac non détecté	Le bac à papier n'est pas complètement inséré.	Poussez lentement et entièrement le bac à papier dans l'appareil.
	Du papier ou un corps étranger empêche l'insertion correcte du bac à papier.	Retirez le bac à papier de l'appareil, puis enlevez le papier coincé ou le corps étranger. Si vous ne trouvez pas le papier coincé ou que vous ne parvenez pas à le retirer ►► <i>Information associée: Bourrage dans l'imprimante ou bourrage papier</i>
Basse temp.	La température ambiante est trop basse.	Augmentez la température de la pièce et laissez l'appareil chauffer. Réessayez dès que l'appareil est à la température de la pièce.
Boît enc pres pl	Le boîtier absorbeur d'encre est presque plein.	Le boîtier absorbeur d'encre doit être remplacé prochainement. Contactez le service à la clientèle de Brother ou votre revendeur Brother local. <ul style="list-style-type: none"> <li>Le boîtier absorbeur d'encre absorbe la petite quantité d'encre émise lors du nettoyage de tête d'impression.</li> </ul>
Boît. enc. plein	Le boîtier absorbeur d'encre est plein. Ces composants sont des éléments à entretien périodique dont le remplacement peut s'avérer nécessaire au bout d'un certain temps pour garantir la performance optimale de votre appareil Brother. S'agissant d'éléments à entretien périodique, leur remplacement n'est pas couvert par la garantie. La nécessité de remplacer ces éléments et le délai admissible avant le remplacement dépendent du nombre de purges et de rinçages requis pour nettoyer le circuit d'encre. Ces boîtiers reçoivent une certaine quantité d'encre pendant les différentes opérations de purge et de rinçage. La fréquence des purges et des rinçages de l'appareil varie en fonction des situations. Par exemple, si l'appareil est fréquemment mis sous et hors tension, les cycles de nettoyage sont nombreux puisqu'une opération de nettoyage automatique se produit à chaque mise sous tension. L'utilisation d'une encre non fournie par Brother peut provoquer de fréquents nettoyages, car elle risque de produire une impression de faible qualité qui est résolue par un nettoyage. Ces boîtiers se remplissent d'autant plus rapidement que le nombre de nettoyages est important.  Les réparations résultant de l'utilisation de fournitures ne provenant pas de Brother risquent de ne pas être couvertes par la garantie du produit.	Le boîtier absorbeur d'encre doit être remplacé. Pour faire entretenir votre appareil, contactez le service clientèle de Brother ou votre centre d'entretien local agréé par Brother.
Bourrage docum.	Le document n'a pas été inséré ou entraîné correctement ou le document numérisé à partir du chargeur automatique de documents était trop long.	Dégagez le document coincé, puis appuyez sur <b>Arrêt/Sortie</b> . Placez le document dans le chargeur automatique de documents correctement.

Message d'erreur	Cause	Action
		<p>➤➤ <i>Information associée: Charger des documents dans le chargeur automatique de documents</i></p> <p>➤➤ <i>Information associée: Bourrages de documents</i></p>
Bourrage papier	Le papier est coincé dans l'appareil.	<p>Retirez le papier coincé.</p> <p>➤➤ <i>Information associée: Bourrage dans l'imprimante ou bourrage papier</i></p> <p>Vérifiez que les guides-papier sont réglés sur le format de papier correct.</p>
	<p>Plus d'une feuille de papier a été insérée dans la fente d'alimentation manuelle.</p> <p><b>-OU-</b></p> <p>Une autre feuille de papier a été insérée dans la fente d'alimentation manuelle avant que l'écran LCD n'affiche où placer le papier.</p>	<p>Ne placez pas plus d'une feuille de papier à la fois dans la fente d'alimentation manuelle.</p> <p>Attendez que l'écran LCD vous invite à charger une autre feuille de papier avant d'insérer la feuille de papier suivante dans la fente d'alimentation manuelle.</p>
	De la poussière de papier s'est accumulée sur la surface des rouleaux d'entraînement du papier.	<p>Nettoyez les rouleaux d'entraînement du papier.</p> <p>➤➤ <i>Information associée: Nettoyer les rouleaux d'entraînement du papier</i></p>
Changer papier?	Ce message s'affiche si le réglage visant à confirmer le format et le type du papier est activé.	<p>Pour ne pas afficher ce message de confirmation, modifiez le réglage en Non.</p> <p>➤➤ <i>Information associée: Modification du réglage de contrôle du format de papier</i></p>
Connex. imposs. Un périphérique est déjà connecté.	Deux appareils mobiles sont déjà connectés au réseau Wi-Fi Direct lorsqu'un appareil Brother fait partie du propriétaire du groupe (P/G).	<p>Après la fin de la connexion entre votre appareil Brother et l'autre appareil mobile, réessayez de reconfigurer les paramètres Wi-Fi Direct. Vous pouvez vérifier l'état de la connexion en imprimant le rapport de configuration réseau.</p> <p>➤➤ <i>Information associée: Imprimer le rapport de configuration réseau</i></p>
Déconnecté	L'autre personne ou son télécopieur a interrompu l'appel.	<p>Réessayez d'envoyer ou de réceptionner le fax.</p> <p>Si les appels sont interrompus à plusieurs reprises et que vous utilisez un système VoIP (Voice over IP), essayez de régler Compatibilité sur Basique (VoIP).</p> <p>➤➤ <i>Information associée: Interférences sur la ligne téléphonique/VoIP</i></p>
Données mém.	Il reste des données d'impression dans la mémoire de l'appareil.	Appuyez sur <b>Arrêt/Sortie</b> . L'appareil annule la tâche et l'efface de la mémoire. Essayez d'imprimer de nouveau.
Echec Connexion	L'appareil Brother et votre appareil mobile ne peuvent pas communiquer pendant la configuration du réseau Wi-Fi Direct.	<ul style="list-style-type: none"> <li>• Rapprochez l'appareil mobile de l'appareil Brother.</li> <li>• Déplacez l'appareil Brother et l'appareil mobile dans un endroit sans obstruction.</li> <li>• Si vous utilisez la méthode PIN du WPS, assurez-vous d'avoir saisi le bon code PIN.</li> </ul>
Erreur comm.	La mauvaise qualité de la ligne téléphonique a provoqué une erreur de communication.	Réessayez d'envoyer le fax ou connectez l'appareil à une autre ligne téléphonique. Si le problème persiste, contactez la

Message d'erreur	Cause	Action
		compagnie de téléphone pour qu'elle vérifie votre ligne téléphonique.
Erreur connexion	D'autres appareils essaient de se connecter également au réseau Wi-Fi Direct.	Assurez-vous qu'aucun autre appareil n'essaie de se connecter au réseau Wi-Fi Direct, puis réessayez de configurer les paramètres Wi-Fi Direct.
Ferm. capot enc.	Le couvercle du réservoir d'encre n'est pas verrouillé en position fermée.	Refermez bien le couvercle du réservoir d'encre jusqu'à ce qu'il se verrouille en place.
Format incorrect	<p>Le réglage de format de papier ne correspond pas au format du papier chargé dans le bac.</p> <p><b>-OU-</b></p> <p>Les guides-papier dans le bac ne sont pas placés sur les indicateurs correspondant au format de papier utilisé.</p>	<ol style="list-style-type: none"> <li>Assurez-vous que le format de papier choisi sur l'écran de l'appareil correspond bien au format du papier dans le bac.            &gt;&gt; <i>Information associée: Modification du format et du type de papier</i></li> <li>Vérifiez que vous avez chargé le papier dans la position Portrait, en réglant les guides-papier sur les indicateurs correspondant au format de papier que vous utilisez.            &gt;&gt; <i>Information associée: Charger du papier</i></li> <li>Après avoir vérifié le format et la position du papier, appuyez sur <b>Marche Mono</b> ou <b>Marche Couleur</b> sur .</li> </ol> <p>Si vous imprimez depuis un ordinateur, vérifiez que le format de papier choisi dans le pilote d'imprimante correspond au format du papier présent dans le bac.            &gt;&gt; <i>Information associée: Paramètres d'impression (Windows) ou Options d'impression (Mac)</i></p>
Haute températ.	La température ambiante est trop élevée.	Ventilez la pièce puis laissez l'appareil refroidir jusqu'à la température ambiante. Réessayez lorsque l'appareil a refroidi.
Impr. mono uniq. Remplir [X]	<p>La quantité d'encre restante dans un ou plusieurs réservoirs d'encre (sauf l'encre noire) est faible.</p> <p>Ce message d'erreur peut s'afficher si le compteur de points d'encre est incorrect même s'il reste un peu d'encre.</p> <p>Quand ce message s'affiche sur l'écran LCD, chaque opération fonctionne de la façon suivante :</p> <ul style="list-style-type: none"> <li>Impression Si le type de support est réglé sur <b>Papier ordinaire</b> dans l'onglet <b>Elémentaire</b> et que vous avez choisi <b>Echelle de gris</b> dans l'onglet <b>Avancé</b> du pilote d'imprimante, vous pouvez utiliser l'appareil comme imprimante monochrome.</li> <li>Copie Si le type de papier est réglé sur <b>Papier normal</b>, vous pouvez faire des copies en monochrome.</li> </ul>	<p>Remplissez le réservoir d'encre.</p> <p>Lorsque vous remplissez le réservoir d'encre, ajoutez de l'encre jusqu'à la ligne supérieure, ou versez toute l'encre de la bouteille si elle ne dépasse pas la ligne supérieure.</p> <p>Un message peut apparaître sur l'écran LCD afin de vérifier si les réservoirs d'encre sont remplis. Appuyez sur ▲ (Oui) pour réinitialiser le compteur de points d'encre pour la couleur réapprovisionnée. Appuyez sur ▼ (Non) pour les couleurs non réapprovisionnées.</p> <p>&gt;&gt; <i>Information associée: Remplissez les réservoirs d'encre</i></p> <p>Il se peut que l'appareil arrête toutes les opérations d'impression et soit inutilisable jusqu'à ce que vous remplissiez le réservoir d'encre dans les situations suivantes :</p> <ul style="list-style-type: none"> <li>Si vous débranchez l'appareil.</li> </ul>

Message d'erreur	Cause	Action
	<ul style="list-style-type: none"> <li>Envoi de fax</li> </ul> <p>Si le type de papier est réglé sur <b>Papier normal</b>, l'appareil reçoit et imprime les fax en noir et blanc.</p>	<ul style="list-style-type: none"> <li>Si vous sélectionnez l'option <b>Papier à séchage lent</b> sur l'appareil ou dans le pilote d'imprimante.</li> </ul>
<p>Impress. imposs. Remplir [X]</p>	<p>La quantité d'encre restante dans un ou plusieurs réservoirs d'encre est faible. L'appareil arrête toutes les opérations d'impression.</p> <p>Ce message d'erreur peut s'afficher si le compteur de points d'encre est incorrect même s'il reste un peu d'encre.</p>	<p>Remplissez le réservoir d'encre.</p> <p>Lorsque vous remplissez le réservoir d'encre, ajoutez de l'encre jusqu'à la ligne supérieure, ou versez toute l'encre de la bouteille si elle ne dépasse pas la ligne supérieure.</p> <p>Un message peut apparaître sur l'écran LCD afin de vérifier si les réservoirs d'encre sont remplis. Appuyez sur ▲ (Oui) pour réinitialiser le compteur de points d'encre pour la couleur réapprovisionnée. Appuyez sur ▼ (Non) pour les couleurs non réapprovisionnées.</p> <p>►► <i>Information associée: Remplissez les réservoirs d'encre</i></p> <ul style="list-style-type: none"> <li>Vous pouvez continuer à numériser même si le niveau d'encre est faible ou que le réservoir d'encre doit être rempli.</li> </ul>
<p>Impression impossible XX</p>	<p>L'appareil présente un problème mécanique.</p> <p><b>-OU-</b></p> <p>Un corps étranger, tel qu'un trombone ou du papier déchiré, s'est logé dans l'appareil.</p>	<p>Ouvrez le capot du scanner et enlevez tout corps étranger et tout morceau de papier de l'intérieur de l'appareil. Si le message d'erreur persiste, débranchez l'appareil de la source d'alimentation pendant plusieurs minutes et rebranchez-le.</p> <p>►► <i>Information associée: Bourrage dans l'imprimante ou bourrage papier</i></p> <p>(Si vous ne pouvez pas imprimer les fax reçus, transférez-les vers un autre télécopieur ou sur votre ordinateur.)</p> <p>►► <i>Information associée: Transférer vos télécopies ou votre journal des fax</i></p>
<p>Le capot est ouvert.</p>	<p>Le capot du scanner n'est pas verrouillé en position fermée.</p>	<p>Soulevez le capot du scanner et refermez-le.</p> <p>Veillez à guider soigneusement le câble d'interface (le cas échéant) dans la rainure spéciale en le faisant ressortir par l'arrière de l'appareil.</p>
<p>Mémoire saturée</p>	<p>La mémoire de l'appareil est pleine.</p>	<p>Si une opération d'envoi de fax ou de copie est en cours :</p> <ul style="list-style-type: none"> <li>Appuyez sur <b>Arrêt/Sortie</b> et attendez la fin des autres opérations en cours, puis réessayez.</li> <li>Appuyez sur <b>Marche Mono</b> ou sur <b>Marche Couleur</b> pour copier les pages déjà numérisées.</li> </ul>
<p>Niv bas</p>	<p>La quantité d'encre restante dans un ou plusieurs réservoirs d'encre est faible.</p> <p>Ce message d'erreur peut s'afficher si le compteur de points d'encre est incorrect même s'il reste un peu d'encre.</p>	<p>Observez la fenêtre du réservoir d'encre pour vérifier la quantité d'encre réellement restante.</p> <p>Remplissez le réservoir d'encre si la quantité d'encre restante se trouve au niveau ou sous la ligne inférieure en</p>

Message d'erreur	Cause	Action
		<p>dessous du repère de remplissage minimum.</p> <p>Un message peut apparaître sur l'écran LCD afin de vérifier si les réservoirs d'encre sont remplis. Appuyez sur ▲ (Oui) pour réinitialiser le compteur de points d'encre pour la couleur réapprovisionnée. Appuyez sur ▼ (Non) pour les couleurs non réapprovisionnées.</p> <p>➤➤ <i>Information associée: Remplissez les réservoirs d'encre</i></p>
Non enregistré	Vous avez tenté d'accéder à un numéro abrégé qui n'était pas enregistré sur l'appareil.	Configurez le numéro abrégé.
Numérisation impossible XX	L'appareil présente un problème mécanique.	<p>Débranchez l'appareil de la prise d'alimentation pendant quelques minutes puis rebranchez-le.</p> <p>(Si vous ne pouvez pas imprimer les fax reçus, transférez-les vers un autre télécopieur ou sur votre ordinateur.)</p> <p>➤➤ <i>Information associée: Transférer vos télécopies ou votre journal des fax</i></p>
Pas Rép/Occupé	Le numéro que vous composez ne répond pas ou est occupé.	Vérifiez le numéro et réessayez.
Vérifiez le niveau d'encre. S'il y a de l'encre, appuyez sur OK.	<p>Une certaine quantité d'encre est utilisée lors des opérations ;</p> <p>Regardez à travers la fenêtre du réservoir d'encre pour vérifier la quantité d'encre réellement restante.</p>	Remplissez le réservoir d'encre si la quantité d'encre restante se trouve au niveau ou sous la ligne inférieure en dessous du repère de remplissage minimum.

## MFC-T910DW

Message d'erreur	Cause	Action
Absorb. encre plein	<p>Le boîtier absorbeur d'encre est plein. Ces composants sont des éléments à entretien périodique dont le remplacement peut s'avérer nécessaire au bout d'un certain temps pour garantir la performance optimale de votre appareil Brother. S'agissant d'éléments à entretien périodique, leur remplacement n'est pas couvert par la garantie. La nécessité de remplacer ces éléments et le délai admissible avant le remplacement dépendent du nombre de purges et de rinçages requis pour nettoyer le circuit d'encre. Ces boîtiers reçoivent une certaine quantité d'encre pendant les différentes opérations de purge et de rinçage. La fréquence des purges et des rinçages de l'appareil varie en fonction des situations. Par exemple, si l'appareil est fréquemment mis sous et hors tension, les cycles de nettoyage sont nombreux puisqu'une opération de nettoyage automatique se produit à chaque mise sous tension. L'utilisation d'une encre non fournie par Brother peut provoquer de fréquents nettoyages, car</p>	<p>Le boîtier absorbeur d'encre doit être remplacé. Pour faire entretenir votre appareil, contactez le service clientèle de Brother ou votre centre d'entretien local agréé par Brother.</p>

Message d'erreur	Cause	Action
	<p>elle risque de produire une impression de faible qualité qui est résolue par un nettoyage. Ces boîtiers se remplissent d'autant plus rapidement que le nombre de nettoyages est important.</p> <p>Les réparations résultant de l'utilisation de fournitures ne provenant pas de Brother risquent de ne pas être couvertes par la garantie du produit.</p>	
Absorb. quasi plein	Le boîtier absorbeur d'encre est presque plein.	<p>Le boîtier absorbeur d'encre doit être remplacé prochainement. Contactez le service à la clientèle de Brother ou votre revendeur Brother local.</p> <ul style="list-style-type: none"> <li>Le boîtier absorbeur d'encre absorbe la petite quantité d'encre émise lors du nettoyage de tête d'impression.</li> </ul>
Aucun périph.	Lors de la configuration du réseau Wi-Fi Direct, l'appareil Brother ne parvient pas à trouver votre appareil mobile.	<ul style="list-style-type: none"> <li>Vérifiez que l'appareil Brother et l'appareil mobile sont en mode Wi-Fi Direct.</li> <li>Rapprochez l'appareil mobile de l'appareil Brother.</li> <li>Déplacez l'appareil Brother et l'appareil mobile dans un endroit sans obstruction.</li> <li>Si vous configurez manuellement le réseau Wi-Fi Direct, assurez-vous d'avoir saisi le bon mot de passe.</li> <li>Si votre appareil mobile a une page de configuration pour le mode d'obtention d'une adresse IP, assurez-vous que l'adresse IP de votre appareil mobile a été configurée via DHCP.</li> </ul>
Aucune alim. papier	L'appareil est à court de papier ou le papier n'est pas chargé correctement dans le bac à papier.	<p>Effectuez l'une des actions suivantes :</p> <ul style="list-style-type: none"> <li>Remplissez le bac à papier, puis appuyez sur ►.</li> <li>Retirez et rechargez le papier, puis appuyez sur ►.</li> </ul> <p>►► <i>Information associée: Charger du papier</i></p>
	Le papier n'a pas été inséré au centre de la fente d'alimentation manuelle.	<p>Retirez le papier et réinsérez-le au centre de la fente d'alimentation manuelle, puis suivez les instructions à l'écran LCD.</p> <p>►► <i>Information associée: Charger du papier dans la fente d'alimentation manuelle</i></p>
	Le couvercle d'élimination du bourrage n'est pas refermé correctement.	<p>Vérifiez que le couvercle d'élimination du bourrage est bien fermé des deux côtés.</p> <p>►► <i>Information associée: Bourrage dans l'imprimante ou bourrage papier</i></p>
	De la poussière de papier s'est accumulée sur la surface des rouleaux d'entraînement du papier.	<p>Nettoyez les rouleaux d'entraînement du papier.</p> <p>►► <i>Information associée: Nettoyer les rouleaux d'entraînement du papier</i></p>
Bac non détecté	Le bac à papier n'est pas complètement inséré.	Poussez lentement et entièrement le bac à papier dans l'appareil.

Message d'erreur	Cause	Action
	Du papier ou un corps étranger empêche l'insertion correcte du bac à papier.	Retirez le bac à papier de l'appareil, puis enlevez le papier coincé ou le corps étranger. Si vous ne trouvez pas le papier coincé ou que vous ne parvenez pas à le retirer >> <i>Information associée: Bourrage dans l'imprimante ou bourrage papier</i>
Basse temp.	La température ambiante est trop basse.	Augmentez la température de la pièce et laissez l'appareil chauffer. Réessayez dès que l'appareil est à la température de la pièce.
Bour MU/interne E Bour répété MU/IntE	Le papier est coincé dans l'appareil.	Retirez le papier coincé. >> <i>Information associée: Le papier est coincé à l'intérieur et dans le bac universel (Bourrage MU/interne E)</i>
	Les guides-papier ne sont pas réglés sur le format de papier correct.	Vérifiez que les guides-papier sont réglés sur le format de papier correct.
Bourr. A Int./Avant Répétez bourrage A	Le papier est coincé dans l'appareil.	Retirez le papier coincé. >> <i>Information associée: Le papier est coincé à l'intérieur et à l'avant de l'appareil (bourrage A intérieur/avant)</i> Assurez-vous que le guide de longueur du papier est réglé sur le format de papier correct.
Bourrage B Avant Répétez bour B av	Le papier est coincé dans l'appareil.	Retirez le papier coincé. >> <i>Information associée: Papier coincé à l'avant de l'appareil (bourrage B avant)</i> Assurez-vous que le guide de longueur du papier est réglé sur le format de papier correct.
Bourrage bac MU D	Le papier est coincé dans l'appareil.	Retirez le papier coincé. >> <i>Information associée: Le papier est coincé dans le bac universel (Bourrage bac MU D)</i>
	Les guides-papier ne sont pas réglés sur le format de papier correct.	Vérifiez que les guides-papier sont réglés sur le format de papier correct.
Bourrage C Arrière	Le papier est coincé dans l'appareil.	Retirez le papier coincé. >> <i>Information associée: Papier coincé à l'arrière de l'appareil (bourrage C arrière)</i> Vérifiez que les guides-papier sont réglés sur le format de papier correct.
	De la poussière de papier s'est accumulée sur la surface des rouleaux d'entraînement du papier.	Nettoyez les rouleaux d'entraînement du papier. >> <i>Information associée: Nettoyer les rouleaux d'entraînement du papier</i>
Bourrage docum.	Le document n'a pas été inséré ou entraîné correctement ou le document numérisé à partir du chargeur automatique de documents était trop long.	Dégagez le document coincé, puis appuyez sur <b>Arrêt/Sortie</b> . Placez le document dans le chargeur automatique de documents correctement. >> <i>Information associée: Charger des documents dans le chargeur automatique de documents</i> >> <i>Information associée: Bourrages de documents</i>

Message d'erreur	Cause	Action
Concentr. inutil.	Un concentrateur ou une mémoire flash USB avec concentrateur a été branché(e) sur l'interface USB direct.	Les concentrateurs, y compris les mémoires flash USB avec concentrateur intégré, ne sont pas pris en charge. Débranchez le périphérique de l'interface directe USB.
Déconnecté	L'autre personne ou son télécopieur a interrompu l'appel.	Réessayez d'envoyer ou de réceptionner le fax. Si les appels sont interrompus à plusieurs reprises et que vous utilisez un système VoIP (Voice over IP), essayez de régler Compatibilité sur Basique (VoIP). ➤➤ <i>Information associée: Interférences sur la ligne téléphonique/VoIP</i>
Données mém.	Il reste des données d'impression dans la mémoire de l'appareil.	Appuyez sur <b>Arrêt/Sortie</b> . L'appareil annule la tâche et l'efface de la mémoire. Essayez d'imprimer de nouveau.
Échec connexion	L'appareil Brother et votre appareil mobile ne peuvent pas communiquer pendant la configuration du réseau Wi-Fi Direct.	<ul style="list-style-type: none"> <li>• Rapprochez l'appareil mobile de l'appareil Brother.</li> <li>• Déplacez l'appareil Brother et l'appareil mobile dans un endroit sans obstruction.</li> <li>• Si vous utilisez la méthode PIN du WPS, assurez-vous d'avoir saisi le bon code PIN.</li> </ul>
Erreur carte multim.	Plusieurs périphériques de stockage des données se trouvaient dans l'appareil lors de sa mise sous tension. L'appareil ne peut lire qu'une seule carte mémoire ou mémoire flash USB à la fois.	Retirez la/les carte(s) mémoire ou la mémoire flash USB que vous n'utilisez pas.
Erreur comm.	La mauvaise qualité de la ligne téléphonique a provoqué une erreur de communication.	Réessayez d'envoyer le fax ou connectez l'appareil à une autre ligne téléphonique. Si le problème persiste, contactez la compagnie de téléphone pour qu'elle vérifie votre ligne téléphonique.
Erreur connexion	D'autres appareils essaient de se connecter également au réseau Wi-Fi Direct.	Assurez-vous qu'aucun autre appareil n'essaie de se connecter au réseau Wi-Fi Direct, puis réessayez de configurer les paramètres Wi-Fi Direct.
Format incorrect	Le réglage de format de papier ne correspond pas au format du papier chargé dans le bac. <b>-OU-</b> Les guides-papier dans le bac ne sont pas placés sur les indicateurs correspondant au format de papier utilisé.	<ol style="list-style-type: none"> <li>1. Assurez-vous que le format de papier choisi sur l'écran de l'appareil correspond bien au format du papier dans le bac. ➤➤ <i>Information associée: Modification du format et du type de papier</i></li> <li>2. Vérifiez que vous avez chargé le papier dans la position Portrait, en réglant les guides-papier sur les indicateurs correspondant au format de papier que vous utilisez. ➤➤ <i>Information associée: Charger du papier</i></li> <li>3. Après avoir vérifié le format et la position du papier, appuyez sur ►.</li> </ol> <p>Si vous imprimez depuis un ordinateur, vérifiez que le format de papier choisi dans le pilote d'imprimante correspond au format du papier présent dans le bac.</p>

Message d'erreur	Cause	Action
		<p>►► <i>Information associée: Paramètres d'impression (Windows) ou Options d'impression (Mac)</i></p>
Haute températ.	La température ambiante est trop élevée.	Ventilez la pièce puis laissez l'appareil refroidir jusqu'à la température ambiante. Réessayez lorsque l'appareil a refroidi.
Impr. mono uniq.	<p>La quantité d'encre restante dans un ou plusieurs réservoirs d'encre (sauf l'encre noire) est faible.</p> <p>Ce message d'erreur peut s'afficher si le compteur de points d'encre est incorrect même s'il reste un peu d'encre.</p> <p>Quand ce message s'affiche sur l'écran LCD, chaque opération fonctionne de la façon suivante :</p> <ul style="list-style-type: none"> <li>• Impression Si le type de support est réglé sur <b>Papier ordinaire</b> dans l'onglet <b>Elémentaire</b> et que vous avez sélectionné <b>Echelle de gris</b> dans l'onglet <b>Avancé</b> du pilote d'imprimante, vous pouvez utiliser l'appareil comme imprimante monochrome.</li> <li>• Copie Si le type de papier est réglé sur <b>Papier normal</b>, vous pouvez faire des copies en monochrome.</li> <li>• Envoi de fax Si le type de papier est réglé sur <b>Papier normal</b>, l'appareil reçoit et imprime les fax en noir et blanc.</li> </ul>	<p>Remplissez le réservoir d'encre.</p> <p>Lorsque vous remplissez le réservoir d'encre, ajoutez de l'encre jusqu'à la ligne supérieure, ou versez toute l'encre de la bouteille si elle ne dépasse pas la ligne supérieure.</p> <p>Un message peut apparaître sur l'écran LCD afin de vérifier si les réservoirs d'encre sont remplis. Appuyez sur ► (Oui) pour réinitialiser le compteur de points d'encre pour la couleur réapprovisionnée. Appuyez sur ◀ (Non) pour les couleurs non réapprovisionnées.</p> <p>►► <i>Information associée: Remplissez les réservoirs d'encre</i></p> <p>Il se peut que l'appareil arrête toutes les opérations d'impression et soit inutilisable jusqu'à ce que vous remplissiez le réservoir d'encre dans les situations suivantes :</p> <ul style="list-style-type: none"> <li>• Si vous débranchez l'appareil.</li> <li>• Si vous sélectionnez l'option <b>Papier à séchage lent</b> sur l'appareil ou dans le pilote d'imprimante.</li> </ul>
Le capot est ouvert	Le capot du scanner n'est pas verrouillé en position fermée.	<p>Soulevez le capot du scanner et refermez-le.</p> <p>Veillez à guider soigneusement le câble d'interface (le cas échéant) dans la rainure spéciale en le faisant ressortir par l'arrière de l'appareil.</p>
	Le couvercle du réservoir d'encre n'est pas verrouillé en position fermée.	Refermez bien le couvercle du réservoir d'encre jusqu'à ce qu'il se verrouille en place.
Le support est plein.	La clé USB que vous utilisez contient déjà 999 fichiers.	Votre appareil ne peut enregistrer de données sur votre mémoire flash USB que si celle-ci contient moins de 999 fichiers. Supprimez les fichiers inutilisés et réessayez.
	La mémoire flash USB que vous utilisez ne contient pas assez de place pour numériser les documents.	Supprimez les fichiers inutilisés qui se trouvent sur votre mémoire flash USB pour libérer de l'espace, puis réessayez.
Mémoire fax saturée	La mémoire des fax est pleine.	<p>Imprimez les fax en mémoire.</p> <p>►► <i>Information associée: Imprimer un fax enregistré dans la mémoire de l'appareil</i></p>
Mémoire saturée	La mémoire de l'appareil est pleine.	<p>Si une opération d'envoi de fax ou de copie est en cours :</p> <ul style="list-style-type: none"> <li>• Appuyez sur <b>Arrêt/Sortie</b> et attendez la fin des autres opérations en cours, puis réessayez.</li> </ul>

Message d'erreur	Cause	Action
		<ul style="list-style-type: none"> <li>Appuyez sur ► pour sélectionner <i>Impress.part.</i> et copier les pages que vous avez numérisées jusqu'à présent.</li> <li>Imprimez les fax en mémoire.            ►► <i>Information associée: Imprimer un fax enregistré dans la mémoire de l'appareil</i></li> </ul>
Nettoy. Imposs. XX Initial. Imposs. XX Impress.imposs. XX	L'appareil présente un problème mécanique. <b>-OU-</b> Un corps étranger, tel qu'un trombone ou du papier déchiré, s'est logé dans l'appareil.	Ouvrez le capot du scanner et enlevez tout corps étranger et tout morceau de papier de l'intérieur de l'appareil. Si le message d'erreur persiste, débranchez l'appareil de la source d'alimentation pendant plusieurs minutes et rebranchez-le. ►► <i>Information associée: Le papier est coincé à l'intérieur et à l'avant de l'appareil (burrage A intérieur/avant)</i> (Si vous ne pouvez pas imprimer les fax reçus, transférez-les vers un autre télécopieur ou sur votre ordinateur.) ►► <i>Information associée: Transférer vos télécopies ou votre journal des fax</i>
Niv encre faible	La quantité d'encre restante dans un ou plusieurs réservoirs d'encre est faible. Ce message d'erreur peut s'afficher si le compteur de points d'encre est incorrect même s'il reste un peu d'encre.	Observez la fenêtre du réservoir d'encre pour vérifier la quantité d'encre réellement restante. Remplissez le réservoir d'encre si la quantité d'encre restante se trouve au niveau ou sous la ligne inférieure en dessous du repère de remplissage minimum. Un message peut apparaître sur l'écran LCD afin de vérifier si les réservoirs d'encre sont remplis. Appuyez sur ► (Oui) pour réinitialiser le compteur de points d'encre pour la couleur réapprovisionnée. Appuyez sur ◀ (Non) pour les couleurs non réapprovisionnées. ►► <i>Information associée: Remplissez les réservoirs d'encre</i>
Non enregistré	Vous avez tenté d'accéder à un numéro abrégé qui n'était pas enregistré sur l'appareil.	Configurez le numéro abrégé.
Numér. Imposs. XX	L'appareil présente un problème mécanique.	Débranchez l'appareil de la prise d'alimentation pendant quelques minutes puis rebranchez-le. (Si vous ne pouvez pas imprimer les fax reçus, transférez-les vers un autre télécopieur ou sur votre ordinateur.) ►► <i>Information associée: Transférer vos télécopies ou votre journal des fax</i>
Paramètres Bac 1 Param bac MU	Ce message s'affiche si le réglage visant à confirmer le format et le type du papier est activé.	Pour ne pas afficher ce message de confirmation, modifiez le réglage en Non. ►► <i>Information associée: Modification du réglage de contrôle du format de papier</i>

Message d'erreur	Cause	Action
Pas de fichier	La carte mémoire ou la mémoire flash USB insérée dans le lecteur de supports ne contient pas de fichier .JPG.	Insérez à nouveau la carte mémoire ou la mémoire flash USB appropriée dans la fente.
Pas Rép/Occupé	Le numéro que vous composez ne répond pas ou est occupé.	Vérifiez le numéro et réessayez.
Périph. inutilis. Déconnectez le périphérique du connecteur avant, puis éteignez l'appareil et redémarrez-le.	Un périphérique défectueux a été branché sur l'interface directe USB.	Débranchez le périphérique de l'interface directe USB, puis appuyez sur  pour mettre l'appareil hors tension puis sous tension.
Périph. inutilis. Déconnectez le périphérique USB.	Un périphérique USB ou une mémoire flash USB non pris(e) en charge a été branché(e) sur l'interface USB direct.	Débranchez le périphérique de l'interface directe USB. Mettez l'appareil hors tension puis sous tension.
Remplissez l'encre	La quantité d'encre restante dans un ou plusieurs réservoirs d'encre est faible. L'appareil arrête toutes les opérations d'impression.  Ce message d'erreur peut s'afficher si le compteur de points d'encre est incorrect même s'il reste un peu d'encre.	Remplissez le réservoir d'encre.  Lorsque vous remplissez le réservoir d'encre, ajoutez de l'encre jusqu'à la ligne supérieure, ou versez toute l'encre de la bouteille si elle ne dépasse pas la ligne supérieure.  Un message peut apparaître sur l'écran LCD afin de vérifier si les réservoirs d'encre sont remplis. Appuyez sur ► (Oui) pour réinitialiser le compteur de points d'encre pour la couleur réapprovisionnée. Appuyez sur ◀ (Non) pour les couleurs non réapprovisionnées.  ►► <i>Information associée: Remplissez les réservoirs d'encre</i>  • Vous pouvez continuer à numériser même si le niveau d'encre est faible ou que le réservoir d'encre doit être rempli.
Tjrs pas de papier	De la poussière de papier s'est accumulée sur la surface des rouleaux d'entraînement du papier.	Nettoyez les rouleaux d'entraînement du papier.  ►► <i>Information associée: Nettoyer les rouleaux d'entraînement du papier</i>
Un périphérique est déjà connecté. Appuyez sur [OK].	Deux appareils mobiles sont déjà connectés au réseau Wi-Fi Direct lorsqu'un appareil Brother fait partie du propriétaire du groupe (P/G).	Après la fin de la connexion entre votre appareil Brother et l'autre appareil mobile, réessayez de reconfigurer les paramètres Wi-Fi Direct. Vous pouvez vérifier l'état de la connexion en imprimant le rapport de configuration réseau.  ►► <i>Information associée: Imprimer le rapport de configuration réseau</i>
Vérifiez les niveaux d'encre. S'il y a de l'encre dans les 4 réservoirs, appuyez sur OK	Une certaine quantité d'encre est utilisée lors des opérations ;  Regardez à travers la fenêtre du réservoir d'encre pour vérifier la quantité d'encre réellement restante.	Remplissez le réservoir d'encre si la quantité d'encre restante se trouve au niveau ou sous la ligne inférieure en dessous du repère de remplissage minimum.



### Information associée

- [Dépistage des pannes](#)
- [Transférer vos télécopies ou votre journal des fax](#)

- 
- Messages d'erreur lors de l'utilisation de la fonction Brother Web Connect
  - Imprimer le rapport de configuration réseau
  - Remplissez les réservoirs d'encre
  - Modification du réglage de contrôle du format de papier
  - Interférences sur la ligne téléphonique/VoIP
  - Chargement de documents dans le chargeur automatique de documents (ADF)
  - Bourrages de documents
  - Charger du papier
  - Charger du papier dans la fente d'alimentation manuelle
  - Bourrage dans l'imprimante ou bourrage papier
  - Nettoyer les rouleaux d'entraînement du papier
  - Imprimer un fax enregistré dans la mémoire de l'appareil
  - Modification du format et du type de papier
  - Paramètres d'impression (Windows)
  - Options d'impression (Mac)
  - Le papier est coincé à l'intérieur et à l'avant de l'appareil (bourrage A intérieur/avant)
  - Papier coincé à l'avant de l'appareil (bourrage B avant)
  - Papier coincé à l'arrière de l'appareil (bourrage C arrière)
  - Le papier est coincé dans le bac universel (Bourrage bac MU D)
  - Le papier est coincé à l'intérieur et dans le bac universel (Bourrage MU/interne E)
  - Problèmes de gestion du papier et d'impression
-

## Transférer vos télécopies ou votre journal des fax

Modèle associé: MFC-T910DW

Si l'écran LCD affiche :

- [Nettoy. Imposs. XX]
- [Initialisation impossible XX]
- [Impress.imposs. XX]/[Impression impossible XX]
- [Numér. Imposs. XX]/[Numérisation impossible XX]

Nous recommandons de transférer vos télécopies vers un autre télécopieur ou vers votre ordinateur.

➤➤ *Information associée: Transférer des télécopies vers un autre télécopieur*

➤➤ *Information associée: Transférer des télécopies vers votre ordinateur*

Vous pouvez également transférer le journal des fax pour vérifier si certaines télécopies méritent d'être transférées.

➤➤ *Information associée: Transférer le journal des fax vers un autre télécopieur*



### Information associée

- [Messages d'erreur et de maintenance](#)
- [Transférer des télécopies vers un autre télécopieur](#)
- [Transférer des télécopies vers votre ordinateur](#)
- [Transférer le journal des fax vers un autre télécopieur](#)
- [Utilisez la fonction de réception PC-FAX pour recevoir des fax sur votre ordinateur \(Windows uniquement\)](#)
- [Réinitialiser les réglages par défaut des paramètres réseau](#)
- [Réinitialisation de votre appareil Brother](#)
- [Vue d'ensemble des fonctions de réinitialisation](#)

## Transférer des télécopies vers un autre télécopieur

Modèle associé: MFC-T910DW

Si vous n'avez pas configuré votre ID station, vous ne pouvez pas passer au mode Transfert de fax.

1. Appuyez sur **Arrêt/Sortie** pour interrompre l'erreur provisoirement.
2. Appuyez sur **Paramètres**.
3. Appuyez sur ▲ ou ▼ pour sélectionner l'élément suivant :
  - a. Sélectionnez [Entretien]. Appuyez sur **OK**.
  - b. Sélectionnez [Transf. données]. Appuyez sur **OK**.
  - c. Sélectionnez [Transfert fax]. Appuyez sur **OK**.
4. Effectuez l'une des actions suivantes :
  - Si le message [Aucunes données] s'affiche sur l'écran LCD, il ne reste aucun fax dans la mémoire de l'appareil.  
Appuyez sur ►, puis sur **Arrêt/Sortie**.
  - Saisissez le numéro de fax vers lequel vous souhaitez réadresser les fax.
5. Appuyez sur **Marche Mono**.



### Information associée

- [Transférer vos télécopies ou votre journal des fax](#)
- [Définir votre identifiant de poste](#)

## Transférer des télécopies vers votre ordinateur

Modèle associé: MFC-T910DW

Vous pouvez transférer les télécopies stockées dans la mémoire de l'appareil vers votre ordinateur.

1. Appuyez sur **Arrêt/Sortie** pour interrompre l'erreur provisoirement.
2. Assurez-vous d'avoir installé les logiciels et pilotes Brother sur votre ordinateur, puis activez **Réception PC-FAX** sur l'ordinateur. Exécutez une des actions suivantes :

- Windows 7

Dans le menu  (**Démarrer**), sélectionnez **Tous les programmes > Brother > Brother Utilities**.

Cliquez sur la liste déroulante et sélectionnez le nom de votre modèle (si ce n'est pas déjà fait). Cliquez sur **PC-FAX** dans la barre de navigation de gauche, puis cliquez sur **Recevoir**.

- Windows 8 et Windows 10

Démarrez  (**Brother Utilities**), puis sur la liste déroulante et choisissez le nom de votre modèle (s'il n'était pas déjà sélectionné). Cliquez sur **PC-FAX** dans la barre de navigation de gauche, puis cliquez sur **Recevoir**.

3. Vérifiez les instructions affichées sur votre ordinateur.

Les fax mémorisés sur l'appareil sont envoyés automatiquement à votre ordinateur.



### Si les fax mémorisés sur l'appareil ne sont pas envoyés à votre ordinateur :

Assurez-vous que vous avez bien activé [Récept. PC-FAX] sur l'appareil.

Appuyez sur ▲ ou sur ▼ pour sélectionner [Copie sauv.: Oui] ou [Copie sauv.: Non]. Appuyez sur **OK**.

S'il reste des fax dans la mémoire de l'appareil lorsque vous configurez la fonction de réception PC-Fax, un message affiché sur l'écran LCD vous invite à indiquer si vous souhaitez les transférer vers votre ordinateur.

Pour transférer tous les fax en mémoire vers votre ordinateur, appuyez sur ►.



### Information associée

- [Transférer vos télécopies ou votre journal des fax](#)
- [Utilisez la fonction de réception PC-FAX pour recevoir des fax sur votre ordinateur \(Windows uniquement\)](#)

## Transférer le journal des fax vers un autre télécopieur

Modèle associé: MFC-T910DW

Si vous n'avez pas configuré votre identifiant de poste, vous ne pouvez pas passer en mode de transfert des télécopies.

1. Appuyez sur **Arrêt/Sortie** pour interrompre l'erreur provisoirement.
2. Appuyez sur **Paramètres**.
3. Appuyez sur ▲ ou ▼ pour sélectionner l'élément suivant :
  - a. Sélectionnez [Entretien]. Appuyez sur **OK**.
  - b. Sélectionnez [Transf. données]. Appuyez sur **OK**.
  - c. Sélectionnez [Reporter le transfert]. Appuyez sur **OK**.
4. Saisissez le numéro de fax vers lequel le rapport du journal des fax sera réadressé.
5. Appuyez sur **Marche Mono**.



### Information associée

- [Transférer vos télécopies ou votre journal des fax](#)
- [Définir votre identifiant de poste](#)

## Messages d'erreur lors de l'utilisation de la fonction Brother Web Connect

Modèle associé: MFC-T910DW

Votre appareil Brother affiche un message d'erreur si une erreur se produit. Le tableau suivant présente les messages d'erreur les plus fréquents.

Vous serez en mesure de corriger vous-même la plupart de ces erreurs. Si vous avez besoin de conseils supplémentaires, consultez la page **FAQ et Diagnostic** de votre modèle sur le Brother Solutions Center à l'adresse [support.brother.com](http://support.brother.com).

### Erreur de connexion

Messages d'erreur	Cause	Action
Erreur connexion 02 Échec de la connexion réseau. Vérifiez qu'elle est correcte.	L'appareil n'est pas connecté à un réseau.	<ul style="list-style-type: none"><li>Assurez-vous que la connexion réseau fonctionne.</li><li>Si vous avez appuyé sur l'option <b>Web</b> ou <b>Applis</b> peu après la mise sous tension de l'appareil, il se peut que la connexion réseau n'ait pas encore été établie. Réessayez plus tard.</li></ul>
Erreur connexion 03 Échec de la connexion au serveur. Vérifiez les paramètres réseau.	<ul style="list-style-type: none"><li>Les paramètres du réseau ou du serveur sont incorrects.</li><li>Un problème est survenu sur le réseau ou le serveur.</li></ul>	<ul style="list-style-type: none"><li>Vérifiez que les paramètres réseau sont corrects, ou réessayez plus tard.</li><li>Si vous avez appuyé sur l'option <b>Web</b> ou <b>Applis</b> peu après la mise sous tension de l'appareil, il se peut que la connexion réseau n'ait pas encore été établie. Réessayez plus tard.</li></ul>
Erreur connexion 07 Échec de la connexion au serveur. Date et heure incorrectes.	Les paramètres de date et d'heure sont incorrects.	Régalez la date et l'heure. Notez que si le cordon d'alimentation de l'appareil est débranché, il se peut que les paramètres de date et d'heure aient été réinitialisés selon les réglages par défaut.

## Erreur d'authentification

Messages d'erreur	Cause	Action
Erreur authentification 01 Code PIN incorrect. Entrez correctement le code PIN.	Le code PIN que vous avez saisi pour accéder au compte est incorrect. Le code PIN est le nombre à quatre chiffres qui a été entré lors de l'enregistrement du compte sur l'appareil.	Entrez le code PIN correct.
Erreur authentification 02 ID incorrect ou expiré ou ID prov. déjà utilisé. Entrez l'ID correct ou renvoyez l'ID provisoire. Celui-ci est valide 24 h après son émission.	L'ID provisoire saisi est incorrect.	Entrez l'ID provisoire correct.
	L'ID provisoire qui a été entré a expiré. Un ID provisoire n'est valide que pendant 24 heures.	Demandez un nouvel accès à Brother Web Connect afin d'obtenir un nouvel ID provisoire, que vous utiliserez pour enregistrer le compte sur l'appareil.
Erreur authentification 03 Ce nom d'affichage a déjà été enregistré. Entrez-en un autre.	Le nom entré comme nom d'affichage a déjà été enregistré pour un autre utilisateur du service.	Entrez un nom d'affichage différent.

## Erreur liée au serveur

Messages d'erreur	Cause	Action
Erreur serveur 01 Échec de l'authentification. Procédez comme suit : 1. Allez sur <a href="http://bwc.brother.com">http://bwc.brother.com</a> pour obtenir un nouvel ID provisoire. 2. Appuyez sur OK et entrez votre nouvel ID provisoire dans l'écran qui suit.	Les informations d'authentification de l'appareil (nécessaires pour accéder au service) ont expiré ou ne sont pas valides.	Demandez un nouvel accès à Brother Web Connect afin d'obtenir un nouvel ID provisoire, que vous utiliserez pour enregistrer le compte sur l'appareil.
Erreur serveur 03 Chargement impossible. Fichier non pris en charge ou données corrompues. Vérifiez les données du fichier.	Il se peut que le fichier que vous tentez de charger présente l'un des problèmes suivants : <ul style="list-style-type: none"> <li>Le fichier dépasse la limite du service en matière de nombre de pixels, de taille de fichier, etc.</li> <li>Le type de fichier n'est pas pris en charge.</li> <li>Le fichier est endommagé.</li> </ul>	Le fichier est inutilisable : <ul style="list-style-type: none"> <li>Vérifiez les restrictions de taille et de format du service.</li> <li>Enregistrez le fichier sous un type différent.</li> <li>Si possible, obtenez une nouvelle version non endommagée du fichier.</li> </ul>
Erreur serveur 13 Service provisoirement indisponible. Réessayez ultérieurement.	Le service a rencontré un problème et ne peut pas être utilisé pour l'instant.	Réessayez plus tard. Si ce message persiste, accédez au service depuis un ordinateur pour vérifier s'il est disponible ou non.

## Erreur de raccourci

Messages d'erreur	Cause	Action
Erreur de raccourci 02 Ce compte n'est pas valable. Veuillez supprimer ce raccourci et recommencer l'enregistrement du compte et du raccourci.	Le raccourci ne peut pas être utilisé parce que le compte a été supprimé après l'enregistrement du raccourci.	Supprimez le raccourci, puis enregistrez à nouveau le compte et le raccourci.



## Information associée

- Messages d'erreur et de maintenance
-

## **Bourrages de documents**

- [Document coincé dans le haut du chargeur automatique de documents](#)
- [Document coincé à l'intérieur du chargeur automatique de documents](#)
- [Retirer les morceaux de papier coincés dans le chargeur automatique de documents](#)
- [Messages d'erreur et de maintenance](#)

## Document coincé dans le haut du chargeur automatique de documents

Modèle associé: DCP-T710W/MFC-T910DW

1. Retirez du chargeur automatique de documents tout papier qui n'est pas coincé.
2. Ouvrez le capot du chargeur.
3. Retirez le document coincé en le tirant vers le haut.

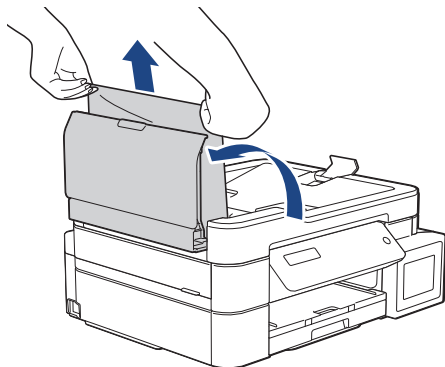

4. Fermez le capot du chargeur.
5. Appuyez sur **Arrêt/Sortie**.

### IMPORTANT

Pour éviter les bourrages ultérieurs de documents, fermez correctement le couvercle du chargeur automatique de documents en poussant dessus au centre.



### Information associée

- [Bourrages de documents](#)

## Document coincé à l'intérieur du chargeur automatique de documents

**Modèle associé:** DCP-T710W/MFC-T910DW

1. Retirez du chargeur automatique de documents tout papier qui n'est pas coincé.
2. Soulevez le capot document.
3. Retirez le document coincé en le tirant vers la gauche.

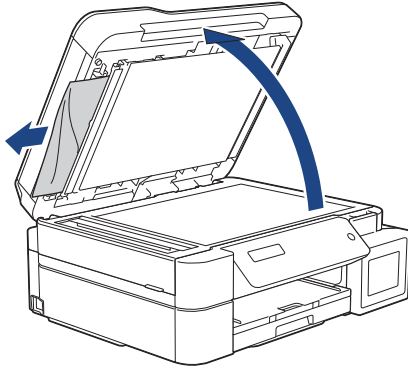

4. Fermez le capot document.



### Information associée

- [Bourrages de documents](#)

## Retirer les morceaux de papier coincés dans le chargeur automatique de documents

**Modèle associé:** DCP-T710W/MFC-T910DW

1. Soulevez le capot document.
2. Insérez un morceau de papier rigide comme du papier cartonné dans le chargeur automatique de documents pour dégager d'éventuels petits bouts de papier.

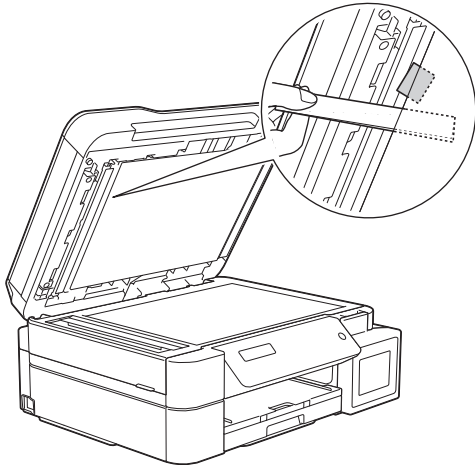

3. Fermez le capot document.



### Information associée

- [Bourrages de documents](#)

## **Bourrage dans l'imprimante ou bourrage papier**

Localisez et retirez le papier coincé.

- [Le papier est coincé dans l'appareil \(bourrage papier\)](#)
- [Le papier est coincé à l'intérieur et à l'avant de l'appareil \(bourrage A intérieur/avant\)](#)
- [Papier coincé à l'avant de l'appareil \(bourrage B avant\)](#)
- [Papier coincé à l'arrière de l'appareil \(bourrage C arrière\)](#)
- [Le papier est coincé dans le bac universel \(Bourrage bac MU D\)](#)
- [Le papier est coincé à l'intérieur et dans le bac universel \(Bourrage MU/interne E\)](#)
- [Messages d'erreur et de maintenance](#)
- [Problèmes de gestion du papier et d'impression](#)

## Le papier est coincé dans l'appareil (bourrage papier)

Modèle associé: DCP-T310/DCP-T510W/DCP-T710W

Si le message [Bourrage papier] s'affiche sur l'écran LCD, procédez comme suit :

1. Débranchez l'appareil de la prise électrique.
2. Retirez complètement le bac à papier (1) de l'appareil.

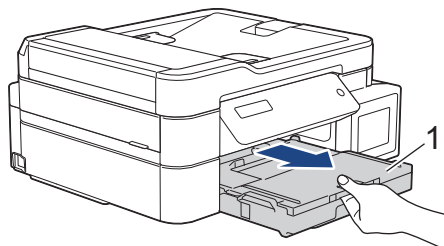

3. Tirez les deux leviers verts à l'intérieur de l'appareil afin de dégager le papier coincé.

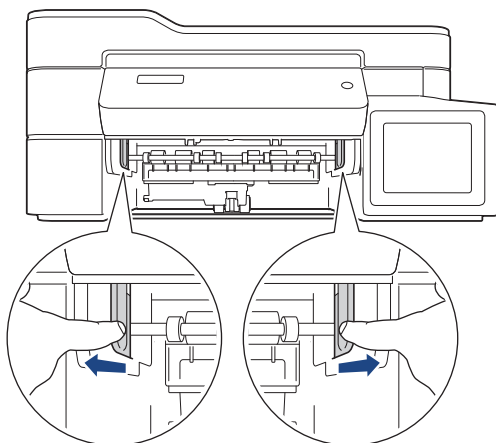

4. Placez les deux mains sous les languettes de plastique des deux côtés de l'appareil pour soulever le capot du scanner (1) et le mettre en position ouverte.

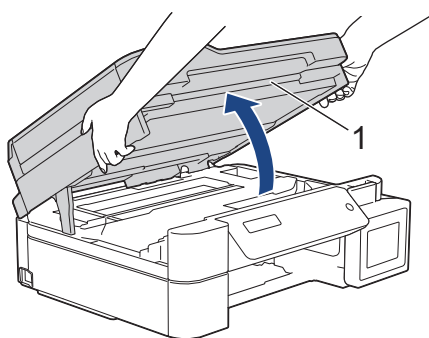

5. Retirez lentement le papier coincé (1) de l'appareil.

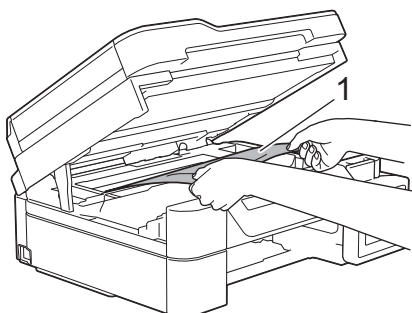

6. Déplacez la tête d'impression (si nécessaire) pour retirer tout papier restant dans cette zone. Assurez-vous qu'il ne reste plus de morceaux de papier coincés dans les coins de l'appareil (1) et (2).

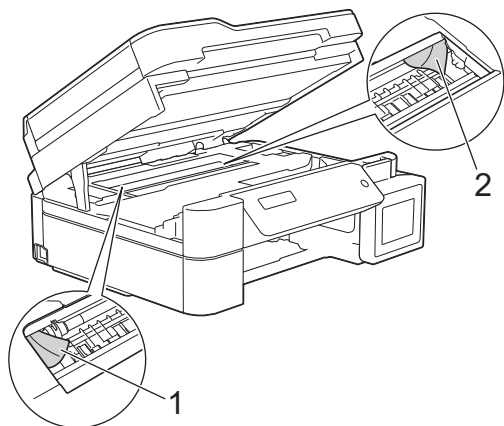

## IMPORTANT

- Ne touchez PAS la bande de l'encodeur, à savoir une fine bande de plastique qui s'étend sur toute la largeur de l'appareil (1). Cela pourrait endommager l'appareil.

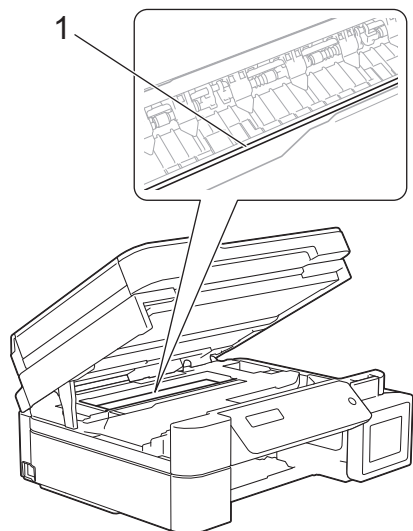

- Si la tête d'impression s'est arrêtée dans le coin droit, comme sur l'illustration (2), vous ne pourrez pas la déplacer. Procédez comme suit :
  - a. Refermez le capot du scanner puis reconnectez le cordon d'alimentation.
  - b. Ouvrez à nouveau le capot du scanner, puis maintenez le bouton **Arrêt/Sortie** enfoncé jusqu'à ce que la tête d'impression se déplace vers le centre.
  - c. Débranchez ensuite l'appareil de la source d'alimentation, puis retirez le papier coincé.

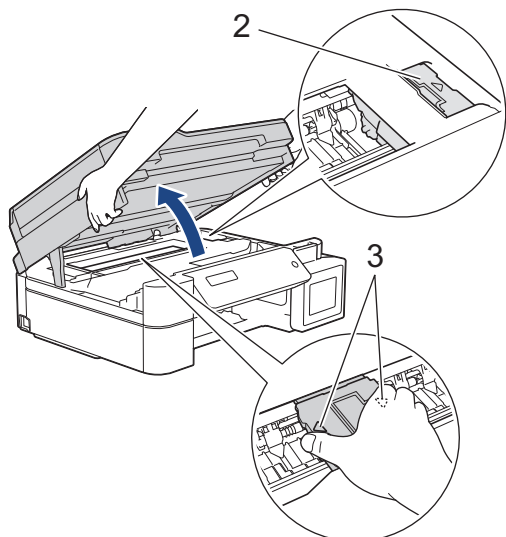

- Si le papier est coincé sous la tête d'impression, débranchez l'appareil de la source d'alimentation, puis déplacez la tête d'impression pour retirer le papier.  
Tenez les parties concaves avec les repères en triangle montrés sur l'illustration (3) pour déplacer la tête d'impression.
- Si votre peau ou vos vêtements sont souillés par de l'encre, lavez immédiatement avec du savon ou du détergent.

7. Des deux mains, refermez délicatement le capot du scanner.

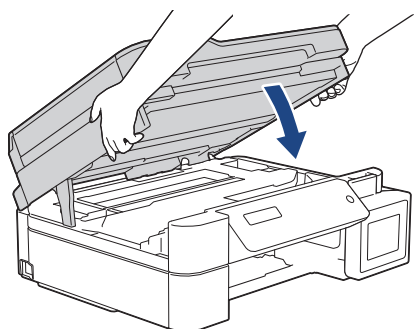

8. Retirez lentement le papier coincé (1) de l'appareil.

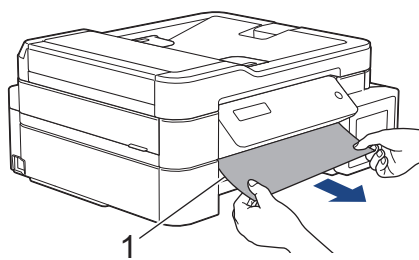

9. Vérifiez soigneusement qu'il ne reste aucun morceau de papier à l'intérieur de l'appareil (1).

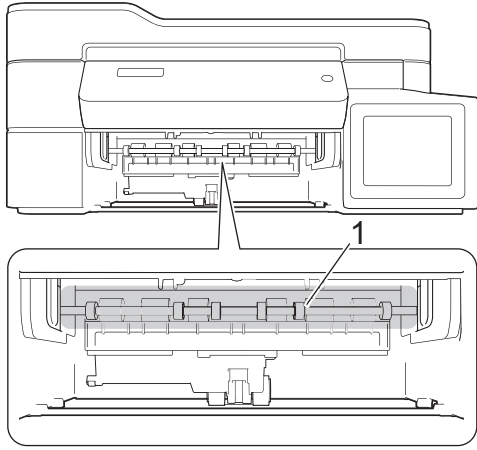

10. Serrez les deux leviers (1), puis ouvrez le couvercle d'élimination de bouchage à l'arrière de l'appareil.

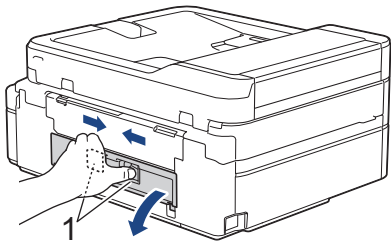

11. Retirez lentement le papier coincé.

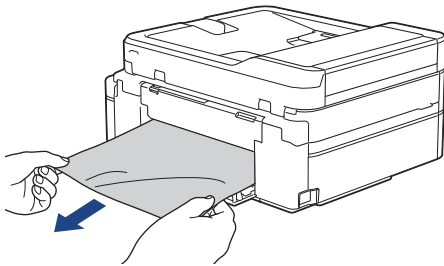

12. Refermez le couvercle d'élimination de bouchage. Vérifiez que le couvercle est complètement fermé.

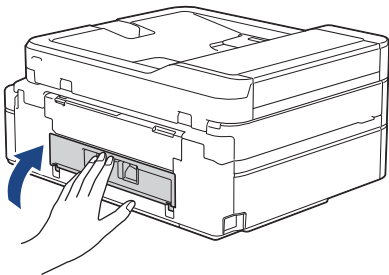

13. Remettez fermement le bac à papier dans l'appareil.

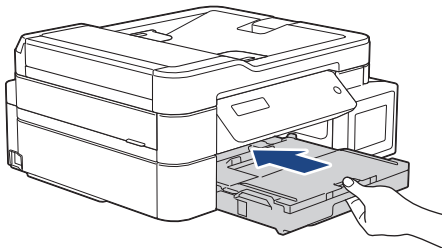

14. Tout en maintenant le bac à papier dans l'appareil, tirez le support papier (1) jusqu'à ce qu'il se mette en place, puis dépliez le volet du support papier (2).

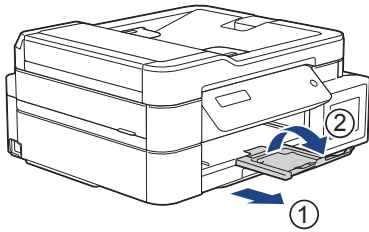

15. Rebranchez le cordon d'alimentation.



### Autres opérations d'élimination des brouillages papier

Si le message d'erreur continue de s'afficher sur l'écran LCD et que des brouillages papier se produisent à répétition, procédez comme suit :

1. Débranchez l'appareil de la prise secteur et ouvrez le capot du dispositif d'alimentation manuelle.
2. Chargez une feuille de papier épais de format A4 ou Letter, par exemple du papier glacé, dans la fente d'alimentation manuelle. Insérez profondément le papier dans la fente d'alimentation manuelle.

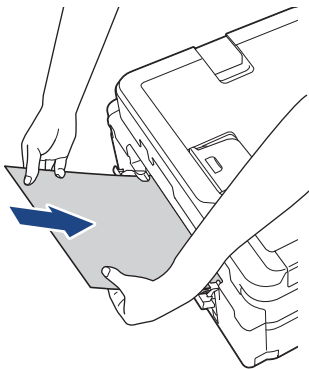

3. Rebranchez le cordon d'alimentation.

Le papier que vous avez placé dans la fente d'alimentation manuelle sera introduit dans l'appareil puis éjecté. Si le papier épais fait ressortir un papier coincé, retirez le papier coincé.

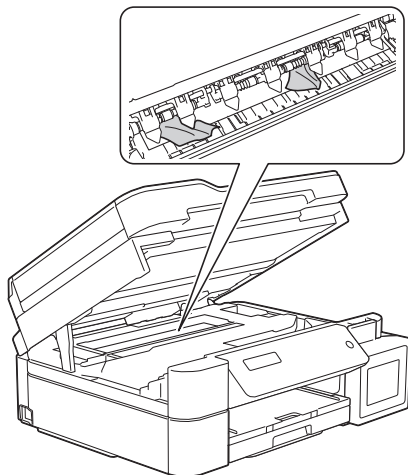

### Information associée

- [Bouillage dans l'imprimante ou bouillage papier](#)

## Le papier est coincé à l'intérieur et à l'avant de l'appareil (bourrage A intérieur/avant)

Modèle associé: MFC-T910DW

Si l'écran LCD affiche [Bourr. A Int./Avant] ou [Répétez bourrage A], effectuez la procédure suivante :

1. Débranchez l'appareil de la prise de courant.

### IMPORTANT

Avant de débrancher l'appareil de la source d'alimentation, vous pouvez transférer les fax mémorisés sur votre ordinateur ou un autre télécopieur afin de ne pas perdre des messages importants.

2. Retirez complètement le bac à papier (1) de l'appareil.

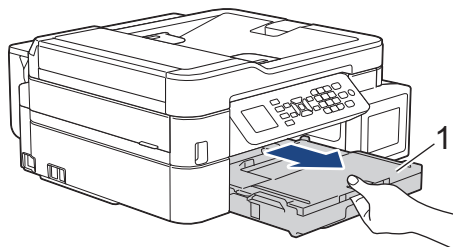

3. Tirez les deux leviers verts à l'intérieur de l'appareil afin de dégager le papier coincé.

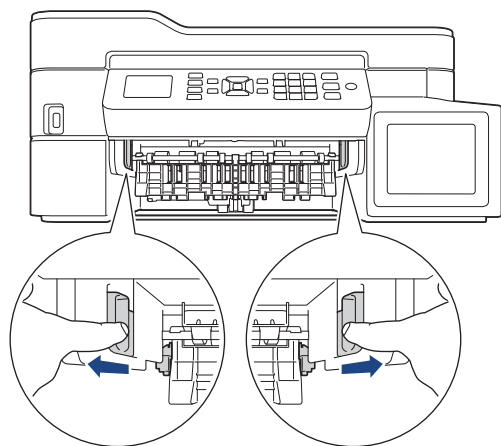

4. Placez les deux mains sous les languettes de plastique des deux côtés de l'appareil pour soulever le capot du scanner (1) et le mettre en position ouverte.

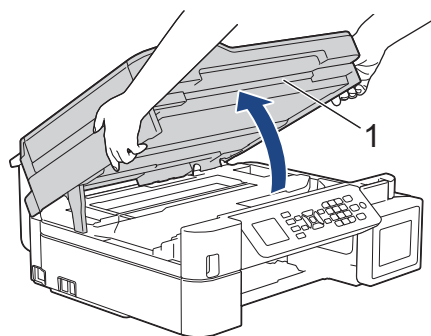

5. Retirez lentement le papier coincé (1) de l'appareil.

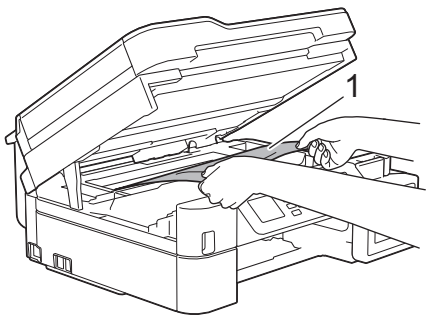

## IMPORTANT

- Ne touchez PAS la bande de l'encodeur, à savoir une fine bande de plastique qui s'étend sur toute la largeur de l'appareil (1). Cela pourrait endommager l'appareil.

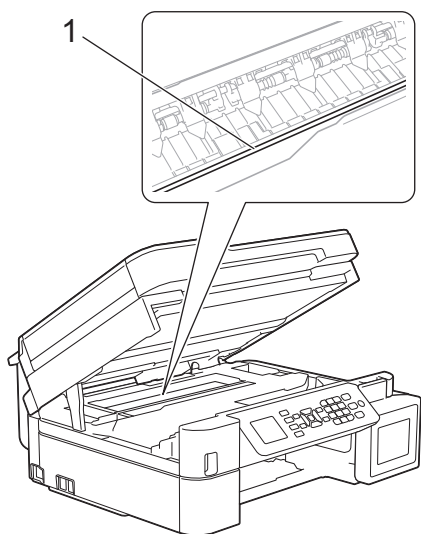

- Si la tête d'impression s'est arrêtée dans le coin droit, comme sur l'illustration (2), vous ne pourrez pas la déplacer. Procédez comme suit :
  - a. Refermez le capot du scanner puis reconnectez le cordon d'alimentation.
  - b. Ouvrez à nouveau le capot du scanner, puis maintenez le bouton **Arrêt/Sortie** enfoncé jusqu'à ce que la tête d'impression se déplace vers le centre.
  - c. Débranchez ensuite l'appareil de la source d'alimentation, puis retirez le papier coincé.

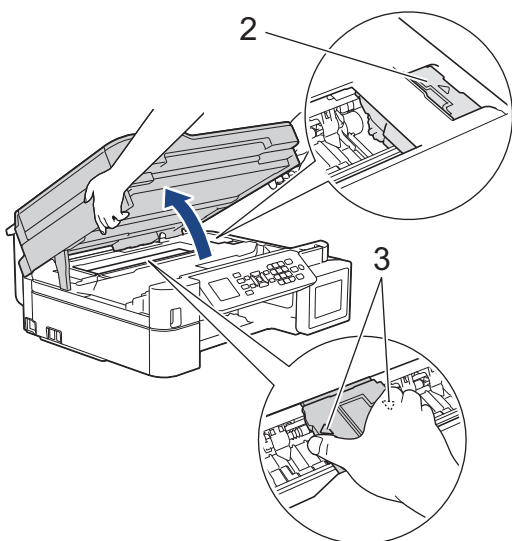

- Si le papier est coincé sous la tête d'impression, débranchez l'appareil de la source d'alimentation, puis déplacez la tête d'impression pour retirer le papier.  
Tenez les parties concaves avec les repères en triangle montrés sur l'illustration (3) pour déplacer la tête d'impression.

- Si votre peau ou vos vêtements sont souillés par de l'encre, lavez immédiatement avec du savon ou du détergent.



Si le message [Répétez bourr. A intérieur/avant] s'affiche sur l'écran LCD, déplacez la tête d'impression (si nécessaire) pour retirer tout papier restant dans cette zone. Assurez-vous qu'il ne reste plus de morceaux de papier coincés dans les coins de l'appareil (1) et (2).

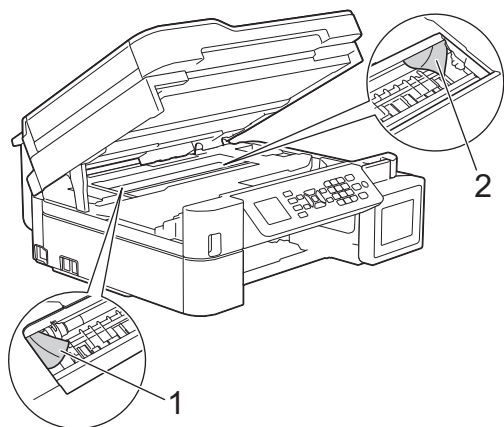

Lorsque vous avez terminé, passez à l'étape suivante.

6. Des deux mains, refermez délicatement le capot du scanner.

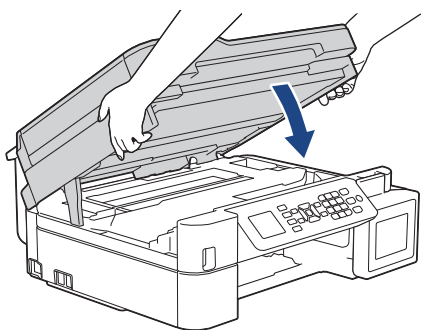

7. Retirez lentement le papier coincé (1) de l'appareil.

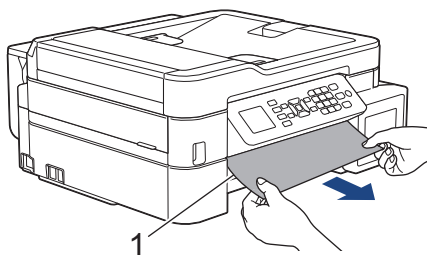



Si le message d'erreur sur l'écran LCD est [Répétez bourr. A intérieur/avant], procédez comme suit :

- a. Vérifiez soigneusement qu'il ne reste aucun morceau de papier à l'intérieur de l'appareil (1).

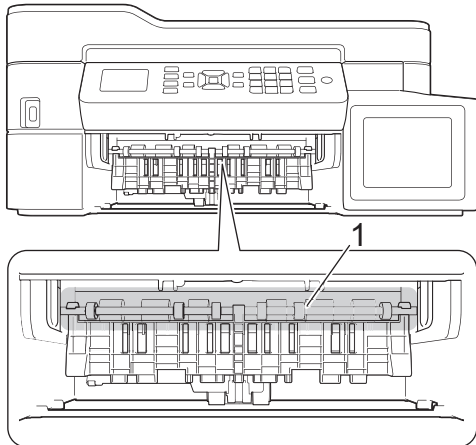

- b. Serrez les deux leviers (1), puis ouvrez le couvercle d'élimination de bouchage à l'arrière de l'appareil.

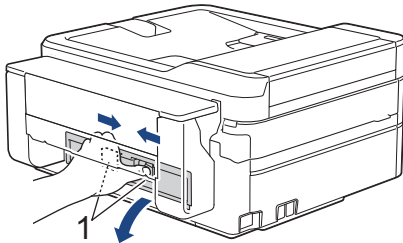

- c. Retirez lentement le papier coincé.

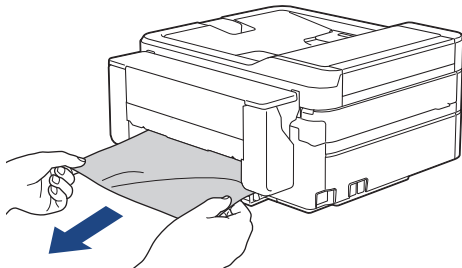

- d. Refermez le couvercle d'élimination de bouchage. Vérifiez que le couvercle est complètement fermé.

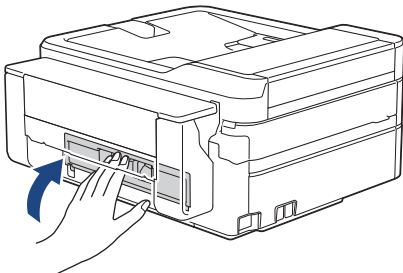

Lorsque vous avez terminé, passez à l'étape suivante.

8. Remettez fermement le bac à papier dans l'appareil.

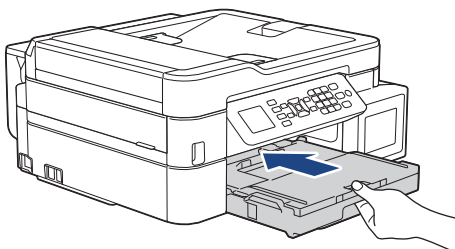

- 
9. Tout en maintenant le bac à papier dans l'appareil, tirez le support papier (1) jusqu'à ce qu'il se mette en place, puis dépliez le volet du support papier (2).

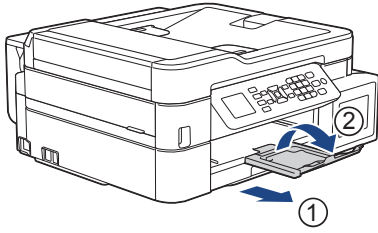

10. Rebranchez le cordon d'alimentation.



### Information associée

- [Bourrage dans l'imprimante ou bourrage papier](#)
  - [Messages d'erreur et de maintenance](#)
-

## Papier coincé à l'avant de l'appareil (bourrage B avant)

Modèle associé: MFC-T910DW

Si le message [Bourrage B Avant] ou [Répétez bourrage B avant] s'affiche sur l'écran LCD, procédez comme suit :

1. Débranchez l'appareil de la prise de courant.

### IMPORTANT

Avant de débrancher l'appareil de la source d'alimentation, vous pouvez transférer les fax mémorisés sur votre ordinateur ou un autre télécopieur afin de ne pas perdre des messages importants.

2. Retirez complètement le bac à papier (1) de l'appareil.

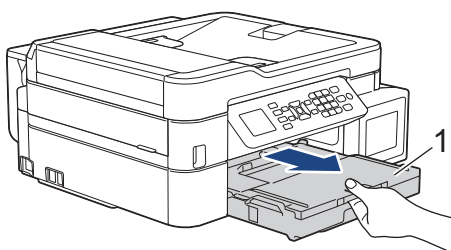

3. Tirez les deux leviers verts à l'intérieur de l'appareil afin de dégager le papier coincé.

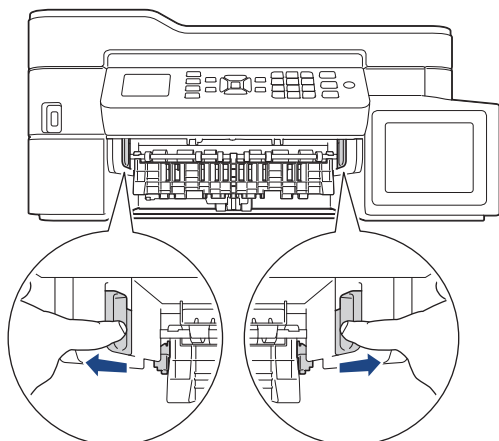

4. Retirez lentement le papier coincé (1).

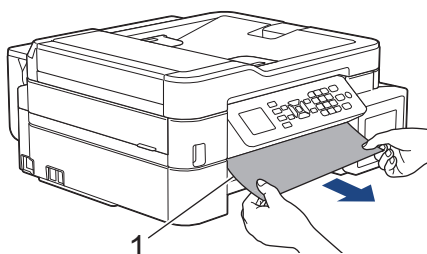



Si le message d'erreur sur l'écran LCD est [Répétez bourrage B avant], procédez comme suit :

- a. Vérifiez soigneusement qu'il ne reste aucun morceau de papier à l'intérieur de l'appareil (1).

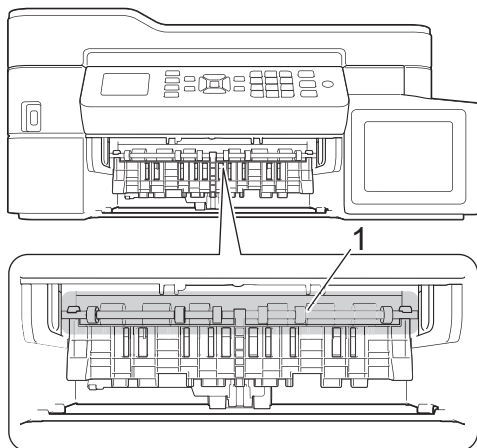

- b. Serrez les deux leviers (1), puis ouvrez le couvercle d'élimination de bourrage à l'arrière de l'appareil.

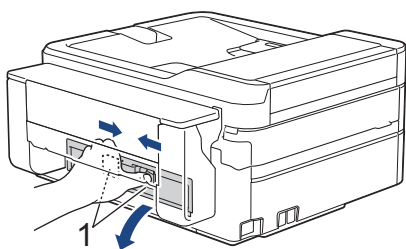

- c. Retirez lentement le papier coincé.

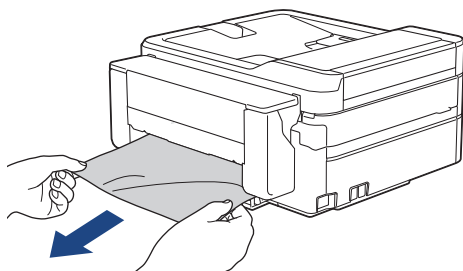

- d. Refermez le couvercle d'élimination de bourrage. Vérifiez que le couvercle est complètement fermé.

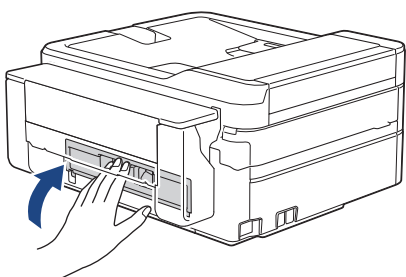

Lorsque vous avez terminé, passez à l'étape suivante.

5. Remettez fermement le bac à papier dans l'appareil.

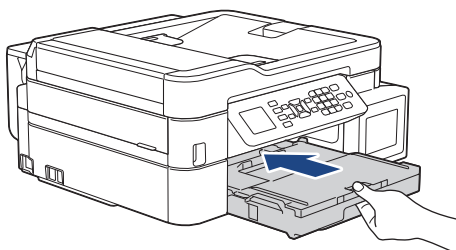

- 
6. Tout en maintenant le bac à papier dans l'appareil, tirez le support papier (1) jusqu'à ce qu'il se mette en place, puis déployez le volet du support papier (2).

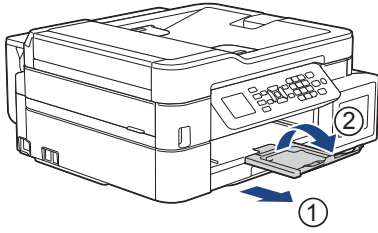

7. Rebranchez le cordon d'alimentation.



### Information associée

- [Bourrage dans l'imprimante ou bourrage papier](#)
  - [Messages d'erreur et de maintenance](#)
-

## Papier coincé à l'arrière de l'appareil (bourrage C arrière)

Modèle associé: MFC-T910DW

Si le message [Bourrage C Arrière] s'affiche sur l'écran LCD, procédez comme suit :

1. Débranchez l'appareil de la prise de courant.

### IMPORTANT

Avant de débrancher l'appareil de la source d'alimentation, vous pouvez transférer les fax mémorisés sur votre ordinateur ou un autre télécopieur afin de ne pas perdre des messages importants.

2. Retirez complètement le bac à papier (1) de l'appareil.

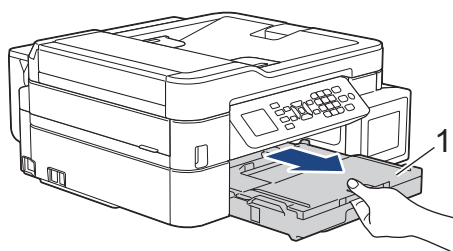

3. Tirez les deux leviers verts à l'intérieur de l'appareil afin de dégager le papier coincé.

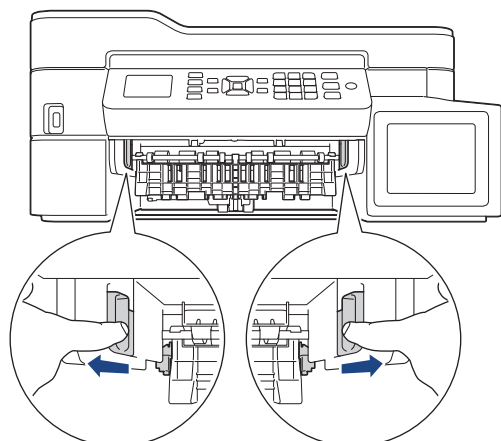

Selon le format du papier, il est plus facile de retirer le papier coincé depuis l'avant de l'appareil, plutôt que depuis l'arrière.

4. Serrez les deux leviers (1), puis ouvrez le couvercle d'élimination de bourrage à l'arrière de l'appareil.

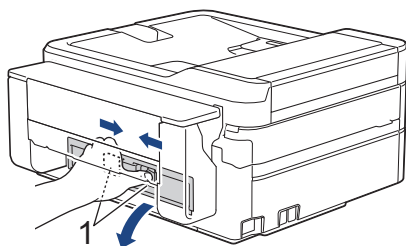

5. Retirez lentement le papier coincé.

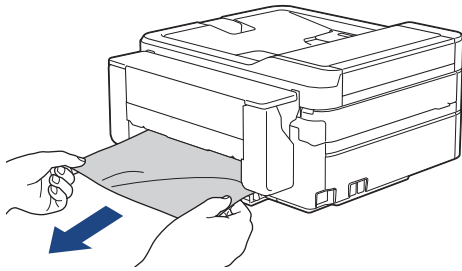

6. Refermez le couvercle d'élimination de bouchage. Vérifiez que le couvercle est complètement fermé.

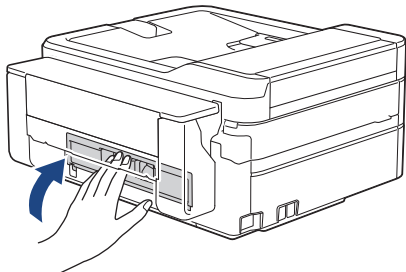

7. Remettez fermement le bac à papier dans l'appareil.

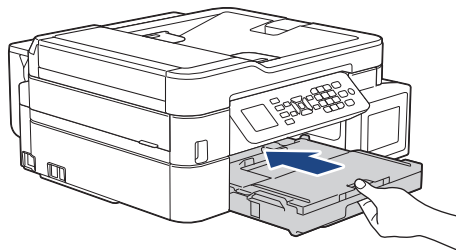

8. Tout en maintenant le bac à papier dans l'appareil, tirez le support papier (1) jusqu'à ce qu'il se mette en place, puis déployez le volet du support papier (2).

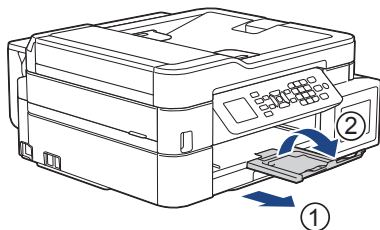

9. Rebranchez le cordon d'alimentation.



### Information associée

- [Bourrage dans l'imprimante ou bourrage papier](#)
- [Messages d'erreur et de maintenance](#)

## Le papier est coincé dans le bac universel (Bourrage bac MU D)

Modèle associé: MFC-T910DW

Si le message [Bourrage bac MU D] s'affiche sur l'écran LCD, procédez comme suit :

1. Débranchez l'appareil de la prise électrique.

### IMPORTANT

Avant de débrancher l'appareil de la source d'alimentation, vous pouvez transférer les fax mémorisés sur votre ordinateur ou un autre télécopieur afin de ne pas perdre des messages importants.

2. Retirez tout papier chargé dans le bac universel.  
Remettez en place le support papier dans le capot du bac universel.

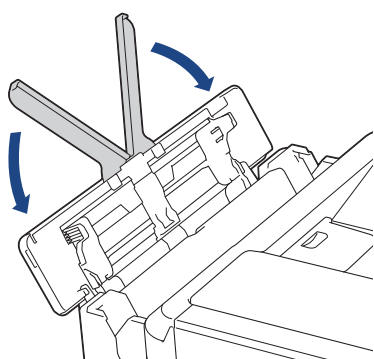

3. Retirez complètement le bac à papier (1) de l'appareil.

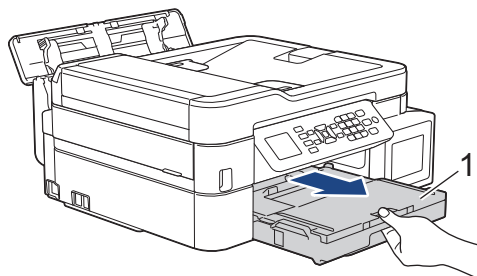

4. Tirez les deux leviers verts à l'intérieur de l'appareil afin de dégager le papier coincé.

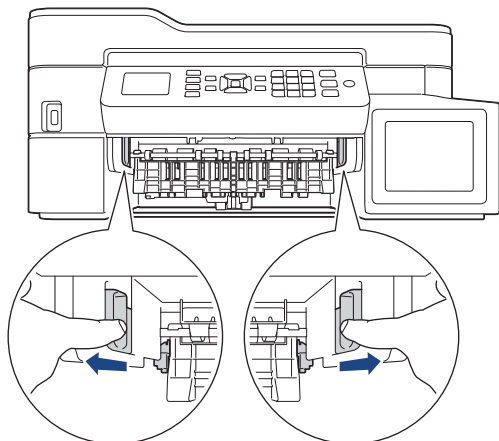

5. Retirez lentement le papier coincé (1).

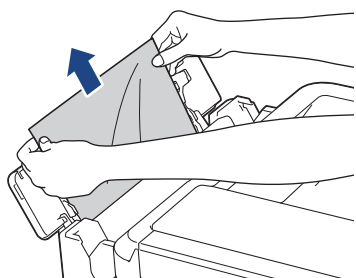

Si vous avez des difficultés à retirer le papier, poussez le levier de déverrouillage (1) vers l'arrière de l'appareil, puis retirez le papier.

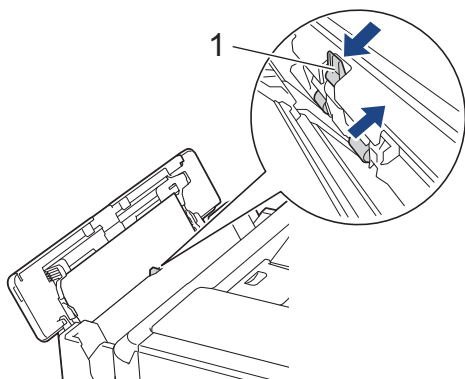

6. Fermez le capot du bac universel.

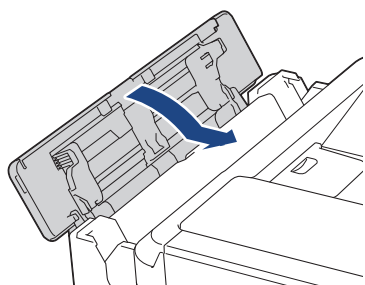

7. Remettez fermement le bac à papier dans l'appareil.

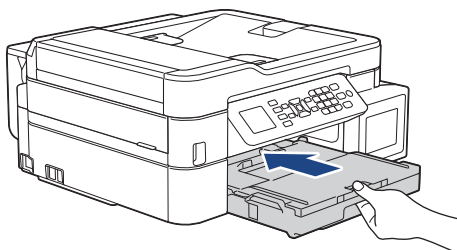

8. Tout en maintenant le bac à papier dans l'appareil, tirez le support papier (1) jusqu'à ce qu'il se mette en place, puis déployez le volet du support papier (2).

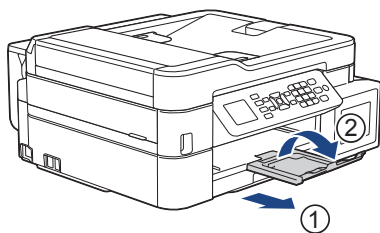

9. Rebranchez le cordon d'alimentation.



### Information associée

- [Bourrage dans l'imprimante ou bourrage papier](#)

- 
- Messages d'erreur et de maintenance
-

## Le papier est coincé à l'intérieur et dans le bac universel (Bourrage MU/interne E)

Modèle associé: MFC-T910DW

Si le message [Bour MU/interne E] ou [Bour répété MU/IntE] s'affiche sur l'écran LCD, procédez comme suit :

1. Débranchez l'appareil de la prise électrique.

### IMPORTANT

Avant de débrancher l'appareil de la source d'alimentation, vous pouvez transférer les fax mémorisés sur votre ordinateur ou un autre télécopieur afin de ne pas perdre des messages importants.

2. Retirez tout papier chargé dans le bac universel.  
Remettez en place le support papier dans le capot du bac universel.

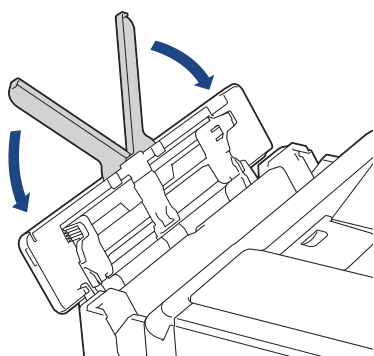

3. Retirez complètement le bac à papier (1) de l'appareil.

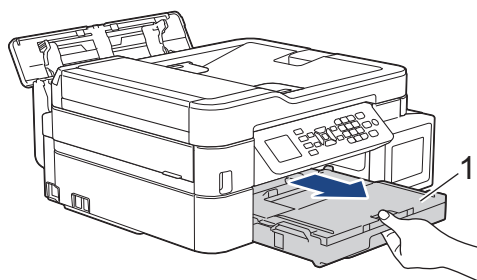

4. Tirez les deux leviers verts à l'intérieur de l'appareil afin de dégager le papier coincé.

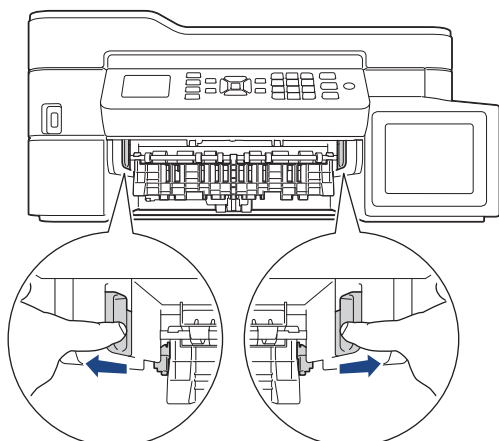

5. Placez les deux mains sous les languettes de plastique des deux côtés de l'appareil pour soulever le capot du scanner (1) et le mettre en position ouverte.

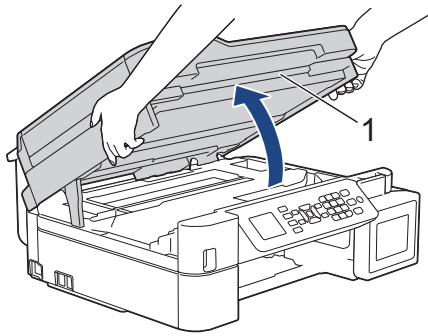

6. Retirez lentement le papier coincé (1) de l'appareil.

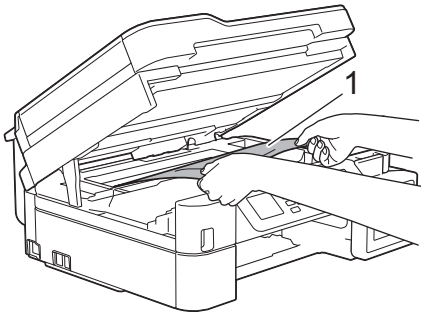

## IMPORTANT

- Ne touchez PAS la bande de l'encodeur, à savoir une fine bande de plastique qui s'étend sur toute la largeur de l'appareil (1). Cela pourrait endommager l'appareil.

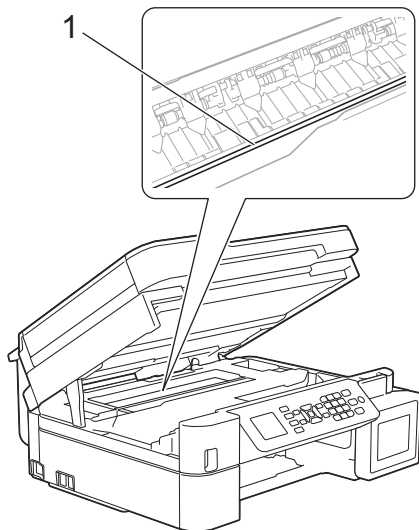

- Si la tête d'impression s'est arrêtée dans le coin droit, comme sur l'illustration (2), vous ne pourrez pas la déplacer. Procédez comme suit :
  - a. Refermez le capot du scanner puis reconnectez le cordon d'alimentation.
  - b. Ouvrez à nouveau le capot du scanner, puis maintenez le bouton **Arrêt/Sortie** enfoncé jusqu'à ce que la tête d'impression se déplace vers le centre.
  - c. Débranchez ensuite l'appareil de la source d'alimentation, puis retirez le papier coincé.

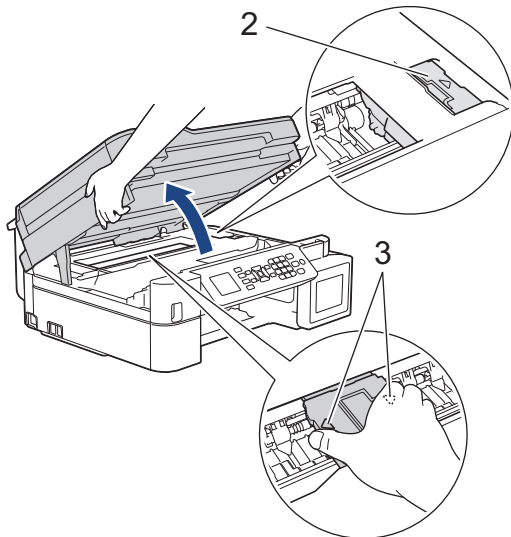

- Si le papier est coincé sous la tête d'impression, débranchez l'appareil de la source d'alimentation, puis déplacez la tête d'impression pour retirer le papier.  
Tenez les parties concaves avec les repères en triangle montrés sur l'illustration (3) pour déplacer la tête d'impression.
- Si votre peau ou vos vêtements sont souillés par de l'encre, lavez immédiatement avec du savon ou du détergent.



Si le message [Bour MU/interne E] ou [Bour répété MU/IntE] s'affiche sur l'écran LCD, déplacez la tête d'impression (si nécessaire) pour retirer tout papier restant dans cette zone. Assurez-vous qu'il ne reste plus de morceaux de papier coincés dans les coins de l'appareil (1) et (2).

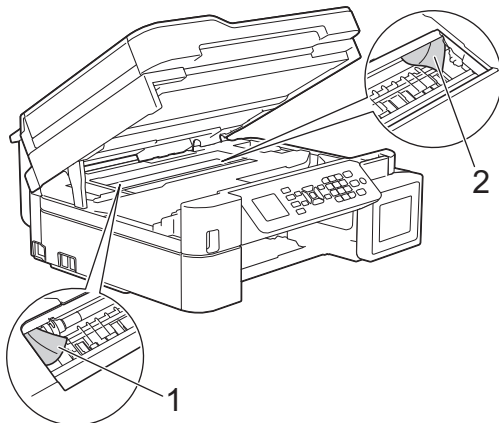

Lorsque vous avez terminé, passez à l'étape suivante.

7. Des deux mains, refermez délicatement le capot du scanner.

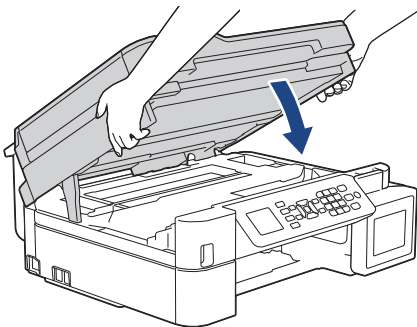

8. Retirez lentement le papier coincé (1).

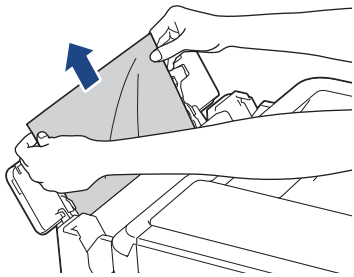

Si vous avez des difficultés à retirer le papier, poussez le levier de déverrouillage (1) vers l'arrière de l'appareil, puis retirez le papier.

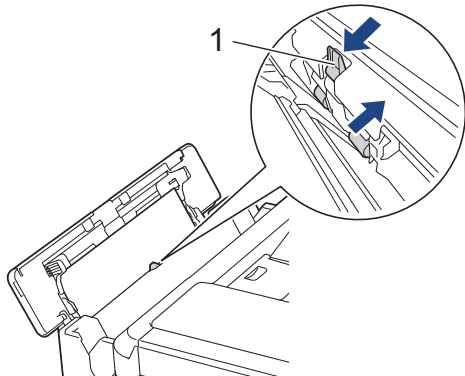

9. Fermez le capot du bac universel.

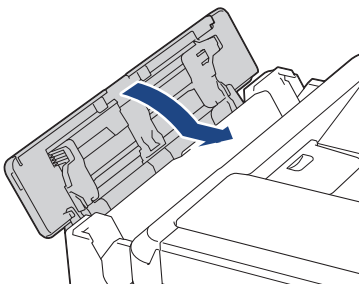

10. Remettez fermement le bac à papier dans l'appareil.

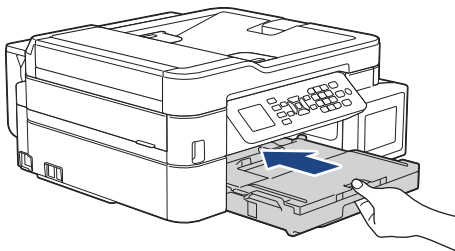

11. Tout en maintenant le bac à papier dans l'appareil, tirez le support papier (1) jusqu'à ce qu'il se mette en place, puis déployez le volet du support papier (2).

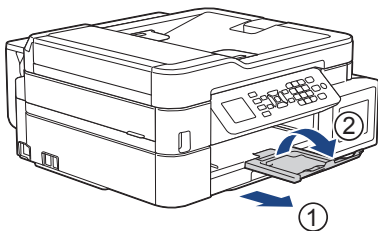

12. Rebranchez le cordon d'alimentation.



### Information associée

- [Bourrage dans l'imprimante ou bourrage papier](#)

- 
- Messages d'erreur et de maintenance
-

## Si vous rencontrez des difficultés avec l'appareil



Pour tout problème d'ordre technique, vous devez contacter le service clientèle de Brother.

Si vous pensez que votre appareil présente un problème, consultez les rubriques suivantes. Vous pouvez corriger vous-même la plupart des problèmes.



Si vous avez besoin de conseils supplémentaires, consultez la page **FAQ et Diagnostic** de votre modèle sur le Brother Solutions Center à l'adresse [support.brother.com](https://support.brother.com).



L'utilisation de consommables d'autres marques que Brother peut nuire à la qualité de l'impression, aux performances matérielles ainsi qu'à la fiabilité de l'appareil.

- [Problèmes de gestion du papier et d'impression](#)
- [Problèmes avec le téléphone et le télécopieur](#)
- [Autres problèmes](#)
- [Problèmes de réseau](#)
- [Problèmes liés à Google Cloud Print](#)
- [Problèmes liés à AirPrint](#)

## Problèmes de gestion du papier et d'impression

### Problèmes d'impression





Problèmes	Suggestions
Aucune impression	<p>Vérifiez que le bon pilote d'imprimante est installé et sélectionné.</p> <p>Examinez l'affichage de l'appareil pour vérifier la présence d'un éventuel un message d'erreur.</p> <p>➤➤ <i>Information associée: Messages d'erreur et de maintenance</i></p> <p>Vérifiez que l'appareil est en ligne :</p> <ul style="list-style-type: none"> <li>Windows Server 2008 <p>Cliquez sur  (Démarrer) &gt; <b>Panneau de configuration &gt; Matériel et audio &gt; Imprimantes</b>. Cliquez avec le bouton droit sur <b>Brother MFC-XXXX Printer</b> (XXXX désigne le nom de votre modèle). Vérifiez que <b>Utiliser l'imprimante en ligne</b> ne figure pas dans la liste. Si cette option y figure, cliquez dessus pour mettre l'imprimante en ligne.</p> </li> <li>Windows 7 et Windows Server 2008 R2 <p>Cliquez sur  (Démarrer) &gt; <b>Périphériques et imprimantes</b> . Cliquez avec le bouton droit sur <b>Brother MFC-XXXX Printer</b> (XXXX représentant le nom du modèle) et cliquez sur <b>Afficher les travaux d'impression en cours</b>. Cliquez sur <b>Imprimante</b> dans la barre de menus. Assurez-vous que <b>Utiliser l'imprimante hors connexion</b> n'est pas sélectionné.</p> </li> <li>Windows 8 <p>Positionnez la souris dans le coin inférieur droit de votre bureau. Lorsque la barre de menus apparaît, cliquez sur <b>Paramètres &gt; Panneau de configuration</b>. Dans le groupe <b>Matériel et audio</b>, cliquez sur <b>Afficher les périphériques et imprimantes</b>. Cliquez avec le bouton droit sur <b>Brother MFC-XXXX Printer</b> (XXXX désigne le nom de votre modèle). Cliquez sur <b>Afficher les travaux d'impression en cours</b>. Si les options de pilote d'imprimante s'affichent, sélectionnez votre pilote d'imprimante. Cliquez sur <b>Imprimante</b> dans la barre de menus et assurez-vous que <b>Utiliser l'imprimante hors connexion</b> n'est pas sélectionné.</p> </li> <li>Windows 10 et Windows Server 2016 <p>Cliquez sur  &gt; <b>Système Windows &gt; Panneau de configuration</b>. Dans le groupe <b>Matériel et audio</b>, cliquez sur <b>Afficher les périphériques et imprimantes</b>. Cliquez avec le bouton droit sur <b>Brother MFC-XXXX Printer</b> (XXXX désigne le nom de votre modèle). Cliquez sur <b>Afficher les travaux d'impression en cours</b>. Si les options de pilote d'imprimante s'affichent, sélectionnez votre pilote d'imprimante. Cliquez sur <b>Imprimante</b> dans la barre de menus et assurez-vous que <b>Utiliser l'imprimante hors connexion</b> n'est pas sélectionné.</p> </li> <li>Windows Server 2012 <p>Positionnez la souris dans le coin inférieur droit de votre bureau. Lorsque la barre de menus apparaît, cliquez sur <b>Paramètres &gt; Panneau de configuration</b>. Dans le groupe <b>Matériel</b>, cliquez sur <b>Afficher les périphériques et imprimantes</b>. Cliquez avec le bouton droit sur <b>Brother MFC-XXXX Printer</b> (XXXX désigne le nom de votre modèle). Cliquez sur <b>Afficher les travaux d'impression en cours</b>. Si les options de pilote d'imprimante s'affichent, sélectionnez votre pilote d'imprimante. Cliquez sur <b>Imprimante</b> dans la barre de menus et assurez-vous que <b>Utiliser l'imprimante hors connexion</b> n'est pas sélectionné.</p> </li> <li>Windows Server 2012 R2 <p>Cliquez sur <b>Panneau de configuration</b>, sur l'écran <b>démarrer</b>. Dans le groupe <b>Matériel</b>, cliquez sur <b>Afficher les périphériques et imprimantes</b>. Cliquez avec le bouton droit sur <b>Brother MFC-XXXX Printer</b> (XXXX désigne</p> </li> </ul>

Problèmes	Suggestions
	<p>le nom de votre modèle). Cliquez sur <b>Afficher les travaux d'impression en cours</b>. Si les options de pilote d'imprimante s'affichent, sélectionnez votre pilote d'imprimante. Cliquez sur <b>Imprimante</b> dans la barre de menus et assurez-vous que <b>Utiliser l'imprimante hors connexion</b> n'est pas sélectionné.</p> <p>Observez la fenêtre du réservoir d'encre pour vérifier la quantité d'encre réellement restante.</p> <p>Remplissez le réservoir d'encre si la quantité d'encre restante se trouve au niveau ou sous la ligne inférieure en dessous du repère de remplissage minimum.</p> <p>Un message peut apparaître sur l'écran LCD afin de vérifier si les réservoirs d'encre sont remplis. Sélectionnez <b>Oui</b> pour réinitialiser le compteur de points d'encre pour la couleur réapprovisionnée. Sélectionnez <b>Non</b> pour les couleurs non réapprovisionnées.</p> <p>➤➤ <i>Information associée: Remplissez les réservoirs d'encre</i></p> <p>Si des données anciennes non imprimées restent dans le spooler du pilote d'imprimante, cela empêchera l'impression de nouveaux travaux. Cliquez sur l'icône de l'imprimante et supprimer toutes les données comme suit :</p> <ul style="list-style-type: none"> <li>• Windows Server 2008 Cliquez sur  (<b>Démarrer</b>) &gt; <b>Panneau de configuration</b> &gt; <b>Matériel et audio</b> &gt; <b>Imprimantes</b>.</li> <li>• Windows 7 et Windows Server 2008 R2 Cliquez sur  (<b>Démarrer</b>) &gt; <b>Périphériques et imprimantes</b> &gt; <b>Imprimantes et télécopieurs</b>.</li> <li>• Windows 8 Positionnez la souris dans le coin inférieur droit de votre bureau. Lorsque la barre de menus apparaît, cliquez sur <b>Paramètres</b> &gt; <b>Panneau de configuration</b>. Dans le groupe <b>Matériel et audio</b>, cliquez sur <b>Afficher les périphériques et imprimantes</b> &gt; <b>Imprimantes</b>.</li> <li>• Windows 10 et Windows Server 2016 Cliquez sur  &gt; <b>Système Windows</b> &gt; <b>Panneau de configuration</b>. Dans le groupe <b>Matériel et audio</b>, cliquez sur <b>Afficher les périphériques et imprimantes</b> &gt; <b>Imprimantes</b>.</li> <li>• Windows Server 2012 Positionnez la souris dans le coin inférieur droit de votre bureau. Lorsque la barre de menus apparaît, cliquez sur <b>Paramètres</b> &gt; <b>Panneau de configuration</b>. Dans le groupe <b>Matériel</b>, cliquez sur <b>Afficher les périphériques et imprimantes</b> &gt; <b>Imprimantes</b>.</li> <li>• Windows Server 2012 R2 Cliquez sur <b>Panneau de configuration</b> dans l'écran <b>démarrer</b>. Dans le groupe <b>Matériel</b>, cliquez sur <b>Afficher les périphériques et imprimantes</b> &gt; <b>Imprimantes</b>.</li> <li>• Mac Cliquez sur <b>Préférences Système...</b> &gt; <b>Imprimantes et scanners</b>.</li> </ul>
<p>Les en-têtes ou les notes de bas de page apparaissent lorsque le document s'affiche sur l'écran mais n'apparaissent pas lors de l'impression du document.</p>	<p>Une zone non imprimable existe en haut et en bas de la page. Ajustez les marges en haut et en bas de votre document.</p> <p>➤➤ <i>Information associée: Zone non imprimable</i></p>
<p>Impossible d'imprimer avec disposition des pages.</p>	<p>Vérifiez que les paramètres relatifs au format papier de l'application et ceux du pilote d'imprimante sont identiques.</p>
<p>La vitesse d'impression est trop lente.</p>	<p>Essayez de modifier la configuration du pilote d'imprimante. Une résolution élevée allonge le traitement des données, la durée des envois et le temps de</p>

Problèmes	Suggestions
	<p>l'impression. Essayez d'autres paramètres de qualité dans le pilote de l'imprimante comme suit :</p> <ul style="list-style-type: none"> <li>Windows Dans le pilote d'imprimante, désélectionnez la case <b>Ajustement des couleurs</b> dans l'onglet <b>Avancé</b>.</li> <li>Mac Dans le pilote d'imprimante, sélectionnez <b>Paramètres de couleur</b>, cliquez sur <b>Paramètres de couleur avancés</b> et veillez à désactiver la case <b>Ajustement des couleurs</b>.</li> </ul>
	<p>Désactivez la fonction Sans marge. L'impression sans bordure est plus lente que l'impression normale.</p> <p>➤➤ <i>Information associée: Paramètres d'impression (Windows) ou Imprimer une photo (Mac)</i></p>
	<p>Désactivez le réglage Mode silencieux. La vitesse d'impression est plus lente en mode silencieux.</p> <p>➤➤ <i>Information associée: Réduire le bruit pendant l'impression</i></p>

## Problèmes de qualité d'impression

Problèmes	Suggestions
Qualité d'impression médiocre	<p>Vérifiez la qualité d'impression.</p> <p>➤➤ <i>Information associée: Vérifier la qualité d'impression</i></p>
	<p>Assurez-vous que le paramètre Type de support dans le pilote d'imprimante du paramètre Type papier du menu de l'appareil concorde avec le type de papier que vous utilisez.</p> <p>➤➤ <i>Information associée: Modification du format et du type de papier</i></p> <p>➤➤ <i>Information associée: Paramètres d'impression (Windows) ou Options d'impression (Mac)</i></p>
	<p>Assurez-vous que l'encre est fraîche. Un blocage de l'encre est possible dans les conditions suivantes :</p> <ul style="list-style-type: none"> <li>La date d'expiration inscrite sur l'emballage de la bouteille est dépassée.</li> <li>L'encre est installée dans l'appareil depuis plus de six mois.</li> <li>Il se peut que la bouteille d'encre ait été mal entreposée avant utilisation. Entreposez la bouteille d'encre sur une surface plane dans un endroit frais et sombre.</li> </ul>
	<p>Vérifiez que vous utilisez bien de l'encre Brother Original. Brother ne recommande pas l'utilisation d'encre autre que l'encre Brother Original, ni le remplissage avec de l'encre autre que l'encre Brother Original.</p>
	<p>Assurez-vous que vous utilisez un des types de papier recommandés.</p> <p>➤➤ <i>Information associée: Papier et autres supports d'impression acceptables</i></p>
	<p>La température ambiante recommandée de votre appareil est comprise entre 20 °C à 33 °C.</p>
Des lignes blanches apparaissent dans le texte ou les graphiques.	<p>Permet de nettoyer la tête d'impression.</p> <p>➤➤ <i>Information associée: Nettoyage de la tête d'impression depuis votre appareil Brother</i></p> <p>➤➤ <i>Information associée: Nettoyer la tête d'impression de votre ordinateur (Windows) ou Nettoyer la tête d'impression de votre ordinateur (Mac)</i></p>
	<p>Vérifiez que vous utilisez bien de l'encre Brother Original.</p>
	<p>Essayez d'utiliser les types de papier recommandés.</p> <p>➤➤ <i>Information associée: Papier et autres supports d'impression acceptables</i></p>
	<p>Pour prolonger la durée de vie de la tête d'impression, économiser au mieux l'encre et maintenir la qualité d'impression, nous vous déconseillons de débrancher fréquemment l'appareil et/ou de laisser l'appareil débranché pendant</p>

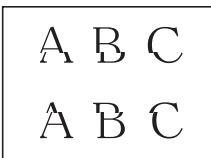
Problèmes	Suggestions
	<p>une période prolongée. Nous vous recommandons d'utiliser  pour mettre l'appareil hors tension. Avec , l'appareil utilise une faible consommation électrique et effectue des nettoyages périodiques, mais moins fréquents, de la tête d'impression.</p>
L'appareil imprime des pages vierges.	<p>Vérifiez la qualité d'impression.            &gt;&gt; <i>Information associée: Vérifier la qualité d'impression</i></p>
	<p>Vérifiez que vous utilisez bien de l'encre Brother Original.</p>
	<p>Pour prolonger la durée de vie de la tête d'impression, économiser au mieux l'encre et maintenir la qualité d'impression, nous vous déconseillons de débrancher fréquemment l'appareil et/ou de laisser l'appareil débranché pendant une période prolongée. Nous vous recommandons d'utiliser  pour mettre l'appareil hors tension. Avec , l'appareil utilise une faible consommation électrique et effectue des nettoyages périodiques, mais moins fréquents, de la tête d'impression.</p>
Les caractères et les lignes sont flous. 	<p>Vérifiez l'alignement de l'impression.            &gt;&gt; <i>Information associée: Vérifier l'alignement de l'impression de votre appareil Brother</i></p>
	<p>Modifiez les options de paramètres d'impression.            &gt;&gt; <i>Information associée: Modifier les options de paramètres d'impression en cas de problèmes d'impression</i></p>
Le texte ou les images imprimés sont de travers.	<p>Vérifiez que le papier est chargé correctement dans le bac à papier et que les guides-papier sont réglés correctement.            &gt;&gt; <i>Information associée: Charger du papier</i></p>
	<p>Vérifiez que le couvercle d'élimination du bourrage est fermé correctement.</p>
Maculage ou tache dans la partie centrale haute de la page imprimée.	<p>Vérifiez que le papier n'est pas trop épais ou gondolé.            &gt;&gt; <i>Information associée: Papier et autres supports d'impression acceptables</i></p>
L'impression semble sale ou l'encre semble couler.	<p>Veillez à utiliser les types de papier recommandés. Ne manipulez pas le papier tant que l'encre n'est pas sèche.            &gt;&gt; <i>Information associée: Papier et autres supports d'impression acceptables</i></p>
	<p>Vérifiez que la face à imprimer est bien tournée vers le bas dans le bac à papier.</p>
	<p>Vérifiez que vous utilisez bien de l'encre Brother Original.</p>
	<p>Si vous utilisez du papier photo, veillez à ce que le côté brillant du papier photo soit orienté face vers le bas dans le bac et vérifiez que vous avez réglé le type de papier correct. Si vous imprimez une photo à partir de votre ordinateur, réglez le paramètre Type de support dans le pilote d'imprimante.</p>
L'encre fait des bavures ou coule sur du papier photo glacé.	<p>Vérifiez bien les deux faces du papier. Placez le papier avec la face glacée (la surface à imprimer) vers le bas.            &gt;&gt; <i>Information associée: Modification du format et du type de papier</i></p>
	<p>Si vous utilisez du papier photo glacé, vérifiez que le paramètre du type de papier est correct.</p>
Des taches apparaissent au verso ou au bas de la page.	<p>Veillez à ce que le cylindre de l'imprimante ne soit pas souillé d'encre.            &gt;&gt; <i>Information associée: Nettoyer le cylindre de l'imprimante de l'appareil</i></p>
	<p>Vérifiez que vous utilisez bien de l'encre Brother Original.</p>
	<p>Veillez à utiliser le volet du support papier.            &gt;&gt; <i>Information associée: Charger du papier</i></p>
	<p>Vérifiez que les rouleaux d'alimentation du papier ne sont pas souillés d'encre.            &gt;&gt; <i>Information associée: Nettoyer les rouleaux d'alimentation du papier</i></p>

Problèmes	Suggestions
L'appareil imprime des lignes denses sur la page.	Windows Sélectionnez <b>Ordre inversé</b> dans l'onglet <b>Elémentaire</b> du pilote d'imprimante.
Les impressions sont froissées.	<ul style="list-style-type: none"> <li>Windows Dans le pilote d'imprimante, sélectionnez l'onglet <b>Avancé</b>, cliquez sur <b>Autres options d'impression</b>, puis cliquez sur <b>Paramètres de couleur avancés</b>. Décochez la case <b>Impression bidirectionnelle</b>.</li> <li>Mac Dans le pilote d'imprimante, sélectionnez <b>Paramètres d'impression</b>, cliquez sur <b>Avancé</b>, choisissez <b>Autres options d'impression</b>, puis désactivez la case <b>Impression bidirectionnelle</b>.</li> </ul>
	Vérifiez que vous utilisez bien de l'encre Brother Original.

## Problèmes de gestion du papier

Problèmes	Suggestions
L'appareil ne s'alimente pas en papier.	Veillez à enfoncer complètement le bac à papier jusqu'à ce qu'il se verrouille en place.
	Assurez-vous que le couvercle d'élimination du bourrage, à l'arrière de l'appareil, est bien fermé.
	Si l'écran LCD de l'appareil affiche un message de bourrage papier et que vous rencontrez toujours un problème >> <i>Information associée: Messages d'erreur et de maintenance</i>
	Si le bac à papier est vide, chargez une nouvelle pile de papier dans le bac à papier.
	Si du papier se trouve dans le bac à papier, assurez-vous qu'il est plat. Si le papier est enroulé, déroulez-le. Il est parfois pratique de retirer le papier, de retourner la pile et de la replacer dans le bac à papier.
	Réduisez la quantité de papier qui se trouve dans le bac à papier, puis recommencez.
	Nettoyez les rouleaux d'entraînement du papier. >> <i>Information associée: Nettoyer les rouleaux d'entraînement du papier</i>
Assurez-vous que le papier correspond aux spécifications de l'appareil. >> <i>Information associée: Grammage et épaisseur du papier</i>	
Le papier photo n'est pas entraîné correctement.	Lorsque vous imprimez sur du papier photo Brother, chargez une feuille supplémentaire du même papier photo dans le bac à papier. Une feuille supplémentaire a été incluse dans le paquet de papier à cet effet.
L'appareil entraîne plusieurs pages.	<ul style="list-style-type: none"> <li>Vérifiez que le papier est chargé correctement dans le bac à papier.</li> <li>Retirez tout le papier qui se trouve dans le bac et ventilez bien la pile de papier, puis replacez-la dans le bac.</li> <li>Veillez à ne pas pousser le papier trop loin.</li> </ul> >> <i>Information associée: Charger du papier</i>
	Vérifiez que le couvercle d'élimination du bourrage est fermé correctement. >> <i>Information associée: Bourrage dans l'imprimante ou bourrage papier</i>
	Vérifiez que la plaque de pose dans le bac à papier n'est pas sale. >> <i>Information associée: Nettoyer le patin de base</i>
Bourrage papier.	>> <i>Information associée: Bourrage dans l'imprimante ou bourrage papier</i> Vérifiez que les guides-papier sont réglés sur le format de papier correct.
	Utilisez les paramètres de prévention des bourrages. Pour la copie >> <i>Information associée: Modifier les options de paramètres d'impression en cas de problèmes d'impression</i>

Problèmes	Suggestions
	Pour l'impression >> <i>Information associée: Éviter les maculages sur les impressions et les bourrages papier (Windows) ou Éviter les maculages sur les impressions et les bourrages papier (Mac)</i>
Un bourrage papier se produit lorsque vous utilisez la copie recto verso ou l'impression recto verso.	Si des bourrages papier se produisent souvent pendant la copie recto verso ou l'impression recto verso, il se peut que les rouleaux d'alimentation du papier soient maculés d'encre. Nettoyez les rouleaux d'alimentation du papier. >> <i>Information associée: Nettoyer les rouleaux d'alimentation du papier</i>

## Impression des fax reçus (modèles MFC)

Problèmes	Suggestions
<ul style="list-style-type: none"> <li>• Impression condensée</li> <li>• Marques horizontales</li> <li>• Phrases en haut et en bas tronquées</li> <li>• Lignes manquantes</li> </ul>	Cela provient généralement d'une mauvaise connexion téléphonique. Faites une copie ; si votre copie paraît bonne, vous avez vraisemblablement une mauvaise connexion, avec des bruits parasites ou des interférences sur la ligne téléphonique. Demandez à votre interlocuteur de vous renvoyer le fax.
Lignes noires à la réception.	Le scanner de l'expéditeur est peut-être sale. Demandez à l'expéditeur d'effectuer une copie pour voir si le problème provient de l'appareil expéditeur. Essayez de recevoir un fax d'un autre télécopieur.
Les marges gauche et droite sont tronquées ou une seule page s'imprime sur deux pages.	Si les fax reçus sont divisés et s'impriment sur deux pages ou si vous obtenez une page vide supplémentaire, la configuration du format papier peut ne pas être correcte pour le papier que vous utilisez. >> <i>Information associée: Modification du format et du type de papier</i>
	Désactivez la fonction de réduction automatique. >> <i>Information associée: Réduire le format de page d'un fax entrant surdimensionné</i>



### Information associée

- Si vous rencontrez des difficultés avec l'appareil
- Dépistage des pannes
- Messages d'erreur et de maintenance
- Remplissez les réservoirs d'encre
- Zone non imprimable
- Vérifier la qualité d'impression
- Modification du format et du type de papier
- Papier et autres supports d'impression acceptables
- Nettoyage de la tête d'impression depuis votre appareil Brother
- Nettoyer la tête d'impression de votre ordinateur (Windows)
- Nettoyer la tête d'impression de votre ordinateur (Mac)
- Vérifier l'alignement de l'impression de votre appareil Brother
- Charger du papier
- Nettoyer le cylindre de l'imprimante de l'appareil
- Nettoyer les rouleaux d'alimentation du papier
- Nettoyer les rouleaux d'entraînement du papier
- Bourrage dans l'imprimante ou bourrage papier
- Réduire le format de page d'un fax entrant surdimensionné
- Grammage et épaisseur du papier
- Paramètres d'impression (Windows)

- 
- Options d'impression (Mac)
  - Imprimer une photo (Mac)
  - Éviter les maculages sur les impressions et les bourrages papier (Windows)
  - Éviter les maculages sur les impressions et les bourrages papier (Mac)
  - Nettoyer le patin de base
  - Modifier les options de paramètres d'impression en cas de problèmes d'impression
  - Réduire le bruit pendant l'impression
-

## Problèmes avec le téléphone et le télécopieur

Modèle associé: MFC-T910DW

### Ligne téléphonique ou branchements

Problèmes	Suggestions
La composition ne donne aucun résultat. (aucune tonalité)	Vérifiez tous les branchements téléphoniques. Vérifiez que le cordon téléphonique est branché sur la prise téléphonique murale et la prise LINE de l'appareil. Si vous êtes abonné à des services DSL ou des services VoIP, contactez votre fournisseur de services pour obtenir des instructions de connexion.  Si vous utilisez un système VoIP, essayez de modifier le réglage VoIP sur <i>Basique (pour VoIP)</i> . Ceci réduit la vitesse du modem et désactive le mode de correction d'erreur (ECM).  ➤➤ <i>Information associée: Interférences sur la ligne téléphonique/VoIP</i>
	(Disponible dans certains pays uniquement.) Modifiez le paramètre de tonalité/impulsion.  ➤➤ <i>Information associée: Définir le mode de numérotation par tonalité ou impulsion</i>
	Si un téléphone externe est connecté à l'appareil, envoyez un fax manuel en décrochant le combiné du téléphone externe et en composant le numéro à l'aide du téléphone externe. Attendez d'entendre les tonalités de réception de fax avant d'envoyer le fax.
	En cas d'absence de tonalité, connectez un téléphone qui fonctionne et le cordon de la ligne téléphonique à la prise. Soulevez ensuite le combiné du téléphone externe et vérifiez la tonalité. Si aucune tonalité ne se fait encore entendre, demandez à votre compagnie de téléphone de vérifier la ligne et/ou la prise murale.
L'appareil ne répond pas en cas d'appel.	Assurez-vous qu'un mode de réception adapté à votre installation est défini sur l'appareil.  ➤➤ <i>Information associée: Choisir le mode de réception adapté</i>  Vérifiez qu'une tonalité de numérotation se fait entendre. Si possible, appelez votre appareil pour l'entendre répondre. S'il n'y a toujours pas de réponse, vérifiez que le cordon téléphonique est branché sur la prise téléphonique murale et la prise LINE de l'appareil. S'il n'y a pas de sonnerie lorsque vous appelez votre appareil, demandez à votre compagnie de téléphone de vérifier la ligne.

### Gestion des appels entrants

Problèmes	Suggestions
L'appareil « entend » une voix sous forme d'une tonalité CNG.	Si Détection de fax est activé, l'appareil est plus sensible aux sons. Il peut alors interpréter à tort certaines voix ou de la musique sur la ligne comme étant un appel de télécopieur et répondre avec une tonalité de réception de fax. Désactivez l'appareil en appuyant sur <b>Arrêt/Sortie</b> . Pour éviter ce problème, pensez à désactiver Détection fax.  ➤➤ <i>Information associée: Définir la détection de fax</i>
Envoi d'un fax à l'appareil.	Si vous avez utilisé un téléphone supplémentaire ou un téléphone externe pour répondre, appuyez sur votre code d'activation à distance (le réglage par défaut est *51). Si vous avez utilisé le téléphone externe pour répondre, appuyez sur le bouton Marche pour recevoir le fax.  Dès que votre appareil répond, raccrochez le combiné.
Fonctions personnalisées sur une ligne unique.	Si vous avez souscrit aux services Mise en attente des appels, Messagerie vocale, Répondeur, Système d'alarme ou une autre fonction personnalisée sur

Problèmes	Suggestions
	<p>une seule ligne téléphonique avec votre appareil, un problème peut se produire lors de l'envoi ou de la réception des fax.</p> <p><b>Exemple</b> : si vous vous êtes abonné à la mise en attente des appels ou à un autre service personnalisé et qu'un signal transite par la ligne alors que votre appareil envoie ou reçoit un fax, le signal peut momentanément interrompre ou perturber le fax. La fonction ECM (mode de correction des erreurs) de Brother peut remédier à ce problème. Cette situation, inhérente au secteur de la téléphonie, est commune à tous les appareils qui envoient ou reçoivent des informations sur une seule ligne partagée par plusieurs fonctions personnalisées. Si éviter une interruption même très temporaire est vital pour votre entreprise, nous vous recommandons d'utiliser une ligne téléphonique sans fonctions personnalisées.</p>

## Réception de fax

Problèmes	Suggestions
Impossible de réceptionner un fax.	<p>Vérifiez tous les branchements téléphoniques. Vérifiez que le cordon téléphonique est branché sur la prise téléphonique murale et la prise LINE de l'appareil. Si vous êtes abonné à des services DSL ou des services VoIP, contactez votre fournisseur de services pour obtenir les instructions de connexion. Si vous utilisez un système VoIP, essayez de modifier le réglage VoIP sur <i>Basique (pour VoIP)</i>. Ceci réduit la vitesse du modem et désactive le mode de correction d'erreur (ECM).</p> <p>➤➤ <i>Information associée: Interférences sur la ligne téléphonique/VoIP</i></p>
	<p>Assurez-vous qu'un mode de réception adapté est défini sur l'appareil. Cela est déterminé par les périphériques externes et les services d'abonnement téléphonique figurant sur la même ligne que celle de l'appareil Brother.</p> <p>➤➤ <i>Information associée: Choisir le mode de réception adapté</i></p> <ul style="list-style-type: none"> <li>• Si vous disposez d'une ligne de fax dédiée et souhaitez que votre appareil Brother réponde de façon automatique aux fax entrants, vous devez sélectionner le mode Fax uniquement.</li> <li>• Si votre appareil Brother partage une ligne avec un répondeur téléphonique externe, sélectionnez le mode Répondeur externe. En mode Répondeur externe, votre appareil Brother recevra automatiquement les fax entrants et les correspondants vocaux pourront laisser un message sur votre répondeur.</li> <li>• Si votre appareil Brother partage une ligne avec d'autres téléphones et que vous souhaitez qu'il réponde automatiquement à tous les fax entrants, sélectionnez le mode Fax/Tél. En mode Fax/Tél, votre appareil Brother recevra automatiquement les fax et produira une pseudo-sonnerie double rapide pour vous inviter à répondre aux appels vocaux.</li> <li>• Si vous ne souhaitez pas que votre appareil Brother réponde automatiquement aux fax entrants, sélectionnez le mode Manuel. En mode Manuel, vous devez répondre à chaque appel entrant et activer l'appareil pour qu'il reçoive les fax.</li> </ul>
	<p>Il se peut qu'un autre appareil ou service sur votre site réponde à l'appel avant que votre appareil Brother ne réponde. Pour faire le test, diminuez le paramètre de longueur de sonnerie :</p> <ul style="list-style-type: none"> <li>• Si le mode de réception est réglé sur Fax uniquement ou Fax/Tél, réduisez la longueur de sonnerie à une sonnerie.</li> </ul> <p>➤➤ <i>Information associée: Définir le nombre de sonnerie avant que l'appareil ne réponde (Longueur de sonnerie)</i></p> <ul style="list-style-type: none"> <li>• Si le mode de réception est réglé sur Répondeur externe, réduisez à deux le nombre de sonneries programmé sur votre répondeur.</li> <li>• Si le mode de réception est défini sur Manuel, NE modifiez PAS le paramètre Longueur de sonnerie.</li> </ul>
	<p>Demandez à quelqu'un de vous envoyer un fax en guise de test :</p> <ul style="list-style-type: none"> <li>• Si vous recevez le fax, votre appareil fonctionne normalement. Prenez soin de redéfinir le délai initial de sonnerie ou de reprogrammer votre répondeur</li> </ul>

Problèmes	Suggestions
	<p>comme au départ. Si les problèmes de réception persistent après avoir rétabli le délai de sonnerie, une personne, un appareil ou un service d'abonné répond au fax avant même que l'appareil n'ait une chance de le faire.</p> <ul style="list-style-type: none"> <li>• Si vous n'étiez pas en mesure de recevoir le fax, un autre appareil ou service d'abonné gêne la réception de votre fax ou bien votre ligne de fax est défectueuse.</li> </ul>
	<p>Si vous utilisez un répondeur téléphonique (mode Répondeur externe) sur la même ligne que l'appareil Brother, assurez-vous que votre répondeur est correctement configuré.</p> <p>➤➤ <i>Information associée: Connecter un répondeur externe</i></p> <ol style="list-style-type: none"> <li>1. Connectez le répondeur externe comme montré dans l'illustration. <ul style="list-style-type: none"> <li>➤➤ <i>Information associée: Répondeur externe (répondeur téléphonique)</i></li> </ul> </li> <li>2. Réglez votre répondeur de sorte qu'il réponde au bout d'une ou deux sonneries.</li> <li>3. Enregistrez le message sortant sur votre répondeur. <ul style="list-style-type: none"> <li>• Enregistrez cinq secondes de silence au début de votre message sortant.</li> <li>• Limitez votre annonce à 20 secondes.</li> <li>• Terminez votre message sortant par votre code d'activation à distance à l'intention des personnes désirant vous envoyer des fax manuels. Exemple : « Après le signal sonore, laissez un message ou appuyez sur *51 et commencez l'envoi du fax. »</li> </ul> </li> <li>4. Réglez votre répondeur pour qu'il puisse prendre en charge les appels.</li> <li>5. Réglez le mode de réception de votre appareil Brother sur Répondeur externe. <ul style="list-style-type: none"> <li>➤➤ <i>Information associée: Choisir le mode de réception adapté</i></li> </ul> </li> </ol>
	<p>Assurez-vous que la fonction Détection fax de votre appareil Brother est activée. Détection fax est une fonction qui permet de recevoir un fax même si vous avez répondu à l'appel sur un téléphone externe ou depuis un poste.</p> <p>➤➤ <i>Information associée: Définir la détection de fax</i></p>
	<p>Si des erreurs de transmission se produisent fréquemment en raison d'interférences possibles sur la ligne téléphonique, ou si vous utilisez un système VoIP, essayez de changer le paramètre Compatibilité sur <i>Basique (pour VoIP)</i>.</p> <p>➤➤ <i>Information associée: Interférences sur la ligne téléphonique/VoIP</i></p>
	<p>Si vous branchez votre appareil à une ligne PBX ou RNIS, réglez le paramètre de menu Type de ligne téléphonique selon votre type de ligne téléphonique.</p> <p>➤➤ <i>Information associée: Définir le type de ligne téléphonique</i></p>

## Envoi de fax

Problèmes	Suggestions
Impossible d'envoyer un fax.	<p>Vérifiez tous les branchements téléphoniques. Vérifiez que le cordon téléphonique est branché sur la prise téléphonique murale et la prise LINE de l'appareil. Si vous êtes abonné à des services DSL ou à des services VoIP, contactez votre fournisseur de services pour obtenir des instructions de connexion.</p> <p>Si vous utilisez un système VoIP, essayez de modifier le réglage VoIP sur <i>Basique (pour VoIP)</i>. Ceci réduit la vitesse du modem et désactive le mode de correction d'erreur (ECM).</p> <p>➤➤ <i>Information associée: Interférences sur la ligne téléphonique/VoIP</i></p>
	<p>Imprimez le rapport de vérification de l'envoi et recherchez l'erreur.</p> <p>➤➤ <i>Information associée: Imprimer des rapports</i></p>
	<p>Demandez à votre interlocuteur de s'assurer que l'appareil de réception contient du papier.</p>

Problèmes	Suggestions
Qualité d'envoi médiocre.	Essayez de modifier la résolution en choisissant Fin ou Super fin. Faites une copie pour vérifier le fonctionnement du scanner de votre appareil. Si la qualité de copie est médiocre, nettoyez le scanner. >> <i>Information associée: Nettoyer le scanner</i>
Le rapport de vérification de l'envoi signale RÉSULTAT:NG.	Il y a probablement du bruit temporaire ou de l'électricité statique sur la ligne. Essayez d'envoyer le fax à nouveau. Si vous envoyez un message par PC-FAX et que vous obtenez le message RESULT:NG sur le rapport de vérification de l'envoi, il se peut que la mémoire de votre appareil soit saturée. Pour libérer de la mémoire supplémentaire, vous pouvez désactiver la fonction de mémorisation des fax, imprimer les fax en mémoire ou annuler un fax différé. Si le problème persiste, demandez à votre opérateur téléphonique de vérifier votre ligne. >> <i>Information associée: Imprimer un fax enregistré dans la mémoire de l'appareil</i> >> <i>Information associée: Annuler un fax en cours</i> >> <i>Information associée: Contrôle et annulation d'un fax en attente</i>
	Si vous branchez votre appareil à une ligne PBX ou RNIS, réglez le paramètre de menu Type de ligne téléphonique selon votre type de ligne téléphonique. >> <i>Information associée: Définir le type de ligne téléphonique</i>
	Si des erreurs de transmission se produisent fréquemment en raison d'interférences possibles sur la ligne téléphonique, ou si vous utilisez un système VoIP, essayez de changer le paramètre Compatibilité sur Basique (pour VoIP). >> <i>Information associée: Interférences sur la ligne téléphonique/VoIP</i>
Les fax envoyés sont vides.	Assurez-vous que vous chargez correctement le document. >> <i>Information associée: Charger des documents dans le chargeur automatique de documents</i> >> <i>Information associée: Charger des documents sur la vitre du scanner</i>
Des lignes verticales sont visibles à l'envoi.	La présence de lignes verticales noires sur les fax que vous envoyez est généralement due à des saletés ou du liquide correcteur sur la bande de verre. Nettoyez la bande de verre. >> <i>Information associée: Nettoyer le scanner</i>



### Information associée

- Si vous rencontrez des difficultés avec l'appareil
- Définir la détection de tonalité
- Interférences sur la ligne téléphonique/VoIP
- Dépistage des pannes
- Définir le mode de numérotation par tonalité ou impulsion
- Choisir le mode de réception correct
- Définir la détection de fax
- Définir le nombre de sonnerie avant que l'appareil ne réponde (Longueur de sonnerie)
- Connecter un répondeur externe
- Répondeur externe (répondeur téléphonique)
- Définir le type de ligne téléphonique
- Imprimer des rapports
- Nettoyer le scanner
- Imprimer un fax enregistré dans la mémoire de l'appareil
- Annuler un fax en cours
- Contrôle et annulation d'un fax en attente
- Chargement de documents dans le chargeur automatique de documents (ADF)

- 
- Charger des documents sur la vitre du scanner
-

## Définir la détection de tonalité

Modèle associé: MFC-T910DW

Le réglage de la tonalité sur [Détection] raccourcit la pause de détection de tonalité.

1. Appuyez sur **Paramètres**.
2. Appuyez sur ▲ ou ▼ pour sélectionner l'élément suivant :
  - a. Sélectionnez [Param. système]. Appuyez sur **OK**.
  - b. Sélectionnez [Tonalité]. Appuyez sur **OK**.
  - c. Sélectionnez [Détection] ou [Délect.Impossib.]. Appuyez sur **OK**.
3. Appuyez sur **Arrêt/Sortie**.



### Information associée

- [Problèmes avec le téléphone et le télécopieur](#)

## Interférences sur la ligne téléphonique/VoIP

Modèle associé: MFC-T910DW

Si vous rencontrez des problèmes d'envoi ou de réception d'un fax en raison d'interférences possibles sur la ligne téléphonique ou si vous utilisez un système VoIP, nous vous recommandons de modifier la vitesse du modem afin de minimiser les erreurs lors des opérations de fax.

1. Appuyez sur **Paramètres**.
2. Appuyez sur ▲ ou ▼ pour sélectionner l'élément suivant :
  - a. Sélectionnez [Param. système]. Appuyez sur **OK**.
  - b. Sélectionnez [Compatibilité]. Appuyez sur **OK**.
  - c. Sélectionnez [Normal] ou [Base (pour VoIP)]. Appuyez sur **OK**.
    - [Base (pour VoIP)] réduit la vitesse du modem à 9 600 bps et désactive le mode de correction des erreurs (ECM). Sauf si vous avez régulièrement des problèmes d'interférences sur votre ligne téléphonique, mieux vaut peut-être n'utiliser ce réglage que lorsqu'il est nécessaire.  
Pour améliorer la compatibilité avec la plupart des services VoIP, Brother recommande de modifier le réglage Compatibilité sur [Base (pour VoIP)].
    - [Normal] règle la vitesse du modem à 14 400 bits/s.
3. Appuyez sur **Arrêt/Sortie**.



- VoIP (Voix sur IP) est un type de système téléphonique qui utilise une connexion Internet au lieu d'une ligne téléphonique traditionnelle.





### Information associée

- [Problèmes avec le téléphone et le télécopieur](#)
- [Voice over Internet Protocol \(interférence VoIP/ligne téléphonique\)](#)
- [Messages d'erreur et de maintenance](#)

## Autres problèmes

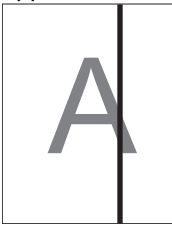
### Problèmes de copie

Problèmes	Suggestions
<p>Des lignes ou des stries noires apparaissent sur les copies.</p> 	<p>Les lignes noires sur les copies sont habituellement provoquées par la présence de saletés ou de liquide correcteur sur la bande de verre. Nettoyez la bande de verre, la vitre du scanner ainsi que la barre blanche et le plastique blanc au-dessus.</p> <p>➤➤ <i>Information associée: Nettoyer le scanner</i></p>
<p>Des marques ou des taches noires apparaissent sur les copies.</p>	<p>Les marques ou les taches noires qui apparaissent sur les copies sont généralement causées par la présence de saleté ou de fluide de correction sur la vitre du scanner. Nettoyez la vitre du scanner et la bande de plastique blanche au-dessus de celle-ci.</p> <p>➤➤ <i>Information associée: Nettoyer le scanner</i></p>
<p>Des lignes noires apparaissent à intervalles réguliers.</p> 	<p>Vérifiez et ajustez l'alimentation papier.</p> <p>➤➤ <i>Information associée: Rectifier l'alimentation du papier pour éliminer les lignes verticales</i></p>
<p>Les copies sont blanches.</p>	<p>Assurez-vous que vous chargez correctement le document.</p> <p>➤➤ <i>Information associée: Charger des documents dans le chargeur automatique de documents</i></p> <p>➤➤ <i>Information associée: Charger des documents sur la vitre du scanner</i></p>
<p>Mauvais résultats de copie en utilisant le chargeur. (Modèles ADF)</p>	<p>Essayez d'utiliser la vitre du scanner.</p> <p>➤➤ <i>Information associée: Charger des documents sur la vitre du scanner</i></p>
<p>L'option Ajuster page ne fonctionne pas correctement.</p>	<p>Assurez-vous que le document est bien droit sur la vitre du scanner. Repositionnez le document et réessayez.</p>

### Problèmes de numérisation

Problèmes	Suggestions
<p>Des erreurs TWAIN ou WIA se produisent au démarrage de la numérisation. (Windows)</p>	<p>Assurez-vous que le pilote Brother TWAIN ou WIA est sélectionné comme source principale dans votre application de numérisation. Par exemple, dans Nuance™ PaperPort™ 14SE, cliquez sur <b>Bureau &gt; Paramètres de numérisation &gt; Sélectionner...</b> pour choisir le pilote Brother TWAIN/WIA.</p>
<p>La reconnaissance optique de caractères (OCR) ne fonctionne pas.</p>	<p>Essayez d'augmenter la résolution de la numérisation.</p>
<p>Mauvais résultats de numérisation en utilisant le chargeur. (Des lignes noires apparaissent sur l'image numérisée.) (Modèles ADF)</p>	<p>Nettoyez la barre blanche ainsi que la bande de verre située au-dessous.</p> <p>➤➤ <i>Information associée: Nettoyer le scanner</i></p> <p>Essayez d'utiliser la vitre du scanner.</p> <p>➤➤ <i>Information associée: Charger des documents sur la vitre du scanner</i></p>

### Difficultés avec PhotoCapture Center (MFC-T910DW)

Problèmes	Suggestions
Une partie de ma photo est manquante à l'impression.	<p>Veillez à ce que les options Sans bordure et Recadrage soient désactivées.</p> <p>➤➤ <i>Information associée: Imprimer des photos sans bordures depuis une mémoire flash USB</i></p> <p>➤➤ <i>Information associée: Impression de photos avec recadrage automatique</i></p>

## Problèmes de logiciel

Problèmes	Suggestions
Impossible d'imprimer.	Désinstallez le pilote Brother, puis réinstallez-le.
Le message « Périphérique occupé » s'affiche sur l'écran de l'ordinateur.	Assurez-vous que l'appareil n'affiche pas de message d'erreur.



### Information associée

- Si vous rencontrez des difficultés avec l'appareil
- Dépistage des pannes
- Nettoyer le scanner
- Rectifier l'alimentation du papier pour éliminer les lignes verticales
- Chargement de documents dans le chargeur automatique de documents (ADF)
- Charger des documents sur la vitre du scanner
- Imprimer des photos sans bordures depuis une mémoire flash USB
- Impression de photos avec recadrage automatique

## Problèmes de réseau

- [Utiliser l'Outil de réparation de la connexion réseau \(Windows\)](#)
- [Où puis-je trouver les paramètres réseau de mon appareil Brother ?](#)
- [Je ne parviens pas à configurer le réseau sans fil](#)
- [Mon appareil Brother ne peut pas imprimer, numériser ou recevoir des PC-FAX sur le réseau](#)
- [Je souhaite vérifier que mes périphériques réseau fonctionnent correctement](#)
- [Dépistage des pannes](#)



## Utiliser l'Outil de réparation de la connexion réseau (Windows)

Modèle associé: DCP-T510W/DCP-T710W/MFC-T910DW

Utilisez l'Outil de réparation de la connexion réseau pour corriger les paramètres réseau de l'appareil Brother. Il attribuera l'adresse IP et le masque de sous-réseau corrects.

- Windows 7/Windows 8/Windows 10  
Vous devez vous connecter avec des droits d'administrateur.
- Assurez-vous que l'appareil Brother est sous tension et est connecté au même réseau que votre ordinateur.

1. Exécutez une des actions suivantes :

Option	Description
Windows 7	Cliquez sur  (Démarrer) > Tous les programmes > Brother > Brother Utilities.  Cliquez sur la liste déroulante et sélectionnez le nom de votre modèle (si ce n'est pas déjà fait). Cliquez sur <b>Outils</b> dans la barre de navigation de gauche, puis cliquez sur <b>Outil de réparation de la connexion réseau</b> .
Windows 8/ Windows 10	Démarrez  (Brother Utilities), puis sur la liste déroulante et choisissez le nom de votre modèle (s'il n'était pas déjà sélectionné). Cliquez sur <b>Outils</b> dans la barre de navigation de gauche, puis cliquez sur <b>Outil de réparation de la connexion réseau</b> .



- Si l'écran **Contrôle de compte d'utilisateur** apparaît, cliquez sur **Oui**.

2. Suivez les instructions à l'écran.

3. Vérifiez le diagnostic en imprimant le rapport de configuration réseau.



L'Outil de réparation de la connexion réseau démarre automatiquement si vous sélectionnez l'option **Activer l'outil de réparation de la connexion** dans Status Monitor. Cliquez avec le bouton droit sur l'écran Status Monitor, puis cliquez sur **Autres paramètres > Activer l'outil de réparation de la connexion**. Ceci n'est pas recommandé lorsque votre administrateur réseau a réglé l'adresse IP sur Statique, car cela modifiera automatiquement l'adresse IP.

Si l'adresse IP et le masque de sous-réseau corrects ne sont toujours pas attribués, même après l'utilisation de l'Outil de réparation de la connexion réseau, consultez votre administrateur réseau pour obtenir ces informations.



### Information associée

- [Problèmes de réseau](#)
- [Imprimer le rapport de configuration réseau](#)
- [Mon appareil Brother ne peut pas imprimer, numériser ou recevoir des PC-FAX sur le réseau](#)
- [Je souhaite vérifier que mes périphériques réseau fonctionnent correctement](#)

## Où puis-je trouver les paramètres réseau de mon appareil Brother ?

- [Modifier les réglages de l'appareil depuis votre ordinateur](#)
- [Imprimer le rapport de configuration réseau](#)

## Je ne parviens pas à configurer le réseau sans fil

**Modèle associé:** DCP-T510W/DCP-T710W/MFC-T910DW

Mettez votre routeur sans fil hors tension puis à nouveau sous tension. Essayez ensuite de configurer à nouveau les paramètres sans fil. Si vous ne parvenez pas à résoudre le problème, suivez les instructions ci-dessous :

Consultez le rapport WLAN pour essayer de cerner le problème.

Cause	Action	Interface
Vos paramètres de sécurité (SSID/Clé de réseau) ne sont pas corrects.	<ul style="list-style-type: none"> <li>• Vérifiez les paramètres de sécurité à l'aide de l'utilitaire Assistant de configuration sans fil. Pour plus d'informations et pour télécharger l'utilitaire, accédez à la page <b>Téléchargement</b> de votre modèle sur le Brother Solutions Center à l'adresse suivante : <a href="http://support.brother.com">support.brother.com</a>.</li> <li>• Sélectionnez et vérifiez que vous utilisez les paramètres de sécurité corrects.                             <ul style="list-style-type: none"> <li>- Reportez-vous aux instructions fournies avec votre point d'accès/routeur sans fil pour savoir comment trouver les paramètres de sécurité.</li> <li>- Le nom du fabricant ou le numéro de modèle du point d'accès/routeur sans fil peut être utilisé comme paramètres de sécurité par défaut.</li> <li>- Consultez le fabricant de votre point d'accès/routeur sans fil, votre fournisseur Internet ou votre administrateur réseau.</li> </ul> </li> </ul>	Sans fil
L'adresse MAC de votre appareil Brother n'est pas autorisée.	Vérifiez que l'adresse MAC de votre appareil Brother est autorisée dans le filtre. Vous pouvez trouver l'adresse MAC sur le panneau de commande de l'appareil Brother.	Sans fil
Votre point d'accès/routeur sans fil est en mode furtif (pas de diffusion du SSID).	<ul style="list-style-type: none"> <li>• Entrez le nom SSID correct ou saisissez la clé de réseau manuellement.</li> <li>• Vérifiez le nom SSID ou la clé de réseau dans les instructions fournies avec votre point d'accès/routeur sans fil et reconfigurez le réseau sans fil.</li> </ul>	Sans fil
Vos paramètres de sécurité (SSID/mot de passe) ne sont pas corrects.	<ul style="list-style-type: none"> <li>• Confirmez le SSID et le mot de passe.                             <ul style="list-style-type: none"> <li>- Lorsque vous configurez le réseau de façon manuelle, le SSID et le mot de passe s'affichent sur votre appareil Brother. Si votre appareil mobile prend en charge la configuration manuelle, le SSID et le mot de passe apparaissent sur l'écran de votre appareil mobile.</li> </ul> </li> </ul>	Wi-Fi Direct
Vous utilisez Android™ 4.0.	Si votre appareil mobile se déconnecte (six minutes environ après avoir utilisé Wi-Fi Direct), essayez la méthode « presse-bouton » WPS (recommandée) et configurez l'appareil Brother comme un P/G.	Wi-Fi Direct
Votre appareil Brother est trop éloigné de votre appareil mobile.	Éloignez votre appareil Brother d'environ 1 mètre de l'appareil mobile lorsque vous configurez les paramètres du réseau Wi-Fi Direct.	Wi-Fi Direct
Il existe des obstacles (murs ou meubles, par exemple) entre votre appareil et l'appareil mobile.	Placez votre appareil Brother dans une zone dégagée.	Wi-Fi Direct
Un ordinateur sans fil, un appareil pris en charge par Bluetooth®, un four à micro-ondes ou un téléphone sans fil se trouve à proximité de	Éloignez les appareils de l'appareil Brother ou de l'appareil mobile.	Wi-Fi Direct

Cause	Action	Interface
l'appareil Brother ou de l'appareil mobile.		
Si vous avez vérifié et essayé toutes les solutions décrites ci-dessus, mais ne parvenez toujours pas à procéder à la configuration de Wi-Fi Direct, procédez comme suit :	<ul style="list-style-type: none"> <li>• Éteignez et rallumez votre appareil Brother. Essayez de reconfigurer les paramètres Wi-Fi Direct.</li> <li>• Si vous utilisez votre appareil Brother comme client, recherchez le nombre d'appareils autorisés dans le réseau Wi-Fi Direct actuel, puis vérifiez le nombre d'appareils connectés.</li> </ul>	Wi-Fi Direct

### Pour Windows

Si votre connexion sans fil a été interrompue et que vous avez procédé à toutes les vérifications et essayé toutes les solutions ci-dessus, utilisez l'Outil de réparation de la connexion réseau.





### Information associée

- [Problèmes de réseau](#)
- [Configurer votre appareil pour un réseau sans fil lorsque le SSID n'est pas diffusé](#)
- [Utilisation de Wi-Fi Direct®](#)

## Mon appareil Brother ne peut pas imprimer, numériser ou recevoir des PC-FAX sur le réseau

Modèle associé: DCP-T510W/DCP-T710W/MFC-T910DW

Cause	Action	Interface
<p>Votre logiciel de sécurité bloque l'accès de l'appareil au réseau. (La fonction de numérisation en réseau n'est pas opérationnelle. )</p>	<ul style="list-style-type: none"> <li>• Windows Configurez le logiciel de sécurité/pare-feu tiers pour pouvoir utiliser la numérisation réseau. Pour ajouter le port 54925 pour la numérisation réseau, saisissez les informations suivantes :                             <ul style="list-style-type: none"> <li>- Pour <b>nom</b> : Saisissez une description quelconque, Brother NetScan, par exemple.</li> <li>- Pour <b>numéro de port</b> : Saisissez 54925.</li> <li>- Pour <b>protocole</b> : UDP est sélectionné.</li> </ul>                             Consultez le mode d'emploi de votre logiciel de sécurité/pare-feu tiers ou contactez son fabricant.                         </li> <li>• Mac (Brother iPrint&amp;Scan) Dans la barre de menus du <b>Finder</b>, cliquez sur <b>Aller</b> &gt; <b>Applications</b>, puis double-cliquez sur l'icône Brother iPrint&amp;Scan. La fenêtre Brother iPrint&amp;Scan s'affiche. Cliquez sur le bouton <b>Sélectionnez votre machine</b>, puis suivez les instructions à l'écran pour resélectionner votre appareil réseau. (Pilote TWAIN) Dans la barre de menus du <b>Finder</b>, cliquez sur <b>Aller</b> &gt; <b>Applications</b> &gt; <b>Brother</b>, puis double-cliquez sur l'icône Sélecteur de périphérique. La fenêtre Sélecteur de périphérique s'affiche. Resélectionnez votre appareil réseau, vérifiez si <b>État</b> correspond à <b>inactif</b>, puis cliquez sur <b>OK</b>.</li> </ul>	Câblé/sans fil
<p>Votre logiciel de sécurité bloque l'accès de l'appareil au réseau. (La fonction Réception PC-Fax réseau ne fonctionne pas.) (Windows)</p>	<p>Configurez le logiciel de sécurité/pare-feu tiers pour pouvoir utiliser la réception PC-FAX. Pour ajouter le port 54926 pour la réception PC-Fax réseau, saisissez les informations suivantes :</p> <ul style="list-style-type: none"> <li>• Pour <b>nom</b> : Saisissez une description quelconque, Réception PC-Fax Brother, par exemple.</li> <li>• Pour <b>numéro de port</b> : Saisissez 54926.</li> <li>• Pour <b>protocole</b> : UDP est sélectionné.</li> </ul> <p>Consultez le mode d'emploi de votre logiciel de sécurité/pare-feu tiers ou contactez son fabricant.</p>	Câblé/sans fil
<p>Votre logiciel de sécurité bloque l'accès de l'appareil au réseau.</p>	<p>Certains logiciels de sécurité peuvent bloquer l'accès sans afficher de boîte de dialogue d'alerte de sécurité, même après une installation correcte.</p> <p>Pour accorder l'accès, reportez-vous aux instructions du logiciel de sécurité ou consultez son éditeur.</p>	Câblé/sans fil
<p>Aucune adresse IP disponible n'est attribuée à votre appareil Brother.</p>	<ul style="list-style-type: none"> <li>• Vérifiez l'adresse IP et le masque de sous-réseau.</li> </ul>	Câblé/sans fil

Cause	Action	Interface
	<p>Vérifiez que l'adresse IP et le masque de sous-réseau de votre ordinateur et de l'appareil Brother sont corrects et se trouvent sur le même réseau.</p> <p>Pour savoir comment vérifier l'adresse IP et le masque de sous-réseau, consultez votre administrateur réseau.</p> <ul style="list-style-type: none"> <li>• Windows</li> </ul> <p>Vérifiez l'adresse IP et le masque de sous-réseau à l'aide de l'Outil de réparation de la connexion réseau.</p> <ul style="list-style-type: none"> <li>• Mac</li> </ul> <p>Vérifiez vos appareils réseau à l'aide de la commande Ping. Pour plus d'informations sur la confirmation de vos paramètres réseau  <b>&gt;&gt;&gt; Information associée: Vérification des appareils réseau à l'aide de la commande Ping.</b></p>	
<p>Le travail d'impression qui a échoué est toujours dans la file d'attente d'impression de votre ordinateur.</p>	<ul style="list-style-type: none"> <li>• Si le travail d'impression qui a échoué est toujours dans la file d'attente d'impression de votre ordinateur, supprimez-le.</li> <li>• Sinon, double-cliquez sur l'icône de l'imprimante dans le dossier suivant et annulez tous les documents : <ul style="list-style-type: none"> <li>- Windows 7</li> </ul> <p> Cliquez sur  (<b>Démarrer</b>) &gt; <b>Périphériques et imprimantes</b> &gt; <b>Imprimantes et télécopieurs</b>.</p> <li>- Windows 8</li> </li></ul> <p>Positionnez la souris dans le coin inférieur droit de votre bureau. Lorsque la barre de menus apparaît, cliquez sur <b>Paramètres</b> &gt; <b>Panneau de configuration</b>. Dans le groupe <b>Matériel et audio</b>, cliquez sur <b>Afficher les périphériques et imprimantes</b> &gt; <b>Imprimantes</b>.</p> <ul style="list-style-type: none"> <li>- Windows 10 et Windows Server 2016</li> </ul> <p> Cliquez sur  &gt; <b>Système Windows</b> &gt; <b>Panneau de configuration</b>. Dans le groupe <b>Matériel et audio</b>, cliquez sur <b>Afficher les périphériques et imprimantes</b> &gt; <b>Imprimantes</b>.</p> <li>- Windows Server 2008</li> <p> Cliquez sur <b>démarrer</b> &gt; <b>Panneau de configuration</b> &gt; <b>Imprimantes</b>.</p> <li>- Windows Server 2012</li> <p>Positionnez la souris dans le coin inférieur droit de votre bureau. Lorsque la barre de menus apparaît, cliquez sur <b>Paramètres</b> &gt; <b>Panneau de configuration</b>. Dans le groupe <b>Matériel</b>, cliquez sur <b>Afficher les périphériques et imprimantes</b> &gt; <b>Imprimantes</b>.</p> <ul style="list-style-type: none"> <li>- Windows Server 2012 R2</li> </ul> <p> Cliquez sur <b>Panneau de configuration</b> dans l'écran <b>démarrer</b>. Dans le groupe <b>Matériel</b>, cliquez sur <b>Afficher les périphériques et imprimantes</b>.</p> <li>- Mac</li> <p> Cliquez sur <b>Préférences Système...</b> &gt; <b>Imprimantes et scanners</b>.</p>	<p>Câblé/sans fil</p>
<p>Votre appareil Brother n'est pas relié au réseau sans fil.</p>	<p>Imprimez le rapport WLAN pour vérifier le code d'erreur sur le rapport imprimé.</p>	<p>Sans fil</p>

Si vous avez procédé à toutes les vérifications et essayé toutes les solutions ci-dessus, mais que l'appareil Brother ne peut toujours pas imprimer et numériser, désinstallez les logiciels et les pilotes Brother, puis réinstallez-les.



## Information associée

- Problèmes de réseau
- Imprimer le rapport WLAN
- Utiliser l'Outil de réparation de la connexion réseau (Windows)
- Codes d'erreur du rapport sur le réseau local sans fil
- Vérification des appareils réseau à l'aide de la commande Ping
- Je souhaite vérifier que mes périphériques réseau fonctionnent correctement

## Je souhaite vérifier que mes périphériques réseau fonctionnent correctement

Modèle associé: DCP-T510W/DCP-T710W/MFC-T910DW

Vérification	Action	Interface
Vérifiez que votre appareil Brother, le point d'accès/routeur ou le concentrateur réseau sont allumés.	<b>Vérifiez les points suivants :</b> <ul style="list-style-type: none"><li>Le cordon d'alimentation est correctement connecté et l'appareil Brother est sous tension.</li><li>Le point d'accès/routeur ou le concentrateur est allumé et son bouton de liaison clignote.</li><li>Toutes les protections d'emballage ont été retirées de l'appareil.</li><li>Le capot du scanner et le couvercle d'élimination de brouillage sont complètement fermés.</li><li>Le papier est correctement inséré dans le bac à papier.</li><li>(Pour les réseaux câblés) Un câble réseau est solidement raccordé à l'appareil Brother, ainsi qu'au routeur ou au concentrateur.</li></ul>	Câblé/sans fil
Vérifiez que vous pouvez « lancer un ping » vers l'appareil Brother depuis votre ordinateur.	Lancez un ping vers l'appareil Brother depuis votre ordinateur en tapant l'adresse IP ou le nom de nœud dans l'invite de commande Windows ou dans l'application Mac Terminal : Lancez un ping sur <ipaddress> ou <nodename>. <ul style="list-style-type: none"><li>Réussite : votre appareil Brother fonctionne correctement et est connecté au même réseau que votre ordinateur.</li><li>Échec : votre appareil Brother n'est pas connecté au même réseau que l'ordinateur.</li></ul> (Windows) Consultez l'administrateur réseau et utilisez l'Outil de réparation de la connexion réseau pour corriger automatiquement l'adresse IP et le masque de sous-réseau. (Mac) Vérifiez que l'adresse IP et le masque de sous-réseau sont définis correctement.	Câblé/sans fil
Vérifiez que l'appareil Brother est connecté au réseau sans fil.	Imprimez le rapport WLAN pour vérifier le code d'erreur sur le rapport imprimé.	Sans fil

Si vous avez vérifié tous les éléments et essayé toutes les solutions ci-dessus, mais que les problèmes persistent, consultez les instructions fournies avec votre point d'accès/routeur sans fil pour trouver les informations relatives au SSID et à la clé du réseau, et paramétrez-les correctement.

### ✓ Information associée

- [Problèmes de réseau](#)
- [Vérification des appareils réseau à l'aide de la commande Ping](#)
- [Imprimer le rapport de configuration réseau](#)
- [Imprimer le rapport WLAN](#)
- [Utiliser l'Outil de réparation de la connexion réseau \(Windows\)](#)
- [Mon appareil Brother ne peut pas imprimer, numériser ou recevoir des PC-FAX sur le réseau](#)
- [Codes d'erreur du rapport sur le réseau local sans fil](#)

## Vérification des appareils réseau à l'aide de la commande Ping

**Modèle associé:** DCP-T510W/DCP-T710W/MFC-T910DW

Vérifiez les adresses IP de votre ordinateur et de votre appareil Brother, puis vérifiez que le réseau fonctionne correctement.

>> [Configuration de l'adresse IP sur votre ordinateur \(Windows\)](#)

>> [Configuration de l'adresse IP sur votre ordinateur \(Mac\)](#)

>> [Configuration de l'adresse IP sur votre appareil Brother](#)

### Configuration de l'adresse IP sur votre ordinateur (Windows)

1. Exécutez une des actions suivantes :

- Windows 7

Cliquez sur /(Démarrer) > **Tous les programmes** > **Accessoires** > **Invite de commandes**

- Windows 8

Positionnez la souris dans le coin inférieur droit de votre bureau. Lorsque la barre de menus apparaît, cliquez sur **Recherche** > **Invite de commandes**.

- Windows 10

Cliquez sur  > **Système Windows** > **Invite de commandes**.

2. Tapez « ipconfig », puis appuyez sur la touche Entrée de votre clavier.

3. Confirmez les valeurs de l'adresse IPv4 et du masque de sous-réseau.

4. Tapez « exit », puis appuyez sur la touche Entrée de votre clavier.

### Configuration de l'adresse IP sur votre ordinateur (Mac)

1. Sélectionnez **Préférences Système...** dans le menu Pomme.

2. Cliquez sur **Réseau** > **Avancé** > **TCP/IP**

3. Confirmez les valeurs de l'adresse IPv4 et du masque de sous-réseau.

### Configuration de l'adresse IP sur votre appareil Brother

Imprimez le rapport de configuration réseau, puis confirmez les valeurs de l'adresse IP et du masque de sous-réseau.

```
<IP Settings >
IP Address          192.168.11.250      (set manually)
Subnet Mask         255.255.255.0
IP Gateway          192.168.100.200
Boot Method         STATIC
Boot Tries          3
IP Filter           Disabled
```

Vérifiez les adresses IP de l'ordinateur et de votre appareil Brother. Vérifiez que les portions d'adresse réseau sont identiques. Par exemple, si le masque de sous-réseau est « 255.255.255.0 », il est normal que seulement les portions d'adresse hôte soient différentes.

	Adresse réseau	Adresse de l'hôte	
Adresse IP	192.168.100.	250	Spécifiez le numéro final qui correspond à « 0 » dans le masque de sous-réseau sur 1–254.
Masque de sous-réseau	255.255.255.	0	Il n'y a généralement pas de problèmes lorsque le masque de sous-réseau est « 255.255.255.0 ». Utilisez la même valeur pour tous les ordinateurs.



### **Information associée**

- Je souhaite vérifier que mes périphériques réseau fonctionnent correctement
- Mon appareil Brother ne peut pas imprimer, numériser ou recevoir des PC-FAX sur le réseau

## Problèmes liés à Google Cloud Print

Modèle associé: DCP-T510W/DCP-T710W/MFC-T910DW

Problème	Suggestions
Mon appareil Brother n'apparaît pas dans la liste d'imprimantes.	Vérifiez que votre appareil est sous tension.
	Confirmez que Google Cloud Print™ est activé.
	Vérifiez que votre appareil est enregistré sur Google Cloud Print™. S'il n'est pas enregistré, essayez à nouveau de l'enregistrer.
Impression impossible.	Vérifiez que votre appareil est sous tension.
	Vérifiez les paramètres de votre réseau. >> <i>Information associée</i>
	Il se peut que certains fichiers ne puissent pas être imprimés ou n'apparaissent pas exactement comme sur l'affichage.
Je n'arrive pas à enregistrer mon appareil Brother sur Google Cloud Print™.	Assurez-vous que votre appareil est connecté à un réseau équipé d'un accès Internet.
	Vérifiez que la date et l'heure sont correctement réglées sur votre appareil.
Je ne vois pas de message de confirmation sur mon appareil Brother lorsque je tente de l'enregistrer sur Google Cloud Print™, même après avoir répété la procédure d'enregistrement.	Vérifiez que votre appareil Brother est inactif lorsque vous effectuez l'enregistrement sur Google Cloud Print™.



### Information associée

- [Si vous rencontrez des difficultés avec l'appareil](#)
- [Dépistage des pannes](#)
- [Paramètres réseau pour l'utilisation de Google Cloud Print](#)

## Problèmes liés à AirPrint

Problème	Suggestions
Mon appareil Brother n'apparaît pas dans la liste d'imprimantes.	Vérifiez que votre appareil Brother est sous tension.
	Vérifiez les paramètres du réseau.
	Rapprochez l'appareil mobile du point d'accès/routeur sans fil, ou de votre appareil Brother.
Impression impossible.	Vérifiez que votre appareil Brother est sous tension.
	Vérifiez les paramètres du réseau.
J'essaie d'imprimer un document multipages à partir d'un appareil iOS, mais SEULE la première page est imprimée.	Assurez-vous que vous exécutez la version la plus récente du système d'exploitation. Reportez-vous à l'article d'assistance Apple ci-dessous pour plus d'informations sur AirPrint : <a href="https://support.apple.com/kb/HT4356">support.apple.com/kb/HT4356</a> .



### Information associée

- [Si vous rencontrez des difficultés avec l'appareil](#)
- [Dépistage des pannes](#)

## Vérification des informations de l'appareil

Suivez ces instructions pour vérifier le numéro de série, la version de microprogramme et la mise à jour de microprogramme de votre appareil Brother.

>> [DCP-T310/DCP-T510W/DCP-T710W](#)

>> [MFC-T910DW](#)

### DCP-T310/DCP-T510W/DCP-T710W

1. Appuyez sur **Menu**.
2. Appuyez sur ▲ ou sur ▼ pour sélectionner [Info. appareil]. Appuyez sur **OK**.
3. Appuyez sur ▲ ou sur ▼ pour sélectionner l'une des options suivantes :

Option	Description
No. de série	Permet de vérifier le numéro de série de votre appareil.
Version	Permet de vérifier la version de microprogramme de votre appareil.
Compteur page	Permet de vérifier le nombre de pages totales que l'appareil a imprimées.

4. Appuyez sur **OK**.
5. Appuyez sur **Arrêt/Sortie**.

### MFC-T910DW

1. Appuyez sur **Paramètres**.
2. Appuyez sur ▲ ou sur ▼ pour sélectionner [Info. appareil]. Appuyez sur **OK**.
3. Appuyez sur ▲ ou sur ▼ pour sélectionner l'une des options suivantes :

Option	Description
No. de série	Permet de vérifier le numéro de série de votre appareil.
Version du firmware	Permet de vérifier la version de microprogramme de votre appareil.
Mise à jour du microprogramme	Permet de mettre à jour le microprogramme de votre appareil au microprogramme le plus récent.
Vérification automatique du microprogramme	Permet d'afficher les informations de microprogramme sur l'écran d'accueil.
Compteur page	Permet de vérifier le nombre de pages totales que l'appareil a imprimées.

4. Appuyez sur **OK**.
5. Appuyez sur **Arrêt/Sortie**.

### ✓ Information associée

- [Dépistage des pannes](#)

## Réinitialisation de votre appareil Brother

### IMPORTANT

(MFC-T910DW)

Lorsque vous réinitialisez l'appareil, il se peut que les fax mémorisés sur l'appareil soient supprimés. Avant de réinitialiser l'appareil, vous pouvez transférer vos fax vers votre ordinateur ou un autre télécopieur pour éviter de perdre des messages importants.

>> [DCP-T310/DCP-T510W/DCP-T710W](#)

>> [MFC-T910DW](#)

### DCP-T310/DCP-T510W/DCP-T710W

1. Appuyez sur **Menu**.
2. Appuyez sur ▲ ou ▼ pour sélectionner l'élément suivant :
  - a. Sélectionnez [Param. système]. Appuyez sur **OK**.
  - b. Sélectionnez [Init.]. Appuyez sur **OK**.
  - c. Sélectionnez l'option de réinitialisation que vous souhaitez utiliser. Appuyez sur **OK**.
3. Appuyez sur ▲ pour [Init.] pour confirmer.
4. Appuyez sur ▲ pour [Oui] pour redémarrer l'appareil.  
L'appareil redémarre.

### MFC-T910DW

1. Appuyez sur **Paramètres**.
2. Appuyez sur ▲ ou ▼ pour sélectionner l'élément suivant :
  - a. Sélectionnez [Param. système]. Appuyez sur **OK**.
  - b. Sélectionnez [Init.]. Appuyez sur **OK**.
  - c. Sélectionnez l'option de réinitialisation que vous souhaitez utiliser. Appuyez sur **OK**.
3. Appuyez sur ► pendant deux secondes pour confirmer.  
L'appareil redémarre.



### Information associée

- [Dépistage des pannes](#)
- [Vue d'ensemble des fonctions de réinitialisation](#)
- [Transférer vos télécopies ou votre journal des fax](#)

## Vue d'ensemble des fonctions de réinitialisation

### IMPORTANT

(MFC-T910DW)

Lorsque vous réinitialisez l'appareil, il se peut que les fax mémorisés sur l'appareil soient supprimés. Avant de réinitialiser l'appareil, vous pouvez transférer vos fax vers votre ordinateur ou un autre télécopieur pour éviter de perdre des messages importants.

Les fonctions de réinitialisation suivantes sont disponibles :

1. [Appareil réinitialisé]

Vous pouvez réinitialiser tous les réglages de l'appareil que vous avez modifiés, comme la date et l'heure et la longueur de sonnerie.

Le carnet d'adresses, les rapports de fax et l'historique des appels sont conservés. (modèles MFC)

2. [Réseau]/[Réinit. réseau]

Réinitialisez les réglages par défaut du serveur d'impression (tels que le mot de passe et l'adresse IP).

3. [Carnet d'adr. et fax]/[Adresse et fax] (modèles MFC)

La fonction Carnet d'adr. et fax permet de réinitialiser les réglages suivants :

- Carnet d'adresses et groupes configurés
- Identifiant de poste  
Nom et numéro
- Rapport  
Rapport de vérification de l'envoi, carnet d'adresses et journal des fax
- Historique  
Appel sortant
- Fax en mémoire

4. [Ts paramètres]

Utilisez la fonction de réinitialisation des paramètres pour réinitialiser tous les paramètres de l'appareil aux réglages d'usine.

Brother conseille vivement d'effectuer cette opération lorsque vous mettez l'appareil au rebut.



(MFC-T910DW)

Débranchez le câble d'interface avant de sélectionner [Réseau]/[Réinit. réseau] ou [Ts paramètres].



### Information associée

- [Réinitialisation de votre appareil Brother](#)
- [Transférer vos télécopies ou votre journal des fax](#)

## Opérations de maintenance

- Remplissez les réservoirs d'encre
- Nettoyer votre appareil Brother
- Vérifier votre appareil Brother
- Rectifier l'alimentation du papier pour éliminer les lignes verticales
- Modifier les options de paramètres d'impression en cas de problèmes d'impression
- Emballer et expédier votre appareil Brother

## Remplissez les réservoirs d'encre

Lorsque l'appareil détecte que l'encre est presque vide, un message s'affiche.

Le message affiché sur l'écran LCD vous indique quel réservoir d'encre est presque épuisé ou doit être rempli. Prenez soin de suivre les invites affichées sur l'écran LCD pour remplir les réservoirs d'encre dans le bon ordre.

Vous pouvez vérifier la quantité d'encre restante visuellement en regardant par la fenêtre (1) du réservoir d'encre. Remplissez le réservoir d'encre si la quantité d'encre restante se trouve au niveau ou sous la ligne inférieure (2) en dessous du repère de remplissage minimum.

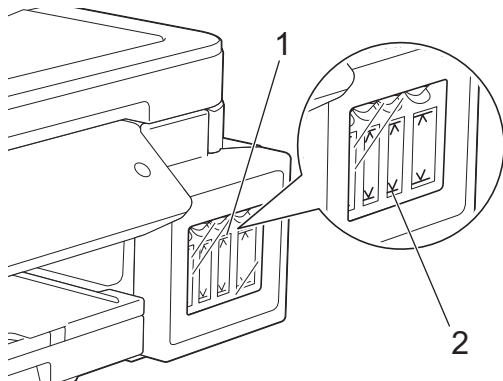

Il est nécessaire de laisser de l'encre sous la ligne inférieure pour éviter que l'air ne dessèche et n'endommage l'assemblage de la tête d'impression.

Remplissez le réservoir d'encre lorsque le niveau d'encre restante se trouve au niveau ou sous la ligne inférieure.

### ⚠ ATTENTION

Si de l'encre entre en contact avec les yeux, rincez-les immédiatement à l'eau. À défaut, l'encre peut provoquer une rougeur des yeux ou une légère inflammation. En cas d'anomalie, consultez un médecin.

### IMPORTANT

- Brother recommande fortement de continuer à utiliser exclusivement de l'encre de recharge Brother d'origine. Utiliser une encre d'une autre marque risque d'endommager l'appareil Brother et/ou peut donner de mauvais résultats d'impression. Notre garantie ne couvre pas les problèmes découlant de l'utilisation d'une encre non autorisée d'un autre fabricant. Pour pérenniser votre investissement et obtenir des performances optimales de l'appareil Brother, l'utilisation d'encre Brother d'origine est fortement recommandée.
- Vérifiez le nom du modèle de la bouteille d'encre sur l'étiquette. L'utilisation d'une encre incorrecte pourrait endommager l'appareil.

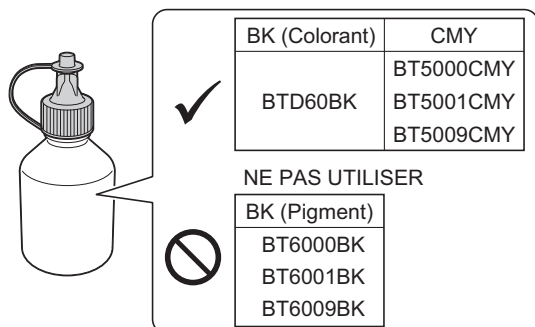

1. Ouvrez le couvercle du réservoir d'encre (1).

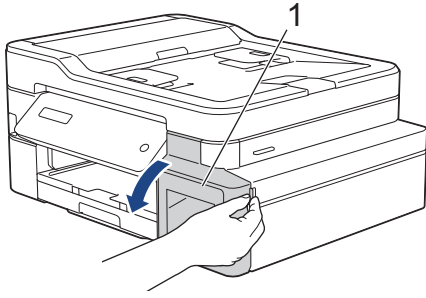

2. Tirez la languette vers le bas pour ouvrir le bouchon du réservoir d'encre correspondant à la couleur que vous souhaitez réapprovisionner.

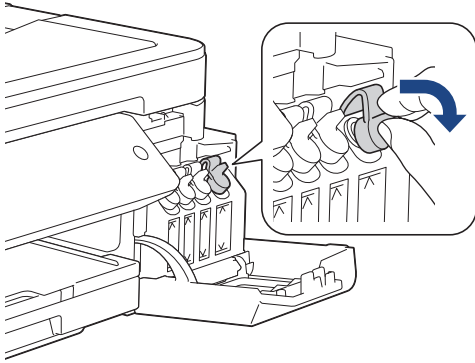

## REMARQUE

Évitez de toucher l'encre lorsque vous manipulez le bouchon du réservoir d'encre.

3. Retirez le bouchon de la bouteille d'encre, retirez la pellicule de la bouteille d'encre, puis remplacez le bouchon.

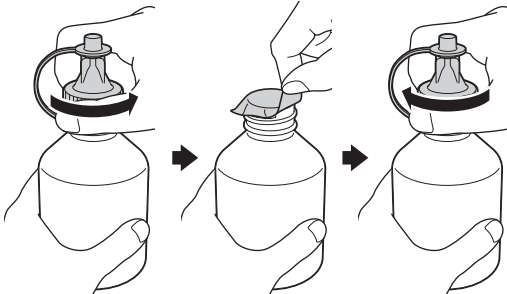

## IMPORTANT

- Remettez bien en place le bouchon de la bouteille d'encre. Sinon, de l'encre risque de fuir.
- Ne secouez PAS les bouteilles d'encre. Si votre peau ou vos vêtements sont souillés par de l'encre, lavez-les aussitôt avec du savon ou du détergent.

4. Retirez l'extrémité du bouchon de la bouteille d'encre.



5. Assurez-vous que la couleur du bouchon du réservoir d'encre correspond à la couleur d'encre que vous souhaitez réapprovisionner.

Insérez la buse de la bouteille d'encre fermement pour éviter que l'encre ne déborde. Remplissez le réservoir d'encre en pressant la bouteille délicatement comme indiqué sur l'illustration.

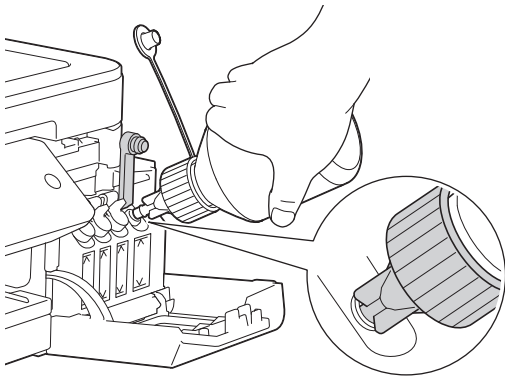

### IMPORTANT

Veillez à ne pas ajouter d'encre au-delà de la ligne supérieure, au-dessus du repère de remplissage maximum.

### REMARQUE

- Veillez à éviter que l'encre ne déborde lorsque vous remplissez le réservoir d'encre.
- Ajoutez toute l'encre de la bouteille si la ligne supérieure n'est pas dépassée.

6. Orientez la buse vers le haut pour éviter que l'encre ne déborde, puis retirez la buse du réservoir d'encre.

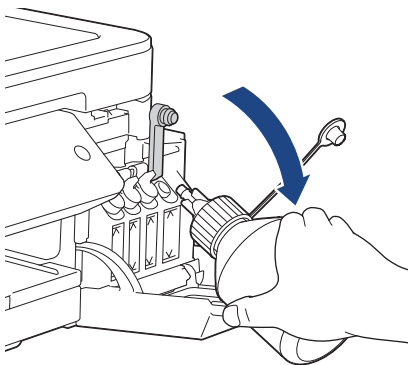

### REMARQUE

S'il reste de l'encre dans la bouteille, remettez bien en place le bouchon et son extrémité, et entreposez la bouteille bien droit sur une surface plane dans un lieu frais et sombre.

---

7. Appuyez sur le bouchon du réservoir d'encre pour bien le fermer.

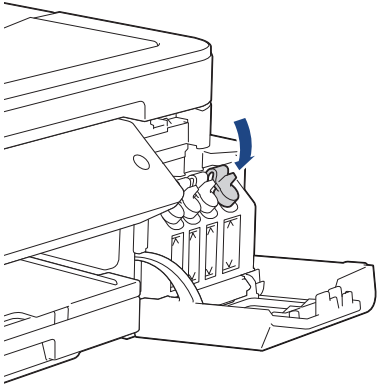

8. Répétez ces étapes pour chaque réservoir d'encre à remplir.

9. Fermez le couvercle du réservoir d'encre.

Lorsque vous ouvrez et fermez le couvercle du réservoir d'encre, un message peut s'afficher sur l'écran LCD pour vérifier si les réservoirs d'encre ont été réapprovisionnés.

- Si vous avez réapprovisionné les réservoirs d'encre, appuyez sur ▲ ([Oui]), puis appuyez sur ▲ ([Oui]) pour réinitialiser le compteur de points d'encre pour les couleurs réapprovisionnées.
- Si vous n'avez pas réapprovisionné le réservoir d'encre, veuillez à appuyer sur ▼ ([Non]).

## IMPORTANT

- Si vous mélangez les couleurs par accident en remplissant le réservoir d'encre incorrect, contactez le service clientèle de Brother ou votre revendeur Brother local.
- Une fois ouvertes, les bouteilles d'encre doivent être utilisées dans un délai de six mois. Utilisez les bouteilles d'encre non ouvertes avant la date d'expiration qui figure sur l'emballage des bouteilles.



### Information associée

- [Opérations de maintenance](#)
  - [Messages d'erreur et de maintenance](#)
  - [Problèmes de gestion du papier et d'impression](#)
-

## Nettoyer votre appareil Brother

- Nettoyer le scanner
- Nettoyage de la tête d'impression depuis votre appareil Brother
- Nettoyer la tête d'impression de votre ordinateur (Windows)
- Nettoyer la tête d'impression de votre ordinateur (Mac)
- Nettoyer l'écran LCD de l'appareil
- Nettoyer l'extérieur de l'appareil
- Nettoyer le cylindre de l'imprimante de l'appareil
- Nettoyer les rouleaux d'alimentation du papier
- Nettoyer le patin de base
- Nettoyer les rouleaux d'entraînement du papier

## Nettoyer le scanner

1. Débranchez l'appareil de la prise de courant.
2. Soulevez le capot document (1). Nettoyez la vitre du scanner (2) et le plastique blanc (3) à l'aide d'un chiffon doux non pelucheux humidifié avec de l'eau.

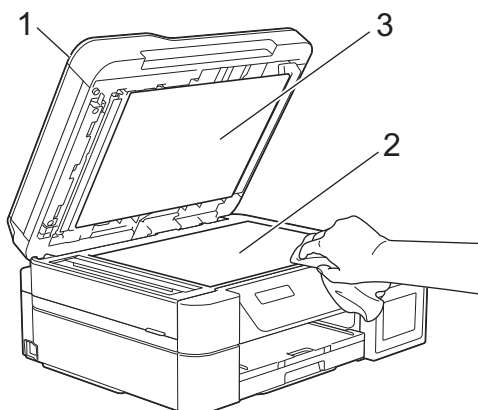

3. Dans le chargeur, nettoyez la barre blanche (1) et la bande en verre (2) à l'aide d'un chiffon doux non pelucheux, humidifié avec de l'eau. (Modèles avec chargeur de documents uniquement)

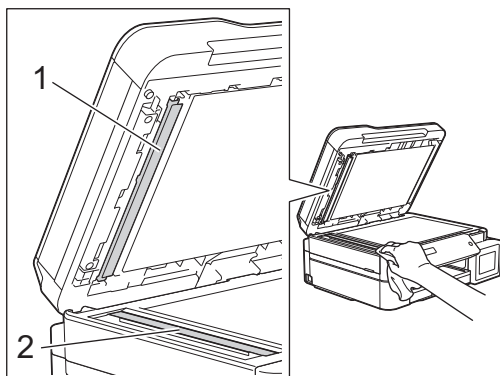

(Modèles avec chargeur de documents uniquement)

Après avoir nettoyé la vitre du scanner et la bande de verre à l'aide d'un chiffon doux non pelucheux humecté d'eau, passez l'extrémité de votre doigt sur la vitre pour vérifier si vous sentez quelque chose. Si vous sentez la présence de saleté ou de débris, nettoyez la vitre à nouveau en vous concentrant sur cette zone. Il se peut que vous deviez répéter la procédure de nettoyage trois ou quatre fois. Pour tester, faites une copie après chaque tentative de nettoyage.



Lorsque la bande de verre est souillée par de la saleté ou du liquide correcteur, une ligne verticale apparaît sur l'échantillon imprimé.



La ligne verticale disparaît une fois la bande de verre nettoyée.



## Information associée

- Nettoyer votre appareil Brother
- Problèmes avec le téléphone et le télécopieur
- Autres problèmes

## Nettoyage de la tête d'impression depuis votre appareil Brother

Pour maintenir une bonne qualité d'impression, l'appareil nettoie automatiquement la tête d'impression chaque fois que cela est nécessaire. En cas de diminution de la qualité d'impression, lancez manuellement le processus de nettoyage.

- Nettoyez la tête d'impression si une ligne horizontale ou un espace blanc apparaît sur le texte ou les graphiques ou sur vos pages imprimées. Selon la couleur qui pose problème, vous pouvez choisir de nettoyer uniquement le noir, trois couleurs (jaune/cyan/magenta) à la fois, ou les quatre couleurs à la fois.
- Le nettoyage de la tête d'impression entraîne une consommation d'encre.
- Un nettoyage trop fréquent entraîne une consommation d'encre inutile.

### IMPORTANT

Veillez à NE PAS toucher la tête d'impression. Le fait de toucher la tête d'impression risque de l'endommager définitivement et d'annuler sa garantie.

- >> [DCP-T310/DCP-T510W/DCP-T710W](#)
- >> [MFC-T910DW](#)

### DCP-T310/DCP-T510W/DCP-T710W

1. Appuyez sur **Menu**.
2. Appuyez sur ▲ ou ▼ pour sélectionner l'élément suivant :
  - a. Sélectionnez [Maintenance]. Appuyez sur **OK**.
  - b. Sélectionnez [Nettoyage]. Appuyez sur **OK**.
  - c. Sélectionnez [Noir], [Couleur] ou [Tout]. Appuyez sur **OK**.
  - d. Sélectionnez [Normal], [Fort] ou [Le plus fort]. Appuyez sur **OK**.
3. Appuyez sur **Marche Mono** ou **Marche Couleur**.

L'appareil nettoie la tête d'impression.



- Si, après au moins cinq nettoyages de la tête d'impression, vous ne constatez aucune amélioration de l'impression, nettoyez la tête d'impression trois fois de plus maximum. Si la qualité d'impression ne s'est pas améliorée, appelez le service clientèle de Brother ou votre revendeur Brother local.
- Vous pouvez également nettoyer la tête d'impression à partir de votre ordinateur.

### MFC-T910DW

1. Appuyez sur **Paramètres**.
2. Appuyez sur ▲ ou ▼ pour sélectionner l'élément suivant :
  - a. Sélectionnez [Param. général]. Appuyez sur **OK**.
  - b. Sélectionnez [Maintenance]. Appuyez sur **OK**.
  - c. Sélectionnez [Nettoyage de la tête d'impr]. Appuyez sur **OK**.
  - d. Sélectionnez [Noir uniquement], [Couleur uniq] ou [Tout]. Appuyez sur **OK**.
  - e. Sélectionnez [Normal], [Fort] ou [Le plus fort]. Appuyez sur **OK**.
3. Appuyez sur ►.

L'appareil nettoie la tête d'impression.



- 
- Si, après au moins cinq nettoyages de la tête d'impression, vous ne constatez aucune amélioration de l'impression, nettoyez la tête d'impression trois fois de plus maximum. Si la qualité d'impression ne s'est pas améliorée, appelez le service clientèle de Brother ou votre revendeur Brother local.
  - Vous pouvez également nettoyer la tête d'impression à partir de votre ordinateur.
- 



### **Information associée**

- Nettoyer votre appareil Brother
  - Problèmes de gestion du papier et d'impression
  - Nettoyer la tête d'impression de votre ordinateur (Windows)
  - Nettoyer la tête d'impression de votre ordinateur (Mac)
-

## Nettoyer la tête d'impression de votre ordinateur (Windows)

Pour maintenir une bonne qualité d'impression, l'appareil nettoie automatiquement la tête d'impression chaque fois que cela est nécessaire. En cas de diminution de la qualité d'impression, lancez manuellement le processus de nettoyage.

1. Exécutez une des actions suivantes :

- Pour Windows Server 2008

Cliquez sur  (**Démarrer**) > **Panneau de configuration** > **Matériel et audio** > **Imprimantes**.

- Pour Windows 7 et Windows Server 2008 R2

Cliquez sur  (**Démarrer**) > **Périphériques et imprimantes**.

- Pour Windows 8

Positionnez la souris dans le coin inférieur droit de votre bureau. Lorsque la barre de menus apparaît, cliquez sur **Paramètres**, puis sur **Panneau de configuration**. Dans le groupe **Matériel et audio**, cliquez sur **Afficher les périphériques et imprimantes**.

- Pour Windows Server 2012

Positionnez la souris dans le coin inférieur droit de votre bureau. Lorsque la barre de menus apparaît, cliquez sur **Paramètres**, puis sur **Panneau de configuration**. Dans le groupe **Matériel**, cliquez sur **Afficher les périphériques et imprimantes**.

- Pour Windows Server 2012 R2

Cliquez sur **Panneau de configuration** dans l'écran **démarrer**. Dans le groupe **Matériel**, cliquez sur **Afficher les périphériques et imprimantes**.

- Pour Windows 10 et Windows Server 2016

Cliquez sur  > **Système Windows** > **Panneau de configuration**. Dans le groupe **Matériel et audio**, cliquez sur **Afficher les périphériques et imprimantes**.

2. Cliquez avec le bouton droit sur l'icône **Brother MFC-XXXX Printer** (où XXXX est le nom de votre modèle), puis sélectionnez **Options d'impression**. Si les options de pilote d'imprimante s'affichent, sélectionnez votre pilote d'imprimante.

La boîte de dialogue du pilote d'imprimante s'affiche.

3. Cliquez sur l'onglet **Maintenance**.

4. Sélectionnez une des options suivantes :

Option	Description
<b>Vérifier la qualité d'impression...</b>	Utilisez cette option pour imprimer une page de test et vérifier la qualité d'impression.
<b>Nettoyage de la tête d'impression...</b>	Utilisez cette option pour démarrer le processus de nettoyage manuellement. Sélectionnez cette option si une ligne ou des espaces blancs apparaissent dans le texte ou les images de la page de test.

5. Exécutez une des actions suivantes :

- Si vous avez sélectionné l'option **Vérifier la qualité d'impression...**, cliquez sur **Démarrez**.

L'appareil imprime la page de test.

- Si vous avez sélectionné l'option **Nettoyage de la tête d'impression...**, sélectionnez l'option **Noir uniquement**, **Couleur uniquement** ou **Toutes** comme type de nettoyage, puis cliquez sur **Suivant**.

6. Sélectionnez l'option **Normal**, **Fort** ou **Le plus fort** comme intensité de nettoyage, puis cliquez sur **Suivant**.

7. Cliquez sur **Démarrez**.

L'appareil entame le nettoyage.



## Information associée

- Nettoyer votre appareil Brother
  - Problèmes de gestion du papier et d'impression
  - Nettoyage de la tête d'impression depuis votre appareil Brother
-

## Nettoyer la tête d'impression de votre ordinateur (Mac)

Pour maintenir une bonne qualité d'impression, l'appareil nettoie automatiquement la tête d'impression chaque fois que cela est nécessaire. En cas de diminution de la qualité d'impression, lancez manuellement le processus de nettoyage.

1. Sélectionnez **Préférences Système...** dans le menu Pomme.
2. Sélectionnez **Imprimantes et scanners**, puis sélectionnez l'appareil.
3. Cliquez sur le bouton **Options et fournitures...**
4. Cliquez sur l'onglet **Utilitaire**, puis cliquez sur le bouton **Ouvrir l'utilitaire de l'imprimante**.  
L'écran Status Monitor s'affiche.
5. Cliquez sur le menu **Contrôle**, puis sélectionnez **Maintenance**.
6. Sélectionnez une des options suivantes :

Option	Description
<b>Vérifier la qualité d'impression...</b>	Utilisez cette option pour imprimer une page de test et vérifier la qualité d'impression.
<b>Nettoyage de la tête d'impression...</b>	Utilisez cette option pour démarrer le processus de nettoyage manuellement. Sélectionnez cette option si une ligne ou des espaces blancs apparaissent dans le texte ou les images de la page de test.

7. Exécutez une des actions suivantes :
  - Si vous avez sélectionné l'option **Vérifier la qualité d'impression...**, cliquez sur **Démarrez**.  
L'appareil imprime la page de test.
  - Si vous avez sélectionné l'option **Nettoyage de la tête d'impression...**, sélectionnez l'option **Noir uniquement**, **Couleur uniquement** ou **Tous** comme type de nettoyage, puis cliquez sur **Suivant**.
8. Sélectionnez l'option **Normal**, **Fort** ou **Le plus fort** comme intensité de nettoyage, puis cliquez sur **Suivant**.
9. Cliquez sur **Démarrez**.  
L'appareil entame le nettoyage.



### Information associée

- [Nettoyer votre appareil Brother](#)
- [Problèmes de gestion du papier et d'impression](#)
- [Nettoyage de la tête d'impression depuis votre appareil Brother](#)

## Nettoyer l'écran LCD de l'appareil

### IMPORTANT

N'utilisez PAS de produits de nettoyage liquides (notamment l'éthanol).

1. Appuyez sur la touche  et maintenez-la enfoncée pour mettre l'appareil hors tension. L'écran LCD affiche [Arrêt en cours] pendant quelques secondes avant que l'appareil s'éteigne.
2. Nettoyez l'écran LCD avec un chiffon doux, sec et non pelucheux.

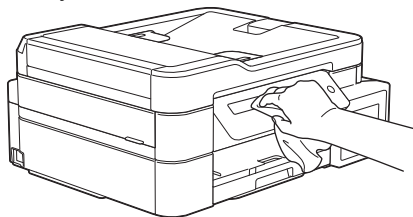

### Information associée

- [Nettoyer votre appareil Brother](#)

## Nettoyer l'extérieur de l'appareil

### IMPORTANT

- Un nettoyage avec un liquide volatil tel qu'un diluant ou de la benzine endommagera la surface extérieure de l'appareil.
- Veillez à NE PAS utiliser de produits de nettoyage contenant de l'ammoniaque.
- Veillez à NE PAS utiliser d'alcool isopropylique pour enlever la saleté du panneau de commande. Ceci pourrait provoquer des fissures sur le panneau.

1. Si le volet du support papier est ouvert, fermez-le, puis fermez le support papier.
2. Retirez complètement le bac à papier (1) de l'appareil.

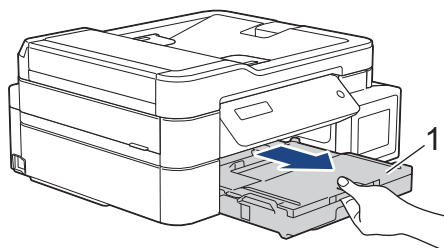

3. Essuyez l'extérieur de l'appareil à l'aide d'un chiffon doux non pelucheux sec pour enlever la poussière.

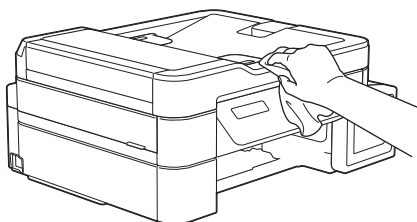

4. Soulevez le capot du bac de sortie et retirez tout élément coincé à l'intérieur du bac à papier.

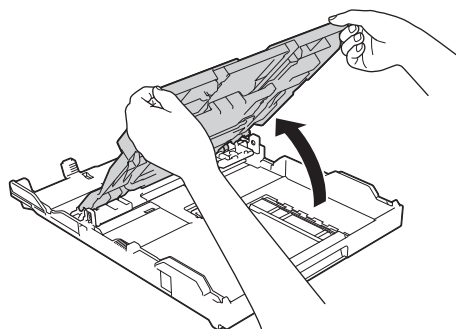

5. Essuyez l'intérieur et l'extérieur du bac à papier à l'aide d'un chiffon doux non pelucheux sec pour enlever la poussière.

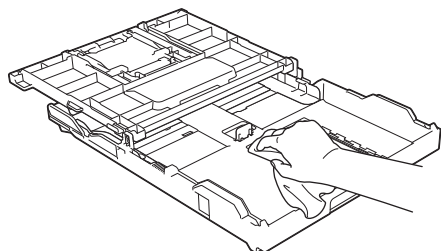

6. Fermez le capot du bac de sortie et poussez lentement le bac à papier à fond dans l'appareil.



## Information associée

- Nettoyer votre appareil Brother
-

## Nettoyer le cylindre de l'imprimante de l'appareil

### ⚠ AVERTISSEMENT

⚡ Veuillez à débrancher l'appareil de la prise électrique avant de nettoyer le cylindre de l'imprimante pour éviter tout risque d'électrocution.

1. Soulevez le capot du scanner des deux mains jusqu'à la position ouverte en vous aidant des logements de saisie situés de part et d'autre de l'appareil.
2. Nettoyez le cylindre de l'imprimante (1) de l'appareil et la zone qui l'entoure en essuyant toute trace d'encre à l'aide d'un chiffon doux, sec et non pelucheux.

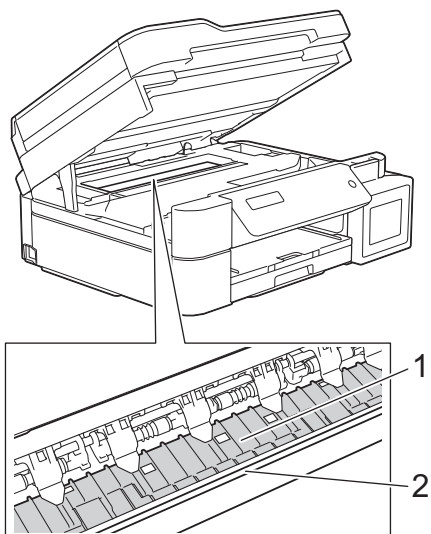

### IMPORTANT

NE touchez PAS la bande de l'encodeur, la fine bande de plastique qui s'étend sur toute la largeur de l'appareil (2). Cela pourrait endommager l'appareil.

3. À l'aide des deux mains, refermez délicatement le capot du scanner.

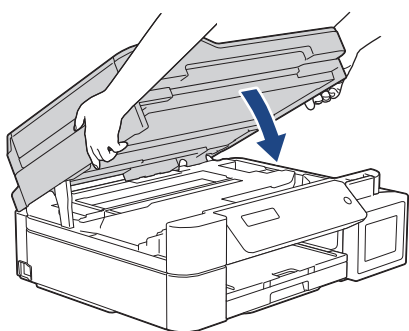

4. Rebranchez le cordon d'alimentation.

### ✓ Information associée

- [Nettoyer votre appareil Brother](#)
- [Problèmes de gestion du papier et d'impression](#)

## Nettoyer les rouleaux d'alimentation du papier

Si les rouleaux d'alimentation du papier sont tachés d'encre ou que de la poussière de papier s'est accumulée dessus, cela risque de produire des problèmes d'alimentation du papier.

1. Débranchez l'appareil de la prise de courant.
2. Si le volet du support papier est ouvert, fermez-le, puis fermez le support papier.
3. Retirez complètement le bac à papier (1) de l'appareil.

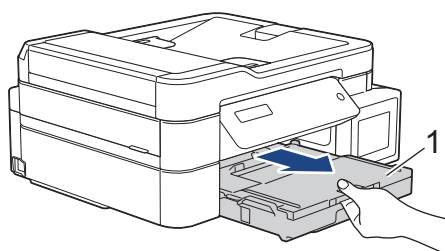

4. Nettoyez la face avant des rouleaux d'alimentation du papier (1) avec un chiffon doux non pelucheux humecté d'eau dans un mouvement de va-et-vient latéral. Une fois le nettoyage terminé, essuyez les rouleaux avec un chiffon doux, sec et non pelucheux pour éliminer les traces d'humidité.

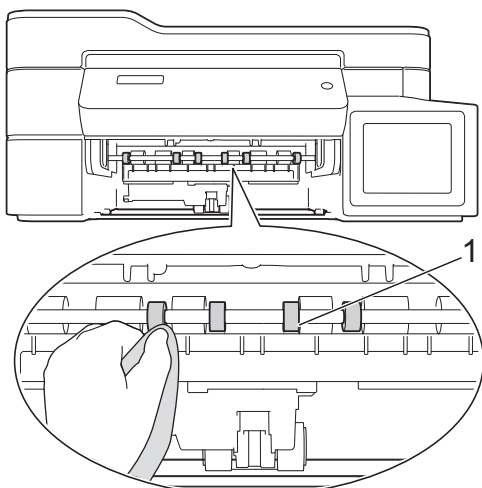

5. (MFC-T910DW) Soulevez le couvercle d'élimination des brouillages (2), puis nettoyez l'arrière des rouleaux d'alimentation du papier (1) avec un chiffon doux non pelucheux humecté d'eau. Une fois le nettoyage terminé, essuyez les rouleaux avec un chiffon doux, sec et non pelucheux pour éliminer les traces d'humidité.

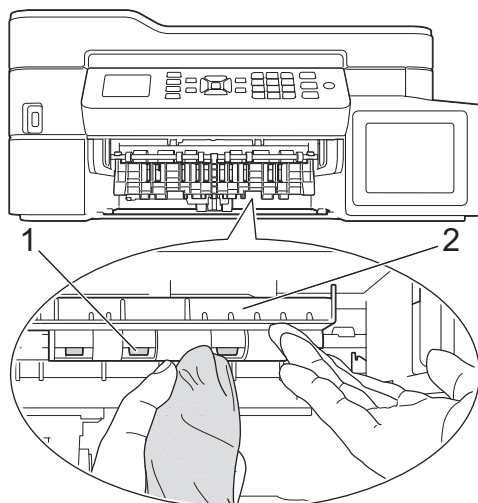

6. Poussez lentement et entièrement le bac à papier dans l'appareil.
7. Rebranchez le cordon d'alimentation.



---

Attendre que les rouleaux soient secs avant d'utiliser l'appareil. Si vous utilisez l'appareil avant que les rouleaux ne soient secs, cela peut produire des problèmes d'alimentation du papier.

---



### **Information associée**

- Nettoyer votre appareil Brother
  - Problèmes de gestion du papier et d'impression
-

## Nettoyer le patin de base

Nettoyer le patin de base à intervalle régulier permet d'éviter que l'appareil n'entraîne plusieurs feuilles de papier à la fois lorsqu'il ne reste que quelques feuilles dans le bac.

1. Si le volet du support papier est ouvert, fermez-le, puis fermez le support papier.
2. Retirez complètement le bac à papier (1) de l'appareil.

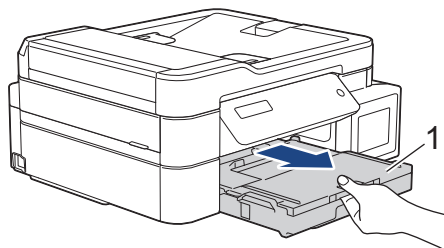

3. Nettoyez la plaque de base (1) avec un chiffon doux non pelucheux humecté d'eau.

Une fois le nettoyage terminé, essuyez la plaque avec un chiffon doux, sec et non pelucheux pour éliminer les traces d'humidité.

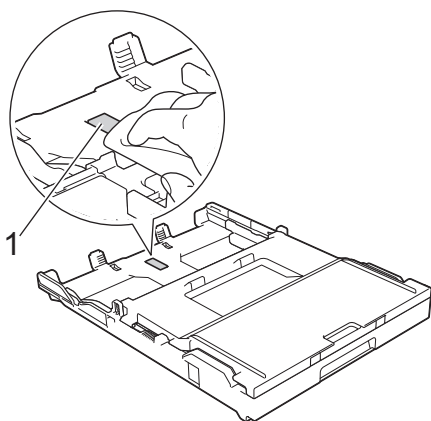

4. Poussez lentement et entièrement le bac à papier dans l'appareil.

### ✓ Information associée

- [Nettoyer votre appareil Brother](#)
- [Problèmes de gestion du papier et d'impression](#)

## Nettoyer les rouleaux d'entraînement du papier

Le nettoyage régulier des rouleaux d'entraînement du papier peut éviter les bourrages papier, en garantissant une introduction correcte du papier.

1. Débranchez l'appareil de la prise de courant.
2. Si le volet du support papier (1) est ouvert, fermez-le, puis fermez le support papier (2).

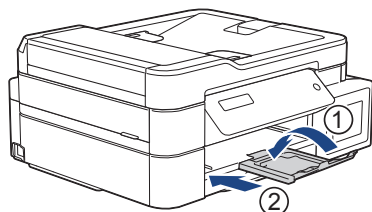

3. Retirez complètement le bac à papier de l'appareil.
4. Nettoyez les rouleaux d'entraînement du papier (1) avec un chiffon doux non pelucheux humecté d'eau. Tournez lentement les rouleaux afin que la surface tout entière soit nettoyée. Une fois le nettoyage terminé, essuyez les rouleaux avec un chiffon doux, sec et non pelucheux pour éliminer les traces d'humidité.

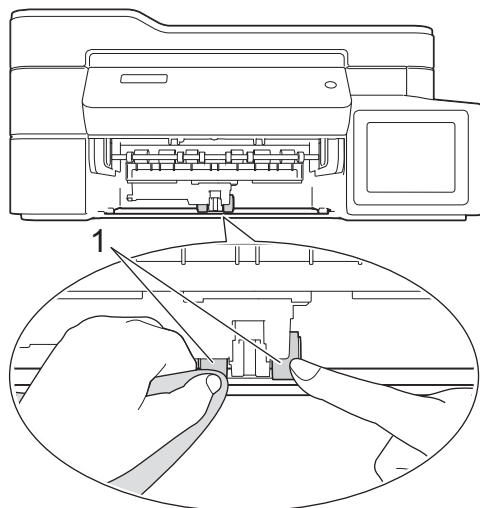

5. Poussez lentement et entièrement le bac à papier dans l'appareil.
6. Rebranchez le cordon d'alimentation.



### Information associée

- [Nettoyer votre appareil Brother](#)
- [Messages d'erreur et de maintenance](#)
- [Problèmes de gestion du papier et d'impression](#)

## Vérifier votre appareil Brother

- [Vérifier la qualité d'impression](#)
- [Vérifier l'alignement de l'impression de votre appareil Brother](#)
- [Surveillance de l'état de l'appareil depuis votre ordinateur \(Windows\)](#)
- [Surveillance de l'état de l'appareil depuis votre ordinateur \(Mac\)](#)

## Vérifier la qualité d'impression

Si les couleurs et le texte sont trop pâles ou que des traînées apparaissent sur les impressions, ou encore s'il manque du texte sur les impressions, il se peut que les buses de la tête d'impression soient colmatées. Imprimez la page de contrôle de la qualité d'impression et contrôlez le motif de vérification des buses.

>> [DCP-T310/DCP-T510W/DCP-T710W](#)

>> [MFC-T910DW](#)

### DCP-T310/DCP-T510W/DCP-T710W

1. Appuyez sur **Menu**.
2. Appuyez sur ▲ ou ▼ pour sélectionner l'élément suivant :
  - a. Sélectionnez [Maintenance]. Appuyez sur **OK**.
  - b. Sélectionnez [Amél. qualité]. Appuyez sur **OK**.
  - c. Sélectionnez [Vérif. qualité]. Appuyez sur **OK**.
3. Appuyez sur **Marche Couleur**.

L'appareil imprime la page de contrôle de la qualité d'impression.
4. Vérifiez la qualité des quatre blocs de couleur sur la page.
5. Un message à l'écran LCD vous demande si la qualité d'impression est satisfaisante. Exécutez une des actions suivantes :
  - Si toutes les lignes sont nettes et visibles, appuyez sur ▲ pour sélectionner [Oui].  
Appuyez sur **Arrêt/Sortie** pour terminer le contrôle de la qualité d'impression.
  - S'il manque des lignes (voir **Non satisfaisant** ci-dessous), appuyez sur ▼ pour sélectionner [Non].

#### Satisfaisant (DCP-T310/DCP-T510W)

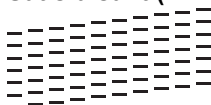

#### Non satisfaisant (DCP-T310/DCP-T510W)

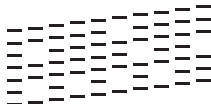

#### Satisfaisant (DCP-T710W)

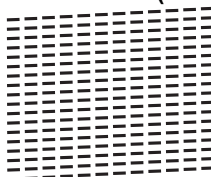

#### Non satisfaisant (DCP-T710W)

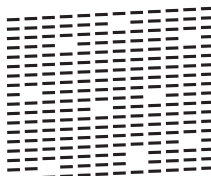

6. Un message à l'écran LCD vous invite à vérifier la qualité d'impression de chaque couleur. Appuyez sur ▲ ou sur ▼ pour sélectionner l'un des motifs qui se rapproche le plus du résultat d'impression, puis appuyez sur **OK**.



Reportez-vous à l'exemple ci-dessous pour vérifier la qualité d'impression.

DCP-T310/DCP-T510W

<b>Motifs</b>				
<b>Qualité d'impression</b>	Aucun	Quelques-uns	Moitié env.	Beaucoup

DCP-T710W

<b>Motifs</b>				
<b>Qualité d'impression</b>	Aucun	Quelques-uns	Moitié env.	Beaucoup

7. Exécutez une des actions suivantes :

- Si un nettoyage de tête d'impression est nécessaire, appuyez sur **Marche Couleur** pour démarrer la procédure de nettoyage.
- Si un nettoyage de tête d'impression n'est pas nécessaire, appuyez sur **Arrêt/Sortie** pour terminer le contrôle de la qualité d'impression.

8. Une fois la procédure de nettoyage terminée, appuyez sur ▲. Appuyez ensuite sur **Marche Couleur**.

L'appareil imprime à nouveau la page de contrôle de la qualité d'impression. Vérifiez à nouveau la qualité des quatre blocs de couleur sur la page.

Si, après au moins cinq nettoyages de la tête d'impression, vous ne constatez aucune amélioration de l'impression, nettoyez la tête d'impression trois fois de plus maximum. Si la qualité d'impression ne s'est pas améliorée, appelez le service clientèle de Brother ou votre revendeur Brother local.

## IMPORTANT

Veillez à NE PAS toucher la tête d'impression. Le fait de toucher la tête d'impression risque de l'endommager définitivement et d'annuler sa garantie.



Lorsqu'une buse de la tête d'impression est colmatée, voici à quoi ressemble l'échantillon imprimé.



Après le nettoyage de la buse de la tête d'impression, les lignes horizontales ont disparu.



## MFC-T910DW

1. Appuyez sur **Paramètres**.

2. Appuyez sur ▲ ou ▼ pour sélectionner l'élément suivant :
  - a. Sélectionnez [Param. général]. Appuyez sur **OK**.
  - b. Sélectionnez [Maintenance]. Appuyez sur **OK**.
  - c. Sélectionnez [Impr. QualitéImp]. Appuyez sur **OK**.
  - d. Sélectionnez [Impr. QualitéImp] à nouveau. Appuyez sur **OK**.
3. Appuyez sur ►.  
L'appareil imprime la page de contrôle de la qualité d'impression.
4. Vérifiez la qualité des quatre blocs de couleur sur la page.
5. Un message à l'écran LCD vous demande si la qualité d'impression est satisfaisante. Exécutez une des actions suivantes :
  - Si toutes les lignes sont nettes et visibles, appuyez sur ◀ pour sélectionner [Non].  
Le contrôle de qualité d'impression est terminé.
  - S'il manque des lignes (voir **Non satisfaisant** ci-dessous), appuyez sur ► pour sélectionner [Oui].

**Satisfaisant**

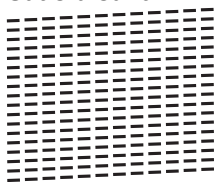

**Non satisfaisant**

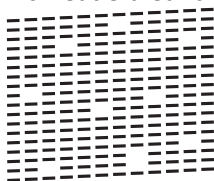

6. Un message à l'écran LCD vous invite à vérifier la qualité d'impression de chaque couleur. Appuyez sur ◀ ou sur ► pour sélectionner le motif (de 1 à 4) qui se rapproche le plus du résultat d'impression, puis appuyez sur **OK**.
7. Exécutez une des actions suivantes :
  - Si un nettoyage de tête d'impression est nécessaire, appuyez sur ► pour démarrer la procédure de nettoyage.
  - Si un nettoyage de tête d'impression n'est pas nécessaire, l'écran de maintenance ou des niveaux d'encre s'affiche à nouveau sur l'écran LCD.
8. Une fois la procédure de nettoyage terminée, un message à l'écran LCD vous demande si vous souhaitez vérifier à nouveau la qualité d'impression.  
Appuyez sur ► [Oui] pour démarrer le contrôle de la qualité d'impression.
9. Appuyez à nouveau sur ►.  
L'appareil imprime à nouveau la page de contrôle de la qualité d'impression. Vérifiez à nouveau la qualité des quatre blocs de couleur sur la page.

Si, après au moins cinq nettoyages de la tête d'impression, vous ne constatez aucune amélioration de l'impression, nettoyez la tête d'impression trois fois de plus maximum. Si la qualité d'impression ne s'est pas améliorée, appelez le service clientèle de Brother ou votre revendeur Brother local.

## IMPORTANT

Veillez à NE PAS toucher la tête d'impression. Le fait de toucher la tête d'impression risque de l'endommager définitivement et d'annuler sa garantie.



Lorsqu'une buse de la tête d'impression est colmatée, voici à quoi ressemble l'échantillon imprimé.



Après le nettoyage de la buse de la tête d'impression, les lignes horizontales ont disparu.



### Information associée

- [Vérifier votre appareil Brother](#)
  - [Problèmes de gestion du papier et d'impression](#)
-

## Vérifier l'alignement de l'impression de votre appareil Brother

Si le texte imprimé est flou ou si les images deviennent ternes après le transport de l'appareil, réglez l'alignement de l'impression.

- >> [DCP-T310/DCP-T510W/DCP-T710W](#)
- >> [MFC-T910DW](#)

### DCP-T310/DCP-T510W/DCP-T710W

1. Appuyez sur **Menu**.
2. Appuyez sur ▲ ou ▼ pour sélectionner l'élément suivant :
  - a. Sélectionnez [Maintenance]. Appuyez sur **OK**.
  - b. Sélectionnez [Amél. qualité]. Appuyez sur **OK**.
  - c. Sélectionnez [Cadrage]. Appuyez sur **OK**.
3. Appuyez sur **Marche Mono** ou **Marche Couleur**.

L'appareil commence à imprimer la page de contrôle de l'alignement.

(A)

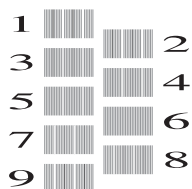

4. Sélectionnez le numéro du test d'impression de l'une des façons suivantes :
  - **DCP-T310/DCP-T510W/DCP-T710W**

Pour le motif (A), appuyez sur ▲ ou sur ▼ pour sélectionner le numéro du test d'impression dont les bandes verticales sont les moins visibles (de 1 à 9), puis appuyez sur **OK**.

Dans l'exemple ci-dessus, le numéro 6 est la meilleure option.

Répétez cette étape pour les autres motifs.



Si l'impression n'est pas correctement alignée, le texte apparaît flou ou de travers, comme ceci.

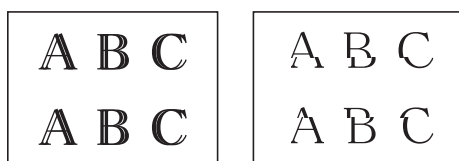

Lorsque l'alignement de l'impression est réglé correctement, le texte se présente comme sur l'illustration.

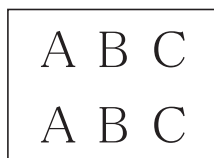

5. Appuyez sur **Arrêt/Sortie**.

### MFC-T910DW

1. Appuyez sur **Paramètres**.
2. Appuyez sur ▲ ou ▼ pour sélectionner l'élément suivant :
  - a. Sélectionnez [Param. général]. Appuyez sur **OK**.
  - b. Sélectionnez [Maintenance]. Appuyez sur **OK**.

c. Sélectionnez [Impr. QualitéImp]. Appuyez sur **OK**.

d. Sélectionnez [Cadrage]. Appuyez sur **OK**.

3. Appuyez sur ►.

4. Appuyez à nouveau sur ►.

L'appareil commence à imprimer la page de contrôle de l'alignement.

(A)

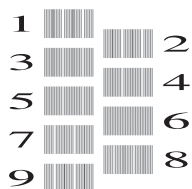

5. Pour le motif (A), appuyez sur ◀ ou sur ▶ pour sélectionner le numéro du test d'impression dont les bandes verticales sont les moins visibles (de 1 à 9), puis appuyez sur **OK**.

Dans l'exemple ci-dessus, le numéro 6 est la meilleure option.

Répétez cette étape pour les autres motifs.



Si l'impression n'est pas correctement alignée, le texte apparaît flou ou de travers, comme ceci.

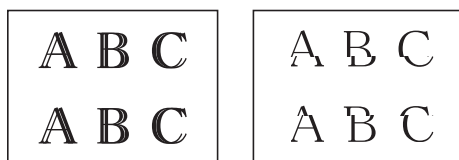

Lorsque l'alignement de l'impression est réglé correctement, le texte se présente comme sur l'illustration.

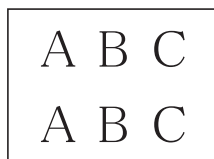

6. Appuyez sur **Arrêt/Sortie**.



### Information associée

- [Vérifier votre appareil Brother](#)
- [Problèmes de gestion du papier et d'impression](#)

## Surveillance de l'état de l'appareil depuis votre ordinateur (Windows)

Status Monitor est un logiciel utilitaire configurable qui vous permet de contrôler l'état d'un ou de plusieurs périphériques et d'être prévenu immédiatement en cas d'erreur.

• Exécutez une des actions suivantes :

- Double-cliquez sur l'icône  dans la zone de notification.

- Windows 7

Cliquez sur  (Démarrer) > Tous les programmes > Brother > Brother Utilities.

Cliquez sur la liste déroulante et sélectionnez le nom de votre modèle (si ce n'est pas déjà fait). Cliquez sur **Outils** dans la barre de navigation de gauche, puis cliquez sur **Status Monitor**.

- Windows 8 et Windows 10

Cliquez sur  (Brother Utilities), puis sur la liste déroulante et choisissez le nom de votre modèle (s'il n'était pas déjà sélectionné). Cliquez sur **Outils** dans la barre de navigation de gauche, puis cliquez sur **Status Monitor**.

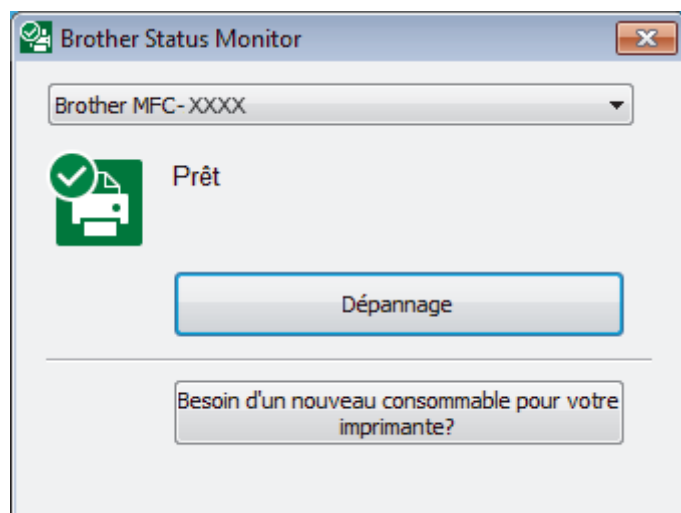

### Dépannage

Cliquez sur le bouton **Dépannage** pour accéder au site web de dépiage des pannes.

### Besoin d'un nouveau consommable pour votre imprimante?

Cliquez sur le bouton **Besoin d'un nouveau consommable pour votre imprimante?** pour obtenir de plus amples informations sur les fournitures Brother d'origine.



### Information associée

- [Vérifier votre appareil Brother](#)
- [Présentation et signification des indicateurs de Status Monitor \(Windows\)](#)
- [Désactiver la fonction d'affichage de Status Monitor \(Windows\)](#)
- [Désactiver Status Monitor \(Windows\)](#)
- [Annuler un travail d'impression \(Windows\)](#)

## Présentation et signification des indicateurs de Status Monitor (Windows)

Lorsque vous démarrez l'ordinateur, l'icône **Brother Status Monitor** apparaît dans la zone de notification.

- Une icône verte indique l'état d'attente normal.



- Une icône jaune indique un avertissement.



- Une icône rouge indique qu'une erreur s'est produite.



- Une icône grise indique que l'appareil est hors ligne.



### Information associée

- [Surveillance de l'état de l'appareil depuis votre ordinateur \(Windows\)](#)

## Désactiver la fonction d'affichage de Status Monitor (Windows)

La fonction d'affichage de Status Monitor vous avertit en cas de problème avec un périphérique surveillé par votre ordinateur. Le réglage par défaut est **Uniquement lors d'une impression à partir de ce PC**. Pour le désactiver, procédez comme suit :

1. Cliquez avec le bouton droit sur l'icône ou la fenêtre  (**Brother Status Monitor**), sélectionnez l'option **Paramètres Status Monitor**, puis cliquez sur **Options**.  
La fenêtre **Options** s'affiche.
2. Sélectionnez l'onglet **De base**, puis sélectionnez **Off** pour **Afficher Status Monitor**.
3. Cliquez sur **OK**.



Même si la fonction d'affichage de Status Monitor est désactivée, vous pouvez à tout moment vérifier l'état de l'appareil en affichant Status Monitor.



### Information associée

- [Surveillance de l'état de l'appareil depuis votre ordinateur \(Windows\)](#)

## Désactiver Status Monitor (Windows)

1. Cliquez avec le bouton droit sur l'icône ou la fenêtre  (**Brother Status Monitor**), puis sélectionnez **Sortie**.
2. Cliquez sur **OK**.



### Information associée

- [Surveillance de l'état de l'appareil depuis votre ordinateur \(Windows\)](#)

## Surveillance de l'état de l'appareil depuis votre ordinateur (Mac)

L'utilitaire Status Monitor de Brother est un logiciel configurable qui permet de surveiller l'état d'un périphérique et de vous avertir immédiatement de toute erreur.

1. Sélectionnez **Préférences Système...** dans le menu Pomme.
2. Sélectionnez **Imprimantes et scanners**, puis sélectionnez l'appareil.
3. Cliquez sur le bouton **Options et fournitures...**
4. Cliquez sur l'onglet **Utilitaire**, puis cliquez sur le bouton **Ouvrir l'utilitaire de l'imprimante**.

L'écran Status Monitor s'affiche.



### Dépannage

Cliquez sur le bouton **Dépannage** pour accéder au Brother Solutions Center qui propose des conseils **FAQ et Diagnostic**.

### Besoin d'un nouveau consommable pour votre imprimante?

Cliquez sur le bouton **Besoin d'un nouveau consommable pour votre imprimante?** pour obtenir de plus amples informations sur les fournitures Brother d'origine .

### Mise à jour de l'état de l'appareil

Pour connaître l'état le plus récent de l'appareil lorsque la fenêtre **Status Monitor** est ouverte, cliquez sur l'icône . Pour définir la fréquence à laquelle le logiciel actualise les informations d'état de l'appareil, cliquez sur le menu **Brother Status Monitor**, puis sélectionnez **Préférences...**

### ✓ Information associée

- [Vérifier votre appareil Brother](#)

## Rectifier l'alimentation du papier pour éliminer les lignes verticales

Ajustez l'alimentation du papier pour réduire les lignes verticales.

>> [DCP-T310/DCP-T510W/DCP-T710W](#)

>> [MFC-T910DW](#)

### DCP-T310/DCP-T510W/DCP-T710W

1. Appuyez sur **Menu**.
2. Appuyez sur ▲ ou ▼ pour sélectionner l'élément suivant :
  - a. Sélectionnez [Maintenance]. Appuyez sur **OK**.
  - b. Sélectionnez [Amél. qualité]. Appuyez sur **OK**.
  - c. Sélectionnez [Corr. aliment.]. Appuyez sur **OK**.
3. Appuyez sur **Marche Mono** ou **Marche Couleur** puis suivez les instructions à l'écran LCD.

### MFC-T910DW

1. Appuyez sur **Paramètres**.
2. Appuyez sur ▲ ou ▼ pour sélectionner l'élément suivant :
  - a. Sélectionnez [Param. général]. Appuyez sur **OK**.
  - b. Sélectionnez [Maintenance]. Appuyez sur **OK**.
  - c. Sélectionnez [Impr. QualitéImp]. Appuyez sur **OK**.
  - d. Sélectionnez [Corrigez l'alim pap]. Appuyez sur **OK**.
3. Appuyez sur ► puis suivez les instructions à l'écran LCD.



#### Information associée

- [Opérations de maintenance](#)
- [Autres problèmes](#)

## Modifier les options de paramètres d'impression en cas de problèmes d'impression

Si votre résultat d'impression est d'une qualité médiocre, sélectionnez ces options selon l'objectif recherché. Lorsque ces paramètres sont sélectionnés, la vitesse d'impression diminue.



Ces options sont uniquement disponibles lorsque vous effectuez des opérations depuis l'appareil, par exemple des copies. Lorsque vous imprimez depuis votre ordinateur, modifiez les réglages dans le pilote d'imprimante.

>> [DCP-T310/DCP-T510W/DCP-T710W](#)

>> [MFC-T910DW](#)

### DCP-T310/DCP-T510W/DCP-T710W

1. Appuyez sur **Menu**.
2. Appuyez sur ▲ ou ▼ pour sélectionner l'élément suivant :
  - a. Sélectionnez [Maintenance]. Appuyez sur **OK**.
  - b. Sélectionnez [Param. impr.]. Appuyez sur **OK**.
3. Appuyez sur ▲ ou ▼ pour sélectionner l'une des options suivantes :

Option	Description
Réduire bavures	Sélectionnez cette option selon que vous utilisez l'impression recto, si vous rencontrez des problèmes de maculage sur les impressions ou de bourrage papier.
Séchage lent	Sélectionnez cette option si vous utilisez un type de papier ordinaire sur lequel l'encre sèche lentement.

4. Appuyez sur **OK**.
5. Appuyez sur ▲ ou ▼ pour sélectionner l'option souhaitée. Appuyez sur **OK**.
6. Appuyez sur **Arrêt/Sortie**.

### MFC-T910DW

1. Appuyez sur **Paramètres**.
2. Appuyez sur ▲ ou ▼ pour sélectionner l'élément suivant :
  - a. Sélectionnez [Param. général]. Appuyez sur **OK**.
  - b. Sélectionnez [Maintenance]. Appuyez sur **OK**.
  - c. Sélectionnez [Options param. d'impression]. Appuyez sur **OK**.
3. Appuyez sur ▲ ou ▼ pour sélectionner l'une des options suivantes :

Option	Description
Réduire les bavures	Sélectionnez cette option selon que vous utilisez l'impression recto ou recto verso, si vous rencontrez des problèmes de maculage sur les impressions ou de bourrage papier.
Papier à séchage lent	Sélectionnez cette option si vous utilisez un type de papier ordinaire sur lequel l'encre sèche lentement.

4. Appuyez sur **OK**.
5. Appuyez sur ▲ ou ▼ pour sélectionner l'option souhaitée. Appuyez sur **OK**.

---

6. Appuyez sur **Arrêt/Sortie**.



### **Information associée**

- Opérations de maintenance
  - Copier sur les deux faces du papier (copie recto verso)
  - Problèmes de gestion du papier et d'impression
  - Éviter les maculages sur les impressions et les bourrages papier (Windows)
  - Éviter les maculages sur les impressions et les bourrages papier (Mac)
  - Paramètres d'impression (Windows)
  - Options d'impression (Mac)
-

## Emballer et expédier votre appareil Brother

- Pour transporter l'appareil, utilisez son emballage d'origine. N'inclinez pas l'appareil et ne le retournez pas. Tout appareil mal emballé risque d'invalider la garantie en ce qui concerne les dommages occasionnés lors du transport.
- L'appareil doit être couvert par une assurance appropriée du transporteur.

### IMPORTANT

Il est important de laisser à l'appareil le temps de « ranger » la tête d'impression après une tâche d'impression. Écoutez attentivement l'appareil avant de le débrancher pour vous assurer que tous les bruits mécaniques se sont arrêtés. Si vous ne laissez pas l'appareil terminer ce processus de rangement, il risque d'y avoir des problèmes d'impression et éventuellement une détérioration de la tête d'impression.

1. Débranchez l'appareil de la prise de courant.
2. Débranchez l'appareil de la prise téléphonique murale et enlevez le cordon de ligne téléphonique de l'appareil.
3. Soulevez le capot du scanner des deux mains jusqu'à la position ouverte en vous aidant des logements de saisie situés de part et d'autre de l'appareil.
4. Si le câble d'interface est connecté à l'appareil, débranchez-le.
5. Fermez le capot du scanner avec précaution en vous aidant des logements de saisie situés de part et d'autre.

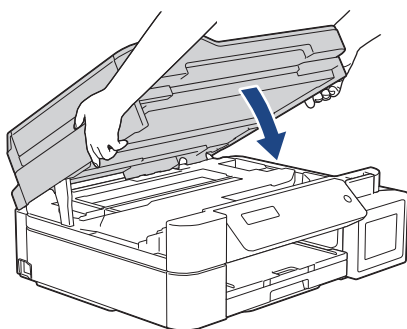

6. Ouvrez le couvercle du réservoir d'encre.
7. Assurez-vous que le bouchon du réservoir d'encre est bien en place.  
Appuyez sur le bouchon du réservoir d'encre pour le sécuriser puis fermez le couvercle du réservoir d'encre.

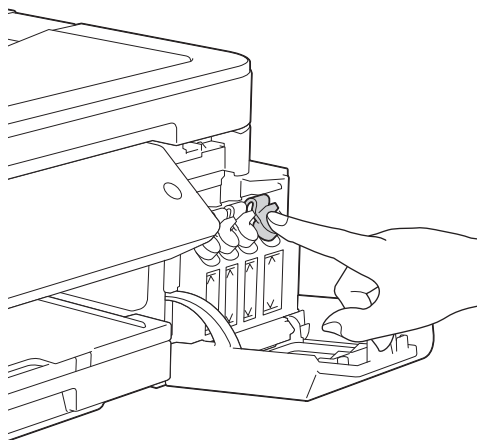

8. Emballez l'appareil dans le sac.

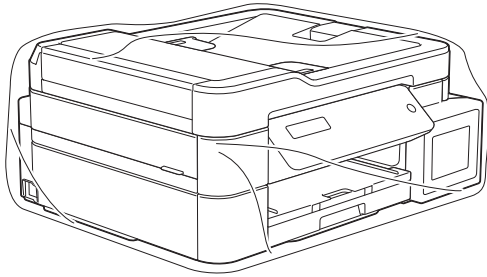

9. Emballez l'appareil dans le carton d'origine avec le matériau d'emballage d'origine comme indiqué ci-dessous.

Ne placez pas de bouteille d'encre usagée dans la boîte.

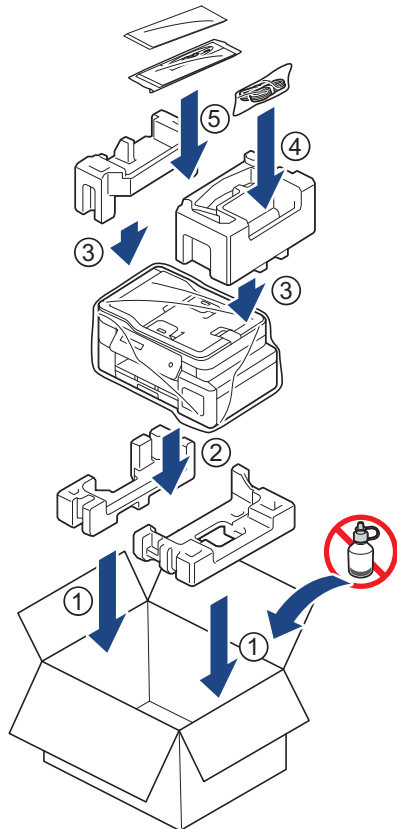

10. Fermez le carton à l'aide de ruban adhésif.

### Information associée

- [Opérations de maintenance](#)

## ■ Réglages de l'appareil

Personnalisez les réglages et les fonctions, créez des raccourcis et utilisez les options affichées sur l'écran LCD de l'appareil pour faire de votre appareil Brother un outil de travail encore plus efficace.

- [Modifier les paramètres de l'appareil depuis le panneau de commande](#)
- [Modifier les réglages de l'appareil depuis votre ordinateur](#)

## **Modifier les paramètres de l'appareil depuis le panneau de commande**

- [En cas de panne de courant \(stockage mémoire\)](#)
- [Réglages généraux](#)
- [Imprimer des rapports](#)
- [Tableaux des réglages et des fonctions](#)

## En cas de panne de courant (stockage mémoire)

- Vos réglages de menu sont stockés de façon permanente et ne sont donc pas perdus.
- Les réglages temporaires (par exemple : mode de contraste et mode international) sont perdus.
- Vous devez entrer à nouveau la date et l'heure.
- (modèles MFC) Les tâches de fax programmées et les autres tâches de fax mémorisées sur l'appareil seront perdues.



### Information associée

- [Modifier les paramètres de l'appareil depuis le panneau de commande](#)
-

## Réglages généraux

- Réglage du volume de l'appareil
- Appliquer automatiquement le passage à l'heure d'été
- Régler le compte à rebours du mode veille
- Mise hors tension automatique de l'appareil
- Réglage de la date et de l'heure
- Régler la luminosité du rétroéclairage de l'écran LCD
- Modifier la durée pendant laquelle le rétroéclairage LCD reste allumé
- Définir votre identifiant de poste
- Définir le mode de numérotation par tonalité ou impulsion
- Réduire le bruit pendant l'impression
- Modifier la langue de l'écran LCD

## Réglage du volume de l'appareil

Modèle associé: MFC-T910DW

1. Appuyez sur **Paramètres**.
2. Appuyez sur ▲ ou ▼ pour sélectionner l'élément suivant :
  - a. Sélectionnez [Param. général]. Appuyez sur **OK**.
  - b. Sélectionnez [Volume]. Appuyez sur **OK**.
3. Appuyez sur ▲ ou sur ▼ pour sélectionner l'une des options suivantes :

Option	Description
Sonnerie	Permet de régler le volume de la sonnerie.
Signal sonore	Réglez le volume lorsque vous appuyez sur un bouton, en cas d'erreur ou après avoir envoyé ou reçu un fax.
Haut parleur	Permet de régler le volume du haut-parleur.

4. Appuyez sur **OK**.
5. Appuyez sur ▲ ou sur ▼ pour sélectionner l'option [Non], [Bas], [Moyen] ou [Élevé]. Appuyez sur **OK**.
6. Appuyez sur **Arrêt/Sortie**.



### Information associée

- [Réglages généraux](#)

## Appliquer automatiquement le passage à l'heure d'été

Modèle associé: MFC-T910DW

Vous pouvez programmer l'appareil pour qu'il passe automatiquement à l'heure d'été.

Il avancera lui-même d'une heure au printemps et reculera d'une heure en automne. Assurez-vous que vous avez défini la date et l'heure qui conviennent pour le réglage [Date et heure].

1. Appuyez sur **Paramètres**.
2. Appuyez sur ▲ ou ▼ pour sélectionner l'élément suivant :
  - a. Sélectionnez [Param. système]. Appuyez sur **OK**.
  - b. Sélectionnez [Date et heure]. Appuyez sur **OK**.
  - c. Sélectionnez [Heure été auto]. Appuyez sur **OK**.
  - d. Sélectionnez [Oui] ou [Non]. Appuyez sur **OK**.
3. Appuyez sur **Arrêt/Sortie**.



### Information associée

- [Réglages généraux](#)

## Régler le compte à rebours du mode veille

Le mode veille (ou mode économie d'énergie) permet de réduire votre consommation électrique. Lorsque l'appareil est en mode veille, il se comporte comme s'il était éteint. L'appareil « se réveille » et lance l'impression lorsqu'il reçoit un travail d'impression ou un fax. Utilisez ces instructions pour configurer un délai (compte à rebours) avant le passage de l'appareil en mode veille.

- La minuterie redémarre si une opération est effectuée sur l'appareil (réception d'un fax ou travail d'impression, par exemple).
- Le réglage par défaut est défini sur cinq minutes.
- Lorsque l'appareil passe en mode Veille, le rétroéclairage de l'écran LCD s'éteint.

>> [DCP-T310/DCP-T510W/DCP-T710W](#)

>> [MFC-T910DW](#)

### DCP-T310/DCP-T510W/DCP-T710W

1. Appuyez sur **Menu**.
2. Appuyez sur ▲ ou ▼ pour sélectionner l'élément suivant :
  - a. Sélectionnez [Param. général]. Appuyez sur **OK**.
  - b. Sélectionnez [Écologie]. Appuyez sur **OK**.
  - c. Sélectionnez [Mode veille]. Appuyez sur **OK**.
  - d. Sélectionnez [1 Min], [2 Min], [3 Min], [5 Min], [10 Min], [30 Min] ou [60 Min]. Appuyez sur **OK**.
3. Appuyez sur **Arrêt/Sortie**.

### MFC-T910DW

1. Appuyez sur **Paramètres**.
2. Appuyez sur ▲ ou ▼ pour sélectionner l'élément suivant :
  - a. Sélectionnez [Param. général]. Appuyez sur **OK**.
  - b. Sélectionnez [Mode veille]. Appuyez sur **OK**.
  - c. Sélectionnez [1Min], [2Mins], [3Mins], [5Mins], [10Mins], [30Mins] ou [60Mins]. Appuyez sur **OK**.
3. Appuyez sur **Arrêt/Sortie**.



#### Information associée

- [Réglages généraux](#)
- [Mise hors tension automatique de l'appareil](#)

## Mise hors tension automatique de l'appareil

La fonction de mise hors tension automatique permet de réduire la consommation électrique. Configurez la durée pendant laquelle l'appareil sera en mode Veille avant de s'éteindre automatiquement. Lorsque cette fonctionnalité est réglée sur [Non], vous devez éteindre l'appareil manuellement.

Pour allumer l'appareil lorsque la fonction Mise hors tension automatique l'a éteint, appuyez sur .



L'appareil ne s'éteint pas automatiquement lorsque :

- Les fax sont enregistrés dans la mémoire de l'appareil. (MFC-T910DW)
- Une erreur empêche l'impression du rapport du journal des fax. (MFC-T910DW)
- L'appareil est connecté à une ligne téléphonique. (MFC-T910DW)
- L'appareil est connecté à un réseau câblé. (MFC-T910DW)
- L'appareil est connecté à un réseau sans fil. (DCP-T510W/DCP-T710W/MFC-T910DW)
- [WLAN activé] est réglé sur [Oui] ou [WLAN] est sélectionné dans le réglage [Interface rés.]. (DCP-T510W/DCP-T710W/MFC-T910DW)

>> [DCP-T310/DCP-T510W/DCP-T710W](#)  
>> [MFC-T910DW](#)

### DCP-T310/DCP-T510W/DCP-T710W

1. Appuyez sur **Menu**.
2. Appuyez sur ▲ ou ▼ pour sélectionner l'élément suivant :
  - a. Sélectionnez [Param. général]. Appuyez sur **OK**.
  - b. Sélectionnez [Écologie]. Appuyez sur **OK**.
  - c. Sélectionnez [Arrêt auto]. Appuyez sur **OK**.
  - d. Sélectionnez [Non], [1 heure], [2heures], [4heures] ou [8heures]. Appuyez sur **OK**.
3. Appuyez sur **Arrêt/Sortie**.

### MFC-T910DW

1. Appuyez sur **Paramètres**.
2. Appuyez sur ▲ ou ▼ pour sélectionner l'élément suivant :
  - a. Sélectionnez [Param. général]. Appuyez sur **OK**.
  - b. Sélectionnez [Arrêt auto]. Appuyez sur **OK**.
  - c. Sélectionnez [Non], [1heure], [2heures], [4heures] ou [8heures]. Appuyez sur **OK**.
3. Appuyez sur **Arrêt/Sortie**.



### Information associée

- [Réglages généraux](#)
- [Régler l'intervalle du journal des fax](#)
- [Régler le compte à rebours du mode veille](#)
- [Rapports de fax](#)

## Réglage de la date et de l'heure

(Modèles MFC)

L'écran LCD affiche la date et l'heure. Si ces données ne correspondent pas à l'heure ou à la date actuelle, ressaisissez-les. Vous pouvez ajouter la date et l'heure à chaque fax que vous envoyez en définissant votre identifiant de poste.

(Modèles DCP)

Si l'appareil est éteint, la date et l'heure de l'appareil peuvent ne pas être correctes. Ressaisissez-les.

>> [DCP-T310/DCP-T510W/DCP-T710W](#)

>> [MFC-T910DW](#)

### DCP-T310/DCP-T510W/DCP-T710W

1. Appuyez sur **Menu**.
2. Appuyez sur ▲ ou ▼ pour sélectionner l'élément suivant :
  - a. Sélectionnez [Param. système]. Appuyez sur **OK**.
  - b. Sélectionnez [Date et heure]. Appuyez sur **OK**.
  - c. Sélectionnez [Date et heure]. Appuyez sur **OK**.
3. Entrez les chiffres de la date de l'une des façons suivantes :
  - Appuyez sur ▲ ou sur ▼ sur le panneau de commande pour définir les deux derniers chiffres de l'année. Appuyez sur **OK**. Répétez ces étapes pour la définition du mois et du jour.
  - Entrez les deux derniers chiffres de l'année à l'aide du pavé numérique, puis appuyez sur **OK**. Répétez ces étapes pour la définition du mois et du jour.
4. Entrez les chiffres de l'heure de l'une des façons suivantes :
  - Appuyez sur ▲ ou sur ▼ sur le panneau de commande pour définir les heures. Appuyez sur **OK**. Répétez ces étapes pour la définition des minutes.
5. Appuyez sur **Arrêt/Sortie**.

### MFC-T910DW

1. Appuyez sur **Paramètres**.
2. Appuyez sur ▲ ou ▼ pour sélectionner l'élément suivant :
  - a. Sélectionnez [Param. système]. Appuyez sur **OK**.
  - b. Sélectionnez [Date et heure]. Appuyez sur **OK**.
  - c. Sélectionnez [Date]. Appuyez sur **OK**.
3. Entrez les deux derniers chiffres de l'année à l'aide du pavé numérique, puis appuyez sur **OK**.
4. Entrez les deux chiffres du mois à l'aide du pavé numérique, puis appuyez sur **OK**.
5. Entrez les deux chiffres du jour à l'aide du pavé numérique, puis appuyez sur **OK**.
6. Appuyez sur ▲ ou sur ▼ pour sélectionner [Heure], puis appuyez sur **OK**.
7. Saisissez l'heure (au format 24 heures) à l'aide du pavé numérique, puis appuyez sur **OK**.
8. Appuyez sur **Arrêt/Sortie**.



#### Information associée

- [Réglages généraux](#)
- [Enregistrer votre appareil avec Google Cloud Print à l'aide de la Gestion à partir du Web](#)
- [Définir votre identifiant de poste](#)

## Régler la luminosité du rétroéclairage de l'écran LCD

Si vous éprouvez des difficultés à lire l'écran LCD, modifier le réglage de la luminosité peut améliorer votre confort.

>> [DCP-T310/DCP-T510W/DCP-T710W](#)

>> [MFC-T910DW](#)

### DCP-T310/DCP-T510W/DCP-T710W

1. Appuyez sur **Menu**.
2. Appuyez sur ▲ ou ▼ pour sélectionner l'élément suivant :
  - a. Sélectionnez [Param. général]. Appuyez sur **OK**.
  - b. Sélectionnez [Contraste LCD]. Appuyez sur **OK**.
  - c. Sélectionnez [Clair] ou [Foncé]. Appuyez sur **OK**.
3. Appuyez sur **Arrêt/Sortie**.

### MFC-T910DW

1. Appuyez sur **Paramètres**.
2. Appuyez sur ▲ ou ▼ pour sélectionner l'élément suivant :
  - a. Sélectionnez [Param. général]. Appuyez sur **OK**.
  - b. Sélectionnez [Réglage LCD]. Appuyez sur **OK**.
  - c. Sélectionnez [Éclair.arrière]. Appuyez sur **OK**.
  - d. Sélectionnez [Clair], [Moyen] ou [Foncé]. Appuyez sur **OK**.
3. Appuyez sur **Arrêt/Sortie**.



#### Information associée

- [Réglages généraux](#)

## Modifier la durée pendant laquelle le rétroéclairage LCD reste allumé

Modèle associé: MFC-T910DW

Définissez la durée pendant laquelle le rétroéclairage LCD reste allumé.

1. Appuyez sur **Paramètres**.
2. Appuyez sur ▲ ou ▼ pour sélectionner l'élément suivant :
  - a. Sélectionnez [Param. général]. Appuyez sur **OK**.
  - b. Sélectionnez [Réglage LCD]. Appuyez sur **OK**.
  - c. Sélectionnez [Tempor. attén.]. Appuyez sur **OK**.
  - d. Sélectionnez [10Secs], [30Secs], [1Min], [2Mins], [3Mins] ou [5Mins]. Appuyez sur **OK**.
3. Appuyez sur **Arrêt/Sortie**.



### Information associée

- [Réglages généraux](#)

## Définir votre identifiant de poste

Modèle associé: MFC-T910DW

Définissez votre identifiant de poste si vous voulez que la date et l'heure apparaissent sur chaque fax que vous envoyez.

1. Appuyez sur **Paramètres**.
2. Appuyez sur ▲ ou ▼ pour sélectionner l'élément suivant :
  - a. Sélectionnez [Param. système]. Appuyez sur **OK**.
  - b. Sélectionnez [ID station]. Appuyez sur **OK**.
3. Appuyez sur ▲ ou sur ▼ pour sélectionner [Fax], puis appuyez sur **OK**.
4. Entrez votre numéro de télécopieur (jusqu'à 20 chiffres) à l'aide du pavé numérique, puis appuyez sur **OK**.
5. Appuyez sur ▲ ou sur ▼ pour sélectionner [Nom], puis appuyez sur **OK**.
6. Saisissez votre nom (jusqu'à 20 caractères) à l'aide du pavé numérique, puis appuyez sur **OK**.



Plus d'informations sur la façon de saisir du texte >> *Annexe*

7. Appuyez sur **Arrêt/Sortie**.



### Information associée

- Réglages généraux
- Transférer des télécopies vers un autre télécopieur
- Transférer le journal des fax vers un autre télécopieur
- Saisir du texte sur votre appareil Brother
- Réglage de la date et de l'heure

## Définir le mode de numérotation par tonalité ou impulsion

Modèle associé: MFC-T910DW

Votre appareil Brother est livré avec un service de numérotation par tonalité. Si vous disposez d'une fonction de numérotation par impulsion (cadran rotatif), vous devez changer de mode de numérotation.

Cette fonction n'est pas disponible dans certains pays.

1. Appuyez sur **Paramètres**.
2. Appuyez sur ▲ ou ▼ pour sélectionner l'élément suivant :
  - a. Sélectionnez [Param. système]. Appuyez sur **OK**.
  - b. Sélectionnez [Tonal/Impuls.]. Appuyez sur **OK**.
  - c. Sélectionnez [Tonal.] ou [Impuls.]. Appuyez sur **OK**.
3. Appuyez sur **Arrêt/Sortie**.



### Information associée

- [Réglages généraux](#)
- [Problèmes avec le téléphone et le télécopieur](#)

## Réduire le bruit pendant l'impression

Le réglage Mode silencieux permet de réduire le bruit émis pendant l'impression. Lorsque le mode silencieux est activé, la vitesse d'impression est réduite.

Le réglage par défaut est [Non].



- Lorsque le réglage Mode silencieux est activé, l'indication  s'affiche sur l'écran d'accueil.

>> [DCP-T310/DCP-T510W/DCP-T710W](#)

>> [MFC-T910DW](#)

### DCP-T310/DCP-T510W/DCP-T710W

1. Appuyez sur **Menu**.
2. Appuyez sur ▲ ou ▼ pour sélectionner l'élément suivant :
  - a. Sélectionnez [Param. général]. Appuyez sur **OK**.
  - b. Sélectionnez [Écologie]. Appuyez sur **OK**.
  - c. Sélectionnez [Mode silence]. Appuyez sur **OK**.
  - d. Sélectionnez [Oui] (ou [Non]). Appuyez sur **OK**.
3. Appuyez sur **Arrêt/Sortie**.

### MFC-T910DW

1. Appuyez sur **Paramètres**.
2. Appuyez sur ▲ ou ▼ pour sélectionner l'élément suivant :
  - a. Sélectionnez [Param. général]. Appuyez sur **OK**.
  - b. Sélectionnez [Mode silence]. Appuyez sur **OK**.
  - c. Sélectionnez [Oui] ou [Non]. Appuyez sur **OK**.
3. Appuyez sur **Arrêt/Sortie**.



### Information associée

- [Réglages généraux](#)
- [Problèmes de gestion du papier et d'impression](#)

## Modifier la langue de l'écran LCD

Modifiez, au besoin, la langue de l'écran LCD.

Cette fonction n'est pas disponible dans certains pays.

>> [DCP-T310/DCP-T510W/DCP-T710W](#)

>> [MFC-T910DW](#)

### DCP-T310/DCP-T510W/DCP-T710W

1. Appuyez sur **Menu**.
2. Appuyez sur ▲ ou ▼ pour sélectionner l'élément suivant :
  - a. Sélectionnez [Param. système]. Appuyez sur **OK**.
  - b. Sélectionnez [Langue locale]. Appuyez sur **OK**.
  - c. Sélectionnez votre langue. Appuyez sur **OK**.
3. Appuyez sur **Arrêt/Sortie**.

### MFC-T910DW

1. Appuyez sur **Paramètres**.
2. Appuyez sur ▲ ou ▼ pour sélectionner l'élément suivant :
  - a. Sélectionnez [Param. système]. Appuyez sur **OK**.
  - b. Sélectionnez [Langue locale]. Appuyez sur **OK**.
  - c. Sélectionnez votre langue. Appuyez sur **OK**.
3. Appuyez sur **Arrêt/Sortie**.



### Information associée

- [Réglages généraux](#)

## **Imprimer des rapports**

- [Rapports](#)
- [Imprimer un rapport](#)
- [Rapports de fax](#)
- [Problèmes avec le téléphone et le télécopieur](#)

## Rapports

Les rapports suivants sont disponibles :

### Vérification d'envoi (modèles MFC)

L'option Vérification de l'envoi permet d'imprimer un rapport de vérification de l'envoi pour votre dernier envoi.

### Carnet d'adresses (modèles MFC)

Le rapport du carnet d'adresses imprime une liste alphabétique ou numérique des noms et des numéros stockés dans la mémoire du carnet d'adresses.

### Journal des fax (modèles MFC)

Le journal des fax imprime une liste d'informations concernant les 200 derniers fax entrants et sortants. (TX signifie Envoi, RX signifie Réception)

### Paramètres utilisateur

Ce rapport imprime une liste des réglages actuels.

### Configuration réseau (modèles réseau)

Ce rapport imprime une liste des paramètres réseau actuels.

### Rapport WLAN (modèles sans fil)

Le rapport WLAN imprime le diagnostic de connectivité LAN sans fil.



### Information associée

- [Imprimer des rapports](#)

## Imprimer un rapport

>> [DCP-T310/DCP-T510W/DCP-T710W](#)

>> [MFC-T910DW](#)

### DCP-T310/DCP-T510W/DCP-T710W

1. Appuyez sur **Menu**.
2. Appuyez sur ▲ ou ▼ pour sélectionner l'élément suivant :
  - a. Sélectionnez [Impr. rapports]. Appuyez sur **OK**.
  - b. Sélectionnez le rapport à imprimer. Appuyez sur **OK**.
3. Appuyez sur **Marche Mono**.
4. Appuyez sur **Arrêt/Sortie**.

### MFC-T910DW

1. Appuyez sur **Paramètres**.
2. Appuyez sur ▲ ou ▼ pour sélectionner l'élément suivant :
  - a. Sélectionnez [Impr. rapports]. Appuyez sur **OK**.
  - b. Sélectionnez le rapport à imprimer. Appuyez sur **OK**.
3. Appuyez sur ►.
4. Appuyez sur **Arrêt/Sortie**.



### Information associée

- [Imprimer des rapports](#)

## Tableaux des réglages et des fonctions

- Tableaux de réglages (LCD 1 ligne)
- Tableaux de fonctions (LCD 1 ligne)
- Tableaux de réglages (LCD 1,8" (44,9 mm) 1,8 pouces)
- Tableaux de fonctions (LCD 1,8" (44,9 mm) 1,8 pouces)

## Tableaux de réglages (LCD 1 ligne)

Modèle associé: DCP-T310/DCP-T510W/DCP-T710W

Ces tableaux vous aident à comprendre les sélections et options disponibles dans les menus de votre appareil.

### Menu > [Maintenance]

Niveau 1	Niveau 2	Descriptions
Amél. qualité	-	Permet de vérifier et de corriger la qualité d'impression, l'alignement ainsi que l'alimentation du papier en suivant les instructions à l'écran LCD.
Nettoyage	-	Permet de nettoyer la tête d'impression en suivant les instructions affichées à l'écran LCD.
Mod réc. Encre	-	Vérifiez le numéro des bouteilles d'encre.
Param. impr.	Réduire bavures	Permet de réduire le maculage du papier au cours de l'impression.
	Séchage lent	Utilisez ce réglage lorsque vous imprimez avec un type de papier ordinaire sur lequel l'encre sèche très lentement.
Niv. encre bas	-	Permet de configurer l'appareil afin qu'il affiche les messages de niveau d'encre faible.

### Menu > [Param. général]

Niveau 1	Niveau 2	Descriptions
Paramètre bac (DCP-T510W/ DCP-T710W)	Type papier	Définissez le type de papier dans le bac à papier.
	Format papier	Définit le format de papier dans le bac à papier.
	Vérifiez papier	Permet de vérifier le type et le format de papier lorsque vous retirez le bac de l'appareil.
Écologie	Mode veille	Permet de sélectionner le délai pendant lequel l'appareil doit être inactif avant de passer en mode Veille.
	Mode silence	Permet de réduire le bruit lors de l'impression.
	Arrêt auto	Sélectionnez la durée d'attente de l'appareil avant qu'il s'éteigne automatiquement après être passé en mode Veille. Lorsque cette fonctionnalité est désactivée, l'appareil ne s'éteint pas automatiquement.
Contraste LCD	-	Ajuste le contraste de l'écran à cristaux liquides.

### Menu > [Copie]

Niveau 1	Descriptions
Densité	Ajustez la densité.
Qualité	Permet de sélectionner la résolution de copie du type de document.

### Menu > [Réseau] (DCP-T510W/DCP-T710W)

Niveau 1	Niveau 2	Niveau 3	Descriptions
WLAN	TCP/IP	Méthode BOOT	Permet de sélectionner la méthode de démarrage qui correspond le mieux à vos besoins.
		Adresse IP	Spécifiez l'adresse IP.

Niveau 1	Niveau 2	Niveau 3	Descriptions		
WLAN	TCP/IP	Masq. SS .réseau	Saisissez le masque de sous-réseau.		
		Passerelle	Entrez l'adresse de la passerelle.		
		Nom du nœud	Saisissez le nom du nœud.		
		Config. WINS	Sélectionnez le mode de configuration WINS.		
		Serveur WINS	Spécifiez l'adresse IP des serveurs WINS primaire et secondaire.		
		Serveur DNS	Spécifiez l'adresse IP des serveurs DNS primaire et secondaire.		
		APIPA	Permet de configurer l'appareil pour qu'il attribue automatiquement l'adresse IP à partir de la plage d'adresses liaison-locale.		
	Assis. config.	Assis. config.	-	Configurez les paramètres de votre réseau sans fil manuellement.	
		Assistant WLAN	-	Configurez les paramètres de votre réseau sans fil en utilisant le disque d'installation de Brother.	
		WPS	-	Configurez vos paramètres réseau sans fil à l'aide de la méthode « presse-bouton ».	
		WPS avec PIN	-	Configurez vos paramètres de réseau sans fil en utilisant WPS et un code PIN.	
		Etat WLAN	État	État	Affichez l'état actuel du réseau sans fil.
			Signal	Signal	Affichez la puissance du signal réseau sans fil actuel.
			SSID	SSID	Affichez le SSID actuel.
			Comm. Mode	Comm. Mode	Permet d'afficher le mode de communication actuel.
		Adresse MAC	-	Permet d'afficher l'adresse MAC de votre appareil.	
Wi-Fi Direct	Bout-poussoir	-	Permet de configurer vos réglages réseau Wi-Fi Direct à l'aide d'un seul bouton.		
	Code PIN	-	Permet de configurer vos réglages réseau Wi-Fi Direct en utilisant le WPS avec un code PIN.		
	Manuel	-	Permet de configurer manuellement vos réglage réseau Wi-Fi Direct.		
	Propri. groupe	-	Définissez votre appareil comme le propriétaire du groupe.		
	Infos périph.	Nom périph.	Nom périph.	Permet d'afficher le nom de périphérique de votre appareil.	
		SSID	SSID	Permet de consulter le SSID du propriétaire du groupe. Lorsque l'appareil n'est pas connecté, l'écran LCD affiche « Non connecté ».	
		Adresse IP	Adresse IP	Permet d'afficher l'adresse IP actuelle de votre appareil.	
	Infos statut	État	État	Permet de consulter l'état actuel du réseau Wi-Fi Direct.	
		Signal	Signal	Permet de consulter l'intensité actuelle du signal réseau Wi-Fi Direct. Lorsque l'appareil agit comme un propriétaire du groupe, l'écran LCD annonce un signal fort.	
		Canal	Canal	Affichez le canal utilisé lorsque le réseau Wi-Fi Direct est actif.	

Niveau 1	Niveau 2	Niveau 3	Descriptions
Wi-Fi Direct	Infos statut	Vitesse	Affichez la vitesse de connexion lorsque le réseau Wi-Fi Direct est actif.
	Activ. interf.	-	Permet d'activer ou de désactiver la connexion Wi-Fi Direct.
WLAN activé (DCP-T510W/ DCP-T710W)	-	-	Permet d'activer ou de désactiver la connexion réseau sans fil.
Réinit. réseau	-	-	Rétablissez les réglages par défaut de tous vos paramètres réseau.

### Menu > [Impr. rapports]

Niveau 1	Descriptions
Config.Util	Imprimez la liste de vos paramètres.
Config Réseau (DCP-T510W/DCP-T710W)	Imprimez la liste de vos paramètres réseau.
Rapport WLAN (DCP-T510W/DCP-T710W)	Permet d'imprimer les résultats de la connexion LAN sans fil.

### Menu > [Info. appareil]

Niveau 1	Descriptions
No. de série	Permet de vérifier le numéro de série de votre appareil.
Version	Permet de vérifier la version de microprogramme de votre appareil.
Compteur page	Affichez le nombre de pages imprimées.

### Menu > [Param. système]

Niveau 1	Niveau 2	Descriptions
Date et heure	Date et heure	(modèles MFC) Ajoutez la date et l'heure à l'écran et dans les en-têtes de fax que vous envoyez. (modèles DCP) Permet de régler la date et l'heure de l'appareil.
Init.	Machine réinit	Permet de réinitialiser tous les réglages de l'appareil que vous avez modifiés, comme la date et l'heure et la longueur de sonnerie.
	Réinit. réseau (DCP-T510W/ DCP-T710W)	Rétablissez les réglages par défaut de tous vos paramètres réseau.
	Ts paramètres	Rétablissez les réglages par défaut de tous les paramètres de l'appareil.
Langue locale (Uniquement disponible pour certains pays.)	-	Changez la langue d'affichage de l'écran LCD.



### Information associée

- [Tableaux des réglages et des fonctions](#)

## Tableaux de fonctions (LCD 1 ligne)

Modèle associé: DCP-T310/DCP-T510W/DCP-T710W



### SCAN

Niveau 1	Niveau 2	Descriptions
Num. vs PC	Fichier	Numérisez les documents et enregistrez-les dans un dossier de l'ordinateur.
	Image	Numérisez les photos ou les images dans votre application dédiée.
	E-mail	Envoyez un document numérisé comme pièce jointe à un e-mail.
<b>Service Web</b> (S'affiche lorsque vous installez un scanner Services Web, visible dans l'explorateur réseau sur votre ordinateur.) (DCP-T510W/DCP-T710W)	Numériser	Permet de numériser les données à l'aide du protocole Service Web.
	Num. pour email	
	Num. pour fax	
	Num. pour impr.	



### COPIE > Options / Options Copie/Scan

Niveau 1	Niveau 2	Descriptions
Disp (ID 2en1)	-	Effectuez des copies N en 1, 2 en 1 (ID) ou de type Affiche.
Agrand/Réduire	-	Permet de sélectionner le rapport d'agrandissement ou de réduction.
Densité	-	Ajustez la densité.
Qualité	-	Permet de sélectionner la résolution de copie du type de document.
Empil./Trier	-	Faites le choix d'empiler ou de trier les différentes copies.
Type papier	-	Sélectionnez le type de papier qui correspond au papier placé dans le bac.
Format papier	-	Permet de sélectionner le format de papier qui correspond au papier présent dans le bac.
Suppr coul.fond	Param. noir	Permet de modifier la quantité de couleur d'arrière-plan supprimée.
	Param. couleur	



### Information associée

- [Tableaux des réglages et des fonctions](#)

## Tableaux de réglages (LCD 1,8" (44,9 mm) 1,8 pouces)

Modèle associé: MFC-T910DW

Ces tableaux vous aident à comprendre les sélections et options disponibles dans les menus de votre appareil.

### Paramètres > [Param. général]

Niveau 1	Niveau 2	Niveau 3	Descriptions
Maintenance	Impr. QualitéImp	-	Permet de vérifier et de corriger la qualité d'impression, l'alignement ainsi que l'alimentation du papier en suivant les instructions à l'écran LCD.
	Nettoyage de la tête d'impr	-	Permet de nettoyer la tête d'impression en suivant les instructions affichées à l'écran LCD.
	Niv. encre bas	-	Permet de configurer l'appareil afin qu'il affiche les messages de niveau d'encre faible.
	Modèle bout. encre	-	Vérifiez le numéro des bouteilles d'encre.
	Options param. d'impression	Réduire les bavures	
Papier à séchage lent			Utilisez ce réglage lorsque vous imprimez avec un type de papier ordinaire sur lequel l'encre sèche très lentement.
Réglage bac	Bac 1	Type papier	Définissez le type de papier dans le bac à papier.
		Format papier	Définit le format de papier dans le bac à papier.
	Bac MU	Type papier	Définissez le type de papier dans le bac à papier.
		Format papier	Définit le format de papier dans le bac à papier.
	Réglage bac: Copie	Usage bac	Permet de sélectionner le bac utilisé pour la copie.
		Priorité bacs	Si Auto est sélectionné dans l'utilisation des bacs, choisissez l'ordre selon lequel l'appareil utilise les bacs à papier qui contiennent le papier de même format.
	Réglage bac: Fax	Usage bac	Permet de sélectionner le bac utilisé pour les fax.
		Priorité bacs	Si Auto est sélectionné dans l'utilisation des bacs, choisissez l'ordre selon lequel l'appareil utilise les bacs à papier qui contiennent le papier de même format.
	Réglage bac: Imprimer	Priorité bacs	Choisissez l'ordre selon lequel l'appareil utilise les bacs à papier qui contiennent le papier de même format.
	Réglage bac: Impr photo (JPEG)	Usage bac	Permet de sélectionner le bac à utiliser pour l'impression photo.
		Priorité bacs	Si Auto est sélectionné dans l'utilisation des bacs, choisissez l'ordre selon lequel l'appareil utilise les bacs à papier qui contiennent le papier de même format.
	Vérifiez papier	-	Permet de vérifier le type et le format de papier lorsque vous retirez le bac de l'appareil.
Mode silence	-	-	Permet de réduire le bruit lors de l'impression.
Volume	Sonnerie	-	Régalez le volume de la sonnerie.

Niveau 1	Niveau 2	Niveau 3	Descriptions
Volume	Signal sonore	-	Réglez le volume du bip sonore.
	Haut parleur	-	Réglez le volume du haut-parleur.
Réglage LCD	Éclair.arrière	-	Ajustez la luminosité de l'écran LCD.
	Tempor. attén.	-	Réglez le temps pendant lequel le rétroéclairage de l'écran LCD reste en fonction après un retour à votre écran d'accueil.
Mode veille	-	-	Permet de sélectionner le délai pendant lequel l'appareil doit être inactif avant de passer en mode Veille.
Arrêt auto	-	-	Sélectionnez la durée d'attente de l'appareil avant qu'il s'éteigne automatiquement après être passé en mode Veille.  Lorsque cette fonctionnalité est désactivée, l'appareil ne s'éteint pas automatiquement.

### Paramètres > [Fax] (modèles MFC)

Niveau 1	Niveau 2	Niveau 3	Descriptions
Param.RC.	Long. sonnerie	-	Permet de configurer le nombre de sonneries avant que l'appareil réponde en mode Fax uniquement ou en mode Fax/Tél.
	Mode réponse	-	Sélectionnez le mode de réception qui correspond le mieux à vos besoins.
	Durée son. F/T	-	Définissez la durée de la pseudo sonnerie/sonnerie double en mode Fax/Tél.
	Détection fax	-	Recevez automatiquement les fax lorsque vous prenez un appel et entendez les tonalités caractéristiques d'un fax.
	Code distance	-	Répondez aux appels sur un téléphone supplémentaire ou externe et utilisez des codes pour activer ou désactiver les codes d'accès à distance. Vous pouvez personnaliser ces codes.
	Réduction auto	-	Réduisez le format des fax entrants.
	Récept. PC-FAX	-	Permet de configurer l'appareil pour qu'il envoie des fax à votre ordinateur.  Vous pouvez activer la fonction de sécurité Impression sauvegardée.
	Tampon Fax Rx	-	Permet d'imprimer la date et l'heure en haut des fax reçus.
Param. Rapport	Rap. transmis.	-	Sélectionnez la configuration initiale du rapport de vérification de l'envoi.
	Périod. journal	-	Permet de paramétrer l'intervalle pour l'impression automatique du journal des fax.  Si vous choisissez une autre valeur que Non ou Tous les 50 fax, vous pouvez définir l'intervalle.  Si vous sélectionnez Tous les 7 jours, vous pouvez définir le jour de la semaine.
Imprime doc.	-	-	Permet d'imprimer les fax reçus et mémorisés dans l'appareil.
Travaux restants	-	-	Permet de vérifier quelles tâches programmées sont stockées dans la mémoire de l'appareil et d'annuler les tâches sélectionnées.
Divers	Verr. TX	-	Interdit la plupart des fonctions sauf la réception de fax.

## Paramètres > [Réseau]

Niveau 1	Niveau 2	Niveau 3	Descriptions
LAN câblé	TCP/IP	Méthode BOOT	Permet de sélectionner la méthode de démarrage qui correspond le mieux à vos besoins.
		Adresse IP	Spécifiez l'adresse IP.
		Masq. SS. réseau	Saisissez le masque de sous-réseau.
		Passerelle	Entrez l'adresse de la passerelle.
		Nom du nœud	Saisissez le nom du nœud.
		Configuration WINS	Sélectionnez le mode de configuration WINS.
		Serveur WINS	Spécifiez l'adresse IP des serveurs WINS primaire et secondaire.
		Serveur DNS	Spécifiez l'adresse IP des serveurs DNS primaire et secondaire.
		APIPA	Permet de configurer l'appareil pour qu'il attribue automatiquement l'adresse IP à partir de la plage d'adresses liaison-locale.
		IPv6	Permet d'activer ou de désactiver le protocole IPv6.
Ethernet	-	Sélectionnez le mode de liaison Ethernet.	
Etat câblé	-	Affichez l'état actuel du réseau filaire.	
Adresse MAC	-	Permet d'afficher l'adresse MAC de votre appareil.	
WLAN	TCP/IP	Méthode BOOT	Permet de sélectionner la méthode de démarrage qui correspond le mieux à vos besoins.
		Adresse IP	Spécifiez l'adresse IP.
		Masq. SS. réseau	Saisissez le masque de sous-réseau.
		Passerelle	Entrez l'adresse de la passerelle.
		Nom du nœud	Saisissez le nom du nœud.
		Configuration WINS	Sélectionnez le mode de configuration WINS.
		Serveur WINS	Spécifiez l'adresse IP des serveurs WINS primaire et secondaire.
		Serveur DNS	Spécifiez l'adresse IP des serveurs DNS primaire et secondaire.
		APIPA	Permet de configurer l'appareil pour qu'il attribue automatiquement l'adresse IP à partir de la plage d'adresses liaison-locale.
		IPv6	Permet d'activer ou de désactiver le protocole IPv6.
	Assis. config.	-	Configurez les paramètres de votre réseau sans fil manuellement.
	Assistant WLAN	-	Configurez les paramètres de votre réseau sans fil en utilisant le disque d'installation de Brother.
	WPS	-	Configurez vos paramètres réseau sans fil à l'aide de la méthode « presse-bouton ».

Niveau 1	Niveau 2	Niveau 3	Descriptions
WLAN	WPS avec code PIN	-	Configurez vos paramètres de réseau sans fil en utilisant WPS et un code PIN.
	Etat WLAN	État	Affichez l'état actuel du réseau sans fil.
		Signal	Affichez la puissance du signal réseau sans fil actuel.
		SSID	Affichez le SSID actuel.
		Mode de commu.	Permet d'afficher le mode de communication actuel.
Adresse MAC	-	Permet d'afficher l'adresse MAC de votre appareil.	
Wi-Fi Direct	Bout-poussoir	-	Permet de configurer vos réglages réseau Wi-Fi Direct à l'aide d'un seul bouton.
	Code PIN	-	Permet de configurer vos réglages réseau Wi-Fi Direct en utilisant le WPS avec un code PIN.
	Manuel	-	Permet de configurer manuellement vos réglage réseau Wi-Fi Direct.
	Propr. groupe	-	Définissez votre appareil comme le propriétaire du groupe.
	Infos périphérique	Nom périph.	Permet d'afficher le nom de périphérique de votre appareil.
		SSID	Permet de consulter le SSID du propriétaire du groupe. Lorsque l'appareil n'est pas connecté, l'écran LCD affiche « Non connecté ».
		Adresse IP	Permet d'afficher l'adresse IP actuelle de votre appareil.
	Informations sur l'état	État	Permet de consulter l'état actuel du réseau Wi-Fi Direct.
		Signal	Permet de consulter l'intensité actuelle du signal réseau Wi-Fi Direct. Lorsque l'appareil agit comme un propriétaire du groupe, l'écran LCD annonce un signal fort.
	Activ. interf.	-	Permet d'activer ou de désactiver la connexion Wi-Fi Direct.
Paramètres de connexion Web	Paramètres proxy	Connexion proxy	Modifiez les paramètres de connexion Web.
		Adresse	
		Port	
		Nom d'utilisateur	
		Mot Passe	
Interface rés.	-	-	Permet de sélectionner le type de connexion réseau.
Réinit. réseau	-	-	Rétablissez les réglages par défaut de tous vos paramètres réseau.

## Paramètres > [Impr. rapports]

Niveau 1	Descriptions
Rapp. Trans.	Permet d'imprimer un rapport de vérification de l'envoi pour votre dernier envoi.
Carnet d'adr	Imprime la liste des noms et des numéros mémorisés dans le carnet d'adresses.

Niveau 1	Descriptions
Journal Fax	Imprimez la liste des informations sur vos 200 derniers fax entrants et sortants. (TX indique une transmission. RX indique une réception.)
Config.Util	Imprimez la liste de vos paramètres.
Config Réseau	Imprimez la liste de vos paramètres réseau.
Rapport WLAN	Permet d'imprimer les résultats de la connexion LAN sans fil.

### Paramètres > [Info. appareil]

Niveau 1	Descriptions
No. de série	Permet de vérifier le numéro de série de votre appareil.
Version du firmware	Permet de vérifier la version de microprogramme de votre appareil.
Mise à jour du microprogramme	Permet de mettre à jour le microprogramme de votre appareil au microprogramme le plus récent.
Vérification automatique du microprogramme	Permet d'afficher les informations de microprogramme sur l'écran d'accueil.
Compteur page	Affichez le nombre de pages imprimées.

### Paramètres > [Param. système]

Niveau 1	Niveau 2	Descriptions
Date et heure	Date	Permet d'insérer la date et l'heure sur l'écran et dans les en-têtes des fax que vous envoyez.
	Heure	
	Heure été auto	Permet de régler l'appareil pour qu'il passe automatiquement à l'heure d'été.
ID station	-	Permet de saisir votre nom et votre numéro de fax pour qu'ils apparaissent sur chaque page que vous faxez.
Tonal/Impuls. (Uniquement disponible pour certains pays.)	-	Sélectionnez le mode de numérotation.
Recomposition auto n° fax	-	Vous pouvez régler l'appareil de manière à ce qu'il recompose le dernier numéro de fax si le fax n'a pas été transmis parce que la ligne était occupée.
Tonalité	-	Raccourcissez la pause visant à détecter la tonalité.
Param. ligne	-	Permet de sélectionner le type de ligne téléphonique.
Compatibilité	-	Permet de régler l'égalisation pour les problèmes de transmission. Les fournisseurs de services VoIP fournissent la prise en charge des fax à l'aide de diverses normes. Si vous rencontrez régulièrement des erreurs de transmission de fax, choisissez Base (pour VoIP).
Init.	Appareil réinitialisé	Permet de réinitialiser tous les réglages de l'appareil que vous avez modifiés, comme la date et l'heure et la longueur de sonnerie.
	Réseau	Rétablisser les réglages par défaut de tous vos paramètres réseau.
	Carnet d'adr. et fax	L'option permet d'effacer tous les numéros de téléphone et les paramètres de fax enregistrés.
	Tous les paramètres	Rétablisser les réglages par défaut de tous les paramètres de l'appareil.
Langue locale	-	Changez la langue d'affichage de l'écran LCD.

---

Niveau 1	Niveau 2	Descriptions
(Uniquement disponible pour certains pays.)		



### Information associée

- [Tableaux des réglages et des fonctions](#)
-

## Tableaux de fonctions (LCD 1,8" (44,9 mm) 1,8 pouces)

Modèle associé: MFC-T910DW



### FAX (modèles MFC)

Niveau 1	Niveau 2	Descriptions
Résolution fax	-	Définissez la résolution des fax sortants.
Contraste	-	Ajustez le contraste.
Format num vitre	-	Permet d'ajuster la zone de numérisation de la vitre du scanner en fonction du format du document.
Diffusion	-	Envoyez le même fax à plusieurs numéros de fax.
TX en temps réel	-	Envoyez un fax sans utiliser la mémoire.
Mode international	-	Définissez sur Activé si vous avez des difficultés à envoyer des fax à l'étranger.
Histor. app.	Recomp	Permet d'envoyer un fax au dernier numéro appelé.
	Appel sortant	Sélectionnez un numéro dans l'historique des appels sortants et envoyez-lui un fax, ajoutez-le au carnet d'adresses ou supprimez-le.
Carnet d'adr	Recherche	Permet de composer le numéro en appuyant sur quelques touches seulement.
	Déf num abrégé	Permet de mémoriser des numéros abrégés qui vous permettent de composer le numéro en appuyant sur quelques touches seulement.
	Groupes de configuration	Permet de configurer des numéros de groupe pour la diffusion.
	Changer	Permet de modifier des numéros du carnet d'adresses.
	Suppr	Permet de supprimer des numéros du carnet d'adresses.
Définir une nouvelle valeur par défaut	-	Enregistrez vos paramètres comme valeurs par défaut.
Réinit.d'usine	-	Rétablissez les réglages par défaut de tous vos paramètres de fax.



### SCAN

Niveau 1	Niveau 2	Descriptions
vers support (Quand une mémoire flash USB est insérée)	-	Permet de numériser des documents et de les enregistrer directement sur une mémoire flash USB sans passer par un ordinateur.
vers PC	vers fichier	Numérisez les documents et enregistrez-les dans un dossier de l'ordinateur.
	vers OCR	Permet de convertir votre document numérisé en fichier texte modifiable.
	vers image	Numérisez les photos ou les images dans votre application dédiée.

Niveau 1	Niveau 2	Descriptions
vers PC	vers e-mail	Envoyez un document numérisé comme pièce jointe à un e-mail.
vers Web	-	Chargez les données numérisées sur un service Internet.
Num WS (S'affiche lorsque vous installez un scanner Services Web, visible dans l'explorateur réseau sur votre ordinateur.)	Numériser	Permet de numériser les données à l'aide du protocole Service Web.
	Num. pr e-mail	
	Num. pour téléc	
	Num. pour imp.	



## COPIE (modèles MFC) / COPIE (écran par défaut) (modèles DCP)

Niveau 1	Niveau 2	Descriptions
Qualité	-	Permet de sélectionner la résolution de copie du type de document.
Type papier	-	Sélectionnez le type de papier qui correspond au papier placé dans le bac.
Format papier	-	Permet de sélectionner le format de papier qui correspond au papier présent dans le bac.
Sélection bac	-	Sélectionnez le bac à utiliser en mode de copie.
Agrand/Réduire	100%	-
	Agrandir	Sélectionnez le facteur d'agrandissement de la copie suivante.
	Réduire	Sélectionnez le facteur de réduction de la copie suivante.
	Ajuster page	Permet de régler le format de copie en fonction du format du papier défini.
	Perso (25-400%)	Saisissez un facteur d'agrandissement ou de réduction.
Densité	-	Ajustez la densité.
Empil./Trier	-	Faites le choix d'empiler ou de trier les différentes copies.
Mise en page	-	Effectuez des copies N en 1, 2 en 1 (ID) ou de type Affiche.
Copie recto-verso	-	Activez ou désactivez la copie recto verso et sélectionnez le positionnement du document sur le bord long ou court.
Suppr. arrière-pln	Paramètres de copie N&B	Permet de modifier la quantité de couleur d'arrière-plan supprimée.
	Paramètres de copie couleur	
Définir une nouvelle valeur par défaut	-	Enregistrez vos paramètres comme valeurs par défaut.
Réinit.d'usine	-	Rétablissez les réglages par défaut de tous vos paramètres de fax.



## PHOTO/WEB

Niveau 1	Niveau 2	Niveau 3	Niveau 4	Descriptions
Impression JPEG	Sélectionner fichiers	OK	Params impr.	Permet d'ajuster vos photos à l'aide des options.
	Impression de l'index	Imprimer index	Params impr.	Permet d'imprimer une page de miniatures.

Niveau 1	Niveau 2	Niveau 3	Niveau 4	Descriptions
Impression JPEG	Impression de l'index	Imprimer photos	Params impr.	Permet d'imprimer des photos en choisissant les numéros d'index.
	Tt impr	Params impr.	-	Permet d'imprimer toutes les photos de votre carte mémoire ou de votre mémoire flash USB.
Web	-	-	-	Connectez l'appareil Brother à un service Internet.

### [Carnet d'adr] (modèles MFC)

Niveau 1	Descriptions
Recherche	Permet de composer le numéro en appuyant sur quelques touches seulement.
Déf num abrégé	Permet de mémoriser des numéros abrégés qui vous permettent de composer le numéro en appuyant sur quelques touches seulement.
Groupes de configuration	Permet de configurer des numéros de groupe pour la diffusion.
Changer	Permet de modifier des numéros du carnet d'adresses.
Suppr	Permet de supprimer des numéros du carnet d'adresses.

### Bis/Pause (modèles MFC)

Niveau 1	Descriptions
Recomp	Permet d'envoyer un fax au dernier numéro appelé.
Appel sortant	Sélectionnez un numéro dans l'historique des appels sortants et envoyez-lui un fax, ajoutez-le au carnet d'adresses ou supprimez-le.

### WiFi



Vous pouvez configurer les paramètres sans fil en appuyant sur  ou **WiFi** sur le panneau de commande.

Niveau 1	Descriptions
Assis. config.	Configurez les paramètres de votre réseau sans fil manuellement.
Assistant WLAN	Configurez les paramètres de votre réseau sans fil en utilisant le disque d'installation de Brother.
WPS	Configurez vos paramètres réseau sans fil à l'aide de la méthode « presse-bouton ».

### Information associée

- [Tableaux des réglages et des fonctions](#)

## Modifier les réglages de l'appareil depuis votre ordinateur

- [Modifier les réglages de l'appareil à l'aide de la configuration à distance](#)
- [Où puis-je trouver les paramètres réseau de mon appareil Brother ?](#)
- [Logiciels et utilitaires de gestion du réseau](#)

## **Modifier les réglages de l'appareil à l'aide de la configuration à distance**

Le programme de configuration à distance permet de configurer de nombreux réglages de votre appareil Brother à partir de votre ordinateur. Lorsque vous lancez la configuration à distance, les paramètres de votre appareil Brother sont téléchargés sur votre ordinateur et s'affichent à l'écran. Si vous changez les paramètres sur votre ordinateur, vous pouvez les charger directement dans l'appareil.

- [Configuration à distance \(Windows\)](#)
- [Configuration à distance \(Mac\)](#)

## Configuration à distance (Windows)

- Configurer l'appareil Brother depuis votre ordinateur (Windows)
- Configurer l'appareil Brother à l'aide de ControlCenter4 (Windows)
- Configurer le carnet d'adresses de votre appareil à l'aide de ControlCenter4 (Windows)

▲ Accueil > Réglages de l'appareil > Modifier les réglages de l'appareil depuis votre ordinateur > Modifier les réglages de l'appareil à l'aide de la configuration à distance > Configuration à distance (Windows) > Configurer l'appareil Brother depuis votre ordinateur (Windows)

## Configurer l'appareil Brother depuis votre ordinateur (Windows)

Modèle associé: MFC-T910DW

1. Exécutez une des actions suivantes :

- Windows 7

Cliquez sur  (**Démarrer**) > **Tous les programmes** > **Brother** > **Brother Utilities**.

Cliquez sur la liste déroulante et sélectionnez le nom de votre modèle (si ce n'est pas déjà fait). Cliquez sur **Outils** dans la barre de navigation de gauche, puis cliquez sur **Configuration à distance**.

- Windows 8 et Windows 10

Démarrez  (**Brother Utilities**), puis sur la liste déroulante et choisissez le nom de votre modèle (s'il n'était pas déjà sélectionné). Cliquez sur **Outils** dans la barre de navigation de gauche, puis cliquez sur **Configuration à distance**.

La fenêtre du programme Configuration à distance apparaît.



Lorsque votre appareil est relié à un réseau, tapez le mot de passe si nécessaire.

2. Configurez les paramètres souhaités.

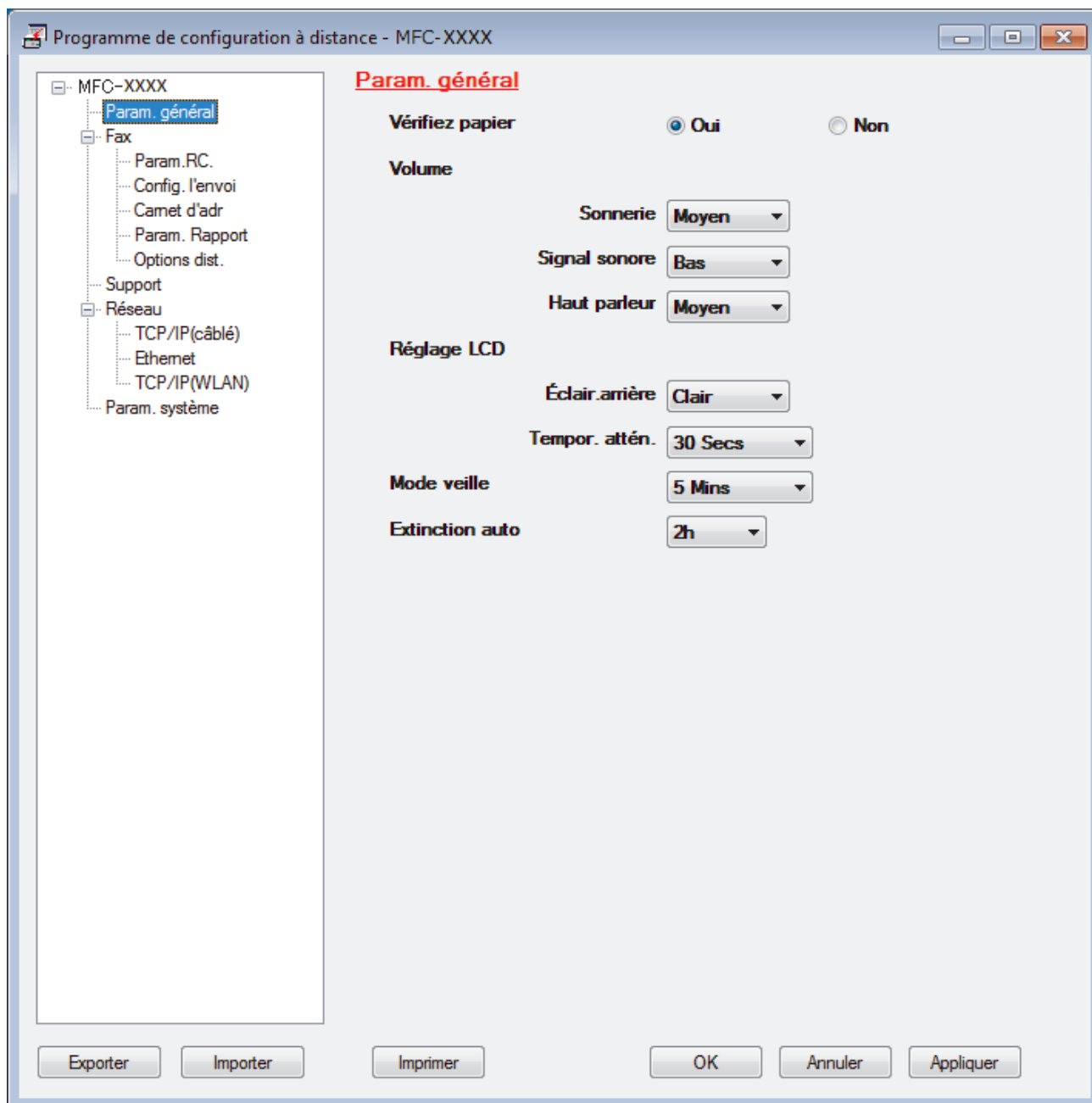

### Exporter

Cliquez pour enregistrer les paramètres de configuration actuels dans un fichier.



Cliquez sur **Exporter** pour sauvegarder votre carnet d'adresses ou l'ensemble des paramètres de votre appareil.

### Importer

Cliquez sur cette option pour importer un fichier et lire ses réglages.

### Imprimer

Cliquez pour imprimer les éléments sélectionnés sur l'appareil. Vous ne pouvez pas imprimer les données tant qu'elles n'ont pas été transférées sur l'appareil. Cliquez sur **Appliquer** pour transférer les nouvelles données sur l'appareil, puis cliquez sur **Imprimer**.

### OK

Cliquez pour lancer le transfert des données sur l'appareil, puis quittez le Programme de configuration à distance. Si un message d'erreur apparaît, confirmez que vos données sont correctes, puis cliquez sur **OK**.

---

**Annuler**

Cliquez pour quitter le Programme de configuration à distance sans transférer les données sur l'appareil.

**Appliquer**

Cliquez pour transférer les données sur l'appareil sans quitter le Programme de configuration à distance.

3. Cliquez sur **OK**.

- Si votre ordinateur est protégé par un pare-feu et ne peut pas utiliser la configuration à distance, il se peut que vous deviez configurer les paramètres de pare-feu afin de permettre une communication à travers les ports n° 137 et 161.
- Si vous utilisez le Pare-feu Windows et que vous avez installé les logiciels et les pilotes Brother à partir du disque d'installation Brother, la configuration nécessaire du pare-feu a déjà été réalisée.

**Information associée**

- [Configuration à distance \(Windows\)](#)
  - [ControlCenter4 \(Windows\)](#)
-

▲ Accueil > Réglages de l'appareil > Modifier les réglages de l'appareil depuis votre ordinateur > Modifier les réglages de l'appareil à l'aide de la configuration à distance > Configuration à distance (Windows) > Configurer l'appareil Brother à l'aide de ControlCenter4 (Windows)

## Configurer l'appareil Brother à l'aide de ControlCenter4 (Windows)

Modèle associé: MFC-T910DW

1. Cliquez sur l'icône  (**ControlCenter4**) dans la zone de notification, puis cliquez sur **Ouvrir**.
2. Cliquez sur l'onglet **Paramètres de l'appareil**.
3. Cliquez sur le bouton **Configuration à distance**.
4. Configurez les paramètres souhaités.

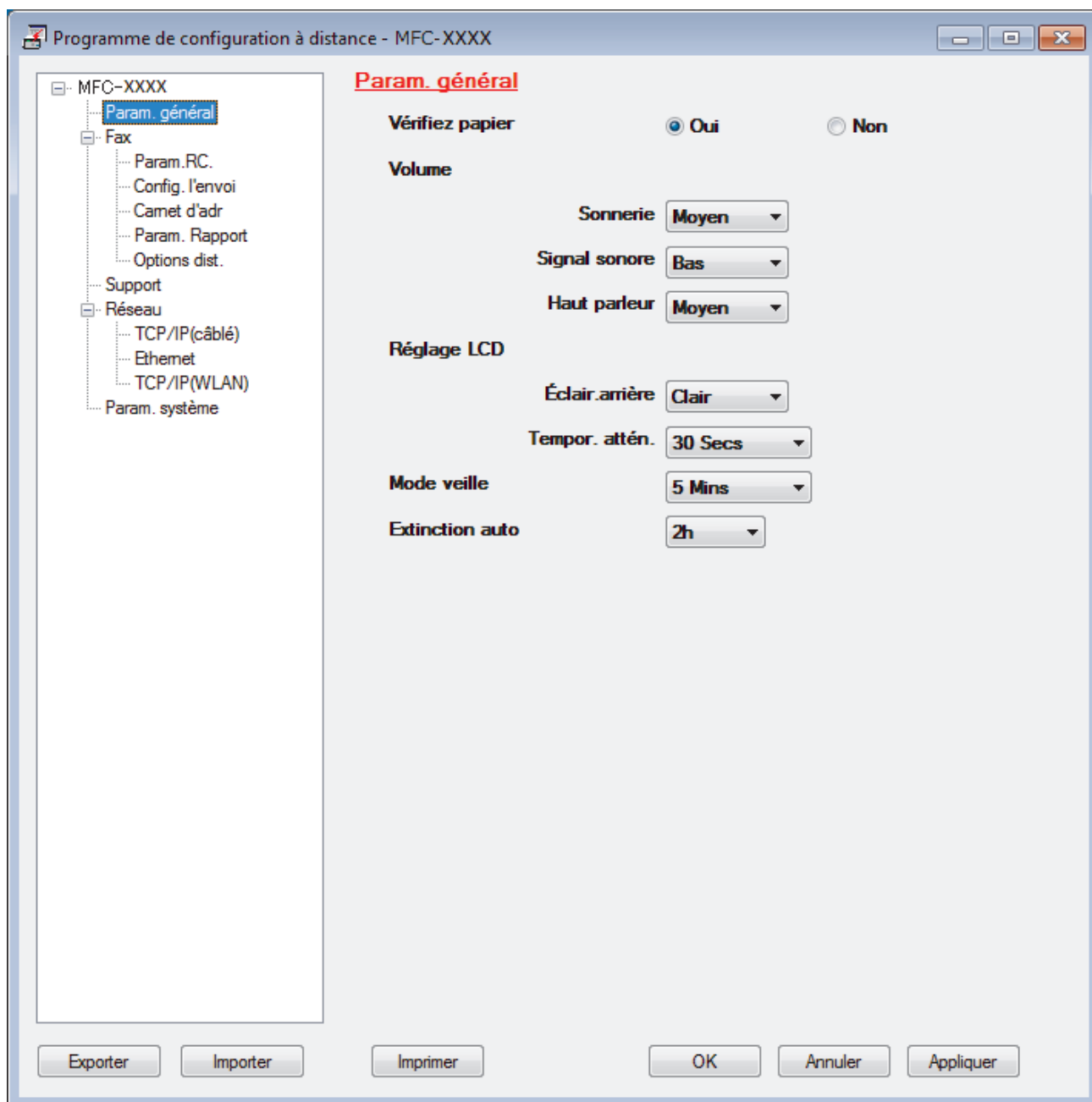

### Exporter

Cliquez pour enregistrer les paramètres de configuration actuels dans un fichier.



Cliquez sur **Exporter** pour sauvegarder votre carnet d'adresses ou l'ensemble des paramètres de votre appareil.

---

### Importer

Cliquez sur cette option pour importer un fichier et lire ses réglages.

### Imprimer

Cliquez pour imprimer les éléments sélectionnés sur l'appareil. Vous ne pouvez pas imprimer les données tant qu'elles n'ont pas été transférées sur l'appareil. Cliquez sur **Appliquer** pour transférer les nouvelles données sur l'appareil, puis cliquez sur **Imprimer**.

### OK

Cliquez pour lancer le transfert des données sur l'appareil, puis quittez le Programme de configuration à distance. Si un message d'erreur apparaît, confirmez que vos données sont correctes, puis cliquez sur **OK**.

### Annuler

Cliquez pour quitter le Programme de configuration à distance sans transférer les données sur l'appareil.

### Appliquer

Cliquez pour transférer les données sur l'appareil sans quitter le Programme de configuration à distance.

5. Cliquez sur **OK**.

- Si votre ordinateur est protégé par un pare-feu et ne peut pas utiliser la configuration à distance, il se peut que vous deviez configurer les paramètres de pare-feu afin de permettre une communication à travers les ports n° 137 et 161.
- Si vous utilisez le Pare-feu Windows et que vous avez installé les logiciels et les pilotes Brother à partir du disque d'installation Brother, la configuration nécessaire du pare-feu a déjà été réalisée.



### Information associée

- [ControlCenter4 \(Windows\)](#)
  - [Configuration à distance \(Windows\)](#)
-

■ [Accueil](#) > [Réglages de l'appareil](#) > [Modifier les réglages de l'appareil depuis votre ordinateur](#) > [Modifier les réglages de l'appareil à l'aide de la configuration à distance](#) > [Configuration à distance \(Windows\)](#) > Configurer le carnet d'adresses de votre appareil à l'aide de ControlCenter4 (Windows)

## Configurer le carnet d'adresses de votre appareil à l'aide de ControlCenter4 (Windows)

**Modèle associé:** MFC-T910DW

Utilisez la configuration à distance par le biais de CC4 pour ajouter ou modifier des numéros du carnet d'adresses sur votre ordinateur.

1. Cliquez sur l'icône  (**ControlCenter4**) dans la zone de notification, puis cliquez sur **Ouvrir**.
2. Cliquez sur l'onglet **Paramètres de l'appareil**.
3. Cliquez sur le bouton **Carnet d'adresses** .  
**Carnet d'adr.** s'ouvre dans une fenêtre Configuration à distance.
4. Ajoutez ou mettez à jour les informations du carnet d'adresses, comme il convient.
5. Cliquez sur **OK**.



### Information associée

- [Configuration à distance \(Windows\)](#)
- [ControlCenter4 \(Windows\)](#)

## Configuration à distance (Mac)

- Configurer l'appareil Brother avec une connexion par câble USB (Mac)
- Configurer le carnet d'adresses de votre appareil avec un connexion par câble USB (Mac)

■ Accueil > Réglages de l'appareil > Modifier les réglages de l'appareil depuis votre ordinateur > Modifier les réglages de l'appareil à l'aide de la configuration à distance > Configuration à distance (Mac) > Configurer l'appareil Brother avec une connexion par câble USB (Mac)

## Configurer l'appareil Brother avec une connexion par câble USB (Mac)

Modèle associé: MFC-T910DW

Utilisez la configuration distante pour configurer votre appareil Brother avec un câble de connexion USB.

Pour utiliser la configuration distante, accédez à la page **Téléchargement** de votre modèle sur le Brother Solutions Center, à l'adresse [support.brother.com](http://support.brother.com), et téléchargez la configuration distante.



- La configuration distante pour Mac prend en charge les connexions USB uniquement.

- Dans la barre de menus du **Finder**, cliquez sur **Aller > Applications > Brother**, puis double-cliquez sur l'icône Configuration distante.

L'écran du programme de configuration à distance apparaît.

Programme de configuration à distance

MFC-XXXX

- Param. général
- Fax
  - Param.RC.
  - Configurer l'envoi
  - Carnet d'adr
  - Param. Rapport
  - Options dist.
- Support
- Réseau
  - TCP/IP(câblé)
  - Ethernet
  - TCP/IP(WLAN)
  - Param. système

Param. général

Vérifiez papier  Oui  Non

Volume

Sonnerie Moyen

Signal sonore Bas

Haut parleur Moyen

Réglage LCD

Éclair.arrière Clair

Tempor. attén. 30 Secs

Mode veille 5 Mins

Extinction auto 2h

Exporter Importer Imprimer OK Annuler Appliquer

- Configurez les paramètres souhaités.



---

## Exporter

Cliquez pour enregistrer les paramètres de configuration actuels dans un fichier.



---

Cliquez sur **Exporter** pour sauvegarder votre carnet d'adresses ou l'ensemble des paramètres de votre appareil.

---

## Importer

Cliquez sur cette option pour importer un fichier et lire ses réglages.

## Imprimer

Cliquez pour imprimer les éléments sélectionnés sur l'appareil. Vous ne pouvez pas imprimer les données tant qu'elles n'ont pas été transférées sur l'appareil. Cliquez sur **Appliquer** pour télécharger les nouvelles données vers l'appareil, puis cliquez sur **Imprimer**.

## OK

Cliquez pour lancer le transfert des données sur l'appareil, puis quittez le Programme de configuration à distance. Si un message d'erreur s'affiche, saisissez à nouveau les données appropriées, puis cliquez sur **OK**.

## Annuler

Cliquez pour quitter le Programme de configuration à distance sans transférer les données sur l'appareil.

## Appliquer

Cliquez pour transférer les données sur l'appareil sans quitter le Programme de configuration à distance.

3. Lorsque vous avez terminé, cliquez sur **OK**.



## Information associée

- [Configuration à distance \(Mac\)](#)
-

▲ Accueil > Réglages de l'appareil > Modifier les réglages de l'appareil depuis votre ordinateur > Modifier les réglages de l'appareil à l'aide de la configuration à distance > Configuration à distance (Mac) > Configurer le carnet d'adresses de votre appareil avec un connexion par câble USB (Mac)

## Configurer le carnet d'adresses de votre appareil avec un connexion par câble USB (Mac)

Modèle associé: MFC-T910DW

Utilisez la configuration distante pour ajouter ou modifier des numéros de carnet d'adresses sur votre ordinateur avec une connexion par câble USB.

Pour utiliser la configuration distante, accédez à la page **Téléchargement** de votre modèle sur le Brother Solutions Center, à l'adresse [support.brother.com](http://support.brother.com), et téléchargez la configuration distante.



- La configuration distante pour Mac prend en charge les connexions USB uniquement.

1. Dans la barre de menus du **Finder**, cliquez sur **Aller > Applications > Brother**, puis double-cliquez sur l'icône Configuration distante.  
L'écran du programme de configuration à distance apparaît.
2. Dans le menu gauche, cliquez sur **Carnet d'adr.** dans **Fax**.
3. Ajoutez ou mettez à jour les informations du carnet d'adresses, comme il convient.
4. Lorsque vous avez terminé, cliquez sur **OK**.



### Information associée

- [Configuration à distance \(Mac\)](#)

## Annexe

- [Caractéristiques techniques](#)
- [Saisir du texte sur votre appareil Brother](#)
- [Numéros Brother](#)

## Caractéristiques techniques

### Spécifications générales

<b>Type d'imprimante</b>		Jet d'encre
<b>Tête d'impression</b>	<b>Mono</b>	Piézo avec 210 buses × 1
	<b>Couleur</b>	<ul style="list-style-type: none"> <li>DCP-T310/DCP-T510W Piézo avec 70 buses x 3</li> <li>DCP-T710W/MFC-T910DW Piézo avec 210 buses × 3</li> </ul>
<b>Capacité de la mémoire</b>		128 Mo
<b>Écran à cristaux liquides (LCD) <sup>1</sup></b>		<ul style="list-style-type: none"> <li>DCP-T310/DCP-T510W/DCP-T710W 16 caractères × 1 ligne</li> <li>MFC-T910DW Écran LCD couleur à matrice active de 1,8 pouces (44,9 mm)</li> </ul>
<b>Source d'alimentation</b>		220 à 240 V CA, 50/60 Hz
<b>Consommation électrique <sup>2</sup></b>		<ul style="list-style-type: none"> <li>DCP-T310 <b>Copie</b> <sup>3</sup> : Environ 14 W <b>Prêt</b> <sup>7</sup> : Environ 2,5 W <b>Veille</b> <sup>7</sup> : Environ 0,7 W <b>Mise hors tension</b> <sup>7 8</sup> : Environ 0,2 W</li> <li>DCP-T510W <b>Copie</b> <sup>3</sup> : Environ 14 W <b>Prêt</b> <sup>7</sup> : Environ 3,0 W <b>Veille</b> <sup>7</sup> : Environ 0,7 W <b>Mise hors tension</b> <sup>7 8</sup> : Environ 0,2 W</li> <li>DCP-T710W <b>Copie</b> <sup>4</sup> : Environ 14 W <b>Prêt</b> <sup>7</sup> : Environ 3,0 W <b>Veille</b> <sup>7</sup> : Environ 0,7 W <b>Mise hors tension</b> <sup>7 8</sup> : Environ 0,2 W</li> <li>MFC-T910DW <b>Copie</b> <sup>6</sup> : Environ 16 W <b>Prêt</b> <sup>7</sup> : Environ 3,5 W <b>Veille</b> <sup>7</sup> : Environ 1,2 W <b>Mise hors tension</b> <sup>7 8</sup> : Environ 0,2 W</li> </ul>

## Dimensions

- DCP-T310/DCP-T510W

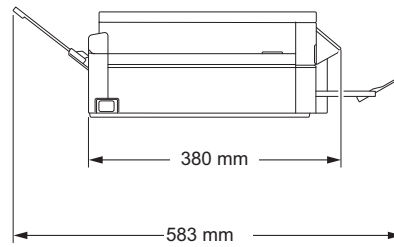
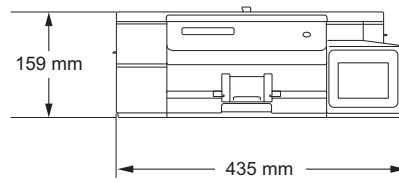

- DCP-T710W

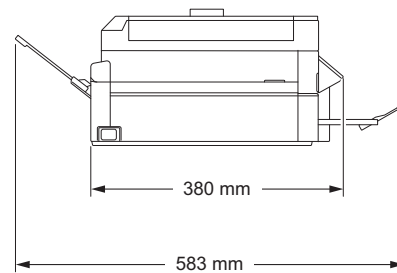
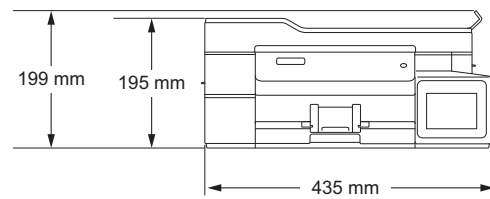

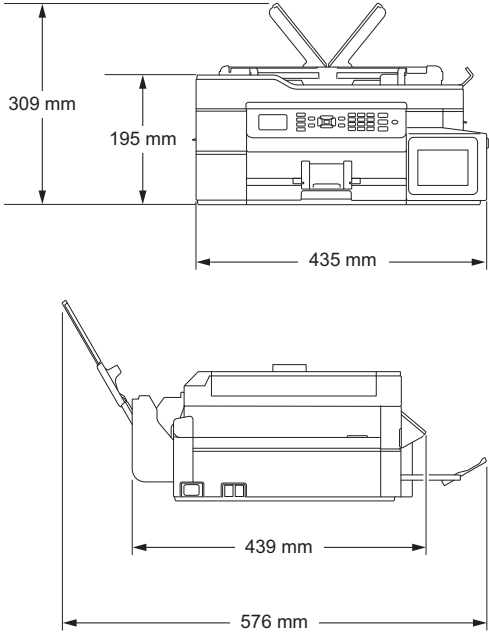
			<ul style="list-style-type: none"> <li>• MFC-T910DW</li> </ul> 
<b>Poids</b>			<ul style="list-style-type: none"> <li>• DCP-T310 7,4 kg</li> <li>• DCP-T510W 7,4 kg</li> <li>• DCP-T710W 8,6 kg</li> <li>• MFC-T910DW 9,8 kg</li> </ul>
<b>Niveau sonore</b>	<b>Pression audio</b>	<b>Fonctionnement</b>	50 dB(A) (Environ) <sup>9</sup>
<b>Température</b>	<b>Fonctionnement</b>		10 à 35 °C
	<b>Meilleure qualité d'impression</b>		20 à 33 °C
<b>Humidité</b>	<b>Fonctionnement</b>		20 à 80 % (sans condensation)
	<b>Meilleure qualité d'impression</b>		20 à 80 % (sans condensation)
<b>Chargeur automatique de documents</b> <sup>10</sup>			Jusqu'à 20 pages Papier : 80 g/m <sup>2</sup>

<sup>1</sup> Mesure en diagonale

<sup>2</sup> Mesure effectuée lorsque l'appareil est connecté à l'interface USB. La consommation électrique varie légèrement selon l'environnement d'utilisation ou l'usure des pièces.

<sup>3</sup> Résolution : standard / document : motif imprimé ISO/CEI 24712.

<sup>4</sup> En cas d'utilisation du chargeur automatique de documents, résolution : standard / document : motif imprimé ISO/CEI 24712.

<sup>5</sup> Impression recto, résolution : standard / document : motif imprimé ISO/CEI 24712.

<sup>6</sup> En cas d'utilisation du chargeur automatique de documents, impression recto, résolution : standard / document : motif imprimé ISO/CEI 24712

<sup>7</sup> Mesuré conformément à la norme CEI 62301 Edition 2.0.

<sup>8</sup> Même s'il est hors tension, l'appareil s'allume automatiquement à intervalles réguliers pour procéder à l'entretien de la tête d'impression, puis s'éteint de lui-même.

<sup>9</sup> Le niveau de bruit dépend des conditions d'impression.

<sup>10</sup> Modèles avec ADF uniquement

## Caractéristiques de taille des documents

<b>Format des documents</b>	<b>Largeur de l'ADF</b> <sup>1</sup>	148 à 215,9 mm
-----------------------------	--------------------------------------	----------------

<b>Format des documents</b>	<b>Longueur du chargeur automatique de documents</b> <sup>1 2</sup>	148 à 355,6 mm
	<b>Largeur de la vitre du scanner</b>	max. 215,9 mm
	<b>Longueur de la vitre du scanner</b>	max. 297 mm

<sup>1</sup> Modèles avec ADF uniquement

<sup>2</sup> Les documents d'une longueur supérieure à 297 mm doivent être alimentés page par page.

## Caractéristiques des supports d'impression

<b>Entrée du papier</b>	<b>Bac à papier</b>	<b>Type de papier</b> <sup>1</sup>	Papier ordinaire, papier jet d'encre (papier couché), papier glacé, papier recyclé
		<b>Format du papier</b>	A4, Letter, Executive, A5, A6, Enveloppes (C5, Com-10, DL, Monarch), Photo (4" x 6" / (10 x 15 cm), Photo 2L (5" x 7" / (13 x 18 cm), Fiche (5" x 8" / (13 x 20 cm)
		<b>Capacité maximale</b>	Jusqu'à 150 feuilles de papier ordinaire de 80 g/m <sup>2</sup>
	<b>Bac universel</b> <sup>2</sup> (MFC-T910DW)	<b>Type de papier</b> <sup>1</sup>	Papier ordinaire, papier jet d'encre (papier couché), papier glacé, papier recyclé
		<b>Format du papier</b>	A4, Letter, Executive, A5, A6, Enveloppes (C5, Com-10, DL, Monarch), Photo (4" x 6" / (10 x 15 cm), Photo L (9 x 13 cm), Photo 2L (5" x 7" / (13 x 18 cm), Fiche (5" x 8" / (13 x 20 cm)
		<b>Capacité maximale</b>	Jusqu'à 80 feuilles de papier ordinaire de 80 g/m <sup>2</sup>
	<b>Fente d'alimentation manuelle</b> (DCP-T310/DCP-T510W/ DCP-T710W)	<b>Type de papier</b> <sup>1</sup>	Papier ordinaire, papier jet d'encre (papier couché), papier glacé, papier recyclé
		<b>Format du papier</b>	A4, Letter, Executive, A5, A6, Enveloppes (C5, Com-10, DL, Monarch), Photo (4" x 6" / (10 x 15 cm), Photo L (9 x 13 cm), Photo 2L (5" x 7" / (13 x 18 cm), Fiche (5" x 8" / (13 x 20 cm)
		<b>Capacité maximale</b>	Jusqu'à 1 feuille
<b>Sortie du papier</b> <sup>1</sup>		Jusqu'à 50 feuilles de papier ordinaire de 80 g/m <sup>2</sup> (sortie des documents face imprimée vers le haut dans le bac de sortie papier)	

<sup>1</sup> Pour le papier glacé, retirez les pages imprimées du bac de sortie dès leur impression afin d'éviter le maculage.

<sup>2</sup> Nous vous recommandons d'utiliser le bac universel pour le papier glacé.

## Spécifications techniques du fax



Cette fonction est disponible pour les modèles MFC.

<b>Compatibilité</b>	UIT-T groupe 3
<b>Vitesse du modem</b>	Récupération automatique : 14 400 bits/s
<b>Largeur de numérisation</b> (document recto)	Chargeur automatique de documents : 208 mm (A4) Vitre du scanner : 204 mm (A4)
<b>Largeur d'impression</b>	204 mm (A4)
<b>Résolution (Horizontal)</b>	203 ppp
<b>Résolution (Vertical)</b>	Standard : 98 ppp (noir)

<b>Résolution (Vertical)</b>	Fin : 196 ppp (noir)
	Super fin : 392 ppp (noir)
	Photo : 196 ppp (noir)
<b>Carnet d'adresses</b>	• MFC-T910DW 40 numéros
<b>Groupes</b>	Jusqu'à 6
<b>Diffusion</b>	• MFC-T910DW 90 (40 numéros de carnet d'adresse/50 numéros manuels)
<b>Recomposition automatique</b>	3 fois à 5 minutes d'intervalle
<b>Transmission depuis la mémoire</b>	• MFC-T910DW Jusqu'à 170 pages <sup>1</sup>
<b>Réception sans papier</b>	• MFC-T910DW Jusqu'à 170 pages <sup>1</sup>

<sup>1</sup> « Pages » fait référence au test « ITU-T Test Chart #1 » (lettre commerciale classique, résolution standard, code MMR).

## Caractéristiques de copie

<b>Couleur/Monochrome</b>	Oui/Oui
<b>Largeur de copie</b>	204 mm <sup>1</sup>
<b>Copies multiples</b>	Permet d'empiler/de trier jusqu'à 99 pages
<b>Agrandissement/Réduction</b>	25 % à 400 % (par incréments de 1 %)
<b>Résolution</b>	<ul style="list-style-type: none"> <li>• DCP-T310/DCP-T510W Permet d'imprimer jusqu'à 1200 × 1800 ppp</li> <li>• DCP-T710W/MFC-T910DW Permet d'imprimer jusqu'à 1200 × 2400 ppp</li> </ul>

<sup>1</sup> En cas de copie sur du papier de format A4.

## Spécifications de PhotoCapture Center



Cette fonction est disponible pour MFC-T910DW.

<b>Supports compatibles <sup>1</sup></b>		<b>Mémoire flash USB <sup>2</sup></b>
<b>Photo</b>	<b>Résolution</b>	• MFC-T910DW Jusqu'à 1200 × 6000 ppp
	<b>Type de papier</b>	Papier ordinaire, papier jet d'encre (papier couché), papier glacé, papier Brother BP71
	<b>Format du papier</b>	A4, Letter, Photo (10 x 15 cm), Photo 2L (13 x 18 cm)
	<b>Format de fichier</b>	JPEG (le format Progressive JPEG n'est pas pris en charge)
<b>Numérisation vers support</b>	<b>Format de fichier</b>	JPEG, PDF (couleur, gris) TIFF, PDF (Monochrome)

<sup>1</sup> Les mémoires flash USB ne sont pas fournies avec le produit.

<sup>2</sup> Norme de stockage de masse USB Full-Speed USB 2.0. jusqu'à 256 Go. Formats pris en charge : FAT12/FAT16/FAT32/exFAT

## Spécifications du scanner

<b>Couleur/Monochrome</b>	Oui/Oui
<b>Compatible TWAIN</b>	Oui (Windows 7 SP1 / Windows 8 / Windows 8.1 / Windows 10) (macOS v10.11.6 / 10.12.x / 10.13.x)
<b>Compatible WIA</b>	Oui (Windows 7 SP1 / Windows 8 / Windows 8.1 / Windows 10)
<b>Profondeur de couleur</b>	Traitement couleur 30 bits (entrée) Traitement couleur 24 bits (sortie)
<b>Échelle de gris</b>	Traitement couleur 10 bits (entrée) Traitement couleur 8 bits (sortie)
<b>Résolution</b>	Jusqu'à 19200 × 19200 ppp (interpolé) <sup>1</sup> (depuis la vitre du scanner) Jusqu'à 1200 × 2400 ppp (optique) (depuis le chargeur automatique de documents) <sup>2</sup> Jusqu'à 1200 × 600 ppp (optique)
<b>Largeur et longueur de numérisation</b> (Document recto)	(Vitre du scanner) Largeur : jusqu'à 213,9 mm Longueur : jusqu'à 295 mm (chargeur automatique de documents) <sup>2</sup> Largeur : jusqu'à 213,9 mm Longueur : jusqu'à 353,6 mm

<sup>1</sup> Numérisation de 1200 × 1200 ppp maximum avec le pilote WIA sous Windows 7 SP1, Windows 8, Windows 8.1 et Windows 10 (la résolution allant jusqu'à 19200 × 19200 ppp peut être sélectionnée via l'utilitaire du scanner).

<sup>2</sup> Modèles avec chargeur automatique de documents uniquement

## Spécifications de l'imprimante

<b>Résolution</b>	<ul style="list-style-type: none"> <li>DCP-T310/DCP-T510W Jusqu'à 1200 × 6000 ppp (Windows uniquement)</li> <li>DCP-T710W/MFC-T910DW Jusqu'à 1200 × 6000 ppp</li> </ul>
<b>Largeur d'impression</b> <sup>1</sup>	204 mm [210 mm (sans bordure)] <sup>2</sup>
<b>Sans bordure</b> <sup>3</sup>	A4, Letter, A6, Photo (10 × 15 cm), Photo L (9 × 13 cm), Photo 2L (13 × 18 cm), Fiche (13 × 20 cm)
<b>Recto verso automatique</b> (MFC-T910DW)	<b>Type de papier</b> Papier ordinaire, papier recyclé
	<b>Format du papier</b> A4, Letter, Executive, A5
<b>Vitesse d'impression</b>	Pour des caractéristiques techniques détaillées, visitez notre site Web à l'adresse <a href="http://www.brother.com">www.brother.com</a> .

<sup>1</sup> En cas d'impression sur du papier de format A4.

<sup>2</sup> Lorsque la fonction Sans bordure est activée.

<sup>3</sup> Le papier de format Photo 2L est uniquement pris en charge sur certains modèles.

## Spécifications de l'interface

<b>USB</b> <sup>1 2</sup>	Utilisez un câble d'interface USB 2.0 dont la longueur ne dépasse pas 2 m.
---------------------------	--

<b>LAN</b> (MFC-T910DW)	Utilisez un câble UTP Ethernet de catégorie 5 ou supérieure.
<b>Réseau sans fil</b> (DCP-T510W/DCP-T710W/ MFC-T910DW)	IEEE 802.11b/g/n (Infrastructure) IEEE 802.11g/n (Wi-Fi Direct)

- 1 Votre appareil est doté d'une interface USB 2.0 haute vitesse. Il peut également être raccordé à un ordinateur équipé d'une interface USB 1.1.
- 2 Les ports USB tiers ne sont pas pris en charge.

## Caractéristiques réseau



- (DCP-T510W/DCP-T710W)  
Vous pouvez connecter votre appareil à un réseau afin d'effectuer des tâches d'impression et de numérisation réseau.
- (MFC-T910DW)  
Vous pouvez connecter votre appareil à un réseau pour l'impression réseau, la numérisation réseau, l'envoi PC-Fax, la réception PC-Fax (Windows uniquement) et la configuration à distance (Windows uniquement).
- Brother **BRAdmin Light** (Windows uniquement) est disponible en téléchargement sur le Brother Solutions Center. Visitez la page **Téléchargement** de votre modèle sur le site Brother Solutions Center à l'adresse [support.brother.com](http://support.brother.com) et téléchargez le logiciel.
- (Windows) Si vous avez besoin d'une gestion plus avancée de l'appareil, utilisez la dernière version de Brother **BRAdmin Professionnel**. Visitez la page **Téléchargement** de votre modèle sur le site Brother Solutions Center à l'adresse [support.brother.com](http://support.brother.com) et téléchargez le logiciel.

<b>Sécurité réseau (câblé)</b>	SSL/TLS (IPPS, HTTPS)
<b>Sécurité réseau (sans fil)</b>	SSL/TLS (IPPS, HTTPS)
<b>Sécurité du réseau sans fil</b>	SSID (32 caractères), WEP 64/128 bits, WPA-PSK (TKIP/AES), WPA2-PSK (TKIP/AES)
<b>Utilitaire d'assistance à la configuration sans fil</b>	<b>WPS</b> Oui

## Spécifications de la configuration requise de l'ordinateur

### Systèmes d'exploitation et fonctions logicielles pris en charge

Plate-forme et version du système d'exploitation		Interface de l'ordinateur			Processeur	Espace libre sur le disque dur pour l'installation	
		USB <sup>1</sup>	10/100 Base-TX (Ethernet) <sup>2</sup>	Sans fil 802.11b/g/n		Pour les pilotes	Pour les applications (Pilotes inclus)
Système d'exploitation Windows	Windows 7 SP1 <sup>3 4</sup>	Impression PC Fax <sup>5</sup> Numérisation			Processeur 32 bits (x86) ou 64 bits (x64)	650 Mo	1,3 Go
	Windows 8 <sup>3 4</sup>						
	Windows 8.1 <sup>3 4</sup>						
	Windows 10 Famille <sup>3 4</sup>						

	Windows 10 Professionnel <sup>3 4</sup> Windows 10 Éducation <sup>3 4</sup> Windows 10 Entreprise <sup>3 4</sup>				
	Windows Server 2008	S.O.	Impression		50 Mo
	Windows Server 2008 R2 Windows Server 2012 Windows Server 2012 R2 Windows Server 2016			Processeur 64 bits (x64)	
Système d'exploitation Mac	macOS v10.11.6 macOS v10.12.x macOS v10.13.x	Impression PC-Fax (envoi) <sup>5</sup> Numérisation		Processeur Intel®	80 Mo
					550 Mo

<sup>1</sup> Les ports USB tiers ne sont pas pris en charge.

<sup>2</sup> MFC-T910DW uniquement

<sup>3</sup> Pour WIA, résolution 1200 x 1200. Brother Scanner Utility permet d'obtenir une résolution atteignant 19200 x 19200 ppp.

<sup>4</sup> Nuance™ PaperPort™ 14SE prend en charge Windows 7 SP1, Windows 8, Windows 8.1, Windows 10 Famille, Windows 10 Pro, Windows 10 Éducation et Windows 10 Entreprise.

<sup>5</sup> PC-Fax prend en charge le noir et le blanc uniquement.(modèles MFC)

Pour obtenir les dernières mises à jour des pilotes, accédez à la page **Téléchargement** correspondant à votre modèle sur le site Brother Solutions Center à l'adresse [support.brother.com](http://support.brother.com) et téléchargez **Package Pilote & Logiciel**.

Les marques commerciales et les noms de marques et de produits sont la propriété de leurs détenteurs respectifs.



### Information associée

- [Annexe](#)

## Saisir du texte sur votre appareil Brother

- Les caractères disponibles peuvent varier selon votre pays.

>> DCP-T310/DCP-T510W/DCP-T710W

>> MFC-T910DW

### DCP-T310/DCP-T510W/DCP-T710W

Il est possible que vous deviez saisir du texte sur votre appareil.

#### Saisie de chiffres, lettres et symboles

- Appuyez à plusieurs reprises sur ▲ ou sur ▼ pour sélectionner le chiffre, la lettre ou le symbole souhaité, puis appuyez sur **OK** pour saisir le caractère en question. Répétez la procédure pour chaque caractère jusqu'à ce que le numéro ou le nom soit complet, puis appuyez sur **OK**.

#### Insertion d'espace

- Pour entrer un espace, appuyez sur ▲ ou ▼ à plusieurs reprises pour sélectionner l'espace, et appuyez sur **OK**.

#### Corrections



- Si vous avez commis une faute de frappe et souhaitez la corriger, appuyez plusieurs fois sur **Agrandir/Réduire, Nb.copies** (DCP-T310) ou sur **Options Copie/Scan** pour déplacer le curseur sous le caractère incorrect. Appuyez ensuite à plusieurs reprises sur ▲ ou sur ▼ pour saisir le bon caractère.

### MFC-T910DW

Lorsque vous configurez certaines sélections de menu, par exemple l'ID de station, il se peut que vous deviez saisir du texte sur l'appareil. Trois ou quatre lettres sont imprimées sur la plupart des boutons du pavé numérique. Les boutons **0**, **#** et **\*** ne comportent pas de lettres imprimées parce qu'ils sont utilisés pour les caractères spéciaux.

Appuyez sur le bouton du pavé numérique approprié le nombre de fois indiqué sur le tableau de référence pour accéder au caractère souhaité.

Appuyer sur le bouton	Une fois	Deux fois	Trois fois	Quatre fois	Cinq fois	Six fois	Sept fois	Huit fois	Neuf fois
2	A	B	C	a	b	c	2	A	B
3	D	E	F	d	e	f	3	D	E
4	G	H	I	g	h	i	4	G	H
5	J	K	L	j	k	l	5	J	K
6	M	N	O	m	n	o	6	M	N
7	P	Q	R	S	p	q	r	s	7
8	T	U	V	t	u	v	8	T	U
9	W	X	Y	Z	w	x	y	z	9

- Pour déplacer le curseur vers la gauche ou la droite, appuyez sur ▲, ▼, ◀ ou sur ▶ pour sélectionner  ou , puis appuyez sur **OK**.

#### Insertion d'espace

- Pour insérer un espace, appuyez sur ▲, sur ▼, sur ◀ ou sur ▶ pour sélectionner , puis appuyez sur **OK**.

---

## Corrections

- Si vous avez commis une faute de frappe et souhaitez la corriger, appuyez sur ▲, sur ▼, sur ◀ ou sur ▶ pour sélectionner  ou . Appuyez plusieurs fois sur **OK** pour placer le curseur sous le caractère incorrect. Appuyez ensuite sur ▲, sur ▼, sur ◀ ou sur ▶ pour sélectionner , puis appuyez sur **OK**. Saisissez le caractère correct.

## Caractères spéciaux et symboles

Appuyez plusieurs fois sur \*, sur # ou sur 0 jusqu'à ce que le caractère spécial ou le symbole souhaité s'affiche.

Appuyez sur *	(espace)! " # \$ % & ' ( ) * + , - . / €
Appuyez sur #	: ; < = > ? @ [ ] ^ _
Appuyez sur 0	À Â Ç É È Ê Ë Ì Î Ï Ô Ú Û 0



### Information associée

- [Annexe](#)
  - [Envoyer le même fax à plusieurs destinataires \(diffusion\)](#)
  - [Mémoriser des numéros du carnet d'adresses à partir d'appels sortants](#)
  - [Modifier un nom de groupe de diffusion](#)
  - [Définir votre identifiant de poste](#)
-

## Numéros Brother

### IMPORTANT

Pour toute question d'ordre technique, vous devez appeler le service clientèle de Brother ou votre revendeur Brother local.

### Foire aux questions (FAQ)

Le centre de solutions Brother (Brother Solutions Center) est notre guichet unique pour tous les besoins de votre appareil. Téléchargez les derniers logiciels et utilitaires et lisez les conseils **FAQ et Diagnostic** pour optimiser l'utilisation de votre produit Brother.

Vérifiez également les dernières mises à jour des pilotes Brother à cet endroit.

[support.brother.com](http://support.brother.com)

### Service clientèle

Pour obtenir les coordonnées de votre agence Brother locale, visitez le site [www.brother.com](http://www.brother.com).

### Emplacement des centres d'entretien

Pour obtenir l'adresse des centres d'entretien en Europe, veuillez contacter votre agence Brother locale. Les coordonnées téléphoniques des centres européens se trouvent à l'adresse [www.brother.com](http://www.brother.com) après sélection du pays.

#### Adresses Internet

Site Web Brother mondial : [www.brother.com](http://www.brother.com)

Pour consulter les questions fréquemment posées (FAQ), le service après-vente, les questions techniques, les mises à jour des pilotes et les utilitaires :

[support.brother.com](http://support.brother.com)



### Information associée

- [Annexe](#)

brother

