

Online User's Guide (Онлајн упатство за корисникот)

**DCP-L2512D
DCP-L2537DW
DCP-L2532DW
DCP-L2552DN
MFC-L2712DN
MFC-L2712DW
MFC-L2732DW
MFC-L2750DW
MFC-L2752DW**

Содржина

Пред да го користите вашиот уред на Brother	1
Дефиниции за напомени	2
Заштитни знаци	3
Важна напомена	4
Запознавање со вашиот уред на Brother	5
Преглед на контролна табла	6
Преглед на контролна табла	11
Преглед на LCD-екранот на допир	12
Како да се движите низ LCD-екранот на допир	15
Преглед на поставки за екран	17
Пристап до услужни програми на Brother (Windows®)	18
Деинсталирање на софтверот и двигателите на Brother (Windows®)	20
Ракување со хартијата	21
Ставање хартија	22
Ставање хартија и печатење со помош на фиоката за хартија	23
Ставање и печатење хартија во отворот за рачно дотурање	26
Поставки за хартија	33
Менување на големината и типот на хартијата	34
Менување на поставката Провери големина на хартија	35
Препорачани медиуми за печатење	36
Ставање документи	37
Ставање документи во фиоката за автоматско додавање документи (ADF)	38
Ставање документи на стаклото на скенерот	40
Област што не се скенира и не се печати	41
Користење посебна хартија	42
Решавање проблеми	43
Пораки за грешки и одржување	44
Пораки за грешка при користење на карактеристиката Brother Web Connect	54
Заглавен документ	57
Документот е заглавен во горната ADF-единица	58
Документот е заглавен под капакот за документи	59
Отстранете ги малите парчиња хартија заглавени во ADF	60
Заглавена хартија	61
Во фиоката за хартија има заглавено хартија	62
Хартијата е заглавена во фиоката за излез на хартија	64
Хартијата е заглавена во задниот дел од уредот	65
Хартијата е заглавена во внатрешноста на уредот	67
Во двостраната фиока има заглавено хартија	69
Проблеми со печатењето	71
Подобреете го квалитетот на печатењето	74
Проблеми со телефонот и факсот	80
Постави Откривање тон за бирање	85
Поставување компатибилност со телефонската линија за пречки и VoIP-системи	86
Проблеми со мрежа	88







Пораки за грешки за мрежни проблеми	89
Каде можам да ги најдам мрежните поставки за мојот уред на Brother?	91
Не можам да ја завршам конфигурацијата за поставување безжична мрежа	92
Користете ја алатката за поправање мрежна врска (Windows®)	94
Мојот уред на Brother не може да печати, скенира или да прима PC-FAX преку мрежа	95
Сакам да проверам дали моите мрежни уреди работат правилно	98
Проблеми со Google Cloud Print	99
Проблеми со AirPrint	100
Други проблеми	101
Пренос на факсовите или извештајот за дневникот на факсови	103
Пренос на факсови на друг факс уред	104
Пренос на факсови на компјутерот	105
Пренос на извештајот за дневникот на факсови на друг факс уред	107
Информации за уредот	108
Проверка на сервискиот број	109
Проверка на верзијата на фирмверот	110
Преглед на функциите за ресетирање	111
Ресетирање на вашиот уред на Brother	113
Рутинско одржување	115
Замена на резервни делови	116
Замена на касетата за тонер	118
Замена на единицата на барабанот	121
Чистење на уредот	123
Чистење на скенерот	125
Чистење на LCD-екранот на допир	126
Исчистете ја жицата со искричаво празнење	127
Исчистете ја единицата на барабанот со помош на Печатење точки за барабанот	129
Чистење на валјациите за земање хартија	135
Проверка на преостанатото траење на деловите	136
Пакување и испорака на вашиот уред на Brother	137
поставки за уредот	139
Сменете ги поставките на уредот од контролната табла	140
Во случај на прекин на електричната енергија (складирање меморија)	141
Општи поставки	142
Зачувајте ги вашите омилени поставки како кратенка	165
Извештаи за печатење	168
Табели за поставки и функции	171
Сменете ги поставките на уредот од компјутерот	206
Сменете ги поставките на уредот користејќи Управување преку интернет	207
Промена на поставките на уредот со помош на Поставување од далечина	212
Додаток	223
Спецификации	224
Како да внесете текст во вашиот уред Brother	232
Потрошен материјал	235
Информации во врска со рециклирана хартија	237
Броеви на Brother	238

Пред да го користите вашиот уред на Brother

- [Дефиниции за напомени](#)
- [Заштитни знаци](#)
- [Важна напомена](#)

Дефиниции за напомени

Во упатството за употреба се користат следните симболи и правила:

 ПРЕДУПРЕДУВАЊЕ	ПРЕДУПРЕДУВАЊЕ укажува на можна опасна ситуација којашто, ако не се избегне, би можела да предизвика смрт или сериозни повреди.
 ВНИМАНИЕ	ВНИМАНИЕ укажува на можна опасна ситуација којашто, ако не се избегне, би можела да предизвика помали или лесни повреди.
ВАЖНО	ВАЖНО укажува на можна опасна ситуација којашто, доколку не се избегне, би можела да предизвика оштетување или намалување на функционалноста на производот.
НАПОМЕНА	НАПОМЕНА укажува на работната околина, условите за инсталација или специјалните услови за употреба.
	Иконите за совети укажуваат на совети за помош и дополнителни информации.
	Иконите за опасност од електричен удар ве известуваат за можен електричен удар.
	Иконите за опасност од пожар ве известуваат за можен пожар.
	Иконите за жешка површина ве предупредуваат да не допирате жешки делови на уредот.
	Иконите за забрана укажуваат на дејства коишто не смеете да ги вршите.
Задебелени букви	Задебелен стил идентификува копчиња на контролната табла на уредот или на екранот на компјутерот.
<i>Курзив</i>	Важните точки се нагласуваат со букви во курзив или текстот во курзив се користи да ве упати на одредена тема.
Courier New	Фонот Courier New идентификува пораки прикажани на LCD-екранот на уредот.



Поврзани информации

- [Пред да го користите вашиот уред на Brother](#)

Заштитни знаци

BROTHER е или заштитен знак или регистриран заштитен знак на Brother Industries, Ltd.

Microsoft, Windows, Windows Server, SharePoint, Internet Explorer, Outlook, PowerPoint, Excel, OneNote и OneDrive се или регистрирани заштитни знаци или заштитни знаци на Microsoft Corporation во Соединетите Држави и/или други земји.

Apple, Mac, Safari, AirPrint, логото AirPrint, iPad, iPhone и iPod touch се заштитни знаци на Apple Inc., регистрирани во САД и во други земји.

macOS е заштитен знак на Apple Inc.

App Store е услужна марка на Apple Inc.

Nuance и PaperPort се заштитни знаци или регистрирани заштитни знаци на Nuance Communications, Inc. или нејзините партнери во САД и/или во други земји.

PostScript и PostScript 3 се или регистрирани заштитни знаци или заштитни знаци на Adobe Systems Incorporated во САД и/или во други земји.

Wi-Fi, Wi-Fi Alliance и Wi-Fi Direct се регистрирани заштитни знаци на Wi-Fi Alliance®.

WPA, WPA2, Wi-Fi CERTIFIED, Wi-Fi Protected Setup и логото на Wi-Fi Protected Setup се заштитни знаци на Wi-Fi Alliance®.

Android, Gmail, Google Cloud Print, Google Drive, Google Chrome, Chrome OS и Google Play се заштитни знаци на Google Inc. Користењето на овие заштитни знаци подлежи на одобрение од Google.

Mopria® и логото на Mopria® се регистрирани заштитни знаци и услужни марки на Mopria Alliance, Inc. во САД и во други земји. Неовластената употреба е строго забранета.

Mozilla и Firefox се регистрирани заштитни знаци на Mozilla Foundation.

Intel е заштитен знак на Intel Corporation во САД и/или во други земји.

Evernote и логото Evernote Elephant се заштитни знаци на Evernote Corporation и се користат под лиценца.

Логотипот Bluetooth® е регистриран заштитен знак во сопственост на Bluetooth SIG, Inc. и секое користење на таквите знаци од страна на Brother Industries, Ltd. е регулирано со лиценца.

WordPerfect е регистриран заштитен знак на Corel Corporation и/или нејзини подружници во Канада, САД и/или во други земји.

Секоја компанија чијшто софтвер се спомнува во ова упатство има Договор за лиценца за софтверот соодветно за нејзините заштитени програми.

Сите трговски имиња и имиња на производи на компании што се појавуваат на производите на Brother, поврзани документи и какви било други материјали се заштитни знаци или регистрирани заштитни знаци на тие компании.



Поврзани информации

- [Пред да го користите вашиот уред на Brother](#)

Важна напомена

- Не користете го производот надвор од земјата во којшто е купен, тоа може да ги нарушува регулативите за безжична телекомуникација и електрична енергија на земјата.
- Сите модели не се достапни во сите земји.
- Windows® 10 во овој документ ги претставува Windows® 10 Home, Windows® 10 Pro, Windows® 10 Education и Windows® 10 Enterprise.
- Windows Server® 2008 во вој документ ги претставува Windows Server® 2008 и Windows Server® 2008 R2.
- Во ова упатство за употреба се користат пораки на LCD-екранот за моделот MFC-L2750DW, освен ако не е наведено поинаку.
- Во ова упатство за употреба се користат илустрации за моделот MFC-L2750DW, освен ако не е наведено поинаку.
- Екраните во ова упатство за употреба се само за илустрација и може да се разликуваат од вистинските екрани.
- Освен ако не е наведено поинаку, екраните во ова упатство се од Windows® 7 и macOS v10.10.5. Екраните на вашиот компјутер може да се разликуваат, во зависност од вашиот оперативен систем.
- Содржината на ова упатство и спецификациите на овој производ подлежат на измена без претходно известување.
- Оваа документација е за моделите MFC и DCP.
- Сите карактеристики не се достапни за сите земји, поради ограничувања коишто се применуваат во извоз.



Поврзани информации

- [Пред да го користите вашиот уред на Brother](#)

Запознавање со вашиот уред на Brother

- Преглед на контролна табла
- Преглед на контролна табла
- Преглед на LCD-екранот на допир
- Како да се движите низ LCD-екранот на допир
- Преглед на поставки за екран
- Пристап до услужни програми на Brother (Windows®)

Преглед на контролна табла

Поврзани модели: DCP-L2512D/DCP-L2537DW/DCP-L2532DW/DCP-L2552DN/MFC-L2712DN/
MFC-L2712DW

Контролната табла може да се разликува зависно од вашиот модел.

>> [MFC-L2712DN/MFC-L2712DW](#)

>> [DCP-L2512D/DCP-L2537DW/DCP-L2532DW/DCP-L2552DN](#)

MFC-L2712DN/MFC-L2712DW

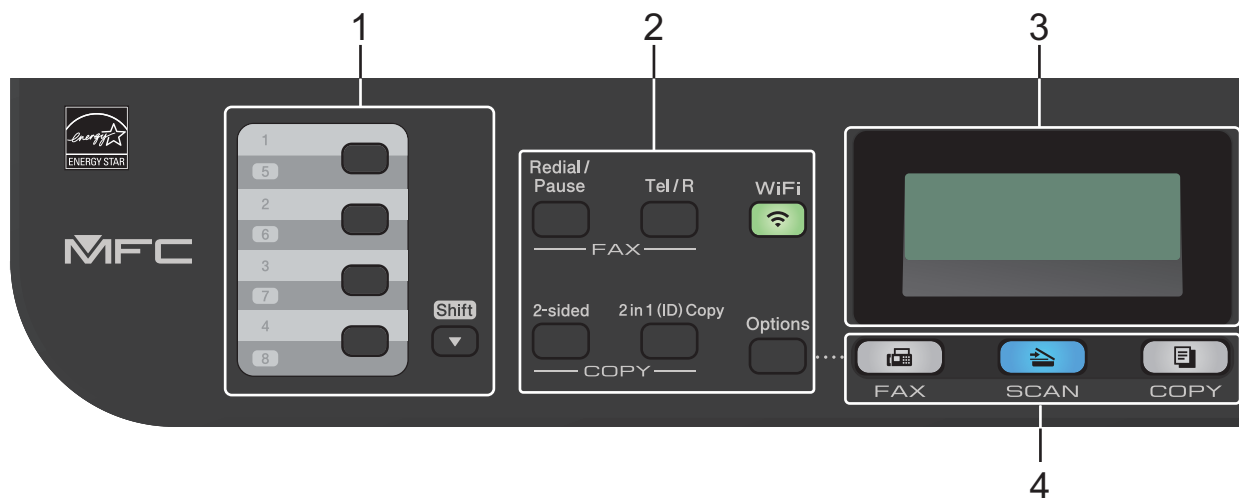

1. Копчиња на еден допир

Меморирајте и повикувајте најмногу осум факс броеви и телефонски броеви.

За да пристапите до меморираните факс и телефонски броеви на еден допир 1-4, притиснете го копчето на еден допир назначено за тој број. За да пристапите до меморираните факс и телефонски броеви на еден допир 5-8, притиснете и задржете **Shift (Помести)** додека го притискате копчето.

2. Функциски копчиња

Redial/Pause (Повикај повторно / Пауза)

Притиснете за да го свртите последниот број што сте го повикале. Копчево вметнува и пауза при програмирање броеви за брзо бирање или при рачно бирање број.

Tel/R (Тел/П)

Притиснете **Tel/R (Тел/П)** за да разговарате преку телефон откако ќе подигнете слушалка на надворешен телефон за време на F/T брзо двојно звонење.

Кога сте поврзани на телефонска централа, користете го ова копче за да добиете пристап до надворешна линија, да повикате оператор или да префрлите повик на друг локал.

WiFi (за безжични модели)

Притиснете го копчето **WiFi** и стартувајте го безжичниот инсталатор на вашиот компјутер. Следете ги упатствата на екранот за да поставите безжична врска помеѓу уредот и вашата мрежа.

Кога е вклучено светлото за **WiFi**, уредот на Brother е поврзан на безжична точка на пристап. Кога светлото за **WiFi** трепка, безжичната врска е исклучена или уредот е во постапка на поврзување со безжична точка на пристап.

Resolution (Резолуција) (само за одредени модели)

Притиснете за да ја смените резолуцијата на факсот.

2 in 1 (ID) Copy (2 во 1 (ID) копирање)

Притиснете за да ги копирате двете страни на лична карта на една страница.

2-Sided (Двострано)

Притиснете за да копирате на двете страни на лист хартија.

Options (Опции)

Притиснете за да пристапите до привремените поставки за факс, скенирање или копирање.

3. Екран со течни кристали (LCD)

Прикажува пораки што ќе ви помогнат да го поставите и користите уредот.

Ако уредот е во режим на факс, LCD-екранот прикажува:

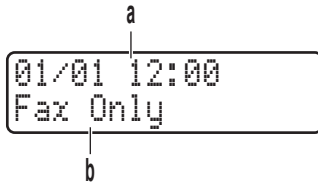

а. Датум и време

б. Режим на прием

Кога ќе притиснете **COPY (Копирање)**, LCD-екранот прикажува:

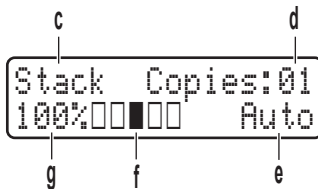

в. Тип на копија

г. Број на копии

д. Квалитет

ѓ. Контраст

е. Опсег на копии

4. Копчиња за режим

FAX (Факс)

Притиснете за да го смените уредот на режим на факс.

SCAN (Скенирање)

Притиснете за да го смените уредот на режим на скенирање.

COPY (Копирање)

Притиснете за да го смените уредот на режим на копирање.

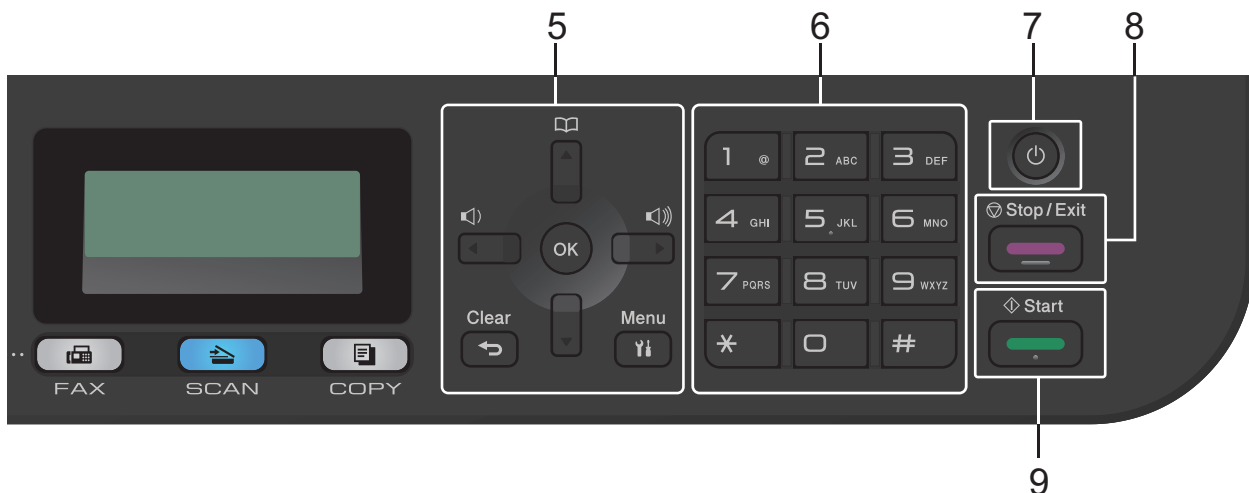

5. Копчиња на менито

Clear (Чисти)

Притиснете за да ги избришете внесените податоци или да ја откажете тековната поставка.

Menu (Мени)

Притиснете за да пристапите до менито за програмирање на поставките за уредот.

OK

Притиснете за да ги меморирате поставките за уредот.

◀ или ▶

Притиснете за да се движите наназад или нанапред низ опциите во менито.

▲ или ▼

- Притиснете за да се движите нагоре или надолу низ менијата и опциите.
- Притиснете за да ја промените резолуцијата во режим на факс.





Притиснете  за да пристапите до броевите за брзо бирање.

6. Тастатура за бирање

- Користете ја за повикување факс и телефонски броеви.
- Користете ја како тастатура за внесување текст или знаци.

7. Вклучување/исклучување

- Вклучете го уредот со притискање на .
- Исклучете го уредот со притискање и држење на . LCD-екранот прикажува [Shutting Down (Исклучување)] и останува вклучен неколку секунди пред да се исклучи. Ако имате поврзан надворешен телефон или TAD, тој ќе биде секогаш достапен.

8. Stop/Exit (Стоп/Излез)

- Притиснете за да сопрете постапка.
- Притиснете за да излезете од мени.



9. Start (Старт)

- Притиснете за да почнете со испраќање факсови.
- Притиснете за да почнете со копирање.
- Притиснете за да почнете со скенирање документи.

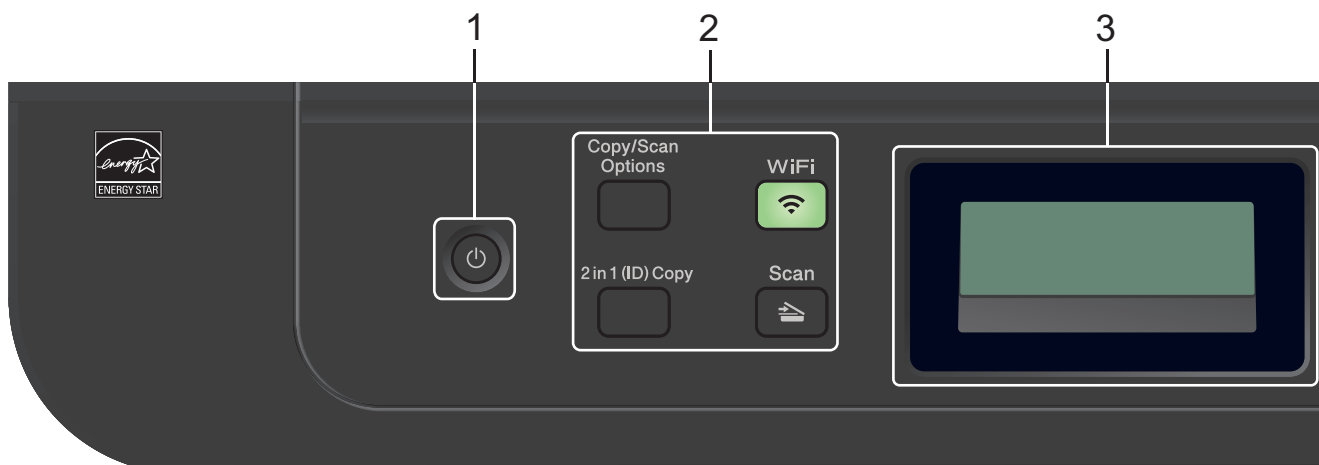
DCP-L2512D/DCP-L2537DW/DCP-L2532DW/DCP-L2552DN



1. Вклучување/исклучување

- Вклучете го уредот со притискање на .
- Исклучете го уредот со притискање и држење на . LCD-екранот прикажува [Shutting Down (Исклучување)] и останува вклучен неколку секунди пред да се исклучи.

2. Функцииски копчиња

Copy/Scan Options (Опции за копирање / скенирање)

Притиснете за да пристапите до привремените поставки за скенирање или копирање.

WiFi (за безжични модели)

Притиснете го копчето **WiFi** и стартувајте го безжичниот инсталатор на вашиот компјутер. Следете ги упатствата на екранот за да поставите безжична врска помеѓу уредот и вашата мрежа.

Кога е вклучено светлото за **WiFi**, уредот на Brother е поврзан на безжична точка на пристап. Кога светлото за **WiFi** трепка, безжичната врска е исклучена или уредот е во постапка на поврзување со безжична точка на пристап.

Scan (Скенирање)

Притиснете за да го смените уредот на режим на скенирање.

2 in 1 (ID) Copy (2 во 1 (ID) копирање)

Притиснете за да ги копирате двете страни на лична карта на една страница.

2-Sided (Двострано) (само за одредени модели)

Притиснете за да копирате на двете страни на лист хартија.

3. Екран со течни кристали (LCD)

Прикажува пораки што ќе ви помогнат да го поставите и користите уредот.

Ако уредот е во режим на подготвеност или режим на копирање, LCD-екранот прикажува:

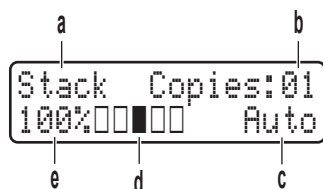

- а. Тип на копија
- б. Број на копии
- в. Квалитет
- г. Контраст
- д. Опсег на копии

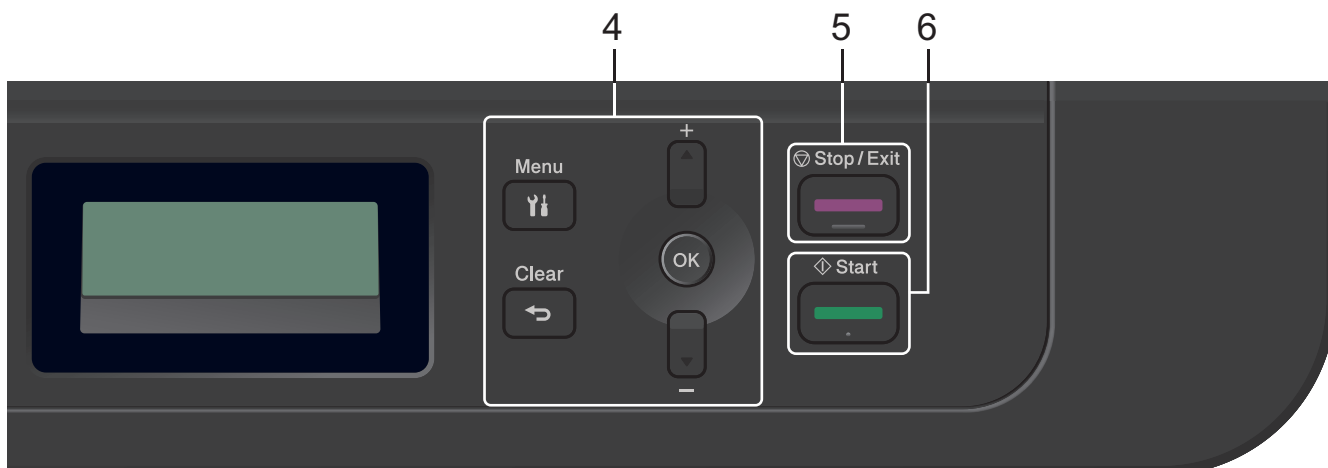

4. Копчиња на менито

Menu (Мени)

Притиснете за да пристапите до менито за програмирање на поставките за уредот.

Clear (Чисти)

- Притиснете за да ги избришете внесените податоци.
- Притиснете за да ја откажете тековната поставка.

OK

Притиснете за да ги меморирате поставките за уредот.

▲ или ▼

Притиснете за да се движите нагоре или надолу низ менијата и опциите.

5. Stop/Exit (Стоп/Излез)

- Притиснете за да сопрете постапка.
- Притиснете за да излезете од мени.

6. Start (Старт)

- Притиснете за да почнете со копирање.
- Притиснете за да почнете со скенирање документи.



Поврзани информации

- [Запознавање со вашиот уред на Brother](#)
-

Преглед на контролна табла

Поврзани модели: MFC-L2732DW/MFC-L2750DW/MFC-L2752DW

Контролната табла може да се разликува зависно од вашиот модел.

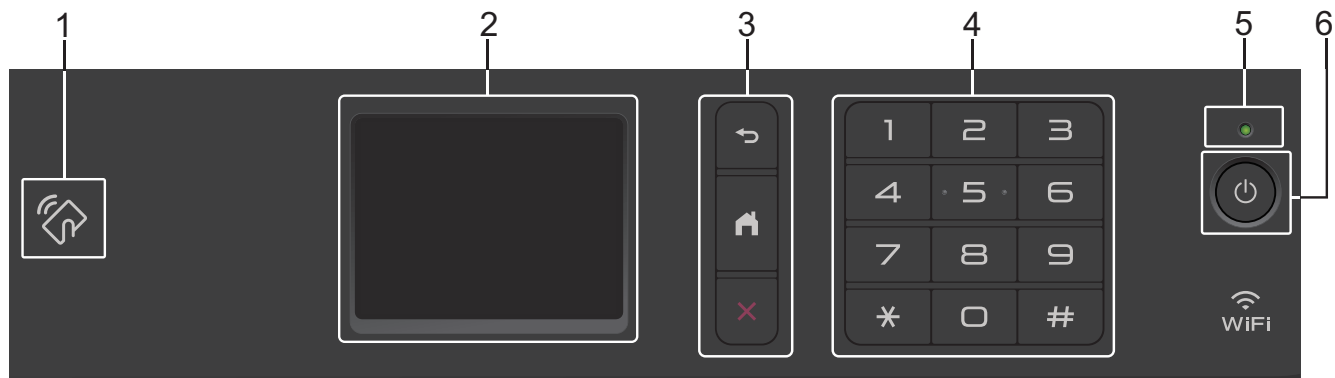

1. Комуникација на блиско поле (NFC) (MFC-L2750DW/MFC-L2752DW)

Ако вашиот уред Android™ поддржува карактеристика NFC, можете да печатите од вашиот уред или да скенирате документи на вашиот уред со допирање на симболот NFC на контролната табла.

2. Екран на допир со течни кристали (LCD)

Пристапувајте до менија и опции со притискање на нив на екранот на допир.

3. Копчиња на менито



Притиснете за да се вратите на претходното мени.



Притиснете за да се вратите на почетниот екран.



Притиснете за да откажете постапка.



4. Тастатура за бирање (нумерички копчиња)

Притиснете ги броевите на таблата на допир за да бирате телефонски број или број на факс и да го внесете бројот на копии.

5. Индикатор за LED-напојување

LED се вклучува зависно од статусот за напојување на уредот.

6. Вклучување/исклучување

- Вклучете го уредот со притискање на .
- Исклучете го уредот со притискање и задржување . На LCD-екранот на допир се прикажува [Shutting Down (Исклучување)] и останува вклучено неколку секунди пред да се исклучи. Ако имате поврзано надворешен телефон или TAD, тие се секогаш достапни.

Поврзани информации

- [Запознавање со вашиот уред на Brother](#)

Преглед на LCD-екранот на допир

Поврзани модели: MFC-L2732DW/MFC-L2750DW/MFC-L2752DW

Кога се прикажува почетен екран, притиснете ◀ или ▶ за да се прикажат другите почетни екрани.

Почетниот екран го прикажува статусот на уредот кога уредот е во мирување. Кога ќе се прикаже, овој екран означува дека уредот е подготвен за следната наредба.



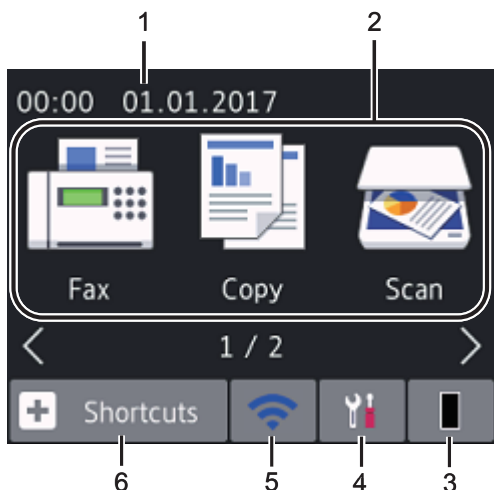



Достапните функции варираат во зависност од моделот.



1. Датум и време

Ги прикажува датумот и времето на уредот.

2. Режи

-  [Fax (Факс)]
Притиснете за да пристапите до режимот за факс.
-  [Copy (Копирај)]
Притиснете за да пристапите до режимот за копирање.
-  [Scan (Скенирај)]
Притиснете за да пристапите до режимот за скенирање.
-  [Secure Print (Безбедно печатење)]
Притиснете за да пристапите до опцијата [Secure Print (Безбедно печатење)].
-  [Web (Интернет)]
Притиснете за да го поврзете уредот на Brother со интернет-услуга.
-  [Apps (Апликации)]
Притиснете за да го поврзете уредот на Brother со услугата Brother Apps.

3. Тонер

Го прикажува преостанатото траење на тонерот. Притиснете за да пристапите до менито [Toner (Тонер)].

Кога касетата за тонер е при крај на траењето или има проблем, ќе се појави икона за грешка  на иконата за тонер.

4. [Settings (Поставки)]

Притиснете за да пристапите до менито [Settings (Поставки)].

Ако е вклучено безбедносното блокирање функции или блокирањето на поставките, ќе се појави икона со катанец  на LCD-екранот. Мора да го отклучите уредот за да ги користите поставките.

5. WiFi или

(Безжичен статус за безжични модели)

Притиснете за да ги конфигурирате поставките на безжичната мрежа.

Ако користите безжична врска, показател со четири нивоа на секој од почетните екрани ја прикажува тековната јачина на безжичниот сигнал.



Безжичниот LAN е оневозможен

6. [Shortcuts (Кратенки)]

Притиснете за да создадете Кратенки за постапките што ги користите често, како што се испраќање факс, копирање, скенирање и користење на Web Connect.



- Достапни се три екрани со кратенки со најмногу четири кратенки на секој од нив. Достапни се вкупно 12 кратенки.
- За да се прикажат другите екрани со кратенки, притиснете ◀ или ▶.

Складирани факсови

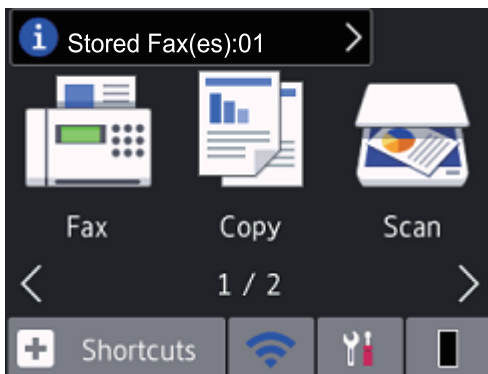



Бројот на примени факсови во меморијата се појавува на врвот од екранот.

Притиснете , а потоа притиснете [Yes (Да)] за да печатите факсови.

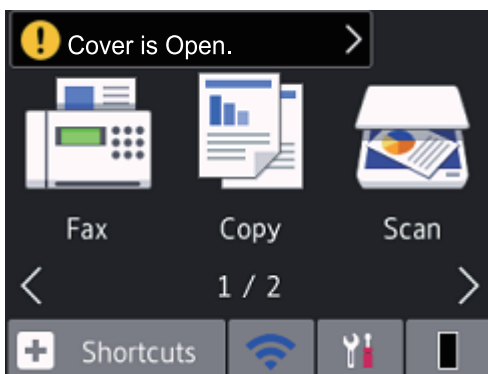
Икона за предупредување



Икона за предупредување  се појавува кога има грешка или порака за одржување. Притиснете ја областа на пораката за да ја прегледате, а потоа притиснете  за да се вратите во режим на подготвеност.

НАПОМЕНА

- Овој производ го користи фонтоот на ARPHIC TECHNOLOGY CO., LTD.



Поврзани информации

- [Запознавање со вашиот уред на Brother](#)

Како да се движите низ LCD-екранот на допир

Поврзани модели: MFC-L2732DW/MFC-L2750DW/MFC-L2752DW

Ставете го прстот на LCD-екранот за да ракувате со него. За да се прикажат и за да пристапите до сите опции, притиснете ◀▶ или ▲▼ на LCD-екранот за да лизгате помеѓу нив.

Во следните чекори е објаснето како да се движите за преку менување на поставувањето на уредот. Во овој пример, параметарот за заднинско светло на LCD-екранот се менува од [Light (Светло)] на [Med (Средно)].

ВАЖНО

НЕ притискајте на LCD-екранот со остри предмети, како на пример, пенкало или пенкало за екран на допир. Тоа може да го оштети уредот.

НАПОМЕНА

НЕ допирајте го LCD-екранот веднаш по приклучување на кабелот за напојување или по вклучувањето на уредот. Тоа би можело да предизвика грешка.

1. Притиснете  ([Settings (Поставки)]).
2. Притиснете [All Settings (Сите поставки)].
3. Притиснете ▲ или ▼ за да се прикаже опцијата [General Setup (Општо поставување)], а потоа притиснете [General Setup (Општо поставување)].

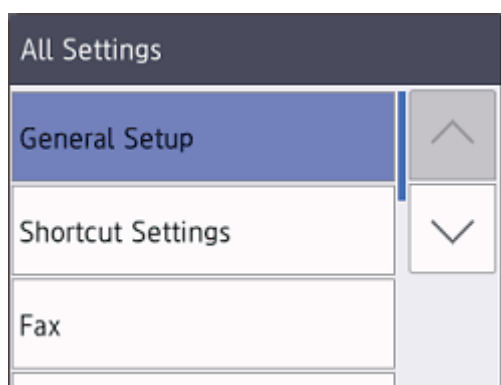

4. Притиснете ▲ или ▼ за да се прикаже опцијата [LCD Settings (Поставки за LCD)], а потоа притиснете [LCD Settings (Поставки за LCD)].

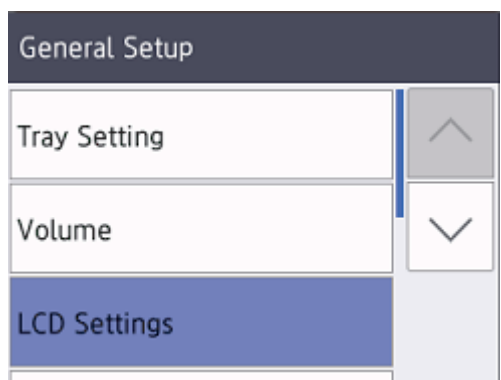

5. Притиснете [Backlight (Заднинско светло)].

LCD Settings

Backlight

Light

Dim Timer

30Secs

6. Притиснете [Med (Средно)].

Backlight

Light

Med

Dark

7. Притиснете .

Поврзани информации

- Запознавање со вашиот уред на Brother

Преглед на поставки за екран

Поврзани модели: MFC-L2732DW/MFC-L2750DW/MFC-L2752DW

Притиснете  за да го видите тековниот статус на уредот на LCD-екранот.

Користете го менито поставки за да пристапите кон сите поставки на вашиот уред Brother.

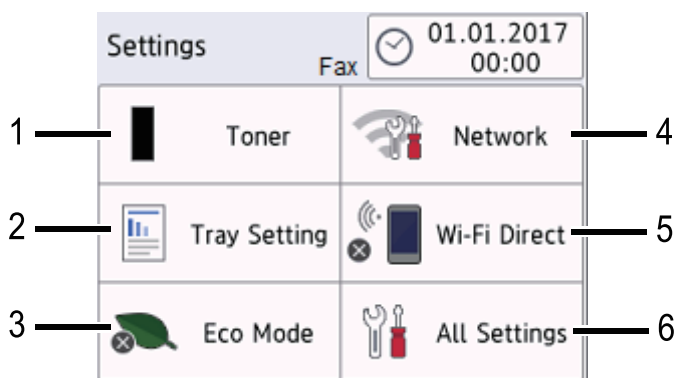

1. Тонер

- Го прикажува преостанатото траење на тонерот.
- Притиснете за да пристапите до менито [Toner (Тонер)].

2. Поставки за фиока

Притиснете за да ги измените големината на хартијата и параметрите за типот хартија.

3. Еко режим

Притиснете за да пристапите до менито [Eco Mode (Еко режим)].

4. Мрежа

- Притиснете за да поставите мрежна врска.
- Индикатор со четири нивоа на екранот ќе ја прикаже тековната јачина на безжичниот сигнал ако користите мрежна врска.

5. Wi-Fi Direct

Притиснете за да поставите мрежна врска Wi-Fi Direct™.

6. Сите поставки

Притиснете за да пристапите до менито на сите поставки за уредот.

Поврзани информации

- [Запознавање со вашиот уред на Brother](#)

Пристап до услужни програми на Brother (Windows®)

Brother Utilities е извршувач на апликација што нуди погоден пристап до сите апликации на Brother инсталирани на вашиот компјутер.

1. Направете едно од следново:

- (Windows® 7)

Кликнете  (**Старт**) > **Сите програми** > **Brother** > **Brother Utilities**.

- (Windows® 8)

Допрете или кликнете  (**Brother Utilities**) на екранот **Старт** или на работната површина.

- (Windows® 8.1)

Поместете го глушецот во долниот лев агол од екранот **Старт** и кликнете  (ако користите уред на допир, лизгајте нагоре од дното на екранот **Старт** за да се појави екранот **Апликации**).

Кога ќе се појави екранот **Апликации**, допрете или кликнете  (**Brother Utilities**).

- (Windows® 10)

Кликнете  > **Brother** > **Brother Utilities**.

2. Изберете го вашиот уред (при што, XXXX е името на вашиот модел).

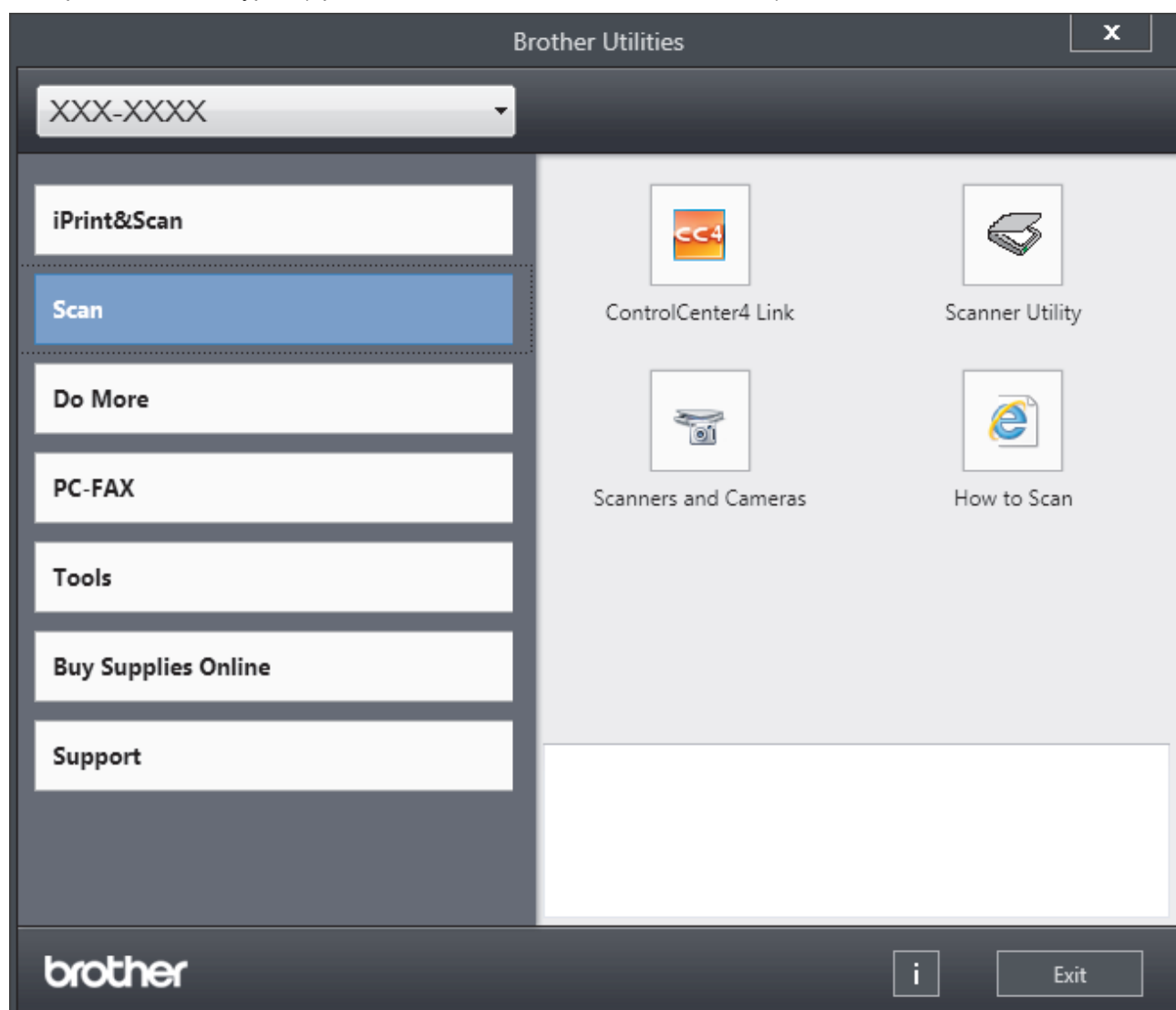

3. Изберете ја операцијата што сакате да ја користите.



Поврзани информации

- [Запознавање со вашиот уред на Brother](#)
 - [Деинсталирање на софтверот и двигателите на Brother \(Windows®\)](#)
-

Деинсталирање на софтверот и двигателите на Brother (Windows®)

1. Направете едно од следново:

- (Windows® 7)

Кликнете  (Старт) > Сите програми > Brother > Brother Utilities.

- (Windows® 8)

Допрете или кликнете  (Brother Utilities) на екранот Старт или на работната површина.

- (Windows® 8.1)

Поместете го глушецот во долниот лев агол од екранот Старт и кликнете  (ако користите уред на допир, лизгајте нагоре од дното на екранот Старт за да се појави екранот Апликации).

Кога ќе се појави екранот Апликации, допрете или кликнете  (Brother Utilities).

- (Windows® 10)

Кликнете  > Brother > Brother Utilities.

2. Кликнете на паѓачкиот список и изберете го името на вашиот модел (ако веќе не е избрано). Кликнете **Tools (Алатки)** во левата лента за навигација, а потоа кликнете **Uninstall (Деинсталирај)**.

Следете ги упатствата во полето за дијалог за да ги деинсталирате софтверот и двигателите.



Поврзани информации

- Пристап до услужни програми на Brother (Windows®)

Ракување со хартијата

- Ставање хартија
- Поставки за хартија
- Препорачани медиуми за печатење
- Ставање документи
- Област што не се скенира и не се печати
- Користење посебна хартија

Ставање хартија

- Ставање хартија и печатење со помош на фиоката за хартија
- Ставање и печатење хартија во отворот за рачно дотурање

Ставање хартија и печатење со помош на фиоката за хартија

- Ставање хартија во фиоката за хартија

Ставање хартија во фиоката за хартија

- Ако поставката Провери големина е поставена на Вклучено и ја извлечете фиоката за хартија од уредот, ќе се појави порака на LCD-екранот што ќе ве праша дали сакате да ги смените големината и типот на хартијата. Сменете ги поставките за големина и тип на хартија ако е потребно, следејќи ги упатствата на LCD-екранот.
- Кога ќе ставите хартија со друга големина и тип во фиоката, мора да ги смените и поставките за големина и тип на хартија во уредот или на компјутерот.

1. Целосно извлечете ја фиоката за хартија надвор од уредот.

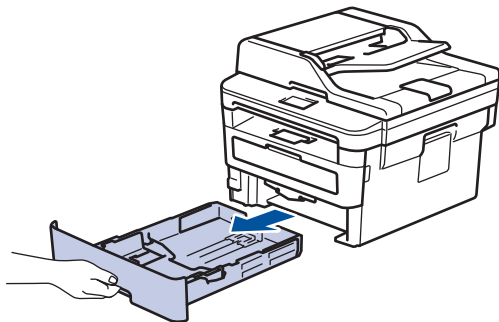

2. Притиснете ги и лизгајте ги граничните за хартија за да одговараат на хартијата. Притиснете ги зелените рачки за отворање за да ги лизгате граничните за хартија.

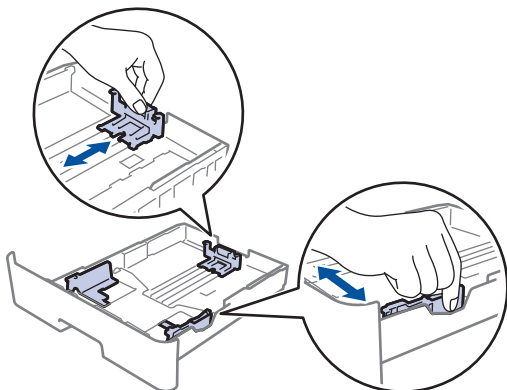

3. Добро продувајте го купот хартија.
4. Ставете хартија во фиоката за хартија со површината за печатење свртена со лицето надолу.
5. Осигурете се дека хартијата е под ознаката за максимално дозволена хартија (▼▼▼). Ако ја преполните фиоката за хартија ќе дојде до заглавување на хартијата.

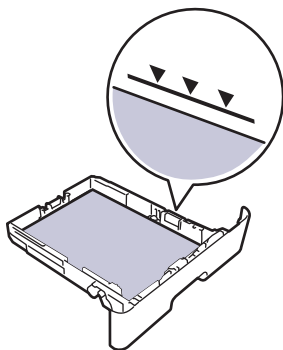

6. Полека туркајте ја фиоката за хартија целосно во уредот.

-
7. Подигнете го крилото на држачот за да спречите лизгање на хартијата од фиоката за излезни документи.

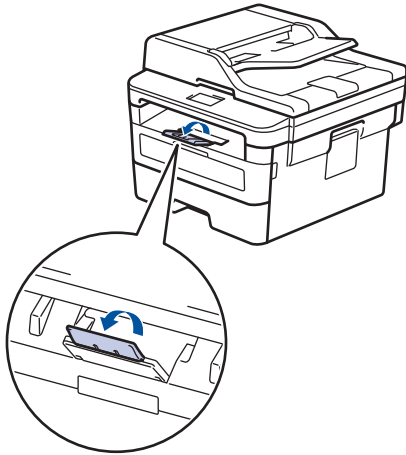

✓ Поврзани информации

- Ставање хартија и печатење со помош на фиоката за хартија
-

Ставање и печатење хартија во отворот за рачно дотурање

- Ставање и печатење обична, тенка, рециклирана и хартија за документи во отворот за рачно дотурање
- Ставете и печатете на дебела хартија и етикети во делот за рачно повлекување
- Ставање и печатење коверти во отворот за рачно дотурање

Ставање и печатење обична, тенка, рециклирана и хартија за документи во отворот за рачно дотурање

Кога ставате хартија со различна големина во фиоката, мора истовремено да ја промените поставката за големина на хартија во уредот или на компјутерот.

1. Подигнете го дополнителниот држач за хартија за да спречите паѓање на хартијата од излезната фиока за отпечатени листови со лицето надолу.

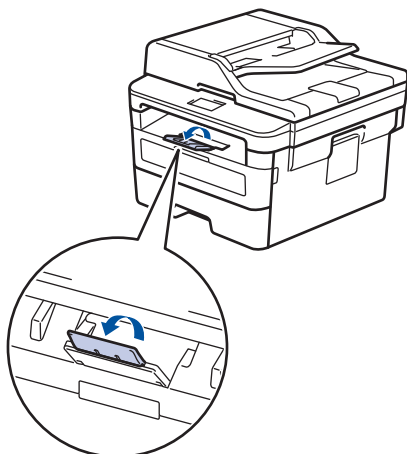

2. Отворете го капакот на отворот за рачно дотурање.

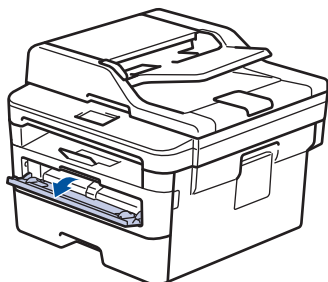

3. Користете ги двете раце за да ги лизгате држачите за хартијата во просторот за рачно повлекување додека да дојдат до позиција што одговара на широчината на хартијата што ја користите.

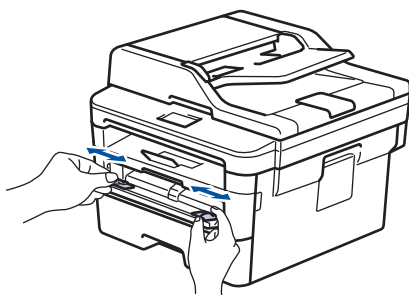

4. Користете ги двете раце за да ставите еден цел лист хартија во делот за рачно повлекување додека предниот раб не го допре валјакот за повлекување хартија. Кога ќе почувствувате дека уредот го повлекува, пуштете го.

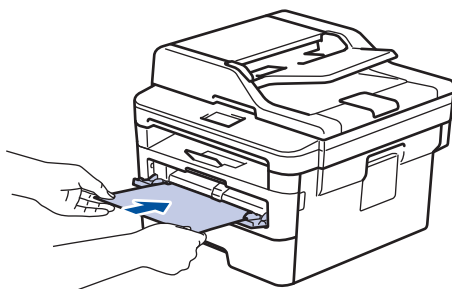



- Ставете хартија во делот за рачно повлекување со површината за печатење свртена нагоре.
- Проверете дали хартијата е права и точно поставена во делот за рачно повлекување. Ако не е, можно е да не се дотури правилно, што ќе резултира со искривено печатење или заглавување на хартијата.
- За да отстраните мал отпечаток од излезната фиока, користете ги двете раце за да го подигнете капакот на скенерот.

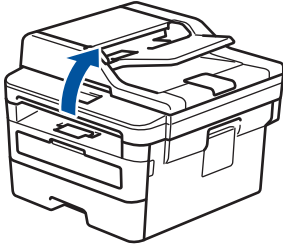

- Може да продолжите да го користите уредот со кренат капак на скенерот. За да го затворите капакот на скенерот, турнете го надолу со двете раце.

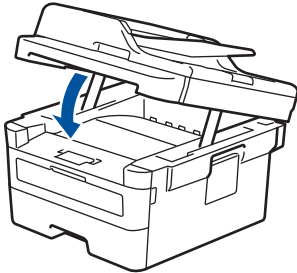

5. Испратете ја задачата за печатење до уредот.



Пред да ја испратите задачата за печатење од компјутерот, изменете ги вашите претпочитани вредности на печатење во екранот Печати.

6. Откако ќе излезе отпечатената страница од уредот, ставете го следниот лист хартија во отворот за рачно дотурање. Повторете за секоја страница што сакате да ја отпечатите.



Поврзани информации

- Ставање и печатење хартија во отворот за рачно дотурање

Ставете и печатете на дебела хартија и етикети во делот за рачно повлекување

Кога ставате хартија со различна големина во фиоката, мора истовремено да ја промените поставката за големина на хартија во уредот или на компјутерот.

1. Отворете го задниот капак на уредот (излезна фиока со лицето нагоре).

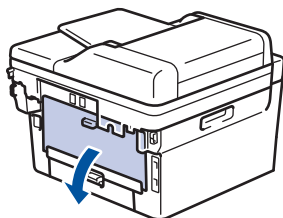

Уредот автоматски го вклучува режимот за рачно повлекување кога ќе ставите хартија во делот за рачно повлекување.

2. На предниот дел од уредот, отворете го капакот на делот за рачно повлекување.

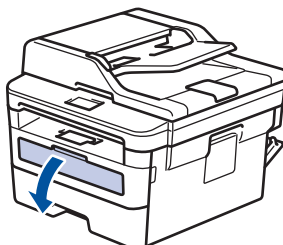

3. Користете ги двете раце за да ги лизгате држачите за хартијата во просторот за рачно повлекување додека да дојдат до позиција што одговара на широчината на хартијата што ја користите.

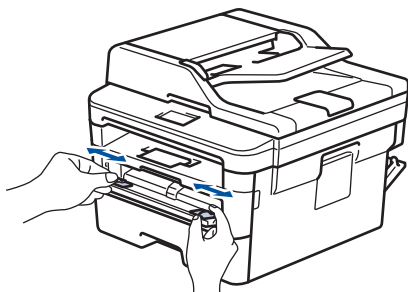

4. Користете ги двете раце за да ставите еден цел лист хартија во делот за рачно повлекување додека предниот раб не го допре валјакот за повлекување хартија. Кога ќе почувствувате дека уредот го повлекува, пуштете го.

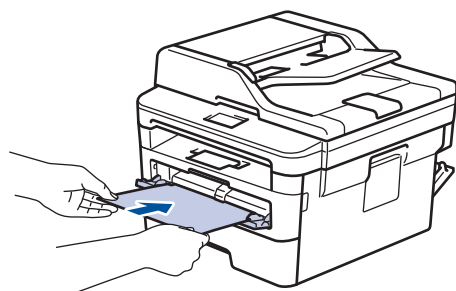



- Ставете хартија во делот за рачно повлекување со површината за печатење свртена нагоре.
- Целосно извадете ја хартијата кога мора повторно да ставате хартија во делот за рачно повлекување.
- Не ставајте повеќе од еден лист хартија во делот за рачно повлекување одеднаш, бидејќи може да се заглави.
- Проверете дали хартијата е права и точно поставена во делот за рачно повлекување. Ако не е, можно е да не се дотури правилно, што ќе резултира со искривено печатење или заглавување на хартијата.

5. Испратете ја задачата за печатење до уредот.



Пред да ја испратите задачата за печатење од компјутерот, изменете ги вашите претпочитани вредности на печатење во екранот Печати.

6. Откако ќе излезе отпечатената страница од задниот дел на уредот, ставете го следниот лист хартија во делот за рачно повлекување. Повторете за секоја страница што сакате да ја отпечатите.
7. Затворете го задниот капак (фиоката со лицето нагоре) додека не се заклучи во затворена позиција.



Поврзани информации

- [Ставање и печатење хартија во отворот за рачно дотурање](#)

Ставање и печатење коверти во отворот за рачно дотурање

Кога ставате хартија со различна големина во фиоката, мора истовремено да ја промените поставката за големина на хартија во уредот или на компјутерот.

1. Отворете го задниот капак на уредот (излезна фиока со лицето нагоре).

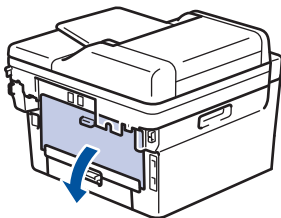

Уредот автоматски го вклучува режимот за рачно повлекување кога ќе ставите хартија во делот за рачно повлекување.

2. Повлечете ги надолу двете зелени рачки, една од левата, а другата од десната страна, како што е прикажано на илустрацијата.

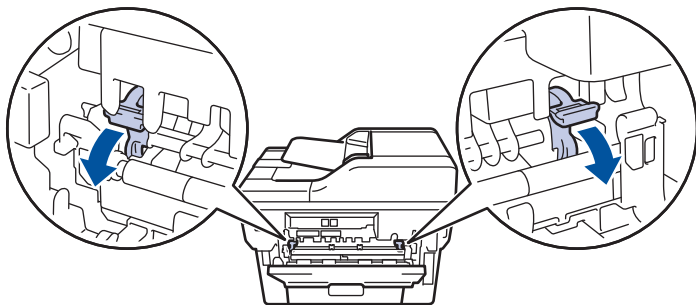

3. На предниот дел од уредот, отворете го капакот на делот за рачно повлекување.

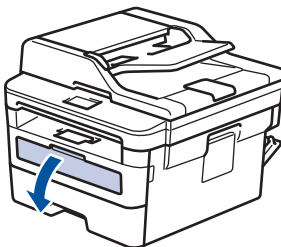

4. Користете ги двете раце за да ги лизгате држачите за хартијата во просторот за рачно повлекување додека да дојдат до позиција што одговара на широчината на хартијата што ја користите.

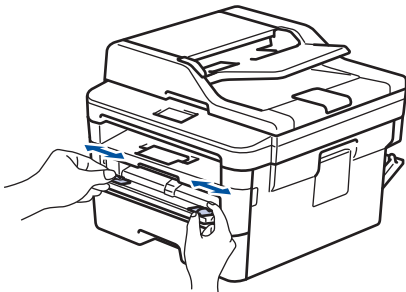

5. Користете ги двете раце за да ставите еден коверт во делот за рачно повлекување додека предниот раб не го допре валјакот за повлекување хартија. Кога ќе почувствувате дека уредот го повлекува, пуштете го.

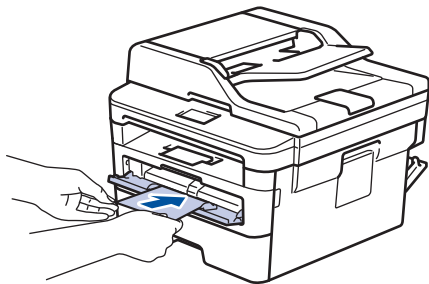

- Ставете коверт во делот за рачно повлекување со површината за печатење свртена нагоре.
- Целосно извадете го ковертот кога повторно ќе ставате коверт во делот за рачно повлекување.
- Не ставајте повеќе од еден коверт во делот за рачно повлекување одеднаш, бидејќи може да се заглави.
- Проверете дали ковертот е прав и точно поставен во делот за рачно повлекување. Во спротивно, хартијата или ковертот не би можеле да се внесат правилно што ќе доведе до закосен отпечатен примерок или до заглавување на хартијата.

6. Испратете ја задачата за печатење во уредот.

Променете ги претпочитањата за печатење во полето Печатење пред да ја испратите задачата за печатење од компјутерот.

Поставки	Опции за коверти
Paper Size (Големина на хартијата)	Com-10 DL C5 Monarch
Media Type (Тип медиум)	Envelopes (Коверти) Env. Thick (Коверт Дебела) Env. Thin (Коверт Тенка)

7. Откако ќе излезе отпечатениот коверт од уредот, ставете го следниот коверт. Повторете за секој коверт што сакате да го отпечатите.
8. Откако ќе завршите со печатење, вратете ги двете зелени рачки што ги поместивте во претходниот чекор на нивната оригинална положба.
9. Затворете го задниот капак (фиоката со лицето нагоре) додека не се заклучи во затворена позиција.



Поврзани информации

- Ставање и печатење хартија во отворот за рачно дотурање

Поставки за хартија

- Менување на големината и типот на хартијата
- Менување на поставката Провери големина на хартија

Менување на големината и типот на хартијата

Кога ќе ги смените големината и типот на хартијата што ја ставате во фиоката, мора истовремено да ги смените и поставките за големина и тип на хартија на LCD-екранот.

>> DCP-L2512D/DCP-L2537DW/DCP-L2532DW/DCP-L2552DN/MFC-L2712DN/MFC-L2712DW
>> MFC-L2732DW/MFC-L2750DW/MFC-L2752DW

DCP-L2512D/DCP-L2537DW/DCP-L2532DW/DCP-L2552DN/MFC-L2712DN/ MFC-L2712DW

1. Притиснете **Menu (Мени)**.
2. Притиснете **▲** или **▼** за да се прикаже опцијата [General Setup (Општо поставување)], а потоа притиснете **OK**.
3. Притиснете **▲** или **▼** за да се прикаже опцијата [Tray Setting (Поставки за фиока)], а потоа притиснете **OK**.
4. Притиснете **▲** или **▼** за да се прикаже опцијата [Paper Type (Тип хартија)], а потоа притиснете **OK**.
5. Притиснете **▲** или **▼** за да се прикаже опцијата [Thin Paper (Тенка хартија)], [Plain Paper (Обична хартија)], [Thick Paper (Дебела хартија)] или [Recycled Paper (Рециклирана хартија)], а потоа притиснете **OK**.
6. Притиснете **▲** или **▼** за да се прикаже опцијата [Paper Size (Големина на хартијата)], а потоа притиснете **OK**.
7. Притиснете **▲** или **▼** за да се прикаже опцијата [A4], [Letter], [Legal], [Executive], [A5], [A5 (Long Edge) (A5 (подолг раб))], [A6], [Mexico Legal], [India Legal] или [Folio], а потоа притиснете **OK**.
8. Притиснете **Stop/Exit (Стоп/Излез)**.

MFC-L2732DW/MFC-L2750DW/MFC-L2752DW

1. Притиснете  [Settings (Поставки)] > [All Settings (Сите поставки)] > [General Setup (Општо поставување)] > [Tray Setting (Поставки за фиока)] > [Paper Type (Тип хартија)].
2. Притиснете **▲** или **▼** за да се прикаже опцијата [Thin (Тенка)], [Plain Paper (Обична хартија)], [Thick (Дебела)], [Thicker (Подебела)] или [Recycled Paper (Рециклирана хартија)] и притиснете ја саканата опција.



Во зависност од вашиот модел, типот на хартија може да се разликува.

3. Притиснете [Paper Size (Големина на хартијата)].
4. Притиснете **▲** или **▼** за да се прикаже опцијата [A4], [Letter], [A5], [A5 (Long Edge) (A5 (подолг раб))], [A6], [Executive], [Legal], [Mexico Legal], [India Legal] или [Folio] и притиснете ја саканата опција.
5. Притиснете .

Поврзани информации

- [Поставки за хартија](#)

Менување на поставката Провери големина на хартија

Кога ќе го вклучите параметарот Провери големина, на уредот се прикажува порака кога ќе отстраните фиока за хартија и прашува дали сте ги промениле големината и типот на хартија.

Стандардниот параметар е Вклучено.



>> DCP-L2512D/DCP-L2537DW/DCP-L2532DW/DCP-L2552DN/MFC-L2712DN/MFC-L2712DW

>> MFC-L2732DW/MFC-L2750DW/MFC-L2752DW

DCP-L2512D/DCP-L2537DW/DCP-L2532DW/DCP-L2552DN/MFC-L2712DN/ MFC-L2712DW

1. Притиснете **Menu (Мени)**.
2. Притиснете **▲** или **▼** за да се прикаже опцијата [General Setup (Општо поставување)], а потоа притиснете **OK**.
3. Притиснете **▲** или **▼** за да се прикаже опцијата [Tray Setting (Поставки за фиока)], а потоа притиснете **OK**.
4. Притиснете **▲** или **▼** за да се прикаже опцијата [Check Size (Провери големина)], а потоа притиснете **OK**.
5. Притиснете **▲** или **▼** за да ја изберете опцијата [On (Вклучено)] или [Off (Исклучено)], а потоа притиснете **OK**.
6. Притиснете **Stop/Exit (Стоп/Излез)**.

MFC-L2732DW/MFC-L2750DW/MFC-L2752DW

1. Притиснете  [Settings (Поставки)] > [All Settings (Сите поставки)] > [General Setup (Општо поставување)] > [Tray Setting (Поставки за фиока)] > [Check Size (Провери големина)].
2. Притиснете [On (Вклучено)] или [Off (Исклучено)].
3. Притиснете .

Поврзани информации

- [Поставки за хартија](#)

Препорачани медиуми за печатење

За да го добиете најдобриот квалитет на печатење, препорачуваме да ја користите хартијата наведена во табелата.

Тип хартија	Ставка
Обична хартија	Xerox Premier TCF 80 g/m ²
	Xerox Business 80 g/m ²
Рециклирана хартија	Steinbeis Evolution White 80 g/m ²
Етикети	Ласерски етикети Avery L7163
Коверти	Серија Antalis River (DL)



Поврзани информации

- [Ракување со хартијата](#)

Ставање документи

Може да испратите факс, да правите копии и да скенирате од фиоката за автоматско додавање документи (ADF) и од стаклото на скенерот.

- [Ставање документи во фиоката за автоматско додавање документи \(ADF\)](#)
- [Ставање документи на стаклото на скенерот](#)

Ставање документи во фиоката за автоматско додавање документи (ADF)

Поврзани модели: DCP-L2552DN/MFC-L2712DN/MFC-L2712DW/MFC-L2732DW/MFC-L2750DW/MFC-L2752DW

Користете ја ADF кога копирате или скенирате повеќе страници на документ со стандардна големина.

- ADF собира најмногу 50 страници и го дотура секој лист посебно.
- Користете стандардна хартија од 80 g/m².
- Осигурете се дека документите со коректор или пишувани со мастило се целосно суви.

ВАЖНО

- НЕ оставајте дебели документи врз стаклото на скенерот. Ако го направите тоа, ADF може да се заглави.
- НЕ користете хартија што е извиткана, стуткана, свиткана, искината, захефтана, споена со спојница, прилепена или залепена со селотејп.
- НЕ користете картон, весник или платно.
- За да се избегне оштетување на уредот при користење ADF, НЕ влечете го документот додека влегува во уредот.

Поддржани големини на документ

Должина:	147,3 до 355,6 mm
Ширина:	105 до 215,9 mm
Тежина:	60 до 105 g/m ²

1. Отворете го крилото на ADF-држачот за излезни документи.

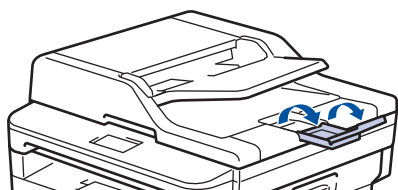

2. Добро продувајте ги страниците.
3. Распоредете ги страниците на документот и ставете ги со *лицето нагоре* и со *горниот раб прво* во ADF, како што е прикажано на илустрацијата.

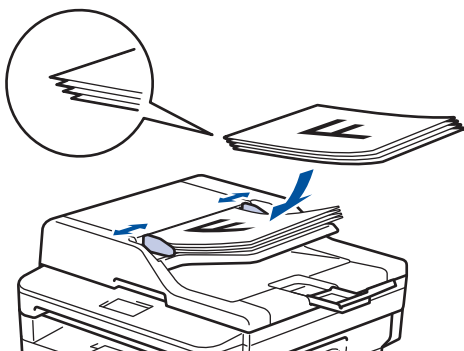

4. Наместете ги границиците за хартија да одговараат на ширината на документот.



Поврзани информации

- Ставање документи

Ставање документи на стаклото на скенерот

Користете го стаклото на скенерот за да испратите факс, да копирате или скенирате една по една страница.

Поддржани големини на документ

Должина:	Најмногу 300 mm
Ширина:	Најмногу 215,9 mm
Тежина:	Најмногу 2 kg



За да го користите стаклото на скенер, ADF мора да биде празна.

1. Подигнете го капакот за документи.
2. Поставете го документот врз стаклото на скенерот *свртен со лицето надолу*.

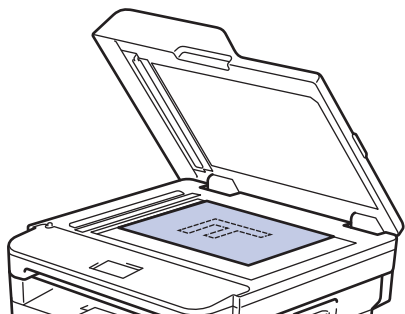

3. Поставете го аголот од страницата во горниот лев агол од стаклото на скенерот.

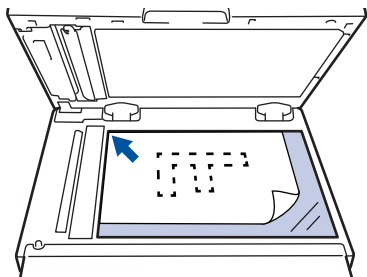

4. Затворете го капакот за документи.
Ако документот е книга или е дебел, притиснете врз капакот за документ.



Поврзани информации

- [Ставање документи](#)

Област што не се скенира и не се печати

Мерките во табелата подолу ја прикажуваат максималната област што не се скенира и не се печати од рабовите на највообичаено користените големини на хартија. Овие мерки може да се разликуваат зависно од големината на хартијата или поставките на апликацијата што ја користите.

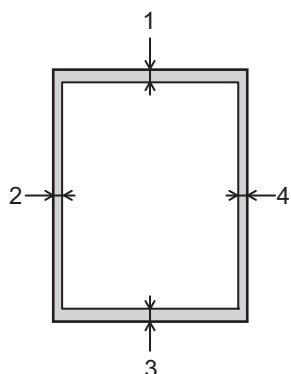

Не се обидувајте да скенирате, копирате или печатите во овие делови; вашиот резултат нема да се прикаже во овие делови.

Користење	Големина на документ	Горе (1) Долу (3)	Лево (2) Десно (4)
Факс (Испраќање)	Letter, Legal	3 mm	4 mm
	A4	3 mm	(ADF) 1 mm (Стакло за скенирање) 3 mm
Копирај ¹	Letter, Legal	3 mm	4 mm
	A4	3 mm	3 mm
Скенирај	Letter	3 mm	3 mm
	A4	3 mm	3 mm
	Legal	3 mm	3 mm
Печати	Letter, Legal	4,2 mm	4,2 mm
	A4	4,2 mm	4,2 mm



Поврзани информации

- [Ракување со хартијата](#)

¹ копија 1 на 1 и копија со 100% од димензиите на документот

Користење посебна хартија

Секогаш тестирајте примероци од хартијата пред да ја купите за да се осигурите во нејзината издржливост.

- НЕ користете хартија за иглично печатење, може да предизвика заглавување на хартија и да го оштети уредот.
- Ако користите хартија за документи, хартија со груба површина или хартија којашто е набрана или извиткана, хартијата покажува намалена изведба.

Складирајте ја хартијата во оригиналното пакување и чувајте ја запечатена. Чувајте ја хартијата рамно поставена и подалеку од влага, директна сончева светлина и топлина.

ВАЖНО

Некои типови хартија може да не даваат добри резултати или да го оштетат уредот.

НЕ користете хартија:

- којашто е со висок полнеж
- којашто е премногу мазна или сјајна
- којашто е набрана или свиткана
- којашто е обложена или е хемиски доработена
- којашто е оштетена, набрана или пресвиткана
- којашто ја надминува препорачаната спецификација за тежина дадена во ова упатство
- со јазичиња и спојници
- со заглавија на писма при употреба на бои на ниска температура или термографија
- којашто е самокопирачка или хартија без индиго
- којашто е наменета за печатење со мастило

Ако користите кои било од типовите хартија наведени погоре, тие може да го оштетат уредот. Гаранцијата за производот на Brother или договорот за слуга не ја покрива ваквата штета.



Поврзани информации

- [Ракување со хартијата](#)

Решавање проблеми

Користете го овој дел за да решите вообичаени проблеми коишто може да настанат кога го користите уредот Brother. Најголем дел од проблемите може сами да ги решите.

ВАЖНО

За техничка помош, мора да ја повикате службата за корисници на Brother или локалниот продавач на Brother.

Користењето потрошни материјали коишто не се производ на Brother може да влијае на квалитетот на печатење, изведбата на хардверот и доверливоста на уредот.

(MFC-L2712DN/MFC-L2712DW)

За да спречите губење на податоците примени преку факс и во меморијата на уредот, пред да го исклучите уредот, пренесете ги податоците на друг факс уред или на вашиот компјутер.



Ако ви е потребна дополнителна помош, посетете го Brother Solutions Center на support.brother.com.

Прво, проверете го следново:

- Кабелот за напојување на уредот е поврзан правилно и уредот е вклучен. >> *Упатство за брзо инсталирање*
- Сите заштитни материјали се отстранети. >> *Упатство за брзо инсталирање*
- Хартијата е правилно ставена во фиоката за хартија.
- Каблите за интерфејс се безбедно поврзани со уредот и компјутерот или безжичната врска е поставена и на уредот и на компјутерот.
- Пораки за грешки и одржување

Ако не сте го решиле проблемот со проверките, идентификувајте го, а потоа >> *Поврзани информации*



Поврзани информации

- Пораки за грешки и одржување
- Пораки за грешка при користење на карактеристиката Brother Web Connect
- Заглавен документ
- Заглавена хартија
- Проблеми со печатењето
- Подобрете го квалитетот на печатењето
- Проблеми со телефонот и факсот
- Проблеми со мрежа
- Проблеми со Google Cloud Print
- Проблеми со AirPrint
- Други проблеми
- Пренос на факсовите или извештајот за дневникот на факсови
- Информации за уредот

Пораки за грешки и одржување

Како и кај другите софистицирани канцелариски производи, може да настанат грешки и можеби ќе треба да се заменат одредени материјали. Ако се случи ова, уредот ќе ја идентификува грешката или потребното рутинско одржување и ќе ја прикаже соодветната порака. Највообичаените пораки за грешки и одржување се прикажани во табелата.

Сами можете да ги решите повеќето грешки и да вршите рутинско одржување. Ако имате потреба од повеќе совети: Посетете нè на support.brother.com и кликнете **FAQs & Troubleshooting (ЧПП и решавање проблеми)**.

>> [DCP-L2512D/DCP-L2537DW/DCP-L2532DW/DCP-L2552DN/MFC-L2712DN/MFC-L2712DW](#)

>> [MFC-L2732DW/MFC-L2750DW/MFC-L2752DW](#)

DCP-L2512D/DCP-L2537DW/DCP-L2532DW/DCP-L2552DN/MFC-L2712DN/ MFC-L2712DW

Порака за грешка	Причина	Дејство
2-sided Disabled (Двостраното е оневозможено)	Задниот капак на уредот не е целосно затворен.	Затворајте го задниот капак на уредот сè додека не се заглави во затворена положба.
	Двостраната фиока не е целосно поставена.	Цврсто вметнете ја двостраната фиока во уредот.
Cartridge Error Put the Black (BK) Toner Cartridge back in. (Грешка со касетата, вратете ја црната (BK) касета за тонер внатре.) Put the Toner Cartridge back in. (Вратете ја касетата за тонер внатре.)	Касетата за тонер не е правилно поставена.	Извлечете го склопот од касета за тонер и барабан, извадете ја касетата за тонер и вратете ја повторно во единицата на барабанот. Вратете го склопот од касета за тонер и барабан назад во уредот. Ако проблемот постои и понатаму, контактирајте со службата за корисници на Brother или со вашиот локален дистрибутер на Brother.
Comm.Error (Комуникациска грешка)	Слаб квалитет на телефонската линија предизвика комуникациска грешка.	Повторно испратете го факсот или поврзете го уредот на друга телефонска линија. Доколку не се реши проблемот, контактирајте со компанијата за телекомуникации и побарајте да ви ја проверат телефонската линија.
Cover is Open (Капакот е отворен)	Предниот капак не е целосно затворен.	Отворете го и цврсто затворете го предниот капак на уредот.
	Капакот на фјузерот не е целосно затворен или се заглавила хартија во задниот дел од уредот кога сте го вклучиле уредот.	Затворете го капакот на фјузерот сместен во внатрешноста на задниот капак на уредот.
	Капакот на ADF не е целосно затворен.	Затворете го капакот на ADF. Ако пораката за грешка не исчезне, притиснете Stop/Exit (Стоп/Излез) .
Disconnected (Неповрзано)	Повикот е прекинат од страна на друго лице или факс уред на друго лице.	Обидете се да го испратите или примите повторно. Ако повиците се прекинуваат постојано и користите систем VoIP (Voice over IP), обидете се со префрлање на режимот од Компатибилност на Основен (за VoIP).

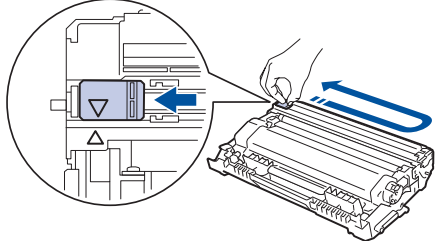
Порака за грешка	Причина	Дејство
Document Jam (Заглавен документ)	Документот не бил вметнат или внесен правилно, или документот скениран од ADF-фиока бил премногу долг.	Отстранете ја заглавената хартија од единицата ADF. Исчистете ги остатоците или парчињата хартија од патеката на движење на хартија од единицата ADF. Притиснете Stop/Exit (Стоп/Излез) .
Drum ! (Барабан!)	Жицата со искричаво празнење на единицата на барабан мора да се исчисти.	Исчистете ја жицата со искричаво празнење на единицата на барабанот. 
	Единицата на барабан или склопот од касета за тонер и барабан не се правилно поставени.	Поставете ја касетата за тонер во единицата на барабан. Потоа поставете го повторно склопот од касета за тонер и барабан во уредот.
Drum End Soon (Барабанот е при крај)	Рокот на траење на единицата на барабан истекува.	Нарачајте нова единица на барабан пред да се појави пораката Replace Drum (Заменете барабан).
Jam 2-sided (Заглавено во фиоката за двострано печатење)	Хартијата е заглавена под двостраната фиока за хартија.	Извлечете ги целосно фиоката за хартија и двостраната фиока, отворете го задниот капак и отстранете ја целата заглавена хартија. Затворете го задниот капак и вратете ги фиоката за хартија и двостраната фиока назад во уредот.
Jam Inside (Заглавена хартија внатре)	Хартијата е заглавена во внатрешноста на уредот.	Отворете го предниот капак и отстранете го склопот на касета за тонер и единица на барабан. Извлечете ја целата заглавена хартија. Затворете го предниот капак. Ако пораката за грешка не исчезне, притиснете Start (Старт) .
Jam Rear (Заглавена хартија назад)	Хартијата е заглавена во задниот дел од уредот.	Отворете го капакот на фјузерот и отстранете ја целата заглавена хартија. Затворете го капакот на фјузерот. Ако пораката за грешка не исчезне, притиснете Start (Старт) .
Jam Tray (Заглавено во фиока)	Хартијата е заглавена во означената фиока за хартија.	Извлечете ја целосно фиоката за хартија и отстранете ја целата заглавена хартија. Поставете ја фиоката за хартија цврсто во уредот.
Manual Feed (Рачно ставање)	Во двигателот за печатач како извор на хартија е избрано Manual (Рачно) , но нема хартија во лежиштето за рачно вметнување хартија.	Ставете хартија во лежиштето за рачно вметнување хартија.



Порака за грешка	Причина	Дејство
No Caller ID (Нема ID на повикувач)	Нема историја на дојдовни повици. Немате примено повици или не сте претплатени на услугата ID на повикувач во вашата телефонска компанија.	Ако сакате да ја користите карактеристиката ID на повикувач, јавете се во вашата телефонска компанија.
No Paper (Нема хартија)	Во уредот нема хартија, или хартијата не е правилно ставена во фиоката за хартија.	<ul style="list-style-type: none"> Дополнете ја фиоката за хартија со хартија. Проверете дали водилките за хартија се поставени на точната големина. Ако има хартија во фиоката, отстранете ја и ставете ја повторно. Проверете дали водилките за хартија се поставени на точната големина. Не преполнувајте ја фиоката за хартија.
No Response/Busy (Нема одговор/зафатено)	На бројот што го биравте не одговара никој или линијата е зафатена.	Проверете го бројот и обидете се повторно.
No Toner (Нема тонер)	Касетата за тонер или склопот од касета за тонер и барабан не се правилно поставени.	Отстранете го склопот од касета за тонер и барабан. Отстранете го склопот од касета за тонер и барабан и поставете ја повторно касетата за тонер во единицата на барабан. Поставете го повторно склопот од касета за тонер и барабан назад во уредот. Ако проблемот постои и понатаму, заменете ја касетата за тонер со нова.
Out of Memory (Нема меморија)	Меморијата на уредот е полна.	<p>Ако е во тек операција на испраќање факс или копирање</p> <p>Направете едно од следново:</p> <ul style="list-style-type: none"> Притиснете Start (Старт) за да ги испратите или копирате скенираните страници. Притиснете Stop/Exit (Стоп/Излез) и почекајте додека да завршат другите операции коишто се во тек, а потоа обидете се повторно. Отпечатете ги факсовите коишто се во меморија. Избришете ги податоците од меморијата. За да добиете дополнителна меморија, може да ја исклучите функцијата Меморирај примени. <p>Ако е во тек операција печатење</p> <p>Направете едно од следново:</p> <ul style="list-style-type: none"> Намалете ја резолуцијата. Избришете ги факсовите од меморијата.
Print Unable (Не може да печати) XX	Уредот има механички проблем.	<ul style="list-style-type: none"> (MFC-L2712DN/MFC-L2712DW) <p>За да спречите губење на податоците примени преку факс и во меморијата на уредот, пред да го исклучите уредот,</p>

Порака за грешка	Причина	Дејство
		<p>пренесете ги податоците на друг факс уред или на вашиот компјутер.</p> <ul style="list-style-type: none"> • Притиснете и задржете  за да го исклучите уредот, почекајте неколку минути, а потоа вклучете го повторно. • Ако проблемот постои и понатаму, контактирајте со службата за корисници на Brother.
Replace Drum (Заменете барабан)	<p>Време е да се замени единицата на барабан.</p> <p>Бројачот на единицата на барабан не бил ресетиран кога бил поставен нов барабан.</p>	<p>Заменете ја единицата на барабан.</p> <p>Ресетирајте го бројачот на единицата на барабан.</p>
Replace Toner (Заменете тонер)	<p>Рокот на траење на касетата за тонер истекува. Уредот ги прекинува сите операции на печатење.</p> <p>Додека има меморија, факсовите се складираат во меморијата.</p>	<p>Заменете ја касетата за тонер со нова.</p>
Scan Unable (Скенирањето не е можно) XX	<p>Уредот има механички проблем.</p>	<ul style="list-style-type: none"> • (MFC-L2712DN/MFC-L2712DW) За да спречите губење на податоците примени преку факс и во меморијата на уредот, пред да го исклучите уредот, пренесете ги податоците на друг факс уред или на вашиот компјутер. • Притиснете и задржете  за да го исклучите уредот, а потоа вклучете го повторно. • Ако проблемот постои и понатаму, контактирајте со службата за корисници на Brother.
Self-Diagnostic (Самодијагностицирање)	<p>Температурата на единицата на фјузерот не се искачува до одредена температура за одреденото време.</p> <p>Единицата на фјузерот е премногу жешка.</p>	<ul style="list-style-type: none"> • (MFC-L2712DN/MFC-L2712DW) За да спречите губење на податоците примени преку факс и во меморијата на уредот, пред да го исклучите уредот, пренесете ги податоците на друг факс уред или на вашиот компјутер. • Притиснете и задржете  за да го исклучите уредот, почекајте неколку секунди, а потоа вклучете го повторно. Оставете го уредот вклучен, но во состојба на мирување 15 минути.
Size Error DX (Грешка на големина DX)	<p>Големината на хартија дефинирана во двигателот за печатач и параметарот за големина на</p>	<p>Притиснете Stop/Exit (Стоп/Излез). Изберете големина на хартија за којашто е достапно двострано печатење.</p>



Порака за грешка	Причина	Дејство
	хартија на уред не се достапни за автоматско двострано печатење.	Големина на хартија достапна за автоматско двострано печатење е А4.
	Хартијата во фиоката не е со соодветна големина и не е достапна за автоматско двострано печатење.	Во фиоката ставете хартија со соодветна големина и поставете ја фиоката за таа големина на хартија. Големина на хартија достапна за автоматско двострано печатење е А4.
Size Mismatch (Несовпаѓање на големината)	Хартијата во фиоката не е со соодветна големина.	Во фиоката ставете хартија со соодветна големина и поставете ја големината на хартија за фиоката.
Toner Ended (Тонерот заврши)	Рокот на траење на касетата за тонер истекува. Уредот ги прекинува сите операции на печатење.	Заменете ја касетата за тонер со нова.
Toner Low (Ниско ниво на тонер)	Ако на LCD-екранот се прикажува оваа порака, сè уште можете да печатите. Рокот на траење на касетата за тонер истекува.	Нарачајте нова касета за тонер сега за да имате достапно резервна касета за тонер кога на LCD-екранот ќе се прикаже Replace Toner (Заменете тонер).
Wait for a while (Почекајте некое време)	Температурата во внатрешноста на уредот е премногу висока. Уредот ќе ја стави на пауза тековната задача за печатење и ќе се префрли во режим Ладење. Во текот на режимот Ладење ќе слушнете како вентилаторот за ладење работи, додека на LCD-екранот се прикажува Wait for a while (Почекајте некое време).	Почекајте додека уредот да заврши со ладење. Проверете дали нема пречки кај вентилаторите на уредот. Откако ќе се излади, уредот ќе продолжи со печатење. Ако вентилаторот не се врти, исклучете го уредот од довод на електрична енергија неколку минути, а потоа поврзете го повторно.



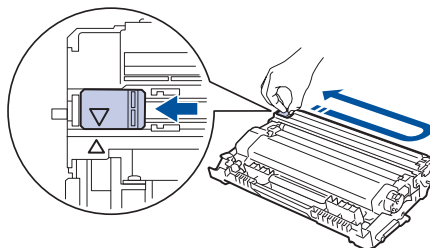

MFC-L2732DW/MFC-L2750DW/MFC-L2752DW

Порака за грешка	Причина	Дејство
2-sided Disable (Оневозможи двострано)	Задниот капак на уредот не е целосно затворен.	Затворајте го задниот капак на уредот сè додека не се заглави во затворена положба.
	Двостраната фиока не е целосно поставена.	Цврсто вметнете ја двостраната фиока во уредот.
Access Denied (Пристапот е одбиен)	Функцијата што сакате да ја користите е ограничена со функцијата на безбедно заклучување (Secure Function Lock 3.0).	Јавете се на вашиот администратор за да ги провери вашите поставки за функцијата на безбедно заклучување (Secure Function Lock).
Cartridge Error (Грешка со касетата) Put the Toner Cartridge back in. (Вратете ја касетата за тонер внатре.)	Касетата за тонер не е правилно поставена.	Извлечете го склопот од касета за тонер и барабан, извадете ја касетата за тонер и вратете ја повторно во единицата на барабанот. Вратете го склопот од касета за тонер и барабан назад во уредот. Ако проблемот постои и понатаму, контактирајте со службата за

Порака за грешка	Причина	Дејство
		корисници на Brother или со вашиот локален дистрибутер на Brother.
Comm.Error (Комуникациска грешка)	Слаб квалитет на телефонската линија предизвика комуникациска грешка.	Повторно испратете го факсот или поврзете го уредот на друга телефонска линија. Доколку не се реши проблемот, контактирајте со компанијата за телекомуникации и побарајте да ви ја проверат телефонската линија.
Cooling Down (Ладење)	Температурата во внатрешноста на уредот е премногу висока. Уредот ќе ја стави на пауза тековната задача за печатење и ќе се префрли во режим Ладење. Во текот на режимот Ладење ќе слушнете како вентилаторот за ладење работи, додека на LCD-екранот се прикажува Cooling Down (Ладење).	Почекајте додека уредот да заврши со ладење. Проверете дали нема пречки кај вентилаторите на уредот. Откако ќе се излади, уредот ќе продолжи со печатење. Ако вентилаторот не се врти, исклучете го уредот од довод на електрична енергија неколку минути, а потоа поврзете го повторно.
Cover is Open (Капакот е отворен)	Предниот капак не е целосно затворен.	Отворете го и цврсто затворете го предниот капак на уредот.
	Капакот на фјузерот не е целосно затворен или се заглавила хартија во задниот дел од уредот кога сте го вклучиле уредот.	Затворете го капакот на фјузерот сместен во внатрешноста на задниот капак на уредот.
	Капакот на ADF не е целосно затворен.	Затворете го капакот на ADF. Ако пораката за грешка не исчезне, притиснете  .
Disconnected (Неповрзано)	Повикот е прекинат од страна на друго лице или факс уред на друго лице.	Обидете се да го испратите или примите повторно. Ако повиците се прекинуваат постојано и користите систем VoIP (Voice over IP), обидете се со префрлање на режимот од Компатибилност на Основен (за VoIP).
Document Jam (Заглавен документ)	Документот не бил вметнат или внесен правилно, или документот скениран од ADF-фиока бил премногу долг.	Отстранете ја заглавената хартија од единицата ADF. Искличете ги остатоците или парчињата хартија од патеката на движење на хартија од единицата ADF. Притиснете  .
Drum ! (Барабан!)	Жицата со искричаво празнење на единицата на барабан мора да се исчисти.	Искличете ја жицата со искричаво празнење на единицата на барабанот. 

Порака за грешка	Причина	Дејство
	Единицата на барабан или склопот од касета за тонер и барабан не се правилно поставени.	Поставете ја касетата за тонер во единицата на барабан. Потоа поставете го повторно склопот од касета за тонер и барабан во уредот.
Drum End Soon (Барабанот е при крај)	Рокот на траење на единицата на барабан истекува.	Нарачајте нова единица на барабан пред да се појави пораката Replace Drum (Заменете барабан).
Jam 2-sided (Заглавено во фиоката за двострано печатење)	Хартијата е заглавена под двостраната фиока за хартија.	Извлечете ги целосно фиоката за хартија и двостраната фиока, отворете го задниот капак и отстранете ја целата заглавена хартија. Затворете го задниот капак и вратете ги фиоката за хартија и двостраната фиока назад во уредот.
Jam Inside (Заглавена хартија внатре)	Хартијата е заглавена во внатрешноста на уредот.	Отворете го предниот капак и отстранете го склопот на касета за тонер и единица на барабан. Извлечете ја заглавената хартија. Затворете го предниот капак.
Jam Rear (Заглавена хартија назад)	Хартијата е заглавена во задниот дел од уредот.	Отворете го капакот на фјузерот и отстранете ја целата заглавена хартија. Затворете го капакот на фјузерот. Ако пораката за грешка не исчезне, притиснете <code>Retry</code> (Обиди се пак).
Jam Tray (Заглавено во фиока)	Хартијата е заглавена во означената фиока за хартија.	Извлечете ја целосно фиоката за хартија и отстранете ја целата заглавена хартија. Поставете ја фиоката за хартија цврсто во уредот.
Limit Exceeded (Ограничувањето е надминато)	Го достигнавте ограничувањето за печатење поставено во функцијата на безбедно заклучување (Secure Function Lock 3.0).	Јавете се на вашиот администратор за да ги провери вашите поставки за функцијата на безбедно заклучување (Secure Function Lock).
Manual Feed (Рачно ставање)	Во двигателот за печатач како извор на хартија е избрано Manual (Рачно) , но нема хартија во лежиштето за рачно вметнување хартија.	Ставете хартија во лежиштето за рачно вметнување хартија.
No Caller ID (Нема ID на повикувач)	Нема историја на дојдовни повици. Немате примено повици или не сте претплатени на услугата ID на повикувач во вашата телефонска компанија.	Ако сакате да ја користите карактеристиката ID на повикувач, јавете се во вашата телефонска компанија.
No Paper (Нема хартија)	Во уредот нема хартија, или хартијата не е правилно ставена во фиоката за хартија.	<ul style="list-style-type: none"> Дополнете ја фиоката за хартија со хартија. Проверете дали водилките за хартија се поставени на точната големина. Ако има хартија во фиоката, отстранете ја и ставете ја повторно. Проверете дали водилките за хартија се поставени на точната големина.

Порака за грешка	Причина	Дејство
		<ul style="list-style-type: none"> Не преполнувајте ја фиоката за хартија.
No Response/Busy (Нема одговор/зафатено)	На бројот што го биравте не одговара никој или линијата е зафатена.	Проверете го бројот и обидете се повторно.
No Toner (Нема тонер)	Касетата за тонер или склопот од касета за тонер и барабан не се правилно поставени.	Отстранете го склопот од касета за тонер и барабан. Отстранете го склопот од касета за тонер и барабан и поставете ја повторно касетата за тонер во единицата на барабан. Поставете го повторно склопот од касета за тонер и барабан назад во уредот. Ако проблемот постои и понатаму, заменете ја касетата за тонер со нова.
Out of Memory (Нема меморија)	Меморијата на уредот е полна.	<p>Ако е во тек операција на испраќање факс или копирање</p> <p>Направете едно од следново:</p> <ul style="list-style-type: none"> Притиснете  или Quit (Излези) и почекајте додека да завршат другите операции коишто се во тек, а потоа обидете се повторно. Притиснете Send Now (Испрати сега) за да ги испратите страниците што се веќе скенирани. Избришете ги податоците од меморијата. За да добиете дополнителна меморија, може да ја исклучите функцијата Меморирај прием. Отпечатете ги факсовите коишто се во меморија. <p>Ако е во тек операција печатење</p> <p>Направете едно од следново:</p> <ul style="list-style-type: none"> Намалете ја резолуцијата. Избришете ги факсовите од меморијата.
Print Data Full (Премногу податоци за печатење)	Меморијата на уредот е полна.	Притиснете  и избришете ги претходно складираните заштитени податоци за печатење.
Print Unable (Не може да печати) XX	Уредот има механички проблем.	<ul style="list-style-type: none"> Притиснете и задржете  за да го исклучите уредот, почекајте неколку минути, а потоа вклучете го повторно. Ако проблемот постои и понатаму, контактирајте со службата за корисници на Brother.
Replace Drum (Заменете барабан)	Време е да се замени единицата на барабан.	Заменете ја единицата на барабан.

Порака за грешка	Причина	Дејство
	Бројачот на единицата на барабан не бил ресетиран кога бил поставен нов барабан.	Ресетирајте го бројачот на единицата на барабан.
Replace Toner (Заменете тонер)	Рокот на траење на касетата за тонер истекува. Уредот ги прекинува сите операции на печатење. Додека има меморија, факсовите се складираат во меморијата.	Заменете ја касетата за тонер со нова.
Scan Unable (Скенирањето не е можно)	Документот е премногу долг за двострано скенирање.	Притиснете  . Користете соодветна големина на хартија за двострано скенирање.
Scan Unable (Скенирањето не е можно) XX	Уредот има механички проблем.	<ul style="list-style-type: none"> Притиснете и задржете  за да го исклучите уредот, а потоа вклучете го повторно. Ако проблемот постои и понатаму, контактирајте со службата за корисници на Brother.
Self-Diagnostic (Самодијагностицирање)	Температурата на единицата на фјузерот не се искачува до одредена температура за одреденото време.	Притиснете и задржете  за да го исклучите уредот, почекајте неколку секунди, а потоа вклучете го повторно. Оставете го уредот вклучен, но во состојба на мирување 15 минути.
	Единицата на фјузерот е премногу жешка.	
Size Error 2-sided (Грешка на големина двострано)	Големината на хартија дефинирана во двигателот за печатач и параметарот за големина на хартија на уред не се достапни за автоматско двострано печатење.	Притиснете  . Изберете големина на хартија за којашто е достапно двострано печатење. Големина на хартија достапна за автоматско двострано печатење е A4.
	Хартијата во фиоката не е со соодветна големина и не е достапна за автоматско двострано печатење.	Во фиоката ставете хартија со соодветна големина и поставете ја фиоката за таа големина на хартија. Големина на хартија достапна за автоматско двострано печатење е A4.
Size mismatch (Несовпаѓање на големината)	Хартијата во фиоката не е со соодветна големина.	Во фиоката ставете хартија со соодветна големина и поставете ја големината на хартија за фиоката.
Toner Ended (Тонерот заврши)	Рокот на траење на касетата за тонер истекува.	Заменете ја касетата за тонер со нова.
Toner Low (Ниско ниво на тонер)	Ако на LCD-екранот се прикажува оваа порака, сè уште можете да печатите. Рокот на траење на касетата за тонер истекува.	Нарачајте нова касета за тонер сега за да имате достапно резервна касета за тонер кога на LCD-екранот ќе се прикаже Replace Toner (Заменете тонер).
Touchscreen Initialisation Failed (Неуспешно активирање на екранот на допир)	Екранот на допир е притиснат пред започнувањето на вклучувањето на заврши.	Уверете се дека ништо не го допира или ништо не се потпира на екранот на допир.
	Можеби има заглавено остатоци помеѓу долниот дел на екранот на допир и рамката.	Вметнете парче цврста хартија помеѓу долниот дел на екранот на допир и неговата рамка и лизгајте

Порака за грешка	Причина	Дејство
		го напред-назад за да го истуркате отпадот.



Поврзани информации

- Решавање проблеми

Сродни теми:

- Замена на резервни делови
 - Замена на единицата на барабанот
 - Исчистете ја жицата со искричаво празнење
-

Пораки за грешка при користење на карактеристиката Brother Web Connect

Во случај на грешка, на вашиот уред Brother се прикажува порака за грешка. Во табелата се прикажани вообичаените пораки за грешка.

Најголем дел од грешките може сами да ги поправите. Ако сè уште ви треба помош откако ќе ја прочитате табелата, Brother Solutions Center нуди најнови совети за решавање проблеми.

Одете во Brother Solutions Center на support.brother.com.

Грешка при поврзување

Пораки за грешка	Причина	Дејство
<p>Connection Error 02 (Грешка при поврзување 02)</p> <p>Network connection failed. Verify that the network connection is good. (Мрежната врска не успеа. Проверете дали мрежната врска е добра.)</p>	<p>Уредот не е поврзан на мрежа.</p>	<ul style="list-style-type: none"> Проверете дали мрежната врска е добра. Ако копчето Web (Интернет) се притисне набргу откако уредот ќе се вклучи, можеби сè уште нема воспоставено мрежна врска. Почекајте и обидете се повторно.
<p>Connection Error 03 (Грешка при поврзување 03)</p> <p>Connection failed to server. Check network settings. (Врската со опслужувач не успеа. Проверете ги мрежните поставки.)</p>	<ul style="list-style-type: none"> Параметрите за мрежата или за опслужувачот се неточни. Има проблем со мрежата или со опслужувачот. 	<ul style="list-style-type: none"> Проверете дали параметрите за мрежа се точни, или почекајте и обидете се подоцна повторно. Ако копчето Web (Интернет) се притисне набргу откако уредот ќе се вклучи, можеби сè уште нема воспоставено мрежна врска. Почекајте и обидете се повторно.
<p>Connection Error 07 (Грешка при поврзување 07)</p> <p>Connection failed to server. Wrong Date&Time. (Врската со опслужувач не успеа. Погрешни датум и време.)</p>	<p>Параметрите за датум и време се неточни.</p>	<p>Поставете точни датум и време. Имајте предвид дека ако кабелот е исклучен од уредот, параметрите за датум и време може да се ресетираат на фабричките поставки.</p>

Грешка со автентикација

Пораки за грешка	Причина	Дејство
<p>Authentication Error 01 (Грешка при автентикација 01)</p> <p>Incorrect PIN code. Enter PIN correctly. (Неточен PIN-код. Внесете точен PIN-код.)</p>	<p>PIN-бројот што го внесовте за пристап кон сметка е неточен. PIN-број е четирицифрен број којшто се внесува при регистрација на сметка на уредот.</p>	<p>Внесете точен PIN-број.</p>
<p>Authentication Error 02 (Грешка при автентикација 02)</p> <p>Incorrect or expired ID, or this temporary ID is already used. Enter correctly or reissue temporary ID. Temporary ID is valid for 24 hours after it is issued. (Неточен или истечен ID или овој привремен ID веќе се</p>	<p>Привремениот ID што го внесовте е неточен .</p> <p>Привремениот ID што го внесовте е истечен. Привремениот ID е валиден 24 часа.</p>	<p>Внесете правилен привремен ID.</p> <p>Аплицирајте повторно за пристап кон Brother Web Connect и добијте нов привремен ID, а потоа искористете го новиот ID за да ја регистрирате сметката на уредот.</p>

Пораки за грешка	Причина	Дејство
користи. Внесете правилно или повторно издадете привремен ID. Привремениот ID важи 24 часа откако ќе се издаде.)		
Authentication Error 03 (Грешка при автентикација 03) Display name has already been registered. Enter another display name. (Името за приказ веќе е регистрирано. Внесете друго име за приказ.)	Името што го внесовте како име за приказ е веќе регистрирано за друг корисник на услугата.	Внесете различно име за приказ.

Грешка со опслужувач

Пораки за грешка	Причина	Дејство
Server Error 01 (Грешка 01 на опслужувач) Authentication failed. Do the following: 1. Go to http://bwc.brother.com to get a new temporary ID. 2. Press OK and enter your new temporary ID in the next screen. (Автентикацијата не успеа. Направете го следново: 1. Одете на http://bwc.brother.com за да добиете нов привремен ID. 2. Притиснете OK и внесете го новиот привремен ID во следниот екран.)	Информациите за автентикација на уредот (неопходни за пристап кон услугата) се со изминат рок или не се валидни.	Аплицирајте повторно за пристап кон Brother Web Connect за да добиете нов привремен ID, а потоа искористете го новиот ID за да ја регистрирате сметката на уредот.
Server Error 03 (Грешка 03 на опслужувач) Failed to upload. Unsupported file or corrupt data. Confirm data of file. (Не успеа да се постави. Неподдржана датотека или оштетени податоци. Потврдете ги податоците на датотеката.)	Можеби датотеката што се обидувате да ја поставите има еден од следниве проблеми: <ul style="list-style-type: none"> • Датотеката ги надминува ограничувањата на услугата во однос на пиксели, големина на датотека и слично. • Типот на датотеката не е поддржан. • Датотеката е оштетена. 	Датотеката не може да се користи: <ul style="list-style-type: none"> • Проверете ги ограничувањата за големина или формат на услугата. • Зачувајте ја датотеката како друг тип. • Доколку постои можност, земете нова, неоштетена верзија на датотеката.
Server Error 13 (Грешка 13 на опслужувач) Service temporarily unavailable. Try again later. (Услугата е привремено недостапна. Обидете се повторно подоцна.)	Има проблем со услугата и не може да се користи во моментот.	Почекајте и обидете се повторно. Ако повторно ја добиете пораката, пристапете кон услугата преку компјутер за да потврдите дека не е достапна.

Грешка со кратенка

Пораки за грешка	Причина	Дејство
Shortcut Error 02 (Грешка 02 на кратенка) Account is invalid. Please register account and shortcut again after deleting this shortcut. (Сметката е неважечка. Регистрирајте сметка и кратенка повторно, откако ќе ја избришете кратенкава.)	Кратенката не може да се користи затоа што сметката е избришана откако кратенката е регистрирана.	Избришете ја кратенката и повторно регистрирајте ги сметката и кратенката.



Поврзани информации

- [Решавање проблеми](#)

Заглавен документ

Поврзани модели: DCP-L2552DN/MFC-L2712DN/MFC-L2712DW/MFC-L2732DW/MFC-L2750DW/
MFC-L2752DW

- Документот е заглавен во горната ADF-единица
- Документот е заглавен под капакот за документи
- Отстранете ги малите парчиња хартија заглавени во ADF

Документот е заглавен во горната ADF-единица

Поврзани модели: DCP-L2552DN/MFC-L2712DN/MFC-L2712DW/MFC-L2732DW/MFC-L2750DW/MFC-L2752DW

1. Отстранете ја хартијата од ADF што не е заглавена.
2. Отворете го капакот на ADF.
3. Извлечете го заглавениот документ налево. Ако документот се искине, отстранете ги сите отпадоци или остатоци за да се спречат понатамошни заглавувања.

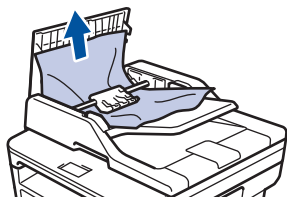

4. Затворете го капакот на ADF.
5. Направете едно од следново:
 - (DCP-L2552DN/MFC-L2712DN/MFC-L2712DW)
Притиснете **Stop/Exit (Стоп/Излез)**.
 - (MFC-L2732DW/MFC-L2750DW/MFC-L2752DW)
Притиснете .

Поврзани информации

- [Заглавен документ](#)

Документот е заглавен под капакот за документи

Поврзани модели: DCP-L2552DN/MFC-L2712DN/MFC-L2712DW/MFC-L2732DW/MFC-L2750DW/MFC-L2752DW

1. Отстранете ја хартијата од ADF што не е заглавена.
2. Подигнете го капакот за документи.
3. Извлекете го заглавениот документ надесно. Ако документот се искине, отстранете ги сите отпадоци или остатоци за да се спречат понатамошни заглавувања.

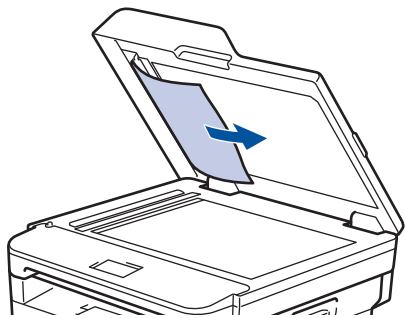

4. Затворете го капакот за документи.
5. Направете едно од следново:
 - (DCP-L2552DN/MFC-L2712DN/MFC-L2712DW)
Притиснете **Stop/Exit (Стоп/Излез)**.
 - (MFC-L2732DW/MFC-L2750DW/MFC-L2752DW)
Притиснете .

Поврзани информации

- [Заглавен документ](#)

Отстранете ги малите парчиња хартија заглавени во ADF

Поврзани модели: DCP-L2552DN/MFC-L2712DN/MFC-L2712DW/MFC-L2732DW/MFC-L2750DW/MFC-L2752DW

1. Подигнете го капакот за документи.
2. Вметнете парче цврста хартија, како хамер, во ADF за да ги истуркате малите парченца хартија ако постојат.

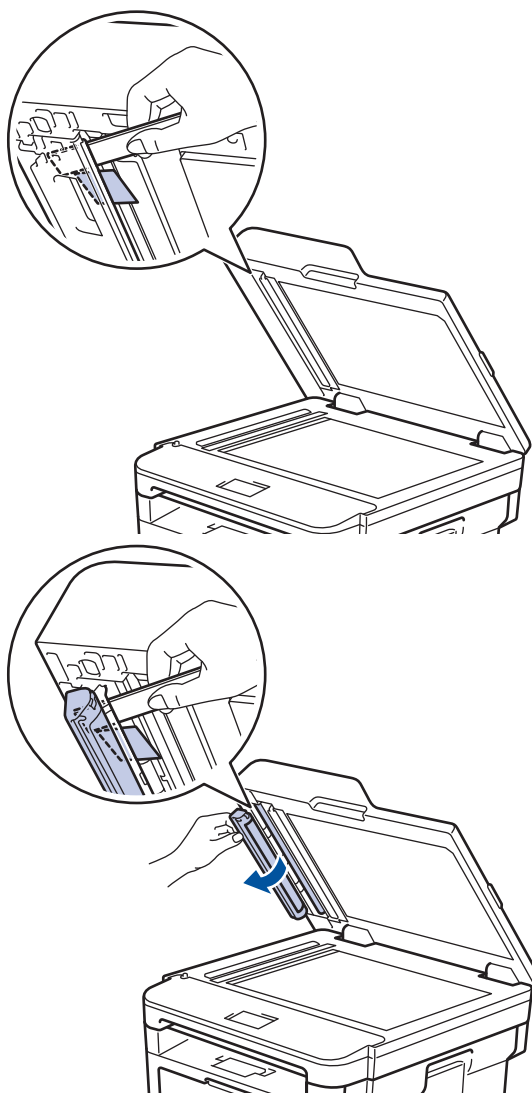

3. Затворете го капакот за документи.
4. Направете едно од следново:
 - (DCP-L2552DN/MFC-L2712DN/MFC-L2712DW)
Притиснете **Stop/Exit (Стоп/Излез)**.
 - (MFC-L2732DW/MFC-L2750DW/MFC-L2752DW)
Притиснете .

✓ Поврзани информации

- [Заглавен документ](#)

Заглавена хартија

Секогаш отстранувајте ја преостанатата хартија од фиоката за хартија и исправете го купот од хартија при додавање нова хартија. Ова спречува истовремен дотур на повеќе листови хартија во уредот и спречува заглавување на хартијата.

- Во фиоката за хартија има заглавено хартија
- Хартијата е заглавена во фиоката за излез на хартија
- Хартијата е заглавена во задниот дел од уредот
- Хартијата е заглавена во внатрешноста на уредот
- Во двостраната фиока има заглавено хартија

Во фиоката за хартија има заглавено хартија

Ако контролната табла на уредот или мониторот за статус покажуваат дека има заглавување во фиоката за хартија, следете ги овие чекори:

1. Целосно извлекете ја фиоката за хартија надвор од уредот.

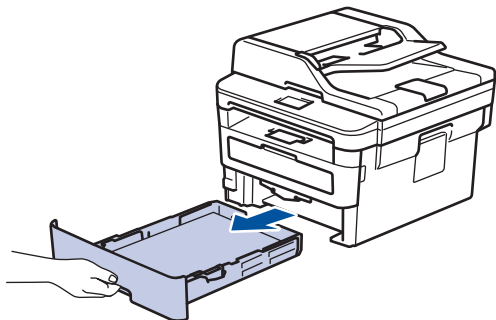

2. Полека извлекете ја заглавената хартија.

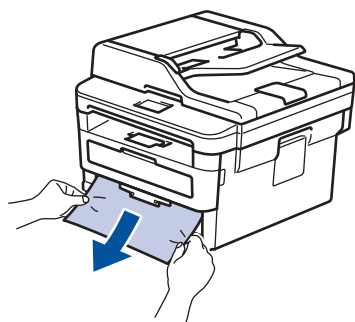

Хартијата ќе ја отстраните полесно ако ја влечете кон долу со обете раце.

3. Разлистајте ги листовите за да спречите понатамошно заглавување хартија и лизгајте ги водилките за хартија за да одговараат на големината на хартијата.

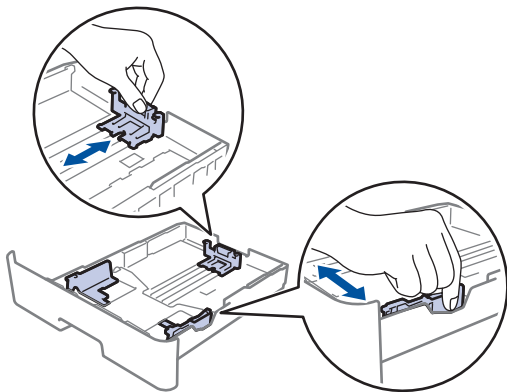

4. Уверете се дека хартијата е под максималното ниво на хартија (▼▼▼).

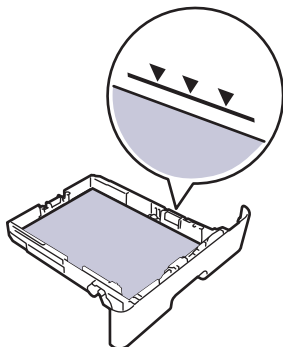

5. Поставете ја фиоката за хартија цврсто во уредот.



Поврзани информации

- Заглавена хартија

Хартијата е заглавена во фиоката за излез на хартија

Кога хартијата е заглавена во фиоката за излез на хартија, следете ги овие чекори:

1. Отворете го скенерот со двете раце.

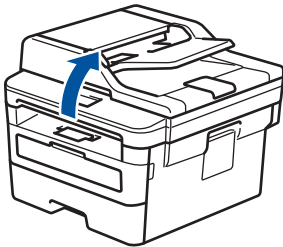

2. Отстранете ја хартијата.

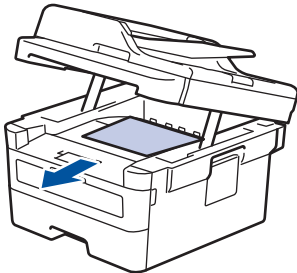

3. Притиснете го скенерот надолу со двете раце за да го затворите.

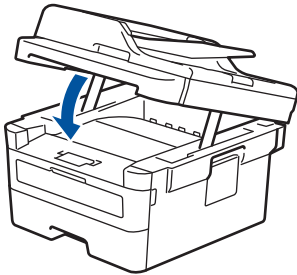

Поврзани информации

- [Заглавена хартија](#)

Хартијата е заглавена во задниот дел од уредот

Ако контролната табла на уредот или набљудувачот на статус укажуваат дека има заглавено хартија во задниот дел на уредот, следете ги чекорите:

1. Оставете го уредот вклучен 10 минути за внатрешниот вентилатор да ги излади екстремно жешките делови во него.
2. Отворете го задниот капак.

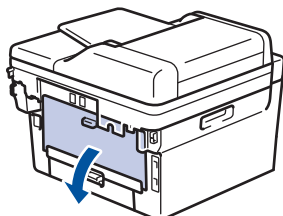

3. Повлечете ги сините јазичиња од левата и од десната страна кон вас за да го ослободите капакот на фјузерот.

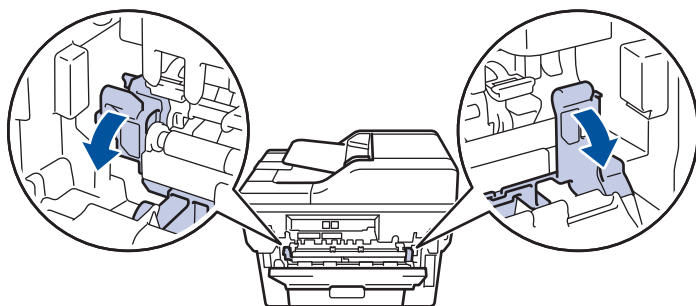

⚠ ПРЕДУПРЕДУВАЊЕ

ЖЕШКА ПОВРШИНА

Внатрешните делови на уредот ќе бидат екстремно вжештени. Пред да ги допрете, почекајте уредот да се излади.

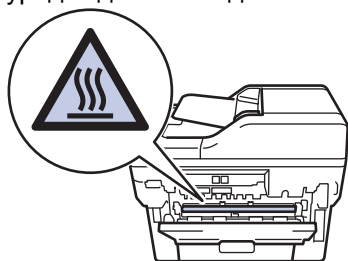

Ако зелените лстови за коверти во внатрешноста на задниот капак се спуштени во положба за коверт, пред да ги повлечете зелените јазичиња, подигнете ги лстовите во нивната првична положба.

4. Со обете раце внимателно извлечете ја заглавената хартија од единицата на фјузерот.

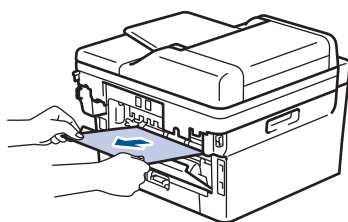

5. Затворете го капакот на фјузерот.

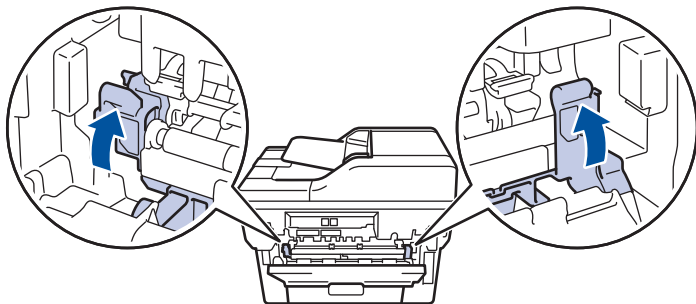

Ако печатите на коверти, повлечете ги повторно зелените лостови за коверти во положба за коверт, пред да го затворите задниот капак.

6. Затворајте го задниот капак додека да се заглави во затворена положба.



Поврзани информации

- [Заглавена хартија](#)

Хартијата е заглавена во внатрешноста на уредот

Ако контролната табла на уредот или мониторот за статус покажуваат дека има заглавување во уредот, следете ги овие чекори:

1. Оставете го уредот вклучен 10 минути за внатрешниот вентилатор да ги излади екстремно жешките делови во него.
2. Отворете го предниот капак.

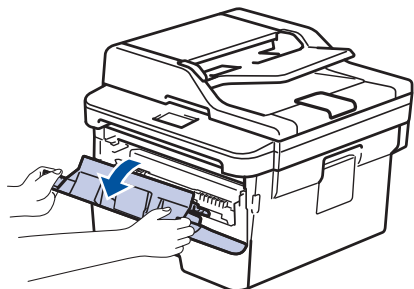

3. Отстранете го склопот од касета за тонер и барабан.

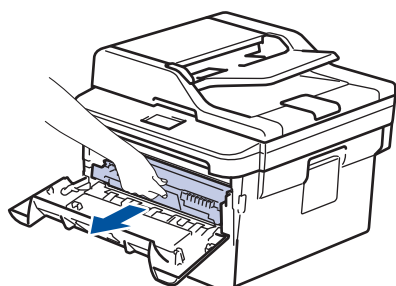

⚠ ПРЕДУПРЕДУВАЊЕ

ЖЕШКА ПОВРШИНА

Внатрешните делови на уредот ќе бидат екстремно вжештени. Пред да ги допрете, почекајте уредот да се излади.

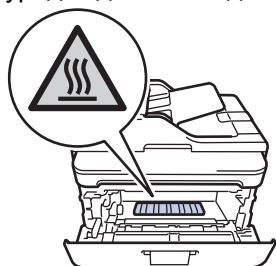

4. Извлечете ја заглавената хартија полека.

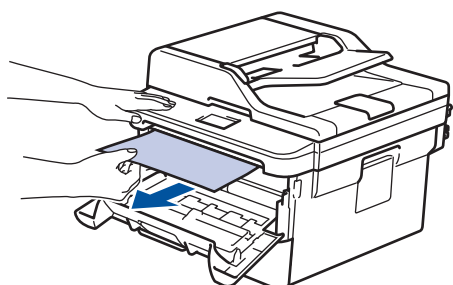

5. Поставете ги склопот од касета за тонер и барабан во уредот.

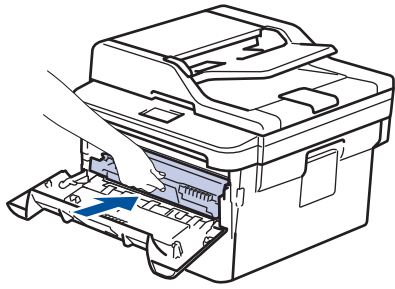

6. Затворете го предниот капак.



Поврзани информации

- [Заглавена хартија](#)
-

Во двостраната фиока има заглавено хартија

Ако контролната табла на уредот или мониторот за статус покажуваат дека има заглавување во фиоката за двострано печатење, следете ги овие чекори:

1. Оставете го уредот вклучен 10 минути за внатрешниот вентилатор да ги излади екстремно жешките делови во него.
2. Целосно извлекете ја фиоката за хартија надвор од уредот.

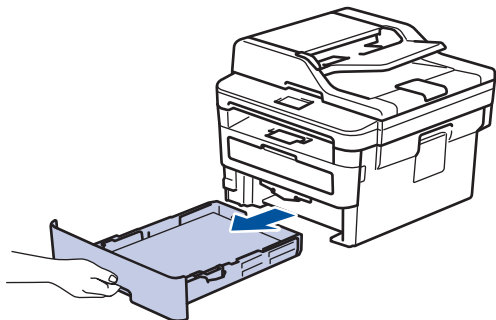

3. На задниот дел од уредот извлекете ја целосно двостраната фиока од уредот.

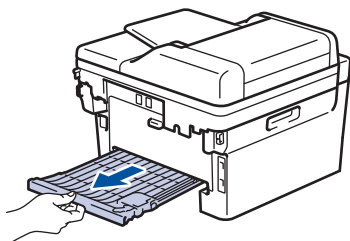

4. Извлекете ја заглавената хартија од уредот или од двостраната фиока.

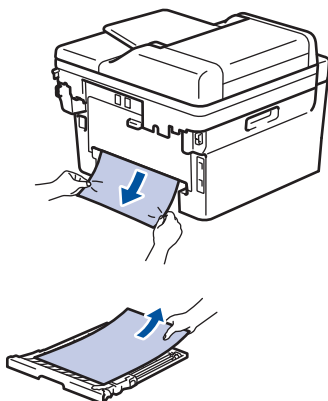

5. Отстранете ја хартијата што можеби се заглавила под уредот поради статички електрицитет.

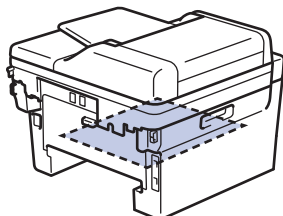

6. Ако хартијата не е заглавена во двостраната фиока, отворете го задниот капак.

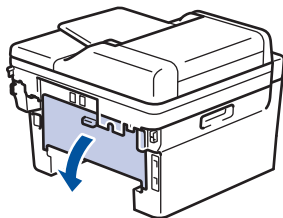

⚠ ПРЕДУПРЕДУВАЊЕ

ЖЕШКА ПОВРШИНА

Внатрешните делови на уредот ќе бидат екстремно вжештени. Пред да ги допрете, почекајте уредот да се излади.

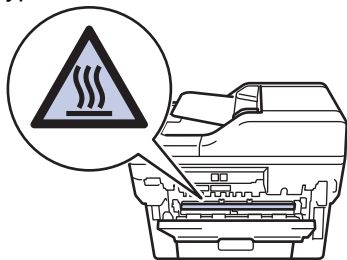

7. Со обете раце внимателно извлечете ја заглавената хартија од задниот дел на уредот.

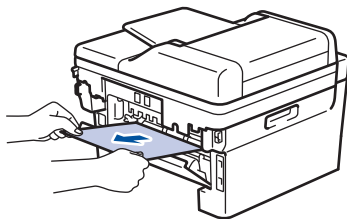





8. Затворајте го задниот капак додека да се заглави во затворена положба.
9. Поставете ја двостраната фиока цврсто во задниот дел на уредот.
10. Поставете ја фиоката за хартија цврсто во предниот дел на уредот.

✓ Поврзани информации

- [Заглавена хартија](#)

Проблеми со печатењето

Тешкотии	Предлози
Нема отпечатен лист	<p>Уверете се дека уредот не е во режим Исклучено.</p> <p>Ако уредот е во режим Исклучено, притиснете  на контролната табла, а потоа повторно испратете ги податоците за печатење.</p> <p>Уверете се дека е инсталиран и избран вистинскиот двигател за печатач.</p> <p>Проверете дали мониторот за статус или контролната табла на уредот покажува статус на грешка.</p> <p>Проверете дали уредот е поврзан на интернет:</p> <ul style="list-style-type: none"> Windows® 7 и Windows Server® 2008 R2 <p>Кликнете  (Старт) > Уреди и печатачи .</p> <p>Кликнете со десен клик Brother XXX-XXXX и кликнете Видете што се печати. Кликнете Печатач во лентата за менито. Уверете се дека Користи го печатачот локално не е избрано.</p> Windows Server® 2008 <p>Кликнете  (Старт) > Контролна табла > Хардвер и звук > Печатачи. Кликнете со десен клик Brother XXX-XXXX. Уверете се дека Користи печатач на линија не е наведено. Ако е наведено, кликнете на оваа опција за да го поставите двигателот на интернет.</p> Windows® 8 и Windows Server® 2012 <p>Поместете го покажувачот на глумчето во долниот десен агол на работната површина. Кога ќе се појави лентата за менито, кликнете Settings (Параметри) > Контролна табла. Во групата Хардвер и звук, кликнете Преглед на уреди и печатачи. Кликнете со десен клик Brother XXX-XXXX. Кликнете Видете што се печати. Ако се појават опциите за двигател на печатач, изберете го вашиот двигател на печатач. Кликнете Печатач во лентата за менито и уверете се дека Користи го печатачот локално не е избрано.</p> Windows® 10 и Windows Server® 2016 <p>Кликнете  > Систем на Windows > Контролна табла. Во групата Хардвер и звук, кликнете Преглед на уреди и печатачи. Кликнете со десен клик Brother XXX-XXXX. Кликнете Видете што се печати. Ако се појават опциите за двигател на печатач, изберете го вашиот двигател на печатач. Кликнете Печатач во лентата за менито и уверете се дека Користи го печатачот локално не е избрано.</p> Windows Server® 2012 R2 <p>Кликнете Контролна табла на екранот Старт. Во групата Хардвер, кликнете Преглед на уреди и печатачи. Кликнете со десен клик Brother XXX-XXXX. Кликнете Видете што се печати. Ако се појават опциите за двигател на печатач, изберете го вашиот двигател на печатач. Кликнете Печатач</p>

Тешкотии	Предлози
	<p>во лентата за менито и уверете се дека Користи го печатачот локално не е избрано.</p> <ul style="list-style-type: none"> Мас <p>Кликнете на менито System Preferences (Системски поставки), а потоа изберете ја опцијата Printers & Scanners (Печатачи и скенери). Кога уредот е офлајн, избришете го со помош на копчето , а потоа додајте го со помош на копчето .</p>
Уредот не печати или престанал да печати.	Откажете ја задачата за печатење и исчистете ја од меморијата на уредот. Отпечатениот примерок можеби нема да биде целосен. Испратете ги податоците за печатење повторно.
Заглавијата и подножјата се појавуваат кога документот се прикажува на екранот, но не се покажуваат кога тој е отпечатен.	На горниот и долниот дел од страницата има површина што не се печати. Прилагодете ги горните и долните маргини во вашиот документ за да го дозволите ова.
Уредот печати неочекувано или печати глупости.	<p>Откажете ја задачата за печатење и исчистете ја од меморијата на уредот. Отпечатениот примерок можеби нема да биде целосен. Испратете ги податоците за печатење повторно.</p> <p>Проверете ги параметрите во вашата апликација за да се уверите дека се поставени за да функционираат со вашиот уред.</p> <p>Проверете дали во прозорецот Печати во апликацијата е избран двигателот на печатач Brother.</p>
Уредот ги печати првите неколку страници правилно, а потоа кај некои страници недостасува текст.	<p>Проверете ги параметрите во вашата апликација за да се уверите дека се поставени за да функционираат со вашиот уред.</p> <p>Вашиот уред не ги прима сите податоци испратени од компјутерот. Уверете се дека кабелот е правилно поврзан.</p>
Уредот не печати од двете страни на листот иако двигателот на печатачот е поставен на двострано и уредот поддржува автоматско двострано печатење.	Проверете го параметарот за големина на хартија во двигателот на печатач. Мора да изберете хартија A4 којашто е 60 до 105 g/m ² .
Брзината на печатење е премногу мала.	<p>Обидете се со менување на параметрите на двигателот на печатач. За највисоката резолуција е потребно најмногу време за обработување, испраќање и печатење.</p> <p>Ако сте го овозможиле режимот Тивко, оневозможете го режимот Тивко кај двигателот на печатачот или во менито за поставки на уредот.</p>
Уредот не внесува хартија.	<p>Ако во фиоката има хартија, проверете дали е рамна. Ако хартијата е извиткана, израмнете ја. Понекогаш може да помогне ако ја отстраните хартијата, ја превртите хартијата и ја вратите во фиоката за хартија.</p> <p>Намалете ја количината на хартија во фиоката и обидете се повторно.</p> <p>(За модели со отвор за рачно дотурање)Уверете се дека Manual (Рачно) не е избрано за Paper Source (Извор на хартија) во двигателот на печатач.</p> <p>Исчистете ги валјациите за земање хартија.</p>

Тешкотии	Предлози
Уредот не внесува хартија од лежиштето за рачно вметнување хартија. (За модели со отвор за рачно дотурање)	Туркајте ја цврсто хартијата со обете раце во лежиштето за рачно вметнување додека горниот раб на хартијата да притисне врз валјаците за внесување хартија. Продолжете да притискате со хартијата врз валјаците додека уредот да ја фати хартијата и дополнително да ја вовлече.
	Ставете само еден лист хартија во лежиштето за рачно вметнување хартија.
	Уверете се дека Manual (Рачно) е избрано како Paper Source (Извор на хартија) во двигателот на печатачот.
Уредот не внесува коверти.	(За модели со отвор за рачно дотурање)Ставајте по еден коверт истовремено во отворот за рачно вметнување. Апликацијата мора да биде поставена да печати коверти со големина какви што користите. Ова вообичаено се прави во Поставување страница или Мени за поставување документ во вашата апликација.



Поврзани информации

- [Решавање проблеми](#)

Сродни теми:

- [Чистење на валјаците за земање хартија](#)



Подобрете го квалитетот на печатењето



Ако имате проблем со квалитетот на печатењето, прво отпечатете тест-страница. Ако отпечатокот изгледа добро, најверојатно, проблемот не е до уредот. Проверете ја врската со кабелот за интерфејс и обидете се да отпечатите различен документ. Ако има проблем со квалитетот на отпечатокот или отпечатената тест-страница од уредот, проверете ги примерите со слаб квалитет на печатење и следете ги препораките од табелата.



ВАЖНО

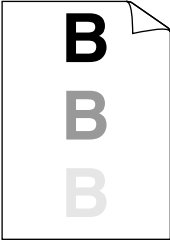

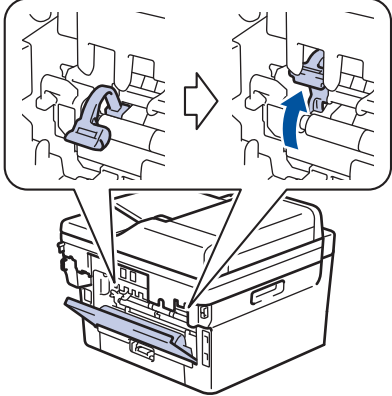
Користењето неоригинални делови може да влијае врз квалитетот на печатењето, изведбата на хардверот и веродостојноста на уредот.

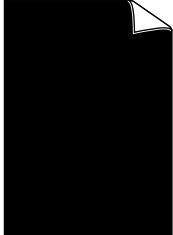

1. За да добиете најдобар квалитет на печатење, предлагаме да ги користите препорачаните медиуми за печатење. Хартијата што ја користите мора да биде во согласност со нашите спецификации.
2. Проверете дали касетата за тонер и единицата на барабанот се правилно поставени.

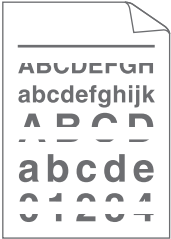
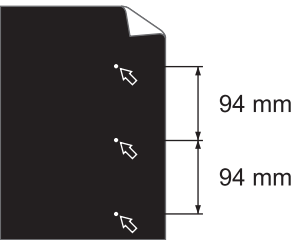
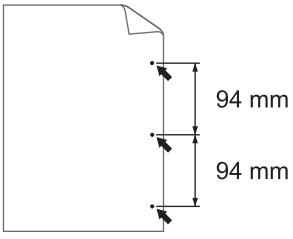
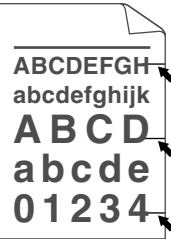
Примери за печатење со слаб квалитет	Препораки
 <p>Бледо</p>	<ul style="list-style-type: none"> • Ако на уредот се појави статус Замени го тонерот, ставете нова касета за тонер. • Проверете ја средината на уредот. Условите на влажност, високи температури, итн., може да предизвикаат грешки во печатењето. • Ако целата страница е премногу светла, можеби е вклучен режимот за штедење тонер. Исклучете го режимот за штедење тонер во мениот со поставки за уредот или двигателот на печатачот. • Исклиштете ја единицата на барабанот. • Исклиштете ја жицата со искричаво празнење на единицата на барабанот. • Заменете ја касетата за тонер со нова касета за тонер. • Заменете ја единицата на барабанот со нова единица на барабан.
 <p>Сива заднина</p>	<ul style="list-style-type: none"> • Проверете ја средината на уредот. Условите како што се високи температури и високо ниво на влажност може да ја зголемат количината на заднинско сенчење. • Исклиштете ја единицата на барабанот. • Заменете ја касетата за тонер со нова касета за тонер. • Заменете ја единицата на барабанот со нова единица на барабан.
 <p>Замаглени слики</p>	<ul style="list-style-type: none"> • Проверете ја средината на уредот. Условите на ниско ниво на влажност и ниски температури може да предизвикаат проблеми со квалитетот на печатењето. • Изберете соодветен вид на медиум во двигателот на печатачот. • Проверете дали двете зелени рачки во внатрешниот дел од задниот капак се во горна позиција. Повлекувајте ги двете зелени рачки додека да запрат.

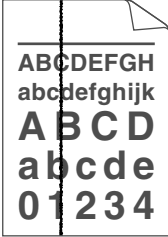
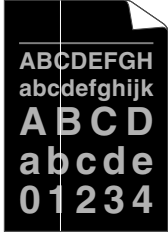
Примери за печатење со слаб квалитет	Препораки
	 <ul style="list-style-type: none"> • Исчистете ја единицата на барабанот. • Заменете ја единицата на барабанот со нова единица на барабан. • Заменете ја касетата за тонер со нова касета за тонер. • Единицата на фјузерот може да биде загадена. Контакттирајте со службата за корисници на Brother.
 <p>Дамки од тонер</p>	<ul style="list-style-type: none"> • Проверете дали поставките за видот на медиумот во двигателот на печатачот одговараат на видот хартија што го користите. • Исчистете ја единицата на барабанот. • Касетата за тонер може да биде оштетена. Заменете ја касетата за тонер со нова касета за тонер. • Единицата на барабанот може да биде оштетена. Заменете ја единицата на барабанот со нова единица на барабан. • Единицата на фјузерот може да биде загадена. Контакттирајте со службата за корисници на Brother.
 <p>Печатење со празнини</p>	<ul style="list-style-type: none"> • Изберете режим Thick Paper (Дебела хартија) во двигателот на печатачот или користете потенка хартија од онаа што ја користите во моментот. • Изберете соодветен вид на медиум во менито со поставки. • Проверете ја средината на уредот. Условите како што е високо ниво на влажност може да предизвикаат печатење со празнини. • Единицата на барабанот може да биде оштетена. Заменете ја единицата на барабанот со нова единица на барабан.
 <p>Само црно</p>	<ul style="list-style-type: none"> • Исчистете ја жицата со искричаво празнење внатре во единицата на барабанот. • Единицата на барабанот може да биде оштетена. Заменете ја единицата на барабанот со нова единица на барабан.

Примери за печатење со слаб квалитет	Препораки
 <p>Бели линии преку страницата</p>	<ul style="list-style-type: none"> Изберете соодветен вид на медиум во двигателот на печатачот. Изберете соодветен вид на медиум во менито со поставки. Проблемот може да исчезне сам од себе. Отпечатете повеќе празни страници за да го средите овој проблем, особено ако уредот не се користел долго време. Исчистете ја единицата на барабанот. Единицата на барабанот може да биде оштетена. Заменете ја единицата на барабанот со нова единица на барабан.
 <p>Линии преку страницата</p>	<ul style="list-style-type: none"> Исчистете ја единицата на барабанот. Единицата на барабанот може да биде оштетена. Заменете ја единицата на барабанот со нова единица на барабан.
 <p>Бели линии, ленти или мрежи преку страницата</p>	<ul style="list-style-type: none"> Проверете ја средината на уредот. Условите на високо ниво на влажност и високи температури може да предизвикаат проблеми со квалитетот на печатењето. Исчистете ја единицата на барабанот. Ако проблемот не се реши по печатењето на неколку страници, заменете ја единицата на барабанот со нова единица на барабан.
 <p>Бели точки на црн текст и графикони на интервали од 94 mm.</p>  <p>Црни точки на интервали од 94 mm</p>	<ul style="list-style-type: none"> Направете 10-15 копии од празен, бел лист хартија. Ако проблемот не се реши по печатењето на неколку страници, можеби на површината на барабанот е залепен друг материјал, како што е лепак од ознаката. Исчистете ја единицата на барабанот. »» Поврзани информации: Исчистете ја единицата на барабанот со помош на Печатење точки за барабанот Единицата на барабанот може да биде оштетена. Заменете ја единицата на барабанот со нова единица на барабан.
 <p>Траги од црн тонер преку страницата</p>	<ul style="list-style-type: none"> Ако ги користите листовите со ознаки за ласерските печатачи, лепакот од листовите може понекогаш да се залепи на површината на барабанот. Исчистете ја единицата на барабанот. »» Поврзани информации: Исчистете ја единицата на барабанот со помош на Печатење точки за барабанот Ако сте користеле хартија со спојувалки, единицата на барабанот може да биде оштетена. Ако неотпакуваната единица на барабанот е изложена на директна сончева светлина (или

Примери за печатење со слаб квалитет	Препораки
	<p>собна светлина на подолг временски период), единицата може да се оштети.</p> <ul style="list-style-type: none"> Исчистете ја единицата на барабанот. Касетата за тонер може да биде оштетена. Заменете ја касетата за тонер со нова касета за тонер. Единицата на барабанот може да биде оштетена. Заменете ја единицата на барабанот со нова единица на барабан.
 <p>Црни линии надолу по страницата Отпечатените страници имаат дамки од тонер по страницата</p>	<ul style="list-style-type: none"> Исчистете ја жицата со искричаво празнење во единицата на барабанот со лизгање на зелената картичка. Уверете се дека зелената картичка на единицата на барабан е во почетна положба. Касетата за тонер може да биде оштетена. Заменете ја касетата за тонер со нова касета за тонер. Единицата на барабанот може да биде оштетена. Заменете ја единицата на барабанот со нова единица на барабан. Единицата на фјузерот може да биде загадена. Контакттирајте со службата за корисници на Brother.
 <p>Бели линии надолу по страницата</p>	<ul style="list-style-type: none"> Проверете дали има други материјали, како што е скинато парче хартија, лепливи ливчиња или прашина во уредот и околу касетата за тонер и единицата на барабанот. Касетата за тонер може да биде оштетена. Заменете ја касетата за тонер со нова касета за тонер. Единицата на барабанот може да биде оштетена. Заменете ја единицата на барабанот со нова единица на барабан.
 <p>Искривена слика</p>	<ul style="list-style-type: none"> Поставете го документот правилно во ADF или врз стаклото на скенерот ако доаѓа до заглавување само кога копирате. Проверете дали е правилно ставена хартија или друг медиум за печатење во фиоката за хартија, и дали лизгачите премногу го притискаат или премногу се разлабавени на купот од хартија. Поставете ги правилно лизгачите за хартија. Фиоката за хартија е преполна. Проверете ги видот и квалитетот на хартијата. Проверете дали има слободни предмети во уредот, како што е искината хартија. Ако проблемот се јавува само при автоматско 2-страно печатење, проверете дали има искината хартија во двостраната фиока. Проверете дали двостраната фиока е целосно вметната и дали задниот капак е целосно затворен.

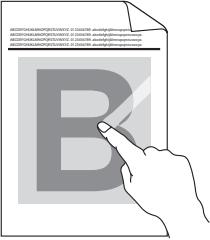
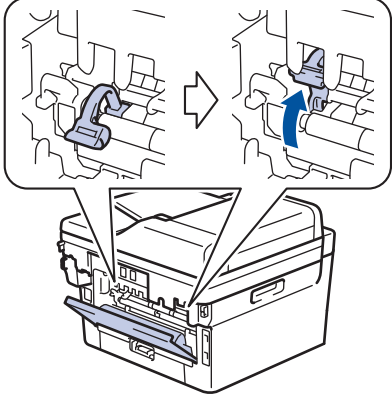
Примери за печатење со слаб квалитет	Препораки
 <p data-bbox="276 416 676 443">Извиткана или брановидна слика</p>	<ul data-bbox="818 168 1474 680" style="list-style-type: none"> • Проверете ги видот и квалитетот на хартијата. Високите температури и високиот степен на влажност предизвикуваат извиткување на хартијата. • Ако не го користите уредот често, хартијата може да била предолго во фиоката за хартија. Завртете го купот од хартија во фиоката за хартија. Исто така, разлистајте го купот од хартија, а потоа завртете ја хартијата за 180° во фиоката за хартија. • Отворете го задниот капак (излезна фиока со лицето нагоре) за отпечатената хартија да излегува на излезната фиока со лицето нагоре. • Изберете режим Reduce Paper Curl (Намали туткање хартија) на двигателот на печатачот кога нема да ги користите нашите препорачани медиуми за печатење.
 <p data-bbox="336 934 616 960">Стутканост или набори</p>	<ul data-bbox="818 698 1474 837" style="list-style-type: none"> • Проверете дали хартијата е правилно поставена. • Проверете ги видот и квалитетот на хартијата. • Завртете го купот од хартија во фиоката или изротирајте ја хартијата за 180° во влезната фиока.
 <p data-bbox="371 1218 582 1245">Лошо фиксирање</p>	<ul data-bbox="818 978 1453 1704" style="list-style-type: none"> • Проверете дали двете зелени рачки во внатрешниот дел од задниот капак се во горна позиција. Повлекувајте ги двете зелени рачки додека да запрат.  <ul data-bbox="818 1518 1453 1704" style="list-style-type: none"> • Проверете дали поставките за видот на медиумот во двигателот на печатачот одговараат на видот хартија што го користите. • Изберете режим Improve Toner Fixing (Подобри фиксирање на тонерот) на двигателот на печатачот. <p data-bbox="858 1720 1410 1899">Ако овој избор не даде доволно подобрување, променете ги поставките за двигателот на печатачот во Media Type (Тип медиум) на задебелена поставка. Ако печатите коверт, изберете Env. Thick (Коверт Дебела) во поставките за видот на медиуми.</p>

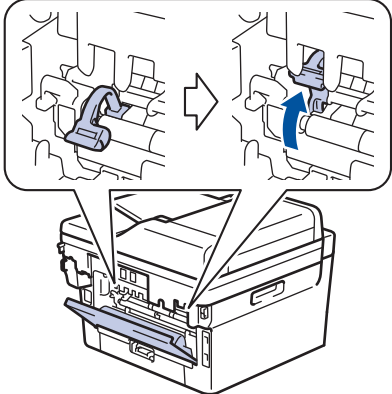
Примери за печатење со слаб квалитет	Препораки
 <p data-bbox="363 510 576 539">Набори на коверти</p>	<ul style="list-style-type: none"> <li data-bbox="815 165 1453 353">• Проверете дали, при печатење коверти, двете зелени рачки од внатрешната страна на задниот капак се повлечени надолу во позиција за коверт. Откако ќе завршите со печатење, ресетирајте ги рачките назад во оригиналната позиција. Повлекувајте ги рачките додека да застанат.  <ul style="list-style-type: none"> <li data-bbox="815 768 1453 831">• Проверете дали ковертите се печатат со отворен заден капак (излезна фиока со лицето нагоре). <li data-bbox="815 837 1453 936">• (За модели со отвор за рачно дотурање) Проверете дали ковертите се повлекуваат само од просторот за рачно повлекување.



Поврзани информации

- [Решавање проблеми](#)

Сродни теми:

- [Исчистете ја единицата на барабанот со помош на Печатење точки за барабанот](#)
- [Намалување на користењето на тонерот](#)
- [Замена на касетата за тонер](#)
- [Замена на единицата на барабанот](#)

Проблеми со телефонот и факсот

Поврзани модели: MFC-L2712DN/MFC-L2712DW/MFC-L2732DW/MFC-L2750DW/MFC-L2752DW

Телефонска линија или врски

Тешкотии	Предлози
Бирање не функционира. (Нема тон за бирање)	<p>Проверете ги сите поврзувања на телефонскиот кабел. Уверете се дека телефонскиот кабел е приклучен во телефонскиот сиден приклучок и во приклучокот LINE на уредот. Ако се претплатите на услугите DSL или на услугите VoIP, контактирајте со вашиот давател на услуги за упатства за поврзување.</p> <p>(Достапно само за некои држави.)</p> <p>Променете го параметарот Тонско/Пулсно.</p> <p>Ако на уредот е поврзан надворешен телефон, испратете факс рачно подигајќи ја слушалката на надворешниот телефон и бирајќи го бројот со помош на надворешниот телефон. Почекајте да добиете тон за примање факс пред да го испратите факсот.</p> <p>Ако нема тон за бирање, поврзете телефон за којшто знаете дека работи и телефонски кабел до приклучокот. Потоа подигнете ја слушалката на надворешниот телефон и чекајте да слушнете тон за бирање. Ако сè уште нема тон за бирање, побарајте од телефонската компанија да ги провери линијата и/или сидниот приклучок.</p>
Уредот не одговара на повик.	<p>Уверете се дека уредот е во правилен режим на прием за вашето поставување.</p> <p>Проверете дали има тон за бирање. Ако е можно, повикајте го вашиот уред за да слушнете дека ќе одговори. Ако сè уште нема одговор, уверете се дека телефонскиот кабел е приклучен во телефонскиот сиден приклучок и приклучокот LINE на уредот. Ако не свони кога го барате вашиот уред, побарајте од телефонската компанија да ја провери линијата.</p>

Справување со дојдовни повици

Тешкотии	Предлози
Испраќање факс повик до уредот.	<p>Ако сте одговориле на телефон со локал, притиснете го вашиот код за далечинско активирање (фабричкиот параметар е *51). Ако сте одговориле на телефон со локал, притиснете на копчето Старт за да го примите факсот.</p> <p>Кога уредот ќе одговори, спуштете ја слушалката.</p>
Приспособи карактеристики на една линија.	<p>Ако имате повик на чекање, Повик на чекање/ID на повикувач, ID на повикувач, гласовна пошта, телефонска секретарка, систем за аларм или друга приспособена карактеристика не една телефонска линија со вашиот уред, тоа може да создава проблем за испраќање или примање факсови.</p> <p>На пример: ако се претплатите на повик на чекање или друга приспособена услуга и нејзиниот сигнал доаѓа преку линијата додека уредот испраќа или прима факс, сигналот може привремено да ги прекине или попречи факсовите. Карактеристиката ECM - Error</p>

Тешкотии	Предлози
	Correction Mode (режим Корекција на грешка) на Brother би требало да помогне за надминување на овој проблем. Оваа состојба е поврзана со системот на телефонската индустрија и е вообичаена за сите уреди коишто испраќаат и примаат информации на една заедничка линија со приспособените карактеристики. Ако избегнувањето мал прекин е од суштинско значење за вашето работење, препорачуваме користење посебна телефонска линија без приспособени карактеристики.

Примање факс

Тешкотии	Предлози
Не може да прими факс.	<p>Проверете ги сите поврзувања на телефонскиот кабел. Уверете се дека телефонскиот кабел е приклучен во телефонскиот ѕиден приклучок и во приклучокот LINE на уредот. Ако се претплатите на услугите DSL или на услугите VoIP, контактирајте со вашиот давател на услуги за упатства за поврзување. Ако користите систем VoIP, обидете се со менување на параметарот VoIP во <i>Basic (за VoIP)</i>. Со ова, брзината на модемот ќе се намали и ќе се исклучи режимот Исправка на грешка (ECM).</p> <p>Уверете се дека уредот е во правилниот режим Прием. Ова го одредуваат надворешните уреди и услугите за телефонски претплатник коишто ги имате на истата линија како и уредот Brother.</p> <ul style="list-style-type: none"> • Ако имате посебна линија за факс и сакате вашиот уред Brother автоматски да одговара на сите дојдовни факсови, треба да го изберете режимот. • Ако вашиот уред Brother ја споделува линијата со надворешна телефонска секретарка, треба да го изберете режимот Надворешен TAD. Во режимот Надворешен TAD вашиот уред Brother автоматски ќе ги прими дојдовните факсови и повикувачите ќе можат да остават порака на вашата телефонска секретарка. • Ако вашиот уред Brother споделува линија со други телефони и сакате автоматски да одговара на сите дојдовни факсови, треба да го изберете режимот Факс/Тел. Во режимот Факс/Тел, вашиот уред Brother автоматски ќе ги прими факсовите и ќе произведе брзо двојно ѕвонење за да ве известат да одговорите на гласовните повици. • Ако не сакате уредот Brother автоматски да одговори на дојдовните факсови, треба да го изберете режимот Рачно. Во режимот Рачно, мора да одговорите на секој дојдовен повик и да го активирате уредот да прими факсови. <p>Можно е друг уред или услуга на вашата локација да одговара на повикот пред да одговори вашиот уред Brother. За да го испробате ова, намалете го параметарот на одложено ѕвонење:</p> <ul style="list-style-type: none"> • Ако режимот за прием е поставен на Само факс или Факс/Тел, намалете го одложеното ѕвонење на едно ѕвонење. <p>➤➤ <i>Поврзани информации: Постави број на ѕвонења пред уредот да одговори (одложено ѕвонење)</i></p>

Тешкотии	Предлози
	<ul style="list-style-type: none"> • Ако режимот Прием е поставен на Надворешен TAD, намалете го бројот на звонења коишто се програмирани на вашата телефонска секретарка на две звонења. • Ако режимот Прием е поставен на Рачно, НЕ приспособувајте го параметарот за одложено звонење. <p>Побарајте некој да ви испрати пробен факс:</p> <ul style="list-style-type: none"> • Ако сте го примиле пробниот факс успешно, вашиот уред работи правилно. Не заборавајте да го ресетираете параметарот за одложено звонење или телефонска секретарка на првичниот параметар. Ако после ресетирањето на одложеното звонење се појават проблеми при примање, во тој случај, лице, уред или услуга за претплатник одговара на факс повикот пред уредот да има можност да одговори. • Ако не можевте да го примите факсот, можеби друг уред или услуга за претплатник го попречува приемот на вашиот факс или можеби има проблем со вашата линија за факс. <p>Ако користите уред со телефонска секретарка (режим Надворешен TAD) на истата линија со уредот Brother, уверете се дека вашата телефонска секретарка е поставена правилно.</p> <ol style="list-style-type: none"> 1. Поставете телефонската секретарка да одговори по едно или две звонења. 2. Снимете ги излезните пораки на телефонската секретарка. <ul style="list-style-type: none"> • На почетокот на излезната порака, снимете пет секунди тишина. • Ограничете го зборувањето на 20 секунди. • Завршете ја вашата излезна порака со вашиот Код за далечинско активирање за лицата кои рачно испраќаат факсови. На пример: „Оставете порака после звучниот сигнал или притиснете *51 и започнете со испраќање на факсот“. 3. Поставете телефонската секретарка да одговори на повиците. 4. Поставете го режимот Прием на уредот Brother на Надворешен TAD. <p>➤ <i>Поврзани информации: Избери вистински режим на прием</i></p> <p>Уверете се дека на вашиот уред Brother е вклучена карактеристиката Откриј факс. Откриј факс е карактеристика којашто ви овозможува да примите факс, дури и ако сте одговориле на повикот на надворешен телефон или телефон за локал.</p> <p>Ако како резултат на можни пречки на телефонската линија, добивате често грешки во преносот, обидете се да го измените параметарот Компатибилност на <i>Basic (за VoIP)</i>.</p> <p>Контактирајте со вашиот администратор за да ги провери вашите поставки за функцијата на безбедно заклучување (Secure Function Lock).</p>

Тешкотии	Предлози
Не може да испрати факс.	<p>Проверете ги сите поврзувања на телефонскиот кабел. Уверете се дека телефонскиот кабел е приклучен во телефонскиот ѕиден приклучок и во приклучокот LINE на уредот. Ако се претплатите на услугите DSL или на услугите VoIP, контактирајте со вашиот давател на услуги за упатства за поврзување.</p> <p>Уверете се дека притиснавте факс и дека уредот е во режим Факс.</p> <p>Отпечатете го извештајот за проверка на пренос и проверете дали има грешка.</p> <p>Контактирајте со вашиот администратор за да ги провери вашите поставки за функцијата на безбедно заклучување (Secure Function Lock).</p> <p>Побарајте од другата страна да провери дека уредот што прима има хартија.</p>
Слаб квалитет на испраќање.	Обидете се да ја измените резолуцијата во Висока или Супер висока. Направете копија за да проверите како работи скенерот на уредот. Ако квалитетот на копирање е слаб, исчистете го скенерот.
Извештајот за потврдена испорака вели РЕЗУЛТАТ:ERROR.	<p>Веројатно има привремена бучава или прекин во линијата. Обидете се да го испратите факсот повторно. Ако испраќате порака PC-Fax и добиете РЕЗУЛТАТ:ERROR на извештајот за потврдена испорака, можеби уредот повеќе нема меморија. За да ослободите дополнителна меморија, може да исклучите складирање факс, да отпечатите факс пораки во меморија или да откажете одложен факс. Ако проблемот постои и понатаму, побарајте од телефонската компанија да ја проверат телефонската линија.</p> <p>Ако како резултат на можни пречки на телефонската линија, добивате често грешки во преносот, обидете се да го измените параметарот Компатибилност на Basic (за VoIP).</p>
Испратените факсови се празни.	Уверете се дека документот е поставен правилно. При користење ADF, документот треба да биде свртен со лицето нагоре. При користење стакло на скенер, документот треба да биде свртен со лицето надолу.
Црни вертикални линии при испраќање.	Црните вертикални линии на факсовите што ги испраќате вообичаено се предизвикани од нечистотија или течност за корекција на стаклената лента. Избришете ја стаклената лента.

Печатење примен факс

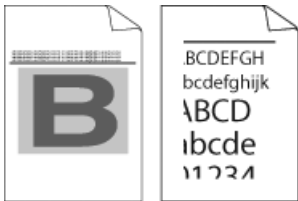
Тешкотии	Предлози
<ul style="list-style-type: none"> Збиено печатење Хоризонтални линии Редовите на врвот и на дното се отсечени Недостасуваат редови 	Ова обично се случува поради слаба телефонска врска. Направете копија, ако копијата е добра, веројатно имате лоша врска со прекини или пречки на телефонската линија. Побарајте од другата страна да го испрати факсот повторно.

Тешкотии	Предлози
Црни вертикални линии при примање	Можеби жицата со искричаво празнење за печатење е нечиста. Исчистете ја жицата со искричаво празнење на единицата на барабанот.
	Можеби скенерот на испраќачот е нечист. Побарајте од испраќачот да направи копија за да видите дали проблемот е во уредот за испраќање. Обидете се да примите од друг факс уред.
Примените факсови се појавуваат како разделени или празни страници.	Маргините одлево и оддесно се отсечени или една страница се печати на две страници.
	Вклучете Автоматско намалување.



Поврзани информации

- [Решавање проблеми](#)
 - [Постави Откривање тон за бирање](#)
 - [Поставување компатибилност со телефонската линија за пречки и VoIP-системи](#)

Постави Откривање тон за бирање

Поврзани модели: MFC-L2712DN/MFC-L2712DW/MFC-L2732DW/MFC-L2750DW/MFC-L2752DW

Поставување на тонот на бирање на [Detection (Откривање)] ќе ја скрати паузата за детекција на тон на бирање.



>> [MFC-L2712DN/MFC-L2712DW](#)

>> [MFC-L2732DW/MFC-L2750DW/MFC-L2752DW](#)

MFC-L2712DN/MFC-L2712DW

1. Притиснете **Menu (Мени)**.
2. Притиснете ▲ или ▼ за да се прикаже опцијата [Initial Setup (Почетно поставување)], а потоа притиснете **OK**.
3. Притиснете ▲ или ▼ за да се прикаже опцијата [Dial Tone (Тон на бирање)], а потоа притиснете **OK**.
4. Притиснете ▲ или ▼ за да изберете [Detection (Откривање)] или [No Detection (Без откривање)], а потоа притиснете **OK**.
5. Притиснете **Stop/Exit (Стоп/Излез)**.

MFC-L2732DW/MFC-L2750DW/MFC-L2752DW

1. Притиснете  [Settings (Поставки)] > [All Settings (Сите поставки)] > [Initial Setup (Почетно поставување)] > [Dial Tone (Тон на бирање)].
2. Притиснете [Detection (Откривање)] или [No Detection (Без откривање)].
3. Притиснете .

✓ Поврзани информации

- [Проблеми со телефонот и факсот](#)

Поставување компатибилност со телефонската линија за пречки и VoIP-системи

Поврзани модели: MFC-L2712DN/MFC-L2712DW/MFC-L2732DW/MFC-L2750DW/MFC-L2752DW

Проблемите со испраќање и примање факсови поради можни пречки на телефонската линија може да се решат со намалување на брзината на модемот за да се минимизираат грешките при пренос на факс. Ако ја користите услугата Глас преку IP (VoIP), Brother препорачува промена на компатибилноста на Основна (за VoIP).



- VoIP е тип на телефонски систем што користи интернет-врска, наместо традиционалната телефонска линија.
- Давателите на комуникациски услуги често ја комбинираат VoIP заедно со интернет и кабелските услуги.

>> [MFC-L2712DN/MFC-L2712DW](#)

>> [MFC-L2732DW/MFC-L2750DW/MFC-L2752DW](#)

MFC-L2712DN/MFC-L2712DW

1. Притиснете **Menu (Мени)**.
2. Притиснете **▲** или **▼** за да се прикаже опцијата [Initial Setup (Почетно поставување)], а потоа притиснете **OK**.
3. Притиснете **▲** или **▼** за да се прикаже опцијата [Compatibility (Компатибилност)], а потоа притиснете **OK**.
4. Притиснете **▲** или **▼** за да се прикаже опцијата [High (Високо)], [Normal (Нормално)], или [Basic (for VoIP) (Основен (за VoIP))], а потоа притиснете **OK**.

Опција	Опис
High (Високо)	Изберете High (Високо) за да ја поставите брзината на модемот на 33.600 bps.
Normal (Нормално)	Изберете Normal (Нормално) за да ја поставите брзината на модемот на 14.400 bps.
Basic (for VoIP) (Основен (за VoIP))	Изберете Basic (for VoIP) (Основен (за VoIP)) за да ја намалите брзината на модемот на 9600 bps и за да го исклучите режимот на корекција на грешки (ECM). Освен ако пречките не се постојан проблем на телефонската линија, може да ја користите само кога е потребно. За да се подобри компатибилноста со повеќето VoIP-услуги, Brother препорачува да ја смените поставката на компатибилноста на Basic (for VoIP) (Основен (за VoIP)).

5. Притиснете **Stop/Exit (Стоп/Излез)**.

MFC-L2732DW/MFC-L2750DW/MFC-L2752DW

1. Притиснете  [Settings (Поставки)] > [All Settings (Сите поставки)] > [Initial Setup (Почетно поставување)] > [Compatibility (Компатибилност)].
2. Притиснете [High (Високо)], [Normal (Нормално)] или [Basic (for VoIP) (Основен (за VoIP))].

Опција	Опис
High (Високо)	Изберете High (Високо) за да ја поставите брзината на модемот на 33.600 bps.
Normal (Нормално)	Изберете Normal (Нормално) за да ја поставите брзината на модемот на 14.400 bps.
Basic (for VoIP) (Основен (за VoIP))	Изберете Basic (for VoIP) (Основен (за VoIP)) за да ја намалите брзината на модемот на 9600 bps и за да го исклучите режимот на корекција на грешки (ECM). Освен ако пречките не се постојан проблем на телефонската линија, може да ја користите само кога е потребно. За да се подобри компатибилноста со повеќето VoIP-услуги, Brother препорачува да ја смените поставката на компатибилноста на Basic (for VoIP) (Основен (за VoIP)).

3. Притиснете .



Поврзани информации

- [Проблеми со телефонот и факсот](#)

Проблеми со мрежа

- Пораки за грешки за мрежни проблеми
- Каде можам да ги најдам мрежните поставки за мојот уред на Brother?
- Не можам да ја завршам конфигурацијата за поставување безжична мрежа
- Користете ја алатката за поправање мрежна врска (Windows®)
- Мојот уред на Brother не може да печати, скенира или да прима PC-FAX преку мрежа
- Сакам да проверам дали моите мрежни уреди работат правилно

Пораки за грешки за мрежни проблеми

Поврзани модели: DCP-L2537DW/DCP-L2532DW/DCP-L2552DN/MFC-L2712DN/MFC-L2712DW/MFC-L2732DW/MFC-L2750DW/MFC-L2752DW

Во случај на грешка, на вашиот уред Brother се прикажува порака за грешка. Во следниов графикон се прикажани вообичаените пораки за грешка.

>> [DCP-L2537DW/DCP-L2532DW/MFC-L2712DW](#)

>> [MFC-L2732DW/MFC-L2750DW/MFC-L2752DW](#)

DCP-L2537DW/DCP-L2532DW/MFC-L2712DW

Пораки за грешка	Причина	Дејство
Cannot Connect (Не може да се поврзе) A device is already connected. (Веќе има поврзан уред.)	Веќе има поврзано два мобилни уреда на мрежата Wi-Fi Direct, кога уредот Brother е сопственик на група.	Откако ќе се прекине тековната врска помеѓу вашиот уред Brother и друг мобилен уред, обидете се повторно да ги конфигурирате параметрите за Wi-Fi Direct. Статусот на врска може да го потврдите со печатење на извештај за конфигурација на мрежа.
Connection Error (Грешка при поврзување)	Други уреди истовремено се обидуваат да се поврзат на мрежата Wi-Fi Direct.	Уверете се дека нема други уреди кои се обидуваат да се поврзат на мрежата Wi-Fi Direct, а потоа обидете се да ги конфигурирате параметрите за Wi-Fi Direct повторно.
Connection Fail (Неуспешно поврзување)	Уредот Brother и вашиот мобилен уред не можат да комуницираат во текот на конфигурацијата на мрежата Wi-Fi Direct.	<ul style="list-style-type: none"> Поместете го мобилниот уред поблиску до уредот Brother. Поместете ги уредот Brother и мобилниот уред на место на кое нема пречки. Ако користите PIN-метод за WPS, уверете се дека имате внесено точен PIN-број.
No Device (Нема уред)	Кога се конфигурира мрежата Wi-Fi Direct, уредот Brother не може да го открие вашиот мобилен уред.	<ul style="list-style-type: none"> Уверете се дека уредот и вашиот мобилен уред се во режим Wi-Fi Direct. Поместете го мобилниот уред поблиску до уредот Brother. Поместете ги уредот Brother и мобилниот уред на место на кое нема пречки. Ако ја конфигурирате мрежата Wi-Fi Direct рачно, уверете се дека внесената лозинка е точна. Ако вашиот мобилен уред има страница за конфигурација за тоа како да добиете IP-адреса, уверете се дека IP-адресата на мобилниот уред е конфигурирана преку DHCP.

MFC-L2732DW/MFC-L2750DW/MFC-L2752DW

Пораки за грешка	Причина	Дејство
A device is already connected. Press [OK]. (Веќе има поврзан уред. Притиснете [OK].)	Веќе има поврзано два мобилни уреда на мрежата Wi-Fi Direct, кога уредот Brother е сопственик на група.	Откако ќе се прекине тековната врска помеѓу вашиот уред Brother и друг мобилен уред, обидете се повторно да ги конфигурирате параметрите за Wi-Fi Direct. Статусот на врска може да го потврдите со печатење на извештај за конфигурација на мрежа.

Пораки за грешка	Причина	Дејство
Connection Error (Грешка при поврзување)	Други уреди истовремено се обидуваат да се поврзат на мрежата Wi-Fi Direct.	Уверете се дека нема други уреди кои се обидуваат да се поврзат на мрежата Wi-Fi Direct, а потоа обидете се да ги конфигурирате параметрите за Wi-Fi Direct повторно.
Connection Failed (Неуспешно поврзување)	Уредот Brother и вашиот мобилен уред не можат да комуницираат во текот на конфигурацијата на мрежата Wi-Fi Direct.	<ul style="list-style-type: none"> • Поместете го мобилниот уред поблиску до уредот Brother. • Поместете ги уредот Brother и мобилниот уред на место на кое нема пречки. • Ако користите PIN-метод за WPS, уверете се дека имате внесено точен PIN-број.
No Device (Нема уред)	Кога се конфигурира мрежата Wi-Fi Direct, уредот Brother не може да го открие вашиот мобилен уред.	<ul style="list-style-type: none"> • Уверете се дека уредот и вашиот мобилен уред се во режим Wi-Fi Direct. • Поместете го мобилниот уред поблиску до уредот Brother. • Поместете ги уредот Brother и мобилниот уред на место на кое нема пречки. • Ако ја конфигурирате мрежата Wi-Fi Direct рачно, уверете се дека внесената лозинка е точна. • Ако вашиот мобилен уред има страница за конфигурација за тоа како да добиете IP-адреса, уверете се дека IP-адресата на мобилниот уред е конфигурирана преку DHCP.
Wrong Date & Time, contact your administrator. (Погрешни датум и време, контактирајте со администраторот.)	Уредот Brother не го добива времето од опслужувачот за време SNTP, или немате конфигурирано датум и време за уредот.	<ul style="list-style-type: none"> • Уверете се дека параметрите за пристап кон опслужувачот за време SNTP се точно конфигурирани во Управување преку интернет. • Проверете дали параметрите Date&Time (Датум и време) на вашиот уред се точни во Управување преку интернет.



Поврзани информации

- [Проблеми со мрежа](#)

▲ [Почетна](#) > [Решавање проблеми](#) > [Проблеми со мрежа](#) > Каде можам да ги најдам мрежните поставки за мојот уред на Brother?

Каде можам да ги најдам мрежните поставки за мојот уред на Brother?

Поврзани модели: DCP-L2537DW/DCP-L2532DW/DCP-L2552DN/MFC-L2712DN/MFC-L2712DW/MFC-L2732DW/MFC-L2750DW/MFC-L2752DW

- [Сменете ги поставките на уредот од компјутерот](#)

Не можам да ја завршам конфигурацијата за поставување безжична мрежа

Поврзани модели: DCP-L2537DW/DCP-L2532DW/MFC-L2712DW/MFC-L2732DW/MFC-L2750DW/MFC-L2752DW

Исклучете го безжичниот пренасочувач, па повторно вклучете го. Потоа обидете се да ги конфигурирате безжичните поставки повторно. Ако не можете да го решите проблемот, следете ги упатствата подолу:

Истражете го проблемот со помош на Извештајот за WLAN.

Причина	Дејство	Интерфејс
Вашите безбедносни поставки (SSID/мрежен клуч) не се точни.	<ul style="list-style-type: none"> • Потврдете ги безбедносните поставки со помош на алатката Помошник за поставување. За повеќе информации и за преземање на алатката, одете на страницата Downloads (Преземања) за вашиот модел во Brother Solutions Center на support.brother.com. • Изберете и потврдете дека ги користите точните безбедности поставки. <ul style="list-style-type: none"> - Погледнете ги упатствата доставени со безжичната точка за пристап за LAN/пренасочувачот за информации за тоа како да ги најдете безбедносните поставки. - Името на производителот или бројот на моделот на безжичната точка за пристап за LAN/пренасочувачот може да се користат како стандардните безжични поставки. - Консултирајте се со производителот на точката за пристап/пренасочувачот, давателот на интернет-услуги или со мрежниот администратор. 	Безжична
MAC-адресата на вашиот уред на Brother не е дозволена.	Проверете дали MAC-адресата на уредот на Brother е дозволена во филтерот. Може да ја најдете MAC-адресата во контролната табла на вашиот уред на Brother.	Безжична
Вашата безжична точка за пристап за LAN/ пренасочувачот е во прикриен режим (не го емитува SSID).	<ul style="list-style-type: none"> • Внесете го точното име на SSID или мрежниот клуч рачно. • Проверете го името на SSID или мрежниот клуч во упатствата доставени со вашата безжична точка за пристап за LAN/пренасочувачот и повторно конфигурирајте ги поставките за безжичната мрежа. 	Безжична
Вашите безбедносни поставки (SSID/лозинка) не се точни.	<ul style="list-style-type: none"> • Потврдете ги SSID и лозинката. <ul style="list-style-type: none"> - Кога ја конфигурирате мрежата рачно, SSID и лозинката се прикажани на вашиот уред на Brother. Ако вашиот мобилен уред ја поддржува рачната конфигурација, SSID и лозинката ќе бидат прикажани на екранот на вашиот мобилен уред. 	Wi-Fi Direct
Користите Android™ 4.0.	Ако вашиот мобилен уред ја прекине врската (приближно шест минути по користење Wi-Fi Direct), обидете се со конфигурација на еден допир со помош на WPS (препорачано) и поставете го уредот на Brother како сопственик на група.	Wi-Fi Direct
Уредот на Brother е поставен предалеку од вашиот мобилен уред.	Поместете го уредот на Brother на околу 3,3 стапки (1 метар) од мобилниот уред кога ги конфигурирате мрежните поставки на Wi-Fi Direct.	Wi-Fi Direct
Има пречки (сидови или мебел, на пример) помеѓу вашиот уред и мобилниот уред.	Поместете го уредот на Brother во област без пречки.	Wi-Fi Direct
Во близина на уредот на Brother или мобилниот	Поместете ги другите уреди подалеку од уредот на Brother или мобилниот уред.	Wi-Fi Direct

Причина	Дејство	Интерфејс
уред има безжичен компјутер, уред што поддржува Bluetooth®, микробранова печка или дигитален безжичен телефон.		
Ако сте провериле и сте се обиделе со сите предлози погоре, но сепак не можете да ја завршите конфигурацијата на Wi-Fi Direct, направете го следново:	<ul style="list-style-type: none"> Исклучете го уредот на Brother, па повторно вклучете го. Потоа обидете се да ги конфигурирате поставките за Wi-Fi Direct повторно. Ако го користите уредот на Brother како клиент, потврдете колку уреди се дозволени во тековната мрежа на Wi-Fi Direct, а потоа проверете колку уреди се поврзани. 	Wi-Fi Direct

За Windows®

Ако безжичната врска е прекината и сте провериле и сте се обиделе со сите предлози погоре, препорачуваме да ја користите алатката за поправка на мрежната врска.



Поврзани информации

- [Проблеми со мрежа](#)



Користете ја алатката за поправање мрежна врска (Windows®)

Поврзани модели: DCP-L2537DW/DCP-L2532DW/DCP-L2552DN/MFC-L2712DN/MFC-L2712DW/MFC-L2732DW/MFC-L2750DW/MFC-L2752DW

Користете ја алатката за поправање мрежна врска за да ги поправите параметрите за мрежа на уредот Brother. Таа ќе додели точни IP-адреса и Subnet-маска.

- Windows® 7/Windows® 8/Windows® 10
Мора да се најавите со администраторски права.
- Проверете дали уредот Brother е вклучен и е поврзан на истата мрежа како и вашиот компјутер.

1. Направете едно од следново:

Опција	Опис
Windows® 7	Кликнете  (Старт) > Сите програми > Brother > Brother Utilities. Кликнете на паѓачкиот список и изберете го името на вашиот модел (ако веќе не е избрано). Кликнете Tools (Алатки) во левата лента за навигација, а потоа кликнете Network Connection Repair Tool (Алатка за поправка на мрежната врска) .
Windows® 8/ Windows® 10	Активирајте  (Brother Utilities), а потоа кликнете на паѓачкиот список и изберете го името на вашиот модел (ако веќе не е избрано). Кликнете Tools (Алатки) во левата лента за навигација, а потоа кликнете Network Connection Repair Tool (Алатка за поправка на мрежната врска) .



- Ако се појави екранот **Контрола на корисничка сметка**, кликнете **Да**.

2. Следете ги упатствата на екранот.

3. Проверете ја дијагнозата со печатење на извештајот за мрежна конфигурација или страницата за поставки на печатач.



Алатката за поправка на мрежната врска ќе започне автоматски ако ја изберете опцијата **Enable Connection Repair Tool (Овозможи ја алатката за поправка на врската)** во Набљудувач на статус. Кликнете со десен клик на екранот Набљудувач на статус, а потоа кликнете **Other Settings (Други поставки)** > **Enable Connection Repair Tool (Овозможи ја алатката за поправка на врската)**. Ова не се препорачува кога мрежниот администратор ја поставил IP-адресата на Статично, бидејќи со тоа IP-адресата ќе се измени автоматски.

Ако точната IP-адреса и Subnet-маската сè уште не се доделени и после користење на алатката за поправка на мрежната врска, побарајте ги овие информации од мрежниот администратор.



Поврзани информации

- [Проблеми со мрежа](#)



Сродни теми:

- [Мојот уред на Brother не може да печати, скенира или да прима PC-FAX преку мрежа](#)
- [Сакам да проверам дали моите мрежни уреди работат правилно](#)

Мојот уред на Brother не може да печати, скенира или да прима PC-FAX преку мрежа

Поврзани модели: DCP-L2537DW/DCP-L2532DW/DCP-L2552DN/MFC-L2712DN/MFC-L2712DW/MFC-L2732DW/MFC-L2750DW/MFC-L2752DW

Причина	Дејство	Интерфејс
Вашиот безбедносен софтвер го блокира пристапот на уредот до мрежата. (Функцијата за скенирање мрежи не работи.)	<ul style="list-style-type: none"> • Windows® Конфигурирајте го софтверот за безбедност/заштитниот сид на третата страна да дозволува скенирање на мрежа. За да ја додадете портата 54925 за скенирање мрежа, напишете ги информациите подолу: <ul style="list-style-type: none"> - Во Име: Напишете кој било опис, на пример, Brother NetScan. - Во Име на порта: Напишете 54925. - Во Протокол: UDP е избрано. <p>Видете го упатството обезбедено од третата страна заедно со софтверот безбедност/заштитен сид или контактирајте со производителот на софтверот.</p> <ul style="list-style-type: none"> • Mac (Brother iPrint&Scan) Во лентата за мени Finder (Finder), кликнете Go (Оди) > Applications (Апликации), а потоа кликнете двапати на иконата Brother iPrint&Scan. Се појавува прозорецот на Brother iPrint&Scan. Кликнете на копчето Select your Machine (Изберете го вашиот уред), а потоа следете ги упатствата на екранот за да го изберете уредот за мрежа повторно. (TWAIN-двигател) Во лентата за мени Finder (Finder), кликнете Go (Оди) > Applications (Апликации) > Brother, а потоа кликнете двапати на иконата Избирач на уред. Се појавува прозорецот за Избирачот на уред. Изберете го повторно мрежниот уред, осигурете се дека Status (Статус) е idle (во мирување), а потоа кликнете OK. 	Жичена/ Безжична
Вашиот безбедносен софтвер го блокира пристапот на уредот до мрежата. (Мрежната функција Примање PC-Fax не работи.) (Windows®)	<p>Поставете го софтверот за безбедност/заштитниот сид на третата страна за да дозволите PC-FAX Rx. За да ја додадете портата 54926 за мрежен PC-FAX Rx, напишете ги информациите подолу:</p> <ul style="list-style-type: none"> • Во Име: Напишете кој било опис, на пример, Brother PC-FAX Rx. • Во Име на порта: Напишете 54926. • Во Протокол: UDP е избрано. <p>Видете го упатството обезбедено од третата страна заедно со софтверот безбедност/заштитен сид или контактирајте со производителот на софтверот.</p>	Жичена/ Безжична
Вашиот безбедносен софтвер го блокира пристапот на уредот до мрежата.	Некој безбедносен софтвер може да го блокира пристапот без да се прикаже дијалог за безбедносно предупредување дури и по успешна инсталација.	Жичена/ Безжична

Причина	Дејство	Интерфејс
	За да дозволите пристап, погледнете ги упатствата за вашиот безбедносен софтвер или прашајте го производителот на софтверот.	
На вашиот уред на Brother не му е доделена достапна IP-ареса.	<ul style="list-style-type: none"> • Потврдете ги IP-аресата и Subnet-маската. Проверете дали и IP-аресата и Subnet-маската на компјутерот и на уредот на Brother се точни и лоцирани на истата мрежа. За повеќе информации за начинот на потврдување на IP-аресата и Subnet-маската, прашајте го мрежниот администратор. • Windows® Потврдете ги IP-аресата и Subnet-маската со помош на алатката за поправка на мрежната врска. 	Жичена/ Безжична
Неуспешната задача за печатење уште е во редот за печатење на вашиот компјутер.	<ul style="list-style-type: none"> • Ако неуспешната задача за печатење е уште во редот за печатење на вашиот компјутер, избришете ја. • Во спротивно, кликнете двапати на иконата печатач во следната папка и откажете ги сите документи: <ul style="list-style-type: none"> - Windows® 7 Кликнете  (Старт) > Уреди и печатачи > Печатачи и факсови. - Windows® 8 Поместете го покажувачот на глумчето во долниот десен агол на работната површина. Кога ќе се појави лентата за мени, кликнете Параметри > Контролна табла. Во групата Хардвер и звук, кликнете Преглед на уреди и печатачи > Печатачи. - Windows® 10 и Windows Server® 2016 Кликнете  > Систем на Windows > Контролна табла. Во групата Хардвер и звук, кликнете Преглед на уреди и печатачи > Печатачи. - Windows Server® 2008 Кликнете Старт > Контролна табла > Печатачи. - Windows Server® 2012 Поместете го покажувачот на глумчето во долниот десен агол на работната површина. Кога ќе се појави лентата за мени, кликнете Параметри > Контролна табла. Во групата Хардвер, кликнете Преглед на уреди и печатачи > Печатачи. - Windows Server® 2012 R2 Кликнете Контролна табла на екранот Старт. Во групата Хардвер, кликнете Преглед на уреди и печатачи. - macOS v10.10.5, v10.11.x, v10.12.x Кликнете System Preferences (Системски поставки) > Printers & Scanners (Печатачи и скенери). 	Жичена/ Безжична
Вашиот уред на Brother не е поврзан на безжична мрежа.	Отпечатете го извештајот WLAN за да го проверите кодот за грешка на отпечатениот извештај.	Безжична

Ако сте провериле и сте се обиделе со сите предлози погоре, но вашиот уред на Brother сепак не печати и не скенира, деинсталирајте ги софтверот на Brother и двигателите и преинсталирајте ги.



Поврзани информации

- [Проблеми со мрежа](#)

Сродни теми:

- Користете ја алатката за поправање мрежна врска (Windows®)
 - Сакам да проверам дали моите мрежни уреди работат правилно
-

Сакам да проверам дали моите мрежни уреди работат правилно

Поврзани модели: DCP-L2537DW/DCP-L2532DW/DCP-L2552DN/MFC-L2712DN/MFC-L2712DW/MFC-L2732DW/MFC-L2750DW/MFC-L2752DW

Провери	Дејство	Интерфејс
Уверете се дека вашиот уред Brother, точката на пристап/ пренасочувач или мрежното куќиште се вклучени.	<p>Проверете го следново:</p> <ul style="list-style-type: none"> Кабелот за напојување е правилно поврзан и уредот Brother е вклучен. Точката за пристап/пренасочувач или куќиштето се вклучени и копчето за врска трепка. Сите заштитни пакувања се отстранети од уредот. Касетата за тонер и единицата на барабан се правилно поставени. Предниот и задниот капак се целосно затворени. Хартијата е правилно поставена во фиоката за хартија. (За жични мрежи) Мрежниот кабел е цврсто приклучен во уредот Brother и во пренасочувачот или куќиштето. 	Жичена/ Безжична
Проверете Link Status во извештајот за мрежна конфигурација.	Отпечатете го извештајот за мрежна конфигурација и уверете се дека Ethernet Link Status или Wireless Link Status е Link OK .	Жичена/ Безжична
Уверете се дека можете да го тестирате уредот Brother од вашиот компјутер.	<p>Тестирајте го уредот Brother од вашиот компјутер користејќи ги IP-адресата или името на јазол во командната околина на Windows® или апликацијата за терминал за Mac:</p> <p>тестирај <ipaddress> или <nodename>.</p> <ul style="list-style-type: none"> Успешно: Вашиот уред Brother работи правилно и е поврзан на истата мрежа како и вашиот компјутер. Неуспешно: Вашиот уред Brother не е поврзан на истата мрежа како и вашиот компјутер. <p>(Windows®)</p> <p>Побарајте го мрежниот администратор и користете ја алатката за поправка на мрежната врска за да ги коригирате IP-адресата и Subnet-маската.</p> <p>(Mac)</p> <p>Уверете се дека IP-адресата и Subnet-маската се правилно поставени.</p>	Жичена/ Безжична
Уверете се дека вашиот уред Brother е поврзан на базжична мрежа.	Отпечатете го извештајот WLAN за да го проверите кодот за грешка на отпечатениот извештај.	Безжична

Ако сте ги провериле и сте се обиделе со сите горенаведени работи, но сепак имате проблеми, погледнете ги упатствата доставени со точката за пристап/пренасочувач за безжична локална мрежа за да најдете информации за SSID и мрежниот клуч и правилно да ги поставите.



Поврзани информации

- [Проблеми со мрежа](#)

Сродни теми:

- [Користете ја алатката за поправање мрежна врска \(Windows®\)](#)
- [Мојот уред на Brother не може да печати, скенира или да прима PC-FAX преку мрежа](#)

Проблеми со Google Cloud Print

Поврзани модели: DCP-L2537DW/DCP-L2532DW/DCP-L2552DN/MFC-L2712DN/MFC-L2712DW/MFC-L2732DW/MFC-L2750DW/MFC-L2752DW

Пречка	Предлози
Мојот уред Brother не се прикажува во списокот со печатачи.	Проверете дали е вклучен уредот.
	Проверете дали Google Cloud Print™ е овозможен.
	Проверете дали уредот ви е регистриран на Google Cloud Print™. Ако не е регистриран, обидете се да го регистрирате повторно.
Не можам да печатам.	Проверете дали е вклучен уредот.
	Потврдете ги мрежните поставки. >> <i>Поврзани информации</i>
	Можно е одредени датотеки да не може да се печатаат или може да не изгледаат точно како што се прикажани.
Не можам да го регистрирам мојот уред на Brother на Google Cloud Print™.	Проверете дали уредот е поврзан на мрежа со пристап до интернет.
	Проверете дали датумот и времето се поставени точно на уредот.
Не гледам порака за потврда на мојот уред на Brother кога ќе се регистрирам на Google Cloud Print™, дури и откако ги повторив чекорите за регистрација.	Осигурете се дека уредот на Brother е во мирување кога ќе се регистрирате на Google Cloud Print™.



Поврзани информации

- [Решавање проблеми](#)

Проблеми со AirPrint





Пречка	Предлози
Мојот уред Brother не се прикажува во списокот со печатачи.	Осигурете се дека уредот Brother е вклучен.
	Потврдете ги параметрите за мрежа. >> <i>Поврзани информации</i>
	Преместете го мобилниот уред поблизу до точката за безжичен пристап/пренасочувачот или до уредот Brother.
Не можам да печатам.	Осигурете се дека уредот Brother е вклучен.
	Потврдете ги параметрите за мрежа. >> <i>Поврзани информации</i>
Се обидувам да печатам документ со повеќе страници од уред iOS, но се печати САМО првата страница.	Уверете се дека работите со најнова верзија на ОС. За повеќе информации за AirPrint, погледнете ја следнава статија за поддршка на Apple: support.apple.com/kb/HT4356 .



Поврзани информации

- [Решавање проблеми](#)

Други проблеми

Тешкотии	Предлози
Уредот не сака да се вклучи.	<p>Можеби неповолни услови на поврзувањето со доводот на електрична енергија (како што се молскавица или прекин на електрична енергија) ги активирале внатрешните механизми за заштита на уредот. Исклучете го кабелот за напојување. Почекајте десетина минути, а потоа приклучете го кабелот за напојување и притиснете  за да ги вклучите уредот.</p> <p>Ако проблемот не се реши и користите осигурувач, исклучете го за да се уверите дека проблемот не е во него. Вклучете го кабелот за напојување на уредот директно во друг електричен сиден приклучок за којшто знаете дека работи. Ако сè уште нема довод на струја, обидете се со друг кабел за напојување.</p>
Уредот не може да печати податоци EPS кои вклучуваат бинарна комуникација со двигател на печатач BR-Script3.	<p>(Windows®)</p> <p>За да печатите податоци EPS, направете го следново:</p> <ol style="list-style-type: none"> За Windows® 7 и Windows Server® 2008 R2: <ul style="list-style-type: none"> Кликнете на копчето  Старт > Уреди и печатачи. За Windows Server® 2008: <ul style="list-style-type: none"> Кликнете на копчето  (Старт) > Контролна табла > Хардвер и звук > Печатачи. За Windows® 8 и Windows Server® 2012: <ul style="list-style-type: none"> Поместете го покажувачот на глумчето во долниот десен агол на работната површина. Кога ќе се појави лентата за мени, кликнете Параметри > Контролна табла. Во групата Хардвер и звук¹, кликнете Преглед на уреди и печатачи. За Windows® 10 и Windows Server® 2016: <ul style="list-style-type: none"> Кликнете  > Систем на Windows > Контролна табла. Во групата Хардвер и звук, кликнете Преглед на уреди и печатачи. За Windows Server® 2012 R2: <ul style="list-style-type: none"> Кликнете Контролна табла на екранот Старт. Во групата Хардвер, кликнете Преглед на уреди и печатачи. <ol style="list-style-type: none"> Кликнете со десен клик на иконата Brother XXX-XXXX BR-Script3, изберете Својства на печатачот. Од картичката Параметри на уредот, изберете ТВСР (Протокол за означена бинарна комуникација) во Излезен протокол.
Софтверот Brother не може да се инсталира.	<p>(Windows®)</p> <p>Ако во текот на инсталацијата на екранот на компјутерот се појави предупредување од софтверот за заштита, изменете ги параметрите на софтверот за заштита за да дозволите извршување на програмата за поставување производ на Brother или друга програма.</p> <p>(Mac)</p>

Тешкотии	Предлози
	Ако користите функција заштитен сид на заштита од шпионски софтвер или софтвер за антивирус, привремено оневозможете ги, а потоа инсталирајте го софтверот Brother.

¹ За Windows Server® 2012: Хардвер и звук

Тешкотии со копирањето

Тешкотии	Предлози
Не може да направи копија.	Уверете се дека сте притиснале копирај и дека уредот е во режим Копирај. Контактирајте со вашиот администратор за да ги провери вашите поставки за функцијата на безбедно заклучување (Secure Function Lock).
На копиите се појавуваат вертикални црни линии.	Црните, вертикални линии на копиите вообичаено се предизвикани од нечистотија или течност за корекција на стаклената лента, или пак жицата со искричаво празнење е нечиста. Исчистете ги стаклената лента и стаклото на скенерот и белата лента и белата пластика над нив.
Копиите се празни.	Уверете се дека документот е поставен правилно.

Тешкотии со скенирање

Тешкотии	Предлози
Кога започнувате да скенирате, се појавуваат грешките TWAIN или WIA. (Windows®)	Уверете се дека двигателот Brother TWAIN или WIA е избран како примарен извор во вашата апликација за скенирање. На пример, во Nuance™ PaperPort™ 14SE, кликнете Desktop (Десктоп) > Scan Settings (Поставки за скенирање) > Select (Избери) за да го изберете двигателот Brother TWAIN/WIA.
Кога започнувате да скенирате, се појавуваат грешките TWAIN или ICA. (Mac)	Уверете се дека двигателот Brother TWAIN е избран како примарен извор. Може да скенирате документи и користејќи го двигателот за скенер ICA.
OCR не функционира.	Обидете се да ја зголемите резолуцијата на скенирање.
Не може да скенира.	Контактирајте со вашиот администратор за да ги провери вашите поставки за функцијата на безбедно заклучување (Secure Function Lock).

Тешкотии со софтверот

Тешкотии	Предлози
Не може да инсталира софтвер или да печати.	(Windows®) Пуштете ја програмата за инсталирање повторно. Оваа програма ќе го поправи и ќе го преинсталира софтверот.



Поврзани информации

- [Решавање проблеми](#)

Пренос на факсовите или извештајот за дневникот на факсови

Поврзани модели: MFC-L2712DN/MFC-L2712DW/MFC-L2732DW/MFC-L2750DW/MFC-L2752DW

Ако LCD-екранот прикажува:

- [Print Unable (Не може да печати)] ##
- [Scan Unable (Скенирањето не е можно)] ##

Препорачуваме да ги префрлите факсовите на друг факс уред или на компјутерот.

Може да го префрлите и извештајот за дневник на факсови за да видите дали има факсови што треба да се префрлат.



Ако има порака за грешка на LCD-екранот откако ќе ги префрлите факсовите, исклучете го уредот на Brother од напојување неколку минути, а потоа повторно приклучете го.



Поврзани информации

- [Решавање проблеми](#)
 - [Пренос на факсови на друг факс уред](#)
 - [Пренос на факсови на компјутерот](#)
 - [Пренос на извештајот за дневникот на факсови на друг факс уред](#)

Пренос на факсови на друг факс уред

Поврзани модели: MFC-L2712DN/MFC-L2712DW/MFC-L2732DW/MFC-L2750DW/MFC-L2752DW

Ако не сте го поставиле вашиот ID на станица, не може да влезете во режим на пренос на факсови.

>> [MFC-L2712DN/MFC-L2712DW](#)

>> [MFC-L2732DW/MFC-L2750DW/MFC-L2752DW](#)

MFC-L2712DN/MFC-L2712DW

1. Притиснете **Menu (Мени)**.
2. Притиснете **▲** или **▼** за да се прикаже опцијата [Service (Услуга)], а потоа притиснете **OK**.
3. Притиснете **OK** за да изберете [Data Transfer (Пренос на податоци)].
4. Притиснете **▲** или **▼** за да се прикаже опцијата [Fax Transfer (Пренос на факс)], а потоа притиснете **OK**.
5. Направете едно од следново:
 - Ако LCD-екранот прикажува [No Data (Нема податоци)], нема преостанати факсови во меморијата на уредот. Притиснете **Stop/Exit (Стоп/Излез)**.
 - Внесете го бројот на факсот до којшто ќе се препраќаат факсови. Притиснете **Start (Старт)**.

MFC-L2732DW/MFC-L2750DW/MFC-L2752DW

1. Притиснете  [Settings (Поставки)] > [All Settings (Сите поставки)] > [Service (Услуга)] > [Data Transfer (Пренос на податоци)] > [Fax Transfer (Пренос на факс)].
2. Направете едно од следново:
 - Ако LCD-екранот прикажува [No Data (Нема податоци)], нема преостанати факсови во меморијата на уредот. Притиснете [Close (Затвори)].
 - Внесете го бројот на факсот до којшто ќе се препраќаат факсови.
3. Притиснете [Fax Start (Стартувај факс)].



Поврзани информации

- [Пренос на факсовите или извештајот за дневникот на факсови](#)



Пренос на факсови на компјутерот

Поврзани модели: MFC-L2712DN/MFC-L2712DW/MFC-L2732DW/MFC-L2750DW/MFC-L2752DW

>> [MFC-L2712DN/MFC-L2712DW](#)

>> [MFC-L2732DW/MFC-L2750DW/MFC-L2752DW](#)



MFC-L2712DN/MFC-L2712DW

- Уверете се дека софтверот и двигателите се инсталирани на компјутерот, а потоа вклучете **PC-FAX Receive** на компјутерот.
Направете едно од следново:
 - (Windows® 7)
Од менито  (Старт), изберете **Сите програми > Brother > Brother Utilities**.
Кликнете на паѓачкиот список и изберете го името на вашиот модел (ако веќе не е избрано).
Кликнете **PC-FAX** во левата лента за навигација, а потоа кликнете **Receive (Прими)**.
 - (Windows® 8 и Windows® 10)
Кликнете  (**Brother Utilities**), а потоа кликнете на паѓачкиот список и изберете го името на вашиот модел (ако веќе не е избрано). Кликнете **PC-FAX** во левата лента за навигација, а потоа кликнете **Receive (Прими)**.
- Осигурете се дека сте поставиле [PC Fax Receive (Прием на факс на компјутер)] на уредот.
Ако во меморијата на уредот има факсови кога ќе поставите примање PC-Fax, LCD-екранот прикажува [Send Fax to PC? (Испрати факс до компјутер?)].
- Притиснете ги опциите во следната табела за да го префрлите факсот на вашиот компјутер.

Опција	Опис
▲	Изберете Вклучено или Исклучено за поставката Резервно печатење. Уредот ги префрла сите факсови во компјутерот.
▼	Изберете Вклучено или Исклучено за поставката Резервно печатење. Поставката PC-Fax се вклучува.

- Притиснете **Stop/Exit (Стоп/Излез)**.

MFC-L2732DW/MFC-L2750DW/MFC-L2752DW

- Уверете се дека софтверот и двигателите се инсталирани на компјутерот, а потоа вклучете **PC-FAX Receive** на компјутерот.
Направете едно од следново:
 - (Windows® 7)
Од менито  (Старт), изберете **Сите програми > Brother > Brother Utilities**.
Кликнете на паѓачкиот список и изберете го името на вашиот модел (ако веќе не е избрано).
Кликнете **PC-FAX** во левата лента за навигација, а потоа кликнете **Receive (Прими)**.
 - (Windows® 8 и Windows® 10)
Кликнете  (**Brother Utilities**), а потоа кликнете на паѓачкиот список и изберете го името на вашиот модел (ако веќе не е избрано). Кликнете **PC-FAX** во левата лента за навигација, а потоа кликнете **Receive (Прими)**.
- Осигурете се дека сте поставиле [PC Fax Receive (Прием на факс на компјутер)] на уредот.

Ако во меморијата на уредот има факсови кога ќе поставите примање PC-Fax, LCD-екранот прикажува [Send Fax to PC? (Испрати факс до компјутер?)].

3. Направете едно од следново:

- За да изберете Вклучено или Исклучено за поставката резервно печатење, притиснете [Yes (Да)].
- За да ја вклучите поставката PC-Fax, притиснете [No (Не)].

4. Притиснете .

Поврзани информации

- [Пренос на факсовите или извештајот за дневникот на факсови](#)
-

Пренос на извештајот за дневникот на факсови на друг факс уред

Поврзани модели: MFC-L2712DN/MFC-L2712DW/MFC-L2732DW/MFC-L2750DW/MFC-L2752DW

Ако не сте го поставиле вашиот ID на станица, не може да влезете во режим на пренос на факсови.

>> [MFC-L2712DN/MFC-L2712DW](#)

>> [MFC-L2732DW/MFC-L2750DW/MFC-L2752DW](#)

MFC-L2712DN/MFC-L2712DW

1. Притиснете **Menu (Мени)**.
2. Притиснете ▲ или ▼ за да се прикаже опцијата [Service (Услуга)], а потоа притиснете **OK**.
3. Притиснете **OK** за да изберете [Data Transfer (Пренос на податоци)].
4. Притиснете ▲ или ▼ за да се прикаже опцијата [Report Trans. (Пренос на извештај)], а потоа притиснете **OK**.
5. Внесете го дестинацискиот број на факс за дневникот на факсови.
6. Притиснете **Start (Старт)**.

MFC-L2732DW/MFC-L2750DW/MFC-L2752DW

1. Притиснете  [Settings (Поставки)] > [All Settings (Сите поставки)] > [Service (Услуга)] > [Data Transfer (Пренос на податоци)] > [Report Transfer (Пренос на извештај)].
2. Внесете го дестинацискиот број на факс за дневникот на факсови.
3. Притиснете [Fax Start (Стартувај факс)].

✓ Поврзани информации

- [Пренос на факсовите или извештајот за дневникот на факсови](#)

Информации за уредот

- Проверка на серискиот број
- Проверка на верзијата на фирмверот
- Преглед на функциите за ресетирање
- Ресетирање на вашиот уред на Brother



Проверка на серискиот број

>> DCP-L2512D/DCP-L2537DW/DCP-L2532DW/DCP-L2552DN/MFC-L2712DN/MFC-L2712DW
>> MFC-L2732DW/MFC-L2750DW/MFC-L2752DW

DCP-L2512D/DCP-L2537DW/DCP-L2532DW/DCP-L2552DN/MFC-L2712DN/ MFC-L2712DW

1. Притиснете **Menu (Мени)**.
2. Притиснете **▲** или **▼** за да се прикаже опцијата [Machine Info. (Информации за уредот)], а потоа притиснете **OK**.
3. Притиснете **▲** или **▼** за да се прикаже опцијата [Serial No. (Сериски бр.)], а потоа притиснете **OK**.
Уредот го прикажува серискиот број на LCD-екранот.
4. Притиснете **Stop/Exit (Стоп/Излез)**.

MFC-L2732DW/MFC-L2750DW/MFC-L2752DW

1. Притиснете  [Settings (Поставки)] > [All Settings (Сите поставки)] > [Machine Info. (Информации за уредот)] > [Serial No. (Сериски бр.)].
Уредот го прикажува серискиот број на LCD-екранот.
2. Притиснете .

Поврзани информации

- [Информации за уредот](#)



Проверка на верзијата на фирмверот

>> DCP-L2512D/DCP-L2537DW/DCP-L2532DW/DCP-L2552DN/MFC-L2712DN/MFC-L2712DW
>> MFC-L2732DW/MFC-L2750DW/MFC-L2752DW

DCP-L2512D/DCP-L2537DW/DCP-L2532DW/DCP-L2552DN/MFC-L2712DN/ MFC-L2712DW

1. Притиснете **Menu (Мени)**.
2. Притиснете **▲** или **▼** за да се прикаже опцијата [Machine Info. (Информации за уредот)], а потоа притиснете **OK**.
3. Притиснете **▲** или **▼** за да се прикаже опцијата [Version (Верзија)], а потоа притиснете **OK**.
Уредот ја прикажува верзијата на фирмверот на LCD-екранот.
4. Притиснете **Stop/Exit (Стоп/Излез)**.

MFC-L2732DW/MFC-L2750DW/MFC-L2752DW

1. Притиснете  [Settings (Поставки)] > [All Settings (Сите поставки)] > [Machine Info. (Информации за уредот)] > [Firmware Version (Верзија на фирмвер)].
Уредот ја прикажува верзијата на фирмверот на LCD-екранот.
2. Притиснете .

Поврзани информации

- [Информации за уредот](#)

Преглед на функциите за ресетирање

Достапни се следниве функции за ресетирање:



Откачете го кабелот за интерфејс пред да ги изберете функциите Ресетирање на мрежните поставки, Ресетирање на сите поставки или Ресетирање на фабрички вредности.

>> [DCP-L2512D/DCP-L2537DW/DCP-L2532DW/DCP-L2552DN/MFC-L2712DN/MFC-L2712DW](#)
>> [MFC-L2732DW/MFC-L2750DW/MFC-L2752DW](#)

DCP-L2512D/DCP-L2537DW/DCP-L2532DW/DCP-L2552DN/MFC-L2712DN/ MFC-L2712DW



Поттиповите функции за ресетирање не се достапни за некои модели.

1. Ресетирање на уредот

Оваа функција ги ресетира следниве поставки:

- Програмирани задачи за факс во меморијата (За модели MFC)
(Одложен факс, групен TX)
- Порака на корица (За модели MFC)
- Далечински опции за факс (За модели MFC)
(Далечински код за пристап, склад за факс, препраќање факс, испраќање и примање PC-Fax (само за Windows®))
- Блокирање поставки (За модели MFC)
- Поставки за јазик

2. Ресетирање на мрежните поставки (За мрежните модели)

Ресетирајте го серверот за печатење на неговите стандардни фабрички поставки (вклучува информации за лозинка и IP-адреса).

3. Адресар и ресетирање на поставките за факс (За модели MFC)

Оваа функција ги ресетира следниве поставки:

- Адресар
(Бирање со еден допир/Брзо бирање/Поставување групи)
- Програмирани задачи за факс во меморијата
- ID на станица
(име и број)
- Порака на корица
- Далечински опции за факс
(Далечински код за пристап, склад за факс, препраќање факс и примање PC-Fax (само за Windows®))
- Извештај
(Извештај за потврда на преносот/Список со повикувачки броеви/дневник на факсови)
- Лозинка за блокирање поставки

4. Ресетирање на сите поставки

Може да ги ресетирате сите поставки на уредот назад на фабричките поставки.

Ресетирањето на сите поставки трае пократко од ресетирањето на фабрички вредности.

5. Ресетирање на фабрички вредности (За модели MFC)

Користете ја функцијата Ресетирање поставки за да ги ресетирате сите поставки на уредот на оригиналните фабрички поставки.

Ресетирањето на фабрички вредности трае подолго од ресетирањето на сите поставки.
Brother особено препорачува да ја изведете оваа постапка пред фрлање на уредот.



Откачете го кабелот за интерфејс пред да ги изберете функциите Ресетирање на мрежните поставки, Ресетирање на сите поставки или Ресетирање на фабрички вредности.

MFC-L2732DW/MFC-L2750DW/MFC-L2752DW

1. Ресетирање на уредот

Може да ги ресетирате сите поставки на уредот што сте ги промениле, како што се датумот и времето и одложеното свонење.

Адресарот, извештаите за факс и историјата на повици ќе останат. (За модели MFC)

2. Ресетирање на мрежните поставки (За мрежните модели)

Ресетирајте го серверот за печатење на неговите стандардни фабрички поставки (вклучува информации за лозинка и IP-адреса).

3. Адресар и ресетирање на поставките за факс (За модели MFC)

Оваа функција ги ресетира следниве поставки:

- Адресар
(Адреси и групи)
- Програмирани задачи за факс во меморијата
- ID на станица
(име и број)
- Порака на корица
- Далечински опции за факс
(Далечински код за пристап, склад за факс, препраќање факс и примање PC-Fax (само за Windows®))
- Извештај
(Извештај за потврда на преносот/Список со повикувачки броеви/дневник на факсови)
- Лозинка за блокирање поставки

4. Ресетирање на сите поставки

Може да ги ресетирате сите поставки на уредот назад на фабричките поставки.

Ресетирањето на сите поставки трае пократко од ресетирањето на фабрички вредности.

5. Ресетирање на фабрички вредности

Користете ја функцијата Ресетирање поставки за да ги ресетирате сите поставки на уредот на оригиналните фабрички поставки.

Ресетирањето на фабрички вредности трае подолго од ресетирањето на сите поставки.

Brother особено препорачува да ја изведете оваа постапка пред фрлање на уредот.



Откачете го кабелот за интерфејс пред да ги изберете функциите Ресетирање на мрежните поставки, Ресетирање на сите поставки или Ресетирање на фабрички вредности.

✓ Поврзани информации

- [Информации за уредот](#)

Ресетирање на вашиот уред на Brother

>> DCP-L2512D/DCP-L2537DW/DCP-L2532DW/DCP-L2552DN/MFC-L2712DN/MFC-L2712DW
>> MFC-L2732DW/MFC-L2750DW/MFC-L2752DW

DCP-L2512D/DCP-L2537DW/DCP-L2532DW/DCP-L2552DN/MFC-L2712DN/ MFC-L2712DW

1. Притиснете **Menu (Мени)**.
2. Притиснете **▲** или **▼** за да се прикаже опцијата [Initial Setup (Почетно поставување)], а потоа притиснете **OK**.
3. Притиснете **▲** или **▼** за да се прикаже опцијата [Reset (Ресетирај)], а потоа притиснете **OK**.
4. Притиснете **▲** или **▼** за да го изберете типот на саканото ресетирање, а потоа притиснете **OK**.



Поттиповите функции за ресетирање не се достапни за некои модели.

5. Притиснете ја опцијата во табелата за да го ресетирате уредот или за да излезете од операцијата.

Опција	Опис
▲	Ресетирајте го уредот.
▼	Уредот ќе излезе и ќе го откаже менито за ресетирање.

На LCD-екранот се прикажува [Reboot OK? (Да се рестартира?)].

6. Притиснете ја опцијата во табелата за да го подигнете уредот повторно или да излезете од операцијата.

Опција	Опис
▲	Подигнете го уредот повторно. Уредот ќе започне да се ресетира.
▼	Уредот ќе излезе без да се подигне.



Ако не го подигнете уредот повторно, операцијата рестартирање нема да се заврши и параметрите ќе останат непроменети.

MFC-L2732DW/MFC-L2750DW/MFC-L2752DW

1. Притиснете  [Settings (Поставки)] > [All Settings (Сите поставки)] > [Initial Setup (Почетно поставување)] > [Reset (Ресетирај)].

2. Притиснете **▲** или **▼** за да се прикаже типот на функции за ресетирање, а потоа притиснете на функцијата за ресетирање што сакате да ја користите.

На LCD-екранот се прикажува [Machine will reboot after resetting. Press [OK] for 2 seconds to confirm. (Уредот ќе се рестартира по ресетирањето. Притиснете [OK] 2 секунди за да потврдите.)].

3. Притиснете ја опцијата во табелата за да го подигнете уредот повторно или да излезете од операцијата.

Опција	Опис
Притиснете OK (OK) и задржете две секунди.	Подигнете го уредот повторно. Уредот ќе започне да се ресетира.
Cancel (Откажи)	Уредот ќе излезе без да се подигне.



Ако не го подигнете уредот повторно, операцијата рестартирање нема да се заврши и параметрите ќе останат непроменети.

4. Притиснете .



Може да ги ресетирате и параметрите за мрежа притискајќи  [Settings (Поставки)] > [All Settings (Сите поставки)] > [Network (Мрежа)] > [Network Reset (Ресетирање мрежа)].



Поврзани информации

- [Информации за уредот](#)
-

Рутинско одржување

- Замена на резервни делови
- Чистење на уредот
- Проверка на преостанатото траење на деловите
- Пакување и испорака на вашиот уред на Brother

Замена на резервни делови

Мора да ги замените потрошните материјали кога уредот ќе укаже дека рокот на траење на потрошниот материјал е истечен.

Користењето потрошни материјали коишто не се производ на Brother може да влијае на квалитетот на печатење, изведбата на хардверот и доверливоста на уредот. Касетата за тонер и единицата на барабан се два посебни потрошни материјали. Уверете се дека и двата се поставени во склопот. Името на моделот на потрошните материјали може да се разликува во зависност од земјата.

НАПОМЕНА

- Уверете се дека користените потрошни материјали се добро затворени во кеса за да не се истури прав од тонер надвор од касетата.
- Посетете ја www.brother.com/original/index.html за упатства како да ги вратите користените потрошни материјали во програмата за собирање и рециклирање на Brother. Ако одлучите да не го вратите искористениот потрошен материјал, отстранете го во согласност со локалните регулативи, настрана од домашниот отпад. Ако имате прашања, контактирајте со локалната канцеларија за отстранување отпад.
- Препорачуваме поставување на користените и новите потрошни материјали на лист хартија за да се спречи случајно истурање или истурање на материјалот внатре.
- Ако користите хартија којашто не е директен еквивалент на препорачаниот медиум за печатење, рокот на траење на потрошните материјали и деловите на уредот може да се намали.
- Проектираниот рок на траење за секој тип на касета за тонер е врз основа на ISO/IEC 19752. Зачестеноста на менување ќе зависи од обемот на печатење, процентот на покриеност, типовите на медиуми што се користат и вклучувањето/исклучувањето на уредот.
- Зачестеноста на менување на потрошните материјали, освен касетите за тонер, ќе зависи од обемот на печатење, типовите на медиуми што се користат и вклучувањето/исклучувањето на уредот.
- Внимателно ракувајте со касетата за тонер. Доколку на рацете или облеката се распрска тонер, веднаш избришете го или измијте го со ладна вода.

ВАЖНО

- За да избегнете проблеми со квалитетот на печатењето, НЕ допирајте ги затемнетите делови прикажани на илустрациите.

Касета за тонер

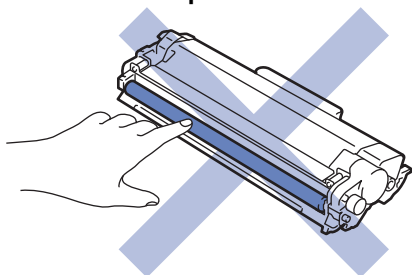

Единица на барабан

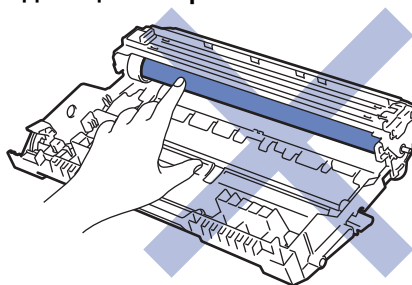

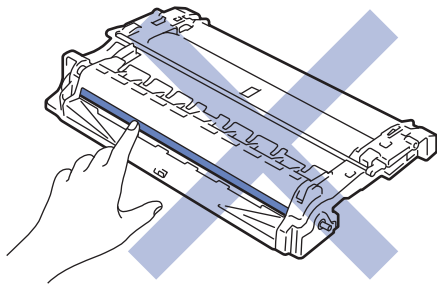

✓ Поврзани информации

- Рутинско одржување
 - Замена на касетата за тонер
 - Замена на единицата на барабанот

Сродни теми:

- Пораки за грешки и одржување
 - Потрошен материјал
-

Замена на касетата за тонер

1. Осигурете се дека уредот е вклучен.
2. Отворете го предниот капак.

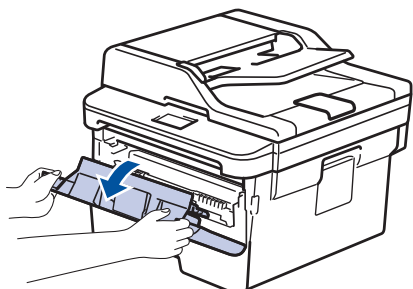

3. Отстранете го склопот од касетата за тонер и единицата на барабанот од уредот.

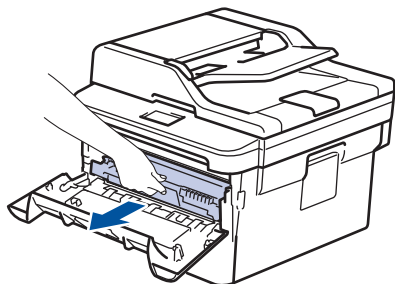

4. Притиснете ја зелената рачка за блокирање надолу и извадете ја касетата за тонер од единицата на барабанот.

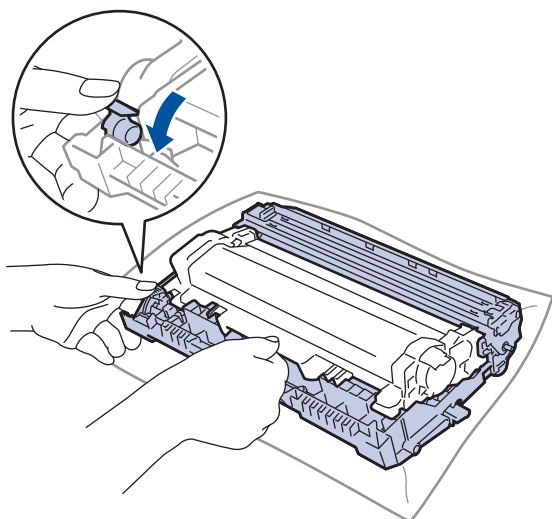

5. Отпакувајте ја новата касета за тонер.
6. Отстранете го заштитниот капак.

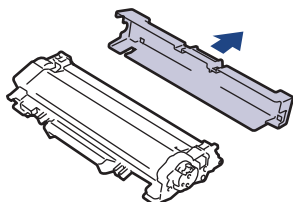

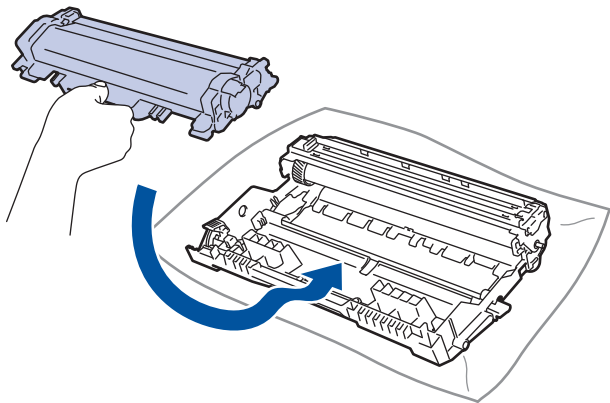

7. Притиснете ја новата касета за тонер цврсто во единицата на барабанот додека да слушнете како се заклучува во лежиштето.

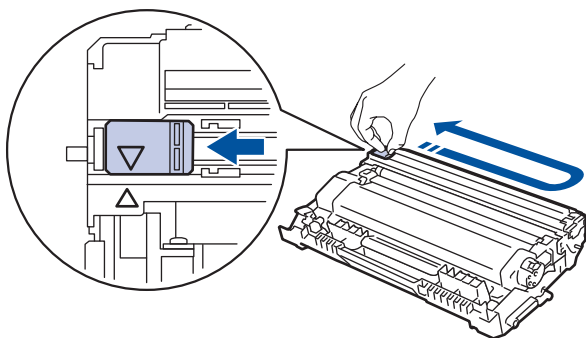

 Проверете дали сте ја ставиле касетата за тонер правилно или во спротивно може да се одвои од единицата на барабанот.

- Исчистете ја жицата со искричаво празнење во единицата на барабанот, така што нежно ќе ја лизгате зелената картичка одлево надесно и оддесно налево неколку пати.



 Вратете ја картичката во почетната позиција (▲). Стрелката на картичката мора да биде порамнета со стрелката на единицата на барабанот. Ако не е порамнета, отпечатените страници може да имаат вертикална линија.

- Вратете ги склопот од касетата за тонер и единицата на барабанот во уредот.

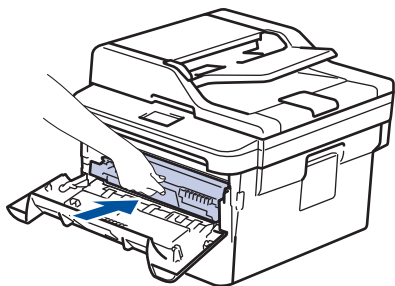

- Затворете го предниот капак на уредот.



- Откако ќе ја замените касетата за тонер, НЕ исклучувајте го уредот или не отворајте го предниот капак додека на екранот на уредот не се појави режимот Подготвено.
- Касетата за тонер што доаѓа со вашиот уред на Brother е касета за тонер во куќиште.
- Добра идеја е да имате нова касета за тонер подготвена за употреба кога ќе го видите предупредувањето Тонерот е при крај.
- За да се осигури висок квалитет на печатењето, препорачуваме да користите само касети за тонер Brother Original. Кога сакате да купите касета за тонер, контактирајте со продавач на Brother.
- НЕМОЈТЕ да ја отпакувате новата касета за тонер додека не сте подготвени да ја поставите.
- Ако касетата за тонер остане неотпакувана подолго време, животниот век на тонерот ќе биде намален.
- Brother силно препорачува да НЕ ја дополнувате касетата за тонер што ви е дадена со уредот. Исто така, силно препорачуваме да продолжите да користите само резервни касети за тонер Brother Original. Користењето или обидот да се користат тонер и/или касети на трети страни во уредот на Brother може да го оштетат уредот и/или може да резултираат со незадоволителен квалитет на печатење. Нашата ограничена гаранција за производот не покрива проблеми што се предизвикани од користење тонер и/или касети на трети страни. За да си ја заштитите инвестицијата и да добиете премиум перформанси на уредот на Brother, силно препорачуваме да користите материјали на Brother Original.



Поврзани информации

- [Замена на резервни делови](#)

Сродни теми:

- [Подобре го квалитетот на печатењето](#)

Замена на единицата на барабанот

1. Осигурете се дека уредот е вклучен.
2. Отворете го предниот капак.

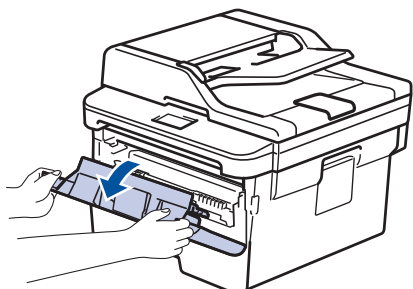

3. Отстранете го склопот од касетата за тонер и единицата на барабанот од уредот.

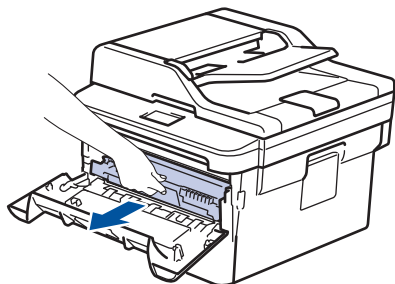

4. Притиснете ја зелената рачка за блокирање надолу и извадете ја касетата за тонер од единицата на барабанот.

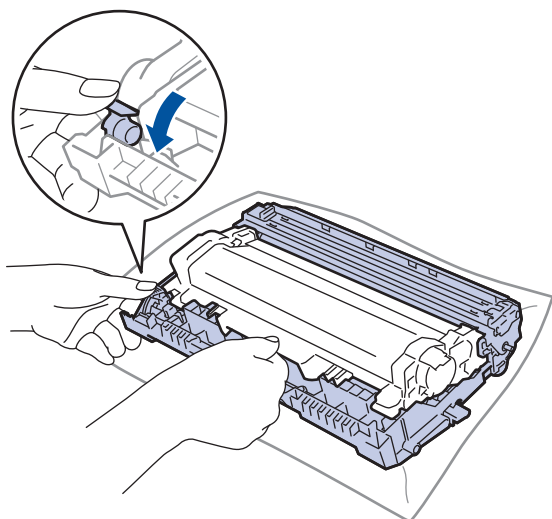

5. Отпакувајте ја единицата на барабанот.
6. Турнете ја касетата за тонер цврсто во новата единица на барабанот додека не слушнете како се блокира на своето место.

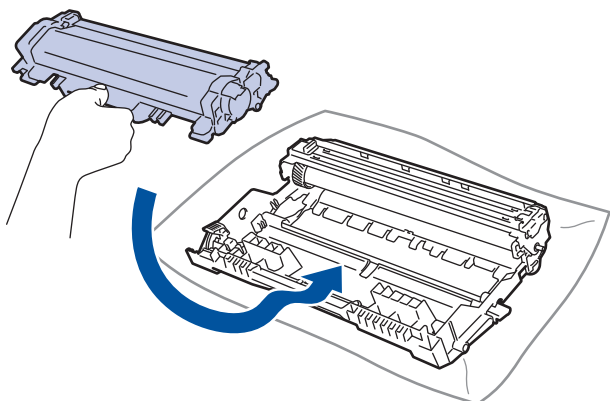



Проверете дали сте ја ставиле касетата за тонер правилно или во спротивно може да се одвои од единицата на барабанот.

7. Вратете ги склопот од касетата за тонер и единицата на барабанот во уредот.

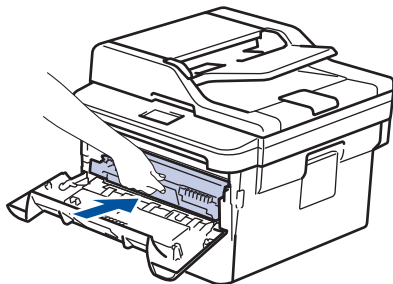

8. Затворете го предниот капак на уредот.

НАПОМЕНА

- Трошењето и абењето на барабанот настанува поради неговото користење и ротација и интеракција со хартијата, тонерот и другите материјали во патеката на хартијата. При дизајнирањето на производот, Brother одлучи да ги користи бројот на ротации на барабанот како разумна детерминанта за животот на барабанот. Кога барабанот ќе го достигне фабрички одредениот лимит на ротации што соодветствува на проценетиот принос на страници, LCD-екранот на производот ќе ве извести да го замените барабанот. Производот ќе продолжи да функционира, но квалитетот на печатење може да не биде оптимален.
- Ако неотпакувана единица на барабан се постави на директна сончева светлина (или на собна светлина подолго време), единицата може да се оштети.
- Постојат многу фактори што го одредуваат вистинското траење на барабанот, како што се температурата, влажноста, типот на хартија, типот на тонер што се користи итн. Во идеални услови, просечниот рок на траење на барабанот се проценува на приближно 12.000 страници (засновано на 1 (една) страница по задача [A4/Letter еднострано печатење]). Бројот на страница може да биде засегнат од различни фактори што вклучуваат, но не се ограничени на типот и големината на медиумот.

Бидејќи немаме контрола врз многуте фактори што го одредуваат вистинското траење на барабанот, не можеме да гарантираме минимален број на страници што ќе се отпечатаат со него.

- За најдобри перформанси, користете само тонер Brother Original.
- Уредот треба да се користи само во чиста средина, без прашина и со соодветна вентилација.
- Печатење со единица на барабан што не е на Brother не само што може да го намали квалитетот на печатење, туку и квалитетот и траењето на самиот уред. Покриеноста со гаранција за производот не се однесува на проблеми предизвикани од користењето единица на барабан што не е на Brother.



Поврзани информации

- [Замена на резервни делови](#)

Сродни теми:

- [Пораки за грешки и одржување](#)
- [Подобрење на квалитетот на печатењето](#)

Чистење на уредот

Чистете ја надворешноста и внатрешноста на уредот редовно со сува, мазна крпа.

При менување на касетата за тонерот или единицата на барабанот, исчистете ја внатрешноста на уредот. Ако отпечатените страници се извалкани со тонер, исчистете ја внатрешноста на уредот со сува, мазна крпа.

⚠ ПРЕДУПРЕДУВАЊЕ

- НЕ користете запаливи материи, никаков спреј или органски растворувач/течност што содржи алкохол или амонијак за чистење на внатрешната или надворешната површина на производот. Тоа би можело да предизвика пожар. Наместо тоа, користете само сува, мазна крпа за чистење.



ВАЖНО

- НЕ користете изопропил алкохол за отстранување нечистотија од контролната табла. Тоа може да предизвика напукнување на таблата.
- За да избегнете проблеми со квалитетот, НЕ допирајте ги засенчените делови прикажани на илустрацијата.

Касета за тонер

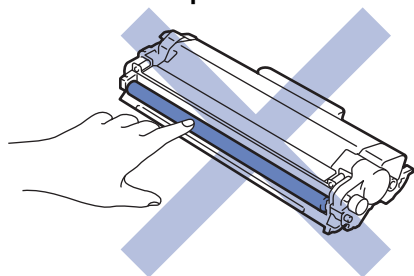

Единица на барабан

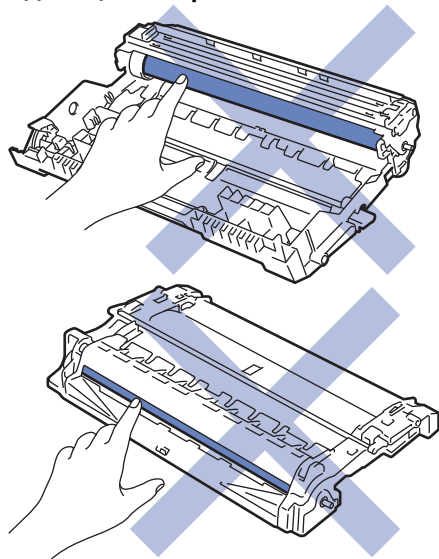

✓ Поврзани информации

- Рутинско одржување

-
- Чистење на скенерот
 - Чистење на LCD-екранот на допир
 - Исчистете ја жицата со искричаво празнење
 - Исчистете ја единицата на барабанот со помош на Печатење точки за барабанот
 - Чистење на валјаците за земање хартија
-

Чистење на скенерот

1. Притиснете и задржете  за да се исклучи уредот.
2. Подигнете го капакот за документи (1). Исчистете ја белата пластична површина (2) и стаклото на скенерот (3) под неа со мека, мазна крпа навлажнета со вода.

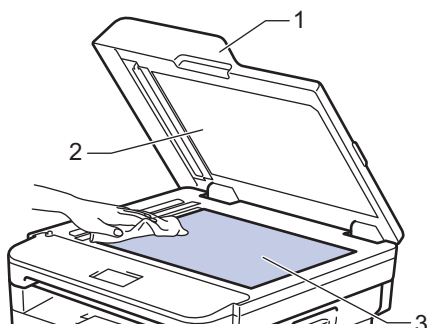

3. Во ADF-единицата, исчистете ја белата прачка (1) и стаклената лента на скенерот (2) под неа со мека, мазна крпа навлажнета со вода.

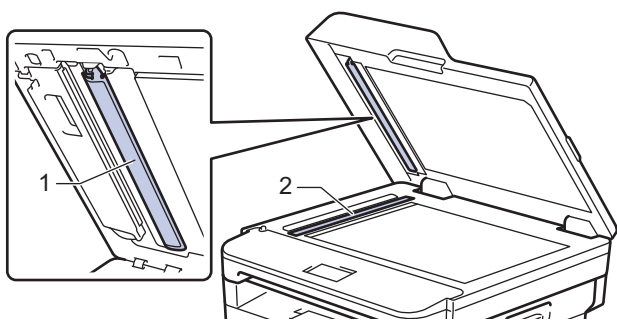

4. Отворете го стаклениот капак на скенерот (1), а потоа исчистете ја другата бела прачка (2) и стаклената лента на скенерот (3) (само поддржани модели).

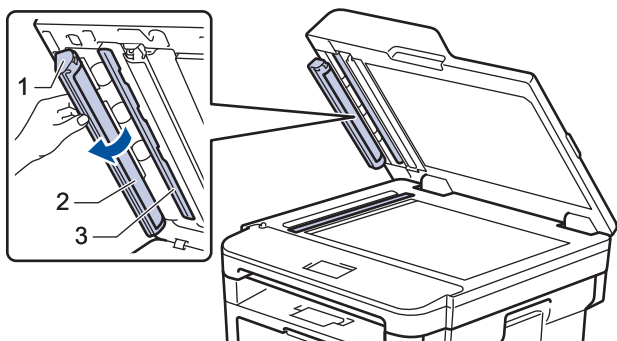

5. Затворете го капакот за документи.
6. Притиснете  за да го вклучите уредот.

Поврзани информации

- [Чистење на уредот](#)

Чистење на LCD-екранот на допир

Поврзани модели: MFC-L2732DW/MFC-L2750DW/MFC-L2752DW

ВАЖНО

НЕ користете течни средства за чистење (вклучувајќи етанол).

1. Притиснете и задржете  за да се исклучи уредот.
2. Искристите го екранот на допир со сува, мека, мазна крпа.

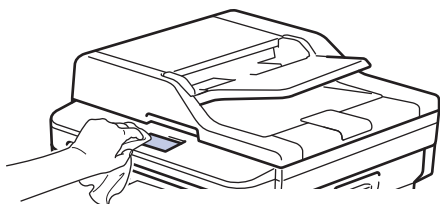

3. Притиснете  за да го вклучите уредот.



Поврзани информации

- [Чистење на уредот](#)

Исчистете ја жицата со искричаво празнење

Ако имате проблеми со квалитетот на печатењето или контролната табла прикажува статус на [Drum ! (Барабан!)], исчистете ја жицата со искричаво празнење.

1. Отворете го предниот капак.

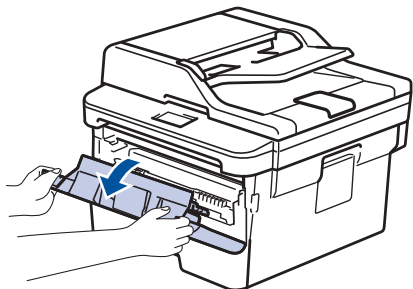

2. Отстранете го склопот од касетата за тонер и единицата на барабанот од уредот.

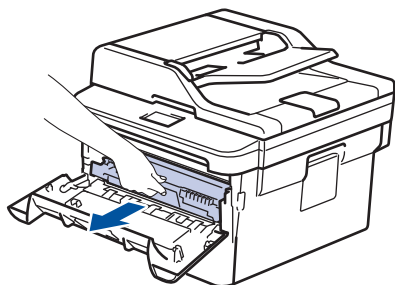

3. Исчистете ја жицата со искричаво празнење во единицата на барабанот, така што нежно ќе ја лизгате зелената картичка одлево надесно и оддесно налево неколку пати.

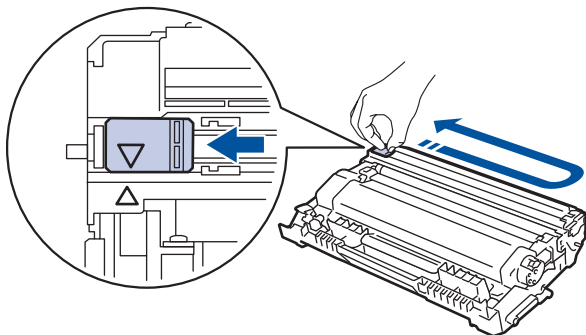

Вратете ја картичката во почетната позиција (▲). Стрелката на картичката мора да биде порамнета со стрелката на единицата на барабанот. Ако не е порамнета, отпечатените страници може да имаат вертикална линија.

4. Вратете ги склопот од касетата за тонер и единицата на барабанот во уредот.

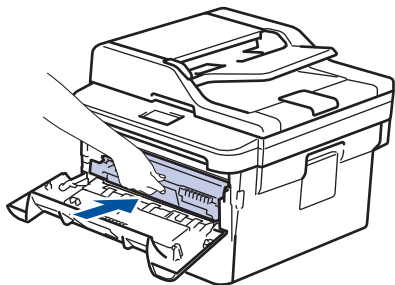

5. Затворете го предниот капак на уредот.

✓ Поврзани информации

- [Чистење на уредот](#)

Сродни теми:

- [Пораки за грешки и одржување](#)
-

Исчистете ја единицата на барабанот со помош на Печатење точки за барабанот

Ако отпечатениот материјал има точки или други повторливи ознаки во интервали од 94 mm, можно е да има нечистотија на барабанот, како лепак од етикета, залепена на неговата површина.

>> DCP-L2512D/DCP-L2537DW/DCP-L2532DW/DCP-L2552DN/MFC-L2712DN/MFC-L2712DW
>> MFC-L2732DW/MFC-L2750DW/MFC-L2752DW

DCP-L2512D/DCP-L2537DW/DCP-L2532DW/DCP-L2552DN/MFC-L2712DN/ MFC-L2712DW

1. Осигурете се дека уредот е во режим на подготвеност.
2. Притиснете ▲ или ▼ за да се прикаже опцијата [Print Reports (Извештаи за печатење)], а потоа притиснете ОК.
3. Притиснете ▲ или ▼ за да ја изберете опцијата [Drum Dot Print (Печатење точки од барабан)].
4. Притиснете **Start (Старт)**.
Уредот го печати листот за проверка на точки на барабанот.
5. Притиснете и задржете  за да се исклучи уредот.
6. Отворете го предниот капак.

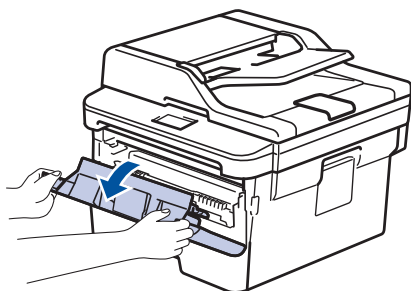

7. Отстранете го склопот од касетата за тонер и единицата на барабанот од уредот.

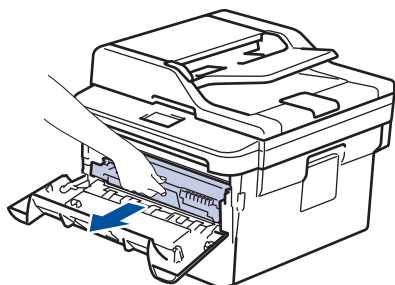

8. Притиснете ја зелената рачка за блокирање надолу и извадете ја касетата за тонер од единицата на барабанот.

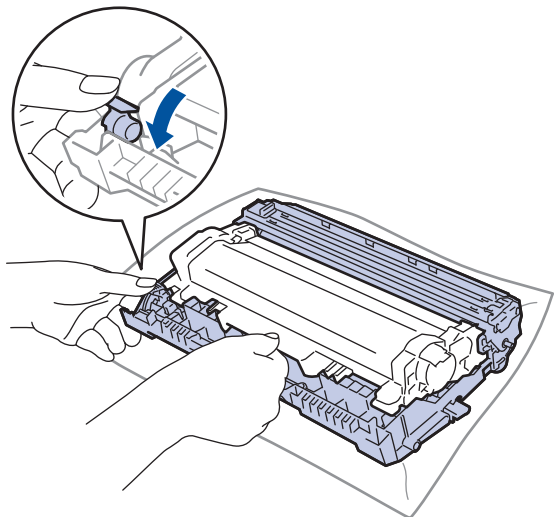

9. Завртете ја единицата на барабанот како што е прикажано на илустрацијата. Проверете дали механизмот на единицата на барабанот е од левата страна.

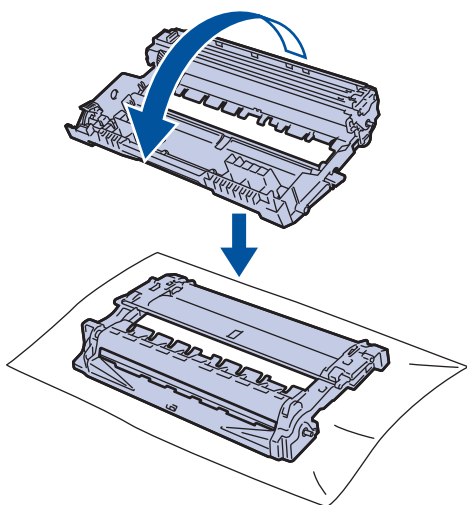

10. Користете ги нумерираните маркери веднаш до валјакот на барабанот за да ја најдете трагата на барабанот. На пример, точка во колона 2 на контролниот лист значи дека има ознака во делот „2“ на барабанот.

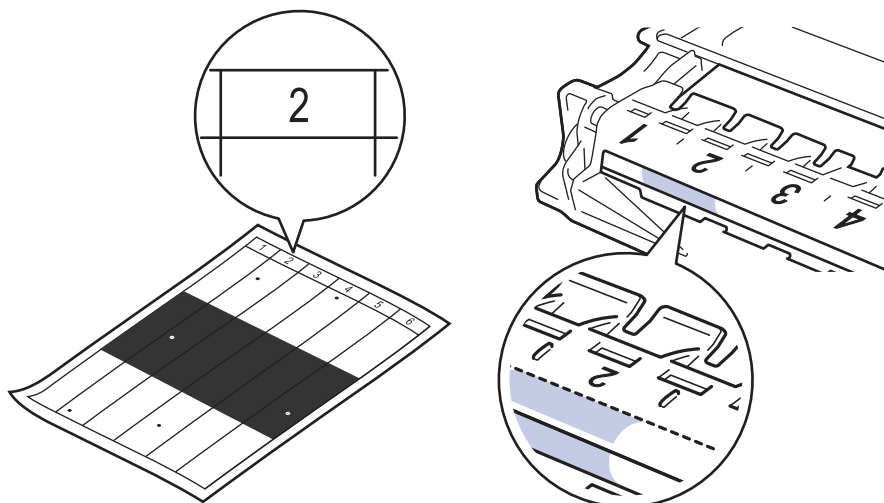

11. Завртете го крајот на единицата на барабанот кон вас, додека гледате на површината на барабанот за да ја најдете трагата.

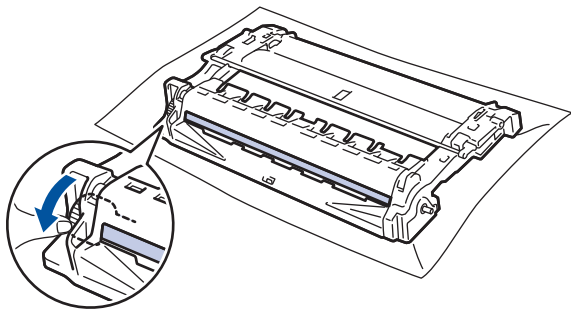

ВАЖНО

- За да избегнете проблеми со квалитетот, НЕ допирајте ја површината на единицата на барабанот, освен тркалото на крајот.

12. Нежно избришете ја површината на барабанот со сува памучна крпа додека не се исчисти трагата или другиот материјал од површината.

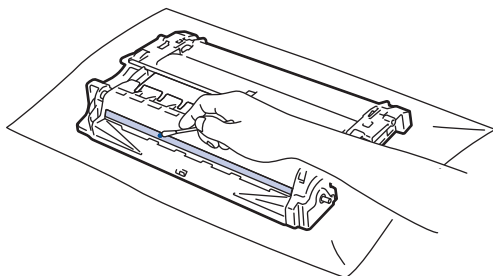

НАПОМЕНА

НЕ чистете ја површината на барабанот што е чувствителна на светлина со остри предмети или какви било течни средства.

13. Притиснете ја касетата за тонер цврсто во единицата на барабанот додека да слушнете како се заклучува во лежиштето.

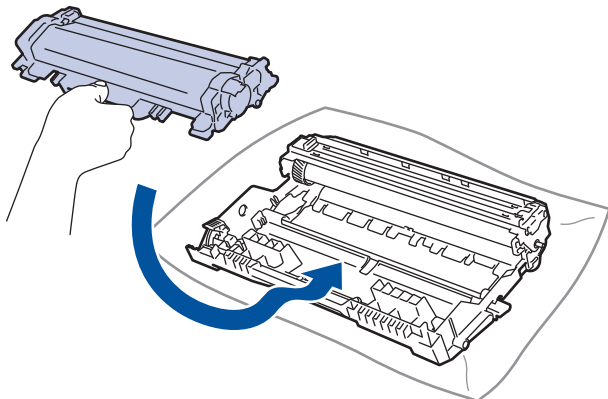

Проверете дали сте ја ставиле касетата за тонер правилно или во спротивно може да се одвои од единицата на барабанот.

14. Вратете ги склопот од касетата за тонер и единицата на барабанот во уредот.

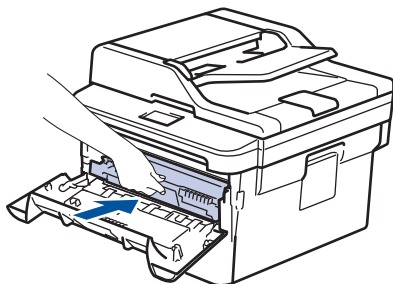

15. Затворете го предниот капак на уредот.

16. Притиснете  за да го вклучите уредот.

MFC-L2732DW/MFC-L2750DW/MFC-L2752DW

1. Осигурете се дека уредот е во режим на подготвеност.

2. Притиснете  [Settings (Поставки)] > [All Settings (Сите поставки)] > [Print Reports (Извештаи за печатење)] > [Drum Dot Print (Печатење точки од барабан)].

3. Притиснете [Yes (Да)].

Уредот го печати листот за проверка на точки на барабанот.

4. Притиснете .

5. Притиснете и задржете  за да се исклучи уредот.

6. Отворете го предниот капак.

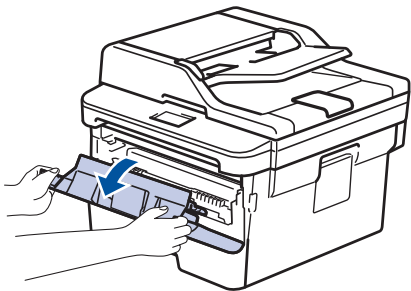

7. Отстранете го склопот од касетата за тонер и единицата на барабанот од уредот.

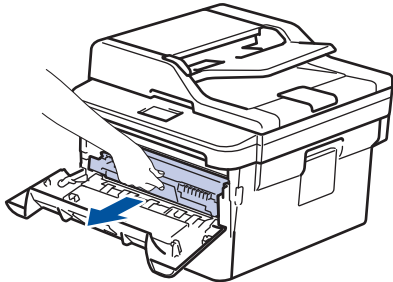

8. Притиснете ја зелената рачка за блокирање надолу и извадете ја касетата за тонер од единицата на барабанот.

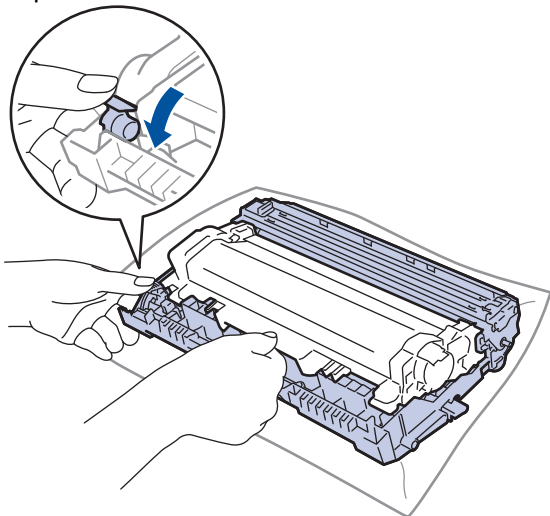

9. Завртете ја единицата на барабанот како што е прикажано на илустрацијата. Проверете дали механизмот на единицата на барабанот е од левата страна.

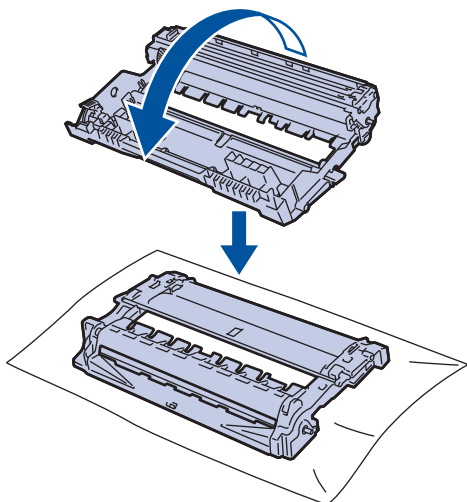

10. Користете ги нумерираните маркери веднаш до валјакот на барабанот за да ја најдете трагата на барабанот. На пример, точка во колона 2 на контролниот лист значи дека има ознака во делот „2“ на барабанот.

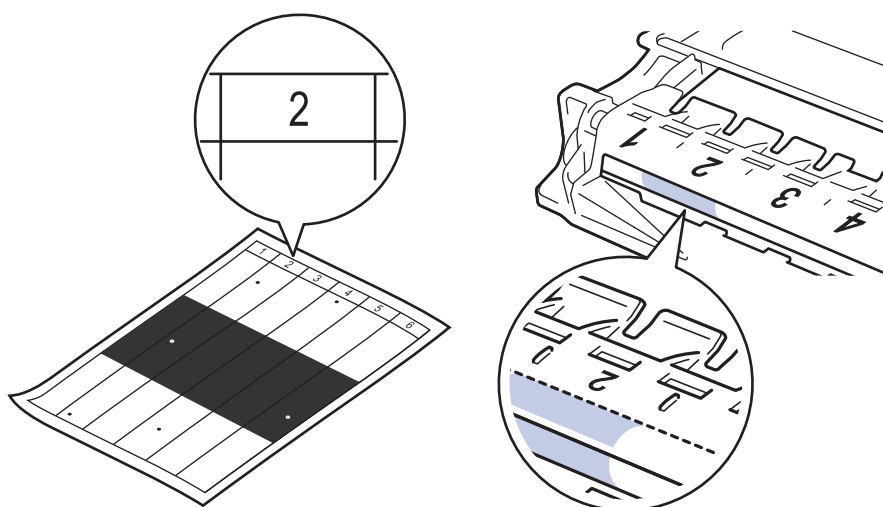

11. Завртете го крајот на единицата на барабанот кон вас, додека гледате на површината на барабанот за да ја најдете трагата.

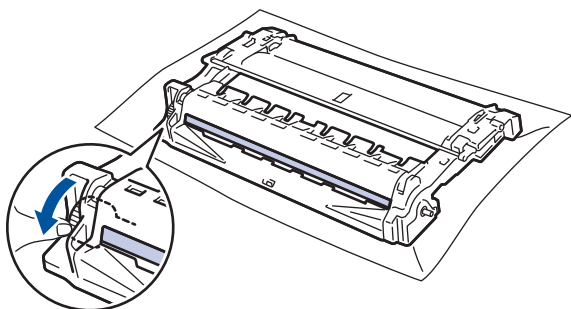

ВАЖНО

- За да избегнете проблеми со квалитетот, НЕ допирајте ја површината на единицата на барабанот, освен тркалото на крајот.

12. Нежно избришете ја површината на барабанот со сува памучна крпа додека не се исчисти трагата или другиот материјал од површината.

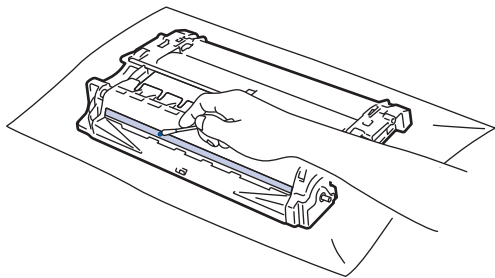

НАПОМЕНА

НЕ чистете ја површината на барабанот што е чувствителна на светлина со остри предмети или какви било течни средства.

13. Притиснете ја касетата за тонер цврсто во единицата на барабанот додека да слушнете како се заклучува во лежиштето.

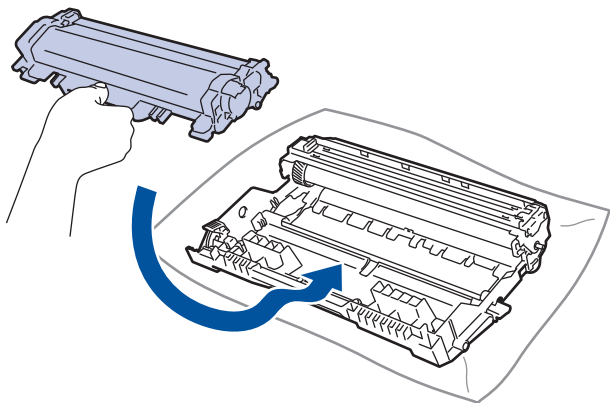

Проверете дали сте ја ставиле касетата за тонер правилно или во спротивно може да се одвои од единицата на барабанот.

14. Вратете ги склопот од касетата за тонер и единицата на барабанот во уредот.

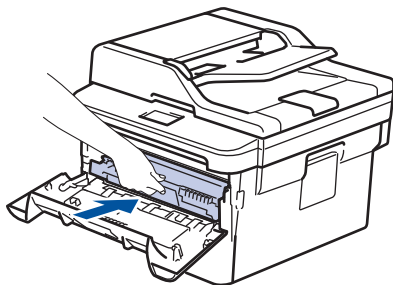

15. Затворете го предниот капак на уредот.

16. Притиснете  за да го вклучите уредот.



Поврзани информации

- [Чистење на уредот](#)

Сродни теми:

- [Подобрете го квалитетот на печатењето](#)

Чистење на валјаците за земање хартија

Повременото чистење на валјаците за земање хартија може да спречи заглавување на хартијата, така што ќе се осигури правилен дотур на хартијата.

Ако имате проблем со дотур на хартијата, исчистете ги валјаците за земање хартија на следниов начин:

1. Притиснете и задржете  за да се исклучи уредот.
2. Извлечете ја фиоката за хартија целосно од уредот.

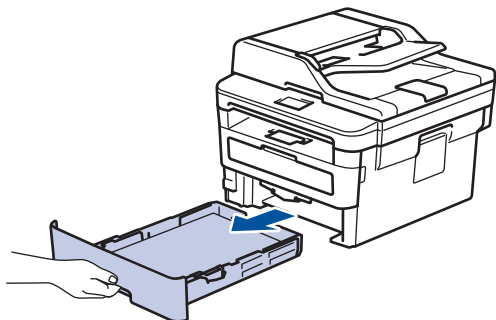

3. Ако се стави хартија или нешто се заглави во фиоката за хартија, отстранете го.
4. Добро исцедете мазна крпа натопена во млека вода, а потоа избришете ја прашината од подлошката за одделување на фиоката за хартија.

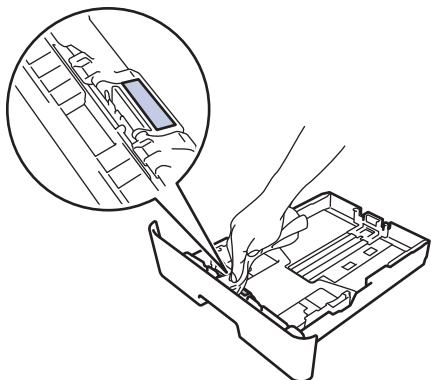

5. Избришете ја прашината од двата валјаци за земање хартија во уредот.

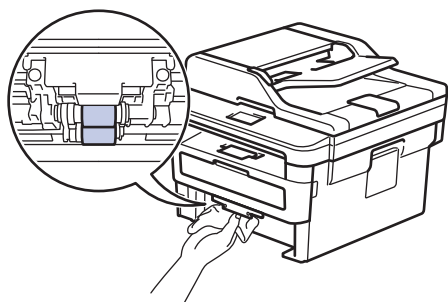

6. Повторно ставете хартија и цврсто вратете ја фиоката за хартија во уредот.
7. Притиснете  за да го вклучите уредот.



Поврзани информации

- [Чистење на уредот](#)

Сродни теми:

- [Проблеми со печатењето](#)



Проверка на преостанатото траење на деловите

>> DCP-L2512D/DCP-L2537DW/DCP-L2532DW/DCP-L2552DN/MFC-L2712DN/MFC-L2712DW
>> MFC-L2732DW/MFC-L2750DW/MFC-L2752DW

DCP-L2512D/DCP-L2537DW/DCP-L2532DW/DCP-L2552DN/MFC-L2712DN/ MFC-L2712DW

1. Притиснете **Menu (Мени)**.
2. Притиснете **▲** или **▼** за да се прикаже опцијата [Machine Info. (Информации за уредот)], а потоа притиснете **OK**.
3. Притиснете **▲** или **▼** за да се прикаже опцијата [Parts Life (Работен век на деловите)], а потоа притиснете **OK**.
4. Притиснете **▲** или **▼** за да ја изберете опцијата [Toner (Тонер)] или [Drum (Барабан)], а потоа притиснете **OK**.
LCD-екранот го прикажува приближното преостанато траење на тонерот или барабанот.
5. Притиснете **Stop/Exit (Стоп/Излез)**.

MFC-L2732DW/MFC-L2750DW/MFC-L2752DW

1. Притиснете  [Settings (Поставки)] > [All Settings (Сите поставки)] > [Machine Info. (Информации за уредот)] > [Parts Life (Работен век на деловите)].
2. LCD-екранот го прикажува приближното преостанато траење на барабанот.
3. Притиснете .



За да се прикаже приближното преостанато траење на касетата за тонер, притиснете  на LCD-екранот.

Поврзани информации

- [Рутинско одржување](#)

Пакување и испорака на вашиот уред на Brother

⚠ ПРЕДУПРЕДУВАЊЕ

- Кога го поместувате уредот, пренесувајте го како што е прикажано на сликата.

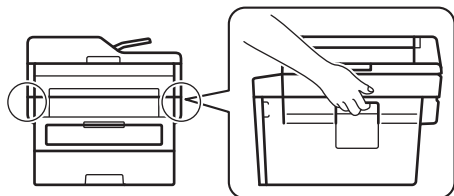

- Во случај да морате да го пренесувате уредот поради некаква причина, внимателно спакувајте го во оригиналното пакување за да избегнете оштетување за време на пренесувањето. Уредот треба да биде соодветно осигурен од страна на превозникот.

1. Притиснете и задржете  за да се исклучи уредот. Оставете го уредот исклучен најмалку 10 минути за да се излади.
2. Отстранете ги сите кабли, а потоа исклучете го кабелот за напојување од приклучокот за струја.



Некои модели се опремени со кабел за напојување што не е самостоен. Ако вашиот кабел не е самостоен, свиткајте го лабаво и оставете го врз уредот за да може лесно да се спакува.

3. Ставете го уредот во кесата во којашто првобитно бил спакуван.
4. Спакувајте ги уредот, печатените материјали и кабелот за напојување (ако е применливо) во оригиналната картонска кутија, со оригиналното пакување, како што прикажано. Илустрациите може да се разликуваат од вистинските материјали за пакување. Материјалите се разликуваат зависно од моделот.

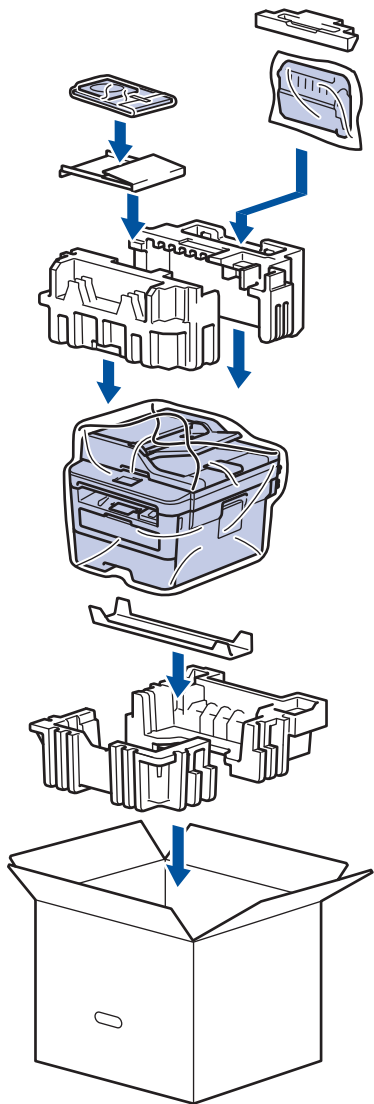

5. Затворете ја картонската кутија и цврсто излепете ја со лента.

✓ Поврзани информации

- [Рутинско одржување](#)

поставки за уредот

Приспособете поставки и карактеристики, создадете кратенки и работете со опциите прикажани на LCD-екранот на уредот за да го претворите вашиот уред Brother во поефикасна алатка за работа.

- Сменете ги поставките на уредот од контролната табла
- Сменете ги поставките на уредот од компјутерот

Сменете ги поставките на уредот од контролната табла

- Во случај на прекин на електричната енергија (складирање меморија)
- Општи поставки
- Зачувајте ги вашите омилени поставки како кратенка
- Извештаи за печатење
- Табели за поставки и функции

▲ Почетна > [поставки за уредот](#) > [Сменете ги поставките на уредот од контролната табла](#) > Во случај на прекин на електричната енергија (складирање меморија)

Во случај на прекин на електричната енергија (складирање меморија)

Поставките на менито се меморирани трајно и во случај на прекин на електричната енергија нема да се загубат. Привремените поставки (на пример: контраст, прекуокеански режим) ќе се загубат.

- (MFC-L2732DW/MFC-L2750DW/MFC-L2752DW)
За време на прекин на електрична енергија, уредот ќе ги зачува датумот и времето и програмираните задачи со тајмер за факс (на пример, Одложен факс) приближно 60 часа. Другите задачи за факс во меморијата на уредот нема да се загубат.
- (MFC-L2712DN/MFC-L2712DW)
За време на прекин на електрична енергија, уредот ќе ги зачува датумот и времето приближно два часа. Задачите за факс во меморијата на уредот ќе се загубат.



Поврзани информации

- [Сменете ги поставките на уредот од контролната табла](#)

Општи поставки

- Изменете го режимот Стандардно
- Поставување тајмер за режим
- Приспособете ја јачината на уредот
- Промени за летно сметање на времето автоматски
- Поставување одбројување за режим на спиење
- За режимот на целосно спиење
- Поставување режим на автоматско исклучување
- Поставете ги датумот и времето
- Поставете ја временската зона
- Приспособување на осветлувањето на задното LCD-светло
- Сменете колку долго ќе биде вклучено заднинското LCD-светло
- Поставете ID на уредот
- Поставување режим на тонско или пулсно бирање
- Намалување на користењето на тонерот
- Поставете го режимот за продолжување
- Дознајте за примање факсови во режим Продолжи
- Спречете бирање погрешен број (ограничување на бирањето)
- Намалување на бучавата при печатење
- Изменете го јазикот на LCD-екранот

Изменете го режимот Стандардно

Поврзани модели: MFC-L2712DN/MFC-L2712DW

Кога уредот е неактивен или кога ќе притиснете **Stop/Exit (Стоп/Излез)**, уредот се враќа на режимот што сте го поставиле.

- За модели MFC, уредот има режими Факс, Скенирај и Копирај. Стандарден режим е Факс.
- За модели DCP, уредот има режими Скенирај и Копирај. Стандарден режим е Копирај.

1. Притиснете **Menu (Мени)**.
2. Притиснете ▲ или ▼ за да се прикаже опцијата [General Setup (Општо поставување)], а потоа притиснете **OK**.
3. Притиснете ▲ или ▼ за да се прикаже опцијата [Default Mode (Стандарден режим)], а потоа притиснете **OK**.
4. Притиснете ▲ или ▼ за да се прикаже опцијата [Fax (Факс)], [Copy (Копирај)], или [Scan (Скенирај)], а потоа притиснете **OK**.
5. Притиснете **Stop/Exit (Стоп/Излез)**.



Поврзани информации

- [Општи поставки](#)

Поставување тајмер за режим

Поврзани модели: MFC-L2712DN/MFC-L2712DW

Уредот се враќа во стандарден режим по користењето на уредот во кој било друг режим освен стандардниот. Поставката тајмер за режим дефинира колку време ќе му треба на уредот да се врати во стандарден режим по последната постапка. Ако изберете [Off (Исклучено)], уредот ќе остане во последно користениот режим.

- За MFC-моделите, уредот има три копчиња за режим на контролната табла: ФАКС, СКЕНИРАЊЕ и КОПИРАЊЕ.
- За DCP-моделите, уредот има Скенирање и Копирање. Стандардниот режим е Копирање, а поставката на тајмерот за режим е една минута.

1. Притиснете **Menu (Мени)**.
2. Притиснете ▲ или ▼ за да се прикаже опцијата [General Setup (Општо поставување)], а потоа притиснете **ОК**.
3. Притиснете ▲ или ▼ за да се прикаже опцијата [Mode Timer (Тајмер за режим)], а потоа притиснете **ОК**.
4. Притиснете ▲ или ▼ за да се прикаже опцијата [5Mins (5 мин.)], [2Mins (2 мин.)], [1Min (1 мин.)], [30Secs (30 сек.)], [0Sec (0 сек.)] или [Off (Исклучено)], а потоа притиснете **ОК**.
5. Притиснете **Stop/Exit (Стоп/Излез)**.

✓ Поврзани информации

- [Општи поставки](#)

Приспособете ја јачината на уредот

Поврзани модели: MFC-L2712DN/MFC-L2712DW/MFC-L2732DW/MFC-L2750DW/MFC-L2752DW

>> [MFC-L2712DN/MFC-L2712DW](#)
>> [MFC-L2732DW/MFC-L2750DW/MFC-L2752DW](#)

MFC-L2712DN/MFC-L2712DW

1. Притиснете **Menu (Мени)**.
2. Притиснете ▲ или ▼ за да се прикаже опцијата [General Setup (Општо поставување)], а потоа притиснете **OK**.
3. Притиснете ▲ или ▼ за да се прикаже опцијата [Volume (Јачина на звук)], а потоа притиснете **OK**.
4. Притиснете ▲ или ▼ за да изберете една од следниве опции:

Опција	Опис
Ring (Свонење)	Приспособете ја јачината на звукот на свонење.
Веер (Звучен сигнал)	Приспособете ја јачината на звукот кога притискате копче, кога грешите или откако ќе испратите или примите факс.
Speaker (Звучник)	Приспособете ја јачината на звукот на звучникот.

5. Притиснете **OK**.
6. Притиснете ▲ или ▼ за да се прикаже опцијата [High (Високо)], [Med (Средно)], [Low (Ниско)] или [Off (Исклучено)], а потоа притиснете **OK**.
7. Притиснете **Stop/Exit (Стоп/Излез)**.

MFC-L2732DW/MFC-L2750DW/MFC-L2752DW

1. Притиснете  [Settings (Поставки)] > [All Settings (Сите поставки)] > [General Setup (Општо поставување)] > [Volume (Јачина на звук)].
2. Притиснете една од следниве опции:

Опција	Опис
Ring (Свонење)	Приспособете ја јачината на звукот на свонење.
Веер (Звучен сигнал)	Приспособете ја јачината на звукот кога притискате копче, кога грешите или откако ќе испратите или примите факс.
Speaker (Звучник)	Приспособете ја јачината на звукот на звучникот.

3. Притиснете ▲ или ▼ за да се прикажат опциите [Off (Исклучено)], [Low (Ниско)], [Med (Средно)] или [High (Високо)], а потоа притиснете ја саканата опција.
4. Притиснете .

✓ Поврзани информации

- [Општи поставки](#)

Промени за летно сметање на времето автоматски

Може да го програмираете уредот да го менува времето при летно сметање на времето автоматски.

Тој ќе се ресетира еден час напред напролет и еден час наназад наесен. Осигурете се дека сте ги поставиле точните датум и време во поставката Датум и време.



>> [MFC-L2712DN/MFC-L2712DW](#)

>> [MFC-L2732DW/MFC-L2750DW/MFC-L2752DW](#)

MFC-L2712DN/MFC-L2712DW

1. Притиснете **Menu (Мени)**.
2. Притиснете ▲ или ▼ за да се прикаже опцијата [Initial Setup (Почетно поставување)], а потоа притиснете **OK**.
3. Притиснете ▲ или ▼ за да се прикаже опцијата [Date&Time (Датум и време)], а потоа притиснете **OK**.
4. Притиснете ▲ или ▼ за да се прикаже опцијата [Auto Daylight (Авто. летно сметање на времето)], а потоа притиснете **OK**.
5. Притиснете ▲ или ▼ за да се прикаже опцијата [On (Вклучено)] или [Off (Исклучено)], а потоа притиснете **OK**.
6. Притиснете **Stop/Exit (Стоп/Излез)**.

MFC-L2732DW/MFC-L2750DW/MFC-L2752DW

1. Притиснете  [Settings (Поставки)] > [All Settings (Сите поставки)] > [Initial Setup (Почетно поставување)] > [Date & Time (Датум и време)] > [Auto Daylight (Авто. летно сметање на времето)].
2. Притиснете [On (Вклучено)] или [Off (Исклучено)].
3. Притиснете .

✓ Поврзани информации

- [Општи поставки](#)

Поставување одбројување за режим на спиење

Поставките за режимот на спиење (или режим на штедење енергија) може да го намали трошењето енергија. Кога уредот е во режим на спиење, се однесува како да е исклучен. Уредот ќе се разбуди и ќе почне да печати кога ќе прими задача за печатење или факс. Користете ги овие упатства за да поставите одложување на времето (одбројување) пред уредот да влезе во режим на спиење.

- Може да изберете колку долго уредот треба да биде во мирување пред да влезе во режим на спиење.
- Тајмерот ќе се рестартира ако се изведе некоја постапка на уредот, како што е примање задача за печатење.



>> [DCP-L2512D/DCP-L2537DW/DCP-L2532DW/DCP-L2552DN/MFC-L2712DN/MFC-L2712DW](#)

>> [MFC-L2732DW/MFC-L2750DW/MFC-L2752DW](#)

DCP-L2512D/DCP-L2537DW/DCP-L2532DW/DCP-L2552DN/MFC-L2712DN/ MFC-L2712DW

1. Притиснете **Menu (Мени)**.
2. Притиснете ▲ или ▼ за да се прикаже опцијата [General Setup (Општо поставување)], а потоа притиснете **OK**.
3. Притиснете ▲ или ▼ за да се прикаже опцијата [Ecology (Екологија)], а потоа притиснете **OK**.
4. Притиснете ▲ или ▼ за да се прикаже опцијата [Sleep Time (Време на спиење)], а потоа притиснете **OK**.
5. Користејќи ја тастатурата за бирање, внесете должина на време на состојба на мирување на уредот (најмногу 50 минути) пред да влезе во режим на спиење, а потоа притиснете **OK**.
6. Притиснете **Stop/Exit (Стоп/Излез)**.

MFC-L2732DW/MFC-L2750DW/MFC-L2752DW

1. Притиснете  [Settings (Поставки)] > [All Settings (Сите поставки)] > [General Setup (Општо поставување)] > [Ecology (Екологија)] > [Sleep Time (Време на спиење)].
2. Внесете должина на време на состојба на мирување на уредот (најмногу 50 минути) пред да влезе во режим на спиење, а потоа притиснете [OK (OK)].
3. Притиснете .

Поврзани информации

- [Општи поставки](#)

За режимот на целосно спиење

Ако уредот е во режим на спиење и не прими задачи одреден период, тој автоматски ќе влезе во режим на целосно спиење. Должината на времето се базира на вашиот одреден модел и на поставките.

Режимот на целосно спиење користи помалку енергија од режимот на спиење.

Модели за кои важи	Контролна табла на уредот во режим на длабоко спиење	Услови што ќе го разбудат уредот
DCP-L2512D/DCP-L2537DW/ DCP-L2532DW/DCP-L2552DN/ MFC-L2712DN/MFC-L2712DW	На LCD-екранот се прикажува Deep Sleep (Целосно спиење).	<ul style="list-style-type: none">• Уредот прима задача.• Некој ќе притисне копче на контролната табла.
MFC-L2732DW/ MFC-L2750DW/MFC-L2752DW	Заднинското LCD-светло се исклучува, а LED-светлото за вклучување се засилува и намалува.	<ul style="list-style-type: none">• Уредот прима задача.• Некој ќе притисне ,  или ќе притисне на LCD-екранот на допир.



Поврзани информации

- [Општи поставки](#)

Поставување режим на автоматско исклучување

Ако уредот е во режим на длабоко спиење одредено време, зависно од вашиот модел и поставките, уредот автоматски ќе премине во режим на автоматско исклучување. Уредот не преминува во режим на автоматско исклучување кога е поврзан на мрежа или на телефонска линија или ако има податоци за безбедносно печатење во меморијата (Достапно само за одредени модели).



- За да започнете со печатење, притиснете  на контролната табла и испратете задача за печатење.

>> DCP-L2512D/DCP-L2537DW/DCP-L2532DW/DCP-L2552DN/MFC-L2712DN/MFC-L2712DW
>> MFC-L2732DW/MFC-L2750DW/MFC-L2752DW

DCP-L2512D/DCP-L2537DW/DCP-L2532DW/DCP-L2552DN/MFC-L2712DN/ MFC-L2712DW

1. Притиснете **Menu (Мени)**.
2. Притиснете ▲ или ▼ за да се прикаже опцијата [General Setup (Општо поставување)], а потоа притиснете **OK**.
3. Притиснете ▲ или ▼ за да се прикаже опцијата [Ecology (Екологија)], а потоа притиснете **OK**.
4. Притиснете ▲ или ▼ за да се прикаже опцијата [Auto Power Off (Автоматско исклучување)], а потоа притиснете **OK**.
5. Притиснете ▲ или ▼ за да се прикаже опцијата [8hours (8 часа)], [4hours (4 часа)], [2hours (2 часа)], [1hour (1 час)] или [Off (Исклучено)], а потоа притиснете **OK**.
6. Притиснете **Stop/Exit (Стоп/Излез)**.

MFC-L2732DW/MFC-L2750DW/MFC-L2752DW

1. Притиснете  [Settings (Поставки)] > [All Settings (Сите поставки)] > [General Setup (Општо поставување)] > [Ecology (Екологија)] > [Auto Power Off (Автоматско исклучување)].
2. Притиснете ▲ или ▼ за да се прикаже опцијата [Off (Исклучено)], [1hour (1 час)], [2hours (2 часа)], [4hours (4 часа)] или [8hours (8 часа)], а потоа притиснете ја саканата опција.
3. Притиснете .

✓ Поврзани информации

- [Општи поставки](#)

Поставете ги датумот и времето

Поврзани модели: MFC-L2712DN/MFC-L2712DW/MFC-L2732DW/MFC-L2750DW/MFC-L2752DW

>> [MFC-L2712DN/MFC-L2712DW](#)

>> [MFC-L2732DW/MFC-L2750DW/MFC-L2752DW](#)

MFC-L2712DN/MFC-L2712DW

1. Притиснете **Menu (Мени)**.
2. Притиснете ▲ или ▼ за да се прикаже опцијата [Initial Setup (Почетно поставување)], а потоа притиснете **OK**.
3. Притиснете ▲ или ▼ за да се прикаже опцијата [Date&Time (Датум и време)], а потоа притиснете **OK**.
4. Притиснете ▲ или ▼ за да се прикаже опцијата [Date&Time (Датум и време)], а потоа притиснете **OK**.
5. Внесете ги последните две цифри од годината користејќи ја тастатурата за бирање, а потоа притиснете **OK**.
6. Внесете ги двете цифри од месецот користејќи ја нумеричката тастатурата за бирање, а потоа притиснете **OK**.
7. Внесете ги двете цифри за денот користејќи ја тастатурата за бирање, а потоа притиснете **OK**.
8. Притиснете ▲ или ▼ за да се прикаже опцијата [12h Clock (12-часовен приказ)] или [24h Clock (24-часовен приказ)], а потоа притиснете **OK**.
9. Направете едно од следново:
 - Ако сте избрале [12h Clock (12-часовен приказ)] како формат во параметарот [Date&Time (Датум и време)], внесете го времето (во 12-часовен формат) користејќи ја тастатурата за бирање.
Притиснете **OK**.
Притиснете ▲ или ▼ за да се прикаже опцијата [AM (Претпладне)] или [PM (Попладне)], а потоа притиснете **OK**.
 - Ако сте избрале [24h Clock (24-часовен приказ)] како формат во параметарот [Date&Time (Датум и време)], внесете го времето (во 24-часовен формат) користејќи ја тастатурата за бирање.
Притиснете **OK**.
(На пример, внесете 19:45 за 7:45 PM.)
10. Притиснете **Stop/Exit (Стоп/Излез)**.

MFC-L2732DW/MFC-L2750DW/MFC-L2752DW

1. Притиснете  [Settings (Поставки)] > [All Settings (Сите поставки)] > [Initial Setup (Почетно поставување)] > [Date & Time (Датум и време)] > [Date (Датум)].
2. Внесете ги последните две цифри од годината користејќи го LCD-екранот, а потоа притиснете [OK (OK)].
3. Внесете ги последните две цифри за месецот користејќи го LCD-екранот, а потоа притиснете [OK (OK)].
4. Внесете ги последните две цифри за денот користејќи го LCD-екранот, а потоа притиснете [OK (OK)].
5. Притиснете [Clock Type (Вид часовник)].
6. Притиснете [12h Clock (12-часовен приказ)] или [24h Clock (24-часовен приказ)].
7. Притиснете [Time (Време)].

8. За да го внесете времето, направете едно од следново:

- Ако сте избрале [12h Clock (12-часовен приказ)] како формат во параметарот [Clock Type (Вид часовник)], внесете го времето (во 12-часовен формат) користејќи го LCD-екранот.

Притиснете  за да изберете [AM (Претпладне)] или [PM (Попладне)].

Притиснете [OK (OK)].

- Ако сте избрале [24h Clock (24-часовен приказ)] како формат во параметарот [Clock Type (Вид часовник)], внесете го времето (во 24-часовен формат) користејќи го LCD-екранот.

Притиснете [OK (OK)].

(На пример, внесете 19:45 за 7:45 PM.)

9. Притиснете .

Поврзани информации

- [Општи поставки](#)
-

Поставете ја временската зона

Поставете ја временската зона за вашата локација на уредот.



>> [MFC-L2712DN/MFC-L2712DW](#)

>> [MFC-L2732DW/MFC-L2750DW/MFC-L2752DW](#)

MFC-L2712DN/MFC-L2712DW

1. Притиснете **Menu (Мени)**.
2. Притиснете ▲ или ▼ за да се прикаже опцијата [Initial Setup (Почетно поставување)], а потоа притиснете **OK**.
3. Притиснете ▲ или ▼ за да се прикаже опцијата [Date&Time (Датум и време)], а потоа притиснете **OK**.
4. Притиснете ▲ или ▼ за да се прикаже опцијата [Time Zone (Временска зона)], а потоа притиснете **OK**.
5. Притиснете ▲ или ▼ за да ја изберете временската зона. Притиснете **OK**.
6. Притиснете **Stop/Exit (Стоп/Излез)**.

MFC-L2732DW/MFC-L2750DW/MFC-L2752DW

1. Притиснете  [Settings (Поставки)] > [All Settings (Сите поставки)] > [Initial Setup (Почетно поставување)] > [Date & Time (Датум и време)] > [Time Zone (Временска зона)].
2. Внесете ја временската зона.
3. Притиснете [OK (OK)].
4. Притиснете .



Поврзани информации

- [Општи поставки](#)

Приспособување на осветлувањето на задното LCD-светло

Поврзани модели: MFC-L2732DW/MFC-L2750DW/MFC-L2752DW

Ако ви е тешко да го прочитате LCD-екранот, може да помогне ако ја смените поставката за осветлување.

1. Притиснете  [Settings (Поставки)] > [All Settings (Сите поставки)] > [General Setup (Општо поставување)] > [LCD Settings (Поставки за LCD)] > [Backlight (Заднинско светло)].
2. Притиснете ја опцијата [Light (Светло)], [Med (Средно)] или [Dark (Темно)].
3. Притиснете .



Поврзани информации

- [Општи поставки](#)

Сменете колку долго ќе биде вклучено заднинското LCD-светло

Поврзани модели: MFC-L2732DW/MFC-L2750DW/MFC-L2752DW

Поставете колку долго ќе биде вклучено заднинското LCD-светло.

1. Притиснете  [Settings (Поставки)] > [All Settings (Сите поставки)] > [General Setup (Општо поставување)] > [LCD Settings (Поставки за LCD)] > [Dim Timer (Тајмер за затемнување)].
2. Притиснете ја саканата опција:
 - [10Secs (10 сек.)]
 - [30Secs (30 сек.)]
 - [1Min (1 мин.)]
 - [2Mins (2 мин.)]
 - [3Mins (3 мин.)]
 - [5Mins (5 мин.)]
3. Притиснете .



Поврзани информации

- [Општи поставки](#)

Поставете ID на уредот

Поврзани модели: MFC-L2712DN/MFC-L2712DW/MFC-L2732DW/MFC-L2750DW/MFC-L2752DW

Поставете уредот да печати ID на вашиот уред и датумот и времето на факс на врвот на секој факс што го испраќате.

>> [MFC-L2712DN/MFC-L2712DW](#)

>> [MFC-L2732DW/MFC-L2750DW/MFC-L2752DW](#)

MFC-L2712DN/MFC-L2712DW

1. Притиснете  (FAX (Факс)).
2. Притиснете **Menu (Мени)**.
3. Притиснете ▲ или ▼ за да се прикаже опцијата [Initial Setup (Почетно поставување)], а потоа притиснете **OK**.
4. Притиснете ▲ или ▼ за да се прикаже опцијата [Station ID (ID на станица)], а потоа притиснете **OK**.
5. Внесете го вашиот број на факс (најмногу до 20 цифри) користејќи ја тастатурата за бирање, а потоа притиснете **OK**.
6. Внесете го вашиот број на телефон (до 20 цифри) на тастатурата за бирање, а потоа притиснете **OK**.
Ако бројот на телефон и бројот на факс се исти, внесете го истиот број повторно.
7. Внесете го вашето име (до 20 знаци) користејќи ја тастатурата за бирање, а потоа притиснете **OK**.





- За да внесете текст на вашиот уред >>> *Поврзани информации: Како да внесете текст на уредот Brother*

8. Притиснете **Stop/Exit (Стоп/Излез)**.

MFC-L2732DW/MFC-L2750DW/MFC-L2752DW

1. Притиснете  [Settings (Поставки)] > [All Settings (Сите поставки)] > [Initial Setup (Почетно поставување)] > [Station ID (ID на станица)] > [Fax (Факс)].
2. Внесете го вашиот број на факс (до 20 цифри) користејќи го LCD-екранот, а потоа притиснете [OK (OK)].
3. Притиснете [Tel (Тел.)].
4. Внесете го вашиот број на телефон (до 20 цифри) користејќи го LCD-екранот, а потоа притиснете [OK (OK)].
5. Притиснете [Name (Име)].
6. Внесете го вашето име (до 20 знаци) користејќи го LCD-екранот, а потоа притиснете [OK (OK)].



- Притиснете  за избор на букви, броеви и специјални знаци. (Достапните знаци може да се разликуваат во зависност од државата.)
- Ако внесете погрешен знак, притиснете ◀ или ▶ за да го придвижите покажувачот до погрешниот знак и притиснете . Притиснете на точниот знак.
- За да внесете празно место, притиснете [Space (Простор)].
- Подетални информации >>> *Поврзани информации*

7. Притиснете .



Поврзани информации

- [Општи поставки](#)

Сродни теми:

- [Како да внесете текст во вашиот уред Brother](#)

Поставување режим на тонско или пулсно бирање

Поврзани модели: MFC-L2712DN/MFC-L2712DW/MFC-L2732DW/MFC-L2750DW/MFC-L2752DW

Вашиот уред на Brother е поставен за услуга на тонско бирање. Ако имате услуга со пулсно бирање (на вртење), мора да го смените режимот на бирање.

Оваа функција не е достапна во сите држави.



>> [MFC-L2712DN/MFC-L2712DW](#)

>> [MFC-L2732DW/MFC-L2750DW/MFC-L2752DW](#)

MFC-L2712DN/MFC-L2712DW

1. Притиснете **Menu (Мени)**.
2. Притиснете ▲ или ▼ за да се прикаже опцијата [Initial Setup (Почетно поставување)], а потоа притиснете **OK**.
3. Притиснете ▲ или ▼ за да се прикаже опцијата [Tone/Pulse (Тонско/пулсно)], а потоа притиснете **OK**.
4. Притиснете ▲ или ▼ за да се прикаже опцијата [Tone (Тонско)] или [Pulse (Пулсно)], а потоа притиснете **OK**.
5. Притиснете **Stop/Exit (Стоп/Излез)**.

MFC-L2732DW/MFC-L2750DW/MFC-L2752DW

1. Притиснете  [Settings (Поставки)] > [All Settings (Сите поставки)] > [Initial Setup (Почетно поставување)] > [Tone/Pulse (Тонско/пулсно)].
2. Притиснете [Tone (Тонско)] или [Pulse (Пулсно)].
3. Притиснете .

Поврзани информации

- [Општи поставки](#)

Намалување на користењето на тонерот

Користењето на функцијата Штедење тонер може да ја намали потрошувачката на тонерот. Кога е вклучена функцијата Штедење тонер, отпечатениот материјал е посветол.

НЕ препорачуваме да се користи функцијата Штедење тонер за печатење фотографии или црно-бели слики.



>> [DCP-L2512D/DCP-L2537DW/DCP-L2532DW/DCP-L2552DN/MFC-L2712DN/MFC-L2712DW](#)

>> [MFC-L2732DW/MFC-L2750DW/MFC-L2752DW](#)

DCP-L2512D/DCP-L2537DW/DCP-L2532DW/DCP-L2552DN/MFC-L2712DN/ MFC-L2712DW

1. Притиснете **Menu (Мени)**.
2. Притиснете ▲ или ▼ за да се прикаже опцијата [General Setup (Општо поставување)], а потоа притиснете **OK**.
3. Притиснете ▲ или ▼ за да се прикаже опцијата [Ecology (Екологија)], а потоа притиснете **OK**.
4. Притиснете ▲ или ▼ за да се прикаже опцијата [Toner Save (Штедење тонер)], а потоа притиснете **OK**.
5. Притиснете ▲ или ▼ за да се прикаже опцијата [On (Вклучено)] или [Off (Исклучено)], а потоа притиснете **OK**.
6. Притиснете **Stop/Exit (Стоп/Излез)**.

MFC-L2732DW/MFC-L2750DW/MFC-L2752DW

1. Притиснете  [Settings (Поставки)] > [All Settings (Сите поставки)] > [General Setup (Општо поставување)] > [Ecology (Екологија)] > [Toner Save (Штедење тонер)].
2. Притиснете [On (Вклучено)] или [Off (Исклучено)].
3. Притиснете .

✓ Поврзани информации

- [Општи поставки](#)

Сродни теми:

- [Подобре го квалитетот на печатењето](#)

Поставете го режимот за продолжување

Режимот за продолжување го присилува уредот да продолжи со печатење откако контролната табла ќе прикаже Замените тонер.

Уредот ќе продолжи со печатење додека LCD-екранот не прикаже Тонерот заврши.

Фабричката поставка е Стоп.



- Кога контролната табла ќе покаже грешка, не може да го смените режимот.
- Ако продолжите со печатење во режимот за продолжување, не можеме да го гарантираме квалитетот на печатење.
- При користење на режимот за продолжување отпечатениот документ може да изгледа побледо.
- Откако ќе ја замените касетата за тонер со нова, режимот за продолжување ќе се врати на стандардната поставка (Стоп).



>> DCP-L2512D/DCP-L2537DW/DCP-L2532DW/DCP-L2552DN/MFC-L2712DN/MFC-L2712DW

>> MFC-L2732DW/MFC-L2750DW/MFC-L2752DW

DCP-L2512D/DCP-L2537DW/DCP-L2532DW/DCP-L2552DN/MFC-L2712DN/ MFC-L2712DW

1. Притиснете **Menu (Мени)**.
2. Притиснете ▲ или ▼ за да се прикаже опцијата [General Setup (Општо поставување)], а потоа притиснете **OK**.
3. Притиснете ▲ или ▼ за да се прикаже опцијата [Replace Toner (Заменете тонер)], а потоа притиснете **OK**.
4. Притиснете ▲ или ▼ за да се прикаже опцијата [Continue (Продолжи)] или [Stop (Стоп)], а потоа притиснете **OK**.
5. Притиснете **Stop/Exit (Стоп/Излез)**.

MFC-L2732DW/MFC-L2750DW/MFC-L2752DW

1. Притиснете  [Settings (Поставки)] > [All Settings (Сите поставки)] > [General Setup (Општо поставување)] > [Replace Toner (Заменете тонер)].
2. Притиснете [Continue (Продолжи)] или [Stop (Стоп)].
3. Притиснете .

Поврзани информации

- [Општи поставки](#)

Дознајте за примање факсови во режим Продолжи

Поврзани модели: MFC-L2712DN/MFC-L2712DW/MFC-L2732DW/MFC-L2750DW/MFC-L2752DW

Уредот може да складира примени факсови во меморијата ако изберете режим Продолжи кога на LCD-екранот ќе се прикаже пораката Замени тонер.

Кога примените факсови се печатат во режим Продолжи, LCD-екранот ќе праша дали квалитетот за печатење факс е ОК.

Ако квалитетот не е добар, изберете Не. Уредот ќе ги чува складираните факсови во меморија, па ќе можете да ги отпечатите повторно откако ќе ја замените касетата за тонер со нова. Ако квалитетот на печатење е добар, изберете Да. LCD-екранот ќе праша дали сакате да ги избришете отпечатените факсови од меморијата.

Ако изберете да не се избришат, повторно ќе ве праша откако ќе ја замените касетата за тонер со нова.



- (MFC-L2712DN/MFC-L2712DW)
Уредот може да складира во меморија до 400 факсови.
- (MFC-L2732DW/MFC-L2750DW/MFC-L2752DW)
Уредот може да складира во меморија до 500 факсови.
- (MFC-L2712DN/MFC-L2712DW)
Ако го исклучите прекинувачот за напојување, факсовите во меморијата ќе се изгубат.
- Уредот ќе ги чува складираните факсови во режим Продолжи, дури и ако го измените параметарот Продолжи во Прекини.
- Ако поставите нова касета за тонер кога на LCD-екранот се прикажува пораката „Тонерот заврши“, уредот ќе праша дали сакате да ги отпечатите складираните факсови. Изберете Печати за складираните факсови да се отпечатат.

Тонерот заврши во режим Продолжи

Кога на LCD-екранот ќе се прикаже пораката „Тонерот заврши“, уредот ќе престане со печатење. Ако меморијата е полна, а вие сакате да продолжите да примате факсови, мора да поставите нова касета за тонер.



Поврзани информации

- [Општи поставки](#)

Спречете бирање погрешен број (ограничување на бирањето)

Поврзани модели: MFC-L2712DN/MFC-L2712DW/MFC-L2732DW/MFC-L2750DW/MFC-L2752DW

Оваа функција ги спречува корисниците да испраќаат факсови или да бираат погрешни броеви по грешка. Можете да го поставите уредот да ограничи бирање кога користите тастатура за бирање, адресар и кратенки.

>> [MFC-L2712DN/MFC-L2712DW](#)

>> [MFC-L2732DW/MFC-L2750DW/MFC-L2752DW](#)

MFC-L2712DN/MFC-L2712DW

1. Притиснете **Menu (Мени)**.
2. Притиснете ▲ или ▼ за да се прикаже опцијата [Fax (Факс)], а потоа притиснете **OK**.
3. Притиснете ▲ или ▼ за да се прикаже опцијата [Dial Restrict. (Забрането бирање)], а потоа притиснете **OK**.
4. Притиснете ▲ или ▼ а да се прикаже претпочитаната опција, а потоа притиснете **OK**.
 - [Dial Pad (Тастатура за бирање)]
 - [One Touch Dial (Бирање со еден допир)]
 - [Speed Dial (Брзо бирање)]
5. Притиснете ▲ или ▼ за да изберете една од следниве опции, а потоа притиснете **OK**.

Опција	Опис
Enter # Twice (Внесете # двапати)	Уредот ќе ве извести да го внесете бројот повторно, а потоа ако повторно го внесете истиот број точно, уредот ќе почне со бирање. Ако повторно внесете неточен број, на LCD-екранот ќе се прикаже порака за грешка.
On (Вклучено)	Уредот ќе ги ограничи сите испраќања преку факс и појдовни повици за тој начин на бирање.
Off (Исклучено)	Уредот не го ограничува начинот на бирање.

- Параметарот [Enter # Twice (Внесете # двапати)] нема да функционира ако користите надворешен телефон пред да го внесете бројот. Нема да мора да го внесете бројот повторно.
- Ако изберете [On (Вклучено)] или [Enter # Twice (Внесете # двапати)], не можете да ја користите карактеристиката емитување.

6. Притиснете **Stop/Exit (Стоп/Излез)**.

MFC-L2732DW/MFC-L2750DW/MFC-L2752DW

1. Притиснете  [Settings (Поставки)] > [All Settings (Сите поставки)] > [Fax (Факс)] > [Dial Restriction (Ограничување за бирање)].
2. Притиснете една од следниве опции:
 - [Dial Pad (Тастатура за бирање)]
 - [Address Book (Адресар)]



Ако комбинирате броеви од адресарот при бирање, адресата ќе биде препознаена како внес од тастатура за бирање и нема да биде ограничена.

- [Shortcuts (Кратенки)]
3. Притиснете една од следниве опции:

Опција	Опис
Enter # Twice (Внесете # двапати)	Уредот ќе ве извести да го внесете бројот повторно, а потоа ако повторно го внесете истиот број точно, уредот ќе почне со бирање. Ако повторно внесете неточен број, на LCD-екранот ќе се прикаже порака за грешка.
On (Вклучено)	Уредот ќе ги ограничи сите испраќања преку факс и појдовни повици за тој начин на бирање.
Off (Исклучено)	Уредот не го ограничува начинот на бирање.



- Параметарот [Enter # Twice (Внесете # двапати)] нема да функционира ако користите надворешен телефон пред да го внесете бројот. Нема да мора да го внесете бројот повторно.
- Ако изберете [On (Вклучено)] или [Enter # Twice (Внесете # двапати)], не можете да ја користите карактеристиката емитување.

4. Притиснете .



Поврзани информации

- [Општи поставки](#)

Намалување на бучавата при печатење



Поставката за тивок режим може да ја намали бучавата при печатење. Кога е вклучен тивкиот режим, брзината на печатење се намалува. Фабричкиот параметар е исклучен.

>> DCP-L2512D/DCP-L2537DW/DCP-L2532DW/DCP-L2552DN/MFC-L2712DN/MFC-L2712DW
>> MFC-L2732DW/MFC-L2750DW/MFC-L2752DW

DCP-L2512D/DCP-L2537DW/DCP-L2532DW/DCP-L2552DN/MFC-L2712DN/ MFC-L2712DW

1. Притиснете **Menu (Мени)**.
2. Притиснете ▲ или ▼ за да се прикаже опцијата [General Setup (Општо поставување)], а потоа притиснете **OK**.
3. Притиснете ▲ или ▼ за да се прикаже опцијата [Ecology (Екологија)], а потоа притиснете **OK**.
4. Притиснете ▲ или ▼ за да се прикаже опцијата [Quiet Mode (Тивок режим)], а потоа притиснете **OK**.
5. Притиснете ▲ или ▼ за да се прикаже опцијата [On (Вклучено)] или [Off (Исклучено)], а потоа притиснете **OK**.
6. Притиснете **Stop/Exit (Стоп/Излез)**.

MFC-L2732DW/MFC-L2750DW/MFC-L2752DW

1. Притиснете  [Settings (Поставки)] > [All Settings (Сите поставки)] > [General Setup (Општо поставување)] > [Ecology (Екологија)] > [Quiet Mode (Тивок режим)].
2. Притиснете [On (Вклучено)] или [Off (Исклучено)].
3. Притиснете .

Поврзани информации

- [Општи поставки](#)

Изменете го јазикот на LCD-екранот

Променете го јазикот на LCD-екранот ако е потребно.

Оваа функција не е достапна во сите држави.



>> DCP-L2512D/DCP-L2537DW/DCP-L2532DW/DCP-L2552DN/MFC-L2712DN/MFC-L2712DW

>> MFC-L2732DW/MFC-L2750DW/MFC-L2752DW

DCP-L2512D/DCP-L2537DW/DCP-L2532DW/DCP-L2552DN/MFC-L2712DN/ MFC-L2712DW

1. Притиснете **Menu (Мени)**.
2. Притиснете ▲ или ▼ за да се прикаже опцијата [Initial Setup (Почетно поставување)], а потоа притиснете **OK**.
3. Притиснете ▲ или ▼ за да се прикаже опцијата [Local Language (Локален јазик)], а потоа притиснете **OK**.
4. Притиснете ▲ или ▼ за да се прикаже вашиот јазик, а потоа притиснете **OK**.
5. Притиснете **Stop/Exit (Стоп/Излез)**.

MFC-L2732DW/MFC-L2750DW/MFC-L2752DW

1. Притиснете  [Settings (Поставки)] > [All Settings (Сите поставки)] > [Initial Setup (Почетно поставување)] > [Local Language (Локален јазик)].
2. Изберете го вашиот јазик.
3. Притиснете .

Поврзани информации

- [Општи поставки](#)

▲ Почетна > поставки за уредот > Сменете ги поставките на уредот од контролната табла > Зачувајте ги вашите омилените поставки како кратенка

Зачувајте ги вашите омилените поставки како кратенка

- [Додадете кратенки](#)
- [Изменете или избришете кратенки](#)

Додадете кратенки

Поврзани модели: MFC-L2732DW/MFC-L2750DW/MFC-L2752DW

Можете да додавате поставки за факс, копирање, скенер, Web Connect и апликации кои најчесто ги користите, зачувувајќи ги како кратенки. Подоцна, наместо повторно да ги внесувате рачно, може да притиснете на кратенката за да ги примените овие поставки.



Во зависност од моделот, некои менија Кратенки не се достапни.

Во овие упатства е опишано како да додадете кратенка за копирање. Чекорите за додавање кратенка за факс, скенер, Web Connect или апликации се многу слични.

1. Притиснете  ([Shortcuts (Кратенки)]).
2. Притиснете го копчето на коешто не сте додале кратенка.
3. Притиснете ▲ или ▼ за да се прикаже [Copy (Копирај)], а потоа притиснете [Copy (Копирај)].
4. Притиснете ▲ или ▼ за да се прикажат достапните поставки, а потоа притиснете на параметарот што сакате да го измените.
5. Притиснете ▲ или ▼ за да се прикажат достапните опции за параметарот, а потоа притиснете на саканата опција.
Повторувајте ги овие два чекора сè додека не ги изберете сите сакани поставки и опции, а потоа притиснете [OK (OK)].
6. Кога ќе завршите со менување на поставките, притиснете [Save as Shortcut (Зачувај како кратенка)].
7. Прочитајте го и потврдете го прикажаниот список со параметрите што сте ги избрале, а потоа притиснете [OK (OK)].
8. Внесете име за кратенката користејќи го LCD-екранот, а потоа притиснете [OK (OK)].



Поврзани информации

- [Зачувајте ги вашите омилените поставки како кратенка](#)

Изменете или избришете кратенки

Поврзани модели: MFC-L2732DW/MFC-L2750DW/MFC-L2752DW



Не може да промените кратенка за Web Connect или апликации. Ако треба да ги промените, избришете ги, а потоа додадете нова кратенка.

1. Притиснете  ([Shortcuts (Кратенки)]).
2. Притиснете ◀ или ▶ за да се прикаже кратенката што сакате да ја измените.
3. Притиснете на кратенката што сакате да ја измените.
Се појавуваат параметрите за кратенката што ја избравте.



За да ја избришете кратенката или да го уредите името, притиснете и задржете на кратенката додека не се појават опциите, а потоа следете ги менијата на екранот.

4. Притиснете [Options (Опции)].
5. Ако е потребно, изменете ги параметрите за кратенката.
6. Притиснете [OK (OK)].
7. Кога ќе завршите, притиснете [Save as Shortcut (Зачувај како кратенка)].
8. Прочитајте го и потврдете го прикажаниот список со параметрите што сте ги избрале, а потоа притиснете [OK (OK)].
9. Направете едно од следново:
 - За да ја пребришете кратенката, притиснете [Yes (Да)].
 - Ако не сакате кратенката да се пребрише, притиснете [No (Не)] за да внесете ново име за кратенка.
Внесете ново име користејќи го LCD-екранот, а потоа притиснете [OK (OK)].



За да го уредите името, задржете  за да се избрише тековното име.

Притиснете [OK (OK)] за да потврдите.



Поврзани информации

- [Зачувајте ги вашите омилените поставки како кратенка](#)

Извештаи за печатење

- [Извештаи](#)
- [Печатење извештај](#)

Извештаи

Достапни се следниве извештаи:

ХМИТ-потврда (Модели MFC)

Извештајот за ХМИТ-потврда печати извештај за потврда на преносот од вашиот последен пренос.

Адресар (Модели MFC)

Извештајот за адресарот печати листа по азбучен редослед од имињата и броевите зачувани во меморијата на адресарот.

Дневник за факс (Модели MFC)

Дневникот на факсови печати листа со информации за последните 200 појдовни и дојдовни факсови. (TX значи пренос, RX значи прием)

Кориснички поставки

Извештајот за корисничките поставки печати листа од вашите тековни поставки.

Поставки за печатачот

Извештајот за Поставки за печатачот печати список од тековните поставки на вашиот печатач.

Мрежна конфигурација (Модели со мрежна функционалност)

Извештајот за мрежна конфигурација печати листа од вашите тековни мрежни поставки.

Печати список со датотеки

Извештајот Печати список на датотеки печати список на фонтови и макроа за печатење складирани во уредот.

Печатење точки од барабан

Извештајот Печатење точки за барабан го печати листот со точки на барабанот, што помага при чистење на единицата на барабанот.

Извештај за WLAN (Модели со безжична мрежна функционалност)

Извештајот за WLAN ја печати дијагнозата за безжична LAN-врска.

Историја на ID на повикувачи (Модели MFC)

Извештајот за историја на ID на повик печати листа на достапните информации за ID на повик за последните примени 30 факсови и телефонски повици.



Дволиниски LCD-модели

За да отпечатите список на ID на повикувач, користете ја опцијата Печати извештај во менито со поставки за ID на повикувач.



Поврзани информации

- [Извештаи за печатење](#)



Печатење извештај

>> DCP-L2512D/DCP-L2537DW/DCP-L2532DW/DCP-L2552DN/MFC-L2712DN/MFC-L2712DW
>> MFC-L2732DW/MFC-L2750DW/MFC-L2752DW

DCP-L2512D/DCP-L2537DW/DCP-L2532DW/DCP-L2552DN/MFC-L2712DN/ MFC-L2712DW

1. Притиснете **Menu (Мени)**.
2. Притиснете ▲ или ▼ за да се прикаже опцијата [Print Reports (Извештаи за печатење)], а потоа притиснете **ОК**.
3. Притиснете ▲ или ▼ за да се прикаже извештајот што сакате да го печатите, а потоа притиснете **ОК**.
4. Направете едно од следново:
 - Ако изберете [XMIT Verify (Потврда на XMIT)], направете едно од следново:
 - За да го видите Извештајот за потврда на преносот, притиснете ▲ или ▼ за да се прикаже [View on LCD (Прикажи на LCD-екран)], а потоа притиснете **ОК**.
 - За да го печатите Извештајот за потврда на преносот, притиснете ▲ или ▼ за да се прикаже [Print Report (Извештај за печатење)], а потоа притиснете **ОК**.
 - Ако изберете други извештаи, притиснете **Start (Старт)**.
5. Притиснете **Stop/Exit (Стоп/Излез)**.

MFC-L2732DW/MFC-L2750DW/MFC-L2752DW

1. Притиснете  [Settings (Поставки)] > [All Settings (Сите поставки)] > [Print Reports (Извештаи за печатење)].
2. Притиснете ▲ или ▼ за да се прикаже извештајот што сакате да го печатите, а потоа притиснете на него.
3. Направете едно од следново:
 - Ако изберете [XMIT Verify (Потврда на XMIT)], направете едно од следново:
 - За да го видите извештајот за потврдена испорака, притиснете [View on LCD (Прикажи на LCD-екран)].
 - За да го отпечатите извештајот за потврдена испорака, притиснете [Print Report (Извештај за печатење)].
 - Ако изберете други извештаи, одете на следниот чекор.
4. Притиснете [Yes (Да)].
5. Притиснете .

Поврзани информации

- [Извештаи за печатење](#)

Табели за поставки и функции

Табелите за поставки ќе ви помогнат да ги разберете изборите и опциите во менијата што се наоѓаат во програмите на уредот.

- Табели со поставки (дволиниски LCD MFC-модели)
- Табели со поставки (дволиниски LCD DCP-модели)
- Табели со поставки (Панел на допир од 2,7" MFC-модели)
- Табели со карактеристики (Панел на допир од 2,7" MFC-модели)

Табели со поставки (дволиниски LCD MFC-модели)

Поврзани модели: MFC-L2712DN/MFC-L2712DW

[General Setup (Општо поставување)]

Ниво 1	Ниво 2	Ниво 3	Описи
Default Mode (Стандарден режим)	-	-	Изберете го стандардниот режим.
Mode Timer (Тајмер за режим)	-	-	Поставете го времето на мирување пред уредот да се врати во стандардниот режим.
Tray Setting (Поставки за фиока)	Paper Type (Тип хартија)	-	Поставете го видот хартија во фиоката за хартија.
	Paper Size (Големина на хартијата)	-	Поставете ја големината на хартија во фиоката за хартија.
	Check Size (Провери големина)	-	Изберете дали сакате да се прикаже порака којашто ви кажува да проверите дека големината и типот на хартија во уредот и параметрите на уредот за големина и тип на хартија си одговараат.
Volume (Јачина на звук)	Ring (Свонење)	-	Приспособете ја јачината на звукот на свонење.
	Beeper (Звучен сигнал)	-	Приспособете ја јачината на звучниот сигнал.
	Speaker (Звучник)	-	Приспособете ја јачината на звукот на звучникот.
Ecology (Екологија)	Eco Mode (Еко режим)	-	Вклучете ги следниве поставки на уредот истовремено. <ul style="list-style-type: none"> 2-sided Print:Long Edge (Двострано печатење: долг раб) (Достапно само за одредени модели) Sleep Time:0Min (Време на спиење: 0 мин.)
	Toner Save (Штедење тонер)	-	Зголемете го капацитетот на страници за касетата за тонер.
	Sleep Time (Време на спиење)	-	Поставете го бројот на минути пред уредот да влезе во режим на спиење.
	Quiet Mode (Тивок режим)	-	Намалете ја бучавата при печатење.
	Auto Power Off (Автоматско исклучување)	-	Поставете го бројот на часови за кои уредот треба да биде во режим на длабоко спиење пред да премине во режим на исклучување.
LCD Contrast (LCD-контраст)	-	-	Приспособете го контрастот на LCD-екранот.
Security (Безбедност)	TX Lock (Блокирање TX)	-	Забранува поголем број од постапките, освен примање факсови.
	Setting Lock (Блокирање поставки)	-	Ограничете менување поставки на уредот од страна на неовластени корисници.
Replace Toner (Заменете тонер)	-	-	Поставете го уредот да продолжи со печатење откако LCD-екранот ќе прикаже Replace Toner (Заменете тонер).

[Факс (Факс)]

Ниво 1	Ниво 2	Ниво 3	Описи
Setup Receive (Поставување прием)	Receive Mode (Режим на прием)	-	Изберете го режимот за примање што најмногу одговара на вашите потреби.
	Ring Delay (Одложено звонење)	-	Поставете го бројот на звонења пред уредот да одговори во режим Факс или Факс/Тел.
	F/T Ring Time (Време на звонење на F/T)	-	Поставете ја должината на времето на лажно/двојно звонење во режим Факс/Тел.
	Fax Detect (Откривање факс)	-	Прима автоматски факс пораки кога ќе одговорите на повик и ги слушнете факс звуците.
	Remote Codes (Далечински кодови)	-	Одговорете на повици на локал или надворешен телефон и користете кодови за да се вклучат или исклучат далечинските кодови. Кодовите можете да ги персонализирате.
	Auto Reduction (Автоматско намалување)	-	Намалете ја големината на дојдовните факсови.
	Fax Rx Stamp (Време и датум на факсот)	-	Отпечатете ги времето и датумот на прием на горниот дел од примените факсови.
2-sided (Двострано)	-	Печатете примени факсови на обете страни на хартијата.	
Setup Send (Постави испраќање)	Fax Resolution (Резолуција на факс)	-	Менувајте ја осветленоста или затемнувањето на факсовите што ги испраќате.
	Contrast (Контраст)	-	Поставете ја стандардната резолуција за излезни факсови.
	Glass ScanSize (Големина на скенирање на стаклото)	-	Приспособете ја областа за скенирање на стаклото на скенерот да одговара на големината на документот.
	Real Time TX (TX во реално време)	-	Испратете факс без користење на меморијата.
	Coverpage (Насловна страница)	Note (Напомена)	Поставете ваши сопствени коментари за насловната страница на факсот.
	Overseas Mode (Прекуокеански режим)	-	Ако имате тешкотии со испраќање факс во странство, поставете го ова на Вклучено.
	Auto Redial (Автоматско повторно бирање)	-	Ако факсот не се испратил бидејќи линијата била зафатена, поставете го уредот да го избере бројот на последниот факс после пет минути.
	Destination (Одредиште)	-	Поставете го уредот да ги прикаже одредишните информации на LCD-екранот при бирање факс број.
Anti-Junk Fax (Заштита од непотребен факс)	Register (Регистрирај)	-	Запишете посебни броеви на факс на списокот со блокирани броеви за да избегнете примање факсови од тие броеви.
	Delete (Избриши)	-	Избришете го бројот од списокот со блокирани броеви.

Ниво 1	Ниво 2	Ниво 3	Описи
Anti-Junk Fax (Заштита од непотребен факс)	Print Report (Извештај за печатење)	-	Можете да отпечатите список со регистрирани броеви на факс во списокот со блокирани броеви.
Report Setting (Поставки за извештај)	XMIT Verify (Потврда на XMIT)	-	Изберете почетно поставување за извештај за потврдена испорака.
	Journal Period (Период на дневник)	-	Поставете го интервалот за автоматско печатење на дневник на факс. Ако изберете опција поинаква од Исклучено и на секои 50 факсови, можете да го поставите времето за опцијата. Ако изберете на секои 7 дена, можете да го поставите денот во неделата.
Memory Receive (Прием во меморија)	Forward/Store (Препрати/складирај)	-	Поставете го уредот да препраќа факс-пораки или да складира дојдовни факсови во меморијата (за да може да ги вратите кога не сте кај уредот).
	PC Fax Receive (Прием на факс на компјутер)	-	Поставете го уредот да испраќа факсови во компјутерот.
	Remote Access (Далечински пристап)	-	Поставете сопствен код за далечинско вчитување.
	Print Document (Печати документ)	-	Отпечатете примени факсови складирани во меморијата на уредот.
Dial Restrict. (Забрането бирање)	Dial Pad (Тастатура за бирање)	-	Поставете го уредот да ограничи бирање кога ја користите тастатурата за бирање.
	One Touch Dial (Бирање со еден допир)	-	Поставете го уредот да забранува бирање броеви со еден допир.
	Speed Dial (Брзо бирање)	-	Поставете го уредот да забранува бирање броеви со брзо бирање.
Remaining Jobs (Преостанати задачи)	-	-	Проверете кои закажани задачи се во меморијата на уредот и откажете ги избраните задачи.
	Caller ID (ID на повикувач) (Достапно само за некои држави.)	-	Овозможете или оневозможете за да го видите бројот (или името) на повикувачката страна.

[Сору (Копирај)]

Ниво 1	Ниво 2	Описи
Density (Густина)	-	Приспособете ја густината.
Quality (Квалитет)	-	Изберете ја резолуцијата на копирање за вашиот тип на документ.
Contrast (Контраст)	-	Приспособете го контрастот на копиите.
ID Copy (ID на копирање)	Density (Густина)	Приспособете ја густината.
	Quality (Квалитет)	Изберете ја резолуцијата на копирање за вашиот тип на документ.
	Contrast (Контраст)	Приспособете го контрастот на копиите.
	2in1/1in1 (2 во 1/1 во 1)	Направете 2 во 1 ID копии.

[Printer (Печатач)]

За модели што поддржуваат емулација на печатач

Ниво 1	Ниво 2	Ниво 3	Описи
Emulation (Емулација)	-	-	Поставете го режимот на емулатор на печатач.
Print Options (Опции за печатење)	Font List (Список со фонтови)	HP LaserJet BR-Script 3	Отпечатете список на внатрешните фонтови на уредот.
	Test Print (Тест печатење)	-	Отпечатете пробна страница.
2-sided (Двострано) (За модели со автоматско двострано печатење)	-	-	Исклучете двострано печатење и изберете преврти на долг раб или на краток раб.
Auto Continue (Автоматски продолжи)	-	-	Изберете го овој параметар ако сакате уредот да ги исчисти грешките во големина на хартија и да ја користи хартијата во фиоката.
Tray Command (Команди на фиока)	-	-	Изберете ја оваа поставка ако се појавува несоодветствување на фиоката кога користите двигатели за HP.
Reset Printer (Ресетирај печатач)	-	-	Вратете ги поставките за печатачот на фабрички поставки.

За другите модели

Ниво 1	Описи
Test Print (Тест печатење)	Отпечатете пробна страница.
2-sided (Двострано) (За модели со автоматско двострано печатење)	Исклучете двострано печатење и изберете преврти на долг раб или на краток раб.
Auto Continue (Автоматски продолжи)	Изберете го овој параметар ако сакате уредот да ги исчисти грешките во големина на хартија и да ја користи хартијата во фиоката.
Reset Printer (Ресетирај печатач)	Вратете ги поставките за печатачот на фабрички поставки.

[Network (Мрежа)]

За модели со жичена и безжична мрежа

Ниво 1	Ниво 2	Ниво 3	Описи
Wired LAN (Жичен LAN)	TCP/IP	Boot Method (Метод на стартување)	Изберете го начинот на подигање којшто најмногу одговара на вашите потреби.
		IP Address (IP-адреса)	Внесете ја IP-адресата.
		Subnet Mask (Subnet-маска)	Внесете ја Subnet-маската.
		Gateway (Мрежен премин)	Внесете ја адресата на мрежниот премин.
		Node Name (Име на јазол)	Внесете го името на јазолот. (до 32 знаци)
		WINS Config (WINS-конфигурација)	Изберете го режимот конфигурација на WINS.

Ниво 1	Ниво 2	Ниво 3	Описи
Wired LAN (Жичен LAN)	TCP/IP	WINS Server (WINS-опслужувач)	Наведете ги IP-адресата на примарниот и секундарниот опслужувач WINS.
		DNS Server (Опслужувач DNS)	Наведете ја IP-адресата на примарниот или секундарниот DNS-опслужувач.
		APIPA	Поставете уредот автоматски да ја додели IP-адресата од опсегот на адресата врска-локал.
		IPv6	Вклучете го или исклучете го протоколот IPv6. За подетални информации, побарајте го Вашиот модел во секцијата FAQs & Troubleshooting (често поставувани прашања и отстранување на проблеми) на веб-страницата на Brother Solutions Center support.brother.com .
	Ethernet (Етернет)	-	Изберете го режимот на етернет-врска.
	Wired Status (Жичен статус)	-	Видете го статусот на тековната жична мрежа.
	MAC Address (MAC-адреса)	-	Погледнете ја MAC-адресата на уредот.
Set to Default (Постави на стандардно)	-	Обновете ги параметрите за жична мрежа на фабричките поставки.	
Wired Enable (Овозможи жичен)	-	Исклучете или вклучете го поврзувањето WLAN-врска рачно.	
WLAN	TCP/IP	Boot Method (Метод на стартување)	Изберете го начинот на подигање којшто најмногу одговара на вашите потреби.
		IP Address (IP-адреса)	Внесете ја IP-адресата.
		Subnet Mask (Subnet-маска)	Внесете ја Subnet-маската.
		Gateway (Мрежен премин)	Внесете ја адресата на мрежниот премин.
		Node Name (Име на јазол)	Внесете го името на јазолот. (до 32 знаци)
		WINS Config (WINS-конфигурација)	Изберете го режимот конфигурација на WINS.
		WINS Server (WINS-опслужувач)	Наведете ги IP-адресата на примарниот и секундарниот опслужувач WINS.
		DNS Server (Опслужувач DNS)	Наведете ја IP-адресата на примарниот или секундарниот DNS-опслужувач.
		APIPA	Поставете уредот автоматски да ја додели IP-адресата од опсегот на адресата врска-локал.
		IPv6	Вклучете го или исклучете го протоколот IPv6. За подетални информации, побарајте го Вашиот модел во секцијата FAQs & Troubleshooting (често поставувани прашања и отстранување на проблеми) на веб-страницата на Brother Solutions Center support.brother.com .

Ниво 1	Ниво 2	Ниво 3	Описи	
WLAN	Setup Wizard (Волшебник за поставување)	-	Конфигурирајте ги рачно параметрите за вашата безжична мрежа.	
	WLAN Assistant (Помошник за WLAN)	-	Конфигурирајте ги поставките на вашата безжична мрежа користејќи го дискот за инсталација на Brother.	
	WPS	-	Конфигурирајте ги поставките за безжичната мрежа со помош на методот за притискање едно копче.	
	WPS w/PIN Code (WPS со PIN-код)	-	Конфигурирајте ги поставките на вашата безжична мрежа користејќи го WPS со PIN-код.	
	WLAN Status (WLAN-статус)	Status (Статус)		Видете го тековниот статус на безжичната мрежа.
		Signal (Сигнал)		Видете ја јачината на сигналот на тековната безжична мрежа.
		Channel (Канал)		Погледнете го тековниот канал на безжичната мрежа.
		Speed (Брзина)		Видете ја тековната брзина на безжичната мрежа.
		SSID		Видете ја тековната SSID-мрежа.
		Comm. Mode (Ком. Режим)		Видете го тековниот режим на комуникација.
MAC Address (MAC-адреса)	-	Погледнете ја MAC-адресата на уредот.		
Set to Default (Постави на стандардно)	-	Обновете ги параметрите за безжична мрежа на фабричките поставки.		
WLAN Enable (Овозможи WLAN)	-	Исклучете или вклучете ја WLAN-мрежата рачно.		
Wi-Fi Direct	Push Button (Копче на притискање)	-	Конфигурирајте ги параметрите за вашата мрежа Wi-Fi Direct користејќи го методот на притискање едно копче.	
	PIN Code (PIN-код)	-	Конфигурирајте ги параметрите за мрежата Wi-Fi Direct користејќи WPS со PIN-код.	
	Manual (Рачно)	-	Конфигурирајте ги рачно поставките за вашата мрежа Wi-Fi Direct.	
	Group Owner (Сопственик на група)	-	Поставете го уредот како сопственик на група.	
	Device Info. (Информации за уредот)	Device Name (Име на уред)		Видете го името на вашиот уред.
		SSID		Видете ја SSID-мрежата на сопственикот на групата. Кога уредот не е поврзан, LCD-екранот прикажува Не е поврзано.
		IP Address (IP-адреса)		Погледнете ја тековната IP-адреса на уредот.
	Status Info. (Информации за статусот)	Status (Статус)		Видете го тековниот статус на мрежата Wi-Fi Direct.

Ниво 1	Ниво 2	Ниво 3	Описи
Wi-Fi Direct	Status Info. (Информации за статусот)	Signal (Сигнал)	Видете ја јачината на сигналот на тековната мрежа Wi-Fi Direct. Кога вашиот уред дејствува како сопственик на група, LCD-екранот означува силен сигнал.
		Channel (Канал)	Погледнете го тековниот канал на мрежата Wi-Fi Direct.
		Speed (Брзина)	Видете ја тековната брзина на мрежата Wi-Fi Direct.
	I/F Enable (Овозможи I/F)	-	Вклучете или исклучете го поврзувањето на Wi-Fi Direct.
Network Reset (Ресетирање мрежа)	-	-	Обновете ги сите поставки на уредот на фабричките поставки.

За модели со жична мрежа

Ниво 1	Ниво 2	Ниво 3	Описи	
TCP/IP	Boot Method (Метод на стартување)	-	Изберете го начинот на подигање којшто најмногу одговара на вашите потреби.	
	IP Address (IP-адреса)	-	Внесете ја IP-адресата.	
	Subnet Mask (Subnet-маска)	-	Внесете ја Subnet-маската.	
	Gateway (Мрежен премин)	-	Внесете ја адресата на мрежниот премин.	
	Node Name (Име на јазол)	-	Внесете го името на јазолот. (до 32 знаци)	
	WINS Config (WINS-конфигурација)	-	Изберете го режимот конфигурација на WINS.	
	WINS Server (WINS-опслужувач)	Primary (Примарно)	-	Наведете ја IP-адресата на примарниот опслужувач WINS.
		Secondary (Секундарно)	-	Наведете ја IP-адресата на секундарниот опслужувач WINS.
	DNS Server (Опслужувач DNS)	Primary (Примарно)	-	Наведете ја IP-адресата на примарниот опслужувач DNS.
		Secondary (Секундарно)	-	Наведете ја IP-адресата на секундарниот опслужувач DNS.
APIPA	-	-	Поставете уредот автоматски да ја додели IP-адресата од опсегот на адресата врска-локал.	
IPv6	-	-	Вклучете го или исклучете го протоколот IPv6. За подетални информации, побарајте го Вашиот модел во секцијата FAQs & Troubleshooting (често поставувани прашања и отстранување на проблеми) на веб-страницата на Brother Solutions Center support.brother.com .	
Ethernet (Етернет)	-	-	Изберете го режимот на етернет-врска.	
Status (Статус)	-	-	Видете го статусот на тековната жична мрежа.	

Ниво 1	Ниво 2	Ниво 3	Описи
MAC Address (MAC-адреса)	-	-	Погледнете ја MAC-адресата на уредот.
Network Reset (Ресетирање мрежа)	-	-	Обновете ги сите поставки на уредот на фабричките поставки.

[Print Reports (Извештаи за печатење)]

Ниво 1	Ниво 2	Описи
XMIT Verify (Потврда на XMIT)	View on LCD (Прикажи на LCD-екран)	Прикажете извештај за потврдена испорака за последниот пренос.
	Print Report (Извештај за печатење)	Отпечатете извештај за потврдена испорака за последниот пренос.
Address Book (Адресар)	Numeric (Нумерички)	Отпечатете список со имиња и броеви складирани во адресарот, по нумерички редослед.
	Alphabetic (Азбучно)	Отпечатете список со имиња и броеви складирани во адресарот по алфабетски редослед.
Fax Journal (Дневник за факс)	-	Отпечатете список со информации за вашите последни 200 влезни и излезни факсови. (TX значи пренос. RX значи прием.)
User Settings (Кориснички поставки)	-	Отпечатете список на вашите поставки.
Print Settings (Поставки за печатење)	-	Отпечатете список со поставки за вашиот печатач.
Network Config (Мрежна конфигурација)	-	Отпечатете список со параметрите за вашата мрежа.
PrintFileList (Печати список со датотеки) (Достапно само за одредени модели)	-	Отпечатете список со податоци зачувани во меморијата на уредот.
Drum Dot Print (Печатење точки од барабан)	-	Отпечатете го контролниот лист со точки од барабанот.
WLAN Report (Извештај за WLAN)	-	Отпечатете ги резултатите од поврзувањето на безжичната LAN.
Caller ID (ID на повикувач)	-	Овозможете или оневозможете за да го видите бројот (или името) на повикувачката страна.

[Machine Info. (Информации за уредот)]

Ниво 1	Ниво 2	Описи
Serial No. (Сериски бр.)	-	Проверете го серискиот број на вашиот уред.
Version (Верзија)	-	Проверете ја верзијата на фирмверот на уредот.
Page Counter (Бројач на страници)	Total (Вкупно)	Проверете го вкупниот број страници коишто уредот ги отпечатил во текот на неговиот работен век.
	Fax (Факс)	
	Copy (Копирај)	
	Print (Печати)	

Ниво 1	Ниво 2	Описи
Page Counter (Бројач на страници)	Other (Друго)	Проверете го вкупниот број страници коишто уредот ги отпечатил во текот на неговиот работен век.
Parts Life (Работен век на деловите)	Toner (Тонер)	Видете го приближно преостанатиот рок на траење на тонерот.
	Drum (Барабан)	Можете да го проверите процентуално преостанатиот рок на траење на барабанот.

[Initial Setup (Почетно поставување)]

Ниво 1	Ниво 2	Описи
Date&Time (Датум и време)	Date&Time (Датум и време)	Додадете ги датумот и времето на екранот и во заглавијата на факсовите коишто ги испраќате.
	Auto Daylight (Авто. летно сметање на времето)	Поставете уредот автоматски да менува летно/зимско сметање на времето.
	Time Zone (Временска зона)	Поставете ја вашата временска зона.
Station ID (ID на станица)	-	Внесете ги вашето име и број на факс така што ќе се појавуваат на секоја страница што ќе ја испраќате по факс.
Tone/Pulse (Тонско/пулсно)	-	Изберете режим на бирање.
Dial Tone (Тон на бирање)	-	Скратете ја паузата за откривање тонско бирање.
Phone Line Set (Поставување на телефонската линија)	-	Изберете го типот на телефонската линија.
Compatibility (Компатибилност)	-	Приспособете ја еквилизацијата за проблеми при пренос. Давателите на услугата VoIP нудат поддршка на факс со користење различни стандарди. Ако редовно ви се случуваат грешки при пренос на факс, изберете Basic (за VoIP).
Reset (Ресетирај)	Machine Reset (Ресетирање на уредот)	Обнове ги сите поставки на уредот коишто сте ги измениле.
	Network Reset (Ресетирање мрежа) (За модели со мрежна функционалност)	Обнове ги сите поставки на уредот на фабричките поставки.
	Address & Fax (Адреса и факс)	Избришете ги сите складирани телефонски броеви и поставки за факс.
	All Settings (Сите поставки)	Обнове ги сите поставки на уредот на фабричките поставки.
	Factory Reset (Ресетирање на фабрички вредности)	Ги обновува сите поставки на уредот на фабричките стандарди. Извршете ја оваа операција кога го одлагате вашиот уред.
Local Language (Локален јазик) (Достапно само за одредени модели)	-	Изменете го јазикот на вашиот LCD-екран.



Поврзани информации

- Табели за поставки и функции

Табели со поставки (дволиниски LCD DCP-модел)

Поврзани модели: DCP-L2512D/DCP-L2537DW/DCP-L2532DW/DCP-L2552DN

[General Setup (Општо поставување)]

Ниво 1	Ниво 2	Ниво 3	Описи
Tray Setting (Поставки за фиока)	Paper Type (Тип хартија)	-	Поставете го видот хартија во фиоката за хартија.
	Paper Size (Големина на хартијата)	-	Поставете ја големината на хартија во фиоката за хартија.
	Check Size (Провери големина)	-	Изберете дали сакате да се прикаже порака којашто ви кажува да проверите дека големината и типот на хартија во уредот и параметрите на уредот за големина и тип на хартија си одговараат.
Ecology (Екологија)	Eco Mode (Еко режим)	-	Вклучете ги следниве поставки на уредот истовремено. <ul style="list-style-type: none"> 2-sided Print:Long Edge (Двострано печатење: долг раб) (Достапно само за одредени модели) Sleep Time:0Min (Време на спиење: 0 мин.)
	Toner Save (Штедење тонер)	-	Зголемете го капацитетот на страници за касетата за тонер.
	Sleep Time (Време на спиење)	-	Поставете го бројот на минути пред уредот да влезе во режим на спиење.
	Quiet Mode (Тивок режим)	-	Намалете ја бучавата при печатење.
	Auto Power Off (Автоматско исклучување)	-	Поставете го бројот на часови за кои уредот треба да биде во режим на длабоко спиење пред да премине во режим на исклучување.
LCD Contrast (LCD-контраст)	-	-	Приспособете го контрастот на LCD-екранот.
Replace Toner (Заменете тонер)	-	-	Поставете го уредот да продолжи со печатење откако LCD-екранот ќе прикаже Replace Toner (Заменете тонер).

[Copy (Копирај)]

Ниво 1	Ниво 2	Описи
Density (Густина)	-	Приспособете ја густината.
Quality (Квалитет)	-	Изберете ја резолуцијата на копирање за вашиот тип на документ.
Contrast (Контраст)	-	Приспособете го контрастот на копиите.
ID Copy (ID на копирање)	Density (Густина)	Приспособете ја густината.
	Quality (Квалитет)	Изберете ја резолуцијата на копирање за вашиот тип на документ.
	Contrast (Контраст)	Приспособете го контрастот на копиите.

Ниво 1	Ниво 2	Описи
ID Copy (ID на копирање)	2in1/1in1 (2 во 1/1 во 1)	Направете 2 во 1 ID копии.

[Printer (Печатач)]

За модели што поддржуваат емулација на печатач

Ниво 1	Ниво 2	Ниво 3	Описи
Emulation (Емулација)	-	-	Поставете го режимот на емулатор на печатач.
Print Options (Опции за печатење)	Font List (Список со фонтови)	HP LaserJet BR-Script 3	Отпечатете список на внатрешните фонтови на уредот.
	Test Print (Тест печатење)	-	Отпечатете пробна страница.
2-sided (Двострано)	2-sided Print (Двострано печатење)	-	Исклучете двострано печатење и изберете преврти на долг раб или на краток раб.
	Single Image (Една слика)		За задача за печатење каде што последната страница е еднострана слика, изберете ја опцијата 1-sided Feed (Еднострано ставање) за да се намали времето на печатење.
Auto Continue (Автоматски продолжи)	-	-	Изберете го овој параметар ако сакате уредот да ги исчисти грешките во големина на хартија и да ја користи хартијата во фиоката.
Tray Command (Команди на фиока)	-	-	Изберете ја оваа поставка ако се појавува несоодветствување на фиоката кога користите двигатели за HP.
Reset Printer (Ресетирај печатач)	-	-	Вратете ги поставките за печатачот на фабрички поставки.

За другите модели

Ниво 1	Описи
Test Print (Тест печатење)	Отпечатете пробна страница.
2-sided (Двострано)	Исклучете двострано печатење и изберете преврти на долг раб или на краток раб.
Auto Continue (Автоматски продолжи)	Изберете го овој параметар ако сакате уредот да ги исчисти грешките во големина на хартија и да ја користи хартијата во фиоката.
Reset Printer (Ресетирај печатач)	Вратете ги поставките за печатачот на фабрички поставки.

[Network (Мрежа)]

За модели со жична мрежа

Ниво 1	Ниво 2	Ниво 3	Описи
TCP/IP	Boot Method (Метод на стартување)	-	Изберете го начинот на подигање којшто најмногу одговара на вашите потреби.
	IP Address (IP-адреса)	-	Внесете ја IP-адресата.

Ниво 1	Ниво 2	Ниво 3	Описи	
TCP/IP	Subnet Mask (Subnet-маска)	-	Внесете ја Subnet-маската.	
	Gateway (Мрежен премин)	-	Внесете ја адресата на мрежниот премин.	
	Node Name (Име на јазол)	-	Внесете го името на јазолот. (до 32 знаци)	
	WINS Config (WINS-конфигурација)	-	Изберете го режимот конфигурација на WINS.	
	WINS Server (WINS-опслужувач)	Primary (Примарно)	-	Наведете ја IP-адресата на примарниот опслужувач WINS.
		Secondary (Секундарно)	-	Наведете ја IP-адресата на секундарниот опслужувач WINS.
	DNS Server (Опслужувач DNS)	Primary (Примарно)	-	Наведете ја IP-адресата на примарниот опслужувач DNS.
		Secondary (Секундарно)	-	Наведете ја IP-адресата на секундарниот опслужувач DNS.
APIPA	-	Поставете уредот автоматски да ја додели IP-адресата од опсегот на адресата врска-локал.		
IPv6	-	Вклучете го или исклучете го протоколот IPv6. За подетални информации, побарајте го Вашиот модел во секцијата FAQs & Troubleshooting (често поставувани прашања и отстранување на проблеми) на веб-страницата на Brother Solutions Center support.brother.com .		
Ethernet (Етернет)	-	-	Изберете го режимот на етернет-врска.	
Status (Статус)	-	-	Видете го статусот на тековната жична мрежа.	
MAC Address (MAC-адреса)	-	-	Погледнете ја MAC-адресата на уредот.	
Network Reset (Ресетирање мрежа)	-	-	Обновете ги сите поставки на уредот на фабричките поставки.	

За модели со безжична мрежа

Ниво 1	Ниво 2	Ниво 3	Ниво 4	Описи
WLAN	TCP/IP	Boot Method (Метод на стартување)	-	Изберете го начинот на подигање којшто најмногу одговара на вашите потреби.
		IP Address (IP-адреса)	-	Внесете ја IP-адресата.
		Subnet Mask (Subnet-маска)	-	Внесете ја Subnet-маската.
		Gateway (Мрежен премин)	-	Внесете ја адресата на мрежниот премин.
		Node Name (Име на јазол)	-	Внесете го името на јазолот. (до 32 знаци)
		WINS Config (WINS-конфигурација)	-	Изберете го режимот конфигурација на WINS.

Ниво 1	Ниво 2	Ниво 3	Ниво 4	Описи
WLAN	TCP/IP	WINS Server (WINS-опслужувач)	Primary (Примарно)	Наведете ја IP-адресата на примарниот опслужувач WINS.
			Secondary (Секундарно)	Наведете ја IP-адресата на секундарниот опслужувач WINS.
		DNS Server (Опслужувач DNS)	Primary (Примарно)	Наведете ја IP-адресата на примарниот опслужувач DNS.
			Secondary (Секундарно)	Наведете ја IP-адресата на секундарниот опслужувач DNS.
		APIPA	-	Поставете уредот автоматски да ја додели IP-адресата од опсегот на адресата врска-локал.
	IPv6	-	Вклучете го или исклучете го протоколот IPv6. За подетални информации, побарајте го Вашиот модел во секцијата FAQs & Troubleshooting (често поставувани прашања и отстранување на проблеми) на веб-страницата на Brother Solutions Center support.brother.com .	
	Setup Wizard (Волшебник за поставување)	-	-	Конфигурирајте ги рачно параметрите за вашата безжична мрежа.
	WLAN Assistant (Помошник за WLAN)	-	-	Конфигурирајте ги поставките на вашата безжична мрежа користејќи го дискот за инсталација на Brother.
	WPS	-	-	Конфигурирајте ги поставките за безжичната мрежа со помош на методот за притискање едно копче.
	WPS w/PIN Code (WPS со PIN-код)	-	-	Конфигурирајте ги поставките на вашата безжична мрежа користејќи го WPS со PIN-код.
	WLAN Status (WLAN-статус)	Status (Статус)	-	Видете го тековниот статус на безжичната мрежа.
		Signal (Сигнал)	-	Видете ја јачината на сигналот на тековната безжична мрежа.
		Channel (Канал)	-	Погледнете го тековниот канал на безжичната мрежа.
		Speed (Брзина)	-	Видете ја тековната брзина на безжичната мрежа.
		SSID	-	Видете ја тековната SSID-мрежа.
		Comm. Mode (Ком. Режим)	-	Видете го тековниот режим на комуникација.
	MAC Address (MAC-адреса)	-	-	Погледнете ја MAC-адресата на уредот.
WLAN Enable (Овозможи WLAN)	-	-	Исклучете или вклучете ја WLAN-мрежата рачно.	

Ниво 1	Ниво 2	Ниво 3	Ниво 4	Описи	
Wi-Fi Direct	Push Button (Копче на притискање)	-	-	Конфигурирајте ги параметрите за вашата мрежа Wi-Fi Direct користејќи го методот на притискање едно копче.	
	PIN Code (PIN-код)	-	-	Конфигурирајте ги параметрите за мрежата Wi-Fi Direct користејќи WPS со PIN-код.	
	Manual (Рачно)	-	-	Конфигурирајте ги рачно поставките за вашата мрежа Wi-Fi Direct.	
	Group Owner (Сопственик на група)	-	-	Поставете го уредот како сопственик на група.	
	Device Info. (Информации за уредот)	Device Name (Име на уред)	-	-	Видете го името на вашиот уред.
		SSID	-	-	Видете ја SSID-мрежата на сопственикот на групата. Кога уредот не е поврзан, LCD-екранот прикажува Не е поврзано.
		IP Address (IP-адреса)	-	-	Погледнете ја тековната IP-адреса на уредот.
	Status Info. (Информации за статусот)	Status (Статус)	-	-	Видете го тековниот статус на мрежата Wi-Fi Direct.
		Signal (Сигнал)	-	-	Видете ја јачината на сигналот на тековната мрежа Wi-Fi Direct. Кога вашиот уред дејствува како сопственик на група, LCD-екранот означува силен сигнал.
		Channel (Канал)	-	-	Погледнете го тековниот канал на мрежата Wi-Fi Direct.
Speed (Брзина)		-	-	Видете ја тековната брзина на мрежата Wi-Fi Direct.	
I/F Enable (Овозможи I/F)	-	-	-	Вклучете или исклучете го поврзувањето на Wi-Fi Direct.	
Network Reset (Ресетирање мрежа)	-	-	-	Обновете ги сите поставки на уредот на фабричките поставки.	

[Print Reports (Извештаи за печатење)]

Ниво 1	Ниво 2	Описи
User Settings (Кориснички поставки)	-	Отпечатете список на вашите поставки.
Print Settings (Поставки за печатење)	-	Отпечатете список со поставки за вашиот печатач.
Network Config (Мрежна конфигурација) (За модели со мрежна функција)	-	Отпечатете список со параметрите за вашата мрежа.
PrintFileList (Печати список со датотеки) (Достапно само за одредени модели)	-	Отпечатете список со податоци зачувани во меморијата на уредот.
Drum Dot Print (Печатење точки од барабан)	-	Отпечатете го контролниот лист со точки од барабанот.

Ниво 1	Ниво 2	Описи
WLAN Report (Извештај за WLAN) (За модели со функција за безжична мрежа)	-	Отпечатете ги резултатите од поврзувањето на безжичната LAN.

[Machine Info. (Информации за уредот)]

Ниво 1	Ниво 2	Описи
Serial No. (Сериски бр.)	-	Проверете го серискиот број на вашиот уред.
Version (Верзија)	-	Проверете ја верзијата на фирмверот на уредот.
Page Counter (Бројач на страници)	Total (Вкупно)	Проверете го вкупниот број страници коишто уредот ги отпечатил во текот на неговиот работен век.
	Copy (Копирај)	
	Print (Печати)	
	Other (Друго)	
Parts Life (Работен век на деловите)	Toner (Тонер)	Видете го приближно преостанатиот рок на траење на тонерот.
	Drum (Барабан)	Можете да го проверите процентуално преостанатиот рок на траење на барабанот.

[Initial Setup (Почетно поставување)]

Ниво 1	Ниво 2	Описи
Reset (Ресетирај)	Machine Reset (Ресетирање на уредот)	Обновете ги сите поставки на уредот коишто сте ги измениле.
	Network Reset (Ресетирање мрежа) (За модели со мрежна функционалност)	Обновете ги сите поставки на уредот на фабричките поставки.
	All Settings (Сите поставки)	Обновете ги сите поставки на уредот на фабричките поставки.
	Factory Reset (Ресетирање на фабрички вредности)	Ги обновува сите поставки на уредот на фабричките стандарди. Извршете ја оваа операција кога го одлагате вашиот уред.
Local Language (Локален јазик) (Достапно само за одредени модели)	-	Изменете го јазикот на вашиот LCD-екран.



Поврзани информации

- [Табели за поставки и функции](#)

Табели со поставки (Панел на допир од 2,7" MFC-модели)

Поврзани модели: MFC-L2732DW/MFC-L2750DW/MFC-L2752DW

([Settings (Поставки)])

Ниво 1	Ниво 2	Описи
Toner (Тонер)	Toner Life (Трајност на тонер)	Видете го приближно преостанатиот рок на траење на тонерот.
	Test Print (Тест печатење)	Отпечатете пробна страница.
Network (Мрежа)	Wired LAN (Жичен LAN)	Пристап до менијата за параметар на жична LAN-врска.
	WLAN	Пристап до менијата за параметар на WLAN-врска.
Tray Setting (Поставки за фиока)	Paper Type (Тип хартија)	Поставете го видот хартија во фиоката за хартија.
	Paper Size (Големина на хартијата)	Поставете ја големината на хартија во фиоката за хартија.
	Check Size (Провери големина)	Изберете дали сакате да се прикаже порака којашто ви кажува да проверите дека големината и типот на хартија во уредот и параметрите на уредот за големина и тип на хартија си одговараат.
Wi-Fi Direct	-	Пристапете до менијата за параметар на Wi-Fi Direct.
Eco Mode (Еко режим)	-	Вклучете ги следниве поставки на уредот истовремено. <ul style="list-style-type: none"> 2-sided Print:Long Edge (Двострано печатење: долг раб) (Достапно само за одредени модели) Sleep Time:0Min (Време на спиење: 0 мин.) Dim Timer:10Secs (Тајмер за затемнување: 10сек.)
All Settings (Сите поставки)	-	Конфигурирајте ги деталните поставки.

[All Settings (Сите поставки)] > [General Setup (Општо поставување)]

Ниво 1	Ниво 2	Описи
Tray Setting (Поставки за фиока)	Paper Type (Тип хартија)	Поставете го видот хартија во фиоката за хартија.
	Paper Size (Големина на хартијата)	Поставете ја големината на хартија во фиоката за хартија.
	Check Size (Провери големина)	Изберете дали сакате да се прикаже порака којашто ви кажува да проверите дека големината и типот на хартија во уредот и параметрите на уредот за големина и тип на хартија си одговараат.
Volume (Јачина на звук)	Ring (Звонење)	Приспособете ја јачината на звукот на звонење.
	Beeper (Звучен сигнал)	Приспособете ја јачината на звучниот сигнал.
	Speaker (Звучник)	Приспособете ја јачината на звукот на звучникот.

Ниво 1	Ниво 2	Описи
LCD Settings (Поставки за LCD)	Backlight (Заднинско светло)	Приспособете ја осветленоста на заднинското светло на LCD-екранот.
	Dim Timer (Тајмер за затемнување)	Поставете колку време заднинското светло на LCD-екранот ќе остане вклучено откако ќе се вратите на почетниот екран.
Screen Settings (Поставки за екранот)	Scan Screen (Екран за скенирање)	Поставете ги стандардните поставки за екранот за скенирање.
Ecology (Екологија)	Eco Mode (Еко режим)	Вклучете ги следниве поставки на уредот истовремено. <ul style="list-style-type: none"> 2-sided Print:Long Edge (Двострано печатење: долг раб) (Достапно само за одредени модели) Sleep Time:0Min (Време на спиење: 0 мин.) Dim Timer:10Secs (Тајмер за затемнување: 10сек.)
	Toner Save (Штедење тонер)	Зголемете го капацитетот на страници за касетата за тонер.
	Sleep Time (Време на спиење)	Поставете го бројот на минути пред уредот да влезе во режим на спиење.
	Quiet Mode (Тивок режим)	Намалете ја бучавата при печатење.
	Auto Power Off (Автоматско исклучување)	Поставете го бројот на часови за кои уредот треба да биде во режим на длабоко спиење пред да премине во режим на исклучување. Изберете Off (Исклучено) ако не сакате уредот да влезе во режим Исклучено.
Setting Lock (Блокирање поставки)	Set Password (Постави лозинка)	Ограничете менување поставки на уредот од страна на неовластени корисници.
	Lock Off⇒On (Блокирај Исклучи⇒Вклучи)	
Replace Toner (Заменете тонер)	-	Поставете го уредот да продолжи со печатење откако LCD-екранот ќе прикаже Replace Toner (Заменете тонер).

[All Settings (Сите поставки)] > [Shortcut Settings (Поставки за кратенки)]

Ниво 1	Ниво 2	Описи
(Изберете копче за кратенка.)	Rename (Преименувај)	Изменете го името на кратенката.
	Edit (Уреди)	Изменете ги параметрите за кратенка.
	Delete (Избриши)	Избришете ја кратенката.

[All Settings (Сите поставки)] > [Факс (Факс)]

Ниво 1	Ниво 2	Ниво 3	Описи
Setup Receive (Поставување прием)	Receive Mode (Режим на прием)	-	Изберете го режимот за примање што најмногу одговара на вашите потреби.
	Ring Delay (Одложено звонење)	-	Поставете го бројот на звонења пред уредот да одговори во режим Факс или Факс/Тел.

Ниво 1	Ниво 2	Ниво 3	Описи
Setup Receive (Поставување прием)	F/T Ring Time (Време на звонење на F/T)	-	Поставете ја должината на времето на лажно/двојно звонење во режим Факс/Тел.
	Fax Preview (Преглед на факс)	-	Видете примени факсови на LCD-екранот.
	Fax Detect (Откривање факс)	-	Прима автоматски факс пораки кога ќе одговорите на повик и ги слушнете факс звуците.
	Remote Codes (Далечински кодови)	-	Одговорете на повици на локал или надворешен телефон и користете кодови за да се вклучат или исклучат далечинските кодови. Кодовите можете да ги персонализирате.
	Auto Reduction (Автоматско намалување)	-	Намалете ја големината на дојдовните факсови.
	PC Fax Receive (Прием на факс на компјутер)	-	Поставете го уредот да испраќа факсови на вашиот компјутер. Можете да ја вклучите безбедносната карактеристика печатење резервна копија.
	Memory Receive (Прием во меморија)	-	Поставете уредот да препраќа факс пораки, да складира влезни факсови во меморијата (за да можете да ги повратите додека не сте во близина во вашиот уред). Ако изберете Препрати факс, можете да ја вклучите безбедносната карактеристика на резервна копија.
	Fax Rx Stamp (Време и датум на факсот)	-	Отпечатете ги времето и датумот на прием на горниот дел од примените факсови.
	2-sided (Двострано)	-	Печатете примени факсови на обете страни на хартијата.
Setup Send (Постави испраќање)	Coverpage Note (Напомена за насловна страница)	-	Поставете ваши сопствени коментари за насловната страница на факсот.
	Auto Redial (Автоматско повторно бирање)	-	Ако факсот не се испратил бидејќи линијата била зафатена, поставете го уредот да го избере бројот на последниот факс после пет минути.
	Destination (Одредиште)	-	Поставете го уредот да ги прикаже одредишните информации на LCD-екранот при бирање факс број.
Anti-Junk Fax (Заштита од непотребен факс)	Register (Регистрирај)	-	Запишете посебни броеви на факс на списокот со блокирани броеви за да избегнете примање факсови од тие броеви.
	Delete (Избриши)	-	Избришете го бројот од списокот со блокирани броеви.
	Print Reports (Извештаи за печатење)	-	Можете да отпечатите список со регистрирани броеви на факс во списокот со блокирани броеви.
Report Setting (Поставки за извештај)	XMIT Report (XMIT-извештај)	-	Изберете почетно поставување за извештај за потврдена испорака.
	Journal Period (Период на дневник)	Journal Period (Период	Поставете го интервалот за автоматско печатење на дневник на факс.

Ниво 1	Ниво 2	Ниво 3	Описи
Report Setting (Поставки за извештај)	Journal Period (Период на дневник)	на дневник)	Ако изберете опција поинаква од Исклучено и на секои 50 факсови, можете да го поставите времето за опцијата. Ако изберете на секои 7 дена, можете да го поставите денот во неделата.
		Time (Време)	Ако изберете опција поинаква од Исклучено и на секои 50 факсови, можете да го поставите времето за опцијата. Ако изберете на секои 7 дена, можете да го поставите денот во неделата.
		Day (Ден)	Ако изберете на секои 7 дена, можете да го поставите денот во неделата.
Print Document (Печати документ)	-	-	Отпечатете примени факсови складирани во меморијата на уредот.
Remote Access (Далечински пристап)	-	-	Поставете сопствен код за далечинско вчитување.
Dial Restriction (Ограничување за бирање)	Dial Pad (Тастатура за бирање)	-	Поставете го уредот да ограничи бирање кога ја користите тастатурата за бирање.
	Address Book (Адресар)	-	Поставете уредот да го ограничи бирањето при користење на адресарот.
	Shortcuts (Кратенки)	-	Поставете уредот да ограничи бирање кога се користи кратенка.
Remaining Jobs (Преостанати задачи)	-	-	Проверете кои закажани задачи се во меморијата на уредот и откажете ги избраните задачи.
	Caller ID (ID на повикувач) (Достапно само за некои држави.)	-	Овозможете или оневозможете за да го видите бројот (или името) на повикувачката страна.

[All Settings (Сите поставки)] > [Printer (Печатач)]

Ниво 1	Ниво 2	Ниво 3	Описи
Emulation (Емулација)	-	-	Изберете го режимот на емулатор.
Print Options (Опции за печатење)	Font List (Список со фонтови)	HP LaserJet BR-Script 3	Отпечатете список на внатрешните фонтови на уредот.
	Test Print (Тест печатење)	-	Отпечатете пробна страница.
2-sided (Двострано)	2-sided Print (Двострано печатење)	-	Овозможете или оневозможете двострано печатење и изберете долг раб или краток раб.
	Single Image (Една слика)	-	За задача за печатење каде што последната страница е едностранина слика, изберете ја опцијата 1-sided Feed (Едностранично ставање) за да се намали времето на печатење.
Auto Continue (Автоматски продолжи)	-	-	Изберете го овој параметар ако сакате уредот да ги исчисти грешките во големина на хартија и да ја користи хартијата во фиоката.

Ниво 1	Ниво 2	Ниво 3	Описи
HP Tray Command (Команда за MP- фиока)	-	-	Изберете ја соодветната верзија на фиоката за емулација на HP LaserJet.
Reset Printer (Ресетирај печатач)	-	-	Вратете ги поставките за печатачот на фабрички поставки.

[All Settings (Сите поставки)] > [Network (Мрежа)]

Ниво 1	Ниво 2	Ниво 3	Ниво 4	Описи
Wired LAN (Жичен LAN)	TCP/IP	BOOT Method (Метод на стартување)	-	Изберете го начинот на подигање којшто најмногу одговара на вашите потреби.
		IP Address (IP- адреса)	-	Внесете ја IP-адресата.
		Subnet Mask (Subnet-маска)	-	Внесете ја Subnet-маската.
		Gateway (Мрежен премин)	-	Внесете ја адресата на мрежниот премин.
		Node Name (Име на јазол)	-	Внесете го името на јазолот. (до 32 знаци)
		WINS Configuration (Конфигурација на WINS)	-	Изберете го режимот конфигурација на WINS.
		WINS Server (WINS- опслужувач)	Primary (Примарно)	Наведете ја IP-адресата на примарниот опслужувач WINS.
			Secondary (Секундарно)	Наведете ја IP-адресата на секундарниот опслужувач WINS.
		DNS Server (Опслужувач DNS)	Primary (Примарно)	Наведете ја IP-адресата на примарниот опслужувач DNS.
			Secondary (Секундарно)	Наведете ја IP-адресата на секундарниот опслужувач DNS.
APIPA	-	Поставете уредот автоматски да ја додели IP-адресата од опсегот на адресата врска-локал.		
IPv6	-	Вклучете го или исклучете го протоколот IPv6. За подетални информации, побарајте го Вашиот модел во секцијата FAQs & Troubleshooting (често поставувани прашања и отстранување на проблеми) на веб-страницата на Brother Solutions Center support.brother.com .		
Ethernet (Етернет)	-	-	Изберете го режимот на етернет-врска.	
Wired Status (Жичен статус)	-	-	Видете го статусот на тековната жична мрежа.	

Ниво 1	Ниво 2	Ниво 3	Ниво 4	Описи
Wired LAN (Жичен LAN)	MAC Address (MAC-адреса)	-	-	Погледнете ја MAC-адресата на уредот.
	Set to Default (Постави на стандардно)	-	-	Обновете ги параметрите за жична мрежа на фабричките поставки.
	Wired Enable (Овозможи жичен)	-	-	Исклучете или вклучете го поврзувањето WLAN-врска рачно.
WLAN	TCP/IP	BOOT Method (Метод на стартување)	-	Изберете го начинот на подигање којшто најмногу одговара на вашите потреби.
		IP Address (IP-адреса)	-	Внесете ја IP-адресата.
		Subnet Mask (Subnet-маска)	-	Внесете ја Subnet-маската.
		Gateway (Мрежен премин)	-	Внесете ја адресата на мрежниот премин.
		Node Name (Име на јазол)	-	Внесете го името на јазолот. (до 32 знаци)
		WINS Configuration (Конфигурација на WINS)	-	Изберете го режимот конфигурација на WINS.
		WINS Server (WINS-опслужувач)	Primary (Примарно)	Наведете ја IP-адресата на примарниот опслужувач WINS.
			Secondary (Секундарно)	Наведете ја IP-адресата на секундарниот опслужувач WINS.
		DNS Server (Опслужувач DNS)	Primary (Примарно)	Наведете ја IP-адресата на примарниот опслужувач DNS.
			Secondary (Секундарно)	Наведете ја IP-адресата на секундарниот опслужувач DNS.
		APIPA	-	Поставете уредот автоматски да ја додели IP-адресата од опсегот на адресата врска-локал.
IPv6	-	Вклучете го или исклучете го протоколот IPv6. За подетални информации, побарајте го Вашиот модел во секцијата FAQs & Troubleshooting (често поставувани прашања и отстранување на проблеми) на веб-страницата на Brother Solutions Center support.brother.com .		
Setup Wizard (Волшебник за поставување)	-	-	Конфигурирајте ги рачно параметрите за вашата безжична мрежа.	
WLAN Assistant (Помошник за WLAN)	-	-	Конфигурирајте ги поставките на вашата безжична мрежа користејќи го дискот за инсталација на Brother.	

Ниво 1	Ниво 2	Ниво 3	Ниво 4	Описи	
WLAN	WPS	-	-	Конфигурирајте ги поставките за безжичната мрежа со помош на методот за притискање едно копче.	
	WPS w/ PIN Code (WPS со PIN-код)	-	-	Конфигурирајте ги поставките на вашата безжична мрежа користејќи го WPS со PIN-код.	
	WLAN Status (WLAN-статус)	Status (Статус)	-	-	Видете го тековниот статус на безжичната мрежа.
		Signal (Сигнал)	-	-	Видете ја јачината на сигналот на тековната безжична мрежа.
		SSID	-	-	Видете ја тековната SSID-мрежа.
		Comm. Mode (Ком. Режим)	-	-	Видете го тековниот режим на комуникација.
	MAC Address (MAC-адреса)	-	-	Погледнете ја MAC-адресата на уредот.	
Set to Default (Постави на стандардно)	-	-	Обновете ги параметрите за безжична мрежа на фабричките поставки.		
WLAN Enable (Овозможи WLAN)	-	-	Вклучете го поврзувањето на безжичната мрежа.		
Wi-Fi Direct	Push Button (Копче на притискање)	-	-	Конфигурирајте ги параметрите за вашата мрежа Wi-Fi Direct користејќи го методот на притискање едно копче.	
	PIN Code (PIN-код)	-	-	Конфигурирајте ги параметрите за мрежата Wi-Fi Direct користејќи WPS со PIN-код.	
	Manual (Рачно)	-	-	Конфигурирајте ги рачно поставките за вашата мрежа Wi-Fi Direct.	
	Group Owner (Сопственик на група)	-	-	Поставете го уредот како сопственик на група.	
	Device Information (Информации за уред)	Device Name (Име на уред)	-	-	Видете го името на вашиот уред.
		SSID	-	-	Видете ја SSID-мрежата на сопственикот на групата. Кога уредот не е поврзан, LCD-екранот прикажува Не е поврзано.
		IP Address (IP-адреса)	-	-	Погледнете ја тековната IP-адреса на уредот.
	Status Information (Информации за статус)	Status (Статус)	-	-	Видете го тековниот статус на мрежата Wi-Fi Direct.
Signal (Сигнал)		-	-	Видете ја јачината на сигналот на тековната мрежа Wi-Fi Direct. Кога вашиот уред дејствува како сопственик на група,	

Ниво 1	Ниво 2	Ниво 3	Ниво 4	Описи
Wi-Fi Direct	Status Information (Информации за статус)			LCD-екранот означува силен сигнал.
	I/F Enable (Овозможи I/F)	-	-	Вклучете или исклучете го поврзувањето на Wi-Fi Direct.
NFC (Достапно само за одредени модели)	-	-	-	Вклучете ја или исклучете ја функцијата NFC.
Web Connect Settings (Поставки за поврзување на мрежа)	Proxy Settings (Поставки за посредник)	Proxy Connection (Врска на посредник)	-	Променете ги поставките за поврзување на интернет.
		Address (Адреса)	-	
		Port (Порта)	-	
		User Name (Корисничко име)	-	
		Password (Лозинка)	-	
Network Reset (Ресетирање мрежа)	-	-	-	Обновете ги сите поставки на уредот на фабричките поставки.

[All Settings (Сите поставки)] > [Print Reports (Извештаи за печатење)]

Ниво 1	Ниво 2	Описи
XMIT Verify (Потврда на XMIT)	View on LCD (Прикажи на LCD-екран)	Прикажете извештај за потврдена испорака за последниот пренос.
	Print Report (Извештај за печатење)	Отпечатете извештај за потврдена испорака за последниот пренос.
Address Book (Адресар)	-	Отпечатете список со имиња и броеви складирани во адресарот.
Fax Journal (Дневник за факс)	-	Отпечатете список со информации за вашите последни 200 влезни и излезни факсови. (TX значи пренос. RX значи прием.)
User Settings (Кориснички поставки)	-	Отпечатете список на вашите поставки.
Printer Settings (Поставки за печатачот)	-	Отпечатете список со поставки за вашиот печатач.
Network Configuration (Мрежна конфигурација)	-	Отпечатете список со параметрите за вашата мрежа.
Print File List (Печати список со датотеки)	-	Отпечатете список со податоци зачувани во меморијата на уредот.
Drum Dot Print (Печатење точки од барабан)	-	Отпечатете го контролниот лист со точки од барабанот.
WLAN Report (Извештај за WLAN) (За модели со функционалност за безжична мрежа)	-	Отпечатете ги резултатите од поврзувањето на безжичната LAN.

Ниво 1	Ниво 2	Описи
Caller ID History (Историја на ID на повикувачи) (Достапно само за некои држави.)	-	Изберете број од историјата на ID на повикувач, а потоа испратете факс, додадете го во адресарот или избришете го.

[All Settings (Сите поставки)] > [Machine Info. (Информации за уредот)]

Ниво 1	Ниво 2	Описи
Serial No. (Сериски бр.)	-	Проверете го серискиот број на вашиот уред.
Firmware Version (Верзија на фирмвер)	Main Version (Главна верзија)	Проверете ја верзијата на фирмверот на уредот.
	Sub1 Version (Подверзија 1)	
Firmware Update (Ажурирање на фирмверот)	-	Ажурирајте го уредот на најновиот фирмвер.
Firmware Auto Check (Автоматска проверка на фирмверот)	-	Видете информации за фирмвер на почетниот екран.
Page Counter (Бројач на страници)	Total (Вкупно)	Проверете го вкупниот број страници коишто уредот ги отпечатил.
	Fax (Факс)	
	Copy (Копирај)	
	Print (Печати)	
	Other (Друго)	
Parts Life (Работен век на деловите)	Drum (Барабан)	Проверете го процентуално преостанатиот рок на траење на потрошните материјали.

[All Settings (Сите поставки)] > [Initial Setup (Почетно поставување)]

Ниво 1	Ниво 2	Описи
Date & Time (Датум и време)	Date (Датум)	Додадете ги датумот и времето на екранот и во заглавијата на факсовите коишто ги испраќате.
	Time (Време)	
	Clock Type (Вид часовник)	Изберете го форматот за време (12-часовен или 24-часовен).
	Auto Daylight (Авто. летно сметање на времето)	Поставете уредот автоматски да менува летно/зимско сметање на времето.
	Time Zone (Временска зона)	Поставете ја вашата временска зона.
Station ID (ID на станица)	Fax (Факс)	Внесете ги вашето име и број на факс така што ќе се појавуваат на секоја страница што ќе ја испраќате по факс.
	Tel (Тел.)	
	Name (Име)	
Tone/Pulse (Тонско/пулсно)	-	Изберете режим на бирање.
Dial Tone (Тон на бирање)	-	Скратете ја паузата за откривање тонско бирање.
Phone Line Set (Поставување на телефонската линија)	-	Изберете го типот на телефонската линија.
Compatibility (Компатибилност)	-	Приспособете ја еквилизацијата за проблеми при пренос.

Ниво 1	Ниво 2	Описи
		Давателите на услугата VoIP нудат поддршка на факс со користење различни стандарди. Ако редовно ви се случуваат грешки при пренос на факс, изберете Basic (за VoIP).
Reset (Ресетирај)	Machine Reset (Ресетирање на уредот)	Обновете ги сите поставки на уредот коишто сте ги измениле.
	Network Reset (Ресетирање мрежа)	Обновете ги сите поставки на уредот на фабричките поставки.
	Address Book & Fax (Адресар и факс)	Избришете ги сите складирани телефонски броеви и поставки за факс.
	All Settings (Сите поставки)	Обновете ги сите поставки на уредот на фабричките поставки.
	Factory Reset (Ресетирање на фабрички вредности)	Обновете ги сите поставки на уредот на фабричките поставки.
Local Language (Локален јазик) (Достапно само за некои држави.)	-	Изменете го јазикот на вашиот LCD-екран.



Поврзани информации

- [Табели за поставки и функции](#)

Табели со карактеристики (Панел на допир од 2,7" MFC-модели)

Поврзани модели: MFC-L2732DW/MFC-L2750DW/MFC-L2752DW



[Фах (Факс)]

Ниво 1	Ниво 2	Ниво 3	Ниво 4	Описи
Redial (Повторно бирање) (Pause (Пауза))	-	-	-	Бирајте го повторно бројот што сте го бирале последен пат. Кога внесувате број на факс или телефон на панелот на допир, Бирај повторно на LCD-екранот се менува во Пауза. Притиснете Пауза кога ви е потребно одложување додека бирате броеви, како што се кодови за пристап и броеви на кредитни картички. Исто така, кога ги поставувате адресите, можете да складирате и пауза.
Tel (Тел.) (R)	-	-	-	Тел се менува во R кога PBX е избрано како тип на телефонска линија. Можете да го користите R за да добиете пристап до надворешна линија или за да префрлите повик на друг локал, кога сте поврзани на PBX.
Address Book (Адресар)	(Search: (Пребарувај:))	-	-	Пребарувајте во рамките на адресарот.
	Edit (Уреди)	-	-	Складирајте броеви од адресар, поставете броеви на група за емитирање, изменете и избришете броеви од адресар.
	-	Apply (Примени)	-	Започнете со испраќање факс користејќи го адресарот.
Call History (Историја на повици) (За одредени земји, Outgoing Call (Појдовен повик))	Outgoing Call (Појдовен повик)	(Изберете излезен повик)	Edit (Уреди) Apply (Примени)	Изберете број од историјата на излезен повик, потоа испратете факс, додадете го во адресарот или избришете го.
	Caller ID History (Историја на ID на повикувачи)	(Изберете историја на ID на повикувач)	Edit (Уреди) Apply (Примени)	
Fax Start (Стартувај факс)	-	-	-	Испратете факс.

Ниво 1	Ниво 2	Ниво 3	Ниво 4	Описи	
Options (Опции)	Fax Resolution (Резолуција на факс)	-	-	Поставете ја резолуцијата за излезните факсови.	
	Contrast (Контраст)	-	-	Приспособете го контрастот.	
	2-sided Fax (Двостран факс) (За модели со автоматско двострано скенирање)	-	-	Поставете формат на двострано скенирање.	
	Glass Scan Size (Димензија на стаклото за скенирање)	-	-	Приспособете ја областа за скенирање на стаклото на скенерот да одговара на големината на документот.	
	Broadcasting (Емитирање)	Add Number (Додај број)	Add Number (Додај број)	Add Number (Додај број) Add from Address book (Додај од адресар) Search in Address book (Пребарувај во адресар)	Испратете ја истата факс порака на повеќе броеви на факс.
			Add from Address book (Додај од адресар)		
			Search in Address book (Пребарувај во адресар)		
	Delayed Fax (Одложен факс)	Delayed Fax (Одложен факс)	-	Поставете го времето во денот кога ќе се испратат одложените факсови.	
		Set Time (Постави време)	-		
	Real Time TX (TX во реално време)	-	-	Испратете факс без користење на меморијата.	
	Coverpage Setup (Поставување насловна страница)	Coverpage Setup (Поставување насловна страница)	-	Поставете уредот да испраќа автоматски насловна страница којашто претходно сте ја програмирале.	
		Coverpage Note (Напомена за насловна страница)	-		
Total Pages (Вкупно страници)		-			
Overseas Mode (Прекуокеански режим)	-	-	Поставете Вклучено ако имате проблем при испраќање прекуокеански факсови.		
Call History (Историја на повици)	Outgoing Call (Појдовен повик)	-	Изберете број од историјата на излезен повик, потоа испратете факс, додадете го во адресарот или избришете го.		
	Caller ID History (Историја на ID на повикувачи)	-	Изберете број од историјата на ID на повикувач, а потоа испратете факс, додадете го во адресарот или избришете го.		

Ниво 1	Ниво 2	Ниво 3	Ниво 4	Описи
Options (Опции)	Address Book (Адресар)	 (Search: (Пребарувај:))	-	Пребарувајте во рамките на адресарот.
		Edit (Уреди)	-	Складирајте броеви од адресар, поставете броеви на група за емитирање, изменете и избришете броеви од адресар.
	Set New Default (Постави нови стандардни вредности)	-	-	Зачувајте ги вашите поставки како стандардни.
	Factory Reset (Ресетирање на фабрички вредности)	-	-	Обновете ги сите поставки на уредот на фабричките поставки.
Save as Shortcut (Зачувај како кратенка)	-	-	-	Зачувајте ги тековните поставки како кратенка.



[Copy (Копирај)]

Ниво 1	Ниво 2	Ниво 3	Описи
Start (Старт)	-	-	Направете еднобојна копија или копија во сиви тонови.
Options (Опции)	Enlarge/Reduce (Зголеми/намали)	100%	-
		Enlarge (Зголеми)	Изберете сооднос на зголемување за следната копија.
		Reduce (Намали)	Изберете стапка на намалување за следната копија.
		Auto (Автоматски)	Приспособете ја големината на копирање да одговара на големината на хартија што сте ја поставиле.
		Custom (25-400%) (Приспособено (25-400%))	Внесете сооднос на зголемување или намалување.
	Density (Густина)	-	Приспособете ја густината.
	2-sided Copy (Двострана копија) (За модели со автоматско двострано печатење)	-	Исклучете или вклучете двострано копирање и изберете сврти на долг раб или сврти на краток раб.
	2-sided Copy Page Layout (Распоред на страница за двострано копирање) (За модели со автоматско двострано печатење)	-	Изберете опција за распоред на страница кога правите N in 1 (2 или 4 страници испечатени во една) двострани копии од двостран документ.
Quality (Квалитет)	-	Изберете ја резолуцијата на копирање за типот на вашиот документ.	
Contrast (Контраст)	-	Приспособете го контрастот.	

Ниво 1	Ниво 2	Ниво 3	Описи
Options (Опции)	Stack/Sort (Подреди/ сортирај)	-	Изберете да трупа или подредува повеќе копии.
	Page Layout (Распоред на страница)	-	Направете N in 1 (2 или 4 страници испечатени во една) копии.
Save as Shortcut (Зачувај како кратенка)	-	-	Зачувајте ги тековните поставки како кратенка.



[Scan (Скенирај)]

Ниво 1	Ниво 2	Ниво 3	Ниво 4	Описи	
to PC (на компјутер)	to File (на датотека)	(Изберете персонален компјутер)	Options (Опции)	Скенирајте документи и зачувајте ги во папка на вашиот компјутер.	
			Save as Shortcut (Зачувај како кратенка)		
			Start (Старт)		
	to OCR (на OCR)	(Изберете персонален компјутер)	(Изберете персонален компјутер)	Options (Опции)	Претворете ги вашите скенирани документи во текстуална датотека што може да се уредува.
				Save as Shortcut (Зачувај како кратенка)	
				Start (Старт)	
	to Image (на слика)	(Изберете персонален компјутер)	(Изберете персонален компјутер)	Options (Опции)	Скенирајте фотографии или графика во вашите апликации за графика.
				Save as Shortcut (Зачувај како кратенка)	
				Start (Старт)	
	to E-mail (на е-пошта)	(Изберете персонален компјутер)	(Изберете персонален компјутер)	Options (Опции)	Испратете скениран документ како прилог на е- пошта.
				Save as Shortcut (Зачувај како кратенка)	
				Start (Старт)	
to FTP (на FTP) (Достапно само за одредени модели)	(Име на профил)	Options (Опции)	-	Скенирајте документи директно на FTP- опслужувач.	
		Save as Shortcut (Зачувај)	-		

Ниво 1	Ниво 2	Ниво 3	Ниво 4	Описи
to FTP (на FTP) (Достапно само за одредени модели)	(Име на профил)	како кратенка) Start (Старт)	-	Скенирајте документи директно на FTP-опслужувач.
to Network (на мрежа) (Достапно само за одредени модели)	(Име на профил)	Options (Опции) Save as Shortcut (Зачувај како кратенка) Start (Старт)	- - -	Испратете ги скенираните податоци на опслужувачот CIFS на вашата локална мрежа или на интернет.
to Web (на интернет)	-	-	-	Поставете ги скенираните податоци на интернет-услуга.
WS Scan (Скенирање WS) (Се појавува кога ќе инсталирате скенер со веб-услуга, што е прикажан во мрежниот пребарувач на компјутерот.)	Scan (Скенирај) Scan for E-mail (Скенирај за е-пошта) Scan for Fax (Скенирај за факс) Scan for Print (Скенирај за печатење)	- - - -	- - - -	Скенирајте податоци користејќи го протоколот веб-услуга.



[Secure Print (Безбедно печатење)]

Ниво 1	Ниво 2	Ниво 3	Описи
Secure Print (Безбедно печатење)	(Избери корисник)	(Избери задача на безбедно печатење)	Можете да ги печатите податоците зачувани во меморијата на уредот кога ќе ја внесете вашата четирицифрена лозинка. Оваа функција е активна само кога уредот има податоци за безбедно печатење.



[Web (Интернет)]

Ниво 1	Ниво 2	Описи
Web (Интернет)	OneNote®	Поврзете го уредот Brother на услуга на интернет.
	OneDrive	Давателот на услуги можеби додал веб-услуги и можеби ги променил имињата на услугите по издавањето на овој документ.
	Dropbox	***** NO TRANSLATION ***** support.brother.com .
	Google Drive™	
	Evernote®	
	Box	



[Apps (Апликации)]

Ниво 1	Описи
Apps (Апликации)	Поврзете го уредот Brother на услугата апликации на Brother.



([Shortcuts (Кратенки)])

Ниво 1	Ниво 2	Ниво 3	Ниво 4	Описи		
Not Registered (Не е регистриран)	Copy (Копирај)	Copy (Копирај)	Enlarge/ Reduce (Зголеми/ намали)	Изменете ги параметрите во опциите за копирање.		
			Density (Густина)			
			2-sided Copy (Двострана копија) (За одредени модели)			
			2-sided Copy Page Layout (Распоред на страница за двострано копирање) (За одредени модели)			
			Quality (Квалитет)			
			Contrast (Контраст)			
			Stack/Sort (Подреди/ сортирај)			
			Page Layout (Распоред на страница)			
			2 in 1 ID Copy (ID на копија 2 во 1)		Density (Густина)	Сменете ги поставките во опцијата 2 во 1 ID копии.
					Quality (Квалитет)	
		Contrast (Контраст)				
		Fax (Факс)	Fax Resolution (Резолуција на факс)	-	Поставете ја резолуцијата за излезните факсови.	
			Contrast (Контраст)	-	Приспособете го контрастот.	
		2-sided Fax (Двостран факс) (За модели со автоматско	-	Изберете режим на скенирање двостран факс.		

Ниво 1	Ниво 2	Ниво 3	Ниво 4	Описи
Not Registered (Не е регистриран)	Fax (Факс)	двострано скенирање)		
		Glass Scan Size (Димензија на стаклото за скенирање)	-	Приспособете ја областа за скенирање на стаклото на скенерот да одговара на големината на документот.
		Broadcasting (Емитување)	Add Number (Додај број)	Испратете ја истата факс порака на повеќе броеви на факс.
		Real Time TX (TX во реално време)	-	Испратете факс без користење на меморијата.
		Coverpage Setup (Поставување насловна страница)	Coverpage Setup (Поставување насловна страница)	Поставете уредот да испраќа автоматски насловна страница којашто претходно сте ја програмирале.
			Coverpage Note (Напомена за насловна страница)	
			Total Pages (Вкупно страници)	
		Overseas Mode (Прекуокеански режим)	-	Поставете Вклучено ако имате проблем при испраќање прекуокеански факсови.
		Call History (Историја на повици)	-	Изберете број од историјата на ID на повикувач, а потоа испратете факс, додадете го во адресарот или избришете го.
		Address Book (Адресар)	-	Складирајте броеви од адресар, поставете броеви на група за емитување, изменете и избришете броеви од адресар.
	Scan (Скенирај)	to File (на датотека)	-	Скенирајте документи и зачувајте ги во папка на вашиот компјутер.
		to OCR (на OCR)	-	Претворете ги вашите скенирани документи во текстуална датотека што може да се уредува.
		to Image (на слика)	-	Скенирајте фотографии или графика во вашите апликации за графика.
		to E-mail (на е-пошта)	-	Испратете скениран документ како прилог на е-пошта.
		to Network (на мрежа) (Достапно само за одредени модели)	-	Испратете ги скенираните податоци на опслужувачот CIFS на вашата локална мрежа или на интернет.
		to FTP (на FTP)	-	Испратете ги скенираните податоци преку FTP.

Ниво 1	Ниво 2	Ниво 3	Ниво 4	Описи
Not Registered (Не е регистриран)	Web (Интернет)	OneNote®	-	Поврзете го уредот Brother на услуга на интернет. Давателот на услуги можеби додал веб-услуги и можеби ги променил имињата на услугите по издавањето на овој документ. ***** NO TRANSLATION ***** support.brother.com .
		OneDrive	-	
		Dropbox	-	
		Google Drive™	-	
		Evernote®	-	
	Box	-		
	Apps (Апликации)	-	-	Поврзете го уредот Brother на услугата апликации на Brother.
Списоков ќе се појави кога секоја кратенка ќе се притисне и задржи 2 секунди.	Rename (Преименувај)	-	-	Изменете го името на кратенката.
	Edit (Уреди)	-	-	Изменете ги параметрите за кратенка.
	Delete (Избриши)	-	-	Избришете ја кратенката.

([Тонер (Тонер)])

Ниво 1	Ниво 2	Описи
 (Тонер (Тонер))	Toner Life (Трајност на тонер)	Видете го приближно преостанатиот рок на траење на тонерот.
	Test Print (Тест печатење)	Отпечатете пробна страница.

WiFi (Поставување Wi-Fi)



Откако ќе се постави Wi-Fi®, не може да ги смените поставките од почетниот екран. Сменете ги поставките за Wi-Fi од почетниот екран.

Ниво 1	Ниво 2	Описи
 (Поставување Wi-Fi)	Setup Wizard (Волшебник за поставување)	Конфигурирајте ги рачно параметрите за вашата безжична мрежа.
	WLAN Assistant (Помошник за WLAN)	Конфигурирајте ги поставките на вашата безжична мрежа користејќи го дискот за инсталација на Brother.
	WPS	Конфигурирајте ги поставките за безжичната мрежа со помош на методот за притискање едно копче.

Поврзани информации

- Табели за поставки и функции

Сменете ги поставките на уредот од компјутерот

- Сменете ги поставките на уредот користејќи Управување преку интернет
- Промена на поставките на уредот со помош на Поставување од далечина
- Каде можам да ги најдам мрежните поставки за мојот уред на Brother?

Сменете ги поставките на уредот користејќи Управување преку интернет

Управување преку интернет е алатка што користи стандарден веб-прелистувач за да управува со вашиот уред со помош на Хипер-протокол за пренос на текст (HTTP) или Хипер-протокол за трансфер на текст преку Слој со безбедносен приклучок (HTTPS).

- [Што претставува Управувањето преку интернет?](#)
- [Пристап до Управување преку интернет](#)
- [Поставување лозинка за најавување за Управување преку интернет](#)
- [Поставете адресар на вашиот уред користејќи Управување преку интернет](#)

Почетна > поставки за уредот > Сменете ги поставките на уредот од компјутерот > Сменете ги поставките на уредот користејќи Управување преку интернет > Што претставува Управувањето преку интернет?

Што претставува Управувањето преку интернет?

Поврзани модели: DCP-L2537DW/DCP-L2532DW/DCP-L2552DN/MFC-L2712DN/MFC-L2712DW/MFC-L2732DW/MFC-L2750DW/MFC-L2752DW

Управување преку интернет е алатка што користи стандарден веб-прелистувач за да управува со вашиот уред со помош на Хипер-протокол за пренос на текст (HTTP) или Хипер-протокол за трансфер на текст преку Слој со безбедносен приклучок (HTTPS). Напишете ја IP-адресата на вашиот уред во веб-прелистувачот за да пристапи и да ги менувате поставките за опслужувачот за печатење.



- Препорачуваме Microsoft® Internet Explorer® 11/Edge за Windows® и Safari 9/10 за Mac. Проверете дали JavaScript и колачиња се секогаш овозможени при употреба на кој било интернет-прегледувач.
- Mora да го користите протоколот TCP/IP на вашата мрежа и да имате важечка IP-адреса програмирана во опслужувачот за печатење и во компјутерот.

The screenshot shows the Brother Solutions Center web interface. At the top, there's a header with 'XXX -XXXX' on the left, a 'Please configure the password >>' button in the center, and the 'brother' logo on the right. Below the header is a navigation bar with tabs: 'General', 'Address Book', 'Fax', 'Copy', 'Print', 'Scan', 'Administrator', and 'Network'. The 'General' tab is selected. On the right side of the navigation bar, there's a 'Bottom' dropdown menu. The main content area is titled 'Status' and contains several sections: 'Device Status' showing 'Ready' with a green bar, 'Automatic Refresh' with radio buttons for 'Off' (selected) and 'On', 'Toner Level' showing a vertical bar and 'BK', 'Web Language' with a dropdown menu set to 'Auto', and 'Device Location' with fields for 'Contact' (with a person icon) and 'Location' (with a house icon).

- Вистинскиот екран може да се разликува од екранот прикажан погоре.



Поврзани информации

- Сменете ги поставките на уредот користејќи Управување преку интернет

Пристап до Управување преку интернет

Поврзани модели: DCP-L2537DW/DCP-L2532DW/DCP-L2552DN/MFC-L2712DN/MFC-L2712DW/MFC-L2732DW/MFC-L2750DW/MFC-L2752DW

- При конфигурација на поставките со помош на Управување преку интернет, препорачуваме да се користи безбедносниот протокол HTTPS.
- Кога користите HTTPS за конфигурирање Управување преку интернет, на прегледувачот ќе се прикаже дијалог-рамка за предупредување.

1. Вклучете го веб-прегледувачот.
2. Внесете „http://machine's IP address“ во лентата за адреса на интернет-прегледувачот (каде што „machine's IP address“ е IP-адресата на уредот).

На пример:

http://192.168.1.2



- Ако користите систем со име на домен или овозможите име на NetBIOS, наместо IP-адреса може да внесете друго име, на пример „SharedPrinter“.

- На пример:

http://SharedPrinter

Ако овозможите име на NetBIOS, може да го користите и името на јазолот.

- На пример:

http://brnxxxxxxxxxxxx

Името на NetBIOS може да го најдете во извештајот за мрежна конфигурација.

- За Mac, пристапете до Управување преку интернет кликајќи на иконата на уредот на екранот **Status Monitor**.

3. Стандардно, нема потреба од лозинка. Внесете лозинка ако сте поставиле, а потоа кликнете .

Сега може да ги смените поставките на опслужувачот за печатење.

Ако ги смените поставките на протоколот, мора да го рестартирате уредот откако ќе кликнете на **Submit (Поднеси)** за да се активира конфигурацијата.



Поврзани информации

- Сменете ги поставките на уредот користејќи Управување преку интернет

Почетна > поставки за уредот > Сменете ги поставките на уредот од компјутерот > Сменете ги поставките на уредот користејќи Управување преку интернет > Поставување лозинка за најавување за Управување преку интернет

Поставување лозинка за најавување за Управување преку интернет

Поврзани модели: DCP-L2537DW/DCP-L2532DW/DCP-L2552DN/MFC-L2712DN/MFC-L2712DW/MFC-L2732DW/MFC-L2750DW/MFC-L2752DW

Препорачуваме да поставите лозинка за најавување за да се спречи неовластен пристап до Управувањето преку интернет.

1. Вклучете го веб-прегледувачот.
2. Внесете „http://machine's IP address“ во лентата за адреса на интернет-прегледувачот (каде што „machine's IP address“ е IP-адресата на уредот).

На пример:

http://192.168.1.2



- Ако користите систем со име на домен или овозможите име на NetBIOS, наместо IP-адреса може да внесете друго име, на пример „SharedPrinter“.

- На пример:

http://SharedPrinter

Ако овозможите име на NetBIOS, може да го користите и името на јазолот.

- На пример:

http://brnxxxxxxxxxxxx

Името на NetBIOS може да го најдете во извештајот за мрежна конфигурација.

- За Mac, пристапете до Управување преку интернет кликајќи на иконата на уредот на екранот **Status Monitor**.

3. Стандардно, нема потреба од лозинка. Внесете лозинка ако сте поставиле, а потоа кликнете .
4. Кликнете **Administrator (Администратор)**.
5. Напишете ја лозинката што сакате да ја користите во полето **Enter New Password (Внеси нова лозинка)** (8 до 32 знаци).
6. Повторно напишете ја лозинката во полето **Confirm New Password (Потврди ја новата лозинка)**.
7. Кликнете **Submit (Поднеси)**.

Понатаму, секој пат кога ќе пристапите до Управувањето преку интернет напишете ја лозинката во полето **Login (Најава)**, а потоа кликнете .

Откако ќе ги конфигурирате поставките, одјавете се со кликување на .



Ако претходно не сте поставиле лозинка за најавување, може да поставите и со кликување на копчето **Please configure the password (Конфигурирајте ја лозинката)** на веб-страницата на уредот.



Поврзани информации

- Сменете ги поставките на уредот користејќи Управување преку интернет

Поставете адресар на вашиот уред користејќи Управување преку интернет

Поврзани модели: DCP-L2537DW/DCP-L2532DW/DCP-L2552DN/MFC-L2712DN/MFC-L2712DW/MFC-L2732DW/MFC-L2750DW/MFC-L2752DW

- При конфигурација на поставките со помош на Управување преку интернет, препорачуваме да се користи безбедносниот протокол HTTPS.
- Кога користите HTTPS за конфигурирање Управување преку интернет, на прегледувачот ќе се прикаже дијалог-рамка за предупредување.

1. Вклучете го веб-прегледувачот.
2. Внесете „http://machine's IP address“ во лентата за адреса на интернет-прегледувачот (каде што „machine's IP address“ е IP-адресата на уредот).

На пример:

http://192.168.1.2



- Ако користите систем со име на домен или овозможите име на NetBIOS, наместо IP-адреса може да внесете друго име, на пример „SharedPrinter“.

- На пример:

http://SharedPrinter

Ако овозможите име на NetBIOS, може да го користите и името на јазолот.

- На пример:

http://brnxxxxxxxxxxxx

Името на NetBIOS може да го најдете во извештајот за мрежна конфигурација.

- За Mac, пристапете до Управување преку интернет кликајќи на иконата на уредот на екранот **Status Monitor**.

3. Стандардно, нема потреба од лозинка. Внесете лозинка ако сте поставиле, а потоа кликнете .
4. Кликнете на картичката **Address Book (Адресар)**.
5. Додавајте или ажурирајте информации во адресарот по потреба.
6. Кликнете **Submit (Поднеси)**.



Поврзани информации

- Сменете ги поставките на уредот користејќи Управување преку интернет

Сродни теми:

- Далечинско поставување (Windows®)
- Далечинско поставување (Mac)

▲ Почетна > [поставки за уредот](#) > [Сменете ги поставките на уредот од компјутерот](#) > Промена на поставките на уредот со помош на Поставување од далечина

Промена на поставките на уредот со помош на Поставување од далечина

Поврзани модели: MFC-L2712DN/MFC-L2712DW/MFC-L2732DW/MFC-L2750DW/MFC-L2752DW

Програмата за поставување од далечина ви овозможува да конфигурирате голем дел од поставките на уредот на Brother преку компјутерот. Кога ќе започнете со Поставување од далечина, поставките на вашиот уред на Brother ќе се преземат на компјутерот и ќе се прикажат на екранот. Ако ги смените поставките на компјутерот, може да ги поставите директно на уредот.

- [Далечинско поставување \(Windows®\)](#)
- [Далечинско поставување \(Mac\)](#)

▲ Почетна > поставки за уредот > Сменете ги поставките на уредот од компјутерот > Промена на поставките на уредот со помош на Поставување од далечина > Далечинско поставување (Windows®)

Далечинско поставување (Windows®)

- Поставување на уредот на Brother од компјутерот (Windows®)
- Поставување на уредот на Brother со помош на ControlCenter4 (Windows®)
- Поставување на адресарот на вашиот уред со помош на ControlCenter4 (Windows®)
- Поставете адресар на вашиот уред користејќи Управување преку интернет

Почетна > поставки за уредот > Сменете ги поставките на уредот од компјутерот > Промена на поставките на уредот со помош на Поставување од далечина > Далечинско поставување (Windows®) > Поставување на уредот на Brother од компјутерот (Windows®)

Поставување на уредот на Brother од компјутерот (Windows®)

Поврзани модели: MFC-L2712DN/MFC-L2712DW/MFC-L2732DW/MFC-L2750DW/MFC-L2752DW



Ако безбедносното блокирање на функциите е поставено на вклучено, не може да го користите поставувањето оддалеку.

1. Направете едно од следново:

- Windows® 7

Кликнете  (Старт) > Сите програми > Brother > Brother Utilities.

Кликнете на паѓачкиот список и изберете го името на вашиот модел (ако веќе не е избрано). Кликнете **Tools (Алатки)** во левата лента за навигација, а потоа кликнете **Remote Setup (Далечинско поставување)**.

- Windows® 8 и Windows® 10

Активирајте  (Brother Utilities), а потоа кликнете на паѓачкиот список и изберете го името на вашиот модел (ако веќе не е избрано). Кликнете **Tools (Алатки)** во левата лента за навигација, а потоа кликнете **Remote Setup (Далечинско поставување)**.

Се појавува прозорецот на Програмата за поставување од далечина.



Кога уредот е поврзан преку мрежа, впишете ја лозинката ако се бара.

2. Конфигурирајте ги поставките по потреба.

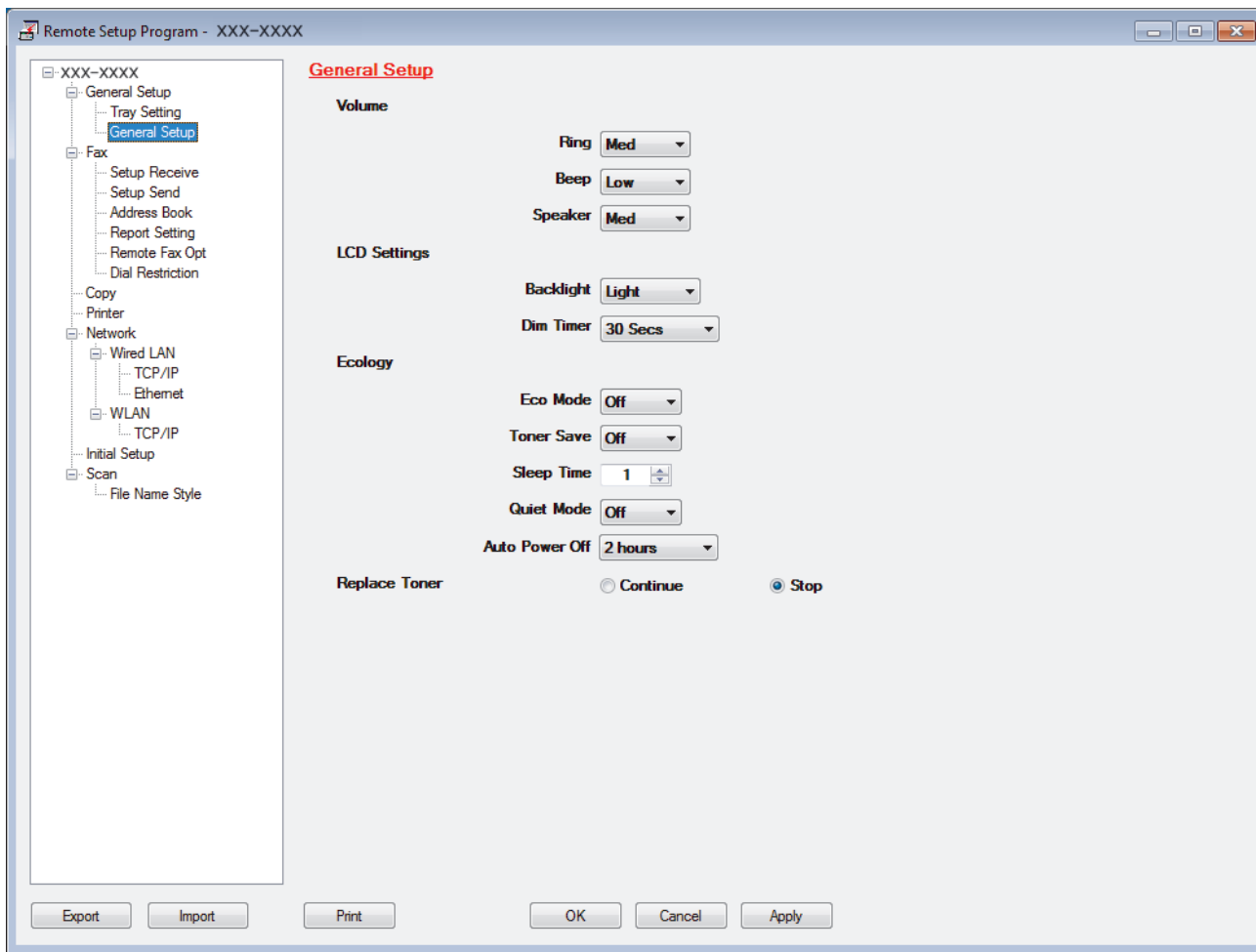

Export (Извези)

Кликнете за да се зачуваат тековните поставки на конфигурацијата во датотека.



Кликнете **Export (Извези)** за да го зачувате адресарот или сите поставки за уредот.

Import (Увези)

Кликнете за да се увезе датотека и да се прочитаат нејзините поставки.

Print (Печати)

Кликнете за да се отпечатат избраните ставки на уредот. Не може да ги печатите податоците додека не се постават на уредот. Кликнете **Apply (Примени)** за да ги поставите новите податоци во уредот, а потоа кликнете **Print (Печати)**.

OK

Кликнете за да започне поставувањето податоци на уредот, а потоа излезете од програмата за поставување од далечина. Ако се појави порака за грешка, потврдете дека податоците се точни, а потоа кликнете **OK**.

Cancel (Откажи)

Кликнете за да излезете од програмата за поставување од далечина без да поставите податоци на уредот.

Apply (Примени)

Кликнете за да поставите податоци на уредот без да излезете од програмата за поставување од далечина.

3. Кликнете **OK**.

- Ако компјутерот е заштитен со заштитен сид и не може да користи поставување од далечина, можеби ќе треба да ги конфигурирате поставките за заштитен сид да дозволат комуникација преку портите број 137 и 161.
- Ако користите Windows® Firewall и сте го инсталирале софтверот и двигателите на Brother од дискот за инсталација, потребните поставки за заштитен сид веќе се поставени.



Поврзани информации

- [Далечинско поставување \(Windows®\)](#)

▲ Почетна > поставки за уредот > Сменете ги поставките на уредот од компјутерот > Промена на поставките на уредот со помош на Поставување од далечина > Далечинско поставување (Windows®) > Поставување на уредот на Brother со помош на ControlCenter4 (Windows®)

Поставување на уредот на Brother со помош на ControlCenter4 (Windows®)

Поврзани модели: MFC-L2712DN/MFC-L2712DW/MFC-L2732DW/MFC-L2750DW/MFC-L2752DW



Ако безбедносното блокирање на функциите е поставено на вклучено, не може да го користите поставувањето оддалеку.

1. Кликнете на иконата  (ControlCenter4) во фиоката со задачи, а потоа кликнете **Отвори** (Отвори).
2. Кликнете на картичката **Device Settings** (Поставки за уредот).
3. Кликнете на копчето **Remote Setup** (Далечинско поставување).
4. Конфигурирајте ги поставките по потреба.

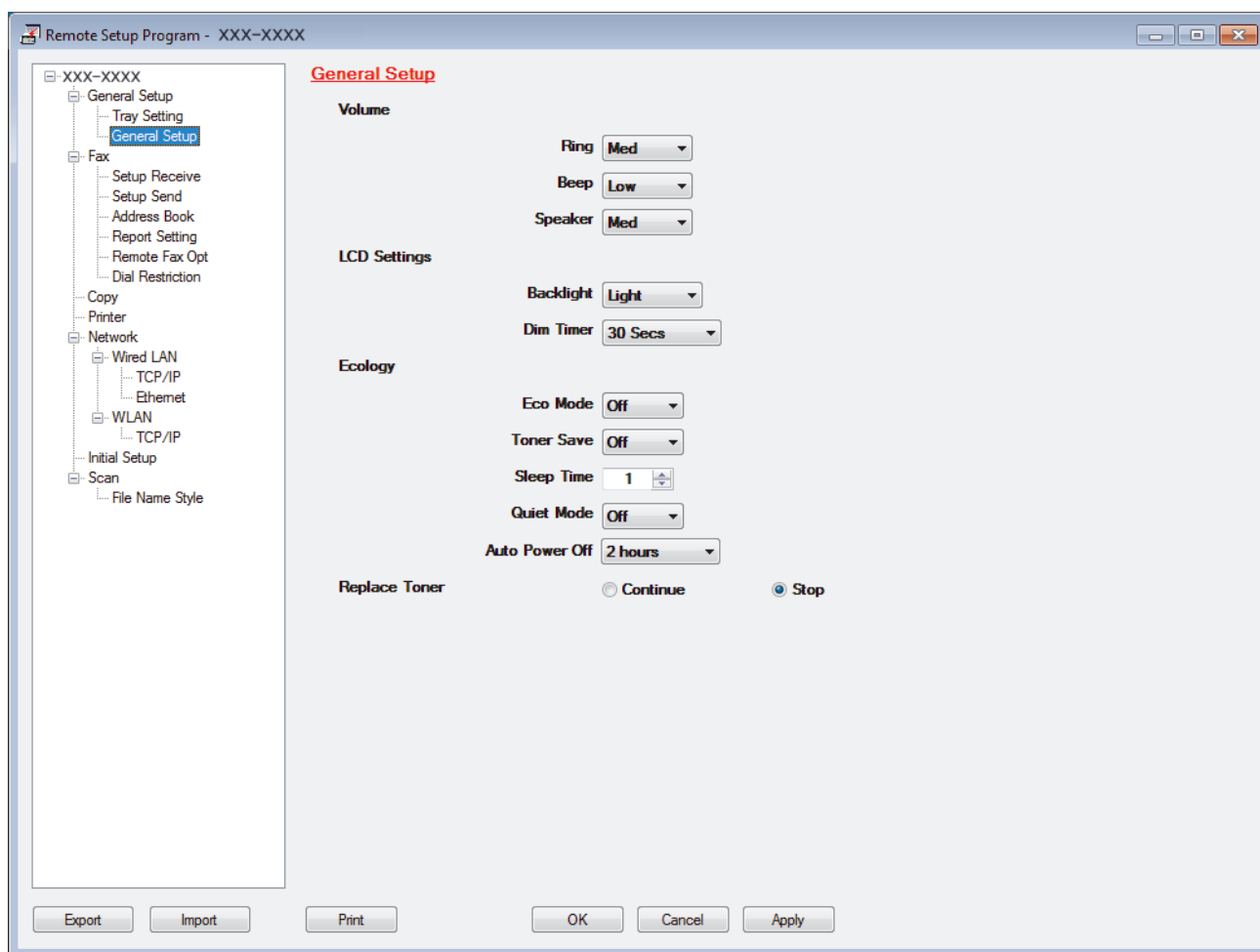

Export (Извези)

Кликнете за да се зачуваат тековните поставки на конфигурацијата во датотека.



Кликнете **Export (Извези)** за да го зачувате адресарот или сите поставки за уредот.

Import (Увези)

Кликнете за да се увезе датотека и да се прочитаат нејзините поставки.

Print (Печати)

Кликнете за да се отпечатат избраните ставки на уредот. Не може да ги печатите податоците додека не се постават на уредот. Кликнете **Apply (Примени)** за да ги поставите новите податоци во уредот, а потоа кликнете **Print (Печати)**.

OK

Кликнете за да започне поставувањето податоци на уредот, а потоа излезете од програмата за поставување од далечина. Ако се појави порака за грешка, потврдете дека податоците се точни, а потоа кликнете **OK**.

Cancel (Откажи)

Кликнете за да излезете од програмата за поставување од далечина без да поставите податоци на уредот.

Apply (Примени)

Кликнете за да поставите податоци на уредот без да излезете од програмата за поставување од далечина.

5. Кликнете **OK**.

- Ако компјутерот е заштитен со заштитен ѕид и не може да користи поставување од далечина, можеби ќе треба да ги конфигурирате поставките за заштитен ѕид да дозволат комуникација преку портите број 137 и 161.
- Ако користите Windows® Firewall и сте го инсталирале софтверот и двигателите на Brother од дискот за инсталација, потребните поставки за заштитен ѕид веќе се поставени.

**Поврзани информации**

- [Далечинско поставување \(Windows®\)](#)
-

Почетна > поставки за уредот > Сменете ги поставките на уредот од компјутерот > Промена на поставките на уредот со помош на Поставување од далечина > Далечинско поставување (Windows®) > Поставување на адресарот на вашиот уред со помош на ControlCenter4 (Windows®)

Поставување на адресарот на вашиот уред со помош на ControlCenter4 (Windows®)

Поврзани модели: MFC-L2712DN/MFC-L2712DW/MFC-L2732DW/MFC-L2750DW/MFC-L2752DW

Користете далечинско поставување преку CC4 за да додавате или менувате броеви во адресарот на вашиот компјутер.



Ако безбедносното блокирање на функциите е поставено на вклучено, не може да го користите поставувањето оддалеку.

1. Кликнете на иконата  (**ControlCenter4**) во фиоката со задачи, а потоа кликнете **Open (Отвори)**.
2. Кликнете на картичката **Device Settings (Поставки за уредот)**.
3. Кликнете на копчето **Address Book (Адресар)**.
Се отвора **Address Book (Адресар)** во прозорец на далечинското управување.
4. Додавајте или ажурирајте информации во адресарот по потреба.
5. Кликнете **ОК**.



Поврзани информации

- [Далечинско поставување \(Windows®\)](#)

▲ Почетна > поставки за уредот > Сменете ги поставките на уредот од компјутерот > Промена на поставките на уредот со помош на Поставување од далечина > Далечинско поставување (Mac)

Далечинско поставување (Mac)

- Поставување на уредот на Brother со помош на врска со USB-кабел (Mac)
- Поставете го адресарот на вашиот уред со кабел за поврзување со USB (Mac)
- Поставете адресар на вашиот уред користејќи Управување преку интернет

Почетна > поставки за уредот > Сменете ги поставките на уредот од компјутерот > Промена на поставките на уредот со помош на Поставување од далечина > Далечинско поставување (Mac) > Поставување на уредот на Brother со помош на врска со USB-кабел (Mac)

Поставување на уредот на Brother со помош на врска со USB-кабел (Mac)

Поврзани модели: MFC-L2712DN/MFC-L2712DW/MFC-L2732DW/MFC-L2750DW/MFC-L2752DW

Користете далечинско поставување за да го поставите уредот на Brother со помош на врска со USB-кабел.

За да користите далечинско поставување, одете на страницата **Downloads (Преземања)** за вашиот модел во Brother Solutions Center на support.brother.com и преземете Далечинско поставување од **Utilities (Услужни програми)**.



- Ако безбедносното блокирање на функциите е поставено на вклучено, не може да го користите поставувањето оддалеку.
- Далечинското поставување за Mac поддржува само USB-врски.

1. Во лентата за мени **Finder (Finder)**, кликнете **Go (Оди) > Applications (Апликации) > Brother**, а потоа кликнете двапати на иконата Далечинско поставување.

Се појавува екранот Програма за поставување од далечина.

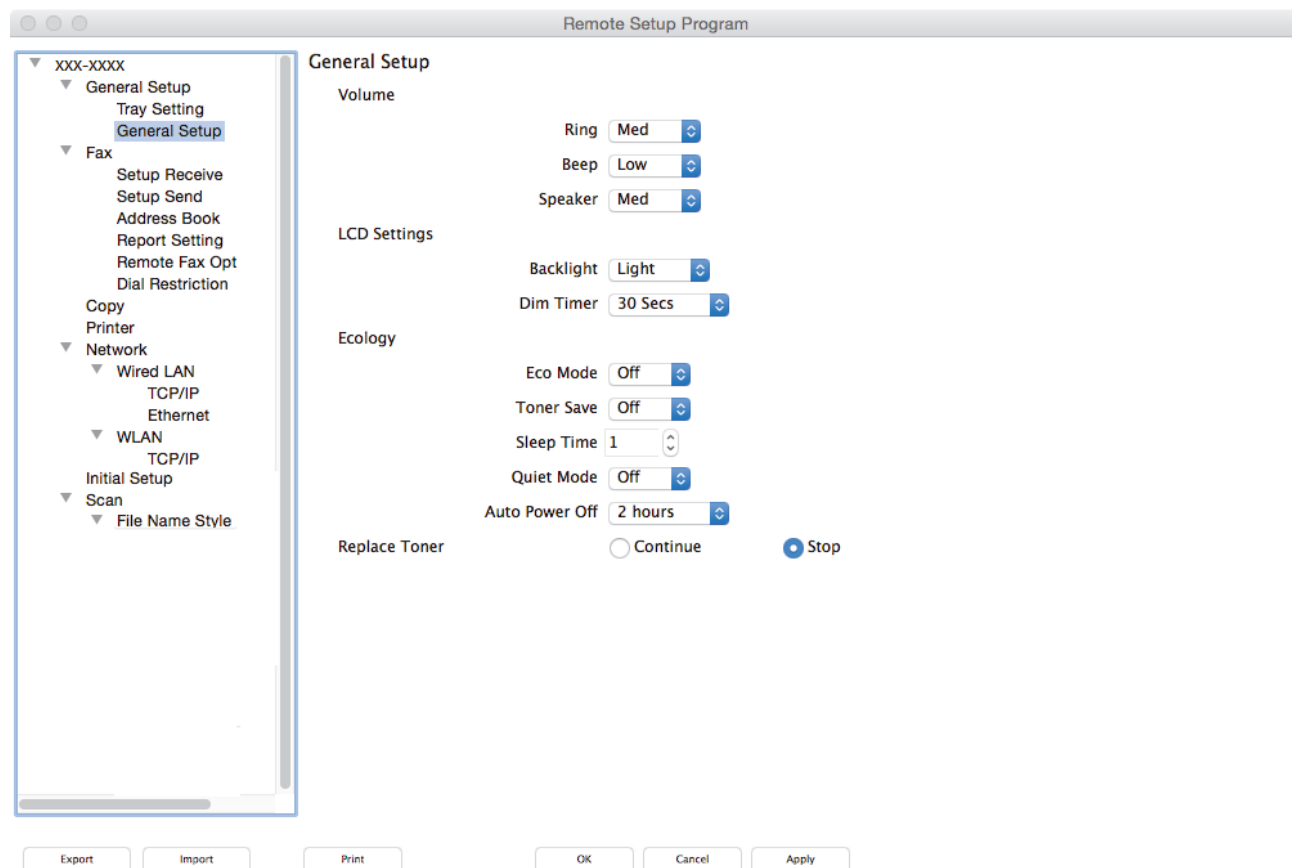

2. Конфигурирајте ги поставките по потреба.

Експорт (Извези)

Кликнете за да се зачуваат тековните поставки на конфигурацијата во датотека.



Кликнете **Експорт (Извези)** за да го зачувате адресарот или сите поставки за уредот.

Import (Увези)

Кликнете за да се увезе датотека и да се прочитаат нејзините поставки.

Print (Печати)

Кликнете за да се отпечатаат избраните ставки на уредот. Не може да ги печатите податоците додека не се постават на уредот. Кликнете **Apply (Примени)** за да ги поставите новите податоци во уредот, а потоа кликнете **Print (Печати)**.

OK

Кликнете за да започне поставувањето податоци на уредот, а потоа излезете од програмата за поставување од далечина. Ако се појави порака за грешка, внесете ги точните податоци повторно, а потоа кликнете **OK**.

Cancel (Откажи)

Кликнете за да излезете од програмата за поставување од далечина без да поставите податоци на уредот.

Apply (Примени)

Кликнете за да поставите податоци на уредот без да излезете од програмата за поставување од далечина.

3. Кога ќе завршите, кликнете **OK**.



Поврзани информации

- [Далечинско поставување \(Mac\)](#)
-

▲ Почетна > поставки за уредот > Сменете ги поставките на уредот од компјутерот > Промена на поставките на уредот со помош на Поставување од далечина > Далечинско поставување (Mac) > Поставете го адресарот на вашиот уред со кабел за поврзување со USB (Mac)

Поставете го адресарот на вашиот уред со кабел за поврзување со USB (Mac)

Поврзани модели: MFC-L2712DN/MFC-L2712DW/MFC-L2732DW/MFC-L2750DW/MFC-L2752DW

Користете далечинско поставување за да додадете или измените броеви во адресарот на компјутерот со кабел за поврзување со USB.

За да користите далечинско поставување, одете на страницата **Downloads (Преземања)** за вашиот модел во Brother Solutions Center на support.brother.com и преземете Далечинско поставување од **Utilities (Услужни програми)**.



- Ако безбедносното блокирање на функциите е поставено на вклучено, не може да го користите поставувањето оддалеку.
- Далечинското поставување за Mac поддржува само USB-врски.

1. Во лентата за мени **Finder (Finder)** кликнете **Go (Оди) > Applications (Апликации) > Brother**, а потоа кликнете двапати на иконата Далечинско поставување.

Се појавува екранот Програма за поставување од далечина.

2. Во левото мени, кликнете **Address Book (Адресар)** во **Fax (Факс)**.
3. Додавајте или ажурирајте информации во адресарот по потреба.
4. Кога ќе завршите, кликнете **ОК**.



Поврзани информации

- [Далечинско поставување \(Mac\)](#)

Додаток

- Спецификации
- Како да внесете текст во вашиот уред Brother
- Потрошен материјал
- Информации во врска со рециклирана хартија
- Броеви на Brother

Спецификации

- >> Општи спецификации
- >> Спецификација за големина на документ
- >> Спецификации на медиумите за печатење
- >> Спецификации за факс
- >> Спецификација на копијата
- >> Спецификации на скенерот
- >> Спецификации на печататот
- >> Спецификации за пречки
- >> Поддржани протоколи и безбедносни функции
- >> Спецификации за барања на компјутер

Општи спецификации

Тип на печатач		<ul style="list-style-type: none"> • Ласерски
Метод на печатење		<ul style="list-style-type: none"> • Електрофотографски ласерски печатач
Капацитет на меморија	Стандардно	<ul style="list-style-type: none"> • (DCP-L2512D/DCP-L2537DW/DCP-L2532DW/MFC-L2712DN/MFC-L2712DW) 64 MB • (DCP-L2552DN/MFC-L2732DW) 128 MB • (MFC-L2750DW/MFC-L2752DW) 256 MB
LCD (екран со течни кристали)		<ul style="list-style-type: none"> • (DCP-L2512D/DCP-L2537DW/DCP-L2532DW/DCP-L2552DN/MFC-L2712DN/MFC-L2712DW) 16 знаци x 2 реда • (MFC-L2732DW/MFC-L2750DW/MFC-L2752DW) 2,7 in. (67,5 mm) TFT Во боја LCD-екран на допир ¹
Извор на енергија		<ul style="list-style-type: none"> • 220 до 240 V AC 50/60 Hz
Потрошувачка на енергија (Просечно)	Максимум	<ul style="list-style-type: none"> • Приближно 1104 W
	Печатење ²	<ul style="list-style-type: none"> • (DCP-L2512D/DCP-L2537DW/DCP-L2532DW/MFC-L2712DN/MFC-L2712DW) Приближно 440 W на 25°C • (DCP-L2552DN/MFC-L2732DW/MFC-L2750DW/MFC-L2752DW) Приближно 475 W на 25°C
	Печатење (Тивок режим) ²	<ul style="list-style-type: none"> • Приближно 260 W на 25°C
	Копирање ²	<ul style="list-style-type: none"> • (DCP-L2512D/DCP-L2537DW/DCP-L2532DW/MFC-L2712DN/MFC-L2712DW) Приближно 455 W на 25°C • (DCP-L2552DN/MFC-L2732DW/MFC-L2750DW/MFC-L2752DW) Приближно 485 W на 25°C
	Копирање	<ul style="list-style-type: none"> • Приближно 260 W на 25°C

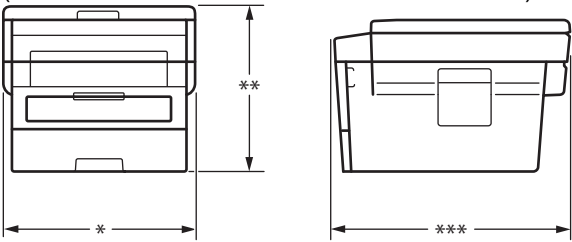
Потрошувачка на енергија (Просечно)	(Тивок режим) ²	
	Подготвено ²	<ul style="list-style-type: none"> Приближно 42 W на 25°C
	Спиење ²	<ul style="list-style-type: none"> (MFC-L2732DW) Приближно 5,1 W (DCP-L2512D/DCP-L2537DW/ DCP-L2532DW/DCP-L2552DN/ MFC-L2712DN/MFC-L2712DW) Приближно 6,2 W (MFC-L2750DW/MFC-L2752DW) Приближно 6,4 W
	Целосно спијење ²	<ul style="list-style-type: none"> (DCP-L2512D) Приближно 0,6 W (DCP-L2537DW/DCP-L2532DW/ DCP-L2552DN/MFC-L2712DN/ MFC-L2712DW) Приближно 0,9 W (MFC-L2732DW/MFC-L2750DW/ MFC-L2752DW) Приближно 1,1 W
	Исклучување ^{2 3 4}	<ul style="list-style-type: none"> Приближно 0,03 W
Димензии (Вообичаен приказ на контура) (DCP-L2512D/DCP-L2537DW/DCP-L2532DW)		Единица: mm <ul style="list-style-type: none"> (DCP-L2512D/DCP-L2537DW/ DCP-L2532DW) * : 410 ** : 272 *** : 398,5 (DCP-L2552DN/MFC-L2712DN/ MFC-L2712DW/MFC-L2732DW/ MFC-L2750DW/MFC-L2752DW) * : 410 ** : 318,5 *** : 398,5
 (DCP-L2552DN/MFC-L2712DN/MFC-L2712DW/MFC-L2732DW/ MFC-L2750DW/MFC-L2752DW)		
Тежина (со материјали)		<ul style="list-style-type: none"> (DCP-L2512D/DCP-L2537DW/ DCP-L2532DW) 10,3 kg (DCP-L2552DN) 11,6 kg (MFC-L2712DN/MFC-L2712DW/ MFC-L2732DW) 11,8 kg (MFC-L2750DW/MFC-L2752DW) 12,0 kg

Ниво на бучава	Звучен притисок	Печатење	<ul style="list-style-type: none"> (DCP-L2512D/DCP-L2537DW/DCP-L2532DW/MFC-L2712DN/MFC-L2712DW) LpAm = 48 dB (A) (DCP-L2552DN/MFC-L2732DW/MFC-L2750DW/MFC-L2752DW) LpAm = 49 dB (A)
		Печатење (Тивок режим)	<ul style="list-style-type: none"> LpAm = 44 dB (A)
		Подготвено	<ul style="list-style-type: none"> LpAm = 30 dB (A)
	Моќност на звукот	Печатење ⁵	<ul style="list-style-type: none"> (DCP-L2512D/DCP-L2537DW/DCP-L2532DW/MFC-L2712DN/MFC-L2712DW) LWAd = 6,48 B (A) (DCP-L2552DN/MFC-L2732DW/MFC-L2750DW/MFC-L2752DW) LWAd = 6,59 B (A)
		Печатење (Тивок режим)	<ul style="list-style-type: none"> LWAd = 6,11 B (A)
		Подготвено ⁵	<ul style="list-style-type: none"> LWAd = Нечујно
Температура	Работење	<ul style="list-style-type: none"> 10 до 32°C 	
	Складирање	<ul style="list-style-type: none"> 0 до 40°C 	
Влажност	Работење	<ul style="list-style-type: none"> 20 до 80% (без кондензација) 	
	Складирање	<ul style="list-style-type: none"> 35 до 85% (без кондензација) 	
ADF (фиока за автоматско додавање документи) (DCP-L2552DN/MFC-L2712DN/MFC-L2712DW/MFC-L2732DW/MFC-L2750DW/MFC-L2752DW)		<ul style="list-style-type: none"> (DCP-L2552DN/MFC-L2712DN/MFC-L2712DW/MFC-L2732DW/MFC-L2750DW/MFC-L2752DW) До 50 листови За најдобри резултати, препорачуваме: <ul style="list-style-type: none"> Температура: 20 до 30°C Влажност: 50 до 70% Хартија: 80 g/m² 	

¹ Мерено дијагонално

² USB-поврзувања со компјутер

³ Измерено согласно IEC 62301, издание 2.0.

⁴ Потрошувачката на енергија се разликува малку зависно од средината на користење.

⁵ Измерено во согласност со методот објаснет во RAL-UZ205.

Спецификација за големина на документ

Големина на документ	Ширина на ADF ¹	<ul style="list-style-type: none"> 105 до 215,9 mm
	Должина на ADF ¹	<ul style="list-style-type: none"> 147,3 до 355,6 mm
	Ширина на стаклото на скенерот	<ul style="list-style-type: none"> Максимум 215,9 mm
	Должина на стаклото на скенерот	<ul style="list-style-type: none"> Максимум 300 mm

¹ Само ADF-модели

Спецификации на медиумите за печатење

Влез на хартија	Фиока за хартија (Стандардно)	Тип хартија	<ul style="list-style-type: none"> Обична хартија, тенка хартија, рециклирана хартија, дебела хартија
-----------------	-------------------------------	-------------	--

Влез на хартија	Фиока за хартија (Стандардно)	Големина на хартијата	• A4, Letter, A5, A5 (долг раб), A6, Executive
		Тежина на хартијата	• 60 до 163 g/m ²
		Максимален капацитет на хартија	• До 250 листови од 80 g/m ² обична хартија
	Отвор за рачно дотурање	Тип хартија	• Обична хартија, тенка хартија, дебела хартија, подебела хартија, рециклирана хартија, хартија за документи, лепенка, коверт, тенок коверт, дебел коверт
		Големина на хартијата	• Ширина: 76,2 до 215,9 mm • Должина: 127 до 355,6 mm • Коверт: COM-10, DL, C5, Monarch
		Тежина на хартијата	• 60 до 230 g/m ²
Максимален капацитет на хартија		• По еден лист во даден момент	
Излез на хартија ¹	Фиока за излезни документи свртени надолу	• До 120 листови (испорака на хартија свртена со лицето надолу до излезната фиока за отпечатена хартија свртена со лицето надолу) ²	
	Фиока за излезни документи свртени нагоре	• Еден лист (испорака на хартија свртена со лицето надолу до излезната фиока за отпечатена хартија свртена со лицето надолу)	
Двострано	Автоматско двострано печатење	Тип хартија	• Обична хартија, тенка хартија, рециклирана хартија
		Големина на хартијата	• A4
		Тежина на хартијата	• 60 до 105 g/m ²

¹ За лепенки, препорачуваме да ги отстраните отпечатените листови од излезната фиока за хартија веднаш штом ќе излезат од уредот за да не дојде до размачкување.

² Пресметано со 80 g/m² во умерена околина без влага.

Спецификации за факс

НАПОМЕНА

Оваа функција е достапна за MFC-модели.

Компатибилност	• ITU-T Super Group 3
Систем на кодирање	• MH / MR / MMR / JBIG
Брзина на модем	• 33.600 bps (со автоматско намалување)
Прием на двострано печатење	• (MFC-L2712DN/MFC-L2712DW/MFC-L2732DW/MFC-L2750DW/ MFC-L2752DW) Да
Автоматско двострано испраќање	• (MFC-L2750DW/MFC-L2752DW) Да (од ADF)

Ширина на скенирање		• Максимум 208 mm
Ширина на печатење		• Максимум 208 mm
Скала на сиви тонови		• 8 bit / 256 нивоа
Резолуција	Хоризонтално	• 203 dpi
	Вертикално	• Стандардно: 98 dpi • Fino: 196 dpi • Супер fino: 392 dpi • Фотографија: 196 dpi
Адресар		• (MFC-L2712DN/MFC-L2712DW/MFC-L2732DW/MFC-L2750DW/MFC-L2752DW) 200 локации
Бирање со еден допир		• (MFC-L2712DN/MFC-L2712DW) 8 (4 x 2) локации
Групи		• До 20
Емитирање		• (MFC-L2712DN/MFC-L2712DW) 258 локации • (MFC-L2732DW/MFC-L2750DW/MFC-L2752DW) 250 локации
Автоматско повторување на повикот		• 3 пати во интервали од 5 минути
Пренос на меморија		• (MFC-L2712DN/MFC-L2712DW) Најмногу 400 страници ¹ • (MFC-L2732DW/MFC-L2750DW/MFC-L2752DW) Најмногу 500 страници ¹
Капацитет за прием на хартија		• (MFC-L2712DN/MFC-L2712DW) Најмногу 400 страници ¹ • (MFC-L2732DW/MFC-L2750DW/MFC-L2752DW) Најмногу 500 страници ¹

¹ „Страници“ се однесува на „ITU-T тест графикон #1“ (вообичаено деловно писмо, стандардна резолуција, JBIG-код).

Спецификација на копијата

Ширина на копијата	• Максимум 210 mm
Автоматско двострано копирање	• (MFC-L2750DW/MFC-L2752DW) Да (од ADF)
Сортирај копии	• Да
Нареди копии во куп	• Најмногу 99 страници
Зголеми/намали	• 25 до 400% (со зголемување од 1%)
Резолуција	• Максимум 600 x 600 dpi
Време на излегување на првата копија¹	• Помалку од 10 секунди на 23°C / 230 V

¹ Од режим на подготвеност и стандардна фиока

Спецификации на скенерот

Боја / Црна	• Да/да
Во согласност со TWAIN	• Да (Windows® 7 SP1 / Windows® 8 / Windows® 8.1 / Windows® 10)

	(macOS v10.10.5, v10.11.x, v10.12.x)
Во согласност со WIA	<ul style="list-style-type: none"> Да (Windows® 7 SP1 / Windows® 8 / Windows® 8.1 / Windows® 10)
Во согласност со ICA	<ul style="list-style-type: none"> (DCP-L2512D) Да (macOS v10.10.5, v10.11.x, v10.12.x)
Во согласност со AirPrint	<ul style="list-style-type: none"> (DCP-L2537DW/DCP-L2532DW/DCP-L2552DN/MFC-L2712DN/MFC-L2712DW/MFC-L2732DW/MFC-L2750DW/MFC-L2752DW) Да (macOS v10.10.5, v10.11.x, v10.12.x)
Длабочина на боја	<ul style="list-style-type: none"> Обработка на 30-битни бои (Влез) Обработка на 24-битни бои (Излез)
Сиви тонови	<ul style="list-style-type: none"> Обработка на 10-битни бои (Влез) Обработка на 8-битни бои (Излез)
Резолуција ²	<ul style="list-style-type: none"> До 19.200 x 19.200 dpi (интерполирано) До 1200 x 1200 dpi (од стаклото на скенерот) До 600 x 600 dpi (од ADF) ¹
Ширина на скенирање	<ul style="list-style-type: none"> Максимум 210 mm
Автоматско двострано скенирање	<ul style="list-style-type: none"> (MFC-L2750DW/MFC-L2752DW) Да (од ADF)

¹ Само ADF-модели

² Скенирање со максимум 1200 x 1200 dpi со WIA-двигател во Windows® 7, Windows® 8, Windows® 8.1 и Windows® 10 (може да се избераат резолуции до 19.200 x 19.200 dpi со помош на алатката на скенерот)

Спецификации на печатачот

Автоматско двострано печатење	<ul style="list-style-type: none"> Да 	
Емулација	<ul style="list-style-type: none"> (DCP-L2552DN/MFC-L2732DW/MFC-L2750DW/MFC-L2752DW) PCL6, BR-Script3, PDF Верзија 1.7 	
Резолуција	<ul style="list-style-type: none"> 600 x 600 dpi, HQ1200 (2400 x 600 dpi) квалитет, 1200 x 1200 dpi 	
Брзина на печатење ^{1 2}	Еднострано печатење	<ul style="list-style-type: none"> (DCP-L2512D/DCP-L2537DW/DCP-L2532DW/MFC-L2712DN/MFC-L2712DW) До 30 страници/минута (големина A4) До 32 страници/минута (големина Letter) (DCP-L2552DN/MFC-L2732DW/MFC-L2750DW/MFC-L2752DW) До 34 страници/минута (големина A4) До 36 страници/минута (големина Letter)
	Двострано печатење	<ul style="list-style-type: none"> (DCP-L2512D/DCP-L2537DW/DCP-L2532DW/MFC-L2712DN/MFC-L2712DW) До 15 страници/минута (До 7,5 листови/минута) (големина Letter или A4) (DCP-L2552DN/MFC-L2732DW/MFC-L2750DW/MFC-L2752DW) До 16 страници/минута (До 8 листови/минута) (големина A4) До 17 страници/минута (До 8,5 листови/минута) (големина Letter)
Време на прво печатење ³	<ul style="list-style-type: none"> Помалку од 8,5 секунди на 23°C / 230 V 	

¹ Брзината на печатење може да се смени зависно од типот на документот што го печатите.

- 2 Брзината на печатење може да биде побавна кога уредот е поврзан со безжична LAN-врска.
- 3 Од режим на подготвеност и стандардна фиока

Спецификации за пречки

USB ^{1 2}	<ul style="list-style-type: none"> • USB 2.0 со голема брзина Користете кабел за поврзување со USB 2.0 со должина од најмногу 2,0 метри.
LAN	<ul style="list-style-type: none"> • (DCP-L2552DN/MFC-L2712DN/MFC-L2712DW/MFC-L2732DW/MFC-L2750DW/MFC-L2752DW) 10Base-T/100Base-TX ³
Безжичен LAN	<ul style="list-style-type: none"> • (DCP-L2537DW/DCP-L2532DW/MFC-L2712DW/MFC-L2732DW/MFC-L2750DW/MFC-L2752DW) IEEE 802.11b/g/n (Режим на инфраструктура) IEEE 802.11g/n (Wi-Fi Direct®)
NFC	<ul style="list-style-type: none"> • (MFC-L2750DW/MFC-L2752DW) Да

- 1 Вашиот уред има поврзување со USB 2.0 со голема брзина. Уредот може да се поврзе и на компјутер со поврзување со USB 1.1.
- 2 USB-порти на трети страни не се поддржани.
- 3 Користете рамен кабел од категорија 5 (или повисока) со испреплетен пар жици.

Поддржани протоколи и безбедносни функции

Етернет

10Base-T/100Base-TX

Безжичен LAN

IEEE 802.11b/g/n (режим на инфраструктура), IEEE 802.11g/n (Wi-Fi Direct)

Протоколи (IPv4)

ARP, RARP, BOOTP, DHCP, APIPA (автоматска IP), резолуција на име во WINS/NetBIOS, DNS разрешувач, mDNS, LLMNR респондер, LPR/LPD, Приспособена Raw-порта/порта9100, SMTP-клиент, IPP/IPPS, FTP-клиент и опслужувач, CIFS-клиент, SNMPv1/v2c/v3, HTTP/HTTPS опслужувач, TFTP-клиент и опслужувач, ICMP, веб-услуги (печатење/скенирање), SNTP-клиент

Протоколи (IPv6)

NDP, RA, DNS разрешувач, mDNS, LLMNR респондер, LPR/LPD, Приспособена Raw-порта/порта9100, IPP/IPPS, SMTP-клиент, FTP-клиент и опслужувач, CIFS-клиент, SNMPv1/v2c/v3, HTTP/HTTPS опслужувач, TFTP-клиент и опслужувач, ICMPv6, SNTP-клиент, веб-услуги (печатење/скенирање)

Мрежна безбедност (жичена)

SMTP-AUTH, SSL/TLS (SMTP, HTTP, IPP), SNMP v3

Мрежна безбедност (безжична)

SMTP-AUTH, SSL/TLS (SMTP, HTTP, IPP), SNMP v3

Безжична мрежна безбедност

WEP 64/128 бита, WPA-PSK (TKIP/AES), WPA2-PSK (TKIP/AES)(Wi-Fi Direct поддржува само WPA2-PSK (AES))

Сертификација на безжичната мрежа

Лиценца со ознака за сертификација на Wi-Fi (WPA™/WPA2™ - лична), лиценца со ознака за идентификација на Wi-Fi Protected Setup (WPS), Wi-Fi CERTIFIED™ Wi-Fi Direct

Спецификации за барања на компјутер

Поддржани оперативни системи и софтверски функции

Платформа на компјутер и верзија на оперативен систем		Поврзување на персонален компјутер				Процесор	За двигатели	Простор на тврд диск за инсталирање			
		Паралелен (IEEE1284)	USB ¹	10Base-T/ 100Base-TX (Етернет)	Безжично 802.11b/g/n						
Windows® оперативен систем	Windows® 7 SP1 / 8 / 8.1 ^{2 3}	Не се применува	Печатење PC Fax ⁴		32-битен (x86) или 64-битен (x64) процесор	650 MB	1,2 GB				
	Windows® 10 Home / 10 Pro / 10 Education / 10 Enterprise ^{2 3}		Скенирање								
	Windows Server® 2008		Не се применува	Печатење				64-битен (x64) процесор	50 MB	Не се применува	
	Windows Server® 2008 R2										
	Windows Server® 2012										
	Windows Server® 2012 R2										
	Windows Server® 2016										
Оперативен систем Mac	macOS v10.10.5	Печатење PC-Fax (за испраќање) ⁴ Скенирање	Intel® процесор		80 MB	400 MB					
	macOS v10.11.x										
	macOS v10.12.x										

¹ USB-порти на трети страни не се поддржани.

² За WIA, резолуција 1200x1200. Алатката на скенерот на Brother овозможува резолуции до 19.200 x 19.200 dpi.

³ PaperPort™ 14SE поддржува Windows® 7, Windows® 8, Windows® 8.1 и Windows® 10.

⁴ PC-Fax поддржува само црно и бело.

За најнови ажурирања за двигатели, посетете ја страницата **Downloads (Преземања)** за вашиот модел во Brother Solutions Center на support.brother.com.

Сите имиња на заштитни знаци, брендови и производи се сопственост на тие компании.



Поврзани информации

- [Додаток](#)

Како да внесете текст во вашиот уред Brother

>> DCP-L2512D/DCP-L2537DW/DCP-L2532DW/DCP-L2552DN

>> MFC-L2712DN/MFC-L2712DW

>> MFC-L2732DW/MFC-L2750DW/MFC-L2752DW

DCP-L2512D/DCP-L2537DW/DCP-L2532DW/DCP-L2552DN

Кога има потреба од текст, внесувајте знаци во уредот. Достапните знаци може да се разликуваат во зависност од операцијата што ја извршувате.

- Задржете или постојано притискајте на копчето ▲ или ▼ за да изберете знак од списокот подолу:
0123456789abcdefghijklmnopqrstuvwxyzABCDEFGHIJKLMNOPQRSTUVWXYZ(space)!"#\$%&'()*+,-./:;<=>?
@[]^_
- Притиснете **OK** кога ќе се прикаже саканиот знак или симбол, а потоа внесете го следниот знак.
- Притиснете **Clear (Чисти)** за да внесете погрешно внесени знаци.

MFC-L2712DN/MFC-L2712DW

Кога има потреба од текст, внесувајте знаци во уредот. Достапните знаци може да се разликуваат во зависност од операцијата што ја извршувате.

Копчињата 0, # и * се користат за специјални знаци.

(За букви на кирилица) Копчињата # и * се користат за специјални знаци.

- Притискајте на соодветното копче на тастатурата за бирање онолку пати колку што е наведено во оваа табела, за да пристапите до саканиот знак.

Притиснете на копчето	Еднаш	Двапати	Трипати	Четири пати	Пет пати	Шест пати	Седум пати	Осум пати	Девет пати
1	@	.	/	1	@	.	/	1	@
2	a	b	c	A	B	C	2	a	b
3	d	e	f	D	E	F	3	d	e
4	g	h	i	G	H	I	4	g	h
5	j	k	l	J	K	L	5	j	k
6	m	n	o	M	N	O	6	m	n
7	p	q	r	s	P	Q	R	S	7
8	t	u	v	T	U	V	8	t	u
9	w	x	y	z	W	X	Y	Z	9

За опции коишто не дозволуваат знаци со мали букви, користете ја следнава табела:

Притиснете на копчето	Еднаш	Двапати	Трипати	Четири пати	Пет пати
2	A	B	C	2	A
3	D	E	F	3	D
4	G	H	I	4	G
5	J	K	L	5	J
6	M	N	O	6	M
7	P	Q	R	S	7
8	T	U	V	8	T
9	W	X	Y	Z	9

(За букви на кирилица)

Притиснете на копчето	Еднаш	Двапати	Трипати	Четири пати	Пет пати	Шест пати	Седум пати	Осум пати	Девет пати
2	A	B	C	A	Б	В	Г	2	A
3	D	E	F	Д	Е	Ѓ	Ж	3	D
4	G	H	I	З	И	Й	К	4	G
5	J	K	L	Л	М	Н	О	5	J
6	M	N	O	П	Р	С	Т	6	M
7	P	Q	R	S	У	Ф	Х	Ц	7
8	T	U	V	Ч	Ш	Щ	Ъ	Ы	8
9	W	X	Y	Z	Ь	Э	Ю	Я	9

- Внесување празни места

За да внесете празно место во број на факс, притиснете ► еднаш помеѓу броевите. За да внесете празно место во име, притиснете ► двапати помеѓу знаците.

- Коригирање

Ако внесете погрешен знак и сакате да го промените, притиснете ◀ или ▶ за да го придвижите покажувачот кон погрешниот знак, а потоа притиснете **Clear (Чисти)**.

- Повторување букви

За да внесете буква што се наоѓа на истото копче со претходната буква, притиснете ► за да го придвижите покажувачот кон десно пред да го притиснете копчето повторно.

- Посебни симболи и знаци



Притиснете *, # или 0, потоа притиснете ◀ или ▶ за да го придвижите покажувачот кон саканиот симбол или знак. Притиснете **OK** за да го изберете. Во табелата се прикажани симболите и знаците коишто се достапни на копчињата на тастатурата за бирање.

Притиснете *	(празно место) ! " # \$ % & ' () * + , - . / €
Притиснете #	:: ; < = > ? @ [] ^ _ \ ~ ' { }
Притиснете 0 (не е достапно за букви на кирилица)	Ä Ë Ö Ü À Ç È É 0

MFC-L2732DW/MFC-L2750DW/MFC-L2752DW

- Кога мора да внесете текст на уредот Brother, на LCD-екранот се појавува тастатура.
- Достапните знаци може да се разликуваат во зависност од вашата држава.
- Изгледот на тастатурата може да се разликува во зависност од операцијата што ја извршувате.





- Притиснете  за избор на букви, броеви и специјални знаци.
- Притиснете  за избор на мали и големи букви.
- За да го придвижите покажувачот кон лево или десно, притиснете ◀ или ▶.

Внесување празни места

- За да внесете празно место, притиснете [Space (Простор)].

Коригирање

- Ако внесете погрешен знак и сакате да го промените, притиснете ◀ или ▶ за да го придвижите покажувачот до погрешниот знак и притиснете . Внесете го точниот знак.
- За да вметнете знак, притиснете ◀ или ▶ за да го придвижите покажувачот до точното место, а потоа внесете го знакот.
- Притиснете  за секој знак што сакате да го избришете или притиснете и задржете  за да ги избришете сите знаци.

Поврзани информации

- [Додаток](#)

Сродни теми:

- [Поставете ID на уредот](#)

Потрошен материјал

Кога ќе дојде време за замена на потрошните материјали како што се тонер или барабан, на контролната табла на уредот или на набљудувачот на статус ќе се појави порака за грешка. За повеќе информации околу потрошните материјали за вашиот уред, посетете ја www.brother.com/original/index.html или контактирајте со локалниот дистрибутер на Brother.



- Името на моделот на потрошниот материјал се разликува во зависност од вашата земја и регион.

Касета за тонер

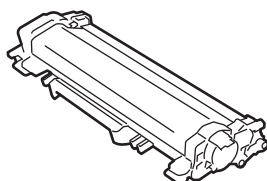

Стандарден тонер:		
Име на модел на потрошен материјал	Приближен рок на траење (Капацитет по страница)	Модели за кои важи
TN-2411	Приближно 1200 страници ^{1 2}	DCP-L2512D/DCP-L2532DW/ DCP-L2552DN/MFC-L2712DN/ MFC-L2712DW/MFC-L2732DW/ MFC-L2752DW

¹ Приближниот капацитет на касетата е изјавен во согласност со ISO/IEC 19752.

² A4/Letter еднострани

Тонер со висок капацитет:		
Име на модел на потрошен материјал	Приближен рок на траење (Капацитет по страница)	Модели за кои важи
TN-2421	Приближно 3000 страници ^{1 2}	DCP-L2512D/DCP-L2532DW/ DCP-L2552DN/MFC-L2712DN/ MFC-L2712DW/MFC-L2732DW/ MFC-L2752DW

¹ Приближниот капацитет на касетата е изјавен во согласност со ISO/IEC 19752.

² A4/Letter еднострани

Просечниот работен век на почетниот тонер изнесува Приближно 700 страници ¹ или Приближно 1200 страници ² засновано врз 1 страница по задача [еднострани страници со големина A4 или Letter].

¹ DCP-L2512D/DCP-L2532DW/MFC-L2712DN/MFC-L2712DW

² DCP-L2552DN/MFC-L2732DW/MFC-L2752DW

Единица на барабан

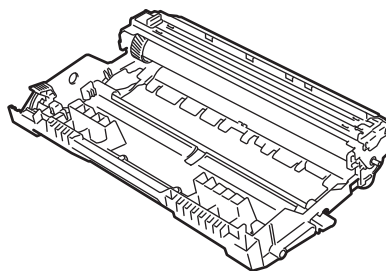

Име на модел на потрошен материјал	Приближен рок на траење (Капацитет по страница)	Модели за кои важи
DR-2401	Приближно 12.000 страници ¹	DCP-L2512D/DCP-L2532DW/ DCP-L2552DN/MFC-L2712DN/ MFC-L2712DW/MFC-L2732DW/ MFC-L2752DW

¹ Приближно 12.000 страници врз основа на 1 (една) страница по задача [A4/Letter едностран]. Врз бројот на страници може да влијаат различни фактори, вклучувајќи, но не ограничувајќи се на тип и големина на медиум.



Поврзани информации

- [Додаток](#)

Сродни теми:

- [Замена на резервни делови](#)

Информации во врска со рециклирана хартија

- Рециклираната хартија го има истиот квалитет како и хартијата првобитно произведена од дрво. Стандардите за современа рециклирана хартија обезбедуваат дека хартијата ги исполнува барањата за највисок квалитет за различните процеси на печатење. Опремата за обработка на слики испорачана од потписниците на VA е погодна за користење со рециклирана хартија што го исполнува стандардот EN 12281:2002.
- Со купувањето рециклирана хартија се штедат природните ресурси и се унапредува циркуларната економија. Хартијата се произведува со користење на целулозни влакна од дрво. Со собирањето и рециклирањето на хартијата се продолжува животот на целулозните влакна низ повеќе животни циклуси со што максимално се искористуваат ресурсите.
- Процесот на производство на рециклирана хартија е пократок. Влакната се веќе обработени, па се користи помалку вода, енергија и хемикалии.
- Со рециклирањето на хартија се намалува испуштањето на јаглерод диоксид, односно производите од хартија не се фрлаат во депонија и не се палат. Депонискиот отпад го испушта гасот метан што значително придонесува за ефектот на стаклена градина.



Поврзани информации

- [Додаток](#)

Броеви на Brother

ВАЖНО

За техничка помош, мора да контактирате со службата за корисници на Brother или со локалниот дистрибутер на Brother.

>> [ЧПП \(често поставувани прашања\)](#)

>> [Служба за корисници](#)

ЧПП (често поставувани прашања)

Brother Solutions Center е нашиот извор кој нуди решение за сите ваши потреби за уредот. Преземете ги најновите верзии на софтвер и услужни програми и прочитајте ги ЧПП и Совети за решавање проблеми за да дознаете како да го искористите најдоброто од вашиот производ Brother.

Проверете тука и за ажурирања на двигатели за Brother.

support.brother.com

Служба за корисници

За информации за контакт за локалната канцеларија на Brother, посетете ја веб-локацијата www.brother.com.

Локации на сервисни центри

За сервисни центри во Европа, контактирајте со локалната канцеларија на Brother. Информациите за контакт за европските канцеларии може да ги најдете на www.brother.com, а потоа изберете ја вашата земја.

Интернет-адреси

Глобална веб-локација на Brother: www.brother.com

За Често поставувани прашања (ЧПП), Поддршка за производ и технички прашања и Ажурирања за двигател и услужни програми:

support.brother.com

✓ Поврзани информации

- [Додаток](#)

brother

Посетете не на нашата Интернет страница
www.brother.com

