

Referencevejledning

Korte forklaringer for rutinemæssige aktiviteter

DCP-J1100DW
MFC-J1300DW

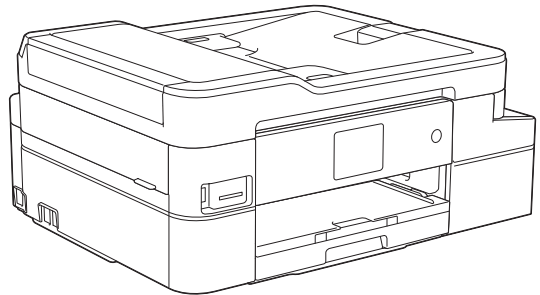

Brother anbefaler at holde denne vejledning ved siden af din Brother-maskine til hurtige opslag.



Online brugsanvisning

Se *Online brugsanvisning*, for udvidet vejledning, information og produktspecifikationer.
support.brother.com/manuals



Brugsanvisninger og hvor kan jeg finde dem?

Hvilken brugsanvisning?	Hvad står der i den?	Hvor er den?
Produktsikkerhedsguide	Læs først denne brugsanvisning. Læs sikkerhedsinstruktionerne, før du konfigurerer din maskine. Se denne brugsanvisning for oplysninger om varemærker og juridiske begrænsninger.	Trykt / i kassen
Hurtig installationsvejledning	Følg instruktionerne for at konfigurere din maskine og installere Komplet driver- og softwarepakke til det operativsystem og den forbindelsestype, du bruger.	Trykt / i kassen
Referencevejledning	Gør dig bekendt med grundlæggende pc-udskrivnings-, PhotoCapture Center-, scannings-, kopierings- og faxfunktioner samt grundlæggende vedligeholdelse af maskinen. Se tip til fejlfinding.	Trykt eller på Brother-installationsdisken/i kassen
Online brugsanvisning	Denne brugsanvisning omfatter yderligere indhold af <i>referencevejledningen</i> . Ud over oplysningerne om pc-udskrivnings-, PhotoCapture Center-, scannings-, kopierings- og faxfunktioner, internetjenester, mobilfunktioner og Brother ControlCenter-funktioner omfatter den nyttige oplysninger om brug af maskinen i et netværk.	Brother Solutions Center ¹

¹ Gå ind på support.brother.com/manuals.

De nyeste driveropdateringer

Gå ind på siden **Downloads** for din model på Brother Solutions Center på adressen support.brother.com for at downloade drivere. Find de seneste firmwareopdateringer der for at holde maskinens ydeevne opdateret.

©2018 Brother Industries, Ltd. Alle rettigheder forbeholdes.

Spørgsmål eller problemer? Du kan finde ofte stillede spørgsmål, løsninger og videoer online.

Gå til din models **Ofte stillede spørgsmål og fejlfinding**-side på Brother Solutions Center på support.brother.com.

- Der er flere måder at søge på
- Viser relaterede spørgsmål, hvor du kan finde flere oplysninger
- Opdateres regelmæssigt på basis af kundetilbagemeldinger

Vigtig oplysning

- Denne dokumentation gælder for både MFC- og DCP-modeller. Når der står "MFC" i denne brugsanvisning, skal "MFC-xxxx" forstås som "DCP-xxxx". DCP-modeller har ikke en faxfunktion.

Oversigt over betjeningspanelet

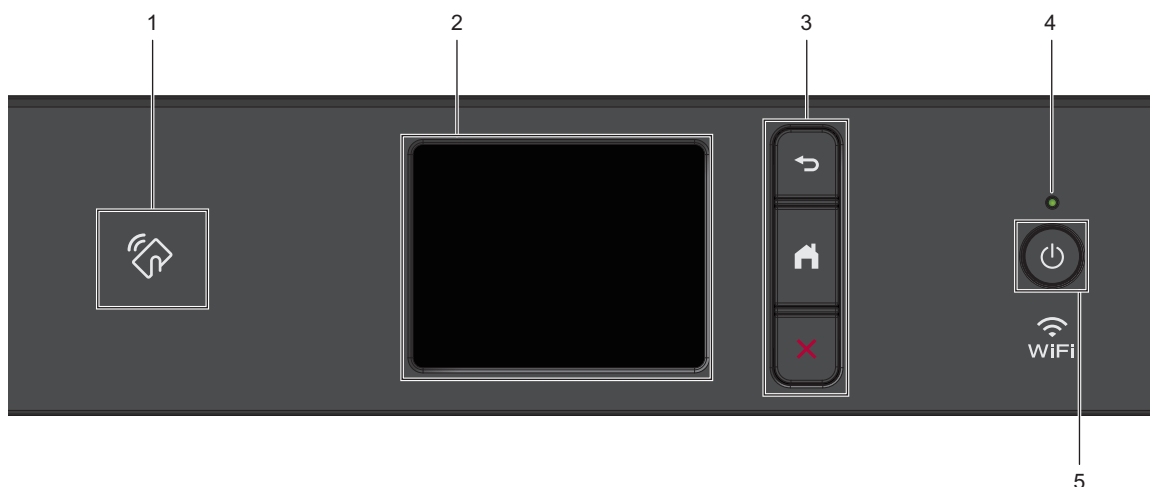

1.  **NFC-symbolet (Near Field Communication) (MFC-J1300DW)**

Hvis din Android™-enhed understøtter NFC-funktionen, kan du udskrive fra din enhed eller scanne dokumenter til din enhed på samme måde.

2. **Touchscreen (LCD)**

Åbn menuer og indstillinger ved at trykke på dem på denne touchskærm.

3. **Menuknapper**

 **(Tilbage)**

Tryk på denne knap for at gå tilbage til den forrige menu.

 **(Hjem)**

Tryk på denne knap for at gå tilbage til skærmen Hjem.

 **(Annuller)**

Tryk for at annullere en handling.

4. **Lampe i tænd/sluk-knap**

Lampen lyser afhængigt af maskinens tænd/sluk-status.

Lampen blinker, når maskinen er i slumretilstand.

5.  **Tænd/sluk-knap**

Tryk på  for at tænde maskinen.

Tryk på , og hold den nede for at slukke maskinen. Touchskærmen viser [Lukker ned] og forbliver tændt i et par sekunder, før den selv slukker. Hvis du har tilsluttet en telefon eller en TAD, er den altid tilgængelig til brug (MFC-modeller).

Hvis du slukker maskinen ved hjælp af , renser den fortsat regelmæssigt printhovedet for at bevare udskriftskvaliteten. Maskinen skal altid være sluttet til strømforsyningen for at forlænge printhovedets levetid, give den bedste blækeeffektivitet og sikre en god udskriftskvalitet.

Oversigt over touchscreendisplayet

MFC-J1300DW

Du kan skifte mellem startskærme ved at trykke på ◀ eller ▶.

Fra startskærmene kan du få adgang til opsætning af Wi-Fi®, genveje, blækniveauer og konfigurationsskærbillederne.

Startskærm

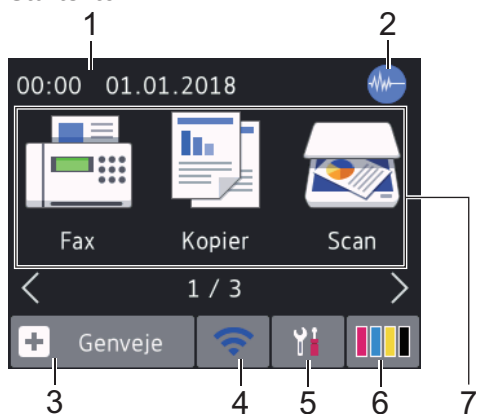

Denne skærm viser maskinens status, når maskinen er inaktiv. Når den vises, angiver det, at maskinen er klar til den næste kommando.

1. Dato og klokkeslæt

Viser indstillet dato og klokkeslæt på maskinen.

2. Lydsvag tilstand

Dette ikon vises, når [Lydsvag tilstand] er indstillet til [Til].

Indstillingen Lydsvag tilstand kan reducere udskrivningsstøjen. Når Lydsvag tilstand aktiveres, reduceres hastigheden.

Mere detaljeret information ►► [Online brugsanvisning](#)

3. [Genveje]

Opret genveje til de mest anvendte funktioner, f.eks. afsendelse af en fax, kopiering, scanning og brug af Web Connect og apptjenester.



- Der er tre genvejsskærbilleder. Du kan programmere fire genveje på hvert skærbillede.

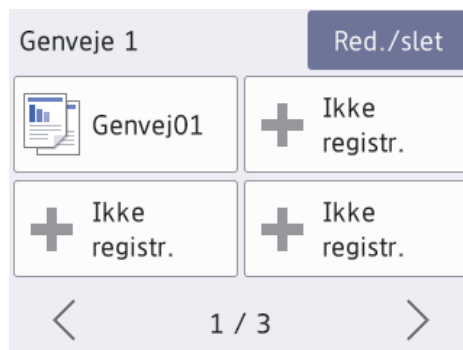

- Tryk på ◀ eller ▶ for at vise de andre genvejsskærme.

4. Trådløs status

Hvert ikon i nedenstående tabel viser status for det trådløse netværk:

	Din maskine er ikke sluttet til det trådløse accesspoint/routeren. Tryk på denne knap for at konfigurere trådløse indstillinger. Mere detaljeret information ►► Hurtig installationsvejledning
	Det trådløse netværk er tilsluttet. En indikator med tre niveauer på hver startskærm viser den aktuelle, trådløse signalstyrke.
	Det trådløse accesspoint/routeren kan ikke registreres.
	Indstillingen Trådløs er deaktiveret.



Du kan konfigurere trådløse indstillinger ved at trykke på knappen Trådløs status.

5. [Indstill.]

Tryk for at få adgang til menuen [Indstill.].

6.  [Blæk]

Viser den omtrentlige resterende mængde blæk. Tryk for at få adgang til menuen [Blæk].

Når en blækpatron er ved at være brugt op, eller der er et problem med den, vises et fejlikon for den pågældende blækfarve.

7. **Funktioner:**

Tryk for at skifte til hver tilstand.

[Fax] / [Kopier] / [Scan] / [Foto] / [Web] / [Apps] / [Download software]

Du finder flere oplysninger om [Web] og [Apps] ►► *Online brugsanvisning*

8. **Oplysningssikon**

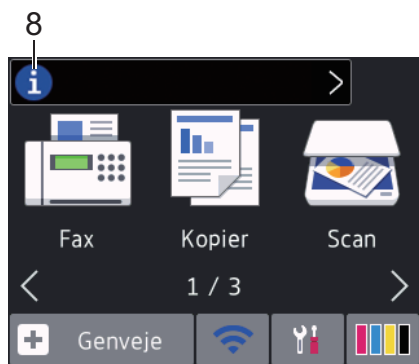



De nye oplysninger fra Brother vises på informationslinjen, når meddelelsesindstillinger som f.eks. [Meddelelse fra Brother] og [Firmware auto-tjek] er indstillet til [Til].

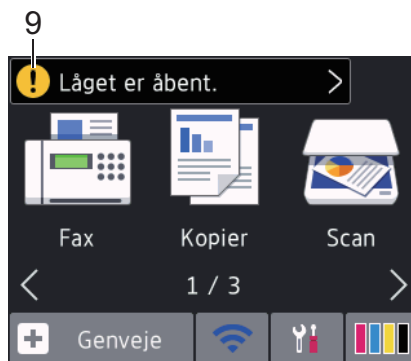

(Der skal være forbindelse til internettet, og der kan forekomme datagebyrer.)

Tryk på  for at se oplysningerne.



9. **Advarselsikon**



Advarselsikonet  vises, når der er en fejl- eller vedligeholdelsespåmindelse.

Tryk på  for at se oplysningerne, og tryk derefter på  for at vende tilbage til startskærmen.

DCP-J1100DW

Du kan skifte mellem startskærme ved at trykke på  eller .

Fra startskærmene kan du få adgang til opsætning af wi-fi®, genveje, blækniveauer og konfigurations-skærme.

Startskærm

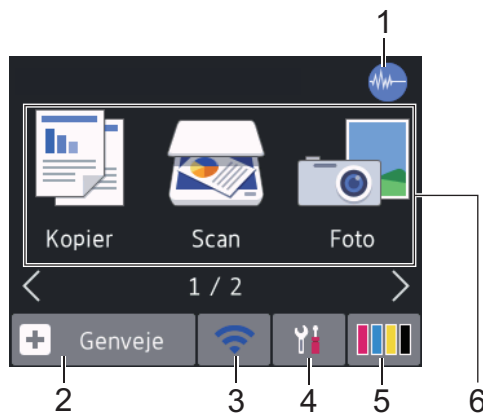

Denne skærm viser maskinens status, når maskinen er inaktiv. Når den vises, angiver det, at maskinen er klar til den næste kommando.

1. Lydsvag tilstand

Dette ikon vises, når [Lydsvag tilstand] er indstillet til [Til].

Indstillingen Lydsvag tilstand kan reducere udskrivningsstøjen. Når Lydsvag tilstand aktiveres, reduceres hastigheden.

Mere detaljeret information ►► *Online brugsanvisning*

2. [Genveje]

Opret genveje til mest anvendte funktioner, f.eks. kopiering, scanning og brug af Web Connect og apptjenester.



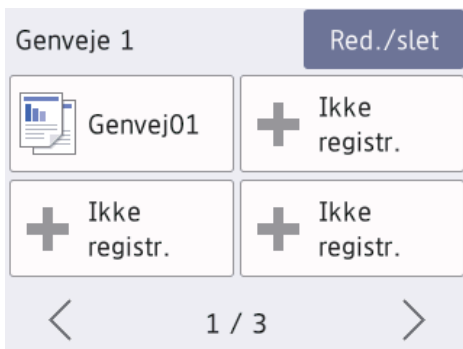

- Der er tre genvejsskærbilleder. Du kan programmere fire genveje på hvert skærbillede.





- Tryk på ◀ eller ▶ for at vise de andre genvejsskærme.

3. Trådløs status

Hvert ikon i nedenstående tabel viser status for det trådløse netværk:

	Din maskine er ikke sluttet til det trådløse accesspoint/routeren. Tryk på denne knap for at konfigurere trådløse indstillinger. Mere detaljeret information ►► <i>Hurtig installationsvejledning</i>
	Det trådløse netværk er tilsluttet. En indikator med tre niveauer på hver startskærm viser den aktuelle, trådløse signalstyrke.

	Det trådløse accesspoint/routeren kan ikke registreres.
	Indstillingen Trådløs er deaktiveret.



Du kan konfigurere trådløse indstillinger ved at trykke på knappen Trådløs status.

4. [Indstill.]

Tryk for at få adgang til menuen [Indstill.].

5. [Blæk]

Viser den omtrentlige resterende mængde blæk. Tryk for at få adgang til menuen [Blæk].

Når en blækpatron er ved at være brugt op, eller der er et problem med den, vises et fejlikon for den pågældende blækfarve.

6. **Funktioner:**

Tryk for at skifte til hver tilstand.

[Kopier] / [Scan] / [Foto] / [Web] / [Apps] / [Download software]

Du finder flere oplysninger om [Web] og [Apps] ►► *Online brugsanvisning*

7. Oplysningsikon

7

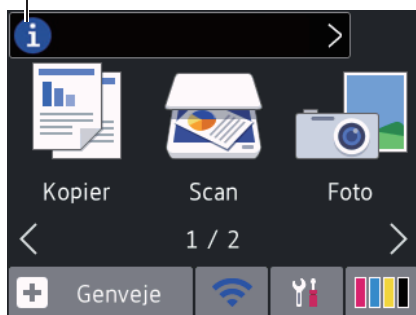

De nye oplysninger fra Brother vises på informationslinjen, når meddelelsesindstillinger som f.eks. [Meddelelse fra Brother] og [Firmware auto-tjek] er indstillet til [Til].

(Der skal være forbindelse til internettet, og der kan forekomme datagebyrer.)



Tryk på  for at se oplysningerne.

8. Advarselsikon

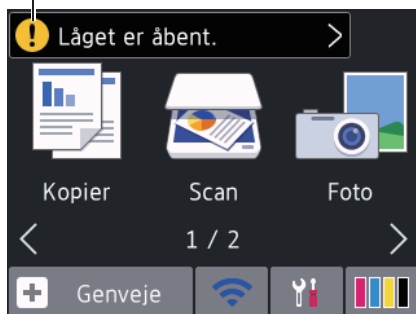
8



Advarselsikonet  vises, når der er en fejl- eller vedligeholdelsespåmindelse.

Tryk på  for at se oplysningerne, og tryk derefter på  for at vende tilbage til startskærmen.

Naviger på touchskærmen

Tryk med fingeren på LCD'en for at betjene den. For at få vist og få adgang til alle

indstillinger, skal du trykke på ◀▶ eller ▲▼ på displayet for at bladre gennem dem.

VIGTIGT

Tryk IKKE på displayet med en skarp genstand såsom en kuglepen eller en stylus. Det kan beskadige maskinen.

BEMÆRK

- Dette produkt bruger skrifttypen ARPHIC TECHNOLOGY CO., LTD.
- Rør IKKE ved displayet umiddelbart efter, at du har tilsluttet strømkalet eller tændt for maskinen. Det kan forårsage en fejl.

Ilæg papir

1 Læg papir i papirbakken på følgende måde.

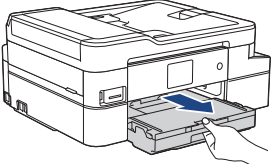
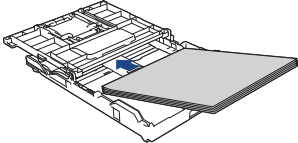
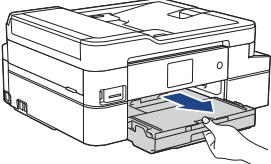
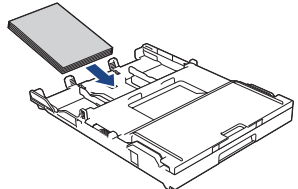

Bladr grundigt stakken af papir igennem.

Bakke 1	Sådan lægger du papir i	
A4/Letter Executive A5/A6 Foto 2L Indekskort Konvolutter		<p>Juster papirstyrene.</p>  <p>Udskrivningsoverflade: forside nedad</p>
Foto		<p>Juster papirstyrene.</p>  <p>Udskrivningsoverflade: forside nedad</p>

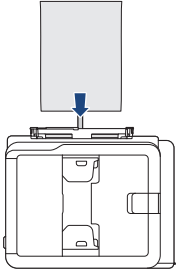
Åbning til manuel indføring ¹	Sådan lægger du papir i	
A4/Letter Executive A5/A6 Foto Foto L/2L Indekskort Konvolutter		<p>Juster papirstyrene til åbningen til manuel indføring.</p>  <p>Udskrivningsoverflade: forsiden opad</p>

¹ Du kan kun lægge **ét ark papir** ad gangen i åbningen til manuel indføring.

Mere detaljeret information >> *Online brugsanvisning: Ilæg papir*

- 2** Fold papirstøtteflappen ud. Skift om nødvendigt indstilling for papirstørrelse i maskinens menu.

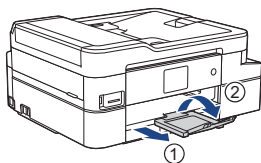

Placering af dokumenter

Placer dokumentet i ADF'en eller på scannerglaspladen som vist på tegningen.

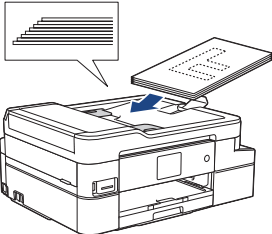
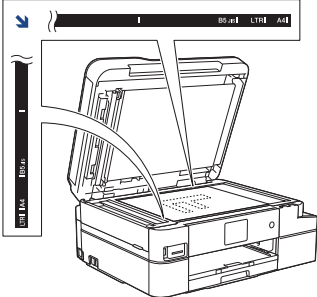
Automatisk dokumentfremfører (ADF)	Scannerglas
 <p>Placer dit dokument med forsiden nedad i ADF'en.</p>	 <p>Placer dokumentet med forsiden nedad i øverste, venstre hjørne af scannerglaspladen.</p>

Udskrivning fra computeren

Kontrollér følgende før udskrivning:

- Kontroller, at du har installeret Brother-softwaren og -driverne.
- Sørg for, at USB- eller netværkskablet er tilsluttet korrekt, eller at du er tilsluttet netværket ved hjælp af dit trådløse accesspoint/router.

Udskrivning af et dokument (Windows®)

- 1 Vælg udskriftskommandoen i programmet.
- 2 Vælg **Brother MFC-XXXX Printer** (hvor XXXX er navnet på din model).
- 3 Klik på **Udskriv**.
- 4 Afslut udskriftshandlingen.

Udskrivning af et dokument (Mac)

- 1 Fra et program, som f.eks. Apple TextEdit skal du klikke på menuen **Arkiv**, og derefter vælge **Udskriv**.
- 2 Vælg **Brother MFC-XXXX** (hvor XXXX er navnet på din model).
- 3 Klik på **Udskriv**.
- 4 Afslut udskriftshandlingen.

Forskellige udskrivningsfunktioner

Du kan bruge de forskellige udskrivningsfunktioner ved at klikke på knappen for udskrivningsegenskaber eller indstillinger for at ændre printerindstillingerne.

Automatisk udskrivning på begge sider af papiret

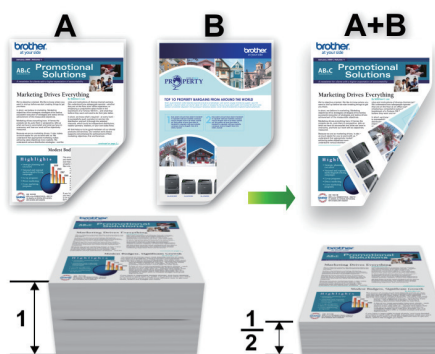

Udskrivning af mere end én side på et enkelt ark papir (N i 1)



For Windows®:

Mere detaljeret information >> *Online brugsanvisning: Udskrivning fra din computer (Windows®)*

For Mac:

Mere detaljeret information >> *Online brugsanvisning: Udskrivning fra din computer (Mac)*

Kopier et dokument

1 Kontroller, at du har lagt den korrekte papirstørrelse i papirbakken.

2 Læg dokumentet i.

3 Tryk på  [Kopier].

Touchscreen'en viser:



4 Du kan ændre kopiindstillingerne efter behov.

Når du lægger andet papir i end almindeligt papir i størrelse A4, skal du skifte indstillinger for [Papirstr.] og [Papirtype] ved at trykke på [Valg].

- **x01** (Antal kopier)

Tryk på **x01** for at få vist tastaturet på touchskærmen, og indtast derefter antallet af kopier vha. tastaturet på touchskærmen. Tryk på [OK].

Du kan også trykke på [-] eller [+] på touchskærmen.

- [Valg]

Tryk på **Valg** for kun at ændre kopiindstillingerne for den næste kopi.

Tryk på [OK], når du er færdig.

Når du er færdig med at vælge nye valgmuligheder, kan du gemme dem ved at trykke på knappen [Gem som genvej].

5 Tryk på [Monostart] eller [Farvestart].

Tryk på  for at stoppe kopieringen.

Andre kopiindstillinger

Du kan bruge forskellige kopifunktioner ved at ændre kopiindstillingerne. Tryk på knappen [Valg].

Forstør eller formindsk kopierede billeder

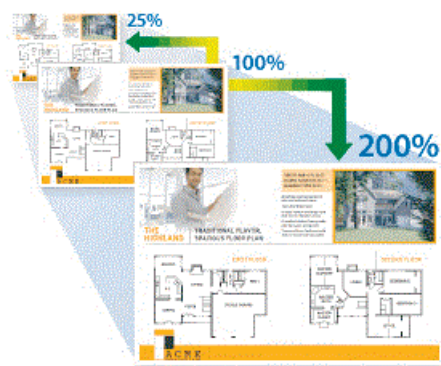

2-sidet kopi

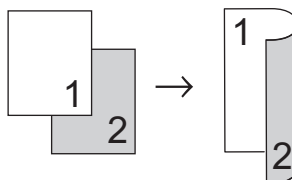

Mere detaljeret information ►► *Online
brugsanvisning: Kopiering*



Før scanning

Kontrollér følgende før scanning:

- Kontroller, at du har installeret Brother-softwaren og -driverne.
- Sørg for, at USB- eller netværkskablet er tilsluttet korrekt, eller at du er tilsluttet netværket ved hjælp af dit trådløse accesspoint/router.

Scanning fra din computer

Der er flere forskellige måder, du kan bruge din computer på til at scanne fotos og dokumenter på din Brother-maskine. Anvend de programmer, som Brother har tilvejebragt eller dit eget yndlingsprogram til at scanne.

Mere detaljeret information ►► *Online brugsanvisning: Scanning fra din computer (Windows®)* eller *Scanning fra din computer (Mac)*

Scanning ved brug af knappen Scan på maskinen

- 1 Ilæg dokumentet.
- 2 Tryk på [Scan] > [til PC] > [til fil].
- 3 Hvis maskinen er tilsluttet via netværket, skal du trykke på ▲ eller ▼ for at få vist den computer, du vil sende dataene til, og derefter trykke på computernavnet.



Hvis du på displayet bliver bedt om at indtaste en PIN-kode, skal du bruge displayet til at indtaste den firecifrede PIN-kode til computeren og trykke på [OK].

4 Gør et af følgende:

- Hvis du vil ændre indstillingerne, skal du trykke på [Valg] eller [Indstil på enhed] og derefter gå til næste trin.
- Tryk [Start] for at begynde at scanne uden at ændre yderligere indstillinger.

Maskinen begynder at scanne. Hvis du bruger maskinens scannerglasplade, skal du følge vejledningen på displayet for at udføre scanningsjobbet.



Hvis du vil bruge indstillingen [Valg] eller [Indstil på enhed], skal der være sluttet en computer med ControlCenter4 (Windows®) eller Brother iPrint&Scan (Mac) til maskinen.

- 5 Du kan ændre de ønskede scanningsindstillinger, f.eks. scanningstype, opløsning, filtype og dokumentstørrelse, efter behov. Tryk på [OK], når du er færdig.

6 Tryk på [Start].

Maskinen begynder at scanne. Hvis du bruger maskinens scannerglasplade, skal du følge vejledningen på displayet for at udføre scanningsjobbet.

Udskrivning af fotos direkte fra medier

Se og udskriv fotos fra medie

Se dine fotos på displayet, før du udskriver dem.

- 1 Sæt hukommelseskortet eller USB flash-drevet i den korrekte kortlæser.

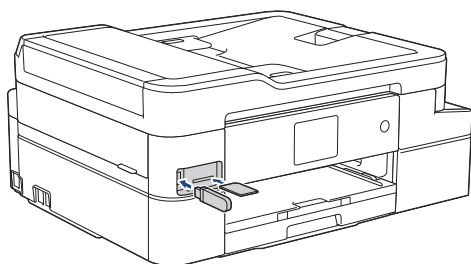

- 2 Tryk på [Foto] > [Vælg filer].
- 3 Tryk på ◀ eller ▶ for at få vist det foto, du vil udskrive, og tryk derefter på det.

 Hvis du vil udskrive alle fotos, skal du trykke på [Udsk al] og derefter trykke på [Ja] for at bekræfte.

- 4 Tryk på × **01** for at få vist tastaturet på touchskærmen, og indtast derefter antallet af kopier vha. tastaturet på touchskærmen. Tryk på [OK].

Du kan også trykke på [-] eller [+] på touchskærmen.

- 5 Tryk på [OK].

- 6 Gentag de sidste tre trin, til du har valgt alle de fotos, du vil udskrive.

- 7 Tryk på [OK].

- 8 Læs og kontroller den viste liste med indstillinger.

- 9 Tryk på [Udskr.indstil.] for at ændre udskriftsindstillingerne.

Tryk på [OK], når du er færdig.

- 10 Tryk på [Start].

Oversigt over udskriftsindstillinger

De udskriftsindstillinger, du ændrer, er midlertidige for den aktuelle udskrift. Maskinen vender tilbage til standardindstillingerne, når udskrivningen er udført.



Du kan gemme de udskriftsindstillinger, du bruger mest, ved at indstille dem som standard.

Mere detaljeret information >> [Online brugsanvisning](#)

Før faxafsendelse

Telefonlinjeinterferens/VoIP

Relaterede modeller:
MFC-J1300DW

Hvis du har problemer med at sende eller modtage faxmeddelelser pga. eventuel interferens på telefonlinjen, eller hvis du bruger et VoIP-system (IP-telefoni)-system, anbefaler vi, at du ændrer modemhastigheden for at minimere fejl, når du sender eller modtager faxmeddelelser.

1 Tryk på  [Indstill.] > [Alle indstil.] > [Grundindst.] > [Kompatibilitet].

2 Tryk på den ønskede indstilling.

- [Basis (for VoIP)] reducerer modemhastigheden til 9.600 bps og deaktiverer modtagelse af farvefaxmeddelelser og fejlregistreringstilstand, bortset fra afsendelse af farvefaxmeddelelser. Medmindre interferens er et hyppigt forekommende problem på din telefonlinje, vil du muligvis foretrække kun at anvende denne mulighed, når behovet opstår.

For at forbedre kompatibiliteten med de fleste VoIP-tjenester anbefaler Brother at ændre kompatibilitetsindstillingen til [Basis (for VoIP)].

- [Normal] indstiller modemhastigheden til 14.400 bps.

3 Tryk på .



- VoIP (Voice over IP), kendt som IP-telefoni, bruger en internetforbindelse i stedet for en almindelig telefonlinje.

Send en faxmeddelelse

Relaterede modeller:
MFC-J1300DW

1 Læg dit dokument i ADF'en eller på scannerglaspladen.

2 Tryk på  [Fax].



Hvis [Fax Prævisning] er indstillet til [Til], skal du trykke på  [Fax] > [Fax afsend].

Touchskærmen viser:



3 Indtast faxnummeret på en af følgende måder:

- Opkaldstastatur (indtast faxnummeret manuelt).
Tryk alle cifre i nummeret vha. touchskærmen.
- Opkaldshistorik
Tryk på [Opkalds- oversigt].

Tryk på [Genopk.], [Udgående opk.] eller [Nummervisningshistorik].

Hvis du vælger [Udgående opk.] eller [Nummervisningshistorik], skal du vælge det ønskede nummer og så trykke på [Anvend].

(Nummervisningsfunktion er ikke tilgængelig for Finland)

• Adressebog

Tryk på [Adressebog].

Gør et af følgende:

- Vælg det ønskede nummer, og tryk derefter på [Anvend]
- Tryk på , og indtast derefter det første bogstav i navnet, og tryk på [OK]. Tryk på det navn, du vil ringe op. Hvis navnet har to numre, skal du trykke på det ønskede nummer. Tryk på [Anvend].

Mere detaljerede oplysninger om, hvordan du gemmer adressebogsnumre >> *Online brugsanvisning*



Hvis LDAP-søgningen er tilgængelig, vises resultatet på touchscreen'en med



4 Tryk på [Valg] for at ændre faxindstillingerne.

Når du er færdig, skal du trykke på [OK].

5 Tryk på [Faxstart].

- Hvis du bruger ADF'en, begynder maskinen at scanne og sende dokumentet.
 - Hvis du bruger scannerglaspladen og vælger [S/H] i [Farveindstilling], begynder maskinen at scanne den første side.
- Gå til næste trin.

- Hvis du bruger scannerglaspladen og vælger [Farve] i [Farveindstilling], spørger touchskærmen, om du vil sende en faxmeddelelse i farve.

Tryk på [Ja (farv fax)] for at bekræfte. Maskinen begynder at ringe op og sende dokumentet.

6 Når touchskærmen viser [Næste side?], skal du udføre en af følgende handlinger:

- Tryk på [Nej], når du er færdig med at scanne sider. Maskinen begynder at sende dokumentet.
- Tryk på [Ja] for at scanne en side mere. Anbring den næste side på scannerglaspladen, og tryk på [OK]. Maskinen begynder at scanne siden.

Gentag dette trin for hver yderligere side.

Vælg den rigtige modtagefunktion

Relaterede modeller:
MFC-J1300DW

Valget af modtagefunktion er afhængigt af de eksterne enheder og telefontjenester, du har på linjen.

Som standard modtager din maskine automatisk alle faxmeddelelser, der sendes til den. Diagrammet herunder hjælper dig med at vælge den korrekte tilstand.

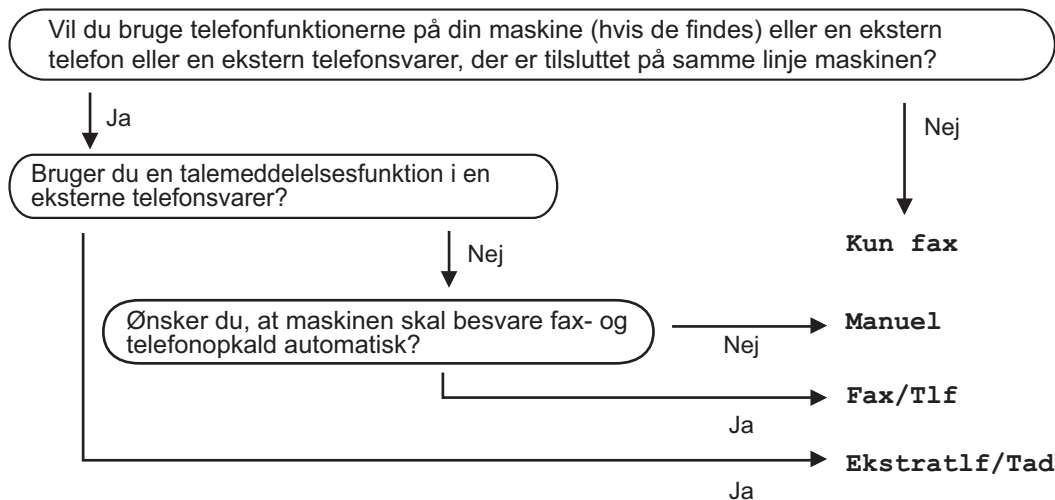

- 1 Tryk på  [Indstill.] > [Alle indstil.] > [Fax] > [Modtageindst.] > [Svar mode].



(For Danmark)

Hvis du ikke kan ændre indstillingen [Svar mode], skal du sikre dig, at Markant ringetone-funktionen er indstillet til [Fra].

- 2 Tryk på ▲ eller ▼ for at få vist indstillingen [Kun fax], [Fax/Tlf], [Ekstratlf/Tad] eller [Manuel], og tryk derefter på den indstilling, du ønsker.

- 3 Tryk på .

Kontrollér udskriftskvaliteten

Hvis der er blege eller stribede farver og tekst, eller hvis der mangler tekst på dine udskrifter, kan printheadets dyser være tilstoppede. Udskriv arket med kontrol af udskriftskvalitet, og se på kontrolmønstret for dyserne.

1 Tryk på  [Indstill.] > [Vedligeholdelse] > [Forbedr udskriftskvalitet] > [Tjek udskriftskvalitet].

2 Tryk på [Start].
Maskinen udskriver udskriftskvalitetskontrolarket.

3 Kontroller kvaliteten af de fire farveblokke på arket.

4 Touchskærmen spørger om udskriftskvaliteten. Gør et af følgende:

- Hvis alle linjer er tydelige og synlige, skal du trykke på [Nej] og derefter på  for at afslutte kontrollen af udskriftskvaliteten.
- Tryk på [Ja] hvis der mangler linjer (se **Dårlig** herunder).

OK

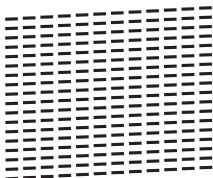

Dårlig

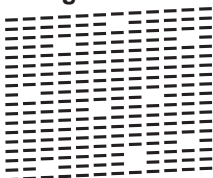

5 Touchskærmen beder dig om at kontrollere udskriftskvaliteten for hver farve. Tryk på nummeret på det mønster (1–4), der kommer nærmest udskrivningsresultatet.

6 Gør et af følgende:

- Hvis en printheadrensning er nødvendig, skal du trykke på [Start] for at starte rensningen.
- Hvis en printheadrensning ikke er nødvendig, vises vedligeholdelsesskærmbilledet på touchskærmen igen. Tryk på .

7 Når rensningen er afsluttet, spørger touchskærmen, om du vil udskrive udskriftskvalitetskontrolarket igen. Tryk på [Ja], og tryk derefter på [Start].

Maskinen udskriver udskriftskvalitetskontrolarket igen. Kontroller kvaliteten af de fire farveblokke på arket igen.

Hvis du renser printheadet, og udskriften ikke forbedres, skal du prøve at installere en ny original blækpatron fra Brother for hver farve, der er problemer med. Prøv at rense printheadet igen. Hvis udskriften ikke forbedres, skal du kontakte Brother Support eller den lokale Brother-forhandler.

VIGTIGT

Berør IKKE printheadet. Berøring af printheadet kan forårsage permanent skade og gøre reklamationsretten på printheadet ugyldig.



Når en printhoveddysse er tilstoppet, ser udskriftsprøven sådan ud.



Når printhoveddysen er rensset, er linjerne væk.



Kontrollér udskriftsjustering fra din Brother-maskine

Hvis den udskrevne tekst er sløret, eller hvis billederne er blege efter flytning af maskinen, foretages en udskriftsjustering.

Før du udfører en udskriftsjustering, skal du først kontrollere udskriftskvaliteten ved at trykke på  [Indstill.] > [Vedligeholdelse] > [Forbedr udskriftskvalitet] > [Tjek udskriftskvalitet].

- 1 Tryk på  [Indstill.] > [Vedligeholdelse] > [Forbedr udskriftskvalitet] > [Justering].
- 2 Tryk på [Næste].
- 3 Tryk på [Ja], efter at en bekræftelsesmeddelelse vises på

displayet, hvis der er udført en kontrol af udskriftskvaliteten.

- 4 Tryk på [Auto] eller [Manuel].
 - Hvis du vælger funktionen [Auto], foretages en udskriftsjustering ved at scanne arket til udskriftsjustering.
 - Hvis du vælger funktionen [Manuel], skal du indtaste de oplysninger, der er trykt på justeringsarket, manuelt.
- 5 Hvis du har valgt funktionen [Auto], skal du vælge den papirstørrelse, som justeringskontrolarket skal udskrives på.
- 6 Læg den angivne papirstørrelse i bakken, og tryk på [Start].
Maskinen udskriver justeringskontrolarket.
- 7 Følg instruktionerne på displayet.



Hvis udskriftsjusteringen ikke er justeret korrekt, ser teksten gnidret eller skævt ud som vist her.

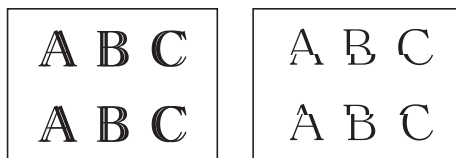

Når udskriftsjusteringen er justeret korrekt, ser teksten ud som vist her.

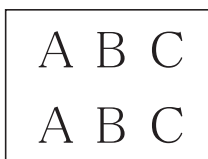

Kontrol af blækmængde (sidemåler)

Selvom der vises et blækmængdeikon på maskinens display, kan du se et større diagram, der viser den resterende mængde blæk i hver patron.

- 1 Tryk på  [Blæk] > [Blækvolume].

Touchskærmen viser mængden af blæk, og sidemåleren ¹.

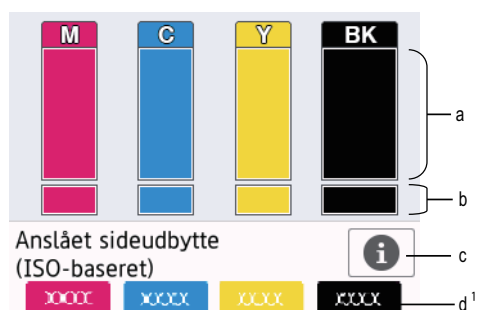



- Viser blækniveauet for patronen.
- Viser den resterende mængde blæk i den interne blækbeholder.
- Tryk for at ændre visningsindstillingerne for det omtrentlige antal sider.
- Sidemåleren ¹ viser det omtrentlige, resterende antal sider, der kan udskrives med patronerne.



- Du kan også trykke på  [Indstill.] > [Vedligeholdelse] > [Blækvolume].

- Når blækpatronen er ved at være brugt op, eller der er problemer med den, vises et af følgende ikoner.

	Lavt blækniveau.
	Blækpatronen er ved at være opbrugt.
	Der er et problem med blækpatronen.

- Tryk på  (Tilbage) for at vende tilbage til [Blæk] menuskærbilledet og kontrollere eller udskrive blækpatronernes modelnumre. Tryk på [Blækpatronmodel], og følg vejledningen på touchskærmen.

- 2 Tryk på .



- Du kan også kontrollere blækmængden fra computeren.
- Gå ind på support.brother.com/yield for at få detaljerede oplysninger om de anvendte målemetoder for de omtrentlige ydelser.

¹ Sidemåleren er udelukkende et estimat af informativ karakter og viser ikke det faktiske, resterende antal sider. Du finder oplysninger om den faktiske patronydelse på support.brother.com/yield.

Brug dette afsnit til at løse eventuelle problemer, du møder, når du bruger din Brother-maskine.



Identifikation af problemet

Selvom der tilsyneladende er et problem med din maskine, kan du løse de fleste problemer selv.

Kontroller først følgende:

- At maskinens netledning er korrekt tilsluttet, og at maskinen er tændt.
- Alle maskinens beskyttende dele er blevet fjernet.
- Blækpatronerne er installeret korrekt.
- Scannerlåget og låget til udredning af papirstop er helt lukket.
- At papiret er lagt korrekt i papirbakken.
- At interfacekablerne er sikkert tilsluttet til maskinen og at computeren, eller den trådløse forbindelse, er sat op på både maskinen og din computer.
- (For netværksmodeller) Accesspoint (for trådløs), routeren eller hub'en er tændt, og forbindelsesknappen blinker.

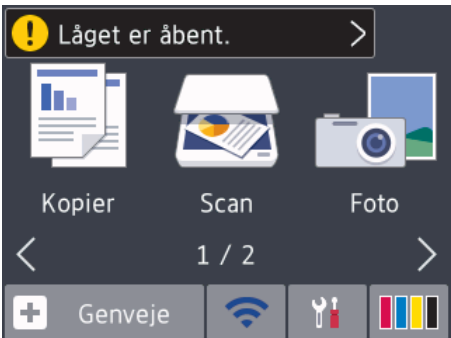
Kontrollér displayet eller maskinens status i **Status Monitor** på computeren for at finde fejlen og løsningen.

Ved brug af displayet	Ved brug af Status Monitor
<ol style="list-style-type: none"> 1. Følg meddelelserne på displayet. 2. Se anvisningerne i følgende tabel med fejl- og vedligeholdelsesmeddelelser. 3. Hvis du ikke kan løse fejlen, se den <i>Online brugsanvisning: Fejl- og vedligeholdelsespåmindelser</i> 	<ul style="list-style-type: none"> • Dobbeltklik på ikonet  på proceslinjen. • Hver af ikonets farver angiver maskinens status. • Klik på knappen Fejlfinding for at få adgang til Brothers fejlfindingswebsted.

Fejl- og vedligeholdelsespåmindelser

De mest almindelige fejl- og vedligeholdelsesmeddelelser vises i tabellen. Se *Online brugsanvisning* for at få mere detaljerede oplysninger.

Du kan selv korrigere de fleste fejl og udføre rutinemæssig vedligeholdelse. Hvis du vil have flere tip, skal du gå til siden **Ofte stillede spørgsmål og fejlfinding** for din model på Brother Solutions Center på support.brother.com.



(MFC-J1300DW)

Hvis touchskærmen viser fejlmeddelelser, og din Android™-enhed understøtter NFC-funktionen, skal du berøre NFC-symbolet på betjeningspanelet med enheden for at få adgang til Brother Solutions Center og se de seneste hyppigt stillede spørgsmål fra enheden. (Din mobiltelefonudbyders meddelelser- og datapriser kan blive opkrævet).

Kontroller, at NFC-indstillingerne på både Brother-maskinen og Android™-enheden er aktiveret.

Fejlmeddelelse	Handling
Afbrudt	Prøv igen, om der kan sendes eller modtages. Hvis opkaldene stoppes flere gange, når du bruger et VoIP-system (Voice over IP), skal du ændre kompatibiliteten til Basic (for VoIP). ➤➤ <i>Relaterede informationer: Telefonlinjeinterferens/VoIP</i> i slutningen af dette afsnit.
Bakkeindstill.	Denne meddelelse vises, når indstillingen for at bekræfte papirtypen og størrelsen er aktiveret. Sæt indstillingen til Fra for ikke at få vist denne bekræftelsesmeddelelse. Mere detaljeret information ➤➤ <i>Online brugsanvisning: Ændring af indstillingen Kontroller papir</i>
Berøringsskærm Init. Fejl	Der blev trykket på touchskærmen, før opstartsinitialiseringen var færdig. Kontroller, at der ikke er noget, der rører ved eller ligger på touchskærmen, specielt når du sætter strømledningen i maskinen. Der kan sidde snavs mellem den nederste del af din touchscreen og dens ramme. Indsæt et stift stykke papir mellem den nederste del af touchskærmen og rammen, og før det frem og tilbage for at skubbe snavset ud.
Blækops. næsten fuld	Blækopsamlerbeholderen skal snart udskiftes. Kontakt Brother Support eller en lokal Brother-forhandler. • Blækopsamlerbeholderen absorberer den lille mængde blæk, der udledes under rensning af printheadet.
Blækopsamlerplade fuld	Blækopsamlerbeholderen skal udskiftes. Kontakt Brother Support eller dit lokale autoriserede Brother-servicecenter for at få maskinen efterset.

Fejlmeddelelse	Handling
Dokumentstop: for langt	Dokumentet er ikke sat rigtigt i eller fremføres ikke korrekt, eller dokumentet, der er scannet fra ADF'en, var for langt. Mere detaljeret information ►► <i>Online brugsanvisning: Dokumentstop</i>
Fax mangler huk.	Gør et af følgende: <ul style="list-style-type: none"> Slet dataene i hukommelsen. Du kan få ekstra hukommelse ved at slå hukommelsesmodtagelsen fra. Mere detaljeret information ►► <i>Online brugsanvisning: Slå hukommelsesmodtagelse fra</i> Udskriv faxmeddelelser, der er gemt i hukommelsen. Mere detaljeret information ►► <i>Online brugsanvisning: Udskrivning af en fax lagret i maskinens hukommelse</i>
Forkert blækfarve	Kontroller, hvilke blækpatroner der sidder forkert, hvad angår farve, og flyt dem til de korrekte pladser.
Forkert blækpatron	Blækpatronens modelnummer er ikke kompatibelt med din maskine. Kontroller, at patronens modelnummer fungerer sammen med din maskine. ►► <i>Relaterede informationer: Specifikationer for forbrugsstoffer i slutningen af dette afsnit.</i>
Forkert papirstr.	<ol style="list-style-type: none"> Kontroller, at den papirstørrelse, du har valgt på maskinens display, stemmer overens med papirstørrelsen i bakken. Mere detaljeret information ►► <i>Online brugsanvisning: Ændring af papirstørrelse og papirtype</i> Sørg for, at papiret er lagt i bakken i den rigtige retning, og indstil papirstyrene til indikatorerne for din papirstørrelse. Mere detaljeret information ►► <i>Online brugsanvisning: Ilæg papir</i> Når du har kontrolleret papirstørrelsen og papirretningen, skal du følge vejledningen på displayet. <p>Hvis du udskriver fra en computer, skal du kontrollere, at den papirstørrelse, du vælger i printerdriveren, stemmer overens med papirstørrelsen i bakken. Mere detaljeret information ►► <i>Online brugsanvisning: Udskriftsindstillinger (Windows®) eller Udskriftsindstillinger (Mac)</i></p>
Gentagne gange, ingen papir	Rengør papiroptagningsrullerne. Mere detaljeret information ►► <i>Online brugsanvisning: Rens papiroptagningsrullerne</i>
Hub er ubrugelig.	Hubs, herunder USB flash-drev med indbygget hub, understøttes ikke. Tag enhedens stik ud af det direkte USB-stik.

Fejlmeddelelse	Handling
Hukommelse fuld	<p>Hvis en faxafsendelse eller kopiering er i gang:</p> <ul style="list-style-type: none"> • Tryk på  eller Afslut, og vent, indtil de andre igangværende handlinger er afsluttede, og prøv derefter igen. • Tryk på Delvis udskrift for at kopiere de til nu scannede sider. • Slet dataene i hukommelsen. Du kan få ekstra hukommelse ved at slå hukommelsesmodtagelsen fra. <p>Mere detaljeret information >> <i>Online brugsanvisning: Slå hukommelsesmodtagelse fra</i></p> <ul style="list-style-type: none"> • Udskriv faxmeddelelser, der er gemt i hukommelsen. <p>Mere detaljeret information >> <i>Online brugsanvisning: Udskrivning af en fax lagret i maskinens hukommelse</i></p>
Høj Temperatur	<p>Sænk rummets temperatur, og lad maskinen køle ned til rumtemperatur. Forsøg igen, når maskinen er kølet ned.</p>
Ingen blækpatron	<p>Tag den nye blækpatron ud, og sæt den forsigtigt og fast i, til den låser på plads.</p> <p>Mere detaljeret information >> <i>Online brugsanvisning: Udskiftning af blækpatronerne</i></p>
Ingen opkalds-ID (Ikke tilgængelig i Finland)	<p>Der er ingen indgående opkaldshistorik. Du modtog ikke opkald, eller du abonnerer ikke på nummervisningstjenesten hos dit telefonselskab. Hvis du vil bruge nummervisningsfunktionen, skal du kontakte dit telefonselskab.</p> <p>Mere detaljeret information >> <i>Online brugsanvisning: Opkalds-id</i></p>
Kan ikke regist.	<p>Udskift patronen med en original blækpatron fra Brother. Kontakt Brother Support eller den lokale Brother-forhandler, hvis fejlmeddelelsen fortsat vises.</p> <p>Tag den nye blækpatron ud, og sæt den forsigtigt og fast i, til den låser på plads.</p> <p>Mere detaljeret information >> <i>Online brugsanvisning: Udskiftning af blækpatronerne</i></p> <p>Kontroller modelnumrene på blækpatronerne, og sæt de korrekte blækpatroner i.</p> <p>>> <i>Relaterede informationer: Specifikationer for forbrugsstoffer i slutningen af dette afsnit.</i></p>
Kan ikke registrere blækvolu- men	<p>Udskift patronen med en original blækpatron fra Brother. Kontakt Brother Support eller den lokale Brother-forhandler, hvis fejlmeddelelsen fortsat vises.</p>

Fejlmeddelelse	Handling
Kan ikke rense XX Kan ikke initialisere XX Kan ikke printe XX	Der er fremmedlegemer såsom papirclips eller papirstykker i maskinen. Åbn scannerlåget, og fjern eventuelle fremmedlegemer og papirstykker fra maskinens indvendige dele. Hvis fejlmeddelelsen fortsætter, skal du afbryde maskinen fra stikkontakten i flere minutter og derefter tænde for den igen. Hvis du ikke kan udskrive de faxmeddelelser, du har modtaget, skal du overføre dem til en anden faxmaskine eller til din computer. Mere detaljeret information ►► <i>Online brugsanvisning: Overfør dine faxer eller faxjournalrapport</i>
Kan ikke scanne XX	Sluk maskinen i nogle minutter, og tænd den derefter igen. Hvis du ikke kan udskrive de faxmeddelelser, du har modtaget, skal du overføre dem til en anden faxmaskine eller til din computer. Mere detaljeret information ►► <i>Online brugsanvisning: Overfør dine faxer eller faxjournalrapport</i>
Kun S/H-udskrift Udskift blæk.	En eller flere af farveblækpatronerne er opbrugt. Udskift blækpatronerne. Mere detaljeret information ►► <i>Online brugsanvisning: Udskiftning af blækpatronerne</i> I følgende tilfælde kan maskinen stoppe al udskrivning, og du kan muligvis ikke bruge maskinen, før du har installeret en ny blækpatron: <ul style="list-style-type: none"> • Hvis du trækker strømstikket ud af maskinen eller fjerner blækpatronen. • Hvis du vælger indstillingen Langsomt tørrende papir på maskinen eller i printerdriveren.
Lav blæk	En eller flere af blækpatronerne er ved at være opbrugt. Bestil en ny blækpatron. Du kan fortsætte med at udskrive, indtil touchskærmen viser Udskift Blæk. Mere detaljeret information ►► <i>Online brugsanvisning: Udskiftning af blækpatronerne</i> <ul style="list-style-type: none"> • Du kan stadig scanne, selvom blækniveauet er lavt, eller blækket skal udskiftes.
Lav Temperatur	Efter at have opvarmet rummet, skal du lade maskine nå rumtemperaturen. Prøv igen, når maskinen er varmet op.
Medie er fyldt.	Din maskine kan kun gemme til hukommelseskortet eller USB flash-drevet, hvis det indeholder færre end 999 filer. Slet ubrugte filer, og prøv igen. Slet ubrugte filer fra hukommelseskortet eller USB flash-drevet for at få ledig plads, og prøv derefter igen.

Fejlmeddelelse	Handling
Nr.best. i brug (For Danmark)	Maskinen er indstillet til tilstanden Markant ringetone. Du kan ikke ændre modtagefunktionen fra Manuel til en anden tilstand. Indstil Markant ringetone til Fra. Mere detaljeret information ►► <i>Online brugsanvisning: Slå markant ringetone fra</i>
Papirbakke ikke registreret	Skub forsigtigt papirbakken helt ind i maskinen.
	Papir eller fremmedlegemer har forhindret papirbakken i at blive sat rigtigt i. Træk papirbakken ud af maskinen, og fjern det fastsiddende papir eller fremmedlegemet. Se den <i>online brugsanvisning: Printerstop eller papirstop</i> , hvis du ikke kan finde eller fjerne det fastsiddende papir ►► <i>Online brugsanvisning:</i>
Papirstop B For- side Gentag Papirstop B Forside	Fjern papirstoppet. Mere detaljeret information ►► <i>Online brugsanvisning: Printerstop eller papirstop</i>
	Sørg for, at papirstyrene passer til papirstørrelsen.
Papirstop C Bag- side	Fjern papirstoppet. Mere detaljeret information ►► <i>Online brugsanvisning: Printerstop eller papirstop</i>
	Sørg for, at papirstyrene passer til papirstørrelsen.
	Rengør papiroptagningsrullerne. Mere detaljeret information ►► <i>Online brugsanvisning: Rens papiroptagningsrullerne</i>
Papirstp A Indv/For Gentag Papirstop A Indv./Forside	Fjern papirstoppet. Mere detaljeret information ►► <i>Online brugsanvisning: Printerstop eller papirstop</i>
	Sørg for, at papirstyrene passer til papirstørrelsen.
	Læg ikke mere end ét ark papir ad gangen i åbningen til manuel indføring. Vent, indtil en besked på touchskærmen beder dig om at indsætte et andet papirark, inden du lægger det næste papirark i åbningen til manuel indføring.
Resterende data i hukomm.	Tryk på  . Maskinen annullerer jobbet og sletter det fra hukommelsen. Prøv at udskrive igen.

Fejlmeddelelse	Handling
Tjek papir	<p>Gør et af følgende:</p> <ul style="list-style-type: none"> • Fyld papirbakken, og følg vejledningen på displayet. • Tag papiret ud, læg det i igen, og følg vejledningen på displayet. <p>Papiret blev ikke lagt i midten af åbningen til manuel fremføring.</p> <p>Fjern papiret, læg det i midten af åbningen til manuel indføring, og følg derefter vejledningen på displayet.</p> <p>Mere detaljeret information ►► <i>Online brugsanvisning: Læg papir i åbningen til manuel fremføring</i></p> <p>Lågen til udredning af papirstop er ikke ordentligt lukket.</p>
Ubrugelig enhed Afbryd enheden fra frontstik, sluk for maskinen, og tænd den igen	<p>En ødelagt enhed er sluttet til det direkte USB-stik.</p> <p>Afbryd forbindelsen mellem enheden og det direkte USB-stik, og tryk derefter på  for at slukke maskinen og derefter tænde den igen.</p>
Ubrugelig enhed Afbryd USB-enhed.	<p>En USB-enhed eller et USB flash-drev, der ikke understøttes, er blevet tilsluttet det direkte USB-stik.</p> <p>Tag enhedens stik ud af det direkte USB-stik. Sluk maskinen, og tænd den igen.</p>
Udskift Blæk	<p>En eller flere af blækpatronerne er opbrugt.</p> <p>Udskift blækpatronerne.</p> <p>Mere detaljeret information ►► <i>Online brugsanvisning: Udskiftning af blækpatronerne</i></p> <ul style="list-style-type: none"> • Du kan stadig scanne, selvom blækniveauet er lavt, eller blækket skal udskiftes.

Relaterede informationer



- Telefonlinjeinterferens/VoIP ►► side 15
- Specifikationer for forbrugsstoffer ►► side 28

Oplysninger om overensstemmelse med Kommissionens forordning 801/2013

Modeller	Energiforbrug Netværksstandby ¹
DCP-J1100DW	Ca. 1,2 W
MFC-J1300DW	Ca. 2,1 W

¹ Alle netværksporte er aktiverede og tilsluttede

Sådan aktiveres/deaktiveres trådløst LAN

- (DCP-J1100DW) Du kan aktivere eller deaktivere den trådløse netværksforbindelse ved at trykke på  [Indstill.] > [Alle indstil.] > [Netværk] > [WLAN Aktiver] > [Til] eller [Fra].
- (MFC-J1300DW) Du kan aktivere eller deaktivere den trådløse netværksforbindelse ved at trykke på  [Indstill.] > [Alle indstil.] > [Netværk] > [Netværks I/F] > [WLAN] eller [Kablet LAN].

Specifikationer for forbrugsstoffer

Blæk	Maskinen bruger individuelle blækpatroner i henholdsvis sort, gul, cyan og magenta, der er adskilte fra printheaden.
Blækpatroner til udskiftning	Første gang du installerer et sæt blækpatroner, vil maskinen bruge en mængde blæk til at fylde blækforsyningsrørene for at sikre udskrifter af høj kvalitet. Denne proces sker kun én gang. Når processen er afsluttet, vil patronerne, der følger med maskinen, have en lavere ydelse end LC3235-patroner (ca. 90% for sort og 80% for farve ¹). Med alle efterfølgende blækpatroner kan du udskrive det angivne antal sider.
Nye forbrugsstoffer	<Sort> LC3235XLBK <Gul> LC3235XLY <Cyan> LC3235XLC <Magenta> LC3235XLM Sort: ca. 6000 sider ¹ Gul, cyan og magenta: ca. 5000 sider ¹
	<Sort> LC3233BK <Gul> LC3233Y <Cyan> LC3233C

Nye forbrugsstoffer	<Magenta> LC3233M Sort: ca. 3000 sider ¹ Gul, cyan og magenta: ca. 1500 sider ¹
----------------------------	---

¹ Med alle nye patroner kan der udskrives det omtrentlige antal sider som angivet i henhold til ISO/IEC 24711. Se www.brother.com/pageyield for at få flere oplysninger om antal sider.



Hvis du bruger Windows®, skal du dobbeltklikke på **Brother Creative Center** ikonet  på skrivebordet for at få adgang til vores **GRATIS** websted, som har til hensigt at være en ressource, der kan hjælpe dig med nemt at fremstille og udskrive tilpassede materialer med fotos, tekst og andre kreative ting til brug i virksomheden eller i hjemmet.

Mac-brugere kan få adgang til Brother CreativeCenter på denne webadresse:
www.brother.com/creativecenter

brother

Besøg os på internettet
www.brother.com



DAN
Version 0