



Онлайн Ръководство за потребителя

HL-L3210CW

HL-L3230CDW

HL-L3270CDW

Съдържание

Преди да използвате устройството на Brother	1
Дефиниции за забележките	2
Търговски марки	3
Важна забележка	4
Въведение в устройството на Brother	5
Преди да използвате вашето устройство	6
Изглед отпред и изглед отзад	7
Преглед на контролния панел	9
Преглед на сензорния LCD дисплей	13
Навигация в сензорния LCD дисплей	15
Достъп до Brother Utilities (Windows)	17
Деинсталиране на софтуера и драйверите на Brother (Windows)	19
Боравене с хартията	20
Зареждане на хартия	21
Зареждане и печат от тавата за хартия	22
Зареждане и печат на хартия в отвора за ръчно подаване	26
Настройки на хартията	34
Промяна на размера и типа на хартията	35
Промяна на настройката за проверка на размера на хартията	36
Зона, неразрешена за печат	37
Препоръчвани носители за печат	38
Използване на специална хартия	39
Отпечатване	40
Печат от вашия компютър (Windows)	41
Печат на документ (Windows)	42
Настройки за печат (Windows)	44
Поверителен печат (Windows)	49
Промяна на настройките по подразбиране за печат (Windows)	51
Отпечатване на документ с помощта на драйвера за принтер BR-Script3 (емулация на езика PostScript® 3™) (Windows)	52
Наблюдаване на статуса на устройството от вашия компютър (Windows)	53
Печат от вашия компютър (Mac)	54
Отпечатване на документ (Mac)	55
Опции за печат (Mac)	56
Поверителен печат (Mac)	62
Отпечатване на документ с помощта на драйвера за принтер BR-Script3 (емулация на езика PostScript® 3™) (Mac)	64
Наблюдаване на статуса на устройството от вашия компютър (Mac)	65
Отмяна на заявка за печат	67
Пробен печат	68
Мрежа	69
Конфигурирайте данните за мрежата посредством контролния панел	70
Поддържани основни мрежови функции	71
Софтуер и помощни програми за управление на мрежата	72
Научете повече за софтуера и помощните програми за управление на мрежата	73

Допълнителни методи за конфигуриране на устройството на Brother за безжична мрежа	74
Преди конфигуриране на вашето устройство на Brother за безжична мрежа	75
Конфигуриране на вашето устройство за работа в безжична мрежа.....	76
Конфигуриране на вашето устройство за безжична мрежа чрез метода с едно натискане на Wi-Fi Protected Setup™ (WPS).....	77
Конфигуриране на вашето устройство за безжична мрежа чрез ПИН метода на Wi-Fi Protected Setup™ (WPS)	79
Конфигуриране на вашето устройство за безжична мрежа с помощта на съветника за настройка от контролния панел на устройството.....	83
Конфигуриране на вашето устройство за безжична мрежа, когато не се изпраща SSID	86
Конфигуриране на устройството за фирмена безжична мрежа	89
Използване на Wi-Fi Direct®	94
Разширени мрежови функции	108
Печат на доклада за мрежовата конфигурация	109
Отпечатване на отчет за WLAN	110
Конфигуриране на SNMP протокола чрез Уеб-базирано управление.....	113
Техническа информация за напреднали потребители	114
Нулиране на мрежовите настройки до фабричните настройки	115
Сигурност.....	116
Заклучване на настройките на устройството	117
Обзор на заключването на настройки	118
Функции за защита на мрежата	122
Преди да се използват защитните функции на мрежата.....	123
Secure Function Lock 3.0.....	124
Безопасно управление на мрежовото устройство чрез SSL/TLS.....	129
Безопасно изпращане на имейл.....	160
Използване на удостоверяване с IEEE 802.1x за кабелна или безжична мрежа	164
Запаметяване на дневника за печат в мрежата.....	169
Мобилно/Уеб свързване.....	175
Brother Web Connect.....	176
Преглед на Brother Web Connect	177
Онлайн услуги, използвани с Brother Web Connect	178
Условия за ползване на Brother Web Connect	180
Настройка на Brother Web Connect	184
Сваляне и печат на документи с помощта на Brother Web Connect.....	192
Google Cloud Print.....	194
Общ преглед на Google Cloud Print.....	195
Преди да използвате Google Cloud Print.....	196
Печат от Google Chrome™ или Chrome OS™	200
Печат от Google Drive™ за мобилни устройства	201
Печат от услугата на уеб поща Gmail™ за мобилни устройства	202
AirPrint	203
Общ преглед на AirPrint.....	204
Преди използване на AirPrint (macOS).....	205
Печат чрез AirPrint	206
Мобилен печат за Windows	209
Услуга за печат Mopria®	210

Brother iPrint&Scan за мобилни устройства	211
Комуникация в близко поле (NFC)	212
Brother iPrint&Scan за Windows и Mac	213
Общ преглед на Brother iPrint&Scan	214
Отстраняване на неизправности	215
Съобщения за грешки и техническо обслужване	216
Съобщения за грешки при използване на функцията Brother Web Connect	225
Засядания на хартия	227
Има заседнала хартия в слота за ръчно подаване	228
Заседнала хартия в тавата за хартия	229
Заседнала е хартия в задната част на устройството	231
Заседнала хартия вътре в устройството	233
Заседнала хартия под тавата за хартия	236
Проблеми при печат	238
Подобряване на качеството на печат	241
Мрежови проблеми	247
Съобщения за грешка	248
Използване на инструмента за поправка на мрежовата връзка (Windows)	251
Къде мога да намеря мрежовите настройки на устройството Brother?	253
Не мога да завърша конфигурацията за настройка на безжичната мрежа	254
Устройството ми на Brother не може да печата в мрежата	256
Искам да проверя дали моите мрежови устройства работят правилно	258
Проблеми с Google Cloud Print	260
Проблеми с AirPrint	261
Други проблеми	262
Проверка на информацията за устройството	264
Функции за нулиране	265
Нулиране на устройството	266
Нулиране на мрежовите настройки	267
Нулиране до фабрични настройки	268
Текуща поддръжка	269
смяна на консумативи	270
Смяна на тонер касетата	272
Смяна на модула на барабана	276
Смяна на ремъка	281
Смяна на кутията за отпадъчен тонер	285
Почистване на устройството	290
Почистете светодиодните глави	292
Почистване на LCD дисплея на сензорния екран	293
Почистване на короните	294
Почистване на модула на барабана	297
Почистване на поемащите ролки за хартия	307
Калибриране на изходните цветове	308
Нулиране на настройките за калибриране на устройството	309
Коригиране на подравняването при цветен печат (регистриране на цветовете)	310
Проверка на оставащия живот на частите	311
Опаковане и изпращане на вашето устройство Brother	312

▲ Начало > Съдържание







Подмяна на части, подлежащи на периодично обслужване.....	314
Настройки на устройството	315
Промяна на настройките на устройството от контролния панел.....	316
Общи настройки.....	317
Таблицы с настройки и функции	326
Промяна на настройките на устройството от компютъра	345
Промяна на настройките на устройството чрез веб-базираното управление.....	346
Приложение	350
Спецификации	351
Как се въвежда текст на устройството на Brother.....	358
Консумативи.....	360
Важна информация за експлоатационния живот на тонер касетите	362
Информация за рециклираната хартия.....	363
Номера на Brother	364

Преди да използвате устройството на Brother

- [Дефиниции за забележките](#)
- [Търговски марки](#)
- [Важна забележка](#)

Дефиниции за забележките

В това ръководство за потребителя използваме следните символи и конвенции:

 ПРЕДУПРЕЖДЕНИЕ	ПРЕДУПРЕЖДЕНИЕ показва потенциално опасна ситуация, която може да доведе до смърт или сериозни наранявания, ако не се предотврати.
 ВНИМАНИЕ	ВНИМАНИЕ указва потенциално опасна ситуация, която ако не се избегне, може да доведе до леки или средни наранявания.
ВАЖНО	ВАЖНО указва потенциално опасна ситуация, която ако не се избегне, може да доведе до материални щети или загуба на функционалност на продукта.
ЗАБЕЛЕЖКА	ЗАБЕЛЕЖКА посочва работната среда, условията за монтаж или специални условия за употреба.
	Иконите за съвети предоставят полезни препоръки и допълнителна информация.
	Иконите за опасност от електричество ви предупреждават за възможен токов удар.
	Иконите за опасност от пожар посочват, че е налице риск от пожар.
	Иконите за гореща повърхност ви предупреждават да не докосвате горещите части на устройството.
	Иконите за забрана показват действия, които не трябва да извършвате.
Получер шрифт	С получер шрифт са посочени бутоните на контролния панел на устройството или на екрана на компютъра.
<i>Курсив</i>	Курсивът акцентира върху важните моменти или представлява позоваване на сродна тема.
Courier New	Шрифтът Courier New идентифицира съобщенията, показвани на LCD дисплея на устройството.



Свързана информация

- [Преди да използвате устройството на Brother](#)

Търговски марки

Microsoft, Windows, Windows Server, Internet Explorer и OneNote са регистрирани търговски марки или търговски марки на Microsoft Corporation в САЩ и/или в други страни.

Apple, App Store, Mac, Safari, AirPrint, логото на AirPrint, iPad, iPhone, iPod touch и macOS са търговски марки на Apple Inc., регистрирани в САЩ и други страни.

PostScript и PostScript 3 са или регистрирани търговски марки, или търговски марки на Adobe Systems Incorporated в САЩ и/или други страни.

Wi-Fi, Wi-Fi Alliance и Wi-Fi Direct са регистрирани търговски марки на Wi-Fi Alliance®.

WPA, WPA2, Wi-Fi CERTIFIED, Wi-Fi Protected Setup и логото на Wi-Fi Protected Setup са търговски марки на Wi-Fi Alliance®.

Android, Gmail, Google Cloud Print, Google Drive, Google Chrome, Chrome OS и Google Play са търговски марки на Google LLC. Използването на тези търговски марки става с разрешение от Google.

Mopria® и логото на Mopria® са регистрирани търговски марки и марки на услуга на Mopria Alliance, Inc. в САЩ и други страни. Неразрешеното използване е строго забранено.

Mozilla и Firefox са регистрирани търговски марки на Mozilla Foundation.

Intel е търговска марка на Intel Corporation в САЩ и/или други страни.

Evernote е търговска марка на Evernote Corporation и е използвана срещу лиценз.

Словната марка Bluetooth® е регистрирана търговска марка, собственост на Bluetooth SIG, Inc, и всяко използване на тези марки от Brother Industries, Ltd. е по лиценз.

Всяка фирма, заглавието на чийто софтуер е споменат в настоящото ръководство, притежава лицензионно споразумение за софтуер, специфично за собствените ѝ програми.

Всички търговски имена и имена на продукти на компании, появяващи се в продуктите на Brother, както и свързани документи и всякакви други материали, са търговски марки или регистрирани търговски марки на съответните компании.



Свързана информация

- [Преди да използвате устройството на Brother](#)

Важна забележка

- Не използвайте този продукт извън страната на закупуване, тъй като това може да наруши разпоредбите на тази страна за безжични комуникации и енергия.
- Не всички модели се предлагат във всички страни.
- Windows 10 в този документ представлява Windows 10 Home, Windows 10 Pro, Windows 10 Education и Windows 10 Enterprise.
- Windows Server 2008 в този документ означава Windows Server 2008 и Windows Server 2008 R2.
- В това ръководство за потребителя се използват съобщенията на LCD дисплея на HL-L3230CDW/HL-L3270CDW, освен ако не е посочено друго.
- В това ръководство за потребителя се използват илюстрациите на HL-L3230CDW, освен ако не е посочено друго.
- Екраните в това Ръководство на потребителя са само за илюстрация и могат да се различават от действителните екрани.
- Освен ако не е посочено друго, екраните в това ръководство са от Windows 7 и macOS v10.12.x. Екраните на вашия компютър може да се различават в зависимост от операционната система.
- Съдържанието на това ръководство и спецификациите на този продукт могат да бъдат променени без предизвестие.
- Не всички функции се предлагат във всички страни поради приложимите ограничения за експортиране.



Свързана информация

- [Преди да използвате устройството на Brother](#)

Въведение в устройството на Brother

- Преди да използвате вашето устройство
- Изглед отпред и изглед отзад
- Преглед на контролния панел
- Преглед на сензорния LCD дисплей
- Навигация в сензорния LCD дисплей
- Достъп до Brother Utilities (Windows)

Преди да използвате вашето устройство

Преди да предприемете отпечатване, проверете следното:

- Уверете се, че сте инсталирали драйвера за принтер.
- За потребители на USB или мрежов кабел - уверете се, че интерфейсният кабел е физически безопасен.

Защитна стена (Windows)

Ако компютърът ви е защитен със защитна стена и не можете да печатате по мрежа, може да се наложи да конфигурирате настройките на защитната стена. Ако използвате защитната стена на Windows и сте инсталирали драйверите, използвайки стъпките в инсталиращата програма, необходимите настройки на защитната стена вече са направени. Ако използвате друг софтуер за лична защитна стена, вижте Ръководството за потребителя за вашия софтуер или се обърнете към производителя на софтуера.



Свързана информация

- [Въведение в устройството на Brother](#)

Изглед отпред и изглед отзад

>> HL-L3210CW/HL-L3230CDW

>> HL-L3270CDW

HL-L3210CW/HL-L3230CDW

Изглед отпред

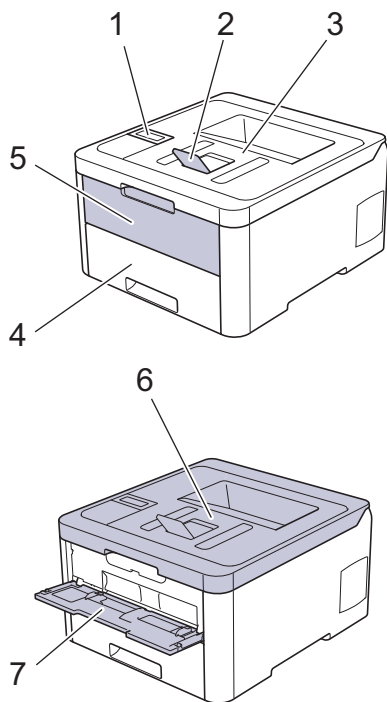

Изглед отзад

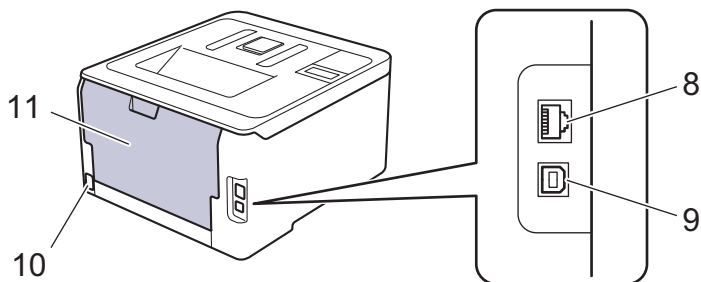

1. Контролен панел с течнокристален дисплей (LCD дисплей)
2. Капак на опората на изходната тава за хартия с лицето надолу (капак на опората)
3. Изходна тава за хартия с лицето надолу
4. Тава за хартия
5. Капак на отвора за ръчно подаване
6. Горен капак
7. Отвор за ръчно подаване
8. (за модели за кабелна мрежа)
10BASE-T / 100BASE-TX порт
9. USB порт
10. Конектор за променливотоково захранване/кабел
11. Заден капак (изходна тава с лицето нагоре)



Устройството е оборудвано с неподвижен захранващ кабел в зависимост от модела.

HL-L3270CDW

Изглед отпред

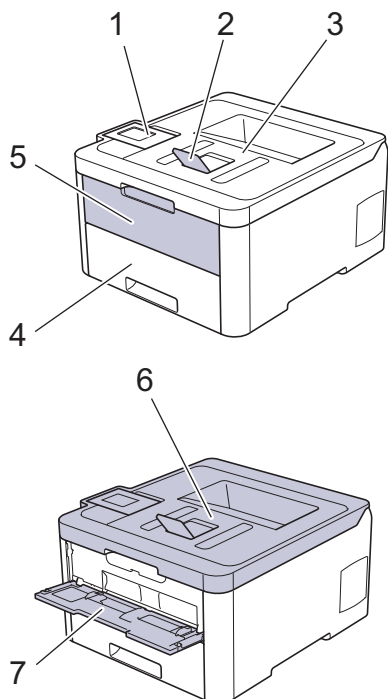

Изглед отзад

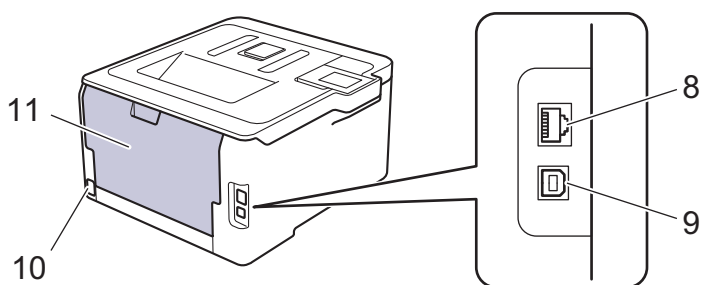

1. Сензорен панел с накланящ се сензорен LCD дисплей
2. Капак на опората на изходната тава за хартия с лицето надолу (капак на опората)
3. Изходна тава за хартия с лицето надолу
4. Тава за хартия
5. Капак на отвора за ръчно подаване
6. Горен капак
7. Отвор за ръчно подаване
8. 10BASE-T / 100BASE-TX порт
9. USB порт
10. Конектор за променливотоково захранване/кабел
11. Заден капак (изходна тава с лицето нагоре)



Свързана информация

- [Въведение в устройството на Brother](#)

Преглед на контролния панел

Контролният панел може да е различен в зависимост от модела.

>> [HL-L3210CW/HL-L3230CDW](#)

>> [HL-L3270CDW](#)

HL-L3210CW/HL-L3230CDW

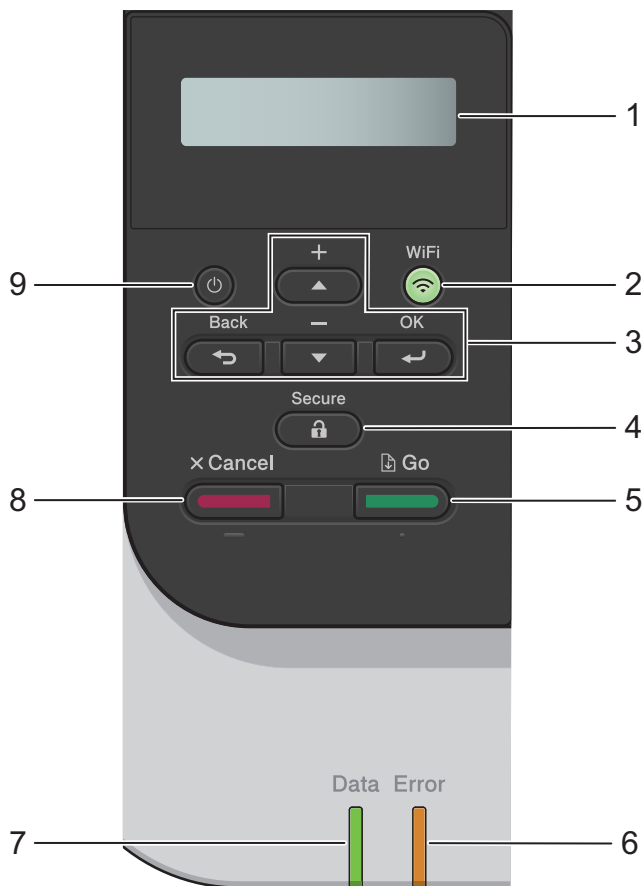

1. Течнокристален дисплей (LCD дисплей)

Показва съобщения, които да ви помогнат при настройването и използването на устройството.

- Модели с безжична мрежа

Индикатор с четири нива показва силата на безжичния сигнал, ако използвате безжична връзка.



2. Бутон WiFi

Стартирайте инсталиращата програма за безжична мрежа на компютъра си и щракнете върху бутона **WiFi**. Следвайте инструкциите на екрана, за да настроите безжична връзка между устройството и мрежата си.

Когато индикаторът **WiFi** свети, устройството на Brother е свързано към безжична точка за достъп. Когато индикаторът **WiFi** мига, безжичната връзка е прекъсната или устройството ви е в процес на свързване към безжична точка за достъп.

3. Бутони на менюто

OK

Натиснете, за да изберете показаната опция. След като промените някоя настройка, устройството се връща към предишното ниво на менюто.

Back (Назад)

- Натиснете, за да се върнете едно ниво назад в менюто.
- Натиснете, за да изберете предишния знак при въвеждане на букви или числа.

▲ или ▼ (+ или -)

- Натиснете, за да превъртите опциите и менютата.
- Натиснете, за да въведете или промените буква или цифра. Задръжете натиснат ▲ или ▼, за да превъртате по-бързо. Когато видите желаната буква или цифра, натиснете **OK**.

4. Secure (Защита)

Натиснете, за да отпечатате заявки за печат, записани в паметта, след като въведете четирицифрената си парола.

5. Go (Старт)

- Натиснете, за да изчистите някои съобщения за грешка. За да изчистите всички други грешки, следвайте инструкциите на LCD дисплея.
- Натиснете, за да отпечатате останалите в паметта на устройството данни.
- Натиснете, за да изберете показаната опция. След промяна на настройка устройството се връща в режим на готовност.

6. Светодиод Error (Грешка)

Светодиодът **Error (Грешка)** мига, когато LCD дисплеят показва грешка или важно съобщение за състоянието.

7. Светодиод Data (Данни)



Светодиодът **Data (Данни)** примигва в зависимост от състоянието на устройството.

Когато светодиодът **Data (Данни)** свети, в паметта на устройството има данни. Когато светодиодът **Data (Данни)** мига, устройството получава или обработва данни.

8. Cancel (Отказ)

- Натиснете за отмяна на текущата настройка.
- Натиснете, за да отмените програмирана заявка за печат и да я изчистите от паметта на устройството. За да изтриете няколко заявки за печат, задръжете **Cancel (Отказ)**, докато на LCD дисплея не се покаже [Отмени вс. зад.].

9. Включване/изключване на захранването

- Включете устройството чрез натискане на .
- Изключете устройството, като натиснете и задържите .

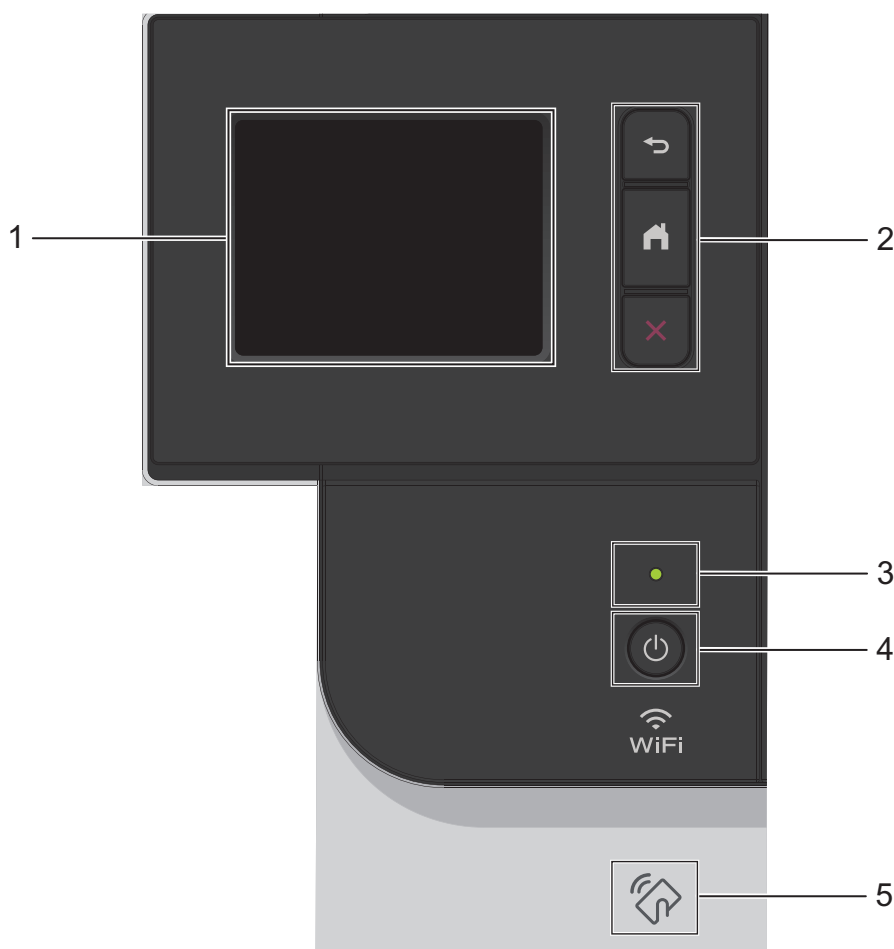

1. Течнокристален дисплей (LCD дисплей) със сензорен екран

Получете достъп до менютата и опциите, като ги натискате на сензорния екран.

2. Бутони на менюто



(Назад)

Натиснете, за да се върнете към предишното меню.



(Начало)

Натиснете, за да се върнете на началния екран.



(Отказ)

Натиснете за отказ от операция. Натиснете, за да отмените програмирана заявка за печат и да я изчистите от паметта на устройството.

3. Светодиоден индикатор на захранването

Светодиодът светва в зависимост от състоянието на захранването на устройството.

4. Включване/изключване на захранването

- Включете устройството чрез натискане на
- Изключете устройството, като натиснете и задържите

5. Комуникация в близко поле (NFC, Near Field Communication)

Ако устройството ви с Android™ поддържа функцията NFC, можете да печатате документи от него, като го допрете до символа NFC на контролния панел.



Свързана информация

- Въведение в устройството на Brother
-

Преглед на сензорния LCD дисплей

Свързани модели: HL-L3270CDW

От началния екран можете да стигнете до екраните за настройка на WiFi мрежата, ниво на тонера, настройки и функции.

На началния екран се изписва състоянието на устройството, когато то не е активно. Когато се покаже този екран, това означава, че устройството ви е готово за следващата команда.

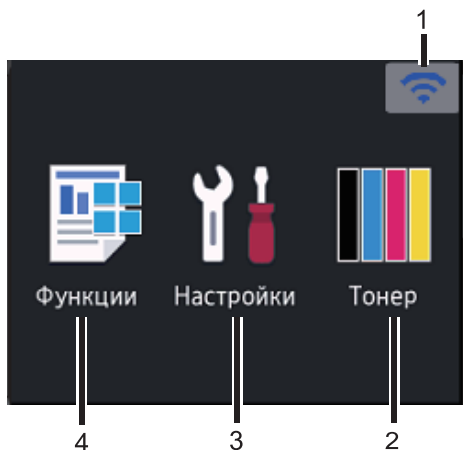

1. Състояние на безжичната мрежа

Ако използвате безжична връзка, индикатор с четири нива на началния екран показва текущата сила на безжичния сигнал.



- Ако виждате  в горната част на екрана, натиснете, за да изберете метод за безжично свързване или да редактирате съществуваща безжична връзка.

2. [Тонер]

Показва оставащия експлоатационен живот на тонера. Натиснете за достъп до меню [Тонер].

3. [Настройки]

Натиснете за достъп до меню [Настройки].

Използвайте менюто "Настройки" за достъп до всички настройки на вашето устройство на Brother.

Ако е включено заключването на настройките, на LCD дисплея се показва икона с катинар . Трябва да отключите устройството, за да промените настройките.

4. [Функции]

Натиснете, за да получите достъп до екрана за функции.

• [Защитен печат]

Натиснете, за да получите достъп до екрана за защитен печат.

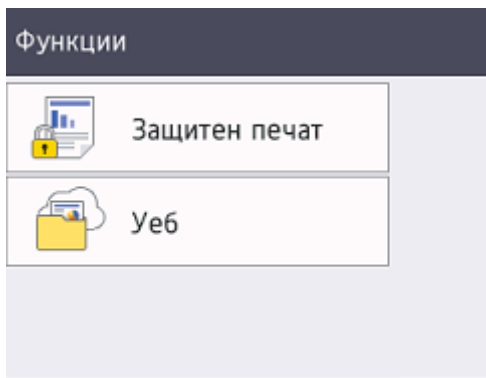

• [Уеб]

Натиснете, за да свържете устройството Brother към интернет услуга.

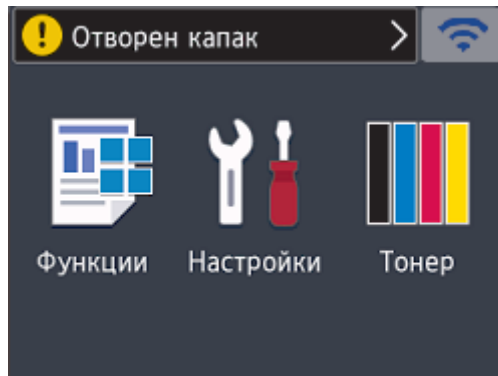

Предупредителна икона



Предупредителната икона  се появява при грешка или съобщение за техническо обслужване; натиснете , за да го видите, след което натиснете , за да се върнете към режима на готовност.

ЗАБЕЛЕЖКА

Този продукт използва шрифта на ARPHIC TECHNOLOGY CO.,LTD.

Свързана информация

- [Въведение в устройството на Brother](#)

Навигация в сензорния LCD дисплей

Свързани модели: HL-L3270CDW

Натиснете с пръст LCD дисплея, за да функционира. За да се покажат и да получите достъп до всички опции, натискайте ▲ или ▼ на LCD дисплея, за да ги превъртите.

Стъпките по-долу показват как да извършите промяна на настройка на устройството. В този пример настройката за фоновото осветяване на LCD дисплея се променя от [Светло] на [Средно]:

ВАЖНО

НЕ натискайте LCD дисплея с остър предмет, напр. химикал или писалка. Устройството може да се повреди.

ЗАБЕЛЕЖКА

НЕ докосвайте LCD дисплея непосредствено след включване на захранващия кабел или след включване на устройството. Това може да предизвика грешка.

1. Натиснете  [Настройки] > [Всички настройки].
2. Натиснете ▲ или ▼, за да се покаже опцията [Общи настр.], а след това натиснете [Общи настр.].

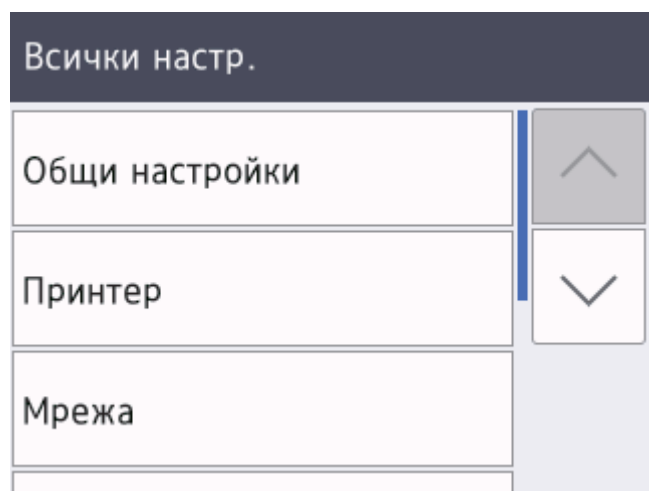

3. Натиснете ▲ или ▼, за да се покаже опцията [LCD настройки], а след това натиснете [LCD настройки].

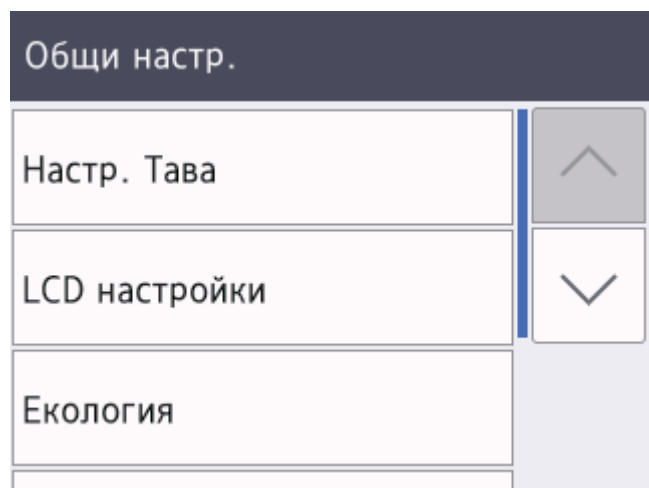

4. Натиснете [Светлина].

LCD настройки

Светлина

Светло

Свет. таймер

30Сек.

5. Натиснете [Средно].

Светлина

Светло

Средно

Тъмно

6. Натиснете .

Свързана информация

- [Въведение в устройството на Brother](#)

Достъп до Brother Utilities (Windows)

Brother Utilities е програма за стартиране на приложения, която предлага удобен достъп до всички приложения на Brother, инсталирани на вашия компютър.

1. Извършете едно от следните действия:

- (Windows 7, Windows Server 2008 и Windows Server 2008 R2)

Щракнете върху  (**старт**) > **Всички програми** > **Brother** > **Brother Utilities**.

- (Windows 8 и Windows Server 2012)

Докоснете или щракнете върху  (**Brother Utilities**) на екрана **Старт** или на работния плот.

- (Windows 8.1 и Windows Server 2012 R2)

Преместете мишката в долния ляв ъгъл на екрана **Старт** и щракнете върху  (ако използвате сензорно устройство, плъзнете отдолу нагоре на екрана **Старт**, за да отворите екрана **Приложения**).

Когато се появи екранът **Приложения**, докоснете или щракнете върху  (**Brother Utilities**).

- (Windows 10 и Windows Server 2016)

Щракнете върху  > **Brother** > **Brother Utilities**.

2. Изберете вашето устройство (където XXXX е името на модела ви).

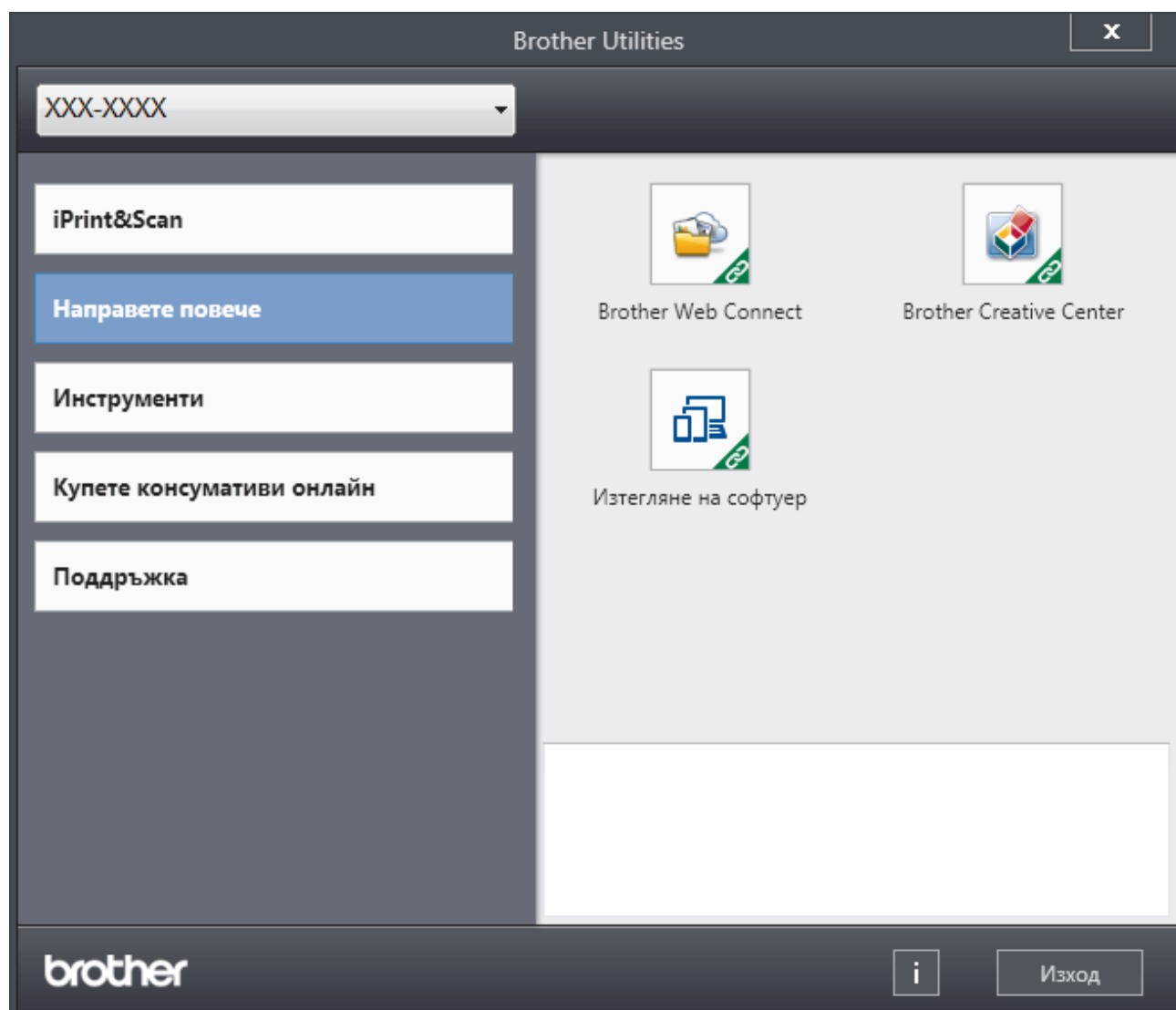

3. Изберете операцията, която искате да използвате.



Свързана информация

- Въведение в устройството на Brother
- Деинсталиране на софтуера и драйверите на Brother (Windows)

Деинсталиране на софтуера и драйверите на Brother (Windows)

- Извършете едно от следните действия:
 - (Windows 7, Windows Server 2008 и Windows Server 2008 R2)
Щракнете върху  (старт) > **Всички програми** > **Brother** > **Brother Utilities**.
 - (Windows 8 и Windows Server 2012)
Докоснете или щракнете върху  (**Brother Utilities**) върху екрана **Старт** или върху работния плот.
 - (Windows 8.1 и Windows Server 2012 R2)
Преместете мишката в долния ляв ъгъл на екрана **Старт** и щракнете върху  (ако използвате сензорно устройство, плъзнете отдолу нагоре на екрана **Старт**, за да отворите екрана **Приложения**).
Когато се появи екранът **Приложения**, чукнете или щракнете върху  (**Brother Utilities**).
 - (Windows 10 и Windows Server 2016)
Щракнете върху  > **Brother** > **Brother Utilities**.
- Щракнете върху падащия списък и след това изберете името на вашия модел (ако вече не е избрано).
Щракнете върху **Инструменти** в лявата навигационна лента, а след това щракнете върху **Деинсталиране**.
Следвайте инструкциите от диалоговия прозорец, за да деинсталирате софтуера и драйверите.

Свързана информация

- [Достъп до Brother Utilities \(Windows\)](#)

Боравене с хартията

- Зареждане на хартия
- Настройки на хартията
- Зона, неразрешена за печат
- Препоръчвани носители за печат
- Използване на специална хартия

Зареждане на хартия

- Зареждане и печат от тавата за хартия
- Зареждане и печат на хартия в отвора за ръчно подаване

Зареждане и печат от тавата за хартия

- [Зареждане на хартия в тавата за хартия](#)
- [Проблеми при печат](#)
- [Съобщения за грешки и техническо обслужване](#)

Зареждане на хартия в тавата за хартия

- Ако настройката за проверка на размера е включена и издърпате тавата за хартия от устройството, на LCD дисплея се показва съобщение, което ви пита дали искате да промените размера на хартията и типа на хартията. Променете настройките за размера на хартията и типа на хартията, ако е необходимо, като следвате инструкциите на LCD дисплея.
- При зареждането на различен размер и тип на хартията в тавата трябва също да промените настройката за размера на хартията и за типа на хартията в устройството или на компютъра.

1. Издърпайте изцяло тавата за хартия от устройството.

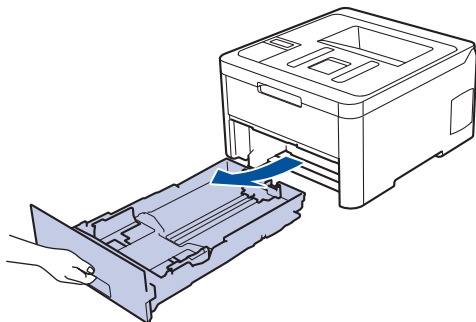

2. Натиснете и плъзнете водачите за хартия така, че да паснат на хартията.
Натиснете зелените лостове за освобождаване, за да плъзнете водачите за хартия.

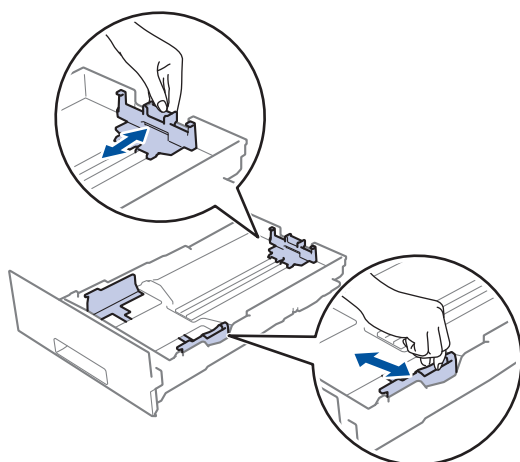

3. Разлистете добре тестето хартия.
4. Заредете хартия в тавата за хартия с повърхността за печат *надолу*.



Когато използвате предварително напечатана хартия, заредете я в правилната посока. ►► *Свързана информация: Промяна на настройките на устройството за печат върху хартия с предварително напечатан текст в тавата за хартия*

-
5. Уверете се, че хартията е под маркера за максимално количество хартия (▼▼▼).
Препълването на тавата за хартия ще предизвика засядане на хартия.

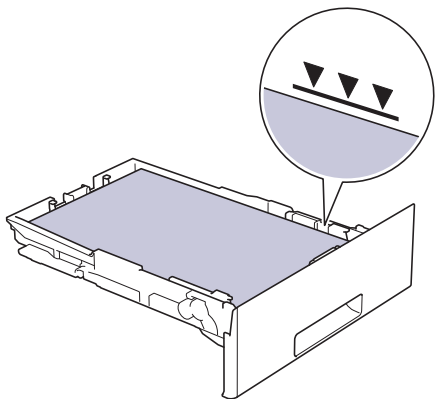

6. Натискайте бавно тавата за хартия, докато влезе в устройството напълно.
7. Вдигнете капака на опората, за да не се плъзне хартията от изходната тава.

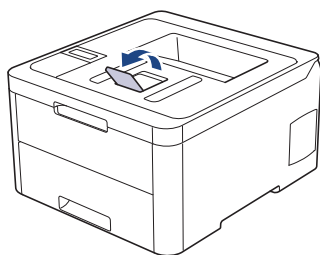

Свързана информация

- Зареждане и печат от тавата за хартия
 - Промяна на настройките на устройството за печат върху хартия с предварително напечатан текст в тавата за хартия

▲ Начало > Боравене с хартията > Зареждане на хартия > Зареждане и печат от тавата за хартия > Зареждане на хартия в тавата за хартия > Промяна на настройките на устройството за печат върху хартия с предварително напечатан текст в тавата за хартия

Промяна на настройките на устройството за печат върху хартия с предварително напечатан текст в тавата за хартия

Свързани модели: HL-L3230CDW/HL-L3270CDW

Когато използвате предварително напечатана хартия за двустранен печат, променете настройките на устройството.



НЕ зареждайте различни размери и типове хартия в тавата за хартия едновременно. Това може да предизвика засядане на хартията или неправилното ѝ подаване.

Orientation (Ориентация)

	За едностранен печат: <ul style="list-style-type: none">• печатната страна надолу• с горния край към предната част на тавата за хартия
	За автоматичен двустранен печат (вертикално двустранно разположение в ориентация портрет): <ul style="list-style-type: none">• печатната страна нагоре• с долния край към предната част на тавата за хартия

>> [HL-L3230CDW](#)

>> [HL-L3270CDW](#)

HL-L3230CDW

1. Натиснете ▲ или ▼, за да се покаже опцията [Принтер], а след това натиснете **OK**.
2. Натиснете ▲ или ▼, за да се изобрази опцията [2-странно], а след това натиснете **OK**.
3. Натиснете ▲ или ▼, за да се покаже опцията [Едно изобр.], а след това натиснете **OK**.
4. Натиснете ▲ или ▼, за да се покаже опцията [2-стр. подаване], а след това натиснете **Go (Старт)**.

HL-L3270CDW

1. Натиснете [Настройки] > [Всички настройки] > [Принтер] > [2-странно] > [Едно изобр.] > [2-стр. подаване].
2. Натиснете .

✓ Свързана информация

- [Зареждане на хартия в тавата за хартия](#)

Зареждане и печат на хартия в отвора за ръчно подаване

- Зареждане и печат на хартия в отвора за ръчно подаване
- Заредете и печатайте върху етикети в слота за ръчно подаване
- Зареждане и отпечатване на пликосе от слота за ръчно подаване

Зареждане и печат на хартия в отвора за ръчно подаване

При зареждането на различен размер на хартията в тавата, трябва едновременно с това да промените настройката за размера на хартията в устройството или на компютъра.

- Обикновена хартия
 - Тънка хартия
 - Плътна хартия
 - Рециклирана хартия
 - Луксозна хартия
 - Гланцирана хартия
1. Вдигнете капака на опората, за да не се плъзне хартията от изходната тава с лицето надолу.

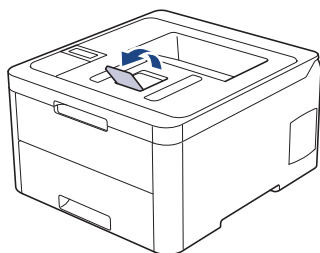

2. Отворете капака на отвора за ръчно подаване.

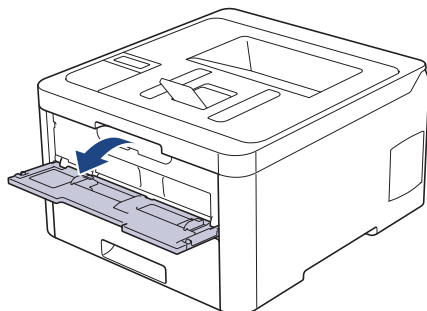

3. С две ръце плъзнете водачите за хартията на отвора за ръчно подаване според ширината на хартията, която използвате.

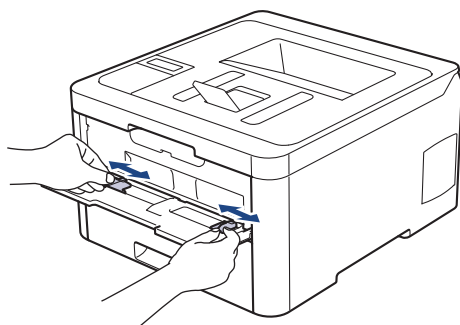

4. С две ръце поставете един лист хартия в слота за ръчно подаване, докато предният край докосне ролката за подаване на хартия. Когато усетите, че устройството го поема, го пуснете.

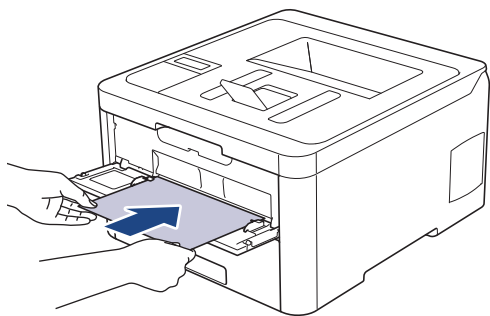

-
- Зареждайте хартията в отвора за ръчно подаване с повърхността за печат нагоре.
 - Проверете дали хартията е изправена и в правилната позиция в отвора за ръчно подаване. Ако не е, хартията няма да може да бъде подадена правилно, което ще доведе до изкривена разпечатка или засядане на хартия.
-
5. Изпратете заявката за печат към устройството.
-
- Променете своите предпочитания за печат в екрана за печат, преди да изпратите заявката за печат от компютъра.
-
6. След като разпечатката излезе от устройството, заредете следващия лист хартия в отвора за ръчно подаване. Повторете действието за всяка страница, която искате да отпечатате.

Свързана информация

- [Зареждане и печат на хартия в отвора за ръчно подаване](#)
-

Заредете и печатайте върху етикети в слота за ръчно подаване

При зареждането на различен размер на хартията в тавата, трябва едновременно с това да промените настройката за размера на хартията в устройството или на компютъра.

1. Отворете задния капак на устройството (изходна тава с лицето нагоре).

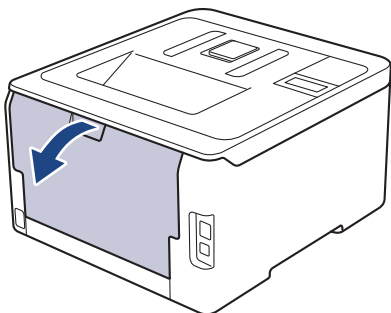

 Устройството автоматично включва режима на ръчно подаване, когато заредите хартия в отвора за ръчно подаване.

2. В предната част на устройството отворете капака на отвора за ръчно подаване.

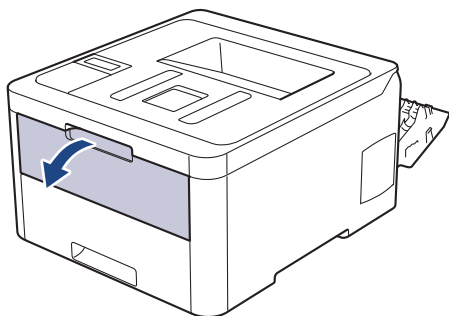

3. С две ръце плъзнете водачите за хартията на отвора за ръчно подаване според ширината на хартията, която използвате.

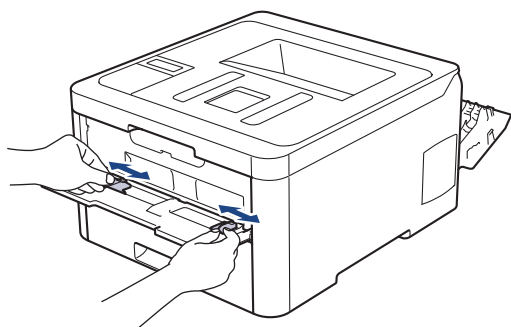

4. С две ръце поставете един лист хартия в слота за ръчно подаване, докато предният край докосне ролката за подаване на хартия. Когато усетите, че устройството го поема, го пуснете.

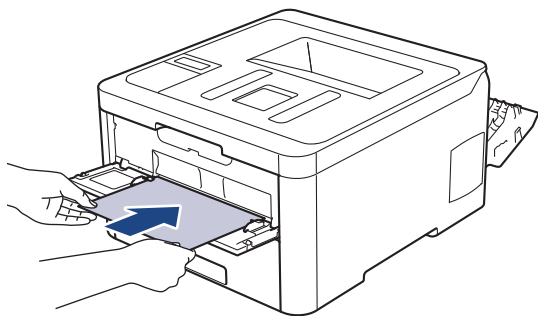

-
- Зареждайте хартията в отвора за ръчно подаване с повърхността за печат нагоре.
 - Издърпайте хартията напълно, ако трябва да заредите отново хартия в отвора за ръчно подаване.
 - Не поставяйте повече от един лист хартия в отвора за ръчно подаване едновременно, тъй като това може да предизвика засядане.
 - Проверете дали хартията е изправена и в правилната позиция в отвора за ръчно подаване. Ако не е, хартията няма да може да бъде подадена правилно, което ще доведе до изкривена разпечатка или засядане на хартия.
-
5. Изпратете заявката за печат към устройството.
-
- Променете своите предпочитания за печат в екрана за печат, преди да изпратите заявката за печат от компютъра.
-
6. След като разпечатката излезе от задната страна на устройството, заредете следващия лист хартия в отвора за ръчно подаване. Повторете действието за всяка страница, която искате да отпечатате.
7. Затворете задния капак (изходна тава за хартия с лицето нагоре) така, че да се застопори в затворено положение.



Свързана информация

- [Зареждане и печат на хартия в отвора за ръчно подаване](#)
-

Зареждане и отпечатване на пликове от слота за ръчно подаване

При зареждането на различен размер на хартията в тавата, трябва едновременно с това да промените настройката за размера на хартията в устройството или на компютъра.

1. Отворете задния капак на устройството (изходна тава с лицето нагоре).

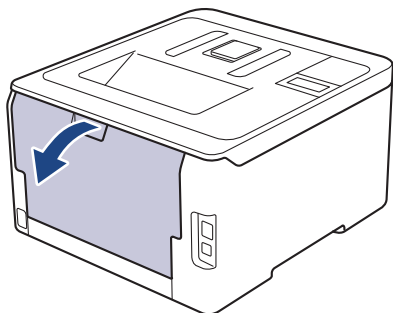

 Устройството автоматично включва режима на ръчно подаване, когато заредите хартия в отвора за ръчно подаване.

2. Натиснете надолу двата сиви лоста – единия от лявата страна, а другия от дясната – както е показано на илюстрацията.

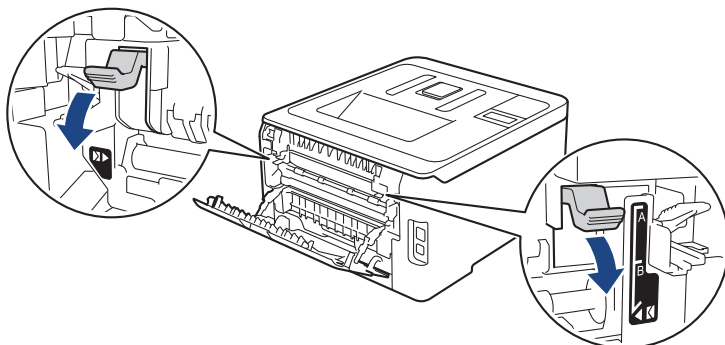

3. В предната част на устройството отворете капака на отвора за ръчно подаване.

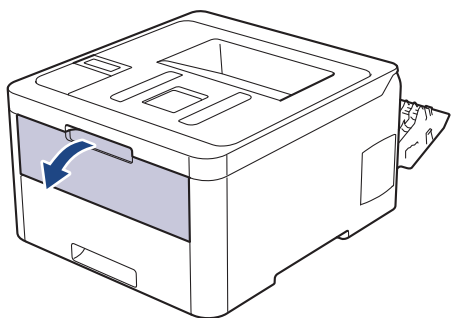

4. С две ръце плъзнете водачите за хартията на отвора за ръчно подаване според ширината на хартията, която използвате.

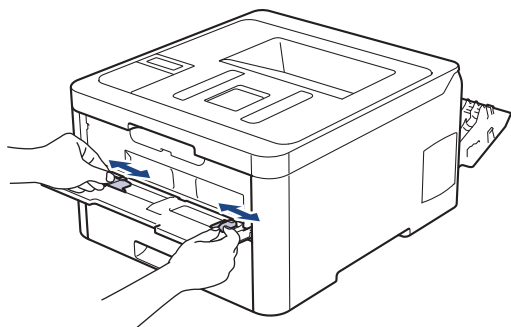

5. С две ръце пъхайте един плик в отвора за ръчно подаване, докато предният край докосне ролката за подаване на хартия. Когато усетите, че устройството го поема, го пуснете.

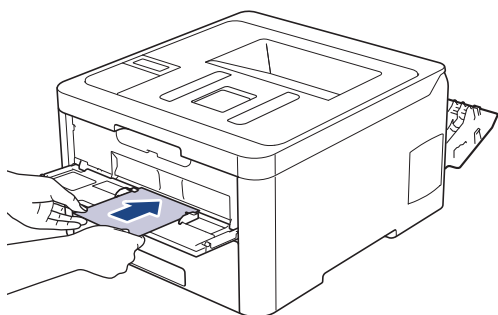

- Зареждайте пликите в отвора за ръчно подаване с повърхността за печат нагоре.
- Издърпайте плика напълно, преди да се опитате да заредите плика отново в отвора за ръчно подаване.
- Не поставяйте повече от един плик в отвора за ръчно подаване едновременно, тъй като това може да предизвика засядане.
- Проверете дали пликът е изправен и в правилната позиция в отвора за ръчно подаване. Ако не е, пликът няма да може да бъде подаден правилно, което ще доведе до изкривена разпечатка или засядане на хартия.

6. Изпратете заявката за печат към устройството.



Променете своите предпочитания за печат в диалоговия прозорец за печат, преди да изпратите заявката за печат от компютъра.

Настройки	Опции за пликове
Размер на хартията	Com-10 DL C5 Monarch
Тип на носителя за печат	Пощенски плик Плътен пощенски плик Тънък пощенски плик

7. След като разпечатаният плик излезе от устройството, поставете следващия плик. Повторете действието за всеки плик, който искате да отпечатате.
8. Когато приключите с печата, върнете двата сиви лоста, които регулирахте в предишната стъпка, обратно в първоначалните им позиции.
9. Затворете задния капак (изходна тава за хартия с лицето нагоре) така, че да се застопори в затворено положение.



Свързана информация

- Зареждане и печат на хартия в отвора за ръчно подаване

Настройки на хартията

- [Промяна на размера и типа на хартията](#)
- [Промяна на настройката за проверка на размера на хартията](#)

Промяна на размера и типа на хартията

Когато промените размера и типа на хартията, която зареждате в тавата, трябва също така да промените настройките за размера на хартията и за типа на хартията на LCD дисплея.



>> [HL-L3210CW/HL-L3230CDW](#)

>> [HL-L3270CDW](#)

HL-L3210CW/HL-L3230CDW

1. Натиснете ▲ или ▼, за да се покаже опцията [Общи настройки], а след това натиснете **OK**.
2. Натиснете ▲ или ▼, за да се покаже опцията [Настр. Тава], а след това натиснете **OK**.
3. Натиснете ▲ или ▼, за да се покаже опцията [Вид хартия], а след това натиснете **OK**.
4. Натиснете ▲ или ▼, за да се покаже типът на хартията, която искате, и после натиснете **OK**.
5. Натиснете ▲ или ▼, за да се покаже опцията [Разм. хартия], а след това натиснете **OK**.
6. Натиснете ▲ или ▼, за да се покаже желаният размер на хартията, а след това натиснете **Go (Старт)**.

HL-L3270CDW

1. Натиснете  [Настройки] > [Всички настройки] > [Общи настройки] > [Настр. Тава] > [Вид хартия].
2. Натиснете ▲ или ▼, за да се покажат опциите за типа на хартията, и след това натиснете опцията, която искате.
3. Натиснете ▲ или ▼, за да се покаже опцията [Разм. хартия], а след това натиснете [Разм. хартия].
4. Натиснете ▲ или ▼, за да се покажат опциите за размера на хартията, и след това натиснете опцията, която искате.
5. Натиснете .



Свързана информация

- [Настройки на хартията](#)

Промяна на настройката за проверка на размера на хартията

Когато включите настройката за проверка на размера на устройството, то показва съобщение, когато извадите тава за хартия, с въпрос дали сте променили размера на хартията и типа на хартията.

Настройката е включена по подразбиране.



>> [HL-L3210CW/HL-L3230CDW](#)

>> [HL-L3270CDW](#)

HL-L3210CW/HL-L3230CDW

1. Натиснете ▲ или ▼, за да се покаже опцията [Общи настройки], а след това натиснете **OK**.
2. Натиснете ▲ или ▼, за да изберете опцията [Настр. Тава], а след това натиснете **OK**.
3. Натиснете ▲ или ▼, за да изберете опцията [Проверка размер], а след това натиснете **OK**.
4. Натиснете ▲ или ▼, за да изберете опцията [Вкл.] или [Изкл.], а след това натиснете **Go (Старт)**.

HL-L3270CDW

1. Натиснете  [Настройки] > [Всички настройки] > [Общи настройки] > [Настр. Тава] > [Проверка размер].
2. Натиснете [Вкл.] или [Изкл.].
3. Натиснете .

Свързана информация

- [Настройки на хартията](#)

Зона, неразрешена за печат

Мерките в таблицата по-долу показват максималните области, неразрешени за печат, от ръбовете на най-често използваните размери на хартията. Тези размери може да са различни в зависимост от размера на хартията или настройките в приложението, което използвате.

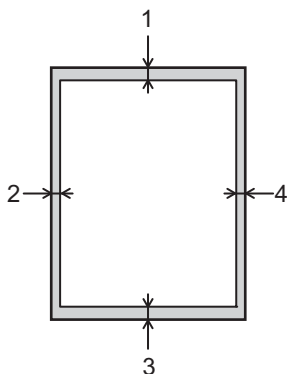

Не се опитвайте да печатате в тези участъци; няма да има никакъв резултат от действията ви.

Употреба	Размер на документа	Отгоре (1) Отдолу (3)	Отляво (2) Отдясно (4)
Печат	Letter	4,23 мм	4,23 мм
	A4	4,23 мм	4,23 мм
	Legal	4,23 мм	4,23 мм



Свързана информация

- [Боравене с хартията](#)

Препоръчвани носители за печат

За да получите най-добро качество на печат, препоръчваме да използвате хартията от таблицата.

Тип на хартията	Елемент
Обикновена хартия	Xerox Premier TCF 80 г/м ²
	Xerox Business 80 г/м ²
Рециклирана хартия	Steinbeis Evolution White 80 г/м ²
Етикети	Етикети "Avery" L7163 за лазерен печат
Пликове	Antalis River серия (DL)
Гланцирана хартия	Xerox Colotech+ Gloss Coated 120 г/м ²



Свързана информация

- [Боравене с хартията](#)

Използване на специална хартия

Винаги тествайте мострите хартия преди закупуване, за да се уверите в желаните характеристики.

- НЕ използвайте хартия за мастиленоструйни принтери, защото това може да причини засядане на хартия или да повреди устройството.
- Ако използвате висококачествена хартия, хартия с грапава повърхност или намачкана или прегъната хартия, хартията може да покаже влошени характеристики.

Съхранявайте хартията запечатана в оригиналната ѝ опаковка. Дръжте хартията хоризонтално и далеч от влага, директна слънчева светлина и топлина.

ВАЖНО

Устройството може да не работи добре с някои типове хартия или да се повреди от тях.

НЕ използвайте хартия:

- която е много текстурирана
- която е изключително гладка или гланцирана
- която е нагъната или смачкана
- с покритие или с химическо покритие
- с повреди, гънки или прегъвания
- чието тегло надвишава препоръчителната спецификация за тегло в това ръководство
- с етикети и телбод
- с бланки, изработени с топлинен печат или при които са използвани нискотемпературни бои
- състояща се от няколко слоя или с индиго
- за мастиленоструен печат

Ако използвате някой от посочените по-горе типове хартия, може да повредите устройството. Такава повреда не се покрива от никакви гаранции или договор за сервиз на Brother.



Свързана информация

- [Боравене с хартията](#)

Отпечатване

- Печат от вашия компютър (Windows)
- Печат от вашия компютър (Mac)
- Отмяна на заявка за печат
- Пробен печат

Печат от вашия компютър (Windows)

- [Печат на документ \(Windows\)](#)
- [Настройки за печат \(Windows\)](#)
- [Поверителен печат \(Windows\)](#)
- [Промяна на настройките по подразбиране за печат \(Windows\)](#)
- [Отпечатване на документ с помощта на драйвера за принтер BR-Script3 \(емулация на езика PostScript® 3™\) \(Windows\)](#)
- [Наблюдаване на статуса на устройството от вашия компютър \(Windows\)](#)

Печат на документ (Windows)

1. Изберете командата за печат във вашето приложение.
2. Изберете **Brother XXX-XXXX** (където XXXX е името на вашия модел), а след това щракнете върху бутона за свойствата или предпочитанията за печат.

Появява се прозорецът на драйвера за принтер.

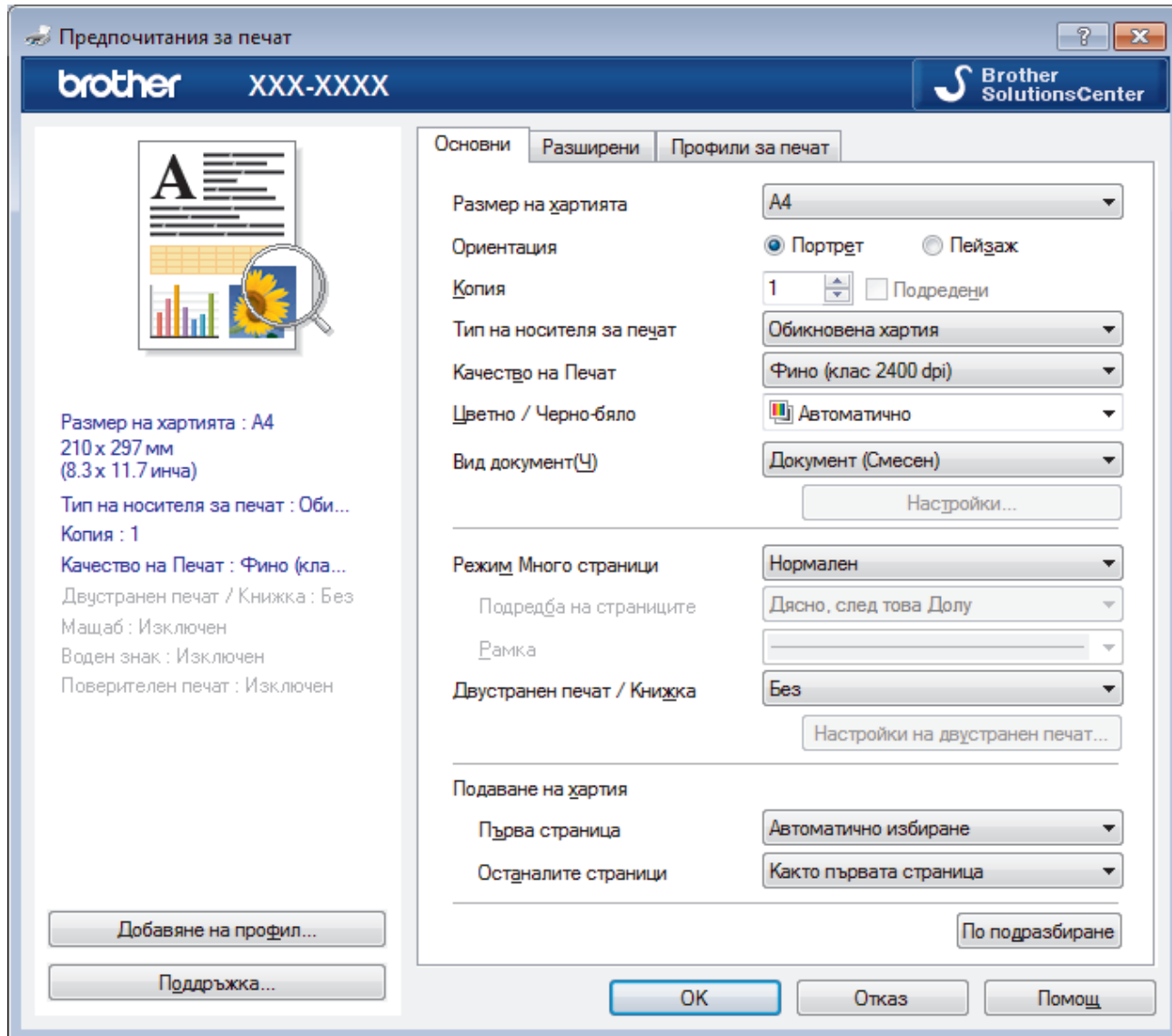

3. Уверете се, че сте заредили съответния размер хартия в тавата за хартия.
4. Щракнете върху падащия списък **Размер на хартията**, а след това изберете размера на хартията.
5. В полето **Ориентация** изберете опцията **Портрет** или **Пейзаж**, за да зададете ориентацията на разпечатката.



Ако приложението ви съдържа подобна настройка, ви препоръчваме да зададете ориентацията от приложението.

6. Въведете желания брой копия (1-999) в полето **Копия**.
7. Щракнете върху падащия списък **Тип на носителя за печат**, а след това изберете типа хартия, която използвате.
8. За отпечатване на няколко страници върху един лист хартия или за отпечатване на една страница от документа върху няколко листа, щракнете върху падащия списък **Режим Много страници**, а след това изберете опциите.
9. Променете други настройки на принтера, ако е необходимо.

10. Щракнете върху **ОК**.

11. Изпълнете отпечатването.



Свързана информация

- [Печат от вашия компютър \(Windows\)](#)

Свързани теми:

- [Настройки за печат \(Windows\)](#)
-

Настройки за печат (Windows)

Раздел Основни

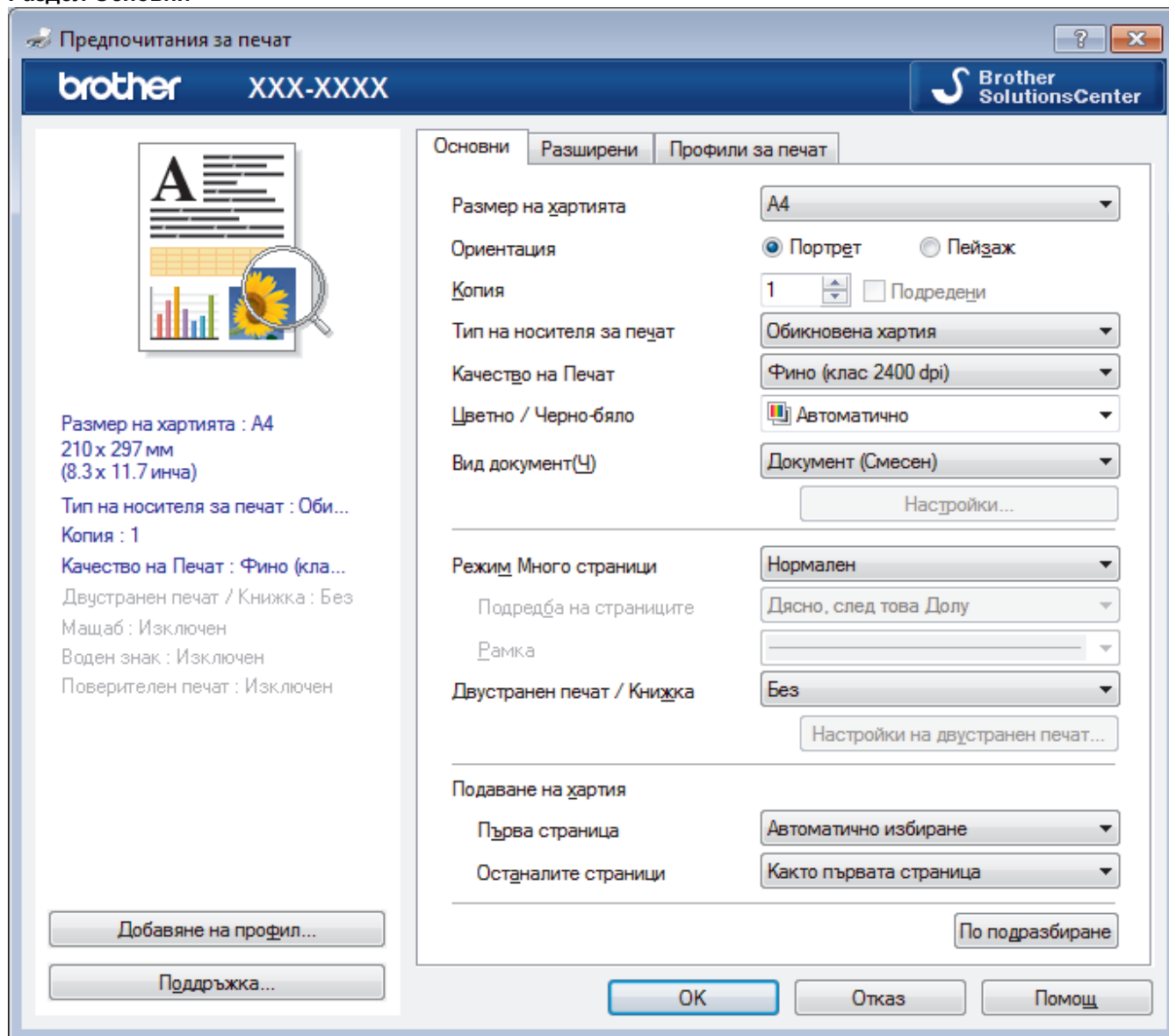

1. Размер на хартията

Изберете размера на хартията, който искате да използвате. Можете да изберете от стандартните размери на хартията или да създадете размер по избор.

2. Ориентация

Изберете ориентацията (портретна или пейзажна) на разпечатка.

Ако приложението ви съдържа подобна настройка, ви препоръчваме да зададете ориентацията от приложението.

3. Копия

Въведете в това поле броя на копията (1 – 999), които искате да отпечатате.

Подредени

Изберете тази опция, за да отпечатате комплекти от документи с много страници, като запазите първоначалния ред на страниците. Когато е избрана тази опция, ще се отпечата едно пълно копие на вашия документ, а след това и останалите копия, съгласно броя, който сте избрали. Ако тази опция не е избрана, всяка страница ще се отпечата толкова пъти, колкото копия сте задали, преди да започне отпечатване на следващата страница от документа.

4. Тип на носителя за печат

Изберете типа носител, който искате да използвате. За постигане на най-добри резултати при печат устройството автоматично регулира настройките си за печат според избрания тип носител.

5. Качество на Печат

Изберете желаната резолюция на печат. Тъй като качеството и скоростта на печат са свързани, колкото е по-високо качеството, толкова повече време се изисква за отпечатване на документа.

6. Цветно / Черно-бяло

Изберете настройките за цветно/черно-бяло, които да използвате.

ЗАБЕЛЕЖКА

- Сензорът за цвят на устройството е много чувствителен и може да възприеме избелял черен текст или не съвсем бял фон като цвят. Ако знаете, че документът ви е черно-бял, и искате да спестите цветен тонер, изберете режима **Черно-бяло**.
- Ако синият, червеният или жълтият тонер свърши, докато печатате цветен документ, заявката за печат не може да завърши. Можете да отмените заявката за печат и да изберете да започнете заявката за печат отново в режим **Черно-бяло**, при условие че черният тонер не е свършил.

7. Вид документ

Изберете типа документ, който искате да отпечатате.

Бутон Настройки

Задайте разширени настройки, като цветен режим и др.

Цветен режим

Изберете цветовия режим, който отговаря на предпочитанията ви.

Import...

За регулиране на конфигурацията на печата за конкретно изображение щракнете върху **Настройки**. Когато приключите с настройването на параметрите на изображението, като яркост и контраст, импортирайте тези настройки като файл с конфигурация за печат. Използвайте опцията **Export**, за да създадете файл с конфигурация за печат от текущите настройки.

Export

За регулиране на конфигурацията на печата за конкретно изображение щракнете върху **Настройки**. Когато приключите с настройването на параметрите на изображението, като яркост и контраст, експортирайте тези настройки като файл с конфигурация за печат. Използвайте опцията **Import...**, за да заредите експортиран преди това файл с конфигурация.

Подобряване на сивия цвят

Изберете тази опция, за да подобрите качеството на изображението в засенчените участъци.

Усилване на черното

Ако черна графика не се отпечатва добре, изберете тази настройка.

Подобряване на печата при щриховане

Изберете тази опция, за да подобрите отпечатването на шарки, ако отпечатаните запълвания и шарки са различни от тези, които виждате на екрана на компютъра.

8. Режим Много страници

Изберете тази опция, за да отпечатате няколко страници на един лист или за да отпечатате една страница от документа на няколко листа.

Подредба на страниците

Изберете реда на страниците, когато печатате няколко страници на един лист.

Рамка

Изберете типа на полето, когато печатате няколко страници на един лист хартия.

9. Двустранен печат / Книжка (Предлага се само за някои модели)

Изберете тази опция, за да печатате от двете страни на хартията или за да отпечатате документ във формат на книжка чрез двустранен печат.

Бутон Настройки на двустранен печат

Щракнете върху този бутон, за да изберете типа на двустранното подвързване. За всяка ориентация са налични по четири типа двустранно подвързване.

10. Подаване на хартия

Изберете настройка за източника на хартия според условията или целта на отпечатването.

Първа страница

Изберете източника на хартия, който да се използва за печат на първата страница.

Други страници

Изберете източника на хартия, който да се използва за печат на втората страница и тези след нея.

Раздел Разширени

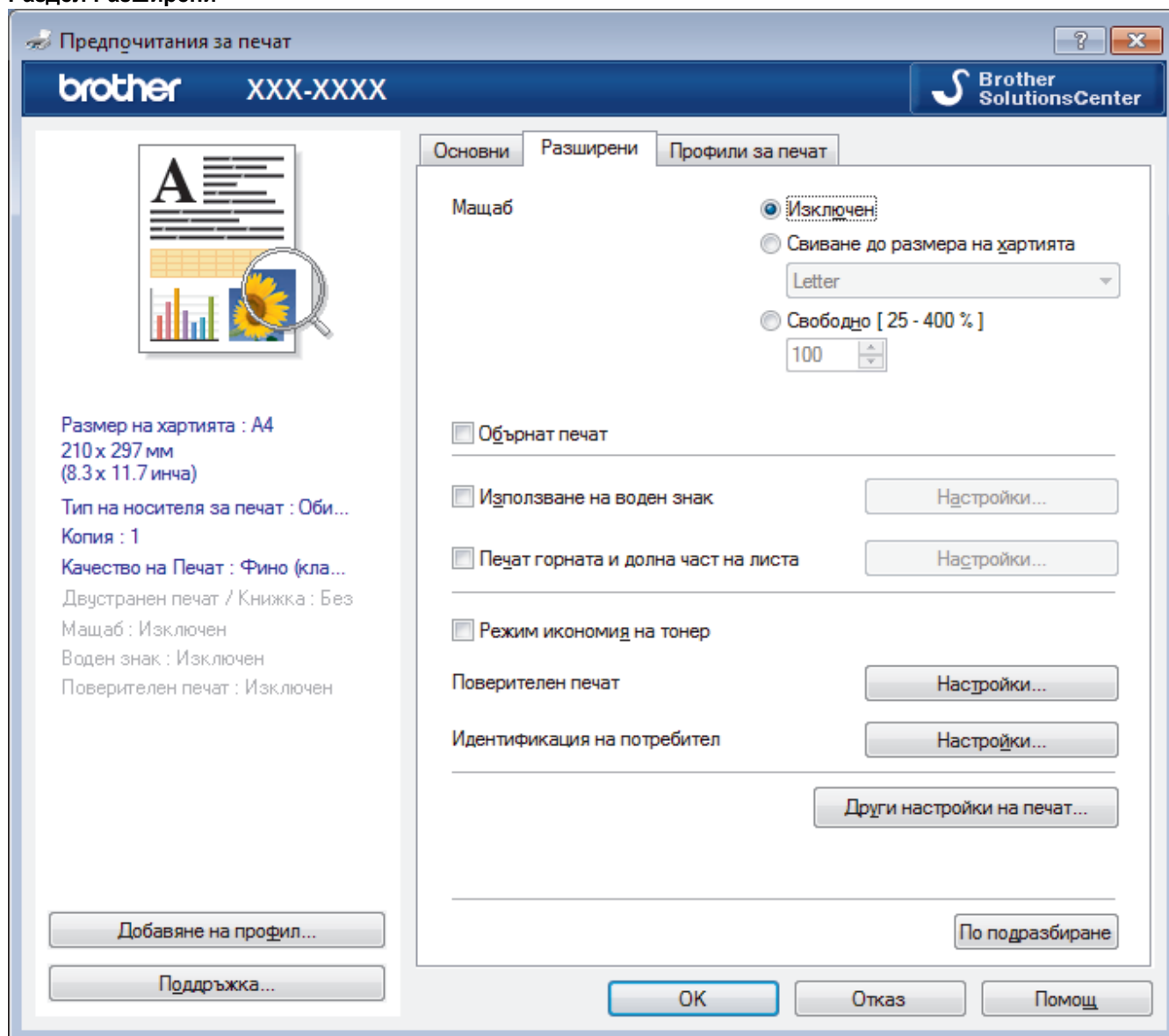

1. Мащаб

Изберете тези опции, за да увеличите или намалите размера на страниците в документа.

Свиване до размера на хартията

Изберете тази опция, за да увеличите или намалите страниците на документа, така че да се побират в определен размер на хартията. Когато изберете тази опция, изберете желанния размер на хартията от падащия списък.

Свободно

Изберете тази опция, за да увеличите или намалите страниците на документа ръчно. Когато изберете тази опция, въведете стойност в полето.

2. Обърнат печат

Изберете тази опция, за да завъртите отпечатаното изображение на 180 градуса.

3. Използване на воден знак

Изберете тази опция, за да отпечатате лого или текст като воден знак във вашия документ. Изберете един от готовите водни знаци, добавете нов воден знак или използвайте файл с изображение, който сте създали.

4. Печат горната и долна част на листа

Изберете тази опция, за да отпечатате в документа датата, часа и потребителското име за влизане в компютъра.

5. Режим икономия на тонер

Изберете тази функция, за да спестите тонер, като се използва по-малко тонер за отпечатване на документите – разпечатката изглежда по-светла, но все пак се чете.

6. Поверителен печат

Тази функция гарантира, че поверителни или чувствителни документи няма да бъдат отпечатани, докато не въведете парола на контролния панел на устройството.

7. Администратор

Тази функция ви позволява да промените паролата на администратор и да ограничите редица функции за печат.

8. Идентификация на потребител

Тази функция ви позволява да потвърдите ограниченията за всеки потребител.

9. Бутон Други настройки на печат

Енергопестящ режим

Изберете тази опция, за да настроите устройството да влезе в режим Почивка веднага след отпечатването.

Подобрение на изходния печат

Изберете тази опция, за да намалите накъдрянето на хартията и да подобрите фиксирането на тонера.

Пропусни празната страница

Изберете тази опция, за да позволите на драйвера за принтер да открива автоматично празните страници и да ги изключва от печата.

Режим TrueType

Режим

Изберете как се обработват шрифтовете за печат.

Използване на TrueType шрифтовете на принтера(Предлага се само за някои модели)

Изберете дали да се използват вградени шрифтове за обработването на шрифтовете.

Еко настройки

Изберете тази опция, за да намалите шума при печат.



Свързана информация

- [Печат от вашия компютър \(Windows\)](#)

Свързани теми:

- Печат на документ (Windows)
-

Поверителен печат (Windows)

Използвайте защитен печат, за да се избегне отпечатването на поверителни или важни документи, докато не въведете парола на контролния панел на устройството.

- Защитените данни се изтриват от устройството, когато изключите устройството.

>> [HL-L3210CW/HL-L3230CDW](#)

>> [HL-L3270CDW](#)

HL-L3210CW/HL-L3230CDW

1. Изберете командата за печат във вашето приложение.
2. Изберете **Brother XXX-XXXX** (където XXXX е името на вашия модел), а след това щракнете върху бутона за свойствата или предпочитанията за печат.
Появява се прозорецът на драйвера на принтера.
3. Щракнете върху раздела **Разширени**.
4. Щракнете върху бутона **Настройки** в полето **Поверителен печат**.
5. Поставете отметка в квадратчето за отметка **Поверителен печат**.
6. Въведете четирицифрената си парола в полето **Парола**.



Трябва да зададете отделна парола за всеки документ.

7. Въведете **Име на потребител** и **Име на заданието** в текстовото поле, ако е необходимо.
8. Щракнете върху **ОК**, за да затворите прозореца **Настройки на поверителен печат**.
9. Щракнете върху **ОК**.
10. Изпълнете отпечатването.
11. На контролния панел на устройството натиснете **Secure (Защита)**.
12. Натиснете ▲ или ▼, за да се изобрази потребителското ви име, а след това натиснете **ОК**.
На LCD дисплея се изписва списъкът на защитените заявки за това име.
13. Натиснете ▲ или ▼, за да се изобрази заявката, а след това натиснете **ОК**.
14. Въведете четирицифрената си парола.
За въвеждането на всяка цифра натиснете ▲ или ▼, за да изберете число, а след това натиснете **ОК**.
15. Натиснете ▲ или ▼, за да изберете опцията [Печат], а след това натиснете **ОК**.
16. Натиснете ▲ или ▼, за да въведете желаните брой копия.
17. Натиснете **ОК**.
Устройството отпечатва данните.

След като отпечатате защитените данни, те ще бъдат изтрети от паметта на устройството.

HL-L3270CDW

1. Изберете командата за печат във вашето приложение.
2. Изберете **Brother XXX-XXXX** (където XXXX е името на вашия модел), а след това щракнете върху бутона за свойствата или предпочитанията за печат.
Появява се прозорецът на драйвера на принтера.
3. Щракнете върху раздела **Разширени**.
4. Щракнете върху бутона **Настройки** в полето **Поверителен печат**.
5. Поставете отметка в квадратчето за отметка **Поверителен печат**.
6. Въведете четирицифрената си парола в полето **Парола**.



Трябва да зададете отделна парола за всеки документ.

7. Въведете **Име на потребител** и **Име на заданието** в текстовото поле, ако е необходимо.
8. Щракнете върху **ОК**, за да затворите прозореца **Настройки на поверителен печат**.
9. Щракнете върху **ОК**.
10. Изпълнете отпечатването.
11. На контролния панел на устройството натиснете [Функции].
12. Натиснете [Защитен печат].
13. Натиснете ▲ или ▼, за да се изобразят потребителските имена, а след това натиснете вашето потребителско име.
На LCD дисплея се изписва списъкът на защитените заявки за вашето име.
14. Натиснете ▲ или ▼, за да се изобрази заявката за печат, а след това я натиснете.
15. Въведете четирицифрената си парола, а след това натиснете [ОК].
16. Въведете желаня брой копия.
17. Натиснете [Старт].
Устройството отпечатва данните.

След като отпечатате защитените данни, те ще бъдат изтрети от паметта на устройството.



Свързана информация

- [Печат от вашия компютър \(Windows\)](#)

Промяна на настройките по подразбиране за печат (Windows)

Когато промените настройките за печат на приложението, промените се прилагат само за документи, отпечатани с това приложение. За да промените настройките за печат за всички приложения на Windows, трябва да конфигурирате свойствата на драйвера на принтера.

1. Извършете едно от следните действия:

- За Windows Server 2008

Щракнете върху  (Старт) > Контролен панел > Хардуер и звук > Принтери.

- За Windows 7 и Windows Server 2008 R2

Щракнете върху  (Старт) > Устройства и принтери.

- За Windows 8

Преместете мишката в долния десен ъгъл на десктопа. Когато се появи лентата с менюта, щракнете върху **Настройки**, а след това щракнете върху **Контролен панел**. В група **Хардуер и звук** щракнете върху **Преглед на устройства и принтери**.

- За Windows 10 и Windows Server 2016

Щракнете върху  > Система на Windows > Контролен панел. В групата **Хардуер и звук** щракнете върху **Преглед на устройства и принтери**.

- За Windows Server 2012

Преместете мишката в долния десен ъгъл на десктопа. Когато се появи лентата с менюта, щракнете върху **Настройки**, а след това щракнете върху **Контролен панел**. В група **Хардуер и звук** щракнете върху **Преглед на устройства и принтери**.

- За Windows Server 2012 R2

Щракнете върху **Контролен панел** на екрана **Старт**. В групата **Хардуер** щракнете върху **Преглед на устройства и принтери**.

2. Щракнете с десния бутон върху иконата **Brother XXX-XXXX** (където XXXX е името на вашия модел), а след това изберете **Свойства на принтера**. Ако се появят опции за драйвер за принтер, изберете вашия драйвер за принтер.

3. Щракнете върху раздела **Общи**, а след това върху бутона **Предпочитания за печат** или **Предпочитания...**

Показва се диалоговият прозорец за драйвера на принтера.



- За да конфигурирате настройките на тавата, щракнете върху раздела **Настройки на устройството** (Предлага се само за някои модели).

- За да промените порта на принтера, щракнете върху раздел **Портове**.

4. Изберете настройките за печат, които искате да използвате по подразбиране за всичките си програми под Windows.

5. Щракнете върху **ОК**.

6. Затворете диалоговия прозорец за свойствата на принтера.



Свързана информация

- [Печат от вашия компютър \(Windows\)](#)

▲ Начало > Отпечатване > Печат от вашия компютър (Windows) > Отпечатване на документ с помощта на драйвера за принтер BR-Script3 (емулация на езика PostScript® 3™) (Windows)

Отпечатване на документ с помощта на драйвера за принтер BR-Script3 (емулация на езика PostScript® 3™) (Windows)

Драйверът за принтер BR-Script3 ви позволява да отпечатвате данни на PostScript® по-ясно.

За да инсталирате PS драйвера (BR-Script3 драйвер за принтер), стартирайте инсталационния диск на Brother, изберете **Ръчни настройки** в раздела за избор на устройство, а след това изберете квадратчето за отметка **PS драйвер**.

1. Изберете командата за печат във вашето приложение.
2. Изберете **Brother XXX-XXXX BR-Script3** (където XXXX е името на вашия модел), а след това щракнете върху бутона за свойства или предпочитанията за печат.

Появява се прозорецът на драйвера за принтер.

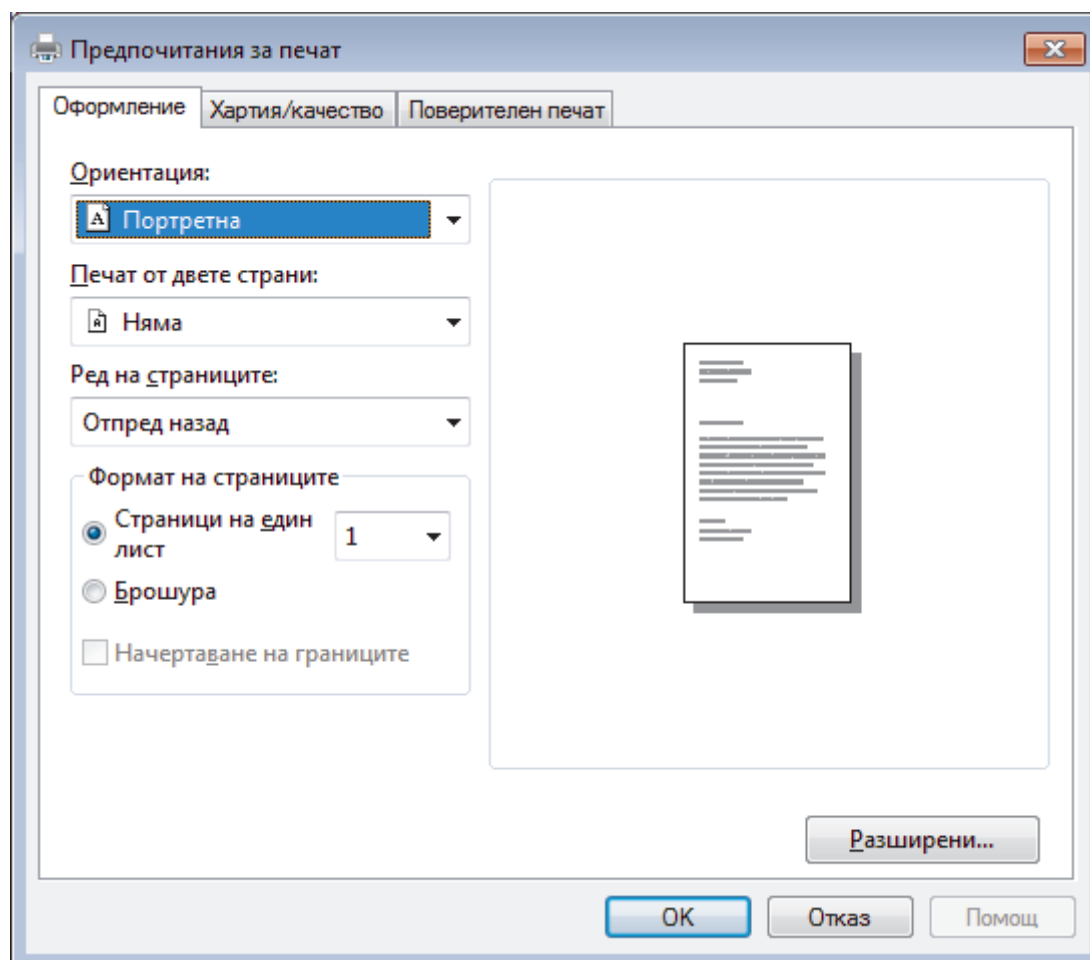

3. Щракнете върху раздел **Оформление**, **Хартия/качество** или **Поверителен печат**, за да промените основните настройки за печат. (Предлага се само за някои модели)

Щракнете върху раздел **Оформление** или **Хартия/качество**, а след това щракнете върху бутона **Разширени...**, за да промените разширените настройки за печат.

4. Щракнете върху **ОК**.
5. Изпълнете отпечатването.

✓ **Свързана информация**

- [Печат от вашия компютър \(Windows\)](#)

Наблюдаване на статуса на устройството от вашия компютър (Windows)

Помощната програма Status Monitor е конфигурируем софтуерен инструмент за наблюдение на статуса на едно или повече устройства, който ви позволява да получавате незабавно известяване за грешки.

• Извършете едно от следните действия:

- Щракнете двукратно върху иконата  в полето за задачи.

- (Windows 7, Windows Server 2008 и Windows Server 2008 R2)

Щракнете върху  (**Старт**) > **Всички програми** > **Brother** > **Brother Utilities**.

Щракнете върху падащия списък и изберете името на вашия модел (ако още не е избрано).

Щракнете върху **Инструменти** в лявата навигационна лента, а след това щракнете върху **Status Monitor**.

- (Windows 8 и Windows Server 2012)

Щракнете върху  (**Brother Utilities**), а след това щракнете върху падащия списък и изберете името на вашия модел (ако още не е избрано). Щракнете върху **Инструменти** в лявата навигационна лента, а след това щракнете върху **Status Monitor**.

- (Windows 8.1 и Windows Server 2012 R2)

Преместете мишката в долния ляв ъгъл на екрана **Старт** и щракнете върху  (ако използвате сензорно устройство, плъзнете нагоре от дъното на екрана **Старт**, за да извикате екрана

Приложения). Когато се покаже екранът **Приложения**, докоснете или щракнете върху 

(**Brother Utilities**), а след това щракнете върху падащия списък и изберете името на вашия модел (ако още не е избрано). Щракнете върху **Инструменти** в лявата навигационна лента, а след това щракнете върху **Status Monitor**.

- (Windows 10 и Windows Server 2016)

Щракнете върху  > **Brother** > **Brother Utilities**.

Щракнете върху падащия списък и изберете името на вашия модел (ако още не е избрано).

Щракнете върху **Инструменти** в лявата навигационна лента, а след това щракнете върху **Status Monitor**.

Отстраняване на неизправности

Щракнете върху бутона **Отстраняване на неизправности**, за да отворите уеб сайта за отстраняване на неизправности.

Търсите ли консумативи за смяна?

Щракнете върху бутона **Търсите ли консумативи за смяна?** за повече информация за оригиналните консумативи Brother.



Свързана информация

- [Печат от вашия компютър \(Windows\)](#)

Свързани теми:

- [Проблеми при печат](#)
- [Калибриране на изходните цветове](#)

Печат от вашия компютър (Mac)

- [Отпечатване на документ \(Mac\)](#)
- [Опции за печат \(Mac\)](#)
- [Поверителен печат \(Mac\)](#)
- [Отпечатване на документ с помощта на драйвера за принтер BR-Script3 \(емулация на езика PostScript® 3™\) \(Mac\)](#)
- [Наблюдаване на статуса на устройството от вашия компютър \(Mac\)](#)

Отпечатване на документ (Mac)

1. Уверете се, че сте заредили съответния размер хартия в тавата за хартия.
2. От приложение като Apple TextEdit, щракнете върху менюто **File (Файл)**, а след това изберете **Print (Печат)**.
3. Изберете **Brother XXX-XXXX** (където XXXX е името на вашия модел).
4. Въведете желания брой копия в полето **Copies (Копия)**.
5. Щракнете върху изскачащото меню **Paper Size (Размери на хартията)**, а след това изберете размера на хартията.
6. Изберете опцията **Orientation (Ориентация)**, която съответства на начина, по който искате да се отпечата документът.
7. Щракнете върху изскачащото меню на приложението, а след това изберете **Print Settings (Настройки на печата)**.
Показват се опциите **Print Settings (Настройки на печата)**.
8. Щракнете върху изскачащото меню **Тип на носителя за печат**, а след това изберете типа хартия, която използвате.
9. Ако е необходимо, променете други настройки на принтера.
10. Щракнете върху **Print (Печат)**.



Свързана информация

- [Печат от вашия компютър \(Mac\)](#)

Свързани теми:

- [Опции за печат \(Mac\)](#)



Опции за печат (Mac)

Настройка на страниците

Page Attributes

Format For: XXX-XXXX
Brother XXX-XXXX series CUPS

Paper Size: A4
210 by 297 mm

Orientation:  

Scale: 100%

Cancel OK

1. Paper Size (Размери на хартията)

Изберете размера на хартията, който искате да използвате. Можете да изберете от стандартните размери на хартията или да създадете размер по избор.

2. Orientation (Ориентация)

Изберете ориентация (портретна или пейзажна) на разпечатка.

Ако приложението ви съдържа подобна настройка, ви препоръчваме да зададете ориентацията от приложението.

3. Scale (Мащаб)

Въведете стойност в полето, за да увеличите или намалите страниците на документа, така че да се побират в избрания размер на хартията.

Layout (Разположение)

Printer: XXX-XXXX

Presets: Default Settings

Copies: 1 Two-Sided

Pages: All
 From: 1 to: 1

Paper Size: A4 210 by 297 mm

Orientation: Portrait Landscape

Layout

Pages per Sheet: 1

Layout Direction: Z S U N

Border: None

Two-Sided: Off

Reverse page orientation

Flip horizontally

? PDF Hide Details Cancel Print

1. Pages per Sheet (Страници на лист)

Изберете броя на страниците, които да се отпечатат на един лист хартия.

2. Layout Direction (Посока на разположение)

Изберете реда на страниците, когато печатате няколко страници на един лист.

3. Border (Ивица)

Изберете типа на полето, когато печатате няколко страници на един лист хартия.

4. Two-Sided (Двустранен) (Предлага се само за някои модели)

Изберете дали да се печата от двете страни на хартията.

5. Reverse Page Orientation (Обратна ориентация на страницата)

Изберете тази опция, за да завъртите отпечатаното изображение на 180 градуса.

6. Flip horizontally (Завъртане в хоризонтално положение)

Изберете тази опция, за да обръщате хоризонтално отпечатаното изображение на страницата от ляво надясно.

Paper Handling (Боравене с хартията)

Printer: XXX-XXXX

Presets: Default Settings

Copies: 1 Two-Sided

Pages: All
 From: 1 to: 1

Paper Size: A4 210 by 297 mm

Orientation:

Paper Handling

Collate pages

Pages to Print: All pages

Page Order: Automatic

Scale to fit paper size

Destination Paper Size: Suggested Paper: A4

Scale down only

? PDF Hide Details Cancel Print

1. Collate pages (Комплектуване на страници)

Изберете тази опция, за да отпечатате комплекти от документи с много страници, като запазите първоначалния ред на страниците. Когато е избрана тази опция, ще се отпечата едно пълно копие на вашия документ, а след това и останалите копия, съгласно броя, който сте избрали. Ако тази опция не е избрана, всяка страница ще се отпечата толкова пъти, колкото копия сте задали, преди да започне отпечатване на следващата страница от документа.

2. Pages to Print (Страници за печат)

Изберете кои страници искате да отпечатате (четните или нечетните).

3. Page Order (Подредба на страниците)

Изберете реда на страниците.

4. Scale to fit paper size (Мащабиране по размера на хартията)

Изберете тази опция, за да увеличите или намалите страниците на документа, така че да се побират в избрания размер на хартията.

5. Destination Paper Size (Размер на хартията в мястото на излизане)

Изберете размера на хартията, на който да се печата.

6. Scale down only (Само намаляване на мащаба)

Изберете тази опция, ако искате да увеличите или намалите страниците на документа, когато са твърде големи за избрания размер на хартията. Ако тази опция е избрана и документът е форматиран за размер на хартията, който е по-малък от размера на хартията, който използвате, документът ще се отпечата в първоначалния си размер.

Print Settings (Настройки на печата)

Printer: XXX-XXXX

Presets: Default Settings

Copies: 1 Two-Sided

Pages: All
 From: 1 to: 1

Paper Size: A4 210 by 297 mm

Orientation: Portrait Landscape

Print Settings

Media Type: Plain Paper

Print Quality: Fine

Color / Mono: Auto

Paper Source: Auto Select

▶ Advanced

? PDF Hide Details Cancel Print

1. Media Type (Тип носител)

Изберете типа носител, който искате да използвате. За постигане на най-добри резултати при печат устройството автоматично регулира настройките си за печат според избрания тип носител.

2. Print Quality (Качество на печата)

Изберете желаната резолюция на печат. Тъй като качеството и скоростта на печат са свързани, колкото е по-високо качеството, толкова повече време се изисква за отпечатване на документа.

3. Color / Mono (Цветно / Черно-бяло)

Изберете настройките за цветно/черно-бяло, които да използвате.

ЗАБЕЛЕЖКА

- Сензорът за цвят на устройството е много чувствителен и може да възприеме избелял черен текст или не съвсем бял фон като цвят. Ако знаете, че документът ви е черно-бял, и искате да спестите цветен тонер, изберете режима **Черно-бяло**.
- Ако синият, червеният или жълтият тонер свърши, докато печатате цветен документ, заявката за печат не може да завърши. Можете да отмените заявката за печат и да изберете да започнете заявката за печат отново в режим **Черно-бяло**, при условие че черният тонер не е свършил.

4. Paper Source (Подаване на хартия)

Изберете настройка за източника на хартия според условията или целта на отпечатването.

5. Advanced (Разширени)

Toner Save Mode (Режим икономия на тонер)

Изберете тази функция, за да спестите тонер, като се използва по-малко тонер за отпечатване на документите – разпечатката изглежда по-светла, но все пак се чете.

Improve Print Output (Подобряване на резултата от печатането)

Изберете тази опция, за да намалите накъдрянето на хартията и да подобрите фиксирането на тонера.

Sleep Time (Енергоспестящ режим)

Задайте колко време трябва да измине, преди устройството да влезе в режим "Почивка".

Quiet Mode (Тих режим)

Изберете тази опция, за да намалите шума при печат.

Other Print Options (Други настройки на печат)

Skip Blank Page (Пропусни празната страница)

Изберете тази опция, за да позволите на драйвера за принтер да открива автоматично празните страници и да ги изключва от печата.

Color Settings (Настройки на цветовете)

Printer: XXX-XXXX

Presets: Default Settings

Copies: 1 Two-Sided

Pages: All
 From: 1 to: 1

Paper Size: A4 210 by 297 mm

Orientation:

Color Settings

Color Mode: Normal
 Vivid
 None

Advanced Color Settings

Brightness 0

Contrast 0

Red 0

Green 0

Blue 0

Saturation 0

Improve Gray Color
 Enhance Black Printing

? PDF Hide Details Cancel Print

1. Color Mode (Цветен режим)

Изберете цветовия режим, който отговаря на предпочитанията ви.

2. Advanced Color Settings (Разширени настройки за цвят)

Щракнете върху триъгълничето за отваряне, за да изберете функцията за усилване на цвета. Тази функция анализира изображението ви, за да подобри рязкостта, баланса на бялото и плътността на цвета му. Този процес може да отнеме няколко минути в зависимост от размера на изображението и спецификациите на вашия компютър.

Secure Print (Поверителен печат)

Printer: XXX-XXXX

Presets: Default Settings

Copies: 1 Two-Sided

Pages: All
 From: 1 to: 1

Paper Size: A4 210 by 297 mm

Orientation:

Secure Print

Secure Print

User Name :

Job Name :

Password :

? PDF Hide Details Cancel Print

1. Secure Print (Поверителен печат) (Предлага се само за някои модели)

Тази функция гарантира, че поверителни или чувствителни документи няма да бъдат отпечатани, докато не въведете парола на контролния панел на устройството.

Свързана информация

- Печат от вашия компютър (Mac)

Свързани теми:

- Отпечатване на документ (Mac)

Поверителен печат (Mac)

Използвайте защитен печат, за да се избегне отпечатването на поверителни или важни документи, докато не въведете парола на контролния панел на устройството.

- Защитените данни се изтриват от устройството, когато изключите устройството.

>> [HL-L3210CW/HL-L3230CDW](#)

>> [HL-L3270CDW](#)

HL-L3210CW/HL-L3230CDW

1. От приложение като Apple TextEdit, щракнете върху менюто **File (Файл)**, а след това изберете **Print (Печат)**.
2. Изберете **Brother XXX-XXXX** (където XXXX е името на вашия модел).
3. Щракнете върху изскачащото меню на приложението, а след това изберете опцията **Secure Print (Поверителен печат)**. Показват се опциите **Secure Print (Поверителен печат)**.
4. Поставете отметка в квадратчето за отметка **Secure Print (Поверителен печат)**.
5. Напишете потребителското си име, името на заявката и четирицифрена парола.
6. Щракнете върху **Print (Печат)**.
7. На контролния панел на устройството натиснете **Secure (Защита)**.
8. Натиснете ▲ или ▼, за да се изобрази потребителското ви име, а след това натиснете **OK**.
На LCD дисплея се изписва списъкът на защитените заявки за това име.
9. Натиснете ▲ или ▼, за да се изобрази заявката, а след това натиснете **OK**.
10. Въведете четирицифрената си парола.
За въвеждането на всяка цифра натиснете ▲ или ▼, за да изберете число, а след това натиснете **OK**.
11. Натиснете ▲ или ▼, за да изберете опцията [Печат], а след това натиснете **OK**.
12. Натиснете ▲ или ▼, за да въведете желаните брой копия.
13. Натиснете **OK**.
Устройството отпечатва данните.

След като отпечатате защитените данни, те ще бъдат изтрети от паметта на устройството.

HL-L3270CDW

1. От приложение като Apple TextEdit, щракнете върху менюто **File (Файл)**, а след това изберете **Print (Печат)**.
2. Изберете **Brother XXX-XXXX** (където XXXX е името на вашия модел).
3. Щракнете върху изскачащото меню на приложението, а след това изберете опцията **Secure Print (Поверителен печат)**. Показват се опциите **Secure Print (Поверителен печат)**.
4. Поставете отметка в квадратчето за отметка **Secure Print (Поверителен печат)**.
5. Напишете потребителското си име, името на заявката и четирицифрена парола.
6. Щракнете върху **Print (Печат)**.
7. На контролния панел на устройството натиснете [Функции].
8. Натиснете [Защитен печат].
9. Натиснете ▲ или ▼, за да се изобразят потребителските имена, а след това натиснете вашето потребителско име.
На LCD дисплея се изписва списъкът на защитените заявки за вашето име.
10. Натиснете ▲ или ▼, за да се изобрази заявката за печат, а след това я натиснете.
11. Въведете четирицифрената си парола, а след това натиснете [OK].

12. Въведете желания брой копия.

13. Натиснете [Старт].

След като отпечатате защитените данни, те ще бъдат изтрети от паметта на устройството.



Свързана информация

- [Печат от вашия компютър \(Mac\)](#)

Отпечатване на документ с помощта на драйвера за принтер BR-Script3 (емулация на езика PostScript® 3™) (Mac)

Драйверът за принтер BR-Script3 ви позволява да отпечатвате данни на PostScript® по-ясно.

- Отидете на страницата **Изтегляния** за вашия модел в Brother Solutions Center на адрес support.brother.com, за да свалите PS драйвера (драйвер за принтер BR-Script3).
- Уверете се, че сте добавили драйвера за принтер BR-Script3 от **Printers & Scanners (Принтери и скенери)** в списъка **System Preferences (Предпочитания за системата)** на вашия Mac.

1. Уверете се, че сте заредили съответния размер хартия в тавата за хартия.
2. От приложение като Apple TextEdit, щракнете върху менюто **File (Файл)**, а след това изберете **Print (Печат)**.
3. Изберете вашето устройство.
4. Въведете желанния брой копия в полето **Copies (Копия)**.
5. Щракнете върху изскачащото меню **Paper Size (Размери на хартията)**, а след това изберете размера на хартията.
6. Изберете опцията **Orientation (Ориентация)**, която съответства на начина, по който искате да се отпечата документът.
7. Щракнете върху изскачащото меню с опции за печат, а след това щракнете върху **Printer Features (Характеристики на принтера)**.
Показват се опциите **Printer Features (Характеристики на принтера)**.
8. Щракнете върху изскачащото меню **Print Quality (Качество на печата)**, а след това изберете качеството на печат.
9. Щракнете върху изскачащото меню **Media Type (Видове носител)**, а след това изберете типа хартия, която използвате.
10. Изберете опцията **Auto (Автоматично)**, **Color (Цветно)** или **Mono (Черно-бяло)** за настройката за печат **Color / Mono (Цветно / Черно-бяло)**.
11. Ако е необходимо, променете други настройки на принтера.
12. Щракнете върху **Print (Печат)**.



Свързана информация

- [Печат от вашия компютър \(Mac\)](#)

Наблюдаване на статуса на устройството от вашия компютър (Mac)

Помощната програма Status Monitor е софтуерен инструмент за наблюдение на състоянието на устройството, който може да бъде конфигуриран и ви позволява да получавате незабавно уведомление за съобщения за грешка, като напр. липса на хартия или засядане на хартия, на предварително зададени интервали за актуализиране. Можете също да имате достъп до Уеб-базирано управление.

1. Щракнете върху меню **System Preferences (Предпочитания за системата)**, изберете **Printers & Scanners (Принтери и скенери)**, а след това изберете вашето устройство.
2. Щракнете върху бутона **Options & Supplies (Опции и консумативи)**.
3. Щракнете върху раздел **Utility (Помощна програма)**, а след това щракнете върху бутона **Open Printer Utility (Отваряне на помощната програма на принтера)**.

Status Monitor се стартира.

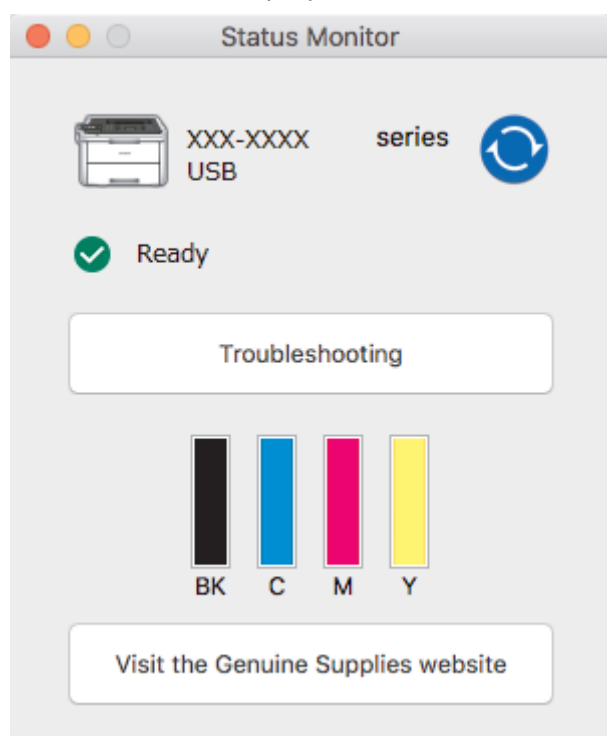

Troubleshooting (Отстраняване на неизправности)

Натиснете бутона **Troubleshooting (Отстраняване на неизправности)** за достъп до уеб сайта за отстраняване на неизправности.

Visit the Genuine Supplies website (Посетете интернет страницата на оригиналните консумативи)

Щракнете върху бутона **Visit the Genuine Supplies website (Посетете интернет страницата на оригиналните консумативи)** за повече информация относно оригиналните консумативи на Brother.

Актуализиране на състоянието на устройството

За да видите най-актуалното състояние на устройството, докато прозорецът **Status Monitor** е отворен, щракнете върху иконата . Можете да зададете интервала, на който софтуерът да актуализира информацията за състоянието на устройството. Щракнете върху лентата с менюта **Brother Status Monitor**, а след това изберете **Preferences (Предпочитания)**.

Уеб-базирано управление (само Свързване към мрежа)

Осъществете достъп до системата на уеб-базираното управление с щракане върху иконата на устройството на екрана **Status Monitor**. Можете да използвате стандартен уеб браузър за управление на устройството чрез HTTP (Hyper Text Transfer Protocol).



Свързана информация

- Печат от вашия компютър (Mac)

Свързани теми:

- Проблеми при печат
- Калибриране на изходните цветове

Отмяна на заявка за печат

>> [HL-L3210CW/HL-L3230CDW](#)

>> [HL-L3270CDW](#)

HL-L3210CW/HL-L3230CDW

1. Натиснете **Cancel (Отказ)**.



За да отмените няколко заявки за печат, натиснете и задръжете **Cancel (Отказ)** за четири секунди.

HL-L3270CDW

1. Натиснете .



За да отмените няколко заявки за печат, натиснете и задръжете  за четири секунди.

Свързана информация

- [Отпечатване](#)

Свързани теми:

- [Проблеми при печат](#)

Пробен печат

Ако има проблеми с качеството на печат, следвайте настоящите инструкции за извършване на пробен печат:

>> [HL-L3210CW/HL-L3230CDW](#)



>> [HL-L3270CDW](#)

HL-L3210CW/HL-L3230CDW

1. Натиснете ▲ или ▼, за да се покаже опцията [Принтер], а след това натиснете **OK**.
2. (HL-L3210CW/HL-L3230CDW) Натиснете ▲ или ▼, за да се покаже опцията [Опции за печат], а след това натиснете **OK**.
3. Натиснете ▲ или ▼, за да се изобрази опцията [Пробен печат], а след това натиснете **OK**.
4. Натиснете **Go (Старт)**.

Устройството отпечатва тестовата страница.

HL-L3270CDW

1. Натиснете  [Настройки] > [Всички настр.] > [Принтер] > [Опции за печат] > [Пробен печат].
2. Натиснете [Да].
3. Натиснете .

Свързана информация

- [Отпечатване](#)

Свързани теми:

- [Подобряване на качеството на печат](#)

Мрежа

- Конфигурирайте данните за мрежата посредством контролния панел
- Поддържани основни мрежови функции
- Софтуер и помощни програми за управление на мрежата
- Допълнителни методи за конфигуриране на устройството на Brother за безжична мрежа
- Разширени мрежови функции
- Техническа информация за напреднали потребители

Конфигурирайте данните за мрежата посредством контролния панел

За да конфигурирате устройството за вашата мрежа, изберете съответните части от менюто [Мрежа] в контролния панел.



- За информация относно мрежовите настройки, които можете да конфигурирате посредством контролния панел >> *Свързана информация: Таблици с настройки*
- Можете също така да използвате помощни програми за управление, като BRAdmin Light (Windows), BRAdmin Professional (Windows) и уеб базирано управление, за да конфигурирате и променят мрежовите настройки на вашето устройство Brother.
 - >> *Свързана информация: Научете повече за софтуера и помощните програми за управление на мрежата*

>> [HL-L3210CW/HL-L3230CDW](#)

>> [HL-L3270CDW](#)

HL-L3210CW/HL-L3230CDW

1. Натиснете ▲ или ▼, за да изберете опцията [Мрежа], а след това натиснете **OK**.
2. Натиснете ▲ или ▼, за да изберете мрежовата опция, която искате, и после натиснете **OK**. Повтаряйте тази стъпка, докато получите достъп до менюто, което искате да конфигурирате, а след това следвайте инструкциите на LCD дисплея.

HL-L3270CDW

1. Натиснете  [Настройки] > [Всички настр.] > [Мрежа].
2. Натиснете ▲ или ▼, за да се покаже желаната мрежова опция, след което я натиснете. Повтаряйте тази стъпка, докато получите достъп до менюто, което искате да конфигурирате, а след това следвайте инструкциите на сензорния LCD дисплей.



Свързана информация

- [Мрежа](#)

Свързани теми:

- [Таблицы с настройки \(HL-L3210CW/HL-L3230CDW\)](#)
- [Таблицы с настройки \(HL-L3270CDW\)](#)
- [Научете повече за софтуера и помощните програми за управление на мрежата](#)
- [Поддържани основни мрежови функции](#)

Поддържани основни мрежови функции

Сървърът за печат поддържа различни функции в зависимост от операционната система. В следващата таблица можете да видите кои мрежови функции и връзки се поддържат от всяка операционна система.

Операционни системи	Windows 7 Windows 8 Windows 10	Windows Server 2008/2008 R2/2012/2012 R2/2016	macOS v10.11.6 macOS v10.12.x macOS v10.13.x
Печатане	Да	Да	Да
BRAdmin Light ¹	Да	Да	
BRAdmin Professional ¹	Да	Да	
Уеб базирано управление ¹	Да	Да	Да
Status Monitor	Да		Да
Съветник за настройка на драйвер	Да	Да	



- Отидете на страницата **Изтегляния** за вашия модел в Brother Solutions Center на адрес support.brother.com, за да свалите най-новата версия на BRAdmin Light.
- Отидете на страницата **Изтегляния** за вашия модел в Brother Solutions Center на адрес support.brother.com, за да свалите най-новата версия на BRAdmin Professional.



Свързана информация

- [Мрежа](#)

¹ Паролата по подразбиране за вход в системата за управление на настройките на устройството е **initpass**. Препоръчваме ви да я смените, за да защитите устройството си от неразрешен достъп.

Софтуер и помощни програми за управление на мрежата

Конфигурирайте и променете мрежовите настройки на устройството на Brother чрез помощна програма за управление.

- [Научете повече за софтуера и помощните програми за управление на мрежата](#)
- [Промяна на настройките на устройството от компютъра](#)
- [Промяна на настройките на устройството чрез уеб-базираното управление](#)

Научете повече за софтуера и помощните програми за управление на мрежата

Уеб-базирано управление

Уеб-базираното управление е помощна програма, която използва стандартен уеб браузър за управление на устройството с помощта на HTTP (Hyper Text Transfer Protocol) или HTTPS (Hyper Text Transfer Protocol over Secure Socket Layer). Въведете IP адреса на устройството в уеб браузъра за достъп и промяна на настройките на сървъра за печат.

BRAdmin Light (Windows)

BRAdmin Light е помощна програма за първоначално конфигуриране на свързаните към мрежа устройства Brother. Тази помощна програма може да търси продукти на Brother във вашата мрежа, да преглежда състоянието и да конфигурира основни мрежови настройки, като например IP адрес.

Отидете на страницата **Изтегляния** за вашия модел в Brother Solutions Center на адрес support.brother.com, за да свалите BRAdmin Light.



- Ако използвате защитната стена на Windows, функцията защитна стена на приложение срещу шпиониране или антивирусна програма, временно я изключете. Когато се уверите, че можете да печатате, конфигурирайте настройките на софтуера, като следвате инструкциите.

BRAdmin Professional (Windows)

BRAdmin Professional е помощна програма за по-разширено управление на устройства Brother, свързани в мрежа. Тази помощна програма може да търси продукти Brother във вашата мрежа и да вижда състоянието на устройството от лесен за четене екран в стил Windows Explorer, който си променя цвета за идентифициране на състоянието на всяко устройство. Можете да конфигурирате настройки на мрежи и устройства, и да актуализирате фърмуер на устройството от компютър с Windows във вашата LAN. BRAdmin Professional може също да регистрира дейността на устройствата на Brother във вашата мрежа и да експортира регистрираните данни. За потребители, които искат да наблюдават локално свързани устройства: инсталирайте софтуера Print Auditor Client на клиентския компютър. Тази помощна програма ви позволява да използвате BRAdmin Professional за следене на устройства, които са свързани с клиентски компютър чрез USB интерфейс.



- Отидете на страницата **Изтегляния** за вашия модел в Brother Solutions Center на адрес support.brother.com, за да свалите най-новата версия на BRAdmin Professional.
- Име на възел: името на възела се появява в текущия прозорец на BRAdmin Professional. Името на възела по подразбиране е „BRNxxxxxxxxxxxx“ за кабелна мрежа или „BRWxxxxxxxxxxxx“ за безжична мрежа („xxxxxxxxxxxx“ е MAC адресът/Ethernet адресът на вашето устройство).
- Ако използвате защитната стена на Windows, функцията защитна стена на приложение срещу шпиониране или антивирусна програма, временно я изключете. Когато се уверите, че можете да печатате, конфигурирайте настройките на софтуера, като следвате инструкциите.



Свързана информация

- [Софтуер и помощни програми за управление на мрежата](#)

Свързани теми:

- [Промяна на настройките на устройството чрез уеб-базираното управление](#)

Допълнителни методи за конфигуриране на устройството на Brother за безжична мрежа

За да свържете устройството с безжичната мрежа, ви препоръчваме да използвате инсталационния диск от Brother.

- Преди конфигуриране на вашето устройство на Brother за безжична мрежа
- Конфигуриране на вашето устройство за работа в безжична мрежа
- Конфигуриране на вашето устройство за безжична мрежа чрез метода с едно натискане на Wi-Fi Protected Setup™ (WPS)
- Конфигуриране на вашето устройство за безжична мрежа чрез ПИН метода на Wi-Fi Protected Setup™ (WPS)
- Конфигуриране на вашето устройство за безжична мрежа с помощта на съветника за настройка от контролния панел на устройството
- Конфигуриране на вашето устройство за безжична мрежа, когато не се изпраца SSID
- Конфигуриране на устройството за фирмена безжична мрежа
- Използване на Wi-Fi Direct®

Преди конфигуриране на вашето устройство на Brother за безжична мрежа

Преди да опитате да конфигурирате безжична мрежа, проверете следното:

- Ако използвате корпоративна безжична мрежа, трябва да знаете потребителския ИД и паролата.
- За да постигнете оптимални резултати при ежедневния печат на документи, поставете устройството Brother възможно най-близо и с възможно най-малко прегради до точката за достъп до безжична LAN мрежа/маршрутизатора. Обемисти предмети и стени между двете устройства и смущения от електронни устройства са фактори, които могат да повлияят на скоростта на пренос на данните.
Поради тези фактори безжичната връзка може да не е най-добрият метод за връзка за всички типове документи и приложения. Ако разпечатвате големи файлове, като документи с много страници със смесен текст и големи графики, е желателно да обмислите дали да не използвате кабелен Ethernet за по-бързо прехвърляне на данните или USB за най-висока пропускателна способност.
- Макар че устройството на Brother може да бъде използвано както в кабелна, така и в безжична мрежа (само поддържани модели), в даден момент може да бъде използван само един метод на свързване. Безжична мрежова връзка и Wi-Fi Direct връзка или кабелна мрежова връзка (само за поддържаните модели) и Wi-Fi Direct връзка обаче могат да се използват едновременно.



Ако не знаете информацията за защита (например името на мрежата (SSID) и мрежовия ключ), обърнете се към производителя на маршрутизатора, вашия системен администратор или интернет доставчика.



Свързана информация

- [Допълнителни методи за конфигуриране на устройството на Brother за безжична мрежа](#)

Конфигуриране на вашето устройство за работа в безжична мрежа

1. Включете компютъра си и поставете инсталационния компактдиск на Brother в компютъра.
 - За Windows следвайте тези инструкции:
 - За Mac щракнете върху **Driver Download (Изтегляне на драйвер)**, за да отидете в Brother Solutions Center. Следвайте инструкциите на екрана за инсталиране на драйверите за принтера.
2. Автоматично се показва началният екран.
Изберете езика и след това следвайте инструкциите на екрана.



Ако не се покаже екранът Brother, направете следното:

- (Windows 7)

Отидете на **Компютър**. Щракнете двукратно върху иконата на CD/DVD диска, а след това върху **start.exe**.

- (Windows 8 и Windows 10)

Щракнете върху иконата  (**File Explorer**) в лентата на задачите, а след това отидете на

Компютър (Този компютър). Щракнете двукратно върху иконата на CD/DVD диска, а след това върху **start.exe**.

- Ако се появи екранът **Управление на потребителските акаунти**, щракнете върху **Да**.

3. Изберете **Безжична мрежова връзка (Wi-Fi)** и след това щракнете върху **Напред**.
4. Следвайте инструкциите на екрана.

Приключихте с настройката на безжичната мрежа. За да инсталирате **Пакет с пълна версия на драйвера и софтуера**, необходим за работата на устройството ви, поставете в компютъра инсталационния диск на Brother или отидете на страницата **Изтегляния** за вашия модел в Brother Solutions Center на адрес support.brother.com.



Свързана информация

- [Допълнителни методи за конфигуриране на устройството на Brother за безжична мрежа](#)

Конфигуриране на вашето устройство за безжична мрежа чрез метода с едно натискане на Wi-Fi Protected Setup™ (WPS)

Ако вашата безжична точка за достъп/маршрутизатор поддържа WPS (PBC: Конфигуриране с натискане на бутон), можете да използвате WPS от менюто на контролния панел на устройството, за да конфигурирате настройките на безжичната мрежа.



Маршрутизаторите или точките за достъп, които поддържат WPS, са обозначени с този символ:



>> [HL-L3210CW/HL-L3230CDW](#)
>> [HL-L3270CDW](#)

HL-L3210CW/HL-L3230CDW

1. Натиснете ▲ или ▼, за да изберете опцията [Мрежа], а след това натиснете **OK**.
2. Натиснете ▲ или ▼, за да изберете опцията [WLAN], а след това натиснете **OK**.
3. Натиснете ▲ или ▼, за да изберете опцията [WPS], а след това натиснете **OK**.
4. Когато се появи [Позволи WLAN ?], изберете Вкл.
Това ще стартира съветника за безжична настройка.
5. Когато LCD дисплеят покаже [Натисн. Бут. рут.], натиснете бутона WPS на вашата безжична точка за достъп/маршрутизатор. Натиснете ▲ на контролния панел на устройството. Вашето устройство автоматично открива вашата безжична точка за достъп/маршрутизатор и се опитва да се свърже към безжичната ви мрежа.

Ако безжичното устройство е свързано успешно, на LCD дисплея на устройството се показва [Свързан].

Приключихте с настройката на безжичната мрежа. За да инсталирате **Пакет с пълна версия на драйвера и софтуера**, необходим за работата на устройството ви, поставете в компютъра инсталационния диск на Brother или отидете на страницата **Изтегляния** за вашия модел в Brother Solutions Center на адрес support.brother.com.

HL-L3270CDW

1. Натиснете  [Настройки] > [Всички настр.] > [Мрежа] > [WLAN] > [WPS].
2. Когато се покаже [Разрешаване на WLAN?], натиснете [Да].
Това ще стартира съветника за безжична настройка. За да отмените, натиснете [Не].
3. Когато сензорният екран покаже [Стартирайте WPS на своята безжична точка/рутер и натиснете [OK].], натиснете бутона WPS на вашата безжична точка за достъп/маршрутизатор. След това натиснете [OK] на устройството ви. Вашето устройство автоматично открива вашата безжична точка за достъп/маршрутизатор и се опитва да се свърже към безжичната ви мрежа.

Ако безжичното устройство е свързано успешно, на LCD дисплея на устройството се показва [Свързан].

Приключихте с настройката на безжичната мрежа. За да инсталирате **Пакет с пълна версия на драйвера и софтуера**, необходим за работата на устройството ви, поставете в компютъра инсталационния диск на Brother или отидете на страницата **Изтегляния** за вашия модел в Brother Solutions Center на адрес support.brother.com.



Свързана информация

- [Допълнителни методи за конфигуриране на устройството на Brother за безжична мрежа](#)

Свързани теми:

- [Кодове за грешка в доклад за безжична LAN мрежа](#)
-

Конфигуриране на вашето устройство за безжична мрежа чрез ПИН метода на Wi-Fi Protected Setup™ (WPS)

Ако точката за достъп до безжичната LAN/маршрутизаторът поддържат WPS, можете да използвате метода с Персонален идентификационен номер (PIN) за конфигуриране на настройките на безжичната мрежа.

ПИН методът е един от методите на свързване, разработени от Wi-Fi Alliance®. Чрез изпращане на ПИН, създаден от записващ се (вашето устройство) към регистратора (устройство, което управлява безжичната LAN мрежа), можете да настроите безжичната мрежа и настройките за защита. За повече информация относно достъпа до WPS режима вижте инструкциите към вашата точка за безжичен достъп/маршрутизатора.

Тип А

Връзка, когато точката за достъп до безжичната LAN мрежа/маршрутизаторът (1) се дублира като регистратор:

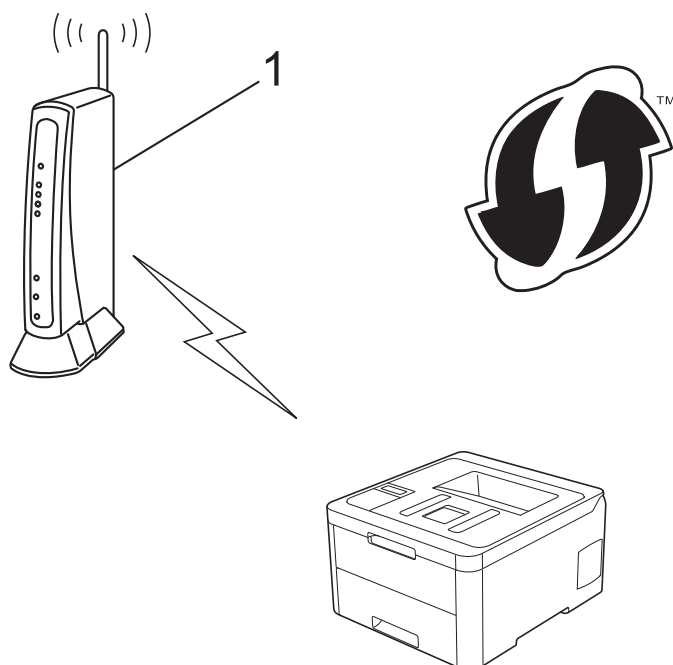

Тип В

Връзка, когато друго устройство (2), напр. компютър, се използва за регистратор:

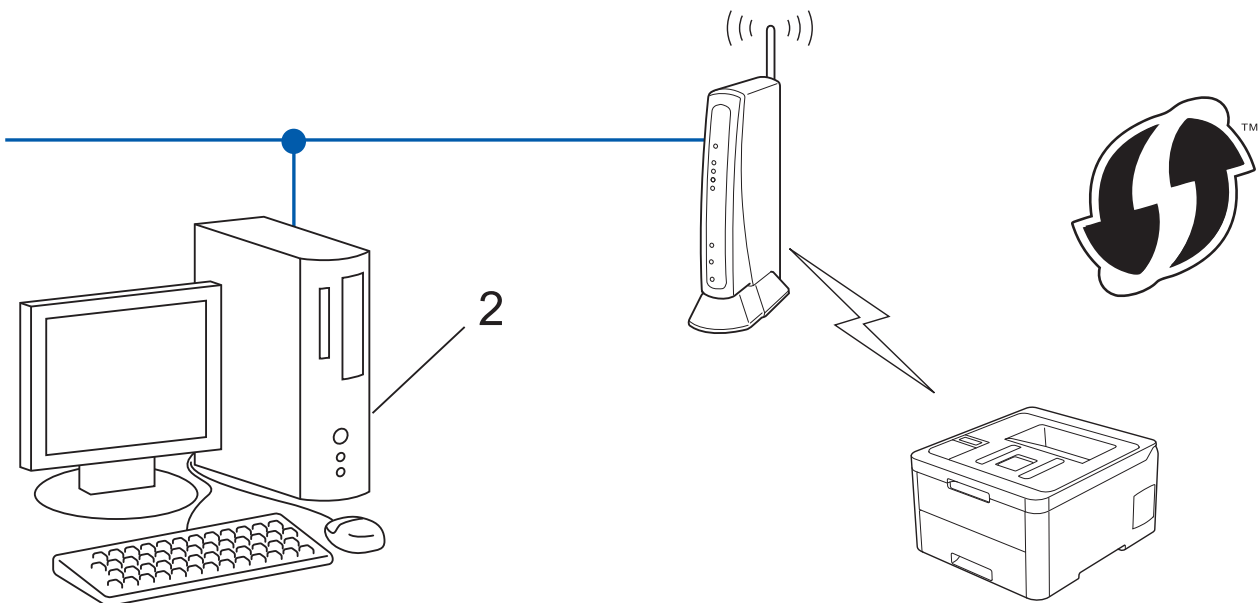

Маршрутизаторите или точките за достъп, които поддържат WPS, са обозначени с този символ:



>> [HL-L3210CW/HL-L3230CDW](#)
>> [HL-L3270CDW](#)

HL-L3210CW/HL-L3230CDW

1. Натиснете ▲ или ▼, за да изберете опцията [Мрежа], а след това натиснете **OK**.
2. Натиснете ▲ или ▼, за да изберете опцията [WLAN], а след това натиснете **OK**.
3. Натиснете ▲ или ▼, за да изберете опцията [Код WPS с PIN], а след това натиснете **OK**.
4. Когато се появи [Позволи WLAN ?], изберете Вкл.
Това ще стартира съветника за безжична настройка.
5. На LCD дисплея ще се покаже осемцифрен ПИН код и устройството ще започне търсене на точка за достъп до безжичната LAN/маршрутизатор.
6. С помощта на компютър, свързан към мрежата, въведете в адресната лента на брауъра си IP адреса на устройството, което използвате като регистратор. (Например: <http://192.168.1.2>)
7. Отидете на страницата за настройки на WPS и напишете ПИН кода, а след това следвайте инструкциите на екрана.



- Обикновено устройството за регистрация е точката за достъп до безжичната LAN/маршрутизатора.
- Страницата с настройки ще се различава в зависимост от марката на точката за достъп/маршрутизатора за безжичната LAN мрежа. За повече информация вижте инструкциите, предоставени с точката за достъп/маршрутизатора за безжичната LAN мрежа.

Ако използвате компютър с Windows 7, Windows 8 или Windows 10 като регистратор, изпълнете следните стъпки:

8. Извършете едно от следните действия:

- Windows 7

Щракнете върху  (Старт) > **Устройства и принтери** > **Добавяне на устройство**.

- Windows 8

Преместете мишката в долния десен ъгъл на работния плот. Когато се появи лентата с менюто, щракнете върху **Настройки** > **Контролен панел** > **Хардуер и звук** > **Устройства и принтери** > **Добавяне на устройство**.

- Windows 10

Щракнете върху  > **Система на Windows** > **Контролен панел**. В групата **Хардуер и звук** щракнете върху **Добавяне на устройство**.



- За да използвате компютър с Windows 7, Windows 8 или Windows 10 като регистратор, трябва предварително да го регистрирате в мрежата. За повече информация вижте инструкциите, предоставени с точката за достъп/маршрутизатора за безжичната LAN мрежа.
- Ако използвате компютър с Windows 7, Windows 8 или Windows 10 като регистратор, можете да инсталирате драйвера за принтер след конфигурирането на безжичната връзка, като следвате инструкциите на екрана. За да инсталирате **Пакет с пълна версия на драйвера и софтуера**, необходим за работата на устройството ви, поставете в компютъра инсталационния диск на Brother или отидете на страницата **Изтегляния** за вашия модел в Brother Solutions Center на адрес support.brother.com.

9. Изберете вашето устройство и щракнете върху **Напред**.

10. Въведете ПИН кода, показан на LCD екрана, и след това щракнете върху **Напред**.

11. (Windows 7) Изберете вашата мрежа и след това щракнете върху **Напред**.

12. Щракнете върху **Затвори**.

Ако безжичното устройство е свързано успешно, на LCD дисплея на устройството се показва [Свързан].

Приключихте с настройката на безжичната мрежа. За да инсталирате **Пакет с пълна версия на драйвера и софтуера**, необходим за работата на устройството ви, поставете в компютъра инсталационния диск на Brother или отидете на страницата **Изтегляния** за вашия модел в Brother Solutions Center на адрес support.brother.com.

HL-L3270CDW

1. Натиснете  [Настройки] > [Всички настр.] > [Мрежа] > [WLAN] > [Код WPS с PIN].

2. Когато се покаже [Разрешаване на WLAN?], натиснете [Да].

Това ще стартира съветника за безжична настройка. За да отмените, натиснете [Не].

3. На LCD дисплея ще се покаже осемцифрен ПИН код и устройството ще започне търсене на точка за достъп до безжичната LAN/маршрутизатор.

4. С помощта на компютър, свързан към мрежата, въведете в адресната лента на браузъра си IP адреса на устройството, което използвате като регистратор. (Например: <http://192.168.1.2>)

5. Отидете на страницата за настройки на WPS и напишете ПИН кода, а след това следвайте инструкциите на екрана.



- Обикновено устройството за регистрация е точката за достъп до безжичната LAN/маршрутизатора.
- Страницата с настройки ще се различава в зависимост от марката на точката за достъп/маршрутизатора за безжичната LAN мрежа. За повече информация вижте инструкциите, предоставени с точката за достъп/маршрутизатора за безжичната LAN мрежа.

Ако използвате компютър с Windows 7, Windows 8 или Windows 10 като регистратор, изпълнете следните стъпки:

6. Извършете едно от следните действия:

- Windows 7

Щракнете върху  (Старт) > **Устройства и принтери** > **Добавяне на устройство**.

- Windows 8

Преместете мишката в долния десен ъгъл на работния плот. Когато се появи лентата с менюто, щракнете върху **Настройки** > **Контролен панел** > **Хардуер и звук** > **Устройства и принтери** > **Добавяне на устройство**.

- Windows 10

Щракнете върху  > **Система на Windows** > **Контролен панел**. В групата **Хардуер и звук** щракнете върху **Добавяне на устройство**.



- За да използвате компютър с Windows 7, Windows 8 или Windows 10 като регистратор, трябва предварително да го регистрирате в мрежата. За повече информация вижте инструкциите, предоставени с точката за достъп/маршрутизатора за безжичната LAN мрежа.
- Ако използвате компютър с Windows 7, Windows 8 или Windows 10 като регистратор, можете да инсталирате драйвера за принтер след конфигурирането на безжичната връзка, като следвате инструкциите на екрана. За да инсталирате **Пакет с пълна версия на драйвера и софтуера**, необходим за работата на устройството ви, поставете в компютъра инсталационния диск на Brother или отидете на страницата **Изтегляния** за вашия модел в Brother Solutions Center на адрес support.brother.com.

7. Изберете вашето устройство и щракнете върху **Напред**.

8. Въведете ПИН кода, показан на LCD екрана, и след това щракнете върху **Напред**.

9. (Windows 7) Изберете вашата мрежа и след това щракнете върху **Напред**.

10. Щракнете върху **Затвори**.

Ако безжичното устройство е свързано успешно, на LCD дисплея на устройството се показва [Свързан].

Приключихте с настройката на безжичната мрежа. За да инсталирате **Пакет с пълна версия на драйвера и софтуера**, необходим за работата на устройството ви, поставете в компютъра инсталационния диск на Brother или отидете на страницата **Изтегляния** за вашия модел в Brother Solutions Center на адрес support.brother.com.



Свързана информация

- [Допълнителни методи за конфигуриране на устройството на Brother за безжична мрежа](#)

Свързани теми:

- [Кодове за грешка в доклад за безжична LAN мрежа](#)

Конфигуриране на вашето устройство за безжична мрежа с помощта на съветника за настройка от контролния панел на устройството

>> HL-L3210CW/HL-L3230CDW
>> HL-L3270CDW

HL-L3210CW/HL-L3230CDW

Преди да започнете да конфигурирате вашето устройство, ви препоръчваме да си запишете настройките на вашата безжична мрежа. Тази информация ще ви е необходима, преди да продължите с конфигурирането.

1. Проверете и запишете текущите настройки на безжичната мрежа на компютъра, с който се свързвате.

Име на мрежа (SSID)

Мрежов ключ

Например:

Име на мрежа (SSID)

HELLO

Мрежов ключ

12345



- Възможно е вашата точка за достъп/маршрутизатор да поддържа използване на повече от един WEP ключ, но устройството Brother поддържа използване само на първия WEP ключ.
- Ако имате нужда от съдействие по време на настройката и искате да се свържете с Центъра за обслужване на клиенти на Brother, уверете се, че сте приготвили вашето SSID (име на мрежата) и мрежовия ключ. Ние не можем да ви съдействаме за намирането на тази информация.
- Ако не знаете тази информация (SSID и мрежов ключ), не можете да продължите с настройката на безжичната мрежа.

Къде се намира тази информация?

- Прегледайте предоставената с безжичната точка за достъп/маршрутизатор документация.
- Възможно е фабричното име на мрежата (SSID) да е името на производителя или на модела на устройството.
- Ако не знаете информацията за защита, обърнете се към производителя на маршрутизатора, вашия системен администратор или интернет доставчика.

2. Натиснете ▲ или ▼, за да изберете опцията [Мрежа], а след това натиснете **OK**.
3. Натиснете ▲ или ▼, за да изберете опцията [WLAN], а след това натиснете **OK**.
4. Натиснете ▲ или ▼, за да изберете опцията [Помощ. за настр.], а след това натиснете **OK**.
5. Когато се появи [Позволи WLAN ?], изберете Вкл.
Това ще стартира съветника за безжична настройка.
6. Устройството ще потърси вашата мрежа и ще покаже списък на наличните SSID. Когато се появи списък на SSID, натиснете ▲ или ▼, за да изберете желаните от вас SSID.

7. Натиснете **ОК**.

8. Извършете едно от следните действия:

- Ако използвате метод на удостоверяване и шифроване, който изисква мрежов ключ, въведете мрежовия ключ, който сте записали при първата стъпка.
Въведете ключа, след това натиснете **ОК**, за да приложите настройките си.
За да приложите настройките, изберете [Да].
- Ако вашият метод на удостоверяване е “Отворена система”, а вашият режим на шифроване е “Без шифроване”, преминете на следващата стъпка.

9. Устройството се опитва да се свърже с безжичното устройство, което сте избрали.

Ако безжичното устройство е свързано успешно, на LCD дисплея на устройството се показва [Свързан].

Приключихте с настройката на безжичната мрежа. За да инсталирате **Пакет с пълна версия на драйвера и софтуера**, необходим за работата на устройството ви, поставете в компютъра инсталационния диск на Brother или отидете на страницата **Изтегляния** за вашия модел в Brother Solutions Center на адрес support.brother.com.

HL-L3270CDW

Преди да започнете да конфигурирате вашето устройство, ви препоръчваме да си запишете настройките на вашата безжична мрежа. Тази информация ще ви е необходима, преди да продължите с конфигурирането.

1. Проверете и запишете текущите настройки на безжичната мрежа на компютъра, с който се свързвате.

Име на мрежа (SSID)

--

Мрежов ключ

--

Например:

Име на мрежа (SSID)

HELLO

Мрежов ключ

12345



- Възможно е вашата точка за достъп/маршрутизатор да поддържа използване на повече от един WEP ключ, но устройството Brother поддържа използване само на първия WEP ключ.
- Ако имате нужда от съдействие по време на настройката и искате да се свържете с Центъра за обслужване на клиенти на Brother, уверете се, че сте приготвили вашето SSID (име на мрежата) и мрежовия ключ. Ние не можем да ви съдействаме за намирането на тази информация.
- Ако не знаете тази информация (SSID и мрежов ключ), не можете да продължите с настройката на безжичната мрежа.

Къде се намира тази информация?

- Прегледайте предоставената с безжичната точка за достъп/маршрутизатор документация.
- Възможно е фабричното име на мрежата (SSID) да е името на производителя или на модела на устройството.
- Ако не знаете информацията за защита, обърнете се към производителя на маршрутизатора, вашия системен администратор или интернет доставчика.

2. Натиснете  [Настройки] > [Всички настр.] > [Мрежа] > [WLAN] > [Помощ за настр].

3. Когато се покаже [Разрешаване на WLAN?], натиснете [Да].
Това ще стартира съветника за безжична настройка. За да отмените, натиснете [Не].
4. Устройството ще потърси вашата мрежа и ще покаже списък на наличните SSID.
Ако се появи списък на SSID, натиснете ▲ или ▼, за да се покаже SSID, с който искате да се свържете, а след това натиснете SSID.
5. Натиснете [OK].
6. Извършете едно от следните действия:
 - Ако използвате метод на удостоверяване и шифроване, който изисква мрежов ключ, въведете мрежовия ключ, който сте записали при първата стъпка.
Когато въведете всички знаци, натиснете [OK].
 - Ако вашият метод на удостоверяване е “Отворена система”, а вашият режим на шифроване е “Без шифроване”, преминете на следващата стъпка.
7. Устройството се опитва да се свърже с безжичното устройство, което сте избрали.

Ако безжичното устройство е свързано успешно, на LCD дисплея на устройството се показва [Свързан].

Приключихте с настройката на безжичната мрежа. За да инсталирате **Пакет с пълна версия на драйвера и софтуера**, необходим за работата на устройството ви, поставете в компютъра инсталационния диск на Brother или отидете на страницата **Изтегляния** за вашия модел в Brother Solutions Center на адрес support.brother.com.



Свързана информация

- [Допълнителни методи за конфигуриране на устройството на Brother за безжична мрежа](#)

Свързани теми:

- [Как се въвежда текст на устройството на Brother](#)
- [Кодове за грешка в доклад за безжична LAN мрежа](#)

Конфигуриране на вашето устройство за безжична мрежа, когато не се изпраща SSID

>> HL-L3210CW/HL-L3230CDW
>> HL-L3270CDW

HL-L3210CW/HL-L3230CDW

Преди да започнете да конфигурирате вашето устройство, ви препоръчваме да си запишете настройките на вашата безжична мрежа. Тази информация ще ви е необходима, преди да продължите с конфигурирането.

1. Проверете и запишете текущите настройки на безжичната мрежа.

Име на мрежа (SSID)

Комуникационен режим	Метод за удостоверяване	Режим на шифроване	Мрежов ключ
Инфраструктура	Отворена система	БЕЗ УДОСТОВЕРЯВАНЕ	-
		WEP	
	Споделен ключ	WEP	
		WPA/WPA2-PSK	AES
		TKIP	

Например:

Име на мрежа (SSID)
HELLO

Комуникационен режим	Метод за удостоверяване	Режим на шифроване	Мрежов ключ
Инфраструктура	WPA2-PSK	AES	12345678



Ако вашият маршрутизатор използва WEP шифроване, въведете ключа, използван като първи WEP ключ. Вашето устройство Brother поддържа използването само на първия WEP ключ.

2. Натиснете ▲ или ▼, за да изберете опцията [Мрежа], а след това натиснете **ОК**.
3. Натиснете ▲ или ▼, за да изберете опцията [WLAN], а след това натиснете **ОК**.
4. Натиснете ▲ или ▼, за да изберете опцията [Помощ. за настр.], а след това натиснете **ОК**.
5. Когато се появи [Позволи WLAN ?], изберете Вкл.
Това ще стартира съветника за безжична настройка.
6. Устройството ще потърси вашата мрежа и ще покаже списък на наличните SSID. Натиснете ▲ или ▼, за да изберете опцията [<Ново SSID>], а след това натиснете **ОК**.
7. Въведете SSID името, а след това натиснете **ОК**.
8. Изберете опцията [Инфраструктура], а след това натиснете **ОК**.
9. Натиснете ▲ или ▼, за да изберете желаните Метод за удостоверяване, след което натиснете **ОК**.
10. Извършете едно от следните действия:
 - Ако сте избрали опцията [Отвори системата], натиснете ▲ или ▼, за да изберете типа шифроване [Няма] или [WEP], а след това натиснете **ОК**.

Ако сте избрали опцията [WEP] за типа шифроване, въведете WEP ключа, а след това натиснете **ОК**.

- Ако сте избрали опцията [Разделен клавиш], въведете WEP ключа, а след това натиснете **ОК**.
- Ако сте избрали опцията [WPA/WPA2-PSK], натиснете **▲** или **▼**, за да изберете типа шифроване [TKIP+AES] или [AES], а след това натиснете **ОК**.

Въведете WPA™ ключа, а след това натиснете **ОК**.



Вашето устройство Brother поддържа използването само на първия WEP ключ.

11. За да приложите настройките, изберете [Да].

12. Устройството ще се опита да се свърже с безжичното устройство, което сте избрали.

Ако безжичното устройство е свързано успешно, на LCD дисплея на устройството се показва [Свързан].

Приключихте с настройката на безжичната мрежа. За да инсталирате **Пакет с пълна версия на драйвера и софтуера**, необходим за работата на устройството ви, поставете в компютъра инсталационния диск на Brother или отидете на страницата **Изтегляния** за вашия модел в Brother Solutions Center на адрес support.brother.com.

HL-L3270CDW

Преди да започнете да конфигурирате вашето устройство, ви препоръчваме да си запишете настройките на вашата безжична мрежа. Тази информация ще ви е необходима, преди да продължите с конфигурирането.

1. Проверете и запишете текущите настройки на безжичната мрежа.

Име на мрежа (SSID)			

Комуникационен режим	Метод за удостоверяване	Режим на шифроване	Мрежов ключ
Инфраструктура	Отворена система	БЕЗ УДОСТОВЕРЯВАНЕ	-
		WEP	
	Споделен ключ	WEP	
		WPA/WPA2-PSK	AES
		TKIP	

Например:

Име на мрежа (SSID)			
HELLO			

Комуникационен режим	Метод за удостоверяване	Режим на шифроване	Мрежов ключ
Инфраструктура	WPA2-PSK	AES	12345678



Ако вашият маршрутизатор използва WEP шифроване, въведете ключа, използван като първи WEP ключ. Вашето устройство Brother поддържа използването само на първия WEP ключ.

2. Натиснете  [Настройки] > [Всички настр.] > [Мрежа] > [WLAN] > [Помощ за настр].
3. Когато се покаже [Разрешаване на WLAN?], натиснете [Да].
Това ще стартира съветника за безжична настройка. За да отмените, натиснете [Не].
4. Устройството започва да търси мрежата ви и ще покаже списък на достъпните SSID. Натиснете **▲** или **▼**, за да се покаже опцията [<Ново SSID>].

-
5. Натиснете [**<Ново SSID>**], а след това [OK].
 6. Въведете SSID името, а след това натиснете [OK].
 7. Натиснете [Инфраструктура], когато получите инструкции.
 8. Изберете метода на удостоверяване.
 9. Извършете едно от следните действия:
 - Ако сте избрали опцията [Отвори системата], натиснете [Няма] или [WEP].
Ако сте избрали опцията [WEP] за типа шифроване, въведете WEP ключа, а след това натиснете [OK].
 - Ако сте избрали опцията [Разделен клавиш], въведете WEP ключа, а след това натиснете [OK].
 - Ако сте избрали опцията [WPA/WPA2-PSK], натиснете [TKIP+AES] или [AES].
Въведете WPA™ ключа, а след това натиснете [OK].



Вашето устройство на Brother поддържа използването само на първия WEP ключ.

10. Устройството се опитва да се свърже с безжичното устройство, което сте избрали.

Ако безжичното устройство е свързано успешно, на LCD дисплея на устройството се показва [Свързан].

Приключихте с настройката на безжичната мрежа. За да инсталирате **Пакет с пълна версия на драйвера и софтуера**, необходим за работата на устройството ви, поставете в компютъра инсталационния диск на Brother или отидете на страницата **Изтегляния** за вашия модел в Brother Solutions Center на адрес support.brother.com.



Свързана информация

- [Допълнителни методи за конфигуриране на устройството на Brother за безжична мрежа](#)

Свързани теми:

- [Не мога да завърша конфигурацията за настройка на безжичната мрежа](#)
 - [Как се въвежда текст на устройството на Brother](#)
 - [Кодове за грешка в доклад за безжична LAN мрежа](#)
-

Конфигуриране на устройството за фирмена безжична мрежа

>> HL-L3210CW/HL-L3230CDW

>> HL-L3270CDW

HL-L3210CW/HL-L3230CDW

Преди да започнете да конфигурирате вашето устройство, ви препоръчваме да си запишете настройките на вашата безжична мрежа. Тази информация ще ви е необходима, преди да продължите с конфигурирането.

1. Проверете и запишете текущите настройки на безжичната мрежа.

Име на мрежа (SSID)

Комуникационен режим	Метод за удостоверяване	Режим на шифроване	Потребителска идентификация	Парола
Инфраструктура	LEAP	CKIP		
		AES		
	EAP-FAST/NONE	TKIP		
		AES		
	EAP-FAST/MS-CHAPv2	TKIP		
		AES		
	EAP-FAST/GTC	TKIP		
		AES		
	PEAP/MS-CHAPv2	TKIP		
		AES		
	PEAP/GTC	TKIP		
		AES		
	EAP-TTLS/CHAP	TKIP		
		AES		
	EAP-TTLS/MS-CHAP	TKIP		
		AES		
	EAP-TTLS/MS-CHAPv2	TKIP		
		AES		
EAP-TTLS/PAP	TKIP			
	AES			
EAP-TLS	-			
	-			

Например:

Име на мрежа (SSID)
HELLO

Комуникационен режим	Метод за удостоверяване	Режим на шифроване	Потребителска идентификация	Парола
Инфраструктура	EAP-FAST/MS-CHAPv2	AES	Brother	12345678



- Ако конфигурирате устройството си чрез EAP-TLS удостоверяване, трябва да инсталирате клиентския сертификат, издаден от сертифициращ орган, преди да започнете конфигурирането. Свържете се с мрежовия администратор във връзка с клиентския сертификат. Ако сте инсталирали повече от един сертификат, препоръчваме ви да си запишете името на този сертификат, който искате да използвате.
- Ако проверявате устройството си чрез общото наименование на сървърния сертификат, препоръчваме ви да си запишете това общо наименование, преди да започнете конфигурирането. Свържете се с мрежовия администратор във връзка с общото име на сървърния сертификат.

- Натиснете ▲ или ▼, за да изберете опцията [Мрежа], а след това натиснете **OK**.
- Натиснете ▲ или ▼, за да изберете опцията [WLAN], а след това натиснете **OK**.
- Натиснете ▲ или ▼, за да изберете опцията [Помощ за настр], а след това натиснете **OK**.
- Когато се появи [Позволи WLAN ?], изберете Вкл.
Това ще стартира съветника за безжична настройка.
- Устройството ще потърси вашата мрежа и ще покаже списък на наличните SSID. Натиснете ▲ или ▼, за да изберете опцията [<Ново SSID>], а след това натиснете **OK**.
- Въведете SSID името, а след това натиснете **OK**.
- Изберете опцията [Инфраструктура], а след това натиснете **OK**.
- Натиснете ▲ или ▼, за да изберете желаните Метод за удостоверяване, след което натиснете **OK**.
- Извършете едно от следните действия:
 - Ако сте избрали опцията [LEAP], въведете потребителската идентификация, а след това натиснете **OK**.
Въведете паролата и натиснете **OK**.
 - Ако сте избрали опцията [EAP-FAST], [PEAP] или [EAP-TTLS], натиснете ▲ или ▼, за да изберете метода за вътрешно удостоверяване [NONE], [CHAP], [MS-CHAP], [MS-CHAPv2], [PAP] или [GTC], а след това натиснете **OK**.



В зависимост от вашия метод на удостоверяване, опциите на метода за вътрешно удостоверяване са различни.

Натиснете ▲ или ▼, за да изберете типа шифроване [TKIP+AES] или [AES], а след това натиснете **OK**.

Натиснете ▲ или ▼, за да изберете метода за проверка [Непотвърдено], [CA] или [CA+Сървър ИД], а след това натиснете **OK**.

- Ако сте избрали опцията [CA+Сървър ИД] въведете ID на сървъра, потребителската идентификация и паролата (ако е необходимо), а след това натиснете **OK** за всяка опция.
- За други опции въведете потребителската идентификация и паролата, а след това натиснете **OK** за всяка опция.



Ако не сте импортирали в устройството си сертификат от CO, устройството ще покаже съобщението [Непотвърдено].

- Ако сте избрали опцията [EAP-TLS], натиснете ▲ или ▼, за да изберете типа шифроване [TKIP+AES] или [AES], а след това натиснете **OK**.
Когато устройството покаже списък на наличните клиентски сертификати, изберете сертификата, който желаете.
Натиснете ▲ или ▼, за да изберете метода за проверка [Непотвърдено], [CA] или [CA+Сървър ИД], а след това натиснете **OK**.

- Ако сте избрали опцията [CA+Сървър ID] въведете ID на сървъра, потребителската идентификация и после натиснете **OK** за всяка опция.
- За други опции въведете потребителската идентификация, а след това натиснете **OK**.

11. За да приложите настройките, натиснете ▲. За да отмените, натиснете ▼.

12. Устройството ще се опита да се свърже с безжичното устройство, което сте избрали.

Ако безжичното устройство е свързано успешно, на LCD дисплея на устройството се показва [Свързан].

Приключихте с настройката на безжичната мрежа. За да инсталирате **Пакет с пълна версия на драйвера и софтуера**, необходим за работата на устройството ви, поставете в компютъра инсталационния диск на Brother или отидете на страницата **Изтегляния** за вашия модел в Brother Solutions Center на адрес support.brother.com.

HL-L3270CDW

Преди да започнете да конфигурирате вашето устройство, ви препоръчваме да си запишете настройките на вашата безжична мрежа. Тази информация ще ви е необходима, преди да продължите с конфигурирането.

1. Проверете и запишете текущите настройки на безжичната мрежа.

Име на мрежа (SSID)

Комуникационен режим	Метод за удостоверяване	Режим на шифроване	Потребителска идентификация	Парола
Инфраструктура	LEAP	CKIP		
		AES		
	EAP-FAST/NONE	TKIP		
		AES		
	EAP-FAST/MS-CHAPv2	TKIP		
		AES		
	EAP-FAST/GTC	TKIP		
		AES		
	PEAP/MS-CHAPv2	TKIP		
		AES		
	PEAP/GTC	TKIP		
		AES		
	EAP-TTLS/CHAP	TKIP		
		AES		
	EAP-TTLS/MS-CHAP	TKIP		
		AES		
	EAP-TTLS/MS-CHAPv2	TKIP		
		AES		
EAP-TTLS/PAP	TKIP			
	AES			
EAP-TLS	-			
	-			

Например:

Име на мрежа (SSID)				
HELLO				
Комуникационен режим	Метод за удостоверяване	Режим на шифроване	Потребителска идентификация	Парола
Инфраструктура	EAP-FAST/MS-CHAPv2	AES	Brother	12345678

- Ако конфигурирате устройството си чрез EAP-TLS удостоверяване, трябва да инсталирате клиентския сертификат, издаден от сертифициращ орган, преди да започнете конфигурирането. Свържете се с мрежовия администратор във връзка с клиентския сертификат. Ако сте инсталирали повече от един сертификат, препоръчваме ви да си запишете името на този сертификат, който искате да използвате.
- Ако проверявате устройството си чрез общото наименование на сървърния сертификат, препоръчваме ви да си запишете това общо наименование, преди да започнете конфигурирането. Свържете се с мрежовия администратор във връзка с общото име на сървърния сертификат.

2. Натиснете  [Настройки] > [Всички настр.] > [Мрежа] > [WLAN] > [Помощ, за настр].
3. Когато се покаже [Разрешаване на WLAN?], натиснете [Да].
Това ще стартира съветника за безжична настройка. За да отмените, натиснете [Не].
4. Устройството започва да търси мрежата ви и ще покаже списък на достъпните SSID. Натиснете ▲ или ▼, за да се покаже опцията [<Ново SSID>].
5. Натиснете [<Ново SSID>], а след това [OK].
6. Въведете SSID името, а след това натиснете [OK].
7. Натиснете [Инфраструктура], когато получите инструкции.
8. Изберете метода на удостоверяване.
9. Извършете едно от следните действия:
 - Ако сте избрали опцията [LEAP], въведете потребителската идентификация, а след това натиснете [OK]. Въведете паролата и натиснете [OK].
 - Ако сте избрали опцията [EAP-FAST], [PEAP] или [EAP-TTLS], натиснете ▲ или ▼, за да изберете вътрешния метод на удостоверяване [NONE], [CHAP], [MS-CHAP], [MS-CHAPv2], [GTC] или [PAP].

В зависимост от вашия метод на удостоверяване, опциите на метода за вътрешно удостоверяване са различни.

Изберете типа шифроване [TKIP+AES] или [AES].

Изберете метода за проверка [Непотвърдено], [CA] или [CA + ID на сървъра].

- Ако сте избрали опцията [CA + ID на сървъра] въведете ID на сървъра, потребителската идентификация и паролата (ако е необходимо), а след това натиснете [OK] за всяка опция.
- За други опции въведете потребителската идентификация и паролата, а след това натиснете [OK] за всяка опция.

Ако не сте импортирали в устройството си сертификат на CO, устройството показва [Непотвърдено].

- Ако сте избрали опцията [EAP-TLS], изберете за метод на шифроване [TKIP+AES] или [AES]. Когато устройството покаже списък на наличните клиентски сертификати, изберете сертификата, който желаете.
Изберете метода за проверка [Непотвърдено], [CA] или [CA + ID на сървъра].
 - Ако сте избрали опцията [CA + ID на сървъра] въведете ID на сървъра, потребителската идентификация и после натиснете [OK] за всяка опция.

-
- За други опции въведете потребителската идентификация, а след това натиснете [ОК].

10. Устройството се опитва да се свърже с безжичното устройство, което сте избрали.

Ако безжичното устройство е свързано успешно, на LCD дисплея на устройството се показва [Свързан].

Приключихте с настройката на безжичната мрежа. За да инсталирате **Пакет с пълна версия на драйвера и софтуера**, необходим за работата на устройството ви, поставете в компютъра инсталационния диск на Brother или отидете на страницата **Изтегляния** за вашия модел в Brother Solutions Center на адрес support.brother.com.



Свързана информация

- [Допълнителни методи за конфигуриране на устройството на Brother за безжична мрежа](#)

Свързани теми:

- [Кодове за грешка в доклад за безжична LAN мрежа](#)
-

Използване на Wi-Fi Direct®

- Печат от вашето мобилно устройство чрез Wi-Fi Direct
- Конфигуриране на вашата мрежа Wi-Fi Direct
- Не мога да завърша конфигурацията за настройка на безжичната мрежа

Печат от вашето мобилно устройство чрез Wi-Fi Direct

Wi-Fi Direct е един от методите за конфигуриране на безжична мрежа, разработен от Wi-Fi Alliance®. Той ви позволява да конфигурирате защитена безжична мрежа между вашето устройство Brother и мобилно устройство, като например устройство с Android™, устройство с Windows, iPhone, iPod touch или iPad, без използване на точка за достъп. Wi-Fi Direct поддържа конфигурация на безжична мрежа с помощта на метода с едно натискане или ПИН метода на Wi-Fi Protected Setup™ (WPS). Можете също да конфигурирате безжична мрежа, като ръчно настроите SSID и парола. Функцията Wi-Fi Direct на вашето устройство на Brother поддържа защита WPA2™ и шифроване AES.

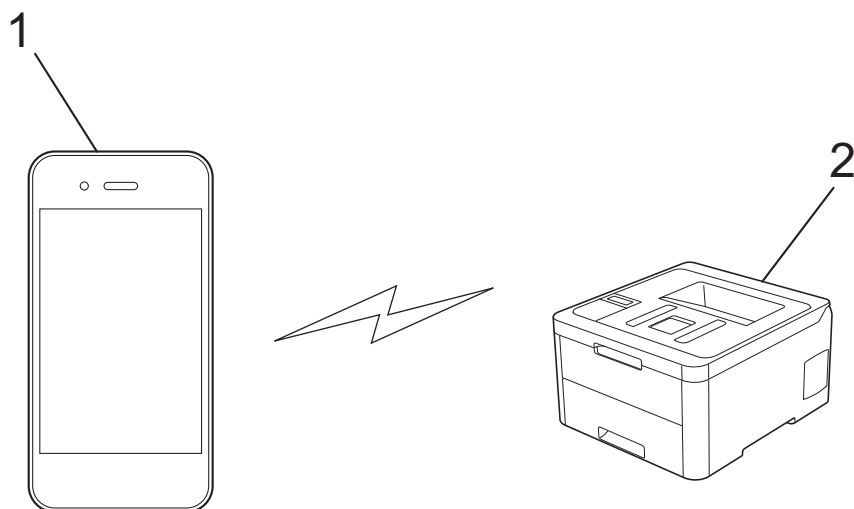

1. Мобилно устройство
2. Вашето устройство Brother



- Въпреки че устройството Brother може да се използва в кабелна и безжична мрежа, по едно и също време можете да използвате само единия метод. Безжична мрежова връзка и Wi-Fi Direct връзка или кабелна мрежова връзка (само за поддържаните модели) и Wi-Fi Direct връзка обаче могат да се използват едновременно.
- Устройството, което се поддържа от Wi-Fi Direct, може да стане Собственик на група (G/O). Когато конфигурирате мрежата Wi-Fi Direct, G/O служи за точка за достъп.



Свързана информация

- [Използване на Wi-Fi Direct®](#)

Конфигуриране на вашата мрежа Wi-Fi Direct

Конфигурирайте настройките на вашата мрежа Wi-Fi Direct от контролния панел на вашето устройство.

- [Общ преглед на конфигурацията на мрежата Wi-Fi Direct](#)
- [Конфигуриране на вашата мрежа Wi-Fi Direct чрез метода с едно натискане](#)
- [Конфигуриране на вашата мрежа Wi-Fi Direct чрез метода с едно натискане на Wi-Fi Protected Setup™ \(WPS\)](#)
- [Конфигуриране на вашата мрежа Wi-Fi Direct чрез ПИН метода](#)
- [Конфигуриране на вашата мрежа Wi-Fi Direct чрез ПИН метода на Wi-Fi Protected Setup™ \(WPS\)](#)
- [Ръчно конфигуриране на вашата мрежа Wi-Fi Direct](#)

Общ преглед на конфигурацията на мрежата Wi-Fi Direct

Инструкциите по-долу предлагат пет метода за конфигуриране на вашето устройство Brother в средата на безжична мрежа. Изберете метода, който предпочитате за вашата среда:

Проверете конфигурацията на вашето мобилно устройство.

1. Вашето мобилно устройство поддържа ли Wi-Fi Direct?

Опция	Описание
Да	Отидете на стъпка 2
Не	Отидете на стъпка 3

2. Вашето мобилно устройство поддържа ли конфигурация с едно натискане за Wi-Fi Direct?

Опция	Описание
Да	➤➤ <i>Свързана информация: Конфигуриране на вашата мрежа Wi-Fi Direct чрез метода с едно натискане</i>
Не	➤➤ <i>Свързана информация: Конфигуриране на вашата мрежа Wi-Fi Direct чрез ПИН метода</i>

3. Вашето мобилно устройство поддържа ли Wi-Fi Protected Setup™ (WPS)?

Опция	Описание
Да	Отидете на стъпка 4
Не	➤➤ <i>Свързана информация: Ръчно конфигуриране на вашата мрежа Wi-Fi Direct</i>

4. Вашето мобилно устройство поддържа ли конфигурация с едно натискане за Wi-Fi Protected Setup™ (WPS)?

Опция	Описание
Да	➤➤ <i>Свързана информация: Конфигуриране на вашата мрежа Wi-Fi Direct чрез метода с едно натискане на Wi-Fi Protected Setup™ (WPS)</i>
Не	➤➤ <i>Свързана информация: Конфигуриране на вашата мрежа Wi-Fi Direct чрез ПИН метода на Wi-Fi Protected Setup™ (WPS)</i>

За да използвате функционалността на Brother iPrint&Scan в мрежа Wi-Fi Direct, конфигурирана от конфигурация с едно натискане с помощта на Wi-Fi Direct, или от конфигурация с ПИН метода с помощта на Wi-Fi Direct, устройството, което използвате за конфигуриране на Wi-Fi Direct, трябва да работи с Android™ 4.0 или по-нова.



Свързана информация

- [Конфигуриране на вашата мрежа Wi-Fi Direct](#)

Свързани теми:

- [Конфигуриране на вашата мрежа Wi-Fi Direct чрез метода с едно натискане](#)

-
- Конфигуриране на вашата мрежа Wi-Fi Direct чрез метода с едно натискане на Wi-Fi Protected Setup™ (WPS)
 - Конфигуриране на вашата мрежа Wi-Fi Direct чрез ПИН метода
 - Конфигуриране на вашата мрежа Wi-Fi Direct чрез ПИН метода на Wi-Fi Protected Setup™ (WPS)
 - Ръчно конфигуриране на вашата мрежа Wi-Fi Direct
-

Конфигуриране на вашата мрежа Wi-Fi Direct чрез метода с едно натискане

>> [HL-L3210CW/HL-L3230CDW](#)

>> [HL-L3270CDW](#)

HL-L3210CW/HL-L3230CDW

Ако мобилното ви устройство поддържа Wi-Fi Direct, следвайте стъпките по-долу за конфигуриране на мрежа Wi-Fi Direct:

1. Натиснете ▲ или ▼, за да изберете опцията [Мрежа], а след това натиснете **ОК**.
2. Натиснете ▲ или ▼, за да изберете опцията [Wi-Fi Direct], а след това натиснете **ОК**.
3. Натиснете ▲ или ▼, за да изберете опцията [Бутон], а след това натиснете **ОК**.
4. Когато се появи [Wi-Fi Direct вк?], изберете Вкл.
5. Активирайте Wi-Fi Direct на вашето мобилно устройство (за инструкции вижте ръководството на потребителя на вашето мобилно устройство), когато се появи [Активирайте Wi-Fi Direct на друго устройство и натиснете ОК.] на LCD дисплея на устройството. Натиснете **ОК** на устройството.
Така ще започне настройката на Wi-Fi Direct.
6. Извършете едно от следните действия:
 - Когато вашето устройство Brother е Собственик на група (G/O), свържете вашето мобилно устройство директно към устройството.
 - Ако вашето устройство Brother не е собственик на групата, то ще покаже имената на достъпните устройства, с които да конфигурирате мрежа Wi-Fi Direct. Натиснете ▲ или ▼, за да изберете мобилното устройство, с което искате да се свържете, и натиснете **ОК**. За да потърсите отново достъпни устройства, изберете [<Ново сканиране>] и след това натиснете **ОК**.
7. Ако мобилното ви устройство се свърже успешно, LCD дисплеят на устройството показва [Свързан]. Завършихте настройката на мрежата Wi-Fi Direct.

HL-L3270CDW

Ако мобилното ви устройство поддържа Wi-Fi Direct, следвайте стъпките по-долу за конфигуриране на мрежа Wi-Fi Direct:



Когато устройството получи искането за Wi-Fi Direct от мобилното ви устройство, на LCD дисплея се показва съобщението [Получено искане за връзка с Wi-Fi Direct. Натиснете [ОК], за да се свържете.]. Натиснете [ОК], за да се свържете.

1. Натиснете  [Настройки] > [Всички настр.] > [Мрежа] > [Wi-Fi Direct] > [Бутон].
2. Активирайте Wi-Fi Direct на вашето мобилно устройство (за инструкции вижте ръководството за потребителя на вашето мобилно устройство), когато се появи [Активирайте Wi-Fi Direct на друго устройство. След това натиснете [ОК].] на LCD дисплея на устройството. Натиснете [ОК] на устройството.

Така ще започне настройката на Wi-Fi Direct. За да отмените, натиснете .

3. Извършете едно от следните действия:
 - Когато вашето устройство Brother е Собственик на група (G/O), свържете вашето мобилно устройство директно към устройството.

-
- Ако вашето устройство на Brother не е собственикът на групата, то показва имената на достъпните устройства, с които да конфигурирате мрежа Wi-Fi Direct. Изберете мобилното устройство, с което искате да се свържете. Отново търсете достъпни устройства с натискане на [Повт. скан].
4. Ако мобилното ви устройство се свърже успешно, LCD дисплеят на устройството показва [Свързан]. Завършихте настройката на мрежата Wi-Fi Direct.



Свързана информация

- [Конфигуриране на вашата мрежа Wi-Fi Direct](#)

Свързани теми:

- [Общ преглед на конфигурацията на мрежата Wi-Fi Direct](#)
-

Конфигуриране на вашата мрежа Wi-Fi Direct чрез метода с едно натискане на Wi-Fi Protected Setup™ (WPS)

>> [HL-L3210CW/HL-L3230CDW](#)
>> [HL-L3270CDW](#)

HL-L3210CW/HL-L3230CDW

Ако мобилното ви устройство поддържа WPS (PBC: Конфигурация с бутони), следвайте стъпките по-долу за конфигуриране на мрежа Wi-Fi Direct:



1. Натиснете ▲ или ▼, за да изберете опцията [Мрежа], а след това натиснете **OK**.
2. Натиснете ▲ или ▼, за да изберете опцията [Wi-Fi Direct], а след това натиснете **OK**.
3. Натиснете ▲ или ▼, за да изберете опцията [Собств. група], а след това натиснете **OK**.
4. Натиснете ▲ или ▼, за да изберете опцията [Вкл.], а след това натиснете **OK**.
5. Натиснете ▲ или ▼, за да изберете опцията [Бутон], а след това натиснете **OK**.
6. Когато се появи [Wi-Fi Direct вк?], изберете Вкл.
7. Активирайте метода за конфигуриране на WPS с едно натискане на вашето мобилно устройство (вижте инструкциите в ръководството на потребителя на вашето мобилно устройство), когато се появи [Активирайте Wi-Fi Direct на друго устройство и натиснете OK.] на LCD дисплея на устройството. Натиснете **OK** на устройството.
Така ще започне настройката на Wi-Fi Direct.
8. Ако мобилното ви устройство се свърже успешно, LCD дисплеят на устройството показва [Свързан]. Завършихте настройката на мрежата Wi-Fi Direct.

HL-L3270CDW

Ако мобилното ви устройство поддържа WPS (PBC: Конфигурация с бутони), следвайте стъпките по-долу за конфигуриране на мрежа Wi-Fi Direct:



Когато устройството получи заявката на Wi-Fi Direct от вашето мобилно устройство, на LCD дисплея ще се появи съобщението [Получено искане за връзка с Wi-Fi Direct. Натиснете [OK], за да се свържете.]. Натиснете [OK], за да се свържете.

1. Натиснете  [Настройки] > [Всички настр.] > [Мрежа] > [Wi-Fi Direct] > [Собств. група].
2. Натиснете [Вкл.].
3. Натиснете ▲ или ▼, за да се изберете опцията [Бутон]. Натиснете [Бутон].
4. Активирайте метода за конфигуриране на WPS с едно натискане на вашето мобилно устройство (вижте инструкциите в ръководството на потребителя на вашето мобилно устройство), когато се появи [Активирайте Wi-Fi Direct на друго устройство. След това натиснете [OK].] на LCD дисплея на устройството. Натиснете [OK] на устройството Brother.
Така ще започне настройката на Wi-Fi Direct. За да отмените, натиснете .
5. Ако мобилното ви устройство се свърже успешно, LCD дисплеят на устройството показва [Свързан]. Завършихте настройката на мрежата Wi-Fi Direct.

Свързана информация

- [Конфигуриране на вашата мрежа Wi-Fi Direct](#)

Свързани теми:

- [Общ преглед на конфигурацията на мрежата Wi-Fi Direct](#)
-

Конфигуриране на вашата мрежа Wi-Fi Direct чрез ПИН метода

>> HL-L3210CW/HL-L3230CDW
>> HL-L3270CDW

HL-L3210CW/HL-L3230CDW

Ако мобилното ви устройство поддържа PIN метода на Wi-Fi Direct, следвайте стъпките по-долу за конфигуриране на мрежа Wi-Fi Direct:

1. Натиснете ▲ или ▼, за да изберете опцията [Мрежа], а след това натиснете **ОК**.
2. Натиснете ▲ или ▼, за да изберете опцията [Wi-Fi Direct], а след това натиснете **ОК**.
3. Натиснете ▲ или ▼, за да изберете опцията [PIN код], а след това натиснете **ОК**.
4. Когато се появи [Wi-Fi Direct вкл?], изберете Вкл.
5. Активирайте Wi-Fi Direct на вашето мобилно устройство (за инструкции вижте ръководството на потребителя на вашето мобилно устройство), когато се появи [Активирайте Wi-Fi Direct на друго устройство и натиснете ОК.] на LCD дисплея на устройството. Натиснете **ОК** на устройството.

Така ще започне настройката на Wi-Fi Direct.

6. Извършете едно от следните действия:
 - Когато устройството на Brother е Собственикът на групата (G/O), то ще изчака заявка за свързване от вашето мобилно устройство. Когато се появи [Въведи PIN код], въведете ПИН кода, който е показан на мобилното ви устройство, в устройството на Brother. Натиснете **ОК**, за да завършите настройката.
Ако на устройството Brother е показан PIN, въведете го в мобилното си устройство.
 - Ако вашето устройство Brother не е собственик на групата, то ще покаже имената на достъпните устройства, с които да конфигурирате мрежа Wi-Fi Direct. Натиснете ▲ или ▼, за да изберете мобилното устройство, с което искате да се свържете, и натиснете **ОК**. За да потърсите отново достъпни устройства, изберете [<Ново сканиране>] и след това натиснете **ОК**.
7. Извършете едно от следните действия:
 - Изберете [Дисплей], за да се покаже ПИН кодът на устройството Brother, въведете ПИН кода във вашето мобилно устройство, а след това преминете на следващата стъпка.
 - Изберете [Вход], за да въведете ПИН кода, който е показан от мобилното ви устройство, в устройството Brother. Натиснете **ОК**, а след това преминете към следващата стъпка.
Ако вашето мобилно устройство не показва ПИН код, натиснете **Back (Назад)** на устройството Brother. Върнете се на първата стъпка и опитайте отново.
8. Ако мобилното ви устройство се свърже успешно, LCD дисплеят на устройството показва [Свързан]. Завършихте настройката на мрежата Wi-Fi Direct.

HL-L3270CDW

Ако мобилното ви устройство поддържа ПИН метода на Wi-Fi Direct, следвайте стъпките по-долу за конфигуриране на мрежа Wi-Fi Direct:



Когато устройството получи искането за Wi-Fi Direct от мобилното ви устройство, на LCD дисплея се показва съобщението [Получено искане за връзка с Wi-Fi Direct. Натиснете [ОК], за да се свържете.]. Натиснете [ОК], за да се свържете.

1. Натиснете  [Настройки] > [Всички настр.] > [Мрежа] > [Wi-Fi Direct] > [PIN код].
2. Активирайте Wi-Fi Direct на вашето мобилно устройство (за инструкции вижте ръководството за потребителя на вашето мобилно устройство), когато се появи [Активирайте Wi-Fi Direct на

друго устройство. След това натиснете [OK] .] на LCD дисплея на устройството. Натиснете [OK] на устройството.

Така ще започне настройката на Wi-Fi Direct. За да отмените, натиснете .

3. Извършете едно от следните действия:

- Когато вашето устройство Brother е Собственик на група (G/O), то ще изчака заявка за свързване от вашето мобилно устройство. Когато се появи [PIN код], въведете PIN, който е показан на мобилното ви устройство в устройството. Натиснете [OK], за да завършите настройката.

Ако на устройството Brother е показан PIN, въведете го в мобилното си устройство.

- Ако вашето устройство на Brother не е собственикът на групата, то показва имената на достъпните устройства, с които да конфигурирате мрежа Wi-Fi Direct. Изберете мобилното устройство, с което искате да се свържете. Отново търсете достъпни устройства с натискане на [Повт. скан].

4. Извършете едно от следните действия:

- Натиснете [Покажи PIN код], за да се покаже ПИН кодът на устройството на Brother, и въведете ПИН кода в мобилното си устройство. Преминете на следващата стъпка.
- Натиснете [Въведи PIN код], за да въведете ПИН кода, показан от мобилното устройство, а след това натиснете [OK]. Отидете на следващата стъпка.

Ако мобилното ви устройство не покаже PIN, натиснете  на вашето устройство Brother. Върнете се на първата стъпка и опитайте отново.

5. Ако мобилното ви устройство се свърже успешно, LCD дисплеят на устройството показва [Свързан]. Завършихте настройката на мрежата Wi-Fi Direct.



Свързана информация

- [Конфигуриране на вашата мрежа Wi-Fi Direct](#)

Свързани теми:

- [Общ преглед на конфигурацията на мрежата Wi-Fi Direct](#)
-

Конфигуриране на вашата мрежа Wi-Fi Direct чрез ПИН метода на Wi-Fi Protected Setup™ (WPS)

>> HL-L3210CW/HL-L3230CDW
>> HL-L3270CDW

HL-L3210CW/HL-L3230CDW

Ако мобилното ви устройство поддържа ПИН метода на Wi-Fi Protected Setup™ (WPS), следвайте стъпките по-долу за конфигуриране на мрежа Wi-Fi Direct:

1. Натиснете ▲ или ▼, за да изберете опцията [Мрежа], а след това натиснете **ОК**.
2. Натиснете ▲ или ▼, за да изберете опцията [Wi-Fi Direct], а след това натиснете **ОК**.
3. Натиснете ▲ или ▼, за да изберете опцията [Собств. група], а след това натиснете **ОК**.
4. Натиснете ▲ или ▼, за да изберете опцията [Вкл.], а след това натиснете **ОК**.
5. Натиснете ▲ или ▼, за да изберете опцията [PIN код], а след това натиснете **ОК**.
6. Когато се появи [Wi-Fi Direct вк?], изберете Вкл.
7. Активирайте PIN метода за конфигуриране на WPS на вашето мобилно устройство (вижте инструкциите в ръководството на потребителя на вашето мобилно устройство), когато се появи [Активирайте Wi-Fi Direct на друго устройство и натиснете ОК.] на LCD дисплея на устройството. Натиснете **ОК** на устройството.
Така ще започне настройката на Wi-Fi Direct.
8. Устройството ще изчака заявка за свързване от вашето мобилно устройство. Когато се появи [Въведи PIN код], въведете ПИН кода, който е показан на мобилното ви устройство, в устройството.
9. Натиснете **ОК**.
10. Ако мобилното ви устройство се свърже успешно, LCD дисплеят на устройството показва [Свързан]. Завършихте настройката на мрежата Wi-Fi Direct.

HL-L3270CDW

Ако мобилното ви устройство поддържа ПИН метода на Wi-Fi Protected Setup™ (WPS), следвайте стъпките по-долу за конфигуриране на мрежа Wi-Fi Direct:



Когато устройството получи заявката на Wi-Fi Direct от вашето мобилно устройство, на LCD дисплея ще се появи съобщението [Получено искане за връзка с Wi-Fi Direct. Натиснете [ОК], за да се свържете.]. Натиснете [ОК], за да се свържете.

1. Натиснете  [Настройки] > [Всички настр.] > [Мрежа] > [Wi-Fi Direct] > [Собств. група].
2. Натиснете [Вкл.].
3. Натиснете ▲ или ▼, за да изберете опцията [PIN код]. Натиснете [PIN код].
4. Когато се появи [Активирайте Wi-Fi Direct на друго устройство. След това натиснете [ОК].], активирайте PIN метода за конфигуриране на WPS на вашето мобилно устройство (вижте инструкциите в ръководството на потребителя на вашето мобилно устройство), а след това натиснете [ОК] вашето устройство Brother.

Така ще започне настройката на Wi-Fi Direct. За да отмените, натиснете .

5. Устройството ще изчака заявка за свързване от вашето мобилно устройство. Когато се появи [PIN код], въведете PIN, който е показан на мобилното ви устройство в устройството. Натиснете [ОК].

-
6. Ако мобилното ви устройство се свърже успешно, LCD дисплеят на устройството показва [Свързан].
Завършихте настройката на мрежата Wi-Fi Direct.

 **Свързана информация**

- [Конфигуриране на вашата мрежа Wi-Fi Direct](#)

Свързани теми:

- [Общ преглед на конфигурацията на мрежата Wi-Fi Direct](#)
-

▲ Начало > Мрежа > Допълнителни методи за конфигуриране на устройството на Brother за безжична мрежа > Използване на Wi-Fi Direct® > Конфигуриране на вашата мрежа Wi-Fi Direct > Ръчно конфигуриране на вашата мрежа Wi-Fi Direct

Ръчно конфигуриране на вашата мрежа Wi-Fi Direct

>> [HL-L3210CW/HL-L3230CDW](#)
>> [HL-L3270CDW](#)

HL-L3210CW/HL-L3230CDW

Ако мобилното ви устройство не поддържа Wi-Fi Direct или WPS, трябва ръчно да конфигурирате мрежа Wi-Fi Direct.

1. Натиснете ▲ или ▼, за да изберете опцията [Мрежа], а след това натиснете **OK**.
2. Натиснете ▲ или ▼, за да изберете опцията [Wi-Fi Direct], а след това натиснете **OK**.
3. Натиснете ▲ или ▼, за да изберете опцията [Ръчно], а след това натиснете **OK**.
4. Когато се появи [Wi-Fi Direct вк?], изберете Вкл.
5. Устройството ще покаже SSID името и паролата. Отидете на екрана с настройките на безжичната мрежа на вашето мобилно устройство, изберете SSID името и след това въведете паролата.
6. Ако мобилното ви устройство се свърже успешно, LCD дисплеят на устройството показва [Свързан]. Завършихте настройката на мрежата Wi-Fi Direct.

HL-L3270CDW

Ако мобилното ви устройство не поддържа Wi-Fi Direct или WPS, трябва ръчно да конфигурирате мрежа Wi-Fi Direct.



Когато устройството получи заявката на Wi-Fi Direct от вашето мобилно устройство, на LCD дисплея ще се появи съобщението [Получено искане за връзка с Wi-Fi Direct. Натиснете [OK], за да се свържете.]. Натиснете [OK], за да се свържете.

1. Натиснете  [Настройки] > [Всички настр.] > [Мрежа] > [Wi-Fi Direct] > [Ръчно].
2. Устройството ще покаже SSID името и паролата. Отидете на екрана с настройките на безжичната мрежа на вашето мобилно устройство, изберете SSID името и след това въведете паролата.
3. Ако мобилното ви устройство се свърже успешно, LCD дисплеят на устройството показва [Свързан]. Завършихте настройката на мрежата Wi-Fi Direct.

✓ Свързана информация

- [Конфигуриране на вашата мрежа Wi-Fi Direct](#)

Свързани теми:

- [Общ преглед на конфигурацията на мрежата Wi-Fi Direct](#)

Разширени мрежови функции

- Печат на доклада за мрежовата конфигурация
- Отпечатване на отчет за WLAN
- Конфигуриране на SNMP протокола чрез Уеб-базирано управление

Печат на доклада за мрежовата конфигурация

Отчетът за мрежовата конфигурация изрежда мрежовата конфигурация, включително настройките на мрежовия сървър за печат.



- Име на възел: името на възела фигурира в доклада за текущата мрежова конфигурация. Името на възела по подразбиране е „BRNxxxxxxxxxx“ за кабелна мрежа или „BRWxxxxxxxxxx“ за безжична мрежа („xxxxxxxxxx“ е MAC адресът/Ethernet адресът на вашето устройство).
- Ако [IP Address] в доклада за мрежовата конфигурация показва 0.0.0.0, изчакайте една минута и опитайте да го отпечатате отново.
- Можете да намерите настройките на вашето устройство – IP адрес, маска на подмрежата, име на възел и MAC адрес – в доклада, например:
 - IP адрес: 192.168.0.5
 - Подмрежова маска: 255.255.255.0
 - Име на възел: BRN000ca0000499
 - MAC адрес: 00-0c-a0-00-04-99



>> [HL-L3210CW/HL-L3230CDW](#)

>> [HL-L3270CDW](#)

HL-L3210CW/HL-L3230CDW

1. Натиснете ▲ или ▼, за да изберете опцията [Печатай док.], а след това натиснете **OK**.
2. Натиснете ▲ или ▼, за да изберете [Мрежова конфиг].
3. Натиснете **OK**.
4. Натиснете **Go (Старт)**.

HL-L3270CDW

1. Натиснете  [Настройки] > [Всички настр.] > [Печатай док.] > [Мрежова конфигурация].
2. Натиснете [Да].
Устройството отпечатва отчета за мрежовата конфигурация.
3. Натиснете .

Свързана информация

- [Разширени мрежови функции](#)

Свързани теми:

- [Къде мога да намеря мрежовите настройки на устройството Brother?](#)
- [Използване на инструмента за поправка на мрежовата връзка \(Windows\)](#)
- [Достъп до уеб базирано управление](#)
- [Искам да проверя дали моите мрежови устройства работят правилно](#)

Отпечатване на отчет за WLAN

Докладът за WLAN отразява състоянието на безжичната мрежа на устройството. Ако безжичното свързване е неуспешно, проверете кода за грешка на отпечатания доклад.



>> [HL-L3210CW/HL-L3230CDW](#)

>> [HL-L3270CDW](#)

HL-L3210CW/HL-L3230CDW

1. Натиснете ▲ или ▼, за да изберете опцията [Печатай док.], а след това натиснете **OK**.
2. Натиснете ▲ или ▼, за да изберете опцията [WLAN доклад], а след това натиснете **OK**.
3. Натиснете **Go (Старт)**.
Устройството ще отпечата отчета за WLAN.

HL-L3270CDW

1. Натиснете  [Настройки] > [Всички настр.] > [Печатай док.] > [WLAN доклад].
2. Натиснете [Да].
Устройството ще отпечата отчета за WLAN.
3. Натиснете .

Ако WLAN докладът не се отпечата, проверете устройството за грешки. Ако няма видими грешки, изчакайте една минута и след това опитайте отново да отпечатате доклада.

Свързана информация

- [Разширени мрежови функции](#)
 - [Кодове за грешка в доклад за безжична LAN мрежа](#)

Свързани теми:

- [Устройството ми на Brother не може да печата в мрежата](#)
- [Искам да проверя дали моите мрежови устройства работят правилно](#)

Кодове за грешка в доклад за безжична LAN мрежа

Ако докладът за безжична LAN мрежа показва, че връзката е неуспешна, проверете кода за грешка в отпечатания доклад и вижте съответните инструкции в таблицата:

Код на грешка	Проблем и препоръчителни решения
TS-01	Безжичната настройка не е активирана, променете я до стойност Вкл. Ако към устройството е свързан мрежов кабел, извадете го и променете безжичната настройка на устройството до стойност Вкл.
TS-02	Безжичната точка за достъп/маршрутизаторът не може да бъде открит/а. 1. Проверете следните две точки: <ul style="list-style-type: none">Изключете захранването на безжичната точка за достъп/маршрутизатора, изчакайте 10 секунди и го включете отново.Ако вашата точка за достъп до WLAN/маршрутизатор използва филтриране по MAC адрес, проверете дали MAC адресът на устройството Brother е разрешен във филтъра. 2. Ако ръчно сте въвели SSID и информацията за защита (SSID/метод на удостоверяване/метод на шифроване/мрежов ключ), информацията може да е неточна. Потвърдете отново SSID и информацията за защита и въведете пак правилната информация, ако е необходимо. Това устройство не поддържа 5 GHz SSID/ESSID и трябва да изберете 2,4 GHz SSID/ESSID. Уверете се, че точката за достъп (маршрутизаторът) за безжична LAN мрежа е настроена на 2,4 GHz или на смесен режим за 2,4 GHz/5 GHz.
TS-03	Въведената настройка за безжичната мрежа или за защитата може да е неправилна. Проверете отново настройките на безжичната мрежа. Ако не знаете тази информация, попитайте мрежовия администратор.
TS-04	Методите на удостоверяване/шифроване, използвани от избраната безжична точка за достъп/маршрутизатор, не се поддържат от устройството. Променете метода на удостоверяване и шифроване на точката за достъп/маршрутизатора за безжична LAN мрежа. Вашето устройство поддържа следните методи на удостоверяване: <ul style="list-style-type: none">WPA-Personal TKIP или AESWPA2-Personal TKIP или AESОтворен WEP или None (без шифроване)Споделен ключ WEP Ако проблемът не се реши, въведените SSID или настройки на мрежата може да са неправилни. Потвърдете настройките на безжичната мрежа.
TS-05	Информацията за сигурност (SSID/мрежов ключ) е неправилна. Потвърдете информацията за защита на безжичната мрежа (метод на удостоверяване/метод на шифроване/мрежов ключ).
TS-06	Устройството не може да открие точка за достъп/маршрутизатор за безжична LAN мрежа с активиран WPS. Потвърдете информацията за защита на безжичната мрежа (метод на удостоверяване/метод на шифроване/мрежов ключ).

Код на грешка	Проблем и препоръчителни решения
TS-07	<p>Устройството не може да открие точка за достъп/маршрутизатор за безжична LAN мрежа с активиран WPS.</p> <p>Ако искате да се свържете с WPS, трябва да включите както вашето устройство, така и точката за достъп/маршрутизатора за безжична LAN мрежа. Проверете метода на свързване за WPS в точката за достъп/маршрутизатора за безжична LAN мрежа и опитайте отново.</p> <p>Ако не знаете как да работите с вашата точка за достъп/маршрутизатор за безжична LAN мрежа чрез WPS, вижте документацията, придружаваща вашата точка за достъп/маршрутизатор за безжична LAN мрежа или попитайте производителя или мрежовия администратор.</p>
TS-08	<p>Открити са две или повече точки за достъп за безжична LAN мрежа, които имат активиран WPS.</p> <ul style="list-style-type: none"> • Проверете дали в обхвата има само една точка за достъп (маршрутизатор) за безжична LAN мрежа, която има активен метод WPS, и опитайте отново. • Опитайте да започнете отново след няколко минути, за да се избегнат ефектите от други точки за достъп.



Свързана информация

- [Отпечатване на отчет за WLAN](#)

Свързани теми:

- [Устройството ми на Brother не може да печата в мрежата](#)
- [Искам да проверя дали моите мрежови устройства работят правилно](#)
- [Конфигуриране на вашето устройство за безжична мрежа чрез метода с едно натискане на Wi-Fi Protected Setup™ \(WPS\)](#)
- [Конфигуриране на вашето устройство за безжична мрежа чрез ПИН метода на Wi-Fi Protected Setup™ \(WPS\)](#)
- [Конфигуриране на вашето устройство за безжична мрежа с помощта на съветника за настройка от контролния панел на устройството](#)
- [Конфигуриране на вашето устройство за безжична мрежа, когато не се изпраща SSID](#)
- [Конфигуриране на устройството за фирмена безжична мрежа](#)

Конфигуриране на SNTP протокола чрез Уеб-базирано управление

Конфигурирайте SNTP протокола за синхронизиране на часа, който устройството използва за удостоверяване по часа, който показва часовият сървър SNTP.

1. Стартирайте уеб браузъра.
2. Въведете „https://IP адрес на устройството” в адресната лента на браузъра (където „IP адрес на устройството” е IP адресът на устройството).

Например:

https://192.168.1.2

3. Ако устройството ви попита за парола, въведете я и след това щракнете върху .
4. Щракнете върху раздела **Network (Мрежа)**.
5. Щракнете върху менюто **Protocol (Протокол)** в лявата навигационна лента.
6. Поставете отметка за **SNTP**, за да активирате настройките.
7. Щракнете върху **Submit (Изпращане)**.
8. Рестартирайте устройството на Brother, за да активирате конфигурацията.
9. До квадратчето за отметка SNTP щракнете върху **Advanced Settings (Разширени настройки)**.
10. Изберете профила, който искате да настроите или промените.

Опция	Описание
Status (Статус)	Показва дали SNTP протоколът е разрешен или е забранен.
Synchronization Status (Статус на синхронизиране)	Потвърдете последното състояние на синхронизацията.
SNTP Server Method (Метод на SNTP сървър)	Изберете AUTO (АВТОМАТИЧНО) или STATIC (СТАТИЧНО) . <ul style="list-style-type: none">• AUTO (АВТОМАТИЧНО) Ако има DHCP сървър във вашата мрежа, SNTP сървърът ще получи адреса от този сървър автоматично.• STATIC (СТАТИЧНО) Въведете адреса, който искате да използвате.
Primary SNTP Server Address (Адрес на основен SNTP сървър) Secondary SNTP Server Address (Адрес на вторичен SNTP сървър)	Въведете адреса на сървъра (до 64 знака). Адресът на вторичния SNTP сървър се използва като резервен на адреса на основния SNTP сървър. Ако основният сървър не е достъпен, устройството ще се свърже с вторичния SNTP сървър.
Primary SNTP Server Port (Порт на основен SNTP сървър) Secondary SNTP Server Port (Порт на вторичен SNTP сървър)	Въведете номера на порта (1-65535). Портът на вторичния SNTP сървър се използва като резервен на порта на основния SNTP сървър. Ако основният порт не е достъпен, устройството ще се свърже с вторичния SNTP порт.
Synchronization Interval (Интервал на синхронизиране)	Въведете броя часове между опитите за синхронизация със сървъра (1-168 часа).

11. Щракнете върху **Submit (Изпращане)**.



Свързана информация

- [Разширени мрежови функции](#)

Техническа информация за напреднали потребители

- [Нулиране на мрежовите настройки до фабричните настройки](#)

Нулиране на мрежовите настройки до фабричните настройки

Можете да използвате контролния панел на устройството, за да възстановите фабричните настройки по подразбиране на сървъра за печат. Така се нулира цялата информация, напр. паролата и IP адреса.



- Тази функция връща всички настройки на кабелна (само за поддържани модели) и безжична мрежа до фабричните настройки.
- Можете също да нулирате сървъра за печат до фабричните му настройки с помощта на BRAdmin Light, BRAdmin Professional или уеб-базираното управление.

>> [HL-L3210CW/HL-L3230CDW](#)

>> [HL-L3270CDW](#)

HL-L3210CW/HL-L3230CDW

1. Натиснете ▲ или ▼, за да изберете опцията [Мрежа], а след това натиснете **OK**.
2. Натиснете ▲ или ▼, за да изберете опцията [Мрежово нул.], а след това натиснете **OK**.
3. Следвайте инструкциите на устройството, за да нулирате мрежовите настройки.
Устройството ще се рестартира.

HL-L3270CDW

1. Натиснете  [Настройки] > [Всички настр.] > [Мрежа] > [Мрежово нул.].
2. Ще се покаже [Рестартиране?]. Натиснете [Да] за две секунди, за да потвърдите.
Устройството ще се рестартира.



Свързана информация

- [Техническа информация за напреднали потребители](#)

Сигурност

- [Заклучване на настройките на устройството](#)
- [Функции за защита на мрежата](#)

Заключение на настройките на устройството

Преди да включите заключването на достъпа на устройството, внимателно си запишете паролата. Ако забравите паролата, ще трябва да нулирате всички пароли, съхранени в устройството, като се обадите на администратора си или на центъра за обслужване на клиенти на Brother.

- [Обзор на заключването на настройки](#)

Обзор на заключването на настройки

Използване на функцията за заключване на настройките, за да се блокира неупълномощен достъп до настройките на устройството.

Когато заключването на настройките е настроено да е “Вкл.”, нямате достъп до настройките на устройството, преди да въведете паролата.

- [Задаване на паролата за заключване на настройките](#)
- [Промяна на паролата за заключване на настройките](#)
- [Включване на заключването на настройките](#)

Задаване на паролата за заключване на настройките



>> [HL-L3210CW/HL-L3230CDW](#)

>> [HL-L3270CDW](#)

HL-L3210CW/HL-L3230CDW

1. Натиснете ▲ или ▼, за да се покаже опцията [Общи настройки], а след това натиснете **OK**.
2. Натиснете ▲ или ▼, за да се покаже опцията [Настр. закл.], а след това натиснете **OK**.
3. Въведете четирицифрено число за паролата.
За въвеждането на всяка цифра натискайте ▲ или ▼, за да я изберете, а след това натиснете **OK**.
4. Когато на LCD дисплея се покаже [Потвърди:], въведете повторно новата парола.

HL-L3270CDW

1. Натиснете  [Настройки] > [Всички настр.] > [Общи настройки] > [Закл. настр.].
2. Въведете четирицифрено число за паролата.
3. Натиснете [OK].
4. Когато на LCD дисплея се покаже [Потвърди:], въведете повторно новата парола.
5. Натиснете [OK].
6. Натиснете .



Свързана информация

- [Обзор на заключването на настройки](#)

Промяна на паролата за заключване на настройките



>> [HL-L3210CW/HL-L3230CDW](#)

>> [HL-L3270CDW](#)

HL-L3210CW/HL-L3230CDW

1. Натиснете ▲ или ▼, за да се покаже опцията [Общи настройки], а след това натиснете **OK**.
2. Натиснете ▲ или ▼, за да се покаже опцията [Настр. закл.], а след това натиснете **OK**.
3. Натиснете ▲ или ▼, за да изберете опцията [Сложи парола], а след това натиснете **OK**.
4. Въведете текущата четирицифрена парола.
За въвеждането на всяка цифра натискайте ▲ или ▼, за да я изберете, а след това натиснете **OK**.
5. Въведете нова четирицифрена парола.
За въвеждането на всяка цифра натискайте ▲ или ▼, за да я изберете, а след това натиснете **OK**.
6. Когато на LCD дисплея се покаже [Потвърди:], въведете повторно новата парола.

HL-L3270CDW

1. Натиснете  [Настройки] > [Всички настр.] > [Общи настройки] > [Закл. настр.] > [Сложи парола].
2. Въведете текущата четирицифрена парола.
3. Натиснете [OK].
4. Въведете новата четирицифрена парола.
5. Натиснете [OK].
6. Когато на LCD дисплея се покаже [Потвърди:], въведете повторно новата парола.
7. Натиснете [OK].
8. Натиснете .

Свързана информация

- [Обзор на заключването на настройки](#)

Включване на заключването на настройките

>> [HL-L3210CW/HL-L3230CDW](#)

>> [HL-L3270CDW](#)

HL-L3210CW/HL-L3230CDW

1. Натиснете ▲ или ▼, за да се покаже опцията [Общи настройки], а след това натиснете **OK**.
2. Натиснете ▲ или ▼, за да се покаже опцията [Настр. закл.], а след това натиснете **OK**.
3. Натиснете **OK**, когато на LCD дисплея се покаже [Вкл.].
4. Въведете текущата четирицифрена парола.
За въвеждането на всяка цифра натискайте ▲ или ▼, за да я изберете, а след това натиснете **OK**.

HL-L3270CDW

1. Натиснете  [Настройки] > [Всички настр.] > [Общи настройки] > [Закл. настр.] > [Закл. Изкл⇒Вкл.].
2. Въведете текущата четирицифрена парола.
3. Натиснете [OK].



Свързана информация

- [Обзор на заключването на настройки](#)

Функции за защита на мрежата

- [Преди да се използват защитните функции на мрежата](#)
- [Secure Function Lock 3.0](#)
- [Безопасно управление на мрежовото устройство чрез SSL/TLS](#)
- [Безопасно изпращане на имейл](#)
- [Използване на удостоверяване с IEEE 802.1x за кабелна или безжична мрежа](#)
- [Запаметяване на дневника за печат в мрежата](#)

Преди да се използват защитните функции на мрежата

Устройството Brother използва някои от най-новите налични днес протоколи за мрежова защита и шифроване. Тези мрежови функции могат да бъдат внедрени във вашия цялостен план за мрежова защита, за да помогнат за защитата на данните ви и за предотвратяване на неупълномощен достъп до устройството.



Препоръчваме да деактивирате протоколите Telnet, FTP сървър и TFTP. Достъпът до устройството при използване на тези протоколи не е защитен.



Свързана информация

- [Функции за защита на мрежата](#)

Secure Function Lock 3.0

Secure Function Lock 3.0 на Brother повишава сигурността чрез ограничаване на функциите, налични на устройството Brother.

- [Преди да се използва Secure Function Lock 3.0](#)
- [Конфигуриране на Secure Function Lock 3.0 с помощта на Уеб-базирано управление](#)
- [Конфигуриране на Public Mode \(Публичен режим\) за Secure Function Lock 3.0](#)
- [Допълнителни функции на Secure Function Lock 3.0](#)

Преди да се използва Secure Function Lock 3.0

Използвайте Secure Function Lock (заклучваща функция за безопасност) за конфигуриране на пароли, определяне на ограничения за страници за определен потребител и предоставяне на достъп до някои или всички функции, изброени тук.

Можете да конфигурирате и промените следните настройки на Secure Function Lock 3.0 чрез Уеб-базирано управление или BRAdmin Professional 3 (Windows):

- **Print (Печат)**

Печатът включва заявки за печат, изпратени чрез AirPrint, Google Cloud Print™ и Brother iPrint&Scan.

Ако регистрирате предварително потребителски имена за влизане, на потребителите не се налага да въвеждат паролите си, когато използват функцията за печат.

- **Color Print (Цветен печат)**
- **Web Connect** (само поддържаните модели)
- **Page Limits (Граници на страница)**
- **Page Counters (Броячи на страници)**

Свързана информация

- [Secure Function Lock 3.0](#)

Конфигуриране на Secure Function Lock 3.0 с помощта на Уеб-базирано управление

1. Стартирайте уеб браузъра.
2. Въведете „https://IP адрес на устройството” в адресната лента на браузъра (където „IP адрес на устройството” е IP адресът на устройството).
Например:
https://192.168.1.2
3. Ако устройството ви попита за парола, въведете я и след това щракнете върху .
4. Щракнете върху раздела **Administrator (Администратор)**.
5. Щракнете върху меню **Restriction Management (Управление на ограниченията)** или **User Restriction Function (Функция за ограничение на потребител)** в лявата навигационна лента.
6. Изберете **Secure Function Lock (Заклучваща функция за безопасност)**.
7. Щракнете върху **Submit (Изпращане)**.
8. Щракнете върху менюто **Restricted Functions (Ограничени функции)** в лявата навигационна лента.
9. В полето **User List / Restricted Functions (Списък с потребители/Ограничени функции)** въведете името на групата или името на потребителя.
10. В **Print (Печат)** и другите колони, поставете отметка, за да разрешите съответната функция, или премахнете отметка, за да я забраните.
11. За да конфигурирате максимален брой страници, поставете отметка в квадратчето за отметка за **On (Включено)** в колоната **Page Limits (Граници на страница)**, а след това въведете максималния брой в полето **Max. Pages (Максимум страници)**.
12. Щракнете върху **Submit (Изпращане)**.
13. Щракнете върху менюто **User List (Списък с потребители)** в лявата навигационна лента.
14. В полето **User List (Списък с потребители)** въведете потребителското име.
15. В полето **PIN Number (ПИН номер)** въведете четирицифрена парола.
16. Изберете **User List / Restricted Functions (Списък с потребители/Ограничени функции)** от падащия списък за всеки потребител.
17. Щракнете върху **Submit (Изпращане)**.



Свързана информация

- [Secure Function Lock 3.0](#)

Конфигуриране на Public Mode (Публичен режим) за Secure Function Lock 3.0

Използвайте екрана на Secure Function Lock (Заклучваща функция за безопасност), за да конфигурирате публичен режим, който ограничава функциите, достъпни за потребители с публичен достъп. Няма да е необходимо потребителите с публичен достъп да въвеждат парола за достъп до функциите, достъпни чрез настройките на публичния режим.



Публичният режим включва заявки за печат, изпратени чрез Google Cloud Print™, Brother iPrint&Scan и CUPS драйвер (Mac).

1. Стартирайте уеб браузъра.
2. Въведете „https://IP адрес на устройството“ в адресната лента на браузъра (където „IP адрес на устройството“ е IP адресът на устройството).
Например:
https://192.168.1.2
3. Ако устройството ви попита за парола, въведете я и след това щракнете върху .
4. Щракнете върху раздела **Administrator (Администратор)**.
5. Щракнете върху меню **Restriction Management (Управление на ограниченията)** или **User Restriction Function (Функция за ограничение на потребител)** в лявата навигационна лента.
6. Изберете **Secure Function Lock (Заклучваща функция за безопасност)**.
7. Щракнете върху **Submit (Изпращане)**.
8. Щракнете върху менюто **Restricted Functions (Ограничени функции)** в лявата навигационна лента.
9. В ред **Public Mode (Публичен режим)** поставете отметка в квадратчето, за да разрешите съответната функция, или премахнете отметка, за да я забраните.
10. Щракнете върху **Submit (Изпращане)**.



Свързана информация

- [Secure Function Lock 3.0](#)

Свързани теми:

- [Регистриране на вашето устройство в Google Cloud Print посредством уеб базирано управление](#)

Допълнителни функции на Secure Function Lock 3.0

Конфигурирайте следните функции на екрана Secure Function Lock (заклучваща функция за безопасност):

All Counter Reset (Нулиране на всички броячи)

Щракнете върху **All Counter Reset (Нулиране на всички броячи)** в колоната **Page Counters (Броячи на страници)**, за да нулирате брояча на страници.

Export to CSV file (Експортиране в CSV файл)

Щракнете върху **Export to CSV file (Експортиране в CSV файл)**, за да експортирате текущия брояч на страници, включително информация за **User List / Restricted Functions (Списък с потребители/ Ограничени функции)**, като CSV файл.

Last Counter Record (Последен запис на брояч)

Щракнете върху **Last Counter Record (Последен запис на брояч)**, ако искате устройството да запази броя страници след нулирането на брояча.



Свързана информация

- [Secure Function Lock 3.0](#)

Безопасно управление на мрежовото устройство чрез SSL/TLS

- Въведение в SSL/TLS
- Сертификати и уеб-базирано управление
- Защитено управление на устройството в мрежа чрез уеб-базираното управление
- Защитено управление на устройството в мрежа с помощта на BRAdmin Professional (Windows)
- Защитено отпечатване на документи с помощта на SSL/TLS

Въведение в SSL/TLS

SSL (Secure Socket Layer) или TLS (Защита на транспортни слоеве) е ефективен метод за защита на данни, които се изпращат чрез локална или разширена мрежа (LAN или WLAN). Работата му се основава на шифроване на изпратените по мрежа данни, например заявка за печат, така че никой, който се опита да ги прихване, да не може да ги прочете.

SSL/TLS може да бъде конфигуриран в кабелна и безжична мрежа, и ще работи с други форми на сигурност като WPA ключове и защитни стени.



Свързана информация

- [Безопасно управление на мрежовото устройство чрез SSL/TLS](#)
 - [Кратка история на SSL/TLS](#)
 - [Полза от използването на SSL/TLS](#)

Кратка история на SSL/TLS

Първоначално SSL/TLS е създаден за защита на трафика на уеб информация, по конкретно на данни, които се изпращат между уеб браузъри и сървъри. Например, когато използвате Internet Explorer за интернет банкиране и видите `https://` и икона на малък катинар в уеб браузъра, това означава, че използвате SSL. Впоследствие SSL се разрасна за работа с допълнителни приложения, напр. Telnet, принтери и софтуер за FTP, за да стане универсално решение за онлайн сигурност. Първоначалното му предназначение по проект все още се използва и днес от много фирми за онлайн търговия и от банки за защита на поверителни данни, напр. номера на кредитни карти, архиви на клиенти и др.

SSL/TLS използва изключително високи нива на шифроване и много банки по целия свят разчитат на него.



Свързана информация

- [Въведение в SSL/TLS](#)

Полза от използването на SSL/TLS

Основната полза от използването на SSL/TLS на устройствата на Brother е осигуряването на защитен печат по IP мрежа чрез ограничаване на възможността неупълномощени потребители да четат данни, изпратени към устройството. Основният аргумент за закупуване на устройството с SSL ключ е, че то може да се използва за защитен печат на поверителни данни. Например е възможно отделът за човешки ресурси в голяма компания редовно да отпечатва фишове за заплати. Без шифроване данните в тези фишове могат да се прочетат от други потребители на мрежата. При използване на SSL/TLS обаче всеки, който се опита да прихване данните, ще види само неразбираема страница с кодове, а не истинския фиш.



Свързана информация

- [Въведение в SSL/TLS](#)

Сертификати и уеб-базирано управление

Трябва да конфигурирате сертификат, за да управлявате защитено с SSL/TLS свързаното с мрежа устройство Brother. За да конфигурирате сертификат, трябва да използвате уеб-базирано управление.

- [Функции на поддържан сертификат за защита](#)
- [Създаване и инсталиране на сертификат](#)
- [Управление на няколко сертификата](#)

Функции на поддържан сертификат за защита

Устройството Brother поддържа използването на множество сертификати за защита, което позволява безопасно управление, удостоверяване и комуникация с устройството. Следните функции на сертификата за защита могат да бъдат използвани с устройството:

- SSL/TLS комуникация
- SSL комуникация за SMTP
- IEEE 802.1x удостоверяване

Устройството Brother поддържа следното:

- Предварително инсталиран сертификат

Вашето устройство има предварително инсталиран самоподписан сертификат. Този сертификат ви позволява да използвате SSL/TLS комуникация без създаване или инсталиране на отделен сертификат.



Предварително инсталираният самостоятелно заверен сертификат защитава комуникацията ви до определено ниво. Ние препоръчваме използването на сертификат, издаден от доверена организация, за по-добра сигурност.

- Самоподписан сертификат

Този сървър за печат издава свой сертификат. Чрез този сертификат можете лесно да използвате SSL/TLS комуникацията без създаване или инсталиране на отделен сертификат от сертифициращ орган.

- Сертификат от сертифициращ орган (CA)

Има два начина за инсталиране на сертификат от CA. Ако вече имате издаден сертификат от CA или ако искате да използвате сертификат от външен доверен CA:

- Когато използвате заявка за подписване на сертификат (CSR) от този сървър за печат.
- Когато импортирате сертификат и частен ключ.

- Сертификат от сертифициращ орган (CA)

За да използвате сертификат на CO, който идентифицира CO и притежава неговия персонален ключ, вие трябва да импортирате сертификат на CO от CO преди конфигурирането на функциите за сигурност на мрежата.



- Ако възнамерявате да използвате SSL/TLS комуникация, препоръчваме ви първо да се свържете със системния администратор.
- Когато нулирате фабричните настройки на сървъра за печат, сертификатът и личният ключ, които са инсталирани, ще бъдат изтрити. Ако искате да запазите същия сертификат и личен ключ след нулиране на сървъра за печат, екпортирайте ги преди нулирането и след това ги преинсталирайте.



Свързана информация

- [Сертификати и веб-базирано управление](#)

Създаване и инсталиране на сертификат

- Таблица за поетапно създаване и инсталиране на сертификат
- Създаване и инсталиране на самоподписан сертификат
- Създаване и инсталиране на сертификат от Сертифициращ орган (CO)
- Импортиране и експортиране на CA сертификат

Таблица за поетапно създаване и инсталиране на сертификат

Има две опции при избирането на сертификат за защита: използване на самоподписан сертификат и използване на сертификат от сертифициращ орган (CO).

Това е кратко резюме на необходимите действия в зависимост от опцията, която сте избрали.

Опция 1

Самоподписан сертификат

1. Създаване на собствено ръчно подписан сертификат с помощта на Уеб-базирано управление.
2. Инсталирайте самоподписания сертификат на вашия компютър.

Опция 2

Сертификат от CO

1. Създайте искане за подписване на сертификат (CSR), като използвате уеб-базираното управление.
2. Инсталирайте сертификата, издаден от CO за вашето устройство на Brother, като използвате уеб-базираното управление.
3. Инсталирайте сертификата на вашия компютър.



Свързана информация

- [Създаване и инсталиране на сертификат](#)

Създаване и инсталиране на самоподписан сертификат

- Създаване на самоподписан сертификат
- Инсталиране на самоподписания сертификат за потребител на Windows с права на администратор
- Импортиране и експортиране на самоподписания сертификат на вашето устройство на Brother

Създаване на самоподписан сертификат

1. Стартирайте уеб браузъра.
2. Въведете „https://IP адрес на устройството” в адресната лента на браузъра (където „IP адрес на устройството” е IP адресът на устройството).

Например:

https://192.168.1.2



- Ако използвате DNS (Система за именоване на домейни) или активирате NetBIOS име, можете да въведете друго име, като например “Споделен принтер”, вместо IP адреса.

- Например:

https://SharedPrinter

Ако включите NetBIOS име, можете да използвате също името на възела.

- Например:

https://brnxxxxxxxxxxxx

NetBIOS името може да се намери в доклада за мрежовата конфигурация.

- За Mac осъществете достъп до уеб-базираното управление с щракване върху иконата на устройството на екрана **Status Monitor**.

3. Ако устройството ви попита за парола, въведете я и след това щракнете върху .
4. Щракнете върху раздела **Network (Мрежа)**.
5. Щракнете върху раздела **Security (Сигурност)**.
6. Щракнете върху менюто **Certificate (Сертификат)** в лявата навигационна лента.
7. Щракнете върху **Create Self-Signed Certificate (Създаване на самоподписан сертификат)**.
8. Въведете **Common Name (Общоприето наименование)** и **Valid Date (Валидна дата)**.
 - Дължината на **Common Name (Общоприето наименование)** е по-малко от 64 байта. Въведете идентификатор, например IP адрес, име на възел или име на домейн, които да използвате при осъществяване на достъп до това устройство чрез комуникация SSL/TLS. По подразбиране се изписва името на възела.
 - Ще се появи предупреждение, ако използвате протокол IPPS или HTTPS и въведете друго име в полето за URL адрес, различно от **Common Name (Общоприето наименование)**, което е използвано за собственолично подписания сертификат.
9. Изберете настройка от падащия списък **Public Key Algorithm (Алгоритъм на публичен ключ)**. Настройката по подразбиране е **RSA(2048bit) (RSA (2048 бита))**.
10. Изберете настройка от падащия списък **Digest Algorithm (Дайджест алгоритъм)**. Настройката по подразбиране е **SHA256**.
11. Щракнете върху **Submit (Изпращане)**.
12. Щракнете върху раздела **Network (Мрежа)**.
13. Щракнете върху менюто **Protocol (Протокол)** в лявата навигационна лента.
14. Щракнете върху **HTTP Server Settings (Настройки на сървър HTTP)**.
15. Изберете сертификата, който искате да конфигурирате, от падащия списък **Select the Certificate (Изберете сертификата)**.
16. Щракнете върху **Submit (Изпращане)**.
17. Щракнете върху **Yes (Да)**, за да рестартирате вашия сървър за печат.

Собственолично подписаният сертификат е създаден и записан успешно в паметта на вашето устройство.

За да използвате комуникация SSL/TLS, собственооръчно подписаният сертификат трябва да се инсталира и на вашия компютър.



Свързана информация

- [Създаване и инсталиране на самоподписан сертификат](#)
-

■ Начало > Сигурност > Функции за защита на мрежата > Безопасно управление на мрежовото устройство чрез SSL/TLS > Сертификати и уеб-базирано управление > Създаване и инсталиране на сертификат > Създаване и инсталиране на самоподписан сертификат > Инсталиране на самоподписания сертификат за потребител на Windows с права на администратор

Инсталиране на самоподписания сертификат за потребител на Windows с права на администратор

Стъпките по-долу са за Microsoft Internet Explorer. Ако използвате друг уеб браузър, направете справка в документацията на уеб браузъра, за да получите помощ за инсталирането на сертификати.

1. Извършете едно от следните действия:

- (Windows 7 и Windows Server 2008)

Щракнете върху  (Старт) > Всички програми.



- (Windows 8)

Щракнете с десния бутон върху иконата  (Internet Explorer) на лентата на задачите.

- (Windows 10 и Windows Server 2016)

Щракнете върху  > Принадл. на Windows.

- (Windows Server 2012 и Windows Server 2012 R2)

Щракнете върху  (Internet Explorer), а след това щракнете с десния бутон върху иконата  (Internet Explorer), която се появява на лентата на задачите.

2. Щракнете с десния бутон върху **Internet Explorer**, а след това щракнете върху **Изпълнявай като администратор**.



Ако се появи опцията **Още**, щракнете върху **Още**.

Ако се появи екранът **Управление на потребителските акаунти**, щракнете върху **Да**.

3. Въведете „https://IP адреса на устройството“ в адресната лента на браузъра си за достъп до вашето устройство (където „IP адресът на устройството“ е IP адресът на устройството или името на възела, което сте задали за сертификата).
4. Щракнете върху **Продължете към този уеб сайт (не се препоръчва)**.
5. Щракнете върху **Грешка в сертификат**, а след това щракнете върху **Преглед на сертификата**.

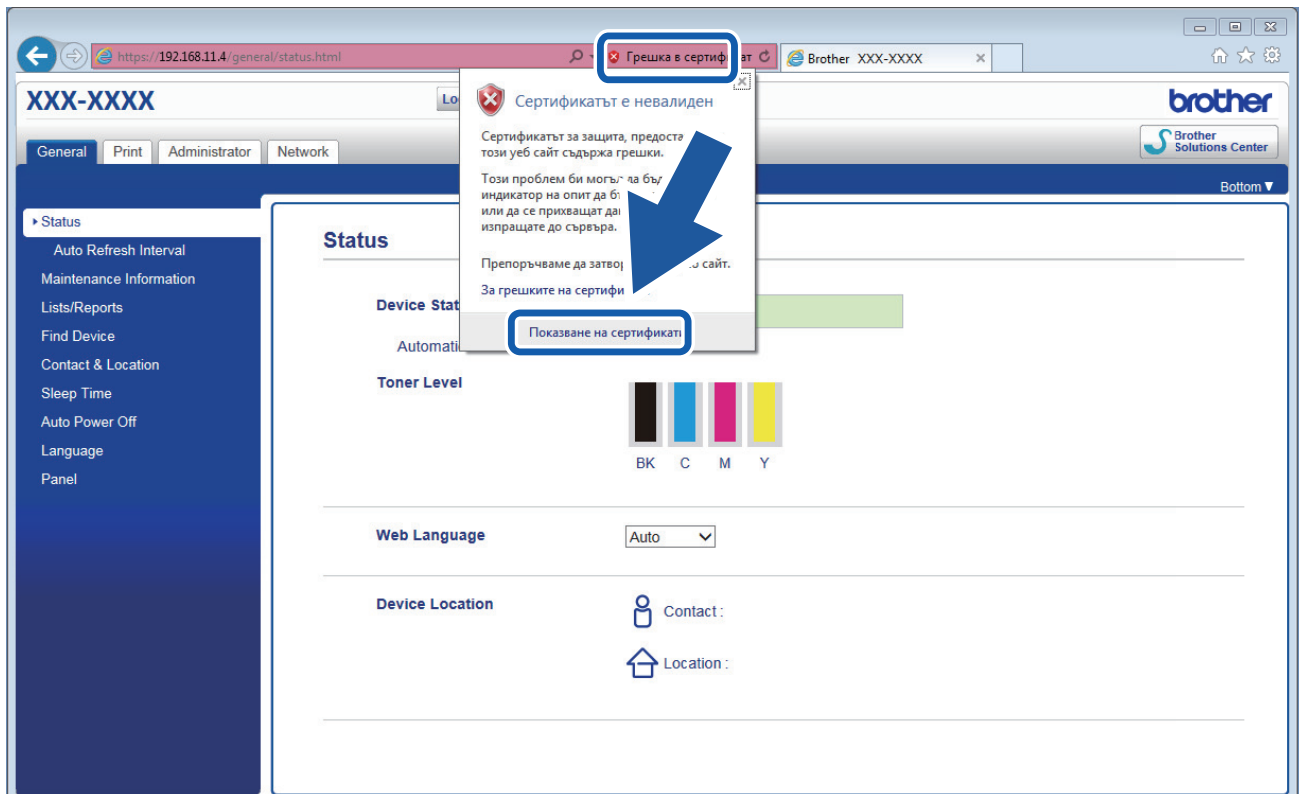

6. Щракнете върху **Инсталиране на сертификат....**
7. Когато се появи **Съветник за импортиране на сертификати**, щракнете върху **Напред**.
8. Изберете **Поставяй всички сертификати в следното хранилище**, а след това щракнете върху **Преглед....**
9. Изберете **Надеждни главни сертифициращи органи**, а след това щракнете върху **ОК**.
10. Щракнете върху **Напред**.
11. Щракнете върху **Готово**.
12. Щракнете върху **Да**, ако отпечатъкът е правилен.
13. Щракнете върху **ОК**.

Сега собственооръчно подписаният сертификат е инсталиран на вашия компютър и комуникацията SSL/TLS е достъпна.

✓ **Свързана информация**

- Създаване и инсталиране на самоподписан сертификат

▲ Начало > Сигурност > Функции за защита на мрежата > Безопасно управление на мрежовото устройство чрез SSL/TLS > Сертификати и уеб-базирано управление > Създаване и инсталиране на сертификат > Създаване и инсталиране на самоподписан сертификат > Импортиране и експортиране на самоподписания сертификат на вашето устройство на Brother

Импортиране и експортиране на самоподписания сертификат на вашето устройство на Brother

Можете да съхраните самоподписаните сертификати на вашето устройство на Brother и да ги управлявате чрез импортиране и експортиране.

- [Импортиране на самоподписания сертификат](#)
- [Експортиране на самоподписания сертификат](#)

■ Начало > Сигурност > Функции за защита на мрежата > Безопасно управление на мрежовото устройство чрез SSL/TLS > Сертификати и уеб-базирано управление > Създаване и инсталиране на сертификат > Създаване и инсталиране на самоподписан сертификат > Импортиране и експортиране на самоподписания сертификат на вашето устройство на Brother > Импортиране на самоподписания сертификат

Импортиране на самоподписания сертификат

1. Стартирайте уеб браузъра.
2. Въведете „https://IP адрес на устройството” в адресната лента на браузъра (където „IP адрес на устройството” е IP адресът на устройството).

Например:

https://192.168.1.2



- Ако използвате DNS (Система за именоване на домейни) или активирате NetBIOS име, можете да въведете друго име, като например “Споделен принтер”, вместо IP адреса.

- Например:

https://SharedPrinter

Ако включите NetBIOS име, можете да използвате също името на възела.

- Например:

https://brnxxxxxxxxxxxx

NetBIOS името може да се намери в доклада за мрежовата конфигурация.

- За Mac осъществете достъп до уеб-базираното управление с щракване върху иконата на устройството на екрана **Status Monitor**.

3. Ако устройството ви попита за парола, въведете я и след това щракнете върху .
4. Щракнете върху раздела **Network (Мрежа)**.
5. Щракнете върху раздела **Security (Сигурност)**.
6. Щракнете върху менюто **Certificate (Сертификат)** в лявата навигационна лента.
7. Щракнете върху **Import Certificate and Private Key (Импортиране на сертификат и частен ключ)**.
8. Отидете до файла, който искате да импортирате.
9. Въведете паролата, ако файлът е шифрован, а след това щракнете върху **Submit (Изпращане)**.

Самоподписаният сертификат се импортира на устройството ви.

За да използвате SSL/TLS комуникация, самоподписаният сертификат също трябва да се инсталира на вашия компютър. Обърнете се към мрежовия администратор.



Свързана информация

- [Импортиране и експортиране на самоподписания сертификат на вашето устройство на Brother](#)

■ Начало > Сигурност > Функции за защита на мрежата > Безопасно управление на мрежовото устройство чрез SSL/TLS > Сертификати и уеб-базирано управление > Създаване и инсталиране на сертификат > Създаване и инсталиране на самоподписан сертификат > Импортиране и експортиране на самоподписания сертификат на вашето устройство на Brother > Експортиране на самоподписания сертификат

Експортиране на самоподписания сертификат

1. Стартирайте уеб браузъра.
2. Въведете „https://IP адрес на устройството” в адресната лента на браузъра (където „IP адрес на устройството” е IP адресът на устройството).

Например:

https://192.168.1.2



- Ако използвате DNS (Система за именоване на домейни) или активирате NetBIOS име, можете да въведете друго име, като например “Споделен принтер”, вместо IP адреса.

- Например:

https://SharedPrinter

Ако включите NetBIOS име, можете да използвате също името на възела.

- Например:

https://brnxxxxxxxxxxxx

NetBIOS името може да се намери в доклада за мрежовата конфигурация.

- За Mac осъществете достъп до уеб-базираното управление с щракване върху иконата на устройството на екрана **Status Monitor**.

3. Ако устройството ви попита за парола, въведете я и след това щракнете върху .
4. Щракнете върху раздела **Network (Мрежа)**.
5. Щракнете върху раздела **Security (Сигурност)**.
6. Щракнете върху менюто **Certificate (Сертификат)** в лявата навигационна лента.
7. Щракнете върху **Export (Експорт)**, показано с **Certificate List (Списък със сертификати)**.
8. Ако искате да шифровате файла, въведете парола в полето **Enter password (Въведете парола)**.
Ако полето **Enter password (Въведете парола)** е празно, изходният ви файл няма да е шифрован.
9. Въведете паролата отново в полето **Retype password (Въведете парола отново)** и после щракнете върху **Submit (Изпращане)**.
10. Щракнете върху **Запиши**.
11. Посочете мястото, където искате да запазите файла.

Собственоръчно подписаният сертификат се експортира към компютъра.

Можете също да импортирате собственоръчно подписан сертификат в компютъра си.



Свързана информация

- [Импортиране и експортиране на самоподписания сертификат на вашето устройство на Brother](#)

Създаване и инсталиране на сертификат от Сертифициращ орган (CO)

Ако вече имате сертификат от външен доверен CO, можете да запаметите сертификата и личния ключ в устройството и да ги управлявате чрез импортиране и експортиране. Ако нямате сертификат от външен доверен CO, създайте искане за подписване на сертификат (CSR), изпратете го на CO за удостоверяване и инсталирайте върнатия сертификат на устройството.

- [Създаване на заявка за издаване на сертификат \(CSR\)](#)
- [Инсталиране на сертификат на вашето устройство на Brother](#)
- [Импортиране и експортиране на сертификата и персоналния ключ](#)

Създаване на заявка за издаване на сертификат (CSR)

Заявка за издаване на сертификат (CSR) е заявка, изпратена до CO за удостоверяване на идентификационните данни, съдържащи се в сертификата.

Препоръчваме главният сертификат от CO да се инсталира на вашия компютър, преди да се създаде CSR.

1. Стартирайте уеб браузъра.
2. Въведете „https://IP адрес на устройството” в адресната лента на браузъра (където „IP адрес на устройството” е IP адресът на устройството).

Например:

https://192.168.1.2



- Ако използвате DNS (Система за именоване на домейни) или активирате NetBIOS име, можете да въведете друго име, като например “Споделен принтер”, вместо IP адреса.

- Например:

https://SharedPrinter

Ако включите NetBIOS име, можете да използвате също името на възела.

- Например:

https://brnxxxxxxxxxxxx

NetBIOS името може да се намери в доклада за мрежовата конфигурация.

- За Mac осъществете достъп до уеб-базираното управление с щракване върху иконата на устройството на екрана **Status Monitor**.

3. Ако устройството ви попита за парола, въведете я и след това щракнете върху .
4. Щракнете върху раздела **Network (Мрежа)**.
5. Щракнете върху раздела **Security (Сигурност)**.
6. Щракнете върху менюто **Certificate (Сертификат)** в лявата навигационна лента.
7. Щракнете върху **Create CSR (Създаване на CSR)**.
8. Въведете **Common Name (Общоприето наименование)** (задължително) и друга информация за вашия **Organization (Организация)** (по избор).



- Необходими са данни за вашата компания, за да може CO да провери вашата самоличност и да я потвърди пред външните потребители.
- Дължината на **Common Name (Общоприето наименование)** трябва да е по-малко от 64 байта. Въведете идентификатор, например IP адрес, име на възел или име на домейн, които да използвате при осъществяване на достъп до този принтер чрез комуникация SSL/TLS. По подразбиране се изписва името на възела. Необходимо е **Common Name (Общоприето наименование)**.
- Ще се появи предупреждение, ако въведете друго име в полето за URL адрес, различно от общото име, което е използвано за сертификата.
- Дължината на **Organization (Организация)**, **Organization Unit (Организационна единица)**, **City/ Locality (Град/Област)** и **State/Province (Щат/Провинция)** трябва да е по-малка от 64 байта.
- **Country/Region (Държава/Регион)** трябва да е ISO 3166 код на страната от два знака.
- Ако конфигурирате продължение на сертификат X.509v3, изберете квадратчето за отметка **Configure extended partition (Конфигуриране на разширен дял)**, а после изберете **Auto (Register IPv4) (Автоматичен (Регистър IPv4))** или **Manual (Ръчен)**.

-
9. Изберете настройка от падащия списък **Public Key Algorithm (Алгоритъм на публичен ключ)**. Настройката по подразбиране е **RSA(2048bit) (RSA (2048 бита))**.
 10. Изберете настройка от падащия списък **Digest Algorithm (Дайджест алгоритъм)**. Настройката по подразбиране е **SHA256**.
 11. Щракнете върху **Submit (Изпращане)**.
CSR се появява на екрана ви. Запишете CSR като файл или я копирайте и поставете в онлайн формуляр за CSR, предоставен от CO.
 12. Щракнете върху **Save (Запамяване)**.



-
- Спазвайте правилата на вашия CO по отношение на начина на изпращане на CSR на вашия CO.
 - Ако използвате Enterprise root CA на Windows Server 2008/2012/2012 R2/2016, препоръчваме да използвате уеб сървър за шаблона за сертификат, за да създадете защитено клиентския сертификат. Ако създавате клиентски сертификат за среда IEEE 802.1x с удостоверяване EAP-TLS, препоръчваме да използвате Потребител за шаблона на сертификата. За по-подробна информация посетете страницата за **ЧЗВ и отстраняване на неизправности** за вашия модел, в Brother support уебсайт на адрес support.brother.com. Потърсете "SSL".
-



Свързана информация

- [Създаване и инсталиране на сертификат от Сертифициращ орган \(CO\)](#)
-

Инсталиране на сертификат на вашето устройство на Brother

Когато получите сертификата от CO, следвайте стъпките по-долу, за да го инсталирате на сървъра за печат:

На устройството може да се инсталира само сертификат, издаден с искане за издаване на сертификат (CSR) на вашето устройство. Когато искате да създадете друго CSR, уверете се, че сертификатът е инсталиран, преди създаването на друго CSR. Създавайте друго CSR само след като сте инсталирали сертификата на устройството. Ако не го направите, създаденото преди инсталирането искане за издаване на сертификат ще бъде невалидно.

1. Стартирайте уеб браузъра.
2. Въведете „https://IP адрес на устройството” в адресната лента на браузъра (където „IP адрес на устройството” е IP адресът на устройството).

Например:

https://192.168.1.2



- Ако използвате DNS (Система за именоване на домейни) или активирате NetBIOS име, можете да въведете друго име, като например “Споделен принтер”, вместо IP адреса.

- Например:

https://SharedPrinter

Ако включите NetBIOS име, можете да използвате също името на възела.

- Например:

https://brnxxxxxxxxxxxx

NetBIOS името може да се намери в доклада за мрежовата конфигурация.

- За Mac осъществете достъп до уеб-базираното управление с щракване върху иконата на устройството на екрана **Status Monitor**.

3. Ако устройството ви попита за парола, въведете я и след това щракнете върху .
4. Щракнете върху раздела **Network (Мрежа)**.
5. Щракнете върху раздела **Security (Сигурност)**.
6. Щракнете върху менюто **Certificate (Сертификат)** в лявата навигационна лента.
7. Щракнете върху **Install Certificate (Инсталиране на сертификат)**.
8. Отидете до файла, който съдържа сертификата, издаден от CO, и след това щракнете върху **Submit (Изпращане)**.

Сертификатът е създаден успешно и е записан успешно в паметта на вашето устройство.

За да използвате SSL/TLS комуникация, главният сертификат от CO трябва да се инсталира на вашия компютър. Обърнете се към мрежовия администратор.



Свързана информация

- [Създаване и инсталиране на сертификат от Сертифициращ орган \(CO\)](#)

▲ Начало > Сигурност > Функции за защита на мрежата > Безопасно управление на мрежовото устройство чрез SSL/TLS > Сертификати и веб-базирано управление > Създаване и инсталиране на сертификат > Създаване и инсталиране на сертификат от Сертифициращ орган (CO) > Импортиране и експортиране на сертификата и персоналния ключ

Импортиране и експортиране на сертификата и персоналния ключ

Съхранявайте сертификата и личния ключ на вашето устройство и ги управлявайте чрез импортиране и експортиране.

- [Импортиране на сертификат и личен ключ](#)
- [Експортиране на сертификата и персоналния ключ](#)

Импортиране на сертификат и личен ключ

1. Стартирайте уеб браузъра.
2. Въведете „https://IP адрес на устройството” в адресната лента на браузъра (където „IP адрес на устройството” е IP адресът на устройството).

Например:

https://192.168.1.2



- Ако използвате DNS (Система за именоване на домейни) или активирате NetBIOS име, можете да въведете друго име, като например “Споделен принтер”, вместо IP адреса.

- Например:

https://SharedPrinter

Ако включите NetBIOS име, можете да използвате също името на възела.

- Например:

https://brnxxxxxxxxxxxx

NetBIOS името може да се намери в доклада за мрежовата конфигурация.

- За Mac осъществете достъп до уеб-базираното управление с щракване върху иконата на устройството на екрана **Status Monitor**.

3. Ако устройството ви попита за парола, въведете я и след това щракнете върху .
4. Щракнете върху раздела **Network (Мрежа)**.
5. Щракнете върху раздела **Security (Сигурност)**.
6. Щракнете върху менюто **Certificate (Сертификат)** в лявата навигационна лента.
7. Щракнете върху **Import Certificate and Private Key (Импортиране на сертификат и частен ключ)**.
8. Отидете до файла, който искате да импортирате.
9. Въведете паролата, ако файлът е шифрован, а след това щракнете върху **Submit (Изпращане)**.

Сертификатът и личният ключ се импортират на вашето устройство.

За да използвате SSL/TLS комуникация, главният сертификат от CO също трябва да се инсталира на вашия компютър. Обърнете се към мрежовия администратор.



Свързана информация

- [Импортиране и експортиране на сертификата и персоналния ключ](#)

Експортиране на сертификата и персоналния ключ

1. Стартирайте уеб браузъра.
2. Въведете „https://IP адрес на устройството” в адресната лента на браузъра (където „IP адрес на устройството” е IP адресът на устройството).

Например:

https://192.168.1.2



- Ако използвате DNS (Система за именоване на домейни) или активирате NetBIOS име, можете да въведете друго име, като например “Споделен принтер”, вместо IP адреса.

- Например:

https://SharedPrinter

Ако включите NetBIOS име, можете да използвате също името на възела.

- Например:

https://brnxxxxxxxxxxxx

NetBIOS името може да се намери в доклада за мрежовата конфигурация.

- За Mac осъществете достъп до уеб-базираното управление с щракване върху иконата на устройството на екрана **Status Monitor**.

3. Ако устройството ви попита за парола, въведете я и след това щракнете върху .
4. Щракнете върху раздела **Network (Мрежа)**.
5. Щракнете върху раздела **Security (Сигурност)**.
6. Щракнете върху менюто **Certificate (Сертификат)** в лявата навигационна лента.
7. Щракнете върху **Export (Експорт)**, показан със **Certificate List (Списък със сертификати)**.
8. Въведете паролата, ако искате да шифровате файла.
Ако се използва празна парола, резултатът не се шифрова.
9. Въведете паролата отново за потвърждение, а след това щракнете върху **Submit (Изпращане)**.
10. Щракнете върху **Запиши**.
11. Посочете мястото, където искате да запазите файла.

Сертификатът и персоналният ключ се експортират към вашия компютър.

Можете също да импортирате сертификата в компютъра си.



Свързана информация

- [Импортиране и експортиране на сертификата и персоналния ключ](#)

Импортиране и експортиране на СА сертификат

Можете да импортирате, експортирате и съхранявате СА сертификати на устройството Brother.

- [Импортиране на СА сертификат](#)
- [Експортиране на СА сертификат](#)

Импортиране на СА сертификат

1. Стартирайте уеб браузъра.
2. Въведете „https://IP адрес на устройството” в адресната лента на браузъра (където „IP адрес на устройството” е IP адресът на устройството).

Например:

https://192.168.1.2



- Ако използвате DNS (Система за именоване на домейни) или активирате NetBIOS име, можете да въведете друго име, като например “Споделен принтер”, вместо IP адреса.

- Например:

https://SharedPrinter

Ако включите NetBIOS име, можете да използвате също името на възела.

- Например:

https://brnxxxxxxxxxxxx

NetBIOS името може да се намери в доклада за мрежовата конфигурация.

- За Mac осъществете достъп до веб-базираното управление с щракване върху иконата на устройството на екрана **Status Monitor**.

3. Ако устройството ви попита за парола, въведете я и след това щракнете върху .
4. Щракнете върху раздела **Network (Мрежа)**.
5. Щракнете върху раздела **Security (Сигурност)**.
6. Щракнете върху **CA Certificate (СА сертификат)**.
7. Щракнете върху **Import CA Certificate (Импортиране на СА сертификат)**.
8. Отидете на файла, който искате да импортирате.
9. Щракнете върху **Submit (Изпращане)**.



Свързана информация

- [Импортиране и експортиране на СА сертификат](#)

Експортиране на СА сертификат

1. Стартирайте уеб браузъра.
2. Въведете „https://IP адрес на устройството” в адресната лента на браузъра (където „IP адрес на устройството” е IP адресът на устройството).

Например:

https://192.168.1.2



- Ако използвате DNS (Система за именоване на домейни) или активирате NetBIOS име, можете да въведете друго име, като например “Споделен принтер”, вместо IP адреса.

- Например:

https://SharedPrinter

Ако включите NetBIOS име, можете да използвате също името на възела.

- Например:

https://brnxxxxxxxxxxxx

NetBIOS името може да се намери в доклада за мрежовата конфигурация.

- За Mac осъществете достъп до уеб-базираното управление с щракване върху иконата на устройството на екрана **Status Monitor**.

3. Ако устройството ви попита за парола, въведете я и след това щракнете върху .
4. Щракнете върху раздела **Network (Мрежа)**.
5. Щракнете върху раздела **Security (Сигурност)**.
6. Щракнете върху **CA Certificate (СА сертификат)**.
7. Изберете сертификата, който желаете да експортирате, и щракнете върху **Export (Експорт)**.
8. Щракнете върху **Submit (Изпращане)**.
9. Щракнете върху **Запиши**.
10. Посочете къде на компютъра искате да се запише експортираният сертификат и го запишете.



Свързана информация

- [Импортиране и експортиране на СА сертификат](#)

Управление на няколко сертификата

Функцията за няколко сертификата ви позволява да използвате уеб-базираното управление, за да управлявате всеки сертификат, инсталиран на вашето устройство. В уеб-базираното управление отидете на екрана **Certificate (Сертификат)** или **CA Certificate (CA сертификат)**, за да прегледате съдържанието на сертификата, да изтриете или експортирате сертификатите.

	Максимален брой съхранявани сертификати на устройство Brother
Самоподписан сертификат или сертификат, издаден от сертифициращ орган	3
Сертификат от CO	4

Препоръчваме ви да съхранявате един сертификат по-малко от разрешеното, като запазвате едно празно място в случай на изтичане на срока на сертификат. Когато срокът на един сертификат изтече, импортирайте новия сертификат на запазеното място и след това изтрийте изтеклия сертификат. Това гарантира, че ще избегнете неуспешно конфигуриране.



- Когато използвате HTTPS/IPPS или IEEE 802.1x, трябва да изберете кой сертификат да използвате.
- Когато използвате SSL за SMTP комуникация, не е необходимо да избирате сертификата. Необходимият сертификат ще бъде избран автоматично.



Свързана информация

- [Сертификати и уеб-базирано управление](#)

Защитено управление на устройството в мрежа чрез уеб-базираното управление

За защитено управление на мрежовото устройство трябва да използвате помощните програми за управление с протоколи за сигурност.

Препоръчваме да се използва протокол HTTPS за защитено управление. За да използвате този протокол, на устройството ви трябва да е разрешен HTTPS.



- Протоколът HTTPS е активиран по подразбиране.
- Можете да промените настройките на протокола HTTPS, като използвате екрана на уеб-базираното управление.

1. Стартирайте уеб браузъра.
2. Напишете "https://Общо име" в адресната лента на браузъра (където "Общо име" е общото име, което сте присвоили на сертификата – това може да бъде вашият IP адрес, име на възел или име на домейн).
3. Ако устройството ви попита за парола, въведете я и след това щракнете върху .
4. Сега имате достъп до устройството чрез HTTPS.



- Ако използвате протокола SNMPv3, изпълнете следните стъпки.
- Можете също да промените настройките на SNMP с помощта на BRAdmin Professional 3.

5. Щракнете върху раздела **Network (Мрежа)**.
6. Щракнете върху **Protocol (Протокол)**.
7. Уверете се, че настройката на **SNMP** е активирана, а след това щракнете върху **Advanced Settings (Разширени настройки)**.
8. Конфигуриране на настройките на SNMP.

Има три опции за **SNMP Mode of Operation (SNMP режим на работа)**.

- **SNMP v1/v2c read-write access (Достъп за четене-запис SNMP v1/v2c)**

В този режим сървърът за печат използва версия 1 и версия 2с на протокола SNMP. В този режим можете да използвате всички приложения на Brother. Той обаче не е защитен, тъй като не удостоверява потребителя и данните не се шифроват.

- **SNMPv3 read-write access and v1/v2c read-only access (Достъп за четене-запис SNMPv3 и достъп само за четене v1/v2c)**

В този режим сървърът за печат използва достъпа за четене-запис на версия 3 и достъпа само за четене на версия 1 и версия 2с на протокола SNMP.



Когато използвате режима **SNMPv3 read-write access and v1/v2c read-only access (Достъп за четене-запис SNMPv3 и достъп само за четене v1/v2c)**, някои приложения на Brother (напр. BRAdmin Light), които осъществяват достъп до сървъра за печат, не работят правилно, тъй като те разрешават достъпа само за четене на версия 1 и версия 2с. Ако искате да използвате всички приложения, препоръчваме да използвате режима **SNMP v1/v2c read-write access (Достъп за четене-запис SNMP v1/v2c)**.

- **SNMPv3 read-write access (Достъп за четене-запис SNMPv3)**

В този режим сървърът за печат използва версия 3 на протокола SNMP. Ако искате да управлявате защитено сървъра за печат, използвайте този режим.



Когато използвате режима **SNMPv3 read-write access (Достъп за четене-запис SNMPv3)** имайте предвид следното:

- Можете да използвате уеб-базирано управление или BRAdmin Professional 3, за да управлявате сървъра за печат.
- С изключение на BRAdmin Professional 3, всички приложения, които използват SNMPv1/v2c, ще бъдат ограничени. За да разрешите използването на приложения SNMPv1/v2c, използвайте режима **SNMPv3 read-write access and v1/v2c read-only access (Достъп за четене-запис SNMPv3 и достъп само за четене v1/v2c)** или **SNMP v1/v2c read-write access (Достъп за четене-запис SNMP v1/v2c)**.

9. Щракнете върху **Submit (Изпращане)**.



Свързана информация

- [Безопасно управление на мрежовото устройство чрез SSL/TLS](#)

Защитено управление на устройството в мрежа с помощта на BRAdmin Professional (Windows)

За да използвате BRAdmin Professional, трябва да:

- Използвайте най-новата версия на BRAdmin Professional. Отидете на страницата **Изтегляния** за вашия модел в Brother Solutions Center на адрес support.brother.com.
- Използвайте уеб-базираното управление с HTTPS протокола, ако използвате заедно BRAdmin Professional с уеб-базираното управление.
- Използвайте различна парола във всяка група, ако управлявате смесена група от по-стари и по-нови сървъри за печат с BRAdmin Professional. Това ще гарантира, че е запазена защитата на по-новите сървъри за печат.



- “По-стари версии на BRAdmin” се отнася за BRAdmin Professional, която е по-стара от версия 2.80 и BRAdmin Light за Mac, по-стара от версия Ver.1.10.
- “По-стари сървъри за печат” се отнася за серия NC-2000, NC-2100p, NC-3100h, NC-3100s, NC-4100h, NC-5100h, NC-5200h, NC-6100h, NC-6200h, NC-6300h, NC-6400h, NC-8000, NC-100h, NC-110h, NC-120w, NC-130h, NC-140w, NC-8100h, NC-9100h, NC-7100w, NC-7200w и NC-2200w.



Свързана информация

- [Безопасно управление на мрежовото устройство чрез SSL/TLS](#)

Защитено отпечатване на документи с помощта на SSL/TLS

За защитен печат на документи с протокол IPP можете да използвате протокола IPPS.

1. Стартирайте уеб браузъра.
2. Въведете „https://IP адрес на устройството” в адресната лента на браузъра (където „IP адрес на устройството” е IP адресът на устройството).

Например:

https://192.168.1.2



- Ако използвате DNS (Система за именоване на домейни) или активирате NetBIOS име, можете да въведете друго име, като например “Споделен принтер”, вместо IP адреса.

- Например:

https://SharedPrinter

Ако включите NetBIOS име, можете да използвате също името на възела.

- Например:

https://brnxxxxxxxxxxxx

NetBIOS името може да се намери в доклада за мрежовата конфигурация.

- За Mac осъществете достъп до уеб-базираното управление с щракване върху иконата на устройството на екрана **Status Monitor**.

3. Ако устройството ви попита за парола, въведете я и след това щракнете върху .

4. Щракнете върху раздела **Network (Мрежа)**.

5. Щракнете върху **Protocol (Протокол)**. Уверете се, че квадратчето за отметка **IPP** е избрано.



- Ако квадратчето за отметка **IPP** не е избрано, изберете квадратчето за отметка **IPP** и после щракнете върху **Submit (Изпращане)**.

Рестартирайте устройството за активиране на конфигурацията.

След като устройството се рестартира, върнете се на уеб страницата на устройството, щракнете върху раздела **Network (Мрежа)** и после щракнете върху **Protocol (Протокол)**.

6. Щракнете върху **HTTP Server Settings (Настройки на HTTP сървър)**.

7. Изберете квадратчето за отметка **HTTPS(Port 443)** в **IPP** и после щракнете върху **Submit (Изпращане)**.

8. Рестартирайте устройството за активиране на конфигурацията.

Комуникацията с помощта на IPPS не може да предотврати неупълномощен достъп до сървъра за печат.



Свързана информация

- [Безопасно управление на мрежовото устройство чрез SSL/TLS](#)

Безопасно изпращане на имейл

- Конфигуриране на изпращане на имейл с помощта на Уеб-базирано управление
- Изпращане на имейл с удостоверяване на потребителя
- Безопасно изпращане на имейл чрез SSL/TLS

Конфигуриране на изпращане на имейл с помощта на Уеб-базирано управление

Препоръчваме ви да използвате Уеб-базирано управление за конфигуриране на защитено изпращане на имейл с удостоверяване на потребителя, или изпращане на имейл с помощта на SSL/TLS.

1. Стартирайте уеб браузъра.
2. Въведете „https://IP адрес на устройството” в адресната лента на браузъра (където „IP адрес на устройството” е IP адресът на устройството).
Например:
https://192.168.1.2
3. Ако устройството ви попита за парола, въведете я и след това щракнете върху .
4. Щракнете върху раздела **Network (Мрежа)**.
5. Щракнете върху менюто **Protocol (Протокол)** в лявата навигационна лента.
6. В полето **SMTP** щракнете върху **Advanced Settings (Разширени настройки)** и се уверете, че състоянието на **SMTP** е **Enabled (Разрешено)**.
7. Конфигурирайте настройките на **SMTP**.
 - Проверете дали имейл настройките са правилни след конфигурирането им чрез изпращане на тестов имейл.
 - Ако не знаете настройките на SMTP сървъра, свържете се с вашия мрежов администратор или доставчика на Интернет услуги (ISP).
8. Когато приключите, щракнете върху **Submit (Изпращане)**.
Показва се диалоговият прозорец **Test Send E-mail Configuration (Тестване на конфигурацията за изпращане на имейли)**.
9. Следвайте инструкциите в диалоговия прозорец за проверка на текущите настройки.

Свързана информация

- [Безопасно изпращане на имейл](#)

Изпращане на имейл с удостоверяване на потребителя

Вашето устройство на Brother поддържа метода SMTP-AUTH за изпращане на имейл чрез имейл сървър, който изисква удостоверяване на потребителите. Този метод не позволява на неупълномощени потребители да осъществяват достъп до имейл сървъра.

Можете да използвате метода SMTP-AUTH за имейл уведомление и имейл отчети.



Препоръчваме ви да използвате Уеб-базирано управление за конфигуриране на удостоверяване на SMTP.

Настройки на имейл сървър

Трябва да конфигурирате метода на удостоверяване на SMTP на вашето устройство така, че да съвпада с метода, използван от вашия имейл сървър. За подробности относно настройките на имейл сървъра се обърнете към мрежовия администратор или доставчика на интернет (ISP).



За да активирате удостоверяване на SMTP сървър, на екрана на Уеб-базирано управление **SMTP**, под **Server Authentication Method (Метод за удостоверяване на сървър)**, трябва да изберете **SMTP-AUTH**.



Свързана информация

- [Безопасно изпращане на имейл](#)

Безопасно изпращане на имейл чрез SSL/TLS

Вашето устройство Brother поддържа SSL/TLS методи за комуникация. За да използвате имейл сървър, който използва SSL/TLS комуникация, трябва да конфигурирате следните настройки.



Препоръчваме ви да използвате Уеб-базирано управление за конфигуриране на SSL/TLS.

Проверка на сертификата на сървъра

Ако в **SSL/TLS** изберете **SSL** или **TLS**, квадратчето за отметка **Verify Server Certificate (Проверка на сертификата на сървъра)** ще бъде отменено автоматично.



- Преди да проверите сертификата на сървъра, трябва да импортирате сертификата, издаден от СО, подписан сертификата на сървъра. Обърнете се към мрежовия администратор или доставчика на Интернет услуги (ISP), за да проверите дали е необходимо импортиране на сертификат от СО.
- Ако не е необходимо да проверявате сертификата на сървъра, отстранете отметката от квадратчето за отметка **Verify Server Certificate (Проверка на сертификата на сървъра)**.

Номер на порт

Ако изберете **SSL** или **TLS**, стойността на **Port (Порт)** ще бъде променена така, че да съвпада с протокола. За да промените номера на порта ръчно, въведете го, след като сте избрали настройките на **SSL/TLS**.

Трябва да конфигурирате метода за комуникация на вашето устройство, така че да съвпада с метода, използван от вашия имейл сървър. За подробности относно настройките на имейл сървъра се обърнете към мрежовия администратор или доставчика на интернет услуги.

В повечето случаи защитените уеб мейл услуги изискват следните настройки:

SMTP	Port (Порт)	25
	Server Authentication Method (Метод за удостоверяване на сървър)	SMTP-AUTH
	SSL/TLS	TLS



Свързана информация

- [Безопасно изпращане на имейл](#)

Използване на удостоверяване с IEEE 802.1x за кабелна или безжична мрежа

- [Какво представлява удостоверяване с IEEE 802.1x?](#)
- [Конфигуриране на удостоверяване с IEEE 802.1x за жична или безжична мрежа с помощта на Уеб-базирано управление \(уеб браузър\)](#)
- [Методи за удостоверяване с IEEE 802.1x](#)

Какво представлява удостоверяване с IEEE 802.1x?

IEEE 802.1x е стандарт на IEEE за кабелни и безжични мрежи, който ограничава достъпа от неупълномощени мрежови устройства. Вашето устройство Brother (заявител) изпраща заявка за удостоверяване до RADIUS сървър (сървър за удостоверяване) чрез вашата точка за достъп или концентратор. След като заявката ви бъде потвърдена от RADIUS сървъра, устройството ви може да получи достъп до мрежата.



Свързана информация

- [Използване на удостоверяване с IEEE 802.1x за кабелна или безжична мрежа](#)

Конфигуриране на удостоверяване с IEEE 802.1x за жична или безжична мрежа с помощта на Уеб-базирано управление (уеб браузър)

- Ако конфигурирате устройството си чрез EAP-TLS удостоверяване, трябва да инсталирате клиентския сертификат, издаден от сертифициращ орган, преди да започнете конфигурирането. Съвжжете се с мрежовия администратор във връзка с клиентския сертификат. Ако сте инсталирали повече от един сертификат, ви препоръчваме да си запишете името на този сертификат, който искате да използвате.
- Преди да проверите сертификата на сървъра, трябва да импортирате сертификата, издаден от СО, подписал сертификата на сървъра. Обърнете се към мрежовия администратор или доставчика на Интернет услуги (ISP), за да проверите дали е необходимо импортиране на сертификат от СО.



Можете да конфигурирате удостоверяване с IEEE 802.1x с помощта на:

- BRAdmin Professional 3 (за кабелна и безжична мрежа)
- Програма за безжично настройване от контролния панел (за безжична мрежа)
- Помощник за безжично настройване от инсталационния компактдиск (за безжична мрежа)

1. Стартирайте уеб браузъра.
2. Въведете „https://IP адрес на устройството” в адресната лента на браузъра (където „IP адрес на устройството” е IP адресът на устройството).

Например:

https://192.168.1.2



- Ако използвате DNS (Система за именоване на домейни) или активирате NetBIOS име, можете да въведете друго име, като например “Споделен принтер”, вместо IP адреса.

- Например:

https://SharedPrinter

Ако включите NetBIOS име, можете да използвате също името на възела.

- Например:

https://brnxxxxxxxxxxxx

NetBIOS името може да се намери в доклада за мрежовата конфигурация.

- За Mac осъществете достъп до уеб-базираното управление с щракване върху иконата на устройството на екрана **Status Monitor**.

3. Ако устройството ви попита за парола, въведете я и след това щракнете върху .
4. Щракнете върху раздела **Network (Мрежа)**.
5. Извършете едно от следните действия:

Опция	Описание
Кабелна мрежа	Щракнете върху раздел Wired (Кабелен) и след това изберете Wired 802.1x Authentication (Кабелно 802.1x удостоверяване) в лявата навигационна лента.
Безжична мрежа	Щракнете върху раздел Wireless (Безжичен) и след това изберете Wireless (Enterprise) (Безжичен (Enterprise)) в лявата навигационна лента.

6. Конфигурирайте настройките за удостоверяване с IEEE 802.1x.



- Ако искате да активирате удостоверяване с IEEE 802.1x за кабелни мрежи, изберете **Enabled (Активиран)** за **Wired 802.1x status (Кабелен 802.1x статус)** на страница **Wired 802.1x Authentication (Кабелно 802.1x удостоверяване)**.
- Ако използвате удостоверяване с **EAP-TLS**, трябва да изберете клиентския сертификат, който е инсталиран (показан с име на сертификата) за проверка от падащия списък **Client Certificate (Клиентски сертификат)**.
- Ако изберете удостоверяване с **EAP-FAST**, **PEAP**, **EAP-TTLS** или **EAP-TLS**, изберете метода за проверка от падащия списък **Server Certificate Verification (Проверка на сертификата на сървъра)**. Проверете сертификата на сървъра с помощта на сертификата от СО, предварително импортиран в устройството, който е издаден от СО, подписал сертификата на сървъра.

Изберете един от следните методи за проверка от падащия списък **Server Certificate Verification (Проверка на сертификата на сървъра)**:

Опция	Описание
No Verification (Без проверка)	На сертификата на сървъра винаги може да се има доверие. Проверката не е извършена.
CA Cert. (CA сертификат)	Методът за проверка на надеждността на СО на сертификата на сървъра с помощта на сертификата на СО, издаден от СО, подписал сертификата на сървъра.
CA Cert. + ServerID (CA сертификат + ID на сървъра)	Методът за проверка на общото наименование ¹ на сертификата на сървъра, в допълнение към надеждността на сертифициращия орган на сертификата на сървъра.

7. Когато завършите конфигурирането, щракнете върху **Submit (Изпращане)**.

За кабелни мрежи: след конфигурирането свържете устройството си с мрежата, поддържана от IEEE 802.1x. След няколко минути отпечатайте доклада за мрежова конфигурация, за да проверите състоянието на **<Wired IEEE 802.1x>**.

Опция	Описание
Success	Кабелната функция на IEEE 802.1x е активирана и удостоверяването беше успешно.
Failed	Кабелната функция на IEEE 802.1x е активирана, обаче удостоверяването беше неуспешно.
Off	Кабелната функция на IEEE 802.1x не е достъпна.



Свързана информация

- [Използване на удостоверяване с IEEE 802.1x за кабелна или безжична мрежа](#)

¹ Проверката на общото име сравнява общото наименование на сертификата на сървъра със символния низ, конфигуриран за **Server ID (ID на сървъра)**. Преди да използвате този метод, обърнете се към вашия системен администратор във връзка с общото наименование на сертификата на сървъра, а след това конфигурирайте величината **Server ID (ID на сървъра)**.

Методи за удостоверяване с IEEE 802.1x

LEAP (безжична мрежа)

Лек разширяем протокол за удостоверяване (LEAP) е патентован EAP метод, разработен от Cisco Systems, Inc., в който се използва потребителска идентификация и парола за удостоверяване.

EAP-FAST

EAP-FAST (Extensible Authentication Protocol-Flexible Authentication via Secured Tunnel) е разработен от Cisco Systems, Inc. и използва потребителски ИД и парола за удостоверяване, както и алгоритми за симетричен ключ, за осъществяване на тунелен процес на удостоверяване.

Устройството Brother поддържа следните вътрешни методи на удостоверяване:

- EAP-FAST/NONE
- EAP-FAST/MS-CHAPv2
- EAP-FAST/GTC

EAP-MD5 (кабелна мрежа)

Разширяем протокол за удостоверяване-Алгоритъм за извлечение на съобщенията 5 (EAP-MD5) използва потребителска идентификация и парола за удостоверяване тип "предизвикателство-отговор".

PEAP

Защитен разширяем протокол за удостоверяване (PEAP) е версия на EAP метода, разработен от Cisco Systems, Inc., Microsoft Corporation и RSA Security. PEAP създава шифрован Слой на защитен сокет (SSL)/Защита на транспортни слоеве (TLS) между клиент и сървър за удостоверяване, за да се изпратят потребителски идентификатор и парола. PEAP предоставя взаимно удостоверяване между сървъра и клиента.

Устройството Brother поддържа следните вътрешни удостоверявания:

- PEAP/MS-CHAPv2
- PEAP/GTC

EAP-TTLS

Разширяем протокол за удостоверяване с тунелирана защита на транспортни слоеве (EAP-TTLS) е разработен от Funk Software и Certicom. EAP-TTLS създава подобен шифрован SSL тунел към PEAP, между клиент и сървър за удостоверяване, за да се изпратят потребителски идентификатор и парола. EAP-TTLS предоставя взаимно удостоверяване между сървъра и клиента.

Устройството Brother поддържа следните вътрешни удостоверявания:

- EAP-TTLS/CHAP
- EAP-TTLS/MS-CHAP
- EAP-TTLS/MS-CHAPv2
- EAP-TTLS/PAP

EAP-TLS

Разширяем протокол за удостоверяване със защита на транспортни слоеве (EAP-TLS) изисква удостоверяване с цифров сертификат както от клиента, така и от сървъра за удостоверяване.



Свързана информация

- [Използване на удостоверяване с IEEE 802.1x за кабелна или безжична мрежа](#)

Запаметяване на дневника за печат в мрежата

- Преглед на Запаметяване на дневника в мрежата
- Конфигуриране на настройките на запаметяване на дневника за печат в мрежата чрез Уеб-базирано управление
- Използване на настройката Откриване на грешки на Запаметяване на дневника за печат в мрежата

Преглед на Запаметяване на дневника в мрежата

Функцията Запаметяване на дневника за печат в мрежата ви позволява да запазите файл с дневника за печат от вашето устройство Brother в мрежов сървър с помощта на протокола Обща Интернет файлова система (CIFS). Можете да запишете идентификатора, типа заявка за печат, името на задачата, потребителското име, датата, часа и броя на отпечатаните страници за всяка заявка за печат. CIFS е протокол, който работи по TCP/IP, и позволява на компютрите в една мрежа да споделят файлове по интранет или Интернет.

В дневника за печат се записват следните функции за печат:

- Заявките за печат от вашия компютър
- Печат през Web Connect (само поддържаните модели)



- Функцията Запаметяване на дневника за печат в мрежата поддържа удостоверяване Kerberos и удостоверяване NTLMv2. Трябва да конфигурирате SNTF протокола (сървър за мрежово време) за удостоверяване.
- Можете да настроите типа файл на TXT или CSV, когато запаметявате файл в сървъра.





Свързана информация

- [Запаметяване на дневника за печат в мрежата](#)

Конфигуриране на настройките на запаметяване на дневника за печат в мрежата чрез Уеб-базирано управление

1. Стартирайте уеб браузъра.
2. Въведете „https://IP адрес на устройството” в адресната лента на браузъра (където „IP адрес на устройството” е IP адресът на устройството).
Например:
https://192.168.1.2
3. Ако устройството ви попита за парола, въведете я и след това щракнете върху .
4. Щракнете върху раздела **Administrator (Администратор)**.
5. Щракнете върху меню **Store Print Log to Network (Съхраняване на регистъра за печат в мрежа)**.
6. В полето **Print Log (Печат на дневника)** щракнете върху **On (Включено)**.
7. Конфигурирайте следните настройки:

Опция	Описание
Network Folder Path (Път до мрежовата папка)	Въведете целевата папка, където да бъде съхранен регистрационният файл на CIFS сървъра (например \\ComputerName\SharedFolder).
File Name (Име на файл)	Напишете името на файла, който искате да използвате за дневника за печат (до 32 знака).
File Type (Тип файл)	Изберете опцията TXT или CSV за тип на файла на дневника за печат.
Auth. Method (Метод на удостоверяване)	<p>Изберете метода за удостоверяване, необходим за достъп до CIFS сървъра: Auto (Автоматично), Kerberos или NTLMv2. Kerberos е протокол за удостоверяване, който позволява на устройства или хора безопасно да докажат своята самоличност на мрежови сървъри чрез еднократно въвеждане на парола. NTLMv2 е методът за удостоверяване, който Windows използва за влизане в сървъри.</p> <ul style="list-style-type: none">• Auto (Автоматично): Ако изберете Auto (Автоматично), NTLMv2 ще се използва за метод на удостоверяване.• Kerberos: Изберете опцията Kerberos, за да използвате само удостоверяване Kerberos.• NTLMv2: Изберете опцията NTLMv2, за да използвате само удостоверяване NTLMv2. <p> За удостоверяване Kerberos и NTLMv2 трябва да конфигурирате и протокола SNTP (мрежов сървър за време) и DNS сървъра.</p>
Username (Потребителско име)	<p>Напишете потребителското име за удостоверяване (до 96 знака).</p> <p> Ако потребителското име е част от домейн, въведете потребителското име, като използвате един от следните стилове: user@domain или domain\user.</p>
Password (Парола)	Напишете паролата за удостоверяване (до 32 знака).
Kerberos Server Address (Адрес на сървър)	Напишете адреса на хоста KDC (например: kerberos.example.com; до 64 знака) или IP адреса (например: 192.168.56.189).

Опция	Описание
Kerberos (ако е необходимо)	
Error Detection Setting (Настройка на откриване на грешка)	Изберете какво да се предприеме, когато дневникът за печат не може да се запамети в сървъра поради грешка в мрежата.

8. В полето **Connection Status (Статус на връзката)** проверете последното състояние в регистрационния файл.



Можете също да проверите състоянието на грешката на LCD дисплея на устройството.

9. Щракнете върху **Submit (Изпращане)**, за да се отвори страница **Test Print Log to Network (Регистрационен файл за тестовия печат в мрежа)**.
 За да проверите настройките, щракнете върху **Yes (Да)** и преминете на следващата стъпка.
 За да пропуснете проверката, щракнете върху **No (Не)**. Настройките ще бъдат изпратени автоматично.
10. Устройството ще провери вашите настройки.
11. Ако настройките бъдат приети, на екрана се показва **Test OK (Тест ОК)**.
 Ако се появи **Test Error (Грешка при тестване)**, проверете всички настройки, а след това щракнете върху **Submit (Изпращане)**, за да се отвори отново тестовата страница.



Свързана информация

- [Запамяване на дневника за печат в мрежата](#)

Използване на настройката Откриване на грешки на Запаметяване на дневника за печат в мрежата

Използвайте настройките за откриване на грешки, за да определите действието, което трябва да се предприеме, когато дневникът за печат не може да се запамети в сървъра поради грешка в мрежата.

1. Стартирайте уеб браузъра.
2. Въведете „https://IP адрес на устройството“ в адресната лента на браузъра (където „IP адрес на устройството“ е IP адресът на устройството).
Например:
https://192.168.1.2
3. Ако устройството ви попита за парола, въведете я и след това щракнете върху .
4. Щракнете върху раздела **Administrator (Администратор)**.
5. Щракнете върху меню **Store Print Log to Network (Съхраняване на регистъра за печат в мрежа)** в лявата навигационна лента.
6. В раздел **Error Detection Setting (Настройка на откриване на грешка)** изберете опцията **Cancel Print (Отменяне на печата)** или **Ignore Log & Print (Игнориране на дневника и печат)**.

Опция	Описание
Cancel Print (Отменяне на печата)	Ако изберете опцията Cancel Print (Отменяне на печата) заявките за печат се отменят, когато дневникът за печат не може да се запамети в сървъра.
Ignore Log & Print (Игнориране на дневника и печат)	Ако изберете опцията Ignore Log & Print (Игнориране на дневника и печат) , устройството ще отпечата документите, дори ако дневникът за печат не може да се запамети в сървъра.

Когато функцията за запаметяване на дневника за печат се възстанови, дневникът за печат се записва както следва:

```
Id, Type, Job Name, User Name, Date, Time, Print Pages, Color Pages
1, Print (xxxxxxx), "Document01.doc", "user01", 03/03/20xx, 14:01:32, 52, 21
2, Print (xxxxxxx), "Document02.doc", "user01", 03/03/20xx, 14:45:30, ?, ?
3, <Error>, ?, ?, ?, ?, ?, ?
4, Print (xxxxxxx), "Report01.xls", "user02", 03/03/20xx, 19:30:40, 4, 4
```

- a. Ако дневникът не може да се запамети в края на печатането, ще се запише дневникът за печат без броя на отпечатаните страници.
- b. Ако дневникът за печат не може да се запамети в началото и в края на печатането, дневникът за печат на заявката няма да се запише. Когато функцията се възстанови, грешката се отразява в дневника.

7. Щракнете върху **Submit (Изпращане)**, за да се отвори страница **Test Print Log to Network (Регистрационен файл за тестовия печат в мрежа)**.
За да проверите настройките, щракнете върху **Yes (Да)** и преминете на следващата стъпка.
За да пропуснете проверката, щракнете върху **No (Не)**. Настройките ще бъдат изпратени автоматично.
8. Устройството ще провери вашите настройки.
9. Ако настройките бъдат приети, на екрана се показва **Test OK (Тест ОК)**.
Ако се появи **Test Error (Грешка при тестване)**, проверете всички настройки, а след това щракнете върху **Submit (Изпращане)**, за да се отвори отново тестовата страница.



Свързана информация

- [Запамятаване на дневника за печат в мрежата](#)

Мобилно/Уеб свързване

- [Brother Web Connect](#)
- [Google Cloud Print](#)
- [AirPrint](#)
- [Мобилен печат за Windows](#)
- [Услуга за печат Mopria®](#)
- [Brother iPrint&Scan за мобилни устройства](#)
- [Комуникация в близко поле \(NFC\)](#)

Brother Web Connect

Свързани модели: HL-L3270CDW

- [Преглед на Brother Web Connect](#)
- [Онлайн услуги, използвани с Brother Web Connect](#)
- [Условия за ползване на Brother Web Connect](#)
- [Настройка на Brother Web Connect](#)
- [Сваляне и печат на документи с помощта на Brother Web Connect](#)

Преглед на Brother Web Connect

Свързани модели: HL-L3270CDW

Някои сайтове предоставят услуги, които позволяват на потребителите да качват и разглеждат изображения и файлове на сайтовете. Вашето устройство на Brother може да сваля и разпечатва изображения, които вече са качени в тези услуги.

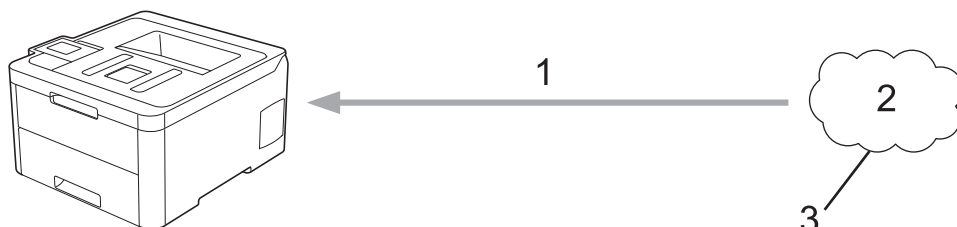

1. Печатане
2. Снимки, изображения, документи и други файлове
3. Уеб услуга

За да използвате Brother Web Connect, устройството Brother трябва да е свързано към мрежа с достъп до Интернет безжично или по кабел.

За мрежови системи, използващи прокси сървър, устройството трябва също да се конфигурира за прокси сървър. Ако не сте сигурни за конфигурацията на вашата мрежа, консултирайте се с вашия мрежов администратор.



Прокси сървърът е компютър, който служи като посредник между интернет и компютри без директна връзка с интернет.



Свързана информация

- [Brother Web Connect](#)

Онлайн услуги, използвани с Brother Web Connect

Свързани модели: HL-L3270CDW

Използвайте Brother Web Connect за достъп до услуги от вашето устройство на Brother:

За да използвате Brother Web Connect, трябва да имате акаунт за услугата, която искате да използвате. Ако все още не разполагате с такъв акаунт, влезте в уеб сайта на услугата от компютър и създайте акаунт. Ако вече разполагате с акаунт, не е нужно да създавате допълнителен такъв.

Google Drive™

Онлайн услуга за съхранение, редактиране, споделяне на документи и синхронизация на файлове.

URL адрес: drive.google.com

Evernote®

Онлайн услуга за съхранение и управление на файлове.

URL адрес: www.evernote.com

Dropbox

Онлайн услуга за съхранение, споделяне и синхронизиране на файлове.

URL адрес: www.dropbox.com

OneDrive

Онлайн услуга за съхранение, споделяне и управление на файлове.

URL адрес: onedrive.live.com

Box

Онлайн услуга за редактиране и споделяне на документи.

URL адрес: www.box.com

OneNote

Онлайн услуга за редактиране и споделяне на документи.

URL адрес: www.onenote.com

За повече информация относно тези услуги посетете съответните уеб сайтове.

Следната таблица описва кои типове файлове могат да се използват от всяка от функциите на Brother Web Connect:

Достъпни услуги	Google Drive™ Evernote® Dropbox OneDrive Box OneNote
Сваляне и печат на изображения	JPEG PDF DOCX XLSX Форматите PPTX ¹

¹ DOC/XLS/PPT също са налични за сваляне и печат на изображения.



(За Хонконг, Тайван и Корея)

Brother Web Connect поддържа само имена на файлове, написани на английски език. Файлове с имена на местния език няма да бъдат сваляни.



Свързана информация

- [Brother Web Connect](#)
-

Условия за ползване на Brother Web Connect

Свързани модели: HL-L3270CDW

- [Инсталиране на софтуер на Brother за използване на Brother Web Connect](#)
- [Конфигуриране на настройките на прокси сървър с помощта на контролния панел на вашето устройство Brother](#)
- [Конфигуриране на настройките на прокси сървъра с помощта на Уеб-базирано управление](#)

Инсталиране на софтуер на Brother за използване на Brother Web Connect

Свързани модели: HL-L3270CDW

За първоначалното инсталиране на Brother Web Connect трябва да разполагате с компютър с достъп до интернет и инсталиран софтуер на устройството на Brother.

Windows

За да инсталирате софтуера на Brother и да свържете устройството към безжична или кабелна мрежа, вижте *Ръководството за бързо инсталиране*.

Mac

За да инсталирате **Пакет с пълна версия на драйвера и софтуера**, отидете на страницата **Изтегляния** за вашия модел в Brother Solutions Center на адрес support.brother.com.



Свързана информация



- [Условия за ползване на Brother Web Connect](#)

Конфигуриране на настройките на прокси сървър с помощта на контролния панел на вашето устройство Brother

Свързани модели: HL-L3270CDW

Ако вашата мрежа използва прокси сървър, трябва да конфигурирате следната информация за прокси сървъра в устройството:

- Адрес на прокси сървър
- Номер на порт
- Потребителско име
- Парола

1. Натиснете  [Настройки] > [Всички настройки] > [Мрежа] > [Настр. за свър. към уеб] > [Настройки прокси] > [Прoxy връзка] > [Вкл.].
2. Натиснете информацията за прокси сървъра и след това въведете опцията, която искате да зададете.
3. Натиснете .



Свързана информация

- [Условия за ползване на Brother Web Connect](#)

Конфигуриране на настройките на прокси сървъра с помощта на Уеб-базирано управление

Свързани модели: HL-L3270CDW

Ако вашата мрежа използва прокси сървър, трябва да конфигурирате следните настройки за прокси сървъра с помощта на уеб базираното управление:

- Адрес на прокси сървър
- Номер на порт
- Потребителско име
- Парола



Препоръчваме Microsoft Internet Explorer 11/Microsoft Edge за Windows и Safari 10/11 за Mac. Уверете се, че JavaScript и Cookies са винаги активирани, който и браузър да използвате.

1. Стартирайте уеб браузъра.
2. Въведете „https://IP адрес на устройството” в адресната лента на браузъра (където „IP адрес на устройството” е IP адресът на устройството).
Например:
https://192.168.1.2
3. Ако устройството ви попита за парола, въведете я и след това щракнете върху .
4. Щракнете върху раздела **Network (Мрежа)**.
5. Щракнете върху менюто **Protocol (Протокол)** в лявата навигационна лента.
6. Уверете се, че е поставена отметка в квадратчето **-2146826265**, а след това щракнете върху **Submit (Изпращане)**.
7. В полето **-2146826265** щракнете върху **Advanced Settings (Разширени настройки)**.
8. Въведете информацията за прокси сървъра.
9. Щракнете върху **Submit (Изпращане)**.



Свързана информация

- [Условия за ползване на Brother Web Connect](#)

Настройка на Brother Web Connect

Свързани модели: HL-L3270CDW

- [Преглед на настройката на Brother Web Connect](#)
- [Създаване на акаунт за всяка онлайн услуга, преди да използвате Brother Web Connect](#)
- [Заявете достъп на Brother Web Connect](#)
- [Регистриране на акаунт на вашето устройство Brother за Brother Web Connect](#)

Преглед на настройката на Brother Web Connect

Свързани модели: HL-L3270CDW

Конфигурирайте настройките на Brother Web Connect, като изпълните следната процедура:

Стъпка 1: Създайте акаунт за услугата, която искате да използвате.

Отворете уеб сайта на услугата от компютър и създайте акаунт. (Ако вече разполагате с акаунт, не е нужно да създавате допълнителен такъв.)

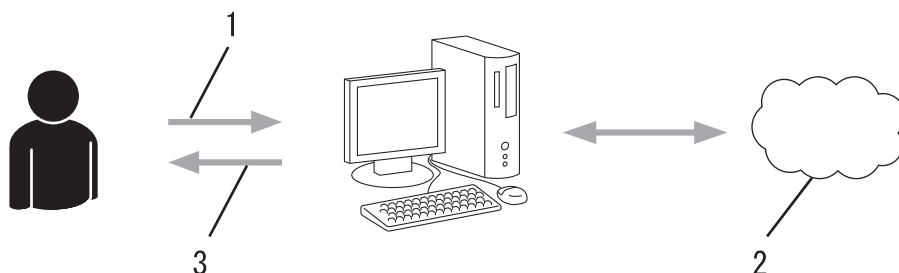

1. Регистрация на потребител
2. Уеб услуга
3. Придобиване на акаунт

Стъпка 2: Поискайте достъп до Brother Web Connect.

Осъществете достъп до Brother Web Connect от компютър и получите временен ИД.

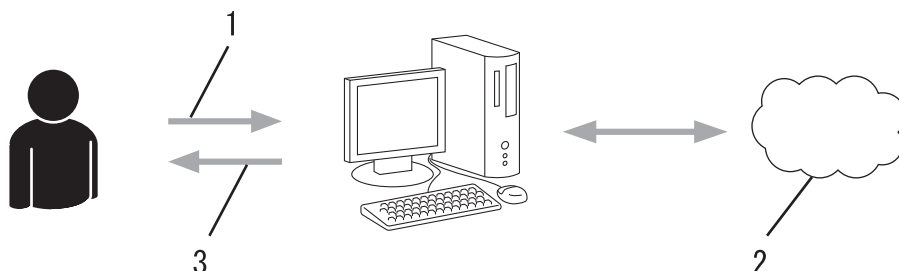

1. Въвеждане на информацията за акаунта
2. Страницата за искане на достъп до Brother Web Connect
3. Придобиване на временен ИД

Стъпка 3: Регистрирайте информацията за акаунта си на устройството, за да имате достъп до услугата, която искате да използвате.

Въведете временния ИД, за да активирате услугата на устройството. Посочете името на акаунта така, както искате да се показва на устройството, и въведете ПИН код, ако желаете да използвате такъв.

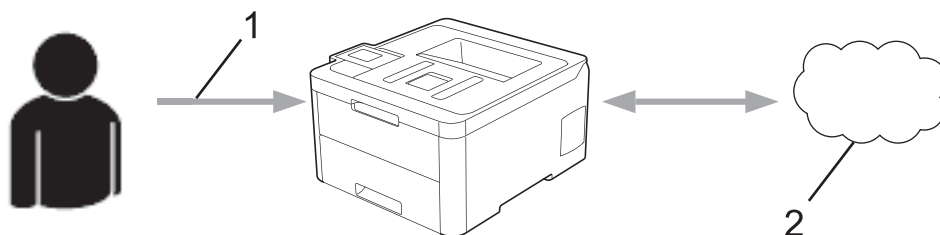

1. Въвеждане на временен ИД
2. Уеб услуга

Вашето устройство на Brother вече може да използва услугата.



Свързана информация

- [Настройка на Brother Web Connect](#)
-

Създаване на акаунт за всяка онлайн услуга, преди да използвате Brother Web Connect

Свързани модели: HL-L3270CDW

За да използвате Brother Web Connect за достъп до онлайн услуга, трябва да имате акаунт за нея. Ако все още не разполагате с такъв акаунт, влезте в уеб сайта на услугата от компютър и създайте акаунт. След създаване на акаунт влезте и използвайте акаунта веднъж с компютър, преди да използвате функцията Brother Web Connect. В противен случай е възможно да не успеете да получите достъп до услугата чрез Brother Web Connect.

Ако вече разполагате с акаунт, не е нужно да създавате допълнителен такъв.

След като приключите със създаването на акаунт за онлайн услугата, която искате да използвате, поискайте достъп до Brother Web Connect.



Не е нужно да създавате акаунт, ако използвате услугата като гост. Можете да използвате някои услуги като гост. Ако услугата, която искате да използвате, няма опция за използване от гост, трябва да създадете акаунт.



Свързана информация

- [Настройка на Brother Web Connect](#)

Заявете достъп на Brother Web Connect

Свързани модели: HL-L3270CDW

За да използвате Brother Web Connect за достъп до онлайн услуги, трябва да поискате достъп до Brother Web Connect, като използвате компютър, на който е инсталиран софтуерът на Brother.

1. Достъп до уеб сайта на приложението Brother Web Connect:

Опция	Описание
Windows 7	Щракнете върху  (Старт) > Всички програми > Brother > Brother Utilities, а след това щракнете върху падащия списък и изберете името на вашия модел (ако вече не е избрано). Щракнете върху Направете повече в лявата навигационна лента, а след това щракнете върху Brother Web Connect .
Windows 8 Windows 10	Стартирайте  (Brother Utilities), а след това щракнете върху падащия списък и изберете името на вашия модел (ако вече не е избрано). Щракнете върху Направете повече в лявата навигационна лента, а след това щракнете върху Brother Web Connect .
Windows 8.1	Преместете мишката в долния ляв ъгъл на екрана Старт и щракнете върху  (ако използвате сензорно устройство, плъзнете отдолу нагоре на екрана Старт , за да отворите екрана Приложения). Щракнете върху  (Brother Utilities), а след това щракнете върху падащия списък и изберете името на вашия модел (ако вече не е избрано). Щракнете върху Направете повече в лявата навигационна лента, а след това щракнете върху Brother Web Connect .
Mac	Щракнете върху Go (Старт) в лентата Finder (Търсене), Applications (Приложения) > Brother > Utilities (Помощни програми) > Brother Web Connect .



Можете също директно да отворите уеб сайта:

Въведете bwc.brother.com в адресната лента на уеб браузъра.

Стартира се страницата на Brother Web Connect.

- Изберете услугата, която искате да използвате.

Свържете се чрез Brother Web Connect

Щракнете върху една от следните услуги, които ще използвате на вашето устройство, за да получите временно ID. Поддържат се и бизнес версиите на уеб услугите, включително: OneDrive for business, Dropbox for business, Google apps for work, Evernote business, Box for business.



OneNote



OneDrive



Box



Свързване към G



EVERNOTE



Dropbox

Действителният екран може да се различава от екрана, показан по-горе.

- Следвайте инструкциите на екрана, за да заявите достъп.

Когато приключите, ще се покаже временният ви ID.

brother

Свържете се чрез Brother Web Connect

Регистрацията е завършена.

Въведете следното временно ID на LCD дисплея на вашето устройство.

Временно ID (11 цифри)

XXX XXXX XXXX

ЗАБЕЛЕЖКА: Временното ID няма да е валидно след 24 часа.

- Запишете временното си ID, тъй като ще ви трябва, за да регистрирате акаунти към устройството. Временното ID е валидно 24 часа.
- Затворете уеб браузъра.

След като получите ID за достъп до Brother Web Connect, трябва да регистрирате този ID на вашето устройство и след това да използвате устройството си за достъп до желаната уеб услуга.



Свързана информация

- [Настройка на Brother Web Connect](#)

Свързани теми:

- [Регистриране на акаунт на вашето устройство Brother за Brother Web Connect](#)

Регистриране на акаунт на вашето устройство Brother за Brother Web Connect

Свързани модели: HL-L3270CDW

Трябва да въведете информацията от акаунта ви в Brother Web Connect и да конфигурирате устройството си така, че да може да използва Brother Web Connect за достъп до услугата, която желаете.

- Трябва да поискате достъп до Brother Web Connect, за да регистрирате акаунт на вашето устройство.
- Преди да регистрирате акаунт, проверете дали зададените дата и час на устройството са правилни.

1. Натиснете [Функции] > [Уеб].



- Ако на LCD дисплея на устройството се покаже информация за интернет връзката, прочетете я и натиснете [ОК]. Ако искате да видите тази информация отново, натиснете [Да].
- Понякога на LCD дисплея ще се показват актуализации или съобщения за функции на Brother Web Connect. Прочетете информацията и след това натиснете [ОК].

2. Ако се покаже информацията за лицензионното споразумение, направете избора си и следвайте инструкциите на екрана.

3. Натиснете ▲ или ▼, за да се покаже услугата, за която искате да се регистрирате.

4. Натиснете името на услугата.

5. Ако се покаже информация за Brother Web Connect, натиснете [ОК].

6. Натиснете [Регистрирай/Изтрий].

7. Натиснете [Регистрирай акаунт].

Устройството ще ви напомни да въведете временния идентификационен номер, който сте получили при искането на достъп до Brother Web Connect.

8. Натиснете [ОК].

9. Въведете временния ID от LCD дисплея.

10. Натиснете [ОК].

Устройството ще ви подкани да въведете името на акаунта, който искате да се показва на LCD дисплея.

11. Натиснете [ОК].

12. Въведете името от LCD дисплея.

13. Натиснете [ОК].

14. Извършете едно от следните действия:

- За да зададете ПИН код за акаунта, натиснете [Да]. (ПИН кодът предотвратява неупълномощен достъп до акаунта.) Въведете четирицифрено число, а след това натиснете [ОК].
- Ако не искате да задавате ПИН код, натиснете [Не].

15. Когато се покаже въведената информация за акаунта, потвърдете верността ѝ.

16. Натиснете [Да], за да регистрирате информацията, както е въведена.



Ако въведената от вас информация не съвпада с временното ID, което сте получили при заявяването на достъп, или ако временното ID е изтекло, на LCD дисплея ще се появи съобщение за грешка. Въведете правилно временното ID или заявете повторно достъп, за да получите ново временно ID.

17. Натиснете [ОК].

18. Натиснете .

Регистрацията е завършена и устройството ви вече може да осъществява достъп до услугата.



Свързана информация

- [Настройка на Brother Web Connect](#)

Свързани теми:

- [Заявете достъп на Brother Web Connect](#)
-

Сваляне и печат на документи с помощта на Brother Web Connect

Свързани модели: HL-L3270CDW

Документи, които са качени в акаунта ви, могат да бъдат свалени директно на устройството и отпечатани. Документи, които други потребители са качили в собствените си акаунти за споделяне, също могат да бъдат свалени на вашето устройство и отпечатани, при условие че имате право да ги преглеждате. Някои услуги позволяват на гост потребителите да преглеждат публични документи. Когато влезете в услуга или акаунт като гост потребител, можете да преглеждате документи, които собственикът е направил публични, т.е. нямат ограничения за преглеждане.

За да свалите документи на други потребители, трябва да имате разрешения за достъп за преглеждане на съответните албуми или документи.

Ако сте потребител с ограничени разрешения на Web Connect заради функцията Secure Function Lock (достъпна за някои модели), не можете да свалите данните.

Функцията за ограничение на страниците на Secure Function Lock се прилага за заявката за печат с помощта на Web Connect.



За Хонконг, Тайван и Корея

Brother Web Connect поддържа само имена на файлове, написани на английски език. Файлове с имена на местния език няма да бъдат сваляни.



Свързана информация

- [Brother Web Connect](#)
 - [Сваляне и печат посредством Уеб услуги](#)

Сваляне и печат посредством Уеб услуги

Свързани модели: HL-L3270CDW

1. Натиснете [Функции] > [Уеб].



- Ако на LCD дисплея на устройството се покаже информация за интернет връзката, прочетете я и натиснете [ОК]. Ако искате да видите тази информация отново, натиснете [Да].
- Понякога на LCD дисплея ще се показват актуализации или съобщения за функции на Brother Web Connect. Прочетете информацията и след това натиснете [ОК].

2. Натиснете ▲ или ▼, за да се покаже услугата, хостваща документа, който искате да свалите и отпечатате. Натиснете името на услугата.

3. За да влезете в услугата, натиснете ▲ или ▼, за да се покаже името на акаунта ви, а след това го натиснете. Ако се покаже екранът за въвеждане на ПИН код, въведете четирицифрения ПИН код и натиснете [ОК].

4. Натиснете ▲ или ▼, за да се покаже желаната папка, а след това я натиснете. Някои услуги нямат изискване документите да се записват в папки. За документи, които не са записани в папки, изберете [Вж несорт. файлове], за да изберете документите. Документите на други потребители не могат да се свалят, ако не са записани в папка.

5. Изберете документите, които искате да отпечатате.

6. Когато приключите, натиснете [ОК].

7. Следвайте инструкциите на екрана, за да завършите тази операция.



Свързана информация

- [Сваляне и печат на документи с помощта на Brother Web Connect](#)

Google Cloud Print

- [Общ преглед на Google Cloud Print](#)
- [Преди да използвате Google Cloud Print](#)
- [Печат от Google Chrome™ или Chrome OS™](#)
- [Печат от Google Drive™ за мобилни устройства](#)
- [Печат от услугата на уеб поща Gmail™ за мобилни устройства](#)

Общ преглед на Google Cloud Print

Google Cloud Print™ е услуга на Google, която ви позволява да разпечатвате на принтер, регистриран в акаунта ви в Google с помощта на мрежово устройство (например мобилен телефон или компютър), без да инсталирате драйвера на принтера на устройството.

Отпечатването от приложения на Android™ изисква инсталиране на приложението Google Cloud Print™ от Google Play™ Store.

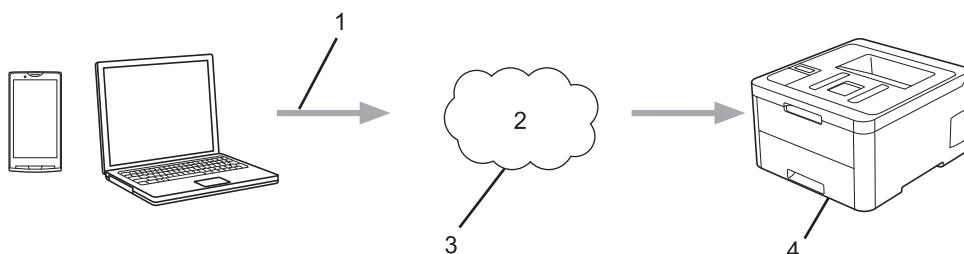

1. Заявка за печат
2. Интернет
3. Google Cloud Print™
4. Печатане

✓ Свързана информация

- [Google Cloud Print](#)

Преди да използвате Google Cloud Print

- [Настройки на мрежата за използване на Google Cloud Print](#)
- [Регистриране на вашето устройство в Google Cloud Print посредством Google Chrome™](#)
- [Регистриране на вашето устройство в Google Cloud Print посредством уеб базирано управление](#)

Настройки на мрежата за използване на Google Cloud Print

За да използвате Google Cloud Print™, вашето устройство Brother трябва да бъде свързано към мрежа с достъп до интернет чрез кабелна или безжична връзка. За да свържете и конфигурирате правилно вашето устройство, вижте *Ръководство за бързо инсталиране* или свързаните с това теми в настоящото ръководство.



Свързана информация

- [Преди да използвате Google Cloud Print](#)

Свързани теми:

- [Проблеми с Google Cloud Print](#)

Регистриране на вашето устройство в Google Cloud Print посредством Google Chrome™

Уверете се, че вече сте си създали акаунт в Google. Ако не разполагате с такъв акаунт, влезте в уеб сайта на Google (<https://accounts.google.com/signup>) от компютър или мобилно устройство и създайте акаунт.

Уверете се, че вашето устройство Brother е неактивно, преди да започнете процеса на регистрация.



Стъпките в този раздел са примери за потребители на Windows.

Екраните на вашия компютър могат да са различни в зависимост от операционната ви система и среда.

1. Отворете Google Chrome™ на вашия компютър.
2. Влезте в своя акаунт в Google.
3. Щракнете върху иконата на менюто Google Chrome™ и след това **Настройки > Показване на разширените настройки....**
4. Щракнете върху **Google Cloud Print > Управление**.
5. Следвайте инструкциите на екрана, за да регистрирате вашето устройство.
6. Когато се появи съобщение за потвърждение на вашето устройство, натиснете бутона [OK].



Ако съобщението за потвърждение не се появява на LCD дисплея на вашето устройство, повторете тези стъпки.

7. Когато вашето устройство Brother е успешно регистрирано, то ще се появи в полето **Моите устройства**.



Свързана информация

- [Преди да използвате Google Cloud Print](#)

Регистриране на вашето устройство в Google Cloud Print посредством уеб базирано управление

Уверете се, че вече сте си създали акаунт в Google. Ако не разполагате с такъв акаунт, влезте в уеб сайта на Google (<https://accounts.google.com/signup>) от компютър или мобилно устройство и създайте акаунт.

Уверете се, че вашето устройство Brother е неактивно, преди да започнете процеса на регистрация.

Преди да започнете регистрацията на вашето устройство, проверете дали зададените на дата и час на устройството са правилни.

1. Уверете се, че вашето устройство Brother е свързано към същата мрежа, към която е свързан и компютърът или мобилното устройство.
2. Стартирайте уеб браузъра.
3. Въведете „https://IP адрес на устройството” в адресната лента на браузъра (където „IP адрес на устройството” е IP адресът на устройството).
Например:
`https://192.168.1.2`
4. Ако устройството ви попита за парола, въведете я и след това щракнете върху .
5. Щракнете върху раздела **Network (Мрежа)**.
6. Щракнете върху менюто **Protocol (Протокол)** в лявата навигационна лента.
7. Уверете се, че сте избрали **Google Cloud Print** и след това щракнете върху **Advanced Settings (Разширени настройки)**.
8. Уверете се, че за **Status (Статус)** сте задали **Enabled (Разрешено)**. Щракнете върху **Register (Регистрирай)**.
9. Следвайте инструкциите на екрана, за да регистрирате вашето устройство.
10. Когато се появи съобщение за потвърждение на вашето устройство, натиснете бутона ОК.



Ако съобщението за потвърждение не се появява на LCD дисплея на вашето устройство, повторете тези стъпки.

11. Щракнете върху **Google**.
12. Появява се екранът за вход за Google Cloud Print™. Влезте в акаунта си в Google и следвайте инструкциите на екрана, за да регистрирате вашето устройство.
13. Когато приключите с регистрацията на вашето устройство, върнете се към екрана на Уеб базирано управление и се уверете, че за **Registration Status (Статус на регистрация)** е зададена настройка **Registered (Регистрирано)**.



Ако вашето устройство поддържа функцията Secure Function Lock (заклучваща функция за безопасност), е възможен печат през Google Cloud Print™ дори ако печатът от компютър за всеки потребител е ограничен. За да ограничите печата през Google Cloud Print™, забранете Google Cloud Print™ посредством Уеб базирано управление или настройте Secure Function Lock (заклучваща функция за безопасност) на публичен режим и след това ограничете печата за публични потребители. >> *Свързана информация*



Свързана информация

- [Преди да използвате Google Cloud Print](#)

Свързани теми:

- [Конфигуриране на Public Mode \(Публичен режим\) за Secure Function Lock 3.0](#)

Печат от Google Chrome™ или Chrome OS™

1. Уверете се, че устройството на Brother е включено.
2. Отворете уеб страницата, която искате да отпечатате.
3. Щракнете върху иконата на менюто Google Chrome™.
4. Щракнете върху **Print (Отпечатване)**.
5. Изберете вашето устройство от списъка с принтери.
6. Променете опциите за печат, ако е необходимо.
7. Щракнете върху **Print (Отпечатване)**.



Свързана информация

- [Google Cloud Print](#)

Печат от Google Drive™ за мобилни устройства

1. Уверете се, че устройството на Brother е включено.
2. Осъществете достъп до Google Drive™ от уеб браузър на вашето устройство с Android™ или iOS.
3. Отворете документа, който искате да отпечатате.
4. Докоснете иконата на менюто.
5. Докоснете **Print (Отпечатване)**.
6. Изберете вашето устройство от списъка с принтери.
7. Променете опциите за печат, ако е необходимо.
8. Докоснете  или **Print (Отпечатване)**.



Свързана информация

- [Google Cloud Print](#)

Печат от услугата на уеб поща Gmail™ за мобилни устройства

1. Уверете се, че устройството на Brother е включено.
2. Осъществете достъп до услугата на уеб поща Gmail™ от уеб браузър на вашето устройство с Android™ или iOS.
3. Отворете имейла, който искате да отпечатате.
4. Докоснете иконата на менюто.



Ако се появи **Print (Отпечатване)** до името на прикачения файл, можете да отпечатате и прикачения файл. Докоснете **Print (Отпечатване)**, а след това следвайте инструкциите на вашето мобилно устройство.

5. Докоснете **Print (Отпечатване)**.
6. Изберете вашето устройство от списъка с принтери.
7. Променете опциите за печат, ако е необходимо.
8. Докоснете  или **Print (Отпечатване)**.



Свързана информация

- [Google Cloud Print](#)

AirPrint

- [Общ преглед на AirPrint](#)
- [Преди използване на AirPrint \(macOS\)](#)
- [Печат чрез AirPrint](#)

Общ преглед на AirPrint

AirPrint е решение за печат за операционни системи на Apple, което позволява безжичен печат на снимки, електронна поща, уеб страници и документи от вашия iPad, iPhone, iPod touch и компютър Mac, без да е необходимо инсталиране на драйвер.

За повече информация вижте уеб сайта на Apple.

Използването на знака "Works with Apple" означава, че аксесоарът е проектиран да работи специално с технологията, обозначена на знака, и е сертифициран от разработчика, че отговаря на стандартите за производителност на Apple.



Свързана информация

- [AirPrint](#)

Свързани теми:

- [Проблеми с AirPrint](#)

Преди използване на AirPrint (macOS)

Преди отпечатване чрез macOS добавете устройството Brother към списъка с принтери на компютъра Mac.

1. Изберете **System Preferences (Предпочитания за системата)** от менюто на Apple.
2. Щракнете върху **Printers & Scanners (Принтери и скенери)**.
3. Щракнете върху иконата + под екрана за принтери вляво.
Показва се екранът **Add (Добавяне)**.
4. Изберете вашето устройство на Brother, а след това изберете **AirPrint** от изскачащото меню **Use (Използване)**.
5. Щракнете върху **Add (Добавяне)**.



Свързана информация



- [AirPrint](#)

Печат чрез AirPrint

- Печат от iPad, iPhone или iPod touch
- Печат чрез AirPrint (macOS)

Печат от iPad, iPhone или iPod touch

Използваната процедура за печат може да се различава в зависимост от приложението. В примера по-долу е използван Safari.

1. Уверете се, че устройството на Brother е включено.
2. Използвайте Safari, за да отворите страницата, която желаете да отпечатате.
3. Докоснете  или .
4. Докоснете **Print (Печат)**.
5. Уверете се, че устройството на Brother е избрано.
6. Ако бъде избрано друго устройство (или не е избран принтер), докоснете **Printer (Принтер)**.
Показва се списък на наличните устройства.
7. Въведете името на устройството си в списъка.
8. Изберете желаните опции, като брой страници, които да бъдат отпечатани, и двустранен печат (ако се поддържа от вашето устройство).
9. Докоснете **Print (Печат)**.

Свързана информация

- [Печат чрез AirPrint](#)

Печат чрез AirPrint (macOS)

Използваната процедура за печат може да се различава в зависимост от приложението. В примера по-долу е използван Safari. Преди отпечатване не забравяйте да добавите устройството Brother към списъка с принтери на компютъра Mac.

1. Уверете се, че устройството на Brother е включено.
2. На вашия компютър Mac използвайте Safari, за да отворите страницата, която желаете да отпечатате.
3. Щракнете върху менюто **File (Файл)**, а след това изберете **Print (Печат)**.
4. Уверете се, че устройството на Brother е избрано. Ако бъде избрано друго устройство (или не е избран принтер), щракнете върху изскачащото меню **Printer (Принтер)** и изберете вашето устройство на Brother.
5. Изберете желаните опции, като брой страници, които да бъдат отпечатани, и двустранен печат (ако се поддържа от вашето устройство).
6. Щракнете върху **Print (Отпечатване)**.



Свързана информация

- [Печат чрез AirPrint](#)

Свързани теми:

- [Преди използване на AirPrint \(macOS\)](#)

Мобилен печат за Windows

Мобилен печат за Windows е функция за безжичен печат от вашето мобилно устройство с Windows. Можете да се свържете към същата мрежа, към която е свързано вашето устройство Brother, и да печатате, без да инсталирате драйвера на принтера на устройството. Много приложения на Windows поддържат тази функция.

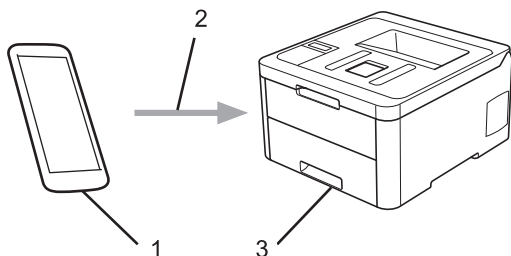

1. Мобилно устройство с Windows (Windows 10 Mobile или по-нова версия)
2. Wi-Fi® връзка
3. Вашето устройство Brother



Свързана информация

- [Мобилно/Уеб свързване](#)

Услуга за печат Mopria®

Услугата за печат Mopria® е функция за печат на мобилните устройства с Android™ (Android™ версия 4.4 или по-нова), разработена от Mopria® Alliance. С тази услуга можете да се свързвате към същата мрежа като устройството си и да печатате без допълнителни настройки. Много от специално предназначенията за Android™ приложения поддържат печат.

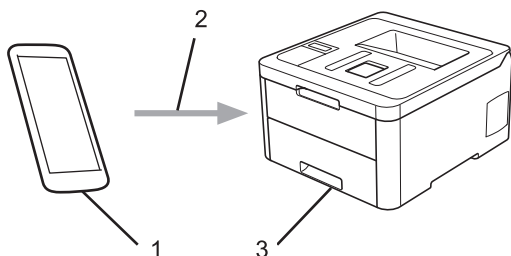

1. Android™ 4.4 или по-нова
2. Wi-Fi® връзка
3. Вашето устройство Brother

Трябва да свалите услугата за печат Mopria® от магазина Google Play™ и да я инсталирате на вашето устройство с Android™. Преди да използвате тази услуга, трябва да я включите.



Свързана информация

- [Мобилно/Уеб свързване](#)

Brother iPrint&Scan за мобилни устройства

Използвайте Brother iPrint&Scan, за да печатате от различни мобилни устройства.

- За устройства с Android™
Brother iPrint&Scan ви позволява да използвате функции на вашето устройство на Brother директно от вашето устройство с Android™, без да използвате компютър.
Свалете и инсталирайте Brother iPrint&Scan от приложението Google Play™.
- За всички поддържани устройства с iOS, включително iPhone, iPad и iPod touch
Brother iPrint&Scan ви позволява да използвате функции на устройството Brother направо от вашето устройство с iOS.
Свалете и инсталирайте Brother iPrint&Scan от App Store.
- За устройства с Windows
Brother iPrint&Scan ви позволява да използвате функции на вашето устройство на Brother директно от вашето устройство с Windows, без да използвате компютър.
Свалете и инсталирайте Brother iPrint&Scan от Microsoft Store.

За по-подробна информация, посетете support.brother.com/ips.



Свързана информация

- [Мобилно/Уеб свързване](#)

Свързани теми:

- [Общ преглед на Brother iPrint&Scan](#)

Комуникация в близко поле (NFC)

Свързани модели: HL-L3270CDW

Комуникация в близко поле (NFC) позволява опростени операции, обмен на данни и безжични връзки между две устройства, които са на близко разстояние едно от друго.

Ако вашето устройство с Android™ поддържа функцията NFC, можете да отпечатвате данни (снимки, PDF файлове, текстови файлове, уеб страници и имейл съобщения) от устройството, като го допрете до символа на NFC на контролния панел на устройството.

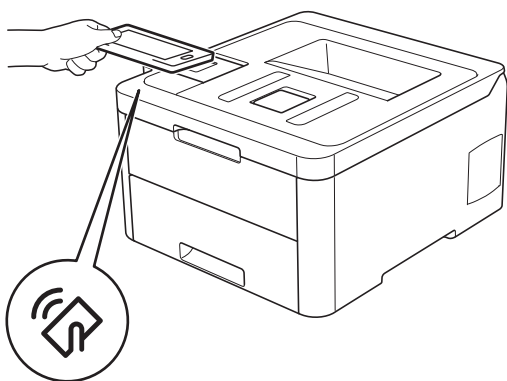

За да използвате тази функция, трябва да свалите и да инсталирате Brother iPrint&Scan на устройството си с Android™. За по-подробна информация, посетете support.brother.com/ips.



Свързана информация

- [Мобилно/Уеб свързване](#)

Brother iPrint&Scan за Windows и Mac

- [Общ преглед на Brother iPrint&Scan](#)

Общ преглед на Brother iPrint&Scan

Използвайте Brother iPrint&Scan за Windows и Mac, за да отпечатвате от компютъра си.

Следващият екран показва пример за Brother iPrint&Scan за Windows. Действителният екран може да е различен в зависимост от версията на приложението.

- За Windows

Отидете на страницата **Изтегляния** за вашия модел в Brother Solutions Center на адрес support.brother.com, за да свалите най-новото приложение.

- За Mac

Свалете и инсталирайте Brother iPrint&Scan от App Store.

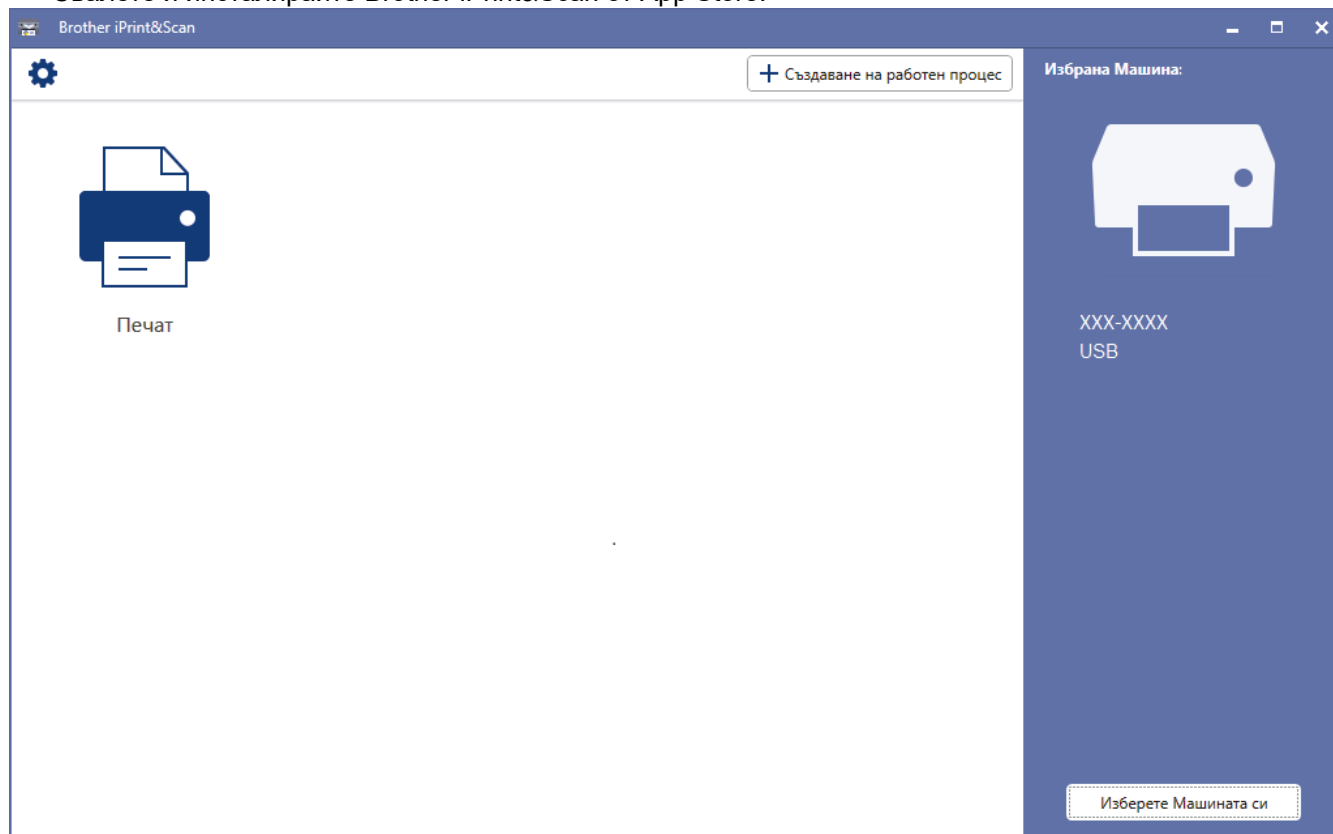

Свързана информация

- [Brother iPrint&Scan за Windows и Mac](#)

Свързани теми:

- [Brother iPrint&Scan за мобилни устройства](#)

Отстраняване на неизправности

Използвайте този раздел за разрешаване на типични проблеми, с които може да се сблъскате при използване на устройството на Brother. Можете сами да коригирате повечето проблеми.

ВАЖНО

За техническа помощ трябва да се обадите на отдела за обслужване на клиенти на Brother или на местния дилър на Brother.

Използването на консумативи, които не са от Brother, може да се отрази на качеството на печата, на работата на хардуера и на надеждността на устройството.



Ако се нуждаете от допълнителна помощ, отидете в Brother Solutions Center на адрес support.brother.com.

Първо, проверете следното:

- Захранващият кабел на устройството е свързан правилно и захранването на устройството е включено. >> *Ръководство за бързо инсталиране*
- Всички предпазни материали са махнати. >> *Ръководство за бързо инсталиране*
- Хартията е заредена правилно в тавата за хартия.
- Интерфейсните кабели са свързани добре с устройството и компютъра или безжичната връзка е настроена както на устройството, така и на вашия компютър.
- Съобщения за грешки и поддръжка

Ако не сте решили проблема при проверките, идентифицирайте го и след това >> *Свързана информация*



Свързана информация

- [Съобщения за грешки и техническо обслужване](#)
- [Съобщения за грешки при използване на функцията Brother Web Connect](#)
- [Засядания на хартия](#)
- [Проблеми при печат](#)
- [Подобряване на качеството на печат](#)
- [Мрежови проблеми](#)
- [Проблеми с Google Cloud Print](#)
- [Проблеми с AirPrint](#)
- [Други проблеми](#)
- [Проверка на информацията за устройството](#)
- [Функции за нулиране](#)

Съобщения за грешки и техническо обслужване



• HL-L3270CDW

Ако на LCD дисплея са показани грешки и вашето устройство с Android™ поддържа функцията NFC, допрете го до символа на NFC на устройството на Brother, за да получите достъп до Brother Solutions Center и да разгледате актуалните често задавани въпроси от своето устройство. (Може да има прилагане на такси за съобщения и за пренос на данни от вашия мобилен оператор.)

Уверете се, че настройките на NFC на устройството на Brother и на вашето устройство с Android™ са включени.

Както при всеки сложен офис продукт е възможно да възникнат грешки и да се наложи да се сменят консумативи. Ако това се случи, устройството установява грешката или необходимото рутинно техническо обслужване и показва съответното съобщение. В таблицата са показани най-често срещаните съобщения за грешка и техническо обслужване.

Следвайте инструкциите в колоната **Действие**, за да отстраните грешката и да премахнете съобщението за грешка.

Можете сами да отстраните повечето грешки и да извършвате рутинно техническо обслужване. Ако се нуждаете от още съвети: посетете support.brother.com и щракнете върху страницата **ЧЗВ и отстраняване на неизправности**.

>> [HL-L3210CW/HL-L3230CDW](#)

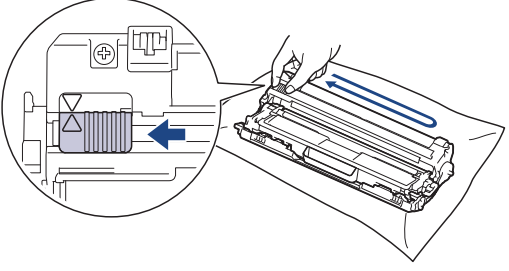

>> [HL-L3270CDW](#)

HL-L3210CW/HL-L3230CDW

Съобщение за грешка	Причина	Действие
WT касета св.ск.	Кутията за отпадъчен тонер е почти пълна.	Поръчайте нова касета за отпадъчен тонер, преди на LCD дисплея да се покаже Смяна WT касета .
Бараб.край скоро	Животът на модула на барабана изтича.	Поръчайте нов модул на барабана, преди на LCD дисплея да се покаже Смяна барабана .
Барабан !	Короните на модула на барабана трябва да се почистят.	<p>Почистете короните на модула на барабана.</p>  <p>>> Свързана информация: <i>Почистване на короните.</i></p> <p>Ако проблемът продължава, сменете модула на барабана с нов.</p>
Барабан стоп	Време е да подмените модула на барабана.	<p>Сменете модула на барабана.</p> <p>>> Свързана информация: <i>Смяна на модула на барабана.</i></p>
Грешен размер	Хартията в тавата е с неправилен размер.	Заредете тавата с подходящия размер хартия и задайте размера на хартията за тавата. Натиснете Go (Старт) .

Съобщение за грешка	Причина	Действие
Грешка в касета	Тонер касетата не е поставена правилно.	Извадете блока на тонер касетата и модула на барабана за цвета, посочен на LCD дисплея. Извадете тонер касетата и я поставете отново в модула на барабана. Поставете отново тонер касетата и модула на барабана в устройството. Ако проблемът продължава, се свържете с отдела за обслужване на клиенти на Brother или с вашия местен дилър на Brother.
Грешка в размера	Размерът на хартията, зададен в драйвера за принтер, не се поддържа от посочената тава.	Изберете размер на хартията, който се поддържа от посочената тава.
Грешка в тонера	Една или повече тонер касети не са поставени или са поставени неправилно.	Издърпайте модулите на барабана. Извадете всички тонер касети и след това отново ги поставете в модулите на барабана.
Грешка размер DX	Размерът на хартията, посочен в настройката за размер на хартията на устройството, не е възможен за автоматичен двустранен печат.	Натиснете Cancel (Отказ) (ако е необходимо). Заредете тавата с подходящия размер на хартията и настройте тавата за този размер на хартията.
	Хартията в тавата не е с правилния размер и не става за автоматичен двустранен печат.	Изберете размер на хартията, който се поддържа от двустранен печат. Размерът на хартията, на който може да се извършва автоматичен двустранен печат, е A4.
Данни печ.пълни	Паметта на устройството е пълна.	Натиснете Cancel (Отказ) и изтрийте съхранените преди това данни за защитен печат.
Деакт.2-стр.	Задният капак на устройството не е затворен напълно.	Затворете задния капак на устройството, така че да се застопори в затворено положение.
Забранен достъп	Функцията, която искате да използвате, е ограничена от Secure Function Lock 3.0.	Помолете администратора да провери настройките на Secure Function Lock (заклучваща функция за безопасност).
Зас. ръч. под.	Хартията е заседнала в отвора за ръчно подаване на устройството.	Извадете внимателно заседналата хартия в или около слота за ръчно подаване. Заредете отново хартията в слота за ръчно подаване и след това натиснете Go (Старт) .
Засяд. Тава 1	Хартията е заседнала в посочената тава за хартия.	Издърпайте тавата за хартия и внимателно извадете цялото количество заседнала хартия.
Засядане 2-стр.	Хартията е заседнала под тавата за хартия или изпичащия модул.	Извадете тавата за хартия или отворете задния капак, за да извадите внимателно заседналата хартия.
Засядане вътре	Хартията е заседнала в устройството.	Отворете горния капак, извадете тонер касетите и модула на барабана, и извадете внимателно заседналата хартия. Поставете отново тонер касетите и модулите на барабана в устройството. Затворете горния капак.
Засядане отзад	Хартията е заседнала в задната част на устройството.	Отворете капака на изпичащия модул и внимателно извадете заседналата хартия. Затворете капака на изпичащия модул.



Съобщение за грешка	Причина	Действие
Калибриране	Неуспешно калибриране.	<ul style="list-style-type: none"> Натиснете и задръжте , за да изключите устройството. Изчакайте няколко секунди и след това го включете отново. Извършете калибрирането на цветовете отново от контролния панел. Поставете нов ремък. Ако проблемът продължава, се свържете с отдела за обслужване на клиенти на Brother или с вашия местен дилър на Brother.
Кондензация	Възможно е във вътрешността на устройството да се е образувал конденз след промяна в стайната температура.	Оставете устройството включено. Изчакайте 30 минути, като оставите горния капак в отворено положение. След това изключете устройство и затворете капака. Включете го отново.
Къса хартия	Хартията в тавата е прекалено къса за устройството, за да може да я подаде на изходната тава с лицето надолу.	Отворете задния капак (изходна тава с лицето нагоре), за да може отпечатаната страница да излезе в изходната тава с лицето нагоре. Извадете отпечатаните страници, а след това натиснете Go (Старт) .
Надвишен лимит	Достигната е границата, настроена в Secure Function Lock 3.0.	Помолете администратора да провери настройките на Secure Function Lock (заклучваща функция за безопасност).
Несъотв. носител	Типът носител, зададен в драйвера за принтер, се различава от типа на хартията, зададен в менюто на устройството.	Заредете в тавата хартия от правилния тип и след това изберете правилния тип носител в настройката за тип на хартията в устройството.
Няма барабан	Модулът на барабана не е поставен правилно.	Поставете отново блока на тонер касетите и модула на барабана.
Няма колан	Ремъкът не е поставен или не е поставен правилно.	Поставете ремъка отново.
Няма отп. тонер	Кутията за отпадъчен тонер не е поставена или е поставена неправилно.	Поставете отново кутията за отпадъчен тонер.
Няма памет	Паметта на устройството е пълна.	Натиснете и задръжте Go (Старт) за около две секунди и намалете резолюцията за печата.
Няма тава T1	Тавата за хартия не е поставена или не е поставена правилно.	Поставете отново тавата за хартия, посочена на LCD дисплея.
Няма тонер	Тонер касетата не е поставена или не е поставена правилно.	Извадете тонер касетата и модула на барабана. Извадете тонер касетата от модула на барабана и отново поставете тонер касетата в него. Поставете отново блока на тонер касетата и модула на барабана в устройството. Ако проблемът продължава, сменете тонер касетата.

Съобщение за грешка	Причина	Действие
Няма харТия T1	Устройството не е успяло да подаде хартия от посочената тава за хартия.	Направете едно от следните неща: <ul style="list-style-type: none"> Поставете отново хартия в тавата за хартия, посочена на LCD дисплея. Уверете се, че водачите за хартия за нагласени на правилния размер. Ако в тавата има хартия, извадете я и я заредете отново. Уверете се, че водачите за хартия за нагласени на правилния размер. Не препълвайте тавата за хартия.
Отворен капак	Горният капак не е затворен напълно.	Отворете и след това затворете плътно горния капак на устройството.
Отворен капак	Капакът на изпичащия модул не е плътно затворен.	Затворете капака на изпичащия модул, който се намира от вътрешната страна на задния капак на устройството.
Охлаждане	Температурата във вътрешността на устройството е твърде висока. Устройството прекъсва временно текущата заявка за печат и преминава в режим на охлаждане.	Изчакайте, докато устройството изстине. Уверете се, че всички отвори за вентилация на устройството не са запушени. Изчакайте, докато устройството изстине; то ще възобнови печатането.
Печат невъзм. ##	Устройството има механичен проблем.	<ul style="list-style-type: none"> Натиснете и задръжте , за да изключите устройството, изчакайте няколко минути, а след това го включете отново. Ако проблемът не се реши, обърнете се към отдела за обслужване на клиенти на Brother.
Регистрация	Неуспешно регистриране.	<ul style="list-style-type: none"> Ако грешката продължи, натиснете и задръжте , за да изключите устройството. Изчакайте няколко секунди, а след това включете устройството отново. Извършете автоматична регистрация на цветовете чрез контролния панел. Поставете нов ремък. Ако проблемът продължава, се свържете с отдела за обслужване на клиенти на Brother или с вашия местен дилър на Brother.
Ръчно захранване	Ръчно е избрано като източник на хартия в драйвера за принтер, но в отвора за ръчно подаване няма хартия.	Поставете хартия в отвора за ръчно подаване.
Самодиагностика	Температурата на изпичащия модул не се показва до определена температура в рамките на определеното време. Изпичащият модул е прекалено горещ.	Натиснете и задръжте  , за да изключите устройството, изчакайте няколко секунди, а след това го включете отново. Оставете устройството неактивно 15 минути с включено захранване.
Свършва ремъка	Ремъкът е към края на експлоатационния си живот.	Поръчайте нов ремък, преди на LCD дисплея да се покаже Смяна на ремъка.

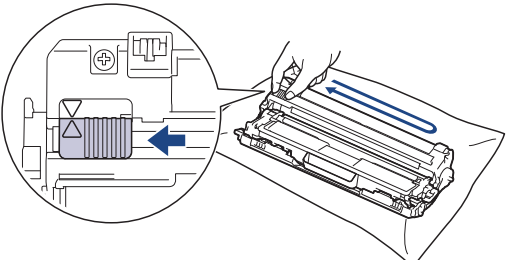

Съобщение за грешка	Причина	Действие
Свършва тонер:ВК Свършва тонер:С Свършва тонер:М Свършва тонер:У (ВК = Черен, С = Син, М = Червен, У = Жълт).	Ако на LCD дисплея се покаже това съобщение, все още можете да печатате. Тонер касетата приближава края на експлоатационния си живот.	Поръчайте нова тонерна касета, преди на LCD дисплея да се покаже Смени тонера.
Смени тонера	Тонер касетата е в края на експлоатационния си живот. Устройството прекратява всички действия, свързани с печат.	Сменете тонер касетата за цвета, посочен на LCD дисплея. ➤➤ <i>Свързана информация: Смяна на тонер касетата</i>
Смяна WT касета	Време е за смяна на кутията за отпадъчен тонер.	Сменете кутията с отпадъчен тонер с нова. ➤➤ <i>Свързана информация: Смяна на кутията за отпадъчен тонер</i>
Смяна барабана	Време е да подмените модула на барабана.	Сменете модула на барабана за цвета, посочен на LCD дисплея. ➤➤ <i>Свързана информация: Смяна на модула на барабана</i>
	Ако това съобщение се показва дори след смяна на модула на барабана с нов, броячът на модула на барабана не е бил нулиран.	Нулирайте брояча на модула на барабана. ➤➤ <i>Свързана информация: Смяна на модула на барабана</i>
Смяна на ремъка	Време е да подмените ремъка.	Сменете ремъка с нов. ➤➤ <i>Свързана информация: Смяна на ремъка</i>

HL-L3270CDW

Съобщение за грешка	Причина	Действие
2-странно изключено	Задният капак на устройството не е затворен напълно.	Затворете задния капак на устройството, така че да се застопори в затворено положение.
Барабан !	Короните на модула на барабана трябва да се почистят.	<p>Почистете короните на модула на барабана.</p>  <p>➤➤ <i>Свързана информация: Почистване на короните.</i></p> <p>Ако проблемът продължава, сменете модула на барабана с нов.</p>
Барабан стоп	Време е да подмените модула на барабана.	Сменете модула на барабана. ➤➤ <i>Свързана информация: Смяна на модула на барабана.</i>

Съобщение за грешка	Причина	Действие
Грешен размер 2-странно	Размерът на хартията, посочен в настройката за размер на хартията на устройството, не е възможен за автоматичен двустранен печат.	Натиснете  (ако е необходимо). Заредете тавата с подходящия размер на хартията и настройте тавата за този размер на хартията.
	Хартията в тавата не е с правилния размер и не става за автоматичен двустранен печат.	Изберете размер на хартията, който се поддържа от двустранен печат. Размерът на хартията, на който може да се извършва автоматичен двустранен печат, е А4.
Грешка в касетата	Тонер касетата не е поставена правилно.	Извадете блока на тонер касетата и модула на барабана за цвета, посочен на LCD дисплея. Извадете тонер касетата и я поставете отново в модула на барабана. Поставете отново блока на тонер касетата и модула на барабана в устройството. Ако проблемът продължава, се свържете с отдела за обслужване на клиенти на Brother или с вашия местен дилър на Brother.
Грешка в размера	Размерът на хартията, зададен в драйвера за принтер, не се поддържа от посочената тава.	Изберете размер на хартията, който се поддържа от посочената тава.
Грешка в тонера	Една или повече тонер касети не са поставени или са поставени неправилно.	Издърпайте модулите на барабана. Извадете всички тонер касети и след това отново ги поставете в модулите на барабана.
Данни печат пълни	Паметта на устройството е пълна.	Натиснете  и изтрийте съхранените преди това данни за защитен печат.
Забранен достъп	Функцията, която искате да използвате, е ограничена от Secure Function Lock 3.0.	Помолете администратора да провери настройките на Secure Function Lock (заклучваща функция за безопасност).
Заседнала 2-странно	Хартията е заседнала под тавата за хартия или изпичащия модул.	Извадете тавата за хартия или отворете задния капак, за да извадите внимателно заседналата хартия.
Заседнала Ръчно подаване	Хартията е заседнала в отвора за ръчно подаване на устройството.	Извадете внимателно заседналата хартия в или около слота за ръчно подаване. Заредете отново хартията в слота за ръчно подаване и след това натиснете Повторен опит.
Засяд. Тава 1	Хартията е заседнала в посочената тава за хартия.	Издърпайте тавата за хартия и внимателно извадете цялото количество заседнала хартия, както е показано на анимацията на LCD дисплея.
Засядане вътре	Хартията е заседнала в устройството.	Отворете горния капак, извадете тонер касетите и модула на барабана, и извадете внимателно заседналата хартия. Поставете отново тонер касетите и модулите на барабана в устройството. Затворете горния капак.
Засядане отзад	Хартията е заседнала в задната част на устройството.	Отворете капака на изпичащия модул и внимателно извадете заседналата хартия. Затворете капака на изпичащия модул. Ако съобщението за грешка остане, натиснете Повторен опит.

Съобщение за грешка	Причина	Действие
Калибриране	Неуспешно калибриране.	<ul style="list-style-type: none"> Натиснете и задръжте , за да изключите устройството. Изчакайте няколко секунди и след това го включете отново. Извършете калибрирането на цветовете отново от LCD дисплея. Поставете нов ремък. Ако проблемът продължава, се свържете с отдела за обслужване на клиенти на Brother или с вашия местен дилър на Brother.
Кондензация	Възможно е във вътрешността на устройството да се е образувал конденз след промяна в стайната температура.	Оставете устройството включено. Изчакайте 30 минути, като оставите горния капак в отворено положение. След това изключете устройство и затворете капака. Включете го отново.
Консумативи WT касета св.ск.	Кутията за отпадъчен тонер е почти пълна.	Поръчайте нова касета за отпадъчен тонер, преди на LCD дисплея да се покаже Смяна WT касета.
Консумативи Наближава край на ремъка	Ремъкът е към края на експлоатационния си живот.	Поръчайте нов ремък, преди на LCD дисплея да се покаже Смяна на ремъка.
Консумативи Скоро край барабан	Животът на модула на барабана изтича.	Поръчайте нов модул на барабана, преди на LCD дисплея да се покаже Смяна на барабана.
Консумативи Смяна на барабана	Време е да подмените модула на барабана.	Сменете модула на барабана за цвета, посочен на LCD дисплея. »» Свързана информация: Смяна на модула на барабана
	Ако това съобщение се показва дори след смяна на модула на барабана с нов, броячът на модула на барабана не е бил нулиран.	Нулирайте брояча на модула на барабана. »» Свързана информация: Смяна на модула на барабана
Консумативи Смяна на ремъка	Време е да подмените ремъка.	Сменете ремъка с нов. »» Свързана информация: Смяна на ремъка
Консумативи Тонерът намалява: X (X показва цвета на тонер касетата или цвета на модула на барабана, който е към края на експлоатационния си живот. BK = черно, C = синьо, M = червено, Y = жълто.)	Ако на LCD дисплея се покаже това съобщение, все още можете да печатате. Тонер касетата наближава края на експлоатационния си живот.	Поръчайте нова тонерна касета, преди на LCD дисплея да се покаже Смени тонера.
Къса хартия	Хартията в тавата е прекалено къса за устройството, за да може да я подаде на изходната тава с лицето надолу.	Отворете задния капак (изходна тава с лицето нагоре), за да може отпечатаната страница да излезе в изходната тава с лицето нагоре. Извадете отпечатаните страници, а след това натиснете Повторен опит.
Надвишен лимит	Достигната е границата, настроена в Secure Function Lock 3.0.	Помолете администратора да провери настройките на Secure Function Lock (заклучваща функция за безопасност).

Съобщение за грешка	Причина	Действие
Невъзможен печат ##	Устройството има механичен проблем.	<ul style="list-style-type: none"> Натиснете и задръжте , за да изключите устройството, изчакайте няколко минути, а след това го включете отново. Ако проблемът не се реши, обърнете се към отдела за обслужване на клиенти на Brother.
Несъотв. тип носител.	Типът носител, зададен в драйвера за принтер, се различава от типа на хартията, зададен в менюто на устройството.	Заредете хартия с правилния тип на хартията в тавата, посочена на LCD дисплея, и след това изберете правилния тип носител в настройката за тип на хартията в устройството.
Несъотв. размери	Хартията в тавата е с неправилен размер.	Заредете тавата с подходящия размер хартия и задайте размера на хартията за тавата. Натиснете Повторен опит.
Неусп. старт. екран	Сензорният екран е бил натиснат, преди да е завършил процесът на инициализация на включеното захранване.	Уверете се, че нищо не се докосва до сензорния екран.
	Възможно е да се е натрупало замърсяване между долната част на сензорния екран и рамката му.	Вмъкнете парче твърда хартия между долната част на сензорния екран и рамката му и го плъзнете напред-назад, за да избутате замърсяванията.
Няма барабан	Модулът на барабана не е поставен правилно.	Поставете отново блока на тонер касетите и модула на барабана.
Няма колан	Ремъкът не е поставен или не е поставен правилно.	Поставете ремъка отново.
Няма отп. тонер	Кутията за отпадъчен тонер не е поставена или е поставена неправилно.	Поставете отново кутията за отпадъчен тонер.
Няма памет	Паметта на устройството е пълна.	Натиснете  и намалете резолюцията на печат.
Няма тавал	Тавата за хартия не е поставена или не е поставена правилно.	Поставете отново тавата за хартия, посочена на LCD дисплея.
Няма тонер	Тонер касетата не е поставена или не е поставена правилно.	Извадете тонер касетата и модула на барабана. Извадете тонер касетата от модула на барабана и отново поставете тонер касетата в него. Поставете отново блока на тонер касетата и модула на барабана в устройството. Ако проблемът продължава, сменете тонер касетата.
Няма харт. тавал	Устройството не е успяло да подаде хартия от посочената тава за хартия.	<p>Направете едно от следните неща:</p> <ul style="list-style-type: none"> Поставете отново хартия в тавата за хартия, посочена на LCD дисплея. Уверете се, че водачите за хартия за нагласени на правилния размер. Ако в тавата има хартия, извадете я и я заредете отново. Уверете се, че водачите за хартия за нагласени на правилния размер. Не преплъзвайте тавата за хартия.
Отворен капак	Горният капак не е затворен напълно.	Отворете и след това затворете плътно горния капак на устройството.

Съобщение за грешка	Причина	Действие
Отворен капак	Капакът на изпичащия модул не е плътно затворен.	Затворете капака на изпичащия модул, който се намира от вътрешната страна на задния капак на устройството.
Охлаждане	Температурата във вътрешността на устройството е твърде висока. Устройството прекъсва временно текущата заявка за печат и преминава в режим на охлаждане.	Изчакайте, докато устройството изстине. Уверете се, че всички отвори за вентилация на устройството не са запушени. Изчакайте, докато устройството изстине; то ще възобнови печатането.
Регистрация	Неуспешно регистриране.	<ul style="list-style-type: none"> • Натиснете и задръжте , за да изключите устройството. Изчакайте няколко секунди и след това го включете отново. Извършете регистриране на цветовете отново от LCD дисплея. • Поставете нов ремък. • Ако проблемът продължава, се свържете с отдела за обслужване на клиенти на Brother или с вашия местен дилър на Brother.
Ръчно захранване	Ръчно е избрано като източник на хартия в драйвера за принтер, но в отвора за ръчно подаване няма хартия.	Поставете хартия в отвора за ръчно подаване.
Самодиагностика	Температурата на изпичащия модул не се покачва до определена температура в рамките на определеното време. Изпичащият модул е прекалено горещ.	Натиснете и задръжте  , за да изключите устройството, изчакайте няколко секунди, а след това го включете отново. Оставете устройството неактивно 15 минути с включено захранване.
Смени тонера	Тонер касетата е в края на експлоатационния си живот. Устройството прекратява всички действия, свързани с печат.	Сменете тонер касетата за цвета, посочен на LCD дисплея. »» <i>Свързана информация: Смяна на тонер касетата</i>
Смяна WT касета	Време е за смяна на кутията за отпадъчен тонер.	Сменете кутията с отпадъчен тонер с нова. »» <i>Свързана информация: Смяна на кутията за отпадъчен тонер</i>



Свързана информация

- Отстраняване на неизправности

Свързани теми:

- [Зареждане и печат от тавата за хартия](#)
- [смяна на консумативи](#)
- [Смяна на тонер касетата](#)
- [Смяна на модула на барабана](#)
- [Смяна на ремъка](#)
- [Смяна на кутията за отпадъчен тонер](#)
- [Почистване на короните](#)
- [Калибриране на изходните цветове](#)

Съобщения за грешки при използване на функцията Brother Web Connect

Вашето устройство Brother показва съобщение за грешка, ако възникне грешка. Най-често срещаните съобщения за грешки са показани в таблицата.

Повечето от грешките можете да отстраните сами. Ако все още имате нужда от помощ, след като прочетете тази таблица, Brother Solutions Center предлага най-актуалните съвети за отстраняване на неизправности.

Отидете в Brother Solutions Center на адрес support.brother.com.

Грешка във връзката

Съобщения за грешка	Причина	Действие
Грешка свързване 02 Неуспешна мрежова връзка. Проверете мрежовата връзка.	Устройството не е свързано към мрежа.	<ul style="list-style-type: none"> Проверете дали мрежовата връзка е добра. Ако сте натиснали бутона Web скоро след включването на устройството е възможно все още връзката към мрежата да не е осъществена. Изчакайте и опитайте отново.
Грешка свързване 03 Неуспешна връзка със сървъра. Проверете мрежовите настройки.	<ul style="list-style-type: none"> Настройките за мрежата или сървъра са неправилни. Има проблем с мрежата или сървъра. 	<ul style="list-style-type: none"> Уверете се, че мрежовите настройки са правилни, или изчакайте и опитайте отново. Ако сте натиснали бутона Web скоро след включването на устройството е възможно все още връзката към мрежата да не е осъществена. Изчакайте и опитайте отново.
Грешка свързване 07 Неуспешна връзка със сървъра. Грешна дата и час.	Настройките за дата и час са неправилни.	Задайте правилно датата и часа. Имайте предвид, че ако захранващият кабел на устройството е бил изключен, е възможно датата и часът да се нулират до фабричните настройки.

Грешка в удостоверяването

Съобщения за грешка	Причина	Действие
Грешка при идентификация 01 Грешен PIN код. Въведете верен PIN.	ПИН кодът, който сте въвели за достъп до акаунта, е неправилен. ПИН кодът е четирицифреното число, което сте въвели при регистрирането на акаунта в устройството.	Въведете правилния ПИН.
Грешка при идентификация 02 Грешно или невалидно ID. Или временн. ID се използва. Въведете вярно или вземете ново временно ID. Временното ID е валидно 24 часа след издаване.	Въведеният временен идентификационен номер е неправилен.	Въведете правилно временния ID.
	Въведеният временен ID е с изтекъл срок. Временният ID е валиден 24 часа.	Помолете за достъп до Brother Web Connect повторно и получите нов временен ID, след което регистрирайте акаунта на устройството чрез новия ID.

Съобщения за грешка	Причина	Действие
Грешка при идентификация 03 Показваното име вече е регистрирано. Въведете друго показвано име.	Името, което сте въвели като показвано име, вече е регистрирано от друг потребител на услугата.	Въведете друго показвано име.

Грешка в сървъра

Съобщения за грешка	Причина	Действие
Сървърна грешка 01 Неуспешно удостоверяване. Направете следното: 1. Отидете на http://bwc.brother.com , за да получите нов временен ID. 2. Натиснете OK и въведете новия си временен ID на следващия екран.	Информацията за удостоверяване на устройството (нужна за достъп до услугата) е с изтекъл срок или не е валидна.	Поискайте достъп до Brother Web Connect повторно, за да получите нов временен ID, след което регистрирайте акаунта на устройството чрез новия ID.
Сървърна грешка 03 Неуспешно качване. Неподдържан файл или повредени данни. Проверете данните.	Файлът, който се опитвате да качите, може да има един от следните проблеми: <ul style="list-style-type: none"> Файлът надвишава ограничението на услугата за брой пиксели, размер на файл и др. Този тип файл не се поддържа. Файлът е повреден. 	Файлът не може да се използва: <ul style="list-style-type: none"> Проверете ограниченията за размер или формат на услугата. Запишете файла като друг тип. Ако е възможно, вземете нова, неповредена версия на файла.
Сървърна грешка 13 Услугата е временно недостъпна. Опитайте отново.	Има проблем с услугата и в момента тя не може да се използва.	Изчакайте и опитайте отново. Ако получите съобщението отново, опитайте да се свържете с услугата от компютър, за да проверите дали е недостъпна.

Грешка в пряк път

Съобщения за грешка	Причина	Действие
Грешка при пряка връзка 02 Акаунтът е невалиден. Моля, регистрирайте акаунт и бърз достъп отново след изтриване на този бърз достъп.	Прекият път не може да се използва, тъй като акаунтът е изтрит след регистрирането на прекия път.	Изтрийте прекия път, а след това регистрирайте акаунта и прекия път отново.



Свързана информация

- [Отстраняване на неизправности](#)

Засядания на хартия

Винаги махайте всичката останала хартия от тавата за хартия и изравнявайте листите в тестето, когато слагате нова хартия. Така се избягва едновременното подаване на няколко листа хартия в устройството и засядането на хартия.

- Има заседнала хартия в слота за ръчно подаване
- Заседнала хартия в тавата за хартия
- Заседнала е хартия в задната част на устройството
- Заседнала хартия вътре в устройството
- Заседнала хартия под тавата за хартия

Има заседнала хартия в слота за ръчно подаване

Ако контролният панел на устройството или Status Monitor показва, че има засядане в слота за ръчно подаване на устройството, изпълнете следните стъпки:

1. Внимателно извадете, хартията, която е заседнала в или около слота за ръчно подаване.

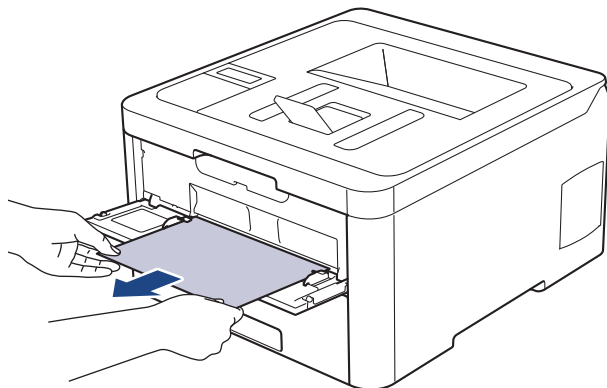

2. Заредете отново хартията в слота за ръчно подаване.
3. Извършете едно от следните действия:
 - HL-L3210CW/HL-L3230CDW
Натиснете **Go (Старт)**, за да възобновите разпечатването.
 - HL-L3270CDW
Натиснете [Повторен опит], за да възобновите разпечатването.

✓ **Свързана информация**

- [Засядания на хартия](#)

Заседнала хартия в тавата за хартия

Ако контролният панел на устройството или Status Monitor показва, че има засядане в тавата за хартия, изпълнете следните стъпки:

1. Издърпайте изцяло тавата за хартия от устройството.

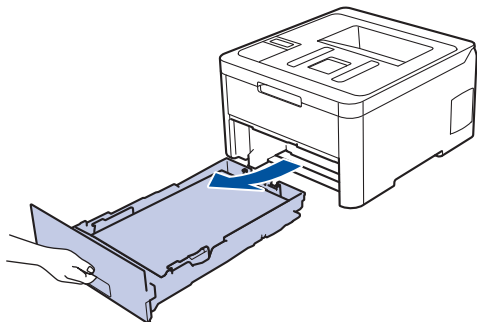

2. Издърпайте бавно заседналата хартия.

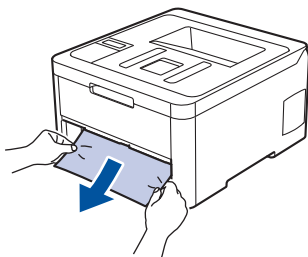

Издърпването на заседналата хартия надолу с две ръце ви позволява да извадите хартията полесно.

3. Разлистете тестето хартия, за да предотвратите по-нататъшни засядания, и плъзнете водачите за хартия така, че да паснат на размера на хартията.

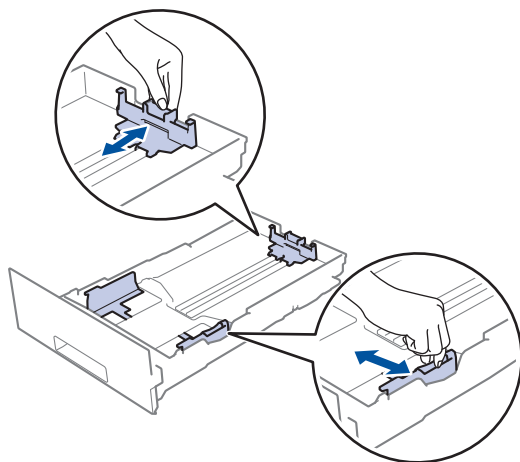

4. Уверете се, че хартията е под маркера за максимално количество хартия (▼▼▼).

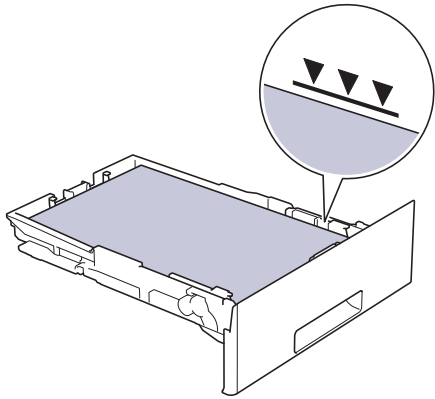

5. Пъхнете докрай тавата за хартия обратно в устройството.



Свързана информация

- [Засядания на хартия](#)

Заседнала е хартия в задната част на устройството

Ако контролният панел на устройството или Status Monitor показва, че има засядане в задната част на устройството, изпълнете следните стъпки:

1. Оставете устройството включено, но без да го използвате в продължение на 10 минути, за да може вътрешният вентилатор да охлади изключително горещите части в устройството.
2. Отворете задния капак.

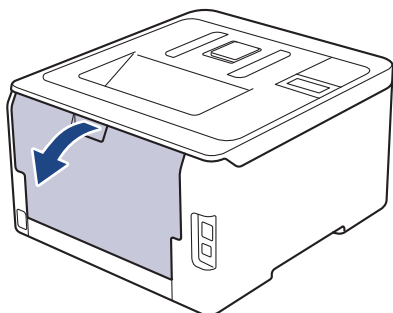

3. Издърпайте зелените фиксатори от лявата и от дясната страна към себе си, за да освободите капака на изпичащия модул.

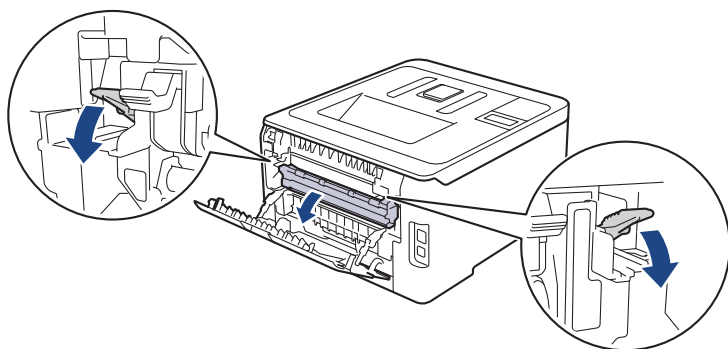

⚠ ПРЕДУПРЕЖДЕНИЕ

ГОРЕЩА ПОВЪРХНОСТ

Вътрешните части на устройството ще са изключително нагорещени. Изчакайте устройството да се охлади, преди да ги докосвате.

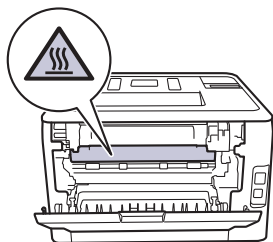

Ако сивите лостчета за пликосе под задния капак са издърпани надолу в позиция за пликосе, повдигнете тези лостчета в първоначалното им положение, преди да спуснете зелените фиксатори надолу.

4. С две ръце издърпайте внимателно заседналата хартия извън изпичащия модул.

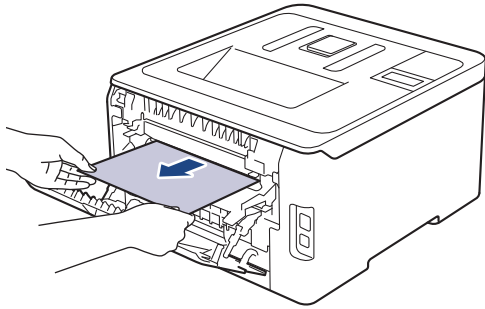

5. Затворете капака на изпичащия модул.

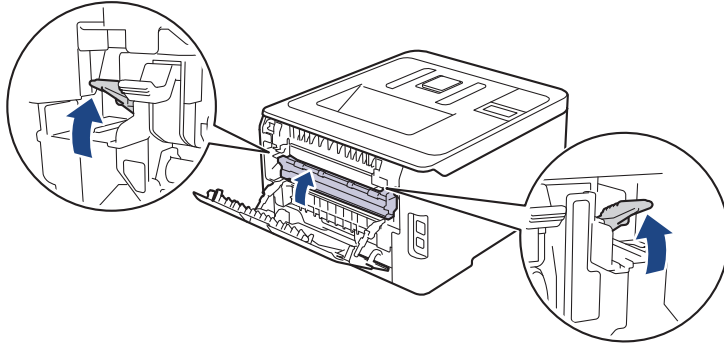

Ако печатате на пликове, спуснете отново надолу сивите лостчета за пликове в позиция за пликове, преди да затворите задния капак.

6. Затваряйте задния капак, докато се застопори в затворено положение.



Свързана информация

- [Засядания на хартия](#)

Заседнала хартия вътре в устройството

Ако контролният панел на устройството или Status Monitor показва, че има засядане вътре в устройството, изпълнете следните стъпки:

1. Оставете устройството включено, но без да го използвате в продължение на 10 минути, за да може вътрешният вентилатор да охладни изключително горещите части в устройството.
2. Отворете горния капак така, че да се застопори в отворено положение.

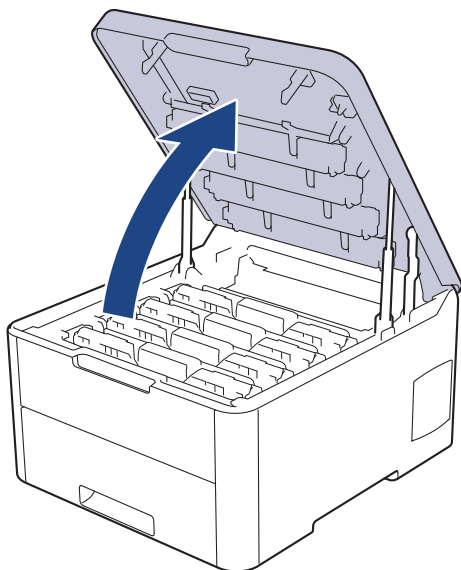

⚠ ПРЕДУПРЕЖДЕНИЕ

ГОРЕЩА ПОВЪРХНОСТ

Вътрешните части на устройството ще са изключително нагорещени. Изчакайте устройството да се охладни, преди да ги докосвате.

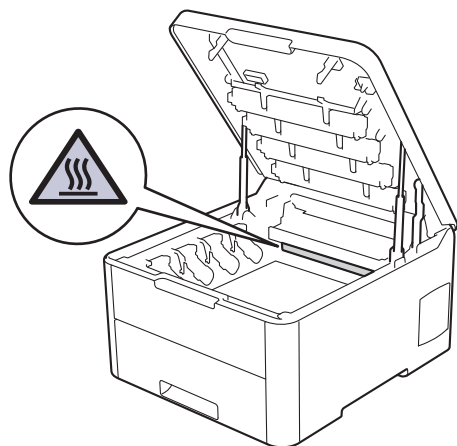

3. Извадете всички блокове на тонер касетите и модулите на барабана.

⚠ ВНИМАНИЕ

Препоръчваме да поставите блоковете на тонер касетите и модулите на барабана на чиста, равна повърхност, с хартия за еднократна употреба под него, в случай че неволно се изсипе или разпилее тонер.

ВАЖНО

За да предпазите устройството от повреда от статично електричество, НЕ докосвайте електродите, показани на илюстрацията.

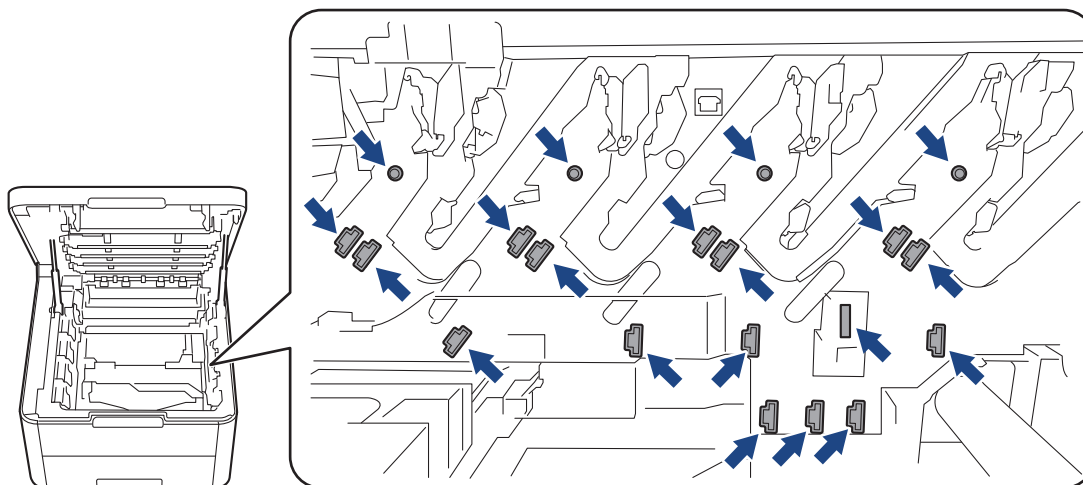

4. Извадете внимателно и бавно заседналата хартия.

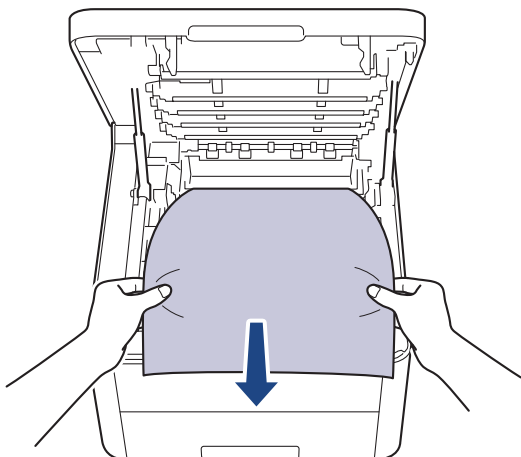

5. Поставете отново всяка тонер касетата и модул на барабан в устройството. Уверете се, че цветът на тонер касетата съответства на етикета за цвета на устройството за четирите блока на тонер касетите и модулите на барабана.

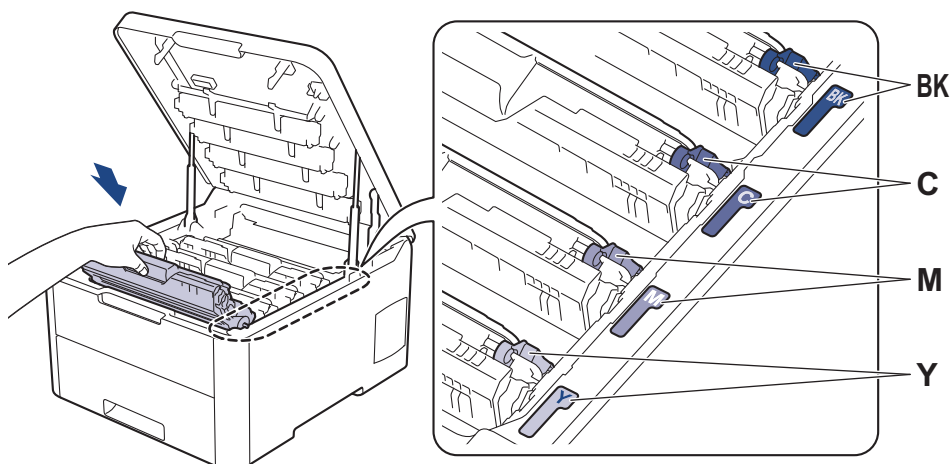

6. Затворете горния капак на устройството.



Свързана информация

- [Засядания на хартия](#)

Заседнала хартия под тавата за хартия

Ако контролният панел на устройството или Status Monitor показва, че има засядане в тавата за хартия, изпълнете следните стъпки:

1. Оставете устройството включено, но без да го използвате в продължение на 10 минути, за да може вътрешният вентилатор да охладни изключително горещите части в устройството.
2. Издърпайте изцяло тавата за хартия от устройството.

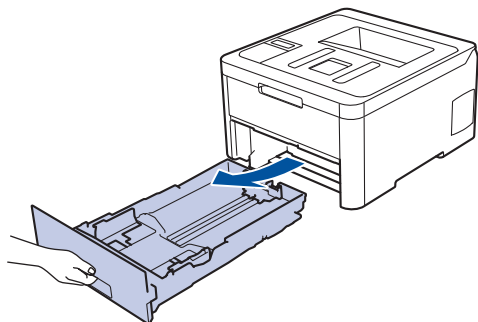

3. Уверете се, че заседналата хартия не е останала в устройството.

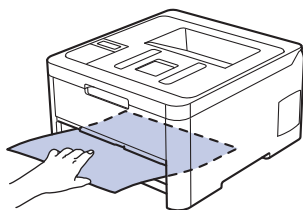

4. Ако в устройството няма заседнала хартия, извадете хартията от тавата за хартия, обърнете я и проверете под тавата за хартия.

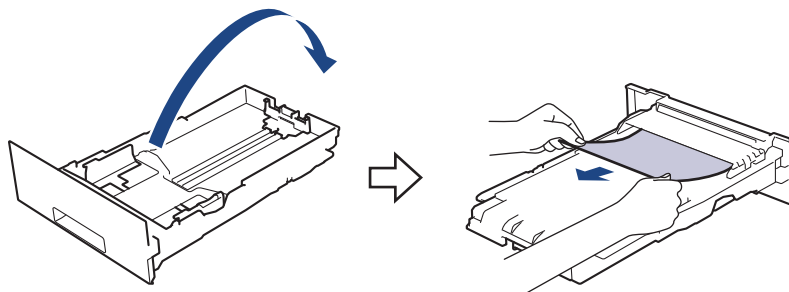

5. Ако в тавата за хартия няма заседнала хартия, отворете задния капак.

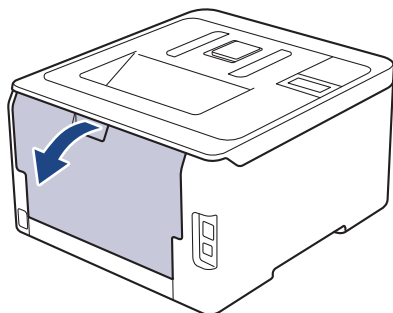

⚠ ПРЕДУПРЕЖДЕНИЕ

ГОРЕЩА ПОВЪРХНОСТ

Вътрешните части на устройството ще са изключително нагорещени. Изчакайте устройството да се охладни, преди да ги докосвате.

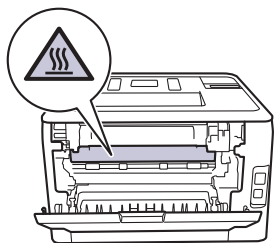

-
6. С две ръце леко издърпайте заседналата хартия от задната страна на устройството.

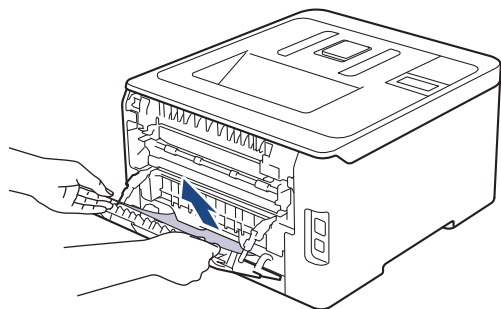





7. Затваряйте задния капак, докато се застопори в затворено положение.
8. Пъхнете докрай тавата за хартия обратно в устройството.



 **Свързана информация**

- [Засядания на хартия](#)
-

Проблеми при печат

Ако, след като прочетете тази таблица, все още се нуждаете от помощ, отидете на Brother Solutions Center в support.brother.com.

Затруднения	Предложения
Няма разпечатка	<p>Проверете дали устройството не е в режим на изключено захранване.</p> <p>Ако устройството е в режим на изключено захранване, натиснете  на контролния панел, а след това изпратете отново данните за печат.</p> <p>Проверете дали е инсталиран и избран съответният драйвер за принтер.</p> <p>Проверете дали Status Monitor или контролният панел на устройството не показват състояние на грешка.</p> <p>Проверете дали устройството е онлайн:</p> <ul style="list-style-type: none"> Windows 7 и Windows Server 2008 R2 <p>Щракнете върху  (Старт) > Устройства и принтери. Щракнете с десния бутон върху Brother XXX-XXXX и щракнете върху Какво се отпечатва. Щракнете върху Принтер в лентата с менюта. Уверете се, че Използвай принтера офлайн не е избрано.</p> Windows Server 2008 <p>Щракнете върху  (Старт) > Контролен панел > Хардуер и звук > Принтери. Щракнете с десния бутон върху Brother XXX-XXXX. Уверете се, че Използвай принтера онлайн не е в списъка. Ако е в списъка, щракнете върху тази опция, за да превключите драйвера в онлайн режим.</p> Windows 8 и Windows Server 2012 <p>Преместете мишката в долния десен ъгъл на работния ви плот. Когато се появи лентата с менюта, щракнете върху Настройки > Контролен панел > Хардуер и звук > Устройства и принтери. Щракнете с десния бутон върху Brother XXX-XXXX. Щракнете върху Какво се отпечатва. Ако се появят опции на драйвера за принтер, изберете вашия драйвер за принтер. Щракнете върху Принтер на лентата с менюта и се уверете, че Използвай принтера офлайн не е избрано.</p> Windows 10 и Windows Server 2016 <p>Щракнете върху  > Система на Windows > Контролен панел. В групата Хардуер и звук щракнете върху Преглед на устройства и принтери. Щракнете с десния бутон върху Brother XXX-XXXX. Щракнете върху Какво се отпечатва. Ако се появят опции на драйвера за принтер, изберете вашия драйвер за принтер. Щракнете върху Принтер на лентата с менюта и се уверете, че Използвай принтера офлайн не е избрано.</p> Windows Server 2012 R2 <p>Щракнете върху Контролен панел на екрана Старт. В групата Хардуер щракнете върху Преглед на устройства и принтери. Щракнете с</p>

Затруднения	Предложения
	<p>десния бутон върху Brother XXX-XXXX. Щракнете върху Какво се отпечатва. Ако се появят опции за драйвер за принтер, изберете вашия драйвер за принтер. Щракнете върху Принтер в лентата с менюта и се уверете, че Използвай принтера офлайн не е избрано.</p> <ul style="list-style-type: none"> • Мас Щракнете върху менюто System Preferences (Предпочитания за системата), а след това изберете опцията Printers & Scanners (Принтери и скенери). Когато устройството е офлайн, изтрийте го с бутона  и после го добавете с бутона .
Устройството не печата или е прекъснало печата.	Отменете заявката за печат и я изчистете от паметта на устройството. Разпечатката може да е непълна. Изпратете данните за печат отново. >> Свързана информация: Отмяна на заявка за печат
Горните или долните колонтитули се появяват, когато документът се вижда на екрана, но те не се виждат, когато се отпечата.	В горния и долния край на страницата има зона, недостъпна за печат. Регулирайте горното и долното поле на документа, за да се поправи това.
Устройството печата неочаквано или разпечатва безполезни неща.	<p>Отменете заявката за печат и я изчистете от паметта на устройството. Разпечатката може да е непълна. Изпратете данните за печат отново. >> Свързана информация: Отмяна на заявка за печат</p> <p>Проверете настройките в приложението, за да се уверите, че са настроени за работа с вашето устройство.</p> <p>Уверете се, че е избран драйверът за принтер на Brother в прозореца за печат на приложението ви.</p>
Устройството разпечатва първите няколко страници добре, а след това на някои страници липсва текст.	<p>Проверете настройките в приложението, за да се уверите, че са настроени за работа с вашето устройство.</p> <p>Вашето устройство не получава всички данни, изпратени от компютъра. Уверете се, че интерфейсният кабел е свързан правилно.</p>
Устройството не печата от двете страни на хартията, въпреки че настройката в драйвера за принтера е за двустранен печат и устройството поддържа автоматичен двустранен печат.	Проверете настройката на размера на хартията в драйвера за принтер. Трябва да изберете хартия A4. Поддържано тегло на хартията 60 до 163 г/м ² .
Скоростта на печат е прекалено ниска.	<p>Опитайте да промените настройката в драйвера за принтер. Най-високата резолюция изисква по-дълго обработване на данните, време за изпращане и за печат.</p> <p>Ако сте активирали тих режим, деактивирайте тихия режим в драйвера за принтер или настройката в менюто на устройството.</p>
Устройството не подава хартия.	<p>Ако има хартия в тавата за хартия, проверете дали е подравнена. Ако хартията е нагъната, изправете я. Понякога е най-добре да извадите хартията, да обърнете тестето на другата страна и да го поставите в тавата за хартия.</p> <p>Намалете количеството на хартията в тавата за хартия, а след това опитайте отново.</p>

Затруднения	Предложения
	<p>(за модели с отвор за ръчно подаване)Уверете се, че Ръчно не е избрано за Подаване на хартия в драйвера на принтера.</p> <p>Почистете поемащите ролки за хартия.</p>
<p>Устройството не може да подава хартия от отвора за ръчно подаване. (за модели с отвор за ръчно подаване)</p>	<p>С две ръце пъхайте един лист хартия плътно в отвора за ръчно подаване, докато горният край на хартията се притисне до захранващите ролки за хартия. Продължавайте да притискате хартията към ролките, докато устройството прихване хартията и я издърпа навътре.</p> <p>Поставете само един лист хартия в отвора за ръчно подаване.</p> <p>Уверете се, че Ръчно е избрано за Подаване на хартия в драйвера за принтер.</p>
<p>Устройството не подава пликове.</p>	<p>(за модели с отвор за ръчно подаване)Зареждайте по един плик в отвора за ръчно подаване. Приложението ви трябва да е настроено да отпечатва размера на пликите, които използвате. Това обикновено може да се направи в менютата "Настройка на страниците" или "Настройка на документа" във вашето приложение.</p>



Свързана информация

- [Отстраняване на неизправности](#)

Свързани теми:

- [Наблюдаване на статуса на устройството от вашия компютър \(Windows\)](#)
- [Наблюдаване на статуса на устройството от вашия компютър \(Mac\)](#)
- [Отмяна на заявка за печат](#)
- [Зареждане и печат от тавата за хартия](#)
- [Почистване на поемащите ролки за хартия](#)

Подобряване на качеството на печат



Ако имате проблем с качеството на печат, най-напред отпечатайте тестова страница. Ако разпечатката изглежда добре, проблемът може да не е в устройството. Проверете свързването на интерфейския кабел и опитайте да отпечатате друг документ. Ако разпечатката или тестовата страница, разпечатана от устройството, има проблем с качеството, проверете примерите за лошо качество на печат и следвайте препоръките в таблицата.

ВАЖНО

Използването на консумативи, които не са оригинални, може да повлияе върху качеството на печат, производителността на хардуера и надеждността на устройството.

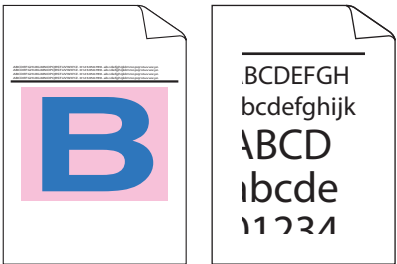
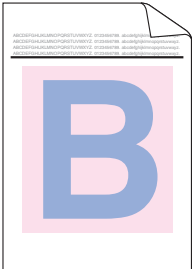
1. За най-добро качество на печат предлагаме да използвате препоръчаните носители за печат. Уверете се, че използвате хартия, съответстваща на нашите спецификации.
2. Проверете дали блоковете на тонер касетите и модулите на барабана са поставени правилно.

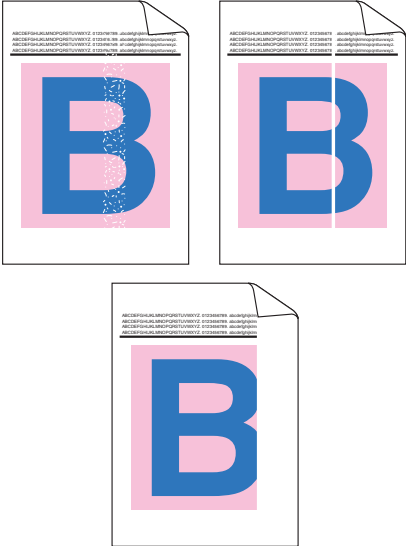
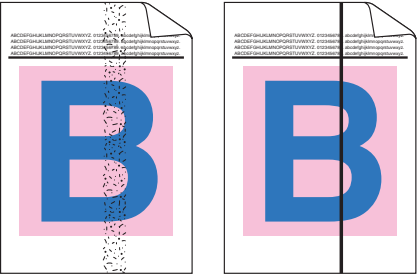

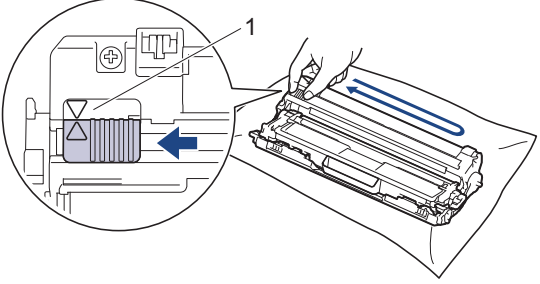
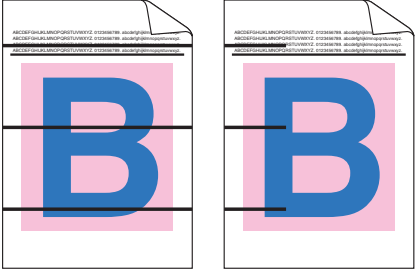
Примери за лошо качество на печат	Препоръка
 <p>Отпечатаните страници са сбити, виждат се хоризонтални ивици или знаците в горното, долното, лявото или дясното полета са отрязани</p>	<p>Регулирайте полетата за печат в приложението за вашия документ и направете повторно отпечатване на заявката.</p>
 <p>Цветовете са светли или бледи по цялата страница</p>	<ul style="list-style-type: none"> • Използвайте LCD дисплея на устройството, за да извършите калибриране. >> <i>Свързана информация: Калибриране на изходните цветове</i> • Уверете се, че режимът за пестене на тонер е изключен на LCD дисплея или в драйвера за принтер. >> <i>Свързана информация: Намаляване на изразходването на тонер</i> • Уверете се, че настройката за типа носител в драйвера за принтер съответства на типа хартия, който използвате. • Внимателно разклатете четирите тонер касети. • Избършете прозорците и на четирите светодиодни глави със суха мека кърпа без власинки. >> <i>Свързана информация: Почистете светодиодните глави</i>

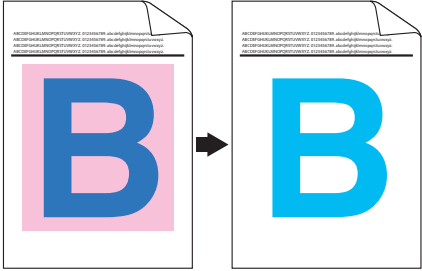
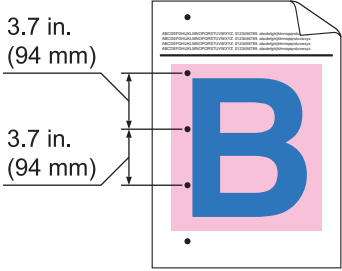
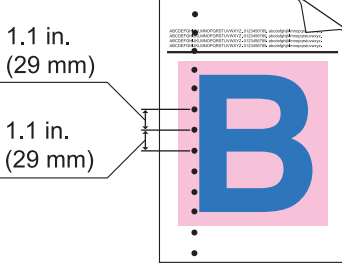
Примери за лошо качество на печат	Препоръка
 <p data-bbox="150 712 801 770">На страницата се показват бели вертикални черти или ивици</p>	<ul data-bbox="820 168 1465 358" style="list-style-type: none"> • Избършете прозорците и на четирите светодиодни глави със суха мека кърпа без власинки. • Уверете се, че в устройството или около тонер касетата и модула на барабана няма чужди тела, като късчета скъсана хартия, самозалепващи се бележки или прах.
 <p data-bbox="172 1106 785 1164">На страницата се виждат вертикални цветни черти или ивици</p>	<ul data-bbox="820 792 1465 882" style="list-style-type: none"> • Почистете четирите корони (по една за всеки цвят) в модула на барабана, като плъзнете зеления фиксатор. <p data-bbox="852 904 1465 981">  Уверете се, че зеленият фиксатор на короната е в начално положение (1). </p>  <ul data-bbox="820 1308 1465 1711" style="list-style-type: none"> • Сменете тонер касетата, която съответства на цвета на линиите или ивиците. За да идентифицирате цвета на тонер касетата, посетете Brother Solutions Center на адрес support.brother.com и прегледайте страницата ЧЗВ и отстраняване на неизправности за вашия модел на Brother. <ul data-bbox="852 1541 1394 1599" style="list-style-type: none"> ➤➤ <i>Свързана информация: Смяна на тонер касетата</i> • Поставете нов модул на барабана. <ul data-bbox="852 1653 1433 1711" style="list-style-type: none"> ➤➤ <i>Свързана информация: Смяна на модула на барабана</i>
 <p data-bbox="156 2002 801 2024">На страницата се виждат хоризонтални цветни линии</p>	<ul data-bbox="820 1733 1465 1823" style="list-style-type: none"> • Установете кой цвят предизвиква проблема и сменете тонер касетата, която съответства на цвета на линията. <p data-bbox="852 1832 1465 1957">За да идентифицирате цвета на тонер касетата, посетете Brother Solutions Center на адрес support.brother.com, за да прегледате страницата ЧЗВ и отстраняване на неизправности.</p> <ul data-bbox="852 1966 1394 2047" style="list-style-type: none"> ➤➤ <i>Свързана информация: Смяна на тонер касетата</i> • Поставете нов модул на барабана.

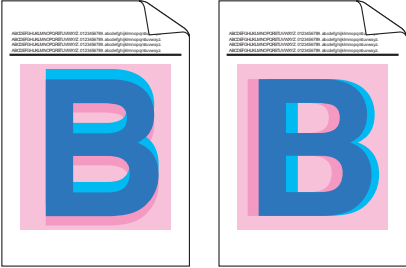
Примери за лошо качество на печат	Препоръка
 <p data-bbox="405 521 545 546">Бели петна</p>	<p data-bbox="855 170 1433 230">➤➤ <i>Свързана информация: Смяна на модула на барабана</i></p> <ul data-bbox="820 248 1474 801" style="list-style-type: none"> • Уверете се, че настройката за типа носител в драйвера за принтер съответства на типа хартия, който използвате. • Проверете средата, в която работи устройството. Някои условия, като напр. висока влажност и висока температура, могат да доведат до този проблем в качеството на печата. • Ако проблемът не се отстрани след печат на няколко страници, възможно е върху барабана да е останало чуждо тяло, като лепило от етикет, залепнало по повърхността на барабана. Почистете модула на барабана. ➤➤ <i>Свързана информация: Почистване на модула на барабана</i> • Поставете нов модул на барабана. ➤➤ <i>Свързана информация: Смяна на модула на барабана</i>
 <p data-bbox="236 1095 715 1120">Празна страница или липсващи цветове</p>	<ul data-bbox="820 826 1442 1189" style="list-style-type: none"> • Установете кой цвят предизвиква проблема, и поставете нова тонер касета. За да идентифицирате цвета на тонер касетата, посетете Brother Solutions Center на адрес support.brother.com, за да прегледате страницата ЧЗВ и отстраняване на неизправности. ➤➤ <i>Свързана информация: Смяна на тонер касетата</i> • Поставете нов модул на барабана. ➤➤ <i>Свързана информация: Смяна на модула на барабана</i>
 <p data-bbox="325 1487 627 1512">Цветни петна през 94 мм</p>	<ul data-bbox="820 1211 1474 1541" style="list-style-type: none"> • Ако проблемът не се отстрани след печат на няколко страници, възможно е върху барабана да е останало чуждо тяло, като лепило от етикет, залепнало по повърхността на барабана. Почистете модула на барабана. ➤➤ <i>Свързана информация: Почистване на модула на барабана</i> • Поставете нов модул на барабана. ➤➤ <i>Свързана информация: Смяна на модула на барабана</i>
 <p data-bbox="325 1836 627 1861">Цветни петна през 29 мм</p>	<ul data-bbox="820 1561 1442 1816" style="list-style-type: none"> • Установете кой цвят предизвиква проблема, и поставете нова тонер касета. За да идентифицирате цвета на тонер касетата, посетете Brother Solutions Center на адрес support.brother.com, за да прегледате страницата ЧЗВ и отстраняване на неизправности. ➤➤ <i>Свързана информация: Смяна на тонер касетата</i>

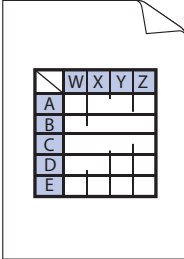
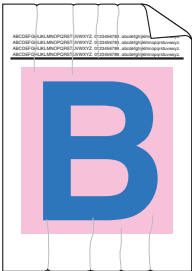
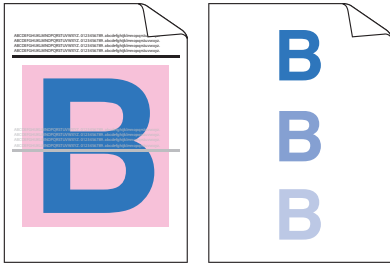
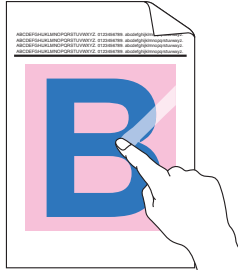
Примери за лошо качество на печат	Препоръка
 <p data-bbox="260 439 691 465">Разпиляване или зацапване с тонер</p>	<ul style="list-style-type: none"> • Проверете средата, в която работи устройството. Някои условия, като напр. висока влажност и висока температура, могат да доведат до този проблем в качеството на печата. • Установете кой цвят предизвиква проблема и поставете нова тонер касета. За да идентифицирате цвета на тонер касетата, посетете Brother Solutions Center на адрес support.brother.com, за да прегледате страницата ЧЗВ и отстраняване на неизправности. ➤➤ <i>Свързана информация: Смяна на тонер касетата</i> • Поставете нов модул на барабана. ➤➤ <i>Свързана информация: Смяна на модула на барабана</i>
<p data-bbox="199 687 751 714">Цветът на вашите разпечатки не е очакваният</p>	<ul style="list-style-type: none"> • За да подобрите плътността на цветовете, калибрирайте цветовете от LCD дисплея. • За да се регулира позицията за печат на цветовете за по-резки граници, извършете регистриране на цветовете от LCD дисплея. • Уверете се, че режимът за пестене на тонер е изключен на LCD дисплея или в драйвера за принтер. • Ако качеството на печат на черната част не е това, което сте очаквали, изберете квадратчето за отметка Усилване на черното в драйвера за принтер. • Изчистете квадратчето за отметка Подобряване на сивия цвят в драйвера за принтер. • Установете кой цвят предизвиква проблема и поставете нова тонер касета. За да идентифицирате цвета на тонер касетата, посетете Brother Solutions Center на адрес support.brother.com, за да прегледате страницата ЧЗВ и отстраняване на неизправности. ➤➤ <i>Свързана информация: Смяна на тонер касетата</i> • Поставете нов модул на барабана. ➤➤ <i>Свързана информация: Смяна на модула на барабана</i>
 <p data-bbox="323 1812 628 1839">Отместване на цветовете</p>	<ul style="list-style-type: none"> • Уверете се, че устройството е на твърда, хоризонтална повърхност. • Извършете регистриране на цветовете от LCD дисплея. • Поставете нов модул на барабана. ➤➤ <i>Свързана информация: Смяна на модула на барабана</i> • Поставете нов ремък. ➤➤ <i>Свързана информация: Смяна на ремъка</i>

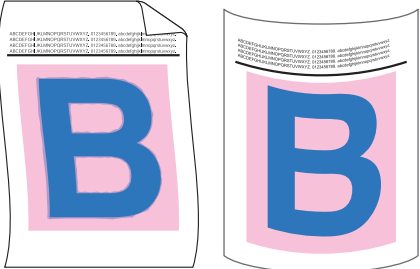
Примери за лошо качество на печат	Препоръка
 <p data-bbox="159 436 790 470">Неравномерна плътност на цветовете по страницата</p>	<ul style="list-style-type: none"> • Извършете калибрирането от LCD дисплея. • Изчистете квадратчето за отметка Подобряване на сивия цвят в драйвера за принтер. • Установете кой цвят предизвиква проблема, и поставете нова тонер касета. За да идентифицирате цвета на тонер касетата, посетете Brother Solutions Center на адрес support.brother.com, за да прегледате страницата ЧЗВ и отстраняване на неизправности. ➤➤ <i>Свързана информация: Смяна на тонер касетата</i> • Поставете нов модул на барабана. ➤➤ <i>Свързана информация: Смяна на модула на барабана</i>
 <p data-bbox="231 922 718 956">Липсват тънките линии в изображенията</p>	<ul style="list-style-type: none"> • Уверете се, че режимът за пестене на тонер е изключен на LCD дисплея или в драйвера за принтер. • Променете резолюцията на печат. • Ако използвате драйвер за принтер за Windows, изберете Подобряване на печата при щриховане в настройката за печат от раздела Основни.
 <p data-bbox="331 1236 619 1270">Набръчкана разпечатка</p>	<ul style="list-style-type: none"> • Проверете типа и качеството на хартията. • Уверете се, че задният капак е затворен правилно. • Уверете се, че двете сиви лостчета от вътрешната страна на задния капак са в горна позиция. • Уверете се, че настройката за типа носител в драйвера за принтер съответства на типа хартия, който използвате.
 <p data-bbox="303 1556 646 1590">Повтарящи се изображения</p>	<ul style="list-style-type: none"> • Проверете средата, в която работи устройството. Някои условия, като напр. ниска влажност или ниски температури, могат да предизвикат този вид проблем с качеството на печата. • Уверете се, че настройката за типа носител в драйвера за принтер съответства на типа хартия, който използвате. • Уверете се, че двете сиви лостчета от вътрешната страна на задния капак са в горна позиция. • Поставете нов модул на барабана. ➤➤ <i>Свързана информация: Смяна на модула на барабана</i>
 <p data-bbox="311 1982 638 2016">Тонерът се размазва лесно</p>	<ul style="list-style-type: none"> • Уверете се, че двете сиви лостчета от вътрешната страна на задния капак са в горна позиция. • Уверете се, че настройката за типа носител в драйвера за принтер съответства на типа хартия, който използвате. • Изберете режим Подобрение на фиксирането на тонера в драйвера за принтер. Ако с тази настройка не се получава достатъчно подобрение, променете настройката в драйвера за принтер в Тип на носителя за печат на плътна хартия. Ако печатате върху плик, изберете Плътен пощенски плик в настройката за типа носител.

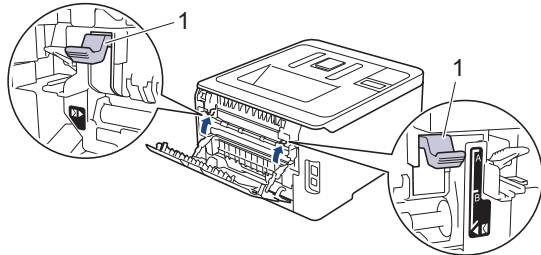
Примери за лошо качество на печат	Препоръка
 <p data-bbox="164 443 786 472">Накъдрено изображение или изображение на вълни</p>	<ul style="list-style-type: none"> Изберете режим Намаляване на набръчкването на хартията в драйвера за принтер. Ако проблемът не се реши, изберете Обикновена хартия в настройката за типа носител. Ако печатате върху плик, изберете Тънък пощенски плик в настройката за типа носител на драйвера за принтер. Ако не използвате често устройството, хартията може да е престояла прекалено дълго в тавата за хартия. Обърнете тестето с хартия в тавата за хартия. Освен това разлистете тестето хартия, а след това го завъртете на 180° в тавата за хартия. Съхранявайте хартията там, където няма да е изложена на високи температури и висока влажност. Отворете задния капак (изходна тава с лицето нагоре), за да позволите на отпечатаната хартия да излиза в изходната тава с лицето нагоре.
 <p data-bbox="355 1115 593 1144">Пликът се намачква</p>	<ul style="list-style-type: none"> Уверете се, че лостовете за пликове под задния капак са дръпнати надолу в позиция за пликове, когато печатате върху пликове. <div data-bbox="858 920 1473 969" style="background-color: #e6f2ff; padding: 5px;">ЗАБЕЛЕЖКА</div> <p data-bbox="884 987 1445 1115">Когато приключите с печатането, отворете задния капак и върнете двете сиви лостчета в първоначалната им позиция 1, като ги вдигнете в крайна горна позиция.</p> 

✓ **Свързана информация**

- Отстраняване на неизправности

Свързани теми:

- Пробен печат
- Калибриране на изходните цветове
- Смяна на тонер касетата
- Намаляване на изразходването на тонер
- Смяна на модула на барабана
- Смяна на ремъка
- Почистете светодиодните глави
- Почистване на модула на барабана

Мрежови проблеми

- Съобщения за грешка
- Използване на инструмента за поправка на мрежовата връзка (Windows)
- Къде мога да намеря мрежовите настройки на устройството Brother?
- Не мога да завърша конфигурацията за настройка на безжичната мрежа
- Устройството ми на Brother не може да печата в мрежата
- Искам да проверя дали моите мрежови устройства работят правилно

Съобщения за грешка

Вашето устройство на Brother ще покаже съобщение за грешка, ако възникне грешка. Най-често срещаните съобщения за грешки са показани в таблицата.

>> [HL-L3210CW/HL-L3230CDW](#)

>> [HL-L3270CDW](#)

HL-L3210CW/HL-L3230CDW

Съобщения за грешка	Причина	Действие
Грешка при удостоверяване, свържете се с администратора си.	Настройката ви за удостоверяване за функцията за съхранение на дневника за печат в мрежата не е правилна.	<ul style="list-style-type: none"> Уверете се, че Username (Потребителско име) и Password (Парола) в Authentication Setting (Настройка за удостоверяване) са правилни. Ако потребителското име е част от домейн, въведете потребителското име по един от следните начини: потребител@домейн или домейн\потребител. Уверете се, че настройките на часовия сървър на SNTP са конфигурирани правилно, така че часът да съответства на часа, който се използва за удостоверяване от Kerberos или NTLMv2.
Грешка свързване	Същевременно други устройства се опитват да се свържат с мрежата Wi-Fi Direct.	Уверете се, че няма други устройства, които да се опитват да се свържат с мрежата Wi-Fi Direct, а след това се опитайте да конфигурирате отново настройките на Wi-Fi Direct.
Неусп. свързване	Устройството на Brother и вашето мобилно устройство не могат да комуникират по време на конфигурацията на мрежата Wi-Fi Direct.	<ul style="list-style-type: none"> Преместете мобилното устройство по-близо до устройството Brother. Преместете вашето устройство Brother и мобилното устройство на място без препятствия. Ако използвате ПИН метода на WPS, уверете се, че сте въвели правилния ПИН код.
Грешка при достъп до файл, свържете се с администратора си.	Устройството на Brother не може да осъществи достъп до папката местоназначение за функцията за съхранение на дневника за печат в мрежата.	<ul style="list-style-type: none"> Уверете се, че запаменето име на директорията е правилно. Уверете се, че съхранената директория е разрешена за запис. Уверете се, че файлът не е заключен.
Гр. дост. рег.	В уеб-базираното управление сте избрали опцията Cancel Print (Отменяне на печата) в Error Detection Setting (Настройка на откриване на грешка) на Store Print Log to Network	Изчакайте около 60 секунди, докато това съобщение не изчезне от LCD дисплея.

Съобщения за грешка	Причина	Действие
	(Съхраняване на регистъра за печат в мрежа).	
Няма уст-во	Когато конфигурирате мрежата Wi-Fi Direct, устройството на Brother не може да намери вашето мобилно устройство.	<ul style="list-style-type: none"> Уверете се, че вашето устройство и мобилното устройство са в режим Wi-Fi Direct. Преместете мобилното устройство по-близо до устройството Brother. Преместете вашето устройство Brother и мобилното устройство на място без препятствия. Ако конфигурирате ръчно мрежата Wi-Fi Direct, уверете се, че сте въвели правилната парола. Ако мобилното ви устройство разполага със страница за конфигурация за това как се получава IP адрес, уверете се, че IP адресът на вашето мобилно устройство е конфигуриран чрез DHCP.
Времето за изчакване на сървъра изтече, свържете се с администратора.	Устройството на Brother не може да се свърже със сървъра за функцията за съхранение на дневника за печат в мрежата.	<ul style="list-style-type: none"> Уверете се, че адресът на сървъра ви е правилен. Уверете се, че вашият сървър е свързан с мрежата. Уверете се, че устройството е свързано с мрежата.
Грешна дата и час, свържете се с администратора си.	Устройството на Brother не получава часа от часовия сървър SNTP.	<ul style="list-style-type: none"> Уверете се, че настройките за достъп до часовия SNTP сървър са конфигурирани правилно в веб-базираното управление.

HL-L3270CDW

Съобщения за грешка	Причина	Действие
Устройството е вече свързано. Натиснете [OK].	Максималният брой мобилни устройства вече са свързани с мрежата Wi-Fi Direct, когато устройството на Brother е собственик на групата (G/O).	След като връзката в момента между вашето устройство на Brother и друго мобилно устройство прекъсне, опитайте се да конфигурирате отново настройките на Wi-Fi Direct. Можете да проверите състоянието на връзката, като разпечатате отчета за конфигурацията на мрежата.
Грешка при удостоверяване, свържете се с администратора.	Настройката ви за удостоверяване за функцията за съхранение на дневника за печат в мрежата не е правилна.	<ul style="list-style-type: none"> Уверете се, че Username (Потребителско име) и Password (Парола) в Authentication Setting (Настройка за удостоверяване) са правилни. Ако потребителското име е част от домейн, въведете потребителското име по един от следните начини: потребител@домейн или домейн\потребител. Уверете се, че настройките на часовия сървър на SNTP са конфигурирани правилно, така че часът да съответства на часа, който се използва за удостоверяване от Kerberos или NTLMv2.
Грешка свързване	Същевременно други устройства се опитват да се свържат с мрежата Wi-Fi Direct.	Уверете се, че няма други устройства, които да се опитват да се свържат с мрежата Wi-Fi Direct, а след това се опитайте да конфигурирате отново настройките на Wi-Fi Direct.

Съобщения за грешка	Причина	Действие
Неусп. свързв.	Устройството на Brother и вашето мобилно устройство не могат да комуникират по време на конфигурацията на мрежата Wi-Fi Direct.	<ul style="list-style-type: none"> • Преместете мобилното устройство по-близо до устройството Brother. • Преместете вашето устройство Brother и мобилното устройство на място без препятствия. • Ако използвате ПИН метода на WPS, уверете се, че сте въвели правилния ПИН код.
Грешка достъп файл, свърж. се с админ.	Устройството на Brother не може да осъществи достъп до папката местоназначение за функцията за съхранение на дневника за печат в мрежата.	<ul style="list-style-type: none"> • Уверете се, че запаменото име на директорията е правилно. • Уверете се, че съхранената директория е разрешена за запис. • Уверете се, че файлът не е заключен.
Грешка регистр. достъп	В уеб-базираното управление сте избрали опцията Cancel Print (Отменяне на печата) в Error Detection Setting (Настройка на откриване на грешка) на Store Print Log to Network (Съхраняване на регистъра за печат в мрежа).	Изчакайте около 60 секунди, докато това съобщение не излезне от LCD дисплея.
Няма уст-во	Когато конфигурирате мрежата Wi-Fi Direct, устройството на Brother не може да намери вашето мобилно устройство.	<ul style="list-style-type: none"> • Уверете се, че вашето устройство и мобилното устройство са в режим Wi-Fi Direct. • Преместете мобилното устройство по-близо до устройството Brother. • Преместете вашето устройство Brother и мобилното устройство на място без препятствия. • Ако конфигурирате ръчно мрежата Wi-Fi Direct, уверете се, че сте въвели правилната парола. • Ако мобилното ви устройство разполага със страница за конфигурация за това как се получава IP адрес, уверете се, че IP адресът на вашето мобилно устройство е конфигуриран чрез DHCP.
Време изчакв. сърв. изтече, свърж. се с админ.	Устройството на Brother не може да се свърже със сървър за функцията за съхранение на дневника за печат в мрежата.	<ul style="list-style-type: none"> • Уверете се, че адресът на сървъра ви е правилен. • Уверете се, че вашият сървър е свързан с мрежата. • Уверете се, че устройството е свързано с мрежата.
Грешни дата и час, свържете се с администратора си.	Устройството на Brother не получава часа от часовия сървър SNTP.	<ul style="list-style-type: none"> • Уверете се, че настройките за достъп до часовия SNTP сървър са конфигурирани правилно в уеб-базираното управление.



Свързана информация

- [Мрежови проблеми](#)

Използване на инструмента за поправка на мрежовата връзка (Windows)

Използвайте инструмента за поправка на свързване към мрежата за поправяне на мрежовите настройки на устройството Brother. Той ще присвои правилния IP адрес и маска на подмрежата.

- Windows 7/Windows 8/Windows 10
Трябва да влезете с права на администратор.
- Уверете се, че устройството Brother е включено и е свързано към същата мрежа, както вашият компютър.

1. Извършете едно от следните действия:

Опция	Описание
Windows Server 2008	Щракнете върху  (Старт) > Всички програми > Brother > Brother Utilities. Щракнете върху падащия списък и изберете името на вашия модел (ако вече не е избрано). Щракнете върху Инструменти в лявата навигационна лента, а след това щракнете върху Инструмент за поправка на мрежовата връзка .
Windows 7	Щракнете върху  (Старт) > Всички програми > Brother > Brother Utilities. Щракнете върху падащия списък и изберете името на вашия модел (ако вече не е избрано). Щракнете върху Инструменти в лявата навигационна лента, а след това щракнете върху Инструмент за поправка на мрежовата връзка .
Windows 8/ Windows 10	Стартирайте  (Brother Utilities), а след това щракнете върху падащия списък и изберете името на вашия модел (ако вече не е избрано). Щракнете върху Инструменти в лявата навигационна лента, а след това щракнете върху Инструмент за поправка на мрежовата връзка .
Windows Server 2012/2012 R2/2016	Стартирайте  (Brother Utilities), а след това щракнете върху падащия списък и изберете името на вашия модел (ако вече не е избрано). Щракнете върху Инструменти в лявата навигационна лента, а след това щракнете върху Инструмент за поправка на мрежовата връзка .

 Ако се появи екранът **Управление на потребителските акаунти**, щракнете върху **Да**.

2. Следвайте инструкциите на екрана.
3. Проверете диагностиката чрез отпечатване на доклада с мрежовата конфигурация или страницата с настройки на принтера.

 Инструментът за поправка на мрежовата връзка ще се стартира автоматично, ако изберете опцията **Активиране на инструмента за възстановяване на мрежовите връзки** в Status Monitor. Щракнете с десния бутон върху екрана на Status Monitor, а след това щракнете върху **Други настройки** > **Активиране на инструмента за възстановяване на мрежовите връзки**. Това не се препоръчва, когато мрежовият администратор е настроил статичен IP адрес, тъй като това автоматично променя IP адреса.

Ако все още не са присвоени правилният IP адрес и маската на подмрежата дори след използване на инструмента за поправка на мрежовата връзка, се обърнете към вашия мрежов администратор за тази информация.



Свързана информация

- Мрежови проблеми

Свързани теми:

- Печат на доклада за мрежовата конфигурация
- Устройството ми на Brother не може да печата в мрежата
- Искам да проверя дали моите мрежови устройства работят правилно

▲ Начало > [Отстраняване на неизправности](#) > [Мрежови проблеми](#) > Къде мога да намеря мрежовите настройки на устройството Brother?

Къде мога да намеря мрежовите настройки на устройството Brother?

- [Печат на доклада за мрежовата конфигурация](#)
- [Промяна на настройките на устройството от компютъра](#)

Не мога да завърша конфигурацията за настройка на безжичната мрежа

Изключете и след това включете безжичния маршрутизатор. След това отново опитайте да конфигурирате безжичните настройки. Ако не успеете да решите проблема, следвайте инструкциите по-долу:

Установете проблема с помощта на доклада за WLAN.

Причина	Действие	Интерфейс
Настройките ви за сигурност (SSID/мрежов ключ) не са правилни.	<ul style="list-style-type: none"> Потвърдете настройките за защита посредством Помощник за безжична настройка. За повече информация и сваляне на помощната програма отидете на страницата Изтегляния за вашия модел в Brother Solutions Center на адрес support.brother.com. Изберете и се уверете, че използвате правилните настройки за сигурност. <ul style="list-style-type: none"> За информация как да намерите настройките за сигурност вижте инструкциите, предоставени с вашата точка за достъп до безжична LAN мрежа/маршрутизатор. Името на производителя или номерът на модела на точката за достъп до безжична LAN мрежа/маршрутизатора могат да се използват като настройки за сигурност по подразбиране. Консултирайте се с производителя на вашата точка за достъп/маршрутизатор, вашия интернет доставчик или мрежовия администратор. 	Безжичен
MAC адресът на устройството Brother не е разрешен.	Проверете дали MAC адресът на устройството на Brother е разрешен във филтъра. Можете да намерите MAC адреса от контролния панел на устройството на Brother.	Безжичен
Вашата точка за достъп до безжична LAN мрежа/маршрутизатор е в незабележим режим (без изпращане на SSID).	<ul style="list-style-type: none"> Въведете ръчно правилното SSID име или мрежов ключ. Проверете SSID името или мрежовия ключ в инструкциите, предоставени с вашата точка за достъп до безжична LAN мрежа/маршрутизатор, и конфигурирайте повторно настройката на безжичната мрежа. 	Безжичен
Настройките ви за сигурност (SSID/парола) не са правилни.	<ul style="list-style-type: none"> Проверете SSID и паролата. <ul style="list-style-type: none"> Когато конфигурирате мрежата ръчно, SSID и паролата се виждат на вашето устройство Brother. Ако вашето мобилно устройство поддържа ръчно конфигуриране, SSID и паролата ще се виждат на екрана на вашето мобилно устройство. 	Wi-Fi Direct
Вие използвате Android™ 4.0.	Ако мобилното ви устройство прекъсне връзката (приблизително шест минути след използване на Wi-Fi Direct), изпробвайте конфигурацията с едно натискане чрез WPS (препоръчително) и настройте устройството на Brother като G/O (собственик на група).	Wi-Fi Direct
Вашето устройство Brother е поставено прекалено далече от мобилното ви устройство.	Преместете устройството на Brother на разстояние до около 1 метър от мобилното устройство, когато конфигурирате настройките на мрежата Wi-Fi Direct.	Wi-Fi Direct
Има препятствия (напр. стени или мебели) между устройството и мобилното устройство.	Преместете устройството Brother на място без препятствия.	Wi-Fi Direct
Има безжичен компютър, устройство с Bluetooth®, микровълнова фурна или	Отдалечете другите устройства от устройството Brother или от мобилното устройство.	Wi-Fi Direct

Причина	Действие	Интерфейс
цифров безжичен телефон близо до устройството Brother или до мобилното устройство.		
Ако сте проверили и опитали всичко изброено по-горе, но все още не можете да изпълните конфигурацията на Wi-Fi Direct, направете следното:	<ul style="list-style-type: none"> • Изключете и след това включете устройството Brother. След това отново опитайте да конфигурирате настройките на Wi-Fi Direct. • Ако използвате устройството Brother като клиент, проверете колко устройства се допускат в мрежата Wi-Fi Direct в момента, а след това проверете колко устройства са свързани. 	Wi-Fi Direct

За Windows

Ако безжичната връзка е била прекъсната и сте проверили и изпробвали всичко, описано по-горе, ви препоръчваме да използвате инструмента за поправка на мрежовата връзка.





Свързана информация

- [Мрежови проблеми](#)

Свързани теми:

- [Конфигуриране на вашето устройство за безжична мрежа, когато не се изпраща SSID](#)
- [Използване на Wi-Fi Direct®](#)

Устройството ми на Brother не може да печата в мрежата

Причина	Действие	Интерфейс
Защитният ви софтуер блокира достъпа на устройството до мрежата.	Някои софтуерни програми за защита може да блокират достъпа без показване на предупредителен диалогов прозорец след успешното инсталиране. За да позволите достъп, вижте указанията на вашия софтуер за защита или се обърнете към производителя на софтуера.	Кабелен/ Безжичен
На вашето устройство Brother не е присвоен достъпен IP адрес.	<ul style="list-style-type: none"> Проверете IP адреса и подмрежовата маска. Проверете дали IP адресите и подмрежовите маски на вашия компютър и устройството Brother са правилни и се намират в една и съща мрежа. За повече информация как да проверите IP адреса и маската на подмрежата се обърнете към мрежовия администратор. Windows Потвърдете IP адреса и подмрежовата маска посредством инструмента за поправка на мрежовата връзка. 	Кабелен/ Безжичен
Задачата за печат, която не е изпълнена успешно, все още е на опашката за печат на компютъра.	<ul style="list-style-type: none"> Ако задачата за печат все още е на опашката на компютъра, я изтрийте. В противен случай щракнете двукратно върху иконата на принтера в следната папка и отменете печата на всички документи: <ul style="list-style-type: none"> Windows 7 Щракнете върху  (Старт) > Устройства и принтери. Windows 8 Преместете мишката в долния десен ъгъл на работния ви плот. Когато се появи лентата с менюта, щракнете върху Настройки > Контролен панел. В групата Хардуер и звук щракнете върху Преглед на устройства и принтери. Windows 10 и Windows Server 2016 Щракнете върху  > Система на Windows > Контролен панел. В групата Хардуер и звук щракнете върху Преглед на устройства и принтери. Windows Server 2008 Щракнете върху старт > Контролен панел > Принтери. Windows Server 2012 Преместете мишката в долния десен ъгъл на работния ви плот. Когато се появи лентата с менюта, щракнете върху Настройки > Контролен панел. В групата Хардуер щракнете върху Преглед на устройства и принтери > Принтер. Windows Server 2012 R2 Щракнете върху Контролен панел на екрана Старт. В група Хардуер щракнете върху Преглед на устройства и принтери. Mac Щракнете върху System Preferences (Предпочитания за системата) > Printers & Scanners (Принтери и скенери). 	Кабелен/ Безжичен
Вашето устройство на Brother не е свързано с безжичната мрежа.	Отпечатайте доклада за WLAN, за да проверите в него кода на грешката.	Безжичен

Ако сте проверили и изпробвали всичко гореописано, но устройството Brother все още не печата, деинсталирайте и инсталирайте отново драйвера на принтера.



Свързана информация

- [Мрежови проблеми](#)

Свързани теми:

- [Отпечатване на отчет за WLAN](#)
 - [Кодове за грешка в доклад за безжична LAN мрежа](#)
 - [Използване на инструмента за поправка на мрежовата връзка \(Windows\)](#)
 - [Искам да проверя дали моите мрежови устройства работят правилно](#)
-

Искам да проверя дали моите мрежови устройства работят правилно

Проверка	Действие	Интерфейс
Проверете включени ли са вашето устройство Brother, точката за достъп/маршрутизаторът или мрежовият концентратор.	<p>Проверете следното:</p> <ul style="list-style-type: none"> Захранващият кабел е свързан правилно и устройството Brother е включено. Точката за достъп/маршрутизаторът или концентраторът са включени и техните бутони за свързване мигат. Всички защитни опаковки са отстранени от устройството. Тонер касетата и барабанът са поставени правилно. Капакът на устройството е затворен напълно. Хартията е поставена правилно в тавата за хартия. (За кабелни мрежи) Мрежовият кабел е свързан стабилно към устройството Brother и към маршрутизатора или концентратора. 	Кабелен/ Безжичен
Проверете Link Status в доклада с мрежовата конфигурация или страницата с настройки на принтера.	Отпечатайте отчета за мрежова конфигурация и проверете дали Ethernet Link Status , или Wireless Link Status е Link OK .	Кабелен/ Безжичен
Проверете дали можете да изпълните командата „ping“ към устройството Brother от вашия компютър.	<p>Изпълнете командата "ping" към устройството на Brother от вашия компютър, като използвате IP адреса или името на възела в командния ред на Windows или в приложението Mac Terminal:</p> <p>ping <ipaddress> или <nodename>.</p> <ul style="list-style-type: none"> При успех: вашето устройство Brother работи правилно и е свързано в една и съща мрежа с вашия компютър. При неуспех: вашето устройство Brother не е свързано в една и съща мрежа с вашия компютър. <p>(Windows) Обърнете се към мрежовия администратор и използвайте инструмента за поправка на мрежовата връзка, за да поправите IP адреса и подмрежовата маска.</p> <p>(Mac) Проверете дали IP адресът и подмрежовата маска са настроени правилно.</p>	Кабелен/ Безжичен
Проверете дали вашето устройство Brother е свързано към безжичната мрежа.	Отпечатайте доклада за WLAN, за да проверите в него кода на грешката.	Безжичен

Ако сте проверили и изпробвали всичко гореописано, но все още имате проблеми, вижте инструкциите, предоставени с вашата точка за достъп до безжична LAN мрежа/маршрутизатор за откриване на информация за SSID името и мрежовия ключ и правилното им настройване.



Свързана информация

- [Мрежови проблеми](#)

Свързани теми:

- [Печат на доклада за мрежовата конфигурация](#)
- [Отпечатване на отчет за WLAN](#)
- [Кодове за грешка в доклад за безжична LAN мрежа](#)

-
- Използване на инструмента за поправка на мрежовата връзка (Windows)
 - Устройството ми на Brother не може да печата в мрежата
-

Проблеми с Google Cloud Print

Проблем	Предложения
Моето устройство на Brother не е показано в списъка с принтери.	Уверете се, че вашето устройство е включено.
	Уверете се, че сте активирали Google Cloud Print™.
	Уверете се, че устройството ви е регистрирано в Google Cloud Print™. Ако не е регистрирано, опитайте се да го регистрирате отново.
Не мога да печатам.	Уверете се, че вашето устройство е включено.
	Проверете мрежовите настройки. >> <i>Свързана информация</i>
	Възможно е някои файлове да не могат да бъдат разпечатвани или при разпечатване да не изглеждат точно както са показани.
Не мога да регистрирам своето устройство Brother в Google Cloud Print™.	Уверете се, че устройството ви е свързано към мрежа с достъп до интернет.
	Уверете се, че датата и часът са зададени правилно на вашето устройство.
Не виждам съобщение за потвърждение на моето устройство Brother, когато се опитам да го регистрирам в Google Cloud Print™, дори и след като повторя стъпките за регистрация.	Уверете се, че вашето устройство Brother е неактивно, докато го регистрирате в Google Cloud Print™.



Свързана информация

- [Отстраняване на неизправности](#)

Свързани теми:

- [Настройки на мрежата за използване на Google Cloud Print](#)

Проблеми с AirPrint

Проблем	Предложения
Моето устройство на Brother не е показано в списъка с принтери.	Уверете се, че устройството на Brother е включено.
	Проверете мрежовите настройки.
	Приближете мобилното устройство по-близо до безжичната точка за достъп/маршрутизатора или до устройството Brother.
Не мога да печатам.	Уверете се, че устройството на Brother е включено.
	Проверете мрежовите настройки.
Опитвам се да отпечатам документ от няколко страници от устройство с iOS, но се отпечатва САМО първата страница.	Уверете се, че работите с най-новата версия на ОС. Направете справка в следната статия за поддръжката на Apple за повече информация относно AirPrint: support.apple.com/kb/HT4356 .







Свързана информация

- [Отстраняване на неизправности](#)

Свързани теми:

- [Общ преглед на AirPrint](#)

Други проблеми

Затруднения	Предложения
<p>Устройството не се включва.</p>	<p>Неблагоприятни условия за връзката към захранващата мрежа (напр. светкавици или пикове в напрежението) могат да задействат вътрешните защитни механизми на устройството. Изключете захранващия кабел. Изчакайте десет минути, след което включете захранващия кабел и натиснете , за да включите устройството.</p> <p>Ако проблемът не се реши и използвате прекъсвач на захранването, изключете го, за да сте сигурни, че проблемът не е в него. Включете захранващия кабел на устройството директно в друг електрически контакт, за който знаете, че работи. Ако все още няма захранване, опитайте с друг захранващ кабел.</p>
<p>Устройството не може да разпечатва EPS данни, които включват двоичен код, с драйвера за принтер BR-Script3.</p>	<p>(Windows)</p> <p>За да отпечатате EPS данни, направете следното:</p> <ol style="list-style-type: none"> За Windows 7 и Windows Server 2008 R2: Щракнете върху бутона  Старт > Устройства и принтери. За Windows Server 2008: Щракнете върху бутона  (Старт) > Контролен панел > Хардуер и звук > Принтери. За Windows 8 и Windows Server 2012: Преместете мишката в долния десен ъгъл на работния ви плот. Когато се появи лентата с менюта, щракнете върху Настройки > Контролен панел. В групата Хардуер и звук ¹ щракнете върху Преглед на устройства и принтери. За Windows 10 и Windows Server 2016: Щракнете върху  > Система на Windows > Контролен панел. В групата Хардуер и звук щракнете върху Преглед на устройства и принтери. За Windows Server 2012 R2: Щракнете върху Контролен панел на екрана Старт. В групата Хардуер щракнете върху Преглед на устройства и принтери. Щракнете с десния бутон върху иконата Brother XXX-XXXX BR-Script3 и изберете Изходен протокол. От раздела Настройки на устройството изберете TBCP (Tagged binary communication protocol) в Изходен протокол.
<p>Софтуерът на Brother не може да се инсталира.</p>	<p>(Windows)</p> <p>Ако по време на инсталирането на екрана на компютъра се появи предупреждение от софтуера за защита, променете настройките на софтуера за защита, за да разрешите изпълнението на инсталиращата програма на продукта на Brother или друга програма.</p> <p>(Mac)</p>

Затруднения	Предложения
	Ако използвате функция за защитна стена на противощпионски или антивирусен софтуер, временно я деактивирайте, а след това инсталирайте софтуера на Brother.

¹ За Windows Server 2012: **Хардуер и звук**



Свързана информация

- [Отстраняване на неизправности](#)
-

Проверка на информацията за устройството

Следвайте тези инструкции, за да проверите серийния номер и версията на фърмуера на устройството на Brother.

>> [HL-L3210CW/HL-L3230CDW](#)

>> [HL-L3270CDW](#)

HL-L3210CW/HL-L3230CDW

1. Натиснете ▲ или ▼, за да изберете опцията [Инфор. за маш.], а след това натиснете **ОК**.
2. Натиснете ▲ или ▼, за да изберете една от следните опции:

Опция	Описание
Серийен номер	Проверка на серийния номер на устройството.
Версия фърмуер	Проверка на версията на фърмуера на устройството.
Брояч на стр.	Проверете общия брой отпечатани от устройството страници.
Живот на части	Проверка на оставащия експлоатационен живот на консумативите.

3. Натиснете **ОК**.

HL-L3270CDW

1. Натиснете  [Настройки] > [Всички настройки] > [Инфор. машина].
2. Натиснете една от следните опции:

Опция	Описание
Серийен номер	Проверка на серийния номер на устройството.
Версия на фърмуера	Проверка на версията на фърмуера на устройството.
Актуализ. на фърмуера	Актуализиране на устройството с най-новия фърмуер.
Авт. проверка на фърм.	Преглед на информацията за фърмуера на началния екран.
Брояч на стр.	Проверете общия брой отпечатани от устройството страници.
Живот на частите	Проверете какъв процент от живота на консумативите остава в наличност.

3. Натиснете .

Свързана информация

- [Отстраняване на неизправности](#)

Функции за нулиране

- Нулиране на устройството
- Нулиране на мрежовите настройки
- Нулиране до фабрични настройки

Нулиране на устройството

Използвайте функцията за връщане към фабричните настройки на устройството, за да нулирате някои настройки на устройството до първоначалните им фабрични стойности.

Мрежовите настройки и настройките за защита няма да се нулират от функцията за връщане към фабричните настройки.

>> [HL-L3210CW/HL-L3230CDW](#)

>> [HL-L3270CDW](#)

HL-L3210CW/HL-L3230CDW

1. Натиснете ▲ или ▼, за да изберете опцията [Инициал. настр], а след това натиснете **OK**.
2. Натиснете ▲ или ▼, за да изберете опцията [Нулирай], а след това натиснете **OK**.
3. Натиснете ▲ или ▼, за да изберете опцията [Нулиране машина], а след това натиснете **OK**.
4. Натиснете ▲, за да изберете [Нулирай].
5. Натиснете ▲, за да рестартирате устройството.

HL-L3270CDW

1. Натиснете  [Настройки] > [Всички настройки] > [Инициал. настр] > [Нулирай] > [Нулиране машина].
2. Ще бъдете помолени да рестартирате устройството. Натиснете опцията в таблицата, за да рестартирате устройството си или да излезете от процеса.

Опция	Описание
Натиснете Да за 2 секунди	Рестартирайте устройството. Устройството ще започне нулирането.
Не	Устройството ще излезе без рестартиране.



Ако не рестартирате устройството, процесът на нулирането няма да приключи и настройките ви ще останат непроменени.

3. Натиснете .

✓ Свързана информация

- [Функции за нулиране](#)

Нулиране на мрежовите настройки

Използвайте функцията за нулиране на мрежата, за да възстановите фабричните настройки по подразбиране за мрежовите настройки на сървъра за печат, като например паролата и IP адреса.

- Изключете всички интерфейсни кабели, преди да извършвате нулиране на мрежовите настройки.

>> [HL-L3210CW/HL-L3230CDW](#)

>> [HL-L3270CDW](#)

HL-L3210CW/HL-L3230CDW

- Натиснете ▲ или ▼, за да изберете опцията [Инициал. настр], а след това натиснете **OK**.
- Натиснете ▲ или ▼, за да изберете опцията [Нулирай], а след това натиснете **OK**.
- Натиснете ▲ или ▼, за да изберете опцията [Мрежово нул.], а след това натиснете **OK**.
- Натиснете ▲, за да изберете [Нулирай].
- Натиснете ▲, за да рестартирате устройството.

HL-L3270CDW

- Натиснете  [Настройки] > [Всички настройки] > [Инициал. настр] > [Нулирай] > [Мрежово нул.].
- Ще бъдете помолени да рестартирате устройството. Натиснете опцията в таблицата, за да рестартирате устройството си или да излезете от процеса.

Опция	Описание
Натиснете Да за 2 секунди	Рестартирайте устройството. Устройството ще започне нулирането.
Не	Устройството ще излезе без рестартиране.



Ако не рестартирате устройството, процесът на нулирането няма да приключи и настройките ви ще останат непроменени.

- Натиснете .

✓ Свързана информация

- [Функции за нулиране](#)

Нулиране до фабрични настройки

Използвайте функцията за нулиране до фабричните настройки, за да възстановите фабричните настройки на всички настройки.

Изключете всички интерфейсни кабели, преди да извършвате нулиране до фабричните настройки.

>> [HL-L3210CW/HL-L3230CDW](#)

>> [HL-L3270CDW](#)

HL-L3210CW/HL-L3230CDW

1. Натиснете ▲ или ▼, за да изберете опцията [Инициал. настр], а след това натиснете **OK**.
2. Натиснете ▲ или ▼, за да изберете опцията [Нулирай], а след това натиснете **OK**.
3. Натиснете ▲ или ▼, за да изберете опцията [Фабрични наст.], а след това натиснете **OK**.
4. Натиснете ▲, за да изберете [Нулирай].
5. Натиснете ▲, за да рестартирате устройството.

HL-L3270CDW

1. Натиснете  [Настройки] > [Всички настройки] > [Инициал. настр] > [Нулирай] > [Фабрични наст.].
2. Ще бъдете помолени да рестартирате устройството. Натиснете опцията в таблицата, за да рестартирате устройството си или да излезете от процеса.

Опция	Описание
Натиснете Да за 2 секунди	Рестартирайте устройството. Устройството ще започне нулирането.
Не	Устройството ще излезе без рестартиране.



Ако не рестартирате устройството, процесът на нулирането няма да приключи и настройките ви ще останат непроменени.

3. Натиснете .

✓ Свързана информация

- [Функции за нулиране](#)

Текуща поддръжка

- смяна на консумативи
- Почистване на устройството
- Калибриране на изходните цветове
- Коригиране на подравняването при цветен печат (регистриране на цветовете)
- Проверка на оставащия живот на частите
- Опаковане и изпращане на вашето устройство Brother
- Подмяна на части, подлежащи на периодично обслужване

СМЯНА НА КОНСУМАТИВИ

Трябва да смените консумативите, когато устройството посочи, че експлоатационният живот на консуматива е изтекъл.

Използването на консумативи, които не са на Brother, може да повлияе върху качеството на печат, производителността на хардуера и надеждността на устройството. Тонер касетата и модулът на барабана са два отделни консуматива. Уверете се, че и двете неща са поставени като един блок. Името на модела на консумативите може да е различно в зависимост от страната.

ЗАБЕЛЕЖКА

- Уверете се, че сте запечатали добре използваните консумативи в плик, за да не се разсипе тонер извън касетата.
- Посетете www.brother.com/original/index.html за инструкции как да върнете използваните консумативи по програмата за тяхното събиране и рециклиране от Brother. Ако местният офис на Brother все още няма програма за събиране или ако предпочитате да не връщате използваните консумативи, изхвърлете ги в съответствие с местните нормативни разпоредби, като не ги смесвате с домакинските отпадъци. Ако имате въпроси, се свържете с местния пункт за вторични суровини.
- Препоръчваме ви да поставяте използваните и новите консумативи върху лист хартия, за да се предотврати случайното изсипване на материала от тях.
- Ако използвате хартия, която не отговаря точно на препоръчвания носител за печат, експлоатационният живот на консумативите и частите на устройството може да се намали.
- Изчисленията за експлоатационния живот на тонер касетите се базира на ISO/IEC 19798. Честотата на смяната ще е различна в зависимост от обема на печат, процента на запълване, типовете използван носител и включването/изключването на устройството.
- Честотата на смяната на консумативите, с изключение на тонер касетите, ще е различна в зависимост от обема на печат, типовете използван носител и включването/изключването на устройството.
- Работете внимателно с тонер касетите. Ако се разпръсне тонер върху ръцете или дрехите ви, веднага ги почистете или ги измийте със студена вода.
- За да избегнете проблеми с качеството на печат, НЕ докосвайте частите, показани на илюстрациите в сиво.

Тонер касета

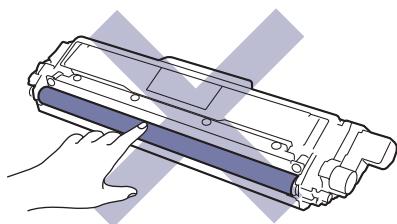

Модул на барабана

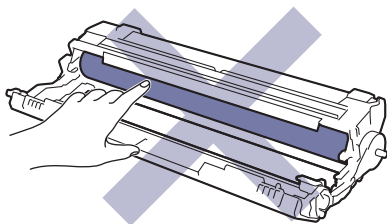

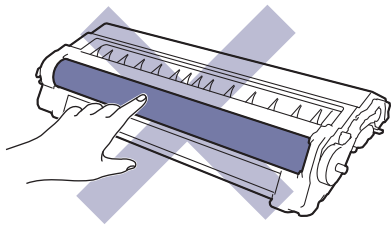

Ремък

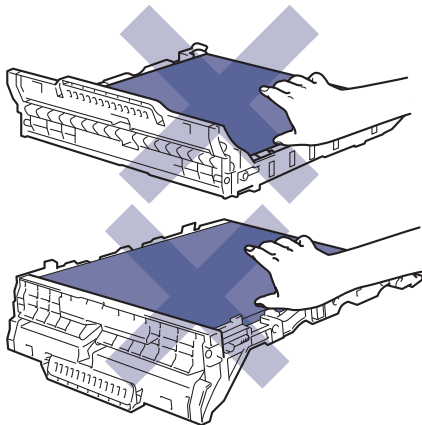

Кутия за отпадъчен тонер

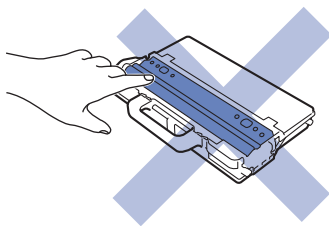

Свързана информация

- Текуща поддръжка
 - Смяна на тонер касетата
 - Смяна на модула на барабана
 - Смяна на ремъка
 - Смяна на кутията за отпадъчен тонер

Свързани теми:

- Съобщения за грешки и техническо обслужване
 - Консумативи
-

Смяна на тонер касетата

Преди да започнете процедурата по смяната ►► *Свързана информация: смяна на консумативи*

1. Уверете се, че устройството е включено.
2. Отворете горния капак така, че да се застопори в отворено положение.

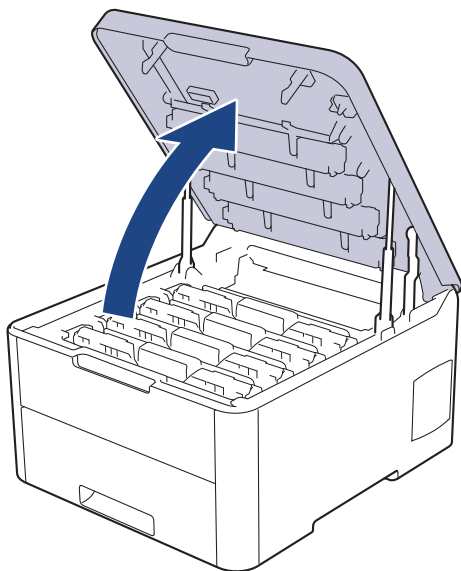

⚠ ПРЕДУПРЕЖДЕНИЕ

ГОРЕЩА ПОВЪРХНОСТ

Вътрешните части на устройството ще са изключително нагорещени. Изчакайте устройството да се охлади, преди да ги докосвате.

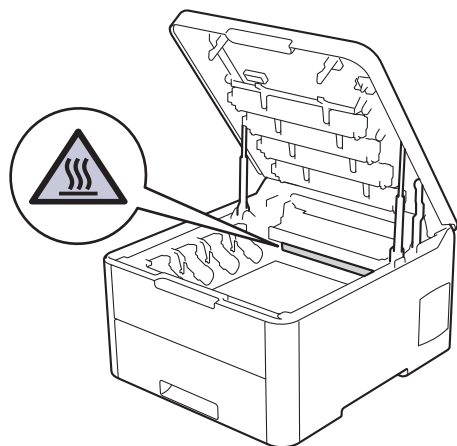

3. Извадете тонер касетата и модула на барабана за цвета, показан на LCD дисплея.

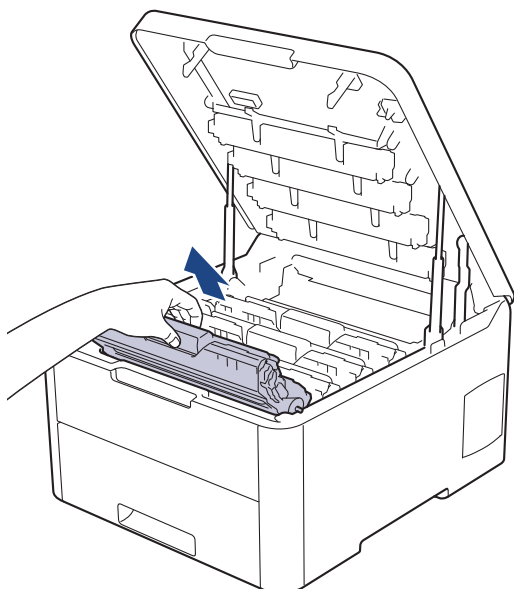

⚠ ВНИМАНИЕ

Препоръчваме да поставите блоковете на тонер касетите и модулите на барабана на чиста, равна повърхност, с хартия за еднократна употреба под него, в случай че неволно се изсипе или разпилее тонер.

ВАЖНО

За да предпазите устройството от повреда от статично електричество, НЕ докосвайте електродите, показани на илюстрацията.

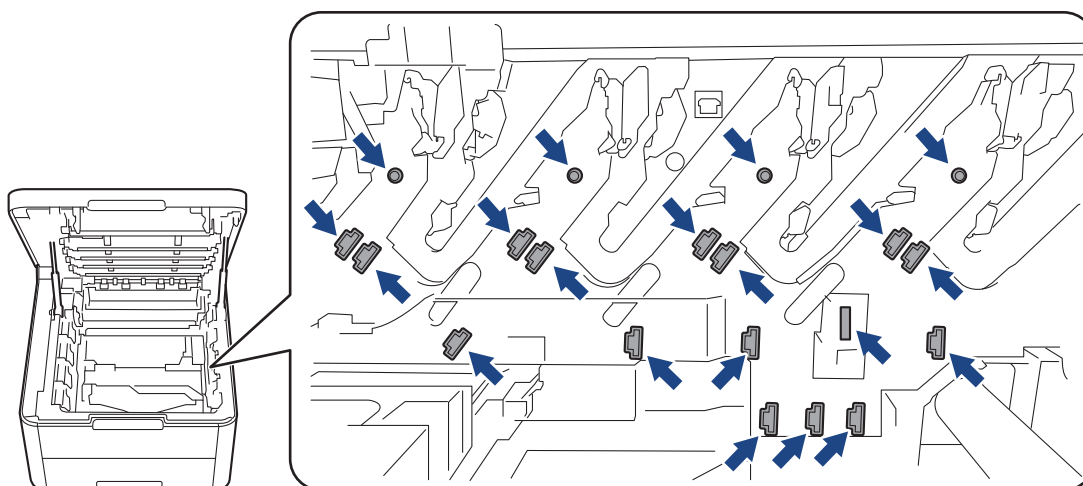

4. Натиснете зеления блокиращ лост и извадете тонер касетата от модула на барабана.

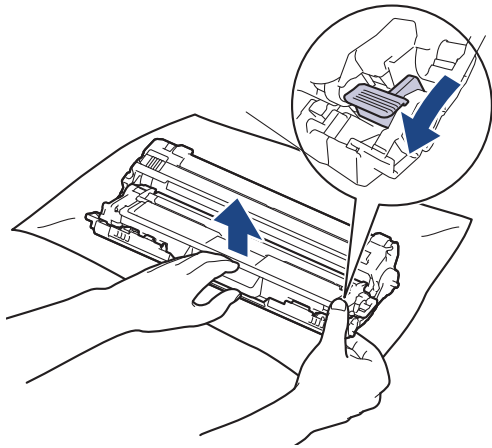

5. Разопакувайте новата тонер касета.
6. Свалете защитния капак.

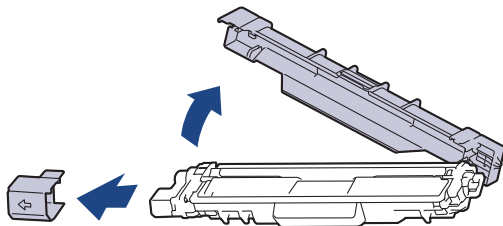

Формата на тонер касетата е различна в зависимост от държавата или региона.

7. Поставете новата тонер касета плътно в модула на барабана – трябва да чуете, че щраква на мястото си.

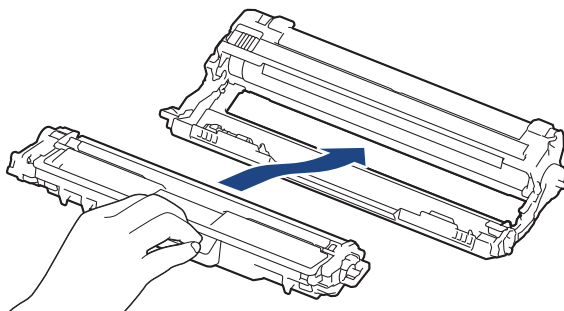

Убедете се, че сте поставили правилно тонер касетата, в противен случай тя може да се отдели от модула на барабана.

8. Почистете короната във вътрешността на модула на барабана, като плъзнете леко няколко пъти зеления фиксатор от ляво надясно и обратно. Повторете това за всички корони.

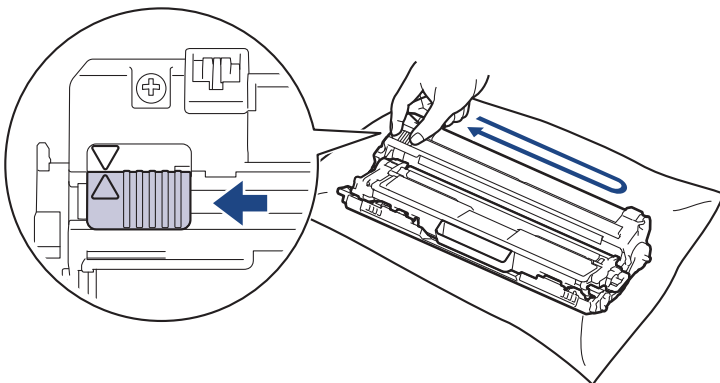



Уверете се, че зеленият фиксатор е върнат в начална позиция (▲). Стрелката на фиксатора трябва да бъде подравнена със стрелката на модула на барабана. В противен случай по отпечатаните страници може да има вертикална ивица.

9. Плъзнете блоковете на тонер касетите и модулите на барабана в устройството. Уверете се, че цветът на тонер касетата съответства на цвета на етикета в устройството.

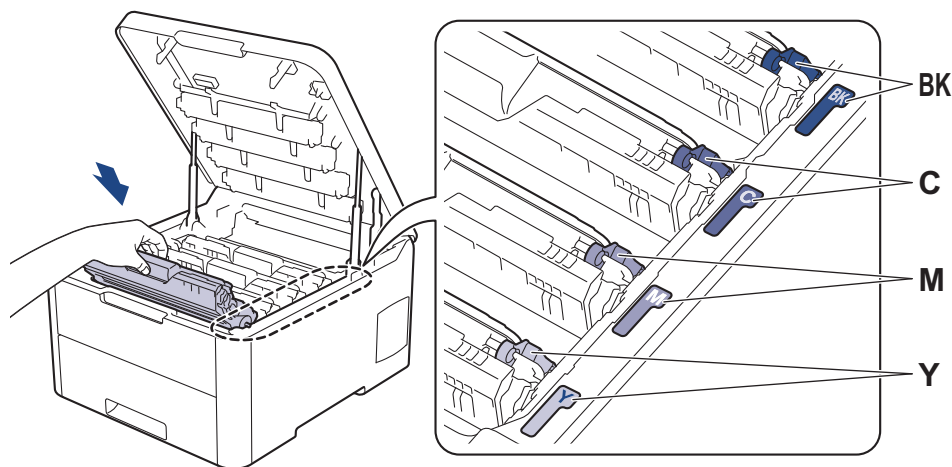

10. Затворете горния капак на устройството.



- След като смените някоя тонер касета, НЕ изключвайте устройството и НЕ отваряйте горния капак, докато дисплеят на устройството не се върне в режим на готовност.
- Тонер касетата, която се предоставя с вашето устройство на Brother, се нарича начална тонер касета.
- Препоръчваме да имате под ръка нова, готова за използване тонер касета, когато видите предупреждението за свършване на тонера.
- За да се осигури високо качество на печата, препоръчваме да използвате само оригинални тонер касети от Brother. Когато искате да закупите тонер касети, обърнете се към отдела за обслужване на клиенти на Brother или към местния дилър на Brother.
- НЕ разпаковайте новата тонер касета, докато не дойде време да я поставите.
- Ако тонер касета бъде оставена разпакована за дълго време, това ще съкрати живота на тонера.
- Brother настоятелно препоръчва да НЕ пълните повторно тонер касетите, предоставени с вашето устройство. Освен това настоятелно препоръчваме да продължите да използвате само оригинални тонер касети на Brother за смяна. Използването или опитите за използване на тонер и/или тонер касети на други производители в устройството на Brother може да предизвика повреда на устройството и/или да доведе до незадоволително качество на печат. Нашата ограничена гаранция не важи за никакви проблеми, причинени от използването на тонер и/или тонер касети на други производители. За да предпазите оборудването, в което сте вложили пари, и да постигнете отлична работа от устройството на Brother, настоятелно препоръчваме да използвате оригинални консумативи на Brother.



Свързана информация

- [смяна на консумативи](#)

Свързани теми:

- [Съобщения за грешки и техническо обслужване](#)
- [Подобряване на качеството на печат](#)

Смяна на модула на барабана

Преди да започнете процедурата по смяната ►► *Свързана информация: смяна на консумативи*

- >> Смяна на модула на барабана
- >> Нулиране на брояча на барабана (HL-L3210CW/HL-L3230CDW)
- >> Нулиране на брояча на барабана (HL-L3270CDW)

Смяна на модула на барабана

1. Уверете се, че устройството е включено.
2. Отворете горния капак така, че да се застопори в отворено положение.

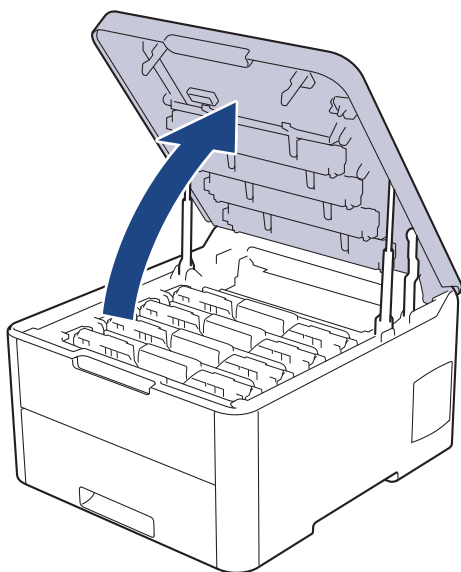

⚠ ПРЕДУПРЕЖДЕНИЕ

ГОРЕЩА ПОВЪРХНОСТ

Вътрешните части на устройството ще са изключително нагорещени. Изчакайте устройството да се охлади, преди да ги докосвате.

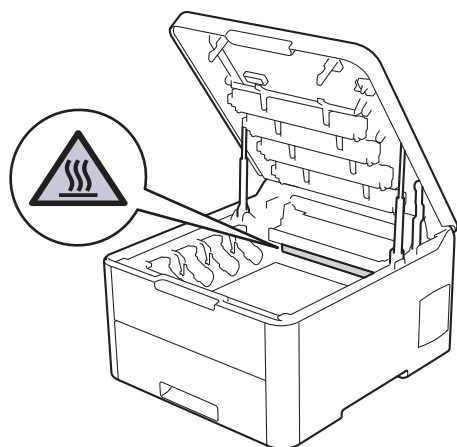

3. Извадете тонер касетата и модула на барабана за цвета, показан на LCD дисплея.

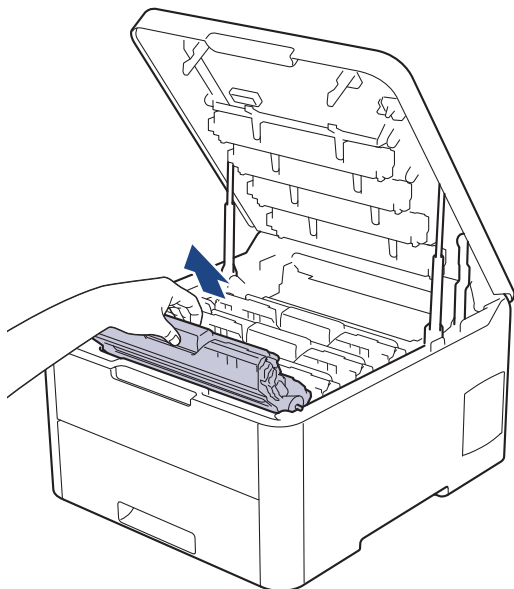

⚠ ВНИМАНИЕ

Препоръчваме да поставите блоковете на тонер касетите и модулите на барабана на чиста, равна повърхност, с хартия за еднократна употреба под него, в случай че неволно се изсипе или разпилее тонер.

ВАЖНО

За да предпазите устройството от повреда от статично електричество, НЕ докосвайте електродите, показани на илюстрацията.

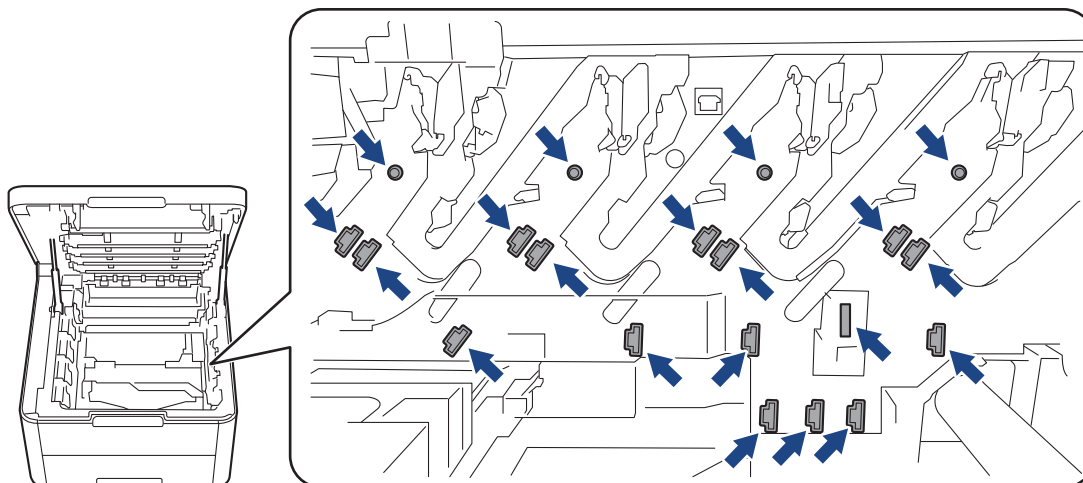

4. Натиснете зеления блокиращ лост и извадете тонер касетата от модула на барабана.

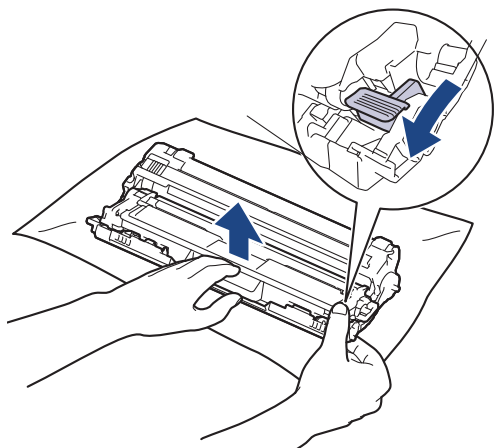

5. Разопакувайте новия модул на барабана.
6. Свалете защитния капак.

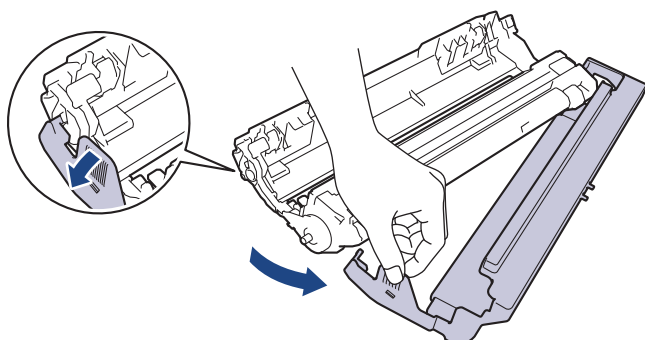

7. Поставете отново тонер касетата плътно в новия модул на барабана, докато я чуete, че щраква на мястото си.

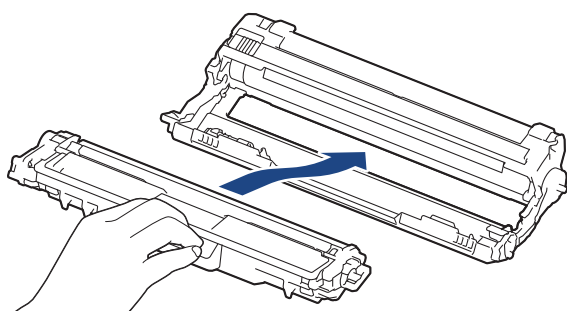

Убедете се, че сте поставили правилно тонер касетата, в противен случай тя може да се отдели от модула на барабана.

8. Почистете короната във вътрешността на модула на барабана, като плъзнете леко няколко пъти зеления фиксатор от ляво надясно и обратно. Повторете това за всички корони.

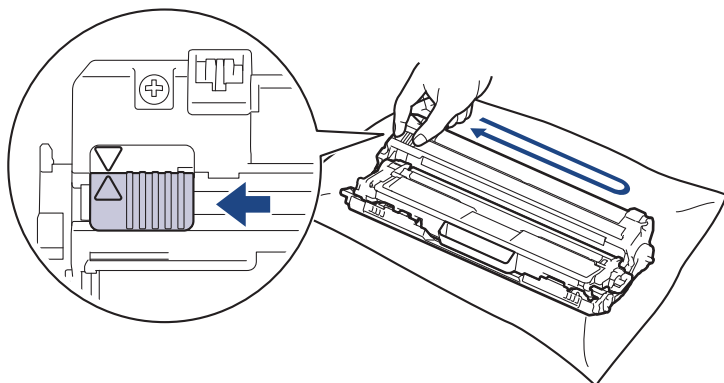



Уверете се, че зеленият фиксатор е върнат в начална позиция (▲). Стрелката на фиксатора трябва да бъде подравнена със стрелката на модула на барабана. В противен случай по отпечатаните страници може да има вертикална ивица.

9. Плъзнете блоковете на тонер касетите и модулите на барабана в устройството. Уверете се, че цветът на тонер касетата съответства на цвета на етикета в устройството.

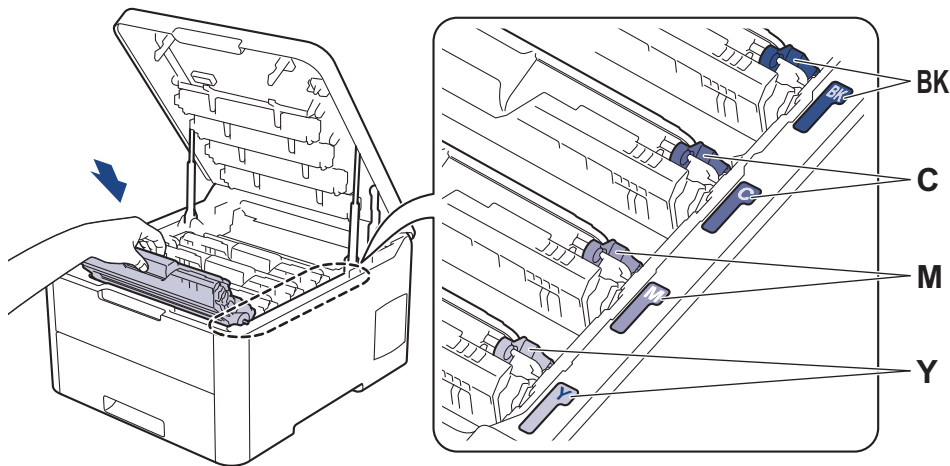

10. Затворете горния капак на устройството.

11. Нулирайте брояча на барабана, като следвате указанията в следващия раздел.

ЗАБЕЛЕЖКА

- Износването на барабана възниква поради експлоатацията и въртенето на барабана и взаимодействието с хартия, тонер и други материали по пътя на хартията. При проектирането на този продукт Brother решиха да използват броя на оборотите на барабана като приемлив фактор за определяне живота на барабана. Когато един барабан достигне фабричното ограничение на оборотите, съответстващо на номиналния брой на страниците, на LCD дисплея на продукта ще се изведе съобщение, за да ви напомни да подмените барабана. Продуктът ще продължи да функционира, но качеството на печат може да не е оптимално.
- Ако неопакованият модул на барабана е изложен на пряка слънчева светлина (или на изкуствена светлина за продължително време), той може да се повреди.
- Много фактори определят действителния живот на барабана, като температура, влажност, тип хартия, тип на използвания тонер и т.н. При идеални условия прогнозният среден експлоатационен живот на барабаните е приблизително 18 000 страници на база една страница на задание [едностранен печат, A4/letter]. Може да има разлика в броя страници поради редица фактори, включително, но не само, типа на носителя и размера на носителя.

Тъй като не можем да контролираме много фактори, които определят действителния живот на барабана, следователно не можем да гарантираме минимален брой страници, който ще отпечата вашият барабан.

- За най-добра производителност използвайте само оригинален тонер на Brother.
- Устройството трябва да се използва само в чиста среда без прах и с подходяща вентилация.

Печат с модул на барабана, който не е на Brother, може да намали не само качеството на печат, но и качеството и живота на самото устройство. Гаранцията на устройството не важи за проблеми, възникнали поради използване на модул на барабана, който не е на Brother.

ВАЖНО

- За да избегнете проблеми с качеството на печат или повреда на устройството, НЕ нулирайте брояча на барабана, освен ако не сменяте модула на барабана.
- Ако нулирате брояча на барабана, без да смените модула на барабана, устройството няма да може да изчисли правилно оставащия експлоатационен живот на барабана.

- Използването на консумативи за Brother, които не са оригинални, може да повлияе върху качеството на печат, производителността на хардуера и надеждността на устройството.

Нулиране на брояча на барабана (HL-L3210CW/HL-L3230CDW)

1. Уверете се, че устройството е включено.
2. Проверете дали капакът на устройството е затворен.
3. Натиснете **OK** и **▲** едновременно.
4. Натиснете **OK**, за да изберете [Барабан].
5. Изберете цвета на тонера за модула на барабана, който сменихте, а след това натиснете **OK**.
6. Изберете [Нулирай], за да нулирате брояча на барабана.

Нулиране на брояча на барабана (HL-L3270CDW)

1. Уверете се, че устройството е включено.
2. Натиснете и задръжте  за около пет секунди.
3. Натиснете [Барабан].
4. Изберете цвета на тонера за модула на барабана, който сменихте.
5. Натиснете [Да].



Свързана информация

- [смяна на консумативи](#)

Свързани теми:

- [Съобщения за грешки и техническо обслужване](#)
- [Подобряване на качеството на печат](#)

Смяна на ремъка

Преди да започнете процедурата по смяната ►► *Свързана информация: смяна на консумативи*

- >> Смяна на ремъка
- >> Нулиране на брояча на ремъка (HL-L3210CW/HL-L3230CDW)
- >> Нулиране на брояча на ремъка (HL-L3270CDW)

Смяна на ремъка

1. Уверете се, че устройството е включено.
2. Отворете горния капак така, че да се застопори в отворено положение.

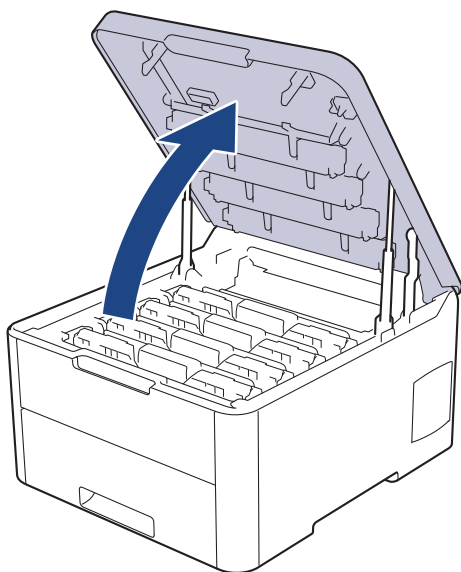

⚠ ПРЕДУПРЕЖДЕНИЕ

ГОРЕЩА ПОВЪРХНОСТ

Вътрешните части на устройството ще са изключително нагорещени. Изчакайте устройството да се охлади, преди да ги докосвате.

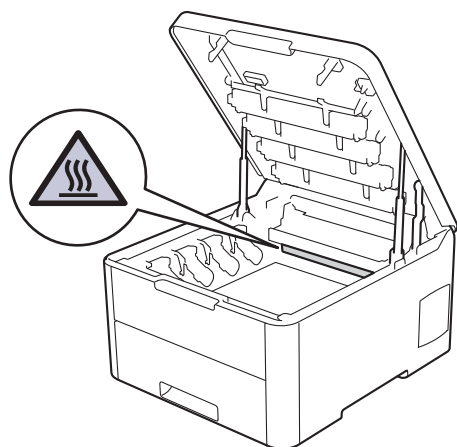

3. Извадете всички блокове на тонер касетите и модулите на барабана.

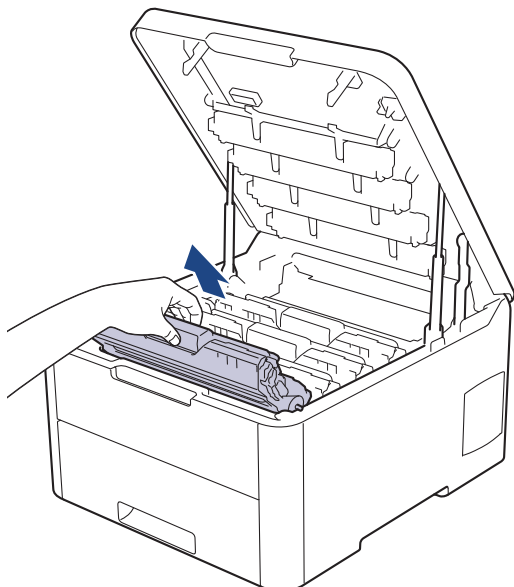

⚠ ВНИМАНИЕ

Препоръчваме да поставите блоковете на тонер касетите и модулите на барабана на чиста, равна повърхност, с хартия за еднократна употреба под него, в случай че неволно се изсипе или разпилее тонер.

ВАЖНО

За да предпазите устройството от повреда от статично електричество, НЕ докосвайте електродите, показани на илюстрацията.

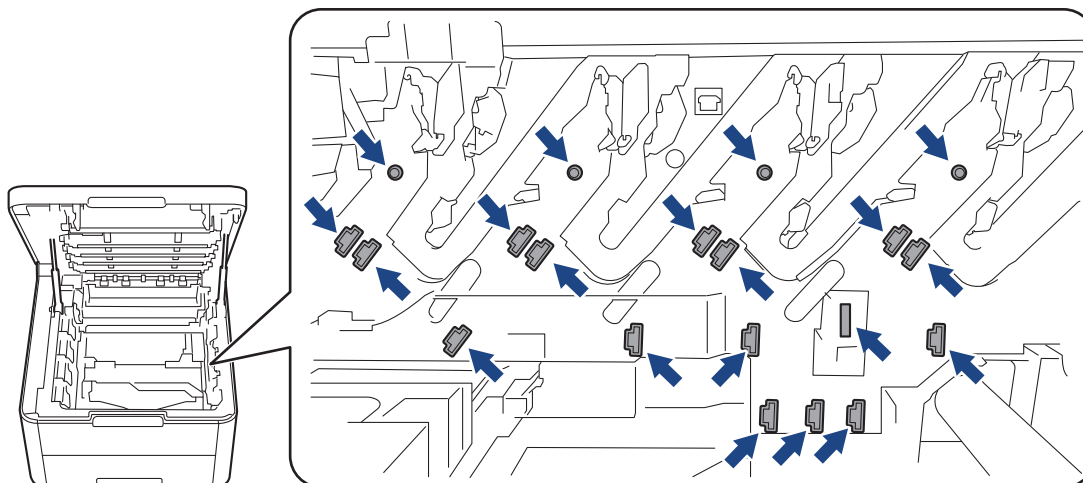

4. Хванете зелената ръкохватка на ремъка и го повдигнете нагоре, след което го издърпайте, без да го оставяте да докосне устройството.

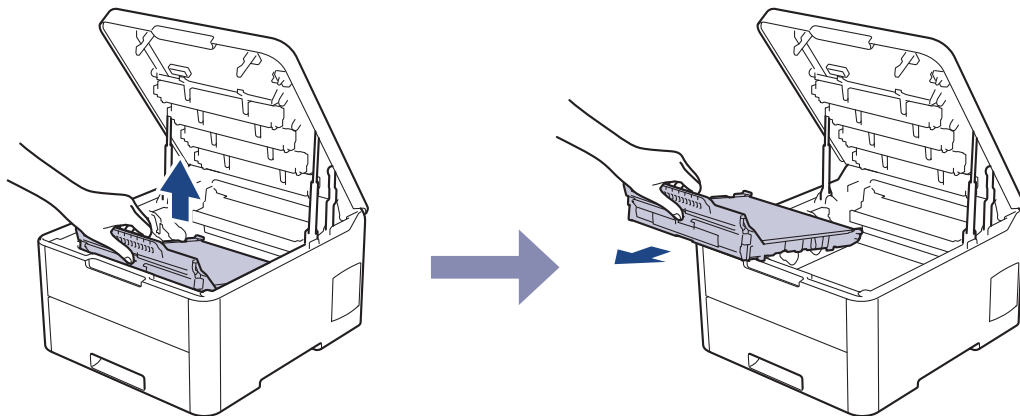

5. Разопакувайте новия ремък и го поставете в устройството.

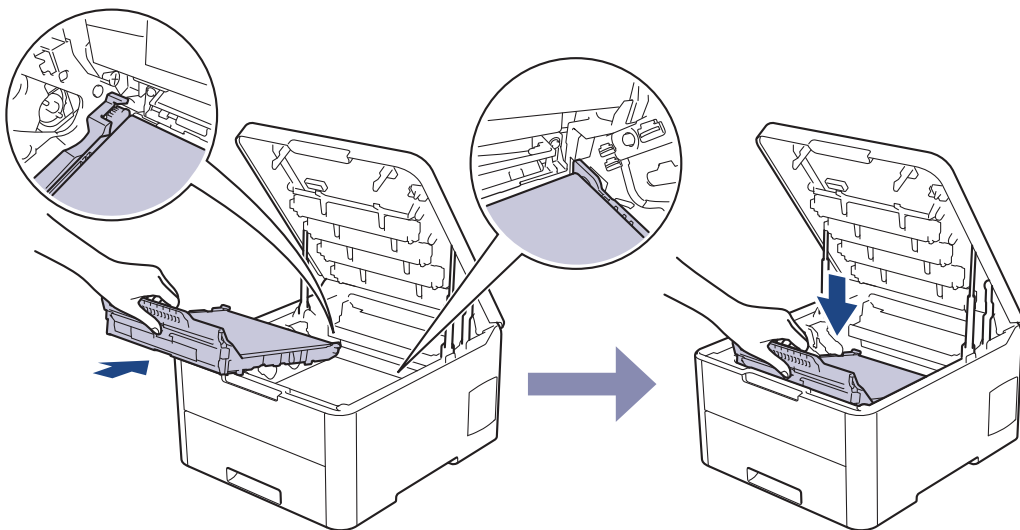

ЗАБЕЛЕЖКА

За да избегнете проблеми с качеството на печат, НЕ докосвайте частите, показани на илюстрациите в сиво.

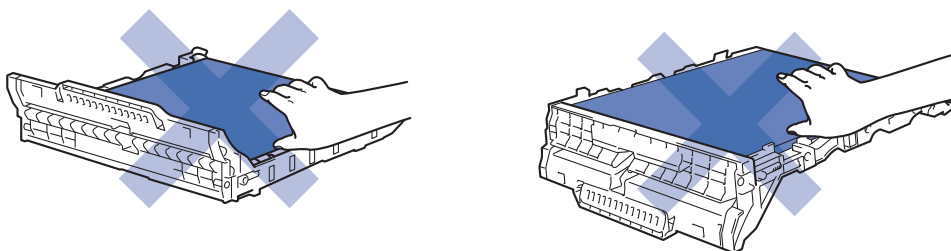

6. Поставете отново всяка тонер касетата и модул на барабан в устройството. Уверете се, че цветът на тонер касетата съответства на етикета за цвета на устройството за четирите блока на тонер касетите и модулите на барабана.

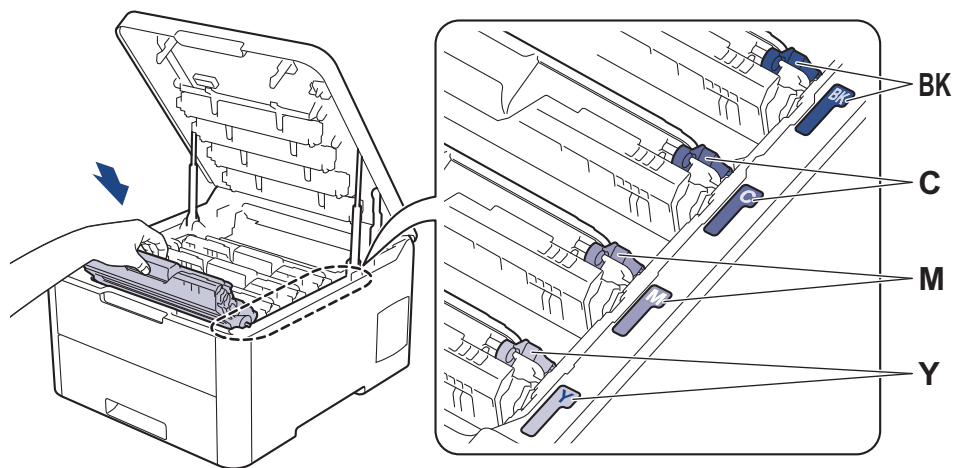

7. Затворете горния капак на устройството.
8. Нулирайте брояча на ремъка, като следвате указанията в следващия раздел.

ВАЖНО

- За да избегнете проблеми с качеството на печат или повреда на устройството, НЕ нулирайте брояча на ремъка, освен ако не смените ремъка.
- Използването на консумативи за Brother, които не са оригинални, може да повлияе върху качеството на печат, производителността на хардуера и надеждността на устройството.

Нулиране на брояча на ремъка (HL-L3210CW/HL-L3230CDW)

1. Уверете се, че устройството е включено.
2. Проверете дали капакът на устройството е затворен.
3. Натиснете **OK** и **▲** едновременно.
4. Натиснете **▲** или **▼**, за да се покаже опцията [Ремък], а след това натиснете **OK**.
5. Изберете [Нулирай], за да нулирате брояча на ремъка.

Нулиране на брояча на ремъка (HL-L3270CDW)

1. Уверете се, че устройството е включено.
2. Натиснете и задръжте  за около пет секунди.
3. Натиснете [Ремък].
4. Натиснете [Да].

✓ Свързана информация

- [смяна на консумативи](#)

Свързани теми:

- [Съобщения за грешки и техническо обслужване](#)
- [Подобряване на качеството на печат](#)

Смяна на кутията за отпадъчен тонер

Преди да започнете процедурата по смяната ►► *Свързана информация: смяна на консумативи*

1. Уверете се, че устройството е включено.
2. Отворете горния капак така, че да се застопори в отворено положение.

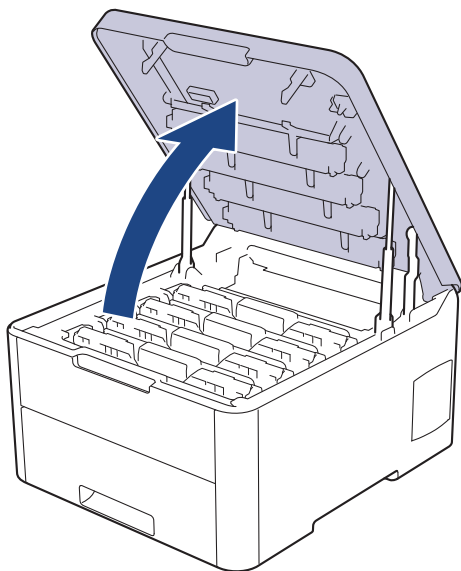

⚠ ПРЕДУПРЕЖДЕНИЕ

ГОРЕЩА ПОВЪРХНОСТ

Вътрешните части на устройството ще са изключително нагорещени. Изчакайте устройството да се охлади, преди да ги докосвате.

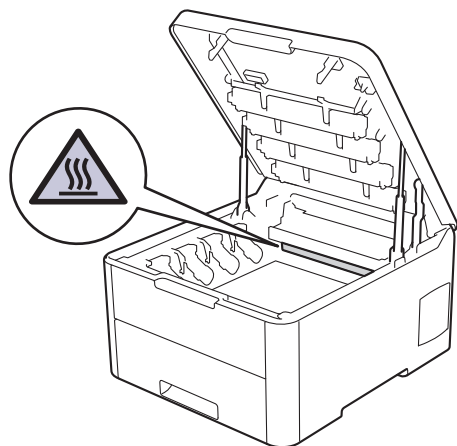

3. Извадете всички блокове на тонер касетите и модулите на барабана.

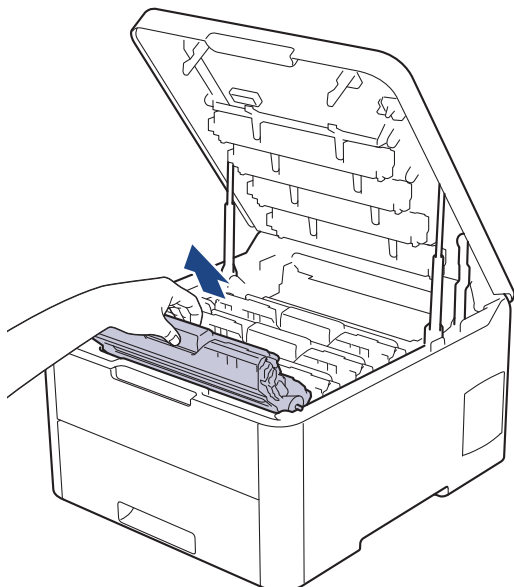

⚠ ВНИМАНИЕ

Препоръчваме да поставите блоковете на тонер касетите и модулите на барабана на чиста, равна повърхност, с хартия за еднократна употреба под него, в случай че неволно се изсипе или разпилее тонер.

ВАЖНО

За да предпазите устройството от повреда от статично електричество, НЕ докосвайте електродите, показани на илюстрацията.

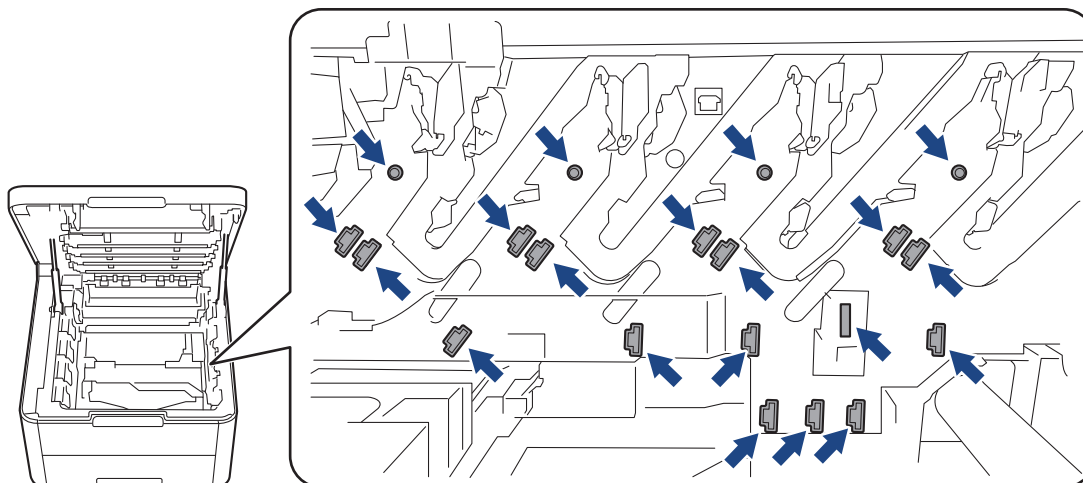

4. Хванете зелената ръкохватка на ремъка и го повдигнете нагоре, след което го издърпайте, без да го оставяте да докосне устройството.

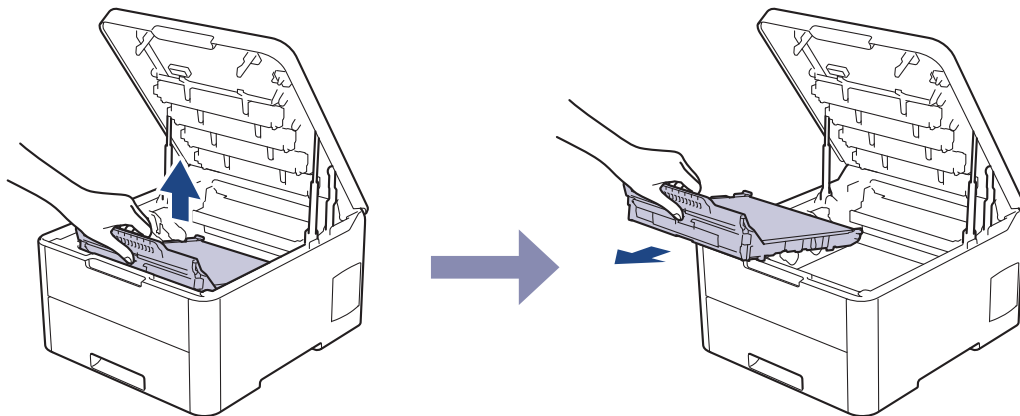

5. Извадете оранжевия опаковъчен материал и го изхвърлете.

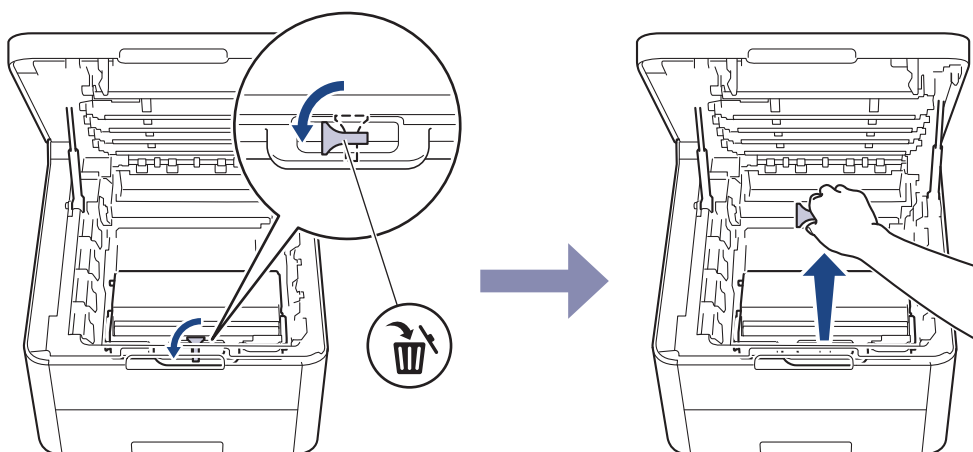

Тази стъпка е необходима само когато сменяте кутията за отпадъчен тонер за първи път и не се изисква при следваща смяна на кутията за отпадъчен тонер. Частите на оранжевата опаковка се поставят в завода за защита на устройството по време на транспортиране.

6. Хванете зелената ръкохватка на кутията за отпадъчен тонер и извадете кутията от устройството.

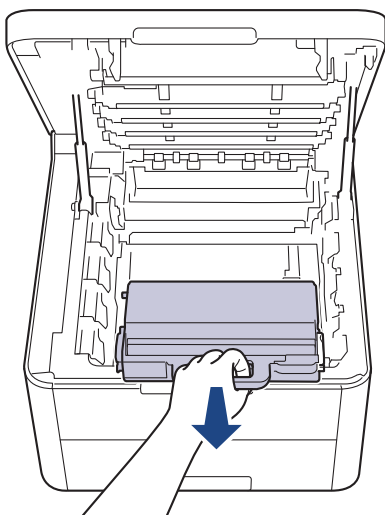

НЕ използвайте повторно кутията за отпадъчен тонер.

7. Разпакувайте новата кутия за отпадъчен тонер и я поставете в устройството. Уверете се, че кутията за отпадъчен тонер е хоризонтална и е легнала добре на мястото си.

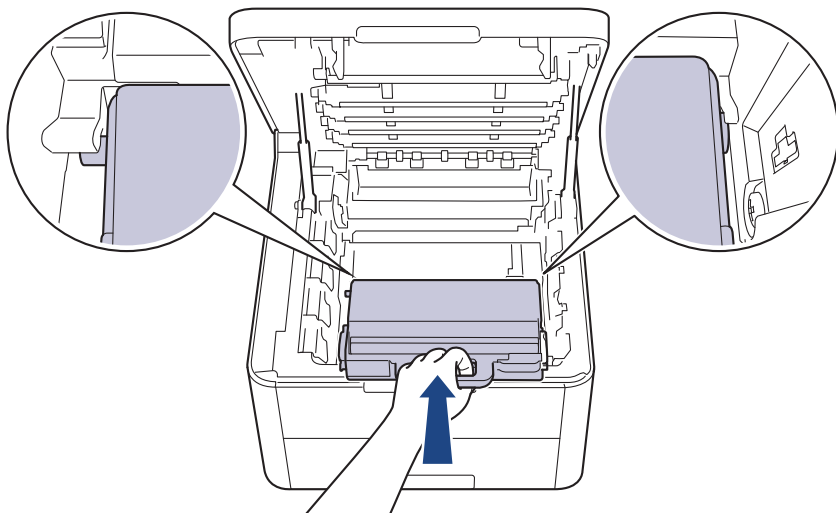

8. Поставете ремъка обратно в устройството.

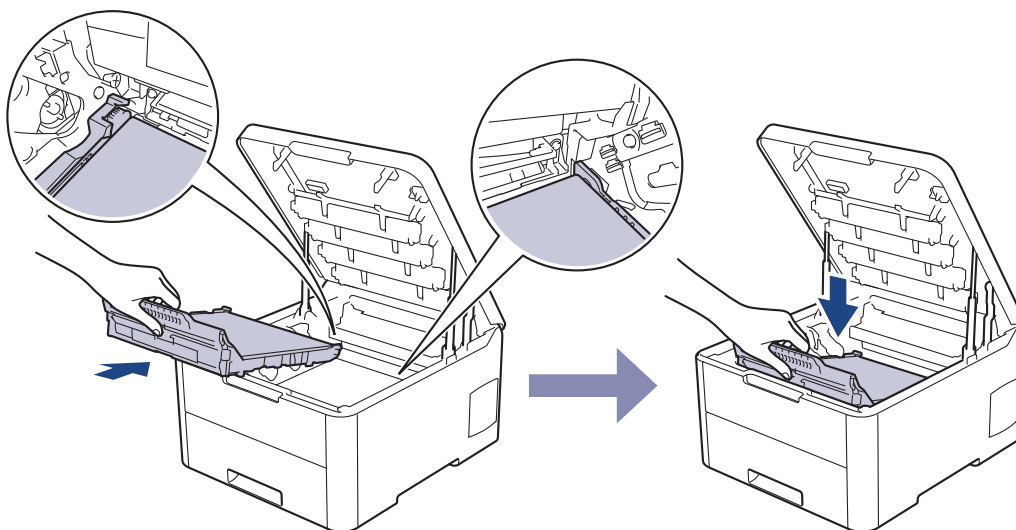

ЗАБЕЛЕЖКА

За да избегнете проблеми с качеството на печат, НЕ докосвайте частите, показани на илюстрациите в сиво.

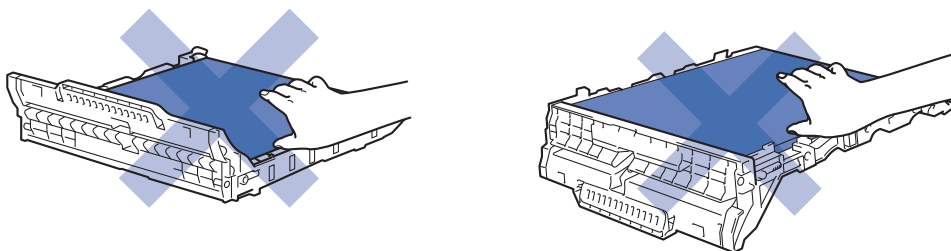

9. Поставете отново всяка тонер касетата и модул на барабан в устройството. Уверете се, че цветът на тонер касетата съответства на етикета за цвета на устройството за четирите блока на тонер касетите и модулите на барабана.

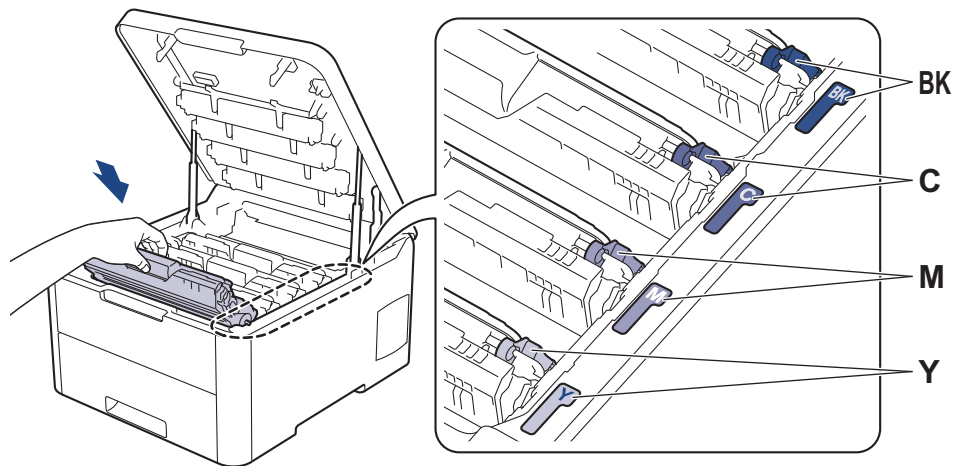

10. Затворете горния капак на устройството.

✓ **Свързана информация**

- [смяна на консумативи](#)

Свързани теми:

- [Съобщения за грешки и техническо обслужване](#)

Почистване на устройството

Редовно почиствайте устройството отвътре и отвън със суха кърпа без власинки.

Когато сменяте тонер касетата или модула на барабана, непременно почиствайте устройството отвътре. Ако върху отпечатаните страници има петна от тонер, почистете устройството отвътре със суха кърпа без власинки.

⚠ ПРЕДУПРЕЖДЕНИЕ

- НЕ използвайте възпламеними вещества, спрейове или органични разтворители/течности, които съдържат спирт или амоняк, за да чистите устройството отвътре или отвън. Това може да доведе до пожар. Вместо това използвайте само суха кърпа без власинки.



ВАЖНО

- НЕ използвайте изопропилов спирт за почистване на контролния панел. Панелът може да се напука.
- За да избегнете проблеми с качеството на печат, НЕ докосвайте показаните на илюстрациите потъмнени части.

Тонер касета

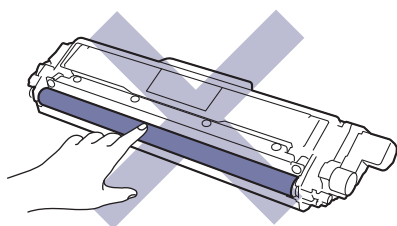

Модул на барабана

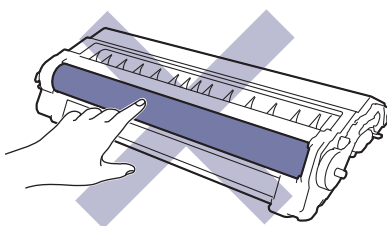
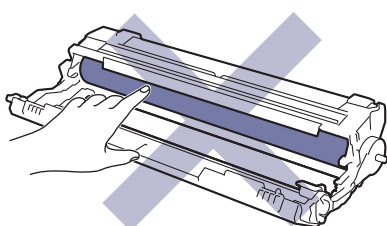

Ремък

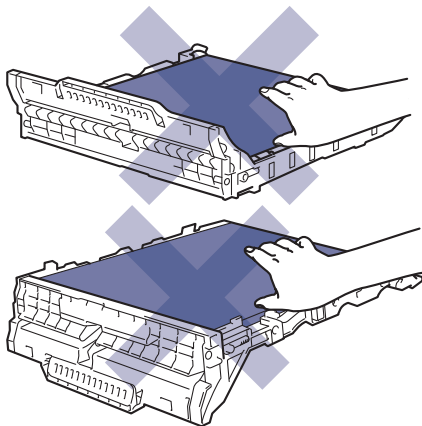

Кутия за отпадъчен тонер

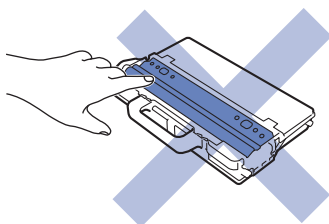

Свързана информация

- Текуща поддръжка
 - Почистете светодиодните глави
 - Почистване на LCD дисплея на сензорния екран
 - Почистване на короните
 - Почистване на модула на барабана
 - Почистване на поемащите ролки за хартия
-

Почистете светодиодните глави

Ако има проблем с качеството на печат, например бледи или липсващи цветове, бели резки или ленти, които минават през цялата страница, почистете светодиодните глави, както следва:

1. Натиснете и задръжте , за да изключите устройството.
2. Отворете горния капак така, че да се застопори в отворено положение.

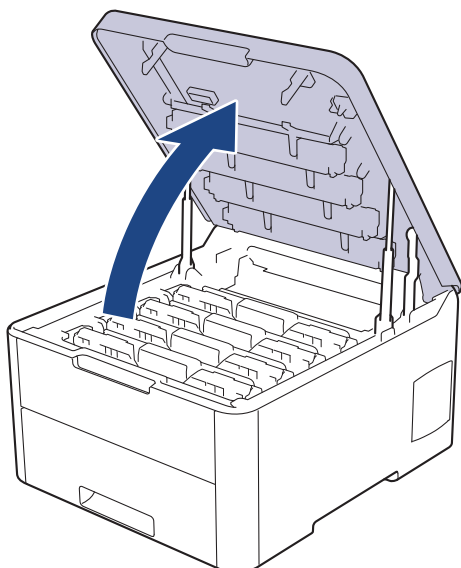

3. Избършете прозореца на всяка светодиодна глава (1) със суха, мека кърпа без власинки. Не докосвайте прозорците с пръсти.



4. Затворете горния капак на устройството.
5. Натиснете , за да включите устройството.

Свързана информация

- [Почистване на устройството](#)

Свързани теми:

- [Подобряване на качеството на печат](#)

Почистване на LCD дисплея на сензорния екран

Свързани модели: HL-L3270CDW

ВАЖНО

НЕ използвайте никакви течни почистващи вещества (включително етанол).

1. Натиснете и задръжте , за да изключите устройството.
2. Почистете сензорния екран със суха, мека кърпа без власинки.

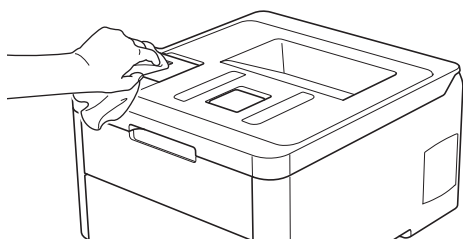

3. Натиснете , за да включите устройството.

✓ **Свързана информация**

- [Почистване на устройството](#)

Почистване на короните

1. Отворете горния капак така, че да се застопори в отворено положение.

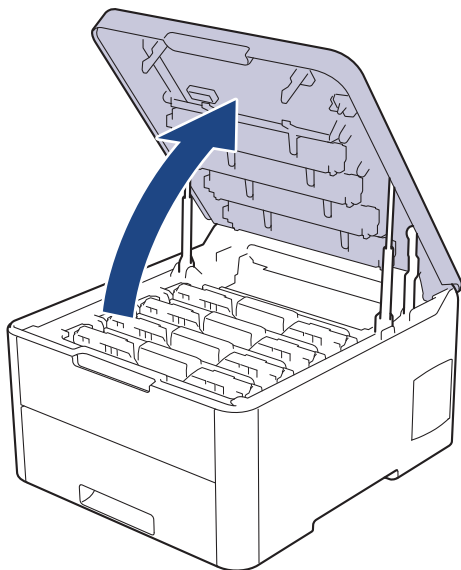

ПРЕДУПРЕЖДЕНИЕ

ГОРЕЩА ПОВЪРХНОСТ

Вътрешните части на устройството ще са изключително нагорещени. Изчакайте устройството да се охлади, преди да ги докосвате.

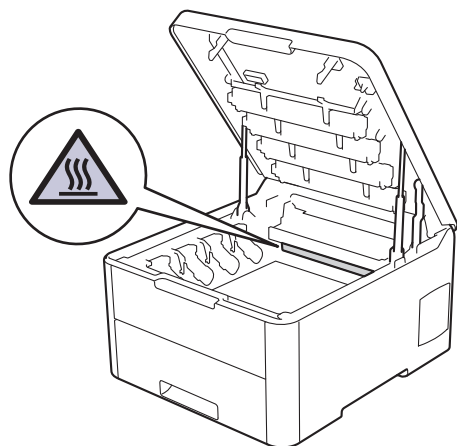

2. Извадете блоковете на тонер касетите и модулите на барабана.

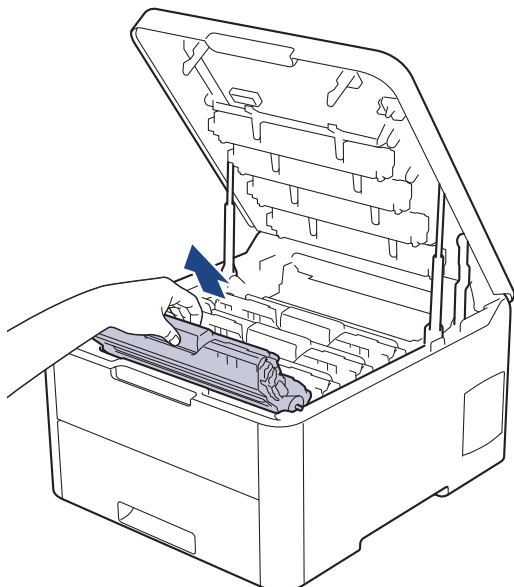

⚠ ВНИМАНИЕ

Препоръчваме да поставите блоковете на тонер касетите и модулите на барабана на чиста, равна повърхност, с хартия за еднократна употреба под него, в случай че неволно се изсипе или разпилее тонер.

ВАЖНО

За да предпазите устройството от повреда от статично електричество, НЕ докосвайте електродите, показани на илюстрацията.

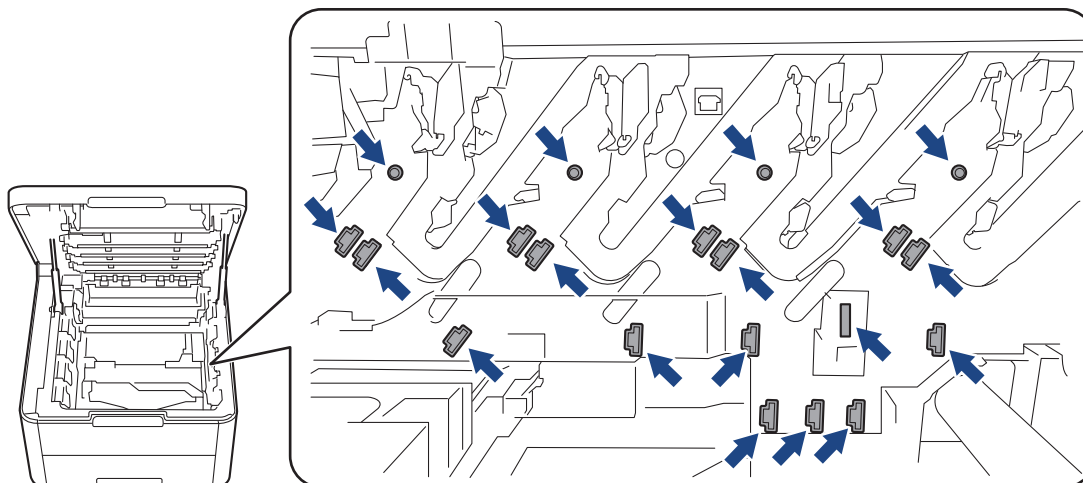

3. Почистете короната във вътрешността на модула на барабана, като плъзнете леко няколко пъти зеления фиксатор от ляво надясно и обратно. Повторете това за всички корони.

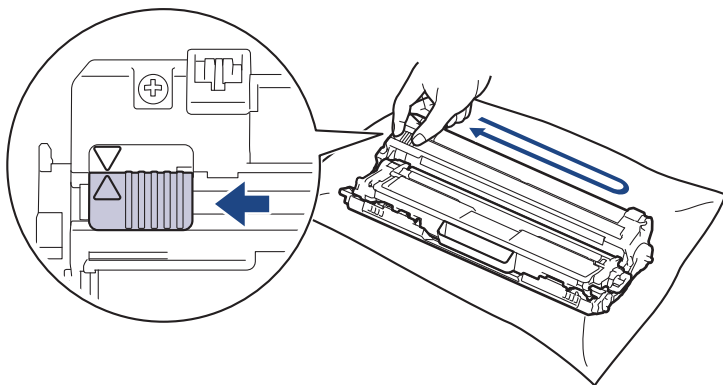

 Уверете се, че зеленият фиксатор е върнат в начална позиция (▲). Стрелката на фиксатора трябва да бъде подравнена със стрелката на модула на барабана. В противен случай по отпечатаните страници може да има вертикална ивица.

4. Плзнете блоковете на тонер касетите и модулите на барабана в устройството. Уверете се, че цветът на тонер касетата съответства на цвета на етикета в устройството.

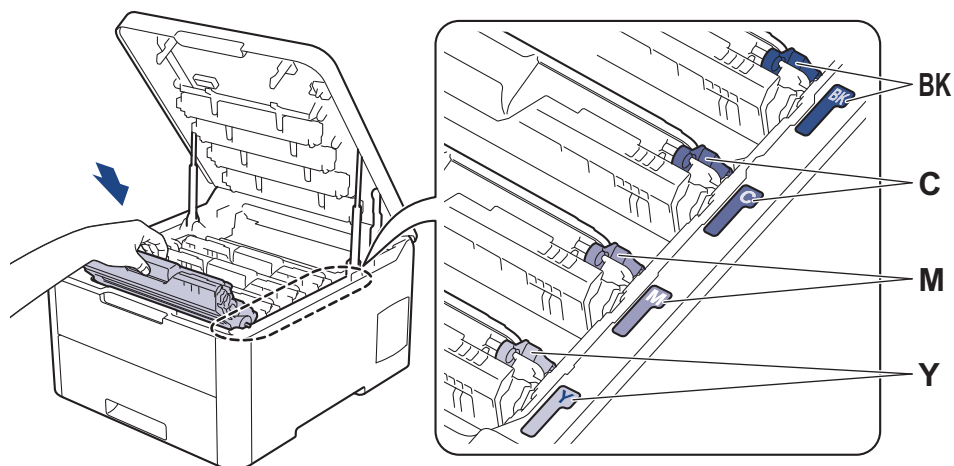

5. Затворете горния капак на устройството.

Свързана информация

- [Почистване на устройството](#)

Свързани теми:

- [Съобщения за грешки и техническо обслужване](#)

Почистване на модула на барабана

Ако на отпечатаните страници има точки или други повтарящи се отпечатащи на интервали от 94 мм, по барабана може да има чуждо тяло, напр. лепило от етикет, залепнало по повърхността на барабана.

>> [HL-L3210CW/HL-L3230CDW](#)

>> [HL-L3270CDW](#)

HL-L3210CW/HL-L3230CDW

1. Уверете се, че устройството е в режим на готовност.
2. Натиснете ▲ или ▼, за да се покаже опцията [Печатай док.], а след това натиснете **OK**.
3. Натиснете ▲ или ▼, за да изберете опцията [Барабан точ.печ.], а след това натиснете **OK**.
4. Натиснете **Go (Старт)**.
Устройството отпечатва листа за проверка с точките по барабана.
5. Натиснете и задръжте , за да изключите устройството.
6. Отворете горния капак така, че да се застопори в отворено положение.

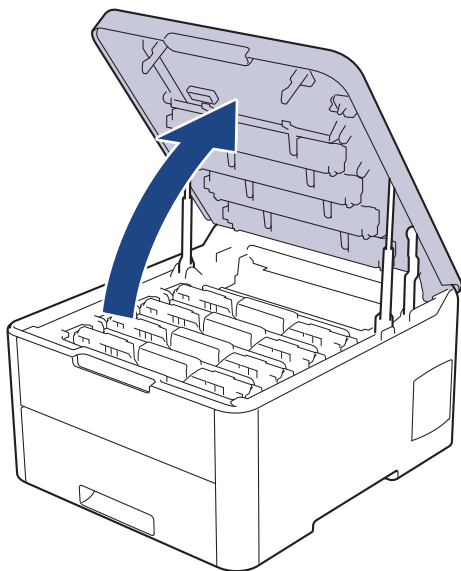

ПРЕДУПРЕЖДЕНИЕ

ГОРЕЩА ПОВЪРХНОСТ

Вътрешните части на устройството ще са изключително нагорещени. Изчакайте устройството да се охлади, преди да ги докосвате.

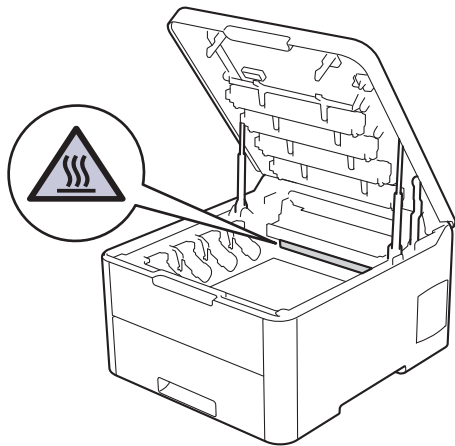

7. Цветът на отпечатаните точки в листа с точки за проверка на барабана показва цвета на барабана, който трябва да изчистите. Извадете блока на тонер касетата и модула на барабана за цвета, който е причина за проблема.

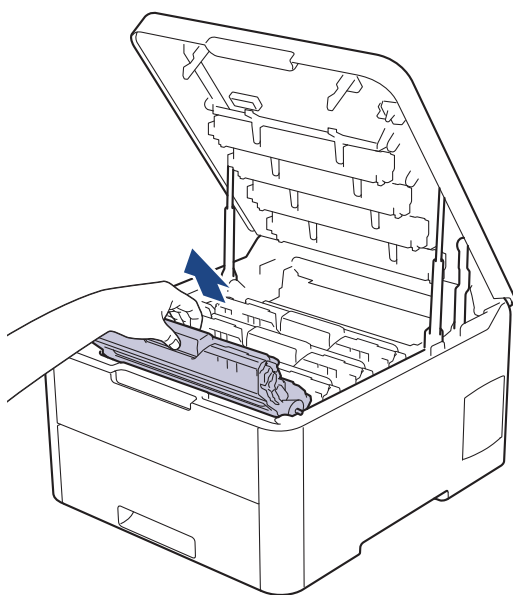

⚠ ВНИМАНИЕ

Препоръчваме да поставите блоковете на тонер касетите и модулите на барабана на чиста, равна повърхност, с хартия за еднократна употреба под него, в случай че неволно се изсипе или разпилее тонер.

ВАЖНО

За да предпазите устройството от повреда от статично електричество, НЕ докосвайте електродите, показани на илюстрацията.

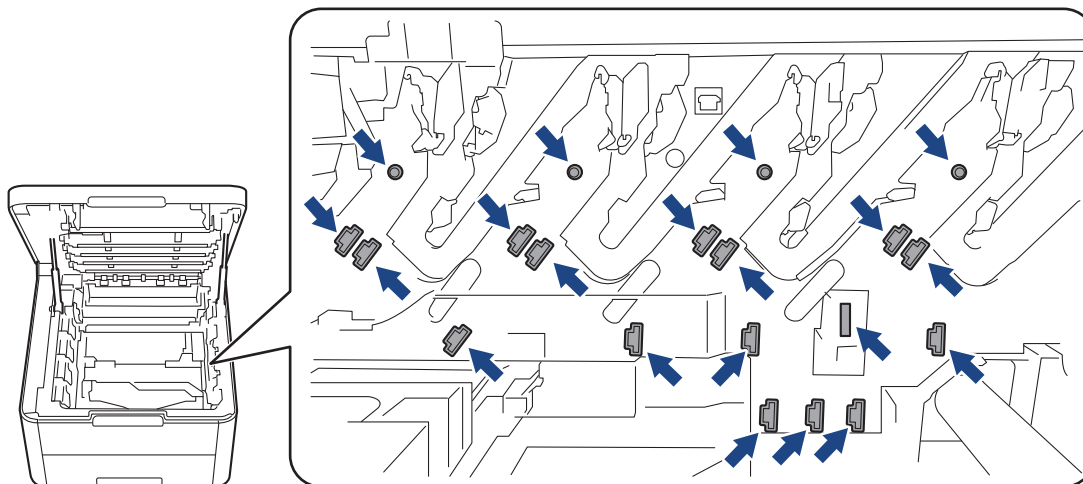

8. Натиснете зеления блокиращ лост и извадете тонер касетата от модула на барабана.

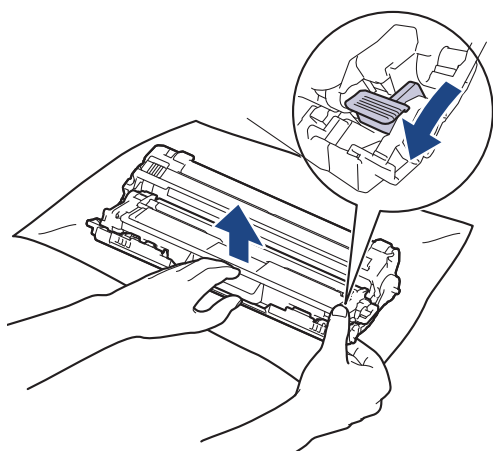

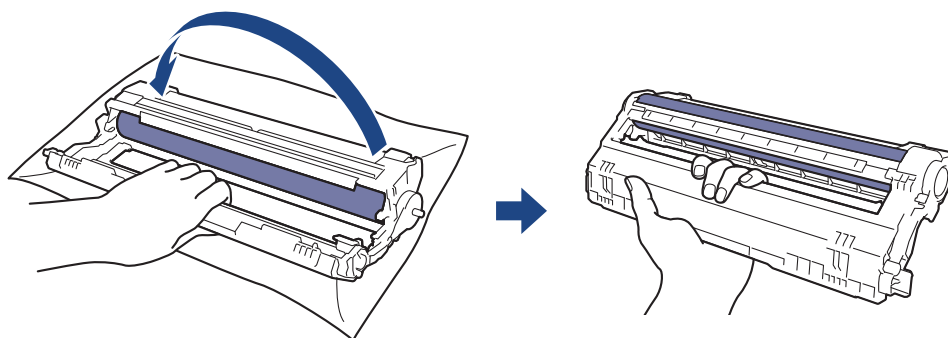

За да избегнете проблеми с качеството, НЕ докосвайте повърхността на модула на барабана, освен механизма му.

9. Повдигнете рамката на модула на барабана, като я хванете за дръжката, и я завъртете обратно на часовниковата стрелка, както е показано.



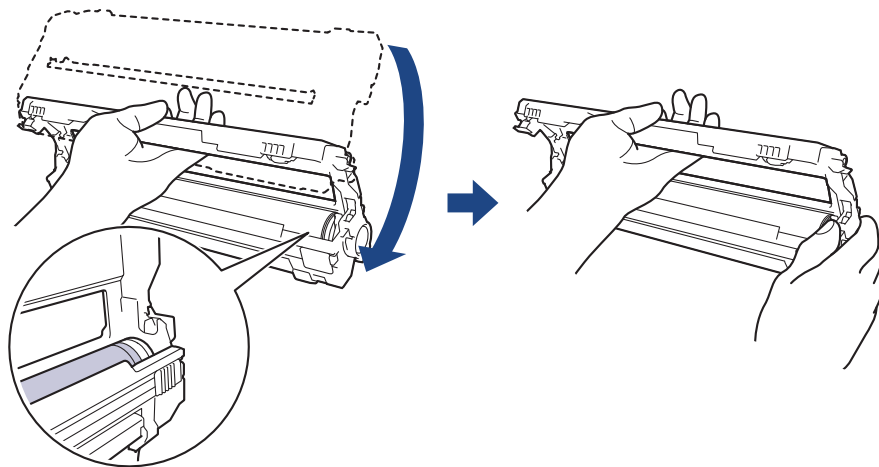

10. Отпуснете хватата, така че рамката да падне напред, и след това използвайте дясната си ръка, за да намерите механизма на модула на барабана вътре в рамката, от дясната ѝ страна.

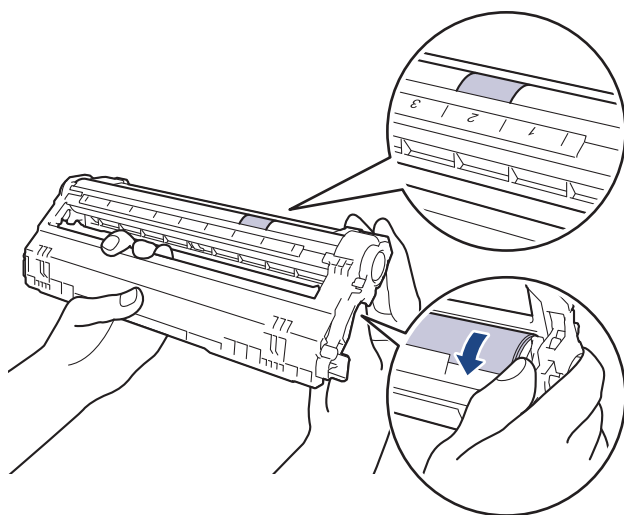

 За да избегнете проблеми с качеството, НЕ докосвайте повърхността на модула на барабана, освен механизма му.

11. Наклонете лявата си ръка нагоре, за да повдигнете рамката, така че номерираната мрежа да се вижда, както е показано. Завъртете барабана с дясната си ръка, докато гледате за наличие на петна или недостатъци по повърхността му.



 Използвайте числата в колоните до ролката на барабана, за да намерите петното. Например точка в колона 2 в листа с точки за проверка на барабана означава, че има петно в зона „2“ на барабана.

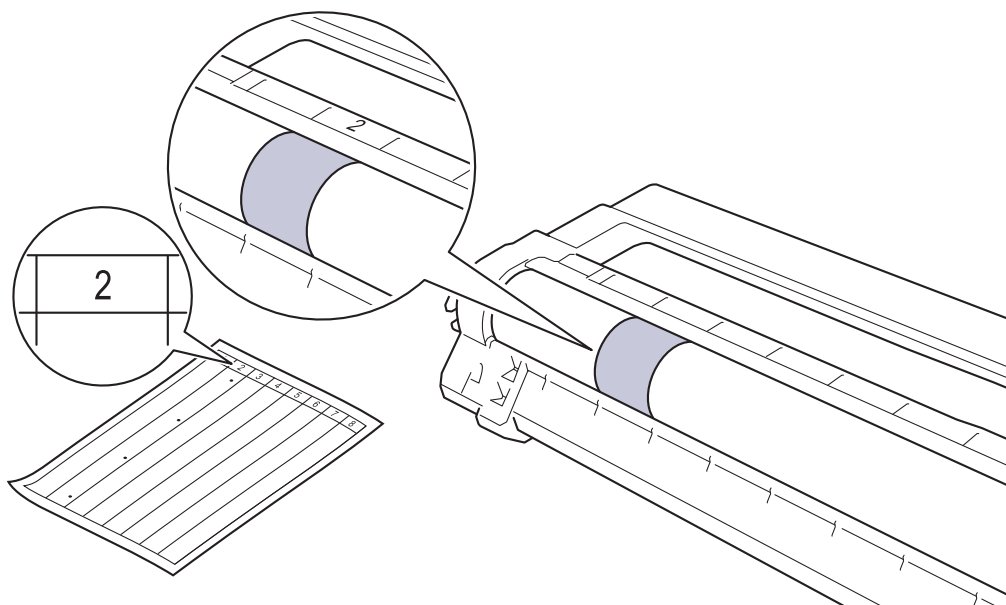

12. Бършете леко повърхността на модула на барабана със сух памучен тампон, докато петното на повърхността не се махне.

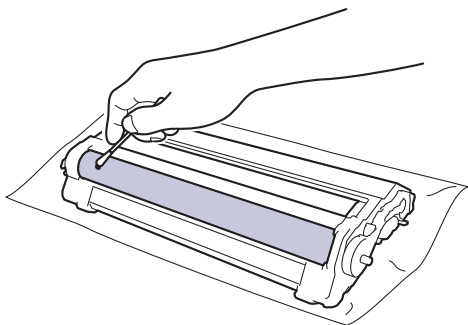

ЗАБЕЛЕЖКА

НЕ почиствайте повърхността на фоточувствителния барабан с остър предмет или с течност.

13. Поставете отново тонер касетата плтно в модула на барабана, докато я чуετε, че щраква на мястото си.

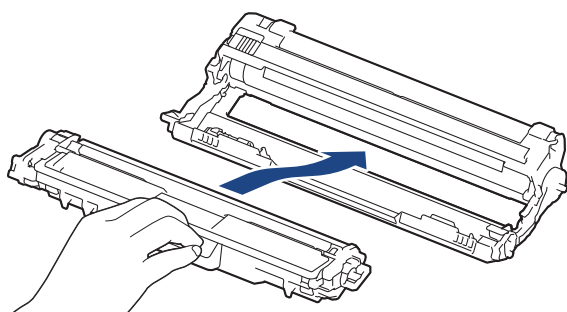

Убедете се, че сте поставили правилно тонер касетата, в противен случай тя може да се отдели от модула на барабана.

14. Плъзнете блоковете на тонер касетите и модулите на барабана в устройството. Уверете се, че цветът на тонер касетата съответства на цвета на етикета в устройството.

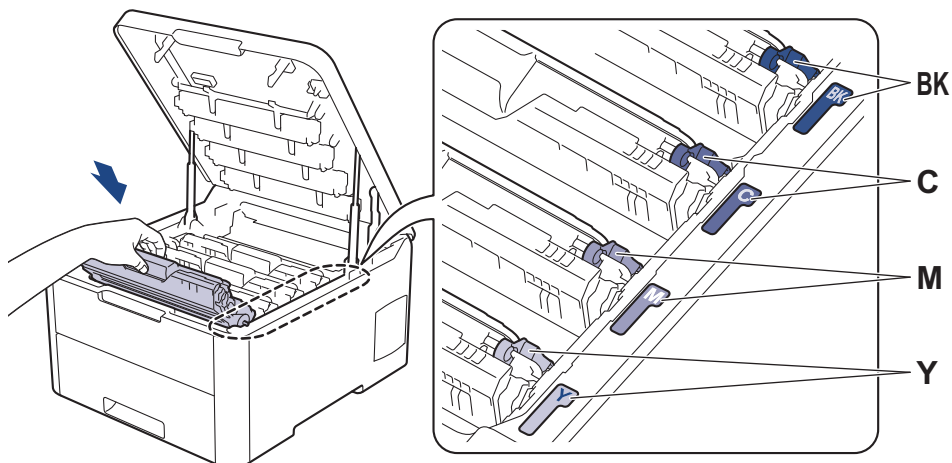



15. Затворете горния капак на устройството.

16. Натиснете , за да включите устройството.

HL-L3270CDW

1. Уверете се, че устройството е в режим на готовност.

2. Натиснете  [Настройки] > [Всички настройки] > [Печатай док.] > [Барабан Точков Печат].
3. Натиснете [Да].
Устройството отпечатва листа за проверка с точките по барабана.
4. Натиснете и задръжете , за да изключите устройството.
5. Отворете горния капак така, че да се застопори в отворено положение.

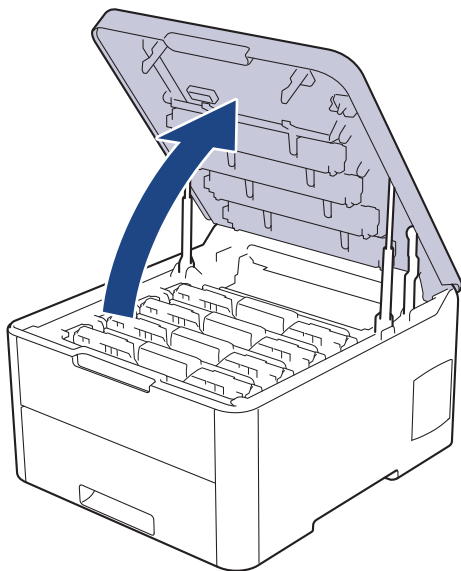

ПРЕДУПРЕЖДЕНИЕ

ГОРЕЩА ПОВЪРХНОСТ

Вътрешните части на устройството ще са изключително нагорещени. Изчакайте устройството да се охлади, преди да ги докосвате.

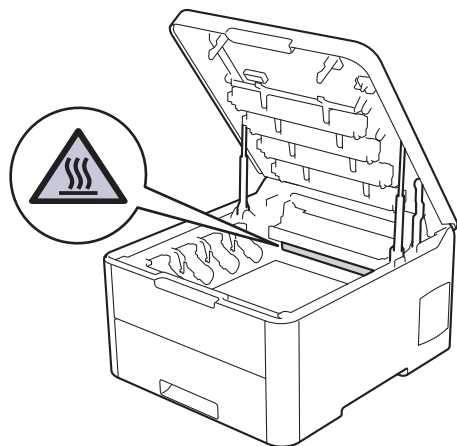

6. Цветът на отпечатаните точки в листа с точки за проверка на барабана показва цвета на барабана, който трябва да изчистите. Извадете блока на тонер касетата и модула на барабана за цвета, който е причина за проблема.

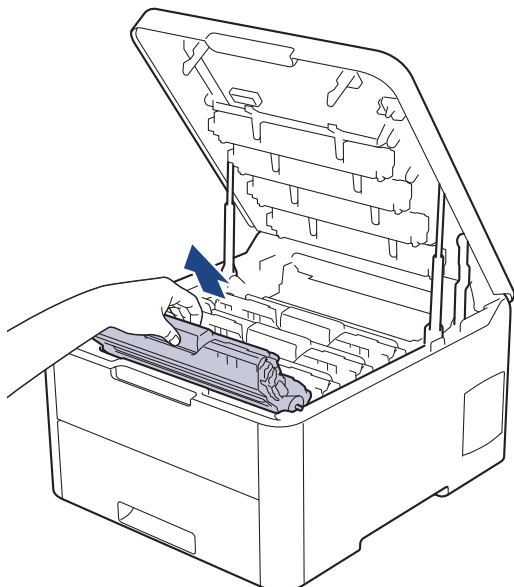

⚠ ВНИМАНИЕ

Препоръчваме да поставите блоковете на тонер касетите и модулите на барабана на чиста, равна повърхност, с хартия за еднократна употреба под него, в случай че неволно се изсипе или разпилее тонер.

ВАЖНО

За да предпазите устройството от повреда от статично електричество, НЕ докосвайте електродите, показани на илюстрацията.

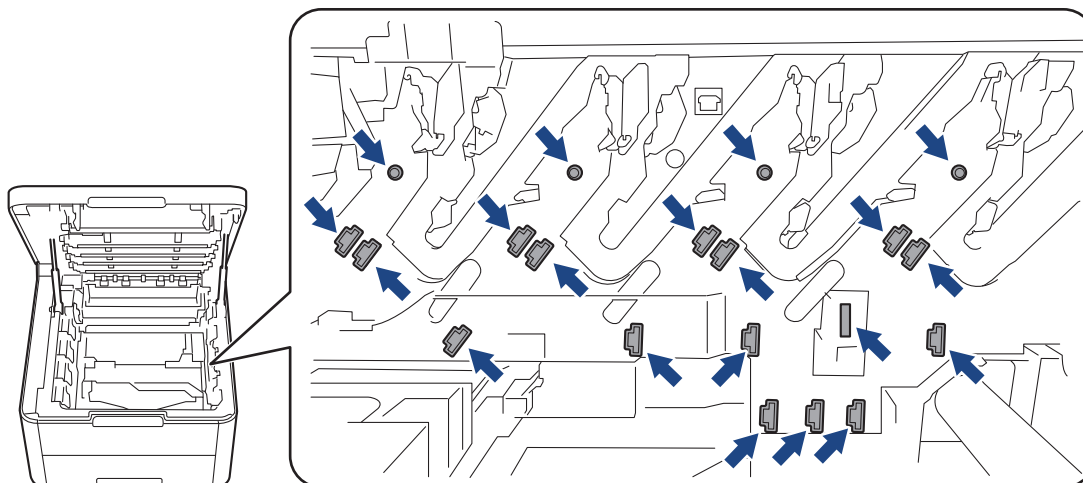

7. Натиснете зеления блокиращ лост и извадете тонер касетата от модула на барабана.

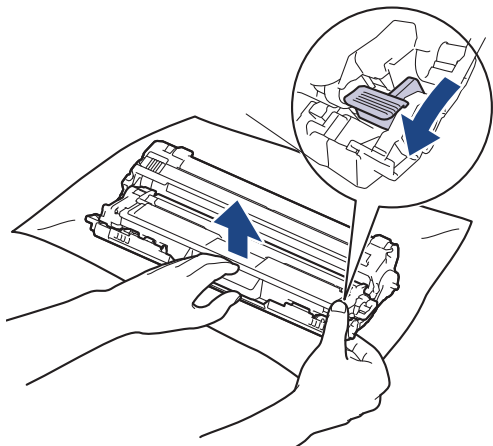

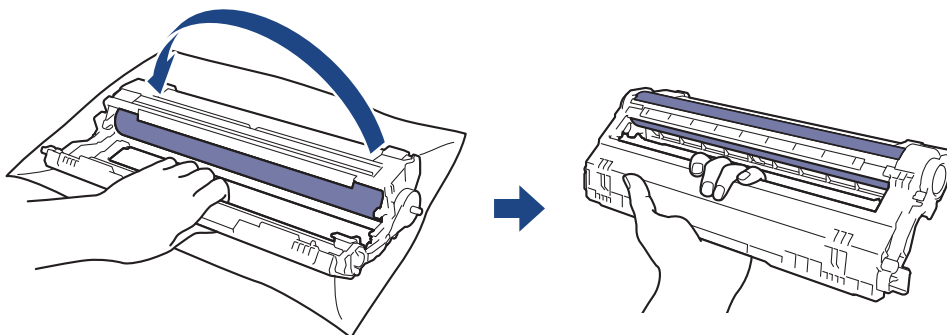

 За да избегнете проблеми с качеството, НЕ докосвайте повърхността на модула на барабана, освен механизма му.

8. Повдигнете рамката на модула на барабана, като я хванете за дръжката, и я завъртете обратно на часовниковата стрелка, както е показано.



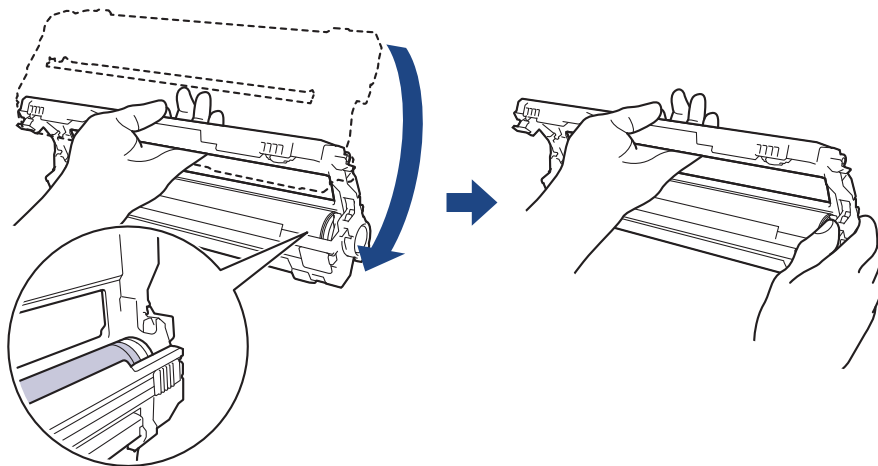

9. Отпуснете хвата, така че рамката да падне напред, и след това използвайте дясната си ръка, за да намерите механизма на модула на барабана вътре в рамката, от дясната ѝ страна.

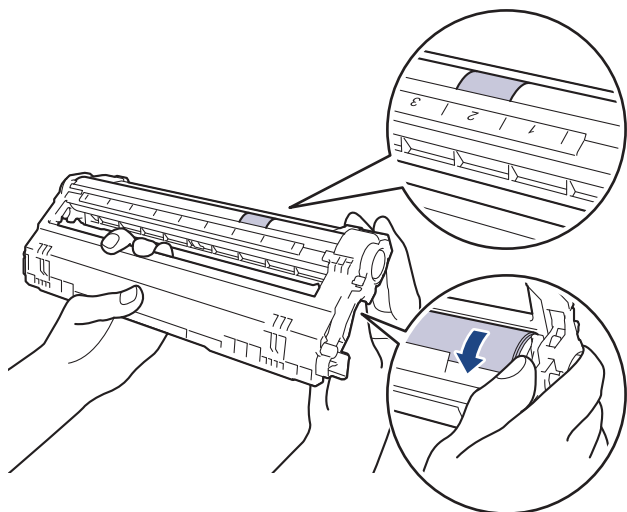

 За да избегнете проблеми с качеството, НЕ докосвайте повърхността на модула на барабана, освен механизма му.

10. Наклонете лявата си ръка нагоре, за да повдигнете рамката, така че номерираната мрежа да се вижда, както е показано. Завъртете барабана с дясната си ръка, докато гледате за наличие на петна или недостатъци по повърхността му.



-  Използвайте числата в колоните до ролката на барабана, за да намерите петното. Например точка в колона 2 в листа с точки за проверка на барабана означава, че има петно в зона „2” на барабана.

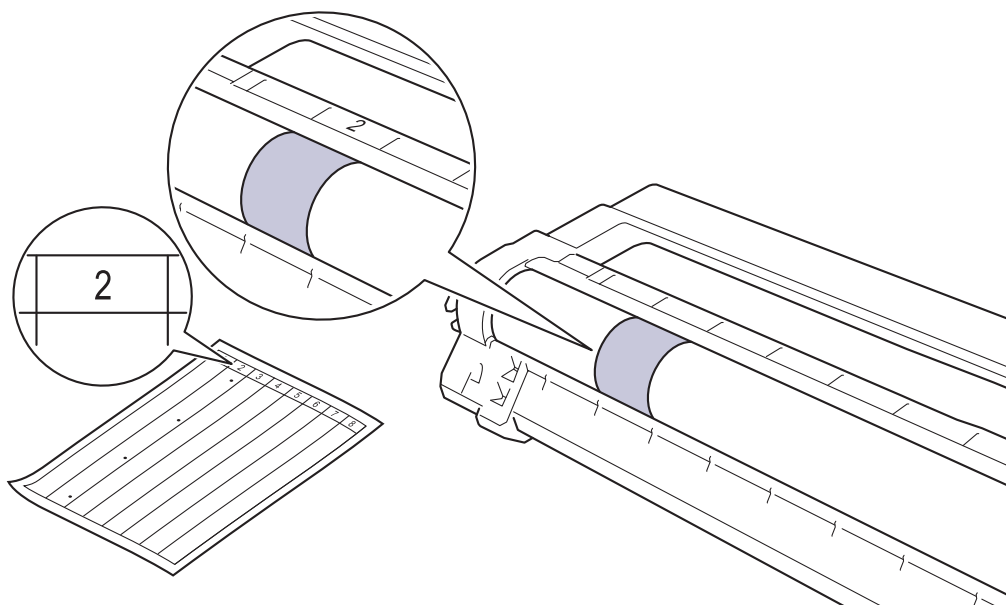

11. Бършете леко повърхността на модула на барабана със сух памучен тампон, докато петното на повърхността не се махне.

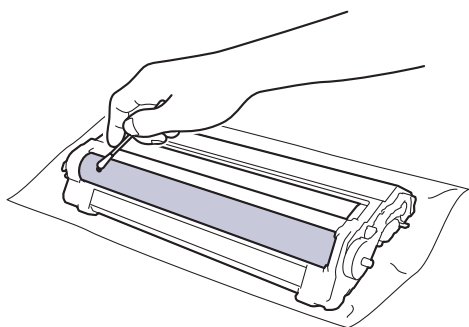

ЗАБЕЛЕЖКА

НЕ почиствайте повърхността на фоточувствителния барабан с остър предмет или с течност.

12. Поставете отново тонер касетата плътно в модула на барабана, докато я чуете, че щраква на мястото си.

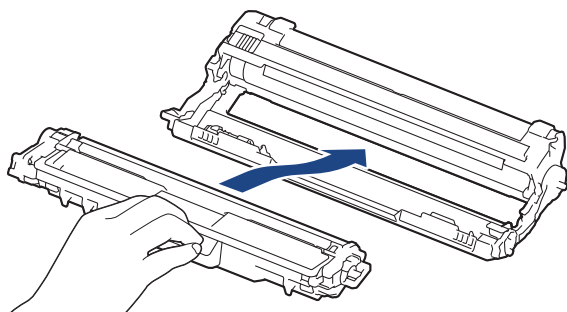

Убедете се, че сте поставили правилно тонер касетата, в противен случай тя може да се отдели от модула на барабана.

13. Плзнете блоковете на тонер касетите и модулите на барабана в устройството. Уверете се, че цветът на тонер касетата съответства на цвета на етикета в устройството.

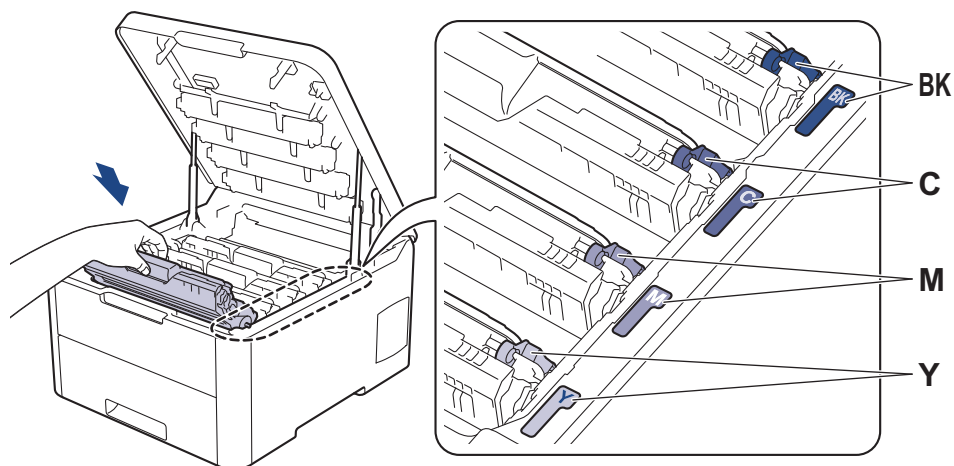

14. Затворете горния капак на устройството.

15. Натиснете , за да включите устройството.



Свързана информация

- [Почистване на устройството](#)

Свързани теми:

- [Подобряване на качеството на печат](#)

Почистване на поемащите ролки за хартия

Периодичното почистване на поемащите ролки за хартия може да предотврати задръстванията с хартия, като осигури правилно подаване на хартията.

Ако имате проблеми с подаването на хартия, почистете поемащите ролки, както следва:

1. Натиснете и задръжте , за да изключите устройството.
2. Издърпайте изцяло тавата за хартия от устройството.

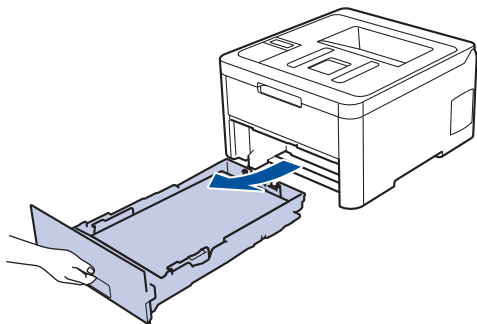

3. Ако в тавата за хартия е заредена хартия или нещо е заседнало в нея, извадете го.
4. Изстискайте добре предварително навлажнена в хладка вода кърпа без власинки, след което избършете с нея разделителната подложка на тавата за хартия, за да отстраните праха.

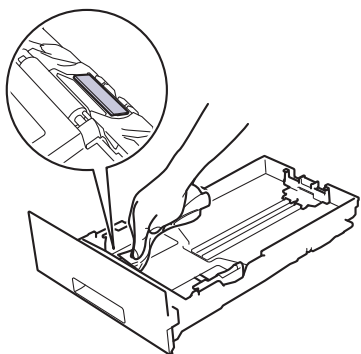

5. Избършете двете поемащи ролки във вътрешността на устройството, за да отстраните праха.

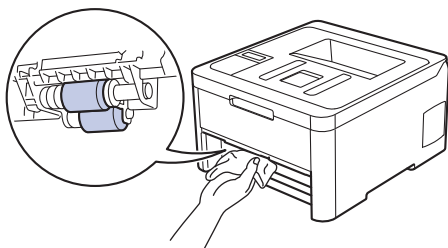

6. Заредете отново с хартия и поставете тавата за хартия обратно в устройството.
7. Натиснете , за да включите устройството.



Свързана информация

- [Почистване на устройството](#)

Свързани теми:

- [Проблеми при печат](#)

Калибриране на изходните цветове

Изходната плътност на всеки цвят може да е различна в зависимост от средата на устройството, включително фактори като температура и влажност. Калибрирането на устройството спомага да се подобри изходната плътност на цвета.



Ако използвате драйвер за принтер за Mac, драйверът за принтер автоматично извлича данните за калибриране. За да извлечете ръчно данните, трябва да извършите калибрирането чрез **Status Monitor** на Brother.

>> [HL-L3210CW/HL-L3230CDW](#)

>> [HL-L3270CDW](#)

HL-L3210CW/HL-L3230CDW

1. Натиснете ▲ или ▼, за да изберете опцията [Принтер], а след това натиснете **OK**.
2. Натиснете ▲ или ▼, за да се покаже опцията [Корекция цвят], а след това натиснете **OK**.
3. Натиснете ▲ или ▼, за да се покаже опцията [Калибриране], а след това натиснете **OK**.
4. Натиснете ▲ или ▼, за да се покаже опцията [Калибриране], а след това натиснете **OK**.
5. Натиснете ▲, за да изберете [Да].



Калибрирането започва автоматично и ще отнеме няколко минути.

6. Натиснете **Cancel (Отказ)**.

HL-L3270CDW

1. Натиснете  [Тонер] > [Калибриране] > [Калибриране].
2. Натиснете [Да].



Калибрирането започва автоматично и ще отнеме няколко минути.

3. Натиснете .

✓ Свързана информация

- [Текуща поддръжка](#)
 - [Нулиране на настройките за калибриране на устройството](#)

Свързани теми:

- [Съобщения за грешки и техническо обслужване](#)
- [Подобряване на качеството на печат](#)
- [Наблюдаване на статуса на устройството от вашия компютър \(Windows\)](#)
- [Наблюдаване на статуса на устройството от вашия компютър \(Mac\)](#)

Нулиране на настройките за калибриране на устройството

Ако изходният цвят се различава от това, което виждате на монитора, опитайте да нулирате параметрите за калибриране на устройството си.



>> [HL-L3210CW/HL-L3230CDW](#)

>> [HL-L3270CDW](#)

HL-L3210CW/HL-L3230CDW

1. Натиснете ▲ или ▼, за да изберете опцията [Принтер], а след това натиснете **OK**.
2. Натиснете ▲ или ▼, за да се покаже опцията [Корекция цвят], а след това натиснете **OK**.
3. Натиснете ▲ или ▼, за да се покаже опцията [Калибриране], а след това натиснете **OK**.
4. Натиснете ▲ или ▼, за да се покаже опцията [Нулирай], а след това натиснете **OK**.
5. Натиснете ▲, за да изберете [Нулирай].
6. Натиснете **Cancel (Отказ)**.

HL-L3270CDW

1. Натиснете  [Тонер] > [Калибриране] > [Нулирай].
2. Натиснете [Да].
3. Натиснете .

✓ Свързана информация

- [Калибриране на изходните цветове](#)

Коригиране на подравняването при цветен печат (регистрация на цветовете)

Ако плътни цветни области или изображения имат сини, червени или жълти “ресни”, използвайте функцията за регистрация на цветовете.

>> [HL-L3210CW/HL-L3230CDW](#)

>> [HL-L3270CDW](#)

HL-L3210CW/HL-L3230CDW

1. Натиснете ▲ или ▼, за да изберете опцията [Принтер], а след това натиснете **OK**.
2. Натиснете ▲ или ▼, за да се покаже опцията [Корекция цвят], а след това натиснете **OK**.
3. Натиснете ▲ или ▼, за да се покаже опцията [Регистрация], а след това натиснете **OK**.
4. Натиснете ▲, за да изберете [Да].



Регистрирането на цветовете започва автоматично и ще отнеме 10 секунди или повече.

5. Натиснете **Cancel (Отказ)**.

HL-L3270CDW

1. Натиснете  [Тонер] > [Регистрация].
2. Натиснете [Да].



Регистрирането на цветовете започва автоматично и ще отнеме 10 секунди или повече.

3. Натиснете .



Свързана информация

- [Текуща поддръжка](#)

Проверка на оставащия живот на частите



>> [HL-L3210CW/HL-L3230CDW](#)

>> [HL-L3270CDW](#)

HL-L3210CW/HL-L3230CDW

1. Натиснете ▲ или ▼, за да изберете опцията [Инфор. за маш.], а след това натиснете **ОК**.
2. Натиснете ▲ или ▼, за да се покаже опцията [Живот на части], а след това натиснете **ОК**.
3. Натиснете ▲ или ▼, за да изберете частта на устройството, която искате да проверите, а след това натиснете **ОК**.
На LCD дисплея се показва приблизителният оставащ експлоатационен живот на частта.
4. Натиснете **Cancel (Отказ)**.

HL-L3270CDW

1. Натиснете  [Настройки] > [Всички настройки] > [Инфор. машина] > [Живот на частите].
2. Натиснете ▲ или ▼, за да покажете частите на устройството, и след това натиснете частта, която искате да проверите.
На LCD дисплея се показва приблизителният оставащ експлоатационен живот на частта.
3. Натиснете .



За да покажете приблизителния оставащ живот на тонер касетите, натиснете  [Тонер] > [Живот на тонера] .

✓ Свързана информация

- [Текуща поддръжка](#)

Опаковане и изпращане на вашето устройство Brother

⚠ ПРЕДУПРЕЖДЕНИЕ

- Когато премествате устройството, трябва да го носите по начина, показан на илюстрацията.

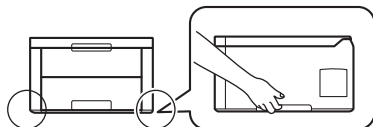

- Ако по някаква причина трябва да превозвате устройството, опаковайте го внимателно, за да се избегнат повреди при транспортирането. Устройството трябва да има подходяща застраховка за отговорност на превозвача.

1. Натиснете и задръжте , за да изключите устройството. Оставете устройството изключено най-малко 10 минути, за да се охлади.
2. Изключете всички кабели, а след това извадете захранващия кабел от електрическия контакт.
3. Поставете устройството в плика, с който е било доставено.
4. Пакетирайте устройството, печатните материали и захранващия кабел (ако е приложимо) в оригиналния кашон с оригиналните опаковъчни материали, както е показано.

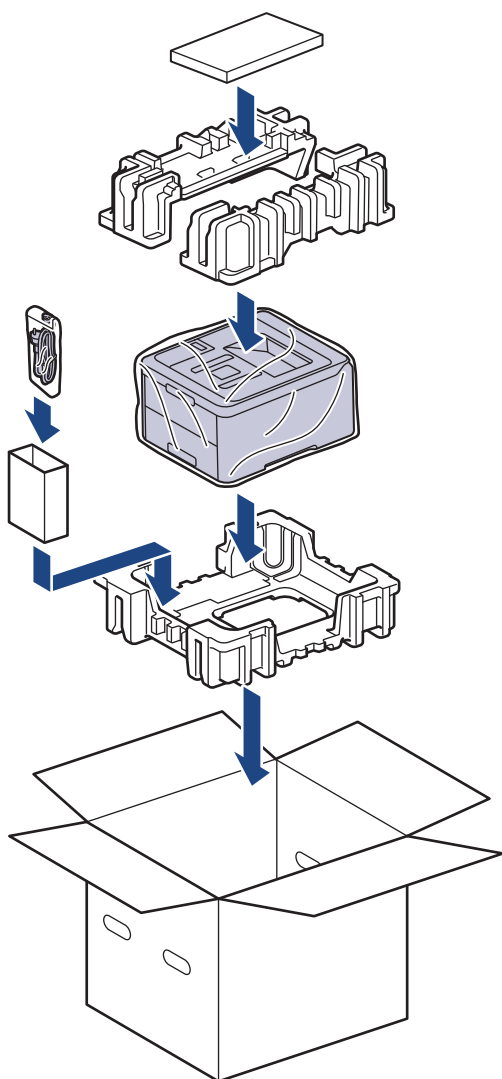

5. Затворете кашона и го облепете с тиксо.



Свързана информация

- Текуща поддръжка
-

Подмяна на части, подлежащи на периодично обслужване

Сменяйте редовно следните части, за да се поддържа качеството на печат. Изброените по-долу части трябва да бъдат сменени след отпечатване на приблизително 50 000 страници ¹ за изпичащия модул, и PF комплект за тавата за хартия.

Обърнете се към отдела за обслужване на клиенти на Brother или към местния дилър на Brother, когато на течнокристалния дисплей се появи следното съобщение:

Съобщение на течнокристалния дисплей	Описание
Сменете фюзера ²	Сменете изпичащия модул.
Смяна PF комп. ^{1 2}	Сменете комплекта захранващи ролки за хартия на тавата за хартия.



Свързана информация

- [Текуща поддръжка](#)

¹ Едностранно отпечатани, размер Letter или A4

² Честотата на смяната зависи от сложността на отпечатаните страници, от процента на покриване и от вида на използвания носител.

Настройки на устройството

Можете да персонализирате настройки и функции, да създавате преки пътища и да работите с опциите, показани на LCD дисплея на устройството, за да направите своето устройство на Brother по-ефективен инструмент за работа.

- [Промяна на настройките на устройството от контролния панел](#)
- [Промяна на настройките на устройството от компютъра](#)

■ Промяна на настройките на устройството от контролния панел

- [Общи настройки](#)
- [Таблицы с настройки и функции](#)

Общи настройки

- Задаване на обратно отброяване за режим “Почивка”
- За режима на дълбоко заспиване
- Настройване на режим на автоматично изключване на захранването
- Регулиране на яркостта на фоновото осветяване на LCD дисплея
- Промяна колко време да е включено фоновото осветяване на LCD дисплея
- Намаляване на изразходването на тонер
- Намаляване на шума при печат
- Промяна на езика на LCD дисплея

Задаване на обратно отброяване за режим “Почивка”

Настройката на режима “Почивка” (или режим на икономия на енергия) може да намали консумацията на енергия. Изберете колко време устройството да бъде неактивно, преди да премине в режим “Почивка”. Таймерът на режим “Почивка” се нулира, когато устройството получи заявка за печат.

Когато устройството е в режим “Почивка”, то се държи така, като че ли е изключено. Устройството се събужда и започва да печата, когато получи заявка за печат. Използвайте тези инструкции, за да зададете отлагане във времето (обратно броене) за преминаването на устройството в режим “Почивка”.

>> [HL-L3210CW/HL-L3230CDW](#)



>> [HL-L3270CDW](#)

HL-L3210CW/HL-L3230CDW

1. Натиснете ▲ или ▼, за да изберете опцията [Общи настройки], а след това натиснете **OK**.
2. Натиснете ▲ или ▼, за да изберете опцията [Екология], а след това натиснете **OK**.
3. Натиснете ▲ или ▼, за да изберете опцията [Време заспив.], а след това натиснете **OK**.
4. Натиснете ▲ или ▼, за да въведете периода на неактивност на устройството (в минути), преди то да премине в режим “Почивка”.

Натиснете **Go (Старт)**.

HL-L3270CDW

1. Натиснете  [Настройки] > [Всички настройки] > [Общи настройки] > [Екология] > [Време на заспиване].
2. Въведете колко време (макс. 50 минути) устройството да е неактивно, преди да премине в режим “Почивка”, а след това натиснете [OK].
3. Натиснете .





Свързана информация

- [Общи настройки](#)

За режима на дълбоко заспиване

Ако устройството е в режим Почивка и не получава заявки за определен период от време в зависимост от модела и настройките ви, устройството автоматично ще премине в режим на дълбоко заспиване. Продължителността зависи от специфичния модел и настройките.

Режимът на дълбоко заспиване използва по-малко енергия от режим Почивка.

Модели, за които се отнася	Контролният панел на устройството в режим на дълбоко заспиване	Условия, които ще събудят устройството
HL-L3210CW/HL-L3230CDW	На LCD дисплея се показва Дълбоко заспив..	<ul style="list-style-type: none">Устройството получава заявка.Някой натиска бутон на контролния панел.
HL-L3270CDW	Фоновото осветяване на LCD дисплея се изключва, а светодиодът на захранването светва силно и след това отслабва.	<ul style="list-style-type: none">Устройството получава заявка.Някой натиска ,  или сензорния LCD дисплей.



Свързана информация

- [Общи настройки](#)

Настройване на режим на автоматично изключване на захранването

Ако устройството е в режим на дълбоко заспиване за определен период от време, в зависимост от модела и настройките то преминава в режим на изключено захранване. Устройството не преминава в режим на изключено захранване, когато е свързано към мрежа или телефонна линия или в паметта си има защитени данни за печат (Предлага се само за някои модели).

- За да започнете печат, натиснете  на контролния панел, а след това изпратете заявка за печат.

>> [HL-L3210CW/HL-L3230CDW](#)

>> [HL-L3270CDW](#)



HL-L3210CW/HL-L3230CDW



Изберете колко време устройството да бъде в режим на дълбоко заспиване, преди да премине в режим на автоматично изключване на захранването.

1. Натиснете ▲ или ▼, за да се покаже опцията [Общи настройки], а след това натиснете **OK**.
2. Натиснете ▲ или ▼, за да се покаже опцията [Екология], а след това натиснете **OK**.
3. Натиснете ▲ или ▼, за да изберете опцията [Автомат. изкл.], а след това натиснете **OK**.
4. Натиснете ▲ или ▼, за да изберете опцията, която искате, и после натиснете **Go (Старт)**.

HL-L3270CDW

1. Натиснете  [Настройки] > [Всички настройки] > [Общи настройки] > [Екология] > [Автомат. изкл.].
2. Натиснете ▲ или ▼, за да покажете периода от време, през който устройството ще остане неактивно, преди да влезе в изключен режим, а след това натиснете желаната опция.
3. Натиснете .





Свързана информация

- [Общи настройки](#)

Регулиране на яркостта на фоновото осветяване на LCD дисплея

Свързани модели: HL-L3270CDW

Ако трудно четете LCD дисплея, опитайте да промените настройката за яркостта.

1. Натиснете  [Настройки] > [Всички настройки] > [Общи настройки] > [LCD настройки] > [Светлина].
2. Натиснете желаната опция:
 - [Светло]
 - [Средно]
 - [Тъмно]
3. Натиснете .





Свързана информация

- [Общи настройки](#)

Промяна колко време да е включено фоновото осветяване на LCD дисплея

Свързани модели: HL-L3270CDW

Можете да настроите колко време да е включено фоновото осветяване на LCD дисплея.

1. Натиснете  [Настройки] > [Всички настройки] > [Общи настройки] > [LCD настройки] > [Свет. таймер].
2. Натиснете желаната опция:
 - [10Сек.]
 - [30Сек.]
 - [1Мин.]
 - [2Мин.]
 - [3Мин.]
 - [5Мин.]
3. Натиснете .



Свързана информация

- [Общи настройки](#)

Намаляване на изразходването на тонер

Използването на функцията за пестене на тонер може да намали консумацията на тонер. Когато пестенето на тонер е включено, печатът върху вашите документи е по-светъл.

НЕ препоръчваме да използвате функцията за пестене на тонер при печат на снимки или изображения с нива на сивото.



>> [HL-L3210CW/HL-L3230CDW](#)

>> [HL-L3270CDW](#)

HL-L3210CW/HL-L3230CDW

1. Натиснете ▲ или ▼, за да се покаже опцията [Общи настройки], а след това натиснете **OK**.
2. Натиснете ▲ или ▼, за да се покаже опцията [Екология], а след това натиснете **OK**.
3. Натиснете ▲ или ▼, за да се покаже опцията [Пестене тонер], а след това натиснете **OK**.
4. Натиснете ▲ или ▼, за да се покаже [Вкл.], а след това натиснете **Go (Старт)**.

HL-L3270CDW

1. Натиснете  [Настройки] > [Всички настройки] > [Общи настройки] > [Екология] > [Пестене на тонер].
2. Натиснете [Вкл.] или [Изкл.].
3. Натиснете .

Свързана информация

- [Общи настройки](#)

Свързани теми:

- [Подобряване на качеството на печат](#)

Намаляване на шума при печат

Настройката “Тих режим” може да намали шума при печат. Когато е включен “Тих режим”, скоростта на печат става по-ниска. Фабричната настройка е да е изключен.



>> [HL-L3210CW/HL-L3230CDW](#)

>> [HL-L3270CDW](#)

HL-L3210CW/HL-L3230CDW

1. Натиснете ▲ или ▼, за да се покаже опцията [Общи настройки], а след това натиснете **OK**.
2. Натиснете ▲ или ▼, за да се покаже опцията [Екология], а след това натиснете **OK**.
3. Натиснете ▲ или ▼, за да изберете опцията [Тих режим], а след това натиснете **OK**.
4. Натиснете ▲ или ▼, за да се покаже опцията [Вкл.] или [Изкл.], а след това натиснете **Go (Старт)**.

HL-L3270CDW

1. Натиснете  [Настройки] > [Всички настройки] > [Общи настройки] > [Екология] > [Тих режим].
2. Натиснете [Вкл.] или [Изкл.].
3. Натиснете .



Свързана информация

- [Общи настройки](#)

Промяна на езика на LCD дисплея

Променете езика на LCD дисплея при необходимост.

Тази функция не е достъпна в някои държави.



>> [HL-L3210CW/HL-L3230CDW](#)

>> [HL-L3270CDW](#)

HL-L3210CW/HL-L3230CDW

1. Натиснете ▲ или ▼, за да се покаже опцията [Инициал. настр], а след това натиснете **OK**.
2. Натиснете ▲ или ▼, за да се покаже опцията [Локален език], а след това натиснете **OK**.
3. Натиснете ▲ или ▼, за да се покаже езикът, а след това натиснете **Go (Старт)**.

HL-L3270CDW

1. Натиснете  [Настройки] > [Всички настройки] > [Инициал. настр] > [Локален език].
2. Натиснете вашия език.
3. Натиснете .



Свързана информация

- [Общи настройки](#)

Таблици с настройки и функции

Таблицата с настройки ще ви помогне да разберете елементите и опциите на менютата в програмите на устройството.

- [Достъп до менютата и промяна на настройките на вашето устройство](#)
- [Таблици с настройки \(HL-L3210CW/HL-L3230CDW\)](#)
- [Таблици с настройки \(HL-L3270CDW\)](#)
- [Таблици с функции \(HL-L3270CDW\)](#)

Достъп до менютата и промяна на настройките на вашето устройство

Свързани модели: HL-L3210CW/HL-L3230CDW

Използвайте контролния панел за достъп до менютата на устройството и промяна на различни настройки.

1. Превъртайте през всяко ниво на менюто с натискане на ▲ или ▼.
2. Когато желаната опция се появи на LCD дисплея, натиснете **ОК**.
LCD дисплеят ще покаже следващото ниво на менюто.
3. Натиснете ▲ или ▼, за да превъртите до избраното.
4. Натиснете **ОК** или **Go (Старт)**.
5. Когато приключите със задаването на опция, LCD дисплеят ще покаже потвърдително съобщение.



Свързана информация

- [Таблицы с настройки и функции](#)

Таблицы с настройки (HL-L3210CW/HL-L3230CDW)

Свързани модели: HL-L3210CW/HL-L3230CDW

Използвайте тези таблици, за да се осведомите за различните менюта и опции, с които ще зададете предпочитанията си за устройството.

[Общи настройки]

Ниво 1	Ниво 2	Ниво 3	Описание
Настр. Тава	Вид хартия	-	Настройване на типа хартия в тавата за хартия.
	Разм. хартия	-	Задаване на размера на хартията.
	Проверка размер	-	Избиране дали да се показва съобщение да проверите дали размерът на хартията в устройството съвпада с настройката на устройството за размер на хартията.
	Ръчно захранване	-	Изберете дали да печатате от отвора за ръчно подаване.
Екология	Еко режим	-	Същевременно включете следващите настройки на устройството. <ul style="list-style-type: none"> 2-страничен печат: Дълъг рѣб (Предлага се само за някои модели) Време заспив.: 0 Мин
	Пестене тонер	-	Увеличаване на броя на страниците, които се отпечатват с тонер касетата.
	Време заспив.	-	Задаване след колко време устройството ще влезе в режим на пестене на енергия.
	Тих режим	-	Намаляване на шума при печат.
	Автомат. изкл.	-	Настройване на броя на часовете, през които устройството ще остане в режим на дълбоко заспиване, преди да преминае в режим на изключено захранване.
Контрол панел	Бут. Повтори	-	Задаване на времето за промяна на съобщенията на LCD дисплея при периодично задържане на бутона ▲ или ▼.
	Преглед събщ.	-	Задаване на времето в секунди, за което едно съобщение да преминава през LCD дисплея. От ниво 1=0,2 s до ниво 10=2,0 s.
	LCD Контраст	-	Регулиране на контраста на LCD дисплея.
	Авто онлайн	-	Задайте устройството да се връща в режим на готовност, след като е било неактивно в продължение на 30 секунди.
Настр. закл.	-	-	Заклучване на настройките на устройството чрез паролата за заключване на настройките.
Интерфейс	Избери	-	Избиране на интерфейса, който ще се използва. Ако изберете Авто, устройството променя интерфейса на USB или "Мрежа" в зависимост от това кой интерфейс получава данни.
	Авто IF Време	-	Задаване на периода на изчакване за автоматичния избор на интерфейс.
	Входен буфер	-	Увеличаване или намаляване на капацитета на входящия буфер.
Изтрий Паметта	Макрос ID=	-	Изтриване на регистрираните данни за макросите.
	Шрифт ID=	-	Изтриване на регистрираните данни за шрифт.

Ниво 1	Ниво 2	Ниво 3	Описание
Изтрий Паметта	Формат	-	Възстановяване на настройките по подразбиране за данните за макросите и шрифтовете на вашето устройство.

[Принтер]

Ниво 2	Ниво 3	Ниво 4	Описание
Емулация	-	-	Избиране на режима на емулация.
Качество	-	-	Проверка на качеството на печат.
Опции за печат	Списък шрифтове	HP LaserJet	Отпечатване на списъка с шрифтове и мостри на HP LaserJet.
		BR-Script 3	Отпечатване на списъка с шрифтове и примери на BR-Script.
	Пробен печат	-	Отпечатване на тестовата страница.
2-странно (за модели с автоматичен двустранен печат)	2-страниен печат	-	Изберете дали да се печата от двете страни на хартията.
	Едно изобр.	-	За заявка за печат, при която последната страница е едностранно изображение, изберете опцията 1-стр. подаване, за да намалите времето за печат. Когато използвате предварително отпечатана хартия, трябва да изберете опцията 2-стр. подаване. Ако изберете 1-стр. подаване за предварително отпечатана хартия, последната страница ще се отпечата на обратната страна.
Авто продълж.	-	-	Изберете, ако искате устройството да изчисти автоматично грешките с размера на хартията и типа носител.
Изходящ цвят	-	-	Задаване на цвета на разпечатката.
Вид хартия	-	-	Задаване на типа на хартията.
Разм. хартия	-	-	Задаване на размера на хартията.
Копия	-	-	Задаване на броя страници за отпечатване.
Позициониране	-	-	Задаване дали страниците да се печатат в портретна, или в пейзажна ориентация.
Позиция печат	X офсет	-	Преместване на началната позиция за печат (намираща се в горния ляв ъгъл на страниците) хоризонтално до -500 (наляво) и до +500 (надясно) точки при 300 dpi.
	Y офсет	-	Преместване на началната позиция за печат (намираща се в горния ляв ъгъл на страниците) вертикално до -500 (нагоре) и до +500 (надолу) точки при 300 dpi.
Авто FF	-	-	Позволяване на устройството автоматично да отпечата всички оставащи данни.
HP LaserJet	Шрифт номер	-	Задаване на номера на шрифта.
	Стъпяв. шрифт	-	Задаване на стъпката на шрифта. (налично за определени номера на шрифтове)
	Точка шрифт	-	Задаване на размера на шрифта. (налично за определени номера на шрифтове)
	Настр. Символ	-	Изберете символа или набора от знаци.
	Печат на таблица	-	Отпечатване на таблицата с кодове.

Ниво 2	Ниво 3	Ниво 4	Описание
HP LaserJet	Авто LF	-	Вкл.: CR -> CR + LF, ИЗКЛ.: CR -> CR
	Авто CR	-	Вкл.: LF -> LF + CR, FF -> FF + CR или VT -> VT + CR ИЗКЛ.: LF -> LF, FF -> FF или VT -> VT
	Авто ПОДРЕЖДАНЕ	-	Избиране дали да става линейно подаване и връщане на каретката, когато устройството стигне до дясното поле.
	Авто ПРОПУСКАНЕ	-	Избиране дали да става линейно подаване и връщане на каретката, когато позицията на каретката стигне до долното поле.
	Ляво поле	-	Задаване на лявото поле от колона 0 до 70 колони при 1 срі.
	Дясно поле	-	Задаване на дясното поле от колона 10 до 80 колони при 1 срі.
	Горно поле	-	Задаване на разстоянието на горното поле от горния ръб на хартията.
	Долно поле	-	Задаване на разстоянието на долното поле от долния ръб на хартията.
	Редове	-	Задаване на броя редове на всяка страница.
	Команда за тава	-	Изберете тази настройка, ако възникне несъответствие в тавите, когато използвате драйверите на HP.
BR-Script 3	Грешка печат	-	Изберете дали устройството да отпечатва информацията за грешки, когато възникнат грешки.
	САРТ	-	Използвайте САРТ (усъвършенствана технология за цветен печат) за оптимално качество на печата, когато се отпечатва PS файл, създаден от драйвер, различен от PS драйвера на Brother. Цветовите и снимките изглеждат по-ясни и по-точни. Скоростта на печат ще бъде по-ниска.
Корекция цвят	Калибриране	Калибриране	Инициране на калибриране на цветовете за проверка и корекция на цветовете.
		Нулирай	Връщане на параметрите на калибриране към настройките по подразбиране.
	Регистрация	-	Подравнява позицията за печат на всеки цвят.
	Авто корекция	-	Задава автоматично изпълнение на калибриране и регистриране на цветовете от устройството.
	Цвет. настр.	Режим настр.	Изберете дали да се приложат настройките за цветен печат на устройството, или на драйвера за принтер.
		Цветен режим	Избор на режим на цвета.
		Подобр. сиво	Включете или изключете, за да се подобри качеството на изображението в по-тъмна зона.
		Подобр. черно	Включете или изключете, ако графиката в черно не се отпечатва правилно.
		Яркост	Регулиране на яркостта.
Контраст		Регулиране на контраста.	
Червено	Регулиране на червения цвят.		

Ниво 2	Ниво 3	Ниво 4	Описание
Корекция цвят	Цвет. настр.	Зелен	Регулиране на зеления цвят.
		Син	Регулиране на синия цвят.

[Мрежа]

За модели с кабелна и безжична мрежа

Ниво 1	Ниво 2	Ниво 3	Ниво 4	Описания
Свързан LAN	TCP/IP	Метод зарежд.	-	Избиране на IP метода, който най-добре отговаря на нуждите ви.
		IP адрес	-	Въведете IP адреса.
		Subnet маска	-	Въведете маската на подмрежата.
		Шлюз	-	Въведете адреса на шлюза.
		Име на възел	-	Въведете името на възела.
		Конфиг. WIN	-	Избиране на режима на конфигурация на WINS.
		WINS сървър	Основен	Посочете IP адреса на основния WINS сървър.
			Вторичен	Посочете IP адреса на вторичния WINS сървър.
		DNS сървър	Основен	Посочете IP адреса на основния DNS сървър.
			Вторичен	Посочете IP адреса на вторичния DNS сървър.
	APIPA	-	Автоматично задаване на IP адреса от адресния диапазон на локални връзки ¹ .	
	IPv6	-	Включване или изключване на протокола IPv6. За по-подробна информация посетете страницата за ЧЗВ и отстраняване на неизправности за вашия модел, в Brother support уебсайт на адрес support.brother.com .	
	Етернет	-	-	Изберете режима на Ethernet свързване.
Свърз. състояние	-	-	Показване на състоянието на Ethernet връзката.	
MAC адрес	-	-	Показване на MAC адреса на устройството.	
Задав. подразб.	-	-	Възстановяване на настройките за кабелна мрежа на устройството до фабричните настройки.	
Разр. на жична	-	-	Включване или изключване на кабелния интерфейс.	
WLAN	TCP/IP	Метод зарежд.	-	Избиране на IP метода, който най-добре отговаря на нуждите ви.
		IP адрес	-	Въведете IP адреса.
		Subnet маска	-	Въведете маската на подмрежата.
		Шлюз	-	Въведете адреса на шлюза.
		Име на възел	-	Въведете името на възела.
		Конфиг. WIN	-	Избиране на режима на конфигурация на WINS.
		WINS сървър	Основен	Посочете IP адреса на основния WINS сървър.

Ниво 1	Ниво 2	Ниво 3	Ниво 4	Описания
WLAN	TCP/IP	WINS сървър	Вторичен	Посочете IP адреса на вторичния WINS сървър.
		DNS сървър	Основен	Посочете IP адреса на основния DNS сървър.
			Вторичен	Посочете IP адреса на вторичния DNS сървър.
		APIPA	-	Автоматично задаване на IP адреса от адресния диапазон на локални връзки ¹ .
		IPv6	-	Включване или изключване на протокола IPv6. За по-подробна информация посетете страницата за ЧЗВ и отстраняване на неизправности за вашия модел, в Brother support уебсайт на адрес support.brother.com .
	Помощ. за настр.	-	-	Конфигуриране на настройките на безжичната мрежа с помощта на съветника за настройка.
	WLAN помощник	-	-	Конфигуриране на настройките на безжичната мрежа чрез инсталационния диск на Brother.
	WPS	-	-	Конфигуриране на настройките на безжичната мрежа по метода на натискане на един бутон.
	Код WPS с PIN	-	-	Конфигуриране на настройките на безжичната мрежа с помощта на WPS с ПИН код.
	Статус WLAN	Статус	-	Показване на състоянието на безжичната Ethernet връзка.
		Сигнал	-	Показване на състоянието на сигнала.
		Канал	-	Показване на използвания канал, когато Статус е Активен.
		Скорост	-	Показване на скоростта на връзката, когато Статус е Активен.
		SSID	-	Показване на SSID.
		Общ режим	-	Показване на текущия комуникационен режим.
MAC адрес	-	-	Показване на MAC адреса на устройството.	
Задав. подразб.	-	-	Възстановяване на настройките за безжична мрежа на устройството до фабричните настройки.	
Позволи WLAN	-	-	Включване или изключване на безжичния интерфейс.	
Wi-Fi Direct	Бутон	-	-	Бързо конфигуриране на настройките на вашата мрежа Wi-Fi Direct по метода на натискане на един бутон.
	PIN код	-	-	Бързо конфигуриране на настройките на вашата мрежа Wi-Fi Direct с помощта на WPS с ПИН код.
	Ръчно	-	-	Ръчно конфигуриране на настройките за вашата мрежа Wi-Fi Direct
	Собств. група	-	-	Задаване на вашето устройство като собственик на групата.

Ниво 1	Ниво 2	Ниво 3	Ниво 4	Описания
Wi-Fi Direct	Инф. за устр.	Име устройство	-	Показване на името на устройството.
		SSID	-	Показване на SSID на собственика на групата.
		IP адрес	-	Показване на IP адреса на устройството.
	Инфо статус	Статус	-	Показване на състоянието на мрежата Wi-Fi Direct.
		Сигнал	-	Показване на текущата сила на сигнала на мрежата Wi-Fi Direct. Когато устройството ви действа като собственик на групата, LCD дисплеят винаги показва Силно .
		Канал	-	Показване на използвания канал, когато Статус е G/O активно или Клиент активен.
		Скорост	-	Показване на скоростта на връзката, когато Статус е G/O активно или Клиент активен.
I/F разрешен	-	-	Активиране или деактивиране на връзката с Wi-Fi Direct.	
Мрежово нул.	-	-	-	Възстановяване на всички мрежови настройки на устройството до фабричните настройки.

¹ Ако при връзка с мрежата методът за първоначално зареждане на устройството е зададен на „Авто“, устройството ще опита да зададе IP адреса и маската на подмрежата от сървъра за първоначално зареждане, например DHCP. Ако не може да бъде намерен сървър за първоначално зареждане, ще бъде определен APIPA IP адрес, например 169. 254. [001 – 254]. [000 – 255]. Ако методът за първоначално зареждане на устройството е зададен на „Статично“, ще трябва ръчно да въведете IP адрес от контролния панел на устройството.

[Мрежа]

За модели с безжична мрежа

Ниво 1	Ниво 2	Ниво 3	Ниво 4	Описания
WLAN	TCP/IP	Метод зарежд.	-	Избиране на IP метода, който най-добре отговаря на нуждите ви.
		IP адрес	-	Въведете IP адреса.
		Subnet маска	-	Въведете маската на подмрежата.
		Шлюз	-	Въведете адреса на шлюза.
		Име на възел	-	Въведете името на възела.
		Конфиг. WIN	-	Избиране на режима на конфигурация на WINS.
		WINS сървър	Основен	Посочете IP адреса на основния WINS сървър.
			Вторичен	Посочете IP адреса на вторичния WINS сървър.
		DNS сървър	Основен	Посочете IP адреса на основния DNS сървър.
			Вторичен	Посочете IP адреса на вторичния DNS сървър.
		APIPA	-	Автоматично задаване на IP адреса от адресния диапазон на локални връзки ¹ .
IPv6	-	Включване или изключване на протокола IPv6. За по-подробна информация посетете страницата за ЧЗВ и отстраняване на		

Ниво 1	Ниво 2	Ниво 3	Ниво 4	Описания	
WLAN	TCP/IP			неизправности за вашия модел, в Brother support уебсайт на адрес support.brother.com .	
	Помощ . за настр	-	-	Конфигуриране на настройките на безжичната мрежа с помощта на съветника за настройка.	
	WLAN помощник	-	-	Конфигуриране на настройките на безжичната мрежа чрез инсталационния диск на Brother.	
	WPS	-	-	Конфигуриране на настройките на безжичната мрежа по метода на натискане на един бутон.	
	Код WPS с PIN	-	-	Конфигуриране на настройките на безжичната мрежа с помощта на WPS с ПИН код.	
	Статус WLAN	Статус	-	-	Показване на състоянието на безжичната Ethernet връзка.
		Сигнал	-	-	Показване на състоянието на сигнала.
		Канал	-	-	Показване на използвания канал, когато Статус е Активен.
		Скорост	-	-	Показване на скоростта на връзката, когато Статус е Активен.
		SSID	-	-	Показване на SSID.
Общ режим		-	-	Показване на текущия комуникационен режим.	
MAC адрес	-	-	Показване на MAC адреса на устройството.		
Позволи WLAN	-	-	Включване или изключване на безжичния интерфейс.		
Wi-Fi Direct	Бутон	-	-	Бързо конфигуриране на настройките на вашата мрежа Wi-Fi Direct по метода на натискане на един бутон.	
	PIN код	-	-	Бързо конфигуриране на настройките на вашата мрежа Wi-Fi Direct с помощта на WPS с ПИН код.	
	Ръчно	-	-	Ръчно конфигуриране на настройките за вашата мрежа Wi-Fi Direct	
	Собств . група	-	-	Задаване на вашето устройство като собственик на групата.	
	Инф. за устр.	Име устройство	-	-	Показване на името на устройството.
		SSID	-	-	Показване на SSID на собственика на групата.
		IP адрес	-	-	Показване на IP адреса на устройството.
	Инфо статус	Статус	-	-	Показване на състоянието на мрежата Wi-Fi Direct.
		Сигнал	-	-	Показване на текущата сила на сигнала на мрежата Wi-Fi Direct. Когато устройството ви действа като собственик на групата, LCD дисплеят винаги показва Силно .
		Канал	-	-	Показване на използвания канал, когато Статус е G/O активно или Клиент активен.
		Скорост	-	-	Показване на скоростта на връзката, когато Статус е G/O активно или Клиент активен.
	I/F разрешен	-	-	Активиране или деактивиране на връзката с Wi-Fi Direct.	

Ниво 1	Ниво 2	Ниво 3	Ниво 4	Описания
Мрежово нул.	-	-	-	Възстановяване на всички мрежови настройки на устройството до фабричните настройки.

¹ Ако при връзка с мрежата методът за първоначално зареждане на устройството е зададен на „Авто“, устройството ще опита да зададе IP адреса и маската на подмрежата от сървъра за първоначално зареждане, например DHCP. Ако не може да бъде намерен сървър за първоначално зареждане, ще бъде определен APIPA IP адрес, например 169. 254. [001 – 254]. [000 – 255]. Ако методът за първоначално зареждане на устройството е зададен на „Статично“, ще трябва ръчно да въведете IP адрес от контролния панел на устройството.

[Печатай док.]

Ниво 1	Ниво 2	Описание
Настр. принтер	-	Отпечатване на страницата с настройки на принтера.
Мрежова конфигуг	-	Отпечатване на отчета за мрежовата конфигурация.
Сп. файл. печат (Предлага се само за някои модели)	-	Отпечатване на списък с данните, записани в паметта.
Барабан точ. печ.	-	Отпечатване на контролния списък с точките по барабана.
WLAN доклад (За безжични модели)	-	Отпечатване на резултата от диагностиката на възможностите за свързване в безжичната LAN мрежа.

[Инфор. за маш.]

Ниво 1	Ниво 2	Описание
Сериен номер	-	Показване на серийния номер на устройството.
Версия фърмуер	-	Проверка на версията на фърмуера на устройството.
Брояч на стр.	-	Показване на общия брой отпечатани страници.
Живот на части ¹	Тонер	Показване на оставащия експлоатационен живот на всеки тонер.
	Барабан	Показване на оставащия експлоатационен живот на всеки модул на барабан.
	Ремък	Показване на оставащия експлоатационен живот на ремъка.
	Изпичащ модул	Показване на оставащия експлоатационен живот на изпичащия модул.
	RF комп. 1	Показване на оставащия експлоатационен живот на комплекта захранващи ролки за хартия 1.

¹ Експлоатационният живот е приблизителен и може да е различен в зависимост от начина на използване.

[Инициал. настр]

Ниво 1	Ниво 2	Описание
Нулирай	Нулиране машина	Възстановете всички настройки на устройството, които сте променили.
	Мрежово нул.	Възстановете всички мрежови настройки до фабричните им стойности.
	Фабрични наст.	Възстановява всички настройки на устройството до фабричните настройки по подразбиране. Извършете тази операция, когато ще изхвърляте устройството.
Локален език	-	Изберете езика на LCD дисплея за вашата страна.



Свързана информация

- [Таблицы с настройки и функции](#)

Таблицы с настройки (HL-L3270CDW)

Свързани модели: HL-L3270CDW



[Настройки]

Ниво 2	Ниво 3	Ниво 4	Описания
Тонер	Живот на тонера	-	Вижте приблизителния оставащ живот на тонера.
	Пробен печат	-	Отпечатайте тестова страница.
	Калибриране	Калибриране	Инициране на калибриране на цветовете за проверка и корекция на цветовете.
		Нулирай	Връщане на параметрите на калибриране към настройките по подразбиране.
	Регистрация	-	Подравнява позицията за печат на всеки цвят.
Мрежа	-	-	Достъп до менютата с настройки за мрежата.
Настр. Тава	-	-	Достъп до менютата с настройки за тавата.
Wi-Fi Direct	-	-	Осъществяване достъп до менютата за настройка на Wi-Fi Direct.
Еко режим	-	-	Същевременно включете следващите настройки на устройството. <ul style="list-style-type: none"> 2-страничен печат: Дълъг ръб (Предлага се само за някои модели) Време на заспиване: 0 Мин. Свет. таймер: 10 Сек.
Всички настройки	-	-	Конфигурирайте подробните настройки.

[Всички настройки] > [Общи настройки]

Ниво 3	Ниво 4	Описания
Настр. Тава	Вид хартия	Избиране на типа хартия, който отговаря на хартията в тавата.
	Разм. хартия	Избор на размера на хартията, която сте заредили в тавата.
	Проверка размер	Избиране дали да се показва съобщение да проверите дали размерът на хартията в устройството съвпада с настройката на устройството за размер на хартията.
	Ръчно захранване	Изберете дали да печатате от отвора за ръчно подаване.
LCD настройки	Светлина	Регулиране на яркостта на фоновото осветяване на LCD дисплея.
	Свет. таймер	Настройване колко време да остане включено фоновото осветяване на LCD дисплея след последното натискане с пръст.
Екология	Еко режим	Същевременно включете следващите настройки на устройството. <ul style="list-style-type: none"> 2-страничен печат: Дълъг ръб (Предлага се само за някои модели) Време на заспиване: 0 Мин. Свет. таймер: 10 Сек.
	Пестене на тонер	Увеличаване на броя на страниците, които се отпечатват с тонер касетата.

Ниво 3	Ниво 4	Описания
Екология	Време на заспиване	Задаване след колко време устройството ще влезе в режим на пестене на енергия.
	Тих режим	Намаляване на шума при печат.
	Автомат. изкл.	Настройване на броя на часовете, през които устройството ще остане в режим на дълбоко заспиване, преди да премине в режим на изключено захранване.
Закл. настр.	Сложи парола	Забраняване на неупълномощени потребители да променят настройките на устройството.
	Закл. Изкл⇒Вкл.	
Интерфейс	Избери	Избиране на интерфейса, който ще се използва. Ако изберете опцията Авто, устройството променя интерфейса на USB или "Мрежа" в зависимост от това кой интерфейс получава данни.
	Авто IF Време	Задаване на периода на изчакване за автоматичния избор на интерфейс.
	Входен буфер	Увеличаване или намаляване на капацитета на входящия буфер.
Изтрий Паметта	Макрос ID=	Изтриване на регистрираните данни за макросите.
	Шрифт ID=	Изтриване на регистрираните данни за шрифт.
	Формат	Възстановяване на настройките по подразбиране за данните за макросите и шрифтовете на вашето устройство.

[Всички настройки] > [Принтер]

Ниво 3	Ниво 4	Ниво 5	Описания
Емулация	-	-	Избиране на режима на емулация.
Качество	-	-	Проверка на качеството на печат.
Опции за печат	Списък шрифтове	HP LaserJet	Отпечатване на списъка с шрифтове и мостри на HP LaserJet.
		BR-Script 3	Отпечатване на списъка с шрифтове и примери на BR-Script.
	Пробен печат	-	Отпечатване на тестовата страница.
2-странно	2-страниен печат	-	Изберете дали да се печата от двете страни на хартията.
	Едно изобр.	-	За заявка за печат, при която последната страница е едностранно изображение, изберете опцията 1-стр. подаване, за да намалите времето за печат. Когато използвате предварително отпечатана хартия, трябва да изберете опцията 2-стр. подаване. Ако изберете 1-стр. подаване за предварително отпечатана хартия, последната страница ще се отпечата на обратната страна.
Авто продължение	-	-	Изберете, ако искате устройството да изчисти грешките с размера на хартията и типа носител автоматично и да използва хартия от другите тави.
Цвят на изх. документ	-	-	Задаване на цвета на разпечатката.
Вид хартия	-	-	Задаване на типа на хартията.
Разм. хартия	-	-	Задаване на размера на хартията.
Копия	-	-	Задаване на броя страници за отпечатване.

Ниво 3	Ниво 4	Ниво 5	Описания
Позициониране	-	-	Задаване дали страниците да се печатат в портретна, или в пейзажна ориентация.
Позиция печат	X офсет	-	Преместване на началната позиция за печат (намираща се в горния ляв ъгъл на страниците) хоризонтално до -500 (наляво) и до +500 (надясно) точки при 300 dpi.
	Y офсет	-	Преместване на началната позиция за печат (намираща се в горния ляв ъгъл на страниците) вертикално до -500 (нагоре) и до +500 (надолу) точки при 300 dpi.
Авто FF	-	-	Позволяване на устройството автоматично да отпечата всички оставащи данни.
HP LaserJet	Шрифт номер	Шрифт номер	Задаване на номера на шрифта.
		Печ. шрифт No.	Задаване на номера на зареждаемия шрифт. Ако на вашето устройство Brother е инсталиран зареждаем шрифт, се появява това меню.
	Сгъстяв. шрифт	-	Задаване на стъпката на шрифта. (налично за определени номера на шрифтове)
	Точка шрифт	-	Задаване на размера на шрифта. (налично за определени номера на шрифтове)
	Настр. символ	-	Изберете символа или набора от знаци.
	Печат на таблица	-	Отпечатване на таблицата с кодове.
	Авто LF	-	ВКЛ.: CR -> CR + LF, ИЗКЛ.: CR -> CR
	Авто CR	-	ВКЛ.: LF -> LF + CR, FF -> FF + CR или VT -> VT + CR ИЗКЛ.: LF -> LF, FF -> FF или VT -> VT
	Авто ПОДРЕЖДАНЕ	-	Избиране дали да става линейно подаване и връщане на каретката, когато устройството стигне до дясното поле.
	Авто ПРОПУСКАНЕ	-	Избиране дали да става линейно подаване и връщане на каретката, когато позицията на каретката стигне до долното поле.
	Ляво поле	-	Задаване на лявото поле от колона 0 до 70 колони при 1 сри.
	Дясно поле	-	Задаване на дясното поле от колона 10 до 80 колони при 1 сри.
	Горно поле	-	Задаване на разстоянието на горното поле от горния ръб на хартията.
	Долно поле	-	Задаване на разстоянието на долното поле от долния ръб на хартията.
	Редове	-	Задаване на броя редове на всяка страница.
Команда за тава	-	Изберете тази настройка, ако възникне несъответствие в тавите, когато използвате драйверите на HP.	
BR-Script 3	Грешка печат	-	Изберете дали устройството да отпечата информацията за грешки, когато възникнат грешки.
	САРТ	-	Използвайте САРТ (усъвършенствана технология за цветен печат) за оптимално качество на печата, когато се отпечата PS

Ниво 3	Ниво 4	Ниво 5	Описания	
BR-Script 3			файл, създаден от драйвер, различен от PS драйвера на Brother. Цветовете и снимките изглеждат по-ясни и по-точни. Скоростта на печат ще бъде по-ниска.	
Корекция на цвят	Калибриране	Калибриране	Инициране на калибриране на цветовете за проверка и корекция на цветовете.	
		Нулирай	Връщане на параметрите на калибриране към настройките по подразбиране.	
	Регистрация	-	Подравнява позицията за печат на всеки цвят.	
	Авто корекция	-	Задава автоматично изпълнение на калибриране и регистриране на цветовете от устройството.	
	Цветни настр.	Режим настр.		Изберете дали да се приложат настройките за цветен печат на устройството, или на драйвера за принтер.
		Цветен режим		Избор на режим на цвета.
		Подобр. сив цвят		Включете или изключете, за да се подобри качеството на изображението в по-тъмна зона.
		Подобр. черен печат		Включете или изключете, ако графиката в черно не се отпечатва правилно.
		Яркост		Регулиране на яркостта.
		Контраст		Регулиране на контраста.
Червено			Регулиране на червения цвят.	
Зелен			Регулиране на зеления цвят.	
Син		Регулиране на синия цвят.		

[Всички настройки] > [Мрежа]

Ниво 3	Ниво 4	Ниво 5	Ниво 6	Описания	
Свързан LAN	TCP/IP	Метод зарежд.	-	Избиране на IP метода, който най-добре отговаря на нуждите ви.	
		IP адрес	-	Въведете IP адреса.	
		Subnet маска	-	Въведете маската на подмрежата.	
		Шлюз	-	Въведете адреса на шлюза.	
		Име на възел	-	Въведете името на възела.	
		WINS конфигурация	-	Избиране на режима на конфигурация на WINS.	
		WINS сървър	Основен		Посочете IP адреса на основния WINS сървър.
			Вторичен		Посочете IP адреса на вторичния WINS сървър.
		DNS сървър	Основен		Задаване на IP адреса на основния DNS сървър.
			Вторичен		Задаване на IP адреса на второстепенния DNS сървър.
APIPA	-		Автоматично задаване на IP адреса от адресния диапазон на локални връзки. ¹		
IPv6	-		Включване или изключване на протокола IPv6. За по-подробна		

Ниво 3	Ниво 4	Ниво 5	Ниво 6	Описания
Свързан LAN	TCP/IP			информация посетете страницата за ЧЗВ и отстраняване на неизправности за вашия модел, в Brother support уебсайт на адрес support.brother.com .
	Етернет	-	-	Изберете режима на Ethernet свързване.
	Свързано състояние	-	-	Показване на състоянието на Ethernet връзката.
	MAC адрес	-	-	Показване на MAC адреса на устройството.
	Задаване по подразбиране	-	-	Възстановяване на настройките за кабелна мрежа на устройството до фабричните настройки.
	Разр. на жична	-	-	Включване или изключване на кабелния интерфейс.
WLAN	TCP/IP	Метод зарежд.	-	Избиране на IP метода, който най-добре отговаря на нуждите ви.
		IP адрес	-	Въведете IP адреса.
		Subnet маска	-	Въведете маската на подмрежата.
		Шлюз	-	Въведете адреса на шлюза.
		Име на възел	-	Въведете името на възела.
		WINS конфигурация	-	Избиране на режима на конфигурация на WINS.
		WINS сървър	Основен	Посочете IP адреса на основния WINS сървър.
			Вторичен	Посочете IP адреса на вторичния WINS сървър.
		DNS сървър	Основен	Задаване на IP адреса на основния DNS сървър.
			Вторичен	Задаване на IP адреса на второстепенния DNS сървър.
	APIPA	-	Автоматично задаване на IP адреса от адресния диапазон на локални връзки ¹ .	
	IPv6	-	Включване или изключване на протокола IPv6. За по-подробна информация посетете страницата за ЧЗВ и отстраняване на неизправности за вашия модел, в Brother support уебсайт на адрес support.brother.com .	
	Помощ. за настр	-	-	Конфигуриране на настройките на безжичната мрежа с помощта на съветника за настройка.
	WLAN помощник	-	-	Конфигуриране на настройките на безжичната мрежа чрез инсталационния диск на Brother.
WPS	-	-	Конфигуриране на настройките на безжичната мрежа по метода на натискане на един бутон.	
Код WPS с PIN	-	-	Конфигуриране на настройките на безжичната мрежа с помощта на WPS с ПИН код.	

Ниво 3	Ниво 4	Ниво 5	Ниво 6	Описания	
WLAN	Статус WLAN	Статус	-	Показване на състоянието на безжичната Ethernet връзка.	
		Сигнал	-	Показване на състоянието на сигнала.	
		SSID	-	Показване на SSID.	
		Общ режим	-	Показване на текущия комуникационен режим.	
	MAC адрес	-	-	Показване на MAC адреса на устройството.	
	Задаване по подразбиране	-	-	Възстановяване на настройките за безжична мрежа на устройството до фабричните настройки.	
Позволи WLAN	-	-	Включване или изключване на безжичния интерфейс.		
Wi-Fi Direct	Бутон	-	-	Бързо конфигуриране на настройките на вашата мрежа Wi-Fi Direct по метода на натискане на един бутон.	
	PIN код	-	-	Бързо конфигуриране на настройките на вашата мрежа Wi-Fi Direct с помощта на WPS с ПИН код.	
	Ръчно	-	-	Ръчно конфигуриране на настройките за вашата мрежа Wi-Fi Direct	
	Собств. група	-	-	Задаване на вашето устройство като собственик на групата.	
	Инф. за устройство	Име устройство	-	-	Показване на името на устройството.
		SSID	-	-	Показване на SSID на собственика на групата.
		IP адрес	-	-	Показване на IP адреса на устройството.
	Информация за статус	Статус	-	-	Показване на състоянието на мрежата Wi-Fi Direct.
		Сигнал	-	-	Показване на текущата сила на сигнала на мрежата Wi-Fi Direct.
	I/F разрешен	-	-	Активиране или деактивиране на връзката с Wi-Fi Direct.	
NFC	-	-	-	Включете или изключете функцията NFC.	
Настр. за свър. към уеб	Настройки прокси	Прогоу връзка	-	Промяна на настройките за уеб връзка.	
		Адрес	-		
		Порт	-		
		Потребител. име	-		
		Парола	-		
Мрежово нул.	-	-	-	Възстановяване на всички мрежови настройки на устройството до фабричните настройки.	

¹ Ако при връзка с мрежата методът за първоначално зареждане на устройството е зададен на „Авто“, устройството ще опита да зададе IP адреса и маската на подмрежата от сървъра за първоначално зареждане, например DHCP. Ако не може да бъде намерен сървър за първоначално зареждане, ще бъде определен APIPA IP адрес, например 169. 254. [001 – 254]. [000 – 255]. Ако методът за първоначално зареждане на устройството е зададен на „Статично“, ще трябва ръчно да въведете IP адрес от контролния панел на устройството.

[Всички настройки] > [Печатай док.]

Ниво 3	Описания
Настройки на принтера	Отпечатване на страницата с настройки на принтера.
Мрежова конфигурация	Отпечатване на отчета за мрежовата конфигурация.
Сп. файл. печат	Отпечатване на списък с данните, записани в паметта.
Барабан Точков Печат	Отпечатване на контролния списък с точките по барабана.
WLAN доклад	Отпечатване на резултата от диагностиката на възможностите за свързване в безжичната LAN мрежа.

[Всички настройки] > [Инфор. машина]

Ниво 3	Ниво 4	Описания
Сериен номер	-	Показване на серийния номер на устройството.
Версия на фърмуера	Основна версия	Показва основната версия на фърмуера.
	Sub1 версия	Показване на подверсията на фърмуера.
Актуализ. на фърмуера	-	Актуализиране на устройството до най-новия фърмуер.
Авт. проверка на фърм.	-	Показване на информация за фърмуера на началния екран.
Брояч на стр.	Общо	Показване на общия брой отпечатани страници.
	Цветно	Показва общия брой отпечатани цветни страници.
	Черно и бяло	Показва общия брой отпечатани черно-бели страници.
Живот на частите ¹	Барабан	Показване на оставащия експлоатационен живот на всеки модул на барабан.
	Ремък	Показване на оставащия експлоатационен живот на ремъка.
	Изпичащ модул	Показване на оставащия експлоатационен живот на изпичащия модул.
	RF комплект 1	Показване на оставащия експлоатационен живот на комплекта захранващи ролки за хартия 1.

¹ Експлоатационният живот е приблизителен и може да е различен в зависимост от начина на използване.

[Всички настройки] > [Инициал. настр]

Ниво 3	Ниво 4	Описания
Нулирай	Нулиране машина	Възстановяване на всички променени от вас настройки на устройството, като напр. "Тип на хартия".
	Мрежово нул.	Възстановяване на всички мрежови настройки на устройството до фабричните настройки.
	Фабрични наст.	Нулиране на устройството и възстановяване на настройките на принтера (включително настройките на командите) до фабричните настройки.
Локален език	-	Изберете езика на LCD дисплея за вашата страна.



Свързана информация

- Таблици с настройки и функции

Таблици с функции (HL-L3270CDW)

Свързани модели: HL-L3270CDW

(Настройка на Wi-Fi)

Ниво 2	Ниво 3	Описания
 (Настройка на Wi-Fi)	TCP/IP 1	Промяна на настройките на TCP/IP.
	Помощ. за настр	Конфигуриране на настройките на безжичната мрежа с помощта на съветника за настройка.
	WLAN помощник	Конфигуриране на настройките на безжичната мрежа чрез инсталационния диск на Brother.
	WPS	Конфигуриране на настройките на безжичната мрежа по метода на натискане на един бутон.
	Код WPS с PIN 1	Конфигуриране на настройките на безжичната мрежа с помощта на WPS с ПИН код.
	Статус WLAN 1	Показване на състоянието на безжичната мрежова връзка.
	MAC адрес 1	Показване на MAC адреса на устройството.
	Задаване по подразбиране 1	Възстановяване на настройките за безжична мрежа на устройството до фабричните настройки.
Позволи WLAN 1	Включване или изключване на безжичния интерфейс.	

¹ Налично след настройка на Wi-Fi®.

[Тонер]

Ниво 2	Ниво 3	Ниво 4	Описания
 Тонер	Живот на тонера	-	Показване на оставащия приблизителен експлоатационен живот на тонера за всеки цвят.
	Пробен печат	-	Отпечатване на тестовата страница.
	Калибриране	Калибриране	Инициране на калибриране на цветовете за проверка и корекция на цветовете.
		Нулирай	Връщане на параметрите на калибриране към настройките по подразбиране.
Регистрация	-	Подравнява позицията за печат на всеки цвят.	

[Функции]

Ниво 2	Ниво 3	Описания
Функции	Защитен печат	Натиснете, за да получите достъп до екрана за защитен печат.
	Уеб	Натиснете, за да свържете устройството Brother към интернет услуга.



Свързана информация

- Таблици с настройки и функции

Промяна на настройките на устройството от компютъра

- [Промяна на настройките на устройството чрез уеб-базираното управление](#)
- [Къде мога да намеря мрежовите настройки на устройството Brother?](#)
- [Софтуер и помощни програми за управление на мрежата](#)

Промяна на настройките на устройството чрез уеб-базираното управление

Уеб-базираното управление е помощна програма, която използва стандартен уеб браузър за управление на устройството с помощта на HTTP (Hyper Text Transfer Protocol) или HTTPS (Hyper Text Transfer Protocol over Secure Socket Layer).

- [Какво е уеб-базирано управление?](#)
- [Достъп до уеб базирано управление](#)
- [Задаване или смяна на парола за вход за уеб базираното управление](#)
- [Софтуер и помощни програми за управление на мрежата](#)
- [Научете повече за софтуера и помощните програми за управление на мрежата](#)

Какво е уеб-базирано управление?

Уеб-базираното управление е помощна програма, която използва стандартен уеб браузър за управление на устройството с помощта на HTTP (Hyper Text Transfer Protocol) или HTTPS (Hyper Text Transfer Protocol over Secure Socket Layer). Въведете IP адреса на устройството в уеб браузъра за достъп и промяна на настройките на сървъра за печат.



- Препоръчваме Microsoft Internet Explorer 11/Microsoft Edge за Windows и Safari 10/11 за Mac. Уверете се, че JavaScript и Cookies са винаги активирани, който и браузър да използвате.
- Трябва да използвате TCP/IP протокол в мрежата и да имате валиден IP адрес, програмиран на сървъра за печат и компютъра.

The screenshot shows the Brother web-based management interface. At the top, there's a header with 'XXX-XXXX' on the left, a 'Logout' button in the center, and the 'brother' logo on the right. Below the header is a navigation bar with tabs for 'General', 'Print', 'Administrator', and 'Network'. A 'Brother Solutions Center' logo is also present. The main content area is titled 'Status' and contains several sections: 'Device Status' showing 'Ready' with a green bar; 'Automatic Refresh' with radio buttons for 'Off' (selected) and 'On'; 'Toner Level' with four colored bars for BK (black), C (cyan), M (magenta), and Y (yellow); 'Web Language' with a dropdown menu set to 'Auto'; and 'Device Location' with fields for 'Contact' and 'Location'.

- Действителният екран може да се различава от екрана, показан по-горе.



Свързана информация

- [Промяна на настройките на устройството чрез уеб-базираното управление](#)

Достъп до уеб базирано управление

- Препоръчваме ви да използвате защитния протокол HTTPS при конфигуриране на настройките чрез Уеб-базирано управление.
- Когато използвате HTTPS за конфигурирането на Уеб-базирано управление, браузърът ще покаже предупредителен диалогов прозорец. За да избегнете показването на предупредителния диалогов прозорец, можете да инсталирате самостоятелно заверен сертификат за използване на SSL/TLS комуникация. За по-подробна информация >> [Свързана информация](#)
- Паролата по подразбиране за вход в системата за управление на настройките на устройството е **initpass**. Препоръчваме ви да я смените, за да защитите устройството си от неразрешен достъп.

1. Стартирайте уеб браузъра.
2. Въведете „https://IP адрес на устройството” в адресната лента на браузъра (където „IP адрес на устройството” е IP адресът на устройството).

Например:

https://192.168.1.2



- Ако използвате DNS (Система за именоване на домейни) или активирате NetBIOS име, можете да въведете друго име, като например “Споделен принтер”, вместо IP адреса.

- Например:

https://SharedPrinter

Ако включите NetBIOS име, можете да използвате също името на възела.

- Например:

https://brnxxxxxxxxxxxx



NetBIOS името може да се намери в доклада за мрежовата конфигурация.

- За Mac осъществете достъп до уеб-базираното управление с щракване върху иконата на устройството на екрана **Status Monitor**.

3. Ако устройството ви попита за парола, въведете я и след това щракнете върху .

Сега можете да промените настройките на сървъра за печат.

Ако промените настройките на протокола, трябва да рестартирате устройството след щракването върху **Submit (Изпращане)**, за да активирате конфигурацията.

Всеки път при осъществяване на достъп до уеб базирано управление, въведете паролата в полето **Login (Вход)** и щракнете върху . След конфигуриране на настройките, излезте чрез щракване върху .



Свързана информация

- [Промяна на настройките на устройството чрез уеб-базираното управление](#)

Свързани теми:

- [Печат на доклада за мрежовата конфигурация](#)
- [Създаване на самоподписан сертификат](#)
- [Инсталиране на самоподписания сертификат за потребител на Windows с права на администратор](#)

Задаване или смяна на парола за вход за уеб базираното управление

Препоръчваме ви да смените паролата за вход по подразбиране, за да предотвратите неупълномощен достъп до уеб базираното управление.

1. Стартирайте уеб браузъра.
2. Въведете „https://IP адрес на устройството“ в адресната лента на браузъра (където „IP адрес на устройството“ е IP адресът на устройството).

Например:

https://192.168.1.2



- Ако използвате DNS (Система за именоване на домейни) или активирате NetBIOS име, можете да въведете друго име, като например “Споделен принтер”, вместо IP адреса.

- Например:

https://SharedPrinter

Ако включите NetBIOS име, можете да използвате също името на възела.



- Например:

https://brnxxxxxxxxxxxx

NetBIOS името може да се намери в доклада за мрежовата конфигурация.

- За Mac осъществете достъп до уеб-базираното управление с щракване върху иконата на устройството на екрана **Status Monitor**.

3. Извършете едно от следните действия:

- Ако сте задали собствена парола преди това, въведете я, а след това щракнете върху .
- Ако не сте задали собствена парола преди това, въведете **initpass**, а след това щракнете върху .

4. Щракнете върху **Administrator (Администратор)**.

5. Въведете паролата, която искате да използвате, в полето **Enter New Password (Въведете нова парола)**(8 до 32 знака).

6. Въведете паролата отново в полето **Confirm New Password (Потвърждение на новата парола)**.

7. Щракнете върху **Submit (Изпращане)**.



Свързана информация

- [Промяна на настройките на устройството чрез уеб-базираното управление](#)

Приложение

- Спецификации
- Как се въвежда текст на устройството на Brother
- Консумативи
- Важна информация за експлоатационния живот на тонер касетите
- Информация за рециклираната хартия
- Номера на Brother

Спецификации

- >> Общи спецификации
- >> Спецификации на носителите за печат
- >> Спецификации на принтера
- >> Спецификации на интерфейса
- >> Поддържани протоколи и функции за защита
- >> Спецификации за изискванията към компютъра

Общи спецификации

Тип на принтера		<ul style="list-style-type: none"> • Светодиод
Метод на печат		<ul style="list-style-type: none"> • Електрофотографски светодиоден принтер
Капацитет на паметта	Стандартна	<ul style="list-style-type: none"> • 256 MB
LCD дисплей (течнокристален дисплей)		<ul style="list-style-type: none"> • HL-L3210CW/HL-L3230CDW 16 знака x 1 ред • HL-L3270CDW 2,7-инчов (67,5-мм) TFT цветен сензорен LCD дисплей ¹
Захранващ източник		<ul style="list-style-type: none"> • 220 до 240 V AC 50/60 Hz
Консумация на електроенергия (средно)	Пиково	<ul style="list-style-type: none"> • HL-L3210CW Приблизително 1160 W • HL-L3230CDW Приблизително 1160 W • HL-L3270CDW Приблизително 1300 W
	Печат ²	<ul style="list-style-type: none"> • HL-L3210CW Приблизително 390 W при 25°C • HL-L3230CDW Приблизително 390 W при 25°C • HL-L3270CDW Приблизително 430 W при 25°C
	Печат (Тих режим) ²	<ul style="list-style-type: none"> • HL-L3210CW Приблизително 270 W при 25°C • HL-L3230CDW Приблизително 270 W при 25°C • HL-L3270CDW Приблизително 260 W при 25°C
	Готовност ²	<ul style="list-style-type: none"> • HL-L3210CW Приблизително 75 W при 25°C • HL-L3230CDW Приблизително 75 W при 25°C • HL-L3270CDW Приблизително 65 W при 25°C
	Почивка ²	<ul style="list-style-type: none"> • HL-L3210CW Приблизително 8,8 W • HL-L3230CDW

¹ , измерено по диагонал.

² Измерено, когато устройството на е свързано чрез USB интерфейс.

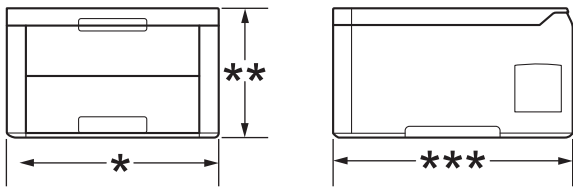
Консумация на електроенергия (средно)		Приблизително 8,8 W • HL-L3270CDW Приблизително 9,1 W
	Дълбоко заспиване ²	• HL-L3210CW Приблизително 1,0 W • HL-L3230CDW Приблизително 1,0 W • HL-L3270CDW Приблизително 1,2 W
	Изключено захранване ^{3 4}	• HL-L3210CW Приблизително 0,04 W • HL-L3230CDW Приблизително 0,04 W • HL-L3270CDW Приблизително 0,04 W
Габарити (Типичен контурен изглед)		Мерна единица: мм • HL-L3210CW/HL-L3230CDW * : 410 ** : 252 *** : 461 • HL-L3270CDW * : 439 ** : 252 *** : 461
Тегло (с консумативи)		• HL-L3210CW 17,2 кг • HL-L3230CDW 18,0 кг • HL-L3270CDW 18,3 кг

³ Измерено съгласно IEC 62301 издание 2.0.

⁴ Консумацията на електроенергия варира леко в зависимост от средата на използване или износването на компонентите.

Ниво на шум	Налягане на звука	Печат	<ul style="list-style-type: none"> HL-L3210CW/HL-L3230CDW LpAm = 45 dB (A) HL-L3270CDW LpAm = 47 dB (A) 	
		Печат (Тих режим)	<ul style="list-style-type: none"> LpAm = 43 dB (A) 	
		Готовност	<ul style="list-style-type: none"> Стойност по подразбиране: Безшумен ⁵ 	
	Сила на звука	Печат ⁶	Черно-бяло	<ul style="list-style-type: none"> HL-L3210CW/HL-L3230CDW LWAd = 5,93 B (A) HL-L3270CDW LWAd = 6,19 B (A)
			Цветно	<ul style="list-style-type: none"> HL-L3210CW/HL-L3230CDW LWAd = 5,93 B (A) HL-L3270CDW LWAd = 6,29 B (A)
		Печат (Тих режим)	Черно-бяло	<ul style="list-style-type: none"> LWAd = 5,78 B (A)
Цветно			<ul style="list-style-type: none"> LWAd = 5,86 B (A) 	
Готовност	<ul style="list-style-type: none"> Стойност по подразбиране: Безшумен ⁷ 			
Температура	При работа	<ul style="list-style-type: none"> От 10°C до 32°C 		
	Съхранение	<ul style="list-style-type: none"> От 0°C до 40°C 		
Влажност	При работа	<ul style="list-style-type: none"> 20 до 80% (без кондензация) 		
	Съхранение	<ul style="list-style-type: none"> 10 до 95% (без кондензация) 		

Спецификации на носителите за печат

Подаване на хартия	Тава за хартия (Стандартна)	Тип хартия	<ul style="list-style-type: none"> Обикновена хартия, тънка хартия, плътна хартия, рециклирана хартия
		Размер на хартията	<ul style="list-style-type: none"> A4, Letter, A5, A5 (дълъг край), A6, Executive
		Тегло на хартията	<ul style="list-style-type: none"> 60 до 163 г/м²
		Максимален капацитет за хартия	<ul style="list-style-type: none"> До 250 листа от 80 г/м² обикновена хартия
	Отвор за ръчно подаване	Тип хартия	<ul style="list-style-type: none"> Обикновена хартия, тънка хартия, дебела хартия, рециклирана хартия, висококачествена хартия (Bond), етикет, плик, тънки пликосе, плътни пликосе, гланцирана хартия
		Размер на хартията	<ul style="list-style-type: none"> Ширина: 76,2 до 216 мм Дължина: 116 до 355,6 мм

⁵ Ако електромоторът на вентилатора работи: LpAm = 33 dB (A)

⁶ Измерено в съответствие с метода, описан в RAL-UZ205.

⁷ Ако електромоторът на вентилатора работи: LWAd = 4,67 B (A)

Подаване на хартия	Отвор за ръчно подаване		<ul style="list-style-type: none"> Плик: COM-10, DL, C5, Monarch
		Тегло на хартията	<ul style="list-style-type: none"> 60 до 163 г/м²
		Максимален капацитет за хартия	<ul style="list-style-type: none"> Един лист
Изход на хартията ¹	Изходната тава за хартия с лицето надолу		<ul style="list-style-type: none"> До 150 листа по 80 г/м² Обикновена хартия (разпечатаният документ се подава с лицевата страна надолу към изходната тава за хартия, обърната с лицето надолу)
	Изходната тава за хартия с лицето нагоре		<ul style="list-style-type: none"> Един лист (разпечатаният документ се подава с лицевата страна нагоре към изходната тава за хартия, обърната с лицето нагоре)
Двустранен	Автоматичен двустранен печат (HL-L3230CDW/HL-L3270CDW)	Тип хартия	<ul style="list-style-type: none"> Обикновена хартия, тънка хартия, плътна хартия, рециклирана хартия
		Размер на хартията	<ul style="list-style-type: none"> A4
		Тегло на хартията	<ul style="list-style-type: none"> 60 до 163 г/м²

¹ За етикети препоръчваме да извадите разпечатаните листове от изходната тава за хартия, веднага щом излязат от устройството, за да не се размазват.

Спецификации на принтера

Автоматичен двустранен печат		<ul style="list-style-type: none"> HL-L3230CDW/HL-L3270CDW Да
Емулация		<ul style="list-style-type: none"> PCL6, BR-Script3, PDF версия 1.7, XPS версия 1.0
Резолуция		<ul style="list-style-type: none"> 600 x 600 dpi, качество от клас 2 400 dpi (600 x 2 400)
Скорост на печат ^{8 9}	Едностраничен печат	<p>Черно-бяло</p> <ul style="list-style-type: none"> HL-L3210CW/HL-L3230CDW До 19 страници/минута (размер Letter) До 18 страници/минута (размер A4) HL-L3270CDW До 25 страници/минута (размер Letter) До 24 страници/минута (размер A4) <p>Цветно</p> <ul style="list-style-type: none"> HL-L3210CW/HL-L3230CDW До 19 страници/минута (размер Letter) До 18 страници/минута (размер A4) HL-L3270CDW До 25 страници/минута (размер Letter) До 24 страници/минута (размер A4)
	Двустранен печат	<p>Черно-бяло</p> <ul style="list-style-type: none"> HL-L3230CDW До 6 страници/минута (до 3 листа/минута) (размер Letter или A4) HL-L3270CDW

⁸ Скоростта на печат може да се промени в зависимост от типа на отпечатваните документи.

⁹ Скоростта на печат може да бъде по-ниска при включване на устройството към безжична LAN мрежа.

Скорост на печат ^{8 9}	Двустраничен печат	До 8 страни/минута (до 4 листа/минута) (размер Letter или A4)
		Цветно <ul style="list-style-type: none"> HL-L3230CDW До 6 страни/минута (до 3 листа/минута) (размер Letter или A4) HL-L3270CDW До 8 страни/минута (до 4 листа/минута) (размер Letter или A4)
Време за излизане на първата разпечатка ¹⁰		Черно-бяло <ul style="list-style-type: none"> HL-L3210CW/HL-L3230CDW По-малко от 15,5 секунди при 23°C/230 V HL-L3270CDW По-малко от 14 секунди при 23°C/230 V
		Цветно <ul style="list-style-type: none"> HL-L3210CW/HL-L3230CDW По-малко от 15,5 секунди при 23°C/230 V HL-L3270CDW По-малко от 14 секунди при 23°C/230 V

Спецификации на интерфейса

USB ^{1 2}	<ul style="list-style-type: none"> Hi-Speed USB 2.0 Използвайте USB 2.0 интерфейсен кабел, който не е по-дълъг от 2 метра.
LAN	<ul style="list-style-type: none"> HL-L3230CDW/HL-L3270CDW 10Base-T/100Base-TX ³
Безжична LAN мрежа	<ul style="list-style-type: none"> IEEE 802.11b/g/n (Режим "Инфраструктура") IEEE 802.11g/n (Wi-Fi Direct®)
NFC	<ul style="list-style-type: none"> HL-L3270CDW Да

¹ Вашето устройство има високоскоростен USB 2.0 интерфейс. Устройството може да се свърже също с компютър с USB 1.1 интерфейс.

² Не се поддържат други, освен вградените USB портове.

³ Използвайте прав кабел с усукана двойка категория 5 (или по-висока).

Поддържани протоколи и функции за защита

Ethernet

10Base-T/100Base-TX

Безжична LAN

IEEE 802.11b/g/n (режим "Инфраструктура"), IEEE 802.11g/n (Wi-Fi Direct)

Протоколи (IPv4)

ARP, RARP, BOOTP, DHCP, APIPA (Auto IP), разрешаване на WINS/NetBIOS имена, устройство за разрешаване на DNS, mDNS, отговарящо устройство LLMNR, LPR/LPD, персонализиран Raw Port/Port9100, IPP/IPPS, FTP сървър, TELNET сървър, HTTP/HTTPS сървър, TFTP клиент и сървър, SMTP клиент, SNMPv1/v2c/v3, ICMP, уеб услуги (печат), CIFS клиент, SNTIP клиент

¹⁰ Печат от режим на готовност и стандартна тава.

Протоколи (IPv6)

NDP, RA, устройство за разрешаване на DNS, mDNS, отговарящо устройство LLMNR, LPR/LPD, персонализиран Raw Port/Port9100, IPP/IPPS, FTP сървър, TELNET сървър, HTTP/HTTPS сървър, TFTP клиент и сървър, SMTP клиент, SNMPv1/v2c/v3, ICMPv6, уеб услуги (печат), CIFS клиент, SNTP клиент

Защита на мрежата (кабелна)

SMTP-AUTH, SSL/TLS (IPPS, HTTPS, SMTP, POP), SNMP v3, 802.1x (EAP-MD5, EAP-FAST, PEAP, EAP-TLS, EAP-TTLS), Kerberos

Защита на мрежата (безжична)

SMTP-AUTH, SSL/TLS (IPPS, HTTPS, SMTP, POP), SNMP v3, 802.1x (LEAP, EAP-FAST, PEAP, EAP-TLS, EAP-TTLS), Kerberos

Защита на безжичната мрежа

WEP 64/128 бита, WPA-PSK (TKIP/AES), WPA2-PSK (TKIP/AES) ¹¹

Безжично сертифициране

Лиценз за Wi-Fi сертифицираща маркировка (WPA™/WPA2™ – корпоративен, личен), лиценз за Wi-Fi Protected Setup™ (WPS) идентифицираща маркировка, Wi-Fi CERTIFIED™ Wi-Fi Direct

Спецификации за изискванията към компютъра

Поддържани операционни системи и софтуерни функции

Платформа и версия на операционната система на компютъра		Интерфейс на компютъра				Процесор	Място на твърдия диск, необходимо за инсталиране
		Паралелно (IEEE1284)	USB ¹	10Base-T/100Base-TX ² (Ethernet)	Безжична ³ 802.11b/g/n		
Операционна система Windows	Windows 7 SP1 / 8 / 8.1	Неналично	Печатане		32-битов (x86) или 64-битов (x64) процесор	80 MB	
	Windows 10 Home / 10 Pro / 10 Education / 10 Enterprise						
	Windows Server 2008		Печатане				
	Windows Server 2008 R2						
	Windows Server 2012						
	Windows Server 2012 R2						
	Windows Server 2016						
Операционна система Mac	macOS v10.11.6	Печатане		Процесор Intel®	80 MB		
	macOS v10.12.x						
	macOS v10.13.x						

¹ Не се поддържат други USB портове освен вградените.

² HL-L3230CDW/HL-L3270CDW

³ HL-L3210CW/HL-L3230CDW/HL-L3270CDW

¹¹ Wi-Fi Direct поддържа само WPA2-PSK (AES).

За последните актуализации на драйвер отидете на страницата **Изтегляния** за вашия модел в Brother Solutions Center на адрес support.brother.com.

Всички търговски марки, наименования на марки и продукти са собственост на съответните компании.



Свързана информация

- [Приложение](#)
-

Как се въвежда текст на устройството на Brother

>> HL-L3210CW/HL-L3230CDW

>> HL-L3270CDW

HL-L3210CW/HL-L3230CDW

Когато е необходим текст, въведете знаците на устройството. Наличните знаци могат да са различни в зависимост от извършваната операция.

- Задръжте натиснат или натискайте многократно ▲ или ▼, за да изберете знак от този списък:
0123456789abcdefghijklmnopqrstuvwxyzABCDEFGHIJKLMNOPQRSTUVWXYZ(space)!"#\$%&'()*+,-./:;<=>?
@[^_`{|}~
- Натиснете **OK**, когато се покаже желаният знак или символ, а след това въведете следващия знак.
- Натиснете **Back (Назад)** за изтриване на неправилно въведени знаци.

HL-L3270CDW

- Когато трябва да въведете текст в устройството на Brother, на LCD дисплея се появява клавиатура.
- Наличните знаци може да са различни в зависимост от страната.
- Подредбата на клавиатурата може да е различна в зависимост от извършваната операция.

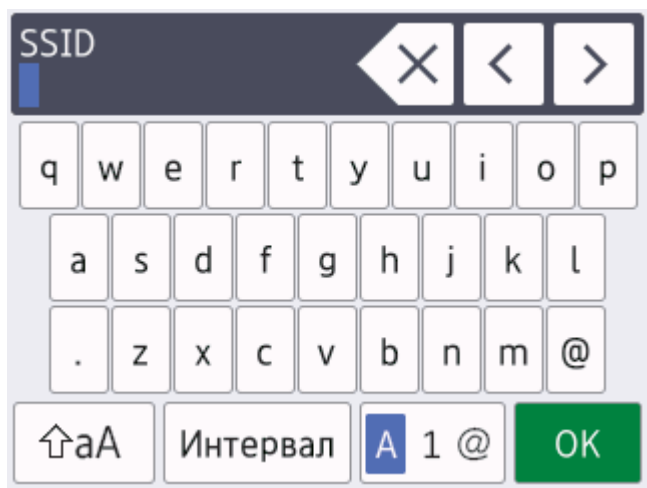

- Натискайте **A 1 @**, за да избирате последователно букви, цифри или специални знаци.
- Натискайте **↑aA**, за да превключвате от малки на главни букви и обратно.
- За да преместите курсора наляво или надясно, натиснете ◀ или ▶.

Въвеждане на интервали

- За да въведете интервал, натиснете [Интервал].

Поправяне

- Ако сте въвели неправилен знак и желаете да го промените, натиснете ◀ или ▶, за да преместите курсора до сгрешения знак, и натиснете **X**. Въведете правилния знак.
- За да вмъкнете знак, натиснете ◀ или ▶, за да преместите курсора на правилното място, а след това въведете знака.
- Натискайте **X** за всеки знак, който искате да изтриете, или натиснете и задръжте **X**, за да изтриете всички знаци.



Свързана информация

- Приложение

Свързани теми:

- Конфигуриране на вашето устройство за безжична мрежа с помощта на съветника за настройка от контролния панел на устройството
- Конфигуриране на вашето устройство за безжична мрежа, когато не се изпраща SSID

Консумативи

Когато дойде време за смяна на консумативи, например тонер или барабан, на контролния панел на устройството или в Status Monitor ще се появи съобщение за грешка. За повече информация относно консумативите за вашето устройство посетете www.brother.com/original/index.html или се свържете с вашия местен дилър на Brother.

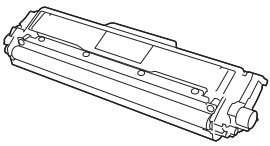
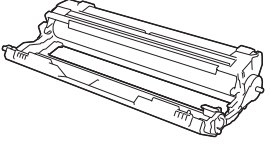
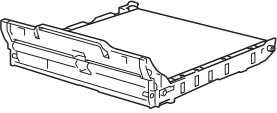
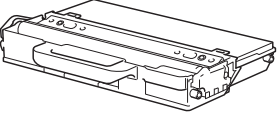

Името на модела на консуматива ще е различно в зависимост от страната и региона.

Консумативи	Име на модела на консуматива	Приблизителен експлоатационен живот (брой отпечатани страници)
Тонер касета 	Стандартен тонер: TN-243	<ul style="list-style-type: none"> • Черна: Приблизително 1 000 страници ^{1 2} • Синя/Червена/Жълта: Приблизително 1 000 страници ^{1 2}
	Тонер с голям капацитет: TN-247	<ul style="list-style-type: none"> • Черна: Приблизително 3 000 страници ^{1 2} • Синя/Червена/Жълта: Приблизително 2 300 страници ^{1 2}
	Тонер от кашона: (предоставен с вашето устройство)	<ul style="list-style-type: none"> • Черна: Приблизително 1 000 страници ^{1 2} • Синя/Червена/Жълта: Приблизително 1 000 страници ^{1 2}
Модул на барабана 	DR-243CL ³	Приблизително 18 000 страници ⁴
Ремък 	BU-223CL	Приблизително 50 000 страници ⁵
Кутия за отпадъчен тонер 	WT-223CL	Приблизително 50 000 страници ²

¹ Приблизителният капацитет на касетата се декларира съгласно ISO/IEC 19798.

² Листове с размер A4 или Letter от едната страна

³ Съдържа четири модула на барабана; един черен и три цветни.

⁴ Приблизително 18 000 страници на базата на една страница на заявка [страници с размер A4/Letter, едностранно]. Може да има разлика в броя страници поради редица фактори, включително, но не само, типа на носителя и размера на носителя.

⁵ Приблизително 50 000 страници на базата на две страници на заявка [страници с размер A4/Letter, едностранно]. Може да има разлика в броя страници поради редица фактори, включително, но не само, типа на носителя и размера на носителя.



Свързана информация

- [Приложение](#)

Свързани теми:

- [смяна на консумативи](#)
-

Важна информация за експлоатационния живот на тонер касетите

Експлоатационен живот на тонер касетите

Този продукт разпознава живота на тонер касетите, като използва следните два метода:

- Разпознаване чрез броене на точките от всеки цвят, необходими за създаването на изображение
- Разпознаване чрез броене на завъртанията на проявяващата ролка

Този продукт има функция, която ще преброи точките за всеки цвят, използван за печата на всеки документ, и завъртанията на проявяващата ролка на всяка тонер касета. Печатната операция ще спре, когато някоя от горните граници бъде достигната. Горната граница е зададена над броя точки или завъртания, необходими на касетата да работи съгласно рекламирания брой на страниците, които могат да се отпечатат с нея. Целта на тази функция е да намали опасността от ниско качество на печата и повреда на устройството.

Има две съобщения, които показват кога тонерът свършва или се нуждае от смяна: “Тонерът свършва” и “Сменете тонера”.

“Тонерът свършва” се показва на LCD дисплея, когато броят на точките или завъртанията на проявяващата ролка наближава максималния: “Сменете тонера” се показва на LCD дисплея, когато броят на точките или завъртанията на проявяващата ролка достигне максималния.

Корекция на цветовете

Броят на завъртанията на проявяващата ролка расте не само при нормални операции, като напр. печат и копиране, но и при регулирания на устройството, като напр. калибриране на цветовете и регистриране на цветовете.

Калибриране на цветовете (Регулиране на плътността на цветовете)

За постигане на стабилно качество на печат плътността на всяка тонер касета трябва да се поддържа на определена стойност. Ако балансът между плътностите на цветовете не може да се запази, тоновете стават нестабилни и става невъзможно точното възпроизвеждане на цветовете. Плътността на тонера може да се промени поради химични промени в тонера, които засягат неговия електрически заряд, повреда на проявяващия модул и нивата на температурата и влажността на устройството. При калибриране върху ремъка се отпечатват тестови шарки за регулиране на нивото на плътността.

Калибриране се извършва главно в следните случаи:

- Когато потребителят ръчно избере калибриране от контролния панел или от драйвера за принтер. (Изпълнете калибриране, ако плътността на цветовете трябва да се подобри.)
- Когато използвана тонер касета се смени с нова.
- Когато устройството открие, че околната температура и влажност са се променили.
- Когато бъде достигнат определен брой разпечатки.

Регистриране на цветовете (Корекция на позицията на цветовете)

В това устройство модулът на барабана и проявяващият модул са подготвени съответно за черен (К), жълт (Y), червен (M) и син (C) цвят. Четири цветни изображения се комбинират в едно и затова е възможно да възникнат грешки в регистрирането на цветовете напр. как се подравняват четирите цветни изображения. Когато възникнат грешки при регистриране, върху ремъка се отпечатват тестови шарки за корекция на регистрирането.

Извършва регистриране главно в следните случаи:

- Когато потребителят ръчно избере регистриране от контролния панел. (Изпълнете регистриране, ако грешка при регистрирането на цветовете трябва да се коригира.)
- Когато бъде достигнат определен брой разпечатки.



Свързана информация

- [Приложение](#)

Информация за рециклираната хартия

- Рециклираната хартия има същото качество като хартията, произведена от оригинални дървесни източници. Стандартите, които управляват съвременната рециклирана хартия, гарантират, че тя отговаря на най-високите изисквания за качество за различни процеси на печат. Оборудването за създаване на изображения, предоставено от компаниите, подписали доброволното споразумение, е подходящо за използване с рециклирана хартия, която отговаря на стандарта EN 12281:2002.
- Закупуването на рециклирана хартия запазва природните ресурси и популяризира кръговата икономика. Хартията се произвежда, като се използват целулозни влакна от дърветата. Събирането и рециклирането на хартия удължава живота на влакната до няколко жизнени цикъла, като по този начин ресурсите се използват най-добре.
- Производственият процес на рециклирана хартия е кратък. Влакната вече са били обработвани, така че се използва по-малко количество вода, химически вещества и енергия.
- Рециклирането на хартия има предимството и да намалява отделянето на въглерод, като отклонява хартиените продукти от другите маршрути за изхвърляне, като сметища и места за изгаряне. Боклукът на сметищата отделя метан, който има огромен парников ефект.



Свързана информация

- [Приложение](#)

Номера на Brother

ВАЖНО

За техническа помощ трябва да се свържете с центъра за обслужване на клиенти на Brother или с вашия местен дилър на Brother.

>> ЧЗВ (често задавани въпроси)

>> Обслужване на клиенти

ЧЗВ (често задавани въпроси)

Brother Solutions Center е мястото, където можете да намерите всичко, от което се нуждаете за вашето устройство. Свалете най-новия софтуер и помощни програми и прочетете често задаваните въпроси и съвети за отстраняване на неизправности, за да научите как да извлечете най-голяма полза от вашето устройство на Brother.

Проверете тук и за актуализации на драйвери на Brother.

support.brother.com

Обслужване на клиенти

Посетете www.brother.com, за да видите информацията за контакт с вашия местен офис на Brother.

Местоположение на сервизните центрове

За сервизните центрове в Европа се обърнете към местния офис на Brother. Информация за контакт за европейските офиси можете да намерите, като отидете на адрес www.brother.com и изберете вашия регион и страна.

Интернет адреси

Глобален уеб сайт на Brother: www.brother.com

За често задавани въпроси (ЧЗВ), поддръжка на продукти, технически въпроси, актуализации на драйвери и помощни програми:

support.brother.com

✓ Свързана информация

- [Приложение](#)

brother

Посетете ни в Интернет
www.brother.com



BUL
Вариант В-1