



Guide de l'utilisateur en ligne

HL-L3210CW

HL-L3230CDN

HL-L3230CDW

HL-L3270CDW

Table des matières

| | |
|--|-----------|
| Avant d'utiliser votre appareil Brother | 1 |
| Définitions des remarques | 2 |
| Avis d'exclusion de garanties (États-Unis et Canada) | 3 |
| Marques de commerce | 4 |
| Remarque importante | 5 |
| Présentation de votre appareil Brother | 6 |
| Avant d'utiliser votre appareil | 7 |
| Vue avant et vue arrière | 8 |
| Vue d'ensemble du panneau de commande | 10 |
| Présentation de l'écran tactile ACL | 14 |
| Utilisation de l'écran tactile ACL | 16 |
| Accéder aux utilitaires Brother (Windows) | 18 |
| Désinstaller le logiciel Brother et les pilotes (Windows) | 20 |
| Manipulation du papier | 21 |
| Charger du papier | 22 |
| Charger du papier et imprimer à l'aide du bac à papier | 23 |
| Charger du papier dans la fente d'alimentation manuelle et imprimer à partir de celle-ci | 27 |
| Paramètres du papier | 34 |
| Modifier le format et le type de papier | 35 |
| Modification du paramètre de vérification du format de papier | 36 |
| Zone non imprimable | 37 |
| Support d'impression recommandé | 38 |
| Utilisation de papier spécial | 39 |
| Imprimer | 40 |
| Imprimer à partir de votre ordinateur (Windows)..... | 41 |
| Imprimer un document (Windows) | 42 |
| Paramètres d'impression (Windows)..... | 44 |
| Impression sécurisée (Windows) | 49 |
| Modifier les paramètres d'impression par défaut (Windows) | 51 |
| Imprimer un document avec le pilote d'imprimante BR-Script3 (émulation de langage PostScript® 3™) (Windows)..... | 52 |
| Surveiller l'état de l'appareil depuis votre ordinateur (Windows)..... | 53 |
| Imprimer à partir de votre ordinateur (Macintosh)..... | 54 |
| Imprimer un document (Macintosh)..... | 55 |
| Options d'impression (Mac)..... | 56 |
| Impression sécurisée (Macintosh)..... | 62 |
| Imprimer un document avec le pilote d'imprimante BR-Script3 (émulation de langage PostScript® 3™) (Mac)..... | 64 |
| Surveiller l'état de l'appareil depuis votre ordinateur (Macintosh)..... | 65 |
| Annuler une tâche d'impression..... | 67 |
| Impression test..... | 68 |
| Réseau | 69 |
| Configurer les détails de réseau à l'aide du panneau de commande | 70 |
| Fonctions réseau de base prises en charge | 71 |
| Logiciel et utilitaires de gestion du réseau | 72 |

| | |
|--|------------|
| En savoir plus sur le logiciel et les utilitaires de gestion du réseau..... | 73 |
| Méthodes supplémentaires de configuration de votre appareil Brother pour un réseau sans fil | 74 |
| Avant de configurer votre appareil Brother pour un réseau sans fil | 75 |
| Configurer votre appareil pour un réseau sans fil | 76 |
| Configurer votre appareil pour un réseau sans fil à l'aide de la méthode par pression sur un bouton de Wi-Fi Protected Setup™ (WPS)..... | 77 |
| Configurer votre appareil pour un réseau sans fil à l'aide de la méthode d'amorçage (NIP) de Wi-Fi Protected Setup™ (WPS)..... | 79 |
| Configurer votre appareil pour un réseau sans fil à l'aide de l'Assistant de configuration du panneau de commande de l'appareil | 83 |
| Configurer votre appareil pour un réseau sans fil lorsque le SSID n'est pas diffusé | 86 |
| Configurer votre appareil pour un réseau sans fil d'entreprise..... | 89 |
| Utiliser Wi-Fi Direct®..... | 94 |
| Fonctions réseau avancées | 108 |
| Imprimer le rapport de configuration réseau | 109 |
| Imprimer le rapport WLAN..... | 110 |
| Configurer le protocole SNMP à l'aide de la Gestion à partir du Web | 113 |
| Informations techniques pour les utilisateurs avancés..... | 114 |
| Réinitialiser les paramètres réseau à leurs réglages d'usine | 115 |
| Sécurité | 116 |
| Verrouiller les paramètres de l'appareil..... | 117 |
| Présentation du verrouillage des paramètres..... | 118 |
| Fonctions de sécurité du réseau | 122 |
| Avant d'utiliser les fonctions de sécurité du réseau..... | 123 |
| Verrouillage sécuritaire des fonctions 3.0..... | 124 |
| Gérer votre appareil réseau en toute sécurité à l'aide de SSL/TLS | 129 |
| Envoyer un courriel en toute sécurité | 160 |
| Utiliser l'authentification IEEE 802.1x pour un réseau câblé ou sans fil..... | 164 |
| Enregistrement du journal d'impression sur le réseau | 169 |
| Mobile/Web Connect..... | 174 |
| Brother Web Connect..... | 175 |
| Présentation de Brother Web Connect..... | 176 |
| Services en ligne utilisés avec Brother Web Connect..... | 177 |
| Conditions d'utilisation de Brother Web Connect | 179 |
| Configurer Brother Web Connect | 183 |
| Télécharger et imprimer des documents à l'aide de Brother Web Connect..... | 191 |
| Google Cloud Print..... | 193 |
| Présentation de Google Cloud Print..... | 194 |
| Avant d'utiliser Google Cloud Print..... | 195 |
| Imprimer depuis Google Chrome™ ou Chrome OS™ | 199 |
| Imprimer depuis Google Drive™ pour Mobile..... | 200 |
| Imprimer depuis le service Webmail Gmail™ pour mobile | 201 |
| AirPrint | 202 |
| Présentation d'AirPrint..... | 203 |
| Avant d'utiliser AirPrint (macOS)..... | 204 |
| Imprimer à l'aide d'AirPrint | 205 |
| Impression mobile pour Windows | 208 |

| | |
|---|------------|
| Mopria® Print Service..... | 209 |
| Brother iPrint&Scan pour les appareils mobiles..... | 210 |
| Near-Field Communication (NFC)..... | 211 |
| Brother iPrint&Scan pour Windows et Mac..... | 212 |
| Présentation de Brother iPrint&Scan | 213 |
| Dépannage..... | 214 |
| Messages d'erreur et d'entretien..... | 215 |
| Messages d'erreur lors de l'utilisation de la fonction Brother Web Connect..... | 224 |
| Bourrages papier..... | 226 |
| Le papier est coincé dans la fente d'alimentation manuelle | 227 |
| Papier coincé dans le bac à papier | 228 |
| Le papier est coincé à l'arrière de l'appareil | 230 |
| Papier coincé à l'intérieur de l'appareil..... | 232 |
| Papier coincé sous le bac à papier | 235 |
| Problèmes d'impression..... | 237 |
| Améliorer la qualité d'impression | 240 |
| Problèmes réseau..... | 246 |
| Messages d'erreur..... | 247 |
| Utiliser l'outil de réparation de connexion réseau (Windows)..... | 250 |
| Où puis-je trouver les paramètres réseau de mon appareil Brother? | 252 |
| Je ne parviens pas à terminer la configuration du réseau sans fil | 253 |
| Mon appareil Brother ne peut pas imprimer sur le réseau | 255 |
| Je veux vérifier le bon fonctionnement de mes périphériques réseau | 257 |
| Problèmes liés à Google Cloud Print | 258 |
| Problèmes liés à AirPrint..... | 259 |
| Autres problèmes | 260 |
| Consulter les informations sur l'appareil | 262 |
| Fonctions de réinitialisation..... | 263 |
| Réinitialisation de l'appareil..... | 264 |
| Réinitialisation du réseau | 265 |
| Rétablissement des réglages d'usine..... | 266 |
| Entretien de routine | 267 |
| Remplacer les consommables..... | 268 |
| Remplacer la cartouche de toner | 270 |
| Remplacer l'unité de tambour | 274 |
| Remplacer la courroie | 279 |
| Remplacer le conteneur de toner usé | 283 |
| Nettoyer l'appareil | 288 |
| Nettoyez les têtes DEL..... | 290 |
| Nettoyer l'écran tactile ACL..... | 291 |
| Nettoyer les fils corona..... | 292 |
| Nettoyer l'unité de tambour | 295 |
| Nettoyer les rouleaux de chargement de papier | 306 |
| Calibrer la sortie couleur | 307 |
| Réinitialiser les paramètres de calibrage de l'appareil..... | 308 |
| Corriger l'alignement d'impression couleur (Enregistrement des couleurs)..... | 309 |
| Vérifier la durée de vie restante de la pièce..... | 310 |







| | |
|--|------------|
| Emballer et expédier votre appareil Brother..... | 311 |
| Remplacer les pièces d'entretien périodique | 313 |
| Réglages de l'appareil | 314 |
| Modification des paramètres de l'appareil depuis le panneau de commande | 315 |
| Paramètres généraux..... | 316 |
| Tableaux des réglages et des fonctions | 325 |
| Modification des paramètres de l'appareil à partir de votre ordinateur | 346 |
| Modification des paramètres de l'appareil en utilisant l'application de gestion sur le Web | 347 |
| Annexe | 351 |
| Spécifications | 352 |
| Comment entrer du texte sur votre appareil Brother..... | 359 |
| Consommables | 361 |
| Informations importantes concernant la durée de vie de la cartouche de toner | 363 |
| Numéros de Brother..... | 364 |

Avant d'utiliser votre appareil Brother

- [Définitions des remarques](#)
- [Avis d'exclusion de garanties \(États-Unis et Canada\)](#)
- [Marques de commerce](#)
- [Remarque importante](#)

Définitions des remarques

Les symboles et conventions suivants sont utilisés dans ce guide de l'utilisateur :

| | |
|---|--|
|  AVERTISSEMENT | AVERTISSEMENT signale une situation potentiellement dangereuse susceptible d'entraîner des blessures physiques graves, voire mortelles. |
|  ATTENTION | ATTENTION indique une situation potentiellement dangereuse qui, si elle n'est pas évitée, peut provoquer des blessures mineures ou modérées. |
| IMPORTANT | IMPORTANT indique une situation potentiellement dangereuse qui, si elle n'est pas évitée, peut provoquer des dommages matériels ou une perte de fonctionnalité du produit. |
| REMARQUE | REMARQUE précise l'environnement d'exploitation, les conditions d'installation ou des conditions d'utilisation spéciales. |
|  | Les icônes de conseils offrent des trucs pratiques et des informations supplémentaires. |
|  | Les icônes de danger électrique vous avertissent d'un danger d'électrocution. |
|  | Les icônes de danger d'incendie vous avertissent d'un danger d'incendie. |
|  | Les icônes de surface chaude vous avertissent de ne pas toucher les composants chauds de l'appareil. |
|  | Les icônes d'interdiction indiquent des actions à éviter à tout prix. |
| Caractères gras | Les caractères gras identifient les boutons sur le panneau de commande de l'appareil ou sur l'écran de l'ordinateur. |
| <i>Caractères italiques</i> | Les caractères italiques mettent en valeur un point important ou signalent un sujet connexe. |
| Courier New | La police Courier New sert à identifier les messages affichés à l'écran ACL de l'appareil. |



Renseignements connexes

- [Avant d'utiliser votre appareil Brother](#)

Avis d'exclusion de garanties (États-Unis et Canada)

LE OU LES CONCÉDANT(S) DE LICENCES DE BROTHER ET LEURS DIRECTEURS, REPRÉSENTANTS, EMPLOYÉS OU AGENTS (COLLECTIVEMENT NOMMÉS CONCÉDANTS DE LICENCES DE BROTHER) N'ASSURENT AUCUNE GARANTIE, EXPRESSE OU TACITE, Y COMPRIS, MAIS NON DE FAÇON LIMITATIVE, LES GARANTIES TACITES DE QUALITÉ MARCHANDE ET D'ADAPTATION À UN USAGE PARTICULIER, À L'ÉGARD DU LOGICIEL. LE OU LES CONCÉDANT(S) DE LICENCES DE BROTHER N'ASSURENT AUCUNE GARANTIE ET NE FONT AUCUNE DÉCLARATION À L'ÉGARD DE L'UTILISATION OU DES RÉSULTATS DÉCOULANT DE L'UTILISATION DU LOGICIEL EN CE QUI CONCERNE L'EXACTITUDE, LA PRÉCISION, LA FIABILITÉ, LA MISE À NIVEAU OU TOUT AUTRE ASPECT DE CE DERNIER. LES RISQUES LIÉS AUX RÉSULTATS ET AUX PERFORMANCES DU LOGICIEL SONT INTÉGRALEMENT ASSUMÉS PAR VOUS. L'EXCLUSION DES GARANTIES TACITES N'EST PAS AUTORISÉE DANS CERTAINS ÉTATS DES ÉTATS-UNIS OU DANS CERTAINES PROVINCES DU CANADA. L'EXCLUSION CI-DESSUS POURRAIT NE PAS S'APPLIQUER À VOTRE CAS.

LE OU LES CONCÉDANT(S) DE LICENCES DE BROTHER NE PEUVENT EN AUCUN CAS ÊTRE TENUS RESPONSABLES DES DOMMAGES ACCESSOIRES, ACCIDENTELS OU INDIRECTS (Y COMPRIS LES DOMMAGES POUR LA PERTE DE BÉNÉFICES, LA PERTE D'EXPLOITATION, LA PERTE D'INFORMATIONS COMMERCIALES OU AUTRE) DÉCOULANT DE L'UTILISATION OU DE L'IMPOSSIBILITÉ D'UTILISER CE LOGICIEL MÊME SI LES CONCÉDANTS DE LICENCES DE BROTHER ONT ÉTÉ AVISÉS DE LA POSSIBILITÉ DE CES DOMMAGES. ÉTANT DONNÉ QUE CERTAINS ÉTATS DES ÉTATS-UNIS OU CERTAINES PROVINCES DU CANADA N'AUTORISENT PAS L'EXCLUSION OU LA LIMITATION DE RESPONSABILITÉ POUR LES DOMMAGES ACCESSOIRES OU ACCIDENTELS, LES LIMITATIONS CI-DESSUS POURRAIENT NE PAS S'APPLIQUER À VOTRE CAS. DANS TOUS LES CAS, LA RESPONSABILITÉ QUE LES CONCÉDANTS DE LICENCES DE BROTHER ONT ENVERS VOUS À L'ÉGARD DES DOMMAGES RÉELS, QUELLE QU'EN SOIT L'ORIGINE ET QUELLE QUE SOIT LA FORME DE L'ACTION (CONTRAT, TORT (Y COMPRIS LA NÉGLIGENCE), ET LA RESPONSABILITÉ ASSOCIÉE AUX PRODUITS OU AUTRE), SERA LIMITÉE À 50 \$.



Renseignements connexes

- [Avant d'utiliser votre appareil Brother](#)

Marques de commerce

Microsoft, Windows, Windows Server, Internet Explorer et OneNote sont des marques déposées ou des marques de commerce de Microsoft Corporation aux États-Unis et/ou dans d'autres pays.

Apple, App Store, Mac, Safari, AirPrint, le logo AirPrint, iPad, iPhone, iPod touch et macOS sont des marques de commerce d'Apple Inc. déposées aux États-Unis et dans d'autres pays.

PostScript et PostScript 3 sont des marques déposées ou des marques de commerce d'Adobe Systems Incorporated aux États-Unis et.

Wi-Fi, Wi-Fi Alliance et Wi-Fi Direct sont des marques déposées de Wi-Fi Alliance®.

WPA, WPA2, Wi-Fi CERTIFIED, Wi-Fi Protected Setup et le logo Wi-Fi Protected Setup sont des marques de commerce de Wi-Fi Alliance®.

Android, Gmail, Google Cloud Print, Google Drive, Google Chrome, Chrome OS et Google Play sont des marques de commerce de Google LLC. L'utilisation de ces marques de commerce est soumise à l'autorisation de Google.

Mopria® et le logo Mopria® sont des marques déposées et des marques de service de Mopria Alliance, Inc. aux États-Unis et dans d'autres pays. Toute utilisation non autorisée est strictement interdite.

Mozilla et Firefox sont des marques déposées de Mozilla Foundation.

Intel est une marque de commerce d'Intel Corporation aux États-Unis et dans d'autres pays.

Evernote est une marque de commerce d'Evernote Corporation utilisée sous licence.

La marque de mot Bluetooth® est une marque déposée qui appartient à Bluetooth SIG, Inc. et est utilisée sous licence uniquement par Brother Industries, Ltd.

Chaque société dont un logiciel est mentionné dans ce manuel possède un contrat de licence de logiciel spécifique à ses propres programmes.

L'ensemble des appellations commerciales et noms de produits des sociétés apparaissant sur les produits Brother, les documents s'y rapportant et tout autre support sont tous des marques de commerce ou des marques déposées de ces sociétés respectives.



Renseignements connexes

- [Avant d'utiliser votre appareil Brother](#)

Remarque importante

- N'utilisez pas ce produit à l'extérieur du pays d'achat, puisqu'il pourrait violer les règlements de télécommunication sans fil et d'alimentation de ce pays.
- Tous les modèles ne sont pas offerts dans tous les pays.
- Windows 10 dans ce document représente Windows 10 Édition Familiale, Windows 10 Pro, Windows 10 Éducation et Windows 10 Entreprise.
- Windows Server 2008 dans le présent document représente Windows Server 2008 et Windows Server 2008 R2.
- Dans ce Guide de l'utilisateur, les messages de l'écran ACL du HL-L3230CDW/HL-L3270CDW sont utilisés, sauf mention contraire.
- Dans ce Guide de l'utilisateur, les illustrations du HL-L3230CDW sont utilisées, sauf mention contraire.
- Les écrans présentés dans ce Guide de l'utilisateur le sont à titre d'illustration seulement et peuvent différer des écrans réels.
- Sauf spécification contraire, les écrans présentés dans ce manuel proviennent de Windows 7 et macOS v10.12.x. Les écrans affichés sur votre ordinateur peuvent varier selon votre système d'exploitation.
- Le contenu du présent guide et les caractéristiques de ce produit peuvent être modifiés sans préavis.
- Les fonctions ne sont pas toutes disponibles dans les pays soumis aux restrictions applicables à l'exportation.



Renseignements connexes

- [Avant d'utiliser votre appareil Brother](#)

Présentation de votre appareil Brother

- [Avant d'utiliser votre appareil](#)
- [Vue avant et vue arrière](#)
- [Vue d'ensemble du panneau de commande](#)
- [Présentation de l'écran tactile ACL](#)
- [Utilisation de l'écran tactile ACL](#)
- [Accéder aux utilitaires Brother \(Windows\)](#)

Avant d'utiliser votre appareil

Avant de tenter toute opération d'impression, confirmez les points suivants :

- Vérifiez si vous avez installé le pilote de l'imprimante.
- Pour les utilisateurs avec câble réseau ou câble USB : assurez-vous que le câble d'interface est protégé physiquement.

Pare-feu (Windows)

Si votre ordinateur est protégé par un pare-feu et qu'il vous est impossible d'imprimer sur le réseau, il peut être nécessaire de configurer les paramètres du pare-feu. Si vous utilisez le pare-feu Windows et que vous avez installé les pilotes en suivant les étapes du programme d'installation, les réglages de pare-feu requis ont déjà été définis. Si vous utilisez tout autre logiciel de pare-feu personnel, consultez le Guide de l'utilisateur de votre logiciel ou contactez le fabricant du logiciel.



Renseignements connexes

- [Présentation de votre appareil Brother](#)

Vue avant et vue arrière

>> HL-L3210CW/HL-L3230CDN/HL-L3230CDW

>> HL-L3270CDW

HL-L3210CW/HL-L3230CDN/HL-L3230CDW

Vue avant

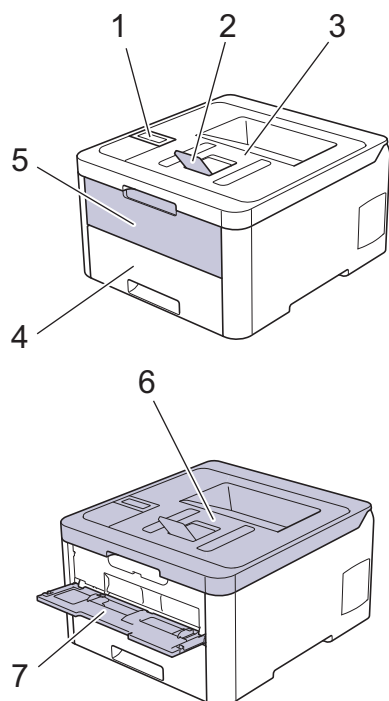

Vue arrière

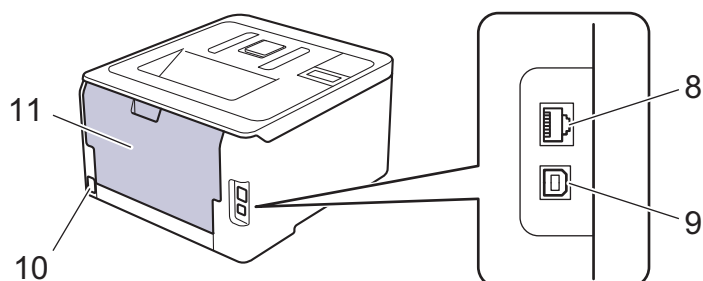

1. Panneau de commande avec écran à cristaux liquides (ACL)
2. Voilette du support du bac de sortie face imprimée vers le bas (voilette du support)
3. Bac de sortie face imprimée vers le bas
4. Bac à papier
5. Capot de la fente d'alimentation manuelle
6. Capot supérieur
7. Fente d'alimentation manuelle
8. (Pour les modèles en réseau câblé)
Port 10BASE-T / 100BASE-TX
9. Port USB
10. Connecteur / cordon d'alimentation CA
11. Capot arrière (bac de sortie face vers le haut)



L'appareil est équipé d'un cordon d'alimentation CA non amovible, selon le modèle.

Vue avant

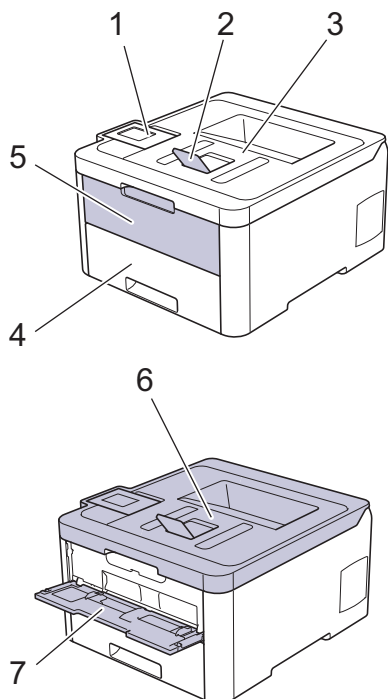

Vue arrière

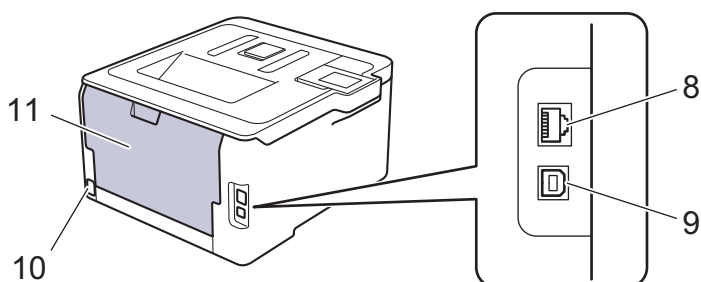

1. Panneau tactile avec écran tactile ACL inclinable
2. Volet du support du bac de sortie face imprimée vers le bas (volet du support)
3. Bac de sortie face imprimée vers le bas
4. Bac à papier
5. Capot de la fente d'alimentation manuelle
6. Capot supérieur
7. Fente d'alimentation manuelle
8. Port 10BASE-T / 100BASE-TX
9. Port USB
10. Connecteur / cordon d'alimentation CA
11. Capot arrière (bac de sortie face vers le haut)



Renseignements connexes

- [Présentation de votre appareil Brother](#)

Vue d'ensemble du panneau de commande

Le panneau de commande pourrait varier en fonction de votre modèle.

>> HL-L3210CW/HL-L3230CDN/HL-L3230CDW

>> HL-L3270CDW

HL-L3210CW/HL-L3230CDN/HL-L3230CDW

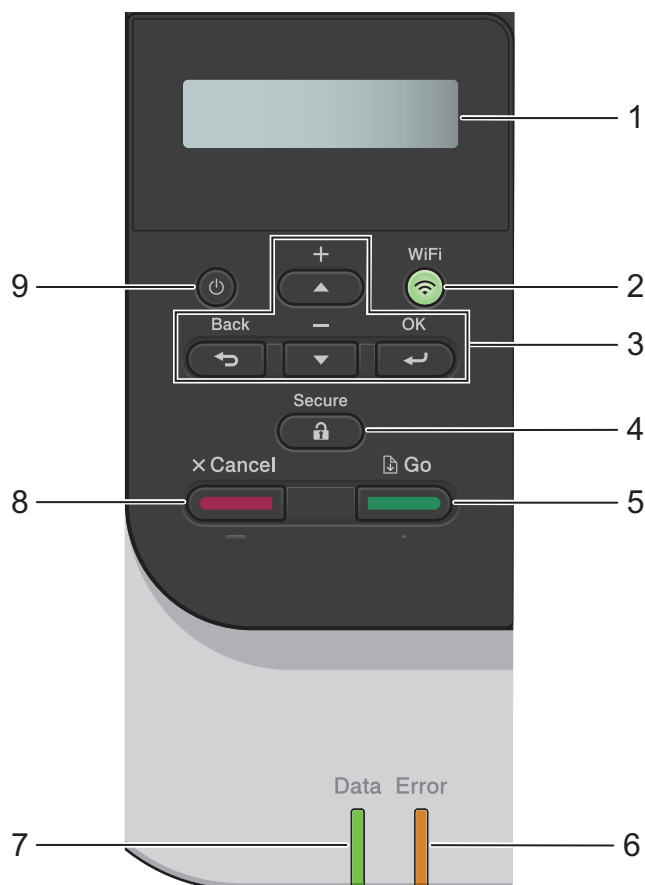

1. Écran à cristaux liquides (ACL)

Affiche des messages pour vous aider à configurer et utiliser l'appareil.

- Modèles en réseau sans fil

Un indicateur à quatre niveaux affiche la puissance du signal sans fil si vous utilisez une connexion sans fil.



2. Boutons WiFi ou Réseau

- Modèles en réseau câblé :

Réseau

Appuyez sur le bouton **Réseau** pour configurer les paramètres de réseau câblé.

- Modèles en réseau sans fil :

WiFi

Lancez le programme d'installation sans fil sur votre ordinateur et appuyez sur le bouton **WiFi**. Suivez les instructions à l'écran pour configurer une connexion sans fil entre l'appareil et votre réseau.

Lorsque le témoin **WiFi** s'allume, votre appareil Brother est connecté à un point d'accès sans fil. Lorsque le témoin **WiFi** clignote, la connexion sans fil est interrompue ou votre appareil est en cours de connexion à un point d'accès sans fil.

3. Boutons de menu

OK

Appuyez pour sélectionner l'option affichée. Après la modification d'un paramètre, l'appareil retourne au niveau de menu précédent.

Recul

- Appuyez pour retourner au niveau de menu précédent.
- Appuyez pour sélectionner la position précédente lors de la saisie de lettres ou de numéros.

▲ ou ▼ (+ ou -)

- Appuyez pour faire défiler les menus et les options.
- Appuyez pour entrer ou modifier une lettre ou un chiffre. Maintenez enfoncé ▲ ou ▼ pour faire défiler plus rapidement. Lorsque la lettre ou le chiffre souhaité s'affiche, appuyez sur **OK**.

4. Sécuritaire

Appuyez pour imprimer des tâches enregistrées en mémoire lorsque vous entrez votre mot de passe à quatre chiffres.

5. Démarrer

- Appuyez pour effacer certains messages d'erreur. Pour effacer toutes les autres erreurs, suivez les instructions affichées à l'écran ACL.
- Appuyez pour imprimer les données restantes dans la mémoire de l'appareil.
- Appuyez pour sélectionner l'option affichée. Après la modification d'un paramètre, l'appareil retourne en mode Prêt.

6. Témoin DEL Erreur

Le témoin DEL **Erreur** clignote lorsque l'écran ACL affiche un message d'erreur ou d'état important.

7. Témoin DEL Données



Le témoin DEL **Données** clignote selon l'état de l'appareil.

Lorsque le témoin DEL **Données** s'allume, la mémoire de l'appareil contient des données. Lorsque le témoin DEL **Données** clignote, l'appareil reçoit ou traite des données.

8. Annuler

- Appuyez pour annuler le réglage actuel.
- Appuyez pour annuler une tâche d'impression programmée et l'effacer de la mémoire de l'appareil. Pour annuler plusieurs tâches d'impression, maintenez enfoncé **Annuler** jusqu'à ce que l'écran ACL affiche [Annul les tâches].

9. Marche/Arrêt

- Allumez l'appareil en appuyant sur .
- Éteignez l'appareil en maintenant enfoncé .

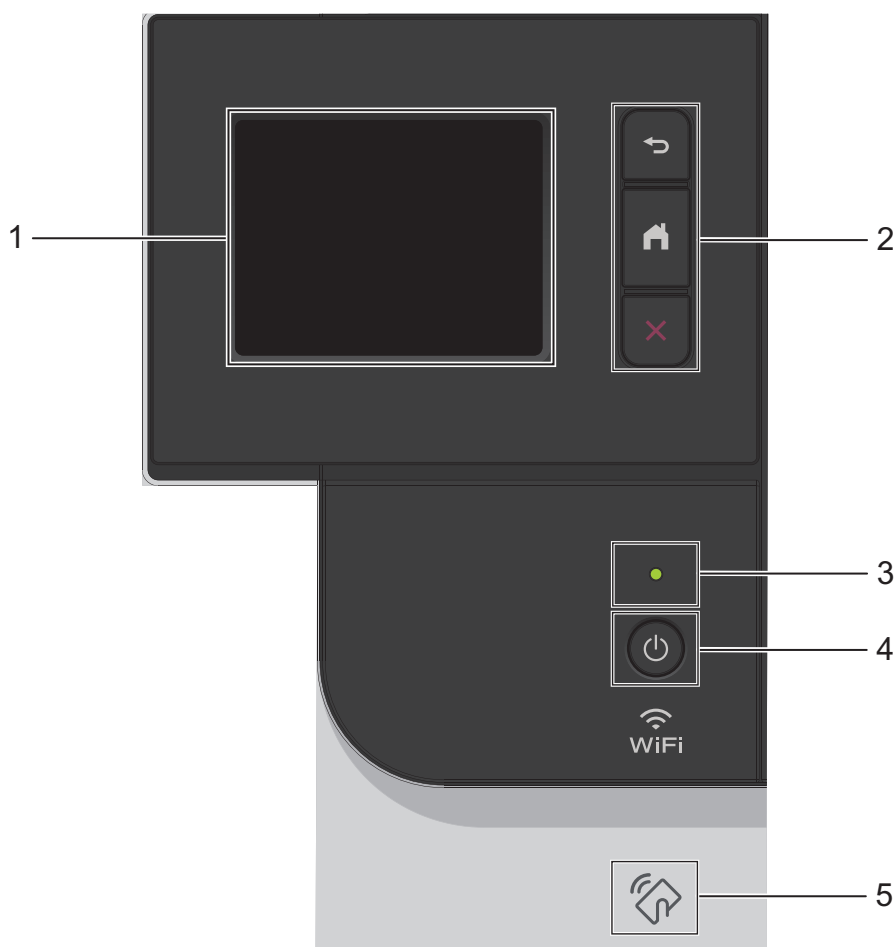

1. Écran tactile à cristaux liquides (ACL)

Accédez aux menus et options en appuyant sur les éléments souhaités sur l'écran tactile.

2. Boutons de menu



(Retour)

Appuyez pour retourner au menu précédent.

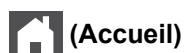

(Accueil)

Appuyez pour retourner à l'écran d'accueil.





(Annuler)

Appuyez pour annuler une opération. Appuyez pour annuler une tâche d'impression programmée et l'effacer de la mémoire de l'appareil.

3. Témoin d'alimentation DEL

Le témoin d'alimentation DEL s'allume en fonction de l'état d'alimentation de l'appareil.

4. Mise en marche/arrêt

- Allumez l'appareil en appuyant sur .
- Éteignez l'appareil en maintenant enfoncé .

5. NFC (Communication en champ proche)

Si votre appareil Android™ prend en charge la fonction NFC, vous pouvez imprimer des documents depuis votre appareil mobile en lui faisant toucher le symbole NFC qui se trouve sur le panneau de commande.



Renseignements connexes

- Présentation de votre appareil Brother

Présentation de l'écran tactile ACL

Modèles associés : HL-L3270CDW

L'écran d'accueil vous permet d'accéder à la configuration WiFi, au niveau de toner, aux paramètres et à l'écran des fonctions.

L'écran de page d'accueil affiche l'état de l'appareil lorsque ce dernier est inactif. Lorsqu'il s'affiche, cet écran indique que votre appareil est prêt pour la commande suivante.

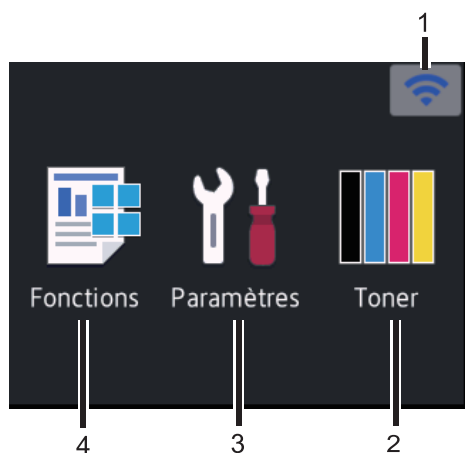

1. État de la connexion sans fil

Si vous utilisez une connexion sans fil, un indicateur à quatre niveaux sur l'écran d'accueil affiche l'intensité actuelle du signal sans fil.



- Si **WiFi** s'affiche dans le haut de l'écran, appuyez pour sélectionner une méthode de connexion sans fil ou modifier une connexion sans fil existante.

2. [Toner]

Affiche la durée de vie restante du toner. Appuyez pour accéder au menu [Toner].

3. [Paramètres]



Appuyez pour accéder au menu [Paramètres].

Utilisez le menu Paramètres pour accéder à tous les paramètres de votre appareil Brother.

Si le verrouillage des paramètres est activé, une icône de verrouillage  s'affiche à l'écran ACL. Vous devez déverrouiller l'appareil pour modifier des paramètres.

4. [Fonctions]

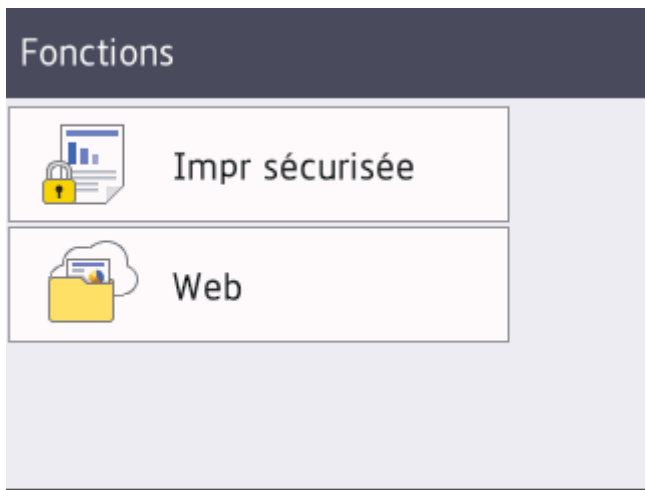

Appuyez pour accéder à l'écran des fonctions.

-  [Impr sécurisée]
Appuyez pour accéder à l'option d'impression sécurisée.
-  [Web]
Appuyez pour connecter l'appareil Brother à un service Internet.

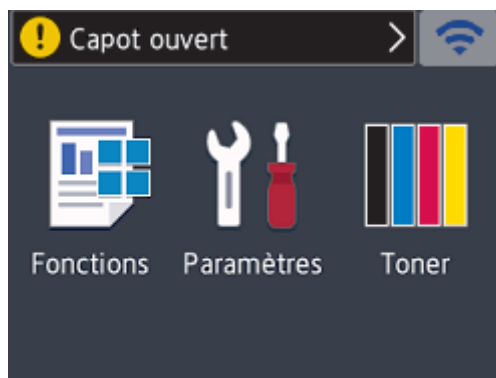

Icône d'avertissement



L'icône d'avertissement  s'affiche en présence d'un message d'erreur ou d'entretien; appuyez sur  pour le consulter, puis appuyez sur  pour retourner en mode Prêt.

REMARQUE

Ce produit utilise la police de ARPHIC TECHNOLOGY CO.,LTD.

Renseignements connexes

- [Présentation de votre appareil Brother](#)

Utilisation de l'écran tactile ACL

Modèles associés : HL-L3270CDW

Appuyez votre doigt sur l'écran ACL pour l'utiliser. Pour afficher et accéder à toutes les options, appuyez sur ▲ ou ▼ sur l'écran ACL pour les faire défiler.

Les étapes suivantes expliquent comment modifier le paramètre de l'appareil. Dans cet exemple, le paramètre de rétroéclairage ACL passe de [Clair] à [Moyen] :

IMPORTANT

N'appuyez PAS sur l'écran ACL avec un objet pointu tel qu'un stylo ou un stylet. Vous risqueriez d'endommager l'appareil.

REMARQUE

NE touchez PAS l'écran ACL immédiatement après avoir branché le cordon d'alimentation ou allumé l'appareil. Cela pourrait provoquer une erreur.

1. Appuyez sur  [Paramètres] > [Ts réglages].
2. Appuyez sur ▲ ou ▼ pour afficher l'option [Prog. Général], puis appuyez sur [Prog. Général].



3. Appuyez sur ▲ ou ▼ pour afficher l'option [Param ACL], puis appuyez sur [Param ACL].

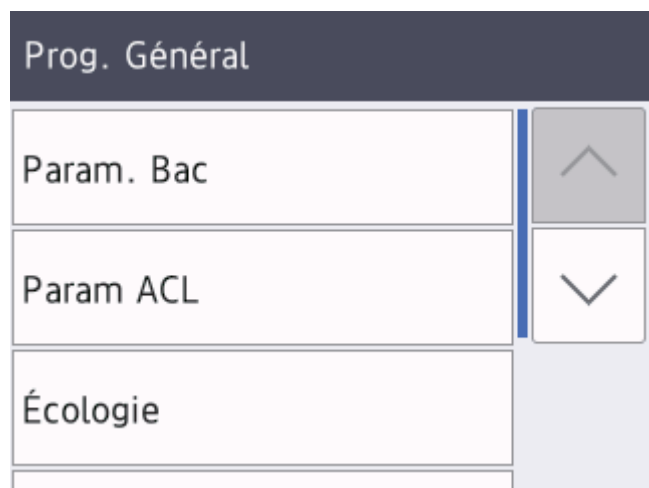

4. Appuyez sur [Pann. lumineux].

Param ACL

Pann. lumineux

Clair

Min. veilleuse

30Sec

5. Appuyez sur [Moyen].

Pann. lumineux

Clair

Moyen

Foncé

6. Appuyez sur .



Renseignements connexes

- [Présentation de votre appareil Brother](#)

Accéder aux utilitaires Brother (Windows)

Brother Utilities * Utilitaires Brother est un programme de lancement d'applications qui permet d'accéder facilement à toutes les applications Brother installées sur votre ordinateur.

1. Effectuez l'une des opérations suivantes :

- (Windows 7, Windows Server 2008 et Windows Server 2008 R2)

Cliquez sur  (démarrer) > **Tous les programmes** > **Brother** > **Brother Utilities * Utilitaires Brother**.

- (Windows 8 et Windows Server 2012)

Touchez ou cliquez sur  (**Brother Utilities * Utilitaires Brother**) dans l'écran **Accueil** ou sur le bureau.

- (Windows 8.1 et Windows Server 2012 R2)

Déplacez votre souris vers le coin inférieur gauche de l'écran **Accueil** et cliquez sur  (si vous utilisez un appareil tactile, faites glisser vers le haut à partir du bas de l'écran **Accueil** pour afficher l'écran **Applications**).

Lorsque l'écran **Applications** s'affiche, touchez ou cliquez sur  (**Brother Utilities * Utilitaires Brother**).

- (Windows 10 et Windows Server 2016)

Cliquez sur  > **Brother** > **Brother Utilities * Utilitaires Brother**.

2. Sélectionnez votre appareil (où XXXX est le nom de votre modèle).

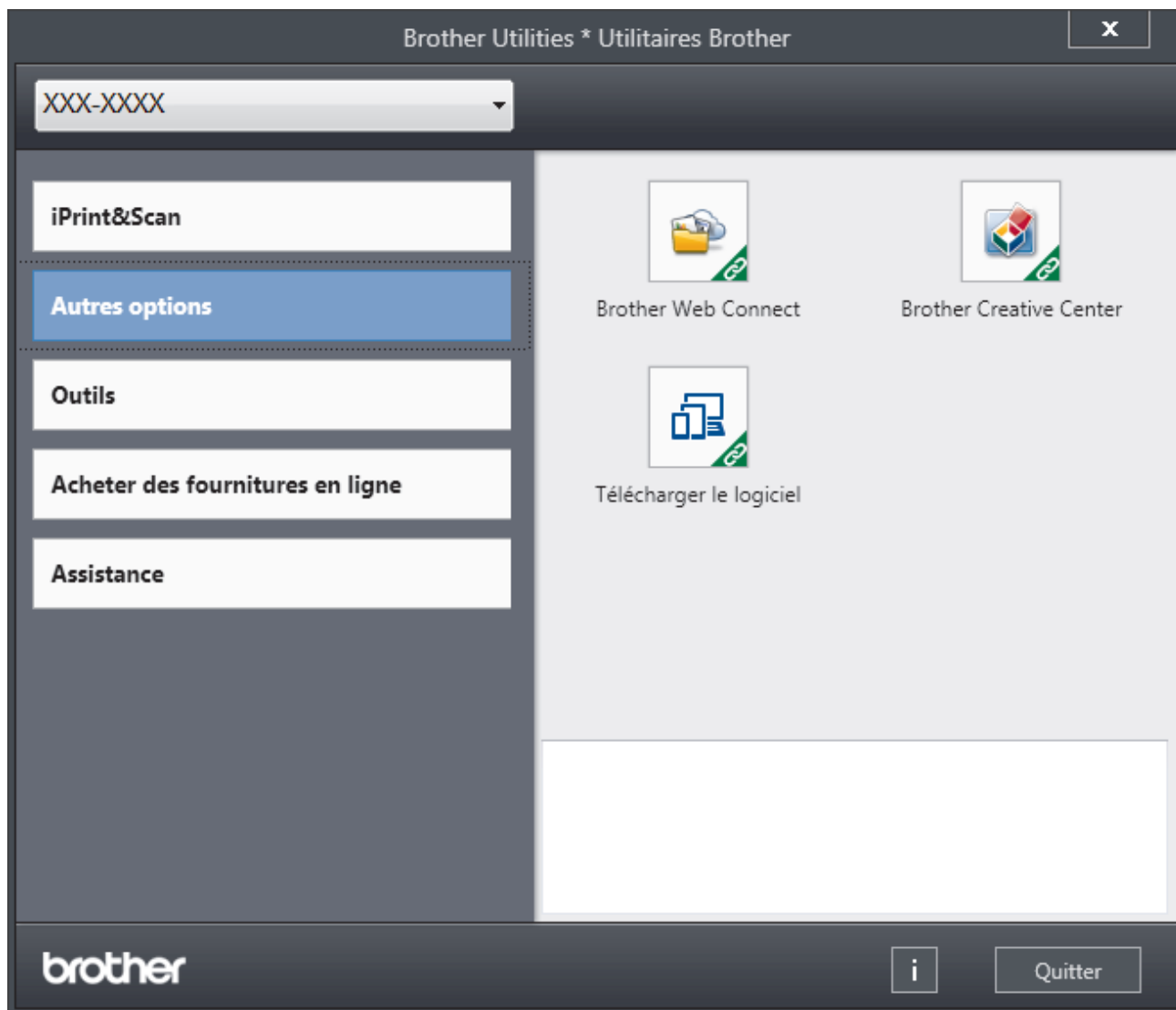

3. Choisissez l'opération que vous souhaitez utiliser.

Renseignements connexes

- [Présentation de votre appareil Brother](#)
 - [Désinstaller le logiciel Brother et les pilotes \(Windows\)](#)

Désinstaller le logiciel Brother et les pilotes (Windows)

1. Effectuez l'une des opérations suivantes :

- (Windows 7, Windows Server 2008 et Windows Server 2008 R2)

Cliquez sur  (**démarrer**) > **Tous les programmes** > **Brother** > **Brother Utilities * Utilitaires Brother**.

- (Windows 8 et Windows Server 2012)

Appuyez ou cliquez sur  (**Brother Utilities * Utilitaires Brother**) dans l'écran **Accueil** ou sur le bureau.

- (Windows 8.1 et Windows Server 2012 R2)

Déplacez votre souris vers le coin inférieur gauche de l'écran **Accueil** et cliquez sur  (si vous utilisez un appareil tactile, faites glisser vers le haut à partir du bas de l'écran **Accueil** pour afficher l'écran **Applications**).

Si l'écran **Applications** s'affiche, appuyez ou cliquez sur  (**Brother Utilities * Utilitaires Brother**).

- (Windows 10 et Windows Server 2016)

Cliquez sur  > **Brother** > **Brother Utilities * Utilitaires Brother**.

2. Cliquez sur la liste déroulante puis sélectionnez votre nom de modèle (s'il n'a pas déjà été sélectionné). Cliquez sur **Outils** dans la barre de navigation de gauche, puis cliquez sur **Désinstaller**.

Suivez les instructions de la boîte de dialogue pour désinstaller les logiciels et les pilotes.



Renseignements connexes

- [Accéder aux utilitaires Brother \(Windows\)](#)

Manipulation du papier

- [Charger du papier](#)
- [Paramètres du papier](#)
- [Zone non imprimable](#)
- [Support d'impression recommandé](#)
- [Utilisation de papier spécial](#)

Charger du papier

- Charger du papier et imprimer à l'aide du bac à papier
- Charger du papier dans la fente d'alimentation manuelle et imprimer à partir de celle-ci

Charger du papier et imprimer à l'aide du bac à papier

- [Chargement de papier dans le bac à papier](#)
- [Problèmes d'impression](#)
- [Messages d'erreur et d'entretien](#)

Chargement de papier dans le bac à papier

- Si le paramètre de vérification du format est réglé à Activé et que vous retirez le bac à papier de l'appareil, l'écran ACL affiche un message vous demandant si vous souhaitez modifier le format et le type de papier. Modifiez les paramètres de format et de type de papier si nécessaire, en suivant les instructions qui s'affichent à l'écran ACL.
- Lorsque vous chargez du papier de format et de type différents dans le bac, vous devez également modifier les paramètres de format de papier et de type de papier sur l'appareil ou votre ordinateur.

1. Retirez complètement le bac à papier de l'appareil.

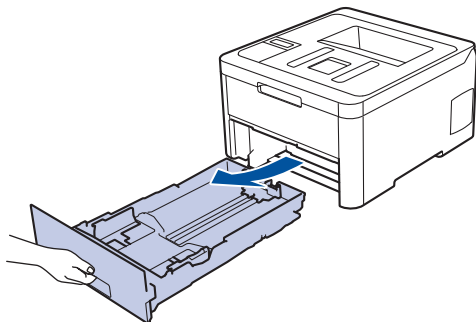

2. Appuyez sur les guides-papier et faites-les coulisser pour les ajuster au format du papier. Appuyez sur les leviers de déverrouillage verts pour faire coulisser les guides-papier.

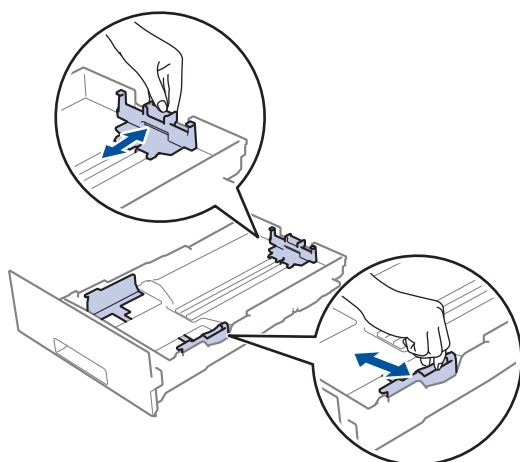

3. Ventilez bien la pile de papier.
4. Chargez du papier dans le bac à papier avec la surface d'impression vers le bas.



Lorsque vous utilisez du papier pré-imprimé, chargez le papier dans le bon sens. ►► *Renseignements connexes: Modifier les paramètres de l'appareil pour imprimer sur du papier pré-imprimé dans le bac à papier*

5. Assurez-vous que le papier est sous le repère de papier maximum (▼▼▼).

Le remplissage excessif du bac à papier cause des bourrages papier.

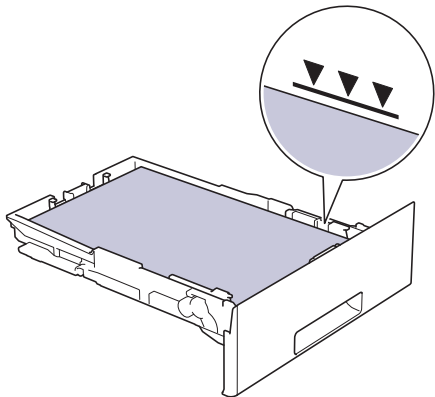

6. Poussez lentement le bac à papier complètement dans l'appareil.

7. Soulevez le volet du support pour empêcher le papier de glisser du bac de sortie.

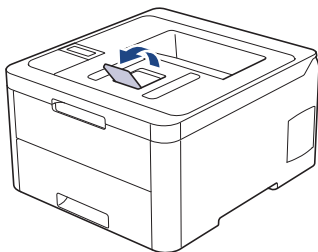

Renseignements connexes

- [Charger du papier et imprimer à l'aide du bac à papier](#)
 - [Modifier les paramètres de l'appareil pour imprimer sur du papier pré-imprimé dans le bac à papier](#)
-

■ Accueil > Manipulation du papier > Charger du papier > Charger du papier et imprimer à l'aide du bac à papier > Chargement de papier dans le bac à papier > Modifier les paramètres de l'appareil pour imprimer sur du papier pré-imprimé dans le bac à papier

Modifier les paramètres de l'appareil pour imprimer sur du papier pré-imprimé dans le bac à papier

Modèles associés : HL-L3230CDN/HL-L3230CDW/HL-L3270CDW

Lorsque vous utilisez du papier pré-imprimé pour l'impression recto-verso, modifiez les paramètres de l'appareil.



NE chargez PAS simultanément différents formats et types de papier dans le bac à papier. Cela pourrait causer un bourrage papier ou des problèmes d'alimentation.

Orientation

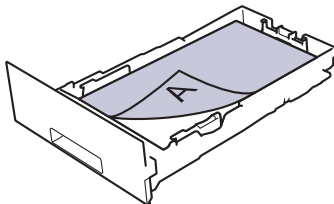
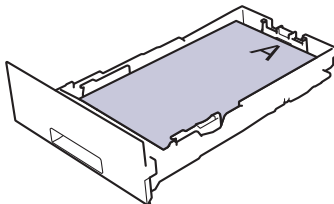
| | |
|--|---|
|  | Pour l'impression recto : <ul style="list-style-type: none">• face vers le bas• bord supérieur vers le devant du bac à papier |
|  | Pour l'impression recto-verso automatique (reliure à bord long) : <ul style="list-style-type: none">• face vers le haut• bord inférieur vers le devant du bac à papier |



>> [HL-L3230CDN/HL-L3230CDW](#)

>> [HL-L3270CDW](#)

HL-L3230CDN/HL-L3230CDW

1. Appuyez sur ▲ ou ▼ pour afficher l'option [Imp.], puis appuyez sur **OK**.
2. Appuyez sur ▲ ou ▼ pour afficher l'option [Recto-verso], puis appuyez sur **OK**.
3. Appuyez sur ▲ ou ▼ pour afficher l'option [Une seule image], puis appuyez sur **OK**.
4. Appuyez sur ▲ ou ▼ pour afficher l'option [Aliment rec-ver], puis appuyez sur **Démarrer**.

HL-L3270CDW

1. Appuyez sur  [Paramètres] > [Ts réglages] > [Imp.] > [Recto-verso] > [Une seule image] > [Aliment rec-ver].
2. Appuyez sur .

✓ Renseignements connexes

- [Chargement de papier dans le bac à papier](#)

Charger du papier dans la fente d'alimentation manuelle et imprimer à partir de celle-ci

- [Charger du papier dans la fente d'alimentation manuelle et imprimer à partir de celle-ci](#)
- [Charger et imprimer des étiquettes à partir de la fente d'alimentation manuelle](#)
- [Charger et imprimer sur des enveloppes dans la fente d'alimentation manuelle](#)

Charger du papier dans la fente d'alimentation manuelle et imprimer à partir de celle-ci

Lorsque vous chargez du papier d'un format différent dans le bac, vous devez modifier en même temps le paramètre du format de papier sur l'appareil ou votre ordinateur.

- Papier ordinaire
 - Papier fin
 - Papier épais
 - Papier recyclé
 - Papier de qualité supérieure
 - Papier glacé
1. Soulevez le volet du support pour empêcher le papier de glisser du bac de sortie face imprimée vers le bas.

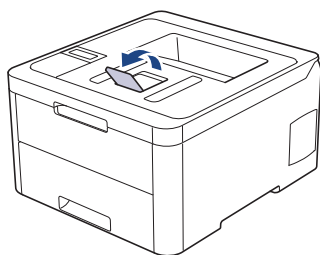

2. Ouvrez le capot de la fente d'alimentation manuelle.

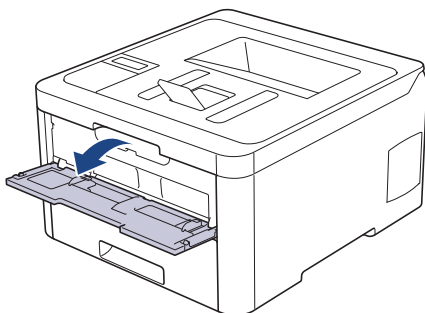

3. Utilisez vos deux mains pour faire coulisser les guides-papier de la fente d'alimentation manuelle afin de les ajuster à la largeur du papier utilisé.

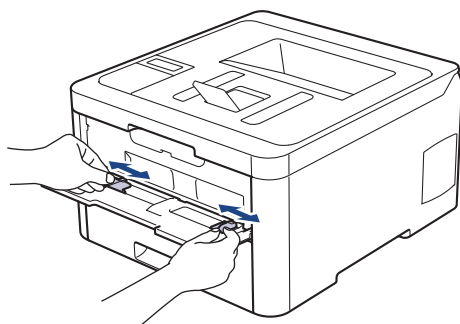

4. À l'aide des deux mains, placez une feuille de papier dans la fente d'alimentation manuelle jusqu'à ce que le bord avant touche le rouleau d'alimentation du papier. Lâchez le papier lorsque l'appareil tire sur celui-ci.

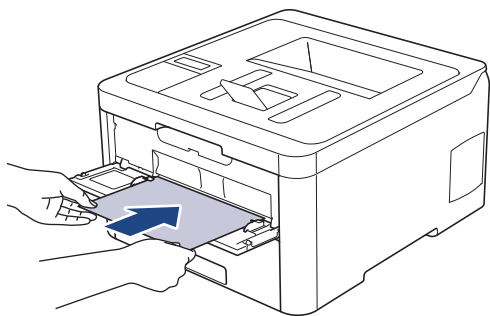

-
- Chargez le papier dans la fente d'alimentation manuelle avec la surface d'impression vers le haut.
 - Assurez-vous que le papier est bien droit et placé dans la bonne position dans la fente d'alimentation manuelle. Sinon, le papier pourrait ne pas être chargé correctement et provoquer une impression de travers ou un bouchage papier.
-
5. Envoyez votre tâche d'impression à l'appareil.
-
- Modifiez vos préférences d'impression dans l'écran Imprimer avant d'envoyer la tâche d'impression à partir de votre ordinateur.
-
6. Lorsque la page imprimée apparaît à la sortie de l'appareil, chargez la prochaine feuille de papier dans la fente d'alimentation manuelle. Répétez pour chaque page que vous souhaitez imprimer.

Renseignements connexes

- [Charger du papier dans la fente d'alimentation manuelle et imprimer à partir de celle-ci](#)
-

Charger et imprimer des étiquettes à partir de la fente d'alimentation manuelle

Lorsque vous chargez du papier d'un format différent dans le bac, vous devez modifier en même temps le paramètre du format de papier sur l'appareil ou votre ordinateur.

1. Ouvrez le capot arrière de l'appareil (le bac de sortie face vers le haut).

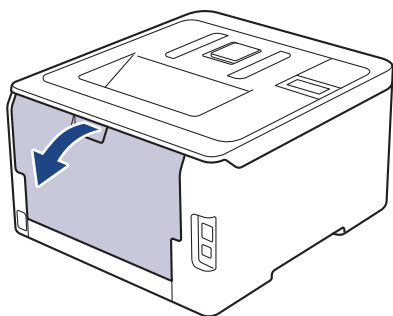

 L'appareil active automatiquement le mode d'alimentation manuelle lorsque vous chargez le papier dans la fente d'alimentation manuelle.

2. À l'avant de l'appareil, ouvrez le capot de la fente d'alimentation manuelle.

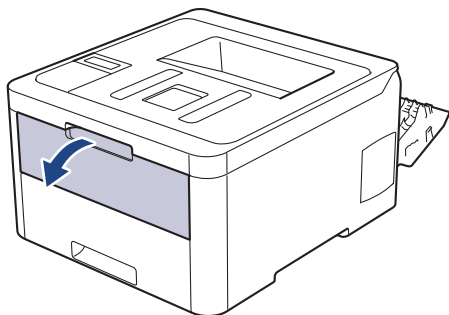

3. Utilisez vos deux mains pour faire coulisser les guides-papier de la fente d'alimentation manuelle afin de les ajuster à la largeur du papier que vous utilisez.

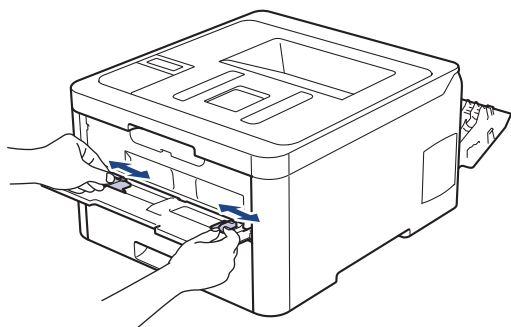

4. À l'aide des deux mains, placez une feuille de papier dans la fente d'alimentation manuelle jusqu'à ce que le bord avant touche le rouleau d'alimentation du papier. Lâchez le papier lorsque l'appareil tire sur celui-ci.

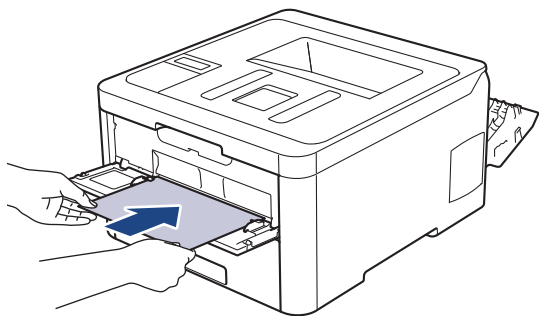

-
- Chargez le papier dans la fente d'alimentation manuelle avec la surface d'impression vers le haut.
 - Retirez le papier complètement si vous devez le recharger dans la fente d'alimentation manuelle.
 - Ne placez jamais plus d'une feuille de papier à la fois dans la fente d'alimentation manuelle, car vous pourriez provoquer un bouchage.
 - Assurez-vous que le papier est bien droit et placé dans la bonne position dans la fente d'alimentation manuelle. Sinon, le papier pourrait ne pas être chargé correctement et provoquer une impression de travers ou un bouchage papier.
-
5. Envoyez votre tâche d'impression à l'appareil.
-
- Modifiez vos préférences d'impression dans l'écran Imprimer avant d'envoyer la tâche d'impression à partir de votre ordinateur.
-
6. Lorsque la page imprimée apparaît à l'arrière de l'appareil, chargez la prochaine feuille de papier dans la fente d'alimentation manuelle. Répétez pour chaque page que vous souhaitez imprimer.
7. Fermez le capot arrière (le bac de sortie face vers le haut) jusqu'à ce qu'il se verrouille en position fermée.

Renseignements connexes

- [Charger du papier dans la fente d'alimentation manuelle et imprimer à partir de celle-ci](#)
-

Charger et imprimer sur des enveloppes dans la fente d'alimentation manuelle

Lorsque vous chargez du papier d'un format différent dans le bac, vous devez modifier en même temps le paramètre du format de papier sur l'appareil ou votre ordinateur.

1. Ouvrez le capot arrière de l'appareil (le bac de sortie face vers le haut).

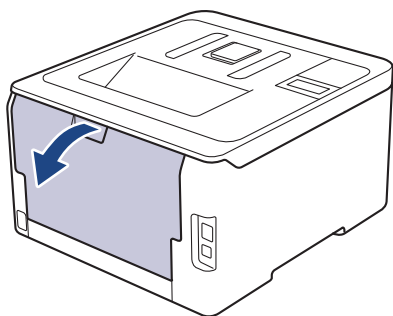

 L'appareil active automatiquement le mode d'alimentation manuelle lorsque vous chargez le papier dans la fente d'alimentation manuelle.

2. Abaissez les deux leviers gris, situés sur les côtés gauche et droit, comme sur l'illustration.

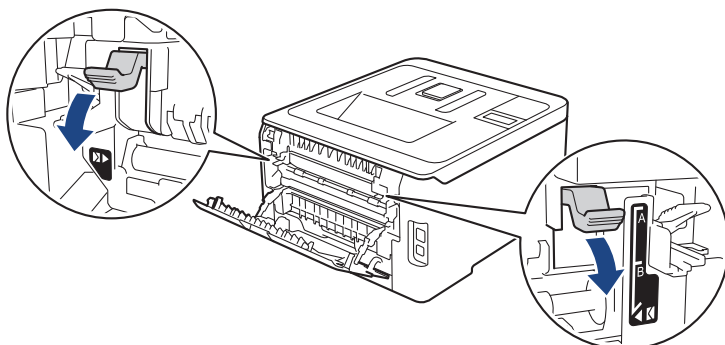

3. À l'avant de l'appareil, ouvrez le capot de la fente d'alimentation manuelle.

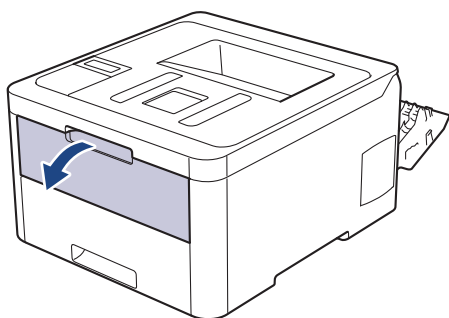

4. Utilisez vos deux mains pour faire coulisser les guides-papier de la fente d'alimentation manuelle afin de les ajuster à la largeur du papier que vous utilisez.

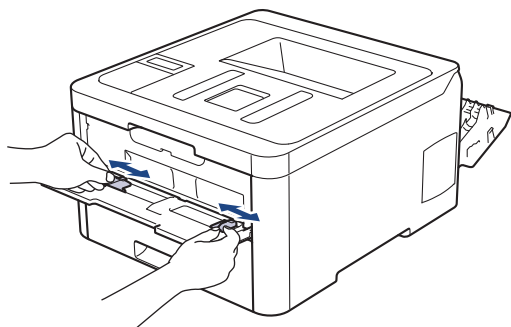

5. À l'aide des deux mains, introduisez une enveloppe dans la fente d'alimentation manuelle jusqu'à ce que le bord avant touche le rouleau d'alimentation du papier. Lâchez le papier lorsque l'appareil tire sur celui-ci.

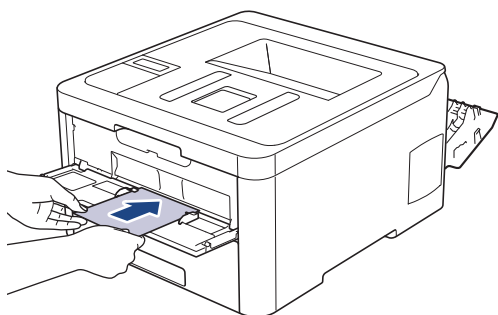

- Chargez l'enveloppe dans la fente d'alimentation manuelle avec la surface d'impression vers le haut.
- Retirez l'enveloppe complètement lorsque vous la rechargez dans la fente d'alimentation manuelle.
- Ne placez jamais plus d'une enveloppe à la fois dans la fente d'alimentation manuelle, car vous pourriez provoquer un bouchage.
- Assurez-vous que l'enveloppe est bien droite et placée dans la bonne position sur la fente d'alimentation manuelle. Sinon, l'enveloppe pourrait ne pas être chargée correctement et provoquer une impression de travers ou un bouchage papier.

6. Envoyez votre tâche d'impression vers l'appareil.



Modifiez vos préférences d'impression dans la boîte de dialogue Imprimer avant d'envoyer la tâche d'impression à partir de votre ordinateur.

| Paramètres | Options pour les enveloppes |
|-----------------|---|
| Format papier | Com-10 DL C5 Monarch |
| Type de support | Enveloppes Env. épaisses Env. fines |

7. Lorsque l'enveloppe imprimée apparaît à la sortie de l'appareil, insérez la prochaine enveloppe. Répétez pour chaque enveloppe que vous souhaitez imprimer.
8. Lorsque vous terminez l'impression, ramenez sur leur position initiale les deux leviers gris que vous avez réglés lors de l'étape précédente.
9. Fermez le capot arrière (le bac de sortie face vers le haut) jusqu'à ce qu'il se verrouille en position fermée.



Renseignements connexes

- [Charger du papier dans la fente d'alimentation manuelle et imprimer à partir de celle-ci](#)

Paramètres du papier

- [Modifier le format et le type de papier](#)
- [Modification du paramètre de vérification du format de papier](#)

Modifier le format et le type de papier

Lorsque vous changez le format et le type du papier chargé dans le bac, vous devez modifier en même temps les paramètres de format de papier et de type de papier sur l'écran ACL.



>> [HL-L3210CW/HL-L3230CDN/HL-L3230CDW](#)

>> [HL-L3270CDW](#)

HL-L3210CW/HL-L3230CDN/HL-L3230CDW

1. Appuyez sur ▲ ou ▼ pour afficher l'option [Prog. Général], puis appuyez sur **OK**.
2. Appuyez sur ▲ ou ▼ pour afficher l'option [Réglage bac], puis appuyez sur **OK**.
3. Appuyez sur ▲ ou ▼ pour afficher l'option [Type papier], puis appuyez sur **OK**.
4. Appuyez sur ▲ ou ▼ pour afficher le type de papier souhaité, puis appuyez sur **OK**.
5. Appuyez sur ▲ ou ▼ pour afficher l'option [Format pap.], puis appuyez sur **OK**.
6. Appuyez sur ▲ ou ▼ pour afficher le format de papier souhaité, puis appuyez sur **Démarrer**.

HL-L3270CDW

1. Appuyez sur  [Paramètres] > [Ts réglages] > [Prog. Général] > [Param. Bac] > [Type papier].
2. Appuyez sur ▲ ou ▼ pour afficher les options de type de papier, puis appuyez sur l'option souhaitée.
3. Appuyez sur ▲ ou ▼ pour afficher l'option [Format pap.], puis appuyez sur [Format pap.].
4. Appuyez sur ▲ ou ▼ pour afficher les options de format de papier, puis appuyez sur l'option souhaitée.
5. Appuyez sur .



Renseignements connexes

- [Paramètres du papier](#)

Modification du paramètre de vérification du format de papier

Lorsque vous activez le paramètre de vérification de format de votre appareil, l'appareil affiche un message lorsque vous retirez un bac à papier, vous demandant si vous avez modifié le format de papier et le type de papier.

Le réglage par défaut est **Activé**.



>> [HL-L3210CW/HL-L3230CDN/HL-L3230CDW](#)

>> [HL-L3270CDW](#)

HL-L3210CW/HL-L3230CDN/HL-L3230CDW

1. Appuyez sur ▲ ou ▼ pour afficher l'option [Prog. Général], puis appuyez sur **OK**.
2. Appuyez sur ▲ ou ▼ pour sélectionner l'option [Réglage bac], puis appuyez sur **OK**.
3. Appuyez sur ▲ ou ▼ pour sélectionner l'option [Vérifier format], puis appuyez sur **OK**.
4. Appuyez sur ▲ ou ▼ pour sélectionner l'option [Activé] ou [Désac], puis appuyez sur **Démarrer**.

HL-L3270CDW

1. Appuyez sur  [Paramètres] > [Ts réglages] > [Prog. Général] > [Param. Bac] > [Vérifier format].
2. Appuyez sur [Activ] ou [Désac].
3. Appuyez sur .

Renseignements connexes

- [Paramètres du papier](#)

Zone non imprimable

Les mesures dans le tableau ci-dessous représentent les zones non imprimables maximales à partir des bords pour les formats de papier utilisés le plus fréquemment. Les mesures peuvent varier selon le format de papier ou les paramètres de l'application utilisée.

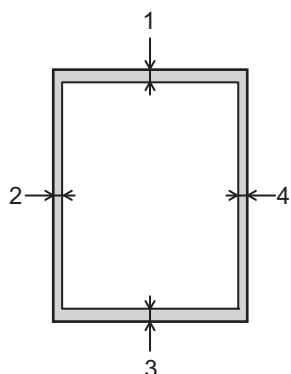

Ne tentez pas d'imprimer dans ces zones; aucune donnée n'est imprimée dans celles-ci.

| Utilisation | Format du document | Haut (1) Bas (3) | Gauche (2) Droite (4) |
|-------------|--------------------|---------------------|--------------------------|
| Imprimer | Lettre | 0,16 po. (4,23 mm) | 0,16 po. (4,23 mm) |
| | A4 | 0,16 po. (4,23 mm) | 0,16 po. (4,23 mm) |
| | Légal | 0,16 po. (4,23 mm) | 0,16 po. (4,23 mm) |



Renseignements connexes

- [Manipulation du papier](#)

Support d'impression recommandé

Pour obtenir la meilleure qualité d'impression, nous vous recommandons d'utiliser les types de papier indiqués dans le tableau.

| Type de papier | Article |
|------------------|--|
| Papier ordinaire | Papier d'imprimante à usages multiples Xerox Vitality, 20 lb (20 lb = 75 g/m ²) |
| | Hammermill Laser Print (24 lb = 90 g/m ²) |
| Papier recyclé | Aucune marque spécifique n'est recommandée |
| Étiquettes | Étiquettes laser blanches Avery n° 5160 |
| Enveloppes | Aucune marque spécifique n'est recommandée |
| Papier glacé | NewPage Futura Laser Gloss 80 lb Texte (80 lb = 118 g/m ²) |



Renseignements connexes

- [Manipulation du papier](#)

Sujets connexes :

- [Améliorer la qualité d'impression](#)

Utilisation de papier spécial

Veillez à toujours tester des échantillons du papier avant l'achat pour vous assurer qu'il permet d'obtenir les performances souhaitées.

- N'utilisez PAS de papier jet d'encre; cela pourrait causer un bouchage papier ou endommager votre appareil.
- Si vous utilisez un papier de qualité supérieure, un papier présentant une surface rugueuse ou un papier qui est froissé ou chiffonné, les performances d'impression peuvent être réduites.

Entreposez le papier dans son emballage d'origine bien fermé. Conservez-le à plat, à l'abri de l'humidité, de la lumière directe du soleil et de la chaleur.

IMPORTANT

Certains types de papier peuvent ne pas présenter de bons résultats ou risquent d'endommager votre appareil.

N'utilisez PAS un papier :

- très texturé
- extrêmement lisse ou brillant
- gondolé ou déformé
- enduit ou recouvert d'un fini chimique
- endommagé, chiffonné ou plié
- dont le poids excède celui recommandé dans ce guide
- avec des onglets et agrafes
- avec des en-têtes contenant des teintes basse température ou thermographiques
- à feuilles multiples ou autocopiant
- conçu pour l'impression à jet d'encre

L'utilisation d'un des types de papier indiqués ci-dessus pourrait endommager votre appareil. Ce type de dommage n'est pas couvert par la garantie Brother ni par un quelconque contrat d'entretien.



Renseignements connexes

- [Manipulation du papier](#)

Imprimer

- [Imprimer à partir de votre ordinateur \(Windows\)](#)
- [Imprimer à partir de votre ordinateur \(Macintosh\)](#)
- [Annuler une tâche d'impression](#)
- [Impression test](#)

Imprimer à partir de votre ordinateur (Windows)

- [Imprimer un document \(Windows\)](#)
- [Paramètres d'impression \(Windows\)](#)
- [Impression sécurisée \(Windows\)](#)
- [Modifier les paramètres d'impression par défaut \(Windows\)](#)
- [Imprimer un document avec le pilote d'imprimante BR-Script3 \(émulation de langage PostScript® 3™\) \(Windows\)](#)
- [Surveiller l'état de l'appareil depuis votre ordinateur \(Windows\)](#)

Imprimer un document (Windows)

1. Sélectionnez la commande d'impression dans votre application.
2. Sélectionnez **Brother XXX-XXXX** (où XXXX est le nom de votre modèle), puis cliquez sur le bouton de préférences ou de propriétés d'impression.

La fenêtre du pilote d'imprimante s'affiche.

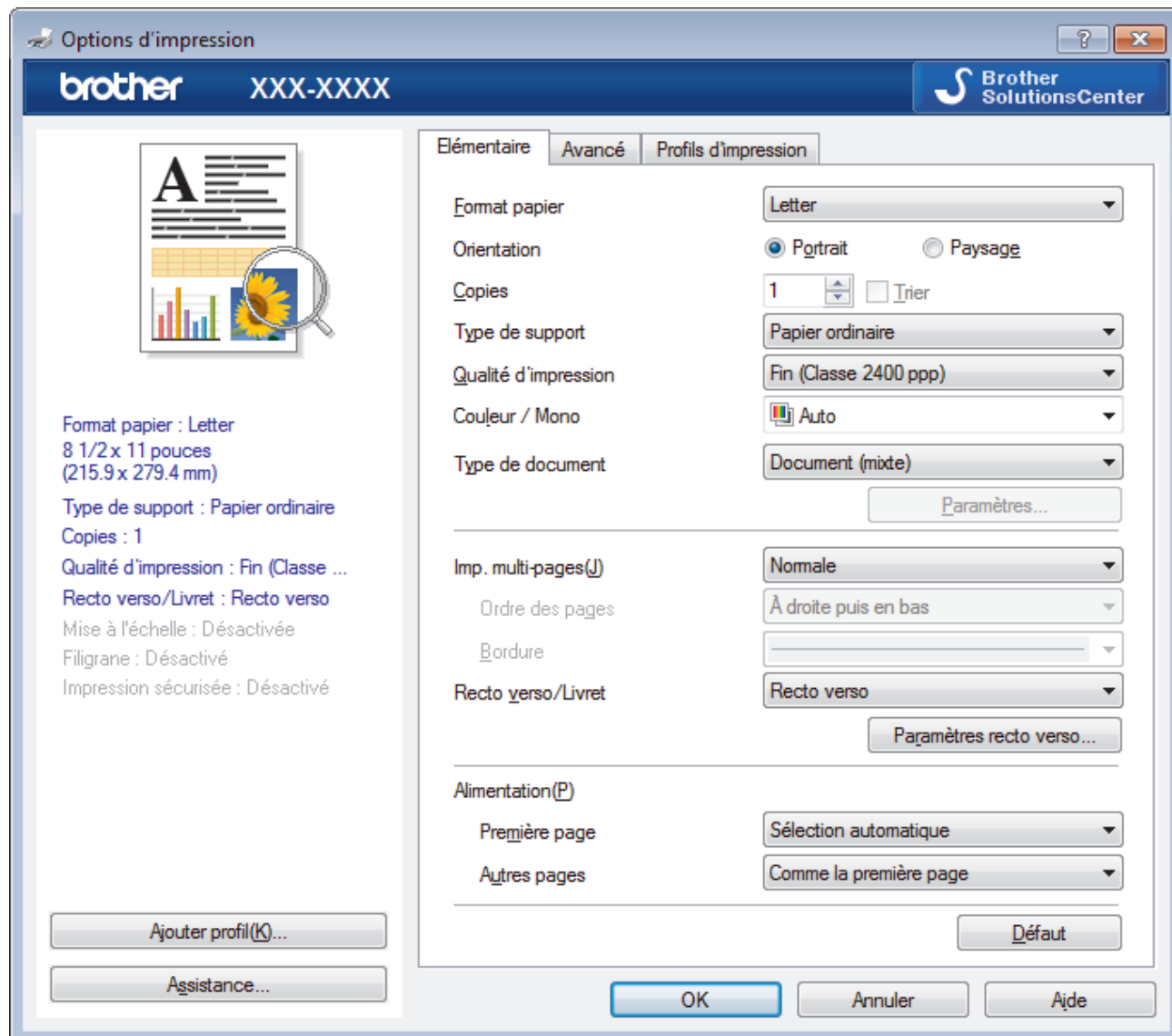

3. Assurez-vous de charger le papier de format adéquat dans le bac à papier.
4. Cliquez sur la liste déroulante **Format papier**, puis sélectionnez le format de papier.
5. Dans le champ **Orientation**, sélectionnez l'option **Portrait** ou **Paysage** pour définir l'orientation de votre impression.



Si votre application comporte un réglage similaire, il est conseillé de définir l'orientation à l'aide de l'application.

6. Tapez le nombre de copies souhaité (1 à 999) dans le champ **Copies**.
7. Cliquez sur la liste déroulante **Type de support**, puis sélectionnez le type de papier utilisé.
8. Pour imprimer plusieurs pages sur une seule feuille de papier ou imprimer une page de votre document sur plusieurs feuilles, cliquez sur la liste déroulante **Imp. multi-pages**, puis sélectionnez vos options.
9. Modifiez d'autres paramètres d'impression si nécessaire.
10. Cliquez sur **OK**.
11. Effectuez votre opération d'impression.



Renseignements connexes

- [Imprimer à partir de votre ordinateur \(Windows\)](#)

Sujets connexes :

- [Paramètres d'impression \(Windows\)](#)
-

Paramètres d'impression (Windows)

Onglet Élémentaire

Options d'impression

brother XXX-XXXX Brother SolutionsCenter

Elémentaire Avancé Profils d'impression

Format papier Letter

Orientation Portrait Paysage

Copies 1 Trier

Type de support Papier ordinaire

Qualité d'impression Fin (Classe 2400 ppp)

Couleur / Mono Auto

Type de document Document (mixte)

Paramètres...

Imp. multi-pages(J) Normale

Ordre des pages À droite puis en bas

Bordure

Recto verso/Livret Recto verso

Paramètres recto verso...

Alimentation(P)

Première page Sélection automatique

Autres pages Comme la première page

Ajouter profil(K)...

Assistance...

OK Annuler Aide

1. Format papier

Sélectionnez le format de papier que vous voulez utiliser. Vous pouvez choisir parmi les formats de papier standards ou créer un format de papier personnalisé.

2. Orientation

Sélectionnez l'orientation (portrait ou paysage) de votre impression.

Si votre application comporte un réglage similaire, il est conseillé de définir l'orientation à l'aide de l'application.

3. Copies

Tapez le nombre de copies (1 à 999) à imprimer dans ce champ.

Trier

Sélectionnez cette option pour imprimer des jeux de documents à plusieurs pages dans l'ordre original des pages. Lorsque cette option est sélectionnée, un exemplaire complet du document est imprimé puis réimprimé selon le nombre de copies que vous avez choisi. Si cette option n'est pas sélectionnée, chaque page est imprimée autant de fois qu'indiqué avant de passer à l'impression de la page suivante du document.

4. Type de support

Sélectionnez le type de support que vous voulez utiliser. Pour obtenir les meilleurs résultats d'impression possibles, l'appareil ajuste automatiquement ses paramètres d'impression en fonction du type de support sélectionné.

5. Qualité d'impression

Sélectionnez la résolution d'impression désirée. La qualité d'impression et la vitesse d'impression étant liées, plus la qualité est élevée, plus il faudra de temps pour imprimer le document.

6. Couleur / Mono

Sélectionnez les paramètres Couleur/Mono à utiliser.

REMARQUE

- Le capteur de couleur de l'appareil est très sensible et peut détecter le texte noir estompé ou un arrière-plan blanc cassé comme couleur. Si vous savez que votre document est blanc et noir et que vous souhaitez conserver le toner couleur, sélectionnez le mode **Mono**.
- Si le toner cyan, magenta ou jaune atteint sa fin de vie pendant l'impression d'un document en couleur, la tâche d'impression ne peut pas être complétée. Annulez votre tâche d'impression et sélectionnez de redémarrer la tâche d'impression en mode **Mono** tant que le toner noir est disponible.

7. Type de document

Sélectionnez le type de document que vous voulez imprimer.

Bouton Paramètres

Définissez des réglages avancés tels que le mode couleur et autres réglages.

Mode couleur

Sélectionnez le mode de couleur en fonction de vos préférences.

Importer...

Pour ajuster la configuration d'impression d'une image spécifique, cliquez sur **Paramètres**. Lorsque vous terminez l'ajustement des paramètres d'image, tels que la luminosité et le contraste, importez ces paramètres sous forme de fichier de configuration d'impression. Utilisez l'option **Exporter** pour créer un fichier de configuration d'impression à partir des paramètres actuels.

Exporter

Pour ajuster la configuration d'impression d'une image spécifique, cliquez sur **Paramètres**. Lorsque vous terminez l'ajustement des paramètres d'image, tels que la luminosité et le contraste, exportez ces paramètres sous forme de fichier de configuration d'impression. Utilisez l'option **Importer...** pour charger un fichier de configuration exporté précédemment.

Améliorer les gris

Sélectionnez cette option pour améliorer la qualité d'image des parties grises.

Améliorer l'impression du noir

Si un graphique noir n'est pas imprimé correctement, sélectionnez ce paramètre.

Améliorer l'impression des motifs

Sélectionnez cette option pour améliorer l'impression de motifs si les remplissages et les motifs imprimés sont différents de ceux affichés à l'écran de l'ordinateur.

8. Imp. multi-pages

Sélectionnez cette option pour imprimer plusieurs pages sur une seule feuille de papier ou pour imprimer une page de votre document sur plusieurs feuilles.

Ordre des pages

Sélectionnez l'ordre des pages lorsque vous imprimez plusieurs pages sur une seule feuille de papier.

Bordure

Sélectionnez le type de bordure à utiliser lorsque vous imprimez plusieurs pages sur une seule feuille de papier.

9. Recto verso/Livret (Seulement disponible pour certains modèles)

Sélectionnez cette option pour imprimer sur les deux faces du papier ou imprimer un document en format Livret à l'aide de l'impression recto verso.

Bouton Paramètres recto verso

Cliquez sur ce bouton pour sélectionner le type de reliure recto verso. Quatre types de reliure recto verso sont disponibles pour chaque orientation.

10. Alimentation

Sélectionnez la source de papier qui répond le mieux à vos objectifs ou à vos conditions d'impression.

Première page

Sélectionnez la source de papier à utiliser pour l'impression de la première page.

Autres pages

Sélectionnez la source de papier à utiliser pour l'impression de la deuxième page et des suivantes.

Onglet Avancé

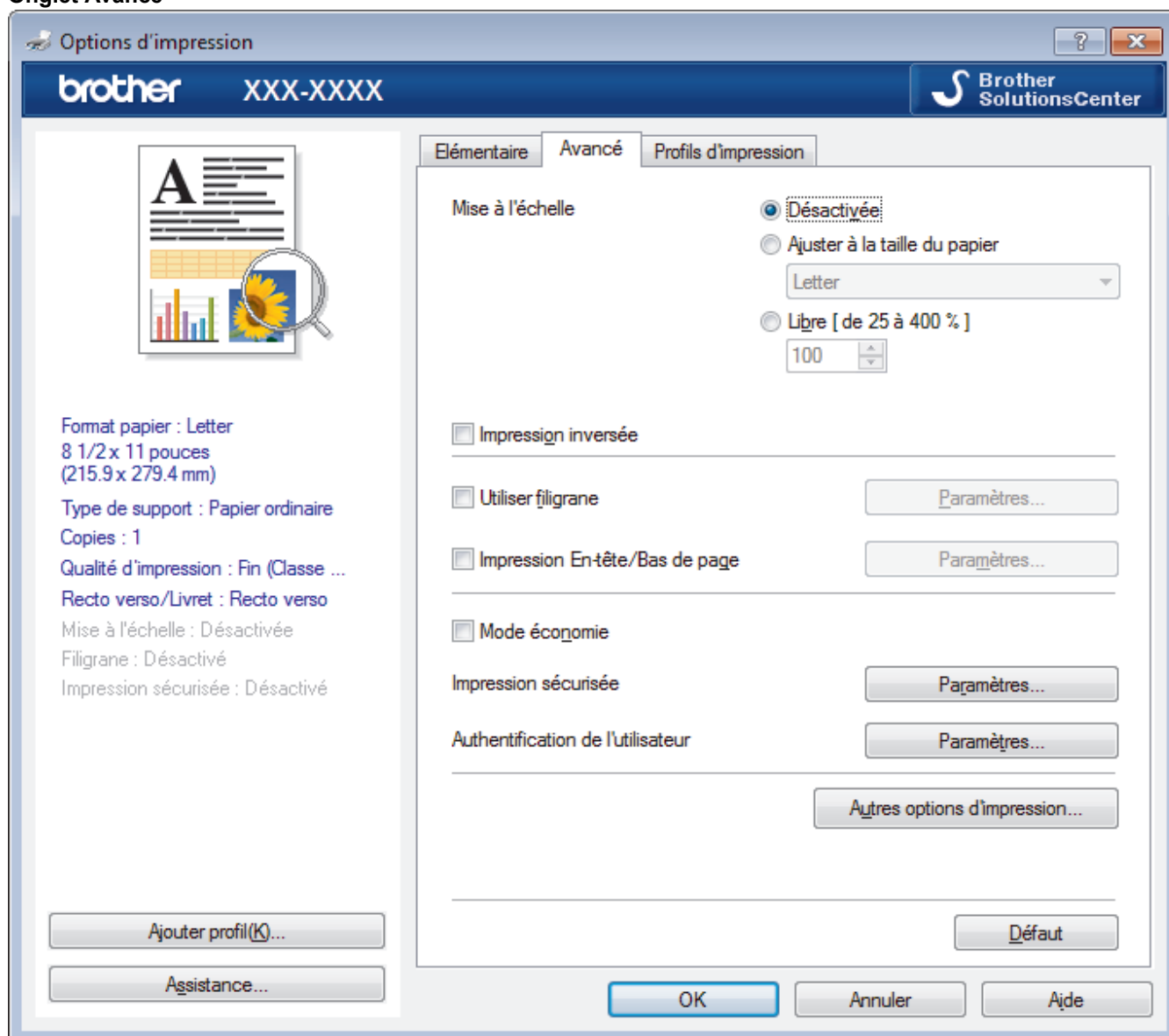

1. Mise à l'échelle

Sélectionnez ces options pour augmenter ou réduire la taille des pages de votre document.

Ajuster à la taille du papier

Sélectionnez cette option pour agrandir ou réduire les pages du document afin de les faire tenir sur un format de papier précis. Lorsque vous sélectionnez cette option, sélectionnez le format de papier désiré dans la liste déroulante.

Libre

Sélectionnez cette option pour agrandir ou réduire manuellement les pages du document. Lorsque vous sélectionnez cette option, tapez une valeur dans le champ.

2. Impression inversée

Sélectionnez cette option pour faire pivoter l'image imprimée de 180 degrés.

3. Utiliser filigrane

Sélectionnez cette option pour imprimer un logo ou du texte sur votre document sous la forme d'un filigrane. Sélectionnez l'un des filigranes prédéfinis, ajoutez un nouveau filigrane ou utilisez un fichier d'image que vous avez créé.

4. Impression En-tête/Bas de page

Sélectionnez cette option pour imprimer la date, l'heure et le nom de l'utilisateur connecté au PC sur le document.

5. Mode économie

Sélectionnez cette fonction pour économiser le toner en utilisant moins de toner pour imprimer des documents; l'impression est moins foncée, mais toujours lisible.

6. Impression sécurisée

Cette fonctionnalité garantit que les documents confidentiels ou sensibles ne puissent pas être imprimés avant qu'un mot de passe ne soit entré sur le panneau de commande de l'appareil.

7. Administrateur

Cette fonctionnalité permet de modifier le mot de passe de l'administrateur et de restreindre diverses fonctions d'impression.

8. Authentification de l'utilisateur

Cette fonctionnalité permet de confirmer les restrictions pour chaque utilisateur.

9. Bouton Autres options d'impression

Passage en veille

Sélectionnez cette option pour que l'appareil passe en Mode veille immédiatement après l'impression.

Amélioration de l'impression

Sélectionnez cette option pour réduire le gondolage du papier et améliorer la fixation du toner.

Sauter page vierge

Sélectionnez cette option pour permettre au pilote d'imprimante de détecter automatiquement les pages vierges et de les exclure de l'impression.

Mode TrueType

Mode

Sélectionnez la façon dont les polices sont traitées pour l'impression.

Utiliser les polices TrueType de l'imprimante(Seulement disponible pour certains modèles)

Indiquez si les polices intégrées doivent être utilisées pour le traitement des polices.

Paramètres Éco

Sélectionnez cette option pour réduire le bruit d'impression.



Renseignements connexes

- [Imprimer à partir de votre ordinateur \(Windows\)](#)

Sujets connexes :

- [Imprimer un document \(Windows\)](#)
-

Impression sécurisée (Windows)

Utilisez l'impression sécurisée pour assurer que les documents confidentiels ou sensibles ne puissent pas être imprimés avant qu'un mot de passe ne soit entré sur le panneau de commande de l'appareil.

- Les données sécurisées sont effacées de l'appareil lorsque vous l'éteignez.

>> [HL-L3210CW/HL-L3230CDN/HL-L3230CDW](#)

>> [HL-L3270CDW](#)

HL-L3210CW/HL-L3230CDN/HL-L3230CDW

1. Sélectionnez la commande d'impression dans votre application.
2. Sélectionnez **Brother XXX-XXXX** (où XXXX est le nom de votre modèle) puis cliquez sur le bouton de préférences ou de propriétés d'impression.
La fenêtre du pilote d'imprimante s'affiche.
3. Cliquez sur l'onglet **Avancé**.
4. Cliquez sur le bouton **Paramètres** dans le champ **Impression sécurisée**.
5. Cochez la case **Impression sécurisée**.
6. Saisissez votre mot de passe à quatre chiffres dans le champ **Mot de passe**.



Vous devez définir un mot de passe distinct pour chaque document.

7. Saisissez le **Nom d'utilisateur** et le **Nom de la tâche** dans le champ de texte, si nécessaire.
8. Cliquez sur **OK** pour fermer la fenêtre **Paramètres d'impression sécurisée**.
9. Cliquez sur **OK**.
10. Effectuez votre opération d'impression.
11. Sur le panneau de commande de l'appareil, appuyez sur **Sécuritaire**.
12. Appuyez sur ▲ ou ▼ pour afficher votre nom d'utilisateur, puis appuyez sur **OK**.
L'écran ACL affiche la liste des tâches sécurisées associées à ce nom.
13. Appuyez sur ▲ ou ▼ pour afficher la tâche, puis appuyez sur **OK**.
14. Entrez votre mot de passe à quatre chiffres.
Pour entrer chaque chiffre, appuyez sur ▲ ou ▼ pour sélectionner un chiffre, puis appuyez sur **OK**.
15. Appuyez sur ▲ ou ▼ pour sélectionner l'option [Impr], puis appuyez sur **OK**.
16. Appuyez sur ▲ ou ▼ pour entrer le nombre de copies souhaité.
17. Appuyez sur **OK**.
L'appareil imprime les données.

Une fois imprimées, les données sécurisées sont effacées de la mémoire de l'appareil.

HL-L3270CDW

1. Sélectionnez la commande d'impression dans votre application.
2. Sélectionnez **Brother XXX-XXXX** (où XXXX est le nom de votre modèle) puis cliquez sur le bouton de préférences ou de propriétés d'impression.
La fenêtre du pilote d'imprimante s'affiche.
3. Cliquez sur l'onglet **Avancé**.
4. Cliquez sur le bouton **Paramètres** dans le champ **Impression sécurisée**.
5. Cochez la case **Impression sécurisée**.
6. Saisissez votre mot de passe à quatre chiffres dans le champ **Mot de passe**.



Vous devez définir un mot de passe distinct pour chaque document.

7. Saisissez le **Nom d'utilisateur** et le **Nom de la tâche** dans le champ de texte, si nécessaire.
8. Cliquez sur **OK** pour fermer la fenêtre **Paramètres d'impression sécurisée**.
9. Cliquez sur **OK**.
10. Effectuez votre opération d'impression.
11. Sur le panneau de commande de l'appareil, appuyez sur [Fonctions].
12. Appuyez sur [Impr sécurisée].
13. Appuyez sur ▲ ou ▼ pour afficher les noms d'utilisateur, puis appuyez sur votre nom d'utilisateur.
L'écran ACL affiche la liste des tâches sécurisées associées à votre nom.
14. Appuyez sur ▲ ou ▼ pour afficher la tâche d'impression, puis appuyez sur celle-ci.
15. Entrez votre mot de passe à quatre chiffres, puis appuyez sur [OK].
16. Entrez le nombre de copies souhaité.
17. Appuyez sur [Marche].
L'appareil imprime les données.

Une fois imprimées, les données sécurisées sont effacées de la mémoire de l'appareil.



Renseignements connexes

- [Imprimer à partir de votre ordinateur \(Windows\)](#)
-

Modifier les paramètres d'impression par défaut (Windows)

Lorsque vous modifiez les paramètres d'impression d'une application, les modifications s'appliquent uniquement aux documents imprimés à l'aide de cette application. Pour modifier les paramètres d'impression pour toutes les applications Windows, vous devez configurer les propriétés du pilote d'imprimante.

1. Effectuez l'une des opérations suivantes :

- Pour Windows Server 2008

Cliquez sur  (**Démarrer**) > **Panneau de configuration** > **Matériel et audio** > **Imprimantes**.

- Pour Windows 7 et Windows Server 2008 R2

Cliquez sur  (**Démarrer**) > **Périphériques et imprimantes**.

- Pour Windows 8

Déplacez votre souris dans le coin inférieur droit du bureau. Lorsque la barre de menus s'affiche, cliquez sur **Paramètres**, puis cliquez sur **Panneau de configuration**. Dans le groupe **Matériel et audio**, cliquez sur **Afficher les périphériques et imprimantes**.

- Pour Windows 10 et Windows Server 2016

Cliquez sur  > **Système Windows** > **Panneau de configuration**. Dans le groupe **Matériel et audio**, cliquez sur **Afficher les périphériques et imprimantes**.

- Pour Windows Server 2012

Déplacez votre souris dans le coin inférieur droit du bureau. Lorsque la barre de menus s'affiche, cliquez sur **Paramètres**, puis cliquez sur **Panneau de configuration**. Dans le groupe **Matériel**, cliquez sur **Afficher les périphériques et imprimantes**.

- Pour Windows Server 2012 R2

Cliquez sur **Panneau de configuration** dans l'écran **démarrer**. Dans le groupe **Matériel**, cliquez sur **Afficher les périphériques et imprimantes**.

2. Cliquez avec le bouton droit de la souris sur l'icône **Brother XXX-XXXX** (où XXXX est le nom de votre modèle), puis sélectionnez **Propriétés de l'imprimante**. Si les options du pilote d'imprimante s'affichent, sélectionnez votre pilote d'imprimante.

3. Cliquez sur l'onglet **Général**, puis cliquez sur le bouton **Options d'impression** ou **Préférences....**

La boîte de dialogue du pilote d'imprimante s'affiche.



- Pour configurer les paramètres du bac, cliquez sur l'onglet **Paramètres du périphérique** (Seulement disponible pour certains modèles).
- Pour changer le port d'imprimante, cliquez sur l'onglet **Ports**.

4. Sélectionnez les paramètres d'impression que vous souhaitez utiliser par défaut pour tous vos programmes Windows.

5. Cliquez sur **OK**.

6. Fermez la boîte de dialogue des propriétés de l'imprimante.



Renseignements connexes

- [Imprimer à partir de votre ordinateur \(Windows\)](#)

Imprimer un document avec le pilote d'imprimante BR-Script3 (émulation de langage PostScript® 3™) (Windows)

Le pilote d'imprimante BR-Script3 vous permet d'imprimer plus clairement les données en PostScript®.

Pour installer le pilote PS (pilote d'imprimante BR-Script3), lancez le disque d'installation Brother, sélectionnez **Personnaliser** dans la section de sélection de l'appareil, puis sélectionnez la case à cocher **Pilote PS**.

1. Sélectionnez la commande d'impression dans votre application.
2. Sélectionnez **Brother XXX-XXXX BR-Script3** (où XXXX est le nom de votre modèle), puis cliquez sur le bouton de préférences ou de propriétés d'impression.

La fenêtre du pilote d'imprimante s'affiche.

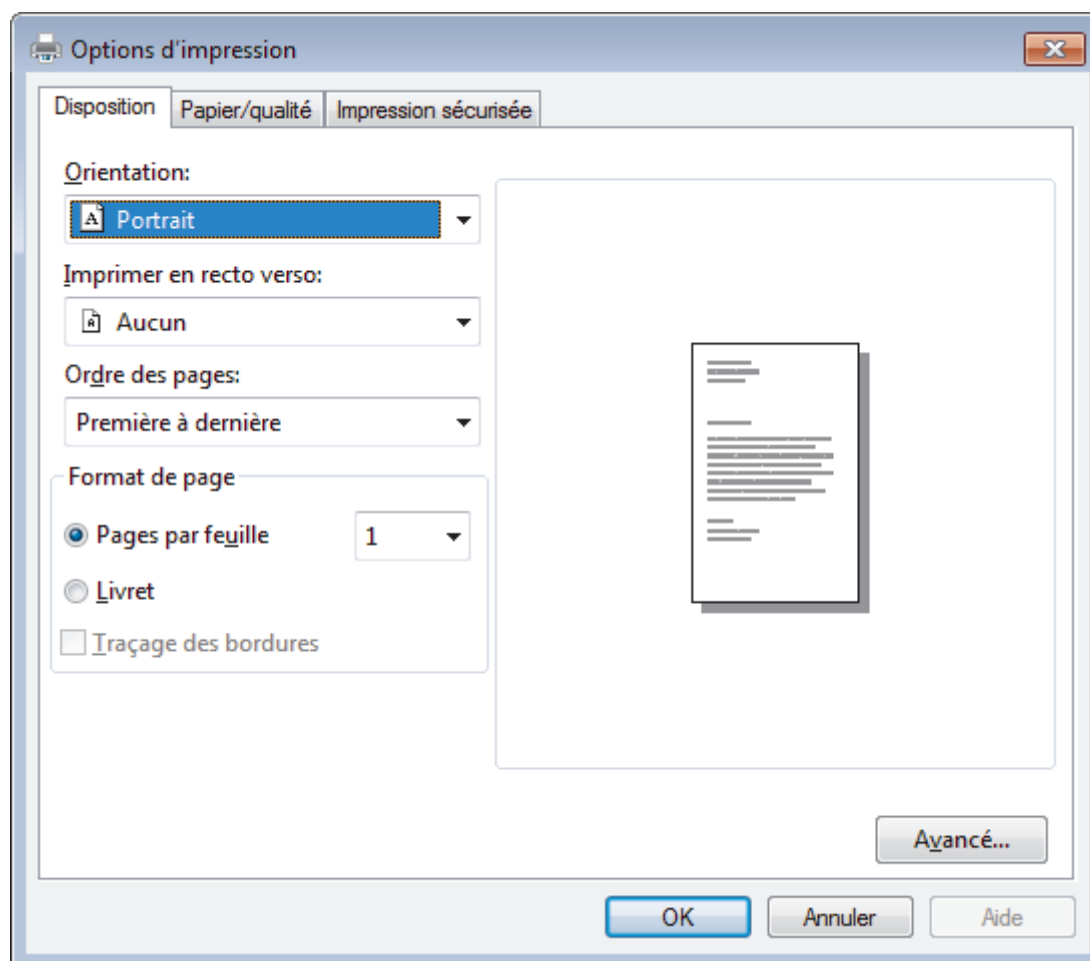

3. Cliquez sur l'onglet **Disposition**, **Papier/qualité** ou **Impression sécurisée** pour modifier les paramètres d'impression de base. (Seulement disponible pour certains modèles)

Cliquez sur l'onglet **Disposition** ou **Papier/qualité**, puis cliquez sur le bouton **Avancé...** pour modifier les paramètres d'impression avancés.

4. Cliquez sur **OK**.
5. Effectuez votre opération d'impression.



Renseignements connexes

- [Imprimer à partir de votre ordinateur \(Windows\)](#)

Surveiller l'état de l'appareil depuis votre ordinateur (Windows)

L'utilitaire Status Monitor est un logiciel configurable qui vous permet de contrôler l'état d'un ou de plusieurs appareils et de recevoir immédiatement les messages d'erreur.

- Effectuez l'une des opérations suivantes :

- Double-cliquez sur l'icône  dans la barre des tâches.

- (Windows 7, Windows Server 2008 et Windows Server 2008 R2)



Cliquez sur  (**Démarrer**) > **Tous les programmes** > **Brother** > **Brother Utilities * Utilitaires Brother**.

Cliquez sur la liste déroulante et sélectionnez le nom de votre modèle (s'il n'est pas déjà sélectionné). Cliquez sur **Outils** dans la barre de navigation de gauche, puis cliquez sur **Status Monitor**.

- (Windows 8 et Windows Server 2012)

Cliquez sur  (**Brother Utilities * Utilitaires Brother**), puis cliquez sur la liste déroulante et sélectionnez le nom de votre modèle (s'il n'est pas déjà sélectionné). Cliquez sur **Outils** dans la barre de navigation de gauche, puis cliquez sur **Status Monitor**.

- (Windows 8.1 et Windows Server 2012 R2)

Déplacez votre souris vers le coin inférieur gauche de l'écran **Accueil** et cliquez sur  (si vous utilisez un appareil tactile, faites glisser vers le haut à partir du bas de l'écran **Accueil** pour afficher l'écran **Applications**). Lorsque l'écran **Applications** s'affiche, touchez ou cliquez sur  (**Brother Utilities * Utilitaires Brother**), puis cliquez sur la liste déroulante et sélectionnez le nom de votre modèle (s'il n'est pas déjà sélectionné). Cliquez sur **Outils** dans la barre de navigation de gauche, puis cliquez sur **Status Monitor**.

- (Windows 10 et Windows Server 2016)

Cliquez sur  > **Brother** > **Brother Utilities * Utilitaires Brother**.

Cliquez sur la liste déroulante et sélectionnez le nom de votre modèle (s'il n'est pas déjà sélectionné). Cliquez sur **Outils** dans la barre de navigation de gauche, puis cliquez sur **Status Monitor**.

Dépannage

Cliquez sur le bouton **Dépannage** pour accéder au site Web de dépannage.

Site Web des fournitures authentiques

Cliquez sur le bouton **Site Web des fournitures authentiques** pour plus d'informations sur les consommables authentiques de marque Brother.



Renseignements connexes

- [Imprimer à partir de votre ordinateur \(Windows\)](#)

Sujets connexes :

- [Problèmes d'impression](#)
- [Calibrer la sortie couleur](#)

Imprimer à partir de votre ordinateur (Macintosh)

- [Imprimer un document \(Macintosh\)](#)
- [Options d'impression \(Mac\)](#)
- [Impression sécurisée \(Macintosh\)](#)
- [Imprimer un document avec le pilote d'imprimante BR-Script3 \(émulation de langage PostScript® 3™\) \(Mac\)](#)
- [Surveiller l'état de l'appareil depuis votre ordinateur \(Macintosh\)](#)

Imprimer un document (Macintosh)

1. Assurez-vous de charger le papier de format adéquat dans le bac à papier.
2. À partir d'une application telle qu'Apple TextEdit, cliquez sur le menu **Fichier**, puis sélectionnez **Imprimer**.
3. Sélectionnez **Brother XXX-XXXX** (où XXXX est le nom de votre modèle).
4. Tapez le nombre de copies souhaité dans le champ **Copies**.
5. Cliquez sur le menu contextuel **Taille du papier**, puis sélectionnez le format de papier.
6. Sélectionnez l'option **Orientation** qui correspond à l'impression que vous souhaitez obtenir pour le document.
7. Cliquez sur le menu contextuel de l'application, puis sélectionnez **Paramètres d'impression**.
Les options **Paramètres d'impression** s'affichent.
8. Cliquez sur le menu contextuel **Type de support**, puis sélectionnez le type de papier que vous utilisez.
9. Modifiez d'autres paramètres d'impression, si nécessaire.
10. Cliquez sur **Imprimer**.



Renseignements connexes

- [Imprimer à partir de votre ordinateur \(Macintosh\)](#)

Sujets connexes :

- [Options d'impression \(Mac\)](#)

Options d'impression (Mac)

Mise en page

The screenshot shows the 'Options d'impression (Mac)' dialog box, specifically the 'Mise en page' (Page Setup) section. At the top, there is a dropdown menu labeled 'Attributs de page'. Below it, the 'Format pour' (Format for) field is set to 'XXX-XXXX', with a dropdown arrow and a list showing 'Brother XXX-XXXX' and 'series CUPS'. The 'Taille du papier' (Paper size) field is set to 'Lettre US', with a dropdown arrow and the dimensions '216 par 279 mm' displayed below. The 'Orientation' (Orientation) section has two icons: a portrait orientation icon (a person) and a landscape orientation icon (a document with a wide edge). The 'Échelle' (Scale) field is set to '100 %' and is highlighted with a blue border. At the bottom left is a help icon (a question mark in a circle), and at the bottom right are 'Annuler' (Cancel) and 'OK' buttons.

1. Taille du papier

Sélectionnez le format de papier que vous voulez utiliser. Vous pouvez choisir parmi les formats de papier standards ou créer un format de papier personnalisé.

2. Orientation

Sélectionnez l'orientation (portrait ou paysage) de votre impression.

Si votre application comporte un réglage similaire, il est conseillé de définir l'orientation à l'aide de l'application.

3. Échelle

Tapez une valeur dans ce champ pour agrandir ou réduire les pages de votre document afin de les faire tenir sur le format de papier sélectionné.

Mise en page



Imprimante : XXX-XXXX

Préréglages : Réglages par défaut

Copies : 1 Recto verso





Pages : toutes
 de : 1 à : 1

Taille du papier : Lettre US 216 par 279 mm

Orientation :  

Mise en page

Pages par feuille : 1

Orientation :    

Bordure : Aucune

Recto verso : Désactivé
 Inverser l'orientation de la page
 Retournement horizontal

? PDF Masquer les détails Annuler Imprimer

1. Pages par feuille

Sélectionnez le nombre de pages à imprimer sur une seule feuille de papier.

2. Orientation

Sélectionnez l'ordre des pages lorsque vous imprimez plusieurs pages sur une seule feuille de papier.

3. Bordure

Sélectionnez le type de bordure à utiliser lorsque vous imprimez plusieurs pages sur une seule feuille de papier.

4. Recto verso (Seulement disponible pour certains modèles)

Sélectionnez si vous voulez imprimer sur les deux faces du papier.

5. Inverser l'orientation de la page

Sélectionnez cette option pour faire pivoter l'image imprimée de 180 degrés.

6. Retournement horizontal

Sélectionnez cette option pour inverser horizontalement l'image imprimée sur la page, de gauche à droite.

Gestion du papier

Imprimante : XXX-XXXX

Préréglages : Réglages par défaut

Copies : 1 Recto verso

Pages : toutes
 de : 1 à : 1

Taille du papier : Lettre US 216 par 279 mm

Orientation : Portrait Paysage

Gestion du papier

Trier les pages

Pages à imprimer : Toutes les pages

Ordre des pages : Automatique

Adapter à la taille du papier

Taille du papier de destination : Papier suggéré : Lettre US

Réduire seulement

? PDF Masquer les détails Annuler Imprimer

1. Trier les pages

Sélectionnez cette option pour imprimer des jeux de documents à plusieurs pages dans l'ordre original des pages. Lorsque cette option est sélectionnée, un exemplaire complet du document est imprimé puis réimprimé selon le nombre de copies que vous avez choisi. Si cette option n'est pas sélectionnée, chaque page est imprimée autant de fois qu'indiqué avant de passer à l'impression de la page suivante du document.

2. Pages à imprimer

Sélectionnez les pages à imprimer (pages paires ou impaires).

3. Ordre des pages

Sélectionnez l'ordre des pages.

4. Adapter à la taille du papier

Sélectionnez cette option pour agrandir ou réduire les pages de votre document afin de les faire tenir sur le format de papier sélectionné.

5. Taille du papier de destination

Sélectionnez le format de papier sur lequel vous voulez imprimer.

6. Réduire seulement

Sélectionnez cette option si vous voulez réduire les pages de votre document lorsqu'elles sont trop grandes pour le format de papier sélectionné. Si cette option est sélectionnée et que le document est formaté pour un papier plus petit que le papier que vous utilisez, le document s'imprime dans sa taille d'origine.

Paramètres d'impression



Imprimante : XXX-XXXX

Préréglages : Réglages par défaut

Copies : 1 Recto verso

Pages : toutes
 de : 1 à : 1

Taille du papier : Lettre US 216 par 279 mm

Orientation :  

Paramètres d'impression

Type de support: Papier ordinaire

Qualité d'impression: Fin

Couleur / Mono: Auto

Alimentation: Sélection automatique

▶ Avancé

? PDF Masquer les détails Annuler Imprimer

1. Type de support

Sélectionnez le type de support que vous voulez utiliser. Pour obtenir les meilleurs résultats d'impression possibles, l'appareil ajuste automatiquement ses paramètres d'impression en fonction du type de support sélectionné.

2. Qualité d'impression

Sélectionnez la résolution d'impression désirée. La qualité d'impression et la vitesse d'impression étant liées, plus la qualité est élevée, plus il faudra de temps pour imprimer le document.

3. Couleur / Mono

Sélectionnez les paramètres Couleur/Mono à utiliser.

REMARQUE

- Le capteur de couleur de l'appareil est très sensible et peut détecter le texte noir estompé ou un arrière-plan blanc cassé comme couleur. Si vous savez que votre document est blanc et noir et que vous souhaitez conserver le toner couleur, sélectionnez le mode **Mono**.
- Si le toner cyan, magenta ou jaune atteint sa fin de vie pendant l'impression d'un document en couleur, la tâche d'impression ne peut pas être complétée. Annulez votre tâche d'impression et sélectionnez de redémarrer la tâche d'impression en mode **Mono** tant que le toner noir est disponible.

4. Alimentation

Sélectionnez la source de papier qui répond le mieux à vos objectifs ou à vos conditions d'impression.

5. Avancé

Mode économie

Sélectionnez cette fonction pour économiser le toner en utilisant moins de toner pour imprimer des documents; l'impression est moins foncée, mais toujours lisible.

Amélioration de l'impression

Sélectionnez cette option pour réduire le gondolage du papier et améliorer la fixation du toner.

Passage en veille

Spécifiez le délai qui doit s'écouler avant que l'appareil entre en Mode veille.

Mode silencieux

Sélectionnez cette option pour réduire le bruit d'impression.

Autres options d'impression

Sauter page vierge

Sélectionnez cette option pour permettre au pilote d'imprimante de détecter automatiquement les pages vierges et de les exclure de l'impression.

Paramètres de couleur



Imprimante : XXX-XXXX

Préréglages : Réglages par défaut

Copies : 1 Recto verso

Pages : toutes
 de : 1 à : 1

Taille du papier : Lettre US 216 par 279 mm

Orientation :  

Paramètres de couleur

Paramètres de couleur: Normal
 Vives
 Sans

▼ Paramètres de couleur avancés

| | | |
|------------|---|--|
| Luminosité | 0 | |
| Contraste | 0 | |
| Rouge | 0 | |
| Vert | 0 | |
| Bleu | 0 | |
| Saturation | 0 | |

Améliorer les gris
 Améliorer l'impression du noir

? PDF Masquer les détails Annuler Imprimer

1. Mode couleur

Sélectionnez le mode de couleur en fonction de vos préférences.

2. Paramètres de couleur avancés

Cliquez sur le triangle pour sélectionner la fonctionnalité Amélioration des couleurs. Cette fonctionnalité analyse l'image pour en améliorer la netteté, la balance des blancs et la densité de couleur. Cette opération peut prendre plusieurs minutes, en fonction de la taille de l'image et des caractéristiques de votre ordinateur.

Impression sécurisée

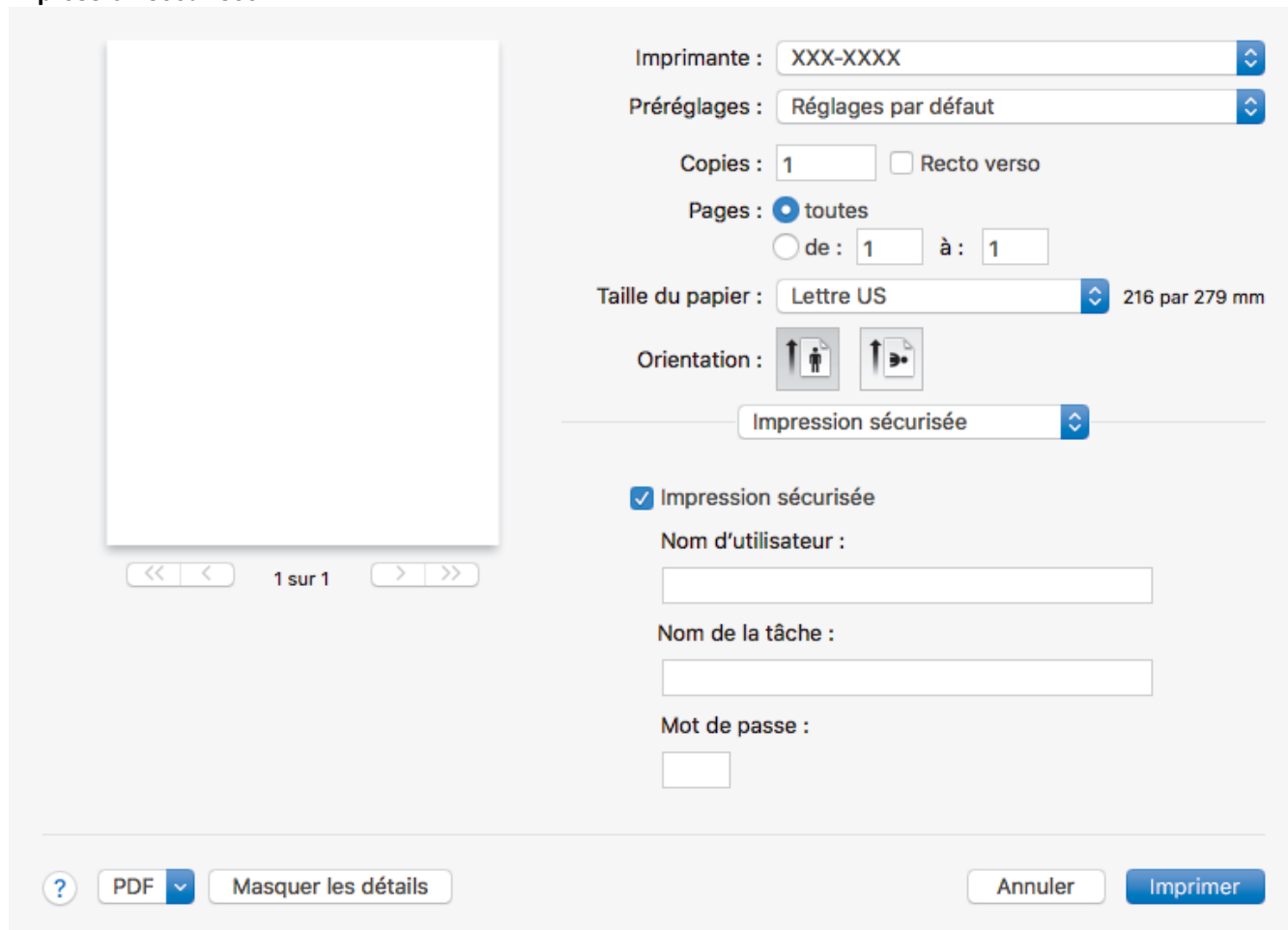



Imprimante : XXX-XXXX

Préréglages : Réglages par défaut

Copies : 1 Recto verso

Pages : toutes
 de : 1 à : 1

Taille du papier : Lettre US 216 par 279 mm

Orientation :  

Impression sécurisée

Impression sécurisée

Nom d'utilisateur :

Nom de la tâche :

Mot de passe :

? PDF Masquer les détails Annuler Imprimer

1. Impression sécurisée (Seulement disponible pour certains modèles)

Cette fonctionnalité garantit que les documents confidentiels ou sensibles ne puissent pas être imprimés avant qu'un mot de passe ne soit entré sur le panneau de commande de l'appareil.

Renseignements connexes

- [Imprimer à partir de votre ordinateur \(Macintosh\)](#)

Sujets connexes :

- [Imprimer un document \(Macintosh\)](#)

Impression sécurisée (Macintosh)

Utilisez l'impression sécurisée pour assurer que les documents confidentiels ou sensibles ne puissent pas être imprimés avant qu'un mot de passe ne soit entré sur le panneau de commande de l'appareil.

- Les données sécurisées sont effacées de l'appareil lorsque vous l'éteignez.

>> [HL-L3210CW/HL-L3230CDN/HL-L3230CDW](#)

>> [HL-L3270CDW](#)

HL-L3210CW/HL-L3230CDN/HL-L3230CDW

1. À partir d'une application telle qu'Apple TextEdit, cliquez sur le menu **Fichier**, puis sélectionnez **Imprimer**.
2. Sélectionnez **Brother XXX-XXXX** (où XXXX est le nom de votre modèle).
3. Cliquez sur le menu contextuel de l'application, puis sélectionnez l'option **Impression sécurisée**. Les options **Impression sécurisée** s'affichent.
4. Cochez la case **Impression sécurisée**.
5. Entrez votre nom d'utilisateur, un nom de page et un mot de passe à quatre chiffres.
6. Cliquez sur **Imprimer**.
7. Sur le panneau de commande de l'appareil, appuyez sur **Sécuritaire**.
8. Appuyez sur ▲ ou ▼ pour afficher votre nom d'utilisateur, puis appuyez sur **OK**.
L'écran ACL affiche la liste des tâches sécurisées associées à ce nom.
9. Appuyez sur ▲ ou ▼ pour afficher la tâche, puis appuyez sur **OK**.
10. Entrez votre mot de passe à quatre chiffres.
Pour entrer chaque chiffre, appuyez sur ▲ ou ▼ pour sélectionner un chiffre, puis appuyez sur **OK**.
11. Appuyez sur ▲ ou ▼ pour sélectionner l'option [Impr], puis appuyez sur **OK**.
12. Appuyez sur ▲ ou ▼ pour entrer le nombre de copies souhaité.
13. Appuyez sur **OK**.
L'appareil imprime les données.

Une fois imprimées, les données sécurisées sont effacées de la mémoire de l'appareil.

HL-L3270CDW

1. À partir d'une application telle qu'Apple TextEdit, cliquez sur le menu **Fichier**, puis sélectionnez **Imprimer**.
2. Sélectionnez **Brother XXX-XXXX** (où XXXX est le nom de votre modèle).
3. Cliquez sur le menu contextuel de l'application, puis sélectionnez l'option **Impression sécurisée**. Les options **Impression sécurisée** s'affichent.
4. Cochez la case **Impression sécurisée**.
5. Entrez votre nom d'utilisateur, un nom de page et un mot de passe à quatre chiffres.
6. Cliquez sur **Imprimer**.
7. Sur le panneau de commande de l'appareil, appuyez sur [Fonctions].
8. Appuyez sur [Impr sécurisée].
9. Appuyez sur ▲ ou ▼ pour afficher les noms d'utilisateur, puis appuyez sur votre nom d'utilisateur.
L'écran ACL affiche la liste des tâches sécurisées associées à votre nom.
10. Appuyez sur ▲ ou ▼ pour afficher la tâche d'impression, puis appuyez sur celle-ci.
11. Entrez votre mot de passe à quatre chiffres, puis appuyez sur [OK].
12. Entrez le nombre de copies souhaité.
13. Appuyez sur [Marche].

Une fois imprimées, les données sécurisées sont effacées de la mémoire de l'appareil.



Renseignements connexes

- [Imprimer à partir de votre ordinateur \(Macintosh\)](#)

Imprimer un document avec le pilote d'imprimante BR-Script3 (émulation de langage PostScript® 3™) (Mac)

Le pilote d'imprimante BR-Script3 vous permet d'imprimer plus clairement les données en PostScript®.

- Accédez à la page **Téléchargements** de votre modèle dans le Brother Solutions Center (Centre de solutions Brother) à l'adresse support.brother.com pour télécharger le pilote PS (pilote d'imprimante BR-Script3).
- Assurez-vous d'avoir ajouté le pilote d'imprimante BR-Script3 à partir de **Imprimantes et scanners** dans la liste **Préférences Système...** de votre Mac.

1. Assurez-vous de charger le papier de format adéquat dans le bac à papier.
2. À partir d'une application telle qu'Apple TextEdit, cliquez sur le menu **Fichier**, puis sélectionnez **Imprimer**.
3. Sélectionnez votre appareil.
4. Tapez le nombre de copies souhaité dans le champ **Copies**.
5. Cliquez sur le menu contextuel **Taille du papier**, puis sélectionnez le format de papier.
6. Sélectionnez l'option **Orientation** qui correspond à l'impression que vous souhaitez obtenir pour le document.
7. Cliquez sur le menu contextuel des options d'impression, puis cliquez sur **Fonctions d'imprimante**.
Les options **Fonctions d'imprimante** s'affichent.
8. Cliquez sur le menu contextuel **Qualité d'impression**, puis sélectionnez la qualité d'impression.
9. Cliquez sur le menu contextuel **Type de support**, puis sélectionnez le type de papier que vous utilisez.
10. Sélectionnez l'option **Auto**, **Couleur** ou **Mono** du paramètre d'impression **Couleur / Mono**.
11. Modifiez d'autres paramètres d'impression, si nécessaire.
12. Cliquez sur **Imprimer**.



Renseignements connexes

- [Imprimer à partir de votre ordinateur \(Macintosh\)](#)

Surveiller l'état de l'appareil depuis votre ordinateur (Macintosh)

L'utilitaire Status Monitor est un logiciel configurable qui vous permet de contrôler l'état d'un appareil et de recevoir immédiatement les messages d'erreur (manque de papier, bourrage papier, etc.) à des intervalles prédéfinis. Vous pouvez également accéder à Gestion à partir du Web.

1. Cliquez sur le menu **Préférences Système...**, sélectionnez **Imprimantes et scanners**, puis sélectionnez votre appareil.
2. Cliquez sur le bouton **Options et fournitures...**
3. Cliquez sur l'onglet **Utilitaire**, puis cliquez sur le bouton **Ouvrir l'utilitaire de l'imprimante**.

Status Monitor démarre.



Dépannage

Cliquez sur le bouton **Dépannage** pour accéder au site Web de dépannage.

Besoin d'un nouveau consommable pour votre imprimante?

Cliquez sur le bouton **Besoin d'un nouveau consommable pour votre imprimante?** pour plus d'informations sur les consommables authentiques de marque Brother.

Mise à jour de l'état de l'appareil

Pour afficher l'état le plus récent de l'appareil pendant que la fenêtre **Status Monitor** est ouverte, cliquez sur l'icône . Vous pouvez définir l'intervalle auquel le logiciel actualise les informations d'état de l'appareil. Cliquez sur **Brother Status Monitor** dans la barre de menus, puis sélectionnez **Préférences...**

Gestion à partir du Web (uniquement avec connexion réseau)

Accédez au système Gestion à partir du Web en cliquant sur l'icône d'appareil à l'écran **Status Monitor**. Vous pouvez utiliser un navigateur Web standard pour gérer votre appareil en utilisant le protocole HTTP (Hyper Text Transfer Protocol).



Renseignements connexes

- [Imprimer à partir de votre ordinateur \(Macintosh\)](#)

Sujets connexes :

- [Problèmes d'impression](#)

-
- Calibrer la sortie couleur
-

Annuler une tâche d'impression

>> [HL-L3210CW/HL-L3230CDN/HL-L3230CDW](#)

>> [HL-L3270CDW](#)

HL-L3210CW/HL-L3230CDN/HL-L3230CDW

1. Appuyez sur **Annuler**.



Pour annuler plusieurs tâches d'impression, maintenez enfoncé **Annuler** pendant quatre secondes.

HL-L3270CDW

1. Appuyez sur .



Pour annuler plusieurs tâches d'impression, maintenez enfoncé  pendant quatre secondes.

Renseignements connexes

- [Imprimer](#)

Sujets connexes :

- [Problèmes d'impression](#)

Impression test

Si vous rencontrez des problèmes de qualité d'impression, suivez ces instructions pour effectuer une impression test :

>> [HL-L3210CW/HL-L3230CDN/HL-L3230CDW](#)



>> [HL-L3270CDW](#)

HL-L3210CW/HL-L3230CDN/HL-L3230CDW

1. Appuyez sur ▲ ou ▼ pour afficher l'option [Imp.], puis appuyez sur **OK**.
2. (HL-L3210CW/HL-L3230CDN/HL-L3230CDW) Appuyez sur ▲ ou ▼ pour afficher l'option [Options d'impr], puis appuyez sur **OK**.
3. Appuyez sur ▲ ou ▼ pour afficher l'option [Test imp.], puis appuyez sur **OK**.
4. Appuyez sur **Démarrer**.

L'appareil imprime la page de test.

HL-L3270CDW

1. Appuyez sur  [Paramètres] > [Ts réglages] > [Imp.] > [Options d'impression] > [Test imp.].
2. Appuyez sur [Oui].
3. Appuyez sur .

✓ Renseignements connexes

- [Imprimer](#)

Sujets connexes :

- [Améliorer la qualité d'impression](#)

Réseau

- Configurer les détails de réseau à l'aide du panneau de commande
- Fonctions réseau de base prises en charge
- Logiciel et utilitaires de gestion du réseau
- Méthodes supplémentaires de configuration de votre appareil Brother pour un réseau sans fil
- Fonctions réseau avancées
- Informations techniques pour les utilisateurs avancés

Configurer les détails de réseau à l'aide du panneau de commande

Pour configurer l'appareil pour votre réseau, utilisez les sélections de menu [Réseau] du panneau de commande.



- Pour plus d'informations sur les paramètres réseau que vous pouvez configurer à l'aide du panneau de commande >> *Renseignements connexes: Tableaux de paramètres*
- Vous pouvez également utiliser des utilitaires de gestion tels que BRAdmin Light (Windows), BRAdmin Professional (Windows) et une application de gestion sur le Web pour configurer et modifier les paramètres réseau de votre appareil Brother.
 - >> *Renseignements connexes: En savoir plus sur le logiciel et les utilitaires de gestion du réseau*

>> [HL-L3210CW/HL-L3230CDN/HL-L3230CDW](#)

>> [HL-L3270CDW](#)

HL-L3210CW/HL-L3230CDN/HL-L3230CDW

1. Appuyez sur ▲ ou ▼ pour sélectionner l'option [Réseau], puis appuyez sur **OK**.
2. Appuyez sur ▲ ou ▼ pour sélectionner l'option de réseau souhaitée, puis appuyez sur **OK**. Répétez cette opération jusqu'à ce que vous accédiez au menu que vous souhaitez configurer, puis suivez les instructions de l'écran ACL.

HL-L3270CDW

1. Appuyez sur  [Paramètres] > [Ts réglages] > [Réseau].
2. Appuyez sur ▲ ou ▼ pour afficher l'option de réseau souhaitée, puis appuyez dessus. Répétez cette opération jusqu'à ce que vous accédiez au menu que vous souhaitez configurer, puis suivez les instructions de l'écran tactile ACL.



Renseignements connexes

- [Réseau](#)

Sujets connexes :

- [Tableaux de paramètres \(HL-L3210CW/HL-L3230CDN/HL-L3230CDW\)](#)
- [Tableaux de paramètres \(HL-L3270CDW\)](#)
- [En savoir plus sur le logiciel et les utilitaires de gestion du réseau](#)
- [Fonctions réseau de base prises en charge](#)

Fonctions réseau de base prises en charge

Le serveur d'impression prend en charge diverses fonctions selon le système d'exploitation. Utilisez ce tableau pour connaître les fonctions et les connexions réseau qui sont prises en charge par chaque système d'exploitation.

| Systèmes d'exploitation | Windows 7 Windows 8 Windows 10 | Windows Server 2008/2008 R2/2012/2012 R2/2016 | macOS v10.11.6 macOS v10.12.x macOS v10.13.x |
|--|--------------------------------------|---|--|
| Impression | Oui | Oui | Oui |
| BRAdmin Light ¹ | Oui | Oui | |
| BRAdmin Professional ¹ | Oui | Oui | |
| Application de gestion sur le Web ¹ | Oui | Oui | Oui |
| Status Monitor | Oui | | Oui |
| Assistant de déploiement de pilote | Oui | Oui | |



- Accédez à la page **Téléchargements** de votre modèle dans le Brother Solutions Center (Centre de solutions Brother) à l'adresse support.brother.com pour télécharger la dernière version de BRAdmin Light.
- Accédez à la page **Téléchargements** de votre modèle dans le Brother Solutions Center (Centre de solutions Brother) à l'adresse support.brother.com pour télécharger la dernière version de BRAdmin Professional.



Renseignements connexes

- [Réseau](#)

¹ Le mot de passe de connexion par défaut pour gérer les paramètres de l'appareil est **initpass**. Nous vous recommandons de le changer pour protéger votre appareil contre tout accès non autorisé.

Logiciel et utilitaires de gestion du réseau

Configurez et modifiez les paramètres réseau de votre appareil Brother à l'aide d'un utilitaire de gestion.

- [En savoir plus sur le logiciel et les utilitaires de gestion du réseau](#)
- [Modification des paramètres de l'appareil à partir de votre ordinateur](#)
- [Modification des paramètres de l'appareil en utilisant l'application de gestion sur le Web](#)

En savoir plus sur le logiciel et les utilitaires de gestion du réseau

Gestion à partir du Web

L'application de gestion à partir du Web est un utilitaire qui emploie un navigateur Web standard pour gérer votre appareil à l'aide du protocole HTTP (Hyper Text Transfer Protocol) ou HTTPS (Hyper Text Transfer Protocol over Secure Socket Layer). Entrez l'adresse IP de votre appareil dans votre navigateur Web pour accéder aux paramètres de votre serveur d'impression et les modifier.

BRAdmin Light (Windows)

BRAdmin Light est un utilitaire conçu pour la configuration initiale des appareils Brother connectés au réseau. Cet utilitaire peut rechercher des produits Brother sur votre réseau, afficher leur état et configurer les paramètres réseau de base comme l'adresse IP.

Accédez à la page **Téléchargements** de votre modèle sur le Centre de solutions Brother à l'adresse support.brother.com pour télécharger BRAdmin Light.



- Si vous utilisez le pare-feu Windows ou la fonction de pare-feu d'une application anti-espion ou antivirus, désactivez-les temporairement. Quand vous êtes sûr que vous pouvez imprimer, configurez les paramètres logiciels en suivant les instructions.

BRAdmin Professional (Windows)

BRAdmin Professional est un utilitaire permettant une gestion plus avancée des appareils Brother connectés au réseau. Cet utilitaire peut rechercher les produits Brother sur votre réseau et afficher l'état des appareils dans un écran facile à lire ressemblant à celui de l'Explorateur Windows, qui permet d'identifier l'état de chaque appareil à l'aide d'un simple code couleur. Vous pouvez configurer les paramètres du réseau et de l'appareil et mettre à jour le microprogramme de l'appareil à partir d'un ordinateur Windows sur votre réseau local. BRAdmin Professional peut également enregistrer l'activité des périphériques Brother sur votre réseau et exporter les données du journal. Pour les utilisateurs qui souhaitent surveiller les appareils connectés localement, installez le logiciel Print Auditor Client sur l'ordinateur client. Cet utilitaire vous permet d'utiliser BRAdmin Professional pour surveiller des appareils qui sont connectés à un ordinateur client par le biais de l'interface USB.



- Accédez à la page **Téléchargements** de votre modèle dans le Brother Solutions Center (Centre de solutions Brother) à l'adresse support.brother.com pour télécharger la dernière version de BRAdmin Professional.
- Nom du nœud : le nom du nœud apparaît dans la fenêtre actuelle de BRAdmin Professional. Le nom de nœud par défaut est « BRNxxxxxxxxxxx » pour un réseau câblé ou « BRWxxxxxxxxxxx » pour un réseau sans fil (où « xxxxxxxxxxxx » est l'adresse MAC / adresse Ethernet de votre appareil).
- Si vous utilisez le pare-feu Windows ou la fonction de pare-feu d'une application anti-espion ou antivirus, désactivez-les temporairement. Quand vous êtes sûr que vous pouvez imprimer, configurez les paramètres logiciels en suivant les instructions.



Renseignements connexes

- [Logiciel et utilitaires de gestion du réseau](#)

Sujets connexes :

- [Modification des paramètres de l'appareil en utilisant l'application de gestion sur le Web](#)

Méthodes supplémentaires de configuration de votre appareil Brother pour un réseau sans fil

Modèles associés : HL-L3210CW/HL-L3230CDW/HL-L3270CDW

Pour connecter votre appareil à votre réseau sans fil, nous vous recommandons d'utiliser le disque d'installation Brother.

- [Avant de configurer votre appareil Brother pour un réseau sans fil](#)
- [Configurer votre appareil pour un réseau sans fil](#)
- [Configurer votre appareil pour un réseau sans fil à l'aide de la méthode par pression sur un bouton de Wi-Fi Protected Setup™ \(WPS\)](#)
- [Configurer votre appareil pour un réseau sans fil à l'aide de la méthode d'amorçage \(NIP\) de Wi-Fi Protected Setup™ \(WPS\)](#)
- [Configurer votre appareil pour un réseau sans fil à l'aide de l'Assistant de configuration du panneau de commande de l'appareil](#)
- [Configurer votre appareil pour un réseau sans fil lorsque le SSID n'est pas diffusé](#)
- [Configurer votre appareil pour un réseau sans fil d'entreprise](#)
- [Utiliser Wi-Fi Direct®](#)

Avant de configurer votre appareil Brother pour un réseau sans fil

Modèles associés : HL-L3210CW/HL-L3230CDW/HL-L3270CDW

Avant de tenter de configurer un réseau sans fil, confirmez les points suivants :

- Si vous utilisez le réseau sans fil d'une entreprise, vous devez connaître le nom d'utilisateur et le mot de passe.
- Pour obtenir les meilleurs résultats lors de l'impression quotidienne de documents, placez l'appareil Brother le plus près possible du point d'accès/routeur LAN sans fil, avec aussi peu d'obstacles que possible. De gros objets et des murs entre les deux appareils, ainsi que les interférences d'autres appareils électroniques, peuvent influencer sur la vitesse de transfert des données de vos documents.

En raison de ces facteurs, le sans-fil n'est peut-être pas la meilleure méthode de connexion pour tous les types de documents et d'applications. Si vous imprimez des fichiers volumineux, par exemple des documents de plusieurs pages comportant du texte et des graphiques de grande dimension, vous pouvez envisager de sélectionner le mode Ethernet câblé pour accélérer le transfert de données (modèles pris en charge uniquement) ou le mode USB pour obtenir la vitesse de transmission la plus rapide.

- Même si l'appareil Brother peut aussi bien être utilisé sur un réseau câblé que sans fil (modèles pris en charge uniquement), vous ne pouvez utiliser qu'une méthode de connexion à la fois. Toutefois, une connexion réseau sans fil et une connexion Wi-Fi Direct, ou encore une connexion réseau câblée (modèles pris en charge uniquement) et une connexion Wi-Fi Direct peuvent être utilisées en même temps.



Si vous ne connaissez pas les informations de sécurité (par exemple, le Nom du réseau (SSID) et la Clé de réseau), contactez le fabricant du routeur, votre administrateur système ou votre fournisseur d'accès Internet.



Renseignements connexes

- [Méthodes supplémentaires de configuration de votre appareil Brother pour un réseau sans fil](#)

Configurer votre appareil pour un réseau sans fil

Modèles associés : HL-L3210CW/HL-L3230CDW/HL-L3270CDW

1. Allumez votre ordinateur et insérez le disque d'installation de Brother dans votre ordinateur.
 - Pour Windows, suivez ces instructions :
 - Pour Mac, cliquez sur **Driver Download** pour accéder au Brother Solutions Center (Centre de solutions Brother). Suivez les instructions à l'écran pour installer les pilotes d'imprimante.
2. L'écran de démarrage s'affiche automatiquement.
Choisissez votre langue, puis suivez les instructions à l'écran.



Si l'écran Brother ne s'affiche pas, procédez comme suit :

- (Windows 7)
Allez à **Ordinateur**. Double-cliquez sur l'icône du CD/DVD, puis double-cliquez sur **start.exe**.
- (Windows 8 et Windows 10)
Cliquez sur l'icône  (**Explorateur de fichiers**) dans la barre des tâches, puis allez à **Ordinateur (Ce PC)**. Double-cliquez sur l'icône du CD/DVD, puis double-cliquez sur **start.exe**.
- Si l'écran **Contrôle de compte d'utilisateur** s'affiche, cliquez sur **Oui**.

3. Choisissez **Connexion réseau sans fil (Wi-Fi)**, puis cliquez sur **Suivant**.
4. Suivez les instructions à l'écran.

Vous avez terminé la configuration du réseau sans fil. Pour installer le **Package Pilote & Logiciel** nécessaire au fonctionnement de votre appareil, insérez le disque d'installation Brother dans votre ordinateur ou accédez à la page **Téléchargements** de votre modèle dans le Brother Solutions Center (Centre de solutions Brother) à l'adresse support.brother.com.



Renseignements connexes

- [Méthodes supplémentaires de configuration de votre appareil Brother pour un réseau sans fil](#)

Configurer votre appareil pour un réseau sans fil à l'aide de la méthode par pression sur un bouton de Wi-Fi Protected Setup™ (WPS)

Modèles associés : HL-L3210CW/HL-L3230CDW/HL-L3270CDW

Si votre point d'accès/routeur sans fil prend en charge WPS (PBC : Push Button Configuration – Configuration par bouton poussoir), vous pouvez utiliser WPS à partir du menu du panneau de commande de votre appareil pour configurer vos paramètres de réseau sans fil.



Les routeurs ou les points d'accès qui prennent en charge WPS comportent ce symbole :



>> [HL-L3210CW/HL-L3230CDW](#)

>> [HL-L3270CDW](#)

HL-L3210CW/HL-L3230CDW

1. Appuyez sur ▲ ou ▼ pour sélectionner l'option [Réseau], puis appuyez sur **OK**.
2. Appuyez sur ▲ ou ▼ pour sélectionner l'option [WLAN], puis appuyez sur **OK**.
3. Appuyez sur ▲ ou ▼ pour sélectionner l'option [WPS], puis appuyez sur **OK**.
4. Lorsque [RL sfil actv. ?] s'affiche, sélectionnez **Activé**.
L'assistant de configuration sans fil démarre.
5. Lorsque l'écran ACL affiche [App touche rtr], appuyez sur le bouton WPS de votre point d'accès/routeur sans fil. Appuyez sur ▲ sur le panneau de commande de l'appareil. Votre appareil détecte automatiquement votre point d'accès/routeur sans fil et essaie de se connecter à votre réseau sans fil.

Si votre appareil sans fil est connecté avec succès, l'écran ACL de l'appareil affiche [Connecté].

Vous avez terminé la configuration du réseau sans fil. Pour installer le **Package Pilote & Logiciel** nécessaire au fonctionnement de votre appareil, insérez le disque d'installation Brother dans votre ordinateur ou accédez à la page **Téléchargements** de votre modèle dans le Brother Solutions Center (Centre de solutions Brother) à l'adresse support.brother.com.

HL-L3270CDW

1. Appuyez sur  [Paramètres] > [Ts réglages] > [Réseau] > [WLAN] > [WPS].
2. Lorsque [Activer WLAN?] s'affiche, appuyez sur [Oui].
L'assistant de configuration sans fil démarre. Pour annuler, appuyez sur [Non].
3. Lorsque l'écran tactile affiche [Démarrez WPS sur votre point d'accès/routeur sans fil, puis appuyez sur [OK].], appuyez sur le bouton WPS de votre point d'accès/routeur sans fil. Appuyez ensuite sur [OK] sur votre appareil. Votre appareil détecte automatiquement votre point d'accès/routeur sans fil et essaie de se connecter à votre réseau sans fil.

Si votre appareil sans fil est connecté avec succès, l'écran ACL de l'appareil affiche [Connecté].

Vous avez terminé la configuration du réseau sans fil. Pour installer le **Package Pilote & Logiciel** nécessaire au fonctionnement de votre appareil, insérez le disque d'installation Brother dans votre ordinateur ou accédez à la page **Téléchargements** de votre modèle dans le Brother Solutions Center (Centre de solutions Brother) à l'adresse support.brother.com.



Renseignements connexes

- [Méthodes supplémentaires de configuration de votre appareil Brother pour un réseau sans fil](#)

Sujets connexes :

- [Codes d'erreur du rapport WLAN](#)
-

Configurer votre appareil pour un réseau sans fil à l'aide de la méthode d'amorçage (NIP) de Wi-Fi Protected Setup™ (WPS)

Modèles associés : HL-L3210CW/HL-L3230CDW/HL-L3270CDW

Si votre point d'accès/routeur LAN sans fil prend en charge WPS, vous pouvez utiliser la méthode d'amorçage NIP (numéro d'identification personnel) pour configurer vos paramètres de réseau sans fil.

La méthode d'amorçage (NIP) constitue l'une des méthodes de connexion mises en place par la Wi-Fi Alliance®. En soumettant un NIP créé par un Inscrit (votre appareil) au Registraire (un appareil qui gère le LAN sans fil), vous pouvez configurer le réseau sans fil et les paramètres de sécurité. Pour plus d'informations sur l'accès au mode WPS, reportez-vous aux instructions fournies avec votre point d'accès/routeur sans fil.

Type A

Connexion lorsque le point d'accès/routeur LAN sans fil (1) sert également de registraire :

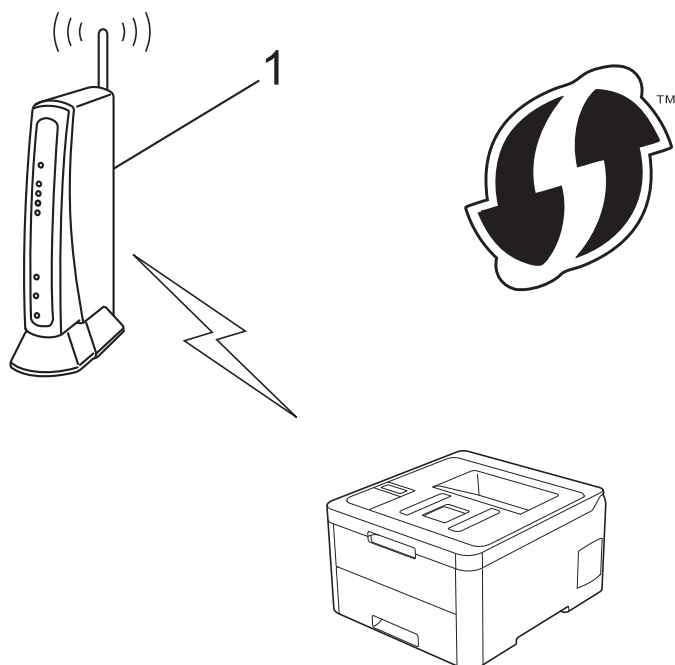

Type B

Connexion lorsqu'un autre appareil (2), comme un ordinateur, est utilisé comme registraire :

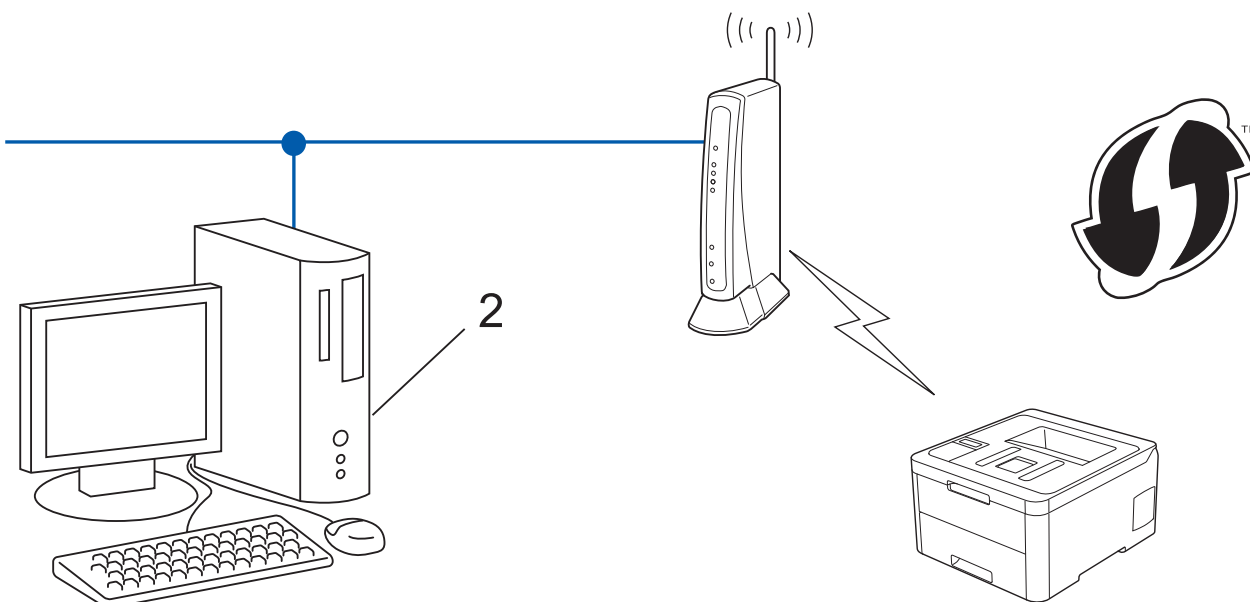

 Les routeurs ou les points d'accès qui prennent en charge WPS comportent ce symbole :



>> [HL-L3210CW/HL-L3230CDW](#)
>> [HL-L3270CDW](#)

HL-L3210CW/HL-L3230CDW

1. Appuyez sur ▲ ou ▼ pour sélectionner l'option [Réseau], puis appuyez sur **OK**.
2. Appuyez sur ▲ ou ▼ pour sélectionner l'option [WLAN], puis appuyez sur **OK**.
3. Appuyez sur ▲ ou ▼ pour sélectionner l'option [WPS avec codeNIP], puis appuyez sur **OK**.
4. Lorsque [RL sfil actv. ?] s'affiche, sélectionnez **Activé**.
L'assistant de configuration sans fil démarre.
5. L'écran ACL affiche un NIP à huit chiffres et l'appareil lance la recherche d'un point d'accès/routeur LAN sans fil.
6. En utilisant un ordinateur connecté au réseau, entrez l'adresse IP de l'appareil que vous utilisez comme registraire dans la barre d'adresse de votre navigateur. (Par exemple : <http://192.168.1.2>)
7. Accédez à la page des paramètres WPS et saisissez le code NIP, puis suivez les instructions affichées à l'écran.

- 
- Le registraire est généralement le point d'accès/routeur LAN sans fil.
 - La page de configuration diffère selon la marque du point d'accès/routeur du réseau local sans fil. Pour plus d'informations, reportez-vous aux instructions fournies avec votre point d'accès/routeur LAN sans fil.

Si vous utilisez un ordinateur Windows 7, Windows 8 ou Windows 10 comme registraire, suivez les étapes ci-après :

8. Effectuez l'une des opérations suivantes :

- Windows 7

Cliquez sur  (**Démarrer**) > **Périphériques et imprimantes** > **Ajouter un périphérique**.

- Windows 8

Déplacez votre souris vers le coin inférieur droit de votre bureau. Quand la barre de menu apparaît, cliquez sur **Paramètres** > **Panneau de configuration** > **Matériel et audio** > **Périphériques et imprimantes** > **Ajoutez un périphérique**.

- Windows 10

Cliquez sur  > **Système Windows** > **Panneau de configuration**. Dans le groupe **Matériel et audio**, cliquez sur **Ajouter un périphérique**.



- Pour utiliser un ordinateur Windows 7, Windows 8 ou Windows 10 comme registraire, vous devez l'enregistrer à l'avance sur votre réseau. Pour plus d'informations, reportez-vous aux instructions fournies avec votre point d'accès/routeur LAN sans fil.
- Si vous utilisez Windows 7, Windows 8 ou Windows 10 comme registraire, vous pouvez installer le pilote d'imprimante après la configuration sans fil en suivant les instructions à l'écran. Pour installer le **Package Pilote & Logiciel** nécessaire au fonctionnement de votre appareil, insérez le disque d'installation Brother dans votre ordinateur ou accédez à la page **Téléchargements** de votre modèle dans le Brother Solutions Center (Centre de solutions Brother) à l'adresse support.brother.com.

9. Sélectionnez votre appareil et cliquez sur **Suivant**.

10. Saisissez le NIP affiché sur l'écran ACL de l'appareil, puis cliquez sur **Suivant**.

11. (Windows 7) Sélectionnez votre réseau, puis cliquez sur **Suivant**.

12. Cliquez sur **Fermer**.

Si votre appareil sans fil est connecté avec succès, l'écran ACL de l'appareil affiche [Connecté].

Vous avez terminé la configuration du réseau sans fil. Pour installer le **Package Pilote & Logiciel** nécessaire au fonctionnement de votre appareil, insérez le disque d'installation Brother dans votre ordinateur ou accédez à la page **Téléchargements** de votre modèle dans le Brother Solutions Center (Centre de solutions Brother) à l'adresse support.brother.com.

HL-L3270CDW

1. Appuyez sur  [Paramètres] > [Ts réglages] > [Réseau] > [WLAN] > [WPS avec code NIP].

2. Lorsque [Activer WLAN?] s'affiche, appuyez sur [Oui].

L'assistant de configuration sans fil démarre. Pour annuler, appuyez sur [Non].

3. L'écran ACL affiche un NIP à huit chiffres et l'appareil lance la recherche d'un point d'accès/routeur LAN sans fil.

4. En utilisant un ordinateur connecté au réseau, entrez l'adresse IP de l'appareil que vous utilisez comme registraire dans la barre d'adresse de votre navigateur. (Par exemple : <http://192.168.1.2>)

5. Accédez à la page des paramètres WPS et saisissez le code NIP, puis suivez les instructions affichées à l'écran.



- Le registraire est généralement le point d'accès/routeur LAN sans fil.
- La page de configuration diffère selon la marque du point d'accès/routeur du réseau local sans fil. Pour plus d'informations, reportez-vous aux instructions fournies avec votre point d'accès/routeur LAN sans fil.

Si vous utilisez un ordinateur Windows 7, Windows 8 ou Windows 10 comme registraire, suivez les étapes ci-après :

6. Effectuez l'une des opérations suivantes :

- Windows 7

Cliquez sur  (**Démarrer**) > **Périphériques et imprimantes** > **Ajouter un périphérique**.

-
- Windows 8

Déplacez votre souris vers le coin inférieur droit de votre bureau. Quand la barre de menu apparaît, cliquez sur **Paramètres** > **Panneau de configuration** > **Matériel et audio** > **Périphériques et imprimantes** > **Ajoutez un périphérique**.

- Windows 10

Cliquez sur  > **Système Windows** > **Panneau de configuration**. Dans le groupe **Matériel et audio**, cliquez sur **Ajouter un périphérique**.



- Pour utiliser un ordinateur Windows 7, Windows 8 ou Windows 10 comme registraire, vous devez l'enregistrer à l'avance sur votre réseau. Pour plus d'informations, reportez-vous aux instructions fournies avec votre point d'accès/routeur LAN sans fil.
- Si vous utilisez Windows 7, Windows 8 ou Windows 10 comme registraire, vous pouvez installer le pilote d'imprimante après la configuration sans fil en suivant les instructions à l'écran. Pour installer le **Package Pilote & Logiciel** nécessaire au fonctionnement de votre appareil, insérez le disque d'installation Brother dans votre ordinateur ou accédez à la page **Téléchargements** de votre modèle dans le Brother Solutions Center (Centre de solutions Brother) à l'adresse support.brother.com.

7. Sélectionnez votre appareil et cliquez sur **Suivant**.
8. Saisissez le NIP affiché sur l'écran ACL de l'appareil, puis cliquez sur **Suivant**.
9. (Windows 7) Sélectionnez votre réseau, puis cliquez sur **Suivant**.
10. Cliquez sur **Fermer**.

Si votre appareil sans fil est connecté avec succès, l'écran ACL de l'appareil affiche [Connecté].

Vous avez terminé la configuration du réseau sans fil. Pour installer le **Package Pilote & Logiciel** nécessaire au fonctionnement de votre appareil, insérez le disque d'installation Brother dans votre ordinateur ou accédez à la page **Téléchargements** de votre modèle dans le Brother Solutions Center (Centre de solutions Brother) à l'adresse support.brother.com.



Renseignements connexes

- [Méthodes supplémentaires de configuration de votre appareil Brother pour un réseau sans fil](#)

Sujets connexes :

- [Codes d'erreur du rapport WLAN](#)
-

Configurer votre appareil pour un réseau sans fil à l'aide de l'Assistant de configuration du panneau de commande de l'appareil

Modèles associés : HL-L3210CW/HL-L3230CDW/HL-L3270CDW

>> [HL-L3210CW/HL-L3230CDW](#)

>> [HL-L3270CDW](#)

HL-L3210CW/HL-L3230CDW

Avant de configurer votre appareil, il est recommandé de noter les paramètres de votre réseau sans fil. Vous aurez besoin de ces informations pour poursuivre la configuration.

1. Vérifiez et enregistrez les paramètres de réseau sans fil actuels de l'ordinateur avec lequel vous établissez la connexion.

| Nom du réseau (SSID) |
|----------------------|
| |

| Clé de réseau |
|---------------|
| |

Par exemple :

| Nom du réseau (SSID) |
|----------------------|
| HELLO |

| Clé de réseau |
|---------------|
| 12345 |



- Votre point d'accès/routeur pourrait prendre en charge l'utilisation de plusieurs clés WEP, mais votre appareil Brother ne prend en charge que l'utilisation de la première clé WEP.
- Si vous avez besoin d'assistance pendant la configuration et que vous souhaitez contacter le service à la clientèle Brother, assurez-vous de connaître le SSID (nom de réseau) et la clé de réseau. Nous ne pouvons pas vous aider à localiser ces renseignements.
- Si vous n'avez pas connaissance de ces informations (SSID et clé de réseau), vous ne pouvez pas continuer la configuration sans fil.

Comment puis-je trouver ces renseignements?

- Consultez la documentation fournie avec votre point d'accès/routeur sans fil.
- Le SSID initial peut être le nom du fabricant ou le nom du modèle.
- Si vous ne connaissez pas les informations de sécurité, contactez le fabricant du routeur, votre administrateur système ou votre fournisseur d'accès Internet.

2. Appuyez sur ▲ ou ▼ pour sélectionner l'option [Réseau], puis appuyez sur **OK**.
3. Appuyez sur ▲ ou ▼ pour sélectionner l'option [WLAN], puis appuyez sur **OK**.
4. Appuyez sur ▲ ou ▼ pour sélectionner l'option [Assist config.], puis appuyez sur **OK**.
5. Lorsque [RL sfil actv. ?] s'affiche, sélectionnez **Activé**.

L'assistant de configuration sans fil démarre.

6. L'appareil parcourt votre réseau et affiche la liste des SSID disponibles. Lorsqu'une liste de SSID s'affiche, appuyez sur ▲ ou ▼ pour sélectionner le SSID souhaité.

7. Appuyez sur **OK**.
8. Effectuez l'une des opérations suivantes :
 - Si vous utilisez une méthode d'authentification et de cryptage qui nécessite une clé de réseau, entrez la clé de réseau que vous avez notée à la première étape.
Entrez la clé, puis appuyez sur **OK** pour appliquer vos paramètres.
Pour appliquer les paramètres, sélectionnez [Oui].
 - Si votre méthode d'authentification est Système ouvert et que votre mode de cryptage est Aucun, passez à l'étape suivante.
9. L'appareil va tenter de se connecter à l'appareil sans fil que vous avez sélectionné.

Si votre appareil sans fil est connecté avec succès, l'écran ACL de l'appareil affiche [Connecté].

Vous avez terminé la configuration du réseau sans fil. Pour installer le **Package Pilote & Logiciel** nécessaire au fonctionnement de votre appareil, insérez le disque d'installation Brother dans votre ordinateur ou accédez à la page **Téléchargements** de votre modèle dans le Brother Solutions Center (Centre de solutions Brother) à l'adresse support.brother.com.

HL-L3270CDW

Avant de configurer votre appareil, il est recommandé de noter les paramètres de votre réseau sans fil. Vous aurez besoin de ces informations pour poursuivre la configuration.

1. Vérifiez et enregistrez les paramètres de réseau sans fil actuels de l'ordinateur avec lequel vous établissez la connexion.

| Nom du réseau (SSID) |
|----------------------|
| |

| Clé de réseau |
|---------------|
| |

Par exemple :

| Nom du réseau (SSID) |
|----------------------|
| HELLO |

| Clé de réseau |
|---------------|
| 12345 |



- Votre point d'accès/routeur pourrait prendre en charge l'utilisation de plusieurs clés WEP, mais votre appareil Brother ne prend en charge que l'utilisation de la première clé WEP.
- Si vous avez besoin d'assistance pendant la configuration et que vous souhaitez contacter le service à la clientèle Brother, assurez-vous de connaître le SSID (nom de réseau) et la clé de réseau. Nous ne pouvons pas vous aider à localiser ces renseignements.
- Si vous n'avez pas connaissance de ces informations (SSID et clé de réseau), vous ne pouvez pas continuer la configuration sans fil.

Comment puis-je trouver ces renseignements?

- Consultez la documentation fournie avec votre point d'accès/routeur sans fil.
- Le SSID initial peut être le nom du fabricant ou le nom du modèle.
- Si vous ne connaissez pas les informations de sécurité, contactez le fabricant du routeur, votre administrateur système ou votre fournisseur d'accès Internet.

2. Appuyez sur  [Paramètres] > [Ts réglages] > [Réseau] > [WLAN] > [Assist config.].
3. Lorsque [Activer WLAN?] s'affiche, appuyez sur [Oui].

L'assistant de configuration sans fil démarre. Pour annuler, appuyez sur [Non].

4. L'appareil parcourt votre réseau et affiche la liste des SSID disponibles.
Si une liste de SSID s'affiche, appuyez sur ▲ ou ▼ pour afficher le SSID avec lequel vous souhaitez vous connecter, puis appuyez sur le SSID.
5. Appuyez sur [OK].
6. Effectuez l'une des opérations suivantes :
 - Si vous utilisez une méthode d'authentification et de cryptage qui nécessite une clé de réseau, entrez la clé de réseau que vous avez notée à la première étape.
Après avoir entré tous les caractères, appuyez sur [OK].
 - Si votre méthode d'authentification est Système ouvert et que votre mode de cryptage est Aucun, passez à l'étape suivante.
7. L'appareil va tenter de se connecter à l'appareil sans fil que vous avez sélectionné.

Si votre appareil sans fil est connecté avec succès, l'écran ACL de l'appareil affiche [Connecté].

Vous avez terminé la configuration du réseau sans fil. Pour installer le **Package Pilote & Logiciel** nécessaire au fonctionnement de votre appareil, insérez le disque d'installation Brother dans votre ordinateur ou accédez à la page **Téléchargements** de votre modèle dans le Brother Solutions Center (Centre de solutions Brother) à l'adresse support.brother.com.



Renseignements connexes

- [Méthodes supplémentaires de configuration de votre appareil Brother pour un réseau sans fil](#)

Sujets connexes :

- [Comment entrer du texte sur votre appareil Brother](#)
 - [Codes d'erreur du rapport WLAN](#)
-

Configurer votre appareil pour un réseau sans fil lorsque le SSID n'est pas diffusé

Modèles associés : HL-L3210CW/HL-L3230CDW/HL-L3270CDW

>> [HL-L3210CW/HL-L3230CDW](#)

>> [HL-L3270CDW](#)

HL-L3210CW/HL-L3230CDW

Avant de configurer votre appareil, il est recommandé de noter les paramètres de votre réseau sans fil. Vous aurez besoin de ces informations pour poursuivre la configuration.

1. Vérifiez et notez les paramètres actuels du réseau sans fil.

| Nom du réseau (SSID) | | | |
|-----------------------|----------------------------|------------------|---------------|
| | | | |
| Mode de communication | Méthode d'authentification | Mode de cryptage | Clé de réseau |
| Infrastructure | Système ouvert | AUCUN | - |
| | | WEP | |
| | Clé partagée | WEP | |
| | | WPA/WPA2-PSK | AES |
| | | TKIP | |

Par exemple :

| Nom du réseau (SSID) | | | |
|-----------------------|----------------------------|------------------|---------------|
| HELLO | | | |
| Mode de communication | Méthode d'authentification | Mode de cryptage | Clé de réseau |
| Infrastructure | WPA2-PSK | AES | 12345678 |



Si votre routeur utilise le cryptage WEP, saisissez la clé employée comme première clé WEP. Votre appareil Brother ne prend en charge que l'emploi de la première clé WEP.

2. Appuyez sur ▲ ou ▼ pour sélectionner l'option [Réseau], puis appuyez sur **OK**.
3. Appuyez sur ▲ ou ▼ pour sélectionner l'option [WLAN], puis appuyez sur **OK**.
4. Appuyez sur ▲ ou ▼ pour sélectionner l'option [Assist config.], puis appuyez sur **OK**.
5. Lorsque [RL sfil actv. ?] s'affiche, sélectionnez Activé.
L'assistant de configuration sans fil démarre.
6. L'appareil parcourt votre réseau et affiche la liste des SSID disponibles. Appuyez sur ▲ ou ▼ pour sélectionner l'option [<Nouveau SSID>], puis appuyez sur **OK**.
7. Saisissez le nom du SSID, puis appuyez sur **OK**.
8. Sélectionnez l'option [Infrastructure], puis appuyez sur **OK**.
9. Appuyez sur ▲ ou ▼ pour sélectionner la méthode d'authentification souhaitée, puis appuyez sur **OK**.
10. Effectuez l'une des opérations suivantes :

- Si vous avez sélectionné l'option [Système ouvert], appuyez sur ▲ ou ▼ pour sélectionner le type de cryptage [Aucun] ou [WEP], puis appuyez sur **OK**.
Si vous avez sélectionné l'option [WEP] comme type de cryptage, saisissez la clé WEP, puis appuyez sur **OK**.
- Si vous avez sélectionné l'option [Touche partagée], saisissez la clé WEP, puis appuyez sur **OK**.
- Si vous avez sélectionné l'option [WPA/WPA2-PSK], appuyez sur ▲ ou ▼ pour sélectionner le type de cryptage [TKIP+AES] ou [AES], puis appuyez sur **OK**.
Saisissez la clé WPA™, puis appuyez sur **OK**.



Votre appareil Brother ne prend en charge que l'emploi de la première clé WEP.

11. Pour appliquer les paramètres, sélectionnez [Oui].
12. L'appareil va tenter de se connecter à l'appareil sans fil que vous avez sélectionné.

Si votre appareil sans fil est connecté avec succès, l'écran ACL de l'appareil affiche [Connecté].

Vous avez terminé la configuration du réseau sans fil. Pour installer le **Package Pilote & Logiciel** nécessaire au fonctionnement de votre appareil, insérez le disque d'installation Brother dans votre ordinateur ou accédez à la page **Téléchargements** de votre modèle dans le Brother Solutions Center (Centre de solutions Brother) à l'adresse support.brother.com.

HL-L3270CDW

Avant de configurer votre appareil, il est recommandé de noter les paramètres de votre réseau sans fil. Vous aurez besoin de ces informations pour poursuivre la configuration.

1. Vérifiez et notez les paramètres actuels du réseau sans fil.

| Nom du réseau (SSID) | | | |
|-----------------------|----------------------------|------------------|---------------|
| | | | |
| Mode de communication | Méthode d'authentification | Mode de cryptage | Clé de réseau |
| Infrastructure | Système ouvert | AUCUN | - |
| | | WEP | |
| | Clé partagée | WEP | |
| | | WPA/WPA2-PSK | AES |
| TKIP | | | |

Par exemple :

| Nom du réseau (SSID) | | | |
|-----------------------|----------------------------|------------------|---------------|
| HELLO | | | |
| Mode de communication | Méthode d'authentification | Mode de cryptage | Clé de réseau |
| Infrastructure | WPA2-PSK | AES | 12345678 |



Si votre routeur utilise le cryptage WEP, saisissez la clé employée comme première clé WEP. Votre appareil Brother ne prend en charge que l'emploi de la première clé WEP.

2. Appuyez sur  [Paramètres] > [Ts réglages] > [Réseau] > [WLAN] > [Assist config.].
3. Lorsque [Activer WLAN?] s'affiche, appuyez sur [Oui].
L'assistant de configuration sans fil démarre. Pour annuler, appuyez sur [Non].

Configurer votre appareil pour un réseau sans fil d'entreprise

Modèles associés : HL-L3210CW/HL-L3230CDW/HL-L3270CDW

>> [HL-L3210CW/HL-L3230CDW](#)

>> [HL-L3270CDW](#)

HL-L3210CW/HL-L3230CDW

Avant de configurer votre appareil, il est recommandé de noter les paramètres de votre réseau sans fil. Vous aurez besoin de ces informations pour poursuivre la configuration.

- Vérifiez et notez les paramètres actuels du réseau sans fil.

| Nom du réseau (SSID) |
|----------------------|
| |

| Mode de communication | Méthode d'authentification | Mode de cryptage | Nom d'utilisateur | Mot de passe |
|-----------------------|----------------------------|------------------|-------------------|--------------|
| Infrastructure | LEAP | CKIP | | |
| | | AES | | |
| | EAP-FAST/NONE | TKIP | | |
| | | AES | | |
| | EAP-FAST/MS-CHAPv2 | TKIP | | |
| | | AES | | |
| | EAP-FAST/GTC | TKIP | | |
| | | AES | | |
| | PEAP/MS-CHAPv2 | TKIP | | |
| | | AES | | |
| | PEAP/GTC | TKIP | | |
| | | AES | | |
| | EAP-TTLS/CHAP | TKIP | | |
| | | AES | | |
| | EAP-TTLS/MS-CHAP | TKIP | | |
| | | AES | | |
| | EAP-TTLS/MS-CHAPv2 | TKIP | | |
| | | AES | | |
| EAP-TTLS/PAP | TKIP | | | |
| | AES | | | |
| EAP-TLS | TKIP | | - | |
| | AES | | - | |

Par exemple :

| Nom du réseau (SSID) |
|----------------------|
| HELLO |

| Mode de communication | Méthode d'authentification | Mode de cryptage | Nom d'utilisateur | Mot de passe |
|-----------------------|----------------------------|------------------|-------------------|--------------|
| Infrastructure | EAP-FAST/MS-CHAPv2 | AES | Brother | 12345678 |



- Si vous configurez votre appareil en utilisant l'authentification EAP-TLS, vous devez installer le certificat client fourni par une autorité de certification avant de démarrer la configuration. Contactez votre administrateur de réseau à propos du certificat client. Si vous avez installé plusieurs certificats, nous vous recommandons de prendre note du nom du certificat que vous souhaitez utiliser.
- Si vous vérifiez votre appareil en utilisant le nom commun du certificat du serveur, nous vous recommandons de prendre note du nom commun avant de commencer la configuration. Contactez votre administrateur de réseau à propos du nom commun du certificat du serveur.

- Appuyez sur ▲ ou ▼ pour sélectionner l'option [Réseau], puis appuyez sur **OK**.
- Appuyez sur ▲ ou ▼ pour sélectionner l'option [WLAN], puis appuyez sur **OK**.
- Appuyez sur ▲ ou ▼ pour sélectionner l'option [Assist config.], puis appuyez sur **OK**.
- Lorsque [RL sfil actv. ?] s'affiche, sélectionnez **Activé**.
L'assistant de configuration sans fil démarre.
- L'appareil parcourt votre réseau et affiche la liste des SSID disponibles. Appuyez sur ▲ ou ▼ pour sélectionner l'option [<Nouveau SSID>], puis appuyez sur **OK**.
- Saisissez le nom du SSID, puis appuyez sur **OK**.
- Sélectionnez l'option [Infrastructure], puis appuyez sur **OK**.
- Appuyez sur ▲ ou ▼ pour sélectionner la méthode d'authentification souhaitée, puis appuyez sur **OK**.
- Effectuez l'une des opérations suivantes :
 - Si vous avez sélectionné l'option [LEAP], entrez le nom d'utilisateur, puis appuyez sur **OK**.
Entrez le mot de passe, puis appuyez sur **OK**.
 - Si vous avez sélectionné l'option [EAP-FAST], [PEAP] ou [EAP-TTLS], appuyez sur ▲ ou ▼ pour sélectionner la méthode d'authentification interne [NONE], [CHAP], [MS-CHAP], [MS-CHAPv2], [PAP] ou [GTC], puis appuyez sur **OK**.



Les choix de méthode d'authentification interne varient selon la méthode d'authentification sélectionnée.

Appuyez sur ▲ ou ▼ pour sélectionner le type de cryptage [TKIP+AES] ou [AES], puis appuyez sur **OK**.

Appuyez sur ▲ ou ▼ pour sélectionner la méthode de vérification [Pas de vérif.], [CA] ou [CA+ID serveur], puis appuyez sur **OK**.

- Si vous avez sélectionné l'option [CA+ID serveur], entrez le nom du serveur, le nom d'utilisateur et le mot de passe (si requis), puis appuyez sur **OK** pour chaque option.
- Pour les autres sélections, entrez le nom d'utilisateur et le mot de passe, puis appuyez sur **OK** pour chaque option.



Si vous n'avez pas importé de certificat d'autorité de certification dans votre appareil, ce dernier affichera le message [Pas de vérif.].

- Si vous avez sélectionné l'option [EAP-TLS], appuyez sur ▲ ou ▼ pour sélectionner le type de cryptage [TKIP+AES] ou [AES], puis appuyez sur **OK**.
Lorsque l'appareil affiche la liste des certificats client disponibles, sélectionnez le certificat souhaité.
Appuyez sur ▲ ou ▼ pour sélectionner la méthode de vérification [Pas de vérif.], [CA] ou [CA+ID serveur], puis appuyez sur **OK**.
 - Si vous avez sélectionné l'option [CA+ID serveur], entrez le nom du serveur et le nom d'utilisateur, puis appuyez sur **OK** pour chaque option.
 - Pour les autres sélections, entrez le nom d'utilisateur, puis appuyez sur **OK**.
- Pour appliquer les paramètres, appuyez sur ▲. Pour annuler, appuyez sur ▼.

12. L'appareil va tenter de se connecter à l'appareil sans fil que vous avez sélectionné.

Si votre appareil sans fil est connecté avec succès, l'écran ACL de l'appareil affiche [Connecté].

Vous avez terminé la configuration du réseau sans fil. Pour installer le **Package Pilote & Logiciel** nécessaire au fonctionnement de votre appareil, insérez le disque d'installation Brother dans votre ordinateur ou accédez à la page **Téléchargements** de votre modèle dans le Brother Solutions Center (Centre de solutions Brother) à l'adresse support.brother.com.

HL-L3270CDW

Avant de configurer votre appareil, il est recommandé de noter les paramètres de votre réseau sans fil. Vous aurez besoin de ces informations pour poursuivre la configuration.

1. Vérifiez et notez les paramètres actuels du réseau sans fil.

| Nom du réseau (SSID) |
|----------------------|
| |

| Mode de communication | Méthode d'authentification | Mode de cryptage | Nom d'utilisateur | Mot de passe |
|-----------------------|----------------------------|------------------|-------------------|--------------|
| Infrastructure | LEAP | CKIP | | |
| | | AES | | |
| | EAP-FAST/NONE | TKIP | | |
| | | AES | | |
| | EAP-FAST/MS-CHAPv2 | TKIP | | |
| | | AES | | |
| | EAP-FAST/GTC | TKIP | | |
| | | AES | | |
| | PEAP/MS-CHAPv2 | TKIP | | |
| | | AES | | |
| | PEAP/GTC | TKIP | | |
| | | AES | | |
| | EAP-TTLS/CHAP | TKIP | | |
| | | AES | | |
| | EAP-TTLS/MS-CHAP | TKIP | | |
| | | AES | | |
| | EAP-TTLS/MS-CHAPv2 | TKIP | | |
| | | AES | | |
| | EAP-TTLS/PAP | TKIP | | |
| | | AES | | |
| EAP-TLS | TKIP | | | - |
| | AES | | | - |

Par exemple :

| Nom du réseau (SSID) |
|----------------------|
| HELLO |

| Mode de communication | Méthode d'authentification | Mode de cryptage | Nom d'utilisateur | Mot de passe |
|-----------------------|----------------------------|------------------|-------------------|--------------|
| Infrastructure | EAP-FAST/MS-CHAPv2 | AES | Brother | 12345678 |



- Si vous configurez votre appareil en utilisant l'authentification EAP-TLS, vous devez installer le certificat client fourni par une autorité de certification avant de démarrer la configuration. Contactez votre administrateur de réseau à propos du certificat client. Si vous avez installé plusieurs certificats, nous vous recommandons de prendre note du nom du certificat que vous souhaitez utiliser.
- Si vous vérifiez votre appareil en utilisant le nom commun du certificat du serveur, nous vous recommandons de prendre note du nom commun avant de commencer la configuration. Contactez votre administrateur de réseau à propos du nom commun du certificat du serveur.

- Appuyez sur  [Paramètres] > [Ts réglages] > [Réseau] > [WLAN] > [Assist config.].
- Lorsque [Activer WLAN?] s'affiche, appuyez sur [Oui].
L'assistant de configuration sans fil démarre. Pour annuler, appuyez sur [Non].
- L'appareil parcourt votre réseau et affiche la liste des SSID disponibles. Appuyez sur ▲ ou ▼ pour afficher l'option [<Nouveau SSID>].
- Appuyez sur [<Nouveau SSID>], puis appuyez sur [OK].
- Saisissez le nom du SSID, puis appuyez sur [OK].
- Appuyez sur [Infrastructure] à l'invite.
- Sélectionnez la méthode d'authentification.
- Effectuez l'une des opérations suivantes :
 - Si vous avez sélectionné l'option [LEAP], entrez le nom d'utilisateur, puis appuyez sur [OK]. Entrez le mot de passe, puis appuyez sur [OK].
 - Si vous avez sélectionné l'option [EAP-FAST], [PEAP] ou [EAP-TTLS], appuyez sur ▲ ou ▼ pour sélectionner la méthode d'authentification interne [NONE], [CHAP], [MS-CHAP], [MS-CHAPv2], [GTC] ou [PAP].



Les choix de méthode d'authentification interne varient selon la méthode d'authentification sélectionnée.

Sélectionnez le type de cryptage [TKIP+AES] ou [AES].

Sélectionnez la méthode de vérification [Pas de vérif.], [CA] ou [CA + ID serveur].

- Si vous avez sélectionné l'option [CA + ID serveur], entrez le nom du serveur, le nom d'utilisateur et le mot de passe (si requis), puis appuyez sur [OK] pour chaque option.
- Pour les autres sélections, entrez le nom d'utilisateur et le mot de passe, puis appuyez sur [OK] pour chaque option.



Si vous n'avez pas importé de certificat d'autorité de certification dans votre appareil, ce dernier affiche [Pas de vérif.].

- Si vous avez sélectionné l'option [EAP-TLS], sélectionnez le type de cryptage [TKIP+AES] ou [AES].
Lorsque l'appareil affiche la liste des certificats client disponibles, sélectionnez le certificat souhaité.
Sélectionnez la méthode de vérification [Pas de vérif.], [CA] ou [CA + ID serveur].
 - Si vous avez sélectionné l'option [CA + ID serveur], entrez le nom du serveur et le nom d'utilisateur, puis appuyez sur [OK] pour chaque option.
 - Pour les autres sélections, entrez le nom d'utilisateur, puis appuyez sur [OK].
- L'appareil tente de se connecter à l'appareil sans fil que vous avez sélectionné.

Si votre appareil sans fil est connecté avec succès, l'écran ACL de l'appareil affiche [Connecté].

Vous avez terminé la configuration du réseau sans fil. Pour installer le **Package Pilote & Logiciel** nécessaire au fonctionnement de votre appareil, insérez le disque d'installation Brother dans votre ordinateur ou accédez à la

page **Téléchargements** de votre modèle dans le Brother Solutions Center (Centre de solutions Brother) à l'adresse support.brother.com.



Renseignements connexes

- [Méthodes supplémentaires de configuration de votre appareil Brother pour un réseau sans fil](#)

Sujets connexes :

- [Codes d'erreur du rapport WLAN](#)
-

Utiliser Wi-Fi Direct®

- Imprimer à partir de votre appareil mobile à l'aide de Wi-Fi Direct
- Configurer votre réseau Wi-Fi Direct
- Je ne parviens pas à terminer la configuration du réseau sans fil

Imprimer à partir de votre appareil mobile à l'aide de Wi-Fi Direct

Modèles associés : HL-L3210CW/HL-L3230CDW/HL-L3270CDW

Wi-Fi Direct est l'une des méthodes de configuration sans fil mises au point par la Wi-Fi Alliance®. Elle vous permet de configurer un réseau sans fil sécurisé entre votre appareil Brother et un appareil mobile, par exemple un appareil Android™, un appareil Windows, un iPhone, un iPod touch ou un iPad, sans utiliser de point d'accès. Wi-Fi Direct prend en charge la configuration de réseau sans fil à l'aide de la méthode par pression sur un bouton ou la méthode d'amorçage (NIP) de Wi-Fi Protected Setup™ (WPS). Vous pouvez également configurer un réseau sans fil en paramétrant manuellement un SSID et un mot de passe. La fonction Wi-Fi Direct de votre appareil Brother prend en charge la sécurité WPA2™ avec cryptage AES.

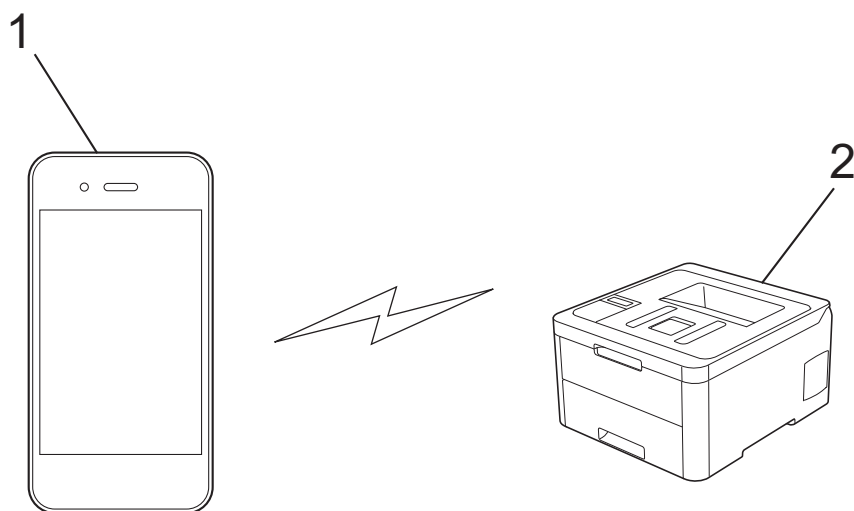

1. Appareil mobile
2. Votre appareil Brother



- Même si l'appareil Brother peut aussi bien être utilisé sur un réseau câblé que sans fil, vous ne pouvez utiliser qu'une méthode de connexion à la fois. Toutefois, une connexion réseau sans fil et une connexion Wi-Fi Direct, ou encore une connexion réseau câblé (modèles pris en charge uniquement) et une connexion Wi-Fi Direct peuvent être utilisées en même temps.
- L'appareil qui prend en charge Wi-Fi Direct peut devenir un propriétaire de groupe (P/G). Lorsque vous configurez le réseau Wi-Fi Direct, le P/G sert de point d'accès.



Renseignements connexes

- [Utiliser Wi-Fi Direct®](#)

Configurer votre réseau Wi-Fi Direct

Configurez les paramètres de votre réseau Wi-Fi Direct à partir du panneau de commande de votre appareil.

- Présentation de la configuration réseau Wi-Fi Direct
- Configurer votre réseau Wi-Fi Direct à l'aide de la méthode de simple pression sur un bouton
- Configurer votre réseau Wi-Fi Direct à l'aide de la méthode par pression sur un bouton de la configuration WPS (Wi-Fi Protected Setup™)
- Configurer votre réseau Wi-Fi Direct à l'aide de la méthode d'amorçage (NIP)
- Configurer votre réseau Wi-Fi Direct à l'aide de la méthode d'amorçage (NIP) de Wi-Fi Protected Setup™ (WPS)
- Configurer votre réseau Wi-Fi Direct manuellement

Présentation de la configuration réseau Wi-Fi Direct

Modèles associés : HL-L3210CW/HL-L3230CDW/HL-L3270CDW

Les instructions suivantes proposent cinq méthodes de configuration de votre appareil Brother dans un environnement réseau sans fil. Sélectionnez la méthode désirée pour votre environnement :

Vérifiez votre appareil mobile pour connaître les méthodes de configuration.

1. Est-ce que votre appareil mobile prend en charge Wi-Fi Direct?

| Option | Description |
|--------|--------------------|
| Oui | Passez à l'étape 2 |
| Non | Passez à l'étape 3 |

2. Est-ce que votre appareil mobile prend en charge la configuration par pression sur un bouton pour Wi-Fi Direct?

| Option | Description |
|--------|---|
| Oui | ➤➤ <i>Renseignements connexes: Configurer votre réseau Wi-Fi Direct à l'aide de la méthode de simple pression sur un bouton</i> |
| Non | ➤➤ <i>Renseignements connexes: Configurer votre réseau Wi-Fi Direct à l'aide de la méthode d'amorçage (NIP)</i> |

3. Est-ce que votre appareil mobile prend en charge la configuration WPS (Wi-Fi Protected Setup™)?

| Option | Description |
|--------|--|
| Oui | Passez à l'étape 4 |
| Non | ➤➤ <i>Renseignements connexes: Configurer votre réseau Wi-Fi Direct manuellement</i> |

4. Est-ce que votre appareil mobile prend en charge la configuration par pression sur un bouton pour WPS (Wi-Fi Protected Setup™)?

| Option | Description |
|--------|--|
| Oui | ➤➤ <i>Renseignements connexes: Configurer votre réseau Wi-Fi Direct à l'aide de la méthode par pression sur un bouton de la configuration WPS (Wi-Fi Protected Setup™)</i> |
| Non | ➤➤ <i>Renseignements connexes: Configurer votre réseau Wi-Fi Direct à l'aide de la méthode d'amorçage (NIP) de Wi-Fi Protected Setup™ (WPS)</i> |

Pour utiliser la fonctionnalité Brother iPrint&Scan sur un réseau Wi-Fi Direct configuré avec la configuration par pression sur un bouton à l'aide de Wi-Fi Direct ou la configuration par la méthode d'amorçage (NIP) à l'aide de Wi-Fi Direct, l'appareil que vous utilisez pour configurer Wi-Fi Direct doit fonctionner sous Android™ 4.0 ou une version supérieure.



Renseignements connexes

- [Configurer votre réseau Wi-Fi Direct](#)

Sujets connexes :

- Configurer votre réseau Wi-Fi Direct à l'aide de la méthode de simple pression sur un bouton
 - Configurer votre réseau Wi-Fi Direct à l'aide de la méthode par pression sur un bouton de la configuration WPS (Wi-Fi Protected Setup™)
 - Configurer votre réseau Wi-Fi Direct à l'aide de la méthode d'amorçage (NIP)
 - Configurer votre réseau Wi-Fi Direct à l'aide de la méthode d'amorçage (NIP) de Wi-Fi Protected Setup™ (WPS)
 - Configurer votre réseau Wi-Fi Direct manuellement
-

Configurer votre réseau Wi-Fi Direct à l'aide de la méthode de simple pression sur un bouton

Modèles associés : HL-L3210CW/HL-L3230CDW/HL-L3270CDW

>> [HL-L3210CW/HL-L3230CDW](#)

>> [HL-L3270CDW](#)

HL-L3210CW/HL-L3230CDW

Si votre appareil mobile prend en charge Wi-Fi Direct, suivez ces étapes pour configurer un réseau Wi-Fi Direct :

1. Appuyez sur ▲ ou ▼ pour sélectionner l'option [Réseau], puis appuyez sur **OK**.
2. Appuyez sur ▲ ou ▼ pour sélectionner l'option [Wi-Fi Direct], puis appuyez sur **OK**.
3. Appuyez sur ▲ ou ▼ pour sélectionner l'option [Bout-poussoir], puis appuyez sur **OK**.
4. Lorsque [Wi-Fi Dir. act?] s'affiche, sélectionnez **Activé**.
5. Activez Wi-Fi Direct sur votre appareil mobile (consultez le guide de l'utilisateur de votre appareil mobile pour les instructions) lorsque [Activez Wi-Fi Direct sur autre périphérique et appuyez sur OK.] s'affiche à l'écran ACL de l'appareil. Appuyez sur **OK** sur votre appareil.

Cette opération démarre la configuration Wi-Fi Direct.

6. Effectuez l'une des opérations suivantes :
 - Si votre appareil Brother est le propriétaire de groupe (P/G), connectez votre appareil mobile directement à l'appareil.
 - Si votre appareil Brother n'est pas le P/G, il affichera les noms des appareils disponibles pour la configuration d'un réseau Wi-Fi Direct. Appuyez sur ▲ ou ▼ pour sélectionner l'appareil mobile auquel vous souhaitez vous connecter, puis appuyez sur **OK**. Pour chercher de nouveau les appareils disponibles, sélectionnez [<Renum>], puis appuyez sur **OK**.
7. Si votre appareil mobile réussit à se connecter, l'écran ACL de l'appareil affiche [Connecté]. Vous avez terminé la configuration de réseau Wi-Fi Direct.

HL-L3270CDW

Si votre appareil mobile prend en charge Wi-Fi Direct, suivez ces étapes pour configurer un réseau Wi-Fi Direct :



Lorsque l'appareil reçoit la demande Wi-Fi Direct de votre appareil mobile, le message [Dde connexion Wi-Fi Direct reçue. App. sur [OK] pour connecter.] s'affiche à l'écran ACL. Appuyez sur [OK] pour établir la connexion.

1. Appuyez sur  [Paramètres] > [Ts réglages] > [Réseau] > [Wi-Fi Direct] > [Bout-poussoir].
2. Activez Wi-Fi Direct sur votre appareil mobile (consultez le guide de l'utilisateur de votre appareil mobile pour les instructions) lorsque [Activer Wi-Fi Direct sur autre périph. Puis app sur [OK].] s'affiche à l'écran ACL de l'appareil. Appuyez sur [OK] sur votre appareil.

Cette opération démarre la configuration Wi-Fi Direct. Pour annuler, appuyez sur .

3. Effectuez l'une des opérations suivantes :
 - Si votre appareil Brother est le propriétaire de groupe (P/G), connectez votre appareil mobile directement à l'appareil.
 - Si votre appareil Brother n'est pas le P/G, il affiche les noms des appareils disponibles pour la configuration d'un réseau Wi-Fi Direct. Sélectionnez l'appareil mobile auquel vous souhaitez vous connecter. Cherchez de nouveau les appareils disponibles en appuyant sur [Re-numériser].

-
4. Si votre appareil mobile réussit à se connecter, l'écran ACL de l'appareil affiche [Connecté]. Vous avez terminé la configuration de réseau Wi-Fi Direct.

Renseignements connexes

- [Configurer votre réseau Wi-Fi Direct](#)

Sujets connexes :

- [Présentation de la configuration réseau Wi-Fi Direct](#)
-

Configurer votre réseau Wi-Fi Direct à l'aide de la méthode par pression sur un bouton de la configuration WPS (Wi-Fi Protected Setup™)

Modèles associés : HL-L3210CW/HL-L3230CDW/HL-L3270CDW

>> [HL-L3210CW/HL-L3230CDW](#)

>> [HL-L3270CDW](#)

HL-L3210CW/HL-L3230CDW

Si votre appareil mobile prend en charge WPS (PBC : Push Button Configuration – Configuration par bouton poussoir), suivez ces étapes pour configurer un réseau Wi-Fi Direct :

1. Appuyez sur ▲ ou ▼ pour sélectionner l'option [Réseau], puis appuyez sur **OK**.
2. Appuyez sur ▲ ou ▼ pour sélectionner l'option [Wi-Fi Direct], puis appuyez sur **OK**.
3. Appuyez sur ▲ ou ▼ pour sélectionner l'option [Propri. Groupe], puis appuyez sur **OK**.
4. Appuyez sur ▲ ou ▼ pour sélectionner l'option [Activé], puis appuyez sur **OK**.
5. Appuyez sur ▲ ou ▼ pour sélectionner l'option [Bout-poussoir], puis appuyez sur **OK**.
6. Lorsque [Wi-Fi Dir. act?] s'affiche, sélectionnez **Activé**.
7. Activez la méthode de configuration par pression sur un bouton WPS de votre appareil mobile (consultez le guide de l'utilisateur de votre appareil mobile pour les instructions) lorsque [Activez Wi-Fi Direct sur autre périphérique et appuyez sur OK.] s'affiche à l'écran ACL de l'appareil. Appuyez sur **OK** sur votre appareil.

Cette opération démarre la configuration Wi-Fi Direct.

8. Si votre appareil mobile réussit à se connecter, l'écran ACL de l'appareil affiche [Connecté]. Vous avez terminé la configuration de réseau Wi-Fi Direct.

HL-L3270CDW

Si votre appareil mobile prend en charge WPS (PBC : Push Button Configuration – Configuration par bouton poussoir), suivez ces étapes pour configurer un réseau Wi-Fi Direct :



Lorsque l'appareil reçoit la demande Wi-Fi Direct de votre appareil mobile, le message [Dde connexion Wi-Fi Direct reçue. App. sur [OK] pour connecter.] s'affiche à l'écran ACL. Appuyez sur [OK] pour établir la connexion.

1. Appuyez sur  [Paramètres] > [Ts réglages] > [Réseau] > [Wi-Fi Direct] > [Propri. groupe].
2. Appuyez sur [Activ].
3. Appuyez sur ▲ ou ▼ pour sélectionner l'option [Bout-poussoir]. Appuyez sur [Bout-poussoir].
4. Activez la méthode de configuration par pression sur un bouton WPS de votre appareil mobile (consultez le guide de l'utilisateur de votre appareil mobile pour les instructions) lorsque [Activer Wi-Fi Direct sur autre périph. Puis app sur [OK].] s'affiche à l'écran ACL de l'appareil. Appuyez sur [OK] sur votre appareil Brother.

Cette opération démarre la configuration Wi-Fi Direct. Pour annuler, appuyez sur .

5. Si votre appareil mobile réussit à se connecter, l'écran ACL de l'appareil affiche [Connecté]. Vous avez terminé la configuration de réseau Wi-Fi Direct.



Renseignements connexes

- [Configurer votre réseau Wi-Fi Direct](#)

Sujets connexes :

- [Présentation de la configuration réseau Wi-Fi Direct](#)
-

Configurer votre réseau Wi-Fi Direct à l'aide de la méthode d'amorçage (NIP)

Modèles associés : HL-L3210CW/HL-L3230CDW/HL-L3270CDW

>> [HL-L3210CW/HL-L3230CDW](#)

>> [HL-L3270CDW](#)

HL-L3210CW/HL-L3230CDW

Si votre appareil mobile prend en charge la méthode d'amorçage (NIP) de Wi-Fi Direct, suivez ces étapes pour configurer un réseau Wi-Fi Direct :

1. Appuyez sur ▲ ou ▼ pour sélectionner l'option [Réseau], puis appuyez sur **OK**.
2. Appuyez sur ▲ ou ▼ pour sélectionner l'option [Wi-Fi Direct], puis appuyez sur **OK**.
3. Appuyez sur ▲ ou ▼ pour sélectionner l'option [Code NIP], puis appuyez sur **OK**.
4. Lorsque [Wi-Fi Dir. act?] s'affiche, sélectionnez **Activé**.
5. Activez Wi-Fi Direct sur votre appareil mobile (consultez le guide de l'utilisateur de votre appareil mobile pour les instructions) lorsque [Activez Wi-Fi Direct sur autre périphérique et appuyez sur OK.] s'affiche à l'écran ACL de l'appareil. Appuyez sur **OK** sur votre appareil.

Cette opération démarre la configuration Wi-Fi Direct.

6. Effectuez l'une des opérations suivantes :
 - Si votre appareil Brother est le propriétaire de groupe (P/G), il attendra la demande de connexion de votre appareil mobile. Lorsque [Saisie code NIP] s'affiche, entrez sur votre appareil Brother le NIP qui s'affiche sur votre appareil mobile. Appuyez sur **OK** pour terminer la configuration.
Si le NIP s'affiche sur votre appareil Brother, entrez-le dans votre appareil mobile.
 - Si votre appareil Brother n'est pas le P/G, il affichera les noms des appareils disponibles pour la configuration d'un réseau Wi-Fi Direct. Appuyez sur ▲ ou ▼ pour sélectionner l'appareil mobile auquel vous souhaitez vous connecter, puis appuyez sur **OK**. Pour chercher de nouveau les appareils disponibles, sélectionnez [<Renum>], puis appuyez sur **OK**.
7. Effectuez l'une des opérations suivantes :
 - Sélectionnez [Affich.] pour afficher le NIP sur votre appareil Brother, entrez le NIP dans votre appareil mobile, puis passez à l'étape suivante.
 - Sélectionnez [Entrée] pour entrer sur votre appareil Brother le NIP qui s'affiche sur votre appareil mobile. Appuyez sur **OK**, puis passez à l'étape suivante.
Si votre appareil mobile n'affiche pas de code NIP, appuyez sur **Recul** sur votre appareil Brother. Retournez à la première étape et réessayez.
8. Si votre appareil mobile réussit à se connecter, l'écran ACL de l'appareil affiche [Connecté]. Vous avez terminé la configuration de réseau Wi-Fi Direct.

HL-L3270CDW

Si votre appareil mobile prend en charge la méthode d'amorçage (NIP) de Wi-Fi Direct, suivez ces étapes pour configurer un réseau Wi-Fi Direct :



Lorsque l'appareil reçoit la demande Wi-Fi Direct de votre appareil mobile, le message [Dde connexion Wi-Fi Direct reçue. App. sur [OK] pour connecter.] s'affiche à l'écran ACL. Appuyez sur [OK] pour établir la connexion.

1. Appuyez sur  [Paramètres] > [Ts réglages] > [Réseau] > [Wi-Fi Direct] > [Code NIP].

-
2. Activez Wi-Fi Direct sur votre appareil mobile (consultez le guide de l'utilisateur de votre appareil mobile pour les instructions) lorsque [Activer Wi-Fi Direct sur autre périph. Puis app sur [OK].] s'affiche à l'écran ACL de l'appareil. Appuyez sur [OK] sur votre appareil.

Cette opération démarre la configuration Wi-Fi Direct. Pour annuler, appuyez sur .

3. Effectuez l'une des opérations suivantes :
 - Si votre appareil Brother est le propriétaire de groupe (P/G), il attendra la demande de connexion de votre appareil mobile. Lorsque [Code NIP] s'affiche, entrez sur l'appareil Brother le NIP qui s'affiche sur votre appareil mobile. Appuyez sur [OK] pour terminer la configuration.
Si le NIP s'affiche sur votre appareil Brother, entrez-le dans votre appareil mobile.
 - Si votre appareil Brother n'est pas le P/G, il affiche les noms des appareils disponibles pour la configuration d'un réseau Wi-Fi Direct. Sélectionnez l'appareil mobile auquel vous souhaitez vous connecter. Cherchez de nouveau les appareils disponibles en appuyant sur [Re-numériser].
4. Effectuez l'une des opérations suivantes :
 - Appuyez sur [Afficher le code PIN] pour afficher le NIP sur votre appareil Brother et entrez-le dans votre appareil mobile. Passez à l'étape suivante.
 - Appuyez sur [Saisie Code NIP] pour entrer sur l'appareil Brother le NIP qui s'affiche sur votre appareil mobile, puis appuyez sur [OK]. Allez à l'étape suivante.
Si votre appareil mobile n'affiche aucun NIP, appuyez sur  sur votre appareil Brother. Retournez à la première étape et réessayez.
5. Si votre appareil mobile réussit à se connecter, l'écran ACL de l'appareil affiche [Connecté]. Vous avez terminé la configuration de réseau Wi-Fi Direct.



Renseignements connexes

- [Configurer votre réseau Wi-Fi Direct](#)

Sujets connexes :

- [Présentation de la configuration réseau Wi-Fi Direct](#)
-

Configurer votre réseau Wi-Fi Direct à l'aide de la méthode d'amorçage (NIP) de Wi-Fi Protected Setup™ (WPS)

Modèles associés : HL-L3210CW/HL-L3230CDW/HL-L3270CDW

>> [HL-L3210CW/HL-L3230CDW](#)

>> [HL-L3270CDW](#)

HL-L3210CW/HL-L3230CDW

Si votre appareil mobile prend en charge la méthode d'amorçage (NIP) de Wi-Fi Protected Setup™ (WPS), suivez ces étapes pour configurer un réseau Wi-Fi Direct :

1. Appuyez sur ▲ ou ▼ pour sélectionner l'option [Réseau], puis appuyez sur **OK**.
2. Appuyez sur ▲ ou ▼ pour sélectionner l'option [Wi-Fi Direct], puis appuyez sur **OK**.
3. Appuyez sur ▲ ou ▼ pour sélectionner l'option [Propri. Groupe], puis appuyez sur **OK**.
4. Appuyez sur ▲ ou ▼ pour sélectionner l'option [Activé], puis appuyez sur **OK**.
5. Appuyez sur ▲ ou ▼ pour sélectionner l'option [Code NIP], puis appuyez sur **OK**.
6. Lorsque [Wi-Fi Dir. act?] s'affiche, sélectionnez **Activé**.
7. Activez la méthode de configuration WPS NIP de votre appareil mobile (consultez le guide de l'utilisateur de votre appareil mobile pour les instructions) lorsque [Activez Wi-Fi Direct sur autre périphérique et appuyez sur OK.] s'affiche à l'écran ACL de l'appareil. Appuyez sur **OK** sur votre appareil.
Cette opération démarre la configuration Wi-Fi Direct.
8. L'appareil attendra la demande de connexion de votre appareil mobile. Lorsque [Saisie code NIP] s'affiche, entrez sur l'appareil Brother le NIP qui s'affiche sur votre appareil mobile.
9. Appuyez sur **OK**.
10. Si votre appareil mobile réussit à se connecter, l'écran ACL de l'appareil affiche [Connecté]. Vous avez terminé la configuration de réseau Wi-Fi Direct.

HL-L3270CDW

Si votre appareil mobile prend en charge la méthode d'amorçage (NIP) de Wi-Fi Protected Setup™ (WPS), suivez ces étapes pour configurer un réseau Wi-Fi Direct :



Lorsque l'appareil reçoit la demande Wi-Fi Direct de votre appareil mobile, le message [Dde connexion Wi-Fi Direct reçue. App. sur [OK] pour connecter.] s'affiche à l'écran ACL. Appuyez sur [OK] pour établir la connexion.

1. Appuyez sur  [Paramètres] > [Ts réglages] > [Réseau] > [Wi-Fi Direct] > [Propri. groupe].
2. Appuyez sur [Activé].
3. Appuyez sur ▲ ou ▼ pour sélectionner l'option [Code NIP]. Appuyez sur [Code NIP].
4. Lorsque [Activer Wi-Fi Direct sur autre périph. Puis app sur [OK].] apparaît, activez la méthode de configuration WPS NIP de votre appareil mobile (consultez le guide de l'utilisateur de votre appareil mobile pour les instructions), puis appuyez sur [OK] sur votre appareil Brother.

Cette opération démarre la configuration Wi-Fi Direct. Pour annuler, appuyez sur .

-
5. L'appareil attendra la demande de connexion de votre appareil mobile. Lorsque [Code NIP] s'affiche, entrez sur l'appareil Brother le NIP qui s'affiche sur votre appareil mobile. Appuyez sur [OK].
 6. Si votre appareil mobile réussit à se connecter, l'écran ACL de l'appareil affiche [Connecté]. Vous avez terminé la configuration de réseau Wi-Fi Direct.



Renseignements connexes

- [Configurer votre réseau Wi-Fi Direct](#)

Sujets connexes :

- [Présentation de la configuration réseau Wi-Fi Direct](#)
-

Configurer votre réseau Wi-Fi Direct manuellement

Modèles associés : HL-L3210CW/HL-L3230CDW/HL-L3270CDW

>> [HL-L3210CW/HL-L3230CDW](#)

>> [HL-L3270CDW](#)

HL-L3210CW/HL-L3230CDW

Si votre appareil mobile ne prend pas en charge Wi-Fi Direct ou WPS, vous devez configurer un réseau Wi-Fi Direct manuellement.

1. Appuyez sur ▲ ou ▼ pour sélectionner l'option [Réseau], puis appuyez sur **OK**.
2. Appuyez sur ▲ ou ▼ pour sélectionner l'option [Wi-Fi Direct], puis appuyez sur **OK**.
3. Appuyez sur ▲ ou ▼ pour sélectionner l'option [Manuel], puis appuyez sur **OK**.
4. Lorsque [Wi-Fi Dir. act?] s'affiche, sélectionnez **Activé**.
5. L'appareil affiche le nom SSID et le mot de passe. Accédez à l'écran des paramètres de réseau sans fil de votre appareil mobile, sélectionnez le nom SSID, puis entrez le mot de passe.
6. Si votre appareil mobile réussit à se connecter, l'écran ACL de l'appareil affiche [Connecté]. Vous avez terminé la configuration de réseau Wi-Fi Direct.

HL-L3270CDW

Si votre appareil mobile ne prend pas en charge Wi-Fi Direct ou WPS, vous devez configurer un réseau Wi-Fi Direct manuellement.



Lorsque l'appareil reçoit la demande Wi-Fi Direct de votre appareil mobile, le message [Dde connexion Wi-Fi Direct reçue. App. sur [OK] pour connecter.] s'affiche à l'écran ACL. Appuyez sur [OK] pour établir la connexion.

1. Appuyez sur  [Paramètres] > [Ts réglages] > [Réseau] > [Wi-Fi Direct] > [Manuel].
2. L'appareil affiche le nom SSID et le mot de passe. Accédez à l'écran des paramètres de réseau sans fil de votre appareil mobile, sélectionnez le nom SSID, puis entrez le mot de passe.
3. Si votre appareil mobile réussit à se connecter, l'écran ACL de l'appareil affiche [Connecté]. Vous avez terminé la configuration de réseau Wi-Fi Direct.

✓ Renseignements connexes

- [Configurer votre réseau Wi-Fi Direct](#)

Sujets connexes :

- [Présentation de la configuration réseau Wi-Fi Direct](#)

Fonctions réseau avancées

- [Imprimer le rapport de configuration réseau](#)
- [Imprimer le rapport WLAN](#)
- [Configurer le protocole SNTP à l'aide de la Gestion à partir du Web](#)

Imprimer le rapport de configuration réseau

Le rapport de configuration réseau indique la configuration réseau, y compris les paramètres du serveur d'impression réseau.



- Nom du nœud : le nom du nœud apparaît dans le rapport de configuration réseau actuel. Le nom du nœud par défaut est « BRNxxxxxxxxxxx » pour un réseau câblé ou « BRWxxxxxxxxxxx » pour un réseau sans fil (où « xxxxxxxxxxxxxx » correspond à l'adresse MAC/adresse Ethernet de votre appareil).
- Si l'[IP Address] sur le rapport de configuration réseau indique 0.0.0.0, attendez une minute, puis réessayez d'imprimer.
- Vous pouvez trouver les paramètres de votre appareil, comme l'adresse IP, le masque de sous-réseau, le nom du nœud et l'adresse MAC, sur le rapport, par exemple :
 - Adresse IP : 192.168.0.5
 - Masque de sous-réseau : 255.255.255.0
 - Nom de nœud : BRN000ca0000499
 - Adresse MAC : 00-0c-a0-00-04-99



>> [HL-L3210CW/HL-L3230CDN/HL-L3230CDW](#)

>> [HL-L3270CDW](#)

HL-L3210CW/HL-L3230CDN/HL-L3230CDW

1. Appuyez sur ▲ ou ▼ pour sélectionner l'option [Imp. Rapports], puis appuyez sur **OK**.
2. Appuyez sur ▲ ou ▼ pour sélectionner [Config réseau].
3. Appuyez sur **OK**.
4. Appuyez sur **Démarrer**.

HL-L3270CDW

1. Appuyez sur  [Paramètres] > [Ts réglages] > [Imp. Rapports] > [Configuration réseau].
2. Appuyez sur [Oui].
L'appareil imprime le rapport de configuration réseau.
3. Appuyez sur .

Renseignements connexes

- [Fonctions réseau avancées](#)

Sujets connexes :

- [Où puis-je trouver les paramètres réseau de mon appareil Brother?](#)
- [Utiliser l'outil de réparation de connexion réseau \(Windows\)](#)
- [Accéder à la Gestion à partir du Web](#)
- [Je veux vérifier le bon fonctionnement de mes périphériques réseau](#)

Imprimer le rapport WLAN

Modèles associés : HL-L3210CW/HL-L3230CDW/HL-L3270CDW

Le rapport WLAN reflète l'état sans fil de votre appareil. Si la connexion sans fil échoue, consultez le code d'erreur figurant sur le rapport imprimé.

>> [HL-L3210CW/HL-L3230CDW](#)



>> [HL-L3270CDW](#)

HL-L3210CW/HL-L3230CDW

1. Appuyez sur ▲ ou ▼ pour sélectionner l'option [Imp. Rapports], puis appuyez sur **OK**.
2. Appuyez sur ▲ ou ▼ pour sélectionner l'option [Rapport WLAN], puis appuyez sur **OK**.
3. Appuyez sur **Démarrer**.

L'appareil imprime alors le rapport WLAN.

HL-L3270CDW

1. Appuyez sur  [Paramètres] > [Ts réglages] > [Imp. Rapports] > [Rapport WLAN].
2. Appuyez sur [Oui].
L'appareil imprime alors le rapport WLAN.
3. Appuyez sur .

Si le rapport WLAN ne s'imprime pas, faites une recherche d'erreurs sur votre appareil. S'il n'y a pas d'erreurs visibles, patientez une minute, puis essayez d'imprimer à nouveau le rapport.

Renseignements connexes

- [Fonctions réseau avancées](#)
 - [Codes d'erreur du rapport WLAN](#)

Sujets connexes :

- [Mon appareil Brother ne peut pas imprimer sur le réseau](#)
- [Je veux vérifier le bon fonctionnement de mes périphériques réseau](#)

Codes d'erreur du rapport WLAN

Modèles associés : HL-L3210CW/HL-L3230CDW/HL-L3270CDW

Si le rapport WLAN indique que la connexion a échoué, vérifiez le code d'erreur sur le rapport imprimé et reportez-vous aux instructions correspondantes dans le tableau :

| Code d'erreur | Problème et solutions recommandées |
|---------------|---|
| TS-01 | <p>Le paramètre sans fil n'est pas activé, activez le paramètre sans fil.</p> <p>Si un câble réseau est connecté à votre appareil, débranchez-le et activez le paramètre sans fil de votre appareil.</p> |
| TS-02 | <p>Impossible de détecter le point d'accès/routeur sans fil.</p> <p>1. Vérifiez les deux points suivants :</p> <ul style="list-style-type: none">• Débranchez l'alimentation de votre point d'accès/routeur sans fil, attendez 10 secondes, puis rebranchez-la.• Si votre point d'accès/routeur WLAN utilise le filtrage d'adresses MAC, vérifiez que l'adresse MAC de l'appareil Brother est autorisée dans le filtre. <p>2. Si vous avez saisi manuellement les informations de SSID et de sécurité (SSID/méthode d'authentification/méthode de cryptage/clé du réseau), il est possible que les informations soient incorrectes.</p> <p>Reconfirmez les informations de SSID et de sécurité, puis entrez à nouveau les bonnes informations comme nécessaire.</p> <p>Cet appareil ne prend pas en charge un SSID/ESSID 5 GHz; vous devez sélectionner un SSID/ESSID 2,4 GHz. Vérifiez que le point d'accès/routeur est réglé en mode 2,4 GHz ou 2,4 GHz/5 GHz mixte.</p> |
| TS-03 | <p>Le réseau sans fil et le paramètre de sécurité que vous avez entrés pourraient être incorrects. Reconfirmez les paramètres du réseau sans fil.</p> <p>Si vous ne connaissez pas ces informations, demandez à votre administrateur réseau.</p> |
| TS-04 | <p>Les méthodes d'authentification/de cryptage utilisées par le point d'accès/routeur sans fil sélectionné ne sont pas prises en charge par votre appareil.</p> <p>Modifiez la méthode d'authentification et de cryptage du point d'accès/routeur sans fil. Votre appareil prend en charge les méthodes d'authentification suivantes :</p> <ul style="list-style-type: none">• WPA-Personal TKIP ou AES• WPA2-Personal TKIP ou AES• Ouvert WEP ou Aucun (sans cryptage)• Clé partagée WEP <p>Si votre problème n'est pas résolu, il se peut que le SSID ou les paramètres réseau saisis soient incorrects. Vérifiez les paramètres du réseau sans fil.</p> |
| TS-05 | <p>Les informations de sécurité (SSID/clé de réseau) sont incorrectes.</p> <p>Vérifiez les informations de sécurité sans fil (méthode d'authentification/méthode de cryptage/clé de réseau).</p> |
| TS-06 | <p>L'appareil ne peut pas détecter un point d'accès/routeur WLAN sur lequel WPS est activé.</p> <p>Vérifiez les informations de sécurité sans fil (méthode d'authentification/méthode de cryptage/clé de réseau).</p> |

| Code d'erreur | Problème et solutions recommandées |
|---------------|--|
| TS-07 | <p>L'appareil ne peut pas détecter un point d'accès/routeur WLAN sur lequel WPS est activé.</p> <p>Si vous souhaitez vous connecter avec WPS, vous devez utiliser à la fois votre appareil et le point d'accès/routeur WLAN. Confirmez la méthode de connexion pour WPS sur le point d'accès/routeur WLAN, puis réessayez.</p> <p>Si vous ne savez pas comment faire fonctionner votre point d'accès/routeur WLAN avec WPS, consultez la documentation qui accompagne votre point d'accès/routeur WLAN, renseignez-vous auprès du fabricant de votre point d'accès/routeur WLAN ou demandez à votre administrateur réseau.</p> |
| TS-08 | <p>Deux points d'accès WLAN ou plus sur lesquels WPS est activé sont détectés.</p> <ul style="list-style-type: none"> • Confirmez que la méthode WPS est activée sur un seul point d'accès/routeur WLAN dans la portée, puis réessayez. • Essayez de démarrer à nouveau après quelques minutes pour éviter les effets d'autres points d'accès. |



Renseignements connexes

- [Imprimer le rapport WLAN](#)

Sujets connexes :

- [Mon appareil Brother ne peut pas imprimer sur le réseau](#)
- [Je veux vérifier le bon fonctionnement de mes périphériques réseau](#)
- [Configurer votre appareil pour un réseau sans fil à l'aide de la méthode par pression sur un bouton de Wi-Fi Protected Setup™ \(WPS\)](#)
- [Configurer votre appareil pour un réseau sans fil à l'aide de la méthode d'amorçage \(NIP\) de Wi-Fi Protected Setup™ \(WPS\)](#)
- [Configurer votre appareil pour un réseau sans fil à l'aide de l'Assistant de configuration du panneau de commande de l'appareil](#)
- [Configurer votre appareil pour un réseau sans fil lorsque le SSID n'est pas diffusé](#)
- [Configurer votre appareil pour un réseau sans fil d'entreprise](#)

Configurer le protocole SNTP à l'aide de la Gestion à partir du Web

Configurez le protocole SNTP pour synchroniser l'heure utilisée par l'appareil pour l'authentification avec l'heure mémorisée par le serveur de temps SNTP.

1. Démarrez votre navigateur Web.
2. Saisissez « https://adresse IP de l'appareil » dans la barre d'adresse de votre navigateur (où « adresse IP de l'appareil » correspond à l'adresse IP de l'appareil).

Par exemple :

https://192.168.1.2

3. Si l'appareil vous demande un mot de passe, saisissez-le, puis cliquez sur .
4. Cliquez sur l'onglet **Réseau**.
5. Cliquez sur le menu **Protocole** dans la barre de navigation de gauche.
6. Cochez la case **SNTP** pour activer les paramètres.
7. Cliquez sur **Envoyer**.
8. Redémarrez votre appareil Brother pour activer la configuration.
9. Près de la case à cocher SNTP, cliquez sur **Paramètres avancés**.
10. Sélectionnez le profil que vous désirez configurer ou modifier.

| Option | Description |
|---|--|
| État | Indique si le protocole SNTP est activé ou désactivé. |
| État de la synchronisation | Confirmez l'état de la dernière synchronisation. |
| Méthode du serveur SNTP | Sélectionnez AUTO ou STATIQUE . <ul style="list-style-type: none">• AUTO Si votre réseau comprend un serveur DHCP, le serveur SNTP obtient automatiquement l'adresse auprès de ce serveur.• STATIQUE Saisissez l'adresse que vous souhaitez utiliser. |
| Adresse du serveur SNTP principal Adresse du serveur SNTP secondaire | Entrez l'adresse du serveur (jusqu'à 64 caractères). L'adresse du serveur SNTP secondaire est utilisée comme sécurité pour compléter l'adresse du serveur SNTP primaire. Si le serveur primaire n'est pas disponible, l'appareil contacte le serveur SNTP secondaire. |
| Port du serveur SNTP principal Port du serveur SNTP secondaire | Entrez le numéro de port (1-65535). Le port du serveur SNTP secondaire est utilisé comme sécurité pour compléter le port du serveur SNTP primaire. Si le port primaire n'est pas disponible, l'appareil contacte le port SNTP secondaire. |
| Intervalle de synchronisation | Entrez le nombre d'heures entre les différentes tentatives de synchronisation du serveur (1 à 168 heures). |

11. Cliquez sur **Envoyer**.



Renseignements connexes

- [Fonctions réseau avancées](#)

Informations techniques pour les utilisateurs avancés

- Réinitialiser les paramètres réseau à leurs réglages d'usine

Réinitialiser les paramètres réseau à leurs réglages d'usine

Vous pouvez utiliser le panneau de commande de l'appareil pour réinitialiser le serveur d'impression à ses paramètres d'usine par défaut. Ceci réinitialise toutes les informations, telles que le mot de passe et l'adresse IP.



- Cette fonction rétablit tous les paramètres de réseau câblé (modèles pris en charge uniquement) et réseau sans fil à leurs réglages d'usine.
- Vous pouvez également rétablir les réglage d'usine du serveur d'impression à l'aide de BRAdmin Light, de BRAdmin Professional ou de la Gestion à partir du Web.

>> [HL-L3210CW/HL-L3230CDN/HL-L3230CDW](#)

>> [HL-L3270CDW](#)

HL-L3210CW/HL-L3230CDN/HL-L3230CDW

1. Appuyez sur ▲ ou ▼ pour sélectionner l'option [Réseau], puis appuyez sur **OK**.
2. Appuyez sur ▲ ou ▼ pour sélectionner l'option [Réinit. réseau], puis appuyez sur **OK**.
3. Suivez les instructions de l'appareil pour réinitialiser les paramètres réseau.
L'appareil redémarre.

HL-L3270CDW

1. Appuyez sur  [Paramètres] > [Ts réglages] > [Réseau] > [Réinit. réseau].
2. [Réinit OK?] s'affiche. Appuyez sur [Oui] pendant deux secondes pour confirmer.
L'appareil redémarre.



Renseignements connexes

- [Informations techniques pour les utilisateurs avancés](#)

📌 Sécurité

- [Verrouiller les paramètres de l'appareil](#)
- [Fonctions de sécurité du réseau](#)

Verrouiller les paramètres de l'appareil

Avant d'activer le verrouillage d'accès de l'appareil, prenez soin de noter votre mot de passe. Si vous oubliez le mot de passe, vous devez réinitialiser tous les mots de passe enregistrés dans l'appareil en contactant votre administrateur ou le service à la clientèle Brother.

- [Présentation du verrouillage des paramètres](#)

Présentation du verrouillage des paramètres

Utilisez la fonction de verrouillage des paramètres pour bloquer l'accès non autorisé aux paramètres de l'appareil.

Lorsque le verrouillage des paramètres est activé, vous ne pouvez pas accéder aux paramètres de l'appareil sans entrer le mot de passe.

- [Régler le mot de passe du verrouillage des paramètres](#)
- [Modifier le mot de passe du verrouillage des paramètres](#)
- [Activer le verrouillage des paramètres](#)

Régler le mot de passe du verrouillage des paramètres



>> [HL-L3210CW/HL-L3230CDN/HL-L3230CDW](#)

>> [HL-L3270CDW](#)

HL-L3210CW/HL-L3230CDN/HL-L3230CDW

1. Appuyez sur ▲ ou ▼ pour afficher l'option [Prog. Général], puis appuyez sur **OK**.
2. Appuyez sur ▲ ou ▼ pour afficher l'option [Verr. param.], puis appuyez sur **OK**.
3. Entrez un numéro à quatre chiffres comme mot de passe.
Pour entrer chaque chiffre, appuyez sur ▲ ou ▼ pour sélectionner un chiffre, puis appuyez sur **OK**.
4. Lorsque l'écran ACL indique [Vérif:], entrez à nouveau le nouveau mot de passe.

HL-L3270CDW

1. Appuyez sur  [Paramètres] > [Ts réglages] > [Prog. Général] > [Verr. param.].
2. Entrez un nombre à quatre chiffres pour le mot de passe.
3. Appuyez sur [OK].
4. Lorsque l'écran ACL indique [Vérifier], entrez à nouveau le nouveau mot de passe.
5. Appuyez sur [OK].
6. Appuyez sur .



Renseignements connexes

- [Présentation du verrouillage des paramètres](#)

Modifier le mot de passe du verrouillage des paramètres



>> [HL-L3210CW/HL-L3230CDN/HL-L3230CDW](#)

>> [HL-L3270CDW](#)

HL-L3210CW/HL-L3230CDN/HL-L3230CDW

1. Appuyez sur ▲ ou ▼ pour afficher l'option [Prog. Général], puis appuyez sur **OK**.
2. Appuyez sur ▲ ou ▼ pour afficher l'option [Verr. param.], puis appuyez sur **OK**.
3. Appuyez sur ▲ ou ▼ pour sélectionner l'option [Config mot passe], puis appuyez sur **OK**.
4. Entrez le mot de passe actuel à quatre chiffres.
Pour entrer chaque chiffre, appuyez sur ▲ ou ▼ pour sélectionner un chiffre, puis appuyez sur **OK**.
5. Entrez un nouveau mot de passe à quatre chiffres.
Pour entrer chaque chiffre, appuyez sur ▲ ou ▼ pour sélectionner un chiffre, puis appuyez sur **OK**.
6. Lorsque l'écran ACL indique [Vérif:], entrez à nouveau le nouveau mot de passe.

HL-L3270CDW

1. Appuyez sur  [Paramètres] > [Ts réglages] > [Prog. Général] > [Verr. param.] > [Config mot passe].
2. Entrez le mot de passe actuel à quatre chiffres.
3. Appuyez sur [OK].
4. Entrez un nouveau mot de passe à quatre chiffres.
5. Appuyez sur [OK].
6. Lorsque l'écran ACL indique [Vérifier], entrez à nouveau le nouveau mot de passe.
7. Appuyez sur [OK].
8. Appuyez sur .



Renseignements connexes

- [Présentation du verrouillage des paramètres](#)

Activer le verrouillage des paramètres

>> [HL-L3210CW/HL-L3230CDN/HL-L3230CDW](#)

>> [HL-L3270CDW](#)

HL-L3210CW/HL-L3230CDN/HL-L3230CDW

1. Appuyez sur ▲ ou ▼ pour afficher l'option [Prog. Général], puis appuyez sur **OK**.
2. Appuyez sur ▲ ou ▼ pour afficher l'option [Verr. param.], puis appuyez sur **OK**.
3. Appuyez sur **OK** lorsque l'écran ACL affiche [Activé].
4. Entrez le mot de passe actuel à quatre chiffres.
Pour entrer chaque chiffre, appuyez sur ▲ ou ▼ pour sélectionner un chiffre, puis appuyez sur **OK**.

HL-L3270CDW

1. Appuyez sur  [Paramètres] > [Ts réglages] > [Prog. Général] > [Verr. param.] > [Bl. stop⇒Marche].
2. Entrez le mot de passe actuel à quatre chiffres.
3. Appuyez sur [OK].

Renseignements connexes

- [Présentation du verrouillage des paramètres](#)

Fonctions de sécurité du réseau

- Avant d'utiliser les fonctions de sécurité du réseau
- Verrouillage sécuritaire des fonctions 3.0
- Gérer votre appareil réseau en toute sécurité à l'aide de SSL/TLS
- Envoyer un courriel en toute sécurité
- Utiliser l'authentification IEEE 802.1x pour un réseau câblé ou sans fil
- Enregistrement du journal d'impression sur le réseau

Avant d'utiliser les fonctions de sécurité du réseau

Votre appareil Brother emploie quelques-uns des protocoles de sécurité et de cryptage les plus récents actuellement disponibles. Ces fonctions réseau peuvent être intégrées au plan de sécurité global de votre réseau de façon à contribuer à la protection de vos données et à empêcher tout accès non autorisé à l'appareil.



Il est conseillé de désactiver les protocoles Telnet, serveur FTP et TFTP. L'accès à l'appareil en utilisant ces protocoles n'est pas sécurisé.



Renseignements connexes

- [Fonctions de sécurité du réseau](#)

Verrouillage sécuritaire des fonctions 3.0

Verrouillage sécuritaire des fonctions 3.0 de Brother renforce la sécurité en limitant les fonctions disponibles sur votre appareil Brother.

- [Avant d'utiliser le verrouillage sécuritaire des fonctions 3.0](#)
- [Configurer le verrouillage sécuritaire des fonctions 3.0 à l'aide de la Gestion à partir du Web](#)
- [Configurer le mode public pour le verrouillage sécuritaire des fonctions 3.0](#)
- [Fonctionnalités supplémentaires du verrouillage sécuritaire des fonctions 3.0](#)

Avant d'utiliser le verrouillage sécuritaire des fonctions 3.0

Utilisez la fonction de verrouillage sécuritaire des fonctions pour configurer des mots de passe, fixer des limites de page spécifiques selon les utilisateurs et donner accès à l'ensemble ou à une partie des fonctions répertoriées ici.

Vous pouvez configurer et modifier les paramètres de verrouillage sécuritaire des fonctions 3.0 suivants à l'aide de la Gestion à partir du Web ou de BRAdmin Professional (Windows) :

- **Imprimer**

L'impression inclut les tâches d'impression envoyées via AirPrint, Google Cloud Print™ et Brother iPrint&Scan.

Si vous enregistrez les noms de connexion des utilisateurs à l'avance, les utilisateurs n'ont pas à entrer leurs mots de passe lorsqu'ils utilisent la fonction d'impression.

- **Imp. Couleurs**
- **Connect. Web** (modèles pris en charge uniquement)
- **Limites de page**
- **Compteurs de pages**

✓ Renseignements connexes

- [Verrouillage sécuritaire des fonctions 3.0](#)

Configurer le verrouillage sécuritaire des fonctions 3.0 à l'aide de la Gestion à partir du Web

1. Démarrez votre navigateur Web.
2. Saisissez « <https://adresse IP de l'appareil> » dans la barre d'adresse de votre navigateur (où « adresse IP de l'appareil » correspond à l'adresse IP de l'appareil).
Par exemple :
<https://192.168.1.2>
3. Si l'appareil vous demande un mot de passe, saisissez-le, puis cliquez sur .
4. Cliquez sur l'onglet **Administrateur**.
5. Cliquez sur le menu **Gestion des restrictions** ou **Fonction de restriction d'utilisateur** dans la barre de navigation de gauche.
6. Sélectionnez **Verrouillage sécuritaire des fonctions**.
7. Cliquez sur **Envoyer**.
8. Cliquez sur le menu **Fonctions restreintes** dans la barre de navigation de gauche.
9. Dans le champ **Liste d'utilisateurs/Fonctions restreintes**, entrez un nom de groupe ou un nom d'utilisateur.
10. Dans la colonne **Imprimer** et les autres colonnes, cochez une case pour autoriser la fonction indiquée, ou décochez une case pour l'interdire.
11. Pour configurer le nombre de pages maximum, cochez la case **Activé** dans la colonne **Limites de page**, puis entrez le nombre maximum dans le champ **Nb max de pages**.
12. Cliquez sur **Envoyer**.
13. Cliquez sur le menu **Liste d'utilisateurs** dans la barre de navigation de gauche.
14. Dans le champ **Liste d'utilisateurs**, saisissez le nom d'utilisateur.
15. Saisissez un mot de passe à quatre chiffres dans le champ **Numéro NIP**.
16. Sélectionnez **Liste d'utilisateurs/Fonctions restreintes** dans la liste déroulante pour chaque utilisateur.
17. Cliquez sur **Envoyer**.



Renseignements connexes

- [Verrouillage sécuritaire des fonctions 3.0](#)

Configurer le mode public pour le verrouillage sécuritaire des fonctions 3.0

Utilisez l'écran de verrouillage sécuritaire des fonctions pour configurer le mode public qui limite les fonctions disponibles pour les utilisateurs publics. Les utilisateurs publics ne seront pas obligés d'entrer un mot de passe pour accéder aux fonctions rendues accessibles par les paramètres du mode public.



Le mode public inclut les travaux d'impression envoyés via Google Cloud Print™, Brother iPrint&Scan et le pilote CUPS (Mac).

1. Démarrez votre navigateur Web.
2. Saisissez « <https://adresse IP de l'appareil> » dans la barre d'adresse de votre navigateur (où « adresse IP de l'appareil » correspond à l'adresse IP de l'appareil).
Par exemple :
`https://192.168.1.2`
3. Si l'appareil vous demande un mot de passe, saisissez-le, puis cliquez sur .
4. Cliquez sur l'onglet **Administrateur**.
5. Cliquez sur le menu **Gestion des restrictions** ou **Fonction de restriction d'utilisateur** dans la barre de navigation de gauche.
6. Sélectionnez **Verrouillage sécuritaire des fonctions**.
7. Cliquez sur **Envoyer**.
8. Cliquez sur le menu **Fonctions restreintes** dans la barre de navigation de gauche.
9. Sur la ligne **Mode public**, cochez une case pour autoriser la fonction indiquée, ou décochez une case pour l'interdire.
10. Cliquez sur **Envoyer**.



Renseignements connexes

- [Verrouillage sécuritaire des fonctions 3.0](#)

Sujets connexes :

- [Enregistrer votre appareil avec Google Cloud Print à l'aide de la Gestion à partir du Web](#)

Fonctionnalités supplémentaires du verrouillage sécuritaire des fonctions 3.0

Configurez les fonctions suivantes dans l'écran de verrouillage sécuritaire des fonctions :

Réinitialiser tous les compteurs

Cliquez sur **Réinitialiser tous les compteurs**, dans la colonne **Compteurs de pages**, pour remettre à zéro le compteur de pages.

Exporter vers un fichier CSV

Cliquez sur **Exporter vers un fichier CSV** pour exporter le compteur de pages actuel en incluant les informations **Liste d'utilisateurs/Fonctions restreintes** en tant que fichier CSV.

Enregistrement dernier compteur

Cliquez sur **Enregistrement dernier compteur** si vous souhaitez que l'appareil mémorise le nombre de pages après la remise à zéro du compteur.



Renseignements connexes

- [Verrouillage sécuritaire des fonctions 3.0](#)

Gérer votre appareil réseau en toute sécurité à l'aide de SSL/TLS

- [Présentation de SSL/TLS](#)
- [Certificats et application de gestion sur le Web](#)
- [Gérer votre appareil réseau en toute sécurité à l'aide de la Gestion à partir du Web](#)
- [Gérer votre appareil réseau en toute sécurité à l'aide de BRAdmin Professional \(Windows\)](#)
- [Imprimer des documents en toute sécurité à l'aide de SSL/TLS](#)

Présentation de SSL/TLS

La méthode SSL (Secure Socket Layer) ou TLS (Transport Layer Security) est une méthode efficace de protection des données envoyées sur un réseau local ou étendu (LAN ou WAN). Cette méthode fonctionne en cryptant les données (par exemple un travail d'impression) envoyées sur un réseau de manière à ce qu'une personne tentant de les capturer ne puisse pas les lire.

SSL/TLS peut être configuré sur des réseaux câblés ou sans fil et fonctionnera avec d'autres formes de sécurité telles que des clés WPA et des pare-feu.



Renseignements connexes

- [Gérer votre appareil réseau en toute sécurité à l'aide de SSL/TLS](#)
 - [Bref historique du protocole SSL/TLS](#)
 - [Avantages que présente l'utilisation de SSL/TLS](#)
-

Bref historique du protocole SSL/TLS

SSL/TLS a été créé initialement pour sécuriser les informations du trafic Internet, en particulier les données envoyées entre navigateurs Internet et serveurs. Par exemple, lorsque vous utilisez Internet Explorer pour des opérations bancaires en ligne et que vous voyez s'afficher une adresse [https://](#) et une petite icône de verrou dans le navigateur Internet, vous êtes en train d'utiliser SSL. SSL a été par la suite développé de manière à être compatible avec d'autres applications, telles que Telnet, les imprimantes et les logiciels FTP avec l'objectif de devenir une solution universelle pour la sécurité en ligne. Les intentions du concept d'origine sont toujours utilisées aujourd'hui par de nombreux revendeurs et banques en ligne pour sécuriser les données sensibles, telles que les numéros de carte de crédit, les enregistrements de clients, etc.

SSL/TLS fait appel à des niveaux de chiffrement extrêmement élevés et est utilisé en toute confiance par les banques à travers le monde.



Renseignements connexes

- [Présentation de SSL/TLS](#)

Avantages que présente l'utilisation de SSL/TLS

L'un des principaux avantages de l'utilisation de SSL/TLS sur les appareils Brother est de garantir une impression sécurisée sur un réseau IP en empêchant les utilisateurs non autorisés de lire les données envoyées à l'appareil. L'argument de vente clé de SSL est qu'il peut être utilisé pour imprimer des données confidentielles en toute sécurité. Par exemple, il se peut que le département des ressources humaines d'une grande entreprise imprime régulièrement les bulletins de salaires. En l'absence de chiffrement, les données contenues dans ces bulletins de salaires peuvent être lues par les autres utilisateurs du réseau. Par contre, avec SSL/TLS, quiconque tentant d'acquies ces données ne verra qu'une page brouillée de code, et non le bulletin de salaire réel.



Renseignements connexes

- [Présentation de SSL/TLS](#)

Certificats et application de gestion sur le Web

Vous devez configurer un certificat pour gérer votre appareil Brother sur un réseau en toute sécurité à l'aide de SSL/TLS. Vous devez utiliser la Gestion à partir du Web pour configurer un certificat.

- [Fonctionnalités des certificats de sécurité prises en charge](#)
- [Créer et installer un certificat](#)
- [Gérer plusieurs certificats](#)

Fonctionnalités des certificats de sécurité prises en charge

Votre appareil Brother prend en charge l'utilisation de plusieurs certificats de sécurité, ce qui garantit la sécurité de gestion, d'authentification et de communication avec l'appareil. Vous pouvez utiliser les fonctions de certificat de sécurité suivantes avec l'appareil :

- Communication SSL/TLS
- Communication SSL pour SMTP
- Authentification IEEE 802.1x

L'appareil Brother prend en charge les certificats suivants :

- Certificat préinstallé

Votre appareil possède un certificat préinstallé auto-signé. Ce certificat vous permet d'utiliser la communication SSL/TLS sans créer ou installer un certificat différent.



Le certificat auto-signé préinstallé protège votre communication jusqu'à un certain niveau. Pour accroître le niveau de sécurité, nous vous recommandons d'utiliser un certificat émis par une organisation digne de confiance.

- Certificat auto-signé

Ce serveur d'impression émet son propre certificat. Ce certificat vous permet d'utiliser facilement la communication SSL/TLS sans créer ou installer un certificat différent d'une autorité de certification.

- Certificat d'une autorité de certification (CA)

Il existe deux méthodes d'installation d'un certificat issue d'une autorité de certification. Si vous avez déjà un certificat d'une autorité de certification ou si vous souhaitez utiliser un certificat d'une autorité de certification externe approuvée :

- Si vous utilisez une demande de signature de certificat (CSR) depuis ce serveur d'impression.
- Si vous importez un certificat et une clé privée.

- Certification d'une autorité de certification (AC)

Pour utiliser un certificat d'une autorité de certification qui identifie l'autorité de certification et possède sa propre clé privée, vous devez importer ce certificat depuis l'autorité de certification avant de configurer les fonctions de sécurité du réseau.



- Si vous comptez utiliser la communication SSL/TLS, nous vous recommandons de contacter d'abord votre administrateur système.
- Si vous restaurez les paramètres d'usine par défaut du serveur d'impression, le certificat et la clé privée installés sont supprimés. Si vous souhaitez conserver le même certificat et la clé privée après la réinitialisation du serveur d'impression, exportez-les avant la réinitialisation, puis réinstallez-les.



Renseignements connexes

- [Certificats et application de gestion sur le Web](#)

Créer et installer un certificat

- [Guide étape par étape pour la création et l'installation d'un certificat](#)
- [Créer et installer un certificat auto-signé](#)
- [Créer et installer un certificat d'une autorité de certification \(CA\)](#)
- [Importer et exporter un certificat d'autorité de certification](#)

Guide étape par étape pour la création et l'installation d'un certificat

Vous disposez de deux options pour le certificat de sécurité : utiliser un certificat auto-signé ou utiliser un certificat d'une autorité de certification (AC).

Voici un bref résumé des actions requises, selon l'option choisie.

Option 1

Certificat auto-signé

1. Créez un certificat auto-signé à l'aide de la Gestion à partir du Web.
2. Installez le certificat auto-signé sur votre ordinateur.

Option 2

Certificat d'une autorité de certification

1. Créez une demande de signature de certificat (CSR) à l'aide de la Gestion à partir du Web.
2. Installez le certificat émis par l'autorité de certification sur votre appareil Brother à l'aide de la Gestion à partir du Web.
3. Installez le certificat sur votre ordinateur.



Renseignements connexes

- [Créer et installer un certificat](#)

Créer et installer un certificat auto-signé

- [Créer un certificat auto-signé](#)
- [Installer le certificat auto-signé pour les utilisateurs Windows avec droits d'administrateur](#)
- [Importer et exporter le certificat auto-signé sur votre appareil Brother](#)

Créer un certificat auto-signé

1. Démarrez votre navigateur Web.
2. Saisissez « `https://adresse IP de l'appareil` » dans la barre d'adresse de votre navigateur (où « adresse IP de l'appareil » correspond à l'adresse IP de l'appareil).

Par exemple :

`https://192.168.1.2`



- Si vous utilisez un DNS (Domain Name System) ou activez un nom NetBIOS, vous pouvez saisir un autre nom tel que « ImprimantePartagée » au lieu de l'adresse IP.
 - Par exemple :
`https://ImprimantePartagée`
- Si vous activez un nom NetBIOS, vous pouvez aussi utiliser le nom de nœud.
 - Par exemple :
`https://brnxxxxxxxxxxxx`
- Le nom NetBIOS figure dans le rapport de configuration réseau.
- Pour Mac, accédez à la Gestion à partir du Web en cliquant sur l'icône de l'appareil dans l'écran **Status Monitor**.

3. Si l'appareil vous demande un mot de passe, saisissez-le, puis cliquez sur .
4. Cliquez sur l'onglet **Réseau**.
5. Cliquez sur l'onglet **Sécurité**.
6. Cliquez sur le menu **Certificat** dans la barre de navigation de gauche.
7. Cliquez sur **Créer un certificat auto signé**.
8. Entrez un **Nom commun** et une **Date de validité**.
 - La longueur du **Nom commun** doit être inférieure à 64 octets. Entrez un identifiant tel qu'une adresse IP, un nom de nœud et un nom de domaine à utiliser lorsque vous accédez à cet appareil par l'entremise de la communication SSL/TLS. Le nom de nœud s'affiche par défaut.
 - Un avertissement s'affiche si vous utilisez le protocole IPPS ou HTTPS et que vous entrez dans l'URL un nom différent du **Nom commun** qui a été utilisé pour le certificat auto-signé.
9. Sélectionnez votre réglage dans la liste déroulante **Algorithme de clé publique**. Le réglage par défaut est **RSA (2048 bits)**.
10. Sélectionnez votre réglage dans la liste déroulante **Algorithme de chiffrement**. Le réglage par défaut est **SHA256**.
11. Cliquez sur **Envoyer**.
12. Cliquez sur l'onglet **Réseau**.
13. Cliquez sur le menu **Protocole** dans la barre de navigation de gauche.
14. Cliquez sur **Paramètres du serveur HTTP**.
15. Sélectionnez le certificat que vous souhaitez configurer à partir de la liste déroulante **Sélectionnez le certificat**.
16. Cliquez sur **Envoyer**.
17. Cliquez sur **Oui** pour redémarrer votre serveur d'impression.

Le certificat auto-signé est créé et enregistré dans la mémoire de votre appareil.

Pour utiliser la communication SSL/TLS, le certificat auto-signé doit être installé sur votre ordinateur.



Renseignements connexes

- Créer et installer un certificat auto-signé

Installer le certificat auto-signé pour les utilisateurs Windows avec droits d'administrateur

Les étapes suivantes s'appliquent à Microsoft Internet Explorer. Si vous utilisez un autre navigateur Web, consultez la documentation de votre navigateur Web afin d'obtenir de l'aide pour l'installation des certificats.

1. Effectuez l'une des opérations suivantes :

- (Windows 7 et Windows Server 2008)

Cliquez sur  (**Démarrer**) > **Tous les programmes**.



- (Windows 8)

Cliquez avec le bouton droit de la souris sur l'icône  (**Internet Explorer**) dans la barre des tâches.

- (Windows 10 et Windows Server 2016)

Cliquez sur  > **Accessoires Windows**.

- (Windows Server 2012 et Windows Server 2012 R2)

Cliquez sur  (**Internet Explorer**), puis cliquez avec le bouton droit de la souris sur l'icône  (**Internet Explorer**) s'affichant dans la barre des tâches.

2. Cliquez avec le bouton droit de la souris sur **Internet Explorer**, puis cliquez sur **Exécuter en tant qu'administrateur**.



Si l'option **Plus** s'affiche, cliquez sur **Plus**.

Si l'écran **Contrôle de compte d'utilisateur** s'affiche, cliquez sur **Oui**.

3. Tapez « <https://adresse IP de l'appareil> » dans la barre d'adresse de votre navigateur pour accéder à votre appareil (où « adresse IP de l'appareil » est l'adresse IP de l'appareil ou le nom de nœud que vous avez attribué au certificat).
4. Cliquez sur **Poursuivre sur ce site Web (non recommandé)**.
5. Cliquez sur **Erreur de certificat**, puis cliquez sur **Afficher le certificat**.

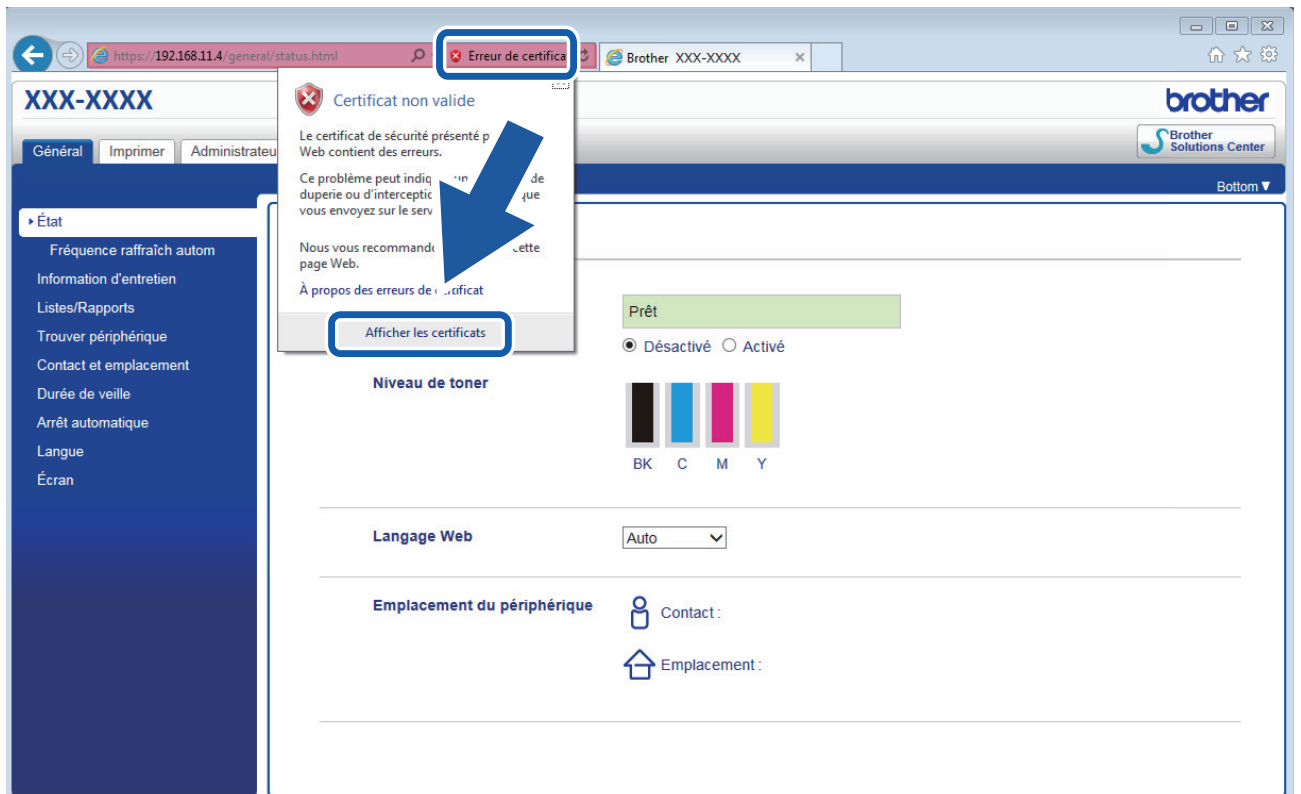

6. Cliquez sur **Installer le certificat...**
7. Lorsque l'écran **Assistant Importation de certificat** s'affiche, cliquez sur **Suivant**.
8. Sélectionnez **Placer tous les certificats dans le magasin suivant**, puis cliquez sur **Parcourir...**
9. Sélectionnez **Autorités de certification racines de confiance**, puis cliquez sur **OK**.
10. Cliquez sur **Suivant**.
11. Cliquez sur **Terminer**.
12. Cliquez sur **Oui**, si l'empreinte digitale (empreinte du pouce) est correcte.
13. Cliquez sur **OK**.

Le certificat auto-signé est maintenant installé sur votre ordinateur et la communication SSL/TLS est disponible.



Renseignements connexes

- [Créer et installer un certificat auto-signé](#)

▲ [Accueil](#) > [Sécurité](#) > [Fonctions de sécurité du réseau](#) > [Gérer votre appareil réseau en toute sécurité à l'aide de SSL/TLS](#) > [Certificats et application de gestion sur le Web](#) > [Créer et installer un certificat](#) > [Créer et installer un certificat auto-signé](#) > Importer et exporter le certificat auto-signé sur votre appareil Brother

Importer et exporter le certificat auto-signé sur votre appareil Brother

Vous pouvez enregistrer les certificats auto-signés sur votre appareil Brother et les gérer à l'aide des fonctions d'importation et d'exportation.

- [Importer le certificat auto-signé](#)
- [Exporter le certificat auto-signé](#)

Importer le certificat auto-signé

1. Démarrez votre navigateur Web.
2. Saisissez « `https://adresse IP de l'appareil` » dans la barre d'adresse de votre navigateur (où « adresse IP de l'appareil » correspond à l'adresse IP de l'appareil).

Par exemple :

`https://192.168.1.2`



- Si vous utilisez un DNS (Domain Name System) ou activez un nom NetBIOS, vous pouvez saisir un autre nom tel que « ImprimantePartagée » au lieu de l'adresse IP.
 - Par exemple :
`https://ImprimantePartagée`
- Si vous activez un nom NetBIOS, vous pouvez aussi utiliser le nom de nœud.
 - Par exemple :
`https://brnxxxxxxxxxxxx`
- Le nom NetBIOS figure dans le rapport de configuration réseau.
- Pour Mac, accédez à la Gestion à partir du Web en cliquant sur l'icône de l'appareil dans l'écran **Status Monitor**.

3. Si l'appareil vous demande un mot de passe, saisissez-le, puis cliquez sur .
4. Cliquez sur l'onglet **Réseau**.
5. Cliquez sur l'onglet **Sécurité**.
6. Cliquez sur le menu **Certificat** dans la barre de navigation de gauche.
7. Cliquez sur **Importer le certificat et la clé privée**.
8. Accédez au fichier que vous souhaitez importer.
9. Saisissez le mot de passe si le fichier est crypté, puis cliquez sur **Envoyer**.

Le certificat auto-signé est importé sur votre appareil.

Pour utiliser la communication SSL/TLS, le certificat auto-signé doit également être installé sur votre ordinateur. Communiquez avec votre administrateur réseau.



Renseignements connexes

- [Importer et exporter le certificat auto-signé sur votre appareil Brother](#)

Exporter le certificat auto-signé

1. Démarrez votre navigateur Web.
2. Saisissez « <https://adresse IP de l'appareil> » dans la barre d'adresse de votre navigateur (où « adresse IP de l'appareil » correspond à l'adresse IP de l'appareil).

Par exemple :

<https://192.168.1.2>



- Si vous utilisez un DNS (Domain Name System) ou activez un nom NetBIOS, vous pouvez saisir un autre nom tel que « ImprimantePartagée » au lieu de l'adresse IP.
 - Par exemple :
<https://ImprimantePartagée>
- Si vous activez un nom NetBIOS, vous pouvez aussi utiliser le nom de nœud.
 - Par exemple :
<https://brnxxxxxxxxxxxx>
- Le nom NetBIOS figure dans le rapport de configuration réseau.
- Pour Mac, accédez à la Gestion à partir du Web en cliquant sur l'icône de l'appareil dans l'écran **Status Monitor**.

3. Si l'appareil vous demande un mot de passe, saisissez-le, puis cliquez sur .
4. Cliquez sur l'onglet **Réseau**.
5. Cliquez sur l'onglet **Sécurité**.
6. Cliquez sur le menu **Certificat** dans la barre de navigation de gauche.
7. Cliquez sur **Exporter** affiché avec **Liste des certificats**.
8. Si vous souhaitez crypter le fichier, saisissez un mot de passe dans le champ **Entrez un mot de passe**.
Si le champ **Entrez un mot de passe** est vide, votre fichier exporté ne sera pas crypté.
9. Saisissez le mot de passe à nouveau dans le champ **Retapez le mot de passe**, puis cliquez sur **Envoyer**.
10. Cliquez sur **Enregistrer**.
11. Spécifiez l'emplacement où vous souhaitez enregistrer le fichier.

Le certificat auto-signé est exporté vers votre ordinateur.

Vous pouvez également importer le certificat auto-signé sur votre ordinateur.



Renseignements connexes

- [Importer et exporter le certificat auto-signé sur votre appareil Brother](#)

Créer et installer un certificat d'une autorité de certification (CA)

Si vous avez déjà un certificat d'une autorité de certification externe approuvée, vous pouvez enregistrer le certificat et la clé privée sur l'appareil et les gérer à l'aide des fonctions d'importation et d'exportation. Si vous ne disposez pas d'un certificat d'une autorité de certification externe approuvée, créez une demande de signature de certificat (CSR), envoyez-la à une autorité de certification pour la faire authentifier, puis installez le certificat retourné sur votre appareil.

- [Créer une demande de signature de certificat \(CSR\)](#)
- [Installer un certificat sur votre appareil Brother](#)
- [Importer et exporter le certificat et la clé privée](#)

Créer une demande de signature de certificat (CSR)

Une demande de signature de certificat (CSR) est une requête envoyée à une autorité de certification (AC) afin d'authentifier les informations d'identification figurant dans le certificat.

Avant de créer la demande CSR, nous vous recommandons d'installer un certificat racine de l'autorité de certification sur votre ordinateur.

1. Démarrez votre navigateur Web.
2. Saisissez « `https://adresse IP de l'appareil` » dans la barre d'adresse de votre navigateur (où « adresse IP de l'appareil » correspond à l'adresse IP de l'appareil).

Par exemple :

`https://192.168.1.2`



- Si vous utilisez un DNS (Domain Name System) ou activez un nom NetBIOS, vous pouvez saisir un autre nom tel que « ImprimantePartagée » au lieu de l'adresse IP.

- Par exemple :

`https://ImprimantePartagée`

Si vous activez un nom NetBIOS, vous pouvez aussi utiliser le nom de nœud.

- Par exemple :

`https://brnxxxxxxxxxxxx`

Le nom NetBIOS figure dans le rapport de configuration réseau.

- Pour Mac, accédez à la Gestion à partir du Web en cliquant sur l'icône de l'appareil dans l'écran **Status Monitor**.

3. Si l'appareil vous demande un mot de passe, saisissez-le, puis cliquez sur .
4. Cliquez sur l'onglet **Réseau**.
5. Cliquez sur l'onglet **Sécurité**.
6. Cliquez sur le menu **Certificat** dans la barre de navigation de gauche.
7. Cliquez sur **Créer un CSR**.
8. Saisissez un **Nom commun** (requis) et ajoutez d'autres informations sur votre **Organisation** (facultatif).



- Vous devez fournir les détails de votre entreprise pour que l'autorité de certification puisse confirmer et vérifier votre identité aux yeux du monde extérieur.
- La longueur du **Nom commun** doit être inférieure à 64 octets. Entrez un identifiant tel qu'une adresse IP, un nom de nœud ou un nom de domaine à utiliser lors de l'accès à cette imprimante par l'entremise de la communication SSL/TLS. Le nom de nœud s'affiche par défaut. Le **Nom commun** est obligatoire.
- Un avertissement s'affiche si vous saisissez dans l'URL un nom différent du Nom commun qui a été utilisé pour le certificat.
- La longueur des champs **Organisation**, **Unité d'organisation**, **Ville/localité** et **Département** doit être inférieure à 64 octets.
- Le champ **Pays** doit contenir un code de pays ISO 3166 à deux caractères.
- Si vous configurez une extension de certificat X.509v3, sélectionnez la case à cocher **Configurer la partition étendue**, puis sélectionnez **Automatique (Enregistrer IPv4)** ou **Manuel**.

9. Sélectionnez votre réglage dans la liste déroulante **Algorithme de clé publique**. Le réglage par défaut est **RSA (2048 bits)**.
10. Sélectionnez votre réglage dans la liste déroulante **Algorithme de chiffrement**. Le réglage par défaut est **SHA256**.
11. Cliquez sur **Envoyer**.

La demande CSR s'affiche sur votre écran. Enregistrez la demande CSR dans un fichier ou copiez et collez-la dans un formulaire CSR en ligne mis à votre disposition par une autorité de certification.

12. Cliquez sur **Enregistrer**.



-
- Suivez la politique de votre autorité de certification concernant la méthode d'envoi d'une demande CSR.
 - Si vous utilisez l'Autorité de certification racine d'entreprise de Windows Server 2008/2012/2012 R2/2016, nous vous recommandons d'utiliser le serveur Web pour le modèle de certificat afin de créer le certificat client en toute sécurité. Si vous créez un certificat client pour un environnement IEEE 802.1x avec l'authentification EAP-TLS, nous vous recommandons d'utiliser Utilisateur pour le modèle de certificat. Pour de l'information plus détaillée, accédez à la page **FAQ et Diagnostic** de votre modèle sur le site Web de soutien Brother à l'adresse support.brother.com. Recherchez « SSL ».
-



Renseignements connexes

- [Créer et installer un certificat d'une autorité de certification \(CA\)](#)
-

Installer un certificat sur votre appareil Brother

Lorsque vous recevez un certificat d'une autorité de certification, suivez les étapes ci-dessous pour l'installer sur le serveur d'impression :

Seul un certificat émis avec la demande CSR de votre appareil peut être installé sur l'appareil. Lorsque vous souhaitez créer une autre demande CSR, assurez-vous d'installer d'abord le certificat. Créez une autre demande CSR uniquement après avoir installé le certificat sur l'appareil. Sinon, la demande CSR créée avant l'installation ne sera pas valide.

1. Démarrez votre navigateur Web.
2. Saisissez « <https://adresse IP de l'appareil> » dans la barre d'adresse de votre navigateur (où « adresse IP de l'appareil » correspond à l'adresse IP de l'appareil).

Par exemple :

<https://192.168.1.2>



- Si vous utilisez un DNS (Domain Name System) ou activez un nom NetBIOS, vous pouvez saisir un autre nom tel que « ImprimantePartagée » au lieu de l'adresse IP.

- Par exemple :

<https://ImprimantePartagée>

Si vous activez un nom NetBIOS, vous pouvez aussi utiliser le nom de nœud.

- Par exemple :

<https://brnxxxxxxxxxxxx>

Le nom NetBIOS figure dans le rapport de configuration réseau.

- Pour Mac, accédez à la Gestion à partir du Web en cliquant sur l'icône de l'appareil dans l'écran **Status Monitor**.

3. Si l'appareil vous demande un mot de passe, saisissez-le, puis cliquez sur .

4. Cliquez sur l'onglet **Réseau**.

5. Cliquez sur l'onglet **Sécurité**.

6. Cliquez sur le menu **Certificat** dans la barre de navigation de gauche.

7. Cliquez sur **Installer le certificat**.

8. Accédez au fichier contenant le certificat émis par l'autorité de certification, puis cliquez sur **Envoyer**.

Le certificat est correctement créé et enregistré dans la mémoire de votre appareil.

Pour utiliser la communication SSL/TLS, le certificat racine de l'autorité de certification doit être installé sur votre ordinateur. Communiquez avec votre administrateur réseau.



Renseignements connexes

- [Créer et installer un certificat d'une autorité de certification \(CA\)](#)

Importer et exporter le certificat et la clé privée

Enregistrez le certificat et la clé privée sur votre appareil et gérez-les à l'aide des fonctions d'importation et d'exportation.

- [Importer un certificat et une clé privée](#)
- [Exporter le certificat et la clé privée](#)

Importer un certificat et une clé privée

1. Démarrez votre navigateur Web.
2. Saisissez « `https://adresse IP de l'appareil` » dans la barre d'adresse de votre navigateur (où « adresse IP de l'appareil » correspond à l'adresse IP de l'appareil).

Par exemple :

`https://192.168.1.2`



- Si vous utilisez un DNS (Domain Name System) ou activez un nom NetBIOS, vous pouvez saisir un autre nom tel que « ImprimantePartagée » au lieu de l'adresse IP.
 - Par exemple :
`https://ImprimantePartagée`
- Si vous activez un nom NetBIOS, vous pouvez aussi utiliser le nom de nœud.
 - Par exemple :
`https://brnxxxxxxxxxxxx`
- Le nom NetBIOS figure dans le rapport de configuration réseau.
- Pour Mac, accédez à la Gestion à partir du Web en cliquant sur l'icône de l'appareil dans l'écran **Status Monitor**.

3. Si l'appareil vous demande un mot de passe, saisissez-le, puis cliquez sur .
4. Cliquez sur l'onglet **Réseau**.
5. Cliquez sur l'onglet **Sécurité**.
6. Cliquez sur le menu **Certificat** dans la barre de navigation de gauche.
7. Cliquez sur **Importer le certificat et la clé privée**.
8. Accédez au fichier que vous souhaitez importer.
9. Saisissez le mot de passe si le fichier est crypté, puis cliquez sur **Envoyer**.

Le certificat et la clé privée sont importés sur votre appareil.

Pour utiliser la communication SSL/TLS, le certificat racine de l'autorité de certification doit également être installé sur votre ordinateur. Communiquez avec votre administrateur réseau.



Renseignements connexes

- [Importer et exporter le certificat et la clé privée](#)

Exporter le certificat et la clé privée

1. Démarrez votre navigateur Web.
2. Saisissez « `https://adresse IP de l'appareil` » dans la barre d'adresse de votre navigateur (où « adresse IP de l'appareil » correspond à l'adresse IP de l'appareil).

Par exemple :

`https://192.168.1.2`



- Si vous utilisez un DNS (Domain Name System) ou activez un nom NetBIOS, vous pouvez saisir un autre nom tel que « ImprimantePartagée » au lieu de l'adresse IP.
 - Par exemple :
`https://ImprimantePartagée`
- Si vous activez un nom NetBIOS, vous pouvez aussi utiliser le nom de nœud.
 - Par exemple :
`https://brnxxxxxxxxxxxx`
- Le nom NetBIOS figure dans le rapport de configuration réseau.
- Pour Mac, accédez à la Gestion à partir du Web en cliquant sur l'icône de l'appareil dans l'écran **Status Monitor**.

3. Si l'appareil vous demande un mot de passe, saisissez-le, puis cliquez sur .
4. Cliquez sur l'onglet **Réseau**.
5. Cliquez sur l'onglet **Sécurité**.
6. Cliquez sur le menu **Certificat** dans la barre de navigation de gauche.
7. Cliquez sur **Exporter** affiché avec **Liste des certificats**.
8. Entrez un mot de passe si vous souhaitez crypter le fichier.
Si le mot de passe est laissé vide, la sortie ne sera pas cryptée.
9. Entrez le mot de passe de nouveau pour confirmer, puis cliquez sur **Envoyer**.
10. Cliquez sur **Enregistrer**.
11. Spécifiez l'emplacement où vous souhaitez enregistrer le fichier.

Le certificat et la clé privée sont exportés vers votre ordinateur.

Vous pouvez également importer le certificat sur votre ordinateur.



Renseignements connexes

- [Importer et exporter le certificat et la clé privée](#)

▲ [Accueil](#) > [Sécurité](#) > [Fonctions de sécurité du réseau](#) > [Gérer votre appareil réseau en toute sécurité à l'aide de SSL/TLS](#) > [Certificats et application de gestion sur le Web](#) > [Créer et installer un certificat](#) > [Importer et exporter un certificat d'autorité de certification](#)

Importer et exporter un certificat d'autorité de certification

Vous pouvez importer, exporter ou enregistrer des certificats d'autorité de certification sur votre appareil Brother.

- [Importer un certificat d'autorité de certification](#)
- [Exporter un certificat d'autorité de certification](#)

Importer un certificat d'autorité de certification

1. Démarrez votre navigateur Web.
2. Saisissez « `https://adresse IP de l'appareil` » dans la barre d'adresse de votre navigateur (où « adresse IP de l'appareil » correspond à l'adresse IP de l'appareil).

Par exemple :

`https://192.168.1.2`



- Si vous utilisez un DNS (Domain Name System) ou activez un nom NetBIOS, vous pouvez saisir un autre nom tel que « ImprimantePartagée » au lieu de l'adresse IP.
 - Par exemple :
`https://ImprimantePartagée`
- Si vous activez un nom NetBIOS, vous pouvez aussi utiliser le nom de nœud.
 - Par exemple :
`https://brnxxxxxxxxxxxx`
- Le nom NetBIOS figure dans le rapport de configuration réseau.
- Pour Mac, accédez à la Gestion à partir du Web en cliquant sur l'icône de l'appareil dans l'écran **Status Monitor**.

3. Si l'appareil vous demande un mot de passe, saisissez-le, puis cliquez sur .
4. Cliquez sur l'onglet **Réseau**.
5. Cliquez sur l'onglet **Sécurité**.
6. Cliquez sur **Certificat AC**.
7. Cliquez sur **Importer un certificat AC**.
8. Accédez au fichier que vous souhaitez importer.
9. Cliquez sur **Envoyer**.



Renseignements connexes

- [Importer et exporter un certificat d'autorité de certification](#)

Exporter un certificat d'autorité de certification

1. Démarrez votre navigateur Web.
2. Saisissez « `https://adresse IP de l'appareil` » dans la barre d'adresse de votre navigateur (où « adresse IP de l'appareil » correspond à l'adresse IP de l'appareil).

Par exemple :

`https://192.168.1.2`



- Si vous utilisez un DNS (Domain Name System) ou activez un nom NetBIOS, vous pouvez saisir un autre nom tel que « ImprimantePartagée » au lieu de l'adresse IP.
 - Par exemple :
`https://ImprimantePartagée`
- Si vous activez un nom NetBIOS, vous pouvez aussi utiliser le nom de nœud.
 - Par exemple :
`https://brnxxxxxxxxxxxx`
- Le nom NetBIOS figure dans le rapport de configuration réseau.
- Pour Mac, accédez à la Gestion à partir du Web en cliquant sur l'icône de l'appareil dans l'écran **Status Monitor**.

3. Si l'appareil vous demande un mot de passe, saisissez-le, puis cliquez sur .
4. Cliquez sur l'onglet **Réseau**.
5. Cliquez sur l'onglet **Sécurité**.
6. Cliquez sur **Certificat AC**.
7. Sélectionnez le certificat que vous souhaitez exporter et cliquez sur **Exporter**.
8. Cliquez sur **Envoyer**.
9. Cliquez sur **Enregistrer**.
10. Spécifiez l'emplacement sur votre ordinateur où vous souhaitez enregistrer le certificat exporté, puis enregistrez-le.



Renseignements connexes

- [Importer et exporter un certificat d'autorité de certification](#)

Gérer plusieurs certificats

La fonction de certificats multiples vous permet d'utiliser la Gestion à partir du Web pour gérer chaque certificat installé sur votre appareil. Dans la Gestion à partir du Web, accédez à l'écran **Certificat** ou **Certificat AC** pour afficher le contenu du certificat, supprimer ou exporter vos certificats.

| | Nombre maximal de certificats enregistrés sur l'appareil Brother |
|--|--|
| Certificat auto-signé ou certificat émis par une autorité de certification | 3 |
| Certificat d'autorité de certification | 4 |

Nous vous recommandons d'enregistrer un certificat de moins que le nombre autorisé, en réservant un emplacement vide en cas d'expiration d'un certificat. Lorsqu'un certificat expire, importez un nouveau certificat dans l'emplacement réservé, puis supprimez le certificat qui a expiré. Cela vous évitera une erreur de configuration.



- Si vous utilisez HTTPS/IPPS ou IEEE 802.1x, vous devez sélectionner le certificat que vous utilisez.
- Si vous utilisez SSL pour les communications SMTP, vous n'avez pas à choisir le certificat. Le certificat nécessaire sera choisi automatiquement.



Renseignements connexes

- [Certificats et application de gestion sur le Web](#)

Gérer votre appareil réseau en toute sécurité à l'aide de la Gestion à partir du Web

Pour gérer votre appareil réseau en toute sécurité, vous devez utiliser des utilitaires de gestion avec les protocoles de sécurité.

Nous vous recommandons d'utiliser le protocole HTTPS pour la gestion sécurisée. Pour utiliser ce protocole, HTTPS doit être activé sur votre appareil.



- Le protocole HTTPS est activé par défaut.
- Vous pouvez modifier les paramètres du protocole HTTPS à l'aide de l'écran de Gestion à partir du Web.

1. Démarrez votre navigateur Web.
2. Saisissez « https://Nom commun » dans la barre d'adresse de votre navigateur (où « Nom commun » est le nom commun que vous avez attribué au certificat; il pourrait s'agir de votre adresse IP, nom de nœud ou nom de domaine).
3. Si l'appareil vous demande un mot de passe, saisissez-le, puis cliquez sur .
4. Vous pouvez maintenant accéder à l'appareil à l'aide du protocole HTTPS.



- Si vous utilisez le protocole SNMPv3, procédez comme suit.
- Vous pouvez également modifier les paramètres SNMP à l'aide de BRAdmin Professional 3.

5. Cliquez sur l'onglet **Réseau**.
6. Cliquez sur **Protocole**.
7. Assurez-vous que le paramètre **SNMP** est activé, puis cliquez sur **Paramètres avancés**.
8. Configurez les paramètres SNMP.

Il existe trois options pour **Mode de fonctionnement SNMP**.

- **Accès SNMP v1/v2c en lecture/écriture**

Dans ce mode, le serveur d'impression utilise la version 1 et la version 2c du protocole SNMP. Ce mode vous permet d'utiliser toutes les applications Brother. Toutefois, il n'est pas sécurisé car il n'authentifie pas l'utilisateur et ne crypte pas les données.

- **Accès SNMPv3 en lecture/écriture et accès v1/v2c en lecture seule**

Dans ce mode, le serveur d'impression utilise l'accès en lecture-écriture de la version 3 et l'accès en lecture seule de la version 1 et la version 2c du protocole SNMP.



Lorsque vous utilisez le mode **Accès SNMPv3 en lecture/écriture et accès v1/v2c en lecture seule**, certaines applications Brother (par exemple, BRAdmin Light) qui accèdent au serveur d'impression ne fonctionnent pas correctement, car elles autorisent l'accès en lecture seule de la version 1 et la version 2c. Si vous souhaitez utiliser toutes les applications, nous vous recommandons d'utiliser le mode **Accès SNMP v1/v2c en lecture/écriture**.

- **Accès SNMPv3 en lecture/écriture**

Dans ce mode, le serveur d'impression utilise la version 3 du protocole SNMP. Si vous souhaitez gérer le serveur d'impression en toute sécurité, utilisez ce mode.



Lorsque vous utilisez le mode **Accès SNMPv3 en lecture/écriture**, notez ce qui suit :

- Vous pouvez utiliser uniquement BRAdmin Professional 3 ou la Gestion à partir du Web pour gérer le serveur d'impression.
- À l'exception de BRAdmin Professional 3, toutes les applications qui utilisent SNMPv1/v2c seront restreintes. Pour permettre l'utilisation des applications SNMPv1/v2c, utilisez le mode **Accès SNMPv3 en lecture/écriture et accès v1/v2c en lecture seule** ou **Accès SNMP v1/v2c en lecture/écriture**.

9. Cliquez sur **Envoyer**.



Renseignements connexes

- [Gérer votre appareil réseau en toute sécurité à l'aide de SSL/TLS](#)

Gérer votre appareil réseau en toute sécurité à l'aide de BRAdmin Professional (Windows)

Pour utiliser BRAdmin Professional, vous devez :

- Utiliser la dernière version de BRAdmin Professional. Accédez à la page **Téléchargements** de votre modèle dans le Centre de solutions Brother à l'adresse support.brother.com.
- Utiliser la Gestion à partir du Web avec le protocole HTTPS si vous utilisez BRAdmin Professional et la Gestion à partir du Web ensemble.
- Utiliser un mot de passe différent dans chaque groupe si vous gérez un groupe composé de serveurs d'impression plus anciens et de serveurs d'impression plus récents avec BRAdmin Professional. Cela permettra de maintenir la sécurité sur les serveurs d'impression plus récents.



- « Versions plus anciennes de BRAdmin » fait référence à BRAdmin Professional antérieur à la Ver. 2.80 et BRAdmin Light pour Mac antérieur à la Ver. 1.10.
- « Serveurs d'impression plus anciens » fait référence aux séries NC-2000, NC-2100p, NC-3100h, NC-3100s, NC-4100h, NC-5100h, NC-5200h, NC-6100h, NC-6200h, NC-6300h, NC-6400h, NC-8000, NC-100h, NC-110h, NC-120w, NC-130h, NC-140w, NC-8100h, NC-9100h, NC-7100w, NC-7200w et NC-2200w.



Renseignements connexes

- [Gérer votre appareil réseau en toute sécurité à l'aide de SSL/TLS](#)

Imprimer des documents en toute sécurité à l'aide de SSL/TLS

Pour imprimer des documents en toute sécurité avec le protocole IPP, utilisez le protocole IPPS.

1. Démarrez votre navigateur Web.
2. Saisissez « <https://adresse IP de l'appareil> » dans la barre d'adresse de votre navigateur (où « adresse IP de l'appareil » correspond à l'adresse IP de l'appareil).

Par exemple :

<https://192.168.1.2>



- Si vous utilisez un DNS (Domain Name System) ou activez un nom NetBIOS, vous pouvez saisir un autre nom tel que « ImprimantePartagée » au lieu de l'adresse IP.

- Par exemple :

<https://ImprimantePartagée>

Si vous activez un nom NetBIOS, vous pouvez aussi utiliser le nom de nœud.

- Par exemple :

<https://brnxxxxxxxxxxxx>

Le nom NetBIOS figure dans le rapport de configuration réseau.

- Pour Mac, accédez à la Gestion à partir du Web en cliquant sur l'icône de l'appareil dans l'écran **Status Monitor**.

3. Si l'appareil vous demande un mot de passe, saisissez-le, puis cliquez sur .
4. Cliquez sur l'onglet **Réseau**.
5. Cliquez sur **Protocole**. Assurez-vous que la case à cocher **IPP** est sélectionnée.



- Si la case à cocher **IPP** n'est pas sélectionnée, sélectionnez la case à cocher **IPP**, puis cliquez sur **Envoyer**.

Redémarrez votre appareil pour activer la configuration.

Après le redémarrage de l'appareil, retournez à la page Web de l'appareil, cliquez sur l'onglet **Réseau**, puis cliquez sur **Protocole**.

6. Cliquez sur **Paramètres du serveur HTTP**.
7. Sélectionnez la case à cocher **HTTPS(Port 443)** dans **IPP**, puis cliquez sur **Envoyer**.
8. Redémarrez votre appareil pour activer la configuration.

La communication à l'aide du protocole IPPS ne peut pas empêcher l'accès non autorisé au serveur d'impression.



Renseignements connexes

- [Gérer votre appareil réseau en toute sécurité à l'aide de SSL/TLS](#)

Envoyer un courriel en toute sécurité

- Configurer l'envoi de courriel à l'aide de la Gestion à partir du Web
- Envoyer un courriel en utilisant l'authentification utilisateur
- Envoyer un courriel en toute sécurité en utilisant SSL/TLS

Configurer l'envoi de courriel à l'aide de la Gestion à partir du Web

Il est conseillé d'utiliser la Gestion à partir du Web pour configurer l'envoi sécurisé de courriel en utilisant l'authentification utilisateur, ou l'envoi de courriel à l'aide de SSL/TLS.

1. Démarrez votre navigateur Web.
2. Saisissez « <https://adresse IP de l'appareil> » dans la barre d'adresse de votre navigateur (où « adresse IP de l'appareil » correspond à l'adresse IP de l'appareil).
Par exemple :
<https://192.168.1.2>
3. Si l'appareil vous demande un mot de passe, saisissez-le, puis cliquez sur .
4. Cliquez sur l'onglet **Réseau**.
5. Cliquez sur le menu **Protocole** dans la barre de navigation de gauche.
6. Dans le champ **SMTP**, cliquez sur **Paramètres avancés** et vérifiez que le statut de **SMTP** est **Activé**.
7. Configurez les paramètres **SMTP**.
 - Vérifiez si les paramètres de courriel sont corrects après la configuration en envoyant un courriel de test.
 - Si vous ne connaissez pas les paramètres du serveur SMTP, contactez votre administrateur réseau ou votre fournisseur d'accès Internet (FAI).
8. Lorsque vous avez terminé, cliquez sur **Envoyer**.
La boîte de dialogue **Tester la configuration d'envoi de courriel** s'affiche.
9. Suivez les instructions de la boîte de dialogue pour tester les paramètres actuels.



Renseignements connexes

- [Envoyer un courriel en toute sécurité](#)

Envoyer un courriel en utilisant l'authentification utilisateur

Votre appareil Brother prend en charge la méthode SMTP-AUTH pour l'envoi de courriel par l'intermédiaire d'un serveur de messagerie exigeant l'authentification utilisateur. Cette méthode empêche que des utilisateurs non autorisés n'accèdent au serveur de messagerie.

Vous pouvez utiliser la méthode SMTP-AUTH pour la notification de courriel et les rapports de courriel.



Il est conseillé d'utiliser la Gestion à partir du Web pour configurer l'authentification SMTP.

Paramètres du serveur de messagerie

Vous devez configurer la méthode d'authentification SMTP de votre appareil pour qu'elle corresponde à la méthode utilisée par votre serveur de messagerie. Pour plus de détails sur les paramètres du serveur de messagerie, contactez votre administrateur de réseau ou votre fournisseur d'accès Internet (FAI).



Pour activer l'authentification du serveur SMTP, dans l'écran **SMTP** de la Gestion à partir du Web, sous **Méthode d'authentification du serveur**, vous devez sélectionner **SMTP-AUTH**.



Renseignements connexes

- [Envoyer un courriel en toute sécurité](#)
-

Envoyer un courriel en toute sécurité en utilisant SSL/TLS

Votre appareil Brother prend en charge les méthodes de communication SSL/TLS. Pour utiliser le serveur de messagerie utilisant la communication SSL/TLS, vous devez configurer les paramètres suivants.



Il est conseillé d'utiliser la Gestion à partir du Web pour configurer SSL/TLS.

Vérifier le certificat du serveur

Sous **SSL/TLS**, si vous choisissez **SSL** ou **TLS**, la case à cocher **Vérifier le certificat de serveur** est automatiquement sélectionnée.



- Avant de vérifier le certificat du serveur, vous devez importer le certificat d'autorité de certification émis par l'autorité de certification qui a signé le certificat du serveur. Contactez votre administrateur réseau ou votre fournisseur d'accès Internet (FAI) pour vérifier s'il est nécessaire d'importer un certificat d'autorité de certification.
- Si vous n'avez pas besoin de vérifier le certificat de serveur, décochez la case **Vérifier le certificat de serveur**.

Numéro de port

Si vous sélectionnez **SSL** ou **TLS**, la valeur **Port** sera modifiée en fonction du protocole utilisé. Pour modifier manuellement le numéro de port, saisissez le numéro de port après avoir sélectionné les paramètres de **SSL/TLS**.

Vous devez configurer la méthode de communication de votre appareil pour qu'elle corresponde à la méthode utilisée par votre serveur de messagerie. Pour plus de détails sur les paramètres du serveur de messagerie, contactez votre administrateur de réseau ou votre FAI.

Dans la plupart des cas, les services Webmail sécurisés nécessitent les paramètres suivants :

| | | |
|------|--|------------------|
| SMTP | Port | 25 |
| | Méthode d'authentification du serveur | SMTP-AUTH |
| | SSL/TLS | TLS |



Renseignements connexes

- [Envoyer un courriel en toute sécurité](#)

Utiliser l'authentification IEEE 802.1x pour un réseau câblé ou sans fil

- [Qu'est-ce que l'authentification IEEE 802.1x?](#)
- [Configurer l'authentification IEEE 802.1x pour un réseau câblé ou sans fil à l'aide de la Gestion à partir du Web \(navigateur Web\)](#)
- [Méthodes d'authentification IEEE 802.1x](#)

Qu'est-ce que l'authentification IEEE 802.1x?

IEEE 802.1x est une norme IEEE pour les réseaux câblés et sans fil qui limite l'accès des appareils réseau non autorisés. Votre appareil Brother (demandeur) envoie une demande d'authentification à un serveur RADIUS (le serveur d'authentification) par le biais de votre point d'accès ou concentrateur de ports. Une fois votre demande vérifiée par le serveur RADIUS, votre appareil peut accéder au réseau.



Renseignements connexes

- [Utiliser l'authentification IEEE 802.1x pour un réseau câblé ou sans fil](#)

Configurer l'authentification IEEE 802.1x pour un réseau câblé ou sans fil à l'aide de la Gestion à partir du Web (navigateur Web)

- Si vous configurez votre appareil en utilisant l'authentification EAP-TLS, vous devez installer le certificat client fourni par une autorité de certification avant de démarrer la configuration. Contactez votre administrateur de réseau à propos du certificat client. Si vous avez installé plusieurs certificats, nous vous recommandons de prendre note du nom du certificat que vous souhaitez utiliser.
- Avant de vérifier le certificat du serveur, vous devez importer le certificat d'autorité de certification émis par l'autorité de certification qui a signé le certificat du serveur. Contactez votre administrateur de réseau ou votre fournisseur d'accès Internet (FAI) pour vérifier s'il est nécessaire d'importer un certificat d'autorité de certification.



Vous pouvez également configurer l'authentification IEEE 802.1x à l'aide de :

- BRAdmin Professional (réseau câblé et sans fil)
- Assistant de configuration sans fil à partir du panneau de commande (réseau sans fil)
- Assistant de configuration sans fil sur le disque d'installation (réseau sans fil)

1. Démarrez votre navigateur Web.
2. Saisissez « `https://adresse IP de l'appareil` » dans la barre d'adresse de votre navigateur (où « adresse IP de l'appareil » correspond à l'adresse IP de l'appareil).

Par exemple :

`https://192.168.1.2`



- Si vous utilisez un DNS (Domain Name System) ou activez un nom NetBIOS, vous pouvez saisir un autre nom tel que « ImprimantePartagée » au lieu de l'adresse IP.

- Par exemple :

`https://ImprimantePartagée`

Si vous activez un nom NetBIOS, vous pouvez aussi utiliser le nom de nœud.

- Par exemple :

`https://brnxxxxxxxxxxxxx`

Le nom NetBIOS figure dans le rapport de configuration réseau.

- Pour Mac, accédez à la Gestion à partir du Web en cliquant sur l'icône de l'appareil dans l'écran **Status Monitor**.

3. Si l'appareil vous demande un mot de passe, saisissez-le, puis cliquez sur .
4. Cliquez sur l'onglet **Réseau**.
5. Effectuez l'une des opérations suivantes :

| Option | Description |
|-----------------|--|
| Réseau câblé | Cliquez sur l'onglet Câblé puis sélectionnez État 802.1x authentification dans la barre de navigation de gauche. |
| Réseau sans fil | Cliquez sur l'onglet Sans fil puis sélectionnez Sans fil (Entreprise) dans la barre de navigation de gauche. |

6. Configurez les paramètres d'authentification IEEE 802.1x.



- Pour activer l'authentification IEEE 802.1x pour des réseaux câblés, sélectionnez **Activé** pour **État 802.1x câblé** à la page **État 802.1x authentification**.
- Si vous utilisez l'authentification **EAP-TLS**, vous devez sélectionner le certificat client qui a été installé (affiché avec le nom de certificat) pour la vérification à partir de la liste déroulante **Certificat client**.
- Si vous sélectionnez l'authentification **EAP-FAST**, **PEAP**, **EAP-TTLS** ou **EAP-TLS**, sélectionnez la méthode de vérification à partir de la liste déroulante **Vérification du certificat de serveur**. Vérifiez le certificat du serveur en utilisant le certificat d'autorité de certification importé préalablement dans l'appareil, lequel a été émis par l'autorité de certification qui a signé le certificat du serveur.

Sélectionnez l'une des méthodes de vérification suivantes à partir de la liste déroulante **Vérification du certificat de serveur** :

| Option | Description |
|------------------------------|---|
| Aucune vérification | Vous pouvez toujours faire confiance au certificat du serveur. La vérification n'est pas exécutée. |
| Cert. AC | Cette méthode de vérification permet de vérifier la fiabilité de l'autorité de certification du certificat du serveur en utilisant le certificat émis par l'autorité de certification qui a signé le certificat du serveur. |
| Cert. AC + ID serveur | Cette méthode de vérification permet de vérifier la valeur du nom commun ¹ du certificat du serveur, en plus de la fiabilité de l'autorité de certification du certificat du serveur. |

7. Lorsque vous terminez la configuration, cliquez sur **Envoyer**.

Pour des réseaux câblés : Après la configuration, connectez votre appareil au réseau pris en charge par IEEE 802.1x. Après quelques minutes, imprimez le rapport de configuration réseau pour vérifier l'état **<Wired IEEE 802.1x>**.

| Option | Description |
|----------------|---|
| Success | La fonction IEEE 802.1x câblée est activée et l'authentification a réussi. |
| Failed | La fonction IEEE 802.1x câblée est activée; toutefois, l'authentification a échoué. |
| Off | La fonction IEEE 802.1x câblée n'est pas disponible. |



Renseignements connexes

- [Utiliser l'authentification IEEE 802.1x pour un réseau câblé ou sans fil](#)

¹ La vérification du nom commun compare le nom commun du certificat de serveur à la chaîne de caractères configurée pour **ID serveur**. Avant d'utiliser cette méthode, contactez votre administrateur système à propos du nom commun du certificat du serveur, puis configurez la valeur **ID serveur**.

Méthodes d'authentification IEEE 802.1x

LEAP (Réseau sans fil)

Le protocole LEAP (Lightweight Extensible Authentication Protocol) est une méthode EAP propriétaire mise au point par Cisco Systems, Inc. qui utilise un nom d'utilisateur et un mot de passe pour l'authentification.

EAP-FAST

Le protocole EAP-FAST (Extensible Authentication Protocol-Flexible Authentication via Secured Tunneling) a été mis au point par Cisco Systems, Inc. et utilise un nom d'utilisateur et un mot de passe pour l'authentification, ainsi que des algorithmes à clé symétrique pour créer un processus d'authentification en tunnel.

L'appareil Brother prend en charge les méthodes d'authentification internes suivantes :

- EAP-FAST/NONE
- EAP-FAST/MS-CHAPv2
- EAP-FAST/GTC

EAP-MD5 (Réseau câblé)

Le protocole EAP-MD5 (Extensible Authentication Protocol-Message Digest Algorithm 5) utilise un nom d'utilisateur et un mot de passe pour l'authentification Stimulation/Réponse.

PEAP

Le protocole PEAP (Protected Extensible Authentication Protocol) est une version de la méthode EAP développée par Cisco Systems, Inc., Microsoft Corporation et RSA Security. PEAP crée un tunnel SSL (Secure Sockets Layer)/TLS (Transport Layer Security) crypté entre un client et un serveur d'authentification pour l'envoi d'un nom d'utilisateur et d'un mot de passe. PEAP assure une authentification mutuelle entre le serveur et le client.

L'appareil Brother prend en charge les authentifications internes suivantes :

- PEAP/MS-CHAPv2
- PEAP/GTC

EAP-TTLS

Le protocole EAP-TTLS (Extensible Authentication Protocol-Tunneled Transport Layer Security) a été mis au point par Funk Software et Certicom. Le protocole EAP-TTLS crée un tunnel SSL crypté similaire à celui de PEAP entre un client et un serveur d'authentification pour envoyer un nom d'utilisateur et un mot de passe. Le protocole EAP-TTLS procure une authentification mutuelle entre le serveur et le client.

L'appareil Brother prend en charge les authentifications internes suivantes :

- EAP-TTLS/CHAP
- EAP-TTLS/MS-CHAP
- EAP-TTLS/MS-CHAPv2
- EAP-TTLS/PAP

EAP-TLS

Le protocole EAP-TLS (Extensible Authentication Protocol-Transport Layer Security) nécessite une authentification par certificat numérique au niveau du client et du serveur d'authentification.



Renseignements connexes

- [Utiliser l'authentification IEEE 802.1x pour un réseau câblé ou sans fil](#)

Enregistrement du journal d'impression sur le réseau

- Présentation de l'enregistrement du journal sur le réseau
- Configurer les paramètres d'enregistrement du journal d'impression sur le réseau à l'aide de la Gestion à partir du Web
- Utiliser le paramètre de détection d'erreur de l'enregistrement du journal d'impression sur le réseau

Présentation de l'enregistrement du journal sur le réseau

La fonction d'enregistrement du journal d'impression sur le réseau vous permet d'enregistrer le fichier de journal d'impression de votre appareil Brother sur un serveur réseau à l'aide du protocole CIFS (Common Internet File System). Pour chaque tâche d'impression, vous pouvez consigner l'identifiant, le type de tâche d'impression, le nom de la tâche, le nom d'utilisateur, la date, l'heure et le nombre de pages imprimées. CIFS est un protocole fonctionnant sur TCP/IP qui permet aux ordinateurs d'un réseau de partager des fichiers à partir d'Intranet ou d'Internet.

Les fonctions d'impression suivantes sont consignées dans le journal d'impression :

- Tâches d'impression depuis votre ordinateur
- Impression Web Connect (modes pris en charge uniquement)



- La fonction d'enregistrement du journal d'impression sur le réseau prend en charge l'authentification Kerberos et l'authentification NTLMv2. Vous devez configurer le protocole SNTP (serveur de temps du réseau) pour l'authentification.
- Vous pouvez régler le type de fichier à TXT ou CSV lorsque vous enregistrez un fichier sur le serveur.





Renseignements connexes

- [Enregistrement du journal d'impression sur le réseau](#)

Configurer les paramètres d'enregistrement du journal d'impression sur le réseau à l'aide de la Gestion à partir du Web

1. Démarrez votre navigateur Web.
2. Saisissez « `https://adresse IP de l'appareil` » dans la barre d'adresse de votre navigateur (où « adresse IP de l'appareil » correspond à l'adresse IP de l'appareil).
Par exemple :
`https://192.168.1.2`
3. Si l'appareil vous demande un mot de passe, saisissez-le, puis cliquez sur .
4. Cliquez sur l'onglet **Administrateur**.
5. Cliquez sur le menu **Enreg journal d'impr sur réseau**.
6. Dans le champ **Imprimer le journal**, cliquez sur **Activé**.
7. Configurez les paramètres suivants :

| Option | Description |
|---|---|
| Chemin d'accès au dossier réseau | Saisissez le dossier de destination où le journal sera enregistré sur le serveur CIFS (par exemple <code>\\ComputerName\SharedFolder</code>). |
| Nom de fichier | Saisissez le nom de fichier à utiliser pour le journal d'impression (avec 32 caractères maximum). |
| Type fichier | Sélectionnez l'option TXT ou CSV pour le type de fichier du journal d'impression. |
| Méthode d'authentification | <p>Sélectionnez la méthode d'authentification requise pour accéder au serveur CIFS : Auto, Kerberos ou NTLMv2. Kerberos est un protocole d'authentification qui permet aux appareils et aux personnes de prouver leur identité en toute sécurité aux serveurs du réseau à l'aide d'une identification unique. NTLMv2 est la méthode d'authentification utilisée par Windows pour se connecter aux serveurs.</p> <ul style="list-style-type: none">• Auto : Si vous sélectionnez Auto, la méthode d'authentification NTLMv2 sera utilisée.• Kerberos : Sélectionnez l'option Kerberos pour utiliser l'authentification Kerberos exclusivement.• NTLMv2 : Sélectionnez l'option NTLMv2 pour utiliser l'authentification NTLMv2 exclusivement. <p> Pour l'authentification Kerberos et NTLMv2, vous devez également configurer le protocole SNTP (serveur de temps du réseau) et le serveur DNS.</p> |
| Nom utilisateur | <p>Saisissez le nom d'utilisateur pour l'authentification (avec 96 caractères maximum).</p> <p> Si le nom d'utilisateur fait partie d'un domaine, entrez-le sous l'un des formats suivants : <code>utilisateur@domaine</code> ou <code>domaine\utilisateur</code>.</p> |
| Mot de passe | Saisissez le mot de passe pour l'authentification (avec 32 caractères maximum). |

| Option | Description |
|--|---|
| Adresse du serveur Kerberos (si nécessaire) | Saisissez l'adresse d'hôte KDC (par exemple : kerberos.exemple.com; avec 64 caractères maximum) ou l'adresse IP (par exemple : 192.168.56.189). |
| Réglage de la détection d'erreurs | Choisissez la mesure devant être prise lorsque le journal d'impression ne peut pas être enregistré sur le serveur en raison d'une erreur de réseau. |

8. Dans le champ **État de la connexion**, confirmez le plus récent état du journal.



Vous pouvez également confirmer l'état d'erreur à l'écran ACL de votre appareil.

9. Cliquez sur **Envoyer** pour afficher la page **Test d'impression du journal au réseau**.

Pour tester vos paramètres, cliquez sur **Oui**, puis passez à l'étape suivante.

Pour sauter le test, cliquez sur **Non**. Vos paramètres seront soumis automatiquement.

10. L'appareil testera vos paramètres.

11. Si vos paramètres sont acceptés, **Test OK** s'affiche à l'écran.

Si **Erreur de test** s'affiche, vérifiez tous les paramètres, puis cliquez sur **Envoyer** pour afficher à nouveau la page Test.



Renseignements connexes

- [Enregistrement du journal d'impression sur le réseau](#)
-

Utiliser le paramètre de détection d'erreur de l'enregistrement du journal d'impression sur le réseau

Utilisez les paramètres de détection d'erreur pour déterminer la mesure à prendre lorsque le journal d'impression ne peut pas être enregistré sur le serveur en raison d'une erreur de réseau.

1. Démarrez votre navigateur Web.
2. Saisissez « `https://adresse IP de l'appareil` » dans la barre d'adresse de votre navigateur (où « adresse IP de l'appareil » correspond à l'adresse IP de l'appareil).

Par exemple :

`https://192.168.1.2`

3. Si l'appareil vous demande un mot de passe, saisissez-le, puis cliquez sur .
4. Cliquez sur l'onglet **Administrateur**.
5. Cliquez sur le menu **Enreg journal d'impr sur réseau** dans la barre de navigation de gauche.
6. Dans la section **Réglage de la détection d'erreurs**, sélectionnez l'option **Annuler l'impr.** ou **Ignorer Journal et Impr.**

| Option | Description |
|--------------------------------|---|
| Annuler l'impr. | Si vous sélectionnez l'option Annuler l'impr. , les tâches d'impression sont annulées lorsque le journal d'impression ne peut pas être enregistré sur le serveur. |
| Ignorer Journal et Impr | Si vous sélectionnez l'option Ignorer Journal et Impr , l'appareil imprime la documentation même si le journal d'impression ne peut pas être enregistré sur le serveur. Lorsque la fonction d'enregistrement du journal d'impression sur le réseau reprend son fonctionnement normal, le journal d'impression est enregistré comme suit : |

```
Id, Type, Job Name, User Name, Date, Time, Print Pages, Color Pages
1, Print(xxxxxxx), "Document01.doc", "user01", 03/03/20xx, 14:01:32, 52, 21
2, Print(xxxxxxx), "Document02.doc", "user01", 03/03/20xx, 14:45:30, ?, ?
3, <Error>, ?, ?, ?, ?, ?, ?
4, Print(xxxxxxx), "Report01.xls", "user02", 03/03/20xx, 19:30:40, 4, 4
```

- a. Si le journal ne peut pas être enregistré à la fin de l'impression, le journal d'impression est enregistré à l'exception du nombre de pages imprimées.
- b. Si le journal d'impression ne peut pas être enregistré au début et à la fin de l'impression, le journal d'impression de la tâche n'est pas enregistré. Lorsque la fonction reprend son fonctionnement normal, l'erreur est signalée dans le journal.

7. Cliquez sur **Envoyer** pour afficher la page **Test d'impression du journal au réseau**.
Pour tester vos paramètres, cliquez sur **Oui**, puis passez à l'étape suivante.
Pour sauter le test, cliquez sur **Non**. Vos paramètres seront soumis automatiquement.
8. L'appareil testera vos paramètres.
9. Si vos paramètres sont acceptés, **Test OK** s'affiche à l'écran.
Si **Erreur de test** s'affiche, vérifiez tous les paramètres, puis cliquez sur **Envoyer** pour afficher à nouveau la page Test.



Renseignements connexes

- [Enregistrement du journal d'impression sur le réseau](#)

Mobile/Web Connect

- [Brother Web Connect](#)
- [Google Cloud Print](#)
- [AirPrint](#)
- [Impression mobile pour Windows](#)
- [Mopria® Print Service](#)
- [Brother iPrint&Scan pour les appareils mobiles](#)
- [Near-Field Communication \(NFC\)](#)

Brother Web Connect

Modèles associés : HL-L3270CDW

- [Présentation de Brother Web Connect](#)
- [Services en ligne utilisés avec Brother Web Connect](#)
- [Conditions d'utilisation de Brother Web Connect](#)
- [Configurer Brother Web Connect](#)
- [Télécharger et imprimer des documents à l'aide de Brother Web Connect](#)

Présentation de Brother Web Connect

Modèles associés : HL-L3270CDW

Certains sites Web fournissent des services qui permettent aux utilisateurs de charger et d'afficher des images et des fichiers sur les sites Web. Votre appareil Brother peut télécharger et imprimer des images qui sont déjà chargées sur ces services.

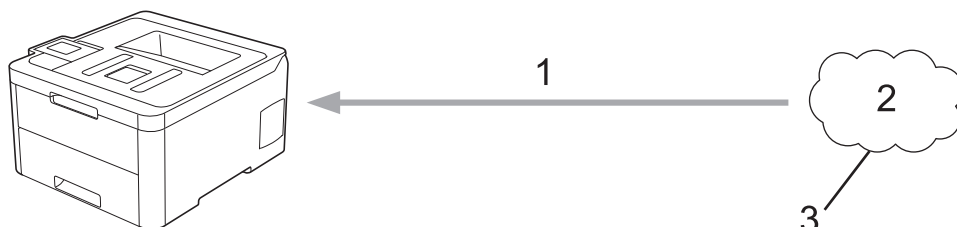

1. Impression
2. Photos, images, documents et autres fichiers
3. Service Web

Pour utiliser Brother Web Connect, votre appareil Brother doit être connecté à un réseau capable d'accéder à Internet par l'intermédiaire d'une connexion câblée ou sans fil.

Si votre réseau utilise un serveur proxy, l'appareil doit également être configuré de façon à utiliser un serveur proxy. En cas de doute au sujet de votre configuration réseau, consultez votre administrateur réseau.



Un serveur proxy est un ordinateur qui fait office d'intermédiaire entre les ordinateurs sans connexion Internet directe et Internet.



Renseignements connexes

- [Brother Web Connect](#)

Services en ligne utilisés avec Brother Web Connect

Modèles associés : HL-L3270CDW

Utilisez Brother Web Connect pour accéder aux services à partir de votre appareil Brother :

Pour utiliser Brother Web Connect, vous devez disposer d'un compte auprès du service en ligne que vous souhaitez utiliser. Si vous ne possédez pas encore de compte, utilisez un ordinateur pour accéder au site Web du service et en créer un.

Si vous disposez déjà d'un compte, il n'est pas nécessaire d'en créer un autre.

Google Drive™

Un service de stockage de documents, d'édition, de partage et de synchronisation de fichiers en ligne.

URL : drive.google.com

Evernote®

Un service de stockage et de gestion de fichiers en ligne.

URL : www.evernote.com

Dropbox

Un service de stockage, de partage et de synchronisation de fichiers en ligne.

URL : www.dropbox.com

OneDrive

Un service de stockage, de partage et de gestion de fichiers en ligne.

URL : onedrive.live.com

Box

Un service d'édition et de partage de documents en ligne.

URL : www.box.com

OneNote

Un service d'édition et de partage de documents en ligne.

URL : www.onenote.com

Pour plus d'information sur ces différents services, consultez leur site Web.

Le tableau suivant indique quels types de fichiers peuvent être utilisés avec chaque fonctionnalité de Brother Web Connect :

| Services accessibles | Google Drive™ Evernote® Dropbox OneDrive Box OneNote |
|---------------------------------------|---|
| Téléchargement et impression d'images | JPEG PDF DOCX XLSX PPTX ¹ |

¹ Les formats DOC/XLS/PPT sont également disponibles pour le téléchargement et l'impression d'images.



(Pour Hong Kong, Taiwan et la Corée)

Brother Web Connect prend uniquement en charge les noms de fichier en anglais. Les fichiers nommés dans une langue locale ne seront pas téléchargés.



Renseignements connexes

- [Brother Web Connect](#)
-

Conditions d'utilisation de Brother Web Connect

Modèles associés : HL-L3270CDW

- [Installation de logiciels Brother pour utiliser Brother Web Connect](#)
- [Configurer les paramètres de serveur proxy à l'aide du panneau de commande de votre appareil Brother](#)
- [Configurer les paramètres de serveur proxy à l'aide de Gestion à partir du Web](#)

Installation de logiciels Brother pour utiliser Brother Web Connect

Modèles associés : HL-L3270CDW

L'installation initiale de Brother Web Connect nécessite qu'un ordinateur ait accès à Internet et que le logiciel de l'appareil Brother soit installé dessus.

Windows

Pour installer le logiciel Brother et connecter votre appareil à un réseau câblé ou sans fil, reportez-vous au *Guide d'installation rapide*.

Mac

Pour installer le **Package Pilote & Logiciel**, accédez à la page **Téléchargements** de votre modèle dans le Brother Solutions Center (Centre de solutions Brother) à l'adresse support.brother.com.



Renseignements connexes



- [Conditions d'utilisation de Brother Web Connect](#)

Configurer les paramètres de serveur proxy à l'aide du panneau de commande de votre appareil Brother

Modèles associés : HL-L3270CDW

Si votre réseau fait appel à un serveur proxy, les informations suivantes doivent être configurées sur l'appareil :

- Adresse du serveur proxy
- Numéro de port
- Nom d'utilisateur
- Mot de passe

1. Appuyez sur  [Paramètres] > [Ts réglages] > [Réseau] > [Param. connex. Web] > [Param Proxy] > [Connexion proxy] > [Activ].
2. Appuyez sur les informations de serveur proxy, puis entrez l'option que vous souhaitez configurer.
3. Appuyez sur .



Renseignements connexes

- [Conditions d'utilisation de Brother Web Connect](#)

Configurer les paramètres de serveur proxy à l'aide de Gestion à partir du Web

Modèles associés : HL-L3270CDW

Si votre réseau fait appel à un serveur proxy, les informations de serveur proxy suivantes doivent être configurées à l'aide de l'application de gestion sur le Web :

- Adresse du serveur proxy
- Numéro de port
- Nom d'utilisateur
- Mot de passe



Nous vous recommandons Microsoft Internet Explorer 11/Microsoft Edge pour Windows et Safari 10/11 pour Mac. Assurez-vous que JavaScript et les cookies sont toujours activés dans le navigateur utilisé.

1. Démarrez votre navigateur Web.
2. Saisissez « <https://adresse IP de l'appareil> » dans la barre d'adresse de votre navigateur (où « adresse IP de l'appareil » correspond à l'adresse IP de l'appareil).
Par exemple :
<https://192.168.1.2>
3. Si l'appareil vous demande un mot de passe, saisissez-le, puis cliquez sur .
4. Cliquez sur l'onglet **Réseau**.
5. Cliquez sur le menu **Protocole** dans la barre de navigation de gauche.
6. Vérifiez que la case **Proxy** est cochée, puis cliquez sur **Envoyer**.
7. Dans le champ **Proxy**, cliquez sur **Paramètres avancés**.
8. Entrez les informations de serveur proxy.
9. Cliquez sur **Envoyer**.



Renseignements connexes

- [Conditions d'utilisation de Brother Web Connect](#)

Configurer Brother Web Connect

Modèles associés : HL-L3270CDW

- [Procédure de configuration de Brother Web Connect](#)
- [Créer un compte pour chaque service en ligne avant d'utiliser Brother Web Connect](#)
- [Faire une demande d'accès à Brother Web Connect](#)
- [Enregistrer un compte sur votre appareil Brother pour Brother Web Connect](#)

Procédure de configuration de Brother Web Connect

Modèles associés : HL-L3270CDW

Utilisez la procédure suivante pour configurer les paramètres de Brother Web Connect :

Étape 1 : Créez un compte auprès du service que vous souhaitez utiliser.

Accédez au site Web du service à l'aide d'un ordinateur et créez-y un compte. (Si vous disposez déjà d'un compte, il n'est pas nécessaire d'en créer un nouveau.)

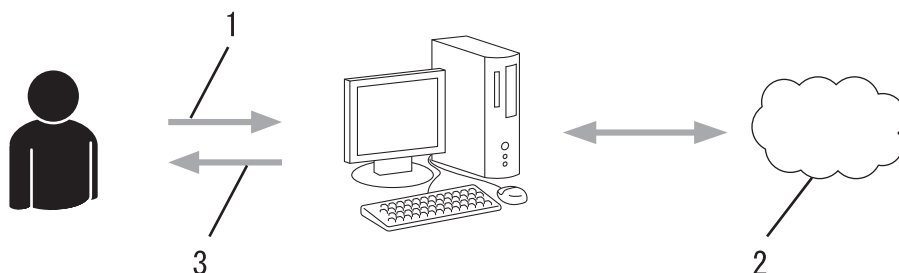

1. Enregistrement de l'utilisateur
2. Service Web
3. Obtention d'un compte

Étape 2 : Demandez un accès à Brother Web Connect.

Accédez à Brother Web Connect à l'aide d'un ordinateur et obtenez un ID provisoire.

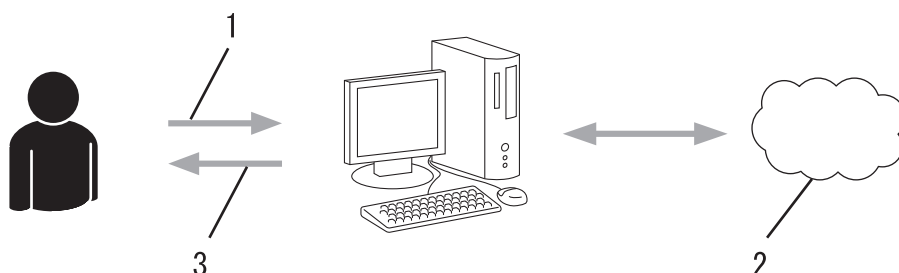

1. Saisie des informations du compte
2. Page de l'application Brother Web Connect
3. Obtention d'un ID provisoire

Étape 3 : Enregistrez les informations de compte sur votre appareil afin de pouvoir accéder au service que vous souhaitez utiliser.

Entrez l'ID provisoire pour activer le service sur votre appareil. Indiquez le nom du compte tel qu'il doit être affiché sur l'appareil, et entrez un code NIP si vous voulez en utiliser un.

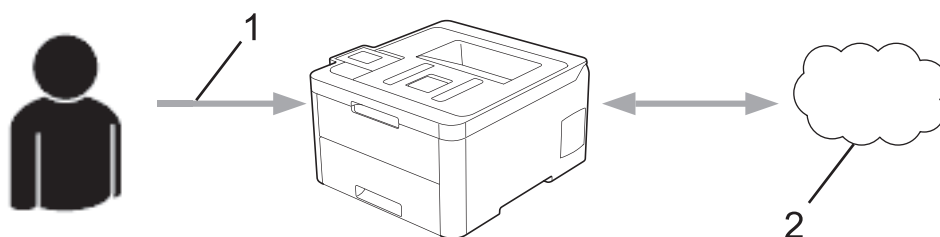

1. Saisie de l'ID provisoire
2. Service Web

Votre appareil Brother peut à présent utiliser le service.

 **Renseignements connexes**

- [Configurer Brother Web Connect](#)
-

Créer un compte pour chaque service en ligne avant d'utiliser Brother Web Connect

Modèles associés : HL-L3270CDW

Pour utiliser Brother Web Connect afin d'accéder à un service en ligne, vous devez posséder un compte sur ce service. Si vous ne possédez pas encore de compte, utilisez un ordinateur pour accéder au site Web du service et en créer un. Après l'avoir créé, connectez-vous et utilisez ce compte une première fois avec un ordinateur avant d'employer la fonctionnalité Brother Web Connect. Sinon, vous risquez de ne pas pouvoir accéder à ce service à l'aide de Brother Web Connect.

Si vous disposez déjà d'un compte, il n'est pas nécessaire d'en créer un autre.

Après avoir créé un compte sur le service en ligne que vous souhaitez utiliser, faites une demande d'accès à Brother Web Connect.



Il n'est pas nécessaire de créer un compte si vous utilisez le service en tant qu'invité. Seuls certains services peuvent être utilisés via un accès en tant qu'invité. Si le service désiré n'offre pas d'option d'accès en tant qu'invité, vous devez créer un compte.



Renseignements connexes





- [Configurer Brother Web Connect](#)

Faire une demande d'accès à Brother Web Connect

Modèles associés : HL-L3270CDW

Pour utiliser Brother Web Connect afin d'accéder à des services en ligne, vous devez d'abord demander une autorisation d'accès à Brother Web Connect en utilisant un ordinateur sur lequel le logiciel Brother est installé.

1. Accédez au site Web de l'application Brother Web Connect :

| Option | Description |
|-------------------------|---|
| Windows 7 | Cliquez sur  (Démarrer) > Tous les programmes > Brother > Brother Utilities * Utilitaires Brother , puis cliquez sur la liste déroulante et sélectionnez le nom de votre modèle (si vous ne l'avez pas déjà sélectionné). Cliquez sur Autres options dans la barre de navigation de gauche, puis cliquez sur Brother Web Connect . |
| Windows 8 Windows 10 | Lancez  (Brother Utilities * Utilitaires Brother), puis cliquez sur la liste déroulante et sélectionnez le nom de votre modèle (si vous ne l'avez pas déjà sélectionné). Cliquez sur Autres options dans la barre de navigation de gauche, puis cliquez sur Brother Web Connect . |
| Windows 8,1 | Déplacez votre souris vers le coin inférieur gauche de l'écran Accueil et cliquez sur  (si vous utilisez un appareil tactile, faites glisser vers le haut à partir du bas de l'écran Accueil pour afficher l'écran Applications). Cliquez sur  (Brother Utilities * Utilitaires Brother), puis cliquez sur la liste déroulante et sélectionnez le nom de votre modèle (si vous ne l'avez pas déjà sélectionné). Cliquez sur Autres options dans la barre de navigation de gauche, puis cliquez sur Brother Web Connect . |
| Mac | Cliquez sur Aller dans la barre Finder, Applications > Brother > Utilitaires > Brother Web Connect . |



Vous pouvez aussi accéder directement au site Web :

Tapez bwc.brother.com dans la barre d'adresse de votre navigateur Web.

La page Brother Web Connect est lancée.

2. Sélectionnez le service que vous souhaitez utiliser.

Se connecter avec Brother Web Connect

Cliquez sur l'un des services suivants à utiliser sur votre appareil pour obtenir un ID provisoire. Les versions professionnelles des Web Services sont également prises en charge dont : OneDrive for business, Dropbox for business, Google apps for work, Evernote business, Ebx for business.



OneNote



OneDrive



Box



Connexion à Google Drive™



EVERNOTE



Dropbox

Il se peut que l'écran affiché diffère de celui illustré ci-dessus.

3. Suivez les instructions à l'écran et demandez un accès.
Au terme de l'opération, votre ID provisoire s'affiche.



Se connecter avec Brother Web Connect

Enregistrement terminé.

Veillez entrer l'ID provisoire suivant sur l'écran ACL de votre appareil.

ID provisoire (11 chiffres)

XXX XXXX XXXX

REMARQUE : l'ID provisoire expirera dans 24 heures.

4. Prenez note de votre ID provisoire, car vous en aurez besoin pour enregistrer des comptes sur l'appareil. L'ID provisoire n'est valide que pendant 24 heures.
5. Fermez le navigateur Web.

Maintenant que vous disposez d'un ID d'accès à Brother Web Connect, vous devez enregistrer cet ID sur votre appareil, puis utiliser votre appareil pour accéder au service Web que vous souhaitez utiliser.



Renseignements connexes

- [Configurer Brother Web Connect](#)

Sujets connexes :

- [Enregistrer un compte sur votre appareil Brother pour Brother Web Connect](#)

Enregistrer un compte sur votre appareil Brother pour Brother Web Connect

Modèles associés : HL-L3270CDW

Vous devez entrer les informations de votre compte Brother Web Connect et configurer votre appareil de façon à ce qu'il puisse utiliser Brother Web Connect pour accéder au service souhaité.

- Vous devez faire une demande d'accès à Brother Web Connect pour enregistrer un compte sur votre appareil.
- Avant d'enregistrer un compte, assurez-vous que la date et l'heure ont été réglées correctement sur l'appareil.

1. Appuyez sur [Fonctions] > [Web].



- Si des informations relatives à la connexion Internet s'affichent à l'écran ACL de l'appareil, lisez les informations et appuyez sur [OK]. Si vous souhaitez afficher à nouveau ces informations, appuyez sur [Oui].
- Il peut arriver que des mises à jour ou des annonces relatives aux fonctionnalités Brother Web Connect s'affichent sur l'écran ACL. Prenez connaissance de ces informations, puis appuyez sur [OK].

2. Si des informations relatives au contrat de licence s'affichent, faites votre sélection et suivez les instructions à l'écran.

3. Appuyez sur ▲ ou sur ▼ pour afficher le service auquel vous souhaitez vous inscrire.

4. Appuyez sur le nom du service.

5. Si des informations relatives à Brother Web Connect s'affichent, appuyez sur [OK].

6. Appuyez sur [Enregis./Supprimer].

7. Appuyez sur [Enregistrer un compte].

L'appareil vous invite à entrer l'ID provisoire que vous avez reçu lorsque vous avez demandé un accès à Brother Web Connect.

8. Appuyez sur [OK].

9. Entrez l'ID provisoire à l'aide de l'écran ACL.

10. Appuyez sur [OK].

L'appareil vous invite à entrer le nom du compte que vous souhaitez afficher sur l'écran ACL.

11. Appuyez sur [OK].

12. Entrez le nom à l'aide de l'écran ACL.

13. Appuyez sur [OK].

14. Effectuez l'une des opérations suivantes :

- Pour définir un code NIP pour le compte, appuyez sur [Oui]. (Le code NIP interdit tout accès non autorisé au compte.) Entrez un code à quatre chiffres, puis appuyez sur [OK].
- Si vous ne voulez pas définir de code NIP, appuyez sur [Non].

15. Lorsque les informations sur le compte que vous venez d'entrer s'affichent, vérifiez si elles sont correctes.

16. Appuyez sur [Oui] pour enregistrer les informations entrées.



Un message d'erreur s'affiche sur l'écran ACL si les informations entrées ne correspondent pas à l'ID provisoire que vous avez reçu lors de votre demande d'accès ou si l'ID provisoire a expiré. Entrez correctement l'ID provisoire ou effectuez une nouvelle demande d'accès afin de recevoir un nouvel ID provisoire.

17. Appuyez sur [OK].

18. Appuyez sur .

L'enregistrement est terminé et votre appareil peut maintenant accéder au service.

Renseignements connexes

- [Configurer Brother Web Connect](#)

Sujets connexes :

- [Faire une demande d'accès à Brother Web Connect](#)
-

Télécharger et imprimer des documents à l'aide de Brother Web Connect

Modèles associés : HL-L3270CDW

Les documents qui ont été envoyés sur votre compte peuvent être téléchargés directement sur votre appareil, puis imprimés. Les documents que d'autres utilisateurs ont chargés sur leurs propres comptes à des fins de partage peuvent aussi être téléchargés sur votre appareil et imprimés, pour autant que vous disposiez des autorisations appropriées. Certains services permettent aux utilisateurs de type invité d'afficher des documents publics. Lorsque vous accédez à un service ou à un compte en qualité d'invité, vous pouvez consulter les documents que leur propriétaire a rendus publics, c'est-à-dire qui n'ont pas de limitation en termes de consultation.

Pour télécharger les documents d'autres utilisateurs, vous devez disposer d'autorisations d'accès aux albums ou aux documents en question.

Si vous disposez de droits d'utilisateur limités pour Web Connect par la fonction Verrouillage sécuritaire des fonctions (disponible pour certains modèles), vous ne pouvez pas télécharger les données.

La fonction de limite de pages du Verrouillage sécuritaire des fonctions s'applique à la tâche d'impression à l'aide de Web Connect.



Pour Hong Kong, Taïwan et la Corée

Brother Web Connect prend uniquement en charge les noms de fichier en anglais. Les fichiers nommés dans une langue locale ne seront pas téléchargés.



Renseignements connexes

- [Brother Web Connect](#)
 - [Téléchargement et impression à l'aide de services Web](#)
-

Téléchargement et impression à l'aide de services Web

Modèles associés : HL-L3270CDW

1. Appuyez sur [Fonctions] > [Web].



- Si des informations relatives à la connexion Internet s'affichent à l'écran ACL de l'appareil, lisez les informations et appuyez sur [OK]. Si vous souhaitez afficher à nouveau ces informations, appuyez sur [Oui].
- Il peut arriver que des mises à jour ou des annonces relatives aux fonctionnalités Brother Web Connect s'affichent sur l'écran ACL. Prenez connaissance de ces informations, puis appuyez sur [OK].

2. Appuyez sur ▲ ou sur ▼ pour afficher le service qui héberge le document que vous voulez télécharger et imprimer. Appuyez sur le nom du service.

3. Pour vous connecter au service, appuyez sur ▲ ou sur ▼ afin d'afficher le nom de votre compte, puis appuyez sur celui-ci. Si l'écran de saisie du code NIP s'affiche, entrez les quatre chiffres du code NIP, puis appuyez sur [OK].

4. Appuyez sur ▲ ou ▼ pour afficher le dossier souhaité, puis appuyez dessus. Certains services n'exigent pas que les documents soient stockés dans des dossiers. Pour les documents qui ne sont pas enregistrés dans des dossiers, sélectionnez [Aff fic. non triés] pour choisir des documents. Les documents d'autres utilisateurs ne peuvent pas être téléchargés s'ils ne sont pas enregistrés dans un dossier.

5. Sélectionnez les documents que vous souhaitez imprimer.

6. Lorsque vous terminez, appuyez sur [OK].

7. Suivez les instructions à l'écran pour terminer cette opération.



Renseignements connexes

- [Télécharger et imprimer des documents à l'aide de Brother Web Connect](#)

Google Cloud Print

- [Présentation de Google Cloud Print](#)
- [Avant d'utiliser Google Cloud Print](#)
- [Imprimer depuis Google Chrome™ ou Chrome OS™](#)
- [Imprimer depuis Google Drive™ pour Mobile](#)
- [Imprimer depuis le service Webmail Gmail™ pour mobile](#)

Présentation de Google Cloud Print

Google Cloud Print™ est un service Google qui vous permet d'imprimer sur une imprimante enregistrée sur votre compte Google à l'aide d'un appareil compatible réseau (par exemple un téléphone mobile ou un ordinateur), sans installer le pilote d'imprimante sur le périphérique.

L'impression à partir d'applications Android™ nécessite l'installation de l'appli Google Cloud Print™ depuis Google Play™ Store.

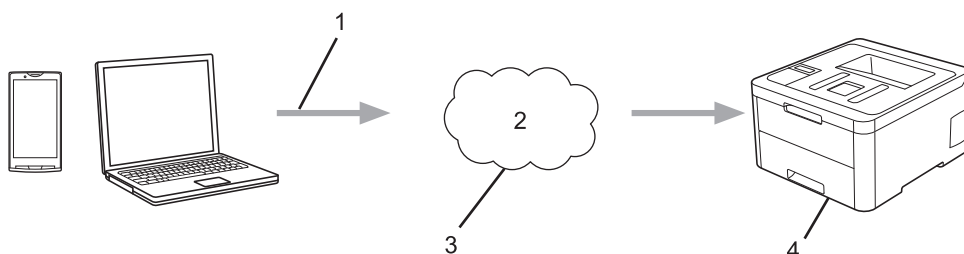

1. Demande d'impression
2. Internet
3. Google Cloud Print™
4. Impression

✓ Renseignements connexes

- [Google Cloud Print](#)

Avant d'utiliser Google Cloud Print

- [Paramètres réseau pour l'utilisation de Google Cloud Print](#)
- [Enregistrer votre appareil avec Google Cloud Print à l'aide de Google Chrome™](#)
- [Enregistrer votre appareil avec Google Cloud Print à l'aide de la Gestion à partir du Web](#)

Paramètres réseau pour l'utilisation de Google Cloud Print

Pour pouvoir utiliser Google Cloud Print™, votre appareil Brother doit être connecté à un réseau qui a accès à Internet par le biais d'une connexion câblée ou sans fil. Pour connecter et configurer votre appareil correctement, reportez-vous au *Guide d'installation rapide* ou aux rubriques connexes dans ce guide.



Renseignements connexes

- [Avant d'utiliser Google Cloud Print](#)

Sujets connexes :

- [Problèmes liés à Google Cloud Print](#)
-

Enregistrer votre appareil avec Google Cloud Print à l'aide de Google Chrome™

Assurez-vous que vous avez déjà créé un compte Google. Si vous ne possédez pas encore de compte, utilisez un ordinateur ou un appareil mobile pour accéder au site Web de Google (<https://accounts.google.com/signup>) et en créer un.

Assurez-vous que votre appareil Brother est inactif avant de démarrer le processus d'enregistrement.



Les étapes de cette section s'adressent aux utilisateurs Windows.

Selon le système d'exploitation et l'environnement utilisés, leur aspect peut être différent sur votre ordinateur.

1. Ouvrez Google Chrome™ sur votre ordinateur.
2. Connectez-vous à votre compte Google.
3. Cliquez sur l'icône de menu Google Chrome™, puis sur **Paramètres > Afficher les paramètres avancés...**
4. Cliquez sur **Google Cloud Print > Gérer**.
5. Suivez les instructions à l'écran pour enregistrer votre appareil.
6. Lorsqu'un message de confirmation s'affiche sur votre appareil, appuyez sur le bouton [OK].



Si le message de confirmation ne s'affiche pas sur l'écran ACL de l'appareil, répétez cette étape.

7. Une fois qu'il est correctement enregistré, votre appareil Brother apparaît dans le champ **Mes appareils**.



Renseignements connexes

- [Avant d'utiliser Google Cloud Print](#)

Enregistrer votre appareil avec Google Cloud Print à l'aide de la Gestion à partir du Web

Assurez-vous que vous avez déjà créé un compte Google. Si vous ne possédez pas encore de compte, utilisez un ordinateur ou un appareil mobile pour accéder au site Web de Google (<https://accounts.google.com/signup>) et en créer un.

Assurez-vous que votre appareil Brother est inactif avant de démarrer le processus d'enregistrement.

Avant de commencer à enregistrer votre appareil, assurez-vous que la date et l'heure ont été réglées correctement sur l'appareil.

1. Assurez-vous que l'appareil Brother est connecté au même réseau que l'ordinateur ou l'appareil mobile.
2. Démarrez votre navigateur Web.
3. Saisissez « <https://adresse IP de l'appareil> » dans la barre d'adresse de votre navigateur (où « adresse IP de l'appareil » correspond à l'adresse IP de l'appareil).

Par exemple :

<https://192.168.1.2>

4. Si l'appareil vous demande un mot de passe, saisissez-le, puis cliquez sur .
5. Cliquez sur l'onglet **Réseau**.
6. Cliquez sur le menu **Protocole** dans la barre de navigation de gauche.
7. Assurez-vous que **Impression nuage Google** est sélectionné, puis cliquez sur **Paramètres avancés**.
8. Assurez-vous que **État** est réglé sur **Activé**. Cliquez sur **Enregistrer**.
9. Suivez les instructions à l'écran pour enregistrer votre appareil.
10. Lorsqu'un message de confirmation s'affiche sur votre appareil, appuyez sur le bouton OK.



Si le message de confirmation ne s'affiche pas sur l'écran ACL de l'appareil, répétez cette étape.

11. Cliquez sur **Google**.
12. L'écran de connexion à Google Cloud Print™ apparaît. Connectez-vous avec votre compte Google, et suivez les instructions à l'écran pour enregistrer votre appareil.
13. Une fois l'enregistrement de votre appareil terminé, revenez à l'écran de l'application de gestion sur le Web et vérifiez que **Statut de l'enregistrement** est réglé sur **Enregistré**.



Si votre appareil prend en charge la fonction Verrouillage sécuritaire des fonctions, l'impression via Google Cloud Print™ est possible même si des restrictions s'appliquent à l'impression depuis un ordinateur. Pour limiter l'impression via Google Cloud Print™, désactivez Google Cloud Print™ à l'aide de l'application de gestion sur le Web ou réglez la fonction Verrouillage sécuritaire des fonctions sur le mode Public, puis limitez l'impression pour les utilisateurs publics. >> *Renseignements connexes*



Renseignements connexes

- [Avant d'utiliser Google Cloud Print](#)

Sujets connexes :

- [Configurer le mode public pour le verrouillage sécuritaire des fonctions 3.0](#)

Imprimer depuis Google Chrome™ ou Chrome OS™

1. Vérifiez que votre appareil Brother est allumé.
2. Ouvrez la page Web que vous souhaitez imprimer.
3. Cliquez sur l'icône de menu Google Chrome™.
4. Cliquez sur **Print (Imprimer)**.
5. Sélectionnez votre appareil dans la liste des imprimantes.
6. Au besoin, modifiez les options d'impression.
7. Cliquez sur **Print (Imprimer)**.



Renseignements connexes

- [Google Cloud Print](#)
-

Imprimer depuis Google Drive™ pour Mobile

1. Vérifiez que votre appareil Brother est allumé.
2. Accédez à Google Drive™ depuis le navigateur Web de votre appareil Android™ ou iOS.
3. Ouvrez le document que vous souhaitez imprimer.
4. Appuyez sur l'icône de menu.
5. Touchez **Print (Imprimer)**.
6. Sélectionnez votre appareil dans la liste des imprimantes.
7. Au besoin, modifiez les options d'impression.
8. Touchez  ou **Print (Imprimer)**.



Renseignements connexes

- [Google Cloud Print](#)

Imprimer depuis le service Webmail Gmail™ pour mobile

1. Vérifiez que votre appareil Brother est allumé.
2. Accédez au service Webmail Gmail™ depuis le navigateur Web de votre appareil Android™ ou iOS.
3. Ouvrez le courriel que vous souhaitez imprimer.
4. Appuyez sur l'icône de menu.



Si **Print (Imprimer)** s'affiche à côté du nom de la pièce jointe, vous pouvez également imprimer la pièce jointe. Appuyez sur **Print (Imprimer)**, puis suivez les instructions affichées sur votre appareil mobile.

5. Touchez **Print (Imprimer)**.
6. Sélectionnez votre appareil dans la liste des imprimantes.
7. Au besoin, modifiez les options d'impression.
8. Touchez  ou **Print (Imprimer)**.



Renseignements connexes

- [Google Cloud Print](#)

AirPrint

- [Présentation d'AirPrint](#)
- [Avant d'utiliser AirPrint \(macOS\)](#)
- [Imprimer à l'aide d'AirPrint](#)

Présentation d'AirPrint

AirPrint est une solution d'impression pour les systèmes d'exploitation Apple qui vous permet d'imprimer sans fil des photos, des courriels, des pages Web et des documents à partir de votre iPad, iPhone, iPod touch et ordinateur Mac sans que vous ayez besoin d'installer un pilote.

Pour plus d'information, visitez le site Web d'Apple.

L'utilisation du badge « Works with Apple » signifie que l'accessoire a été conçu pour fonctionner spécifiquement avec la technologie identifiée dans le badge et a été certifié par le développeur pour satisfaire aux normes de performance d'Apple.



Renseignements connexes

- [AirPrint](#)

Sujets connexes :

- [Problèmes liés à AirPrint](#)

Avant d'utiliser AirPrint (macOS)

Avant d'imprimer à l'aide de macOS, ajoutez votre appareil Brother à la liste des imprimantes sur votre ordinateur Macintosh.

1. Sélectionnez **Préférences Système...** dans le menu Pomme.
2. Cliquez sur **Imprimantes et scanners**.
3. Cliquez sur l'icône + sous le volet Imprimantes à gauche.
L'écran **Ajouter** s'affiche.
4. Sélectionnez votre appareil Brother, puis sélectionnez **AirPrint** dans le menu contextuel **Utiliser**.
5. Cliquez sur **Ajouter**.



Renseignements connexes



- [AirPrint](#)

Imprimer à l'aide d'AirPrint

- [Imprimer à partir d'iPad, d'iPhone ou d'iPod touch](#)
- [Imprimer à l'aide d'AirPrint \(macOS\)](#)

Imprimer à partir d'iPad, d'iPhone ou d'iPod touch

La procédure d'impression peut varier d'une application à l'autre. Dans l'exemple ci-dessous, nous utilisons Safari.

1. Vérifiez que votre appareil Brother est allumé.
2. Utilisez Safari pour ouvrir la page à imprimer.
3. Touchez  ou .
4. Touchez **Imprimer**.
5. Vérifiez que votre appareil Brother est sélectionné.
6. Si un autre appareil est sélectionné (ou si aucune imprimante n'est sélectionnée), touchez **Imprimante**.
La liste des appareils disponibles s'affiche.
7. Touchez le nom de votre appareil dans la liste.
8. Sélectionnez les options souhaitées, comme le nombre de pages à imprimer et l'impression recto-verso (si votre appareil la prend en charge).
9. Touchez **Imprimer**.



Renseignements connexes

- [Imprimer à l'aide d'AirPrint](#)

Imprimer à l'aide d'AirPrint (macOS)

La procédure d'impression peut varier d'une application à l'autre. Dans l'exemple ci-dessous, nous utilisons Safari. Avant d'imprimer, assurez-vous que votre appareil Brother figure dans la liste des imprimantes sur votre ordinateur Mac.

1. Vérifiez que votre appareil Brother est allumé.
2. Sur votre ordinateur Mac, utilisez Safari pour ouvrir la page à imprimer.
3. Cliquez sur le menu **Fichier**, puis sélectionnez **Imprimer**.
4. Vérifiez que votre appareil Brother est sélectionné. Si un autre appareil est sélectionné (ou si aucune imprimante n'est sélectionnée), cliquez sur le menu contextuel **Imprimante** et sélectionnez votre appareil Brother.
5. Sélectionnez les options souhaitées, comme le nombre de pages à imprimer et l'impression recto-verso (si votre appareil la prend en charge).
6. Cliquez sur **Imprimer**.



Renseignements connexes

- [Imprimer à l'aide d'AirPrint](#)

Sujets connexes :

- [Avant d'utiliser AirPrint \(macOS\)](#)

Impression mobile pour Windows

L'impression mobile pour Windows est une fonction permettant d'imprimer sans fil à partir de votre appareil mobile Windows. Vous pouvez vous connecter au même réseau que celui auquel votre appareil Brother est connecté et imprimer sans installer de pilote d'imprimante sur l'appareil. De nombreuses applications Windows prennent en charge cette fonction.

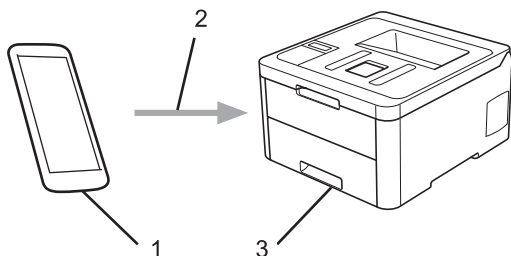

1. Appareil mobile Windows (Windows 10 Mobile ou ultérieur)
2. Connexion Wi-Fi®
3. Votre appareil Brother



Renseignements connexes

- [Mobile/Web Connect](#)

Mopria® Print Service

Mopria® Print Service est une fonctionnalité d'impression pour appareils mobiles Android™ (Android™ version 4.4 ou ultérieure) développée par la Mopria® Alliance. Ce service vous permet de vous connecter au même réseau que votre appareil et d'imprimer sans configuration supplémentaire. De nombreuses applications Android™ natives prennent en charge l'impression.

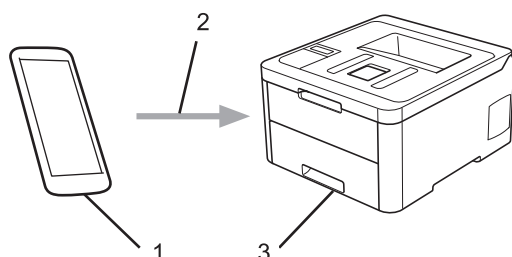

1. Android™ 4.4 ou version ultérieure
2. Connexion Wi-Fi®
3. Votre appareil Brother

Vous devez télécharger Mopria® Print Service depuis Google Play™ pour ensuite l'installer sur votre appareil Android™. Avant d'utiliser ce service, vous devez l'activer.

Renseignements connexes

- [Mobile/Web Connect](#)

Brother iPrint&Scan pour les appareils mobiles

Utilisez Brother iPrint&Scan pour imprimer à partir de divers appareils mobiles.

- Pour les appareils Android™
Brother iPrint&Scan vous permet d'utiliser les fonctions de votre appareil Brother directement depuis votre appareil Android™, sans utiliser un ordinateur.
Téléchargez et installez Brother iPrint&Scan depuis l'application Google Play™ Store.
- Pour tous les appareils prenant en charge iOS, y compris les iPhone, iPad et iPod touch
Brother iPrint&Scan vous permet d'utiliser les fonctions de votre appareil Brother directement à partir de votre appareil iOS.
Téléchargez et installez Brother iPrint&Scan depuis l'App Store.
- Pour les appareils Windows
Brother iPrint&Scan vous permet d'utiliser les fonctions de votre appareil Brother directement depuis votre appareil Windows, sans utiliser un ordinateur.
Téléchargez et installez Brother iPrint&Scan depuis le Microsoft Store.

Pour de l'information plus détaillée, visitez support.brother.com/ips.



Renseignements connexes

- [Mobile/Web Connect](#)

Sujets connexes :

- [Présentation de Brother iPrint&Scan](#)

Near-Field Communication (NFC)

Modèles associés : HL-L3270CDW

La fonction NFC (Communication en champ proche) simplifie les transactions, l'échange de données et les connexions sans fil entre deux appareils situés à faible distance l'un de l'autre.

Si votre appareil Android™ est compatible avec la fonction NFC, vous pouvez imprimer des données (photos, fichiers PDF, fichiers texte, pages Web et courriels) à partir de l'appareil en le mettant en contact avec le symbole NFC sur le panneau de commande de l'appareil.

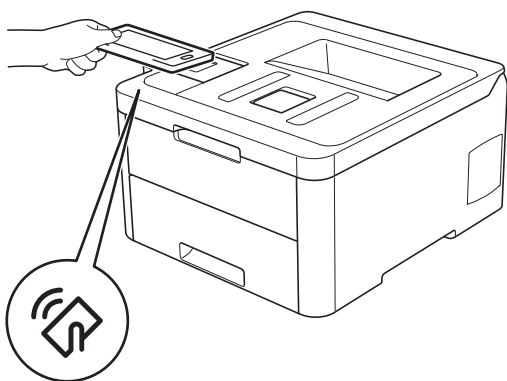

Vous devez télécharger et installer Brother iPrint&Scan sur votre appareil Android™ pour pouvoir utiliser cette fonctionnalité. Pour de l'information plus détaillée, visitez support.brother.com/ips.



Renseignements connexes

- [Mobile/Web Connect](#)

Brother iPrint&Scan pour Windows et Mac

- [Présentation de Brother iPrint&Scan](#)

Présentation de Brother iPrint&Scan

Utilisez Brother iPrint&Scan pour Windows et Mac pour imprimer à partir de votre ordinateur.

L'écran suivant présente un exemple de Brother iPrint&Scan pour Windows. L'écran réel peut varier selon la version de l'application.

- Pour Windows

Accédez à la page **Téléchargements** de votre modèle dans le Brother Solutions Center (Centre de solutions Brother) à l'adresse support.brother.com pour télécharger l'application la plus récente.

- Pour Mac

Téléchargez et installez Brother iPrint&Scan depuis l'App Store.

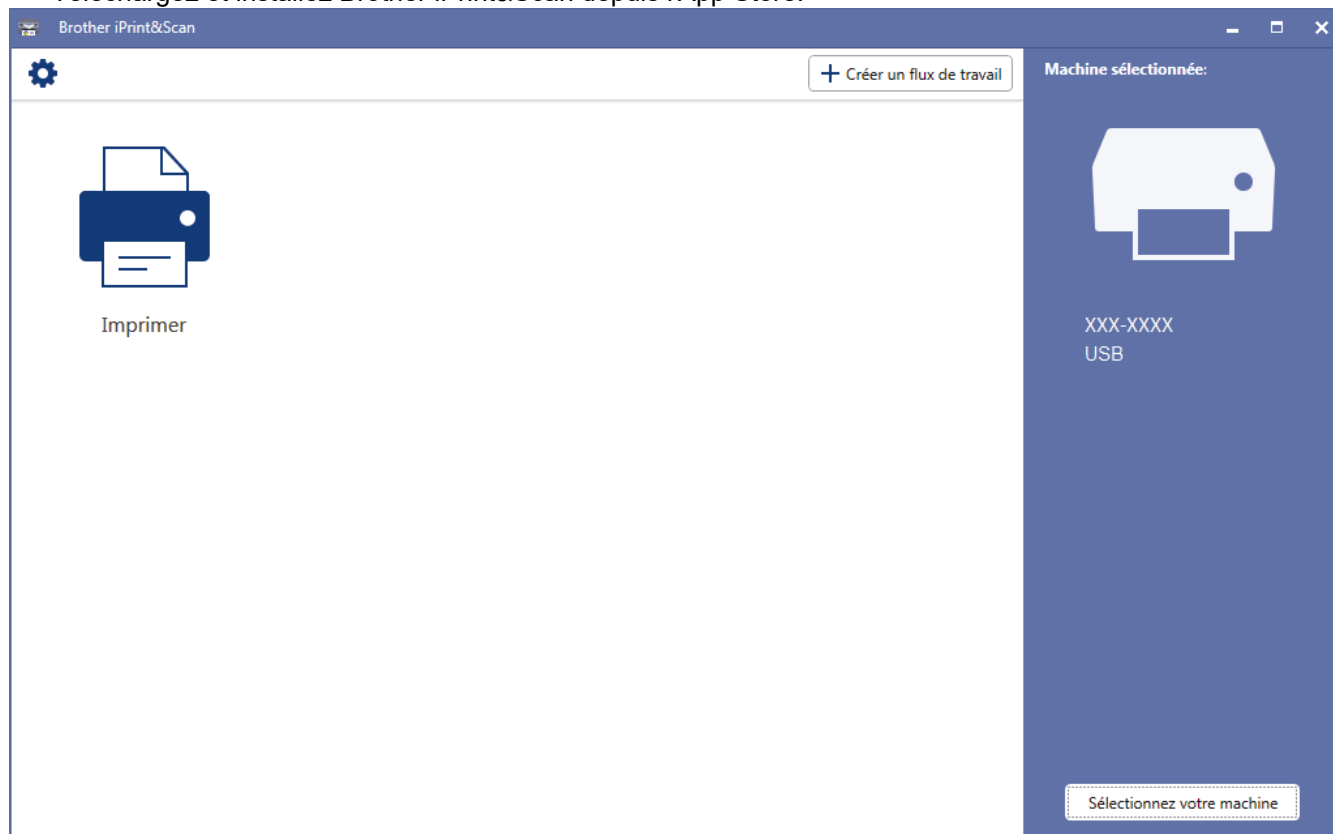

Renseignements connexes

- [Brother iPrint&Scan pour Windows et Mac](#)

Sujets connexes :

- [Brother iPrint&Scan pour les appareils mobiles](#)

Dépannage

Utilisez cette section pour résoudre des problèmes courants que vous pourriez rencontrer lors de l'utilisation de votre appareil Brother. Vous pouvez corriger la plupart des problèmes vous-même.

IMPORTANT

Pour obtenir une aide technique, veuillez appeler le service à la clientèle dans le pays où vous avez acheté votre appareil. Les appels doivent être effectués à partir de ce pays.

L'utilisation de consommables d'une marque autre que Brother peut affecter la qualité d'impression, les performances du matériel et la fiabilité de l'appareil.



Si vous avez besoin d'aide supplémentaire, accédez au Brother Solutions Center (Centre de solutions Brother) à l'adresse support.brother.com.

Vérifiez d'abord les points suivants :

- Le cordon d'alimentation de l'appareil est branché correctement et l'appareil est allumé. >> *Guide d'installation rapide*
- Tous les matériaux de protection ont été retirés. >> *Guide d'installation rapide*
- Le papier est chargé correctement dans le bac à papier.
- Les câbles d'interface sont solidement branchés dans l'appareil et l'ordinateur ou la connexion sans fil est configurée sur l'appareil et votre ordinateur.
- Messages d'erreur et d'entretien

Si les vérifications ne vous ont pas permis de corriger le problème, identifiez le problème puis >> *Renseignements connexes*



Renseignements connexes

- [Messages d'erreur et d'entretien](#)
- [Messages d'erreur lors de l'utilisation de la fonction Brother Web Connect](#)
- [Bourrages papier](#)
- [Problèmes d'impression](#)
- [Améliorer la qualité d'impression](#)
- [Problèmes réseau](#)
- [Problèmes liés à Google Cloud Print](#)
- [Problèmes liés à AirPrint](#)
- [Autres problèmes](#)
- [Consulter les informations sur l'appareil](#)
- [Fonctions de réinitialisation](#)

Messages d'erreur et d'entretien



• HL-L3270CDW

Si l'écran ACL affiche des erreurs et que votre appareil Android™ est compatible avec la fonction NFC, touchez le symbole NFC sur le panneau de commande avec votre appareil pour accéder au Brother Solutions Center (Centre de solutions Brother) et consultez les FAQ les plus récentes pour votre appareil. (Les tarifs pour les messages et les données de votre fournisseur de téléphonie mobile peuvent s'appliquer.)

Assurez-vous que les réglages NFC de votre appareil Brother et de l'appareil Android™ sont activés.

Comme avec tout appareil de bureau sophistiqué, des erreurs peuvent survenir et il peut être nécessaire de remplacer des articles de fourniture. Lorsque cela se produit, votre appareil identifie l'erreur ou l'entretien régulier nécessaire et affiche le message approprié. Les messages d'erreur et d'entretien les plus courants sont indiqués dans le tableau.

Suivez les instructions dans la colonne **Action** pour résoudre l'erreur et faire disparaître le message.



Vous pouvez corriger la plupart de ces erreurs et effectuer l'entretien périodique vous-même. Si vous avez besoin de conseils supplémentaires : Visitez support.brother.com, puis cliquez sur la page **FAQ et Diagnostic**.

>> [HL-L3210CW/HL-L3230CDN/HL-L3230CDW](#)

>> [HL-L3270CDW](#)

HL-L3210CW/HL-L3230CDN/HL-L3230CDW

| Message d'erreur | Cause | Action |
|------------------|--|---|
| Accès refusé | La fonction que vous souhaitez utiliser est bloquée par Secure Function Lock 3.0. | Demandez à votre administrateur de vérifier vos paramètres de verrouillage sécuritaire des fonctions. |
| Arrêt tambour | Il faut remplacer le tambour. | Remplacez l'unité de tambour. ➤➤ <i>Renseignements connexes: Remplacer l'unité de tambour.</i> |
| Auc toner à réc | Le conteneur de toner usé n'est pas installé ou n'est pas installé correctement. | Réinstallez le conteneur de toner usé. |
| Auto-diagnostic | La température de l'unité de fusion n'augmente pas jusqu'à une température spécifiée dans le temps spécifié. L'unité de fusion est trop chaude. | Maintenez enfoncé  pour éteindre l'appareil, patientez quelques secondes, puis rallumez-le. Laissez l'appareil allumé et inactif pendant 15 minutes. |
| Bourr arr | Le papier est coincé dans la partie arrière de l'appareil. | Ouvrez le couvercle de l'unité de fusion et retirez doucement le papier coincé. Fermez le couvercle de l'unité de fusion. |
| Bourr bac1 | Le papier est coincé dans le bac à papier indiqué. | Sortez le bac à papier et retirez doucement tout le papier coincé. |
| Bourr. alim man | Le papier est coincé dans la fente d'alimentation manuelle de l'appareil. | Retirez doucement le papier coincé à l'intérieur et autour de la fente d'alimentation manuelle. Rechargez le papier dans la fente d'alimentation manuelle, puis appuyez sur Démarrer . |
| Bourr. rec-ver | Le papier est coincé sous le bac à papier ou l'unité de fusion. | Retirez le bac à papier ou ouvrez le capot arrière pour enlever doucement le papier coincé. |

| Message d'erreur | Cause | Action |
|------------------|--|---|
| Bourrage interne | Le papier est coincé à l'intérieur de l'appareil. | Ouvrez le capot supérieur, retirez l'ensemble de cartouche de toner et d'unité de tambour, puis enlevez doucement le papier coincé. Réinstallez l'ensemble de cartouche de toner et d'unité de tambour dans l'appareil. Fermez le capot supérieur. |
| Calibrer | Le calibrage a échoué. | <ul style="list-style-type: none"> • Maintenez la touche  enfoncée pour éteindre l'appareil. Patientez quelques secondes, puis rallumez-le. Effectuez de nouveau le calibrage des couleurs en utilisant le panneau de commande. • Installez une nouvelle courroie. • Si le problème persiste, contactez le service à la clientèle Brother ou votre revendeur Brother local. |
| Condensation | De la condensation peut se former à l'intérieur de l'appareil après un changement dans la température de la pièce. | Laissez l'appareil allumé. Attendez 30 minutes, le couvercle supérieur en position ouverte. Ensuite, éteignez l'appareil et refermez le couvercle. Rallumez-le. |
| Couvercle ouvert | Le capot supérieur n'est pas complètement fermé. | Ouvrez le capot supérieur de l'appareil, puis fermez-le fermement. |
| Couvercle ouvert | Le couvercle de l'unité de fusion n'est pas complètement fermé. | Fermez le couvercle de l'unité de fusion situé à l'intérieur du capot arrière de l'appareil. |
| Don. im. Pleines | La mémoire de l'appareil est saturée. | Appuyez sur Annuler , puis supprimez les données d'impression sécurisée enregistrées préalablement. |
| Enregistrement | L'enregistrement a échoué. | <ul style="list-style-type: none"> • Si l'erreur persiste, maintenez enfoncé  pour éteindre l'appareil. Patientez quelques secondes, puis rallumez l'appareil. Effectuez l'enregistrement des couleurs à l'aide du panneau de commande. • Installez une nouvelle courroie. • Si le problème persiste, contactez le service à la clientèle Brother ou votre revendeur Brother local. |
| Erreur cartouche | La cartouche de toner n'est pas installée correctement. | Retirez l'ensemble de cartouche de toner et d'unité de tambour pour la couleur indiquée à l'écran ACL. Retirez la cartouche de toner, puis réinsérez-la dans l'unité de tambour. Réinstallez l'ensemble de cartouche de toner et d'unité de tambour dans l'appareil. Si le problème persiste, contactez le service à la clientèle Brother ou votre revendeur Brother local. |
| Erreur de toner | Une ou plusieurs cartouches de toner ne sont pas installées ou ne sont pas installées correctement. | Retirez les unités du tambour. Retirez toutes les cartouches de toner, puis réinstallez-les dans les unités du tambour. |
| Erreur format | Le format de papier défini dans le pilote d'imprimante n'est pas pris en charge par le bac défini. | Choisissez un format de papier pris en charge par le bac défini. |

| Message d'erreur | Cause | Action |
|------------------|--|--|
| Erreur taille DX | <p>Le format de papier spécifié dans le paramètre du format de papier de l'appareil ne convient pas à l'impression recto-verso automatique.</p> <p>Le format du papier dans le bac ne convient pas à l'impression recto-verso automatique.</p> | <p>Appuyez sur Annuler (si nécessaire).</p> <p>Chargez du papier de format adéquat dans le bac, puis configurez le bac pour ce format de papier.</p> <p>Choisissez un format de papier pris en charge par l'impression recto-verso.</p> <p>Les formats de papier disponibles pour l'impression recto-verso automatique sont Lettre, Légal, Légal du Mexique, Légal de l'Inde et Folio.</p> |
| Fin collecteur | Le conteneur de toner usé est presque plein. | Commandez un nouveau conteneur de toner usé avant que l'écran ACL n'affiche <code>Rempl collect TU</code> . |
| Fin courroie | La courroie approche de sa fin de vie. | Commandez une nouvelle courroie avant que l'écran ACL n'affiche <code>Remp courroie</code> . |
| Format incorr. | Le papier dans le bac ne correspond pas au bon format. | Chargez du papier de format adéquat dans le bac, puis configurez le format de papier pour le bac. Appuyez sur Démarrer . |
| Imposs impr ## | L'appareil présente un problème d'ordre mécanique. | <ul style="list-style-type: none"> Maintenez enfoncé  pour éteindre l'appareil, patientez quelques minutes, puis rallumez-le. Si le problème persiste, contactez le service à la clientèle Brother. <p>Contactez le service à la clientèle Brother au :</p> <p>1-877-BROTHER (1-877-276-8437) (aux États-Unis)</p> <p>www.brother.ca/support (au Canada)</p> <p>ou pour localiser un centre de service autorisé de Brother, visitez : www.brother-usa.com/service</p> |
| Intro. Manuel | Manuelle a été sélectionné comme source de papier dans le pilote d'imprimante, mais il n'y a aucun papier dans la fente d'alimentation manuelle. | Placez du papier dans la fente d'alimentation manuelle. |
| Limite dépassée | Vous avez atteint la limite d'impression imposée par Secure Function Lock 3.0. | Demandez à votre administrateur de vérifier vos paramètres de verrouillage sécuritaire des fonctions. |
| Mémoire épuisée | La mémoire de l'appareil est saturée. | Maintenez enfoncé Démarrer pendant environ deux secondes et réduisez la résolution d'impression. |
| Papier court | La longueur du papier dans le bac est trop courte pour que l'appareil puisse l'acheminer au bac de sortie face imprimée vers le bas. | Ouvrez le capot arrière (bac de sortie face vers le haut) pour que la page imprimée soit acheminée au bac de sortie face vers le haut. Retirez les pages imprimées, puis appuyez sur Démarrer . |
| Pas de courr. | La courroie n'est pas installée ou n'est pas installée correctement. | Réinstallez la courroie. |
| Pas de tambour. | L'unité de tambour n'est pas installée correctement. | Réinstallez l'ensemble de cartouche de toner et d'unité de tambour. |

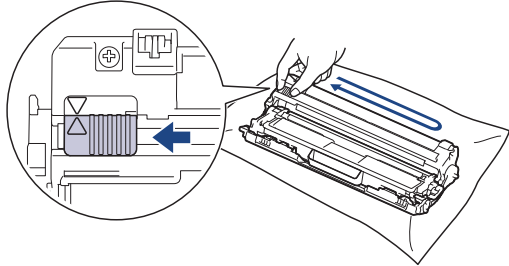

| Message d'erreur | Cause | Action |
|------------------|--|---|
| Pas de toner | La cartouche de toner n'est pas installée ou n'est pas installée correctement. | Retirez l'ensemble de cartouche de toner et d'unité de tambour. Retirez la cartouche de toner de l'unité de tambour, puis réinstallez la cartouche de toner dans l'unité de tambour. Réinstallez l'ensemble de cartouche de toner et d'unité de tambour dans l'appareil. Si le problème persiste, remplacez la cartouche de toner. |
| Pas papier B1 | L'appareil n'a pas réussi à charger le papier à partir du bac à papier indiqué. | Effectuez l'une des actions suivantes : <ul style="list-style-type: none"> Placez du papier dans le bac à papier indiqué à l'écran ACL. Vérifiez que les guides-papier sont réglés au bon format de papier. Si du papier est chargé dans le bac, retirez le papier et chargez-le à nouveau. Vérifiez que les guides-papier sont réglés au bon format de papier. Ne remplissez pas excessivement le bac à papier. |
| R-V désactivé | Le capot arrière de l'appareil n'est pas fermé complètement. | Fermez le capot arrière de l'appareil jusqu'à ce qu'il se verrouille en position fermée. |
| Refroidissement | La température à l'intérieur de l'appareil est trop élevée. L'appareil interrompt la tâche d'impression en cours et passe en mode de refroidissement. | Patientez jusqu'à ce que l'appareil ait refroidi. Assurez-vous que toutes les ouvertures de l'appareil sont exemptes d'obstructions. Une fois refroidi, l'appareil reprendra l'impression. |
| Remp courroie | Il faut remplacer la courroie. | Remplacez la courroie par une nouvelle. >> <i>Renseignements connexes: Remplacer la courroie</i> |
| Remp. tambour | Il faut remplacer le tambour. | Remplacez l'unité de tambour pour la couleur indiquée à l'écran ACL. >> <i>Renseignements connexes: Remplacer l'unité de tambour</i> |
| | Si ce message s'affiche même après l'installation d'une nouvelle unité de tambour, c'est que le compteur de l'unité de tambour n'a pas été réinitialisé. | Réinitialisez le compteur de l'unité de tambour. >> <i>Renseignements connexes: Remplacer l'unité de tambour</i> |
| Rempl collect TU | Il faut remplacer le conteneur de toner usé. | Remplacez le conteneur de toner usé par un nouveau. >> <i>Renseignements connexes: Remplacer le conteneur de toner usé</i> |
| Remplacer toner | La cartouche de toner approche de sa fin de vie nominale. L'appareil cesse toutes les opérations d'impression. | Remplacez la cartouche de toner pour la couleur indiquée à l'écran ACL. >> <i>Renseignements connexes: Remplacer la cartouche de toner</i> |
| Support incorr | Le type de support spécifié dans le pilote d'imprimante est différent du type de papier spécifié dans le menu de l'appareil. | Chargez le bon type de papier dans le bac, puis sélectionnez le bon type de support dans le paramètre du type de papier de l'appareil. |
| Tamb presq. fini | L'unité de tambour approche de sa fin de vie. | Commandez une nouvelle unité de tambour avant que l'écran ACL n'affiche Remp. tambour. |



| Message d'erreur | Cause | Action |
|---|--|---|
| Tambour ! | Les fils corona de l'unité de tambour doivent être nettoyés. | Nettoyez les fils corona sur l'unité de tambour.  »» Renseignements connexes: Nettoyer les fils corona. Si le problème persiste, installez une nouvelle unité de tambour. |
| Toner faible: BK Toner faible: C Toner faible: M Toner faible: Y (BK=Noir, C=Cyan, M=Magenta, Y=Jaune.) | Lorsque l'écran ACL affiche ce message, vous pouvez continuer d'imprimer. La cartouche de toner approche de sa fin de vie. | Commandez une nouvelle cartouche de toner avant que l'écran ACL n'affiche Remplacer toner. |
| Vérifier B1 | Le bac à papier n'est pas installé ou n'est pas installé correctement. | Réinstallez le bac à papier indiqué à l'écran ACL. |

HL-L3270CDW

| Message d'erreur | Cause | Action |
|-------------------|--|---|
| Accès refusé | La fonction que vous souhaitez utiliser est bloquée par Secure Function Lock 3.0. | Demandez à votre administrateur de vérifier vos paramètres de verrouillage sécuritaire des fonctions. |
| Arrêt tambour | Il faut remplacer le tambour. | Remplacez l'unité de tambour. »» Renseignements connexes: Remplacer l'unité de tambour. |
| Auc toner à récup | Le conteneur de toner usé n'est pas installé ou n'est pas installé correctement. | Réinstallez le conteneur de toner usé. |
| Aucun bac papier1 | L'appareil n'a pas réussi à charger le papier à partir du bac à papier indiqué. | Effectuez l'une des actions suivantes : <ul style="list-style-type: none"> Placez du papier dans le bac à papier indiqué à l'écran ACL. Vérifiez que les guides-papier sont réglés au bon format de papier. Si du papier est chargé dans le bac, retirez le papier et chargez-le à nouveau. Vérifiez que les guides-papier sont réglés au bon format de papier. Ne remplissez pas excessivement le bac à papier. |
| Aucun Bac1 | Le bac à papier n'est pas installé ou n'est pas installé correctement. | Réinstallez le bac à papier indiqué à l'écran ACL. |
| Auto-diagnostic | La température de l'unité de fusion n'augmente pas jusqu'à une température spécifiée dans le temps spécifié. L'unité de fusion est trop chaude. | Maintenez enfoncé  pour éteindre l'appareil, patientez quelques secondes, puis rallumez-le. Laissez l'appareil allumé et inactif pendant 15 minutes. |

| Message d'erreur | Cause | Action |
|--------------------------------|--|--|
| Bourr arr | Le papier est coincé dans la partie arrière de l'appareil. | Ouvrez le couvercle de l'unité de fusion et retirez doucement le papier coincé. Fermez le couvercle de l'unité de fusion. Si le message d'erreur persiste, appuyez sur Réessayer. |
| Bourr bac1 | Le papier est coincé dans le bac à papier indiqué. | Retirez le bac à papier et enlevez doucement tout le papier coincé, comme affiché dans l'animation à l'écran ACL. |
| Bourr recto verso | Le papier est coincé sous le bac à papier ou l'unité de fusion. | Retirez le bac à papier ou ouvrez le capot arrière pour enlever doucement le papier coincé. |
| Bourrage alimentation manuelle | Le papier est coincé dans la fente d'alimentation manuelle de l'appareil. | Retirez doucement le papier coincé à l'intérieur et autour de la fente d'alimentation manuelle. Rechargez le papier dans la fente d'alimentation manuelle, puis appuyez sur Réessayer. |
| Bourrage interne | Le papier est coincé à l'intérieur de l'appareil. | Ouvrez le capot supérieur, retirez l'ensemble de cartouche de toner et d'unité de tambour, puis enlevez doucement le papier coincé. Réinstallez l'ensemble de cartouche de toner et d'unité de tambour dans l'appareil. Fermez le capot supérieur. |
| Calibrage | Le calibrage a échoué. | <ul style="list-style-type: none"> • Maintenez la touche  enfoncée pour éteindre l'appareil. Patientez quelques secondes, puis rallumez-le. Effectuez de nouveau le calibrage des couleurs en utilisant l'écran ACL. • Installez une nouvelle courroie. • Si le problème persiste, contactez le service à la clientèle Brother ou votre revendeur Brother local. |
| Condensation | De la condensation peut se former à l'intérieur de l'appareil après un changement dans la température de la pièce. | Laissez l'appareil allumé. Attendez 30 minutes, le couvercle supérieur en position ouverte. Ensuite, éteignez l'appareil et refermez le couvercle. Rallumez-le. |
| Couvercle ouvert | Le capot supérieur n'est pas complètement fermé. | Ouvrez le capot supérieur de l'appareil, puis fermez-le fermement. |
| Couvercle ouvert | Le couvercle de l'unité de fusion n'est pas complètement fermé. | Fermez le couvercle de l'unité de fusion situé à l'intérieur du capot arrière de l'appareil. |
| Donn impr pleines | La mémoire de l'appareil est saturée. | Appuyez sur  , puis supprimez les données d'impression sécurisée enregistrées préalablement. |
| Échec init écran. | Une pression a été exercée sur l'écran tactile avant que l'initialisation de mise sous tension ne soit terminée. | Assurez-vous que rien ne touche l'écran tactile. |
| | Des corps étrangers sont peut-être coincés entre la partie inférieure de l'écran tactile et son cadre. | Insérez un morceau de papier rigide entre la partie inférieure de l'écran tactile et son cadre, puis faites-le glisser de l'avant vers l'arrière pour déloger les résidus. |

| Message d'erreur | Cause | Action |
|-------------------------------|--|---|
| Enregistrement | L'enregistrement a échoué. | <ul style="list-style-type: none"> Maintenez la touche  enfoncée pour éteindre l'appareil. Patientez quelques secondes, puis rallumez-le. Effectuez de nouveau l'enregistrement des couleurs à l'aide de l'écran ACL. Installez une nouvelle courroie. Si le problème persiste, contactez le service à la clientèle Brother ou votre revendeur Brother local. |
| Erreur de cartouche | La cartouche de toner n'est pas installée correctement. | Retirez l'ensemble de cartouche de toner et d'unité de tambour pour la couleur indiquée à l'écran ACL. Retirez la cartouche de toner, puis réinsérez-la dans l'unité de tambour. Réinstallez l'ensemble de cartouche de toner et d'unité de tambour dans l'appareil. Si le problème persiste, contactez le service à la clientèle Brother ou votre revendeur Brother local. |
| Erreur de toner | Une ou plusieurs cartouches de toner ne sont pas installées ou ne sont pas installées correctement. | Retirez les unités du tambour. Retirez toutes les cartouches de toner, puis réinstallez-les dans les unités du tambour. |
| Erreur format | Le format de papier défini dans le pilote d'imprimante n'est pas pris en charge par le bac défini. | Choisissez un format de papier pris en charge par le bac défini. |
| Erreur taille recto-verso | Le format de papier spécifié dans le paramètre du format de papier de l'appareil ne convient pas à l'impression recto-verso automatique. | Appuyez sur  (si nécessaire). Chargez du papier de format adéquat dans le bac, puis configurez le bac pour ce format de papier. |
| | Le format du papier dans le bac ne convient pas à l'impression recto-verso automatique. | Choisissez un format de papier pris en charge par l'impression recto-verso. Les formats de papier disponibles pour l'impression recto-verso automatique sont Lettre, Légal, Légal du Mexique, Légal de l'Inde et Folio. |
| Fournitures Fin collecteur | Le conteneur de toner utilisé est presque plein. | Commandez un nouveau conteneur de toner utilisé avant que l'écran ACL n'affiche <code>Rempl collect TU</code> . |
| Fournitures Fin courroie | La courroie approche de sa fin de vie. | Commandez une nouvelle courroie avant que l'écran ACL n'affiche <code>Remp courroie</code> . |
| Fournitures Fin tambour | L'unité de tambour approche de sa fin de vie. | Commandez une nouvelle unité de tambour avant que l'écran ACL n'affiche <code>Remp . tambour</code> . |
| Fournitures Remp courroie | Il faut remplacer la courroie. | Remplacez la courroie par une nouvelle. ➤➤ <i>Renseignements connexes: Remplacer la courroie</i> |
| Fournitures Remp. tambour | Il faut remplacer le tambour. | Remplacez l'unité de tambour pour la couleur indiquée à l'écran ACL. ➤➤ <i>Renseignements connexes: Remplacer l'unité de tambour</i> |
| | Si ce message s'affiche même après l'installation d'une nouvelle unité de tambour, c'est que le compteur de l'unité de tambour n'a pas été réinitialisé. | Réinitialisez le compteur de l'unité de tambour. ➤➤ <i>Renseignements connexes: Remplacer l'unité de tambour</i> |

| Message d'erreur | Cause | Action |
|--|---|--|
| Fournitures Toner bas : X (X indique la couleur de la cartouche de toner ou de l'unité de tambour qui approche de sa fin de vie. BK=Noir, C=Cyan, M=Magenta, Y=Jaune.) | Lorsque l'écran ACL affiche ce message, vous pouvez continuer d'imprimer. La cartouche de toner approche de sa fin de vie. | Commandez une nouvelle cartouche de toner avant que l'écran ACL n'affiche Remplacer toner . |
| Imposs impr ## | L'appareil présente un problème d'ordre mécanique. | <ul style="list-style-type: none"> Maintenez enfoncé  pour éteindre l'appareil, patientez quelques minutes, puis rallumez-le. Si le problème persiste, contactez le service à la clientèle Brother. Contactez le service à la clientèle Brother au : 1-877-BROTHER (1-877-276-8437) (aux États-Unis) www.brother.ca/support (au Canada) ou pour localiser un centre de service autorisé de Brother, visitez : www.brother-usa.com/service |
| Intro. Manuel | Manuelle a été sélectionné comme source de papier dans le pilote d'imprimante, mais il n'y a aucun papier dans la fente d'alimentation manuelle. | Placez du papier dans la fente d'alimentation manuelle. |
| Limite dépassée | Vous avez atteint la limite d'impression imposée par Secure Function Lock 3.0. | Demandez à votre administrateur de vérifier vos paramètres de verrouillage sécuritaire des fonctions. |
| Mémoire épuisée | La mémoire de l'appareil est saturée. | Appuyez sur  et réduisez la résolution d'impression. |
| Papier court | La longueur du papier dans le bac est trop courte pour que l'appareil puisse l'acheminer au bac de sortie face imprimée vers le bas. | Ouvrez le capot arrière (bac de sortie face vers le haut) pour que la page imprimée soit acheminée au bac de sortie face vers le haut. Retirez les pages imprimées, puis appuyez sur Réessayer . |
| Pas de toner | La cartouche de toner n'est pas installée ou n'est pas installée correctement. | Retirez l'ensemble de cartouche de toner et d'unité de tambour. Retirez la cartouche de toner de l'unité de tambour, puis réinstallez la cartouche de toner dans l'unité de tambour. Réinstallez l'ensemble de cartouche de toner et d'unité de tambour dans l'appareil. Si le problème persiste, remplacez la cartouche de toner. |
| Recto verso désact | Le capot arrière de l'appareil n'est pas fermé complètement. | Fermez le capot arrière de l'appareil jusqu'à ce qu'il se verrouille en position fermée. |
| Refroidissement | La température à l'intérieur de l'appareil est trop élevée. L'appareil interrompt la tâche d'impression en cours et passe en mode de refroidissement. | Patientez jusqu'à ce que l'appareil ait refroidi. Assurez-vous que toutes les ouvertures de l'appareil sont exemptes d'obstructions. Une fois refroidi, l'appareil reprendra l'impression. |
| Rempl collect TU | Il faut remplacer le conteneur de toner usé. | Remplacez le conteneur de toner usé par un nouveau. ➤➤ Renseignements connexes: Remplacer le conteneur de toner usé |

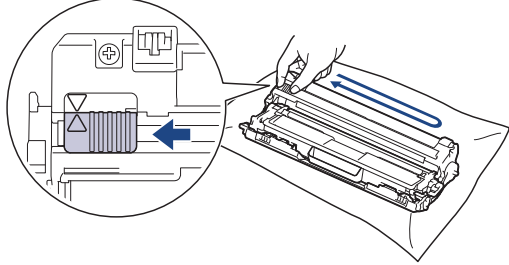
| Message d'erreur | Cause | Action |
|---------------------|--|---|
| Remplacer toner | La cartouche de toner approche de sa fin de vie nominale. L'appareil cesse toutes les opérations d'impression. | Remplacez la cartouche de toner pour la couleur indiquée à l'écran ACL. >> <i>Renseignements connexes: Remplacer la cartouche de toner</i> |
| Taille erronée | Le papier dans le bac ne correspond pas au bon format. | Chargez du papier de format adéquat dans le bac, puis configurez le format de papier pour le bac. Appuyez sur Réessayer. |
| Tambour! | Les fils corona de l'unité de tambour doivent être nettoyés. | Nettoyez les fils corona sur l'unité de tambour.  >> <i>Renseignements connexes: Nettoyer les fils corona.</i> Si le problème persiste, installez une nouvelle unité de tambour. |
| Type de supp incorr | Le type de support spécifié dans le pilote d'imprimante est différent du type de papier spécifié dans le menu de l'appareil. | Chargez le type de papier approprié dans le bac indiqué à l'écran ACL, puis sélectionnez le type de support approprié dans le paramètre du type de papier de l'appareil. |
| Vérifier courroie | La courroie n'est pas installée ou n'est pas installée correctement. | Réinstallez la courroie. |
| Vérifier tambour | L'unité de tambour n'est pas installée correctement. | Réinstallez l'ensemble de cartouche de toner et d'unité de tambour. |

✓ Renseignements connexes

- [Dépannage](#)

Sujets connexes :

- [Charger du papier et imprimer à l'aide du bac à papier](#)
- [Remplacer les consommables](#)
- [Remplacer la cartouche de toner](#)
- [Remplacer l'unité de tambour](#)
- [Remplacer la courroie](#)
- [Remplacer le conteneur de toner utilisé](#)
- [Nettoyer les fils corona](#)
- [Calibrer la sortie couleur](#)

Messages d'erreur lors de l'utilisation de la fonction Brother Web Connect

Votre appareil Brother affiche un message d'erreur lorsqu'une erreur se produit. Les messages d'erreur les plus fréquents sont présentés dans le tableau.

Vous serez en mesure de corriger vous-même la plupart de ces erreurs. Si, après avoir consulté ce tableau, vous avez toujours besoin d'aide, vous pouvez accéder au Brother Solutions Center (Centre de solutions Brother) pour consulter les conseils de dépannage les plus récents.

Accédez au Brother Solutions Center (Centre de solutions Brother) à l'adresse support.brother.com.

Erreur de connexion

| Messages d'erreur | Cause | Action |
|---|---|--|
| Erreur de connexion 02 Échec connexion réseau. Vérifier que connexion réseau est bonne. | L'appareil n'est pas connecté à un réseau. | <ul style="list-style-type: none"> Assurez-vous que la connexion réseau fonctionne. Si vous avez appuyé sur le bouton Web peu après la mise sous tension de l'appareil, un échec de connexion peut être dû au fait que la connexion réseau n'avait pas encore été établie. Patientez un instant, puis réessayez. |
| Erreur de connexion 03 Échec connexion au serveur. Vérifier param réseau. | <ul style="list-style-type: none"> Les paramètres du réseau ou du serveur sont incorrects. Un problème est survenu sur le réseau ou le serveur. | <ul style="list-style-type: none"> Vérifiez si les paramètres réseau sont corrects, ou patientez un instant et réessayez. Si vous avez appuyé sur le bouton Web peu après la mise sous tension de l'appareil, un échec de connexion peut être dû au fait que la connexion réseau n'avait pas encore été établie. Patientez un instant, puis réessayez. |
| Erreur connexion 07 Échec connexion au serveur. Date+hre incorr. | Les paramètres de date et d'heure sont incorrects. | Réglez la date et l'heure. Notez que si le cordon d'alimentation de l'appareil est débranché, il peut arriver que les réglages d'usine des paramètres de date et d'heure soient rétablis. |

Erreur d'authentification

| Messages d'erreur | Cause | Action |
|--|--|---|
| Erreur authentification 01 Code NIP incorrect. Entrez correctement le code NIP. | Le code NIP que vous avez entré pour accéder au compte est incorrect. Le code NIP est le numéro à quatre chiffres qui a été entré lors de l'enregistrement du compte sur l'appareil. | Entrez le bon code NIP. |
| Erreur authentification 02 ID incorrect ou expiré ou ID prov. déjà utilisé. Entrez l'ID correct ou renvoyez l'ID provisoire. Celui-ci est valide 24 h après son émission. | L'ID provisoire qui a été entré est incorrect. | Entrez le bon ID provisoire. |
| | L'ID provisoire qui a été entré a expiré. Un ID provisoire n'est valide que pendant 24 heures. | Demandez un nouvel accès à Brother Web Connect afin d'obtenir un nouvel ID provisoire, que vous utiliserez pour enregistrer le compte sur l'appareil. |

| Messages d'erreur | Cause | Action |
|---|--|--------------------------------------|
| Erreur authentification 03 Ce nom d'affichage a déjà été enregistré. Entrez-en un autre. | Le nom que vous avez entré comme nom d'affichage a déjà été enregistré pour un autre utilisateur du service. | Entrez un nom d'affichage différent. |

Erreur de serveur

| Messages d'erreur | Cause | Action |
|---|---|--|
| Erreur serveur 01 Échec d'authentification. Effectuez ce qui suit : 1. Allez à http://bwc.brother.com pour obtenir un nouvel ID temporaire. 2. Appuyez sur OK et entrez votre nouvel ID temporaire à l'écran suivant. | Les informations d'authentification enregistrées sur l'appareil (requis pour accéder au service) ont expiré ou ne sont pas valides. | Demandez un nouvel accès à Brother Web Connect afin d'obtenir un nouvel ID provisoire, que vous utiliserez pour enregistrer le compte sur l'appareil. |
| Erreur serveur 03 Chargement impossible. Fichier non pris en charge ou données corrompues. Vérifiez les données du fichier. | Le fichier que vous tentez d'envoyer peut présenter l'un des problèmes suivants : <ul style="list-style-type: none"> Le fichier dépasse la limite du service en matière de nombre de pixels, de taille de fichier, etc. Le type de fichier n'est pas pris en charge. Le fichier est endommagé. | Le fichier est inutilisable : <ul style="list-style-type: none"> Vérifiez les limitations du service en matière de taille ou de format. Enregistrez le fichier sous un type différent. Si possible, procurez-vous une nouvelle version, non endommagée, du fichier. |
| Erreur serveur 13 Service provisoirement indisponible. Veuillez réessayer plus tard. | Le service a rencontré un problème et ne peut pas être utilisé pour l'instant. | Patiencez un instant, puis réessayez. Si le message s'affiche à nouveau, accédez au service depuis un ordinateur afin de vérifier s'il est bel et bien indisponible. |

Erreur de raccourci

| Messages d'erreur | Cause | Action |
|--|--|---|
| Erreur de raccourci 02 Le compte est invalide. Veuillez enregistrer le compte et le raccourci de nouveau après la suppression de ce raccourci. | Ce raccourci ne peut pas être utilisé, car le compte a été supprimé après l'enregistrement du raccourci. | Supprimez le raccourci, puis enregistrez une nouvelle fois le compte et le raccourci. |



Renseignements connexes

- [Dépannage](#)

Bourrages papier

Lorsque vous ajoutez de nouvelles feuilles de papier, enlevez toujours le papier restant du bac à papier et alignez la pile. Cette opération empêche de charger plusieurs feuilles de papier simultanément dans l'appareil et évite les bourrages papier.

- [Le papier est coincé dans la fente d'alimentation manuelle](#)
- [Papier coincé dans le bac à papier](#)
- [Le papier est coincé à l'arrière de l'appareil](#)
- [Papier coincé à l'intérieur de l'appareil](#)
- [Papier coincé sous le bac à papier](#)

Le papier est coincé dans la fente d'alimentation manuelle

Si le panneau de commande de l'appareil ou le Status Monitor indique qu'il y a un bourrage dans le bac MU, suivez ces étapes :

1. Retirez délicatement tout le papier coincé dans la fente d'alimentation manuelle et autour de celle-ci.

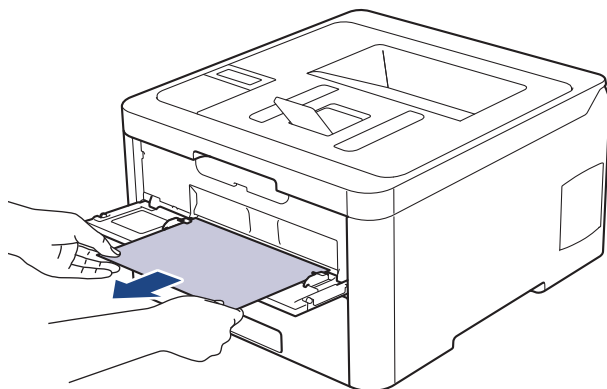

2. Rechargez le papier dans la fente d'alimentation manuelle.
3. Effectuez l'une des opérations suivantes :
 - HL-L3210CW/HL-L3230CDN/HL-L3230CDW
Appuyez sur **Démarrer** pour reprendre l'impression.
 - HL-L3270CDW
Appuyez sur [Réessayer] pour reprendre l'impression.



Renseignements connexes

- [Bourrages papier](#)

Papier coincé dans le bac à papier

Si le panneau de commande de l'appareil ou le Status Monitor indique qu'il y a un bourrage dans le bac à papier, suivez ces étapes :

1. Retirez complètement le bac à papier de l'appareil.

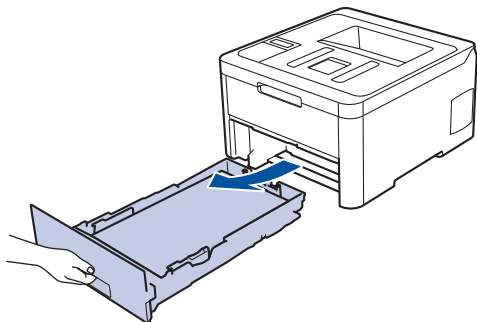

2. Retirez lentement le papier coincé.

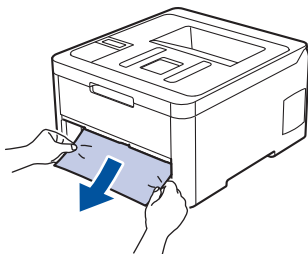

 Vous pouvez dégager le papier plus facilement en utilisant vos deux mains pour tirer le papier coincé vers le bas.

3. Ventilez bien la pile de papier pour éviter de causer d'autres bourrages, puis faites coulisser les guides-papier pour les ajuster au format de papier.

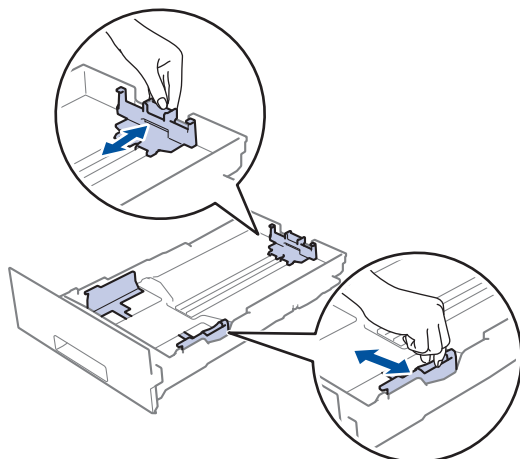

4. Assurez-vous que le papier est sous le repère de papier maximum (▼▼▼).

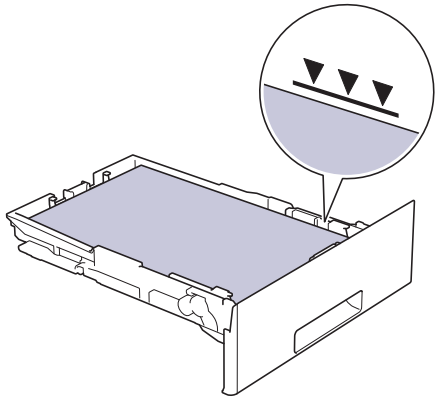

5. Réinstallez le bac à papier fermement dans l'appareil.



Renseignements connexes

- [Bourrages papier](#)
-

Le papier est coincé à l'arrière de l'appareil

Si le panneau de commande de l'appareil ou le Status Monitor indique qu'il y a un bouchage à l'arrière (Arrière) de l'appareil, suivez ces étapes :

1. Laissez l'appareil allumé pendant 10 minutes, mais sans l'utiliser, afin de permettre à son ventilateur interne de refroidir les pièces extrêmement chaudes à l'intérieur.
2. Ouvrez le capot arrière.

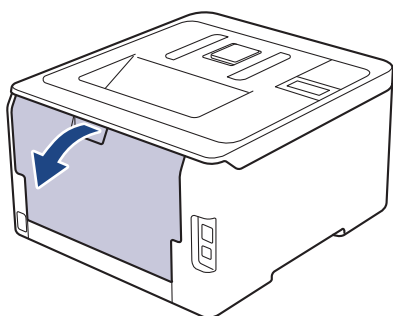

3. Tirez vers vous les languettes vertes sur les côtés gauche et droit pour déverrouiller le couvercle de l'unité de fusion.

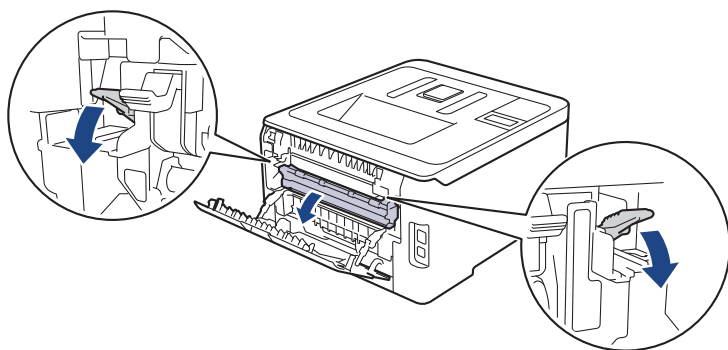

⚠ AVERTISSEMENT

SURFACE CHAUDE

Les pièces internes de l'appareil seront extrêmement chaudes. Attendez que l'appareil refroidisse avant de les toucher.

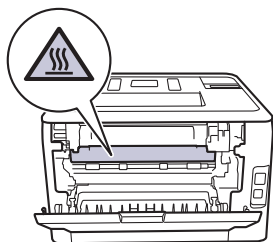

Si les leviers pour enveloppe gris à l'intérieur du capot arrière sont abaissés à la position de l'enveloppe, soulevez ces leviers à la position initiale avant de tirer les languettes vertes vers le bas.

4. Servez-vous de vos deux mains pour retirer doucement le papier coincé de l'unité de fusion.

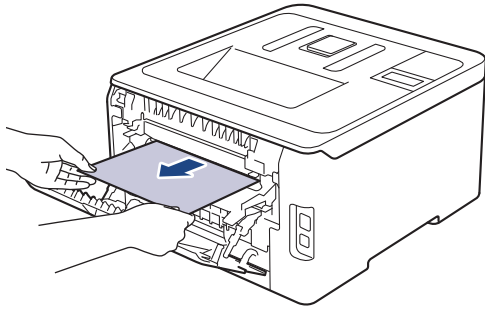

5. Fermez le couvercle de l'unité de fusion.

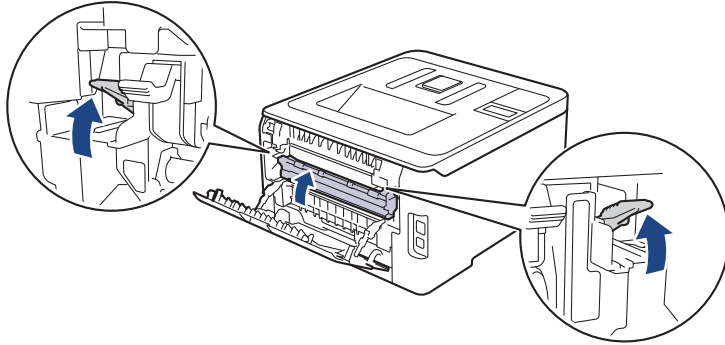

Si vous imprimez sur des enveloppes, remettez les leviers pour enveloppe gris à la position de l'enveloppe avant de fermer le capot arrière.

6. Fermez le capot arrière jusqu'à ce qu'il se verrouille en position fermée.



Renseignements connexes

- [Bourrages papier](#)
-

Papier coincé à l'intérieur de l'appareil

Si le panneau de commande de l'appareil ou le Status Monitor indique qu'il y a un bouchage à l'intérieur de l'appareil, suivez ces étapes :

1. Laissez l'appareil allumé pendant 10 minutes, mais sans l'utiliser, afin de permettre à son ventilateur interne de refroidir les pièces extrêmement chaudes à l'intérieur.
2. Ouvrez le capot supérieur jusqu'à ce qu'il se verrouille en position ouverte.

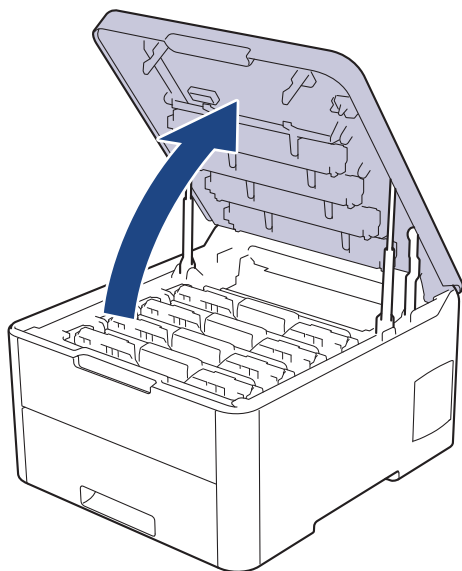

⚠ AVERTISSEMENT

SURFACE CHAUDE

Les pièces internes de l'appareil seront extrêmement chaudes. Attendez que l'appareil refroidisse avant de les toucher.

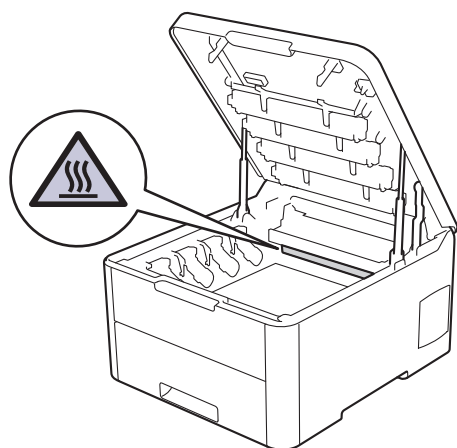

3. Retirez tous les ensembles de cartouche de toner et d'unité de tambour.

⚠ ATTENTION

Nous vous conseillons de poser les ensembles de cartouche de toner et d'unité de tambour sur une feuille de papier jetable placée sur une surface propre et plane, afin de contenir les éventuelles éclaboussures de toner.

IMPORTANT

Pour éviter que l'appareil ne soit endommagé par de l'électricité statique, ne touchez PAS les électrodes présentées dans l'illustration.

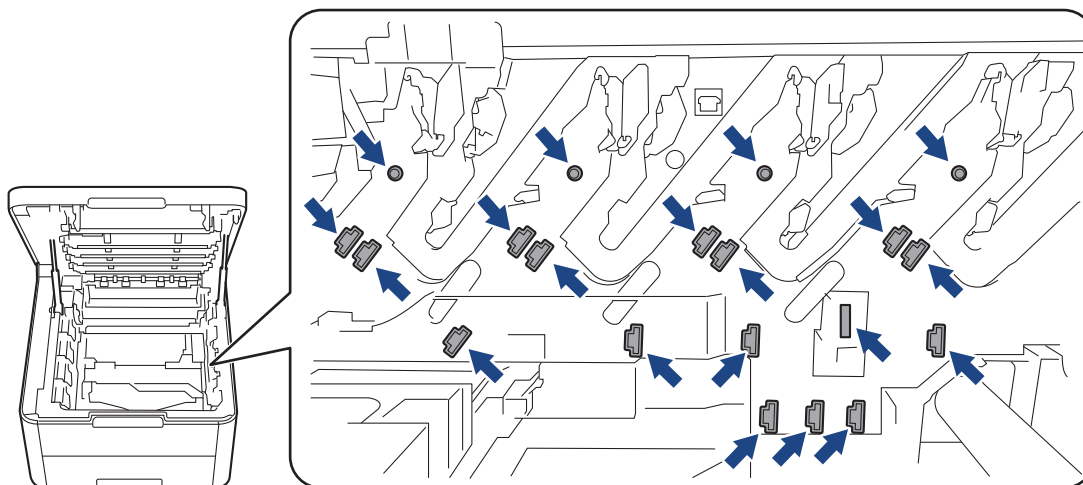

4. Retirez délicatement et lentement le papier coincé.

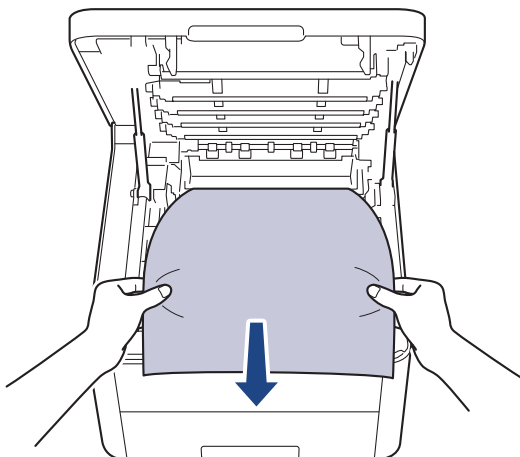

5. Réinsérez chaque ensemble de cartouche de toner et d'unité de tambour dans l'appareil. Assurez-vous de faire correspondre la couleur de la cartouche de toner avec l'étiquette de la même couleur sur l'appareil pour les quatre ensembles de cartouche de toner et d'unité de tambour.

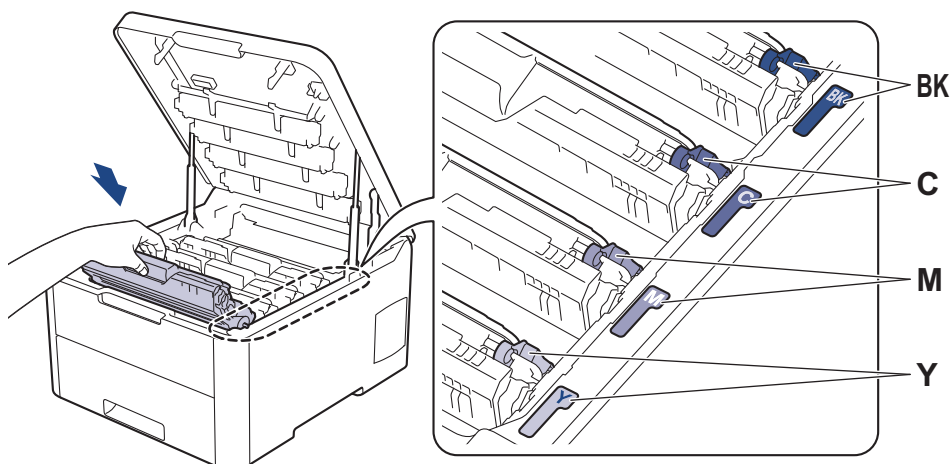

6. Fermez le capot supérieur de l'appareil.



Renseignements connexes

- Bourrages papier

Papier coincé sous le bac à papier

Si le panneau de commande de l'appareil ou le Status Monitor indique qu'il y a un bouchage dans le bac à papier, suivez ces étapes :

1. Laissez l'appareil allumé pendant 10 minutes, mais sans l'utiliser, afin de permettre à son ventilateur interne de refroidir les pièces extrêmement chaudes à l'intérieur.
2. Retirez complètement le bac à papier de l'appareil.

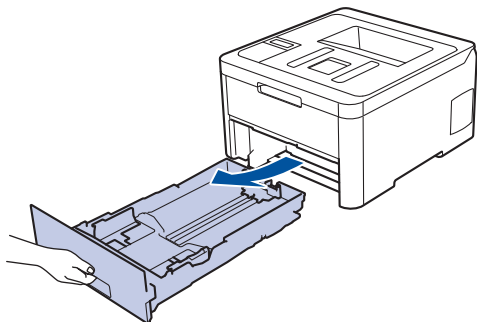

3. Assurez-vous que le papier coincé ne demeure pas dans l'appareil.

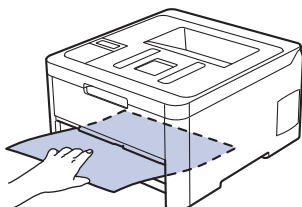

4. Si le papier n'est pas coincé à l'intérieur de l'appareil, enlevez le papier du bac à papier, retournez-le, puis vérifiez sous le bac à papier.

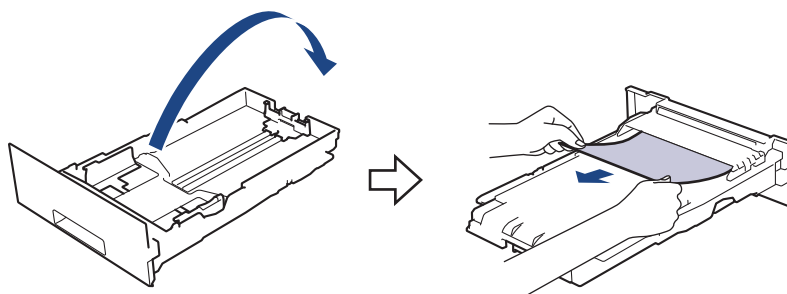

5. Si le papier n'est pas coincé dans le bac à papier, ouvrez le capot arrière.

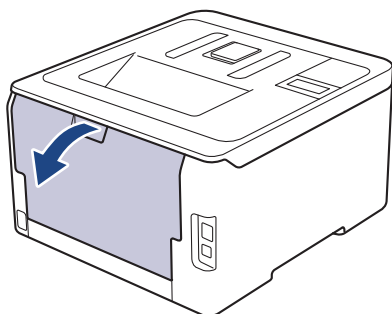

⚠ AVERTISSEMENT

SURFACE CHAUDE

Les pièces internes de l'appareil seront extrêmement chaudes. Attendez que l'appareil refroidisse avant de les toucher.

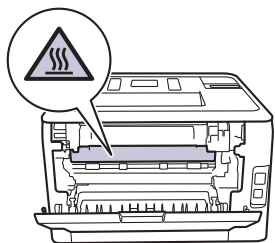

6. Utilisez vos deux mains pour retirer doucement le papier coincé à l'arrière de l'appareil.

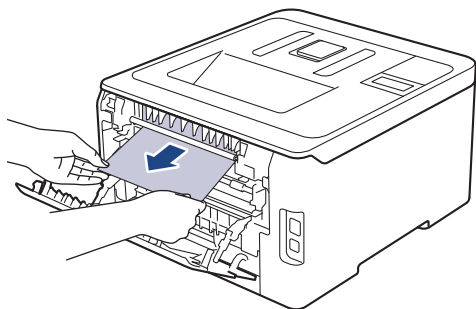





7. Fermez le capot arrière jusqu'à ce qu'il se verrouille en position fermée.
8. Réinstallez le bac à papier fermement dans l'appareil.



Renseignements connexes

- [Bourrages papier](#)
-

Problèmes d'impression

Si, après avoir consulté ce tableau, vous avez encore besoin d'aide, visitez le Brother Solutions Center (Centre de solutions Brother) à l'adresse support.brother.com.

| Problèmes | Suggestions |
|-------------------|--|
| Aucune impression | <p>Assurez-vous que l'appareil n'est pas en mode éteint.</p> <p>Si l'appareil est en mode éteint, appuyez sur  sur le panneau de commande, puis envoyez de nouveau les données d'impression.</p> <hr/> <p>Vérifiez que le pilote d'imprimante adéquat a été installé et sélectionné.</p> <hr/> <p>Vérifiez si le Status Monitor ou le panneau de commande de l'appareil affiche un état d'erreur.</p> <hr/> <p>Vérifiez que l'appareil est en ligne :</p> <ul style="list-style-type: none"> Windows 7 et Windows Server 2008 R2 <p>Cliquez sur  (Démarrer) > Périphériques et imprimantes. Cliquez avec le bouton droit de la souris sur Brother XXX-XXXX, puis cliquez sur Afficher les travaux d'impression en cours. Cliquez sur Imprimante dans la barre de menus. Assurez-vous que Utiliser l'imprimante hors connexion n'est pas sélectionné.</p> Windows Server 2008 <p>Cliquez sur  (Démarrer) > Panneau de configuration > Matériel et audio > Imprimantes. Cliquez avec le bouton droit de la souris sur Brother XXX-XXXX. Assurez-vous que Utiliser l'imprimante en ligne ne s'affiche pas. Si elle s'affiche, cliquez sur cette option pour régler le pilote en mode En ligne.</p> Windows 8 et Windows Server 2012 <p>Déplacez votre souris vers le coin inférieur droit du bureau. Lorsque la barre de menus apparaît, cliquez sur Paramètres > Panneau de configuration > Matériel et audio > Périphériques et imprimantes. Cliquez avec le bouton droit de la souris sur Brother XXX-XXXX. Cliquez sur Afficher les travaux d'impression en cours. Si les options du pilote d'imprimante s'affichent, sélectionnez votre pilote d'imprimante. Cliquez sur Imprimante dans la barre de menus et assurez-vous que Utiliser l'imprimante hors connexion n'est pas sélectionné.</p> Windows 10 et Windows Server 2016 <p>Cliquez sur  > Système Windows > Panneau de configuration. Dans le groupe Matériel et audio, cliquez sur Afficher les périphériques et imprimantes. Cliquez avec le bouton droit de la souris sur Brother XXX-XXXX. Cliquez sur Afficher les travaux d'impression en cours. Si les options du pilote d'imprimante s'affichent, sélectionnez votre pilote d'imprimante. Cliquez sur Imprimante dans la barre de menus et assurez-vous que Utiliser l'imprimante hors connexion n'est pas sélectionné.</p> Windows Server 2012 R2 |

| Problèmes | Suggestions |
|--|--|
| | <p>Cliquez sur Panneau de configuration dans l'écran démarrer. Dans le groupe Matériel, cliquez sur Afficher les périphériques et imprimantes. Cliquez avec le bouton droit de la souris sur Brother XXX-XXXX. Cliquez sur Afficher les travaux d'impression en cours. Si les options du pilote d'imprimante s'affichent, sélectionnez votre pilote d'imprimante. Cliquez sur Imprimante dans la barre de menus et assurez-vous que Utiliser l'imprimante hors connexion n'est pas sélectionné.</p> <ul style="list-style-type: none"> • Mac Cliquez sur le menu Préférences Système..., puis sélectionnez l'option Imprimantes et scanners. Lorsque l'appareil est hors connexion, supprimez-le en utilisant le bouton , puis ajoutez-le en utilisant le bouton . |
| L'appareil n'imprime pas ou a arrêté l'impression. | <p>Annulez la tâche d'impression et effacez-la de la mémoire de l'appareil. Il se peut que le tirage soit incomplet. Envoyez de nouveau les données d'impression. »» Renseignements connexes: Annuler une tâche d'impression</p> |
| Les en-têtes ou les pieds de page apparaissent lorsque le document s'affiche à l'écran, mais ils n'apparaissent pas sur la copie imprimée. | <p>Il y a une zone non imprimable dans le haut et le bas de la page. Ajustez les marges supérieure et inférieure de votre document pour imprimer toute la page.</p> |
| L'appareil démarre une impression soudaine ou imprime des données superflues. | <p>Annulez la tâche d'impression et effacez-la de la mémoire de l'appareil. Il se peut que le tirage soit incomplet. Envoyez de nouveau les données d'impression. »» Renseignements connexes: Annuler une tâche d'impression</p> <p>Vérifiez les paramètres de votre application afin de vous assurer qu'ils sont configurés correctement pour votre appareil.</p> <p>Confirmez que le pilote d'imprimante Brother est sélectionné dans la fenêtre Imprimer de votre application.</p> |
| L'appareil imprime les premières pages correctement, puis il manque du texte sur certaines pages. | <p>Vérifiez les paramètres de votre application afin de vous assurer qu'ils sont configurés correctement pour votre appareil.</p> <p>Votre appareil ne reçoit pas toutes les données envoyées à partir de l'ordinateur. Assurez-vous que le câble d'interface est connecté correctement.</p> |
| L'appareil n'imprime pas des deux côtés de la feuille, même si le paramètre du pilote d'imprimante est réglé à Recto-verso et l'appareil prend en charge l'impression recto-verso automatique. | <p>Vérifiez le paramètre du format de papier dans le pilote d'imprimante. Vous devez sélectionner du papier de format Lettre, Légal, Folio, Légal du Mexique ou Légal de l'Inde. Le grammage pris en charge est de 16 à 43 lb (60 à 163 g/m²).</p> |
| La vitesse d'impression est trop lente. | <p>Essayez de modifier le paramètre du pilote d'imprimante. Plus la résolution est élevée, plus il faut de temps pour traiter, envoyer et imprimer les données.</p> <p>Si vous avez activé le mode silencieux, désactivez le mode silencieux dans le pilote d'imprimante ou le paramètre de menu de l'appareil.</p> |
| L'appareil ne charge pas le papier. | <p>S'il y a du papier dans le bac à papier, assurez-vous qu'il est bien droit. Si le papier est gondolé, aplatissez-le. Il s'avère parfois utile d'enlever le papier, de renverser la pile et de la remettre dans le bac à papier.</p> |

| Problèmes | Suggestions |
|---|--|
| | Réduisez la quantité de papier contenue dans le bac à papier et réessayez. |
| | (Pour les modèles avec fente d'alimentation manuelle) Assurez-vous que Manuelle n'est pas sélectionné comme Alimentation dans le pilote d'imprimante. |
| | Nettoyez les rouleaux de chargement de papier. |
| L'appareil ne charge pas le papier à partir de la fente d'alimentation manuelle. (Pour les modèles avec fente d'alimentation manuelle) | Utilisez vos deux mains pour pousser une feuille de papier fermement dans la fente d'alimentation manuelle jusqu'à ce que le bord supérieur de la feuille soit appuyé contre les rouleaux d'alimentation du papier. Continuez d'appuyer la feuille contre les rouleaux jusqu'à ce que l'appareil saisisse et charge le papier. |
| | Placez une seule feuille de papier dans la fente d'alimentation manuelle. |
| | Assurez-vous que Manuelle est sélectionné comme Alimentation dans le pilote d'imprimante. |
| L'appareil ne charge pas les enveloppes. | (Pour les modèles avec fente d'alimentation manuelle) Chargez une enveloppe à la fois dans la fente d'alimentation manuelle. Votre application doit être configurée pour imprimer sur le format d'enveloppe que vous utilisez. Cela est généralement effectué à partir du menu Mise en page ou Configuration du document de votre application. |



Renseignements connexes

- [Dépannage](#)

Sujets connexes :

- [Surveiller l'état de l'appareil depuis votre ordinateur \(Windows\)](#)
- [Surveiller l'état de l'appareil depuis votre ordinateur \(Macintosh\)](#)
- [Annuler une tâche d'impression](#)
- [Charger du papier et imprimer à l'aide du bac à papier](#)
- [Nettoyer les rouleaux de chargement de papier](#)



Améliorer la qualité d'impression



Si vous rencontrez un problème de qualité d'impression, commencez par imprimer une page de test. Si le tirage est correct, c'est que le problème ne trouve probablement pas son origine dans l'appareil. Vérifiez les branchements du câble d'interface et essayez d'imprimer un autre document. Si l'impression ou la page de test imprimée par l'appareil présente un problème de qualité, vérifiez les exemples de qualité d'impression médiocre et suivez les recommandations dans le tableau.

IMPORTANT

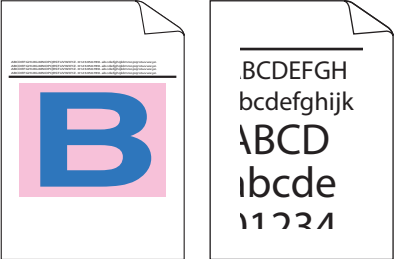
L'utilisation de consommables non authentiques peut affecter la qualité d'impression, les performances du matériel et la fiabilité de l'appareil.

1. Pour obtenir la meilleure qualité d'impression, nous vous conseillons d'utiliser le support d'impression recommandé. Assurez-vous d'utiliser un type de papier conforme aux spécifications. >> *Renseignements connexes: Support d'impression recommandé*
2. Vérifiez si les ensembles de cartouche de toner et d'unité de tambour sont installés correctement.

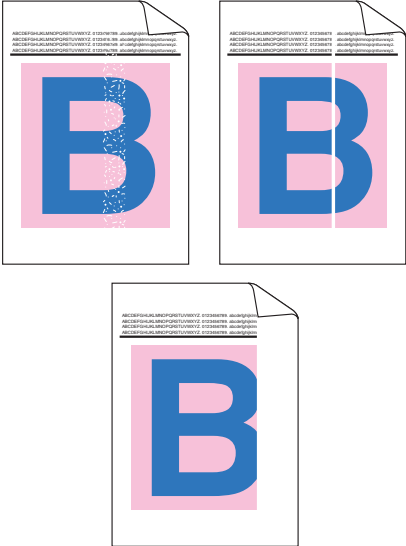
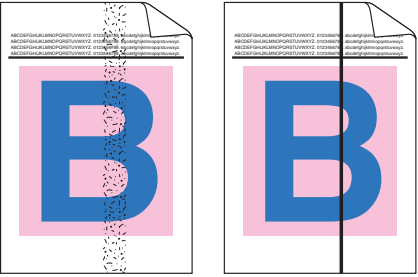

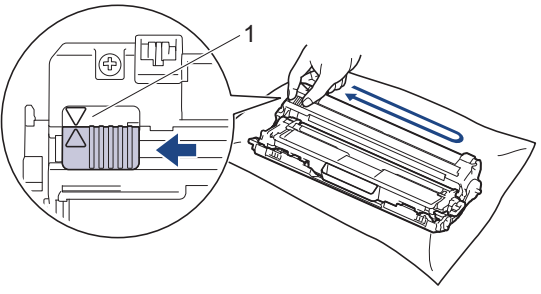
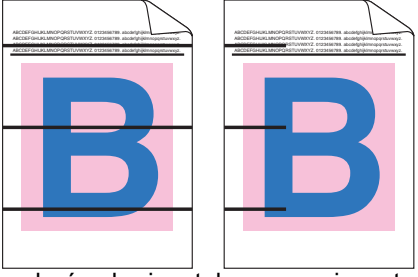
| Exemples de qualité d'impression médiocre | Recommandations |
|--|--|
|  <p>Les pages imprimées sont compressées, des bandes horizontales apparaissent ou des caractères dans les marges du haut, du bas, de gauche ou de droite sont coupés</p> | <p>Ajustez les marges d'impression de votre application et réimprimez le document.</p> |
|  <p>Les couleurs sont claires ou pâles sur la totalité de la page</p> | <ul style="list-style-type: none"> • Utilisez l'écran ACL de l'appareil pour effectuer le calibrage.>> <i>Renseignements connexes: Calibrer la sortie couleur</i> • Assurez-vous que le mode d'économie de toner est désactivé sur l'écran ACL ou dans le pilote d'imprimante. >> <i>Renseignements connexes: Réduire la consommation de toner</i> • Assurez-vous que le paramètre du type de support dans le pilote d'imprimante correspond au type de papier utilisé. • Secouez doucement les quatre cartouches de toner. • Essuyez les fenêtres des quatre têtes DEL à l'aide d'un chiffon non pelucheux, sec et doux. >> <i>Renseignements connexes: Nettoyez les têtes DEL</i> |

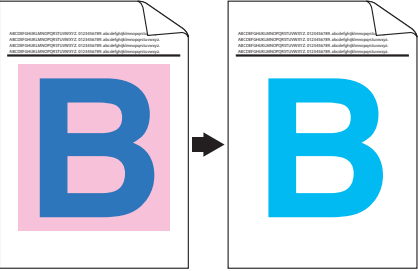
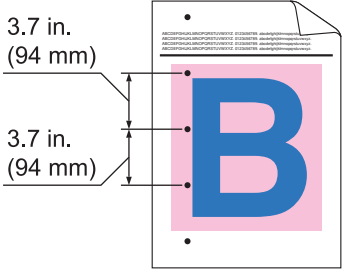
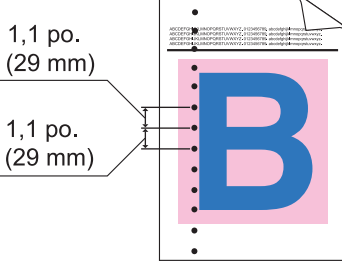
| Exemples de qualité d'impression médiocre | Recommandations |
|--|--|
|  <p data-bbox="156 712 799 772">Des rayures ou bandes blanches verticales apparaissent sur la page</p> | <ul data-bbox="818 168 1474 392" style="list-style-type: none"> • Essuyez les fenêtres des quatre têtes DEL à l'aide d'un chiffon non pelucheux, sec et doux. • Vérifiez qu'aucun corps étranger tel qu'un morceau de papier déchiré, des notes autocollantes ou de la poussière ne se trouve à l'intérieur de l'appareil ou autour des ensembles de cartouche de toner et d'unité de tambour. |
|  <p data-bbox="156 1104 799 1164">Des rayures ou bandes colorées verticales apparaissent sur la page</p> | <ul data-bbox="818 788 1465 884" style="list-style-type: none"> • Nettoyez les quatre fils corona (un pour chaque couleur) à l'intérieur de l'unité de tambour en faisant coulisser la languette verte. <p data-bbox="853 907 1465 985">  Assurez-vous que la languette verte du fil corona est à la position d'origine (1). </p>  <ul data-bbox="818 1310 1465 1702" style="list-style-type: none"> • Remplacez la cartouche de toner qui correspond à la couleur de la rayure ou la bande. Pour identifier la couleur de la cartouche de toner, visitez le Brother Solutions Center (Centre de solutions Brother) à l'adresse support.brother.com et consultez la page FAQ et Diagnostic pour votre modèle Brother. ➤➤ <i>Renseignements connexes: Remplacer la cartouche de toner</i> • Installez une nouvelle unité de tambour. ➤➤ <i>Renseignements connexes: Remplacer l'unité de tambour</i> |
|  <p data-bbox="156 2000 799 2027">Des lignes colorées horizontales apparaissent sur la page</p> | <ul data-bbox="818 1729 1474 2051" style="list-style-type: none"> • Identifiez la couleur causant le problème et remplacez la cartouche de toner qui correspond à la couleur de la ligne. Pour identifier la couleur de la cartouche de toner, visitez le Brother Solutions Center (Centre de solutions Brother) à l'adresse support.brother.com pour consulter la page FAQ et Diagnostic. ➤➤ <i>Renseignements connexes: Remplacer la cartouche de toner</i> • Installez une nouvelle unité de tambour. |

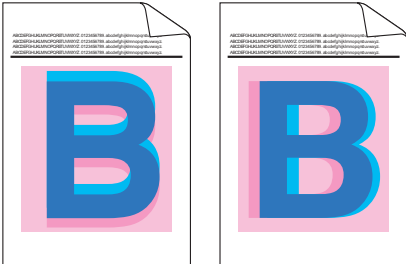
| Exemples de qualité d'impression médiocre | Recommandations |
|--|--|
|  <p data-bbox="395 521 555 544">Points blancs</p> | <p data-bbox="858 170 1457 226">➤➤ <i>Renseignements connexes: Remplacer l'unité de tambour</i></p> <ul data-bbox="818 248 1473 801" style="list-style-type: none"> • Assurez-vous que le paramètre du type de support dans le pilote d'imprimante correspond au type de papier utilisé. • Vérifiez l'environnement de l'appareil. Des conditions telles qu'un taux d'humidité élevé et des températures élevées peuvent être à l'origine de ce problème de qualité d'impression. • Si le problème n'est pas résolu après l'impression de quelques pages, il est possible qu'un corps étranger, tel que de la colle provenant d'une étiquette, soit coincé sur la surface du tambour. Nettoyez l'unité de tambour. <ul data-bbox="858 640 1433 696" style="list-style-type: none"> ➤➤ <i>Renseignements connexes: Nettoyer l'unité de tambour</i> • Installez une nouvelle unité de tambour. <ul data-bbox="858 745 1457 801" style="list-style-type: none"> ➤➤ <i>Renseignements connexes: Remplacer l'unité de tambour</i> |
|  <p data-bbox="212 1093 738 1115">Page vierge ou absence de certaines couleurs</p> | <ul data-bbox="818 824 1457 1189" style="list-style-type: none"> • Identifiez la couleur causant le problème et installez une nouvelle cartouche de toner. Pour identifier la couleur de la cartouche de toner, visitez le Brother Solutions Center (Centre de solutions Brother) à l'adresse support.brother.com pour consulter la page FAQ et Diagnostic. <ul data-bbox="858 1025 1377 1081" style="list-style-type: none"> ➤➤ <i>Renseignements connexes: Remplacer la cartouche de toner</i> • Installez une nouvelle unité de tambour. <ul data-bbox="858 1137 1457 1189" style="list-style-type: none"> ➤➤ <i>Renseignements connexes: Remplacer l'unité de tambour</i> |
|  <p data-bbox="188 1485 762 1518">Points colorés à des intervalles de 3,7 po. (94 mm)</p> | <ul data-bbox="818 1211 1457 1541" style="list-style-type: none"> • Si le problème n'est pas résolu après l'impression de quelques pages, il est possible qu'un corps étranger, tel que de la colle provenant d'une étiquette, soit coincé sur la surface du tambour. Nettoyez l'unité de tambour. <ul data-bbox="858 1373 1433 1429" style="list-style-type: none"> ➤➤ <i>Renseignements connexes: Nettoyer l'unité de tambour</i> • Installez une nouvelle unité de tambour. <ul data-bbox="858 1485 1457 1541" style="list-style-type: none"> ➤➤ <i>Renseignements connexes: Remplacer l'unité de tambour</i> |
|  <p data-bbox="188 1836 762 1870">Points colorés à des intervalles de 1,1 po. (29 mm)</p> | <ul data-bbox="818 1563 1457 1821" style="list-style-type: none"> • Identifiez la couleur causant le problème et installez une nouvelle cartouche de toner. Pour identifier la couleur de la cartouche de toner, visitez le Brother Solutions Center (Centre de solutions Brother) à l'adresse support.brother.com pour consulter la page FAQ et Diagnostic. <ul data-bbox="858 1753 1377 1809" style="list-style-type: none"> ➤➤ <i>Renseignements connexes: Remplacer la cartouche de toner</i> |

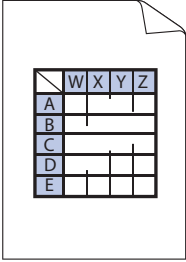
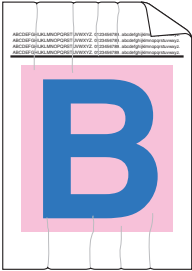
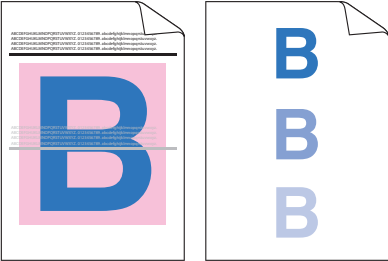
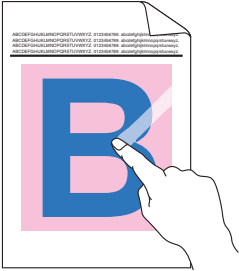
| Exemples de qualité d'impression médiocre | Recommandations |
|---|---|
|  <p data-bbox="295 436 657 465">Éclaboussure ou tache de toner</p> | <ul style="list-style-type: none"> • Vérifiez l'environnement de l'appareil. Des conditions telles qu'un taux d'humidité élevé et des températures élevées peuvent être à l'origine de ce problème de qualité d'impression. • Identifiez la couleur causant le problème et installez une nouvelle cartouche de toner. Pour identifier la couleur de la cartouche de toner, visitez le Brother Solutions Center (Centre de solutions Brother) à l'adresse support.brother.com pour consulter la page FAQ et Diagnostic. ➤➤ <i>Renseignements connexes: Remplacer la cartouche de toner</i> • Installez une nouvelle unité de tambour. ➤➤ <i>Renseignements connexes: Remplacer l'unité de tambour</i> |
| <p data-bbox="167 683 783 741">La couleur des impressions ne correspond pas à celle souhaitée</p> | <ul style="list-style-type: none"> • Pour améliorer la densité des couleurs, calibrez les couleurs à l'aide de l'écran ACL. • Pour ajuster la position d'impression des couleurs afin d'obtenir des bordures mieux définies, effectuez l'enregistrement des couleurs à l'aide de l'écran ACL. • Assurez-vous que le mode d'économie de toner est désactivé sur l'écran ACL ou dans le pilote d'imprimante. • Si la qualité d'impression de la partie en noir ne correspond pas à ce que vous souhaitez, sélectionnez la case à cocher Améliorer l'impression du noir dans le pilote d'imprimante. • Désélectionnez la case à cocher Améliorer les gris dans le pilote d'imprimante. • Identifiez la couleur causant le problème et installez une nouvelle cartouche de toner. Pour identifier la couleur de la cartouche de toner, visitez le Brother Solutions Center (Centre de solutions Brother) à l'adresse support.brother.com pour consulter la page FAQ et Diagnostic. ➤➤ <i>Renseignements connexes: Remplacer la cartouche de toner</i> • Installez une nouvelle unité de tambour. ➤➤ <i>Renseignements connexes: Remplacer l'unité de tambour</i> |
|  <p data-bbox="359 1803 590 1832">Décalage de couleur</p> | <ul style="list-style-type: none"> • Assurez-vous que l'appareil est placé sur une surface solide et de niveau. • Effectuez l'enregistrement des couleurs à l'aide de l'écran ACL. • Installez une nouvelle unité de tambour. ➤➤ <i>Renseignements connexes: Remplacer l'unité de tambour</i> • Installez une nouvelle courroie. ➤➤ <i>Renseignements connexes: Remplacer la courroie</i> |

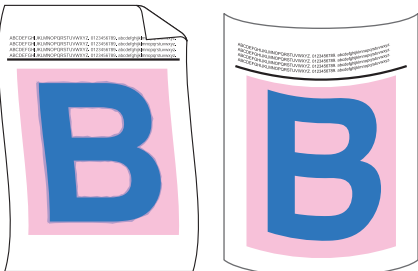
| Exemples de qualité d'impression médiocre | Recommandations |
|--|--|
|  <p data-bbox="244 436 707 465">Densité inégale des couleurs sur la page</p> | <ul style="list-style-type: none"> • Effectuez le calibrage à l'aide de l'écran ACL. • Désélectionnez la case à cocher Améliorer les gris dans le pilote d'imprimante. • Identifiez la couleur causant le problème et installez une nouvelle cartouche de toner. Pour identifier la couleur de la cartouche de toner, visitez le Brother Solutions Center (Centre de solutions Brother) à l'adresse support.brother.com pour consulter la page FAQ et Diagnostic. ➤➤ <i>Renseignements connexes: Remplacer la cartouche de toner</i> • Installez une nouvelle unité de tambour. ➤➤ <i>Renseignements connexes: Remplacer l'unité de tambour</i> |
|  <p data-bbox="236 925 715 954">Lignes fines manquantes dans les images</p> | <ul style="list-style-type: none"> • Assurez-vous que le mode d'économie de toner est désactivé sur l'écran ACL ou dans le pilote d'imprimante. • Modifiez la résolution d'impression. • Si vous utilisez un pilote d'imprimante Windows, sélectionnez Améliorer l'impression des motifs dans le paramètre d'impression de l'onglet Elémentaire. |
|  <p data-bbox="363 1238 587 1267">Impression froissée</p> | <ul style="list-style-type: none"> • Vérifiez le type et la qualité du papier. • Assurez-vous que le capot arrière est fermé correctement. • Assurez-vous que les deux leviers gris à l'intérieur du capot arrière sont en position relevée. • Assurez-vous que le paramètre du type de support dans le pilote d'imprimante correspond au type de papier utilisé. |
|  <p data-bbox="376 1556 574 1585">Images fantômes</p> | <ul style="list-style-type: none"> • Vérifiez l'environnement de l'appareil. Des conditions telles qu'un taux d'humidité faible et des températures basses peuvent être à l'origine de ce problème de qualité d'impression. • Assurez-vous que le paramètre du type de support dans le pilote d'imprimante correspond au type de papier utilisé. • Assurez-vous que les deux leviers gris à l'intérieur du capot arrière sont en position relevée. • Installez une nouvelle unité de tambour. ➤➤ <i>Renseignements connexes: Remplacer l'unité de tambour</i> |
|  <p data-bbox="268 1982 686 2011">Le toner laisse facilement des traces</p> | <ul style="list-style-type: none"> • Assurez-vous que les deux leviers gris à l'intérieur du capot arrière sont en position relevée. • Assurez-vous que le paramètre du type de support dans le pilote d'imprimante correspond au type de papier utilisé. • Sélectionnez le mode Améliorer la tenue du toner dans le pilote d'imprimante. Si cette sélection n'améliore pas suffisamment la fixation, choisissez un réglage épais dans le paramètre du pilote d'imprimante de Type de support. Si vous imprimez une enveloppe, |

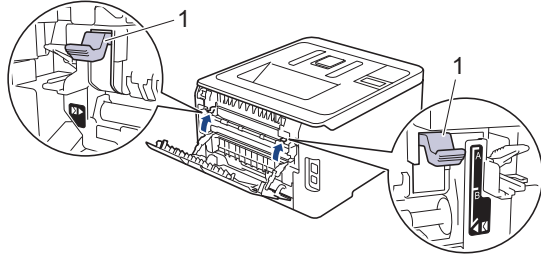
| Exemples de qualité d'impression médiocre | Recommandations |
|---|--|
|  <p data-bbox="316 517 635 546">Image gondolée ou ondulée</p> | <p data-bbox="855 165 1422 226">sélectionnez Env. épaisses dans le paramètre du type de support.</p> <ul data-bbox="818 241 1469 831" style="list-style-type: none"> • Sélectionnez le mode Réduire l'ondulation du papier dans le pilote d'imprimante. Si le problème n'est pas résolu, sélectionnez Papier ordinaire dans le paramètre du type de support. • Si vous imprimez une enveloppe, sélectionnez Env. fines dans le paramètre du type de support du pilote d'imprimante. • Si l'appareil est rarement utilisé, il est possible que le papier soit resté trop longtemps dans le bac à papier. Retournez la pile de papier dans le bac d'alimentation. Ventilez également la pile de papier et faites-lui faire une rotation de 180° dans le bac à papier. • Rangez le papier à un endroit où il ne sera pas exposé à des températures élevées et un taux d'humidité élevé. • Ouvrez le capot arrière (bac de sortie face vers le haut) pour que le papier imprimé soit acheminé au bac de sortie face vers le haut. |
|  <p data-bbox="343 1189 608 1218">Plis sur les enveloppes</p> | <ul data-bbox="818 853 1453 972" style="list-style-type: none"> • Assurez-vous que les leviers pour enveloppe à l'intérieur du capot arrière sont abaissés à la position pour enveloppe lorsque vous imprimez des enveloppes. <div data-bbox="858 1025 1474 1077" style="background-color: #e6e6fa; padding: 5px;"> <p>REMARQUE</p> </div> <p data-bbox="884 1093 1433 1218">Lorsque vous terminez l'impression, ouvrez le capot arrière et ramenez les deux leviers gris sur leur position initiale (1) en les soulevant jusqu'à ce qu'ils s'arrêtent.</p>  |



Renseignements connexes

- Dépannage

Sujets connexes :

- Support d'impression recommandé
- Impression test
- Calibrer la sortie couleur
- Remplacer la cartouche de toner
- Réduire la consommation de toner
- Remplacer l'unité de tambour
- Remplacer la courroie
- Nettoyez les têtes DEL
- Nettoyer l'unité de tambour

Problèmes réseau

- [Messages d'erreur](#)
- [Utiliser l'outil de réparation de connexion réseau \(Windows\)](#)
- [Où puis-je trouver les paramètres réseau de mon appareil Brother?](#)
- [Je ne parviens pas à terminer la configuration du réseau sans fil](#)
- [Mon appareil Brother ne peut pas imprimer sur le réseau](#)
- [Je veux vérifier le bon fonctionnement de mes périphériques réseau](#)

Messages d'erreur

Votre appareil Brother affiche un message d'erreur lorsqu'une erreur se produit. Les messages d'erreur les plus fréquents sont présentés dans le tableau.

>> [HL-L3210CW/HL-L3230CDN/HL-L3230CDW](#)

>> [HL-L3270CDW](#)

HL-L3210CW/HL-L3230CDN/HL-L3230CDW

| Messages d'erreur | Cause | Action |
|--|--|--|
| Erreur d'authentification, contactez votre administrateur. | Votre paramètre d'authentification pour la fonction d'enregistrement du journal d'impression sur le réseau est incorrect. | <ul style="list-style-type: none"> Assurez-vous que Nom utilisateur et Mot de passe dans Paramètre d'authentification sont corrects. Si le nom d'utilisateur fait partie d'un domaine, entrez-le sous l'un des formats suivants : utilisateur@domaine ou domaine \utilisateur. Assurez-vous que les paramètres de serveur de temps SNTP sont configurés correctement de manière à ce que l'heure corresponde à l'heure utilisée pour l'authentification par Kerberos ou NTLMv2. |
| Erreur connexion | D'autres appareils tentent de se connecter au réseau Wi-Fi Direct au même moment. | Vérifiez qu'aucun autre appareil ne tente de se connecter au réseau Wi-Fi Direct, puis réessayez de configurer les paramètres Wi-Fi Direct. |
| Échec de connex. | L'appareil Brother et votre appareil mobile n'arrivent pas à communiquer pendant la configuration réseau Wi-Fi Direct. | <ul style="list-style-type: none"> Rapprochez l'appareil mobile de votre appareil Brother. Déplacez votre appareil Brother et l'appareil mobile dans une zone exempte de toute obstruction. Si vous utilisez la méthode d'amorçage (NIP) de WPS, assurez-vous d'avoir entré le bon NIP. |
| Erreur d'accès au fichier, contactez votre admin. | L'appareil Brother ne peut pas accéder au dossier de destination de la fonction d'enregistrement du journal d'impression sur le réseau. | <ul style="list-style-type: none"> Vérifiez que le nom du répertoire d'enregistrement est correct. Vérifiez que le répertoire d'enregistrement permet l'écriture. Vérifiez que le fichier n'est pas verrouillé. |
| Erreur accès jrn | Dans la Gestion à partir du Web, vous avez sélectionné l'option Annuler l'impr. dans Réglage de la détection d'erreurs de Enreg journal d'impr sur réseau. | Attendez environ 60 secondes jusqu'à ce que ce message disparaisse de l'écran ACL. |
| Aucun périph. | Lors de la configuration du réseau Wi-Fi Direct, l'appareil Brother ne parvient pas à trouver votre appareil mobile. | <ul style="list-style-type: none"> Vérifiez que votre appareil Brother et l'appareil mobile sont en mode Wi-Fi Direct. Rapprochez l'appareil mobile de votre appareil Brother. |

| Messages d'erreur | Cause | Action |
|--|---|---|
| | | <ul style="list-style-type: none"> • Déplacez votre appareil Brother et l'appareil mobile dans une zone exempte de toute obstruction. • Si vous configurez manuellement le réseau Wi-Fi Direct, assurez-vous d'avoir entré le bon mot de passe. • Si votre appareil mobile est doté d'une page de configuration sur la manière d'obtenir une adresse IP, vérifiez que l'adresse IP de votre appareil mobile a été configurée par DHCP. |
| Serveur désactivé, contactez votre administrateur. | L'appareil Brother ne parvient pas à se connecter au serveur de la fonction d'enregistrement du journal d'impression sur le réseau. | <ul style="list-style-type: none"> • Vérifiez que votre adresse de serveur est correcte. • Vérifiez que votre serveur est connecté au réseau. • Vérifiez que l'appareil est connecté au réseau. |
| Date et heure incorrectes, contactez votre admin. | L'appareil Brother n'obtient pas l'heure du serveur de temps SNTP. | <ul style="list-style-type: none"> • Vérifiez que les paramètres permettant d'accéder au serveur de temps SNTP sont configurés correctement dans la Gestion à partir du Web. |

HL-L3270CDW

| Messages d'erreur | Cause | Action |
|--|--|--|
| Périphérique déjà connecté. App sur [OK]. | Le nombre maximum d'appareils mobiles connectés au réseau Wi-Fi lorsque l'appareil Brother est le propriétaire de groupe a déjà été atteint. | Après avoir désactivé la connexion entre votre appareil Brother et l'autre appareil mobile, réessayez de configurer les paramètres Wi-Fi Direct. Vous pouvez confirmer l'état de connexion en imprimant le rapport de configuration réseau. |
| Erreur d'authentification, contactez votre administrateur. | Votre paramètre d'authentification pour la fonction d'enregistrement du journal d'impression sur le réseau est incorrect. | <ul style="list-style-type: none"> • Assurez-vous que Nom utilisateur et Mot de passe dans Paramètre d'authentification sont corrects. Si le nom d'utilisateur fait partie d'un domaine, entrez-le sous l'un des formats suivants : utilisateur@domaine ou domaine \utilisateur. • Assurez-vous que les paramètres de serveur de temps SNTP sont configurés correctement de manière à ce que l'heure corresponde à l'heure utilisée pour l'authentification par Kerberos ou NTLMv2. |
| Erreur connexion | D'autres appareils tentent de se connecter au réseau Wi-Fi Direct au même moment. | Vérifiez qu'aucun autre appareil ne tente de se connecter au réseau Wi-Fi Direct, puis réessayez de configurer les paramètres Wi-Fi Direct. |
| Échec de connexion | L'appareil Brother et votre appareil mobile n'arrivent pas à communiquer pendant la configuration réseau Wi-Fi Direct. | <ul style="list-style-type: none"> • Rapprochez l'appareil mobile de votre appareil Brother. • Déplacez votre appareil Brother et l'appareil mobile dans une zone exempte de toute obstruction. • Si vous utilisez la méthode d'amorçage (NIP) de WPS, assurez-vous d'avoir entré le bon NIP. |

| Messages d'erreur | Cause | Action |
|--|--|---|
| Erreur d'accès au fichier, contactez votre administrateur. | L'appareil Brother ne peut pas accéder au dossier de destination de la fonction d'enregistrement du journal d'impression sur le réseau. | <ul style="list-style-type: none"> • Vérifiez que le nom du répertoire d'enregistrement est correct. • Vérifiez que le répertoire d'enregistrement permet l'écriture. • Vérifiez que le fichier n'est pas verrouillé. |
| Erreur accès jrn | Dans la Gestion à partir du Web, vous avez sélectionné l'option Annuler l'impr. dans Réglage de la détection d'erreurs de Enreg journal d'impr sur réseau. | Attendez environ 60 secondes jusqu'à ce que ce message disparaisse de l'écran ACL. |
| Aucun périph. | Lors de la configuration du réseau Wi-Fi Direct, l'appareil Brother ne parvient pas à trouver votre appareil mobile. | <ul style="list-style-type: none"> • Vérifiez que votre appareil Brother et l'appareil mobile sont en mode Wi-Fi Direct. • Rapprochez l'appareil mobile de votre appareil Brother. • Déplacez votre appareil Brother et l'appareil mobile dans une zone exempte de toute obstruction. • Si vous configurez manuellement le réseau Wi-Fi Direct, assurez-vous d'avoir entré le bon mot de passe. • Si votre appareil mobile est doté d'une page de configuration sur la manière d'obtenir une adresse IP, vérifiez que l'adresse IP de votre appareil mobile a été configurée par DHCP. |
| Délai d'expiration du serveur, contactez votre administrateur. | L'appareil Brother ne parvient pas à se connecter au serveur de la fonction d'enregistrement du journal d'impression sur le réseau. | <ul style="list-style-type: none"> • Vérifiez que votre adresse de serveur est correcte. • Vérifiez que votre serveur est connecté au réseau. • Vérifiez que l'appareil est connecté au réseau. |
| Date et heure incorr, contactez votre administrateur. | L'appareil Brother n'obtient pas l'heure du serveur de temps SNTP. | <ul style="list-style-type: none"> • Vérifiez que les paramètres permettant d'accéder au serveur de temps SNTP sont configurés correctement dans la Gestion à partir du Web. |



Renseignements connexes





- [Problèmes réseau](#)

Utiliser l'outil de réparation de connexion réseau (Windows)

Utilisez l'outil de réparation de connexion réseau pour corriger les paramètres réseau de l'appareil Brother. Il lui attribuera l'adresse IP et le masque de sous-réseau corrects.

- Windows 7/Windows 8/Windows 10
Vous devez ouvrir une session avec des droits d'administrateur.
- Assurez-vous que votre appareil Brother est allumé et connecté au même réseau que votre ordinateur.

1. Effectuez l'une des opérations suivantes :

| Option | Description |
|---|--|
| Windows Server 2008 | Cliquez sur  (Démarrer) > Tous les programmes > Brother > Brother Utilities * Utilitaires Brother . Cliquez sur la liste déroulante et sélectionnez votre nom de modèle (s'il n'a pas déjà été sélectionné). Cliquez sur Outils dans la barre de navigation de gauche, puis cliquez sur Outil de réparation de la connexion réseau . |
| Windows 7 | Cliquez sur  (Démarrer) > Tous les programmes > Brother > Brother Utilities * Utilitaires Brother . Cliquez sur la liste déroulante et sélectionnez votre nom de modèle (s'il n'a pas déjà été sélectionné). Cliquez sur Outils dans la barre de navigation de gauche, puis cliquez sur Outil de réparation de la connexion réseau . |
| Windows 8/ Windows 10 | Lancez  (Brother Utilities * Utilitaires Brother), puis cliquez sur la liste déroulante et sélectionnez le nom de votre modèle (si vous ne l'avez pas déjà sélectionné). Cliquez sur Outils dans la barre de navigation de gauche, puis cliquez sur Outil de réparation de la connexion réseau . |
| Windows Server 2012 / 2012 R2 / 2016 | Lancez  (Brother Utilities * Utilitaires Brother), puis cliquez sur la liste déroulante et sélectionnez le nom de votre modèle (si vous ne l'avez pas déjà sélectionné). Cliquez sur Outils dans la barre de navigation de gauche, puis cliquez sur Outil de réparation de la connexion réseau . |

 Si l'écran **Contrôle de compte d'utilisateur** s'affiche, cliquez sur **Oui**.

2. Suivez les instructions affichées à l'écran.
3. Prenez connaissance du diagnostic en imprimant le rapport de configuration réseau ou la page des paramètres d'imprimante.

 L'outil de réparation de connexion réseau démarre automatiquement si vous sélectionnez l'option **Activer l'outil de réparation de la connexion** dans Status Monitor. Cliquez avec le bouton droit de la souris sur l'écran Status Monitor, puis cliquez sur **Autres paramètres** > **Activer l'outil de réparation de la connexion**. Cette méthode n'est pas recommandée si votre administrateur réseau a configuré l'adresse IP à Statique, car elle modifiera automatiquement l'adresse IP.

Si une adresse IP et un masque de sous-réseau adéquats ne sont toujours pas attribués après l'utilisation de l'outil de réparation de connexion réseau, demandez ces informations à votre administrateur réseau.



Renseignements connexes

- [Problèmes réseau](#)

Sujets connexes :

- Imprimer le rapport de configuration réseau
 - Mon appareil Brother ne peut pas imprimer sur le réseau
 - Je veux vérifier le bon fonctionnement de mes périphériques réseau
-

Où puis-je trouver les paramètres réseau de mon appareil Brother?

- [Imprimer le rapport de configuration réseau](#)
- [Modification des paramètres de l'appareil à partir de votre ordinateur](#)

Je ne parviens pas à terminer la configuration du réseau sans fil

Modèles associés : HL-L3210CW/HL-L3230CDW/HL-L3270CDW

Mettez votre routeur sans fil hors tension puis à nouveau sous tension. Essayez ensuite de configurer à nouveau les paramètres sans fil. Si vous ne parvenez pas à résoudre le problème, suivez les instructions ci-dessous :

Étudiez le problème à l'aide du rapport WLAN.

| Cause | Action | Interface |
|---|---|--------------|
| Vos paramètres de sécurité (SSID/clé de réseau) ne sont pas corrects. | <ul style="list-style-type: none"> Confirmez les paramètres de sécurité en utilisant Aide à la configuration sans fil. Pour plus d'informations et pour télécharger l'utilitaire, accédez à la page Téléchargements de votre modèle dans le Brother Solutions Center (Centre de solutions Brother) à l'adresse support.brother.com. Faites votre sélection et vérifiez que vous utilisez les paramètres de sécurité corrects. <ul style="list-style-type: none"> Consultez les instructions fournies avec votre point d'accès/routeur LAN sans fil pour plus d'informations sur la façon de trouver les paramètres de sécurité. Le nom du fabricant ou le numéro de modèle du point d'accès/routeur LAN sans fil peut être utilisé comme paramètre de sécurité par défaut. Consultez le fabricant de votre point d'accès/routeur, votre fournisseur Internet ou votre administrateur réseau. | Sans fil |
| L'adresse MAC de votre appareil Brother n'est pas autorisée. | Confirmez que le filtre autorise l'adresse MAC de l'appareil Brother. Vous pouvez trouver l'adresse MAC sur le panneau de commande de votre appareil Brother. | Sans fil |
| Votre point d'accès/routeur LAN sans fil est configuré en mode furtif (sans diffusion du SSID). | <ul style="list-style-type: none"> Saisissez manuellement le nom correct du SSID ou la clé de réseau. Vérifiez le nom du SSID ou la clé de réseau dans les instructions fournies avec votre point d'accès/routeur LAN sans fil et reconfigurez le réseau sans fil. | Sans fil |
| Vos paramètres de sécurité (SSID/mot de passe) sont incorrects. | <ul style="list-style-type: none"> Confirmez le SSID et le mot de passe. <ul style="list-style-type: none"> Lorsque vous configurez le réseau manuellement, le SSID et le mot de passe s'affichent sur votre appareil Brother. Si votre appareil mobile prend en charge la configuration manuelle, le SSID et le mot de passe s'affichent sur son écran. | Wi-Fi Direct |
| Vous utilisez Android™ 4.0. | Si votre appareil mobile se déconnecte (environ six minutes après l'utilisation de Wi-Fi Direct), essayez la configuration par pression sur un bouton à l'aide de WPS (recommandée) et configurez votre appareil Brother en tant que P/G. | Wi-Fi Direct |
| Votre appareil Brother est situé trop loin de votre appareil mobile. | Placez votre appareil Brother dans un rayon d'environ 3,3 pieds (1 mètre) de l'appareil mobile lorsque vous configurez les paramètres du réseau Wi-Fi Direct. | Wi-Fi Direct |
| Il y a des obstacles (murs ou meubles, par exemple) entre votre appareil Brother et l'appareil mobile. | Déplacez votre appareil Brother dans une zone exempte de tout obstacle. | Wi-Fi Direct |
| Un ordinateur sans fil, un périphérique Bluetooth®, un four à micro-ondes ou un téléphone numérique sans fil se trouve à proximité de | Éloignez les autres appareils de l'appareil Brother ou de l'appareil mobile. | Wi-Fi Direct |

| Cause | Action | Interface |
|--|--|--------------|
| l'appareil Brother ou de l'appareil mobile. | | |
| Si vous avez suivi tous les conseils qui précèdent, mais que vous n'arrivez toujours pas à terminer la configuration Wi-Fi Direct, procédez comme suit : | <ul style="list-style-type: none"> • Éteignez et rallumez votre appareil Brother. Réessayez alors de configurer les paramètres Wi-Fi Direct. • Si vous utilisez votre appareil Brother en tant que client, confirmez le nombre d'appareils autorisés sur le réseau Wi-Fi Direct actuel, puis vérifiez le nombre d'appareils connectés. | Wi-Fi Direct |

Pour Windows

Si votre connexion sans fil a été interrompue et que vous avez effectué toutes les vérifications ci-dessus, il est conseillé d'utiliser l'outil de réparation de connexion réseau.





Renseignements connexes

- [Problèmes réseau](#)

Sujets connexes :

- [Configurer votre appareil pour un réseau sans fil lorsque le SSID n'est pas diffusé](#)
- [Utiliser Wi-Fi Direct®](#)

Mon appareil Brother ne peut pas imprimer sur le réseau

| Cause | Action | Interface |
|--|---|----------------|
| Votre logiciel de sécurité bloque l'accès de votre appareil au réseau. | Certains logiciels de sécurité peuvent bloquer l'accès sans afficher de boîte de dialogue d'avertissement de sécurité, même après une installation réussie. Pour autoriser l'accès, consultez les instructions de votre logiciel de sécurité ou adressez-vous à l'éditeur du logiciel. | Câblé/Sans fil |
| Votre appareil Brother n'a pas reçu d'adresse IP disponible. | <ul style="list-style-type: none"> Vérifiez l'adresse IP et le masque de sous-réseau. Assurez-vous que l'adresse IP et le masque de sous-réseau de l'ordinateur et de l'appareil Brother sont corrects et situés sur le même réseau. Pour plus d'information sur la vérification de l'adresse IP et du masque de sous-réseau, consultez votre administrateur réseau. Windows Vérifiez l'adresse IP et le masque de sous-réseau à l'aide de l'outil de réparation de connexion réseau. | Câblé/Sans fil |
| La tâche d'impression qui a échoué se trouve toujours dans la file d'attente d'impression de votre ordinateur. | <ul style="list-style-type: none"> Si la tâche d'impression qui a échoué se trouve toujours dans la file d'attente d'impression de votre ordinateur, supprimez-la. Sinon, double-cliquez sur l'icône de l'imprimante dans le dossier suivant et annulez tous les documents : <ul style="list-style-type: none"> Windows 7 Cliquez sur  (Démarrer) > Périphériques et imprimantes. Windows 8 Déplacez votre souris vers le coin inférieur droit du bureau. Lorsque la barre de menus apparaît, cliquez sur Paramètres > Panneau de configuration. Dans le groupe Matériel et audio, cliquez sur Afficher les périphériques et imprimantes. Windows 10 et Windows Server 2016 Cliquez sur  > Système Windows > Panneau de configuration. Dans le groupe Matériel et audio, cliquez sur Afficher les périphériques et imprimantes. Windows Server 2008 Cliquez sur Démarrer > Panneau de configuration > Imprimantes. Windows Server 2012 Déplacez votre souris vers le coin inférieur droit du bureau. Lorsque la barre de menus apparaît, cliquez sur Paramètres > Panneau de configuration. Dans le groupe Matériel, cliquez sur Afficher les périphériques et imprimantes > Imprimantes. Windows Server 2012 R2 Cliquez sur Panneau de configuration dans l'écran démarrer. Dans le groupe Matériel, cliquez sur Afficher les périphériques et imprimantes. Mac Cliquez sur Préférences Système... > Imprimantes et scanners. | Câblé/Sans fil |
| Votre appareil Brother n'est pas connecté au réseau sans fil. | Imprimez le rapport WLAN pour vérifier le code d'erreur figurant sur le rapport imprimé. | Sans fil |

Si vous avez vérifié et essayé toutes les solutions ci-dessus, mais que votre appareil Brother n'imprime toujours pas, désinstallez le pilote d'imprimante et réinstallez-le.



Renseignements connexes

- [Problèmes réseau](#)

Sujets connexes :

- [Imprimer le rapport WLAN](#)
- [Codes d'erreur du rapport WLAN](#)
- [Utiliser l'outil de réparation de connexion réseau \(Windows\)](#)
- [Je veux vérifier le bon fonctionnement de mes périphériques réseau](#)

Je veux vérifier le bon fonctionnement de mes périphériques réseau

| Vérification | Action | Interface |
|--|--|----------------|
| Vérifiez que votre appareil Brother, votre point d'accès/routeur ou votre concentrateur réseau est sous tension. | Vérifiez les éléments suivants : <ul style="list-style-type: none">Le cordon d'alimentation est branché correctement et l'appareil Brother est sous tension.Le point d'accès/routeur ou le concentrateur est allumé et son bouton de liaison clignote.Tous les emballages de protection ont été retirés de l'appareil.La cartouche de toner et l'unité de tambour sont installées correctement.Le capot de l'appareil est complètement fermé.Le papier a été chargé correctement dans le bac à papier.(Pour les réseaux câblés) Un câble réseau est bien connecté à l'appareil Brother et au routeur ou au concentrateur. | Câblé/Sans fil |
| Vérifiez Link Status dans le rapport de configuration réseau ou la page des paramètres d'imprimante. | Imprimez le rapport de configuration du réseau et vérifiez que Ethernet Link Status ou Wireless Link Status est sur Link OK . | Câblé/Sans fil |
| Vérifiez que vous pouvez effectuer un « ping » vers l'appareil Brother depuis votre ordinateur. | Effectuez un « ping » vers l'appareil Brother depuis votre ordinateur en utilisant l'adresse IP ou le nom du nœud à l'invite de commande Windows ou depuis l'application Terminal de Mac : Effectuez un « ping » vers <ipaddress> ou <nodename>. <ul style="list-style-type: none">Réussite : Votre appareil Brother fonctionne correctement et est connecté au même réseau que votre ordinateur.Échec : Votre appareil Brother n'est pas connecté au même réseau que votre ordinateur. (Windows) Consultez l'administrateur réseau et utilisez l'outil de réparation de connexion réseau pour corriger l'adresse IP et le masque de sous-réseau. (Mac) Vérifiez si l'adresse IP et le masque de sous-réseau sont corrects. | Câblé/Sans fil |
| Vérifiez que votre appareil Brother est connecté au réseau sans fil. | Imprimez le rapport WLAN pour vérifier le code d'erreur figurant sur le rapport imprimé. | Sans fil |

Si vous avez vérifié et essayé toutes les solutions ci-dessus, mais avez toujours des problèmes, consultez les instructions fournies avec votre point d'accès/routeur LAN sans fil pour trouver les informations relatives au SSID et à la clé de réseau et configurez-les correctement.



Renseignements connexes

- [Problèmes réseau](#)

Sujets connexes :

- [Imprimer le rapport de configuration réseau](#)
- [Imprimer le rapport WLAN](#)
- [Codes d'erreur du rapport WLAN](#)
- [Utiliser l'outil de réparation de connexion réseau \(Windows\)](#)
- [Mon appareil Brother ne peut pas imprimer sur le réseau](#)

Problèmes liés à Google Cloud Print

| Problème | Suggestions |
|---|--|
| Mon appareil Brother n'est pas affiché dans la liste des imprimantes. | Vérifiez que votre appareil est allumé. |
| | Vérifiez que Google Cloud Print™ est activé. |
| | Vérifiez que votre appareil est enregistré avec Google Cloud Print™. Si ce n'est pas le cas, enregistrez-le. |
| Impossible d'imprimer. | Vérifiez que votre appareil est allumé. |
| | Vérifiez vos paramètres réseau. >> <i>Renseignements connexes</i> |
| | Il se peut que certains fichiers ne puissent pas être imprimés ou ne se présentent pas exactement tels qu'ils sont affichés. |
| Impossible d'enregistrer mon appareil Brother machine avec Google Cloud Print™. | Assurez-vous que votre appareil est connecté à un réseau disposant d'un accès à Internet. |
| | Vérifiez que la date et l'heure sont correctement réglées sur votre appareil. |
| Je ne vois pas de message de confirmation sur mon appareil Brother lorsque j'essaie de l'enregistrer avec Google Cloud Print™, même après avoir répété les étapes d'enregistrement. | Assurez-vous que votre appareil Brother est inactif lors de l'enregistrement avec Google Cloud Print™. |



Renseignements connexes

- [Dépannage](#)

Sujets connexes :

- [Paramètres réseau pour l'utilisation de Google Cloud Print](#)

Problèmes liés à AirPrint

| Problème | Suggestions |
|--|---|
| Mon appareil Brother n'est pas affiché dans la liste des imprimantes. | Vérifiez que votre appareil Brother est allumé. |
| | Vérifiez les paramètres réseau. |
| | Rapprochez l'appareil mobile du routeur/point d'accès sans fil, ou de votre appareil Brother. |
| Impossible d'imprimer. | Vérifiez que votre appareil Brother est allumé. |
| | Vérifiez les paramètres réseau. |
| J'essaie d'imprimer un document de plusieurs pages à partir d'un appareil iOS, mais SEULE la première page est imprimée. | Vérifiez que vous exécutez la dernière version d'OS. Reportez-vous à l'article de soutien Apple suivant pour plus d'information sur AirPrint : support.apple.com/kb/HT4356 . |









Renseignements connexes

- [Dépannage](#)

Sujets connexes :

- [Présentation d'AirPrint](#)

Autres problèmes

| Difficultés | Suggestions |
|--|--|
| L'appareil ne s'allume pas. | <p>Il est possible que des conditions défavorables pour la connexion de l'alimentation (par exemple la foudre ou une surtension) aient déclenché les mécanismes de sécurité internes de l'appareil. Débranchez le cordon d'alimentation. Patientez pendant dix minutes, puis branchez le cordon d'alimentation et appuyez sur  pour allumer l'appareil.</p> <p>Si le problème n'est pas résolu, maintenez enfoncé  pour éteindre l'appareil. Si vous utilisez une batterie de secours ou un parasurtenseur, déconnectez-le pour vous assurer qu'il ne s'agit pas de la source du problème. Branchez le cordon d'alimentation de l'appareil directement dans une autre prise de courant en état de marche, puis appuyez sur  pour allumer l'appareil.</p> |
| L'appareil est incapable d'imprimer des données EPS sous forme binaire avec le pilote d'imprimante BR-Script3. | <p>(Windows)</p> <p>Pour imprimer des données EPS, procédez ainsi :</p> <ol style="list-style-type: none"> Pour Windows 7 et Windows Server 2008 R2 : Cliquez sur le bouton  Démarrer > Périphériques et imprimantes. Pour Windows Server 2008 : Cliquez sur le bouton  (Démarrer) > Panneau de configuration > Matériel et audio > Imprimantes. Pour Windows 8 et Windows Server 2012 : Déplacez votre souris vers le coin inférieur droit du bureau. Lorsque la barre de menus apparaît, cliquez sur Paramètres > Panneau de configuration. Dans le groupe Matériel et audio¹, cliquez sur Afficher les périphériques et imprimantes. Pour Windows 10 et Windows Server 2016 : Cliquez sur  > Système Windows > Panneau de configuration. Dans le groupe Matériel et audio, cliquez sur Afficher les périphériques et imprimantes. Pour Windows Server 2012 R2 : Cliquez sur Panneau de configuration dans l'écran démarrer. Dans le groupe Matériel, cliquez sur Afficher les périphériques et imprimantes. Cliquez avec le bouton droit de la souris sur l'icône Brother XXX-XXXX BR-Script3, puis sélectionnez Propriétés de l'imprimante. Dans l'onglet Paramètres du périphérique, sélectionnez TBCP (protocole de communication binaire étiqueté) dans Protocole de sortie. |
| Impossible d'installer le logiciel Brother. | <p>(Windows)</p> <p>Si l'avertissement du logiciel de sécurité s'affiche à l'écran de l'ordinateur pendant l'installation, modifiez les paramètres du logiciel de sécurité pour permettre au programme de configuration du produit Brother ou à d'autres programmes de s'exécuter.</p> <p>(Mac)</p> |

| Difficultés | Suggestions |
|-------------|--|
| | Si vous utilisez la fonction de pare-feu d'un logiciel de sécurité antivirus ou anti-espion, désactivez-la temporairement, puis installez le logiciel Brother. |

¹ Pour Windows Server 2012 : Dans le groupe **Matériel et audio**



Renseignements connexes

- [Dépannage](#)
-

Consulter les informations sur l'appareil

Suivez ces instructions pour consulter le numéro de série de votre appareil Brother et la version du microprogramme.

>> [HL-L3210CW/HL-L3230CDN/HL-L3230CDW](#)

>> [HL-L3270CDW](#)

HL-L3210CW/HL-L3230CDN/HL-L3230CDW

1. Appuyez sur ▲ ou ▼ pour sélectionner l'option [Info. machine], puis appuyez sur **OK**.
2. Appuyez sur ▲ ou sur ▼ pour sélectionner l'une des options suivantes :

| Option | Description |
|------------------|---|
| No. série | Permet de vérifier le numéro de série de votre appareil. |
| Vers microlog | Permet de vérifier la version du micrologiciel de votre appareil. |
| Compteur page | Permet de vérifier le nombre total de pages imprimées par l'appareil. |
| Durée vie pièces | Permet de vérifier la durée de vie restante des consommables. |

3. Appuyez sur **OK**.

HL-L3270CDW

1. Appuyez sur  [Paramètres] > [Ts réglages] > [Info sur périphériq].
2. Appuyez sur l'une des options suivantes :

| Option | Description |
|---------------------|--|
| No. série | Permet de vérifier le numéro de série de votre appareil. |
| Vers micrologiciel | Permet de vérifier la version du micrologiciel de votre appareil. |
| MàJ micrologiciel | Permet de mettre le microprogramme de l'appareil à jour. |
| Vérif auto microlog | Permet d'afficher les informations sur l'écran Page d'accueil. |
| Compteur page | Permet de vérifier le nombre total de pages imprimées par l'appareil. |
| Vie pièces | Permet de vérifier le pourcentage de durée de vie restante des consommables. |

3. Appuyez sur .

Renseignements connexes

- [Dépannage](#)

Fonctions de réinitialisation

- Réinitialisation de l'appareil
- Réinitialisation du réseau
- Rétablissement des réglages d'usine

Réinitialisation de l'appareil

Utilisez la fonction de réinitialisation de l'appareil pour rétablir les paramètres de l'appareil aux réglages d'usine.

Les paramètres de réseau et les paramètres de sécurité ne seront pas rétablis par la fonction de réinitialisation de l'appareil.

>> [HL-L3210CW/HL-L3230CDN/HL-L3230CDW](#)

>> [HL-L3270CDW](#)

HL-L3210CW/HL-L3230CDN/HL-L3230CDW

1. Appuyez sur ▲ ou ▼ pour sélectionner l'option [Réglage init.], puis appuyez sur **OK**.
2. Appuyez sur ▲ ou ▼ pour sélectionner l'option [Réinitialiser], puis appuyez sur **OK**.
3. Appuyez sur ▲ ou ▼ pour sélectionner l'option [Réinit. appareil], puis appuyez sur **OK**.
4. Appuyez sur ▲ pour sélectionner [Réinitialiser].
5. Appuyez sur ▲ pour redémarrer l'appareil.

HL-L3270CDW

1. Appuyez sur  [Paramètres] > [Ts réglages] > [Réglage init.] > [Réinitialiser] > [Réinit. appareil].
2. Vous serez invité à redémarrer l'appareil. Appuyez sur l'option du tableau permettant de redémarrer l'appareil ou de quitter la procédure.

| Option | Description |
|---|---|
| Appuyez sur Oui pendant 2 secondes | Redémarrage de l'appareil. L'appareil amorce la réinitialisation. |
| Non | L'appareil quitte la procédure sans redémarrer. |



Si vous ne redémarrez pas votre appareil, la procédure de réinitialisation ne sera pas terminée et vos paramètres demeureront inchangés.

3. Appuyez sur .

Renseignements connexes

- [Fonctions de réinitialisation](#)

Réinitialisation du réseau

Utilisez la fonction de réinitialisation du réseau pour rétablir les paramètres réseau du serveur d'impression, par exemple le mot de passe et l'adresse IP, à leurs réglages par défaut.

- Débranchez tous les câbles d'interface avant d'effectuer une réinitialisation du réseau.

>> [HL-L3210CW/HL-L3230CDN/HL-L3230CDW](#)

>> [HL-L3270CDW](#)

HL-L3210CW/HL-L3230CDN/HL-L3230CDW

1. Appuyez sur ▲ ou ▼ pour sélectionner l'option [Réglage init.], puis appuyez sur **OK**.
2. Appuyez sur ▲ ou ▼ pour sélectionner l'option [Réinitialiser], puis appuyez sur **OK**.
3. Appuyez sur ▲ ou ▼ pour sélectionner l'option [Réinit. réseau], puis appuyez sur **OK**.
4. Appuyez sur ▲ pour sélectionner [Réinitialiser].
5. Appuyez sur ▲ pour redémarrer l'appareil.

HL-L3270CDW

1. Appuyez sur  [Paramètres] > [Ts réglages] > [Réglage init.] > [Réinitialiser] > [Réinit. réseau].
2. Vous serez invité à redémarrer l'appareil. Appuyez sur l'option du tableau permettant de redémarrer l'appareil ou de quitter la procédure.

| Option | Description |
|---|---|
| Appuyez sur Oui pendant 2 secondes | Redémarrage de l'appareil. L'appareil amorce la réinitialisation. |
| Non | L'appareil quitte la procédure sans redémarrer. |



Si vous ne redémarrez pas votre appareil, la procédure de réinitialisation ne sera pas terminée et vos paramètres demeureront inchangés.

3. Appuyez sur .

Renseignements connexes

- [Fonctions de réinitialisation](#)

Rétablissement des réglages d'usine

Utilisez la fonction de rétablissement des réglages d'usine pour rétablir tous les paramètres aux réglages d'usine.

Débranchez tous les câbles d'interface avant d'effectuer un rétablissement des réglages d'usine.

>> [HL-L3210CW/HL-L3230CDN/HL-L3230CDW](#)

>> [HL-L3270CDW](#)

HL-L3210CW/HL-L3230CDN/HL-L3230CDW

1. Appuyez sur ▲ ou ▼ pour sélectionner l'option [Réglage init.], puis appuyez sur **OK**.
2. Appuyez sur ▲ ou ▼ pour sélectionner l'option [Réinitialiser], puis appuyez sur **OK**.
3. Appuyez sur ▲ ou ▼ pour sélectionner l'option [Réinit usine], puis appuyez sur **OK**.
4. Appuyez sur ▲ pour sélectionner [Réinitialiser].
5. Appuyez sur ▲ pour redémarrer l'appareil.

HL-L3270CDW

1. Appuyez sur  [Paramètres] > [Ts réglages] > [Réglage init.] > [Réinitialiser] > [Réinit usine].
2. Vous serez invité à redémarrer l'appareil. Appuyez sur l'option du tableau permettant de redémarrer l'appareil ou de quitter la procédure.

| Option | Description |
|---|---|
| Appuyez sur Oui pendant 2 secondes | Redémarrage de l'appareil. L'appareil amorce la réinitialisation. |
| Non | L'appareil quitte la procédure sans redémarrer. |



Si vous ne redémarrez pas votre appareil, la procédure de réinitialisation ne sera pas terminée et vos paramètres demeureront inchangés.

3. Appuyez sur .

Renseignements connexes

- [Fonctions de réinitialisation](#)

Entretien de routine

- Remplacer les consommables
- Nettoyer l'appareil
- Calibrer la sortie couleur
- Corriger l'alignement d'impression couleur (Enregistrement des couleurs)
- Vérifier la durée de vie restante de la pièce
- Emballer et expédier votre appareil Brother
- Remplacer les pièces d'entretien périodique

Remplacer les consommables

Vous devez remplacer les consommables lorsque l'appareil indique qu'ils ont atteint leur fin de vie.

L'utilisation de consommables d'une marque autre que Brother peut affecter la qualité d'impression, les performances du matériel et la fiabilité de l'appareil. La cartouche de toner et l'unité de tambour sont deux consommables distincts. Vérifiez qu'ils sont installés ensemble. Le numéro de référence des consommables peut varier selon le pays.

REMARQUE

- Veuillez fermer hermétiquement les consommables usagés dans un sac afin d'éviter que de la poudre de toner ne s'échappe de la cartouche.
- Visitez le site www.brother.com/original/index.html pour obtenir des instructions sur la manière de retourner les consommables usagés dans le cadre du programme de récupération et recyclage de Brother. Si vous choisissez de ne pas retourner les consommables usagés, mettez-les au rebut conformément aux réglementations locales. Ne les jetez pas avec les ordures ménagères. Pour toute question, contactez votre service local d'élimination des déchets.
- Nous vous recommandons de placer les consommables usagés et neufs sur un morceau de papier pour éviter toute éclaboussure ou dispersion de leur contenu.
- L'utilisation d'un papier qui ne correspond pas exactement au support d'impression recommandé peut réduire la durée de vie des consommables et des pièces de l'appareil.
- La durée de vie prévue de chacune des cartouches de toner est basée sur la norme ISO/IEC 19798. La fréquence de remplacement varie selon le volume d'impression, le pourcentage de couverture, les types de supports utilisés et la mise en marche/arrêt de l'appareil.
- La fréquence de remplacement des consommables autres que les cartouches de toner varie selon le volume d'impression, les types de supports utilisés et la mise en marche/arrêt de l'appareil.
- Manipulez la cartouche de toner avec soin. Si du toner se répand sur vos mains ou vos vêtements, essuyez immédiatement les éclaboussures ou nettoyez-les à l'eau froide.
- Pour éviter les problèmes de qualité d'impression, NE touchez PAS aux pièces présentées en gris dans les illustrations.

Cartouche de toner

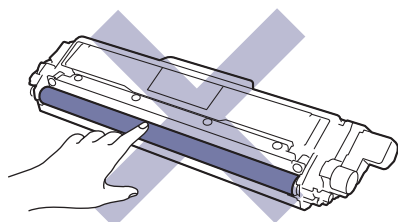

Unité de tambour

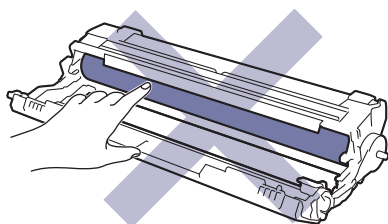

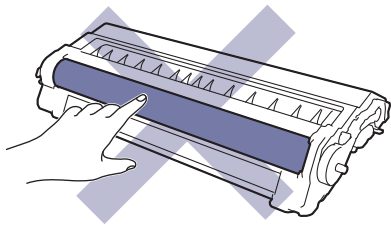

Courroie

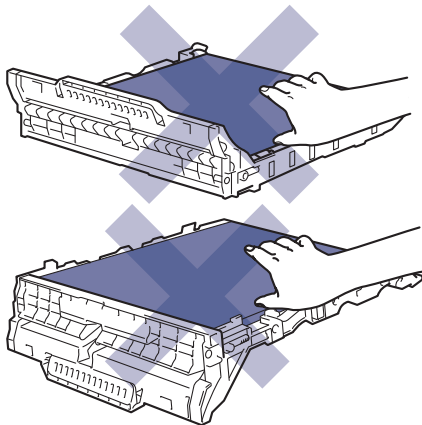

Conteneur de toner utilisé

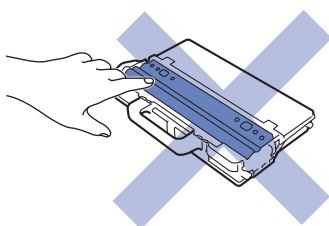

Renseignements connexes

- Entretien de routine
 - Remplacer la cartouche de toner
 - Remplacer l'unité de tambour
 - Remplacer la courroie
 - Remplacer le conteneur de toner utilisé

Sujets connexes :

- Messages d'erreur et d'entretien
 - Consommables
-

Remplacer la cartouche de toner

Avant de commencer la procédure de remplacement ►► *Renseignements connexes: Remplacer les consommables*

1. Assurez-vous que l'appareil est allumé.
2. Ouvrez le capot supérieur jusqu'à ce qu'il se verrouille en position ouverte.

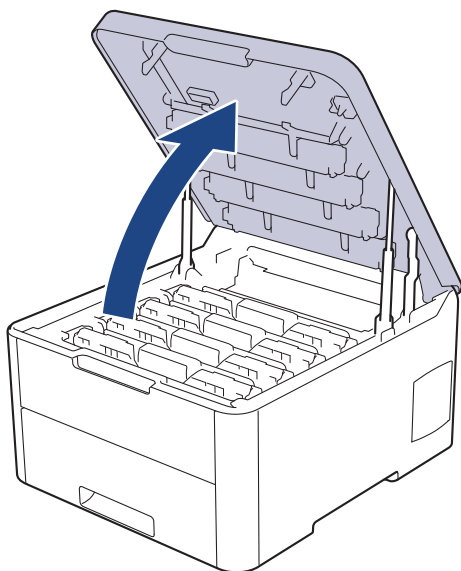

⚠ AVERTISSEMENT

SURFACE CHAUDE

Les pièces internes de l'appareil seront extrêmement chaudes. Attendez que l'appareil refroidisse avant de les toucher.

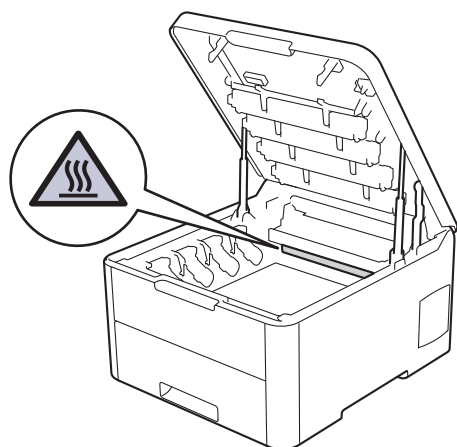

3. Retirez l'ensemble de cartouche de toner et d'unité de tambour pour la couleur indiquée à l'écran ACL.

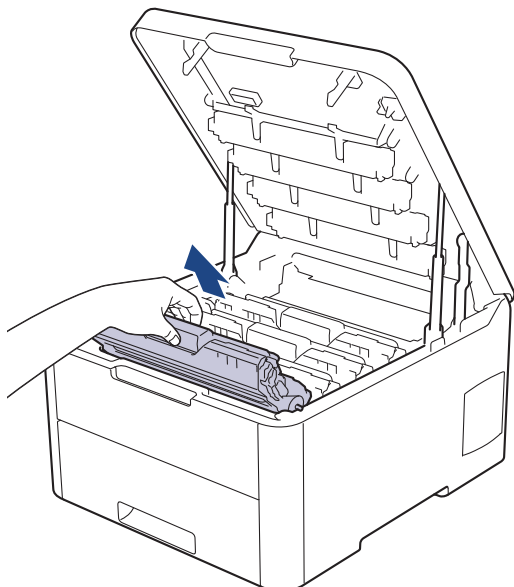

⚠ ATTENTION

Nous vous conseillons de poser les ensembles de cartouche de toner et d'unité de tambour sur une feuille de papier jetable placée sur une surface propre et plane, afin de contenir les éventuelles éclaboussures de toner.

IMPORTANT

Pour éviter que l'appareil ne soit endommagé par de l'électricité statique, ne touchez PAS les électrodes présentées dans l'illustration.

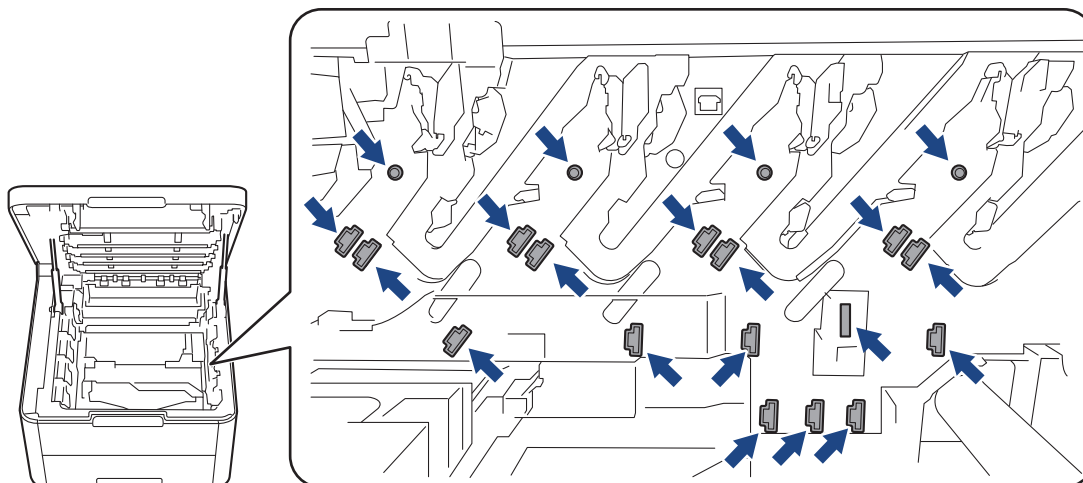

4. Poussez vers le bas le levier de verrouillage vert et retirez la cartouche de toner de l'unité de tambour.

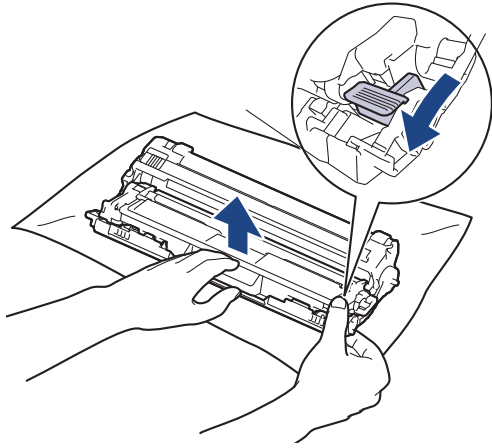

5. Déballez la nouvelle cartouche de toner.
6. Retirez le couvercle de protection.

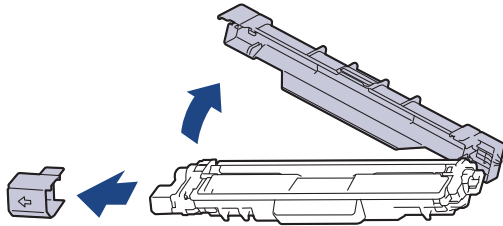

La forme de la cartouche de toner varie en fonction de votre pays et de votre région.

7. Insérez la nouvelle cartouche de toner fermement dans l'unité de tambour jusqu'au déclic de verrouillage.

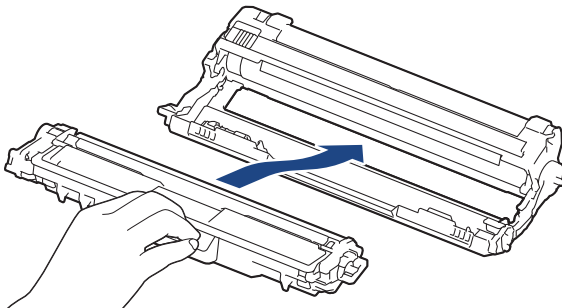

Assurez-vous d'insérer correctement la cartouche de toner, sinon elle pourrait se séparer de l'unité de tambour.

8. Nettoyez le fil corona à l'intérieur de l'unité de tambour en faisant coulisser délicatement la languette verte de gauche à droite et de droite à gauche à plusieurs reprises. Répétez cette opération pour tous les fils corona.

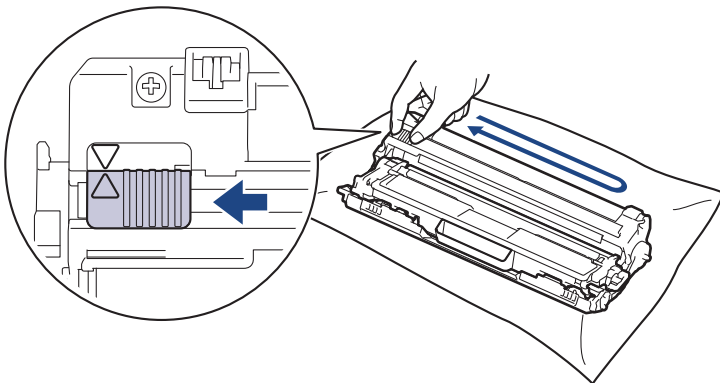



Veillez à ramener la languette verte à sa position d'origine (▲). La flèche sur la languette doit être alignée avec la flèche sur l'unité de tambour. Sinon, les pages imprimées pourraient être marquées d'une bande verticale.

9. Insérez les ensembles de cartouches de toner et d'unité de tambour dans l'appareil. Assurez-vous de faire correspondre la couleur de la cartouche de toner avec l'étiquette de la même couleur sur l'appareil.

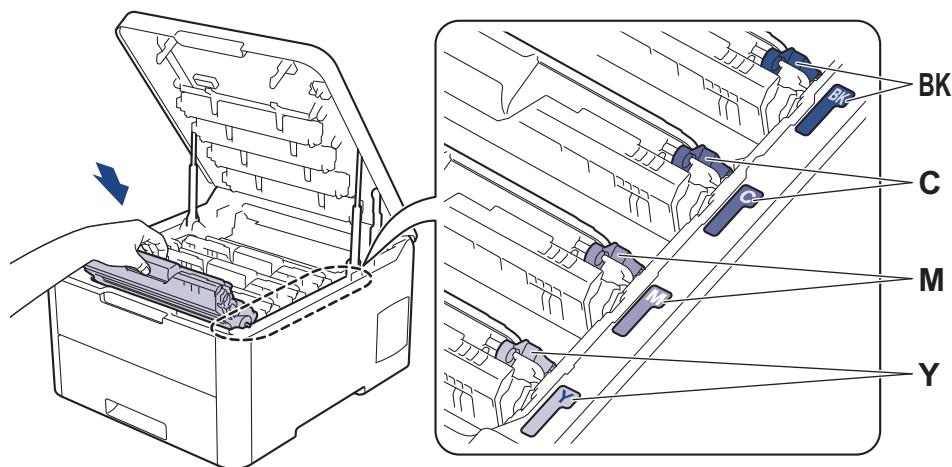

10. Fermez le capot supérieur de l'appareil.



- Après le remplacement d'une cartouche de toner, n'éteignez PAS l'appareil ou n'ouvrez PAS le capot supérieur tant que l'écran de l'appareil n'est pas retourné en mode Prêt.
- La cartouche de toner fournie avec votre appareil Brother est une cartouche de toner de démarrage.
- Nous vous recommandons de conserver une nouvelle cartouche de toner à proximité lorsque l'avertissement Niveau de toner bas s'affiche.
- Pour garantir une qualité d'impression élevée, nous vous recommandons d'utiliser uniquement des cartouches de toner de marque Brother authentique. Si vous souhaitez acheter des cartouches de toner, veuillez contacter le Service à la clientèle Brother ou votre revendeur Brother local.
- Ne déballez PAS la nouvelle cartouche de toner avant d'être prêt à l'installer.
- Si une cartouche de toner reste déballée pendant une longue période de temps, la durée de vie du toner sera raccourcie.
- Brother vous recommande vivement de NE PAS recharger la cartouche de toner fournie avec votre appareil. De plus, nous vous recommandons vivement de continuer à utiliser uniquement des cartouches de toner de remplacement de marque Brother authentique. L'utilisation ou la tentative d'utilisation d'un toner et/ou de cartouches d'un autre fabricant avec l'appareil Brother risque d'endommager ce dernier et/ou de donner des résultats d'impression insatisfaisants. Notre garantie limitée ne s'étend pas aux problèmes techniques découlant de l'utilisation d'un toner ou d'une cartouche de toner d'un autre fabricant. Pour protéger votre investissement et bénéficier des performances optimales de l'appareil Brother, nous vous recommandons vivement de n'utiliser que des consommables de marque Brother authentique.



Renseignements connexes

- [Remplacer les consommables](#)

Sujets connexes :

- [Messages d'erreur et d'entretien](#)
- [Améliorer la qualité d'impression](#)

Remplacer l'unité de tambour

Avant de commencer la procédure de remplacement ►► *Renseignements connexes: Remplacer les consommables*

- >> Remplacer l'unité de tambour
- >> Réinitialiser le compteur du tambour (HL-L3210CW/HL-L3230CDN/HL-L3230CDW)
- >> Réinitialiser le compteur du tambour (HL-L3270CDW)

Remplacer l'unité de tambour

1. Assurez-vous que l'appareil est allumé.
2. Ouvrez le capot supérieur jusqu'à ce qu'il se verrouille en position ouverte.

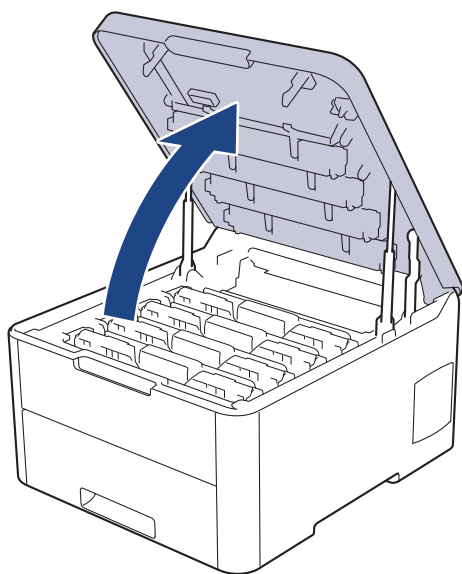

⚠ AVERTISSEMENT

SURFACE CHAUDE

Les pièces internes de l'appareil seront extrêmement chaudes. Attendez que l'appareil refroidisse avant de les toucher.

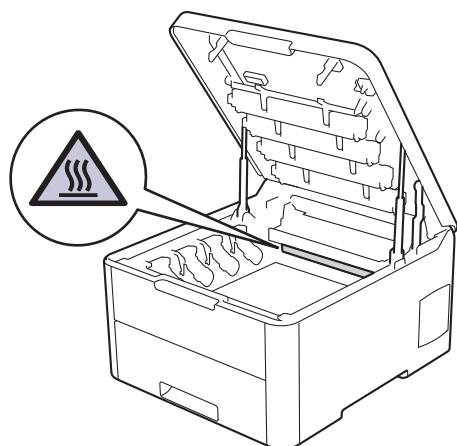

3. Retirez l'ensemble de cartouche de toner et d'unité de tambour pour la couleur indiquée à l'écran ACL.

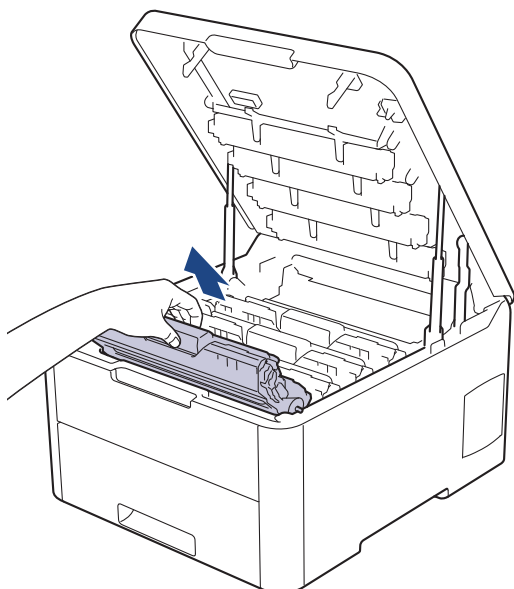

⚠ ATTENTION

Nous vous conseillons de poser les ensembles de cartouche de toner et d'unité de tambour sur une feuille de papier jetable placée sur une surface propre et plane, afin de contenir les éventuelles éclaboussures de toner.

IMPORTANT

Pour éviter que l'appareil ne soit endommagé par de l'électricité statique, ne touchez PAS les électrodes présentées dans l'illustration.

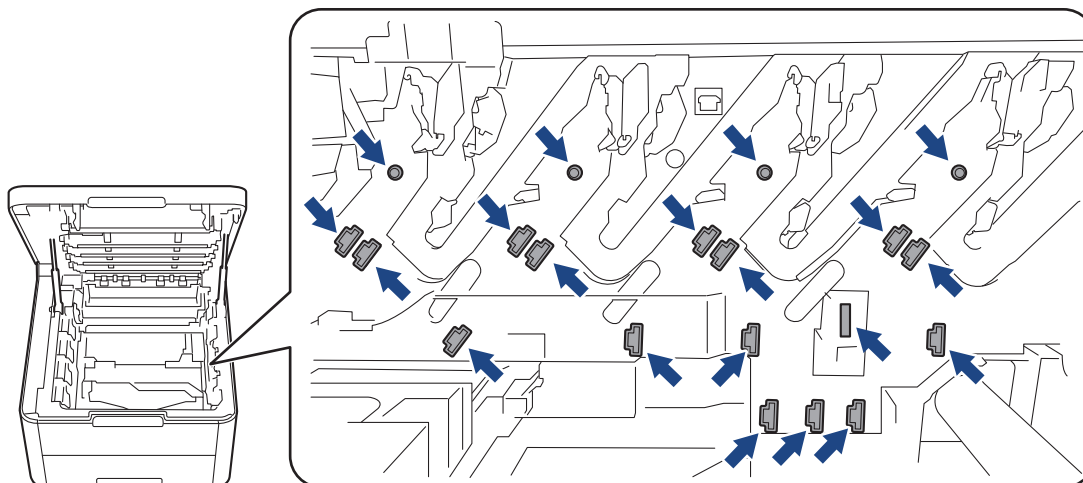

4. Poussez vers le bas le levier de verrouillage vert et retirez la cartouche de toner de l'unité de tambour.

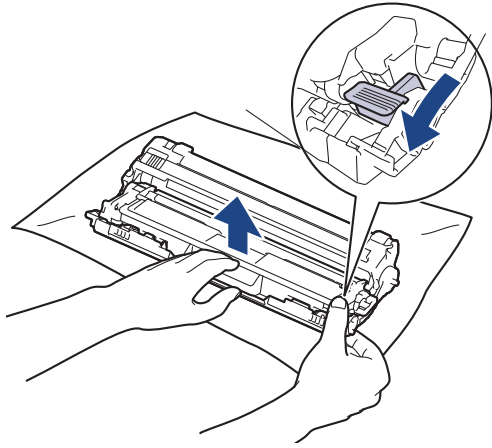

5. Déballez la nouvelle unité de tambour.
6. Retirez le couvercle de protection.

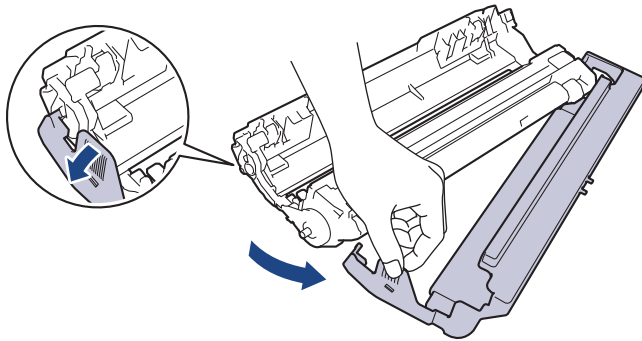

7. Réinsérez la cartouche de toner fermement dans la nouvelle unité de tambour jusqu'au déclic de verrouillage.

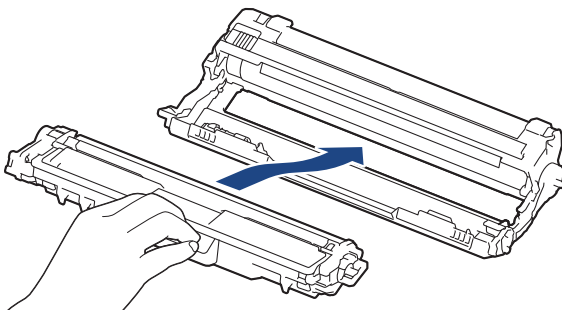

Assurez-vous d'insérer correctement la cartouche de toner, sinon elle pourrait se séparer de l'unité de tambour.

8. Nettoyez le fil corona à l'intérieur de l'unité de tambour en faisant coulisser délicatement la languette verte de gauche à droite et de droite à gauche à plusieurs reprises. Répétez cette opération pour tous les fils corona.

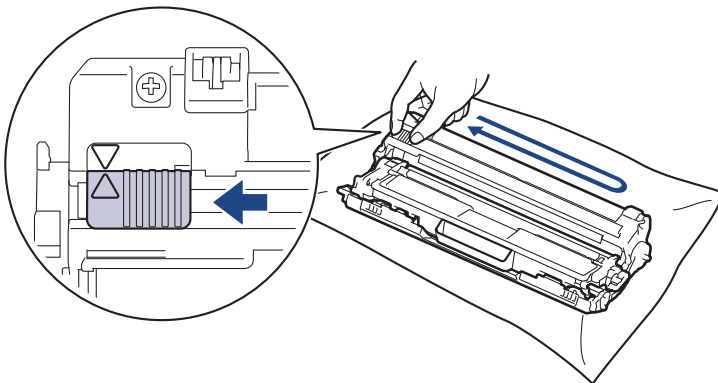



Veillez à ramener la languette verte à sa position d'origine (▲). La flèche sur la languette doit être alignée avec la flèche sur l'unité de tambour. Sinon, les pages imprimées pourraient être marquées d'une bande verticale.

9. Insérez les ensembles de cartouches de toner et d'unité de tambour dans l'appareil. Assurez-vous de faire correspondre la couleur de la cartouche de toner avec l'étiquette de la même couleur sur l'appareil.

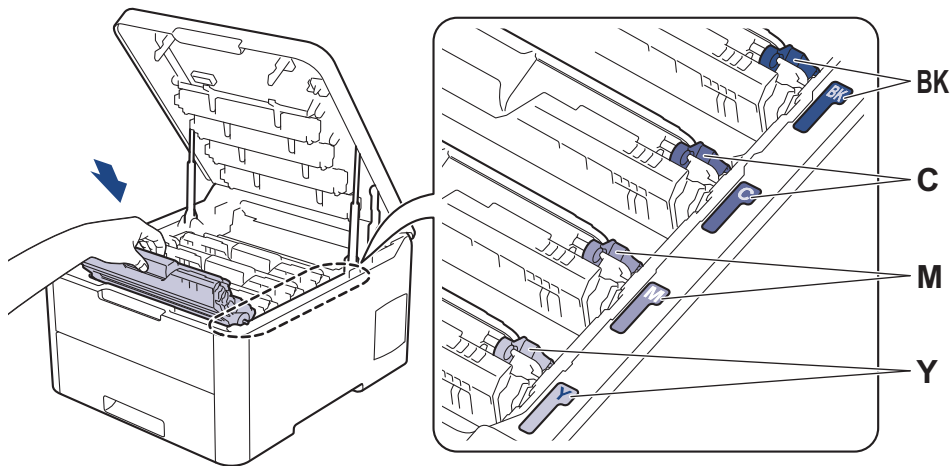

10. Fermez le capot supérieur de l'appareil.
11. Réinitialisez le compteur de tambour en effectuant les opérations de la section suivante.

REMARQUE

- L'usure du tambour est causée par l'utilisation et la rotation du tambour, ainsi que par son interaction avec le papier, le toner et les autres matériaux sur le chemin du papier. Lors de la conception de ce produit, Brother a décidé d'utiliser le nombre de rotations du tambour comme élément permettant d'en déterminer la durée de vie de manière raisonnable. Lorsqu'un tambour atteint la limite de rotation établie en usine qui correspond au rendement nominal, l'écran ACL du produit vous indique de remplacer le tambour. Le produit continue de fonctionner, mais la qualité d'impression peut ne pas être optimale.
- Si une unité de tambour déballée est exposée à la lumière directe du soleil (ou à de la lumière artificielle pendant de longues périodes), l'unité risque d'être endommagée.
- De nombreux facteurs permettent de déterminer la durée de service du tambour, tels que la température ambiante, le taux d'humidité, le type de papier, le type de toner, etc. Dans des conditions idéales, la durée de vie moyenne d'un tambour est estimée à environ 18 000 pages sur la base d'une page par tâche [pages simplex A4/Lettre]. Le nombre de pages pourrait être affecté par divers facteurs, y compris, mais sans limitation, le type et le format du support.

Comme la durée de vie réelle du tambour est liée à de nombreux impondérables, il n'est pas possible de garantir la quantité minimale de pages qui sera imprimée par le tambour.

- Pour des performances optimales, utilisez uniquement du toner de marque Brother authentique.
- L'appareil doit être utilisé dans un environnement propre et non poussiéreux, équipé d'une ventilation adéquate.

L'impression avec une unité de tambour d'une marque autre que Brother risque de réduire non seulement la qualité d'impression, mais aussi la qualité et la durée de vie de l'appareil. La garantie ne couvre pas les problèmes résultant de l'utilisation d'une unité de tambour d'une marque autre que Brother.

IMPORTANT

- Pour éviter les problèmes de qualité d'impression ou de dommages au niveau de l'appareil, NE réinitialisez PAS le compteur de tambour, sauf si vous remplacez l'unité de tambour.
- Si vous réinitialisez le compteur de tambour sans remplacer l'unité de tambour, l'appareil ne pourra pas calculer correctement la durée de vie restante du tambour.

-
- L'utilisation de consommables d'autres marques que Brother peut affecter la qualité d'impression, le fonctionnement du matériel et la fiabilité de l'appareil.
-

Réinitialiser le compteur du tambour (HL-L3210CW/HL-L3230CDN/HL-L3230CDW)

1. Assurez-vous que l'appareil est allumé.
2. Vérifiez que le capot de l'appareil est fermé.
3. Appuyez simultanément sur **OK** et **▲**.
4. Appuyez sur **OK** pour sélectionner [Tambour].
5. Sélectionnez la couleur de toner pour l'unité de tambour que vous venez de remplacer, puis appuyez sur **OK**.
6. Sélectionnez [Réinitialiser] pour réinitialiser le compteur du tambour.

Réinitialiser le compteur du tambour (HL-L3270CDW)

1. Assurez-vous que l'appareil est allumé.
2. Maintenez enfoncé  pendant environ cinq secondes.
3. Appuyez sur [Tambour].
4. Sélectionnez la couleur de toner pour l'unité de tambour que vous venez de remplacer.
5. Appuyez sur [Oui].

Renseignements connexes

- [Remplacer les consommables](#)

Sujets connexes :

- [Messages d'erreur et d'entretien](#)
 - [Améliorer la qualité d'impression](#)
-

Remplacer la courroie

Avant de commencer la procédure de remplacement ►► *Renseignements connexes: Remplacer les consommables*

>> [Remplacer la courroie](#)

>> [Réinitialiser le compteur de la courroie \(HL-L3210CW/HL-L3230CDN/HL-L3230CDW\)](#)

>> [Réinitialiser le compteur de la courroie \(HL-L3270CDW\)](#)

Remplacer la courroie

1. Assurez-vous que l'appareil est allumé.
2. Ouvrez le capot supérieur jusqu'à ce qu'il se verrouille en position ouverte.

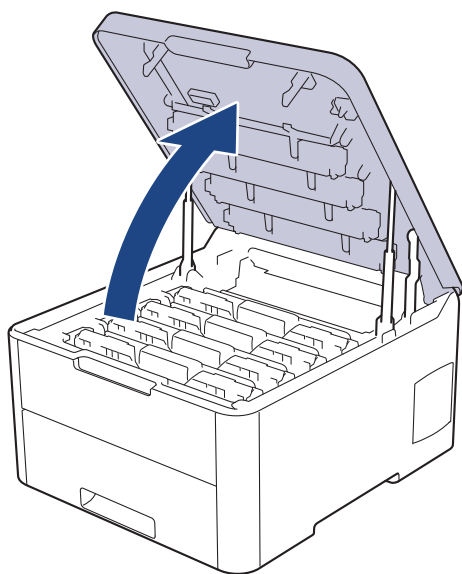

⚠ AVERTISSEMENT

SURFACE CHAUDE

Les pièces internes de l'appareil seront extrêmement chaudes. Attendez que l'appareil refroidisse avant de les toucher.

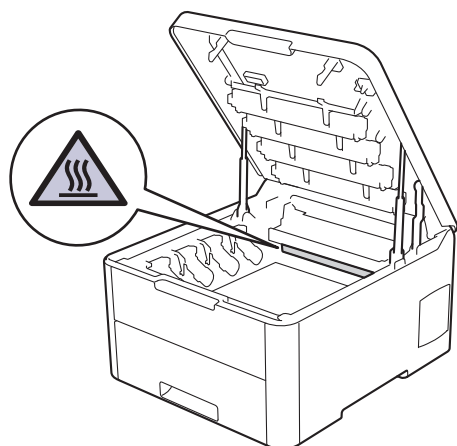

3. Retirez tous les ensembles de cartouche de toner et d'unité de tambour.

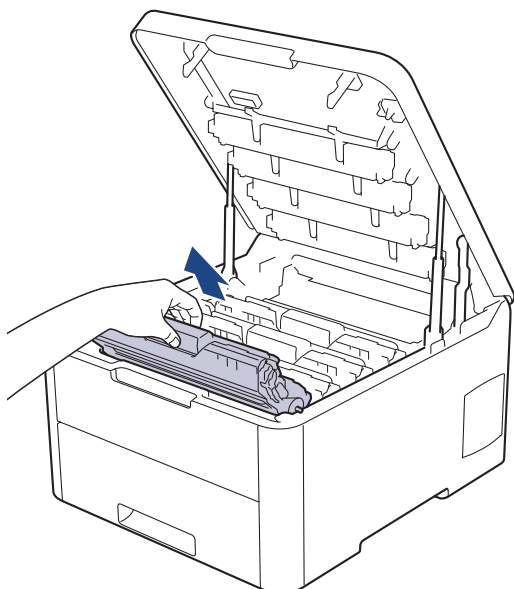

⚠ ATTENTION

Nous vous conseillons de poser les ensembles de cartouche de toner et d'unité de tambour sur une feuille de papier jetable placée sur une surface propre et plane, afin de contenir les éventuelles éclaboussures de toner.

IMPORTANT

Pour éviter que l'appareil ne soit endommagé par de l'électricité statique, ne touchez PAS les électrodes présentées dans l'illustration.

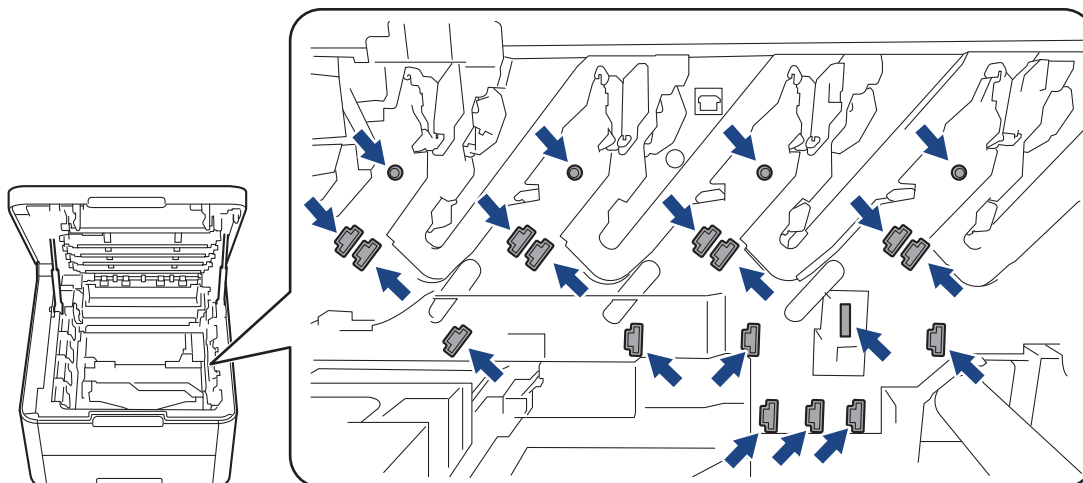

4. Saisissez la poignée verte de la courroie et soulevez cette dernière, puis retirez-la en veillant à ce qu'elle ne touche pas l'appareil.

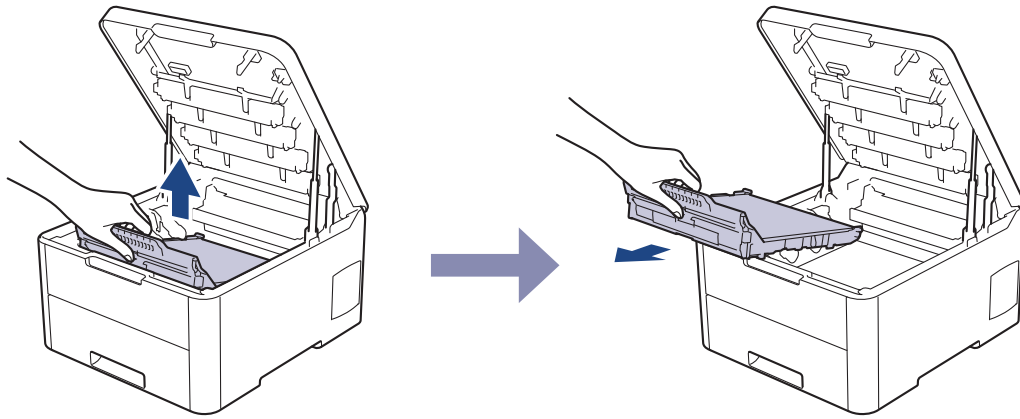

5. Déballiez la nouvelle unité de courroie et insérez-la dans l'appareil.

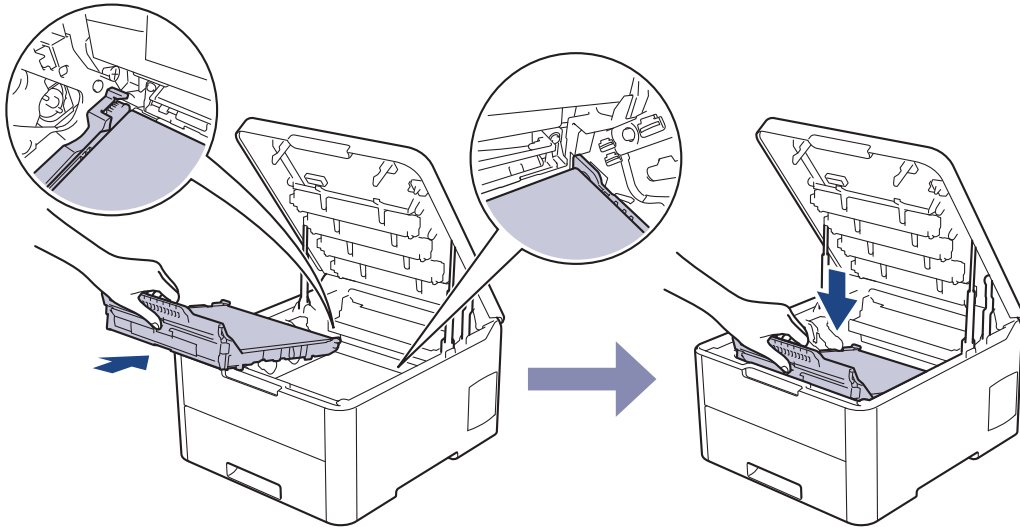

REMARQUE

Pour éviter les problèmes de qualité d'impression, NE touchez PAS aux pièces présentées en gris dans les illustrations.

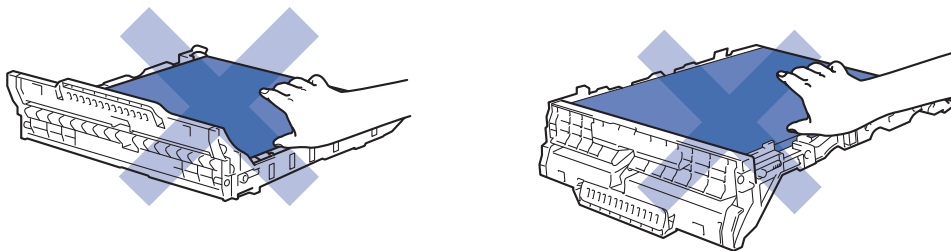

6. Réinsérez chaque ensemble de cartouche de toner et d'unité de tambour dans l'appareil. Assurez-vous de faire correspondre la couleur de la cartouche de toner avec l'étiquette de la même couleur sur l'appareil pour les quatre ensembles de cartouche de toner et d'unité de tambour.

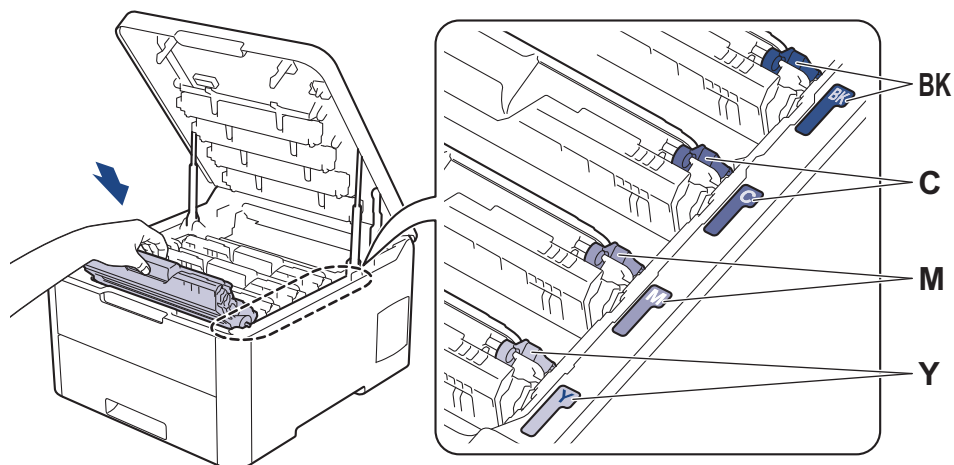

7. Fermez le capot supérieur de l'appareil.
8. Réinitialisez le compteur de courroie en effectuant les opérations de la section suivante.

IMPORTANT

- Pour éviter les problèmes de qualité d'impression ou de dommages au niveau de l'appareil, NE réinitialisez PAS le compteur de courroie, sauf si vous la remplacez.
- L'utilisation de consommables d'autres marques que Brother peut affecter la qualité d'impression, le fonctionnement du matériel et la fiabilité de l'appareil.

Réinitialiser le compteur de la courroie (HL-L3210CW/HL-L3230CDN/HL-L3230CDW)

1. Assurez-vous que l'appareil est allumé.
2. Vérifiez que le capot de l'appareil est fermé.
3. Appuyez simultanément sur **OK** et **▲**.
4. Appuyez sur **▲** ou **▼** pour afficher l'option [Cour.], puis appuyez sur **OK**.
5. Sélectionnez [Réinitialiser] pour réinitialiser le compteur de la courroie.

Réinitialiser le compteur de la courroie (HL-L3270CDW)

1. Assurez-vous que l'appareil est allumé.
2. Maintenez enfoncé  pendant environ cinq secondes.
3. Appuyez sur [Courroie].
4. Appuyez sur [Oui].

✓ Renseignements connexes

- [Remplacer les consommables](#)

Sujets connexes :

- [Messages d'erreur et d'entretien](#)
- [Améliorer la qualité d'impression](#)

Remplacer le conteneur de toner usé

Avant de commencer la procédure de remplacement ►► *Renseignements connexes: Remplacer les consommables*

1. Assurez-vous que l'appareil est allumé.
2. Ouvrez le capot supérieur jusqu'à ce qu'il se verrouille en position ouverte.

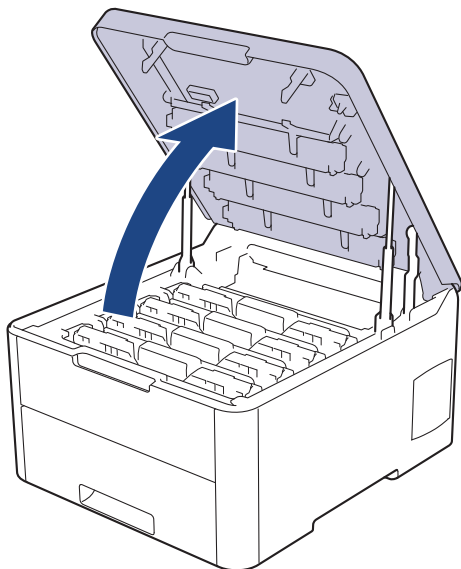

AVERTISSEMENT

SURFACE CHAUDE

Les pièces internes de l'appareil seront extrêmement chaudes. Attendez que l'appareil refroidisse avant de les toucher.

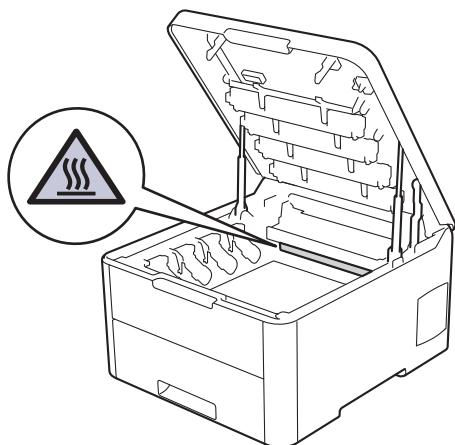

3. Retirez tous les ensembles de cartouche de toner et d'unité de tambour.

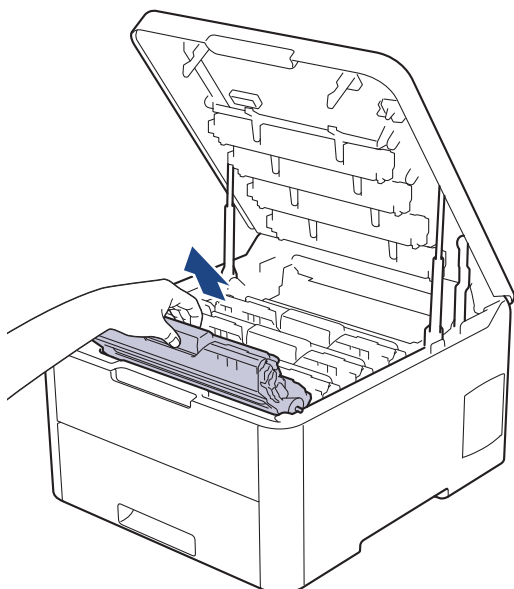

⚠ ATTENTION

Nous vous conseillons de poser les ensembles de cartouche de toner et d'unité de tambour sur une feuille de papier jetable placée sur une surface propre et plane, afin de contenir les éventuelles éclaboussures de toner.

IMPORTANT

Pour éviter que l'appareil ne soit endommagé par de l'électricité statique, ne touchez PAS les électrodes présentées dans l'illustration.

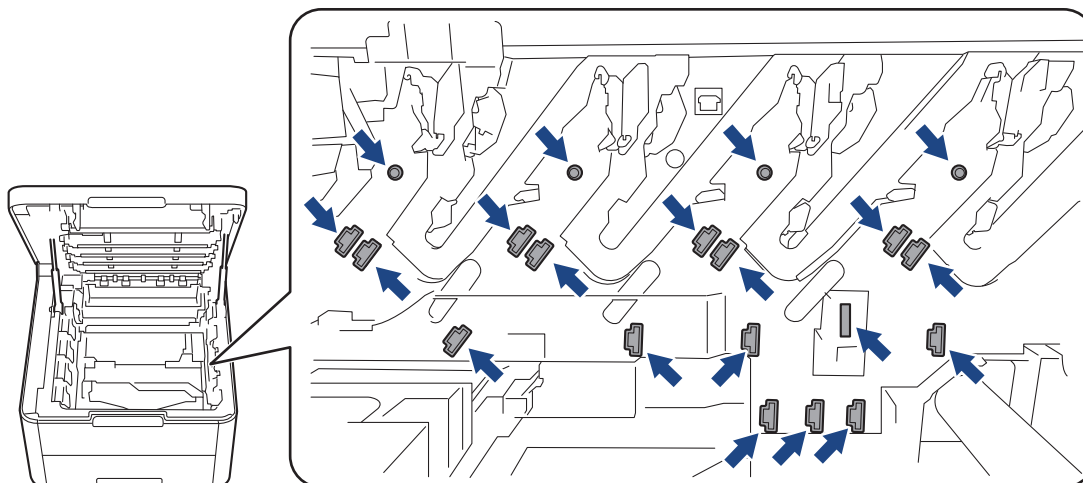

4. Saisissez la poignée verte de la courroie et soulevez cette dernière, puis retirez-la en veillant à ce qu'elle ne touche pas l'appareil.

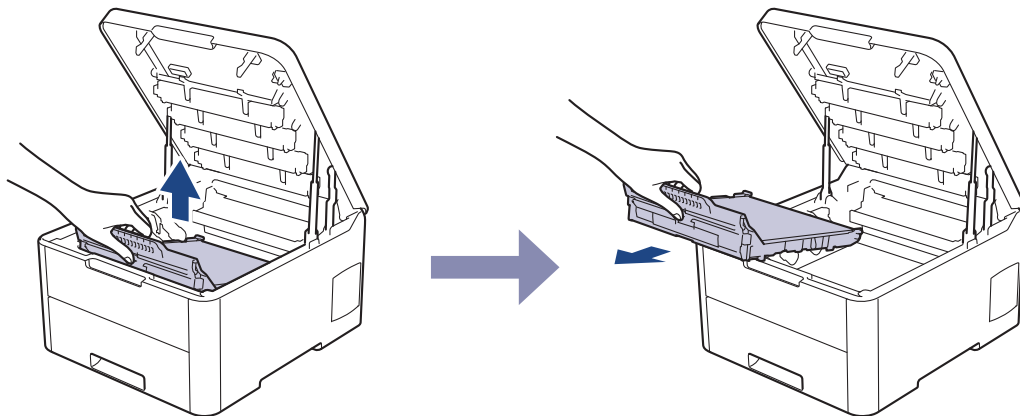

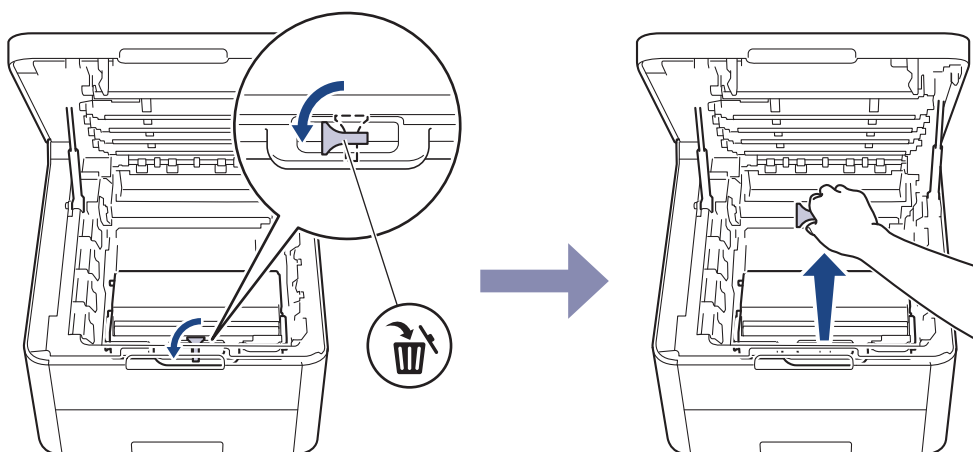

5. Retirez le matériau d'emballage orange et jetez-le.

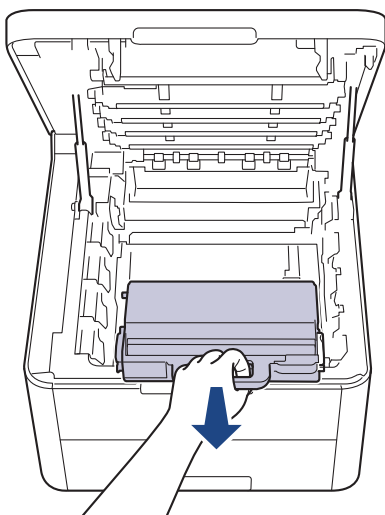

 Cette étape est seulement nécessaire lorsque vous remplacez le conteneur de toner utilisé pour la première fois; elle n'est pas requise pour le conteneur de toner utilisé de rechange. Des pièces d'emballage de couleur orange sont installées en usine pour protéger votre appareil pendant le transport.

6. Saisissez la poignée verte du conteneur de toner usé et retirez celui-ci de l'appareil.



 **Ne réutilisez PAS le conteneur de toner usé.**

7. Déballez le nouveau conteneur de toner usé et placez-le dans l'appareil. Assurez-vous que le conteneur de toner usé est à niveau et tient bien en place.

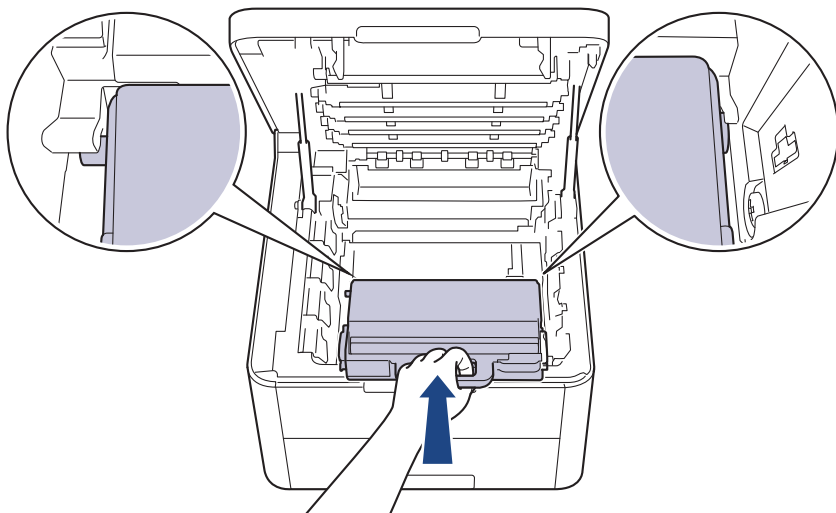

8. Réinsérez la courroie dans l'appareil.

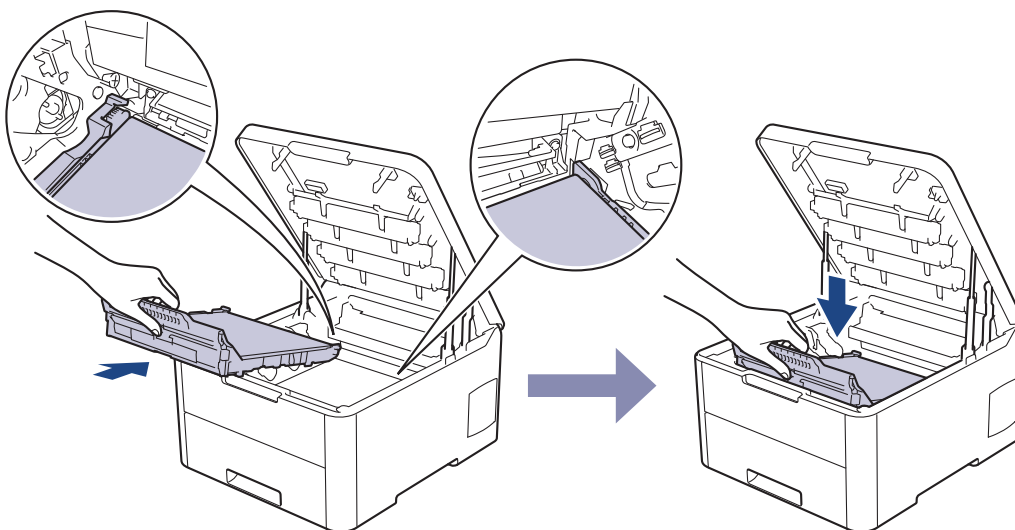

REMARQUE

Pour éviter les problèmes de qualité d'impression, NE touchez PAS aux pièces présentées en gris dans les illustrations.

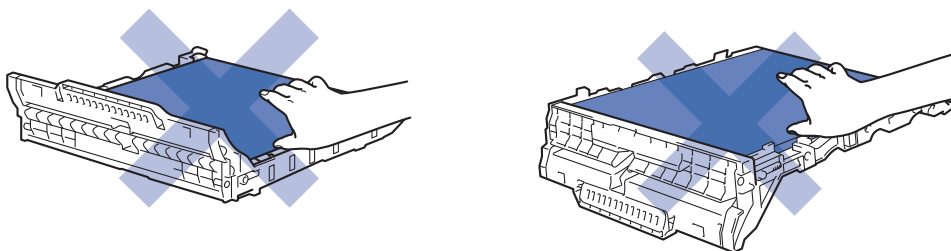

9. Réinsérez chaque ensemble de cartouche de toner et d'unité de tambour dans l'appareil. Assurez-vous de faire correspondre la couleur de la cartouche de toner avec l'étiquette de la même couleur sur l'appareil pour les quatre ensembles de cartouche de toner et d'unité de tambour.

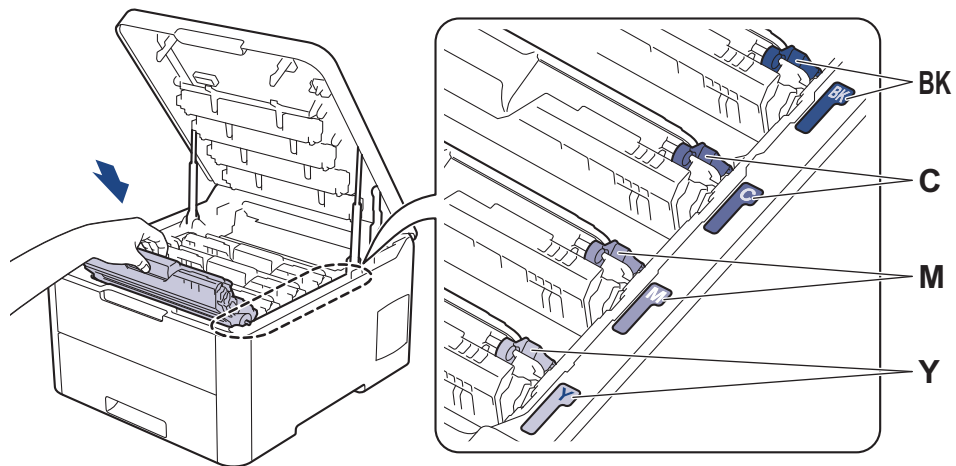

10. Fermez le capot supérieur de l'appareil.

✓ Renseignements connexes

- [Remplacer les consommables](#)

Sujets connexes :

- [Messages d'erreur et d'entretien](#)

Nettoyer l'appareil

Nettoyez régulièrement l'extérieur et l'intérieur de l'appareil à l'aide d'un chiffon non pelucheux et sec.

Lorsque vous remplacez la cartouche de toner ou l'unité de tambour, assurez-vous de nettoyer l'intérieur de l'appareil. Si des pages imprimées sont maculées de toner, nettoyez l'intérieur de l'appareil avec un chiffon non pelucheux et sec.

⚠ AVERTISSEMENT

- N'utilisez PAS de substances inflammables, d'aérosol, de liquides ou de solvants organiques contenant de l'alcool ou de l'ammoniaque pour nettoyer l'intérieur ou l'extérieur du produit. Cela risquerait de provoquer un incendie. Utilisez plutôt un chiffon propre et sec.



IMPORTANT

- N'utilisez PAS d'alcool isopropylique pour nettoyer le panneau de commande. Le panneau pourrait se fissurer.
- Pour éviter les problèmes de qualité d'impression, ne JAMAIS toucher les pièces présentées en gris sur les illustrations.

Cartouche de toner

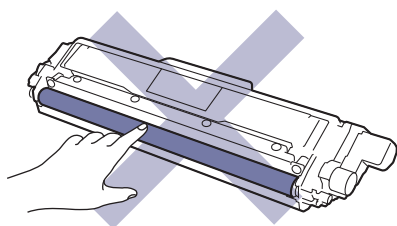

Unité de tambour

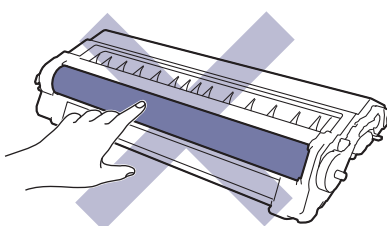
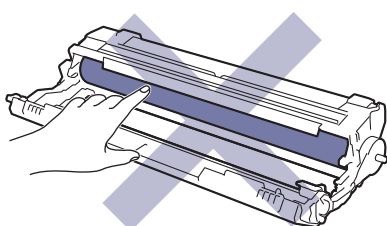

Courroie

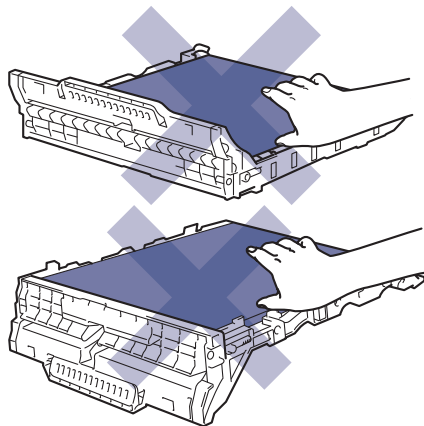

Conteneur de toner usé

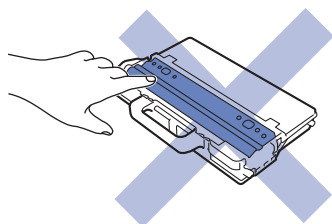

Renseignements connexes

- Entretien de routine
 - Nettoyez les têtes DEL
 - Nettoyer l'écran tactile ACL
 - Nettoyer les fils corona
 - Nettoyer l'unité de tambour
 - Nettoyer les rouleaux de chargement de papier
-

Nettoyez les têtes DEL

En cas de problème de qualité d'impression, par exemple des couleurs pâles ou délavées, des stries blanches ou des bandes qui coulent sur la page, nettoyez les têtes DEL de la façon suivante :

1. Maintenez enfoncé  pour éteindre l'appareil.
2. Ouvrez le capot supérieur jusqu'à ce qu'il se verrouille en position ouverte.

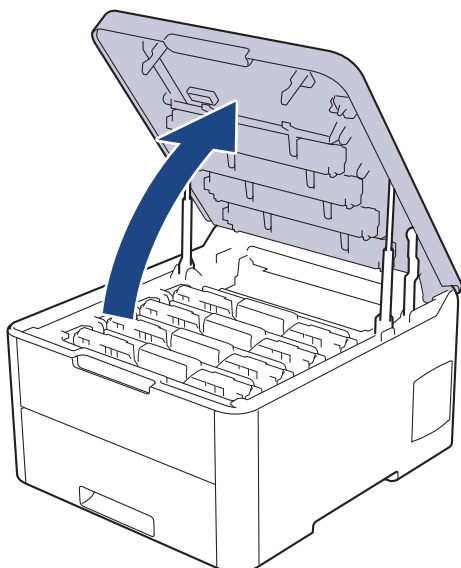

3. Essuyez chaque fenêtre de tête DEL (1) avec un chiffon non pelucheux, sec et doux. Ne touchez pas les fenêtres avec vos doigts.



4. Fermez le capot supérieur de l'appareil.
5. Appuyez sur  pour allumer l'appareil.

Renseignements connexes

- [Nettoyer l'appareil](#)

Sujets connexes :

- [Améliorer la qualité d'impression](#)

Nettoyer l'écran tactile ACL

Modèles associés : HL-L3270CDW

IMPORTANT

N'utilisez aucun type de nettoyant liquide (y compris l'éthanol).

1. Maintenez enfoncé  pour éteindre l'appareil.
2. Nettoyez l'écran tactile à l'aide d'un chiffon non pelucheux, doux et sec.

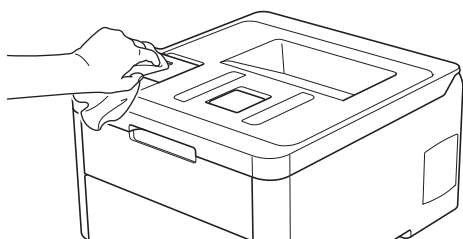

3. Appuyez sur  pour allumer l'appareil.

Renseignements connexes

- [Nettoyer l'appareil](#)

Nettoyer les fils corona

1. Ouvrez le capot supérieur jusqu'à ce qu'il se verrouille en position ouverte.

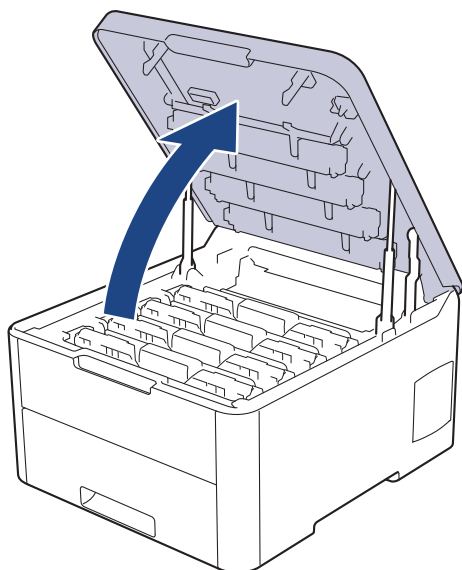

AVERTISSEMENT

SURFACE CHAUDE

Les pièces internes de l'appareil seront extrêmement chaudes. Attendez que l'appareil refroidisse avant de les toucher.

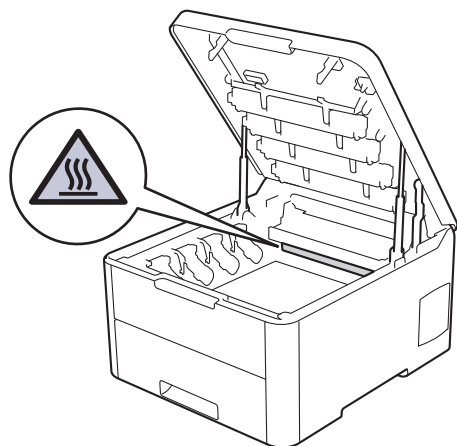

2. Retirez les ensembles de cartouche de toner et d'unité de tambour.

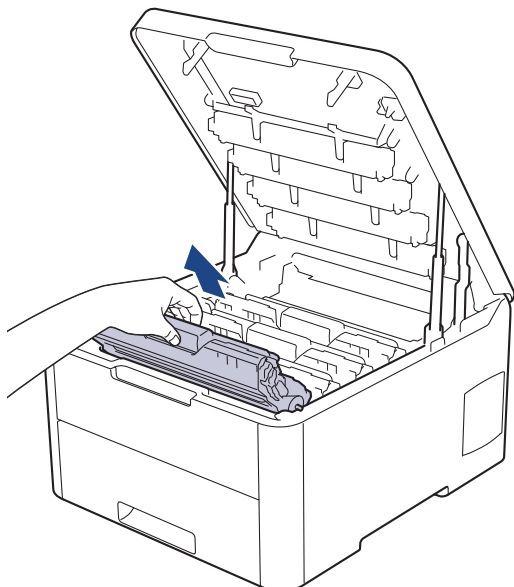

⚠ ATTENTION

Nous vous conseillons de poser les ensembles de cartouche de toner et d'unité de tambour sur une feuille de papier jetable placée sur une surface propre et plane, afin de contenir les éventuelles éclaboussures de toner.

IMPORTANT

Pour éviter que l'appareil ne soit endommagé par de l'électricité statique, ne touchez PAS les électrodes présentées dans l'illustration.

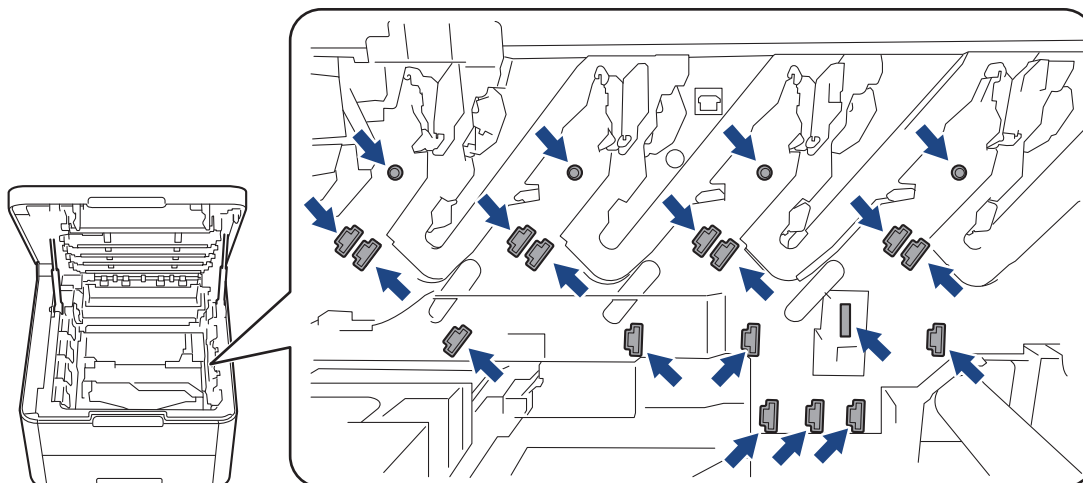

3. Nettoyez le fil corona à l'intérieur de l'unité de tambour en faisant coulisser délicatement la languette verte de gauche à droite et de droite à gauche à plusieurs reprises. Répétez cette opération pour tous les fils corona.

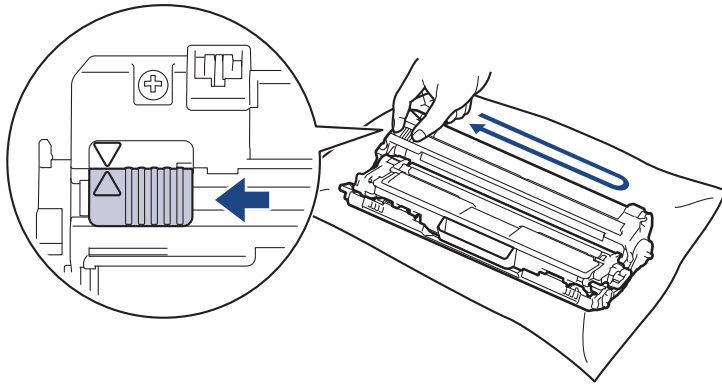

 Veillez à ramener la languette verte à sa position d'origine (▲). La flèche sur la languette doit être alignée avec la flèche sur l'unité de tambour. Sinon, les pages imprimées pourraient être marquées d'une bande verticale.

4. Insérez les ensembles de cartouches de toner et d'unité de tambour dans l'appareil. Assurez-vous de faire correspondre la couleur de la cartouche de toner avec l'étiquette de la même couleur sur l'appareil.

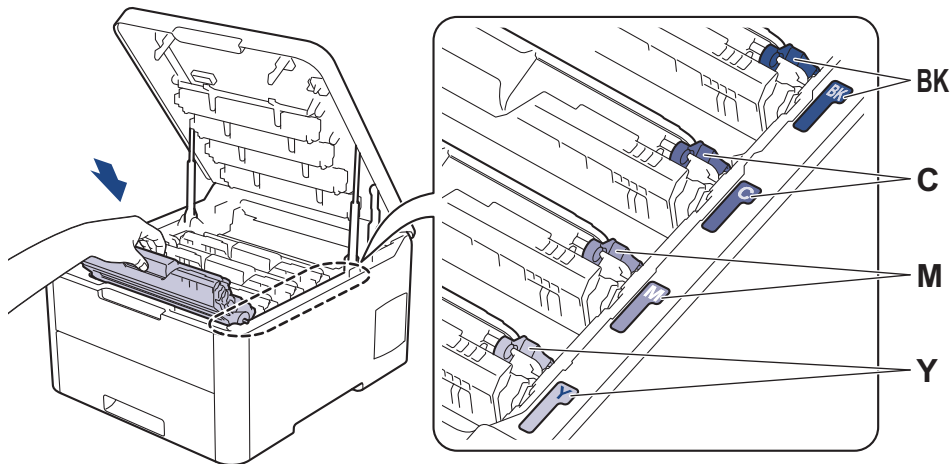

5. Fermez le capot supérieur de l'appareil.

Renseignements connexes

- [Nettoyer l'appareil](#)

Sujets connexes :

- [Messages d'erreur et d'entretien](#)

Nettoyer l'unité de tambour

Si votre impression est marquée par des points noirs ou blancs ou d'autres marques répétées à des intervalles de 3,7 po. (94 mm), il est possible qu'un corps étranger, tel que de la colle provenant d'une étiquette, soit coincé sur la surface du tambour.

>> [HL-L3210CW/HL-L3230CDN/HL-L3230CDW](#)

>> [HL-L3270CDW](#)

HL-L3210CW/HL-L3230CDN/HL-L3230CDW

1. Assurez-vous que l'appareil est en mode Prêt.
2. Appuyez sur ▲ ou ▼ pour afficher l'option [Imp. Rapports], puis appuyez sur **OK**.
3. Appuyez sur ▲ ou ▼ pour sélectionner l'option [Impr pts tamb], puis appuyez sur **OK**.
4. Appuyez sur **Démarrer**.
L'appareil imprime la feuille de vérification des points du tambour.
5. Maintenez enfoncé  pour éteindre l'appareil.
6. Ouvrez le capot supérieur jusqu'à ce qu'il se verrouille en position ouverte.

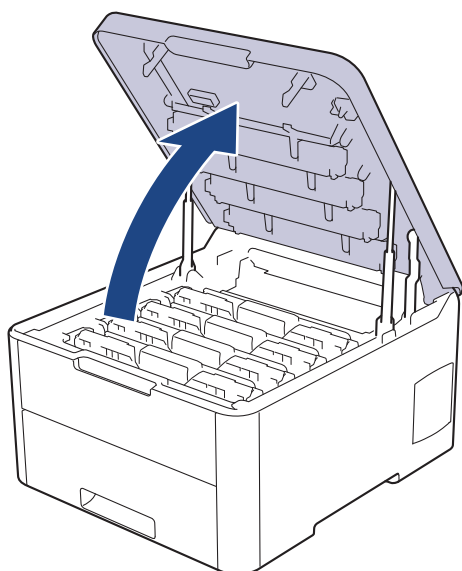

AVERTISSEMENT

SURFACE CHAUDE

Les pièces internes de l'appareil seront extrêmement chaudes. Attendez que l'appareil refroidisse avant de les toucher.

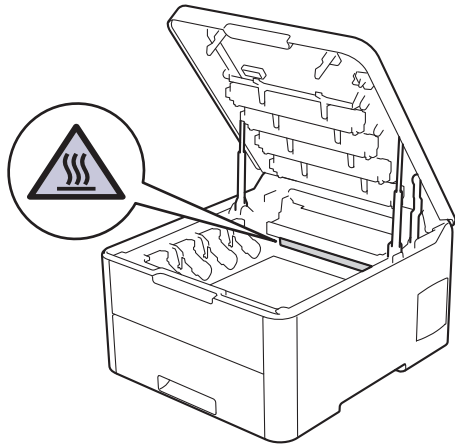

7. La couleur des points imprimés sur la fiche de vérification des points de tambour correspond à la couleur du tambour que vous devez nettoyer. Retirez l'ensemble de cartouche de toner et d'unité de tambour correspondant à la couleur à l'origine du problème.

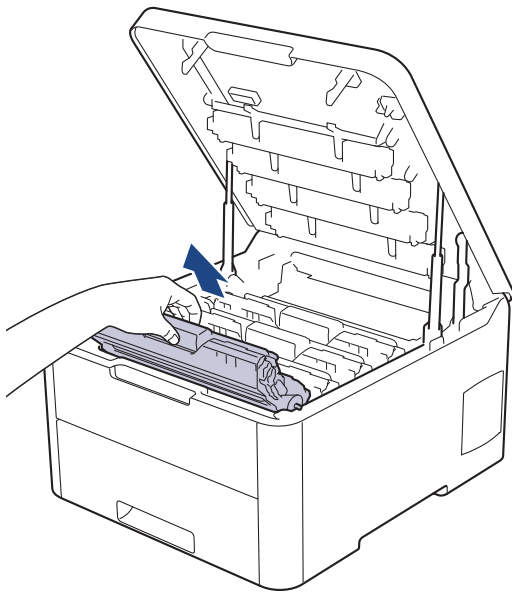

⚠ ATTENTION

Nous vous conseillons de poser les ensembles de cartouche de toner et d'unité de tambour sur une feuille de papier jetable placée sur une surface propre et plane, afin de contenir les éventuelles éclaboussures de toner.

IMPORTANT

Pour éviter que l'appareil ne soit endommagé par de l'électricité statique, ne touchez PAS les électrodes présentées dans l'illustration.

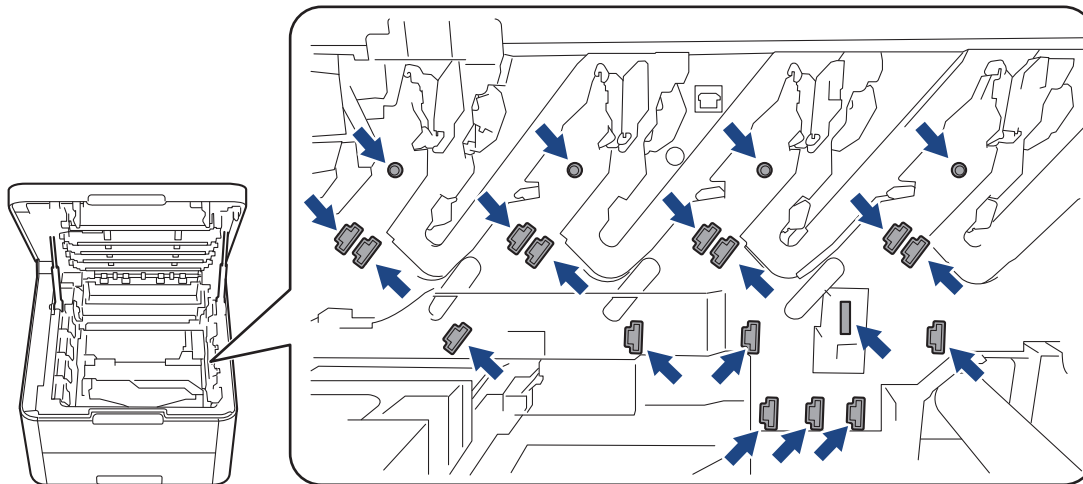

8. Poussez vers le bas le levier de verrouillage vert et retirez la cartouche de toner de l'unité de tambour.

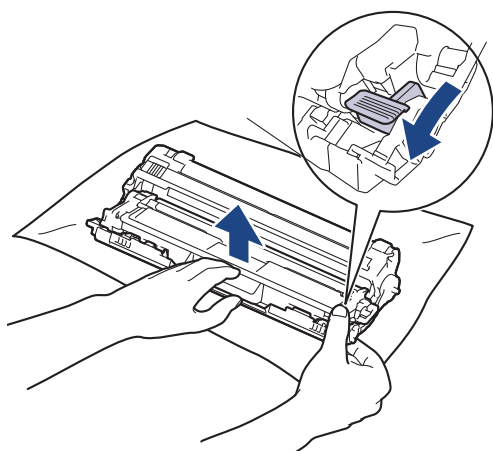

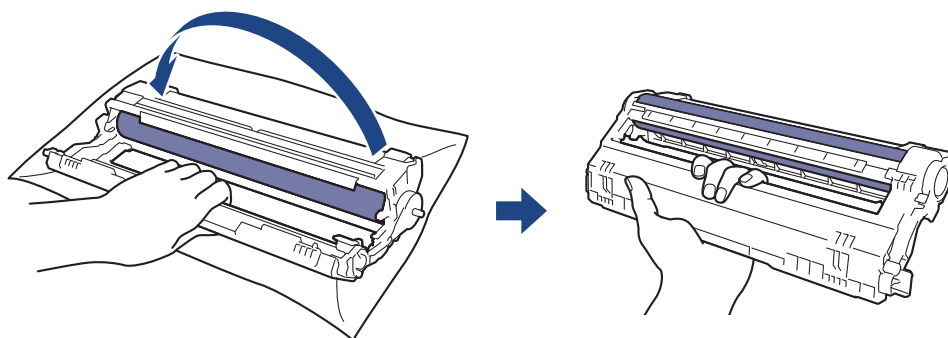

Pour éviter les problèmes de qualité d'impression, NE touchez à AUCUNE des surfaces de l'unité de tambour, à l'exception de la molette de cette dernière.

9. Soulevez le cadre de l'unité de tambour par la poignée et tournez-la dans le sens inverse des aiguilles d'une montre, comme indiqué.

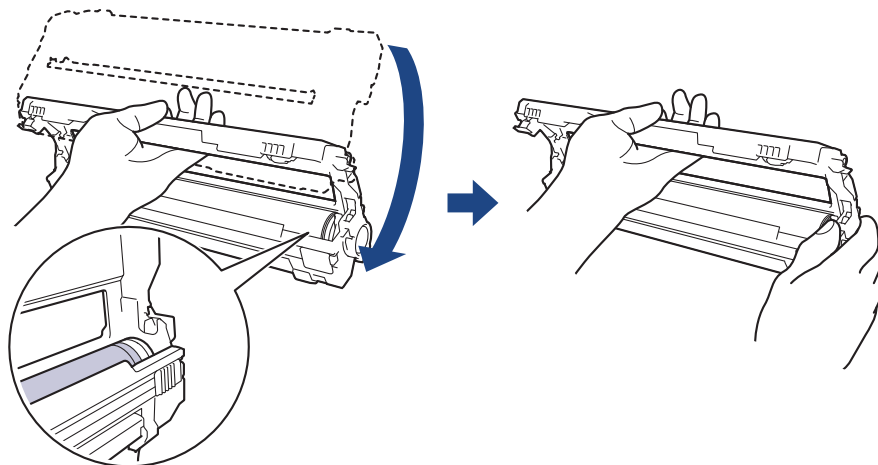

10. Serrez moins fort, de manière à ce que le cadre s'abaisse vers l'avant, puis utilisez votre main droite pour localiser la molette de l'unité de tambour à l'intérieur du côté droit du cadre.



 Pour éviter les problèmes de qualité d'impression, NE touchez à AUCUNE des surfaces de l'unité de tambour, à l'exception de la molette de cette dernière.

11. Inclinez votre main gauche pour soulever le cadre afin que la grille numérotée soit visible, comme indiqué. Utilisez votre main droite pour faire tourner le tambour pendant que vous cherchez des marques ou des débris sur la surface du tambour.

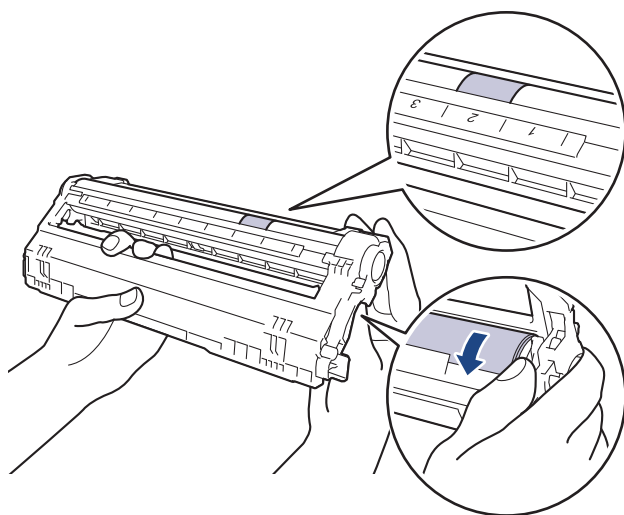



Utilisez les numéros de colonne près du rouleau du tambour pour repérer la marque. Par exemple, un point dans la colonne 2 de la fiche de vérification des points de tambour signifie qu'une marque se trouve dans la région « 2 » du tambour.

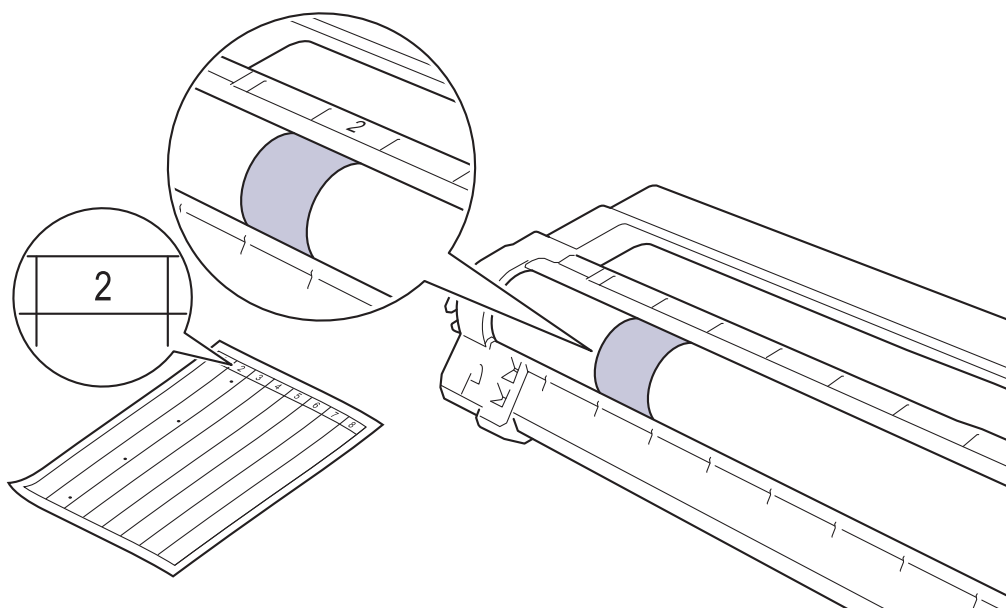

12. Essuyez délicatement la surface du tambour à l'aide d'un coton-tige sec pour éliminer la marque de la surface.

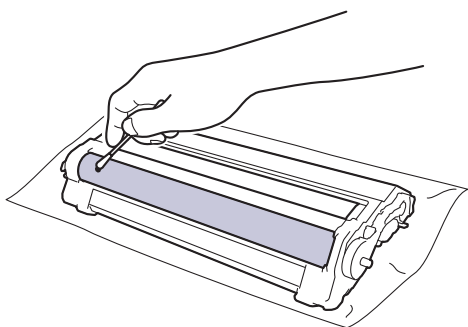

REMARQUE

NE nettoyez PAS la surface du tambour photosensible à l'aide d'un objet tranchant ou d'un liquide.

13. Réinsérez la cartouche de toner fermement dans l'unité de tambour jusqu'au déclic de verrouillage.

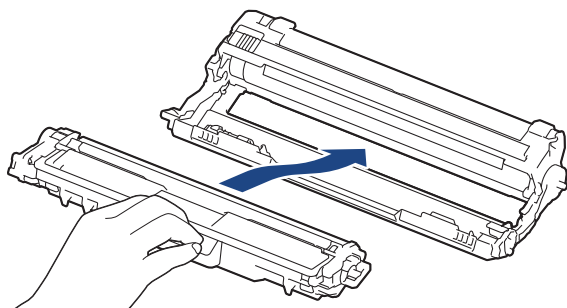

Assurez-vous d'insérer correctement la cartouche de toner, sinon elle pourrait se séparer de l'unité de tambour.

14. Insérez les ensembles de cartouches de toner et d'unité de tambour dans l'appareil. Assurez-vous de faire correspondre la couleur de la cartouche de toner avec l'étiquette de la même couleur sur l'appareil.

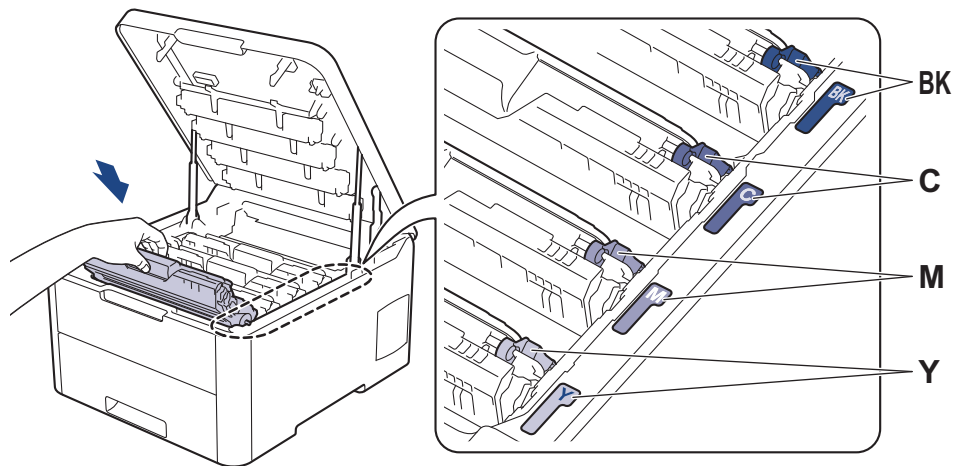

15. Fermez le capot supérieur de l'appareil.

16. Appuyez sur  pour allumer l'appareil.

HL-L3270CDW

1. Assurez-vous que l'appareil est en mode Prêt.

2. Appuyez sur  [Paramètres] > [Ts réglages] > [Imp. Rapports] > [Imp. Pts tamb.].

3. Appuyez sur [Oui].

L'appareil imprime la feuille de vérification des points du tambour.

4. Maintenez enfoncé  pour éteindre l'appareil.

5. Ouvrez le capot supérieur jusqu'à ce qu'il se verrouille en position ouverte.

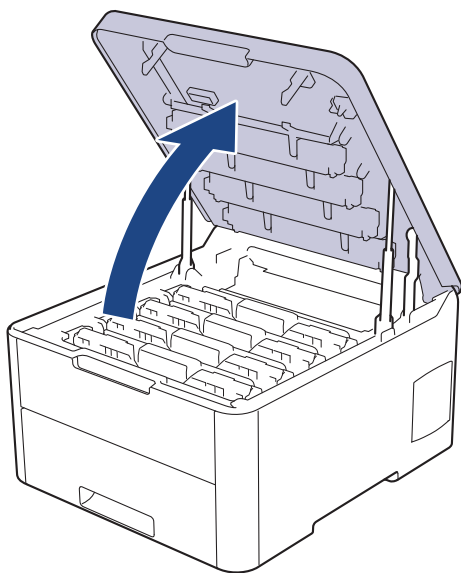

AVERTISSEMENT

SURFACE CHAUDE

Les pièces internes de l'appareil seront extrêmement chaudes. Attendez que l'appareil refroidisse avant de les toucher.

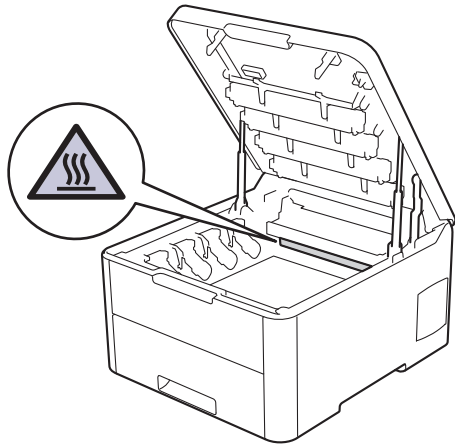

6. La couleur des points imprimés sur la fiche de vérification des points de tambour correspond à la couleur du tambour que vous devez nettoyer. Retirez l'ensemble de cartouche de toner et d'unité de tambour correspondant à la couleur à l'origine du problème.

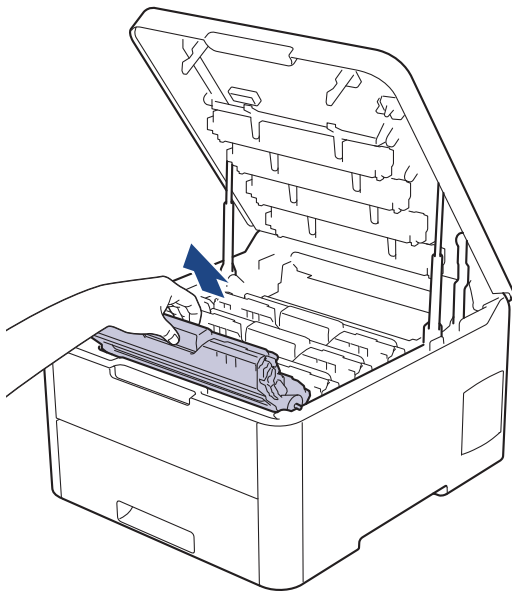

⚠ ATTENTION

Nous vous conseillons de poser les ensembles de cartouche de toner et d'unité de tambour sur une feuille de papier jetable placée sur une surface propre et plane, afin de contenir les éventuelles éclaboussures de toner.

IMPORTANT

Pour éviter que l'appareil ne soit endommagé par de l'électricité statique, ne touchez PAS les électrodes présentées dans l'illustration.

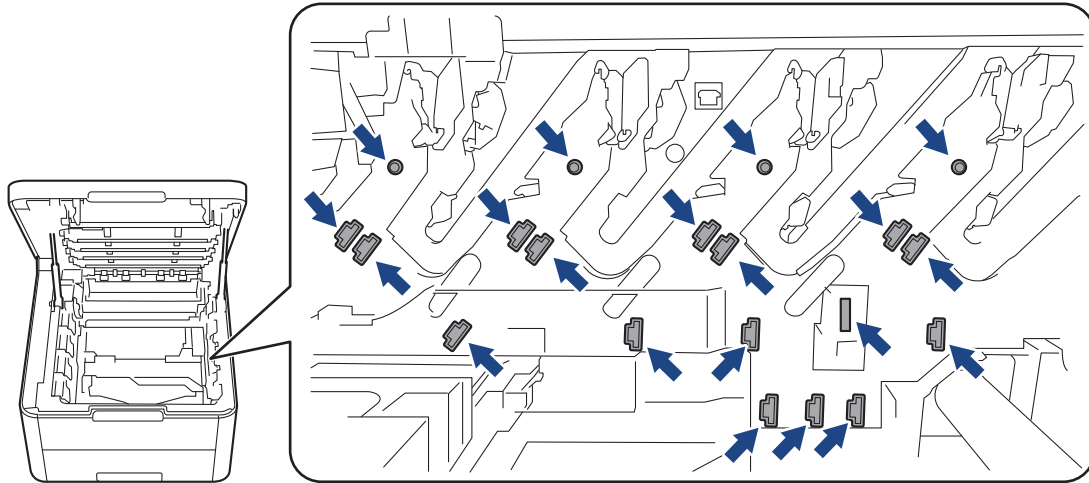

7. Poussez vers le bas le levier de verrouillage vert et retirez la cartouche de toner de l'unité de tambour.

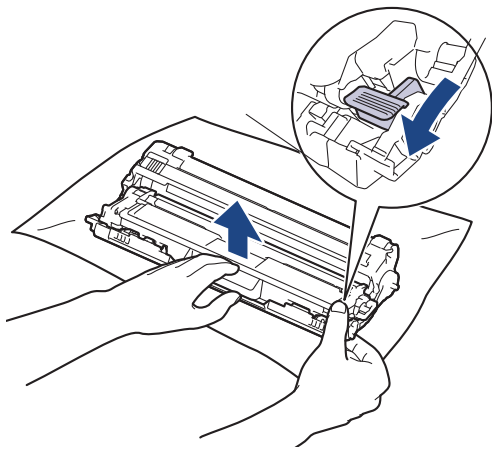

Pour éviter les problèmes de qualité d'impression, NE touchez à AUCUNE des surfaces de l'unité de tambour, à l'exception de la molette de cette dernière.

8. Soulevez le cadre de l'unité de tambour par la poignée et tournez-la dans le sens inverse des aiguilles d'une montre, comme indiqué.

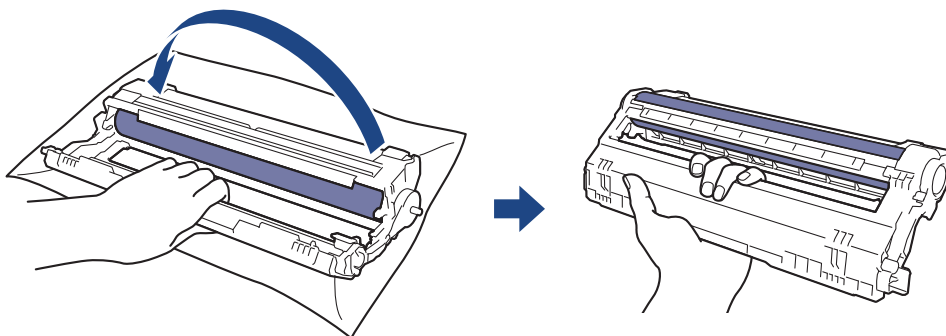

9. Serrez moins fort, de manière à ce que le cadre s'abaisse vers l'avant, puis utilisez votre main droite pour localiser la molette de l'unité de tambour à l'intérieur du côté droit du cadre.

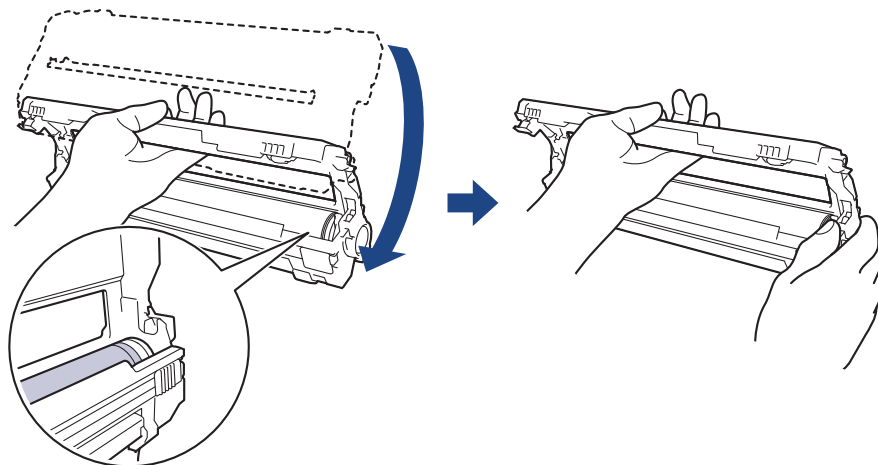

Pour éviter les problèmes de qualité d'impression, NE touchez à AUCUNE des surfaces de l'unité de tambour, à l'exception de la molette de cette dernière.

10. Inclinez votre main gauche pour soulever le cadre afin que la grille numérotée soit visible, comme indiqué. Utilisez votre main droite pour faire tourner le tambour pendant que vous cherchez des marques ou des débris sur la surface du tambour.

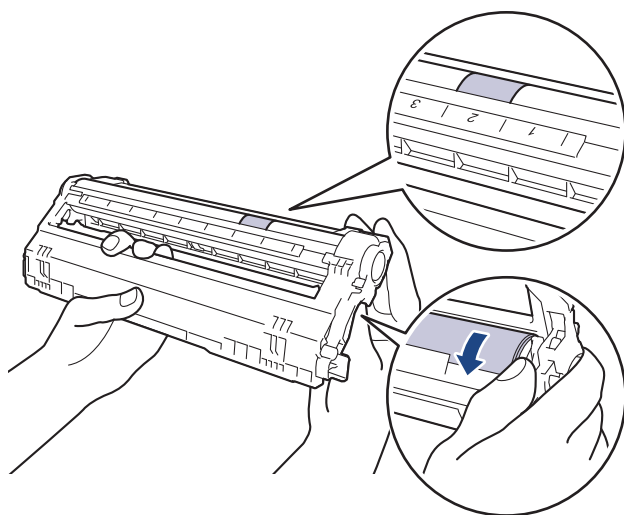



Utilisez les numéros de colonne près du rouleau du tambour pour repérer la marque. Par exemple, un point dans la colonne 2 de la fiche de vérification des points de tambour signifie qu'une marque se trouve dans la région « 2 » du tambour.

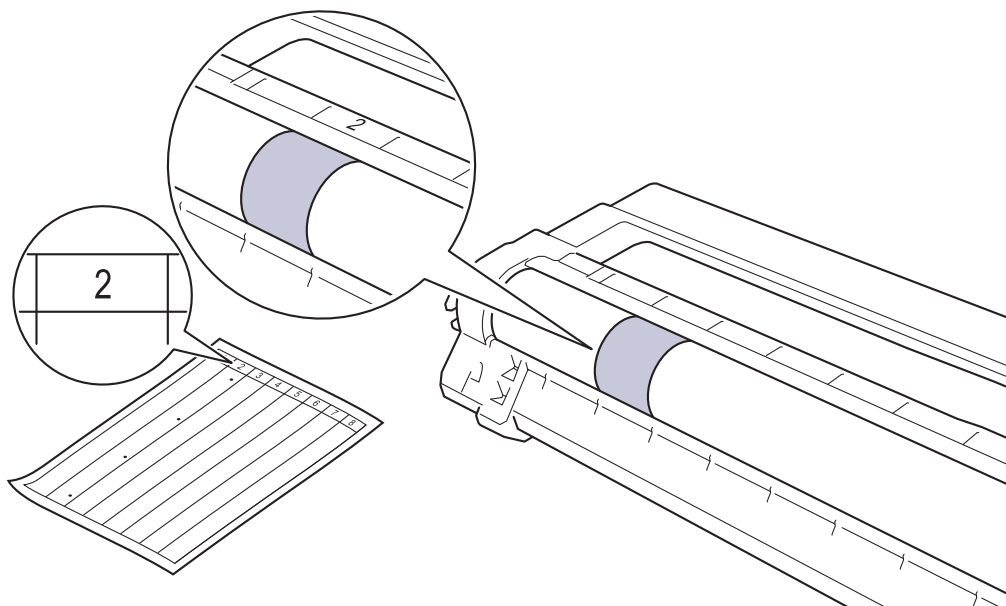

11. Essuyez délicatement la surface du tambour à l'aide d'un coton-tige sec pour éliminer la marque de la surface.

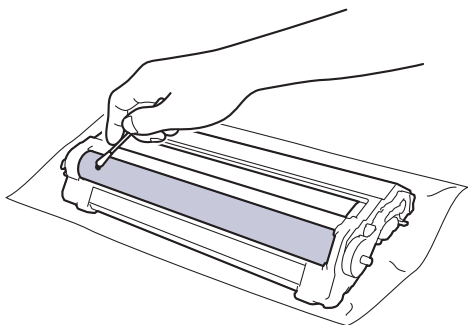

REMARQUE

NE nettoyez PAS la surface du tambour photosensible à l'aide d'un objet tranchant ou d'un liquide.

12. Réinsérez la cartouche de toner fermement dans l'unité de tambour jusqu'au déclic de verrouillage.

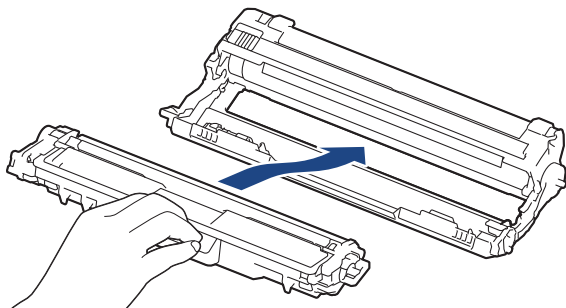

Assurez-vous d'insérer correctement la cartouche de toner, sinon elle pourrait se séparer de l'unité de tambour.

13. Insérez les ensembles de cartouches de toner et d'unité de tambour dans l'appareil. Assurez-vous de faire correspondre la couleur de la cartouche de toner avec l'étiquette de la même couleur sur l'appareil.

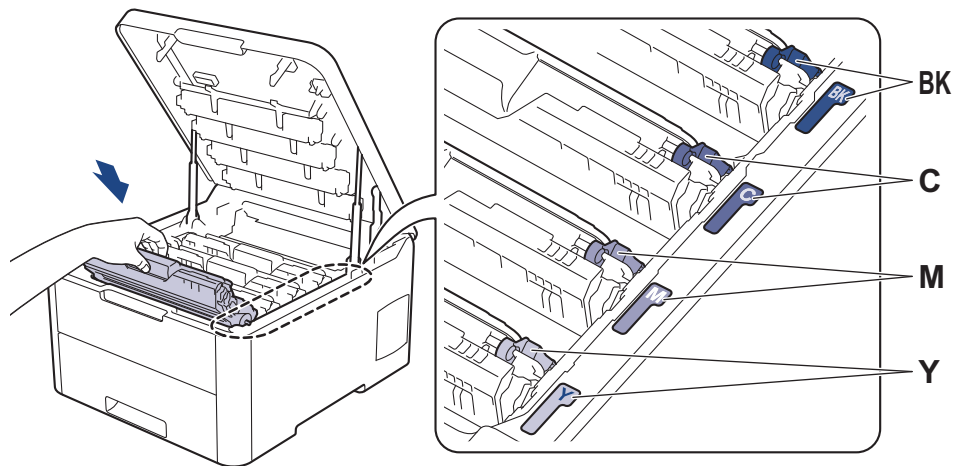

14. Fermez le capot supérieur de l'appareil.

15. Appuyez sur  pour allumer l'appareil.

Renseignements connexes

- Nettoyer l'appareil

Sujets connexes :

- Améliorer la qualité d'impression
-

Nettoyer les rouleaux de chargement de papier

Le nettoyage régulier des rouleaux d'entraînement du papier peut éviter les bourrages papier en garantissant une alimentation correcte du papier.

Si vous rencontrez des problèmes d'alimentation du papier, nettoyez les rouleaux de chargement comme suit :

1. Maintenez enfoncé  pour éteindre l'appareil.
2. Retirez complètement le bac à papier de l'appareil.

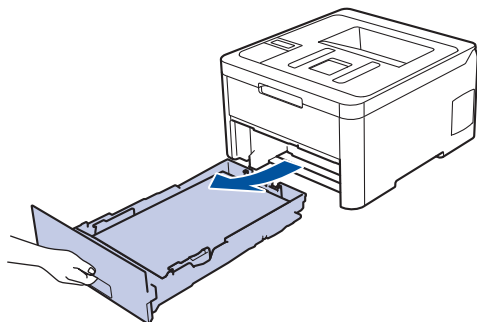

3. Si du papier est chargé ou quelque chose est coincé dans le bac à papier, retirez-le.
4. Essorez fermement un chiffon non pelucheux imbibé d'eau tiède, puis utilisez-le pour essuyer le chemin du séparateur sur le bac à papier afin d'enlever la poussière.

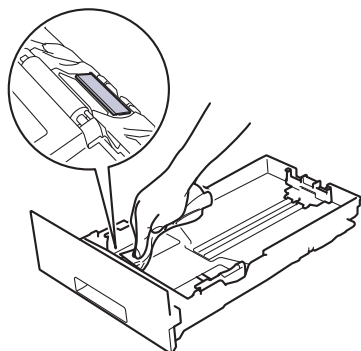

5. Essuyez les deux rouleaux de chargement à l'intérieur de l'appareil pour enlever la poussière.

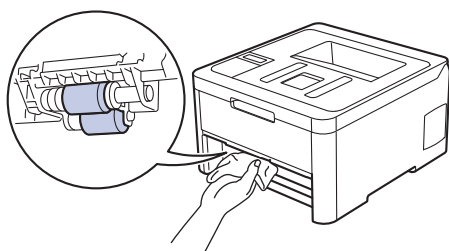

6. Rechargez le papier et réinsérez fermement le bac à papier dans l'appareil.
7. Appuyez sur  pour allumer l'appareil.



Renseignements connexes

- [Nettoyer l'appareil](#)

Sujets connexes :

- [Problèmes d'impression](#)

Calibrer la sortie couleur

La densité de sortie de chaque couleur peut varier selon l'environnement d'utilisation de l'appareil, y compris des facteurs tels que la température et l'humidité. Le calibrage de votre appareil aide à améliorer la densité de sortie des couleurs.



Si vous utilisez le pilote d'imprimante Mac, le pilote d'imprimante extrait automatiquement les données de calibrage. Pour extraire les données manuellement, vous devez effectuer le calibrage à l'aide du **Status Monitor** de Brother.

>> [HL-L3210CW/HL-L3230CDN/HL-L3230CDW](#)

>> [HL-L3270CDW](#)

HL-L3210CW/HL-L3230CDN/HL-L3230CDW

1. Appuyez sur ▲ ou ▼ pour sélectionner l'option [Imp.], puis appuyez sur **OK**.
2. Appuyez sur ▲ ou ▼ pour afficher l'option [Corr couleurs], puis appuyez sur **OK**.
3. Appuyez sur ▲ ou ▼ pour afficher l'option [Calibrage], puis appuyez sur **OK**.
4. Appuyez sur ▲ ou ▼ pour afficher l'option [Calibrer], puis appuyez sur **OK**.
5. Appuyez sur ▲ pour sélectionner [Oui].



Le calibrage démarre automatiquement et prend quelques minutes.

6. Appuyez sur **Annuler**.

HL-L3270CDW

1. Appuyez sur  [Toner] > [Calibrage] > [Calibrer].
2. Appuyez sur [Oui].



Le calibrage démarre automatiquement et prend quelques minutes.

3. Appuyez sur .



Renseignements connexes

- [Entretien de routine](#)
 - [Réinitialiser les paramètres de calibrage de l'appareil](#)

Sujets connexes :

- [Messages d'erreur et d'entretien](#)
- [Améliorer la qualité d'impression](#)
- [Surveiller l'état de l'appareil depuis votre ordinateur \(Windows\)](#)
- [Surveiller l'état de l'appareil depuis votre ordinateur \(Macintosh\)](#)

Réinitialiser les paramètres de calibrage de l'appareil

Si la couleur en sortie est différente de celle sur votre moniteur, essayez de réinitialiser les paramètres de calibrage de votre appareil.



>> [HL-L3210CW/HL-L3230CDN/HL-L3230CDW](#)

>> [HL-L3270CDW](#)

HL-L3210CW/HL-L3230CDN/HL-L3230CDW

1. Appuyez sur ▲ ou ▼ pour sélectionner l'option [Imp.], puis appuyez sur **OK**.
2. Appuyez sur ▲ ou ▼ pour afficher l'option [Corr couleurs], puis appuyez sur **OK**.
3. Appuyez sur ▲ ou ▼ pour afficher l'option [Calibrage], puis appuyez sur **OK**.
4. Appuyez sur ▲ ou ▼ pour afficher l'option [Réinitialiser], puis appuyez sur **OK**.
5. Appuyez sur ▲ pour sélectionner [Réinitialiser].
6. Appuyez sur **Annuler**.

HL-L3270CDW

1. Appuyez sur  [Toner] > [Calibrage] > [Réinitialiser].
2. Appuyez sur [Oui].
3. Appuyez sur .

✓ Renseignements connexes

- [Calibrer la sortie couleur](#)

Corriger l'alignement d'impression couleur (Enregistrement des couleurs)

Lorsque des zones de couleur unie ou des images comportent des franges de couleur cyan, magenta ou jaune, utilisez la fonction d'enregistrement des couleurs.

>> [HL-L3210CW/HL-L3230CDN/HL-L3230CDW](#)

>> [HL-L3270CDW](#)

HL-L3210CW/HL-L3230CDN/HL-L3230CDW

1. Appuyez sur ▲ ou ▼ pour sélectionner l'option [Imp.], puis appuyez sur **OK**.
2. Appuyez sur ▲ ou ▼ pour afficher l'option [Corr couleurs], puis appuyez sur **OK**.
3. Appuyez sur ▲ ou ▼ pour afficher l'option [Enregistrement], puis appuyez sur **OK**.
4. Appuyez sur ▲ pour sélectionner [Oui].



L'enregistrement des couleurs démarre automatiquement et prend environ 10 secondes ou plus.

5. Appuyez sur **Annuler**.

HL-L3270CDW

1. Appuyez sur  [Toner] > [Enregistrement].
2. Appuyez sur [Oui].



L'enregistrement des couleurs démarre automatiquement et prend environ 10 secondes ou plus.

3. Appuyez sur .



Renseignements connexes

- [Entretien de routine](#)

Vérifier la durée de vie restante de la pièce



>> [HL-L3210CW/HL-L3230CDN/HL-L3230CDW](#)

>> [HL-L3270CDW](#)

HL-L3210CW/HL-L3230CDN/HL-L3230CDW

1. Appuyez sur ▲ ou ▼ pour sélectionner l'option [Info. machine], puis appuyez sur **OK**.
2. Appuyez sur ▲ ou ▼ pour afficher l'option [Durée vie pièces], puis appuyez sur **OK**.
3. Appuyez sur ▲ ou ▼ pour sélectionner la pièce de l'appareil que vous souhaitez vérifier, puis appuyez sur **OK**.
L'écran ACL affiche la durée de vie restante approximative de la pièce.
4. Appuyez sur **Annuler**.

HL-L3270CDW

1. Appuyez sur  [Paramètres] > [Ts réglages] > [Info sur périphériq] > [Vie pièces].
2. Appuyez sur ▲ ou ▼ pour afficher les pièces de l'appareil, puis appuyez sur la pièce de l'appareil que vous souhaitez vérifier.
L'écran ACL affiche la durée de vie restante approximative de la pièce.
3. Appuyez sur .



Pour afficher la durée de vie restante approximative des cartouches de toner, appuyez sur  [Toner] > [Vie du toner] .

✓ Renseignements connexes

- [Entretien de routine](#)

Emballer et expédier votre appareil Brother

⚠ AVERTISSEMENT

- Lorsque vous déplacez l'appareil, transportez-le comme sur l'illustration.

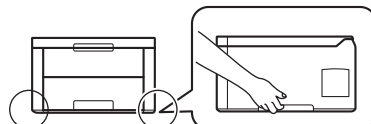

- Si vous devez transporter votre appareil, remballer-le dans son emballage d'origine pour éviter de l'endommager. L'appareil doit être assuré adéquatement auprès du transporteur.
 - Sauf en cas de retour de l'appareil dans le cadre du service d'échange de Brother, laissez la cartouche de toner et l'unité de tambour à l'intérieur de l'appareil lorsque vous l'emballez pour l'expédier.
1. Maintenez enfoncé  pour éteindre l'appareil. Laissez l'appareil éteint pendant au moins 10 minutes pour qu'il refroidisse.
 2. Déconnectez tous les câbles, puis débranchez le cordon d'alimentation de la prise d'alimentation CA.
 3. Placez l'appareil dans le sac dans lequel il a été fourni.
 4. Emballez l'appareil, les documents imprimés et le cordon d'alimentation CA (si applicable) dans la boîte d'origine avec les matériaux d'emballage d'origine, comme illustré. Si vous retournez votre appareil à Brother dans le cadre du service d'échange, emballez uniquement l'appareil. Conservez toutes les pièces amovibles et tous les documents imprimés afin de pouvoir les utiliser avec votre appareil « de rechange ».

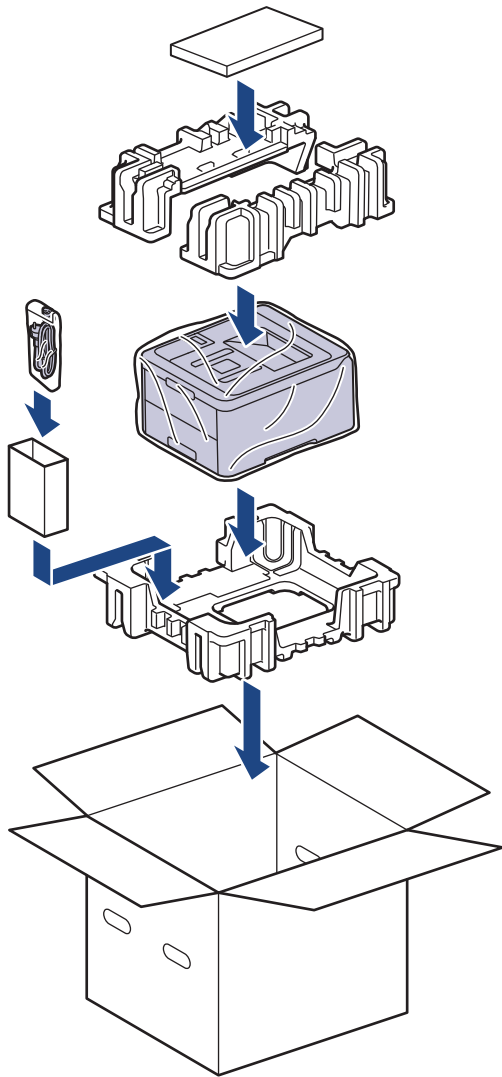

5. Fermez la boîte et appliquez du ruban adhésif.

✓ Renseignements connexes

- [Entretien de routine](#)

Remplacer les pièces d'entretien périodique

Remplacez les pièces suivantes régulièrement pour maintenir la qualité d'impression. Les pièces énumérées ci-dessous doivent être remplacées après l'impression d'environ 50 000 pages ¹ pour l'unité de fusion et le kit PF du bac à papier .

Communiquez avec le service à la clientèle Brother ou un centre de service autorisé Brother lorsque le message suivant s'affiche à l'écran ACL :

| Message à l'écran ACL | Description |
|-------------------------------|--|
| Remplacer fusion ² | Remplacez l'unité de fusion. |
| Rempl. Kit AL1 ² | Remplacez la trousse de chargement de papier pour le bac à papier. |

Renseignements connexes

- [Entretien de routine](#)

¹ Pages recto au format Lettre ou A4

² La fréquence de remplacement varie selon la complexité des pages imprimées, le pourcentage de couverture et le type de support utilisé.

■ Réglages de l'appareil

Vous pouvez personnaliser les réglages et les fonctions, créer des raccourcis et utiliser les options affichées sur l'écran ACL de l'appareil pour améliorer l'efficacité de votre appareil Brother.

- [Modification des paramètres de l'appareil depuis le panneau de commande](#)
- [Modification des paramètres de l'appareil à partir de votre ordinateur](#)

Modification des paramètres de l'appareil depuis le panneau de commande

- [Paramètres généraux](#)
- [Tableaux des réglages et des fonctions](#)

Paramètres généraux

- Régler le compte à rebours du Mode veille
- À propos du Mode veille profonde
- Régler le mode de désactivation automatique
- Régler la luminosité du rétroéclairage ACL
- Modifier la durée pendant laquelle le rétroéclairage ACL demeure allumé
- Réduire la consommation de toner
- Réduire le bruit d'impression
- Changer la langue sur l'écran ACL

Régler le compte à rebours du Mode veille

Le réglage du mode Veille (ou mode d'économie d'énergie) peut réduire la consommation électrique. Sélectionnez le délai d'inactivité requis pour que l'appareil passe en Mode veille. La minuterie du Mode veille est réinitialisée lorsque l'appareil reçoit une tâche d'impression.

Lorsque l'appareil est en Mode veille, il fonctionne comme s'il était éteint. L'appareil est réactivé et démarre l'impression lorsqu'il reçoit une tâche d'impression. Utilisez ces instructions pour définir un délai (compte à rebours) avant le passage de l'appareil en Mode veille.



>> [HL-L3210CW/HL-L3230CDN/HL-L3230CDW](#)

>> [HL-L3270CDW](#)

HL-L3210CW/HL-L3230CDN/HL-L3230CDW

1. Appuyez sur ▲ ou ▼ pour sélectionner l'option [Prog. Général], puis appuyez sur **OK**.
2. Appuyez sur ▲ ou ▼ pour sélectionner l'option [Écologie], puis appuyez sur **OK**.
3. Appuyez sur ▲ ou ▼ pour sélectionner l'option [Durée de veille], puis appuyez sur **OK**.
4. Appuyez sur ▲ ou ▼ pour entrer la durée en minutes pendant laquelle l'appareil doit demeurer inactif avant de passer en Mode veille.
Appuyez sur **Démarrer**.

HL-L3270CDW

1. Appuyez sur  [Paramètres] > [Ts réglages] > [Prog. Général] > [Écologie] > [Durée de veille].
2. Entrez la durée d'inactivité requise (maximum 50 minutes) pour que l'appareil passe en Mode veille, puis appuyez sur [OK].
3. Appuyez sur .



✓ Renseignements connexes

- [Paramètres généraux](#)

À propos du Mode veille profonde

Lorsque l'appareil est en Mode veille et qu'il ne reçoit pas de tâches pendant une certaine durée, l'appareil passe automatiquement en Mode veille profonde. La durée varie selon votre modèle et vos paramètres spécifiques.

Le Mode veille profonde consomme moins d'énergie que le Mode veille.

| Modèles applicables | Panneau de commande de l'appareil en Mode veille profonde | Conditions dans lesquelles l'appareil se réveille |
|--|---|--|
| HL-L3210CW/HL-L3230CDN/ HL-L3230CDW | L'écran ACL affiche <i>Veille prof..</i> | <ul style="list-style-type: none">L'appareil reçoit une tâche.Quelqu'un appuie sur un bouton du panneau de commande. |
| HL-L3270CDW | Le rétroéclairage ACL s'éteint et le témoin DEL d'alimentation s'illumine et faiblit. | <ul style="list-style-type: none">L'appareil reçoit une tâche.Quelqu'un appuie sur ,  ou l'écran tactile ACL. |



Renseignements connexes

- [Paramètres généraux](#)

Régler le mode de désactivation automatique

Lorsque l'appareil est en Mode veille profonde pendant un certain temps, selon votre modèle et les paramètres, il passe automatiquement en mode éteint. L'appareil ne passe pas en mode éteint lorsqu'il est connecté à un réseau ou une ligne téléphonique, ou encore s'il contient des données d'impression sécurisée en mémoire (Seulement disponible pour certains modèles).

- Pour démarrer l'impression, appuyez sur  à partir du panneau de commande, puis envoyez une tâche d'impression.

>> [HL-L3210CW/HL-L3230CDN/HL-L3230CDW](#)

>> [HL-L3270CDW](#)



HL-L3210CW/HL-L3230CDN/HL-L3230CDW



Sélectionnez la durée pendant laquelle l'appareil doit être en Mode veille profonde avant de passer en mode de désactivation automatique.

1. Appuyez sur ▲ ou ▼ pour afficher l'option [Prog. Général], puis appuyez sur **OK**.
2. Appuyez sur ▲ ou ▼ pour afficher l'option [Écologie], puis appuyez sur **OK**.
3. Appuyez sur ▲ ou ▼ pour sélectionner l'option [Arrêt auto], puis appuyez sur **OK**.
4. Appuyez sur ▲ ou ▼ pour sélectionner l'option souhaitée, puis appuyez sur **Démarrer**.

HL-L3270CDW

1. Appuyez sur  [Paramètres] > [Ts réglages] > [Prog. Général] > [Écologie] > [Arrêt auto].
2. Appuyez sur ▲ ou ▼ pour afficher la durée d'inactivité requise pour que l'appareil passe en mode éteint, puis appuyez sur l'option souhaitée.
3. Appuyez sur .





Renseignements connexes

- [Paramètres généraux](#)

Régler la luminosité du rétroéclairage ACL

Modèles associés : HL-L3270CDW

Si vous avez de la difficulté à lire l'écran ACL, modifier le réglage de la luminosité pourrait vous aider.

1. Appuyez sur  [Paramètres] > [Ts réglages] > [Prog. Général] > [Param ACL] > [Pann. lumineux].
2. Appuyez sur l'option souhaitée :
 - [Clair]
 - [Moyen]
 - [Foncé]
3. Appuyez sur .





Renseignements connexes

- [Paramètres généraux](#)

Modifier la durée pendant laquelle le rétroéclairage ACL demeure allumé

Modèles associés : HL-L3270CDW

Réglez la durée pendant laquelle le rétroéclairage ACL demeure allumé.

1. Appuyez sur  [Paramètres] > [Ts réglages] > [Prog. Général] > [Param ACL] > [Min. veilleuse].
2. Appuyez sur l'option souhaitée :
 - [10Sec]
 - [30Sec]
 - [1Min]
 - [2Min]
 - [3Min]
 - [5Min]
3. Appuyez sur .



Renseignements connexes

- [Paramètres généraux](#)

Réduire la consommation de toner

L'utilisation de la fonction d'économie de toner pourrait réduire la consommation de toner. Lorsque l'économie de toner est activée, l'impression est plus claire sur vos documents.

Nous ne recommandons PAS d'utiliser la fonction d'économie de toner pour imprimer des photos ou des images en échelle de gris.



>> [HL-L3210CW/HL-L3230CDN/HL-L3230CDW](#)

>> [HL-L3270CDW](#)

HL-L3210CW/HL-L3230CDN/HL-L3230CDW

1. Appuyez sur ▲ ou ▼ pour afficher l'option [Prog. Général], puis appuyez sur **OK**.
2. Appuyez sur ▲ ou ▼ pour afficher l'option [Écologie], puis appuyez sur **OK**.
3. Appuyez sur ▲ ou ▼ pour afficher l'option [Économie toner], puis appuyez sur **OK**.
4. Appuyez sur ▲ ou ▼ pour afficher [Activé], puis appuyez sur **Démarrer**.

HL-L3270CDW

1. Appuyez sur  [Paramètres] > [Ts réglages] > [Prog. Général] > [Écologie] > [Économie de toner].
2. Appuyez sur [Activ] ou [Désac].
3. Appuyez sur .

✓ Renseignements connexes

- [Paramètres généraux](#)

Sujets connexes :

- [Améliorer la qualité d'impression](#)

Réduire le bruit d'impression

Le réglage du mode silencieux permet de réduire le bruit d'impression. Lorsqu'il est activé, la vitesse d'impression diminue. Le réglage d'usine est Désactivé.



>> [HL-L3210CW/HL-L3230CDN/HL-L3230CDW](#)

>> [HL-L3270CDW](#)

HL-L3210CW/HL-L3230CDN/HL-L3230CDW

1. Appuyez sur ▲ ou ▼ pour afficher l'option [Prog. Général], puis appuyez sur **OK**.
2. Appuyez sur ▲ ou ▼ pour afficher l'option [Écologie], puis appuyez sur **OK**.
3. Appuyez sur ▲ ou ▼ pour sélectionner l'option [Mode silence], puis appuyez sur **OK**.
4. Appuyez sur ▲ ou ▼ pour afficher l'option [Activé] ou [Désac], puis appuyez sur **Démarrer**.

HL-L3270CDW

1. Appuyez sur  [Paramètres] > [Ts réglages] > [Prog. Général] > [Écologie] > [Mode silence].
2. Appuyez sur [Activ] ou [Désac].
3. Appuyez sur .



Renseignements connexes

- [Paramètres généraux](#)

Changer la langue sur l'écran ACL

Changez la langue de l'écran ACL, si nécessaire.

Cette fonction n'est pas disponible dans certains pays.



>> [HL-L3210CW/HL-L3230CDN/HL-L3230CDW](#)

>> [HL-L3270CDW](#)

HL-L3210CW/HL-L3230CDN/HL-L3230CDW

1. Appuyez sur ▲ ou ▼ pour afficher l'option [Réglage init.], puis appuyez sur **OK**.
2. Appuyez sur ▲ ou ▼ pour afficher l'option [Langue locale], puis appuyez sur **OK**.
3. Appuyez sur ▲ ou ▼ pour afficher la langue souhaitée, puis appuyez sur **Démarrer**.

HL-L3270CDW

1. Appuyez sur  [Paramètres] > [Ts réglages] > [Réglage init.] > [Langue locale].
2. Appuyez sur la langue de votre choix.
3. Appuyez sur .

✓ Renseignements connexes

- [Paramètres généraux](#)

Tableaux des réglages et des fonctions

Les tableaux des réglages vous aident à comprendre la sélection des menus et les options de programmation proposées par votre appareil.

- [Accéder aux menus et modifier les paramètres de votre appareil](#)
- [Tableaux de paramètres \(HL-L3210CW/HL-L3230CDN/HL-L3230CDW\)](#)
- [Tableaux de paramètres \(HL-L3270CDW\)](#)
- [Tableaux des fonctions \(HL-L3270CDW\)](#)

▲ [Accueil](#) > [Réglages de l'appareil](#) > [Modification des paramètres de l'appareil depuis le panneau de commande](#) > [Tableaux des réglages et des fonctions](#) > Accéder aux menus et modifier les paramètres de votre appareil

Accéder aux menus et modifier les paramètres de votre appareil

Modèles associés : HL-L3210CW/HL-L3230CDN/HL-L3230CDW

Utilisez le panneau de commande pour accéder aux menus de l'appareil et modifier divers paramètres.

1. Pour défiler dans chaque niveau de menu, appuyez sur ▲ ou ▼.
2. Lorsque l'option souhaitée s'affiche à l'écran ACL, appuyez sur **OK**.
L'écran ACL affiche le prochain niveau de menu.
3. Appuyez sur ▲ ou ▼ pour défiler vers votre sélection.
4. Appuyez sur **OK** ou **Démarrer**.
5. Lorsque vous terminez la configuration d'une option, l'écran ACL affiche un message de confirmation.



Renseignements connexes

- [Tableaux des réglages et des fonctions](#)
-

Tableaux de paramètres (HL-L3210CW/HL-L3230CDN/HL-L3230CDW)

Modèles associés : HL-L3210CW/HL-L3230CDN/HL-L3230CDW

Utilisez ces tableaux pour comprendre les divers menus et options permettant de définir vos préférences sur l'appareil.

[Prog. Général]

| Niveau 1 | Niveau 2 | Niveau 3 | Description |
|------------------|-----------------|----------|---|
| Réglage bac | Type papier | - | Permet de définir le type de papier dans le bac à papier. |
| | Format pap. | - | Permet de définir le format de papier. |
| | Vérifier format | - | Permet d'afficher un message vous demandant de vérifier que le format du papier dans l'appareil correspond au paramètre du format de papier de l'appareil. |
| | Intro. Manuel | - | Permet de sélectionner l'impression à partir de la fente d'alimentation manuelle. |
| Écologie | Mode Éco | - | Permet d'activer les paramètres suivants de l'appareil en même temps. <ul style="list-style-type: none"> Impr recto verso : Bord long (Seulement disponible pour certains modèles) Durée de veille : 0Min |
| | Économie toner | - | Permet d'accroître le rendement de pages de la cartouche de toner. |
| | Durée de veille | - | Permet de définir la durée requise pour que l'appareil passe en mode d'économie d'énergie. |
| | Mode silence | - | Réduit le bruit d'impression. |
| | Arrêt auto | - | Réglez le nombre d'heures pendant lesquelles l'appareil restera en mode Veille avant de passer en mode Extinction. |
| Pann comm | Bouton répét. | - | Permet de définir le délai d'affichage du message à l'écran ACL lors de l'utilisation de ▲ ou ▼ à intervalles. |
| | Défil. Message | - | Permet de définir le délai en secondes pendant lequel un message défilera à l'écran ACL. De Niveau 1=0,2 s à Niveau 10=2,0 s. |
| | Contraste ACL | - | Permet de régler le contraste de l'écran ACL. |
| | En ligne auto | - | Réglez l'appareil pour qu'il retourne en mode Prêt après une période d'inactivité de 30 secondes. |
| Verr. param. | - | - | Permet de verrouiller les paramètres de votre appareil à l'aide du mot de passe de verrouillage des paramètres. |
| Interface | Sélect | - | Permet de sélectionner l'interface à utiliser. Si vous sélectionnez <i>Auto</i> , l'appareil change l'interface à USB ou réseau, selon l'interface qui reçoit les données. |
| | Temps IF auto | - | Permet de définir le délai d'inactivité pour la sélection automatique de l'interface. |
| | Tampon entrée | - | Permet d'augmenter ou de réduire la capacité du tampon d'entrée. |
| Eff Don Stockees | ID Macro= | - | Permet de supprimer les données de macro enregistrées. |

| Niveau 1 | Niveau 2 | Niveau 3 | Description |
|---------------------|------------|----------|--|
| Eff Don Stockees | ID Police= | - | Permet de supprimer les données de police de caractères enregistrées. |
| | Format | - | Permet de rétablir les données de macro et police de caractères de votre appareil aux réglages par défaut. |

[Imp.]

| Niveau 2 | Niveau 3 | Niveau 4 | Description |
|---|------------------|-------------|--|
| Émulation | - | - | Permet de choisir le mode d'émulation. |
| Qualité | - | - | Permet de sélectionner la qualité d'impression. |
| Options d'impr | Liste polices | HP LaserJet | Permet d'imprimer la liste des polices de caractères et des exemples de HP LaserJet. |
| | | BR-Script 3 | Imprime la liste des polices de caractères et des exemples de BR-Script. |
| | Test imp. | - | Permet d'imprimer la page test. |
| Recto-verso (Pour les modèles avec impression recto-verso automatique) | Impr recto verso | - | Permet de sélectionner l'impression des deux côtés de la feuille. |
| | Une seule image | - | Pour une tâche d'impression dont la dernière page est une image recto, sélectionnez l'option <code>Aliment recto</code> pour réduire le temps d'impression. Lorsque vous utilisez du papier pré-imprimé, vous devez sélectionner l'option <code>Aliment rec-ver.</code> Si vous sélectionnez <code>Aliment recto</code> pour le papier pré-imprimé, la dernière page sera imprimée au verso. |
| Continuer auto | - | - | Sélectionnez ce réglage si vous souhaitez que l'appareil supprime automatiquement les erreurs de format de papier ou les erreurs de type de support. |
| Couleur sortie | - | - | Permet de définir la couleur en sortie. |
| Type papier | - | - | Permet de définir le type de papier. |
| Format pap. | - | - | Permet de définir le format de papier. |
| Copies | - | - | Permet de définir le nombre de pages imprimées. |
| Orientation | - | - | Permet de définir l'orientation portrait ou paysage pour l'impression des pages. |
| Position impr | X Offset | - | Permet de déplacer la position de début d'impression (dans le coin supérieur gauche des pages) horizontalement de -500 (gauche) jusqu'à +500 (droite) points en 300 ppp. |
| | Y Offset | - | Permet de déplacer la position de début d'impression (dans le coin supérieur gauche des pages) verticalement de -500 (haut) jusqu'à +500 (bas) points en 300 ppp. |
| FF auto | - | - | Permet à l'appareil d'imprimer automatiquement les données restantes. |
| HP LaserJet | No police | - | Permet de définir le numéro de la police de caractères. |
| | Pas police | - | Permet de définir le pas de la police de caractères. (Disponible pour certains numéros de police de caractères) |

| Niveau 2 | Niveau 3 | Niveau 4 | Description |
|---------------|------------------|---|--|
| HP LaserJet | Point police | - | Permet de définir la taille de la police de caractères. (Disponible pour certains numéros de police de caractères) |
| | Ens symboles | - | Permet de sélectionner le jeu de symboles ou de caractères. |
| | Table impr | - | Permet d'imprimer la table de code. |
| | LF auto | - | ACTIVÉ : CR -> CR+LF, DÉSACTIVÉ : CR -> CR |
| | Retour char auto | - | ACTIVÉ : LF -> LF+CR, FF -> FF+CR ou VT -> VT+CR DÉSACTIVÉ : LF -> LF, FF -> FF ou VT -> VT |
| | WRAP auto | - | Permet de choisir si un saut de ligne et un retour chariot se produisent lorsque l'appareil atteint la marge de droite. |
| | Saut page auto | - | Permet de choisir si un saut de ligne et un retour chariot se produisent lorsque la position du retour atteint la marge du bas. |
| | Marge gauche | - | Permet de définir la marge de gauche de la colonne 0 à 70 colonnes à 1 car/po. |
| | Marge droite | - | Permet de définir la marge de droite de la colonne 10 à 80 colonnes à 1 car/po. |
| | Marge sup | - | Permet de définir la distance de la marge du haut à partir du bord supérieur de la feuille. |
| | Marge inférieure | - | Permet de définir la distance de la marge du bas à partir du bord inférieur de la feuille. |
| | Lignes | - | Permet de définir le nombre de lignes sur chaque page. |
| Commande bac | - | Sélectionnez ce réglage si une non concordance de bac s'affiche lorsque vous utilisez les pilotes HP. | |
| BR-Script 3 | Erreur impr. | - | Permet de déterminer si l'appareil doit imprimer l'information d'une erreur lorsqu'elle se produit. |
| | CAPT | - | Utilisez CAPT (Color Advanced Printing Technology) pour obtenir une qualité d'impression optimale lorsque vous imprimez un fichier PS créé par un pilote autre que Brother PS. Les couleurs et les photos affichées sont plus claires et précises. La vitesse d'impression sera plus lente. |
| Corr couleurs | Calibrage | Calibrer | Permet d'initier le calibrage des couleurs pour vérifier et corriger les couleurs. |
| | | Réinitialiser | Permet de réinitialiser les paramètres de calibrage sur les réglages par défaut. |
| | Enregistrement | - | Permet d'aligner la position d'impression de chaque couleur. |
| | Correction auto | - | Permet de configurer l'appareil pour qu'il effectue un calibrage et un enregistrement de couleur automatiquement. |
| | Param couleurs | Définition mode | Permet de sélectionner d'appliquer les paramètres d'impression couleur de l'appareil ou du pilote d'imprimante. |
| Mode couleur | | Permet de sélectionner le mode de couleur. | |

| Niveau 2 | Niveau 3 | Niveau 4 | Description |
|---------------|----------------|----------------|---|
| Corr couleurs | Param couleurs | Améliorer gris | Activez ou désactivez cette option pour améliorer la qualité d'image des zones ombragées. |
| | | Améliorer noir | Activez ou désactivez cette option si un graphique noir n'est pas imprimé correctement. |
| | | Luminosité | Permet d'ajuster la luminosité. |
| | | Contraste | Permet d'ajuster le contraste. |
| | | Rouge | Permet d'ajuster la couleur rouge. |
| | | Vert | Permet d'ajuster la couleur verte. |
| | | Bleu | Permet d'ajuster la couleur bleue. |

[Réseau]

Pour les modèles en réseau câblé et sans fil

| Niveau 1 | Niveau 2 | Niveau 3 | Niveau 4 | Descriptions |
|----------------|------------|----------------|---|---|
| LAN câblé | TCP/IP | Méthode amorce | - | Permet de choisir la méthode de configuration IP qui convient le mieux à vos besoins. |
| | | Adresse IP | - | Permet d'entrer l'adresse IP. |
| | | Masq.ss.réseau | - | Permet d'entrer le masque de sous-réseau. |
| | | Passerelle | - | Permet d'entrer l'adresse de passerelle. |
| | | Nom du nœud | - | Entrez le nom du nœud. |
| | | Config.WINS | - | Permet de sélectionner le mode de configuration WINS. |
| | | Serveur WINS | Primaire | Permet de spécifier l'adresse IP du serveur WINS primaire. |
| | | | Secondaire | Permet de spécifier l'adresse IP du serveur WINS secondaire. |
| | | Serveur DNS | Primaire | Permet de spécifier l'adresse IP du serveur DNS primaire. |
| | | | Secondaire | Permet de spécifier l'adresse IP du serveur DNS secondaire. |
| | APIPA | - | Attribuer automatiquement l'adresse IP à partir de la plage d'adresses de la liaison locale ¹ . | |
| | IPv6 | - | Permet d'activer ou de désactiver le protocole IPv6. Pour de l'information plus détaillée, accédez à la page FAQ et Diagnostic de votre modèle sur le site Web de soutien Brother à l'adresse support.brother.com . | |
| | Ethernet | - | - | Permet de sélectionner le mode de lien Ethernet. |
| | État câblé | - | - | Permet d'afficher l'état de la liaison Ethernet. |
| Adresse MAC | - | - | Permet d'afficher l'adresse MAC de l'appareil. | |
| Valeurs défaut | - | - | Permet de rétablir les paramètres de réseau câblé de votre appareil aux réglages d'usine. | |
| Câblé activé | - | - | Permet d'activer ou de désactiver l'interface câblée. | |
| WLAN | TCP/IP | Méthode amorce | - | Permet de choisir la méthode de configuration IP qui convient le mieux à vos besoins. |
| | | Adresse IP | - | Permet d'entrer l'adresse IP. |
| | | Masq.ss.réseau | - | Permet d'entrer le masque de sous-réseau. |

| Niveau 1 | Niveau 2 | Niveau 3 | Niveau 4 | Descriptions |
|----------------|------------------|---------------|---|--|
| WLAN | TCP/IP | Passerelle | - | Permet d'entrer l'adresse de passerelle. |
| | | Nom du nœud | - | Entrez le nom du nœud. |
| | | Config. WINS | - | Permet de sélectionner le mode de configuration WINS. |
| | | Serveur WINS | Primaire | Permet de spécifier l'adresse IP du serveur WINS primaire. |
| | | | Secondaire | Permet de spécifier l'adresse IP du serveur WINS secondaire. |
| | | Serveur DNS | Primaire | Permet de spécifier l'adresse IP du serveur DNS primaire. |
| | | | Secondaire | Permet de spécifier l'adresse IP du serveur DNS secondaire. |
| | | APIPA | - | Attribuer automatiquement l'adresse IP à partir de la plage d'adresses de la liaison locale ¹ . |
| | IPv6 | - | Permet d'activer ou de désactiver le protocole IPv6. Pour de l'information plus détaillée, accédez à la page FAQ et Diagnostic de votre modèle sur le site Web de soutien Brother à l'adresse support.brother.com . | |
| | Assist config. | - | - | Permet de configurer les paramètres de réseau sans fil à l'aide de l'Assistant de configuration. |
| | Assistant WLAN | - | - | Permet de configurer les paramètres de votre réseau sans fil à l'aide du disque d'installation Brother. |
| | WPS | - | - | Permet de configurer les paramètres de votre réseau sans fil par simple pression sur un bouton. |
| | WPS avec codeNIP | - | - | Permet de configurer les paramètres de réseau sans fil à l'aide de WPS avec un code NIP. |
| | Statut WLAN | État | - | Permet d'afficher l'état de la liaison Ethernet sans fil. |
| | | Signal | - | Permet d'afficher l'état du signal. |
| | | Canal | - | Permet d'afficher le canal utilisé lorsque État est Actif. |
| | | Vitesse | - | Permet d'afficher la vitesse de connexion lorsque État est Actif. |
| | | SSID | - | Permet d'afficher le SSID. |
| | | Mode de comm. | - | Permet d'afficher le mode de communication en cours. |
| | Adresse MAC | - | - | Permet d'afficher l'adresse MAC de l'appareil. |
| Valeurs défaut | - | - | Permet de rétablir les paramètres de réseau sans fil de votre appareil aux réglages d'usine. | |
| RL sfil actv. | - | - | Permet d'activer ou de désactiver l'interface sans fil. | |
| Wi-Fi Direct | Bout-poussoir | - | - | Permet de configurer rapidement les paramètres de votre réseau Wi-Fi Direct par simple pression sur un bouton. |
| | Code NIP | - | - | Permet de configurer rapidement les paramètres de votre réseau Wi-Fi Direct à l'aide de WPS avec un code NIP. |

| Niveau 1 | Niveau 2 | Niveau 3 | Niveau 4 | Descriptions | |
|----------------|----------------|-------------|----------|---|---|
| Wi-Fi Direct | Manuel | - | - | Permet de configurer manuellement vos paramètres réseau Wi-Fi Direct. | |
| | Propr. Groupe | - | - | Permet de configurer votre appareil en tant que propriétaire du groupe. | |
| | Info appar. | Nom périph. | - | - | Permet de voir le nom de périphérique de votre appareil. |
| | | SSID | - | - | Permet d'afficher le SSID du propriétaire de groupe. |
| | | Adresse IP | - | - | Permet d'afficher l'adresse IP de votre appareil. |
| | Info état | État | - | - | Permet d'afficher l'état du réseau Wi-Fi Direct. |
| | | Signal | - | - | Permet d'afficher la puissance de signal actuelle du réseau Wi-Fi Direct. Lorsque votre appareil est le propriétaire de groupe, l'écran ACL affiche toujours Élevée. |
| | | Canal | - | - | Permet d'afficher le canal utilisé lorsque État est P/G actif ou Client actif. |
| | | Vitesse | - | - | Permet d'afficher la vitesse de connexion lorsque le État est P/G actif ou Client actif. |
| | Activ. interf. | - | - | - | Permet d'activer ou de désactiver la connexion Wi-Fi Direct. |
| Réinit. réseau | - | - | - | Permet de rétablir tous les paramètres réseau de votre appareil aux réglages d'usine. | |

- ¹ Lors de la connexion au réseau, si la méthode d'amorçage de l'appareil est « Auto », l'appareil tentera de configurer l'adresse IP et le masque de sous-réseau à partir d'un serveur d'amorçage tel que DHCP. Si aucun serveur d'amorçage n'est trouvé, une adresse IP APIPA est attribuée, par exemple 169. 254. [001-254]. [000-255]. Si la méthode d'amorçage de l'appareil est réglée sur « Statique », vous devez entrer manuellement une adresse IP à partir du panneau de commande de l'appareil.

[Réseau]

Pour les modèles en réseau câblé

| Niveau 1 | Niveau 2 | Niveau 3 | Description | |
|----------|------------------|------------|---|--|
| TCP/IP | Méthode amorce | - | Permet de choisir la méthode de configuration IP qui convient le mieux à vos besoins. | |
| | Adresse IP | - | Permet d'entrer l'adresse IP. | |
| | Masq. ss. réseau | - | Permet d'entrer le masque de sous-réseau. | |
| | Passerelle | - | Permet d'entrer l'adresse de passerelle. | |
| | Nom du nœud | - | Entrez le nom du nœud. | |
| | Config. WINS | - | Permet de sélectionner le mode de configuration WINS. | |
| | Serveur WINS | Primaire | - | Permet de spécifier l'adresse IP du serveur WINS primaire. |
| | | Secondaire | - | Permet de spécifier l'adresse IP du serveur WINS secondaire. |
| | Serveur DNS | Primaire | - | Permet de spécifier l'adresse IP du serveur DNS primaire. |
| | | Secondaire | - | Permet de spécifier l'adresse IP du serveur DNS secondaire. |
| | APIPA | - | - | Permet d'attribuer automatiquement l'adresse IP à partir de la plage d'adresses de la liaison locale. ¹ |
| IPv6 | - | - | Permet d'activer ou de désactiver le protocole IPv6. Pour de l'information plus détaillée, accédez à la page FAQ et Diagnostic de votre modèle sur le site Web de soutien Brother à l'adresse support.brother.com . | |

| Niveau 1 | Niveau 2 | Niveau 3 | Description |
|----------------|----------|----------|---|
| Ethernet | - | - | Permet de sélectionner le mode de lien Ethernet. |
| État câblé | - | - | Permet d'afficher l'état de la liaison Ethernet. |
| Adresse MAC | - | - | Permet d'afficher l'adresse MAC de l'appareil. |
| Réinit. réseau | - | - | Permet de rétablir tous les paramètres réseau de votre appareil aux réglages d'usine. |

- ¹ Lors de la connexion au réseau, si la méthode d'amorçage de l'appareil est « Auto », l'appareil tentera de configurer l'adresse IP et le masque de sous-réseau à partir d'un serveur d'amorçage tel que DHCP. Si aucun serveur d'amorçage n'est trouvé, une adresse IP APIPA est attribuée, par exemple 169. 254. [001-254]. [000-255]. Si la méthode d'amorçage de l'appareil est réglée sur « Statique », vous devez entrer manuellement une adresse IP à partir du panneau de commande de l'appareil.

[Réseau]

Pour les modèles en réseau sans fil

| Niveau 1 | Niveau 2 | Niveau 3 | Niveau 4 | Descriptions |
|------------------|----------------|------------------|---|---|
| WLAN | TCP/IP | Méthode amorce | - | Permet de choisir la méthode de configuration IP qui convient le mieux à vos besoins. |
| | | Adresse IP | - | Permet d'entrer l'adresse IP. |
| | | Masq. ss. réseau | - | Permet d'entrer le masque de sous-réseau. |
| | | Passerelle | - | Permet d'entrer l'adresse de passerelle. |
| | | Nom du nœud | - | Entrez le nom du nœud. |
| | | Config. WINS | - | Permet de sélectionner le mode de configuration WINS. |
| | | Serveur WINS | Primaire | Permet de spécifier l'adresse IP du serveur WINS primaire. |
| | | | Secondaire | Permet de spécifier l'adresse IP du serveur WINS secondaire. |
| | | Serveur DNS | Primaire | Permet de spécifier l'adresse IP du serveur DNS primaire. |
| | | | Secondaire | Permet de spécifier l'adresse IP du serveur DNS secondaire. |
| | APIPA | - | Attribuer automatiquement l'adresse IP à partir de la plage d'adresses de la liaison locale ¹ . | |
| | IPv6 | - | Permet d'activer ou de désactiver le protocole IPv6. Pour de l'information plus détaillée, accédez à la page FAQ et Diagnostic de votre modèle sur le site Web de soutien Brother à l'adresse support.brother.com . | |
| | Assist config. | - | - | Permet de configurer les paramètres de réseau sans fil à l'aide de l'Assistant de configuration. |
| | Assistant WLAN | - | - | Permet de configurer les paramètres de votre réseau sans fil à l'aide du disque d'installation Brother. |
| WPS | - | - | Permet de configurer les paramètres de votre réseau sans fil par simple pression sur un bouton. | |
| WPS avec codeNIP | - | - | Permet de configurer les paramètres de réseau sans fil à l'aide de WPS avec un code NIP. | |
| Statut WLAN | État | - | Permet d'afficher l'état de la liaison Ethernet sans fil. | |
| | Signal | - | Permet d'afficher l'état du signal. | |

| Niveau 1 | Niveau 2 | Niveau 3 | Niveau 4 | Descriptions | |
|----------------|---------------|---------------|----------|--|---|
| WLAN | Statut WLAN | Canal | - | Permet d'afficher le canal utilisé lorsque État est Actif. | |
| | | Vitesse | - | Permet d'afficher la vitesse de connexion lorsque État est Actif. | |
| | | SSID | - | Permet d'afficher le SSID. | |
| | | Mode de comm. | - | Permet d'afficher le mode de communication en cours. | |
| | Adresse MAC | - | - | Permet d'afficher l'adresse MAC de l'appareil. | |
| | RL sfil actv. | - | - | Permet d'activer ou de désactiver l'interface sans fil. | |
| Wi-Fi Direct | Bout-poussoir | - | - | Permet de configurer rapidement les paramètres de votre réseau Wi-Fi Direct par simple pression sur un bouton. | |
| | Code NIP | - | - | Permet de configurer rapidement les paramètres de votre réseau Wi-Fi Direct à l'aide de WPS avec un code NIP. | |
| | Manuel | - | - | Permet de configurer manuellement vos paramètres réseau Wi-Fi Direct. | |
| | Propr. Groupe | - | - | Permet de configurer votre appareil en tant que propriétaire du groupe. | |
| | Info appar. | Nom périph. | - | - | Permet de voir le nom de périphérique de votre appareil. |
| | | SSID | - | - | Permet d'afficher le SSID du propriétaire de groupe. |
| | | Adresse IP | - | - | Permet d'afficher l'adresse IP de votre appareil. |
| | Info état | État | - | - | Permet d'afficher l'état du réseau Wi-Fi Direct. |
| | | Signal | - | - | Permet d'afficher la puissance de signal actuelle du réseau Wi-Fi Direct. Lorsque votre appareil est le propriétaire de groupe, l'écran ACL affiche toujours Élevée. |
| | | Canal | - | - | Permet d'afficher le canal utilisé lorsque État est P/G actif ou Client actif. |
| | | Vitesse | - | - | Permet d'afficher la vitesse de connexion lorsque le État est P/G actif ou Client actif. |
| Activ. interf. | - | - | - | Permet d'activer ou de désactiver la connexion Wi-Fi Direct. | |
| Réinit. réseau | - | - | - | Permet de rétablir tous les paramètres réseau de votre appareil aux réglages d'usine. | |

¹ Lors de la connexion au réseau, si la méthode d'amorçage de l'appareil est « Auto », l'appareil tentera de configurer l'adresse IP et le masque de sous-réseau à partir d'un serveur d'amorçage tel que DHCP. Si aucun serveur d'amorçage n'est trouvé, une adresse IP APIPA est attribuée, par exemple 169. 254. [001-254]. [000-255]. Si la méthode d'amorçage de l'appareil est réglée sur « Statique », vous devez entrer manuellement une adresse IP à partir du panneau de commande de l'appareil.

[Imp. Rapports]

| Niveau 1 | Niveau 2 | Description |
|------------------|----------|---|
| Param imprimante | - | Permet d'imprimer la page des paramètres d'imprimante. |
| Config réseau | - | Permet d'imprimer le rapport de configuration réseau. |
| Impr liste fich. | - | Permet d'imprimer une liste des données enregistrées dans la mémoire. |

| Niveau 1 | Niveau 2 | Description |
|--|----------|---|
| (Seulement disponible pour certains modèles) | | |
| Impr pts tamb | - | Imprime la feuille de vérification des points du tambour. |
| Rapport WLAN (Pour les modèles sans fil) | - | Permet d'imprimer le résultat du diagnostic de connectivité LAN sans fil. |

[Info. machine]

| Niveau 1 | Niveau 2 | Description |
|--------------------------------------|-----------------|---|
| No. série | - | Permet d'afficher le numéro de série de l'appareil. |
| Vers microlog | - | Permet de vérifier la version du micrologiciel de votre appareil. |
| Compteur page | - | Permet d'afficher le nombre total de pages imprimées. |
| Durée vie pièces ¹ | Toner | Permet d'afficher la durée de vie restante de chaque toner. |
| | Tambour | Permet d'afficher la durée de vie restante de chaque unité de tambour. |
| | Cour. | Permet d'afficher la durée de vie restante de la courroie. |
| | Fusion | Permet d'afficher la durée de vie restante de l'unité de fusion. |
| | Kit AL 1 | Permet d'afficher la durée de vie restante de la trousse de chargement de papier 1. |

¹ La durée de vie est approximative et peut varier selon le type d'utilisation.

[Réglage init.]

| Niveau 1 | Niveau 2 | Description |
|----------------------|-------------------------|---|
| Réinitialiser | Réinit. appareil | Permet de rétablir tous les paramètres de l'appareil que vous avez modifiés. |
| | Réinit. réseau | Permet de rétablir tous les paramètres réseau par défaut. |
| | Réinit usine | Rétablit les réglages d'usine par défaut de tous les paramètres de l'appareil. Effectuez cette opération lorsque vous jetez votre appareil. |
| Langue locale | - | Permet de sélectionner la langue de l'écran ACL selon votre pays. |



Renseignements connexes

- [Tableaux des réglages et des fonctions](#)

Tableaux de paramètres (HL-L3270CDW)

Modèles associés : HL-L3270CDW



[Paramètres]

| Niveau 2 | Niveau 3 | Niveau 4 | Descriptions |
|--------------|----------------|---------------|---|
| Toner | Vie du toner | - | Permet de voir la durée de vie restante approximative du toner. |
| | Test imp. | - | Permet d'imprimer une page de test. |
| | Calibrage | Calibrer | Permet d'initier le calibrage des couleurs pour vérifier et corriger les couleurs. |
| | | Réinitialiser | Permet de réinitialiser les paramètres de calibrage sur les réglages par défaut. |
| | Enregistrement | - | Permet d'aligner la position d'impression de chaque couleur. |
| Réseau | - | - | Permet d'accéder aux menus de réglage du réseau. |
| Param. Bac | - | - | Permet d'accéder aux menus de réglage du bac. |
| Wi-Fi Direct | - | - | Permet d'accéder aux menus de configuration Wi-Fi Direct. |
| Mode Éco | - | - | Permet d'activer les paramètres suivants de l'appareil en même temps. <ul style="list-style-type: none"> Impr recto verso : Bord long (Seulement disponible pour certains modèles) Durée de veille : 0 Min Min. veilleuse : 10 Sec |
| Ts réglages | - | - | Permet de configurer les réglages détaillés. |

[Ts réglages] > [Prog. Général]

| Niveau 3 | Niveau 4 | Descriptions |
|------------|-------------------|---|
| Param. Bac | Type papier | Permet de sélectionner le type de papier qui correspond au papier dans le bac. |
| | Format pap. | Permet de sélectionner le format du papier chargé dans le bac. |
| | Vérifier format | Permet d'afficher un message vous demandant de vérifier que le format du papier dans l'appareil correspond au paramètre du format de papier de l'appareil. |
| | Intro. Manuel | Permet de sélectionner l'impression à partir de la fente d'alimentation manuelle. |
| Param ACL | Pann. lumineux | Permet de régler la luminosité du rétroéclairage de l'écran ACL. |
| | Min. veilleuse | Permet de régler la durée pendant laquelle le rétroéclairage de l'écran ACL reste allumé après la dernière pression avec le doigt. |
| Écologie | Mode Éco | Permet d'activer les paramètres suivants de l'appareil en même temps. <ul style="list-style-type: none"> Impr recto verso : Bord long (Seulement disponible pour certains modèles) Durée de veille : 0 Min Min. veilleuse : 10 Sec |
| | Économie de toner | Permet d'accroître le rendement de pages de la cartouche de toner. |

| Niveau 3 | Niveau 4 | Descriptions |
|------------------|------------------|--|
| Écologie | Durée de veille | Permet de définir la durée requise pour que l'appareil passe en mode d'économie d'énergie. |
| | Mode silence | Réduit le bruit d'impression. |
| | Arrêt auto | Réglez le nombre d'heures pendant lesquelles l'appareil restera en mode Veille avant de passer en mode Extinction. |
| Verr. param. | Config mot passe | Permet d'empêcher les utilisateurs non autorisés de modifier les réglages de l'appareil. |
| | Bl. stop⇒Marche | |
| Interface | Sélect | Permet de sélectionner l'interface à utiliser. Si vous sélectionnez l'option <code>Auto</code> , l'appareil change l'interface à USB ou réseau, selon l'interface qui reçoit les données. |
| | Temps IF auto | Permet de définir le délai d'inactivité pour la sélection automatique de l'interface. |
| | Tampon entrée | Permet d'augmenter ou de réduire la capacité du tampon d'entrée. |
| Eff Don Stockees | ID Macro= | Permet de supprimer les données de macro enregistrées. |
| | ID Police= | Permet de supprimer les données de police de caractères enregistrées. |
| | Format | Permet de rétablir les données de macro et police de caractères de votre appareil aux réglages par défaut. |

[Ts réglages] > [Imp.]

| Niveau 3 | Niveau 4 | Niveau 5 | Descriptions |
|----------------------|------------------|-------------|--|
| Émulation | - | - | Permet de choisir le mode d'émulation. |
| Qualité | - | - | Permet de sélectionner la qualité d'impression. |
| Options d'impression | Liste de polices | HP LaserJet | Permet d'imprimer la liste des polices de caractères et des exemples de HP LaserJet. |
| | | BR-Script 3 | Imprime la liste des polices de caractères et des exemples de BR-Script. |
| | Test imp. | - | Permet d'imprimer la page test. |
| Recto-verso | Impr recto verso | - | Permet de sélectionner l'impression des deux côtés de la feuille. |
| | Une seule image | - | Pour une tâche d'impression dont la dernière page est une image recto, sélectionnez l'option <code>Aliment recto</code> pour réduire le temps d'impression. Lorsque vous utilisez du papier pré-imprimé, vous devez sélectionner l'option <code>Aliment rec-ver</code> . Si vous sélectionnez <code>Aliment recto</code> pour le papier pré-imprimé, la dernière page sera imprimée au verso. |
| Continuation auto | - | - | Sélectionnez ce réglage si vous souhaitez que l'appareil supprime automatiquement les erreurs de format de papier ou les erreurs de type de support et utilise le papier des autres bacs. |
| Couleur sortie | - | - | Permet de définir la couleur en sortie. |
| Type papier | - | - | Permet de définir le type de papier. |
| Format pap. | - | - | Permet de définir le format de papier. |
| Copies | - | - | Permet de définir le nombre de pages imprimées. |
| Orientation | - | - | Permet de définir l'orientation portrait ou paysage pour l'impression des pages. |

| Niveau 3 | Niveau 4 | Niveau 5 | Descriptions |
|---------------|------------------|---|--|
| Position impr | X Offset | - | Permet de déplacer la position de début d'impression (dans le coin supérieur gauche des pages) horizontalement de -500 (gauche) jusqu'à +500 (droite) points en 300 ppp. |
| | Y Offset | - | Permet de déplacer la position de début d'impression (dans le coin supérieur gauche des pages) verticalement de -500 (haut) jusqu'à +500 (bas) points en 300 ppp. |
| FF auto | - | - | Permet à l'appareil d'imprimer automatiquement les données restantes. |
| HP LaserJet | No police | No police | Permet de définir le numéro de la police de caractères. |
| | | N° police logic | Permet de définir le numéro de la police de caractères téléchargeable. Ce menu s'affiche si une police de caractères téléchargeable est installée sur votre appareil Brother. |
| | Pas police | - | Permet de définir le pas de la police de caractères. (Disponible pour certains numéros de police de caractères) |
| | Point police | - | Permet de définir la taille de la police de caractères. (Disponible pour certains numéros de police de caractères) |
| | Ens symboles | - | Permet de sélectionner le jeu de symboles ou de caractères. |
| | Table impr | - | Permet d'imprimer la table de code. |
| | LF auto | - | ACTIVÉ : CR -> CR+LF, DÉSACTIVÉ : CR -> CR |
| | Retour char auto | - | ACTIVÉ : LF -> LF+CR, FF -> FF+CR ou VT -> VT+CR DÉSACTIVÉ : LF -> LF, FF -> FF ou VT -> VT |
| | WRAP auto | - | Permet de choisir si un saut de ligne et un retour chariot se produisent lorsque l'appareil atteint la marge de droite. |
| | Saut page auto | - | Permet de choisir si un saut de ligne et un retour chariot se produisent lorsque la position du retour atteint la marge du bas. |
| | Marge gauche | - | Permet de définir la marge de gauche de la colonne 0 à 70 colonnes à 1 car/po. |
| | Marge droite | - | Permet de définir la marge de droite de la colonne 10 à 80 colonnes à 1 car/po. |
| | Marge sup. | - | Permet de définir la distance de la marge du haut à partir du bord supérieur de la feuille. |
| | Marge inférieure | - | Permet de définir la distance de la marge du bas à partir du bord inférieur de la feuille. |
| | Lignes | - | Permet de définir le nombre de lignes sur chaque page. |
| Commande bac | - | Sélectionnez ce réglage si une non concordance de bac s'affiche lorsque vous utilisez les pilotes HP. | |

| Niveau 3 | Niveau 4 | Niveau 5 | Descriptions |
|-----------------|------------------------------------|------------------------------------|--|
| BR-Script 3 | Erreur impr. | - | Permet de déterminer si l'appareil doit imprimer l'information d'une erreur lorsqu'elle se produit. |
| | CAPT | - | Utilisez CAPT (Color Advanced Printing Technology) pour obtenir une qualité d'impression optimale lorsque vous imprimez un fichier PS créé par un pilote autre que Brother PS. Les couleurs et les photos affichées sont plus claires et précises. La vitesse d'impression sera plus lente. |
| Correct couleur | Calibrage | Calibrer | Permet d'initier le calibrage des couleurs pour vérifier et corriger les couleurs. |
| | | Réinitialiser | Permet de réinitialiser les paramètres de calibrage sur les réglages par défaut. |
| | Enregistrement | - | Permet d'aligner la position d'impression de chaque couleur. |
| | Correction auto | - | Permet de configurer l'appareil pour qu'il effectue un calibrage et un enregistrement de couleur automatiquement. |
| | Paramètres des couleurs | Définition mode | Permet de sélectionner d'appliquer les paramètres d'impression couleur de l'appareil ou du pilote d'imprimante. |
| | | Mode couleur | Permet de sélectionner le mode de couleur. |
| | | Améliorer la couleur grise | Activez ou désactivez cette option pour améliorer la qualité d'image des zones ombragées. |
| | | Améliorer l'impression noire | Activez ou désactivez cette option si un graphique noir n'est pas imprimé correctement. |
| | | Luminosité | Permet d'ajuster la luminosité. |
| | | Contraste | Permet d'ajuster le contraste. |
| | | Rouge | Permet d'ajuster la couleur rouge. |
| Vert | | Permet d'ajuster la couleur verte. | |
| Bleu | Permet d'ajuster la couleur bleue. | | |

[Ts réglages] > [Réseau]

| Niveau 3 | Niveau 4 | Niveau 5 | Niveau 6 | Descriptions |
|-----------|----------|--------------------|------------|---|
| LAN câblé | TCP/IP | Méthode amorce | - | Permet de choisir la méthode de configuration IP qui convient le mieux à vos besoins. |
| | | Adresse IP | - | Permet d'entrer l'adresse IP. |
| | | Masq.ss.réseau | - | Permet d'entrer le masque de sous-réseau. |
| | | Passerelle | - | Permet d'entrer l'adresse de passerelle. |
| | | Nom du nœud | - | Entrez le nom du nœud. |
| | | Configuration WINS | - | Permet de sélectionner le mode de configuration WINS. |
| | | Serveur WINS | Primaire | Permet de spécifier l'adresse IP du serveur WINS primaire. |
| | | | Secondaire | Permet de spécifier l'adresse IP du serveur WINS secondaire. |

| Niveau 3 | Niveau 4 | Niveau 5 | Niveau 6 | Descriptions |
|--------------------|-------------|--------------------|---|---|
| LAN câblé | TCP/IP | Serveur DNS | Primaire | Permet de spécifier l'adresse IP du serveur DNS primaire. |
| | | | Secondaire | Permet de spécifier l'adresse IP du serveur DNS secondaire. |
| | | APIPA | - | Attribuer automatiquement l'adresse IP à partir de la plage d'adresses de la liaison locale ¹ . |
| | | IPv6 | - | Permet d'activer ou de désactiver le protocole IPv6. Pour de l'information plus détaillée, accédez à la page FAQ et Diagnostic de votre modèle sur le site Web de soutien Brother à l'adresse support.brother.com . |
| | Ethernet | - | - | Permet de sélectionner le mode de lien Ethernet. |
| | État câblé | - | - | Permet d'afficher l'état de la liaison Ethernet. |
| | Adresse MAC | - | - | Permet d'afficher l'adresse MAC de l'appareil. |
| Valeurs par défaut | - | - | Permet de rétablir les paramètres de réseau câblé de votre appareil aux réglages d'usine. | |
| Câblé activé | - | - | Permet d'activer ou de désactiver l'interface câblée. | |
| WLAN | TCP/IP | Méthode amorce | - | Permet de choisir la méthode de configuration IP qui convient le mieux à vos besoins. |
| | | Adresse IP | - | Permet d'entrer l'adresse IP. |
| | | Masq.ss.réseau | - | Permet d'entrer le masque de sous-réseau. |
| | | Passerelle | - | Permet d'entrer l'adresse de passerelle. |
| | | Nom du nœud | - | Entrez le nom du nœud. |
| | | Configuration WINS | - | Permet de sélectionner le mode de configuration WINS. |
| | | Serveur WINS | Primaire | Permet de spécifier l'adresse IP du serveur WINS primaire. |
| | | | Secondaire | Permet de spécifier l'adresse IP du serveur WINS secondaire. |
| | | Serveur DNS | Primaire | Permet de spécifier l'adresse IP du serveur DNS primaire. |
| | | | Secondaire | Permet de spécifier l'adresse IP du serveur DNS secondaire. |
| | | APIPA | - | Attribuer automatiquement l'adresse IP à partir de la plage d'adresses de la liaison locale ¹ . |
| | | IPv6 | - | Permet d'activer ou de désactiver le protocole IPv6. Pour de l'information plus détaillée, accédez à la page FAQ et Diagnostic de votre modèle sur le site Web de soutien Brother à l'adresse support.brother.com . |
| | | Assist config. | - | - |

| Niveau 3 | Niveau 4 | Niveau 5 | Niveau 6 | Descriptions | |
|--------------------|--------------------|-----------------|--|--|---|
| WLAN | Assistant WLAN | - | - | Permet de configurer les paramètres de votre réseau sans fil à l'aide du disque d'installation Brother. | |
| | WPS | - | - | Permet de configurer les paramètres de votre réseau sans fil par simple pression sur un bouton. | |
| | WPS avec code NIP | - | - | Permet de configurer les paramètres de réseau sans fil à l'aide de WPS avec un code NIP. | |
| | Statut WLAN | État | - | - | Permet d'afficher l'état de la liaison Ethernet sans fil. |
| | | Signal | - | - | Permet d'afficher l'état du signal. |
| | | SSID | - | - | Permet d'afficher le SSID. |
| | | Mode de comm. | - | - | Permet d'afficher le mode de communication en cours. |
| | Adresse MAC | - | - | Permet d'afficher l'adresse MAC de l'appareil. | |
| Valeurs par défaut | - | - | Permet de rétablir les paramètres de réseau sans fil de votre appareil aux réglages d'usine. | | |
| RL sfil actv. | - | - | Permet d'activer ou de désactiver l'interface sans fil. | | |
| Wi-Fi Direct | Bout-poussoir | - | - | Permet de configurer rapidement les paramètres de votre réseau Wi-Fi Direct par simple pression sur un bouton. | |
| | Code NIP | - | - | Permet de configurer rapidement les paramètres de votre réseau Wi-Fi Direct à l'aide de WPS avec un code NIP. | |
| | Manuel | - | - | Permet de configurer manuellement vos paramètres réseau Wi-Fi Direct. | |
| | Propr. groupe | - | - | Permet de configurer votre appareil en tant que propriétaire du groupe. | |
| | Données appareil | Nom périph. | - | - | Permet de voir le nom de périphérique de votre appareil. |
| | | SSID | - | - | Permet d'afficher le SSID du propriétaire de groupe. |
| | | Adresse IP | - | - | Permet d'afficher l'adresse IP de votre appareil. |
| | Inform. sur l'état | État | - | - | Permet d'afficher l'état du réseau Wi-Fi Direct. |
| | | Signal | - | - | Permet d'afficher la puissance de signal actuelle du réseau Wi-Fi Direct. |
| | Activ. interf. | - | - | Permet d'activer ou de désactiver la connexion Wi-Fi Direct. | |
| NFC | - | - | - | Permet d'activer ou de désactiver la fonction NFC. | |
| Param. connex. Web | Param Proxy | Connexion proxy | - | Permet de modifier les paramètres de connexion Web. | |
| | | Adresse | - | | |
| | | Port | - | | |
| | | Nom utilisateur | - | | |

| Niveau 3 | Niveau 4 | Niveau 5 | Niveau 6 | Descriptions |
|--------------------|-------------|--------------|----------|---|
| Param. connex. Web | Param Proxy | Mot de passe | - | Permet de modifier les paramètres de connexion Web. |
| Réinit. réseau | - | - | - | Permet de rétablir tous les paramètres réseau de votre appareil aux réglages d'usine. |

¹ Lors de la connexion au réseau, si la méthode d'amorçage de l'appareil est « Auto », l'appareil tentera de configurer l'adresse IP et le masque de sous-réseau à partir d'un serveur d'amorçage tel que DHCP. Si aucun serveur d'amorçage n'est trouvé, une adresse IP APIPA est attribuée, par exemple 169. 254. [001-254]. [000-255]. Si la méthode d'amorçage de l'appareil est réglée sur « Statique », vous devez entrer manuellement une adresse IP à partir du panneau de commande de l'appareil.

[Ts réglages] > [Imp. Rapports]

| Niveau 3 | Descriptions |
|----------------------|---|
| Param imprimante | Permet d'imprimer la page des paramètres d'imprimante. |
| Configuration réseau | Permet d'imprimer le rapport de configuration réseau. |
| Impr liste fichiers | Permet d'imprimer une liste des données enregistrées dans la mémoire. |
| Imp. Pts tamb. | Imprime la feuille de vérification des points du tambour. |
| Rapport WLAN | Permet d'imprimer le résultat du diagnostic de connectivité LAN sans fil. |

[Ts réglages] > [Info sur périphériq]

| Niveau 3 | Niveau 4 | Descriptions |
|-------------------------|---------------|---|
| No. série | - | Permet d'afficher le numéro de série de l'appareil. |
| Vers micrologiciel | Version maint | Permet d'afficher la version du microprogramme principal. |
| | Version Sub1 | Permet d'afficher la version du microprogramme secondaire. |
| MàJ micrologiciel | - | Permet de mettre le microprogramme de l'appareil à jour. |
| Vérif auto microlog | - | Permet d'afficher les informations sur l'écran Page d'accueil. |
| Compteur page | Total | Permet d'afficher le nombre total de pages imprimées. |
| | Couleur | Permet d'afficher le nombre total de pages imprimées en couleur. |
| | Noir et blanc | Permet d'afficher le nombre total de pages monochromes imprimées. |
| Vie pièces ¹ | Tambour | Permet d'afficher la durée de vie restante de chaque unité de tambour. |
| | Courroie | Permet d'afficher la durée de vie restante de la courroie. |
| | Fusion | Permet d'afficher la durée de vie restante de l'unité de fusion. |
| | Kit AL 1 | Permet d'afficher la durée de vie restante de la trousse de chargement de papier 1. |

¹ La durée de vie est approximative et peut varier selon le type d'utilisation.

[Ts réglages] > [Réglage init.]

| Niveau 3 | Niveau 4 | Descriptions |
|---------------|------------------|--|
| Réinitialiser | Réinit. appareil | Permet de rétablir tous les paramètres de l'appareil que vous avez modifiés, tels que le type de papier. |
| | Réinit. réseau | Permet de rétablir tous les paramètres réseau de votre appareil aux réglages d'usine. |
| | Réinit usine | Permet de réinitialiser l'appareil et rétablir les paramètres de l'imprimante (y compris les paramètres de commande) aux réglages d'usine. |
| Langue locale | - | Permet de sélectionner la langue de l'écran ACL selon votre pays. |



Renseignements connexes

- Tableaux des réglages et des fonctions

Tableaux des fonctions (HL-L3270CDW)

Modèles associés : HL-L3270CDW

(Configuration Wi-Fi)

| Niveau 2 | Niveau 3 | Descriptions |
|---|-------------------------|---|
|  (Configuration Wi-Fi) | TCP/IP 1 | Permet de modifier les paramètres TCP/IP. |
| | Assist config. | Permet de configurer les paramètres de réseau sans fil à l'aide de l'Assistant de configuration. |
| | Assistant WLAN | Permet de configurer les paramètres de votre réseau sans fil à l'aide du disque d'installation Brother. |
| | WPS | Permet de configurer les paramètres de votre réseau sans fil par simple pression sur un bouton. |
| | WPS avec code NIP 1 | Permet de configurer les paramètres de réseau sans fil à l'aide de WPS avec un code NIP. |
| | Statut WLAN 1 | Permet d'afficher l'état de connexion du réseau sans fil. |
| | Adresse MAC 1 | Permet d'afficher l'adresse MAC de l'appareil. |
| | Valeurs par défaut 1 | Permet de rétablir les paramètres de réseau sans fil de votre appareil aux réglages d'usine. |
| | RL sfil actv. 1 | Permet d'activer ou de désactiver l'interface sans fil. |

¹ Disponible une fois la configuration Wi-Fi® effectuée.

[Toner]

| Niveau 2 | Niveau 3 | Niveau 4 | Descriptions |
|---|----------------|---------------|--|
|  Toner | Vie du toner | - | Permet d'afficher la durée de vie restante approximative du toner pour chaque couleur. |
| | Test imp. | - | Permet d'imprimer la page test. |
| | Calibrage | Calibrer | Permet d'initier le calibrage des couleurs pour vérifier et corriger les couleurs. |
| | | Réinitialiser | Permet de réinitialiser les paramètres de calibrage sur les réglages par défaut. |
| | Enregistrement | - | Permet d'aligner la position d'impression de chaque couleur. |

[Fonctions]

| Niveau 2 | Niveau 3 | Descriptions |
|-----------|----------------|--|
| Fonctions | Impr sécurisée | Appuyez pour accéder à l'option d'impression sécurisée. |
| | Web | Appuyez pour connecter l'appareil Brother à un service Internet. |



Renseignements connexes

- Tableaux des réglages et des fonctions

Modification des paramètres de l'appareil à partir de votre ordinateur

- [Modification des paramètres de l'appareil en utilisant l'application de gestion sur le Web](#)
- [Où puis-je trouver les paramètres réseau de mon appareil Brother?](#)
- [Logiciel et utilitaires de gestion du réseau](#)

Modification des paramètres de l'appareil en utilisant l'application de gestion sur le Web

La Gestion à partir du Web est un utilitaire qui emploie un navigateur Web standard pour gérer votre appareil à l'aide du protocole HTTP (Hyper Text Transfer Protocol) ou HTTPS (Hyper Text Transfer Protocol over Secure Socket Layer).

- [Qu'est-ce que la Gestion à partir du Web ?](#)
- [Accéder à la Gestion à partir du Web](#)
- [Définir ou changer un mot de passe de connexion pour l'application de gestion sur le Web](#)
- [Logiciel et utilitaires de gestion du réseau](#)
- [En savoir plus sur le logiciel et les utilitaires de gestion du réseau](#)

Qu'est-ce que la Gestion à partir du Web ?

L'application de gestion à partir du Web est un utilitaire qui emploie un navigateur Web standard pour gérer votre appareil à l'aide du protocole HTTP (Hyper Text Transfer Protocol) ou HTTPS (Hyper Text Transfer Protocol over Secure Socket Layer). Entrez l'adresse IP de votre appareil dans votre navigateur Web pour accéder aux paramètres de votre serveur d'impression et les modifier.



- Nous vous recommandons Microsoft Internet Explorer 11/Microsoft Edge pour Windows et Safari 10/11 pour Mac. Assurez-vous que JavaScript et les cookies sont toujours activés dans le navigateur utilisé.
- Vous devez utiliser le protocole TCP/IP sur votre réseau et disposer d'une adresse IP valide programmée dans le serveur d'impression et dans votre ordinateur.

The screenshot shows the Brother printer management web interface. At the top, there's a header with the printer ID 'XXX-XXXX', a 'Déconnexion' button, and the Brother logo. Below the header is a navigation bar with tabs for 'Général', 'Imprimer', 'Administrateur', and 'Réseau'. The 'État' (Status) section is selected, displaying the printer's current status as 'Prêt' (Ready). It also shows the automatic refresh setting as 'Désactivé' (Deactivated), the toner levels for BK, C, M, and Y, the web language set to 'Auto', and the peripheral location settings for 'Contact' and 'Emplacement'.

- L'écran réel peut différer de celui qui est illustré ci-dessus.



Renseignements connexes

- [Modification des paramètres de l'appareil en utilisant l'application de gestion sur le Web](#)

Accéder à la Gestion à partir du Web

- Nous vous recommandons d'utiliser le protocole de sécurité HTTPS lorsque vous configurez les paramètres à l'aide de la Gestion à partir du Web.
- Lorsque vous utilisez HTTPS pour la configuration à l'aide de la Gestion à partir du Web, votre navigateur affiche une boîte de dialogue d'avertissement. Pour éviter d'afficher la boîte de dialogue d'avertissement, vous pouvez installer un certificat auto-signé pour utiliser la communication SSL/TLS. Pour plus d'informations détaillées, >> *Renseignements connexes*
- Le mot de passe de connexion par défaut pour gérer les paramètres de l'appareil est **initpass**. Nous vous recommandons de le changer pour protéger votre appareil contre tout accès non autorisé.

1. Démarrez votre navigateur Web.
2. Saisissez « <https://adresse IP de l'appareil> » dans la barre d'adresse de votre navigateur (où « adresse IP de l'appareil » correspond à l'adresse IP de l'appareil).

Par exemple :

<https://192.168.1.2>



- Si vous utilisez un DNS (Domain Name System) ou activez un nom NetBIOS, vous pouvez saisir un autre nom tel que « ImprimantePartagée » au lieu de l'adresse IP.

- Par exemple :

<https://ImprimantePartagée>

Si vous activez un nom NetBIOS, vous pouvez aussi utiliser le nom de nœud.

- Par exemple :

<https://brnxxxxxxxxxxxx>



Le nom NetBIOS figure dans le rapport de configuration réseau.

- Pour Mac, accédez à la Gestion à partir du Web en cliquant sur l'icône de l'appareil dans l'écran **Status Monitor**.

3. Si l'appareil vous demande un mot de passe, saisissez-le, puis cliquez sur .

Vous pouvez maintenant modifier les paramètres du serveur d'impression.

Si vous modifiez les paramètres du protocole, vous devez redémarrer l'appareil après avoir cliqué sur **Envoyer** pour activer la configuration.

Chaque fois que vous accédez à l'application de gestion sur le Web, saisissez le mot de passe dans le champ **Connexion**, puis cliquez sur . Après avoir défini les paramètres, déconnectez-vous en cliquant sur .



Renseignements connexes

- [Modification des paramètres de l'appareil en utilisant l'application de gestion sur le Web](#)

Sujets connexes :

- [Imprimer le rapport de configuration réseau](#)
- [Créer un certificat auto-signé](#)
- [Installer le certificat auto-signé pour les utilisateurs Windows avec droits d'administrateur](#)

Définir ou changer un mot de passe de connexion pour l'application de gestion sur le Web

Il est conseillé de changer mot de passe de connexion par défaut afin d'interdire tout accès non autorisé à l'application de gestion sur le Web.

1. Démarrez votre navigateur Web.
2. Saisissez « <https://adresse IP de l'appareil> » dans la barre d'adresse de votre navigateur (où « adresse IP de l'appareil » correspond à l'adresse IP de l'appareil).

Par exemple :

<https://192.168.1.2>



- Si vous utilisez un DNS (Domain Name System) ou activez un nom NetBIOS, vous pouvez saisir un autre nom tel que « ImprimantePartagée » au lieu de l'adresse IP.

- Par exemple :

<https://ImprimantePartagée>

Si vous activez un nom NetBIOS, vous pouvez aussi utiliser le nom de nœud.



- Par exemple :

<https://brnxxxxxxxxxxxx>

Le nom NetBIOS figure dans le rapport de configuration réseau.

- Pour Mac, accédez à la Gestion à partir du Web en cliquant sur l'icône de l'appareil dans l'écran **Status Monitor**.

3. Effectuez l'une des opérations suivantes :

- Si vous avez défini précédemment votre propre mot de passe, tapez-le puis cliquez sur .
- Si vous n'avez pas défini précédemment votre propre mot de passe, tapez **initpass**, puis cliquez sur .

4. Cliquez sur **Administrateur**.

5. Saisissez le mot de passe que vous souhaitez utiliser dans le champ **Entrer nouveau mot de passe** (8 à 32 caractères).

6. Saisissez à nouveau le mot de passe dans le champ **Confirmer nouveau mot de passe**.

7. Cliquez sur **Envoyer**.



Renseignements connexes

- [Modification des paramètres de l'appareil en utilisant l'application de gestion sur le Web](#)

Annexe

- [Spécifications](#)
- [Comment entrer du texte sur votre appareil Brother](#)
- [Consommables](#)
- [Informations importantes concernant la durée de vie de la cartouche de toner](#)
- [Numéros de Brother](#)

Spécifications

- >> Caractéristiques techniques générales
- >> Spécifications des supports d'impression
- >> Caractéristiques techniques de l'imprimante
- >> Caractéristiques techniques de l'interface
- >> Fonctions de sécurité et protocoles pris en charge
- >> Caractéristiques de la configuration requise pour l'ordinateur

Caractéristiques techniques générales

| | | |
|--|--|---|
| Type d'imprimante | | <ul style="list-style-type: none"> • DEL |
| Méthode d'impression | | <ul style="list-style-type: none"> • Imprimante DEL électrophotographique |
| Volume de la mémoire | Standard | <ul style="list-style-type: none"> • 256 Mo |
| Écran ACL (écran à cristaux liquides) | | <ul style="list-style-type: none"> • HL-L3210CW/HL-L3230CDN/HL-L3230CDW 16 caractères x 1 ligne • HL-L3270CDW Écran tactile ACL 2,7 po. (67,5 mm) couleur TFT ¹ |
| Source d'alimentation | | <ul style="list-style-type: none"> • 110 à 120 V CA 50/60 Hz |
| Consommation électrique (Moyenne) | Crête | <ul style="list-style-type: none"> • HL-L3210CW Environ 1160 W • HL-L3230CDN - • HL-L3230CDW Environ 1290 W • HL-L3270CDW Environ 1290 W |
| | Impression ² | <ul style="list-style-type: none"> • HL-L3210CW Environ 390 W à 77°F (25°C) • HL-L3230CDN - • HL-L3230CDW Environ 430 W à 77°F (25°C) • HL-L3270CDW Environ 430 W à 77°F (25°C) |
| | Impression (Mode silencieux) ² | <ul style="list-style-type: none"> • HL-L3210CW Environ 270 W à 77°F (25°C) • HL-L3230CDN - • HL-L3230CDW Environ 260 W à 77°F (25°C) • HL-L3270CDW Environ 260 W à 77°F (25°C) |
| | Prêt ² | <ul style="list-style-type: none"> • HL-L3210CW Environ 75 W à 77°F (25°C) • HL-L3230CDN |

¹ Mesuré en diagonale.

² Mesure effectuée lorsque l'appareil est connecté à l'interface USB.

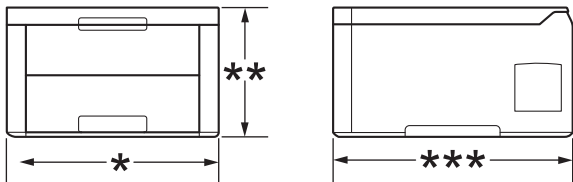
| | | |
|--|---|---|
| Consommation électrique (Moyenne) | | - • HL-L3230CDW Environ 65 W à 77°F (25°C) • HL-L3270CDW Environ 65 W à 77°F (25°C) |
| | Veille ² | • HL-L3210CW Environ 8,8 W • HL-L3230CDN - • HL-L3230CDW Environ 9,1 W • HL-L3270CDW Environ 9,1 W |
| | Veille profonde ² | • HL-L3210CW Environ 1,0 W • HL-L3230CDN - • HL-L3230CDW Environ 1,2 W • HL-L3270CDW Environ 1,2 W |
| | Éteint ^{3 4} | • HL-L3210CW Environ 0,02 W • HL-L3230CDN - • HL-L3230CDW Environ 0,02 W • HL-L3270CDW Environ 0,02 W |
| Dimensions (Vue de schéma typique) |  | Unité : po. (mm) • HL-L3210CW/HL-L3230CDN/HL-L3230CDW * : 16,1 (410) ** : 9,9 (252) *** : 18,1 (461) • HL-L3270CDW * : 17,3 (439) ** : 9,9 (252) *** : 18,1 (461) |
| Poids (avec consommables) | | • HL-L3210CW 37,8 lb (17,1 kg) • HL-L3230CDN 39,8 lb (18,0 kg) • HL-L3230CDW 39,7 lb (18,0 kg) • HL-L3270CDW 40,3 lb (18,3 kg) |

³ Mesure effectuée conformément à la norme IEC 62301 Édition 2.0

⁴ La consommation électrique varie légèrement selon l'environnement d'utilisation.

| | | | | |
|------------------------|--|---|---|---|
| Niveau de bruit | Pression sonore | Impression | <ul style="list-style-type: none"> HL-L3210CW/HL-L3230CDN LpAm = 45 dB (A) HL-L3230CDW/HL-L3270CDW LpAm = 47 dB (A) | |
| | | Impression (Mode silencieux) | <ul style="list-style-type: none"> LpAm = 43 dB (A) | |
| | | Prêt | <ul style="list-style-type: none"> Par défaut : Inaudible⁵ | |
| | Puissance sonore | Impression | Monochrome | <ul style="list-style-type: none"> HL-L3210CW/HL-L3230CDN LWAd = 5,93 B (A) HL-L3230CDW/HL-L3270CDW LWAd = 6,19 B (A) |
| | | | Couleur | <ul style="list-style-type: none"> HL-L3210CW/HL-L3230CDN LWAd = 5,93 B (A) HL-L3230CDW/HL-L3270CDW LWAd = 6,29 B (A) |
| | | Impression (Mode silencieux) | Monochrome | <ul style="list-style-type: none"> LWAd = 5,78 B (A) |
| Couleur | | | <ul style="list-style-type: none"> LWAd = 5,86 B (A) | |
| Prêt | <ul style="list-style-type: none"> Par défaut : Inaudible⁶ | | | |
| Température | Fonctionnement | <ul style="list-style-type: none"> De 50°F à 90°F (10°C à 32°C) | | |
| | Entreposage | <ul style="list-style-type: none"> De 32°F à 104°F (0°C à 40°C) | | |
| Humidité | Fonctionnement | <ul style="list-style-type: none"> 20 à 80 % (sans condensation) | | |
| | Entreposage | <ul style="list-style-type: none"> 10 à 95% (sans condensation) | | |

Spécifications des supports d'impression

| | | | |
|----------------------|--------------------------------------|------------------------------------|---|
| Entrée papier | Bac à papier (Standard) | Type de papier | <ul style="list-style-type: none"> Papier ordinaire, papier fin, papier épais, papier recyclé |
| | | Format de papier | <ul style="list-style-type: none"> A4, Lettre, A5, A5 (bord long), A6, Exécutif, Légal, Folio, Légal Mexique, Légal Inde |
| | | Grammage du papier | <ul style="list-style-type: none"> 16 à 43 lb (60 à 163 g/m²) |
| | | Capacité de papier maximale | <ul style="list-style-type: none"> Jusqu'à 250 feuilles de papier ordinaire 20 lb (80 g/m²) |
| | Fente d'alimentation manuelle | Type de papier | <ul style="list-style-type: none"> Papier ordinaire, papier fin, papier épais, papier recyclé, papier de qualité supérieure, étiquette, enveloppe, env. fine, env. épaisse, papier glacé |
| | | Format de papier | <ul style="list-style-type: none"> Largeur : 3 à 8,5 po. (76,2 à 216 mm) Longueur : 4,57 à 14 po. (116 à 355,6 mm) Enveloppe : |

⁵ Si le moteur du ventilateur fonctionne : LpAm = 33 dB (A)

⁶ Si le moteur du ventilateur fonctionne : LWAd = 4,67 B (A)

| | | | |
|-----------------------------------|--|------------------------------------|---|
| Entrée papier | Fente d'alimentation manuelle | | COM-10, DL, C5, Monarch |
| | | Grammage du papier | • 16 à 43 lb (60 à 163 g/m ²) |
| | | Capacité de papier maximale | • Une feuille |
| Sortie papier ¹ | Bac de sortie face imprimée vers le bas | | • Jusqu'à 150 feuilles de 20 lb (80 g/m ²) de papier ordinaire (acheminement face vers le bas au bac de sortie face imprimée vers le bas) |
| | Bac de sortie face vers le haut | | • Une feuille (acheminement face imprimée vers le haut vers le bac de sortie face vers le haut) |
| Recto-verso | Impression recto-verso automatique (HL-L3230CDN/ HL-L3230CDW/ HL-L3270CDW) | Type de papier | • Papier ordinaire, papier fin, papier épais, papier recyclé |
| | | Format de papier | • Lettre, Légal, Folio, Légal Mexique, Légal Inde |
| | | Grammage du papier | • 16 à 43 lb (60 à 163 g/m ²) |

¹ Pour les étiquettes, nous vous recommandons de retirer les feuilles imprimées du bac de sortie immédiatement après leur sortie de l'appareil pour éviter le risque de maculage.

Caractéristiques techniques de l'imprimante

| | | |
|--|-------------------------------|--|
| Impression recto-verso automatique | | • HL-L3230CDN/HL-L3230CDW/HL-L3270CDW Oui |
| Émulation | | • PCL6, BR-Script3, PDF Version 1.7, XPS Version 1.0 |
| Résolution | | • 600 x 600 ppp, qualité de classe 2400 ppp (2400 x 600) |
| Vitesse d'impression ^{7 8} | Impression recto | <p>Monochrome</p> <ul style="list-style-type: none"> HL-L3210CW/HL-L3230CDN Jusqu'à 19 pages/minute (format Lettre) Jusqu'à 18 pages/minute (format A4) HL-L3230CDW/HL-L3270CDW Jusqu'à 25 pages/minute (format Lettre) Jusqu'à 24 pages/minute (format A4) <p>Couleur</p> <ul style="list-style-type: none"> HL-L3210CW/HL-L3230CDN Jusqu'à 19 pages/minute (format Lettre) Jusqu'à 18 pages/minute (format A4) HL-L3230CDW/HL-L3270CDW Jusqu'à 25 pages/minute (format Lettre) Jusqu'à 24 pages/minute (format A4) |
| | Impression recto-verso | <p>Monochrome</p> <ul style="list-style-type: none"> HL-L3230CDN Jusqu'à 6 côtés/minute (Jusqu'à 3 feuilles/minute) (format Lettre ou A4) HL-L3230CDW/HL-L3270CDW Jusqu'à 8 côtés/minute (Jusqu'à 4 feuilles/minute) (format Lettre ou A4) |

⁷ La vitesse d'impression peut varier en fonction du type de document à imprimer.

⁸ La vitesse d'impression peut être plus lente si l'appareil est connecté à un réseau local sans fil.

| | | |
|---|---|---|
| Vitesse d'impression ^{7 8} | Impression recto-verso | Couleur <ul style="list-style-type: none"> HL-L3230CDN Jusqu'à 6 côtés/minute (Jusqu'à 3 feuilles/minute) (format Lettre ou A4) HL-L3230CDW/HL-L3270CDW Jusqu'à 8 côtés/minute (Jusqu'à 4 feuilles/minute) (format Lettre ou A4) |
| Temps de sortie de la première impression ⁹ | Monochrome <ul style="list-style-type: none"> HL-L3210CW/HL-L3230CDN Moins de 15,5 secondes à 73,4°F (23°C) / 115 V HL-L3230CDW/HL-L3270CDW Moins de 14 secondes à 73,4°F (23°C) / 115 V | Couleur <ul style="list-style-type: none"> HL-L3210CW/HL-L3230CDN Moins de 15,5 secondes à 73,4°F (23°C) / 115 V HL-L3230CDW/HL-L3270CDW Moins de 14 secondes à 73,4°F (23°C) / 115 V |

Caractéristiques techniques de l'interface

| | |
|---------------------------|---|
| USB ^{1 2} | <ul style="list-style-type: none"> USB 2.0 haute vitesse Utilisez un câble d'interface USB 2.0 dont la longueur ne dépasse pas 6 pieds (2 mètres). |
| Réseau local | <ul style="list-style-type: none"> HL-L3230CDN/HL-L3230CDW/HL-L3270CDW 10Base-T/100Base-TX ³ |
| Réseau sans fil | <ul style="list-style-type: none"> HL-L3210CW/HL-L3230CDW/HL-L3270CDW IEEE 802.11b/g/n (Mode Infrastructure) IEEE 802.11g/n (Wi-Fi Direct®) |
| NFC | <ul style="list-style-type: none"> HL-L3270CDW Oui |

¹ Votre appareil est équipé d'une interface haute vitesse USB 2.0. Il peut également être branché à un ordinateur doté d'une interface USB 1.1.

² Les ports USB tiers ne sont pas pris en charge.

³ Utilisez un câble à paire torsadée direct de catégorie 5 (ou supérieure).

Fonctions de sécurité et protocoles pris en charge

Ethernet

10Base-T/100Base-TX

LAN sans fil

IEEE 802.11b/g/n (Mode Infrastructure), IEEE 802.11g/n (Wi-Fi Direct)

Protocoles (IPv4)

ARP, RARP, BOOTP, DHCP, APIPA(Auto IP), résolution de noms WINS/NetBIOS, programme de résolution DNS, mDNS, répondeur LLMNR, LPR/LPD, Custom Raw Port/Port9100, IPP/IPPS, serveur FTP, serveur TELNET, serveur HTTP/HTTPS, client et serveur TFTP, serveur SMTP, SNMPv1/v2c/v3, ICMP, Services Web (Impression), client CIFS, client SNTTP

Protocoles (IPv6)

NDP, RA, programme de résolution DNS, mDNS, répondeur LLMNR, LPR/LPD, Custom Raw Port/Port9100, IPP/IPPS, serveur FTP, serveur TELNET, serveur HTTP/HTTPS, client et serveur TFTP, client SMTP, SNMPv1/v2c/v3, ICMPv6, Web Services (Impression), client CIFS, client SNTTP

⁹ Imprimer à partir du mode Prêt et du bac standard.

Sécurité de réseau (câblé)

SMTP-AUTH, SSL/TLS (IPPS, HTTPS, SMTP, POP), SNMP v3, 802.1x (EAP-MD5, EAP-FAST, PEAP, EAP-TLS, EAP-TTLS), Kerberos

Sécurité de réseau (sans fil)

SMTP-AUTH, SSL/TLS (IPPS, HTTPS, SMTP, POP), SNMP v3, 802.1x (LEAP, EAP-FAST, PEAP, EAP-TLS, EAP-TTLS), Kerberos

Sécurité du réseau sans fil

WEP 64/128 bits, WPA-PSK (TKIP/AES), WPA2-PSK (TKIP/AES) ¹⁰

Certification sans fil

Licence de marque de certification Wi-Fi (WPA™/WPA2™ - Entreprise, Personnel), licence de marque d'identifiant Wi-Fi Protected Setup™ (WPS), Wi-Fi CERTIFIED™ Wi-Fi Direct

Caractéristiques de la configuration requise pour l'ordinateur

Systèmes d'exploitation pris en charge et fonctions logicielles

| Plate-forme de l'ordinateur et version du système d'exploitation | | Interface PC | | | | Processeur | Espace libre sur le disque dur pour l'installation |
|--|--|----------------------|------------------|---|---|------------|--|
| | | Parallèle (IEEE1284) | USB ¹ | 10Base-T/100Base-TX ² (Ethernet) | Sans fil ³ 802.11b/g/n | | |
| Système d'exploitation Windows | Windows 7 SP1 / 8 / 8.1 | Sans objet | Impression | | Processeur 32 bits (x86) ou 64 bits (x64) | 80 Mo | |
| | Windows 10 Édition Familiale / 10 Pro / 10 Éducation / 10 Entreprise | | | | | | |
| | Windows Server 2008 | | Impression | | Processeur 64 bits (x64) | | |
| | Windows Server 2008 R2 | | | | | | |
| | Windows Server 2012 | | | | | | |
| | Windows Server 2012 R2 | | | | | | |
| | Windows Server 2016 | | | | | | |
| Système d'exploitation Mac | macOS v10.11.6 | | Impression | | Processeur Intel® | 80 Mo | |
| | macOS v10.12.x | | | | | | |
| | macOS v10.13.x | | | | | | |

¹ Les ports USB tiers ne sont pas pris en charge.

² HL-L3230CDN/HL-L3230CDW/HL-L3270CDW

³ HL-L3210CW/HL-L3230CDW/HL-L3270CDW

Pour obtenir les plus récentes mises à jour de pilotes, accédez à la page **Téléchargements** de votre modèle dans le Brother Solutions Center (Centre de solutions Brother) à l'adresse support.brother.com.

Toutes les marques de commerce et tous les noms de marques et de produits sont la propriété de leurs sociétés respectives.

¹⁰ Wi-Fi Direct prend uniquement en charge WPA2-PSK (AES).



Renseignements connexes

- [Annexe](#)

Comment entrer du texte sur votre appareil Brother

>> [HL-L3210CW/HL-L3230CDN/HL-L3230CDW](#)

>> [HL-L3270CDW](#)

HL-L3210CW/HL-L3230CDN/HL-L3230CDW



Lorsque du texte est requis, entrez les caractères sur l'appareil. Les caractères disponibles peuvent varier selon l'opération que vous effectuez.

- Maintenez enfoncé ou appuyez plusieurs fois sur ▲ ou ▼ pour sélectionner un caractère dans cette liste :
0123456789abcdefghijklmnopqrstuvwxyzABCDEFGHIJKLMNOPQRSTUVWXYZ(space)!"#\$%&'()*+,-./:;<=>?
@[!^_{}~
- Appuyez sur **OK** lorsque le caractère ou symbole souhaité s'affiche, puis entrez le prochain caractère.
- Appuyez sur **Recul** pour supprimer des caractères incorrects.

HL-L3270CDW

- Lorsque vous devez entrer du texte sur votre appareil Brother, un clavier s'affiche à l'écran ACL.
- Les caractères disponibles peuvent varier selon votre pays.
- La disposition du clavier peut varier selon l'opération que vous effectuez.





- Appuyez sur  pour alterner entre les lettres, les chiffres et les caractères spéciaux.
- Appuyez sur  pour alterner entre les minuscules et les majuscules.
- Pour déplacer le curseur vers la gauche ou la droite, appuyez sur ◀ ou ▶.

Insertion d'espaces

- Pour entrer un espace, appuyez sur [Espace].

Corrections

- Si vous avez entré un caractère incorrect et que vous souhaitez le corriger, appuyez sur ◀ ou ▶ pour déplacer le curseur sur le caractère incorrect et appuyez sur . Entrez le bon caractère.
- Pour insérer un caractère, appuyez sur ◀ ou ▶ pour déplacer le curseur à l'emplacement de votre choix, puis entrez le caractère.
- Appuyez sur  pour chaque caractère que vous souhaitez effacer ou maintenez enfoncé  pour effacer tous les caractères.



Renseignements connexes

- [Annexe](#)

Sujets connexes :

- [Configurer votre appareil pour un réseau sans fil à l'aide de l'Assistant de configuration du panneau de commande de l'appareil](#)
- [Configurer votre appareil pour un réseau sans fil lorsque le SSID n'est pas diffusé](#)

Consommables

Lorsqu'il est nécessaire de remplacer un consommable tel qu'un tambour ou une cartouche de toner, un message d'erreur s'affiche sur le panneau de commande de votre appareil ou dans le Status Monitor. Pour plus d'informations sur les consommables de votre appareil, visitez le site www.brother.com/original/index.html ou contactez votre revendeur Brother local.

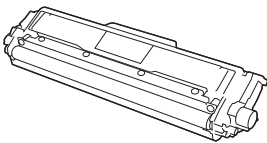
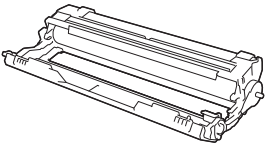
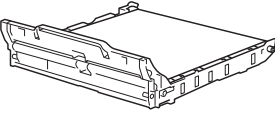
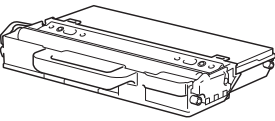

La référence de consommable (n°) variera selon votre pays et votre région.

| Articles de fourniture | Référence de consommable | Durée de vie approximative (Rendement) |
|--|--|--|
| Cartouche de toner  | Toner standard : TN-223 | <ul style="list-style-type: none"> Noir : Environ 1 400 pages ^{1 2} Cyan / Magenta / Jaune : Environ 1 300 pages ^{1 2} |
| | Toner haut rendement : TN-227 | <ul style="list-style-type: none"> Noir : Environ 3 000 pages ^{1 2} Cyan / Magenta / Jaune : Environ 2 300 pages ^{1 2} |
| | Toner de démarrage : (Fourni avec votre appareil) | <ul style="list-style-type: none"> Noir : Environ 1 000 pages ^{1 2} Cyan / Magenta / Jaune : Environ 1 000 pages ^{1 2} |
| Unité de tambour  | DR-223CL ³ | Environ 18 000 pages ⁴ |
| Courroie  | BU-223CL | Environ 50 000 pages ⁵ |
| Conteneur de toner usé  | WT-223CL | Environ 50 000 pages ² |

¹ Le nombre de pages approximatif est déclaré conformément à la norme ISO/CEI 19798.

² Pages recto de format Lettre ou A4

³ Contient quatre unités du tambour : une noire et trois couleurs.

⁴ Environ 18 000 pages en se basant sur une page par tâche [pages recto A4/Lettre]. Le nombre de pages pourrait être affecté par divers facteurs, y compris, mais sans limitation, le type et le format du support.

⁵ Environ 50 000 pages en se basant sur deux pages par tâche [pages recto A4/Lettre]. Le nombre de pages pourrait être affecté par divers facteurs, y compris, mais sans limitation, le type et le format du support.



Renseignements connexes

- [Annexe](#)

Sujets connexes :

- [Remplacer les consommables](#)

Informations importantes concernant la durée de vie de la cartouche de toner

Durée de vie de la cartouche de toner

Ce produit détecte la durée de vie des cartouches de toner des deux méthodes suivantes :

- Détection en comptant les pointillés de chaque couleur qui sont nécessaires à la création d'une image
- Détection en comptant les rotations du rouleau développeur

Ce produit comporte une fonction de comptage de points de chaque couleur utilisée pour imprimer tous les documents et de rotations du rouleau développeur de chaque cartouche de toner. L'opération d'impression s'arrête lorsque l'une des limites supérieures est atteinte. La limite supérieure est configurée au-delà du nombre de pointillés ou de rotations nécessaires pour que la cartouche fonctionne selon les pages d'impression annoncées. Cette fonction est conçue pour réduire le risque d'impression de mauvaise qualité et d'endommagement de l'appareil.

Deux messages vous indiquent que le toner est bas ou qu'il doit être remplacé : Niveau de toner bas ou Remplacer toner.

Niveau de toner bas s'affiche sur l'écran ACL lorsque le nombre de pointillés ou de rotations du rouleau développeur approche de son niveau maximal; Remplacer toner s'affiche sur l'écran ACL lorsque le nombre de pointillés ou de rotations du rouleau développeur atteint son niveau maximal.

Correction de la couleur

Le calcul du nombre de rotations du rouleau développeur sert non seulement lors des opérations régulières, telles que l'impression et la copie, mais aussi lors du réglage de l'appareil, notamment le calibrage des couleurs et l'enregistrement des couleurs.

Calibrage des couleurs (réglage de la densité des couleurs)

Pour obtenir une qualité d'impression stable, la densité de chaque cartouche de toner doit être maintenue à une valeur fixe. Si l'équilibre de densité entre les couleurs ne peut être maintenu, la teinte devient instable et la reproduction précise des couleurs devient impossible. La densité de toner peut changer en raison des changements chimiques au toner qui affectent sa charge électrique, la détérioration du développeur et les niveaux de température et d'humidité dans l'appareil. Pendant le calibrage, les motifs d'essai d'ajustement du niveau de densité sont imprimés sur la courroie.

Le calibrage est principalement effectué dans les moments suivants :

- Lorsque l'utilisateur sélectionne manuellement le calibrage à partir du panneau d'opération ou du pilote d'impression.
(Veuillez effectuer le calibrage si la densité de la couleur doit être améliorée.)
- Lorsqu'une cartouche de toner doit être remplacée.
- Lorsque l'appareil détecte que la température ambiante et l'humidité ont changé.
- Lorsqu'un certain nombre de pages a été imprimé.

Enregistrement de la couleur (correction de la position de la couleur)

Dans cet appareil, l'unité de tambour et le développeur sont préparés pour le noir (K), le jaune (Y), le magenta (M) et le cyan (C), respectivement. Quatre images de couleur sont combinées en une image et par conséquent, des erreurs d'enregistrement de couleur peuvent survenir (par exemple, l'alignement des quatre images de couleur). Lorsque des erreurs d'enregistrement surviennent, les motifs d'essai de correction de l'enregistrement sont imprimés sur la courroie.

L'enregistrement est principalement effectué dans les moments suivants :

- Lorsque l'utilisateur sélectionne manuellement l'enregistrement à partir du panneau d'opération.
(Veuillez effectuer l'enregistrement si une erreur d'enregistrement de couleur doit être corrigée.)
- Lorsqu'un certain nombre de pages a été imprimé.



Renseignements connexes

- [Annexe](#)

Numéros de Brother

IMPORTANT

Pour obtenir une aide technique, veuillez appeler le service à la clientèle dans le pays où vous avez acheté votre appareil. Les appels doivent être effectués **à partir de** ce pays.

- >> [Questions fréquemment posées \(FAQ\)](#)
- >> [Pour le service à la clientèle](#)
- >> [Commande d'accessoires et de consommables](#)

Questions fréquemment posées (FAQ)

Brother Solutions Center (Centre de solutions Brother) est votre guichet unique pour tous vos besoins concernant l'appareil. Téléchargez les logiciels ou les utilitaires les plus récents et consultez la foire aux questions (FAQ) et les conseils de dépannage pour apprendre à tirer le meilleur parti de votre produit Brother.

Visitez également ce site pour télécharger les mises à jour de pilotes Brother.

support.brother.com

Pour le service à la clientèle

Aux États-Unis :

www.brother-usa.com/support (FAQ, libre-service, courriel et clavardage)
1-877-BROTHER (1-877-276-8437)

Au Canada :

www.brother.ca/support
(Vidéos libre-service, Courriel, Clavardage, aide via Facebook et Twitter)

Pour nous faire part de vos commentaires ou suggestions, veuillez nous écrire :

Aux États-Unis :

Printer Customer Support
Brother International Corporation
7905 North Brother Boulevard
Bartlett, TN 38133

Au Canada :

Corporation Internationale Brother (Canada) Ltée
Équipe de l'expérience client
1, rue Hôtel de Ville, Dollard-des-Ormeaux, QC, Canada H9B 3H6

Localisateur de centre de service (États-Unis uniquement)

Pour connaître l'adresse d'un centre de service autorisé de Brother, composez le 1-877-BROTHER (1-877-276-8437) ou visitez le site www.brother-usa.com/service.

Adresses des centres de service (Canada uniquement)

Pour connaître l'adresse d'un centre de service autorisé de Brother, visitez le site www.brother.ca/support.

Commande d'accessoires et de consommables

Pour obtenir des résultats de la meilleure qualité, utilisez uniquement des consommables de marque Brother authentiques, disponibles chez la plupart des détaillants Brother. Si vous ne trouvez pas les consommables

recherchés, commandez-les directement de Brother si vous possédez un compte PayPal ou une carte de crédit Visa, MasterCard, Discover ou American Express. Vous pouvez visiter notre site Web pour consulter la gamme complète des accessoires et des fournitures de marque Brother en vente.

REMARQUE

Au Canada, seules les cartes Visa et MasterCard sont acceptées.

Aux États-Unis :

1 877 552-MALL (1 877 552-6255)

1-800-947-1445 (assistance via télécopieur)

www.brothermall.com

Au Canada :

www.brother.ca



Renseignements connexes

- [Annexe](#)
-

La Corporation Internationale Brother (Canada) Ltée
1 rue Hôtel de Ville,
Dollard-des-Ormeaux, QC, Canada H9B 3H6

brother

Visitez notre site Web
www.brother.com



CAN-FRE
Version B