



# Online brugsanvisning

**HL-L3210CW**

**HL-L3230CDW**

**HL-L3270CDW**

## Indholdsfortegnelse

<b>Inden du tager din Brother-maskine i brug .....</b>	<b>1</b>
Definitioner af bemærkninger .....	2
Varemærker .....	3
Vigtig bemærkning .....	4
<b>Introduktion til din Brother-maskine .....</b>	<b>5</b>
Før du bruger maskinen .....	6
Oversigt over front- og bagpanelet .....	7
Oversigt over kontrolpanel .....	9
Oversigt over touchscreendisplayet .....	13
Navigation på touchscreendisplayet .....	15
Adgang til Brother Utilities (Windows) .....	17
Afinstallation af Brother-software og -drivere (Windows) .....	19
<b>Papirhåndtering .....</b>	<b>20</b>
Ilæg papir .....	21
Ilæg papir, og udskriv via papirbakken .....	22
Ilæg og udskriv på papir fra åbningen til manuel fremføring .....	26
Papirindstillinger .....	33
Ændring af papirstørrelse og papirtype .....	34
Ændring af indstillingen Kontroller papir .....	35
Områder, der ikke kan udskrives .....	36
Anbefalede udskrivningsmedier .....	37
Brug af specialpapir .....	38
<b>Udskrivning .....</b>	<b>39</b>
Udskrivning fra din computer (Windows) .....	40
Udskrivning af et dokument (Windows) .....	41
Udskriftsindstillinger (Windows) .....	43
Sikker udskrift (Windows) .....	47
Ændring af standard udskriftsindstillinger (Windows) .....	49
Udskriv et dokument vha. BR-Script3-printerdriver (PostScript® 3™-sprogemulation) (Windows) ....	50
Overvåg maskinens status fra din computer (Windows) .....	51
Udskrivning fra din computer (Mac) .....	52
Udskrivning af et dokument (Mac) .....	53
Udskriftsindstillinger (Mac) .....	54
Sikker udskrivning (Mac) .....	60
Udskriv et dokument ved hjælp af BR-Script3-printdriveren (PostScript® 3™-sprogemulation) (Mac) .....	62
Overvåg maskinens status fra din computer (Mac) .....	63
Annullering af et udskriftsjob .....	65
Testudskrift .....	66
<b>Netværk .....</b>	<b>67</b>
Konfigurer netværksdetaljer vha. betjeningspanelet .....	68
Understøttede, grundlæggende netværksfunktioner .....	69
Netværksadministrationssoftware og hjælpeprogrammer .....	70
Få flere oplysninger om netværksadministrationssoftware og hjælpeprogrammer .....	71

Flere metoder til konfiguration af din Brother-maskine til et trådløst netværk .....	72
Før konfiguration af din Brother-maskine til et trådløst netværk .....	73
Konfigurer maskinen til et trådløst netværk .....	74
Konfigurer maskinen til et trådløst netværk med éttryks-metoden i Wi-Fi Protected Setup™ (WPS) .....	75
Konfigurer maskinen til et trådløst netværk med PIN-metoden i Wi-Fi Protected Setup™ (WPS) .....	77
Konfigurer maskinen til et trådløst netværk med brug af konfigurationsguiden på maskinens kontrolpanel .....	81
Konfigurer maskinen til et trådløst netværk, når SSID'et ikke rundsendes .....	84
Konfiguration af maskinen til et trådløst virksomhedsnetværk .....	87
Brug Wi-Fi Direct® .....	92
Avancerede netværksfunktioner .....	104
Udskriv netværkskonfigurationsrapporten .....	105
Udskriv WLAN-rapporten .....	106
Konfiguration af SNMP-protokollen med Web Based Management .....	109
Tekniske oplysninger til avancerede brugere .....	110
Nulstilling af netværksindstillingerne til fabriksstandard .....	111
<b>Sikkerhed .....</b>	<b>112</b>
Lås maskinindstillingerne .....	113
Oversigt over indstillingslås .....	114
Netværkssikkerhedsfunktioner .....	118
Før brug af netværkssikkerhedsfunktioner .....	119
Secure Function Lock 3.0 .....	120
Sikker administration af din netværksmaskine med SSL/TLS .....	125
Sikker afsendelse af e-mail .....	156
Brug af IEEE 802.1x-godkendelse for et kabelbaseret eller trådløst netværk .....	160
Gem udskriftslog på netværk .....	165
<b>Mobile/Web Connect .....</b>	<b>170</b>
Brother Web Connect .....	171
Oversigt over Brother Web Connect .....	172
Online tjenester, der anvendes sammen med Brother Web Connect .....	173
Betingelser for brug af Brother Web Connect .....	175
Opsætning af Brother Web Connect .....	179
Hentning og udskrivning af dokumenter vha. Brother Web Connect .....	187
Google Cloud Print .....	189
Oversigt over Google Cloud Print .....	190
Før brug af Google Cloud Print .....	191
Udskrivning fra Google Chrome™ eller Chrome OS™ .....	195
Udskriv fra Google Drive™ til mobil .....	196
Udskrivning fra Gmail™ webmailtjeneste til mobil .....	197
AirPrint .....	198
Oversigt over AirPrint .....	199
Før brug af AirPrint (macOS) .....	200
Udskrivning med AirPrint .....	201
Mobiludskrivning for Windows .....	204
Mopria® Print Service .....	205
Brother iPrint&Scan til mobilenheder .....	206

Near-Field Communication (NFC).....	207
<b>Brother iPrint&amp;Scan til Windows og Mac .....</b>	<b>208</b>
Oversigt over Brother iPrint&Scan .....	209
<b>Fejlfinding .....</b>	<b>210</b>
Fejl- og vedligeholdelsepåmindelser .....	211
Fejlmeddelelser ved brug af funktionen Brother Web Connect.....	219
Papirstop .....	221
Papir sidder fast i åbningen til manuel fremføring .....	222
Papirstop i papirbakken.....	223
Papiret sidder fast i den bageste del af maskinen.....	225
Papir sidder fast inde i maskinen .....	227
Papirstop under papirbakken .....	229
Udskrivningsproblemer .....	231
Forbedr Udskriftskvaliteten .....	234
Netværksproblemer.....	240
Fejlmeddelelser .....	241
Brug reparationsværktøjet til netværksforbindelse (Windows).....	244
Hvor finder jeg Brother-maskinens netværksindstillinger? .....	245
Jeg kan ikke fuldføre konfigurationen af det trådløse netværk.....	246
Min Brother-maskinen kan ikke udskrive via netværket .....	248
Jeg vil kontrollere, at mine netværksenheder fungerer korrekt .....	250
Problemer i forbindelse med Google Cloud Print.....	251
Problemer med AirPrint.....	252
Andre problemer .....	253
Se maskinoplysningerne .....	254
Nulstillingsfunktioner .....	255
Nulstilling af maskinen.....	256
Nulstilling af netværk .....	257
Nulstilling til fabriksindstillingerne .....	258
<b>Rutinevedligeholdelse .....</b>	<b>259</b>
Udskift forbrugsstoffer .....	260
Udskift tonerpatronen .....	262
Udskift tromlen .....	266
Udskift bælteenheden .....	271
Udskift affaldstonerbeholderen.....	275
Rengøring af maskinen .....	280
Rens LED-hovederne .....	282
Rengør touchskærmen.....	283
Rens koronatrådene .....	284
Rengør tromlen .....	287
Rens papiroptagningsrullerne .....	297
Kalibrer farve output.....	298
Nulstil maskinens kalibreringsindstillinger .....	299
Ret farve udskriftsjusteringen (farve registreringen) .....	300
Kontrollér en dels resterende levetid.....	301
Pakning og forsendelse af din Brother-maskine .....	302
Udskiftning af dele, der kræver regelmæssig vedligeholdelse.....	304







<b>Maskinindstillinger</b> .....	<b>305</b>
Ændring af maskinindstillinger fra betjeningspanelet.....	306
Generelle indstillinger.....	307
Tabeller med indstillinger og funktioner.....	316
Ændring af maskinindstillinger fra computeren.....	334
Ændring af maskinindstillinger ved hjælp af Web Based Management.....	335
<b>Appendiks</b> .....	<b>339</b>
Specifikationer.....	340
Sådan indtastes tekst på din Brother-maskine.....	346
Forbrugsstoffer.....	348
Vigtige oplysninger om tonerpatronernes levetid.....	350
Oplysninger vedrørende genbrugspapir.....	351
Brother-numre.....	352

## **Inden du tager din Brother-maskine i brug**

- [Definitioner af bemærkninger](#)
- [Varemærker](#)
- [Vigtig bemærkning](#)

## Definitioner af bemærkninger

Vi benytter følgende symboler og konventioner i hele denne Vejledning til brugere.

 <b>ADVARSEL</b>	ADVARSEL angiver en potentiel farlig situation, som kan medføre livsfare eller alvorlig personskade, hvis den ikke undgås.
 <b>FORSIGTIG</b>	FORSIGTIG indikerer en eventuel farlig situation, der kan medføre mindre eller moderate skader, hvis den ikke undgås.
<b>VIGTIGT</b>	VIGTIGT indikerer en potentiel farlig situation, der kan medføre skade på materiel eller tab af produktfunktionalitet, hvis den ikke undgås.
<b>BEMÆRK</b>	BEMÆRK angiver driftsmiljøet, betingelserne for installation eller særlige betingelser for brug.
	Tip-ikoner angiver nyttige hint og supplerende oplysninger.
	Ikoner for elektrisk fare giver dig besked om, hvordan du undgår elektrisk stød.
	Ikoner for brandfare giver dig besked om risikoen for brand.
	Ikonerne for varm overflade advarer dig om ikke at røre ved varme maskindele.
	Forbudsikoner angiver handlinger, der ikke må udføres.
<b>Fed</b>	Fed skrift angiver knapper på maskinens betjeningspanel eller computerskærmen.
<i>Kursiv</i>	Kursiv skrift fremhæver et vigtigt punkt eller henviser til et relateret emne.
Courier New	Skrifttypen Courier New identificerer meddelelser, der vises på maskinens display.

### ✓ Relaterede informationer

- [Inden du tager din Brother-maskine i brug](#)

## Varemærker

Microsoft, Windows, Windows Server, Internet Explorer og OneNote er enten registrerede varemærker eller varemærker tilhørende Microsoft Corporation i USA og/eller andre lande.

Apple, App Store, Mac, Safari, AirPrint, AirPrint-logoet, iPad, iPhone iPod touch og macOS er varemærker tilhørende Apple Inc. registreret i USA og andre lande.

PostScript og PostScript 3 er enten registrerede varemærker eller varemærker tilhørende Adobe Systems Incorporated i USA og/eller andre lande.

Wi-Fi, Wi-Fi Alliance og Wi-Fi Direct er registrerede varemærker tilhørende Wi-Fi Alliance®.

WPA, WPA2, Wi-Fi CERTIFIED, Wi-Fi Protected Setup og Wi-Fi Protected Setup-logoet er varemærker tilhørende Wi-Fi Alliance®.

Android, Gmail, Google Cloud Print, Google Drive, Google Chrome, Chrome OS og Google Play er varemærker tilhørende Google LLC. Brug af disse varemærker er underlagt tilladelser fra Google.

Mopria® og Mopria®-logoet er registrerede varemærker og servicemærker, som tilhører Mopria Alliance, Inc. i USA og andre lande. Uautoriseret brug er strengt forbudt.

Mozilla og Firefox er registrerede varemærker tilhørende Mozilla Foundation.

Intel er et varemærke tilhørende Intel Corporation i USA og/eller andre lande.

Evernote er et varemærke tilhørende Evernote Corporation og er anvendt under licens.

Bluetooth®-ordmærket er et registreret varemærke, som ejes af Bluetooth SIG, Inc., og enhver brug, som Brother Industries, Ltd. gør af sådanne mærker, finder sted under licens.

De enkelte selskaber, hvis softwaretitler er nævnt i denne brugsanvisning, har en softwarelicensaftale specifikt for deres navnebeskyttede programmer.

**Alle virksomheders handelsmærker og produktnavne, der forekommer på Brother-produkter, relaterede dokumenter og andet materiale, er alle varemærker eller registrerede varemærker tilhørende disse virksomheder.**



### Relaterede informationer

- [Inden du tager din Brother-maskine i brug](#)



## Vigtig bemærkning

- Brug ikke dette produkt i andre lande end købslandet, da det kan være i strid med det pågældende lands regler for trådløs telekommunikation samt strømregler.
- Ikke alle modeller er tilgængelige i alle lande.
- Windows 10 i dette dokument repræsenterer Windows 10 Home, Windows 10 Pro, Windows 10 Education og Windows 10 Enterprise.
- Windows Server 2008 i dette dokument repræsenterer Windows Server 2008 og Windows Server 2008 R2.
- I denne brugsanvisning bruges displaysmeddelelserne for HL-L3230CDW/HL-L3270CDW, medmindre andet er angivet.
- I denne brugsanvisning bruges illustrationerne for HL-L3230CDW, medmindre andet er angivet.
- Skærbillederne i denne brugsanvisning tjener udelukkende til illustration og kan afvige fra de faktiske skærbilleder.
- Medmindre andet er angivet, er skærbillederne i denne manual fra Windows 7 og macOS v10.12.x. Skærbilleder på din computer kan variere afhængigt af dit operativsystem.
- Indholdet i denne vejledning og specifikationerne for dette produkt kan ændres uden varsel.
- Nogle funktioner er muligvis ikke tilgængelige i bestemte lande, afhængigt af gældende eksportbegrænsninger.



### Relaterede informationer

- [Inden du tager din Brother-maskine i brug](#)

## Introduktion til din Brother-maskine

- Før du bruger maskinen
- Oversigt over front- og bagpanelet.
- Oversigt over kontrolpanel
- Oversigt over touchscreendisplayet
- Navigation på touchscreendisplayet
- Adgang til Brother Utilities (Windows)

## Før du bruger maskinen

Kontrollér følgende før udskrivning:

- Kontrollér, at du har installeret printerdriveren.
- Brugere af USB- eller netværkskabel: Kontrollér, at interfacekablet er isat korrekt.

### Firewall (Windows)

Hvis din computer er firewall-beskyttet, og du er ude af stand til at printe over netværk, bør du forsøge at ændre dine firewall-indstillinger. Hvis du anvender Windows Firewall, og du installerede driverne ved hjælp af trinnene i installationsprogrammet, er de nødvendige firewall-indstillinger allerede foretaget. Hvis du bruger et andet personligt firewall-program, skal du læse den brugervejledning, der fulgte med den pågældende software eller kontakte softwareproducenten.



### Relaterede informationer

- [Introduktion til din Brother-maskine](#)
-

## Oversigt over front- og bagpanelet.

>> HL-L3210CW/HL-L3230CDW

>> HL-L3270CDW

### HL-L3210CW/HL-L3230CDW

#### Set forfra

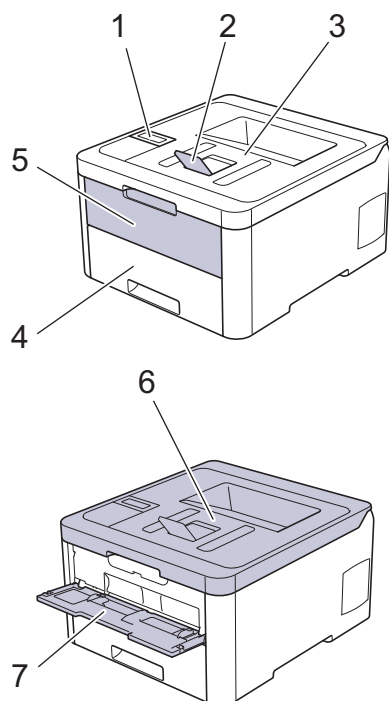

#### Set bagfra

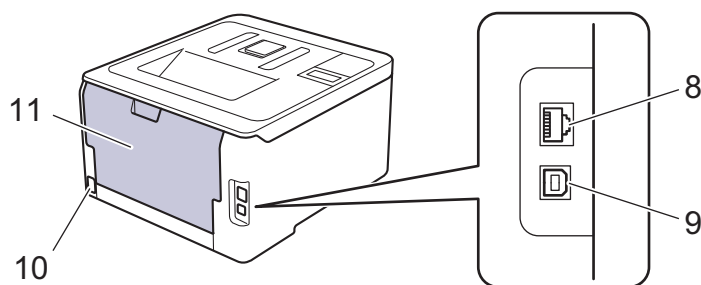

1. Kontrolpanel med display (LCD)
2. Støtteklap til udbakke til forside nedad (støtteklap)
3. Udbakke til forside nedad
4. Papirbakke
5. Låge til manuel fremføring
6. Øverste låg
7. Åbning til manuel fremføring
8. (Til modeller med kabelbaseret netværk)  
10BASE-T / 100BASE-TX port
9. USB port
10. AC strømforbindelse/ledning
11. Baglåge (udbakke til forside opad)



Maskinen er udstyret med en ikke-aftagelig netledning, afhængigt af modellen.

## HL-L3270CDW

### Set forfra

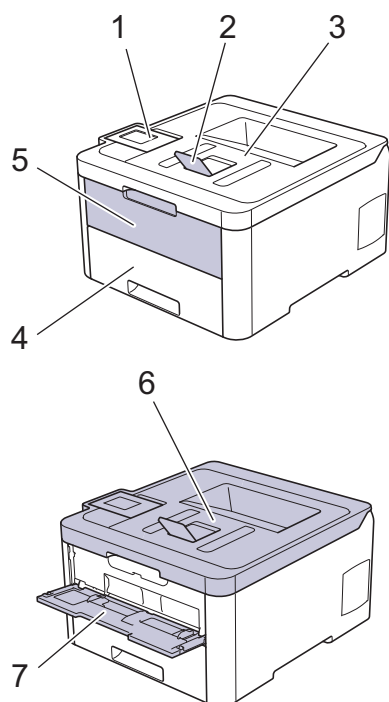

### Set bagfra

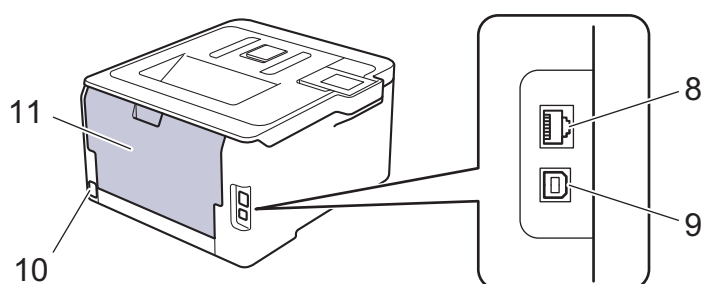

1. Touchpanel med vipbart touchdisplay
2. Støtteklap til udbakke til forside nedad (støtteklap)
3. Udbakke til forside nedad
4. Papirbakke
5. Låge til manuel fremføring
6. Øverste låg
7. Åbning til manuel fremføring
8. 10BASE-T / 100BASE-TX port
9. USB port
10. AC strømforbindelse/ledning
11. Baglåge (udbakke til forside opad)



### Relaterede informationer

- [Introduktion til din Brother-maskine](#)

## Oversigt over kontrolpanel

Betjeningspanelet varierer, afhængigt af modellen.

>> [HL-L3210CW/HL-L3230CDW](#)

>> [HL-L3270CDW](#)

### HL-L3210CW/HL-L3230CDW

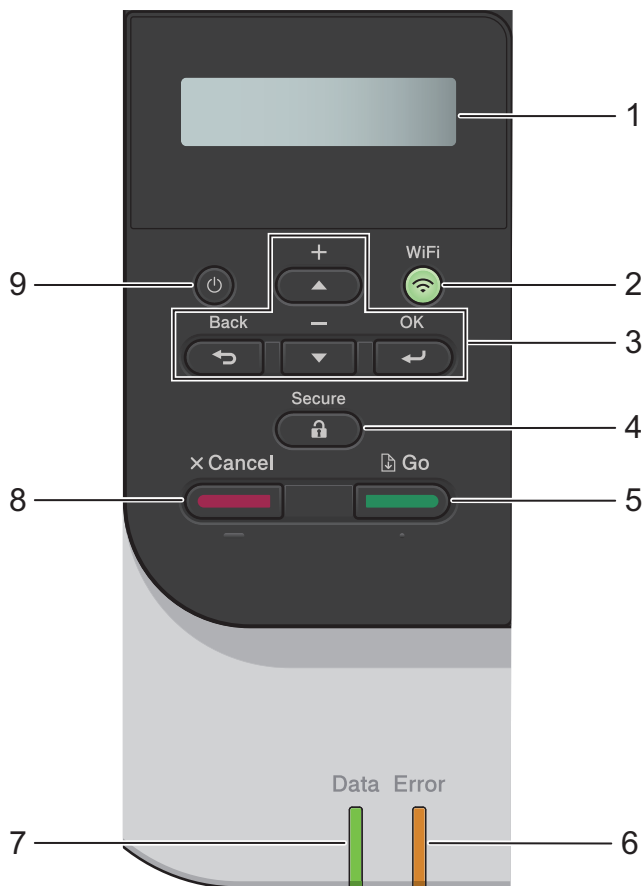

#### 1. Display (LCD)

Viser meddelelser for at hjælpe dig med at konfigurere og bruge maskinen.

- Modeller til trådløst netværk

En indikator med fire niveauer viser styrken af det trådløse signal, hvis du bruger en trådløs forbindelse.



#### 2. WiFi-knap

Start installationsprogrammet til trådløst netværk på computeren, og tryk derefter på knappen **WiFi**. Følg vejledningen på skærmen for at oprette en trådløs forbindelse mellem maskinen og netværket.

Når lampen **WiFi** er tændt, har Brother-maskinen oprettet forbindelse til et trådløst accesspoint. Når **WiFi**-lampen blinker, er den trådløse forbindelse nede, eller maskinen er ved at oprette forbindelse til et trådløst accesspoint.

#### 3. Menuknapper

##### OK

Tryk for at vælge den viste indstilling. Efter at du har ændret en indstilling, vender maskinen tilbage til det forrige menuniveau.

---

### Back (Tilbage)

- Tryk for at gå et skridt tilbage i menuen.
- Tryk for at vælge det forrige ciffer, når du indtaster bogstaver eller tal.

### ▲ eller ▼ (+ eller -)

- Tryk for at rulle gennem menuerne og indstillingerne.
- Tryk for at indtaste eller ændre et bogstav eller tal. Hold ▲ eller ▼ nede for at rulle hurtigere. Når du ser det ønskede bogstav eller nummer, skal du trykke på **OK**.

### 4. Secure (Beskyt)

Tryk på denne knap for at udskrive job i hukommelsen, når du indtaster din firecifrede adgangskode.

### 5. Go (Gå)

- Tryk for at slette visse fejlbeskeder. Følg vejledningen på displayet for at rydde alle andre fejl.
- Tryk for at udskrive enhver form for data efterladt i maskinens hukommelse.
- Tryk for at vælge den viste indstilling. Efter at du har ændret en indstilling, vender maskinen tilbage til klar tilstand.

### 6. Error (Fejl) LED

LED'en **Error (Fejl)** blinker, når der vises en fejl eller vigtig statusmeddelelse på displayet.

### 7. Data LED



LED'en **Data** blinker, afhængigt af maskinens status.

Når LED'en **Data** lyser, er der data i maskinens hukommelse. Når LED'en **Data** blinker, modtager eller behandler maskinen data.

### 8. Cancel (Annuller)

- Tryk for at annullere den aktuelle indstilling.
- Tryk på denne knap for at annullere et programmeret udskriftsjob og rydde det fra maskinens hukommelse. Hvis du vil annullere flere udskriftsjob, skal du trykke på **Cancel (Annuller)** og holde den nede, indtil [Annull. alle job] vises på displayet.

### 9. Tænd-/sluk-knap

- Tænd maskinen ved at trykke på .
- Sluk maskinen ved trykke på  og holde den nede.

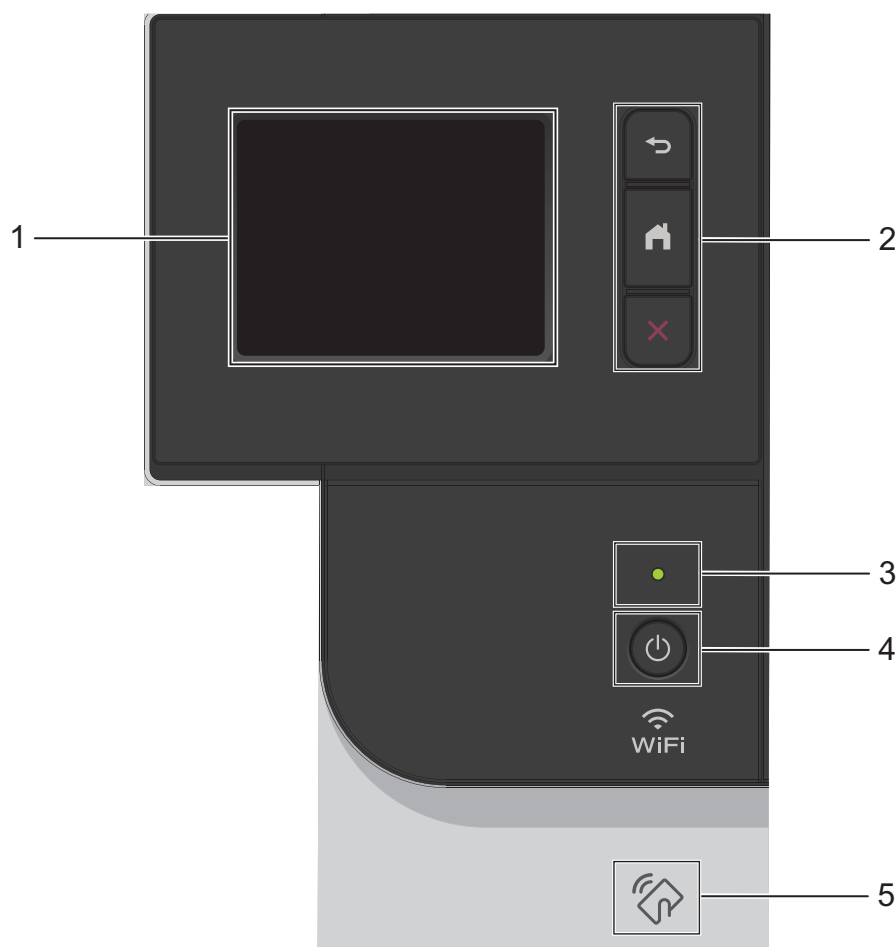

### 1. Touchscreen (LCD)

Åbn menuer og indstillinger ved at trykke på dem på denne touchskærm.

### 2. Menuknapper



(Tilbage)

Tryk på denne knap for at gå tilbage til den forrige menu.



(Hjem)

Tryk på denne knap for at vende tilbage til startskærmen.





(Annuller)

Tryk for at annullere en handling. Tryk for at annullere et programmeret udskriftsjob og rydde det fra maskinens hukommelse.

### 3. Lampe i tænd/sluk-knap

Lampen lyser afhængigt af maskinens tænd/sluk-status.

### 4. Tænd/sluk

- Tænd maskinen ved at trykke på .
- Sluk maskinen ved trykke på  og holde den nede.

### 5. Near Field Communication (NFC)

Hvis din Android™-enhed understøtter NFC-funktionen, kan du udskrive fra din enhed ved at berøre NFC-logoet på kontrolpanelet med enheden.





## Relaterede informationer

- [Introduktion til din Brother-maskine](#)

## Oversigt over touchscreendisplet

Relaterede modeller: HL-L3270CDW

Gå til startskærmen, og vælg Wi-Fi-konfigurationsskærmen, tonerniveau, indstillinger og funktioner.

Startskærmen viser maskinens status, når maskinen ikke er i brug. Når den vises, er maskinen parat til næste kommando.

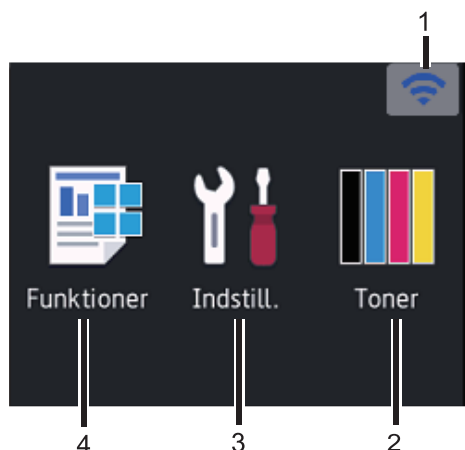

### 1. (Trådløs status)

Hvis du bruger en trådløs forbindelse, vises styrken for det trådløse signal med en indikator med fire niveauer.



- Hvis du ser **WiFi** øverst på skærmen, skal du trykke for at vælge en trådløs forbindelsesmetode eller redigere en eksisterende trådløs forbindelse.

### 2. [Toner]

Viser tonerens resterende levetid. Tryk for at få adgang til menuen [Toner].

### 3. [Indstill.]

Tryk for at få adgang til menuen [Indstillinger].

Brug menuen Indstillinger til at få adgang til alle Brother-maskinens indstillinger.

Hvis du har aktiveret indstillingslåsen, vises låseikonet  på displayet. Du skal låse maskinen op, hvis du vil ændre nogle indstillinger.

### 4. [Funktioner]

Tryk på denne knap for at åbne skærmen Funktioner.

#### • [Sikker udskrivning]

Tryk på denne knap for at få adgang til indstillingen Sikker udskrivning.

#### • [Web]

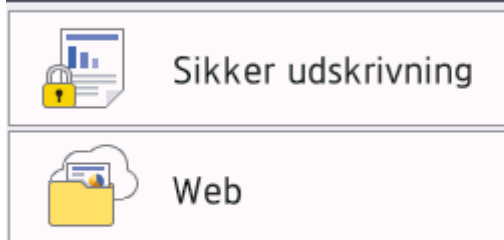

Tryk for at oprette forbindelse fra Brother-maskinen til en internetjeneste.

## Funktioner

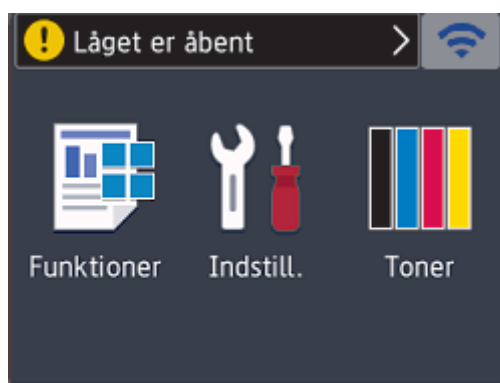

### Advarselsikon



Advarselsikonet  vises, når der er en fejl- eller vedligeholdelsespåmindelse. Tryk på  for at se den, og tryk derefter på  for at vende tilbage til Klar tilstand.

## BEMÆRK

Dette produkt bruger skrifttypen ARPHIC TECHNOLOGY CO.,LTD.

### Relaterede informationer

- [Introduktion til din Brother-maskine](#)

## Navigation på touchscreendisplæjet

Relaterede modeller: HL-L3270CDW

Tryk med fingeren på displayet for at betjene det. For at få vist og få adgang til alle indstillinger, skal du trykke på ▲ eller ▼ på displayet for at bladre gennem dem.

De følgende trin viser, hvordan du navigerer for at ændre en indstilling i maskinen. I dette eksempel ændres indstillingen Baggrundslys for displayet fra [Lys] til [Med]:

### VIGTIGT

Tryk IKKE på displayet med en skarp genstand såsom en kuglepen eller en stylus. Det kan beskadige maskinen.

### BEMÆRK

Rør IKKE ved displayet umiddelbart efter, at du har tilsluttet netledningen eller tændt for maskinen. Det kan forårsage en fejl.

1. Tryk på  [Indstillinger] > [Alle indstillinger].
2. Tryk på ▲ eller ▼ for at få vist indstillingen [Gen. opsætning], og tryk derefter på [Gen. opsætning].



3. Tryk på ▲ eller ▼ for at få vist indstillingen [LCD-indstill.], og tryk derefter på [LCD-indstill.].



4. Tryk på [Baggrundslys].

## LCD-indstill.

Baggrundsllys

Lys

Dæmp Timer

30Sek

5. Tryk på [Med].

## Baggrundsllys

Lys

Med

Mørk

6. Tryk på .



### Relaterede informationer

- [Introduktion til din Brother-maskine](#)

## Adgang til Brother Utilities (Windows)

**Brother Utilities** er en programkvikstart, der gør det nemt at få adgang til alle Brother-programmer, der er installeret på din computer.

1. Gør et af følgende:

- (Windows 7, Windows Server 2008 og Windows Server 2008 R2)

Klik på  (**start**) > **Alle programmer** > **Brother** > **Brother Utilities**.

- (Windows 8 og Windows Server 2012)

Tryk eller klik  (**Brother Utilities**) enten på skærmen **Start** eller på skrivebordet.

- (Windows 8.1 og Windows Server 2012 R2)

Flyt din mus til nederste venstre hjørne af skærmen **Start**, og klik på  (hvis du bruger en berøringsbaseret enhed, skal du svirpe op fra bunden af skærmen **Start** for at få vist skærmen **Apps**).

Når skærmen **Apps** vises, skal du trykke eller klikke på  (**Brother Utilities**).

- (Windows 10 og Windows Server 2016)

Klik på  > **Brother** > **Brother Utilities**.

2. Vælg din maskine (hvor XXXX er navnet på din model).

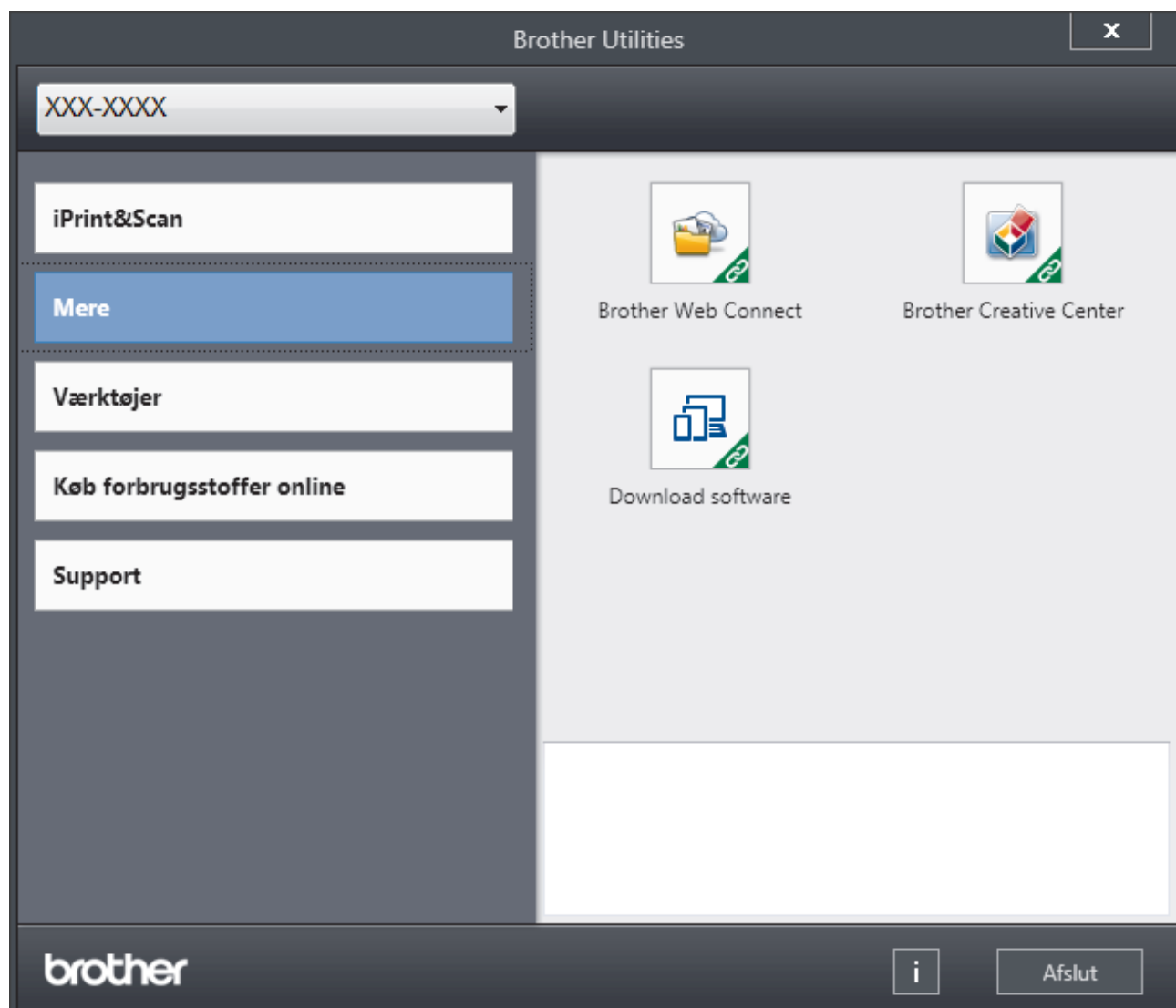

3. Vælg den funktion, du vil bruge.



## Relaterede informationer

- [Introduktion til din Brother-maskine](#)
- [Afinstallation af Brother-software og -drivere \(Windows\)](#)

## Afinstallation af Brother-software og -drivere (Windows)

1. Gør et af følgende:

- (Windows 7, Windows Server 2008 og Windows Server 2008 R2)

Klik på  (**start**) > **Alle programmer** > **Brother** > **Brother Utilities**.

- (Windows 8 og Windows Server 2012)

Tryk eller klik  (**Brother Utilities**) enten på skærmen **Start** eller på skrivebordet.

- (Windows 8.1 og Windows Server 2012 R2)

Flyt din mus til nederste venstre hjørne af skærmen **Start**, og klik på  (hvis du bruger en berøringsbaseret enhed, skal du svirpe op fra bunden af skærmen **Start** for at få vist skærmen **Apps**).

Når skærmen **Apps** vises, skal du trykke eller klikke på  (**Brother Utilities**).

- (Windows 10 og Windows Server 2016)

Klik på  > **Brother** > **Brother Utilities**.

2. Klik på rullelisten, og vælg derefter din models navn (hvis det ikke allerede er markeret). Klik på **Værktøjer** i venstre navigationsbjælke, og vælg **Fjern installation**.

Følg vejledningen i dialogboksen for at afinstallere softwaren og driverne.



### Relaterede informationer

- [Adgang til Brother Utilities \(Windows\)](#)



## **Papirhåndtering**

- [Ilæg papir](#)
- [Papirindstillinger](#)
- [Områder, der ikke kan udskrives](#)
- [Anbefalede udskrivningsmedier](#)
- [Brug af specialpapir](#)

## Ilæg papir

- Ilæg papir, og udskriv via papirbakken
- Ilæg og udskriv på papir fra åbningen til manuel fremføring

## Ilæg papir, og udskriv via papirbakken

- [Læg papir i papirbakken](#)
- [Udskrivningsproblemer](#)
- [Fejl- og vedligeholdelsespåmindelser](#)

## Læg papir i papirbakken

- Hvis Størrelseskontrol er aktiveret, og du trækker papirbakken ud af maskinen, vises en meddelelse på displayet, hvor du bliver spurgt, om du vil skifte papirstørrelse og papirtype. Skift indstillingerne for papirstørrelse og papirtype, om nødvendigt, ved at følge vejledningen på displayet.
- Hvis du lægger en anden størrelse og type papir i bakken, skal du ændre indstillingerne for papirstørrelse og papirtype i maskinen eller på din computer.

1. Træk papirbakken helt ud af maskinen.

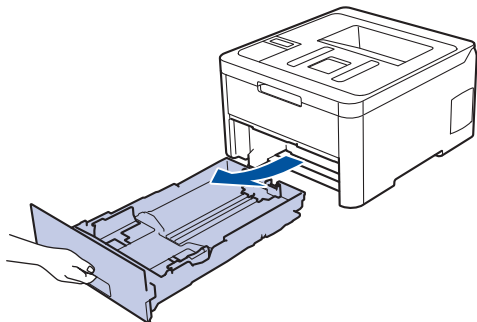

2. Tryk og juster papirstyret, så det passer til papiret.  
Tryk på de grønne udløserhåndtag for justere papirstyret.

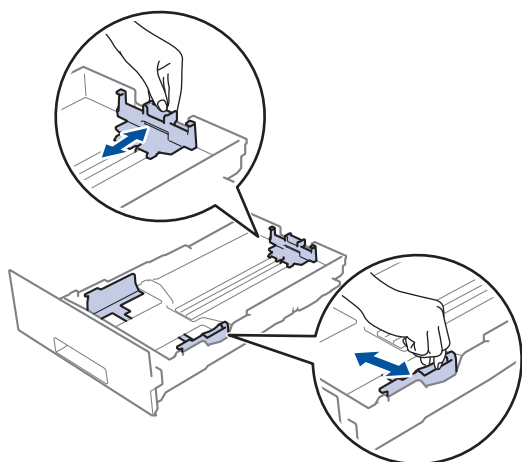

3. Bladr grundigt stakken af papir igennem.
4. Læg papir i papirbakken med udskriftsiden *nedad*.



Hvis du bruger fortrykt papir, skal du lægge papiret i den rigtige retning. ►► *Relaterede informationer: Skift maskinindstillinger for at udskrive på fortrykt papir i papirbakken*

5. Sørg for, at papiret er under maksimum papirmærket (▼▼▼).  
Overfyldning af papirbakken vil forårsage papirstop.

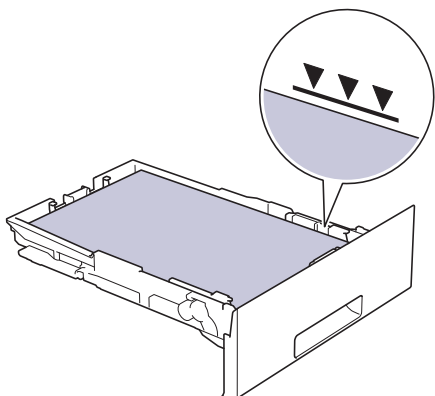

- 
6. Skub papirbakken langsomt helt ind i maskinen.
  7. Løft støtteklappen op for at undgå, at papir glider ud af outputbakken.

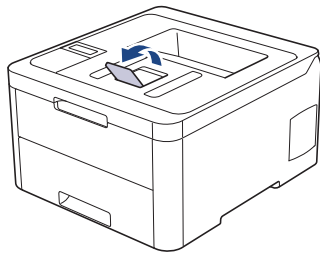

### Relaterede informationer

- [Ilæg papir, og udskriv via papirbakken](#)
    - [Skift maskinindstillinger for at udskrive på fortrykt papir i papirbakken](#)
-

## Skift maskinindstillinger for at udskrive på fortrykt papir i papirbakken

Relaterede modeller: HL-L3230CDW/HL-L3270CDW

Hvis du bruger fortrykt papir til 2-sidet udskrivning, skal du ændre maskinens indstillinger.



Du må IKKE lægge forskellige størrelser og typer af papir i papirbakken samtidigt. Det kan medføre papirstop eller fejl ved fremføring.

### Retning

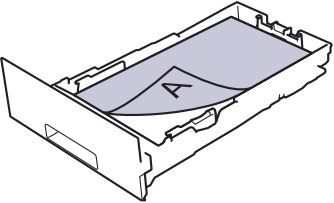
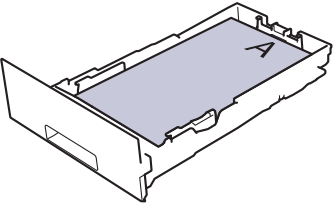
	For 1-sidet udskrivning: <ul style="list-style-type: none"><li>• nedad</li><li>• øverste kant mod papirbakkens front</li></ul>
	For automatisk 2-sidet udskrivning (indbinding langs lang kant): <ul style="list-style-type: none"><li>• opad</li><li>• nederste kant mod papirbakkens front</li></ul>



>> [HL-L3230CDW](#)

>> [HL-L3270CDW](#)

### HL-L3230CDW

1. Tryk på ▲ eller ▼ for at få vist indstillingen [Printer], og tryk derefter på **OK**.
2. Tryk på ▲ eller ▼ for at få vist [Dobbeltsidet], og tryk derefter på **OK**.
3. Tryk på ▲ eller ▼ for at få vist indstillingen [Enkelt billede], og tryk derefter på **OK**.
4. Tryk på ▲ eller ▼ for at få vist indstillingen [Dobbelt. fœdn.], og tryk derefter på **Go (Gå)**.

### HL-L3270CDW

1. Tryk på  [Indstillinger] > [Alle indstillinger] > [Printer] > [Dobbeltsidet] > [Enkelt billede] > [Dobbelt. fœdn.].
2. Tryk på .

### ✓ Relaterede informationer

- [Læg papir i papirbakken](#)

## **Ilæg og udskriv på papir fra åbningen til manuel fremføring**

- [Ilæg og udskriv på papir fra åbningen til manuel fremføring](#)
- [Ilægning og udskrivning på labels i åbningen til manuel fremføring](#)
- [Ilæg og udskriv på konvolutter fra åbningen til manuel fremføring](#)

## Ilæg og udskriv på papir fra åbningen til manuel fremføring

Når du lægger en anden papirstørrelse i bakken, skal du samtidigt ændre indstillingen for papirstørrelse i maskinen eller computeren.

- Almindeligt papir
  - Tyndt papir
  - Tykt papir
  - Genbrugspapir
  - Skrivemaskinepapir
  - Glittet papir
1. Løft støtteklappen op for at undgå, at papir glider ud af outputbakken til forsiden nedad.

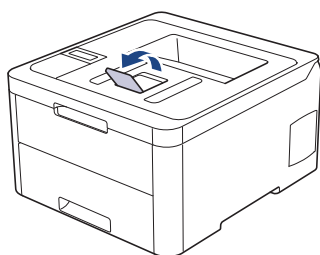

2. Åbn klappen til åbningen til manuel fremføring.

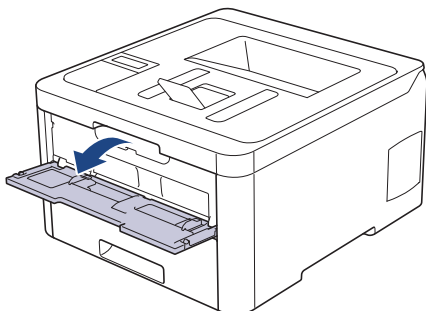

3. Brug begge hænder til at skubbe papirstyret ved åbningen til manuel fremføring til bredden af det papir, du vil bruge.

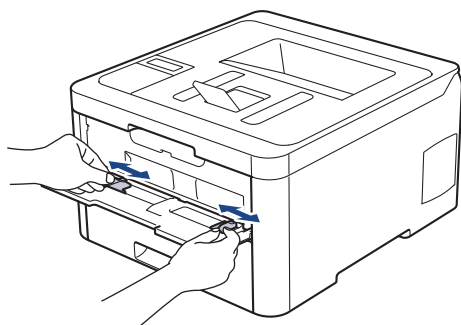

4. Læg et stykke papir i åbningen til manuel fremføring med begge hænder, indtil den forreste kant rører rollen til papirfremføring. Giv slip, når du mærker, at maskinen trækker det ind.



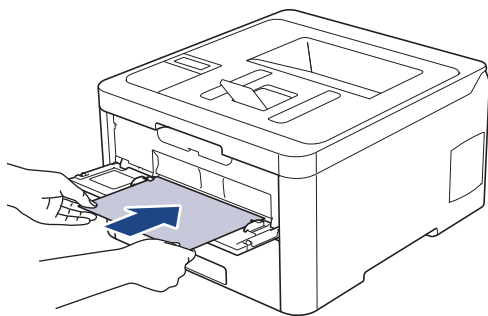

- Læg papiret i åbningen til manuel fremføring med udskriftsoverfladen opad.
- Sørg for, at papiret er lige og i den korrekte position i åbningen til manuel fremføring. Hvis ikke, vil papiret ikke blive fremført korrekt, hvilket vil resultere i en skæv udskrift eller papirstop.

---

5. Send udskriftsjobbet til maskinen.



Rediger dine udskriftsindstillinger på skærmen Udskriv, inden du sender udskriftsjobbet fra din computer.

6. Når den udskrevne side kommer ud fra maskinen, skal du lægge det næste ark papir i åbningen til manuel fremføring. Gentag for hver side du vil printe.



### Relaterede informationer

- [Ilæg og udskriv på papir fra åbningen til manuel fremføring](#)
-

## Ilægning og udskrivning på labels i åbningen til manuel fremføring

Når du lægger en anden papirstørrelse i bakken, skal du samtidigt ændre indstillingen for papirstørrelse i maskinen eller computeren.

1. Åbn maskinens bagklap (outputbakke til forsiden opad).

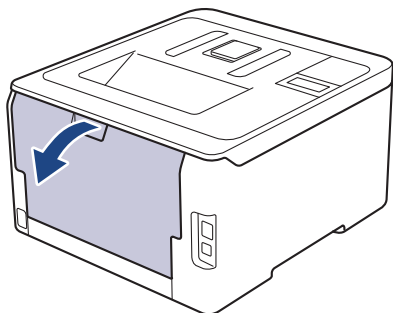

 Maskinen tænder automatisk for manuel fremføring, når du lægger papir i åbningen til manuel fremføring.

2. Åbn åbningen til manuel fremføring på maskinens forside.

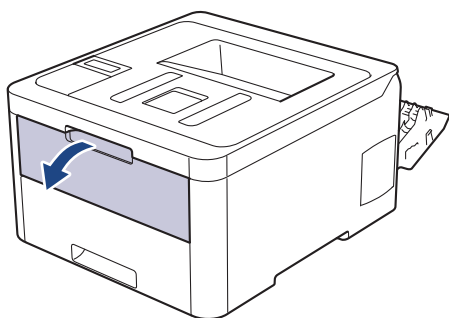

3. Brug begge hænder til at skubbe papirstyret ved åbningen til manuel fremføring til bredden af det papir, du bruger.

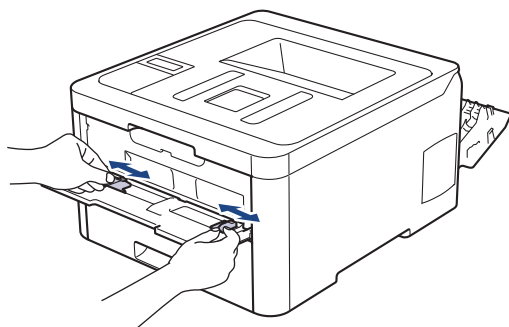

4. Læg et stykke papir i åbningen til manuel fremføring med begge hænder, indtil den forreste kant rører rollen til papirfremføring. Giv slip, når du mærker, at maskinen trækker det ind.

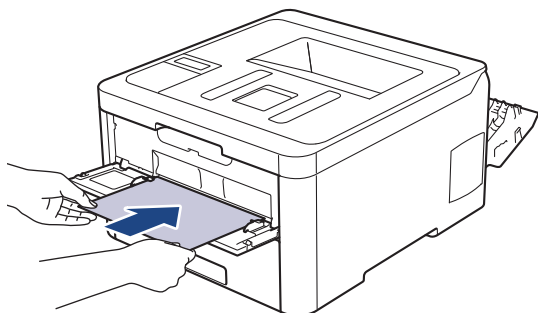



- Læg papiret i åbningen til manuel fremføring med udskriftsoverfladen opad.
- Træk papiret helt ud, hvis du skal lægge papiret i åbningen til manuel fremføring igen.
- Du må ikke i nogen situationer ilægge mere end et ark papir i åbningen til manuel fremføring, da det kan forårsage stop.
- Sørg for, at papiret er lige og i den korrekte position i åbningen til manuel fremføring. Hvis ikke vil papiret ikke blive fremført korrekt og resultere i en skæv udskrift eller papirstop.

5. Send udskriftsjobbet til maskinen.



Rediger dine udskriftsindstillinger på skærmen Udskriv, inden du sender udskriftsjobbet fra din computer.

6. Når den udskrevne side kommer ud fra maskinens bagside, skal du lægge det næste ark papir i åbningen til manuel fremføring. Gentag for hver side du vil printe.
7. Luk bagklappen (outputbakken til forsiden opad), så det låses fast i lukket position.



### Relaterede informationer

- [Ilæg og udskriv på papir fra åbningen til manuel fremføring](#)

## Ilæg og udskriv på konvolutter fra åbningen til manuel fremføring

Når du lægger en anden papirstørrelse i bakken, skal du samtidigt ændre indstillingen for papirstørrelse i maskinen eller computeren.

1. Åbn maskinens bagklap (outputbakke til forsiden opad).

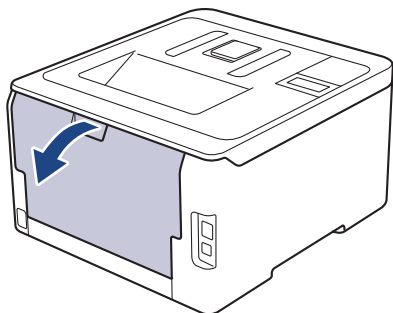

 Maskinen tænder automatisk for manuel fremføring, når du lægger papir i åbningen til manuel fremføring.

2. Træk de to grå arme ned, én i venstre side og én i højre side, som vist i illustrationen.

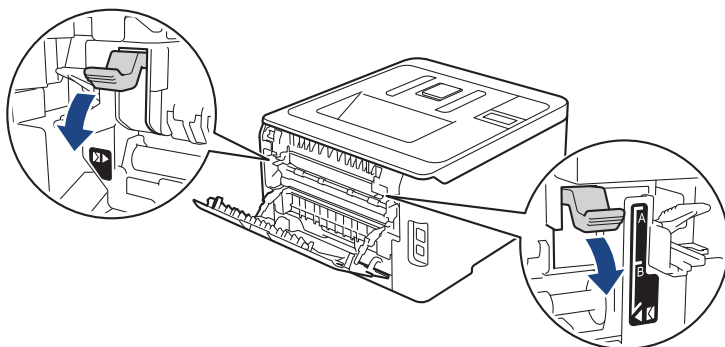

3. Åbn åbningen til manuel fremføring på maskinens forside.

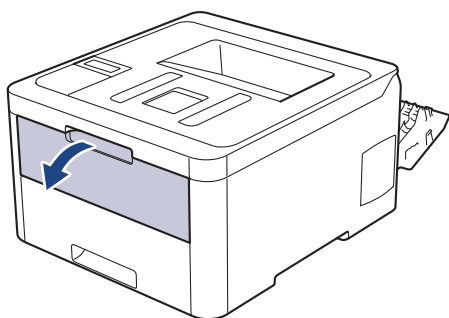

4. Brug begge hænder til at skubbe papirstyret ved åbningen til manuel fremføring til bredden af det papir, du bruger.

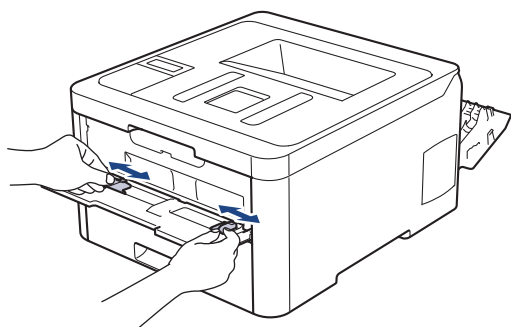

5. Brug begge hænder til at lægge en konvolut i åbningen til manuel fremføring, indtil den forreste kant rører ved rullen til papirfremføring. Når du mærker at maskinen trækker det ind, så giv slip.

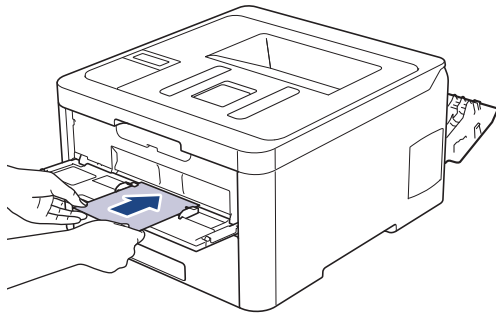

- Læg konvolutten i åbningen til manuel fremføring med udskriftsoverfladen opad.
- Træk konvolutten helt ud, når du lægger konvolutten i åbningen til manuel fremføring igen.
- Du må ikke lægge mere end en konvolut i åbningen til manuel fremføring ad gangen, da det kan forårsage papirstop.
- Sørg for, at konvolutten er lige og i den korrekte position i åbningen til manuel fremføring. Hvis ikke vil konvolutten ikke blive fremført korrekt, hvilket kan resultere i en skæv udskrift eller papirstop.

6. Send dit udskriftsjob til maskinen.

Skift dine udskriftsindstillinger i dialogboksen Udskriv, før du sender udskriftsjobbet fra din computer.

Indstillinger	Indstillinger for konvolutter
Papirstørrelse	Com-10 DL C5 Monarch
Medietype	Konvolutter Tyk konvolut Tynd konvolut

7. Når den udskrevne konvolut kommer ud af maskinen, skal du lægge den næste konvolut i. Gentag for hver konvolut, du vil udskrive.
8. Når du er færdig med at udskrive, skal du føre de to grå håndtag, du justerede i det tidligere trin, tilbage til deres oprindelige placeringer.
9. Luk bagklappen (outputbakken til forsiden opad), så det låses fast i lukket position.



### Relaterede informationer

- [Ilæg og udskriv på papir fra åbningen til manuel fremføring](#)

## **Papirindstillinger**

- [Ændring af papirstørrelse og papirtype](#)
- [Ændring af indstillingen Kontroller papir](#)

## Ændring af papirstørrelse og papirtype

Når du ændrer størrelsen og typen på det papir, du lægger i bakken, skal du samtidig skifte indstilling for papirstørrelse og papirtype på displayet.



>> [HL-L3210CW/HL-L3230CDW](#)

>> [HL-L3270CDW](#)

### HL-L3210CW/HL-L3230CDW

1. Tryk på ▲ eller ▼ for at få vist indstillingen [Gen. opsætning], og tryk derefter på **OK**.
2. Tryk på ▲ eller ▼ for at få vist indstillingen [Bakkeindstil.], og tryk derefter på **OK**.
3. Tryk på ▲ eller ▼ for at få vist indstillingen [Papirtype], og tryk derefter på **OK**.
4. Tryk på ▲ eller ▼ for at få vist den ønskede papirtype, og tryk derefter på **OK**.
5. Tryk på ▲ eller ▼ for at få vist indstillingen [Papirstr.], og tryk derefter på **OK**.
6. Tryk på ▲ eller ▼ for at få vist den ønskede papirstørrelse, og tryk derefter på **Go (Gå)**.

### HL-L3270CDW

1. Tryk på  [Indstillinger] > [Alle indstillinger] > [Gen. opsætning] > [Bakkeindstil.] > [Papirtype].
2. Tryk på ▲ eller ▼ for at få vist indstillingerne for papirtype, og tryk derefter på den ønskede indstilling.
3. Tryk på ▲ eller ▼ for at få vist indstillingen [Papirstr.], og tryk derefter på [Papirstr.].
4. Tryk på ▲ eller ▼ for at få vist indstillingerne for papirstørrelse, og tryk derefter på den ønskede indstilling.
5. Tryk på .



### Relaterede informationer

- [Papirindstillinger](#)

## Ændring af indstillingen Kontroller papir

Når du tænder maskinens indstilling for Kontrollér størrelse, viser maskinen en meddelelse, når du fjerner papirbakken, hvor du bliver spurgt, om du har ændret papirstørrelsen og papirtypen.

Standardindstillingen er Til.



>> [HL-L3210CW/HL-L3230CDW](#)

>> [HL-L3270CDW](#)

### HL-L3210CW/HL-L3230CDW

1. Tryk på ▲ eller ▼ for at få vist indstillingen [Gen. opsætning], og tryk derefter på **OK**.
2. Tryk på ▲ eller ▼ for at vælge indstillingen [Bakkeindstil.], og tryk derefter på **OK**.
3. Tryk på ▲ eller ▼ for at vælge indstillingen [Kontr. størr.], og tryk derefter på **OK**.
4. Tryk på ▲ eller ▼ for at vælge indstillingen [Til] eller [Fra], og tryk derefter på **Go (Gå)**.

### HL-L3270CDW

1. Tryk på  [Indstillinger] > [Alle indstillinger] > [Gen. opsætning] > [Bakkeindstil.] > [Kontroller størr.].
2. Tryk på [Til] eller [Fra].
3. Tryk på .

### ✓ Relaterede informationer

- [Papirindstillinger](#)



## Områder, der ikke kan udskrives

Tallene i tabellen nedenfor viser det maksimale område der ikke kan udskrives fra kanterne for de mest almindeligt anvendte papirstørrelser. Målingerne kan variere afhængigt af papirstørrelsen og indstillingerne i det program, du bruger.

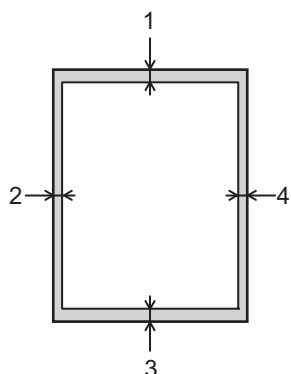

Forsøg ikke at udskrive ind over disse områder, du vil ikke få noget output i disse områder.

Anvendelse	Dokumentformat	Top (1) Bund (3)	Venstre (2) Højre (4)
Udskrift	Letter	4,23 mm	4,23 mm
	A4	4,23 mm	4,23 mm
	Legal	4,23 mm	4,23 mm



### Relaterede informationer

- [Papirhåndtering](#)

## Anbefalede udskrivningsmedier

Vi anbefaler at benytte papiret anført i tabellen for at opnå den bedst mulige udskriftskvalitet.

Papirtype	Emne
Almindeligt papir	Xerox Premier TCF 80 g/m <sup>2</sup>
	Xerox Business 80 g/m <sup>2</sup>
Genbrugspapir	Steinbeis Evolution White 80 g/m <sup>2</sup>
Etiketter	Avery-laseretiket L7163
Kuverter	Antalis River-serie (DL)
Blankt papir	Xerox Colotech+ Gloss Coated 120 g/m <sup>2</sup>



### Relaterede informationer

- [Papirhåndtering](#)

## Brug af specialpapir

Afprøv altid papiret, inden du køber det, for at sikre det ønskede resultat.

- Brug IKKE inkjetpapir, da det kan forårsage papirstop eller beskadige din maskine.
- Hvis du bruger kontraktpapir, papir med en ru overflade eller papir, der er krøllet, kan papiret udvise en forringet kvalitet.

Opbevar papir i originalemballagen, og hold denne lukket. Opbevar papiret fladt og væk fra fugt, direkte sollys og varme.

### VIGTIGT

Nogle papirtyper fungerer muligvis ikke godt eller kan beskadige din maskine.

Brug IKKE papir:

- der har kraftig struktur
- der er meget glat eller blankt
- der er krøllet eller skævt
- der er krideret eller har en kemisk finish
- der er beskadiget, krøllet eller foldet
- der overskrider den anbefalede vægtspecifikation i denne vejledning
- med faner og hæfteklammer
- med brevhoveder, der bruger farver ved lav temperatur eller termografik
- der er i flere dele eller uden karbon
- der er designet til inkjet-udskrivning

Hvis du bruger nogle af de ovenfor anførte typer, kan de beskadige din maskine. Denne beskadigelse er ikke dækket af nogen Brother-garantier eller -serviceaftaler.



### Relaterede informationer

- [Papirhåndtering](#)

## Udskrivning

- [Udskrivning fra din computer \(Windows\)](#)
- [Udskrivning fra din computer \(Mac\)](#)
- [Annullering af et udskriftsjob](#)
- [Testudskrift](#)

## Udskrivning fra din computer (Windows)

- [Udskrivning af et dokument \(Windows\)](#)
- [Udskriftsindstillinger \(Windows\)](#)
- [Sikker udskrift \(Windows\)](#)
- [Ændring af standard udskriftsindstillinger \(Windows\)](#)
- [Udskriv et dokument vha. BR-Script3-printerdriver \(PostScript® 3™-sprogemulation\) \(Windows\)](#)
- [Overvåg maskinens status fra din computer \(Windows\)](#)

## Udskrivning af et dokument (Windows)

1. Vælg udskriftskommandoen i programmet.
2. Vælg **Brother XXX-XXXX** (hvor XXXX er navnet på din model), og klik derefter på udskrivningsegenskaberne eller præferenceknappen.

Printerdrivervinduet vises.

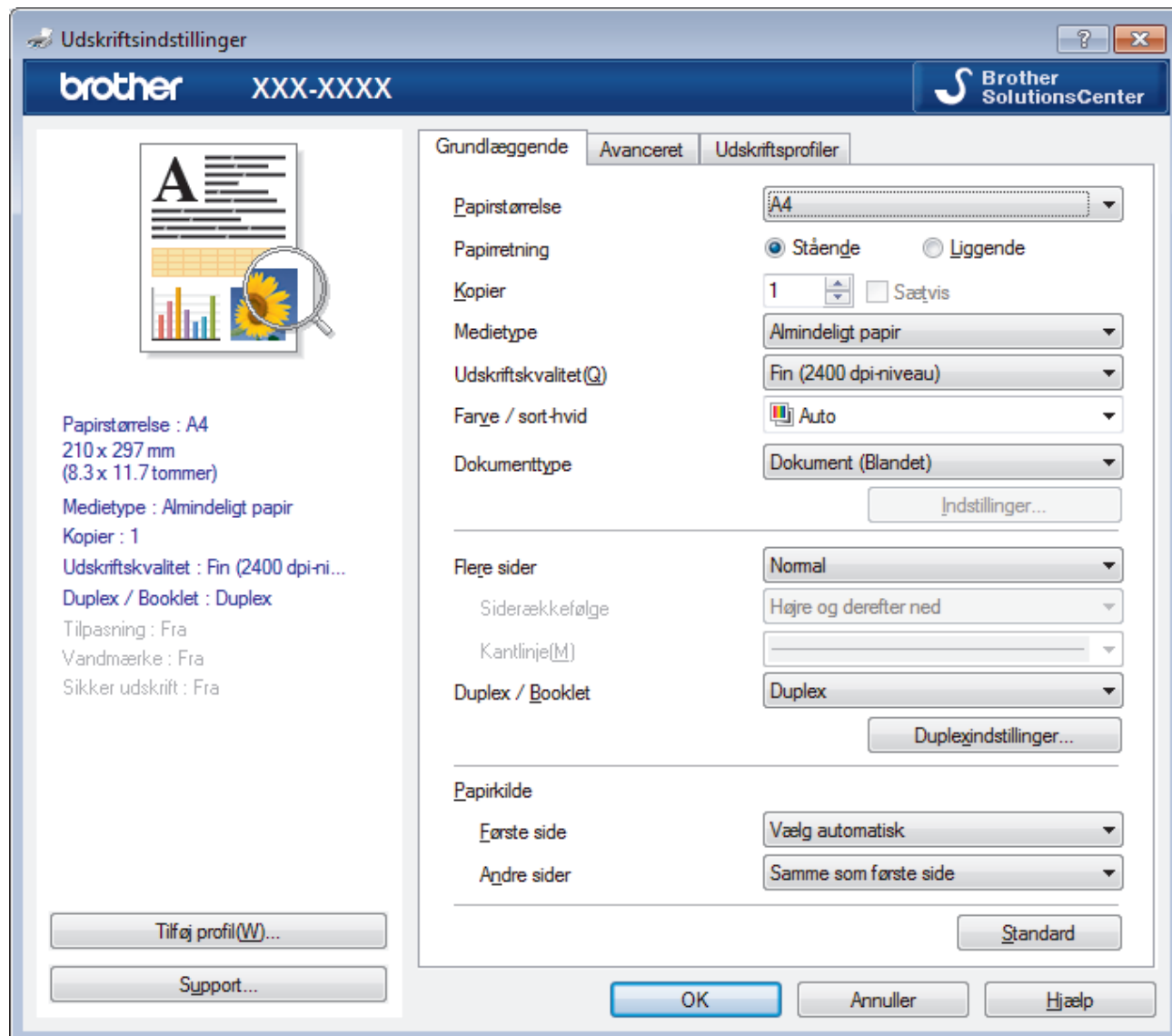

3. Kontroller, at du har lagt den korrekte papirstørrelse i papirbakken.
4. Klik på rullelisten **Papirstørrelse**, og markér derefter den ønskede papirstørrelse.
5. Gå til feltet **Papirretning**, vælg indstillingen **Stående** eller **Liggende** for at konfigurere udskriftsretningen.



Hvis dit program indeholder lignende indstillinger, anbefaler vi, at du indstiller retningen med programmet.

6. Indtast det ønskede antal kopier (1 til 999) i feltet **Kopier**.
7. Klik på rullelisten **Medietype**, og vælg den type papir, du bruger.
8. For at udskrive flere sider på et enkelt ark papir eller udskrive en side af dit dokument på flere ark skal du klikke på **Flere sider**-rullelisten og vælge dine indstillinger.
9. Rediger andre printerindstillinger efter behov.
10. Klik på **OK**.
11. Afslut udskriftshandlingen.



## Relaterede informationer

- [Udskrivning fra din computer \(Windows\)](#)

### Relaterede emner:

- [Udskriftsindstillinger \(Windows\)](#)

## Udskriftsindstillinger (Windows)

### Grundlæggende Fane

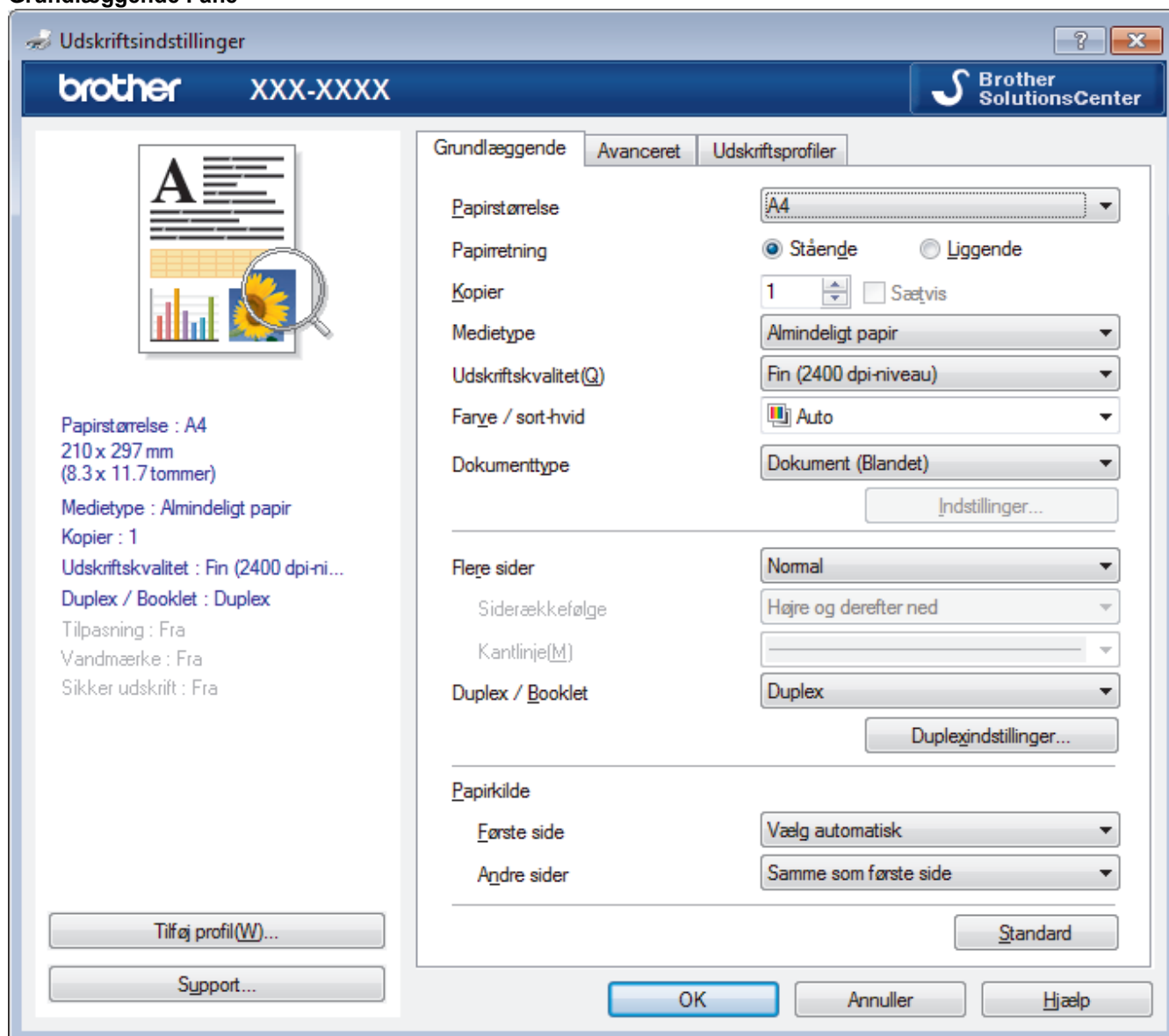

#### 1. Papirstørrelse

Vælg den papirstørrelse, du vil bruge. Du kan enten vælge en standardpapirstørrelse eller oprette en brugerdefineret papirstørrelse.

#### 2. Papirretning

Vælg retning (stående eller liggende) for udskriften.

Hvis dit program indeholder lignende indstillinger, anbefaler vi, at du indstiller retningen med programmet.

#### 3. Kopier

Skriv det antal kopier (1-999), du vil udskrive, i dette felt.

#### Sætvis

Vælg denne indstilling for at udskrive sæt bestående af flersidede dokumenter i den oprindelige siderækkefølge. Når denne indstilling er valgt, udskrives en hel kopi af dit dokument, hvorefter det udskrives igen, afhængigt af hvor mange kopier du har valgt. Hvis denne indstilling ikke er valgt, udskrives hver side afhængigt af antallet af kopier, der blev valgt, før den næste side af dokumentet udskrives.

#### 4. Medietype

Vælg den medietype, du vil bruge. For at opnå de bedste udskriftsresultater justerer maskinen automatisk udskriftsindstillingerne i henhold til den valgte medietype.



---

## 5. Udskriftskvalitet

Vælg den ønskede udskriftsopløsning. Da udskriftskvalitet og hastighed er forbundet, tager det længere tid at printe et dokument, jo højere kvaliteten er.

## 6. Farve / sort-hvid

Vælg de Farve/mono-indstillinger, der skal bruges.

### BEMÆRK

- Maskinens farve sensor er meget følsom og vil muligvis opfatte falmet sort tekst eller en off-white baggrund som farve. Hvis du ved, at dit dokument er sort/hvidt, og du vil spare på farve toneren, skal du vælge tilstanden **Sort-hvid**.
- Hvis en patron med cyan, magenta eller gul toner løber tør under udskrivning af et farve dokument, kan udskriftsjobbet ikke gennemføres. Annuller udskriftsjobbet, og vælg at starte udskriftsjobbet igen i tilstanden **Sort-hvid**, så længe der er sort toner til rådighed.

---

## 7. Dokumenttype

Vælg den type dokument, du vil udskrive.

### Indstillinger knap

Angiv avancerede indstillinger såsom farvetilstand og andre indstillinger.

#### Farvetilstand

Vælg den ønskede farvetilstand

#### Importer...

Klik på **Indstillinger** for at justere printkonfigurationen for et bestemt billede. Når du er færdig med at justere billedparametrene såsom lysstyrke og kontrast, kan du importere disse indstillinger som en printkonfigurationsfil. Brug funktionen **Eksporter** til at oprette en printkonfigurationsfil ud fra de aktuelle indstillinger.

#### Eksporter

Klik på **Indstillinger** for at justere udskriftskonfigurationen for et bestemt billede. Når du er færdig med at justere billedparametrene såsom lysstyrke og kontrast, kan du eksportere disse indstillinger som en printkonfigurationsfil. Brug funktionen **Importer...** til at indlæse en tidligere eksporteret konfigurationsfil.

#### Forbedret gråtone

Vælg denne indstilling for at forbedre billedkvaliteten af skyggede områder.

#### Forbedret sort udskrivning

Vælg denne indstilling, hvis sort grafik ikke udskrives korrekt.

#### Forbedring af mønsterudskrivning

Vælg denne indstilling for at forbedre mønsterudskriften, hvis de udskrevne udfyldninger og mønstre afviger fra de udfyldninger og mønstre, du ser på computerskærmen.

## 8. Flere sider

Vælg denne indstilling for at udskrive flere sider på et enkelt ark papir eller udskrive én side af dokumentet på flere ark.

### Siderækkefølge

Vælg siderækkefølgen ved udskrivning af flere sider på et enkelt ark papir.

### Kantlinje

Vælg den type kant, der skal bruges ved udskrivning af flere sider på et enkelt ark papir.

## 9. Duplex / Booklet (Kun tilgængelig for visse modeller)

Vælg denne indstilling for at udskrive på begge sider af papiret eller udskrive et dokument i brochureformat med 2-sidet udskrivning.

## Duplexindstillinger knap

Klik på denne knap for at vælge 2-sidet indbinding. Der er fire typer 2-sidet indbinding til rådighed for hver retning.

## 10. Papirkilde

Vælg papirkildeindstillingen i henhold til udskriftsforholdene eller formålet.

### Første side

Vælg den papirkilde, der skal bruges til udskrivning af den første side.

### Andre sider

Vælg den papirkilde, der skal bruges til udskrivning af den anden og efterfølgende sider.

## Avanceret Fane

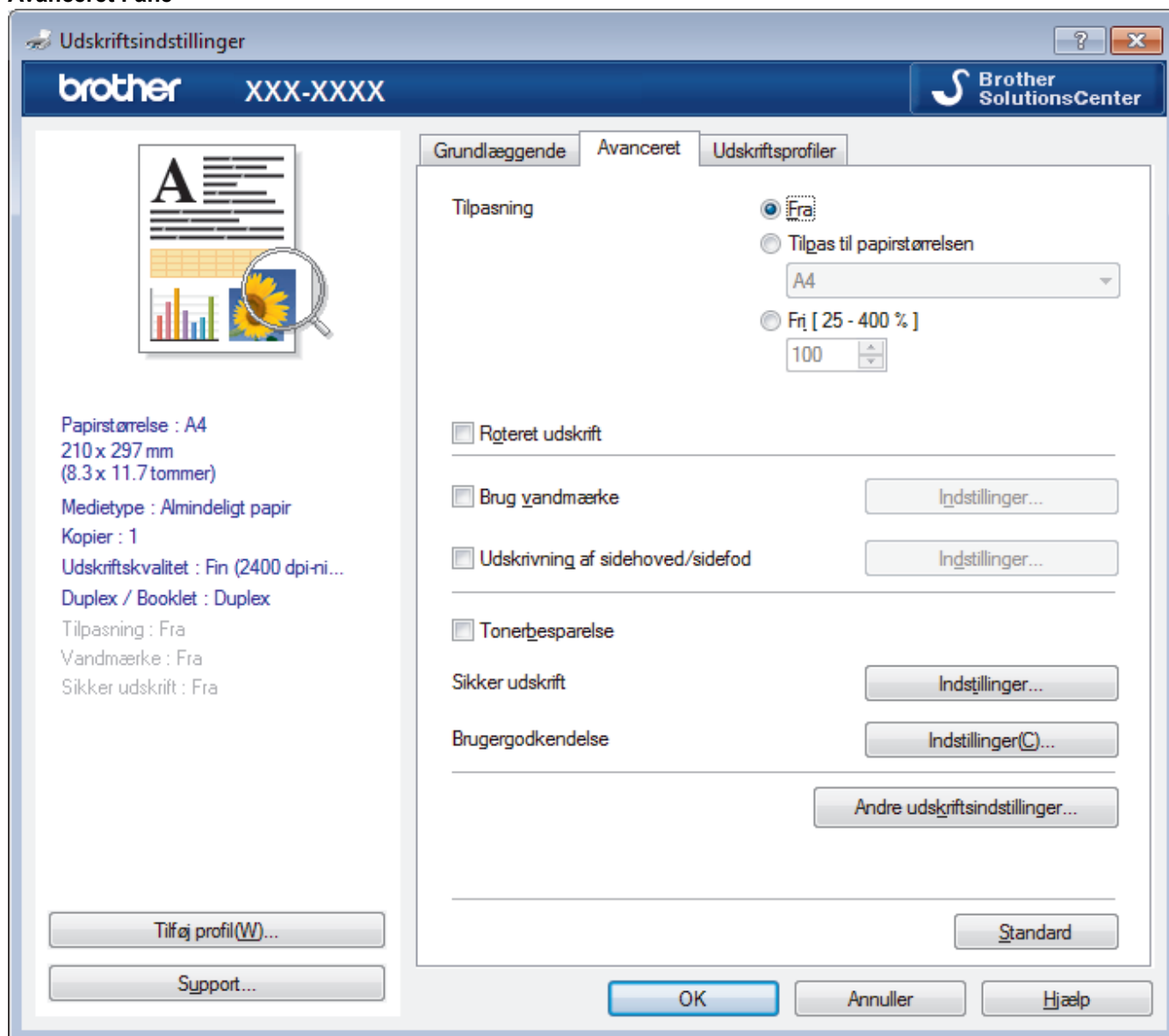

### 1. Tilpasning

Vælg disse indstillinger for at forstørre eller formindske størrelsen af siderne i dokumentet.

#### Tilpas til papirstørrelsen

Vælg denne indstilling for at forstørre eller formindske dokumentsiderne, så de passer til den angivne papirstørrelse. Når du vælger denne indstilling, skal du vælge den ønskede papirstørrelse i rullelisten.

#### Fri

Vælg denne indstilling for at forstørre eller formindske dokumentsiderne manuelt. Når du vælger denne indstilling, skal du skrive en værdi i feltet.

---

## 2. Roteret udskrift

Vælg denne indstilling for at rotere det udskrevne billede 180 grader.

## 3. Brug vandmærke

Vælg denne indstilling for at udskrive et logo eller tekst på dokumentet som vandmærke. Vælg et af de forudindstillede vandmærker, tilføj et nyt vandmærke, eller brug en billedfil, du har oprettet.

## 4. Udskrivning af sidehoved/sidefod

Vælg denne indstilling for at udskrive dato, klokkeslæt og pc-login-brugernavn på dokumentet.

## 5. Tonerbesparelse

Vælg denne funktion for at spare toner ved at bruge mindre toner til udskrivning af dokumenter; udskriften ser lysere ud, men kan stadig læses.

## 6. Sikker udskrift

Denne funktion sikrer, at fortrolige eller følsomme dokumenter ikke udskrives, før du indtaster en adgangskode på maskinens betjeningspanel.

## 7. Administrator

Denne funktion giver dig mulighed for at ændre administratoradgangskoden og begrænse forskellige udskrivningsfunktioner.

## 8. Brugergodkendelse

Denne funktion giver dig mulighed for at bekræfte begrænsningerne for hver bruger.

## 9. Andre udskriftsindstillinger knap

### Dvale

Vælg dette for at indstille maskinen til at gå i dvaletilstand umiddelbart efter udskrift.

### Øg udskriftskvaliteten

Vælg denne indstilling for at reducere krøllet papir og forbedre tonerfiksering.

### Spring tom side over

Vælg denne indstilling for at få printerdriveren til automatisk at registrere tomme sider og udelukke dem fra udskrivning.

### TrueType-indstilling

#### Indstilling

Vælg, hvordan skrifttyperne behandles for udskrivning.

#### Brug printerens TrueType-skrifttyper(Kun tilgængelig for visse modeller)

Vælg, om der skal bruges indbyggede skrifttyper til skrifttypebehandlingen.

### Øko-indstillinger

Vælg denne indstilling for at reducere udskrivningsstøjen.



## Relaterede informationer

- [Udskrivning fra din computer \(Windows\)](#)

### Relaterede emner:

- [Udskrivning af et dokument \(Windows\)](#)
-

## Sikker udskrift (Windows)

Brug Sikker udskrift til at sikre fortrolige eller følsomme dokumenter ikke udskrives, før du har indtastet en adgangskode på printerens kontrolpanel.

- De sikre data slettes fra printeren, når du slukker for den.

>> [HL-L3210CW/HL-L3230CDW](#)

>> [HL-L3270CDW](#)

### HL-L3210CW/HL-L3230CDW

1. Vælg udskriftskommandoen i programmet.
2. Vælg **Brother XXX-XXXX** (hvor XXXX er navnet på din model), og klik dernæst på printeregenskaberne eller præferenceknappen.  
Printerdrivervinduet vises.
3. Klik på fanen **Avanceret**.
4. Klik på knappen **Indstillinger** i feltet **Sikker udskrift**.
5. Markér afkrydsningsfeltet **Sikker udskrift**.
6. Indtast den firecifrede adgangskode i feltet **Adgangskode**.



Du skal indstille en separat adgangskode for hvert dokument.

7. Indtast **Brugernavn** og **Jobnavn** i tekstfeltet, hvis der er behov for det.
8. Klik på **OK** for at lukke vinduet **Indstillinger for sikker udskrift**.
9. Klik på **OK**.
10. Afslut udskriftshandlingen.
11. Tryk på **Secure (Beskyt)** på maskinens kontrolpanel.
12. Tryk på ▲ eller ▼ for at få vist dit brugernavn, og tryk derefter på **OK**.  
Lcd'et viser listen over sikrede job for det navn.
13. Tryk på ▲ eller ▼ for at vælge jobbet, og tryk på **OK**.
14. Indtast din firecifrede adgangskode.  
Den enkelte ciffer indtastes ved at trykke på ▲ eller ▼ for at vælge et tal, og tryk derefter på **OK**.
15. Tryk på ▲ eller ▼ for at vælge indstillingen [Udskriv], og tryk derefter på **OK**.
16. Tryk på ▲ eller ▼ for at indtaste det antal kopier, du ønsker.
17. Tryk på **OK**.  
Printeren udskriver dataene.

Når du har udskrevet de sikrede data, bliver de slettet fra maskinens hukommelse.

### HL-L3270CDW

1. Vælg udskriftskommandoen i programmet.
2. Vælg **Brother XXX-XXXX** (hvor XXXX er navnet på din model), og klik dernæst på printeregenskaberne eller præferenceknappen.  
Printerdrivervinduet vises.
3. Klik på fanen **Avanceret**.
4. Klik på knappen **Indstillinger** i feltet **Sikker udskrift**.
5. Markér afkrydsningsfeltet **Sikker udskrift**.
6. Indtast den firecifrede adgangskode i feltet **Adgangskode**.



---

Du skal indstille en separat adgangskode for hvert dokument.

7. Indtast **Brugernavn** og **Jobnavn** i tekstfeltet, hvis der er behov for det.
8. Klik på **OK** for at lukke vinduet **Indstillinger for sikker udskrift**.
9. Klik på **OK**.
10. Afslut udskriftshandlingen.
11. Tryk på [Funktioner] på maskinens kontrolpanel.
12. Tryk på [Sikker udskrivning].
13. Tryk ▲ eller ▼ for at vise brugernavn og tryk derefter dit brugernavn.  
Lcd'et viser listen over sikrede job for dit navn.
14. Tryk ▲ eller ▼ for at vise udskriftsjobbet, og tryk derefter på det.
15. Indtast dit firecifrede password og tryk derefter [OK].
16. Indtast det ønskede antal kopier.
17. Tryk på [Start].  
Maskinen udskriver dataene.

Når du har udskrevet de sikrede data, bliver de slettet fra maskinens hukommelse.



### Relaterede informationer

- [Udskrivning fra din computer \(Windows\)](#)
-

## Ændring af standard udskriftsindstillinger (Windows)

Når du har ændret udskriftsindstillingerne i et program, anvendes ændringerne kun på dokumenter, der udskrives med dette program. Hvis du vil ændre udskriftsindstillingerne i alle Windows-programmer, skal du konfigurere printerdriverregenskaberne.

1. Gør et af følgende:

- For Windows Server 2008

Klik på  (**Start**) > **Kontrolpanel** > **Hardware og lyd** > **Printere**.

- For Windows 7 og Windows Server 2008 R2

Klik på  (**Start**) > **Enheder og printere**.

- For Windows 8

Flyt din mus til skrivebordets nederste højre hjørne. Når menubjælken bliver vist, skal du klikke på **Indstil** og derefter klikke på **Kontrolpanel**. I gruppen **Hardware og lyd** skal du klikke på **Vis enheder og printere**.

- Windows 10 og Windows Server 2016

Klik på  > **Windows System** > **Kontrolpanel**. I **Hardware og lyd**-gruppen skal du klikke på **Vis enheder og printere**.

- For Windows Server 2012

Flyt din mus til skrivebordets nederste højre hjørne. Når menubjælken bliver vist, skal du klikke på **Indstillinger** og derefter klikke på **Kontrolpanel**. I gruppen **Hardware** skal du klikke på **Vis enheder og printere**.

- For Windows Server 2012 R2

Klik på **Kontrolpanel** på **Start**-skærmen. I **Hardware**-gruppen skal du klikke på **Vis enheder og printere**.

2. Højreklik på **Brother XXX-XXXX**-ikonet (hvor XXXX er navnet på din model), og vælg derefter **Printeregenskaber**. Hvis indstillinger for printerdriveren vises, skal du vælge din printerdriver.

3. Klik på fanen **Generelt**, og klik derefter på knappen **Udskriftsindstillinger** eller **Indstillinger...**

Dialogboksen Printerdriver vises.



- For at konfigurere bakkeindstillinger skal du klikke på fanen **Enhedsindstillinger** (Kun tilgængelig for visse modeller).
- For at konfigurere printerport skal du klikke på fanen **Porte**.

4. Vælg de udskriftsindstillinger du vil anvende som standard for alle Windows-programmer.

5. Klik på **OK**.

6. Luk dialogboksen med printeregenskaber.



### Relaterede informationer

- [Udskrivning fra din computer \(Windows\)](#)

## Udskriv et dokument vha. BR-Script3-printerdriver (PostScript® 3™-sprogemulation) (Windows)

Med BR-Script3-printerdriver kan du udskrive PostScript®-data tydeligere.

For at installere PS-driveren (BR-Script3 printerdriver) skal du starte Brother installationsdisken, vælge **Brugerdefineret** i afsnittet Vælg maskine og derefter markere afkrydsningsfeltet **PS-driver**.

1. Vælg udskriftskommandoen i programmet.
2. Vælg **Brother XXX-XXXX BR-Script3** (hvor XXXX er navnet på din model), og klik dernæst på udskrivningsegenskaberne eller præferenceknappen.

Printerdrivervinduet vises.

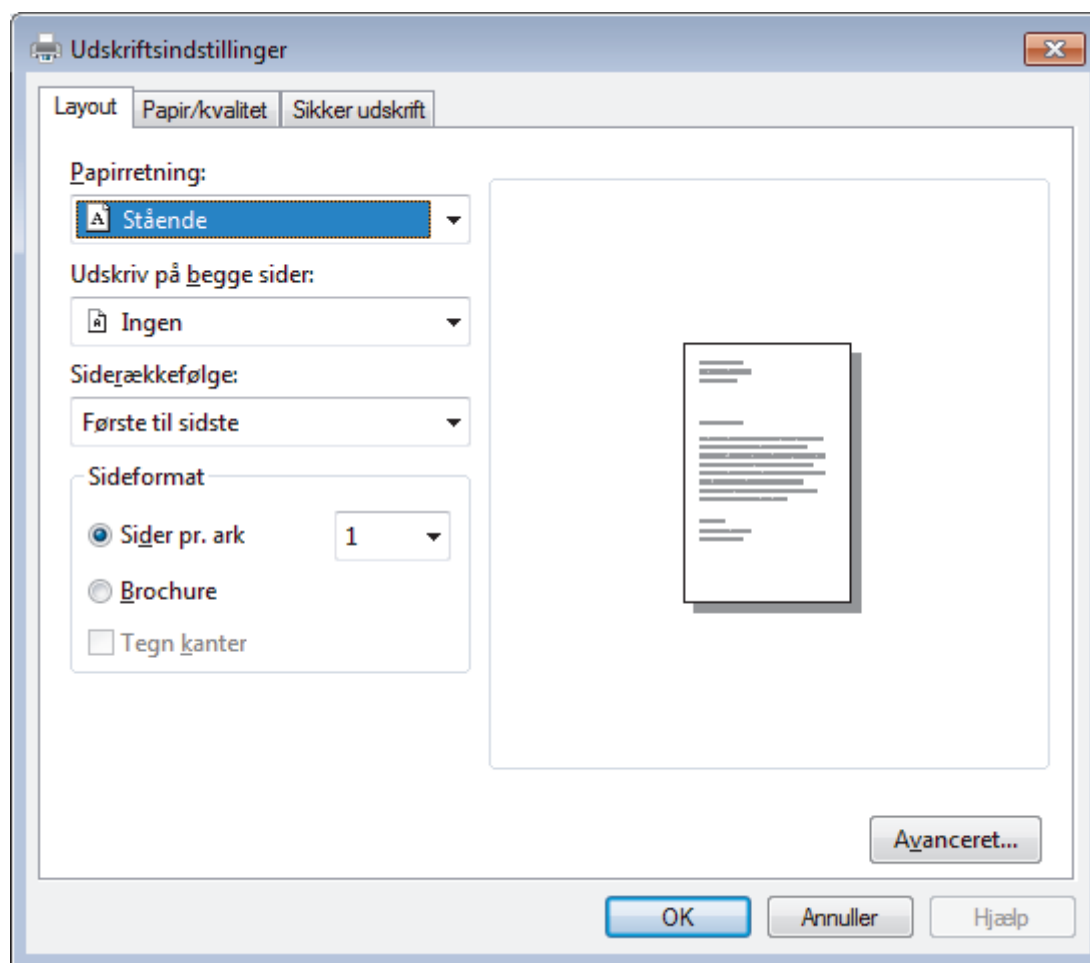

3. Klik på fanen **Layout**, **Papir/kvalitet**, eller **Sikker udskrift** for at ændre grundlæggende udskrivningsindstillinger. (Kun tilgængelig for visse modeller)  
Klik på **Layout** eller **Papir/kvalitet**-fanen, og klik på knappen **Avanceret...** for at ændre avancerede udskrivningsindstillinger.
4. Klik på **OK**.
5. Afslut udskriftshandlingen.

### ✓ Relaterede informationer

- [Udskrivning fra din computer \(Windows\)](#)

## Overvåg maskinens status fra din computer (Windows)

Status Monitor er et konfigurerbart softwareværktøj til overvågning af status på en eller flere enheder, så du straks kan få besked, hvis der er fejl.

• Gør et af følgende:

- Dobbeltklik på -ikonet på jobbakken.

- (Windows 7, Windows Server 2008 og Windows Server 2008 R2)

Klik på  (**Start**) > **Alle programmer** > **Brother** > **Brother Utilities**.

Klik på rullelisten, og vælg din models navn (hvis det ikke allerede markeret). Klik på **Værktøjer** i venstre navigationsbjælke, og vælg **Status Monitor**.

- (Windows 8 og Windows Server 2012)

Klik på  (**Brother Utilities**), klik derefter på rullelisten, og vælg din models navn (hvis den ikke allerede markeret). Klik på **Værktøjer** i venstre navigationsbjælke, og vælg **Status Monitor**.

- (Windows 8.1 og Windows Server 2012 R2)

Flyt din mus til nederste venstre hjørne af skærmen **Start**, og klik på  (hvis du bruger en berøringsbaseret enhed, skal du svirpe op fra bunden af skærmen **Start** for at få vist skærmen **Apps**).

Når skærmen **Apps** vises, skal du trykke på eller klikke på  (**Brother Utilities**), klikke på rullelisten og vælge dit modelnavn (hvis det ikke allerede er valgt). Klik på **Værktøjer** i venstre navigationsbjælke, og vælg **Status Monitor**.

- (Windows 10 og Windows Server 2016)

Klik på  > **Brother** > **Brother Utilities**.

Klik på rullelisten, og vælg din models navn (hvis det ikke allerede markeret). Klik på **Værktøjer** i venstre navigationsbjælke, og vælg **Status Monitor**.

### Fejlfinding

Klik på knappen **Fejlfinding** for at få adgang til fejlfindingswebsiden.

### Har du brug for nye forbrugsstoffer?

Klik på **Har du brug for nye forbrugsstoffer?**-knappen for at få mere information om Brother's originale varesortiment.



### Relaterede informationer

- [Udskrivning fra din computer \(Windows\)](#)

#### Relaterede emner:

- [Udskrivningsproblemer](#)
- [Kalibrer farve output](#)



## Udskrivning fra din computer (Mac)

- [Udskrivning af et dokument \(Mac\)](#)
- [Udskriftsindstillinger \(Mac\)](#)
- [Sikker udskrivning \(Mac\)](#)
- [Udskriv et dokument ved hjælp af BR-Script3-printdriveren \(PostScript® 3™-sprogemulation\) \(Mac\)](#)
- [Overvåg maskinens status fra din computer \(Mac\)](#)

## Udskrivning af et dokument (Mac)

1. Kontroller, at du har lagt den korrekte papirstørrelse i papirbakken.
2. Fra et program, som f.eks. Apple TextEdit skal du klikke på menuen **Arkiv**, og derefter vælge **Udskriv**.
3. Vælg **Brother XXX-XXXX** (hvor XXXX er navnet på din model).
4. Indtast det ønskede antal kopier i feltet **Kopier**.
5. Klik på pop op-menuen **Papistr.**, og vælg derefter din papirstørrelse.
6. Vælg den **Retning** (retning), der svarer til den måde, du ønsker, at dokumentet skal udskrives.
7. Klik på programmets pop op-menu, og vælg **Udskriftsindstillinger**.  
Indstillingerne for **Udskriftsindstillinger** vises.
8. Klik på pop-op menuen **Medietype**, og vælg den papirtype, du benytter.
9. Du kan ændre andre printerindstillinger, hvis det kræves.
10. Klik på **Udskriv**.



### Relaterede informationer

- [Udskrivning fra din computer \(Mac\)](#)

#### Relaterede emner:

- [Udskriftsindstillinger \(Mac\)](#)



## Udskriftsindstillinger (Mac)

### Sideopsætning

Sideattributter

Format til: XXX-XXXX  
Brother XXX-XXXX series CUPS

Papirstr.: A4  
210 x 297 mm

Retning:  

Skalering: 100 %

? Annuller OK

#### 1. Papirstr.

Vælg den papirstørrelse, du vil bruge. Du kan enten vælge en standardpapirstørrelse eller oprette en brugerdefineret papirstørrelse.

#### 2. Retning

Vælg retning (stående eller liggende) for udskriften.

Hvis dit program indeholder lignende indstillinger, anbefaler vi, at du indstiller retningen med programmet.

#### 3. Skalering

Skriv en værdi i feltet for at forstørre eller formindske siderne i dokumentet, så de passer til den valgte papirstørrelse.

## Layout



Printer: XXX-XXXX

Forindstillinger: Standardindstillinger

Kopier: 1  Dupleks





Sider:  Alle  
 Fra: 1 til: 1

Papirstr.: A4 210 x 297 mm

Retning:  

Layout

Sider pr. ark: 1

Retning:    

Kant: Ingen

Dupleks: Fra  
 Omvendt sideretning  
 Spejlvend vandret

? PDF Skjul oplysninger Annuller Udskriv

### 1. Sider pr. ark

Vælg det antal sider, der skal udskrives på et enkelt ark papir.

### 2. Retning

Vælg siderækkefølgen ved udskrivning af flere sider på et enkelt ark papir.

### 3. Kant

Vælg den type kant, der skal bruges ved udskrivning af flere sider på et enkelt ark papir.

### 4. Dupleks (Kun tilgængelig for visse modeller)

Vælg, om der skal udskrives på begge sider af papiret.

### 5. Omvendt sideretning

Vælg denne indstilling for at rotere det udskrevne billede 180 grader.

### 6. Spejlvend vandret

Vælg denne indstilling for at vende det udskrevne billede på siden vandret fra venstre til højre.

## Papirhåndtering

Printer: XXX-XXXX

Forindstillinger: Standardindstillinger

Kopier: 1  Dupleks

Sider:  Alle  
 Fra: 1 til: 1

Papirstr.: A4 210 x 297 mm

Retning:

Papirhåndtering

Sorter sider

Sider til udskrivning: Alle sider

Siderækkefølge: Automatisk

Skaler til papirstørrelse

Modtagerpapirstr.: Foreslået papir: A4

Skaler kun ned

? PDF Skjul oplysninger Annuller Udskriv

### 1. Sorter sider

Vælg denne indstilling for at udskrive sæt bestående af flersidede dokumenter i den oprindelige siderækkefølge. Når denne indstilling er valgt, udskrives en hel kopi af dit dokument, hvorefter det udskrives igen, afhængigt af hvor mange kopier du har valgt. Hvis denne indstilling ikke er valgt, udskrives hver side afhængigt af antallet af kopier, der blev valgt, før den næste side af dokumentet udskrives.

### 2. Sider til udskrivning

Vælg de sider, du vil udskrive (lige sider eller ulige sider).

### 3. Siderækkefølge

Vælg siderækkefølgen.

### 4. Skaler til papirstørrelse

Vælg denne indstilling for at forstørre eller formindske siderne i dokumentet, så de passer til den valgte papirstørrelse.

### 5. Modtagerpapirstr.

Vælg den papirstørrelse, der skal udskrives på.

### 6. Skaler kun ned

Vælg denne indstilling, hvis du vil formindske siderne i dokumentet, når de er for store til den valgte papirstørrelse. Hvis denne indstilling er valgt, og dokumentet er formateret til en papirstørrelse, der er mindre end den papirstørrelse, du bruger, udskrives dokumentet i sin oprindelige størrelse.

## Udskriftsindstillinger

Printer: XXX-XXXX

Forindstillinger: Standardindstillinger

Kopier: 1  Dupleks

Sider:  Alle  
 Fra: 1 til: 1

Papirstr.: A4 210 x 297 mm

Retning:

Udskriftsindstillinger

Medietype: Almindeligt papir

Udskriftskvalitet: Fin

Farve / sort-hvid: Auto

Papirkilde: Vælg automatisk

▶ Avanceret

? PDF Skjul oplysninger Annuller Udskriv

### 1. Medietype

Vælg den medietype, du vil bruge. For at opnå de bedste udskriftsresultater justerer maskinen automatisk udskriftsindstillingerne i henhold til den valgte medietype.

### 2. Udskriftskvalitet

Vælg den ønskede udskriftsopløsning. Da udskriftskvalitet og hastighed er forbundet, tager det længere tid at printe et dokument, jo højere kvaliteten er.

### 3. Farve / sort-hvid

Vælg de Farve/mono-indstillinger, der skal bruges.

## BEMÆRK

- Maskinens farve sensor er meget følsom og vil muligvis opfatte falmet sort tekst eller en off-white baggrund som farve. Hvis du ved, at dit dokument er sort/hvidt, og du vil spare på farve toneren, skal du vælge tilstanden **Sort-hvid**.
- Hvis en patron med cyan, magenta eller gul toner løber tør under udskrivning af et farve dokument, kan udskriftsjobbet ikke gennemføres. Annuller udskriftsjobbet, og vælg at starte udskriftsjobbet igen i tilstanden **Sort-hvid**, så længe der er sort toner til rådighed.

### 4. Papirkilde

Vælg papirkildeindstillingen i henhold til udskriftsforholdene eller formålet.

### 5. Avanceret

#### Tonerbesparelse

Vælg denne funktion for at spare toner ved at bruge mindre toner til udskrivning af dokumenter; udskriften ser lysere ud, men kan stadig læses.

#### Øg udskriftskvaliteten

Vælg denne indstilling for at reducere krøllet papir og forbedre tonerfiksering.

#### Dvale

Angiv den tid, der skal gå, før maskinen skifter til slumretilstand.

## Lydsvag funktion

Vælg denne indstilling for at reducere udskrivningsstøjen.

## Andre udskriftsindstillinger

### Spring tom side over

Vælg denne indstilling for at få printerdriveren til automatisk at registrere tomme sider og udelukke dem fra udskrivning.

## Farveindstillinger

Printer: XXX-XXXX

Forindstillinger: Standardindstillinger

Kopier: 1  Dupleks

Sider:  Alle  
 Fra: 1 til: 1

Papirstr.: A4 210 x 297 mm

Retning:

Farveindstillinger

Farvetilstand:  Normal  
 Levende  
 Ingen

▼ Avancerede farveindstillinger

Lysstyrke	0	<input type="range"/>
Kontrast	0	<input type="range"/>
Rød	0	<input type="range"/>
Grøn	0	<input type="range"/>
Blå	0	<input type="range"/>
Farvemætning	0	<input type="range"/>

Forbedret gråtone  
 Forbedret sort udskrivning

? PDF Skjul oplysninger Annuller Udskriv

### 1. Farvetilstand

Vælg den ønskede farvetilstand

### 2. Avancerede farveindstillinger

Klik på åbningstrekanten for at vælge funktionen farvefremhævning. Denne funktion analyserer dit billede for at forbedre dets skarphed, hvidbalance og farvetæthed. Denne proces kan tage adskillige minutter afhængigt af billedets størrelse og computerens specifikationer.

## Sikker udskrift

Printer: XXX-XXXX

Forindstillinger: Standardindstillinger

Kopier: 1  Dupleks

Sider:  Alle  
 Fra: 1 til: 1

Papirstr.: A4 210 x 297 mm

Retning:

Sikker udskrift

Sikker udskrift

Brugernavn :

Jobnavn :

Adgangskode :

? PDF Skjul oplysninger Annuller Udskriv

### 1. Sikker udskrift (Kun tilgængelig for visse modeller)

Denne funktion sikrer, at fortrolige eller følsomme dokumenter ikke udskrives, før du indtaster en adgangskode på maskinens betjeningspanel.

#### Relaterede informationer

- [Udskrivning fra din computer \(Mac\)](#)

#### Relaterede emner:

- [Udskrivning af et dokument \(Mac\)](#)



## Sikker udskrivning (Mac)

Brug Sikker udskrift til at sikre fortrolige eller følsomme dokumenter ikke udskrives, før du har indtastet en adgangskode på printerens kontrolpanel.

- De sikre data slettes fra printerens, når du slukker for den.

>> [HL-L3210CW/HL-L3230CDW](#)

>> [HL-L3270CDW](#)

### HL-L3210CW/HL-L3230CDW

1. Fra et program, som f.eks. Apple TextEdit skal du klikke på menuen **Arkiv**, og derefter vælge **Udskriv**.
2. Vælg **Brother XXX-XXXX** (hvor XXXX er navnet på din model).
3. Klik på applikationspop-op menuen, og vælg derefter **Sikker udskrift**. **Sikker udskrift**-valgmulighederne bliver vist.
4. Markér afkrydsningsfeltet **Sikker udskrift**.
5. Indtast dit brugernavn, jobnavnet og en firecifret adgangskode.
6. Klik på **Udskriv**.
7. Tryk på **Secure (Beskyt)** på maskinens kontrolpanel.
8. Tryk på ▲ eller ▼ for at få vist dit brugernavn, og tryk derefter på **OK**.  
Lcd'et viser listen over sikrede job for det navn.
9. Tryk på ▲ eller ▼ for at vælge jobbet, og tryk på **OK**.
10. Indtast din firecifrede adgangskode.  
Den enkelte ciffer indtastes ved at trykke på ▲ eller ▼ for at vælge et tal, og tryk derefter på **OK**.
11. Tryk på ▲ eller ▼ for at vælge indstillingen [Udskriv], og tryk derefter på **OK**.
12. Tryk på ▲ eller ▼ for at indtaste det antal kopier, du ønsker.
13. Tryk på **OK**.  
Printeren udskriver dataene.

Når du har udskrevet de sikrede data, bliver de slettet fra maskinens hukommelse.

### HL-L3270CDW

1. Fra et program, som f.eks. Apple TextEdit skal du klikke på menuen **Arkiv**, og derefter vælge **Udskriv**.
2. Vælg **Brother XXX-XXXX** (hvor XXXX er navnet på din model).
3. Klik på applikationspop-op menuen, og vælg derefter **Sikker udskrift**. **Sikker udskrift**-valgmulighederne bliver vist.
4. Markér afkrydsningsfeltet **Sikker udskrift**.
5. Indtast dit brugernavn, jobnavnet og en firecifret adgangskode.
6. Klik på **Udskriv**.
7. Tryk på [Funktioner] på maskinens kontrolpanel.
8. Tryk på [Sikker udskrivning].
9. Tryk ▲ eller ▼ for at vise brugernavne og tryk derefter dit brugernavn.  
Lcd'et viser listen over sikrede job for dit navn.
10. Tryk ▲ eller ▼ for at vise udskriftsjobbet, og tryk derefter på det.
11. Indtast dit firecifrede password og tryk derefter [OK].
12. Indtast det ønskede antal kopier.
13. Tryk på [Start].

---

Når du har udskrevet de sikrede data, bliver de slettet fra maskinens hukommelse.



### **Relaterede informationer**

- [Udskrivning fra din computer \(Mac\)](#)

## Udskriv et dokument ved hjælp af BR-Script3-printdriveren (PostScript® 3™-sprogemulation) (Mac)

Med BR-Script3 printerdriver kan du udskrive PostScript®-data tydeligere.

- Gå til siden **Downloads** for din model på Brother Solutions Center på [support.brother.com](http://support.brother.com) for at hente PS-driveren (BR-Script3 printerdriveren).
- Kontrollér, at du har tilføjet printerdriveren BR-Script3 fra **Printere & scannere** i listen **Systemindstillinger** på din Mac.

1. Kontroller, at du har lagt den korrekte papirstørrelse i papirbakken.
2. Fra et program, som f.eks. Apple TextEdit skal du klikke på menuen **Arkiv**, og derefter vælge **Udskriv**.
3. Vælg din maskine.
4. Indtast det ønskede antal kopier i feltet **Kopier**.
5. Klik på pop op-menuen **Papirstr.**, og vælg derefter din papirstørrelse.
6. Vælg den **Retning** (retning), der svarer til den måde, du ønsker, at dokumentet skal udskrives.
7. Klik på pop-op menuen for udskrivningsvalg, og klik derefter på **Printerfunktioner**.  
**Printerfunktioner**-valgmulighederne bliver vist.
8. Klik på pop-op menuen **Udskriftskvalitet**, og vælg dernæst udskriftskvaliteten.
9. Klik på pop-op menuen **Medietype**, og vælg den papirtype, du benytter.
10. Vælg **Auto**, **Farve** eller **Sort-hvid**, som **Farve/sort-hvid**-udskrivningsindstilling.
11. Du kan ændre andre printerindstillinger, hvis det kræves.
12. Klik på **Udskriv**.



### Relaterede informationer

- [Udskrivning fra din computer \(Mac\)](#)

## Overvåg maskinens status fra din computer (Mac)

Hjælpeprogrammet Status Monitor er et konfigurerbart softwareværktøj til overvågning af status for en enhed, der giver dig mulighed for omgående at få besked om fejlmeddelelser, f.eks. manglende papir eller papirstop, med forudindstillede opdateringsintervaller. Du kan også få adgang til Web Based Management.

1. Klik på menuen **Systemindstillinger**, vælg **Printere & scannere**, og vælg derefter din maskine.
2. Klik på knappen **Indstillinger & forsyninger**.
3. Klik på fanen **Hjælpfunktion**, og klik på knappen **Åbn Printerværktøj**.

Status Monitor starter.



### Fejlfinding

Klik på knappen **Fejlfinding** for at komme til webstedet for fejlfinding.

### Har du brug for nye forbrugsstoffer?

Klik på knappen **Har du brug for nye forbrugsstoffer?** for at få flere oplysninger om originalt tilbehør fra Brother.

### Opdatering af maskinens status

Du kan få vist seneste printerstatus, mens **Status Monitor**-vinduet er åbent ved at klikke på -ikonet. Du kan indstille det interval, ved hvilket softwaren opdaterer printerstatusinformationerne. Klik **Brother Status Monitor** på menubjælken, og vælg dernæst **Indstillinger**.

### Web Based Management (kun netværksforbindelse)

Gå til Web Based Management System ved at klikke på printerens ikon i **Status Monitor**-skærbilledet. Du kan bruge en almindelig webbrowser til at administrere din printer vha. HTTP (Hyper Text Transfer Protocol).



### Relaterede informationer

- [Udskrivning fra din computer \(Mac\)](#)

### Relaterede emner:

- [Udskrivningsproblemer](#)

- 
- Kalibrer farve output
-

## Annullering af et udskriftsjob

>> [HL-L3210CW/HL-L3230CDW](#)

>> [HL-L3270CDW](#)

### HL-L3210CW/HL-L3230CDW

1. Tryk på **Cancel (Annuller)**.



Hvis du vil annullere flere udskriftsjob skal du trykke på **Cancel (Annuller)** og holde den nede i 4 sekunder.

### HL-L3270CDW

1. Tryk på .



Hvis du vil annullere flere udskriftsjob skal du trykke på  og holde den nede i 4 sekunder.

### Relaterede informationer

- [Udskrivning](#)

#### Relaterede emner:

- [Udskrivningsproblemer](#)

## Testudskrift

Hvis der er problemer med udskriftskvaliteten, skal du følge nedenstående instruktioner for at foretage en testudskrivning:

>> [HL-L3210CW/HL-L3230CDW](#)



>> [HL-L3270CDW](#)

### HL-L3210CW/HL-L3230CDW

1. Tryk på ▲ eller ▼ for at få vist indstillingen [Printer], og tryk derefter på **OK**.
2. (HL-L3210CW/HL-L3230CDW) Tryk på ▲ eller ▼ for at få vist indstillingen [Udskriftsindst.], og tryk derefter på **OK**.
3. Tryk på ▲ eller ▼ for at få vist [Test udskrift], og tryk derefter på **OK**.
4. Tryk på **Go (Gå)**.

Maskinen udskriver testsiden.

### HL-L3270CDW

1. Tryk på  [Indstill.] > [Alle indstillinger] > [Printer] > [Udskriftsindst.] > [Test udskrift].
2. Tryk på [Ja].
3. Tryk på .

### ✓ Relaterede informationer

- [Udskrivning](#)

#### Relaterede emner:

- [Forbedr Udskriftskvaliteten](#)

## Netværk

- [Konfigurer netværksdetaljer vha. betjeningspanelet](#)
- [Understøttede, grundlæggende netværksfunktioner](#)
- [Netværksadministrationssoftware og hjælpeprogrammer](#)
- [Flere metoder til konfiguration af din Brother-maskine til et trådløst netværk](#)
- [Avancerede netværksfunktioner](#)
- [Tekniske oplysninger til avancerede brugere](#)



## Konfigurer netværksdetaljer vha. betjeningspanelet

Brug betjeningspanelets menuvalg til [Netværk] for at konfigurere maskinen til dit netværk.



- Få flere oplysninger om de netværksindstillinger, du kan konfigurere vha. betjeningspanelet >>  
*Relaterede informationer: Indstillingstabeller*
- Du kan også bruge administrationshjælpeprogrammer, såsom BRAdmin Light (Windows), BRAdmin Professional (Windows) og Web Based Management, til konfiguration og ændring af Brother-maskinens netværksindstillinger.  
>> *Relaterede informationer: Få flere oplysninger om netværksadministrationssoftware og hjælpeprogrammer*

>> [HL-L3210CW/HL-L3230CDW](#)

>> [HL-L3270CDW](#)

### HL-L3210CW/HL-L3230CDW

1. Tryk på ▲ eller ▼ for at vælge indstillingen [Netværk], og tryk derefter på **OK**.
2. Tryk på ▲ eller ▼ for at vælge den ønskede netværksindstilling, og tryk derefter på **OK**. Gentag dette trin, indtil du kommer til den menu, du vil konfigurere, og følg derefter vejledningen i displayet.

### HL-L3270CDW

1. Tryk på  [Indstill.] > [Alle indstillinger] > [Netværk].
2. Tryk på ▲ eller ▼ for at få vist den ønskede netværksindstilling, og tryk derefter på den. Gentag dette trin, indtil du kommer til den menu, du vil konfigurere, og følg derefter vejledningen på touchskærmens display.



### Relaterede informationer

- [Netværk](#)

#### Relaterede emner:

- [Indstillingstabeller \(HL-L3210CW/HL-L3230CDW\)](#)
- [Indstillingstabeller \(HL-L3270CDW\)](#)
- [Få flere oplysninger om netværksadministrationssoftware og hjælpeprogrammer](#)
- [Understøttede, grundlæggende netværksfunktioner](#)

## Understøttede, grundlæggende netværksfunktioner

Printerserveren understøtter forskellige funktioner, afhængigt af operativsystemet. Brug denne tabel til at se, hvilke netværksfunktioner og forbindelser der understøttes af de enkelte operativsystemer.

Styresystemer	Windows 7 Windows 8 Windows 10	Windows Server 2008/2008 R2/2012/2012 R2/2016	macOS v10.11.6 macOS v10.12.x macOS v10.13.x
Udskrivning	Ja	Ja	Ja
BRAdmin Light <sup>1</sup>	Ja	Ja	
BRAdmin Professional <sup>1</sup>	Ja	Ja	
Web Based Management <sup>1</sup>	Ja	Ja	Ja
Status Monitor	Ja		Ja
Driverdistributionsguide	Ja	Ja	



- Gå til siden **Downloads** for din model på Brother Solutions Center på [support.brother.com](http://support.brother.com) for at downloade den nyeste version af BRAdmin Light.
- Gå til siden **Downloads** for din model på Brother Solutions Center på [support.brother.com](http://support.brother.com) for at downloade den nyeste version af BRAdmin Professional.



### Relaterede informationer

- [Netværk](#)

<sup>1</sup> Standardlogonadgangskoden til administration af maskinindstillingerne er **initpass**. Vi anbefaler, at du ændrer den for at beskytte maskinen mod uautoriseret adgang.

## Netværksadministrationssoftware og hjælpeprogrammer

Konfiguration og ændring af Brother-maskinens netværksindstillinger ved hjælp af et administrationsprogram.

- [Få flere oplysninger om netværksadministrationssoftware og hjælpeprogrammer](#)
- [Ændring af maskinindstillinger fra computeren](#)
- [Ændring af maskinindstillinger ved hjælp af Web Based Management](#)

## Få flere oplysninger om netværksadministrationssoftware og hjælpeprogrammer

### Web Based Management

Web Based Management er et hjælpeprogram, der anvender en standardwebbrowser til administration af din maskine vha. HTTP (Hyper Text Transfer Protocol) eller HTTPS (Hyper Text Transfer Protocol over Secure Socket Layer). Skriv maskinens IP-adresse i din webbrowser for at få adgang til og ændre printserverindstillingerne.

### BRAdmin Light (Windows)

BRAdmin Light er et hjælpeprogram, der gør det muligt at foretage den indledende installation af netværksforbundne Brother-enheder. Dette hjælpeprogram kan søge efter Brother-produkter på netværket, vise status og konfigurere de grundlæggende netværksindstillinger, f.eks. IP-adresse.

Gå ind på siden **Downloads** for din model på Brother Solutions Center på adressen [support.brother.com](http://support.brother.com) for at downloade BRAdmin Light.



- Hvis du bruger Windows Firewall eller en firewallfunktion i et antispyware- eller antivirusprogram, skal denne deaktiveres midlertidigt. Konfigurer softwareindstillingerne ved at følge vejledningen, når du er sikker på, at du kan udskrive.

### BRAdmin Professional (Windows)

BRAdmin Professional er et hjælpeprogram til mere avanceret administration af netværkstilsluttede Brother-enheder. Dette hjælpeprogram kan søge efter Brother-produkter på dit netværk og vise enhedens status på et letlæseligt skærmbillede i Windows Stifinder-stil, der ændrer farve for at identificere statussen for hver enhed. Du kan konfigurere netværks- og enhedsindstillinger og opdatere enhedsfirmware fra en Windows-computer på dit LAN. BRAdmin Professional kan også registrere Brother-enheders aktivitet på dit netværk og eksportere de registrerede data. Brugere, der vil overvåge deres lokalt forbundne maskiner, skal installere softwaren Print Auditor Client på klientcomputeren. Dette hjælpeprogram gør det muligt at bruge BRAdmin Professional til at overvåge maskiner, der er sluttet til en klientcomputer via USB-grænsefladen.



- Gå til siden **Downloads** for din model på Brother Solutions Center på [support.brother.com](http://support.brother.com) for at downloade den nyeste version af BRAdmin Professional.
- Nodenavn: Nodenavnet vises i det aktuelle BRAdmin Professional-vindue. Standardnodenavnet er "BRNxxxxxxxxxxxx" for et kabelbaseret netværk eller "BRWxxxxxxxxxxxx" for et trådløst netværk (hvor "xxxxxxxxxxxx" er maskinens MAC-adresse/Ethernet-adresse).
- Hvis du bruger Windows Firewall eller en firewallfunktion i et antispyware- eller antivirusprogram, skal denne deaktiveres midlertidigt. Konfigurer softwareindstillingerne ved at følge vejledningen, når du er sikker på, at du kan udskrive.



### Relaterede informationer

- [Netværksadministrationssoftware og hjælpeprogrammer](#)

#### Relaterede emner:

- [Ændring af maskinindstillinger ved hjælp af Web Based Management](#)

## Flere metoder til konfiguration af din Brother-maskine til et trådløst netværk

Vi anbefaler, at du bruger Brother-installationsdisken til at slutte din maskine til det trådløse netværk.

- [Før konfiguration af din Brother-maskine til et trådløst netværk](#)
- [Konfigurer maskinen til et trådløst netværk](#)
- [Konfigurer maskinen til et trådløst netværk med éttryks-metoden i Wi-Fi Protected Setup™ \(WPS\)](#)
- [Konfigurer maskinen til et trådløst netværk med PIN-metoden i Wi-Fi Protected Setup™ \(WPS\)](#)
- [Konfigurer maskinen til et trådløst netværk med brug af konfigurationsguiden på maskinens kontrolpanel](#)
- [Konfigurer maskinen til et trådløst netværk, når SSID'et ikke rundsendes](#)
- [Konfiguration af maskinen til et trådløst virksomhedsnetværk](#)
- [Brug Wi-Fi Direct®](#)

## Før konfiguration af din Brother-maskine til et trådløst netværk

Kontroller følgende, før du forsøger at konfigurere et trådløst netværk.

- Hvis du bruger et trådløst virksomhedsnetværk, skal du kende bruger-id'et og adgangskoden.
- Placer Brother-maskinen så tæt på det trådløse accesspoint/routeren som muligt med et minimum af forhindringer for at opnå optimal dokumentudskrivning hver dag. Hvis der er store genstande og vægge mellem to enheder eller interferens fra andet elektronisk udstyr, kan det påvirke dataoverførselhastigheden for dokumenter.

Det kan derfor betyde, at en trådløs forbindelse ikke er den optimale metode for alle typer dokumenter og programmer. Hvis du udskriver store filer som f.eks. flersidede dokumenter med både tekst og store illustrationer, kan du eventuelt overveje at vælge kabelbaseret Ethernet for at opnå hurtigere dataoverførsel (kun understøttede modeller) eller USB for at opnå den højeste hastighed.

- Selvom Brother-maskinen kan bruges i såvel kabelbaserede som trådløse netværk (kun supportede modeller), kan der kun anvendes én forbindelsesmetode ad gangen. Dog kan en trådløs netværksforbindelse og en Wi-Fi Direct-forbindelse eller en kabelbaseret netværksforbindelse (kun modeller der understøtter dette) og en Wi-Fi Direct-forbindelse bruges samtidig.



Hvis du ikke er bekendt med sikkerhedsoplysningerne (f.eks. netværksnavn (SSID) og netværksnøgle), skal du kontakte producenten af routeren, din systemadministrator eller din internetudbyder.



### Relaterede informationer

- [Flere metoder til konfiguration af din Brother-maskine til et trådløst netværk](#)

## Konfigurer maskinen til et trådløst netværk

1. Tænd for computeren, og sæt disken med Brother-installationsprogrammet i computeren.
  - For Windows skal du følge disse instruktioner:
  - For Mac skal du klikke på **Driver Download** for at gå til Brother Solutions Center. Følg vejledningen på skærmen for at installere printerdrivere.
2. Startskærbilledet vises automatisk.  
Vælg dit sprog, og følg derefter vejledningen på skærmen.



Hvis Brother-skærmen ikke dukker op, bedes du gøre følgende:

- (Windows 7)

Gå til **Computer**. Dobbeltklik på cd-/dvd-ikonet, og dobbeltklik derefter på **start.exe**.

- (Windows 8 og Windows 10)

Klik på proceslinjens ikon  (**Stifinder**), og gå derefter til **Computer (Denne pc)**. Dobbeltklik på cd-/dvd-ikonet, og dobbeltklik derefter på **start.exe**.

- Hvis skærbilledet **Kontrol af brugerkonti** vises, skal du klikke på **Ja**.

3. Vælg **Trådløs netværkstilslutning (Wi-Fi)**, og klik derefter på **Næste**.
4. Følg vejledningen på skærmen.

Du har nu gennemført opsætningen af det trådløse netværk. Hvis du vil installere den **Komplet driver- og softwarepakke**, som du skal bruge til din enhed, skal du sætte Brother-installationsdisken i din computer eller gå ind på din models **Downloads**-side i Brother Solutions Center på [support.brother.com](http://support.brother.com).



### Relaterede informationer

- [Flere metoder til konfiguration af din Brother-maskine til et trådløst netværk](#)

## Konfigurer maskinen til et trådløst netværk med éttryks-metoden i Wi-Fi Protected Setup™ (WPS)

Hvis det trådløse accesspoint/routeren understøtter WPS (PBC: Push Button Configuration), kan du bruge WPS fra maskinens kontrolpanelmenu til at konfigurere dine trådløse netværksindstillinger.



Routerne eller accesspoints, der understøtter WPS, er markeret med dette symbol:



>> [HL-L3210CW/HL-L3230CDW](#)  
>> [HL-L3270CDW](#)

### HL-L3210CW/HL-L3230CDW

1. Tryk på ▲ eller ▼ for at vælge indstillingen [Netværk], og tryk derefter på **OK**.
2. Tryk på ▲ eller ▼ for at vælge indstillingen [WLAN], og tryk derefter på **OK**.
3. Tryk på ▲ eller ▼ for at vælge indstillingen [WPS], og tryk derefter på **OK**.
4. Vælg Til, når [WLAN Aktiver ?] vises.  
Dette starter guiden til trådløs konfiguration.
5. Når LCD-skærmen viser [Tryk knap på rtr], skal du trykke på knappen WPS på det trådløse accesspoint eller routeren. Tryk på ▲ på maskinens kontrolpanel. Maskinen registrerer automatisk det trådløse accesspoint/routeren og forsøger at oprette forbindelse til dit trådløse netværk.

Hvis det lykkedes den trådløse enhed at oprette forbindelse, viser maskinens LCD [Tilsluttet].

Du har nu gennemført opsætningen af det trådløse netværk. Hvis du vil installere den **Komplet driver- og softwarepakke**, som du skal bruge til din enhed, skal du sætte Brother-installationsdisken i din computer eller gå ind på din models **Downloads**-side i Brother Solutions Center på [support.brother.com](http://support.brother.com).

### HL-L3270CDW

1. Tryk på  [Indstill.] > [Alle indstillinger] > [Netværk] > [WLAN] > [WPS].
2. Tryk på [Aktiver WLAN?], når [Ja] vises.  
Dette starter guiden til trådløs opsætning. Tryk på [Nej] for at annullere.
3. Når touchskærmen viser [Start WPS på dit trådløse adgangspunkt/router, og tryk på [OK].], skal du trykke på knappen WPS på det trådløse accesspoint eller routeren. Tryk derefter på [OK] på maskinen. Maskinen registrerer automatisk det trådløse accesspoint/routeren og forsøger at oprette forbindelse til dit trådløse netværk.

Hvis det lykkedes den trådløse enhed at oprette forbindelse, viser maskinens LCD [Tilsluttet].

Du har nu gennemført opsætningen af det trådløse netværk. Hvis du vil installere den **Komplet driver- og softwarepakke**, som du skal bruge til din enhed, skal du sætte Brother-installationsdisken i din computer eller gå ind på din models **Downloads**-side i Brother Solutions Center på [support.brother.com](http://support.brother.com).





## Relaterede informationer

- [Flere metoder til konfiguration af din Brother-maskine til et trådløst netværk](#)

### Relaterede emner:

- [Fejlkode i trådløs LAN-rapport](#)

## Konfigurer maskinen til et trådløst netværk med PIN-metoden i Wi-Fi Protected Setup™ (WPS)

Hvis dit trådløse LAN-accesspoint/din trådløse LAN-router understøtter WPS, kan du bruge PIN-metoden (Personal Identification Number) til at konfigurere de trådløse netværksindstillinger.

PIN-metoden er en af de forbindelsesmetoder, der er udviklet af Wi-Fi Alliance®. Ved at sende en PIN-kode, som oprettes af en tilmelder (din maskine) til registratoren (en enhed, der administrerer det trådløse LAN), kan du konfigurere det trådløse netværk og sikkerhedsindstillingerne. Se vejledningen, der følger med det trådløse accesspoint/routeren for at få flere oplysninger om, hvordan du får adgang til WPS-tilstand.

### Type A

Forbindelse, når det trådløse LANs accesspoint/routeren (1) dublerer som registrator:

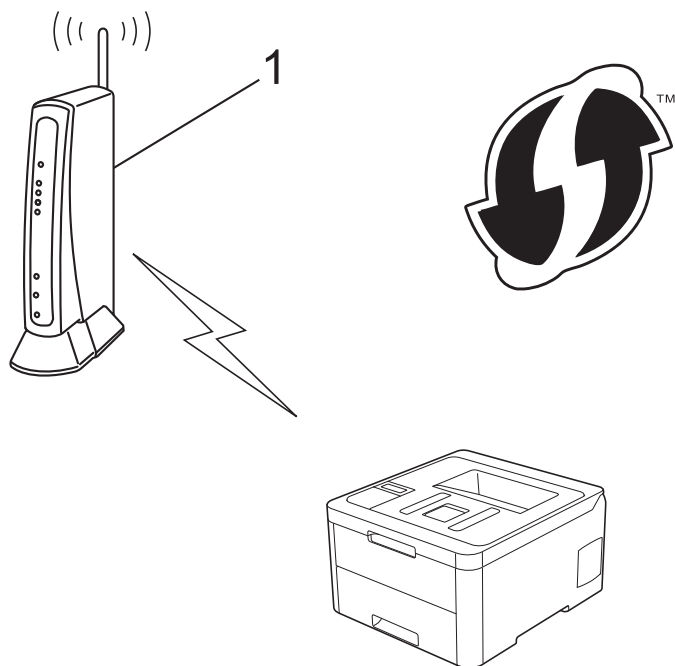

### Type B

Forbindelse, når en anden enhed (2), f.eks. en computer, bruges som registrator:

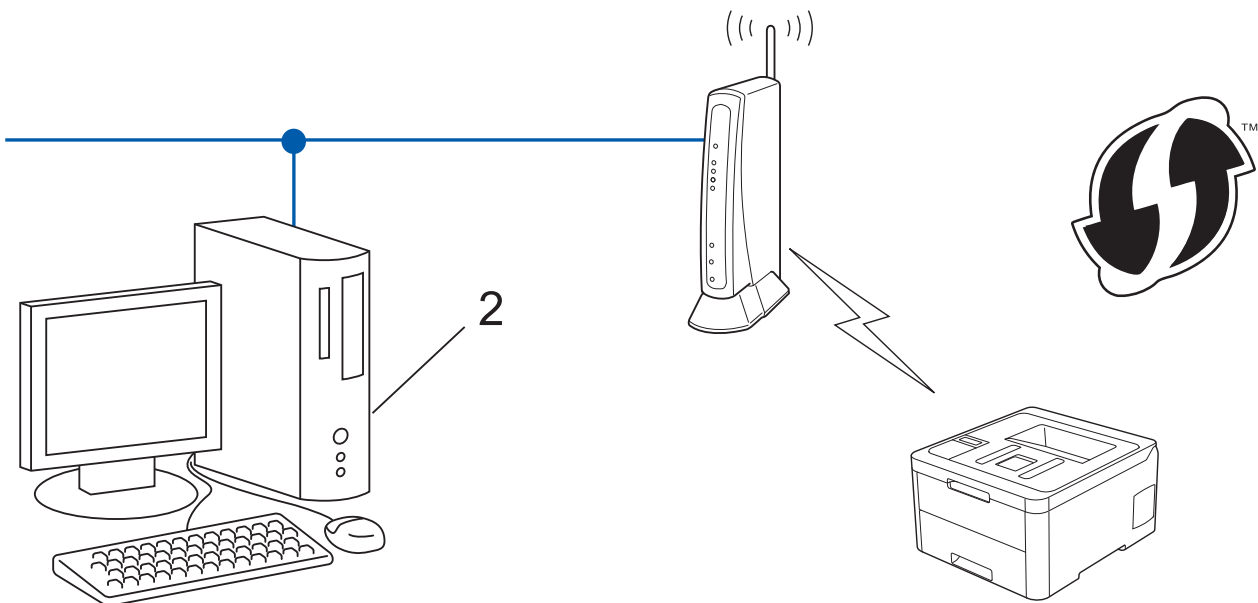

 Routers eller accesspoints, der understøtter WPS, er markeret med dette symbol:



>> [HL-L3210CW/HL-L3230CDW](#)  
>> [HL-L3270CDW](#)

## HL-L3210CW/HL-L3230CDW

1. Tryk på ▲ eller ▼ for at vælge indstillingen [Netværk], og tryk derefter på **OK**.
2. Tryk på ▲ eller ▼ for at vælge indstillingen [WLAN], og tryk derefter på **OK**.
3. Tryk på ▲ eller ▼ for at vælge indstillingen [WPS m/PIN-kode], og tryk derefter på **OK**.
4. Vælg Til, når [WLAN Aktiver ?] vises.  
Dette starter guiden til trådløs konfiguration.
5. Displayet viser en ottecifret PIN-kode, og maskinen begynder at søge efter et trådløst accesspoint/en router.
6. Skriv IP-adressen for den enhed, du bruger som registrator, i din browsers adresselinje vha. en computer, der er forbundet til netværket (f.eks. <http://192.168.1.2>).
7. Gå til siden WPS-indstillinger, og indtast PIN-koden. Følg derefter vejledningen på skærmen.

-  Registratoren er normalt det trådløse accesspoint/routeren.
- Indstillingssiden varierer afhængigt af mærket af dit trådløse LAN-accesspoint/router. Se den vejledning, der følger med det trådløse accesspoint/routeren, for at få flere oplysninger.

**Gennemfør følgende trin, hvis du bruger en computer med Windows 7, Windows 8 eller Windows 10 som registrator:**

8. Gør et af følgende:
  - Windows 7  
Klik på  (**Start**) > **Enheder og printere** > **Tilføj en enhed** .

- Windows 8  
Flyt din mus til skrivebordets nederste højre hjørne. Klik på **Indstil > Kontrolpanel > Hardware og lyd > Enheder og printere > Tilføj en enhed**, når menulinjen vises.
- Windows 10  
Klik på  > **Windows System > Kontrolpanel**. I **Hardware og lyd**-gruppen skal du klikke på **Tilføj en enhed**.



- Hvis du vil bruge en computer med Windows 7, Windows 8 eller Windows 10 som registrator, skal du registrere den på dit netværk på forhånd. Se den vejledning, der følger med det trådløse accesspoint/routeren, for at få flere oplysninger.
- Hvis du bruger Windows 7, Windows 8 eller Windows 10 som registrator, kan du installere printerdriveren efter den trådløse konfiguration ved at følge vejledningen på skærmen. Hvis du vil installere den **Komplet driver- og softwarepakke**, som du skal bruge til din enhed, skal du sætte Brother-installationsdisken i din computer eller gå ind på din models **Downloads**-side i Brother Solutions Center på [support.brother.com](http://support.brother.com).

9. Vælg din maskine, og klik på **Næste**.
10. Indtast den PIN-kode, der vises i maskinens display, og klik på **Næste**.
11. (Windows 7) Vælg dit netværk, og klik derefter på **Næste**.
12. Klik på **Luk**.

Hvis det lykkedes den trådløse enhed at oprette forbindelse, viser maskinens LCD [Tilsluttet].

Du har nu gennemført opsætningen af det trådløse netværk. Hvis du vil installere den **Komplet driver- og softwarepakke**, som du skal bruge til din enhed, skal du sætte Brother-installationsdisken i din computer eller gå ind på din models **Downloads**-side i Brother Solutions Center på [support.brother.com](http://support.brother.com).



## HL-L3270CDW

1. Tryk på  [Indstill.] > [Alle indstillinger] > [Netværk] > [WLAN] > [WPS m/PIN-kode].
2. Tryk på [Aktiver WLAN?], når [Ja] vises.  
Dette starter guiden til trådløs opsætning. Tryk på [Nej] for at annullere.
3. Displayet viser en ottecifret PIN-kode, og maskinen begynder at søge efter et trådløst accesspoint/en router.
4. Skriv IP-adressen for den enhed, du bruger som registrator, i din browsers adresselinje vha. en computer, der er forbundet til netværket (f.eks. http://192.168.1.2).
5. Gå til siden WPS-indstillinger, og indtast PIN-koden. Følg derefter vejledningen på skærmen.



- Registratoren er normalt det trådløse accesspoint/routeren.
- Indstillingssiden varierer afhængigt af mærket af dit trådløse LAN-accesspoint/router. Se den vejledning, der følger med det trådløse accesspoint/routeren, for at få flere oplysninger.

**Gennemfør følgende trin, hvis du bruger en computer med Windows 7, Windows 8 eller Windows 10 som registrator:**

6. Gør et af følgende:
  - Windows 7  
Klik på  (**Start**) > **Enheder og printere > Tilføj en enhed** .
  - Windows 8  
Flyt din mus til skrivebordets nederste højre hjørne. Klik på **Indstil > Kontrolpanel > Hardware og lyd > Enheder og printere > Tilføj en enhed**, når menulinjen vises.
  - Windows 10  
Klik på  > **Windows System > Kontrolpanel**. I **Hardware og lyd**-gruppen skal du klikke på **Tilføj en enhed**.



- Hvis du vil bruge en computer med Windows 7, Windows 8 eller Windows 10 som registrator, skal du registrere den på dit netværk på forhånd. Se den vejledning, der følger med det trådløse accesspoint/routeren, for at få flere oplysninger.
- Hvis du bruger Windows 7, Windows 8 eller Windows 10 som registrator, kan du installere printerdriveren efter den trådløse konfiguration ved at følge vejledningen på skærmen. Hvis du vil installere den **Komplet driver- og softwarepakke**, som du skal bruge til din enhed, skal du sætte Brother-installationsdisken i din computer eller gå ind på din models **Downloads**-side i Brother Solutions Center på [support.brother.com](http://support.brother.com).

7. Vælg din maskine, og klik på **Næste**.
8. Indtast den PIN-kode, der vises i maskinens display, og klik på **Næste**.
9. (Windows 7) Vælg dit netværk, og klik derefter på **Næste**.
10. Klik på **Luk**.

Hvis det lykkedes den trådløse enhed at oprette forbindelse, viser maskinens LCD [Tilsluttet].

Du har nu gennemført opsætningen af det trådløse netværk. Hvis du vil installere **Komplet driver- og softwarepakke**, som du skal bruge til din enhed, skal du sætte Brother-installationsdisken i din computer eller gå ind på din models **Downloads**-side i Brother Solutions Center på [support.brother.com](http://support.brother.com).



### Relaterede informationer

- [Flere metoder til konfiguration af din Brother-maskine til et trådløst netværk](#)

#### Relaterede emner:

- [Fejlkode i trådløs LAN-rapport](#)

## Konfigurer maskinen til et trådløst netværk med brug af konfigurationsguiden på maskinens kontrolpanel

>> [HL-L3210CW/HL-L3230CDW](#)  
>> [HL-L3270CDW](#)

### HL-L3210CW/HL-L3230CDW

Før du konfigurerer din maskine, anbefaler vi, at du noterer indstillingerne for dit trådløse netværk. Du får brug for disse oplysninger, før du fortsætter med konfigurationen.

1. Tjek og optag de aktuelle trådløse netværksindstillinger på computeren, du tilslutter.

Netværksnavn (SSID)

Netværksnøgle

Eksempel:

Netværksnavn (SSID)
HELLO

Netværksnøgle
12345



- Dit access point/router kan understøtte brugen af flere WEP-nøgler, men din Brother-maskine understøtter kun brugen af den første WEP-nøgle.
- Hvis du har brug for hjælp under konfigurationen og ønsker at kontakte Brother Support, skal du have dit SSID (netværksnavn) og din netværksnøgle klar. Vi kan ikke hjælpe dig med at finde denne information.
- Hvis du ikke er bekendt herom (SSID og netværksnøgle), kan du ikke fortsætte konfigurationen af den trådløse forbindelse.

#### Hvordan finder jeg denne information?

- Tjek dokumentation, der følger med din trådløse router.
- Den første SSID kan være enten fabrikantens navn eller navnet på modellen.
- Hvis du ikke er bekendt med sikkerhedsoplysningerne, skal du kontakte fabrikanten af routeren, din systemadministrator eller din internetudbyder.

2. Tryk på ▲ eller ▼ for at vælge indstillingen [Netværk], og tryk derefter på **OK**.
3. Tryk på ▲ eller ▼ for at vælge indstillingen [WLAN], og tryk derefter på **OK**.
4. Tryk på ▲ eller ▼ for at vælge indstillingen [Opsæt.guide], og tryk derefter på **OK**.
5. Vælg Til, når [WLAN Aktiver ?] vises.  
Dette starter guiden til trådløs konfiguration.
6. Maskinen søger efter dit netværk og viser en liste over tilgængelige SSID'er. Når der vises en liste over SSID'er, skal du trykke på ▲ eller ▼ for at vælge det ønskede SSID.
7. Tryk på **OK**.
8. Gør et af følgende:
  - Hvis du bruger en metode til godkendelse og kryptering, der kræver en netværksnøgle, skal du indtaste den netværksnøgle, du skrev ned i første trin.

Indtast nøglen, og tryk derefter på **OK** for at anvende indstillingerne.

Vælg [Ja] for at anvende indstillingerne.

- Hvis din godkendelsesmetode er Open System og krypteringsmetoden er Ingen, skal du gå videre til næste trin.

9. Maskinen forsøger at oprette forbindelse til den trådløse enhed, du har valgt.

Hvis det lykkedes den trådløse enhed at oprette forbindelse, viser maskinens LCD [Tilsluttet].

Du har nu gennemført opsætningen af det trådløse netværk. Hvis du vil installere den **Komplet driver- og softwarepakke**, som du skal bruge til din enhed, skal du sætte Brother-installationsdisken i din computer eller gå ind på din models **Downloads**-side i Brother Solutions Center på [support.brother.com](http://support.brother.com).

## HL-L3270CDW

Før du konfigurerer din maskine, anbefaler vi, at du noterer indstillingerne for dit trådløse netværk. Du får brug for disse oplysninger, før du fortsætter med konfigurationen.

1. Tjek og optag de aktuelle trådløse netværksindstillinger på computeren, du tilslutter.

### Netværksnavn (SSID)

--

### Netværksnøgle

--

Eksempel:

### Netværksnavn (SSID)

HELLO

### Netværksnøgle

12345



- Dit access point/router kan understøtte brugen af flere WEP-nøgler, men din Brother-maskine understøtter kun brugen af den første WEP-nøgle.
- Hvis du har brug for hjælp under konfigurationen og ønsker at kontakte Brother Support, skal du have dit SSID (netværksnavn) og din netværksnøgle klar. Vi kan ikke hjælpe dig med at finde denne information.
- Hvis du ikke er bekendt herom (SSID og netværksnøgle), kan du ikke fortsætte konfigurationen af den trådløse forbindelse.

### Hvordan finder jeg denne information?

- Tjek dokumentation, der følger med din trådløse router.
- Den første SSID kan være enten fabrikantens navn eller navnet på modellen.
- Hvis du ikke er bekendt med sikkerhedsoplysningerne, skal du kontakte fabrikanten af routeren, din systemadministrator eller din internetudbyder.

2. Tryk på  [Indstill.] > [Alle indstillinger] > [Netværk] > [WLAN] > [Opsæt.guide].

3. Tryk på [Aktiver WLAN?], når [Ja] vises.

Dette starter guiden til trådløs opsætning. Tryk på [Nej] for at annullere.

4. Maskinen søger efter dit netværk og viser en liste over tilgængelige SSID'er.

Der vises en liste over SSID'er, tryk på ▲ eller ▼ for at vise det SSID, du vil oprette forbindelse til, og tryk derefter på SSID'et.

5. Tryk på [OK].

6. Gør et af følgende:

- 
- Hvis du bruger en metode til godkendelse og kryptering, der kræver en netværksnøgle, skal du indtaste den netværksnøgle, du skrev ned i første trin.  
Når du har indtastet alle tegnene, skal du trykke på [OK].
  - Hvis din godkendelsesmetode er Open System og krypteringsmetoden er Ingen, skal du gå videre til næste trin.

7. Maskinen forsøger at oprette forbindelse til den trådløse enhed, du har valgt.

Hvis det lykkedes den trådløse enhed at oprette forbindelse, viser maskinens LCD [Tilsluttet].

Du har nu gennemført opsætningen af det trådløse netværk. Hvis du vil installere **Komplet driver- og softwarepakke**, som du skal bruge til din enhed, skal du sætte Brother-installationsdisken i din computer eller gå ind på din models **Downloads**-side i Brother Solutions Center på [support.brother.com](http://support.brother.com).



### Relaterede informationer

- [Flere metoder til konfiguration af din Brother-maskine til et trådløst netværk](#)

#### Relaterede emner:

- [Sådan indtastes tekst på din Brother-maskine](#)
  - [Fejlkoder i trådløs LAN-rapport](#)
-



## Konfigurer maskinen til et trådløst netværk, når SSID'et ikke rundsendes

>> [HL-L3210CW/HL-L3230CDW](#)

>> [HL-L3270CDW](#)

### HL-L3210CW/HL-L3230CDW

Før du konfigurerer din maskine, anbefaler vi, at du noterer indstillingerne for dit trådløse netværk. Du får brug for disse oplysninger, før du fortsætter med konfigurationen.

1. Kontroller og noter de nuværende indstillinger for det trådløse netværk.

Netværksnavn (SSID)			
Kommunikationsmetode	Godkendelsesmetode	Krypteringsmetode	Netværksnøgle
Infrastruktur	Åbent system	INGEN	-
		WEP	
	Delt nøgle	WEP	
		WPA/WPA2-PSK	AES
			TKIP

Eksempel:

Netværksnavn (SSID)			
HELLO			
Kommunikationsmetode	Godkendelsesmetode	Krypteringsmetode	Netværksnøgle
Infrastruktur	WPA2-PSK	AES	12345678



Hvis routeren bruger WEP-kryptering, skal du indtaste den første WEP-nøgle. Brother-maskinen understøtter kun brugen af den første WEP-nøgle.

2. Tryk på ▲ eller ▼ for at vælge indstillingen [Netværk], og tryk derefter på **OK**.
3. Tryk på ▲ eller ▼ for at vælge indstillingen [WLAN], og tryk derefter på **OK**.
4. Tryk på ▲ eller ▼ for at vælge indstillingen [Opsæt.guide], og tryk derefter på **OK**.
5. Vælg Til, når [WLAN Aktiver ?] vises.  
Dette starter guiden til trådløs konfiguration.
6. Maskinen søger efter dit netværk og viser en liste over tilgængelige SSID'er. Tryk på ▲ eller ▼ for at vælge indstillingen [<Ny SSID>], og tryk derefter på **OK**.
7. Indtast SSID-navnet, og tryk på **OK**.
8. Vælg valgmuligheden [Infrastruktur], og tryk derefter på **OK**.
9. Tryk på ▲ eller ▼ for at vælge den ønskede godkendelsesmetode, og tryk derefter på **OK**.
10. Gør et af følgende:
  - Hvis du har valgt indstillingen [Åbent system], skal du trykke på ▲ eller ▼ for at vælge krypteringstypen [Ingen] eller [WEP] og derefter trykke på **OK**.  
Hvis du har valgt krypteringstypen [WEP], skal du indtaste en WEP-nøgle og derefter trykke på **OK**.
  - Hvis du har valgt indstillingen [Delt nøgle], skal du indtaste WEP-nøglen og trykke på **OK**.

- Hvis du har valgt indstillingen [WPA/WPA2-PSK], skal du trykke på ▲ eller ▼ for at vælge krypteringstypen [TKIP+AES] eller [AES] og derefter trykke på **OK**.

Indtast WPA™-nøglen, og tryk på **OK**.



Brother-maskinen understøtter kun brugen af den første WEP-nøgle.

11. Vælg [Ja] for at anvende indstillingerne.
12. Maskinen forsøger at oprette forbindelse til den trådløse enhed, du har valgt.

Hvis det lykkedes den trådløse enhed at oprette forbindelse, viser maskinens LCD [Tilsluttet].

Du har nu gennemført opsætningen af det trådløse netværk. Hvis du vil installere den **Komplet driver- og softwarepakke**, som du skal bruge til din enhed, skal du sætte Brother-installationsdisken i din computer eller gå ind på din models **Downloads**-side i Brother Solutions Center på [support.brother.com](http://support.brother.com).

## HL-L3270CDW

Før du konfigurerer din maskine, anbefaler vi, at du noterer indstillingerne for dit trådløse netværk. Du får brug for disse oplysninger, før du fortsætter med konfigurationen.

1. Kontroller og noter de nuværende indstillinger for det trådløse netværk.

Netværksnavn (SSID)			
Kommunikationsmetode	Godkendelsesmetode	Krypteringsmetode	Netværksnøgle
Infrastruktur	Åbent system	INGEN	-
		WEP	
	Delt nøgle	WEP	
	WPA/WPA2-PSK	AES	
		TKIP	

Eksempel:

Netværksnavn (SSID)			
HELLO			
Kommunikationsmetode	Godkendelsesmetode	Krypteringsmetode	Netværksnøgle
Infrastruktur	WPA2-PSK	AES	12345678



Hvis routeren bruger WEP-kryptering, skal du indtaste den første WEP-nøgle. Brother-maskinen understøtter kun brugen af den første WEP-nøgle.

2. Tryk på  [Indstill.] > [Alle indstillinger] > [Netværk] > [WLAN] > [Opsæt.guide].
3. Tryk på [Aktiver WLAN?], når [Ja] vises.  
Dette starter guiden til trådløs opsætning. Tryk på [Nej] for at annullere.
4. Maskinen søger efter dit netværk og viser en liste over tilgængelige SSID'er. Tryk på ▲ eller ▼ for at få vist indstillingen [<Ny SSID>].
5. Tryk på [<Ny SSID>], og tryk derefter på [OK].
6. Indtast SSID-navnet, og tryk på [OK].
7. Tryk på [Infrastruktur], når du bliver bedt om det.
8. Vælg godkendelsesmetoden.
9. Gør et af følgende:

- 
- Hvis du har valgt indstillingen [Åbent system], skal du trykke på [Ingen] eller [WEP]. Hvis du har valgt indstillingen [WEP] som krypteringstype, skal du indtaste WEP-nøglen og trykke på [OK].
  - Hvis du har valgt indstillingen [Delt nøgle], skal du indtaste WEP-nøglen og trykke på [OK].
  - Hvis du har valgt indstillingen [WPA/WPA2-PSK], skal du trykke på [TKIP+AES] eller [AES]. Indtast WPA™-nøglen, og tryk på [OK].



Brother-maskinen understøtter kun brugen af den første WEP-nøgle.

10. Maskinen forsøger at oprette forbindelse til den trådløse enhed, du har valgt.

Hvis det lykkedes den trådløse enhed at oprette forbindelse, viser maskinens LCD [Tilsluttet].

Du har nu gennemført opsætningen af det trådløse netværk. Hvis du vil installere **Komplet driver- og softwarepakke**, som du skal bruge til din enhed, skal du sætte Brother-installationsdisken i din computer eller gå ind på din models **Downloads**-side i Brother Solutions Center på [support.brother.com](http://support.brother.com).



### Relaterede informationer

- [Flere metoder til konfiguration af din Brother-maskine til et trådløst netværk](#)

#### Relaterede emner:

- [Jeg kan ikke fuldføre konfigurationen af det trådløse netværk](#)
  - [Sådan indtastes tekst på din Brother-maskine](#)
  - [Fejlkoder i trådløs LAN-rapport](#)
-

## Konfiguration af maskinen til et trådløst virksomhedsnetværk

>> [HL-L3210CW/HL-L3230CDW](#)

>> [HL-L3270CDW](#)

### HL-L3210CW/HL-L3230CDW

Før du konfigurerer din maskine, anbefaler vi, at du noterer indstillingerne for dit trådløse netværk. Du får brug for disse oplysninger, før du fortsætter med konfigurationen.

1. Kontroller og noter de nuværende indstillinger for det trådløse netværk.

Netværksnavn (SSID)

Kommunikationsmetode	Godkendelsesmetode	Krypteringsmetode	Bruger-id	Adgangskode
Infrastruktur	LEAP	CKIP		
		AES		
	EAP-FAST/NONE	TKIP		
		AES		
	EAP-FAST/MS-CHAPv2	TKIP		
		AES		
	EAP-FAST/GTC	TKIP		
		AES		
	PEAP/MS-CHAPv2	TKIP		
		AES		
	PEAP/GTC	TKIP		
		AES		
	EAP-TTLS/CHAP	TKIP		
		AES		
	EAP-TTLS/MS-CHAP	TKIP		
		AES		
	EAP-TTLS/MS-CHAPv2	TKIP		
		AES		
	EAP-TTLS/PAP	TKIP		
		AES		
EAP-TLS	TKIP		-	
	AES		-	

F.eks.:

Netværksnavn (SSID)
HELLO

Kommunikationsmetode	Godkendelsesmetode	Krypteringsmetode	Bruger-id	Adgangskode
Infrastruktur	EAP-FAST/MS-CHAPv2	AES	Brother	12345678



- Hvis du konfigurerer maskinen vha. EAP-TLS-godkendelse, skal du installere klientcertifikatet udstedt af CA, før du kan starte konfigurationen. Kontakt din netværksadministrator vedrørende klientcertifikatet. Hvis du har installeret mere end ét certifikat, anbefaler vi, at du noterer navnet på det certifikat, du vil bruge.
- Hvis du kontrollerer maskinen vha. fællesnavnet for servercertifikatet, anbefaler vi, at du noterer fællesnavnet, før du starter konfigurationen. Kontakt din netværksadministrator vedrørende fællesnavnet for servercertifikatet.

2. Tryk på ▲ eller ▼ for at vælge indstillingen [Netværk], og tryk derefter på **OK**.
3. Tryk på ▲ eller ▼ for at vælge indstillingen [WLAN], og tryk derefter på **OK**.
4. Tryk på ▲ eller ▼ for at vælge indstillingen [Opsæt.guide], og tryk derefter på **OK**.
5. Vælg Til, når [WLAN Aktiver ?] vises.  
Dette starter guiden til trådløs konfiguration.
6. Maskinen søger efter dit netværk og viser en liste over tilgængelige SSID'er. Tryk på ▲ eller ▼ for at vælge indstillingen [<Ny SSID>], og tryk derefter på **OK**.
7. Indtast SSID-navnet, og tryk på **OK**.
8. Vælg valgmuligheden [Infrastruktur], og tryk derefter på **OK**.
9. Tryk på ▲ eller ▼ for at vælge den ønskede godkendelsesmetode, og tryk derefter på **OK**.
10. Gør et af følgende:
  - Hvis du har valgt indstillingen [LEAP], skal du indtaste et bruger-id og derefter trykke på **OK**.  
Indtast adgangskoden, og tryk derefter på **OK**.
  - Hvis du har valgt indstillingen [EAP-FAST], [PEAP] eller [EAP-TTLS], skal du trykke på ▲ eller ▼ for at vælge den interne godkendelsesmetode [NONE], [CHAP], [MS-CHAP], [MS-CHAPv2], [PAP] eller [GTC] og derefter trykke på **OK**.



De tilgængelige, interne godkendelsesmetoder varierer afhængigt af godkendelsesmetoden.

Tryk på ▲ eller ▼ for at vælge krypteringstypen [TKIP+AES] eller [AES], og tryk derefter på **OK**.

Tryk på ▲ eller ▼ for at vælge verifikationsmetoden [Ingen Kontrol], [CA] eller [CA+Server-id], og tryk derefter på **OK**.

- Hvis du har valgt indstillingen [CA+Server-id], skal du indtaste et server-ID, bruger-ID og adgangskode (hvis krævet) og derefter trykke på **OK** for hver indstilling.
- Hvis du har valgt andre indstillinger, skal du indtaste et bruger-id og en adgangskode og derefter trykke på **OK** for hver indstilling.



Hvis du ikke har importeret et CA-certifikat til maskinen, vises beskeden [Ingen Kontrol] på maskinen.

- Hvis du har valgt indstillingen [EAP-TLS], skal du trykke på ▲ eller ▼ for at vælge krypteringstypen [TKIP+AES] eller [AES] og derefter trykke på **OK**.

Når der vises en liste over tilgængelige klientcertifikater på maskinen, skal du vælge det ønskede certifikat.

Tryk på ▲ eller ▼ for at vælge verifikationsmetoden [Ingen Kontrol], [CA] eller [CA+Server-id], og tryk derefter på **OK**.

- Hvis du har valgt indstillingen [CA+Server-id], skal du indtaste et server-id og bruger-id og derefter trykke på **OK** for hver indstilling.
- Hvis du har valgt en af de andre indstillinger, skal du indtaste bruger-ID'et og derefter trykke på **OK**.

11. Tryk på ▲ for at anvende indstillingerne. Du kan annullere ved at trykke på ▼.

12. Maskinen forsøger at oprette forbindelse til den trådløse enhed, du har valgt.

Hvis det lykkedes den trådløse enhed at oprette forbindelse, viser maskinens LCD [Tilsluttet].

Du har nu gennemført opsætningen af det trådløse netværk. Hvis du vil installere **Komplet driver- og softwarepakke**, som du skal bruge til din enhed, skal du sætte Brother-installationsdisken i din computer eller gå ind på din models **Downloads**-side i Brother Solutions Center på [support.brother.com](http://support.brother.com).

## HL-L3270CDW

Før du konfigurerer din maskine, anbefaler vi, at du noterer indstillingerne for dit trådløse netværk. Du får brug for disse oplysninger, før du fortsætter med konfigurationen.

1. Kontroller og noter de nuværende indstillinger for det trådløse netværk.

Netværksnavn (SSID)

Kommunikationsmetode	Godkendelsesmetode	Krypteringsmetode	Bruger-id	Adgangskode
Infrastruktur	LEAP	CKIP		
		AES		
	EAP-FAST/NONE	TKIP		
	EAP-FAST/MS-CHAPv2	AES		
		TKIP		
	EAP-FAST/GTC	AES		
		TKIP		
	PEAP/MS-CHAPv2	AES		
		TKIP		
	PEAP/GTC	AES		
		TKIP		
	EAP-TTLS/CHAP	AES		
		TKIP		
	EAP-TTLS/MS-CHAP	AES		
		TKIP		
	EAP-TTLS/MS-CHAPv2	AES		
		TKIP		
	EAP-TTLS/PAP	AES		
		TKIP		
EAP-TLS	AES		-	
	TKIP		-	

F.eks.:

Netværksnavn (SSID)
HELLO

Kommunikationsmetode	Godkendelsesmetode	Krypteringsmetode	Bruger-id	Adgangskode
Infrastruktur	EAP-FAST/MS-CHAPv2	AES	Brother	12345678



- Hvis du konfigurerer maskinen vha. EAP-TLS-godkendelse, skal du installere klientcertifikatet udstedt af CA, før du kan starte konfigurationen. Kontakt din netværksadministrator vedrørende klientcertifikatet. Hvis du har installeret mere end ét certifikat, anbefaler vi, at du noterer navnet på det certifikat, du vil bruge.
- Hvis du kontrollerer maskinen vha. fællesnavnet for servercertifikatet, anbefaler vi, at du noterer fællesnavnet, før du starter konfigurationen. Kontakt din netværksadministrator vedrørende fællesnavnet for servercertifikatet.

2. Tryk på  [Indstill.] > [Alle indstillinger] > [Netværk] > [WLAN] > [Opsæt.guide].
3. Tryk på [Aktiver WLAN?], når [Ja] vises.  
Dette starter guiden til trådløs opsætning. Tryk på [Nej] for at annullere.
4. Maskinen søger efter dit netværk og viser en liste over tilgængelige SSID'er. Tryk på ▲ eller ▼ for at få vist indstillingen [<Ny SSID>].
5. Tryk på [<Ny SSID>], og tryk derefter på [OK].
6. Indtast SSID-navnet, og tryk på [OK].
7. Tryk på [Infrastruktur], når du bliver bedt om det.
8. Vælg godkendelsesmetoden.
9. Gør et af følgende:
  - Hvis du har valgt indstillingen [LEAP], skal du indtaste et bruger-id og derefter trykke på [OK]. Indtast adgangskoden, og tryk derefter på [OK].
  - Hvis du har valgt indstillingen [EAP-FAST], [PEAP] eller [EAP-TTLS], skal du trykke på ▲ eller ▼ for at vælge den interne godkendelsesmetode [NONE], [CHAP], [MS-CHAP], [MS-CHAPv2], [GTC] eller [PAP].



De tilgængelige interne godkendelsesmetoder varierer, afhængigt af godkendelsesmetoden.

Vælg krypteringstype [TKIP+AES] eller [AES].

Vælg verifikationsmetoden [Ingen Kontrol], [CA] eller [CA + Server ID].

- Hvis du har valgt indstillingen [CA + Server ID], skal du indtaste et server-ID, bruger-ID og adgangskode (hvis krævet) og derefter trykke på [OK] for hver indstilling.
- Hvis du har valgt andet, skal du indtaste et bruger-id og en adgangskode og derefter trykke på [OK] for hver indstilling.



Hvis du ikke har importeret et CA-certifikat til din maskine, viser maskinen [Ingen Kontrol].

- Hvis du har valgt indstillingen [EAP-TLS], skal du vælge krypteringsmetoden [TKIP+AES] eller [AES].  
Når der vises en liste over tilgængelige klientcertifikater på maskinen, skal du vælge det ønskede certifikat.  
Vælg verifikationsmetoden [Ingen Kontrol], [CA] eller [CA + Server ID].
  - Hvis du har valgt indstillingen [CA + Server ID], skal du indtaste et server-id og bruger-id og derefter trykke på [OK] for hver indstilling.
  - Hvis du har valgt en af de andre indstillinger, skal du indtaste bruger-ID'et og derefter trykke på [OK].

10. Maskinen forsøger at oprette forbindelse til den trådløse enhed, du har valgt.

Hvis det lykkedes den trådløse enhed at oprette forbindelse, viser maskinens LCD [Tilsluttet].

Du har nu gennemført opsætningen af det trådløse netværk. Hvis du vil installere **Komplet driver- og softwarepakke**, som du skal bruge til din enhed, skal du sætte Brother-installationsdisken i din computer eller gå ind på din models **Downloads**-side i Brother Solutions Center på [support.brother.com](http://support.brother.com).



## Relaterede informationer

- [Flere metoder til konfiguration af din Brother-maskine til et trådløst netværk](#)

---

**Relaterede emner:**

- [Fejlkoder i trådløs LAN-rapport](#)
-



## Brug Wi-Fi Direct®

- [Udskrivning fra mobilenhed med Wi-Fi Direct](#)
- [Konfiguration af dit Wi-Fi Direct-netværk](#)
- [Jeg kan ikke fuldføre konfigurationen af det trådløse netværk](#)

## Udskrivning fra mobilenhed med Wi-Fi Direct

Wi-Fi Direct er en af de konfigurationsmetoder for trådløst netværk, der er udviklet af Wi-Fi Alliance®. Med denne kan du konfigurere et sikkert, trådløst netværk mellem Brother-maskinen og en mobilenhed som f. eks. en Android™-enhed, Windows-enhed, iPhone, iPod touch eller iPad uden brug af et accesspoint. Wi-Fi Direct understøtter trådløs netværkskonfiguration med tryknap- eller PIN-metoden for Wi-Fi Protected Setup™ (WPS). Du kan også konfigurere et trådløst netværk manuelt ved at angive SSID og adgangskode. Brother-maskinens Wi-Fi Direct-funktion understøtter WPA2™-sikkerhed med AES-kryptering.

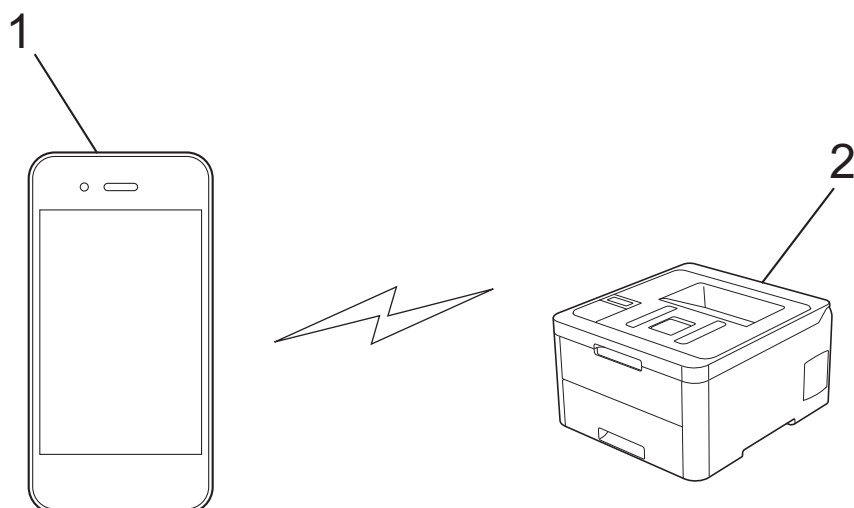

1. Mobilenhed
2. Brother-maskine



- Selvom Brother-maskinen kan bruges i såvel kabelbaserede som trådløse netværk, kan der kun anvendes én forbindelsesmetode ad gangen. Dog kan en trådløs netværksforbindelse og en Wi-Fi Direct-forbindelse eller en kabelbaseret netværksforbindelse (kun modeller der understøtter dette) og en Wi-Fi Direct-forbindelse bruges samtidig.
- En Wi-Fi Direct-understøttet enhed kan angives som gruppeejer (G/O). Under konfigurationen af et Wi-Fi Direct-netværk, fungerer G/O som accesspoint.



### Relaterede informationer

- [Brug Wi-Fi Direct®](#)

## Konfiguration af dit Wi-Fi Direct-netværk

Konfiguration af Wi-Fi Direct-netværksindstillinger fra maskinens kontrolpanel.

- [Oversigt over Wi-Fi Direct-netværkskonfiguration](#)
- [Konfiguration af Wi-Fi Direct-netværk med enkelttryk metode](#)
- [Konfigurer Wi-Fi Direct-netværket med éttryks-metoden i Wi-Fi Protected Setup™ \(WPS\)](#)
- [Konfiguration af Wi-Fi Direct-netværk med PIN-metode](#)
- [Konfiguration af Wi-Fi Direct-netværk med PIN-metoden for Wi-Fi Protected Setup™ \(WPS\)](#)
- [Manuel konfiguration af dit Wi-Fi Direct-netværk](#)

## Oversigt over Wi-Fi Direct-netværkskonfiguration

Følgende vejledning indeholder fem metoder til konfiguration af Brother-maskinen i et trådløst netværk. Vælg den metode, du foretrækker for dit miljø:

Kontroller din mobilenhed i forbindelse med konfiguration.

1. Understøtter din mobilenhed Wi-Fi Direct?

Indstilling	Beskrivelse
Ja	Gå til trin 2
Nej	Gå til trin 3

2. Understøtter din mobilenhed enkelttrykkonfiguration for Wi-Fi Direct?

Indstilling	Beskrivelse
Ja	►► <i>Relaterede informationer: Konfiguration af Wi-Fi Direct-netværk med enkelttryk metode</i>
Nej	►► <i>Relaterede informationer: Konfiguration af Wi-Fi Direct-netværk med PIN-metode</i>

3. Understøtter din mobilenhed Wi-Fi Protected Setup™ (WPS)?

Indstilling	Beskrivelse
Ja	Gå til trin 4
Nej	►► <i>Relaterede informationer: Manuel konfiguration af dit Wi-Fi Direct-netværk</i>

4. Understøtter din mobilenhed enkelttrykkonfiguration for Wi-Fi Protected Setup™ (WPS)?

Indstilling	Beskrivelse
Ja	►► <i>Relaterede informationer: Konfigurer Wi-Fi Direct-netværket med éttryks-metoden i Wi-Fi Protected Setup™ (WPS)</i>
Nej	►► <i>Relaterede informationer: Konfiguration af Wi-Fi Direct-netværk med PIN-metoden for Wi-Fi Protected Setup™ (WPS)</i>

Hvis du vil bruge funktionen Brother iPrint&Scan i et Wi-Fi Direct-netværk, der er konfigureret med enkelttrykkonfiguration via Wi-Fi Direct, eller der er konfigureret med PIN-metoden via Wi-Fi Direct, skal den enhed, du bruger til konfiguration af Wi-Fi Direct køre Android™ 4.0 eller derover.



### Relaterede informationer

- [Konfiguration af dit Wi-Fi Direct-netværk](#)

#### Relaterede emner:

- [Konfiguration af Wi-Fi Direct-netværk med enkelttryk metode](#)
- [Konfigurer Wi-Fi Direct-netværket med éttryks-metoden i Wi-Fi Protected Setup™ \(WPS\)](#)
- [Konfiguration af Wi-Fi Direct-netværk med PIN-metode](#)
- [Konfiguration af Wi-Fi Direct-netværk med PIN-metoden for Wi-Fi Protected Setup™ \(WPS\)](#)
- [Manuel konfiguration af dit Wi-Fi Direct-netværk](#)

## Konfiguration af Wi-Fi Direct-netværk med enkelttryk metode

>> [HL-L3210CW/HL-L3230CDW](#)  
>> [HL-L3270CDW](#)

### HL-L3210CW/HL-L3230CDW

Følg nedenstående trin for at konfigurere et Wi-Fi Direct-netværk, hvis din mobilenhed understøtter Wi-Fi Direct:

1. Tryk på ▲ eller ▼ for at vælge indstillingen [Netværk], og tryk derefter på **OK**.
2. Tryk på ▲ eller ▼ for at vælge indstillingen [Wi-Fi Direct], og tryk derefter på **OK**.
3. Tryk på ▲ eller ▼ for at vælge indstillingen [Tryk knap], og tryk derefter på **OK**.
4. Vælg Til, når [Wi-FiDirect til?] vises.
5. Aktivér Wi-Fi Direct på din mobilenhed (du kan finde flere oplysninger i mobilenhedens betjeningsvejledning), når [Aktivér Wi-Fi Direct på anden enhed, og tryk på OK.] vises på maskinens display. Tryk på **OK** på maskinen.

Dette starter konfigurationen af Wi-Fi Direct.

6. Gør et af følgende:
  - Når din Brother-maskine er gruppeejer (G/O), skal du slutte din mobilenhed direkte til maskinen.
  - Når din Brother-maskine ikke er G/E, viser den tilgængelige enhedsnavne til konfiguration af et Wi-Fi Direct-netværk. Tryk på ▲ eller ▼ for at vælge den mobilenhed, du vil tilslutte til, og tryk på **OK**. Hvis du vil søge efter tilgængelige enheder igen, skal du vælge [<Scan igen>] og derefter trykke på **OK**.
7. Hvis det lykkes mobilenheden at oprette forbindelse, viser maskinens display [Tilsluttet]. Konfigurationen af Wi-Fi Direct-netværket er dermed fuldført.

### HL-L3270CDW

Følg nedenstående trin for at konfigurere et Wi-Fi Direct-netværk, hvis din mobilenhed understøtter Wi-Fi Direct:



Når maskinen modtager en Wi-Fi Direct-anmodning fra din mobilenhed, vises meddelelsen [Anmodning om Wi-Fi Direct-forbindelse modtaget. Tryk på [OK] for at tilslutte.] på displayet. Tryk på [OK] for at oprette forbindelse.

1. Tryk på  [Indstill.] > [Alle indstillinger] > [Netværk] > [Wi-Fi Direct] > [Tryk knap].
2. Aktivér Wi-Fi Direct på din mobilenhed (du kan finde flere oplysninger i mobilenhedens betjeningsvejledning), når [Aktiver Wi-Fi Direct på anden enhed. Tryk så på [OK].] vises på maskinens display. Tryk på [OK] på maskinen.

Dette starter konfigurationen af Wi-Fi Direct. Tryk på  for at annullere.

3. Gør et af følgende:
  - Når din Brother-maskine er gruppeejer (G/O), skal du slutte din mobilenhed direkte til maskinen.
  - Når Brother-maskinen ikke er G/O, viser den tilgængelige enhedsnavne, som kan bruges ved konfiguration af et Wi-Fi Direct-netværk. Vælg den mobilenhed, du vil oprette forbindelse til. Søge efter tilgængelige enheder igen ved at trykke på [Scan igen].
4. Hvis det lykkes mobilenheden at oprette forbindelse, viser maskinens display [Tilsluttet]. Konfigurationen af Wi-Fi Direct-netværket er dermed fuldført.

### ✓ Relaterede informationer

- [Konfiguration af dit Wi-Fi Direct-netværk](#)

---

**Relaterede emner:**

- [Oversigt over Wi-Fi Direct-netværkskonfiguration](#)
-

## Konfigurer Wi-Fi Direct-netværket med éttryks-metoden i Wi-Fi Protected Setup™ (WPS)

>> [HL-L3210CW/HL-L3230CDW](#)  
>> [HL-L3270CDW](#)

### HL-L3210CW/HL-L3230CDW

Hvis mobilenheden understøtter WPS (PBC: Push Button Configuration, konfiguration med trykknop), skal du følge disse trin for at konfigurere et Wi-Fi Direct-netværk:

1. Tryk på ▲ eller ▼ for at vælge indstillingen [Netværk], og tryk derefter på **OK**.
2. Tryk på ▲ eller ▼ for at vælge indstillingen [Wi-Fi Direct], og tryk derefter på **OK**.
3. Tryk på ▲ eller ▼ for at vælge indstillingen [Gruppeejer], og tryk derefter på **OK**.
4. Tryk på ▲ eller ▼ for at vælge indstillingen [Til], og tryk derefter på **OK**.
5. Tryk på ▲ eller ▼ for at vælge indstillingen [Tryk knap], og tryk derefter på **OK**.
6. Vælg Til, når [Wi-FiDirect til?] vises.
7. Aktivér mobilenhedens WPS-trykknopkonfigurationsmetode (du kan finde flere oplysninger i mobilenhedens betjeningsvejledning), når [Aktivér Wi-Fi Direct på anden enhed, og tryk på OK.] vises på maskinens display. Tryk på **OK** på maskinen.

Dette starter konfigurationen af Wi-Fi Direct.

8. Hvis det lykkes mobilenheden at oprette forbindelse, viser maskinens display [Tilsluttet]. Konfigurationen af Wi-Fi Direct-netværket er dermed fuldført.

### HL-L3270CDW

Hvis mobilenheden understøtter WPS (PBC: Push Button Configuration, konfiguration med trykknop), skal du følge disse trin for at konfigurere et Wi-Fi Direct-netværk:



Når maskinen modtager en Wi-Fi Direct-anmodning fra din mobilenhed, vises meddelelsen [Anmodning om Wi-Fi Direct-forbindelse modtaget. Tryk på [OK] for at tilslutte.] på displayet. Tryk på [OK] for at oprette forbindelse.

1. Tryk på  [Indstill.] > [Alle indstillinger] > [Netværk] > [Wi-Fi Direct] > [Gruppeejer].
2. Tryk på [Til].
3. Tryk på ▲ eller ▼ for at vælge indstillingen [Tryk knap]. Tryk på [Tryk knap].
4. Aktivér mobilenhedens WPS-trykknopkonfigurationsmetode (du kan finde flere oplysninger i mobilenhedens betjeningsvejledning), når [Aktiver Wi-Fi Direct på anden enhed. Tryk så på [OK].] vises på maskinens display. Tryk på [OK] på Brother-maskinen.

Dette starter konfigurationen af Wi-Fi Direct. Du kan annullere ved at trykke på .

5. Hvis det lykkes mobilenheden at oprette forbindelse, viser maskinens display [Tilsluttet]. Konfigurationen af Wi-Fi Direct-netværket er dermed fuldført.

### Relaterede informationer

- [Konfiguration af dit Wi-Fi Direct-netværk](#)

#### Relaterede emner:

- [Oversigt over Wi-Fi Direct-netværkskonfiguration](#)

## Konfiguration af Wi-Fi Direct-netværk med PIN-metode

>> [HL-L3210CW/HL-L3230CDW](#)

>> [HL-L3270CDW](#)

### HL-L3210CW/HL-L3230CDW

Følg nedenstående trin for at konfigurere et Wi-Fi Direct-netværk, hvis din mobilenhed understøtter PIN-metoden for Wi-Fi Direct:

1. Tryk på ▲ eller ▼ for at vælge indstillingen [Netværk], og tryk derefter på **OK**.
2. Tryk på ▲ eller ▼ for at vælge indstillingen [Wi-Fi Direct], og tryk derefter på **OK**.
3. Tryk på ▲ eller ▼ for at vælge indstillingen [Pinkode], og tryk derefter på **OK**.
4. Vælg Til, når [Wi-FiDirect til?] vises.
5. Aktivér Wi-Fi Direct på din mobilenhed (du kan finde flere oplysninger i mobilenhedens betjeningsvejledning), når [Aktivér Wi-Fi Direct på anden enhed, og tryk på OK.] vises på maskinens display. Tryk på **OK** på maskinen.

Dette starter konfigurationen af Wi-Fi Direct.

6. Gør et af følgende:
  - Når Brother-maskinen er angivet som gruppeejer (G/O), afventer den en forbindelsesansøgning fra din mobilenhed. Når [Indtast PIN-kode] vises, skal du indtaste den PIN-kode, der vises på mobilenheden, på din Brother-maskine. Tryk på **OK** for at fuldføre konfigurationen.  
Hvis PIN-koden vises på Brother-maskinen, skal du indtaste PIN-koden på din mobilenhed.
  - Når din Brother-maskine ikke er G/E, viser den tilgængelige enhedsnavne til konfiguration af et Wi-Fi Direct-netværk. Tryk på ▲ eller ▼ for at vælge den mobilenhed, du vil tilslutte til, og tryk på **OK**. Hvis du vil søge efter tilgængelige enheder igen, skal du vælge [<Scan igen>] og derefter trykke på **OK**.
7. Gør et af følgende:
  - Vælg [Skærm] for at få vist PIN-koden på Brother-maskinen, indtast PIN-koden på din mobilenhed, og gå derefter til næste trin.
  - Vælg [Input] for at indtaste den PIN-kode, der vises på mobilenheden, på Brother-maskinen. Tryk på **OK**, og gå derefter videre til næste trin.  
Hvis din mobilenhed ikke viser en PIN-kode, skal du trykke på **Back (Tilbage)** på Brother-maskinen. Gå tilbage til første trin, og prøv igen.
8. Hvis det lykkes mobilenheden at oprette forbindelse, viser maskinens display [Tilsluttet]. Konfigurationen af Wi-Fi Direct-netværket er dermed fuldført.

### HL-L3270CDW

Hvis mobilenheden understøtter PIN-metoden for Wi-Fi Direct, skal du følge disse trin for at konfigurere et Wi-Fi Direct-netværk:



Når maskinen modtager en Wi-Fi Direct-anmodning fra din mobilenhed, vises meddelelsen [Anmodning om Wi-Fi Direct-forbindelse modtaget. Tryk på [OK] for at tilslutte.] på displayet. Tryk på [OK] for at oprette forbindelse.

1. Tryk på  [Indstill.] > [Alle indstillinger] > [Netværk] > [Wi-Fi Direct] > [Pinkode].
2. Aktivér Wi-Fi Direct på din mobilenhed (du kan finde flere oplysninger i mobilenhedens betjeningsvejledning), når [Aktiver Wi-Fi Direct på anden enhed. Tryk så på [OK].] vises på maskinens display. Tryk på [OK] på maskinen.

Dette starter konfigurationen af Wi-Fi Direct. Tryk på  for at annullere.

3. Gør et af følgende:



- 
- Når Brother-maskinen er angivet som gruppeejer (G/O), afventer den en forbindelsesansøgning fra din mobilenhed. Når [Pinkode] vises, skal du indtaste den PIN-kode, der vises på mobilenheden, på maskinen. Tryk på [OK] for at fuldføre konfigurationen.

Hvis PIN-koden vises på Brother-maskinen, skal du indtaste PIN-koden på din mobilenhed.

- Når Brother-maskinen ikke er G/O, viser den tilgængelige enhedsnavne, som kan bruges ved konfiguration af et Wi-Fi Direct-netværk. Vælg den mobilenhed, du vil oprette forbindelse til. Søge efter tilgængelige enheder igen ved at trykke på [Scan igen].

#### 4. Gør et af følgende:

- Tryk på [Vis PIN-kode] for at få vist PIN-koden på din Brother-maskine, og indtast derefter PIN-koden på din mobilenhed. Gå til næste trin.
- Tryk på [Indtast PIN-kode] for at indtaste PIN-kode, der vises på din mobilenhed, på maskinen, og tryk derefter på [OK]. Gå til næste trin.

Hvis der ikke vises en PIN-kode på din mobilenhed, skal du trykke på  på din Brother-maskine. Gå tilbage til første trin, og prøv igen.

- 5. Hvis det lykkes mobilenheden at oprette forbindelse, viser maskinens display [Tilsluttet]. Konfigurationen af Wi-Fi Direct-netværket er dermed fuldført.



### Relaterede informationer

- [Konfiguration af dit Wi-Fi Direct-netværk](#)

#### Relaterede emner:

- [Oversigt over Wi-Fi Direct-netværkskonfiguration](#)
-

## Konfiguration af Wi-Fi Direct-netværk med PIN-metoden for Wi-Fi Protected Setup™ (WPS)

>> [HL-L3210CW/HL-L3230CDW](#)  
>> [HL-L3270CDW](#)

### HL-L3210CW/HL-L3230CDW

Hvis mobilenheden understøtter PIN-metoden for Wi-Fi Protected Setup™ (WPS), skal du følge disse trin for at konfigurere et Wi-Fi Direct-netværk:



1. Tryk på ▲ eller ▼ for at vælge indstillingen [Netværk], og tryk derefter på **OK**.
2. Tryk på ▲ eller ▼ for at vælge indstillingen [Wi-Fi Direct], og tryk derefter på **OK**.
3. Tryk på ▲ eller ▼ for at vælge indstillingen [Gruppepeer], og tryk derefter på **OK**.
4. Tryk på ▲ eller ▼ for at vælge indstillingen [Til], og tryk derefter på **OK**.
5. Tryk på ▲ eller ▼ for at vælge indstillingen [Pinkode], og tryk derefter på **OK**.
6. Vælg Til, når [Wi-FiDirect til?] vises.
7. Aktivér mobilenhedens WPS PIN-konfigurationsmetode (du kan finde flere oplysninger i mobilenhedens betjeningsvejledning), når [Aktivér Wi-Fi Direct på anden enhed, og tryk på OK.] vises på maskinens display. Tryk på **OK** på maskinen.  
Dette starter konfigurationen af Wi-Fi Direct.
8. Maskinen vil vente på en anmodning om forbindelse fra din mobilenhed. Når [Indtast PIN-kode] vises, skal du indtaste den PIN-kode, der vises på mobilenheden, på maskinen.
9. Tryk på **OK**.
10. Hvis det lykkes mobilenheden at oprette forbindelse, viser maskinens display [Tilsluttet]. Konfigurationen af Wi-Fi Direct-netværket er dermed fuldført.

### HL-L3270CDW

Hvis mobilenheden understøtter PIN-metoden for Wi-Fi Protected Setup™ (WPS), skal du følge disse trin for at konfigurere et Wi-Fi Direct-netværk:



Når maskinen modtager en Wi-Fi Direct-anmodning fra din mobilenhed, vises meddelelsen [Anmodning om Wi-Fi Direct-forbindelse modtaget. Tryk på [OK] for at tilslutte.] på displayet. Tryk på [OK] for at oprette forbindelse.

1. Tryk på  [Indstill.] > [Alle indstillinger] > [Netværk] > [Wi-Fi Direct] > [Gruppepeer].
2. Tryk på [Til].
3. Tryk på ▲ eller ▼ for at vælge indstillingen [Pinkode]. Tryk på [Pinkode].
4. Når [Aktiver Wi-Fi Direct på anden enhed. Tryk så på [OK].] vises, skal du aktivere mobilenhedens WPS PIN-konfigurationsmetode (du kan finde flere oplysninger i mobilenhedens betjeningsvejledning) og derefter trykke på [OK] på Brother-maskinen.  
Dette starter konfigurationen af Wi-Fi Direct. Du kan annullere ved at trykke på .
5. Maskinen afventer en forbindelses-anmodning fra mobilenheden. Når [Pinkode] vises, skal du indtaste den PIN-kode, der vises på mobilenheden, på maskinen. Tryk på [OK].
6. Hvis det lykkes mobilenheden at oprette forbindelse, viser maskinens display [Tilsluttet]. Konfigurationen af Wi-Fi Direct-netværket er dermed fuldført.



## Relaterede informationer

- [Konfiguration af dit Wi-Fi Direct-netværk](#)

### Relaterede emner:

- [Oversigt over Wi-Fi Direct-netværkskonfiguration](#)

## Manuel konfiguration af dit Wi-Fi Direct-netværk

>> [HL-L3210CW/HL-L3230CDW](#)  
>> [HL-L3270CDW](#)

### HL-L3210CW/HL-L3230CDW

Hvis din mobilenhed ikke understøtter Wi-Fi Direct eller WPS, skal du konfigurere et Wi-Fi Direct-netværk manuelt.

1. Tryk på ▲ eller ▼ for at vælge indstillingen [Netværk], og tryk derefter på **OK**.
2. Tryk på ▲ eller ▼ for at vælge indstillingen [Wi-Fi Direct], og tryk derefter på **OK**.
3. Tryk på ▲ eller ▼ for at vælge indstillingen [Manuel], og tryk derefter på **OK**.
4. Vælg Til, når [Wi-FiDirect til?] vises.
5. Maskinen viser SSID-navnet og adgangskoden. Gå til din mobilenheds trådløse netværksindstillinger, vælg SSID-navn, og indtast derefter adgangskoden.
6. Hvis det lykkes mobilenheden at oprette forbindelse, viser maskinens display [Tilsluttet]. Konfigurationen af Wi-Fi Direct-netværket er dermed fuldført.

### HL-L3270CDW

Hvis din mobilenhed ikke understøtter Wi-Fi Direct eller WPS, skal du konfigurere et Wi-Fi Direct-netværk manuelt.



Når maskinen modtager en Wi-Fi Direct-anmodning fra din mobilenhed, vises meddelelsen [Anmodning om Wi-Fi Direct-forbindelse modtaget. Tryk på [OK] for at tilslutte.] på displayet. Tryk på [OK] for at oprette forbindelse.

1. Tryk på  [Indstill.] > [Alle indstillinger] > [Netværk] > [Wi-Fi Direct] > [Manuel].
2. Maskinen viser SSID-navnet og adgangskoden. Gå til din mobilenheds trådløse netværksindstillinger, vælg SSID-navn, og indtast derefter adgangskoden.
3. Hvis det lykkes mobilenheden at oprette forbindelse, viser maskinens display [Tilsluttet]. Konfigurationen af Wi-Fi Direct-netværket er dermed fuldført.

### ✓ Relaterede informationer

- [Konfiguration af dit Wi-Fi Direct-netværk](#)

#### Relaterede emner:

- [Oversigt over Wi-Fi Direct-netværkskonfiguration](#)

## Avancerede netværksfunktioner

- [Udskriv netværkskonfigurationsrapporten](#)
- [Udskriv WLAN-rapporten](#)
- [Konfiguration af SNTP-protokollen med Web Based Management](#)

## Udskriv netværkskonfigurationsrapporten

Netværkskonfigurationsrapporten viser netværkskonfigurationen, herunder netværksindstillinger for printerserveren.



- Nodenavn: Nodenavnet vises i den aktuelle netværkskonfigurationsrapport. Standardnodenavnet er "BRNxxxxxxxxxxx" for et kabelbaseret netværk eller "BRWxxxxxxxxxxx" for et trådløst netværk (hvor "xxxxxxxxxxx" er maskinens MAC-adresse/Ethernet-adresse).
- Hvis [IP Address] i netværkskonfigurationsrapporten viser 0.0.0.0, skal du vente et minut og prøve at udskrive den igen.
- Du kan finde maskinens indstillinger såsom IP-adresse, undernetmaske, nodenavn og MAC-adresse i rapporten, f.eks.:
  - IP-adresse: 192.168.0.5
  - Undernetmaske: 255.255.255.0
  - Nodenavn: BRN000ca0000499
  - MAC-adresse: 00-0c-a0-00-04-99



>> [HL-L3210CW/HL-L3230CDW](#)

>> [HL-L3270CDW](#)

### HL-L3210CW/HL-L3230CDW

1. Tryk på ▲ eller ▼ for at vælge indstillingen [Print rapport], og tryk derefter på **OK**.
2. Tryk på ▲ eller ▼ for at vælge [Netværkskonfig].
3. Tryk på **OK**.
4. Tryk på **Go (Gå)**.

### HL-L3270CDW

1. Tryk på  [Indstill.] > [Alle indstillinger] > [Print rapport] > [Netværkskonfiguration].
2. Tryk på [Ja].  
Maskinen udskriver netværkskonfigurationsrapporten.
3. Tryk på .

### ✓ Relaterede informationer

- [Avancerede netværksfunktioner](#)

#### Relaterede emner:

- [Hvor finder jeg Brother-maskinens netværksindstillinger?](#)
- [Brug reparationsværktøjet til netværksforbindelse \(Windows\)](#)
- [Åbning af Web Based Management](#)
- [Jeg vil kontrollere, at mine netværksenheder fungerer korrekt](#)

## Udskriv WLAN-rapporten

WLAN-rapporten afspejler maskinens trådløse status. Hvis det ikke lykkes at oprette trådløs forbindelse, skal du kontrollere fejlkoden på den udskrevne rapport.



>> [HL-L3210CW/HL-L3230CDW](#)

>> [HL-L3270CDW](#)

### HL-L3210CW/HL-L3230CDW

1. Tryk på ▲ eller ▼ for at vælge indstillingen [Print rapport], og tryk derefter på **OK**.
2. Tryk på ▲ eller ▼ for at vælge indstillingen [WLAN-rapport], og tryk derefter på **OK**.
3. Tryk på **Go (Gå)**.  
Maskinen udskriver WLAN-rapporten.

### HL-L3270CDW

1. Tryk på  [Indstill.] > [Alle indstillinger] > [Print rapport] > [WLAN-rapport].
2. Tryk på [Ja].  
Maskinen udskriver WLAN-rapporten.
3. Tryk på .

Hvis WLAN-rapporten ikke udskrives, skal du undersøge maskinen for fejl. Hvis der ikke er synlige fejl, skal du vente et minut og derefter prøve at udskrive rapporten igen.

### ✓ Relaterede informationer

- [Avancerede netværksfunktioner](#)
  - [Fejlkoder i trådløs LAN-rapport](#)

#### Relaterede emner:

- [Min Brother-maskinen kan ikke udskrive via netværket](#)
- [Jeg vil kontrollere, at mine netværksenheder fungerer korrekt](#)

## Fejlkode i trådløs LAN-rapport

Hvis den trådløse LAN-rapport viser, at forbindelsen mislykkedes, skal du kontrollere fejlkoden på den udskrevne rapport, og se den tilsvarende vejledning i skemaet:

Fejlkode	Problem og anbefalede løsninger
TS-01	Den trådløse indstilling er ikke aktiveret, skift den trådløse indstilling til TIL. Hvis der er sluttet et netværkskabel til maskinen, skal du tage det ud og ændre den trådløse indstilling på maskinen til TIL.
TS-02	Det trådløse accesspoint/routeren kan ikke registreres. 1. Kontroller følgende to punkter: <ul style="list-style-type: none"><li>• Træk stikket til det trådløse accesspoint/routeren ud, vent i 10 sekunder, og sæt det igen.</li><li>• Hvis WLAN-accesspointet/routeren bruger MAC-adressefiltrering, skal du kontrollere, at Brother-maskinens MAC-adresse er tilladt i filteret.</li></ul> 2. Hvis du har indtastet SSID- og sikkerhedsoplysningerne (SSID/godkendelsesmetode/krypteringsmetode/netværksnøgle) manuelt, kan disse oplysninger være forkerte. Kontroller igen SSID- og sikkerhedsoplysningerne, og indtast om nødvendigt de korrekte oplysninger igen. Denne enhed understøtter ikke et 5 GHz SSID/ESSID, og du skal vælge et 2,4 GHz SSID/ESSID. Kontroller, at accesspointet/routeren er indstillet til 2,4 GHz eller 2,4 GHz/5 GHz blandet tilstand.
TS-03	Det trådløse netværk og sikkerhedsindstillingen, som du indtastede, kan være forkerte. Kontroller de trådløse netværksindstillinger igen. Hvis du kender disse oplysninger, bedes du spørge din netværksadministrator.
TS-04	Godkendelses-/krypteringsmetoderne, som anvendes af det valgte trådløse accesspoint/routeren, understøttes ikke af maskinen. Skift godkendelses- og krypteringsmetode for det trådløse accesspoint/routeren. Maskinen understøtter følgende godkendelsesmetoder: <ul style="list-style-type: none"><li>• WPA-Personal TKIP eller AES</li><li>• WPA2-Personal TKIP eller AES</li><li>• Åben WEP eller Ingen (uden kryptering)</li><li>• Delt nøgle WEP</li></ul> Hvis dit problem ikke er løst, kan de indtastede SSID- eller netværksindstillinger være forkerte. Kontroller de trådløse netværksindstillinger.
TS-05	Sikkerhedsoplysningerne (SSID/netværksnøgle) er forkerte. Kontroller de trådløse sikkerhedsoplysninger (godkendelsesmetode/krypteringsmetode/netværksnøgle).
TS-06	Maskinen kan ikke registrere et WLAN accesspoint/router med aktiveret WPS. Kontroller de trådløse sikkerhedsoplysninger (godkendelsesmetode/krypteringsmetode/netværksnøgle).
TS-07	Maskinen kan ikke registrere et WLAN accesspoint/router med aktiveret WPS. Hvis du vil oprette forbindelse med WPS, skal du betjene både maskinen og WLAN accesspointet/routeren. Kontroller forbindelsesmetoden for WPS på WLAN accesspointet/routeren, og prøv at starte igen. Se den dokumentation, der følger med WLAN accesspointet/routeren, spørg producenten af WLAN accesspointet/routeren, eller spørg din netværksadministrator, hvis du ikke ved, hvordan du betjener WLAN accesspoint/routeren med WPS.



Fejlkode	Problem og anbefalede løsninger
TS-08	<p>Der er fundet to eller flere WLAN accesspoints med aktiveret WPS.</p> <ul style="list-style-type: none"><li>• Kontroller, at der kun er ét WLAN trådløst accesspoint/én router inden for rækkevidde med aktiveret WPS, og prøv igen.</li><li>• Prøv at starte igen efter nogle minutter for at undgå indvirkninger fra andre accesspoints.</li></ul>



## Relaterede informationer

- [Udskriv WLAN-rapporten](#)

### Relaterede emner:

- [Min Brother-maskinen kan ikke udskrive via netværket](#)
- [Jeg vil kontrollere, at mine netværksenheder fungerer korrekt](#)
- [Konfigurer maskinen til et trådløst netværk med éttryks-metoden i Wi-Fi Protected Setup™ \(WPS\)](#)
- [Konfigurer maskinen til et trådløst netværk med PIN-metoden i Wi-Fi Protected Setup™ \(WPS\)](#)
- [Konfigurer maskinen til et trådløst netværk med brug af konfigurationsguiden på maskinens kontrolpanel](#)
- [Konfigurer maskinen til et trådløst netværk, når SSID'et ikke rundsendes](#)
- [Konfiguration af maskinen til et trådløst virksomhedsnetværk](#)

## Konfiguration af SNTP-protokollen med Web Based Management

Konfigurer SNTP-protokollen til at synkronisere tiden, maskinen bruger til godkendelse, med tiden på en SNTP-tidsserver.

1. Start din webbrowser.
2. Indtast "https://maskinens IP-adresse" i browserens adresselinje (hvor "maskinens IP-adresse" er IP-adressen for maskinen).

Eksempel:

https://192.168.1.2

3. Hvis maskinen spørger om en adgangskode, skal du skrive den og derefter klikke på .
4. Klik på fanen **Network (Netværk)**.
5. Klik på menuen **Protocol (Protokol)** i venstre navigationslinje.
6. Markér afkrydsningsfeltet **SNTP** for at aktivere indstillingerne.
7. Klik på **Submit (Send)**.
8. Genstart Brother-maskinen for at aktivere konfigurationen.
9. Klik på **Advanced Settings (Avancerede indstillinger)** ved siden af SNTP-afkrydsningsfeltet.
10. Vælg den profil, du vil konfigurere eller ændre.

Indstilling	Beskrivelse
<b>Status</b>	Viser, om SNTP-protokollen er aktiveret eller deaktiveret.
<b>Synchronization Status (Synkroniseringsstatus)</b>	Kontroller den seneste synkroniseringsstatus.
<b>SNTP Server Method (SNTP-servermetode)</b>	Markér <b>AUTO</b> eller <b>STATIC (STATISK)</b> . <ul style="list-style-type: none"><li>• <b>AUTO</b> Hvis du har en DHCP-server på netværket, henter SNTP-serveren automatisk adressen fra denne server.</li><li>• <b>STATIC (STATISK)</b> Skriv den adresse, du vil bruge.</li></ul>
<b>Primary SNTP Server Address (Primær SNTP-serveradresse)</b> <b>Secondary SNTP Server Address (Sekundær SNTP-serveradresse)</b>	Skriv serveradressen (op til 64 tegn). Den sekundære SNTP-serveradresse anvendes som en backup til den primære SNTP-serveradresse. Hvis den primære server ikke er tilgængelig, kontakter maskinen den sekundære SNTP-server.
<b>Primary SNTP Server Port (Primær SNTP-serverport)</b> <b>Secondary SNTP Server Port (Sekundær SNTP-serverport)</b>	Skriv portnummeret (1-65535). Den sekundære SNTP-serverport anvendes som en backup til den primære SNTP-serverport. Hvis den primære port ikke er tilgængelig, kontakter maskinen den sekundære SNTP-port.
<b>Synchronization Interval (Synkroniseringsinterval)</b>	Skriv antallet af timer mellem serversynkroniseringsforsøg (1-168 timer).

11. Klik på **Submit (Send)**.



### Relaterede informationer

- [Avancerede netværksfunktioner](#)

## **Tekniske oplysninger til avancerede brugere**

- [Nulstilling af netværksindstillingerne til fabriksstandard](#)

## Nulstilling af netværksindstillingerne til fabriksstandard

Du kan bruge maskinens kontrolpanel til at nulstille printerserveren til dens standardfabriksindstillinger. Dette nulstiller alle oplysninger, f.eks. adgangskode og IP-adresse.



- Denne funktion gendanner alle kabelforbundne (kun understøttede modeller) og trådløse netværksindstillinger til fabriksindstillingerne.
- Du kan også nulstille printerserveren til fabriksindstillingerne ved hjælp af BRAdmin Light, BRAdmin Professional eller Web Based Management.

>> [HL-L3210CW/HL-L3230CDW](#)

>> [HL-L3270CDW](#)

### HL-L3210CW/HL-L3230CDW

1. Tryk på ▲ eller ▼ for at vælge indstillingen [Netværk], og tryk derefter på **OK**.
2. Tryk på ▲ eller ▼ for at vælge indstillingen [Netværksnulst.], og tryk derefter på **OK**.
3. Følg anvisningerne på maskinen for at nulstille netværksindstillingerne.  
Maskinen genstarter.

### HL-L3270CDW

1. Tryk på  [Indstill.] > [Alle indstillinger] > [Netværk] > [Netværksnulst.].
2. [OK at genstarte?] vises. Hold [Ja] nede i to sekunder for at bekræfte.  
Maskinen genstarter.



### Relaterede informationer

- [Tekniske oplysninger til avancerede brugere](#)

## **Sikkerhed**

- [Lås maskinindstillingerne](#)
- [Netværkssikkerhedsfunktioner](#)

## Lås maskinindstillingerne

Før du aktiverer maskinens adgangslås, skal du være omhyggelig med at skrive din adgangskode ned. Hvis du glemmer adgangskoden, skal du nulstille alle de adgangskoder, der er gemt i maskinen, ved at kontakte din administrator eller Brother Support.

- [Oversigt over indstillingslås](#)

## Oversigt over indstillingslås

Brug funktionen Indstillingslås til at blokere uautoriseret adgang til maskinens indstillinger.

Når Indstillingslås er indstillet til Til, kan du ikke få adgang til maskinens indstillinger uden at indtaste adgangskoden.

- [Indstil adgangskode for indstillingslåsen](#)
- [Ændring af adgangskode for Setting Lock](#)
- [Aktivering af indstillingslås](#)

## Indstil adgangskode for indstillingslåsen



>> [HL-L3210CW/HL-L3230CDW](#)

>> [HL-L3270CDW](#)

### HL-L3210CW/HL-L3230CDW

1. Tryk på ▲ eller ▼ for at få vist indstillingen [Gen. opsætning], og tryk derefter på **OK**.
2. Tryk på ▲ eller ▼ for at få vist indstillingen [Indstil lås], og tryk derefter på **OK**.
3. Indtast et firecifret nummer som adgangskode.  
Den enkelte ciffer indtastes ved at trykke på ▲ eller ▼ for at vælge et tal, og tryk derefter på **OK**.
4. Indtast den nye adgangskode, når displayet viser [Bekræft:].

### HL-L3270CDW

1. Tryk på  [Indstill.] > [Alle indstillinger] > [Gen. opsætning] > [Indst. lås].
2. Indtast et firecifret nummer som adgangskode.
3. Tryk på [OK].
4. Indtast den nye adgangskode, når displayet viser [Kontroller].
5. Tryk på [OK].
6. Tryk på .



### Relaterede informationer

- [Oversigt over indstillingslås](#)



## Ændring af adgangskode for Setting Lock



>> [HL-L3210CW/HL-L3230CDW](#)

>> [HL-L3270CDW](#)

### HL-L3210CW/HL-L3230CDW

1. Tryk på ▲ eller ▼ for at få vist indstillingen [Gen. opsætning], og tryk derefter på **OK**.
2. Tryk på ▲ eller ▼ for at få vist indstillingen [Indstil lås], og tryk derefter på **OK**.
3. Tryk på ▲ eller ▼ for at vælge indstillingen [Indst. password], og tryk derefter på **OK**.
4. Indtast den aktuelle firecifrede adgangskode.  
Det enkelte ciffer indtastes ved at trykke på ▲ eller ▼ for at vælge et tal, og tryk derefter på **OK**.
5. Indtast et nyt, firecifret kodeord.  
Den enkelte ciffer indtastes ved at trykke på ▲ eller ▼ for at vælge et tal, og tryk derefter på **OK**.
6. Indtast den nye adgangskode, når displayet viser [Bekræft:].

### HL-L3270CDW

1. Tryk på  [Indstill.] > [Alle indstillinger] > [Gen. opsætning] > [Indst. lås] > [Indst. password].
2. Indtast den nuværende firecifrede adgangskode.
3. Tryk på [OK].
4. Indtast en ny firecifret adgangskode.
5. Tryk på [OK].
6. Indtast den nye adgangskode, når displayet viser [Kontroller].
7. Tryk på [OK].
8. Tryk på .

### Relaterede informationer

- [Oversigt over indstillingslås](#)

## Aktivering af indstillingslås

>> [HL-L3210CW/HL-L3230CDW](#)

>> [HL-L3270CDW](#)

### HL-L3210CW/HL-L3230CDW

1. Tryk på ▲ eller ▼ for at få vist indstillingen [Gen. opsætning], og tryk derefter på **OK**.
2. Tryk på ▲ eller ▼ for at få vist indstillingen [Indstil lås], og tryk derefter på **OK**.
3. Tryk på **OK**, når LCD-skærmen viser [Til].
4. Indtast den aktuelle firecifrede adgangskode.  
Det enkelte ciffer indtastes ved at trykke på ▲ eller ▼ for at vælge et tal, og tryk derefter på **OK**.

### HL-L3270CDW

1. Tryk på  [Indstill.] > [Alle indstillinger] > [Gen. opsætning] > [Indst. lås] > [Lås Fra⇒Til].
2. Indtast den nuværende firecifrede adgangskode.
3. Tryk på [OK].



### Relaterede informationer

- [Oversigt over indstillingslås](#)

## Netværkssikkerhedsfunktioner

- [Før brug af netværkssikkerhedsfunktioner](#)
- [Secure Function Lock 3.0](#)
- [Sikker administration af din netværksmaskine med SSL/TLS](#)
- [Sikker afsendelse af e-mail](#)
- [Brug af IEEE 802.1x-godkendelse for et kabelbaseret eller trådløst netværk](#)
- [Gem udskriftslog på netværk](#)

## Før brug af netværkssikkerhedsfunktioner

Din Brother-maskine anvender nogle af de nyeste protokoller til netværkssikkerhed og kryptering, der fås på markedet i dag. Disse netværksfunktioner kan integreres i din overordnede plan for netværkssikkerhed og være med til at beskytte dine data samt forhindre uautoriseret adgang til maskinen.



Vi anbefaler at deaktivere protokollerne Telnet, FTP-server og TFTP. Adgang til maskinen via disse protokoller er ikke sikker.



### Relaterede informationer

- [Netværkssikkerhedsfunktioner](#)

## Secure Function Lock 3.0

Brothers Secure Function Lock 3.0 øger sikkerheden ved at begrænse tilgængelige funktioner på Brother-maskinen.

- [Før brug af Secure Function Lock 3.0](#)
- [Konfiguration af Secure Function Lock 3.0 med Web Based Management](#)
- [Konfiguration af offentlig tilstand for Secure Function Lock 3.0](#)
- [Yderligere funktioner i Secure Function Lock 3.0](#)

## Før brug af Secure Function Lock 3.0

Brug Secure Function Lock (sikker funktionslås) til at konfigurere adgangskoder, indstille specifikke brugersidegrænser og give adgang til nogle af eller alle de angivne funktioner.

Du kan konfigurere og ændre følgende indstillinger for Secure Function Lock 3.0 med Web Based Management eller BRAdmin Professional (Windows):

- **Print (Udskriv)**

Udskrivning omfatter udskriftsjob sendt via AirPrint, Google Cloud Print™ og Brother iPrint&Scan.

Hvis du registrerer brugeres login-navne på forhånd, behøver de ikke at indtaste deres adgangskoder, når de bruger udskrivningsfunktionen.

- **Color Print (Farveudskrivning)**
- **Web Connect (Webtilslutning)** (kun understøttede modeller)
- **Page Limits (Sidegrænser)**
- **Page Counters (Sidetællere)**



### Relaterede informationer

- [Secure Function Lock 3.0](#)

## Konfiguration af Secure Function Lock 3.0 med Web Based Management

1. Start din webbrowser.
2. Indtast "https://maskinens IP-adresse" i browserens adresselinje (hvor "maskinens IP-adresse" er IP-adressen for maskinen).  
Eksempel:  
https://192.168.1.2
3. Hvis maskinen spørger om en adgangskode, skal du skrive den og derefter klikke på .
4. Klik på fanen **Administrator**.
5. Klik på menuen **Restriction Management (Begrænsningsstyring)** eller **User Restriction Function (Brugerbegrænsningsfunktion)** i venstre navigationslinje.
6. Vælg **Secure Function Lock (Sikker funktionslås)**.
7. Klik på **Submit (Send)**.
8. Klik på menuen **Restricted Functions (Begrænsede funktioner)** i venstre navigationslinje.
9. Skriv et gruppenavn eller et brugernavn i feltet **User List / Restricted Functions (Brugerliste/begrænsede funktioner)**.
10. Marker et afkrydsningsfelt for at tillade, eller fjern markeringen i et afkrydsningsfelt for at begrænse den anførte funktion i kolonnen **Print (Udskriv)** og andre kolonner.
11. Markér afkrydsningsfeltet **On (Til)** i kolonnen **Page Limits (Sidegrænser)**, og skriv det maksimale antal i feltet **Max. Pages (Maks. sider)** for at konfigurere det maksimale antal sider.
12. Klik på **Submit (Send)**.
13. Klik på menuen **User List (Brugerliste)** i venstre navigationslinje.
14. Indtast et brugernavn i feltet **User List (Brugerliste)**.
15. Indtast en firecifret adgangskode i feltet **PIN Number (PIN-nummer)**.
16. Vælg **User List / Restricted Functions (Brugerliste/begrænsede funktioner)** fra rullelisten for den enkelte bruger.
17. Klik på **Submit (Send)**.



### Relaterede informationer

- [Secure Function Lock 3.0](#)

## Konfiguration af offentlig tilstand for Secure Function Lock 3.0

Brug skærmen Secure Function Lock til at konfigurere offentlig tilstand, der begrænser de funktioner, som er tilgængelige for offentlige brugere. Offentlige brugere behøver ikke at indtaste en adgangskode for at bruge funktionerne, der vælges under denne indstilling.



Offentlig tilstand omfatter udskriftsjob, der er sendt via Google Cloud Print™, Brother iPrint&Scan og CUPS-driver (Mac).

1. Start din webbrowser.
2. Indtast "https://maskinens IP-adresse" i browserens adresselinje (hvor "maskinens IP-adresse" er IP-adressen for maskinen).  
Eksempel:  
https://192.168.1.2
3. Hvis maskinen spørger om en adgangskode, skal du skrive den og derefter klikke på .
4. Klik på fanen **Administrator**.
5. Klik på menuen **Restriction Management (Begrænsningsstyring)** eller **User Restriction Function (Brugerbegrænsningsfunktion)** i venstre navigationslinje.
6. Vælg **Secure Function Lock (Sikker funktionslås)**.
7. Klik på **Submit (Send)**.
8. Klik på menuen **Restricted Functions (Begrænsede funktioner)** i venstre navigationslinje.
9. Markér et afkrydsningsfelt for at tillade, eller fjern markeringen i et afkrydsningsfelt for at begrænse den anførte funktion i rækken **Public Mode (Offentlig tilstand)**.
10. Klik på **Submit (Send)**.



### Relaterede informationer

- [Secure Function Lock 3.0](#)

#### Relaterede emner:

- [Registrer maskinen med Google Cloud Print vha. Web Based Management](#)



## Yderligere funktioner i Secure Function Lock 3.0

Konfigurer følgende funktioner på skærmen Secure Function Lock (sikker funktionslås):

### All Counter Reset (Nulstil alle tællere)

Klik på **All Counter Reset (Nulstil alle tællere)** i kolonnen **Page Counters (Sidetællere)** for at nulstille sidetælleren.

### Export to CSV file (Eksportér til CSV-fil)

Klik på **Export to CSV file (Eksportér til CSV-fil)** for at eksportere den aktuelle sidetæller inklusive **User List / Restricted Functions (Brugerliste/begrænsede funktioner)**-information som en CSV-fil.

### Last Counter Record (Sidste tællerregistrering)

Klik på **Last Counter Record (Sidste tællerregistrering)**, hvis maskinen skal bevare sidetællingen, efter at tælleren er nulstillet.



### Relaterede informationer

- [Secure Function Lock 3.0](#)

## **Sikker administration af din netværksmaskine med SSL/TLS**

- [Introduktion til SSL/TLS](#)
- [Certifikater og Web Based Management](#)
- [Sikker administration af netværksmaskinen med Web Based Management](#)
- [Administration af netværksmaskinens sikkerhed med BRAdmin Professional \(Windows\)](#)
- [Sikker udskrivning med SSL/TLS](#)

## Introduktion til SSL/TLS

SSL (Secure Socket Layer) eller TLS (Transport Layer Security) er en effektiv metode til at beskytte data, der sendes over LAN- eller WAN-netværk. Det krypterer data, der sendes over et netværk, som f.eks. et udskriftsjob, så dataene ikke kan læses af uautoriserede personer.

SSL/TLS kan konfigureres i både kabelbaserede og trådløse netværk og samarbejder med andre former for sikkerhed f.eks. WPA-nøgler og firewalls.



### Relaterede informationer

- [Sikker administration af din netværksmaskine med SSL/TLS](#)
  - [Hurtigt overblik over SSL/TLS](#)
  - [Fordele ved at bruge SSL/TLS](#)

## Hurtigt overblik over SSL/TLS

SSL/TLS blev oprindeligt lavet til at beskytte oplysninger på internettet, især data der blev sendt mellem webbrowsere og servere. Hvis du f.eks. bruger Internet Explorer i forbindelse med din netbank, og hvis https:// vises med en lille hængelås i webbrowseren, så bruger du SSL. SSL udviklede sig derefter til også at indgå i andre programmer, f.eks. Telnet-, printer- og FTP-software, og blev en universel løsning for onlinesikkerhed. Det bruges stadig i sit oprindelige design af mange onlineforhandlere og banker til at beskytte følsomme data, f.eks. kreditkortnumre, kundeoplysninger osv.

SSL/TLS bruger ekstremt høje krypteringsniveauer og nyder tillid fra pengeinstitutter over alt i verden.



### Relaterede informationer

- [Introduktion til SSL/TLS](#)

## Fordele ved at bruge SSL/TLS

Den primære fordel ved at bruge SSL/TLS på Brother-maskiner er sikkerheden ved udskrivning på et IP-netværk, da uautoriserede brugere ikke kan læse de data, der sendes til maskinen. SSL's primære salgsargument er, at det kan bruges til sikker udskrivning af fortrolige data. Eksempelvis kan en HR-afdeling i en stor virksomhed regelmæssigt have brug for at udskrive mange lønsedler. Uden kryptering kan dataene på de pågældende lønsedler læses af andre netværksbrugere. Men hvis der bruges SSL/TLS, får personer, der forsøger at opsnappe dataene, kun vist en side med forvirrende kode i stedet for den faktiske lønseddel.



### Relaterede informationer

- [Introduktion til SSL/TLS](#)

## **Certifikater og Web Based Management**

Du skal konfigurere et certifikat for at administrere din Brother-maskine sikkert på netværket med SSL/TLS. Du skal bruge Web Based Management til at konfigurere et certifikat.

- [Understøttede sikkerhedscertifikatfunktioner](#)
- [Oprettelse og installation af certifikat](#)
- [Administration af flere certifikater](#)

## Understøttede sikkerhedscertifikatfunktioner

Brother-maskinen understøtter brugen af flere sikkerhedscertifikater, der giver mulighed for sikker administration, godkendelse og kommunikation med maskinen. Følgende sikkerhedscertifikatfunktioner kan anvendes sammen med maskinen:

- SSL/TLS-kommunikation
- SSL-kommunikation for SMTP
- IEEE 802.1x-godkendelse

Brother-maskinen understøtter følgende:

- Præinstalleret certifikat

Din maskine har et præinstalleret, selvsigneret certifikat. Med dette certifikat kan du bruge SSL/TLS-kommunikation uden at oprette eller installere et andet certifikat.



---

Det præinstallerede, selvsignerede certifikat beskytter din kommunikation op til et vist niveau. Vi anbefaler brug af et certifikat, der er udstedt af en pålidelig organisation, for at opnå bedre sikkerhed.

---

- Selvsigneret certifikat

Denne printserver udsteder sit eget certifikat. Med dette certifikat kan du nemt bruge SSL/TLS-kommunikation uden at oprette eller installere et andet certifikat fra et nøglecenter.

- Certifikat fra et nøglecenter

Der er to måder, hvorpå du kan installere et certifikat fra et nøglecenter. Hvis du allerede har et certifikat fra et nøglecenter, eller hvis du vil bruge et certifikat fra et eksternt nøglecenter, der er tillid til:

- Ved brug af en CSR (Certificate Signing Request) fra denne printserver.
- Import af et certifikat og en privat nøgle.

- Nøglecentercertifikat

For at bruge et certifikat fra et nøglecenter, der identificerer nøglecenteret og ejer sin private nøgle, skal du importere dette nøglecertifikat fra nøglecenteret før konfiguration af netværkets sikkerhedsfunktioner.



- 
- Hvis du skal bruge SSL/TLS-kommunikation, anbefaler vi, at du kontakter systemadministratoren først.
  - Når du nulstiller printserveren til standardfabriksindstilling, slettes det installerede certifikat og den private nøgle. Hvis du vil bevare samme certifikat og den private nøgle efter nulstilling af serveren, skal disse eksporteres før nulstilling og derefter installeres igen.
- 



### Relaterede informationer

- [Certifikater og Web Based Management](#)
-

## Oprettelse og installation af certifikat

- [Trinvis vejledning til oprettelse og installation af certifikat](#)
- [Oprettelse og installation af selvsigneret certifikat](#)
- [Oprettelse og installation af certifikat fra nøglecenter](#)
- [Import og eksport af et nøglecentercertifikat](#)



## Trinvis vejledning til oprettelse og installation af certifikat

Der er to indstillinger ved valg af et sikkerhedscertifikat: brug et selvsigneret certifikat eller brug et certifikat fra et nøglecenter (CA).

Dette er en kort oversigt over de nødvendige handlinger, baseret på den indstilling du vælger.

### Indstilling 1

#### Selvsigneret certifikat

1. Opret et selvsigneret certifikat med Web Based Management.
2. Installer det selvsignerede certifikat på computeren.

### Indstilling 2

#### Certifikat fra et nøglecenter

1. Opret en anmodning om certifikatunderskrift (CSR) ved at bruge Web Based Management.
2. Installer det certifikat, der er udstedt af nøglecenteret, på din Brother-maskine med Web Based Management.
3. Installer certifikatet på computeren.



#### Relaterede informationer

- [Oprettelse og installation af certifikat](#)

## **Oprettelse og installation af selvsigneret certifikat**

- [Oprettelse af selvsigneret certifikat](#)
- [Installation af det selvsignerede certifikat for Windows-brugere med administratorrettigheder](#)
- [Import og eksport af selvsigneret certifikat på din Brother-maskine](#)

## Oprettelse af selvsigneret certifikat

1. Start din webbrowser.
2. Indtast "https://maskinens IP-adresse" i browserens adresselinje (hvor "maskinens IP-adresse" er IP-adressen for maskinen).

F.eks.:

https://192.168.1.2



- Hvis du anvender et domænenavn-system eller aktiverer et NetBIOS-navn, kan du indtaste et andet navn, såsom "DeltPrinter", i stedet for IP-adressen.
  - F.eks.:  
https://SharedPrinter
- Hvis du aktiverer et NetBIOS-navn, kan du også bruge nodenavnet.
  - F.eks.:  
https://brnxxxxxxxxxxxx
- NetBIOS-navnet kan du finde på netværkskonfigurationsrapporten.
- Ved brug af en Mac skal du gå til Web Based Management ved at klikke på maskinens ikon på **Status Monitor**-skærmen.

3. Hvis maskinen spørger om en adgangskode, skal du skrive den og derefter klikke på .
4. Klik på fanen **Network (Netværk)**.
5. Klik på fanen **Security (Sikkerhed)**.
6. Klik på menuen **Certificate (Certifikat)** i venstre navigationslinje.
7. Klik på **Create Self-Signed Certificate (Opret selvsigneret certifikat)**.
8. Indtast et **Common Name (Fælles navn)** og en **Valid Date (Gyldig dato)**.
  - Længden af **Common Name (Fælles navn)** er mindre end 64 byte. Indtast en identifikator, f.eks. en IP-adresse, et nodenavn eller domænenavn, der skal bruges til at få adgang til maskinen via SSL/TLS-kommunikation. Nodenavnet vises som standard.
  - Der vises en advarsel, hvis du bruger en IPPS- eller HTTPS-protokol og indtaster et andet navn i URL'en end det **Common Name (Fælles navn)**, der bruges til det selvsignerede certifikat.
9. Vælg din indstilling af rullelisten **Public Key Algorithm (Algoritme til offentlig nøgle)**. Standardindstillingen er, at funktionen er slået **RSA(2048bit)**.
10. Vælg din indstilling af rullelisten **Digest Algorithm (Indlæs og afprøv algoritme)**. Standardindstillingen er, at funktionen er slået **SHA256**.
11. Klik på **Submit (Send)**.
12. Klik på fanen **Network (Netværk)**.
13. Klik på menuen **Protocol (Protokol)** i venstre navigationslinje.
14. Klik på **HTTP Server Settings (HTTP-serverindstillinger)**.
15. Vælg det certifikat, der skal konfigureres, på rullelisten **Select the Certificate (Vælg certifikat)**.
16. Klik på **Submit (Send)**.
17. Klik på **Yes (Ja)** for at genstarte printserveren.

Det selvsignerede certifikat oprettes og gemmes i maskinens hukommelse.

Hvis du vil bruge SSL/TLS-kommunikation, skal det selvsignerede certifikat være installeret på computeren.



## Relaterede informationer

- Oprettelse og installation af selvsigneret certifikat

## Installation af det selvsignerede certifikat for Windows-brugere med administratorrettigheder

Følgende trin gælder Microsoft Internet Explorer. Hvis du bruger en anden webbrowser, skal du bruge dokumentationen til din webbrowser for at få hjælp til installation af certifikater.

1. Gør et af følgende:

- (Windows 7 og Windows Server 2008)

Klik på  (**Start**) > **Alle programmer**.



- (Windows 8)

Højreklik på ikonet  (**Internet Explorer**) på proceslinjen.

- (Windows 10 og Windows Server 2016)

Klik på  > **Windows Tilbehør**.

- (Windows Server 2012 og Windows Server 2012 R2)

Klik på  (**Internet Explorer**), og højreklik derefter på ikonet  (**Internet Explorer**), der vises på proceslinjen.

2. Højreklik på **Internet Explorer**, og klik derefter på **Kør som administrator**.



Hvis **Mere** vises, skal du klikke på **Mere**.

Hvis skærbilledet **Kontrol af brugerkonti** vises, skal du klikke på **Ja**.

3. Indtast "http://maskinens IP-adresse" i din browsers adresselinje for at få adgang til din maskine (hvor "maskinens IP-adresse" er maskinens IP-adresse eller det nodenavn, som du har tildelt certifikatet).
4. Klik på **Fortsæt til dette websted (anbefales ikke)**.
5. Klik på **Certifikatfejl**, og klik derefter på **Vis certifikat**.

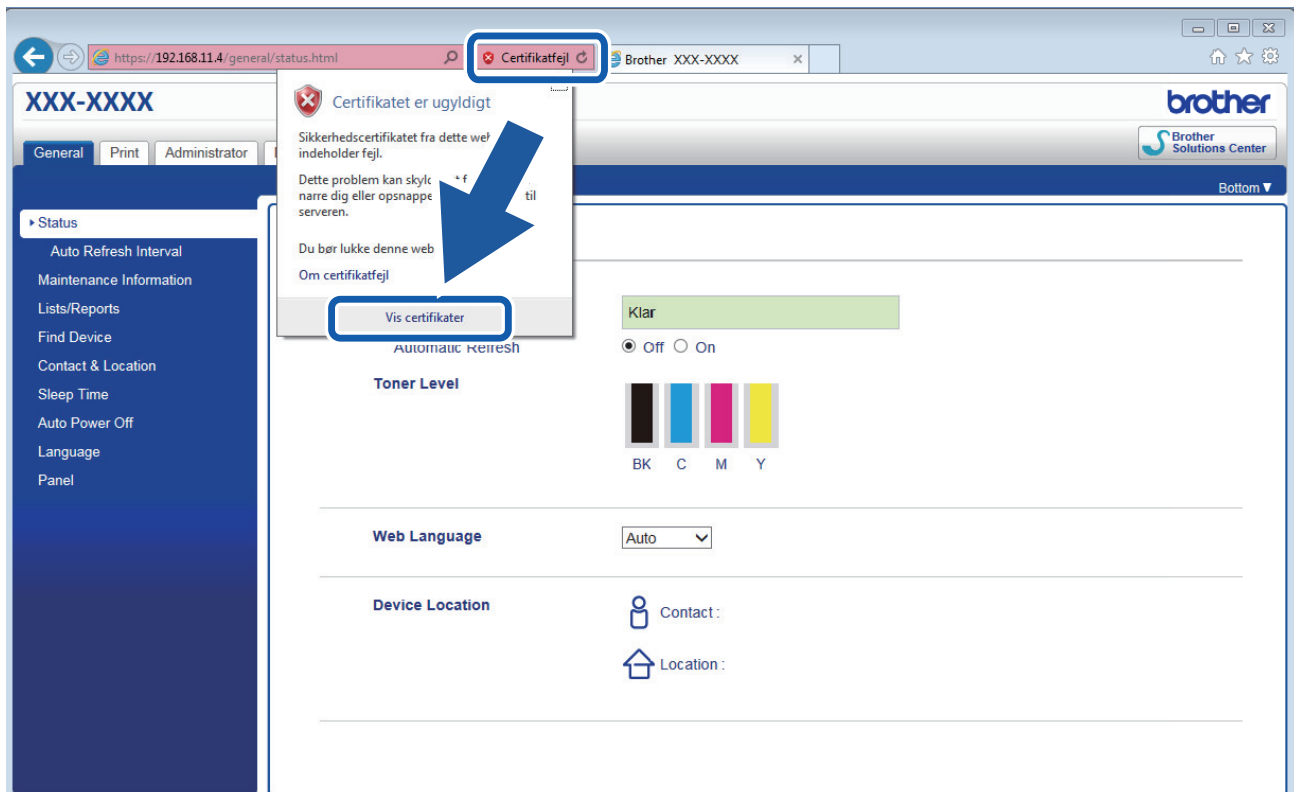

6. Klik på **Installer certifikat...**
7. Når **Guiden Certifikatimport** vises, skal du klikke på **Næste**.
8. Vælg **Placer alle certifikater i følgende certifikatlager**, og klik derefter på **Gennemse...**
9. Vælg **Rodnøglecentre, der er tillid til**, og klik derefter på **OK**.
10. Klik på **Næste**.
11. Klik på **Udfør**.
12. Klik på **Ja**, hvis aftrykket er korrekt.
13. Klik på **OK**.

Det selvsignerede certifikat er nu installeret på computeren, og SSL/TLS-kommunikation er tilgængelig.

### ✓ Relaterede informationer

- [Oprettelse og installation af selvsigneret certifikat](#)

---

[Hjem](#) > [Sikkerhed](#) > [Netværkssikkerhedsfunktioner](#) > [Sikker administration af din netværksmaskine med SSL/TLS](#) > [Certifikater og Web Based Management](#) > [Oprettelse og installation af certifikat](#) > [Oprettelse og installation af selvsigneret certifikat](#) > [Import og eksport af selvsigneret certifikat på din Brother-maskine](#)

## **Import og eksport af selvsigneret certifikat på din Brother-maskine**

Du kan gemme det selvsignerede certifikat på din Brother-maskine og administrere det ved at importere og eksportere.

- [Import af selvsigneret certifikat](#)
- [Eksport af selvsigneret certifikat](#)

## Import af selvsigneret certifikat

1. Start din webbrowser.
2. Indtast "https://maskinens IP-adresse" i browserens adresselinje (hvor "maskinens IP-adresse" er IP-adressen for maskinen).

F.eks.:

https://192.168.1.2



- Hvis du anvender et domænenavn-system eller aktiverer et NetBIOS-navn, kan du indtaste et andet navn, såsom "DeltPrinter", i stedet for IP-adressen.
  - F.eks.:  
https://SharedPrinterHvis du aktiverer et NetBIOS-navn, kan du også bruge nodenavnet.
  - F.eks.:  
https://brnxxxxxxxxxxxxNetBIOS-navnet kan du finde på netværkskonfigurationsrapporten.
- Ved brug af en Mac skal du gå til Web Based Management ved at klikke på maskinens ikon på **Status Monitor**-skærmen.

3. Hvis maskinen spørger om en adgangskode, skal du skrive den og derefter klikke på .
4. Klik på fanen **Network (Netværk)**.
5. Klik på fanen **Security (Sikkerhed)**.
6. Klik på menuen **Certificate (Certifikat)** i venstre navigationslinje.
7. Klik på **Import Certificate and Private Key (Importer certifikat og privat nøgle)**.
8. Gennemse for den fil, du vil importere.
9. Indtast adgangskoden, hvis filen er krypteret, og klik derefter på **Submit (Send)**.

Det selvsignerede certifikat er importeret til din maskine.

Hvis du vil bruge SSL/TLS-kommunikation, skal det selvsignerede certifikat også være installeret på computeren. Kontakt din netværksadministrator.



### Relaterede informationer

- [Import og eksport af selvsigneret certifikat på din Brother-maskine](#)



## Eksport af selvsigneret certifikat

1. Start din webbrowser.
2. Indtast "https://maskinens IP-adresse" i browserens adresselinje (hvor "maskinens IP-adresse" er IP-adressen for maskinen).  
F.eks.:  
https://192.168.1.2



- Hvis du anvender et domænenavn-system eller aktiverer et NetBIOS-navn, kan du indtaste et andet navn, såsom "DeltPrinter", i stedet for IP-adressen.
  - F.eks.:  
https://SharedPrinterHvis du aktiverer et NetBIOS-navn, kan du også bruge nodenavnet.
  - F.eks.:  
https://brnxxxxxxxxxxxxNetBIOS-navnet kan du finde på netværkskonfigurationsrapporten.
- Ved brug af en Mac skal du gå til Web Based Management ved at klikke på maskinens ikon på **Status Monitor**-skærmen.

3. Hvis maskinen spørger om en adgangskode, skal du skrive den og derefter klikke på .
4. Klik på fanen **Network (Netværk)**.
5. Klik på fanen **Security (Sikkerhed)**.
6. Klik på menuen **Certificate (Certifikat)** i venstre navigationslinje.
7. Klik på **Export (Eksport)**, der vises med **Certificate List (Certifikatliste)**.
8. Hvis du vil kryptere filen, skal du indtaste en adgangskode i feltet **Enter password (Indtast adgangskode)**. Hvis feltet **Enter password (Indtast adgangskode)** er tomt, bliver din outputfil ikke krypteret.
9. Indtast printerens adgangskoden igen i feltet **Retype password (Gentag adgangskode)**, og klik dernæst på **Submit (Send)**.
10. Klik på **Gem**.
11. Vælg den placering, hvor filen skal gemmes.

Det selvsignerede certifikat eksporteres til computeren.

Du kan også importere det selvsignerede certifikat til din computer.



### Relaterede informationer

- [Import og eksport af selvsigneret certifikat på din Brother-maskine](#)

## Oprettelse og installation af certifikat fra nøglecenter

Hvis du allerede har et certifikat fra et eksternt pålideligt nøglecenter, kan du gemme certifikatet og den private nøgle på maskinen og administrere dem via import og eksport. Hvis du ikke har et certifikat fra et eksternt pålideligt nøglecenter, skal du oprette en anmodning om certifikatunderskrift (CSR), sende den til et nøglecenter til godkendelse og installere det returnerede certifikat på din maskine.

- [Oprettelse af Certificate Signing Request \(CSR\)](#)
- [Installer et certifikat på din Brother-maskine](#)
- [Import og eksport af certifikat og privat nøgle](#)

## Oprettelse af Certificate Signing Request (CSR)

En Certificate Signing Request (CSR) er en anmodning, der sendes til et nøglecenter (CA) for at få godkendt de oplysninger, som findes i certifikatet.

Vi anbefaler, at du installerer et nøglecenter-rodcertifikat på din computer, før der oprettes en CSR.

1. Start din webbrowser.
2. Indtast "https://maskinens IP-adresse" i browserens adresselinje (hvor "maskinens IP-adresse" er IP-adressen for maskinen).

F.eks.:

https://192.168.1.2



- Hvis du anvender et domænenavn-system eller aktiverer et NetBIOS-navn, kan du indtaste et andet navn, såsom "DeltPrinter", i stedet for IP-adressen.
  - F.eks.:  
https://SharedPrinterHvis du aktiverer et NetBIOS-navn, kan du også bruge nodenavnet.
  - F.eks.:  
https://brnxxxxxxxxxxxxNetBIOS-navnet kan du finde på netværkskonfigurationsrapporten.
- Ved brug af en Mac skal du gå til Web Based Management ved at klikke på maskinens ikon på **Status Monitor**-skærmen.

3. Hvis maskinen spørger om en adgangskode, skal du skrive den og derefter klikke på .
4. Klik på fanen **Network (Netværk)**.
5. Klik på fanen **Security (Sikkerhed)**.
6. Klik på menuen **Certificate (Certifikat)** i venstre navigationslinje.
7. Klik på **Create CSR (Opret CSR)**.
8. Indtast et **Common Name (Fælles navn)** (obligatorisk), og tilføj andre oplysninger om din **Organization (Organisation)** (valgfrit).



- Virksomhedsoplysningerne er nødvendige, så nøglecenteret kan bekræfte din identitet og verificere den over for andre.
- Længden af **Common Name (Fælles navn)** skal være mindre end 64 byte. Indtast en identifikator, f.eks. en IP-adresse, et nodenavn eller domænenavn, der skal bruges til at få adgang til printeren via SSL/TLS-kommunikation. Nodenavnet vises som standard. **Common Name (Fælles navn)** er obligatorisk.
- Der vises en advarsel, hvis du indtaster et andet navn i URL'en end det fællesnavn, der blev brugt til certifikatet.
- Længden af **Organization (Organisation)**, **Organization Unit (Organisationsenhed)**, **City/Locality (By/lokalitet)** og **State/Province (Stat/provins)** skal være mindre end 64 byte.
- Det **Country/Region (Land/område)** skal være en ISO 3166 landekode på to tegn.
- Hvis du konfigurerer en X.509v3-certifikatudvidelse, skal du markere afkrydsningsfeltet **Configure extended partition (Konfigurer udvidet partition)** og derefter vælge **Auto (Register IPv4) (Auto registrer IPv4)** eller **Manual**.

9. Vælg din indstilling af rullelisten **Public Key Algorithm (Algoritme til offentlig nøgle)**. Standardindstillingen er **RSA(2048bit)**.

---

10. Vælg din indstilling af rullelisten **Digest Algorithm (Indlæs og afprøv algoritme)**. Standardindstillingen er **SHA256**.

11. Klik på **Submit (Send)**.

CSR'et vises på skærmen. Gem CSR'et som en fil, eller kopier og indsæt det i en online CSR-formular tilbudt af et nøglecenter.

12. Klik på **Save (Gem)**.



- 
- Følg nøglecenterets politik vedrørende metoden til at afsende en CSR til nøglecenteret.
  - Hvis du bruger en rod fra et virksomhedsnøglecenter for Windows Server 2008/2012/2012 R2/2016, anbefaler vi, at du bruger en webserver til certifikatskabelonen til sikker oprettelse af klientcertifikatet. Hvis du opretter et klientcertifikat til et IEEE 802.1x-miljø med EAP-TLS-godkendelse, anbefaler vi anvendelsen Bruger for certifikatskabelonen. For mere detaljerede oplysninger, gå til **Ofte stillede spørgsmål og fejlfinding** for modellen, på Brothers support-webside [support.brother.com](http://support.brother.com). Søg efter "SSL".
- 



### Relaterede informationer

- [Oprettelse og installation af certifikat fra nøglecenter](#)
-

## Installer et certifikat på din Brother-maskine

Når du modtager et certifikat fra et nøglecenter, skal du følge trinnene nedenfor for at installere det på printerserveren:

Kun et certifikat, der er udstedt med din maskines CSR, kan installeres på maskinen. Når du vil oprette et andet CSR, skal du kontrollere, at certifikatet er installeret, før der oprettes et andet CSR. Opret kun et andet CSR efter installation af certifikatet på maskinen. Hvis ikke, vil det CSR, du opretter før du installerer, være ugyldigt.

1. Start din webbrowser.
2. Indtast "https://maskinens IP-adresse" i browserens adresselinje (hvor "maskinens IP-adresse" er IP-adressen for maskinen).

F.eks.:

https://192.168.1.2



- Hvis du anvender et domænenavn-system eller aktiverer et NetBIOS-navn, kan du indtaste et andet navn, såsom "DeltPrinter", i stedet for IP-adressen.

- F.eks.:

https://SharedPrinter

Hvis du aktiverer et NetBIOS-navn, kan du også bruge nodenavnet.

- F.eks.:

https://brnxxxxxxxxxxxx

NetBIOS-navnet kan du finde på netværkskonfigurationsrapporten.

- Ved brug af en Mac skal du gå til Web Based Management ved at klikke på maskinens ikon på **Status Monitor**-skærmen.

3. Hvis maskinen spørger om en adgangskode, skal du skrive den og derefter klikke på .
4. Klik på fanen **Network (Netværk)**.
5. Klik på fanen **Security (Sikkerhed)**.
6. Klik på menuen **Certificate (Certifikat)** i venstre navigationslinje.
7. Klik på **Install Certificate (Installer certifikat)**.
8. Gennemse for at finde den fil, der indeholder certifikatet udstedt af nøglecenteret, og klik derefter på **Submit (Send)**.

Certifikatet er blevet oprettet og gemt i maskinens hukommelse.

Hvis du vil bruge SSL/TLS-kommunikation, skal rodcertifikatet fra nøglecenteret også installeres på computeren. Kontakt din netværksadministrator.



### Relaterede informationer

- [Oprettelse og installation af certifikat fra nøglecenter](#)

---

[Hjem](#) > [Sikkerhed](#) > [Netværkssikkerhedsfunktioner](#) > [Sikker administration af din netværksmaskine med SSL/TLS](#) > [Certifikater og Web Based Management](#) > [Oprettelse og installation af certifikat](#) > [Oprettelse og installation af certifikat fra nøglecenter](#) > [Import og eksport af certifikat og privat nøgle](#)

## **Import og eksport af certifikat og privat nøgle**

Gem certifikatet og den private nøgle på maskinen, og administrer dem ved at importere og eksportere dem.

- [Import af et certifikat og en privat nøgle](#)
- [Eksport af certifikat og privat nøgle](#)

## Import af et certifikat og en privat nøgle

1. Start din webbrowser.
2. Indtast "https://maskinens IP-adresse" i browserens adresselinje (hvor "maskinens IP-adresse" er IP-adressen for maskinen).  
F.eks.:  
https://192.168.1.2



- Hvis du anvender et domænenavn-system eller aktiverer et NetBIOS-navn, kan du indtaste et andet navn, såsom "DeltPrinter", i stedet for IP-adressen.
  - F.eks.:  
https://SharedPrinterHvis du aktiverer et NetBIOS-navn, kan du også bruge nodenavnet.
  - F.eks.:  
https://brnxxxxxxxxxxxxNetBIOS-navnet kan du finde på netværkskonfigurationsrapporten.
- Ved brug af en Mac skal du gå til Web Based Management ved at klikke på maskinens ikon på **Status Monitor**-skærmen.

3. Hvis maskinen spørger om en adgangskode, skal du skrive den og derefter klikke på .
4. Klik på fanen **Network (Netværk)**.
5. Klik på fanen **Security (Sikkerhed)**.
6. Klik på menuen **Certificate (Certifikat)** i venstre navigationslinje.
7. Klik på **Import Certificate and Private Key (Importer certifikat og privat nøgle)**.
8. Gennemse for den fil, du vil importere.
9. Indtast adgangskoden, hvis filen er krypteret, og klik derefter på **Submit (Send)**.

Certifikatet og den private nøgle importeres til maskinen.

Hvis du vil bruge SSL/TLS-kommunikation, skal rodcertifikatet fra nøglecenteret også være installeret på computeren. Kontakt din netværksadministrator.



### Relaterede informationer

- [Import og eksport af certifikat og privat nøgle](#)

## Eksport af certifikat og privat nøgle

1. Start din webbrowser.
2. Indtast "https://maskinens IP-adresse" i browserens adresselinje (hvor "maskinens IP-adresse" er IP-adressen for maskinen).  
F.eks.:  
https://192.168.1.2



- Hvis du anvender et domænenavn-system eller aktiverer et NetBIOS-navn, kan du indtaste et andet navn, såsom "DeltPrinter", i stedet for IP-adressen.
  - F.eks.:  
https://SharedPrinterHvis du aktiverer et NetBIOS-navn, kan du også bruge nodenavnet.
  - F.eks.:  
https://brnxxxxxxxxxxxxNetBIOS-navnet kan du finde på netværkskonfigurationsrapporten.
- Ved brug af en Mac skal du gå til Web Based Management ved at klikke på maskinens ikon på **Status Monitor**-skærmen.

3. Hvis maskinen spørger om en adgangskode, skal du skrive den og derefter klikke på .
4. Klik på fanen **Network (Netværk)**.
5. Klik på fanen **Security (Sikkerhed)**.
6. Klik på menuen **Certificate (Certifikat)** i venstre navigationslinje.
7. Klik på **Export (Eksport)**, der vises med **Certificate List (Certifikatliste)**.
8. Indtast en adgangskode, hvis du vil kryptere filen.  
Hvis der ikke indtastes en adgangskode, krypteres udskriften ikke.
9. Gentag adgangskoden for at bekræfte den, og klik derefter på **Submit (Send)**.
10. Klik på **Gem**.
11. Vælg den placering, hvor filen skal gemmes.

Certifikatet og den private nøgle eksporteres til computeren.

Du kan også importere certifikatet til din computer.



### Relaterede informationer

- [Import og eksport af certifikat og privat nøgle](#)



## Import og eksport af et nøglecentercertifikat

Du kan importere, eksportere og gemme nøglecentercertifikater på Brother-maskinen.

- [Import af et nøglecentercertifikat](#)
- [Eksport af et nøglecentercertifikat](#)

## Import af et nøglecentercertifikat

1. Start din webbrowser.
2. Indtast "https://maskinens IP-adresse" i browserens adresselinje (hvor "maskinens IP-adresse" er IP-adressen for maskinen).

F.eks.:

https://192.168.1.2



- Hvis du anvender et domænenavn-system eller aktiverer et NetBIOS-navn, kan du indtaste et andet navn, såsom "DeltPrinter", i stedet for IP-adressen.
  - F.eks.:  
https://SharedPrinterHvis du aktiverer et NetBIOS-navn, kan du også bruge nodenavnet.
  - F.eks.:  
https://brnxxxxxxxxxxxxNetBIOS-navnet kan du finde på netværkskonfigurationsrapporten.
- Ved brug af en Mac skal du gå til Web Based Management ved at klikke på maskinens ikon på **Status Monitor**-skærmen.

3. Hvis maskinen spørger om en adgangskode, skal du skrive den og derefter klikke på .
4. Klik på fanen **Network (Netværk)**.
5. Klik på fanen **Security (Sikkerhed)**.
6. Klik på **CA Certificate (Nøglecentercertifikat)**.
7. Klik på **Import CA Certificate (Import af nøglecentercertifikat)**.
8. Gennemse for den fil, du vil importere.
9. Klik på **Submit (Send)**.



### Relaterede informationer

- [Import og eksport af et nøglecentercertifikat](#)

## Eksport af et nøglecentercertifikat

1. Start din webbrowser.
2. Indtast "https://maskinens IP-adresse" i browserens adresselinje (hvor "maskinens IP-adresse" er IP-adressen for maskinen).

F.eks.:

https://192.168.1.2



- Hvis du anvender et domænenavn-system eller aktiverer et NetBIOS-navn, kan du indtaste et andet navn, såsom "DeltPrinter", i stedet for IP-adressen.
  - F.eks.:  
https://SharedPrinterHvis du aktiverer et NetBIOS-navn, kan du også bruge nodenavnet.
  - F.eks.:  
https://brnxxxxxxxxxxxxNetBIOS-navnet kan du finde på netværkskonfigurationsrapporten.
- Ved brug af en Mac skal du gå til Web Based Management ved at klikke på maskinens ikon på **Status Monitor**-skærmen.

3. Hvis maskinen spørger om en adgangskode, skal du skrive den og derefter klikke på .
4. Klik på fanen **Network (Netværk)**.
5. Klik på fanen **Security (Sikkerhed)**.
6. Klik på **CA Certificate (Nøglecentercertifikat)**.
7. Vælg det certifikat, du vil eksportere, og klik på **Export (Eksport)**.
8. Klik på **Submit (Send)**.
9. Klik på **Gem**.
10. Angiv, hvor på din computer du vil gemme det eksporterede certifikat, og gem det.



### Relaterede informationer

- [Import og eksport af et nøglecentercertifikat](#)

## Administration af flere certifikater

Med funktionen til flere certifikater kan du bruge Web Based Management til at administrere hvert certifikat, der er installeret på maskinen. I Web Based Management skal du navigere til skærbilledet **Certificate (Certifikat)** eller **CA Certificate (Nøglecentercertifikat)** for at se certifikatindholdet, slette eller eksportere dine certifikater.

	Maksimale antal certifikater, der er gemt på en Brother-maskine
Selvsigneret certifikat eller certifikat, der er udstedt af et nøglecenter	3
Nøglecentercertifikat	4

Vi anbefaler, at du gemmer ét certifikat mindre end det tilladte antal, så en ledig plads reserveres i tilfælde af certifikatudløb. Når et certifikat udløber, skal du importere et nyt certifikat til den ledige plads og derefter slette det udløbne certifikat. På den måde undgår du konfigurationsfejl.



- Når du bruger HTTPS/IPPS eller IEEE 802.1x, skal du vælge, hvilket certifikat du bruger.
- Når du bruger SSL til SMTP-kommunikation, behøver du ikke at vælge certifikatet. Det nødvendige certifikat vælges automatisk.



### Relaterede informationer

- [Certifikater og Web Based Management](#)

## Sikker administration af netværksmaskinen med Web Based Management

Sikker administration af netværksmaskinen kræver brug af administrationshjælpeprogrammer med sikkerhedsprotokoller.

Vi anbefaler brug af HTTPS-protokollen til sikker administration. For at bruge denne protokol skal HTTPS være aktiveret på din maskine.



- HTTPS-protokollen er aktiveret som standard.
- Du kan ændre HTTPS-protokolindstillingerne ved hjælp af Web Based Management-skærmen.

1. Start din webbrowser.
2. Indtast "https://Fællesnavn" i browserens adresselinje (hvor "Fællesnavn" er det fællesnavn, du har tildelt for certifikatet; det kan være din IP-adresse, dit nodenavn eller dit domænenavn).
3. Hvis maskinen spørger om en adgangskode, skal du skrive den og derefter klikke på .
4. Du kan nu få adgang til maskinen med HTTPS.



- Følg trinnene nedenfor, hvis du bruger SNMPv3-protokollen.
- Du kan ændre SNMP-indstillingen med BRAdmin Professional.

5. Klik på fanen **Network (Netværk)**.
6. Klik på **Protocol (Protokol)**.
7. Kontroller, at indstillingen **SNMP** er aktiveret, og klik derefter på **Advanced Settings (Avancerede indstillinger)**.
8. Konfigurerer SNMP-indstillingerne.

Der er tre indstillinger for **SNMP Mode of Operation (SNMP-betjeningstilstand)**.

- **SNMP v1/v2c read-write access (SNMP v1/v2c læse-skrive-adgang)**

I denne tilstand bruger printserveren version 1 og version 2c af SNMP-protokollen. Du kan bruge alle Brother-programmer i denne tilstand. Den er dog ikke sikker, da brugeren ikke godkendes, og dataene krypteres ikke.

- **SNMPv3 read-write access and v1/v2c read-only access (SNMPv3 læse-skrive-adgang og v1/v2c skrivebeskyttet adgang)**

I denne tilstand bruger printserveren læse-skrive-adgangen for version 3 og den skrivebeskyttede adgang for version 1 og version 2c af SNMP-protokollen.



Når du bruger tilstanden **SNMPv3 read-write access and v1/v2c read-only access (SNMPv3 læse-skrive-adgang og v1/v2c skrivebeskyttet adgang)**, vil nogle af Brother-programmerne (f.eks. BRAdmin Light), der har adgang til printserveren, ikke fungere korrekt, da de godkender den skrivebeskyttede adgang for version 1 og version 2c. Hvis du vil bruge alle programmer, anbefaler vi at bruge tilstanden **SNMP v1/v2c read-write access (SNMP v1/v2c læse-skrive-adgang)**.

- **SNMPv3 read-write access (SNMPv3 læse-skrive-adgang)**

I denne tilstand bruger printserveren version 3 af SNMP-protokollen. Sikker administration af printserveren sker med denne tilstand.



---

Bemærk følgende, når du bruger tilstanden **SNMPv3 read-write access (SNMPv3 læse-skrive-adgang)**:

- Du kan kun bruge BRAdmin Professional eller Web Based Management til at administrere printserveren.
- Med undtagelse af BRAdmin Professional begrænses alle programmer, der bruger SNMPv1/v2c. Hvis du vil tillade brugen af SNMPv1/v2c-programmer, skal du bruge tilstanden **SNMPv3 read-write access and v1/v2c read-only access (SNMPv3 læse-skrive-adgang og v1/v2c skrivebeskyttet adgang)** eller **SNMP v1/v2c read-write access (SNMP v1/v2c læse-skrive-adgang)**.

---

9. Klik på **Submit (Send)**.



### Relaterede informationer

- [Sikker administration af din netværksmaskine med SSL/TLS](#)

## Administration af netværksmaskinens sikkerhed med BRAdmin Professional (Windows)

For at bruge BRAdmin Professional skal du:

- Bruge den nyeste version af BRAdmin Professional. Gå til din models **Downloads**-side på Brother Solutions Center på [support.brother.com](http://support.brother.com).
- Brug Web Based Management med HTTPS-protokollen, hvis du bruger BRAdmin Professional og Web Based Management sammen.
- Brug en anden adgangskode i hver gruppe, hvis du administrerer en blandet gruppe af ældre og nyere printerservere med BRAdmin Professional. Dette vil sikre, at sikkerheden opretholdes på de nyere printerservere.



- "Ældre versioner af BRAdmin" refererer til BRAdmin Professional, der er ældre end Ver. 2.80 og BRAdmin Light til Mac, der er ældre end Ver. 1.10.
- "Ældre printerservere" refererer til NC-2000-serien, NC-2100p, NC-3100h, NC-3100s, NC-4100h, NC-5100h, NC-5200h, NC-6100h, NC-6200h, NC-6300h, NC-6400h, NC-8000, NC-100h, NC-110h, NC-120w, NC-130h, NC-140w, NC-8100h, NC-9100h, NC-7100w, NC-7200w og NC-2200w.



### Relaterede informationer

- [Sikker administration af din netværksmaskine med SSL/TLS](#)

## Sikker udskrivning med SSL/TLS

Sikker udskrivning af dokumenter med IPP-protokol, brug IPPS-protokollen.

1. Start din webbrowser.
2. Indtast "https://maskinens IP-adresse" i browserens adresselinje (hvor "maskinens IP-adresse" er IP-adressen for maskinen).

F.eks.:

https://192.168.1.2



- Hvis du anvender et domænenavn-system eller aktiverer et NetBIOS-navn, kan du indtaste et andet navn, såsom "DeltPrinter", i stedet for IP-adressen.

- F.eks.:

https://SharedPrinter

Hvis du aktiverer et NetBIOS-navn, kan du også bruge nodenavnet.

- F.eks.:

https://brnxxxxxxxxxxxx

NetBIOS-navnet kan du finde på netværkskonfigurationsrapporten.

- Ved brug af en Mac skal du gå til Web Based Management ved at klikke på maskinens ikon på **Status Monitor**-skærmen.

3. Hvis maskinen spørger om en adgangskode, skal du skrive den og derefter klikke på .
4. Klik på fanen **Network (Netværk)**.
5. Klik på **Protocol (Protokol)**. Kontrollér, at afkrydsningsfeltet **IPP** er markeret.



- Hvis afkrydsningsfeltet **IPP** ikke er markeret, skal du markere afkrydsningsfeltet **IPP** og derefter klikke på **Submit (Send)**.

Genstart maskinen for at aktivere konfigurationen.

Når maskinen har genstartet, skal du vende tilbage til maskinens webside, klikke på fanen **Network (Netværk)** og derefter klikke på **Protocol (Protokol)**.

6. Klik på **HTTP Server Settings (HTTP-serverindstillinger)**.
7. Marker afkrydsningsfeltet **HTTPS(Port 443)** i **IPP**, og klik derefter på **Submit (Send)**.
8. Genstart maskinen for at aktivere konfigurationen.

Kommunikation med IPPS kan ikke forhindre uautoriseret adgang til printserveren.



### Relaterede informationer

- [Sikker administration af din netværksmaskine med SSL/TLS](#)



## Sikker afsendelse af e-mail

- [Konfiguration af sikker e-mailafsendelse med Web Based Management](#)
- [Afsendelse af en e-mail med brugergodkendelse](#)
- [Sikker afsendelse af e-mail med SSL/TLS](#)

## Konfiguration af sikker e-mailafsendelse med Web Based Management

Vi anbefaler, at du bruger Web Based Management til at konfigurere sikker e-mailafsendelse med brugergodkendelse eller afsendelse af e-mail ved brug af SSL/TLS.

1. Start din webbrowser.
2. Indtast "https://maskinens IP-adresse" i browserens adresselinje (hvor "maskinens IP-adresse" er IP-adressen for maskinen).  
Eksempel:  
https://192.168.1.2
3. Hvis maskinen spørger om en adgangskode, skal du skrive den og derefter klikke på .
4. Klik på fanen **Network (Netværk)**.
5. Klik på menuen **Protocol (Protokol)** i venstre navigationslinje.
6. Klik i feltet **SMTP** på **Advanced Settings (Avancerede indstillinger)**, og kontroller, at status for **SMTP** er **Enabled (Aktiveret)**.
7. Konfigurer **SMTP**-indstillingerne.
  - Kontroller, at e-mailindstillingerne er korrekte efter konfigurationen ved at sende en test-e-mail.
  - Hvis du er i tvivl om SMTP-serverindstillingerne, skal du kontakte din netværksadministrator eller internetserviceudbyder.
8. Klik på **Submit (Send)**, når du er færdig.  
Dialogboksen **Test Send E-mail Configuration (Test konfigurationen Send e-mail)** vises.
9. Følg vejledningen i dialogboksen for at teste de aktuelle indstillinger.



### Relaterede informationer

- [Sikker afsendelse af e-mail](#)

## Afsendelse af en e-mail med brugergodkendelse

Brother-maskinen understøtter metoderne SMTP-AUTH til afsendelse af e-mail via en e-mailserver, der kræver brugergodkendelse. Denne metode forhindrer uautoriserede brugere i at få adgang til e-mailserveren.

Du kan bruge SMTP-AUTH metoden til e-mailmeddelelse og e-mailrapporter.



---

Vi anbefaler, at du bruger Web Based Management til konfiguration af SMTP-godkendelsen.

---

### Indstillinger for e-mailserver

Du skal konfigurere din maskines SMTP-godkendelsesmetode for at matche den metode, der bruges af e-mailserveren. Kontakt din netværksadministrator eller internetudbyder for at få flere oplysninger om dine indstillinger for e-mailserveren.



---

For at aktivere SMTP-servergodkendelse skal du på skærmen Web Based Management **SMTP** under **Server Authentication Method (Servergodkendelsesmetode) SMTP-AUTH**.

---



### Relaterede informationer

- [Sikker afsendelse af e-mail](#)
-

## Sikker afsendelse af e-mail med SSL/TLS

Brother-maskinen understøtter kommunikationsmetoderne SSL/TLS. Hvis du vil bruge en e-mailserver, der anvender SSL/TLS-kommunikation, skal du konfigurere følgende indstillinger.



Vi anbefaler, at du bruger Web Based Management til konfiguration af SSL/TLS.

### Verifikation af servercertifikat

Hvis du vælger **SSL/TLS** eller **SSL** under **TLS**, markeres afkrydsningsfeltet **Verify Server Certificate (Verificer servercertifikat)** automatisk.



- Før du verificerer servercertifikatet, skal du importere det nøglecentercertifikat, der er udstedt af det nøglecenter, der signerede servercertifikatet. Kontakt din netværksadministrator eller internetserviceudbyder for at få oplyst, om det er nødvendigt at importere et nøglecentercertifikat.
- Fjern markeringen i afkrydsningsfeltet **Verify Server Certificate (Verificer servercertifikat)**, hvis det ikke er nødvendigt at verificere servercertifikatet.

### Portnummer

Hvis du vælger **SSL** eller **TLS**, ændres værdien **Port**, så den stemmer overens med protokollen. Hvis du vil ændre portnummeret manuelt, skal du skrive portnummeret, efter at du har valgt indstillinger for **SSL/TLS**.

Du skal konfigurere maskinens kommunikationsmetode, så den stemmer overens med den metode, der bruges af din e-mailserver. Kontakt din netværksadministrator eller internetudbyder for at få flere oplysninger om dine indstillinger for e-mailserveren.

I de fleste tilfælde kræver tjenester til sikker webmail følgende indstillinger:

SMTP	Port	25
	Server Authentication Method (Servergodkendelsesmetode)	SMTP-AUTH
	SSL/TLS	TLS



### Relaterede informationer

- [Sikker afsendelse af e-mail](#)

## Brug af IEEE 802.1x-godkendelse for et kabelbaseret eller trådløst netværk

- [Hvad er IEEE 802.1x-godkendelse?](#)
- [Konfiguration af IEEE 802.1x-godkendelse for et kabelbaseret eller trådløst netværk med Web Based Management \(webbrowser\)](#)
- [IEEE 802.1x-godkendelsesmetoder](#)

## Hvad er IEEE 802.1x-godkendelse?

IEEE 802.1x er en IEEE-standard for kabelbaserede og trådløse netværk, der begrænser adgangen fra uautoriserede enheder. Din Brother-maskine (anmoderen) sender en godkendelsesansøgning til en RADIUS-server (godkendelsesserver) via dit accesspoint eller HUB. Når din ansøgning er blevet bekræftet af RADIUS-serveren, kan maskinen få adgang til netværket.



### Relaterede informationer

- [Brug af IEEE 802.1x-godkendelse for et kabelbaseret eller trådløst netværk](#)
-

## Konfiguration af IEEE 802.1x-godkendelse for et kabelbaseret eller trådløst netværk med Web Based Management (webbrowser)

- Hvis du konfigurerer maskinen vha. EAP-TLS-godkendelse, skal du installere klientcertifikatet udstedt af CA, før du kan starte konfigurationen. Kontakt din netværksadministrator vedrørende klientcertifikatet. Hvis du har installeret mere end ét certifikat, anbefaler vi, at du noterer navnet på det certifikat, du vil bruge.
- Før du verificerer servercertifikatet, skal du importere det nøglecentercertifikat, der er udstedt af det nøglecenter, der signerede servercertifikatet. Kontakt din netværksadministrator eller internetudbyder for at få oplyst, hvorvidt det er nødvendigt at importere et nøglecentercertifikat.



Du kan også konfigurere IEEE 802.1x-godkendelse med:

- BRAdmin Professional (kabelbaseret og trådløst netværk)
- Guiden til trådløs opsætning fra kontrolpanelet (trådløst netværk)
- Guiden til trådløs konfiguration på installationsdisken (trådløst netværk)

1. Start din webbrowser.
2. Indtast "https://maskinens IP-adresse" i browserens adresselinje (hvor "maskinens IP-adresse" er IP-adressen for maskinen).

F.eks.:

https://192.168.1.2



- Hvis du anvender et domænenavn-system eller aktiverer et NetBIOS-navn, kan du indtaste et andet navn, såsom "DeltPrinter", i stedet for IP-adressen.

- F.eks.:

https://SharedPrinter

Hvis du aktiverer et NetBIOS-navn, kan du også bruge nodenavnet.

- F.eks.:

https://brnxxxxxxxxxxxx

NetBIOS-navnet kan du finde på netværkskonfigurationsrapporten.

- Ved brug af en Mac skal du gå til Web Based Management ved at klikke på maskinens ikon på **Status Monitor**-skærmen.

3. Hvis maskinen spørger om en adgangskode, skal du skrive den og derefter klikke på .
4. Klik på fanen **Network (Netværk)**.
5. Gør et af følgende:

Indstilling	Beskrivelse
Kabelbaseret netværk	Klik på fanen <b>Wired (Kabelbaseret)</b> , og vælg derefter <b>Wired 802.1x Authentication (Kabelbaseret 802.1x-godkendelse)</b> i venstre navigationslinje.
Trådløst netværk	Klik på fanen <b>Wireless (Trådløs)</b> , og vælg derefter <b>Wireless (Enterprise) (Trådløs (Enterprise))</b> i venstre navigationslinje.

6. Konfigurer IEEE 802.1x godkendelsesindstillingerne.



- Hvis du vil aktivere IEEE 802.1x-godkendelse for kabelbaserede netværk, skal du vælge **Enabled (Aktiveret)** for **Wired 802.1x status (Kabelbaseret 802.1x-status)** på siden **Wired 802.1x Authentication (Kabelbaseret 802.1x-godkendelse)**.
- Hvis du bruger godkendelsen **EAP-TLS**, skal du vælge det klientcertifikat (vises med certifikatnavn), der er installeret til godkendelse, på rullelisten **Client Certificate (Klientcertifikat)**.
- Hvis du vælger godkendelsen **EAP-FAST**, **PEAP**, **EAP-TTLS** eller **EAP-TLS**, kan du vælge en verificeringsmetode på rullelisten **Server Certificate Verification (Servercertifikatbekræftelse)**. Verificer servercertifikatet med et nøglecentercertifikat, der er importeret til maskinen på forhånd og som er udstedt af det nøglecenter, der har signeret servercertifikatet.

Vælg en af følgende verificeringsmetoder på rullelisten **Server Certificate Verification (Servercertifikatbekræftelse)**:

Indstilling	Beskrivelse
<b>No Verification (Ingen bekræftelse)</b>	Du kan altid have tillid til et servercertifikat. Verifikationen udføres ikke.
<b>CA Cert. (Certifikat fra nøglecenter)</b>	Verifikationsmetoden, der bruges til at kontrollere nøglecenterets pålidelighed for servercertifikatet, ved hjælp af det nøglecentercertifikat, der er blevet udstedt af det nøglecenter, der har signeret servercertifikatet.
<b>CA Cert. + ServerID (Certifikat fra nøglecenter + Server-id)</b>	Godkendelsesmetode til at kontrollere fællesnavnet <sup>1</sup> værdi for servercertifikatet, foruden CA-serverens pålidelighedscertifikat.

7. Klik på **Submit (Send)**, når du er færdig med konfigurationen.

For kabelbaserede netværk: Efter konfigurationen skal du slutte maskinen til et IEEE 802.1x-understøttet netværk. Efter nogle få minutter skal du udskrive en netværkskonfigurationsrapport for at kontrollere **<Wired IEEE 802.1x> Status**.

Indstilling	Beskrivelse
<b>Success</b>	Den kabelbaserede IEEE 802.1x-funktion aktiveres, og godkendelsen blev fuldført.
<b>Failed</b>	Den kabelbaserede IEEE 802.1x-funktion aktiveres, men godkendelsen blev ikke fuldført.
<b>Off</b>	Den kabelbaserede IEEE 802.1x-funktion er ikke tilgængelig.



## Relaterede informationer

- [Brug af IEEE 802.1x-godkendelse for et kabelbaseret eller trådløst netværk](#)

<sup>1</sup> Verificeringen af fællesnavnet sammenligner fællesnavnet for servercertifikatet med den tegnstring, der er konfigureret for **Server ID (Server-id)**. Før du bruger denne metode, skal du kontakte din systemadministrator for at få oplysninger om servercertifikatets fællesnavn og derefter konfigurere **Server ID (Server-id)**.



## IEEE 802.1x-godkendelsesmetoder

### LEAP (trådløst netværk)

Lightweight Extensible Authentication Protocol (LEAP) er en EAP-metode, der er udviklet af Cisco Systems, Inc., der udfører godkendelse via et bruger-id og en adgangskode.

### EAP-FAST

Extensible Authentication Protocol-Flexible Authentication via Secured Tunneling (EAP-FAST) er udviklet af Cisco Systems, Inc. og udfører godkendelse via et bruger-id og en adgangskode og bruger symmetriske nøglealgoritmer til at opnå en tunnelforbundet godkendelsesproces.

Brother-maskinen understøtter følgende interne godkendelsesmetoder:

- EAP-FAST/NONE
- EAP-FAST/MS-CHAPv2
- EAP-FAST/GTC

### EAP-MD5 (kabelbaseret netværk)

Extensible Authentication Protocol-Message Digest Algorithm 5 (EAP-MD5) udfører challenge-response-godkendelse via et bruger-id og en adgangskode.

### PEAP

PEAP (Protected Extensible Authentication Protocol) er en version af EAP-metoden udviklet af Cisco Systems, Inc., Microsoft Corporation og RSA Security. PEAP opretter en krypteret SSL/TLS-tunnel (Secure Sockets Layer/Transport Layer Security) mellem en klient og en godkendelsesserver til afsendelse af et bruger-id og en adgangskode. PEAP sørger for indbyrdes godkendelse mellem serveren og klienten.

Brother-maskinen understøtter følgende interne godkendelser:

- PEAP/MS-CHAPv2
- PEAP/GTC

### EAP-TTLS

Extensible Authentication Protocol-Tunneled Transport Layer Security (EAP-TTLS) er udviklet af Funk Software og Certicom. EAP-TTLS skaber en lignende krypteret SSL-tunnel til PEAP, mellem en klient og en godkendelsesserver, til afsendelse af et bruger-id og en adgangskode. EAP-TTLS sørger for indbyrdes godkendelse mellem serveren og klienten.

Brother-maskinen understøtter følgende interne godkendelser:

- EAP-TTLS/CHAP
- EAP-TTLS/MS-CHAP
- EAP-TTLS/MS-CHAPv2
- EAP-TTLS/PAP

### EAP-TLS

Extensible Authentication Protocol-Transport Layer Security (EAP-TLS) kræver digital certifikatgodkendelse hos både en klient og en godkendelsesserver.



### Relaterede informationer

- [Brug af IEEE 802.1x-godkendelse for et kabelbaseret eller trådløst netværk](#)

## Gem udskriftslog på netværk

- [Oversigt over Gem udskriftslog på netværk](#)
- [Konfiguration af indstillingerne Gem udskriftslog på netværk med Web Based Management](#)
- [Brug fejlregistreringsindstillingen i Gem udskriftslog til netværk](#)

## Oversigt over Gem udskriftslog på netværk

Funktionen Gem udskriftslog på netværk gør det muligt at gemme en udskriftslogfil fra din Brother-maskine på en netværksserver med protokollen Common Internet File System (CIFS). Du kan registrere id'et, typen af udskriftsjob, jobnavn, brugernavn, dato, klokkeslæt og antal udskrevne sider for hvert udskriftsjob CIFS er en protokol, der kører over TCP/IP og gør det muligt for computere på et netværk at dele filer over et intranet eller internettet.

Følgende udskriftsfunktioner registreres i udskriftsloggen:

- Udskriftsjob fra din computer
- Web Connect Print (kun understøttede modeller)



- Funktionen Gem udskriftslog på netværk understøtter Kerberos-godkendelse og NTLMv2-godkendelse. Du skal konfigurere SNTF-protokollen (netværkstidsserver) til godkendelse.
- Du kan indstille filtypen til TXT eller CSV, når der gemmes en fil på serveren.





### Relaterede informationer

- [Gem udskriftslog på netværk](#)

## Konfiguration af indstillingerne Gem udskriftslog på netværk med Web Based Management

1. Start din webbrowser.
2. Indtast "https://maskinens IP-adresse" i browserens adresselinje (hvor "maskinens IP-adresse" er IP-adressen for maskinen).  
Eksempel:  
https://192.168.1.2
3. Hvis maskinen spørger om en adgangskode, skal du skrive den og derefter klikke på .
4. Klik på fanen **Administrator**.
5. Klik på menuen **Store Print Log to Network (Gem udskriftslog til netværk)**.
6. I feltet **Print Log (Udskriftslog)** skal du klikke på **On (Til)**.
7. Konfigurer følgende indstillinger:

Indstilling	Beskrivelse
<b>Network Folder Path (Netværksmappesti)</b>	Angiv den destinationsmappe på CIFS-serveren, hvor logfilen skal lagres (f.eks. \Computernavn\Delt mappe).
<b>File Name (Filnavn)</b>	Indtast det ønskede filnavn for udskriftslogfilen (op til 32 tegn).
<b>File Type (Filtype)</b>	Vælg <b>TXT</b> eller <b>CSV</b> som filtype for udskriftsloggen.
<b>Auth. Method (Godk. metode)</b>	<p>Vælg den godkendelsesmetode, der skal bruges til at få adgang til CIFS-serveren: <b>Auto</b>, <b>Kerberos</b> eller <b>NTLMv2</b>. Kerberos er en godkendelsesprotokol, der gør det sikkert for enheder eller personer at bevise deres identitet over for netværksserverne med et enkelt logon. NTLMv2 er den godkendelsesmetode, der bruges af Windows til at logge på servere.</p> <ul style="list-style-type: none"><li>• <b>Auto</b>: Hvis du vælger <b>Auto</b>, anvendes NTLMv2 som godkendelsesmetode.</li><li>• <b>Kerberos</b>: Vælg indstillingen <b>Kerberos</b> for kun at bruge Kerberos-godkendelse.</li><li>• <b>NTLMv2</b>: Vælg indstillingen <b>NTLMv2</b> for kun at bruge NTLMv2-godkendelse.</li></ul> <p> • For både <b>Kerberos</b>- og <b>NTLMv2</b>-godkendelse skal du også konfigurere SNTP-protokollen (netværkstidsserver) og DNS-server.</p>
<b>Username (Brugernavn)</b>	<p>Indtast et brugernavn for godkendelsen (op til 96 tegn).</p> <p> Hvis brugernavnet er en del af et domæne, skal du indtaste brugernavnet på en af følgende måder: bruger@domæne eller domæne\bruger.</p>
<b>Password (Adgangskode)</b>	Indtast adgangskoden for godkendelsen (op til 32 tegn).
<b>Kerberos Server Address (Kerberos-serveradresse) (efter behov)</b>	Indtast KDC-værtsadressen (for eksempel minpc.eksempel.com; op til 64 tegn) eller IP-adressen (for eksempel: 192.168.56.189).
<b>Error Detection Setting (Fejlregistreringsindstilling)</b>	Vælg, hvilken handling der skal udføres, når en udskriftslog ikke kan lagres på serveren på grund af en netværksfejl.

8. I feltet **Connection Status (Forbindelsesstatus)** skal du bekræfte den sidste logstatus.



---

Du kan også bekræfte fejlstatus på maskinens display.

9. Klik på **Submit (Send)** for at få vist siden **Test Print Log to Network (Testudskriftslog til netværk)**.  
For at teste dine indstillinger, skal du klikke på **Yes (Ja)** og derefter gå videre til næste trin.  
Klik på **No (Nej)** for at springe testen over. Indstillingerne sendes automatisk.
10. Maskinen tester indstillingerne.
11. Hvis indstillingerne accepteres, vises **Test OK** på skærmen.  
Hvis **Test Error (Testfejl)** vises, skal du markere alle indstillinger og klikke på **Submit (Send)** for at få vist testsiden igen.



### Relaterede informationer

- [Gem udskriftslog på netværk](#)

## Brug fejlregistreringsindstillingen i Gem udskriftslog til netværk

Brug fejlregistreringsindstillingerne til at afgøre, hvilken handling der skal udføres, når en udskriftslog ikke kan gemmes på serveren på grund af en netværksfejl.

1. Start din webbrowser.
2. Indtast "https://maskinens IP-adresse" i browserens adresselinje (hvor "maskinens IP-adresse" er IP-adressen for maskinen).  
Eksempel:  
https://192.168.1.2
3. Hvis maskinen spørger om en adgangskode, skal du skrive den og derefter klikke på .
4. Klik på fanen **Administrator**.
5. Klik på menuen **Store Print Log to Network (Gem udskriftslog til netværk)** i venstre navigationslinje.
6. I afsnittet **Error Detection Setting (Fejlregistreringsindstilling)** skal du vælge muligheden **Cancel Print (Annuller udskrivning)** eller **Ignore Log & Print (Ignorer log, og udskriv)**.

Indstilling	Beskrivelse
<b>Cancel Print (Annuller udskrivning)</b>	Hvis du vælger indstillingen <b>Cancel Print (Annuller udskrivning)</b> , annulleres udskriftsjobbene, når udskriftsloggen ikke kan gemmes på serveren.
<b>Ignore Log &amp; Print (Ignorer log, og udskriv)</b>	Hvis du vælger indstillingen <b>Ignore Log &amp; Print (Ignorer log, og udskriv)</b> , udskriver maskinen dokumentationen, selvom udskriftsloggen ikke kan gemmes på serveren. Når funktionen til lagring af udskriftslog er gendannet, registreres udskriftsloggen som følger: <pre>Id, Type, Job Name, User Name, Date, Time, Print Pages, Color Pages 1, Print (xxxxxxx), "Document01.doc", "user01", 03/03/20xx, 14:01:32, 52, 21 2, Print (xxxxxxx), "Document02.doc", "user01", 03/03/20xx, 14:45:30, ?, ? 3, &lt;Error&gt;, ?, ?, ?, ?, ? 4, Print (xxxxxxx), "Report01.xls", "user02", 03/03/20xx, 19:30:40, 4, 4</pre> <p>a. Hvis loggen ikke kan gemmes ved slutning af udskrivningen, registreres udskriftsloggen uden antallet af udskrevne sider.</p> <p>b. Hvis udskriftsloggen ikke kan gemmes ved slutning af udskrivningen, registreres udskriftsloggen uden antallet af udskrevne sider. Når funktionen er gendannet, afspejles fejlen i loggen.</p>

7. Klik på **Submit (Send)** for at få vist siden **Test Print Log to Network (Testudskriftslog til netværk)**.  
For at teste dine indstillinger, skal du klikke på **Yes (Ja)** og derefter gå videre til næste trin.  
Klik på **No (Nej)** for at springe testen over. Indstillingerne sendes automatisk.
8. Maskinen tester indstillingerne.
9. Hvis indstillingerne accepteres, vises **Test OK** på skærmen.  
Hvis **Test Error (Testfejl)** vises, skal du markere alle indstillinger og klikke på **Submit (Send)** for at få vist testsiden igen.

### ✓ Relaterede informationer

- [Gem udskriftslog på netværk](#)

## Mobile/Web Connect

- [Brother Web Connect](#)
- [Google Cloud Print](#)
- [AirPrint](#)
- [Mobiludskrivning for Windows](#)
- [Mopria® Print Service](#)
- [Brother iPrint&Scan til mobilenheder](#)
- [Near-Field Communication \(NFC\)](#)

## Brother Web Connect

Relaterede modeller: HL-L3270CDW

- [Oversigt over Brother Web Connect](#)
- [Online tjenester, der anvendes sammen med Brother Web Connect](#)
- [Betingelser for brug af Brother Web Connect](#)
- [Opsætning af Brother Web Connect](#)
- [Hentning og udskrivning af dokumenter vha. Brother Web Connect](#)



## Oversigt over Brother Web Connect

Relaterede modeller: HL-L3270CDW

Nogle websteder stiller tjenester til rådighed, der giver brugere mulighed for at overføre og vise billeder og filer på webstederne. Din Brother-maskine kan hente og udskrive billeder, der allerede er uploadet til disse tjenester.

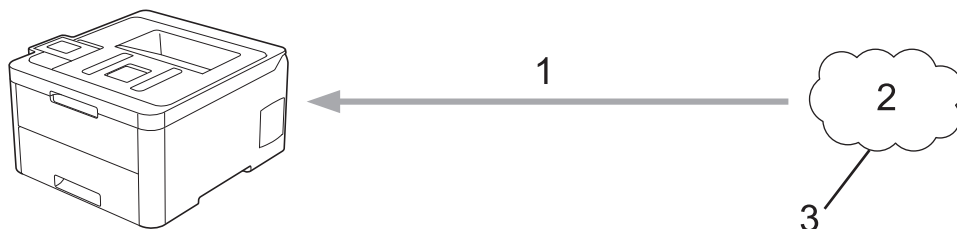

1. Udskrivning
2. Fotos, billeder, dokumenter og andre filer
3. Webtjeneste

For at bruge Brother Web Connect skal Brother-maskinen være tilsluttet et netværk, som har adgang til internettet, enten via en kabelbaseret eller trådløs forbindelse.

Ved netværksopsætning med en proxy-server skal maskinen også konfigureres til at bruge en proxy-server. Kontrollér med din netværksadministrator, hvis du ikke er sikker på din netværkskonfiguration.



En proxyserver er en computer, der fungerer som et mellemlid mellem brugernes computere og internettet, hvor computere ikke har direkte adgang til internettet.



### Relaterede informationer

- [Brother Web Connect](#)

## Online tjenester, der anvendes sammen med Brother Web Connect

Relaterede modeller: HL-L3270CDW

Brug Brother Web Connect til at få adgang til tjenester fra din Brother-maskine:

For at bruge Brother Web Connect skal du have en konto hos den ønskede onlinetjeneste. Hvis du ikke allerede har en konto, kan du gå ind på tjenestens websted fra en computer og oprette en konto.

Hvis du allerede har en konto, behøver du ikke oprette en ny.

### Google Drive™

En online lagrings- redigerings- og delingstjeneste til dokumenter og filesynkronisering.

URL: [drive.google.com](http://drive.google.com)

### Evernote®

En online lagrings- og styringstjeneste til filer.

URL: [www.evernote.com](http://www.evernote.com)

### Dropbox

En online lagrings-, delings- og synkroniseringstjeneste til filer.

URL: [www.dropbox.com](http://www.dropbox.com)

### OneDrive

En online lagrings-, delings- og administrationstjeneste til filer.

URL: [onedrive.live.com](http://onedrive.live.com)

### Box

En online redigerings- og delingstjeneste til dokumenter.

URL: [www.box.com](http://www.box.com)

### OneNote

En online redigerings- og delingstjeneste til dokumenter.

URL: [www.onenote.com](http://www.onenote.com)

Hvis du vil have flere oplysninger om disse tjenester, kan du gå ind på webstedet for den respektive tjeneste.

Følgende tabel viser, hvilke filtyper du kan bruge med hver Brother Web Connect-funktion:

Tilgængelige tjenester	Google Drive™ Evernote® Dropbox OneDrive Box OneNote
Hentning og udskrivning af billeder	JPEG PDF DOCX XLSX PPTX <sup>1</sup>

<sup>1</sup> DOC/XLS/PPT-formater er også tilgængelige for download og udskrivning af billeder.



(For Hong Kong, Taiwan og Korea)

Brother Web Connect understøtter kun filnavne på engelsk. Filer, der er navngivet på lokalsproget, downloades ikke.

---



### **Relaterede informationer**

- [Brother Web Connect](#)
-

## **Betingelser for brug af Brother Web Connect**

**Relaterede modeller:** HL-L3270CDW

- [Installation af Brother-software til brug af Brother Web Connect](#)
- [Konfiguration af proxyserverindstillingerne ved hjælp af din Brother-maskines kontrolpanel](#)
- [Konfiguration af proxyserverindstillingerne ved hjælp af Web Based Management](#)

## Installation af Brother-software til brug af Brother Web Connect

Relaterede modeller: HL-L3270CDW

Installation af Brother Web Connect kræver en computer med internetadgang og Brother-maskinens software installeret.

### Windows

For at installere Brother-softwaren, og tilslutte din maskine til et trådløst eller kablet netværk, se *Hurtig installationsvejledning*.

### Mac

Hvis du vil installere **Komplet driver- og softwarepakke**, skal du gå til din models **Downloads**-side i Brother Solutions Center på [support.brother.com](http://support.brother.com).



### Relaterede informationer



- [Betingelser for brug af Brother Web Connect](#)

## Konfiguration af proxyserverindstillingerne ved hjælp af din Brother-maskines kontrolpanel

Relaterede modeller: HL-L3270CDW

Hvis dit netværk anvender en proxyserver, skal følgende proxyserveroplysninger konfigureres på maskinen:

- Proxyserveradresse
- Portnummer
- Brugernavn
- Adgangskode

1. Tryk på  [Indstill.] > [Alle indstillinger] > [Netværk] > [Indst. for webforb.] > [Proxyindst.] > [Proxyforbindelse] > [Til].
2. Tryk på proxy-serveroplysningerne, og indtast derefter den indstilling, som du vil foretage.
3. Tryk på .



### Relaterede informationer

- [Betingelser for brug af Brother Web Connect](#)

## Konfiguration af proxyserverindstillingerne ved hjælp af Web Based Management

Relaterede modeller: HL-L3270CDW

Hvis dit netværk anvender en proxyserver, skal følgende proxyserveroplysninger konfigureres ved hjælp af Web Based Management:

- Proxyserveradresse
- Portnummer
- Brugernavn
- Adgangskode



Vi anbefaler Microsoft Internet Explorer 11/Microsoft Edge til Windows og Safari 10/11 til Mac. Sørg for, at JavaScript og cookies altid er aktiveret, uanset hvilken browser, du bruger.

1. Start din webbrowser.
2. Indtast "https://maskinens IP-adresse" i browserens adresselinje (hvor "maskinens IP-adresse" er IP-adressen for maskinen).

Eksempel:

https://192.168.1.2

3. Hvis maskinen spørger om en adgangskode, skal du skrive den og derefter klikke på .
4. Klik på fanen **Network (Netværk)**.
5. Klik på menuen **Protocol (Protokol)** i venstre navigationslinje.
6. Kontroller, at du har markeret afkrydsningsfeltet **Proxy**, og klik derefter på **Submit (Send)**.
7. I feltet **Proxy** skal du klikke på **Advanced Settings (Avancerede indstillinger)**.
8. Indtast proxy-serveroplysningerne.
9. Klik på **Submit (Send)**.



### Relaterede informationer

- [Betingelser for brug af Brother Web Connect](#)

## Opsætning af Brother Web Connect

Relaterede modeller: HL-L3270CDW

- [Opsætningsoversigt for Brother Web Connect](#)
- [Opret en konto for hver onlinetjeneste, før du bruger Brother Web Connect](#)
- [Anmod om adgang til Brother Web Connect](#)
- [Registrer en konto på Brother-maskinen til Brother Web Connect](#)



## Opsætningsoversigt for Brother Web Connect

Relaterede modeller: HL-L3270CDW

Konfigurer indstillingerne for Brother Web Connect på følgende måde:

### Trin 1: Opret en konto med den tjeneste, du vil bruge.

Gå ind på tjenestewebsitet fra en computer, og opret en konto. (Hvis du allerede har en konto, behøver du ikke oprette en ny konto).

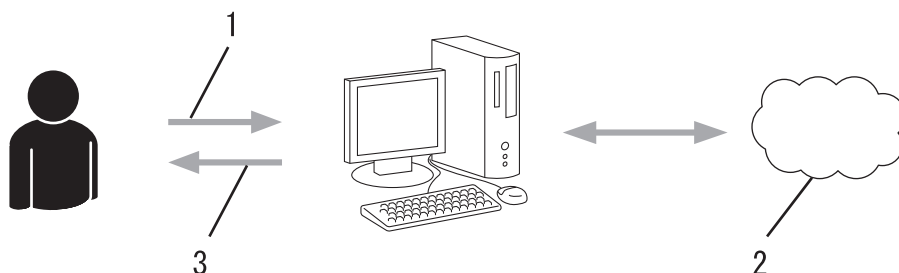

1. Brugerregistrering
2. Webtjeneste
3. Opret en konto

### Trin 2: Anmod om adgang til Brother Web Connect.

Start Brother Web Connect-adgang fra en computer, og få et midlertidigt id.

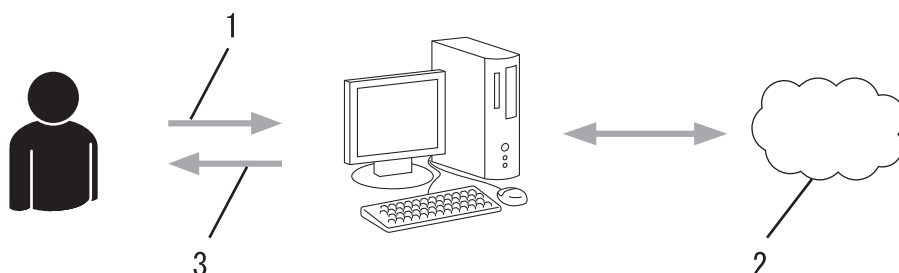

1. Indtast kontooplysninger
2. Side for Brother Web Connect-programmet
3. Få et midlertidigt id

### Trin 3: Registrer dine kontooplysninger på din maskine, så du kan få adgang til den tjeneste, du ønsker at bruge.

Indtast det midlertidige id for at aktivere tjenesten på maskinen. Angiv kontonavnet, sådan som det skal vises på maskinen, og indtast en PIN-kode, hvis du vil bruge en.

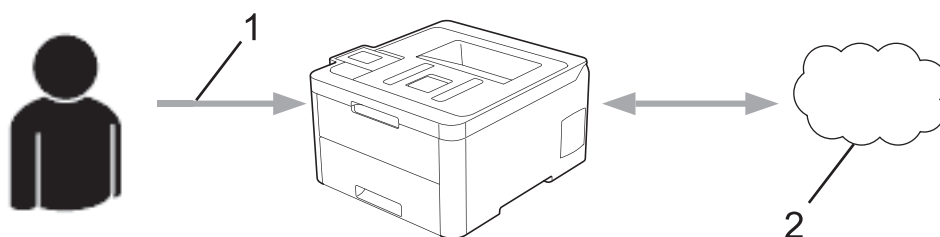

1. Indtast midlertidigt id
2. Webtjeneste

---

Din Brother-maskinen kan nu bruge tjenesten.

 **Relaterede informationer**

- [Opsætning af Brother Web Connect](#)
-

## Opret en konto for hver onlinetjeneste, før du bruger Brother Web Connect

**Relaterede modeller:** HL-L3270CDW

For at bruge Brother Web Connect til at få adgang til en online tjeneste skal du have en konto hos den pågældende online tjeneste. Hvis du ikke allerede har en konto, kan du gå ind på tjenestens websted fra en computer og oprette en konto. Når du har oprettet en konto, skal du logge på og bruge kontoen en enkelt gang med en computer, før du kan bruge Brother Web Connect-funktionen. Ellers kan du muligvis ikke få adgang til tjenesten vha. Brother Web Connect.

Hvis du allerede har en konto, behøver du ikke oprette en ny konto.

Når du er færdig med at oprette den onlinetjenesten, du vil bruge, skal du anmode om adgang til Brother Web Connect.



Du behøver ikke oprette en konto, hvis du bruger tjenesten som gæst. Du kan kun bruge bestemte tjenester som gæst. Hvis den tjeneste, du vil bruge, ikke tilbyder en gæstebrowserfunktion, er du nødt til at oprette en konto.



### Relaterede informationer

- [Opsætning af Brother Web Connect](#)

## Anmod om adgang til Brother Web Connect

Relaterede modeller: HL-L3270CDW

Hvis du vil bruge Brother Web Connect til at få adgang til onlinetjenester, skal du først anmode om adgang til Brother Web Connect via en computer, som har Brother-software installeret.

1. Gå ind på webstedet for Brother Web Connect-programmet.

Indstilling	Beskrivelse
Windows 7	Klik på  ( <b>Start</b> ) > <b>Alle programmer</b> > <b>Brother</b> > <b>Brother Utilities</b> , klik derefter på rullelisten, og vælg navnet på din model (hvis det ikke allerede er valgt). Klik på <b>Mere</b> i venstre navigationsbjælke, og vælg <b>Brother Web Connect</b> .
Windows 8 Windows 10	Start  ( <b>Brother Utilities</b> ), klik derefter på rullelisten, og vælg din models navn (hvis det ikke allerede markeret). Klik på <b>Mere</b> i venstre navigationsbjælke, og vælg <b>Brother Web Connect</b> .
Windows 8.1	Flyt din mus til nederste venstre hjørne af skærmen <b>Start</b> , og klik på  (hvis du bruger en berørbaseret enhed, skal du svirpe op fra bunden af skærmen <b>Start</b> for at få vist skærmen <b>Apps</b> ). Klik på  ( <b>Brother Utilities</b> ), klik derefter på rullelisten, og vælg din models navn (hvis den ikke allerede markeret). Klik på <b>Mere</b> i venstre navigationsbjælke, og vælg <b>Brother Web Connect</b> .
Mac	Klik på <b>Gå</b> på menulinjen <b>Finder, Programmer &gt; Brother &gt; Hjælpeprogrammer &gt; Brother Web Connect</b> .



Du kan også gå direkte til webstedet:

Skriv [bwc.brother.com](http://bwc.brother.com) i adresselinjen i webbrowseren.

Brother Web Connect-siden åbnes.

2. Vælg den tjeneste, du vil bruge.

### Opret forbindelse med Brother Web Connect

Klik på en af de følgende tjenester, der skal bruges på din maskine, for at få et midlertidigt ID. Forretningsversioner af web-tjenesten understøttes også, inklusive: OneDrive for business, Dropbox for business, Google apps for work, Evernote business, Box for business.



OneNote



OneDrive



Box



Opret forbindelse til Google Drive



EVERNOTE



Dropbox

Det faktiske skærmbillede kan se anderledes ud end skærmbilledet, som er vist ovenfor.

3. Følg vejledningen på skærmen, og anmod om adgang.  
Når registreringen er gennemført, vises dit midlertidige id.



## Opret forbindelse med Brother Web Connect

### Registreringen er gennemført.

Indtast følgende midlertidige ID på din maskines display.

**Midlertidigt ID (11 cifre)**

**XXX XXXX XXXX**

BEMÆRK: Det midlertidige ID udløber om 24 timer.

4. Skriv dit midlertidige id ned, da du vil få brug for det for at registrere konti på maskinen. Det midlertidige id er gyldigt i 24 timer.
5. Luk webbrowseren.

Nu, hvor du har dit adgangs-id til Brother Web Connect, skal du registrere id'et på din maskine og derefter bruge maskinen til at få adgang til den webtjeneste, du vil bruge.



### Relaterede informationer

- [Opsætning af Brother Web Connect](#)

#### Relaterede emner:

- [Registrer en konto på Brother-maskinen til Brother Web Connect](#)

## Registrer en konto på Brother-maskinen til Brother Web Connect

Relaterede modeller: HL-L3270CDW

Du skal indtaste oplysninger til din Brother Web Connect-konto og konfigurere maskinen, så den kan bruge Brother Web Connect til at oprette adgang til den ønskede tjeneste.

- Du skal anmode om adgang til Brother Web Connect for at registrere en konto på maskinen.
- Inden du registrerer en konto, skal du kontrollere, at dato og klokkeslæt er indstillet korrekt på maskinen.

1. Tryk på [Funktioner] > [Web].



- Hvis der vises oplysninger om internetforbindelsen på maskinens display, skal du læse oplysningerne og trykke på [OK]. Hvis du vil vise disse oplysninger igen, skal du trykke på [Ja].
- Af og til vises der opdateringer eller meddelelser på displayet om Brother Web Connect-funktioner. Læs oplysningerne, og tryk derefter på [OK].

2. Hvis oplysningerne om licens aftalen vises, skal du foretage dit valg og følge vejledningen på skærmen.

3. Tryk på ▲ eller ▼ for at få vist den tjeneste, som du vil registreres med.

4. Tryk på tjenestens navn.

5. Hvis der vises oplysninger om Brother Web Connect, skal du trykke på [OK].

6. Tryk på [Registrer/Slet].

7. Tryk på [Registrer konto].

Maskinen beder dig om at indtaste det midlertidige id, du modtog, da du anmodede om adgang til Brother Web Connect.

8. Tryk på [OK].

9. Indtast det midlertidige id ved hjælp af displayet.

10. Tryk på [OK].

Maskinen beder dig om at indtaste det kontonavn, som skal vises på displayet.

11. Tryk på [OK].

12. Indtast navnet ved hjælp af displayet.

13. Tryk på [OK].

14. Gør et af følgende:

- Tryk på [Ja] for at indstille en PIN-kode for kontoen. (en PIN-kode blokerer for uautoriseret adgang til kontoen). Indtast et firecifret tal, og tryk derefter på [OK].
- Tryk på [Nej], hvis du ikke vil indstille en PIN-kode.

15. Når de kontooplysninger, du indtastede, vises, skal du kontrollere, at de er korrekte.

16. Tryk på [Ja] for at registrere de oplysninger, som du indtastede.



Der vises en fejlmeddelelse på displayet, hvis de oplysninger, du har indtastet, ikke stemmer overens med det midlertidige id, du modtog, da du anmodede om adgang, eller hvis det midlertidige id er udløbet. Indtast midlertidige id korrekt, eller anmod om adgang igen for at få et nyt, midlertidigt id.

17. Tryk på [OK].

18. Tryk på .

Registrering er udført, og din maskine kan nu få adgang til tjenesten.



## Relaterede informationer

- [Opsætning af Brother Web Connect](#)

### **Relaterede emner:**

- [Anmod om adgang til Brother Web Connect](#)

## Hentning og udskrivning af dokumenter vha. Brother Web Connect

**Relaterede modeller:** HL-L3270CDW

Dokumenter, der er blevet overført til din konto, kan downloades direkte til maskinen og udskrives. Dokumenter, som andre brugere har overført til deres egne konti til deling, kan også downloades til din maskine og udskrives, hvis blot du har visningstilladelse til dokumenterne. Visse tjenester tillader gæsteb brugere at få vist offentligt tilgængelige dokumenter. Når du opretter adgang til en tjeneste eller en konto som gæsteb bruger, kan du få vist dokumenter, som ejeren har gjort offentligt tilgængelige (dvs. der er ingen visningsbegrænsninger).

For at hente andre brugeres dokumenter skal du have adgangstilladelse til at få vist de pågældende album eller dokumenter.

Hvis du er en begrænset bruger af Web Connect pga. funktionen Secure Function Lock (tilgængelig for visse modeller), kan du ikke hente dataene.

Begrænsningsfunktionen på siden Secure Function Lock gælder for udskriftsjob med Web Connect.



For Hongkong, Taiwan og Korea

Brother Web Connect understøtter kun filnavne på engelsk. Filer, der er navngivet på lokalsproget, downloades ikke.



### Relaterede informationer

- [Brother Web Connect](#)
  - [Download og udskriv vha. webtjenester](#)



## Download og udskriv vha. webtjenester

Relaterede modeller: HL-L3270CDW

1. Tryk på [Funktioner] > [Web].



- Hvis der vises oplysninger om internetforbindelsen på maskinens display, skal du læse oplysningerne og trykke på [OK]. Hvis du vil vise disse oplysninger igen, skal du trykke på [Ja].
- Af og til vises der opdateringer eller meddelelser på displayet om Brother Web Connect-funktioner. Læs oplysningerne, og tryk derefter på [OK].

2. Tryk på ▲ eller ▼ for at få vist den tjeneste, der er vært for det dokument, du vil hente og udskrive. Tryk på tjenestens navn.

3. Hvis du vil logge på tjenesten, skal du trykke på ▲ eller ▼ for at få vist dit kononavn og derefter trykke på det. Hvis skærbilledet til indtastning af PIN-kode vises, skal du indtaste den firecifrede PIN-kode og trykke på [OK].

4. Tryk på ▲ eller ▼ for at få vist den ønskede mappe, og tryk derefter på den. Visse tjenester kræver ikke, at dokumenter gemmes i mapper. Vælg [Se usort. filer] for at vælge dokumenter, der ikke er gemt i mapper. Andre brugeres dokumenter kan ikke hentes, hvis de ikke er gemt i en mappe.

5. Vælg de dokumenter, du vil udskrive.

6. Tryk på [OK], når du er færdig.

7. Følg vejledningen på skærmen for at afslutte denne handling.



### Relaterede informationer

- [Hentning og udskrivning af dokumenter vha. Brother Web Connect](#)

## Google Cloud Print

- [Oversigt over Google Cloud Print](#)
- [Før brug af Google Cloud Print](#)
- [Udskrivning fra Google Chrome™ eller Chrome OS™](#)
- [Udskriv fra Google Drive™ til mobil](#)
- [Udskrivning fra Gmail™ webmailtjeneste til mobil](#)

## Oversigt over Google Cloud Print

Google Cloud Print™ er en Google-tjeneste, som gør det muligt at udskrive til en printer, der er registreret til din Google-konto vha. en netværkskompatibel enhed (som f.eks. en mobiltelefon eller computer) uden at installere printerdriverne på enheden.

For at kunne udskrive fra Android™-apps skal Google Cloud Print™-appen være installeret fra Google Play™ Butik.

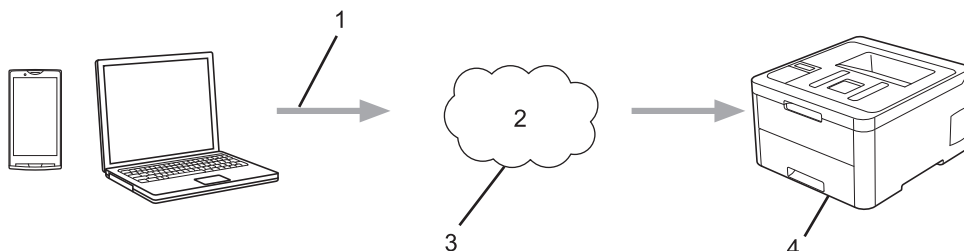

1. Udskrivningsanmodning
2. Internet
3. Google Cloud Print™
4. Udskrivning



### Relaterede informationer

- [Google Cloud Print](#)

## Før brug af Google Cloud Print

- [Netværksindstillinger til brug af Google Cloud Print](#)
- [Registrer maskinen med Google Cloud Print vha. Google Chrome™](#)
- [Registrer maskinen med Google Cloud Print vha. Web Based Management](#)

## Netværksindstillinger til brug af Google Cloud Print

For at kunne bruge Google Cloud Print™ skal Brother-maskinen være forbundet til et netværk, der har adgang til internettet enten via en kabelbaseret eller trådløs forbindelse. Se *Hurtig installationsvejledning* eller relaterede emner i denne brugsanvisning for at tilslutte og konfigurere maskinen korrekt.



### Relaterede informationer

- [Før brug af Google Cloud Print](#)

#### Relaterede emner:

- [Problemer i forbindelse med Google Cloud Print](#)
-

## Registrer maskinen med Google Cloud Print vha. Google Chrome™

Kontroller, at du allerede har oprettet en Google-konto. Hvis du ikke har en konto, kan du gå ind på Googles websted (<https://accounts.google.com/signup>) fra en computer eller mobilenhed og oprette en konto.  
Kontroller, at Brother-maskinen ikke arbejder, før du starter registreringsprocessen.



Trinnene i dette afsnit er eksempler til Windows-brugere.

Skærbillederne på din computer kan variere afhængigt af dit operativsystem og miljø.

1. Åbn Google Chrome™ på computeren.
2. Log på din Google-konto.
3. Klik på Google Chrome™-menuikonet og derefter på **Indstillinger > Vis avancerede indstillinger...**
4. Klik på **Google Cloud Print > Valgmuligheder**.
5. Følg vejledningen på skærmen for at registrere maskinen.
6. Tryk på knappen [OK], når der vises en bekræftelsesmeddelelse på maskinen.



Hvis bekræftelsesmeddelelsen ikke vises på maskinens display, skal du gentage disse trin.

7. Når Brother-maskinen er registreret, vises den i feltet **Mine enheder**.



### Relaterede informationer

- [Før brug af Google Cloud Print](#)

## Registrer maskinen med Google Cloud Print vha. Web Based Management

Kontroller, at du allerede har oprettet en Google-konto. Hvis du ikke har en konto, kan du gå ind på Googles websted (<https://accounts.google.com/signup>) fra en computer eller mobilenhed og oprette en konto.

Kontroller, at Brother-maskinen ikke arbejder, før du starter registreringsprocessen.

Før du begynder at registrere maskinen, skal du kontrollere, at dato og klokkeslæt er indstillet korrekt på maskinen.

1. Kontroller, at Brother-maskinen er sluttet til det samme netværk som computeren eller mobilenheden.
2. Start din webbrowser.
3. Indtast "https://maskinens IP-adresse" i browserens adresselinje (hvor "maskinens IP-adresse" er IP-adressen for maskinen).

Eksempel:

<https://192.168.1.2>

4. Hvis maskinen spørger om en adgangskode, skal du skrive den og derefter klikke på .
5. Klik på fanen **Network (Netværk)**.
6. Klik på menuen **Protocol (Protokol)** i venstre navigationslinje.
7. Kontroller, at **Google Cloud Print** er valgt, og klik derefter på **Advanced Settings (Avancerede indstillinger)**.
8. Kontroller, at **Status** er indstillet til **Enabled (Aktiveret)**. Klik på **Register (Registrer)**.
9. Følg vejledningen på skærmen for at registrere maskinen.
10. Tryk på knappen OK, når der vises en bekræftelsesmeddelelse på maskinen.



Hvis bekræftelsesmeddelelsen ikke vises på din maskines display, skal du gentage disse trin.

11. Klik på **Google**.
12. Logon-skærbilledet til Google Cloud Print™ vises. Log på med din Google-konto, og følg vejledningen på skærmen for at registrere maskinen.
13. Når du er færdig med at registrere maskinen, skal du vende tilbage til skærbilledet Web Based Management og kontrollere, at **Registration Status (Registreringsstatus)** er indstillet til **Registered (Registreret)**.



Hvis maskinen understøtter Secure Function Lock (sikker funktionslås), er det muligt at udskrive via Google Cloud Print™, selvom PC-udskrivning er begrænset for den enkelte bruger. For at begrænse udskrivning via Google Cloud Print™ skal du deaktivere Google Cloud Print™ vha. Web Based Management eller indstille funktionen Secure Function Lock (sikker funktionslås) til Offentlig tilstand og derefter begrænse udskrivning for offentlige brugere. ►► *Relaterede informationer*



### Relaterede informationer

- [Før brug af Google Cloud Print](#)

#### Relaterede emner:

- [Konfiguration af offentlig tilstand for Secure Function Lock 3.0](#)

## Udskrivning fra Google Chrome™ eller Chrome OS™

1. Kontroller, at din Brother-maskine er tændt.
2. Åbn den webside, du vil udskrive.
3. Klik på Google Chrome™-menuikonet.
4. Klik på **Print (Udskriv)**.
5. Vælg maskinen i printerlisten.
6. Skift udskrivningsindstillinger efter behov.
7. Klik på **Print (Udskriv)**.



### Relaterede informationer

- [Google Cloud Print](#)



## Udskriv fra Google Drive™ til mobil

1. Kontroller, at din Brother-maskine er tændt.
2. Åbn Google Drive™ fra din Android™ - eller iOS-enheds webbrowser.
3. Åbn det dokument, du vil udskrive.
4. Tryk på menuikonet.
5. Tryk på **Print (Udskriv)**.
6. Vælg maskinen i printerlisten.
7. Skift udskrivningsindstillinger efter behov.
8. Tryk på  eller **Print (Udskriv)**.



### Relaterede informationer

- [Google Cloud Print](#)

## Udskrivning fra Gmail™ webmailtjeneste til mobil

1. Kontroller, at din Brother-maskine er tændt.
2. Gå ind på Gmail™ webmailtjeneste fra din Android™ - eller iOS-enheds webbrowser.
3. Åbn den e-mail, du vil udskrive.
4. Tryk på menuikonet.



Hvis **Print (Udskriv)** vises ud for den vedhæftede fils navn, kan du også udskrive den vedhæftede fil. Tryk på **Print (Udskriv)**, og følg derefter vejledningen på din mobilenhed.

5. Tryk på **Print (Udskriv)**.
6. Vælg maskinen i printerlisten.
7. Skift udskrivningsindstillinger efter behov.
8. Tryk på  eller **Print (Udskriv)**.



### Relaterede informationer

- [Google Cloud Print](#)

## **AirPrint**

- [Oversigt over AirPrint](#)
- [Før brug af AirPrint \(macOS\)](#)
- [Udskrivning med AirPrint](#)

## Oversigt over AirPrint

AirPrint er en udskrivningsløsning for Apple-operativsystemer, der giver dig mulighed for at udskrive fotos, e-mail, websider og dokumenter fra din iPad, iPhone, iPod touch og Mac-computer, uden du behøver at installere en driver.

Se Apples websted for at få flere oplysninger.

Anvendelse af mærket Works with Apple betyder, at et tilbehør er designet til at fungere specifikt med den teknologi, der identificeres i mærket, og at udvikleren har certificeret, at tilbehøret lever op til Apple-standarderne for ydeevne.



### Relaterede informationer

- [AirPrint](#)

#### Relaterede emner:

- [Problemer med AirPrint](#)

## Før brug af AirPrint (macOS)

Før du udskriver i macOS, skal du tilføje Brother-maskinen på Mac-computerens liste over printere.

1. Vælg **Systemindstillinger** i Apple-menuen.
2. Klik på **Printere & scannere**.
3. Klik på ikonet + under vinduet Printere til venstre.  
Hvis skærmen **Tilføj** vises.
4. Vælg Brother-maskinen, og vælg derefter **AirPrint** i pop op-menuen **Brug**.
5. Klik på **Tilføj**.



### Relaterede informationer



- [AirPrint](#)

## Udskrivning med AirPrint

- [Udskrivning fra iPad, iPhone eller iPod touch](#)
- [Udskrivning med AirPrint \(macOS\)](#)

## Udskrivning fra iPad, iPhone eller iPod touch

Proceduren for udskrivning kan variere afhængigt af programmet. I eksemplet nedenfor bruges Safari.

1. Kontroller, at din Brother-maskine er tændt.
2. Brug Safari til at åbne den side, du vil udskrive.
3. Tryk på  eller .
4. Tryk på **Udskriv**.
5. Kontroller, at din Brother-maskine er valgt.
6. Hvis der er valgt en anden maskine (eller ingen printer), skal du trykke på **Printer**.  
En liste over tilgængelige maskiner vises.
7. Tryk på maskinens navn i listen.
8. Vælg de ønskede indstillinger, f.eks. antal sider til udskrivning og 2-sidet udskrivning (hvis understøttet af maskinen).
9. Tryk på **Udskriv**.



### Relaterede informationer

- [Udskrivning med AirPrint](#)

## Udskrivning med AirPrint (macOS)

Proceduren for udskrivning kan variere afhængigt af programmet. I eksemplet nedenfor bruges Safari. Før du udskriver, skal du kontrollere, at Brother-maskinen er på Mac-computerens liste over printere.

1. Kontroller, at din Brother-maskine er tændt.
2. Gå til din Mac computer, og brug Safari til at åbne den side, der skal udskrives.
3. Klik på menuen **Arkiv**, og vælg dernæst **Udskriv**.
4. Kontroller, at din Brother-maskine er valgt. Hvis der er valgt en anden maskine (eller ingen printer), skal du klikke på pop op-menuen **Printer** og derefter vælge Brother-maskinen.
5. Vælg de ønskede indstillinger, f.eks. antal sider til udskrivning og 2-sidet udskrivning (hvis understøttet af maskinen).
6. Klik på **Udskriv**.



### Relaterede informationer

- [Udskrivning med AirPrint](#)

#### Relaterede emner:

- [Før brug af AirPrint \(macOS\)](#)



## Mobiludskrivning for Windows

Mobiludskrivning for Windows er en funktion til trådløs udskrivning fra din Windows mobilenhed. Du kan oprette forbindelse til samme netværk, som Brother-maskinen er forbundet til, og udskrive uden at installere printerdriveren på enheden. Mange Windows-apps understøtter denne funktion.

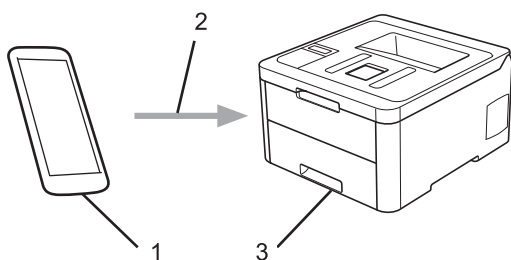

1. Windows-mobilenhed (Windows 10-mobil eller nyere)
2. Wi-Fi®-forbindelse
3. Brother-maskinen



### Relaterede informationer

- [Mobile/Web Connect](#)

## Mopria® Print Service

Mopria® Print Service er en udskrivningsfunktion på mobilenheder til Android™ (Android™ version 4.4 eller nyere), der er udviklet af Mopria® Alliance. Med denne tjeneste kan du oprette forbindelse til samme netværk som din maskine og udskrive uden yderligere konfiguration. Mange Android™-apps understøtter udskrivning.

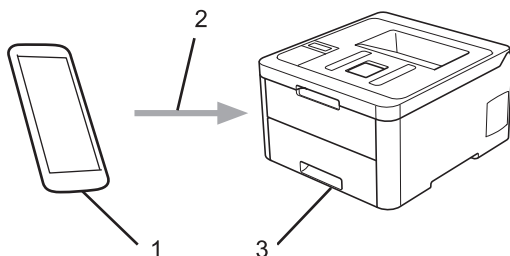

1. Android™ 4.4 eller nyere
2. Wi-Fi®-forbindelse
3. Brother-maskinen

Du skal downloade Mopria® Print Service fra Google Play™ Butik og installere den på din Android™-enhed. Husk, at du skal aktivere tjenesten, før du kan bruge den.



### Relaterede informationer

- [Mobile/Web Connect](#)

## Brother iPrint&Scan til mobilenheder

Brug Brother iPrint&Scan til udskrivning fra forskellige mobilenheder.

- Til Android™-enheder

Med Brother iPrint&Scan kan du bruge Brother-maskinens funktioner direkte fra din Android™-enhed uden at bruge en computer.

Download og installer Brother iPrint&Scan fra Google Play™ Store-app.

- Til alle iOS-enheder, herunder iPhone, iPad og iPod touch

Med Brother iPrint&Scan kan du bruge Brother-maskinens funktioner direkte fra din iOS-enhed.

Download og installer Brother iPrint&Scan fra App Store.

- For Windows-enheder

Med Brother iPrint&Scan kan du bruge Brother-maskinens funktioner direkte fra din Windows-enhed uden at bruge en computer.

Download og installer Brother iPrint&Scan fra Microsoft Store.

Mere detaljeret information, besøg [support.brother.com/ips](http://support.brother.com/ips).



### Relaterede informationer

- [Mobile/Web Connect](#)

#### Relaterede emner:

- [Oversigt over Brother iPrint&Scan](#)

## Near-Field Communication (NFC)

Relaterede modeller: HL-L3270CDW

Near Field Communication (NFC) forenkler transaktioner, dataudveksling og trådløse forbindelser mellem to enheder, der er tæt på hinanden.

Hvis din Android™-enhed understøtter NFC, kan du udskrive data (fotos, PDF-filer, tekstfiler, websider og e-mail-meddelelser) fra enheden ved at berøre NFC-symbolet på maskinens betjeningspanel med den.

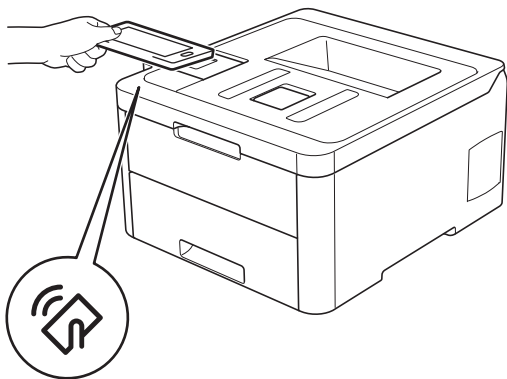

Du skal downloade og installere Brother iPrint&Scan på din Android™-enhed for at kunne bruge denne funktion. Mere detaljeret information, besøg [support.brother.com/ips](http://support.brother.com/ips).



### Relaterede informationer

- [Mobile/Web Connect](#)

## Brother iPrint&Scan til Windows og Mac

- [Oversigt over Brother iPrint&Scan](#)

## Oversigt over Brother iPrint&Scan

Brug Brother iPrint&Scan til Windows og Mac for at udskrive fra din computer.

Det følgende skærbillede viser et eksempel på Brother iPrint&Scan for Windows. Det faktiske skærbillede kan variere afhængigt af versionen af appen.

- For Windows  
Gå til siden **Downloads** for modellen i Brother Solutions Center på [support.brother.com](http://support.brother.com) for at downloade den seneste app.
- For Mac  
Download og installer Brother iPrint&Scan fra App Store.

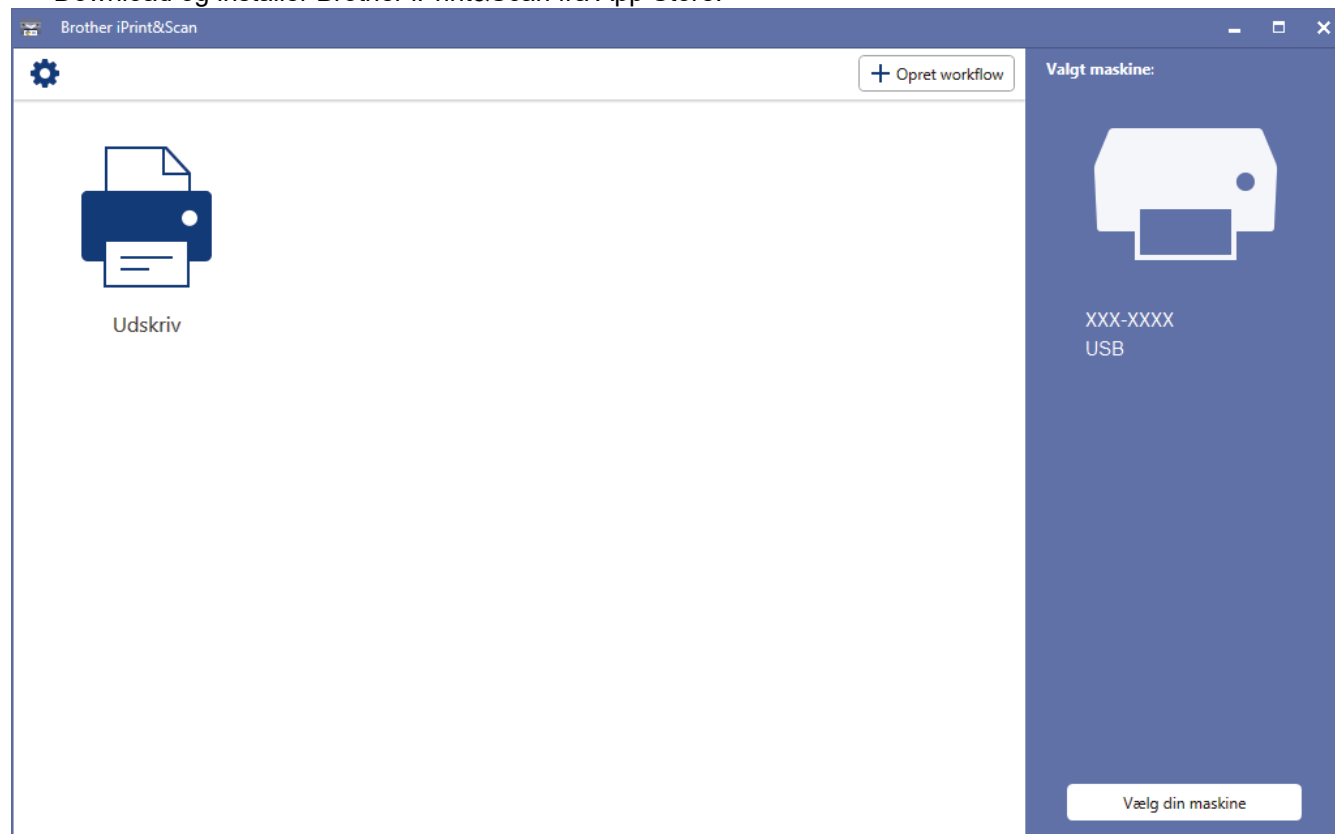

### Relaterede informationer

- [Brother iPrint&Scan til Windows og Mac](#)

#### Relaterede emner:

- [Brother iPrint&Scan til mobilenheder](#)

## Fejlfinding

Brug denne sektion til at løse typiske problemer, du kan opleve, når du bruger din Brother-maskine. Du kan selv afhjælpe de fleste problemer.

### VIGTIGT

For at få teknisk hjælp skal du kontakte Brother Support eller den lokale Brother-forhandler.

Brug af forbrugsstoffer fra andre leverandører end Brother kan forringe udskriftskvaliteten, hardwarens ydeevne og maskinens pålidelighed.



Hvis du har brug for yderligere hjælp, skal du gå til Brother Solutions Center på [support.brother.com](http://support.brother.com).

Kontroller først følgende:

- At maskinens netledning er korrekt tilsluttet, og at maskinen er tændt. >> [Hurtig installationsvejledning](#)
- At alle de beskyttende materialer er fjernet. >> [Hurtig installationsvejledning](#)
- At papiret er lagt korrekt i papirbakken.
- At interfacekablerne er sikkert tilsluttet til maskinen og at computeren, eller den trådløse forbindelse, er sat op på både maskinen og din computer.
- Fejl- og vedligeholdelsespåmindelser

Hvis du ikke kunne løse problemet med kontrolpunkterne, så identificer problemet, og >> [Relaterede informationer](#)



### Relaterede informationer

- [Fejl- og vedligeholdelsespåmindelser](#)
- [Fejlmeddelelser ved brug af funktionen Brother Web Connect](#)
- [Papirstop](#)
- [Udskrivningsproblemer](#)
- [Forbedr Udskriftskvaliteten](#)
- [Netværksproblemer](#)
- [Problemer i forbindelse med Google Cloud Print](#)
- [Problemer med AirPrint](#)
- [Andre problemer](#)
- [Se maskinoplysningerne](#)
- [Nulstillingsfunktioner](#)

## Fejl- og vedligeholdelsespåmindelser



### • HL-L3270CDW

Hvis der vises fejl på displayet, og din Android™-enhed understøtter NFC-funktionen, skal du placere enheden, så den rører NFC-symbolet på din Brother-maskine for at få adgang til Brother Solutions Center og gennemse de hyppigt stillede spørgsmål om enheden. (bemærk, at meddelelser og data muligvis bliver takseret af din mobiltelefonudbyder)

Kontroller, at NFC-indstillingerne på både Brother-maskinen og din Android™-enhed er aktiveret.

Som med alle andre avancerede kontormaskiner kan der forekomme fejl, og forbrugsvarer skal udskiftes. Når dette sker, vil din maskinen identificere fejlen eller den krævede rutinevedligeholdelse og vise den relevante meddelelse. De mest almindelige fejl- og vedligeholdelsespåmindelser vises i tabellen.

Følg vejledningen i kolonnen **Handling** for at rette en fejl og slette meddelelsen.

Du kan selv rette de fleste fejl og udføre rutinemæssig vedligeholdelse. Hvis du har brug for flere tip: Besøg [support.brother.com](http://support.brother.com), og klik på siden **Ofte stillede spørgsmål og fejlfinding**.

>> [HL-L3210CW/HL-L3230CDW](#)



>> [HL-L3270CDW](#)



### HL-L3210CW/HL-L3230CDW

Fejlmeddelelse	Årsag	Handling
Adgang nægtet	Den ønskede funktion er begrænset af Secure Function Lock 3.0.	Bed din administrator om at kontrollere dine indstillinger for Secure Function Lock (sikker funktionslås).
Bælte nær brugt	Bælteenheden er ved at være slidt.	Bestil en ny bælteenhed, før Udskift bælte vises på displayet.
Dobbeltsidet	Maskinens baglåg er ikke helt lukket.	Luk maskinens baglåg, så det låses fast i lukket position.
Forkert stør.	Papiret i bakken har ikke den korrekte størrelse.	Læg den korrekte papirstørrelse i bakken, og indstil papirstørrelse for bakken. Tryk på <b>Go (Gå)</b> .
Grænse overskr.	Du har nået den udskriftsgrænse, der er angivet i Secure Function Lock 3.0.	Bed din administrator om at kontrollere dine indstillinger for Secure Function Lock (sikker funktionslås).
Hukommelse fuld	Maskinens hukommelse er fuld.	Tryk på <b>Go (Gå)</b> , og hold den nede i ca. to sekunder for at reducere udskriftsopløsningen.
Ingen bakke 1	Papirbakken er ikke isat eller er isat forkert.	Geninstaller den papirbakke, der angives på displayet.
Ingen bælteenhed	Bælteenheden er ikke sat i, eller er sat i forkert.	Installer bælteenheden igen.
Ingen spildtoner	Affaldstonerbeholderen er ikke sat i, eller er sat i forkert.	Geninstaller affaldstonerbeholderen.
Ingen toner	Tonerpatronen er ikke sat i, eller er sat forkert i.	Fjern tonerpatronen og tromleenheden. Fjern tonerpatronen fra tromlen, og sæt tonerpatronen tilbage i tromlen. Sæt tonerpatronen og tromleenheden tilbage i maskinen. Hvis problemet fortsætter, skal du udskifte tonerpatronen.
Ingen tromle.	Tromlen er ikke installeret korrekt.	Geninstaller tonerpatronen og tromlen.



Fejlmeddelelse	Årsag	Handling
Intet papir B1	Maskinen kunne ikke fremføre papir fra den angivne papirbakke.	Gør et af følgende: <ul style="list-style-type: none"> <li>Læg mere papir i den papirbakke, der er angivet på displayet. Kontroller, at papirstyrene er indstillet til den korrekte størrelse.</li> <li>Hvis der er papir i bakken, skal det fjernes og ilægges igen. Kontroller, at papirstyrene er indstillet til den korrekte størrelse.</li> <li>Du må ikke overfylde papirbakken.</li> </ul>
Kalibrer	Kalibreringen mislykkedes.	<ul style="list-style-type: none"> <li>Tryk på , og hold den nede for at slukke maskinen. Vent nogle få sekunder, og tænd derefter igen. Udfør farve kalibreringen igen ved hjælp af kontrolpanelet.</li> <li>Installer en ny bælteenhed.</li> <li>Hvis problemet fortsætter, skal du kontakte Brother Support eller den lokale Brother-forhandler.</li> </ul>
Kondensering	Der kan have dannes sig kondens inde i maskinen efter en ændring af rumtemperaturen.	Lad maskinen være tændt. Vent 30 minutter med det øverste låg i åben position. Sluk derefter maskinen, og luk dækslet. Tænd den igen.
Kort papirstr.	Papiret i bakken er for småt til, at maskinen kan sende det til outputbakken til forsiden nedad.	Åbn baglåget (outputbakke til forsiden opad), så udskriftssiden kan leveres til outputbakken til forsiden opad. Fjern de udskrevne sider, og tryk derefter på <b>Go (Gå)</b> .
Køler ned	Temperaturen indvendigt i maskinen er for høj. Maskinen sætter det aktuelle udskriftsjob på pause og skifter til afkølingstilstand.	Vent, til maskinen er færdig med at køle af. Sørg for, at alle ventilationsåbninger på maskinen er frie for forhindringer. Når maskinen er kølet ned, fortsætter den udskrivningen.
Låget er åbent	Det øverste låg er ikke helt lukket.	Åbn og luk derefter maskinens øverste låg.
Låget er åbent	Fikseringslåget er ikke helt lukket.	Luk fikseringslåget, der findes på indersiden af maskinens baglåg.
Man. fødnig	<b>Manuel</b> blev valgt som papirkilde i printerdriveren, men der er intet papir i den manuelle fremføringsbakke.	Læg papir i åbningen til manuel fremføring.
Medie pas. Ikke	Den angivne medietype i printerdriveren afviger fra den papirtype, der er angivet i maskinens menu.	Læg den korrekte papirtype i bakken, og vælg derefter den korrekte medietype under indstillingen Papirtype på maskinen.
P.stop dobb.side	Papirstop under papirbakken eller fikseringsenheden.	Fjern papirbakken, eller åbn baglågen for forsigtigt at fjerne det fastkørte papir.
Papirs.man.frem.	Der er opstået papirstop i maskinens åbning til manuel fremføring.	Fjern forsigtigt det fastkørte papir i og omkring åbningen til manuel fremføring. Læg papiret i åbningen til manuel fremføring, og tryk derefter på <b>Go (Gå)</b> .
Papirstop bagside	Der er opstået papirstop bag i maskinen.	Åbn fikseringslåget, og fjern forsigtigt det fastkørte papir. Luk fikseringslåget.
Papirstop Bakkel	Der er opstået papirstop i den angivne papirbakke.	Træk papirbakken ud, og fjern forsigtigt alt fastkørt papir.
Papirstop indvendig	Papirstop inde i maskinen.	Åbn det øverste låg, fjern tonerpatronerne og tromlen, og fjern forsigtigt det fastkørte papir. Sæt tonerpatronerne og tromleenheden i maskinen igen. Luk det øverste låg.

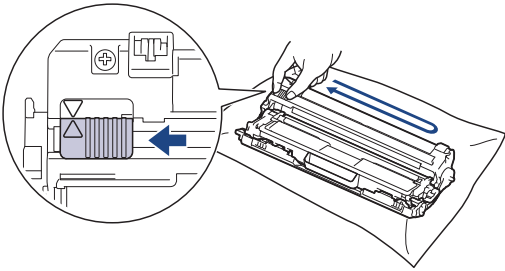

Fejlmeddelelse	Årsag	Handling
Patronfejl	Tonerpatronen er ikke installeret korrekt.	Fjern tonerpatronen og tromlen for den farve, der angives på displayet. Tag tonerpatronen ud, og sæt den tilbage i tromlen. Sæt tonerpatronen og tromlen i maskinen igen.  Hvis problemet fortsætter, skal du kontakte Brother Support eller den lokale Brother-forhandler.
Printdata fuld	Maskinens hukommelse er fuld.	Tryk på <b>Cancel (Annuller)</b> , og slet de tidligere gemte sikre udskriftsdata.
Registrering	Registreringen mislykkedes.	<ul style="list-style-type: none"> <li>Hvis fejlen ikke forsvinder, skal du trykke på  og holde den nede for at slukke maskinen. Vent nogle få sekunder, og tænd derefter maskinen igen. Udfør farve registreringen ved hjælp af kontrolpanelet.</li> <li>Installer en ny bælteenhed.</li> <li>Hvis problemet fortsætter, skal du kontakte Brother Support eller den lokale Brother-forhandler.</li> </ul>
Selvdiagnose	Temperaturen for fikseringsenheden stiger ikke til en angivet temperatur inden for den angivne tid.	Tryk på  , og hold den nede for at slukke maskinen, vent et par sekunder, og tænd den derefter igen. Lad maskinen stå tændt, men inaktiv, i ca. 15 minutter.
	Fikseringsenheden er for varm.	
Spildt. nær fuld	Affaldstonerbeholderen er næsten fuld.	Bestil en ny affaldstonerbeholder, før Udsk. Spildtoner vises på displayet.
Str. fejl	Papirstørrelsen, der er valgt i printerdriveren, understøttes ikke af den angivne bakke.	Vælg en papirstørrelse, der understøttes af den angivne bakke.
Str.fejl DX	Papirstørrelsen, som er anført i indstillingen for maskinens papirstørrelse, er ikke tilgængelig for automatisk 2-sidet udskrivning.	Tryk på <b>Cancel (Annuller)</b> (efter behov). Læg den korrekte papirstørrelse i bakken, og indstil papirstørrelse for bakken.
	Papiret i bakken har ikke den korrekte størrelse og er ikke tilgængelig for automatisk 2-sidet udskrivning.	Vælg en papirstørrelse, der understøtter 2-sidet udskrivning. Papirstørrelsen A4 er tilgængelig for automatisk 2-sidet udskrivning.
Toner lav: BK Toner lav: C Toner lav: M Toner lav: Y (BK=Sort, C=Cyan, M=Magenta, Y=Gul).	Du kan stadig udskrive, selvom følgende meddelelse vises på displayet. Tonerpatronen er ved at være opbrugt.	Bestil en ny tonerpatron, før Udskift Toner vises på displayet.
Tonerfejl	En eller flere tonerpatroner er ikke installeret eller er ikke installeret korrekt.	Træk tomterne ud. Fjern alle tonerpatronerne, og sæt dem tilbage i tromlerne.
Trom. snart slut	Tromleenheden er ved at være slidt.	Bestil en ny tromle, før Udskift Tromle vises på displayet.





Fejlmeddelelse	Årsag	Handling
Tromle !	Koronatrådene på tromleenheden skal renses.	Rens koronatråden på tromleenheden.  <b>&gt;&gt; Relaterede informationer: Rens koronatrådene.</b> Hvis problemet fortsætter, skal du udskifte tromleenheden med en ny.
Tromlestop	Tromleenheden skal snart udskiftes.	Udskift tromleenheden. <b>&gt;&gt; Relaterede informationer: Udskift tromlen.</b>
Udsk. Spildtoner	Affaldstonerbeholderen skal snart udskiftes.	Udskift affaldstonerbeholderen med en ny. <b>&gt;&gt; Relaterede informationer: Udskift affaldstonerbeholderen</b>
Udskift bælte	Bælteenheden skal snart udskiftes.	Udskift bælteenheten med en ny. <b>&gt;&gt; Relaterede informationer: Udskift bælteenheten</b>
Udskift Toner	Tonerpatronen er ved at være opbrugt. Maskinen stopper alle udskriftshandlinger.	Udskift tonerpatronen for den farve, der vises på dit display. <b>&gt;&gt; Relaterede informationer: Udskift tonerpatronen</b>
Udskift Tromle	Tromleenheden skal snart udskiftes.	Udskift tromleenheden for den farve, der vises på displayet. <b>&gt;&gt; Relaterede informationer: Udskift tromlen</b>
	Hvis denne meddelelse vises, selvom tromlen er udskiftet med en ny, er tromletælleren ikke blevet nulstillet.	Nulstil tromleenhedens tæller. <b>&gt;&gt; Relaterede informationer: Udskift tromlen</b>
Udskr. umulig ##	Der er opstået et mekanisk problem i maskinen.	<ul style="list-style-type: none"> <li>Tryk på , og hold den nede for at slukke maskinen, vent et par minutter, og tænd den derefter igen.</li> <li>Hvis problemet fortsætter, skal du kontakte Brother Support.</li> </ul>

## HL-L3270CDW

Fejlmeddelelse	Årsag	Handling
Adgang nægtet	Den ønskede funktion er begrænset af Secure Function Lock 3.0.	Bed din administrator om at kontrollere dine indstillinger for Secure Function Lock (sikker funktionslås).
Dobbeltsidet fra	Maskinens baglåg er ikke helt lukket.	Luk maskinens baglåg, så det låses fast i lukket position.
Forkert medietype	Den angivne medietype i printerdriveren afviger fra den papirtype, der er angivet i maskinens menu.	Læg den korrekte papirtype i den bakke, der angives på displayet, og vælg derefter den korrekte medietype under indstillingen Papirtype på maskinen.

Fejlmeddelelse	Årsag	Handling
Forkert stør.	Papiret i bakken har ikke den korrekte størrelse.	Læg den korrekte papirstørrelse i bakken, og indstil papirstørrelse for bakken. Tryk på <b>Prøv igen</b> .
Forsyninger Bælte nær opbrugt	Bælteenheden er ved at være slidt.	Bestil en ny bælteenhed, før <b>Udskift bælte</b> vises på displayet.
Forsyninger Skift toner: X (X angiver den tonerpatron- eller tromleenheds farve, som er tæt på at være brugt op. BK=Sort, C=Cyan, M=Magenta, Y=Gul.)	Du kan stadig udskrive, selvom følgende meddelelse vises på displayet. Tonerpatronen er ved at være opbrugt.	Bestil en ny tonerpatron, før <b>Udskift toner</b> vises på displayet.
Forsyninger Spildt. nær fuld	Affaldstonerbeholderen er næsten fuld.	Bestil en ny affaldstonerbeholder, før <b>Udsk. Spildtoner</b> vises på displayet.
Forsyninger Tromle snart slut	Tromleenheden er ved at være slidt.	Bestil en ny tromle, før <b>Udskift tromle</b> vises på displayet.
Forsyninger Udskift bælte	Bælteenheden skal snart udskiftes.	Udskift bælteenheden med en ny. ➤➤ <i>Relaterede informationer: Udskift bælteenheden</i>
Forsyninger Udskift tromle	Tromleenheden skal snart udskiftes.	Udskift tromleenheden for den farve, der vises på displayet. ➤➤ <i>Relaterede informationer: Udskift tromlen</i>
	Hvis denne meddelelse vises, selvom tromlen er udskiftet med en ny, er tromletælleren ikke blevet nulstillet.	Nulstil tromleenhedens tæller. ➤➤ <i>Relaterede informationer: Udskift tromlen</i>
Grænse overskredet	Du har nået den udskriftsgrænse, der er angivet i Secure Function Lock 3.0.	Bed din administrator om at kontrollere dine indstillinger for Secure Function Lock (sikker funktionslås).
Hukommelse fuld	Maskinens hukommelse er fuld.	Tryk på  , og reducer udskriftsopløsningen.
Ingen bakkel	Papirbakken er ikke isat eller er isat forkert.	Geninstaller den papirbakke, der angives på displayet.
Ingen bælteenhed	Bælteenheden er ikke sat i, eller er sat i forkert.	Installer bælteenheden igen.
Ingen papirbakkel	Maskinen kunne ikke fremføre papir fra den angivne papirbakke.	Gør et af følgende: <ul style="list-style-type: none"> <li>Læg mere papir i den papirbakke, der er angivet på displayet. Kontroller, at papirstyrene er indstillet til den korrekte størrelse.</li> <li>Hvis der er papir i bakken, skal det fjernes og ilægges igen. Kontroller, at papirstyrene er indstillet til den korrekte størrelse.</li> <li>Du må ikke overfylde papirbakken.</li> </ul>
Ingen spildtoner	Affaldstonerbeholderen er ikke sat i, eller er sat i forkert.	Geninstaller affaldstonerbeholderen.
Ingen toner	Tonerpatronen er ikke sat i, eller er sat forkert i.	Fjern tonerpatronen og tromleenheden. Fjern tonerpatronen fra tromlen, og sæt tonerpatronen tilbage i tromlen. Sæt tonerpatronen og tromleenheden tilbage i maskinen. Hvis problemet fortsætter, skal du udskifte tonerpatronen.
Ingen tromle	Tromlen er ikke installeret korrekt.	Geninstaller tonerpatronen og tromlen.

Fejlmeddelelse	Årsag	Handling
Kalibrering	Kalibreringen mislykkedes.	<ul style="list-style-type: none"> <li>Tryk på , og hold den nede for at slukke maskinen. Vent nogle få sekunder, og tænd derefter igen. Udfør farve kalibreringen igen ved hjælp af displayet.</li> <li>Installer en ny bælteenhed.</li> <li>Hvis problemet fortsætter, skal du kontakte Brother Support eller den lokale Brother-forhandler.</li> </ul>
Kan ikke udskrive ##	Der er opstået et mekanisk problem i maskinen.	<ul style="list-style-type: none"> <li>Tryk på , og hold den nede for at slukke maskinen, vent et par minutter, og tænd den derefter igen.</li> <li>Hvis problemet fortsætter, skal du kontakte Brother Support.</li> </ul>
Kondensering	Der kan have dannes sig kondens inde i maskinen efter en ændring af rumtemperaturen.	Lad maskinen være tændt. Vent 30 minutter med det øverste låg i åben position. Sluk derefter maskinen, og luk dækslet. Tænd den igen.
Kort papirstørrelse	Papiret i bakken er for småt til, at maskinen kan sende det til outputbakken til forsiden nedad.	Åbn baglåget (outputbakke til forsiden opad), så udskriftssiden kan leveres til outputbakken til forsiden opad. Fjern de udskrevne sider, og tryk derefter på <b>Prøv igen</b> .
Køler ned	Temperaturen indvendigt i maskinen er for høj. Maskinen sætter det aktuelle udskriftsjob på pause og skifter til afkølingstilstand.	Vent, til maskinen er færdig med at køle af. Sørg for, at alle ventilationsåbninger på maskinen er frie for forhindringer. Når maskinen er kølet ned, fortsætter den udskrivningen.
Låget er åbent	Det øverste låg er ikke helt lukket.	Åbn og luk derefter maskinens øverste låg.
Låget er åbent	Fikseringslåget er ikke helt lukket.	Luk fikseringslåget, der findes på indersiden af maskinens baglæg.
Man. føddning	<b>Manuel</b> blev valgt som papirkilde i printerdriveren, men der er intet papir i den manuelle fremføringsbakke.	Læg papir i åbningen til manuel fremføring.
Papirstop Bakkel	Der er opstået papirstop i den angivne papirbakke.	Træk papirbakken ud, og fjern forsigtigt det fastkørte papir som vist på animationen på displayet.
Papirstop dobbeltsidet	Papirstop under papirbakken eller fikseringsenheden.	Fjern papirbakken, eller åbn baglågen for forsigtigt at fjerne det fastkørte papir.
Papirstop indvendig	Papirstop inde i maskinen.	Åbn det øverste låg, fjern tonerpatronerne og tromlen, og fjern forsigtigt det fastkørte papir. Sæt tonerpatronerne og tromleenheden i maskinen igen. Luk det øverste låg.
Papirstop manuel fremføring	Der er opstået papirstop i maskinens åbning til manuel fremføring.	Fjern forsigtigt det fastkørte papir i og omkring åbningen til manuel fremføring. Læg papiret i åbningen til manuel fremføring, og tryk derefter på <b>Prøv igen</b> .
Papirstop på bagside	Der er opstået papirstop bag i maskinen.	Åbn fikseringslåget, og fjern forsigtigt det fastkørte papir. Luk fikseringslåget. Hvis fejlmeddelelsen ikke forsvinder, skal du trykke på <b>Prøv igen</b> .

Fejlmeddelelse	Årsag	Handling
Patronfejl	Tonerpatronen er ikke installeret korrekt.	Fjern tonerpatronen og tromlen for den farve, der angives på displayet. Tag tonerpatronen ud, og sæt den tilbage i tromlen. Sæt tonerpatronen og tromlen tilbage i maskinen. Hvis problemet fortsætter, skal du kontakte Brother Support eller den lokale Brother-forhandler.
Printdata fuld	Maskinens hukommelse er fuld.	Tryk på  , og slet de tidligere gemte sikre udskriftsdata.
Registrering	Registreringen mislykkedes.	<ul style="list-style-type: none"> <li>Tryk på , og hold den nede for at slukke maskinen. Vent nogle få sekunder, og tænd derefter igen. Udfør farve registreringen igen ved hjælp af displayet.</li> <li>Installer en ny bælteenhed.</li> <li>Hvis problemet fortsætter, skal du kontakte Brother Support eller den lokale Brother-forhandler.</li> </ul>
Selvdiagnose	Temperaturen for fikseringsenheden stiger ikke til en angivet temperatur inden for den angivne tid.	Tryk på  , og hold den nede for at slukke maskinen, vent et par sekunder, og tænd den derefter igen. Lad maskinen stå tændt, men inaktiv, i ca. 15 minutter.
	Fikseringsenheden er for varm.	
Skærminit.-fejl	Der blev trykket på touchskærmen, før opstartsinitialiseringen var færdig.	Kontroller, at der ikke er noget, der rører ved touchskærmen.
	Snavs kan have ophobet sig mellem den nederste del af touchscreen'en og rammen.	Indsæt et stykke kraftigt papir mellem den nederste del af touchskærmen og dens ramme, og kød det frem og tilbage for at skubbe eventuel snavs ud.
Str. fejl	Papirstørrelsen, der er valgt i printerdriveren, understøttes ikke af den angivne bakke.	Vælg en papirstørrelse, der understøttes af den angivne bakke.
Størrelsesfejl 2-sidet	Papirstørrelsen, som er anført i indstillingen for maskinens papirstørrelse, er ikke tilgængelig for automatisk 2-sidet udskrivning.	Tryk på  (efter behov). Læg den korrekte papirstørrelse i bakken, og indstil papirstørrelse for bakken.
	Papiret i bakken har ikke den korrekte størrelse og er ikke tilgængelig for automatisk 2-sidet udskrivning.	Vælg en papirstørrelse, der understøtter 2-sidet udskrivning. Papirstørrelsen A4 er tilgængelig for automatisk 2-sidet udskrivning.
Tonerfejl	En eller flere tonerpatroner er ikke installeret eller er ikke installeret korrekt.	Træk tomterne ud. Fjern alle tonerpatronerne, og sæt dem tilbage i tromlerne.

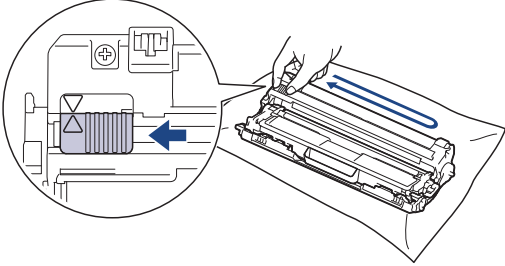
Fejlmeddelelse	Årsag	Handling
Tromle !	Koronatrådene på tromleenheden skal renses.	Rens koronatråden på tromleenheden.  >> <i>Relaterede informationer: Rengør koronatrådene.</i> Hvis problemet fortsætter, skal du udskifte tromleenheden med en ny.
Tromlestop	Tromleenheden skal snart udskiftes.	Udskift tromleenheden. >> <i>Relaterede informationer: Udskift tromlen.</i>
Udsk. Spildtoner	Affaldstonerbeholderen skal snart udskiftes.	Udskift affaldstonerbeholderen med en ny. >> <i>Relaterede informationer: Udskift affaldstonerbeholderen</i>
Udskift toner	Tonerpatronen er ved at være opbrugt. Maskinen stopper alle udskriftshandlinger.	Udskift tonerpatronen for den farve, der vises på dit display. >> <i>Relaterede informationer: Udskift tonerpatronen</i>

## ✓ Relaterede informationer

- [Fejlfinding](#)

### Relaterede emner:

- [Ilæg papir, og udskriv via papirbakken](#)
- [Udskift forbrugsstoffer](#)
- [Udskift tonerpatronen](#)
- [Udskift tromlen](#)
- [Udskift bælteenheden](#)
- [Udskift affaldstonerbeholderen](#)
- [Rens koronatrådene](#)
- [Kalibrer farve output](#)

## Fejlmeddelelser ved brug af funktionen Brother Web Connect

Din Brother-maskine viser en fejlmeddelelse, hvis der opstår en fejl. De mest almindelige fejlmeddelelser vises i tabellen.

De fleste fejl kan du rette selv. Hvis du stadig har brug for hjælp, når du har læst denne tabel, kan du finde de seneste tip til fejlfinding i Brother Solutions Center.

Gå til Brother Solutions Center på [support.brother.com](http://support.brother.com).

### Forbindelsesfejl

Fejlmeddelelser	Årsag	Handling
Tilslutningsfejl 02 Kunne ikke oprette forbindelse til netværket. Kontroller forbindelsen.	Maskinen har ikke forbindelse til et netværk.	<ul style="list-style-type: none"> <li>Kontrollér netværksforbindelsen.</li> <li>Hvis der blev trykket på knappen <b>Web</b>, kort tid efter at maskinen blev tændt, er der muligvis ikke etableret forbindelse til netværket endnu. Vent, og prøv igen.</li> </ul>
Tilslutningsfejl 03 Kunne ikke oprette forbindelse til server. Kontroller netværksindstillinger.	<ul style="list-style-type: none"> <li>Netværks- eller serverindstillingerne er ikke korrekte.</li> <li>Der er et problem med netværket eller serveren.</li> </ul>	<ul style="list-style-type: none"> <li>Kontrollér, at netværksindstillingerne er korrekte, eller vent, og prøv igen senere.</li> <li>Hvis der blev trykket på knappen <b>Web</b>, kort tid efter at maskinen blev tændt, er der muligvis ikke etableret forbindelse til netværket endnu. Vent, og prøv igen.</li> </ul>
Tilslutningsfejl 07 Kunne ikke oprette forbindelse til server. Forkert dato&tid.	Dato- og klokkeslætsindstillingerne er ikke korrekte.	Indstil datoen og klokkeslættet korrekt. Bemærk, at indstillingerne for dato og klokkeslæt er nulstillet til fabriksindstillingerne, hvis strømkablet til maskinen tages ud.

### Godkendelsesfejl

Fejlmeddelelser	Årsag	Handling
Godkendelsesfejl 01 Forkert PIN-kode. Indtast korrekt PIN-kode.	Den PIN-kode, du har indtastet for at få adgang til kontoen, er ikke korrekt. PIN-koden er det firecifrede nummer, der blev indtastet, da kontoen blev registreret på maskinen.	Indtast den korrekte PIN-kode.
Godkendelsesfejl 02 Forkert eller udløbet ID. Eller midlertidigt ID benyttes allerede. Indtast korrekt eller udsted midlertidigt ID igen. Midlertidigt ID er gyldigt i 24 timer efter udstedelse.	<p>Det midlertidige id, der blev indtastet, er ikke korrekt.</p> <p>Det midlertidige id, der blev indtastet, er udløbet. Et midlertidigt id er gyldigt i 24 timer.</p>	<p>Indtast det korrekte midlertidige id.</p> <p>Anmod om adgang til Brother Web Connect igen, og få et nyt, midlertidigt id, og brug derefter det nye id til at registrere kontoen på maskinen.</p>
Godkendelsesfejl 03 Displaynavnet er allerede registreret. Indtast et andet displaynavn.	Det navn, du har indtastet som displaynavn, er allerede registreret til en anden bruger af tjenesten.	Indtast et andet displaynavn.



## Serverfejl

Fejlmeddelelser	Årsag	Handling
Serverfejl 01 Godkendelse mislykkedes. Gør følgende: 1. Gå til <a href="http://bwc.brother.com">http://bwc.brother.com</a> for at få en ny midlertidigt id. 2. Tryk på OK, og indtast dit nye midlertidige id i den næste skærm.	Maskinens godkendelsesoplysninger (skal bruges til at få adgang til tjenesten) er udløbet eller ugyldige.	Anmod om adgang til Brother Web Connect igen for at få et nyt, midlertidigt id, og brug derefter det nye id til at registrere kontoen på maskinen.
Serverfejl 03 Overførsel mislykkedes. Filen understøttes ikke, eller data er beskadiget. Kontroller data i filen.	Der kan være et af følgende problemer med den fil, du prøver at overføre: <ul style="list-style-type: none"><li>• Filen overskrider tjenestens grænse for antal pixel, filstørrelse osv.</li><li>• Filtypen understøttes ikke.</li><li>• Filen er beskadiget.</li></ul>	Filen kan ikke bruges: <ul style="list-style-type: none"><li>• Kontrollér tjenestens begrænsninger for størrelse eller format.</li><li>• Gem filen som en anden type.</li><li>• Få en ny version af filen, som ikke er ødelagt, hvis det er muligt.</li></ul>
Serverfejl 13 Tjenesten er ikke tilgængelig i øjeblikket. Prøv igen senere.	Der er et problem med tjenesten, og den kan ikke bruges i øjeblikket.	Vent, og prøv igen. Hvis du får meddelelsen igen, skal du få adgang til tjenesten fra en computer for at kontrollere, om den er utilgængelig.

## Genvejsfejl

Fejlmeddelelser	Årsag	Handling
Genvejsfejl 02 Konto ugyldig. Opret en konto og genvej igen efter sletning af denne genvej.	Genvejen kan ikke bruges, fordi kontoen blev slettet, efter at genvejen blev registreret.	Slet genvejen, og registrer derefter kontoen og genvejen igen.



### Relaterede informationer

- [Fejlfinding](#)

## Papirstop

Fjern altid resterende papir fra papirbakken, og ret stakken ud, når du tilføjer nyt papir. Dette hjælper med at forebygge, at flere ark papir fremføres i maskinen på samme tid, og forebygger papirstop.

- [Papir sidder fast i åbningen til manuel fremføring](#)
- [Papirstop i papirbakken](#)
- [Papiret sidder fast i den bageste del af maskinen](#)
- [Papir sidder fast inde i maskinen](#)
- [Papirstop under papirbakken](#)

## Papir sidder fast i åbningen til manuel fremføring

Hvis maskinens betjeningspanel eller Status Monitor viser, at der er papirstop i maskinens åbning til manuel fremføring, følges disse trin:

1. Fjern forsigtigt fastkørt papir i eller omkring åbningen til manuel fremføring.

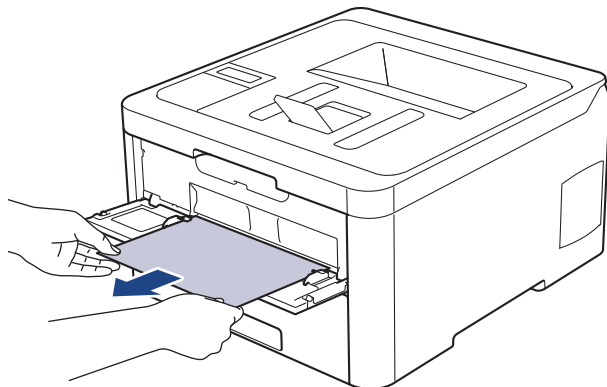

2. Læg papiret i åbningen til manuel fremføring igen.
3. Gør et af følgende:
  - HL-L3210CW/HL-L3230CDW  
Tryk på **Go (Gå)** for at genoptage udskrivning.
  - HL-L3270CDW  
Tryk på [Prøv igen] for at genoptage udskrivning.



### Relaterede informationer

- [Papirstop](#)

## Papirstop i papirbakken

Hvis maskinens kontrolpanel eller Status Monitor viser, at der er papirstop i papirbakken, følges disse trin:

1. Træk papirbakken helt ud af maskinen.

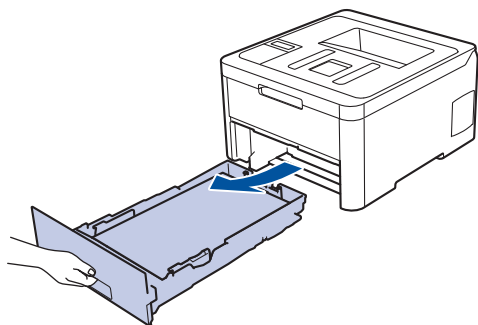

2. Træk det fastklemte papir langsomt ud.

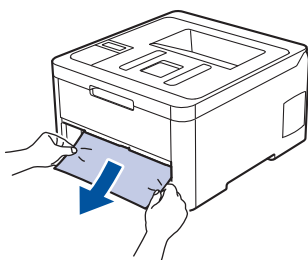

Det gør det nemmere at fjerne det fastklemte papir, hvis du trækker det nedad med begge hænder.

3. Luft papirbunken for at forhindre yderligere papirstop, og skyd papirstyrene ind, så de passer til papirstørrelsen.

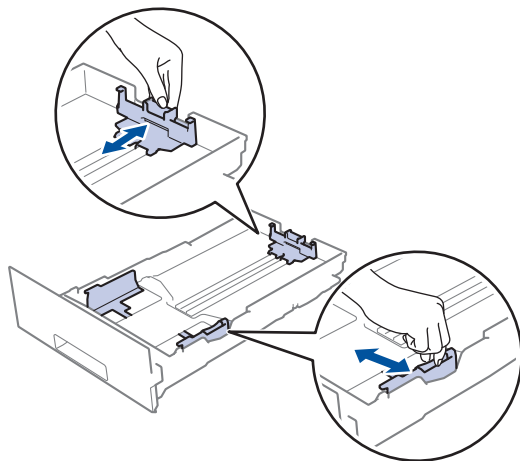

4. Sørg for, at papiret er under maksimumpapirmærket (▼▼▼).

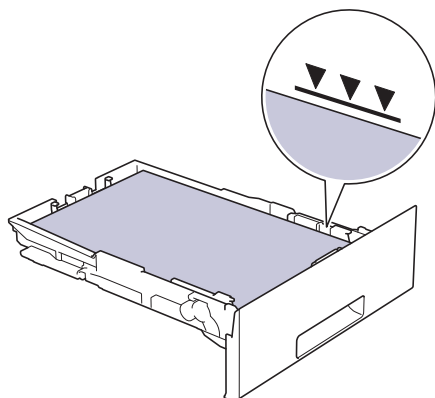

---

5. Skub papirbakken godt tilbage i maskinen..

 **Relaterede informationer**

- [Papirstop](#)
-

## Papiret sidder fast i den bageste del af maskinen

Hvis maskinens kontrolpanel eller Status Monitor viser, at der papirstop bagest i maskinen, følges disse trin:

1. Lad maskinen være tændt i 10 minutter uden at bruge den, så den interne ventilator kan køle de meget varme dele inde i maskinen af.
2. Åbn bagklappen.

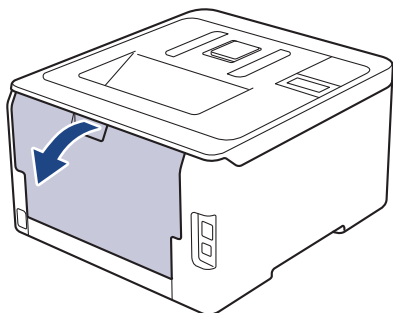

3. Træk de grønne tapper i både venstre og højre side mod dig selv for at frigøre fikseringslåget.

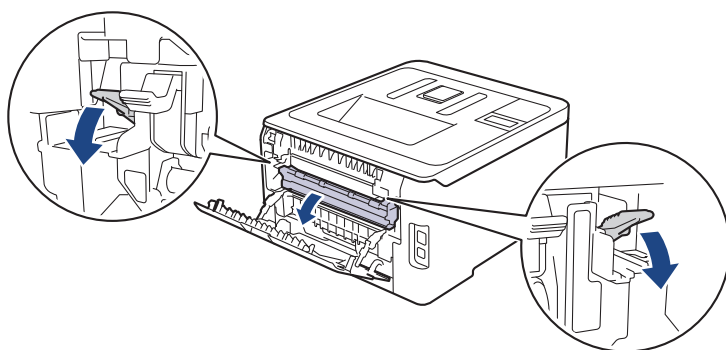

### ⚠ ADVARSEL

#### VARM OVERFLADE

De indvendige dele i maskinen er meget varme. Vent, indtil maskinen er kølet af, før du rører ved dem.

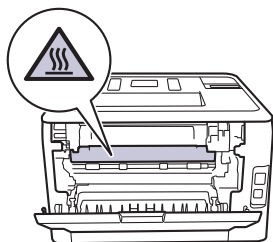

Hvis de grå konvoluthåndtag i baglåget er trukket ned til konvolutpositionen, skal du løfte disse håndtag til den oprindelige position, inden du trækker de grønne tapper ned.

4. Brug begge hænder til forsigtigt at trække det fastklemte papir ud af fikseringsenheden.

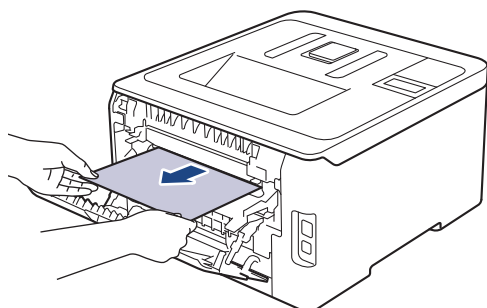

---

5. Luk fikseringslåget.

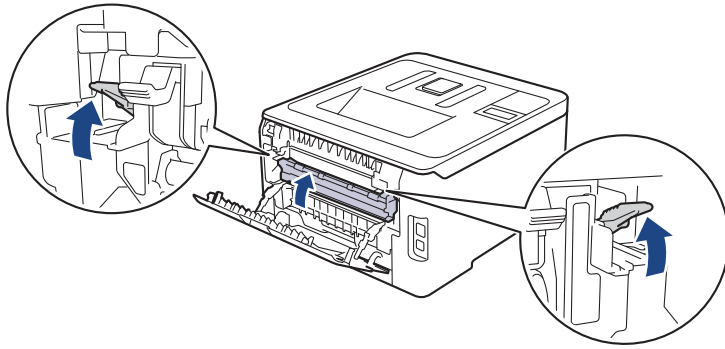

Hvis du udskriver på konvolutter, skal du trække de grå konvoluthåndtag til konvolutpositionen igen, inden du lukker baglåget.

---

6. Luk bagdækslet, indtil det låser i lukket position.



### Relaterede informationer

- [Papirstop](#)
-

## Papir sidder fast inde i maskinen

Hvis maskinens kontrolpanel eller Status Monitor viser, at der er papirstop i inde i maskinen, følges disse trin:

1. Lad maskinen være tændt i 10 minutter uden at bruge den, så den interne ventilator kan køle de meget varme dele inde i maskinen af.
2. Åbn det øverste låg, indtil det låser i åben position.

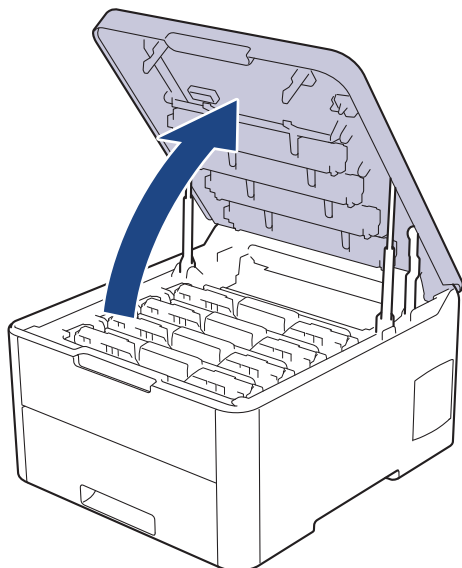

### ⚠ ADVARSEL

#### VARM OVERFLADE

De indvendige dele i maskinen er meget varme. Vent, indtil maskinen er kølet af, før du rører ved dem.

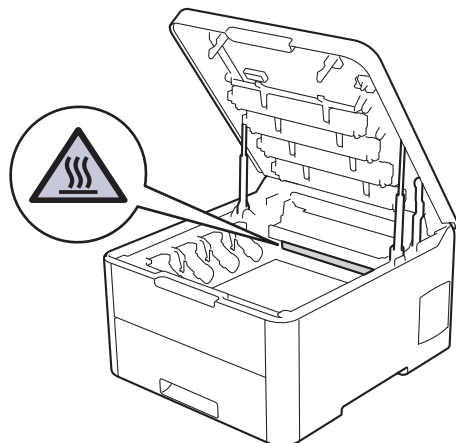

3. Fjern alle tonerpatron- og tromleenhed.

### ⚠ FORSIGTIG

Vi anbefaler, at tonerpatron- og tromleenheden anbringes på en ren, flad overflade med papir, som kan kasseres, nedenunder i tilfælde af, at du skulle komme til at spilde eller sprede toneren.

### VIGTIGT

For at undgå at beskadige maskinen må du IKKE RØRE ved elektroderne vist i illustrationen.



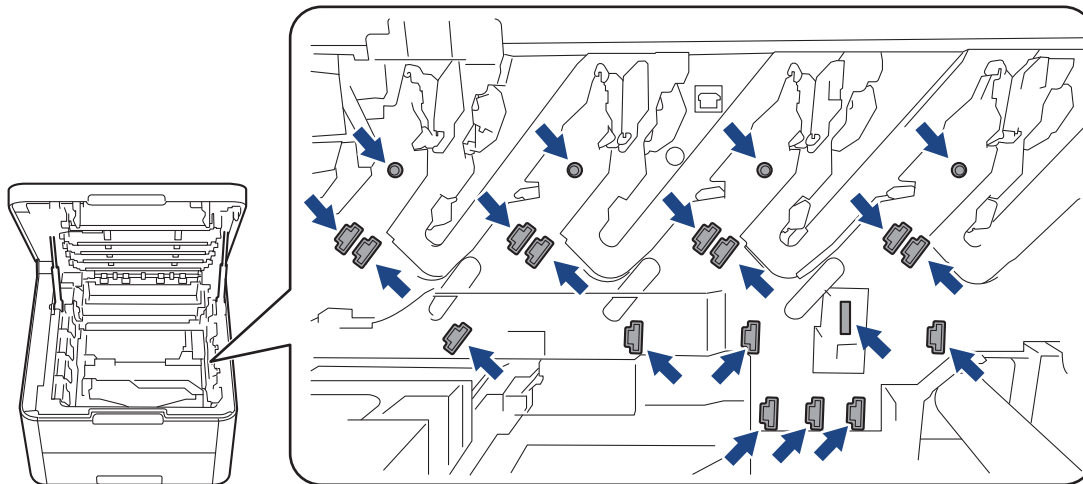

4. Fjern forsigtigt og langsomt det fastkørte papir.

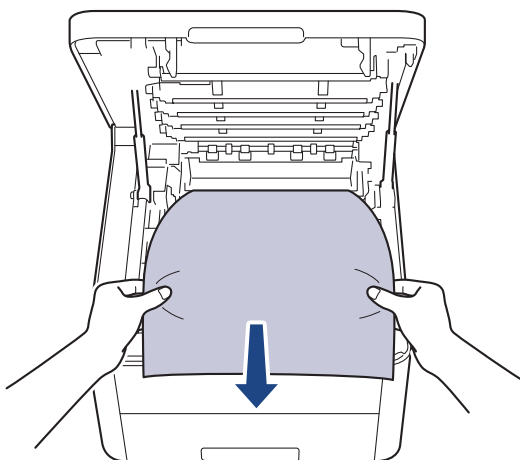

5. Sæt hver tonerpatron og tromleenhed ind i maskinen igen. Kontrollér, at tonerpatronens farve stemmer overens med samme farvelabel på maskinen for alle fire tonerpatroner og tromleenheden.

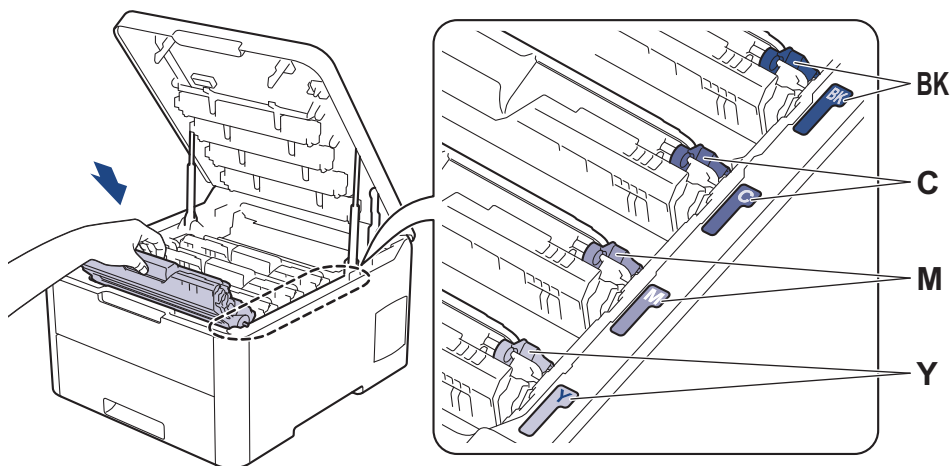

6. Luk maskinens øverste låg.

### ✓ Relaterede informationer

- [Papirstop](#)

## Papirstop under papirbakken

Hvis maskinens kontrolpanel eller Status Monitor viser, at der er papirstop i papirbakken, følges disse trin:

1. Lad maskinen være tændt i 10 minutter uden at bruge den, så den interne ventilator kan køle de meget varme dele inde i maskinen af.
2. Træk papirbakken helt ud af maskinen.

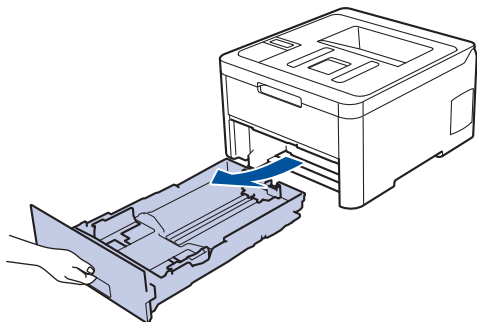

3. Sørg for at det fastklebte papir ikke forbliver inde i maskinen.

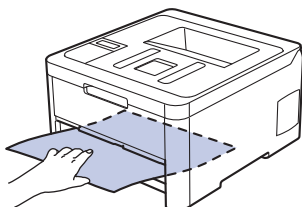

4. Hvis der ikke sidder papir fast inde i maskinen, skal du fjerne papiret fra papirbakken, vende den om og tjekke under papirbakken.

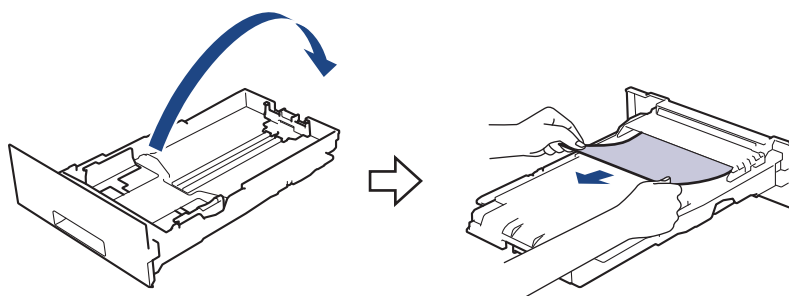

5. Hvis papiret ikke sidder fast i papirbakken, skal du åbne bagklappen.

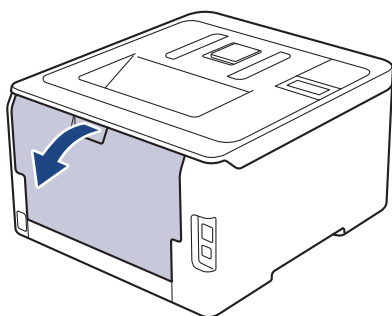

### ⚠ ADVARSEL

#### VARM OVERFLADE

De indvendige dele i maskinen er meget varme. Vent, indtil maskinen er kølet af, før du rører ved dem.

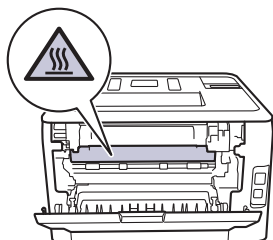

- 
6. Brug begge hænder til at trække det fastklemte papir ud af maskinens bagerste del.

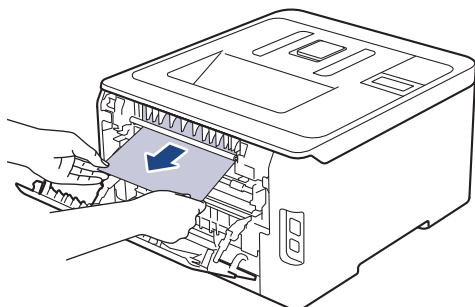





7. Tryk ind på bagklappen, indtil den låses på plads.
8. Sæt papirbakken tilbage i maskinen med fasthed.

### Relaterede informationer

- [Papirstop](#)

## Udskrivningsproblemer

Hvis du stadig har behov for hjælp efter at have læst denne tabel, skal du gå ind på Brother Solutions Center på adressen [support.brother.com](http://support.brother.com).

Problemer	Forslag
Ingen udskrift	<p>Kontroller, at maskinen ikke er i slukket tilstand.</p> <p>Hvis maskinen er i slukket tilstand, skal du trykke på  på kontrolpanelet og derefter sende printdataene igen.</p> <p>Kontroller, at den korrekte printerdriver er installeret og valgt.</p> <p>Kontroller, om Status Monitor og maskinens kontrolpanel viser en fejlstatus.</p> <p>Kontroller, at maskinen er online:</p> <ul style="list-style-type: none"> <li>Windows 7 og Windows Server 2008 R2                     <p>Klik på  (<b>Start</b>) &gt; <b>Enheder og printere</b>. Højreklik på <b>Brother XXX-XXXX</b>, og klik på <b>Se, hvad der udskrives</b>. Klik på <b>Printer</b> i menulinjen. Kontroller, at <b>Brug printer offline</b> ikke er valgt.</p> </li> <li>Windows Server 2008                     <p>Klik på  (<b>Start</b>) &gt; <b>Kontrolpanel</b> &gt; <b>Hardware og lyd</b> &gt; <b>Printere</b>. Højreklik på <b>Brother XXX-XXXX</b>. Kontroller, at <b>Brug printeren online</b> ikke vises på listen. Hvis den er på listen, skal du klikke på denne mulighed for at sætte driveren online.</p> </li> <li>Windows 8 og Windows Server 2012                     <p>Flyt din mus til skrivebordets nederste højre hjørne. Klik på <b>Indstillinger</b> &gt; <b>Kontrolpanel</b> &gt; <b>Hardware og lyd</b> &gt; <b>Enheder og printere</b>, når menulinjen vises. Højreklik på <b>Brother XXX-XXXX</b>. Klik på <b>Se, hvad der udskrives</b>. Hvis indstillinger for printerdriveren vises, skal du vælge din printerdriver. Klik <b>Printer</b> i menulinjen, og sørg for, at <b>Brug printer offline</b> ikke er valgt.</p> </li> <li>Windows 10 og Windows Server 2016                     <p>Klik på  &gt; <b>Windows System</b> &gt; <b>Kontrolpanel</b>. I gruppen <b>Hardware og lyd</b> skal du klikke på <b>Vis enheder og printere</b>. Højreklik på <b>Brother XXX-XXXX</b>. Klik på <b>Se, hvad der udskrives</b>. Hvis indstillinger for printerdriveren vises, skal du vælge din printerdriver. Klik <b>Printer</b> i menulinjen, og sørg for, at <b>Printeren er offline</b> ikke er valgt.</p> </li> <li>Windows Server 2012 R2                     <p>Klik på <b>Kontrolpanel</b> på skærmen <b>Start</b>. I gruppen <b>Hardware</b> skal du klikke på <b>Vis enheder og printere</b>. Højreklik på <b>Brother XXX-XXXX</b>. Klik på <b>Se, hvad der udskrives</b>. Hvis indstillinger for printerdriveren vises, skal du vælge din printerdriver. Klik på <b>Printer</b> i menulinjen, og sørg for, at <b>Brug printer offline</b> ikke er valgt.</p> </li> <li>Mac                     <p>Klik på menuen <b>Systemindstillinger</b>, og vælg dernæst <b>Printere &amp; scannere</b>. Når maskinen er offline,</p> </li> </ul>

Problemer	Forslag
	kan du slette den ved hjælp af knappen  og derefter tilføje den ved hjælp af knappen  .
Maskinen udskriver ikke eller har standset udskrivningen.	<p>Annuler udskriftsjobbet, og slet det fra maskinens hukommelse. Udskriften kan være ufuldstændig. Send udskriftsdataene igen.</p> <p>►► <i>Relaterede informationer: Annullering af et udskriftsjob</i></p>
Sidehoved og -fod fremgår, når dokumentet vises på skærmen, men ikke, når det udskrives.	Øverst og nederst på siden er der et område, som ikke kan udskrives. Indstil top- og bundmargenen i dokumentet, så der tages højde for dette.
Maskinen udskriver uventet eller udskriver uforståeligt indhold.	<p>Annuler udskriftsjobbet, og slet det fra maskinens hukommelse. Udskriften kan være ufuldstændig. Send udskriftsdataene igen.</p> <p>►► <i>Relaterede informationer: Annullering af et udskriftsjob</i></p> <p>Kontroller indstillingerne i applikationen for at sikre, at de er indstillet til at samarbejde med maskinen.</p> <p>Kontroller, at Brother-printerdriveren er valgt i programets udskriftsvindue.</p>
Maskinen udskriver de første par sider korrekt. Derefter mangler der tekst på nogle sider.	<p>Kontroller indstillingerne i applikationen for at sikre, at de er indstillet til at samarbejde med maskinen.</p> <p>Din maskine modtager ikke alle de data, der sendes fra computeren. Kontroller, at du har tilsluttet interfacekablet korrekt.</p>
Maskinen udskriver ikke på begge sider af papiret, selvom indstillingen i printerdriveren er 2-sidet, og maskinen understøtter automatisk 2-sidet udskrivning.	Kontroller den indstilling af papirstørrelse, der er valgt i printerdriveren. Du skal vælge papir i størrelse A4. Understøttet papirvægt er 60 til 163 g/m <sup>2</sup> .
Udskrivningshastigheden er for lav.	<p>Prøv at ændre printerdriverindstillingen. Højeste opløsning kræver længere databehandlings-, overførsels- og udskrivningstid.</p> <p>Hvis du har aktiveret støjsvag tilstand, skal du deaktivere støjsvag tilstand i printerdriveren eller i maskinens menuindstilling.</p>
Maskinen fremfører ikke papiret.	<p>Sørg for, at papiret er lige, hvis der allerede er papir i papirbakken. Ret papiret ud, hvis det er krøllet. Sommetider er det nyttigt at fjerne papiret, vende stakken om og lægge den tilbage i papirbakken.</p> <p>Reducer mængden af papir i papirbakken, og prøv igen.</p> <p>(For modeller med manuel fremføringsåbning)Kontroller, at <b>Manuel</b> ikke er valgt for <b>Papirkilde</b> i printerdriveren.</p> <p>Rens papiroptagningsrullerne.</p>
Maskinen vil ikke fremføre papir fra åbningen til manuel fremføring. (For modeller med manuel fremføringsåbning)	<p>Brug begge hænder til at skubbe et ark papir ind i åbningen til manuel fremføring, indtil topkanten af papiret presser mod rullen til papirfremføring. Fortsæt med at trykke på papiret mod rullerne, indtil maskinen tager fat i papiret og trækker det længere ind.</p> <p>Læg ikke mere end ét ark papir i åbningen til manuel fremføring.</p> <p>Kontroller, at <b>Manuel</b> er valgt som <b>Papirkilde</b> i printerdriveren.</p>

---

Problemer	Forslag
Maskinen fremfører ikke konvolutter.	(For modeller med manuel fremføringsåbning)Læg en konvolut ad gangen i åbningen til manuel fremføring. Applikationen skal være indstillet til udskrivning af den konvolutstørrelse, du benytter. Dette gøres som regel i menuen Sideopsætning eller Dokumentopsætning i applikationen.



## Relaterede informationer

- [Fejlfinding](#)

### Relaterede emner:

- [Overvåg maskinens status fra din computer \(Windows\)](#)
  - [Overvåg maskinens status fra din computer \(Mac\)](#)
  - [Annullering af et udskriftsjob](#)
  - [Ilæg papir, og udskriv via papirbakken](#)
  - [Rens papiroptagningsrullerne](#)
-



## Forbedr Udskriftskvaliteten



Hvis du har problemer med udskriftskvaliteten, skal du udskrive en testside først. Hvis udskriften ser fin ud, er maskinen sandsynligvis ikke problemet. Kontrollér forbindelserne til interfacekablet, og prøv at udskrive et andet dokument. Hvis der er problemer med kvaliteten af udskriften eller testsiden fra maskinen, skal du se eksemplerne på dårlig udskriftskvalitet og følge anbefalingerne i tabellen.

### VIGTIGT

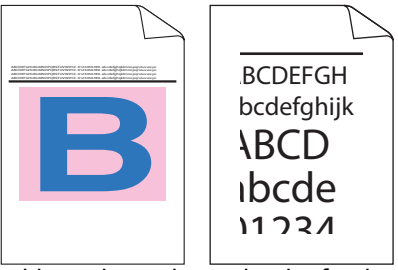

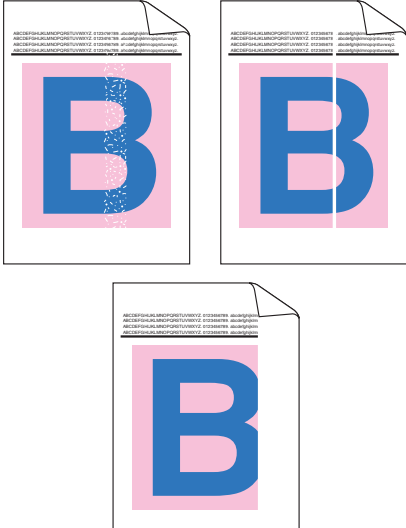
Anvendelse af ikke-originale forbrugsstoffer kan påvirke udskriftskvaliteten, hardwarens ydeevne og maskinens pålidelighed.

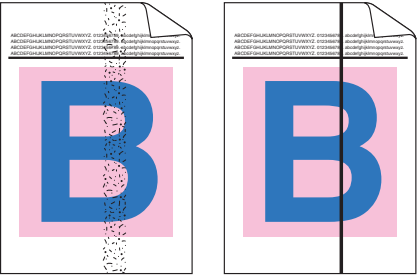
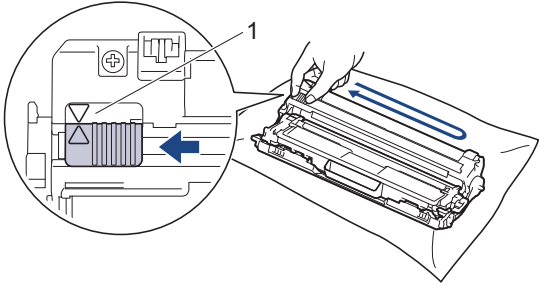
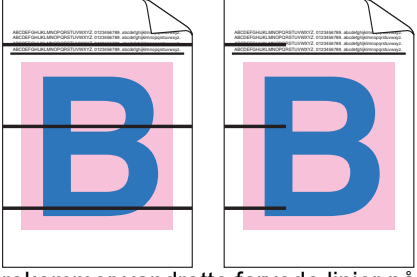

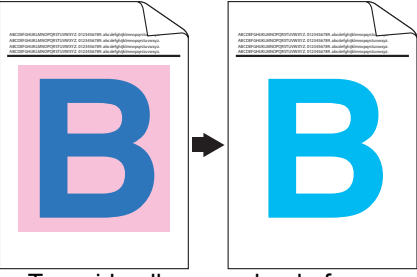
1. For at opnå den bedste printekvalitet tilråder vi, at man benytter de anbefalede printematerialer. Du skal sikre dig, at du bruger papir i overensstemmelse med vores specifikationer.
2. Kontrollér, at tonerpatron- og tromleenheden er sat rigtigt i.

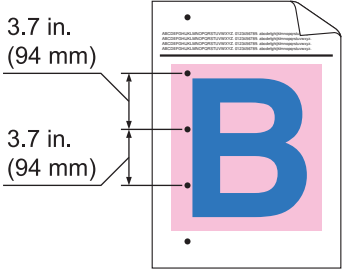
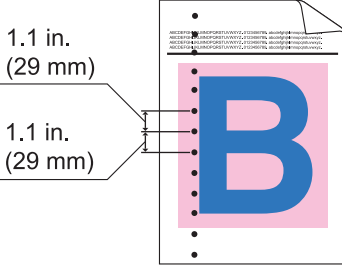

Eksempler på dårlig printerkvalitet	Anbefaling
 <p>Udskrevne sider er komprimerede, der forekommer vandrette striber, eller tegn i øverste, nederste, venstre eller højre margin er afskårede</p>	<p>Indstil udskriftsmargener på din anmodning og udskriv jobbet igen.</p>
 <p>Farver er lette eller blege på hele papiret</p>	<ul style="list-style-type: none"> <li>• Brug maskinens display til at foretage kalibreringen. &gt;&gt; <i>Relaterede informationer: Kalibrer farve output</i></li> <li>• Sørg for, at tonersparetilstanden er slået fra på displayet eller i printerdriveren. &gt;&gt; <i>Relaterede informationer: Reducer tonerforbruget</i></li> <li>• Sørg for, at medietypeindstillingen i printerdriveren passer til den type papir, du bruger.</li> <li>• Ryst alle fire tonerpatroner let.</li> <li>• Tør alle fire LED-hoveders vinduer af med en tør fnugfri blød klud. &gt;&gt; <i>Relaterede informationer: Rens LED-hovederne</i></li> </ul>
	<ul style="list-style-type: none"> <li>• Tør alle fire LED-hoveders vinduer af med en tør, blød og fnugfri klud.</li> <li>• Kontrollér, at der ikke er fremmedlegemer, såsom afrevne stykker papir, post-its eller støv inde i maskinen eller omkring tonerpatronen og tromleenheden.</li> </ul>

Eksempler på dårlig printerkvalitet	Anbefaling
<p data-bbox="209 168 742 197">Der er lodrette hvide striber eller bånd på siden</p>  <p data-bbox="236 528 715 557">Iodrette farvede striber eller bånd på siden</p>	<ul style="list-style-type: none"> <li>• Rens alle fire koronatråde (en for hver farve) inde i tromlen ved at flytte den grønne tap.</li> </ul> <p data-bbox="853 297 1471 376">✎ Kontrollér, at den grønne tap på koronatråden er i den oprindelige position (1).</p>  <ul style="list-style-type: none"> <li>• Udskift tonerpatronen der passer til farven på mærket eller båndet. Du kan finde oplysninger om, hvordan du identificerer tonerpatronens farve, ved at gå til Brother Solutions Center på <a href="http://support.brother.com">support.brother.com</a> og få vist siden <b>Ofte stillede spørgsmål og fejlfinding</b> for din Brother-model. ➤➤ <i>Relaterede informationer: Udskift tonerpatronen</i></li> <li>• Installer en ny tromleenhed. ➤➤ <i>Relaterede informationer: Udskift tromlen</i></li> </ul>
 <p data-bbox="197 1330 753 1359">Der forekommer vandrette farvede linjer på siden</p>	<ul style="list-style-type: none"> <li>• Find farven der er skyld i problemet og erstat tonerpatronen der passer til farven på linien. Du kan finde oplysninger om, hvordan du identificerer tonerpatronens farve, ved at gå til Brother Solutions Center på <a href="http://support.brother.com">support.brother.com</a> og få vist siden <b>Ofte stillede spørgsmål og fejlfinding</b>. ➤➤ <i>Relaterede informationer: Udskift tonerpatronen</i></li> <li>• Installer en ny tromleenhed. ➤➤ <i>Relaterede informationer: Udskift tromlen</i></li> </ul>
 <p data-bbox="403 1659 550 1688">Hvide pletter</p>	<ul style="list-style-type: none"> <li>• Sørg for, at medietypeindstillingen i printerdriveren passer til den type papir, du bruger.</li> <li>• Tjek maskinens miljø. Forhold, såsom højt fugtindhold og høje temperaturer, kan medføre dette problem med udskriftskvaliteten.</li> <li>• Hvis problemet ikke er løst, efter at du har udskrevet nogle få sider, kan tromlen indeholde fremmedlegemer såsom lim fra mærkater, der sidder fast på tromlens overflade. Rengør tromleenheden. ➤➤ <i>Relaterede informationer: Rengør tromlen</i></li> <li>• Installer en ny tromleenhed. ➤➤ <i>Relaterede informationer: Udskift tromlen</i></li> </ul>
 <p data-bbox="293 2078 660 2107">Tom side eller manglende farver</p>	<ul style="list-style-type: none"> <li>• Identificer den farve, der er årsag til problemet, og installer en ny tonerpatron. Du kan finde oplysninger om, hvordan du identificerer tonerpatronens farve, ved at gå til Brother Solutions Center på <a href="http://support.brother.com">support.brother.com</a> og få vist siden <b>Ofte stillede spørgsmål og fejlfinding</b>. ➤➤ <i>Relaterede informationer: Udskift tonerpatronen</i></li> <li>• Installer en ny tromleenhed.</li> </ul>

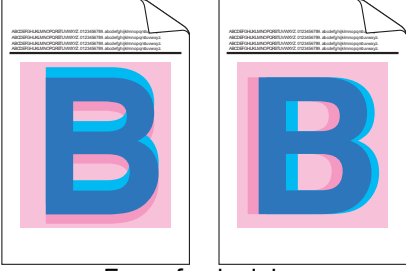

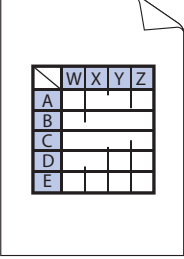
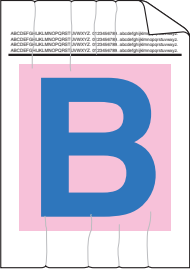
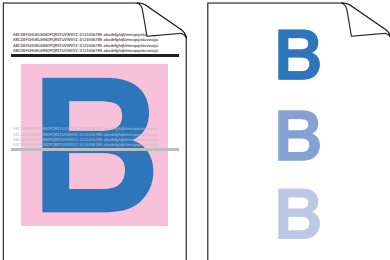
Eksempler på dårlig printerkvalitet	Anbefaling
 <p data-bbox="320 495 628 517">Farvede pletter ved 94 mm</p>	<p data-bbox="855 170 1366 192">➤➤ <i>Relaterede informationer: Udskift tromlen</i></p> <ul data-bbox="820 215 1453 454" style="list-style-type: none"> <li data-bbox="820 215 1453 338">• Hvis problemet ikke er løst, efter at du har udskrevet nogle få sider, kan tromlen indeholde fremmedlegemer såsom lim fra mærkater, der sidder fast på tromlens overflade. Rengør tromleenheden.</li> <li data-bbox="855 349 1374 371">➤➤ <i>Relaterede informationer: Rengør tromlen</i></li> <li data-bbox="820 383 1171 405">• Installer en ny tromleenhed.</li> <li data-bbox="855 416 1366 439">➤➤ <i>Relaterede informationer: Udskift tromlen</i></li> </ul>
 <p data-bbox="320 819 628 842">Farvede pletter ved 29 mm</p>	<ul data-bbox="820 539 1453 763" style="list-style-type: none"> <li data-bbox="820 539 1453 595">• Identificer den farve, der er årsag til problemet, og installer en ny tonerpatron.</li> </ul> <p data-bbox="855 607 1453 730">Du kan finde oplysninger om, hvordan du identificerer tonerpatronens farve, ved at gå til Brother Solutions Center på <a href="http://support.brother.com">support.brother.com</a> og få vist siden <b>Ofte stillede spørgsmål og fejlfinding</b>.</p> <p data-bbox="855 741 1437 763">➤➤ <i>Relaterede informationer: Udskift tonerpatronen</i></p>
 <p data-bbox="292 1137 660 1160">Tonerspredning eller tonerpletter</p>	<ul data-bbox="820 857 1453 1261" style="list-style-type: none"> <li data-bbox="820 857 1453 947">• Tjek maskinens miljø. Forhold såsom høj fugtighed og høje temperaturer kan forårsage dette problem med udskriftskvaliteten.</li> <li data-bbox="820 958 1453 1014">• Find farven der er skyld i problemet og isæt en ny tonerpatron.</li> </ul> <p data-bbox="855 1025 1453 1149">Du kan finde oplysninger om, hvordan du identificerer tonerpatronens farve, ved at gå til Brother Solutions Center på <a href="http://support.brother.com">support.brother.com</a> og få vist siden <b>Ofte stillede spørgsmål og fejlfinding</b>.</p> <p data-bbox="855 1160 1437 1182">➤➤ <i>Relaterede informationer: Udskift tonerpatronen</i></p> <ul data-bbox="820 1193 1453 1261" style="list-style-type: none"> <li data-bbox="820 1193 1171 1216">• Installer en ny tromleenhed.</li> <li data-bbox="855 1227 1366 1249">➤➤ <i>Relaterede informationer: Udskift tromlen</i></li> </ul>
<p data-bbox="156 1283 794 1350">Farven på dine udskrifter lever ikke op til dine forventninger</p>	<ul data-bbox="820 1283 1453 1993" style="list-style-type: none"> <li data-bbox="820 1283 1453 1350">• Du kan forbedre farve tætheden ved at kalibrere farverne ved hjælp af displayet.</li> <li data-bbox="820 1361 1453 1451">• Hvis du vil justere udskriftspositionen for farver, så kanterne bliver skarpere, kan du foretage farve registreringen ved hjælp af displayet.</li> <li data-bbox="820 1462 1453 1518">• Sørg for, at tonersparetilstanden er slået fra på displayet eller i printerdriveren.</li> <li data-bbox="820 1529 1453 1619">• Hvis udskriftskvaliteten for den sorte del ikke er, som du forventede, kan du markere afkrydsningsfeltet <b>Forbedret sort udskrivning</b> i printerdriveren.</li> <li data-bbox="820 1630 1453 1686">• Fjern markeringen fra afkrydsningsfeltet <b>Forbedret gråtone</b> i printerdriveren.</li> <li data-bbox="820 1697 1453 1753">• Find farven der er skyld i problemet og isæt en ny tonerpatron.</li> </ul> <p data-bbox="855 1765 1453 1888">Du kan finde oplysninger om, hvordan du identificerer tonerpatronens farve, ved at gå til Brother Solutions Center på <a href="http://support.brother.com">support.brother.com</a> og få vist siden <b>Ofte stillede spørgsmål og fejlfinding</b>.</p> <p data-bbox="855 1899 1437 1921">➤➤ <i>Relaterede informationer: Udskift tonerpatronen</i></p> <ul data-bbox="820 1933 1453 2000" style="list-style-type: none"> <li data-bbox="820 1933 1171 1955">• Installer en ny tromleenhed.</li> <li data-bbox="855 1966 1366 1989">➤➤ <i>Relaterede informationer: Udskift tromlen</i></li> </ul>

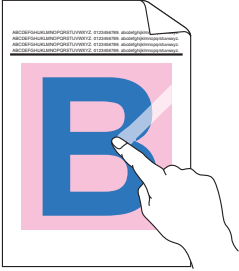
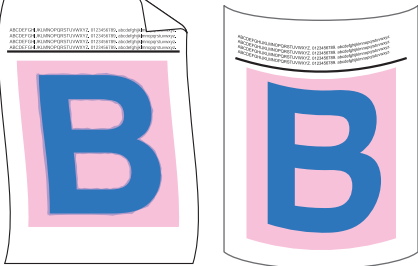
Eksempler på dårlig printerkvalitet	Anbefaling
 <p data-bbox="373 439 576 465">Farve forskydning</p>	<ul style="list-style-type: none"> <li>• Vær sikker på at maskinen står på en solid lige overflade.</li> <li>• Udfør farve registreringen ved hjælp af displayet.</li> <li>• Installer en ny tromleenhed. <ul style="list-style-type: none"> <li>➤➤ <i>Relaterede informationer: Udskift tromlen</i></li> </ul> </li> <li>• Installer en ny bælteenhed. <ul style="list-style-type: none"> <li>➤➤ <i>Relaterede informationer: Udskift bælteenheden</i></li> </ul> </li> </ul>
 <p data-bbox="312 752 639 779">Ujævn farve tæthed på siden</p>	<ul style="list-style-type: none"> <li>• Foretag en kalibrering ved hjælp af displayet.</li> <li>• Fjern markeringen fra afkrydsningsfeltet <b>Forbedret gråtone</b> i printerdriveren.</li> <li>• Identificer den farve, der er årsag til problemet, og sæt en ny tonerpatron i. Du kan finde oplysninger om, hvordan du identificerer tonerpatronens farve, ved at gå til Brother Solutions Center på <a href="http://support.brother.com">support.brother.com</a> og få vist siden <b>Ofte stillede spørgsmål og fejlfinding</b>. <ul style="list-style-type: none"> <li>➤➤ <i>Relaterede informationer: Udskift tonerpatronen</i></li> </ul> </li> <li>• Installer en ny tromleenhed. <ul style="list-style-type: none"> <li>➤➤ <i>Relaterede informationer: Udskift tromlen</i></li> </ul> </li> </ul>
 <p data-bbox="296 1178 655 1205">Manglende tynde linier i billeder</p>	<ul style="list-style-type: none"> <li>• Sørg for, at tonersparetilstanden er slået fra på displayet eller i printerdriveren.</li> <li>• Ændr udskrift opløsningen.</li> <li>• Hvis du bruger en Windows-printerdriver, skal du vælge <b>Forbedring af mønsterudskrivning</b> under udskriftsindstillingerne på fanen <b>Grundlæggende</b>.</li> </ul>
 <p data-bbox="392 1491 560 1518">Krøllet udskrift</p>	<ul style="list-style-type: none"> <li>• Tjek papirets type og kvalitet.</li> <li>• Vær sikker på at baglågen er lukket korrekt.</li> <li>• Sørg for, at de to grå håndtag inde i baglåget er i op-positionen.</li> <li>• Sørg for, at medietypeindstillingen i printerdriveren passer til den type papir, du bruger.</li> </ul>
 <p data-bbox="373 1805 576 1832">Spørgelsesbilleder</p>	<ul style="list-style-type: none"> <li>• Tjek maskinens miljø. Forhold såsom lav fugtighed eller lave temperaturer kan forårsage problemer med udskriftskvaliteten.</li> <li>• Sørg for, at medietypeindstillingen i printerdriveren passer til den type papir, du bruger.</li> <li>• Sørg for, at de to grå håndtag inde i baglåget er i op-positionen.</li> <li>• Installer en ny tromleenhed. <ul style="list-style-type: none"> <li>➤➤ <i>Relaterede informationer: Udskift tromlen</i></li> </ul> </li> </ul>

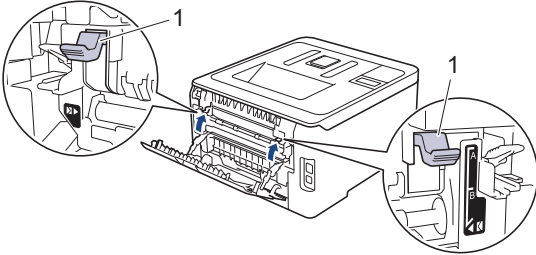
Eksempler på dårlig printerkvalitet	Anbefaling
 <p data-bbox="309 450 644 472">Toneren bliver nemt udtværet</p>	<ul data-bbox="820 170 1465 465" style="list-style-type: none"> <li>• Sørg for, at de to grå håndtag inde i baglåget er i op-positionen .</li> <li>• Sørg for, at medietypeindstillingen i printerdriveren passer til den type papir, du bruger.</li> <li>• Vælg <b>Øg tonerfiksering</b> tilstand i printer driveren. Hvis dette valg ikke giver nok forbedring, skal du ændre printerdriverindstillingen i <b>Medietype</b> til en tyk indstilling. Vælg <b>Tyk konvolut</b> i indstilling af medietype, hvis du udskriver en konvolut.</li> </ul>
 <p data-bbox="331 763 624 786">Krøllet eller bølget billede</p>	<ul data-bbox="820 499 1469 958" style="list-style-type: none"> <li>• Vælg tilstanden <b>Reducer papirkrølning</b> i printerdriveren. Vælg <b>Almindeligt papir</b> i indstilling af medietype, hvis problemet ikke er løst.</li> <li>• Vælg <b>Tynd konvolut</b> i printerdriverens indstilling af medietype, hvis du udskriver en konvolut.</li> <li>• Hvis du ikke bruger maskinen særlig tit, kan papiret have ligget i papirbakken for længe. Vend papirstakken i papirbakken om. Tilmed, luft papirstakken og derefter roter papiret 180° i papirbakken.</li> <li>• Opbevar papiret så det ikke udsættes for høje temperaturer og høj luftfugtighed.</li> <li>• Åbn baglågen (udbakke til forside op), og lad papiret komme ud i udbakken til forside op.</li> </ul>
 <p data-bbox="368 1319 584 1341">Konvolutten krøller</p>	<ul data-bbox="820 983 1453 1070" style="list-style-type: none"> <li>• Sørg for, at konvoluthåndtagene i baglåget er trukket ned til konvolutpositionen, når du udskriver konvolutter.</li> </ul> <div data-bbox="863 1128 1474 1173" style="background-color: #e6f2ff; padding: 5px;"> <p><b>BEMÆRK</b></p> </div> <p data-bbox="887 1189 1449 1317">Når du er færdig med at udskrive, skal du åbne baglåget og sætte de to grå håndtag tilbage til deres oprindelige position (1) ved at løfte dem op, indtil de stopper.</p> 

### ✓ Relaterede informationer

- Fejlfinding

#### Relaterede emner:

- Testudskrift
- Kalibrer farve output
- Udskift tonerpatronen
- Reducer tonerforbruget
- Udskift tromlen
- Udskift bælteenheden
- Rens LED-hovederne

- 
- Rengør tromlen
-

## Netværksproblemer

- [Fejlmeddelelser](#)
- [Brug reparationsværktøjet til netværksforbindelse \(Windows\)](#)
- [Hvor finder jeg Brother-maskinens netværksindstillinger?](#)
- [Jeg kan ikke fuldføre konfigurationen af det trådløse netværk](#)
- [Min Brother-maskinen kan ikke udskrive via netværket](#)
- [Jeg vil kontrollere, at mine netværksenheder fungerer korrekt](#)

## Fejlmeddelelser

Hvis der opstår en fejl, vises en fejlmeddelelse på din Brother-maskine. De mest almindelige fejlmeddelelser vises i tabellen.

>> [HL-L3210CW/HL-L3230CDW](#)

>> [HL-L3270CDW](#)

### HL-L3210CW/HL-L3230CDW

Fejlmeddelelser	Årsag	Handling
Godkendelsesfejl, kontakt din administrator.	Din godkendelsesindstilling for funktionen Gem udskriftslog på netværket er ikke korrekt.	<ul style="list-style-type: none"> <li>Kontroller, at <b>Username (Brugernavn)</b> og <b>Password (Adgangskode)</b> under <b>Authentication Setting</b> er korrekt. Hvis brugernavnet er en del af et domæne, skal du indtaste brugernavnet med et af følgende formater: bruger@domæne eller domæne\bruger.</li> <li>Kontroller, at indstillingerne for SNTTP-tidsserveren er konfigureret korrekt, så tidsoplysningerne svarer til de tidsoplysninger, der bruges til godkendelse af Kerberos eller NTLMv2.</li> </ul>
Tilslutningsfejl	Der er andre enheder, der forsøger at oprette forbindelse til Wi-Fi Direct-netværket på samme tid.	Kontroller, at ingen enheder forsøger at oprette forbindelse til Wi-Fi Direct-netværket, og forsøg derefter igen at konfigurere indstillingerne for Wi-Fi Direct.
Forbindelsesfejl	Brother-maskinen og din mobile enhed kan ikke kommunikere under Wi-Fi Direct-netværkskonfigurationen.	<ul style="list-style-type: none"> <li>Flyt mobilenheden tættere på din Brother-maskine.</li> <li>Flyt din Brother-maskine og mobilenheden til et sted, hvor der ikke er hindringer.</li> <li>Hvis du bruger PIN-metoden for WPS, skal du kontrollere, at du har indtastet den korrekte PIN-kode.</li> </ul>
Fil adgangsfejl, kontakt din administrator.	Brother-maskinen kan ikke åbne destinationsmappen for funktionen Gem udskriftslog på netværket.	<ul style="list-style-type: none"> <li>Kontroller, at det gemte mappe navn er korrekt.</li> <li>Kontroller, at der kan skrives til mappen til lagring.</li> <li>Kontroller, at filen ikke er låst.</li> </ul>
Log adgangsfejl	Du har i Web Based Management valgt indstillingen <b>Cancel Print (Annuller udskrivning)</b> i <b>Error Detection Setting (Fejlregistreringsindstilling)</b> i <b>Store Print Log to Network (Gem udskriftslog til netværk)</b> .	Vent i ca. 60 sekunder, indtil denne besked forsvinder fra på displayet.
Ingen enhed	Under konfiguration af Wi-Fi Direct-netværket kan Brother-maskinen ikke finde din mobile enhed.	<ul style="list-style-type: none"> <li>Kontroller, at maskinen og mobilenheden er indstillet til tilstanden Wi-Fi Direct.</li> <li>Flyt mobilenheden tættere på din Brother-maskine.</li> <li>Flyt din Brother-maskine og mobilenheden til et sted, hvor der ikke er hindringer.</li> </ul>

Fejlmeddelelser	Årsag	Handling
		<ul style="list-style-type: none"> <li>Hvis du konfigurerer Wi-Fi Direct-netværket manuelt, skal du kontrollere, at du har indtastet den korrekte adgangskode.</li> <li>Hvis din mobilenhed har en konfigurationsside med oplysninger om hentning af en IP-adresse, skal du kontrollere, at mobilenhedens IP-adresse er konfigureret via DHCP.</li> </ul>
Server-timeout, kontakt din administrator.	Brother-maskinen kan ikke oprette forbindelse til serveren for funktionen Gem udskriftslog på netværket.	<ul style="list-style-type: none"> <li>Kontroller, at serveradressen er korrekt.</li> <li>Kontroller, at serveren er tilsluttet netværket.</li> <li>Kontroller, at maskinen er tilsluttet netværket.</li> </ul>
Forkert dato&tid, kontakt din administrator.	Brother-maskinen indhenter ikke klokkeslættet fra SNTP-tidsserveren.	<ul style="list-style-type: none"> <li>Kontroller, at indstillingerne for at få adgang til SNTP-tidsserveren er konfigureret korrekt i Web Based Management.</li> </ul>

## HL-L3270CDW

Fejlmeddelelser	Årsag	Handling
En enhed er allerede tilsluttet. Tryk på [OK].	Det maksimale antal mobilenheder er allerede tilsluttet til Wi-Fi Direct-netværket, når Brother-maskinen er gruppeejer (G/E).	Når du har afbrudt den aktuelle forbindelse mellem din Brother-maskine og en anden mobilenhed, skal du forsøge at konfigurere indstillingerne for Wi-Fi Direct igen. Du kan kontrollere forbindelsens status ved at udskrive en netværkskonfigurationsrapport.
Godkendelsesfejl, kontakt din administrator.	Din godkendelsesindstilling for funktionen Gem udskriftslog på netværket er ikke korrekt.	<ul style="list-style-type: none"> <li>Kontroller, at <b>Username (Brugernavn)</b> og <b>Password (Adgangskode)</b> under <b>Authentication Setting</b> er korrekt. Hvis brugernavnet er en del af et domæne, skal du indtaste brugernavnet med et af følgende formater: bruger@domæne eller domæne\bruger.</li> <li>Kontroller, at indstillingerne for SNTP-tidsserveren er konfigureret korrekt, så tidsoplysningerne svarer til de tidsoplysninger, der bruges til godkendelse af Kerberos eller NTLMv2.</li> </ul>
Tilslutningsfejl	Der er andre enheder, der forsøger at oprette forbindelse til Wi-Fi Direct-netværket på samme tid.	Kontroller, at ingen enheder forsøger at oprette forbindelse til Wi-Fi Direct-netværket, og forsøg derefter igen at konfigurere indstillingerne for Wi-Fi Direct.
Forbind. fejl	Brother-maskinen og din mobile enhed kan ikke kommunikere under Wi-Fi Direct-netværkskonfigurationen.	<ul style="list-style-type: none"> <li>Flyt mobilenheden tættere på din Brother-maskine.</li> <li>Flyt din Brother-maskine og mobilenheden til et sted, hvor der ikke er hindringer.</li> <li>Hvis du bruger PIN-metoden for WPS, skal du kontrollere, at du har indtastet den korrekte PIN-kode.</li> </ul>
Filadgangsfejl, kontakt din administrator.	Brother-maskinen kan ikke åbne destinationsmappen for funktionen Gem udskriftslog på netværket.	<ul style="list-style-type: none"> <li>Kontroller, at det gemte mappenavn er korrekt.</li> <li>Kontroller, at der kan skrives til mappen til lagring.</li> <li>Kontroller, at filen ikke er låst.</li> </ul>
Log adgangsfejl	Du har i Web Based Management valgt indstillingen <b>Cancel Print (Annuller udskrivning)</b> i <b>Error Detection Setting (Fejlregistreringsindstilling)</b> i <b>Store</b>	Vent i ca. 60 sekunder, indtil denne besked forsvinder fra på displayet.

Fejlmeddelelser	Årsag	Handling
	<b>Print Log to Network (Gem udskriftslog til netværk).</b>	
Ingen enhed	Under konfiguration af Wi-Fi Direct-netværket kan Brother-maskinen ikke finde din mobile enhed.	<ul style="list-style-type: none"> <li>• Kontroller, at maskinen og mobilenheden er indstillet til tilstanden Wi-Fi Direct.</li> <li>• Flyt mobilenheden tættere på din Brother-maskine.</li> <li>• Flyt din Brother-maskine og mobilenheden til et sted, hvor der ikke er hindringer.</li> <li>• Hvis du konfigurerer Wi-Fi Direct-netværket manuelt, skal du kontrollere, at du har indtastet den korrekte adgangskode.</li> <li>• Hvis din mobilenhed har en konfigurationsside med oplysninger om hentning af en IP-adresse, skal du kontrollere, at mobilenhedens IP-adresse er konfigureret via DHCP.</li> </ul>
Server-timeout, kontakt din administrator.	Brother-maskinen kan ikke oprette forbindelse til serveren for funktionen Gem udskriftslog på netværket.	<ul style="list-style-type: none"> <li>• Kontroller, at serveradressen er korrekt.</li> <li>• Kontroller, at serveren er tilsluttet netværket.</li> <li>• Kontroller, at maskinen er tilsluttet netværket.</li> </ul>
Forkert dato og tid, kontakt din administrator.	Brother-maskinen indhenter ikke klokkeslættet fra SNTP-tidsserveren.	<ul style="list-style-type: none"> <li>• Kontroller, at indstillingerne for at få adgang til SNTP-tidsserveren er konfigureret korrekt i Web Based Management.</li> </ul>



## Relaterede informationer

- [Netværksproblemer](#)



## Brug reparationsværktøjet til netværksforbindelse (Windows)

Brug Network Connection Repair Tool til at rette Brother-maskinens netværksindstillinger. Programmet tildeler den korrekte IP-adresse og undernetmaske.

- Windows 7/Windows 8/Windows 10  
Du skal logge på med administratorrettigheder.
- Kontroller, at Brother-maskinen er tændt og forbundet til samme netværk som din computer.

1. Gør et af følgende:

Indstilling	Beskrivelse
Windows Server 2008	Klik på  (Start) > <b>Alle programmer</b> > <b>Brother</b> > <b>Brother Utilities</b> . Klik på rullelisten, og vælg din models navn (hvis den ikke allerede er markeret). Klik på <b>Værktøjer</b> i venstre navigationslinje, og vælg <b>Reparationsværktøj til netværkstilslutning</b> .
Windows 7	Klik på  (Start) > <b>Alle programmer</b> > <b>Brother</b> > <b>Brother Utilities</b> . Klik på rullelisten, og vælg din models navn (hvis den ikke allerede er markeret). Klik på <b>Værktøjer</b> i venstre navigationslinje, og vælg <b>Reparationsværktøj til netværkstilslutning</b> .
Windows 8/ Windows 10	Start  ( <b>Brother Utilities</b> ), klik derefter på rullelisten, og vælg din models navn (hvis det ikke allerede er markeret). Klik på <b>Værktøjer</b> i venstre navigationslinje, og vælg <b>Reparationsværktøj til netværkstilslutning</b> .
Windows Server 2012/2012 R2/2016	Start  ( <b>Brother Utilities</b> ), klik derefter på rullelisten, og vælg din models navn (hvis det ikke allerede er markeret). Klik på <b>Værktøjer</b> i venstre navigationslinje, og vælg <b>Reparationsværktøj til netværkstilslutning</b> .

 Hvis skærbilledet **Kontrol af brugerkonti** vises, skal du klikke på **Ja**.

2. Følg vejledningen på skærmen.
3. Kontroller diagnosen ved at udskrive netværkskonfigurationsrapporten eller siden med printerindstillinger.

 Reparationsværktøj til netværkstilslutning starter automatisk, hvis du vælger indstillingen **Aktiver reparationsværktøj til tilslutning** i Status Monitor. Højreklik på skærmen Status Monitor, og klik derefter på **Andre indstillinger** > **Aktiver reparationsværktøj til tilslutning**. Dette anbefales ikke, hvis netværksadministratoren har indstillet IP-adresse til Statisk, da denne funktion automatisk ændrer IP-adressen.

Hvis den korrekte IP-adresse og undernetmaske stadig ikke er tildelt selv efter brug af værktøjet til netværksreparation, skal du bede netværksadministratoren om disse oplysninger.

### ✓ Relaterede informationer

- [Netværksproblemer](#)

#### Relaterede emner:

- [Udskriv netværkskonfigurationsrapporten](#)
- [Min Brother-maskinen kan ikke udskrive via netværket](#)
- [Jeg vil kontrollere, at mine netværksenheder fungerer korrekt](#)

## Hvor finder jeg Brother-maskinens netværksindstillinger?

- [Udskriv netværkskonfigurationsrapporten](#)
- [Ændring af maskinindstillinger fra computeren](#)

## Jeg kan ikke fuldføre konfigurationen af det trådløse netværk

Sluk og tænd for den trådløse router. Prøv derefter at konfigurere de trådløse indstillinger igen. Følg vejledningen herunder, hvis du ikke kan løse problemet:

Undersøg problemet via WLAN-rapporten.

Årsag	Handling	Interface
Dine sikkerhedsindstillinger (SSID/Netværksnøgle) er ikke korrekte.	<ul style="list-style-type: none"> <li>Bekræft sikkerhedsindstillingerne vha. <b>Hjælp til trådløs opsætning</b>. For at få flere oplysninger og hente hjælpeprogrammet skal du gå til din models side for <b>Downloads</b> på Brother Solutions Center på <a href="http://support.brother.com">support.brother.com</a>.</li> <li>Vælg og kontrollér, at du bruger de korrekte sikkerhedsindstillinger.                             <ul style="list-style-type: none"> <li>Se vejledningen til det trådløse accesspoint/routeren for at få oplysninger om, hvordan du finder sikkerhedsindstillingerne.</li> <li>Producentens navn eller modelnr. på det trådløse accesspoint/routeren kan muligvis indgå i standardsikkerhedsindstillingerne.</li> <li>Rådfør dig med producenten af accesspointet/routeren, din internetudbyder eller netværksadministrator.</li> </ul> </li> </ul>	Trådløs
Brother-maskinens MAC-adresse er ikke tilladt.	Kontroller, at Brother-maskinens MAC-adresse er tilladt i filteret. Du kan finde MAC-adressen på Brother-maskinens kontrolpanel.	Trådløs
Det trådløse accesspoint/routeren er i skjult tilstand (SSID udsendes ikke).	<ul style="list-style-type: none"> <li>Indtast det korrekte SSID-navn eller netværksnøglen manuelt.</li> <li>Kontrollér SSID-navnet eller netværksnøglen i den vejledning, der fulgte med det trådløse accesspoint/routeren, og konfigurér det trådløse netværk igen.</li> </ul>	Trådløs
Dine sikkerhedsindstillinger (SSID/adgangskode), er ikke korrekte.	<ul style="list-style-type: none"> <li>Bekræft SSID og adgangskode.                             <ul style="list-style-type: none"> <li>Når du konfigurerer netværket manuelt, bliver SSID og password vist på din Brother-maskine. Hvis din mobilenhed understøtter manuel konfiguration, vil SSID og adgangskoden blive vist på din mobilenheds skærm.</li> </ul> </li> </ul>	Wi-Fi Direct
Du bruger Android™ 4.0.	Hvis mobilenheden afbryder (cirka seks minutter efter at have anvendt Wi-Fi Direct), prøv da en et-tryks-konfiguration med WPS (anbefales), og indstil Brother-maskinen som en G/O.	Wi-Fi Direct
Din Brother-maskine er placeret for langt væk fra din mobilenhed.	Tag mobilenheden hen til Brother-maskinen, så der er omkring 1 meter mellem mobilenhed og maskine, når du konfigurerer Wi-Fi Direct-netværksindstillinger.	Wi-Fi Direct
Der er nogle forhindringer (vægge eller møbler, for eksempel) mellem din maskine og mobilenheden.	Flyt din Brother-maskine til et sted, hvor der ikke er hindringer.	Wi-Fi Direct
Der er en trådløs computer, Bluetooth®-understøttet enhed, mikroovn eller digital trådløs telefon i nærheden af Brother-maskinen eller den mobile enhed.	Flyt andre enheder væk fra Brother-maskinen eller den mobile enhed.	Wi-Fi Direct
Hvis du har kontrolleret og prøvet alt det ovenstående, men kan stadig ikke fuldføre Wi-Fi Direct konfigurationen, skal du gøre følgende:	<ul style="list-style-type: none"> <li>Sluk for din Brother-maskine og tænd den igen. Prøv at konfigurere Wi-Fi Direct-indstillingerne igen.</li> <li>Hvis du bruger din Brother-maskine som klient, skal du kontrollere, hvor mange enheder der er tilladt i det nuværende Wi-Fi Direct-netværk, og derefter kontrollere, hvor mange enheder der faktisk er tilsluttet.</li> </ul>	Wi-Fi Direct

---

## For Windows

Hvis din trådløse forbindelse er afbrudt, og du har forsøgt alt ovenstående, anbefaler vi, at du bruger Reparationsværktøj til netværkstilslutning.





## Relaterede informationer

- [Netværksproblemer](#)

### Relaterede emner:

- [Konfigurer maskinen til et trådløst netværk, når SSID'et ikke rundsendes](#)
  - [Brug Wi-Fi Direct®](#)
-

## Min Brother-maskinen kan ikke udskrive via netværket

Årsag	Handling	Interface
Din sikkerhedssoftware blokerer maskinens adgang til netværket.	Nogle sikkerhedsprogrammer vil muligvis blokere for adgangen uden at der vises en dialogboks med sikkerhedsadvarsel selv efter gennemført installation.  For at give adgang, se vejledningen til sikkerhedssoftwaren eller spørg softwareproducenten.	Kabelbaseret/ trådløs
Din Brother-maskine blev ikke tildelt en tilgængelig IP-adresse.	<ul style="list-style-type: none"> <li>Kontroller IP-adressen og undernetmasken.</li> </ul> Kontroller, at både IP-adresserne og undernetmaskerne på din computer og Brother-maskinen er korrekte, og at de er på samme netværk.  For mere information om, hvordan du kontrollerer IP-adressen og undernetmasken, skal du bede din netværksadministrator. <ul style="list-style-type: none"> <li>Windows Kontroller IP-adressen og undernetmasken vha. Network Connection Repair Tool.</li> </ul>	Kabelbaseret/ trådløs
Det mislykkede udskriftsjob er stadig i computerens udskriftskø.	<ul style="list-style-type: none"> <li>Hvis det mislykkede udskriftsjob stadig findes i computerens udskriftskø, skal du slette det.</li> <li>Du kan også dobbeltklikke på printerikonet i følgende mappe og annullere alle dokumenter:               <ul style="list-style-type: none"> <li>Windows 7 Klik på  (Start) &gt; <b>Enheder og printere</b>.</li> <li>Windows 8 Flyt din mus til skrivebordets nederste højre hjørne. Klik på <b>Indstillinger &gt; Kontrolpanel</b>, når menulinjen vises. Klik på <b>Vis enheder og printere</b> i gruppen <b>Hardware og lyd</b>.</li> <li>Windows 10 og Windows Server 2016 Klik på  &gt; <b>Windows System &gt; Kontrolpanel</b>. Klik på <b>Vis enheder og printere</b> i gruppen <b>Hardware og lyd</b>.</li> <li>Windows Server 2008 Klik på <b>start &gt; Kontrolpanel &gt; Printere</b>.</li> <li>Windows Server 2012 Flyt din mus til skrivebordets nederste højre hjørne. Klik på <b>Indstillinger &gt; Kontrolpanel</b>, når menulinjen vises. I gruppen <b>Hardware</b> skal du klikke på <b>Vis enheder og printere &gt; Printere</b>.</li> <li>Windows Server 2012 R2 Klik på <b>Kontrolpanel</b> på <b>Start</b>-skærmen. I <b>Hardware</b>-gruppen skal du klikke på <b>Vis enheder og printere</b>.</li> <li>Mac Klik på <b>Systemindstillinger &gt; Printere &amp; scannere</b>.</li> </ul> </li> </ul>	Kabelbaseret/ trådløs
Din Brother-maskine er ikke tilsluttet det trådløse netværk.	Udskriv WLAN-rapporten for at se fejlkoden i den udskrevne rapport.	Trådløs

Afinstaller printerdriveren, og installer den igen, hvis du har kontrolleret og prøvet alt ovenstående, men Brother-maskinen stadig ikke kan udskrive.



### Relaterede informationer

- [Netværksproblemer](#)

---

**Relaterede emner:**

- [Udskriv WLAN-rapporten](#)
  - [Fejlkode i trådløs LAN-rapport](#)
  - [Brug reparationsværktøjet til netværksforbindelse \(Windows\)](#)
  - [Jeg vil kontrollere, at mine netværksenheder fungerer korrekt](#)
-

## Jeg vil kontrollere, at mine netværksenheder fungerer korrekt

Kontrol	Handling	Interface
Kontroller, at Brother-maskinen, accesspointet eller netværkshub'en er tændt.	<b>Kontroller følgende:</b> <ul style="list-style-type: none"> <li>• Strømkablet er tilsluttet korrekt, og Brother-maskinen er tændt.</li> <li>• Accesspointet/routeren eller hub'en er tændt, og forbindelsesknappen blinker.</li> <li>• Al beskyttende emballage er fjernet fra maskinen.</li> <li>• Tonerpatronen og tromleenheden er installeret korrekt.</li> <li>• Maskinen låg er helt lukket.</li> <li>• Papir er lagt korrekt i papirbakken.</li> <li>• (For kabelbaserede netværk) Et netværkskabel er sluttet korrekt til Brother-maskinen og routeren eller hub'en.</li> </ul>	Kabelbaseret/ trådløs
Kontroller <b>Link Status</b> i netværkskonfigurationsrapporten eller på siden med printerindstillinger.	Udskriv netværkskonfigurationsrapporten, og kontroller, at <b>Ethernet Link Status</b> eller <b>Wireless Link Status</b> er <b>Link OK</b> .	Kabelbaseret/ trådløs
Kontroller, at du kan "pinge" Brother-maskinen fra din computer.	Ping Brother-maskinen fra din computer ved at bruge IP-adressen eller nodenavnet ved Windows-kommandoprompten eller Mac Terminal-programmet: Ping <ipaddress> eller <nodename>. <ul style="list-style-type: none"> <li>• Vellykket: Brother-maskinen fungerer korrekt og er tilsluttet det samme netværk som computeren.</li> <li>• Mislykket: Brother-maskinen er ikke tilsluttet det samme netværk som computeren.</li> </ul> (Windows) Spørg netværksadministratoren, og brug Reparationsværktøj til netværkstilslutning til at rette IP-adressen og undernetmasken. (Mac) Kontroller, at IP-adressen og undernetmasken er konfigureret korrekt.	Kabelbaseret/ trådløs
Kontroller, at Brother-maskinen er tilsluttet det trådløse netværk.	Udskriv WLAN-rapporten for at se fejlkoden i den udskrevne rapport.	Trådløs

Se vejledningen, der følger med det trådløse accesspoint/routeren for at finde oplysninger om SSID og netværksnøglen og indstille dem korrekt, hvis du har kontrolleret og prøvet alt ovenstående.



### Relaterede informationer

- [Netværksproblemer](#)

#### Relaterede emner:

- [Udskriv netværkskonfigurationsrapporten](#)
- [Udskriv WLAN-rapporten](#)
- [Fejlkoder i trådløs LAN-rapport](#)
- [Brug reparationsværktøjet til netværksforbindelse \(Windows\)](#)
- [Min Brother-maskinen kan ikke udskrive via netværket](#)

## Problemer i forbindelse med Google Cloud Print

Problemer	Forslag
Min Brother-maskine findes ikke på listen over printere.	Kontroller, at maskinen er tændt.
	Kontroller, at Google Cloud Print™ er aktiveret.
	Kontroller, at maskinen er registreret med Google Cloud Print™. Hvis den ikke er registreret, så forsøg at registrere den igen.
Jeg kan ikke udskrive.	Kontroller, at maskinen er tændt.
	Kontrollér netværksindstillingerne. >> <i>Relaterede informationer</i>
	Nogle filer kan muligvis ikke udskrives eller udskrives muligvis ikke nøjagtigt, som de vises.
Jeg kan ikke registrere Brother-maskinen med Google Cloud Print™.	Kontroller, at maskinen er sluttet til et netværk med internetadgang.
	Kontroller, at dato og klokkeslæt er korrekt indstillet på maskinen.
Jeg ser ikke en bekræftelsesmeddelelse på Brother-maskinen, når jeg forsøger at registrere med Google Cloud Print™, selv efter at have gentaget registreringstrinnene.	Kontroller, at Brother-maskinen ikke arbejder, mens du registrerer med Google Cloud Print™.



### Relaterede informationer

- [Fejlfinding](#)

#### Relaterede emner:

- [Netværksindstillinger til brug af Google Cloud Print](#)



## Problemer med AirPrint

Problemer	Forslag
Min Brother-maskine findes ikke på listen over printere.	Kontroller, at din Brother-maskine er tændt.
	Kontrollér netværksindstillingerne.
	Flyt mobilenheden tættere på det trådløse accesspoint/routeren eller på Brother-maskinen.
Jeg kan ikke udskrive.	Kontroller, at din Brother-maskine er tændt.
	Kontrollér netværksindstillingerne.
Jeg prøver at udskrive flersidede dokumenter fra en iOS-enhed, men KUN den første side udskrives.	Sørg for, at du kører den seneste OS-version. Se nedenstående Apple-supportartikel for at få flere oplysninger om AirPrint: <a href="https://support.apple.com/kb/HT4356">support.apple.com/kb/HT4356</a> .







### Relaterede informationer

- [Fejlfinding](#)

#### Relaterede emner:

- [Oversigt over AirPrint](#)

## Andre problemer

Problemer	Forslag
Maskinen vil ikke tænde.	<p>Ugunstige betingelser for strømkilden (f.eks. et lynnedslag eller en spændingsbølge) kan have udløst maskinens integrerede sikkerhedsmekanismer. Tag netledningen ud. Vent i 10 minutter, og sæt derefter netledningen i, og tryk på  for at tænde for maskinen.</p> <p>Hvis problemet ikke er løst, og du bruger en strømafbryder, skal du frakoble den for at sikre, at den ikke er problemet. Sæt maskinens netledning direkte til en anden stikkontakt, der med sikkerhed fungerer. Hvis der stadig ikke er strøm, så prøv en anden nedledning.</p>
Maskinen kan ikke udskrive EPS-data, der indeholder binære data, med BR-Script3-printerdriveren.	<p><b>(Windows)</b></p> <p>For at udskrive EPS-data skal du gøre følgende:</p> <ol style="list-style-type: none"><li>Windows 7 og Windows Server 2008 R2: Klik på knappen  <b>Start &gt; Enheder og printere</b>. Windows Server 2008: Klik på knappen  (<b>Start</b>) &gt; <b>Kontrolpanel &gt; Hardware og lyd &gt; Printere</b>. Windows 8 og Windows Server 2012: Flyt din mus til skrivebordets nederste højre hjørne. Klik på <b>Indstil &gt; Kontrolpanel</b>, når menulinjen vises. I <b>Hardware og lyd</b><sup>1</sup> gruppen, skal du klikke på <b>Vis enheder og printere</b>. Windows 10 og Windows Server 2016: Klik på  &gt; <b>Windows System &gt; Kontrolpanel</b>. I <b>Hardware og lyd</b>-gruppen skal du klikke på <b>Vis enheder og printere</b>. For Windows Server 2012 R2: Klik på <b>Kontrolpanel</b> på <b>Start</b>-skærmen. Klik på <b>Hardware</b> i gruppen <b>Vis enheder og printere</b>.</li><li>Højreklik på <b>Brother XXX-XXXX BR-Script3</b>-ikonet, vælg <b>Printeregenskaber</b>.</li><li>Vælg TBCP (Tagged binary communication protocol) i <b>Enhedsindstillinger</b> fra fanen <b>Output-protokol</b>.</li></ol>
Brother-softwaren kan ikke installeres.	<p><b>(Windows)</b></p> <p>Hvis der vises en advarsel fra sikkerhedssoftware på computeren under installationen, skal du ændre indstillingerne for sikkerhedssoftwaren for at tillade kørsel af Brother-produktets opsætningsprogram eller et andet program.</p> <p><b>(Mac)</b></p> <p>Hvis du bruger en firewallfunktion i antispyware- eller antivirussikkerhedssoftware, skal de deaktiveres midlertidigt, mens du installerer Brother-softwaren.</p>

<sup>1</sup> For Windows Server 2012: Klik på **Vis enheder og printere** i gruppen **Hardware og lyd**

### **Relaterede informationer**

- [Fejlfinding](#)

## Se maskinoplysningerne

Følg denne vejledning for at se Brother-maskinens serienummer og firmwareversion.

>> [HL-L3210CW/HL-L3230CDW](#)

>> [HL-L3270CDW](#)

### HL-L3210CW/HL-L3230CDW

1. Tryk på ▲ eller ▼ for at vælge indstillingen [Maskin-info], og tryk derefter på **OK**.
2. Tryk på ▲ eller ▼ for at vælge en af følgende indstillinger:

Indstilling	Beskrivelse
Serienummer	Kontroller maskinens serienummer.
Firmwareversion	Kontroller maskinens firmwareversion.
Sidetæller	Kontroller det samlede antal sider, maskinen har udskrevet.
Delenes levetid	Kontroller forbrugsstoffernes resterende levetid.

3. Tryk på **OK**.

### HL-L3270CDW

1. Tryk på  [Indstillinger] > [Alle indstillinger] > [Maskininformation].
2. Tryk på en af følgende indstillinger:

Indstilling	Beskrivelse
Serienummer	Kontroller maskinens serienummer.
Firmwareversion	Kontroller maskinens firmwareversion.
Firmwareopdatering	Opdater maskinen til den seneste firmware.
Firmware auto-tjek	Se firmwareoplysninger på startskærmen.
Sidetæller	Kontroller det samlede antal sider, maskinen har udskrevet.
Delenes levetid	Kontroller, hvor mange procent der er tilbage af forbrugsstofferne.

3. Tryk på .

### Relaterede informationer

- [Fejlfinding](#)

## Nulstillingsfunktioner

- [Nulstilling af maskinen](#)
- [Nulstilling af netværk](#)
- [Nulstilling til fabriksindstillingerne](#)

## Nulstilling af maskinen

Brug funktionen til nulstilling af maskinen til at nulstille maskinens indstillinger til fabriksindstillingerne.

Netværksindstillingerne og sikkerhedsindstillingerne nulstilles ikke af funktionen til nulstilling af maskinen.

>> [HL-L3210CW/HL-L3230CDW](#)

>> [HL-L3270CDW](#)

### HL-L3210CW/HL-L3230CDW

1. Tryk på ▲ eller ▼ for at vælge indstillingen [Grundindst.], og tryk derefter på **OK**.
2. Tryk på ▲ eller ▼ for at vælge indstillingen [Nulstil], og tryk derefter på **OK**.
3. Tryk på ▲ eller ▼ for at vælge indstillingen [Maskinnulstil.], og tryk derefter på **OK**.
4. Tryk på ▲ for at vælge [Nulstil].
5. Tryk på ▲ for at genstarte maskinen.

### HL-L3270CDW

1. Tryk på  [Indstillinger] > [Alle indstillinger] > [Grundindst.] > [Nulstil] > [Maskin-nulstilling].
2. Du bliver bedt om at genstarte din maskine. Tryk på indstillingene i tabellen for at genstarte maskinen eller afslutte processen.

Indstilling	Beskrivelse
Tryk på Ja i 2 sekunder	Genstart maskinen. Maskinen påbegynder nulstilling.
Nej	Maskinen slukker uden genstart.



Hvis du ikke genstarter din maskine, afsluttes nulstillingen ikke, og dermed ændres dine indstillinger ikke.

3. Tryk på .

### ✓ Relaterede informationer

- [Nulstillingsfunktioner](#)

## Nulstilling af netværk

Brug funktionen Netværksnulstilling til at nulstille printerserverens netværksindstillinger, som f.eks. adgangskode og IP-adresse, tilbage til fabriksindstillingerne.

- Træk alle interfacekabler ud, før du udfører en nulstilling af netværket.

>> [HL-L3210CW/HL-L3230CDW](#)

>> [HL-L3270CDW](#)

### HL-L3210CW/HL-L3230CDW

1. Tryk på ▲ eller ▼ for at vælge indstillingen [Grundindst.], og tryk derefter på **OK**.
2. Tryk på ▲ eller ▼ for at vælge indstillingen [Nulstil], og tryk derefter på **OK**.
3. Tryk på ▲ eller ▼ for at vælge indstillingen [Netværksnulst.], og tryk derefter på **OK**.
4. Tryk på ▲ for at vælge [Nulstil].
5. Tryk på ▲ for at genstarte maskinen.

### HL-L3270CDW

1. Tryk på  [Indstillinger] > [Alle indstillinger] > [Grundindst.] > [Nulstil] > [Netværksnulst.].
2. Du bliver bedt om at genstarte din maskine. Tryk på indstillingene i tabellen for at genstarte maskinen eller afslutte processen.

Indstilling	Beskrivelse
Tryk på Ja i 2 sekunder	Genstart maskinen. Maskinen påbegynder nulstilling.
Nej	Maskinen slukker uden genstart.



Hvis du ikke genstarter din maskine, afsluttes nulstillingen ikke, og dermed ændres dine indstillinger ikke.

3. Tryk på .

### ✓ Relaterede informationer

- [Nulstillingsfunktioner](#)

## Nulstilling til fabriksindstillingerne

Brug funktionen til fabriksnulstilling til at føre alle indstillinger tilbage til fabriksindstillingerne.

Træk alle interfacekabler ud, før du udfører en fabriksnulstilling.

>> [HL-L3210CW/HL-L3230CDW](#)

>> [HL-L3270CDW](#)

### HL-L3210CW/HL-L3230CDW

1. Tryk på ▲ eller ▼ for at vælge indstillingen [Grundindst.], og tryk derefter på **OK**.
2. Tryk på ▲ eller ▼ for at vælge indstillingen [Nulstil], og tryk derefter på **OK**.
3. Tryk på ▲ eller ▼ for at vælge indstillingen [Fabriksinst.], og tryk derefter på **OK**.
4. Tryk på ▲ for at vælge [Nulstil].
5. Tryk på ▲ for at genstarte maskinen.

### HL-L3270CDW

1. Tryk på  [Indstillinger] > [Alle indstillinger] > [Grundindst.] > [Nulstil] > [Fabriksinst.].
2. Du bliver bedt om at genstarte din maskine. Tryk på indstillingene i tabellen for at genstarte maskinen eller afslutte processen.

Indstilling	Beskrivelse
Tryk på Ja i 2 sekunder	Genstart maskinen. Maskinen påbegynder nulstilling.
Nej	Maskinen slukker uden genstart.



Hvis du ikke genstarter din maskine, afsluttes nulstillingen ikke, og dermed ændres dine indstillinger ikke.

3. Tryk på .

### ✓ Relaterede informationer

- [Nulstillingsfunktioner](#)

## Rutinevedligeholdelse

- [Udskift forbrugsstoffer](#)
- [Rengøring af maskinen](#)
- [Kalibrer farve output](#)
- [Ret farve udskriftsjusteringen \(farve registreringen\)](#)
- [Kontrollér en dels resterende levetid](#)
- [Pakning og forsendelse af din Brother-maskine](#)
- [Udskiftning af dele, der kræver regelmæssig vedligeholdelse](#)



## Udskift forbrugsstoffer

Du skal udskifte forbrugstilbehør, når maskinen viser, at levetiden er udløbet.

Brugen af forbrugsstoffer fra andre end Brother kan påvirke udskriftskvaliteten, hardwarens ydeevne og maskinens pålidelighed. Tonerpatronen og tromleenheden er to forskellige forbrugstilbehør. Sørg for, at begge er installeret som en samlet enhed. Modelnavnet for forbrugsvarer kan variere afhængigt af landet.

### BEMÆRK

- Sørg for at forsegle det brugte forbrugstilbehør tæt i en pose, så tonerpulveret ikke løber ud af patronen.
- Gå til [www.brother.com/original/index.html](http://www.brother.com/original/index.html) for at få instruktioner til, hvordan du returnerer dine brugte forbrugsvarer til Brothers indsamlings- og genbrugsprogrammet. Hvis den lokale Brother-forhandler endnu ikke har indsamlingsprogrammet, eller du vælger ikke at returnere dine brugte forbrugsvarer, skal du kassere dem i henhold til de lokale forskrifter adskilt fra husholdningsaffaldet. Hvis du har spørgsmål, bedes du kontakte dit lokale renovationsselskab.
- Vi anbefaler at lægge brugt og nyt forbrugstilbehør på et stykke papir for at undgå spild eller spredning af materialet indeni ved et uheld.
- Hvis du bruger papir, som ikke svarer nøjagtigt til de anbefalede udskriftsmedier, kan levetiden for forbrugstilbehør og maskindele være kortere.
- Den fastsatte holdbarhed for hver tonerpatron er baseret på ISO/IEC 19798. Hyppigheden af udskiftninger vil afhænge af antal udskrivninger, dækningsprocent, typen af anvendt medium og start og nedlukning af maskinen.
- Hyppigheden af udskiftning af forbrugsvarer med undtagelse af tonerpatroner vil variere afhængigt af udskrivningsmængden, typerne af de anvendte medier og tænd/sluk af maskinen.
- Håndter tonerpatronen med forsigtighed. Hvis toneren spredes på dine hænder eller dit tøj, skal du omgående tørre eller vaske den af med koldt vand.
- For at undgå problemer med udskriftskvaliteten, RØR IKKE de skraverede dele på illustrationen.

#### Tonerpatron

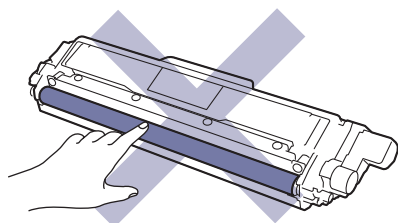

#### Tromle

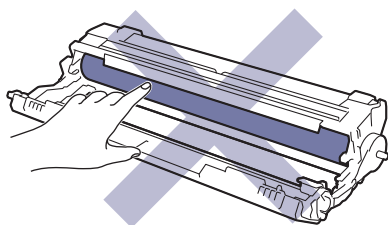

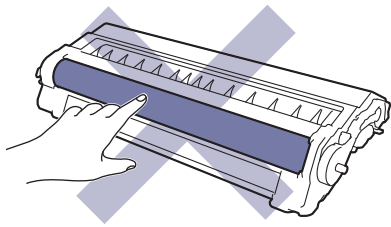

### Bælteenhed

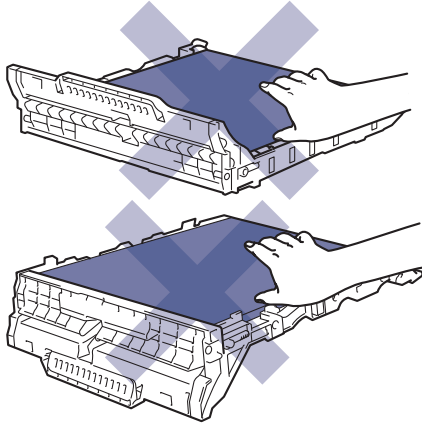

### Affaldstonerbeholder

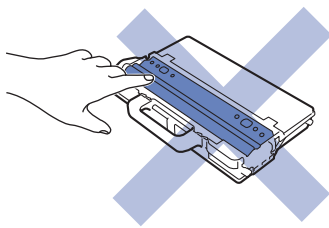

## Relaterede informationer

- Rutinevedligeholdelse
  - Udskift tonerpatronen
  - Udskift tromlen
  - Udskift bælteenheden
  - Udskift affaldstonerbeholderen

### Relaterede emner:

- Fejl- og vedligeholdelsespåmindelser
  - Forbrugsstoffer
-

## Udskift tonerpatronen

Inden du starter udskiftningsproceduren ►► *Relaterede informationer: Udskift forbrugsstoffer*

1. Sørg for at maskinen er tændt.
2. Åbn det øverste låg, indtil det låser i åben position.

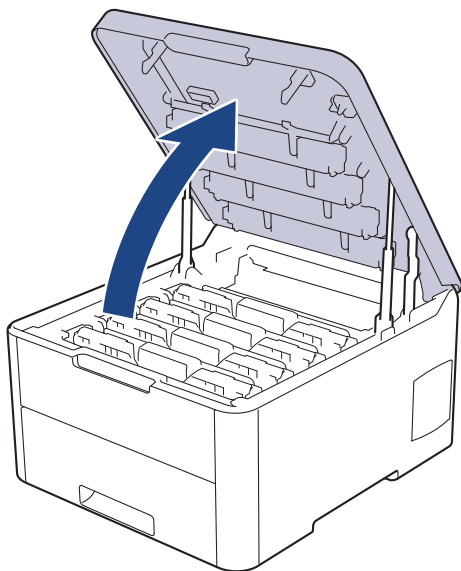

### ⚠ ADVARSEL

#### VARM OVERFLADE

De indvendige dele i maskinen er meget varme. Vent, indtil maskinen er kølet af, før du rører ved dem.

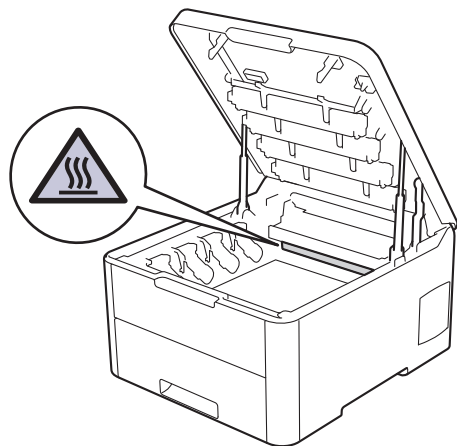

3. Fjern tonerpatronen og tromleenheden for den farve, der angives på displayet.

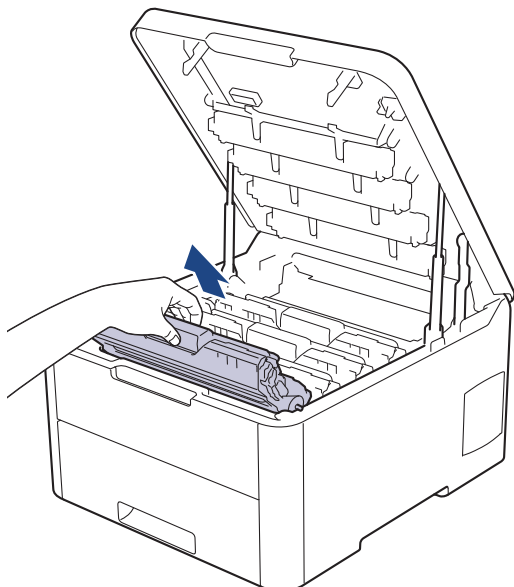

## **⚠ FORSIGTIG**

Vi anbefaler, at tonerpatron- og tromleenheden anbringes på en ren, flad overflade med papir, som kan kasseres, nedenunder i tilfælde af, at du skulle komme til at spilde eller sprede toneren.

## **VIGTIGT**

For at undgå at beskadige maskinen må du **IKKE RØRE** ved elektroderne vist i illustrationen.

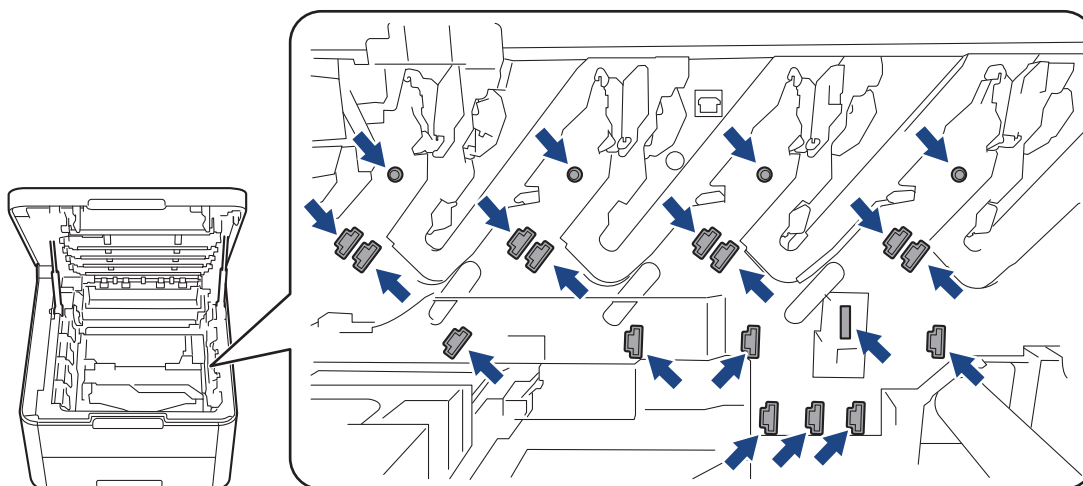

4. Skub det grønne låsehåndtag ned, og fjern tonerpatronen fra tromlen.

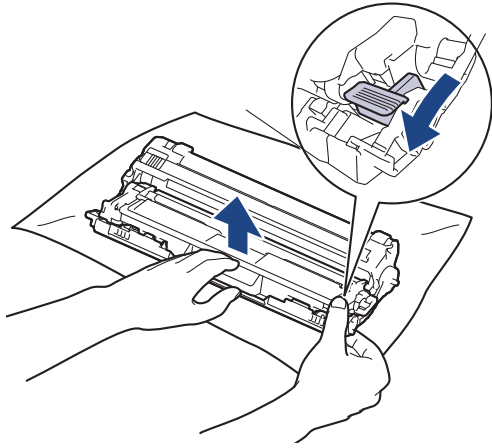

5. Pak den nye tonerpatron ud.
6. Fjern det beskyttende låg.

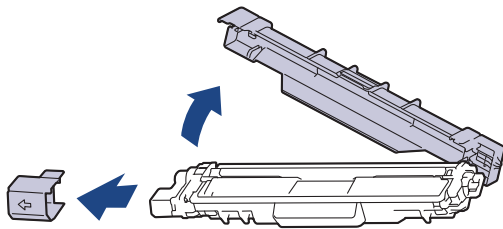

Tonerpatronens form varierer afhængigt af land og område.

7. Sæt den nye tonerpatron fast ind i tromlen, indtil du hører den låse på plads.

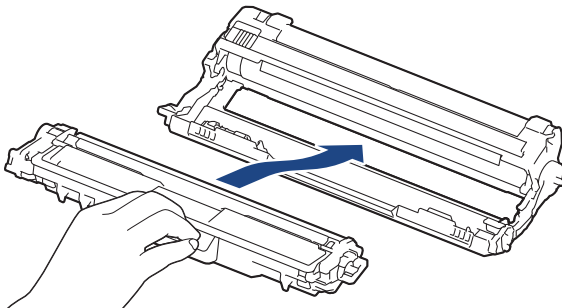

Sørg for at sætte tonerpatronen korrekt på plads, da den ellers kan frigøre sig fra tromlen.

8. Rens koronatråden inde i tromleenheden ved let at skubbe den grønne tap fra venstre til højre og højre til venstre flere gange. Gentag dette for alle koronatrådene.

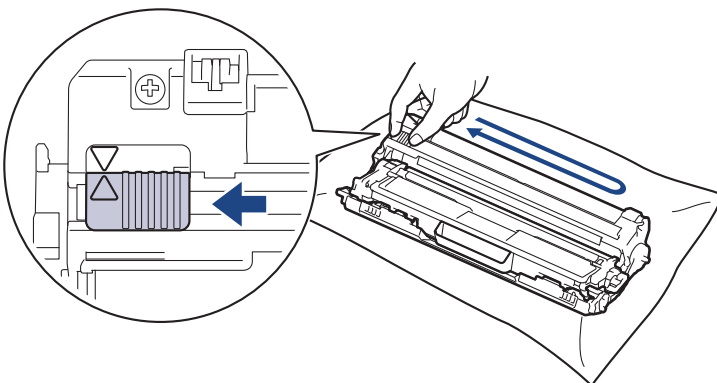

Sæt den grønne tap tilbage i dens oprindelige position (▲). Pilen på tappen skal stå ud for pilen på tromlen. Hvis den ikke gør det, kan udskrivne sider indeholde en lodret stribe.

9. Skub tonerpatronen og tromleenheden ind i maskinen. Kontrollér, at tonerpatronens farve stemmer overens med sammefarvelabel på maskinen.

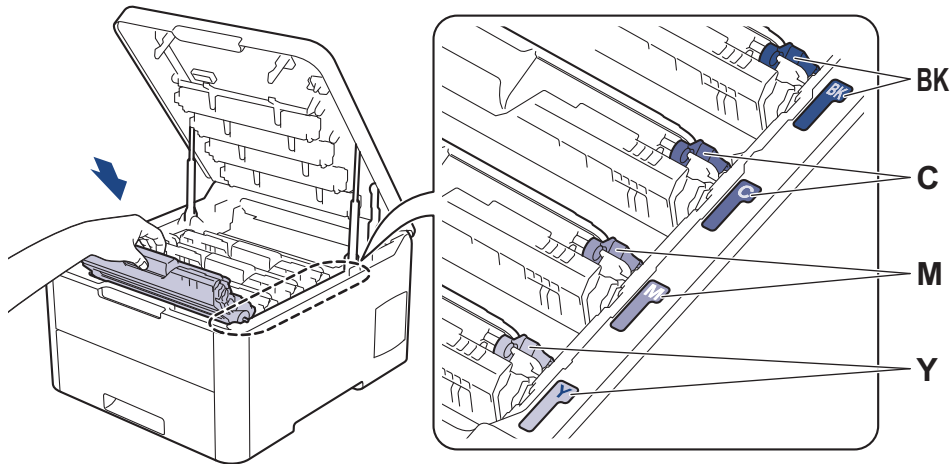

10. Luk maskinens øverste låg.



- Efter udskiftning af en tonerpatron må du IKKE slukke for maskinen eller åbne det øverste låg, før maskinens display vender tilbage til Klar-tilstanden.
- Den tonerpatron, der følger med Brother-maskinen, er en start-tonerpatron.
- Vi anbefaler, at du holder en ny tonerpatron klar til brug, når du ser advarslen om lav toner.
- For at sikre høj udskrivningskvalitet anbefales du kun at bruge originale Brother-tonerpatroner. Når du vil købe tonerpatroner, kan du kontakte Brothers kundeservice eller din lokale Brother-forhandler.
- UDPAK IKKE den nye patron, før du er parat til at isætte den.
- Hvis tonerpatronen ligger uåbnet hen i lang tid, vil tonerens holdbarhed forkortes.
- Brother anbefaler kraftigt, at du IKKE genopfylder den tonerpatron, der fulgte med din maskine. Vi anbefaler også stærkt, at du fortsætter med kun at bruge originale Brother-udskiftningstonerpatroner. Brug af eller forsøg på brug af tredjepartstoner og/eller -patroner i Brother maskinen, kan medføre skade på maskinen og/eller resultere i utilfredsstillende udskriftskvalitet. Vores begrænsede garantidækning gælder ikke for ethvert problem, der er forårsaget af brugen af tredjeparts-toner og/eller -patroner. For at beskytte din investering og opnå bedst mulige resultater med Brother-maskinen anbefaler vi brug af originalt Brother-forbrugstilbehør.



### Relaterede informationer

- [Udskift forbrugsstoffer](#)

#### Relaterede emner:

- [Fejl- og vedligeholdelsespåmindelser](#)
- [Forbedr Udskriftskvaliteten](#)

## Udskift tromlen

Inden du starter udskiftningsproceduren ➤ ➤ *Relaterede informationer: Udskift forbrugsstoffer*

- >> [Udskift tromlen](#)
- >> [Nulstil tromleenhedens tæller \(HL-L3210CW/HL-L3230CDW\)](#)
- >> [Nulstil tromleenhedens tæller \(HL-L3270CDW\)](#)

### Udskift tromlen

1. Sørg for at maskinen er tændt.
2. Åbn det øverste låg, indtil det låser i åben position.

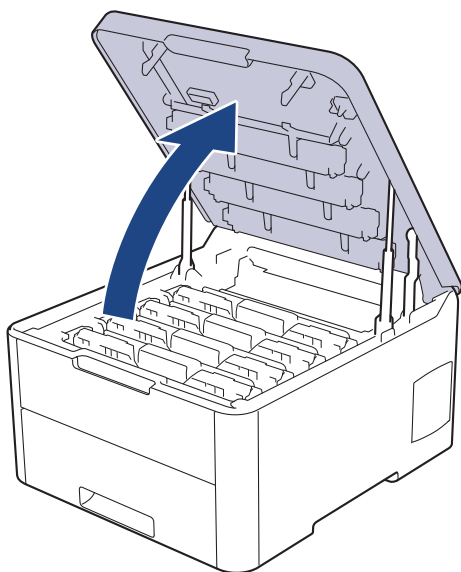

### ⚠ ADVARSEL

#### VARM OVERFLADE

De indvendige dele i maskinen er meget varme. Vent, indtil maskinen er kølet af, før du rører ved dem.

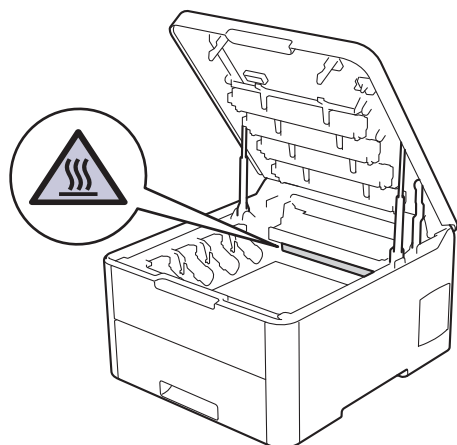

3. Fjern tonerpatronen og tromleenheden for den farve, der angives på displayet.

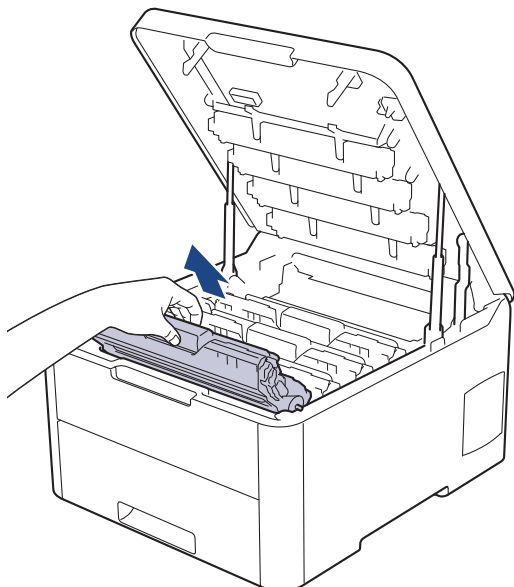

## **⚠ FORSIGTIG**

Vi anbefaler, at tonerpatron- og tromleenheden anbringes på en ren, flad overflade med papir, som kan kasseres, nedenunder i tilfælde af, at du skulle komme til at spilde eller sprede toneren.

## **VIGTIGT**

For at undgå at beskadige maskinen må du **IKKE RØRE** ved elektroderne vist i illustrationen.

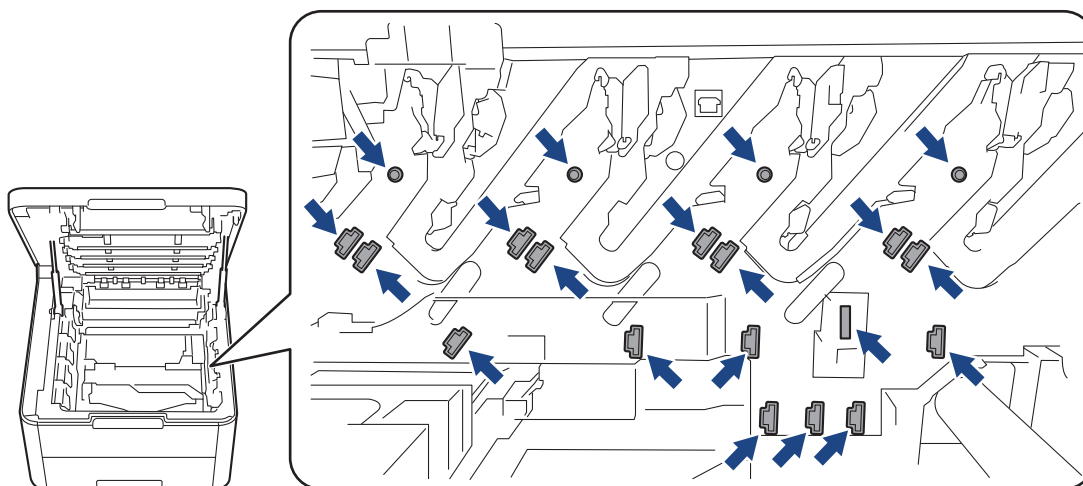

4. Skub det grønne låsehåndtag ned, og fjern tonerpatronen fra tromlen.



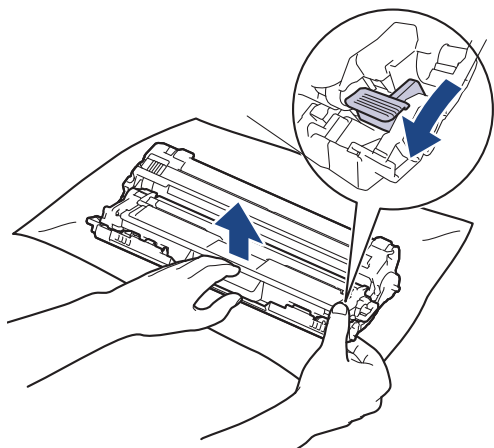

5. Pak den nye tromleenhed ud.
6. Fjern det beskyttende låg.

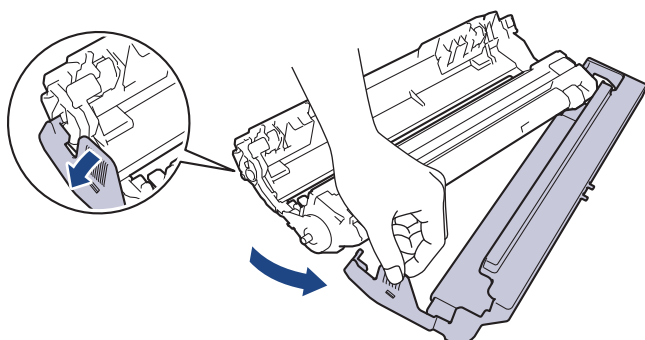

7. Sæt tonerpatronen fast ind i den nye tromle igen, indtil ud hører den låse på plads.

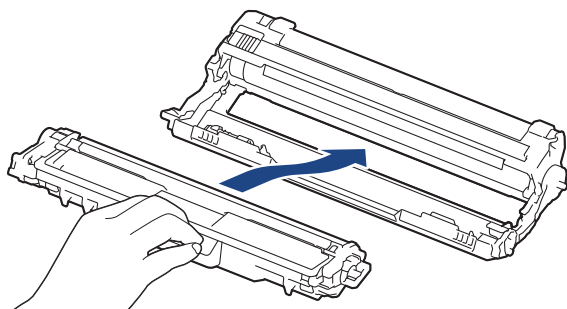

Sørg for at sætte tonerpatronen korrekt på plads, da den ellers kan frigøre sig fra tromlen.

8. Rens koronatråden inde i tromleenheden ved let at skubbe den grønne tap fra venstre til højre og højre til venstre flere gange. Gentag dette for alle koronatrådene.

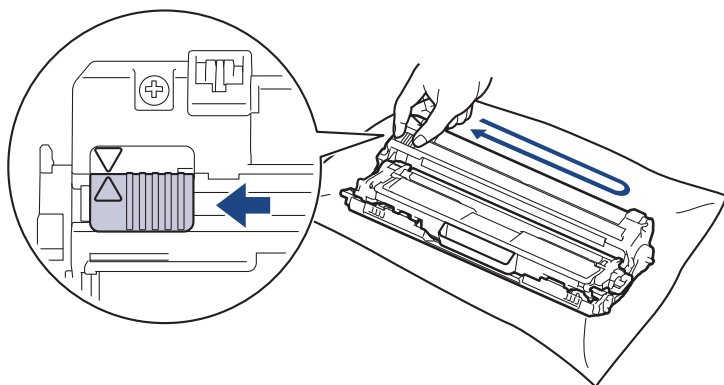

Sæt den grønne tap tilbage i dens oprindelige position (▲). Pilen på tappen skal stå ud for pilen på tromlen. Hvis den ikke gør det, kan udskrivne sider indeholde en lodret stribe.

9. Skub tonerpatronen og tromleenheden ind i maskinen. Kontrollér, at tonerpatronens farve stemmer overens med sammefarvelabel på maskinen.

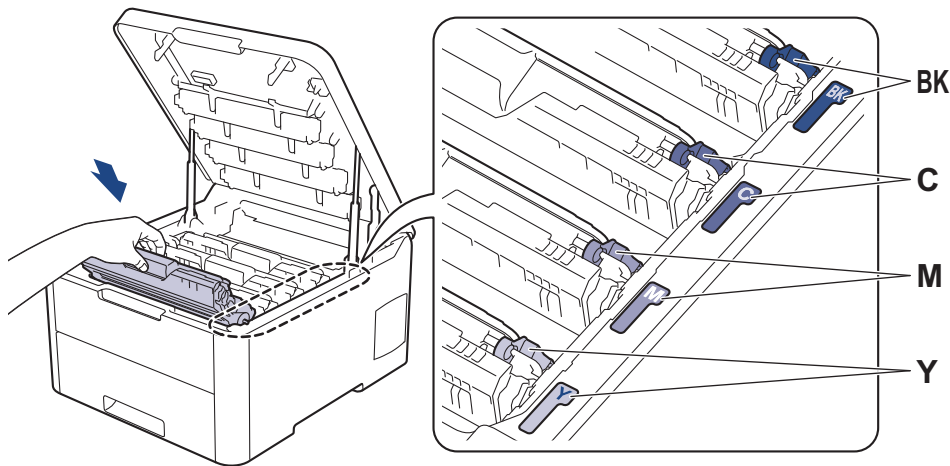

10. Luk maskinens øverste låg.
11. Nulstil tromletælleren som beskrevet i næste afsnit.

## BEMÆRK

- Slitage af tromlen opstår på grund af brug og rotation af tromlen og dens kontakt med papir, toner og andre materialer i papirfremføringsbanen. Ved designet af dette produkt besluttede Brother at bruge antal rotationer af tromlen som en rimelig faktor til bestemmelse af tromlens levetid. Når en tromle når den fabriksfastsatte rotationsgrænse, som svarer til det angivne sideoutput, vil produktets display råde dig til at udskifte tromlen. Produktet vil fortsætte med at fungere, men udskriftskvaliteten er muligvis ikke optimal.
- Hvis en tromle er placeret i direkte sollys (eller kunstigt lys i længere tid), kan enheden blive beskadiget.
- Der er mange faktorer, der bestemmer tromlens levetid, såsom temperatur, fugtindhold, papirtype, anvendt tonertype og så videre. Under ideelle forhold er den gennemsnitlige tromlelevetid estimeret til ca. 18.000 sider baseret på én side pr. job [A4/letter simplex-sider]. Antallet af sider kan påvirkes af forskellige faktorer, herunder men ikke begrænset til, medietype og mediestørrelse.

Vi har ikke kontrol over de mange faktorer, der bestemmer tromlens faktiske levetid, og derfor kan vi ikke garantere et mindste antal sider, der kan udskrives med tromlen.

- For bedst mulige resultater bør du kun bruge original Brother-toner.
- Maskinen må kun anvendes i rene, støvfrie omgivelser med tilstrækkelig ventilation.

Udskrivning med en tromle, tromleenhed, som ikke er fra Brother, vil ikke kun forringe udskriftskvaliteten, men også kvaliteten og levetiden for selve maskinen. Reklamationsretten omfatter ikke problemer, der skyldes brug af en tromle, som ikke er fra Brother.

## VIGTIGT

- For at undgå problemer med udskriftskvaliteten eller beskadigelse af maskinen må du IKKE nulstille tromletælleren, medmindre du udskifter tromlen.
- Hvis du nulstiller tromletælleren uden at udskifte tromlen, kan maskinen ikke beregne den resterende tromlelevetid korrekt.
- Brug af forbrugsstoffer fra andre end Brother kan påvirke udskriftskvaliteten, hardwarens ydeevne og maskinens pålidelighed.

## Nulstil tromleenhedens tæller (HL-L3210CW/HL-L3230CDW)

1. Sørg for, at maskinen er tændt.
2. Kontrollér, at maskinens låg er lukket.
3. Tryk **OK** og **▲** på samme tid.

- 
4. Tryk på **OK** for at vælge [Tromle].
  5. Vælg tonerfarve for den tromle, du netop har udskiftet, og tryk derefter på **OK**.
  6. Vælg [Nulstil] for at nulstille tromletælleren.

### Nulstil tromleenhedens tæller (HL-L3270CDW)

1. Sørg for, at maskinen er tændt.
2. Tryk på , og hold den nede i ca. fem sekunder.
3. Tryk på [Tromle].
4. Vælg tonerfarve for den tromle, du netop har udskiftet, og tryk derefter på.
5. Tryk på [Ja].



### Relaterede informationer

- [Udskift forbrugsstoffer](#)

#### Relaterede emner:

- [Fejl- og vedligeholdelsespåmindelser](#)
  - [Forbedr Udskriftskvaliteten](#)
-

## Udskift bælteenheden

Inden du starter udskiftningsproceduren ►► *Relaterede informationer: Udskift forbrugsstoffer*

- >> [Udskift bælteenheden](#)
- >> [Nulstil bælteenhedens tæller \(HL-L3210CW/HL-L3230CDW\)](#)
- >> [Nulstil bælteenhedens tæller \(HL-L3270CDW\)](#)

### Udskift bælteenheden

1. Sørg for at maskinen er tændt.
2. Åbn det øverste låg, indtil det låser i åben position.

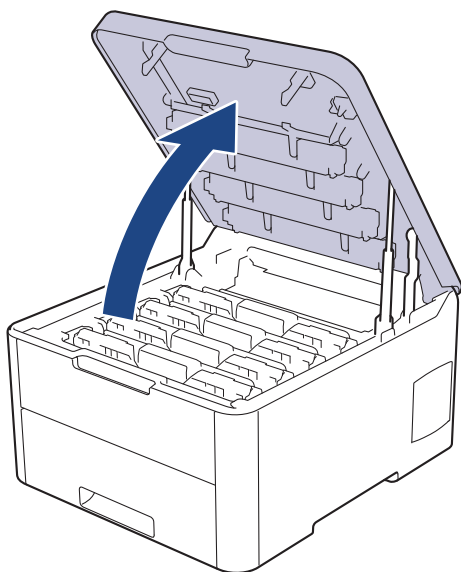

### ADVARSEL

#### VARM OVERFLADE

De indvendige dele i maskinen er meget varme. Vent, indtil maskinen er kølet af, før du rører ved dem.

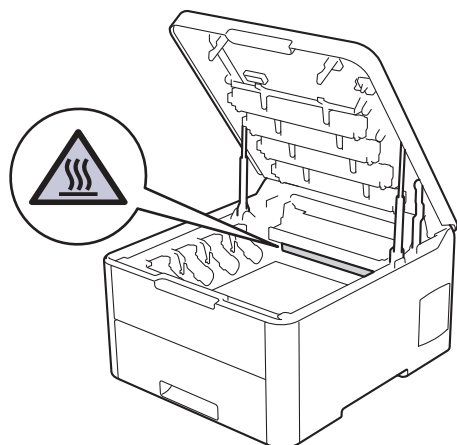

3. Fjern alle tonerpatron- og tromleenhed.

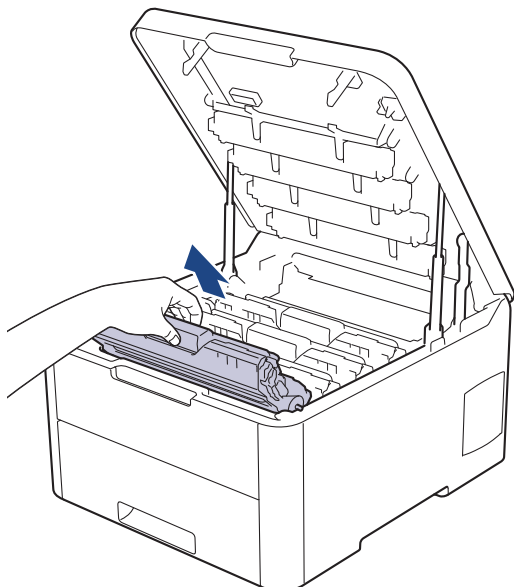

## **⚠ FORSIGTIG**

Vi anbefaler, at tonerpatron- og tromleenheden anbringes på en ren, flad overflade med papir, som kan kasseres, nedenunder i tilfælde af, at du skulle komme til at spilde eller sprede toneren.

## **VIGTIGT**

For at undgå at beskadige maskinen må du **IKKE RØRE** ved elektroderne vist i illustrationen.

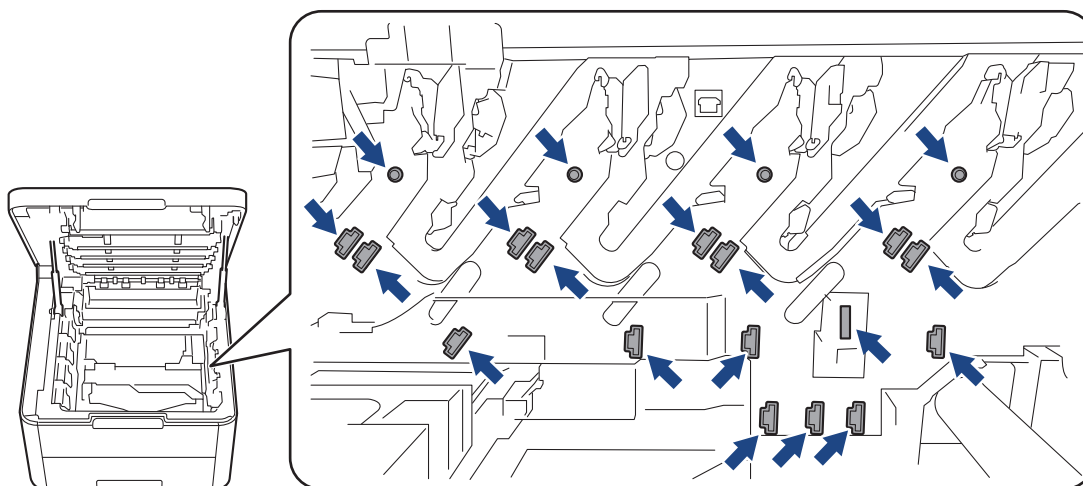

4. Hold bælteenhedens grønne håndtag, løft bælteenheden op, og træk den derefter ud, uden at den rører maskinen.

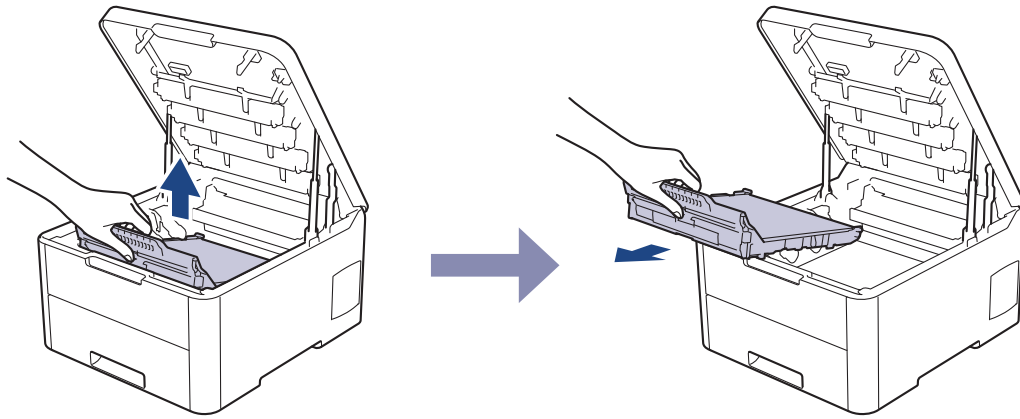

5. Pak den nye bælteenhed ud, og sæt den ind i maskinen.

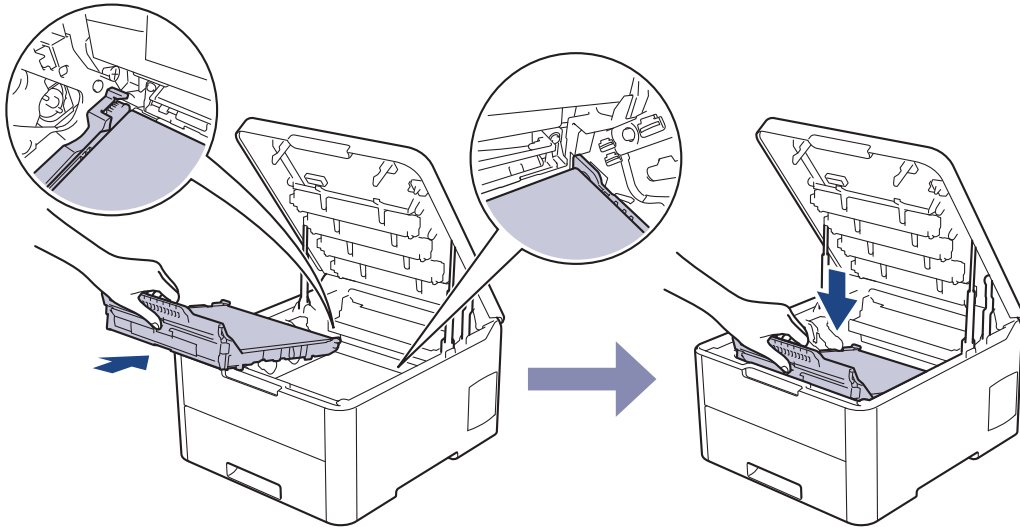

## BEMÆRK

For at undgå problemer med udskriftskvaliteten, RØR IKKE de skraverede dele på illustrationen.

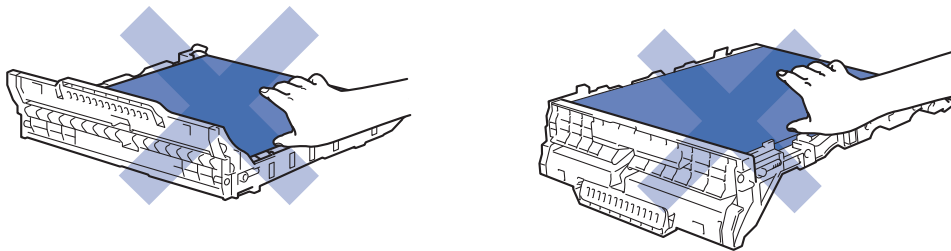

6. Sæt hver tonerpatron og tromleenhed ind i maskinen igen. Kontrollér, at tonerpatronens farve stemmer overens med samme farvelabel på maskinen for alle fire tonerpatroner og tromleenheden.

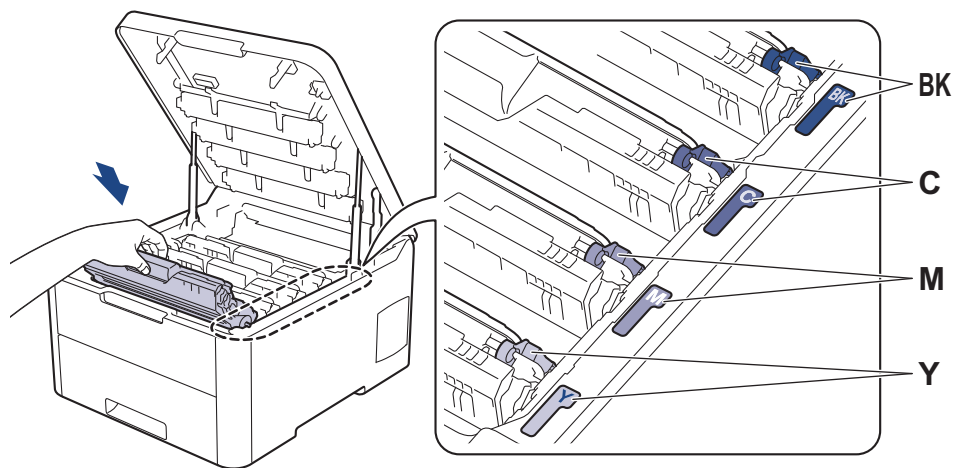

7. Luk maskinens øverste låg.
8. Nulstil bælteenhedstælleren som beskrevet i næste afsnit.

## VIGTIGT

- For at undgå problemer med udskriftskvaliteten eller beskadigelse af maskinen må du IKKE nulstille bælteenhedstælleren, medmindre du udskifter bælteenheden.
- Brug af forbrugsstoffer fra andre end Brother kan påvirke udskriftskvaliteten, hardwarens ydeevne og maskinens pålidelighed.

### Nulstil bælteenhedens tæller (HL-L3210CW/HL-L3230CDW)

1. Sørg for, at maskinen er tændt.
2. Kontrollér, at maskinens låg er lukket.
3. Tryk **OK** og **▲** på samme tid.
4. Tryk på **▲** eller **▼** for at få vist indstillingen [Bælte], og tryk derefter på **OK**.
5. Tryk på [Nulstil] for at nulstille bæltetælleren.

### Nulstil bælteenhedens tæller (HL-L3270CDW)

1. Sørg for, at maskinen er tændt.
2. Tryk på , og hold den nede i ca. fem sekunder.
3. Tryk på [Bælte].
4. Tryk på [Ja].



## Relaterede informationer

- [Udskift forbrugsstoffer](#)

### Relaterede emner:

- [Fejl- og vedligeholdelsespåmindelser](#)
- [Forbedr Udskriftskvaliteten](#)

## Udskift affaldstønerbeholderen

Inden du starter udskiftningsproceduren ▶▶ *Relaterede informationer: Udskift forbrugsstoffer*

1. Sørg for at maskinen er tændt.
2. Åbn det øverste låg, indtil det låser i åben position.

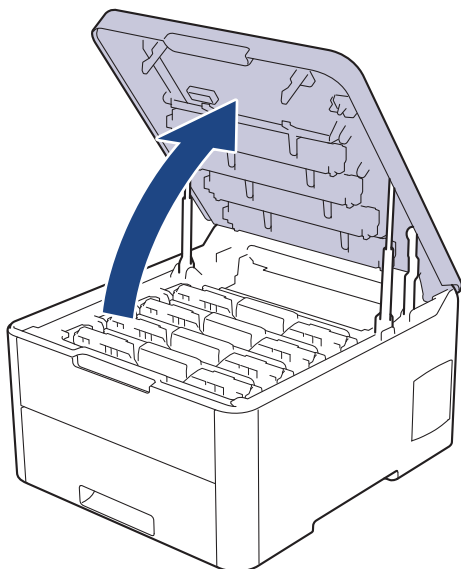

### ⚠ ADVARSEL

#### VARM OVERFLADE

De indvendige dele i maskinen er meget varme. Vent, indtil maskinen er kølet af, før du rører ved dem.

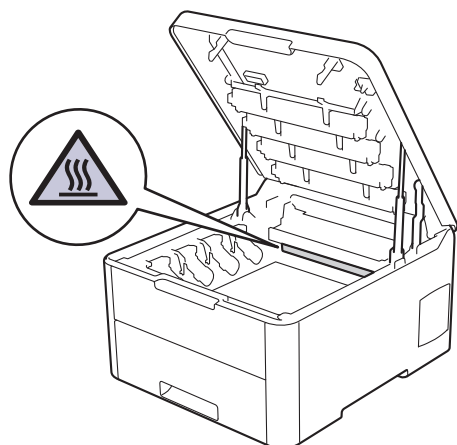

3. Fjern alle tonerpatron- og tromleenhed.



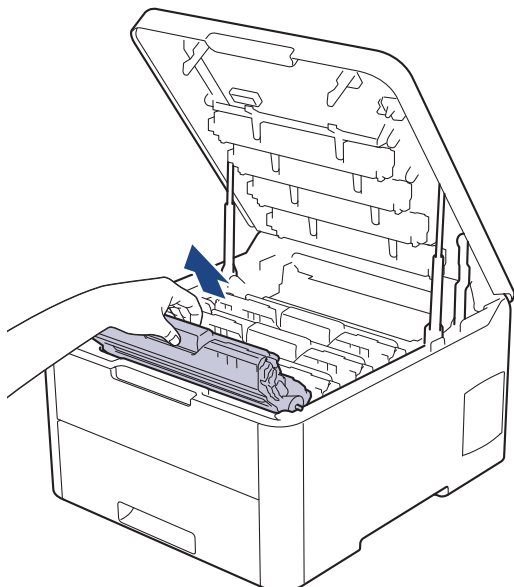

## **⚠ FORSIGTIG**

Vi anbefaler, at tonerpatron- og tromleenheden anbringes på en ren, flad overflade med papir, som kan kasseres, nedenunder i tilfælde af, at du skulle komme til at spilde eller sprede toneren.

## **VIGTIGT**

For at undgå at beskadige maskinen må du **IKKE RØRE** ved elektroderne vist i illustrationen.

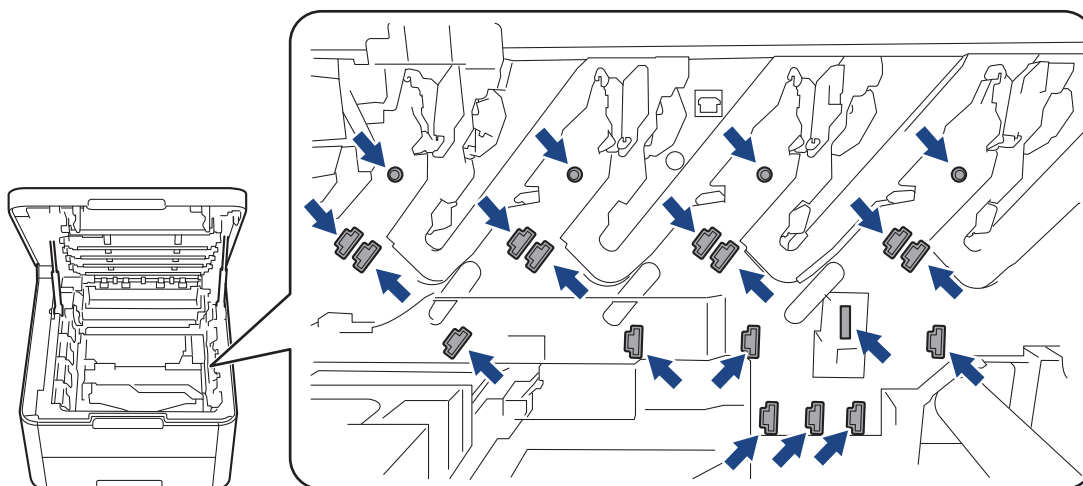

4. Hold bælteenhedens grønne håndtag, løft bælteenheden op, og træk den derefter ud, uden at den rører maskinen.

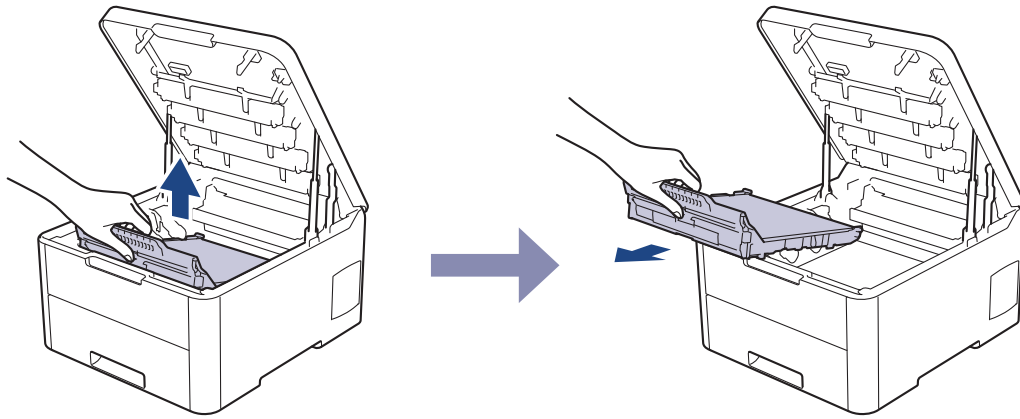

5. Fjern den orange emballage, og kassér den.

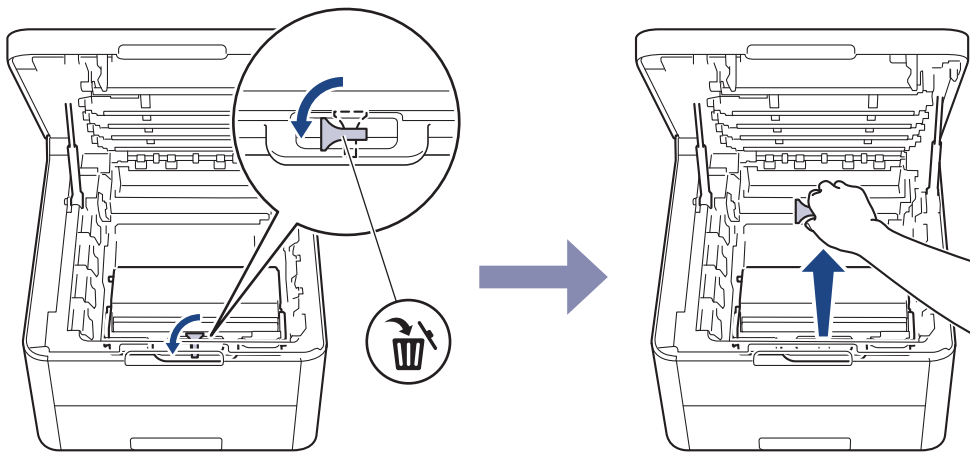

Dette trin er kun nødvendigt, når du udskifter affaldstønerbeholderen for første gang, og det er ikke nødvendigt for at udskifte affaldstønerbeholderen. De orange emballagestykker er installeret på fabrikken for at beskytte din maskine under transporten.

6. Hold i affaldstønerbeholderens grønne håndtag, og fjern affaldstønerbeholderen fra maskinen.

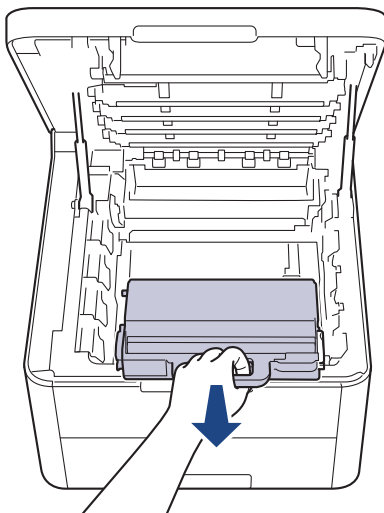

Du må IKKE genbruge affaldstønerbeholderen.

7. Pak den nye affaldstønerbeholder ud, og installer den nye affaldstønerbeholder i maskinen. Kontrollér, at affaldstønerbeholderen sidder lige og solidt på plads.

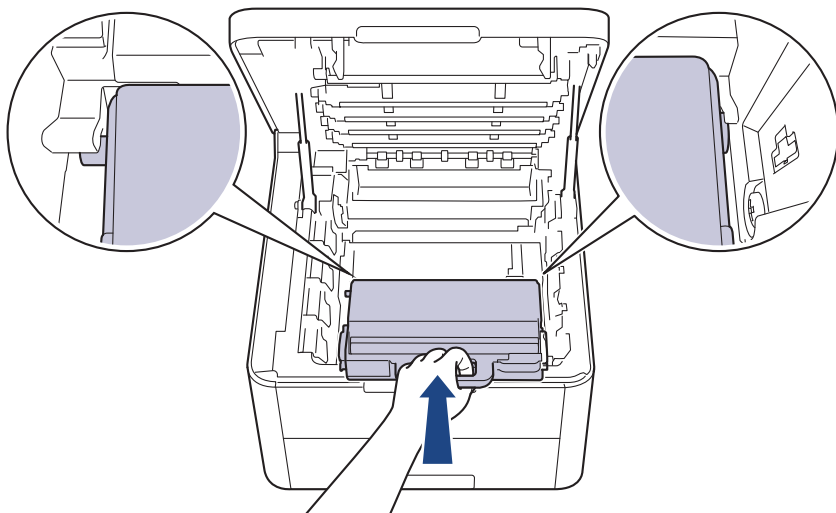

8. Sæt bælteenheden ind i maskinen igen.

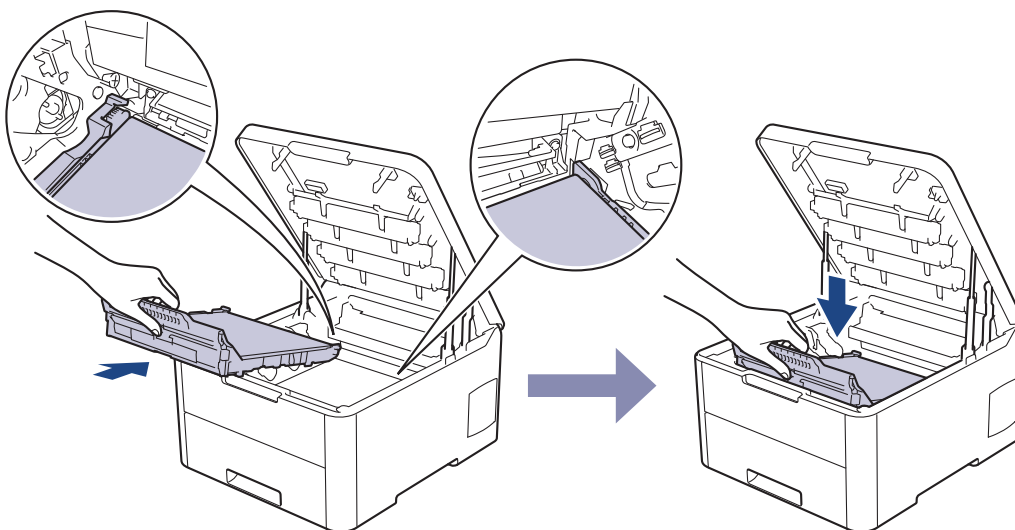

## BEMÆRK

For at undgå problemer med udskriftskvaliteten, RØR IKKE de skraverede dele på illustrationen.

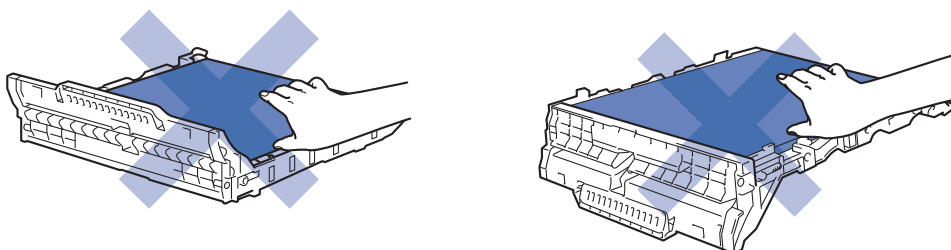

9. Sæt hver tonerpatron og tromleenheden ind i maskinen igen. Kontrollér, at tonerpatronens farve stemmer overens med samme farvelabel på maskinen for alle fire tonerpatroner og tromleenheden.

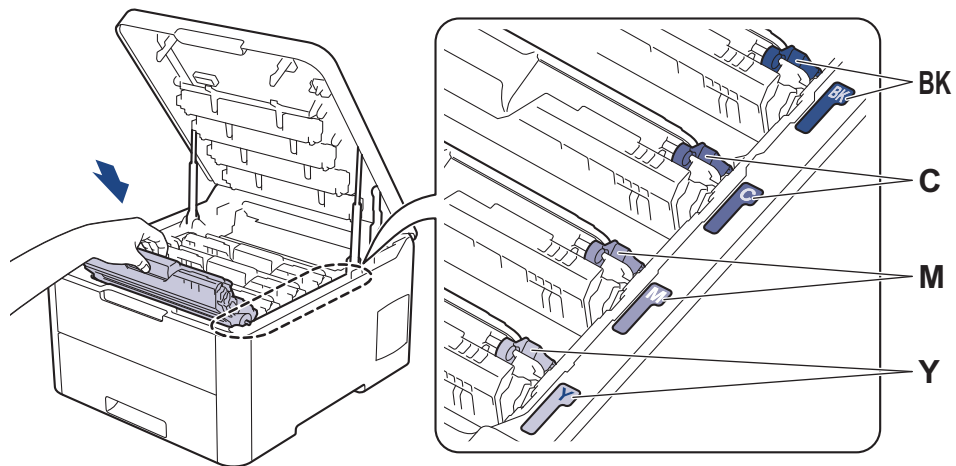

10. Luk maskinens øverste låg.

### ✓ Relaterede informationer

- [Udskift forbrugsstoffer](#)

#### Relaterede emner:

- [Fejl- og vedligeholdelsespåmindelser](#)

## Rengøring af maskinen

Rengør jævnligt maskinen indvendigt og udvendigt med en tør og fnugfri klud.

Når du udskifter tonerpatronen eller tromleenheden, skal du sørge for at rengøre maskinen indvendigt. Hvis printede sider er plettede med toner, skal du rengøre maskinen indvendigt med en tør, fnugfri klud.

### ⚠ ADVARSEL

- BRUG IKKE brandfarlige substanser, nogle former for spray, eller organiske opløsningsmidler/væsker indeholdende alkohol eller ammoniak til at rense produktet indvendigt eller udvendigt. Det kan forårsage brand. Brug i stedet for kun en tør, fnugfri klud.



### VIGTIGT

- Brug IKKE isopropylalkohol til at fjerne snavs på kontrolpanelet. Det kan få panelet til at revne.
- For at undgå problemer med udskriftskvaliteten, må du IKKE røre ved de skraverede dele vist på illustrationerne.

#### Tonerpatron

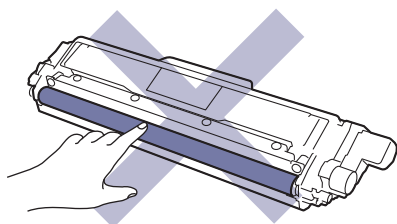

#### Tromle

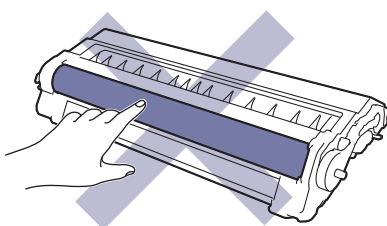
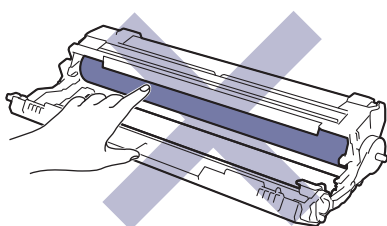

---

## Bælteenhed

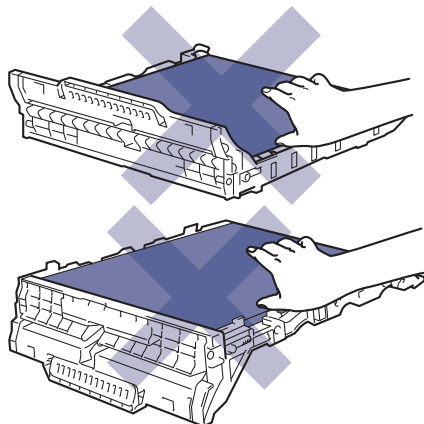

## Affaldstønerbeholder

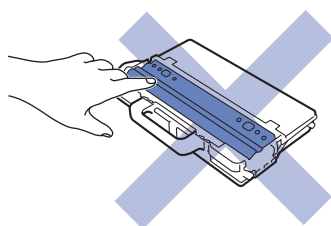

## Relaterede informationer

- Rutinevedligeholdelse
    - Rens LED-hovederne
    - Rengør touchskærmen
    - Rens koronatrådene
    - Rengør tromlen
    - Rens papiroptagningsrullerne
-

## Rens LED-hovederne

Hvis der er et problem med udskriftskvaliteten, f.eks. lyse eller falmede farver, hvide striber eller bånd, der løber ned over siden, skal LED-hovederne renses som følger:

1. Tryk på , og hold den nede for at slukke maskinen.
2. Åbn det øverste låg, indtil det låser i åben position.

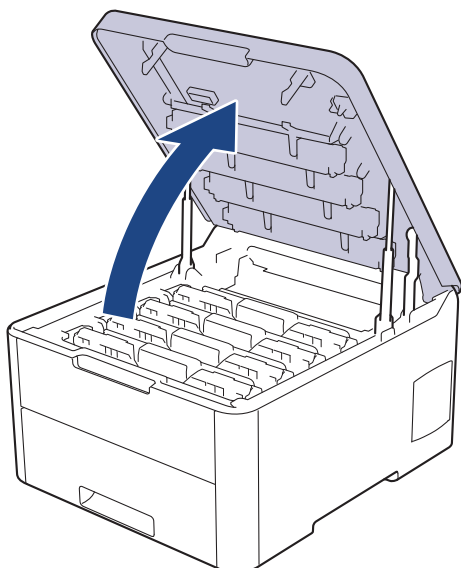

3. Tør hvert LED-hovedvindu (1) af med en tør, blød og frugfri klud. Rør ikke vinduerne med fingrene.



4. Luk maskinens øverste låg.
5. Tryk på  for tænde maskinen.



### Relaterede informationer

- [Rengøring af maskinen](#)

#### Relaterede emner:

- [Forbedr Udskriftskvaliteten](#)

## Rengør touchskærmen

Relaterede modeller: HL-L3270CDW

### VIGTIGT

Anvend IKKE nogen form for flydende rengøringsmidler (herunder ethanol).

1. Tryk på , og hold den nede for at slukke maskinen.
2. Rengør touchskærmen med en tør, blød og frugfri klud.

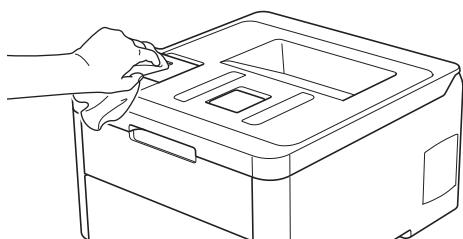

3. Tryk på  for tænde maskinen.



### Relaterede informationer

- [Rengøring af maskinen](#)



## Rens koronatrådene

1. Åbn det øverste låg, indtil det låser i åben position.

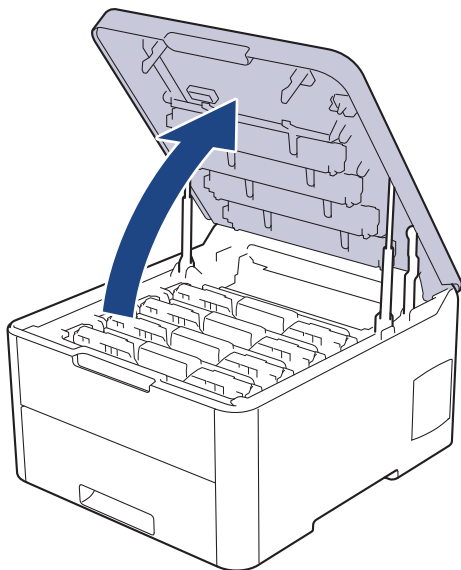

### ⚠ ADVARSEL

#### VARM OVERFLADE

De indvendige dele i maskinen er meget varme. Vent, indtil maskinen er kølet af, før du rører ved dem.

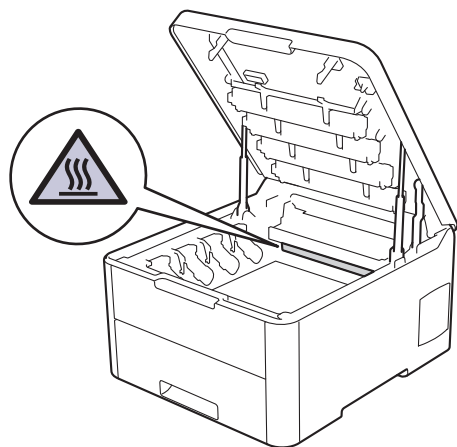

2. Fjern tonerpatronen og tromleenheden.

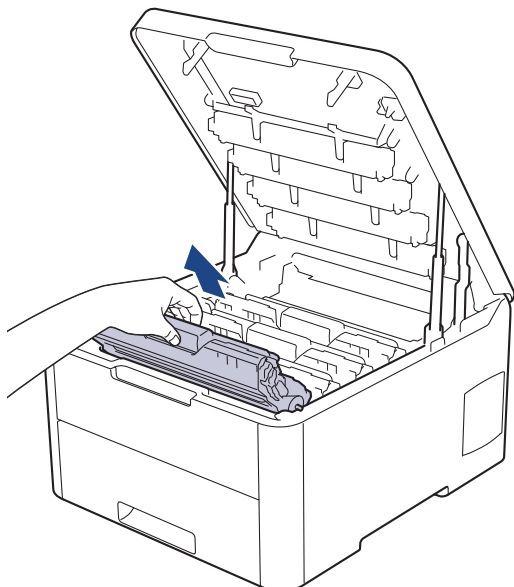

## ⚠ FORSIGTIG

Vi anbefaler, at tonerpatron- og tromleenheden anbringes på en ren, flad overflade med papir, som kan kasseres, nedenunder i tilfælde af, at du skulle komme til at spilde eller sprede toneren.

## VIGTIGT

For at undgå at beskadige maskinen må du IKKE RØRE ved elektroderne vist i illustrationen.

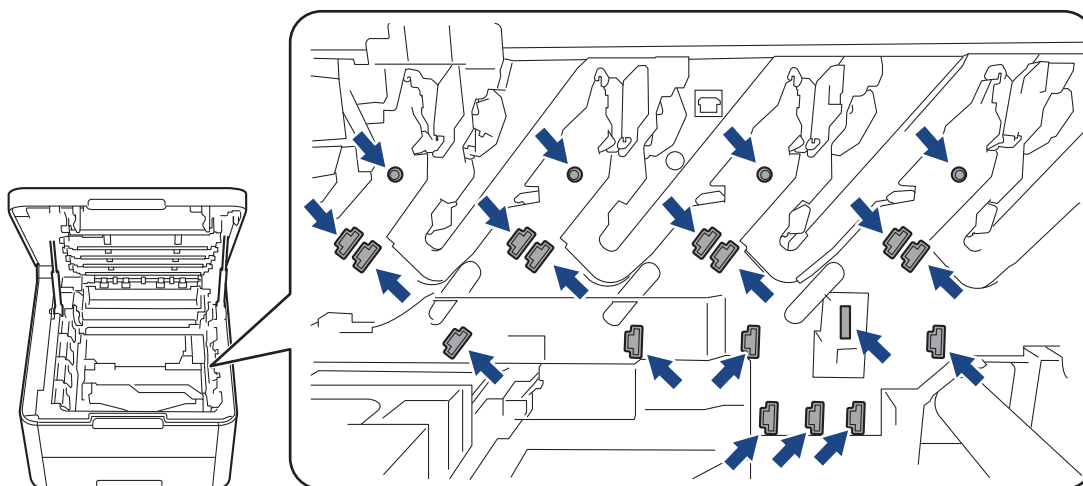

3. Rens koronatråden inde i tromleenheden ved let at skubbe den grønne tap fra venstre til højre og højre til venstre flere gange. Gentag dette for alle koronatrådene.

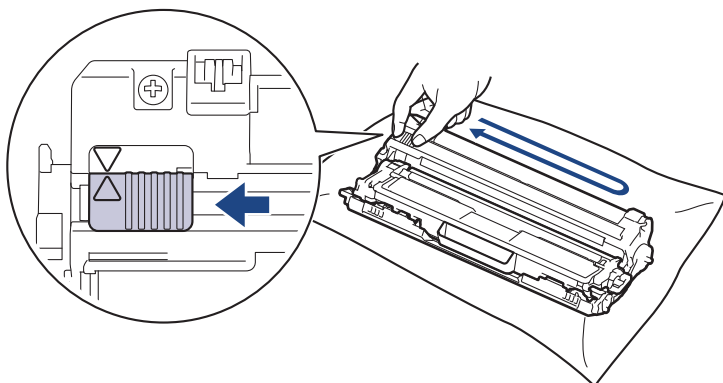



Sæt den grønne tap tilbage i dens oprindelige position (▲). Pilen på tappen skal stå ud for pilen på tromlen. Hvis den ikke gør det, kan udskrivne sider indeholde en lodret stribe.

4. Skub tonerpatronen og tromleenheden ind i maskinen. Kontrollér, at tonerpatronens farve stemmer overens med sammefarvelabel på maskinen.

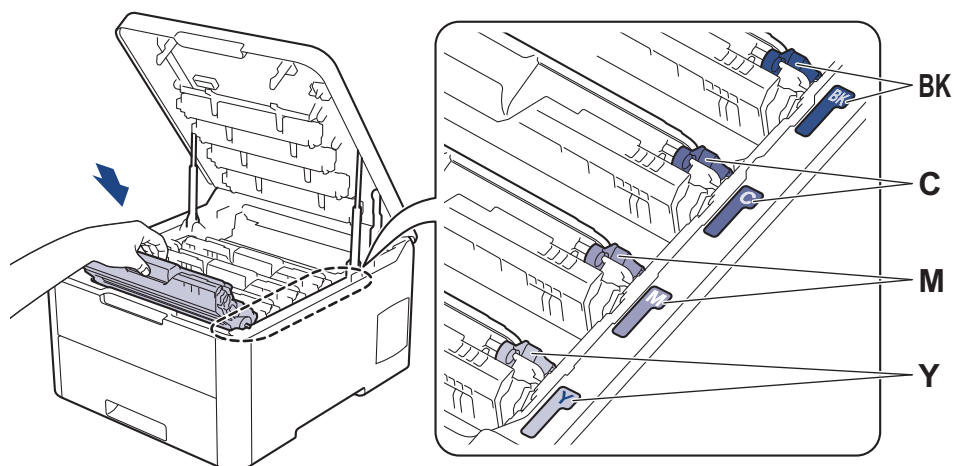

5. Luk maskinens øverste låg.



### Relaterede informationer

- [Rengøring af maskinen](#)

#### Relaterede emner:

- [Fejl- og vedligeholdelsespåmindelser](#)

## Rengør tromlen

Hvis din udskrift har sorte eller hvide prikker eller andre gentagende mærker med 94 mm intervaller, sidder der måske fremmedmateriale, f.eks. lim fra en etiket, på tromlens overflade.

>> [HL-L3210CW/HL-L3230CDW](#)

>> [HL-L3270CDW](#)

### HL-L3210CW/HL-L3230CDW

1. Kontroller, at maskinen er indstillet til tilstanden Klar.
2. Tryk på ▲ eller ▼ for at få vist indstillingen [Print rapport], og tryk derefter på **OK**.
3. Tryk på ▲ eller ▼ for at vælge indstillingen [Troml.dotprint], og tryk derefter på **OK**.
4. Tryk på **Go (Gå)**.  
Maskinen udskriver tromlekontrolarket.
5. Tryk på , og hold den nede for at slukke maskinen.
6. Åbn det øverste låg, indtil det låser i åben position.

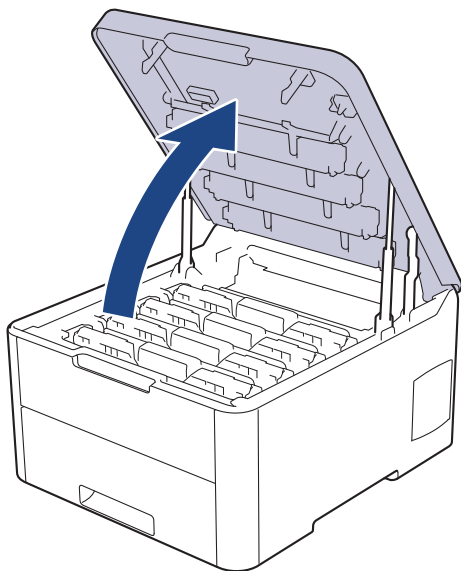

### **ADVARSEL**

**VARM OVERFLADE**

De indvendige dele i maskinen er meget varme. Vent, indtil maskinen er kølet af, før du rører ved dem.

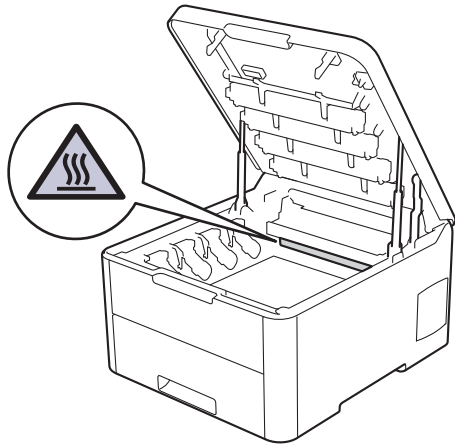

7. Farven på de udskrevne punkter på tromlepunktkontrolarket er farven på den tromle, der skal renses. Fjern tonerpatron- og tromleenheden, der matcher den farve, der forårsager problemet.

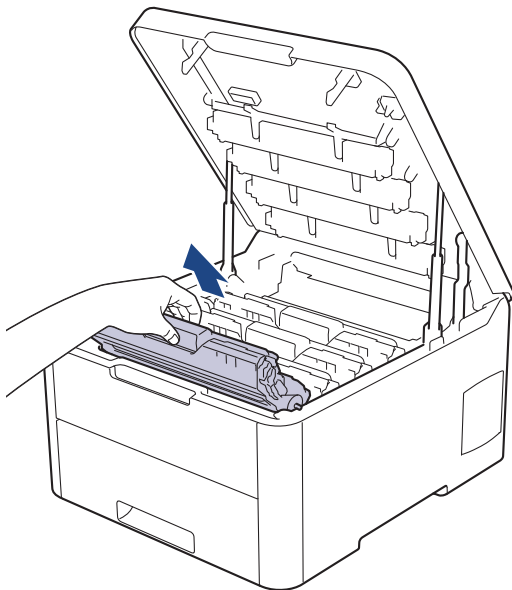

## **⚠ FORSIGTIG**

Vi anbefaler, at tonerpatron- og tromleenheden anbringes på en ren, flad overflade med papir, som kan kasseres, nedenunder i tilfælde af, at du skulle komme til at spilde eller sprede toneren.

## **VIGTIGT**

For at undgå at beskadige maskinen må du **IKKE RØRE** ved elektroderne vist i illustrationen.

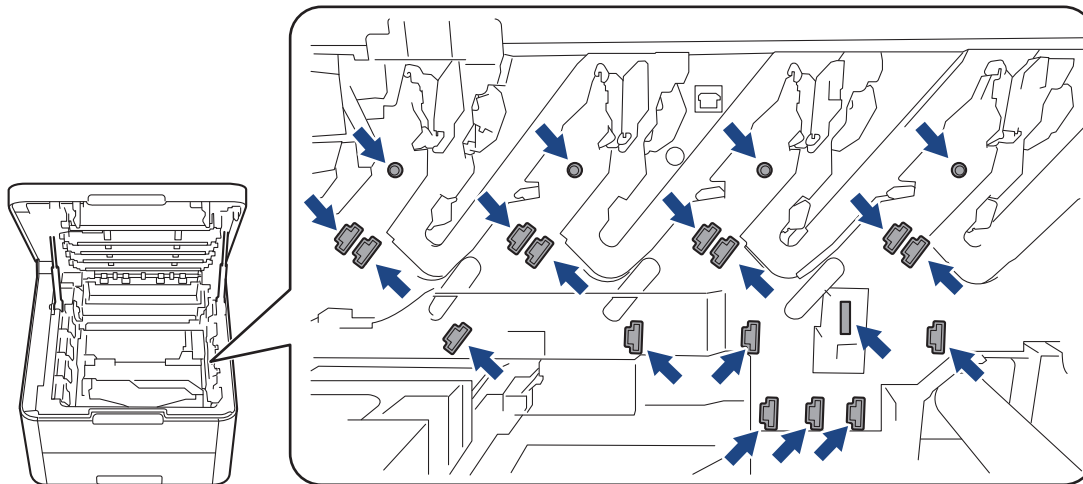

8. Skub det grønne låsehåndtag ned, og fjern tonerpatronen fra tromlen.

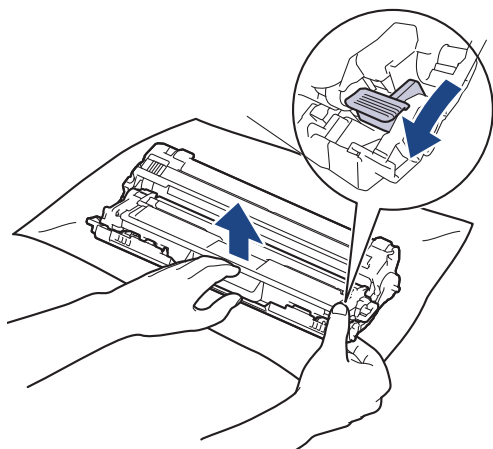

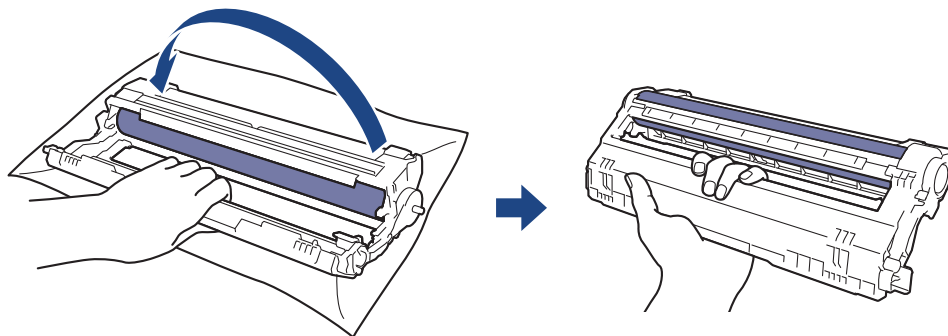

For at undgå problemer med udskriftskvaliteten må du IKKE RØRE ved tromlens overflade undtagen dens tandhjul.

9. Løft tromlerammen vha. håndtaget, og drej den mod uret som vist.



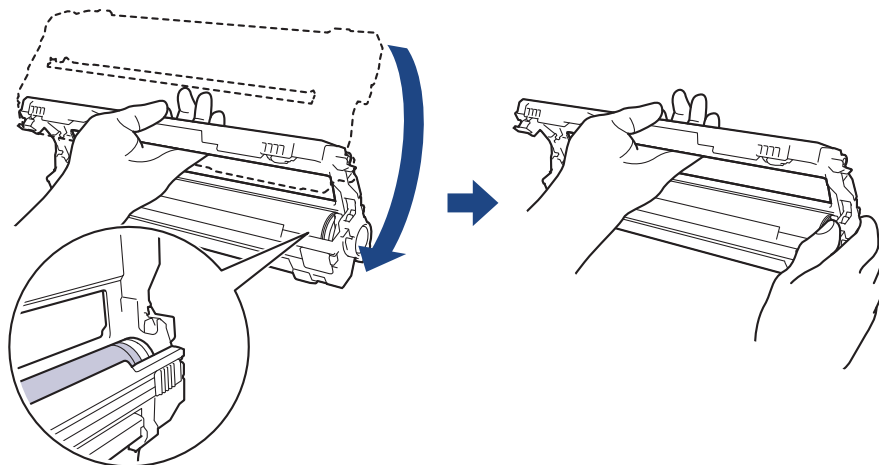

10. Løsn dit greb, så rammen falder fremad, og brug derefter højre hånd til at finde tromletandhjulet inde i højre side af rammen.

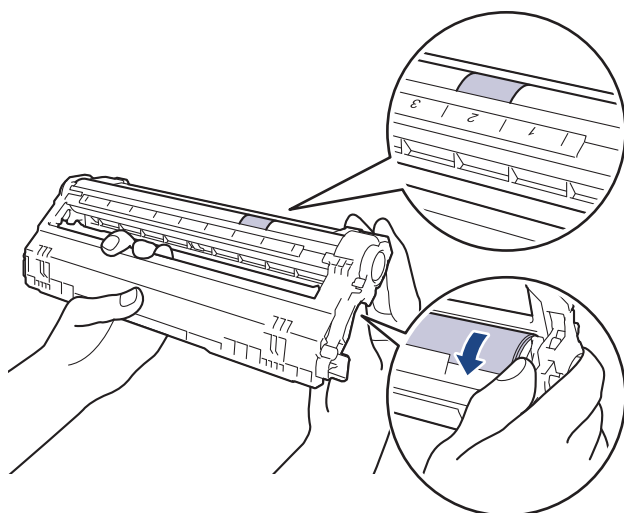

 For at undgå problemer med udskriftskvaliteten må du IKKE RØRE ved tromlens overflade undtagen dens tandhjul.

11. Vip venstre hånd opad for at løfte rammen som vist, så det nummererede gitter er synligt. Brug højre hånd til at dreje tromlen, mens du ser efter mærker eller snavs på tromlens overflade.



 Brug kolonnenumrene ved siden af tromlerullen til at finde mærket. For eksempel betyder en prik i kolonne 2 på tromlepunktkontrolarket, at der er et mærke i område "2" på tromlen.

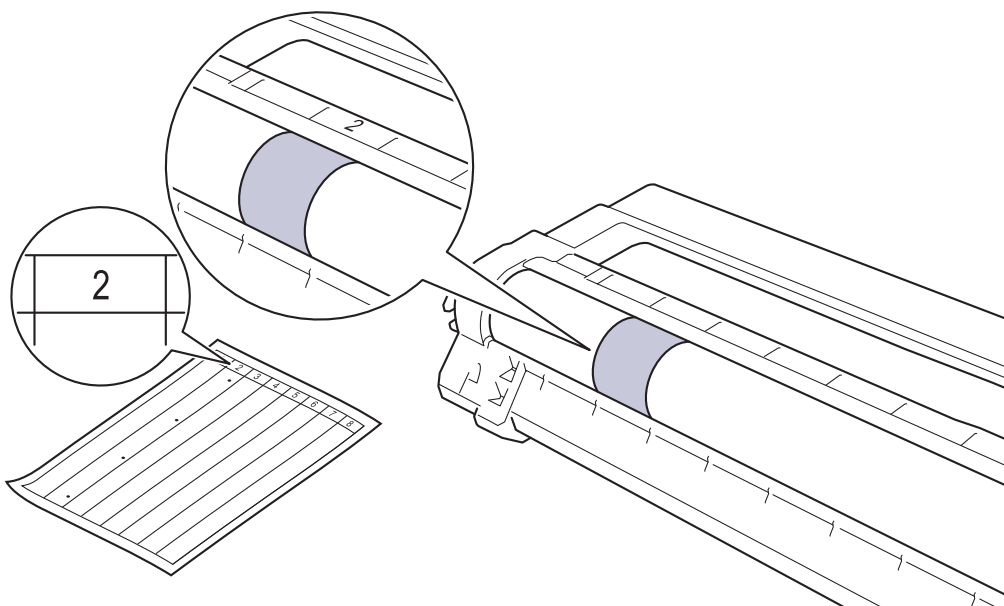

12. Tør overfladen af tromlen let med en tør vatpind ind til mærket på overfladen kommer af.

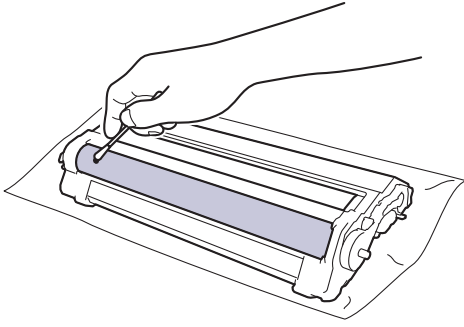

## BEMÆRK

Rengør IKKE den fotosensitive tromles overflade med skarpe genstande eller væsker.

13. Sæt tonerpatronen fast ind i tromlen igen, indtil du hører den låse på plads.

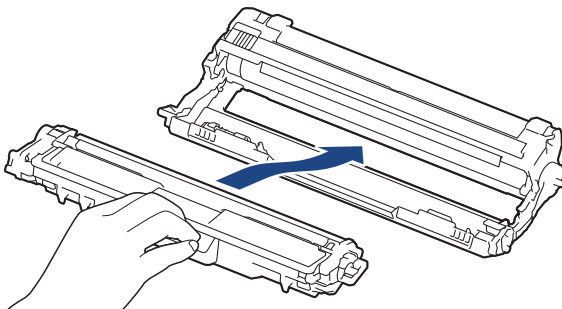

Sørg for at sætte tonerpatronen korrekt på plads, da den ellers kan frigøre sig fra tromlen.

14. Skub tonerpatronen og tromleenheden ind i maskinen. Kontrollér, at tonerpatronens farve stemmer overens med sammefarvelabel på maskinen.

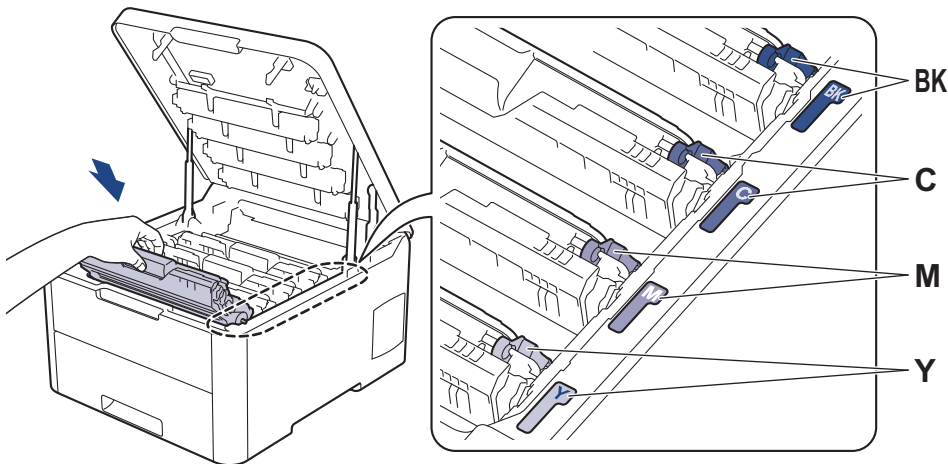

15. Luk maskinens øverste låg.
16. Tryk på  for tænde maskinen.

## HL-L3270CDW

1. Kontroller, at maskinen er indstillet til tilstanden Klar.
2. Tryk på  [Indstillinger] > [Alle indstillinger] > [Print rapport] > [Tromlepunktudskrivning].
3. Tryk på [Ja].  
Maskinen udskriver tromlekontrolarket.



- Tryk på , og hold den nede for at slukke maskinen.
- Åbn det øverste låg, indtil det låser i åben position.

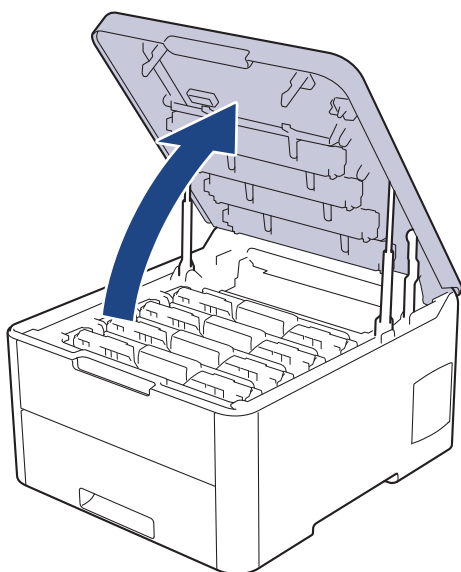

## ADVARSEL

### VARM OVERFLADE

De indvendige dele i maskinen er meget varme. Vent, indtil maskinen er kølet af, før du rører ved dem.

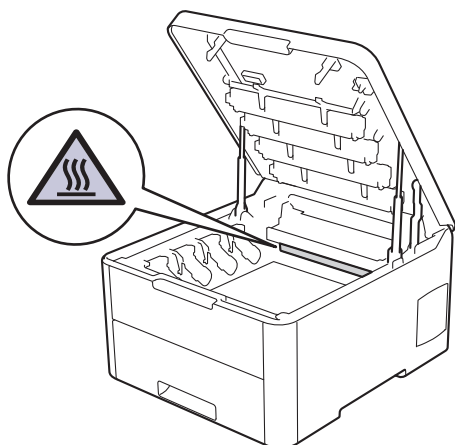

- Farven på de udskrevne punkter på tromlepunktkontrolarket er farven på den tromle, der skal renses. Fjern tonerpatron- og tromleenheden, der matcher den farve, der forårsager problemet.

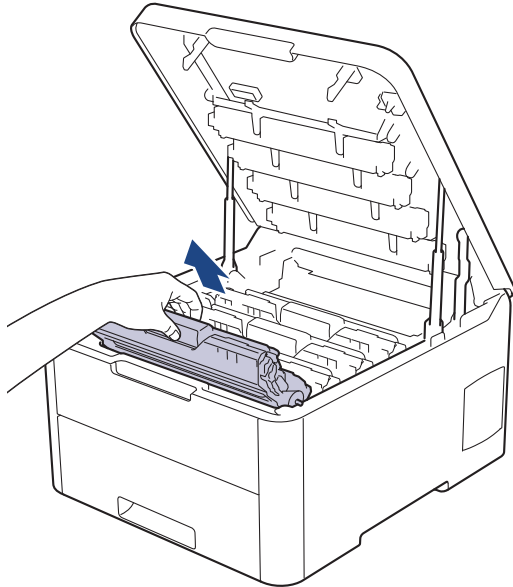

## **⚠ FORSIGTIG**

Vi anbefaler, at tonerpatron- og tromleenheden anbringes på en ren, flad overflade med papir, som kan kasseres, nedenunder i tilfælde af, at du skulle komme til at spilde eller sprede toneren.

## **VIGTIGT**

For at undgå at beskadige maskinen må du **IKKE RØRE** ved elektroderne vist i illustrationen.

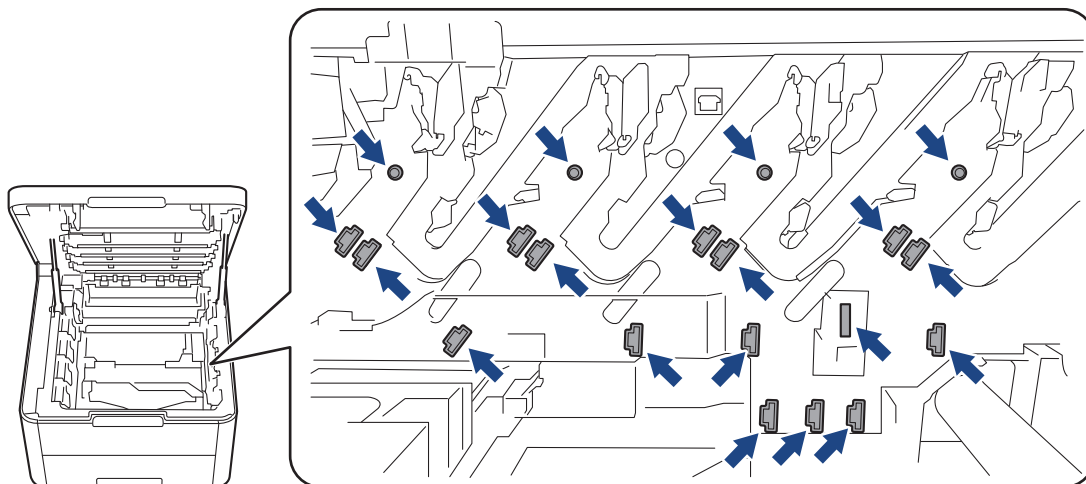

7. Skub det grønne låsehåndtag ned, og fjern tonerpatronen fra tromlen.

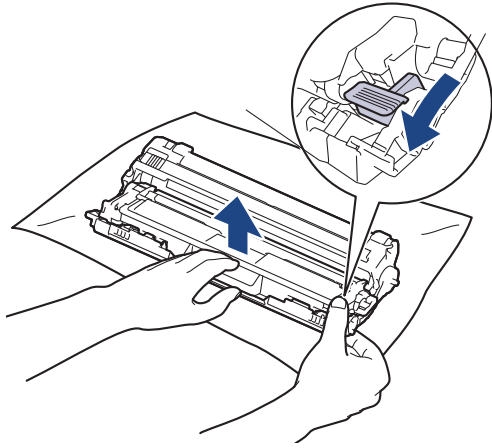

For at undgå problemer med udskriftskvaliteten må du IKKE RØRE ved tromlens overflade undtagen dens tandhjul.

8. Løft tromlerammen vha. håndtaget, og drej den mod uret som vist.

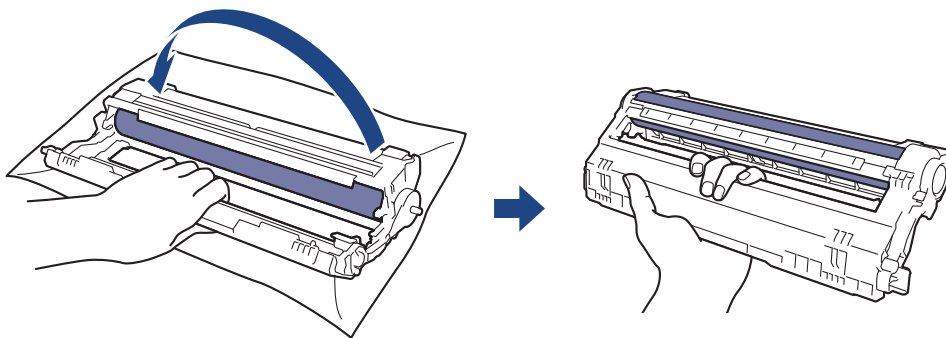

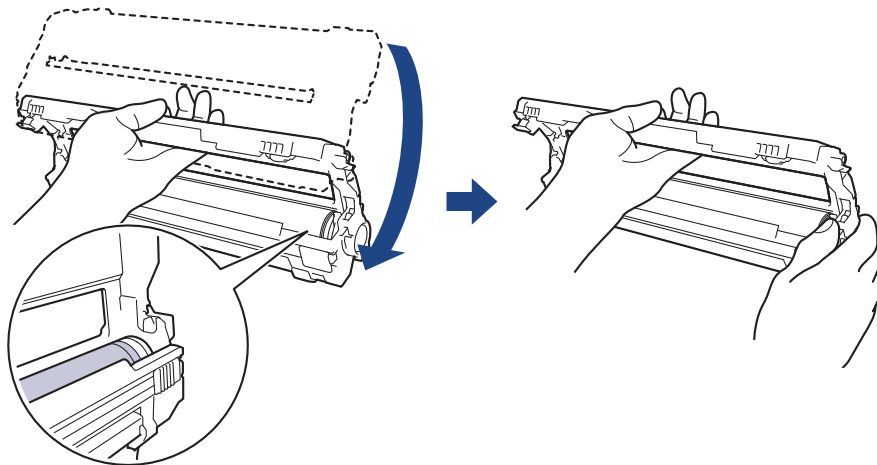

9. Løsn dit greb, så rammen falder fremad, og brug derefter højre hånd til at finde tromletandhjulet inde i højre side af rammen.

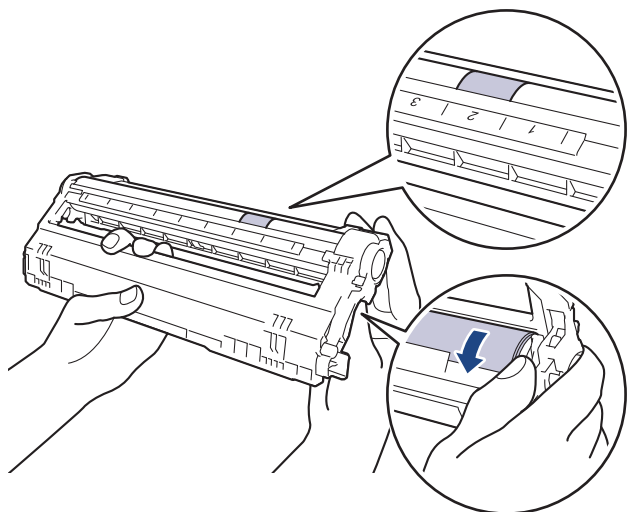

For at undgå problemer med udskriftskvaliteten må du IKKE RØRE ved tromlens overflade undtagen dens tandhjul.

10. Vip venstre hånd opad for at løfte rammen som vist, så det nummererede gitter er synligt. Brug højre hånd til at dreje tromlen, mens du ser efter mærker eller snavs på tromlens overflade.



 Brug kolonnenumrene ved siden af tromlerullen til at finde mærket. For eksempel betyder en prik i kolonne 2 på tromlepunktkontrolarket, at der er et mærke i område "2" på tromlen.

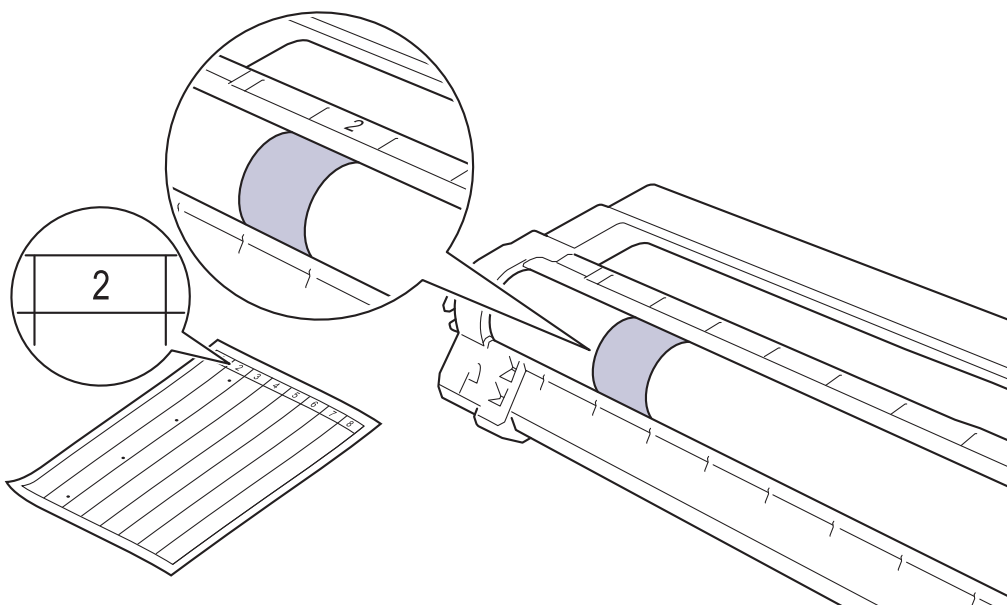

11. Tør overfladen af tromlen let med en tør vatpind ind til mærket på overfladen kommer af.

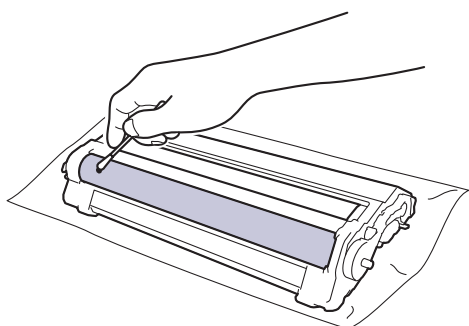

## BEMÆRK

Rengør IKKE den fotosensitive tromles overflade med skarpe genstande eller væsker.

12. Sæt tonerpatronen fast ind i tromlen igen, indtil du hører den låse på plads.

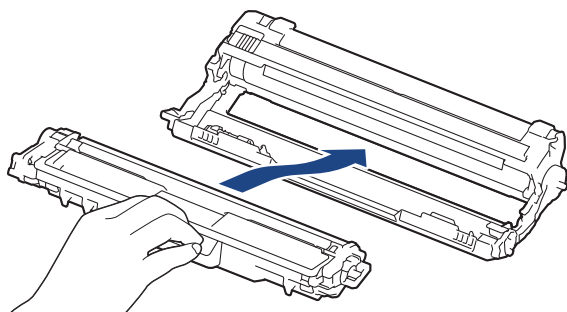

Sørg for at sætte tonerpatronen korrekt på plads, da den ellers kan frigøre sig fra tromlen.

13. Skub tonerpatronen og tromleenheden ind i maskinen. Kontrollér, at tonerpatronens farve stemmer overens med sammefarvelabel på maskinen.

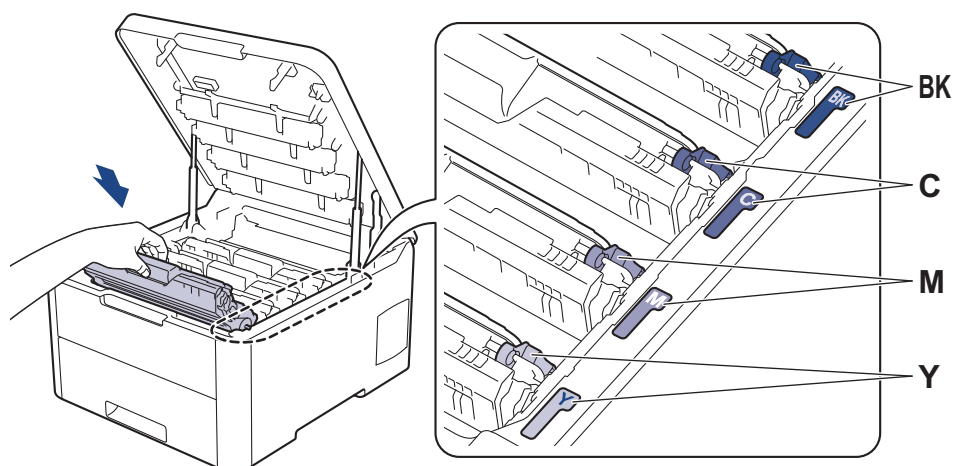

14. Luk maskinens øverste låg.

15. Tryk på  for tænde maskinen.



### Relaterede informationer

- [Rengøring af maskinen](#)

#### Relaterede emner:

- [Forbedr Udskriftskvaliteten](#)

## Rens papiroptagningsrullerne

Regelmæssig rengøring af papiroptagningsrullerne kan forhindre papirstop ved at sikre, at papiret indføres korrekt.

Hvis du har papirindførings problemer, skal du rengøre papiroptagningsrullerne på følgende måde:

1. Tryk på , og hold den nede for at slukke maskinen.
2. Træk papirbakken helt ud af maskinen.

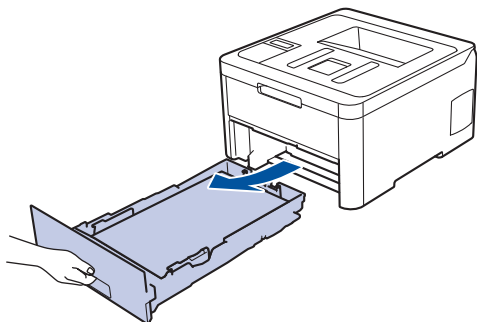

3. Hvis papiret er isat eller der sidder noget fast inde i papirbakken, fjern det.
4. Opvrid hårdt en fnugfri klud dyppet i lunkent vand, og derefter tør adskillerpladen på papirbakken for at fjerne støv.

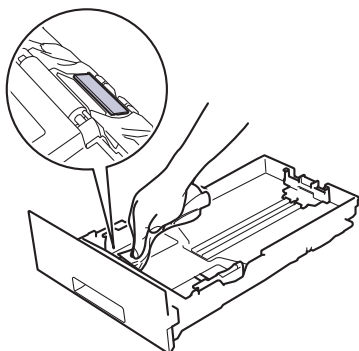

5. Tør de to pick-up rullere inden i maskinen for at fjerne støv.

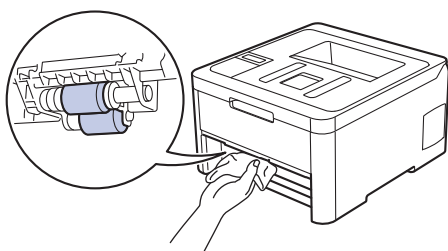

6. Læg papir i papirbakken igen, og sæt den tilbage i maskinen.
7. Tryk på  for tænde maskinen.



### Relaterede informationer

- [Rengøring af maskinen](#)

#### Relaterede emner:

- [Udskrivningsproblemer](#)

## Kalibrer farve output

Outputtætheden for hver farve kan variere afhængigt af maskinens miljø, herunder faktorer som temperatur og luftfugtighed. Kalibrering af maskinen bidrager til at forbedre farvernes outputtæthed.



Hvis du bruger Mac-printerdriveren, henter printerdriveren automatisk kalibreringsdataene. Hvis du vil gentage dataene manuelt, skal du foretage kalibreringen ved hjælp af Brothers **Status Monitor**.

>> [HL-L3210CW/HL-L3230CDW](#)

>> [HL-L3270CDW](#)

### HL-L3210CW/HL-L3230CDW

1. Tryk på ▲ eller ▼ for at vælge indstillingen [Printer], og tryk derefter på **OK**.
2. Tryk på ▲ eller ▼ for at få vist indstillingen [Farvekorrektion], og tryk derefter på **OK**.
3. Tryk på ▲ eller ▼ for at få vist indstillingen [Kalibrering], og tryk derefter på **OK**.
4. Tryk på ▲ eller ▼ for at få vist indstillingen [Kalibrer], og tryk derefter på **OK**.
5. Tryk på ▲ for at vælge [Ja].



Kalibreringen starter automatisk og vil tage et par minutter.

6. Tryk på **Cancel (Annuller)**.

### HL-L3270CDW

1. Tryk på  [Toner] > [Kalibrering] > [Kalibrer].
2. Tryk på [Ja].



Kalibreringen starter automatisk og vil tage et par minutter.

3. Tryk på .

### ✓ Relaterede informationer

- [Rutinevedligeholdelse](#)
  - [Nulstil maskinens kalibreringsindstillinger](#)

#### Relaterede emner:

- [Fejl- og vedligeholdelsespåmindelser](#)
- [Forbedr Udskriftskvaliteten](#)
- [Overvåg maskinens status fra din computer \(Windows\)](#)
- [Overvåg maskinens status fra din computer \(Mac\)](#)

## Nulstil maskinens kalibreringsindstillinger

Hvis output farven afviger fra det, du ser på skærmen, kan du prøve at nulstille maskinens kalibreringsparametre.



>> [HL-L3210CW/HL-L3230CDW](#)

>> [HL-L3270CDW](#)

### HL-L3210CW/HL-L3230CDW

1. Tryk på ▲ eller ▼ for at vælge indstillingen [Printer], og tryk derefter på **OK**.
2. Tryk på ▲ eller ▼ for at få vist indstillingen [Farvekorrektion], og tryk derefter på **OK**.
3. Tryk på ▲ eller ▼ for at få vist indstillingen [Kalibrering], og tryk derefter på **OK**.
4. Tryk på ▲ eller ▼ for at få vist indstillingen [Nulstil], og tryk derefter på **OK**.
5. Tryk på ▲ for at vælge [Nulstil].
6. Tryk på **Cancel (Annuller)**.

### HL-L3270CDW

1. Tryk på  [Toner] > [Kalibrering] > [Nulstil].
2. Tryk på [Ja].
3. Tryk på .

### ✓ Relaterede informationer

- [Kalibrer farve output](#)



## Ret farve udskriftsjusteringen (farve registreringen)

Hvis de massive områder med farve eller billeder har cyan, magenta eller gule rande, skal du bruge funktionen Farveregistrering.

>> [HL-L3210CW/HL-L3230CDW](#)

>> [HL-L3270CDW](#)

### HL-L3210CW/HL-L3230CDW

1. Tryk på ▲ eller ▼ for at vælge indstillingen [Printer], og tryk derefter på **OK**.
2. Tryk på ▲ eller ▼ for at få vist indstillingen [Farvekorrektion], og tryk derefter på **OK**.
3. Tryk på ▲ eller ▼ for at få vist indstillingen [Registrering], og tryk derefter på **OK**.
4. Tryk på ▲ for at vælge [Ja].



Farveregistreringen starter automatisk og vil tage ca. 10 sekunder eller mere.

5. Tryk på **Cancel (Annuller)**.

### HL-L3270CDW

1. Tryk på  [Toner] > [Registrering].
2. Tryk på [Ja].



Farveregistreringen starter automatisk og vil tage ca. 10 sekunder eller mere.

3. Tryk på .



### Relaterede informationer

- [Rutinevedligeholdelse](#)

## Kontrollér en dels resterende levetid



>> [HL-L3210CW/HL-L3230CDW](#)

>> [HL-L3270CDW](#)

### HL-L3210CW/HL-L3230CDW

1. Tryk på ▲ eller ▼ for at vælge indstillingen [Maskin-info], og tryk derefter på **OK**.
2. Tryk på ▲ eller ▼ for at få vist indstillingen [Delenes levetid], og tryk derefter på **OK**.
3. Tryk på ▲ eller ▼ for at vælge den maskindel, der skal kontrolleres, og tryk derefter på **OK**.  
Displayet viser den omtrentlige resterende brugstid for den pågældende del.
4. Tryk på **Cancel (Annuller)**.

### HL-L3270CDW

1. Tryk på  [Indstillinger] > [Alle indstillinger] > [Maskininformation] > [Delenes levetid].
2. Tryk på ▲ eller ▼ for at vise maskindelene, og tryk så på den maskindel, du vil kontrollere.  
Displayet viser den anslåede resterende brugstid for den pågældende del.
3. Tryk på .



Hvis du vil have vist den omtrentlige resterende levetid for tonerpatronerne, skal du trykke på  [Toner] > [Tonerpatronens levetid].

### ✓ Relaterede informationer

- [Rutinevedligeholdelse](#)

## Pakning og forsendelse af din Brother-maskine

### ⚠ ADVARSEL

- Når du flytter maskinen, skal den bæres som vist på illustrationen.

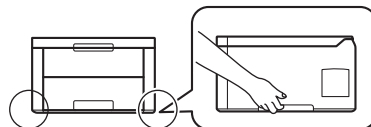

- Hvis en eller anden grund du skal sende maskinen, skal den pakkes omhyggeligt maskinen i den originale emballage for at undgå skader under forsendelsen. Maskinen bør være tilstrækkeligt forsikret hos fragtmanden.

1. Tryk på , og hold den nede for at slukke maskinen. Lad maskinen stå slukket i mindst 10 minutter for at køle ned.
2. Afbryd alle kabler, og tag netledningen ud af stikkontakten.
3. Anbring maskinen i den pose, den oprindeligt kom i.
4. Pak maskinen, det trykte materiale og netledningen (hvis relevant) i den oprindelige kasse med det oprindelige pakningsmateriale som vist.

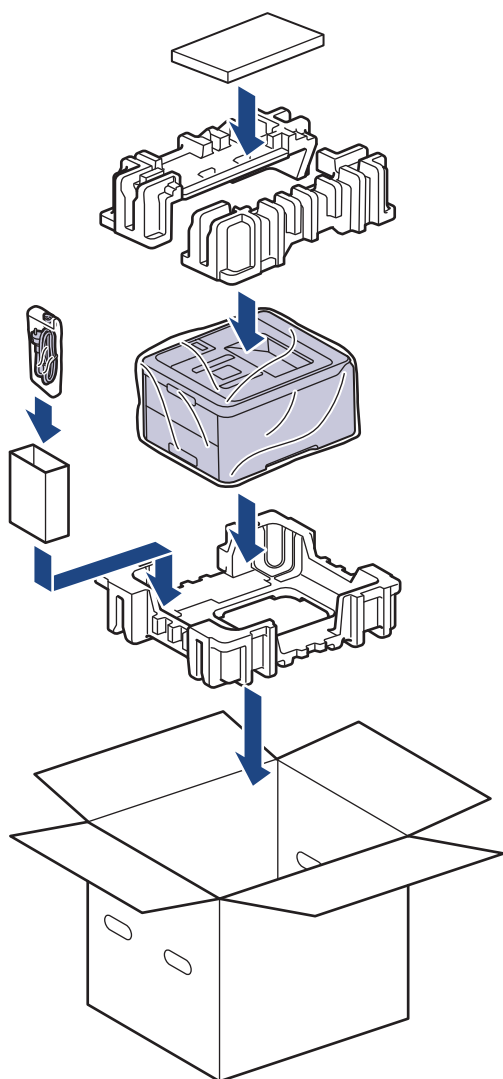

5. Luk kassen med tape.



## Relaterede informationer

- Rutinevedligeholdelse

## Udskiftning af dele, der kræver regelmæssig vedligeholdelse

Udskift de følgende dele regelmæssigt for at bevare udskriftskvaliteten. Nedenstående dele skal udskiftes efter udskrivning af ca. 50.000 enkeltsider <sup>1</sup> for fikseringsenheden og PF-sættet til papirbakken.

Kontakt Brothers kundeservice eller Brother Support, hvis følgende meddelelse vises på displayet:

Displaymeddelelse	Beskrivelse
Udskift varmeenh <sup>2</sup>	Udskift fikseringsenheden.
Udskift PF Kit1 <sup>2</sup>	Udskift papirfremføringssættet for papirbakken.

### ✓ Relaterede informationer

- [Rutinevedligeholdelse](#)

<sup>1</sup> Letter- eller A4-størrelse

<sup>2</sup> Udskiftningshyppigheden afhænger af de udskrevne siders kompleksitet, dækningsprocenten og den type medier, der bruges.

## Maskinindstillinger

Tilpas indstillinger og funktioner, opret genveje og arbejd med indstillinger, der vises på maskinens display for at gøre din Brother-maskine til et mere effektivt arbejdsredskab.

- [Ændring af maskinindstillinger fra betjeningspanelet](#)
- [Ændring af maskinindstillinger fra computeren](#)

## Ændring af maskinindstillinger fra betjeningspanelet

- [Generelle indstillinger](#)
- [Tabeller med indstillinger og funktioner](#)

## Generelle indstillinger

- [Indstil nedtælling for dvaletilstand](#)
- [Om dyb dvaletilstand](#)
- [Indstille automatisk slukningstilstand](#)
- [Juster lysstyrken for displayets baggrundsbelysning](#)
- [Skift indstillingen for, hvor længe displayets baggrundsllys forbliver tændt](#)
- [Reducer tonerforbruget](#)
- [Reduktion af udskrivningsstøjen](#)
- [Skift sproget på displayet](#)



## Indstil nedtælling for dvaletilstand

Indstilling af dvaletilstand (eller strømbesparesestilstand) kan reducere strømforbruget. Vælg, hvor længe maskinen skal være inaktiv, før den skifter til dvaletilstand. Timeren for dvaletilstand nulstilles, når maskinen modtager et udskriftsjob.

Når maskinen er i dvaletilstand, ser den ud til at være slukket. Maskinen vågner op og starter udskrivning, når den modtager et udskriftsjob. Brug denne vejledning til at indstille en tidsforsinkelse (nedtælling), før maskinen går i dvaletilstand.



>> [HL-L3210CW/HL-L3230CDW](#)

>> [HL-L3270CDW](#)

### HL-L3210CW/HL-L3230CDW

1. Tryk på ▲ eller ▼ for at vælge indstillingen [Gen. opsætning], og tryk derefter på **OK**.
2. Tryk på ▲ eller ▼ for at vælge indstillingen [Økologi], og tryk derefter på **OK**.
3. Tryk på ▲ eller ▼ for at vælge indstillingen [Dvaletid], og tryk derefter på **OK**.
4. Tryk på ▲ eller ▼ for at indtaste tiden i minutter, hvor maskinen skal være inaktiv, før den skifter til dvaletilstand.  
Tryk på **Go (Gå)**.

### HL-L3270CDW

1. Tryk på  [Indstill.] > [Alle indstillinger] > [Gen. opsætning] > [Økologi] > [Dvaletid].
2. Indtast det tidsrum (maksimalt 50 minutter), hvor maskinen er inaktiv, før den går i dvaletilstand, og tryk derefter på [OK].
3. Tryk på .





### Relaterede informationer

- [Generelle indstillinger](#)

## Om dyb dvaletilstand

Hvis maskinen er i slumretilstand og ikke modtager job i et bestemt tidsrum, skifter maskinen automatisk til dyb slumretilstand. Tidsrummet afhænger af din specifikke model og indstillingerne.

Dyb slumretilstand bruger mindre strøm end slumretilstand.

Relevante modeller	Maskinens kontrolpanel i dyb dvaletilstand	Betingelser, der vækker maskinen
HL-L3210CW/HL-L3230CDW	Displayet viser Dyb dvale.	<ul style="list-style-type: none"><li>• Maskinen modtager et job.</li><li>• En person trykker på en knap på betjeningspanelet.</li></ul>
HL-L3270CDW	Baggrundsløset slukkes, og strøm-LED'en lyser kraftigere og nedtones.	<ul style="list-style-type: none"><li>• Maskinen modtager et job.</li><li>• En person trykker på ,  eller touchskærmen.</li></ul>



### Relaterede informationer

- [Generelle indstillinger](#)

## Indstille automatisk slukningstilstand

Hvis maskinen er i dyb dvaletilstand i et vist tidsrum, kan maskinen, afhængigt af modellen og indstillingerne, skifte til strømsparetilstand automatisk. Maskinen skifter ikke til strømsparetilstand, når den er tilsluttet et netværk eller en telefonlinje eller har sikre printdata i hukommelsen (Kun tilgængelig for visse modeller).

- Hvis du vil starte udskrivningen, skal du trykke på  på kontrolpanelet og derefter sende et udskriftsjob.

>> [HL-L3210CW/HL-L3230CDW](#)

>> [HL-L3270CDW](#)



### HL-L3210CW/HL-L3230CDW



Vælg, hvor længe maskinen skal være i dyb dvaletilstand, før den skifter til automatisk slukningstilstand.

1. Tryk på ▲ eller ▼ for at få vist indstillingen [Gen. opsætning], og tryk derefter på **OK**.
2. Tryk på ▲ eller ▼ for at få vist indstillingen [Økologi], og tryk derefter på **OK**.
3. Tryk på ▲ eller ▼ for at vælge indstillingen [Autosluk], og tryk derefter på **OK**.
4. Tryk på ▲ eller ▼ for at vælge den ønskede indstilling, og tryk derefter på **Go (Gå)**.

### HL-L3270CDW

1. Tryk på  [Indstill.] > [Alle indstillinger] > [Gen. opsætning] > [Økologi] > [Autosluk].
2. Tryk på ▲ eller ▼ for at få vist det tidsrum, som maskinen vil forblive inaktiv i, inden den skifter til slukket tilstand, og tryk derefter på den ønskede tilstand.
3. Tryk på .





### Relaterede informationer

- [Generelle indstillinger](#)

## Juster lysstyrken for displayets baggrundsbelysning

Relaterede modeller: HL-L3270CDW

Prøv at ændre lysstyrkeindstillingen, hvis du har vanskeligt ved at læse displayet.

1. Tryk på  [Indstillinger] > [Alle indstillinger] > [Gen. opsætning] > [LCD-indstill.] > [Baggrundsls].
2. Tryk på den ønskede indstilling:
  - [Lys]
  - [Med]
  - [Mørk]
3. Tryk på .





### Relaterede informationer

- [Generelle indstillinger](#)

## Skift indstillingen for, hvor længe displayets baggrundslys forbliver tændt

Relaterede modeller: HL-L3270CDW

Indstil hvor længe displayets baggrundslys forbliver tændt.

1. Tryk på  [Indstillinger] > [Alle indstillinger] > [Gen. opsætning] > [LCD-indstill.] > [Dæmp Timer].
2. Tryk på den ønskede indstilling:
  - [10Sek]
  - [30Sek]
  - [1Min]
  - [2Min]
  - [3Min]
  - [5Min]
3. Tryk på .



### Relaterede informationer

- [Generelle indstillinger](#)

## Reducer tonerforbruget

Brug af tonerbesparelsesfunktionen kan reducere tonerforbruget. Når Tonerbesparelse er aktiveret, virker dine udskrevne dokumenter lysere.

Vi anbefaler IKKE funktionen Tonerbesparelse til udskrivning af fotos eller gråtonebilleder.



>> [HL-L3210CW/HL-L3230CDW](#)

>> [HL-L3270CDW](#)

### HL-L3210CW/HL-L3230CDW

1. Tryk på ▲ eller ▼ for at få vist indstillingen [Gen. opsætning], og tryk derefter på **OK**.
2. Tryk på ▲ eller ▼ for at få vist indstillingen [Økologi], og tryk derefter på **OK**.
3. Tryk på ▲ eller ▼ for at få vist indstillingen [Tonerbesparelse], og tryk derefter på **OK**.
4. Tryk på ▲ eller ▼ for at få vist [Til], og tryk derefter på **Go (Gå)**.

### HL-L3270CDW

1. Tryk på  [Indstillinger] > [Alle indstillinger] > [Gen. opsætning] > [Økologi] > [Tonerbesparelse].
2. Tryk på [Til] eller [Fra].
3. Tryk på .

### ✓ Relaterede informationer

- [Generelle indstillinger](#)

#### Relaterede emner:

- [Forbedr Udskriftskvaliteten](#)

## Reduktion af udskrivningsstøjen

Indstillingen Lydsvag tilstand kan reducere udskrivningsstøjen. Når Lydsvag tilstand aktiveres, reduceres udskriftshastigheden. Fabriksindstillingen er Fra.



>> [HL-L3210CW/HL-L3230CDW](#)

>> [HL-L3270CDW](#)

### HL-L3210CW/HL-L3230CDW

1. Tryk på ▲ eller ▼ for at få vist indstillingen [Gen. opsætning], og tryk derefter på **OK**.
2. Tryk på ▲ eller ▼ for at få vist indstillingen [Økologi], og tryk derefter på **OK**.
3. Tryk på ▲ eller ▼ for at vælge indstillingen [Lydsvag tilstand], og tryk derefter på **OK**.
4. Tryk på ▲ eller ▼ for at få vist indstillingen [Til] eller [Fra], og tryk derefter på **Go (Gå)**.

### HL-L3270CDW

1. Tryk på  [Indstillinger] > [Alle indstillinger] > [Gen. opsætning] > [Økologi] > [Lydsvag tilstand].
2. Tryk på [Til] eller [Fra].
3. Tryk på .



### Relaterede informationer

- [Generelle indstillinger](#)

## Skift sproget på displayet

Skift sproget på displayet om nødvendigt.

I nogle lande findes denne funktion/egenskab ikke.



>> [HL-L3210CW/HL-L3230CDW](#)

>> [HL-L3270CDW](#)

### HL-L3210CW/HL-L3230CDW

1. Tryk på ▲ eller ▼ for at få vist indstillingen [Grundindst.], og tryk derefter på **OK**.
2. Tryk på ▲ eller ▼ for at få vist indstillingen [Lokalt sprog], og tryk derefter på **OK**.
3. Tryk på ▲ eller ▼ for at få vist dit sprog, og tryk derefter på **Go (Gå)**.

### HL-L3270CDW

1. Tryk på  [Indstillinger] > [Alle indstillinger] > [Grundindst.] > [Lokalt sprog].
2. Tryk på det ønskede sprog.
3. Tryk på .

### ✓ Relaterede informationer

- [Generelle indstillinger](#)



## Tabeller med indstillinger og funktioner

Tabellerne med indstillinger hjælper dig med at forstå de menuvalg og -indstillinger, som findes i maskinens programmer.

- [Adgang til menuer og ændring af maskinens indstillinger](#)
- [Indstillingstabeller \(HL-L3210CW/HL-L3230CDW\)](#)
- [Indstillingstabeller \(HL-L3270CDW\)](#)
- [Funktionstabeller \(HL-L3270CDW\)](#)

## Adgang til menuer og ændring af maskinens indstillinger

Relaterede modeller: HL-L3210CW/HL-L3230CDW

Brug kontrolpanelet til at få adgang til maskinens menuer og ændre forskellige indstillinger.

1. Rul gennem hvert menuniveau ved at trykke på ▲ eller ▼.
2. Når den ønskede indstilling vises på LCD-skærmen, skal du trykke på **OK**.  
LCD-skærmen viser det næste menuniveau.
3. Tryk på ▲ eller ▼ for at rulle til dit valg.
4. Tryk på **OK** eller **Go (Gå)**.
5. Når du er færdig med at indstille en funktion, viser displayet en bekræftelsesmeddelelse.



### Relaterede informationer

- [Tabeller med indstillinger og funktioner](#)

## Indstillingstabeller (HL-L3210CW/HL-L3230CDW)

Relaterede modeller: HL-L3210CW/HL-L3230CDW

Brug disse tabeller til at forstå de forskellige menuer og indstillinger, som du vil bruge til at indstille dine præferencer på maskinen.

### [Gen. opsætning]

Niveau 1	Niveau 2	Niveau 3	Beskrivelse
Bakkeindstil.	Papirtype	-	Vælg typen af papir i papirbakken.
	Papirstr.	-	Indstil papirstørrelsen.
	Kontr. størr.	-	Vælg, om en meddelelse, der beder dig om at kontrollere, at størrelsen af papiret i maskinen svarer til maskinens indstilling for papirstørrelse, skal vises.
	Man. fødnng	-	Vælg, om der skal udskrives fra åbningen til manuel fremføring.
Økologi	Miljøtilstand	-	Slå følgende maskineindstillinger til samtidig. <ul style="list-style-type: none"> <li>Dobbelts. udskr.: Lang kant (Kun tilgængelig for visse modeller)</li> <li>Dvaletid: 0Min</li> </ul>
	Tonerbesparelse	-	Forøg udbyttet af tonerpatronen (antal sider).
	Dvaletid	-	Indstil, hvor lang tid der skal gå, før maskinen går i strømbesparende tilstand.
	Lydsvag tilstand	-	Reducerer støjen ved udskrivning.
	Autosluk	-	Indstil det antal timer, maskinen skal forblive i dyb dvaletilstand, før den slukkes.
Panelstyring	Knaprepetition	-	Indstil tiden for skift af meddelelse på displayet, når du trykker på ▲ eller ▼ i intervaller.
	Meddelelsesrul	-	Indstil tiden i sekunder, som en meddelelse vil rulle hen over displayet. Fra niveau 1=0,2 sek. til niveau 10=2,0 sek.
	LCD Kontrast	-	Juster displayets kontrast.
	Auto online	-	Indstil maskinen til at vende tilbage til klar tilstand, når den har været inaktiv i 30 sekunder.
Indstil lås	-	-	Lås maskinens indstillinger med adgangskoden til Indstillingslås.
Interface	Vælg	-	Vælg det interface, der skal bruges. Hvis du vælger <code>Auto</code> , vil maskinen skifte interface til USB eller Netværk alt efter, hvilket interface der modtager data.
	Auto-IF-tid	-	Indstil timeout-perioden for det automatiske interface-valg.
	Inputbuffer	-	Øg eller reducer inputbufferens kapacitet.
Slet Lager	Macro ID=	-	Slet de registrerede makrodata.
	Font ID=	-	Slet de registrerede skrifttyperedata.
	Format	-	Gendan makro- og skrifttyperedata for maskinen til standardindstillingerne.

[Printer]

Niveau 2	Niveau 3	Niveau 4	Beskrivelse
Emulering	-	-	Vælg emuleringstilstand.
Kvalitet	-	-	Vælg udskriftskvaliteten.
Udskriftsindst.	Skrifttyppeliste	HP LaserJet	Udskriv listen over skrifttyper og eksempler for HP LaserJet.
		BR-Script 3	Udskriv listen over skrifttyper og eksempler på BR-Script.
	Test udskrift	-	Udskriv testsiden.
Dobbeltsidet (For modeller med automatisk 2-sidet udskrivning)	Dobbelts. udskr.	-	Vælg, om der skal udskrives på begge sider af papiret.
	Enkelt billede	-	For et udskriftsjob, hvor den sidste side er et 1-sidet billede, skal du vælge indstillingen <i>Enkelts. fødn.</i> for at reducere udskrivningstiden. Hvis du bruger fortrykt papir, skal du vælge indstillingen <i>Dobbelts. fødn.</i> Hvis du vælger <i>Enkelts. fødn.</i> for fortrykt papir, udskrives den sidste side på den modsatte side.
Auto-fortsæt	-	-	Vælg, om maskinen skal fjerne papirstørrelsesfejl eller medietypefejl automatisk.
Udskriftsfarve	-	-	Vælg outputfarve.
Papirtype	-	-	Indstil typen af papir.
Papirstr.	-	-	Indstil papirstørrelsen.
Kopier	-	-	Indstil antallet af udskrevne sider.
Orientering	-	-	Indstil sider, der skal udskrives, i enten stående eller liggende format.
Udskriftspos.	X-forskydning	-	Flyt startpositionen for udskrivning (i øverste venstre hjørne af siderne) vandret op til -500 (venstre) til +500 (højre) punkter i 300 dpi.
	Y-forskydning	-	Flyt startpositionen for udskrivning (i øverste venstre hjørne af siderne) lodret op til -500 (opad) til +500 (nedad) punkter i 300 dpi.
Auto-FF	-	-	Lad maskinen udskrive de resterende data automatisk.
HP LaserJet	Font nummer	-	Indstil skrifttypenummer.
	Font Pitch	-	Indstil skrifttypepitch. (Kun tilgængelig for visse skrifttyper)
	Font punkt	-	Indstil skriftstørrelsen. (Kun tilgængelig for visse skrifttyper)
	Symbolsæt	-	Vælg symbolet eller tegnsættet.
	Tabeludskrift	-	Udskriv kodetabellen.
	Auto-LF	-	TIL: CR -> CR+LF, FRA: CR -> CR
	Auto-CR	-	TIL: LF -> LF+CR, FF -> FF+CR eller VT -> VT+CR FRA: LF -> LF, FF -> FF eller VT -> VT
Auto-ombryd	-	Vælg, om der skal være linjeskift og vognretur, når maskinen når til højre margin.	

Niveau 2	Niveau 3	Niveau 4	Beskrivelse
HP LaserJet	Auto SKIP	-	Vælg, om der skal være linjeskift og vognretur, når vognpositionen når til nederste margin.
	Venstre margin	-	Indstil den venstre margin for kolonne 0 til 70 kolonner i enheder på 1 cpi.
	Højre margin	-	Indstil den højre margin for kolonne 10 til 80 kolonner i enheder på 1 cpi.
	Topmargen	-	Indstil topmargenaftstanden fra den øverste kant af papiret.
	Bundmargen	-	Indstil bundmargenaftstanden fra den nederste kant af papiret.
	Streger	-	Indstil antallet af linjer på hver side.
	Bakkekommando	-	Vælg denne indstilling, hvis der opstår en bakke-uoverensstemmelse, når du bruger HP-drivere.
BR-Script 3	Fejludskrivning	-	Vælg, om maskinen udskriver fejloplysninger, når der opstår fejl.
	CAPT	-	Brug CAPT (Colour Advanced Printing Technology) for at opnå optimal udskriftskvalitet, når du udskriver en PS-fil, der er oprettet af en ikke-Brother PS-driver. Farver og fotos ser klarere og mere nøjagtige ud. Udskrivningshastigheden reduceres.
Farvekorrektion	Kalibrering	Kalibrer	Start farve kalibrering for at kontrollere og korrigere farver.
		Nulstil	Nulstil kalibreringsparametrene til standardindstillingerne.
	Registring	-	Juster udskriftspositionen for hver farve.
	Autokorrektion	-	Indstil maskinen til at foretage farve kalibrering og -registring automatisk.
	Farveindstill.	Indstill.stilst.	Vælg, om maskinens eller printerdriverens indstillinger for farve udskrift skal anvendes.
		Farvetilst.	Vælg farve tilstanden.
		Forbedr grå	Slå til eller fra for at forbedre billedkvaliteten for underbelyste områder.
		Forstærk sort	Slå til eller fra, hvis sort grafik ikke udskrives korrekt.
		Lysstyrke	Juster lysstyrken.
		Kontrast	Juster kontrasten.
		Rød	Juster den røde farve.
		Grøn	Juster den grønne farve.
	Blå	Juster den blå farve.	

## [Netværk]

### For kabelbaserede og trådløse netværksmodeller

Niveau 1	Niveau 2	Niveau 3	Niveau 4	Beskrivelser
Kablet LAN	TCP/IP	Boot metode	-	Vælg den IP-metode, der bedst passer til dine behov.
		IP-adresse	-	Indtast IP-adressen.
		Subnet mask	-	Indtast undernetmasken.
		Router	-	Indtast gateway-adressen.
		Nodenavn	-	Indtast nodenavnet.

Niveau 1	Niveau 2	Niveau 3	Niveau 4	Beskrivelser
Kablet LAN	TCP/IP	Wins konfig	-	Vælg WINS-konfigurationstilstand.
		WINS server	Primær	Angiv IP-adressen på den primære WINS-server.
			Sekundær	Angiv IP-adressen på den sekundære WINS-server.
		DNS Server	Primær	Angiv IP-adressen på den primære DNS-server.
			Sekundær	Angiv IP-adressen på den sekundære DNS-server.
		APIPA	-	Tildel automatisk IP-adressen fra lokalforbindelsens adresseinterval <sup>1</sup> .
	IPv6	-	Slå IPv6-protokollen til eller fra. For mere detaljerede oplysninger, gå til <b>Ofte stillede spørgsmål og fejlfinding</b> for modellen, på Brothers support-webside <a href="http://support.brother.com">support.brother.com</a> .	
	Ethernet	-	-	Vælg Ethernet-linktilstand.
	Kabl-LAN status	-	-	Vis status for Ethernet-linket.
	MAC-adresse	-	-	Vis MAC-adressen for maskinen.
Indst. t. std.	-	-	Gendan kabelbaserede netværksindstillinger for maskinen til fabriksindstillingerne.	
Kabelført akt.	-	-	Slå det kabelbaserede interface til eller fra.	
WLAN	TCP/IP	Boot metode	-	Vælg den IP-metode, der bedst passer til dine behov.
		IP-adresse	-	Indtast IP-adressen.
		Subnet mask	-	Indtast undernetmasken.
		Router	-	Indtast gateway-adressen.
		Nodenavn	-	Indtast nodenavnet.
		Wins konfig	-	Vælg WINS-konfigurationstilstand.
		WINS server	Primær	Angiv IP-adressen på den primære WINS-server.
			Sekundær	Angiv IP-adressen på den sekundære WINS-server.
		DNS Server	Primær	Angiv IP-adressen på den primære DNS-server.
			Sekundær	Angiv IP-adressen på den sekundære DNS-server.
	APIPA	-	Tildel automatisk IP-adressen fra lokalforbindelsens adresseinterval <sup>1</sup> .	
	IPv6	-	Slå IPv6-protokollen til eller fra. For mere detaljerede oplysninger, gå til <b>Ofte stillede spørgsmål og fejlfinding</b> for modellen, på Brothers support-webside <a href="http://support.brother.com">support.brother.com</a> .	
	Opsæt. guide	-	-	Konfigurer de trådløse netværksindstillinger ved hjælp af opsætningsguiden.
	WLAN-assistent	-	-	Konfigurer indstillingerne for trådløst netværk ved hjælp af Brother-installationsdisken.
WPS	-	-	Konfigurer dine indstillinger for trådløst netværk med metoden tryk på en enkelt knap.	

Niveau 1	Niveau 2	Niveau 3	Niveau 4	Beskrivelser	
WLAN	WPS m/PIN-kode	-	-	Konfigurer de trådløse netværksindstillinger ved hjælp af WPS med en PIN-kode.	
	WLAN Status	Status	-	Vis status for det trådløse Ethernet-link.	
		Signal	-	Vis signaltilstanden.	
		Kanal	-	Vis den anvendte kanal, når Status er Aktiv.	
		Hastighed	-	Vis forbindelseshastigheden, når Status er Aktiv.	
		SSID	-	Vis SSID.	
	Komm. Tilst.	-	-	Vis den aktuelle kommunikationstilstand.	
	MAC-adresse	-	-	Vis MAC-adressen for maskinen.	
Indst. t. std.	-	-	Gendan trådløse netværksindstillinger for maskinen til fabriksindstillingerne.		
WLAN Aktiver	-	-	Slå det trådløse interface til eller fra.		
Wi-Fi Direct	Tryk knap	-	-	Konfigurer dine Wi-Fi Direct-netværksindstillinger hurtigt med metoden tryk på en enkelt knap.	
	Pinkode	-	-	Konfigurer dine Wi-Fi Direct-netværksindstillinger hurtigt vha. WPS med en PIN-kode.	
	Manuel	-	-	Konfigurer dine Wi-Fi Direct-netværksindstillinger manuelt.	
	Gruppeejer	-	-	Indstil maskinen som gruppeejer.	
	Enhedsinfo.	Enhedsnavn	-	-	Se maskinens enhedsnavn.
		SSID	-	-	Vis gruppeejerens SSID.
		IP-adresse	-	-	Vis maskinens IP-adresse.
	Statusinfo.	Status	-	-	Vis status for Wi-Fi Direct netværket.
		Signal	-	-	Vis den aktuelle styrke for Wi-Fi Direct netværkssignal. Når din maskine fungerer som gruppeejer, vil displayet altid vise <b>Kraftigt</b> .
		Kanal	-	-	Vis den anvendte kanal, når Status er G/E aktiv eller Klient aktiv.
Hastighed		-	-	Vis forbindelseshastigheden, når Status er G/E aktiv eller Klient aktiv.	
Aktiver I/F	-	-	-	Tænd eller sluk Wi-Fi Direct forbindelsen.	
Netværksnulst.	-	-	-	Gendan alle netværksindstillingerne for maskinen til fabriksindstillingerne.	

<sup>1</sup> Ved tilslutning til netværket vil maskinen forsøge at indstille IP-adresse og undernetmaske fra en boot-server, såsom DHCP, hvis maskinens 'boot-metode' er indstillet til 'auto'. Hvis en boot-server ikke kan findes, vil en APIPA IP-adresse allokeres, såsom 169. 254. [001-254]. [000-255]. Hvis maskinens 'boot-metode' er indstillet til 'statisk', skal du manuelt indtaste en IP-adresse via maskinens betjeningspanel.

## [Netværk]

### Modeller til trådløst netværk

Niveau 1	Niveau 2	Niveau 3	Niveau 4	Beskrivelser
WLAN	TCP/IP	Boot metode	-	Vælg den IP-metode, der bedst passer til dine behov.
		IP-adresse	-	Indtast IP-adressen.

Niveau 1	Niveau 2	Niveau 3	Niveau 4	Beskrivelser	
WLAN	TCP/IP	Subnet mask	-	Indtast undernetmasken.	
		Router	-	Indtast gateway-adressen.	
		Nodenavn	-	Indtast nodenavnet.	
		Wins config	-	Vælg WINS-konfigurationstilstand.	
		WINS server	Primær	-	Angiv IP-adressen på den primære WINS-server.
			Sekundær	-	Angiv IP-adressen på den sekundære WINS-server.
		DNS Server	Primær	-	Angiv IP-adressen på den primære DNS-server.
			Sekundær	-	Angiv IP-adressen på den sekundære DNS-server.
	APIPA	-	-	Tildel automatisk IP-adressen fra lokalforbindelsens adresseinterval <sup>1</sup> .	
	IPv6	-	-	Slå IPv6-protokollen til eller fra. For mere detaljerede oplysninger, gå til <b>Ofte stillede spørgsmål og fejlfinding</b> for modellen, på Brothers support-webside <a href="http://support.brother.com">support.brother.com</a> .	
	Opsæt. guide	-	-	Konfigurer de trådløse netværksindstillinger ved hjælp af opsætningsguiden.	
	WLAN-assistent	-	-	Konfigurer indstillingerne for trådløst netværk ved hjælp af Brother-installationsdisken.	
	WPS	-	-	Konfigurer dine indstillinger for trådløst netværk med metoden tryk på en enkelt knap.	
	WPS m/PIN-kode	-	-	Konfigurer de trådløse netværksindstillinger ved hjælp af WPS med en PIN-kode.	
	WLAN Status	Status	-	-	Vis status for det trådløse Ethernet-link.
		Signal	-	-	Vis signaltilstanden.
		Kanal	-	-	Vis den anvendte kanal, når Status er Aktiv.
		Hastighed	-	-	Vis forbindelseshastigheden, når Status er Aktiv.
		SSID	-	-	Vis SSID.
		Komm. Tilst.	-	-	Vis den aktuelle kommunikationstilstand.
MAC-adresse	-	-	-	Vis MAC-adressen for maskinen.	
WLAN Aktiver	-	-	-	Slå det trådløse interface til eller fra.	
Wi-Fi Direct	Tryk knap	-	-	Konfigurer dine Wi-Fi Direct-netværksindstillinger hurtigt med metoden tryk på en enkelt knap.	
	Pinkode	-	-	Konfigurer dine Wi-Fi Direct-netværksindstillinger hurtigt vha. WPS med en PIN-kode.	
	Manuel	-	-	Konfigurer dine Wi-Fi Direct-netværksindstillinger manuelt.	
	Gruppeejer	-	-	Indstil maskinen som gruppeejer.	
	Enhedsinfo.	Enhedsnavn	-	-	Se maskinens enhedsnavn.
		SSID	-	-	Vis gruppeejerens SSID.
		IP-adresse	-	-	Vis maskinens IP-adresse.
	Statusinfo.	Status	-	-	Vis status for Wi-Fi Direct netværket.
		Signal	-	-	Vis den aktuelle styrke for Wi-Fi Direct netværkssignal.



Niveau 1	Niveau 2	Niveau 3	Niveau 4	Beskrivelser
Wi-Fi Direct	Statusinfo.			Når din maskine fungerer som gruppeejer, vil displayet altid vise <b>Kraftigt</b> .
		Kanal	-	Vis den anvendte kanal, når Status er G/E aktiv eller Klient aktiv.
		Hastighed	-	Vis forbindelseshastigheden, når Status er G/E aktiv eller Klient aktiv.
	Aktiver I/F	-	-	Tænd eller sluk Wi-Fi Direct forbindelsen.
Netværksnulst.	-	-	-	Gendan alle netværksindstillingerne for maskinen til fabriksindstillingerne.

<sup>1</sup> Ved tilslutning til netværket vil maskinen forsøge at indstille IP-adresse og undernetmaske fra en boot-server, såsom DHCP, hvis maskinens 'boot-metode' er indstillet til 'auto'. Hvis en boot-server ikke kan findes, vil en APIPA IP-adresse allokeres, såsom 169. 254. [001-254]. [000-255]. Hvis maskinens 'boot-metode' er indstillet til 'statisk', skal du manuelt indtaste en IP-adresse via maskinens betjeningspanel.

### [Print rapport]

Niveau 1	Niveau 2	Beskrivelse
Printerindstil.	-	Udskriv Printerindstillingssiden.
Netværkskonfig	-	Udskriv netværkskonfigurationsrapporten.
Udskriv filliste (Kun tilgængelig for visse modeller)	-	Udskriv en liste over data, der er gemt i hukommelsen.
Troml.dotprint	-	Udskriv punktkontrolarket.
WLAN-rapport (For trådløse modeller)	-	Udskriv resultatet af tilslutningsdiagnosen for trådløst netværk.

### [Maskin-info]

Niveau 1	Niveau 2	Beskrivelse
Serienummer	-	Vis maskinens serienummer.
Firmwareversion	-	Kontroller maskinens firmwareversion.
Sidetæller	-	Vis det totale antal udskrevne sider.
Delenes levetid <sup>1</sup>	Toner	Vis den resterende levetid for hver toner.
	Tromle	Vis den resterende levetid for hver tromle.
	Bælte	Vis den resterende levetid for bælteenheden.
	Fiksering	Vis den resterende levetid for fikseringsenheden.
	PF Kit 1	Vis den resterende levetid for papirindføringsæt 1.

<sup>1</sup> Levetiden er omtrentlig og kan variere efter brug.

### [Grundindst.]

Niveau 1	Niveau 2	Beskrivelse
Nulstil	Maskinnulstil.	Gendan alle de maskinindstillinger, som du har ændret.
	Netværksnulst.	Gendan alle netværksindstillinger tilbage til fabriksindstillingerne.
	Fabriksinst.	Gendanner alle maskinens indstillinger til fabriksstandarderne. Udfør denne handling, når du disponerer over maskinen.
Lokalt sprog	-	Vælg sproget på displayet for dit land.



## Relaterede informationer

- [Tabeller med indstillinger og funktioner](#)

## Indstillingstabeller (HL-L3270CDW)

Relaterede modeller: HL-L3270CDW



[Indstillinger]

Niveau 2	Niveau 3	Niveau 4	Beskrivelser
Toner	Tonerpatronens levetid	-	Se den omtrentlige resterende toner-levetid.
	Test udskrift	-	Udskriv en side med miniaturebilleder.
	Kalibrering	Kalibrer	Start farve kalibrering for at kontrollere og korrigere farver.
		Nulstil	Nulstil kalibreringsparametrene til standardindstillingerne.
	Registrering	-	Juster udskriftspositionen for hver farve.
Netværk	-	-	Få adgang til menuen med netværksindstillinger.
Bakkeindstil.	-	-	Få adgang til indstillingsmenuerne for bakke.
Wi-Fi Direct	-	-	Få adgang til Wi-Fi Direct indstillingsmenuer.
Miljøtilstand	-	-	Slå følgende maskineindstillinger til samtidig. <ul style="list-style-type: none"> <li>Dobbelts. udskr.: Lang kant (Kun tilgængelig for visse modeller)</li> <li>Dvaletid: 0 Min</li> <li>Dæmp Timer: 10 Sek</li> </ul>
Alle indstillinger	-	-	Konfigurer de detaljerede indstillinger.

[Alle indstillinger] > [Gen. opsætning]

Niveau 3	Niveau 4	Beskrivelser
Bakkeindstil.	Papirtype	Vælg den papirtype, der matcher papiret i bakken.
	Papirstr.	Vælg størrelsen for det papir, du har lagt i bakken.
	Kontroller størr.	Vælg, om en meddelelse, der beder dig om at kontrollere, at størrelsen af papiret i maskinen svarer til maskinens indstilling for papirstørrelse, skal vises.
	Man. fødning	Vælg, om der skal udskrives fra åbningen til manuel fremføring.
LCD-indstill.	Baggrundsls	Juster lysstyrken for displayets baggrundsbelysning.
	Dæmp Timer	Indstil, hvor længe displayets baggrundsbelysning skal forblive tændt efter det sidste tastetryk.
Økologi	Miljøtilstand	Slå følgende maskineindstillinger til samtidig. <ul style="list-style-type: none"> <li>Dobbelts. udskr.: Lang kant (Kun tilgængelig for visse modeller)</li> <li>Dvaletid: 0 Min</li> <li>Dæmp Timer: 10 Sek</li> </ul>
	Tonerbesparelse	Forøg udbyttet af tonerpatronen (antal sider).
	Dvaletid	Indstil, hvor lang tid der skal gå, før maskinen går i strømbesparende tilstand.

Niveau 3	Niveau 4	Beskrivelser
Økologi	Lydsvag tilstand	Reducerer støjen ved udskrivning.
	Autosluk	Indstil det antal timer, maskinen skal forblive i dyb dvaletilstand, før den slukkes.
Indst. lås	Indst. password	Begræns uautoriserede brugeres ændring af maskinindstillingerne.
	Lås Fra⇒Til	
Interface	Vælg	Vælg det interface, der skal bruges. Hvis du vælger <i>Auto</i> , vil maskinen skifte interface til USB eller Netværk alt afhængigt af, hvilket interface der modtager data.
	Auto-IF-tid	Indstil timeout-perioden for det automatiske interface-valg.
	Inputbuffer	Øg eller reducer inputbufferens kapacitet.
Slet Lager	Macro ID=	Slet de registrerede makrodata.
	Font ID=	Slet de registrerede skrifttypedata.
	Format	Gendan makro- og skrifttypedata for maskinen til standardindstillingerne.

[Alle indstillinger] > [Printer]

Niveau 3	Niveau 4	Niveau 5	Beskrivelser
Emulering	-	-	Vælg emuleringstilstand.
Kvalitet	-	-	Vælg udskriftskvaliteten.
Udskriftsindst.	Frontliste	HP LaserJet	Udskriv listen over skrifttyper og eksempler for HP LaserJet.
		BR-Script 3	Udskriv listen over skrifttyper og eksempler på BR-Script.
	Test udskrift	-	Udskriv testsiden.
Dobbeltsidet	Dobbelts. udskr.	-	Vælg, om der skal udskrives på begge sider af papiret.
	Enkelt billede	-	For et udskriftsjob, hvor den sidste side er et 1-sidet billede, skal du vælge indstillingen <i>Enkelts. fœdn.</i> for at reducere udskrivningstiden. Hvis du bruger fortrykt papir, skal du vælge indstillingen <i>Dobbelts. fœdn.</i> Hvis du vælger <i>Enkelts. fœdn.</i> for fortrykt papir, udskrives den sidste side på den modsatte side.
Auto-fortsæt	-	-	Vælg, om maskinen skal fjerne papirstørrelsesfejl eller medietypefejl automatisk og bruge papir fra andre bakker.
Udskriftsfarve	-	-	Vælg outputfarve.
Papirtype	-	-	Indstil typen af papir.
Papirstr.	-	-	Indstil papirstørrelsen.
Kopier	-	-	Indstil antallet af udskrevne sider.
Orientering	-	-	Indstil sider, der skal udskrives, i enten stående eller liggende format.
Udskriftspos.	X-forskydning	-	Flyt startpositionen for udskrivning (i øverste venstre hjørne af siderne) vandret op til -500 (venstre) til +500 (højre) punkter i 300 dpi.
	Y-forskydning	-	Flyt startpositionen for udskrivning (i øverste venstre hjørne af siderne) lodret op til -500 (opad) til +500 (nedad) punkter i 300 dpi.

Niveau 3	Niveau 4	Niveau 5	Beskrivelser
Auto-FF	-	-	Lad maskinen udskrive de resterende data automatisk.
HP LaserJet	Font nummer	Font nummer	Indstil skrifttypenummer.
		Nr. på softfont	Indstil soft-skrifttypenummer. Denne menu vises, hvis der er installeret en soft-skrifttype på din Brother-maskine.
	Font Pitch	-	Indstil skrifttypepitch. (Kun tilgængelig for visse skrifttypenumre)
	Font punkt	-	Indstil skriftstørrelsen. (Kun tilgængelig for visse skrifttypenumre)
	Symbolsæt	-	Vælg symbolet eller tegnsættet.
	Tabeludskrift	-	Udskriv kodetabellen.
	Auto-LF	-	TIL: CR -> CR+LF, FRA: CR -> CR
	Auto-CR	-	TIL: LF -> LF+CR, FF -> FF+CR eller VT -> VT+CR FRA: LF -> LF, FF -> FF eller VT -> VT
	Auto-ombryd	-	Vælg, om der skal være linjeskift og vognretur, når maskinen når til højre margin.
	Auto SKIP	-	Vælg, om der skal være linjeskift og vognretur, når vognpositionen når til nederste margin.
	Venstre margin	-	Indstil den venstre margin for kolonne 0 til 70 kolonner i enheder på 1 cpi.
	Højre margin	-	Indstil den højre margin for kolonne 10 til 80 kolonner i enheder på 1 cpi.
	Topmargin	-	Indstil topmargenaftstanden fra den øverste kant af papiret.
	Bundmargin	-	Indstil bundmargenaftstanden fra den nederste kant af papiret.
	Streger	-	Indstil antallet af linjer på hver side.
Bakkekommando	-	Vælg denne indstilling, hvis der opstår en bakke-uoverensstemmelse, når du bruger HP-drivere.	
BR-Script 3	Fejludskrivning	-	Vælg, om maskinen udskriver fejloplysninger, når der opstår fejl.
	CAPT	-	Brug CAPT (Colour Advanced Printing Technology) for at opnå optimal udskriftskvalitet, når du udskriver en PS-fil, der er oprettet af en ikke-Brother PS-driver. Farver og fotos ser klarere og mere nøjagtige ud. Udskrivningshastigheden reduceres.
Farvekorrektio n	Kalibrering	Kalibrer	Start farve kalibrering for at kontrollere og korrigere farver.
		Nulstil	Nulstil kalibreringsparametrene til standardindstillingerne.
	Registring	-	Juster udskriftspositionen for hver farve.
	Autokorrektion	-	Indstil maskinen til at foretage farve kalibrering og -registring automatisk.
	Farveindstillinger	Indstill.stilst.	Vælg, om maskinens eller printerdriverens indstillinger for farve udskrift skal anvendes.
		Farvetilst.	Vælg farve tilstanden.
Forbedr grå farve		Slå til eller fra for at forbedre billedkvaliteten for underbelyste områder.	

Niveau 3	Niveau 4	Niveau 5	Beskrivelser
Farvekorrektion	Farveindstillinger	Forstærk sort udskrivning	Slå til eller fra, hvis sort grafik ikke udskrives korrekt.
		Lysstyrke	Juster lysstyrken.
		Kontrast	Juster kontrasten.
		Rød	Juster den røde farve.
		Grøn	Juster den grønne farve.
		Blå	Juster den blå farve.

[Alle indstillinger] > [Netværk]

Niveau 3	Niveau 4	Niveau 5	Niveau 6	Beskrivelser
Kablet LAN	TCP/IP	Boot metode	-	Vælg den IP-metode, der bedst passer til dine behov.
		IP-adresse	-	Indtast IP-adressen.
		Subnet mask	-	Indtast undernetmasken.
		Router	-	Indtast gateway-adressen.
		Nodenavn	-	Indtast nodenavnet.
		WINS-konfiguration	-	Vælg WINS-konfigurationstilstand.
		WINS server	Primær	Angiv IP-adressen på den primære WINS-server.
			Sekundær	Angiv IP-adressen på den sekundære WINS-server.
		Dns server	Primær	Angiv den primære DNS-servers IP-adresse.
			Sekundær	Angiv den sekundære DNS-servers IP-adresse.
	APIPA	-	Tildel automatisk IP-adressen fra lokalforbindelsens adresseinterval <sup>1</sup> .	
	IPv6	-	Slå IPv6-protokollen til eller fra. For mere detaljerede oplysninger, gå til <b>Ofte stillede spørgsmål og fejlfinding</b> for modellen, på Brothers support-webpage <a href="http://support.brother.com">support.brother.com</a> .	
	Ethernet	-	-	Vælg Ethernet-linktilstand.
	Kablet status	-	-	Vis status for Ethernet-linket.
	MAC-adresse	-	-	Vis MAC-adressen for maskinen.
Indstil til std.	-	-	Gendan kabelbaserede netværksindstillinger for maskinen til fabriksindstillingerne.	
Kabelført akt.	-	-	Slå det kabelbaserede interface til eller fra.	
WLAN	TCP/IP	Boot metode	-	Vælg den IP-metode, der bedst passer til dine behov.
		IP-adresse	-	Indtast IP-adressen.
		Subnet mask	-	Indtast undernetmasken.
		Router	-	Indtast gateway-adressen.
		Nodenavn	-	Indtast nodenavnet.
		WINS-konfiguration	-	Vælg WINS-konfigurationstilstand.

Niveau 3	Niveau 4	Niveau 5	Niveau 6	Beskrivelser
WLAN	TCP/IP	WINS server	Primær	Angiv IP-adressen på den primære WINS-server.
			Sekundær	Angiv IP-adressen på den sekundære WINS-server.
		Dns server	Primær	Angiv den primære DNS-servers IP-adresse.
			Sekundær	Angiv den sekundære DNS-servers IP-adresse.
		APIPA	-	Tildel automatisk IP-adressen fra lokalforbindelsens adresseinterval <sup>1</sup> .
	IPv6	-	Slå IPv6-protokollen til eller fra. For mere detaljerede oplysninger, gå til <b>Ofte stillede spørgsmål og fejlfinding</b> for modellen, på Brothers support-website <a href="http://support.brother.com">support.brother.com</a> .	
	Opsæt.guide	-	-	Konfigurer de trådløse netværksindstillinger ved hjælp af opsætningsguiden.
	WLAN-assistent	-	-	Konfigurer indstillingerne for trådløst netværk ved hjælp af Brother-installationsdisken.
	WPS	-	-	Konfigurer dine indstillinger for trådløst netværk med metoden tryk på en enkelt knap.
	WPS m/PIN-kode	-	-	Konfigurer de trådløse netværksindstillinger ved hjælp af WPS med en PIN-kode.
	WLAN Status	Status	-	Vis status for det trådløse Ethernet-link.
		Signal	-	Vis signaltilstanden.
		SSID	-	Vis SSID.
		Komm. Tilst.	-	Vis den aktuelle kommunikationstilstand.
MAC-adresse	-	-	Vis MAC-adressen for maskinen.	
Indstil til std.	-	-	Gendan trådløse netværksindstillinger for maskinen til fabriksindstillingerne.	
WLAN Aktiver	-	-	Slå det trådløse interface til eller fra.	
Wi-Fi Direct	Tryk knap	-	-	Konfigurer dine Wi-Fi Direct-netværksindstillinger hurtigt med metoden tryk på en enkelt knap.
	Pinkode	-	-	Konfigurer dine Wi-Fi Direct-netværksindstillinger hurtigt vha. WPS med en PIN-kode.
	Manuel	-	-	Konfigurer dine Wi-Fi Direct-netværksindstillinger manuelt.
	Gruppeejer	-	-	Indstil maskinen som gruppeejer.
	Enhedsinformation	Enhedsnavn	-	Se maskinens enhedsnavn.
		SSID	-	Vis gruppeejerens SSID.
		IP-adresse	-	Vis maskinens IP-adresse.
	Statusoplysninger	Status	-	Vis status for Wi-Fi Direct netværket.
		Signal	-	Vis den aktuelle styrke for Wi-Fi Direct netværks-signal.
Aktiver I/F	-	-	Tænd eller sluk Wi-Fi Direct forbindelsen.	
NFC	-	-	-	Slå NFC-funktionen til eller fra.
	Indst. for webforb.	Proxyindst.	Proxyforbindelse	Skift indstillinger for webforbindelse.
Adresse			-	

Niveau 3	Niveau 4	Niveau 5	Niveau 6	Beskrivelser
Indst. for webforb.	Proxyindst.	Port	-	Skift indstillinger for webforbindelse.
		Brugernavn	-	
		Adgangskode	-	
Netværksnulst.	-	-	-	Gendan alle netværksindstillingerne for maskinen til fabriksindstillingerne.

<sup>1</sup> Ved tilslutning til netværket vil maskinen forsøge at indstille IP-adresse og undernetmaske fra en boot-server, såsom DHCP, hvis maskinens 'boot-metode' er indstillet til 'auto'. Hvis en boot-server ikke kan findes, vil en APIPA IP-adresse allokeres, såsom 169. 254. [001-254]. [000-255]. Hvis maskinens 'boot-metode' er indstillet til 'statisk', skal du manuelt indtaste en IP-adresse via maskinens kontrolpanel.

### [Alle indstillinger] > [Print rapport]

Niveau 3	Beskrivelser
Printerindstillinger	Udskriv Printerindstillingssiden.
Netværkskonfiguration	Udskriv netværkskonfigurationsrapporten.
Udskriv filliste	Udskriv en liste over data, der er gemt i hukommelsen.
Tromlepunktudskrivning	Udskriv punktkontrolarket.
WLAN-rapport	Udskriv resultatet af tilslutningsdiagnosen for trådløst netværk.

### [Alle indstillinger] > [Maskininformation]

Niveau 3	Niveau 4	Beskrivelser
Serienummer	-	Vis maskinens serienummer.
Firmwareversion	Main-version	Vis firmwareversionen.
	Sub1-version	Vis underfirmwareversionen.
Firmwareopdatering	-	Opdater maskinen til den seneste firmware.
Firmware auto-tjek	-	Se firmwareoplysninger på startskærmen.
Sidetæller	I alt	Vis det totale antal udskrevne sider.
	Farve	Vis det samlede antal udskrevne farve sider.
	Sort/hvid	Vis det samlede antal monokrome udskrevne sider.
Delenes levetid <sup>1</sup>	Tromle	Vis den resterende levetid for hver tromle.
	Bælte	Vis den resterende levetid for bælteenheden.
	Fiksering	Vis den resterende levetid for fikseringsenheden.
	PF kit 1	Vis den resterende levetid for papirindføringssæt 1.

<sup>1</sup> Levetiden er omtrentlig og kan variere efter brug.

### [Alle indstillinger] > [Grundindst.]

Niveau 3	Niveau 4	Beskrivelser
Nulstil	Maskin-nulstilling	Nulstil alle de maskinindstillinger, som du har ændret, f.eks. papirtypen.
	Netværksnulst.	Gendan alle netværksindstillingerne for maskinen til fabriksindstillingerne.
	Fabriksinst.	Nulstil maskinen og gendan printerindstillingerne (inklusive kommandoindstillinger) til fabriksindstillingerne.
Lokalt sprog	-	Vælg sproget på displayet for dit land.





## Relaterede informationer

- [Tabeller med indstillinger og funktioner](#)

## Funktionstabeller (HL-L3270CDW)

Relaterede modeller: HL-L3270CDW

### (Konfiguration af trådløst netværk)

Niveau 2	Niveau 3	Beskrivelser
 (Konfiguration af trådløst netværk)	TCP/IP 1	Rediger TCP/IP-indstillingerne.
	Opsæt.guide	Konfigurer de trådløse netværksindstillinger ved hjælp af opsætningsguiden.
	WLAN-assistent	Konfigurer indstillingerne for trådløst netværk ved hjælp af Brother-installationsdisken.
	WPS	Konfigurer dine indstillinger for trådløst netværk med metoden tryk på en enkelt knap.
	WPS m/PIN-kode 1	Konfigurer de trådløse netværksindstillinger ved hjælp af WPS med en PIN-kode.
	WLAN Status 1	Få vist status for den trådløse netværksforbindelse.
	MAC-adresse 1	Vis MAC-adressen for maskinen.
	Indstil til std. 1	Gendan trådløse netværksindstillinger for maskinen til fabriksindstillingerne.
	WLAN Aktiver 1	Slå det trådløse interface til eller fra.

<sup>1</sup> Tilgængelig, når Wi-Fi® er konfigureret.

### [Toner]

Niveau 2	Niveau 3	Niveau 4	Beskrivelser
 Toner	Tonerpatronens levetid	-	Se den omtrentlige resterende toner-levetid for hver farve.
	Test udskrift	-	Udskriv testsiden.
	Kalibrering	Kalibrer	Start farve kalibrering for at kontrollere og korrigere farver.
		Nulstil	Nulstil kalibreringsparametrene til standardindstillingerne.
Registrering	-	Juster udskriftspositionen for hver farve.	

### [Funktioner]

Niveau 2	Niveau 3	Beskrivelser
Funktioner	Sikker udskrivning	Tryk på denne knap for at få adgang til indstillingen Sikker udskrivning.
	Web	Tryk for at oprette forbindelse fra Brother-maskinen til en internettjeneste.

### Relaterede informationer

- [Tabeller med indstillinger og funktioner](#)

## Ændring af maskinindstillinger fra computeren

- [Ændring af maskinindstillinger ved hjælp af Web Based Management](#)
- [Hvor finder jeg Brother-maskinens netværksindstillinger?](#)
- [Netværksadministrationssoftware og hjælpeprogrammer](#)

## Ændring af maskinindstillinger ved hjælp af Web Based Management

Web Based Management er et hjælpeprogram, der anvender en standardwebbrowser til administration af din maskine vha. HTTP (Hyper Text Transfer Protocol) eller HTTPS (Hyper Text Transfer Protocol over Secure Socket Layer).

- [Hvad er Web Based Management?](#)
- [Åbning af Web Based Management](#)
- [Indstilling eller ændring af en logonadgangskode til Web Based Management](#)
- [Netværksadministrationssoftware og hjælpeprogrammer](#)
- [Få flere oplysninger om netværksadministrationssoftware og hjælpeprogrammer](#)

## Hvad er Web Based Management?

Web Based Management er et hjælpeprogram, der anvender en standardwebbrowser til administration af din maskine vha. HTTP (Hyper Text Transfer Protocol) eller HTTPS (Hyper Text Transfer Protocol over Secure Socket Layer). Skriv maskinens IP-adresse i din webbrowser for at få adgang til og ændre printserverindstillingerne.



- Vi anbefaler Microsoft Internet Explorer 11/Microsoft Edge til Windows og Safari 10/11 til Mac. Sørg for, at JavaScript og cookies altid er aktiveret, uanset hvilken browser, du bruger.
- Du skal bruge TCP/IP-protokollen på dit netværk og have programmeret en gyldig IP-adresse i printserveren og computeren.

The screenshot shows the Brother Web Based Management interface. At the top, there is a header with 'XXX-XXXX' on the left, a 'Logout' button in the center, and the 'brother' logo on the right. Below the header is a navigation bar with tabs for 'General', 'Print', 'Administrator', and 'Network'. A 'Bottom' dropdown menu is visible in the top right corner. On the left side, there is a sidebar menu with the following items: 'Status', 'Auto Refresh Interval', 'Maintenance Information', 'Lists/Reports', 'Find Device', 'Contact & Location', 'Sleep Time', 'Auto Power Off', 'Language', and 'Panel'. The main content area is titled 'Status' and contains the following information:

- Device Status:** Ready (indicated by a green bar)
- Automatic Refresh:** Off (radio button selected), On (radio button unselected)
- Toner Level:** Four vertical bars representing toner levels for BK (Black), C (Cyan), M (Magenta), and Y (Yellow).
- Web Language:** Auto (dropdown menu)
- Device Location:** Contact: (with a person icon) and Location: (with a house icon)

- Det faktiske skærbillede kan se anderledes ud end skærbilledet, som er vist ovenfor.



### Relaterede informationer

- [Ændring af maskinindstillinger ved hjælp af Web Based Management](#)

## Åbning af Web Based Management

- Vi anbefaler, at du bruger sikkerhedsprotokollen HTTPS, når du konfigurerer indstillinger med Web Based Management.
- Når du bruger HTTPS til Web Based Management-konfiguration, vises der en advarselsdialogboks i browseren. For at undgå at få vist advarselsdialogboksen kan du installere et selvsigneret certifikat, så du kan brug SSL/TLS-kommunikation. ►► *Relaterede informationer*
- Logonadgangskoden til administration af maskinindstillinger er som standard **initpass**. Vi anbefaler, at du ændrer den for at beskytte maskinen mod uautoriseret adgang.

1. Start din webbrowser.
2. Indtast "https://maskinens IP-adresse" i browserens adresselinje (hvor "maskinens IP-adresse" er IP-adressen for maskinen).

F.eks.:

https://192.168.1.2





- Hvis du anvender et domænenavn-system eller aktiverer et NetBIOS-navn, kan du indtaste et andet navn, såsom "DeltPrinter", i stedet for IP-adressen.
  - F.eks.:  
https://SharedPrinterHvis du aktiverer et NetBIOS-navn, kan du også bruge nodenavnet.
  - F.eks.:  
https://brnxxxxxxxxxxxxNetBIOS-navnet kan du finde på netværkskonfigurationsrapporten.
- Ved brug af en Mac skal du gå til Web Based Management ved at klikke på maskinens ikon på **Status Monitor**-skærmen.

3. Hvis maskinen spørger om en adgangskode, skal du skrive den og derefter klikke på .

Du kan nu ændre printerserverindstillingerne.

Hvis du ændrer protokolindstillingerne, skal du klikke på **Submit (Send)** og genstarte maskinen for at ændringerne træder i kraft.

Hver gang du åbner Web Based Management, skal du skrive adgangskoden i feltet **Login (Logon)** og derefter klikke på . Når du har konfigureret indstillingerne, kan du logge af ved at klikke på .



### Relaterede informationer

- [Ændring af maskinindstillinger ved hjælp af Web Based Management](#)

#### Relaterede emner:

- [Udskriv netværkskonfigurationsrapporten](#)
- [Oprettelse af selvsigneret certifikat](#)
- [Installation af det selvsignerede certifikat for Windows-brugere med administratorrettigheder](#)

## Indstilling eller ændring af en logonadgangskode til Web Based Management

Vi anbefaler, at du ændrer standardlogonadgangskoden for at forhindre uautoriseret adgang til Web Based Management.

1. Start din webbrowser.
2. Indtast "https://maskinens IP-adresse" i browserens adresselinje (hvor "maskinens IP-adresse" er IP-adressen for maskinen).



F.eks.:

https://192.168.1.2



- Hvis du anvender et domænenavn-system eller aktiverer et NetBIOS-navn, kan du indtaste et andet navn, såsom "DeltPrinter", i stedet for IP-adressen.
  - F.eks.:  
https://SharedPrinterHvis du aktiverer et NetBIOS-navn, kan du også bruge nodenavnet.
  - F.eks.:  
https://brnxxxxxxxxxxxxNetBIOS-navnet kan du finde på netværkskonfigurationsrapporten.
- Ved brug af en Mac skal du gå til Web Based Management ved at klikke på maskinens ikon på **Status Monitor**-skærmen.

3. Gør et af følgende:

- Hvis du tidligere har indstillet din egen adgangskode, skal du indtaste den og derefter klikke på .
- Hvis du tidligere har indstillet en adgangskode, skal du indtaste **initpass** og derefter klikke på .

4. Klik på **Administrator**.

5. Indtast den adgangskode, som du ønsker at bruge, i feltet **Enter New Password (Indtast ny adgangskode)** (8 til 32 tegn).

6. Skriv adgangskoden igen i feltet **Confirm New Password (Bekræft ny adgangskode)**.

7. Klik på **Submit (Send)**.



### Relaterede informationer

- [Ændring af maskinindstillinger ved hjælp af Web Based Management](#)

## Appendiks

- [Specifikationer](#)
- [Sådan indtastes tekst på din Brother-maskine](#)
- [Forbrugsstoffer](#)
- [Vigtige oplysninger om tonerpatronernes levetid](#)
- [Oplysninger vedrørende genbrugspapir](#)
- [Brother-numre](#)



## Specifikationer

- >> [Generelle specifikationer](#)
- >> [Specifikationer for udskriftsmedier](#)
- >> [Printerspecifikationer](#)
- >> [Specifikationer for grænseflader](#)
- >> [Understøttede protokoller og sikkerhedsfunktioner](#)
- >> [Specifikationer for computerkrav](#)

### Generelle specifikationer

<b>Printertype</b>		<ul style="list-style-type: none"> <li>• LED</li> </ul>
<b>Udskrivningsmetode</b>		<ul style="list-style-type: none"> <li>• Elektrofotografisk LED-printer</li> </ul>
<b>Hukommelseskapacitet</b>	<b>Standard</b>	<ul style="list-style-type: none"> <li>• 256 MB</li> </ul>
<b>Display</b>		<ul style="list-style-type: none"> <li>• HL-L3210CW/HL-L3230CDW 16 tegn x 1 linje</li> <li>• HL-L3270CDW 2,7 tommers (67,5 mm) TFT farvetouchskærmsdisplay <sup>1</sup></li> </ul>
<b>Strømkilde</b>		<ul style="list-style-type: none"> <li>• 220 til 240 V AC 50/60 Hz</li> </ul>
<b>Energiforbrug</b> (Gennemsnit)	<b>Topværdi</b>	<ul style="list-style-type: none"> <li>• HL-L3210CW Cirka 1160 W</li> <li>• HL-L3230CDW Cirka 1160 W</li> <li>• HL-L3270CDW Cirka 1300 W</li> </ul>
	<b>Udskrivning</b> <sup>2</sup>	<ul style="list-style-type: none"> <li>• HL-L3210CW Cirka 390 W ved 25 °C</li> <li>• HL-L3230CDW Cirka 390 W ved 25 °C</li> <li>• HL-L3270CDW Cirka 430 W ved 25 °C</li> </ul>
	<b>Udskrivning (Stille tilstand)</b> <sup>2</sup>	<ul style="list-style-type: none"> <li>• HL-L3210CW Cirka 270 W ved 25 °C</li> <li>• HL-L3230CDW Cirka 270 W ved 25 °C</li> <li>• HL-L3270CDW Cirka 260 W ved 25 °C</li> </ul>
	<b>Klar</b> <sup>2</sup>	<ul style="list-style-type: none"> <li>• HL-L3210CW Cirka 75 W ved 25 °C</li> <li>• HL-L3230CDW Cirka 75 W ved 25 °C</li> <li>• HL-L3270CDW Cirka 65 W ved 25 °C</li> </ul>
	<b>Dvale</b> <sup>2</sup>	<ul style="list-style-type: none"> <li>• HL-L3210CW Cirka 8,8 W</li> <li>• HL-L3230CDW Cirka 8,8 W</li> </ul>

<sup>1</sup> målt diagonalt.

<sup>2</sup> Målt, mens maskinen er tilsluttet til USB-interfacet.

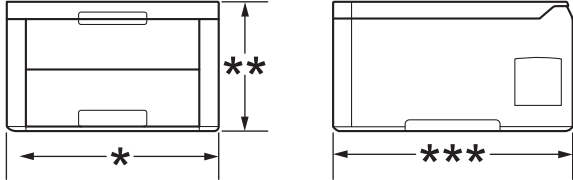
<b>Energiforbrug</b> (Gennemsnit)		<ul style="list-style-type: none"> <li>HL-L3270CDW Cirka 9,1 W</li> </ul>
	<b>Dyb dvale</b> <sup>2</sup>	<ul style="list-style-type: none"> <li>HL-L3210CW Cirka 1,0 W</li> <li>HL-L3230CDW Cirka 1,0 W</li> <li>HL-L3270CDW Cirka 1,2 W</li> </ul>
	<b>Slukket</b> <sup>3 4</sup>	<ul style="list-style-type: none"> <li>HL-L3210CW Cirka 0,04 W</li> <li>HL-L3230CDW Cirka 0,04 W</li> <li>HL-L3270CDW Cirka 0,04 W</li> </ul>
<b>Mål</b> (Typisk konturvisning)		<p>Enhed: mm</p> <ul style="list-style-type: none"> <li>HL-L3210CW/HL-L3230CDW <ul style="list-style-type: none"> <li>* : 410</li> <li>** : 252</li> <li>*** : 461</li> </ul> </li> <li>HL-L3270CDW <ul style="list-style-type: none"> <li>* : 439</li> <li>** : 252</li> <li>*** : 461</li> </ul> </li> </ul>
<b>Vægt (med forbrugsstoffer)</b>		<ul style="list-style-type: none"> <li>HL-L3210CW 17,2 kg</li> <li>HL-L3230CDW 18,0 kg</li> <li>HL-L3270CDW 18,3 kg</li> </ul>

<sup>3</sup> Målt i overensstemmelse med IEC 62301 udgave 2.0.

<sup>4</sup> Strømforbruget varierer lidt afhængigt af brugsmiljøet.

<b>Støjniveau</b>	<b>Lydtryk</b>	<b>Udskrivning</b>	<ul style="list-style-type: none"> <li>HL-L3210CW/HL-L3230CDW LpAm = 45 dB (A)</li> <li>HL-L3270CDW LpAm = 47 dB (A)</li> </ul>	
		<b>Udskrivning (Stille tilstand)</b>	<ul style="list-style-type: none"> <li>LpAm = 43 dB (A)</li> </ul>	
		<b>Klar</b>	<ul style="list-style-type: none"> <li>Standard: Ikke hørbar <sup>5</sup></li> </ul>	
	<b>Lydeffekt</b>	<b>Udskrivning <sup>6</sup></b>	<b>Monokrom</b>	<ul style="list-style-type: none"> <li>HL-L3210CW/HL-L3230CDW LWAd = 5,93 B (A)</li> <li>HL-L3270CDW LWAd = 6,19 B (A)</li> </ul>
			<b>Farve</b>	<ul style="list-style-type: none"> <li>HL-L3210CW/HL-L3230CDW LWAd = 5,93 B (A)</li> <li>HL-L3270CDW LWAd = 6,29 B (A)</li> </ul>
		<b>Udskrivning (Stille tilstand)</b>	<b>Monokrom</b>	<ul style="list-style-type: none"> <li>LWAd = 5,78 B (A)</li> </ul>
<b>Farve</b>			<ul style="list-style-type: none"> <li>LWAd = 5,86 B (A)</li> </ul>	
<b>Klar</b>	<ul style="list-style-type: none"> <li>Standard: Ikke hørbar <sup>7</sup></li> </ul>			
<b>Temperatur</b>	<b>Drift</b>	<ul style="list-style-type: none"> <li>Fra 10 °C til 32 °C</li> </ul>		
	<b>Opbevaring</b>	<ul style="list-style-type: none"> <li>Fra 0 °C til 40 °C</li> </ul>		
<b>Fugtighed</b>	<b>Drift</b>	<ul style="list-style-type: none"> <li>20 til 80 % (uden kondensering)</li> </ul>		
	<b>Opbevaring</b>	<ul style="list-style-type: none"> <li>10 til 95% (uden kondensering)</li> </ul>		

## Specifikationer for udskriftsmedier

<b>Papirinput</b>	<b>Papirbakke (Standard)</b>	<b>Papirtype</b>	<ul style="list-style-type: none"> <li>Almindeligt papir, tyndt papir, kraftigt papir, genbrugspapir</li> </ul>
		<b>Papirstørrelse</b>	<ul style="list-style-type: none"> <li>A4, Letter, A5, A5 (lang kant), A6, Executive</li> </ul>
		<b>Papirvægt</b>	<ul style="list-style-type: none"> <li>60 til 163 g/m<sup>2</sup></li> </ul>
		<b>Maksimal papirkapacitet</b>	<ul style="list-style-type: none"> <li>Op til 250 ark 80 g/m<sup>2</sup> almindeligt papir</li> </ul>
	<b>Åbning til manuel fremføring</b>	<b>Papirtype</b>	<ul style="list-style-type: none"> <li>Almindeligt papir, tyndt papir, kraftigt papir, genbrugspapir, kontraktpapir, label, konvolut, tynd konvolut, tyk konvolut, glittet papir</li> </ul>
		<b>Papirstørrelse</b>	<ul style="list-style-type: none"> <li>Bredde: 76,2 til 216 mm</li> <li>Højde: 116 til 355,6 mm</li> <li>Konvolut:</li> </ul>

<sup>5</sup> Hvis ventilatormotoren kører: LpAm = 33 dB (A)

<sup>6</sup> Målt i overensstemmelse med metoden beskrevet i RAL-UZ205.

<sup>7</sup> Hvis ventilatormotoren kører: LWAd = 4,67 B (A)

Papirinput	Åbning til manuel fremføring		COM-10, DL, C5, Monarch
		Papirvægt	• 60 til 163 g/m <sup>2</sup>
		Maksimal papirkapacitet	• Ét ark
Papiroutput <sup>1</sup>	Outputbakke til forsiden nedad		• Op til 150 ark 80 g/m <sup>2</sup> almindeligt papir (levering med forsiden nedad i udbakke til forsiden nedad)
	Outputbakke til forsiden opad		• Et ark (levering med forsiden opad i udbakke til forsiden opad)
2-sidet	Automatisk 2-sidet udskrivning (HL-L3230CDW/HL-L3270CDW)	Papirtype	• Almindeligt papir, tyndt papir, kraftigt papir, genbrugspapir
		Papirstørrelse	• A4
		Papirvægt	• 60 til 163 g/m <sup>2</sup>

<sup>1</sup> Ved fremstilling af labels anbefaler vi, at udskrevne ark omgående fjernes fra papirbakken for at undgå risiko for tilsmudsning.

## Printerspecifikationer

Automatisk 2-sidet udskrift		<ul style="list-style-type: none"> <li>HL-L3230CDW/HL-L3270CDW</li> <li>Ja</li> </ul>
Emulering		<ul style="list-style-type: none"> <li>PCL6, BR-Script3, PDF version 1.7, XPS version 1.0</li> </ul>
Opløsning		<ul style="list-style-type: none"> <li>600 x 600 dpi, 2400 dpi-kvalitet (600 x 2400)</li> </ul>
Udskrivningshastighed <sup>8 9</sup>	1-sidet udskrivning	<b>Monokrom</b> <ul style="list-style-type: none"> <li>HL-L3210CW/HL-L3230CDW Op til 19 sider/minut (Letter-størrelse) Op til 18 sider/minut (A4-størrelse)</li> <li>HL-L3270CDW Op til 25 sider/minut (Letter-størrelse) Op til 24 sider/minut (A4-størrelse)</li> </ul>
		<b>Farve</b> <ul style="list-style-type: none"> <li>HL-L3210CW/HL-L3230CDW Op til 19 sider/minut (Letter-størrelse) Op til 18 sider/minut (A4-størrelse)</li> <li>HL-L3270CDW Op til 25 sider/minut (Letter-størrelse) Op til 24 sider/minut (A4-størrelse)</li> </ul>
	2-sidet udskrivning	<b>Monokrom</b> <ul style="list-style-type: none"> <li>HL-L3230CDW Op til 6 sider/minut (op til 3 ark/minut) (Letter- eller A4-størrelse)</li> <li>HL-L3270CDW Op til 8 sider/minut (op til 4 ark/minut) (Letter- eller A4-størrelse)</li> </ul>
		<b>Farve</b> <ul style="list-style-type: none"> <li>HL-L3230CDW Op til 6 sider/minut (op til 3 ark/minut) (Letter- eller A4-størrelse)</li> <li>HL-L3270CDW Op til 8 sider/minut (op til 4 ark/minut) (Letter- eller A4-størrelse)</li> </ul>
Tid for første udskrift <sup>10</sup>		<b>Monokrom</b>

<sup>8</sup> Udskrivningshastigheden kan variere afhængigt af den type dokument, du udskriver.

<sup>9</sup> Udskrivningshastigheden kan være langsommere, hvis maskinen er tilsluttet via trådløst LAN.

<b>Tid for første udskrift</b> <sup>10</sup>	<ul style="list-style-type: none"> <li>HL-L3210CW/HL-L3230CDW Mindre end 15,5 sekunder ved 23 °C/230 V</li> <li>HL-L3270CDW Mindre end 14 sekunder ved 23 °C/230 V</li> </ul>
	<b>Farve</b> <ul style="list-style-type: none"> <li>HL-L3210CW/HL-L3230CDW Mindre end 15,5 sekunder ved 23 °C/230 V</li> <li>HL-L3270CDW Mindre end 14 sekunder ved 23 °C/230 V</li> </ul>

## Specifikationer for grænseflader

<b>USB</b> <sup>1 2</sup>	<ul style="list-style-type: none"> <li>Hi-Speed USB 2.0 Brug et USB 2.0-kabel, der ikke er mere end 2 m langt.</li> </ul>
<b>LAN</b>	<ul style="list-style-type: none"> <li>HL-L3230CDW/HL-L3270CDW 10Base-T/100Base-TX <sup>3</sup></li> </ul>
<b>Trådløst LAN</b>	<ul style="list-style-type: none"> <li>IEEE 802.11b/g/n (infrastrukturtilstand) IEEE 802.11g/n (Wi-Fi Direct®)</li> </ul>
<b>NFC</b>	<ul style="list-style-type: none"> <li>HL-L3270CDW Ja</li> </ul>

<sup>1</sup> Din maskine har et Hi-speed USB 2.0-interface. Maskinen kan også forbindes til en computer, der har et USB 1.1 interface.

<sup>2</sup> Tredjeparters USB-porte understøttes ikke.

<sup>3</sup> Brug almindeligt, parsnoet kabel af kategori 5 (eller højere).

## Understøttede protokoller og sikkerhedsfunktioner

### Ethernet

10Base-T/100Base-TX

### Trådløst LAN

IEEE 802.11b/g/n (Infrastrukturtilstand), IEEE 802.11g/n (Wi-Fi Direct)

### Protokoller (IPv4)

ARP, RARP, BOOTP, DHCP, APIPA(Auto IP), WINS/NetBIOS-navneopløsning, DNS-resolver, mDNS, LLMNR-responder, LPR/LPD, Custom Raw Port/Port9100, IPP/IPPS, FTP-server, TELNET-server, HTTP/HTTPS-server, TFTP-klient og -server, SMTP-klient, SNMPv1/v2c/v3, ICMP, Webtjenester (udskrivning), CIFS-klient, SNTIP-klient

### Protokoller (IPv6)

NDP, RA, DNS-resolver, mDNS, LLMNR-responder, LPR/LPD, Custom Raw Port/Port9100, IPP/IPPS, FTP-server, TELNET-server, HTTP/HTTPS-server, TFTP-klient og -server, SMTP-klient, SNMPv1/v2c/v3, ICMPv6, Webtjenester (udskrivning), CIFS-klient, SNTIP-klient

### Netværkssikkerhed (kabelbaseret)

SMTP-AUTH, SSL/TLS (IPPS, HTTPS, SMTP, POP), SNMP v3, 802.1x (EAP-MD5, EAP-FAST, PEAP, EAP-TLS, EAP-TTLS), Kerberos

### Netværkssikkerhed (trådløs)

SMTP-AUTH, SSL/TLS (IPPS, HTTPS, SMTP, POP), SNMP v3, 802.1x (LEAP, EAP-FAST, PEAP, EAP-TLS, EAP-TTLS), Kerberos

### Sikkerhed for trådløst netværk

WEP 64/128 bit, WPA-PSK (TKIP/AES), WPA2-PSK (TKIP/AES) <sup>11</sup>

<sup>10</sup> Udskriv fra klar tilstand og standardbakke.

## Trådløs certificering

Wi-Fi Certification Mark License (WPA™/WPA2™ - Enterprise, Personal), Wi-Fi Protected Setup™ (WPS)  
Identifier Mark License, Wi-Fi CERTIFIED™ Wi-Fi Direct

## Specifikationer for computerkrav

Understøttede operativsystemer og softwarefunktioner

Computerplatform- og operativsystemversion		Pc-interface				Processor	Plads på harddisk til installation
		Parallel (IEEE1284)	USB <sup>1</sup>	10Base-T/100Base-TX <sup>2</sup> (Ethernet)	Trådløs <sup>3</sup> 802.11b/g/n		
Windows-operativsystem	Windows 7 SP1/8/8.1	-	Udskrivning		32 bit (x86)- eller 64 bit (x64)-processor	80 MB	
	Windows 10 Home/10 Pro/10 Education/10 Enterprise						
	Windows Server 2008		Udskrivning		64 bit (x64)-processor		
	Windows Server 2008 R2						
	Windows Server 2012						
	Windows Server 2012 R2						
	Windows Server 2016						
Mac-operativsystem	macOS v10.11.6	Udskrivning		Intel®-processor	80 MB		
	macOS v10.12.x						
	macOS v10.13.x						

<sup>1</sup> USB-porte fra tredjepart understøttes ikke.

<sup>2</sup> HL-L3230CDW/HL-L3270CDW

<sup>3</sup> HL-L3210CW/HL-L3230CDW/HL-L3270CDW

Du kan finde de seneste driveropdateringer ved at gå til siden **Downloads** for din model på Brother Solutions Center på [support.brother.com](http://support.brother.com).

Alle varemærker, mærke- og produktnavne tilhører de respektive virksomheder.

### ✓ Relaterede informationer

- [Appendiks](#)

<sup>11</sup> Wi-Fi Direct understøtter kun WPA2-PSK (AES).

## Sådan indtastes tekst på din Brother-maskine

>> [HL-L3210CW/HL-L3230CDW](#)

>> [HL-L3270CDW](#)

### HL-L3210CW/HL-L3230CDW



Når der skal bruges tekst, skal du indtaste tegn på maskinen. De tegn, der er tilgængelige, kan variere afhængigt af den handling, du udfører.

- Tryk gentagne gange på, eller hold ▲ eller ▼ nede for at vælge et tegn fra denne liste:  
0123456789abcdefghijklmnopqrstuvwxyABCDEFGHIJKLMNOPQRSTUVWXYZ(space)!"#\$%&'()\*+,-./:;<=>?  
@[!^\_{|}~
- Tryk på **OK**, når det ønskede tegn eller symbol vises, og indtast så det næste tegn.
- Tryk på **Back (Tilbage)** for at slette tegn, der er indtastet forkert.

### HL-L3270CDW

- Når du har brug for at indtaste tekst på din Brother-maskine, vises et tastatur på displayet.
- De tegn, der er tilgængelige, kan variere, afhængigt af dit land.
- Tastaturlayoutet kan afvige, afhængigt af den igangværende handling.





- Tryk på  for at skifte mellem bogstaver, tal og specialtegn.
- Tryk på  for at skifte mellem små og store bogstaver.
- Hvis du vil flytte markøren til venstre eller højre, Hvis du vil ◀ eller ▶.

#### Indsætning af mellemrum

- Hvis du vil indtaste et mellemrum, skal du trykke på [Rum].

#### Foretage rettelser

- Hvis du har indtastet et forkert tegn eller ønsker at ændre det, skal du trykke på ◀ eller ▶ for at flytte markøren til det forkerte tegn og derefter trykke på . Indtast det korrekte tegn.
- Vil indsætte et tegn, skal du trykke på ◀ eller ▶ for at flytte markøren til det rigtige sted, og derefter indtaste tegn.
- Tryk på  for hvert tegn, du ønsker at slette, eller tryk og hold  for at slette alle tegn.



## Relaterede informationer

- [Appendiks](#)

### Relaterede emner:

- [Konfigurer maskinen til et trådløst netværk med brug af konfigurationsguiden på maskinens kontrolpanel](#)
- [Konfigurer maskinen til et trådløst netværk, når SSID'et ikke rundsendes](#)



## Forbrugsstoffer

Når det er tid til at udskifte forbrugsstoffer, f.eks. toner eller tromle, vises en fejlmeddelelse på maskinens kontrolpanel eller i Status Monitor. Du kan finde flere oplysninger om maskinens forbrugsstoffer på [www.brother.com/original/index.html](http://www.brother.com/original/index.html), eller du kan kontakte Brother Support.

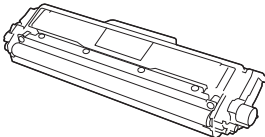
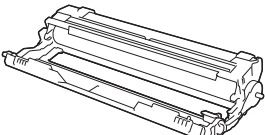
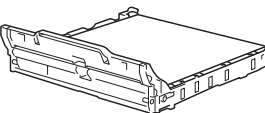
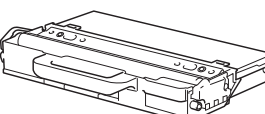

Modelnavnet for forbrugsstoffer varierer afhængigt af land og område.

Dele af forbrugsstoffer	Model på forbrugsstoffer	Anslået brugstid (Sideydelse)
<b>Tonerpatron</b> 	Standardtoner: TN-243	<ul style="list-style-type: none"> <li>• Sort: Cirka 1.000 sider<sup>1 2</sup></li> <li>• Cyan/magenta/gul: Cirka 1.000 sider<sup>1 2</sup></li> </ul>
	Højtydende toner: TN-247	<ul style="list-style-type: none"> <li>• Sort: Cirka 3.000 sider<sup>1 2</sup></li> <li>• Cyan/magenta/gul: Cirka 2.300 sider<sup>1 2</sup></li> </ul>
	Medfølgende toner: (Leveres med din maskine)	<ul style="list-style-type: none"> <li>• Sort: Cirka 1.000 sider<sup>1 2</sup></li> <li>• Cyan/magenta/gul: Cirka 1.000 sider<sup>1 2</sup></li> </ul>
<b>Tromle</b> 	DR-243CL <sup>3</sup>	Cirka 18.000 sider <sup>4</sup>
<b>Bælteenhed</b> 	BU-223CL	Cirka 50.000 sider <sup>5</sup>
<b>Affaldstonerbeholder</b> 	WT-223CL	Cirka 50.000 sider <sup>2</sup>

<sup>1</sup> Anslået tonerpatronydelse er i henhold til ISO/IEC 19798.

<sup>2</sup> Enkelt sider i A4- eller Letter-format

<sup>3</sup> Indeholder fire tromler; én sort og tre farver.

<sup>4</sup> Ca. 18.000 sider baseret på 1 side pr. job [A4/Letter enkelt sider]. Antallet af sider kan påvirkes af forskellige faktorer, herunder men ikke begrænset til, medietype og mediestørrelse.

<sup>5</sup> Ca. 50.000 sider baseret på to sider pr. job [A4/Letter enkelt sider]. Antallet af sider kan påvirkes af forskellige faktorer, herunder, men ikke begrænset til, medietype og mediestørrelse.



## Relaterede informationer

- [Appendiks](#)

### Relaterede emner:

- [Udskift forbrugsstoffer](#)

## Vigtige oplysninger om tonerpatronernes levetid

### Tonerpatronernes levetid

Dette produkt detekterer tonerpatronernes levetid ved hjælp af følgende to metoder:

- Detektering ved at tælle de punkter af hver farve, der kræves for at skabe et billede
- Detektering ved at tælle fremkalderrullens rotationer

Dette produkt har en funktion, som tæller de punkter af hver farve, der bruges til at udskrive hvert dokument, og hver af tonerpatronernes fremkalderrullens rotationer. Udskrivningen stopper, hvis en af de øvre grænser nås. Den øvre grænse er sat over det antal punkter eller rotationer, som kræves, for at patronen kan levere en ydelse, der svarer til dens angivne sideoutput. Denne funktion har til formål at reducere risikoen for dårlig udskriftskvalitet og beskadigelse af maskinen.

Der findes to meddelelser, som angiver, at der næsten ikke er mere toner eller at den skal udskiftes: Toner Low og Replace Toner.

Toner Low vises på displayet, når antallet af punkter eller rotationer for fremkalderrullen nærmer sig det maksimale antal. Replace Toner vises på displayet, når antallet af punkter eller rotationer for fremkalderrullen når det maksimale antal.

### Farve korrektion

Det antal fremkalderrullerrotationer, der tælles, vil muligvis ikke kun være for normale handlinger som f.eks. udskrivning og kopiering, men også for maskinjusteringer som f.eks. farve kalibrering og farve registrering.

#### Farve kalibrering (justering af farve tætheden)

For at sikre en stabil udskriftskvalitet skal tætheden for hver af tonerpatronerne holdes på en fast værdi. Hvis tæthedsbalancen mellem farverne ikke kan opretholdes, bliver tonen ustabil, og en præcis farve gengivelse vil ikke længere være mulig. Tonertætheden kan ændre sig som følge af kemiske ændringer af toneren, som påvirker dens elektriske ladning, nedbrydning af fremkaldereenheden og temperatur- og fugtniveauer i maskinen. Under kalibreringen udskrives tæthedsniveaustyringens testmønstre på bælteenheden.

Kalibreringen foretages hovedsageligt på følgende tidspunkter:

- Når brugeren manuelt vælger kalibrering fra betjeningspanelet eller printerdriveren.  
(Du bør foretage en kalibrering, hvis farve tætheden skal forbedres.)
- Når en brugt tonerpatron udskiftes med en ny.
- Når maskinen detekterer, at omgivelsestemperaturen og -fugtigheden har ændret sig.
- Når et angivet antal udskrevne sider er nået.

#### Farve registrering (korrektion af farve positionen)

I denne maskine er tromleenheden og fremkaldereenheden forberedt til henholdsvis sort (K), gul (Y), magenta (M) og cyan (C). Fire farve billeder kombineres til ét billede, og der kan derfor forekomme farve registreringsfejl (for eksempel i den indbyrdes justering af de fire farvebilleder). Når der optræder registreringsfejl, udskrives der registreringskorrektionsfejl på bælteenheden.

Registreringen foretages hovedsageligt på følgende tidspunkter:

- Når brugeren manuelt vælger registrering i betjeningspanelet.  
(Du bør foretage en registrering, hvis en farve registreringsfejl skal rettes.)
- Når et angivet antal udskrevne sider er nået.



### Relaterede informationer

- [Appendiks](#)

## Oplysninger vedrørende genbrugspapir

- Genbrugspapir er af samme kvalitet som papir, der er fremstillet af skovmaterialer. Standarderne for moderne genbrugspapir sikrer, at det opfylder de højeste kvalitetskrav i forbindelse med forskellige udskrivningsprocesser. Det billedbehandlingsudstyr, der leveres af VA-underskrivere (underskrivere af frivillig aftale), er egnet til brug sammen med genbrugspapir, der opfylder standarden EN 12281:2002.
- Køb af genbrugspapir sparer naturlige ressourcer og fremmer den cirkulære økonomi. Papiret fremstilles ved brug af cellulosefibre fra træ. Indsamling og genbrug af papir forlænger fibrenes levetid gennem flere cyklusser, så ressourcerne udnyttes bedst muligt.
- Produktionsprocessen for genbrugspapir er kortere. Fibrene er allerede behandlet, så der anvendes mindre vand, energi og kemikalier.
- En af fordelene ved genbrug af papir er, at der spares kulstof, når papirprodukter ikke bortskaffes som f.eks. affaldsdeponering og forbrænding. Ved affaldsdeponering udledes nemlig metangas, der har en kraftig drivhuseffekt.



### Relaterede informationer

- [Appendiks](#)

## Brother-numre

### VIGTIGT

For teknisk hjælp skal du kontakte Brother Support eller din lokale Brother-forhandler.

>> [FAQ \(ofte stillede spørgsmål\)](#)

>> [Kundeservice](#)

### FAQ (ofte stillede spørgsmål)

Brother Solutions Center er en samlet ressource til alt, du kan få brug for til din maskine. Download den nyeste software og de nyeste hjælpeprogrammer, læs FAQ'er og tip til fejlfinding, og få mest optimale ud af dit Brother-produkt.

Se også her for opdateringer til Brother-drivere.

[support.brother.com](http://support.brother.com)

### Kundeservice

Besøg [www.brother.com](http://www.brother.com) for at finde kontaktoplysninger for dit lokale Brother-kontor.

### Servicecentre

For oplysninger om servicecentre i Europa skal du kontakte dit lokale Brother-kontor. Du kan finde kontaktoplysninger for europæiske kontorer ved at gå til [www.brother.com](http://www.brother.com) og vælge dit område og dit land.

#### Internetadresser

Brothers globale websted: [www.brother.com](http://www.brother.com)

Du kan finde ofte stillede spørgsmål (FAQ), produktsupport og tekniske spørgsmål, driveropdateringer og hjælpeprogrammer på:

[support.brother.com](http://support.brother.com)



### Relaterede informationer

- [Appendiks](#)

# brother

**Besøg os på internettet**  
[www.brother.com](http://www.brother.com)



DAN  
Version B-1