



Online brukerveiledning

DCP-L3510CDW

DCP-L3517CDW

DCP-L3550CDW

MFC-L3710CW

MFC-L3730CDN

MFC-L3750CDW

MFC-L3770CDW

Innholdsfortegnelse

Før du bruker Brother-maskinen	1
Definisjoner av merknader	2
Varemerker	3
Viktig merknad	4
Introduksjon til Brother-maskinen din	5
Før bruk av maskinen	6
Oversikt over kontrollpanel	7
Oversikt over LCD-pekeskjermen	11
Slik navigerer du gjennom LCD-pekeskjermen	15
Oversikt over Innstillinger-skjermbildet	17
Angi hovedstartskjermbildet	18
Tilgang til Brother-verktøy (Windows)	19
Avinstallere Brother-programvaren og driverne (Windows)	21
Papirhåndtering	22
Mat inn papir	23
Mate inn og skrive ut med papirmagasinet	24
Mate inn og skrive ut med flerbruksskuffen (FB-skuff)	28
Mat inn og skriv ut papir i den manuelle materåpningen	38
Papirinnstillinger	45
Endre papirstørrelse og papirtype	46
Velg skuffen som skal brukes til utskrift	47
Endre innstilling for Sjekk papirstørrelse	48
Anbefalt utskriftsmedie	49
Mate inn dokumenter	50
Mate inn dokumenter i den automatiske dokumentmateren (ADF)	51
Mate inn dokumenter på skannerglassplaten	53
Ikke-skannbare og ikke-skrivbare områder	54
Bruke spesialpapir	55
Skriv ut	56
Skrive ut fra datamaskinen (Windows)	57
Skriv ut et dokument (Windows)	58
Utskriftsinnstillinger (Windows)	60
Sikker utskrift (Windows)	64
Endre standardinnstillingene for utskrift (Windows)	66
Skrive ut et dokument med BR-Script3-skriverdriveren (PostScript® 3™-språkemulering) (Windows)	67
Overvåk maskinens status fra datamaskinen (Windows)	68
Skrive ut fra datamaskinen (Mac)	69
Skrive ut et dokument (Mac)	70
Utskriftsalternativer (Mac)	71
Sikker utskrift (Mac)	77
Skrive ut et dokument med BR-Script3-skriverdriveren (PostScript® 3™-språkemulering) (Mac)	79
Overvåk maskinens status fra datamaskinen (Mac)	80
Avbryte en utskriftsjobb	81
Testutskrift	82

Skann	83
Skanne med skanneknappen på Brother-maskinen	84
Skanne bilder og grafikk	85
Lagre skannet data til en mappe som en PDF-fil	88
Lagre skannet data til en USB Flash-stasjon	91
Skann til en redigerbar tekstfil (OCR)	93
Skanne til e-postvedlegg	96
Skann til FTP	99
Skann til nettverk (Windows)	104
Skanne til SharePoint	110
Webtjenester for skanning på nettverket ditt (Windows 7, Windows 8 og Windows 10)	115
Endre innstillinger for Skanne-knappen fra ControlCenter4 (Windows)	119
Endre innstillinger for Skanne-knappen fra Brother iPrint&Scan (Mac)	123
Konfigurer sertifikat for Signed PDF	124
Deaktiver skanning fra datamaskinen	125
Skanne fra datamaskinen (Windows)	126
Skann ved å bruke ControlCenter4 i hjemmemodus (Windows)	127
Skann ved å bruke ControlCenter4 i avansert modus (Windows)	144
Skanne med Nuance™ PaperPort™ 14SE eller andre Windows-programmer	160
Skann med Windows Faksing og skanning	165
Skanne fra datamaskinen (Mac)	169
Skann med Brother iPrint&Scan (Mac)	170
Skanne med TWAIN-kompatible programmer (Mac)	171
TWAIN-driverinnstillinger (Mac)	173
Konfigurer skanneinnstillinger via Internett-basert styring	175
Angi navn på skannefilen gjennom Internett-basert styring	176
Angi skannejobbens e-postrapport med Internett-basert styring	177
Kopi	178
Kopier et dokument	179
Forstørre eller redusere kopierte bilder	182
Lag N i 1-kopier med sideoppsettsfunksjonen	184
Sortere kopier	186
Kopiere et ID-kort	187
Kopier på begge sider av papiret (2-sidig kopiering)	189
Kopieringsalternativer	192
Faks	195
Send en faks	196
Send en faks	197
Sende en 2-sidig faks fra ADF-en	199
Send en faks manuelt	200
Send en faks ved slutten av en samtale	201
Send samme faks til mer enn én mottaker (gruppesending)	202
Send en faks i sanntid	204
Send en faks til en bestemt tid (utsatt faks)	205
Legg en faksforside til faksen	206
Avbryt en faks som er i gang	208
Kontrollere og avbryte faks som venter	209

Faksalternativer	210
Motta en faks	211
Innstillinger for mottaksmodus	212
Alternativer for minnemottak	222
Fjerninnhenting av faks	229
Talehandlinger og faksnumre	235
Taleoperasjoner	236
Lagre faksnumre	238
Opprette grupper for gruppesending	242
Kombinere adresseboknumre	246
Telefontjenester og eksterne enheter	247
Særskilt ringesignal	248
Angi telefonlinjetypen	251
Ekstern telefonsvarer (telefonsvarerenhet)	253
Eksterne apparater og biapparater	256
Flerlinjetilkoblinger (PBX)	262
Faksrapporter	263
Skriv ut en sendingsverifiseringsrapport	264
Skriv ut en faksaktivitetsrapport	265
PC-FAX	266
PC-FAX for Windows	267
PC-FAX for Mac	289
Skriv ut data direkte fra en USB-flashstasjon	292
Kompatible USB-flashstasjoner	293
Skrive ut data direkte fra en USB Flash-stasjon eller digitalkamera som støtter masselagring	294
Opprett en PRN-fil for direkteutskrift (Windows)	296
Nettverk	297
Konfigurer nettverksdetaljer via kontrollpanelet	298
Støttede grunnleggende nettverksfunksjoner	299
Programvare og verktøy for nettverksstyring	300
Les om programvare og verktøy for nettverksstyring	301
Flere metoder for konfigurering av Brother-maskinen for et trådløst nettverk	303
Før du konfigurerer Brother-maskinen for et trådløst nettverk	304
Konfigurer maskinen din for et trådløst nettverk	305
Konfigurer maskinen for et trådløst nettverk med ettrykks-metoden til Wi-Fi Protected Setup™ (WPS)	306
Konfigurer maskinen for et trådløst nettverk med PIN-metoden til Wi-Fi Protected Setup™ (WPS)	308
Konfigurer maskinen for et trådløst nettverk med installasjonsveiviseren for maskinens kontrollpanel	312
Konfigurer maskinen for et trådløst nettverk når SSID-en ikke gruppesendes	315
Konfigurer maskinen din for et trådløst bedriftsnettverk	318
Bruk Wi-Fi Direct®	323
Avanserte nettverksfunksjoner	337
Skrive ut rapporten for nettverkskonfigurasjon	338
Skriv ut WLAN-rapporten	339
Synkronisere tiden med SNTP-serveren via Internett-basert styring	342
Teknisk informasjon for avanserte brukere	345

Nullstill nettverksinnstillingene til fabrikkinnstillingene.....	346
Sikkerhet.....	347
Låse maskininnstillingene	348
Oversikt over innstillingslås	349
Nettverkssikkerhetsfunksjoner	353
Før du bruker nettverkssikkerhetsfunksjoner	354
Secure Function Lock 3.0.....	355
Styre nettverksmaskinen på en sikker måte via SSL/TLS.....	361
Send en e-post på en sikker måte.....	391
Bruk IEEE 802.1x-pålitelighetskontroll for et kablet eller et trådløst nettverk.....	395
Lagre utskriftslogg til nettverk.....	400
Mobile/Web Connect.....	407
Brother Web Connect.....	408
Oversikt over Brother Web Connect.....	409
Nettjenester som brukes med Brother Web Connect.....	410
Vilkår for bruk av Brother Web Connect.....	412
Konfigurer Brother Web Connect	416
Skanne og laste opp dokumenter med Brother Web Connect.....	425
Laste ned og skrive ut dokumenter med Brother Web Connect.....	426
Faksvideresending til nettsky eller e-post	429
Google Cloud Print.....	432
Oversikt over Google Cloud Print.....	433
Før du bruker Google Cloud Print	434
Skrive ut fra Google Chrome™ eller Chrome OS™	438
Skrive ut fra Google Drive™ for mobil.....	439
Skrive ut fra nettposttjenesten Gmail™ for mobil.....	440
AirPrint	441
Oversikt over AirPrint	442
Før du bruker AirPrint (macOS)	443
Skrive ut med AirPrint.....	444
Skanne ved bruk av AirPrint (macOS)	447
Send en faks ved bruk av AirPrint (macOS).....	448
Mobil utskrift for Windows	449
Mopria® Print Service.....	450
Brother iPrint&Scan for mobile enheter.....	451
Nærfeltskommunikasjon (NFC).....	452
ControlCenter	453
ControlCenter4 (Windows).....	454
Endre driftsmodusen i ControlCenter4 (Windows)	455
Skann ved å bruke ControlCenter4 i hjemmemodus (Windows).....	457
Skann ved å bruke ControlCenter4 i avansert modus (Windows).....	458
Konfigurer Brother-maskinen ved å bruke ControlCenter4 (Windows)	459
Opprett en egendefinert kategori med ControlCenter4 Avansert modus (Windows)	461
Brother iPrint&Scan for Windows og Mac.....	463
Brother iPrint&Scan-oversikt	464
Feilsøking	465

Feil- og vedlikeholdsmeldinger.....	466
Overfør faksene dine eller faksaktivitetsrapporten	476
Feilmelding ved bruk av en funksjon i Brother Web Connect	480
Papirstopp	482
Dokumentstopp øverst i ADF-enheten	483
Dokument sitter fast under dokumentdekselet	484
Fjern små papirbiter som sitter fast i ADF-en	485
Papirstopper	486
Papir sitter fast i FB-skuffen	487
Papiret sitter fast i den manuelle materåpningen	488
Papiret sitter fast i papirmagasinet	489
Papir sitter fast i utgangsmagasinet	491
Papir sitter fast bak i maskinen	492
Papir sitter fast inni maskinen	494
Papiret sitter fast under papirmagasinet.....	496
Utskriftsproblemer	498
Forbedre utskriftskvaliteten	501
Telefon- og faksproblemer	507
Still inn ringetonedeteksjon	510
Angi telefonlinjekompatibilitet for forstyrrelse og VoIP-system	511
Nettverksproblemer	512
Feilmeldinger	513
Bruk reparasjonsverktøyet for nettverkstilkobling (Windows).....	516
Hvor kan jeg finne nettverksinnstillingene for min Brother-maskin?.....	517
Jeg kan ikke fullføre oppsettkonfigurasjonen av det trådløse nettverket.....	518
Brother-maskinen kan ikke skrive ut, skanne eller motta PC-FAX over nettverket	520
Jeg vil kontrollere at nettverksenhetene fungerer som de skal	522
Problemer med Google Cloud Print	523
Problemer med AirPrint.....	524
Andre problemer	525
Kontrollere informasjon om maskinen	527
Tilbakestille Brother-maskinen	528
Oversikt over nullstilling av funksjoner	530
Rutinemessig vedlikehold	532
Bytte rekvisita	533
Skifte ut tonerkassetten	535
Skifte ut trommelenheten	539
Skifte ut belteenheten.....	544
Skifte ut tonersamleren	548
Rengjør maskinen	553
Rengjør skanneren	555
Rengjøre LED-hodene	556
Rengjør LCD-berørings skjermen	557
Rengjør koronatrådene	558
Rengjøre trommelenheten.....	561
Rengjør papirullene	570
Kalibrer farge for utdata	571







Nullstill maskinens kalibreringsinnstillinger	572
Korriger fargeutskriftsjustering (fargeregistrering).....	573
Kontroller delens gjenværende levetid.....	574
Pakke og sende Brother-maskinen din	575
Skifte ut deler for periodisk vedlikehold.....	577
Maskininnstillinger.....	578
Endre maskininnstillinger fra kontrollpanelet.....	579
Ved et strømbrudd (Lagring i minnet).....	580
Generelle innstillinger	581
Lagre favorittinnstillingene dine som en snarvei	597
Skriv ut rapporter	600
Tabell med innstillinger og funksjoner	603
Endre maskininnstillinger fra datamaskinen.....	642
Endre maskininnstillingene via Internett-basert styring	643
Endre maskininnstillinger ved hjelp av fjernoppsett	647
Tillegg.....	658
Spesifikasjoner	659
Slik skriver du inn tekst på Brother-maskinen	670
Forbruksmateriell	672
Viktig informasjon om levetiden til tonerkassetten	674
Informasjon om resirkulert papir.....	675
Brother-numre	676

Før du bruker Brother-maskinen

- [Definisjoner av merknader](#)
- [Varemerker](#)
- [Viktig merknad](#)

Definisjoner av merknader

Vi bruker følgende symboler og begreper i denne brukerhåndboken:

 ADVARSEL	ADVARSEL indikerer en potensielt farlig situasjon som kan føre til dødsfall eller alvorlige personskader hvis den ikke unngås.
 FORSIKTIG	FORSIKTIG viser en potensielt farlig situasjon som kan føre til små eller moderate personskader hvis den ikke unngås.
VIKTIG	VIKTIG indikerer en potensielt farlig situasjon som kan resultere i skade på eiendelen eller redusert produktfunksjonalitet hvis den ikke unngås.
MERK	MERK angir driftsmiljøet, forutsetninger for installasjon eller spesielle bruksforutsetninger.
	Tips-ikoner gir nyttige tips og tilleggsinformasjon.
	Elfare-ikoner varsler deg om faren for elektrisk støt.
	Brannfare-ikoner varsler deg om faren for brann.
	Varm overflate-ikoner advarer deg mot å ikke berøre varme maskindeler.
	Forbudsikoner angir handlinger du ikke må utføre.
Fet skrift	Fet skrift angir knapper på maskinens kontrollpanel eller på dataskjermen.
<i>Kursiv</i>	Kursiv skrift fremhever et viktig punkt eller refererer til et relatert emne.
Courier New	Skrifttypen Courier New identifiserer meldinger som vises på maskinskjermen.

✓ Beslektet informasjon

- [Før du bruker Brother-maskinen](#)

Varemerker

Microsoft, Windows, Windows Server, SharePoint, Internet Explorer, PowerPoint, Excel og OneNote er enten registrerte varemerker eller varemerker for Microsoft Corporation i USA og/eller andre land.

Apple, App Store, Mac, macOS, Safari, AirPrint, AirPrint-logoen iPad, iPhone og iPod touch er varemerker for Apple Inc., registrert i USA og andre land.

Nuance og PaperPort er varemerker eller registrerte varemerker for Nuance Communications, Inc. eller dets tilknyttede selskaper i USA og/eller andre land.

PostScript og PostScript 3 er enten registrerte varemerker eller varemerker for Adobe Systems Incorporated i USA og/eller andre land.

Wi-Fi, Wi-Fi Alliance og Wi-Fi Direct er registrerte varemerker for Wi-Fi Alliance®.

WPA, WPA2, Wi-Fi CERTIFIED, Wi-Fi Protected Setup og Wi-Fi Protected Setup-logoen er varemerker for Wi-Fi Alliance®.

Android, Gmail, Google Cloud Print, Google Drive, Google Chrome, Chrome OS og Google Play er varemerker for Google LLC. Bruk av disse varemerkene skal skje etter tillatelse fra Google.

Mopria® og Mopria®-logoen er registrerte varemerker og tjenestemerker for Mopria Alliance, Inc. i USA og andre land. Uautorisert bruk er strengt forbudt.

Mozilla og Firefox er registrerte varemerker for Mozilla Foundation.

Intel er et varemerke for Intel Corporation i USA og/eller andre land.

Evernote er et varemerke for Evernote Corporation, og brukes med lisens.

Bluetooth®-ordmerket er et registrert varemerke eid av Bluetooth SIG, Inc., og enhver bruk av slike merker av Brother Industries, Ltd. er lisensiert.

WordPerfect er et registrert varemerke for Corel Corporation og/eller dets datterselskaper i Canada, USA og/eller andre land.

PictBridge er et varemerke.

Alle selskaper som har programvare nevnt ved navn i denne håndboken, har en egen programvarelisens for de programmer som de har eiendomsretten til.

Navn på varemerker og produkter som vises i Brother-produkter, tilhørende dokumenter og annet materiale, er alle varemerker eller registrerte varemerker for de enkelte selskapene.



Beslektet informasjon

- [Før du bruker Brother-maskinen](#)

Viktig merknad

- Produktet må ikke brukes utenfor landet der det ble kjøpt, da dette kan være i strid med regelverk for trådløs kommunikasjon og strømnettverk i det landet.
- Ikke alle modeller er tilgjengelige i alle land.
- Windows 10 i dette dokumentet representerer Windows 10 Home, Windows 10 Pro, Windows 10 Education og Windows 10 Enterprise.
- Windows Server 2008 i dette dokumentet representerer Windows Server 2008 og Windows Server 2008 R2.
- I denne brukerveiledningen, brukes LCD-meldingene til DCP-L3510CDW/DCP-L3517CDW/MFC-L3770CDW med mindre annet er spesifisert.
- I denne brukerveiledningen, brukes illustrasjonene til MFC-L3770CDW med mindre annet er spesifisert.
- Skjermbildene i denne brukerveiledningen er kun ment som illustrasjon og kan avvike fra de faktiske skjermbildene.
- Hvis ikke annet er angitt, er skjermbildene i denne håndboken hentet fra Windows 7 og macOS v10.12.x. Skjermbilder på datamaskinen din kan variere avhengig av operativsystemet du bruker.
- Innholdet i denne veiledningen og spesifikasjonene for dette produktet kan endres uten varsel.
- Denne dokumentasjonen er for både MFC- og DCP-modeller.
- Ikke alle funksjoner er tilgjengelige for land som er underlagt gjeldende eksportbegrensninger.



Beslektet informasjon

- [Før du bruker Brother-maskinen](#)

Introduksjon til Brother-maskinen din

- [Før bruk av maskinen](#)
- [Oversikt over kontrollpanel](#)
- [Oversikt over LCD-pekeskjermen](#)
- [Slik navigerer du gjennom LCD-pekeskjermen](#)
- [Oversikt over Innstillinger-skjermbildet](#)
- [Angi hovedstartskjermbildet](#)
- [Tilgang til Brother-verktøy \(Windows\)](#)

Før bruk av maskinen

Bekreft følgende før du forsøker å utføre en utskriftsoperasjon:

- Kontroller at du har installert Brothers programvare og drivere.
- For USB- eller nettverkskabelbrukere: Sørg for at grensesnittkabelen er fysisk sikker.

Samtidig utskrift, skanning og faksing

Maskinen kan skrive ut fra datamaskinen mens den sender eller mottar en faks i minnet, eller mens den skanner et dokument til datamaskinen. Fakssendinger stanser ikke under utskrift fra datamaskinen. Når maskinen derimot kopierer eller mottar en faks på papir, stanses utskriften midlertidig, og fortsetter deretter når kopieringen eller faksmottaket er ferdig.



DCP-modeller støtter ikke faksfunksjonen.

Brannmur (Windows)

Dersom datamaskinen er beskyttet av en brannmur og du ikke kan utføre nettverksutskrift, nettverksskanning eller PC-FAX, kan det være nødvendig å konfigurere brannmurinnstillingene. Hvis du bruker Windows-brannmuren og du installerte driverne ved å følge trinnene i installasjonsprogrammet, er de nødvendige brannmurinnstillingene allerede stilt inn. Hvis du benytter et annet personlig brannmurprogram, se brukerhåndboken til programvaren eller kontakt programvareprodusenten.



Beslektet informasjon

- [Introduksjon til Brother-maskinen din](#)

Oversikt over kontrollpanel

Kontrollpanelet kan variere avhengig av modellen.



>> [DCP-L3510CDW/DCP-L3517CDW](#)

>> [DCP-L3550CDW/MFC-L3710CW/MFC-L3730CDN/MFC-L3750CDW/MFC-L3770CDW](#)

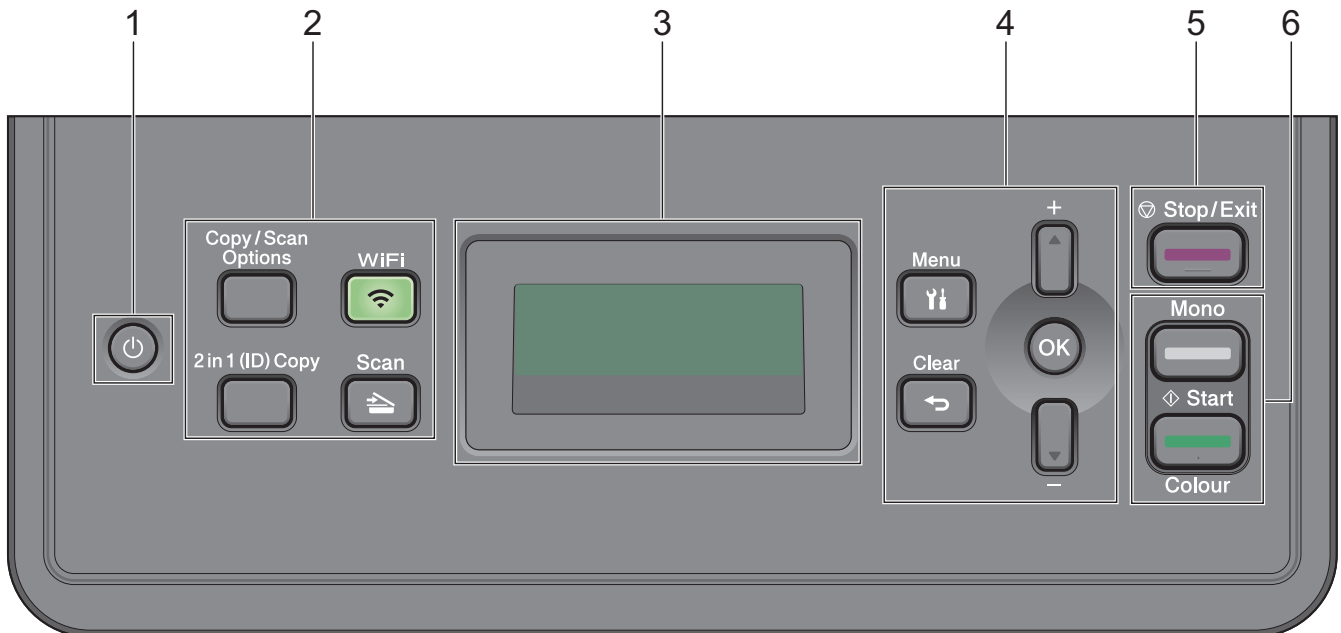
DCP-L3510CDW/DCP-L3517CDW



1. Strøm på/av

- Slå på maskinen ved å trykke på .
- Slå av maskinen ved å trykke på og holde inne . LCD-skjermen viser [Avslutter] og forblir på i et par sekunder før den slår seg av.

2. Funksjonsknapper

Copy/Scan Options (Kopi-/skannealternativer)

Trykk for å gå til midlertidige innstillinger for skanning eller kopiering.

WiFi (for trådløse modeller)

Trykk på **WiFi**-knappen og start installasjonsprogrammet for trådløst på datamaskinen. Følg skjerminstruksjonene for å konfigurere en trådløs tilkobling mellom maskinen og nettverket.

Når **WiFi**-lyset er tent, er Brother-maskinen koblet til et trådløst tilgangspunkt. Når **WiFi**-lyset blinker, er den trådløse tilkoblingen nede eller maskinen holder på å koble til et trådløst tilgangspunkt.

Scan (Skann)

Trykk for å bytte maskinen til skannemodus.

2 in 1 (ID) Copy (2-i-1-kopi (ID))

Trykk for å kopiere begge sider av et ID-kort på én enkel side.

3. Display (LCD)

Viser meldinger som hjelper deg med å konfigurere og bruke maskinen.

Hvis maskinen er i Driftsklar- eller Kopiering-modus, viser LCD-skjermen:

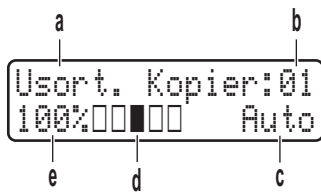

- a. Type kopi
- b. Antall kopier
- c. Kvalitet
- d. Kontrast
- e. Kopiforhold

4. Menyknapper

Menu (Meny)

Trykk for tilgang til menyen hvor du kan programmere innstillingene for maskinen.

Clear (Fjern)

- Trykk for å slette angitt data.
- Trykk for å avbryte gjeldende innstilling.

OK

Trykk for å lagre maskininnstillingene.

▲ eller ▼

Trykk for å bla opp eller ned i menyer og alternativer.

5. Stop/Exit (Stopp/avslutt)

- Trykk for å stoppe en handling.
- Trykk for å gå ut av en meny.

6. Start-knapper

• Mono Start (Start mono)

- Trykk for å starte kopiering isvart-hvitt.
- Trykk for å starte skanning av dokumenter (i farger, grått eller svart-hvitt avhengig av skanneinnstillingen).

• Colour Start (Start farger)

- Trykk for å starte kopiering i full farge.
- Trykk for å starte skanning av dokumenter (i farger, grått eller svart-hvitt avhengig av skanneinnstillingen).

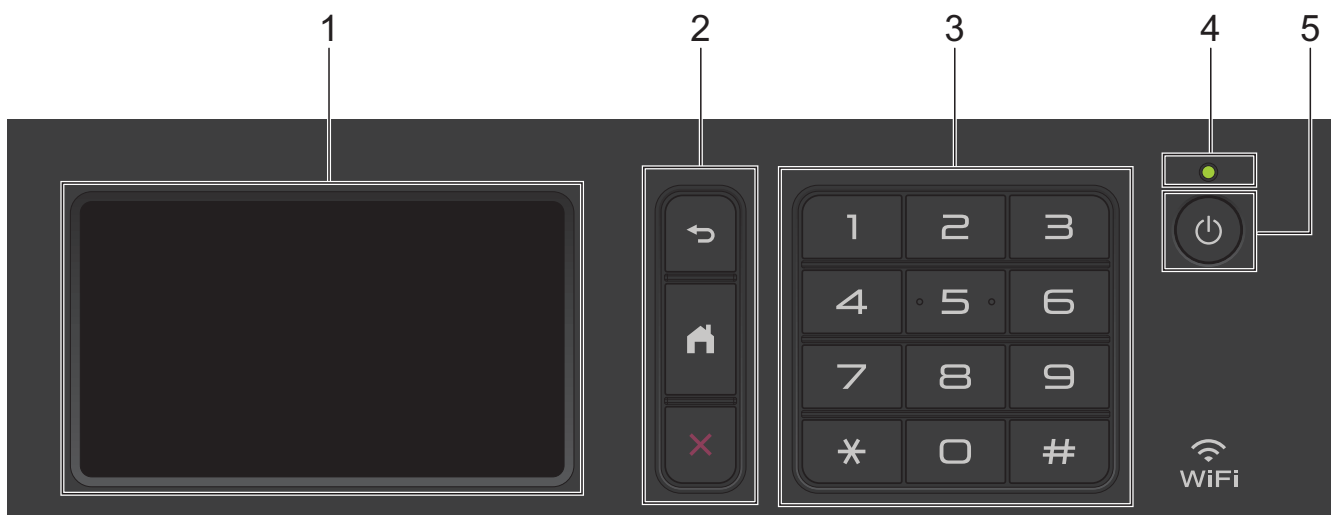

1. Pekeskjerm (LCD)

Få tilgang til menyer og alternativer ved å trykke på dem på berøringskjermen.

2. Menyknapper

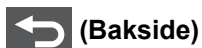

(Bakside)

Trykk for å gå tilbake til forrige meny.



(Hjem)

Trykk for å gå tilbake til hovedstartskjermbildet.



(Avbryt)

Trykk for å avbryte en operasjon.



3. Talltastatur (numeriske knapper)

Trykk på tallknappene for å slå telefon- eller faksnumre, og for å angi antall kopier.

4. LED-indikator for strøm

LED-indikatoren lyser, avhengig av maskinens strømstatus.

5. Slå på/av

- Slå på maskinen ved å trykke på .
- Slå av maskinen ved å trykke på og holde nede . LCD-skjermen viser [Avslutter] i et par sekunder før den slukkes. Hvis du har en ekstern telefon eller telefonsvarer, er den alltid tilgjengelig.



Nærfeltkommunikasjon (NFC)(MFC-L3770CDW)

Hvis Android™-enheten din støtter NFC-funksjonen, kan du skrive ut fra enheten eller skanne dokumenter til enheten ved å legge den inntil NFC-symbolet.

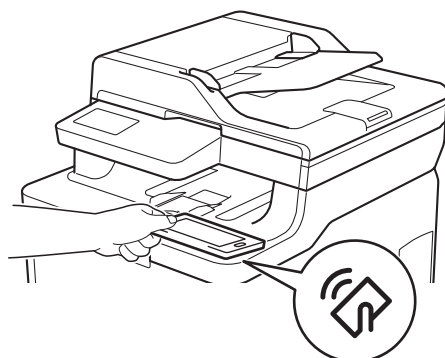



Beslektet informasjon

- Introduksjon til Brother-maskinen din

Oversikt over LCD-pekeskjermer

Beslektede modeller : DCP-L3550CDW/MFC-L3710CW/MFC-L3730CDN/MFC-L3750CDW/MFC-L3770CDW

Du kan velge mellom to typer skjermbilder som kan angis som hovedstartskjermbildet: Startskjermbilder og Snarvei-skjermbilde. Når et startskjermbilde vises, kan du sveipe mot venstre eller høyre, eller trykke på ◀ eller ▶ for å vise de andre startskjermbildene.

Hovedstartskjermbildet viser maskinens status når maskinen er inaktiv. Når dette skjermbildet vises, angir det at maskinen er klar for neste kommando.

De tilgjengelige funksjonene varierer avhengig av modellen din.

Startskjermbilde: Skjermbilde 1

Startskjermbildene gir tilgang til funksjoner, som Faks, Kopier og Skann.

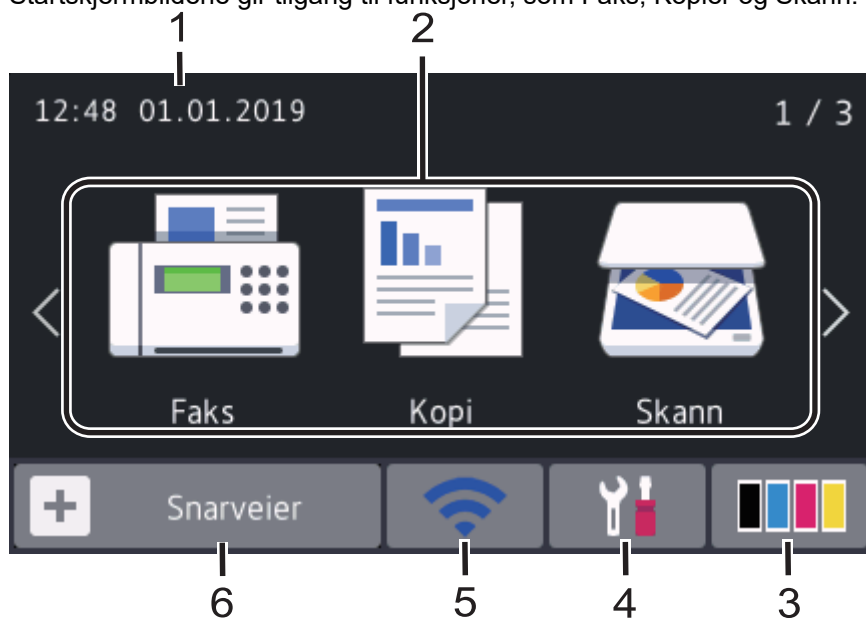

Startskjermbilde: Skjermbilde 2

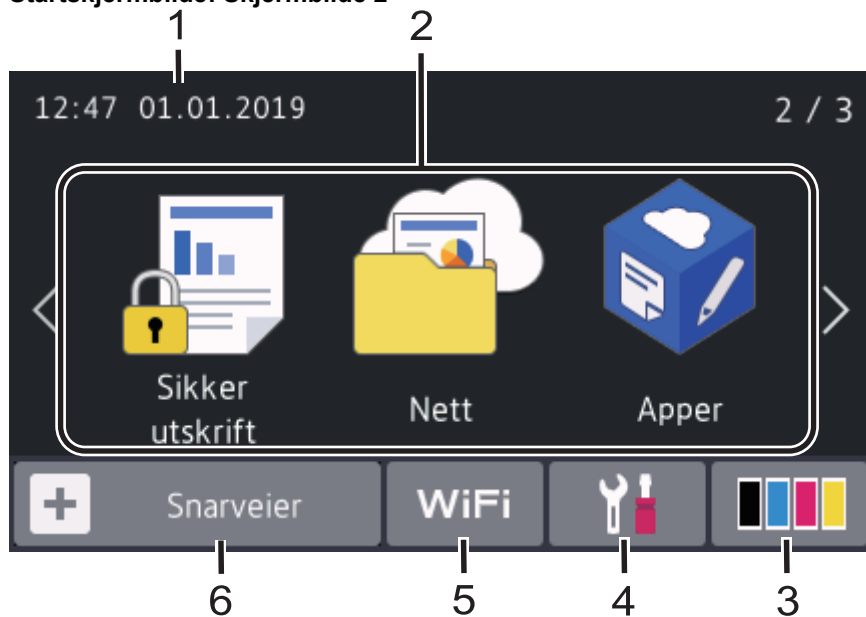

Startskjerm: Skjerm 3

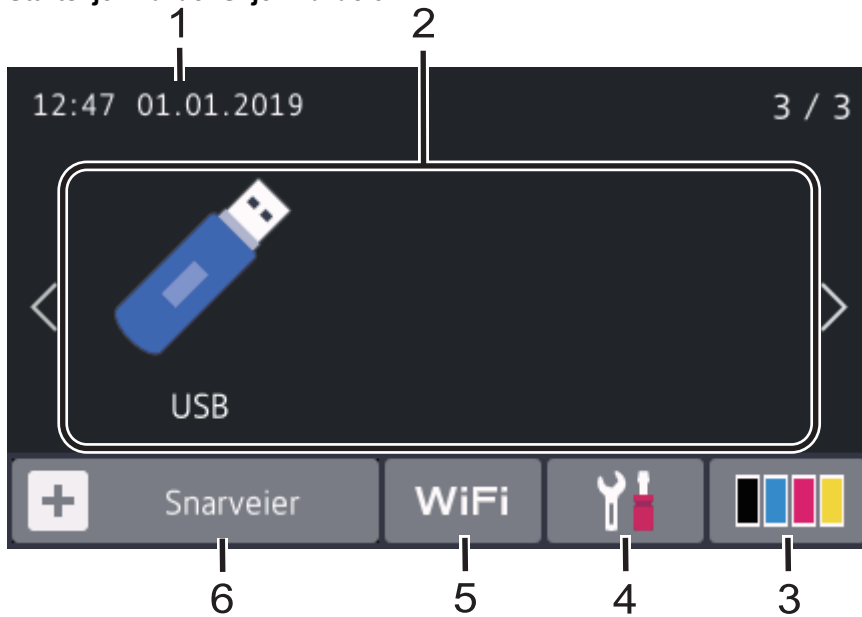

Snarvei-skjermer

Lag snarveier for ofte brukte handlinger som sending av en faks, kopiering, skanning og bruk av Web Connect.





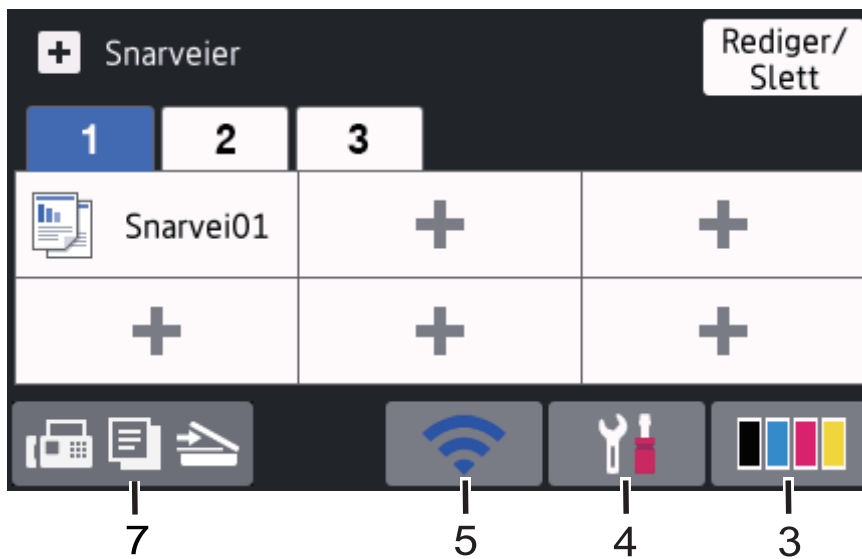

Tre Snarvei-faner er tilgjengelige med seks snarveier under hver fane. Totalt 18 snarveier er tilgjengelige.



1. Dato og klokkeslett

Viser datoen og klokkeslettet som er stilt inn på maskinen.

2. Moduser

-  [Faks]
Trykk for å få tilgang til faksmodus.
-  [Kopi]
Trykk for å få tilgang til kopieringsmodus.
-  [Skann]
Trykk for å få tilgang til skannemodus.
-  [Sikker utskrift]
Trykk for tilgang til [Sikker utskrift]-alternativet.

-  [Nett]

Trykk for å koble Brother-maskinen til en Internett-tjeneste.

-  [Apper]

Trykk for å koble Brother-maskinen til Brothers Apper-menyen.

-  [USB]

Trykk for å åpne USB-menyen og velge alternativene [Skann til USB] eller [Direkteutskrift].

3. (Toner)

Viser gjenværende tonerlevetid. Trykk for tilgang til [Toner]-menyen.

4. (Innstillinger)

Trykk for å åpne til [Innstillinger]-menyen.

Hvis innstillingslås er aktivert, vises et låseikon  på LCD-skjermen. Du må låse opp maskinen for å endre innstillinger.

5. Koblet LAN-status eller Trådløs-status

- Modeller med kabelnettverk:

(Status for kablet LAN)

Trykk for å konfigurere innstillingene for kablet LAN.

Ikonet viser statusen for det kablede nettverket.



Nettverkskabelen er koblet til



Ingen kablet tilkobling

- Modeller med trådløst nettverk:

WiFi eller (Trådløs status)

Trykk for å konfigurere trådløse innstillinger.

Hvis du bruker trådløs tilkobling, viser en indikator med fire nivåer gjeldende styrke på det trådløse signalet.



0



Max



Trådløst LAN er deaktivert

6. [Snarveier]

Trykk for å åpne [Snarveier]-skjermbildet.

7. (Startskjerm) (Startskjerm) (Startskjerm)

Trykk for å få åpne startskjermbildene.

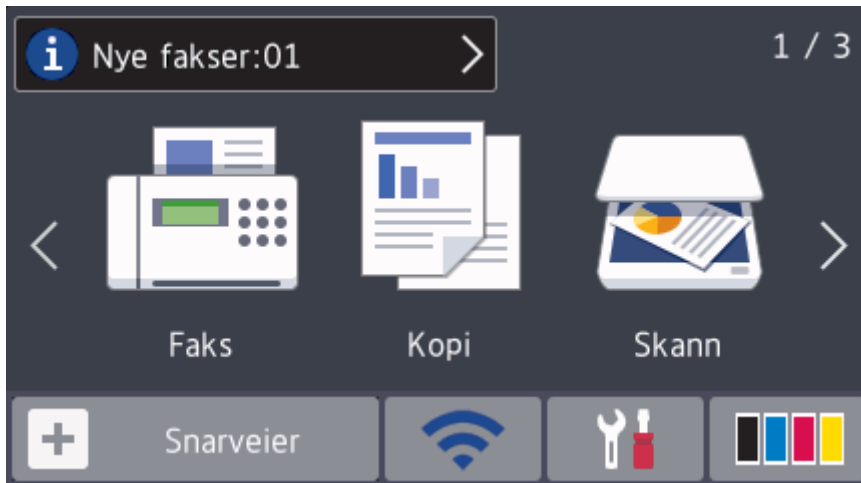

Ny faks (MFC-modeller)

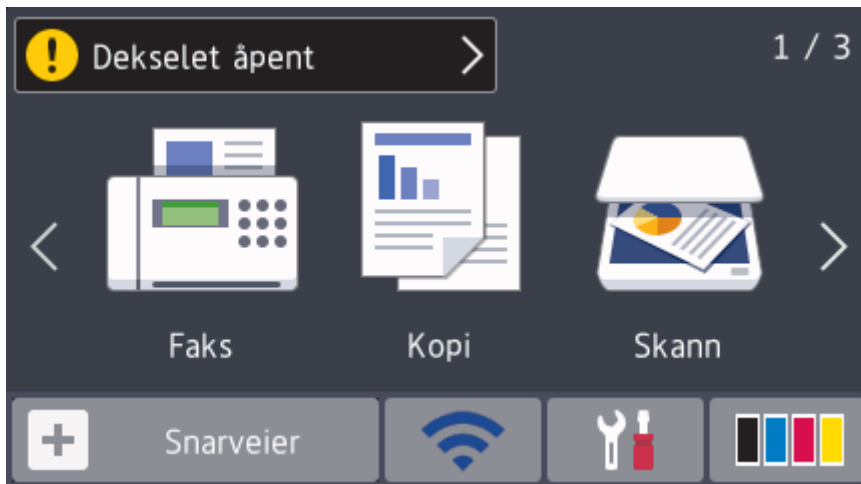

Når [Forh.visn. av fakser] er satt til [På], vises antall nye fakser du har mottatt i minnet, øverst på skjermen.

Advarselsikon



Varselikonet  vises når det finnes en feil- eller vedlikeholdsmelding. Trykk på meldingsområdet for å vise den, og trykk deretter på  for å gå tilbake til hovedstartskjermbildet.

MERK

Dette produktet bruker skrifttype fra ARPHIC TECHNOLOGY CO., LTD.



Beslektet informasjon

- [Introduksjon til Brother-maskinen din](#)

Slik navigerer du gjennom LCD-pekeskjermen

Beslektede modeller : DCP-L3550CDW/MFC-L3710CW/MFC-L3730CDN/MFC-L3750CDW/MFC-L3770CDW

Trykk fingeren din på LCD-skjermen for å betjene den. For å vise og få tilgang til alle alternativene sveiper du mot venstre, mot høyre, opp eller ned eller trykker på ◀▶ eller ▲▼ på LCD-skjermen for å bla gjennom dem. Følgende trinn forklarer hvordan du endrer en maskininnstilling. I dette eksemplet endres baklysinnstillingen for LCD-skjermen fra [Lys] til [Med].

VIKTIG

IKKE trykk på LCD-skjermen med en skarp gjenstand, som en penn eller skrivespiss. Dette kan skade maskinen.

MERK

Du må IKKE berøre LCD-skjermen rett etter at du har koblet til strømledningen eller slått på maskinen. Hvis du gjør det, kan det føre til feil.

1. Trykk på  [Innstillinger].
2. Trykk på [Alle innst.].
3. Sveip opp eller ned eller trykk på ▲ eller ▼ for å vise [Hovedoppsett]-alternativet, og trykk deretter på [Hovedoppsett].

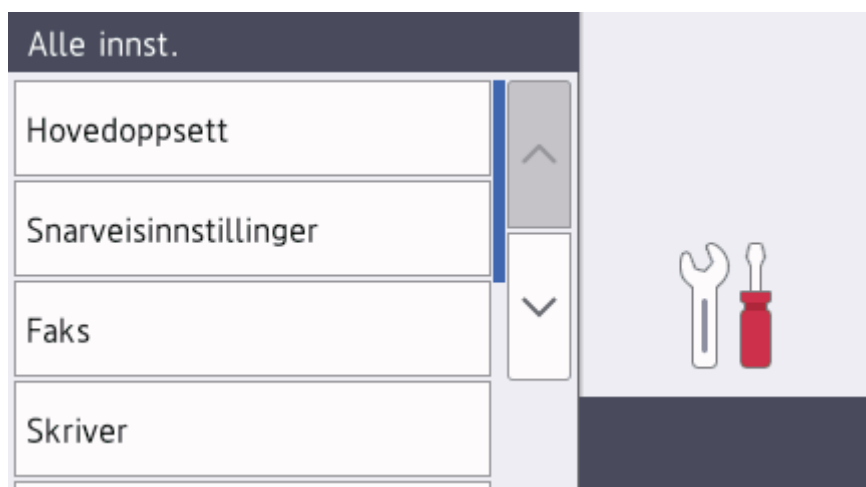

4. Sveip opp eller ned eller trykk på ▲ eller ▼ for å vise [LCD-innst.]-alternativet, og trykk deretter på [LCD-innst.].



5. Trykk på [Bakgrunnsbel.].

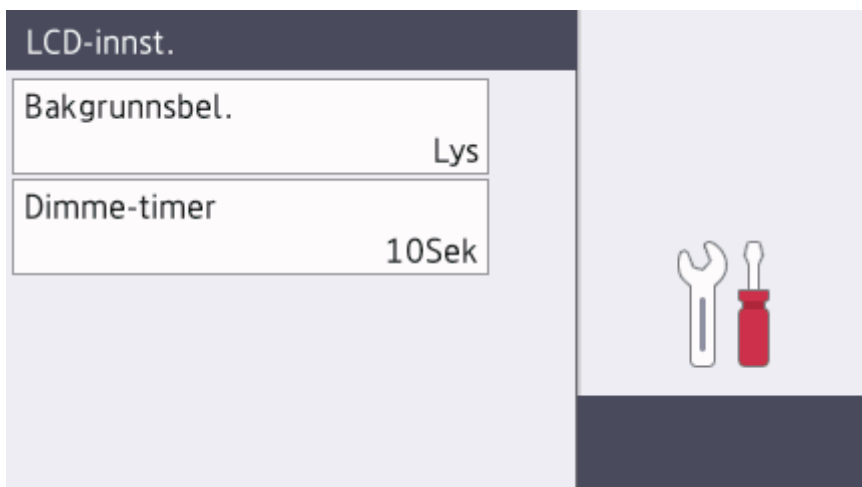

6. Trykk på [Med].



7. Trykk på .

Beslektet informasjon

- [Introduksjon til Brother-maskinen din](#)

Oversikt over Innstillinger-skjermbildet

Beslektede modeller : DCP-L3550CDW/MFC-L3710CW/MFC-L3730CDN/MFC-L3750CDW/MFC-L3770CDW

Trykk på  for å vise gjeldende maskinstatus på LCD-skjermen.

Bruk Innstillinger-menyen til å få tilgang til alle innstillingene for Brother-maskinen.

De tilgjengelige funksjonene varierer avhengig av modellen din.

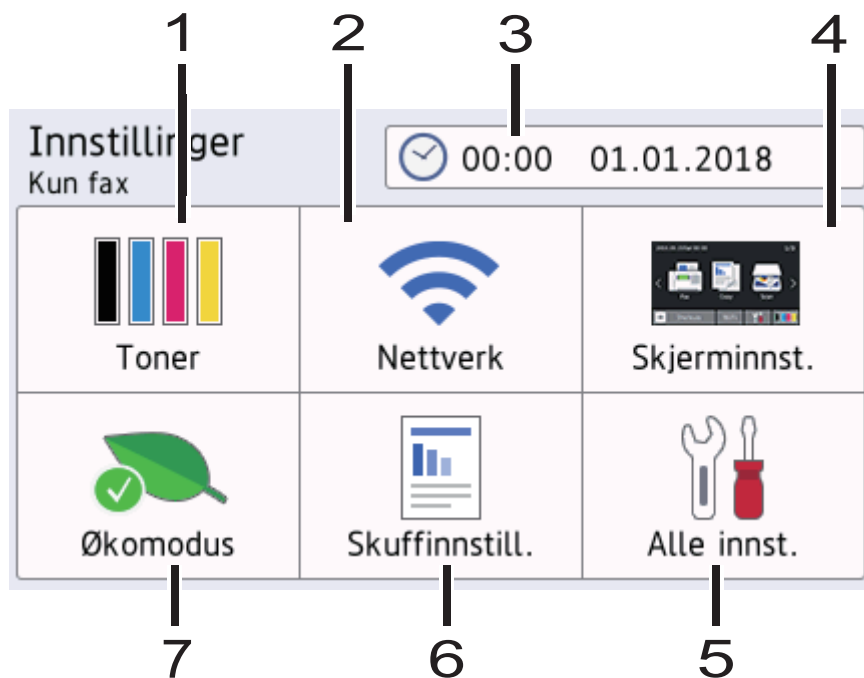

1. Fargetoner

- Viser gjenværende tonerlevetid.
- Trykk for tilgang til [Toner]-menyen.

2. Nettverk

- Trykk for å sette opp en ny nettverkstilkobling.
- En fire-nivåindikator på skjermen viser nåværende trådløse signalstyrke hvis du bruker en trådløs forbindelse.

3. Dato og klokkeslett

Viser datoen og klokkeslettet som er stilt inn på maskinen.

Trykk for tilgang til [Dato og klokke]-menyen.

4. Skjerminnstillinger

Trykk for tilgang til [Skjerminnst.]-menyen.

5. Alle innstillinger

Trykk for tilgang til en meny med alle maskininnstillinger.

6. Magasininnstilling

Trykk for tilgang til [Skuffinnstill.]-menyen.

7. Strømsparingsmodus

Trykk for tilgang til [Økomodus]-menyen.



Beslektet informasjon



- [Introduksjon til Brother-maskinen din](#)

Angi hovedstartskjermbildet

Beslektede modeller : DCP-L3550CDW/MFC-L3710CW/MFC-L3730CDN/MFC-L3750CDW/MFC-L3770CDW

Du kan endre slik at LCD-skjermen viser en bestemt Start-skjerm eller Snarvei-skjerm.

Når maskinen er inaktiv eller du trykker på , vil pekeskjermen gå tilbake til skjermen du stilte inn.

1. Trykk på  [Innstillinger] > [Skjerminnst.] > [Hovedstartskjerm].
2. Sveip oppover eller nedover, eller trykk ▲ eller ▼ for å vise skjerminnstillingene, og trykk deretter ønsket innstilling.
3. Trykk på .

Maskinen vil gå til det valgte skjermbildet.



Beslektet informasjon

- [Introduksjon til Brother-maskinen din](#)

Tilgang til Brother-verktøy (Windows)

Brother Utilities er en programstarter som gir praktisk tilgang til alle Brother-programmer som er installert på datamaskinen.

1. Gjør ett av følgende:

- (Windows 7)

Klikk på  (**Start**) > **Alle programmer** > **Brother** > **Brother Utilities**.

- (Windows 8)

Trykk eller klikk  (**Brother Utilities**) enten på **Start**-skjermen eller skrivebordet.

- (Windows 8.1)

Flytt musen til nedre venstre hjørne av **Start**-skjermen og klikk  (hvis du bruker en berøringbasert enhet, sveip opp fra bunnen på **Start**-skjermen for å vise **Appar**-skjermen).

Når **Appar**-skjermen vises, trykk eller klikk  (**Brother Utilities**).

- (Windows 10)

Klikk på  > **Brother** > **Brother Utilities**.

2. Velg maskinen (hvor XXXX er navnet på modellen din).

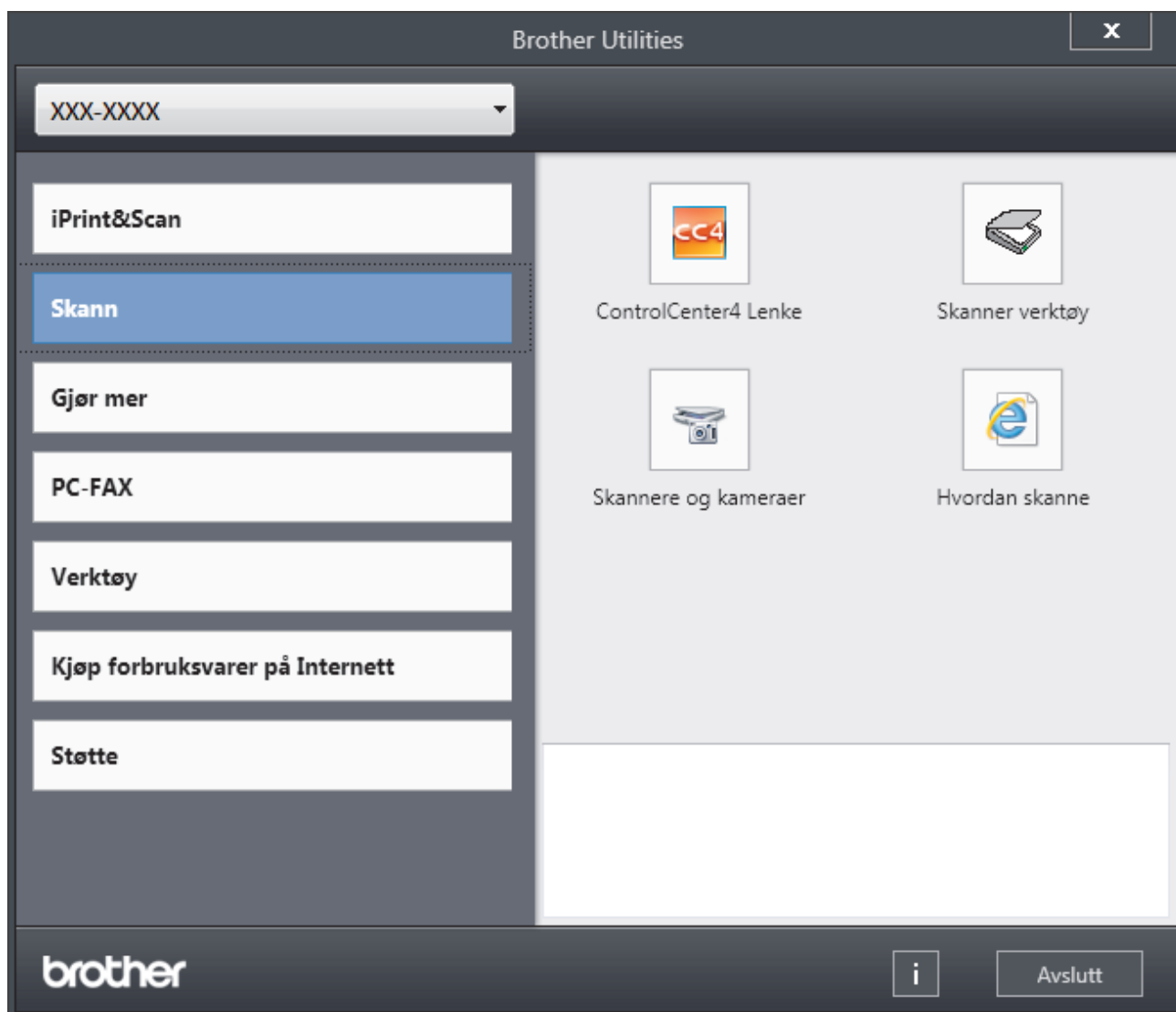

3. Velg operasjonen som du vil bruke.



Beslektet informasjon

- Introduksjon til Brother-maskinen din
- Avinstallere Brother-programvaren og driverne (Windows)

Avinstallere Brother-programvaren og driverne (Windows)

1. Gjør ett av følgende:

- (Windows 7)

Klikk på  (Start) > Alle programmer > Brother > Brother Utilities.

- (Windows 8)

Trykk eller klikk  (Brother Utilities) enten på Start-skjermen eller skrivebordet.

- (Windows 8.1)

Flytt musen til nedre venstre hjørne av Start-skjermen og klikk  (hvis du bruker en berøringbasert enhet, sveip opp fra bunnen på Start-skjermen for å vise Appar-skjermen).

Når Appar-skjermen vises, trykk eller klikk  (Brother Utilities).

- (Windows 10)

Klikk på  > Brother > Brother Utilities.

2. Klikk på rullegardinlisten, og velg deretter modellnavnet (hvis det ikke allerede er valgt). Klikk på **Verktøy** i den venstre navigasjonslinjen og klikk deretter på **Avinstaller**.

Følg instruksjonene i dialogboksen hvis du vil avinstallere programvaren og driverne.



Beslektet informasjon

- [Tilgang til Brother-verktøy \(Windows\)](#)

Papirhåndtering

- [Mat inn papir](#)
- [Papirinnstillinger](#)
- [Anbefalt utskriftsmedie](#)
- [Mate inn dokumenter](#)
- [Ikke-skannbare og ikke-skrivbare områder](#)
- [Bruke spesialpapir](#)

Mat inn papir

- [Mate inn og skrive ut med papirmagasinet](#)
- [Mate inn og skrive ut med flerbruksskuffen \(FB-skuff\)](#)
- [Mat inn og skriv ut papir i den manuelle materåpningen](#)

Mate inn og skrive ut med papirmagasinet

- [Mate inn papir i papirmagasinet](#)
- [Utskriftsproblemer](#)
- [Feil- og vedlikeholdsmeldinger](#)

Mate inn papir i papirmagasinet

- Hvis Kontroller størrelse-innstillingen er stilt inn til På og du trekker papirmagasinet ut av maskinen, vises en melding på LCD-skjermen som spør om du vil endre papirstørrelsen og papirtypen. Du kan endre papirformat og papirtype ved behov ved å følge instruksjonene på LCD-skjermen.
- Når du legger papir av en annen type og størrelse i skuffen, må du også endre innstillingene for papirstørrelse og papirtype på maskinen, eller på datamaskinen.

1. Trekk papirmagasinet helt ut av maskinen.

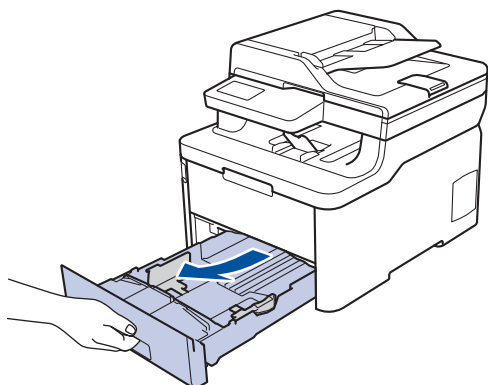

2. Press og skyv papirførerne slik at de passer papiret.
Trykk de grønne utløserhendelene for å skyve papirførerne.

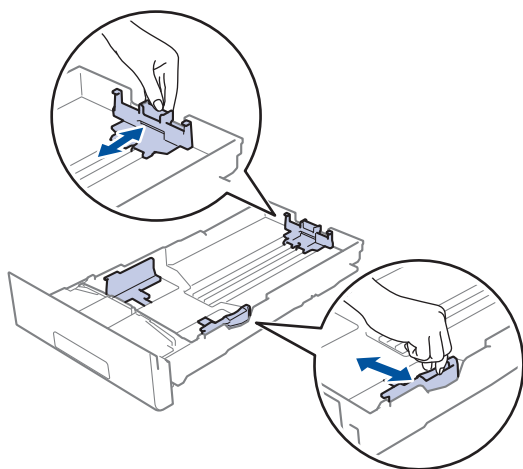

3. Luft papirstabelen godt.
4. Legg papiret i papirskuffen med utskriftsflaten *ned*.



Når du bruker forhåndstrykt papir, må du legge papiret inn i riktig retning. ►► *Beslektet informasjon: Endre maskininnstillingene til Skriv ut på forhåndstrykt papir i papirmagasinet*

5. Sørg for at papiret er under merket for maks papirkapasitet (▼▼▼).
Overfylling av papirmagasinet vil føre til papirstopp.

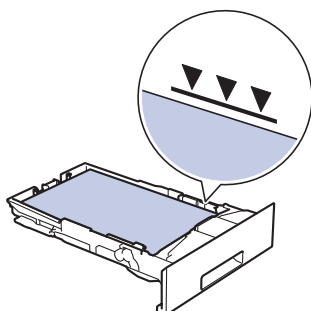

-
6. Skyv papirmagasinet sakte helt inn i maskinen.
 7. Løft støtteklaffen for å unngå at papir glir av utskuffen.

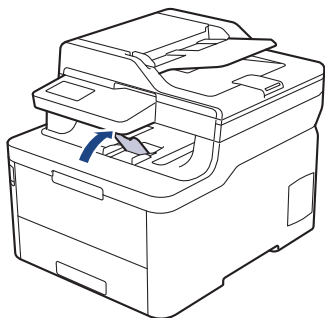

✓ Beslektet informasjon

- Mate inn og skrive ut med papirmagasinet
 - Endre maskininnstillingene til Skriv ut på forhåndstrykt papir i papirmagasinet
-

Endre maskininnstillingene til Skriv ut på forhåndstrykt papir i papirmagasinet

Beslektede modeller : DCP-L3510CDW/DCP-L3517CDW/DCP-L3550CDW/MFC-L3730CDN/MFC-L3750CDW/MFC-L3770CDW

Når du bruker forhåndstrykt papir til 2-sidig utskrift, må du endre innstillingene på maskinen.



IKKE mat inn forskjellige størrelser og typer papir i papirskuffen samtidig. Dette kan føre til at papiret sitter fast eller mates inn feil.

Retning

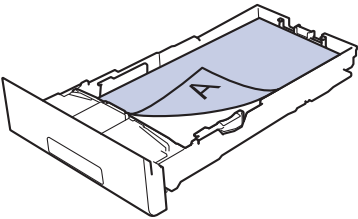
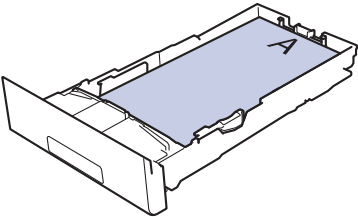
	For 1-sidig utskrift: <ul style="list-style-type: none">• vendt ned• øvre kant mot forsiden av papirskuffen
	For automatisk 2-sidig utskrift (innbinding langs langsiden): <ul style="list-style-type: none">• vendt opp• nedre kant mot forsiden av papirskuffen



>> [DCP-L3510CDW/DCP-L3517CDW](#)

>> [DCP-L3550CDW/MFC-L3730CDN/MFC-L3750CDW/MFC-L3770CDW](#)

DCP-L3510CDW/DCP-L3517CDW

1. Trykk på **Menu (Meny)**.
2. Trykk på ▲ eller ▼ for å velge følgende:
 - a. Velg [Skriver]. Trykk på **OK**.
 - b. Velg [Tosidig]. Trykk på **OK**.
 - c. Velg [Enkeltbilde]. Trykk på **OK**.
 - d. Velg [Tosidig mating]. Trykk på **OK**.
3. Trykk på **Stop/Exit (Stopp/avslutt)**.

DCP-L3550CDW/MFC-L3730CDN/MFC-L3750CDW/MFC-L3770CDW

1. Trykk på  [Innstillinger] > [Alle innst.] > [Skriver] > [Tosidig] > [Enkeltbilde] > [Tosidig mating].
2. Trykk på .

✓ Beslektet informasjon

- [Mate inn papir i papirmagasinet](#)

Mate inn og skrive ut med flerbruksskuffen (FB-skuff)

Du kan legge i tynt papir, tykt papir, resirkulert papir, fint papir, glanset papir, etiketter, opptil 30 ark med vanlig papir, eller opptil tre konvolutter i FB-skuffen.

- [Mate inn papir i flerbruksskuffen \(FB-skuff\)](#)
- [Laste inn og skrive ut etiketter ved bruk av FB-skuffen](#)
- [Laste inn og skrive ut på konvolutter ved bruk av FB-skuffen](#)
- [Utskriftsproblemer](#)
- [Feil- og vedlikeholdsmeldinger](#)

Mate inn papir i flerbruksskuffen (FB-skuff)

Beslektede modeller : MFC-L3770CDW

Når du legger papir av en annen type og størrelse i skuffen, må du også endre innstillingene for papirstørrelse og papirtype på maskinen, eller på datamaskinen.

- Vanlig papir
 - Tynt papir
 - Tykt papir
 - Resirkulert papir
 - Brev papir
 - Glanset papir
1. Løft støtteklaffen for å unngå at papir glir av utgangsstøtten for dokumenter med forsiden ned.

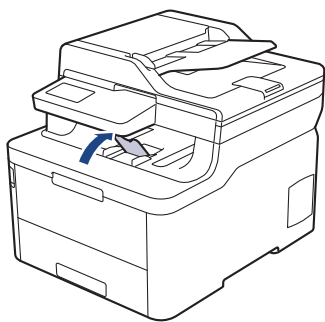

2. Åpne FB-skuffen og senk den forsiktig.

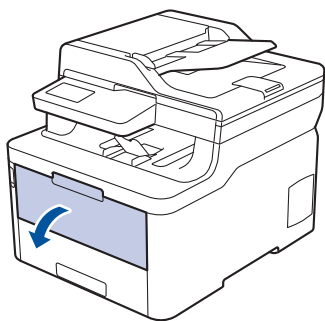

3. Trekk ut FB-skuffstøtten (1) og brett ut klaffen (2).

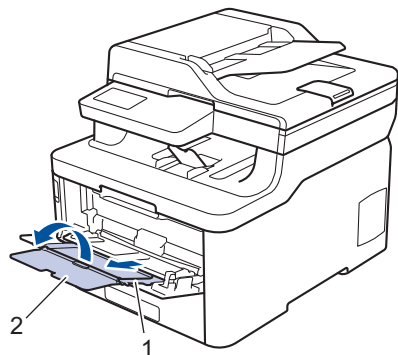

4. Skyv papirførerne i FB-skuffen slik at de passer til bredden på papiret du bruker.

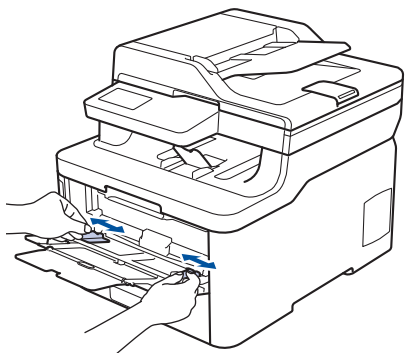

5. Legg inn papir med utskriftsoverflaten *vendt opp* i FB-skuffen.

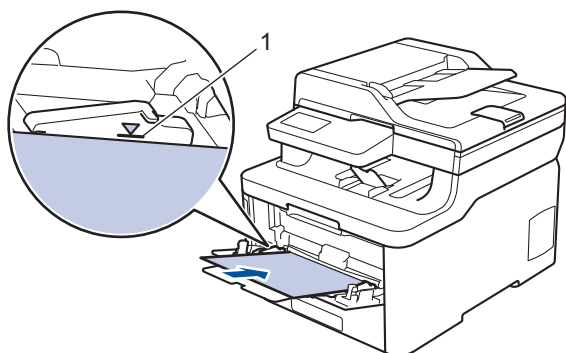

- Påse at papiret er under merket for maks papirkapasitet (1).
- Når du bruker glanset papir, må du bare legge inn ett ark av gangen i FB-skuffen for å unngå papirstopp.
- Når du bruker forhåndstrykt papir, må du legge papiret inn i riktig retning. ►► *Beslektet informasjon: Endre maskininnstillingene til Skriv ut på forhåndstrykt papir i FB-skuffen*
- Fjern små utskrifter fra utmagasinet ved å løfte skannerdekselet med hendene som vist på illustrasjonen.

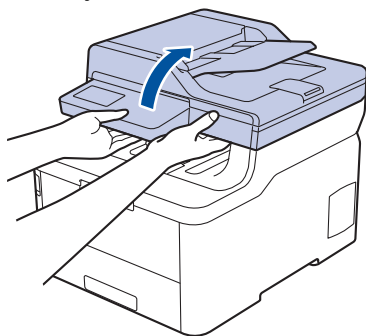

- Du kan fremdeles bruke maskinen mens skannerdekselet er oppe. Skyv skannerdekselet forsiktig ned med begge hender for å lukke det.

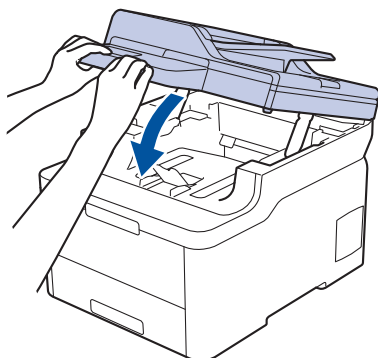



Beslektet informasjon

- Mate inn og skrive ut med flerbruksskuffen (FB-skuff)
- Endre maskininnstillingene til Skriv ut på forhåndstrykt papir i FB-skuffen

Endre maskininnstillingene til Skriv ut på forhåndstrykt papir i FB-skuffen

Beslektede modeller : MFC-L3770CDW

Når du bruker forhåndstrykt papir til 2-sidig utskrift, må du endre innstillingene på maskinen.



IKKE mat inn forskjellige størrelser og typer papir i papirskuffen samtidig. Dette kan føre til at papiret sitter fast eller mates inn feil.

Retning

	For 1-sidig utskrift: <ul style="list-style-type: none">• vendt opp• øverste kant først
	For automatisk 2-sidig utskrift (innbinding langs langsiden): <ul style="list-style-type: none">• vendt ned• nederste kant først

1. Trykk på [Innstillinger] > [Alle innst.] > [Skriver] > [Tosidig] > [Enkeltbilde] > [Tosidig mating].
2. Trykk på .



Beslektet informasjon

- [Mate inn papir i flerbruksskuffen \(FB-skuff\)](#)

Laste inn og skrive ut etiketter ved bruk av FB-skuffen

Beslektede modeller : MFC-L3770CDW

Når bakdekselet (utskuffen for utskriftsside opp) er trukket ned, har maskinen rett papirbane fra FB-skuffen til baksiden av maskinen. Bruk denne papirmatings- og utskriftsmetoden til å skrive ut på etiketter.

Når du legger papir av en annen type og størrelse i skuffen, må du også endre innstillingene for papirstørrelse og papirtype på maskinen, eller på datamaskinen.

1. Åpne maskinens bakdeksel (utgangs støtte for dokumenter med forsiden opp).

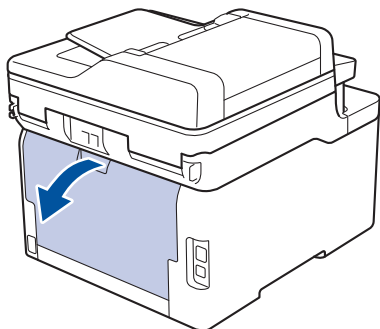

2. Åpne FB-skuffen foran på maskinen, og senk den forsiktig.

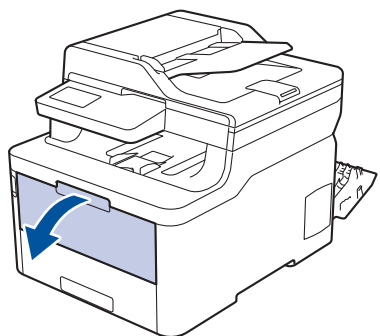

3. Trekk ut FB-skuffestøtten (1) og brett ut klaffen (2).

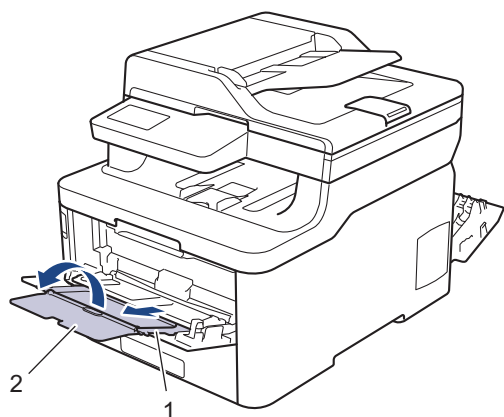

4. Skyv papirførerne i FB-skuffen slik at de passer til bredden på papiret du bruker.
5. Legg inn papir med utskriftsoverflaten *vendt opp* i FB-skuffen.

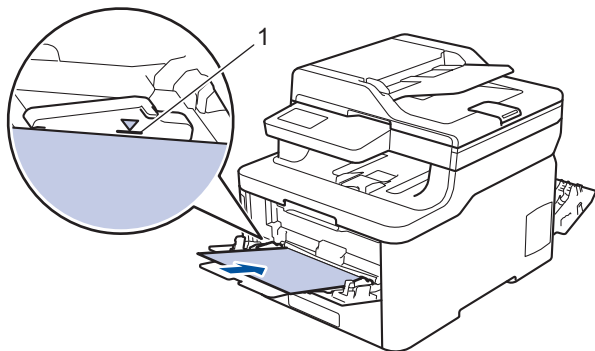

Påse at papiret er under merket for maks papirkapasitet (1).

6. Endre utskriftsinnstillingene i Utskrift-skjermbildet før du sender utskriftsjobben fra datamaskinen.
7. Send utskriftsjobben til maskinen.
8. Lukk bakdekslet (utgangsstøtte for dokumenter med forsiden opp) til det låses i den lukkede posisjonen.



Beslektet informasjon

- [Mate inn og skrive ut med flerbruksskuffen \(FB-skuff\)](#)

Laste inn og skrive ut på konvolutter ved bruk av FB-skuffen

Beslektede modeller : MFC-L3770CDW

Du kan legge i inntil tre konvolutter i FB-skuffen.

Før innlasting, trykk sammen hjørnene og sidene på konvoluttene slik at de ligger så flatt som mulig.

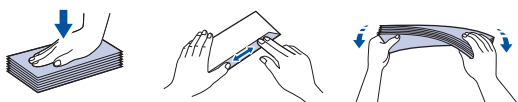

Når du legger papir av en annen type og størrelse i skuffen, må du også endre innstillingene for papirstørrelse og papirtype på maskinen, eller på datamaskinen.

1. Åpne maskinens bakdeksel (utgangsstøtte for dokumenter med forsiden opp).

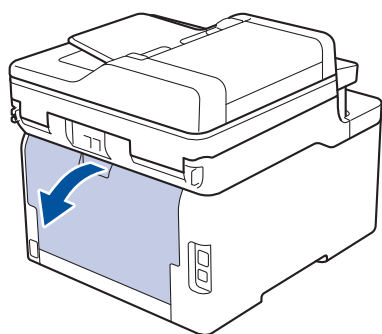

2. Trekk de to grå hendlene ned, én på venstre side og én på høyre side, som vist i illustrasjonen.

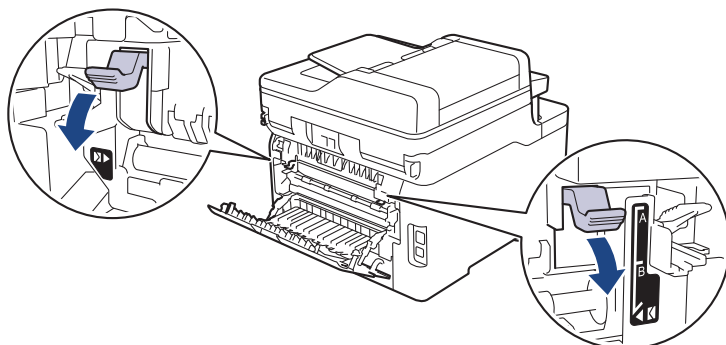

3. Åpne FB-skuffen foran på maskinen, og senk den forsiktig.

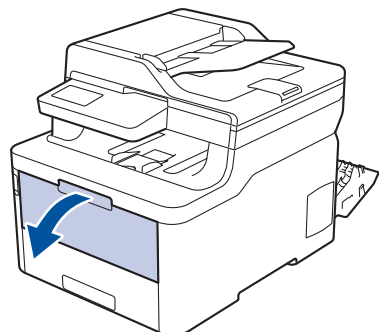

4. Trekk ut FB-skuffstøtten (1) og brett ut klaffen (2).

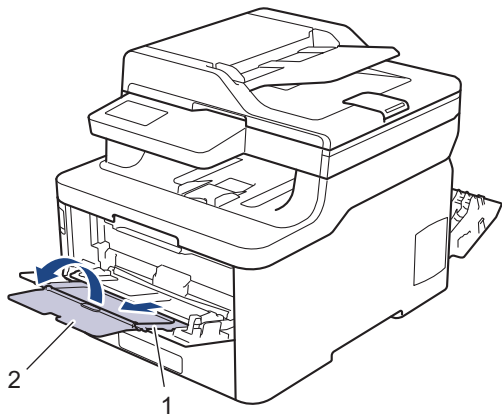

5. Skyv papirføerne i FB-skuffen slik at de passer til bredden på konvoluttene du bruker.

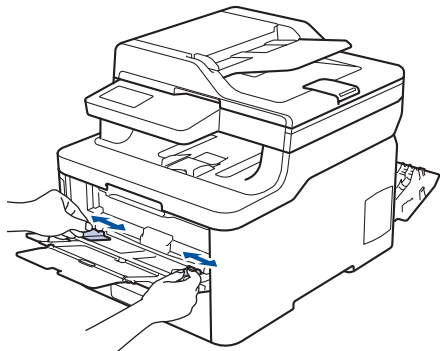

6. Legg inn papir med utskriftsoverflaten *vendt opp* i FB-skuffen.

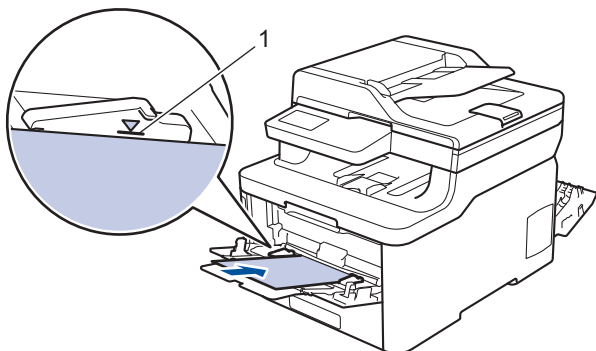

Legg opptil tre konvolutter i FB-skuffen med utskriftssiden opp. Påse at konvoluttene er under merket for maks papirkapasitet (1). Hvis du legger i flere enn tre konvolutter, kan det forårsake papirstopp.

7. Endre utskriftspreferansene i Skriv ut-dialogboksen før du sender utskriftsjobben fra datamaskinen.

Innstillinger	Alternativer for konvolutter
Papirstørrelse	Com-10 DL C5 Monarch
Medietype	Konvolutter Tykk konv. Tynn konv.

8. Send utskriftsjobben til maskinen.
 9. Når du er ferdig med utskriften, setter du de to grå hendelene du justerte tidligere tilbake til originalposisjonene.
 10. Lukk bakdekslet (utgangsstøtte for dokumenter med forsiden opp) til det låses i den lukkede posisjonen.



Beslektet informasjon

- Mate inn og skrive ut med flerbruksskuffen (FB-skuff)

Mat inn og skriv ut papir i den manuelle materåpningen

- [Mat inn og skriv ut papir i den manuelle materåpningen](#)
- [Legg i og skriv ut på etiketter i den manuelle materåpningen](#)
- [Mat inn og skriv ut på konvolutter i den manuelle materåpningen](#)

Mat inn og skriv ut papir i den manuelle materåpningen

Beslektede modeller : DCP-L3510CDW/DCP-L3517CDW/DCP-L3550CDW/MFC-L3710CW/MFC-L3730CDN/MFC-L3750CDW

Når du legger et annet papirformat i skuffen, må du samtidig endre innstillingen for papirformat på maskinen eller i datamaskinen.

- Vanlig papir
 - Tynt papir
 - Tykt papir
 - Resirkulert papir
 - Brev papir
 - Glanset papir
1. Løft støtteklaffen for å unngå at papir glir av utgangsstøtten for dokumenter med forsiden ned.

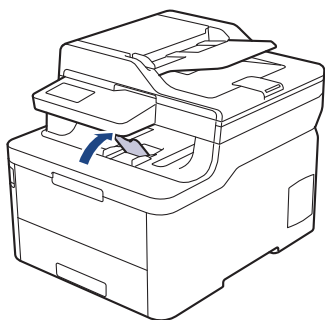

2. Åpne dekselet på den manuelle materåpningen.

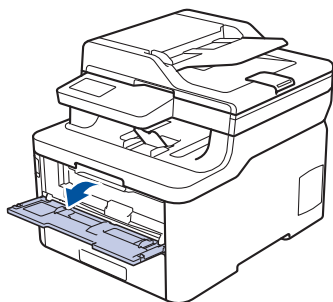

3. Bruk begge hender til å skyve papirførerne til den manuelle materåpningen til å passe med bredden på papiret du bruker.

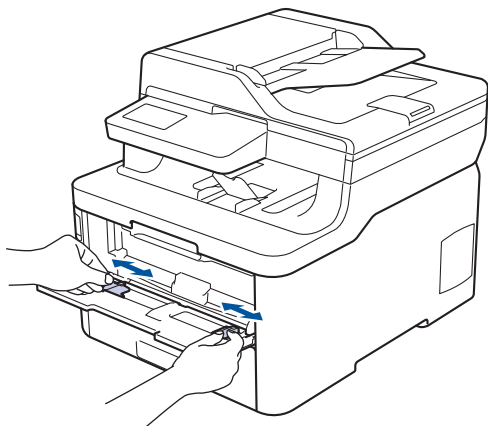

4. Bruk begge hender til å legge ett papir i den manuelle materåpningen til fremre kant berører materullen. Slipp arket når du føler at maskinen drar det inn.

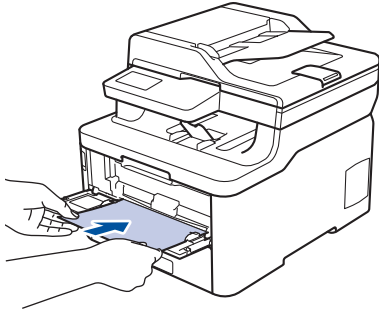

- Legg papir inn i den manuelle materåpningen med utskriftsoverflaten vendt opp.
- Sørg for at papiret er rett og i riktig posisjon i den manuelle materåpningen. Hvis ikke, kan det hende at papiret ikke mates på rett måte, noe som kan føre til skjev utskrift eller papirstopp.
- For å fjerne en liten utskrift fra utskuffen, bruker du begge hender til å løfte opp skannerdekselet.

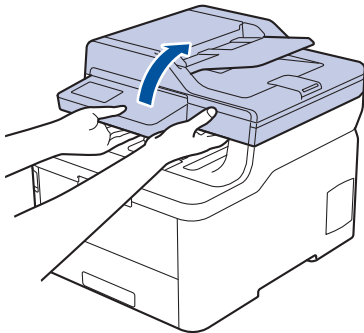

- Du kan fremdeles bruke maskinen mens skannerdekselet er oppe. Skyv skannerdekselet forsiktig ned med begge hender for å lukke det.

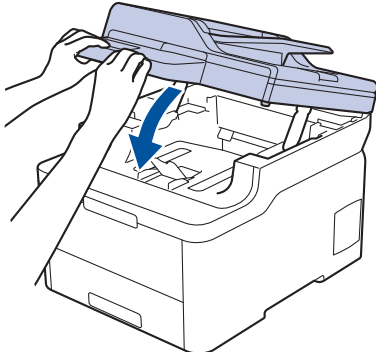

5. Send utskriftsjobben til maskinen.



Endre utskriftsinnstillingene i Utskrift-skjermbildet før du sender utskriftsjobben fra datamaskinen.

6. Etter at det utskrevne papiret kommer ut av maskinen, legger du i neste ark i den manuelle materåpningen. Gjenta for hver side du vil skrive ut.



Beslektet informasjon

- [Mat inn og skriv ut papir i den manuelle materåpningen](#)

Legg i og skriv ut på etiketter i den manuelle materåpningen

Beslektede modeller : DCP-L3510CDW/DCP-L3517CDW/DCP-L3550CDW/MFC-L3710CW/MFC-L3730CDN/MFC-L3750CDW

Når du legger et annet papirformat i skuffen, må du samtidig endre innstillingen for papirformat på maskinen eller i datamaskinen.

1. Åpne maskinens bakdeksel (utgangsstøtte for dokumenter med forsiden opp).

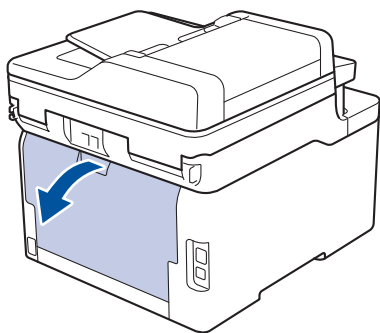

 Maskinen slår automatisk på manuell mating-modusen når du legger papiret i den manuelle materåpningen.

2. Åpne dekselet på den manuelle materåpningen foran på maskinen.

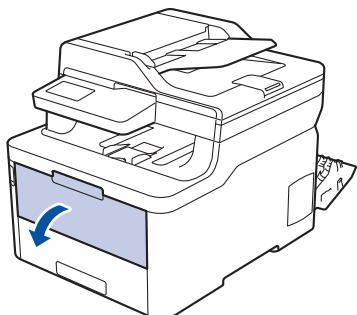

3. Bruk begge hender til å skyve papirførerne til den manuelle materåpningen til å passe med bredden på papiret som du bruker.

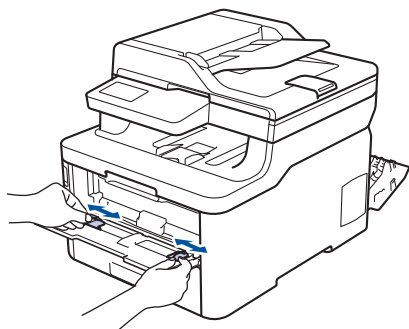

4. Bruk begge hender til å legge ett papir i den manuelle materåpningen til fremre kant berører materullen. Slipp arket når du føler at maskinen drar det inn.

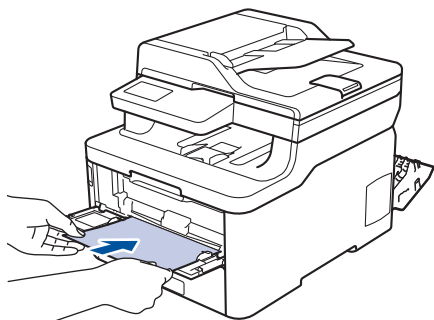

- Legg papir inn i den manuelle materåpningen med utskriftsoverflaten vendt opp.
- Trekk papiret helt ut hvis du må legge papiret inn i den manuelle materåpningen igjen.
- Ikke legg mer enn ett ark i den manuelle materåpningen om gangen, da det kan forårsake en papirstopp.
- Sørg for at papiret er rett og i riktig posisjon i den manuelle materåpningen. Hvis ikke, kan det hende at papiret ikke mates på rett måte, noe som kan føre til skjev utskrift eller papirstopp.

5. Send utskriftsjobben til maskinen.



Endre utskriftsinnstillingene i Utskrift-skjermbildet før du sender utskriftsjobben fra datamaskinen.

6. Etter at den utskrevne siden kommer ut på baksiden av maskinen, legger du i neste ark i den manuelle materåpningen. Gjenta for hver side du vil skrive ut.
7. Lukk bakdekslet (utgangsstøtte for dokumenter med forsiden opp) til det låses i den lukkede posisjonen.



Beslektet informasjon

- [Mat inn og skriv ut papir i den manuelle materåpningen](#)

Mat inn og skriv ut på konvolutter i den manuelle materåpningen

Beslektede modeller : DCP-L3510CDW/DCP-L3517CDW/DCP-L3550CDW/MFC-L3710CW/MFC-L3730CDN/MFC-L3750CDW

Når du legger et annet papirformat i skuffen, må du samtidig endre innstillingen for papirformat på maskinen eller i datamaskinen.

1. Åpne maskinens bakdeksel (utgangsstøtte for dokumenter med forsiden opp).

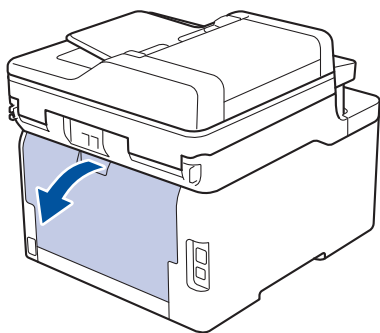

Maskinen slår automatisk på manuell mating-modusen når du legger papiret i den manuelle materåpningen.

2. Skyv ned de to grå hendlene, én på hver side, som vist i illustrasjonen.

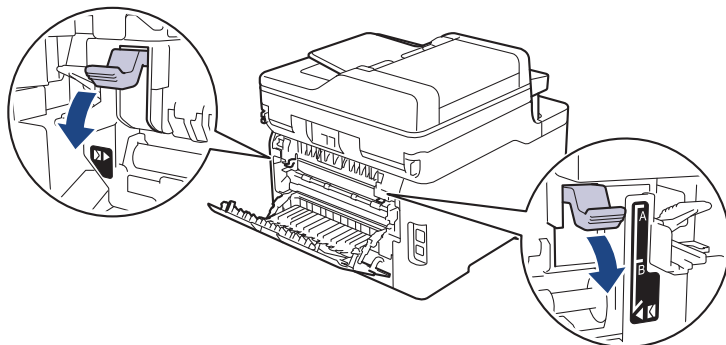

3. Åpne dekselet på den manuelle materåpningen foran på maskinen.

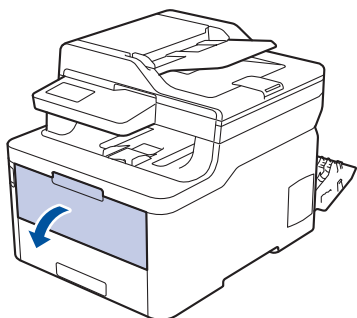

4. Bruk begge hender til å skyve papirførerne til den manuelle materåpningen til å passe med bredden på papiret som du bruker.

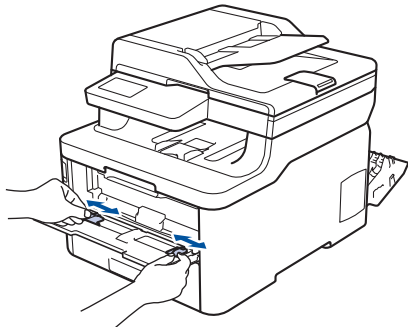

5. Bruk begge hender til å legge én konvolutt i den manuelle materåpningen til fremre kant berører materullen. Slipp arket når du føler at maskinen drar det inn.

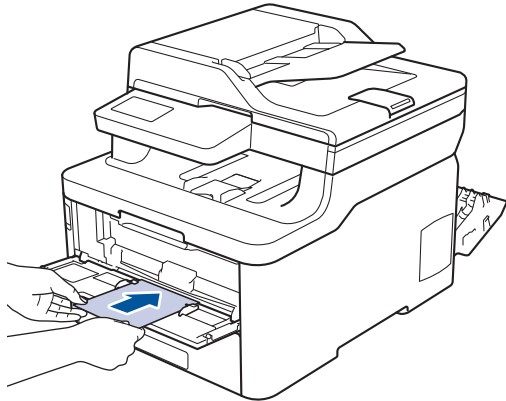

- Legg konvolutt inn i den manuelle materåpningen med utskriftsoverflaten vendt opp.
- Trekk konvolutt helt ut når du prøver å sette konvolutt inn i den manuelle materåpningen.
- Ikke legg mer enn én konvolutt i den manuelle materåpningen om gangen, da det kan forårsake en papirstopp.
- Sørg for at konvolutt er rett og i riktig posisjon på den manuelle materåpningen. Hvis ikke, kan det hende at konvolutt ikke mates på rett måte, noe som kan føre til skjev utskrift eller papirstopp.

6. Send utskriftsjobben til maskinen.



Endre utskriftspreferansene i Skriv ut-dialogboksen før du sender utskriftsjobben fra datamaskinen.

Innstillinger	Alternativer for konvolutter
Papirstørrelse	Com-10 DL C5 Monarch
Medietype	Konvolutter Tykk konv. Tynn konv.

7. Etter at den utskrevne konvolutt kommer ut av maskinen, legger du i neste konvolutt. Gjenta for hver konvolutt som du vil skrive ut.
8. Når du er ferdig med utskriften, setter du de to grå hendelene du justerte tidligere tilbake til originalposisjonene.
9. Lukk bakdekslet (utgangsstøtte for dokumenter med forsiden opp) til det låses i den lukkede posisjonen.



Beslektet informasjon

- [Mat inn og skriv ut papir i den manuelle materåpningen](#)

Papirinnstillinger

- [Endre papirstørrelse og papirtype](#)
- [Velg skuffen som skal brukes til utskrift](#)
- [Endre innstilling for Sjekk papirstørrelse](#)

Endre papirstørrelse og papirtype

Når du endrer størrelse på og typen papir du legger i magasinet, må du endre innstillingen for papirstørrelse og papirtype på LCD-skjermen samtidig.



>> [DCP-L3510CDW/DCP-L3517CDW](#)

>> [DCP-L3550CDW/MFC-L3710CW/MFC-L3730CDN/MFC-L3750CDW/MFC-L3770CDW](#)

DCP-L3510CDW/DCP-L3517CDW

1. Trykk på **Menu (Meny)**.
2. Trykk på ▲ eller ▼ for å vise [Hovedoppsett]-alternativet og trykk deretter på **OK**.
3. Trykk på ▲ eller ▼ for å vise [Skuffinnstill.]-alternativet, og trykk deretter på **OK**.
4. Trykk på ▲ eller ▼ for å vise [Papirtype]-alternativet og trykk deretter på **OK**.
5. Trykk på ▲ eller ▼ for å vise [Tynt papir]-, [Blankt papir]-, [Tykt papir]- eller [Resirk. papir]-alternativet og trykk deretter på **OK**.
6. Trykk på ▲ eller ▼ for å vise [Papirstr.]-alternativet og trykk deretter på **OK**.
7. Trykk på ▲ eller ▼ for å vise [A4], [Letter], [Legal], [Executive], [A5], [A5 (lang kant)], [A6], [Mexico Legal], [India Legal] eller [Folio]-alternativet, og trykk deretter på **OK**.
8. Trykk på **Stop/Exit (Stopp/avslutt)**.

DCP-L3550CDW/MFC-L3710CW/MFC-L3730CDN/MFC-L3750CDW/MFC-L3770CDW

1. Trykk på  [Innstillinger] > [Alle innst.] > [Hovedoppsett] > [Skuffinnstill.] > [Papirtype].
2. Trykk alternativet du vil ha.
3. Sveip opp eller ned eller trykk på ▲ eller ▼ for å vise papirtypealternativene, og trykk deretter på ønsket alternativ.
4. Trykk på .
5. Trykk på [Papirstr.].
6. Trykk alternativet du vil ha.
7. Sveip opp eller ned eller trykk på ▲ eller ▼ for å vise papirformatalternativene, og trykk deretter på ønsket alternativ.
8. Trykk på .

✓ Beslektet informasjon

- [Papirinnstillinger](#)



Velg skuffen som skal brukes til utskrift

Beslektede modeller : MFC-L3770CDW

Endre standardskuffen som maskinen vil bruke til utskrift av kopier, mottatte fakser og utskriftsjobber fra datamaskinen.



DCP-modeller støtter ikke faksfunksjonen.

1. Trykk på  [Innstillinger] > [Alle innst.] > [Hovedoppsett] > [Skuffinnstill.].
2. Sveip opp eller ned eller trykk på ▲ eller ▼ for å vise alternativet [Skuff til: Kopi], [Skuff til: Faks] eller [Skuff til: Utskrift], og trykk deretter på ønsket alternativ.
3. Sveip opp eller ned eller trykk på ▲ eller ▼ for å vise alternativet du ønsker, og trykk deretter på det. For eksempel, når du velger [MP>M1]-alternativet, henter maskinen papir fra FB-skuffen inntil den er tom, og deretter fra skuff 1.
4. Trykk på .



- Når du lager en kopi med ADF-en og gir prioritering til flere skuffer, leter maskinen etter skuffen med best egnet papir og henter papir fra den skuffen.
- Når du lager en kopi med skannerglassplaten, kopieres dokumentene fra skuffen med høyest prioritering selv om mer egnet papir finnes i en annen papirskuff.
- (MFC-modeller) Bruk følgende papirstørrelser til utskrift av fakser: Letter, A4, Legal, Folio, Mexico Legal eller India Legal. Når en passende størrelse ikke er i en av de andre skuffene, lagrer maskinen mottatte fakser og [Ulik størrelse] vises på pekeskjermen.
- (MFC-modeller) Hvis skuffen er tom for papir og mottatte fakser er i maskinens minne, vises [Tomt for papir] på pekeskjermen. Legg papir i den tomme skuffen.



Beslektet informasjon

- [Papirinnstillinger](#)

Endre innstilling for Sjekk papirstørrelse

Når du slår på maskinens innstilling for kontroll av størrelse, viser maskinen en melding når du fjerner en papirskuff eller legger i papir med FB-skuffen, der du blir spurt om du har endret papirstørrelse og -type.

Standardinnstillingen er På.



>> [DCP-L3510CDW/DCP-L3517CDW](#)

>> [DCP-L3550CDW/MFC-L3710CW/MFC-L3730CDN/MFC-L3750CDW/MFC-L3770CDW](#)

DCP-L3510CDW/DCP-L3517CDW

1. Trykk på **Menu (Meny)**.
2. Trykk på ▲ eller ▼ for å vise [Hovedoppsett]-alternativet og trykk deretter på **OK**.
3. Trykk på ▲ eller ▼ for å vise [Skuffinnstill.]-alternativet, og trykk deretter på **OK**.
4. Trykk på ▲ eller ▼ for å vise [Kontr. størrelsen]-alternativet og trykk deretter på **OK**.
5. Trykk på ▲ eller ▼ for å velge [På]- eller [Av]-alternativet og trykk deretter på **OK**.
6. Trykk på **Stop/Exit (Stopp/avslutt)**.

DCP-L3550CDW/MFC-L3710CW/MFC-L3730CDN/MFC-L3750CDW/MFC-L3770CDW

1. Trykk på  [Innstillinger] > [Alle innst.] > [Hovedoppsett] > [Skuffinnstill.] > [Kontr. størrelsen].
2. Trykk på [På] eller [Av].
3. Trykk på .

✓ Beslektet informasjon

- [Papirinnstillinger](#)

Anbefalt utskriftsmedie

For å få best mulig utskriftskvalitet anbefaler vi at du bruker papiret som er oppført i tabellen.

Papirtype	Element
Vanlig papir	Xerox Premier TCF 80 g/m ²
	Xerox Business 80 g/m ²
Resirkulert papir	Steinbeis Evolution White 80 g/m ²
Etiketter	Avery laseretiketter L7163
Konvolutter	Antalis River-serie (DL)
Glanset papir	Xerox Colotech+ Gloss Coated 120 g/m ²



Beslektet informasjon

- [Papirhåndtering](#)

Mate inn dokumenter

Du kan sende en faks, lage kopier og skanne fra den automatiske dokumentmateren (ADF) og fra skannerglassplaten.

- [Mate inn dokumenter i den automatiske dokumentmateren \(ADF\)](#)
- [Mate inn dokumenter på skannerglassplaten](#)

Mate inn dokumenter i den automatiske dokumentmateren (ADF)

Beslektede modeller : DCP-L3550CDW/MFC-L3710CW/MFC-L3730CDN/MFC-L3750CDW/MFC-L3770CDW

Bruk ADF-en når du kopierer eller skanner flere sider av standard størrelse.

- ADF-en har plass til 50 ark, og den mater hvert ark individuelt.
- Bruk standard 80 g/m² papir.
- Sørg for at dokumenter med korrekturlakk eller som er skrevet med blekk, er helt tørre.

VIKTIG

- Du må IKKE plassere tykke dokumenter på skannerglassplaten. Hvis du gjør det, kan ADF-en låse seg.
- Du må IKKE bruke papir som er krøllete, rynkete, brettet, revet, stiftet, limt eller teipet.
- Du må IKKE bruke papp, avispapir eller tekstiler.
- Når du bruker ADF-en, må du IKKE dra i dokumentet når det mates, ellers kan maskinen ødelegges.

Dokumentstørrelser som støttes

Lengde:	147,3 til 355,6 mm
Bredde:	105 til 215,9 mm
Vekt:	60 til 105 g/m ²

1. Brett ut klaffen på forlengelsen på dokumentutgangsstøtten.

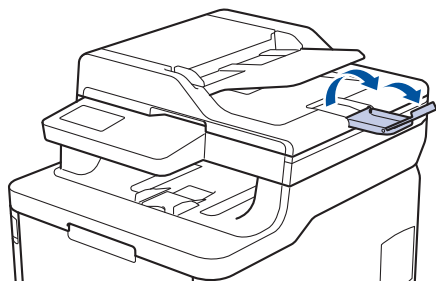

2. Luft sidene godt.
3. Stable sidene i dokumentet og mat det inn med *forsiden opp* og *øvre kant først* i ADF-en som vist i illustrasjonen.

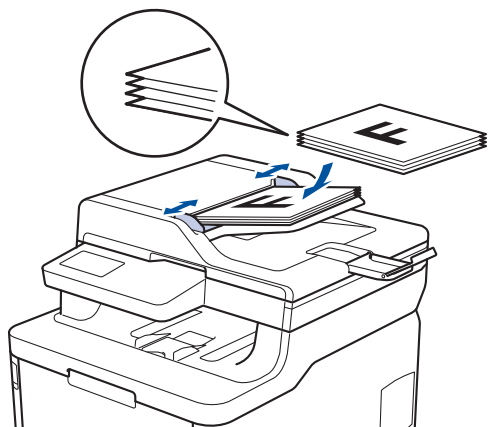

4. Juster papirførerne slik at de tilpasses bredden på dokumentet.



Beslektet informasjon

- Mate inn dokumenter
-

Mate inn dokumenter på skannerglassplaten

Bruk skannerglassplaten til å fakse, kopiere eller skanne én side om gangen.

Dokumentstørrelser som støttes

Lengde:	Opptil 300 mm
Bredde:	Opptil 215,9 mm
Vekt:	2 kg



ADF-en må være tom når du skal bruke skannerglassplaten.

1. Løft dokumentdekselet.
2. Plasser dokumentet på skannerglassplaten *med forsiden ned*.

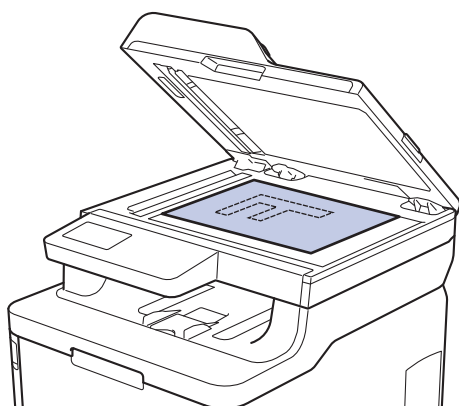

3. Plasser hjørnet på siden i øvre venstre hjørne av skannerglassplaten.

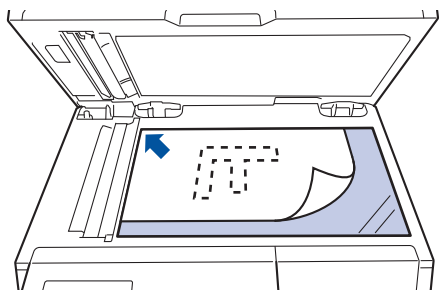

4. Lukk dokumentdekselet.
Hvis dokumentet er en bok eller det er tykt, trykker du lett på dokumentdekselet.



Beslektet informasjon

- [Mate inn dokumenter](#)

Ikke-skannbare og ikke-skrivbare områder

Tallene i tabellen under viser maksimale ikke-skannbare og ikke-skrivbare områder fra kantene på de papirstørrelsene som det er mest vanlig å bruke. Disse målene kan variere avhengig av papirstørrelsen eller innstillingene i programmet du bruker.

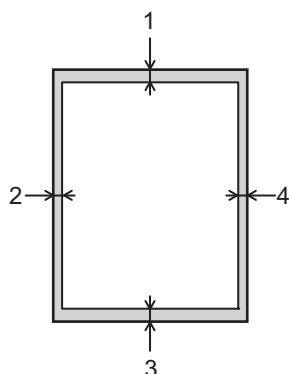

Ikke forsøk å skanne, kopiere eller skrive ut på disse områdene. Utskriften vil ikke vise noe på disse områdene.

Bruk	Dokumentstørrelse	Topp (1) Bunn (3)	Venstre (2) Høyre (4)
Faks (sender)	Letter, Legal	3 mm	4 mm
	A4	3 mm	(ADF) 1 mm (Skannerglassplate) 3 mm
Kopiering ¹	Letter, Legal	4 mm	4 mm
	A4	4 mm	3 mm
Skanne	Letter	3 mm	3 mm
	A4	3 mm	3 mm
	Legal	3 mm	3 mm
Skriv ut	Letter, Legal	4,2 mm	4,2 mm
	A4	4,2 mm	4,2 mm

¹ en 1 til 1 kopi, og en kopi i 100 % dokumentstørrelse



Beslektet informasjon

- [Papirhåndtering](#)

Bruke spesialpapir

Test alltid papir før du kjøper for å være sikker på at du oppnår det resultatet du vil ha.

- IKKE bruk blekkskriverpapir. Det kan føre til papirstopp eller skade maskinen.
- Dersom du bruker fint papir, papir med en grov overflate, eller papir som er krøllete eller brettet, kan det hende at ytelsen ikke blir optimal.

Oppbevar papir i originalemballasjen, og hold den forseglet. La papiret ligge flatt og beskyttet mot fuktighet, direkte sollys og varme.

VIKTIG

Enkelte papirtyper fungerer dårlig eller de kan skade maskinen.

IKKE bruk papir:

- som er svært teksturert
- som er svært glatt eller skinnende
- som er krøllete eller bøyd
- som er belagt eller kjemisk overflatebehandlet
- som er skadet, krøllete eller brettet
- som overstiger anbefalt vektspesifikasjon i denne veiledningen
- med klaffer og stifter
- med brevhoder der det er brukt lavtemperaturfarger eller termografi
- som er flersidig eller karbonpapir
- som er utviklet for blekkskrivere

Hvis du bruker en av papirtypene som er nevnt ovenfor, kan det føre til skader på maskinen. Denne skaden dekkes ikke av Brothers garanti eller serviceavtale.



Beslektet informasjon

- [Papirhåndtering](#)

Skriv ut

- [Skrive ut fra datamaskinen \(Windows\)](#)
- [Skrive ut fra datamaskinen \(Mac\)](#)
- [Avbryte en utskriftsjobb](#)
- [Testutskrift](#)

Skrive ut fra datamaskinen (Windows)

- [Skriv ut et dokument \(Windows\)](#)
- [Utskriftsinnstillinger \(Windows\)](#)
- [Sikker utskrift \(Windows\)](#)
- [Endre standardinnstillingene for utskrift \(Windows\)](#)
- [Skrive ut et dokument med BR-Script3-skriverdriveren \(PostScript® 3™-språkemulering\) \(Windows\)](#)
- [Overvåk maskinens status fra datamaskinen \(Windows\)](#)

Skriv ut et dokument (Windows)

1. Velg utskriftskommandoen i programmet ditt.
2. Velg **Brother XXX-XXXX** (hvor XXXX er navnet på modellen din), og klikk deretter på utskriftsegenskapene eller preferanseknappen.

Skriverdrivervinduet vises.

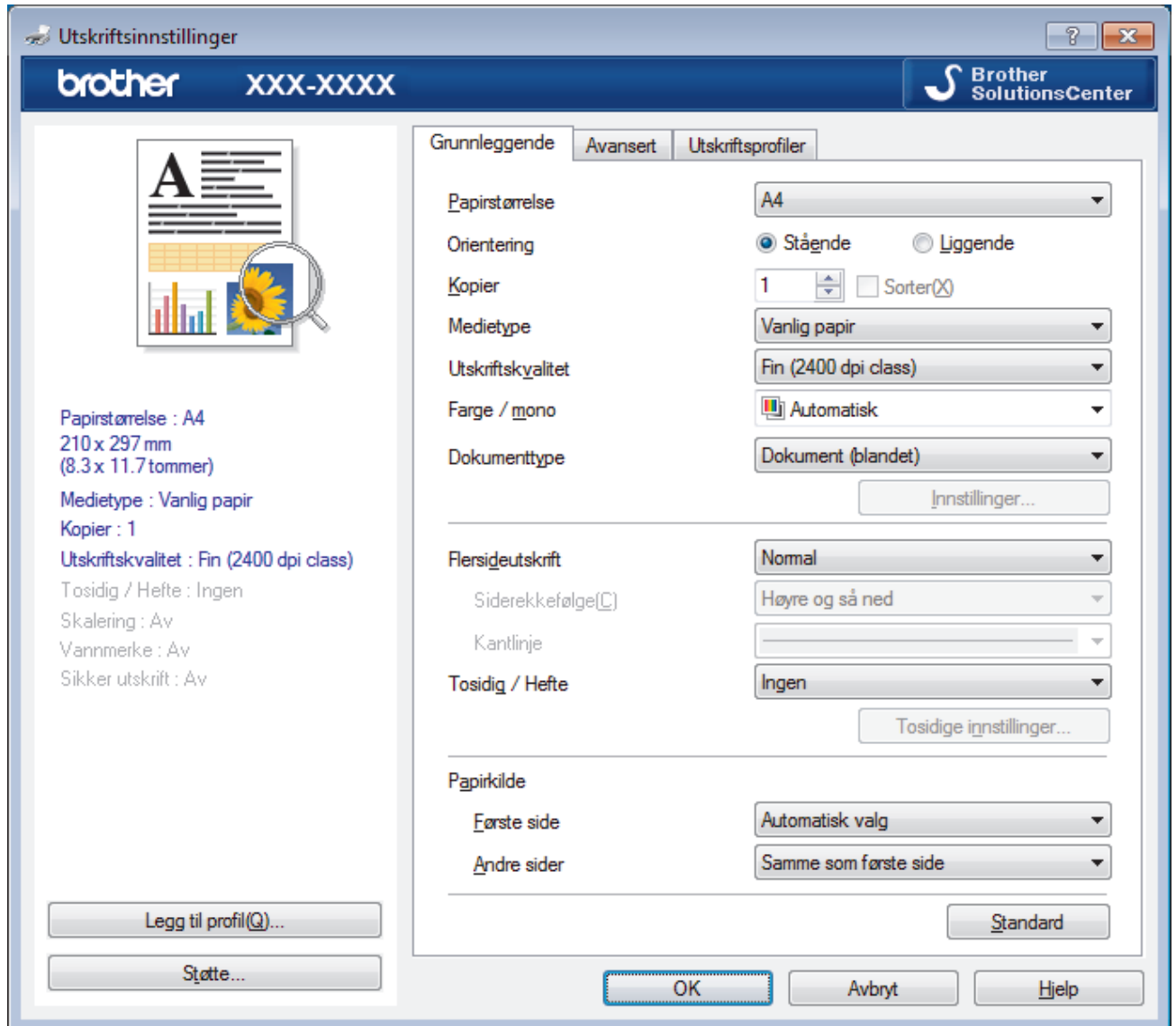

3. Sørg for at du har matet inn riktig papirstørrelse i papirmagasinet.
4. Klikk på **Papirstørrelse**-rullegardinmenyen, og velg deretter papirstørrelsen din.
5. I feltet **Orientering** velger du alternativet **Stående** eller **Liggende** for å angi retningen på utskriften.



Hvis programmet inneholder en lignende innstilling, anbefaler vi at du angir retningen ved hjelp av programmet.

6. Skriv inn antall kopier (1 til 999) du ønsker i **Kopier**-feltet.
7. Klikk på **Medietype**-rullegardinlisten og velg deretter type papir du bruker.
8. For å skrive ut flere sider på ett enkelt papirark eller skrive ut én side av dokumentet på flere ark, klikker du på **Flersideutskrift**-rullegardinmenyen og velger alternativene dine.
9. Endre andre skriverinnstillinger ved behov.
10. Klikk på **OK**.
11. Fullfør utskriftsoperasjonen din.



Beslektet informasjon

- [Skrive ut fra datamaskinen \(Windows\)](#)

Relaterte temaer:

- [Utskriftsinnstillinger \(Windows\)](#)

Utskriftsinnstillinger (Windows)

Grunnleggende-kategori

Utskriftsinnstillinger

brother XXX-XXXX Brother SolutionsCenter

Grunnleggende Avansert Utskriftsprofiler

Papirstørrelse A4

Orientering Stående Liggende

Kopier 1 Sorter(X)

Medietype Vanlig papir

Utskriftskvalitet Fin (2400 dpi class)

Farge / mono Automatisk

Dokumenttype Dokument (blandet)

Innstillinger...

Flersideutskrift Normal

Siderekkefølge(C) Høyre og så ned

Kantlinje

Tosidig / Hefte Ingen

Tosidige innstillinger...

Papirkilde

Første side Automatisk valg

Andre sider Samme som første side

Standard

Legg til profil(Q)...

Støtte...

OK Avbryt Hjelp

Papirstørrelse : A4
210 x 297 mm
(8.3 x 11.7 tommer)
Medietype : Vanlig papir
Kopier : 1
Utskriftskvalitet : Fin (2400 dpi class)
Tosidig / Hefte : Ingen
Skalering : Av
Vannmerke : Av
Sikker utskrift : Av

1. Papirstørrelse

Velg størrelsen på papiret du skal bruke. Du kan enten velge vanlige papirstørrelser eller du kan opprette en egendefinert papirstørrelse.

2. Orientering

Velg retning (stående eller liggende) på utskriften.

Hvis programmet inneholder en lignende innstilling, anbefaler vi at du angir retningen ved hjelp av programmet.

3. Kopier

Skriv inn antall kopier (1-999) du vil skrive ut, i dette feltet.

Sorter

Velg dette alternativet for å skrive ut sett med flersidige dokumenter i den opprinnelige siderekkefølgen. Når dette alternativet er valgt, blir det skrevet ut én fullstendig kopi av dokumentet, og deretter blir det skrevet ut på nytt i henhold til antallet kopier du velger. Hvis dette alternativet ikke er valgt, blir hver side skrevet ut i henhold til antallet kopier du valgte, før neste side av dokumentet skrives ut.

4. Medietype

Velg medietypen du vil bruke. For å oppnå best utskriftsresultat justerer maskinen automatisk utskriftsinnstillingene i henhold til valgt medietype.

5. Utskriftskvalitet

Velg utskriftsoppløsningen du vil ha. Utskriftskvalitet og hastighet henger sammen, og derfor er det slik at jo høyere kvalitet, desto lengre tid tar det å skrive ut dokumentet.

6. Farge / mono

Velg farge-/monoinnstillingene du vil bruke.

MERK

- Maskinens fargesensor er veldig sensitiv og kan oppfatte falmet svart tekst eller en off-white bakgrunn som farge. Hvis du vet at dokumentet er svart og hvitt og du ønsker å spare fargetoner, velger du **Mono**-modusen.
- Hvis toner med cyan, magenta eller gul farge når slutten av levetiden under utskrift av et fargedokument, kan ikke utskriftsjobben fullføres. Avbryt utskriftsjobben og start utskriften på nytt i **Mono**-modus, så lenge du har svart toner tilgjengelig.

7. Dokumenttype

Velg dokumenttypen du vil skrive ut.

Innstillinger-knapp

Angi avanserte innstillinger, slik som fargemodus og andre innstillinger.

Fargemodus

Velg fargemodusen du vil bruke.

Importer...

Hvis du vil justere utskriftskonfigurasjonen for et bestemt bilde, klikker du på **Innstillinger**. Når du er ferdig med å justere bildeverdiene, slik som lysstyrke og kontrast, importerer du disse innstillingene som en utskriftskonfigurasjonsfil. Bruk alternativet **Eksporter** til å opprette en utskriftskonfigurasjonsfil fra de nåværende innstillingene.

Eksporter

Hvis du vil justere utskriftskonfigurasjonen for et bestemt bilde, klikker du på **Innstillinger**. Når du er ferdig med å justere bildeverdiene, slik som lysstyrke og kontrast, eksporterer du disse innstillingene som en utskriftskonfigurasjonsfil. Bruk alternativet **Importer...** til å laste inn en tidligere eksportert konfigurasjonsfil.

Forbedre gråtoner

Bruk dette alternativet for å forbedre bildekvaliteten på skyggelagte områder.

Forbedre svart utskrift

Velg denne innstillingen hvis svart grafikk ikke skrives ut riktig.

Forbedre utskrift av mønstre

Velg dette alternativet for å forbedre mønsteret som skrives ut hvis utskrevet fyll og mønstre ikke vises på samme måte som på dataskjermen.

8. Flersideutskrift

Velg dette alternativet for å skrive ut flere sider på et enkelt papirark eller skrive ut én side av dokumentet på flere ark.

Siderekkefølge

Velg siderekkefølgen når du skriver ut flere sider på ett enkelt papirark.

Kantlinje

Velg typen kantlinjer som skal brukes når du skriver ut flere sider på ett enkelt papirark.

9. Tosidig / Hefte (Bare tilgjengelig for enkelte modeller)

Velg dette alternativet for å skrive ut på begge sider av arket eller skrive ut et dokument i hefteformat ved hjelp av 2-sidig utskrift.

Tosidige innstillinger-knapp

Klikk på denne knappen for å velge typen 2-sidig innbinding. Fire typer 2-sidige innbindinger er tilgjengelige for hver retning.

10. Papirkilde

Velg en papirkildeinnstilling ut fra utskriftsforholdene eller formålet ditt.

Første side

Velg papirkilden du skal bruke til å skrive ut den første siden.

Andre sider

Velg papirkilden du skal bruke til å skrive ut den andre og påfølgende sider.

Avansert-kategori

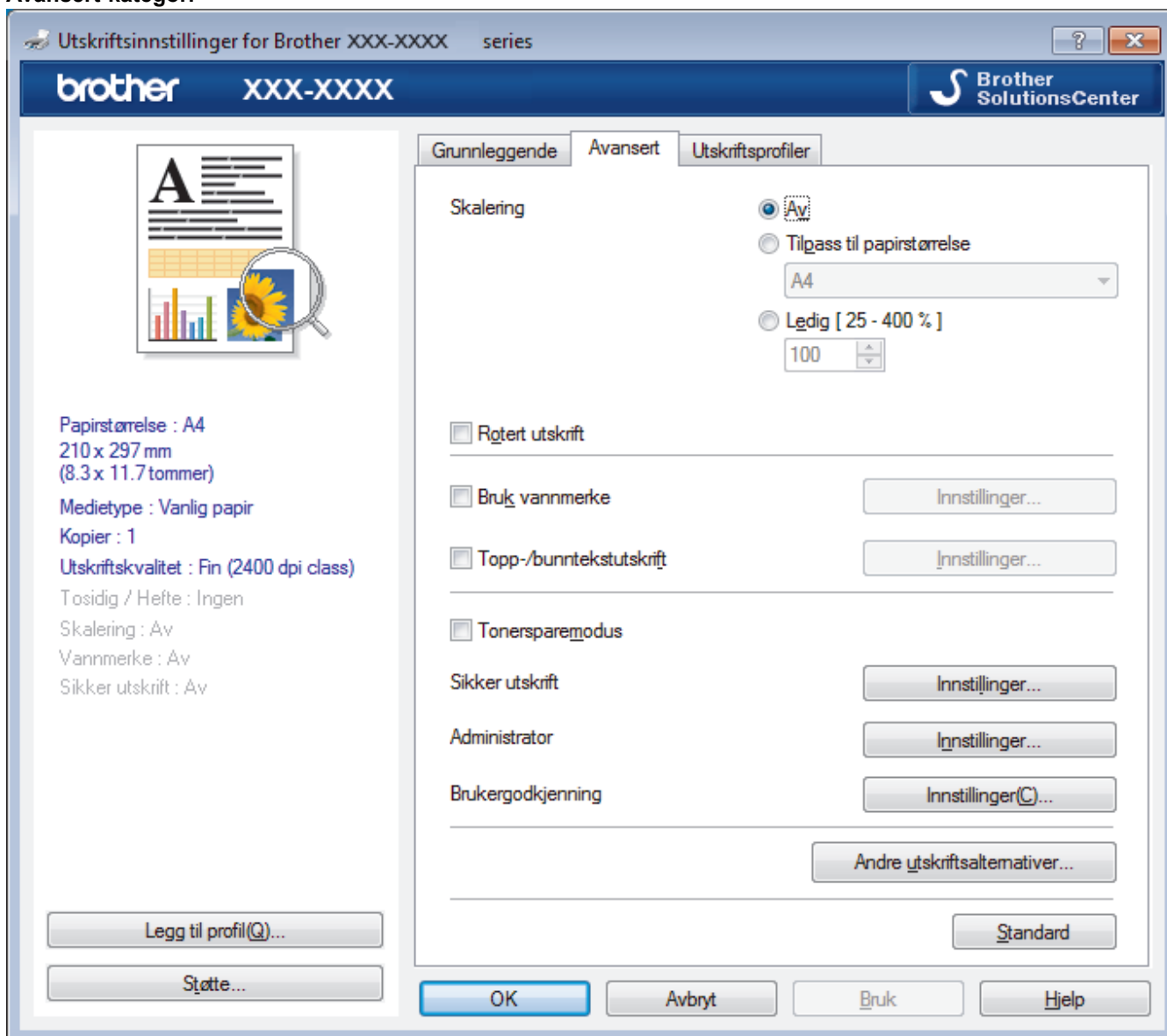

1. Skalering

Velg disse alternativene hvis du vil forstørre eller forminske størrelsen på sidene i dokumentet.

Tilpass til papirstørrelse

Velg dette alternativet hvis du vil forstørre eller forminske dokumentssidene slik at de passer til en bestemt papirstørrelse. Når du velger dette alternativet, velger du papirstørrelsen du vil ha fra rullegardinlisten.

Ledig

Velg dette alternativet hvis du vil forstørre eller forminske dokumentssidene manuelt. Når du velger dette alternativet, skriver du inn en verdi i feltet.

2. Rotert utskrift

Velg dette alternativet hvis du vil rotere det utskrevne bildet 180 grader.

3. Bruk vannmerke

Velg dette alternativet hvis du vil skrive ut en logo eller tekst på dokumentet som vannmerke. Velg ett av de forhåndsinnstilte vannmerkene, legg til et nytt vannmerke eller bruk en bildefil som du har opprettet.

4. Topp-/bunntekstutskrift

Velg dette alternativet hvis du vil skrive ut dato, klokkeslett og brukernavn for PC-pålogging på dokumentet.

5. Tonersparemodus

Velg denne funksjonen for å bevare toner ved å bruke mindre toner til å skrive ut dokumenter. Utskriftene ser lysere ut, men de kan fremdeles leses.

6. Sikker utskrift

Denne funksjonen sikrer at konfidensielle eller sensitive dokumenter ikke skrives ut før du skriver inn et passord på maskinens kontrollpanel.

7. Administrator

Med denne funksjonen kan du endre administratorpassordet og begrense ulike utskriftsfunksjoner.

8. Brukergodkjenning

Med denne funksjonen kan du bekrefte begrensningene for hver bruker.

9. Andre utskriftsalternativer-knapp

Hviletid

Velg dette alternativet for å aktivere hvilemodus med en gang utskriften er fullført.

Forbedre utskrift

Velg dette alternativet for å redusere mengden papir som krølles og forbedre tonerfikseringen.

Hopp over tom side

Velg dette alternativet for å la skriverdriveren automatisk oppdage tomme sider og hoppe over dem under utskrift.

TrueType-modus

Modus

Velg hvordan skifter blir behandlet for utskrift.

Bruk skriverens TrueType-skrifter(Bare tilgjengelig for enkelte modeller)

Velg om du skal bruke innebygde skifter til skriftbehandling.

Øko-innstillinger

Velg dette alternativet for å redusere utskriftsstøy.



Beslektet informasjon

- [Skrive ut fra datamaskinen \(Windows\)](#)

Relaterte temaer:

- [Skriv ut et dokument \(Windows\)](#)
-

Sikker utskrift (Windows)

Bruk Sikker utskrift for å forsikre at konfidensielle eller sensitive dokumenter ikke skrives ut før du angir et passord på maskinens kontrollpanel.

- Sikker data slettes fra maskinen når du slår av maskinen.

>> [DCP-L3510CDW/DCP-L3517CDW](#)

>> [DCP-L3550CDW/MFC-L3710CW/MFC-L3730CDN/MFC-L3750CDW/MFC-L3770CDW](#)

DCP-L3510CDW/DCP-L3517CDW

1. Velg utskriftskommandoen i programmet ditt.
2. Velg **Brother XXX-XXXX** (hvor XXXX er navnet på modellen din), og klikk deretter på utskriftsegenskapene eller preferanseknappen.
Skriverdriver-vinduet vises.
3. Klikk på **Avansert**-kategorien.
4. Klikk på **Innstillinger**-knappen i **Sikker utskrift**-feltet.
5. Velg **Sikker utskrift**-avmerkingsboksen.
6. Skriv inn ditt firesifrede passord i **Passord** feltet.



Du må angi et eget passord for hvert dokument.

7. Skriv inn **Brukernavn** og **Jobbnavn** i tekstfeltet, hvis nødvendig.
8. Klikk på **OK** for å lukke **Innstillinger for sikker utskrift**-vinduet.
9. Klikk på **OK**.
10. Fullfør utskriftsoperasjonen din.
11. På maskinens kontrollpanel, trykk på **Menu (Meny)**.
12. Trykk på ▲ eller ▼ for å vise [Sikker utskrift]-alternativet, og trykk deretter på **OK**.
13. Trykk på ▲ eller ▼ for å vise brukernavnet ditt og trykk deretter på **OK**.
LCD-skjermen viser listen over sikrede jobber for navnet ditt.
14. Trykk på ▲ eller ▼ for å vise utskriftsjobben, og trykk deretter på **OK**.
15. Skriv inn det firesifrede passordet ditt, og trykk deretter på **OK**.
16. Trykk på ▲ eller ▼ for å vise [Skriv ut]-alternativet og trykk deretter på **OK**.
17. Trykk på ▲ eller ▼ for å angi antall kopier du ønsker.
18. Trykk på **OK**.
Maskinen skriver ut dataen.

Når de sikre dataene har blitt skrevet ut, fjernes de fra maskinens minne.

DCP-L3550CDW/MFC-L3710CW/MFC-L3730CDN/MFC-L3750CDW/MFC-L3770CDW

1. Velg utskriftskommandoen i programmet ditt.
2. Velg **Brother XXX-XXXX** (hvor XXXX er navnet på modellen din), og klikk deretter på utskriftsegenskapene eller preferanseknappen.
Skriverdriver-vinduet vises.
3. Klikk på **Avansert**-kategorien.
4. Klikk på **Innstillinger**-knappen i **Sikker utskrift**-feltet.
5. Velg **Sikker utskrift**-avmerkingsboksen.
6. Skriv inn ditt firesifrede passord i **Passord** feltet.



Du må angi et eget passord for hvert dokument.

7. Skriv inn **Brukernavn** og **Jobbnavn** i tekstfeltet, hvis nødvendig.
8. Klikk på **OK** for å lukke **Innstillinger for sikker utskrift**-vinduet.
9. Klikk på **OK**.
10. Fullfør utskriftsoperasjonen din.
11. På maskinens kontrollpanel, sveip til venstre eller høyre eller trykk på ◀ eller ▶ for å vise [Sikker utskrift]-alternativet, og trykk deretter på [Sikker utskrift].
12. Sveip opp eller ned eller trykk på ▲ eller ▼ for å vise brukernavn, og trykk deretter på brukernavnet ditt. LCD-skjermen viser listen over sikrede jobber for navnet ditt.
13. Sveip opp eller ned eller trykk på ▲ eller ▼ for å vise utskriftsjobben, og trykk deretter på den.
14. Skriv inn det firesifrede passordet, og trykk deretter på [OK].
15. Angi antall kopier du ønsker.
16. Trykk på [Start].
Maskinen skriver ut dataen.

Når de sikre dataene har blitt skrevet ut, fjernes de fra maskinens minne.



Beslektet informasjon

- [Skrive ut fra datamaskinen \(Windows\)](#)

Endre standardinnstillingene for utskrift (Windows)

Når du endrer utskriftsinnstillingene i et program, gjelder endringene kun for dokumenter som skrives ut med dette programmet. Vil du endre utskriftsinnstillinger for alle Windows-programmer, må du konfigurere egenskapene for skriverdriveren.

1. Gjør ett av følgende:

- For Windows Server 2008

Klikk på  (**Start**) > **Kontrollpanel** > **Maskinvare og lyd** > **Skrivere**.

- For Windows 7 og Windows Server 2008 R2

Klikk på  (**Start**) > **Enheter og skrivere**.

- For Windows 8

Flytt musen til nedre høyre hjørne på skrivebordet. Klikk på **Innstillinger** og deretter på **Kontrollpanel** når menylinjen vises. I **Maskinvare og lyd**-gruppen skal du klikke på **Vis enheter og skrivere**.

- For Windows 10 og Windows Server 2016

Klikk på  > **Windows Systemverktøy** > **Kontrollpanel**. I **Maskinvare og lyd**-gruppen, klikker du **Vis enheter og skrivere**.

- For Windows Server 2012

Flytt musen til nedre høyre hjørne på skrivebordet. Klikk på **Innstillinger** og deretter på **Kontrollpanel** når menylinjen vises. I **Maskinvare**-gruppen skal du klikke på **Vis enheter og skrivere**.

- For Windows Server 2012 R2

Klikk på **Kontrollpanel** fra **Start**-skjermen. I **Maskinvare**-gruppen, klikker du **Vis enheter og skrivere**.

2. Høyreklikk på **Brother XXX-XXXX**-ikonet (hvor XXXX er modellnavnet ditt), og velg deretter **Skriveregenskaper**. Hvis alternativene for skriverdriver vises, velger du skriverdriveren.

3. Klikk på **Generelt**-kategorien og velg deretter **Utskriftsinnstillinger**- eller **Innstillinger**-knappen. Skriverdriver-dialogboksen vises.



- For å konfigurere skuffinnstillingene, klikk på **Enhetsinnstillinger**-fanen (Bare tilgjengelig for enkelte modeller).
- Klikk på **Porter**-kategorien for å endre skriverporten.

4. Velg utskriftsinnstillingene du ønsker å bruke som standard for alle dine Windows-programmer.

5. Klikk på **OK**.

6. Lukk dialogboksen med skriverregenskaper.



Beslektet informasjon

- [Skrive ut fra datamaskinen \(Windows\)](#)

Skrive ut et dokument med BR-Script3-skriverdriveren (PostScript® 3™-språkemulering) (Windows)

BR-Script3-skriverdriveren lar deg skrive ut PostScript®-data på en tydeligere måte.

For å installere PS-driveren (BR-Script3 skriverdriver) må du starte Brother-installasjonsdisken, velge **Egendefinert** i delen Velg maskin, og deretter velge avkrysningsboksen **PS-driver**.

1. Velg utskriftskommandoen i programmet ditt.
2. Velg **Brother XXX-XXXX BR-Script3** (hvor XXXX er navnet på modellen din), og klikk deretter på utskriftsegenskapene eller preferanseknappen.

Skriverdriver-vinduet vises.

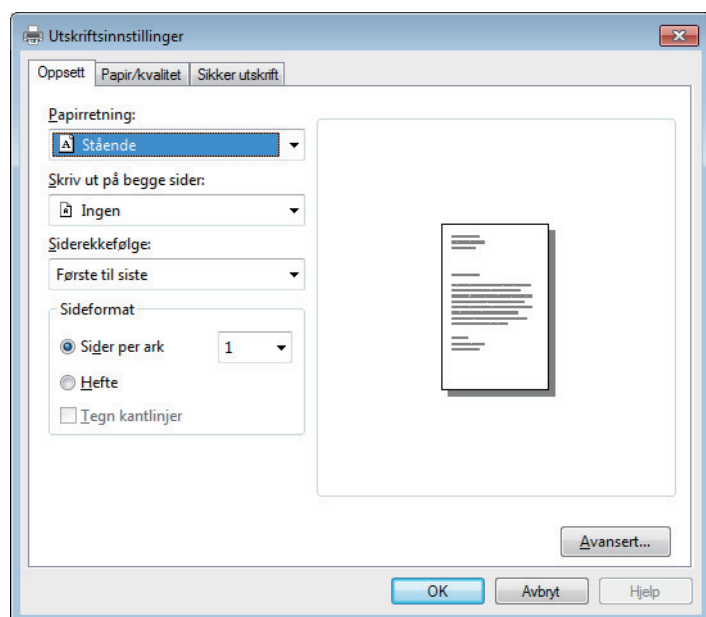

3. Klikk på **Oppsett**, **Papir/kvalitet** eller **Sikker utskrift**-fanen for å endre grunnleggende utskriftsinnstillinger. (Bare tilgjengelig for enkelte modeller)
Klikk på **Oppsett**- eller **Papir/kvalitet**-fanen, og klikk deretter på **Avansert...**-knappen for å endre avanserte utskriftsinnstillinger.
4. Klikk på **OK**.
5. Fullfør utskriftsoperasjonen din.



Beslektet informasjon

- [Skrive ut fra datamaskinen \(Windows\)](#)

Overvåk maskinens status fra datamaskinen (Windows)

Status Monitor-verktøyet er et konfigurerbart programvareverktøy som brukes til å overvåke statusen til én eller flere verktøy, slik at du øyeblikkelig får varsel om feil.

- Gjør ett av følgende:

- Dobbelklikk -ikonet i oppgavelinjen.

- (Windows 7)



Klikk på  (**Start**) > **Alle programmer** > **Brother** > **Brother Utilities**.

Klikk på rullegardinmenyen og velg modellnavnet (hvis det ikke allerede er valgt). Klikk på **Verktøy** i den venstre navigasjonslinjen og klikk deretter på **Status Monitor**.

- (Windows 8)

Klikk på  (**Brother Utilities**), deretter på rullegardinmenyen og velg modellnavnet (hvis det ikke allerede er valgt). Klikk på **Verktøy** i den venstre navigasjonslinjen og klikk deretter på **Status Monitor**.

- (Windows 8.1)

Flytt musen til nedre venstre hjørne i **Start**-skjermen og klikk på  (hvis du bruker en berøringsbasert enhet, sveiper du opp fra bunnen på **Start**-skjermen for å vise **Apps**-skjermen). Når **Apps**-skjermen vises, trykk eller klikk  (**Brother Utilities**) og klikk deretter på rullegardinlisten og velg modellnavnet (hvis det ikke allerede er valgt). Klikk på **Verktøy** i den venstre navigasjonslinjen og klikk deretter på **Status Monitor**.

- (Windows 10)

Klikk på  > **Brother** > **Brother Utilities**.

Klikk på rullegardinmenyen og velg modellnavnet (hvis det ikke allerede er valgt). Klikk på **Verktøy** i den venstre navigasjonslinjen og klikk deretter på **Status Monitor**.

Feilsøking

Klikk på **Feilsøking**-knappen for tilgang til websiden for feilsøking.

Trenger du rekvisita?

Klikk på **Trenger du rekvisita?**-knappen for mer informasjon om ekte Brother-rekvisita.



Beslektet informasjon

- [Skrive ut fra datamaskinen \(Windows\)](#)

Relaterte temaer:

- [Utskriftsproblemer](#)
- [Kalibrer farge for utdata](#)

Skrive ut fra datamaskinen (Mac)

- [Skrive ut et dokument \(Mac\)](#)
- [Utskriftsalternativer \(Mac\)](#)
- [Sikker utskrift \(Mac\)](#)
- [Skrive ut et dokument med BR-Script3-skriverdriveren \(PostScript® 3™-språkemulering\) \(Mac\)](#)
- [Overvåk maskinens status fra datamaskinen \(Mac\)](#)

Skrive ut et dokument (Mac)

1. Sørg for at du har matet inn riktig papirstørrelse i papirmagasinet.
2. Fra et program som Apple TextEdit, klikk på **Arkiv**-menyen, og velg deretter **Skriv ut**.
3. Velg **Brother XXX-XXXX** (der XXXX er modellnavnet på din maskin).
4. Skriv inn antall kopier du ønsker i **Antall**-feltet.
5. Klikk på **Papirstørrelse**-hurtigmenyen, og velg deretter papirstørrelsen din.
6. Velg **Retning**-alternativet som passer måten du vil skrive ut dokumentet.
7. Klikk på hurtigmenyen for programmet, og velg deretter **Skriv ut innstillinger**.
Skriv ut innstillinger-alternativene vises.
8. Klikk på **Medietype**-hurtigmenyen, og velg deretter type papir du bruker.
9. Endre om nødvendig de andre skriverinnstillingene også.
10. Klikk på **Skriv ut**.



Beslektet informasjon

- [Skrive ut fra datamaskinen \(Mac\)](#)

Relaterte temaer:

- [Utskriftsalternativer \(Mac\)](#)



Utskriftsalternativer (Mac)

Sideoppsett

Innstillinger: Sideegenskaper

Formater for: XXX-XXXX
Brother XXX-XXXX CUPS

Papirstørrelse: A4
210 x 297 mm

Retning:  

Skalering: 100 %

?

Avbryt OK

1. Papirstørrelse

Velg størrelsen på papiret du skal bruke. Du kan enten velge vanlige papirstørrelser eller du kan opprette en egendefinert papirstørrelse.

2. Retning

Velg retning (stående eller liggende) på utskriften.

Hvis programmet inneholder en lignende innstilling, anbefaler vi at du angir retningen ved hjelp av programmet.

3. Skalering

Skriv inn en verdi i feltet for å forstørre eller forminske sidene i dokumentet slik at de passer til valgt papirstørrelse.

Layout

Skriver: XXX-XXXX

Forhåndsinnstillinger: Standardinnstillinger

Antall: 1 Tosidig

Sider: Alle
 Fra 1 til 1

Papirstørrelse: A4 210 x 297 mm

Retning:

Layout

Sider per ark: 1

Layoutretning:

Ramme: Ingen

Tosidig: Av

Snu sideretningen
 Vend horisontalt

? PDF Skjul detaljer Avbryt Skriv ut

1. Sider per ark

Velg antall sider som skal skrives ut på ett enkelt papirark.

2. Layoutretning

Velg siderekkefølgen når du skriver ut flere sider på ett enkelt papirark.

3. Ramme

Velg typen kantlinjer som skal brukes når du skriver ut flere sider på ett enkelt papirark.

4. Tosidig (Bare tilgjengelig for enkelte modeller)

Velg om det skal skrives ut på begge sider av papiret.

5. Snu sideretningen

Velg dette alternativet hvis du vil rotere det utskrevne bildet 180 grader.

6. Vend horisontalt

Velg dette alternativet hvis du vil speilvende det utskrevne bildet vannrett fra venstre mot høyre.

Papirhåndtering

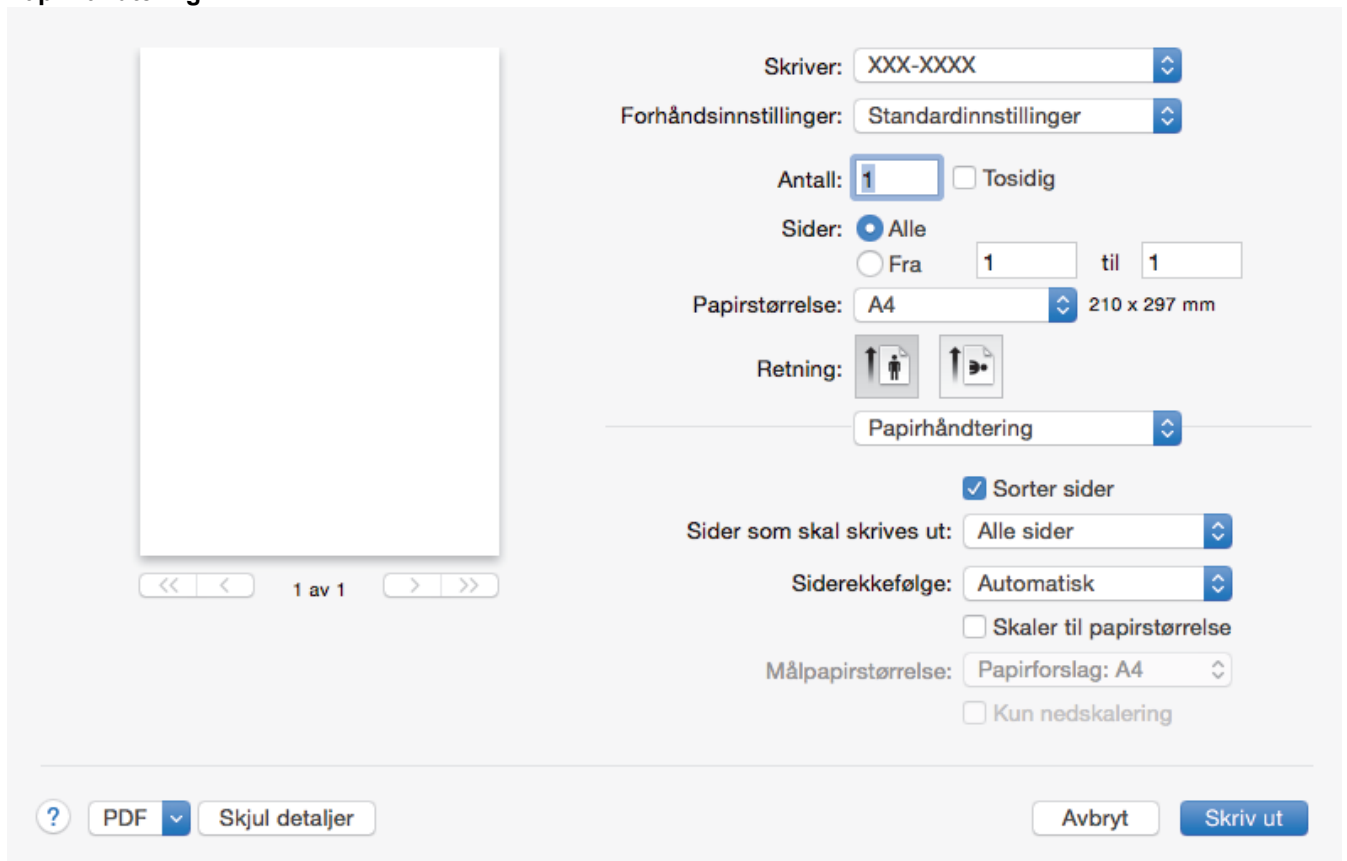



Skriver: XXX-XXXX

Forhåndsinnstillinger: Standardinnstillinger

Antall: 1 Tosidig

Sider: Alle
 Fra 1 til 1

Papirstørrelse: A4 210 x 297 mm

Retning:  

Papirhåndtering

Sorter sider

Sider som skal skrives ut: Alle sider

Siderekkefølge: Automatisk

Skaler til papirstørrelse

Målpapirstørrelse: Papirforslag: A4

Kun nedskalering

? PDF Skjul detaljer Avbryt Skriv ut

1. Sorter sider

Velg dette alternativet for å skrive ut sett med flersidige dokumenter i den opprinnelige siderekkefølgen. Når dette alternativet er valgt, blir det skrevet ut én fullstendig kopi av dokumentet, og deretter blir det skrevet ut på nytt i henhold til antallet kopier du velger. Hvis dette alternativet ikke er valgt, blir hver side skrevet ut i henhold til antallet kopier du valgte, før neste side av dokumentet skrives ut.

2. Sider som skal skrives ut

Velg hvilke sider du vil skrive ut (partallssider eller oddetalssider).

3. Siderekkefølge

Velg siderekkefølgen.

4. Skaler til papirstørrelse

Velg dette alternativet hvis du vil forstørre eller forminske sidene i dokumentet slik at de passer til valgt papirstørrelse.

5. Målpapirstørrelse

Velg papirstørrelsen det skal skrives ut på.

6. Kun nedskalering

Velg dette alternativet hvis du vil forminske sidene i dokumentet når de er for store for valgt papirstørrelse. Hvis dette alternativet er valgt og dokumentet er formatert for en papirstørrelse som er mindre enn papirstørrelsen du bruker, skrives dokumentet ut i dets originalstørrelse.

Skriv ut innstillinger

Skriver: XXX-XXXX

Forhåndsinnstillinger: Standardinnstillinger

Antall: 1 Tosidig

Sider: Alle
 Fra 1 til 1

Papirstørrelse: A4 210 x 297 mm

Retning: Portrait Landscape

Skriv ut innstillinger

Medietype: Vanlig papir

Utskriftskvalitet: Fin

Farge / mono: Automatisk

Papirkilde: Automatisk valg

► Avansert

? PDF Skjul detaljer Avbryt Skriv ut

1. Medietype

Velg medietypen du vil bruke. For å oppnå best utskriftsresultat justerer maskinen automatisk utskriftsinnstillingene i henhold til valgt medietype.

2. Utskriftskvalitet

Velg utskriftsoppløsningen du vil ha. Utskriftskvalitet og hastighet henger sammen, og derfor er det slik at jo høyere kvalitet, desto lengre tid tar det å skrive ut dokumentet.

3. Farge / mono

Velg farge-/monoinnstillingene du vil bruke.

MERK

- Maskinens fargesensor er veldig sensitiv og kan oppfatte falmet svart tekst eller en off-white bakgrunn som farge. Hvis du vet at dokumentet er svart og hvitt og du ønsker å spare fargetoner, velger du **Mono**-modusen.
- Hvis toner med cyan, magenta eller gul farge når slutten av levetiden under utskrift av et fargedokument, kan ikke utskriftsjobben fullføres. Avbryt utskriftsjobben og start utskriften på nytt i **Mono**-modus, så lenge du har svart toner tilgjengelig.

4. Papirkilde

Velg en papirkildeinnstilling ut fra utskriftsforholdene eller formålet ditt.

5. Avansert

Tonersparemodus

Velg denne funksjonen for å bevare toner ved å bruke mindre toner til å skrive ut dokumenter. Utskriftene ser lysere ut, men de kan fremdeles leses.

Forbedre utskrift

Velg dette alternativet for å redusere mengden papir som krølles og forbedre tonerfikseringen.

Stille modus

Velg dette alternativet for å redusere utskriftsstøy.

Andre utskriftsalternativer

Hopp over tom side

Velg dette alternativet for å la skriverdriveren automatisk oppdage tomme sider og hoppe over dem under utskrift.

Fargeinnstillinger

Skriver: XXX-XXXX

Forhåndsinnstillinger: Standardinnstillinger

Antall: 1 Tosidig

Sider: Alle
 Fra 1 til 1

Papirstørrelse: A4 210 x 297 mm

Retning:

Fargeinnstillinger

Fargemodus: Normal
 Livaktig
 Ingen

▼ Avanserte fargeinnstillinger

Lysstyrke	0	<input type="range"/>
Kontrast	0	<input type="range"/>
Rød	0	<input type="range"/>
Grønn	0	<input type="range"/>
Blå	0	<input type="range"/>
Metningsgrad	0	<input type="range"/>

Forbedre gråtoner
 Forbedre svart utskrift

? PDF Skjul detaljer Avbryt Skriv ut

1. Fargemodus

Velg fargemodusen du vil bruke.

2. Avanserte fargeinnstillinger

Klikk på utvidelsesknappen for å velge funksjonen for fargeforbedring. Denne funksjonen analyserer bildet for å forbedre skarphet, hvitbalanse og fargetetthet. Prosessen kan ta noen minutter, avhengig av størrelsen på bildet og spesifikasjonene på datamaskinen.

Sikker utskrift

Skriver: XXX-XXXX

Forhåndsinnstillinger: Standardinnstillinger

Antall: 1 Tosidig

Sider: Alle Fra 1 til 1

Papirstørrelse: A4 210 x 297 mm

Retning:

Sikker utskrift

Sikker utskrift

Brukernavn :

Jobbnavn :

Passord :

? PDF Skjul detaljer Avbryt Skriv ut

1. Sikker utskrift (Bare tilgjengelig for enkelte modeller)

Denne funksjonen sikrer at konfidensielle eller sensitive dokumenter ikke skrives ut før du skriver inn et passord på maskinens kontrollpanel.

✓ Beslektet informasjon

- Skrive ut fra datamaskinen (Mac)

Relaterte temaer:

- Skrive ut et dokument (Mac)

Sikker utskrift (Mac)

Bruk Sikker utskrift for å forsikre at konfidensielle eller sensitive dokumenter ikke skrives ut før du angir et passord på maskinens kontrollpanel.

- Sikker data slettes fra maskinen når du slår av maskinen.

>> [DCP-L3510CDW/DCP-L3517CDW](#)

>> [DCP-L3550CDW/MFC-L3710CW/MFC-L3730CDN/MFC-L3750CDW/MFC-L3770CDW](#)

DCP-L3510CDW/DCP-L3517CDW

1. Fra et program som Apple TextEdit, klikk på **Arkiv**-menyen, og velg deretter **Skriv ut**.
2. Velg **Brother XXX-XXXX** (der XXXX er modellnavnet på din maskin).
3. Klikk på programmets hurtigmeny, og velg deretter **Sikker utskrift**-alternativet. **Sikker utskrift**-alternativene vises.
4. Velg **Sikker utskrift**-avmerkingsboksen.
5. Skriv inn brukernavnet, jobbnavnet og et firesifret passord.
6. Klikk på **Skriv ut**.
7. På maskinens kontrollpanel, trykk på **Menu (Meny)**.
8. Trykk på ▲ eller ▼ for å vise [Sikker utskrift]-alternativet, og trykk deretter på **OK**.
9. Trykk på ▲ eller ▼ for å vise brukernavnet ditt og trykk deretter på **OK**.
LCD-skjermen viser listen over sikrede jobber for navnet ditt.
10. Trykk på ▲ eller ▼ for å vise utskriftsjobben, og trykk deretter på **OK**.
11. Skriv inn det firesifrede passordet ditt, og trykk deretter på **OK**.
12. Trykk på ▲ eller ▼ for å vise [Skriv ut]-alternativet og trykk deretter på **OK**.
13. Trykk på ▲ eller ▼ for å angi antall kopier du ønsker.
14. Trykk på **OK**.
Maskinen skriver ut dataen.

Når de sikre dataene har blitt skrevet ut, fjernes de fra maskinens minne.

DCP-L3550CDW/MFC-L3710CW/MFC-L3730CDN/MFC-L3750CDW/MFC-L3770CDW

1. Fra et program som Apple TextEdit, klikk på **Arkiv**-menyen, og velg deretter **Skriv ut**.
2. Velg **Brother XXX-XXXX** (der XXXX er modellnavnet på din maskin).
3. Klikk på programmets hurtigmeny, og velg deretter **Sikker utskrift**-alternativet. **Sikker utskrift**-alternativene vises.
4. Velg **Sikker utskrift**-avmerkingsboksen.
5. Skriv inn brukernavnet, jobbnavnet og et firesifret passord.
6. Klikk på **Skriv ut**.
7. På maskinens kontrollpanel, sveip til venstre eller høyre eller trykk på ◀ eller ▶ for å vise [Sikker utskrift]-alternativet, og trykk deretter på [Sikker utskrift].
8. Sveip opp eller ned eller trykk på ▲ eller ▼ for å vise brukernavn, og trykk deretter på brukernavnet ditt.
LCD-skjermen viser listen over sikrede jobber for navnet ditt.
9. Sveip opp eller ned eller trykk på ▲ eller ▼ for å vise utskriftsjobben, og trykk deretter på den.
10. Skriv inn det firesifrede passordet, og trykk deretter på [OK].
11. Angi antall kopier du ønsker.
12. Trykk på [Start].

Når de sikre dataene har blitt skrevet ut, fjernes de fra maskinens minne.



Beslektet informasjon

- Skrive ut fra datamaskinen (Mac)
-

Skrive ut et dokument med BR-Script3-skriverdriveren (PostScript® 3™ -språkemulering) (Mac)

BR-Script3-skriverdriveren lar deg skrive ut PostScript®-data på en tydeligere måte.

- Gå til modellens **Nedlastinger**-side på Brother Solutions Center på support.brother.com for å laste ned PS-driveren (BR-Script3-skriverdriver).
- Sørg for at du har lagt til BR-Script3-skriverdriveren fra **Skrivere og skannere** på listen **Systemvalg** på Mac-datamaskinen.

1. Sørg for at du har matet inn riktig papirstørrelse i papirmagasinet.
2. Fra et program som Apple TextEdit, klikk på **Arkiv**-menyen, og velg deretter **Skriv ut**.
3. Velg din maskin.
4. Skriv inn antall kopier du ønsker i **Antall**-feltet.
5. Klikk på **Papirstørrelse**-hurtigmenyen, og velg deretter papirstørrelsen din.
6. Velg **Retning**-alternativet som passer måten du vil skrive ut dokumentet.
7. Klikk på hurtigmenyen utskriftsalternativer, og klikk deretter **Skriverfunksjoner**.
Skriverfunksjoner-alternativene vises.
8. Klikk på **Utskriftskvalitet**-hurtigmenyen, og velg deretter utskriftskvaliteten.
9. Klikk på **Medietype**-hurtigmenyen, og velg deretter type papir du bruker.
10. Velg **Automatisk**-, **Farge**- eller **Mono**-alternativet for **Farge / Mono**-utskriftsinnstillingen.
11. Endre om nødvendig de andre skriverinnstillingene også.
12. Klikk på **Skriv ut**.



Beslektet informasjon

- [Skrive ut fra datamaskinen \(Mac\)](#)

Overvåk maskinens status fra datamaskinen (Mac)

Status Monitor er et konfigurerbart programvareverktøy for å overvåke statusen til én enhet, slik at du kan få umiddelbar varsling om feilmeldinger, for eksempel at det er tomt for papir eller papirstopp, ved forhåndsinnstilte oppdateringsintervaller. Du kan også gå til Internett-basert styring.

1. Klikk på **Systemvalg**-menyen, velg **Skrivere og skannere**, og velg deretter maskinen.
2. Klikk på **Valg og forbruksmateriell**-knappen.
3. Klikk på **Verktøy**-kategorien og klikk deretter på **Åpne Skriververktøy**-knappen.

Status Monitor starter.

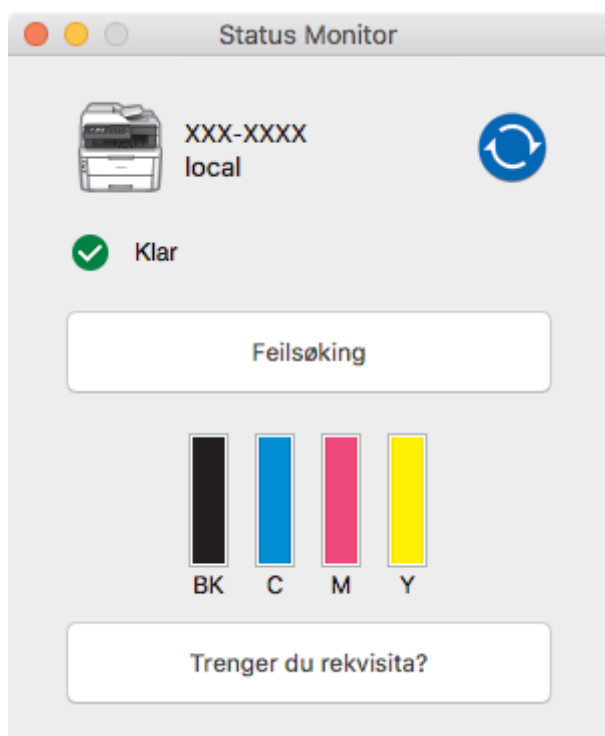

Feilsøking

Klikk på **Feilsøking**-knappen for å få tilgang til feilsøkingsnettsiden.

Trenger du rekvisita?

Klikk **Trenger du rekvisita?**-knappen hvis du ønsker mer informasjon om Brothers originalrekvisita.

Oppdatere maskinens status

For å se den siste maskinstatusen mens **Status Monitor**-vinduet er åpent, klikker du på -ikonet. Du kan stille inn intervallet som programvaren oppdaterer maskinstatusinformasjonen etter. Klikk på **Brother Status Monitor** i menylinjen, og velg deretter **Innstillinger**.

Internett-basert styring (kun nettverkstilkobling)

Få tilgang til Internett-basert styring ved å klikke på maskinens ikon på **Status Monitor**-skjermen. Du kan bruke en vanlig nettleser til å administrere maskinen ved hjelp av HTTP (Hyper Text Transfer Protocol).

✓ Beslektet informasjon

- [Skrive ut fra datamaskinen \(Mac\)](#)

Relaterte temaer:

- [Utskriftsproblemer](#)
- [Kalibrer farge for utdata](#)

Avbryte en utskriftsjobb

>> [DCP-L3510CDW/DCP-L3517CDW](#)

>> [DCP-L3550CDW/MFC-L3710CW/MFC-L3730CDN/MFC-L3750CDW/MFC-L3770CDW](#)

DCP-L3510CDW/DCP-L3517CDW

1. Trykk på **Stop/Exit (Stopp/avslutt)**.



For å avbryte flere utskriftsjobber, trykk og hold **Stop/Exit (Stopp/avslutt)** i fire sekunder.

DCP-L3550CDW/MFC-L3710CW/MFC-L3730CDN/MFC-L3750CDW/MFC-L3770CDW

1. Trykk på .



For å avbryte flere utskriftsjobber, trykk og hold  i omtrent fire sekunder.

Beslektet informasjon

- [Skriv ut](#)

Relaterte temaer:

- [Utskriftsproblemer](#)

Testutskrift

Hvis det er problemer med utskriftskvaliteten, følger du disse instruksjonene for å gjøre en testutskrift:



>> [DCP-L3510CDW/DCP-L3517CDW](#)

>> [DCP-L3550CDW/MFC-L3710CW/MFC-L3730CDN/MFC-L3750CDW/MFC-L3770CDW](#)

DCP-L3510CDW/DCP-L3517CDW

1. Trykk på **Menu (Meny)**.
2. Trykk på ▲ eller ▼ for å vise [Skriver]-alternativet og trykk deretter på **OK**.
3. (For modeller som støtter skriveremulering)
Trykk på ▲ eller ▼ for å vise [Utskriftsalt.]-alternativet og trykk deretter på **OK**.
4. Trykk på ▲ eller ▼ for å vise [Testutskrift]-alternativet og trykk deretter på **OK**.
5. Trykk på **Mono Start (Start mono)** eller **Colour Start (Start farger)**.
Maskinen skriver ut en testside.
6. Trykk på **Stop/Exit (Stopp/avslutt)**.

DCP-L3550CDW/MFC-L3710CW/MFC-L3730CDN/MFC-L3750CDW/MFC-L3770CDW

1. Trykk på  [Innstillinger] > [Alle innst.] > [Skriver] > [Utskriftsalt.] > [Testutskrift].
2. Trykk på [Ja].
3. Trykk på .

✓ Beslektet informasjon

- [Skriv ut](#)

Relaterte temaer:

- [Forbedre utskriftskvaliteten](#)

Skann

- Skanne med skanneknappen på Brother-maskinen
- Skanne fra datamaskinen (Windows)
- Skanne fra datamaskinen (Mac)
- Konfigurere skanneinnstillinger via Internett-basert styring

Skanne med skanneknappen på Brother-maskinen

- [Skanne bilder og grafikk](#)
- [Lagre skannet data til en mappe som en PDF-fil](#)
- [Lagre skannet data til en USB Flash-stasjon](#)
- [Skann til en redigerbar tekstfil \(OCR\)](#)
- [Skanne til e-postvedlegg](#)
- [Skann til FTP](#)
- [Skann til nettverk \(Windows\)](#)
- [Skanne til SharePoint](#)
- [Webtjenester for skanning på nettverket ditt \(Windows 7, Windows 8 og Windows 10\)](#)
- [Endre innstillinger for Skanne-knappen fra ControlCenter4 \(Windows\)](#)
- [Endre innstillinger for Skanne-knappen fra Brother iPrint&Scan \(Mac\)](#)
- [Konfigurer sertifikat for Signed PDF](#)
- [Deaktiver skanning fra datamaskinen](#)

Skanne bilder og grafikk

Send skannede bilder eller grafikk direkte til datamaskinen din.

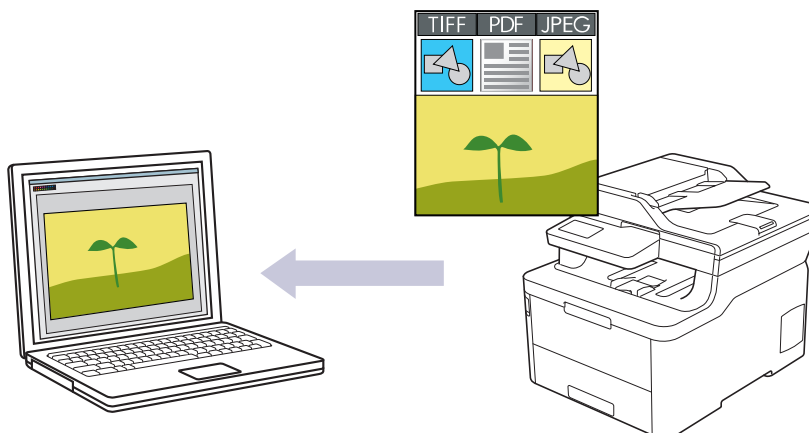



Bruk skanneknappen på maskinen for å gjøre midlertidige endringer i skanneinnstillingene. Hvis du vil gjøre permanente endringer, kan du bruke ControlCenter4- (Windows) eller Brother iPrint&Scan-programvaren (Mac).

>> [DCP-L3510CDW/DCP-L3517CDW](#)

>> [DCP-L3550CDW/MFC-L3710CW/MFC-L3730CDN/MFC-L3750CDW/MFC-L3770CDW](#)

DCP-L3510CDW/DCP-L3517CDW

1. Legg i dokumentet ditt.
2. Trykk på  (**Scan (Skann)**).
3. Trykk på ▲ eller ▼ for å vise [til PC]-alternativet og trykk deretter på **OK**.
4. Trykk på ▲ eller ▼ for å vise [Bilde]-alternativet og trykk deretter på **OK**.
5. Hvis maskinen er koblet til over nettverket, trykk på ▲ eller ▼ for å velge måldatamaskin.
6. Trykk på **OK**.

 Hvis LCD-skjermen ber deg angi en PIN-kode, taster du inn den firesifrede PIN-koden for måldatamaskinen på LCD-skjermen, og deretter trykker du på **OK**.

7. Gjør ett av følgende:
 - Hvis du vil endre skanneinnstillingene for dette dokumentet, trykker du på **Options (Alternativer)** eller **Copy/Scan Options (Kopi-/skannealternativer)**. Deretter går du til neste trinn.
 - Vil du bruke standard skanneinnstillinger, trykker du på **Mono Start (Start mono)** eller **Colour Start (Start farger)**.

Maskinen starter skanningen. Hvis du bruker maskinens skannerglassplate, følger du anvisningene på LCD-skjermen for å fullføre skannejobben.

 • Vil du endre skanneinnstillingene, må Brothers ControlCenter-programvare være installert på en datamaskin som er koblet til maskinen.

8. Maskinen vil be deg angi skanneinnstillingene nedenfor. Trykk på ▲ eller ▼ for å velge alternativet du vil ha, og trykk deretter på **OK** for å gå videre til neste skanneinnstilling.
 - [Skannetype]
 - [Oppløsning]
 - [Filtype]
 - [Dokumentstr.]

- [Aut. forsk.oppr.] (tilgjengelig for enkelte modeller)
- [Fjern bkg.farge]
(kun tilgjengelig for [Farge]- og [Grå]-alternativene).

9. Trykk på **Mono Start (Start mono)** eller **Colour Start (Start farger)**.

Maskinen starter skanningen. Hvis du bruker maskinens skannerglassplate, følger du instruksjonene på LCD-skjermen for å fullføre skannejobben.

DCP-L3550CDW/MFC-L3710CW/MFC-L3730CDN/MFC-L3750CDW/MFC-L3770CDW

1. Legg i dokumentet ditt.
2. Trykk på [Skann] > [til PC] > [til bilde].
3. Hvis maskinen er koblet til over nettverket, velger du navnet på datamaskinen som du vil sende data til.



Hvis LCD-skjermen ber deg om å angi en PIN-kode for datamaskinen, angir du den firesifrede PIN-koden på LCD-skjermen og deretter trykker du på [OK].

4. Gjør ett av følgende:

- For å endre skanneinnstillingene, trykker du på [Alternativer], og går deretter til neste trinn.
- For å bruke standardinnstillingene, trykker du på [Start].

Maskinen starter skanningen. Hvis du bruker maskinens skannerglassplate, følger du instruksjonene på pekeskjermen for å fullføre skannejobben.



Hvis du vil endre skanneinnstillinger, må en datamaskin med Brothers ControlCenter-programvare være tilkoblet maskinen.

5. For å skanne begge sider av dokumentet (MFC-L3770CDW):

- Trykk på [Tosidig skanning], og velg deretter dokumenttypen.

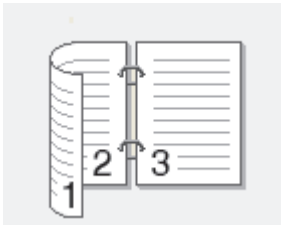
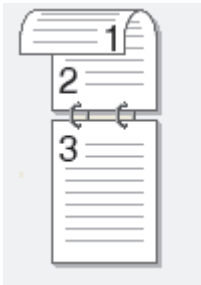
Alternativ	Beskrivelse
Tosidig skanning: Langside	
Tosidig skanning: Kortsidde	

6. Velg skanneinnstillingene som du vil endre:

- [Oppløsning]
- [Filtype]
- [Skannetype]
- [Dokumentstr.]
- [Skanneinnstill.]
- [Lyshet]
- [Kontrast]

(bare tilgjengelig for [Farge]- og [Grå]-alternativene)

- [Aut. forsk.oppr.]
- [Hopp over tom side]
- [Fjern bakgrunnsfarge]

(bare tilgjengelig for [Farge]- og [Grå]-alternativene)



- Hvis maskinen viser [OK]-knappen, trykker du på [OK].
 - For å lagre innstillingene som en snarvei, trykker du på [Lagre som en snarvei].
-

7. Trykk på [Start].

Maskinen starter skanningen. Hvis du bruker maskinens skannerglassplate, følger du instruksjonene på pekeskjermen for å fullføre skannejobben.



Beslektet informasjon

- [Skanne med skanneknappen på Brother-maskinen](#)

Relaterte temaer:

- [Endre innstillinger for Skanne-knappen fra ControlCenter4 \(Windows\)](#)
 - [Endre innstillinger for Skanne-knappen fra Brother iPrint&Scan \(Mac\)](#)
-

Lagre skannet data til en mappe som en PDF-fil

Skanne dokumenter og lagre dem til en mappe på datamaskinen som PDF-filer.

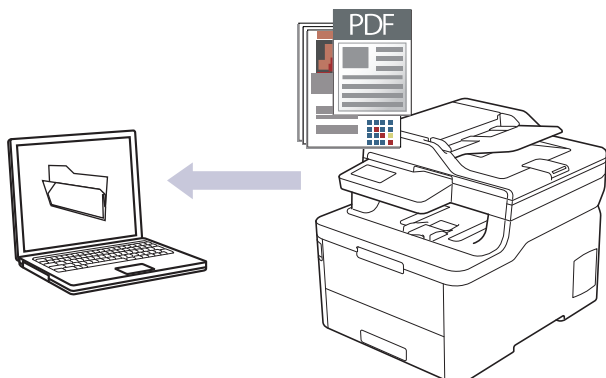

Bruk skanneknappen på maskinen for å gjøre midlertidige endringer i skanneinnstillingene. Hvis du vil gjøre permanente endringer, kan du bruke ControlCenter4- (Windows) eller Brother iPrint&Scan-programvaren (Mac).

>> [DCP-L3510CDW/DCP-L3517CDW](#)

>> [DCP-L3550CDW/MFC-L3710CW/MFC-L3730CDN/MFC-L3750CDW/MFC-L3770CDW](#)

DCP-L3510CDW/DCP-L3517CDW

1. Legg i dokumentet ditt.
2. Trykk på  (**Scan (Skann)**).
3. Trykk på ▲ eller ▼ for å vise [til PC]-alternativet og trykk deretter på **OK**.
4. Trykk på ▲ eller ▼ for å vise [Fil]-alternativet og trykk deretter på **OK**.
5. Hvis maskinen er koblet til over nettverket, trykk på ▲ eller ▼ for å velge måldatamaskin.
6. Trykk på **OK**.



Hvis LCD-skjermen ber deg angi en PIN-kode, taster du inn den firesifrede PIN-koden for måldatamaskinen på LCD-skjermen, og deretter trykker du på **OK**.

7. Gjør ett av følgende:
 - Hvis du vil endre skanneinnstillingene for dette dokumentet, trykker du på **Options (Alternativer)** eller **Copy/Scan Options (Kopi-/skannealternativer)**. Deretter går du til neste trinn.
 - Vil du bruke standard skanneinnstillinger, trykker du på **Mono Start (Start mono)** eller **Colour Start (Start farger)**.

Maskinen starter skanningen. Hvis du bruker maskinens skannerglassplate, følger du anvisningene på LCD-skjermen for å fullføre skannejobben.



- Vil du endre skanneinnstillingene, må Brothers ControlCenter-programvare være installert på en datamaskin som er koblet til maskinen.

8. Maskinen vil be deg angi skanneinnstillingene nedenfor. Trykk på ▲ eller ▼ for å velge alternativet du vil ha, og trykk deretter på **OK** for å gå videre til neste skanneinnstilling.
 - [Skannetype]
 - [Oppløsning]
 - [Filtype]
 - [Dokumentstr.]
 - [Aut. forsk.oppr.] (tilgjengelig for enkelte modeller)

- [Fjern bkg.farge]
(kun tilgjengelig for [Farge]- og [Grå]-alternativene).

9. Trykk på **Mono Start (Start mono)** eller **Colour Start (Start farger)**.

Maskinen starter skanningen. Hvis du bruker maskinens skannerglassplate, følger du instruksjonene på LCD-skjermen for å fullføre skannejobben.

DCP-L3550CDW/MFC-L3710CW/MFC-L3730CDN/MFC-L3750CDW/MFC-L3770CDW

1. Legg i dokumentet ditt.
2. Trykk på [Skann] > [til PC] > [til fil].
3. Hvis maskinen er koblet til over nettverket, velger du navnet på datamaskinen som du vil sende data til.



Hvis LCD-skjermen ber deg om å angi en PIN-kode for datamaskinen, angir du den firesifrede PIN-koden på LCD-skjermen og deretter trykker du på [OK].

4. Gjør ett av følgende:

- For å endre skanneinnstillingene, trykker du på [Alternativer], og går deretter til neste trinn.
- For å bruke standardinnstillingene, trykker du på [Start].

Maskinen starter skanningen. Hvis du bruker maskinens skannerglassplate, følger du instruksjonene på pekeskjermen for å fullføre skannejobben.



Hvis du vil endre skanneinnstillinger, må en datamaskin med Brothers ControlCenter-programvare være tilkoblet maskinen.

5. For å skanne begge sider av dokumentet (MFC-L3770CDW):

- Trykk på [Tosidig skanning], og velg deretter dokumenttypen.

Alternativ	Beskrivelse
Tosidig skanning: Langside	
Tosidig skanning: Kortsidde	

6. Velg skanneinnstillingene som du vil endre:

- [Oppløsning]
- [Filtype]
- [Skannetype]
- [Dokumentstr.]
- [Skanneinnstill.]
- [Lyshet]
- [Kontrast]

(bare tilgjengelig for [Farge]- og [Grå]-alternativene)

-
- [Aut. forsk.oppr.]
 - [Hopp over tom side]
 - [Fjern bakgrunnsfarge]
- (bare tilgjengelig for [Farge]- og [Grå]-alternativene)



-
- Hvis maskinen viser [OK]-knappen, trykker du på [OK].
 - For å lagre innstillingene som en snarvei, trykker du på [Lagre som en snarvei].
-

7. Trykk på [Start].

Maskinen starter skanningen. Hvis du bruker maskinens skannerglassplate, følger du instruksjonene på pekeskjermen for å fullføre skannejobben.



Beslektet informasjon

- [Skanne med skanneknappen på Brother-maskinen](#)

Relaterte temaer:

- [Endre innstillinger for Skanne-knappen fra ControlCenter4 \(Windows\)](#)
 - [Endre innstillinger for Skanne-knappen fra Brother iPrint&Scan \(Mac\)](#)
-

Lagre skannet data til en USB Flash-stasjon

Beslektede modeller : MFC-L3750CDW/MFC-L3770CDW

Skanne dokumenter direkte til en USB-flashstasjon.

1. Legg i dokumentet ditt.
2. Sett en USB-flashstasjon inn i maskinen din.
LCD-en endres automatisk.
3. Trykk på [Skann til USB].
4. Gjør ett av følgende:
 - For å endre innstillingene, trykk på [Alternativer] og velg deretter knappen som du vil endre. Følg anvisningene på maskinen.



- For å stille inn dine egne standardinnstillinger, etter at du har endret innstillingene, trykk på [Angi ny std.]-alternativet, og trykk deretter på [Ja].
 - For å gjenopprette fabrikkinnstillingene, trykk på [Fabrikkinnstilling] og trykk deretter på [Ja].
- Trykk [Start] for å starte skanningen uten å endre ytterligere innstillinger.
5. For å skanne begge sider av dokumentet (MFC-L3770CDW):
 - Trykk på [Tosidig skanning], og velg deretter dokumenttypen.

Alternativ	Beskrivelse
Tosidig skanning: Langside	
Tosidig skanning: Kortsidde	

6. Velg skanneinnstillingene som du vil endre:
 - [Oppløsning]
 - [Filtype]
 - [Skannetype]
 - [Dokumentstr.]
 - [Lyshet]
 - [Kontrast]
 - (bare tilgjengelig for [Farge]- og [Grå]-alternativene)
 - [Filnavn]
 - [Stil på filnavn]

-
- [Filstørrelse]
 - [Aut. forsk.oppr.]
 - [Hopp over tom side]
 - [Hopp over tom side-føls.]
 - [Fjern bakgrunnsfarge]
- (bare tilgjengelig for [Farge]- og [Grå]-alternativene)



-
- Hvis maskinen viser [OK]-knappen, trykker du på [OK].
 - For å lagre innstillingene som en snarvei, trykker du på [Lagre som en snarvei].
-

7. Trykk på [Start].

Maskinen starter skanningen. Hvis du bruker maskinens skannerglassplate, følger du instruksjonene på pekeskjermen for å fullføre skannejobben.

VIKTIG

LCD-skjermen viser en melding mens data leses. IKKE koble fra strømledningen eller fjern USB-flashstasjonen fra maskinen mens dataen leses av. Du kan miste dataene dine eller skade USB-flashstasjonen.



Beslektet informasjon

- Skanne med skanneknappen på Brother-maskinen
-

Skann til en redigerbar tekstfil (OCR)

Maskinen kan konvertere tegn i et skannet dokument til tekst ved hjelp av teknologien optisk tegngjenkjenning (OCR). Du kan redigere denne teksten med et tekstredigeringsprogram.

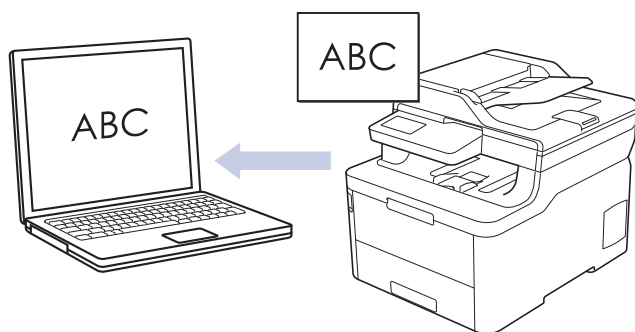

- Skann til OCR-funksjonen er tilgjengelig for enkelte språk.
- Bruk skanneknappen på maskinen for å gjøre midlertidige endringer i skanneinnstillingene. Hvis du vil gjøre permanente endringer, kan du bruke ControlCenter4- (Windows) eller Brother iPrint&Scan-programvaren (Mac).

>> [DCP-L3510CDW/DCP-L3517CDW](#)

>> [DCP-L3550CDW/MFC-L3710CW/MFC-L3730CDN/MFC-L3750CDW/MFC-L3770CDW](#)

DCP-L3510CDW/DCP-L3517CDW

1. Legg i dokumentet ditt.
2. Trykk på  (**Scan (Skann)**).
3. Trykk på ▲ eller ▼ for å vise [til PC]-alternativet og trykk deretter på **OK**.
4. Trykk på ▲ eller ▼ for å vise [OCR]-alternativet og trykk deretter på **OK**.
5. Hvis maskinen er koblet til over nettverket, trykk på ▲ eller ▼ for å velge måldatamaskin.
6. Trykk på **OK**.



Hvis LCD-skjermen ber deg angi en PIN-kode, taster du inn den firesifrede PIN-koden for måldatamaskinen på LCD-skjermen, og deretter trykker du på **OK**.

7. Gjør ett av følgende:
 - Hvis du vil endre skanneinnstillingene for dette dokumentet, trykker du på **Options (Alternativer)** eller **Copy/Scan Options (Kopi-/skannealternativer)**. Deretter går du til neste trinn.
 - Vil du bruke standard skanneinnstillinger, trykker du på **Mono Start (Start mono)** eller **Colour Start (Start farger)**.

Maskinen starter skanningen. Hvis du bruker maskinens skannerglassplate, følger du anvisningene på LCD-skjermen for å fullføre skannejobben.



Vil du endre skanneinnstillingene, må Brothers ControlCenter-programvare være installert på en datamaskin som er koblet til maskinen.

8. Maskinen vil be deg angi skanneinnstillingene nedenfor. Trykk på ▲ eller ▼ for å velge alternativet du vil ha, og trykk deretter på **OK** for å gå videre til neste skanneinnstilling.
 - [Skannetype]
 - [Oppløsning]
 - [Filtype]
 - [Dokumentstr.]
 - [Aut. forsk.oppr.] (tilgjengelig for enkelte modeller)

- [Fjern bkg.farge]
(kun tilgjengelig for [Farge]- og [Grå]-alternativene).

9. Trykk på **Mono Start (Start mono)** eller **Colour Start (Start farger)**.

Maskinen skanner dokumentet, konverterer det til redigerbar tekst, og sender det deretter til tekstbehandlingsprogrammet som er valgt som standard.

DCP-L3550CDW/MFC-L3710CW/MFC-L3730CDN/MFC-L3750CDW/MFC-L3770CDW

1. Legg i dokumentet ditt.
2. Trykk på [Skann] > [til PC] > [til OCR].
3. Hvis maskinen er koblet til over nettverket, velger du navnet på datamaskinen som du vil sende data til.



Hvis LCD-skjermen ber deg om å angi en PIN-kode for datamaskinen, angir du den firesifrede PIN-koden på LCD-skjermen og deretter trykker du på [OK].

4. Gjør ett av følgende:

- For å endre skanneinnstillingene, trykker du på [Alternativer], og går deretter til neste trinn.
- For å bruke standardinnstillingene, trykker du på [Start].

Maskinen starter skanningen. Hvis du bruker maskinens skannerglassplate, følger du instruksjonene på pekeskjermen for å fullføre skannejobben.



Hvis du vil endre skanneinnstillinger, må en datamaskin med Brothers ControlCenter-programvare være tilkoblet maskinen.

5. For å skanne begge sider av dokumentet (MFC-L3770CDW):

- Trykk på [Tosidig skanning], og velg deretter dokumenttypen.

Alternativ	Beskrivelse
Tosidig skanning: Langside	
Tosidig skanning: Kortsidde	

6. Velg skanneinnstillingene som du vil endre:

- [Oppløsning]
- [Filtype]
- [Skannetype]
- [Dokumentstr.]
- [Skanneinnstill.]
- [Lyshet]
- [Kontrast]

(bare tilgjengelig for [Farge]- og [Grå]-alternativene)

-
- [Aut. forsk.oppr.]
 - [Hopp over tom side]
 - [Fjern bakgrunnsfarge]
- (bare tilgjengelig for [Farge]- og [Grå]-alternativene)



-
- Hvis maskinen viser [OK]-knappen, trykker du på [OK].
 - For å lagre innstillingene som en snarvei, trykker du på [Lagre som en snarvei].
-

7. Trykk på [Start].

Maskinen starter skanningen. Hvis du bruker maskinens skannerglassplate, følger du instruksjonene på pekeskjermen for å fullføre skannejobben.



Beslektet informasjon

- [Skanne med skanneknappen på Brother-maskinen](#)

Relaterte temaer:

- [Endre innstillinger for Skanne-knappen fra ControlCenter4 \(Windows\)](#)
 - [Endre innstillinger for Skanne-knappen fra Brother iPrint&Scan \(Mac\)](#)
-

Skanne til e-postvedlegg

Send et skannet dokument som et e-postvedlegg.

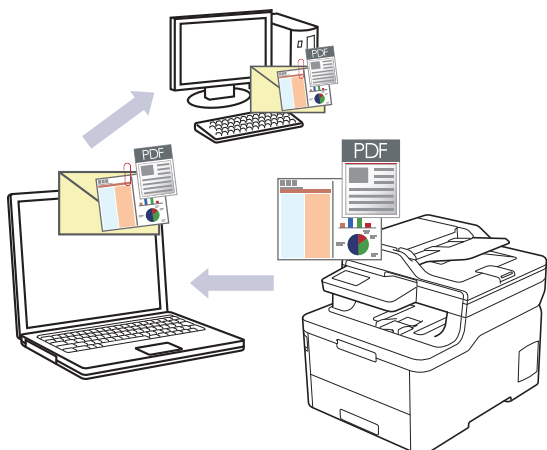

- Bruk skanneknappen på maskinen for å gjøre midlertidige endringer i skanneinnstillingene. Hvis du vil gjøre permanente endringer, kan du bruke ControlCenter4- (Windows) eller Brother iPrint&Scan-programvaren (Mac).
- Funksjonen Skann til e-post støtter ikke nettposttjenester. Bruk funksjonen Skann til bilde eller Skann til fil for å skanne et dokument eller bilde, og legg deretter ved den skannede filen i en e-postmelding.



Maskinen skanner til standard e-postprogram.

>> [DCP-L3510CDW/DCP-L3517CDW](#)

>> [DCP-L3550CDW/MFC-L3710CW/MFC-L3730CDN/MFC-L3750CDW/MFC-L3770CDW](#)

DCP-L3510CDW/DCP-L3517CDW

1. Legg i dokumentet ditt.
2. Trykk på  (**Scan (Skann)**).
3. Trykk på ▲ eller ▼ for å vise [til PC]-alternativet og trykk deretter på **OK**.
4. Trykk på ▲ eller ▼ for å vise [E-post]-alternativet og trykk deretter på **OK**.
5. Hvis maskinen er koblet til over nettverket, trykk på ▲ eller ▼ for å velge måldatamaskin.
6. Trykk på **OK**.



Hvis LCD-skjermen ber deg angi en PIN-kode, taster du inn den firesifrede PIN-koden for måldatamaskinen på LCD-skjermen, og deretter trykker du på **OK**.

7. Gjør ett av følgende:
 - Hvis du vil endre skanneinnstillingene for dette dokumentet, trykker du på **Options (Alternativer)** eller **Copy/Scan Options (Kopi-/skannealternativer)**. Deretter går du til neste trinn.
 - Vil du bruke standard skanneinnstillinger, trykker du på **Mono Start (Start mono)** eller **Colour Start (Start farger)**.

Maskinen starter skanningen. Hvis du bruker maskinens skannerglassplate, følger du anvisningene på LCD-skjermen for å fullføre skannejobben.



- Vil du endre skanneinnstillingene, må Brothers ControlCenter-programvare være installert på en datamaskin som er koblet til maskinen.

8. Maskinen vil be deg angi skanneinnstillingene nedenfor. Trykk på ▲ eller ▼ for å velge alternativet du vil ha, og trykk deretter på **OK** for å gå videre til neste skanneinnstilling.

- [Skannetype]
- [Oppløsning]
- [Filtype]
- [Dokumentstr.]
- [Aut. forsk.oppr.] (tilgjengelig for enkelte modeller)
- [Fjern bkg.farge]
(kun tilgjengelig for [Farge]- og [Grå]-alternativene).

9. Trykk på **Mono Start (Start mono)** eller **Colour Start (Start farger)**.

Maskinen skanner dokumentet og lagrer det som et filvedlegg. Den starter så e-postprogrammet ditt og åpner en ny, tom e-postmelding med den skannede filen lagt med.

DCP-L3550CDW/MFC-L3710CW/MFC-L3730CDN/MFC-L3750CDW/MFC-L3770CDW

1. Legg i dokumentet ditt.
2. Trykk på [Skann] > [til PC] > [til e-post].
3. Hvis maskinen er koblet til over nettverket, velg du navnet på datamaskinen som du vil sende data til.



Hvis LCD-skjermen ber deg om å angi en PIN-kode for datamaskinen, angir du den firesifrede PIN-koden på LCD-skjermen og deretter trykker du på [OK].

4. Gjør ett av følgende:

- For å endre skanneinnstillingene, trykker du på [Alternativer], og går deretter til neste trinn.
- For å bruke standardinnstillingene, trykker du på [Start].

Maskinen starter skanningen. Hvis du bruker maskinens skannerglassplate, følger du instruksjonene på pekeskjermen for å fullføre skannejobben.



Hvis du vil endre skanneinnstillinger, må en datamaskin med Brothers ControlCenter-programvare være tilkoblet maskinen.

5. For å skanne begge sider av dokumentet (MFC-L3770CDW):

- Trykk på [Tosidig skanning], og velg deretter dokumenttypen.

Alternativ	Beskrivelse
Tosidig skanning: Langside	
Tosidig skanning: Kortsidde	

6. Velg skanneinnstillingene som du vil endre:

- [Oppløsning]
- [Filtype]
- [Skannetype]

-
- [Dokumentstr.]
 - [Skanneinnstill.]
 - [Lyshet]
 - [Kontrast]
(bare tilgjengelig for [Farge]- og [Grå]-alternativene)
 - [Aut. forsk.oppr.]
 - [Hopp over tom side]
 - [Fjern bakgrunnsfarge]
(bare tilgjengelig for [Farge]- og [Grå]-alternativene)



-
- Hvis maskinen viser [OK]-knappen, trykker du på [OK].
 - For å lagre innstillingene som en snarvei, trykker du på [Lagre som en snarvei].
-

7. Trykk på [Start].

Maskinen starter skanningen. Hvis du bruker maskinens skannerglassplate, følger du instruksjonene på pekeskjermen for å fullføre skannejobben.



Beslektet informasjon

- [Skanne med skanneknappen på Brother-maskinen](#)

Relaterte temaer:

- [Endre innstillinger for Skanne-knappen fra ControlCenter4 \(Windows\)](#)
 - [Endre innstillinger for Skanne-knappen fra Brother iPrint&Scan \(Mac\)](#)
-

Skann til FTP

Skanne dokumenter direkte til en FTP-server når du må dele den skannede informasjonen. For å gjøre det enklere for deg, kan du konfigurere ulike profiler for lagring av dine foretrukne Skann til FTP-mål.

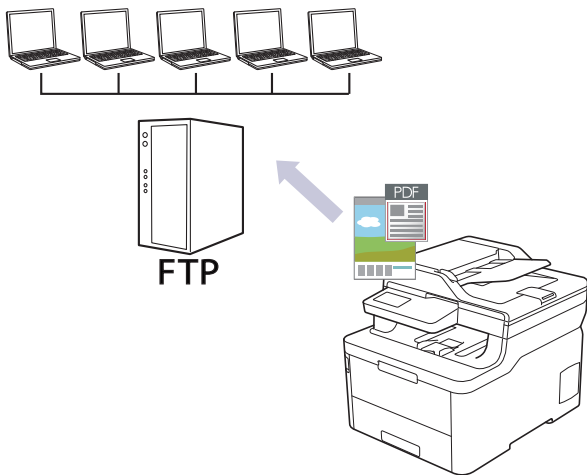

- Konfigurere en Skann til FTP-profil
- Laste opp skannet data til en FTP-server

Konfigurere en Skann til FTP-profil

Konfigurer en Skann til FTP-profil for å skanne og laste opp skannet data direkte til en FTP-plassering.

Vi anbefaler Microsoft Internet Explorer 11 / Microsoft Edge for Windows og Safari 10/11 for Mac. Sørg for at JavaScript og informasjonskapsler alltid er aktivert i alle nettlesere du bruker.

1. Start nettleseren.

Skriv inn "https://maskinens IP-adresse" i nettleserens adresselinje (der "maskinens IP-adresse" er IP-adressen til maskinen eller navnet på utskriftsserveren). For eksempel: https://192.168.1.2

Hvis maskinen ber om et passord, skriver du det inn og klikker på .

2. Klikk på **Scan (Skann)**-kategorien.
3. Klikk **Scan to FTP/Network/SharePoint (Skann til FTP/nettverk/SharePoint)**-menyen i den venstre navigasjonslinjen.
4. Velg **FTP**-alternativet, og klikk deretter på **Submit (Send)**.

Scan to FTP/Network/SharePoint

Profile 1	<input checked="" type="radio"/> FTP <input type="radio"/> Network <input type="radio"/> SharePoint
Profile 2	<input checked="" type="radio"/> FTP <input type="radio"/> Network <input type="radio"/> SharePoint
Profile 3	<input checked="" type="radio"/> FTP <input type="radio"/> Network <input type="radio"/> SharePoint
Profile 4	<input checked="" type="radio"/> FTP <input type="radio"/> Network <input type="radio"/> SharePoint
Profile 5	<input checked="" type="radio"/> FTP <input type="radio"/> Network <input type="radio"/> SharePoint
Profile 6	<input checked="" type="radio"/> FTP <input type="radio"/> Network <input type="radio"/> SharePoint
Profile 7	<input checked="" type="radio"/> FTP <input type="radio"/> Network <input type="radio"/> SharePoint
Profile 8	<input checked="" type="radio"/> FTP <input type="radio"/> Network <input type="radio"/> SharePoint
Profile 9	<input checked="" type="radio"/> FTP <input type="radio"/> Network <input type="radio"/> SharePoint
Profile 10	<input checked="" type="radio"/> FTP <input type="radio"/> Network <input type="radio"/> SharePoint
Profile 11	<input checked="" type="radio"/> FTP <input type="radio"/> Network <input type="radio"/> SharePoint
Profile 12	<input checked="" type="radio"/> FTP <input type="radio"/> Network <input type="radio"/> SharePoint
Profile 13	<input checked="" type="radio"/> FTP <input type="radio"/> Network <input type="radio"/> SharePoint
Profile 14	<input checked="" type="radio"/> FTP <input type="radio"/> Network <input type="radio"/> SharePoint
Profile 15	<input checked="" type="radio"/> FTP <input type="radio"/> Network <input type="radio"/> SharePoint
Profile 16	<input checked="" type="radio"/> FTP <input type="radio"/> Network <input type="radio"/> SharePoint
Profile 17	<input checked="" type="radio"/> FTP <input type="radio"/> Network <input type="radio"/> SharePoint
Profile 18	<input checked="" type="radio"/> FTP <input type="radio"/> Network <input type="radio"/> SharePoint
Profile 19	<input checked="" type="radio"/> FTP <input type="radio"/> Network <input type="radio"/> SharePoint
Profile 20	<input checked="" type="radio"/> FTP <input type="radio"/> Network <input type="radio"/> SharePoint
Profile 21	<input checked="" type="radio"/> FTP <input type="radio"/> Network <input type="radio"/> SharePoint
Profile 22	<input checked="" type="radio"/> FTP <input type="radio"/> Network <input type="radio"/> SharePoint
Profile 23	<input checked="" type="radio"/> FTP <input type="radio"/> Network <input type="radio"/> SharePoint
Profile 24	<input checked="" type="radio"/> FTP <input type="radio"/> Network <input type="radio"/> SharePoint
Profile 25	<input checked="" type="radio"/> FTP <input type="radio"/> Network <input type="radio"/> SharePoint

5. Klikk **Scan to FTP/Network/SharePoint Profile (Skann til FTP/nettverk/SharePoint-profil)**-menyen i den venstre navigasjonslinjen.
6. Velg profilen du ønsker å sette opp eller endre.
7. I **Profile Name (Profilnavn)**-feltet, skriv inn et navn for denne serverprofilen (opptil 15 tegn). Maskinen vil vise dette navnet på displayet.
8. I **Host Address (Vertsadresse)**-feltet, skriv inn vertsadressen (for eksempel minpc.eksempel.no, opptil 64 tegn) eller IP-adressen (for eksempel, 192.23.56.189).
9. Endre **Port Number (Portnummer)**-innstillingen som brukes for å få tilgang til FTP-serveren. Standard for denne innstillingen er port 21. I de fleste tilfeller må ikke denne innstillingen endres.
10. I **Username (Brukernavn)**-feltet skriver du inn brukernavnet (opptil 32 tegn) som har tillatelse til å skrive data til FTP-serveren.
11. I **Password (Passord)**-feltet, skriv inn passordet (opptil 32 tegn) som er knyttet til brukernavnet du skrev inn i **Username (Brukernavn)**-feltet. Skriv inn passordet igjen i **Retype password (Skriv inn passord på nytt)**-feltet.
12. I **Store Directory (Lagre katalog)**-feltet, skriv inn banen til mappen på FTP-serveren hvor du vil sende skannet data til. Ikke skriv inn en skråstrek på begynnelsen av banen (se eksempel).

13. Klikk på **File Name (Filnavn)**-rullegardinlisten og velg deretter et filnavnprefiks fra de forhåndsdefinerte navnene som er oppgitt eller fra brukerdefinerte navn. Filnavnet som brukes for det skannede dokumentet vil være filnavnprefikset du velger, etterfulgt av de siste seks sifrene til flatskannerens telleverk og filtypen (for eksempel, "Estimate_098765.pdf").
14. Klikk på **Quality (Kvalitet)**-rullegardinlisten og velg deretter en kvalitetsinnstilling. Hvis du velger **User Select (Brukervalg)**-alternativet, vil maskinen be brukere om å velge en innstilling hver gang de bruker skanneprofilen.
15. Klikk på **File Type (Filtype)**-rullegardinlisten og velg deretter filtypen du ønsker å bruke for det skannede dokumentet. Hvis du velger **User Select (Brukervalg)**-alternativet, vil maskinen be brukere om å velge en innstilling hver gang de bruker skanneprofilen.
16. Klikk på **Document Size (Dokumentstørrelse)**-rullegardinlisten og velg deretter dokumentformatet din fra listen. Dette er nødvendig for å sikre at den skannede filen er av riktig størrelse.
17. Klikk på **File Size (Filstørrelse)**-rullegardinlisten og velg deretter filstørrelsen din fra listen.
18. Klikk på **Remove Background Color (Fjern bakgrunnsfarge)**-rullegardinlisten og velg deretter nivået fra listen. Du kan bruke denne funksjonen for å fjerne bakgrunnsfargen på dokumenter for å gjøre skannet data lettere å lese.
19. Still inn **Passive Mode (Passiv modus)**-alternativet til av eller på avhengig av FTP-serveren og konfigurasjonen av nettverksbrannmuren. Standardinnstillingen er på. I de fleste tilfeller må ikke denne innstillingen endres.
20. Klikk på **Submit (Send)**.



Bruk av følgende tegn kan forårsake en sendefeil: ?, /, \, ", :, <, >, | eller *.



Beslektet informasjon

- [Skann til FTP](#)

Laste opp skannet data til en FTP-server

Dele skannet informasjon ved å lagre den på FTP-serveren.

>> [DCP-L3510CDW/DCP-L3517CDW](#)

>> [DCP-L3550CDW/MFC-L3710CW/MFC-L3730CDN/MFC-L3750CDW/MFC-L3770CDW](#)

DCP-L3510CDW/DCP-L3517CDW

1. Legg i dokumentet ditt.
2. Trykk på  (**Scan (Skann)**).
3. Trykk på ▲ eller ▼ for å vise [til FTP]-alternativet og trykk deretter på **OK**.
4. Trykk på ▲ eller ▼ for å velge en av de oppførte profilene, og trykk deretter på **OK**.
Hvis profilen ikke er fullstendig (for eksempel, fordi påloggingskontonavnet og passordet mangler eller fordi kvalitet eller filtype ikke er spesifisert), vil du bli bedt om å angi den manglende informasjonen.
5. Trykk på **Mono Start (Start mono)** eller **Colour Start (Start farger)**.
LCD-skjermen viser meldingen [Kobler til]. Når tilkobling til FTP-serveren er opprettet, starter maskinen skanningen. Hvis du bruker maskinens skannerglassplate, følger du anvisningene på LCD-skjermen for å fullføre skannejobben.

DCP-L3550CDW/MFC-L3710CW/MFC-L3730CDN/MFC-L3750CDW/MFC-L3770CDW

1. Legg i dokumentet ditt.
2. Trykk på [Skann] > [til FTP].
3. -serverprofilene du har konfigurert med Internett-basert styring vises. Velg profilen du vil ha. Hvis profilen ikke er fullstendig (for eksempel fordi påloggingskontonavnet og passordet mangler eller fordi kvalitet eller filtype ikke er spesifisert), vil du bli bedt om å angi den manglende informasjonen.
4. Trykk på [Start].
Maskinen starter skanningen. Hvis du bruker maskinens skannerglassplate, følger du instruksjonene på pekeskjermen for å fullføre skannejobben.

Beslektet informasjon

- [Skann til FTP](#)

Skann til nettverk (Windows)

Skanne dokumenter direkte til en CIFS-server på lokalnettet. For å gjøre det enklere for deg, kan du konfigurere ulike profiler for lagring av dine foretrukne Skann til nettverk-mål.

- [Konfigurere en Skann til nettverk-profil](#)
- [Laste opp skannet data til en CIFS-server](#)

Konfigurere en Skann til nettverk-profil

Konfigurer en Skann til nettverk-profil for å skanne og laste opp skannet data direkte til en mappe på en CIFS-server.

Vi anbefaler Microsoft Internet Explorer 11 / Microsoft Edge for Windows og Safari 10/11 for Mac. Sørg for at JavaScript og informasjonskapsler alltid er aktivert i alle nettlesere du bruker.

1. Start nettleseren.

Skriv inn "https://maskinens IP-adresse" i nettleserens adresselinje (der "maskinens IP-adresse" er IP-adressen til maskinen eller navnet på utskriftsserveren). For eksempel: https://192.168.1.2

Hvis maskinen ber om et passord, skriver du det inn og klikker på .

2. Klikk på **Scan (Skann)**-kategorien.
3. Klikk **Scan to FTP/Network/SharePoint (Skann til FTP/nettverk/SharePoint)**-menyen i den venstre navigasjonslinjen.
4. Velg **Network (Nettverk)**-alternativet, og klikk deretter på **Submit (Send)**.

Scan to FTP/Network/SharePoint

- | | | | |
|------------|---------------------------|--|----------------------------------|
| Profile 1 | <input type="radio"/> FTP | <input checked="" type="radio"/> Network | <input type="radio"/> SharePoint |
| Profile 2 | <input type="radio"/> FTP | <input checked="" type="radio"/> Network | <input type="radio"/> SharePoint |
| Profile 3 | <input type="radio"/> FTP | <input checked="" type="radio"/> Network | <input type="radio"/> SharePoint |
| Profile 4 | <input type="radio"/> FTP | <input checked="" type="radio"/> Network | <input type="radio"/> SharePoint |
| Profile 5 | <input type="radio"/> FTP | <input checked="" type="radio"/> Network | <input type="radio"/> SharePoint |
| Profile 6 | <input type="radio"/> FTP | <input checked="" type="radio"/> Network | <input type="radio"/> SharePoint |
| Profile 7 | <input type="radio"/> FTP | <input checked="" type="radio"/> Network | <input type="radio"/> SharePoint |
| Profile 8 | <input type="radio"/> FTP | <input checked="" type="radio"/> Network | <input type="radio"/> SharePoint |
| Profile 9 | <input type="radio"/> FTP | <input checked="" type="radio"/> Network | <input type="radio"/> SharePoint |
| Profile 10 | <input type="radio"/> FTP | <input checked="" type="radio"/> Network | <input type="radio"/> SharePoint |
| Profile 11 | <input type="radio"/> FTP | <input checked="" type="radio"/> Network | <input type="radio"/> SharePoint |
| Profile 12 | <input type="radio"/> FTP | <input checked="" type="radio"/> Network | <input type="radio"/> SharePoint |
| Profile 13 | <input type="radio"/> FTP | <input checked="" type="radio"/> Network | <input type="radio"/> SharePoint |
| Profile 14 | <input type="radio"/> FTP | <input checked="" type="radio"/> Network | <input type="radio"/> SharePoint |
| Profile 15 | <input type="radio"/> FTP | <input checked="" type="radio"/> Network | <input type="radio"/> SharePoint |
| Profile 16 | <input type="radio"/> FTP | <input checked="" type="radio"/> Network | <input type="radio"/> SharePoint |
| Profile 17 | <input type="radio"/> FTP | <input checked="" type="radio"/> Network | <input type="radio"/> SharePoint |
| Profile 18 | <input type="radio"/> FTP | <input checked="" type="radio"/> Network | <input type="radio"/> SharePoint |
| Profile 19 | <input type="radio"/> FTP | <input checked="" type="radio"/> Network | <input type="radio"/> SharePoint |
| Profile 20 | <input type="radio"/> FTP | <input checked="" type="radio"/> Network | <input type="radio"/> SharePoint |
| Profile 21 | <input type="radio"/> FTP | <input checked="" type="radio"/> Network | <input type="radio"/> SharePoint |
| Profile 22 | <input type="radio"/> FTP | <input checked="" type="radio"/> Network | <input type="radio"/> SharePoint |
| Profile 23 | <input type="radio"/> FTP | <input checked="" type="radio"/> Network | <input type="radio"/> SharePoint |
| Profile 24 | <input type="radio"/> FTP | <input checked="" type="radio"/> Network | <input type="radio"/> SharePoint |
| Profile 25 | <input type="radio"/> FTP | <input checked="" type="radio"/> Network | <input type="radio"/> SharePoint |

5. Klikk **Scan to FTP/Network/SharePoint Profile (Skann til FTP/nettverk/SharePoint-profil)**-menyen i den venstre navigasjonslinjen.
6. Velg profilen du ønsker å sette opp eller endre.
7. I **Profile Name (Profilnavn)**-feltet, skriv inn et navn for denne serverprofilen (opptil 15 tegn). Maskinen vil vise dette navnet på displayet.
8. I **Network Folder Path (Bane til nettverksmappe)**-feltet, skriv inn banen til mappen på CIFS-serveren hvor du vil sende skannet data til.
9. Klikk på **File Name (Filnavn)**-rullegardinlisten og velg deretter et filnavnprefiks fra de forhåndsdefinerte navnene som er oppgitt eller fra brukerdefinerte navn. Filnavnet som brukes for det skannede dokumentet vil være filnavnprefikset du velger, etterfulgt av de siste seks sifrene til flatskannerens telleverk og filtypen (for eksempel, "Estimate_098765.pdf").
10. Klikk på **Quality (Kvalitet)**-rullegardinlisten og velg deretter en kvalitetsinnstilling. Hvis du velger **User Select (Brukervalg)**-alternativet, vil maskinen be brukere om å velge en innstilling hver gang de bruker skanneprofilen.

11. Klikk på **File Type (Filtype)**-rullegardinlisten og velg deretter filtypen du ønsker å bruke for det skannede dokumentet. Hvis du velger **User Select (Brukervalg)**-alternativet, vil maskinen be brukere om å velge en innstilling hver gang de bruker skanneprofilen.
12. Klikk på **Document Size (Dokumentstørrelse)**-rullegardinlisten og velg deretter dokumentformatet din fra listen. Dette er nødvendig for å sikre at den skannede filen er av riktig størrelse.
13. Klikk på **File Size (Filstørrelse)**-rullegardinlisten og velg deretter filstørrelsen din fra listen.
14. Klikk på **Remove Background Color (Fjern bakgrunnsfarge)**-rullegardinlisten og velg deretter nivået fra listen. Du kan bruke denne funksjonen for å fjerne bakgrunnsfargen på dokumenter for å gjøre skannet data lettere å lese.
15. For å PIN-beskytte denne profilen, velg **Use PIN for Authentication (Bruk PIN for godkjenning)** i **On (På)**-feltet.
16. Hvis du valgte **On (På)** for **Use PIN for Authentication (Bruk PIN for godkjenning)**-feltet, skriv inn en firesifret PIN-kode i **PIN Code (PIN-kode)**-feltet.
17. For å stille inn pålitelighetskontrollmetoden, velg **Auto (Automatisk)**, **Kerberos** eller **NTLMv2** fra **Auth. Method (Godkjenningsmetode)**-menyen.
18. I **Username (Brukernavn)**-feltet skriver du inn brukernavnet (opptil 96 tegn) som har tillatelse til å skrive data til mappen som er angitt i **Network Folder Path (Bane til nettverksmappe)**-feltet. Hvis brukernavnet er en del av et domene, må du skrive inn brukernavnet på en av følgende måter:
user@domain
domain\user (domene\bruker)
19. I **Password (Passord)**-feltet, skriv inn passordet (opptil 32 tegn) som er knyttet til brukernavnet du skrev inn i **Username (Brukernavn)**-feltet. Skriv inn passordet igjen i **Retype password (Skriv inn passord på nytt)**-feltet.
20. For å angi Kerberos-serveradressen manuelt, i **Kerberos Server Address (Kerberos-serveradresse)**-feltet, skriv inn Kerberos-serveradressen (for eksempel: kerberos.eksempel.no, opptil 64 tegn).
21. Klikk på **Submit (Send)**.



Bruk av følgende tegn kan forårsake en sendefeil: ?, /, \, ", :, <, >, | eller *.

22. Du må konfigurere SNTP-protokollen (tidsserver for nettverk), eller du må angi riktig dato, klokkeslett og tidssone på kontrollpanelet for alle pålitelighetskontrollmetoder. Tiden må samsvare med tiden som brukes av Kerberos-serveren og CIFS-serveren.



Beslektet informasjon

- [Skann til nettverk \(Windows\)](#)
 - [Stille inn dato og klokkeslett med Internett-basert styring](#)

Stille inn dato og klokkeslett med Internett-basert styring

Sørg for at dato og klokkeslett og innstillinger for tidssone er riktig angitt med Internett-basert styring eller kontrollpanelet, slik at maskinens tid samsvarer med tiden som brukes av serveren som leverer pålitelighetskontroll.

Ignorer trinn 1 hvis du allerede har et Internett-basert styring-vindu åpent.

1. Start nettleseren.

Skriv inn "https://maskinens IP-adresse" i nettleserens adresselinje (der "maskinens IP-adresse" er IP-adressen til maskinen eller navnet på utskriftsserveren). For eksempel: https://192.168.1.2

Hvis maskinen ber om et passord, skriver du det inn og klikker på .

2. Klikk på **Administrator**-fanen.
3. Klikk **Date&Time (Dato og tid)**-menyen i den venstre navigasjonslinjen.

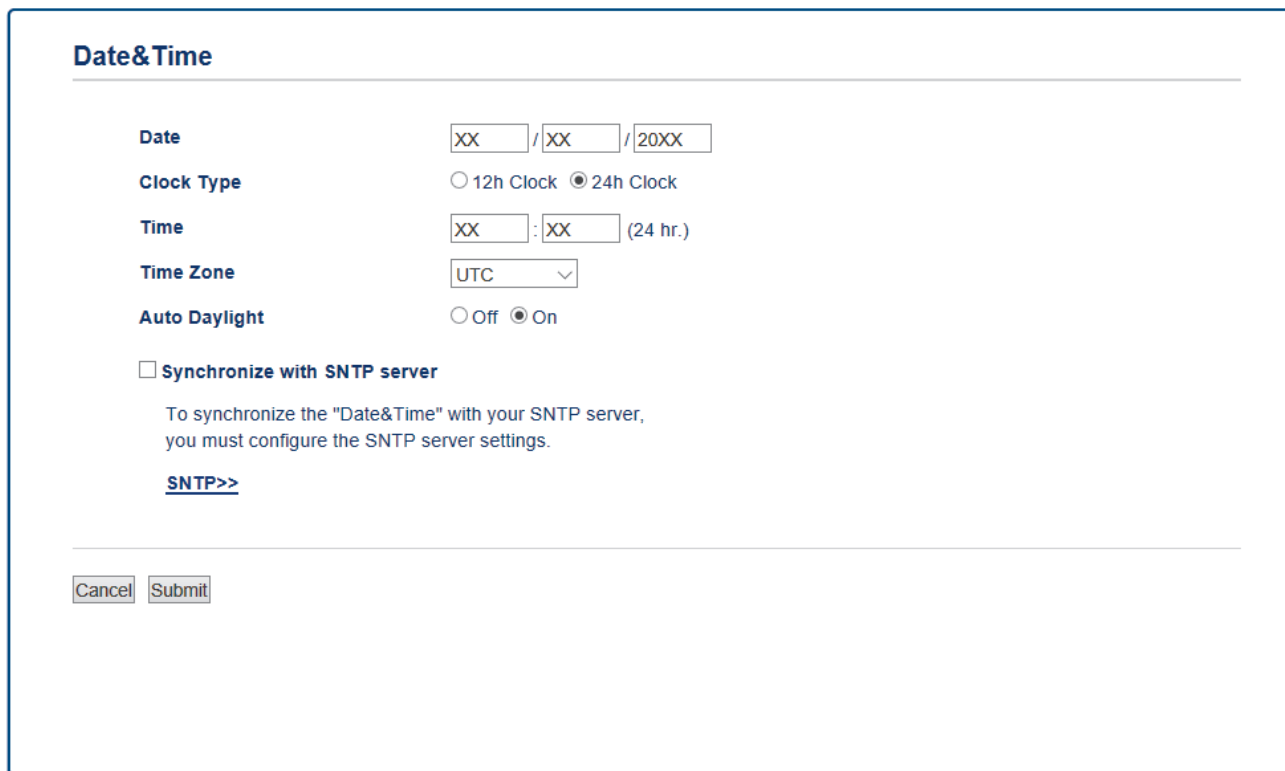

4. I **Date (Dato)**-feltene, skriv inn datoen.
5. Velger klokketype fra **Clock Type (Klokketype)**-feltet.
6. Skriv inn tiden i **Time (Tid)**-feltene.
7. Velg tidsforskjellen mellom din plassering og UTC fra rullegardinlisten **Time Zone (Tidssone)**, for eksempel er tidssonen for østlig tid i USA og Canada UTC-05:00.
8. I **Auto Daylight (Automatisk sommertid)**-feltet, klikk på **On (På)** for å stille inn maskinen til å skifte automatisk til sommertid. Den vil da automatisk stilles én time frem om våren og én time tilbake om høsten (kun tilgjengelig for noen land).
9. Klikk på **Submit (Send)**.



Beslektet informasjon

- [Konfigurere en Skann til nettverk-profil](#)

Laste opp skannet data til en CIFS-server

>> [DCP-L3510CDW/DCP-L3517CDW](#)

>> [DCP-L3550CDW/MFC-L3710CW/MFC-L3730CDN/MFC-L3750CDW/MFC-L3770CDW](#)

DCP-L3510CDW/DCP-L3517CDW

1. Legg i dokumentet ditt.
2. Trykk på  (**Scan (Skann)**).
3. Trykk på ▲ eller ▼ for å vise [til nettverk]-alternativet og trykk deretter på **OK**.
4. Trykk på ▲ eller ▼ for å velge en av de oppførte profilene, og trykk deretter på **OK**.
Hvis profilen ikke er fullstendig (for eksempel, fordi påloggingskontonavnet og passordet mangler eller fordi kvalitet eller filtype ikke er spesifisert), vil du bli bedt om å angi den manglende informasjonen.
5. Trykk på **Mono Start (Start mono)** eller **Colour Start (Start farger)**.
Maskinen starter skanningen. Hvis du bruker maskinens skannerglassplate, følger du instruksjonene på LCD-skjermen for å fullføre skannejobben.

DCP-L3550CDW/MFC-L3710CW/MFC-L3730CDN/MFC-L3750CDW/MFC-L3770CDW

1. Legg i dokumentet ditt.
2. Trykk på [Skann] > [til nettverk].
3. -serverprofilene du har konfigurert med Internett-basert styring vises. Velg profilen du vil ha. Hvis profilen ikke er fullstendig (for eksempel fordi påloggingskontonavnet og passordet mangler eller fordi kvalitet eller filtype ikke er spesifisert), vil du bli bedt om å angi den manglende informasjonen.
4. Trykk på [Start].
Maskinen starter skanningen. Hvis du bruker maskinens skannerglassplate, følger du instruksjonene på pekeskjermen for å fullføre skannejobben.

✓ Beslektet informasjon

- [Skann til nettverk \(Windows\)](#)

Skanne til SharePoint

Skanne dokumenter direkte til en SharePoint-server når du må dele den skannede informasjonen. For å gjøre det enklere for deg, kan du konfigurere ulike profiler for lagring av dine foretrukne Skann til SharePoint-mål.

- [Konfigurer en Skann til SharePoint-profil](#)
- [Last opp skannede data til en SharePoint-server](#)

Konfigurer en Skann til SharePoint-profil

Sett opp en Skann til SharePoint-profil for å skanne og laste opp de skannede dataene direkte til en SharePoint-plassering.

Vi anbefaler Microsoft Internet Explorer 11 / Microsoft Edge for Windows og Safari 10/11 for Mac. Sørg for at JavaScript og informasjonskapsler alltid er aktivert i alle nettlesere du bruker.

1. Start nettleseren.

Skriv inn "https://maskinens IP-adresse" i nettleserens adresselinje (der "maskinens IP-adresse" er IP-adressen til maskinen eller navnet på utskriftsserveren). For eksempel: https://192.168.1.2

Hvis maskinen ber om et passord, skriver du det inn og klikker på .

2. Klikk på **Scan (Skann)**-kategorien.

3. Klikk **Scan to FTP/Network/SharePoint (Skann til FTP/nettverk/SharePoint)**-menyen i den venstre navigasjonslinjen.

4. Velg **SharePoint**-alternativet og klikk deretter på **Submit (Send)**.

Scan to FTP/Network/SharePoint

Profile 1	<input type="radio"/> FTP <input type="radio"/> Network <input checked="" type="radio"/> SharePoint
Profile 2	<input type="radio"/> FTP <input type="radio"/> Network <input checked="" type="radio"/> SharePoint
Profile 3	<input type="radio"/> FTP <input type="radio"/> Network <input checked="" type="radio"/> SharePoint
Profile 4	<input type="radio"/> FTP <input type="radio"/> Network <input checked="" type="radio"/> SharePoint
Profile 5	<input type="radio"/> FTP <input type="radio"/> Network <input checked="" type="radio"/> SharePoint
Profile 6	<input type="radio"/> FTP <input type="radio"/> Network <input checked="" type="radio"/> SharePoint
Profile 7	<input type="radio"/> FTP <input type="radio"/> Network <input checked="" type="radio"/> SharePoint
Profile 8	<input type="radio"/> FTP <input type="radio"/> Network <input checked="" type="radio"/> SharePoint
Profile 9	<input type="radio"/> FTP <input type="radio"/> Network <input checked="" type="radio"/> SharePoint
Profile 10	<input type="radio"/> FTP <input type="radio"/> Network <input checked="" type="radio"/> SharePoint
Profile 11	<input type="radio"/> FTP <input type="radio"/> Network <input checked="" type="radio"/> SharePoint
Profile 12	<input type="radio"/> FTP <input type="radio"/> Network <input checked="" type="radio"/> SharePoint
Profile 13	<input type="radio"/> FTP <input type="radio"/> Network <input checked="" type="radio"/> SharePoint
Profile 14	<input type="radio"/> FTP <input type="radio"/> Network <input checked="" type="radio"/> SharePoint
Profile 15	<input type="radio"/> FTP <input type="radio"/> Network <input checked="" type="radio"/> SharePoint
Profile 16	<input type="radio"/> FTP <input type="radio"/> Network <input checked="" type="radio"/> SharePoint
Profile 17	<input type="radio"/> FTP <input type="radio"/> Network <input checked="" type="radio"/> SharePoint
Profile 18	<input type="radio"/> FTP <input type="radio"/> Network <input checked="" type="radio"/> SharePoint
Profile 19	<input type="radio"/> FTP <input type="radio"/> Network <input checked="" type="radio"/> SharePoint
Profile 20	<input type="radio"/> FTP <input type="radio"/> Network <input checked="" type="radio"/> SharePoint
Profile 21	<input type="radio"/> FTP <input type="radio"/> Network <input checked="" type="radio"/> SharePoint
Profile 22	<input type="radio"/> FTP <input type="radio"/> Network <input checked="" type="radio"/> SharePoint
Profile 23	<input type="radio"/> FTP <input type="radio"/> Network <input checked="" type="radio"/> SharePoint
Profile 24	<input type="radio"/> FTP <input type="radio"/> Network <input checked="" type="radio"/> SharePoint
Profile 25	<input type="radio"/> FTP <input type="radio"/> Network <input checked="" type="radio"/> SharePoint

5. Klikk **Scan to FTP/Network/SharePoint Profile (Skann til FTP/nettverk/SharePoint-profil)**-menyen i den venstre navigasjonslinjen.
6. Velg profilen du ønsker å sette opp eller endre.
7. I **Profile Name (Profilnavn)**-feltet, skriv inn et navn for denne serverprofilen (opptil 15 tegn). Maskinen vil vise dette navnet på displayet.
8. I **SharePoint Site Address (SharePoint-områdeadresse)**-feltet, kopier og lim inn hele måladressen som vises i adresselinjen til nettleseren (for eksempel, <http://SharePointSiteAddress/Shared%20Documents/Forms/AllItems.aspx>) eller IP-adressen (for eksempel: <http://192.168.0.1/Shared%20Documents/Forms/AllItems.aspx>).
9. Klikk på **File Name (Filnavn)**-rullegardinlisten og velg deretter et filnavnprefiks fra de forhåndsdefinerte navnene som er oppgitt eller fra brukerdefinerte navn. Filnavnet som brukes for det skannede dokumentet vil være filnavnprefikset du velger, etterfulgt av de siste seks sifrene til flatskannerens telleverk og filtypen (for eksempel, "Estimate_098765.pdf").
10. Klikk på **Quality (Kvalitet)**-rullegardinlisten og velg deretter en kvalitetsinnstilling. Hvis du velger **User Select (Brukervalg)**-alternativet, vil maskinen be brukere om å velge en innstilling hver gang de bruker skanneprofilen.

11. Klikk på **File Type (Filtype)**-rullegardinlisten og velg deretter filtypen du ønsker å bruke for det skannede dokumentet. Hvis du velger **User Select (Brukervalg)**-alternativet, vil maskinen be brukere om å velge en innstilling hver gang de bruker skanneprofilen.
12. Klikk på **Document Size (Dokumentstørrelse)**-rullegardinlisten og velg deretter dokumentformatet din fra listen. Dette er nødvendig for å sikre at den skannede filen er av riktig størrelse.
13. Klikk på **File Size (Filstørrelse)**-rullegardinlisten og velg deretter filstørrelsen din fra listen.
14. Klikk på **Remove Background Color (Fjern bakgrunnsfarge)**-rullegardinlisten og velg deretter nivået fra listen. Du kan bruke denne funksjonen for å fjerne bakgrunnsfargen på dokumenter for å gjøre skannet data lettere å lese.
15. For å PIN-beskytte denne profilen, velg **Use PIN for Authentication (Bruk PIN for godkjenning)** i **On (På)**-feltet.
16. Hvis du valgte **On (På)** for **Use PIN for Authentication (Bruk PIN for godkjenning)**-feltet, skriv inn en firesifret PIN-kode i **PIN Code (PIN-kode)**-feltet.
17. For å stille inn pålitelighetskontrollmetoden, velg **Auto (Automatisk)**, **NTLMv2**, **Kerberos** eller **Basic (Grunnleggende)** fra **Auth. Method (Godkjenningsmetode)**-menyen. Hvis du velger **Auto (Automatisk)**, registreres pålitelighetskontrollmetoden automatisk.
18. I **Username (Brukernavn)**-feltet skriver du inn brukernavnet (opptil 96 tegn) som har tillatelse til å skrive data til mappen som er angitt i **SharePoint Site Address (SharePoint-områdeadresse)**-feltet. Hvis brukernavnet er en del av et domene, må du skrive inn brukernavnet på en av følgende måter:
user@domain
domain\user (domene\bruker)
19. I **Password (Passord)**-feltet, skriv inn passordet (opptil 32 tegn) som er knyttet til brukernavnet du skrev inn i **Username (Brukernavn)**-feltet. Skriv inn passordet igjen i **Retype password (Skriv inn passord på nytt)**-feltet.
20. For å angi Kerberos-serveradressen manuelt, i **Kerberos Server Address (Kerberos-serveradresse)**-feltet, skriv inn Kerberos-serveradressen (for eksempel: kerberos.eksempel.no, opptil 64 tegn).
21. Klikk på **Submit (Send)**.



Bruk av følgende tegn kan forårsake en sendefeil: ?, /, \, ", :, <, >, | eller *.



Beslektet informasjon

- [Skanne til SharePoint](#)

Last opp skannede data til en SharePoint-server

>> DCP-L3510CDW/DCP-L3517CDW

>> DCP-L3550CDW/MFC-L3710CW/MFC-L3730CDN/MFC-L3750CDW/MFC-L3770CDW

DCP-L3510CDW/DCP-L3517CDW

1. Legg i dokumentet ditt.
2. Trykk på  (**Scan (Skann)**).
3. Trykk på ▲ eller ▼ for å vise [til SharePoint]-alternativet og trykk deretter på **OK**.
4. Trykk på ▲ eller ▼ for å velge en av de oppførte profilene, og trykk deretter på **OK**.
Hvis profilen ikke er fullstendig (for eksempel, fordi påloggingskontonavnet og passordet mangler eller fordi kvalitet eller filtype ikke er spesifisert), vil du bli bedt om å angi den manglende informasjonen.
5. Trykk på **Mono Start (Start mono)** eller **Colour Start (Start farger)**.
Maskinen starter skanningen. Hvis du bruker maskinens skannerglassplate, følger du instruksjonene på LCD-skjermen for å fullføre skannejobben.

DCP-L3550CDW/MFC-L3710CW/MFC-L3730CDN/MFC-L3750CDW/MFC-L3770CDW

1. Legg i dokumentet ditt.
2. Trykk på [Skann] > [til SharePoint].
3. -serverprofilene du har konfigurert med Internett-basert styring vises. Velg profilen du vil ha. Hvis profilen ikke er fullstendig (for eksempel fordi påloggingskontonavnet og passordet mangler eller fordi kvalitet eller filtype ikke er spesifisert), vil du bli bedt om å angi den manglende informasjonen.
4. Trykk på [Start].
Maskinen starter skanningen. Hvis du bruker maskinens skannerglassplate, følger du instruksjonene på pekeskjermen for å fullføre skannejobben.



Beslektet informasjon

- [Skanne til SharePoint](#)

Webtjenester for skanning på nettverket ditt (Windows 7, Windows 8 og Windows 10)

Webtjenester-protokollen gjør det mulig for brukere av Windows 7, Windows 8 og Windows 10 å skanne med en Brother-maskin på nettverket. Du må installere driveren via webtjenester.

- [Bruk Webtjenester til å installere drivere som brukes til skanning \(Windows 7, Windows 8 og Windows 10\)](#)
- [Skanne med webtjenester fra Brother-maskinen \(Windows 7, Windows 8 og Windows 10\)](#)
- [Konfigurer skanneinnstillinger for webtjenester](#)

Bruk Webtjenester til å installere drivere som brukes til skanning (Windows 7, Windows 8 og Windows 10)

Bruk webtjenester til å overvåke skrivere på nettverket.

- Kontroller at du har installert Brothers programvare og drivere.
- Kontroller at vertsdataboksen og Brother-maskinen er på samme delnettverk, eller at ruterens konfigurasjon er korrekt konfigurert til å sende data mellom de to enhetene.
- Du må konfigurere IP-adressen på Brother-maskinen før du konfigurerer denne innstillingen.

1. Gjør ett av følgende:

- Windows 7

Klikk på  (Start) > **Kontrollpanel** > **Nettverk og Internett** > **Vis nettverksdatamaskiner og -enheter**.

Navnet på maskinens webtjenester vises sammen med skriverikonet.

Høyreklikk på maskinen som du vil installere.

- Windows 8

Flytt musen til nedre høyre hjørne på skrivebordet. Klikk på **Innstillinger** > **Endre PC-innstillinger** > **Enheter** > **Legg til en enhet** når menylinjen vises.

Navnet til maskinens webtjenester vises.

- Windows 8,1

Flytt musen til nedre høyre hjørne på skrivebordet. Når menylinjen vises, klikk på **Innstillinger** > **Endre PC-innstillinger** > **PC og devices** > **Enheter** > **Legg til en enhet**.

Navnet til maskinens webtjenester vises.

- Windows 10

Klikk på  > **Windows Systemverktøy** > **Kontrollpanel**. I **Maskinvare og lyd**-gruppen, klikker du **Legg til en enhet**.



- Navnet til webtjenester for Brother-maskinen er modellnavnet og MAC-adressen (Ethernet-adressen) til maskinen (for eksempel Brother MFC-XXXX (modellnavn) [XXXXXXXXXXXX] (MAC-adresse/Ethernet-adresse)).

- Windows 8/Windows 10

Flytt musepekeren over maskinens navn for å vise informasjon om maskinen.

2. Gjør ett av følgende:

- Windows 7

Klikk på **Installer** i menyen som vises.

- Windows 8/Windows 10

Velg maskinen du vil installere, og følg instruksjonene på skjermen.



Klikk på **Avinstaller** eller  (**Fjern eining**) for å avinstallere drivere.



Beslektet informasjon

- [Webtjenester for skanning på nettverket ditt \(Windows 7, Windows 8 og Windows 10\)](#)

► Hjem > Skann > Skanne med skanneknappen på Brother-maskinen > Webtjenester for skanning på nettverket ditt (Windows 7, Windows 8 og Windows 10) > Skanne med webtjenester fra Brother-maskinen (Windows 7, Windows 8 og Windows 10)

Skanne med webtjenester fra Brother-maskinen (Windows 7, Windows 8 og Windows 10)

Hvis du har installert driveren for skanning via webtjenester, kan du få tilgang til webtjenesters skannemeny på Brother-maskinens LCD.

Enkelte tegn i meldingene som vises på LCD-en kan bli erstattet med mellomrom hvis det er forskjellige språkinnstillinger i operativsystemet og Brother-maskinen.

>> [DCP-L3510CDW/DCP-L3517CDW](#)

>> [DCP-L3550CDW/MFC-L3710CW/MFC-L3730CDN/MFC-L3750CDW/MFC-L3770CDW](#)

DCP-L3510CDW/DCP-L3517CDW

1. Legg i dokumentet ditt.
2. Trykk på  (**Scan (Skann)**).
3. Trykk på ▲ eller ▼ for å vise [Nettjeneste]-alternativet og trykk deretter på **OK**.
4. Trykk på ▲ eller ▼ for å velge type skanning du ønsker og trykk deretter på **OK**.
5. Trykk på ▲ eller ▼ for å velge mådatamaskinen du vil sende skannen, og trykk deretter på **OK**.
6. Trykk på **Mono Start (Start mono)** eller **Colour Start (Start farger)**.
Maskinen starter skanningen.

DCP-L3550CDW/MFC-L3710CW/MFC-L3730CDN/MFC-L3750CDW/MFC-L3770CDW

1. Legg i dokumentet ditt.
2. Trykk på [Skann] > [WS-Scan].
3. Velg type skanning.
4. Velg datamaskinnavnet du vil sende data til.
5. Trykk på [Start].
Maskinen starter skanningen.

Hvis du blir bedt om å velge skanneprogram, velger du Windows Faks og skann eller Windows Fotogalleri fra listen.

✓ Beslektet informasjon

- [Webtjenester for skanning på nettverket ditt \(Windows 7, Windows 8 og Windows 10\)](#)

Konfigurer skanneinnstillinger for webtjenester

1. Gjør ett av følgende:

- Windows 7

Klikk på  (**Start**) > **Enheter og skrivere**.

- Windows 8

Flytt musen til nedre høyre hjørne på skrivebordet. Klikk på **Innstillinger** og deretter på **Kontrollpanel** når menylinjen vises. I **Maskinvare og lyd**-gruppen skal du klikke på **Vis enheter og skrivere**.

- Windows 10

Klikk på  > **Windows Systemverktøy** > **Kontrollpanel**. I **Maskinvare og lyd**-gruppen, klikker du **Vis enheter og skrivere**.

2. Høyreklikk på maskinikonet, og velg deretter **Skannerprofiler...** Dialogboksen **Skannerprofiler** vises.

3. Velg skanneprofilen som du vil bruke.

4. Sørg for at skanneren som er valgt i **Skanner**-listen er en Brother-maskin som støtter webtjenester for skanning, og klikk deretter på **Bruk som standard**-knappen.

5. Klikk på **Rediger...**

Rediger standardprofil-dialogboksen vises.

6. Velg innstillingene **Kilde**, **Papirstørrelse**, **Fargeformat**, **Filformat**, **Oppløsning (ppt)**, **Lysstyrke** og **Kontrast**.

7. Klikk på **Lagre profil**-knappen.

Disse innstillingene brukes når du skanner via webtjenester-protokollen.

Hvis du blir bedt om å velge et skanneprogram, velger du Windows Skann og faks i listen.



Beslektet informasjon

- [Webtjenester for skanning på nettverket ditt \(Windows 7, Windows 8 og Windows 10\)](#)

Endre innstillinger for Skanne-knappen fra ControlCenter4 (Windows)

1. Klikk på -ikonet (**ControlCenter4**) i oppgavelinjen og klikk deretter på **Åpne**.
2. Klikk på **Enhetsinnstillinger**-kategorien.
3. Klikk på **Enhets skanne-innstillinger**-knappen.

Enhets skanne-innstillinger-dialogboksen vises.

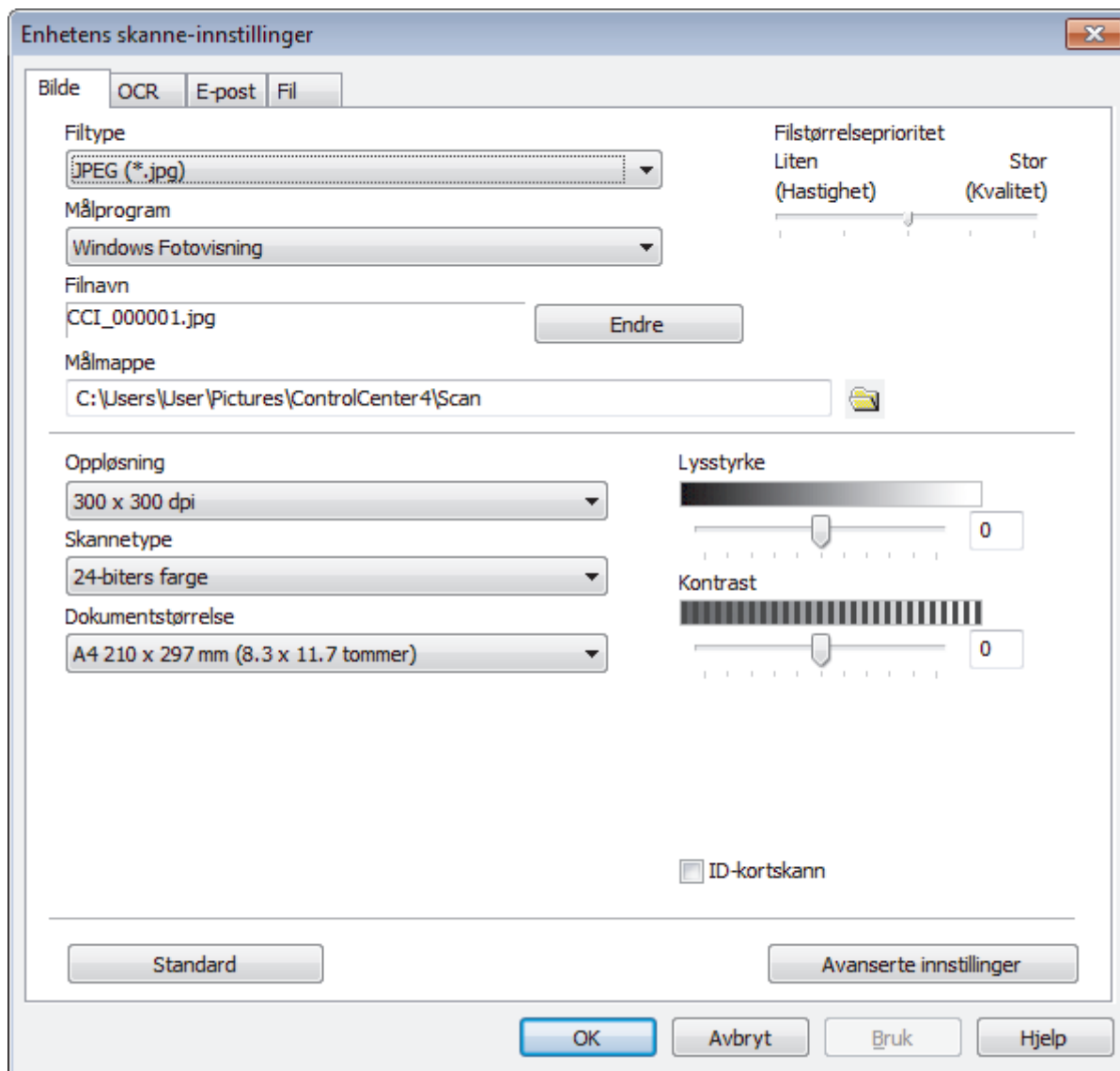

4. Klikk på fanen for Skann til-handlingen du vil endre (**Bilde**, **OCR**, **E-post** eller **Fil**).
5. Endre innstillingene som nødvendig.
6. Klikk på **OK**.



Hver kategori representerer ett av skannemålene, som forklart i tabellen under. Endre Skann til-innstillingene ved å klikke ønsket kategori og tilpasse ønsket innstilling.

Kategorinavn	Tilsvarende funksjon
Bilde	Skanne til bilde
OCR	Skanne til OCR
E-post	Skanne til e-post
Fil	Skanne til fil

Innstillinger	Gjeldende funksjoner			
	Bilde	OCR	E-post	Fil
Filtype	Ja	Ja	Ja	Ja
Målprogram	Ja	Ja	-	-
OCR-språk	-	Ja	-	-
Filnavn	Ja	Ja	Ja	Ja
Målmappe eller Skanneplassering	Ja	Ja	Ja	Ja
Vis Lagre som-vinduet	-	-	-	Ja
Vis mappe	-	-	-	Ja
Filstørrelseprioritet	Ja	-	Ja	Ja
Oppløsning	Ja	Ja	Ja	Ja
Skannetype	Ja	Ja	Ja	Ja
Dokumentstørrelse	Ja	Ja	Ja	Ja
Lysstyrke	Ja	Ja	Ja	Ja
Kontrast	Ja	Ja	Ja	Ja
ID-kortskann	Ja	Ja	Ja	Ja
Avanserte innstillinger	Ja	Ja	Ja	Ja
Standard	Ja	Ja	Ja	Ja

Filtype

Velg filtypen du vil bruke for de skannede dataene.

Målprogram

Velg målprogrammet fra rullegardinmenyen.

OCR-språk

Angi OCR-språket for å samsvare med språket i det skannede dokumentet.

Filnavn

Klikk **Endre** for å endre filnavnets prefiks.

Målmappe

Klikk på mappeikonet for å bla gjennom og velge mappen hvor du vil lagre skannede dokumenter.

Skanneplassering

Velg **Mappe** eller **SharePoint** radioknappen for å angi hvor du vil lagre de skannede dokumentene.

Vis Lagre som-vinduet

Velg dette alternativet hvis du vil angi et fast mål for den skannede filen hver gang du skanner.

Vis mappe

Velg dette alternativet for å vise destinasjonsmappen automatisk etter skanning.

Filstørrelseprioritet

Juster datakomprimeringsforholdet for det skannede bildet. Endre filstørrelsen ved å flytte glidebryteren **Filstørrelseprioritet** mot høyre eller venstre.

Oppløsning

Velg en skanneoppløsning fra **Oppløsning**-rullegardinlisten. Høyere oppløsninger bruker mer minne og har lengre overføringstid, men gir et skarpere skannet bilde.

Skannetype

Velg fra et utvalg av skannefargedybder.

- **Auto**
Bruk for hvilken som helst type dokument. Denne modusen velger automatisk en passende fargedybde for dokumentet.
- **Svart-hvitt**
Brukes for tekst eller strektegninger.
- **Grå (feilspredning)**
Brukes til fotografier eller grafikk. (Feilspredning er en metode som brukes for å skape simulerte grå bilder uten bruk av ekte grå prikker. Svarte prikker plasseres i et bestemt mønster slik at de ser ut som om de er grå.)
- **Ekte gråskala**
Brukes til fotografier eller grafikk. Denne modusen er mer nøyaktig fordi den bruker opptil 256 gråtoner.
- **24-biters farge**
Bruk for å lage et bilde med mest nøyaktig fargegjengivelse. Denne modusen bruker opptil 16,8 millioner farger til å skanne bildet, men den krever mest minne og har den lengste overføringstiden.

Dokumentstørrelse

Velg nøyaktig størrelse på dokumentet fra rullegardinlisten **Dokumentstørrelse**.

- Hvis du velger alternativet **1 til 2 (A4)**, blir det skannede bildet fordelt på to A5-dokumenter.

Lysstyrke

Still inn nivået for **Lysstyrke** ved å dra glidebryteren mot høyre eller venstre for å gjøre bildet lysere eller mørkere. Hvis det skannede bildet er for lyst, velger du et lavere lysstyrkenivå og skanner dokumentet på nytt. Hvis bildet er for mørkt, velger du et høyere nivå for lysstyrken og skanner dokumentet på nytt. Du kan også skrive inn en verdi i feltet for å angi nivået for **Lysstyrke**.

Kontrast

Øk eller reduser **Kontrast**-nivået ved å dra glidebryteren mot høyre eller venstre. En økning fremhever mørke og lyse områder i bildet, mens en reduksjon avdekker flere detaljer i grå områder. Du kan også skrive inn en verdi i feltet for å angi nivået for **Kontrast**.

ID-kortskann

Velg denne avmerkingsboksen for å skanne begge sider av et identifikasjonskort til én side.

Avanserte innstillinger

Konfigurer avanserte innstillinger ved å klikke på **Avanserte innstillinger** i dialogboksen Skanneinnstillinger.

- **Fjerne gjennomslag/mønster**

Fjern bakgrunnsfarge

Fjern grunnfargen i dokumenter for å gjøre skannede data mer leselige.

- **Roter bildet**

Roter det skannede bildet.

- **Hopp over tom side**

Fjern dokumentets tomme sider fra skannerresultatene.

- **Vise skanningsresultater**

Vis antallet sider som er lagret og antallet blanke sider som ble hoppet over på datamaskinskjermen din.

- **Automatisk oppretting av skjevhet**

Angi at maskinen skal korrigere et forskjøvet dokument automatisk.

Standard

Velg dette alternativet for å gjenopprette alle innstillinger til fabrikkinnstillingsverdier.



Beslektet informasjon

- [Skanne med skanneknappen på Brother-maskinen](#)

Relaterte temaer:

- Skanne bilder og grafikk
 - Lagre skannet data til en mappe som en PDF-fil
 - Skann til en redigerbar tekstfil (OCR)
 - Skanne til e-postvedlegg
-

Endre innstillinger for Skanne-knappen fra Brother iPrint&Scan (Mac)

1. I menylinjen **Finder**, klikker du på **Gå > Programmer**, og deretter dobbeltklikker du på iPrint&Scan-ikonet. Brother iPrint&Scan-skjermen vises.
2. Hvis Brother-maskinen din ikke er valgt, klikker du på **Velg din maskin** og følger deretter instruksjonene på skjermen for å velge Brother-maskinen.
3. Klikk på **Maskinens skanneinnstillinger** og følg deretter instruksjonene på skjermen for å endre skanneinnstillingene.



Beslektet informasjon

- [Skanne med skanneknappen på Brother-maskinen](#)

Relaterte temaer:

- [Skann med Brother iPrint&Scan \(Mac\)](#)
- [Skanne bilder og grafikk](#)
- [Lagre skannet data til en mappe som en PDF-fil](#)
- [Skann til en redigerbar tekstfil \(OCR\)](#)
- [Skanne til e-postvedlegg](#)

Konfigurer sertifikat for Signed PDF

Dersom du velger signert PDF for skannefunksjoner, må du konfigurere et sertifikat på maskinen ved hjelp av Internett-basert styring.

For å bruke Signed PDF, må du installere et sertifikat på maskinen og datamaskinen.

1. Start nettleseren.

Skriv inn "https://maskinens IP-adresse" i nettleserens adresselinje (der "maskinens IP-adresse" er IP-adressen til maskinen eller navnet på utskriftsserveren). For eksempel: https://192.168.1.2

Hvis maskinen ber om et passord, skriver du det inn og klikker på .

2. Klikk på **Administrator**-kategorien.
3. Klikk **Signed PDF (Signert PDF)**-menyen i den venstre navigasjonslinjen.

Konfigurasjonsdialogboksen for Signed PDF vises.

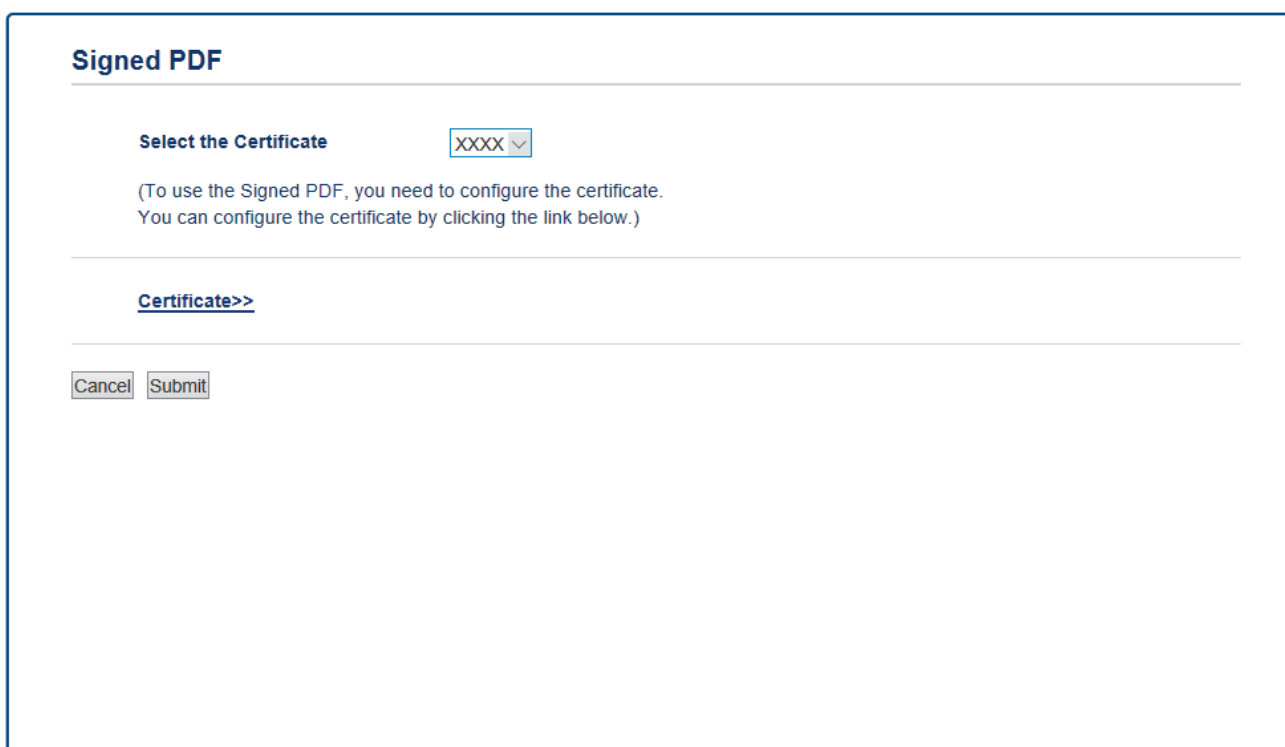

Signed PDF

Select the Certificate

(To use the Signed PDF, you need to configure the certificate.
You can configure the certificate by clicking the link below.)

[Certificate>>](#)

4. Klikk på **Select the Certificate (Velg sertifikat)**-rullegardinmenyen og velg deretter sertifikatet.
5. Klikk på **Submit (Send)**.



Beslektet informasjon

- Skanne med skanneknappen på Brother-maskinen

Deaktiver skanning fra datamaskinen

Du kan deaktivere muligheten til å skanne fra datamaskinen. Stille inn hent skanning-innstillingen med Internett-basert styring.

1. Start nettleseren.

Skriv inn "https://maskinens IP-adresse" i nettleserens adresselinje (der "maskinens IP-adresse" er IP-adressen til maskinen eller navnet på utskriftsserveren). For eksempel: https://192.168.1.2

Hvis maskinen ber om et passord, skriver du det inn og klikker på .

2. Klikk på **Scan (Skann)**-kategorien.

3. Klikk **Scan from PC (Skann fra PC)**-menyen i den venstre navigasjonslinjen.

4. I **Pull Scan (Hent skanning)**-feltet, klikker du **Disabled (Deaktivert)**.

5. Klikk på **Submit (Send)**.



Beslektet informasjon

- [Skanne med skanneknappen på Brother-maskinen](#)

Skanne fra datamaskinen (Windows)

Det er flere måter du kan bruke datamaskinen din til å skanne bilder og dokumenter på Brother-maskinen din. Bruk programmene som leveres av Brother eller bruke ditt foretrukne skanneprogram.

- [Skann ved å bruke ControlCenter4 i hjemmemodus \(Windows\)](#)
- [Skann ved å bruke ControlCenter4 i avansert modus \(Windows\)](#)
- [Skanne med Nuance™ PaperPort™ 14SE eller andre Windows-programmer](#)
- [Skann med Windows Faksing og skanning](#)

Skann ved å bruke ControlCenter4 i hjemmemodus (Windows)

Bruk ControlCenter4-hjemmemodus til å få tilgang til maskinens hovedfunksjoner.

- [Skann ved å bruke ControlCenter4 i hjemmemodus \(Windows\)](#)
- [Lagre skannet data til en mappe som en PDF-fil med ControlCenter4 i hjemmemodus \(Windows\)](#)
- [Skann begge sider av et dokument automatisk med ControlCenter4 i hjemmemodus \(Windows\)](#)
- [Skanneinnstillinger for ControlCenter4-hjemmemodus \(Windows\)](#)

Skann ved å bruke ControlCenter4 i hjemmemodus (Windows)



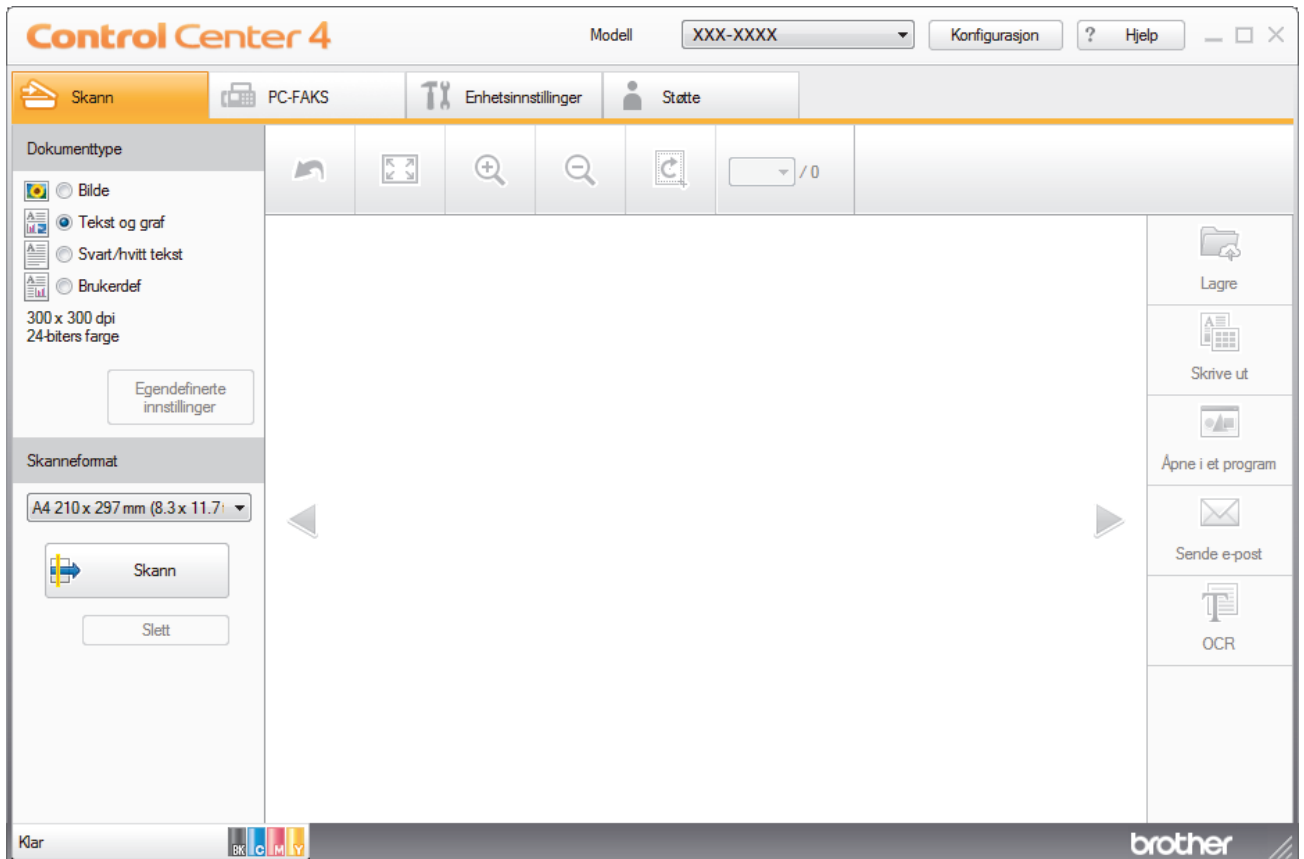

Velg **Hjemmemodus** som modusinnstillingen for ControlCenter4.

1. Legg i dokumentet ditt.
2. Klikk på -ikonet (**ControlCenter4**) i oppgavelinjen og klikk deretter på **Åpne**.
3. Klikk på **Skann**-kategorien.



4. Velg **Dokumenttype**.
5. Endre dokumentets **Skanneformat**, ved behov.
6. Klikk  (**Skann**).

Maskinen starter skanningen, og det skannede bildet vises i bildefremviseren.

7. Klikk på venstre eller høyre pilknapp for å forhåndsviser hver skannede side.
8. Beskjær det skannede bildet etter behov.
9. Gjør ett av følgende:
 - Klikk på  (**Lagre**) for å lagre skannet data.
 - Klikk på  (**Skrive ut**) for å skrive ut skannet data.
 - Klikk på  (**Åpne i et program**) for å åpne skannet data i et annet program.
 - Klikk på  (**Sende e-post**) for å legge skannet data til en e-post.
 - Klikk på  (**OCR**) for å konvertere det skannede dokumentet til en redigerbar tekstfil. (kun tilgjengelig for enkelte modeller)



Beslektet informasjon

- Skann ved å bruke ControlCenter4 i hjemmemodus (Windows)
 - Velg dokumenttype ved å bruke ControlCenter4 i hjemmemodus (Windows)
 - Endre skannestørrelsen via ControlCenter4 i hjemmemodus (Windows)
 - Beskjære skannet bilde ved å bruke ControlCenter4 i hjemmemodus (Windows)
 - Skrive ut skannet data ved å bruke ControlCenter4 i hjemmemodus (Windows)
 - Skanne til et program ved å bruke ControlCenter4 i hjemmemodus (Windows)

► Hjem > Skann > Skanne fra datamaskinen (Windows) > Skann ved å bruke ControlCenter4 i hjemmemodus (Windows) > Skann ved å bruke ControlCenter4 i hjemmemodus (Windows) > Velg dokumenttype ved å bruke ControlCenter4 i hjemmemodus (Windows)

Velg dokumenttype ved å bruke ControlCenter4 i hjemmemodus (Windows)

- Velg alternativet **Dokumenttype** som passer originaltypen som du ønsker å skanne.

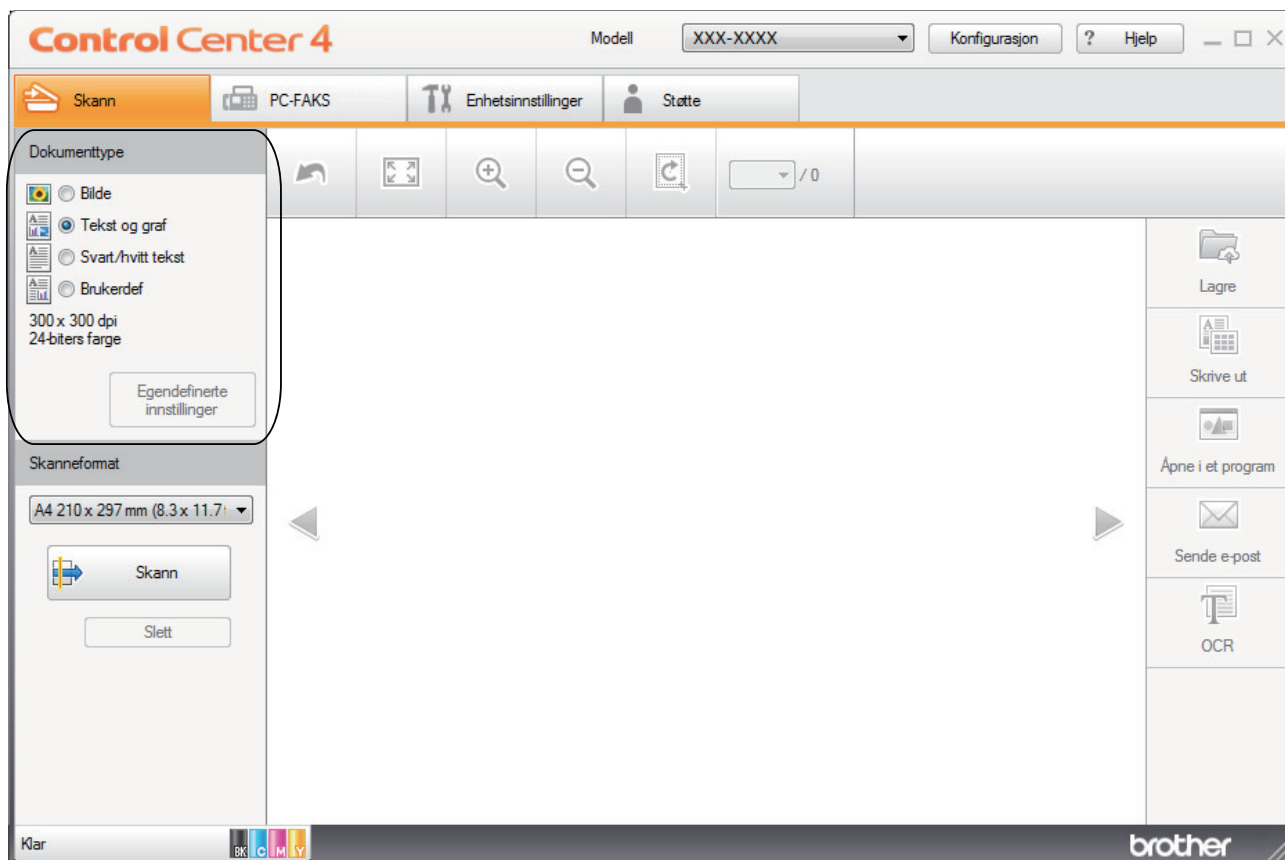

Alternativ	Beskrivelse
Bilde	600 x 600 dpi 24-biters farge
Tekst og graf	300 x 300 dpi 24-biters farge
Svart/hvitt tekst	200 x 200 dpi Svart-hvitt
Brukerdef	300 x 300 dpi (24-biters farge som standard) Velg skanneinnstillingene du ønsker fra Egendefinerte innstillinger-knappen.



Beslektet informasjon

- [Skann ved å bruke ControlCenter4 i hjemmemodus \(Windows\)](#)
 - [Brukerdefinerte skanneinnstillinger \(Windows\)](#)

► Hjem > Skann > Skanne fra datamaskinen (Windows) > Skann ved å bruke ControlCenter4 i hjemmemodus (Windows) > Skann ved å bruke ControlCenter4 i hjemmemodus (Windows) > Velg dokumenttype ved å bruke ControlCenter4 i hjemmemodus (Windows) > Brukerdefinerte skanneinnstillinger (Windows)

Brukerdefinerte skanneinnstillinger (Windows)

Velg **Brukerdef** i **Dokumenttype**-listen for å endre avanserte skanneinnstillinger.

- Velg **Brukerdef**, og klikk deretter **Egendefinerte innstillinger**-knappen.

Dialogboksen **Egendefinerte innstillinger for skanning** vises.

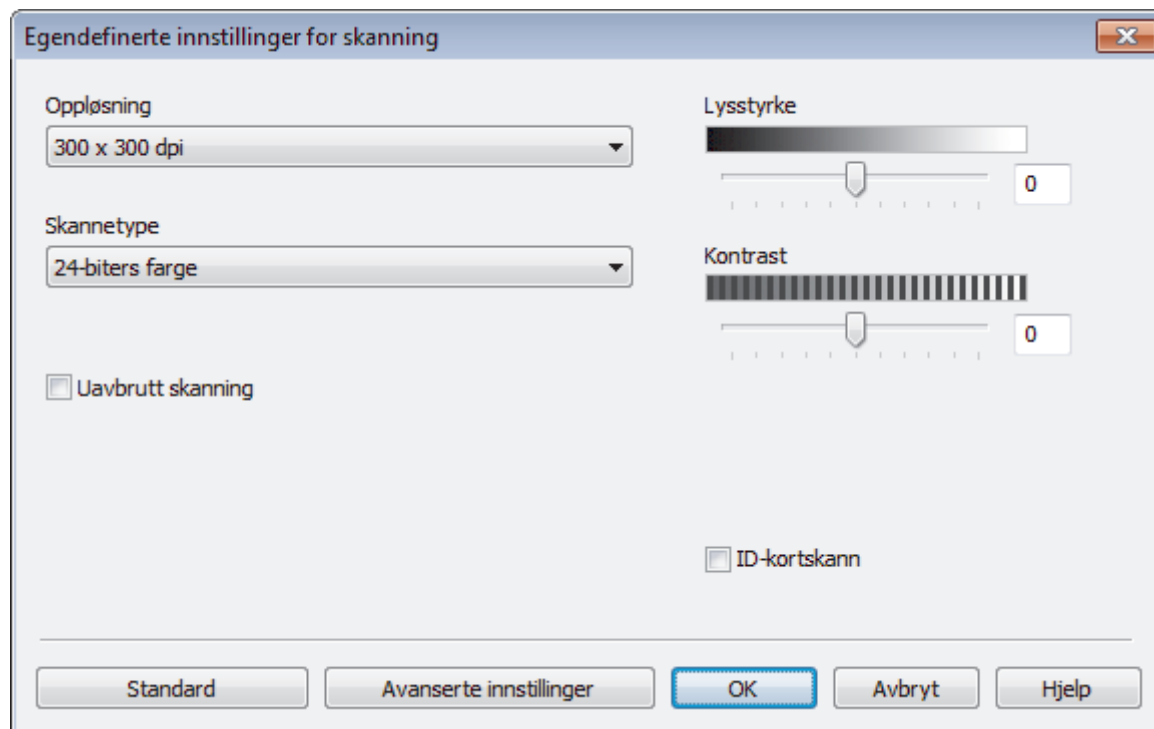

Du kan endre følgende innstillinger:

Oppløsning

Velg en skanneoppløsning fra **Oppløsning**-rullegardinlisten. Høyere oppløsninger bruker mer minne og har lengre overføringstid, men gir et skarpere skannet bilde.

Skannetype

Velg fra et utvalg av skanefargedybder.

- Auto

Bruk for hvilken som helst type dokument. Denne modusen velger automatisk en passende fargedybde for dokumentet.

- Svart-hvitt

Brukes for tekst eller strektegninger.

- Grå (feilspredning)

Brukes til fotografier eller grafikk. (Feilspredning er en metode som brukes for å skape simulerte grå bilder uten bruk av ekte grå prikker. Svarte prikker plasseres i et bestemt mønster slik at de ser ut som om de er grå.)

- Ekte gråskala

Brukes til fotografier eller grafikk. Denne modusen er mer nøyaktig fordi den bruker opptil 256 gråtoner.

- 24-biters farge

Bruk for å lage et bilde med mest nøyaktig fargegjengivelse. Denne modusen bruker opptil 16,8 millioner farger til å skanne bildet, men den krever mest minne og har den lengste overføringstiden.

Lysstyrke

Still inn nivået for **Lysstyrke** ved å dra glidebryteren mot høyre eller venstre for å gjøre bildet lysere eller mørkere. Hvis det skannede bildet er for lyst, velger du et lavere lysstyrkenivå og skanner dokumentet på nytt. Hvis bildet er for mørkt, velger du et høyere nivå for lysstyrken og skanner dokumentet på nytt. Du kan også skrive inn en verdi i feltet for å angi nivået for **Lysstyrke**.

Kontrast

Øk eller reduser **Kontrast**-nivået ved å dra glidebryteren mot høyre eller venstre. En økning fremhever mørke og lyse områder i bildet, mens en reduksjon avdekker flere detaljer i grå områder. Du kan også skrive inn en verdi i feltet for å angi nivået for **Kontrast**.

Uavbrutt skanning

Velg dette alternativet hvis du vil skanne flere sider. Når en side er skannet, velger du om du skal fortsette skanningen eller avslutte.

Tosidig skanning (MFC-L3770CDW)

Velg denne avmerkingsboksen for å skanne begge sider av dokumentet. Når du bruker den automatiske 2-sidige skannefunksjonen, må du velge **Innbinding på langside-** eller **Innbinding på kortside-** alternativet, må du sørge for at datafilen du oppretter vises riktig avhengig av layouten til originalen.

ID-kortskann

Velg denne avmerkingsboksen for å skanne begge sider av et identifikasjonskort til én side.

Avanserte innstillinger

Konfigurer avanserte innstillinger ved å klikke på **Avanserte innstillinger** i dialogboksen Skanneinnstillinger.

- **Fjerne gjennomslag/mønster**
 - **Fjern bakgrunnsfarge**

Fjern grunnfargen i dokumenter for å gjøre skannede data mer leselige.
- **Roter bildet**

Roter det skannede bildet.
- **Hopp over tom side**

Fjern dokumentets tomme sider fra skannerresultatene.
- **Vise skanningsresultater**

Vis antallet sider som er lagret og antallet blanke sider som ble hoppet over på datamaskinskjermen din.
- **Automatisk oppretting av skjevhet**

Angi at maskinen skal korrigere et forskjøvet dokument automatisk.



Beslektet informasjon

- [Velg dokumenttype ved å bruke ControlCenter4 i hjemmemodus \(Windows\)](#)
-

► Hjem > Skann > Skanne fra datamaskinen (Windows) > Skann ved å bruke ControlCenter4 i hjemmemodus (Windows) > Skann ved å bruke ControlCenter4 i hjemmemodus (Windows) > Endre skannestørrelsen via ControlCenter4 i hjemmemodus (Windows)

Endre skannestørrelsen via ControlCenter4 i hjemmemodus (Windows)

Vil du ha raskere skannehastigheter, kan du velge nøyaktig størrelse på dokumentet fra rullegardinlisten **Skanneformat**.

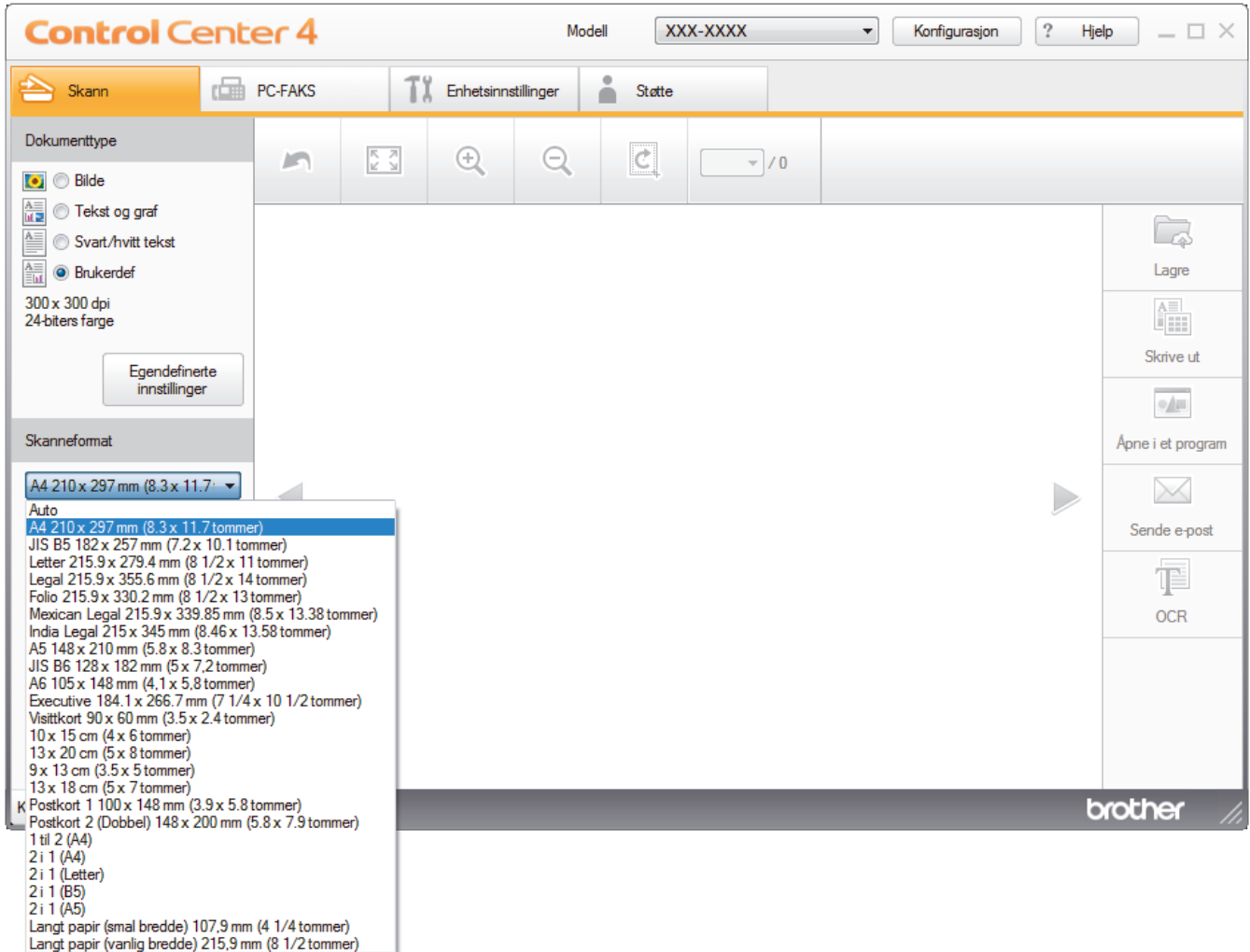

Beslektet informasjon

- [Skann ved å bruke ControlCenter4 i hjemmemodus \(Windows\)](#)

Beskjære skannet bilde ved å bruke ControlCenter4 i hjemmemodus (Windows)

Beskjæringsverktøyet på bilderedigeringsverktøylinjen lar deg skjære bort uønskede områder fra det skannede bildet. Bruk verktøyene **Zoom inn** og **Zoom ut** til å hjelpe til å vise bilde som skal beskjæres.

Billedredigering-verktøylinje

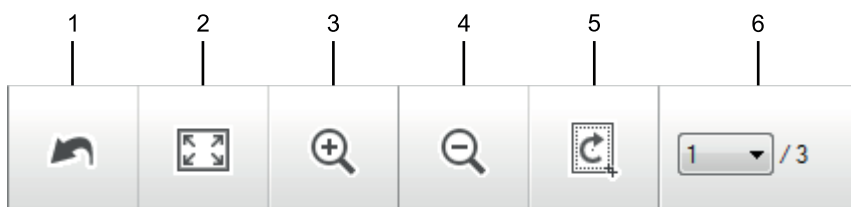

1. Start på nytt

Avbryter alle redigeringene som brukes på det valgte bildet. Det redigerte bildet gjenopptar sin originale tilstand.

2. Tilpass til vindu

Viser det skannede bildet så hele bildet passer i vinduet.

3. Zoom inn

Zoomer inn på det skannede bildet.

4. Zoom ut

Zoomer ut av det skannede bildet.

5. Beskjær og rediger

Fjerner de ytre delene av bildet. Klikk på **Beskjær og rediger**-knappen, og endre deretter rammen slik at den inneholder området du vil beholde etter beskjæring.

6. Sideteller

Angir sidenummeret på den skannede siden som vises i bildefremvisningen. Vil du vise en annen side, velger du ønsket sidenummer fra listen med sidenumre på rullegardinlisten.



Hvis du har skannet flere sider, kan du se neste eller forrige skannet side ved å klikke på venstre eller høyre pilknapper i forhåndsvisningsvinduet.

1. Skann et dokument.

2. Klikk på  (**Beskjær og rediger**) for å redigere det skannede bildet.

Beskjær og rediger - ControlCenter4-vinduet vises.

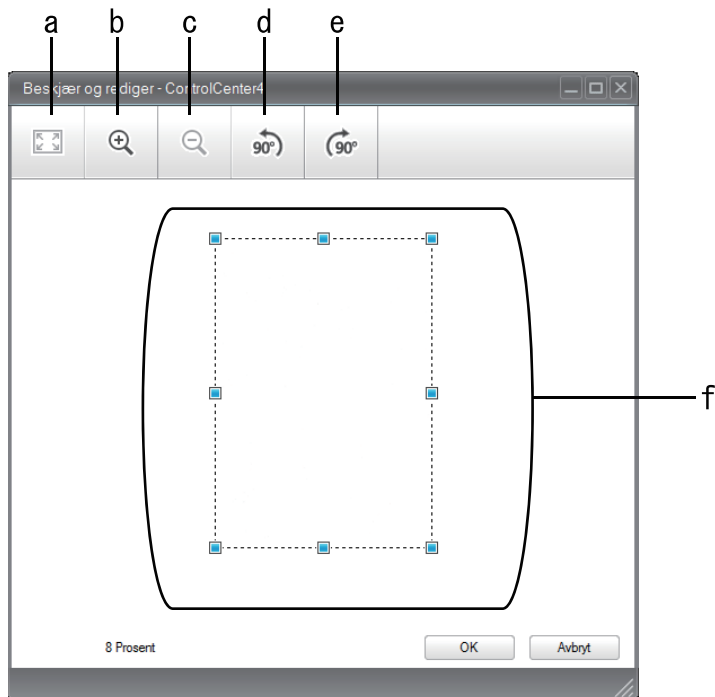

- a. Utvider det skannede bildet så hele bildet passer i vinduet.
 - b. Zoomer inn på bildet.
 - c. Zoomer ut av bildet.
 - d. Roterer bildet 90 grader mot klokken.
 - e. Roterer bildet 90 grader med klokken.
 - f. Klikk på og dra i rammen for å justere området som skal beskjæres.
3. Klikk på **OK**.
Det redigerte bildet vises i bildefremviseren.



Beslektet informasjon

- [Skann ved å bruke ControlCenter4 i hjemmemodus \(Windows\)](#)

► Hjem > Skann > Skanne fra datamaskinen (Windows) > Skann ved å bruke ControlCenter4 i hjemmemodus (Windows) > Skann ved å bruke ControlCenter4 i hjemmemodus (Windows) > Skrive ut skannet data ved å bruke ControlCenter4 i hjemmemodus (Windows)

Skrive ut skannet data ved å bruke ControlCenter4 i hjemmemodus (Windows)

Skann et dokument på Brother-maskinen, og skriv deretter ut kopier med skriverdriverfunksjonene som er tilgjengelige i ControlCenter4.

1. Skann et dokument.
2. Klikk på **Skrive ut**.

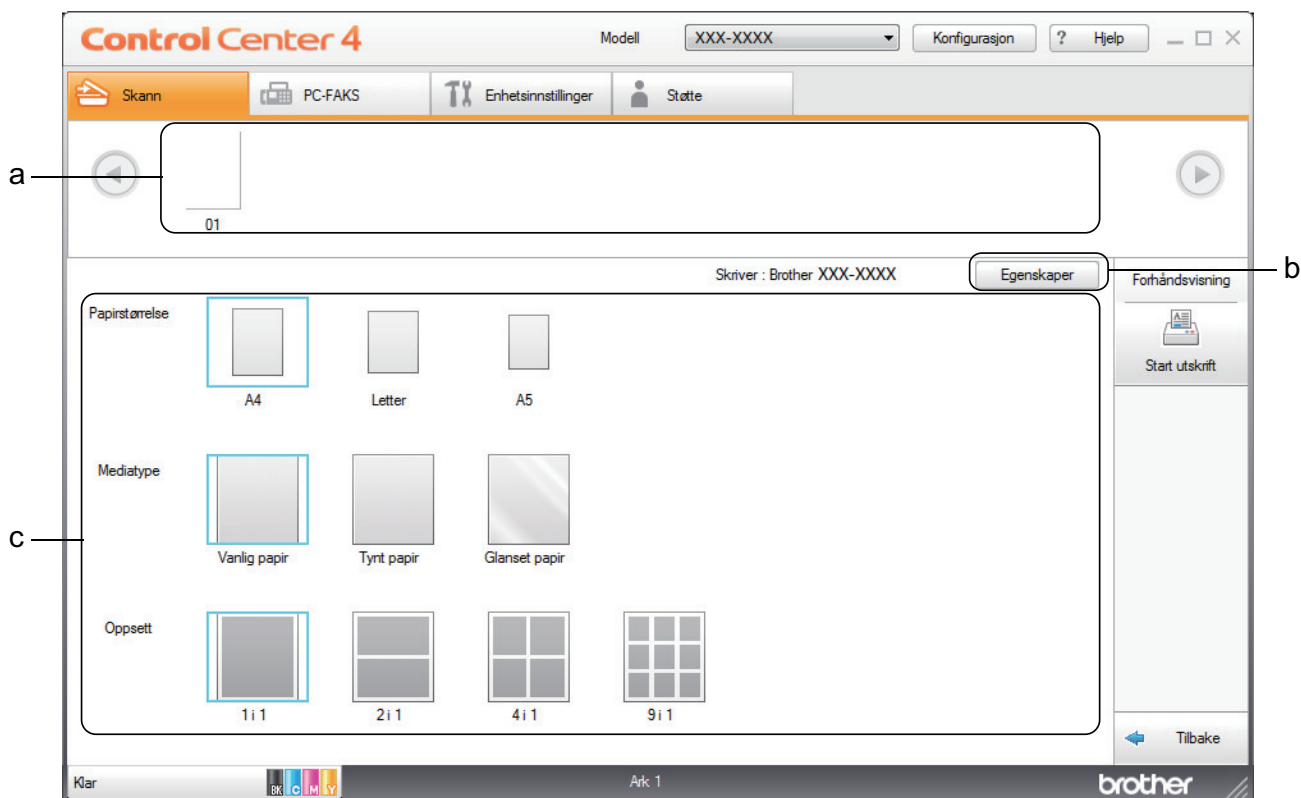

- a. Viser de valgte bildene.
 - b. Klikk på **Egenskaper**-knappen for å endre bestemte skriverinnstillinger.
 - c. Velg alternativ for **Papirstørrelse**, **Mediatype** og **Oppsett**. De gjeldende innstillingene står i en blå firkant.
3. Konfigurer utskriftsinnstillingene og klikk deretter på **Start utskrift**-knappen.

✓ Beslektet informasjon

- [Skann ved å bruke ControlCenter4 i hjemmemodus \(Windows\)](#)

► [Hjem](#) > [Skann](#) > [Skanne fra datamaskinen \(Windows\)](#) > [Skann ved å bruke ControlCenter4 i hjemmemodus \(Windows\)](#) > [Skann ved å bruke ControlCenter4 i hjemmemodus \(Windows\)](#) > [Skanne til et program ved å bruke ControlCenter4 i hjemmemodus \(Windows\)](#)

Skanne til et program ved å bruke ControlCenter4 i hjemmemodus (Windows)

Med **Åpne i et program**-knappen kan du skanne et bilde direkte inn i grafikkprogrammet for redigering.

Velg **Hjemmemodus** som modusinnstillingen for ControlCenter4.

1. Legg i dokumentet ditt.
2. Klikk på -ikonet (**ControlCenter4**) i oppgavelinjen og klikk deretter på **Åpne**.
3. Klikk på **Skann**-kategorien.

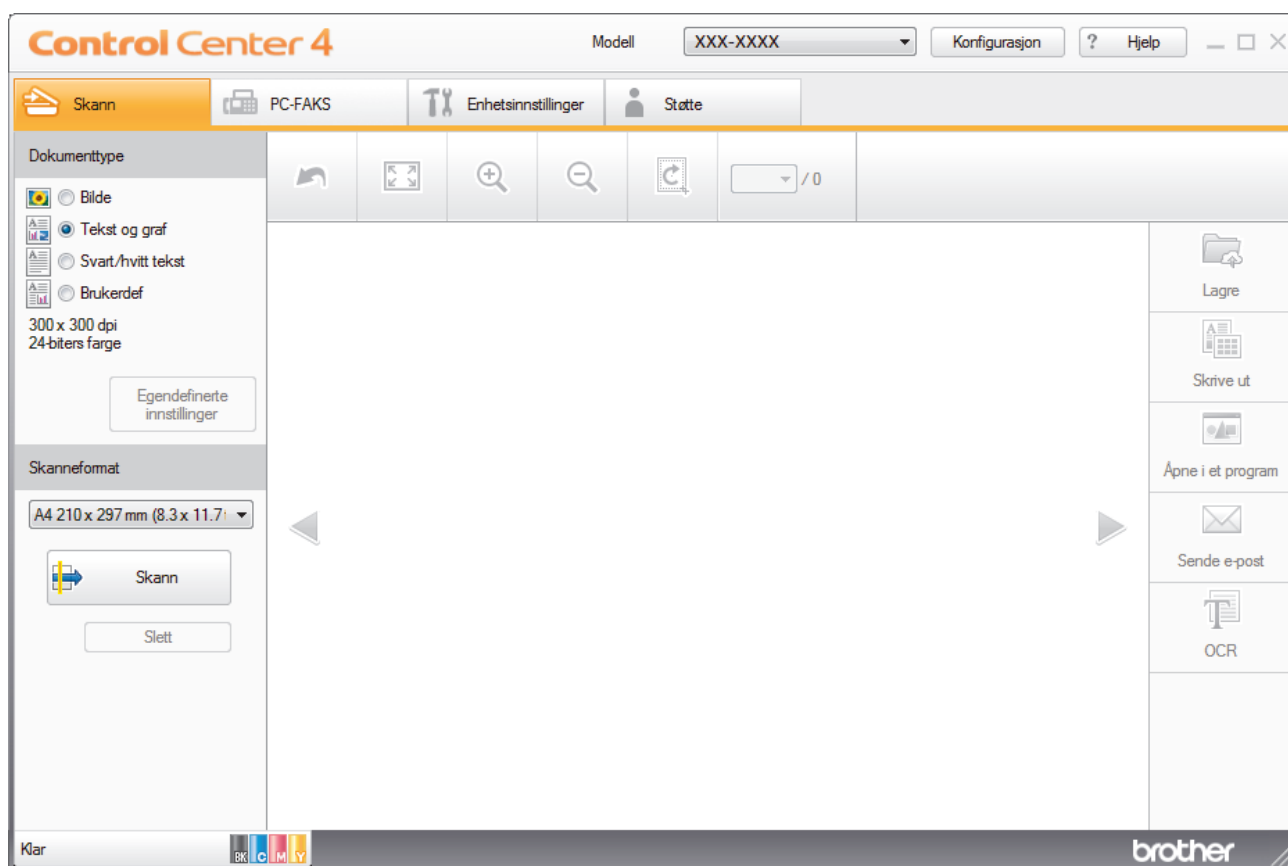

4. Velg **Dokumenttype**.
5. Om nødvendig, endre størrelsen på dokumentet ditt.
6. Klikk  (**Skann**).
- Maskinen starter skanningen, og det skannede bildet vises i bildefremviseren.
7. Klikk på venstre eller høyre pilknapp for å forhåndsviser hver skannede side.
8. Beskjær det skannede bildet etter behov.
9. Klikk på **Åpne i et program**-knappen.
10. Velg programmet fra rullegardinlisten og klikk deretter på **OK**.
- Bildet åpnes i programmet som du har valgt.



Beslektet informasjon

- [Skann ved å bruke ControlCenter4 i hjemmemodus \(Windows\)](#)

► Hjem > Skann > Skanne fra datamaskinen (Windows) > Skann ved å bruke ControlCenter4 i hjemmemodus (Windows) > Lagre skannet data til en mappe som en PDF-fil med ControlCenter4 i hjemmemodus (Windows)

Lagre skannet data til en mappe som en PDF-fil med ControlCenter4 i hjemmemodus (Windows)

Velg **Hjemmemodus** som modusinnstillingen for ControlCenter4.

1. Legg i dokumentet ditt.
2. Klikk på -ikonet (**ControlCenter4**) i oppgavelinjen og klikk deretter på **Åpne**.
3. Klikk på **Skann**-kategorien.

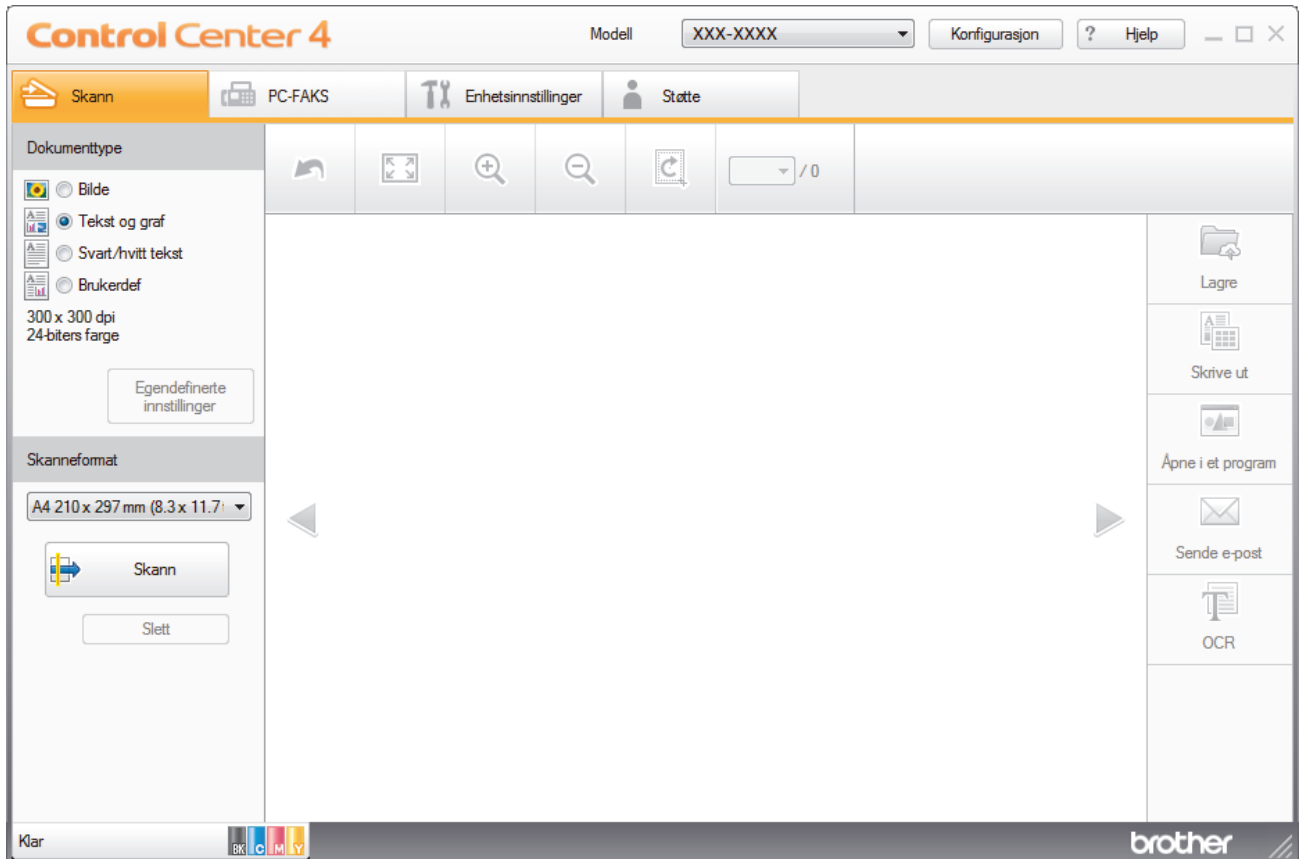

4. Velg **Dokumenttype**.
 5. Om nødvendig, endre størrelsen på dokumentet ditt.
 6. Klikk  (**Skann**).
- Maskinen starter skanningen, og det skannede bildet vises i bildefremviseren.
7. Klikk på venstre eller høyre pilknapp for å forhåndsviser hver skannede side.
 8. Klikk på **Lagre**.
- Lagre**-dialogboksen vises.
9. Klikk på **Filtype**-rullegardinlisten og velg deretter en PDF-fil.

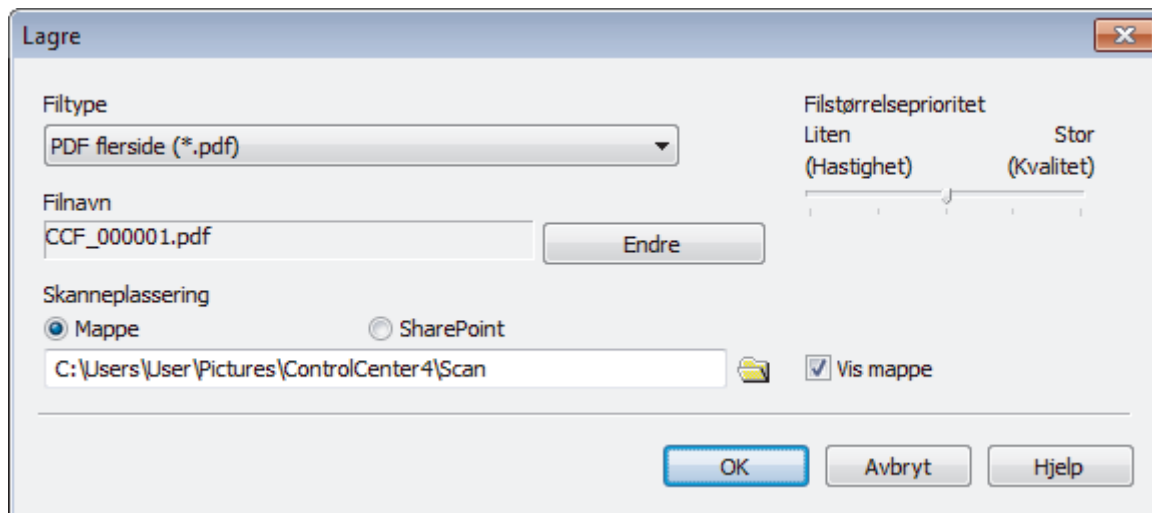

For å lagre dokumentet som en passordbeskyttet PDF, må du velge **Sikker PDF enkelside (*.pdf)** eller **Sikker PDF flerside (*.pdf)** fra rullegardinlisten **Filtype**, klikke på  og deretter skrive passordet.

10. For å endre filnavnet, klikk på **Endre**-knappen ved behov.
11. Klikk på mapeikonet for å bla gjennom og velge mappen hvor du vil lagre skannede dokumenter.
12. Klikk på **OK**.

Det skannede dokumentet lagres i målmappen som PDF-fil.



Beslektet informasjon

- [Skann ved å bruke ControlCenter4 i hjemmemodus \(Windows\)](#)

Skann begge sider av et dokument automatisk med ControlCenter4 i hjemmemodus (Windows)

Beslektede modeller : MFC-L3770CDW

Velg **Hjemmemodus** som modusinnstillingen for ControlCenter4.



1. Legg dokumenter inn i ADF-en.





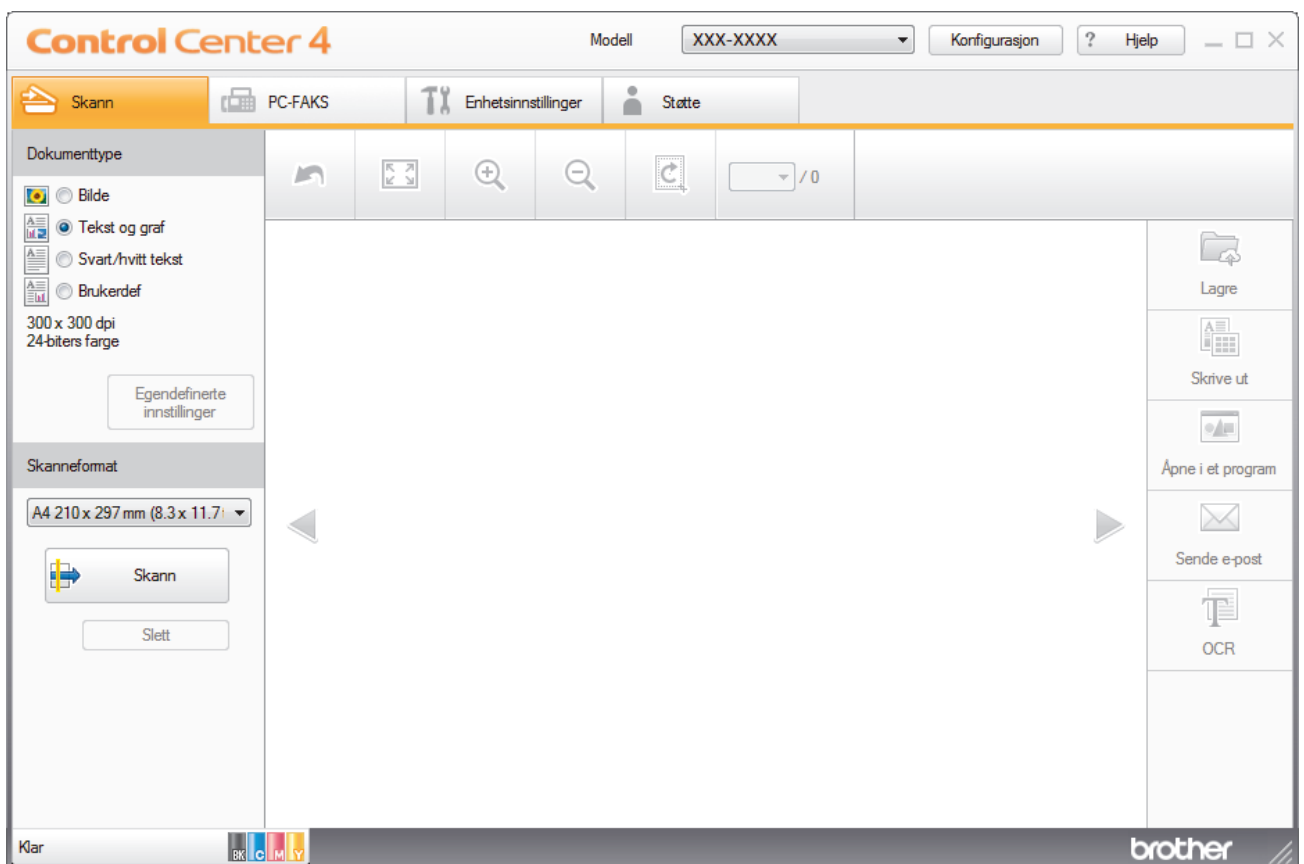

For å skanne begge sider av et dokument automatisk, må du bruke ADF, og ikke glassplaten.

2. Klikk på -ikonet (**ControlCenter4**) i oppgavelinjen og klikk deretter på **Åpne**.
3. Klikk på **Skann**-kategorien.



4. Under **Dokumenttype**, velg **Brukerdef**, og klikk deretter på **Egendefinerte innstillinger**-knappen. **Egendefinerte innstillinger for skanning**-dialogboksen vises.
 5. Velg **Tosidig skanning**-avmerkingsboksen.
 6. Velg **Innbinding på langside**- eller **Innbinding på kortsid**-alternativet, avhengig av den originale layouten.
 7. Konfigurer andre **Egendefinerte innstillinger for skanning**, ved behov.
 8. Klikk på **OK**.
 9. Klikk  (**Skann**).
- Maskinen starter skanningen, og det skannede bildet vises i bildefremviseren.
10. Klikk på venstre eller høyre pilknapp for å forhåndsvise hver skannede side.
 11. Gjør ett av følgende:
 - Klikk på  (**Lagre**) for å lagre skannet data.

-
- Klikk på  (**Skrive ut**) for å skrive ut skannet data.
 - Klikk på  (**Åpne i et program**) for å åpne skannet data i et annet program.
 - Klikk på  (**Sende e-post**) for å legge skannet data til en e-post.
 - Klikk på  (**OCR**) for å konvertere det skannede dokumentet til en redigerbar tekstfil. (kun tilgjengelig for enkelte modeller)



Beslektet informasjon

- [Skann ved å bruke ControlCenter4 i hjemmemodus \(Windows\)](#)
-

Skanneinnstillinger for ControlCenter4-hjemmemodus (Windows)

Innstillinger	Gjeldende funksjoner			
	Åpne i et program	OCR	Sende e-post	Lagre
Filtype	-	Ja	Ja	Ja
Målprogram	Ja	Ja	-	-
OCR-språk	-	Ja	-	-
Filnavn	-	-	-	Ja
Skanneplassering	-	-	-	Ja
Vis mappe	-	-	-	Ja
Filstørrelseprioritet	-	-	Ja	Ja

Filtype

Velg filtypen du vil bruke for de skannede dataene.

For Sende e-post og Lagre

- **Windows Bitmap (*.bmp)**
- **JPEG (*.jpg)** (anbefales for de fleste brukere ved skanning av bilder)
- **TIFF enkelside (*.tif)**
- **TIFF flerside (*.tif)**
- **Portable Network Graphics (*.png)**
- **PDF enkelside (*.pdf)** (anbefales for skanning og deling av dokumenter)
- **PDF flerside (*.pdf)** (anbefales for skanning og deling av dokumenter)
- **PDF/A enkelside (*.pdf)** (anbefales for skanning og deling av dokumenter)
- **PDF/A flerside (*.pdf)** (anbefales for skanning og deling av dokumenter)
- **Høy komprimering PDF enkelside (*.pdf)**
- **Høy komprimering PDF flerside (*.pdf)**
- **Sikker PDF enkelside (*.pdf)**
- **Sikker PDF flerside (*.pdf)**
- **Søkbar PDF enkelside (*.pdf)**
- **Søkbar PDF flerside (*.pdf)**
- **XML Paper Specification (*.xps)** (XML Paper Specification er tilgjengelig for Windows 7, Windows 8 og Windows 10, og ved bruk av programmer som støtter XML Paper Specification-filer)
- **Microsoft Office Word (*.docx)** (Bare tilgjengelig for enkelte modeller)
- **Microsoft Office PowerPoint (*.pptx)** (Bare tilgjengelig for enkelte modeller)
- **Microsoft Office Excel (*.xlsx)** (Bare tilgjengelig for enkelte modeller)

For OCR

- **HTML 3.2 (*.htm)**
- **HTML 4.0 (*.htm)**
- **Microsoft Excel 2003, XP (*.xls)**
- **RTF Word 2000 (*.rtf)**
- **WordPad (*.rtf)**
- **WordPerfect 9, 10 (*.wpd)**
- **Tekst (*.txt)**
- **Søkbar PDF enkelside (*.pdf)**
- **Søkbar PDF flerside (*.pdf)**

Målprogram

Velg målprogrammet fra rullegardinmenyen.

OCR-språk

Angi OCR-språket (optisk tegngjenkjenning) for å samsvare med språket i teksten til det skannede dokumentet.

Filnavn

Klikk **Endre** for å endre filnavnets prefiks.

Skanneplassering

Velg **Mappe** eller **SharePoint** radioknappen for å angi hvor du vil lagre de skannede dokumentene.

Vis mappe

Velg dette alternativet for å vise destinasjonsmappen automatisk etter skanning.

Filstørrelseprioritet

Juster datakomprimeringsforholdet for det skannede bildet. Endre filstørrelsen ved å flytte glidebryteren **Filstørrelseprioritet** mot høyre eller venstre.

Egendefinerte innstillinger

Velg **Brukerdef**-alternativet, klikk på **Egendefinerte innstillinger**-knappen og endre deretter innstillingene.

Skanneformat

Velg den nøyaktige størrelsen på dokumentet ditt fra **Skanneformat**-rullegardinlisten.



Beslektet informasjon

- [Skann ved å bruke ControlCenter4 i hjemmemodus \(Windows\)](#)
-

Skann ved å bruke ControlCenter4 i avansert modus (Windows)

ControlCenter4 avansert modus gir deg mer kontroll over detaljene til maskinens funksjoner og lar deg brukerdefinere skannehandlinger med én knapp.

- [Skanne fotoer og grafikk ved å bruke ControlCenter4 i avansert modus \(Windows\)](#)
- [Lagre skannede data til en mappe som en PDF-fil med ControlCenter4 avansert modus \(Windows\)](#)
- [Skann begge sider av et dokument automatisk med ControlCenter4 i avansert modus \(Windows\)](#)
- [Skanne begge sider av et ID-kort med ControlCenter4 avansert modus \(Windows\)](#)
- [Skanne til et e-postvedlegg med ControlCenter4 i avansert modus \(Windows\)](#)
- [Skann til en redigerbar tekstfil \(OCR\) med ControlCenter4 i avansert modus \(Windows\)](#)
- [Skanneinnstillinger for ControlCenter4 avansert modus \(Windows\)](#)

Skanne fotoer og grafikk ved å bruke ControlCenter4 i avansert modus (Windows)

Send skannede bilder eller grafikk direkte til datamaskinen din.

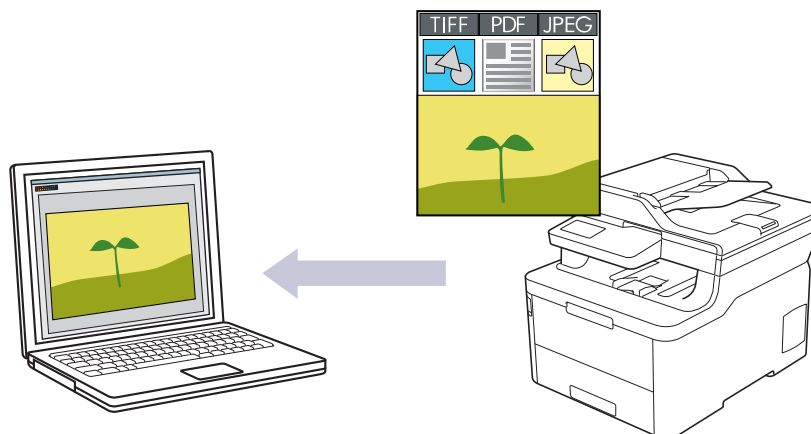

Velg **Avansert modus** som modusinnstillingen for ControlCenter4.

1. Legg i dokumentet ditt.
2. Klikk på **cc4**-ikonet (**ControlCenter4**) i oppgavelinjen og klikk deretter på **Åpne**.
3. Klikk på **Skann**-kategorien.



4. Klikk på **Bilde**-knappen.
Skanneinnstilling-dialogboksen vises.

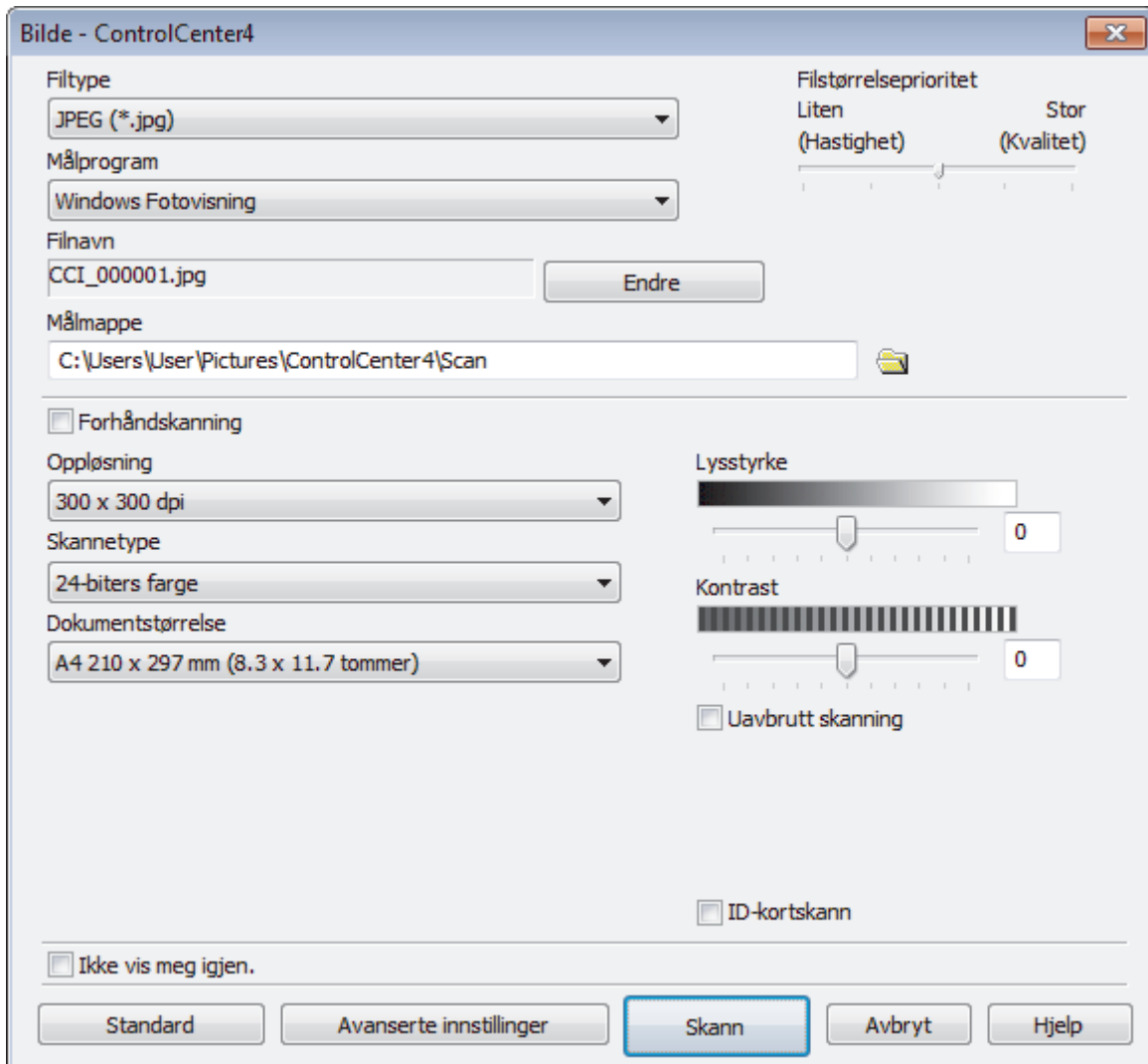

5. Endre skanneinnstillinger som filformat, filnavn, målmappe, oppløsning eller farge etter behov.



- Klikk på **Endre** for å endre filnavnet.
- Klikk på mappeikonet for å endre **Målmappe**.
- For å forhåndsvisne og konfigurere det skannede bildet, velg **Forhåndskanning**-avmerkingsboksen.

6. Klikk på **Skann**.

Maskinen starter skanningen. Bildet åpnes i programmet som du har valgt.



Beslektet informasjon

- Skann ved å bruke ControlCenter4 i avansert modus (Windows)

► Hjem > Skann > Skanne fra datamaskinen (Windows) > Skann ved å bruke ControlCenter4 i avansert modus (Windows) > Lagre skannede data til en mappe som en PDF-fil med ControlCenter4 avansert modus (Windows)

Lagre skannede data til en mappe som en PDF-fil med ControlCenter4 avansert modus (Windows)

Skanne dokumenter og lagre dem til en mappe på datamaskinen som PDF-filer.

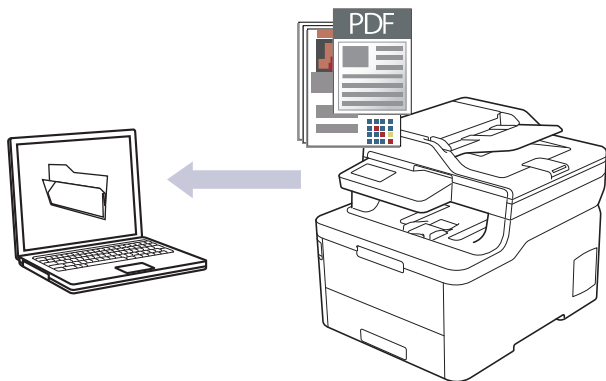

Velg **Avansert modus** som modusinnstillingen for ControlCenter4.

1. Legg i dokumentet ditt.
2. Klikk på **cc4**-ikonet (**ControlCenter4**) i oppgavelinjen og klikk deretter på **Åpne**.
3. Klikk på **Skann**-kategorien.

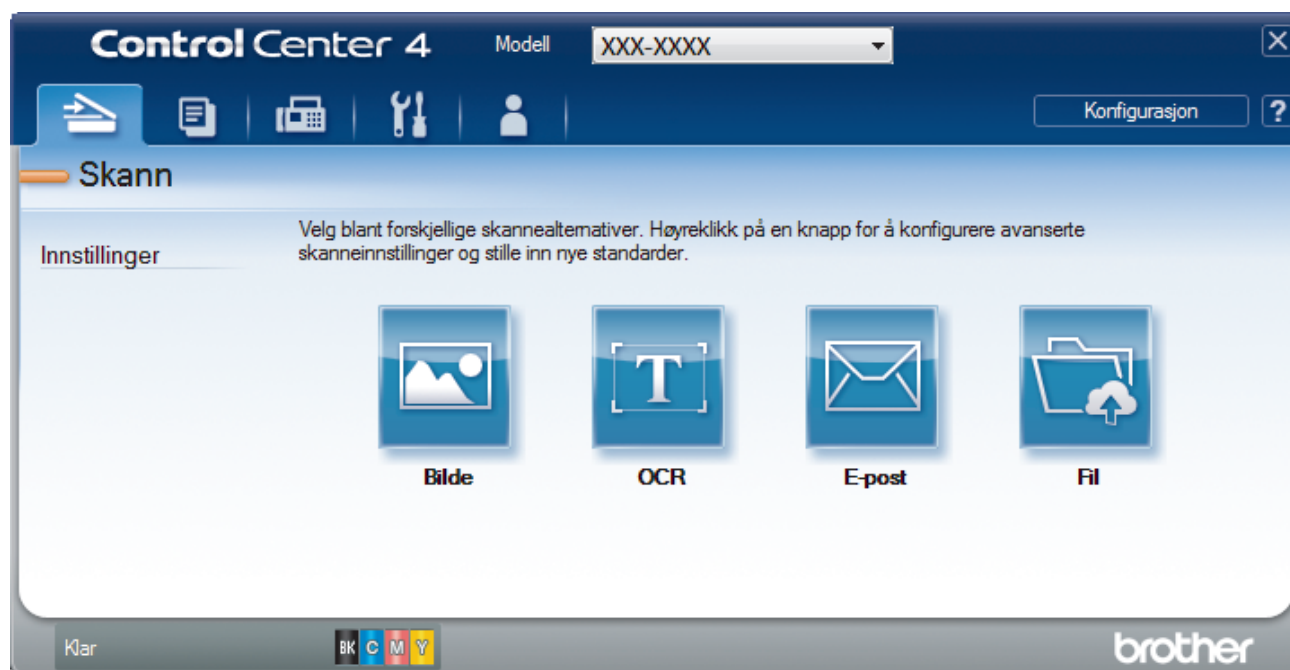

4. Klikk på **Fil**-knappen.

Dialogboksen for skanneinnstillinger vises.

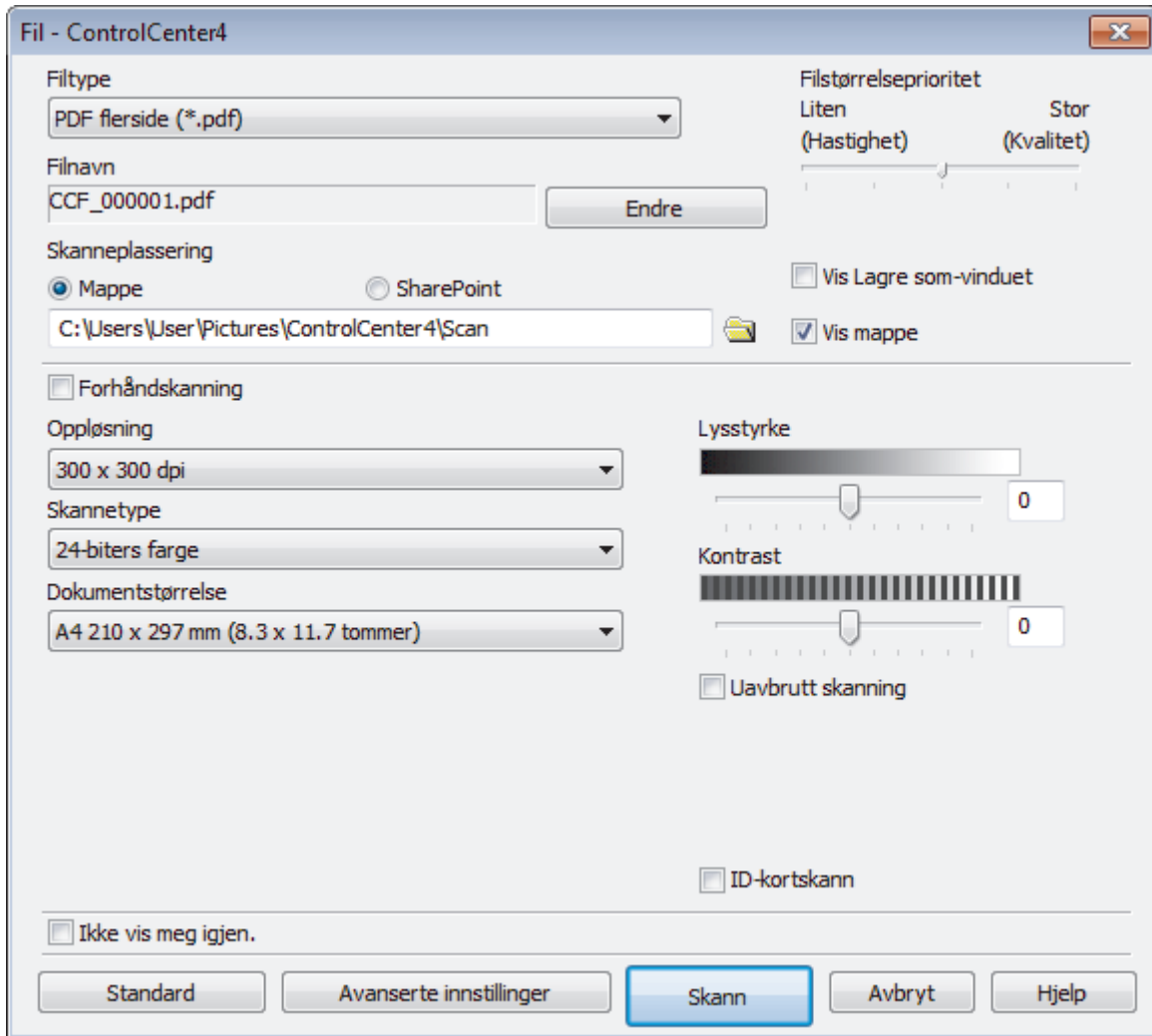

5. Klikk på **Filtype**-rullegardinlisten og velg deretter en PDF-fil.



For å lagre dokumentet som en passordbeskyttet PDF, må du velge **Sikker PDF enkside (*.pdf)** eller **Sikker PDF flerside (*.pdf)** fra rullegardinlisten **Filtype**, klikke på  og deretter skrive passordet.

6. Klikk på mappeikonet for å bla gjennom og velge mappen hvor du vil lagre skannede dokumenter.
7. Endre skanneinnstillingene som filformat, filnavn, oppløsning eller farge etter behov.



For å forhåndsviser og konfigurere det skannede bildet, velger du **Forhåndskanning**-avmerkingsboksen.

8. Klikk på **Skann**.

Maskinen starter skanningen. Filen er lagret i mappen du valgte.



Beslektet informasjon

- Skann ved å bruke ControlCenter4 i avansert modus (Windows)

► Hjem > Skann > Skanne fra datamaskinen (Windows) > Skann ved å bruke ControlCenter4 i avansert modus (Windows) > Skann begge sider av et dokument automatisk med ControlCenter4 i avansert modus (Windows)

Skann begge sider av et dokument automatisk med ControlCenter4 i avansert modus (Windows)

Beslektede modeller : MFC-L3770CDW

Velg **Avansert modus** som modusinnstillingen for ControlCenter4.

1. Legg dokumenter inn i ADF-en.



For å skanne begge sider av et dokument automatisk, må du bruke ADF, og ikke glassplaten.

2. Klikk på -ikonet (**ControlCenter4**) i oppgavelinjen og klikk deretter på **Åpne**.
3. Klikk på **Skann**-kategorien.



4. Klikk på knappen for innstillingen som du vil endre (**Bilde**, **OCR**, **E-post** eller **Fil**). Dialogboksen for skanneinnstillinger vises.
5. Velg **Tosidig skanning**-avmerkingsboksen.
6. Velg **Innbinding på langside**- eller **Innbinding på kortsid**e-alternativet, avhengig av den originale layouten.
7. Endre skanneinnstillinger som filformat, filnavn, målmappe, oppløsning eller farge etter behov.



- Klikk på **Endre** for å endre filnavnet.
- Klikk på mapppeikonet for å endre **Målmappe**.

8. Klikk på **Skann**. Maskinen starter skanningen.

Du har nå endret standardinnstillingene for den valgte Skann til-handlingen. Disse innstillingene brukes neste gang ett av skannealternativene (**Bilde**, **OCR**, **E-post** eller **Fil**) velges for denne handlingen.



Beslektet informasjon

- [Skann ved å bruke ControlCenter4 i avansert modus \(Windows\)](#)

Skanne begge sider av et ID-kort med ControlCenter4 avansert modus (Windows)

Velg **Avansert modus** som modusinnstillingen for ControlCenter4.

1. Legg et ID-kort på skannerglassplaten.
2. Klikk på -ikonet (**ControlCenter4**) i oppgavelinjen og klikk deretter på **Åpne**.
3. Klikk på **Skann**-kategorien.



4. Klikk på **Fil**-knappen.

Dialogboksen for skanneinnstillinger vises.

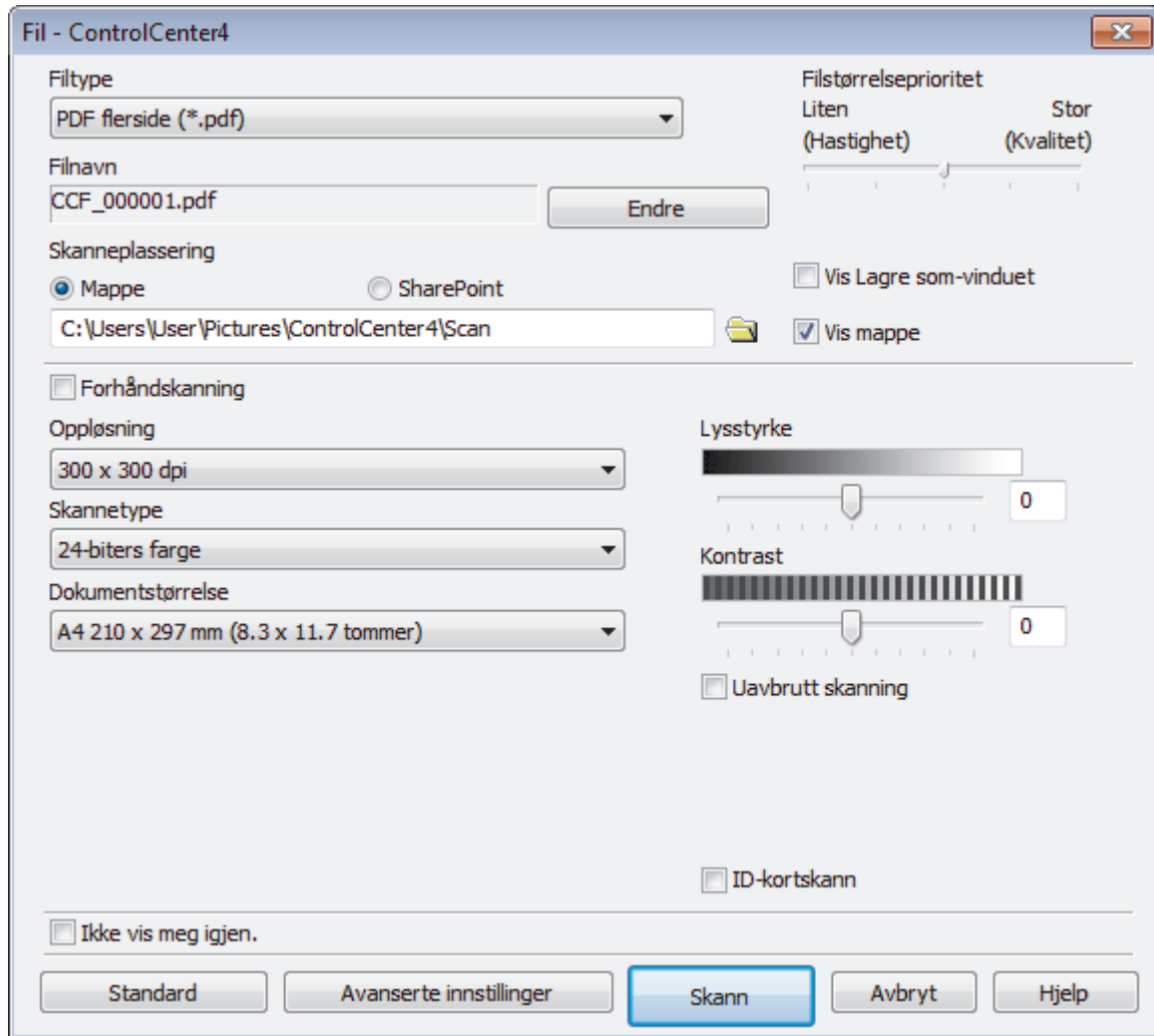

5. Merk av for **ID-kortskann**.

Dialogboksen for instruksjoner vises.

6. Les skjerminstruksjonene, og klikk deretter på **OK**.
7. Endre skanneinnstillingene som filformat, filnavn, skanneplassering, oppløsning eller farge etter behov.
8. Klikk på **Skann**.

Maskinen starter skanningen av én side av identifikasjonskortet.

9. Etter at maskinen har skannet én side, snu identifikasjonskortet og klikk deretter **Fortsett** for å skanne den andre siden.
10. Klikk på **Fullfør**.



Beslektet informasjon

- Skann ved å bruke ControlCenter4 i avansert modus (Windows)

Skanne til et e-postvedlegg med ControlCenter4 i avansert modus (Windows)

Send et skannet dokument som et e-postvedlegg.

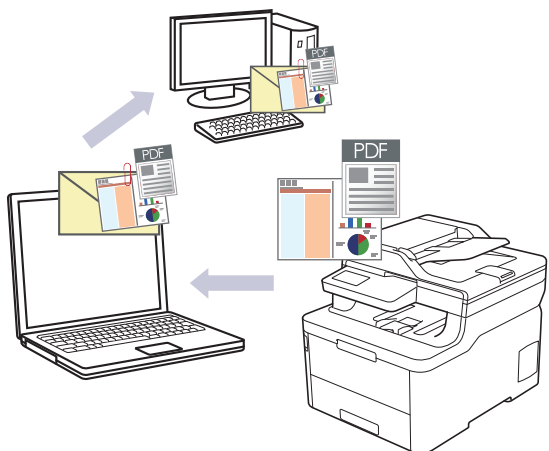

- Velg **Avansert modus** som modusinnstillingen for ControlCenter4.
- Funksjonen Skann til e-post støtter ikke nettposttjenester. Bruk funksjonen Skann til bilde eller Skann til fil for å skanne et dokument eller bilde, og legg deretter ved den skannede filen i en e-postmelding.



Maskinen skanner til standard e-postprogram.

1. Legg i dokumentet ditt.
2. Klikk på -ikonet (**ControlCenter4**) i oppgavelinjen og klikk deretter på **Åpne**.
3. Klikk på **Skann**-kategorien.

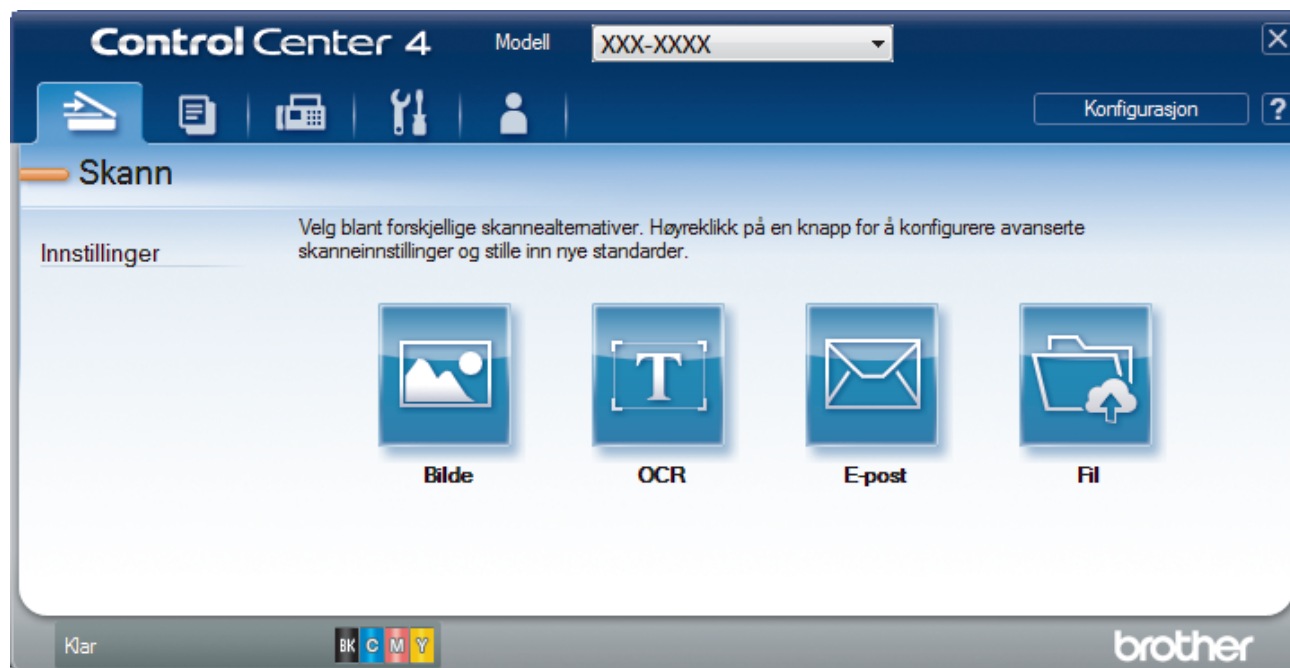

4. Klikk på **E-post**-knappen.
Skanneinnstilling-dialogboksen vises.

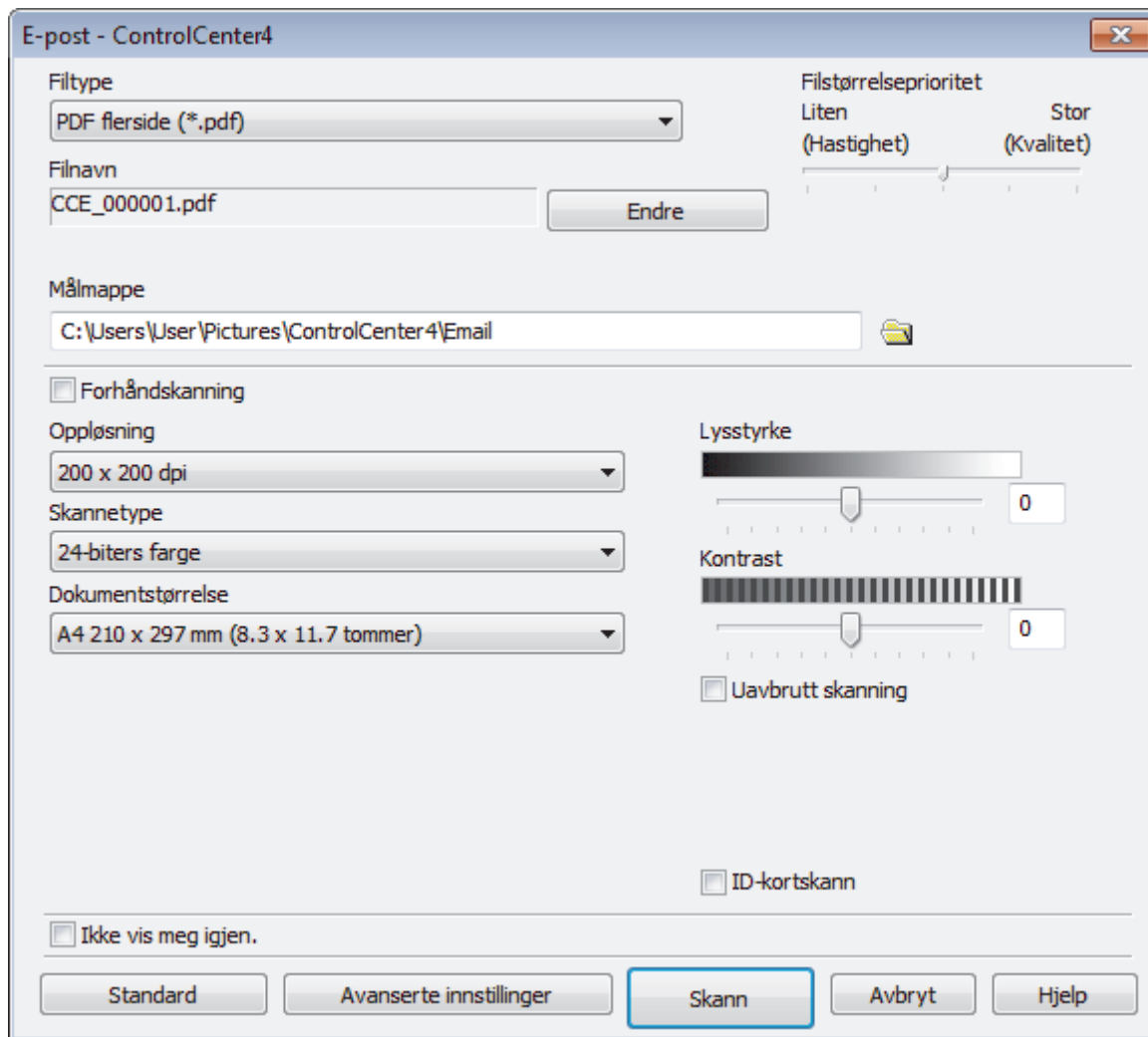

5. Endre skanneinnstillinger som filformat, filnavn, målmappe, oppløsning eller farge etter behov.



- Klikk på **Endre** for å endre filnavnet.
- Klikk på mappeikonet for å endre **Målmappe**.
- For å forhåndsvisne og konfigurere det skannede bildet, velg **Forhåndskanning**-avmerkingsboksen.

6. Klikk på **Skann**.

Maskinen starter skanningen. Ditt standard e-postprogram åpnes og det skannede bildet legges med i en ny, tom e-postmelding.



Beslektet informasjon

- Skann ved å bruke ControlCenter4 i avansert modus (Windows)

Skann til en redigerbar tekstfil (OCR) med ControlCenter4 i avansert modus (Windows)

Maskinen kan konvertere tegn i et skannet dokument til tekst ved hjelp av teknologien optisk tegngjenkjenning (OCR). Du kan redigere denne teksten med et tekstredigeringsprogram.

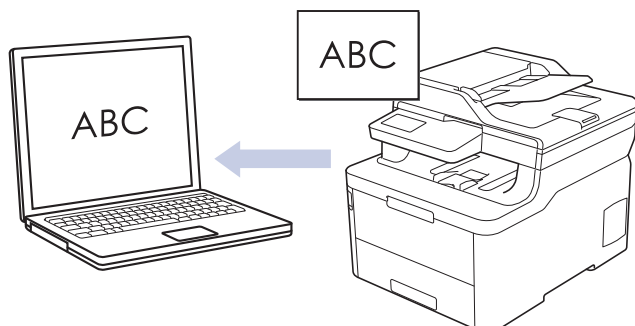

- Velg **Avansert modus** som modusinnstillingen for ControlCenter4.

1. Legg i dokumentet ditt.
2. Klikk på -ikonet (**ControlCenter4**) i oppgavelinjen og klikk deretter på **Åpne**.
3. Klikk på **Skann**-kategorien.



4. Klikk på **OCR**-knappen.
Skanneinnstillinger-dialogboksen vises.

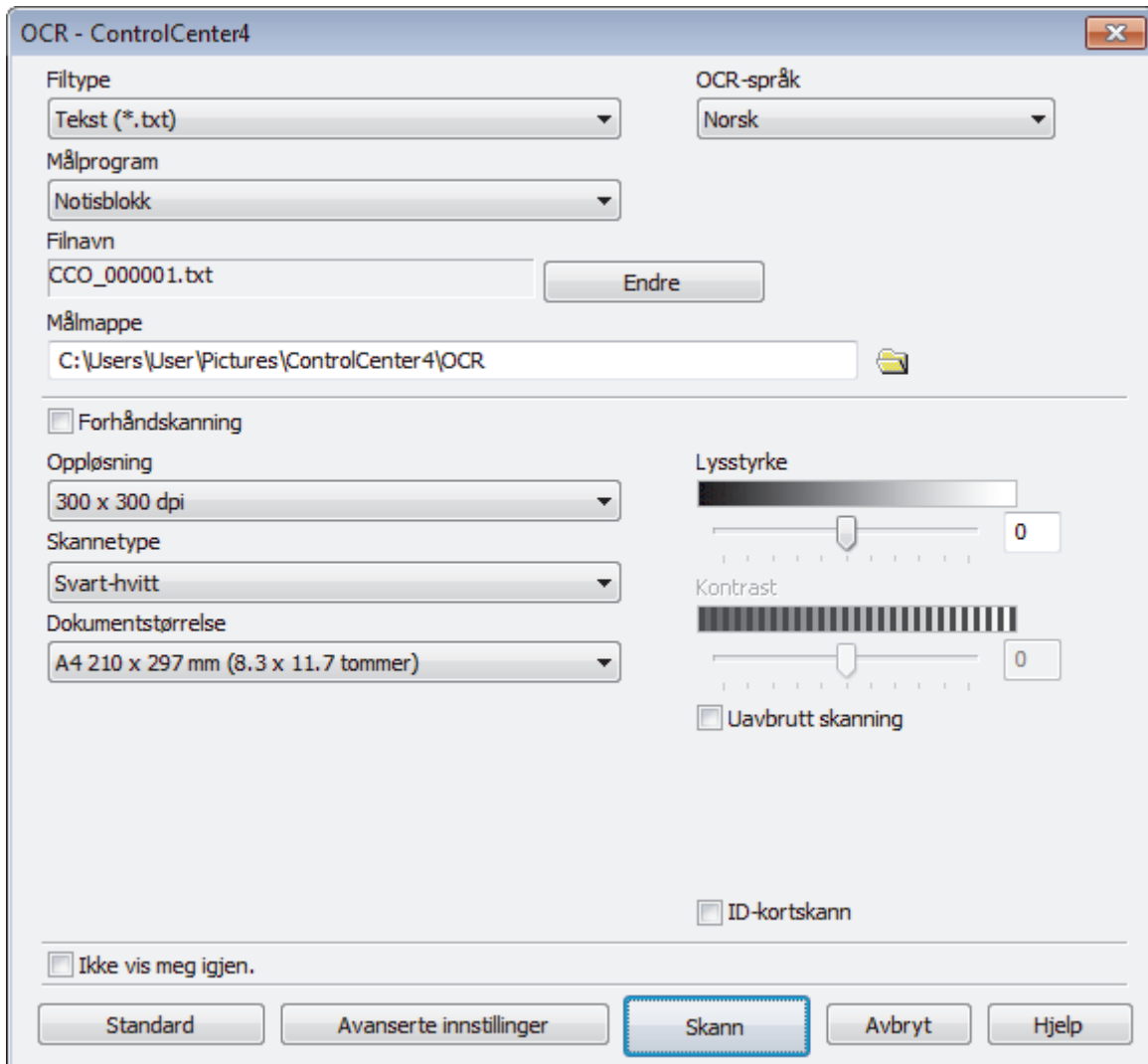

5. Endre skanneinnstillinger som filformat, filnavn, målmappe, oppløsning eller farge etter behov.



- Klikk på **Endre** for å endre filnavnet.
- Klikk på mapeikonet for å endre **Målmappe**.
- For å forhåndsvisne og konfigurere det skannede bildet, velg **Forhåndskanning**-avmerkingsboksen.

6. Klikk på **Skann**.

Maskinen skanner dokumentet, konverterer det til redigerbar tekst, og sender det deretter til tekstbehandlingsprogrammet som er valgt som standard.



Beslektet informasjon

- Skann ved å bruke ControlCenter4 i avansert modus (Windows)

Skanneinnstillinger for ControlCenter4 avansert modus (Windows)

Innstillinger	Gjeldende funksjoner			
	Bilde	OCR	E-post	Fil
Filtype	Ja	Ja	Ja	Ja
Målprogram	Ja	Ja	-	-
OCR-språk	-	Ja	-	-
Filnavn	Ja	Ja	Ja	Ja
Skanneplassering eller Målmappe	Ja	Ja	Ja	Ja
Vis mappe	-	-	-	Ja
Vis Lagre som-vinduet	-	-	-	Ja
Filstørrelseprioritet	Ja	–	Ja	Ja
Forhåndskanning	Ja	Ja	Ja	Ja
Oppløsning	Ja	Ja	Ja	Ja
Skannetype	Ja	Ja	Ja	Ja
Dokumentstørrelse	Ja	Ja	Ja	Ja
Lysstyrke	Ja	Ja	Ja	Ja
Kontrast	Ja	Ja	Ja	Ja
Uavbrutt skanning	Ja	Ja	Ja	Ja
Tosidig skanning	Ja	Ja	Ja	Ja
ID-kortskann	Ja	Ja	Ja	Ja
Avanserte innstillinger	Ja	Ja	Ja	Ja
Standard	Ja	Ja	Ja	Ja

Filtype

Velg filtypen du vil bruke for de skannede dataene.

For bilde, e-post og fil

- **Windows Bitmap (*.bmp)**
- **JPEG (*.jpg)** (anbefales for de fleste brukere ved skanning av bilder)
- **TIFF enkelside (*.tif)**
- **TIFF flerside (*.tif)**
- **Portable Network Graphics (*.png)**
- **PDF enkelside (*.pdf)** (anbefales for skanning og deling av dokumenter)
- **PDF flerside (*.pdf)** (anbefales for skanning og deling av dokumenter)
- **PDF/A enkelside (*.pdf)** (anbefales for skanning og deling av dokumenter)
- **PDF/A flerside (*.pdf)** (anbefales for skanning og deling av dokumenter)
- **Høy komprimering PDF enkelside (*.pdf)**
- **Høy komprimering PDF flerside (*.pdf)**
- **Sikker PDF enkelside (*.pdf)**
- **Sikker PDF flerside (*.pdf)**
- **Søkbar PDF enkelside (*.pdf)**
- **Søkbar PDF flerside (*.pdf)**

-
- **XML Paper Specification (*.xps)** (XML Paper Specification er tilgjengelig for Windows 7, Windows 8 og Windows 10, og ved bruk av programmer som støtter XML Paper Specification-filer)

For e-post og fil

- **Microsoft Office Word (*.docx)** (Bare tilgjengelig for enkelte modeller)
- **Microsoft Office PowerPoint (*.pptx)** (Bare tilgjengelig for enkelte modeller)
- **Microsoft Office Excel (*.xlsx)** (Bare tilgjengelig for enkelte modeller)

For OCR

- **HTML 3.2 (*.htm)**
- **HTML 4.0 (*.htm)**
- **Microsoft Excel 2003, XP (*.xls)**
- **RTF Word 2000 (*.rtf)**
- **WordPad (*.rtf)**
- **WordPerfect 9, 10 (*.wpd)**
- **Tekst (*.txt)**
- **Søkbar PDF enkelside (*.pdf)**
- **Søkbar PDF flerside (*.pdf)**

Målprogram

Velg målprogrammet fra rullegardinmenyen.

OCR-språk

Angi OCR-språket for å samsvare med språket i det skannede dokumentet.

Filnavn

Klikk **Endre** for å endre filnavnets prefiks.

Skanneplassering

Velg **Mappe** eller **SharePoint** radioknappen for å angi hvor du vil lagre de skannede dokumentene.

Målmappe

Klikk på mappeikonet for å bla gjennom og velge mappen hvor du vil lagre skannede dokumenter.

Vis mappe

Velg dette alternativet for å vise destinasjonsmappen automatisk etter skanning.

Vis Lagre som-vinduet

Velg dette alternativet hvis du vil angi et fast mål for den skannede filen hver gang du skanner.

Filstørrelseprioritet

Juster datakomprimeringsforholdet for det skannede bildet. Endre filstørrelsen ved å flytte glidebryteren **Filstørrelseprioritet** mot høyre eller venstre.

Forhåndskanning

Velg **Forhåndskanning** for å forhåndsviser bildet ditt og beskjære uønskede deler før skanning.

Oppløsning

Velg en skanneoppløsning fra **Oppløsning**-rullegardinlisten. Høyere oppløsninger bruker mer minne og har lengre overføringstid, men gir et skarpere skannet bilde.

Skannetype

Velg fra et utvalg av skannefargedybder.

- **Auto**
Bruk for hvilken som helst type dokument. Denne modusen velger automatisk en passende fargedybde for dokumentet.
- **Svart-hvitt**
Brukes for tekst eller strektegninger.

- **Grå (feilspredning)**

Brukes til fotografier eller grafikk. (Feilspredning er en metode som brukes for å skape simulerte grå bilder uten bruk av ekte grå prikker. Svarte prikker plasseres i et bestemt mønster slik at de ser ut som om de er grå.)

- **Ekte gråskala**

Brukes til fotografier eller grafikk. Denne modusen er mer nøyaktig fordi den bruker opptil 256 gråtoner.

- **24-biters farge**

Bruk for å lage et bilde med mest nøyaktig fargegjengivelse. Denne modusen bruker opptil 16,8 millioner farger til å skanne bildet, men den krever mest minne og har den lengste overføringstiden.

Dokumentstørrelse

Velg nøyaktig størrelse på dokumentet fra rullegardinlisten **Dokumentstørrelse**.

- Hvis du velger alternativet **1 til 2 (A4)**, blir det skannede bildet fordelt på to A5-dokumenter.

Lysstyrke

Still inn nivået for **Lysstyrke** ved å dra glidebryteren mot høyre eller venstre for å gjøre bildet lysere eller mørkere. Hvis det skannede bildet er for lyst, velger du et lavere lysstyrkenivå og skanner dokumentet på nytt. Hvis bildet er for mørkt, velger du et høyere nivå for lysstyrken og skanner dokumentet på nytt. Du kan også skrive inn en verdi i feltet for å angi nivået for **Lysstyrke**.

Kontrast

Øk eller reduser **Kontrast**-nivået ved å dra glidebryteren mot høyre eller venstre. En økning fremhever mørke og lyse områder i bildet, mens en reduksjon avdekker flere detaljer i grå områder. Du kan også skrive inn en verdi i feltet for å angi nivået for **Kontrast**.

Uavbrutt skanning

Velg dette alternativet hvis du vil skanne flere sider. Når en side er skannet, velger du om du skal fortsette skanningen eller avslutte.

Tosidig skanning (MFC-L3770CDW)

Velg denne avmerkingsboksen for å skanne begge sider av dokumentet. Når du bruker den automatiske 2-sidige skannefunksjonen, må du velge **Innbinding på langside-** eller **Innbinding på kortside-**alternativet, må du sørge for at datafilen du oppretter vises riktig avhengig av layouten til originalen.

ID-kortskann

Velg denne avmerkingsboksen for å skanne begge sider av et identifikasjonskort til én side.

Avanserte innstillinger

Konfigurer avanserte innstillinger ved å klikke på **Avanserte innstillinger** i dialogboksen Skanneinnstillinger.

- **Fjerne gjennomslag/mønster**

- **Fjern bakgrunnsfarge**

Fjern grunnfargen i dokumenter for å gjøre skannede data mer leselige.

- **Roter bildet**

Roter det skannede bildet.

- **Hopp over tom side**

Fjern dokumentets tomme sider fra skanneresultatene.

- **Vise skanningsresultater**

Vis antallet sider som er lagret og antallet blanke sider som ble hoppet over på datamaskinskjermen din.

- **Automatisk oppretting av skjevhet**

Angi at maskinen skal korrigere et forskjøvet dokument automatisk.

Standard

Velg dette alternativet for å gjenopprette alle innstillinger til fabrikkinnstillingsverdier.



Beslektet informasjon

- Skann ved å bruke ControlCenter4 i avansert modus (Windows)



Skanne med Nuance™ PaperPort™ 14SE eller andre Windows-programmer

Du kan bruke Nuance™ PaperPort™ 14SE-programmet til skanning.

- Hvis du vil laste ned programmet Nuance™ PaperPort™ 14SE, klikker du på  (**Brother Utilities**), velger **Gjør mer** i navigeringsfeltet til venstre, og deretter klikker du på **PaperPort**.
- Nuance™ PaperPort™ 14SE støtter Windows 7, Windows 8, Windows 8.1 og Windows 10.
- Du finner detaljerte instruksjoner om bruk av de ulike programmene ved å klikke på programmets **Hjelp**-meny og deretter klikke på **Oppstartsveiledning** på **Hjelp**-båndet..



Instruksjonene for skanning i disse trinnene gjelder for PaperPort™ 14SE. For andre Windows-programmer vil disse trinnene være lignende. PaperPort™ 14SE støtter både TWAIN- og WIA-driverer. TWAIN-driveren (anbefales) brukes i disse trinnene.

1. Legg i dokumentet ditt.
2. Start PaperPort™ 14SE.
Gjør ett av følgende:
 - Windows 7
Bruk datamaskinen til å klikke på  (**Start**) > **Alle programmer** > **Nuance PaperPort 14** > **PaperPort**.
 - Windows 8
Klikk på  (**PaperPort**).
 - Windows 10
Klikk på  > **Nuance PaperPort 14** > **PaperPort**.
3. Klikk på **Skrivebord**-menyen, og klikk deretter på **Skanningsinnstillinger** på **Skrivebord**-båndet.
Skann eller hent foto-vinduet vises på venstre side av skjermen.
4. Klikk på **Velg**.
5. Fra listen over tilgjengelige skannere velger du **TWAIN: TW-Brother MFC-XXXX** eller **TWAIN: TW-Brother MFC-XXXX LAN** (der XXX-XXXX er maskinens modellnavn). Vil du bruke WIA-driveren, velger du Brother-driveren som har «WIA» som prefiks.
6. Merk av for **Vis dialogboks for skanner** i **Skann eller hent foto**-vinduet.
7. Klikk på **Skann**.
Dialogboksen Skannerinnstillinger vises.

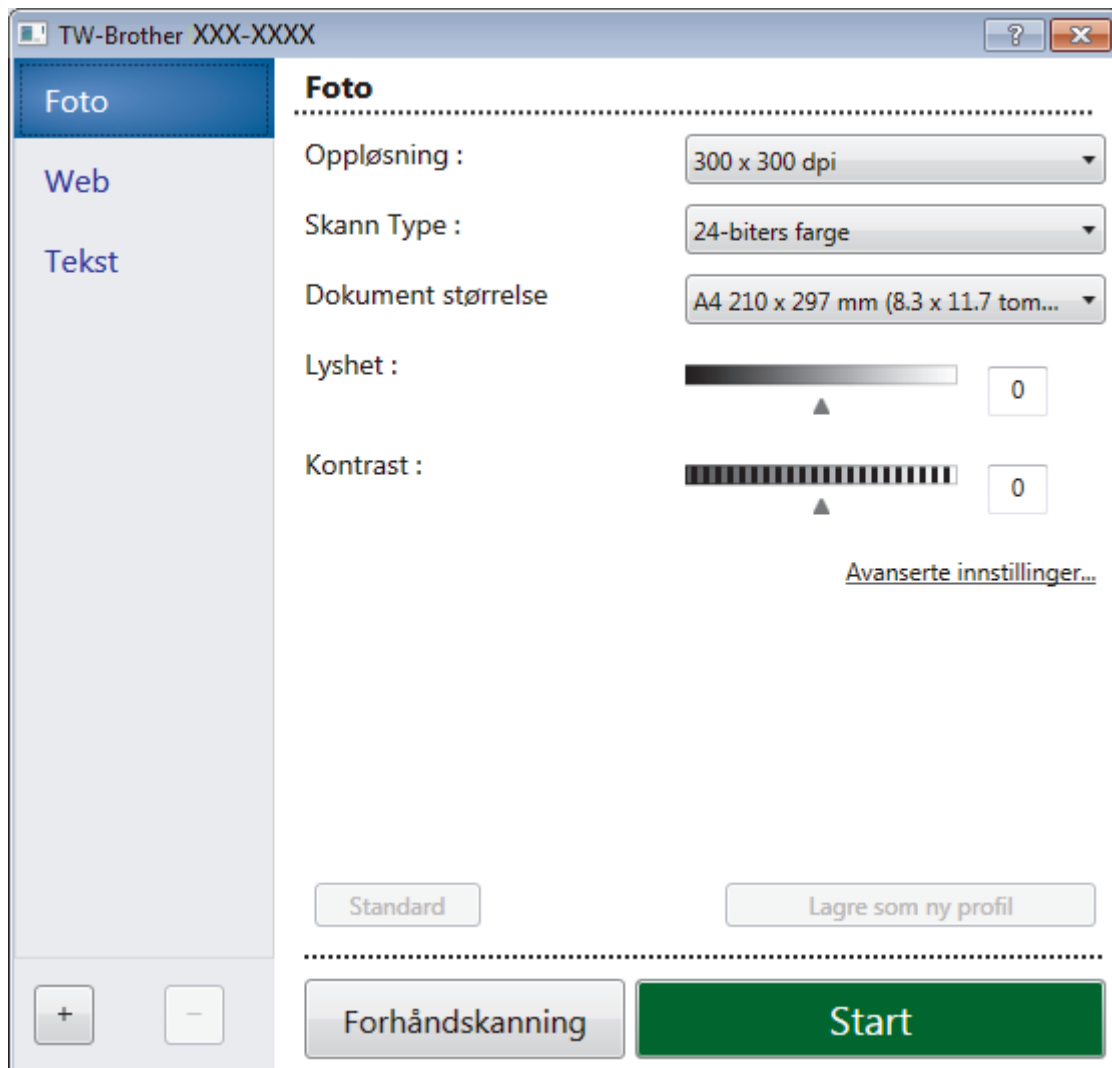

8. Juster innstillingene i dialogboksen Skannerinnstillinger etter behov.
9. Klikk på **Dokument størrelse**-rullegardinlisten, og velg deretter dokumentstørrelsen.



For å skanne begge sider av dokumentet (MFC-L3770CDW):
Automatisk 2-sidig skanning er kun tilgjengelig når du bruker ADF-en.
Du kan ikke bruke Forhåndsskanning for å forhåndsviser et bilde.

10. Klikk på **Forhåndskanning** hvis du vil forhåndsviser bildet og beskjære uønskede deler før skanning.
11. Klikk på **Start**.
Maskinen begynner å skanne.



Beslektet informasjon

- Skanne fra datamaskinen (Windows)
 - TWAIN-driverinnstillinger (Windows)

✂️ TWAIN-driverinnstillinger (Windows)

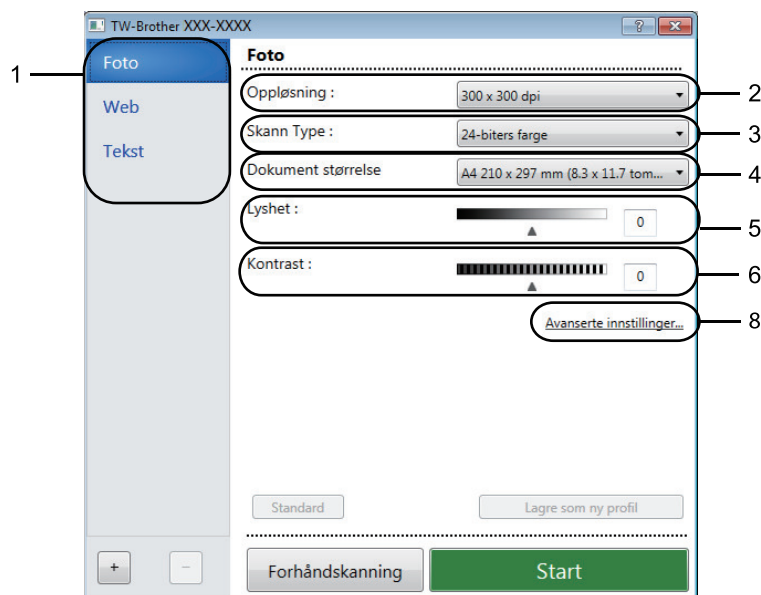

-  Legg merke til at elementnavnene og de tildelte verdiene vil variere avhengig av maskinen.
- Alternativet **Kontrast** : er kun tilgjengelig ved valg av alternativene **Grå (feilspredning)**, **Ekte gråskala** eller **24-biters farge** fra **Skann Type** :-innstillingene.

1. Skann

Velg alternativet **Foto**, **Web** eller **Tekst** avhengig av type dokument du vil skanne.

Skanne (bildetype)		Oppløsning	Skannetype
Foto	Brukes til å skanne fotografier.	300 x 300 dpi	24-biters farge
Web	Brukes til å legge ut skannet bilde på websider.	100 x 100 dpi	24-biters farge
Tekst	Brukes til å skanne tekstdokumenter.	200 x 200 dpi	Svart-hvitt

2. Oppløsning :

Velg en skanneoppløsning fra rullegardinmenyen **Oppløsning** :. Høyere oppløsninger bruker mer minne og har lengre overføringstid, men gir et skarpere skannet bilde.

3. Skann Type :

Velg fra et utvalg av skanefargedybder.

- **Svart-hvitt**
Brukes for tekst eller strektegninger.
- **Grå (feilspredning)**
Brukes til fotografier eller grafikk. (Feilspredning er en metode som brukes for å skape simulerte grå bilder uten bruk av ekte grå prikker. Svarte prikker plasseres i et bestemt mønster slik at de ser ut som om de er grå.)
- **Ekte gråskala**
Brukes til fotografier eller grafikk. Denne modusen er mer nøyaktig fordi den bruker opptil 256 gråtoner.
- **24-biters farge**
Bruk for å lage et bilde med mest nøyaktig fargegjengivelse. Denne modusen bruker opptil 16,8 millioner farger til å skanne bildet, men den krever mest minne og har den lengste overføringstiden.

4. Dokument størrelse

Velg nøyaktig størrelse på dokumentet fra et utvalg av forhåndsangitte skannestørrelser.

Hvis du velger **Brukerdefinert**, vises dialogboksen **Brukerdefinert Dokumentstørrelse** og du kan spesifisere dokumentstørrelsen.

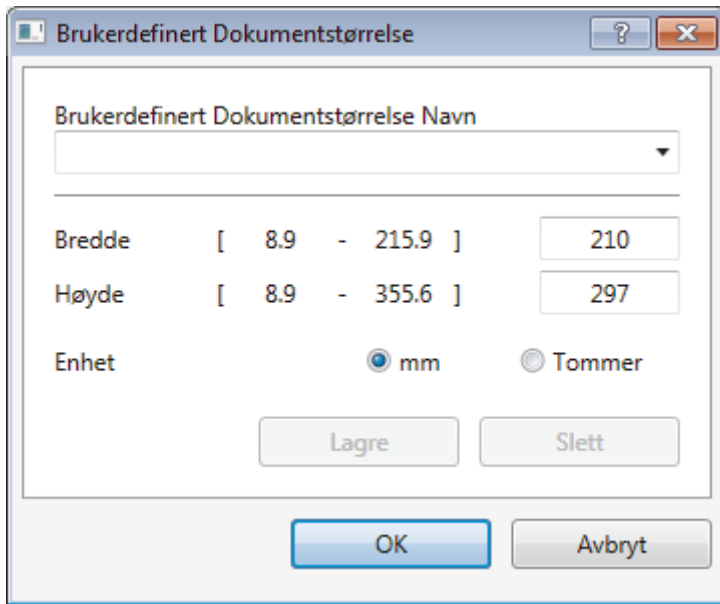

5. Lyshet :

Still inn nivået for **Lyshet** : ved å dra glidebryteren mot høyre eller venstre for å gjøre bildet lysere eller mørkere. Hvis det skannede bildet er for lyst, velger du et lavere lysstyrkenivå og skanner dokumentet på nytt. Hvis bildet er for mørkt, velger du et høyere nivå for lysstyrken og skanner dokumentet på nytt. Du kan også skrive inn en verdi i feltet for å stille inn lysstyrkenivået.

6. Kontrast :

Øk eller reduser **Kontrast** :-nivået ved å dra glidebryteren mot høyre eller venstre. En økning fremhever mørke og lyse områder i bildet, mens en reduksjon avdekker flere detaljer i grå områder. Du kan også skrive inn en verdi i feltet for å stille inn kontrastnivået.

7. Tosidig skanning

Skanne begge sider av dokumentet. Når du bruker Automatisk tosidig-skannefunksjon, må du velge **Innbinding på langside-** eller **Innbinding på kortsid-**alternativet fra **Tosidig skanning-**rullegardinlisten, slik at når du snur sidene, vender de den veien som du ønsker.

(MFC-L3770CDW)

8. Avanserte innstillinger...

Konfigurer avanserte innstillinger ved å klikke på **Avanserte innstillinger...** i dialogboksen Skanneinnstillinger.

- **Korrigerer dokument**

- **Automatisk oppretting av skjevhet**

Sett maskinen til å korrigerer dokumentforskyvning automatisk etter hvert som sidene skannes.

- **Roter bildet**

Roter det skannede bildet.

- **Kantfyll**

Fyll ut kantene på de fire sidene rundt det skannede bildet med valgt farge og område.

- **Hopp over tom side**

Fjern dokumentets tomme sider fra skannerresultatene.

- **Bildekvalitet**

- **Bakgrunnsbehandling**

- **Fjerne gjennomslag/mønster**

Forhindrer at blekket skinner gjennom.

- **Fjern bakgrunnsfarge**

Fjern grunnfargen i dokumenter for å gjøre skannede data mer leselige.

- **Colour Drop**

Velg en farge du vil fjerne fra det skannede bildet.

- **Fremheve kanter**

Gjør tegnene i originalen tydeligere.

- **Reduser støy**

Forbedre og fremhev kvaliteten på skannede bilder ved hjelp av dette alternativet. Alternativet **Reduser støy** er tilgjengelig når du velger alternativet **24-biters farge** og skanneoppløsningen **300 x 300 dpi, 400 x 400 dpi** eller **600 x 600 dpi**.

- **Svart/hvit-bildekvalitet**

- **Korrigerer tegn**

- **Korrigerer uskarpe tegn**

Korrigerer brutte eller ufullstendige tegn i originalen slik at de blir enklere å lese.

- **Fet formatering**

Fremhev tegnene i originalen ved å gi dem fet formatering.

- **Matekontroll**

- **Kontinuerlig skanning**

Velg dette alternativet hvis du vil skanne flere sider. Når en side er skannet, velger du om du skal fortsette skanningen eller avslutte.



Beslektet informasjon

- [Skanne med Nuance™ PaperPort™ 14SE eller andre Windows-programmer](#)
-

Skann med Windows Faksing og skanning

Windows Faksing og skanning-programmet er et annet alternativ du kan bruke for skanning.

- Windows Faksing og skanning bruker WIA-skannerdriveren.
- Hvis du vil beskjære en del av en side etter at du har forhåndsskannet dokumentet, må du skanne med skannerglassplaten (også kalt planskanner).

1. Legg i dokumentet ditt.
2. Start Windows Faksing og skanning.
3. Klikk på **Fil** > **Ny** > **Skann**.
4. Velg skanneren som du vil bruke.
5. Klikk på **OK**.

Dialogboksen **Ny skanning** vises.

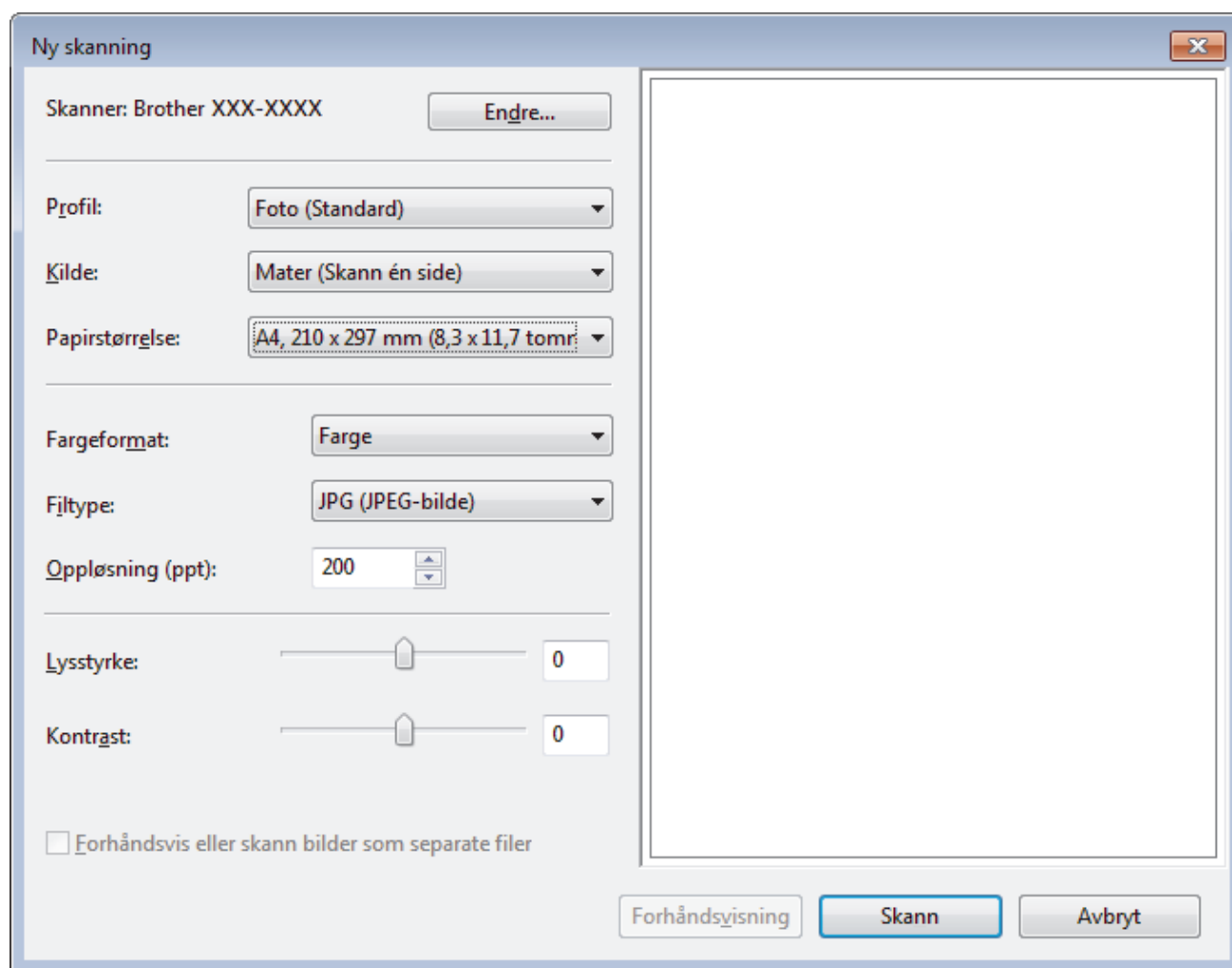

6. Juster innstillingene i dialogboksen Skannerinnstillinger etter behov.
Skanneroppløsningen angis til maksimalt 1200 dpi. Hvis du vil skanne med høyere oppløsning, kan du bruke programvaren **Skanner verktøy** fra **Brother Utilities**.
Hvis maskinen støtter 2-sidig skanning og du vil skanne begge sider av et dokument, velg **Mater (Skann begge sider)** som **Kilde**.
7. Klikk på **Skann**.
Maskinen begynner å skanne dokumentet.



Beslektet informasjon

- Skanne fra datamaskinen (Windows)
- WIA-driverinnstillinger (Windows)

WIA-driverinnstillinger (Windows)

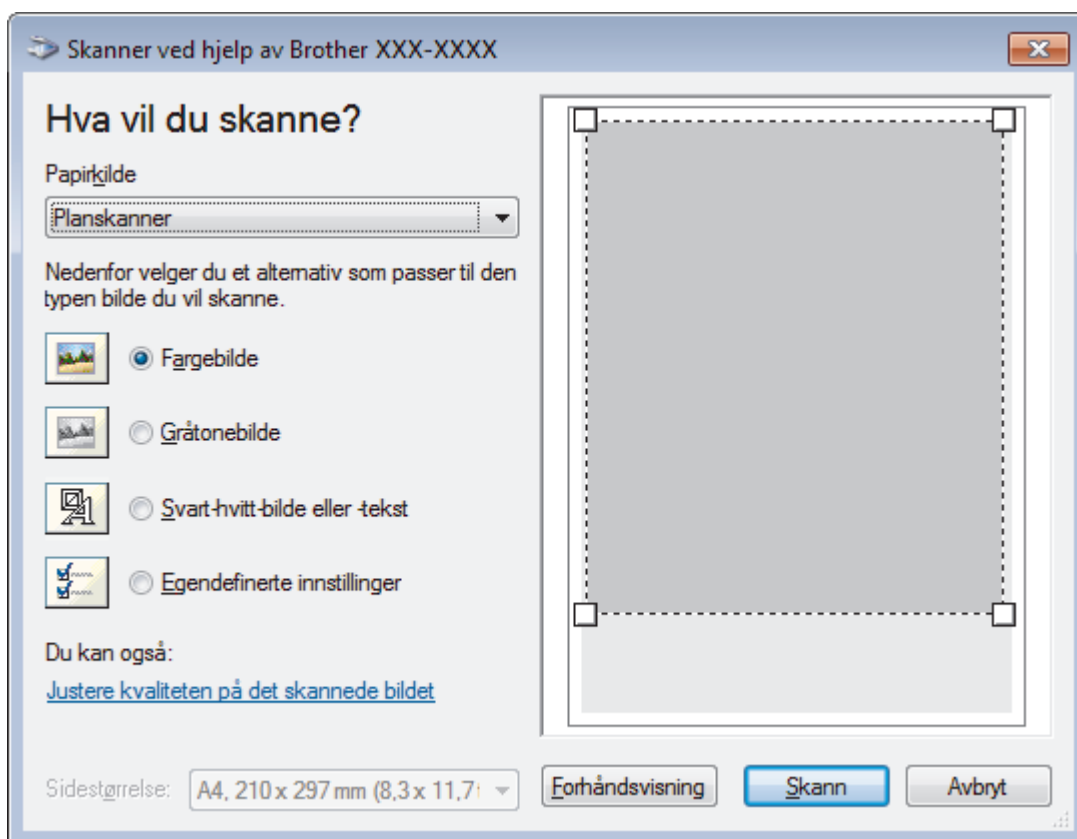

Papirkilde

Velg **Dokumentmater-** eller **Planskanner-**alternativet fra rullegardinlisten.

Bildetype

Velg **Fargebilde**, **Gråtonebilde**, **Svart-hvitt-bilde eller -tekst** eller **Egendefinerte innstillinger** for type dokument du ønsker å skanne.

For å endre avanserte innstillinger, klikk på **Justere kvaliteten på det skannede bildet**-koblingen.

Sidestørrelse

Sidestørrelse-alternativet er tilgjengelig hvis du valgte **Dokumentmater** som **Papirkilde**-alternativet.

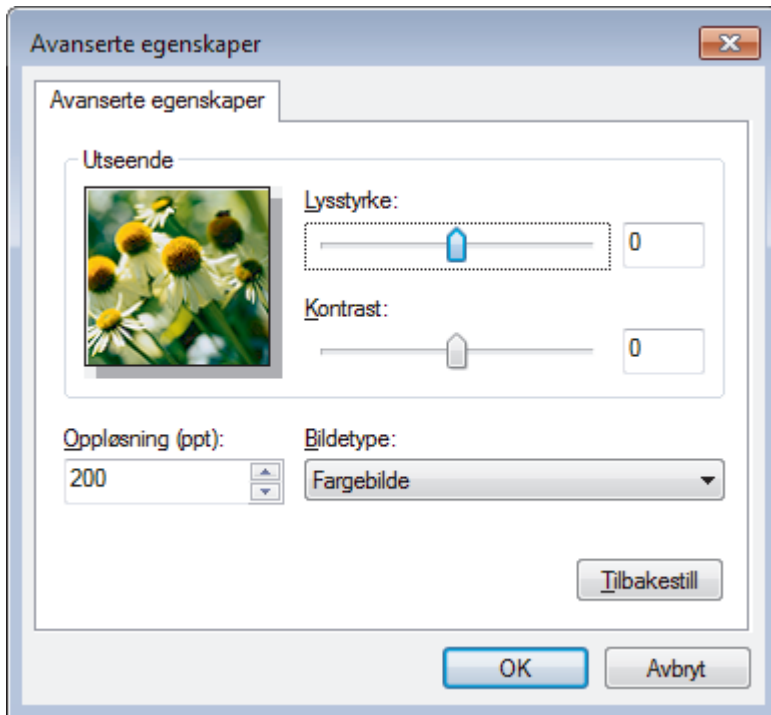

Lysstyrke

Still inn nivået for **Lysstyrke** ved å dra glidebryteren mot høyre eller venstre for å gjøre bildet lysere eller mørkere. Hvis det skannede bildet er for lyst, velger du et lavere lysstyrkenivå og skanner dokumentet på nytt. Hvis bildet er for mørkt, velger du et høyere nivå for lysstyrke og skanner dokumentet på nytt.

Kontrast

Øk eller reduser **Kontrast**-nivået ved å dra glidebryteren mot høyre eller venstre. En økning fremhever mørke og lyse områder i bildet, mens en reduksjon avdekker flere detaljer i grå områder. Du kan også skrive inn en verdi i feltet for å stille inn kontrastnivået.

Oppløsning (ppt)

Velg en skanneoppløsning fra **Oppløsning (ppt)**-listen. Høyere oppløsninger bruker mer minne og har lengre overføringstid, men gir et skarpere skannet bilde.



Beslektet informasjon

- [Skann med Windows Faksing og skanning](#)

Skanne fra datamaskinen (Mac)

Det er flere måter du kan bruke Mac-datamaskinen din til å skanne bilder og dokumenter på Brother-maskinen din. Bruk programmene som leveres av Brother eller ditt foretrukne skanneprogram.

- [Skann med Brother iPrint&Scan \(Mac\)](#)
- [Skanne med TWAIN-kompatible programmer \(Mac\)](#)
- [TWAIN-driverinnstillinger \(Mac\)](#)
- [Skanne ved bruk av AirPrint \(macOS\)](#)

Skann med Brother iPrint&Scan (Mac)

1. I menylinjen **Finder**, klikker du på **Gå > Programmer**, og deretter dobbeltklikker du på iPrint&Scan-ikonet. Brother iPrint&Scan-skjermen vises.
2. Hvis Brother-maskinen din ikke er valgt, klikker du på knappen **Velg din maskin** og følger deretter instruksjonene på skjermen for å velge Brother-maskinen.
3. Klikk på **Skann**-ikonet og følg deretter instruksjonene på skjermen for å skanne dokumentene dine.



Beslektet informasjon

- [Skanne fra datamaskinen \(Mac\)](#)

Relaterte temaer:

- [Brother iPrint&Scan for Windows og Mac](#)
 - [Endre innstillinger for Skanne-knappen fra Brother iPrint&Scan \(Mac\)](#)
-

Skanne med TWAIN-kompatible programmer (Mac)

Du kan også skanne med TWAIN-kompatible programmer. Du finner mer informasjon om skanning i håndboken for programmet.

Hvis du vil bruke Brother TWAIN-driveren, går du til modellens **Nedlastinger**-side i Brother Solutions Center på support.brother.com og laster ned **Skannerdriver (TWAIN)**.

1. Start grafikkprogrammet ditt, og velg deretter skanneoperasjonen.

Dialogboksen for skannerinnstillinger vises.

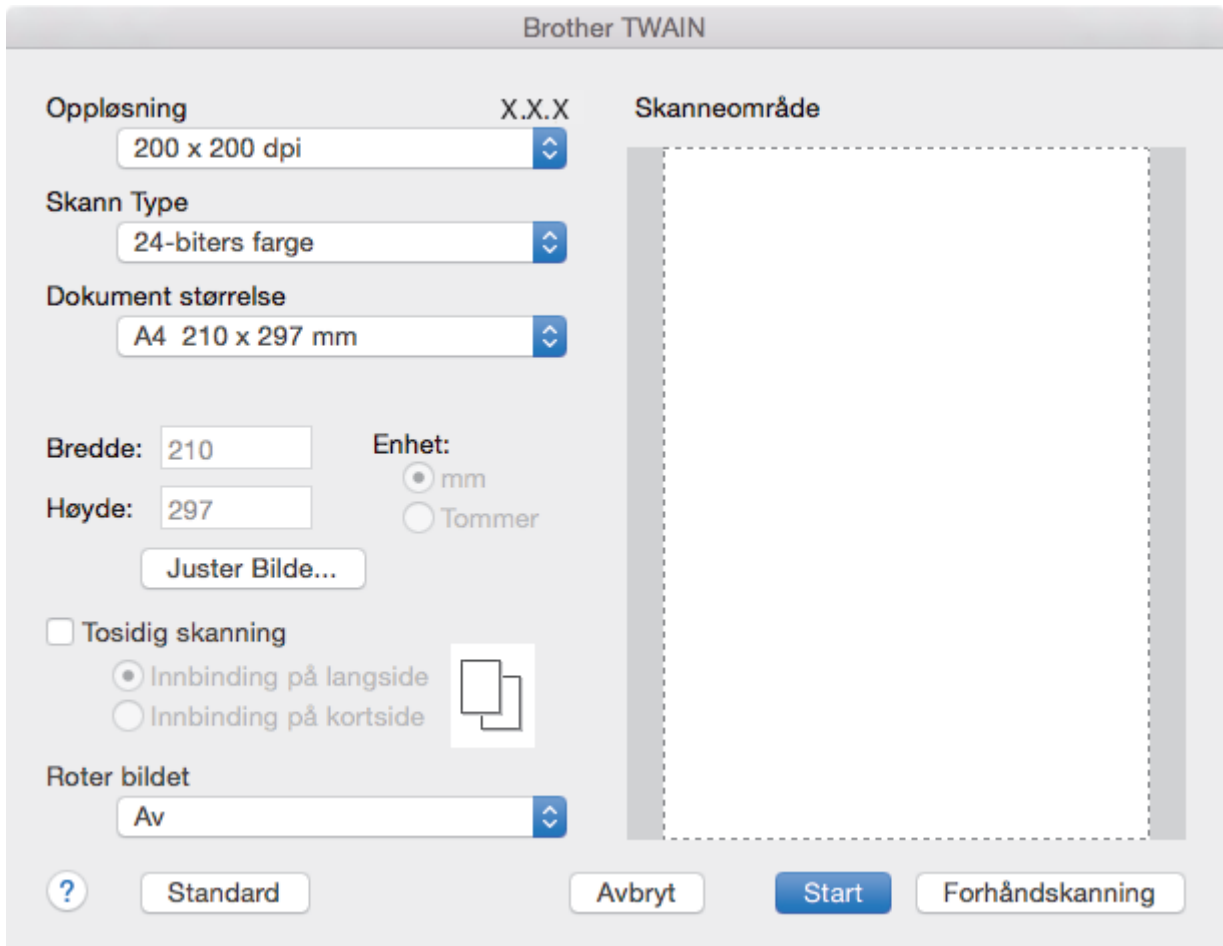

2. Endre skanneinnstillingene ved behov, slik som **Oppløsning**, **Skann Type** eller **Juster Bilde**.
3. Klikk på **Dokument størrelse**-hurtigmenyen, og velg deretter dokumentstørrelsen din.
4. Klikk på alternativet **Forhåndskanning** for å forhåndsviser bildet og beskjære uønskede områder før skanning.



- Etter å ha valgt en dokumentstørrelse kan du justere skanneområdet ved å holde nede museknappen og dra markøren over delen du ønsker å skanne.
- For å skanne begge sider av dokumentet (MFC-L3770CDW):
Automatisk 2-sidig skanning er kun tilgjengelig når du bruker ADF-en.
Du kan ikke tilpasse skanneområdet.
Du kan ikke bruke Forhåndskanning for å forhåndsviser et bilde.

5. Klikk på **Start**.

Maskinen begynner å skanne.



Beslektet informasjon

- Skanne fra datamaskinen (Mac)

TWAIN-driverinnstillinger (Mac)



- Elementnavn og tildelte verdier vil variere avhengig av maskinen.
- **Kontrast**-innstillingen er bare tilgjengelig når du velger **Grå (feilspredning)**, **Ekte gråskala** eller **24-biters farge** fra **Skann Type**-alternativene.

1. Oppløsning

Velg en skanneoppløsning fra **Oppløsning**-hurtigmenyen. Høyere oppløsninger bruker mer minne og har lengre overføringstid, men gir et skarpere skannet bilde.

2. Skann Type

Velg fra et utvalg av skannefargedybder.

- **Svart-hvitt**
Brukes for tekst eller strektegninger.
- **Grå (feilspredning)**
Brukes til fotografier eller grafikk. (Feilspredning er en metode som brukes for å skape simulerte grå bilder uten bruk av ekte grå prikker. Svarte prikker plasseres i et bestemt mønster slik at de ser ut som om de er grå.)
- **Ekte gråskala**
Brukes til fotografier eller grafikk. Denne modusen er mer nøyaktig fordi den bruker opptil 256 gråtoner.
- **24-biters farge**
Bruk for å lage et bilde med mest nøyaktig fargegjengivelse. Denne modusen bruker opptil 16,8 millioner farger til å skanne bildet, men den krever mest minne og har den lengste overføringstiden.

3. Dokument størrelse

Velg nøyaktig størrelse på dokumentet fra et utvalg av forhåndsangitte skannestørrelser.

- Hvis du velger **Brukerdefinert**, kan du spesifisere dokumentstørrelsen.

Bredde:	<input type="text" value="210"/>	Enhet:	<input checked="" type="radio"/> mm
Høyde:	<input type="text" value="297"/>		<input type="radio"/> Tommer

4. Juster Bilde

Klikk på **Juster Bilde**-knappen for å tilpasse andre bildekvaliteter.

Vilkårlig

Lyshet

Kontrast

ColorSync

Gjengivelse

Perseptuell tilpasning

Skanner Profil

Brother sRGB Scanner

Reduser støy

Avbryt OK

Lyshet

Still inn **Lyshet**-nivået ved å dra glidebryteren til høyre eller venstre for å gjøre bildet lysere eller mørkere. Hvis det skannede bildet er for lyst, velger du et lavere lysstyrkenivå og skanner dokumentet på nytt. Hvis bildet er for mørkt, velger du et høyere nivå for lysstyrken og skanner dokumentet på nytt. Du kan også skrive inn en verdi i feltet for å stille inn lysstyrken.

Kontrast

Øk eller reduser **Kontrast**-nivået ved å dra glidebryteren mot høyre eller venstre. En økning fremhever mørke og lyse områder i bildet, mens en reduksjon avdekker flere detaljer i grå områder. Du kan også skrive inn en verdi i feltet for å stille inn kontrasten.

Reduser støy

Forbedre og fremhev kvaliteten på skannede bilder ved hjelp av dette alternativet. **Reduser støy**-alternativet er tilgjengelig når du velger **24-biters farge**-alternativet og skanneoppløsningene **300 x 300 dpi**, **400 x 400 dpi** eller **600 x 600 dpi**.

5. Tosidig skanning

Hvis du merker av i denne avmerkingsboksen, skanner maskinen begge sider av dokumentet. Når du bruker den automatiske 2-sidige skannefunksjonen, må du velge **Innbinding på langside**- eller **Innbinding på kortside**-alternativet, må du sørge for at den opprettede datafilen vises riktig avhengig av layouten til originalen.

(Bare tilgjengelig for enkelte modeller)

6. Roter bildet

Roter det skannede bildet.

✓ Beslektet informasjon

- [Skanne fra datamaskinen \(Mac\)](#)

Konfigurere skanneinnstillinger via Internett-basert styring

- [Angi navn på skannefilen gjennom Internett-basert styring](#)
- [Angi skannejobbens e-postrapport med Internett-basert styring](#)

Angi navn på skannefilen gjennom Internett-basert styring

Tildel et filnavn til de skannede dataene gjennom Internett-basert styring.

1. Start nettleseren.

Skriv inn "https://maskinens IP-adresse" i nettleserens adresselinje (der "maskinens IP-adresse" er IP-adressen til maskinen eller navnet på utskriftsserveren). For eksempel: https://192.168.1.2

Hvis maskinen ber om et passord, skriver du det inn og klikker på .

2. Klikk på **Scan (Skann)**-fanen.
3. Klikk **Scan File Name (Skannefilnavn)**-menyen i den venstre navigasjonslinjen.
4. Velg **File Name Style (Filnavnstil)** på rullegardinlisten.
5. Hvis du valgte at alternativet skulle inneholde dato i **File Name Style (Filnavnstil)**-feltet, velger du **Date (Dato)**-formatet fra rullegardinlisten.
6. I **Time (Tid)**-feltene velger du **On (På)** for å inkludere tidsinformasjon i filnavnet.
7. I feltet **Counter (Teller)** velger du **Continuous (Sammenhengende)** eller **Reset after each job (Nullstill eller hver jobb)**.



Når du velger **Reset after each job (Nullstill eller hver jobb)**, kan det oppstå duplisering av filnavn.

8. Hvis du vil opprette en brukerdefinert prefiks for filnavnet, skriver du inn et filnavn i de brukerdefinerte feltene for hver skannefunksjon.



Bruk av følgende tegn kan forårsake en sendefeil: ?, /, \, eller *.

9. Klikk på **Submit (Send)**.



Beslektet informasjon

- [Konfigurere skanneinnstillinger via Internett-basert styring](#)

Angi skannejobbens e-postrapport med Internett-basert styring

Når du skanner et dokument, vil maskinen sende en skannejobbs e-postrapport automatisk til den registrerte e-postadressen.

1. Start nettleseren.

Skriv inn "https://maskinens IP-adresse" i nettleserens adresselinje (der "maskinens IP-adresse" er IP-adressen til maskinen eller navnet på utskriftsserveren). For eksempel: https://192.168.1.2

Hvis maskinen ber om et passord, skriver du det inn og klikker på .

2. Klikk på **Scan (Skann)**-fanen.
3. Klikk **Scan Job e-mail report (E-postrapport for skannejobb)**-menyen i den venstre navigasjonslinjen.
4. I **Administrator Address (Administratoradresse)**-feltet, skriv inn e-postadressen.
5. For skannefunksjonene du ønsker, velg **On (På)** for å sende en skannejobbs e-postrapport.
6. Klikk på **Submit (Send)**.



Beslektet informasjon

- [Konfigurere skanneinnstillinger via Internett-basert styring](#)

Kopi

- Kopier et dokument
- Forstørre eller redusere kopierte bilder
- Lag N i 1-kopier med sideoppsettsfunksjonen
- Sortere kopier
- Kopiere et ID-kort
- Kopier på begge sider av papiret (2-sidig kopiering)
- Kopieringsalternativer

Kopier et dokument

>> [DCP-L3510CDW/DCP-L3517CDW](#)

>> [DCP-L3550CDW/MFC-L3710CW/MFC-L3730CDN/MFC-L3750CDW/MFC-L3770CDW](#)

DCP-L3510CDW/DCP-L3517CDW

1. Sørg for at du har matet inn riktig papirstørrelse i papirmagasinet.
2. Gjør ett av følgende:
 - Legg dokumentet med *forsiden opp* i ADF. (kun tilgjengelig for enkelte modeller)
(Ved kopiering av flere sider, anbefaler vi at ADF brukes.)

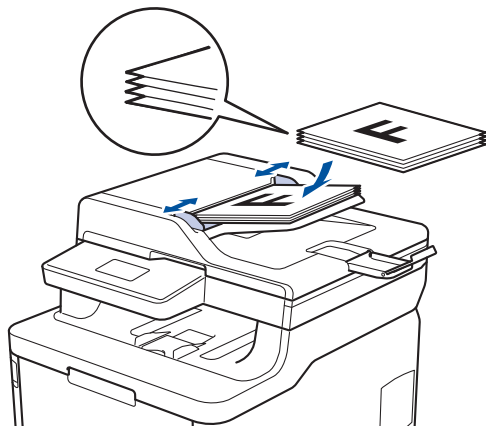

- Legg dokumentet med *forsiden ned* på skannerglassplaten.

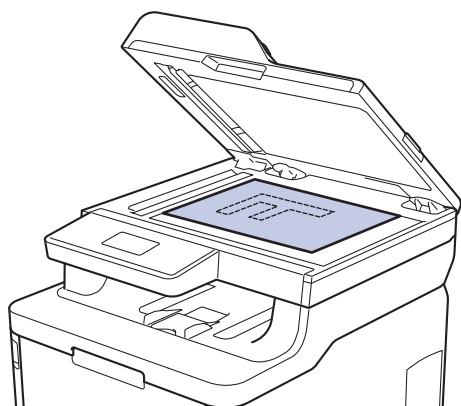

3. Trykk på ▲ eller ▼ for å angi hvor mange kopier du ønsker.

LCD-skjermen viser:

```
Usort. Kopier:01
100%■■■■ Auto
```

4. Trykk på **Mono Start (Start mono)** eller **Colour Start (Start farger)**.

DCP-L3550CDW/MFC-L3710CW/MFC-L3730CDN/MFC-L3750CDW/MFC-L3770CDW

1. Sørg for at du har matet inn riktig papirstørrelse i papirmagasinet.

2. Gjør ett av følgende:

- Legg dokumentet med *forsiden opp* i ADF.
(Ved kopiering av flere sider, anbefaler vi at ADF brukes.)

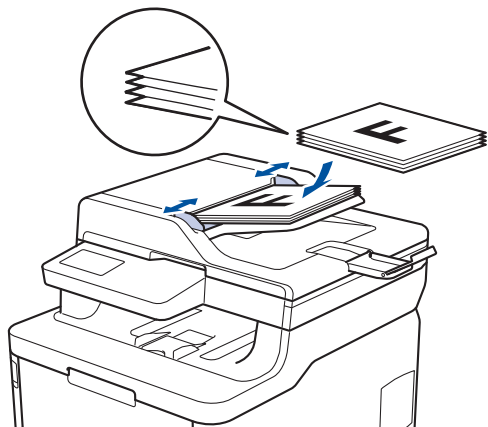

- Legg dokumentet med *forsiden ned* på skannerglassplaten.

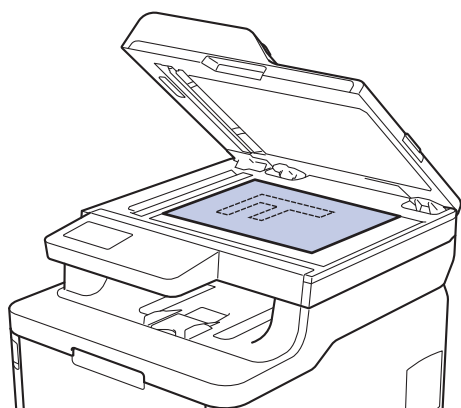





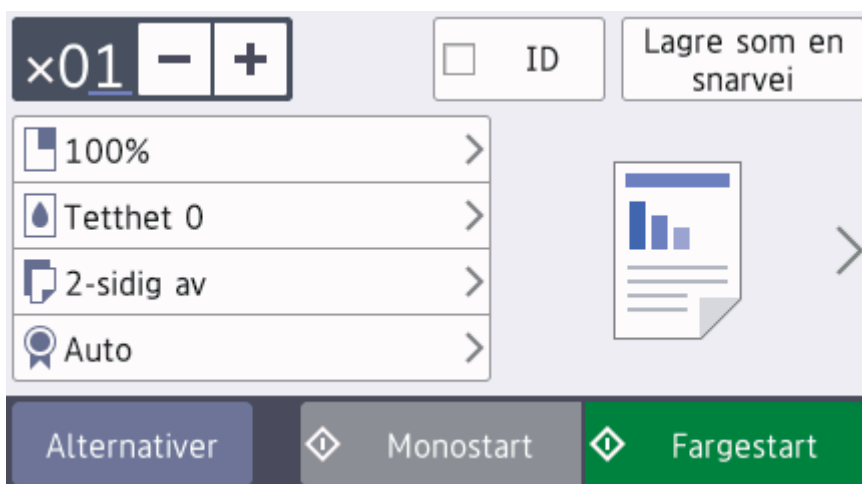

3. Trykk på  [Kopi].

LCD-skjermen viser:



4. Endre om nødvendig kopieringsinnstillingene.

- **x01** (Antall kopier)
Angi antall kopier på én av følgende måter:
 - Trykk på **+** eller **-** på LCD-skjermen.
 - Trykk på tallene på kontrollpanelet.
- [Alternativer]
Trykk på **Alternativer** for å endre kopieringsinnstillingene kun for neste kopi.

-
- Når du er ferdig, trykker du på [OK]. (Hvis [OK]-knappen vises.)
 - Når du har valgt nye alternativer, kan du lagre dem ved å trykke på knappen [Lagre som en snarvei].
 - Hurtigkopi
Trykk på > for å åpne de forhåndsinnstilte kopieringsinnstillingene.
 - Gjeldende innstilling
Trykk på følgende ikoner eller visningsområde for å endre disse innstillingene for kun neste kopi. Hvilket ikon som vises, varierer avhengig av modellen.
 -  [Øke/Redusere]
 -  [Tetthet]
 -  [Skuff til]
 -  [Tosidig kopi]
 -  [Kvalitet]
 -  [Kontrast]

5. Trykk på [Fargestart] eller [Monostart].



Stopp kopieringen ved å trykke på .



Beslektet informasjon

- [Kopi](#)
-

Forstørre eller redusere kopierte bilder

Velg et forstørrelses- eller reduksjonsforhold for å endre størrelse på kopierte data.

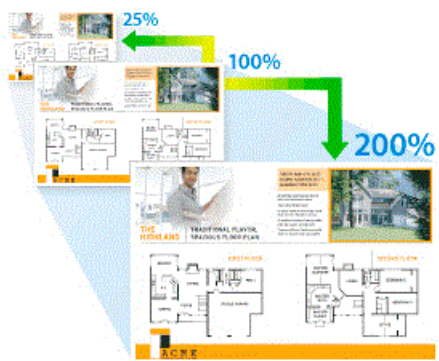



>> DCP-L3510CDW/DCP-L3517CDW

>> DCP-L3550CDW/MFC-L3710CW/MFC-L3730CDN/MFC-L3750CDW/MFC-L3770CDW

DCP-L3510CDW/DCP-L3517CDW

1. Legg i dokumentet ditt.
2. Trykk på ▲ eller ▼ for å angi hvor mange kopier du ønsker.
3. Trykk på **Copy/Scan Options (Kopi-/skannealternativer)**.
4. Trykk på ▲ eller ▼ for å velge [Øke/Redusere], og trykk deretter på **OK**.
5. Trykk på ▲ eller ▼ for å velg forstørrelses- eller forminskningsforholdet du ønsker og trykk deretter på **OK**.
 - Hvis du velger [Definer 25–400%], trykker du på ▲ eller ▼ for å angi et forstørrelses- eller forminskningsforhold fra [25%] til [400%], og deretter trykker du på **OK**.
6. Trykk på **Mono Start (Start mono)** eller **Colour Start (Start farger)**.

DCP-L3550CDW/MFC-L3710CW/MFC-L3730CDN/MFC-L3750CDW/MFC-L3770CDW

1. Legg i dokumentet ditt.
2. Trykk på  [Kopi].
3. Angi antall kopier.
4. Trykk på [Alternativer] > [Øke/Redusere].
5. Sveip opp eller ned eller trykk på ▲ eller ▼ for å vise de tilgjengelige alternativene, og trykk deretter på alternativet du vil bruke.
6. Gjør ett av følgende:
 - Hvis du velger [Forstørr] eller [Reduser], trykk på forstørrelses- eller forminskningsforholdet du ønsker.
 - Hvis du velger [Egendefinert (25–400 %)], trykk på  (tilbake-tast) for å slette det viste prosenttallet, eller trykk på ◀ for å flytte markøren, og angi deretter et forstørrelses- eller reduksjonsforhold fra [25] til [400].
Trykk på [OK].
 - Hvis du har valgt [100%], kan du gå til neste trinn.
7. Når du er ferdig, trykker du på [OK]. (Hvis [OK]-knappen vises.)
8. Trykk på [Fargestart] eller [Monostart].



Beslektet informasjon

- [Kopi](#)

Lag N i 1-kopier med sideoppsettsfunksjonen

N i 1-kopieringsfunksjonen sparer papir ved å kopiere to eller fire sider av dokumentet på én side av kopien.



>> DCP-L3510CDW/DCP-L3517CDW



>> DCP-L3550CDW/MFC-L3710CW/MFC-L3730CDN/MFC-L3750CDW/MFC-L3770CDW



DCP-L3510CDW/DCP-L3517CDW

1. Legg i dokumentet ditt.
2. Trykk på ▲ eller ▼ for å angi hvor mange kopier du ønsker.
3. Trykk på **Copy/Scan Options (Kopi-/skannealternativer)**.
4. Trykk på ▲ eller ▼ for å velge [Sideoppsett], og trykk deretter på **OK**.
5. Trykk på ▲ eller ▼ for å velge [Av(1 i 1)], [2 i 1 (S)], [2 i 1 (L)], [4 i 1 (S)] eller [4 i 1 (L)], og trykk deretter på **OK**.
6. Trykk på **Mono Start (Start mono)** eller **Colour Start (Start farger)**.
Hvis du har lagt dokumentet i ADF-en, skanner maskinen sidene og begynner å skrive ut.
Hvis du bruker skannerglassplaten, kan du gå til neste trinn.
7. Etter at maskinen skanner siden, legger du neste side på skannerglasset og trykker deretter ▲ for å velge [Ja]-alternativet.
8. Når du har skannet alle sidene, trykker du på ▼ for å velge [Nei]-alternativet.

DCP-L3550CDW/MFC-L3710CW/MFC-L3730CDN/MFC-L3750CDW/MFC-L3770CDW

1. Legg i dokumentet ditt.
2. Trykk på  [Kopi].
3. Angi antall kopier.
4. Trykk på [Alternativer] > [Sideoppsett].
5. Sveip opp eller ned eller trykk på ▲ eller ▼ for å vise alternativene, og trykk deretter på alternativet du vil bruke.

Alternativ	Beskrivelse
2 i 1 (stående)	
2 i 1 (liggende)	

Alternativ	Beskrivelse
4i1 (stående)	
4i1 (liggende)	

6. Når du er ferdig, trykker du på [OK]. (Hvis [OK]-knappen vises.)
7. Trykk på [Fargestart] eller [Monostart].
Hvis du legger dokumentet i den automatiske dokumentmateren, skanner maskinen sidene og begynner å skrive ut.
8. **Hvis du bruker skannerglassplaten, gjentar du følgende trinn for hver side av dokumentet:**
 - Legge neste side på skannerglassplaten og trykk deretter på [Fortsett] for å skanne siden.
 - Trykk på [Avslutt] når du har skannet alle sidene.



Beslektet informasjon

- [Kopi](#)

Sortere kopier

Sortere flere kopier. Sider stables i den rekkefølgen de mates inn, dvs., 1, 2, 3, osv.

>> [DCP-L3510CDW/DCP-L3517CDW](#)

>> [DCP-L3550CDW/MFC-L3710CW/MFC-L3730CDN/MFC-L3750CDW/MFC-L3770CDW](#)

DCP-L3510CDW/DCP-L3517CDW

1. Legg i dokumentet ditt.
2. Trykk på ▲ eller ▼ for å angi hvor mange kopier du ønsker.
3. Trykk på **Copy/Scan Options (Kopi-/skannealternativer)**.
4. Trykk på ▲ eller ▼ for å velge [Stable/Sorter], og trykk deretter på **OK**.
5. Trykk på ▲ eller ▼ for å velge [Sorter], og trykk deretter på **OK**.
6. Trykk på **Mono Start (Start mono)** eller **Colour Start (Start farger)**.
Hvis du har lagt dokumentet i ADF-en, skanner maskinen sidene og begynner å skrive ut.
Hvis du bruker skannerglassplaten, kan du gå til neste trinn.
7. Etter at maskinen skanner siden, legger du neste side på skannerglasset og trykker deretter ▲ for å velge [Ja]-alternativet.
8. Når du har skannet alle sidene, trykker du på ▼ for å velge [Nei]-alternativet.

DCP-L3550CDW/MFC-L3710CW/MFC-L3730CDN/MFC-L3750CDW/MFC-L3770CDW

1. Legg i dokumentet ditt.
2. Trykk på  [Kopi].
3. Angi antall kopier.
4. Trykk på [Alternativer] > [Stable/Sorter] > [Sorter].
5. Når du er ferdig, trykker du på [OK]. (Hvis [OK]-knappen vises.)
6. Trykk på [Fargestart] eller [Monostart].
Hvis du legger dokumentet i den automatiske dokumentmateren, skanner maskinen sidene og begynner å skrive ut.
7. **Hvis du bruker skannerglassplaten, gjentar du følgende trinn for hver side av dokumentet:**
 - Legge neste side på skannerglassplaten og trykk deretter på [Fortsett] for å skanne siden.
 - Trykk på [Avslutt] når du har skannet alle sidene.

✓ Beslektet informasjon

- [Kopi](#)

Kopiere et ID-kort



Du kan bare kopiere ID-kort i den utstrekning det er tillatt i henhold til gjeldende lover. Mer detaljert informasjon
➤➤ [Produktsikkerhetsguide](#)

>> [DCP-L3510CDW/DCP-L3517CDW](#)

>> [DCP-L3550CDW/MFC-L3710CW/MFC-L3730CDN/MFC-L3750CDW/MFC-L3770CDW](#)

DCP-L3510CDW/DCP-L3517CDW

1. Plasser et identifikasjonskort med *forsiden ned* nært øvre venstre hjørne av skannerglassplaten.

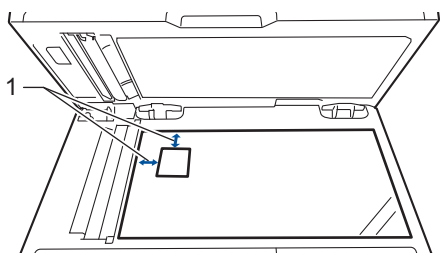

1 4,0 mm eller mer (øverst, venstre)

2. Trykk på **2 in 1 (ID) Copy (2-i-1-kopi (ID))**.
3. Trykk på ▲ eller ▼ for å angi hvor mange kopier du ønsker.
4. Trykk på **Mono Start (Start mono)** eller **Colour Start (Start farger)**.
Maskinen skanner én side av identifikasjonskortet.
5. Etter at maskinen har skannet den første siden, snur du identifikasjonskortet.

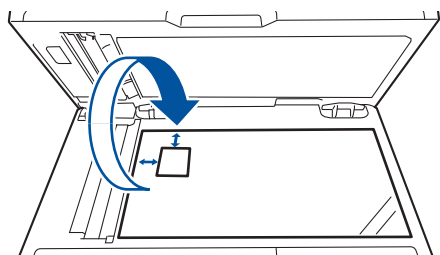

6. Trykk på **Mono Start (Start mono)** eller **Colour Start (Start farger)** for å skanne den andre siden.

1. Legg ID-kortet med *forsiden ned* nær øvre venstre hjørne på skannerglassplaten.

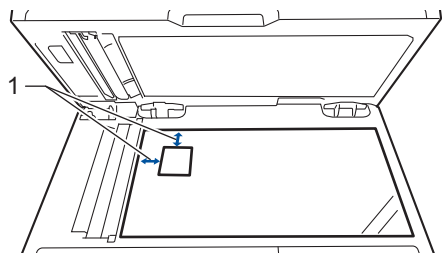

1: Avstand 4,0 mm eller mer (øverst, venstre)

2. Trykk på  [Kopi].
3. Trykk på > på pekeskjermen, og velg deretter [2i1 (ID)].
4. Angi antall kopier.
5. Trykk på [Fargestart] eller [Monostart].

Maskinen skanner én side av identifikasjonskortet.

6. Etter at maskinen har skannet den første siden, snur du identifikasjonskortet.

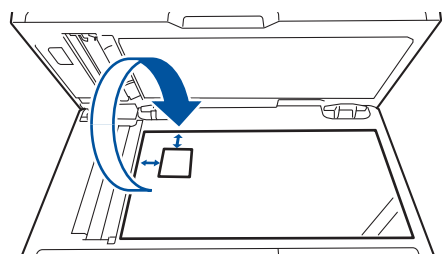

7. Trykk på [Fortsett] for å skanne den andre siden.

Beslektet informasjon

- [Kopi](#)

Kopier på begge sider av papiret (2-sidig kopiering)

Beslektede modeller : DCP-L3510CDW/DCP-L3517CDW/DCP-L3550CDW/MFC-L3730CDN/MFC-L3750CDW/MFC-L3770CDW

Reduser mengde papir du bruker ved å kopiere på begge sider av papiret.

- Du må velge et oppsett for 2-sidig kopiering fra følgende alternativer før du kan starte 2-sidig kopiering.
- Oppsettet til det originale dokumentet ditt bestemmer hvilket oppsett for 2-sidig kopiering du bør bruke.
- For å bruke den automatiske 2-sidige kopieringsfunksjonen, må du mate du dokumentet inn i ADF-en.
- Når du manuelt tar 2-sidige kopier fra et 2-sidig dokument, bruk skannerglassplaten.
- Velg papirstørrelsen A4 når du bruker alternativet for 2-sidig kopiering.

Stående

2-sidig til 2-sidig

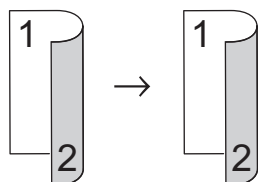

1-sidig til 2-sidig (vend ved langsiden)

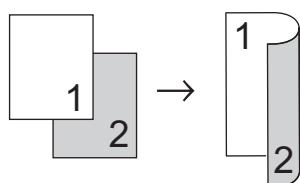

1-sidig til 2-sidig (vend ved kortsiden)

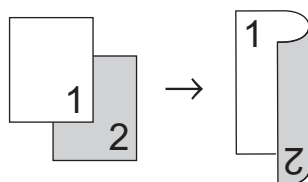

Liggende

2-sidig til 2-sidig

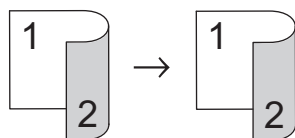

1-sidig til 2-sidig (vend ved langsiden)

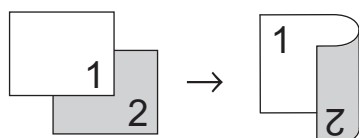

1-sidig til 2-sidig (vend ved kortsiden)

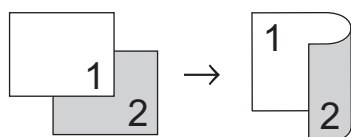

>> [DCP-L3510CDW/DCP-L3517CDW](#)

>> [DCP-L3550CDW/MFC-L3730CDN/MFC-L3750CDW/MFC-L3770CDW](#)

DCP-L3510CDW/DCP-L3517CDW

1. Legg i dokumentet ditt.
2. Trykk på ▲ eller ▼ for å angi hvor mange kopier du ønsker.
3. Trykk på **Copy/Scan Options (Kopi-/skannealternativer)**.
4. Trykk på ▲ eller ▼ for å velge [Tosidig], og trykk deretter på **OK**.
5. Trykk på ▲ eller ▼ for å vise [Oppsett Lang] eller [Oppsett Kort] og trykk deretter på **OK**.
6. Velg vend på langsiden eller vend på kortsiden, og trykk deretter på **OK**.
7. Trykk på ▲ eller ▼ for å vise [2-sidig→2-sidig] eller [1-si. → 2-sidig] og trykk deretter på **OK**.



Du kan ikke bruke ADF hvis du velger [2-sidig→2-sidig]. Bruk skannerglassplaten.

8. Trykk på **Mono Start (Start mono)** eller **Colour Start (Start farger)**.
Hvis du har lagt dokumentet i ADF-en, skanner maskinen sidene og begynner å skrive ut.
Hvis du bruker skannerglassplaten, kan du gå til neste trinn.
9. Etter at maskinen skanner siden, legger du neste side på skannerglasset og trykker deretter ▲ for å velge [Ja]-alternativet.
10. Når du har skannet alle sidene, trykker du på ▼ for å velge [Nei]-alternativet.

DCP-L3550CDW/MFC-L3730CDN/MFC-L3750CDW/MFC-L3770CDW

1. Legg i dokumentet ditt.

MERK

- For 2-sidige skannemodeller: Last opp det 2-sidige dokumentet ditt i ADF-en. Hvis du bruker skannerglassplaten for ditt 2-sidige dokument, velg [1-si. ⇒2-si.]-alternativet.
- For 1-sidige skannemodeller: Last opp det 2-sidige dokumentet ditt til skannerglassplaten.

2. Trykk på  [Kopi].
3. Angi antall kopier.
4. Trykk på [Alternativer] > [Tosidig kopi].
5. Gjør ett av følgende:
 - Hvis du ønsker å lage 2-sidige kopier av et 2-sidig dokument, trykker du på [2-si. ⇒2-si.].
 - Følg disse trinnene for å ta 2-sidige kopier fra et 1-sidig dokument:
 - a. For å endre layoutalternativene, trykk på [Oppsett] og trykk deretter på [Langsidevending] eller [Kortsidevending].
 - b. Trykk på [1-si. ⇒2-si.].



For DCP-L3550CDW/MFC-L3730CDN/MFC-L3750CDW

Du kan ikke bruke ADF hvis du velger [2-si. ⇒2-si.]. Bruk skannerglassplaten.

6. Når du er ferdig, trykker du på [OK]. (Hvis [OK]-knappen vises.)
7. Trykk på [Fargestart] eller [Monostart].
Hvis du legger dokumentet i den automatiske dokumentmateren, skanner maskinen sidene og begynner å skrive ut.
8. **Hvis du bruker skannerglassplaten, gjentar du følgende trinn for hver side av dokumentet:**



- For et 2-sidig dokument, snu arket over langs den lange kanten for å skanne den andre siden.
- Legge neste side på skannerglassplaten og trykk deretter på [Fortsett] for å skanne siden.

-
- Trykk på [Avslutt] når du har skannet alle sidene.

Beslektet informasjon

- [Kopi](#)
-

Kopieringsalternativer

>> [DCP-L3510CDW/DCP-L3517CDW](#)

>> [DCP-L3550CDW/MFC-L3710CW/MFC-L3730CDN/MFC-L3750CDW/MFC-L3770CDW](#)

DCP-L3510CDW/DCP-L3517CDW

Vil du endre kopiinnstillingene, trykker du på **Options (Alternativer)** eller **Copy/Scan Options (Kopi-/skannealternativer)**.

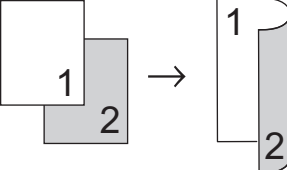
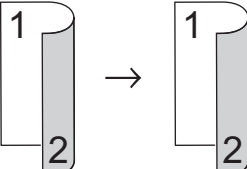
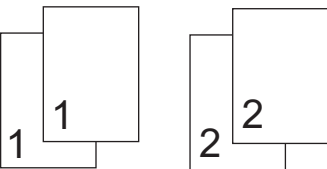
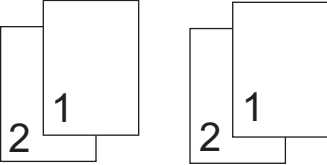
Menyvalg	Alternativer
Øke/Redusere	Velg et forstørrelses- eller forminskingsforhold for neste kopi. <ul style="list-style-type: none"> Hvis du velger <i>Definer 25-400%</i>, bruker du talltastaturet eller så trykker du på ▲ eller ▼ for å angi et forstørrelses- eller forminskingsforhold.
Tetthet	Øk tettheten for å gjøre teksten mørkere. Reduser tettheten for å gjøre teksten lysere.
Tosidig (kun tilgjengelig for enkelte modeller)	Velg dette alternativet hvis du vil kopiere på begge sider av arket. 1-sidig → 2-sidig  2-sidig → 2-sidig 
Kvalitet	Velg kopieringskvalitet for dokumenttypen.
Kontrast	Øk kontrasten for å gjøre et bilde klarere. Reduser kontrasten for å gjøre et bilde mer dempet.
Stable/Sorter	Velg å stable eller sortere flere kopier. Stable  Sortere 

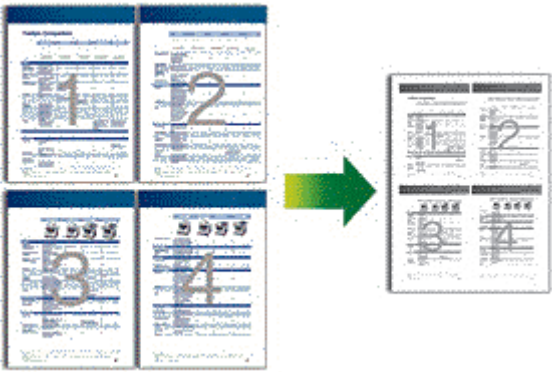
Menyvalg	Alternativer
Sideoppsett	Lag N i 1-kopier. 4 i 1 
Aut. rotering	Angi at maskinen skal korrigere forskjøvede kopier automatisk.
Juster farge	Endre standardinnstillingene for fargemetning.
Fjern bkg.farge	Velg for å fjerne bakgrunnsfargen til dokumentet under kopiering.

DCP-L3550CDW/MFC-L3710CW/MFC-L3730CDN/MFC-L3750CDW/MFC-L3770CDW

Trykk på [Alternativer] hvis du vil endre kopieringsinnstillingene.

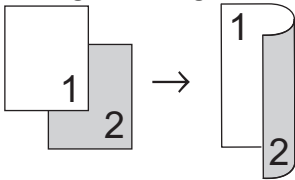
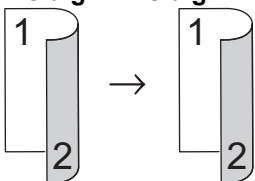
Menyvalg	Alternativer	
Øke/Redusere	100%	-
	Forstørr	Velg forstørrelsesforhold for neste kopi.
	Reduser	Velg forminskingsforhold for neste kopi.
	Egendefinert (25-400 %)	Angi et forstørrelses- eller forminskingsforhold.
Tetthet	Øk tettheten for å gjøre teksten mørkere. Reduser tettheten for å gjøre teksten lysere.	
Skuff til	Velg en papirskuff for neste kopi.	
Tosidig kopi	Velg dette alternativet hvis du vil kopiere på begge sider av arket. 1-sidig → 2-sidig  2-sidig → 2-sidig  De tilgjengelige alternativene vil variere avhengig av modellen din.	
Tosidig kopieringsside (tilgjengelig for enkelte innstillinger)	Velg innbinding ved lang- eller kortside.	
Kvalitet	Velg kopieringskvalitet for dokumenttypen.	

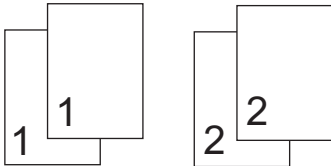
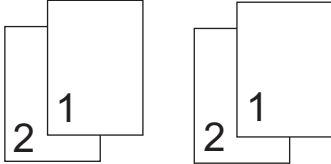
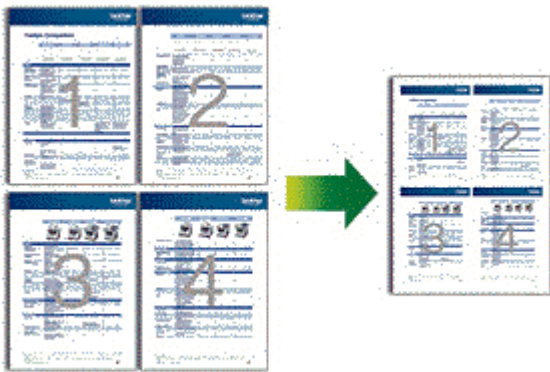
Menyvalg	Alternativer
Kontrast	Øk kontrasten for å gjøre et bilde klarere. Reduser kontrasten for å gjøre et bilde mer dempet.
Stable/Sorter	Velg å stable eller sortere flere kopier. Stable  Sortere 
Sideoppsett	Lag N i 1-kopier. 4 i 1 
Aut. forsk.oppr.	Angi at maskinen skal korrigere forskjøvede kopier automatisk.
Juster farge	Endre standardinnstillingene for fargemetning.
Fjern bakgrunnsfarge	Velg for å fjerne bakgrunnsfargen til dokumentet under kopiering.

✓ Beslektet informasjon

- [Kopi](#)

Faks

- [Send en faks](#)
- [Motta en faks](#)
- [Talehandlinger og faksnumre](#)
- [Telefontjenester og eksterne enheter](#)
- [Faksrapporter](#)
- [PC-FAX](#)

Send en faks

- [Send en faks](#)
- [Sende en 2-sidig faks fra ADF-en](#)
- [Send en faks manuelt](#)
- [Send en faks ved slutten av en samtale](#)
- [Send samme faks til mer enn én mottaker \(gruppesending\)](#)
- [Send en faks i sanntid](#)
- [Send en faks til en bestemt tid \(utsatt faks\)](#)
- [Legg en faksforside til faksen](#)
- [Avbryt en faks som er i gang](#)
- [Kontrollere og avbryte faks som venter](#)
- [Faksalternativer](#)

Send en faks

Beslektede modeller : MFC-L3710CW/MFC-L3730CDN/MFC-L3750CDW/MFC-L3770CDW

1. Gjør ett av følgende:

- Legg dokumentet med *forsiden opp* i ADF.
(Ved faksing av flere sider, anbefaler vi at ADF brukes.)

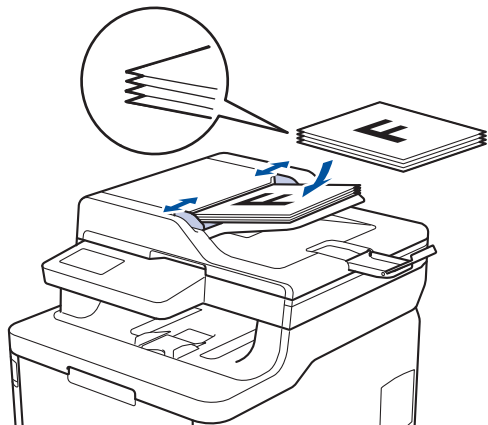

- Legg dokumentet med *forsiden ned* på skannerglassplaten.

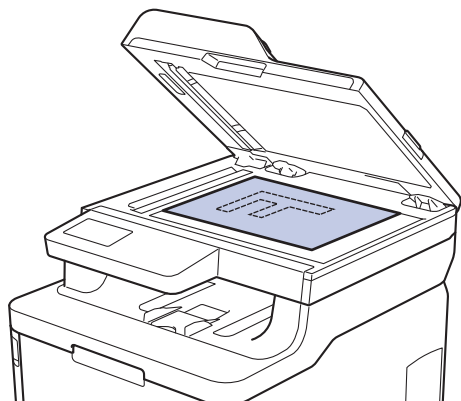

2. Trykk på  [Faks].

3. Angi faksnummeret.

- **Bruke talltastaturet**

Trykk på tallene for å angi faksnummeret.

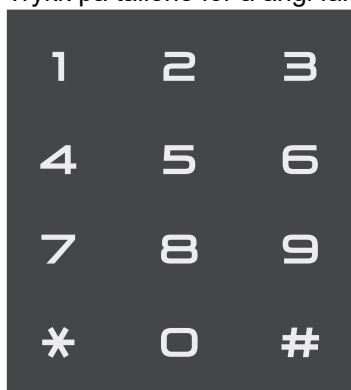

- **Bruke adresseboken**

Trykk på  [Adresse- bok], og gjør deretter ett av følgende:

- Sveip opp eller ned eller trykk på ▲ eller ▼ for å vise ønsket nummer. Deretter trykker du på det.

- Trykk på  [Søk], skriv navnet og trykk på [OK]. Trykk på navnet som du vil ringe.

Når du er ferdig, trykk på [Bruk].

- **Bruke anropsloggen**

Trykk på  [Anropslogg] og trykk deretter på [Utg. samtale]-alternativet.

Sveip opp eller ned eller trykk på ▲ eller ▼ for å vise ønsket faksnummer. Deretter trykker du på det.

Trykk på [Bruk] for å sende en faks.

4. Trykk på [Start faks].

Maskinen skanner og sender dokumenter.

Hvis du la dokumentet på skannerglassplaten, følger du anvisningene i tabellen.

Alternativ	Beskrivelse
Ja	For å skanne neste side, trykk på Ja-alternativet, og legg deretter neste side på skannerglassplaten. Trykk på OK for å skanne siden.
Nei	Etter at du har skannet den siste siden, trykk på Nei-alternativet. Maskinen sender dokumentet.

For å stoppe faksingen, trykk på  og deretter .



Beslektet informasjon

- [Send en faks](#)

Sende en 2-sidig faks fra ADF-en

Beslektede modeller : MFC-L3770CDW

Du må velge et 2-sidig skanneformat før du sender en 2-sidig faks. Velg enten Lang kant eller Kort kant, avhengig av oppsettet til dokumentet.

1. Legg i dokumentet ditt.
2. Trykk på  [Faks] > [Alternativer] > [Tosidig faks].
3. Gjør ett av følgende:
 - Hvis dokumentet ditt er brettet langs den lange kanten, trykk på [Tosidig skanning: Langside]-alternativet.
 - Hvis dokumentet ditt er brettet langs den korte kanten, trykk på [Tosidig skanning: Kortside]-alternativet.
4. Trykk på [OK]. (Hvis [OK]-knappen vises.)
5. Angi faksnummeret.
6. Trykk på [Start faks].



Beslektet informasjon

- [Send en faks](#)

Send en faks manuelt

Beslektede modeller : MFC-L3710CW/MFC-L3730CDN/MFC-L3750CDW/MFC-L3770CDW

Med manuell faksoverføring kan du høre oppringings-, ringe- og faksmottakstonene mens du sender en faks.

1. Legg i dokumentet ditt.
2. Trykk på  [Faks].
3. Legg på telefonrøret til den eksterne telefonen.
4. Slå faksnummeret.
5. Når du hører fakstonen, trykker du [Start faks].
 - Hvis du bruker skannerglassplaten, trykk på [Send].
6. Ta av røret til den eksterne telefonen og hør om det er en summetone.



Beslektet informasjon

- [Send en faks](#)

Send en faks ved slutten av en samtale

Beslektede modeller : MFC-L3710CW/MFC-L3730CDN/MFC-L3750CDW/MFC-L3770CDW

På slutten av en samtale, kan du sende en faks til den andre parten før begge legger på.

1. Be den andre om å vente på fakstonene (pipetoner) og deretter om å trykke på Start-tasten før personen legger på.
2. Legg i dokumentet ditt.
3. Trykk på [Start faks].
 - Hvis du bruker skannerglassplaten, trykk på [Send].
4. Erstatt telefonrøret til en ekstern telefon.



Beslektet informasjon

- [Send en faks](#)

Send samme faks til mer enn én mottaker (gruppesending)

Beslektede modeller : MFC-L3710CW/MFC-L3730CDN/MFC-L3750CDW/MFC-L3770CDW

Bruk kringkastingsfunksjonen til å sende samme faks til flere faksnumre samtidig.

- Samme gruppesending kan inneholde grupper, adresseboknumre og opptil 50 manuelt oppringte numre.
- Adresseboknumre må lagres i maskinens minne før de kan brukes i en gruppesending.
- Gruppernumre må også lagres i maskinens minne før de kan brukes i en gruppesending. Gruppernumre inkluderer mange lagrede adresseboknumre for enklere ringning.



Hvis du ikke brukte opp noen av adresseboknumrene for grupper, kan du gruppesende fakser til så mange som 250 ulike numre.

1. Legg i dokumentet ditt.
2. Trykk på  [Faks] > [Alternativer] > [Gruppesending].
3. Trykk på [Legge til nummer].

Du kan legge til numre i gruppesendingen på følgende måter:

- Trykk på [Legge til nummer] og angi et nummer på LCD-skjermen.
Trykk på [OK].
 - Trykk på [Legg til fra adressebok]. Dra opp eller ned eller trykk på ▲ eller ▼ for å vise nummeret du vil legge til i gruppesendingen. Velg avmerkingsboksene til gruppesendingen. Når du har valgt alle numrene du vil ha, trykker du [OK].
 - Trykk på [Søk i adressebok]. Trykk på navnet og trykk på [OK]. Trykk på navnet, og trykk deretter nummeret du vil legge til.
4. Når du er ferdig, trykk på [OK].
 5. Trykk på [Start faks]. Når gruppesendingen er fullført, vil maskinen skrive ut en gruppesendingsrapport som viser resultatet.



- Hvor mye minne maskinen har til rådighet, vil variere med jobbtypene i minnet og numrene som brukes til gruppesending. Hvis du gruppesender til maksimalt antall som er tilgjengelig, kan du ikke bruke dobbel tilgang og forsinket faks.
- Hvis meldingen [Minnet er fullt] vises, trykker du på  eller [Avslutt] for å stoppe jobben. Hvis flere enn én side har blitt skannet, trykker du på [Send nå] for å sende den delen som er i maskinens minne.





Beslektet informasjon

- [Send en faks](#)
 - [Avbryt en gruppesending som pågår](#)

Avbryt en gruppesending som pågår

Beslektede modeller : MFC-L3710CW/MFC-L3730CDN/MFC-L3750CDW/MFC-L3770CDW

Under en gruppesending, kan du avbryte faksen som sendes nå eller hele gruppesendingsjobben.

1. Trykk på .
2. Trykk på .
3. Gjør ett av følgende:
 - Trykk på [Hel sending] for å avbryte hele gruppesendingen.
 - Hvis du vil avbryte nåværende jobb, kan du trykke navnet eller nummeret som blir oppringt på LCD-skjermen.
 - For å avslutte uten å kansellere, trykk på .



Beslektet informasjon

- [Send samme faks til mer enn én mottaker \(gruppesending\)](#)

Send en faks i sanntid

Beslektede modeller : MFC-L3710CW/MFC-L3730CDN/MFC-L3750CDW/MFC-L3770CDW

Når du sender en faks, skanner maskinen dokumentet inn i minnet før det sendes. Så snart telefonlinjen er ledig, begynner maskinen oppringing og sending. Hvis du vil sende et viktig dokument umiddelbart uten å vente på at maskinen skal hente skanningen fra minnet, slår du på [Sendetid].

- Hvis minnet er fullt og du sender en faks fra ADF-en, sender maskinen dokumentet i sanntid (selv om [Sendetid] er stilt inn til [Av]). Hvis minnet er fullt, kan ikke fakser fra skannerglassplaten sendes før du tømmer litt av minnet.
- Hvis sendingen er i sanntid, vil ikke funksjonen for automatisk gjenoppringing virke når du benytter skannerglassplaten.
- Hvis [Sendetid] er satt til på, er ikke alternativet for å skanne tosidige dokumenter tilgjengelig.

1. Legg i dokumentet ditt.
2. Trykk på  [Faks] > [Alternativer] > [Sendetid].
3. Trykk på [På] eller [Av].
4. Trykk på [OK]. (Hvis [OK]-knappen vises.)
5. Angi faksnummeret.
6. Trykk på [Start faks].





Beslektet informasjon

- [Send en faks](#)

Send en faks til en bestemt tid (utsatt faks)

Beslektede modeller : MFC-L3710CW/MFC-L3730CDN/MFC-L3750CDW/MFC-L3770CDW

Du kan lagre opptil 50 fakser i maskinens minne som skal sendes innen 24 timer.

1. Legg i dokumentet ditt.
2. Trykk på  [Faks] > [Alternativer] > [Forsink. faks] > [Forsink. faks].
3. Trykk på [På].
4. Trykk på [Sett tid].
5. Tast inn klokkeslettet (i 24-timers format) du vil at faksen skal sendes på, og trykk på [OK].
(Tast inn for eksempel 19:45 for 7:45 om kvelden.)
6. Trykk på [OK].
7. Angi faksnummeret.
8. Trykk på [Start faks].
9. Trykk på .



Beslektet informasjon

- [Send en faks](#)

Legg en faksforside til faksen

Beslektede modeller : MFC-L3710CW/MFC-L3730CDN/MFC-L3750CDW/MFC-L3770CDW

Du kan legge en faksforside til neste faks eller hver utgående faks.

- Denne funksjonen fungerer ikke med mindre du har programmert apparat-ID-en.
- Forsiden inkluderer apparat-ID-en, en kommentar samt navnet som er lagret i adresseboken.

1. Legg i dokumentet ditt.
2. Trykk på  [Faks] > [Alternativer] > [Forsideoppsett] > [Forsideoppsett].
3. Trykk på [På].
4. Trykk på [Forside].
5. Sveip opp eller ned, eller trykk på ▲ eller ▼ for å velge kommentaren som du vil bruke, og trykk deretter på den nye kommentaren.

Trykk på .

6. Trykk på [OK]. (Hvis [OK]-knappen vises.)
7. Angi faksnummeret.
8. Trykk på [Start faks].

Faksforsiden legges til neste faks. Hvis du vil legge faksforsiden til hver eneste utgående faks, stiller du inn innstillingene som den nye standard.





Beslektet informasjon

- [Send en faks](#)
 - [Lag en forsidemelding](#)

Lag en forsidemelding

Beslektede modeller : MFC-L3710CW/MFC-L3730CDN/MFC-L3750CDW/MFC-L3770CDW

Du kan lage én eller to egne forsidemeldinger som skal legges ved i utgående fakser.

1. Trykk på  [Innstillinger] > [Alle innst.] > [Faks] > [Opprett sending] > [Forside].
2. Trykk på [5] eller [6] for å lagre en egendefinert melding.
3. Åpne forsidemeldingen via LCD-skjermen. Trykk på [OK].
Trykk på  for å velge tall, bokstaver eller spesialtegn.
4. Trykk på .





Beslektet informasjon

- [Legg en faksforside til faksen](#)

Avbryt en faks som er i gang

Beslektede modeller : MFC-L3710CW/MFC-L3730CDN/MFC-L3750CDW/MFC-L3770CDW

1. Trykk på .
2. Trykk på  mens maskinen foretar oppringing eller sender en faks.
LCD-skjermen vil vise [Avbryte jobb?].
3. Trykk på et alternativ i tabellen for å avbryte eller fortsette faksjobben som pågår.

Alternativ	Beskrivelse
Ja	Maskinen avbryter sendingen av faksjobben.
Nei	Maskinen avslutter prosessen uten å avbryte faksjobben.



Beslektet informasjon

- [Send en faks](#)

Kontrollere og avbryte faks som venter

Beslektede modeller : MFC-L3710CW/MFC-L3730CDN/MFC-L3750CDW/MFC-L3770CDW

Du kan avbryte en faksjobb før den sendes ved å kansellere faksjobben mens den er lagret og venter i minnet.

1. Trykk på  [Innstillinger] > [Alle innst.] > [Faks] > [Jobb I Kø].
2. Sveip opp eller ned eller trykk på ▲ eller ▼ for å bla gjennom ventende jobber, og trykk på den jobben du vil avbryte.
3. Trykk på [Avbryt].
4. Trykk på [Ja] for å bekrefte eller trykke på [Nei] for å avslutte uten å kansellere.
5. Trykk på  når du er ferdig med å kansellere jobber.



Beslektet informasjon

- [Send en faks](#)

Faksalternativer

Beslektede modeller : MFC-L3710CW/MFC-L3730CDN/MFC-L3750CDW/MFC-L3770CDW

Vil du endre innstillinger for fakssending, trykker du på [Alternativer]-knappen.

Alternativ	Beskrivelse
Faksoppløsning	Angi oppløsningen for utgående fakser. Fakskvaliteten kan ofte forbedres ved å endre faksoppløsningen.
Kontrast	Juster kontrasten. Hvis dokumentet er svært lyst eller svært mørkt, kan du forbedre fakskvaliteten ved å endre fakskvaliteten.
Tosidig faks (For automatiske 2-sidige skannemodeller)	Still inn det 2-sidige skanneformatet.
Glasspl.skanning	Juster skanneområdet på skannerglassplaten til dokumentstørrelsen.
Gruppesending	Send samme faksmelding til flere faksnumre samtidig.
Forsink. faks	Still inn tid på dagen for overføring av utsatt sending.
Sendetid	Send en faks med én gang uten å vente på at maskinen henter skannet faks fra minnet.
Forsideoppsett	Angi at maskinen automatisk skal sende en forhåndsprogrammert forside.
Utenlandsmodus	Sett til På hvis du har problemer med å sende faks til utlandet.
Angi ny std.	Lagre utskriftsinnstillingene dine som standard.
Fabrikkinnstilling	Gjenopprett innstillingene til fabrikkinnstillingene.



Du kan lagre gjeldende innstillinger ved å trykke på [Lagre som en snarvei].



Beslektet informasjon

- [Send en faks](#)

Motta en faks

- [Innstillinger for mottaksmodus](#)
- [Alternativer for minnemottak](#)
- [Fjerninnhenting av faks](#)

Innstillinger for mottaksmodus

- [Oversikt over mottaksmoduser](#)
- [Velg riktig mottaksmodus](#)
- [Still inn antall ganger det ringer før maskinen svarer \(ringeforsinkelse\)](#)
- [Still inn F/T-ringetid \(raskt dobbelt ringesignal\)](#)
- [Still inn faksetekst](#)
- [Reduser størrelsen til en side på en innkommende faks](#)
- [Still inn 2-sidig utskrift for mottatte fakser](#)
- [Still inn faksmottaksstempelet](#)
- [Motta en faks ved slutten av en telefonsamtale](#)

Oversikt over mottaksmoduser

Beslektede modeller : MFC-L3710CW/MFC-L3730CDN/MFC-L3750CDW/MFC-L3770CDW

Noen mottaksmoduser svarer automatisk (Kun fax-modus og Fax/Tel-modus). Det kan hende du vil endre ringeforsinkelsen før du bruker disse modusene.

Kun fax-modus

([Kun fax] i maskinens meny)

Kun fax-modus besvarer automatisk alle anrop som faks.

Fax/Tel-modus

([Faks/tlf.] i maskinens meny)

Med Fax/Tel-modusen kan du styre alle innkommende anrop ved å gjenkjenne om de er faks eller taleanrop, og behandle dem på følgende måter:

- Fakser mottas automatisk.
- Taleanrop starter ringing i maskinen for å varsle deg om at du må svare anropet. F/T-ringing er et spesielt raskt og dobbelt ringesignal som kommer fra maskinen.

Manuell modus

([Manuell] i maskinens meny)

(For Danmark) Manuell modus slår av alle automatiske svarhandlinger, med mindre du bruker mottaksfunksjonen for Egen ringetone.

Du må løfte røret til den eksterne telefonen som er koblet til maskinen, for å motta en faks i manuell modus.

Når du hører fakstoner (korte, gjentakende pipetoner), trykker du på knappene i tabellen for å motta en faks. Bruk funksjonen for fakسدeteksjon til å motta fakser når du har løftet røret på samme linje som maskinen er tilkoblet.

Gjeldende modeller	Motta faksen
Modeller med LCD-pekeskjerm	 > Start faks > Motta

Ekstern telefonsvarer-modus

([Ext.Tel/Svarer] i maskinens meny)

Ekstern telefonsvarer-modus lar en ekstern telefonsvarer besvare innkommende anrop.

Innkommende anrop vil bli håndtert på følgende måter:

- Fakser mottas automatisk.
- Talemeldinger lagres på den eksterne telefonsvareren.



Beslektet informasjon

- [Innstillinger for mottaksmodus](#)

Velg riktig mottaksmodus

Beslektede modeller : MFC-L3710CW/MFC-L3730CDN/MFC-L3750CDW/MFC-L3770CDW

Du må velge en mottaksmodus ut fra hvilke eksterne enheter og telefontjenester du har på linjen.

Som standard vil maskinen automatisk motta alle fakser som sendes til den. Bruk diagrammet nedenfor til å velge riktig modus.

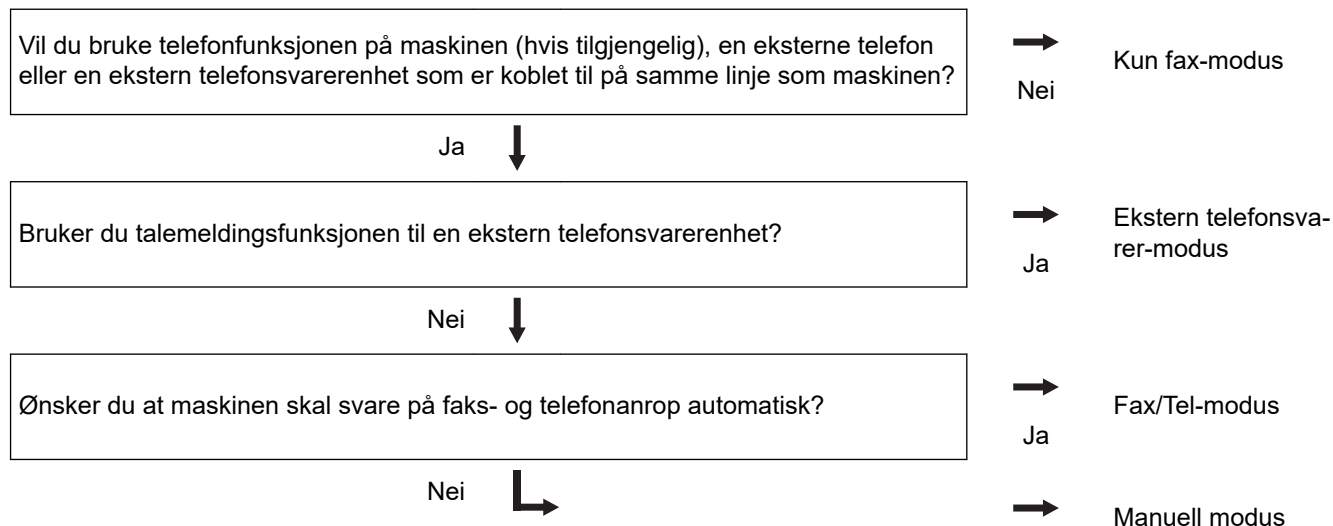

1. Trykk på  [Innstillinger] > [Alle innst.] > [Faks] > [Mottak oppsett] > [Motta-modus].



- (For Danmark) Hvis du ikke kan endre [Motta-modus], kontrollerer du at Egen ringetone-funksjonen er slått av.

2. Trykk på [Kun fax], [Faks/tlf.], [Ext.Tel/Svarer] eller [Manuell].
3. Trykk på .



Beslektet informasjon

- [Innstillinger for mottaksmodus](#)

Relaterte temaer:

- [Telefon- og faksproblemer](#)

Still inn antall ganger det ringer før maskinen svarer (ringeforsinkelse)

Beslektede modeller : MFC-L3710CW/MFC-L3730CDN/MFC-L3750CDW/MFC-L3770CDW

Når noen ringer maskinen din, vil du høre den normale telefonringelyden. Antall ring er stilt inn i alternativet ringeforsinkelse.

- Ringeforsinkelsen angir hvor mange ganger maskinen skal ringe før den svarer i Kun fax-modus og Fax/Tel-modus.
- Hvis du har eksterne telefoner eller biapparater på samme linje som maskinen, kan du velge maksimalt antall ring.

1. Trykk på  [Innstillinger] > [Alle innst.] > [Faks] > [Mottak oppsett] > [Utsatt svar].
2. Angi antall ringer du ønsker.



Hvis du velger [0], vil maskinen svare umiddelbart og linjen vil ikke ringe i det hele tatt (kun tilgjengelig for noen land).

3. Trykk på .



Beslektet informasjon

- [Innstillinger for mottaksmodus](#)

Relaterte temaer:

- [Telefon- og faksproblemer](#)



Still inn F/T-ringetid (raskt dobbelt ringesignal)

Beslektede modeller : MFC-L3710CW/MFC-L3730CDN/MFC-L3750CDW/MFC-L3770CDW

Når du stiller inn mottaksmodusen til Fax/Tel-modus, vil maskinen automatisk motta anropet hvis det er en faks. Hvis det er et taleanrop, vil maskinen lage F/T-ringetonen (raskt dobbelt ringesignal) for den perioden som du stilte inn i alternativet F/T-ringetid. Når du hører F/T-ringingen, betyr dette at et taleanrop er på linjen.

- F/T-ringetidfunksjonen fungerer selv når du stiller inn Fax/Tel-modus som mottaksmodusen.

Fordi F/T-ringsignalerne skjer på maskinen, vil biapparater og eksterne telefoner ikke ringe. Du kan imidlertid fortsatt besvare anropet på en hvilken som helst telefon.

1. Trykk på  [Innstillinger] > [Alle innst.] > [Faks] > [Mottak oppsett] > [F/T-ringetid].
2. Trykk for lenge du ønsker at maskinen skal ringe for å varsle deg om at du har et taleanrop.
3. Trykk på .



Selv om den som ringer legger på under dobbel-ringning, vil maskinen fortsette å ringe for den innstilte tiden.



Beslektet informasjon

- [Innstillinger for mottaksmodus](#)

Still inn faksdeteksjon

Beslektede modeller : MFC-L3710CW/MFC-L3730CDN/MFC-L3750CDW/MFC-L3770CDW



Hvis faksdeteksjon er På: Maskinen mottar et faksanrop automatisk selv om du besvarer anropet. Når du kan se [Mottar] på LCD-skjermen eller du hører "kvitretoner" i håndsettet du bruker, legger du på røret. Maskinen gjør resten.

Hvis faksdeteksjon er Av: Hvis du er ved maskinen og svarer på et faksanrop først ved å løfte røret, trykk på knappene i følgende tabell for å motta faksen. Hvis du besvarte anropet på et biapparat eller en ekstern telefon, trykker du på *51.

Gjeldende modeller	Motta faksen
MFC-L3710CW/MFC-L3730CDN/MFC-L3750CDW/ MFC-L3770CDW	 > Start faks > Motta



- Hvis denne funksjonen er satt til [På], men maskinen ikke kobler opp faksanrop når du løfter av røret på et biapparat eller en ekstern telefon, trykk på aktiveringskoden for fjerntilgang *51.
- Hvis du sender fakser fra en datamaskin på samme telefonlinje og maskinen fanger dem opp, angir du Faksdeteksjon til [Av].

1. Trykk på  [Innstillinger] > [Alle innst.] > [Faks] > [Mottak oppsett] > [Faksdeteksjon].
2. Trykk på [På] eller [Av].
3. Trykk på .





Beslektet informasjon

- [Innstillinger for mottaksmodus](#)

Reduser størrelsen til en side på en innkommende faks

Beslektede modeller : MFC-L3710CW/MFC-L3730CDN/MFC-L3750CDW/MFC-L3770CDW

Hvis du aktiverer funksjonen for automatisk reduksjon, reduserer maskinen hver side i en innkommende faks for å passe på papiret ditt. Maskinen beregner reduksjonsforholdet ved bruk av faksens papirformat og din papirstørrelseinnstilling.

1. Trykk på  [Innstillinger] > [Alle innst.] > [Faks] > [Mottak oppsett] > [Auto reduksjon].
2. Trykk på [På] eller [Av].
3. Trykk på .

Beslektet informasjon



- [Innstillinger for mottaksmodus](#)

Still inn 2-sidig utskrift for mottatte fakser

Beslektede modeller : MFC-L3730CDN/MFC-L3750CDW/MFC-L3770CDW

Maskinen din skriver ut mottatte fakser på begge sider av papiret når [Tosidig] er stilt inn til [På].

- Bruk papir i A4-størrelse (60 til 105 g/m²) for denne funksjonen.
- Når 2-sidig utskrift er aktivert, reduseres innkommende fakser automatisk for å passe papiret i papirmagasinet.

1. Trykk på  [Innstillinger] > [Alle innst.] > [Faks] > [Mottak oppsett] > [Tosidig].
2. Trykk på [På] eller [Av].
3. Trykk på .



Beslektet informasjon



- [Innstillinger for mottaksmodus](#)

Still inn faksmottaksstempelet

Beslektede modeller : MFC-L3710CW/MFC-L3730CDN/MFC-L3750CDW/MFC-L3770CDW

Du kan stille inn maskinen til å skrive ut dato og klokkeslett for mottak midt på øverst på hver mottatte faksside.

- Kontroller at du har stilt inn riktig dato og klokkeslett på maskinen.

1. Trykk på  [Innstillinger] > [Alle innst.] > [Faks] > [Mottak oppsett] > [Stempel for faksmottak].
2. Trykk på [På] eller [Av].
3. Trykk på .



Beslektet informasjon

- [Innstillinger for mottaksmodus](#)

Motta en faks ved slutten av en telefonsamtale

Beslektede modeller : MFC-L3710CW/MFC-L3730CDN/MFC-L3750CDW/MFC-L3770CDW

Hvis du snakker i telefonen som er koblet til Brother-maskinen og den andre parten også snakker i en telefon som er koblet til hans faksmaskin, kan den andre parten på slutten av samtalen sende deg en faks før dere begge legger på.

Maskinens ADF må være tom.

1. Spør den andre parten om å plassere dokumentet i deres maskin og trykk på Start eller Send-tasten.
2. Når du hører CNG-tonene (pipelyder som gjentas sakte), trykk på [Start faks].



Hvis maskinen er i Automatisk gjenoppringing, venter du til den er ferdig og prøver på nytt.

3. Trykk på [Motta] for å motta en faks.
4. Legg på det eksterne røret.



Beslektet informasjon

- [Innstillinger for mottaksmodus](#)

Alternativer for minnemottak

Beslektede modeller : MFC-L3710CW/MFC-L3730CDN/MFC-L3750CDW/MFC-L3770CDW

Bruk minnemottaksalternativer til å styre innkommende fakser mens du er borte fra maskinen. Du kan kun bruke ett alternativ for minnemottak om gangen.

Minnemottak kan angis til:

- [Faksvideresending](#)
- [Fakslagring](#)
- [PC-FAX-mottak](#)
- [Videresend til nettsky](#)



Maskinen videresender mottatte fakser til tjenester på nettet.

- [Av](#)
- [Videresend innkommende fakser til en annen maskin](#)
- [Lagre innkommende fakser i maskinens minne](#)
- [Endre alternativer for minnemottak](#)
- [Slå av minnemottak](#)
- [Skrive ut en faks som er lagret i maskinens minne](#)
- [Bruke PC-FAX-mottak til å overføre mottatte fakser til datamaskinen \(kun Windows\)](#)

Videresend innkommende fakser til en annen maskin

Beslektede modeller : MFC-L3710CW/MFC-L3730CDN/MFC-L3750CDW/MFC-L3770CDW

Bruke faksvideresendingsfunksjonen til automatisk videresending av innkommende fakser til en annen maskin.

1. Trykk på  [Innstillinger] > [Alle innst.] > [Faks] > [Mottak oppsett] > [Minnemottak].
 2. Trykk på [Videresend faks].
 3. Gjør ett av følgende:
 - Trykk på [Manuell] for å angi faksvideresendingsnummeret (opptil 20 tegn) på LCD-skjermen. Trykk på [OK].
 - Trykk på [Adressebok].
Sveip opp eller ned eller trykk på ▲ eller ▼ for å bla til du finner faksnummeret eller e-postadressen du ønsker at faksene skal videresendes til.
Trykk på faksnummeret eller e-postadressen som du ønsker.
-
-  • Trykk på [Backuputskr.: På] eller [Backuputskr.: Av]. Hvis du velger [Backuputskr.: På], skriver maskinen også ut en kopi av mottatte fakser på maskinen.
-
4. Trykk på .



Beslektet informasjon

- [Alternativer for minnemottak](#)

Lagre innkommende fakser i maskinens minne

Beslektede modeller : MFC-L3710CW/MFC-L3730CDN/MFC-L3750CDW/MFC-L3770CDW

Bruk fakslagringsfunksjonen til å lagre innkommende fakser i maskinens minne. Hent inn lagrede faksmeldinger fra faksmaskinen når du er på et annet sted ved å bruke kommandoene for fjerninnhenting. Maskinen din vil skrive ut en sikkerhetskopi av hver faks som er lagret.

1. Trykk på  [Innstillinger] > [Alle innst.] > [Faks] > [Mottak oppsett] > [Minnemottak].
2. Sveip opp eller ned eller trykk på ▲ eller ▼ for å vise [Fax lagring]-alternativet, og trykk deretter på [Fax lagring].



Trykk på [Backuputskr.: På] eller [Backuputskr.: Av]. Hvis du velger [Backuputskr.: På], skriver maskinen også ut en kopi av mottatte fakser på maskinen.

3. Trykk på .



Beslektet informasjon

- [Alternativer for minnemottak](#)

Endre alternativer for minnemottak

Beslektede modeller : MFC-L3710CW/MFC-L3730CDN/MFC-L3750CDW/MFC-L3770CDW

Hvis mottatte fakser er i maskinens minne når du endrer operasjonene for ekstern faks, vises ett av følgende spørsmål på LCD-skjermen:

Hvis mottatte fakser har blitt skrevet ut automatisk, vil LCD-skjermen vise [Slett alle dokumenter?]

- Gjør ett av følgende:
 - Hvis du trykker på [**Ja**], slettes fakser i minnet før innstillingen endres.
 - Hvis du trykker på [**Nei**], slettes ikke fakser i minnet og innstillingen endres ikke.

Hvis fakser som ikke er skrevet ut er i maskinens minne, vil LCD-skjermen vise [Skriv ut alle faksene?]

- Gjør ett av følgende:
 - Hvis du trykker på [**Ja**], skrives fakser i minnet ut før innstillingen endres.
 - Hvis du trykker på [**Nei**], skrives ikke fakser i minnet ut og innstillingen endres ikke.

Hvis mottatte fakser er igjen i maskinens minne når du bytter til [PC mottak] fra et annet alternativ ([Videresend faks] eller [Fax lagring]).

- Trykk på [**<USB>**] eller navnet på datamaskinen hvis du er i et nettverk, og trykk deretter på [**OK**]. Du blir spurt om du vil aktivere utskrift av sikkerhetskopi.

LCD-skjermen viser:

[**Send Fax til PC?**]

- Hvis du trykker på [**Ja**], vil faksene i minnet bli sendt til datamaskinen før innstillingen endres.
- Hvis du trykker på [**Nei**], slettes ikke fakser i minnet og innstillingen endres ikke.



Beslektet informasjon

- [Alternativer for minnemottak](#)

Slå av minnemottak

Beslektede modeller : MFC-L3710CW/MFC-L3730CDN/MFC-L3750CDW/MFC-L3770CDW

Slå av minnemottak hvis du ikke ønsker at maskinen skal lagre eller overføre innkommende fakser.

1. Trykk på  [Innstillinger] > [Alle innst.] > [Faks] > [Mottak oppsett] > [Minnemottak].
2. Trykk på [Av].



LCD-skjermen viser alternativer hvis det fremdeles er mottatte fakser i maskinens minne.

3. Trykk på .



Beslektet informasjon

- [Alternativer for minnemottak](#)

Skrive ut en faks som er lagret i maskinens minne

Beslektede modeller : MFC-L3710CW/MFC-L3730CDN/MFC-L3750CDW/MFC-L3770CDW

Hvis du velger [Fax lagring], kan du fremdeles skrive ut en faks fra minnet når du er ved maskinen.

1. Trykk på  [Innstillinger] > [Alle innst.] > [Faks] > [Skriv dokument].
2. Trykk på [Ja].



Beslektet informasjon

- [Alternativer for minnemottak](#)

Relaterte temaer:

- [Feil- og vedlikeholdsmeldinger](#)

Bruke PC-FAX-mottak til å overføre mottatte fakser til datamaskinen (kun Windows)

Beslektede modeller : MFC-L3710CW/MFC-L3730CDN/MFC-L3750CDW/MFC-L3770CDW

Slå på PC-FAX-mottaksfunksjonen, lagre innkommende fakser automatisk til maskinens minne, og send dem deretter til datamaskinen. Bruk datamaskinen til å vise og lagre disse faksene.

Programmet PC-FAX-mottak må kjøre på datamaskinen for at de mottatte faksene skal overføres til datamaskinen.

Selv om du har slått av datamaskinen (for eksempel på natten eller i helgen), vil maskinen motta og lagre faksene i minnet.

Når du starter datamaskinen og PC-FAX-mottaksprogramvaren kjører, overfører maskinen faksene automatisk til datamaskinen.

Hvis du velger [Backuputskr.: På], vil maskinen også skrive ut faksen.

1. Trykk på  [Innstillinger] > [Alle innst.] > [Faks] > [Mottak oppsett] > [PC mottak].
2. Trykk på [På].
3. Trykk på [OK], og følg deretter instruksjonene på LCD-skjermen.



- PC-FAX-mottak er ikke tilgjengelig for Mac-operativsystemer.
- Hvis du får en feilmelding og maskinen ikke kan skrive ut faksene i minnet, kan du bruke denne innstillingen til å overføre faksene til datamaskinen.

4. Trykk på [<USB>] eller navnet på datamaskinen som du vil motta fakser fra hvis du er på et nettverk, og trykk deretter på [OK].
5. Trykk på [Backuputskr.: På] eller [Backuputskr.: Av].
6. Trykk på .



Beslektet informasjon

- [Alternativer for minnemottak](#)

Fjerninnhenting av faks

Bruk fjerninnhenting til å ringe opp maskinen fra en tonetelefon eller en annen faksmaskin, og bruk fjerntilgangskoden og fjernkommandoer til å hente faksmeldinger.

- [Still inn en fjerntilgangskode](#)
- [Bruke din fjerntilgangskode](#)
- [Kommandoer for fjerninnhenting](#)
- [Videresende fakser eksternt](#)
- [Endre faksvideresendingsnummeret](#)

Still inn en fjerntilgangskode

Beslektede modeller : MFC-L3710CW/MFC-L3730CDN/MFC-L3750CDW/MFC-L3770CDW

Still inn en fjerntilgangskode for å få tilgang til og kontrollere Brother-maskinen selv når du er borte.

Før du kan bruke fjerntilgangs- og fjerninnhentingsfunksjonene, må du sette opp din egen kode. Fabrikkinnstillingen er den inaktive koden (---*).

1. Trykk på  [Innstillinger] > [Alle innst.] > [Faks] > [Fjernst.kode].
2. Angi en tresifret kode med tallene [0] til [9], [*] eller [#] med tastaturet på LCD-skjermen (forhåndsinnstillingen "*" kan ikke endres), og trykk deretter på [OK].



- Du må IKKE bruke samme kode som brukes for Ekstern aktiveringskode (*51) eller Ekstern deaktiveringskode (#51).
- For å gjøre koden din inaktiv, trykk og hold  for å gjenopprette den inaktive innstillingen (---*), og trykk deretter på [OK].

3. Trykk på .



Beslektet informasjon

- [Fjerninnhenting av faks](#)

Bruke din fjerntilgangskode

Beslektede modeller : MFC-L3710CW/MFC-L3730CDN/MFC-L3750CDW/MFC-L3770CDW

1. Slå faksnummeret ditt fra en telefon eller en annen faksmaskin med tastetone.
2. Når maskinen svarer, taster du umiddelbart fjerntilgangskoden (tre sifre etterfulgt av *).
3. Maskinen signaliserer hvis den har mottatt meldinger:
 - Én lang tone – faksmeldinger
 - Ingen toner – Ingen meldinger
4. Når maskinen lager to korte toner, angir du en kommando.
 - Maskinen bryter forbindelsen hvis du venter i mer enn 30 sekunder før du legger inn en kommando.
 - Maskinen piper tre ganger hvis du legger inn en ugyldig kommando.
5. Trykk på 9 0 for å nullstille maskinen når du er ferdig.
6. Legg på røret.
 - Denne funksjonen er kanskje ikke tilgjengelig i noen land eller støttes ikke av ditt lokale telefonselskap.



Beslektet informasjon

- [Fjerninnhenting av faks](#)

Kommandoer for fjerninnhenting

Beslektede modeller : MFC-L3710CW/MFC-L3730CDN/MFC-L3750CDW/MFC-L3770CDW

Bruk fjernkommandoene i denne tabellen for tilgang til fakskommandoer og alternativer når du er unna Brother-maskinen. Når du ringer maskinen og angir fjerntilgangskoden (tre sifre etterfulgt av *), vil systemet spille av to korte pipelyder og du må angi en fjernkommando (kolonne 1), etterfulgt av ett av alternativene (kolonne 2) for den kommandoen.

Fjernkommandoer	Alternativer	Betjeningsinformasjon
95	Endre innstillingene for faksvideresending eller fakslagring	
	1 AV	Du kan velge Av etter at du mottar eller sletter alle meldingene dine.
	2 Faksvideresending	Ett langt pipesignal betyr at endringen er godkjent. Hvis du hører tre korte pipetoner, kan du ikke utføre en endring fordi noe ikke er innstilt (f.eks. at registrering av et faksvideresendingsnummer ikke har blitt registrert). Du kan registrere faksvideresendingsnummeret ved å taste inn 4. Etter at du har registrert nummeret, vil faksvideresending fungere.
	4 Faksvideresendingsnummer	
	6 Fakslagring	
96	Hente inn faks	
	2 Hent inn alle fakser	Tast inn faksnummeret til en fjernfaksmaskin for å motta faksmeldinger som er lagret.
	3 Slett fakser fra minne	Hvis du hører én lang pipetone, er fakser blitt slettet fra minne.
97	Kontrollere mottaksstatus	
	1 Faks	Sjekk om maskinen har mottatt noen fakser. Hvis den har det, hører du én lang pipetone. Hvis den ikke har det, hører du tre korte pipetoner.
98	Endre mottaksmodus	
	1 Ekstern telefonsvarer	Ett langt pipesignal betyr at endringen har blitt godkjent.
	2 Faks/Tel	
	3 Kun faks	
90	Avslutt	Trykk på 9 0 for å stanse fjerninnhenting. Vent på den lange pipetonen, og legg deretter på.



Beslektet informasjon

- [Fjerninnhenting av faks](#)

Videresende fakser eksternt

Beslektede modeller : MFC-L3710CW/MFC-L3730CDN/MFC-L3750CDW/MFC-L3770CDW

Ring Brother-maskinen fra en tonetelefon eller faksmaskin for å videresende innkommende fakser til en annen maskin.

Du må slå på fakslagring for å kunne bruke denne funksjonen.

1. Ring faksnummeret ditt.
2. Når maskinen svarer, taster du inn fjerntilgangskoden (tre sifre etterfulgt av *). Hvis du hører én lang pipetone, har du meldinger.
3. Når du hører to korte pipetoner, trykk på 9 6 2.
4. Vent på den lange pipetonen, og bruk deretter talltastaturet til å taste inn nummeret til fjernfaksmaskinen som faksmeldingene skal sendes til, etterfulgt av # # (opptil 20 sifre).



Du kan ikke bruke * og # som oppringingssifre. Du kan imidlertid trykke # hvis du vil legge inn en pause.

5. Legg på røret når du hører en pipetone fra maskinen. Da ringer maskinen til den andre faksmaskinen, som vil skrive ut faksmeldingene.



Beslektet informasjon

- [Fjerninnhenting av faks](#)

Endre faksvideresendingsnummeret

Beslektede modeller : MFC-L3710CW/MFC-L3730CDN/MFC-L3750CDW/MFC-L3770CDW

Du kan endre faksvideresendingsnummeret ditt fra en annen tonetelefon eller faksmaskin.

1. Ring faksnummeret ditt.
2. Når maskinen svarer, taster du inn fjerntilgangskoden (tre sifre etterfulgt av *). Hvis du hører én lang pipetone, har du meldinger.
3. Når du hører to korte pipetoner, trykk på 9 5 4.
4. Vent på den lange pipetonen, og bruk deretter talltastaturet til å taste inn det nye nummeret (opptil 20 sifre) til fjernfaksmaskinen som faksmeldingene skal videresendes til, etterfulgt av # #.

Du vil høre én lang pipetone.



Du kan ikke bruke * og # som oppringingssifre. Du kan imidlertid trykke # hvis du vil legge inn en pause.

5. Når du hører to korte pipetoner, trykk på 9 0 for å stoppe ekstern tilgang når du er ferdig.
6. Legg på røret når du hører en pipetone fra maskinen.



Beslektet informasjon

- [Fjerninnhenting av faks](#)

Talehandlinger og faksnumre

- [Taleoperasjoner](#)
- [Lagre faksnumre](#)
- [Opprette grupper for gruppesending](#)
- [Kombinere adresseboknumre](#)

Taleoperasjoner

- [Svare et taleanrop i Fax/Tel-mottaksmodus](#)

Svare et taleanrop i Fax/Tel-mottaksmodus

Beslektede modeller : MFC-L3710CW/MFC-L3730CDN/MFC-L3750CDW/MFC-L3770CDW

Når maskinen er i Fax/Tel-modus, bruker den F/T-ringing (raskt dobbelt ringesignal) for å varsle deg om at du må besvare et taleanrop.

Hvis du er ved maskinen, løft røret på den eksterne telefonen, og trykk på knappen i følgende tabell for å svare:

Gjeldende modeller	Svare taleanrop
MFC-L3710CW/MFC-L3730CDN/MFC-L3750CDW/ MFC-L3770CDW	Hent

Hvis du er ved et biapparat, løfter du av røret under F/T-ringingen og trykker på #51 mellom de raske, doble ringesignalene. Hvis det er ingen på linjen eller hvis noen vil sende deg en faks, sender du anropet tilbake til maskinen ved å trykke på *51.



Beslektet informasjon

- [Taleoperasjoner](#)



Lagre faksnumre

Beslektede modeller : MFC-L3710CW/MFC-L3730CDN/MFC-L3750CDW/MFC-L3770CDW

- [Lagre adresseboknumre](#)
- [Endre eller slette navn eller numre i adresseboken](#)

Lagre adresseboknumre

Beslektede modeller : MFC-L3710CW/MFC-L3730CDN/MFC-L3750CDW/MFC-L3770CDW

1. Trykk på  [Faks] > [Adresse- bok].
2. Gjør følgende:
 - a. Trykk på [Rediger].
 - b. Trykk på [Legg til ny adr.].
 - c. Trykk på [Navn].
 - d. Angi navnet med LCD-skjermen (opptil 16 tegn) og trykk deretter på [OK].
 - e. Trykk på [Adresse].
 - f. Angi faks- eller telefonnummeret på LCD-skjermen (opptil 20 sifre) og trykk deretter på [OK].
 - g. Trykk på [OK].For å lagre et annet nummer i adresseboken, gjentar du disse trinnene.
3. Trykk på .



Beslektet informasjon

- [Lagre faksnumre](#)
- [Lagre adresseboknumre fra utgående anrop](#)

Lagre adresseboknumre fra utgående anrop

Beslektede modeller : MFC-L3710CW/MFC-L3730CDN/MFC-L3750CDW/MFC-L3770CDW

Du kan lagre adresseboknumre fra utgående anropslogg.

1. Trykk på  [Faks] > [Anropslogg] > [Utg. samtale].
2. Sveip opp eller ned eller trykk på ▲ eller ▼ for å vise ønsket nummer. Deretter trykker du på det.
3. Trykk på [Rediger] > [Legg til i adressebok] > [Navn].



Trykk på [Rediger] > [Slett] for å slette nummeret. Trykk [Ja] for å bekrefte.

4. Angi navnet på LCD-skjermen (opptil 16 tegn).
5. Trykk på [OK].
6. Trykk på [OK] for å bekrefte faks- eller telefonnummeret du ønsker å lagre.
7. Trykk på .



Beslektet informasjon

- [Lagre adresseboknumre](#)

Endre eller slette navn eller numre i adresseboken

Beslektede modeller : MFC-L3710CW/MFC-L3730CDN/MFC-L3750CDW/MFC-L3770CDW

1. Trykk på  [Faks] > [Adresse- bok] > [Rediger].
2. Gjør ett av følgende:
 - Trykk på [Endre] for å redigere navnene eller faks- eller telefonnumrene.
Sveip opp eller ned eller trykk på ▲ eller ▼ for å vise nummeret du vil endre. Deretter trykker du på det.
 - Hvis du vil endre navnet, trykker du på [Navn]. Angi det nye navnet med tastaturet på LCD-skjermen (opptil 16 tegn) og trykk deretter på [OK].
 - For å endre faks- eller telefonnummeret, trykk på [Adresse]. Angi det nye faks- eller telefonnummeret med tastaturet på LCD-skjermen (opptil 20 siffer), og trykk deretter på [OK].Trykk på [OK] for å fullføre.



Skrive inn tekst:

For å endre et tegn, trykk på ◀ eller ▶ for å plassere markøren for å utheve feil tegn, og trykk deretter på



Angi det nye tegnet.

- Hvis du vil slette numre, trykker du [Slett].
 - Velg faks- eller telefonnumrene som du vil slette ved å trykke på dem for å vise et rødt merke, og trykk deretter på [OK].
3. Trykk på .



Beslektet informasjon

- [Lagre faksnumre](#)



Opprette grupper for gruppesending

Beslektede modeller : MFC-L3710CW/MFC-L3730CDN/MFC-L3750CDW/MFC-L3770CDW

Med en gruppe som kan lagres i adresseboken, kan du sende samme faksmelding til mange faksnumre.

Først må du lagre hvert faksnummer i adresseboken. Deretter kan du innlemme dem som numre i gruppen. Hver gruppe vil oppta ett adresseboknummer.

Gjeldende modeller	Maksimalt antall i gruppe	Maksimalt antall i en stor gruppe
MFC-L3710CW/MFC-L3730CDN/ MFC-L3750CDW/MFC-L3770CDW	20 grupper	199 numre

- Trykk på  [Faks] > [Adresse- bok].
- Gjør følgende:
 - Trykk på [Rediger] > [Opprett grupper] > [Navn].
 - Angi gruppenavnet (opptil 16 tegn) med LCD-skjermen, og trykk deretter på [OK].
 - Trykk på [Legg til/slett].
 - Legg til adresseboknumre i gruppen ved å trykke på dem for å vise en rød hake, og trykk deretter på [OK].
 - Les og bekreft den viste listen over navn og numre som du har valgt, og trykk deretter på [OK] for å lagre gruppen.For å lagre en annen gruppe for gruppesending, gjentar du disse trinnene.
- Trykk på .

✓ Beslektet informasjon

- [Talehandlinger og faksnumre](#)
 - [Endre et gruppesendingsnavn](#)
 - [Slette en gruppe for gruppesending](#)
 - [Legge til eller slette et medlem i en gruppe for gruppesending](#)

Endre et gruppesendingsnavn

Beslektede modeller : MFC-L3710CW/MFC-L3730CDN/MFC-L3750CDW/MFC-L3770CDW

1. Trykk på  [Faks] > [Adresse- bok] > [Rediger] > [Endre].
2. Sveip opp eller ned eller trykk på ▲ eller ▼ for å vise gruppen du ønsker, og trykk deretter på gruppenavnet.
3. Trykk på [Navn].
4. Angi det nye gruppenavnet med tastaturet på LCD-skjermen (opptil 16 tegn) og trykk deretter på [OK].



Slik endrer du det lagrede navnet:

For å endre et tegn, trykk på ◀ eller ▶ for å plassere markøren for å utheve feil tegn, og trykk deretter på



Angi det nye tegnet.

5. Trykk på [OK].
6. Trykk på .





Beslektet informasjon

- [Opprette grupper for gruppesending](#)

Slette en gruppe for gruppesending

Beslektede modeller : MFC-L3710CW/MFC-L3730CDN/MFC-L3750CDW/MFC-L3770CDW

1. Trykk på  [Faks] > [Adresse- bok] > [Rediger] > [Slett].
2. Sveip opp eller ned eller trykk på ▲ eller ▼ for å vise gruppen du ønsker, og trykk deretter på gruppenavnet.
3. Trykk på [OK].
4. Trykk på .





Beslektet informasjon

- [Opprette grupper for gruppesending](#)

Legge til eller slette et medlem i en gruppe for gruppesending

Beslektede modeller : MFC-L3710CW/MFC-L3730CDN/MFC-L3750CDW/MFC-L3770CDW

1. Trykk på  [Faks] > [Adresse- bok] > [Rediger] > [Endre].
2. Sveip opp eller ned eller trykk på ▲ eller ▼ for å vise gruppen du ønsker, og trykk deretter på gruppenavnet.
3. Sveip opp eller ned eller trykk på ▲ eller ▼ for å vise [Legg til/slett]-alternativet, og trykk deretter på [Legg til/slett].
4. Sveip opp eller ned eller trykk på ▲ eller ▼ for å vise nummeret som du vil legge til eller slette.
5. Gjør følgende for hvert nummer som du vil endre:
 - Trykk i avmerkingsboksen til et nummer for å legge dette til gruppen.
 - Trykk i avmerkingsboksen til et nummer for å slette dette fra gruppen.
6. Trykk på [OK].
7. Trykk på [OK].
8. Trykk på .



Beslektet informasjon

- [Opprette grupper for gruppesending](#)

Kombinere adresseboknumre

Beslektede modeller : MFC-L3710CW/MFC-L3730CDN/MFC-L3750CDW/MFC-L3770CDW

Noen ganger vil du kanskje velge mellom ulike operatører av utenlandssamtaler når du sender en faks. Satsene kan variere avhengig av tidspunkt og bestemmelsessted. Hvis du vil benytte deg av lave satser, kan du lagre tilgangskoder til operatører av utenlandssamtaler samt kredittkortnumre som adresseboknumre.

Du kan lagre disse lange oppringingssekvensene ved å dele dem opp og sette dem opp som separate adresseboknumre i hvilken som helst kombinasjon. Du kan til og med taste sifre manuelt med talltastaturet.

For eksempel: Du kan ha lagret "01632" og "960555" i maskinen som vist i følgende tabell.

Gjeldende modeller	"01632" lagret i	"960555" lagret i
MFC-L3710CW/MFC-L3730CDN/ MFC-L3750CDW/MFC-L3770CDW	Adressebok: Brother 1	Adressebok: Brother 2

Du kan bruke begge til å ringe "01632-960555" med følgende prosedyre.

1. Trykk på  [Faks] > [Adresse- bok].
2. Sveip opp eller ned eller trykk på ▲ eller ▼ for å vise nummeret til Brother 1.
3. Trykk på nummeret.
4. Trykk på [Bruk].
5. Trykk på [Adresse- bok].
6. Trykk på [OK].
7. Sveip opp eller ned eller trykk på ▲ eller ▼ for å vise nummeret til Brother 2.
8. Trykk på nummeret.
9. Trykk på [Bruk].
10. Trykk på [Start faks].

Maskinen vil ringe 01632-960555.

For å midlertidig endre et nummer, kan du erstatte deler av nummeret ved å trykke på det med LCD-skjermen. For eksempel, for å endre nummeret ditt til "01632-960556", kan du angi nummeret (Brother 1: 01632) med adresseboken, trykk på [Bruk] og trykk deretter på 960556 med LCD-skjermen.



Hvis du må vente på en annen summetone eller et signal mens oppringingen pågår, lager du en pause i nummeret ved å trykke på [Pause].



Beslektet informasjon

- [Talehandlinger og faksnumre](#)

Telefontjenester og eksterne enheter

- [Særskilt ringesignal](#)
- [Angi telefonlinjetypen](#)
- [Ekstern telefonsvarer \(telefonsvarerenhet\)](#)
- [Eksterne apparater og biapparater](#)
- [Flerlinjetilkoblinger \(PBX\)](#)

Særskilt ringesignal

Beslektede modeller : MFC-L3710CW/MFC-L3730CDN/MFC-L3750CDW/MFC-L3770CDW



Denne funksjonen er tilgjengelig i Danmark.

Denne funksjonen er en engangsprosedure, hvor du stiller inn nummerbestemt ringning samt Ringemønster 1 eller Ringemønster 2 på din maskine. Maskinen vil besvare det spesielle nummerbestemte ringesignal og påbegynne faxmodtagelse.

Du skal kun slå nummerbestemt ringning til, hvis du abonnerer på nummerbestemt ringning hos et teleselskab (nummerbestemt ringning finnes kun på det analoge telefonnet, det kan ikke benyttes i forbindelse med ISDN).

Når nummerbestemt ringning er slått [På], vises [Av] som motagetilstand i displayet.



Beslektet informasjon

- [Telefontjenester og eksterne enheter](#)
 - [Registrer det særskilte ringesignalet](#)
 - [Slå av særskilt ringesignal](#)

Registrer det særskilte ringesignalet

Beslektede modeller : MFC-L3710CW/MFC-L3730CDN/MFC-L3750CDW/MFC-L3770CDW





Denne funksjonen er tilgjengelig i Danmark.

Denne funksjonen er en engangsprosedure, hvor du innstiller Nummerbestemt ringning samt Ringemønster 1 eller Ringemønster 2 på din maskine. Maskinen vil besvare det spesielle nummerbestemte ringesignal og påbegynde faxmottagelse.

Du skal kun slå Nummerbestemt Ringning til, hvis du abonnerer på Nummerbestemt Ringning hos et teleselskab (Nummerbestemt Ringning finnes kun på det analoge telefonnet, det kan ikke benyttes i forbindelse med ISDN).

Når særskilt ringesignal er På, viser LCD-skjermen [S/R] som mottaksmodusen.

1. Trykk på  [Innstillinger] > [Alle innst.] > [Faks] > [Diverse] > [Distinktive].
2. Gjør ett av følgende:
 - Hvis du ikke har registrert særskilt ringesignal, trykk på [Distinktive] og trykk deretter på [På].
 - Hvis du allerede har registrert det særskilte ringesignalet og vil endre tonen, gå til Ringesignalinnstillingen.
3. Trykk på [Ringemønster].
4. Trykk på lagret ringesignal som du ønsker, og trykk deretter på [OK].
Du vil høre hvert signal når du trykker på de to knappene.
5. Trykk på .
Særskilt ringesignal er nå satt til [På].



Hvis du ikke ønsker å motta fakser på nummeret med egen ringetone, kan du slå av egen ringetone. Maskinen blir i [Manuell]-mottaksmodus, så du må stille inn mottaksmodus én gang til.



Beslektet informasjon



- [Særskilt ringesignal](#)

Slå av særskilt ringesignal

Beslektede modeller : MFC-L3710CW/MFC-L3730CDN/MFC-L3750CDW/MFC-L3770CDW



Denne funksjonen er tilgjengelig i Danmark.

1. Trykk på  [Innstillinger] > [Alle innst.] > [Faks] > [Diverse] > [Distinktive] > [Distinktive].
2. Trykk på [Av].
3. Trykk på .

Hvis du slår av særskilt ringesignal, vil maskinen bli værende i manuell modus. Du må stille inn mottaksmodusen igjen.



Beslektet informasjon

- [Særskilt ringesignal](#)

Angi telefonlinjetypen

Beslektede modeller : MFC-L3710CW/MFC-L3730CDN/MFC-L3750CDW/MFC-L3770CDW

Hvis du kobler maskinen til en telefonlinje som bruker hussentral (PBX) eller ISDN til å sende og motta fakser, må du velge en telefonlinjetype som passer med linjens egenskaper.

1. Trykk på  [Innstillinger] > [Alle innst.] > [Grunn oppsett] > [Linje Valg].
2. Trykk på [Norm], [PBX] eller [ISDN].
3. Hvis du valgte [PBX], gjør du følgende trinn:
 - a. Trykk på [På] eller [Alltid].



- Hvis du velger [På], ringer maskinen kun et prefiksnummer før faksnummeret når [R] trykkes.
- Hvis du velger [Alltid], ringer maskinen alltid et prefiksnummer før faksnummeret.

- b. Trykk på [Tast prefiks].
- c. Angi prefiksnummeret med LCD-skjermen, og trykk deretter på [OK].



- Bruk tallene 0 til 9, #, * og !. Du kan ikke bruke ! med andre numre eller tegn.

4. Trykk på .



Beslektet informasjon

- [Telefontjenester og eksterne enheter](#)
 - [Hussentral \(PBX\) og overføring](#)

Hussentral (PBX) og overføring

Beslektede modeller : MFC-L3710CW/MFC-L3730CDN/MFC-L3750CDW/MFC-L3770CDW

Maskinens [Linje Valg]-standardinnstilling er [Norm], noe som gjør det mulig å koble maskinen til en vanlig offentlig telefonlinje (PSTN – Public Switched Telephone Network). Mange kontorer bruker imidlertid et sentralt telefonsystem eller en hussentral (PBX). Maskinen kan kobles til de fleste typer hussentraler (PBX-er). Maskinens tilbakeringsfunksjon støtter bare TBR ("Timed Break Recall" eller "Tidsbestemt gjenoppringning"). TBR fungerer med de fleste hussentraler, slik at du får tilgang til en ekstern linje eller kan overføre samtaler til et annet biapparat. For å bruke denne funksjonen, trykk på knappen i tabellen.

Gjeldende modeller	For å bruke maskinens gjenoppringingsfunksjon
MFC-L3710CW/MFC-L3730CDN/MFC-L3750CDW/ MFC-L3770CDW	R



Programmer et trykk på knappen i tabellen som en del av et nummer som er lagret i adresseboken (direktevalg og hurtigvalg i noen modeller). Når du programmerer adresseboknummeret (direktevalg- og hurtigvalgnnummer i noen modeller), trykk først på knappen (LCD-skjermen viser "!"), angi deretter telefonnummeret. Dette unngår at du må trykke på knappen hver gang før du ringer fra adresseboken (direktevalg eller hurtigvalg). Telefonlinjen din må stilles inn til PBX på maskinen for å kunne bruke denne programmeringen.



Beslektet informasjon

- [Angi telefonlinjetypen](#)

Ekstern telefonsvarer (telefonsvarerenhet)

Beslektede modeller : MFC-L3710CW/MFC-L3730CDN/MFC-L3750CDW/MFC-L3770CDW

Du kan koble en ekstern telefonsvarerenhet til samme linje som maskinen. Når telefonsvareren svarer på anrop, "lytter" maskinen etter CNG-toner (faksringetoner) fra avsenderens faksmaskin. Hvis den hører slike toner, tar den over anropet og mottar faksen. Hvis den ikke hører dem, lar den telefonsvareren ta i mot talemeldingen og på LCD-skjermen vises [Telefon].

Den eksterne telefonsvareren må svare innen fire ringesignaler (vi anbefaler at innstillingen er to ringesignaler). Dette er fordi at maskinen ikke kan høre CNG-tonene før den eksterne telefonsvareren har svart på anropet. Avsendermaskinen sender bare CNG-toner åtte til ti sekunder lengre. Hvis den eksterne telefonsvareren må ringe mer enn fire ganger for å bli aktivert, anbefaler vi ikke bruk av funksjonen for tellerskrittsporing.

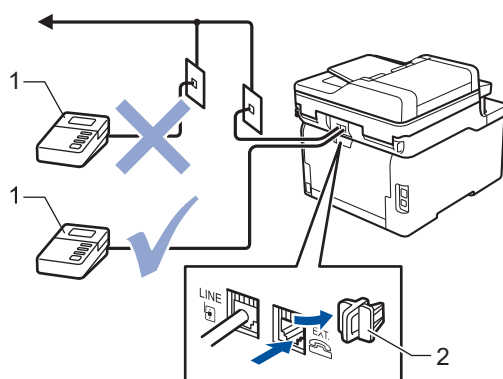

- 1 Telefonsvarer
2 Beskyttelseshette

VIKTIG

Du må IKKE koble en telefonsvarer til et annet sted på samme telefonlinje.



Hvis du har problemer med å motta fakser, kan du redusere innstillingen for Utsatt svar på den eksterne telefonsvareren.



Beslektet informasjon

- [Telefontjenester og eksterne enheter](#)
 - [Koble til en ekstern telefonsvarer](#)
 - [Spill inn en utgående melding \(OGM\) på den eksterne telefonsvareren](#)

Koble til en ekstern telefonsvarer

Beslektede modeller : MFC-L3710CW/MFC-L3730CDN/MFC-L3750CDW/MFC-L3770CDW

1. Sett den eksterne telefonsvareren til minimum antall tillatte ringesignaler. Kontakt telefonleverandøren for mer informasjon. (Maskinens innstilling for ringeforsinkelse gjelder ikke.)
2. Spill inn en utgående melding på den eksterne telefonsvareren.
3. Still inn telefonsvareren til å svare på anrop.
4. Still inn mottaksmodusen på maskinen til [Ext.Tel/Svarer].



Beslektet informasjon

- [Ekstern telefonsvarer \(telefonsvarerenhet\)](#)

Spill inn en utgående melding (OGM) på den eksterne telefonsvareren

Beslektede modeller : MFC-L3710CW/MFC-L3730CDN/MFC-L3750CDW/MFC-L3770CDW

1. Meldingen bør starte med 5 sekunders stillhet. Dette gir maskinen tid til å lytte etter fakstoner.
2. Snakk ikke i mer enn 20 sekunder.
3. Avslutt den 20 sekunder lange beskjeden med å oppgi ekstern aktiveringskode for anropere som sender manuelle fakser. For eksempel: "Etter pipelyden, legg igjen en melding eller trykk på *51 og Start for å sende en faks".

MERK

Vi anbefaler at du starter den utgående beskjeden med en innledende pause på 5 sekunder fordi maskinen ikke kan høre fakstoner over en stemme som er sterk eller gir gjenlyd. Du kan prøve å utelate denne pausen, men hvis maskinen har problemer med å motta fakser, må du lese inn den utgående beskjeden på nytt for å få lagt inn pausen.

✓ Beslektet informasjon

- [Ekstern telefonsvarer \(telefonsvarerenhet\)](#)

Eksterne apparater og biapparater

- [Koble til en ekstern telefon eller et biapparat](#)
- [Betjening fra eksterne telefoner og biapparater](#)
- [Hvis du bruker et eksternt håndsett som ikke er fra Brother](#)
- [Bruk fjernkodene](#)

Koble til en ekstern telefon eller et biapparat

Beslektede modeller : MFC-L3710CW/MFC-L3730CDN/MFC-L3750CDW/MFC-L3770CDW

Du kan koble til en separat telefon som vist i diagrammet nedenfor.

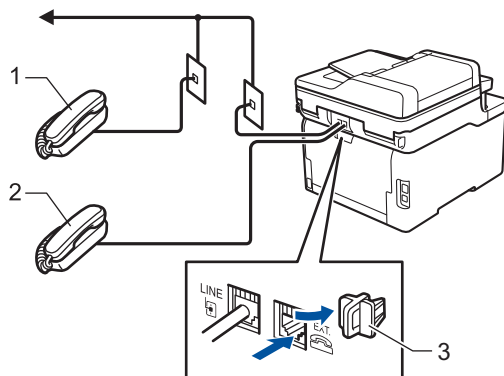

- 1 Biapparat
- 2 Ekstern telefon
- 3 Beskyttelseshette



Sørg for å bruke en ekstern telefon med en kabel som ikke er over tre meter lang.



Beslektet informasjon

- [Eksterne apparater og biapparater](#)

Betjening fra eksterne telefoner og biapparater

Beslektede modeller : MFC-L3710CW/MFC-L3730CDN/MFC-L3750CDW/MFC-L3770CDW

Dersom du besvarer et faksanrop på et biapparat eller en ekstern telefon, kan du få maskinen til å svare anropet ved å bruke aktiveringskoden for fjerntilgang. Når du taster inn aktiveringskoden for fjerntilgang ***51**, begynner maskinen å motta faksen.

Hvis maskinen besvarer et taleanrop og ringer med spesielle, doble ringesignaler for at du skal ta over, kan du svare med biapparatet ved å taste inn den eksterne deaktiveringskoden **#51**.

Hvis du besvarer et anrop og ingen er på linjen:

Du må anta at du mottar en manuell faks.

Trykk ***51** og vent på pipelyden eller til [Mottar] vises på LCD-skjermen, og legg deretter på.



Du kan også bruke fakseteksjonsfunksjonen til å få maskinen til å besvare anropet automatisk.



Beslektet informasjon

- [Eksterne apparater og biapparater](#)

▲ [Hjem](#) > [Faks](#) > [Telefontjenester og eksterne enheter](#) > [Eksterne apparater og biapparater](#) > Hvis du bruker et eksternt håndsett som ikke er fra Brother

Hvis du bruker et eksternt håndsett som ikke er fra Brother

Beslektede modeller : MFC-L3710CW/MFC-L3730CDN/MFC-L3750CDW/MFC-L3770CDW

Hvis den trådløse telefonen (som ikke er fra Brother) er tilkoblet telefonledningen og du som regel har med deg den trådløse telefonen når du er andre steder, er det enklere å besvare anrop under ringeforsinkelsen.

Hvis du lar maskinen svare først, må du gå til maskinen så du kan trykke på [[Hent](#)] eller **Tel/R** for å overføre anropet til det trådløse røret.



Beslektet informasjon

- [Eksterne apparater og biapparater](#)
-

Bruk fjernkodene

Beslektede modeller : MFC-L3710CW/MFC-L3730CDN/MFC-L3750CDW/MFC-L3770CDW

Aktiveringskode for fjerntilgang

Hvis du besvarer et faksanrop fra et biapparat eller en ekstern telefon, kan du få maskinen til å ta over anropet ved å taste inn aktiveringskoden for fjerntilgang ***51**. Vent på kvitrelydene, og legg deretter på røret.

Hvis du svarer et faksanrop på den eksterne telefonen, kan du få maskinen til å motta faksen ved å trykke på knappene i følgende tabell:

Gjeldende modeller	Få maskinen til å motta faksen
MFC-L3710CW/MFC-L3730CDN/MFC-L3750CDW/ MFC-L3770CDW	Start faks og deretter Motta

Ekstern deaktivertingskode

Hvis du mottar et taleanrop og maskinen er i F/T-modus, vil den lage F/T-ringelyden (raskt dobbelt ringesignal) etter innledende ringeforsinkelse. Hvis du svarer anropet på et biapparat så kan du slå av F/T-ringen ved å trykke på **#51** (sørg for at du trykker dette mellom ringingen).

Hvis maskinen svarer på en talesamtale og raskt dobbelt ringesignal slik at du kan ta over, kan du besvare anropet på den eksterne telefonen ved å trykke på knappen i følgende tabell:

Gjeldende modeller	Svare taleanrop
MFC-L3710CW/MFC-L3730CDN/MFC-L3750CDW/ MFC-L3770CDW	Hent





Beslektet informasjon

- [Eksterne apparater og biapparater](#)
- [Endre fjernkodene](#)

Endre fjernkodene

Beslektede modeller : MFC-L3710CW/MFC-L3730CDN/MFC-L3750CDW/MFC-L3770CDW

Den forhåndsinnstilte eksterne aktiveringskoden er ***51**. Den forhåndsinnstilte eksterne deaktiveringskoden er **#51**. Hvis forbindelsen alltid blir brutt ved ekstern tilgang til den eksterne telefonsvareren, kan du prøve å endre de tresifrede eksterne aktiveringskodene ved hjelp av tallene 0–9, *, #.

1. Trykk på  [Innstillinger] > [Alle innst.] > [Faks] > [Mottak oppsett] > [Fjernakt. kode].
2. Gjør ett av følgende:
 - Hvis du ønsker å endre fjernaktiveringskoden, trykker du [Aktiv. kode]. Skriv inn den nye koden, og trykk deretter på [OK].
 - Hvis du ønsker å endre den eksterne deaktiveringskoden, trykker du [Deakt. kode]. Skriv inn den nye koden, og trykk deretter på [OK].
 - Hvis du ikke ønsker å endre kodene, går du til det neste trinnet.
 - For å slå av (eller slå på) fjernkodene, trykk på [Fjernakt. kode], og trykk deretter på [Av] (eller [På]).
3. Trykk på .



Beslektet informasjon

- [Bruk fjernkodene](#)

Flerlinjetilkoblinger (PBX)

Beslektede modeller : MFC-L3710CW/MFC-L3730CDN/MFC-L3750CDW/MFC-L3770CDW

Vi anbefaler at du ber selskapet som monterte hussentralen om å koble til maskinen. Hvis maskinen skal kobles til et flerlinjesystem, foreslår vi at du ber installatøren om å koble enheten til den siste linjen på systemet. Dette forhindrer at maskinen blir aktivert hver gang systemet mottar telefonanrop. Hvis alle innkommende anrop skal besvares av en sentralbordoperatør, anbefaler vi at du setter mottaksmodus til [Manuell].

Vi kan ikke garantere at maskinen vil fungere som den skal under alle forhold når den er tilkoblet en hussentral. Eventuelle problemer med å sende eller motta fakser bør først rapporteres til selskapet som er ansvarlig for hussentralen.



Beslektet informasjon

- [Telefontjenester og eksterne enheter](#)

Faksrapporter

- [Skriv ut en sendingsverifiseringsrapport](#)
- [Skriv ut en faksaktivitetsrapport](#)

Skriv ut en sendingsverifiseringsrapport

Beslektede modeller : MFC-L3710CW/MFC-L3730CDN/MFC-L3750CDW/MFC-L3770CDW

Du kan bruke sendingsverifiseringsrapporten som bevis på at du har sendt en faks. Rapporten viser mottakerens navn eller faksnummer, dato og klokkeslett for sendingen, sendingens varighet, antall sider som ble sendt og om sendingen var vellykket.

Sendingsverifiseringsrapporten har mange forskjellige innstillinger:

På	Skriver ut en rapport etter hver faks som du sender.
Til (+Bilde)	Skriver ut en rapport etter hver faks som du sender. En del av faksens førsteside vises i rapporten.
Kun feil	Skriver ut en rapport hvis faksen ikke blir sendt på grunn av en overføringsfeil.
Kun feil (+Bilde)	Skriver ut en rapport hvis faksen ikke blir sendt på grunn av en overføringsfeil. En del av faksens førsteside vises i rapporten.
Av	Brother-maskinen skriver ikke ut noen rapporter etter sending av fakser.

1. Trykk på  [Innstillinger] > [Alle innst.] > [Faks] > [Rapport innst.] > [Sende rapport].

2. Trykk alternativet du vil ha.

Hvis du velger [Til (+Bilde)] eller [Kun feil (+Bilde)] vil bildet ikke vises i sendingsverifiseringsrapporten dersom sending i sanntid står på [På].

3. Trykk på .

Hvis overføringen er vellykket, vises OK ved siden av RESULTAT i sendingsverifiseringsrapporten. Hvis overføringen ikke er vellykket, vises NG ved siden av RESULTAT.





Beslektet informasjon

- [Faksrapporter](#)

Skriv ut en faksaktivitetsrapport

Beslektede modeller : MFC-L3710CW/MFC-L3730CDN/MFC-L3750CDW/MFC-L3770CDW

Du kan programmere maskinen til å skrive ut faksaktivitetsrapporten med faste mellomrom (hver 50. faks, hver 6., 12. eller 24. time, hver 2. eller 7. dag).

1. Trykk på  [Innstillinger] > [Alle innst.] > [Faks] > [Rapport innst.] > [Akt.Rapp.Int.] > [Akt.Rapp.Int.].
2. Sveip oppover eller nedover eller trykk på ▲ eller ▼ for å velge et intervall, og trykk deretter på det.
 - Hver 6., 12., 24. time, 2. eller 7. dag
Maskinen skriver ut rapporten på valgt tidspunkt, og deretter sletter den all mottaks- og overføringsloggdata fra minnet. Hvis maskinens minne blir fullt med 200 loggdata før det valgte utskriftstidspunktet, skriver maskinen ut rapporten før tiden og sletter deretter alle jobbene fra minnet. Hvis du ønsker en ekstra rapport før det programmerte utskriftstidspunktet, kan du skrive den ut uten å slette loggdata fra minnet.
 - Hver 50. faks
Maskinen skriver ut rapporten når maskinen har lagret 50 mottaks- og overføringsloggdata.
3. Hvis du valgte hver 6, 12, 24 timer, 2 eller 7 dager, trykk på [Tid] og angi tiden for å starte utskrift (i 24-timers format) med LCD-skjermen, og trykk deretter på [OK]. (Tast inn for eksempel 19:45 for 7:45 om kvelden)
4. Hvis du valgte [Hver 7. dag], trykk på [Dag].
5. Sveip opp eller ned, eller trykk på ▲ eller ▼ for å vise alternativet [Hver Mandag], [Hver Tirsdag], [Hver Onsdag], [Hver Torstdag], [Hver Fredag], [Hver Lørdag] eller [Hver Søndag], og trykk deretter på den første dagen av 7-dagersnedtellingen.
6. Trykk på .



Beslektet informasjon

- [Faksrapporter](#)

PC-FAX

Beslektede modeller : MFC-L3710CW/MFC-L3730CDN/MFC-L3750CDW/MFC-L3770CDW

- [PC-FAX for Windows](#)
- [PC-FAX for Mac](#)

PC-FAX for Windows

- [Oversikt over PC-FAX \(Windows\)](#)
- [Sende en faks med PC-FAX \(Windows\)](#)
- [Motta fakser på datamaskinen \(Windows\)](#)

Oversikt over PC-FAX (Windows)

Beslektede modeller : MFC-L3710CW/MFC-L3730CDN/MFC-L3750CDW/MFC-L3770CDW

Reduser papirforbruk og spar tid ved å bruke Brothers PC-FAX-programvare til å sende fakser direkte fra maskinen din.

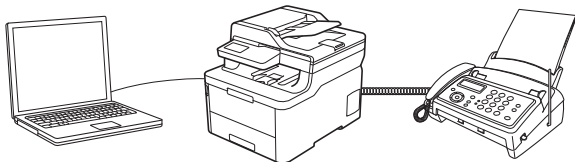

- [Konfigurere PC-FAX \(Windows\)](#)
- [Konfigurere PC-Fax-adressebok \(Windows\)](#)

Konfigurere PC-FAX (Windows)

Beslektede modeller : MFC-L3710CW/MFC-L3730CDN/MFC-L3750CDW/MFC-L3770CDW

Før du sender fakser med PC-FAX, kan du tilpasse sendealternativene i hver kategori i **Oppsett for PC-FAKS**-dialogboksen.

1. Gjør ett av følgende:

- Windows 7

Klikk på  (**Start**) > **Alle programmer** > **Brother** > **Brother Utilities**.

Klikk på rullegardinlisten, og velg modellnavnet (hvis det ikke allerede er valgt). Klikk på **PC-FAX** i den venstre navigasjonslinjen og klikk deretter på **Konfigurer Sending**.

- Windows 8 og Windows 10

Start  (**Brother Utilities**), og klikk deretter på rullegardinmenyen og velg modellnavnet (hvis det ikke allerede er valgt). Klikk på **PC-FAX** i den venstre navigasjonslinjen og klikk deretter på **Konfigurer Sending**.

Oppsett for PC-FAKS-dialogboksen vises.

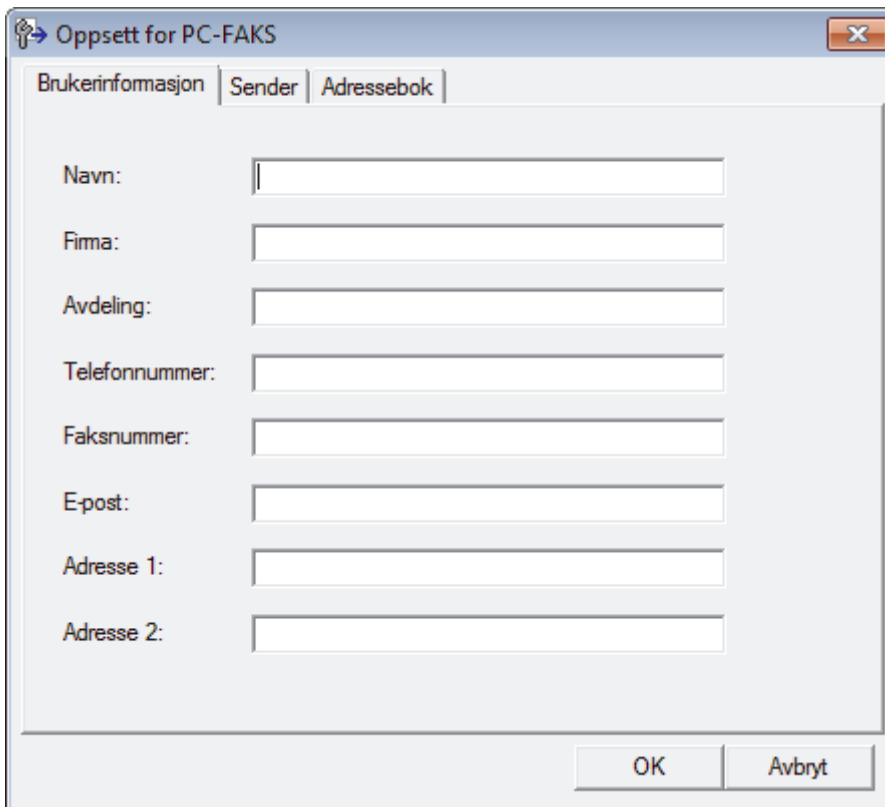

2. Gjør ett av følgende:

- Klikk på **Brukerinformasjon**-fanen, og skriv inn brukerinformasjonen din i feltene.



Hver Microsoft-konto har sitt eget tilpassede **Brukerinformasjon**-skjerm bilde for tilpassing av faksoverskrifter og faksforsider.

- Klikk på **Sender**-fanen, og skriv deretter inn nummeret som kreves for å få tilgang til en ekstern linje (hvis nødvendig) i **Tilgang til bylinje**-feltet. Velg **Inkluder topp tekst**-avmerkingsboksen for å inkludere overskriftsinformasjonen.
- Klikk på **Adressebok**-fanen, og velg deretter adresseboken du ønsker å bruke for PC-FAX fra **Velg adressebok**-rullegardinmenyen.

3. Klikk på **OK**.



Beslektet informasjon

- [Oversikt over PC-FAX \(Windows\)](#)

Konfigurere PC-Fax-adressebok (Windows)

Beslektede modeller : MFC-L3710CW/MFC-L3730CDN/MFC-L3750CDW/MFC-L3770CDW

Legg til, rediger og slett medlemmer og grupper for å tilpasse din Brother **Adressebok**.

- [Legg til et medlem i PC-FAX-adresseboken \(Windows\)](#)
- [Opprette en gruppe i PC-FAX-adresseboken \(Windows\)](#)
- [Redigere informasjon om medlemmer eller grupper i PC-FAX-adresseboken \(Windows\)](#)
- [Slette et medlem eller en gruppe i PC-FAX-adresseboken \(Windows\)](#)
- [Eksportere PC-FAX-adresseboken \(Windows\)](#)
- [Importere informasjon til PC-FAX-adresseboken \(Windows\)](#)

Legg til et medlem i PC-FAX-adresseboken (Windows)

Beslektede modeller : MFC-L3710CW/MFC-L3730CDN/MFC-L3750CDW/MFC-L3770CDW

Legg til nye personer og deres faksopplysninger i PC-FAX-adresseboken hvis du ønsker å sende faks med Brothers PC-FAX-programvare.

1. Gjør ett av følgende:

- Windows 7

Klikk på  (**Start**) > **Alle programmer** > **Brother** > **Brother Utilities**.

Klikk på rullegardinlisten, og velg modellnavnet (hvis det ikke allerede er valgt). Klikk på **PC-FAX** i den venstre navigasjonslinjen og klikk deretter på **Adressebok (Send)**.

- Windows 8 og Windows 10

Start  (**Brother Utilities**), og klikk deretter på rullegardinmenyen og velg modellnavnet (hvis det ikke allerede er valgt). Klikk på **PC-FAX** i den venstre navigasjonslinjen og klikk deretter på **Adressebok (Send)**.

Adressebok-dialogboksen vises.

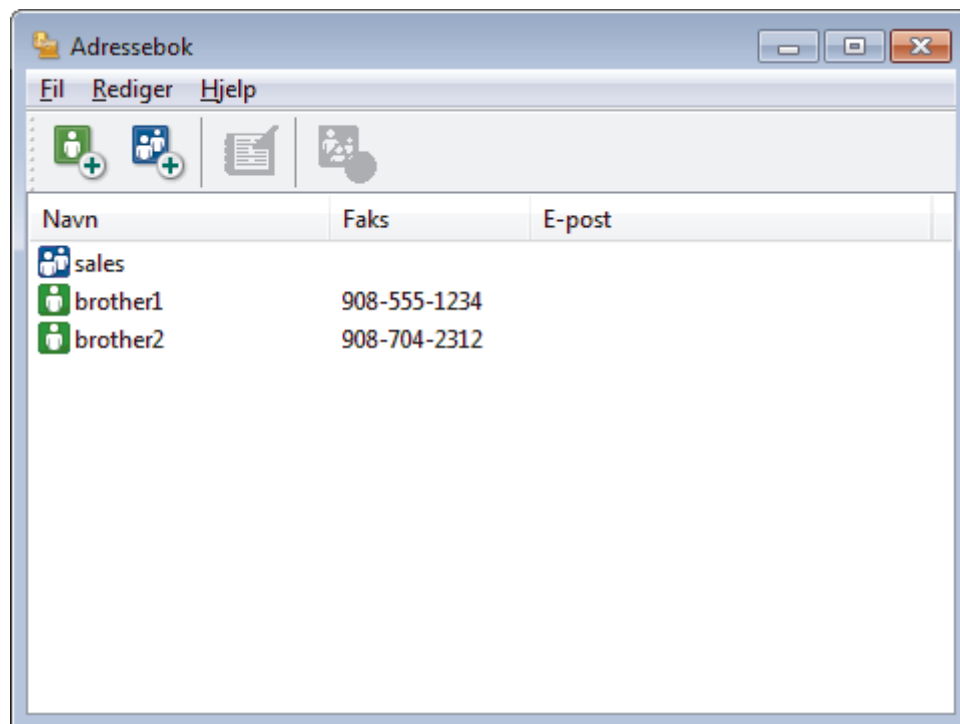

2. Klikk på .

Dialogboksen **Kontaktinnstillinger for adressebok** vises.

3. Skriv inn medlemmets opplysninger i de aktuelle feltene. Bare **Navn**-feltet er obligatorisk.

4. Klikk på **OK**.



Beslektet informasjon

- [Konfigurere PC-Fax-adressebok \(Windows\)](#)

Opprette en gruppe i PC-FAX-adresseboken (Windows)

Beslektede modeller : MFC-L3710CW/MFC-L3730CDN/MFC-L3750CDW/MFC-L3770CDW

Opprett en gruppe slik at du kan gruppesende samme PC-FAX til flere mottakere samtidig.

1. Gjør ett av følgende:

- Windows 7

Klikk på  (**Start**) > **Alle programmer** > **Brother** > **Brother Utilities**.

Klikk på rullegardinlisten, og velg modellnavnet (hvis det ikke allerede er valgt). Klikk på **PC-FAX** i den venstre navigasjonslinjen og klikk deretter på **Adressebok (Send)**.

- Windows 8 og Windows 10

Start  (**Brother Utilities**), og klikk deretter på rullegardinmenyen og velg modellnavnet (hvis det ikke allerede er valgt). Klikk på **PC-FAX** i den venstre navigasjonslinjen og klikk deretter på **Adressebok (Send)**.

Adressebok-dialogboksen vises.

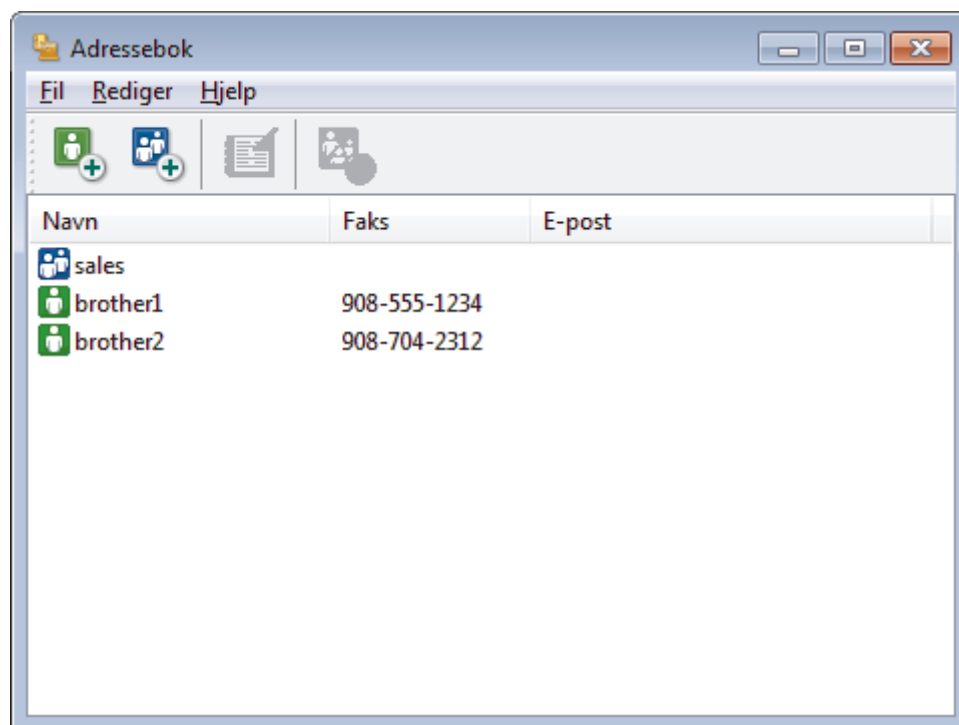

2. Klikk på .

Dialogboksen **Gruppeinnstillinger for adressebok** vises.

3. Skriv inn navnet på den nye gruppen i **Gruppenavn**-feltet.

4. I **Tilgjengelige Navn**-feltet, velg hvert navn som du vil ha med i gruppen, og klikk deretter på **Legg til >>**. Medlemmer som er lagt til gruppen vises i **Gruppemedlemmer**-feltet.

5. Når du er ferdig, klikker du på **OK**.



Hver gruppe kan inneholde opptil 50 medlemmer.



Beslektet informasjon

- [Konfigurere PC-Fax-adressebok \(Windows\)](#)

Redigere informasjon om medlemmer eller grupper i PC-FAX-adresseboken (Windows)

Beslektede modeller : MFC-L3710CW/MFC-L3730CDN/MFC-L3750CDW/MFC-L3770CDW

1. Gjør ett av følgende:

- Windows 7

Klikk på  (**Start**) > **Alle programmer** > **Brother** > **Brother Utilities**.

Klikk på rullegardinlisten, og velg modellnavnet (hvis det ikke allerede er valgt). Klikk på **PC-FAX** i den venstre navigasjonslinjen og klikk deretter på **Adressebok (Send)**.

- Windows 8 og Windows 10

Start  (**Brother Utilities**), og klikk deretter på rullegardinmenyen og velg modellnavnet (hvis det ikke allerede er valgt). Klikk på **PC-FAX** i den venstre navigasjonslinjen og klikk deretter på **Adressebok (Send)**.

Adressebok-dialogboksen vises.

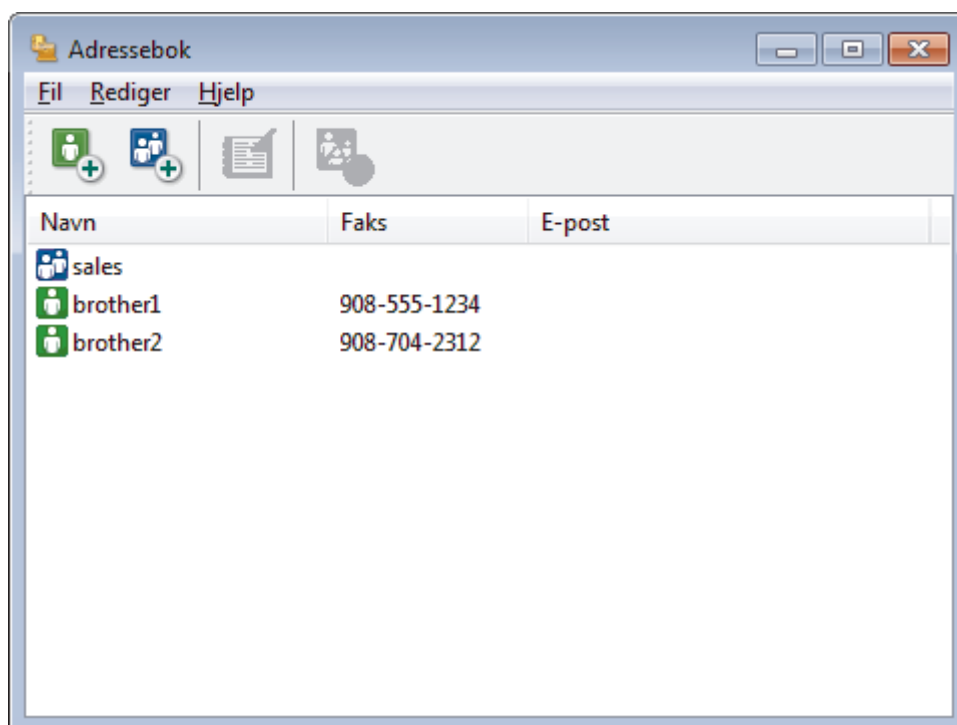

2. Velg medlemmet eller gruppen som du vil redigere.
3. Klikk på  (**Egenskaper**).
4. Endre medlems- eller gruppeinformasjonen.
5. Klikk på **OK**.



Beslektet informasjon

- [Konfigurere PC-Fax-adressebok \(Windows\)](#)

Slette et medlem eller en gruppe i PC-FAX-adresseboken (Windows)

Beslektede modeller : MFC-L3710CW/MFC-L3730CDN/MFC-L3750CDW/MFC-L3770CDW

1. Gjør ett av følgende:

- Windows 7

Klikk på  (**Start**) > **Alle programmer** > **Brother** > **Brother Utilities**.

Klikk på rullegardinlisten, og velg modellnavnet (hvis det ikke allerede er valgt). Klikk på **PC-FAX** i den venstre navigasjonslinjen og klikk deretter på **Adressebok (Send)**.

- Windows 8 og Windows 10

Start  (**Brother Utilities**), og klikk deretter på rullegardinmenyen og velg modellnavnet (hvis det ikke allerede er valgt). Klikk på **PC-FAX** i den venstre navigasjonslinjen og klikk deretter på **Adressebok (Send)**.

Adressebok-dialogboksen vises.

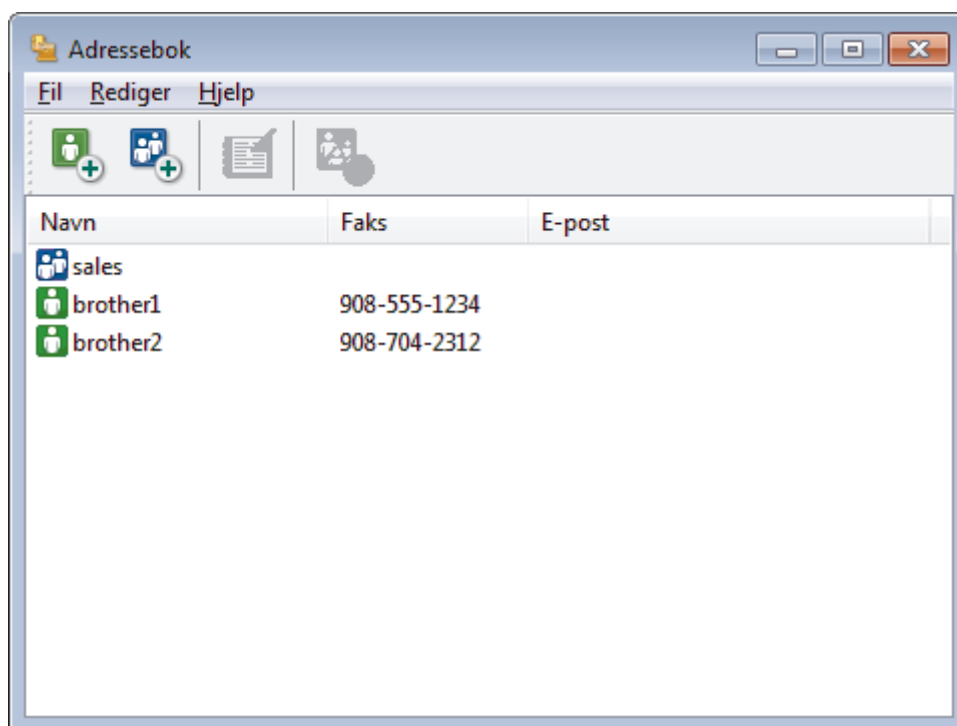

2. Velg medlemmet eller gruppen som du vil slette.

3. Klikk på  (**Ta bort**).

4. Når bekreftelsesdialogboksen vises, skal du klikke på **OK**.

✓ Beslektet informasjon

- [Konfigurere PC-Fax-adressebok \(Windows\)](#)

Eksportere PC-FAX-adresseboken (Windows)

Beslektede modeller : MFC-L3710CW/MFC-L3730CDN/MFC-L3750CDW/MFC-L3770CDW

Du kan eksportere adresseboken som en ASCII-tekstfil (*.csv), et vKort (et elektronisk visittkort), eller **Oppringingsdata for fjerninnstilling** og lagre den på datamaskinen din.

- Du kan ikke eksportere gruppeinnstillingene når du eksporterer **Adressebok**-dataene.

1. Gjør ett av følgende:

- Windows 7

Klikk på  (**Start**) > **Alle programmer** > **Brother** > **Brother Utilities**.

Klikk på rullegardinlisten, og velg modellnavnet (hvis det ikke allerede er valgt). Klikk på **PC-FAX** i den venstre navigasjonslinjen og klikk deretter på **Adressebok (Send)**.

- Windows 8 og Windows 10

Start  (**Brother Utilities**), og klikk deretter på rullegardinmenyen og velg modellnavnet (hvis det ikke allerede er valgt). Klikk på **PC-FAX** i den venstre navigasjonslinjen og klikk deretter på **Adressebok (Send)**.

Adressebok-dialogboksen vises.

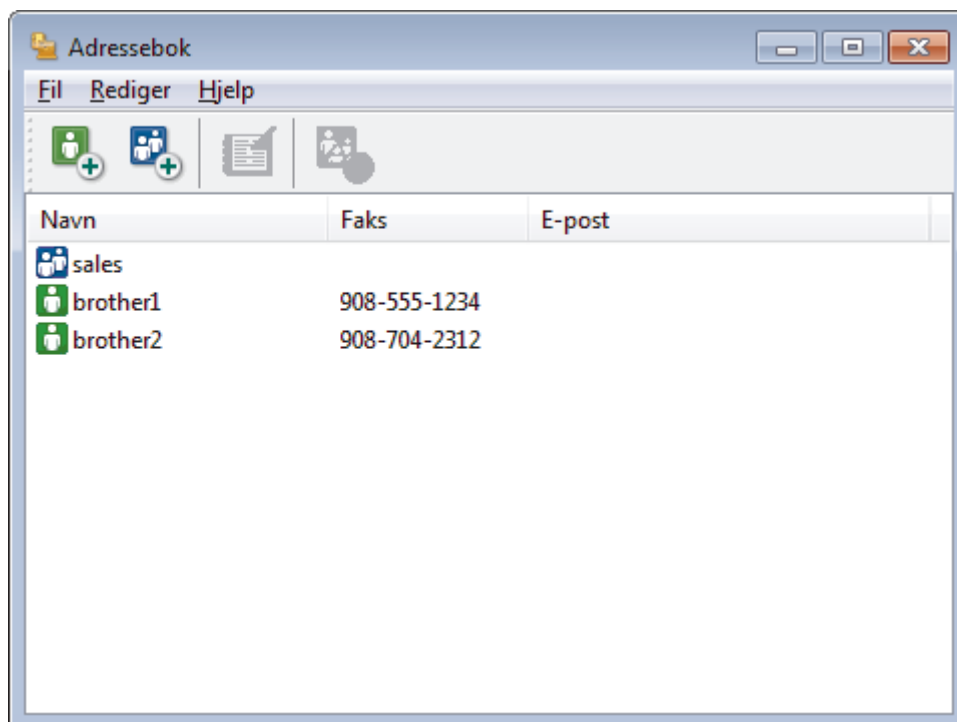

2. Klikk på **Fil**-menyen, og velg deretter **Eksporter**.

3. Velg ett av følgende:

- **Tekst**

Dialogboksen **Velg elementer** vises. Gå til trinn 4.

- **vCard**

Du må velge medlemmet som du ønsker å eksportere fra adresseboken din, før du velger dette alternativet.

Bla gjennom til mappen hvor du vil lagre vKortet, skriv inn navnet på vKortet i **Filnavn**-feltet og klikk på **Lagre**.

- **Oppringingsdata for fjerninnstilling**

Bla gjennom til mappen hvor du vil lagre dataene, skriv inn filnavnet i **Filnavn**-feltet og klikk på **Lagre**.

4. I **Tilgjengelige elementer**-feltet, velg dataene som du vil eksportere, og klikk deretter på **Legg til >>**-knappen.



Velg og legg elementene til i den rekkefølgen de skal vises i på listen.

5. Hvis du eksporterer til en ASCII-fil, under **Skilletegn**-delen velger du **Tabulator**- eller **Komma**-alternativet for å skille datafeltene.
6. Klikk på **OK**.
7. Bla gjennom til mappen på datamaskinen hvor du vil lagre dataene, skriv inn filnavnet og klikk på **Lagre**.



Beslektet informasjon

- [Konfigurere PC-Fax-adressebok \(Windows\)](#)
-

Importere informasjon til PC-FAX-adresseboken (Windows)

Beslektede modeller : MFC-L3710CW/MFC-L3730CDN/MFC-L3750CDW/MFC-L3770CDW

Du kan importere ASCII-tekstfiler (*.csv), vKort (elektroniske visittkort) eller **Oppringingsdata for fjerninnstilling** til adresseboken din.

1. Gjør ett av følgende:

- Windows 7

Klikk på  (**Start**) > **Alle programmer** > **Brother** > **Brother Utilities**.

Klikk på rullegardinlisten, og velg modellnavnet (hvis det ikke allerede er valgt). Klikk på **PC-FAX** i den venstre navigasjonslinjen og klikk deretter på **Adressebok (Send)**.

- Windows 8 og Windows 10

Start  (**Brother Utilities**), og klikk deretter på rullegardinmenyen og velg modellnavnet (hvis det ikke allerede er valgt). Klikk på **PC-FAX** i den venstre navigasjonslinjen og klikk deretter på **Adressebok (Send)**.

Adressebok-dialogboksen vises.

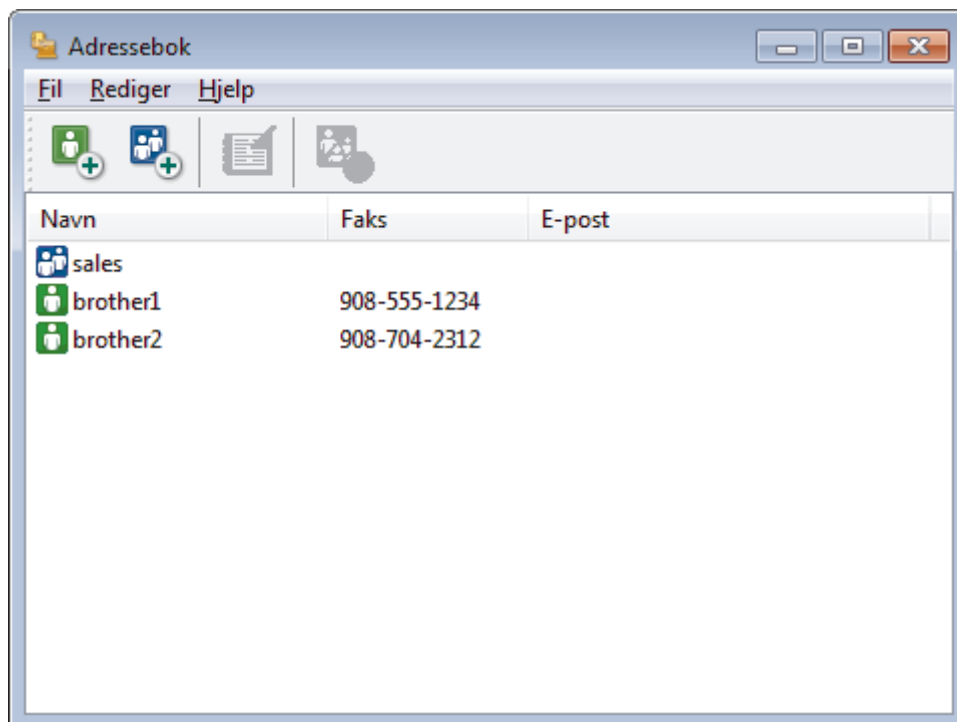

2. Klikk på **Fil**-menyen, og velg deretter **Importer**.

3. Velg ett av følgende:

- **Tekst**

Dialogboksen **Velg elementer** vises. Gå til trinn 4.

- **vCard**

Gå til trinn 7.

- **Oppringingsdata for fjerninnstilling**

Gå til trinn 7.

4. I **Tilgjengelige elementer**-feltet, velg dataene som du vil importere, og klikk deretter på **Legg til >>**-knappen.



Du må velge og legge til felt fra **Tilgjengelige elementer**-listen i samme rekkefølge de er oppført i importtekstfilen.

5. Hvis du importerer til en ASCII-fil, under **Skille tegn**-delen velger du **Tabulator**- eller **Komma**-alternativet for å skille datafeltene.
6. Klikk på **OK**.
7. Bla gjennom til mappen hvor du vil importere dataene, skriv inn filnavnet og klikk på **Åpne**.



Beslektet informasjon

- [Konfigurere PC-Fax-adressebok \(Windows\)](#)
-

Sende en faks med PC-FAX (Windows)

Beslektede modeller : MFC-L3710CW/MFC-L3730CDN/MFC-L3750CDW/MFC-L3770CDW

PC-FAX støtter kun monokrome fakser. En monokrom faks sendes selv om de originale data er i farge og faksmaskinen som mottar støtter fargefakser.

1. Lag en fil med et program på datamaskinen.
2. Velg utskriftskommandoen i programmet ditt.
3. Velg **Brother PC-FAKS** som skriveren din, og fullfør deretter utskriften.

Brother PC-FAKS-dialogboksen vises.

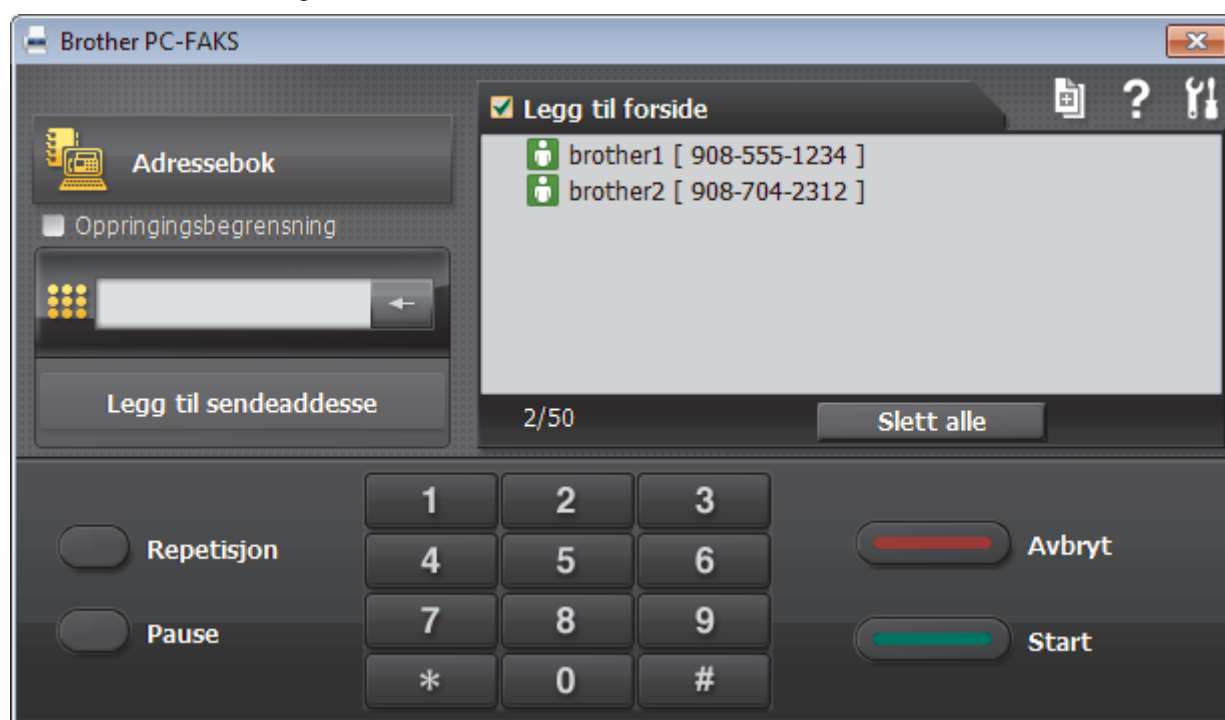

4. Skriv inn et faksnummer med én av følgende metoder:
 - Klikk på tallene på talltastaturet for å skrive inn nummeret, og klikk deretter **Legg til sendeadresse**.

 Hvis du velger **Oppringingsbegrensning**-avmerkingsboksen, vises en bekreftelsesdialog hvor du skal skrive inn faksnummeret på nytt med tastaturet. Denne funksjonen hjelper til med å forhindre overføringer til feil destinasjon.

- Klikk **Adressebok**-knappen og velg deretter et medlem eller en gruppe fra adresseboken.

 Hvis du gjør en feil, kan du klikke på **Slett alle** for å slette alle oppføringer.

5. For å legge med en faksforside, velger du **Legg til forside**-avmerkingsboksen. Du kan også klikke på  for å lage eller redigere en faksforside.
6. Klikk **Start** for å sende telefaksen.



- For å avbryte faksen, klikk på **Avbryt**.
- For å ringe opp et nummer på nytt, klikk **Repetisjon** for å vise de siste fem faksnumrene, velg et nummer og klikk deretter **Start**.



Beslektet informasjon

- [PC-FAX for Windows](#)

Motta fakser på datamaskinen (Windows)

Beslektede modeller : MFC-L3710CW/MFC-L3730CDN/MFC-L3750CDW/MFC-L3770CDW

Bruk Brothers PC-FAX-programvare til å motta fakser på datamaskinen, vise dem på skjermen og skrive ut bare de faksene du ønsker.

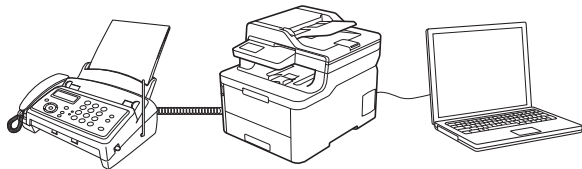

- [Motta fakser ved å bruke PC-FAX-mottak \(Windows\)](#)

Motta fakser ved å bruke PC-FAX-mottak (Windows)

Beslektede modeller : MFC-L3710CW/MFC-L3730CDN/MFC-L3750CDW/MFC-L3770CDW

Brother-programvaren PC-FAX-mottak lar deg vise og lagre fakser på datamaskinen din. Den installeres automatisk når du installerer Brothers programvare og drivere, og fungerer på både lokale og nettverkstilsluttede maskiner.

- PC-FAX-mottak har bare støtte for svart-hvitt-fakser.

Når du slår av datamaskinen, fortsetter maskinen å motta og lagre faksene i Brother-maskinens minne. Maskinens LCD vil vise antall lagrede fakser som er mottatt. Når du starter programmet, overfører programvaren alle mottatte fakser til datamaskinen på én gang. Du kan aktivere alternativet Utskrift av sikkerhetskopi hvis du vil at maskinen skal skrive ut en kopi av faksen før faksen sendes til datamaskinen eller før datamaskinen blir slått av. Du kan konfigurere innstillingene for Utskrift av sikkerhetskopi fra Brother-maskinen.



Beslektet informasjon

- [Motta fakser på datamaskinen \(Windows\)](#)
 - [Kjøre Brothers PC-FAX-mottak på datamaskinen din \(Windows\)](#)
 - [Vise mottatte PC-FAX-meldinger \(Windows\)](#)

Kjøre Brothers PC-FAX-mottak på datamaskinen din (Windows)

Beslektede modeller : MFC-L3710CW/MFC-L3730CDN/MFC-L3750CDW/MFC-L3770CDW



Vi anbefaler at du krysser av i **Start PC-FAX Receive** når **datamaskinen startes**-avmerkingsboksen slik at programvaren kjører automatisk og kan overføre eventuelle fakser automatisk når datamaskinen starter opp.

1. Gjør ett av følgende:

- Windows 7

Klikk på  (**Start**) > **Alle programmer** > **Brother** > **Brother Utilities**.

Klikk på rullegardinlisten, og velg modellnavnet (hvis det ikke allerede er valgt). Klikk på **PC-FAX** i den venstre navigasjonslinjen og klikk deretter på **Motta**.

- Windows 8 og Windows 10

Start  (**Brother Utilities**), og klikk deretter på rullegardinmenyen og velg modellnavnet (hvis det ikke allerede er valgt). Klikk på **PC-FAX** i den venstre navigasjonslinjen og klikk deretter på **Motta**.

2. Bekreft meldingen og klikk på **Ja**.

PC-FAX Receive (PC-FAX-mottak)-vinduet vises.  (**PC-FAX-mottak**)-ikonet vises også i datamaskinens oppgavelinje.



Beslektet informasjon

- [Motta fakser ved å bruke PC-FAX-mottak \(Windows\)](#)
 - [Konfigurer datamaskinen for PC-FAX-mottak \(Windows\)](#)
 - [Legg til Brother-maskinen til PC-FAX-mottak \(Windows\)](#)

► Hjem > Faks > PC-FAX > PC-FAX for Windows > Motta fakser på datamaskinen (Windows) > Motta fakser ved å bruke PC-FAX-mottak (Windows) > Kjøre Brothers PC-FAX-mottak på datamaskinen din (Windows) > Konfigurer datamaskinen for PC-FAX-mottak (Windows)

Konfigurer datamaskinen for PC-FAX-mottak (Windows)

Beslektede modeller : MFC-L3710CW/MFC-L3730CDN/MFC-L3750CDW/MFC-L3770CDW

1. Dobbelklikk på -ikonet (**PC-FAX-mottak**) på oppgavelinjen på datamaskinen.

PC-FAX Receive (PC-FAX-mottak)-vinduet vises.

2. Klikk på **Innstillinger**.
3. Konfigurer disse alternativene som nødvendig:

Valg

Konfigurer at PC-FAX-mottak starter automatisk når du starter Windows.

Lagre

Konfigurer banen for å lagre PC-FAX-filer og velge format for mottatt dokument.

Last opp til

Konfigurer banen til SharePoint-serveren og velg alternativet for å laste opp automatisk eller manuelt (bare tilgjengelig for administratorer).

Enhet

Velg Brother-maskinen du vil skal motta PC-FAX.

Lås (bare tilgjengelig for administratorer)

Unngå at brukere uten administratortilgang kan konfigurere innstillingsalternativene som vises ovenfor.

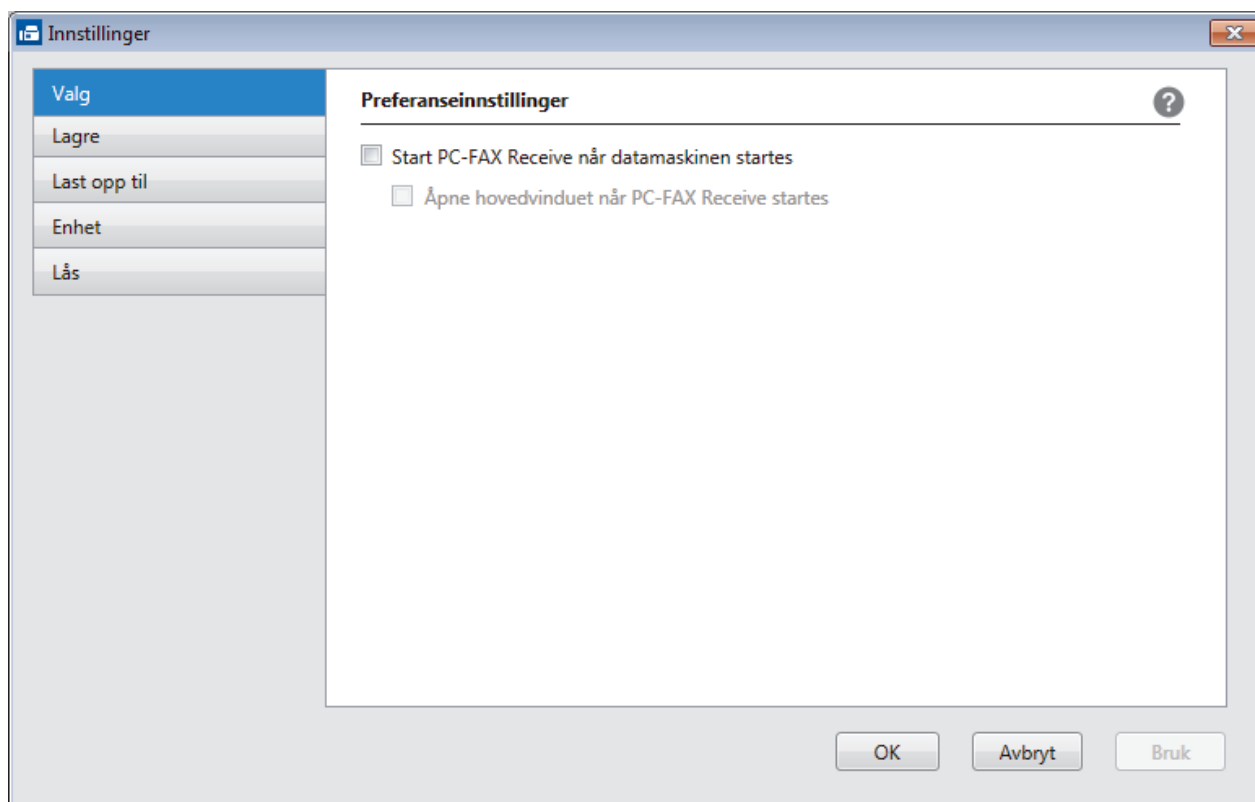

4. Klikk på **OK**.



Beslektet informasjon

- [Kjøre Brothers PC-FAX-mottak på datamaskinen din \(Windows\)](#)

► [Hjem](#) > [Faks](#) > [PC-FAX](#) > [PC-FAX for Windows](#) > [Motta fakser på datamaskinen \(Windows\)](#) > [Motta fakser ved å bruke PC-FAX-mottak \(Windows\)](#) > [Kjøre Brothers PC-FAX-mottak på datamaskinen din \(Windows\)](#) > [Legg til Brother-maskinen til PC-FAX-mottak \(Windows\)](#)

Legg til Brother-maskinen til PC-FAX-mottak (Windows)

Beslektede modeller : MFC-L3710CW/MFC-L3730CDN/MFC-L3750CDW/MFC-L3770CDW

- Hvis du installerte maskinen ved å følge instruksjonene for nettverksbruker, er maskinen allerede konfigurert for nettverket.

1. Dobbelklikk på -ikonet (**PC-FAX-mottak**) på oppgavelinjen på datamaskinen.

PC-FAX Receive (PC-FAX-mottak)-vinduet vises.

2. Klikk på **Innstillinger**.

3. Klikk på **Enhet** > **Legg til**.

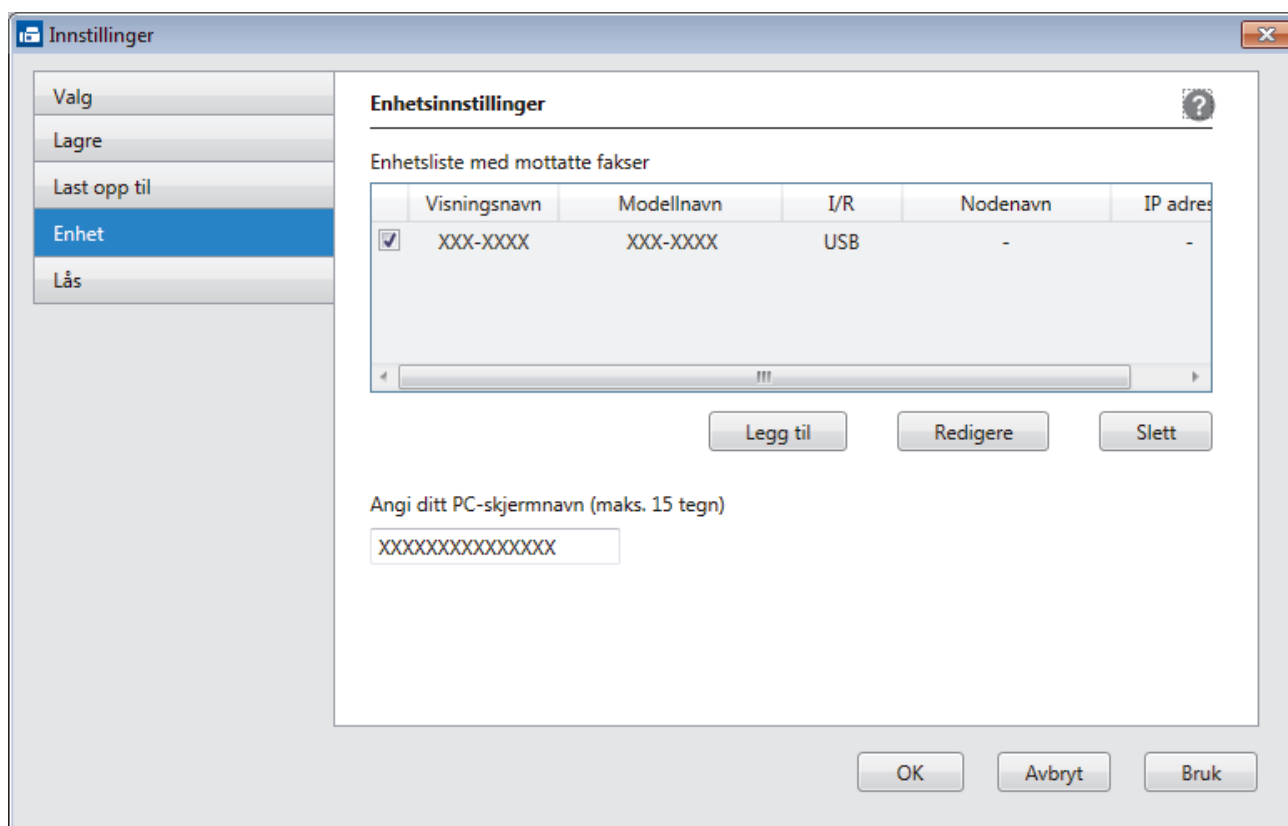

4. Velg den passende tilkoblingsmetoden.

Velg din maskin fra de automatiske søkeresultatene nedenfor.

Tilkoblede Brother-maskiner vil bli vist. Velg en enhet fra listen. Klikk på **OK**.

Spesifiser maskinen etter IP-adresse

Skriv inn maskinens IP-adresse i **IP adresse**-feltet, og klikk deretter på **OK**.

5. Vil du endre datamaskinnavnet som vil vises på maskinens LCD-skjerm, skriver du inn det nye navnet i **Angi ditt PC-skjermnavn (maks. 15 tegn)**-feltet.

6. Klikk på **OK**.





Beslektet informasjon

- [Kjøre Brothers PC-FAX-mottak på datamaskinen din \(Windows\)](#)

Vise mottatte PC-FAX-meldinger (Windows)

Beslektede modeller : MFC-L3710CW/MFC-L3730CDN/MFC-L3750CDW/MFC-L3770CDW

Mottaksstatus

Ikon	Angitt status
	Standbymodus Ingen uleste meldinger
	Mottar meldinger
	Meldinger er mottatt Uleste meldinger

1. Dobbelklikk på -ikonet (**PC-FAX-mottak**) på oppgavelinjen på datamaskinen.

PC-FAX Receive (PC-FAX-mottak)-vinduet vises.

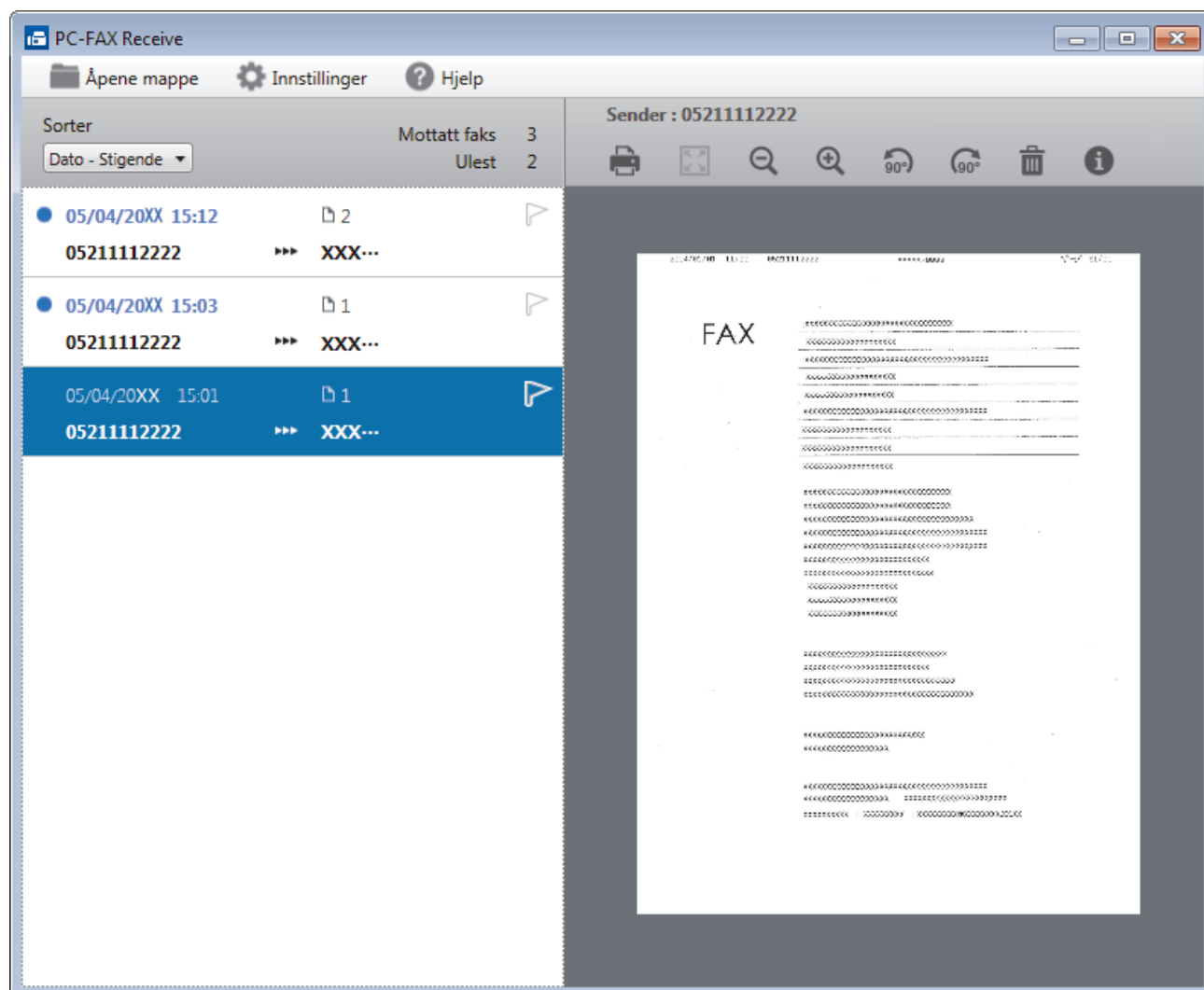

2. Klikk fakser på listen for å vise dem.
3. Når du er ferdig, klikker du på  øverst til høyre i vinduet for å lukke det.



Selv om du lukker vinduet, er PC-FAX-mottak aktiv og -ikonet (**PC-FAX-mottak**) vises fortsatt på oppgavelinjen på datamaskinen. Hvis du vil du lukke PC-FAX-mottak, klikker du på ikonet på oppgavelinjen og deretter klikker du på **Lukk**.



Beslektet informasjon

- [Motta fakser ved å bruke PC-FAX-mottak \(Windows\)](#)
-

PC-FAX for Mac

Bruk Brothers PC-FAX-programvare for å sende fakser direkte fra Mac-datamaskinen uten å skrive dem ut. Denne funksjonen gjør at du sparer både papir og tid.

- [Send fakser fra programmet ditt \(Mac\)](#)

Send fakser fra programmet ditt (Mac)

Beslektede modeller : MFC-L3710CW/MFC-L3730CDN/MFC-L3750CDW/MFC-L3770CDW

PC-FAX støtter kun monokrome fakser. En monokrom faks sendes selv om original data er i farge og mottakende faksmaskin støtter fakser i farge.

1. Opprett et dokument i et Mac-program.
2. Fra et program som Apple TextEdit, klikk på **Arkiv**-menyen, og velg deretter **Skriv ut**.
3. Klikk på programmets hurtigmeny, og velg deretter **Send Faks**-alternativet.

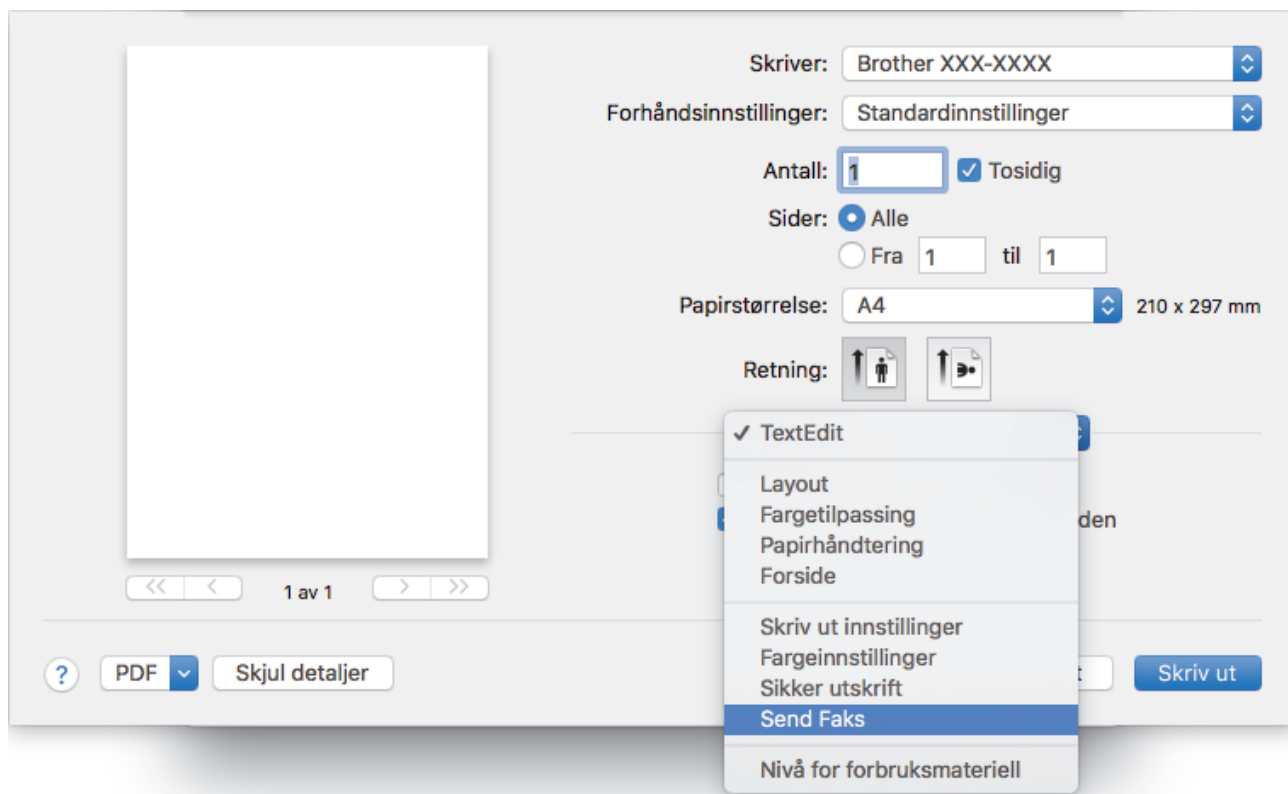

4. Klikk på **Utgang**-hurtigmenyen, og velg deretter **Faks**-alternativet.

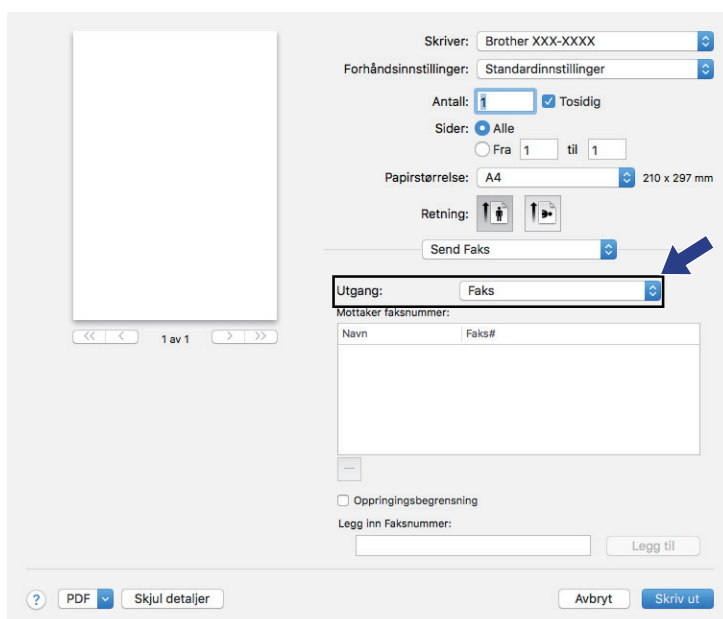

5. Skriv inn et faksnummer i feltet **Legg inn Faksnummer** og klikk deretter på **Legg til**. Faksnummeret vises i **Mottaker faksnummer**-feltet.



For å sende en faks til mer enn ett nummer, klikk på **Legg til**-knappen etter at du har angitt det første faksnummeret og skriv inn neste faksnummer. Mottakers faksnumre vil vises i feltet **Mottaker faksnummer**.

6. Klikk **Skriv ut** for å sende telefaksen.



Beslektet informasjon

- [PC-FAX for Mac](#)

Skriv ut data direkte fra en USB-flashstasjon

Du kan skrive ut bilder direkte fra digitalkameramedia eller en USB Flash-minnestasjon. Støttede filtyper er PDF, JPEG, TIFF, XPS og PRN.

- [Kompatible USB-flashstasjoner](#)
- [Skrive ut data direkte fra en USB Flash-stasjon eller digitalkamera som støtter masselagring](#)
- [Opprett en PRN-fil for direkteutskrift \(Windows\)](#)

Kompatible USB-flashstasjoner

Beslektede modeller : MFC-L3750CDW/MFC-L3770CDW

VIKTIG

Det direkte USB-grensesnittet støtter bare USB Flash-minnestasjon og digitalkameraer som bruker standarden for USB-masselagring. Andre USB-enheter støttes ikke.

Kompatible USB-flashstasjoner	
USB-klasse	USB-masselagringsklasse
USB-masselagringsdelklasse	SCSI eller SFF-8070i
Overføringsprotokoll	Kun partioverføring
Format ¹	FAT12/FAT16/FAT32/exFAT
Sektorstørrelse	Maks. 4096 byte
Kryptering	Krypterte enheter støttes ikke.



Beslektet informasjon

- [Skriv ut data direkte fra en USB-flashstasjon](#)

¹ NTFS-format støttes ikke.

Skrive ut data direkte fra en USB Flash-stasjon eller digitalkamera som støtter masselagring

Beslektede modeller : MFC-L3750CDW/MFC-L3770CDW

- Kontroller at digitalkameraet er slått på.
- Digitalkameraet må byttes fra PictBridge-modus til masselagringsmodus.

VIKTIG

For å forhindre skade på maskinen, må du IKKE koble til en annen enhet enn et digitalkamera eller USB-masselagringsenhet til det direkte USB-grensesnittet.

Plassering av USB-port (Sett forfra)

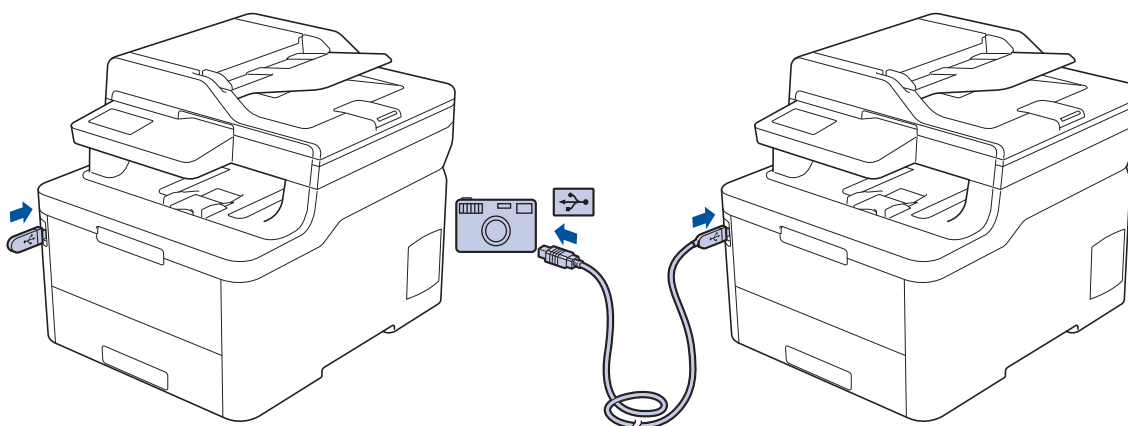

1. Koble USB Flash-minnestasjonen eller digitalkameraet til USB-grensesnittet. Pekeskjermen vil automatisk vise USB-menyen for å bekrefte at USB-flashstasjonen eller digitalkameraet er riktig tilkoblet.



- Hvis en feil oppstår, vises ikke USB-menyen på pekeskjermen.
- Når maskinen er i Dyp hvilemodus, viser ikke pekeskjermen noe informasjon selv om du kobler en USB Flash-minnestasjon til det direkte USB-grensesnittet. Trykk på berøringsskjermen for å vekke maskinen.
- Hvis maskinen er innstilt til Secure Function Lock (Sikkerfunksjonslås) på, kan det hende at du ikke kan få tilgang til Direkteutskrift.

2. Trykk på [Direkteutskrift].
3. Sveip opp eller ned eller trykk på ▲ eller ▼ for å vise filen du vil skrive ut, og trykk deretter på filen.



For å skrive ut en indeks av filene, trykk på [Indeksutskrift] på pekeskjermen. Trykk [Monostart] eller [Fargestart] for å skrive ut dataene.

4. Gjør ett av følgende:
 - For å endre innstillingene, trykk på [Utskr.innst.]. Gå til neste trinn.
 - Hvis du vil bruke standardinnstillingene, angir du antall kopier og trykker deretter på [Monostart] eller [Fargestart].
5. Velg utskriftsinnstillingene du vil endre:
 - [Papirtype]
 - [Papirstr.]
 - [Flersidig]

-
- [Orientering]
 - [Tosidig]
 - [Sorter]
 - [Skuff til]
 - [Utskriftskval.]
 - [PDF-alternativ]



Avhengig av filtypen, kan det hende at noen av disse innstillingene ikke vises.

6. Trykk på [OK].
7. Angi ønsket antall kopier.
8. Trykk [Monostart] eller [Fargestart] for å skrive ut dataene.
9. Trykk på .

VIKTIG

IKKE ta USB Flash-minnestasjonen eller digitalkameraet ut av USB-grensesnittet før maskinen er ferdig med utskriften.



Beslektet informasjon

- [Skriv ut data direkte fra en USB-flashstasjon](#)
-

Opprett en PRN-fil for direkteutskrift (Windows)

Beslektede modeller : MFC-L3750CDW/MFC-L3770CDW

Disse instruksene kan variere avhengig av utskriftsprogrammet og operativsystemet.

1. Velg utskriftskommandoen i programmet ditt.
2. Velg modellen din og velg deretter alternativet for utskrift til fil.
3. Fullfør utskriftsoperasjonen din.
4. Angi nødvendig informasjon for å lagre filen.



Hvis datamaskinen spør deg om å kun angi et filnavn, kan du også spesifisere mappen hvor du vil lagre filen ved å skrive inn mappenavnet (for eksempel: C:\Temp\FileName.prn).

Hvis en USB-flashstasjon er tilkoblet datamaskinen, kan du lagre filen direkte til USB-flashstasjonen.



Beslektet informasjon

- [Skriv ut data direkte fra en USB-flashstasjon](#)

Nettverk

- Konfigurer nettverksdetaljer via kontrollpanelet
- Støttede grunnleggende nettverksfunksjoner
- Programvare og verktøy for nettverksstyring
- Flere metoder for konfigurering av Brother-maskinen for et trådløst nettverk
- Avanserte nettverksfunksjoner
- Teknisk informasjon for avanserte brukere

Konfigurer nettverksdetaljer via kontrollpanelet

Du konfigurerer maskinen for nettverket med alternativene på kontrollpanelets [Nettverk]-meny.



- Du finner informasjon om nettverksinnstillingene du kan konfigurere via kontrollpanelet >> *Beslektet informasjon: Innstillingstabeller*
- Du kan også bruke styringsverktøy, som BRAdmin Light (Windows), BRAdmin Professional (Windows), internett-basert styring og Fjernoppsett, til å konfigurere og endre Brother-maskinens nettverksinnstillinger.
Fjernoppsett er ikke tilgjengelig for DCP-modeller.
>> *Beslektet informasjon: Les om programvare og verktøy for nettverksstyring*

>> [DCP-L3510CDW/DCP-L3517CDW](#)

>> [DCP-L3550CDW/MFC-L3710CW/MFC-L3730CDN/MFC-L3750CDW/MFC-L3770CDW](#)

DCP-L3510CDW/DCP-L3517CDW

1. Trykk på **Menu (Meny)**.
2. Trykk på ▲ eller ▼ for å vise [Nettverk]-alternativet og trykk deretter på **OK**.
3. Trykk på ▲ eller ▼ for å velge nettverksalternativet du vil ha, og trykk deretter på **OK**. Gjenta dette trinnet til du får tilgang til menyen du vil konfigurere, og følg deretter instruksjonene på LCD-skjermen.

DCP-L3550CDW/MFC-L3710CW/MFC-L3730CDN/MFC-L3750CDW/MFC-L3770CDW

1. Trykk på  [Innstillinger] > [Alle innst.] > [Nettverk].
2. Trykk på ▲ eller ▼ for å vise nettverksalternativet du vil ha, og trykk deretter på alternativet. Gjenta dette trinnet til du får tilgang til menyen du vil konfigurere, og følg deretter instruksjonene på LCD-pekeskjermen.

✓ Beslektet informasjon

- [Nettverk](#)

Relaterte temaer:

- [Innstillingstabeller \(DCP-L3510CDW/DCP-L3517CDW\)](#)
- [Innstillingstabeller \(MFC-L3710CW/MFC-L3730CDN/MFC-L3750CDW/MFC-L3770CDW\)](#)
- [Innstillingstabeller \(DCP-L3550CDW\)](#)
- [Les om programvare og verktøy for nettverksstyring](#)
- [Støttede grunnleggende nettverksfunksjoner](#)

Støttede grunnleggende nettverksfunksjoner

Utskriftsserveren støtter ulike funksjoner avhengig av operativsystemet. Bruk denne tabellen for å se hvilke nettverksfunksjoner og -tilkoblinger som støttes av hvert enkelt operativsystem.

Operativsystemer	Windows 7 Windows 8 Windows 10	Windows Server 2008/2008 R2/2012/2012 R2/2016	macOS v10.11.6 macOS v10.12.x macOS v10.13.x
Utskrift	Ja	Ja	Ja
Skanning	Ja		Ja
PC-fax Send (Bare tilgjengelig for enkelte modeller)	Ja		Ja
PC-faks-mottak (Bare tilgjengelig for enkelte modeller)	Ja		
BRAdmin Light ¹	Ja	Ja	
BRAdmin Professional ¹	Ja	Ja	
Internett-basert styring ¹	Ja	Ja	Ja
Fjernoppsett ¹ (Bare tilgjengelig for enkelte modeller)	Ja		Ja
Status Monitor	Ja		Ja
Veiviser for driverdistribusjon	Ja	Ja	



- Gå til modellens **Nedlastinger**-side på Brother Solutions Center på support.brother.com for å laste ned nyeste versjon av BRAdmin Light.
- Gå til modellens **Nedlastinger**-side på Brother Solutions Center på support.brother.com for å laste ned nyeste versjon av BRAdmin Professional.



Beslektet informasjon

- [Nettverk](#)

¹ Standard påloggingspassord for å styre maskininnstillingene er **initpass**. Vi anbefaler at du bytter det for å beskytte maskinen mot uautorisert tilgang.

Programvare og verktøy for nettverksstyring

Konfigurer og endre Brother-maskinens nettverksinnstillinger med et administrasjonsverktøy.

- [Les om programvare og verktøy for nettverksstyring](#)
- [Endre maskininnstillinger fra datamaskinen](#)
- [Endre maskininnstillingene via Internett-basert styring](#)

Les om programvare og verktøy for nettverksstyring

Internett-basert styring

Internett-basert styring er et verktøy som bruker en vanlig nettleser til å styre maskinen via HTTP (Hyper Text Transfer Protocol) eller HTTPS (Hyper Text Transfer Protocol over Secure Socket Layer). Skriv inn maskinens IP-adresse i nettleseren for å få tilgang til og endre innstillingene for utskriftsserveren.

BRAdmin Light (Windows)

BRAdmin Light er et verktøy for første oppsett av Brother-enheter som er koplet til nettverk. Dette verktøyet kan dessuten søke etter Brother-produkter i nettverket, vise status og konfigurere grunnleggende nettverksinnstillinger, for eksempel IP-adressen.

Gå til siden **Nedlastinger** for din modell på Brother Solutions Center på support.brother.com for å laste ned BRAdmin Light.



- Hvis du bruker Windows-brannmuren eller brannmurfunksjonen i et antispion- eller antivirusprogram, må du deaktivere dem midlertidig. Når du er sikker på at du kan skrive ut, må du konfigurere innstillingene i henhold til instruksene.

BRAdmin Professional (Windows)

BRAdmin Professional er beregnet på mer avansert styring av nettverkstilkoplete Brother-enheter. Dette verktøyet kan også søke etter Brother-produkter på nettverket og vise enhetsstatusen fra et skjermbilde som ligner Windows Explorer, som skifter farge for å identifisere statusen til hver enhet. Du kan konfigurere nettverks- og enhetsinnstillinger, samt oppdatere enhetsfastvare fra en Windows-datamaskin på LAN. BRAdmin Professional kan også loggføre aktivitet på Brother-enheter på nettverket og eksportere loggdataene. Brukere som vil overvåke lokalt tilkoblede maskiner, kan installere programvaren Print Auditor Client på klientdatamaskinen. Med dette verktøyet er det mulig å bruke BRAdmin Professional til å overvåke maskiner som er koblet til en klientdatamaskin via USB-grensesnittet.



- Gå til modellens **Nedlastinger**-side på Brother Solutions Center på support.brother.com for å laste ned nyeste versjon av BRAdmin Professional.
- Nodenavn: Nodenavnet vises i gjeldende BRAdmin Professional-vindu. Standard nodenavn er "BRNxxxxxxxxxxx" for kablet nettverk eller "BRWxxxxxxxxxxx" for trådløst nettverk (der "xxxxxxxxxxx" er maskinens MAC-adresse/Ethernet-adresse).
- Hvis du bruker Windows-brannmuren eller brannmurfunksjonen i et antispion- eller antivirusprogram, må du deaktivere dem midlertidig. Når du er sikker på at du kan skrive ut, må du konfigurere innstillingene i henhold til instruksene.

Fjernoppsett (Windows og Mac) (Bare tilgjengelig for enkelte modeller)

Fjernoppsett er et program for konfigurering av mange maskin- og nettverksinnstillinger fra enten et Windows eller et Mac-program. Når du starter dette programmet, vil innstillingene på maskinen automatisk bli lastet ned til datamaskinen og vist på dataskjermen. Hvis du endrer innstillingene, kan du laste dem direkte opp til maskinen.



Windows

Dette verktøyet kan brukes med USB-tilkobling eller nettverkstilkobling.

Mac

- Gå til modellens **Nedlastinger**-side i Brother Solutions Center på support.brother.com for å laste ned fjernoppsett.
- Dette verktøyet kan brukes med USB-tilkobling.



Beslektet informasjon

- [Programvare og verktøy for nettverksstyring](#)

Relaterte temaer:

- [Endre maskininnstillingene via Internett-basert styring](#)
-

Flere metoder for konfigurering av Brother-maskinen for et trådløst nettverk

Beslektede modeller : DCP-L3510CDW/DCP-L3517CDW/DCP-L3550CDW/MFC-L3710CW/MFC-L3750CDW/MFC-L3770CDW

Vi anbefaler at du bruker Brother-installasjonsdisken til å koble maskinen til det trådløse nettverket.

- [Før du konfigurerer Brother-maskinen for et trådløst nettverk](#)
- [Konfigurer maskinen din for et trådløst nettverk](#)
- [Konfigurer maskinen for et trådløst nettverk med ettrykks-metoden til Wi-Fi Protected Setup™ \(WPS\)](#)
- [Konfigurer maskinen for et trådløst nettverk med PIN-metoden til Wi-Fi Protected Setup™ \(WPS\)](#)
- [Konfigurer maskinen for et trådløst nettverk med installasjonsveiviseren for maskinens kontrollpanel](#)
- [Konfigurer maskinen for et trådløst nettverk når SSID-en ikke gruppesendes](#)
- [Konfigurer maskinen din for et trådløst bedriftsnettverk](#)
- [Bruk Wi-Fi Direct®](#)

Før du konfigurerer Brother-maskinen for et trådløst nettverk

Beslektede modeller : DCP-L3510CDW/DCP-L3517CDW/DCP-L3550CDW/MFC-L3710CW/MFC-L3750CDW/MFC-L3770CDW

Før du forsøker å konfigurere et trådløst nettverk, bekrefter du følgende:

- Hvis du bruker et trådløst bedriftsnettverk, må du vite bruker-ID og passord.
- Vil du oppnå optimale resultater ved vanlig utskrift av dokumenter, plasserer du Brother-maskinen så nær det trådløse LAN-tilgangspunktet/ruteren som mulig og med færrest mulig hindringer. Store gjenstander og vegger mellom de to enhetene, og interferens fra andre elektroniske enheter, kan redusere dataoverføringshastigheten for dokumentene.

Disse faktorene gjør at et trådløst grensesnitt kanskje ikke er den beste tilkoblingsmetoden for alle typer dokumenter og programmer. Hvis du skal skrive ut store filer, f.eks. dokumenter med mange sider med både tekst og store bilder, bør du vurdere å bruke kablet Ethernet for raskere dataoverføring (bare støttede modeller), eller USB om du vil ha topp hastighet.

- Selv om Brother-maskinen kan brukes i både kablede og trådløse nettverk (kun støttede modeller), kan du bare bruke én tilkoblingsmetode om gangen. Du kan imidlertid bruke en trådløs nettverkstilkobling og Wi-Fi Direct-tilkobling eller en kablet nettverkstilkobling (bare støttede modeller) og Wi-Fi Direct-tilkobling samtidig.



Hvis du ikke vet sikkerhetsinformasjonen (for eksempel nettverksnavn (SSID) og nettverksnøkkel), tar du kontakt med ruterfabrikanten, systemadministratoren eller internett-leverandøren.



Beslektet informasjon

- [Flere metoder for konfigurering av Brother-maskinen for et trådløst nettverk](#)

Konfigurer maskinen din for et trådløst nettverk

Beslektede modeller : DCP-L3510CDW/DCP-L3517CDW/DCP-L3550CDW/MFC-L3710CW/MFC-L3750CDW/MFC-L3770CDW

1. Slå på datamaskinen, og sett Brothers installasjonsplate i datamaskinen.
 - For Windows følger du disse instruksjonene.
 - For Mac, klikk **Driver Download** for å gå til Brother Solutions Center. Følg skjerminstruksjonene for å installere skriverdriverne.
2. Åpningsskjermbildet vises automatisk.
Velg språk, og følg deretter instruksjonene på skjermen.



Gjør følgende hvis Brother-skjermbildet ikke vises:

- (Windows 7)
Gå til **Datamaskin**. Dobbeltklikk på CD/DVD-ikonet og deretter på **start.exe**.
- (Windows 8 og Windows 10)
Klikk på ikonet  (**Filutforsker**) på oppgavelinjen, og gå deretter til **Datamaskin (Denne PCen)**.
Dobbeltklikk på CD/DVD-ikonet og deretter på **start.exe**.
- Hvis skjermen **Bruerkontroll** vises, klikker du på **Ja**.

3. Velg **Trådløs nettverksforbindelse (Wi-Fi)**, og klikk deretter på **Neste** .
4. Følg instruksene på skjermen.

Du har fullført konfigureringen av det trådløse nettverket. Når du skal installere **Full driver- og programvarepakke** som trengs for å bruke maskinen, setter du inn Brother-installasjonsdisken i datamaskinen, eventuelt kan du gå til modellens **Nedlastinger**-side i Brother Solutions Center på support.brother.com.



Beslektet informasjon

- [Flere metoder for konfigurering av Brother-maskinen for et trådløst nettverk](#)

Konfigurer maskinen for et trådløst nettverk med ettrykks-metoden til Wi-Fi Protected Setup™ (WPS)

Beslektede modeller : DCP-L3510CDW/DCP-L3517CDW/DCP-L3550CDW/MFC-L3710CW/MFC-L3750CDW/MFC-L3770CDW

Hvis det trådløse tilgangspunktet / ruterer støtter WPS (PCB: trykknappkonfigurasjon), kan du bruke WPS via maskinens kontrollpanelmeny til å konfigurere de trådløse nettverksinnstillingene.



Rutere eller tilgangspunkter som støtter WPS er merket med dette symbolet:



>> [DCP-L3510CDW/DCP-L3517CDW](#)

>> [DCP-L3550CDW/MFC-L3710CW/MFC-L3750CDW/MFC-L3770CDW](#)

DCP-L3510CDW/DCP-L3517CDW

1. Trykk på **Menu (Meny)**.
2. Trykk på ▲ eller ▼ for å vise [Nettverk]-alternativet og trykk deretter på **OK**.
3. Trykk på ▲ eller ▼ for å vise [WLAN]-alternativet og trykk deretter på **OK**.
4. Trykk på ▲ eller ▼ for å vise [WPS]-alternativet og trykk deretter på **OK**.
5. Når [WLAN aktivt ?] vises, aktiver det trådløse nettverket.
Dette vil starte veiviseren for trådløst oppsett.
6. Når LCD-skjermen viser [Trykk tst på rtr], trykk på WPS-knappen på det trådløse tilgangspunktet / ruterer. Følg deretter instruksjonene på LCD-skjermen til maskinen. Maskinen vil automatisk registrere det trådløse tilgangspunktet/ruterer og prøve å koble til det trådløse nettverket.

Hvis den trådløse enheten er skikkelig tilkoblet, vises [Tilkoblet] på maskinens LCD-skjerm.

Du har fullført konfigureringen av det trådløse nettverket. Når du skal installere **Full driver- og programvarepakke** som trengs for å bruke maskinen, setter du inn Brother-installasjonsdisken i datamaskinen, eventuelt kan du gå til modellens **Nedlastinger**-side i Brother Solutions Center på support.brother.com.

DCP-L3550CDW/MFC-L3710CW/MFC-L3750CDW/MFC-L3770CDW

1. Trykk på  [Innstillinger] > [Alle innst.] > [Nettverk] > [WLAN] > [WPS].
2. Når [Aktivere WLAN?] vises, trykk på [Ja].
Dette vil starte veiviseren for trådløst oppsett. Vil du avbryte, trykker du på [Nei].
3. Når pekeskjermen viser [Start WPS på trådløst tilgangspunkt/ ruter og trykk på [OK].], trykk på WPS-knappen på det trådløse tilgangspunktet / ruterer. Deretter trykker du på [OK] på maskinen. Maskinen vil automatisk registrere det trådløse tilgangspunktet/ruterer og prøve å koble til det trådløse nettverket.

Hvis den trådløse enheten er skikkelig tilkoblet, vises [Tilkoblet] på maskinens LCD-skjerm.

Du har fullført konfigureringen av det trådløse nettverket. Når du skal installere **Full driver- og programvarepakke** som trengs for å bruke maskinen, setter du inn Brother-installasjonsdisken i datamaskinen, eventuelt kan du gå til modellens **Nedlastinger**-side i Brother Solutions Center på support.brother.com.



Beslektet informasjon

- Flere metoder for konfigurering av Brother-maskinen for et trådløst nettverk

Relaterte temaer:

- Feilkoder i rapport om trådløst LAN
-

Konfigurer maskinen for et trådløst nettverk med PIN-metoden til Wi-Fi Protected Setup™ (WPS)

Beslektede modeller : DCP-L3510CDW/DCP-L3517CDW/DCP-L3550CDW/MFC-L3710CW/MFC-L3750CDW/MFC-L3770CDW

Hvis det trådløse LAN-tilgangspunktet/ruteren støtter WPS, kan du bruke PIN-metoden (Personal Identification Number) til å konfigurere innstillinger for trådløst nettverk.

PIN-metoden er en av tilkoblingsmetodene som er utviklet av Wi-Fi Alliance®. Når du sender inn en PIN-kode som er opprettet av en tilgangsenhet (maskinen din), til registreren (en enhet som administrerer det trådløse nettverket), kan du konfigurere det trådløse nettverket og sikkerhetsinnstillingene. Du finner mer informasjon om hvordan du får tilgang til WPS-modus i instruksene som følger med det trådløse tilgangspunktet/ruteren.

Type A

Tilkobling når det trådløse LAN-tilgangspunktet/ruteren (1) også fungerer som registrator:

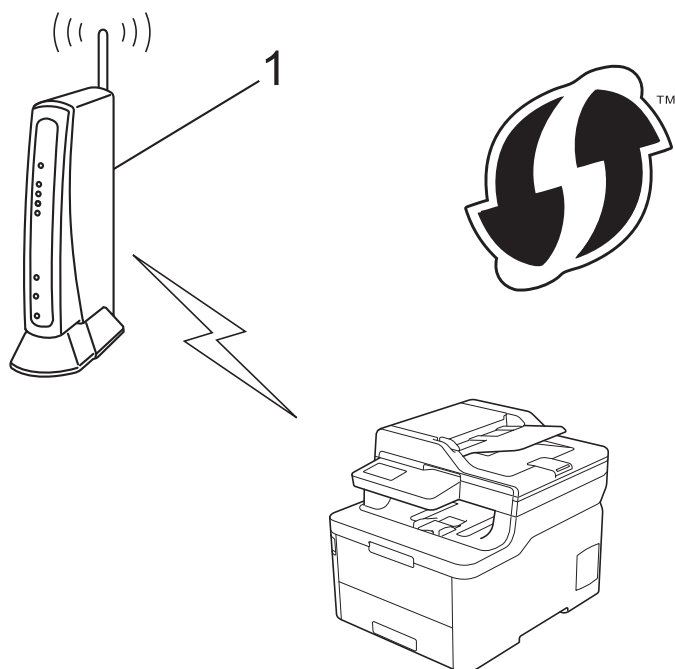

Type B

Tilkobling når en annen enhet (2), for eksempel en datamaskin, brukes som registrator:

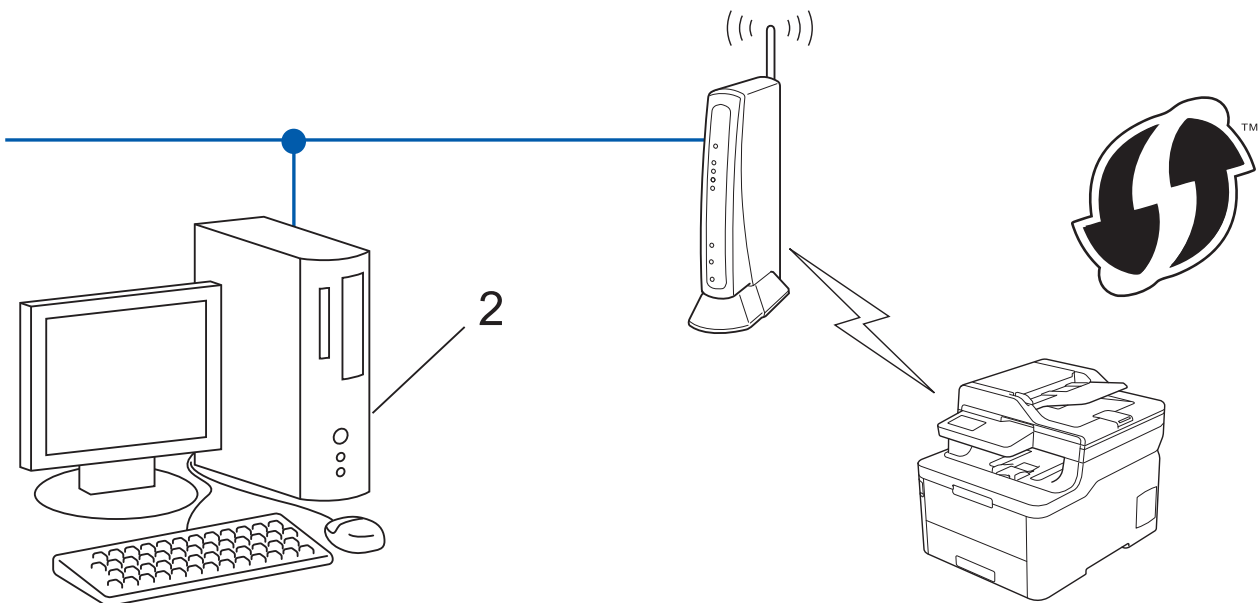

 Rutere eller tilgangspunkter som støtter WPS er merket med dette symbolet:



>> [DCP-L3510CDW/DCP-L3517CDW](#)

>> [DCP-L3550CDW/MFC-L3710CW/MFC-L3750CDW/MFC-L3770CDW](#)

DCP-L3510CDW/DCP-L3517CDW

1. Trykk på **Menu (Meny)**.
2. Trykk på ▲ eller ▼ for å vise [Nettverk]-alternativet og trykk deretter på **OK**.
3. Trykk på ▲ eller ▼ for å vise [WLAN]-alternativet og trykk deretter på **OK**.
4. Trykk på ▲ eller ▼ for å vise [WPS m/PIN-kode]-alternativet og trykk deretter på **OK**.
5. Når [WLAN aktivt ?] vises, aktiver det trådløse nettverket.
Dette vil starte veiviseren for trådløst oppsett.
6. LCD-skjermen viser en åttesifret PIN-kode og maskinen begynner å søke etter et trådløst LAN-tilgangspunkt/ruter.
7. Koble til nettverket med datamaskinen, og i nettleserens adressefelt skriver du inn IP-adressen til enheten du bruker som registrator. (For eksempel: <http://192.168.1.2>)
8. Gå til siden med WPS-innstillingene og skriv PIN-koden. Følg deretter instruksene på skjermen.

-  • Registratoren er vanligvis det trådløse LAN-tilgangspunktet/ruteren.
- Innstillingssiden er forskjellig avhengig av merket til det trådløse LAN-tilgangspunktet/ruteren. Du finner mer informasjon i instruksene som følger med det trådløse LAN-tilgangspunktet/ruteren.

Hvis du bruker en datamaskin med Windows 7, Windows 8 eller Windows 10 som registrator, må du fullføre følgende trinn:

9. Gjør ett av følgende:

- Windows 7

Klikk på  (**Start**) > **Enheter og skrivere** > **Legg til enhet**.

- Windows 8

Flytt musen til nedre høyre hjørne på skrivebordet. Når menylinjen vises, klikker du på **Innstillinger** > **Kontrollpanel** > **Maskinvare og lyd** > **Enheter og skrivere** > **Legg til en enhet**.

- Windows 10

Klikk på  > **Windows Systemverktøy** > **Kontrollpanel**. I **Maskinvare og lyd**-gruppen, klikker du **Legg til en enhet**.



- Vil du bruke en datamaskin med Windows 7, Windows 8 eller Windows 10 som registrator, må du registrere den i nettverket på forhånd. Du finner mer informasjon i instruksene som følger med det trådløse LAN-tilgangspunktet/ruteren.
- Hvis du bruker en datamaskin med Windows 7, Windows 8 eller Windows 10 som registrator, kan du installere skriverdriveren etter den trådløse konfigurasjonen ved å følge instruksjonene på skjermen. Når du skal installere **Full driver- og programvarepakke** som trengs for å bruke maskinen, setter du inn Brother-installasjonsdisken i datamaskinen, eventuelt kan du gå til modellens **Nedlastinger**-side i Brother Solutions Center på support.brother.com.

10. Velg din maskin og klikk på **Neste**.

11. Skriv inn PIN-koden som vises på maskinens LCD-skjerm og klikk deretter på **Neste**.

12. (Windows 7) Velg nettverket ditt, og klikk deretter på **Neste**.

13. Klikk på **Lukk**.

Hvis den trådløse enheten er skikkelig tilkoblet, vises [Tilkoblet] på maskinens LCD-skjerm.

Du har fullført konfigurasjonen av det trådløse nettverket. Når du skal installere **Full driver- og programvarepakke** som trengs for å bruke maskinen, setter du inn Brother-installasjonsdisken i datamaskinen, eventuelt kan du gå til modellens **Nedlastinger**-side i Brother Solutions Center på support.brother.com.

DCP-L3550CDW/MFC-L3710CW/MFC-L3750CDW/MFC-L3770CDW

1. Trykk på  [Innstillinger] > [Alle innst.] > [Nettverk] > [WLAN] > [WPS m/PIN-kode].
2. Når [Aktivere WLAN?] vises, trykk på [Ja].
Dette vil starte veiviseren for trådløst oppsett. Vil du avbryte, trykker du på [Nei].
3. LCD-skjermen vier en åttesifret PIN-kode og maskinen begynner å søke etter et trådløst LAN-tilgangspunkt/ruter.
4. Koble til nettverket med datamaskinen, og i nettleserens adressefelt skriver du inn IP-adressen til enheten du bruker som registrator. (For eksempel: <http://192.168.1.2>)
5. Gå til siden med WPS-innstillingene og skriv PIN-koden. Følg deretter instruksene på skjermen.



- Registrererens er vanligvis det trådløse LAN-tilgangspunktet/ruteren.
- Innstillingssiden er forskjellig avhengig av merket til det trådløse LAN-tilgangspunktet/ruteren. Du finner mer informasjon i instruksene som følger med det trådløse LAN-tilgangspunktet/ruteren.

Hvis du bruker en datamaskin med Windows 7, Windows 8 eller Windows 10 som registrator, må du fullføre følgende trinn:

6. Gjør ett av følgende:

- Windows 7

Klikk på  (**Start**) > **Enheter og skrivere** > **Legg til enhet**.

- Windows 8

Flytt musen til nedre høyre hjørne på skrivebordet. Når menylinjen vises, klikker du på **Innstillinger** > **Kontrollpanel** > **Maskinvare og lyd** > **Enheter og skrivere** > **Legg til en enhet**.

- Windows 10

Klikk på  > **Windows Systemverktøy > Kontrollpanel**. I **Maskinvare og lyd**-gruppen, klikker du **Legg til en enhet**.



- Vil du bruke en datamaskin med Windows 7, Windows 8 eller Windows 10 som registrator, må du registrere den i nettverket på forhånd. Du finner mer informasjon i instruksene som følger med det trådløse LAN-tilgangspunktet/ruteren.
- Hvis du bruker en datamaskin med Windows 7, Windows 8 eller Windows 10 som registrator, kan du installere skriverdriveren etter den trådløse konfigurasjonen ved å følge instruksjonene på skjermen. Når du skal installere **Full driver- og programvarepakke** som trengs for å bruke maskinen, setter du inn Brother-installasjonsdisken i datamaskinen, eventuelt kan du gå til modellens **Nedlastinger**-side i Brother Solutions Center på support.brother.com.

7. Velg din maskin og klikk på **Neste**.
8. Skriv inn PIN-koden som vises på maskinens LCD-skjerm og klikk deretter på **Neste**.
9. (Windows 7) Velg nettverket ditt, og klikk deretter på **Neste**.
10. Klikk på **Lukk**.

Hvis den trådløse enheten er skikkelig tilkoblet, vises [Tilkoblet] på maskinens LCD-skjerm.

Du har fullført konfigurasjonen av det trådløse nettverket. Når du skal installere **Full driver- og programvarepakke** som trengs for å bruke maskinen, setter du inn Brother-installasjonsplaten i datamaskinen, eventuelt kan du gå til modellens **Nedlastinger**-side i Brother Solutions Center på support.brother.com.



Beslektet informasjon

- [Flere metoder for konfigurering av Brother-maskinen for et trådløst nettverk](#)

Relaterte temaer:

- [Feilkoder i rapport om trådløst LAN](#)
-

Konfigurer maskinen for et trådløst nettverk med installasjonsveiviseren for maskinens kontrollpanel

Beslektede modeller : DCP-L3510CDW/DCP-L3517CDW/DCP-L3550CDW/MFC-L3710CW/MFC-L3750CDW/MFC-L3770CDW

>> [DCP-L3510CDW/DCP-L3517CDW](#)

>> [DCP-L3550CDW/MFC-L3710CW/MFC-L3750CDW/MFC-L3770CDW](#)

DCP-L3510CDW/DCP-L3517CDW

Før du konfigurerer maskinen, anbefaler vi at du skriver ned innstillingene for det trådløse nettverket. Du trenger denne informasjonen før du fortsetter med konfigurasjonen.

1. Kontroller og noter gjeldende trådløse nettverksinnstillinger for datamaskinen som du kobler til.

Nettverksnavn (SSID)

Nettverksnøkkel

Eksempel:

Nettverksnavn (SSID)
HELLO

Nettverksnøkkel
12345



- Tilgangspunktet/ruteren din kan støtte bruk av flere WEP-nøkler, men Brother-maskinen støtter kun bruk av første WEP-nøkkel.
- Hvis du trenger hjelp under oppsett og ønsker å kontakte Brother kundeservice, må du ha din SSID (nettverksnavnet) og nettverksnøkkelen klar. Vi kan ikke hjelpe deg med å finne denne informasjonen.
- Hvis du ikke kjenner denne informasjonen (SSID og nettverksnøkkel), kan du ikke fortsette det trådløse oppsettet.

Hvor finner jeg denne informasjonen?

- Se dokumentasjonen som fulgte med det trådløse tilgangspunktet/ruteren.
- Opprinnelig SSID kan være fabrikantens navn eller modellnavnet.
- Hvis du ikke kjenner sikkerhetsinformasjonen, tar du kontakt med ruterfabrikanten, systemadministratoren eller Internett-tilbyderen.

2. Trykk på **Menu (Meny)**.
3. Trykk på ▲ eller ▼ for å vise [Nettverk]-alternativet og trykk deretter på **OK**.
4. Trykk på ▲ eller ▼ for å vise [WLAN]-alternativet og trykk deretter på **OK**.
5. Trykk på ▲ eller ▼ for å vise [Inst.veiviser]-alternativet og trykk deretter på **OK**.
6. Når [WLAN aktivt ?] vises, aktiver det trådløse nettverket.
Dette vil starte veiviseren for trådløst oppsett.
7. Maskinen vil søke etter nettverket og vise en liste over tilgjengelige SSID-er. Når en liste over SSID-er vises, trykker du på ▲ eller ▼ for å velge SSID-en du ønsker.

8. Trykk på **OK**.

9. Gjør ett av følgende:

- Hvis du bruker en pålitelighetskontroll- og krypteringsmetode som krever en nettverksnøkkel, angir du nettverksnøkkelen du skrev ned i det første trinnet.
Angi WEP-nøkkelen, og trykk deretter på **OK** for å bruke innstillingene.
For å bruke innstillingene, velg [Ja]. Vil du avbryte, velger du [Nei].
- Hvis pålitelighetskontrollmetoden er Åpent system og krypteringsmodusen din er Ingen, går du til neste trinn.
- Hvis WLAN-tilgangspunktet/-ruterer din støtter WPS, vises [WPS tilgjengelig]. For å koble til maskinen din med den automatiske trådløse modusen, trykker du på ▲. (Hvis du velger [Nei], skriver du inn nettverksnøkkelen du skrev ned i det første trinnet.) Når [Trykk WPS på rtr] vises, trykker du på WPS-knappen på WLAN-tilgangspunktet/-ruterer, og deretter trykker du to ganger på ▲.

10. Maskinen prøver å koble til den trådløse enheten som du har valgt.

Hvis den trådløse enheten er skikkelig tilkoblet, vises [Tilkoblet] på maskinens LCD-skjerm.

Du har fullført konfigureringen av det trådløse nettverket. Når du skal installere **Full driver- og programvarepakke** som trengs for å bruke maskinen, setter du inn Brother-installasjonsdisken i datamaskinen, eventuelt kan du gå til modellens **Nedlastinger**-side i Brother Solutions Center på support.brother.com.

DCP-L3550CDW/MFC-L3710CW/MFC-L3750CDW/MFC-L3770CDW

Før du konfigurerer maskinen, anbefaler vi at du skriver ned innstillingene for det trådløse nettverket. Du trenger denne informasjonen før du fortsetter med konfigureringen.

1. Kontroller og noter gjeldende trådløse nettverksinnstillinger for datamaskinen som du kobler til.

Nettverksnavn (SSID)

Nettverksnøkkel

Eksempel:

Nettverksnavn (SSID)

HELLO

Nettverksnøkkel

12345



- Tilgangspunktet/ruterer din kan støtte bruk av flere WEP-nøkler, men Brother-maskinen støtter kun bruk av første WEP-nøkkel.
- Hvis du trenger hjelp under oppsett og ønsker å kontakte Brother kundeservice, må du ha din SSID (nettverksnavnet) og nettverksnøkkelen klar. Vi kan ikke hjelpe deg med å finne denne informasjonen.
- Hvis du ikke kjenner denne informasjonen (SSID og nettverksnøkkel), kan du ikke fortsette det trådløse oppsettet.

Hvor finner jeg denne informasjonen?

- a. Se dokumentasjonen som fulgte med det trådløse tilgangspunktet/ruterer.
- b. Opprinnelig SSID kan være fabrikantens navn eller modellnavnet.
- c. Hvis du ikke kjenner sikkerhetsinformasjonen, tar du kontakt med ruterfabrikanten, systemadministratoren eller Internett-leverandøren.

2. Trykk på  [Innstillinger] > [Alle innst.] > [Nettverk] > [WLAN] > [Inst.veiviser].

3. Når [Aktivere WLAN?] vises, trykk på [Ja].

Dette vil starte veiviseren for trådløst oppsett. Vil du avbryte, trykker du på [Nei].

4. Maskinen vil søke etter nettverket og vise en liste over tilgjengelige SSID-er.

Hvis en liste over SSID-er vises, sveip opp eller ned, eller trykk på ▲ eller ▼ for å vise SSID-en som du vil koble til, og trykk deretter på SSID-en.

5. Trykk på [OK].

6. Gjør ett av følgende:

- Hvis du bruker en pålitelighetskontroll- og krypteringsmetode som krever en nettverksnøkkel, angir du nettverksnøkkelen du skrev ned i det første trinnet.

Når du har angitt alle tegnene, trykk på [OK].

- Hvis pålitelighetskontrollmetoden er Åpent system og krypteringsmodusen din er Ingen, går du til neste trinn.

7. Maskinen prøver å koble til den trådløse enheten som du har valgt.

Hvis den trådløse enheten er skikkelig tilkoblet, vises [Tilkoblet] på maskinens LCD-skjerm.

Du har fullført konfigureringen av det trådløse nettverket. Når du skal installere **Full driver- og programvarepakke** som trengs for å bruke maskinen, setter du inn Brother-installasjonsplaten i datamaskinen, eventuelt kan du gå til modellens **Nedlastinger**-side i Brother Solutions Center på support.brother.com.



Beslektet informasjon

- [Flere metoder for konfigurering av Brother-maskinen for et trådløst nettverk](#)

Relaterte temaer:

- [Slik skriver du inn tekst på Brother-maskinen](#)
 - [Feilkoder i rapport om trådløst LAN](#)
-

Konfigurer maskinen for et trådløst nettverk når SSID-en ikke gruppesendes

Beslektede modeller : DCP-L3510CDW/DCP-L3517CDW/DCP-L3550CDW/MFC-L3710CW/MFC-L3750CDW/MFC-L3770CDW

>> [DCP-L3510CDW/DCP-L3517CDW](#)

>> [DCP-L3550CDW/MFC-L3710CW/MFC-L3750CDW/MFC-L3770CDW](#)

DCP-L3510CDW/DCP-L3517CDW

Før du konfigurerer maskinen, anbefaler vi at du skriver ned innstillingene for det trådløse nettverket. Du trenger denne informasjonen før du fortsetter med konfigureringen.

1. Kontroller og skriv ned gjeldende innstillinger for trådløst nettverk.

Nettverksnavn (SSID)			
Kommunikasjonsmodus	Pålitelighetskontrollmetode	Krypteringsmodus	Nettverksnøkkel
Infrastruktur	Åpent system	INGEN	-
		WEP	
	Delt nøkkel	WEP	
		WPA/WPA2-PSK	AES
		TKIP	

Eksempel:

Nettverksnavn (SSID)			
HELLO			
Kommunikasjonsmodus	Pålitelighetskontrollmetode	Krypteringsmodus	Nettverksnøkkel
Infrastruktur	WPA2-PSK	AES	12345678



Hvis ruten din bruker WEP-kryptering, angir du den første WEP-nøkkelen. Brother-maskinen støtter bare bruk av den første WEP-nøkkelen.

2. Trykk på **Menu (Meny)**.
3. Trykk på ▲ eller ▼ for å vise [Nettverk]-alternativet og trykk deretter på **OK**.
4. Trykk på ▲ eller ▼ for å vise [WLAN]-alternativet og trykk deretter på **OK**.
5. Trykk på ▲ eller ▼ for å vise [Inst.veiviser]-alternativet og trykk deretter på **OK**.
6. Når [WLAN aktivt ?] vises, aktiver det trådløse nettverket.
Dette vil starte veiviseren for trådløst oppsett.
7. Maskinen vil søke etter nettverket og vise en liste over tilgjengelige SSID-er. Trykk på ▲ eller ▼ for å vise [<Ny SSID>]-alternativet og trykk deretter på **OK**.
8. Skriv SSID-navnet og trykk deretter på **OK**.
9. Velg [Infrastruktur]-alternativer og trykk deretter på **OK**.
10. Trykk på ▲ eller ▼ for å velg pålitelighetskontrollmetoden du ønsker og trykk deretter på **OK**.

11. Gjør ett av følgende:

- Hvis du valgte alternativet [Åpent system], trykker du på ▲ eller ▼ for å velge krypteringstype [Ingen] eller [WEP] og deretter på **OK**.
Hvis du valgte alternativet [WEP] for krypteringstype, må du skrive inn WEP-nøkkelen og deretter trykke på **OK**.
- Hvis du valgte alternativet [Delt nøkkel], må du skrive inn WEP-nøkkelen og deretter trykke på **OK**.
- Hvis du valgte alternativet [WPA/WPA2-PSK], trykker du på ▲ eller ▼ for å velge krypteringstype [TKIP +AES] eller [AES] og deretter på **OK**.
Angi WPA™-nøkkelen og trykk på **OK**.



Brother-maskinen støtter bare bruk av den første WEP-nøkkelen.

12. For å bruke innstillingene, velg [Ja]. Vil du avbryte, velger du [Nei].

13. Maskinen prøver å koble til den trådløse enheten som du har valgt.

Hvis den trådløse enheten er skikkelig tilkoblet, vises [Tilkoblet] på maskinens LCD-skjerm.

Du har fullført konfigureringen av det trådløse nettverket. Når du skal installere **Full driver- og programvarepakke** som trengs for å bruke maskinen, setter du inn Brother-installasjonsdisken i datamaskinen, eventuelt kan du gå til modellens **Nedlastinger**-side i Brother Solutions Center på support.brother.com.

DCP-L3550CDW/MFC-L3710CW/MFC-L3750CDW/MFC-L3770CDW

Før du konfigurerer maskinen, anbefaler vi at du skriver ned innstillingene for det trådløse nettverket. Du trenger denne informasjonen før du fortsetter med konfigureringen.

1. Kontroller og skriv ned gjeldende innstillinger for trådløst nettverk.

Nettverksnavn (SSID)			
Kommunikasjonsmodus	Pålitelighetskontrollmetode	Krypteringsmodus	Nettverksnøkkel
Infrastruktur	Åpent system	INGEN	-
		WEP	
	Delt nøkkel	WEP	
		WPA/WPA2-PSK	AES
		TKIP	

Eksempel:

Nettverksnavn (SSID)			
HELLO			
Kommunikasjonsmodus	Pålitelighetskontrollmetode	Krypteringsmodus	Nettverksnøkkel
Infrastruktur	WPA2-PSK	AES	12345678



Hvis ruten din bruker WEP-kryptering, angir du den første WEP-nøkkelen. Brother-maskinen støtter bare bruk av den første WEP-nøkkelen.

2. Trykk på  [Innstillinger] > [Alle innst.] > [Nettverk] > [WLAN] > [Inst.veiviser].
3. Når [Aktivere WLAN?] vises, trykk på [Ja].

Dette vil starte veiviseren for trådløst oppsett. Vil du avbryte, trykker du på [Nei].

4. Maskinen vil søke etter nettverket og vise en liste over tilgjengelige SSID-er. Dra opp eller ned, eller trykk ▲ eller ▼ for å vise [**<Ny SSID>**]. Trykk på [**<Ny SSID>**] og deretter [OK].
5. Skriv SSID-navnet og trykk deretter på [OK].
6. Trykk på [Infrastruktur] når du får beskjed om dette.
7. Velg pålitelighetskontrollmetode.
8. Gjør ett av følgende:
 - Hvis du valgte [Åpent system]-alternativet, trykk på Krypteringstype [Ingen] eller [WEP]. Hvis du valgte alternativet [WEP] som krypteringstype, må du velge og skrive inn WEP-nøkkelen og deretter trykke på [OK].
 - Hvis du valgte alternativet [Delt nøkkel], må du velge og skrive inn WEP-nøkkelen og deretter trykke på [OK].
 - Hvis du valgte [WPA/WPA2-PSK]-alternativet, trykk på Krypteringstype [TKIP+AES] eller [AES]. Angi WPA™-nøkkelen og trykk på [OK].



- Brother-maskinen støtter bare bruk av den første WEP-nøkkelen.

9. Maskinen prøver å koble til den trådløse enheten som du har valgt.

Hvis den trådløse enheten er skikkelig tilkoblet, vises [Tilkoblet] på maskinens LCD-skjerm.

Du har fullført konfigurasjonen av det trådløse nettverket. Når du skal installere **Full driver- og programvarepakke** som trengs for å bruke maskinen, setter du inn Brother-installasjonsplaten i datamaskinen, eventuelt kan du gå til modellens **Nedlastinger**-side i Brother Solutions Center på support.brother.com.



Beslektet informasjon

- [Flere metoder for konfigurering av Brother-maskinen for et trådløst nettverk](#)

Relaterte temaer:

- [Jeg kan ikke fullføre oppsettkonfigurasjonen av det trådløse nettverket](#)
- [Slik skriver du inn tekst på Brother-maskinen](#)
- [Feilkoder i rapport om trådløst LAN](#)

Konfigurer maskinen din for et trådløst bedriftsnettverk

Beslektede modeller : DCP-L3510CDW/DCP-L3517CDW/DCP-L3550CDW/MFC-L3710CW/MFC-L3750CDW/MFC-L3770CDW

>> [DCP-L3510CDW/DCP-L3517CDW](#)

>> [DCP-L3550CDW/MFC-L3710CW/MFC-L3750CDW/MFC-L3770CDW](#)

DCP-L3510CDW/DCP-L3517CDW

Før du konfigurerer maskinen, anbefaler vi at du skriver ned innstillingene for det trådløse nettverket. Du trenger denne informasjonen før du fortsetter med konfigureringen.

1. Kontroller og noter gjeldende trådløse nettverksinnstillinger.

Nettverksnavn (SSID)

Kommunikasjonsmodus	Pålitelighetskontrollmetode	Krypteringsmodus	Bruker-ID	Passord
Infrastruktur	LEAP	CKIP		
	EAP-FAST/NONE	AES		
		TKIP		
	EAP-FAST/MS-CHAPv2	AES		
		TKIP		
	EAP-FAST/GTC	AES		
		TKIP		
	PEAP/MS-CHAPv2	AES		
		TKIP		
	PEAP/GTC	AES		
		TKIP		
	EAP-TTLS/CHAP	AES		
		TKIP		
	EAP-TTLS/MS-CHAP	AES		
		TKIP		
	EAP-TTLS/MS-CHAPv2	AES		
		TKIP		
	EAP-TTLS/PAP	AES		
TKIP				
EAP-TLS	AES		-	
	TKIP		-	

Eksempel:

Nettverksnavn (SSID)

HELLO

Kommunikasjonsmodus	Pålitelighetskontrollmetode	Krypteringsmodus	Bruker-ID	Passord
Infrastruktur	EAP-FAST/MS-CHAPv2	AES	Brother	12345678



- Hvis du konfigurerer maskinen ved hjelp EAP-TLS-pålitelighetskontroll, må du installere klientsertifikatet som er utstedt av en sertifikatinstans før du starter konfigurasjonen. Kontakt nettverksadministratoren om klientsertifikatet. Hvis du har installert mer enn ett sertifikat, anbefaler vi at du skriver ned sertifikatnavnet du vil bruke.
- Hvis du bekrefter at maskinen bruker fellesnavnet på serversertifikatet, anbefaler vi at du skriver ned fellesnavnet før du starter konfigurasjonen. Kontakt nettverksadministratoren om fellesnavnet på nettverkssertifikatet.

- Trykk på **Menu (Meny)**.
- Trykk på **▲** eller **▼** for å velge følgende:
 - Velg [Nettverk]. Trykk på **OK**.
 - Velg [WLAN]. Trykk på **OK**.
 - Velg [Inst.veiviser]. Trykk på **OK**.
- Når [WLAN aktivt ?] vises, aktiver det trådløse nettverket.
Dette vil starte veiviseren for trådløst oppsett.
- Maskinen vil søke etter nettverket og vise en liste over tilgjengelige SSID-er. Trykk på **▲** eller **▼** for å vise [<Ny SSID>]-alternativet og trykk deretter på **OK**.
- Skriv SSID-navnet og trykk deretter på **OK**.
- Velg [Infrastruktur]-alternativer og trykk deretter på **OK**.
- Trykk på **▲** eller **▼** for å velge pålitelighetskontrollmetoden du ønsker og trykk deretter på **OK**.
- Gjør ett av følgende:
 - Hvis du valgte alternativet [LEAP], må du skrive inn bruker-ID-en og deretter trykke på **OK**.
Skriv inn passordet, og trykk deretter på **OK**.
 - Hvis du valgte alternativet [EAP-FAST], [PEAP] eller [EAP-TTLS], trykker du på **▲** eller **▼** for å velge intern pålitelighetskontrollmetode [NONE], [CHAP], [MS-CHAP], [MS-CHAPv2], [GTC] eller [PAP], og deretter trykker du på **OK**.



Avhengig av pålitelighetskontrollmetode varierer de tilgjengelige interne pålitelighetskontrollmetodene.

Trykk på **▲** eller **▼** for å velge krypteringstype [TKIP+AES] eller [AES] og trykk deretter på **OK**.

Trykk på **▲** eller **▼** for å velge verifiseringsmetode [Ingen verifis.], [CA] eller [CA+Server-ID] og trykk deretter på **OK**.

- Hvis du valgte alternativet [CA+Server-ID], må du skrive inn server-ID-en, bruker-ID-en og passord (hvis nødvendig), og deretter trykke på **OK** for hvert alternativ.
- For andre valg, skriver du inn bruker-ID-en og passordet, og deretter trykker du på **OK** for hvert alternativ.



Hvis du ikke har importert et CA-sertifikat i maskinen, vil maskinen vise meldingen [Ingen verifis.].

- Hvis du valgte alternativet [EAP-TLS], trykker du på **▲** eller **▼** for å velge krypteringstype [TKIP+AES] eller [AES] og deretter på **OK**.
Når maskinen viser en liste over tilgjengelige klientsertifikater, velger du sertifikatet som du ønsker.
Trykk på **▲** eller **▼** for å velge verifiseringsmetode [Ingen verifis.], [CA] eller [CA+Server-ID] og trykk deretter på **OK**.
 - Hvis du valgte alternativet [CA+Server-ID], må du skrive inn server-ID-en og bruker-ID-en, og deretter trykke på **OK** for hvert alternativ.
 - For andre valg, skriver du inn bruker-ID-en, og deretter trykker du på **OK**.

10. For å bruke innstillingene, velg [Ja]. Vil du avbryte, velger du [Nei].

11. Maskinen vil prøve å kople til den trådløse enheten som du har valgt.

Hvis den trådløse enheten er skikkelig tilkoblet, vises [Tilkoblet] på maskinens LCD-skjerm.

Du har fullført konfigureringen av det trådløse nettverket. Når du skal installere **Full driver- og programvarepakke** som trengs for å bruke maskinen, setter du inn Brother-installasjonsplaten i datamaskinen, eventuelt kan du gå til modellens **Nedlastinger**-side i Brother Solutions Center på support.brother.com.

DCP-L3550CDW/MFC-L3710CW/MFC-L3750CDW/MFC-L3770CDW

Før du konfigurerer maskinen, anbefaler vi at du skriver ned innstillingene for det trådløse nettverket. Du trenger denne informasjonen før du fortsetter med konfigureringen.

1. Kontroller og noter gjeldende trådløse nettverksinnstillinger.

Nettverksnavn (SSID)

Kommunikasjonsmodus	Pålitelighetskontrollmetode	Krypteringsmodus	Bruker-ID	Passord
Infrastruktur	LEAP	CKIP		
	EAP-FAST/NONE	AES		
		TKIP		
	EAP-FAST/MS-CHAPv2	AES		
		TKIP		
	EAP-FAST/GTC	AES		
		TKIP		
	PEAP/MS-CHAPv2	AES		
		TKIP		
	PEAP/GTC	AES		
		TKIP		
	EAP-TTLS/CHAP	AES		
		TKIP		
	EAP-TTLS/MS-CHAP	AES		
		TKIP		
	EAP-TTLS/MS-CHAPv2	AES		
		TKIP		
	EAP-TTLS/PAP	AES		
TKIP				
EAP-TLS	AES		-	
	TKIP		-	

Eksempel:

Nettverksnavn (SSID)
HELLO

Kommunikasjonsmodus	Pålitelighetskontrollmetode	Krypteringsmodus	Bruker-ID	Passord
Infrastruktur	EAP-FAST/MS-CHAPv2	AES	Brother	12345678



- Hvis du konfigurerer maskinen ved hjelp EAP-TLS-pålitelighetskontroll, må du installere klientsertifikatet som er utstedt av en sertifikatinstans før du starter konfigurasjonen. Kontakt nettverksadministratoren om klientsertifikatet. Hvis du har installert mer enn ett sertifikat, anbefaler vi at du skriver ned sertifikatnavnet du vil bruke.
- Hvis du bekrefter at maskinen bruker fellesnavnet på serversertifikatet, anbefaler vi at du skriver ned fellesnavnet før du starter konfigurasjonen. Kontakt nettverksadministratoren om fellesnavnet på nettverkssertifikatet.

- Trykk på  [Innstillinger] > [Alle innst.] > [Nettverk] > [WLAN] > [Inst.veiviser].
- Når [Aktivere WLAN?] vises, trykk på [Ja].
Dette vil starte veiviseren for trådløst oppsett. Vil du avbryte, trykker du på [Nei].
- Maskinen vil søke etter nettverket og vise en liste over tilgjengelige SSID-er. Dra opp eller ned, eller trykk ▲ eller ▼ for å vise [<Ny SSID>]. Trykk på [<Ny SSID>] og deretter [OK].
- Skriv SSID-navnet og trykk deretter på [OK].
- Trykk på [Infrastruktur] når du får beskjed om dette.
- Velg pålitelighetskontrollmetode.
- Gjør ett av følgende:
 - Hvis du valgte alternativet [LEAP], må du skrive inn bruker-ID-en og deretter trykke på [OK]. Skriv inn passordet, og trykk deretter på [OK].
 - Hvis du valgte alternativet [EAP-FAST], [PEAP] eller [EAP-TTLS], velger du den interne pålitelighetskontrollmetoden [NONE], [CHAP], [MS-CHAP], [MS-CHAPv2], [GTC] eller [PAP].



Avhengig av pålitelighetskontrollmetoden din, varierer de tilgjengelige interne pålitelighetskontrollmetodene.

Velg krypteringstypen [TKIP+AES] eller [AES].

Velg verifiseringsmetoden [Ingen verifisering], [CA] eller [CA + Server-ID].

- Hvis du valgte alternativet [CA + Server-ID], må du skrive inn server-ID-en, bruker-ID-en og passord (hvis nødvendig), og deretter trykke på [OK] for hvert alternativ.
- For andre valg, skriver du inn bruker-ID-en og passordet, og deretter trykker du på [OK] for hvert alternativ.



Hvis du ikke har importert et CA-sertifikat i maskinen, viser maskinen [Ingen verifisering].

- Hvis du valgte alternativet [EAP-TLS], må du velge krypteringstypen [TKIP+AES] eller [AES]. Maskinen vil vise en liste over tilgjengelige klientsertifikater, velger du sertifikatet som du ønsker.
Velg verifiseringsmetoden [Ingen verifisering], [CA] eller [CA + Server-ID].
 - Hvis du valgte alternativet [CA + Server-ID], må du skrive inn server-ID-en og bruker-ID-en, og deretter trykke på [OK] for hvert alternativ.
 - For andre valg, skriver du inn bruker-ID-en, og deretter trykker du på [OK].

- Maskinen prøver å koble til den trådløse enheten som du har valgt.

Hvis den trådløse enheten er skikkelig tilkoblet, vises [Tilkoblet] på maskinens LCD-skjerm.

Du har fullført konfigurasjonen av det trådløse nettverket. Når du skal installere **Full driver- og programvarepakke** som trengs for å bruke maskinen, setter du inn Brother-installasjonsplaten i datamaskinen, eventuelt kan du gå til modellens **Nedlastinger**-side i Brother Solutions Center på support.brother.com.



Beslektet informasjon

- Flere metoder for konfigurering av Brother-maskinen for et trådløst nettverk

Relaterte temaer:

- Feilkoder i rapport om trådløst LAN

Bruk Wi-Fi Direct®

- Skriv ut eller skann fra den mobile enheten med Wi-Fi Direct
- Konfigurere Wi-Fi Direct-nettverket
- Jeg kan ikke fullføre oppsettkonfigurasjonen av det trådløse nettverket

Skriv ut eller skann fra den mobile enheten med Wi-Fi Direct

Beslektede modeller : DCP-L3510CDW/DCP-L3517CDW/DCP-L3550CDW/MFC-L3710CW/MFC-L3750CDW/MFC-L3770CDW

Wi-Fi Direct er en av de trådløse konfigureringsmetodene som er utviklet av Wi-Fi Alliance®. Med den kan du konfigurere et sikret trådløst nettverk mellom Brother-maskinen og en mobil enhet, slik som en Android™-enhet, Windows-enhet, iPhone, iPod touch eller iPad, uten bruk av tilgangspunkt. Wi-Fi Direct støtter trådløs nettverkskonfigurering med ettrykks- eller PIN-metoden til Wi-Fi Protected Setup™ (WPS). Du kan også konfigurere et trådløst nettverk ved å manuelt stille inn en SSID og et passord. Brother-maskinens Wi-Fi Direct-funksjon støtter WPA2™-sikkerhet med AES-kryptering.

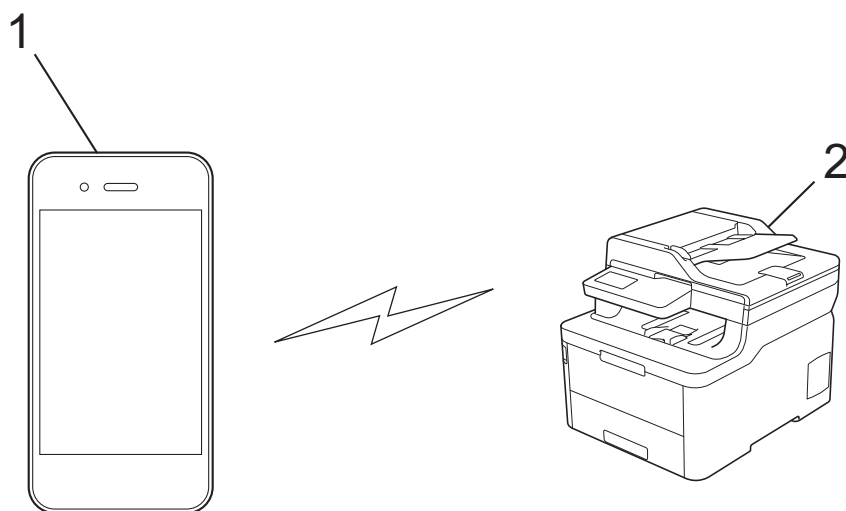

1. Mobil enhet
2. Brother-maskinen din



- Selv om Brother-maskinen kan brukes i både kablede og trådløse nettverk, kan du bare bruke én tilkoblingsmetode om gangen. Du kan imidlertid bruke en trådløs nettverkstilkobling og Wi-Fi Direct-tilkobling eller en kablet nettverkstilkobling (kun støttede modeller) og Wi-Fi Direct-tilkobling samtidig.
- Den Wi-Fi Direct-støttede enheten kan bli en gruppeeier (G/E). G/E fungerer som et tilgangspunkt ved konfigurering av Wi-Fi Direct-nettverket.



Beslektet informasjon

- [Bruk Wi-Fi Direct®](#)

Konfigurere Wi-Fi Direct-nettverket

Konfigurer Wi-Fi Direct-nettverksinnstillingene dine fra maskinens kontrollpanel.

- [Oversikt over nettverkskonfigurasjon for Wi-Fi Direct](#)
- [Konfigurer Wi-Fi Direct-nettverket ditt med Ettrykks-metoden](#)
- [Konfigurer Wi-Fi Direct-nettverket med Ettrykks-metoden til Wi-Fi Protected Setup™ \(WPS\)](#)
- [Konfigurer ditt Wi-Fi Direct-nettverk med PIN-metoden](#)
- [Konfigurer Wi-Fi Direct-nettverket ditt med PIN-metoden til Wi-Fi Protected Setup™ \(WPS\)](#)
- [Konfigurere Wi-Fi Direct-nettverket manuelt](#)

Oversikt over nettverkskonfigurasjon for Wi-Fi Direct

Beslektede modeller : DCP-L3510CDW/DCP-L3517CDW/DCP-L3550CDW/MFC-L3710CW/MFC-L3750CDW/MFC-L3770CDW

Instruksjonene nedenfor viser fem metoder du kan bruke til å konfigurere Brother-maskinen i et trådløst nettverkmiljø. Velg foretrukket metode for miljøet ditt:

Sjekk den mobile enheten din for konfigurasjon.

1. Støtter den mobile enheten Wi-Fi Direct?

Alternativ	Beskrivelse
Ja	Gå til trinn 2
Nei	Gå til trinn 3

2. Støtter den mobile enheten ettrykks-konfigurasjon for Wi-Fi Direct?

Alternativ	Beskrivelse
Ja	►► <i>Beslektet informasjon: Konfigurer Wi-Fi Direct-nettverket ditt med Ettrykks-metoden</i>
Nei	►► <i>Beslektet informasjon: Konfigurer ditt Wi-Fi Direct-nettverk med PIN-metoden</i>

3. Støtter den mobile enheten Wi-Fi Protected Setup™ (WPS)?

Alternativ	Beskrivelse
Ja	Gå til trinn 4
Nei	►► <i>Beslektet informasjon: Konfigurer Wi-Fi Direct-nettverket manuelt</i>

4. Støtter den mobile enheten ettrykks-konfigurasjon for Wi-Fi Protected Setup™ (WPS)?

Alternativ	Beskrivelse
Ja	►► <i>Beslektet informasjon: Konfigurer Wi-Fi Direct-nettverket med Ettrykks-metoden til Wi-Fi Protected Setup™ (WPS)</i>
Nei	►► <i>Beslektet informasjon: Konfigurer Wi-Fi Direct-nettverket ditt med PIN-metoden til Wi-Fi Protected Setup™ (WPS)</i>

For å bruke Brother iPrint&Scan-funksjonaliteten i et Wi-Fi Direct-nettverk konfigurert av ettrykks-konfigurasjon med Wi-Fi Direct eller av PIN-metoden med Wi-Fi Direct, må enheten du bruker til å konfigurere Wi-Fi Direct med kjøre Android™ 4.0 eller senere.



Beslektet informasjon

- [Konfigurere Wi-Fi Direct-nettverket](#)

Relaterte temaer:

- [Konfigurer Wi-Fi Direct-nettverket ditt med Ettrykks-metoden](#)
- [Konfigurer Wi-Fi Direct-nettverket med Ettrykks-metoden til Wi-Fi Protected Setup™ \(WPS\)](#)

-
- Konfigurer ditt Wi-Fi Direct-nettverk med PIN-metoden
 - Konfigurer Wi-Fi Direct-nettverket ditt med PIN-metoden til Wi-Fi Protected Setup™ (WPS)
 - Konfigurere Wi-Fi Direct-nettverket manuelt
-

Konfigurer Wi-Fi Direct-nettverket ditt med Ettrykks-metoden

Beslektede modeller : DCP-L3510CDW/DCP-L3517CDW/DCP-L3550CDW/MFC-L3710CW/MFC-L3750CDW/MFC-L3770CDW

>> [DCP-L3510CDW/DCP-L3517CDW](#)

>> [DCP-L3550CDW/MFC-L3710CW/MFC-L3750CDW/MFC-L3770CDW](#)

DCP-L3510CDW/DCP-L3517CDW

Dersom den mobile enheten din støtter Wi-Fi Direct, følger du disse trinnene for å konfigurere et Wi-Fi Direct-nettverk:



1. Trykk på **Menu (Meny)**.
2. Trykk på ▲ eller ▼ for å vise [Nettverk]-alternativet og trykk deretter på **OK**.
3. Trykk på ▲ eller ▼ for å vise [Wi-Fi direkte]-alternativet og trykk deretter på **OK**.
4. Trykk på ▲ eller ▼ for å vise [Trykknapp]-alternativet og trykk deretter på **OK**.
5. Når [Wi-Fi Direct på?] vises, aktiver Wi-Fi Direct-nettverket.
6. Aktiver Wi-Fi Direct på den mobile enheten (se bruksanvisningen til den mobile enheten for anvisninger) når [Aktiver Wi-Fi Direct på annen enhet, og trykk på OK.] vises på maskinens LCD-skjerm. Trykk på **OK** på maskinen.
Dette vil starte Wi-Fi Direct-oppsettet.
7. Gjør ett av følgende:
 - Når Brother-maskinen er gruppeeieren (G/E), kobler du den mobile enheten direkte til maskinen.
 - Når Brother-maskinen ikke er gruppeeieren (G/E), vil den vise tilgjengelige enhetsnavn som et Wi-Fi Direct-nettverk skal konfigureres til. Trykk på ▲ eller ▼ for å velge den mobile enheten som du vil koble til og trykk på **OK**. Velg [<Skann igjen>], og trykk på **OK** for å søke etter tilgjengelige enheter på nytt.
8. Hvis den mobile enheten kobler til, vises [Tilkoblet] på maskinens LCD-skjerm. Du har fullført oppsettet av Wi-Fi Direct-nettverket.

DCP-L3550CDW/MFC-L3710CW/MFC-L3750CDW/MFC-L3770CDW

Dersom den mobile enheten din støtter Wi-Fi Direct, følger du disse trinnene for å konfigurere et Wi-Fi Direct-nettverk:



Når maskinen mottar Wi-Fi Direct-forespørselen fra den mobile enheten, vises meldingen [Forespørsel om Wi-Fi Direct-tilkobling er mottatt. Trykk på [OK] for å koble til.] på LCD-skjermen. Trykk [OK] for å koble til.

1. Trykk på  [Innstillinger] > [Alle innst.] > [Nettverk] > [Wi-Fi direkte] > [Trykknapp].
2. Aktiver Wi-Fi Direct på den mobile enheten (se bruksanvisningen til den mobile enheten for anvisninger) når [Aktiver Wi-Fi Direct på annen enhet. Trykk så på [OK].] vises på maskinens LCD-skjerm. Trykk på [OK] på maskinen.
Dette vil starte Wi-Fi Direct-oppsettet. Vil du avbryte, trykker du på .
3. Gjør ett av følgende:
 - Når Brother-maskinen er gruppeeieren (G/E), kobler du den mobile enheten direkte til maskinen.
 - Når Brother-maskinen ikke er G/E, viser den tilgjengelige enhetsnavn som et Wi-Fi Direct-nettverk skal konfigureres til. Velg den mobile enheten som du vil koble til. Søk etter tilgjengelige enheter igjen ved å trykke på [Søk på nytt].

-
4. Hvis den mobile enheten kobler til, vises [Tilkoblet] på maskinens LCD-skjerm. Du har fullført oppsettet av Wi-Fi Direct-nettverket.



Beslektet informasjon

- [Konfigurere Wi-Fi Direct-nettverket](#)

Relaterte temaer:

- [Oversikt over nettverkskonfigurasjon for Wi-Fi Direct](#)
-

Konfigurer Wi-Fi Direct-nettverket med Ettrykks-metoden til Wi-Fi Protected Setup™ (WPS)

Beslektede modeller : DCP-L3510CDW/DCP-L3517CDW/DCP-L3550CDW/MFC-L3710CW/MFC-L3750CDW/MFC-L3770CDW

>> [DCP-L3510CDW/DCP-L3517CDW](#)

>> [DCP-L3550CDW/MFC-L3710CW/MFC-L3750CDW/MFC-L3770CDW](#)

DCP-L3510CDW/DCP-L3517CDW

Dersom den mobile enheten din støtter WPS (PBC: trykknappkonfigurasjon), følger du disse trinnene for å konfigurere et Wi-Fi Direct-nettverk:



1. Trykk på **Menu (Meny)**.
2. Trykk på ▲ eller ▼ for å vise [Nettverk]-alternativet og trykk deretter på **OK**.
3. Trykk på ▲ eller ▼ for å vise [Wi-Fi direkte]-alternativet og trykk deretter på **OK**.
4. Trykk på ▲ eller ▼ for å vise [Gruppeeier]-alternativet og trykk deretter på **OK**.
5. Trykk på ▲ eller ▼ for å vise [På]-alternativet og trykk deretter på **OK**.
6. Trykk på ▲ eller ▼ for å vise [Trykknapp]-alternativet og trykk deretter på **OK**.
7. Når [Wi-Fi Direct på?] vises, aktiver Wi-Fi Direct-nettverket.
8. Aktiver WPS ettrykks-konfigurasjonen på den mobile enheten (se bruksanvisningen til den mobile enheten for anvisninger) når [Aktiver Wi-Fi Direct på annen enhet, og trykk på OK.] vises på maskinens LCD-skjerm. Trykk på **OK** på maskinen.
Dette vil starte Wi-Fi Direct-oppsettet.
9. Hvis den mobile enheten kobler til, vises [Tilkoblet] på maskinens LCD-skjerm. Du har fullført oppsettet av Wi-Fi Direct-nettverket.

DCP-L3550CDW/MFC-L3710CW/MFC-L3750CDW/MFC-L3770CDW

Dersom den mobile enheten din støtter WPS (PBC: trykknappkonfigurasjon), følger du disse trinnene for å konfigurere et Wi-Fi Direct-nettverk:



Når maskinen mottar Wi-Fi Direct-forespørselen fra den mobile enheten, vises meldingen [Forespørsel om Wi-Fi Direct-tilkobling er mottatt. Trykk på [OK] for å koble til.] på LCD-skjermen. Trykk [OK] for å koble til.

1. Trykk på  [Innstillinger] > [Alle innst.] > [Nettverk] > [Wi-Fi direkte] > [Gruppeeier].
2. Trykk på [På].
3. Sveip oppover eller nedover eller trykk på ▲ eller ▼ for å velge alternativet [Trykknapp]. Trykk på [Trykknapp].
4. Aktiver WPS ettrykks-konfigurasjonen på den mobile enheten (se bruksanvisningen til den mobile enheten for anvisninger) når [Aktiver Wi-Fi Direct på annen enhet. Trykk så på [OK].] vises på maskinens LCD-skjerm. Trykk på [OK] på Brother-maskinen.
Dette vil starte Wi-Fi Direct-oppsettet. Vil du avbryte, trykker du på .
5. Hvis den mobile enheten kobler til, vises [Tilkoblet] på maskinens LCD-skjerm. Du har fullført oppsettet av Wi-Fi Direct-nettverket.



Beslektet informasjon

- [Konfigurere Wi-Fi Direct-nettverket](#)

Relaterte temaer:

- [Oversikt over nettverkskonfigurasjon for Wi-Fi Direct](#)

Konfigurer ditt Wi-Fi Direct-nettverk med PIN-metoden

Beslektede modeller : DCP-L3510CDW/DCP-L3517CDW/DCP-L3550CDW/MFC-L3710CW/MFC-L3750CDW/MFC-L3770CDW

>> [DCP-L3510CDW/DCP-L3517CDW](#)

>> [DCP-L3550CDW/MFC-L3710CW/MFC-L3750CDW/MFC-L3770CDW](#)

DCP-L3510CDW/DCP-L3517CDW

Dersom den mobile enheten din støtter PIN-metoden til Wi-Fi Direct, følger du disse trinnene for å konfigurere et Wi-Fi Direct-nettverk:

1. Trykk på **Menu (Meny)**.
2. Trykk på ▲ eller ▼ for å vise [Nettverk]-alternativet og trykk deretter på **OK**.
3. Trykk på ▲ eller ▼ for å vise [Wi-Fi direkte]-alternativet og trykk deretter på **OK**.
4. Trykk på ▲ eller ▼ for å vise [PIN-kode]-alternativet og trykk deretter på **OK**.
5. Når [Wi-Fi Direct på?] vises, aktiver Wi-Fi Direct-nettverket.
6. Aktiver Wi-Fi Direct på den mobile enheten (se bruksanvisningen til den mobile enheten for anvisninger) når [Aktiver Wi-Fi Direct på annen enhet, og trykk på OK.] vises på maskinens LCD-skjerm. Trykk på **OK** på maskinen.

Dette vil starte Wi-Fi Direct-oppsettet.

7. Gjør ett av følgende:
 - Når Brother-maskinen er gruppeeieren (G/E), venter den på en forespørsel om tilkobling fra den mobile enheten. Når [Angi PIN-kode] vises, angir du PIN-koden som vises på den mobile enheten på Brother-maskinen. Trykk **OK** for å fullføre oppsettet.
Dersom PIN-koden vises på Brother-maskinen din, angir du PIN-koden i den mobile enheten.
 - Når Brother-maskinen ikke er gruppeeieren (G/E), vil den vise tilgjengelige enhetsnavn som et Wi-Fi Direct-nettverk skal konfigureres til. Trykk på ▲ eller ▼ for å velge den mobile enheten som du vil koble til og trykk på **OK**. Velg [<Skann igjen>], og trykk på **OK** for å søke etter tilgjengelige enheter på nytt.
8. Gjør ett av følgende:
 - Følg maskinens instruksjon for å vise PIN-koden på Brother-maskinen, angi PIN-koden i den mobile enheten og gå deretter til neste trinn.
 - Følg maskinens instruksjon for å angi PIN-koden som vises av den mobile enheten i Brother-maskinen. Trykk på **OK**, og gå deretter til neste trinn.
Hvis den mobile enheten ikke viser en PIN-kode, trykk på **Stop/Exit (Stopp/avslutt)** på Brother-maskinen. Gå tilbake til første trinn og prøv igjen.
9. Hvis den mobile enheten kobler til, vises [Tilkoblet] på maskinens LCD-skjerm. Du har fullført oppsettet av Wi-Fi Direct-nettverket.

DCP-L3550CDW/MFC-L3710CW/MFC-L3750CDW/MFC-L3770CDW

Hvis den mobile enheten støtter PIN-metoden til Wi-Fi Direct, følg disse trinnene for å konfigurere et Wi-Fi Direct-nettverk:



Når maskinen mottar Wi-Fi Direct-forespørselen fra den mobile enheten, vises meldingen [Forespørsel om Wi-Fi Direct-tilkobling er mottatt. Trykk på [OK] for å koble til.] på LCD-skjermen. Trykk [OK] for å koble til.

1. Trykk på  [Innstillinger] > [Alle innst.] > [Nettverk] > [Wi-Fi direkte] > [PIN-kode].

-
2. Aktiver Wi-Fi Direct på den mobile enheten (se bruksanvisningen til den mobile enheten for anvisninger) når [Aktiver Wi-Fi Direct på annen enhet. Trykk så på [OK].] vises på maskinens LCD-skjerm. Trykk på [OK] på maskinen.

Dette vil starte Wi-Fi Direct-oppsettet. Vil du avbryte, trykker du på .

3. Gjør ett av følgende:

- Når Brother-maskinen er gruppeeieren (G/E), venter den på en forespørsel om tilkobling fra den mobile enheten. Når [PIN-kode] vises, angir du PIN-koden som vises på den mobile enheten på maskinen. Trykk [OK] for å fullføre oppsettet.

Dersom PIN-koden vises på Brother-maskinen din, angir du PIN-koden i den mobile enheten.

- Når Brother-maskinen ikke er G/E, viser den tilgjengelige enhetsnavn som et Wi-Fi Direct-nettverk skal konfigureres til. Velg den mobile enheten som du vil koble til. Søk etter tilgjengelige enheter igjen ved å trykke på [Søk på nytt].

4. Gjør ett av følgende:

- Trykk på [Vis PIN-kode] for å vise PIN-koden på maskinen din og angi PIN-koden i den mobile enheten. Gå til neste trinn.
- Trykk på [Angi PIN-kode] for å angi PIN-koden som vises på den mobile enheten på maskinen, og trykk deretter på [OK]. Gå til neste trinn.

Dersom den mobile enheten din ikke viser en PIN-kode, trykker du  på Brother-maskinen. Gå tilbake til første trinn og prøv igjen.

5. Hvis den mobile enheten kobler til, vises [Tilkoblet] på maskinens LCD-skjerm. Du har fullført oppsettet av Wi-Fi Direct-nettverket.



Beslektet informasjon

- [Konfigurere Wi-Fi Direct-nettverket](#)

Relaterte temaer:

- [Oversikt over nettverkskonfigurasjon for Wi-Fi Direct](#)
-

Konfigurer Wi-Fi Direct-nettverket ditt med PIN-metoden til Wi-Fi Protected Setup™ (WPS)

Beslektede modeller : DCP-L3510CDW/DCP-L3517CDW/DCP-L3550CDW/MFC-L3710CW/MFC-L3750CDW/MFC-L3770CDW

>> [DCP-L3510CDW/DCP-L3517CDW](#)

>> [DCP-L3550CDW/MFC-L3710CW/MFC-L3750CDW/MFC-L3770CDW](#)

DCP-L3510CDW/DCP-L3517CDW

Hvis den mobile enheten støtter PIN-metoden til Wi-Fi Protected Setup™ (WPS), følger du disse trinnene for å konfigurere et Wi-Fi Direct-nettverk:

1. Trykk på **Menu (Meny)**.
2. Trykk på ▲ eller ▼ for å vise [Nettverk]-alternativet og trykk deretter på **OK**.
3. Trykk på ▲ eller ▼ for å vise [Wi-Fi direkte]-alternativet og trykk deretter på **OK**.
4. Trykk på ▲ eller ▼ for å vise [Gruppeeier]-alternativet og trykk deretter på **OK**.
5. Trykk på ▲ eller ▼ for å vise [På]-alternativet og trykk deretter på **OK**.
6. Trykk på ▲ eller ▼ for å vise [PIN-kode]-alternativet og trykk deretter på **OK**.
7. Når [Wi-Fi Direct på?] vises, aktiver Wi-Fi Direct-nettverket.
8. Aktiver WPS PIN-konfigurasjonen på den mobile enheten (se bruksanvisningen til den mobile enheten for anvisninger) når [Aktiver Wi-Fi Direct på annen enhet, og trykk på OK.] vises på maskinens LCD-skjerm. Trykk på **OK** på maskinen.
Dette vil starte Wi-Fi Direct-oppsettet.
9. Maskinen vil vente på en forespørsel fra den mobile enheten om tilkobling. Når [Angi PIN-kode] vises, angi PIN-koden som vises på den mobile enheten i maskinen.
10. Trykk på **OK**.
11. Hvis den mobile enheten kobler til, vises [Tilkoblet] på maskinens LCD-skjerm. Du har fullført oppsettet av Wi-Fi Direct-nettverket.

DCP-L3550CDW/MFC-L3710CW/MFC-L3750CDW/MFC-L3770CDW

Hvis den mobile enheten støtter PIN-metoden til Wi-Fi Protected Setup™ (WPS), følger du disse trinnene for å konfigurere et Wi-Fi Direct-nettverk:



Når maskinen mottar Wi-Fi Direct-forespørselen fra den mobile enheten, vises meldingen [Forespørsel om Wi-Fi Direct-tilkobling er mottatt. Trykk på [OK] for å koble til.] på LCD-skjermen. Trykk [OK] for å koble til.

1. Trykk på  [Innstillinger] > [Alle innst.] > [Nettverk] > [Wi-Fi direkte] > [Gruppeeier].
2. Trykk på [På].
3. Sveip oppover eller nedover eller trykk på ▲ eller ▼ for å velge alternativet [PIN-kode]. Trykk på [PIN-kode].
4. Når [Aktiver Wi-Fi Direct på annen enhet. Trykk så på [OK].] vises, aktiverer du WPS PIN-konfigurasjonen på den mobile enheten (se bruksanvisningen til den mobile enheten for anvisninger) og trykker deretter på [OK] på Brother-maskinen.

Dette vil starte Wi-Fi Direct-oppsettet. Vil du avbryte, trykker du på .

5. Maskinen vil vente på en forespørsel fra den mobile enheten om tilkobling. Når [PIN-kode] vises, angir du PIN-koden som vises på den mobile enheten på maskinen. Trykk på [OK].
6. Hvis den mobile enheten kobler til, vises [Tilkoblet] på maskinens LCD-skjerm. Du har fullført oppsettet av Wi-Fi Direct-nettverket.



Beslektet informasjon

- [Konfigurere Wi-Fi Direct-nettverket](#)

Relaterte temaer:

- [Oversikt over nettverkskonfigurasjon for Wi-Fi Direct](#)
-

Konfigurere Wi-Fi Direct-nettverket manuelt

Beslektede modeller : DCP-L3510CDW/DCP-L3517CDW/DCP-L3550CDW/MFC-L3710CW/MFC-L3750CDW/MFC-L3770CDW

>> [DCP-L3510CDW/DCP-L3517CDW](#)

>> [DCP-L3550CDW/MFC-L3710CW/MFC-L3750CDW/MFC-L3770CDW](#)

DCP-L3510CDW/DCP-L3517CDW

Dersom den mobile enheten din ikke støtter Wi-Fi Direct eller WPS, må du konfigurere et Wi-Fi Direct-nettverk manuelt.

1. Trykk på **Menu (Meny)**.
2. Trykk på ▲ eller ▼ for å vise [Nettverk]-alternativet og trykk deretter på **OK**.
3. Trykk på ▲ eller ▼ for å vise [Wi-Fi direkte]-alternativet og trykk deretter på **OK**.
4. Trykk på ▲ eller ▼ for å vise [Manuell]-alternativet og trykk deretter på **OK**.
5. Når [Wi-Fi Direct på?] vises, aktiver Wi-Fi Direct-nettverket.
6. Maskinen viser SSID-navnet og passordet. Gå til innstillingsskjermen for trådløst nettverk på den mobile enheten, velg SSID-navnet og skriv deretter inn passordet.
7. Hvis den mobile enheten kobler til, vises [Tilkoblet] på maskinens LCD-skjerm. Du har fullført oppsettet av Wi-Fi Direct-nettverket.

DCP-L3550CDW/MFC-L3710CW/MFC-L3750CDW/MFC-L3770CDW

Hvis den mobile enheten ikke støtter Wi-Fi Direct eller WPS, må du konfigurere et Wi-Fi Direct-nettverk manuelt.



Når maskinen mottar Wi-Fi Direct-forespørselen fra den mobile enheten, vises meldingen [Forespørsel om Wi-Fi Direct-tilkobling er mottatt. Trykk på [OK] for å koble til.] på LCD-skjermen. Trykk [OK] for å koble til.

1. Trykk på  [Innstillinger] > [Alle innst.] > [Nettverk] > [Wi-Fi direkte] > [Manuell].
2. Maskinen viser SSID-navnet og passordet. Gå til innstillingsskjermen for trådløst nettverk på den mobile enheten, velg SSID-navnet og skriv deretter inn passordet.
3. Hvis den mobile enheten kobler til, vises [Tilkoblet] på maskinens LCD-skjerm. Du har fullført oppsettet av Wi-Fi Direct-nettverket.

✓ Beslektet informasjon

- [Konfigurere Wi-Fi Direct-nettverket](#)

Relaterte temaer:

- [Oversikt over nettverkskonfigurasjon for Wi-Fi Direct](#)

Avanserte nettverksfunksjoner

- [Skrive ut rapporten for nettverkskonfigurasjon](#)
- [Skriv ut WLAN-rapporten](#)
- [Synkronisere tiden med SNTP-serveren via Internett-basert styring](#)

Skrive ut rapporten for nettverkskonfigurasjon

Nettverksinnstillingsrapporten viser nettverkskonfigurasjonen, inkludert innstillinger for nettverksutskriftsserveren.



- Nodenavn: Nodenavnet vises i gjeldende nettverkskonfigurasjonsrapport. Standard nodenavn er "BRNxxxxxxxxxxxx" for kablet nettverk eller "BRWxxxxxxxxxxxx" for trådløst nettverk (der "xxxxxxxxxxxx" er maskinens MAC-adresse/Ethernet-adresse).
- Hvis [IP Address] i nettverkskonfigurasjonsrapporten viser 0.0.0.0, venter du i ett minutt før du skriver den ut på nytt.
- Du finner maskinens innstillinger, slik som IP-adresse, nettverksmaske, nodenavn og MAC-adresse, i rapporten. Eksempel:
 - IP-adresse: 192.168.0.5
 - Nettverksmaske: 255.255.255.0
 - Nodenavn: BRN000ca0000499
 - MAC-adresse: 00-0c-a0-00-04-99



>> [DCP-L3510CDW/DCP-L3517CDW](#)

>> [DCP-L3550CDW/MFC-L3710CW/MFC-L3730CDN/MFC-L3750CDW/MFC-L3770CDW](#)

DCP-L3510CDW/DCP-L3517CDW

1. Trykk på **Menu (Meny)**.
2. Trykk på ▲ eller ▼ for å vise [Skriv rapport]-alternativet og trykk deretter på **OK**.
3. Trykk på ▲ eller ▼ for å vise [Nettverkskonf.]-alternativet og trykk deretter på **OK**.
4. Trykk på **Mono Start (Start mono)** eller **Colour Start (Start farger)**.

DCP-L3550CDW/MFC-L3710CW/MFC-L3730CDN/MFC-L3750CDW/MFC-L3770CDW

1. Trykk på  [Innstillinger] > [Alle innst.] > [Skriv rapport] > [Nettverkskonfigurasjon].
2. Trykk på [Ja].
3. Trykk på .

✓ Beslektet informasjon

- [Avanserte nettverksfunksjoner](#)

Relaterte temaer:

- [Hvor kan jeg finne nettverksinnstillingene for min Brother-maskin?](#)
- [Bruk reparasjonsverktøyet for nettverkstilkobling \(Windows\)](#)
- [Jeg vil kontrollere at nettverksenhetene fungerer som de skal](#)
- [Få tilgang til Internett-basert styring](#)

Skriv ut WLAN-rapporten

Beslektede modeller : DCP-L3510CDW/DCP-L3517CDW/DCP-L3550CDW/MFC-L3710CW/MFC-L3750CDW/MFC-L3770CDW

WLAN-rapporten viser maskinens trådløse status. Hvis den trådløse tilkoblingen mislykkes, kontrollerer du feilkoden på rapportutskriften.

>> [DCP-L3510CDW/DCP-L3517CDW](#)



>> [DCP-L3550CDW/MFC-L3710CW/MFC-L3750CDW/MFC-L3770CDW](#)

DCP-L3510CDW/DCP-L3517CDW

1. Trykk på **Menu (Meny)**.
2. Trykk på ▲ eller ▼ for å vise [Skriv rapport]-alternativet og trykk deretter på **OK**.
3. Trykk på ▲ eller ▼ for å vise [WLAN-rapport]-alternativet og trykk deretter på **OK**.
4. Trykk på **Mono Start (Start mono)** eller **Colour Start (Start farger)**.

Maskinen skriver ut WLAN-rapporten.

DCP-L3550CDW/MFC-L3710CW/MFC-L3750CDW/MFC-L3770CDW

1. Trykk på  [Innstillinger] > [Alle innst.] > [Skriv rapport] > [WLAN-rapport].
2. Trykk på [Ja].
Maskinen vil skrive ut WLAN-rapporten.
3. Trykk på .

Hvis WLAN-rapporten ikke skrives ut, kontrollerer du om det er noe galt med maskinen. Hvis det er ingen synlige feil, venter du i ett minutt og prøver å skrive ut rapporten på nytt.

✓ Beslektet informasjon

- [Avanserte nettverksfunksjoner](#)
 - [Feilkoder i rapport om trådløst LAN](#)

Relaterte temaer:

- [Brother-maskinen kan ikke skrive ut, skanne eller motta PC-FAX over nettverket](#)
- [Jeg vil kontrollere at nettverksenhetene fungerer som de skal](#)

Feilkoder i rapport om trådløst LAN

Beslektede modeller : DCP-L3510CDW/DCP-L3517CDW/DCP-L3550CDW/MFC-L3710CW/MFC-L3750CDW/MFC-L3770CDW

Hvis rapporten om trådløst LAN viser at tilkoblingen mislyktes, kontrollerer du feilkoden på rapportutskriften og ser på de tilhørende instruksjonene i tabellen:

Feilkode	Problem og anbefalte løsninger
TS-01	Den trådløse innstillingen er ikke aktivert. Sett trådløs innstilling på PÅ. Hvis det er koblet en nettverkskabel til maskinen, trekker du den ut og endrer innstillingen for trådløst nettverk for maskinen til PÅ.
TS-02	Kan ikke registrere trådløst tilgangspunkt/ruter. 1. Kontroller de to punktene nedenfor: <ul style="list-style-type: none">• Trekk ut strømmen til det trådløse tilgangspunktet/ruteren, vent i 10 sekunder og koble den til igjen.• Hvis WLAN-tilgangspunktet/ruteren bruker MAC-adressefiltrering, bekrefter du at MAC-adressen til Brother-maskinen er godkjent av filteret. 2. Hvis du skrev inn SSID-en og sikkerhetsinformasjonen manuelt (SSID/godkjenningstype/krypteringsmetode/nettverksnøkkel), kan informasjonen være feil. Bekreft SSID-en og sikkerhetsinformasjonen på nytt, og skriv inn riktig informasjon ved behov. Denne enheten støtter ikke en 5 GHz SSID/ESSID og du må velge en 2,4 GHz SSID/ESSID. Sørg for at tilgangspunktet/ruteren er innstilt til 2,4 GHz eller 2,4 GHz/5 GHz blandet modus.
TS-03	Trådløst nettverk og sikkerhetsinnstillingen du oppga kan være feil. Bekreft igjen innstillingene for det trådløse nettverket. Hvis du ikke kjenner denne informasjonen, spør nettverksadministratoren.
TS-04	Metodene for godkjenning/kryptering som brukes av valgt trådløst tilgangspunkt/ruter, støttes ikke av maskinen. Endre godkjenningstypen og krypteringstypen for det trådløse tilgangspunktet / ruteren. Maskinen støtter følgende godkjenningstyper: <ul style="list-style-type: none">• WPA-Personal TKIP eller AES• WPA2-Personal TKIP eller AES• Åpen WEP eller Ingen (uten kryptering)• Delt nøkkel WEP Hvis problemet ikke blir løst, kan du ha skrevet inn feil SSID eller nettverksinnstillinger. Bekreft innstillingene for det trådløse nettverket.
TS-05	Sikkerhetsinformasjonen (SSID/nettverksnøkkel) er feil. Bekreft informasjonen om trådløs sikkerhet (godkjenningstype/krypteringsmetode/nettverksnøkkel).
TS-06	Maskinen kan ikke finne et WLAN tilgangspunkt/ruter som har WPS aktivert. Bekreft informasjonen om trådløs sikkerhet (godkjenningstype/krypteringsmetode/nettverksnøkkel).

Feilkode	Problem og anbefalte løsninger
TS-07	<p>Maskinen kan ikke finne et WLAN tilgangspunkt/ruter som har WPS aktivert.</p> <p>Hvis du vil koble til med WPS, må du betjene både maskinen og WLAN-tilgangspunktet/ruteren. Bekreft tilkoblingsmetoden for WPS på WLAN-tilgangspunktet/ruteren og prøv igjen.</p> <p>Hvis du ikke vet hvordan du betjener WLAN-tilgangspunktet/ruteren via WPS, kan du se i dokumentasjonen som følger med WLAN-tilgangspunktet/ruteren, spørre produsenten av WLAN-tilgangspunktet/ruteren eller høre med nettverksadministratoren.</p>
TS-08	<p>Det er registrert to eller flere WLAN-tilgangspunkt der WPS er aktivert.</p> <ul style="list-style-type: none"> • Bekreft at det bare er WLAN-tilgangspunkt/ruter innenfor området der WPS er aktivert, og prøv på nytt. • Prøv å starte på nytt etter noen minutter for å unngå effekter fra andre tilgangspunkt.



Beslektet informasjon

- [Skriv ut WLAN-rapporten](#)

Relaterte temaer:

- [Brother-maskinen kan ikke skrive ut, skanne eller motta PC-FAX over nettverket](#)
- [Jeg vil kontrollere at nettverksenhetene fungerer som de skal](#)
- [Konfigurer maskinen for et trådløst nettverk med ettrykks-metoden til Wi-Fi Protected Setup™ \(WPS\)](#)
- [Konfigurer maskinen for et trådløst nettverk med PIN-metoden til Wi-Fi Protected Setup™ \(WPS\)](#)
- [Konfigurer maskinen for et trådløst nettverk med installasjonsveiviseren for maskinens kontrollpanel](#)
- [Konfigurer maskinen for et trådløst nettverk når SSID-en ikke grupperendes](#)
- [Konfigurer maskinen din for et trådløst bedriftsnettverk](#)

Synkronisere tiden med SNTP-serveren via Internett-basert styring

SNTP (Simple Network Time Protocol) brukes til å synkronisere tiden maskinen bruker til pålitelighetskontroll, med SNTP-tidsserveren. (Dette er ikke samme tid som vises på LCD-skjermen til maskinen.) Du kan synkronisere maskinens tid automatisk eller manuelt med UTC (Coordinated Universal Time) fra SNTP-tidsserveren.

- [Konfigurere dato og klokkeslett ved hjelp av Internett-basert styring](#)
- [Konfigurere SNTP-protokollen ved hjelp av Internett-basert styring](#)

Konfigurere dato og klokkeslett ved hjelp av Internett-basert styring

Konfigurer dato og klokkeslett til å synkronisere tiden som brukes av maskinen, med SNTP-tidsserveren.

Denne funksjonen er ikke tilgjengelig i enkelte land.

1. Start nettleseren.
2. Skriv inn "https://maskinens IP-adresse" i nettleserens adresselinje (der "maskinens IP-adresse" er IP-adressen til maskinen).

Eksempel:

https://192.168.1.2

3. Hvis maskinen ber om et passord, skriver du det inn og klikker på .
4. Klikk på **Administrator**-kategorien.
5. Klikk **Date&Time (Dato og tid)** i den venstre navigasjonslinjen.

Date&Time

Date / /

Clock Type 12h Clock 24h Clock

Time : (24 hr.)

Time Zone

Auto Daylight Off On

Synchronize with SNTP server

To synchronize the "Date&Time" with your SNTP server, you must configure the SNTP server settings.

[SNTP>>](#)



Velg tidsforskjellen mellom der du er og UTC fra rullegardinlisten **Time Zone (Tidssone)**. Tidssonen for Østkysten i USA og Canada er for eksempel UTC-05:00.

6. Bekreft innstillingene for **Time Zone (Tidssone)**.
7. Merk av for **Synchronize with SNTP server (Synkroniser med SNTP-server)**.
8. Klikk på **Submit (Send)**.



Beslektet informasjon

- [Synkronisere tiden med SNTP-serveren via Internett-basert styring](#)

Konfigurere SNTP-protokollen ved hjelp av Internett-basert styring

Konfigurer SNTP-protokollen for å synkronisere tiden maskinen brukes for pålitelighetskontroll med tiden som bevares av SNTP-tidsserveren.

1. Start nettleseren.
2. Skriv inn "https://maskinens IP-adresse" i nettleserens adresselinje (der "maskinens IP-adresse" er IP-adressen til maskinen).
Eksempel:
https://192.168.1.2
3. Hvis maskinen ber om et passord, skriver du det inn og klikker på .
4. Klikk på **Network (Nettverk)**-kategorien.
5. Klikk **Protocol (Protokoll)**-menyen i den venstre navigasjonslinjen.
6. Merk av for **SNTP** for å aktivere innstillingene.
7. Klikk på **Submit (Send)**.
8. Start Brother-maskinen på nytt for å aktivere konfigurasjonen.
9. Klikk på **Advanced Settings (Avanserte innstillinger)** ved siden av SNTP.
10. Velg profilen du vil sette opp eller endre.

Alternativ	Beskrivelse
Status	Viser om SNTP-protokollen er aktivert eller deaktivert.
Synchronization Status (Synkroniseringsstatus)	Bekreft siste synkroniseringsstatus.
SNTP Server Method (SNTP-servermetode)	Velg AUTO (AUTOMATISK) eller STATIC (STATISK) . <ul style="list-style-type: none">• AUTO (AUTOMATISK) Har du en DHCP-server i nettverket, vil SNTP-serveren hente adressen fra den serveren automatisk.• STATIC (STATISK) Skriv inn adressen du vil bruke.
Primary SNTP Server Address (Primær SNTP-serveradresse) Secondary SNTP Server Address (Sekundær SNTP-serveradresse)	Skriv inn serveradressen (opptil 64 tegn). Sekundær SNTP-serveradresse brukes som reserve for primær SNTP-serveradresse. Hvis primærserveren ikke er tilgjengelig, kontakter maskinen den sekundære SNTP-serveren.
Primary SNTP Server Port (Primær SNTP-serverport) Secondary SNTP Server Port (Sekundær SNTP-serverport)	Skriv inn portnummeret (1–65535). Sekundær SNTP-serverport brukes som reserve for primær SNTP-serverport. Hvis den primære porten ikke er tilgjengelig, kontakter maskinen den sekundære SNTP-porten.
Synchronization Interval (Synkroniseringsintervall)	Skriv inn antall timer mellom forsøk på serversynkronisering (1–168 timer).

11. Klikk på **Submit (Send)**.



Beslektet informasjon

- [Synkronisere tiden med SNTP-serveren via Internett-basert styring](#)

Teknisk informasjon for avanserte brukere

- [Nullstill nettverksinnstillingene til fabrikkinnstillingene](#)

Nullstill nettverksinnstillingene til fabrikkinnstillingene

Du kan bruke maskinens kontrollpanel til å tilbake stille utskriftsserveren til standardinnstillingene. Dermed tilbake stilles all informasjon, slik som passord og IP-adresse.



- Denne funksjonen gjenoppretter alle innstillinger for kablede (kun støttede modeller) og trådløse nettverk til fabrikkinnstillingene.
- Du kan også nullstille utskriftsserveren til fabrikkinnstillingene med BRAdmin Light, BRAdmin Professional eller Internett-basert styring.

>> [DCP-L3510CDW/DCP-L3517CDW](#)

>> [DCP-L3550CDW/MFC-L3710CW/MFC-L3730CDN/MFC-L3750CDW/MFC-L3770CDW](#)

DCP-L3510CDW/DCP-L3517CDW

1. Trykk på **Menu (Meny)**.
2. Trykk på ▲ eller ▼ for å vise [Nettverk]-alternativet og trykk deretter på **OK**.
3. Trykk på ▲ eller ▼ for å vise [Nullst. nettv.]-alternativet og trykk deretter på **OK**.
4. Følg maskinens instruksjon for å nullstille nettverksinnstillingene.
Maskinen vil starte på nytt.

DCP-L3550CDW/MFC-L3710CW/MFC-L3730CDN/MFC-L3750CDW/MFC-L3770CDW

1. Trykk på  [Innstillinger] > [Alle innst.] > [Nettverk] > [Nullst. nettv.].
2. [Maskin starter på nytt etter omstart. Trykk på [OK] i 2 sekunder for å bekrefte.] vises. Trykk på [OK] i to sekunder for å bekrefte.
Maskinen starter på nytt.



Beslektet informasjon

- [Teknisk informasjon for avanserte brukere](#)

Sikkerhet

- [Låse maskininnstillingene](#)
- [Nettverkssikkerhetsfunksjoner](#)

Låse maskininnstillingene

Før du slår på maskinens Tilgangslås, skriver du ned passordet og tar godt vare på det. Hvis du glemmer passordet, må du nullstille alle passord som er lagret i maskinen ved å kontakte administratoren eller Brother kundeservice.

- [Oversikt over innstillingslås](#)

Oversikt over innstillingslås

Bruk Innstillingslås-funksjonen til å blokkere uautorisert tilgang til maskinens innstillinger.

Når innstillingslås er satt til På, kan du ikke få tilgang til maskininnstillingene uten å angi passordet.

- [Angi Innstillingslås-passordet](#)
- [Endre passordet for innstillingslås](#)
- [Slå innstillingslåsen på](#)

Angi Innstillingslås-passordet



>> [DCP-L3510CDW/DCP-L3517CDW](#)

>> [DCP-L3550CDW/MFC-L3710CW/MFC-L3730CDN/MFC-L3750CDW/MFC-L3770CDW](#)

DCP-L3510CDW/DCP-L3517CDW

1. Trykk på **Menu (Meny)**.
2. Trykk på ▲ eller ▼ for å vise [Hovedoppsett]-alternativet og trykk deretter på **OK**.
3. Trykk på ▲ eller ▼ for å vise [Innsti.lås]-alternativet og trykk deretter på **OK**.
4. Angi et firesifret nummer for passordet.
5. Trykk på **OK**.
6. Når LCD-skjermen viser [Bekreft:], angi passordet på nytt.
7. Trykk på **OK**.
8. Trykk på **Stop/Exit (Stopp/avslutt)**.

DCP-L3550CDW/MFC-L3710CW/MFC-L3730CDN/MFC-L3750CDW/MFC-L3770CDW

1. Trykk på  [Innstillinger] > [Alle innst.] > [Hovedoppsett] > [Innstillingslås].
2. Angi et firesifret nummer for passordet.
3. Trykk på [OK].
4. Når LCD-skjermen viser [Bekreft], angi passordet på nytt.
5. Trykk på [OK].
6. Trykk på .

✓ Beslektet informasjon

- [Oversikt over innstillingslås](#)

Endre passordet for innstillingslås



>> [DCP-L3510CDW/DCP-L3517CDW](#)

>> [DCP-L3550CDW/MFC-L3710CW/MFC-L3730CDN/MFC-L3750CDW/MFC-L3770CDW](#)

DCP-L3510CDW/DCP-L3517CDW

1. Trykk på **Menu (Meny)**.
2. Trykk på ▲ eller ▼ for å vise [Hovedoppsett]-alternativet og trykk deretter på **OK**.
3. Trykk på ▲ eller ▼ for å vise [Innsti.lås]-alternativet og trykk deretter på **OK**.
4. Trykk på ▲ eller ▼ for å vise [Sett passord]-alternativet og trykk deretter på **OK**.
5. Skriv inn det gjeldende firesifrede passordet.
6. Trykk på **OK**.
7. Skriv inn et nytt firesifret passord.
8. Trykk på **OK**.
9. Når LCD-skjermen viser [Bekreft:], angi passordet på nytt.
10. Trykk på **OK**.
11. Trykk på **Stop/Exit (Stopp/avslutt)**.

DCP-L3550CDW/MFC-L3710CW/MFC-L3730CDN/MFC-L3750CDW/MFC-L3770CDW

1. Trykk på  [Innstillinger] > [Alle innst.] > [Hovedoppsett] > [Innstillingslås] > [Sett passord].
2. Skriv inn det gjeldende firesifrede passordet.
3. Trykk på [OK].
4. Skriv inn et nytt firesifret passord.
5. Trykk på [OK].
6. Når LCD-skjermen viser [Bekreft], angi passordet på nytt.
7. Trykk på [OK].
8. Trykk på .



Beslektet informasjon

- [Oversikt over innstillingslås](#)

Slå innstillingslåsen på

>> [DCP-L3510CDW/DCP-L3517CDW](#)

>> [DCP-L3550CDW/MFC-L3710CW/MFC-L3730CDN/MFC-L3750CDW/MFC-L3770CDW](#)

DCP-L3510CDW/DCP-L3517CDW

1. Trykk på **Menu (Meny)**.
2. Trykk på ▲ eller ▼ for å vise [Hovedoppsett]-alternativet og trykk deretter på **OK**.
3. Trykk på ▲ eller ▼ for å vise [Innsti.lås]-alternativet og trykk deretter på **OK**.
4. Trykk på **OK** når LCD-skjermen viser [På].
5. Skriv inn det gjeldende firesifrede passordet.
6. Trykk på **OK**.

DCP-L3550CDW/MFC-L3710CW/MFC-L3730CDN/MFC-L3750CDW/MFC-L3770CDW

1. Trykk på  [Innstillinger] > [Alle innst.] > [Hovedoppsett] > [Innstillingslås] > [Lås av⇒på].
2. Skriv inn det gjeldende firesifrede passordet.
3. Trykk på [OK].

Beslektet informasjon

- [Oversikt over innstillingslås](#)

Nettverkssikkerhetsfunksjoner

- [Før du bruker nettverkssikkerhetsfunksjoner](#)
- [Secure Function Lock 3.0](#)
- [Styre nettverksmaskinen på en sikker måte via SSL/TLS](#)
- [Send en e-post på en sikker måte](#)
- [Bruk IEEE 802.1x-pålitelighetskontroll for et kablet eller et trådløst nettverk](#)
- [Lagre utskriftslogg til nettverk](#)

Før du bruker nettverkssikkerhetsfunksjoner

Brother-maskinen bruker noen av markedets nyeste protokoller for nettverkssikkerhet og kryptering. Disse nettverksfunksjonene kan integreres i den generelle sikkerhetsplanen for nettverket ditt, slik at du kan beskytte dataene dine og forhindre uautorisert tilgang til maskinen.



Vi anbefaler at protokollene Telnet, FTP-server og TFTP deaktiveres. Tilgang til maskinen via disse protokollene er ikke trygt.



Beslektet informasjon

- [Nettverkssikkerhetsfunksjoner](#)

Secure Function Lock 3.0

Brothers Secure Function Lock 3.0 øker sikkerheten ved å begrense hvilke funksjoner som er tilgjengelige på Brother-maskinen.

- [Før du bruker Secure Function Lock 3.0](#)
- [Konfigurere Secure Function Lock 3.0 via Internett-basert styring](#)
- [Skanne ved hjelp av Secure Function Lock 3.0](#)
- [Konfigurere fellesmodus for Secure Function Lock 3.0](#)
- [Flere funksjoner for Secure Function Lock 3.0](#)

Før du bruker Secure Function Lock 3.0

Bruk Secure Function Lock (Sikkerfunksjonslås) til å konfigurere passord, angi begrensninger for bestemte brukersider og gi tilgang til noen av eller alle funksjonene som står oppført her.

Du kan konfigurere og endre følgende innstillinger for Secure Function Lock 3.0 via Internett-basert styring eller BRAdmin Professional (Windows):

- **Print (Skriv ut)**

Utskrift inkluderer utskriftsjobber som er sendt via AirPrint, Google Cloud Print™ og Brother iPrint&Scan.

Hvis du har registrert brukernes påloggingsnavn på forhånd, trenger ikke brukerne å skrive inn passordet når de bruker utskriftsfunksjonen.

- **Color Print (Fargeutskrift)**

- **Copy (Kopier)**

- **Scan (Skann)**

Skanning inkluderer skannejobber som er sendt via Brother iPrint&Scan.

- **Send** (bare på støttede modeller)

- **Receive (Motta)** (bare på støttede modeller)

- **Direkteutskrift fra USB**

- **Skann til USB** (kun støttede modeller)

- **Web Connect** (bare på støttede modeller)

- **Apps (Apper)** (bare på støttede modeller)

- **Page Limits (Sidebegrensninger)**

- **Page Counters (Sidetellere)**



Beslektet informasjon

- [Secure Function Lock 3.0](#)

Konfigurere Secure Function Lock 3.0 via Internett-basert styring

1. Start nettleseren.
2. Skriv inn "https://maskinens IP-adresse" i nettleserens adresselinje (der "maskinens IP-adresse" er IP-adressen til maskinen).
Eksempel:
https://192.168.1.2
3. Hvis maskinen ber om et passord, skriver du det inn og klikker på .
4. Klikk på **Administrator**-kategorien.
5. Klikk på **Restriction Management (Begrensningsstyring)**- eller **User Restriction Function (Brukerprogrammet funksjon)**-menyen i den venstre navigasjonslinjen.
6. Velg **Secure Function Lock (Sikkerfunksjonslås)**.
7. Klikk på **Submit (Send)**.
8. Klikk **Restricted Functions (Begrensede funksjoner)**-menyen i den venstre navigasjonslinjen.
9. I feltet **User List / Restricted Functions (Brukerliste / begrensede funksjoner)** skriver du inn et gruppenavn eller brukernavn.
10. I **Print (Skriv ut)** og de andre kolonnene merker du av for eller fjerner merket for funksjonene du vil tillate eller begrense.
11. Vil du konfigurere maksimalt antall sider, merker du av for **On (På)** i kolonnen **Page Limits (Sidebegrensninger)**, og deretter skriver du inn maksimalt antall i feltet **Max. Pages (Maks. antall sider)**.
12. Klikk på **Submit (Send)**.
13. Klikk **User List (Brukerliste)**-menyen i den venstre navigasjonslinjen.
14. Skriv inn brukernavnet i **User List (Brukerliste)**-feltet.
15. I feltet **PIN Number (PIN-kode)** skriver du inn et firesifret passord.
16. Velg **User List / Restricted Functions (Brukerliste / begrensede funksjoner)** fra rullegardinmenyen for hver bruker.
17. Klikk på **Submit (Send)**.



Beslektet informasjon

- [Secure Function Lock 3.0](#)

Skanne ved hjelp av Secure Function Lock 3.0

Angi begrensninger for skanning (for administratorer)

Med Secure Function Lock 3.0 kan administrator begrense hvilke brukere som har lov til å skanne. Når skannefunksjonen er deaktivert i innstillingen for fellesbrukere, kan skanning bare utføres av brukere der det er merket av for **Scan (Skann)**.

Bruke skannefunksjonen (for begrensede brukere)

- Skanne med maskinens kontrollpanel:
Begrensede brukere må angi PIN-koden på maskinens kontrollpanel for å få tilgang til skannemodus.
- Skanne fra en datamaskin:
Begrensede brukere må angi PIN-koden på maskinens kontrollpanel før de kan skanne fra datamaskinen. Hvis PIN-koden ikke angis på maskinens kontrollpanel, vises det en feilmelding på brukerens datamaskin.



Beslektet informasjon

- [Secure Function Lock 3.0](#)

Konfigurere fellesmodus for Secure Function Lock 3.0

Bruk Secure Function Lock-skjermbildet til å konfigurere fellesmodus, som begrenser hvilke funksjoner som er tilgjengelige for fellesbrukere. Fellesbrukere trenger ikke angi et passord for å få tilgang til funksjonene som er gjort tilgjengelige via Offentlig modus-innstillinger.



Offentlig modus omfatter utskriftsjobber som er sendt via Google Cloud Print™, Brother iPrint&Scan og CUPS-driveren (Mac).

1. Start nettleseren.
2. Skriv inn "https://maskinens IP-adresse" i nettleserens adresselinje (der "maskinens IP-adresse" er IP-adressen til maskinen).
Eksempel:
https://192.168.1.2
3. Hvis maskinen ber om et passord, skriver du det inn og klikker på .
4. Klikk på **Administrator**-kategorien.
5. Klikk på **Restriction Management (Begrensningsstyring)**- eller **User Restriction Function (Brukerprogrammet funksjon)**-menyen i den venstre navigasjonslinjen.
6. Velg **Secure Function Lock (Sikkerfunksjonslås)**.
7. Klikk på **Submit (Send)**.
8. Klikk på **Restricted Functions (Begrensede funksjoner)**-menyen.
9. På raden **Public Mode (Fellesmodus)** merker du av for eller fjerner merket for funksjonen for å tillate eller begrense den.
10. Klikk på **Submit (Send)**.



Beslektet informasjon

- [Secure Function Lock 3.0](#)

Relaterte temaer:

- [Registrere maskinen for Google Cloud Print ved bruk av webbasert administrasjon](#)

Flere funksjoner for Secure Function Lock 3.0

Konfigurer følgende funksjoner på skjermbildet Secure Function Lock:

All Counter Reset (Tilbakestill alle tellere)

Klikk på **All Counter Reset (Tilbakestill alle tellere)** i kolonnen **Page Counters (Sidetellere)** for å nullstille sidetelleren.

Export to CSV file (Eksporter til CSV-fil)

Klikk på **Export to CSV file (Eksporter til CSV-fil)** for å eksportere gjeldende sideteller inkludert **User List / Restricted Functions (Brukerliste / begrensede funksjoner)**-informasjon som en CSV-fil.

Last Counter Record (Siste tellerregistrering)

Klikk på **Last Counter Record (Siste tellerregistrering)** hvis du vil at maskinen skal beholde sideantallet etter at telleren er nullstilt.

Counter Auto Reset (Nullstill teller automatisk)

Klikk på **Counter Auto Reset (Nullstill teller automatisk)** hvis du vil konfigurere tidsintervallet for hvor ofte sidetelleren skal nullstilles. Velg et daglig, ukentlig eller månedlig intervall.



Beslektet informasjon

- [Secure Function Lock 3.0](#)

Styre nettverksmaskinen på en sikker måte via SSL/TLS

- [Introduksjon av SSL/TLS](#)
- [Sertifikater og Internett-basert styring](#)
- [Styre nettverksmaskinen på en sikker måte via Internett-basert styring](#)
- [Styre nettverksmaskinen på en sikker måte med BRAdmin Professional \(Windows\)](#)
- [Skrive ut dokumenter på en sikker måte med SSL/TLS](#)

Introduksjon av SSL/TLS

SSL (Secure Socket Layer) eller TLS (Transport Layer Security) er en effektiv metode for å beskytte data sendt via et lokalnett eller regionnett (LAN eller WAN). Det fungerer ved at data, som en utskriftsjobb, som er sendt over et nettverk krypteres, slik at hvis noen prøver å få tak i dataene så vil de ikke kunne lese disse.

SSL/TLS kan konfigureres på både kablede og trådløse nettverk, og vil fungere med andre typer sikkerhet, slik som WPA-nøkler og brannmurer.



Beslektet informasjon

- [Styre nettverksmaskinen på en sikker måte via SSL/TLS](#)
 - [Kort historie om SSL/TLS](#)
 - [Fordeler med å bruke SSL/TLS](#)

Kort historie om SSL/TLS

SSL/TLS ble opprinnelig laget for å sikre trafikkinformasjon på Internett, spesielt data sendt mellom nettlesere og servere. For eksempel, når du bruker Internet Explorer for nettposten og du ser https:// og den lille hengelåsen i nettleseren, bruker du SSL. SSL vokste til å fungere med andre applikasjoner, som Telnet, skriver og FTP-programvare, for å kunne bli en universal løsning for sikkerhet på Internett. Hensikten med det originale designet brukes fremdeles i dag av mange netthandlere og nettposter til å sikre sensitiv data, som kredittkortnumre, kundeopplysninger, osv.

SSL/TLS bruker ekstremt høye nivåer med kryptering og støttes på av banker over hele verden.



Beslektet informasjon

- [Introduksjon av SSL/TLS](#)

Fordeler med å bruke SSL/TLS

Hovedfordelen med å bruke SSL/TLS på Brother-maskiner er å garantere sikker utskrift over et IP-nettverk ved å begrense uautoriserte brukeres tilgang til å lese data som er sendt til maskinen. Det viktigste salgs punktet med SSL er at det kan brukes til sikker utskrift av konfidensiell data. For eksempel, en personalavdeling i et stor bedrift kan regelmessig skrive ut lønningsslipper. Uten kryptering kan data i disse lønningsslippene leses av andre nettverksbrukere. Med SSL/TLS derimot, vil de som prøver å fange opp dataen se en forvirrende side med kode og ikke den faktiske lønningsslippen.



Beslektet informasjon

- [Introduksjon av SSL/TLS](#)
-

Sertifikater og Internett-basert styring

Du må konfigurere et sertifikat for å kunne styre den nettverkskonfigurerte Brother-maskinen på en sikker måte med SSL/TLS. Du må bruke Internett-basert styring til å konfigurere et sertifikat.

- [Funksjoner for støttede sikkerhetssertifikater](#)
- [Lage og installere et sertifikat](#)
- [Behandle flere sertifikater](#)

Funksjoner for støttede sikkerhetssertifikater

Brother-maskinen støtter bruk av flere sikkerhetssertifikater som muliggjør sikker styring, godkjenning og kommunikasjon med maskinen. Følgende funksjoner for sikkerhetssertifikater kan brukes med maskinen:

- SSL/TLS-kommunikasjon
- SSL-kommunikasjon for SMTP
- IEEE 802.1x-godkjenning

Brother-maskinen støtter følgende:

- Forhåndsinstallert sertifikat

Maskinen har et forhåndsinstallert selvsignert sertifikat. Med dette sertifikatet kan du bruke SSL/TLS-kommunikasjon uten å opprette eller installere et annet sertifikat.



Det forhåndsinstallerte egensignerte sertifikatet beskytter kommunikasjonen opp til et visst nivå. Vi anbefaler at du bruker et sertifikat som er utstedt av en klarert organisasjon for bedre sikkerhet.

- Selvsignert sertifikat

Denne utskriftsserveren utsteder sitt eget sertifikat. Med dette sertifikatet kan du enkelt bruke SSL/TLS-kommunikasjon uten å opprette eller installere et annet sertifikat fra en CA.

- Sertifikat fra en sertifiseringsinstans (CA)

Du kan installere et sertifikat fra en sertifiseringsinstans på to måter. Hvis du allerede har et sertifikat fra en CA eller hvis du vil bruke et sertifikat fra en eksternt klarert CA:

- Når du bruker en forespørsel om sertifikatsignering (CSR) fra denne utskriftsserveren.
- Når du importerer et sertifikat og en privatnøkkel.

- Sertifikat fra sertifiseringsinstans (CA)

For å bruke et CA-sertifikat som identifiserer sertifiseringsinstansen og eier sin privatnøkkel, må du importere det CA-sertifikatet fra sertifiseringsinstansen før du konfigurerer sikkerhetsfunksjonene til nettverket.



-
- Hvis du skal bruke SSL/TLS-kommunikasjon, anbefaler vi at du først tar kontakt med systemadministrator.
 - Når du tilbakestill utskriftsserveren til standardinnstillingene fra fabrikken, slettes sertifikatet og privatnøkkelen som er installert. Hvis du vil beholde samme sertifikat og privatnøkkel etter at du har tilbakestilt utskriftsserveren, eksporterer du dem før tilbakestilling og installerer dem på nytt.
-



Beslektet informasjon

- [Sertifikater og Internett-basert styring](#)
-

Lage og installere et sertifikat

- [Trinnvis veiledning for å lage og installere et sertifikat](#)
- [Lage og installere et selvsignert sertifikat](#)
- [Lage og installere et sertifikat fra en sertifikatinstans \(CA\)](#)
- [Importere og eksportere et CA-sertifikat](#)

Trinnvis veiledning for å lage og installere et sertifikat

Det er to alternativer når du velger et sikkerhets sertifikat: bruk et selvsignert sertifikat eller bruk et sertifikat fra en sertifikatmyndighet (CA).

Dette er et kort sammendrag av handlingene som kreves, basert på alternativet du velger.

Alternativ 1

Selvsignert sertifikat

1. Lag et selvsignert sertifikat med Internett-basert styring.
2. Installer det selvsignerte sertifikatet på datamaskinen.

Alternativ 2

Sertifikat fra en CA

1. Lag en forespørsel om sertifikatsignering (CSR) med Internett-basert styring.
2. Installer sertifikatet som er utstedt av CA på Brother-maskinen med Internett-basert styring.
3. Installer sertifikatet på datamaskinen.



Beslektet informasjon

- [Lage og installere et sertifikat](#)

▲ [Hjem](#) > [Sikkerhet](#) > [Nettverkssikkerhetsfunksjoner](#) > [Styre nettverksmaskinen på en sikker måte via SSL/TLS](#) > [Sertifikater og Internett-basert styring](#) > [Lage og installere et sertifikat](#) > [Lage og installere et selvsignert sertifikat](#)

Lage og installere et selvsignert sertifikat

- [Lage et selvsignert sertifikat](#)
- [Installer det selvsignerte sertifikatet for Windows-brukere med administratorrettigheter](#)
- [Importer og eksporter det selvsignerte sertifikatet på Brother-maskinen](#)

Lage et selvsignert sertifikat

1. Start nettleseren.
2. Skriv inn "https://maskinens IP-adresse" i nettleserens adresselinje (der "maskinens IP-adresse" er IP-adressen til maskinen).

Eksempel:

https://192.168.1.2



- Hvis du bruker DNS (Domain Name System) eller aktiverer et NetBIOS-navn, kan du skrive inn et annet navn, som "DeltSkriver" i stedet for IP-adressen.

- Eksempel:

https://DeltSkriver

Hvis du aktiverer et NetBIOS-navn, kan du også bruke nodenavnet.

- Eksempel:

https://brnxxxxxxxxxxxx

Du finner NetBIOS-navnet i nettverkskonfigurasjonsrapporten.

- For Mac, gå til Internett-basert styring ved å klikke på maskinens ikon på **Status Monitor**-skjermen.

3. Hvis maskinen ber om et passord, skriver du det inn og klikker på .
4. Klikk på **Network (Nettverk)**-kategorien.
5. Klikk på **Security (Sikkerhet)**-fanen.
6. Klikk **Certificate (Sertifikat)**-menyen i den venstre navigasjonslinjen.
7. Klikk på **Create Self-Signed Certificate (Opprett selvsignert sertifikat)**.
8. Angi et **Common Name (Fellesnavn)** og et **Valid Date (Gyldig dato)**.
 - Lengden på **Common Name (Fellesnavn)** er mindre enn 64 byte. Angi en identifikator som en IP-adresse, nodenavn eller domenenavn som skal brukes ved tilgang til maskinen gjennom SSL/TLS-kommunikasjon. Nodenavnet vises som standard.
 - En advarsel vises hvis du bruker IPPS- eller HTTPS-protokollen og oppgir et annet navn i URL-adressen enn **Common Name (Fellesnavn)** som ble brukt for det selvsignerte sertifikatet.
9. Velg innstillingen fra **Public Key Algorithm (Fellesnøkkelalgoritme)**-rullegardinlisten. Standardinnstillingen er **RSA(2048bit) (RSA (2048-biters))**.
10. Velg innstillingen fra **Digest Algorithm (Sammendragalgoritme)**-rullegardinlisten. Standardinnstillingen er **SHA256**.
11. Klikk på **Submit (Send)**.
12. Klikk på **Network (Nettverk)**-kategorien.
13. Klikk **Protocol (Protokoll)**-menyen i den venstre navigasjonslinjen.
14. Klikk på **HTTP Server Settings (Innstillinger for HTTP-server)**.
15. Velg sertifikatet som du vil konfigurere fra rullegardinmenyen **Select the Certificate (Velg sertifikat)**.
16. Klikk på **Submit (Send)**.
17. Klikk **Yes (Ja)** for å starte utskriftsserveren på nytt.

Det selvsignerte sertifikatet er opprettet og lagret i minnet til maskinen.

For å bruke SSL/TLS-kommunikasjon, må det selvsignerte sertifikatet installeres på datamaskinen.



Beslektet informasjon

- [Lage og installere et selvsignert sertifikat](#)

Installer det selvsignerte sertifikatet for Windows-brukere med administratorrettigheter

Følgende trinn er for Microsoft Internet Explorer. Hvis du bruker en annen nettleser, se dokumentasjonen for nettleseren for å få hjelp med å installere sertifikater.

1. Gjør ett av følgende:

- (Windows 7 og Windows Server 2008)

Klikk på  (**Start**) > **Alle programmer**.



- (Windows 8)

Høyreklikk ikonet  (**Internet Explorer**) på oppgavelinjen.

- (Windows 10 og Windows Server 2016)

Klikk på  > **Windows Tilbehør**.

- (Windows Server 2012 og Windows Server 2012 R2)

Klikk  (**Internet Explorer**), og høyreklikk deretter ikonet  (**Internet Explorer**) som vises i oppgavelinjen.

2. Høyreklikk **Internet Explorer**, og klikk deretter **Kjør som administrator**.



Hvis **Mer** alternativet vises, klikker du på **Mer**.

Hvis **Brukerkontroll** -skjermen kommer opp, klikk **Ja**.

3. Skriv inn «https://maskinens IP-adresse» i nettleserens adresselinje for å få tilgang til maskinen (hvor «maskinens IP-adresse» er IP-adressen til maskinen eller nodenavnet som du tilordnet sertifikatet).
4. Klikk på **Fortsett til dette webområdet (anbefales ikke)**.
5. Klikk på **Sertifikatfeil**, og klikk deretter **Vis sertifikat**.

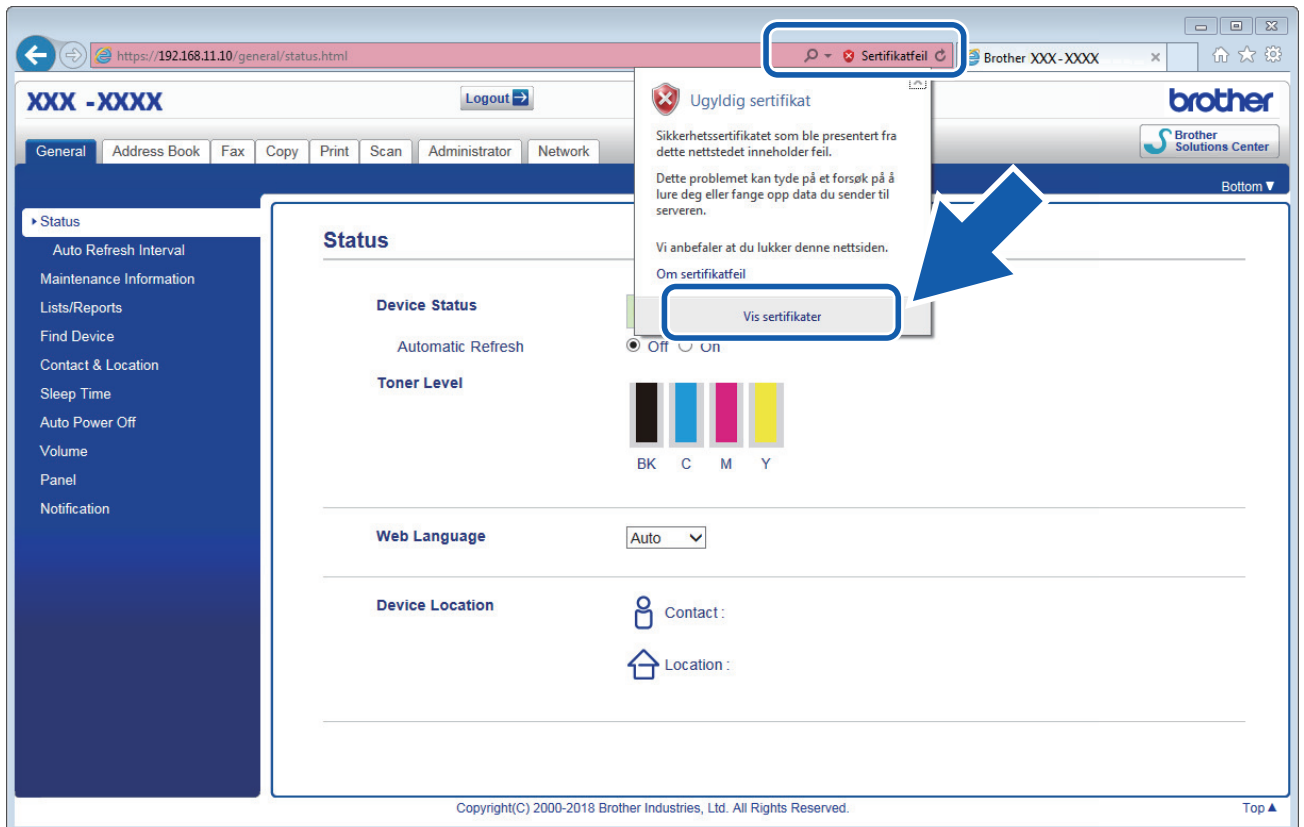

6. Klikk på **Installer sertifikat...**
7. Når **Importveiviser for sertifikat** vises, klikker du **Neste**.
8. Velg **Plasser alle sertifikater i følgende lager**, og klikk deretter **Bla gjennom...**
9. Velg **Klarerte rotsertifiseringsinstanser**, og klikk deretter **OK**.
10. Klikk på **Neste**.
11. Klikk på **Fullfør**.
12. Klikk **Ja** hvis fingeravtrykket (tommelavtrykket) er korrekt.
13. Klikk på **OK**.

Det selvsignerte sertifikatet er nå installert på datamaskinen din, og SSL/TLS-kommunikasjon er tilgjengelig.



Beslektet informasjon

- Lage og installere et selvsignert sertifikat

▲ [Hjem](#) > [Sikkerhet](#) > [Nettverkssikkerhetsfunksjoner](#) > [Styre nettverksmaskinen på en sikker måte via SSL/TLS](#) > [Sertifikater og Internett-basert styring](#) > [Lage og installere et sertifikat](#) > [Lage og installere et selvsignert sertifikat](#) > [Importer og eksporter det selvsignerte sertifikatet på Brother-maskinen](#)

Importer og eksporter det selvsignerte sertifikatet på Brother-maskinen

Du kan lagre de selvsignerte sertifikatene på Brother-maskinen og styre dem ved å importere og eksportere.

- [Importere det selvsignerte sertifikatet](#)
- [Eksportere det selvsignerte sertifikatet](#)

► Hjem > Sikkerhet > Nettverkssikkerhetsfunksjoner > Styre nettverksmaskinen på en sikker måte via SSL/TLS > Sertifikater og Internett-basert styring > Lage og installere et sertifikat > Lage og installere et selvsignert sertifikat > Importer og eksporter det selvsignerte sertifikatet på Brother-maskinen > Importere det selvsignerte sertifikatet

Importere det selvsignerte sertifikatet

1. Start nettleseren.
2. Skriv inn "https://maskinens IP-adresse" i nettleserens adresselinje (der "maskinens IP-adresse" er IP-adressen til maskinen).

Eksempel:

https://192.168.1.2



- Hvis du bruker DNS (Domain Name System) eller aktiverer et NetBIOS-navn, kan du skrive inn et annet navn, som "DeltSkriver" i stedet for IP-adressen.

- Eksempel:

https://DeltSkriver

Hvis du aktiverer et NetBIOS-navn, kan du også bruke nodenavnet.

- Eksempel:

https://brnxxxxxxxxxxxx

Du finner NetBIOS-navnet i nettverkskonfigurasjonsrapporten.

- For Mac, gå til Internett-basert styring ved å klikke på maskinens ikon på **Status Monitor**-skjermen.

3. Hvis maskinen ber om et passord, skriver du det inn og klikker på .
4. Klikk på **Network (Nettverk)**-kategorien.
5. Klikk på **Security (Sikkerhet)**-fanen.
6. Klikk **Certificate (Sertifikat)**-menyen i den venstre navigasjonslinjen.
7. Klikk på **Import Certificate and Private Key (Importer sertifikat og privatnøkkel)**.
8. Bla frem til filen som du vil importere.
9. Skriv inn passordet hvis filen er kryptert, og klikk deretter **Submit (Send)**.

Det selvsignerte sertifikatet blir importert til maskinen.

For å bruke SSL/TLS-kommunikasjon, må det selvsignerte sertifikatet også installeres på datamaskinen. Kontakt nettverksadministratoren.



Beslektet informasjon

- [Importer og eksporter det selvsignerte sertifikatet på Brother-maskinen](#)

► Hjem > Sikkerhet > Nettverkssikkerhetsfunksjoner > Styre nettverksmaskinen på en sikker måte via SSL/TLS > Sertifikater og Internett-basert styring > Lage og installere et sertifikat > Lage og installere et selvsignert sertifikat > Importer og eksporter det selvsignerte sertifikatet på Brother-maskinen > Eksportere det selvsignerte sertifikatet

Eksportere det selvsignerte sertifikatet

1. Start nettleseren.
2. Skriv inn "https://maskinens IP-adresse" i nettleserens adresselinje (der "maskinens IP-adresse" er IP-adressen til maskinen).

Eksempel:

https://192.168.1.2



- Hvis du bruker DNS (Domain Name System) eller aktiverer et NetBIOS-navn, kan du skrive inn et annet navn, som "DeltSkriver" i stedet for IP-adressen.

- Eksempel:

https://DeltSkriver

Hvis du aktiverer et NetBIOS-navn, kan du også bruke nodenavnet.

- Eksempel:

https://brnxxxxxxxxxxxx

Du finner NetBIOS-navnet i nettverkskonfigurasjonsrapporten.

- For Mac, gå til Internett-basert styring ved å klikke på maskinens ikon på **Status Monitor**-skjermen.

3. Hvis maskinen ber om et passord, skriver du det inn og klikker på .
4. Klikk på **Network (Nettverk)**-kategorien.
5. Klikk på **Security (Sikkerhet)**-fanen.
6. Klikk **Certificate (Sertifikat)**-menyen i den venstre navigasjonslinjen.
7. Klikk **Export (Eksporter)** som vises med **Certificate List (Sertifikatliste)**.
8. Hvis du vil kryptere filen, skriv inn et passord i **Enter password (Skriv inn passord)**-feltet.
Hvis **Enter password (Skriv inn passord)**-feltet er tomt, krypteres ikke utmatingsfilen.
9. Skriv inn passordet igjen i **Retype password (Skriv inn passord på nytt)**-feltet, og klikk deretter på **Submit (Send)**.
10. Klikk på **Lagre**.
11. Spesifiser plasseringen hvor du vil lagre filen.

Det selvsignerte sertifikatet er eksportert til datamaskinen.

Du kan også importere det selvsignerte sertifikatet til datamaskinen.



Beslektet informasjon

- [Importer og eksporter det selvsignerte sertifikatet på Brother-maskinen](#)

▲ [Hjem](#) > [Sikkerhet](#) > [Nettverkssikkerhetsfunksjoner](#) > [Styre nettverksmaskinen på en sikker måte via SSL/TLS](#) > [Sertifikater og Internett-basert styring](#) > [Lage og installere et sertifikat](#) > [Lage og installere et sertifikat fra en sertifikatinstans \(CA\)](#)

Lage og installere et sertifikat fra en sertifikatinstans (CA)

Hvis du allerede har et sertifikat fra en eksternt klarert sertifiseringsinstans, kan du lagre sertifikatet og privatnøkkelen på maskinen og administrere dem med importering og eksportering. Hvis du ikke har et sertifikat fra en ekstern pålitelig CA, lag en Certificate Signing Request (CSR), send den til en CA for godkjenning og installer det returnerte sertifikatet på maskinen.

- [Lage en forespørsel om sertifikatsignering \(CSR\)](#)
- [Installere et sertifikat på Brother-maskinen](#)
- [Importere og eksportere sertifikatet og privatnøkkelen](#)

Lage en forespørsel om sertifikatsignering (CSR)

En CSR (Certificate Signing Request – forespørsel om sertifikatsignering) er en forespørsel som er sendt til en sertifiseringsinstans (CA) for å utføre pålitelighetskontroll på berettigelsesbevisene som er i sertifikatet.

Vi anbefaler at du installerer et rotsertifikat fra CA på datamaskinen før du oppretter CSR-en.

1. Start nettleseren.
2. Skriv inn "https://maskinens IP-adresse" i nettleserens adresselinje (der "maskinens IP-adresse" er IP-adressen til maskinen).

Eksempel:

https://192.168.1.2



- Hvis du bruker DNS (Domain Name System) eller aktiverer et NetBIOS-navn, kan du skrive inn et annet navn, som "DeltSkriver" i stedet for IP-adressen.

- Eksempel:

https://DeltSkriver

Hvis du aktiverer et NetBIOS-navn, kan du også bruke nodenavnet.

- Eksempel:

https://brnxxxxxxxxxxxx

Du finner NetBIOS-navnet i nettverkskonfigurasjonsrapporten.

- For Mac, gå til Internett-basert styring ved å klikke på maskinens ikon på **Status Monitor**-skjermen.

3. Hvis maskinen ber om et passord, skriver du det inn og klikker på .
4. Klikk på **Network (Nettverk)**-kategorien.
5. Klikk på **Security (Sikkerhet)**-fanen.
6. Klikk **Certificate (Sertifikat)**-menyen i den venstre navigasjonslinjen.
7. Klikk på **Create CSR (Opprett CSR)**.
8. Skriv inn en **Common Name (Fellesnavn)** (kreves) og legg til annen informasjon om **Organization (Organisasjon)** (valgfritt).



- Firmadetaljene dine kreves så en CA kan bekrefte identiteten din og til resten av verden.
- Lengden på **Common Name (Fellesnavn)** må være mindre enn 64 byte. Angi en identifikator som en IP-adresse, et nodenavn eller et domenenavn som skal brukes ved tilgang til denne skriveren gjennom SSL/TLS-kommunikasjon. Nodenavnet vises som standard. **Common Name (Fellesnavn)** er nødvendig.
- En advarsel vises hvis du skriver inn et annet navn i URL-feltet enn fellesnavnet som ble brukt for sertifikatet.
- Lengden på **Organization (Organisasjon)**, **Organization Unit (Organisasjonsenhet)**, **City/Locality (By/sted)** og **State/Province (Delstat/område)** må være mindre enn 64 byte.
- **Country/Region (Land/region)** bør være en ISO 3166-landskode bestående av to tegn.
- Hvis du konfigurerer en X.509v3-sertifikatutvidelse, velger du **Configure extended partition (Konfigurer utvidet partisjon)**-avmerkingsboksen, og velger deretter **Auto (Register IPv4) (Automatisk (registrer IPv4))** eller **Manual (Manuell)**.

9. Velg innstillingen fra **Public Key Algorithm (Fellesnøkkelalgoritme)**-rullegardinlisten. Standardinnstillingen er **RSA(2048bit) (RSA (2048-biters))**.
10. Velg innstillingen fra **Digest Algorithm (Sammendragalgoritme)**-rullegardinlisten. Standardinnstillingen er **SHA256**.
11. Klikk på **Submit (Send)**.

CSR vises på skjermen. Lagre CSR som en fil eller kopier og lim inn i et online CSR-skjema tilbudt av en sertifiseringsinstans.

12. Klikk på **Save (Lagre)**.



-
- Følg CA-policyen din for sendingsmetoden for en CSR til din sertifiseringsinstans.
 - Hvis du bruker rot-CA for bedrifter (Enterprise root CA) i Windows Server 2008/2012/2012 R2/2016, anbefaler vi at du bruker webserveren for sertifikatmalen når du oppretter klientsertifikatet på en sikker måte. Hvis du oppretter et klientsertifikat for et IEEE 802.1x-miljø med EAP-TLS-pålitelighetskontroll, anbefaler vi at du bruker Bruker for sertifikatmalen. For mer detaljert informasjon, gå til modellens **Vanlige spørsmål og feilsøking** på Brothers support-nettsted support.brother.com. Søk etter "SSL".
-



Beslektet informasjon

- [Lage og installere et sertifikat fra en sertifikatinstans \(CA\)](#)
-

Installere et sertifikat på Brother-maskinen

Når du mottar et sertifikat fra en sertifiseringsinstans, følger du trinnene under for å installere det på utskriftsserveren:

Kun et sertifikat som er utstedt med maskinens CSR kan installeres på maskinen. Hvis du vil opprette et annet CSR, må du sørge for at sertifikatet er installert før du oppretter et annet CSR. Opprett kun et annet CSR etter installasjon av sertifikatet på maskinen. Hvis du ikke gjør dette, vil det CSR du opprettet før installasjon bli ugyldig.

1. Start nettleseren.
2. Skriv inn "https://maskinens IP-adresse" i nettleserens adresselinje (der "maskinens IP-adresse" er IP-adressen til maskinen).

Eksempel:

https://192.168.1.2



- Hvis du bruker DNS (Domain Name System) eller aktiverer et NetBIOS-navn, kan du skrive inn et annet navn, som "DeltSkriver" i stedet for IP-adressen.

- Eksempel:

https://DeltSkriver

Hvis du aktiverer et NetBIOS-navn, kan du også bruke nodenavnet.

- Eksempel:

https://brnxxxxxxxxxxxx

Du finner NetBIOS-navnet i nettverkskonfigurasjonsrapporten.

- For Mac, gå til Internett-basert styring ved å klikke på maskinens ikon på **Status Monitor**-skjermen.

3. Hvis maskinen ber om et passord, skriver du det inn og klikker på .
4. Klikk på **Network (Nettverk)**-kategorien.
5. Klikk på **Security (Sikkerhet)**-fanen.
6. Klikk **Certificate (Sertifikat)**-menyen i den venstre navigasjonslinjen.
7. Klikk på **Install Certificate (Installer sertifikat)**.
8. Bla frem til filen som inneholder sertifikatet som utstedes av CA, og klikk deretter på **Submit (Send)**.
Sertifikatet har blitt opprettet og er lagret i maskinens minne.

For å bruke SSL/TLS-kommunikasjon, må rotsertifikatet fra CA også installeres på datamaskinen. Kontakt nettverksadministratoren.



Beslektet informasjon

- [Lage og installere et sertifikat fra en sertifikatinstans \(CA\)](#)

▲ [Hjem](#) > [Sikkerhet](#) > [Nettverkssikkerhetsfunksjoner](#) > [Styre nettverksmaskinen på en sikker måte via SSL/TLS](#) > [Sertifikater og Internett-basert styring](#) > [Lage og installere et sertifikat](#) > [Lage og installere et sertifikat fra en sertifikatinstans \(CA\)](#) > [Importere og eksportere sertifikatet og privatnøkkelen](#)

Importere og eksportere sertifikatet og privatnøkkelen

Lagre sertifikatet og privatnøkkelen på maskinen og styre dem ved å importere og eksportere.

- [Importere et sertifikat og privatnøkkel](#)
- [Eksportere sertifikatet og privatnøkkelen](#)

► Hjem > Sikkerhet > Nettverkssikkerhetsfunksjoner > Styre nettverksmaskinen på en sikker måte via SSL/TLS > Sertifikater og Internett-basert styring > Lage og installere et sertifikat > Lage og installere et sertifikat fra en sertifikatinstans (CA) > Importere og eksportere sertifikatet og privatnøkkelen > Importere et sertifikat og privatnøkkel

Importere et sertifikat og privatnøkkel

1. Start nettleseren.
2. Skriv inn "https://maskinens IP-adresse" i nettleserens adresselinje (der "maskinens IP-adresse" er IP-adressen til maskinen).

Eksempel:

https://192.168.1.2



- Hvis du bruker DNS (Domain Name System) eller aktiverer et NetBIOS-navn, kan du skrive inn et annet navn, som "DeltSkriver" i stedet for IP-adressen.

- Eksempel:

https://DeltSkriver

Hvis du aktiverer et NetBIOS-navn, kan du også bruke nodenavnet.

- Eksempel:

https://brnxxxxxxxxxxxx

Du finner NetBIOS-navnet i nettverkskonfigurasjonsrapporten.

- For Mac, gå til Internett-basert styring ved å klikke på maskinens ikon på **Status Monitor**-skjermen.

3. Hvis maskinen ber om et passord, skriver du det inn og klikker på .
4. Klikk på **Network (Nettverk)**-kategorien.
5. Klikk på **Security (Sikkerhet)**-fanen.
6. Klikk **Certificate (Sertifikat)**-menyen i den venstre navigasjonslinjen.
7. Klikk på **Import Certificate and Private Key (Importer sertifikat og privatnøkkel)**.
8. Bla frem til filen som du vil importere.
9. Skriv inn passordet hvis filen er kryptert, og klikk deretter **Submit (Send)**.

Sertifikatet og privatnøkkelen er importert til maskinen.

For å bruke SSL/TLS-kommunikasjon, må rotsertifikatet fra CA installeres på datamaskinen. Kontakt nettverksadministratoren.



Beslektet informasjon

- [Importere og eksportere sertifikatet og privatnøkkelen](#)

► Hjem > Sikkerhet > Nettverkssikkerhetsfunksjoner > Styre nettverksmaskinen på en sikker måte via SSL/TLS > Sertifikater og Internett-basert styring > Lage og installere et sertifikat > Lage og installere et sertifikat fra en sertifikatinstans (CA) > Importere og eksportere sertifikatet og privatnøkkelen > Eksportere sertifikatet og privatnøkkelen

Eksportere sertifikatet og privatnøkkelen

1. Start nettleseren.
2. Skriv inn "https://maskinens IP-adresse" i nettleserens adresselinje (der "maskinens IP-adresse" er IP-adressen til maskinen).

Eksempel:

https://192.168.1.2



- Hvis du bruker DNS (Domain Name System) eller aktiverer et NetBIOS-navn, kan du skrive inn et annet navn, som "DeltSkriver" i stedet for IP-adressen.

- Eksempel:

https://DeltSkriver

Hvis du aktiverer et NetBIOS-navn, kan du også bruke nodenavnet.

- Eksempel:

https://brnxxxxxxxxxxxx

Du finner NetBIOS-navnet i nettverkskonfigurasjonsrapporten.

- For Mac, gå til Internett-basert styring ved å klikke på maskinens ikon på **Status Monitor**-skjermen.

3. Hvis maskinen ber om et passord, skriver du det inn og klikker på .
4. Klikk på **Network (Nettverk)**-kategorien.
5. Klikk på **Security (Sikkerhet)**-fanen.
6. Klikk **Certificate (Sertifikat)**-menyen i den venstre navigasjonslinjen.
7. Klikk **Export (Eksporter)** som vises med **Certificate List (Sertifikatliste)**.
8. Skriv inn passordet hvis du vil kryptere filen.
Hvis et tomt passord brukes, fungerer ikke krypteringen.
9. Skriv inn passordet igjen for å bekrefte, og klikk deretter på **Submit (Send)**.
10. Klikk på **Lagre**.
11. Spesifiser plasseringen hvor du vil lagre filen.

Sertifikatet og privatnøkkelen er eksportert til datamaskinen.

Du kan også importere sertifikatet til datamaskinen.



Beslektet informasjon

- [Importere og eksportere sertifikatet og privatnøkkelen](#)

Importere og eksportere et CA-sertifikat

Du kan importere, eksportere og lagre CA-sertifikater på Brother-maskinen.

- [Importere et CA-sertifikat](#)
- [Eksportere et CA-sertifikat](#)

Importere et CA-sertifikat

1. Start nettleseren.
2. Skriv inn "https://maskinens IP-adresse" i nettleserens adresselinje (der "maskinens IP-adresse" er IP-adressen til maskinen).

Eksempel:

https://192.168.1.2



- Hvis du bruker DNS (Domain Name System) eller aktiverer et NetBIOS-navn, kan du skrive inn et annet navn, som "DeltSkriver" i stedet for IP-adressen.

- Eksempel:

https://DeltSkriver

Hvis du aktiverer et NetBIOS-navn, kan du også bruke nodenavnet.

- Eksempel:

https://brnxxxxxxxxxxxx

Du finner NetBIOS-navnet i nettverkskonfigurasjonsrapporten.

- For Mac, gå til Internett-basert styring ved å klikke på maskinens ikon på **Status Monitor**-skjermen.

3. Hvis maskinen ber om et passord, skriver du det inn og klikker på .
4. Klikk på **Network (Nettverk)**-kategorien.
5. Klikk på **Security (Sikkerhet)**-fanen.
6. Klikk på **CA Certificate (CA-sertifikat)**.
7. Klikk på **Import CA Certificate (Importer CA-sertifikat)**.
8. Bla frem til filen som du vil importere.
9. Klikk på **Submit (Send)**.



Beslektet informasjon

- [Importere og eksportere et CA-sertifikat](#)

Eksportere et CA-sertifikat

1. Start nettleseren.
2. Skriv inn "https://maskinens IP-adresse" i nettleserens adresselinje (der "maskinens IP-adresse" er IP-adressen til maskinen).

Eksempel:

https://192.168.1.2



- Hvis du bruker DNS (Domain Name System) eller aktiverer et NetBIOS-navn, kan du skrive inn et annet navn, som "DeltSkriver" i stedet for IP-adressen.

- Eksempel:

https://DeltSkriver

Hvis du aktiverer et NetBIOS-navn, kan du også bruke nodenavnet.

- Eksempel:

https://brnxxxxxxxxxxxx

Du finner NetBIOS-navnet i nettverkskonfigurasjonsrapporten.

- For Mac, gå til Internett-basert styring ved å klikke på maskinens ikon på **Status Monitor**-skjermen.

3. Hvis maskinen ber om et passord, skriver du det inn og klikker på .
4. Klikk på **Network (Nettverk)**-kategorien.
5. Klikk på **Security (Sikkerhet)**-fanen.
6. Klikk på **CA Certificate (CA-sertifikat)**.
7. Velg sertifikatet du vil eksportere, og klikk på **Export (Eksporter)**.
8. Klikk på **Submit (Send)**.
9. Klikk på **Lagre**.
10. Spesifiser hvor på maskinen du vil lagre det eksporterte sertifikatet, og lagre det.



Beslektet informasjon

- [Importere og eksportere et CA-sertifikat](#)

Behandle flere sertifikater

Med funksjonen for flere sertifikater kan du bruke Internett-basert styring til å behandle hvert enkelt sertifikat du har installert på maskinen. I Internett-basert styring navigerer du til skjermbildet **Certificate (Sertifikat)** eller **CA Certificate (CA-sertifikat)** for å vise sertifikat eller slette eller eksportere sertifikatene.

	Maksimalt antall sertifikater som er lagret på Brother-maskinen
Selvsignert sertifikat eller sertifikat utstedt av en CA	5
CA-sertifikat	5

Vi anbefaler at du lagrer ett sertifikat mindre enn tillatt, slik at du reserverer en plass i tilfelle et sertifikat utløper. Når et sertifikat utløper, importerer du et nytt sertifikat til den tomme plassen og deretter sletter du det utløpte sertifikatet. Dermed unngår du konfigurasjonsfeil.



- Når du bruker HTTPS/IPPS, IEEE 802.1x eller Signed PDF, må du velge hvilket sertifikat du bruker.
- Du trenger ikke velge sertifikat når du bruker SSL for SMTP-kommunikasjon. Riktig sertifikat velges automatisk.



Beslektet informasjon

- [Sertifikater og Internett-basert styring](#)

Styre nettverksmaskinen på en sikker måte via Internett-basert styring

For sikker behandling av nettverksmaskinen, må du bruke styringsverktøy med sikkerhetsprotokoller.

Vi anbefaler bruk av HTTPS-protokollen for sikker styring. For å bruke denne protokollen, må HTTPS være aktivert på maskinen.



- HTTPS-protokollen er aktivert som standard.
- Du kan endre HTTPS-protokollinnstillingene med Internett-basert styring-skjermen.

1. Start nettleseren.
2. Skriv inn "https://Common Name" i nettleserens adresselinje (hvor "Common Name" er fellesnavnet som du tilordnet sertifikatet. Dette kan være din IP-adresse, nodenavn eller domenenavn).
3. Hvis maskinen ber om et passord, skriver du det inn og klikker på .
4. Du har nå tilgang til maskinen med HTTPS.



- Hvis du bruker SNMPv3-protokollen, følger du trinnene under.
- Du kan også endre SNMP-innstillingene ved å bruke BRAdmin Professional.

5. Klikk på **Network (Nettverk)**-kategorien.
6. Klikk på **Protocol (Protokoll)**.
7. Sørg for at **SNMP**-innstillingen er aktivert, og klikk deretter på **Advanced Settings (Avanserte innstillinger)**.
8. Konfigurer SNMP-innstillingene.

Det er tre alternativer for **SNMP Mode of Operation (SNMP-driftsmodus)**.

- **SNMP v1/v2c read-write access (Lese-/skrivetilgang for SNMP v1/v2c)**

I denne modusen, bruker utskriftsserveren versjon 1 og versjon 2c av SNMP-protokollen. Du kan bruke alle Brother-programmer i denne modusen. Modusen er derimot ikke sikker fordi den ikke vil autentisere brukeren og dataene krypteres ikke.

- **SNMPv3 read-write access and v1/v2c read-only access (Lese-/skrivetilgang for SNMPv3 og kun lesetilgang for v1/v2c)**

I denne modusen, bruker utskriftsserveren lese/skrivetilgang av versjon 3 og skrivebeskyttet tilgang av versjon 1 og versjon 2c av SNMP-protokollen.



Når du bruker **SNMPv3 read-write access and v1/v2c read-only access (Lese-/skrivetilgang for SNMPv3 og kun lesetilgang for v1/v2c)**-modus, vil noen Brother-programmer (som BRAdmin Light) som har tilgang til utskriftsserveren ikke fungere riktig fordi de tillater den skrivebeskyttede tilgangen til versjon 1 og versjon 2c. Hvis du vil bruke alle programmer, anbefaler vi at du bruker **SNMP v1/v2c read-write access (Lese-/skrivetilgang for SNMP v1/v2c)**-modus.

- **SNMPv3 read-write access (Lese-/skrivetilgang for SNMPv3)**

I denne modusen, bruker utskriftsserveren versjon 3 av SNMP-protokollen. Hvis du behandle utskriftsserveren på en sikker måte, bruk denne modusen.



Når du bruker **SNMPv3 read-write access (Lese-/skrivetilgang for SNMPv3)**-modus, legger du merke til følgende:

- Du kan kun bruke BRAdmin Professional eller Internett-basert styring til å behandle utskriftsserveren.
- Utenom for BRAdmin Professional, begrenses alle programmer som bruker SNMPv1/v2c. For å tillate bruk av SNMPv1/v2c-programmene, bruker du **SNMPv3 read-write access and v1/v2c read-only access (Lese-/skrivetilgang for SNMPv3 og kun lesetilgang for v1/v2c)**- eller **SNMP v1/v2c read-write access (Lese-/skrivetilgang for SNMP v1/v2c)**-modus.

9. Klikk på **Submit (Send)**.



Beslektet informasjon

- Styre nettverksmaskinen på en sikker måte via SSL/TLS

Styre nettverksmaskinen på en sikker måte med BRAdmin Professional (Windows)

For å bruke BRAdmin Professional må du:

- For å bruke siste versjon av BRAdmin Professional. Gå til modellens **Nedlastinger**-side på Brother Solutions Center på support.brother.com.
- Bruk Internett-basert styring med HTTPS-protokollen hvis du bruker BRAdmin Professional og Internett-basert styring sammen.
- Bruk et annet passord i hver gruppe hvis du administrerer en blandet gruppe av eldre og nyere utskriftsservere med BRAdmin Professional. Dette vil sørge for at sikkerheten opprettholdes på de nyere utskriftsserverne.



- "Eldre utskriftsservere" henviser til NC-2000-serien, NC-2100p, NC-3100h, NC-3100s, NC-4100h, NC-5100h, NC-5200h, NC-6100h, NC-6200h, NC-6300h, NC-6400h, NC-8000, NC-100h, NC-110h, NC-120w, NC-130h, NC-140w, NC-8100h, NC-9100h, NC-7100w, NC-7200w og NC-2200w.



Beslektet informasjon

- [Styre nettverksmaskinen på en sikker måte via SSL/TLS](#)

Skrive ut dokumenter på en sikker måte med SSL/TLS

Bruk IPPS-protokollen til å skrive ut dokumenter sikkert med IPP-protokollen.

1. Start nettleseren.
2. Skriv inn "https://maskinens IP-adresse" i nettleserens adresselinje (der "maskinens IP-adresse" er IP-adressen til maskinen).

Eksempel:

https://192.168.1.2



- Hvis du bruker DNS (Domain Name System) eller aktiverer et NetBIOS-navn, kan du skrive inn et annet navn, som "DeltSkriver" i stedet for IP-adressen.

- Eksempel:

https://DeltSkriver

Hvis du aktiverer et NetBIOS-navn, kan du også bruke nodenavnet.

- Eksempel:

https://brnxxxxxxxxxxxx

Du finner NetBIOS-navnet i nettverkskonfigurasjonsrapporten.

- For Mac, gå til Internett-basert styring ved å klikke på maskinens ikon på **Status Monitor**-skjermen.

3. Hvis maskinen ber om et passord, skriver du det inn og klikker på .
4. Klikk på **Network (Nettverk)**-kategorien.
5. Klikk på **Protocol (Protokoll)**. Sørg for at **IPP**-avmerkingsboksen er valgt.



Hvis **IPP**-avmerkingsboksen ikke er valgt, velg **IPP**-avmerkingsboksen og klikk på **Submit (Send)**.

Start maskinen på nytt for å aktivere konfigurasjonen.

Etter at maskinen starter på nytt, gå tilbake til maskinens webside, klikk på **Network (Nettverk)**-kategorien, og klikk deretter på **Protocol (Protokoll)**.

6. Klikk på **HTTP Server Settings (Innstillinger for HTTP-server)**.
7. Merk av for **HTTPS(Port 443)** i **IPP**, og klikk deretter på **Submit (Send)**.
8. Start maskinen på nytt for å aktivere konfigurasjonen.

Kommunikasjon med IPPS kan ikke forhindre uautorisert tilgang til utskriftsserveren.



Beslektet informasjon

- [Styre nettverksmaskinen på en sikker måte via SSL/TLS](#)

Send en e-post på en sikker måte

- [Konfigurere sending av e-post med Internett-basert styring](#)
- [Sende e-post med brukergodkjenning](#)
- [Send en e-post på en sikker måte med SSL/TLS](#)

Konfigurere sending av e-post med Internett-basert styring

Vi anbefaler at du bruker Internett-basert styring til å konfigurere sikker sending av e-post med brukerpålitelighetskontroll, eller sending av e-post med SSL/TLS.

1. Start nettleseren.
2. Skriv inn "https://maskinens IP-adresse" i nettleserens adresselinje (der "maskinens IP-adresse" er IP-adressen til maskinen).
Eksempel:
https://192.168.1.2
3. Hvis maskinen ber om et passord, skriver du det inn og klikker på .
4. Klikk på **Network (Nettverk)**-kategorien.
5. Klikk **Protocol (Protokoll)**-menyen i den venstre navigasjonslinjen.
6. I **SMTP**-feltet klikker du på **Advanced Setting (Avansert innstilling)** og kontrollerer at statusen for **SMTP** er **Enabled (Aktivert)**.
7. Konfigurer **SMTP**-innstillingene.
 - Bekreft at e-postinnstillingene er riktige etter konfigurasjonen ved å sende en testmelding.
 - Hvis du ikke vet innstillingene for SMTP-serveren, tar du kontakt med nettverksadministrator eller Internett-leverandøren.
8. Når du er ferdig, klikker du på **Submit (Send)**.
Test Send E-mail Configuration (Test konfigurasjon for sending av e-post)-dialogboksen vises.
9. Følg instruksjonene i dialogboksen hvis du vil teste gjeldende innstillinger.

Beslektet informasjon

- [Send en e-post på en sikker måte](#)

Sende e-post med brukergodkjenning

Brother-maskinen din støtter SMTP-AUTH--metoden for å sende en e-post via en e-postserver som krever brukerpålitelighetskontroll. Denne metoden hindrer at uautoriserte brukere får tilgang til e-postserveren.

Du kan bruke metoden SMTP-AUTH til e-postvarsling og e-postrapporter (tilgjengelig for enkelte modeller).



Vi anbefaler at du bruker Internett-basert styring til å konfigurere SMTP-pålitelighetskontroll.

Innstillinger for e-postserver

Du må konfigurere maskinens SMTP-pålitelighetskontrollmetode slik at den samsvarer med metoden som brukes av e-postserveren. For mer informasjon om innstillingene for e-postserveren, kan du ta kontakt med nettverksadministrator eller Internett-tjenesteleverandøren.



For å aktivere SMTP-serverpålitelighetskontroll: På Internett-basert styring **SMTP**-skjermbildet, under **Server Authentication Method (Servergodkjenningmetode)**, velg **SMTP-AUTH**.



Beslektet informasjon

- [Send en e-post på en sikker måte](#)

Send en e-post på en sikker måte med SSL/TLS

Brother-maskinen støtter metoder for SSL/TLS-kommunikasjon. Vil du bruke en e-postserver som benytter SSL/TLS-kommunikasjon, må du konfigurere innstillingene nedenfor.



Vi anbefaler at du bruker Internett-basert styring til å konfigurere SSL/TLS.

Bekreft serversertifikat

Hvis du under **SSL/TLS** velger **SSL** eller **TLS**, vil det automatisk bli merket av for **Verify Server Certificate (Bekreft serversertifikat)**.



- Før du bekrefter serversertifikatet, må du importere CA-sertifikatet som ble utstedt av sertifiseringsinstansen som signerte serversertifikatet. Kontakt nettverksadministrator eller Internett-leverandøren for å bekrefte om det er nødvendig å importere et CA-sertifikat.
- Hvis du ikke må bekrefte serversertifikatet, fjerner du merket for **Verify Server Certificate (Bekreft serversertifikat)**.

Portnummer

Hvis du velger **SSL** eller **TLS**, vil **Port**-verdien endres slik at den samsvarer med protokollen. Vil du endre portnummeret manuelt, skriver du inn portnummeret etter at du har valgt innstillingene **SSL/TLS**.

Du må konfigurere maskinens kommunikasjonsmetode slik at den samsvarer med metoden som brukes av e-postserveren din. Vil du vite mer om innstillingene for e-postserveren, kan du ta kontakt med nettverksadministrator eller Internett-leverandøren.

I de fleste tilfeller krever sikrede tjenester for nettbasert e-post følgende innstillinger:

SMTP	Port	25
	Server Authentication Method (Servergodkjenning-metode)	SMTP-AUTH
	SSL/TLS	TLS



Beslektet informasjon

- [Send en e-post på en sikker måte](#)

Bruk IEEE 802.1x-pålitelighetskontroll for et kablet eller et trådløst nettverk

- [Hva er IEEE 802.1x-pålitelighetskontroll?](#)
- [Konfigurere IEEE 802.1x-pålitelighetskontroll for et kablet eller et trådløst nettverk ved hjelp av Internett-basert styring \(nettleser\)](#)
- [IEEE 802.1x-pålitelighetskontrollmetoder](#)

Hva er IEEE 802.1x-pålitelighetskontroll?

IEEE 802.1x er en IEEE-standard for kablet og trådløst nettverk som begrenser tilgang fra uautoriserte nettverksenheter. Brother-maskinen din (klient) sender en pålitelighetsforespørsel til en RADIUS-server (pålitelighetskontrollserver) gjennom tilgangspunktet ditt eller HUB. Etter at forespørselen din har blitt godkjent av RADIUS-serveren, kan maskinen få tilgang til nettverket.



Beslektet informasjon

- [Bruk IEEE 802.1x-pålitelighetskontroll for et kablet eller et trådløst nettverk](#)

Konfigurere IEEE 802.1x-pålitelighetskontroll for et kablet eller et trådløst nettverk ved hjelp av Internett-basert styring (nettleser)

- Hvis du konfigurerer maskinen ved hjelp EAP-TLS-godkjenning, må du installere klientsertifikatet som er utstedt av en sertifikatinstans før du starter konfigurasjonen. Kontakt nettverksadministratoren om klientsertifikatet. Hvis du har installert mer enn ett sertifikat, anbefaler vi at du skriver ned sertifikatnavnet du vil bruke.
- Før du bekrefter serversertifikatet, må du importere CA-sertifikatet som har blitt utstedt av sertifiseringsinstansen som signerte serversertifikatet. Kontakt nettverksadministrator eller Internett-leverandøren for å bekrefte om det er nødvendig å importere et CA-sertifikat.



Du kan også konfigurere IEEE 802.1x-pålitelighetskontroll med:

- BRAdmin Professional (kablet og trådløst nettverk)
- Veiviser for trådløst oppsett fra kontrollpanelet (trådløst nettverk)
- Veiviser for trådløst oppsett på installasjonsdisken (trådløst nettverk)

1. Start nettleseren.
2. Skriv inn "https://maskinens IP-adresse" i nettleserens adresselinje (der "maskinens IP-adresse" er IP-adressen til maskinen).

Eksempel:

https://192.168.1.2



- Hvis du bruker DNS (Domain Name System) eller aktiverer et NetBIOS-navn, kan du skrive inn et annet navn, som "DeltSkriver" i stedet for IP-adressen.

- Eksempel:

https://DeltSkriver

Hvis du aktiverer et NetBIOS-navn, kan du også bruke nodenavnet.

- Eksempel:

https://brnxxxxxxxxxxxx

Du finner NetBIOS-navnet i nettverkskonfigurasjonsrapporten.

- For Mac, gå til Internett-basert styring ved å klikke på maskinens ikon på **Status Monitor**-skjermen.

3. Hvis maskinen ber om et passord, skriver du det inn og klikker på .
4. Klikk på **Network (Nettverk)**-kategorien.
5. Gjør ett av følgende:

Alternativ	Beskrivelse
Kablet nettverk	Klikk på kategorien Wired (Kablet) , og velg deretter Wired 802.1x status (Kablet 802.1x-status) i navigasjonsfeltet til venstre.
Trådløst nettverk	Klikk på kategorien Wireless (Trådløs) , og velg deretter Wireless (Enterprise) (Trådløs (virksomhet)) i navigasjonsfeltet til venstre.

6. Konfigurer IEEE 802.1x-pålitelighetskontrollinnstillingene.



- For å aktivere IEEE 802.1x-pålitelighetskontroll for kablet nettverk, velger du **Enabled (Aktivert)** for **Wired 802.1x status (Kablet 802.1x-status)** på **Wired 802.1x status (Kablet 802.1x-status)**-siden.
- Hvis du bruker **EAP-TLS**-pålitelighetskontroll, må du velge klientsertifikatet som har blitt installert (vises med sertifikatnavn) for verifisering fra **Client Certificate (Klientsertifikat)**-rullegardinmenyen.
- Hvis du velger **EAP-FAST**-, **PEAP**-, **EAP-TTLS**- eller **EAP-TLS**-pålitelighetskontroll, velg verifiseringsmetoden fra **Server Certificate Verification (Bekreftelse for serversertifikat)**-rullegardinmenyen. Verifiser serversertifikatet ved hjelp av CA-sertifikatet, som er importert til maskinen på forhånd, som er utstedt av sertifiseringsinstansen som signerte serversertifikatet.

Velg én av følgende verifiseringsmetoder fra **Server Certificate Verification (Bekreftelse for serversertifikat)**-rullegardinmenyen:

Alternativ	Beskrivelse
No Verification (Ingen bekref-telse)	Serversertifikatet kan alltid stoles på. Verifiseringen utføres ikke.
CA Cert. (Sertifikat for sertifiseringsinstans)	Verifiseringsmetoden for å kontrollere CA-påliteligheten til serversertifikatet, ved hjelp av CA-sertifikatet som er utstedt av sertifikatinstansen som signerte serversertifikatet.
CA Cert. + ServerID (Sertifikat for sertifiseringsinstans + server-ID)	Verifiseringsmetoden for å kontrollere fellesnavnet ¹ -verdien til serversertifikatet, i tillegg til CA-påliteligheten til serversertifikatet.

7. Når du er ferdig med konfigurasjonen, klikk på **Submit (Send)**.

For kablede nettverk: Etter konfigurering, kobler du maskinen til det IEEE 802.1x-støttede nettverket. Etter noen få minutter, skriver du ut nettverksinnstillingsrapporten for å sjekke statusen **<Wired IEEE 802.1x>**.

Alternativ	Beskrivelse
Success	Den kablede IEEE 802.1x-funksjonen er aktivert og pålitelighetskontrollen var vellykket.
Failed	Den kablede IEEE 802.1x-funksjonen er aktivert, men pålitelighetskontrollen mislyktes.
Off	Den kablede IEEE 802.1x-funksjonen er ikke tilgjengelig.



Beslektet informasjon

- [Bruk IEEE 802.1x-pålitelighetskontroll for et kablet eller et trådløst nettverk](#)

¹ Verifiseringen av fellesnavnet sammenligner fellesnavnet til serversertifikatet med tegnstrengen som er konfigurert for **Server ID (Server-ID)**. Før du bruker denne metoden, kontakter du systemadministratoren din om serversertifikatets fellesnavn og konfigurerer deretter **Server ID (Server-ID)**.

IEEE 802.1x-pålitelighetskontrollmetoder

LEAP (trådløst nettverk)

Lightweight Extensible Authentication Protocol (LEAP) er en proprietær EAP-metode utviklet av Cisco Systems, Inc., som bruker en bruker-ID og et passord for pålitelighetskontroll.

EAP-FAST

Extensible Authentication Protocol-Flexible Authentication via Secured Tunneling (EAP-FAST) har blitt utviklet av Cisco Systems, Inc., som bruker en bruker-ID og et passord for pålitelighetskontroll, og symmetriske nøkkelalgoritmer for å oppnå en tunnelpålitelighetsprosess.

Brother-maskinen støtter følgende interne pålitelighetskontrollmetoder:

- EAP-FAST/NONE
- EAP-FAST/MS-CHAPv2
- EAP-FAST/GTC

EAP-MD5 (Kablet nettverk)

Extensible Authentication Protocol-Message Digest Algorithm 5 (EAP-MD5) bruker en bruker-ID og et passord for challenge-response pålitelighetskontroll.

PEAP

PEAP (Protected Extensible Authentication Protocol) er en versjon av EAP-metoden som ble utviklet av Cisco Systems, Inc., Microsoft Corporation og RSA Security. PEAP oppretter en kryptert SSL-tunnel (Secure Sockets Layer) eller TLS-tunnel (Transport Layer Security) mellom en klient og en pålitelighetskontrollserver til sending av bruker-ID og passord. PEAP gir gjensidig pålitelighetskontroll mellom serveren og klienten.

Brother-maskinen støtter følgende interne pålitelighetskontroller:

- PEAP/MS-CHAPv2
- PEAP/GTC

EAP-TTLS

Extensible Authentication Protocol-Tunneled Transport Layer Security (EAP-TTLS) er utviklet av Funk Software og Certicom. EAP-TTLS lager en lignende kryptert SSL-tunnel til PEAP, mellom en klient og en pålitelighetskontrollserver, for sending av en bruker-ID og et passord. EAP-TTLS gir gjensidig pålitelighetskontroll mellom serveren og klienten.

Brother-maskinen støtter følgende interne pålitelighetskontroller:

- EAP-TTLS/CHAP
- EAP-TTLS/MS-CHAP
- EAP-TTLS/MS-CHAPv2
- EAP-TTLS/PAP

EAP-TLS

Extensible Authentication Protocol-Transport Layer Security (EAP-TLS) krever pålitelighetskontroll av digitalt sertifikat både hos en klient og en pålitelighetskontrollserver.



Beslektet informasjon

- [Bruk IEEE 802.1x-pålitelighetskontroll for et kablet eller et trådløst nettverk](#)

Lagre utskriftslogg til nettverk

- [Lagre logg til nettverksoversikt](#)
- [Konfigurer Lagre utskriftslogg på nettverk med Internett-basert styring](#)
- [Bruk Lagre utskriftslogg på nettverkets feiloppdagelsesinnstilling](#)
- [Bruk Lagre utskriftslogg til nettverk med Secure Function Lock 3.0](#)

Lagre logg til nettverksoversikt

Lagre utskriftslogg til nettverk-funksjonen lar deg lagre utskriftsloggfilen fra Brother-maskinen på en nettverksserver ved hjelp av CIFS-protokollen (Common Internet File System). Du kan lagre ID, type utskriftsjobb, jobbnavn, brukernavn, dato, tidspunkt og antall utskrevne sider for hver utskriftsjobb. CIFS er en protokoll som kjører over TCP/IP som lar datamaskiner på et nettverk dele filer over et Intranett eller Internett.

Følgende utskriftsfunksjoner er lagret i utskriftsloggen:

- Utskriftsjobber fra datamaskinen
- Direkteutskrift fra USB
- Kopiere
- Mottatt faks (kun støttede modeller)
- Web Connect-utskrift (kun støttede modeller)



- Lagre utskriftslogg til nettverk-funksjonen støtter Kerberos-pålitelighetskontroll og NTLMv2-pålitelighetskontroll. Du må konfigurere SNTP-protokollen (tidsserver for nettverk), eller du må angi riktig dato, klokkeslett og tidssone på kontrollpanelet for pålitelighetskontroll.
- Du kan stille inn filtypen til TXT eller CSV når du lagrer en fil til serveren.





Beslektet informasjon

- [Lagre utskriftslogg til nettverk](#)

Konfigurer Lagre utskriftslogg på nettverk med Internett-basert styring

1. Start nettleseren.
2. Skriv inn "https://maskinens IP-adresse" i nettleserens adresselinje (der "maskinens IP-adresse" er IP-adressen til maskinen).
Eksempel:
https://192.168.1.2
3. Hvis maskinen ber om et passord, skriver du det inn og klikker på .
4. Klikk på **Administrator**-kategorien.
5. Klikk på **Store Print Log to Network (Lagre utskriftslogg på nettverk)**-menyen.
6. I **Print Log (Utskriftslogg)**-feltet, klikker du **On (På)**.
7. Konfigurer følgende innstillinger:

Alternativ	Beskrivelse
Network Folder Path (Bane til nettverksmappe)	Skriv inn målmappen hvor loggen din skal lagres på CIFS-serveren (for eksempel: \\Datamaskinnavn\DeltMappe).
File Name (Filnavn)	Skriv inn filnavnet som du vil bruke for utskriftsloggen (opptil 32 tegn).
File Type (Filtype)	Velg TXT - eller CSV -alternativet for Utskriftslogg-filtypen.
Auth. Method (Godkjenning metode)	<p>Velg pålitelighetskontrollmetoden som kreves for tilgang til CIFS-serveren: Auto (Automatisk), Kerberos eller NTLMv2. Kerberos er en pålitelighetskontrollprotokoll som lar enheter eller individer på en sikker måte bevise deres identitet til nettverksservere med én enkel pålogging. NTLMv2 er pålitelighetskontrollmetoden som brukes av Windows for å logge på servere.</p> <ul style="list-style-type: none">• Auto (Automatisk): Hvis du velger Auto (Automatisk), brukes NTLMv2 som pålitelighetskontrollmetoden.• Kerberos: Velg Kerberos-alternativet for å bruke bare Kerberos-pålitelighetskontroll.• NTLMv2: Velg NTLMv2-alternativet for å bruke bare NTLMv2-pålitelighetskontroll. <p> • For Kerberos- og NTLMv2-pålitelighetskontroll, må du også konfigurere Date&Time (Dato og tid)-innstillingene eller SNTP-protokollen (nettverkstidserver) og DNS-server.</p> <p>• Du kan også konfigurere Dato og klokke-innstillingene fra maskinens kontrollpanel.</p>
Username (Brukernavn)	Skriv inn brukernavnet for pålitelighetskontrollen (opptil 96 tegn).  Hvis brukernavnet er en del av et domene, skriver du inn brukernavnet i én av følgende stiler: bruker@domene eller domene\bruker.
Password (Passord)	Skriv inn passordet for pålitelighetskontrollen (opptil 32 tegn).
Kerberos Server Address (Kerberos-serveradresse) (hvis nødvendig)	Skriv inn KDC-vertsadressen (for eksempel, kerberos.eksempel.no, opptil 64 tegn) eller IP-adressen (for eksempel: 192.168.56.189).

Alternativ	Beskrivelse
Error Detection Setting (Innstilling for feilregistrering)	Velg hvilken handling som bør tas når utskriftsloggen ikke kan lagres på serveren på grunn av en nettverksfeil.

8. I **Connection Status (Tilkoblingsstatus)**-feltet, bekreft siste loggstatus.



Du kan også bekrefte feilstatusen på LCD-skjermen til maskinen.

9. Klikk på **Submit (Send)** for å vise **Test Print Log to Network (Test utskriftslogg på nettverk)**-siden.

Klikk **Yes (Ja)** for å teste innstillingene og gå deretter til neste trinn.

Klikk **No (Nei)** for å hoppe over testen. Innstillingene sendes automatisk.

10. Maskinen tester innstillingene.

11. Hvis innstillingene blir godtatt, vises **Test OK** på skjermen.

Hvis **Test Error (Test feil)** vises, sjekk alle innstillingene og klikk så **Submit (Send)** for å vise testsiden på nytt.



Beslektet informasjon

- [Lagre utskriftslogg til nettverk](#)
-

Bruk Lagre utskriftslogg på nettverkets feiloppdagelsesinnstilling

Bruk feiloppdagelsesinnstillinger til å bestemme handlingen som tas når utskriftsloggen ikke kan lagres på serveren på grunn av en nettverksfeil.

1. Start nettleseren.
2. Skriv inn "https://maskinens IP-adresse" i nettleserens adresselinje (der "maskinens IP-adresse" er IP-adressen til maskinen).

Eksempel:

https://192.168.1.2

3. Hvis maskinen ber om et passord, skriver du det inn og klikker på .
4. Klikk på **Administrator**-kategorien.
5. Klikk **Store Print Log to Network (Lagre utskriftslogg på nettverk)**-menyen i den venstre navigasjonslinjen.
6. I **Error Detection Setting (Innstilling for feilregistrering)**-delen, velger du alternativet **Cancel Print (Avbryt utskrift)** eller **Ignore Log & Print (Ignorer logg og skriv ut)**.

Alternativ	Beskrivelse
Cancel Print (Avbryt utskrift)	Hvis du velger Cancel Print (Avbryt utskrift) -alternativet, avbrytes utskriftsjobbene når utskriftsloggen ikke kan lagres på serveren.  Selv om du velger Cancel Print (Avbryt utskrift) -alternativet, vil maskinen din skrive ut en mottatt faks.

Ignore Log & Print (Ignorer logg og skriv ut) Hvis du velger **Ignore Log & Print (Ignorer logg og skriv ut)**-alternativet, skriver maskinen ut dokumentasjonen selv om utskriftsloggen ikke kan lagres på serveren. Når lagre utskriftslogg-funksjonen har gjenopprettet, lagres utskriftsloggen på følgende måte:

```
Id, Type, Job Name, User Name, Date, Time, Print Pages, Color Pages
1, Print(xxxxxxx), "Document01.doc", "user01", 03/03/20xx, 14:01:32, 52, 21
2, Print(xxxxxxx), "Document02.doc", "user01", 03/03/20xx, 14:45:30, ?, ?
3, <Error>, ?, ?, ?, ?, ?, ?
4, Print(xxxxxxx), "Report01.xls", "user02", 03/03/20xx, 19:30:40, 4, 4
```

- a. Hvis loggen ikke kan lagres på slutten av utskriften, lagres utskriftsloggen utenom antall utskrevne sider.
- b. Hvis loggen ikke kan lagres på begynnelsen og slutten av utskriften, lagres ikke utskriftsloggen av jobben. Når funksjonen har blitt gjenopprettet, gjenspeiles feilen i loggen.

7. Klikk på **Submit (Send)** for å vise **Test Print Log to Network (Test utskriftslogg på nettverk)**-siden. Klikk **Yes (Ja)** for å teste innstillingene og gå deretter til neste trinn. Klikk **No (Nei)** for å hoppe over testen. Innstillingene sendes automatisk.
8. Maskinen tester innstillingene.
9. Hvis innstillingene blir godtatt, vises **Test OK** på skjermen. Hvis **Test Error (Test feil)** vises, sjekk alle innstillingene og klikk så **Submit (Send)** for å vise testsiden på nytt.



Beslektet informasjon

- Lagre utskriftslogg til nettverk

Bruk Lagre utskriftslogg til nettverk med Secure Function Lock 3.0

Når Secure Function Lock 3.0 er aktiv, lagres navnene på de registrerte brukerne for kopiering, Faks RX, Web Connect-utskrift og USB-direkteutskrift (hvis tilgjengelig) i Lagre utskriftslogg til nettverk-rapporten.

```
Id, Type, Job Name, User Name, Date, Time, Print Pages, Color Pages
1, Copy, -, -, 04/04/20xx, 09:05:12, 3, 3
2, Fax, -, -, 04/04/20xx, 09:45:30, 5, 0
3, Copy, -, "BOB", 04/04/20xx, 10:20:30, 4, 0
4, Fax, -, "BOB", 04/04/20xx, 10:35:12, 3, 0
5, USB Direct, -, "JOHN", 04/04/20xx, 11:15:43, 6, 6
```



Beslektet informasjon

- [Lagre utskriftslogg til nettverk](#)

Mobile/Web Connect

- [Brother Web Connect](#)
- [Google Cloud Print](#)
- [AirPrint](#)
- [Mobil utskrift for Windows](#)
- [Mopria® Print Service](#)
- [Brother iPrint&Scan for mobile enheter](#)
- [Nærfeltskommunikasjon \(NFC\)](#)

Brother Web Connect

Beslektede modeller : DCP-L3550CDW/MFC-L3710CW/MFC-L3730CDN/MFC-L3750CDW/MFC-L3770CDW

- [Oversikt over Brother Web Connect](#)
- [Nettjenester som brukes med Brother Web Connect](#)
- [Vilkår for bruk av Brother Web Connect](#)
- [Konfigurer Brother Web Connect](#)
- [Skanne og laste opp dokumenter med Brother Web Connect](#)
- [Laste ned og skrive ut dokumenter med Brother Web Connect](#)
- [Faksvideresending til nettsky eller e-post](#)

Oversikt over Brother Web Connect

Beslektede modeller : DCP-L3550CDW/MFC-L3710CW/MFC-L3730CDN/MFC-L3750CDW/MFC-L3770CDW

Enkelte nettsteder tilbyr tjenester der brukere kan laste opp og vise bilder og filer på nettstedene. Brother-maskinen kan skanne bilder og laste dem opp til disse tjenestene samt laste ned og skrive ut bilder som allerede er lastet opp til tjenestene.

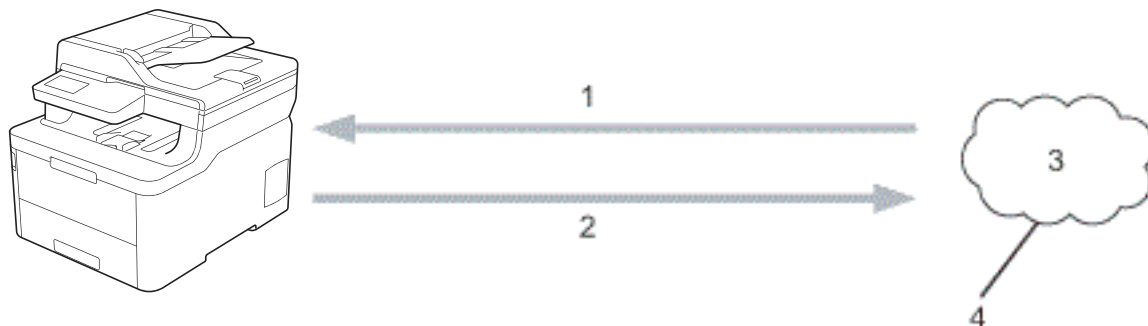

1. Skrive ut
2. Skanne
3. Fotografier, bilder, dokumenter og andre filer
4. Nettbasert tjeneste

For å kunne bruke Brother Web Connect, må Brother-maskinen være koblet til et nettverk som har tilgang til Internett, enten gjennom en kablet eller en trådløs tilkobling.

For nettverksoppsett som bruker en proxy-server, må maskinen også være konfigurert til å bruke en proxy-server. Hvis du er usikker på nettverksinnstillingen, ta kontakt med nettverksadministratoren.



En proxy-server er en datamaskin som fungerer som mellomledd mellom datamaskiner som ikke er koblet direkte til Internett, og Internett.



Beslektet informasjon

- [Brother Web Connect](#)

Nettjenester som brukes med Brother Web Connect

Beslektede modeller : DCP-L3550CDW/MFC-L3710CW/MFC-L3730CDN/MFC-L3750CDW/MFC-L3770CDW

Bruk Brother Web Connect til å få tilgang til tjenester fra Brother-maskinen:

Du må ha en konto hos ønsket tjeneste for å bruke nettjenesten du ønsker. Hvis du ikke allerede har en konto, bruker du en datamaskin for å gå til tjenestens nettsted og opprette en konto.

Du trenger ikke opprette en konto for å bruke Brother Creative Center.

Google Drive™

En nettbasert tjeneste for lagring, redigering, deling og synkronisering av filer og dokumenter.

URL: drive.google.com

Evernote®

En fillagrings- og administrasjonstjeneste på Internett.

URL: www.evernote.com

Dropbox

En fillagrings-, fildelings- og synkroniseringstjeneste på Internett.

URL: www.dropbox.com

OneDrive

En fillagrings-, fildelings- og behandlingstjeneste på Internett.

URL: onedrive.live.com

Box

En nettjeneste for redigering og deling av dokumenter på Internett.

URL: www.box.com

OneNote

En nettjeneste for redigering og deling av dokumenter på Internett.

URL: www.onenote.com

Brother Creative Center

Et nettsted som tilbyr forskjellige maler, som gratulasjonskort, brosjyrer og kalendere som du kan skrive ut på Brother-maskinen (kun tilgjengelig for enkelte land).

www.brother.com/creativecenter

Du finner mer informasjon om disse tjenestene på nettstedet til de ulike tjenestene.

Tabellen nedenfor angir hvilke filtyper som kan brukes til hver Brother Web Connect-funksjon:

Tilgjengelige tjenester	Google Drive™ Evernote® Dropbox OneDrive Box OneNote	Brother Creative Center
Last ned og skriv ut bilder	JPEG PDF DOCX XLSX PPTX ¹	(Kun utskrift)

Tilgjengelige tjenester	Google Drive™ Evernote® Dropbox OneDrive Box OneNote	Brother Creative Center
Laste opp skannede bilder	JPEG PDF ² DOCX XLSX PPTX TIFF XPS	-
Faksvideresending til de nettbaserte tjenestene (kun tilgjengelig for enkelte modeller)	JPEG PDF TIFF	-

¹ DOC-/XLS-/PPT-formater er også tilgjengelige for nedlasting og utskrivning av bilder.

² For å laste opp skannede bilder, omfatter PDF søkbare PDF-filer, signert PDF, sikker PDF og PDF/A.



(For Hong Kong, Taiwan og Korea)

Brother Web Connect støtter kun filnavn som er skrevet på engelsk. Filer navngitt på det lokale språket kan ikke lastes ned.



Beslektet informasjon

- [Brother Web Connect](#)

Vilkår for bruk av Brother Web Connect

Beslektede modeller : DCP-L3550CDW/MFC-L3710CW/MFC-L3730CDN/MFC-L3750CDW/MFC-L3770CDW

- [Installere Brother-programvare for å bruke Brother Web Connect](#)
- [Konfigurer proxyserverinnstillingene med Brother-maskinens kontrollpanel](#)
- [Konfigurer proxyserverinnstillingene med Internett-basert styring](#)

Installere Brother-programvare for å bruke Brother Web Connect

Beslektede modeller : DCP-L3550CDW/MFC-L3710CW/MFC-L3730CDN/MFC-L3750CDW/MFC-L3770CDW

Første gang du installerer Brother Web Connect, må du ha en datamaskin med tilgang til Internett og programvaren til Brother-maskinen må være installert.

Windows

Hvis du vil installere Brother-programvaren og koble maskinen til et trådløst eller kablet nettverk, kan du se *Hurtigstartguide*.

Mac

Hvis du vil installere **Full driver- og programvarepakke**, går du til modellens **Nedlastinger**-side i Brother Solutions Center på support.brother.com.



Beslektet informasjon



- [Vilkår for bruk av Brother Web Connect](#)

Konfigurer proxyserverinnstillingene med Brother-maskinens kontrollpanel

Beslektede modeller : DCP-L3550CDW/MFC-L3710CW/MFC-L3730CDN/MFC-L3750CDW/MFC-L3770CDW

Hvis nettverket bruker en proxy-server, må følgende informasjon om proxy-serveren konfigureres på maskinen:

- Proxyserveradresse
- Portnummer
- Brukernavn
- Passord

1. Trykk på  [Innstillinger] > [Alle innst.] > [Nettverk] > [Innstillinger for Internett-tilkobling] > [Proxyinnstillinger] > [Proxytilkobling] > [På].
2. Trykk på alternativet du vil angi, og oppgi informasjon om proxy-serveren.
3. Trykk på .



Beslektet informasjon

- [Vilkår for bruk av Brother Web Connect](#)

Konfigurer proxyserverinnstillingene med Internett-basert styring

Beslektede modeller : DCP-L3550CDW/MFC-L3710CW/MFC-L3730CDN/MFC-L3750CDW/MFC-L3770CDW

Hvis nettverket bruker en proxy-server, må følgende informasjon om proxy-serveren konfigureres med Internett-basert styring:

- Proxyserveradresse
- Portnummer
- Brukernavn
- Passord



Vi anbefaler Microsoft Internet Explorer 11 / Microsoft Edge for Windows og Safari 10/11 for Mac. Sørg for at JavaScript og informasjonskapsler alltid er aktivert i alle nettlesere du bruker.

1. Start nettleseren.
2. Skriv inn "https://maskinens IP-adresse" i nettleserens adresselinje (der "maskinens IP-adresse" er IP-adressen til maskinen).
Eksempel:
https://192.168.1.2
3. Hvis maskinen ber om et passord, skriver du det inn og klikker på .
4. Klikk på **Network (Nettverk)**-kategorien.
5. Klikk **Protocol (Protokoll)**-menyen i den venstre navigasjonslinjen.
6. Sørg for at **Proxy**-avmerkingsboksen er krysset av og klikk deretter på **Submit (Send)**.
7. I **Proxy**-feltet, klikker du **Advanced Settings (Avanserte innstillinger)**.
8. Angi proxyserveropplysningene.
9. Klikk på **Submit (Send)**.



Beslektet informasjon

- [Vilkår for bruk av Brother Web Connect](#)

Konfigurer Brother Web Connect

Beslektede modeller : [DCP-L3550CDW](#)/[MFC-L3710CW](#)/[MFC-L3730CDN](#)/[MFC-L3750CDW](#)/[MFC-L3770CDW](#)

- [Oversikt over oppsett av Brother Web Connect](#)
- [Opprette en konto for hver nettsjeneste før du bruker Brother Web Connect](#)
- [Søke om tilgang til Brother Web Connect](#)
- [Registrere en konto på Brother-maskinen for Brother Web Connect](#)
- [Konfigurer Brother Web Connect for Brother CreativeCenter](#)

Oversikt over oppsett av Brother Web Connect

Beslektede modeller : DCP-L3550CDW/MFC-L3710CW/MFC-L3730CDN/MFC-L3750CDW/MFC-L3770CDW

Konfigurer innstillingene for Brother Web Connect med fremgangsmåten nedenfor (når du bruker Brother CreativeCenter er ikke denne fremgangsmåten nødvendig):

Trinn 1: Opprett en konto med tjenesten du ønsker å bruke.

Gå til tjenestens nettsted ved hjelp av en datamaskin, og opprett en konto. (Hvis du allerede har en konto, trenger du ikke opprette en ny konto.)

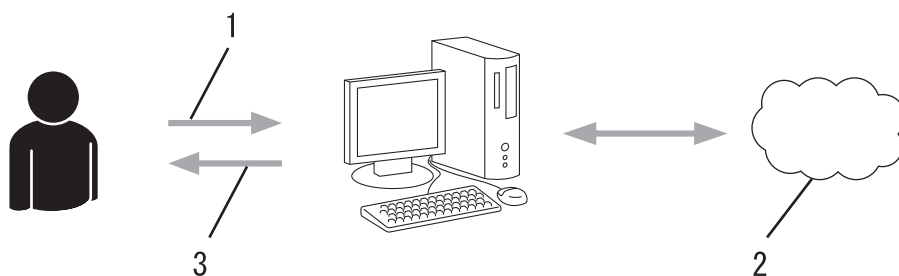

1. Brukerregistrering
2. Nettbasert tjeneste
3. Få konto

Trinn 2: Be om tilgang til Brother Web Connect.

Få tilgang til Brother Web Connect via en datamaskin, og få en midlertidig ID.

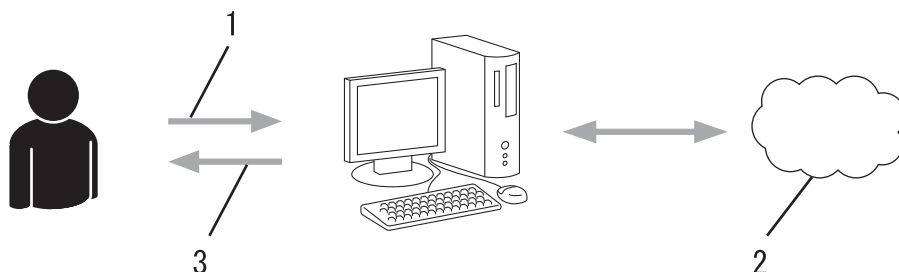

1. Angi kontoinformasjon
2. Brother Web Connect-søknadsside
3. Få midlertidig ID

Trinn 3: Registrer kontoinformasjonen din på maskinen slik at du kan få tilgang til tjenesten som du vil bruke.

Oppgi den midlertidige ID-en for å aktivere tjenesten på maskinen din. Angi kontonavnet slik du vil at det skal vises på maskinen, og oppgi en PIN-kode hvis du ønsker det.

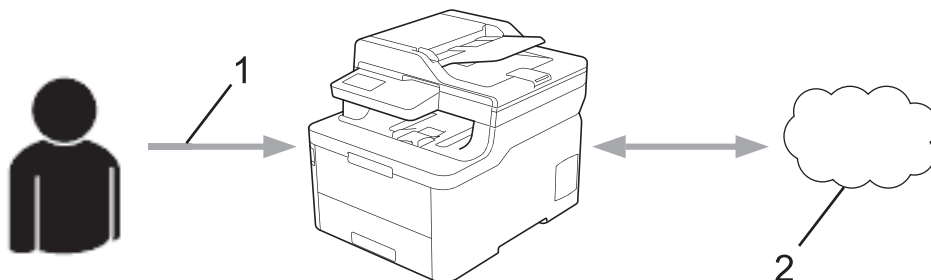

1. Angi midlertidig ID

2. Nettbasert tjeneste

Brother-maskinen kan nå bruke tjenesten.



Beslektet informasjon

- [Konfigurerer Brother Web Connect](#)
-

Opprette en konto for hver nettsjeneste før du bruker Brother Web Connect

Beslektede modeller : DCP-L3550CDW/MFC-L3710CW/MFC-L3730CDN/MFC-L3750CDW/MFC-L3770CDW

For å bruke Brother Web Connect til å få tilgang til en tjeneste på Internett, må du ha en konto hos den aktuelle tjenesten. Hvis du ikke allerede har en konto, bruker du en datamaskin for å gå til tjenestens nettsted og opprette en konto. Når du har opprettet en konto, logger du på og bruker kontoen først med en datamaskin før du bruker den med funksjonen Brother Web Connect. Ellers kan det hende du ikke får tilgang til tjenesten med Brother Web Connect.

Hvis du allerede har en konto, trenger du ikke opprette en konto til.

Når du er ferdig med opprette en konto med den nettbaserte tjenesten du vil bruke, søk om Brother Web Connect-tilgang.



Du trenger ikke opprette en konto hvis du bruker tjenesten som gjest. Når du er gjest, er det bare visse tjenester du kan bruke. Hvis tjenesten du vil bruke ikke har et alternativ for gjestebroker, må du opprette en konto.



Beslektet informasjon

- [Konfigurer Brother Web Connect](#)

Søke om tilgang til Brother Web Connect

Beslektede modeller : DCP-L3550CDW/MFC-L3710CW/MFC-L3730CDN/MFC-L3750CDW/MFC-L3770CDW

Vil du bruke Brother Web Connect til å få tilgang til nettbaserte tjenester, må du først be om tilgang for Brother Web Connect fra en datamaskin der Brother-programvaren er installert.

1. Gå til nettsiden for programmet Brother Web Connect:

Alternativ	Beskrivelse
Windows 7	Klikk på  (Start) > Alle programmer > Brother > Brother Utilities deretter på rullegardinlisten, og velg modellnavnet (hvis det ikke allerede er valgt). Klikk på Gjør mer i den venstre navigasjonslinjen og klikk deretter på Brother Web Connect .
Windows 8 Windows 10	Start  (Brother Utilities), og klikk deretter på rullegardinmenyen og velg modellnavnet (hvis det ikke allerede er valgt). Klikk på Gjør mer i den venstre navigasjonslinjen og klikk deretter på Brother Web Connect .
Windows 8,1	Flytt musen til nedre venstre hjørne av Start -skjermen og klikk  (hvis du bruker en berøringbasert enhet, sveip opp fra bunnen på Start -skjermen for å vise Appar -skjermen). Klikk på  (Brother Utilities), deretter på rullegardinmenyen og velg modellnavnet (hvis det ikke allerede er valgt). Klikk på Gjør mer i den venstre navigasjonslinjen og klikk deretter på Brother Web Connect .
Mac	Klikk på Gå Finder -linjen, Programmer > Brother > Verktøy > Brother Web Connect .



Du kan også få tilgang til nettsiden direkte:

Skriv inn bwc.brother.com på adresselinjen i nettleseren.

Brother Web Connect-siden åpnes.

2. Velg tjenesten du vil bruke.

Kom på nettet med Brother Web Connect

Klikk på en av tjenestene raderfor for å få en midlertidig ID og bruke tjenesten på maskinen. Følgende bedriftsversjoner av netjtjenester støttes også: OneDrive for business, Dropbox for business, Google apps for work, Evernote business, Box for business.



OneNote



OneDrive



Box



Koble til Google Drive™



EVERNOTE



Dropbox

Den faktiske skjermen kan være annerledes enn skjermen vist ovenfor.

3. Følg skjerminstruksjonene og be om tilgang.

Den midlertidige ID-en vises når du er ferdig.

Kom på nettet med Brother Web Connect

Registrering er fullført.

Angi den midlertidige ID-en nedenfor på LCD-displayet på maskinen.

Midlertidig ID (11 sifre)

XXX XXXX XXXX

MERK: Den midlertidige ID-en utløper om 24 timer.

4. Noter ned den midlertidige ID-en din da du trenger den når du skal registrere kontoer på maskinen. Den midlertidige ID-en er gyldig i 24 timer.
5. Lukk nettleseren.

Nå som du har en tilgangs-ID for Brother Web Connect, må du registrere denne ID-en på maskinen din. Så bruker du maskinen til å åpne nettjenesten du vil bruke.



Beslektet informasjon

- [Konfigurer Brother Web Connect](#)

Relaterte temaer:

- [Registrere en konto på Brother-maskinen for Brother Web Connect](#)

Registrere en konto på Brother-maskinen for Brother Web Connect

Beslektede modeller : DCP-L3550CDW/MFC-L3710CW/MFC-L3730CDN/MFC-L3750CDW/MFC-L3770CDW

Du må oppgi informasjon om Brother Web Connect-kontoen og konfigurere maskinen slik at den kan bruke Brother Web Connect til å få tilgang til tjenesten du vil bruke.

- Du må søke om Brother Web Connect-tilgang for å registrere en konto på maskinen.
- Før du registrerer en konto, må du kontrollere at riktig dato og klokkeslett er angitt på maskinen.

1. Sveip for å vise [Nett]-alternativet.
2. Trykk på [Nett].



- Hvis det vises informasjon om Internett-tilkoblingen på maskinens LCD-skjerm, leser du informasjonen og trykker på [OK]. Hvis du vil vise denne informasjonen igjen, trykk på [Ja].
- Noen ganger vises det oppdateringer eller kunngjøringer om Brother Web Connects funksjoner på LCD-skjermen. Les informasjonen, og trykk på [OK].

3. Hvis informasjonen angående lisensavtale vises, gjør valget ditt og følg skjerminstruksjonene.
4. Velg tjenesten du vil registrere deg hos.
5. Trykk på navnet på tjenesten.
6. Hvis informasjon om Brother Web Connect vises, trykker du på [OK].
7. Trykk på [Registrer/slett konto].
8. Trykk på [Register konto].
Maskinen vil be deg angi den midlertidige ID-en du fikk da du ba om tilgang til Brother Web Connect.
9. Trykk på [OK].
10. Angi den midlertidige ID-en via LCD-skjermen.
11. Trykk på [OK].



Det vises en feilmelding på LCD-skjermen hvis informasjonen du oppgav ikke samsvarer med den midlertidige ID-en du fikk da du ba om tilgang, eller hvis den midlertidige ID-en er utløpt. Skriv inn midlertidig ID riktig, eller søk om tilgang på nytt for å få en ny midlertidig ID.

Maskinen vil be deg angi kontonavnet du vil skal vises på LCD-skjermen.

12. Trykk på [OK].
13. Angi navnet via LCD-skjermen.
14. Trykk på [OK].
15. Gjør ett av følgende:
 - Vil du angi en PIN-kode for kontoen, trykker du på [Ja]. (En PIN-kode forhindrer uautorisert tilgang til kontoen.) Skriv inn et firesifret nummer, og trykk deretter på [OK].
 - Hvis du ikke vil angi en PIN-kode, trykker du på [Nei].
16. Når angitt kontoinformasjon vises, bekrefter du at den er riktig.
17. Trykk på [Ja] for å registrere informasjon slik den er.
18. Trykk på [OK].
19. Trykk på .

Registreringen er fullført og maskinen har nå tilgang til tjenesten.



Beslektet informasjon

- [Konfigurer Brother Web Connect](#)

Relaterte temaer:

- [Søke om tilgang til Brother Web Connect](#)

Konfigurer Brother Web Connect for Brother CreativeCenter

Beslektede modeller : DCP-L3550CDW/MFC-L3710CW/MFC-L3730CDN/MFC-L3750CDW/MFC-L3770CDW

Brother Web Connect er konfigurert til å fungere sammen med Brother CreativeCenter automatisk. Du trenger ikke konfigurere først for å lage kalenderne, visittkortene, plakatene og gratulasjonskortene som finnes på www.brother.com/creativecenter.



Brother CreativeCenter er ikke tilgjengelig i alle land.



Beslektet informasjon

- [Konfigurer Brother Web Connect](#)

Skanne og laste opp dokumenter med Brother Web Connect

Beslektede modeller : DCP-L3550CDW/MFC-L3710CW/MFC-L3730CDN/MFC-L3750CDW/MFC-L3770CDW

Last opp skannede bilder og dokumenter direkte til en nettbasert tjeneste uten å bruke datamaskinen.

- Når du skanner og laster opp JPEG-filer, kan du ikke skanne i svart/hvitt.
- Når du skanner og laster opp søkbare PDF- eller Microsoft Office-filer, kan du ikke skanne i svart/hvitt.
- Når du skanner og laster opp JPEG-filer, blir hver enkelt side lastet opp som en egen fil.
- Opplastede dokumenter lagres i albumet **From_BrotherDevice**.

Du finner informasjon om begrensninger, slik som størrelse eller hvor mange dokumenter som kan lastes opp, på nettstedet til den aktuelle tjenesten.

Hvis du er en begrenset bruker av Web Connect på grunn av Secure Function Lock (Sikkerfunksjonslås)-funksjonen (tilgjengelig på noen modeller), kan du ikke laste opp skannede dataer.

1. Legg i dokumentet.
2. Sveip for å vise [Nett]-alternativet.
3. Trykk på [Nett].



- Du kan også trykke på [Skann] > [til nett].
- Hvis det vises informasjon om Internett-tilkoblingen på maskinens LCD-skjerm, leser du informasjonen og trykker på [OK]. Hvis du vil vise denne informasjonen igjen, trykk på [Ja].
- Noen ganger vises det oppdateringer eller kunngjøringer om Brother Web Connects funksjoner på LCD-skjermen. Les informasjonen, og trykk på [OK].

4. Velg tjenesten som er vert for kontoen du vil laste opp til.
5. Velg kontonavnet.
6. Følg skjerminstruksjonene for å utføre denne handlingen.



Beslektet informasjon

- [Brother Web Connect](#)

Laste ned og skrive ut dokumenter med Brother Web Connect

Beslektede modeller : DCP-L3550CDW/MFC-L3710CW/MFC-L3730CDN/MFC-L3750CDW/MFC-L3770CDW

Dokumenter som er lastet opp til kontoen, kan lastes ned direkte til maskinen og skrives ut. Dokumenter som andre brukere har lastet opp til egne kontoer for deling, kan også lastes ned til maskinen og skrives ut, så lenge du har visningsrettigheter til disse dokumentene. Enkelte tjenester tillater gjestebbrukere å se på dokumenter som er offentlige. Når du åpner en tjeneste eller konto som gjestebbruker, kan du se på dokumentene som eieren har gjort offentlig, altså dokumenter uten visningsbegrensninger.

For å laste ned andre brukeres dokumenter, må du ha tilgangsrettigheter til de aktuelle albumene eller dokumentene.

Hvis du er en begrenset bruker av Web Connect på grunn av Secure Function Lock (Sikkerfunksjonslås)-funksjonen (tilgjengelig på noen modeller), kan du ikke laste ned dataene.

Sidebegrensningsfunksjonen i Secure Function Lock (Sikkerfunksjonslås) gjelder utskriftsjobber ved bruk av Web Connect.



For Hongkong, Taiwan og Korea

Brother Web Connect støtter kun filnavn som er skrevet på engelsk. Filer navngitt på det lokale språket kan ikke lastes ned.



Beslektet informasjon

- [Brother Web Connect](#)
 - [Laste ned og skrive ut med netjtjenester](#)
 - [Laste ned og skrive ut Brother CreativeCenter-maler](#)
-

Laste ned og skrive ut med netjtjenester

Beslektede modeller : DCP-L3550CDW/MFC-L3710CW/MFC-L3730CDN/MFC-L3750CDW/MFC-L3770CDW

Du finner mer informasjon om maler ►► [Beslektet informasjon](#)

1. Sveip for å vise [Nett]-alternativet.
2. Trykk på [Nett].



- Hvis det vises informasjon om Internett-tilkoblingen på maskinens LCD-skjerm, leser du informasjonen og trykker på [OK]. Hvis du vil vise denne informasjonen igjen, trykk på [Ja].
- Noen ganger vises det oppdateringer eller kunngjøringer om Brother Web Connects funksjoner på LCD-skjermen. Les informasjonen, og trykk på [OK].

3. Velg tjenesten som er vert for dokumentet du vil laste ned og skrive ut.
4. Velg kontonavnet. Hvis skjermbildet for inntasting av PIN-kode vises, taster du inn den firesifrede PIN-koden og trykker på [OK].



- For å få tilgang til tjenesten som en gjestebruker, velg [Bruk tjeneste som gjest]. Når informasjon om tilgang som gjestebruker vises, trykker du på [OK]. Skriv inn kontonavnet til brukeren som du vil laste ned dokumenter for, og trykk deretter på [OK].
- Avhengig av tjenesten kan det hende du må velge kontonavnet fra en liste.

5. Trykk på [Last ned til utskr.].
6. Velg albumet du vil ha. Enkelte tjenester krever ikke at dokumentene lagres i album. For dokumenter som ikke er lagret i album, velger du [Vis usorterte bilder] eller [Vis usorterte filer] for å velge dokumenter. Andre brukeres dokumenter kan ikke lastes ned hvis de ikke er lagret i album.



Et album er en samling med bilder. Den faktiske termen kan variere avhengig av tjenesten du bruker. Når du bruker Evernote®, må du velge notatblokken og deretter velge notatet.

7. Trykk på miniatyrbildet av dokumentet du vil skrive ut. Bekreft dokumentet på LCD-skjermen, og trykk deretter på [OK]. Velg flere dokumenter du vil skrive ut (du kan velge opptil 10 dokumenter).
8. Trykk på [OK] når du er ferdig.
9. Følg skjerminstruksjonene for å utføre denne handlingen.



Beslektet informasjon

- [Laste ned og skrive ut dokumenter med Brother Web Connect](#)

Relaterte temaer:

- [Laste ned og skrive ut Brother CreativeCenter-maler](#)

Laste ned og skrive ut Brother CreativeCenter-maler

Beslektede modeller : DCP-L3550CDW/MFC-L3710CW/MFC-L3730CDN/MFC-L3750CDW/MFC-L3770CDW

Brother CreativeCenter er ikke tilgjengelig i alle land.

1. Sveip for å vise [Apper]-alternativet.
2. Trykk på [Apper].



- Hvis det vises informasjon om Internett-tilkoblingen på maskinens LCD-skjerm, leser du informasjonen og trykker på [OK]. Hvis du vil vise denne informasjonen igjen, trykk på [Ja].
- Noen ganger vises det oppdateringer eller kunngjøringer om Brother Web Connects funksjoner på LCD-skjermen. Les informasjonen, og trykk på [OK].

3. Trykk på [Skriv ut malene "Creative Center"].
4. Velg ønsket kategori
5. Velg igjen kategorien du vil ha.
6. Velg filen du vil ha. Skriv inn antall eksemplarer du vil skrive ut, og trykk deretter på [OK]. Gjenta dette trinnet til du har valgt alle filene du vil skrive ut.
7. Når du har valgt alle filene du vil skrive ut, trykk på [OK].



Hvis det vises informasjon om anbefalte utskriftsinnstillinger på maskinens LCD-skjerm, leser du informasjonen og trykker på [OK]. Hvis du vil vise denne informasjonen igjen, trykk på [Ja].

8. Følg skjerminstruksjonene for å utføre denne handlingen.



Beslektet informasjon

- [Laste ned og skrive ut dokumenter med Brother Web Connect](#)

Relaterte temaer:

- [Laste ned og skrive ut med netjtjenester](#)

Faksvideresending til nettsky eller e-post

Beslektede modeller : MFC-L3710CW/MFC-L3730CDN/MFC-L3750CDW/MFC-L3770CDW

- Bruk funksjonen Faksvideresending til nettsky hvis du vil videresende innkommende fakser automatisk til kontoene dine med tilgjengelige netjtjenester.

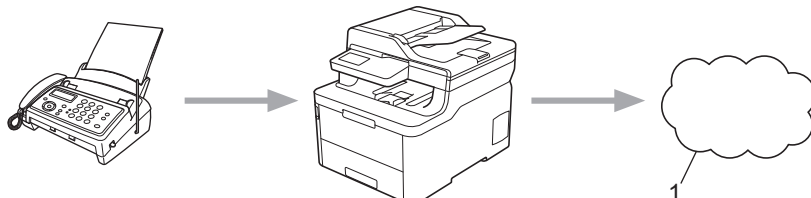

1. Webtjeneste

- Bruk funksjonen Faksvideresending til e-post hvis du vil videresende innkommende fakser automatisk til en innboks som e-postvedlegg.

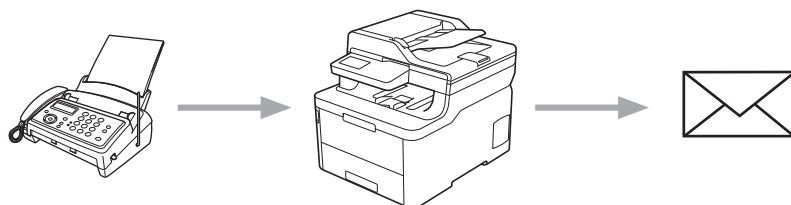

Beslektet informasjon

- [Brother Web Connect](#)
 - [Aktivere Faksvideresending til nettsky eller e-post](#)
 - [Slå av Faksvideresending til nettsky eller e-post](#)

Aktivere Faksvideresending til nettsky eller e-post

Beslektede modeller : MFC-L3710CW/MFC-L3730CDN/MFC-L3750CDW/MFC-L3770CDW

Aktivér funksjonen Faksvideresending hvis du vil automatisk videresende innkommende fakser til en nettjeneste eller en innboks som e-postvedlegg.

- Hvis du er begrenset Web Connect-bruker på grunn av funksjonen Secure Function Lock (Sikkerfunksjonslås) (tilgjengelig på enkelte modeller), kan du ikke laste opp faksene som kommer inn.
- Denne funksjonen er kun tilgjengelig for svart/hvitt-fakser.
- Hvis du slår på Faksvideresending til nettsky-funksjonen, kan du ikke bruke følgende funksjoner:
 - [Videresend faks]
 - [Fax lagring]
 - [PC mottak]

1. Sveip for å vise [Apper]-alternativet.
2. Trykk på [Apper].



- Hvis det vises informasjon om Internett-tilkoblingen på maskinens LCD-skjerm, leser du informasjonen og trykker på [OK]. Hvis du vil vise denne informasjonen igjen, trykk på [Ja].
- Noen ganger vises det oppdateringer eller kunngjøringer om Brother Web Connects funksjoner på LCD-skjermen. Les informasjonen, og trykk på [OK].

3. Velg [FaxForward til nettsky/e-post].



Hvis det vises informasjon om [FaxForward til nettsky/e-post], leser du den og trykker på [OK].

4. Trykk på [På].
5. Trykk på [Send til nettsky] eller [Send til e-post].
 - Hvis du valgte [Send til nettsky], velger du nettjenesten du vil skal motta faksene, og deretter angir du kontonavnet.
 - Hvis du valgte [Send til e-post], skriver du inn e-postadressen du vil skal motta faksene som e-postvedlegg.
6. Følg skjerminstruksjonene for å utføre denne handlingen.



Beslektet informasjon

- [Faksvideresending til nettsky eller e-post](#)

Slå av Faksvideresending til nettsky eller e-post

Beslektede modeller : MFC-L3710CW/MFC-L3730CDN/MFC-L3750CDW/MFC-L3770CDW

Slå av Faksvideresending når du ikke lenger vil at innkommende fakser automatisk skal videresendes til en netttjeneste eller en innboks som e-postvedlegg.

Hvis det fremdeles ligger mottatte fakser i maskinens minne, kan du ikke slå av Faksvideresending til nettsky-funksjonen.

1. Sveip for å vise [Apper]-alternativet.
2. Trykk på [Apper].



- Hvis det vises informasjon om Internett-tilkoblingen på maskinens LCD-skjerm, leser du informasjonen og trykker på [OK]. Hvis du vil vise denne informasjonen igjen, trykk på [Ja].
- Noen ganger vises det oppdateringer eller kunngjøringer om Brother Web Connects funksjoner på LCD-skjermen. Les informasjonen, og trykk på [OK].

3. Velg [FaxForward til nettsky/e-post].



Hvis det vises informasjon om [FaxForward til nettsky/e-post], leser du den og trykker på [OK].

4. Trykk på [Av].
5. Trykk på [OK].



Beslektet informasjon

- [Faksvideresending til nettsky eller e-post](#)

Google Cloud Print

- [Oversikt over Google Cloud Print](#)
- [Før du bruker Google Cloud Print](#)
- [Skrive ut fra Google Chrome™ eller Chrome OS™](#)
- [Skrive ut fra Google Drive™ for mobil](#)
- [Skrive ut fra nettposttjenesten Gmail™ for mobil](#)

Oversikt over Google Cloud Print

Google Cloud Print™ er en Google-tjeneste der du kan skrive ut på en skriver som er registrert på Google-kontoen din ved hjelp av en nettverkskompatibel enhet (slik som mobiltelefon eller datamaskin), uten at du må installere skriverdriveren på enheten.

Hvis du vil skrive ut fra Android™-apper, må du installere appen Google Cloud Print™ fra Google Play™-butikken.

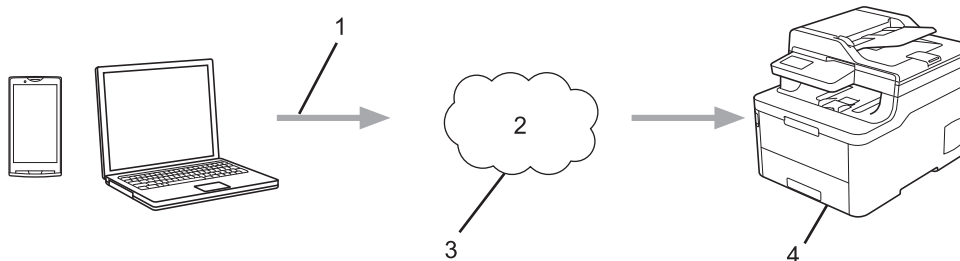

1. Forespørsel om utskrift
2. Internett
3. Google Cloud Print™
4. Utskrift

✓ Beslektet informasjon

- [Google Cloud Print](#)

Før du bruker Google Cloud Print

- [Nettverksinnstillinger for bruk av Google Cloud Print](#)
- [Registrere maskinen for Google Cloud Print med Google Chrome™](#)
- [Registrere maskinen for Google Cloud Print ved bruk av webbasert administrasjon](#)

Nettverksinnstillinger for bruk av Google Cloud Print

Hvis du vil bruke Google Cloud Print™, må Brother-maskinen være koblet til et nettverk som har tilgang til Internett, enten via en kablet eller en trådløs tilkobling. Når du skal koble til og konfigurere maskinen på riktig måte, kan du se i *Hurtigstartguide* eller lese om beslektede emner i denne veiledningen.



Beslektet informasjon

- [Før du bruker Google Cloud Print](#)

Relaterte temaer:

- [Problemer med Google Cloud Print](#)

Registrere maskinen for Google Cloud Print med Google Chrome™

Kontroller at du allerede har opprettet en Google-konto. Hvis du ikke har en konto, bruker du datamaskinen eller en mobil enhet til å få tilgang til Googles nettsted (<https://accounts.google.com/signup>) hvor du oppretter en konto.

Kontroller at Brother-maskinen ikke er i bruk før du starter registreringsprosessen.



Trinnene i dette avsnittet er eksempler for Windows-brukere.

Skjermbildene på datamaskinen kan variere avhengig av operativsystem og miljø.

1. Åpne Google Chrome™ på datamaskinen.
2. Logg inn på Google-kontoen din.
3. Klikk på menyikonet for Google Chrome™, og klikk deretter på **Innstillinger > Vis avanserte innstillinger**.
4. Klikk på **Google Cloud Print > Administrer**.
5. Følg skjerminstruksjonene når du skal registrere maskinen.
6. Trykk på [OK] når det vises en bekreftelsesmelding på maskinen.



Gjenta disse trinnene hvis bekreftelsesmeldingen ikke vises på maskinens LCD-skjerm.

7. Når Brother-maskinen er registrert, vises den i feltet **Mine enheter**.



Beslektet informasjon

- [Før du bruker Google Cloud Print](#)

Registrere maskinen for Google Cloud Print ved bruk av webbasert administrasjon

Kontroller at du allerede har opprettet en Google-konto. Hvis du ikke har en konto, bruker du datamaskinen eller en mobil enhet til å få tilgang til Googles nettsted (<https://accounts.google.com/signup>) hvor du oppretter en konto.

Kontroller at Brother-maskinen ikke er i bruk før du starter registreringsprosessen.

Før du begynner å registrere maskinen, må du kontrollere at riktig dato og klokkeslett er angitt på den.

1. Kontroller at Brother-maskinen er koblet til samme nettverk som datamaskinen eller den mobile enheten.
2. Start nettleseren.
3. Skriv inn "https://maskinens IP-adresse" i nettleserens adresselinje (der "maskinens IP-adresse" er IP-adressen til maskinen).
Eksempel:
`https://192.168.1.2`
4. Hvis maskinen ber om et passord, skriver du det inn og klikker på .
5. Klikk på **Network (Nettverk)**-kategorien.
6. Klikk **Protocol (Protokoll)**-menyen i den venstre navigasjonslinjen.
7. Kontroller at **Google Cloud Print** er valgt, og klikk deretter på **Advanced Settings (Avanserte innstillinger)**.
8. Kontroller at **Status** er satt til **Enabled (Aktivert)**. Klikk på **Register (Registrer)**.
9. Følg skjerminstruksjonene når du skal registrere maskinen.
10. Trykk på OK når det vises en bekreftelsesmelding på maskinen.



Gjenta disse trinnene hvis bekreftelsesmeldingen ikke vises på maskinens LCD-skjerm.

11. Klikk på **Google**.
12. Påloggingsskjermbildet for Google Cloud Print™ vises. Logg på med Google-kontoen din, og følg skjerminstruksjonene når du skal registrere maskinen.
13. Når du har registrert maskinen, går du tilbake til skjermbildet for Internett-basert styring og kontrollerer at **Registration Status (Registreringsstatus)** er satt til **Registered (Registrert)**.



Hvis maskinen støtter funksjonen Secure Function Lock (Sikkerfunksjonslås), kan du skrive ut via Google Cloud Print™ selv om PC-utskrift for hver bruker er begrenset. Hvis du vil begrense utskrift via Google Cloud Print™, deaktiverer du Google Cloud Print™ ved hjelp av Internett-basert styring eller setter funksjonen Secure Function Lock (Sikkerfunksjonslås) til Fellesmodus, og deretter begrenser du utskrift for vanlige brukere. ►► [Beslektet informasjon](#)



Beslektet informasjon

- [Før du bruker Google Cloud Print](#)

Relaterte temaer:

- [Konfigurere fellesmodus for Secure Function Lock 3.0](#)

Skrive ut fra Google Chrome™ eller Chrome OS™

1. Kontroller at Brother-maskinen er slått på.
2. Åpne nettsiden du vil skrive ut.
3. Klikk på menyikonet Google Chrome™.
4. Klikk på **Print (Skriv ut)**.
5. Velg maskinen på skriverlisten.
6. Endre utskriftsinnstillingene ved behov.
7. Klikk på **Print (Skriv ut)**.



Beslektet informasjon

- [Google Cloud Print](#)

Skrive ut fra Google Drive™ for mobil

1. Kontroller at Brother-maskinen er slått på.
2. Åpne Google Drive™ fra nettleseren på Android™ - eller iOS-enheten.
3. Åpne dokumentet du vil skrive ut.
4. Trykk på menyikonet.
5. Trykk på **Print (Skriv ut)**.
6. Velg maskinen på skriverlisten.
7. Endre utskriftsinnstillingene ved behov.
8. Trykk på  eller **Print (Skriv ut)**.



Beslektet informasjon

- [Google Cloud Print](#)

Skrive ut fra nettposttjenesten Gmail™ for mobil

1. Kontroller at Brother-maskinen er slått på.
2. Åpne nettposttjenesten Gmail™ fra nettleseren på Android™ - eller iOS-enheten.
3. Åpne e-posten du vil skrive ut.
4. Trykk på menyikonet.



Hvis **Print (Skriv ut)** vises ved siden av navnet på vedlegget, kan du også skrive ut vedlegget Trykk på **Print (Skriv ut)**, og følg deretter instruksjonene på den mobile enheten.

5. Trykk på **Print (Skriv ut)**.
6. Velg maskinen på skriverlisten.
7. Endre utskriftsinnstillingene ved behov.
8. Trykk på  eller **Print (Skriv ut)**.



Beslektet informasjon

- [Google Cloud Print](#)

AirPrint

- [Oversikt over AirPrint](#)
- [Før du bruker AirPrint \(macOS\)](#)
- [Skrive ut med AirPrint](#)
- [Skanne ved bruk av AirPrint \(macOS\)](#)
- [Send en faks ved bruk av AirPrint \(macOS\)](#)

Oversikt over AirPrint

AirPrint er en utskriftsløsning for operativsystemene fra Apple hvor du kan skrive ut bilder, e-postmeldinger, nettsider og dokumenter trådløst fra iPad, iPhone, iPod touch og Mac-datamaskiner uten at du må installere en driver.

Med AirPrint kan du også sende fakser direkte fra Mac-datamaskinen uten å skrive dem ut, og du kan skanne dokumenter til Mac-datamaskinen. (MFC-L3710CW/MFC-L3730CDN/MFC-L3750CDW/MFC-L3770CDW)

Du finner mer informasjon på nettstedet til Apple.

Bruk av Works with Apple-merket betyr, at et tilbehør har blitt utviklet for å fungere spesifikt med teknologien identifisert i merket, og er sertifisert av utvikleren fordi det oppfyller ytelsesstandardene til Apple.



Beslektet informasjon

- [AirPrint](#)

Relaterte temaer:

- [Problemer med AirPrint](#)

Før du bruker AirPrint (macOS)

Før du skriver ut med macOS, må du legge til Brother-maskinen på skriverlisten på Macintosh-datamaskinen.

1. Velg **Systemvalg** på Apple-menyen.
2. Klikk på **Skrivere og skannere**.
3. Klikk på +-ikonet under Skrivere-ruten på venstre side.
Skjermbildet **Legg til** vises.
4. Velg Brother-maskinen din, og deretter **AirPrint** på popup-menyen **Bruk**.
5. Klikk på **Legg til**.



Beslektet informasjon



- [AirPrint](#)

Skrive ut med AirPrint

- [Skriv ut fra iPad, iPhone eller iPod touch](#)
- [Skrive ut med AirPrint \(macOS\)](#)

Skriv ut fra iPad, iPhone eller iPod touch

Fremgangsmåten for utskrift varierer med programvaren. Safari brukes i eksempelet nedenfor.

1. Kontroller at Brother-maskinen er slått på.
2. Bruk Safari til å åpne siden du vil skrive ut.
3. Trykk på  eller .
4. Trykk på **Skriv ut**.
5. Kontroller at Brother-maskinen din er valgt.
6. Trykk på **Skriver** hvis en annen maskin (eller ingen skriver) er valgt.
Det vises en liste over tilgjengelige maskiner.
7. Trykk på maskinens navn på listen.
8. Velg de ønskede alternativene, for eksempel antall sider som skal skrives ut, eller 2-sidig utskrift (hvis dette støttes av maskinen).
9. Trykk på **Skriv ut**.



Beslektet informasjon

- [Skrive ut med AirPrint](#)

Skrive ut med AirPrint (macOS)

Fremgangsmåten for utskrift varierer med programvaren. Safari brukes i eksempelet nedenfor. Kontroller at Brother-maskinen står oppført på skriverlisten til Mac-datamaskinen før du skriver ut.

1. Kontroller at Brother-maskinen er slått på.
2. På Mac-datamaskinen, bruk Safari til å åpne siden du vil skrive ut.
3. Klikk på **Arkiv**-menyen, og velg deretter **Skriv ut**.
4. Kontroller at Brother-maskinen din er valgt. Hvis en annen maskin (eller ingen skriver) er valgt, kan du klikke på popup-menyen **Skriver** og velge Brother-maskinen.
5. Velg de ønskede alternativene, for eksempel antall sider som skal skrives ut, eller 2-sidig utskrift (hvis dette støttes av maskinen).
6. Klikk på **Skriv ut**.



Beslektet informasjon

- [Skrive ut med AirPrint](#)

Relaterte temaer:

- [Før du bruker AirPrint \(macOS\)](#)

Skanne ved bruk av AirPrint (macOS)

Kontroller at Brother-maskinen står oppført på skannerlisten til Mac-datamaskinen før du skanner.

1. Mat inn dokumentet.
2. Velg **Systemvalg** på Apple-menyen.
3. Klikk på **Skrivere og skannere**.
4. Velg Brother-maskinen på skannerlisten.
5. Klikk på kategorien **Skann** og deretter på **Åpen skanner...**-knappen.
Skanner-skjermen vises.
6. Hvis du legger dokumentet i ADF-en, merker du av for **Bruk dokumentmater** og deretter velger du størrelsen på dokumentet på popup-menyen for innstilling av skannestørrelse.
7. Velg destinasjonsmappen eller destinasjonsprogrammet fra popup-menyen for destinasjonsinnstilling.
8. Klikk på **Vis detaljer** for å endre skanneinnstillingene hvis det er nødvendig.
Når du skanner fra skannerglassplaten, kan du beskjære bildet manuelt ved å dra musepekeren over partiet du ønsker å skanne.
9. Klikk på **Skann**.



Beslektet informasjon

- [AirPrint](#)

Relaterte temaer:

- [Før du bruker AirPrint \(macOS\)](#)

Send en faks ved bruk av AirPrint (macOS)

Beslektede modeller : MFC-L3710CW/MFC-L3730CDN/MFC-L3750CDW/MFC-L3770CDW

Kontroller at Brother-maskinen står oppført på skriverlisten til Mac-datamaskinen. Apple TextEdit brukes i eksempelet nedenfor.



- AirPrint støtter kun faksdokumenter i svart/hvitt.

1. Kontroller at Brother-maskinen er slått på.
2. På Mac-datamaskinen åpner du filen du vil sende som faks.
3. Klikk på **Arkiv**-menyen, og velg deretter **Skriv ut**.
4. Klikk på popup-menyen **Skriver**, og velg deretter **Brother MFC-XXXX - Fax** (hvor XXXX er navnet på modellen).
5. Skriv inn informasjon om mottakeren av faksen.
6. Klikk på **Faks**.



Beslektet informasjon

- [AirPrint](#)

Relaterte temaer:

- [Før du bruker AirPrint \(macOS\)](#)

Mobil utskrift for Windows

Mobil utskrift for Windows er en funksjon der du kan skrive ut trådløst fra din Windows mobile enhet. Du kan koble til det samme nettverket som Brother-maskinen er koblet til, og skrive ut uten å installere skriverdriveren på enheten. Mange Windows-apper støtter denne funksjonen.

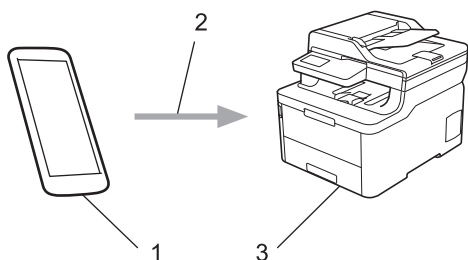

1. Windows mobil enhet (Windows 10 mobil eller nyere)
2. Wi-Fi®-tilkobling
3. Brother-maskinen



Beslektet informasjon

- [Mobile/Web Connect](#)

Mopria® Print Service

Mopria® Print Service er en utskriftsfunksjon på Android™ mobile enheter (Android™ versjon 4.4 eller nyere) som er utviklet av Mopria® Alliance. Med denne tjenesten kan du koble til samme nettverk som maskinen din og skrive ut uten ytterligere oppsett. Mange opprinnelige Android™-apper støtter utskrift.

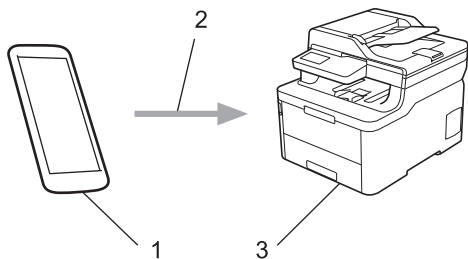

1. Android™ 4.4 eller nyere
2. Wi-Fi®-tilkobling
3. Brother-maskinen

Du må laste ned Mopria® Print Service fra Google Play™ Store og installere den på Android™-enheten. Du må aktivere denne tjenesten før du kan bruke den.



Beslektet informasjon

- [Mobile/Web Connect](#)

Brother iPrint&Scan for mobile enheter

Bruk Brother iPrint&Scan til å skrive ut og skanne fra forskjellige mobilenheter.

- For Android™-enheter

Med Brother iPrint&Scan kan du bruke funksjoner på Brother-maskinen direkte fra Android™-enheten uten bruk av datamaskin.

Last ned og installer Brother iPrint&Scan fra appen Google Play™ Store.

- For alle iOS-støttede enheter, inkludert iPhone, iPad og iPod touch

Med Brother iPrint&Scan kan du bruke funksjoner på Brother-maskinen direkte fra iOS-enheten.

Last ned og installer Brother iPrint&Scan fra App Store.

- For Windows-enheter

Med Brother iPrint&Scan kan du bruke funksjoner på Brother-maskinen direkte fra Windows-enheten uten bruk av datamaskin.

Last ned og installer Brother iPrint&Scan fra Microsoft Store.

Mer detaljert informasjon, besøk support.brother.com/ips.



Beslektet informasjon

- [Mobile/Web Connect](#)

Relaterte temaer:

- [Brother iPrint&Scan for Windows og Mac](#)

Nærfeltskommunikasjon (NFC)

Beslektede modeller : MFC-L3770CDW

Nærfeltkommunikasjon (NFC) muliggjør enkle transaksjoner, datautveksling og trådløse forbindelser mellom to enheter som er i nærheten av hverandre.

Hvis du har en Android™-enhet som har NFC aktivert, kan du skrive ut data (bilder, PDF-filer, tekstfiler, nettsider og e-postmeldinger) fra enheten, eller du kan skanne bilder og dokumenter til enheten ved å la den berøre NFC-symbolet på maskinen.

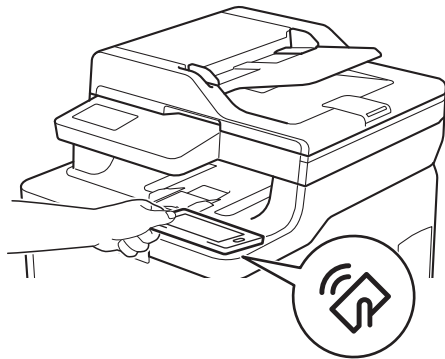

Du må laste ned og installere Brother iPrint&Scan på Android™-enheten for å kunne bruke denne funksjonen. Mer detaljert informasjon, besøk support.brother.com/ips.



Beslektet informasjon

- [Mobile/Web Connect](#)

ControlCenter

Du kan bruke Brothers ControlCenter-programvare for å få rask tilgang til programmene du bruker ofte. Ved å bruke ControlCenter får du direkte tilgang til spesifikke programmer.

- [ControlCenter4 \(Windows\)](#)

ControlCenter4 (Windows)

- [Endre driftsmodusen i ControlCenter4 \(Windows\)](#)
- [Skann ved å bruke ControlCenter4 i hjemmemodus \(Windows\)](#)
- [Skann ved å bruke ControlCenter4 i avansert modus \(Windows\)](#)
- [Konfigurerer Brother-maskinen ved å bruke ControlCenter4 \(Windows\)](#)
- [Opprett en egendefinert kategori med ControlCenter4 Avansert modus \(Windows\)](#)

Endre driftsmodusen i ControlCenter4 (Windows)

ControlCenter4 har to driftsmoduser: **Hjemmemodus** og **Avansert modus**. Du kan når som helst endre moduser.

Hjemmemodus

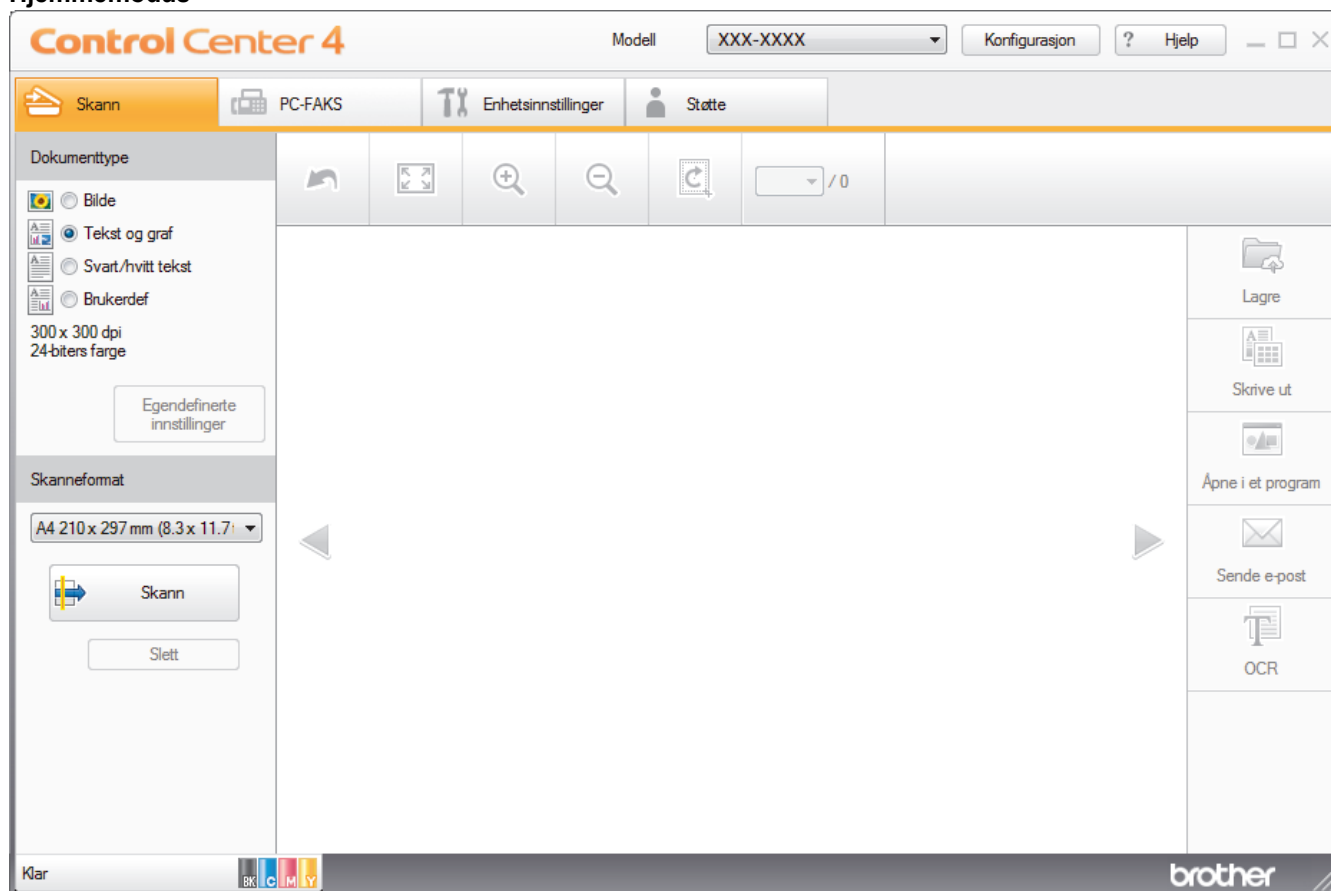

Avansert modus

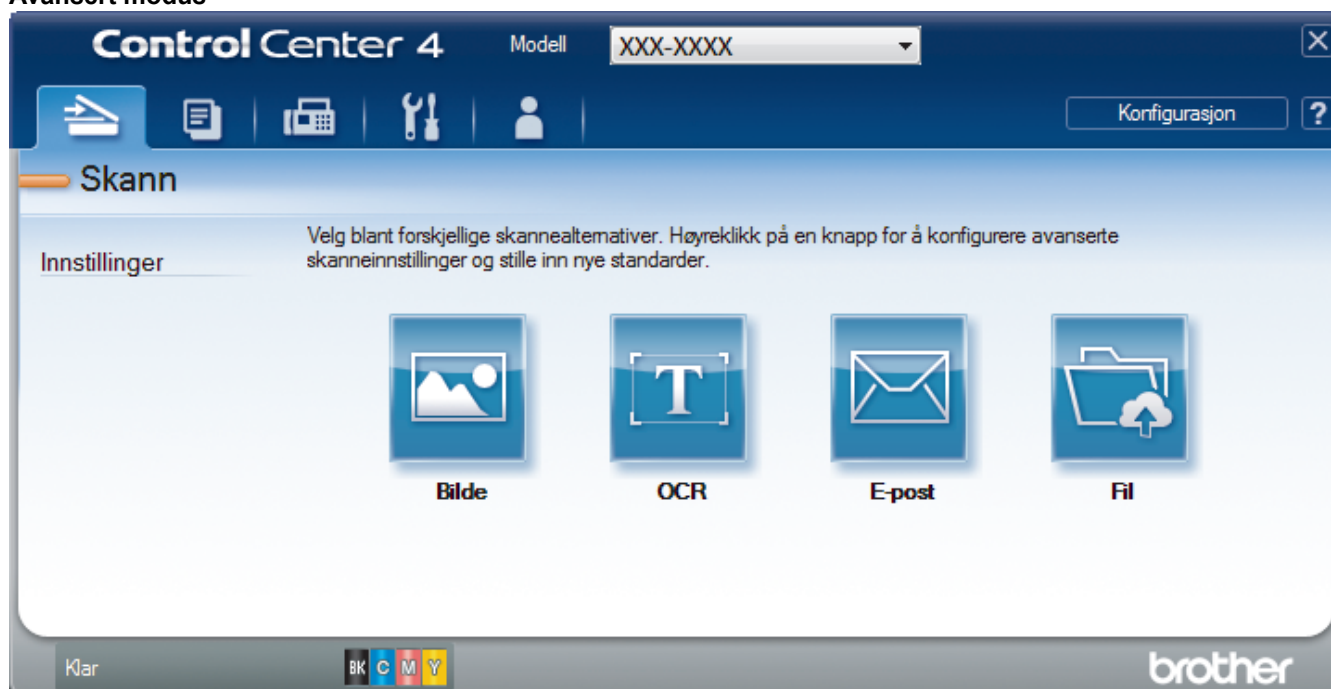

- **Hjemmemodus**

ControlCenter4-hjemmemodus lar deg få tilgang til maskinens hovedfunksjoner på en enkel måte.

- **Avansert modus**

ControlCenter4 avansert modus gir deg mer kontroll over detaljene til maskinens funksjoner og lar deg brukerdefinere skannehandlinger med én knapp.

Endre driftsmodus:

1. Klikk på -ikonet (**ControlCenter4**) i oppgavelinjen og velg deretter **Åpne**.
2. Klikk på **Konfigurasjon**-knappen, og velg deretter **Modusvalg**.
3. Modusvalg-dialogboksen vises. Velg enten **Hjemmemodus**- eller **Avansert modus**-alternativet.

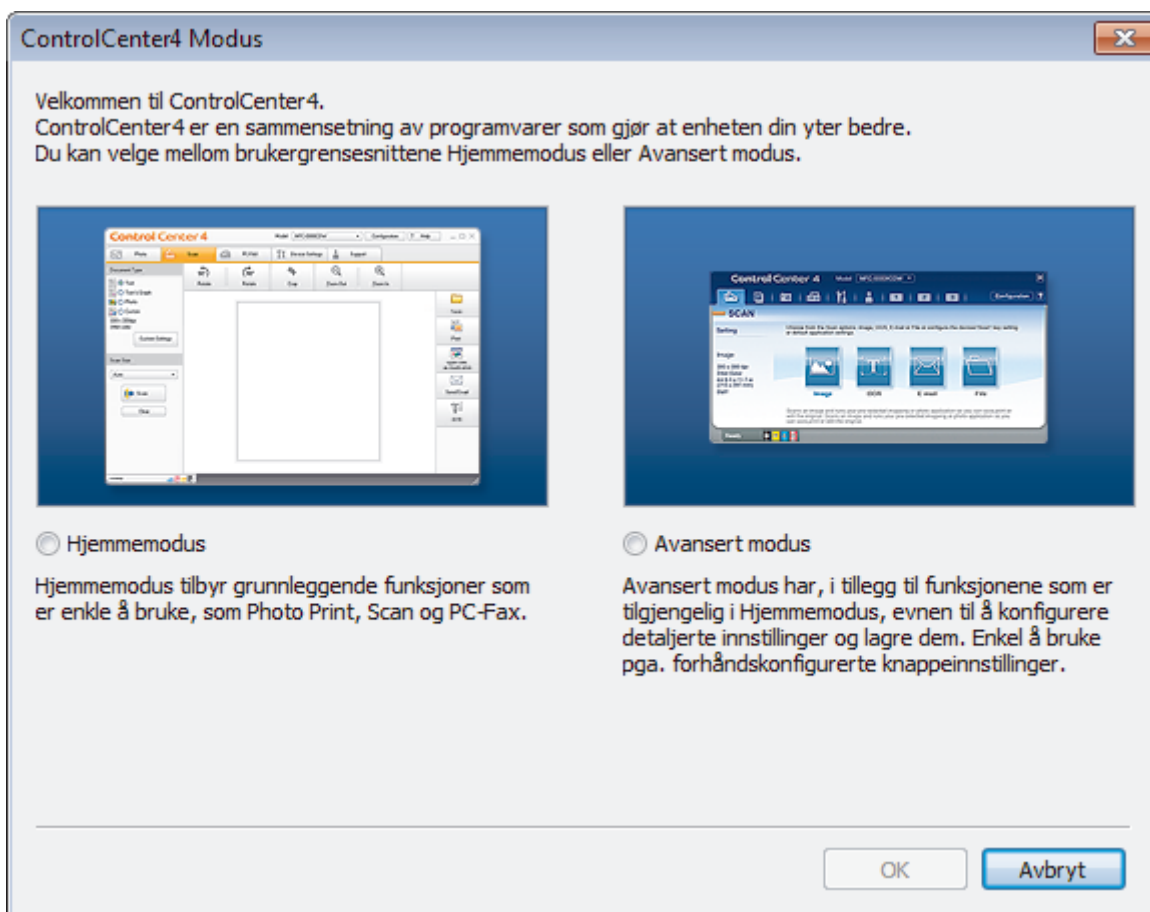

4. Klikk på **OK**.

✓ Beslektet informasjon

- [ControlCenter4 \(Windows\)](#)

Skann ved å bruke ControlCenter4 i hjemmemodus (Windows)

Bruk ControlCenter4-hjemmemodus til å få tilgang til maskinens hovedfunksjoner.

- [Skann ved å bruke ControlCenter4 i hjemmemodus \(Windows\)](#)
- [Lagre skannet data til en mappe som en PDF-fil med ControlCenter4 i hjemmemodus \(Windows\)](#)
- [Skann begge sider av et dokument automatisk med ControlCenter4 i hjemmemodus \(Windows\)](#)
- [Skanneinnstillinger for ControlCenter4-hjemmemodus \(Windows\)](#)

Skann ved å bruke ControlCenter4 i avansert modus (Windows)

ControlCenter4 avansert modus gir deg mer kontroll over detaljene til maskinens funksjoner og lar deg brukerdefinere skannehandlinger med én knapp.

- [Skanne fotoer og grafikk ved å bruke ControlCenter4 i avansert modus \(Windows\)](#)
- [Lagre skannede data til en mappe som en PDF-fil med ControlCenter4 avansert modus \(Windows\)](#)
- [Skann begge sider av et dokument automatisk med ControlCenter4 i avansert modus \(Windows\)](#)
- [Skanne begge sider av et ID-kort med ControlCenter4 avansert modus \(Windows\)](#)
- [Skanne til et e-postvedlegg med ControlCenter4 i avansert modus \(Windows\)](#)
- [Skann til en redigerbar tekstfil \(OCR\) med ControlCenter4 i avansert modus \(Windows\)](#)
- [Skanneinnstillinger for ControlCenter4 avansert modus \(Windows\)](#)

Konfigurer Brother-maskinen ved å bruke ControlCenter4 (Windows)

Beslektede modeller : MFC-L3710CW/MFC-L3730CDN/MFC-L3750CDW/MFC-L3770CDW



Hvis Secure Function Lock (Sikkerfunksjonslås) er satt til På, kan du ikke bruke Fjernoppsett.

1. Klikk på -ikonet (**ControlCenter4**) i oppgavelinjen og klikk deretter på **Åpne**.
2. Klikk på **Enhetsinnstillinger**-kategorien.
3. Klikk på **Fjernoppsett**-knappen.
4. Konfigurer innstillingene som nødvendig.

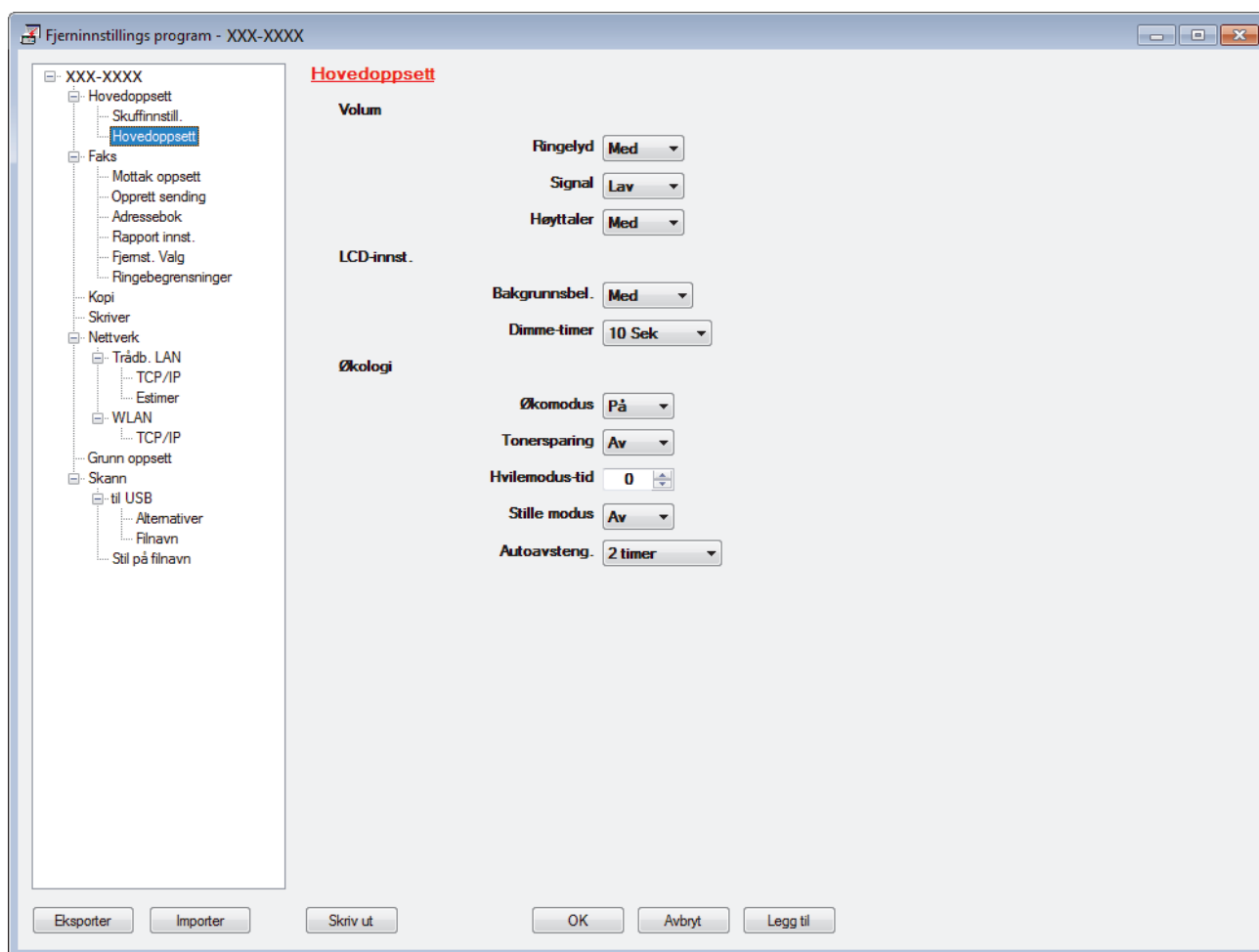

Eksporter

Klikk for å lagre de gjeldende konfigurasjonsinnstillingene i en fil.



Klikk **Eksporter** for å lagre adresseboken eller alle innstillinger for maskinen.

Importer

Klikk for å importere en fil og lese dens innstillinger.

Skriv ut

Klikk for å skrive ut de valgte elementene på maskinen. Du kan ikke skrive ut dataene før de er lastet opp til maskinen. Klikk på **Legg til** for å laste opp den nye dataen til maskinen, og klikk deretter på **Skriv ut**.

OK

Klikk for å starte opplasting av data til maskinen og avslutter deretter Eksternt oppsettprogram. Dersom en feilmelding vises, bekreft at dataene dine er korrekt, og klikk deretter på **OK**.

Avbryt

Klikk for å avslutte Eksternt oppsettprogram uten å laste opp data til maskinen.

Legg til

Klikk for å laste opp data til maskinen uten å avslutte Eksternt oppsettprogrammet.

5. Klikk på **OK**.

- Hvis datamaskinen din er beskyttet bak en brannmur, og det ikke er mulig å bruke Fjernoppsett, kan det være nødvendig å konfigurere brannmurinnstillingene slik at den tillater kommunikasjon gjennom port nummer 137 og 161.
- Hvis du bruker Windows-brannmuren og du installerte Brothers programvare og drivere fra installasjonsdisken, er de nødvendige brannmurinnstillingene allerede angitt.



Beslektet informasjon

- [ControlCenter4 \(Windows\)](#)
 - [Fjernoppsett \(Windows\)](#)
-

Opprett en egendefinert kategori med ControlCenter4 Avansert modus (Windows)

Du kan opprette opptil tre egendefinerte kategorier, som hver har opptil fem egendefinerte knapper, med foretrukne innstillinger.

Velg **Avansert modus** som modusinnstillingen for ControlCenter4.

1. Klikk på -ikonet (**ControlCenter4**) i oppgavelinjen og klikk deretter på **Åpne**.
2. Klikk på **Konfigurasjon**-knappen, og velg deretter **Opprett egendefinert fane**.
En brukerdefinert kategori er opprettet.
3. Vil du endre navnet på en brukerdefinert kategori, høyreklikker du på den brukerdefinerte kategorien og velger deretter **Gi egendefinert fane nytt navn**.
4. Klikk på **Konfigurasjon**-knappen, velg **Opprett egendefinert knapp** og velg deretter knappen som du ønsker å opprette.
Innstillingsdialogboksen vises.
5. Skriv inn knappenavnet og endre deretter innstillingene hvis nødvendig. Klikk på **OK**.

Innstillingsalternativene varierer avhengig av knappen du velger.

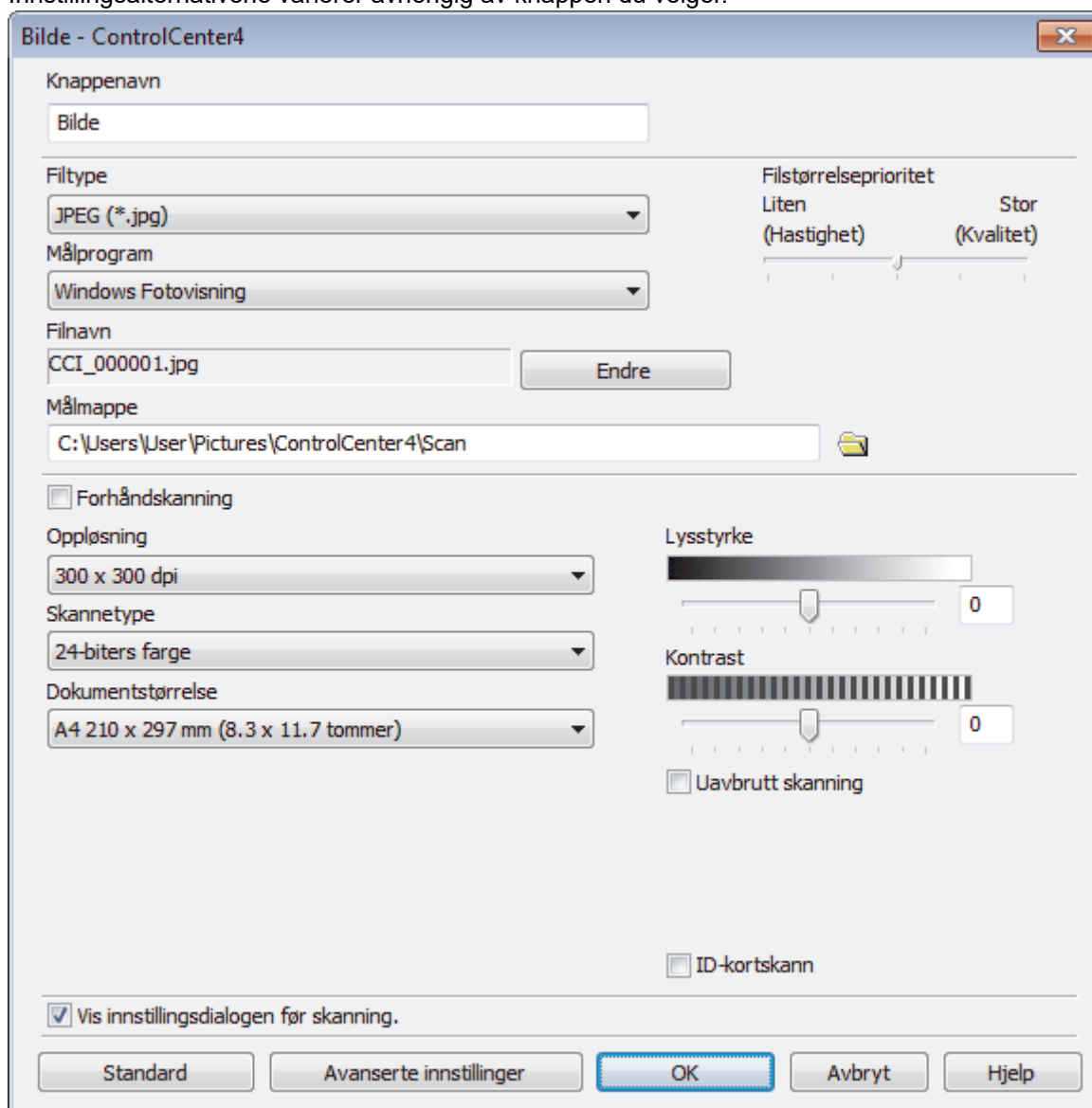



Du kan endre eller fjerne den opprettede kategorien, knappen eller innstillingen. Klikk på **Konfigurasjon**-knappen, og følg deretter menyen.



Beslektet informasjon

- [ControlCenter4 \(Windows\)](#)
-

Brother iPrint&Scan for Windows og Mac

- [Brother iPrint&Scan-oversikt](#)
- [Skann med Brother iPrint&Scan \(Mac\)](#)

Brother iPrint&Scan-oversikt

Bruk Brother iPrint&Scan for Windows og Mac til å skrive ut og skanne via datamaskinen din.

Den følgende skjermen viser et eksempel fra Brother iPrint&Scan for Windows. Den faktiske skjermen kan se annerledes ut avhengig av programversjonen.

- For Windows

Gå til modellens **Nedlastinger**-side i Brother Solutions Center på support.brother.com for å laste ned de nyeste programmene.

- For Mac

Last ned og installer Brother iPrint&Scan fra App Store.

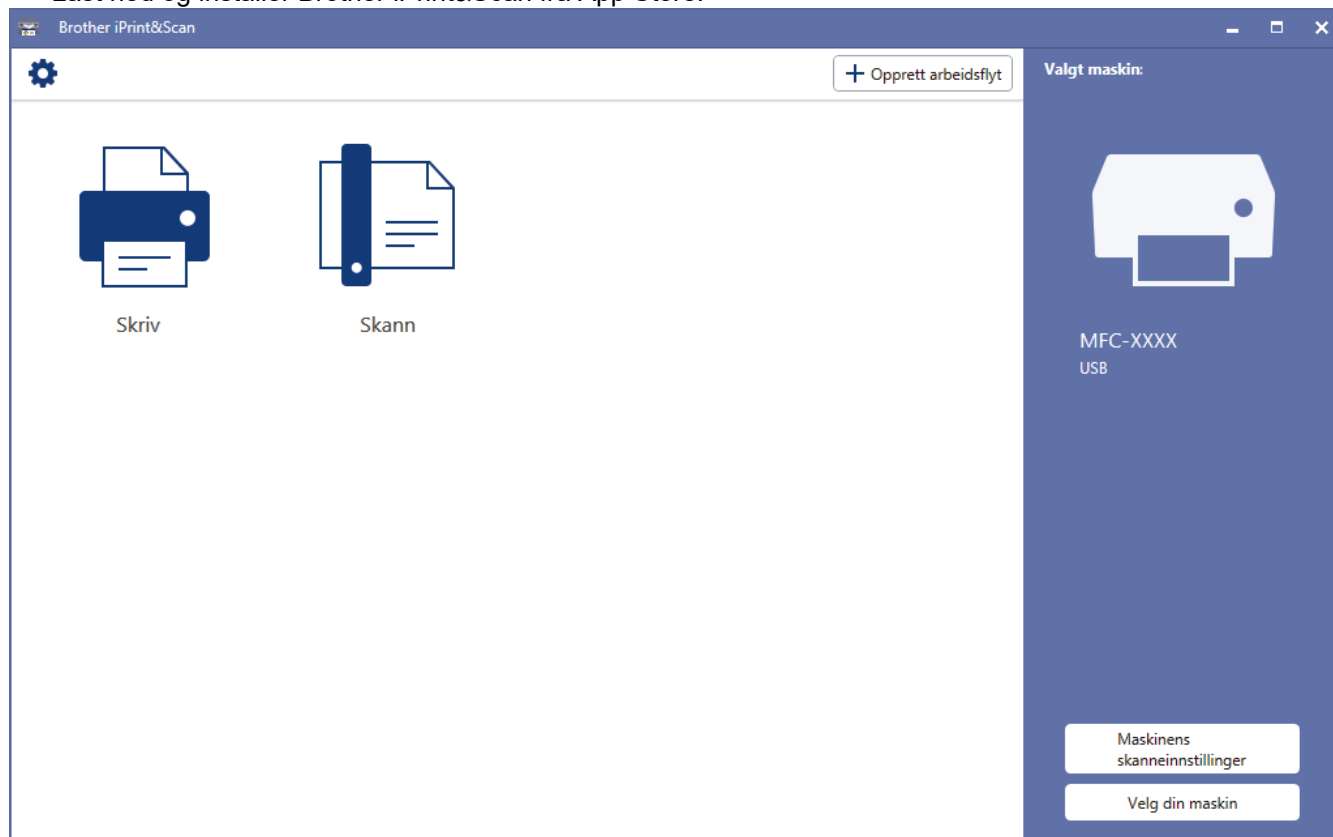

Beslektet informasjon

- [Brother iPrint&Scan for Windows og Mac](#)

Relaterte temaer:

- [Brother iPrint&Scan for mobile enheter](#)

Feilsøking

Bruk denne delen til å løse vanlige problemer du kan møte på når du bruker Brother-maskinen. Du kan rette opp i de fleste problemene selv.

VIKTIG

For teknisk hjelp, må du ringe Brother kundeservice eller din lokale Brother-forhandler.

Bruk av rekvisita som ikke er fra Brother kan påvirke utskriftskvaliteten, ytelsen til maskinvaren og maskinens pålitelighet.



Hvis du trenger mer hjelp kan du gå til Brother Solutions Center på support.brother.com.

Sjekk først følgende:

- Maskinens strømledning er koblet riktig til og strømmen til maskinen er på. >> *Hurtigstartguide*
- Alle beskyttelsesmaterialer har blitt fjernet. >> *Hurtigstartguide*
- Papir er riktig matet inn i papirmagasinet.
- Grensesnittkablene er sikkert koblet til maskinen og datamaskinen, eller den trådløse tilkoblingen er konfigurert på både maskinen og datamaskinen.
- Feil- og vedlikeholdsmeldinger

Hvis du ikke løser problemet med kontrollene, identifiserer du problemet og ser deretter >> *Beslektet informasjon*



Beslektet informasjon

- Feil- og vedlikeholdsmeldinger
- Feilmelding ved bruk av en funksjon i Brother Web Connect
- Papirstopp
- Papirstopper
- Utskriftsproblemer
- Forbedre utskriftskvaliteten
- Telefon- og faksproblemer
- Nettverksproblemer
- Problemer med Google Cloud Print
- Problemer med AirPrint
- Andre problemer
- Kontrollere informasjon om maskinen
- Tilbakestille Brother-maskinen

Feil- og vedlikeholdsmeldinger



• MFC-L3770CDW

Hvis LCD-skjermen viser feil og Android™-enheten støtter NFC-funksjonen, kan du la enheten berøre NFC-symbolet på Brother-maskinen for å få tilgang til Brother Solutions Center og bla gjennom de nyeste spørsmålene og svarene ved hjelp av enheten. (Telefonselskapets SMS- og datapriser gjelder.)

Kontroller at NFC-innstillingene i både Brother-maskinen og Android™-enheten er satt til På.

Som ethvert annet avansert kontorutstyr, kan feil oppsto og rekvisita må skiftes ut. Hvis dette skjer, vil maskinen din identifisere feilen eller trenge rutinemessig vedlikehold og vise passende melding. De mest vanlige feil- og vedlikeholdsmeldingene vises i tabellen.

Følg anvisningene i **Handling**-kolonnen for å løse feilen og fjerne meldingen.



Du kan selv rette de fleste feil og utføre rutinemessig vedlikehold. Hvis du trenger flere tips: Gå til support.brother.com, og klikk på **Vanlige spørsmål og feilsøking**.

>> [DCP-L3510CDW/DCP-L3517CDW](#)

>> [DCP-L3550CDW/MFC-L3710CW/MFC-L3730CDN/MFC-L3750CDW/MFC-L3770CDW](#)

DCP-L3510CDW/DCP-L3517CDW

Feilmelding	Årsak	Tiltak
Bytt beholder for avfallstøner	Det er på tide å skifte ut tonersamleren.	Skift ut tonersamleren med en ny. ➤➤ <i>Beslektet informasjon: Skifte ut tonersamleren</i>
Bytt belte	Det er på tide å skifte ut belteenheten.	Skift ut belteenheten med en ny. ➤➤ <i>Beslektet informasjon: Skifte ut belteenheten</i>
Bytt toner	Tonerkassetten er ved slutten av levetiden. Maskinen stopper alle utskrifter.	Skift ut tonerkassetten for fargen som er merket på LCD-skjermen. ➤➤ <i>Beslektet informasjon: Skifte ut tonerkassetten</i>
Bytt trommel	Det er på tide å skifte ut trommelenheten.	Skift ut trommelenheten for fargen som er merket på LCD-skjermen.
	Hvis meldingen fortsatt vises når trommelenheten er skiftet, så ble trommetelleren ikke nullstilt.	Nullstill telleverket for trommelenhet. ➤➤ <i>Beslektet informasjon: Skifte ut trommelenheten</i>
Deks. er åpent	Toppdekselet er ikke helt lukket.	Åpne og lukk deretter toppdekselet på maskinen.
	Fikseringsenhetsdekselet er ikke helt lukket eller papiret satte seg fast på baksiden av maskinen når du slo på strømmen.	Lukk fikseringsenhetsdekselet inni bakdekselet på maskinen. Kontroller at papir ikke sitter fast inni bak på maskinen, og lukk deretter fikseringsenhetsdekselet.
	Dekselet på dokumentmateren (ADF) er ikke helt lukket.	Lukk ADF-dekselet. Hvis feilmeldingen vedstår, trykk på Stop/Exit (Stopp/avslutt) .
Dokumentstopp	Dokumentet ble ikke satt inn eller matet på riktig måte, eller dokumentet som ble skannet i den automatiske dokumentmateren (ADF), var for langt.	Fjern det fastkjørte papiret fra dokumentmaterenheten (ADF). Fjern eventuelt smuss eller papirbiter fra papirbanen til dokumentmaterenheten. Trykk på Stop/Exit (Stopp/avslutt) .

Feilmelding	Årsak	Tiltak
Egendiagnostikk	<p>Temperaturen til fikseringsenheten stiger ikke til en spesifisert temperatur innen den spesifiserte tiden.</p> <p>Fikseringsenheten er for varm.</p>	<ul style="list-style-type: none"> Trykk og hold  for å slå av maskinen, vent et par sekunder og slå den deretter på igjen. La maskinen være påslått, men inaktiv, i 15 minutter.
Feil størrelse	Papirstørrelsen som er definert i skriverdriveren støttes ikke av det definerte magasinet.	Velg en papirstørrelse som støttes av det definerte magasinet.
Ikke magasin M1	Papirmagasinet er ikke installert eller installert på feil måte.	Installer papirmagasinet på nytt indikert på LCD-skjermen.
Ikke papir M1	Maskinen er tom for papir, eller papir er ikke lagt inn riktig i papirmagasinet.	<ul style="list-style-type: none"> Fyll på papir i papirmagasinet. Sørg for at papirførerne er innstilt til riktig størrelse. Hvis papiret er i magasinet, fjern det og mat det inn på nytt. Sørg for at papirførerne er innstilt til riktig størrelse. Ikke overfyll papirmagasinet.
Ingen avf.toner	Tonersamleren er ikke installert eller ikke riktig installert.	Installer tonersamleren på nytt.
Ingen belteenhet	Belteenheten er ikke installert eller ikke riktig installert.	Installer belteenheten på nytt.
Ingen Trommel.	Trommelenheten er ikke riktig installert.	Sett på plass tonerkassetten og trommelenheten for fargen som vises på LCD-skjermen.
Ingen utskr. ##	Maskinen har et teknisk problem.	<ul style="list-style-type: none"> Trykk og hold  for å slå av maskinen, vent et par minutter og slå den deretter på igjen. Hvis problemet vedvarer, kontakter du Brother kundeservice.
Innvendig stopp	Papiret sitter fast inni maskinen.	Åpne toppdekselet, ta ut tonerkassetten og trommelenheten, og fjern forsiktig alt fastkjørt papir. Sett på plass tonerkassetten og trommelenhetene i maskinen igjen. Lukk toppdekselet.
Kalibrer	Kalibrering mislyktes.	<ul style="list-style-type: none"> Trykk og hold inne  for å slå av maskinen. Vent noen sekunder, og slå den på igjen. Utfør ny fargekalibrering ved bruk av LCD-skjermen. Installer en ny belteenhet. Hvis problemet vedvarer, kontakter du Brother kundeservice eller din lokale Brother-forhandler.
Kassettfeil	Tonerkassetten er ikke riktig installert.	<p>Ta ut tonerkassetten og trommelenheten for fargen som vises på LCD-skjermen. Ta ut tonerkassetten, og sett den inn i trommelenheten igjen. Sett på plass tonerkassetten og trommelenheten i maskinen igjen.</p> <p>Hvis problemet vedvarer, kontakter du Brother kundeservice eller din lokale Brother-forhandler.</p>

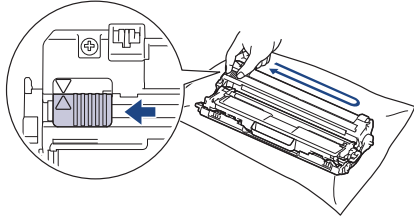

Feilmelding	Årsak	Tiltak
Kjøler ned	Temperaturen på innsiden av maskinen er for varm. Maskinen stanser den pågående utskriftsjobben midlertidig og går over i avkjølingsmodus.	Vent til maskinen er ferdig med avkjølingen. Kontroller at ingen ventiler på maskinen er blokkert. Utskriften fortsetter når maskinen er avkjølt.
Kondens	Det kan ha dannet seg kondens inne i maskinen etter en endring i romtemperaturen.	La maskinen være slått på. Vent i 30 minutter med toppdekselet i åpen posisjon. Deretter slår du av maskinen og lukker dekselet. Slå den på igjen.
Kort papirstørrelse	Lengden på papiret i papirskuffen er for kort til at maskinen kan levere det til utgangsskuffen for dokumenter med forsiden ned.	Åpne bakdekselet (utgangsskuffen med forsiden opp) for å la den utskrevne siden komme ut i utgangsskuffen med forsiden opp. Fjern de utskrevne sidene, og trykk deretter på Mono Start (Start mono) eller Colour Start (Start farger) .
Man. mating	Manuell ble valgt som papirkilden i skriverdriveren, men det ikke var noe papir i den manuelle materåpningen.	Legg papir i den manuelle materåpningen.
Media mismatch	Medietypen som er spesifisert i skriverdriveren er forskjellig fra papirtypen som er spesifisert i maskinens meny.	Legg i rett papirtype i magasinet, og velg deretter riktig medietype i innstillingen Papirtype på maskinen.
Minnet er fullt	Maskinminnet er fullt.	Gjør ett av følgende hvis kopiering pågår: <ul style="list-style-type: none"> Trykk på Mono Start (Start mono) eller Colour Start (Start farger) for å kopiere de skannede sidene. Trykk på Stop/Exit (Stopp/avslutt) og vent til andre operasjoner som pågår blir ferdig, deretter forsøker du igjen. Gjør ett av følgende hvis skanning pågår: <ul style="list-style-type: none"> Del opp dokumentet i flere deler. Redusere oppløsningen. Reduser filstørrelsen. Velg høykomprimert PDF-filtype. Hvis utskrift pågår, trykker du på Stop/Exit (Stopp/avslutt) og reduserer utskriftsoppløsningen.
Over grense	Utskriftsgrensen som er angitt i Secure Function Lock 3.0 ble nådd.	Be administrator sjekke innstillingene for Sikker funksjonslås.
Papirstopp manuell mating	Papiret sitter fast i den manuelle materåpningen på maskinen.	Fjern forsiktig alt fastkjørt papir inni og rundt den manuelle materåpningen. Legg på plass papiret i den manuelle materåpningen, og trykk deretter på Mono Start (Start mono) eller Colour Start (Start farger) .
Papirstopp skuff1	Papiret sitter fast i det indikerte papirmagasinet.	Trekk papirmagasinet helt ut, og fjern forsiktig alt fastkjørt papir. Sett papirmagasinet godt på plass i maskinen.
Registrering	Registrering mislyktes.	<ul style="list-style-type: none"> Trykk og hold inne  for å slå av maskinen. Vent noen sekunder, og slå den på igjen. Utfør

Feilmelding	Årsak	Tiltak
		fargeregistreringen på nytt ved bruk av LCD-skjermen. <ul style="list-style-type: none"> • Installer en ny belteenhet. • Hvis problemet vedvarer, kontakter du Brother kundeservice eller din lokale Brother-forhandler.
Skanning utilgjengelig ##	Maskinen har et teknisk problem.	<ul style="list-style-type: none"> • Trykk og hold nede  for å slå av maskinen, og slå den deretter på igjen. • Hvis problemet vedvarer, kontakter du Brother kundeservice.
Snart belteslutt	Belteenheten er nær slutten av levetiden.	Bestill en ny belteenhet før LCD-skjermen viser <i>Bytt belte</i> .
Stopp bak	Papiret sitter fast på baksiden av maskinen.	Åpne fikseringsenhetsdekselet, og fjern forsiktig alt fastkjørt papir. Lukk fikseringsenhetsdekselet. Hvis feilmeldingen fortsatt vises, trykker du på Mono Start (Start mono) eller Colour Start (Start farger) .
Stopp i tosidig	Papiret sitter fast under papirmagasinet eller fikseringsenheten.	Ta ut papirmagasinet eller åpne bakdekselet for å fjerne forsiktig alt fastkjørt papir.
Str.feil DX	<p>Papirstørrelsen som er angitt i maskinens papirstørrelseinnstilling, er ikke tilgjengelig for automatisk 2-sidig utskrift.</p> <p>Papiret i magasinet er ikke av riktig størrelse og er ikke tilgjengelig for automatisk 2-sidig utskrift.</p>	<p>Trykk på Stop/Exit (Stopp/avslutt) (hvis nødvendig).</p> <p>Legg papir av riktig størrelse i skuffen og still inn skuffen for den papirstørrelsen.</p> <p>Velg en papirstørrelse som støttes av 2-sidig utskrift.</p> <p>Papirstørrelser som er tilgjengelige for automatisk 2-sidig utskrift, er A4.</p>
T.samler sn full	Tonersamleren er nesten full.	Bestill en ny tonersamler før LCD-skjermen viser <i>Bytt beholder for avfallstoner</i> .
Tilgang nektet	Funksjonen som du vil bruke er begrenset av Secure Function Lock 3.0.	Be administrator sjekke innstillingene for Sikker funksjonslås.
Tomt for toner	Tonerkassetten eller tonerkassetten og trommelenheten er ikke riktig installert.	Ta ut tonerkassetten og trommelenheten. Ta tonerkassetten ut av trommelenheten, og installer tonerkassetten på nytt i trommelenheten. Installer tonerkassetten og trommelenheten på nytt i maskinen. Hvis problemet vedvarer, skifter du ut tonerkassetten.
Toner lav	Hvis LCD-skjermen viser denne meldingen, kan du fremdeles skrive ut. Tonerkassetten er nær slutten av levetiden.	Bestill en ny tonerkassett før LCD-skjermen viser <i>Bytt toner</i> .
Tonerfeil	Én eller flere tonerkassetter er ikke riktig installert.	Dra ut trommelenhetene. Fjern alle tonerkassettene, og sett dem deretter inn i trommelenhetene igjen.
Tosidig deaktiv.	Bakdekslet på maskinen er ikke fullstendig lukket.	Lukk bakdekslet på maskinen til det låses i den stengte posisjonen.
Trommel !	Koronatråden på trommelenheten må være rengjort.	Rengjør koronatråden i trommelenheten.





Feilmelding	Årsak	Tiltak
		 <p>➤➤ <i>Beslektet informasjon: Rengjøre koronatrådene</i> Hvis problemet vedstår, skifter du ut trommelenheten med en ny.</p>
Trommel nesten tom	Trommelenheten er nær slutten av levetiden.	Bestill en ny trommelenhet før du får meldingen Bytt trommel .
Trommelstopp	Det er på tide å skifte ut trommelenheten.	Skift ut trommelenheten. ➤➤ <i>Beslektet informasjon: Skifte ut trommelenheten.</i>
Ulik størrelse	Papiret i magasinet er ikke av korrekt størrelse.	Legg rett papirstørrelse i magasinet, og angi papirstørrelsen for papirmagasinet.
Utskrift er full	Maskinminnet er fullt.	Trykk på Stop/Exit (Stopp/avslutt) og slett sikre utskriftsdata som har blitt lagret tidligere.

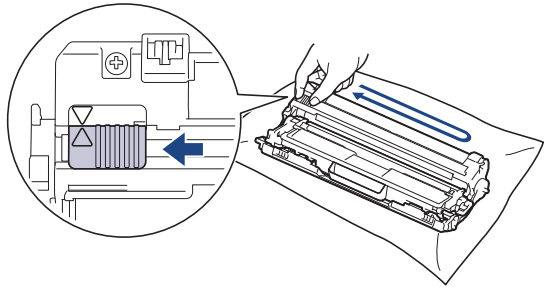



DCP-L3550CDW/MFC-L3710CW/MFC-L3730CDN/MFC-L3750CDW/MFC-L3770CDW

Feilmelding	Årsak	Tiltak
Tosidig deaktivert	Bakdekslet på maskinen er ikke fullstendig lukket.	Lukk bakdekslet på maskinen til det låses i den stengte posisjonen.
Tilgang nektet	Funksjonen som du vil bruke er begrenset av Secure Function Lock 3.0.	Be administrator sjekke innstillingene for Sikker funksjonslås.
Kalibrering	Kalibrering mislyktes.	<ul style="list-style-type: none"> Trykk og hold inne  for å slå av maskinen. Vent noen sekunder, og slå den på igjen. Utfør ny fargekalibrering ved bruk av LCD-skjermen. Installer en ny belteenhet. Hvis problemet vedvarer, kontakter du Brother kundeservice eller din lokale Brother-forhandler.
Kassettfeil	Tonerkassetten er ikke riktig installert.	Ta ut tonerkassetten og trommelenheten for fargen som vises på LCD-skjermen. Ta ut tonerkassetten, og sett den inn i trommelenheten igjen. Sett på plass tonerkassetten og trommelenheten i maskinen igjen. Hvis problemet vedvarer, kontakter du Brother kundeservice eller din lokale Brother-forhandler.
Komm. feil	Det oppstod en kommunikasjonsfeil på grunn av dårlig linjekvalitet.	Send faksen på nytt eller koble maskinen til en annen telefonlinje. Hvis problemet fortsetter, kontakter du telefonselskapet og ber dem om å sjekke telefonlinjen din.
Kondens	Det kan ha dannet seg kondens inne i maskinen etter en endring i romtemperaturen.	La maskinen være slått på. Vent i 30 minutter med toppdekslet i åpen posisjon. Deretter slår du av maskinen og lukker dekslet. Slå den på igjen.

Feilmelding	Årsak	Tiltak
Kjøler ned	Temperaturen på innsiden av maskinen er for varm. Maskinen stanser den pågående utskriftsjobben midlertidig og går over i avkjølingsmodus.	Vent til maskinen er ferdig med avkjølingen. Kontroller at ingen ventiler på maskinen er blokkert. Utskriften fortsetter når maskinen er avkjølt.
Dekselet åpent	Toppdekelet er ikke helt lukket.	Åpne og lukk deretter toppdekelet på maskinen.
Deks. er åpent	Fikseringsenhetsdekelet er ikke helt lukket eller papiret satte seg fast på baksiden av maskinen når du slo på strømmen.	Lukk fikseringsenhetsdekelet inni bakdekelet på maskinen. Kontroller at papir ikke sitter fast inni bak på maskinen, og lukk deretter fikseringsenhetsdekelet.
Deks. er åpent	Dekselet på dokumentmateren (ADF) er ikke helt lukket.	Lukk ADF-dekselet. Hvis feilmeldingen vedstår, trykk på  .
Avbrutt	Mottakeren eller dennes faks-maskin avbrøt anropet.	Prøv å sende eller motta igjen. Hvis anrop stoppes gjentatte ganger og du bruker et VoIP-system (Voice over IP), kan du prøve å endre kompatibiliteten til grunnleggende (for VoIP).
Dokumentstopp	Dokumentet ble ikke satt inn eller matet riktig, eller dokumentet som ble skannet fra ADF-en (automatisk dokumentmater) var for langt.	Fjern det fastkjørte papiret fra dokumentmaterenheten (ADF). Fjern eventuelt smuss eller papirbiter fra papirbanen til dokumentmaterenheten. Trykk på  .
Dr modus i bruk (For Danmark)	Maskinen er satt til modus for særskilt ringesignal. Du kan ikke endre mottaksmodusen fra Manuell til en annen modus.	Still inn særskilt ringesignal til Av.
Forsyninger Trommel nesten tom	Trommelenheten er nær slutten av levetiden.	Bestill en ny trommelenhet før LCD-skjermen viser <i>Bytt trommel</i> .
Trommel !	Koronatrådene i trommelenheten må være rengjort.	Rengjør koronatrådene i trommelenheten.  >> Beslektet informasjon: Rengjøre koronatrådene Hvis problemet vedstår, skifter du ut trommelenheten med en ny.
Trommelstopp	Det er på tide å skifte ut trommelenheten.	Skift ut trommelenheten. >> Beslektet informasjon: Skifte ut trommelenheten.
Papirstopp tosidig	Papiret sitter fast under papirmagasinet eller fikseringsenheten.	Ta ut papirmagasinet eller åpne bakdekelet for å fjerne forsiktig alt fastkjørt papir.
Innvendig stopp	Papiret sitter fast inni maskinen.	Åpne toppdekelet, ta ut tonerkassetten og trommelenheten, og fjern forsiktig alt fastkjørt papir. Sett på plass tonerkassetten og trommelenhetene i maskinen igjen. Lukk toppdekelet.

Feilmelding	Årsak	Tiltak
Papirstopp manuell mating	Papiret sitter fast i den manuelle materåpningen på maskinen.	Fjern forsiktig alt fastkjørt papir inni og rundt den manuelle materåpningen. Legg på plass papiret i den manuelle materåpningen, og trykk deretter på Start.
Papirstans MP-skuff	Papiret sitter fast i FB-skuffen.	Fjern forsiktig fastkjørt papir fra inni og rundt FB-skuffen. Trykk på Prøv på nytt.
Stopp bak	Papiret sitter fast på baksiden av maskinen.	Åpne fikseringsenhetsdekselet, og fjern forsiktig alt fastkjørt papir. Lukk fikseringsenhetsdekselet. Hvis feilmeldingen vedstår, trykk på Prøv på nytt.
PapirstoppSkuff1	Papiret sitter fast i det indikerte papirmagasinet.	Trekk ut papirmagasinet og fjern alt fastkjørt papir som vist i animasjonen på LCD-skjermen.
Grense overskredet	Utskriftsgrensen som er angitt i Secure Function Lock 3.0 ble nådd.	Be administrator sjekke innstillingene for Sikker funksjonslås.
Man. mating	Manuell ble valgt som papirkilden i skriverdriveren, men det ikke var noe papir i den manuelle materåpningen.	Legg papir i den manuelle materåpningen.
Medietype mismatch	Medietypen som er spesifisert i skriverdriveren er forskjellig fra papirtypen som er spesifisert i maskinens meny.	Legg i rett papirtype i magasinet, og velg deretter riktig medietype i innstillingen Papirtype på maskinen.
Ingen belteenhet	Belteenheten er ikke installert eller ikke riktig installert.	Installer belteenheten på nytt.
Ingen HUB-støtte	En USB-hub er koblet til det direkte USB-grensesnittet.	Koble USB-huben fra det direkte USB-grensesnittet.
Ingen trommelenhet	Trommelenheten er ikke riktig installert.	Sett på plass tonerkassetten og trommelenheten for fargen som vises på LCD-skjermen.
Tomt for papir	Maskinen er tom for papir, eller papir er ikke lagt inn riktig i papirmagasinet.	<ul style="list-style-type: none"> Fyll på papir i papirmagasinet. Sørg for at papirførerne er innstilt til riktig størrelse. Hvis papiret er i magasinet, fjern det og mat det inn på nytt. Sørg for at papirførerne er innstilt til riktig størrelse. Ikke overfyll papirmagasinet.
Ikke noe papir MP	FB-skuffen er tom for papir, eller papir er ikke lagt inn riktig i FB-skuffen.	<p>Gjør ett av følgende:</p> <ul style="list-style-type: none"> Fyll på papir i FB-skuffen. Sørg for at papirførerne er innstilt til riktig størrelse. Hvis papiret er i magasinet, fjern det og mat det inn på nytt. Sørg for at papirførerne er innstilt til riktig størrelse.
Ikke papir M1	Skuffen er tom for papir, eller papir er ikke lagt inn riktig i skuffen.	<p>Gjør ett av følgende:</p> <ul style="list-style-type: none"> Fyll på papir i papirskuffen som er indikert på LCD-skjermen. Sørg for at papirførerne er innstilt til riktig størrelse. Hvis papiret er i magasinet, fjern det og mat det inn på nytt. Sørg for at papirførerne er innstilt til riktig størrelse. Ikke overfyll papirmagasinet.

Feilmelding	Årsak	Tiltak
Tomt for toner	Tonerkassetten eller tonerkassetten og trommelenheten er ikke riktig installert.	Ta ut tonerkassetten og trommelenheten. Ta tonerkassetten ut av trommelenheten, og installer tonerkassetten på nytt i trommelenheten. Installer tonerkassetten og trommelenheten på nytt i maskinen. Hvis problemet vedvarer, skifter du ut tonerkassetten.
Ikke magasin M1	Papirmagasinet er ikke installert eller installert på feil måte.	Installer papirmagasinet på nytt indikert på LCD-skjermen.
Ingen avf.toner	Tonersamleren er ikke installert eller ikke riktig installert.	Installer tonersamleren på nytt.
Fullt faksminne	Maskinens faksminne er fullt.	Hvis du bruker Faksforhåndsvisning-funksjonen, sletter du uønsket mottatt fakldata. Hvis du bruker Minnemottak-funksjonen og ikke bruker Faksforhåndsvisning-funksjonen, skriver du ut mottatt fakldata. >> Beslektet informasjon: Skrive ut en faks som er lagret i maskinens minne
Minnet er fullt	Maskinens minne er fullt.	Gjør ett av følgende hvis fakssending eller kopiering pågår: <ul style="list-style-type: none"> Trykk på Send nå for å sende sidene som er skannet så langt. Trykk på Delvis utskrift for å kopiere sidene som er skannet så langt. Trykk på Avslutt eller , og vent til andre operasjoner som pågår blir ferdig, deretter forsøker du igjen. Gjør ett av følgende hvis skanning pågår: <ul style="list-style-type: none"> Del opp dokumentet i flere deler. Redusere oppløsningen. Reduser filstørrelsen. Velg høykomprimert PDF-filtype. Slett fakser fra minnet. Hvis utskrift pågår, trykker du på  og reduserer utskriftsoppløsningen.
Utskriftsdata er full	Maskinminnet er fullt.	Trykk på  og slett sikre utskriftsdata som har blitt lagret tidligere.
Utskr. utilgjengelig ##	Maskinen har et mekanisk problem.	<ul style="list-style-type: none"> Trykk og hold  for å slå av maskinen, vent et par minutter og slå den deretter på igjen. Hvis problemet vedvarer, kontakter du Brother kundeservice.
Registrering	Registrering mislyktes.	<ul style="list-style-type: none"> Trykk og hold inne  for å slå av maskinen. Vent noen sekunder, og slå den på igjen. Utfør fargeregistreringen på nytt ved bruk av LCD-skjermen. Installer en ny belteenhet. Hvis problemet vedvarer, kontakter du Brother kundeservice eller din lokale Brother-forhandler.

Feilmelding	Årsak	Tiltak
Forsyninger Bytt trommel	Det er på tide å skifte ut trommelenheten.	Skift ut trommelenheten for fargen som er merket på LCD-skjermen.
	Hvis meldingen fortsatt vises når trommelenheten er skiftet, så ble trommeltelleren ikke nullstilt.	Nullstill telleverket for trommelenhet. ➤➤ <i>Beslektet informasjon: Skifte ut trommelenheten</i>
Bytt toner	Tonerkassetten er ved slutten av levetiden. Maskinen stopper alle utskrifter. Mens minne er tilgjengelig, lagres fakser i minnet.	Skift ut tonerkassetten for fargen som er merket på LCD-skjermen. ➤➤ <i>Beslektet informasjon: Skifte ut tonerkassetten</i>
Bytt tonersaml.	Det er på tide å skifte ut tonersamleren.	Skift ut tonersamleren med en ny. ➤➤ <i>Beslektet informasjon: Skifte ut tonersamleren</i>
Skanning utilgjengelig	Dokumentet er for langt for 2-sidig skanning.	Trykk på  . Bruk papir i A4-størrelsen for tosidig skanning. Annet papir må være innenfor følgende størrelse: Lengde: 147,3 til 355,6 mm Bredde: 105 til 215,9 mm
Skanning utilgjengelig ##	Maskinen har et mekanisk problem.	<ul style="list-style-type: none"> Trykk og hold nede  for å slå av maskinen, og slå den deretter på igjen. Hvis problemet vedvarer, kontakter du Brother kundeservice.
Selvdiagnostisering	Temperaturen til fikseringsenheten stiger ikke til en spesifisert temperatur innen den spesifiserte tiden.	Trykk og hold  for å slå av maskinen, vent et par sekunder og slå den deretter på igjen. La maskinen være påslått, men inaktiv, i 15 minutter.
	Fikseringsenheten er for varm.	
Kort papirstørrelse	Lengden på papiret i papirskuffen er for kort til at maskinen kan levere det til utgangsskuffen for dokumenter med forsiden ned.	Åpne bakdekselet (utgangsskuffen med forsiden opp) for å la den utskrevne siden komme ut i utgangsskuffen med forsiden opp. Fjern de utskrevne sidene, og trykk deretter på <i>Prøv på nytt</i> .
Feil størrelse	Papirstørrelsen som er definert i skriverdriveren støttes ikke av det definerte magasinet.	Velg en papirstørrelse som støttes av det definerte magasinet.
Feil størrelse tosidig	Papirstørrelsen som er angitt i maskinens papirstørrelseinnstilling, er ikke tilgjengelig for automatisk 2-sidig utskrift.	Trykk på  (hvis nødvendig). Legg papir av riktig størrelse i skuffen og still inn skuffen for den papirstørrelsen.
	Papiret i magasinet er ikke av riktig størrelse og er ikke tilgjengelig for automatisk 2-sidig utskrift.	Velg en papirstørrelse som støttes av 2-sidig utskrift. Papirstørrelser som er tilgjengelige for automatisk 2-sidig utskrift, er A4.
Ulik størrelse	Papiret i magasinet er ikke av korrekt størrelse.	Legg rett papirstørrelse i magasinet, og angi papirstørrelsen for papirmagasinet.
Forsyninger Snart belteslutt	Belteenheten er nær slutten av levetiden.	Bestill en ny belteenhet før LCD-skjermen viser <i>Bytt belte</i> .
Forsyninger Bytt belte	Det er på tide å skifte ut belteenheten.	Skift ut belteenheten med en ny. ➤➤ <i>Beslektet informasjon: Skifte ut belteenheten</i>

Feilmelding	Årsak	Tiltak
Forsyninger Toner lav: X (X indikerer tonerkasset- eller trommelenhetsfargen som nesten er oppbrukt. BK=Sort, C=Cyan, M=Magenta, Y=Gul.)	Hvis LCD-skjermen viser denne meldingen, kan du fremdeles skrive ut. Tonerkassetten er nær slutten av levetiden.	Bestill en ny tonerkassett før LCD-skjermen viser Bytt toner.
Forsyninger T.samler sn full	Tonersamleren er nesten full.	Bestill en ny tonersamler før LCD-skjermen viser Bytt tonersaml..
Tonerfeil	Én eller flere tonerkassetter er ikke riktig installert.	Dra ut trommelenhetene. Fjern alle tonerkassette- ne, og sett dem deretter inn i trommelenhetene igjen.
Initialisering av peke- skjerm mislyktes	Du trykket på pekeskjermen før initialiseringen som gjøres når strømmen slås på, var ferdig.	Sørg for at ingenting berører berøringsskjermen.
	Det kan hende det har lagt seg restprodukter mellom nedre del av pekeskjermen og rammen.	Legg et stivt papir mellom nedre del av pekeskjer- men og rammen, og skyv det frem og tilbake for å få ut eventuelt restprodukt.
Ubrukelig enhet	En USB-enhet eller USB-flash- enhet som er kryptert eller som ikke støttes, er blitt koblet til det direkte USB-grensesnittet.	Ta enheten ut av USB-kontakten.
Ubrukelig enhet Fjern enheten. Slå strømmen av og deretter på igjen.	En defekt USB-enhet eller en USB-enhet med høyt strømfor- bruk har blitt koblet til det direk- te USB-grensesnittet.	<ul style="list-style-type: none"> • Ta enheten ut av USB-kontakten. • Trykk og hold nede  for å slå av maskinen, og slå den deretter på igjen.
Feil papirstr. MP Feil papirstr. M1	Det spesifiserte magasinet gikk tomt for papir under kopiering og maskinen kunne ikke mate samme papirstørrelse fra neste prioriteringsmagasin.	Fyll på papiret i papirmagasinet.



Beslektet informasjon

- [Feilsøking](#)
 - [Overfør faksene dine eller faksaktivitetsrapporten](#)

Relaterte temaer:

- [Mate inn og skrive ut med papirmagasinet](#)
- [Mate inn og skrive ut med flerbruksskuffen \(FB-skuff\)](#)
- [Bytte rekvisita](#)
- [Skifte ut tonerkassetten](#)
- [Skifte ut trommelenheten](#)
- [Skifte ut belteenheten](#)
- [Skifte ut tonersamleren](#)
- [Rengjør koronatrådene](#)
- [Skrive ut en faks som er lagret i maskinens minne](#)
- [Kalibrer farge for utdata](#)

Overfør faksene dine eller faksaktivetsrapporten

Beslektede modeller : MFC-L3710CW/MFC-L3730CDN/MFC-L3750CDW/MFC-L3770CDW

Hvis LCD-skjermen viser:

- [Utskr.utilgjengelig] ##
- [Skanning utilgjengelig] ##

Vi anbefaler å overføre faksene til en annen faksmaskin eller til datamaskinen din.

Du kan også overføre faksaktivetsrapporten for å se om det finnes noen fakser som du må overføre.



Hvis det er en feilmelding på LCD-skjermen etter at du overfører faksene, kobler du Brother-maskinen fra strømkilden i flere minutter, og kobler den deretter til igjen.



Beslektet informasjon

- [Feil- og vedlikeholdsmeldinger](#)
 - [Overfør fakser til en annen faksmaskin](#)
 - [Overfør fakser til datamaskinen](#)
 - [Overfør faksaktivetsrapporten til en annen faksmaskin](#)

Overfør fakser til en annen faksmaskin

Beslektede modeller : MFC-L3710CW/MFC-L3730CDN/MFC-L3750CDW/MFC-L3770CDW

Hvis du ikke har angitt Apparatets ID, kan du ikke bruke faksoverføringsmodus.

1. Trykk på  [Innstillinger] > [Alle innst.] > [Service] > [Dataoverfør.] > [Faksoverfør.].
2. Gjør ett av følgende:
 - Hvis det vises [Ingen data] på LCD-skjermen, er det ingen flere fakser i maskinens minne. Trykk på [Lukk].
 - Skriv inn faksnummeret som faksene skal videresendes til.
3. Trykk på [Start faks].



Beslektet informasjon

- [Overfør faksene dine eller faksaktivitetsrapporten](#)

Relaterte temaer:

- [Angi apparat-ID](#)

Overfør fakser til datamaskinen

Beslektede modeller : MFC-L3710CW/MFC-L3730CDN/MFC-L3750CDW/MFC-L3770CDW

1. Kontroller at du har installert programvaren og driverne på datamaskinen, og slå deretter på **PC-FAX-mottak** på datamaskinen.

Gjør ett av følgende:

- (Windows 7)

Fra  (Start)-menyen, velg **Alle programmer > Brother > Brother Utilities**.

Klikk på rullegardinlisten, og velg modellnavnet (hvis det ikke allerede er valgt). Klikk på **PC-FAX** i den venstre navigasjonslinjen og klikk deretter på **Motta**.

- (Windows 8 og Windows 10)

Klikk på  (**Brother Utilities**), deretter på rullegardinmenyen og velg modellnavnet (hvis det ikke allerede er valgt). Klikk på **PC-FAX** i den venstre navigasjonslinjen og klikk deretter på **Motta**.

2. Sørg for at du har stilt inn [PC mottak] på maskinen.

Hvis fakser er i maskinens minne når du konfigurerer PC-FAX-mottak, viser LCD-skjermen [Send Fax til PC?].

3. Gjør ett av følgende:

- Trykk på [Ja] for å overføre alle faksene til datamaskinen.
- For å avslutte og la faksene være i minnet, trykker du på [Nei].

4. Trykk på .



Beslektet informasjon

- [Overfør faksene dine eller faksaktivitetsrapporten](#)

Overfør faksaktivitetsrapporten til en annen faksmaskin

Beslektede modeller : MFC-L3710CW/MFC-L3730CDN/MFC-L3750CDW/MFC-L3770CDW

Hvis du ikke har stilt inn apparat-ID-en, kan du ikke gå inn i faksoverføringsmodus.

1. Trykk på  [Innstillinger] > [Alle innst.] > [Service] > [Dataoverfør.] > [Rapportoverføring].
2. Angi faksnummeret som faksaktiviteten skal videresendes til.
3. Trykk på [Start faks].

Beslektet informasjon

- [Overfør faksene dine eller faksaktivitetsrapporten](#)

Relaterte temaer:

- [Angi apparat-ID](#)

Feilmelding ved bruk av en funksjon i Brother Web Connect

Brother-maskinen viser en feilmelding hvis en feil oppstår. De vanligste feilmeldingene vises i tabellen.

Du kan rette de fleste feilene selv. Hvis det ikke hjelper å bruke tabellen nedenfor, kan du finne oppdaterte tips til feilsøking i Brother Solutions Center.

Gå til Brother Solutions Center på support.brother.com.

Tilkoblingsfeil

Feilmeldinger	Årsak	Handling
Tilkoblingsfeil 02 Nettverksforbindelse brutt. Kontroller at nettverksforbindelsen er god.	Maskinen er ikke koblet til et nettverk.	<ul style="list-style-type: none"> Kontroller at nettverkstilkoblingen er god. Hvis du trykket på Nett-knappen for tidlig etter at maskinen ble slått på, kan det hende at nettverkstilkoblingen ikke er opprettet ennå. Vent litt, og prøv på nytt.
Tilkoblingsfeil 03 Kunne ikke koble til server. Sjekk nettverksinnstill.	<ul style="list-style-type: none"> Nettverks- eller serverinnstillingene er feil. Det er et problem med nettverket eller serveren. 	<ul style="list-style-type: none"> Kontroller at nettverksinnstillingene er riktige, eller vent og prøv på nytt senere. Hvis du trykket på Nett-knappen for tidlig etter at maskinen ble slått på, kan det hende at nettverkstilkoblingen ikke er opprettet ennå. Vent litt, og prøv på nytt.
Tilkoblingsfeil 07 Kunne ikke koble til server. Feil tid/dato.	Innstillingene for dato og klokkeslett er feil.	Still inn dato og klokkeslett riktig. Husk at hvis maskinens strømfedring har vært frakoblet, kan innstillingene for dato og klokkeslett ha blitt tilbakestilt til standardinnstillinger.

Pålitelighetskontrollfeil

Feilmeldinger	Årsak	Handling
Pålitelighetskontr.feil 01 Feil PIN-kode. Angi korrekt PIN.	PIN-koden du angav for å få tilgang til kontoen, er feil. PIN-koden er det fire-sifrede nummeret som ble angitt da kontoen ble registrert på maskinen.	Tast inn riktig PIN-kode.
Pålitelighetskontr.feil 02 Feil eller utløpt ID. Eller denne midlertidige ID-en er allerede i bruk. Angi korrekt ID eller hent ny midlertidig ID. Midlertidig ID er gyldig i 24 timer etter utstedelse.	Den midlertidige ID-en du tastet inn er feil.	Tast inn riktig midlertidig ID.
	Den midlertidige ID-en du tastet inn, er utløpt. En midlertidig ID er gyldig i 24 timer.	Be om tilgang til Brother Web Connect på nytt for å få en ny midlertidig ID, og bruk den nye ID-en til å registrere kontoen på maskinen.
Pålitelighetskontr.feil 03 Visningsnavnet er allerede registrert. Angi et annet visningsnavn.	Navnet du angav som visningsnavn, er allerede registrert for en annen tjenestebroker.	Angi et annet visningsnavn.

Serverfeil

Feilmeldinger	Årsak	Handling
Serverfeil 01 Mislykket autentisering. Gjør følgende: 1. Gå til http://bwc.brother.com for å få ny midlertidig ID. 2. Trykk på OK, og angi ny midlertidig ID i neste skjerm.	Maskinens pålitelighetskontrollinformasjon (nødvendig for å få tilgang til tjenesten) er utløpt eller ugyldig.	Be om tilgang til Brother Web Connect på nytt for å få en ny midlertidig ID, og bruk den nye ID-en til å registrere kontoen på maskinen.
Serverfeil 03 Kunne ikke laste opp. Filen støttes ikke eller data er korrupt. Bekreft data eller fil.	Filen du prøver å laste opp, kan ha ett av følgende problemer: <ul style="list-style-type: none">• Filen overskrider tjenestens grense for antall piksler, filstørrelse osv.• Filtypen støttes ikke.• Filen er skadet.	Filen kan ikke brukes: <ul style="list-style-type: none">• Kontroller tjenestens grense for størrelse eller format.• Lagre filen som en annen filtype.• Få tak i en ny, uskadet versjon av filen hvis det er mulig.
Serverfeil 13 Tjenesten er midlertidig utilgjengelig. Prøv igjen senere.	Det er et problem med tjenesten, og den kan ikke brukes nå.	Vent litt, og prøv på nytt. Hvis meldingen vises på nytt, åpner du tjenesten fra en annen datamaskin for å bekrefte at den er utilgjengelig.

Feil med snarvei

Feilmeldinger	Årsak	Handling
Snarveifeil 02 Kontoen er ugyldig. Registrer kontoen og snarveien igjen etter at denne snarveien slettes.	Snarveien kan ikke brukes fordi kontoen ble slettet etter at snarveien ble registrert.	Slett snarveien, og registrer deretter kontoen og snarveien på nytt.



Beslektet informasjon

- [Feilsøking](#)

Papirstopp

Beslektede modeller : DCP-L3550CDW/MFC-L3710CW/MFC-L3730CDN/MFC-L3750CDW/MFC-L3770CDW

- [Dokumentstopp øverst i ADF-enheten](#)
- [Dokument sitter fast under dokumentdekslet](#)
- [Fjern små papirbiter som sitter fast i ADF-en](#)

Dokumentstopp øverst i ADF-enheten

Beslektede modeller : DCP-L3550CDW/MFC-L3710CW/MFC-L3730CDN/MFC-L3750CDW/MFC-L3770CDW

1. Fjern alt papir som ikke sitter fast i ADF-enheten.
2. Åpne ADF-dekselet.
3. Trekk det fastkjørte dokumentet ut mot venstre. Hvis dokumentet rives eller slites, må du passe på at alle biter fjernes for å forhindre senere papirstopper.

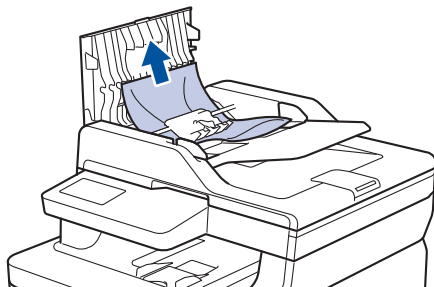

4. Lukk ADF-dekselet.
5. Gjør ett av følgende:
 - (DCP-L3550CDW/MFC-L3710CW/MFC-L3730CDN/MFC-L3750CDW/MFC-L3770CDW)
Trykk på .



Beslektet informasjon

- [Papirstopp](#)

Dokument sitter fast under dokumentdekselet

Beslektede modeller : DCP-L3550CDW/MFC-L3710CW/MFC-L3730CDN/MFC-L3750CDW/MFC-L3770CDW

1. Fjern alt papir som ikke sitter fast i ADF-enheten.
2. Løft opp dokumentdekselet.
3. Trekk det fastkjørte dokumentet ut mot høyre. Hvis dokumentet rives eller slites, må du passe på at alle biter fjernes for å forhindre senere papirstopper.

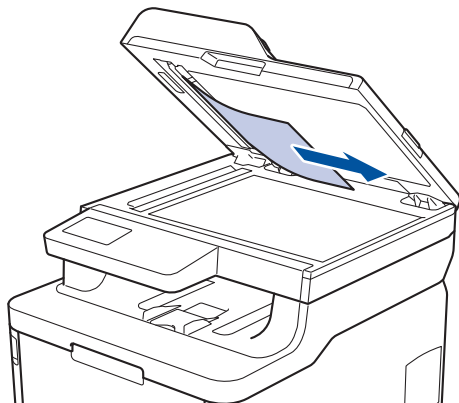

4. Lukk dokumentdekselet.
5. Gjør ett av følgende:
 - (DCP-L3550CDW/MFC-L3710CW/MFC-L3730CDN/MFC-L3750CDW/MFC-L3770CDW)
Trykk på .

Beslektet informasjon

- [Papirstopp](#)

Fjern små papirbiter som sitter fast i ADF-en

Beslektede modeller : DCP-L3550CDW/MFC-L3710CW/MFC-L3730CDN/MFC-L3750CDW/MFC-L3770CDW

1. Løft opp dokumentdekselet.
2. Sett inn en bit stivt papir, som kartong, inn i dokumentmateren (ADF) for å skyve små biter med papir gjennom.

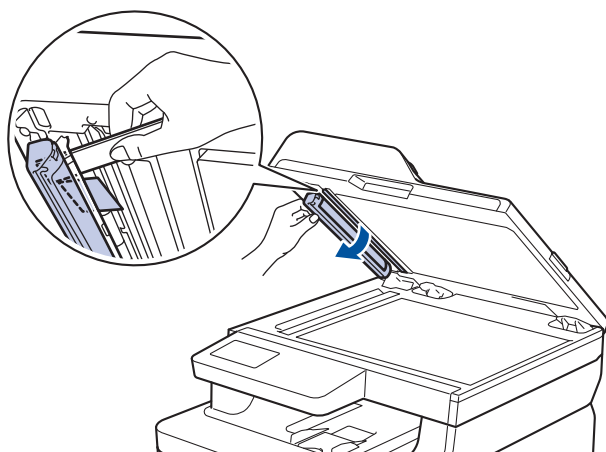
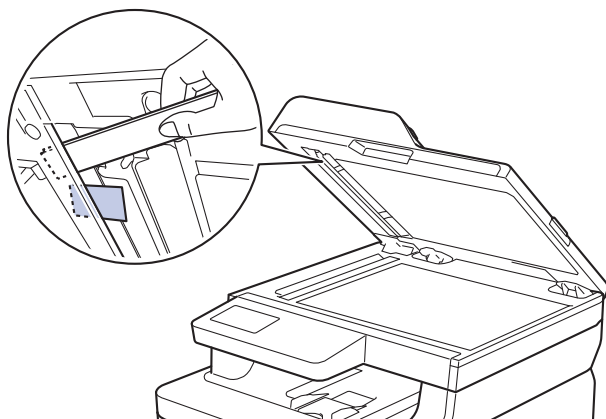

3. Lukk dokumentdekselet.
4. Gjør ett av følgende:
 - (DCP-L3550CDW/MFC-L3710CW/MFC-L3730CDN/MFC-L3750CDW/MFC-L3770CDW)
Trykk på .



Beslektet informasjon

- [Papirstopp](#)

Papirstopper

Fjern alltid gjenværende papir fra papirmagasinet og rett opp papirstabelen når du legger til nytt papir. Dette hjelper til med å forhindre at flere papirark mates gjennom maskinen samtidig, og det forhindrer papirstopp.

- [Papir sitter fast i FB-skuffen](#)
- [Papiret sitter fast i den manuelle materåpningen](#)
- [Papiret sitter fast i papirmagasinet](#)
- [Papir sitter fast i utgangsmagasinet](#)
- [Papir sitter fast bak i maskinen](#)
- [Papir sitter fast inni maskinen](#)
- [Papiret sitter fast under papirmagasinet](#)

Papir sitter fast i FB-skuffen

Beslektede modeller : MFC-L3770CDW

Hvis maskinens kontrollpanel eller Status Monitor indikerer at det er papirstopp i FB-skuffen, gjør du følgende:

1. Fjern alt papiret fra FB-skuffen.
2. Fjern eventuelt fastkjørt papir fra inni og rundt FB-skuffen.

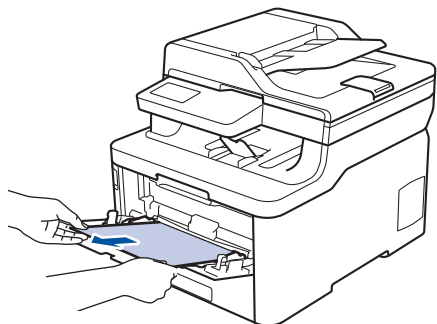

3. Luft papirstabelen og legg den tilbake i FB-skuffen.
4. Legg papiret tilbake i FB-skuffen og kontroller at papiret er under merket for maksimumskapasitet (1) på begge sider av skuffen.

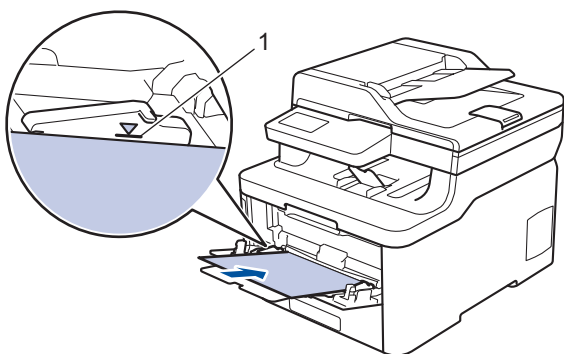

5. Følg instruksjonene på maskinens LCD-skjerm.



Beslektet informasjon

- [Papirstopper](#)

Papiret sitter fast i den manuelle materåpningen

Beslektede modeller : DCP-L3510CDW/DCP-L3517CDW/DCP-L3550CDW/MFC-L3710CW/MFC-L3730CDN/MFC-L3750CDW

Hvis maskinens kontrollpanel eller Status Monitor indikerer at det er fastkjørt papir i maskinens manuelle materåpning, gjør du følgende:

1. Fjern forsiktig alt papir som sitter fast i eller rundt den manuelle materåpningen.

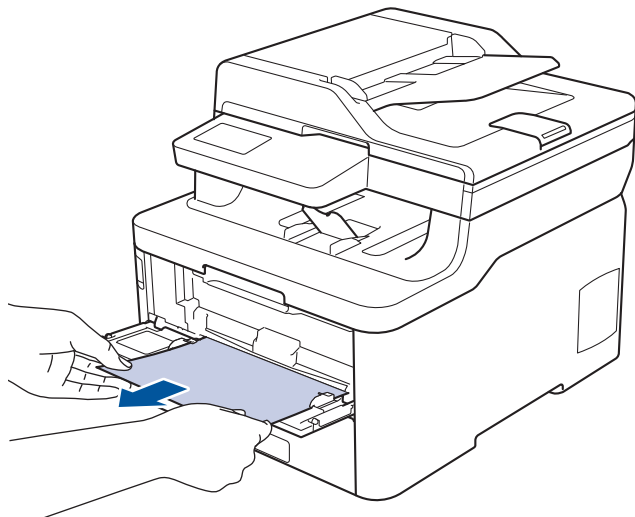

2. Legg på plass papiret i den manuelle materåpningen.
3. Gjør ett av følgende:
 - DCP-L3510CDW/DCP-L3517CDW
Trykk på **Mono Start (Start mono)** eller **Colour Start (Start farger)** for å gjenoppta utskriften.
 - DCP-L3550CDW/MFC-L3710CW/MFC-L3730CDN/MFC-L3750CDW
Trykk på [Prøv på nytt] for å gjenoppta utskriften.



Beslektet informasjon

- [Papirstopper](#)

Papiret sitter fast i papirmagasinet

Hvis maskinens kontrollpanel eller Status Monitor indikerer at det er papirstopp i papirskuffen, gjør du følgende:

1. Trekk papirmagasinet helt ut av maskinen.

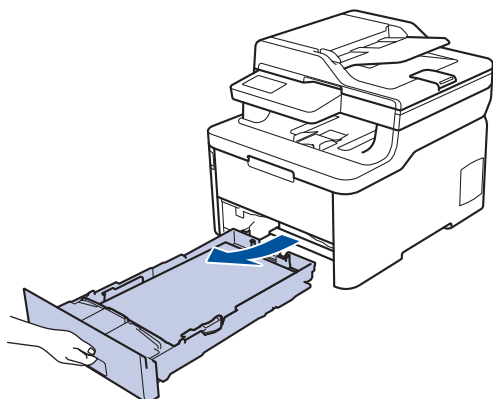

2. Trekk sakte ut det fastkjørte papiret.

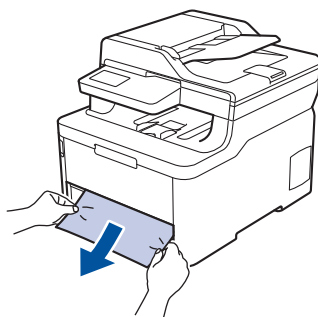

 Hvis du drar det fastkjørte papiret nedover med begge hender, er det enklere å fjerne det.

3. Luft stabelen med papir for å forhindre mer papirstopp, og skyv papirførerne for å passe papirstørrelsen.

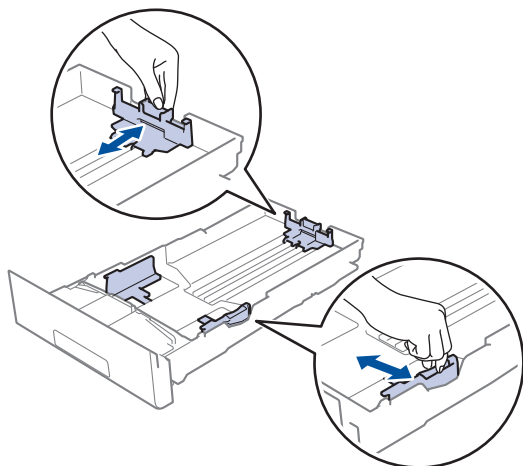

4. Sørg for at papiret er under merket for maks papirkapasitet (▼▼▼).

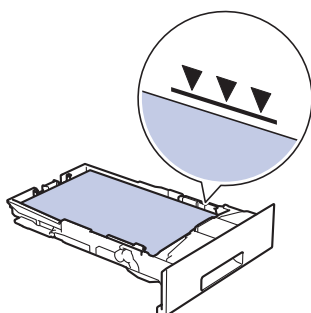

5. Sett papirmagasinet inn i maskinen igjen.



Beslektet informasjon

- Papirstopper
-

Papir sitter fast i utgangsmagasinet

Når papiret sitter fast i utgangsskuffen, utfører du følgende trinn:

1. Bruk begge hender til å åpne skanneren.

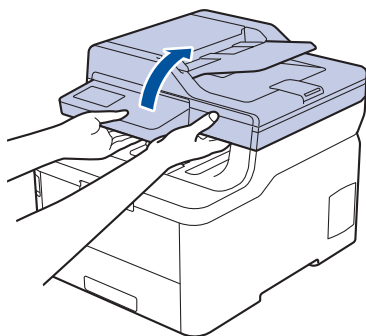

2. Fjern papiret.

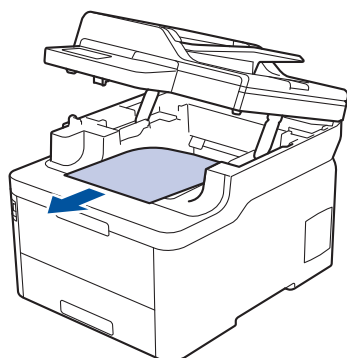

3. Skyv skanneren ned med begge hender for å lukke den.

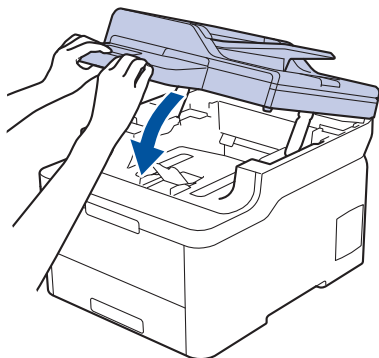

Beslektet informasjon

- [Papirstopper](#)

Papir sitter fast bak i maskinen

Hvis maskinens kontrollpanel eller Status Monitor indikerer at det er papirstopp bak på maskinen, gjør du følgende:

1. La maskinen være slått på, men ikke bruk den, i 10 minutter slik at den interne viften kan avkjøle ekstra varme deler inni maskinen.
2. Åpne bakdekselet.

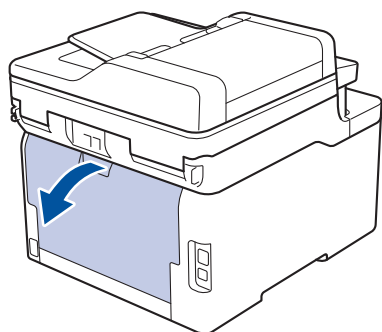

3. Trekk de grønne spakene på venstre og høyre side mot deg for å frigjøre dekselet på fikseringsenheten.

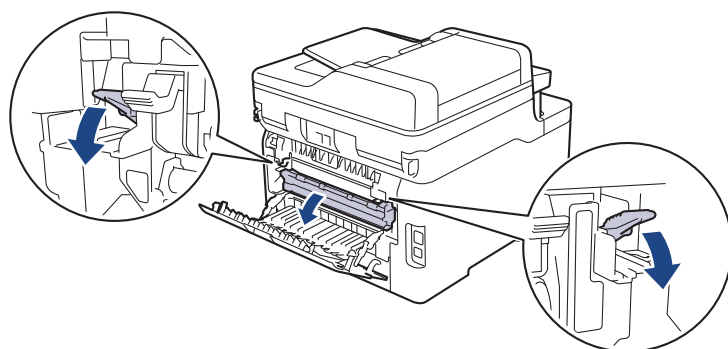

⚠ ADVARSEL

VARM OVERFLATE

Maskinens interne deler vil være svært varme. Vent til maskinen kjøler seg ned før du tar på dem.

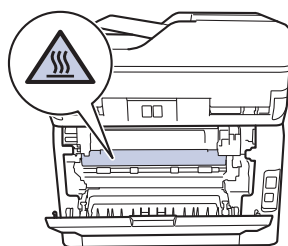

Hvis de grå konvolutthendlene på innsiden av bakdekselet er dradd ned til konvoluttposisjonen, løfter du disse hendlene opp til originalposisjonene før du drar ned de grønne flikene.

4. Bruk begge hender til å trekke det fastkjørte papiret forsiktig ut av fikseringsenheten.

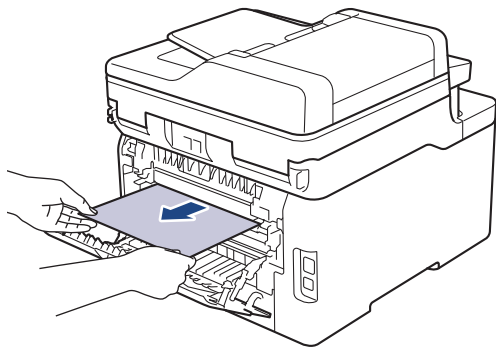

5. Lukk fiksererdekselet.

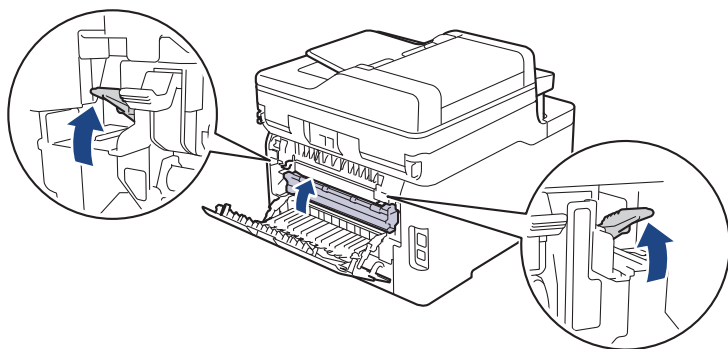

Hvis du skriver ut på konvolutter, drar du ned de grå konvolutthendlene til konvoluttposisjon igjen før du stenger bakdekslet.

6. Lukk bakdekslet til det låses i den lukkede posisjonen.



Beslektet informasjon

- Papirstopper

Papir sitter fast inni maskinen

Hvis maskinens kontrollpanel eller Status Monitor indikerer at det er papirstopp inni maskinen, gjør du følgende:

1. La maskinen være slått på, men ikke bruk den, i 10 minutter slik at den interne viften kan avkjøle ekstra varme deler inni maskinen.
2. Åpne toppdekslet til det låses i åpen posisjon.

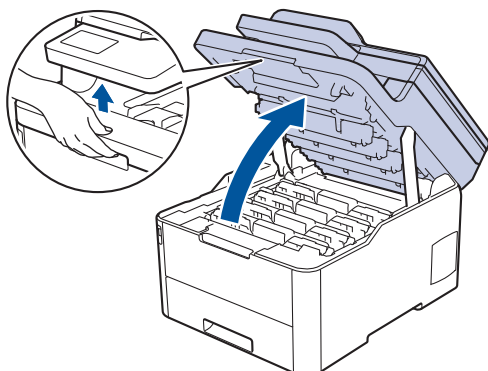

⚠ ADVARSEL

VARM OVERFLATE

Maskinens interne deler vil være svært varme. Vent til maskinen kjøler seg ned før du tar på dem.

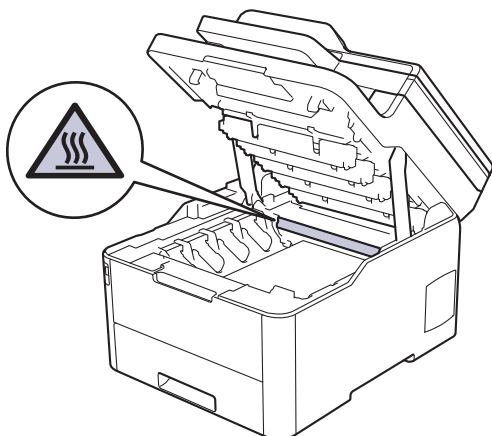

3. Fjern alle tonerkassetter og trommelenheter.

⚠ FORSIKTIG

Vi anbefaler at du plasserer tonerkassetten og trommelenhetene hver for seg på et rent, flatt underlag som er beskyttet med papir i tilfelle du søler eller det spruter ut toner ved et uhell.

VIKTIG

For å unngå skade på maskinen fra statisk elektrisitet må du IKKE ta på elektrodene som vises i illustrasjonen.

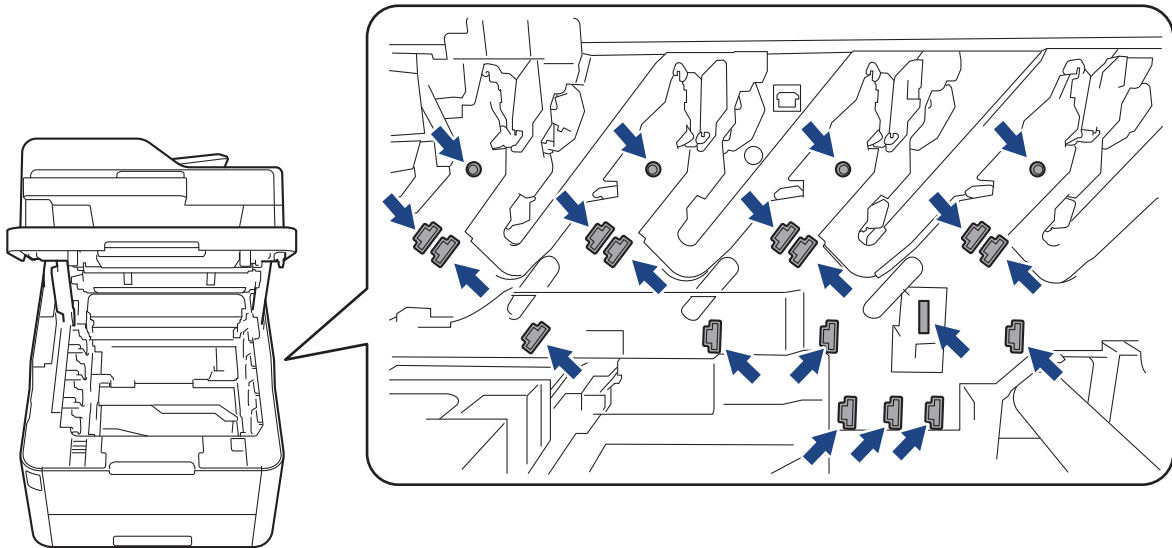

4. Fjern fastkjørt papir sakte og forsiktig.

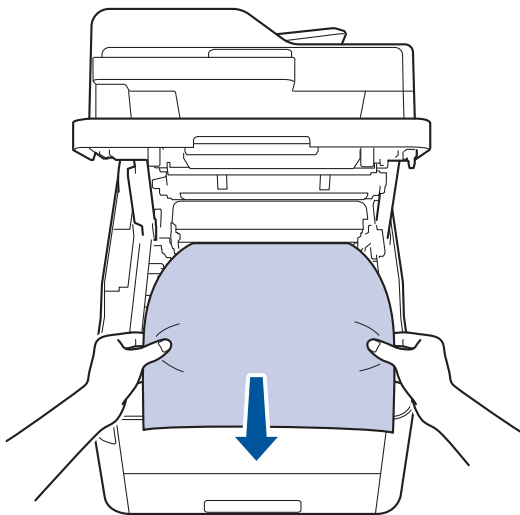

5. Sett på plass hver enkelt tonerkassett og trommelenhet i maskinen. Pass på at tonerkassettenes farge samsvarer med fargen på maskinens etikett for alle fire tonerkassetter og trommelenheter.

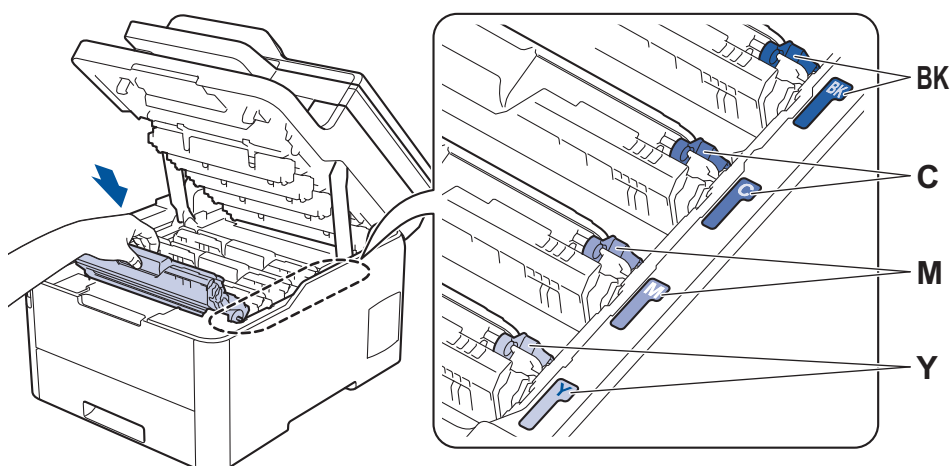

6. Lukk maskinens toppeksel.

✓ Beslektet informasjon

- [Papirstopper](#)

Papiret sitter fast under papirmagasinet

Hvis maskinens kontrollpanel eller Status Monitor indikerer at det er papirstopp i papirkuffen, gjør du følgende:

1. La maskinen være slått på, men ikke bruk den, i 10 minutter slik at den interne viften kan avkjøle ekstra varme deler inni maskinen.
2. Trekk papirmagasinet helt ut av maskinen.

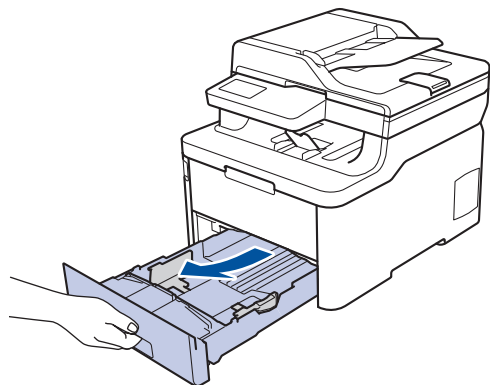

3. Sørg for at det fastkjørte papiret ikke blir igjen inni maskinen.

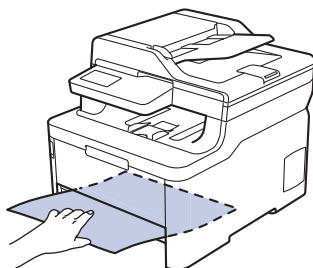

4. Hvis det ikke sitter fast papir inne i maskinen, tar du papiret ut av papirkuffen, snur det og sjekker under papirkuffen.

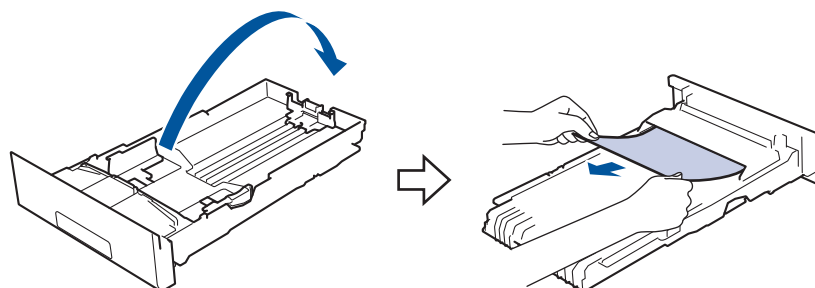

5. Hvis papiret ikke sitter fast inni papirkuffen, åpner du bakdekselet.

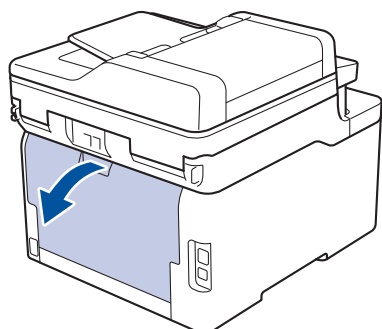

⚠ ADVARSEL

VARM OVERFLATE

Maskinens interne deler vil være svært varme. Vent til maskinen kjøler seg ned før du tar på dem.

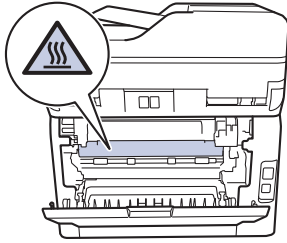

6. Bruk begge hender til å trekke det fastkjørte papiret ut bak på maskinen.

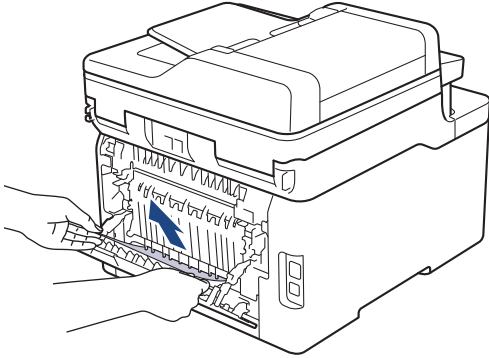

7. Lukk bakdekslet til det låses i den lukkede posisjonen.
8. Sett papirmagasinet inn i maskinen igjen.





Beslektet informasjon

- [Papirstopper](#)
-

Utskriftsproblemer

Hvis du fremdeles trenger hjelp etter at du har sett på denne tabellen, går du til Brother Solutions Center på support.brother.com.

Problemer	Forslag
Ingen utskrift	<p>Sjekk at maskinen ikke er avslått.</p> <p>Hvis maskinen er avslått, trykk  på kontrollpanelet, og send deretter utskriftsdata på nytt.</p> <p>Kontroller at korrekt skriverdriver er installert og valgt.</p> <p>Sjekk for å se om Status Monitor eller maskinens kontrollpanel viser en feilstatus.</p> <p>Sjekk at maskinen er online:</p> <ul style="list-style-type: none"> Windows 7 og Windows Server 2008 R2 <p>Klikk på  (Start) > Enheter og skrivere . Høyreklikk Brother XXX-XXXX og klikk Se hva som skrives ut. Klikk på Skriver på menylinjen. Kontroller at det ikke er merket av for Bruk skriver frakoblet.</p> Windows Server 2008 <p>Klikk på  (Start) > Kontrollpanel > Maskinvare og lyd > Skrivere. Høyreklikk Brother XXX-XXXX. Sørg for at Bruk skriveren når tilkoblet ikke er oppført. Hvis den står på listen, klikker du på dette alternativet for å stille inn driveren på nettet.</p> Windows 8 og Windows Server 2012 <p>Flytt musen til nedre høyre hjørne på skrivebordet. Klikk på Innstillinger > Kontrollpanel når menylinjen vises. I Maskinvare og lyd-gruppen, klikk på Enheter og skrivere. Høyreklikk Brother XXX-XXXX. Klikk på Se hva som skrives ut. Hvis skriverdriveralternativene vises, skal du velge skriverdriveren. Klikk Skriver i menylinjen og sørg for at Bruk skriver frakoblet ikke er valgt.</p> Windows 10 og Windows Server 2016 <p>Klikk på  > Windows Systemverktøy > Kontrollpanel. I Maskinvare og lyd-gruppen, klikk på Vis enheter og skrivere. Høyreklikk Brother XXX-XXXX. Klikk på Se hva som skrives ut. Hvis skriverdriveralternativene vises, skal du velge skriverdriveren. Klikk Skriver i menylinjen og sørg for at Bruk skriver frakoblet ikke er valgt.</p> Windows Server 2012 R2 <p>Klikk på Kontrollpanel på Start skjermen. I Maskinvare-gruppen, klikk på Vis enheter og skrivere. Høyreklikk Brother XXX-XXXX. Klikk på Se hva som skrives ut. Hvis skriverdriveralternativene vises, skal du velge skriverdriveren. Klikk Skriver i menylinjen og sørg for at Bruk skriver frakoblet ikke er valgt.</p> Mac <p>Klikk på Systemvalg-menyen, og velg deretter alternativet Skrivere og skannere. Når maskinen er frakoblet, sletter du det ved å bruke -knappen, og legger det deretter til ved å bruke -knappen.</p>

Problemer	Forslag
Maskinen skriver ikke ut eller har stanset utskrift.	Maskinen avbryter utskriftsjobben og fjerner den fra maskinens minne. Utskriften kan være ufullstendig. Send utskriftsdataene på nytt. ➤➤ <i>Beslektet informasjon: Avbryte en utskriftsjobb</i>
Toppteksten eller bunnteksten vises når et dokumentet vises på skjermen, men ikke når de skrives ut.	Det er et område øverst og nederst på siden som det ikke kan skrives ut på. Juster margene på toppen og bunnen av dokumentet.
Maskinen skriver ut uventet eller utskriften er uforståelig.	Maskinen avbryter utskriftsjobben og fjerner den fra maskinens minne. Utskriften kan være ufullstendig. Send utskriftsdataene på nytt. ➤➤ <i>Beslektet informasjon: Avbryte en utskriftsjobb</i>
	Sjekk innstillingene i programmet for å sørge for at de er konfigurert til å fungere med maskinen.
	Bekreft at Brother-skriverdriveren er valgt i applikasjonens utskriftsvindu.
Maskinen skriver først ut et par sider riktig, men deretter mangler det tekst på noen av sidene.	Sjekk innstillingene i programmet for å sørge for at de er konfigurert til å fungere med maskinen.
	Maskinen din mottar ikke alle data som sendes fra data-maskinen. Kontroller at grensesnittkabelen er riktig tilkoblet.
Maskinen skriver ikke ut på begge sider av papiret selv om skriverdriverinnstillingen er 2-sidig og maskinen støtter automatisk 2-sidig utskrift.	Kontroller papirstørrelseinnstillingen i skriverdriveren. Du må velge A4-papir. Støttet papirvekt er 60 til 163 g/m ² .
Utskriftshastigheten er for treg.	Prøv å endre innstillingen for skriverdriveren. Den høyeste oppløsningen trenger mer tid for databehandling, sending og utskrift.
	Hvis du har aktivert stillemodus, må du deaktivere stillemodusen i skriverdriveren eller via maskinens menyinnstilling.
Maskinen mater ikke inn papir.	Hvis det er papir i papirskuffen, kontrollerer du at det ligger rett. Glatt ut papiret hvis det er krøllete. Noen ganger er det nyttig å fjerne papiret, snu papirstabelen og legge den tilbake i papirskuffen.
	Reduser mengde papir i papirmagasinet, og prøv deretter igjen.
	(For modeller med FB-skuff) Sørg for at Universalmagasinet ikke er valgt for Papirkilde i skriverdriveren. (For modeller med manuell mateåpning) Sørg for at Manuell ikke er valgt for Papirkilde i skriverdriveren.
	Rengjør papirrullene.
Maskinen mater ikke inn papir fra FB-skuffen. (For modeller med FB-skuff)	Luft papirstabelen godt og legg den tilbake i FB-skuffen.
	Sørg for at Universalmagasinet er valgt som Papirkilde i skriverdriveren.
Maskinen mater ikke inn papir fra den manuelle materåpningen. (For modeller med manuell mateåpning)	Bruk begge hender til å skyve ett ark inn i den manuelle materåpningen til øvre kant på papiret presser mot materullene. Fortsett å trykke papiret mot rullene inntil maskinen griper papiret og drar det lenger inn.
	Legg bare ett ark i den manuelle materåpningen.
	Sørg for at Manuell er valgt som Papirkilde i skriverdriveren.
Maskinen mater ikke inn konvolutter.	(For modeller med manuell mateåpning) Legg inn én konvolutt av gangen i den manuelle materåpningen. Programmet må være innstilt til å skrive ut den

Problemer	Forslag
	<p>konvoluttstørrelsen du bruker. Dette gjøres vanligvis ved å velge utskriftsformat eller menyen dokumentoppsett i programmet.</p> <p>(For modeller med FB-skuff) Legg konvolutter i FB-skuffen. Programmet må være innstilt til å skrive ut den konvoluttstørrelsen du bruker. Dette gjøres vanligvis ved å velge utskriftsformat eller menyen dokumentoppsett i programmet.</p>



Beslektet informasjon

- [Feilsøking](#)

Relaterte temaer:

- [Overvåk maskinens status fra datamaskinen \(Windows\)](#)
 - [Overvåk maskinens status fra datamaskinen \(Mac\)](#)
 - [Avbryte en utskriftsjobb](#)
 - [Mate inn og skrive ut med papirmagasinet](#)
 - [Rengjør papirrullene](#)
 - [Mate inn og skrive ut med flerbruksskuffen \(FB-skuff\)](#)
-



Forbedre utskriftskvaliteten



Hvis du har problemer med utskriftskvaliteten, bør du først skrive ut en testside. Hvis utskriften ser bra ut, er det sannsynligvis ikke maskinen som er problemet. Kontroller grensesnittkabeltilkoblingene og prøv å skrive ut et annet dokument. Hvis utskriften eller testsiden som ble skrevet ut fra maskinen har dårlig kvalitet, kontrollerer du eksemplene på dårlig utskriftskvalitet i tabellen og følger anbefalingene.

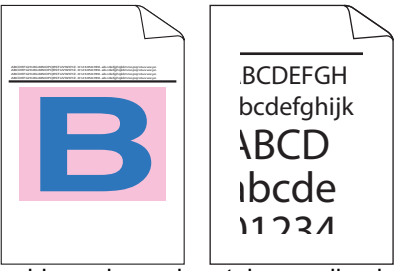

VIKTIG

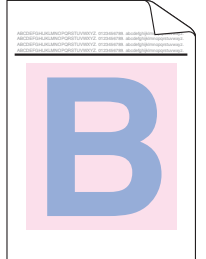

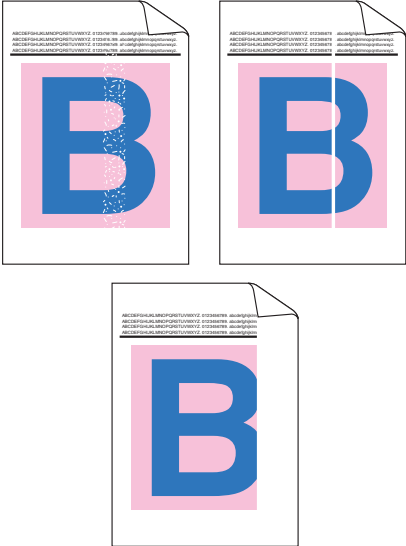
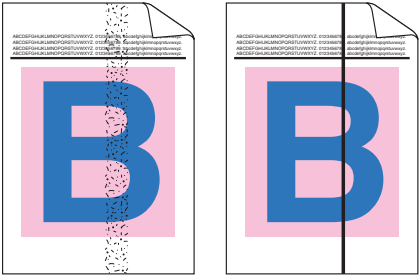
Bruk av forbruksmateriell som ikke er fra Brother kan påvirke utskriftskvaliteten, maskinvareytelsen og maskinens driftssikkerhet.

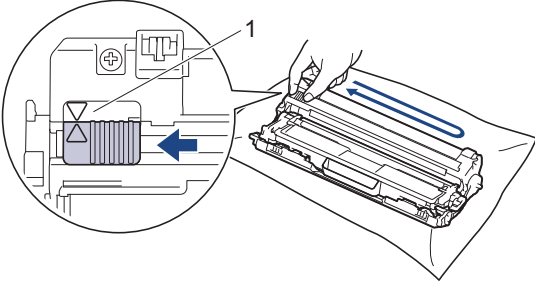
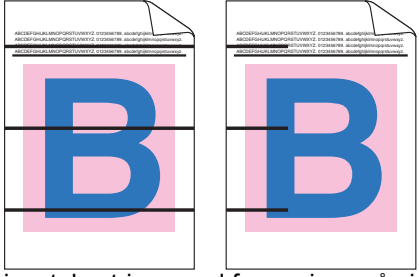

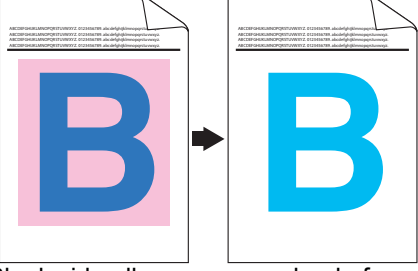
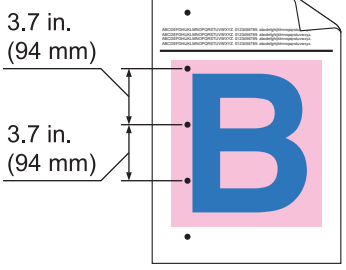
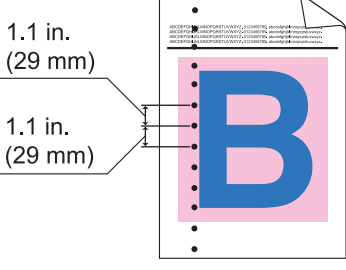
1. For best mulig utskriftskvalitet, anbefaler vi at du bruker anbefalt utskriftsmedium. Sørg for at du bruker papir som møter våre spesifikasjoner.
2. Kontroller at tonerkassetten og trommelenhetene er riktig installert.

Eksempler på dårlig utskriftskvalitet	Anbefaling
 <p>Utskrevne sider er komprimert, har synlige horisontale striper eller tegn i øvre, nedre, venstre eller høyre marg er avskåret</p>	<p>Juster utskriftsmargene i programmet og skriv ut jobben på nytt.</p>
 <p>Fargelagte bokstaver og smale bokstaver i originaldokumentet er lyse eller falmet i kopien</p>	<ul style="list-style-type: none"> • Velg Tekst eller Mottak i innstillingen for kopikvalitet. • Juster tettheten og kontrasten til kopien.
 <p>Farger er lyse eller falmet på hele siden</p>	<ul style="list-style-type: none"> • Bruk maskinens LCD-skjerm til å utføre kalibrering. >> <i>Beslektet informasjon: Kalibrer farge for utdata</i> • Juster kopitettheten og kontrasten hvis du kopierer. • Sørg for at tonersparingsmodusen er avslått på LCD-skjermen eller i skriverdriveren. >> <i>Beslektet informasjon: Reduser tonerforbruk</i> • Sørg for at innstillingen for medietype i skriverdriveren samsvarer med den type papir du bruker. • Rist lett på alle fire tonerkassetter. • Tørk av vinduene på alle fire LED-hoder med en tørr, myk og lofri klut. >> <i>Beslektet informasjon: Rengjøre LED-hodene</i>

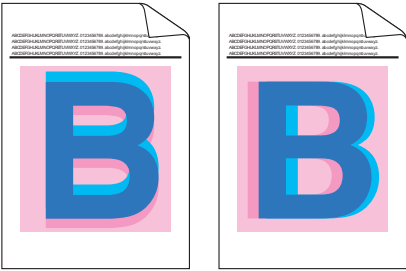
Eksempler på dårlig utskriftskvalitet	Anbefaling
 <p data-bbox="209 712 743 741">Vertikale hvite streker eller bånd vises på siden</p>	<ul data-bbox="820 168 1453 398" style="list-style-type: none"> • Tørk av vinduene på alle fire LED-hoder med en tørr, myk og lofri klut. • Tørk av skannerglasslisten med en tørr, lofri og myk klut. • Pass på at materialer som papirbiter, lapper med lim eller støv ikke er inni maskinen eller rundt tonerkassetten og trommelenhetene.
 <p data-bbox="193 1070 759 1099">Vertikale fargede streker eller bånd vises på siden</p>	<ul data-bbox="820 757 1453 891" style="list-style-type: none"> • Tørk av skannerglassplaten med en tørr, lofri og myk klut. • Rengjør alle fire koronatråder (en for hver farge) inni trommelenheten ved å skyve på den grønne fliken. <p data-bbox="852 913 1465 987">  Kontroller at den grønne fliken til koronatråden er i startposisjon (1). </p>  <ul data-bbox="820 1317 1465 1630" style="list-style-type: none"> • Skift ut tonerkassetten som samsvarer med fargen på linjen eller streken. For å identifisere tonerkassetts farge går du til du Brother Solutions Center på support.brother.com for å se Brother-modellens Vanlige spørsmål og feilsøking-side. <ul data-bbox="858 1518 1433 1547" style="list-style-type: none"> ➤➤ <i>Beslektet informasjon: Skifte ut tonerkassetten</i> • Installer en ny trommelenhet. <ul data-bbox="858 1597 1449 1626" style="list-style-type: none"> ➤➤ <i>Beslektet informasjon: Skifte ut trommelenheten</i>
 <p data-bbox="225 1910 727 1939">Horisontale striper med farge vises på siden</p>	<ul data-bbox="820 1646 1465 1921" style="list-style-type: none"> • Identifiser fargen som forårsaker problemet og skift ut tonerkassetten som har samme farge som linjen. For å identifisere tonerkassetts farge går du til Brother Solutions Center på support.brother.com for å se Vanlige spørsmål og feilsøking-siden. <ul data-bbox="858 1814 1433 1843" style="list-style-type: none"> ➤➤ <i>Beslektet informasjon: Skifte ut tonerkassetten</i> • Installer en ny trommelenhet. <ul data-bbox="858 1892 1449 1921" style="list-style-type: none"> ➤➤ <i>Beslektet informasjon: Skifte ut trommelenheten</i>

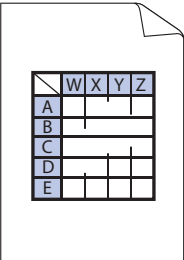
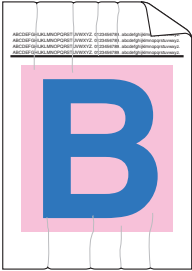
Eksempler på dårlig utskriftskvalitet	Anbefaling
 <p data-bbox="403 443 547 472">Hvite flekker</p>	<ul style="list-style-type: none"> • Sørg for at innstillingen for medietype i skriverdriveren samsvarer med den type papir du bruker. • Kontroller miljøet til maskinen. Forhold som høy luftfuktighet og høye temperaturer kan forårsake slike problemer med utskriftskvalitet. • Hvis problemet ikke løses etter at du har skrevet ut noen sider, kan det hende at det sitter fast fremmedgjenstander, som lim fra en etikett, på overflaten til trommelenheten. Rengjøre trommelenheten. >> <i>Beslektet informasjon: Rengjøre trommelenheten</i> • Installer en ny trommelenhet. >> <i>Beslektet informasjon: Skifte ut trommelenheten</i>
 <p data-bbox="252 869 703 898">Blank side eller noen manglende farger</p>	<ul style="list-style-type: none"> • Identifiser fargen som skaper problemet, og installer en ny tonerkassett. For å identifisere tonerkassetts farge går du til Brother Solutions Center på support.brother.com for å se Vanlige spørsmål og feilsøking-siden. >> <i>Beslektet informasjon: Skifte ut tonerkassetten</i> • Installer en ny trommelenhet. >> <i>Beslektet informasjon: Skifte ut trommelenheten</i>
 <p data-bbox="320 1189 635 1218">Fargede flekker ved 94 mm</p>	<ul style="list-style-type: none"> • Hvis problemet ikke løses etter at du har skrevet ut noen sider, kan det hende at det sitter fast fremmedgjenstander, som lim fra en etikett, på overflaten til trommelenheten. Rengjøre trommelenheten. >> <i>Beslektet informasjon: Rengjøre trommelenheten</i> • Installer en ny trommelenhet. >> <i>Beslektet informasjon: Skifte ut trommelenheten</i>
 <p data-bbox="320 1514 635 1543">Fargede flekker ved 29 mm</p>	<ul style="list-style-type: none"> • Identifiser fargen som skaper problemet, og installer en ny tonerkassett. For å identifisere tonerkassetts farge går du til Brother Solutions Center på support.brother.com for å se Vanlige spørsmål og feilsøking-siden. >> <i>Beslektet informasjon: Skifte ut tonerkassetten</i>
 <p data-bbox="288 1832 667 1861">Tonerspredning eller tonerflekker</p>	<ul style="list-style-type: none"> • Kontroller miljøet til maskinen. Forhold slik som høy luftfuktighet og høye temperaturer kan forårsake dette problemet med utskriftskvalitet. • Identifiser fargen som forårsaker problemet og sett i en ny tonerkassett. For å identifisere tonerkassetts farge går du til Brother Solutions Center på support.brother.com for å se Vanlige spørsmål og feilsøking-siden. >> <i>Beslektet informasjon: Skifte ut tonerkassetten</i> • Installer en ny trommelenhet. >> <i>Beslektet informasjon: Skifte ut trommelenheten</i>
<p data-bbox="220 1951 735 1980">Fargen på utskriftene er ikke hva du forventet</p>	<ul style="list-style-type: none"> • For å forbedre fargetettheten kan du kalibrere fargene ved bruk av LCD-skjermen. • For å justere utskriftsposisjonen til fargene for skarpe kanter kan du utføre fargeregistreringen ved bruk av LCD-skjermen.

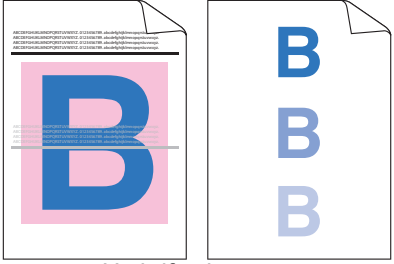
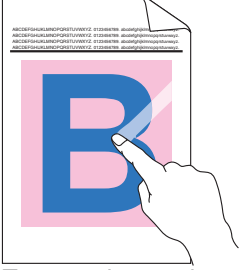
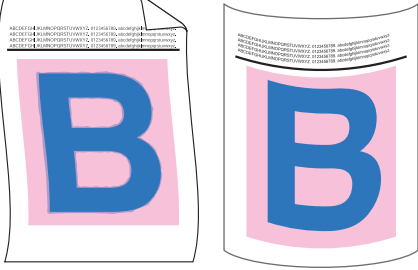
Eksempler på dårlig utskriftskvalitet	Anbefaling
	<ul style="list-style-type: none"> • Juster kopitettheten og kontrasten hvis du kopierer. • Sørg for at tonersparingsmodusen er avslått på LCD-skjermen eller i skriverdriveren. • Hvis utskriftskvaliteten til den svarte delen ikke som du forventet, velger du Forbedre svart utskrift avkrysningsboksen i skriverdriveren. • Tøm Forbedre gråtoner-avkrysningsboksen i skriverdriveren. • Identifiser fargen som forårsaker problemet og sett i en ny tonerkassett. <p>For å identifisere tonerkassetts farge går du til Brother Solutions Center på support.brother.com for å se Vanlige spørsmål og feilsøking-siden.</p> <ul style="list-style-type: none"> ➤ <i>Beslektet informasjon: Skifte ut tonerkassetten</i> • Installer en ny trommelenhet. ➤ <i>Beslektet informasjon: Skifte ut trommelenheten</i>
 <p>Fargeforskyvning</p>	<ul style="list-style-type: none"> • Sørg for at maskinen er på en fast, jevn overflate. • Utfør fargeregistreringen på nytt ved bruk av LCD-skjermen. • Installer en ny trommelenhet. ➤ <i>Beslektet informasjon: Skifte ut trommelenheten</i> • Installer en ny belteenhet. ➤ <i>Beslektet informasjon: Skifte ut belteenheten</i>
 <p>Ujevn fargetetthet på siden</p>	<ul style="list-style-type: none"> • Utfør kalibreringen ved bruk av LCD-skjermen. • Juster kopitettheten og kontrasten hvis du kopierer. • Tøm Forbedre gråtoner-avkrysningsboksen i skriverdriveren. • Identifiser fargen som skaper problemet, og sett i en ny tonerkassett. <p>For å identifisere tonerkassetts farge går du til Brother Solutions Center på support.brother.com for å se Vanlige spørsmål og feilsøking-siden.</p> <ul style="list-style-type: none"> ➤ <i>Beslektet informasjon: Skifte ut tonerkassetten</i> • Installer en ny trommelenhet. ➤ <i>Beslektet informasjon: Skifte ut trommelenheten</i>
 <p>Manglende tynne streker i bilder</p>	<ul style="list-style-type: none"> • Sørg for at tonersparingsmodusen er avslått på LCD-skjermen eller i skriverdriveren. • Endre utskriftsoppløsningen. • Hvis du bruker en Windows-skriverdriver, velger du Forbedre utskrift av mønstre i Utskriftsinnstilling i kategorien Grunnleggende.
 <p>Krøllet utskrift</p>	<ul style="list-style-type: none"> • Kontroller papirtypen og kvaliteten. • Sørg for at bakdekslet er riktig lukket. • Sørg for at de to grå hendlene inne i bakdekslet er i oppoverstilling. • Sørg for at innstillingen for medietype i skriverdriveren samsvarer med den type papir du bruker.

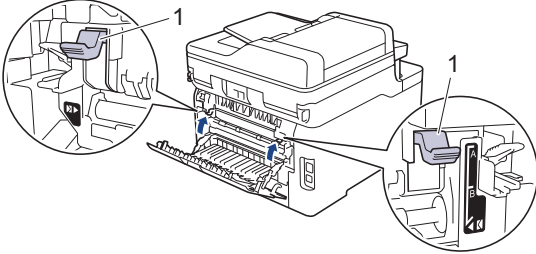
Eksempler på dårlig utskriftskvalitet	Anbefaling
 <p data-bbox="384 443 564 472">Utskriftsskygge</p>	<ul data-bbox="820 170 1474 439" style="list-style-type: none"> • Kontroller miljøet til maskinen. Forhold slik som lav luftfuktighet og lave temperaturer kan forårsake denne utskriftsfeilen. • Sørg for at innstillingen for medietype i skriverdriveren samsvarer med den type papir du bruker. • Sørg for at de to grå hendlene inne i bakdekselet er i oppoverstilling. • Installer en ny trommelenhet. <p data-bbox="855 450 1445 479">➤ Beslektet informasjon: Skifte ut trommelenheten</p>
 <p data-bbox="363 779 603 808">Toner smitter av lett</p>	<ul data-bbox="820 499 1474 689" style="list-style-type: none"> • Sørg for at de to grå hendlene inne i bakdekselet er i oppoverstilling. • Sørg for at innstillingen for medietype i skriverdriveren samsvarer med den type papir du bruker. • Velg Forbedre tonerfiksering-modusen i skriverdriveren. <p data-bbox="855 701 1474 824">Hvis dette valget ikke hjelper, kan du endre innstillingen i skriverdriveren i Medietype til en tykk innstilling. Hvis du skriver ut en konvolutt, velger du Tykk konv. i innstillingen for medietype.</p>
 <p data-bbox="331 1115 624 1144">Krøllet eller bølgete bilde</p>	<ul data-bbox="820 842 1474 1305" style="list-style-type: none"> • Velg Redusere papirkjøling-modus i skriverdriveren. Hvis problemet fortsatt er der, velger du Vanlig papir i innstillingen for medietype. • Hvis du skriver ut en konvolutt, velger du Tynn konv. i innstillingen Medietype i skriverdriveren. • Hvis du ikke bruker maskinen ofte, kan det hende at papiret har ligget for lenge i papirmagasinet. Snu papirstabelen i papirmagasinet. Luft også papirstabelen, og snu deretter papiret 180° i papirmagasinet. • Oppbevar papiret hvor det ikke utsettes for høye temperatur og høy luftfuktighet. • Åpne bakdekslet (utgangsstøtte med forsiden opp) for å la det utskrevne papiret komme ut på utgangsstøtten med forsiden opp.
 <p data-bbox="376 1664 576 1693">Brett i konvolutten</p>	<ul data-bbox="820 1328 1474 1417" style="list-style-type: none"> • Sørg for at konvolutthendlene inne i bakdekselet er trukket ned til konvoluttposisjon når du skriver ut konvolutter. <div data-bbox="855 1469 1474 1518" style="background-color: #e6f2ff; padding: 5px;"> <p data-bbox="866 1473 986 1514">MERK</p> </div> <p data-bbox="882 1536 1458 1659">Når du er ferdig med utskriften, åpner du bakdekselet og nullstiller de to grå hendlene tilbake til opprinnelig posisjon (1) ved å løfte dem opp til de stopper.</p>  <ul data-bbox="820 1973 1474 2085" style="list-style-type: none"> • (For modeller med FB-skuff) Hvis det oppstår bretter når konvolutthendlene står i konvoluttposisjon, skriver du ut med bakdekselet åpent og mater inn en konvolutt om gangen fra FB-skuffen.



Beslektet informasjon

- Feilsøking

Relaterte temaer:

- Testutskrift
- Rengjøre trommelenheten
- Kalibrer farge for utdata
- Reduser tonerforbruk
- Skifte ut tonerkassetten
- Skifte ut trommelenheten
- Skifte ut belteenheten
- Rengjøre LED-hodene

Telefon- og faksproblemer

Beslektede modeller : MFC-L3710CW/MFC-L3730CDN/MFC-L3750CDW/MFC-L3770CDW

Telefonlinje eller koblinger

Problemer	Forslag
Slå telefonnumre fungerer ikke. (Ingen summetone)	Kontroller alle telefonledningskoblingene. Sørg for at telefonledningen er koblet til veggkontakten til telefonkontakten og LINJE-kontakten på maskinen. Hvis du abonnerer på DSL eller VoIP-tjenester, kontakter du tjenesteleverandøren din for å få tilkoblingsanvisninger.
	(Kun tilgjengelig for noen land.) Endre Tone/puls-innstillingen.
	Hvis en ekstern telefon er koblet til maskinen, må du sende en manuell faks ved å løfte håndsettet på den eksterne telefonen og slå nummeret med den eksterne telefonen. Vent til du hører faksmottakslyden før du sender faksen.
	Hvis det ikke er en summetone, kobler du til en telefon du vet fungerer og telefonlinjen til kontakten. Løft deretter røret på den eksterne telefonen og lytt etter en summetone. Hvis det fremdeles ikke er en summetone, ber du telefonselskapet om å sjekke linjen og/eller kontakten i veggen.
Maskinen svarer ikke når den blir oppringt.	Sørg for at maskinen er i riktig mottaksmodus for konfigurasjonen din. Sjekk at du får summetone. Ring eventuelt opp maskinen for å høre om den svarer. Hvis det fremdeles ikke svarer, sjekker du at telefonledningen er koblet til telefonens veggkontakt og LINE-kontakten på maskinen. Hvis du ikke får noen ringetone når du ringer opp maskinen, må du be telefonselskapet om å kontrollere linjen.

Håndtere innkommende anrop

Problemer	Forslag
Sende et faksanrop til maskinen.	Hvis du svarte på et biapparat eller en ekstern telefon, trykker du inn aktiveringskoden for fjerntilgang (fabrikkinnstillingen er *51). Hvis du svarte på den eksterne telefonen, trykker du på Start-knappen for å motta faksen. Legg på når maskinen svarer.
Ekstratjenester på enkel linje.	Hvis du har Samtale venter, Talepost, en telefonsvarer, et alarmsystem eller en annen spesialfunksjon på den samme telefonlinjen som maskinen er tilkoblet, kan dette skape problemer ved sending eller mottak av fakser. For eksempel: Hvis du abonnerer på samtale venter eller en annen ekstratjeneste og signalet kommer gjennom linjen mens maskinen din sender eller mottar en faks, kan signalet midlertidig avbryte eller forstyrre faksene. Brothers feilkorrigeringsmodus (ECM) vil normalt hjelpe til med å overvinne dette problemet. Dette forholdet relaterer seg til telefonsystemene og er et vanlig problem for alle enheter som sender og mottar informasjon på en enkel linje som deles med ekstratjenester. Dersom din virksomhet er avhengig av en mest mulig pålitelig og avbruddsikker tjeneste, anbefaler vi at du oppretter en separat fakslinje uten ekstratjenester.

Motta fakser

Problemer	Forslag
Kan ikke motta en faks.	Kontroller alle telefonledningskoblingene. Sørg for at telefonledningen er koblet til veggkontakten til telefonkontakten og LINJE-kontakten på maskinen. Hvis du abonnerer på DSL eller VoIP-tjenester, kontakter du tjenesteleverandøren for å få tilkoblingsanvisninger. Hvis du bruker et VoIP-system, kan du prøve å endre VoIP-innstillingen til <i>Grunnleggende (for VoIP)</i> . Dette reduserer modemhastigheten og slår av feilkorrigeringsmodus (ECM).

Problemer	Forslag
Kan ikke motta en faks.	<p>Sørg for at maskinen er i riktig mottaksmodus. Dette bestemmes av de eksterne enhetene og telefonabonnementstjenestene du har på den samme linjen som Brother-maskinen.</p> <ul style="list-style-type: none"> • Hvis du har en dedikert fakslinje og ønsker at Brother-maskinen din skal svare alle innkommende fakser automatisk, burde du velge Kun fax-modus. • Hvis Brother-maskinen din deler en linje med en ekstern telefonsvarer, bør du velge ekstern telefonsvarer-modus. I ekstern telefonsvarer-modus vil Brother-maskinen automatisk motta innkommende fakser, og taleanropere kan legge igjen en beskjed på telefonsvareren. • Hvis Brother-maskinen din deler en linje med andre telefoner og du ønsker at Brother-maskinen din skal svare alle innkommende fakser automatisk, burde du velge Fax/Tel-modus. I Fax/Tel-modus vil Brother-maskinen automatisk motta fakser og lage doble ringetoner for å be deg besvare taleanrop. • Hvis du ikke vil at Brother-maskinen skal svare automatisk på innkommende fakser, bør du velge Manuell-modus. I Manuell-modus, må du svare på hvert innkommende anrop og aktivere maskinen til å motta fakser.
	<p>En annen enhet eller tjeneste på stedet kan besvare anropet før Brother-maskinen svarer. For å teste dette kan du senke ringeforsinkelsesinnstillingen:</p> <ul style="list-style-type: none"> • Hvis mottaksmodusen er innstilt til bare faks eller faks/telefon, reduserer du ringeforsinkelsen til ett ringesignal. <ul style="list-style-type: none"> ➤ <i>Beslektet informasjon: Still inn antall ganger det ringer før maskinen svarer (ringeforsinkelse)</i> • Hvis mottaksmodusen er stilt inn til ekstern telefonsvarer, kan du redusere antall ring som er programmert på telefonsvareren til to. • Hvis mottaksmodusen er stilt inn til manuell, må du IKKE tilpasse innstillingen for ringeforsinkelse.
	<p>Be noen om å sende deg en testfaks:</p> <ul style="list-style-type: none"> • Hvis du mottar testfaksen, fungerer maskinen riktig. Husk å stille ringeforsinkelsen eller telefonsvareren tilbake til den opprinnelige innstillingen. Hvis mottaksproblemene kommer tilbake etter at ringeforsinkelsen er tilbakestillt, er det en person, enhet eller abonnementstjeneste som svarer faksanropet før maskinen har mulighet til å svare. • Hvis du ikke mottar faksen, kan det hende at en annen enhet eller abonnementstjeneste forstyrrer faksmottaket, eller det kan være et problem med fakslinjen.
	<p>Hvis du bruker en telefonsvarer (ekstern telefonsvarer-modus) på samme linje som Brother-maskinen, må du sørge for at telefonsvareren er riktig konfigurert.</p> <ol style="list-style-type: none"> 1. Still inn telefonsvareren til å svare etter ett eller to ring. 2. Spill inn den utgående meldingen på telefonsvareren. <ul style="list-style-type: none"> • Den utgående meldingen bør starte med fem sekunders stillhet. • Snakk ikke i mer enn 20 sekunder. • Avslutt din utgående melding med din aktiveringskode for fjerntilgang for personer som sender manuelle fakser. For eksempel: "Etter pipelyden, legg igjen en melding eller trykk på *51 og Start for å sende en faks". 3. Still inn telefonsvareren din for å svare anrop. 4. Still inn Brother-maskinens mottaksmodus til ekstern telefonsvarer. <ul style="list-style-type: none"> ➤ <i>Beslektet informasjon: Velg riktig mottaksmodus</i>
	<p>Kontroller at Brother-maskinens funksjon Faksregistrering er slått på. Faksregistrering er en funksjon som gjør det mulig å motta en faks selv om du besvarte anropet på en ekstern telefon eller et biapparat.</p>
	<p>Hvis du ofte får sendefeil med mulig støy på telefonlinjen, eller hvis du bruker et VoIP-system, kan du endre innstillingen for Kompatibilitet til <i>Grunnleggende (for VoIP)</i>.</p>
	<p>Kontakt administratoren for å sjekke innstillingene for Secure Function Lock.</p>

Sende fakser

Problemer	Forslag
Kan ikke sende en faks.	<p>Kontroller alle telefonledningskoblingene. Sørg for at telefonledningen er koblet til veggkontakten til telefonkontakten og LINJE-kontakten på maskinen. Hvis du abonnerer på DSL-eller VoIP-tjenester, kontakter du tjenesteleverandøren din for tilkoblingsanvisninger.</p>
	<p>Sørg for at du trykket Faks og at maskinen er i Faksmodus.</p>

Problemer	Forslag
Kan ikke sende en faks.	Skriv ut sendingsverifiseringsrapporten og sjekk for en feil.
	Kontakt administratoren for å sjekke innstillingene for Secure Function Lock.
	Be den andre parten om å sjekke at mottaksmaskinen har papir.
Dårlig sendekvalitet.	Prøv å endre oppløsningen til Fin eller S.fin. Skriv ut en kopi for å kontrollere maskinens skannerfunksjon. Hvis kopikvaliteten er dårlig, bør du rengjøre skanneren.
Sendingsverifiseringsrapporten sier RESULTAT:FEIL.	Det er sannsynligvis midlertidig støy eller statiske forstyrrelser på linjen. Prøv å sende faksen på nytt. Hvis du sender en PC-Fax-melding og får RESULTAT:FEIL på sendingsverifiseringsrapporten, kan det være at minnet er fullt på maskinen. Du kan frigjøre mer minne ved å slå av fakslagring, skrive ut faksmeldinger i minnet eller avbryte en forsinket faks. Hvis problemet fortsetter, ber du telefonselskapet om å sjekke telefonlinjen din.
	Hvis du ofte får sendefeil med mulig støy på telefonlinjen, eller hvis du bruker et VoIP-system, kan du endre innstillingen for Kompatibilitet til Grunnleggende (for VoIP).
Sendte fakser er tomme.	Kontroller at du legger inn dokumentet korrekt. Dokumentet bør være med forsiden opp når du bruker ADF. Dokumentet bør være med forsiden ned når du bruker skannerglassplaten.
Vertikale, svarte streker ved sending.	Svarte, vertikale streker på fakser du sender skyldes vanligvis smuss eller korrekturlakk på glasslisten. Rengjør glasslisten.

Utskrift av mottatte fakser

Problemer	Forslag
<ul style="list-style-type: none"> • Fortettet skrift • Horisontale streker • Setningene øverst og nederst er kuttet av • Manglende linjer 	Som oftest er dette forårsaket av en dårlig telefonforbindelse. Lag en kopi. Dersom kopien ser bra ut, er det sannsynlig at du hadde en dårlig forbindelse med statiske forstyrrelser eller interferens på telefonlinjen. Be avsenderen om å sende faksen på nytt.
Vertikale, svarte streker ved mottak	Koronatrådene for utskrift kan være skitne. Rengjør koronatrådene i trommelenheten.
	Avsenderens skanner kan være skitten. Be avsenderen skrive ut en kopi for å se om problemet ligger i avsendermaskinen. Prøv å motta fra en annen faksmaskin.
Mottatte fakser vises som delte eller blanke sider.	Venstre og høyre marger er kuttet av eller én enkel side er skrevet ut på to sider.
	Aktiver autoreduksjon.



Beslektet informasjon

- [Feilsøking](#)
 - [Still inn ringetonedeteksjon](#)
 - [Angi telefonlinjekompatibilitet for forstyrrelse og VoIP-system](#)



Relaterte temaer:

- [Still inn antall ganger det ringer før maskinen svarer \(ringeforsinkelse\)](#)
- [Velg riktig mottaksmodus](#)

Still inn ringetonedeteksjon

Beslektede modeller : MFC-L3710CW/MFC-L3730CDN/MFC-L3750CDW/MFC-L3770CDW

Innstilling av summetone til [Detektering] vil forkorte pausen for registrering av summetone.

1. Trykk på  [Innstillinger] > [Alle innst.] > [Grunn oppsett] > [Ringetone].
2. Trykk på [Detektering] eller [Ingen detektert]
3. Trykk på .



Beslektet informasjon

- [Telefon- og faksproblemer](#)



Angi telefonlinjekompatibilitet for forstyrrelse og VoIP-system

Beslektede modeller : MFC-L3710CW/MFC-L3730CDN/MFC-L3750CDW/MFC-L3770CDW

Problemer med sending og mottak av fakser på grunn av mulig støy på telefonlinjen kan løses ved å redusere modemhastigheten for å minimere feil under faksoverføring. Hvis du bruker en Voice over IP (VoIP)-tjeneste, anbefaler Brother at kompatibiliteten endres til grunnleggende (for VoIP).



- VoIP er et type telefonsystem som bruker en Internett-tilkobling, i stedet for en tradisjonell telefonlinje.
- Telefonselskaper pakker ofte VoIP sammen med Internett- og kabeltjenester.

1. Trykk på  [Innstillinger] > [Alle innst.] > [Grunn oppsett] > [Kompatibilitet].
2. Trykk på ønsket alternativ.
 - Velg [Høy] for å stille inn modemhastigheten på 33 600 bps.
 - Velg [Norm] for å stille inn modemhastigheten på 14 400 bps.
 - Velg [Grunnl. (VoIP)] for å redusere modemhastigheten til 9600 bps og slå av feilkorrigeringsmodus (ECM). Med mindre det normalt er mye støy på telefonlinjen, vil du kanskje bare bruke dette alternativet ved behov.
3. Trykk på .



Beslektet informasjon

- [Telefon- og faksproblemer](#)

Nettverksproblemer

- [Feilmeldinger](#)
- [Bruk reparasjonsverktøyet for nettverkstilkobling \(Windows\)](#)
- [Hvor kan jeg finne nettverksinnstillingene for min Brother-maskin?](#)
- [Jeg kan ikke fullføre oppsettkonfigurasjonen av det trådløse nettverket](#)
- [Brother-maskinen kan ikke skrive ut, skanne eller motta PC-FAX over nettverket](#)
- [Jeg vil kontrollere at nettverksenhetene fungerer som de skal](#)

Feilmeldinger

Brother-maskinen viser en feilmelding hvis en feil oppstår. De vanligste feilmeldingene vises i tabellen.

>> [DCP-L3510CDW/DCP-L3517CDW](#)

>> [DCP-L3550CDW/MFC-L3710CW/MFC-L3730CDN/MFC-L3750CDW/MFC-L3770CDW](#)

DCP-L3510CDW/DCP-L3517CDW

Feilmeldinger	Årsak	Tiltak
Kan ikke kbl til Maks grense for tilkoblede enheter har blitt nådd.	Maksimalt antall mobile enheter er allerede koblet til Wi-Fi Direct-nettverket når Brother-maskinen er gruppeeier (G/E).	Etter at den nåværende tilkoblingen mellom Brother-maskinen og en annen mobil enhet er avsluttet, kan du prøve å konfigurere Wi-Fi Direct-innstillingene igjen. Du kan kontrollere tilkoblingsstatusen ved å skrive ut nettverksinnstillingsrapporten.
Godkjenningsfeil, kontakt administrator.	Din pålitelighetskontrollinnstilling for funksjonen Lagre utskriftslogg på nettverk er ikke korrekt.	<ul style="list-style-type: none"> Sørg for at Username (Brukernavn) og Password (Passord) i Authentication Setting er korrekt. Hvis brukernavnet er en del av et domene, skriver du inn brukernavnet i én av følgende stiler: bruker@domene eller domene\bruker. Sørg for at tiden på loggfilservieren samsvarer med tiden fra SNTP-serveren, eller Date&Time (Dato og tid)-innstillingene. Sørg for at SNTP-tidsserverinnstillingene er riktig konfigurert, slik at tiden samsvarer med tiden som brukes for pålitelighetskontroll av Kerberos eller NTLMv2. Hvis det ikke er en SNTP-server, sørger du for at Date&Time (Dato og tid)- og Time Zone (Tidssone)-innstillingene er riktig stilt inn med Internett-basert styring eller kontrollpanelet slik at maskinen samsvarer tiden som brukes av serveren for pålitelighetskontroll.
Tilkoblingsfeil	Andre enheter forsøker å koble til Wi-Fi Direct-nettverket samtidig.	Sørg for at det er ingen andre enheter som forsøker å koble til Wi-Fi Direct-nettverket, og forsøk deretter å konfigurere Wi-Fi Direct-innstillingene igjen.
Tilkoblingsfeil	Brother-maskinen og den mobile enheten kan ikke kommunisere under konfigurasjonen av Wi-Fi Direct-nettverket.	<ul style="list-style-type: none"> Flytt den mobile enheten nærmere Brother-maskinen. Flytt Brother-maskinen og den mobile enheten til et område uten hindringer. Hvis du bruker PIN-metoden til WPS, må du sørge for at du har skrevet inn riktig PIN-kode.
Filtilgangsfeil, kontakt administrator.	Brother-maskinen kan ikke få tilgang til målmappen for Lagre utskriftslogg til nettverksfunksjonen.	<ul style="list-style-type: none"> Sørg for at det lagrede mappenavnet er korrekt. Sørg for at den lagrede mappen kan skrives til. Sørg for at filen ikke er låst.
Påloggingsfeil	I Internett-basert styring har du valgt Cancel Print (Avbryt utskrift) -alternativet i Error Detection Setting (Innstilling for feilregistrering) under Store Print Log to Network (Lagre utskriftslogg på nettverk) .	Vent omtrent 60 sekunder inntil denne meldingen forsvinner fra LCD-skjermen.

Feilmeldinger	Årsak	Tiltak
Ingen enhet	Ved konfigurering av Wi-Fi Direct-nettverket, kan ikke Brother-maskinen finne den mobile enheten.	<ul style="list-style-type: none"> Sørg for at maskinen din og den mobile enheten er i Wi-Fi Direct-modus. Flytt den mobile enheten nærmere Brother-maskinen. Flytt Brother-maskinen og den mobile enheten til et område uten hindringer. Hvis du manuelt konfigurerer Wi-Fi Direct-nettverket, sørger du for at du har angitt riktig passord. Dersom den mobile enheten har en konfigurasjonsside for hvordan du kan få tildelt en IP-adresse, må du sørge for at IP-adressen til den mobile enheten har blitt konfigurert via DHCP.
Server tidsavbrutt, kontakt administrator.	Brother-maskinen kan ikke få tilgang til serveren for Lagre utskriftslogg til nettverk-funksjonen.	<ul style="list-style-type: none"> Sørg for at serveradressen din er korrekt. Sørg for at serveren din er koblet til nettverket. Sørg for at maskinen er koblet til nettverket.
Feil dato og klokkeslett, kontakt administrator.	Brother-maskinen henter ikke inn klokkeslettet fra SNTP-serveren eller du har ikke konfigurert dato og klokkeslett for maskinen.	<ul style="list-style-type: none"> Sørg for at innstillingene for tilgang til SNTP-tiden er riktig konfigurert i Internett-basert styring. Bekreft at Date&Time (Dato og tid)-innstillingene til maskinen din er korrekt i Internett-basert styring.

DCP-L3550CDW/MFC-L3710CW/MFC-L3730CDN/MFC-L3750CDW/MFC-L3770CDW

Feilmeldinger	Årsak	Tiltak
Maksimalt antall enheter er allerede koblet til via Wi-Fi Direct.	Maksimalt antall mobile enheter er allerede koblet til Wi-Fi Direct-nettverket når Brother-maskinen er gruppeeier (G/E).	Etter at den nåværende tilkoblingen mellom Brother-maskinen og en annen mobil enhet er avsluttet, kan du prøve å konfigurere Wi-Fi Direct-innstillingene igjen. Du kan kontrollere tilkoblingsstatusen ved å skrive ut nettverksinnstillingsrapporten.
Godkjenningsfeil, kontakt administrator.	Din pålitelighetskontrollinnstilling for funksjonen Lagre utskriftslogg på nettverk er ikke korrekt.	<ul style="list-style-type: none"> Sørg for at Username (Brukernavn) og Password (Passord) i Authentication Setting er korrekt. Hvis brukernavnet er en del av et domene, skriver du inn brukernavnet i én av følgende stiler: bruker@domene eller domene\bruker. Sørg for at tiden på loggfilserveren samsvarer med tiden fra SNTP-serveren, eller Date&Time (Dato og tid)-innstillingene. Sørg for at SNTP-tidsserverinnstillingene er riktig konfigurert, slik at tiden samsvarer med tiden som brukes for pålitelighetskontroll av Kerberos eller NTLMv2. Hvis det ikke er en SNTP-server, sørger du for at Date&Time (Dato og tid)- og Time Zone (Tidssone)-innstillingene er riktig stilt inn med Internett-basert styring eller kontrollpanelet slik at maskinen samsvarer tiden som brukes av serveren for pålitelighetskontroll.
Tilkoblingsfeil	Andre enheter forsøker å koble til Wi-Fi Direct-nettverket samtidig.	Sørg for at det er ingen andre enheter som forsøker å koble til Wi-Fi Direct-nettverket, og forsøk deretter å konfigurere Wi-Fi Direct-innstillingene igjen.
Tilkobling mislyktes	Brother-maskinen og den mobile enheten kan ikke kommunisere under konfigureringen av Wi-Fi Direct-nettverket.	<ul style="list-style-type: none"> Flytt den mobile enheten nærmere Brother-maskinen. Flytt Brother-maskinen og den mobile enheten til et område uten hindringer. Hvis du bruker PIN-metoden til WPS, må du sørge for at du har skrevet inn riktig PIN-kode.
Filtilgangsfeil, kontakt administrator.	Brother-maskinen kan ikke få tilgang til målmappen for Lagre utskriftslogg til nettverk-funksjonen.	<ul style="list-style-type: none"> Sørg for at det lagrede mappenavnet er korrekt. Sørg for at den lagrede mappen kan skrives til. Sørg for at filen ikke er låst.

Feilmeldinger	Årsak	Tiltak
Filtilgangsfeil, kontakt administrator.	I Internett-basert styring har du valgt Cancel Print (Avbryt utskrift) -alternativet i Error Detection Setting (Innstilling for feilregistrering) under Store Print Log to Network (Lagre utskriftslogg på nettverk) .	Vent omtrent 60 sekunder inntil denne meldingen forsvinner fra LCD-skjermen.
Ingen enhet	Ved konfigurering av Wi-Fi Direct-nettverket, kan ikke Brother-maskinen finne den mobile enheten.	<ul style="list-style-type: none"> • Sørg for at maskinen din og den mobile enheten er i Wi-Fi Direct-modus. • Flytt den mobile enheten nærmere Brother-maskinen. • Flytt Brother-maskinen og den mobile enheten til et område uten hindringer. • Hvis du manuelt konfigurerer Wi-Fi Direct-nettverket, sørg du for at du har angitt riktig passord. • Dersom den mobile enheten har en konfigurasjonsside for hvordan du kan få tildelt en IP-adresse, må du sørge for at IP-adressen til den mobile enheten har blitt konfigurert via DHCP.
Server tidsavbrutt, kontakt administrator.	Brother-maskinen kan ikke få tilgang til serveren for Lagre utskriftslogg til nettverk-funksjonen.	<ul style="list-style-type: none"> • Sørg for at serveradressen din er korrekt. • Sørg for at serveren din er koblet til nettverket. • Sørg for at maskinen er koblet til nettverket.
Feil dato og klokkeslett, kontakt administrator.	Brother-maskinen henter ikke inn klokkeslettet fra SNTP-tidserveren eller du har ikke konfigurert dato og klokkeslett for maskinen.	<ul style="list-style-type: none"> • Sørg for at innstillingene for tilgang til SNTP-tiden er riktig konfigurert i Internett-basert styring. • Bekreft at Date&Time (Dato og tid)-innstillingene til maskinen din er korrekt i Internett-basert styring.



Beslektet informasjon

- [Nettverksproblemer](#)

Bruk reparasjonsverktøyet for nettverkstilkobling (Windows)

Bruk reparasjonsverktøyet for nettverkstilkobling for å reparere Brother-maskinens nettverksinnstillinger. Det vil tildele riktig IP-adresse og subnettmaske.

- Windows 7/Windows 8/Windows 10
Du må logge deg på med administratorrettigheter.
- Kontroller at Brother-maskinen er slått på og at den er koplet til samme nettverk som datamaskinen din.

1. Gjør ett av følgende:

Alternativ	Beskrivelse
Windows 7	Klikk på  (Start) > Alle programmer > Brother > Brother Utilities . Klikk på rullegardinlisten, og velg modellnavnet (hvis det ikke allerede er valgt). Klikk på Verktøy i den venstre navigasjonslinjen og klikk deretter på Reparasjonsverktøy for nettverkstilkobling .
Windows 8/ Windows 10	Start  (Brother Utilities), og klikk deretter på rullegardinmenyen og velg modellnavnet (hvis det ikke allerede er valgt). Klikk på Verktøy i den venstre navigasjonslinjen og klikk deretter på Reparasjonsverktøy for nettverkstilkobling .



Hvis skjermen **Brukerkontroll** vises, klikker du på **Ja**.

2. Følg instruksene på skjermen.
3. Kontroller diagnosen ved å skrive ut nettverkskonfigurasjonsrapporten eller Skriverinnstillingen-siden.



Reparasjonsverktøyet for nettverkstilkobling starter automatisk hvis du merker av **Aktiver reparasjonsverktøy for tilkobling**-alternativet i Status Monitor. Høyreklikk Status Monitor-skjermbildet og klikk deretter på **Andre innstillinger** > **Aktiver reparasjonsverktøy for tilkobling**. Dette anbefales ikke hvis nettverksadministratoren har angitt IP-adressen som statisk, ettersom dette automatisk vil endre IP-adressen.

Hvis riktig IP-adresse og subnettmaske fortsatt ikke er tildelt etter at du har brukt reparasjonsverktøyet for nettverkstilkobling, kan du spørre nettverksadministratoren om denne informasjonen.



Beslektet informasjon

- [Nettverksproblemer](#)

Relaterte temaer:

- [Skrive ut rapporten for nettverkskonfigurasjon](#)
- [Brother-maskinen kan ikke skrive ut, skanne eller motta PC-FAX over nettverket](#)
- [Jeg vil kontrollere at nettverksenhetene fungerer som de skal](#)

Hvor kan jeg finne nettverksinnstillingene for min Brother-maskin?

- [Skrive ut rapporten for nettverkskonfigurasjon](#)
- [Endre maskininnstillinger fra datamaskinen](#)

Jeg kan ikke fullføre oppsettkonfigurasjonen av det trådløse nettverket

Beslektede modeller : DCP-L3510CDW/DCP-L3517CDW/DCP-L3550CDW/MFC-L3710CW/MFC-L3750CDW/MFC-L3770CDW

Slå den trådløse ruteren av og på igjen. Prøv deretter å konfigurere de trådløse innstillingene på nytt. Hvis du ikke kan løse problemet, følger du instruksjonene nedenfor:

Undersøk problemet med WLAN-rapporten.

Årsak	Tiltak	Grensesnitt
Sikkerhetsinnstillingene (SSID/nettverksnøkkel) er ikke riktige.	<ul style="list-style-type: none">Bekreft sikkerhetsinnstillingene ved hjelp av Hjelpeprogram for trådløst oppsett. For mer informasjon og for å laste ned verktøyet, gå til modellens Nedlastinger-side på Brother Solutions Center på support.brother.com.Velg og bekreft at du bruker korrekte sikkerhetsinnstillinger.<ul style="list-style-type: none">Se i instruksjonene som fulgte med det trådløse LAN-tilgangspunktet/ruterens for å få informasjon om hvor du finner sikkerhetsinnstillingene.Produsentens navn eller modellnummer på det trådløse LAN-tilgangspunktet/ruterens kan brukes som standard sikkerhetsinnstillinger.Rådfør deg med produsenten av tilgangspunktet/ruterens, Internett-leverandøren eller nettverksadministrator.	Trådløst
Brother-maskinens MAC-adresse er ikke tillatt.	Bekreft at Brother-maskinens MAC-adresse er tillatt i filteret. Du kan finne MAC-adressen på Brother-maskinens kontrollpanel.	Trådløst
Det trådløse LAN-tilgangspunktet/ruterens er i usynlig modus (gruppesender ikke SSID).	<ul style="list-style-type: none">Skriv inn riktig SSID-navn eller nettverksnøkkel manuelt.Kontroller SSID-navnet eller nettverksnøgkelen i instruksjonene som fulgte med det trådløse LAN-tilgangspunktet/ruterens, og konfigurere oppsettet for det trådløse nettverket på nytt.	Trådløst
Sikkerhetsinnstillingene dine (SSID/passord) er ikke korrekte.	<ul style="list-style-type: none">Bekreft SSID og passordet.<ul style="list-style-type: none">Når du konfigurere nettverket manuelt, vises SSID og passordet på Brother-maskinen din. Hvis den mobile enheten din støtter den manuelle konfigurasjonen, vises SSID og passord på skjermen til den mobile enheten.	Wi-Fi Direct
Du bruker Android™ 4.0.	Hvis den mobile enheten din kobler fra (omtrent seks minutter etter at du har brukt Wi-Fi Direct), kan du bruke ettrykks konfigurasjon med WPS (anbefales) og stille inn Brother-maskinen som en G/E.	Wi-Fi Direct
Brother-maskinen din er plassert for langt unna den mobile enheten din.	Flytt Brother-maskinen innen omtrent 3,3 fot (1 meter) fra den mobile enheten når du konfigurere Wi-Fi Direct-nettverksinnstillingene.	Wi-Fi Direct
Det er noen hindringer (for eksempel, vegger eller møbler) mellom maskinen og den mobile enheten.	Flytt Brother-maskinen din til et område uten hindringer.	Wi-Fi Direct
Det finnes en trådløs data-maskin, Bluetooth®-støttet enhet, en mikrobølgeovn eller en digital trådløs telefon nær Brother-maskinen eller den mobile enheten.	Flytt andre enheter unna Brother-maskinen eller den mobile enheten.	Wi-Fi Direct
Hvis du har sjekket og prøvd alt over, men fremdeles ikke	<ul style="list-style-type: none">Slå av Brother-maskinen og deretter på igjen. Prøv deretter å konfigurere Wi-Fi Direct-innstillingene igjen.	Wi-Fi Direct

Årsak	Tiltak	Grensesnitt
kan fullføre Wi-Fi Direct-konfigurasjonen, må du gjøre følgende:	<ul style="list-style-type: none">Dersom du bruker Brother-maskinen din som en klient, bekrefter du hvor mange enheter som er tillatt i det aktuelle Wi-Fi Direct-nettverket og sjekker deretter hvor mange enheter som er koblet til.	

For Windows

Hvis den trådløse tilkoblingen er blitt brutt og du har kontrollert og prøvd alle løsningene ovenfor, anbefaler vi at du bruker reparasjonsverktøyet for nettverkstilkobling.



Beslektet informasjon



- [Nettverksproblemer](#)

Relaterte temaer:

- [Konfigurer maskinen for et trådløst nettverk når SSID-en ikke gruppesendes](#)
 - [Bruk Wi-Fi Direct®](#)
-

Brother-maskinen kan ikke skrive ut, skanne eller motta PC-FAX over nettverket

Arsak	Tiltak	Grensesnitt
Sikkerhetsprogramvaren blokkerer maskinens tilgang til nettverket. (Funksjonen for nettverksskanning fungerer ikke.)	<ul style="list-style-type: none">Windows Konfigurer tredjeparts sikkerhets-/brannmurprogramvare til å tillate nettverksskanning. For å legge til port 54925 for nettverksskanning, skriver du inn informasjonen under:<ul style="list-style-type: none">Under Navn: Skriv inn en beskrivelse, for eksempel Brother NetScan.Under Portnummer: Skriv inn 54925.Under Protokoll: UDP er valgt.Se bruksanvisningen som fulgte med din tredjeparts sikkerhets-/brannmurprogramvare eller kontakt programvareprodusenten.Mac (Brother iPrint&Scan) På Finder-menylinjen klikker du på Gå > Programmer, og deretter dobbeltklikker du på Brother iPrint&Scan-ikonet. Brother iPrint&Scan-vinduet vises. Klikk på Velg din maskin-knappen, og følg deretter skjerminstruksjonene for å velge nettverksmaskinen på nytt. (TWAIN-driver) På Finder-menylinjen klikker du på Gå > Programmer > Brother > TWAIN Driver Utility, og deretter dobbeltklikker du på ikonet for enhetsvelger. Vinduet Enhetsvelger vises. Velg nettverksmaskinen din på nytt, sørg for at Status er inaktiv, og klikk deretter på OK.	Kablet/trådløs
Sikkerhetsprogramvaren blokkerer maskinens tilgang til nettverket. (Funksjonen PC-FAX-mottak fungerer ikke.) (Windows)	Still inn tredjeparts sikkerhets-/brannmurprogramvare til å tillate PC-FAX mottak. For å legge til port 54926 for PC-FAX-mottak over nettverket, angir du informasjonen under: <ul style="list-style-type: none">Under Navn: Skriv inn en beskrivelse, for eksempel Brother PC-FAX-mottak.Under Portnummer: Skriv inn 54926.Under Protokoll: UDP er valgt. Se bruksanvisningen som fulgte med din tredjeparts sikkerhets-/brannmurprogramvare eller kontakt programvareprodusenten.	Kablet/trådløs
Sikkerhetsprogramvaren blokkerer maskinens tilgang til nettverket.	Noen sikkerhetsprogrammer kan blokkere tilgang uten å vise en dialogboks med sikkerhetsadvarsel, selv etter en vellykket installasjon. For å tillate tilgangen, må du se instruksene til sikkerhetsprogramvaren din eller spørre programvareprodusenten.	Kablet/trådløs
Brother-maskinen din ble ikke tilordnet en tilgjengelig IP-adresse.	<ul style="list-style-type: none">Bekreft IP-adressen og nettverksmasken. Bekreft at både IP-adressene og nettverksmaskene til datamaskinen og Brother-maskinen er riktige og befinner seg på samme nettverk. For mer informasjon om hvordan du bekrefter IP-adressen og nettverksmasken, spør nettverksadministratoren.Windows Bekreft IP-adresse og nettverksmaske ved bruk av reparasjonsverktøyet for nettverkstilkopling.	Kablet/trådløs

Årsak	Tiltak	Grensesnitt
Den mislykkede utskriftsjobben er fremdeles i utskriftskøen på datamaskinen.	<ul style="list-style-type: none"> Slett den mislykkede utskriftsjobben hvis den fremdeles ligger i utskriftskøen på datamaskinen. Alternativt kan du dobbeltklikke på skriverikonet i følgende mappe og kansellere alle dokumenter: <ul style="list-style-type: none"> Windows 7 Klikk på  (Start) > Enheter og skrivere. Windows 8 Flytt musen til nedre høyre hjørne på skrivebordet. Klikk på Innstillinger > Kontrollpanel når menylinjen vises. I Maskinvare og lyd-gruppen klikker du på Vis enheter og skrivere. Windows 10 og Windows Server 2016 Klikk på  > Windows Systemverktøy > Kontrollpanel. I Maskinvare og lyd-gruppen klikker du på Vis enheter og skrivere. Windows Server 2008 Klikk på Start > Kontrollpanel > Skrivere. Windows Server 2012 Flytt musen til nedre høyre hjørne på skrivebordet. Klikk på Innstillinger > Kontrollpanel når menylinjen vises. I Maskinvare-gruppen, klikk på Vis enheter og skrivere > Skriver. Windows Server 2012 R2 Klikk på Kontrollpanel fra Start-skjermen. I Maskinvare-gruppen, klikker du Vis enheter og skrivere. Mac Klikk på Systemvalg > Skrivere og skannere. 	Kablet/trådløs
Brother-maskinen din er ikke koblet til det trådløse nettverket.	Skriv ut WLAN-rapporten slik at du kan kontrollere feilkoden på den utskrevne rapporten.	Trådløst

Hvis du har kontrollert og prøvd alt ovenfor, men Brother-maskinen fremdeles ikke kan skrive ut eller skanne, kan du avinstallere Brothers programvare og drivere og installere dem på nytt.

Beslektet informasjon

- [Nettverksproblemer](#)

Relaterte temaer:

- [Skriv ut WLAN-rapporten](#)
- [Feilkoder i rapport om trådløst LAN](#)
- [Bruk reparasjonsverktøyet for nettverkstilkobling \(Windows\)](#)
- [Jeg vil kontrollere at nettverksenhetene fungerer som de skal](#)

Jeg vil kontrollere at nettverksenhetene fungerer som de skal

Kontroll	Tiltak	Grensesnitt
Kontroller at Brother-maskinen, tilgangspunktet/ruterer eller nettverkshuben er slått på.	Kontroller følgende: <ul style="list-style-type: none">• Strømledningen er korrekt tilkopleet og Brother-maskinen er slått på.• Tilgangspunktet/ruterer eller huben er slått på, og koplingsknappen blinker.• All beskyttende emballasje er fjernet fra maskinen.• Tonerkassetten og trommelenheten er riktig installert.• Maskinens deksel er helt lukket.• Papir er riktig lagt inn i papirmagasinet.• (For kablede nettverk) En nettverkskabel er riktig koplet til Brother-maskinen og til ruterer eller huben.	Kablet/trådløs
Kontroller Link Status i nettverkskonfigurasjonsrapporten eller Skrive-rinnstillinger-siden.	Skriv ut nettverksinnstillingsrapporten og sjekk at Ethernet Link Status eller Wireless Link Status er Link OK .	Kablet/trådløs
Kontroller at du kan "pinge" Brother-maskinen fra datamaskinen.	Ping Brother-maskinen fra datamaskinen ved bruk av IP-adressen eller nodenavnet i ledeteksten i Windows eller i programmet Mac Terminal: ping <ipaddress> eller <nodename>. <ul style="list-style-type: none">• Vellykket: Brother-maskinen fungerer slik den skal og er tilkopleet samme nettverk som datamaskinen.• Ikke vellykket: Brother-maskinen er ikke tilkopleet samme nettverk som datamaskinen. (Windows) Be nettverksadministratoren om hjelp, og bruk reparasjonsverktøyet for nettverkstilkopling til å korrigere IP-adressen og nettverksmasken. (Mac) Bekreft at IP-adresse og nettverksmaske er angitt riktig.	Kablet/trådløs
Kontroller at Brother-maskinen er tilkopleet det trådløse nettverket.	Skriv ut WLAN-rapporten slik at du kan kontrollere feilkoden på den utskrevne rapporten.	Trådløst

Hvis du har kontrollert og prøvd alt ovenfor, men fremdeles har problemer, kan du lese instruksene som fulgte med det trådløse LAN-tilgangspunktet/ruterer for å finne informasjon om SSID og nettverksnøkkelen og stille dem riktig inn.



Beslektet informasjon

- [Nettverksproblemer](#)

Relaterte temaer:

- [Skrive ut rapporten for nettverkskonfigurasjon](#)
- [Skriv ut WLAN-rapporten](#)
- [Feilkoder i rapport om trådløst LAN](#)
- [Bruk reparasjonsverktøyet for nettverkstilkobling \(Windows\)](#)
- [Brother-maskinen kan ikke skrive ut, skanne eller motta PC-FAX over nettverket](#)

Problemer med Google Cloud Print

Problem	Forslag
Min Brother-maskin vises ikke i skriverlisten.	Kontroller at maskinen er slått på.
	Bekreft at Google Cloud Print™ er aktivert.
	Bekreft at maskinen er registrert hos Google Cloud Print™. Hvis den ikke er registrert, prøver du å registrere den på nytt.
Jeg kan ikke skrive ut.	Kontroller at maskinen er slått på.
	Bekreft nettverksinnstillingene. ►► <i>Beslektet informasjon</i>
	Enkelte filer kan ikke skrives ut, eller de skrives ikke ut nøyaktig som de vises.
Jeg kan ikke registrere Brother-maskinen hos Google Cloud Print™.	Kontroller at maskinen er koblet til et nettverk med Internett-tilgang.
	Bekreft at det er angitt riktig dato og klokkeslett på maskinen.
Det vises ingen bekreftelsesmelding på Brother-maskinen når jeg prøver å registrere den hos Google Cloud Print™, selv ikke når jeg gjentar registreringen.	Kontroller at Brother-maskinen er ledig når du registrerer den hos Google Cloud Print™.



Beslektet informasjon

- [Feilsøking](#)

Relaterte temaer:

- [Nettverksinnstillinger for bruk av Google Cloud Print](#)

Problemer med AirPrint

Problem	Forslag
Min Brother-maskin vises ikke i skriverlisten.	Kontroller at Brother-maskinen er slått på.
	Bekreft nettverksinnstillingene.
	Flytt den mobile enheten nærmere det trådløse tilgangspunktet / ruterer eller Brother-maskinen.
Jeg kan ikke skrive ut.	Kontroller at Brother-maskinen er slått på.
	Bekreft nettverksinnstillingene.
Jeg prøver å skrive ut et dokument med flere sider fra en iOS-enhet, men BARE den første siden skrives ut.	Kontroller at du kjører den nyeste OS-versjonen. Se følgende Apple-kundestøtteartikkel for å få mer informasjon om AirPrint: support.apple.com/kb/HT4356 .







Beslektet informasjon

- [Feilsøking](#)

Relaterte temaer:

- [Oversikt over AirPrint](#)

Andre problemer

Problemer	Forslag
Maskinen slås ikke på.	<p>Ugunstige forhold i strømforsyningen (som lynnedslag eller en overspenning) kan ha utløst maskinens interne sikkerhetsmekanismer. Koble fra strømledningen. Vent i ti minutter, sett inn strømledningen igjen og trykk på  for å slå på maskinen.</p> <p>Hvis problemet ikke er løst og du bruker en overbelastningsbryter, kobler du denne fra for å sjekke om den er problemet. Koble maskinens strømledning direkte til en annen stikkontakt du vet fungerer. Hvis det fremdeles ikke er strøm, prøver du en annen strømledning.</p>
Maskinen kan ikke skrive ut EPS-data som inneholder binære data med BR-Script3-skriverdriveren.	<p>(Windows)</p> <p>Gjør følgende for å skrive ut EPS-data:</p> <ol style="list-style-type: none"> For Windows 7 og Windows Server 2008 R2: <ul style="list-style-type: none"> Klikk på  Start-knappen > Enheter og skrivere. For Windows Server 2008: <ul style="list-style-type: none"> Klikk på  (Start)knappen > Kontrollpanel > Maskinvare og lyd > Skrivere. For Windows 8 og Windows Server 2012: <ul style="list-style-type: none"> Flytt musen til nedre høyre hjørne på skrivebordet. Klikk på Innstillinger > Kontrollpanel når menylinjen vises. I Maskinvare og lyd¹-gruppen klikker du på Vis enheter og skrivere. For Windows 10 og Windows Server 2016: <ul style="list-style-type: none"> Klikk på  > Windows Systemverktøy > Kontrollpanel. I Maskinvare og lyd-gruppen, klikker du Vis enheter og skrivere. For Windows Server 2012 R2: <ul style="list-style-type: none"> Klikk på Kontrollpanel fra Start-skjermen. I Maskinvare-gruppen, klikker du Vis enheter og skrivere. <ol style="list-style-type: none"> Høyreklikk Brother XXX-XXXX BR-Script3-ikonet, velg Skriveregenskaper. Fra Enhetsinnstillinger-fanen, velg TBCP (Tagged binary communication protocol) i Utdataprotokoll.
Brother-programvaren kan ikke installeres.	<p>(Windows)</p> <p>Hvis advarselen om sikkerhetsprogramvare vises på dataskjermen under installasjonen, må du endre sikkerhetsprogramvareinnstillingene for å la Brother-produktoppsettprogrammet eller andre programmer kjøre.</p> <p>(Mac)</p> <p>Hvis du bruker en brannmurfunksjon i en antispy- eller antivirusprogramvare, deaktiverer du denne midlertidig og installerer Brother-programvaren.</p>

¹ For Windows Server 2012: **Maskinvare og lyd**

Problemer med kopiering

Problemer	Forslag
Kan ikke lage en kopi.	Sørg for at du trykket Kopier og at maskinen er i Kopieringsmodus.

Problemer	Forslag
	Kontakt administratoren for å sjekke innstillingene for Secure Function Lock.
Det vises vertikale, svarte streker på kopier.	Svarte, vertikale streker på kopier skyldes vanligvis smuss eller korrekturlakk på glasslisten, eller at koronatrådene er skitne. Rengjør glasslisten og skannerglassplaten samt den hvite stangen og den hvite platen over dem.
Kopier er tomme.	Kontroller at du legger inn dokumentet korrekt.

Problemer med skanning

Problemer	Forslag
TWAIN- eller WIA-feil vises når skanningen starter. (Windows)	Forsikre deg om at Brother TWAIN- eller WIA-driveren er valgt som primærkilde i skanneprogrammet ditt. For eksempel, i Nuance™ PaperPort™ 14SE klikker du på Skrivebord > Skanningsinnstillinger > Velg for å velge Brother TWAIN/WIA-driveren.
TWAIN-feil vises når skanningen starter. (Mac)	Forsikre deg om at Brother TWAIN-driveren er valgt som primærkilde.
OCR fungerer ikke.	Prøv å øke skanneoppløsningen.
Kan ikke skanne.	Kontakt administratoren for å sjekke innstillingene for Secure Function Lock.

Programvareproblemer

Problemer	Forslag
Kan ikke installere programvare eller skrive ut.	(Windows) Kjør installasjonsprogrammet på nytt. Dette programmet reparerer og installerer programmet på nytt.



Beslektet informasjon

- [Feilsøking](#)

Kontrollere informasjon om maskinen

Følg disse instruksjonene for å kontrollere Brother-maskinens serienummer og fastvareversjon.

>> [DCP-L3510CDW/DCP-L3517CDW](#)

>> [DCP-L3550CDW/MFC-L3710CW/MFC-L3730CDN/MFC-L3750CDW/MFC-L3770CDW](#)

DCP-L3510CDW/DCP-L3517CDW

1. Trykk på **Menu (Meny)**.
2. Trykk på ▲ eller ▼ for å vise [Maskininfo]-alternativet og trykk deretter på **OK**.
3. Trykk på ▲ eller ▼ for å velge ett av følgende alternativer:

Alternativ	Beskrivelse
Serienummer	Kontroller maskinens serienummer.
Versjon	Kontroller maskinens fastvareversjon.
Sideteller	Kontroller antall sider maskinen har skrevet ut.
Delers levetid	Kontroller hvor mye levetid med rekvisita som gjenstår.

4. Trykk på **OK**.
5. Trykk på **Stop/Exit (Stopp/avslutt)**.

DCP-L3550CDW/MFC-L3710CW/MFC-L3730CDN/MFC-L3750CDW/MFC-L3770CDW

1. Trykk på  [Innstillinger] > [Alle innst.] > [Maskininfo].
2. Trykk ett av følgende alternativer:

Alternativ	Beskrivelse
Serienummer	Kontroller maskinens serienummer.
Fastvareversjon	Kontroller maskinens fastvareversjon.
Fastvareoppdatering	Oppdater maskinen med den nyeste fastvaren.
Fastvare autosjekk	Vis fastvareinformasjon på hovedstartskjermbildet.
Sideteller	Kontroller antall sider maskinen har skrevet ut.
Levetid for deler	Kontroller hvor mange prosent av rekvisita sin levetid som gjenstår.

3. Trykk på .

✓ Beslektet informasjon

- [Feilsøking](#)

Tilbakestill Brother-maskinen

>> [DCP-L3510CDW/DCP-L3517CDW](#)

>> [DCP-L3550CDW/MFC-L3710CW/MFC-L3730CDN/MFC-L3750CDW/MFC-L3770CDW](#)

DCP-L3510CDW/DCP-L3517CDW

1. Trykk på **Menu (Meny)**.
2. Trykk på ▲ eller ▼ for å vise [Grunn oppsett]-alternativet og trykk deretter på **OK**.
3. Trykk på ▲ eller ▼ for å vise [Nullstill]-alternativet og trykk deretter på **OK**.
4. Trykk på ▲ eller ▼ for å velge type nullstilling du ønsker å utføre, og trykk deretter på **OK**.



Oppdelte nullstillingsfunksjoner er ikke tilgjengelige for enkelte modeller.

5. Trykk på alternativet i tabellen for å nullstille maskinen eller avslutte prosessen.

Alternativ	Beskrivelse
▲	Nullstill maskinen.
▼	Maskinen vil avslutte og avbryte nullstillingsmenyen.

LCD-skjermen viser [Ny oppstart?].

6. Trykk på alternativet i tabellen for å starte maskinen på nytt eller avslutte prosessen.

Alternativ	Beskrivelse
▲	Start maskinen på nytt. Maskinen vil tilbakestilles.
▼	Maskinen vil avslutte uten å starte på nytt.



Dersom du ikke starter maskinen på nytt, fullføres ikke nullstillingen og innstillingene dine forblir uendret.

DCP-L3550CDW/MFC-L3710CW/MFC-L3730CDN/MFC-L3750CDW/MFC-L3770CDW

1. Trykk på  [Innstillinger] > [Alle innst.] > [Grunn oppsett] > [Nullstill].
2. Sveip opp eller ned, eller trykk på ▲ eller ▼ for å vise type nullstillingsfunksjoner, og trykk deretter på nullstillingsfunksjonen som du vil bruke.



- Nettverksinnstillingene, sikkerhetsinnstillingene og data for adressebok vil ikke bli tilbakestilt av [Tilbakestilling av maskin].
- Hvis du kvitter deg med eller overfører maskinen, anbefaler vi at [Fabrikkinnstilling] fullføres for å fjerne personlig data på maskinen.

3. [Maskin starter på nytt etter omstart. Trykk på [OK] i 2 sekunder for å bekrefte.] vises. Trykk på [OK] i to sekunder for å bekrefte.



Du kan også tilbakestille nettverksinnstillingene ved å trykke på  [Innstillinger] > [Alle innst.] > [Nettverk] > [Nullst. nettv.].

Maskinen starter på nytt.



Beslektet informasjon

- [Feilsøking](#)

-
- Oversikt over nullstilling av funksjoner
-

Oversikt over nullstilling av funksjoner

Følgende nullstillingsfunksjoner er tilgjengelige:



Koble fra grensesnittkabelen før du velger funksjonen for nullstilling av nettverksinnstillinger, nullstilling av alle innstillinger eller fabrikknullstilling.

>> [DCP-L3510CDW/DCP-L3517CDW](#)

>> [DCP-L3550CDW/MFC-L3710CW/MFC-L3730CDN/MFC-L3750CDW/MFC-L3770CDW](#)

DCP-L3510CDW/DCP-L3517CDW



Oppdelte nullstillingsfunksjoner er ikke tilgjengelige for enkelte modeller.

1. Nullstilling av maskin

Denne funksjonen nullstiller følgende innstillinger:

- Programmerte faksjobber i minnet (for MFC-modeller)
(Forsinket faks, satsvis TX)
- Melding på faksforside (For MFC-modeller)
- Fjernalternativer for faks (for MFC-modeller)
(Fjerntilgangskode, Fakslagring, Faksvideresending, PC-FAX-sending og PC-FAX-mottak (kun Windows))
- Innstillingslås (for MFC-modeller)
- Språkinnstilling

2. Nullstill nettverksinnstillinger (For nettverksmodeller)

Nullstill utskriftsserveren til standardinnstillingene (inkludert informasjon om passord og IP-adresse).

3. Nullstill adressebok og faksinnstillinger (for MFC-modeller)

Denne funksjonen nullstiller følgende innstillinger:

- Adressebok
(Direktevalg/Hurtigvalg/Oppsettsgrupper)
- Programmerte faksjobber i minnet
- Apparat-ID
(navn og nummer)
- Melding på faksforside
- Fjernalternativer for faks
(Fjerntilgangskode, Fakslagring, Faksvideresending og PC-FAX-mottak (kun Windows))
- Rapport
(Sendingsverifiseringsrapport, Tel Indeksliste, Faksaktivitetsrapport)
- Passord for innstillingslås

4. Nullstill alle innstillinger

Du kan tilbakestille alle maskininnstillingene til fabrikkinnstillingene.

Nullstilling av alle innstillinger tar mindre tid enn tilbakestilling til fabrikkinnstilling.

5. Tilbakestilling til fabrikkinnstilling

Bruk Nullstill innstillinger-funksjonen til å nullstille alle maskininnstillinger til innstillingene som ble opprinnelig stilt inn på fabrikken.

Tilbakestilling til fabrikkinnstilling tar mindre tid enn nullstilling av alle innstillinger.

Brother anbefaler sterkt at du utfører denne operasjonen når du deponerer maskinen.



Koble fra grensesnittkabelen før du velger funksjonen for nullstilling av nettverksinnstillinger, nullstilling av alle innstillinger eller fabrikknullstilling.

DCP-L3550CDW/MFC-L3710CW/MFC-L3730CDN/MFC-L3750CDW/MFC-L3770CDW

1. Nullstilling av maskin

Nullstill alle maskinens innstillinger du har endret, som dato og klokkeslett samt Utsatt svar.

Adresseboken, fakstrapporter og anropslogg gjenstår. (For MFC-modeller)

2. Nullstill nettverksinnstillinger (for nettverksmodeller)

Nullstill utskriftsserveren til standardinnstillingene (inkludert informasjon om passord og IP-adresse).

3. Nullstill adressebok og faksinnstillinger (for MFC-modeller)

Denne funksjonen nullstiller følgende innstillinger:

- Adressebok
(Adresser og grupper)
- Programmerte faksjobber i minnet
(Utsatt sending)
- Apparat-ID
(navn og nummer)
- Melding på faksforside
- Faksmottaksinnstillinger
(Fjerntilgangskode, Fakslagring, Faksvideresending og PC-FAX-mottak (kun Windows))
- Rapport
(Sendingsverifiseringsrapport / Tel Indeksliste / Faksaktivitetsrapport)
- Passord for innstillingslås

4. Nullstill alle innstillinger

Nullstill alle maskininnstillingene til fabrikkinnstillingene.

Nullstilling av alle innstillinger tar mindre tid enn tilbakestilling til fabrikkinnstilling.

5. Tilbakestilling til fabrikkinnstilling

Bruk Nullstill innstillinger-funksjonen til å nullstille alle maskininnstillinger til innstillingene som ble opprinnelig stilt inn på fabrikken.

Tilbakestilling til fabrikkinnstilling tar mindre tid enn nullstilling av alle innstillinger.

Brother anbefaler sterkt at du utfører denne operasjonen når du deponerer maskinen.



Koble fra grensesnittkabelen før du velger funksjonen for nullstilling av nettverksinnstillinger, nullstilling av alle innstillinger eller fabrikknullstilling.



Beslektet informasjon

- [Tilbakestille Brother-maskinen](#)
-

Rutinemessig vedlikehold

- [Bytte rekvisita](#)
- [Rengjør maskinen](#)
- [Kalibrer farge for utdata](#)
- [Korriger fargeutskriftsjustering \(fargeregistrering\)](#)
- [Kontroller delens gjenværende levetid](#)
- [Pakke og sende Brother-maskinen din](#)
- [Skifte ut deler for periodisk vedlikehold](#)

Bytte rekvisita

Du må skifte ut rekvisita når maskinen indikerer at levetiden til rekvisita er over.

Bruk av forbruksmateriell som ikke er fra Brother kan påvirke utskriftskvaliteten, maskinvareytelsen og maskinens driftssikkerhet. Tonerkassetten og trommelenheten er to separate rekvisita. Sørg for at begge er installert som en enhet. Modellnavnet med rekvisita kan variere avhengig av landet.

MERK

- Sørg for å forsegle brukt rekvisita forsvarlig i en pose slik at tonerstøv ikke kommer ut av kassetten.
- Besøk www.brother.com/original/index.html for instruksjoner om hvordan du returnerer brukt rekvisita til Brothers innsamling- og gjenvinningsprogram. Hvis det lokale Brother-kontoret ikke har en innsamlingsordning ennå, eller hvis du ikke vil returnere brukt rekvisita, kaster du det i henhold til lokale forskrifter og adskilt fra vanlig husholdningsavfall. Har du spørsmål, kan du kontakte firmaet for avfallshåndtering der du bor.
- Vi anbefaler å plassere brukt og ny rekvisita på et ark for å unngå søl eller sprut fra stoffet som er inni.
- Hvis du bruker papir som ikke tilsvarer anbefalt papirtype, kan levetiden til rekvisita og maskindeler reduseres.
- Forventet levetid for hver av tonerkassetten er basert på ISO/IEC 19798. Hvor ofte de må skiftes ut vil variere avhengig av utskriftsvolum, prosentdekning, typer medier som brukes, og hvor ofte maskinen slås på/av.
- Hvor ofte de må skiftes ut, utenom tonerkassetter, vil variere avhengig av utskriftsvolum, typer medier som brukes, og hvor ofte maskinen slås på/av.
- Håndter tonerkassetten forsiktig. Hvis du får tonersøl på hender eller klær, tørker du det vekk eller vasker det av med kaldt vann umiddelbart.
- For å unngå problemer med utskriftskvaliteten, må du IKKE berøre delene som er skyggelagt på tegningene.

Tonerkassett

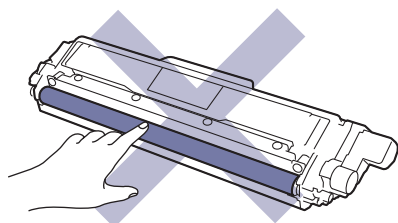

Trommelenhet

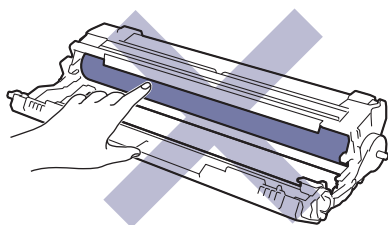

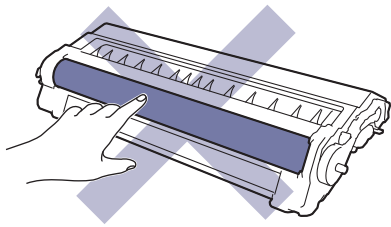

Belteenhet

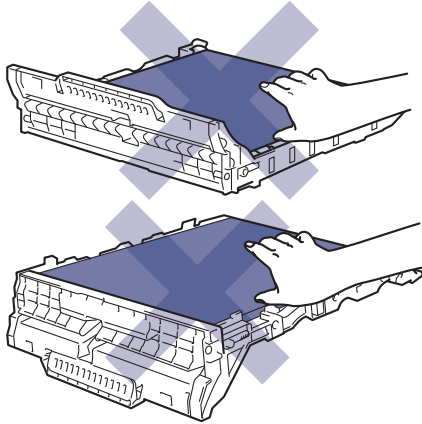

Tonersamler

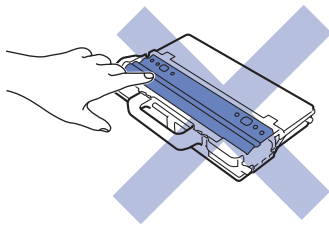

Beslektet informasjon

- Rutinemessig vedlikehold
 - Skifte ut tonerkassetten
 - Skifte ut trommelenheten
 - Skifte ut belteenheten
 - Skifte ut tonersamleren

Relaterte temaer:

- Feil- og vedlikeholdsmeldinger
 - Forbruksmaterieill
-

Skifte ut tonerkassetten

Før du starter med utbytningsprosedyren ►► *Beslektet informasjon: Bytte rekvisita*

1. Sørg for at maskinen er slått på.
2. Åpne toppdekslet til det låses i åpen posisjon.

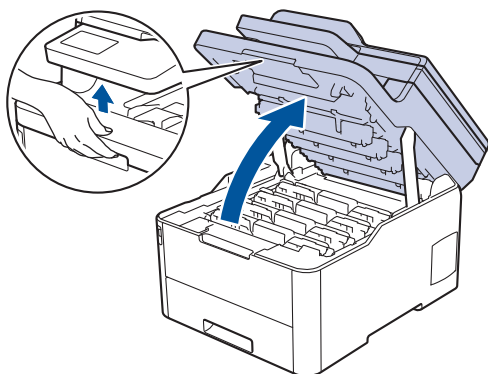

ADVARSEL

VARM OVERFLATE

Maskinens interne deler vil være svært varme. Vent til maskinen kjøler seg ned før du tar på dem.

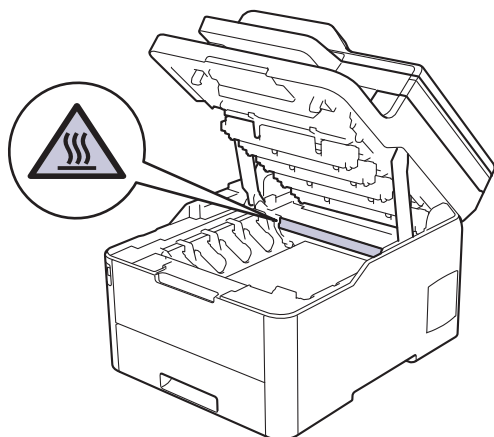

3. Ta ut tonerkassetten og trommelenheten for fargen som vises på LCD-skjermen.

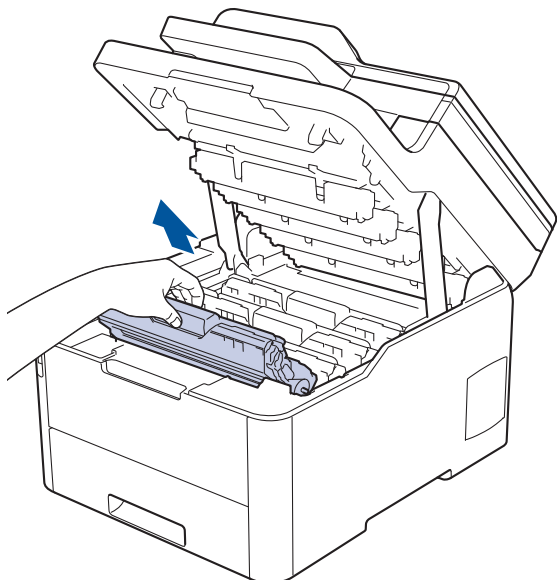

⚠ FORSIKTIG

Vi anbefaler at du plasserer tonerkassetten og trommelenhetene hver for seg på et rent, flatt underlag som er beskyttet med papir i tilfelle du søler eller det spruter ut toner ved et uhell.

VIKTIG

For å unngå skade på maskinen fra statisk elektrisitet må du IKKE ta på elektrodene som vises i illustrasjonen.

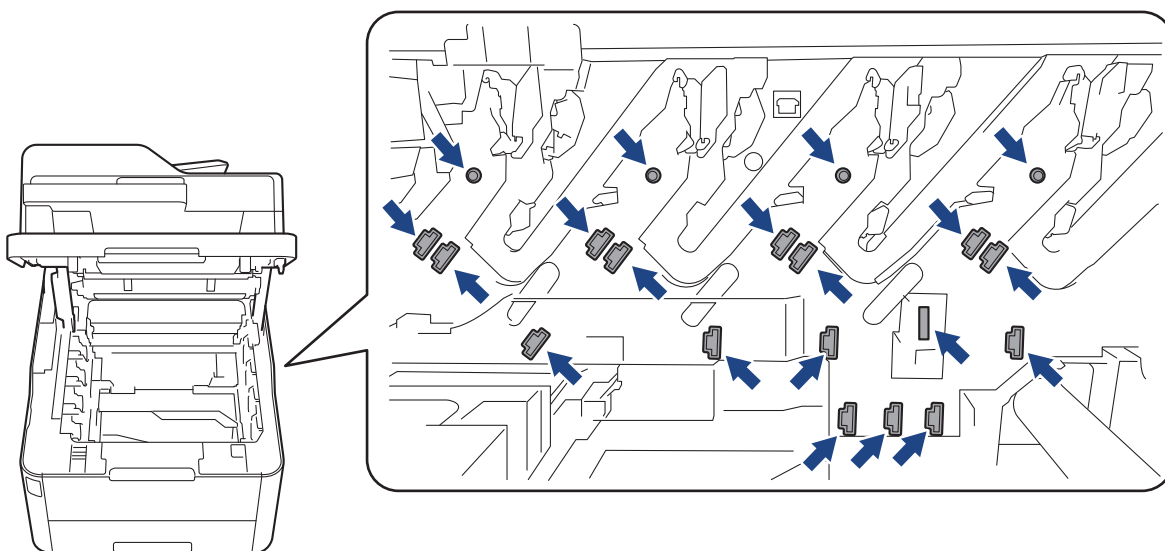

4. Skyv ned den grønne låsehendelen og ta tonerkassetten ut av trommelenheten.

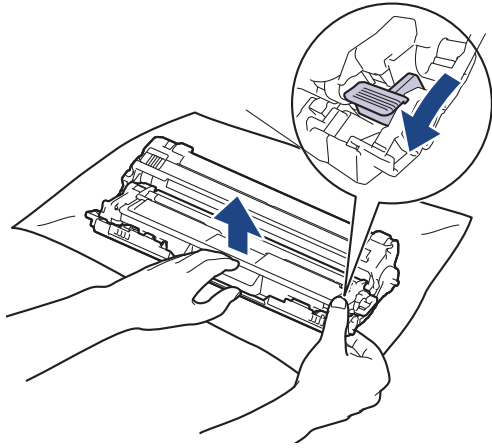

5. Pakk ut den nye tonerkassetten.
6. Ta av beskyttelsesdekslet.

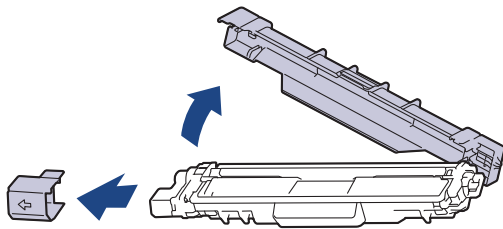

Formen på tonerkassetten varierer avhengig av land og område.

7. Sett den nye tonerkassetten godt inn i trommelenheten til du hører at den klikker på plass.

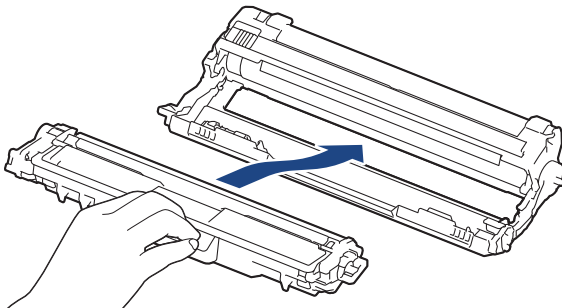

Sørg for at du setter inn tonerkassetten riktig, for ellers kan den løsne fra trommelenheten.

8. Rengjør koronatråden inni trommelenheten ved å skyve den grønne fliken fra venstre til høyre og høyre til venstre flere ganger. Gjenta dette for alle koronatrådene.

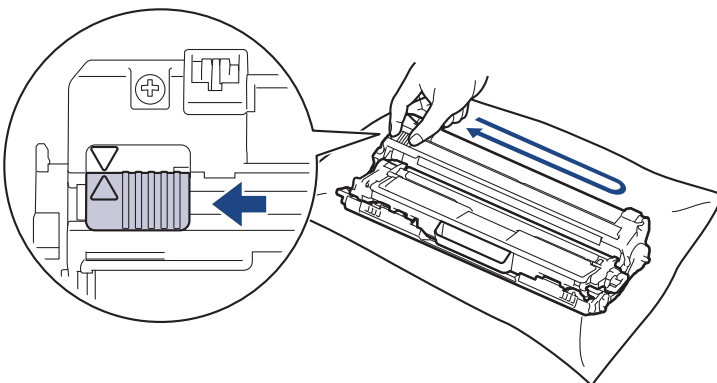

Pass på at den grønne hendelen går tilbake til utgangsposisjonen (▲). Pilen på hendelen må være rettet inn mot pilen på trommelenheten. Hvis ikke, kan det hende at du får vertikale linjer på utskriftene.

9. Skyv inn tonerkassetten og trommelenhetene i maskinen. Pass på at tonerkassettsens farge samsvarer med fargen på maskinens etikett.

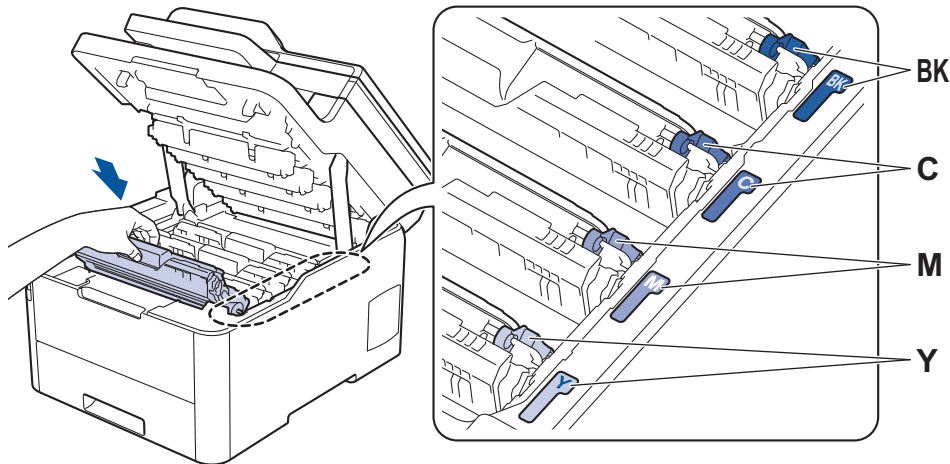

10. Lukk maskinens toppdeksel.



- Når du har byttet en tonerkasset, må du IKKE slå av maskinen eller åpne toppdekslet før maskinens skjerm går tilbake til driftsklar modus.
- Tonerkassetten som følger med Brother-maskinen er en Innboks-tonerkasset.
- Vi anbefaler å ha en ny tonerkasset tilgjengelig når du ser lite toner-varselet.
- For å sikre en høy utskriftskvalitet, anbefaler vi at du bare bruker originale Brother-tonerkassetter. Når du vil kjøpe tonerkassetter, tar du kontakt med Brother kundeservice eller Brother-forhandleren din.
- IKKE pakk ut den nye tonerkassetten før du er klar til å sette den inn.
- Hvis tonerkassetten blir liggende åpen over lang tid, reduseres levetiden til toneren.
- Brother anbefaler på det sterkeste at du IKKE fyller på tonerkassetten som leveres med maskinen din. Vi anbefaler også sterkt at du fortsetter å bare bruke originale Brother-tonerkassetter når du skifter kassetter. Bruk, eller forsøk på bruk, av toner og/eller kassetter fra tredjeparter i Brother-maskinen kan føre til skade på maskinen og/eller føre til utilfredstillende utskriftskvalitet. Vår begrensede garanti dekker ikke problemer som skyldes bruk av tredjeparts toner og/eller kassetter. For å beskytte investeringen din og oppnå best mulig ytelse fra Brother-maskinen din, anbefaler vi på det sterkeste bruk av originale Brother-rekvisita.



Beslektet informasjon

- [Bytte rekvisita](#)

Relaterte temaer:

- [Feil- og vedlikeholdsmeldinger](#)
- [Forbedre utskriftskvaliteten](#)

Skifte ut trommelenheten

Før du starter med utbytningsprosedyren ►► *Beslektet informasjon: Bytte rekvisita*

>> [Skifte ut trommelenheten](#)

>> [Nullstille trommeltelleren \(DCP-L3510CDW/DCP-L3517CDW\)](#)

>> [Nullstille trommeltelleren \(DCP-L3550CDW/MFC-L3710CW/MFC-L3730CDN/MFC-L3750CDW/MFC-L3770CDW\)](#)

Skifte ut trommelenheten

1. Sørg for at maskinen er slått på.
2. Åpne toppdekslet til det låses i åpen posisjon.

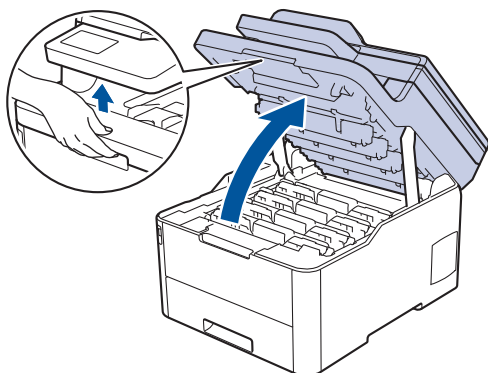

⚠ ADVARSEL

VARM OVERFLATE

Maskinens interne deler vil være svært varme. Vent til maskinen kjøler seg ned før du tar på dem.

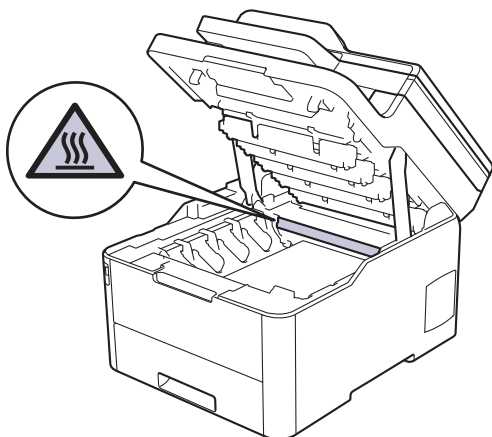

3. Ta ut tonerkassetten og trommelenheten for fargen som vises på LCD-skjermen.

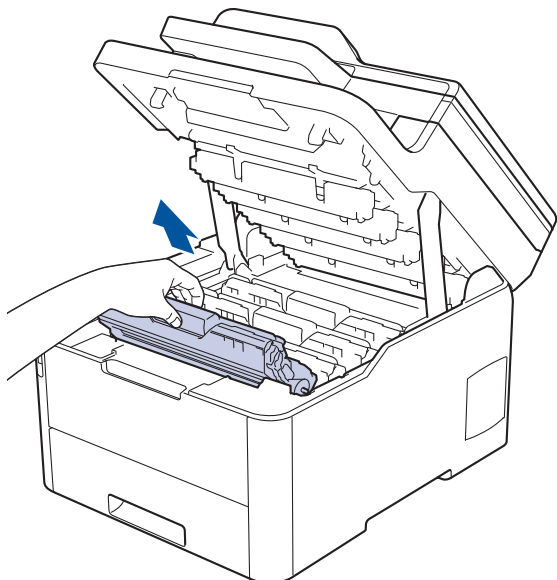

⚠ FORSIKTIG

Vi anbefaler at du plasserer tonerkassetten og trommelenhetene hver for seg på et rent, flatt underlag som er beskyttet med papir i tilfelle du søler eller det spruter ut toner ved et uhell.

VIKTIG

For å unngå skade på maskinen fra statisk elektrisitet må du IKKE ta på elektrodene som vises i illustrasjonen.

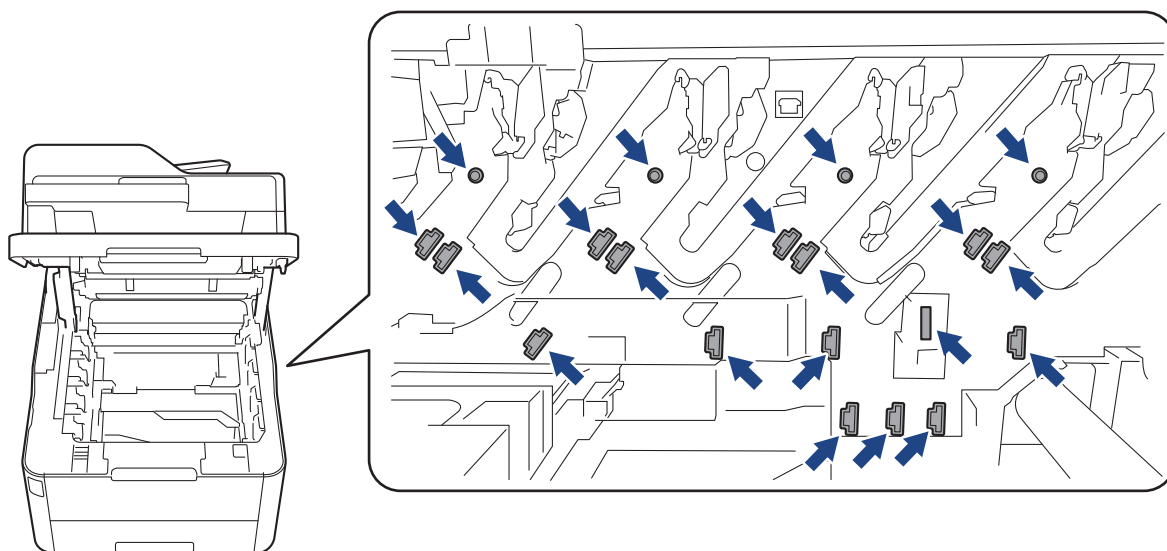

4. Skyv ned den grønne låsehendelen og ta tonerkassetten ut av trommelenheten.

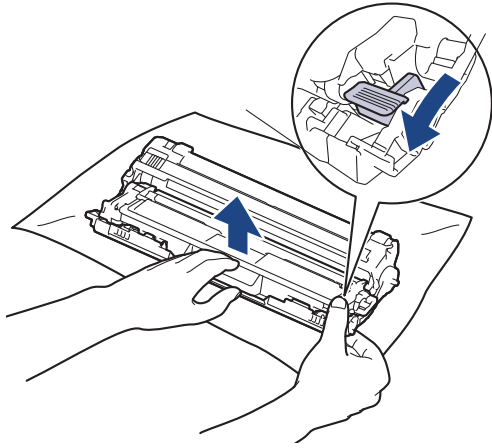

5. Pakk ut den nye trommelenheten.
6. Ta av beskyttelsesdekselet.

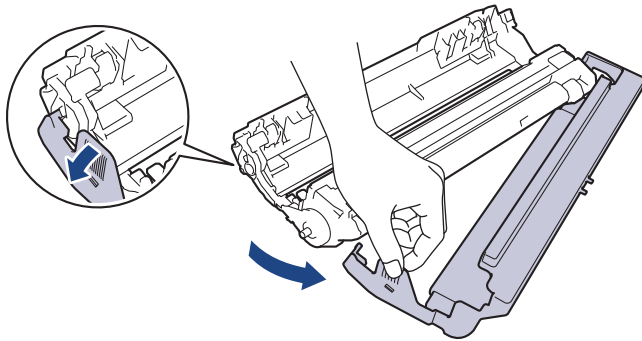

7. Skyv tonerkassetten godt inn i den nye trommelenheten til du hører et klikk.

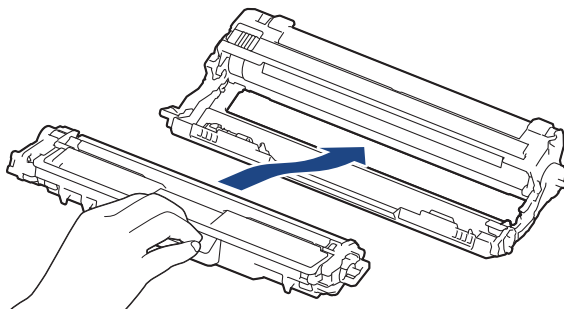

Sørg for at du setter inn tonerkassetten riktig, for ellers kan den løsne fra trommelenheten.

8. Rengjør koronatråden inni trommelenheten ved å skyve den grønne fliken fra venstre til høyre og høyre til venstre flere ganger. Gjenta dette for alle koronatrådene.

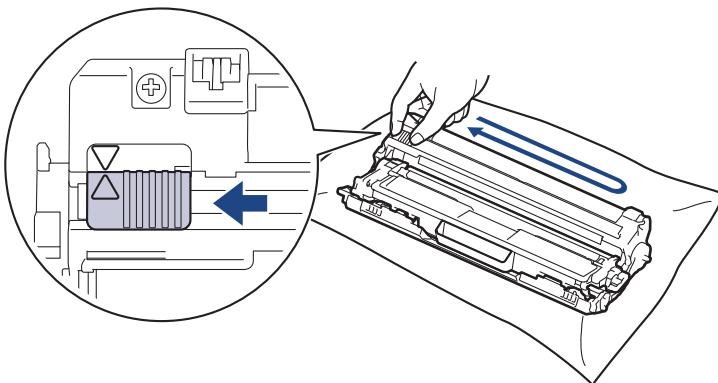

Pass på at den grønne hendelen går tilbake til utgangsposisjonen (▲). Pilen på hendelen må være rettet inn mot pilen på trommelenheten. Hvis ikke, kan det hende at du får vertikale linjer på utskriftene.

9. Skyv inn tonerkassetten og trommelenhetene i maskinen. Pass på at tonerkassettsens farge samsvarer med fargen på maskinens etikett.

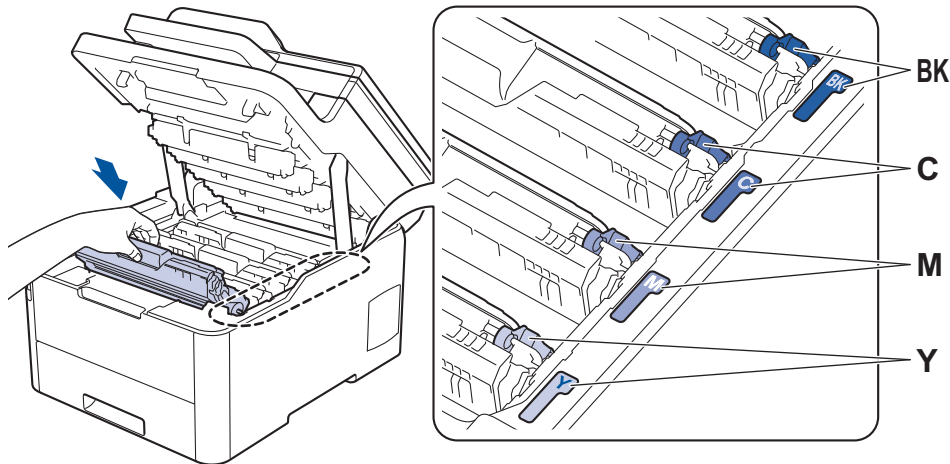

10. Lukk maskinens toppdeksel.
11. Nullstill trommeltelleren ved å følge neste fremgangsmåte.

MERK

- Slitasje på trommelen skyldes bruk og rotasjon av trommelen og samspill med papir, toner og andre materialer i papirbanen. I utformingen av dette produktet, bestemte Brother seg for å bruke antall trommelrotasjoner som en rimelig bestemmende faktor for trommelens levetid. Når en trommel når rotasjonsgrensen fastslått av fabrikken som tilsvarer klassifisert levetid, vil produktets LCD-skjerm be deg om å skifte trommelen. Produktet vil fortsette å fungere, men utskriftskvaliteten vil kanskje ikke være optimal.
- Hvis en utpakket trommelenhet ligger i direkte sollys (eller kunstig lys i en lang periode), kan enheten bli skadet.
- Det er mange faktorer som er med på å bestemme hvor lenge trommelen egentlig vil vare, slik som temperatur, fuktighet, hvilken type papir og toner du bruker, osv. Under perfekte forhold er gjennomsnittlig levetid for trommelen ca. 18 000 sider basert på én side per utskriftsjobb (enkeltsidig A4/Letter). Antall sider kan påvirkes av ulike faktorer inkludert, men ikke begrenset til type medium og størrelse på medium.

Etttersom vi ikke har noen kontroll over de mange faktorene som avgjør trommelens faktiske levetid, er det ikke mulig å garantere et minimum antall sider som vil bli skrevet ut med trommelen.

- Bruk kun original Brother-toner for best mulig ytelse.
- Maskinen bør bare brukes i et rent, støvfritt miljø med tilstrekkelig ventilasjon.

Utskrift med en trommelenhet som ikke er fra Brother kan ikke bare redusere utskriftskvaliteten, men også kvaliteten og levetiden til selve maskinen. Garantien dekker ikke problemer som skyldes bruk av en trommelenhet som ikke er fra Brother.

VIKTIG

- For å unngå problemer med utskriftskvaliteten eller skade på maskinen, skal du IKKE nullstille trommeltelleren med mindre du bytter trommelenheten.
- Hvis du nullstiller trommeltelleren uten å bytte trommelenhet, vil ikke maskinen kunne beregne gjenværende levetid for trommelen.
- Bruk av rekvisita som ikke er fra Brother kan påvirke utskriftskvaliteten, ytelsen til maskinvaren og maskinens pålitelighet.

Nullstille trommeltelleren (DCP-L3510CDW/DCP-L3517CDW)

1. Sørg for at maskinen er slått på.

-
2. Kontroller at maskinens deksel er lukket.
 3. Hold inne **OK** mens du trykker på ▲.
 4. Trykk på **OK** for å velge [Trommel].
 5. Trykk på ▲ eller ▼ for å vise tonerfargen for trommelenheten du nettopp byttet, og trykk på **OK**.
 6. Trykk på ▲ for å nullstille trommeltelleren.

Nullstille trommeltelleren (DCP-L3550CDW/MFC-L3710CW/MFC-L3730CDN/ MFC-L3750CDW/MFC-L3770CDW)

1. Sørg for at maskinen er slått på.
2. Trykk og hold inne  i omtrent fem sekunder.
3. Trykk på [Trommel].
4. Velg tonerfargen for trommelenheten du nettopp byttet.
5. Trykk på [Ja].

Beslektet informasjon

- [Bytte rekvisita](#)

Relaterte temaer:

- [Feil- og vedlikeholdsmeldinger](#)
 - [Forbedre utskriftskvaliteten](#)
-

Skifte ut belteenheten

Før du starter med utbytningsprosedyren ➤ ➤ *Beslektet informasjon: Bytte rekvisita*

>> [Skifte ut belteenheten](#)

>> [Nullstille telleverket for belteenhet \(DCP-L3510CDW/DCP-L3517CDW\)](#)

>> [Nullstille telleverket for belteenhet \(DCP-L3550CDW/MFC-L3710CW/MFC-L3730CDN/MFC-L3750CDW/MFC-L3770CDW\)](#)

Skifte ut belteenheten

1. Sørg for at maskinen er slått på.
2. Åpne toppdekselet til det låses i åpen posisjon.

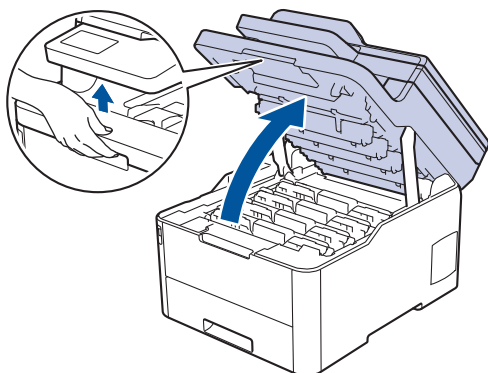

⚠️ ADVARSEL

VARM OVERFLATE

Maskinens interne deler vil være svært varme. Vent til maskinen kjøler seg ned før du tar på dem.

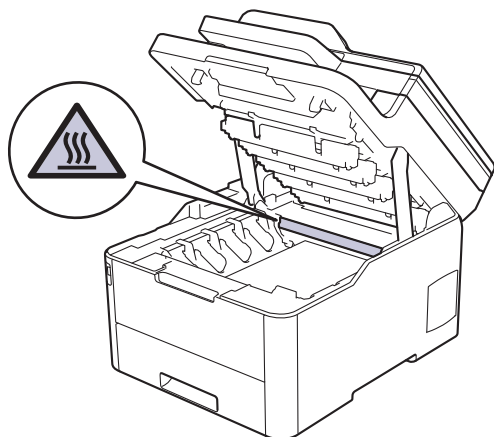

3. Fjern alle tonerkassetter og trommelenheter.

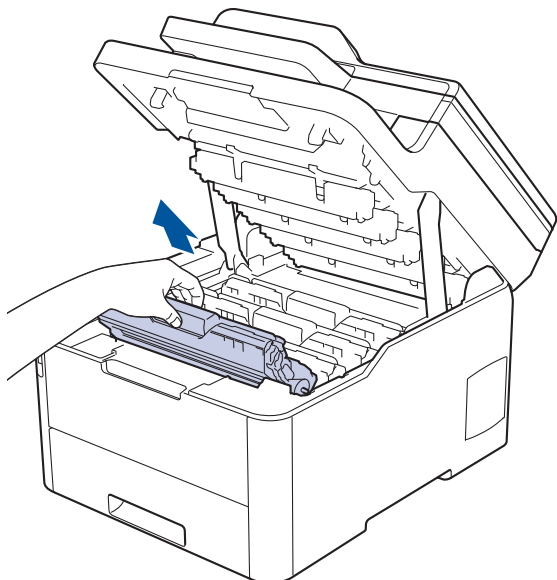

⚠ FORSIKTIG

Vi anbefaler at du plasserer tonerkassetten og trommelenhetene hver for seg på et rent, flatt underlag som er beskyttet med papir i tilfelle du søler eller det spruter ut toner ved et uhell.

VIKTIG

For å unngå skade på maskinen fra statisk elektrisitet må du IKKE ta på elektrodene som vises i illustrasjonen.

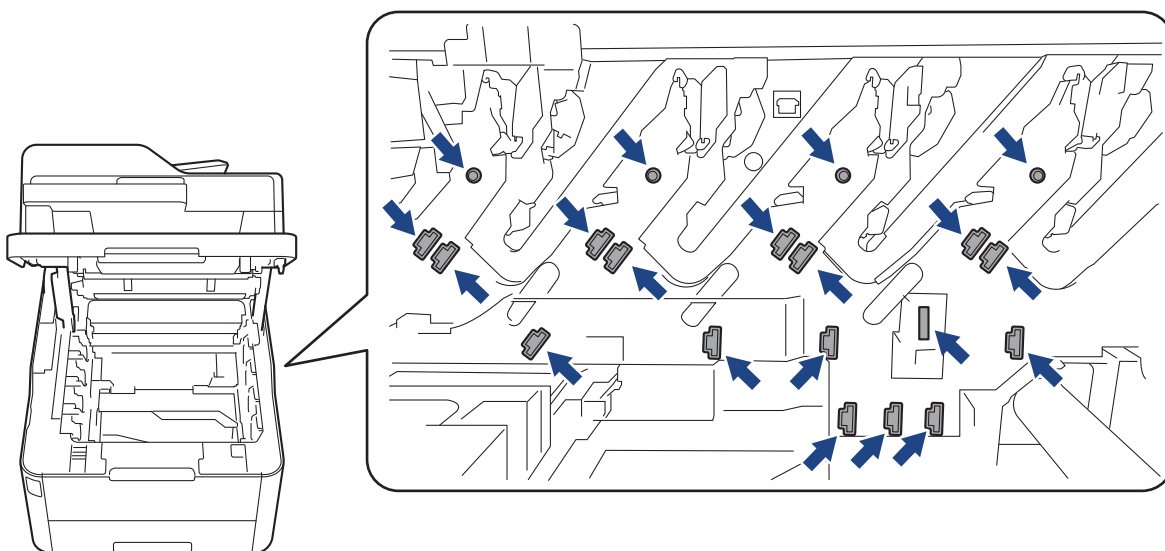

4. Hold i det grønne håndtaket til belteenheten og løft belteenheten opp, og trekk den deretter ut uten at den berører maskinen.

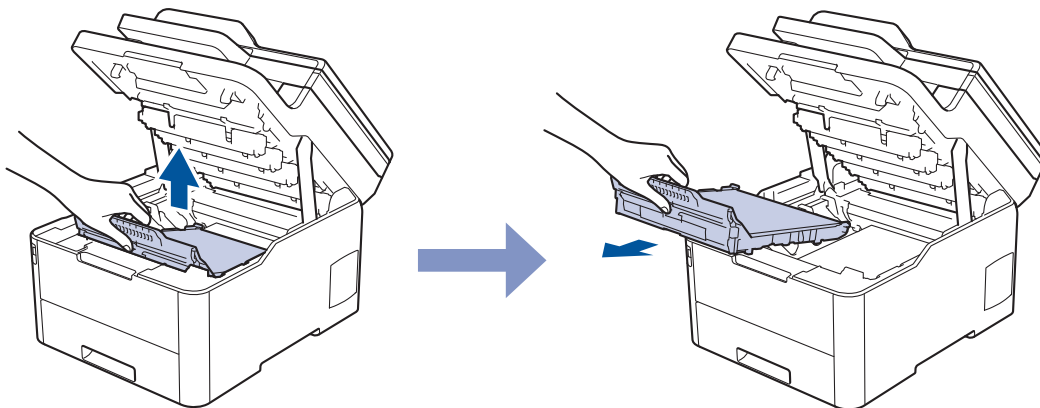

5. Pakk ut den nye belteenheten, og sett den inn i maskinen.

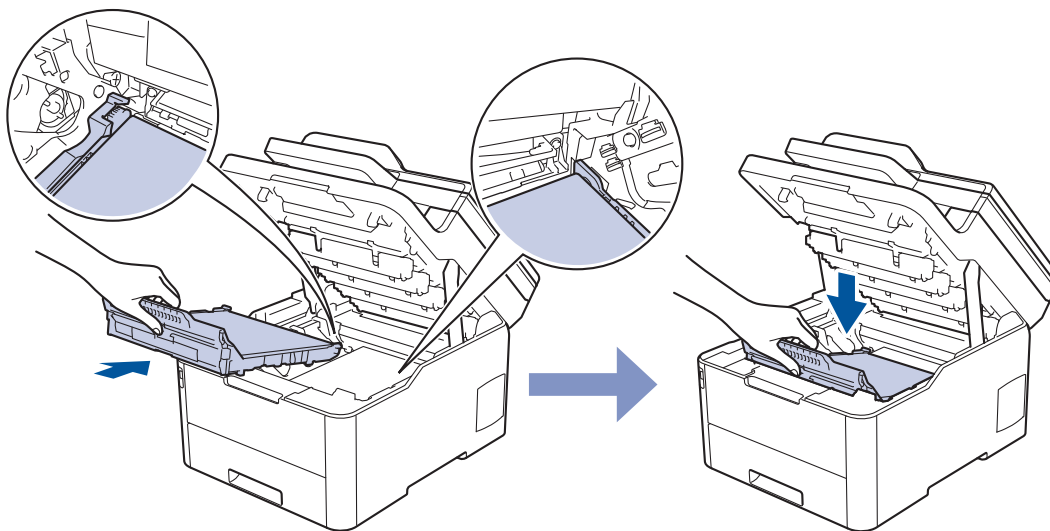

MERK

For å unngå problemer med utskriftskvaliteten, må du IKKE berøre delene som er skyggelagt på tegningene.

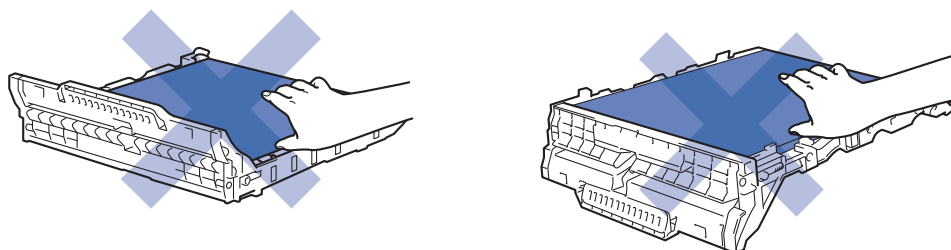

6. Sett på plass hver enkelt tonerkassett og trommelenhet i maskinen. Pass på at tonerkassetts farge samsvarer med fargen på maskinens etikett for alle fire tonerkassetter og trommelenheter.

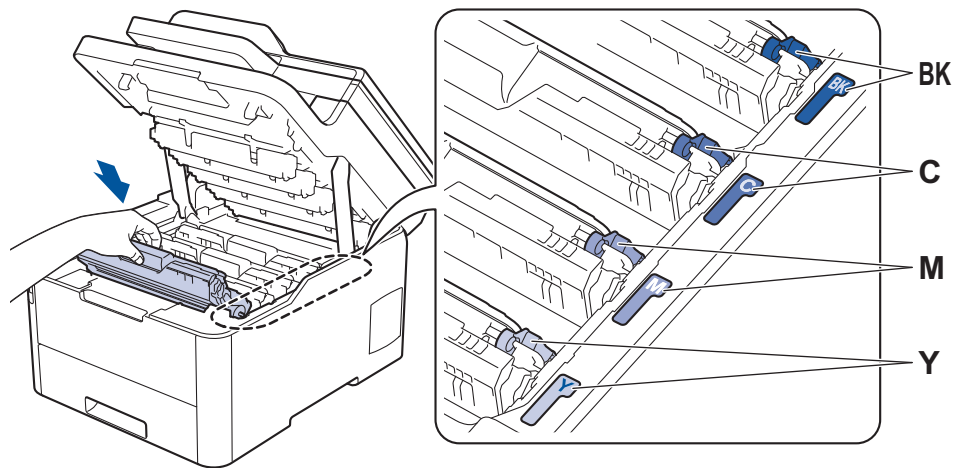

7. Lukk maskinens toppdeksel.
8. Nullstill beltetelleren ved å følge neste fremgangsmåte.

VIKTIG

- For å unngå problemer med utskriftskvaliteten eller skade på maskinen, skal du IKKE nullstille beltetelleren med mindre du bytter belteenheten.
- Bruk av rekvisita som ikke er fra Brother kan påvirke utskriftskvaliteten, ytelsen til maskinvaren og maskinens pålitelighet.

Nullstille telleverket for belteenhet (DCP-L3510CDW/DCP-L3517CDW)

1. Sørg for at maskinen er slått på.
2. Kontroller at maskinens deksel er lukket.
3. Hold inne **OK** mens du trykker på ▲.
4. Trykk på ▲ eller ▼ for å vise [Reim]-alternativet, og trykk deretter på **OK**.
5. Trykk på ▲ for å nullstille beltetelleren.

Nullstille telleverket for belteenhet (DCP-L3550CDW/MFC-L3710CW/ MFC-L3730CDN/MFC-L3750CDW/MFC-L3770CDW)

1. Sørg for at maskinen er slått på.
2. Trykk og hold inne  i omtrent fem sekunder.
3. Trykk på [Belteenhet].
4. Trykk på [Ja].



Beslektet informasjon

- [Bytte rekvisita](#)

Relaterte temaer:

- [Feil- og vedlikeholdsmeldinger](#)
- [Forbedre utskriftskvaliteten](#)

Skifte ut tonersamleren

Før du starter med utbytningsprosedyren ➤➤ *Beslektet informasjon: Bytte rekvisita*

1. Sørg for at maskinen er slått på.
2. Åpne toppdekslet til det låses i åpen posisjon.

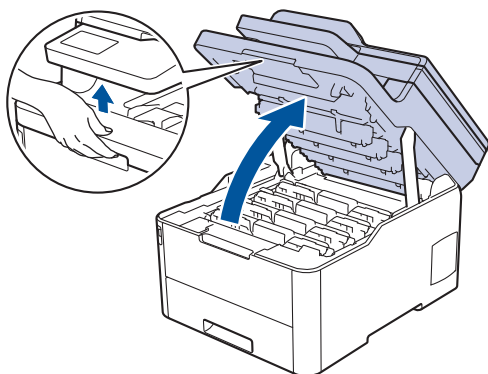

ADVARSEL

VARM OVERFLATE

Maskinens interne deler vil være svært varme. Vent til maskinen kjøler seg ned før du tar på dem.

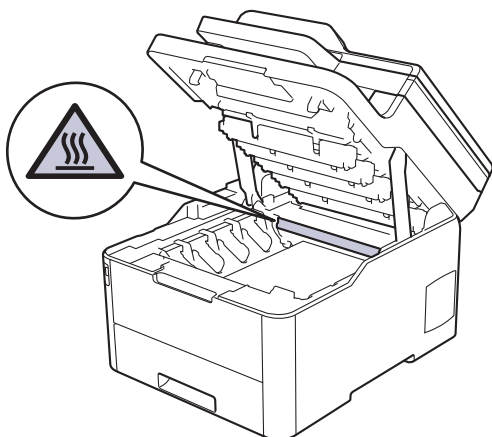

3. Fjern alle tonerkassetter og trommelenheter.

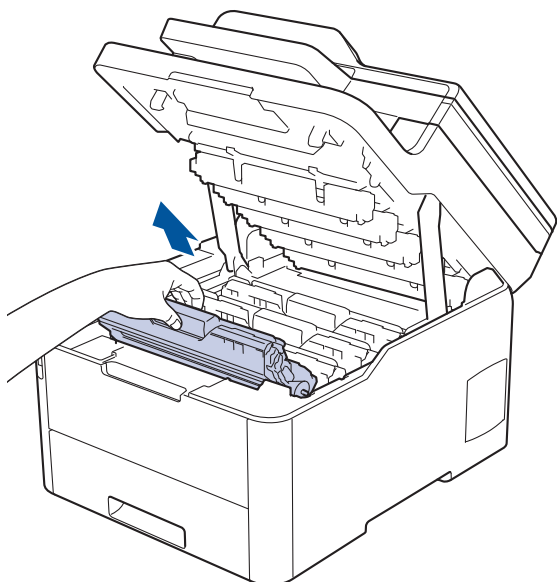

⚠ FORSIKTIG

Vi anbefaler at du plasserer tonerkassetten og trommelenhetene hver for seg på et rent, flatt underlag som er beskyttet med papir i tilfelle du søler eller det spruter ut toner ved et uhell.

VIKTIG

For å unngå skade på maskinen fra statisk elektrisitet må du IKKE ta på elektrodene som vises i illustrasjonen.

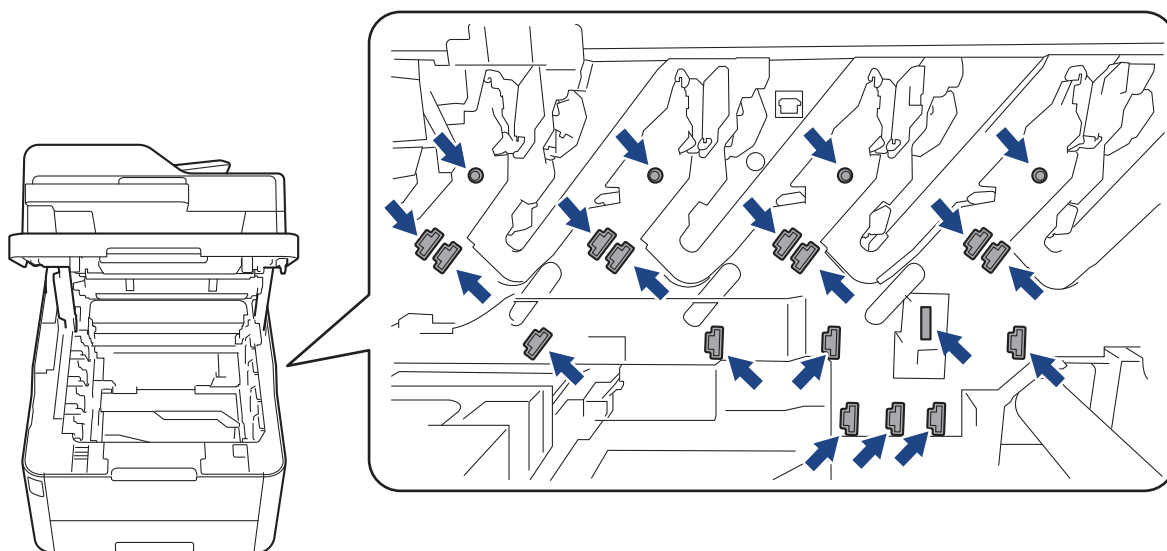

4. Hold i det grønne håndtaket til belteenheten og løft belteenheten opp, og trekk den deretter ut uten at den berører maskinen.

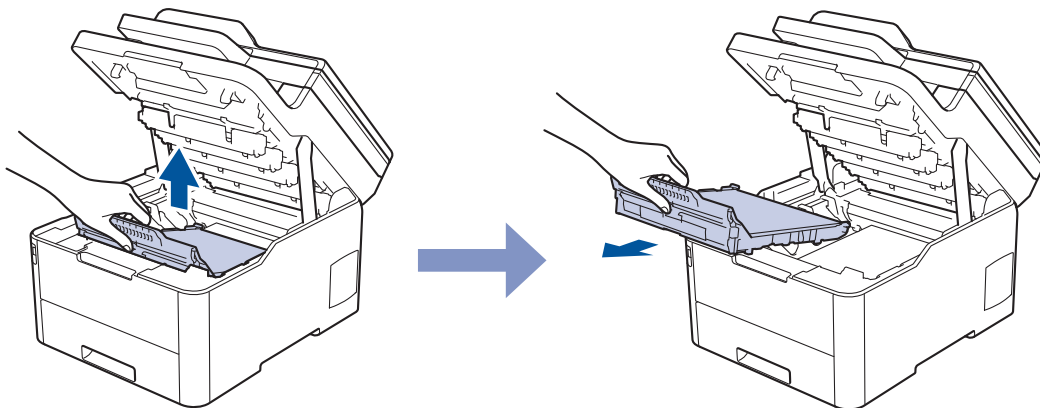

5. Ta av og kast den oransje emballasjen.

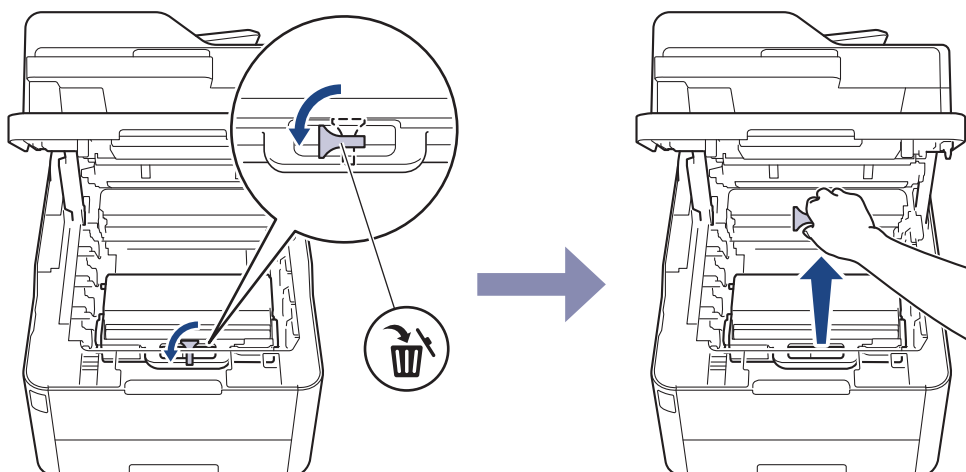

Dette trinnet er bare nødvendig når du bytter ut tonersamleren første gang, og er ikke nødvendig å gjøre for den nye tonersamleren. De oransje innpakkingsdelene monteres på fabrikken for å beskytte maskinen din under frakt.

6. Hold i det grønne håndtaket på tonersamleren, og ta tonersamleren ut av maskinen.

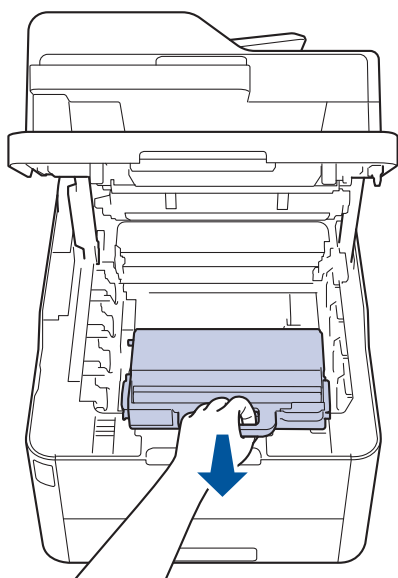

IKKE bruk tonersamleren på nytt.

7. Pakk ut den nye tonersamleren, og installer den nye tonersamleren i maskinen. Forsikre deg om at tonersamleren er i vater og sitter godt fast.

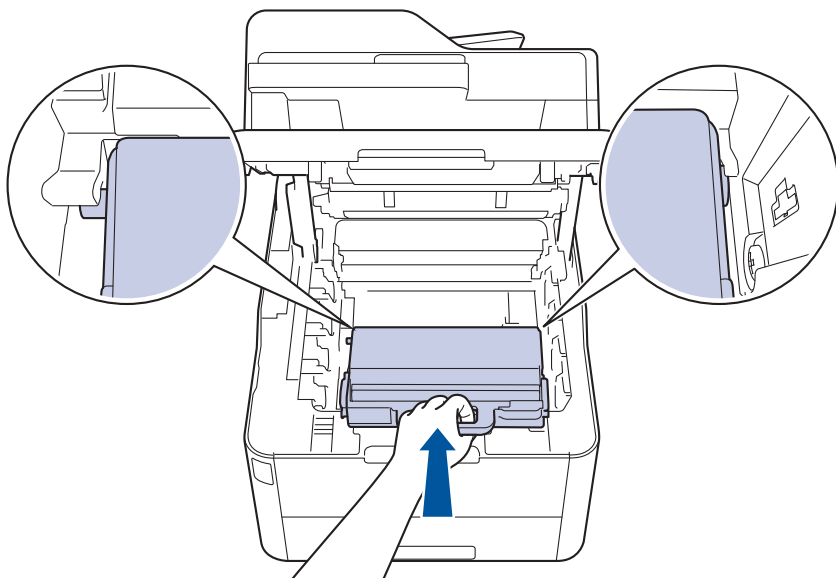

8. Skyv belteenheten tilbake inn i maskinen.

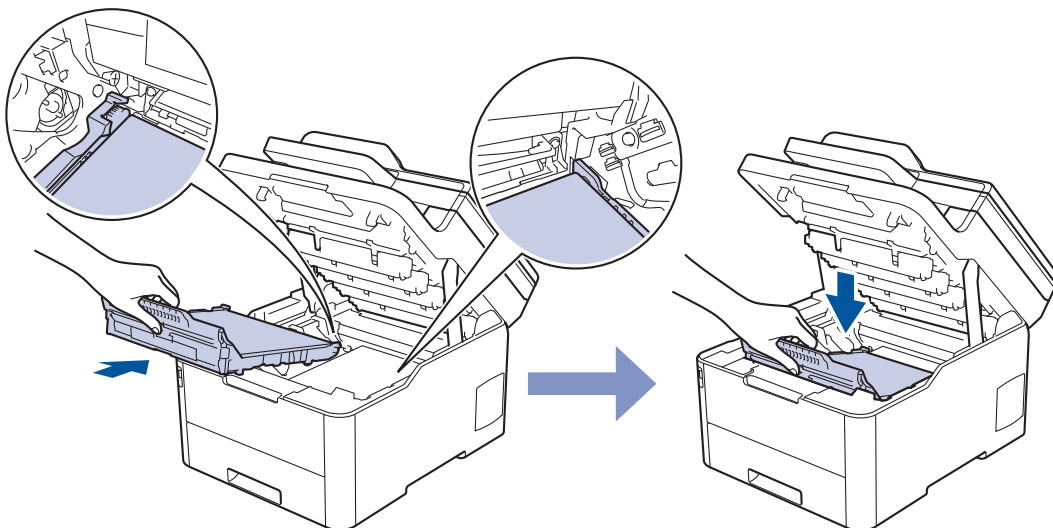

MERK

For å unngå problemer med utskriftskvaliteten, må du IKKE berøre delene som er skyggelagt på tegningene.

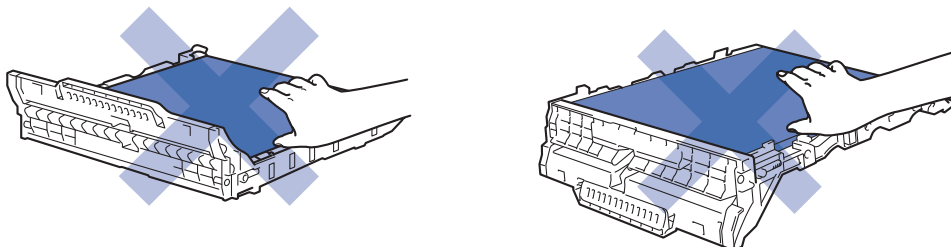

9. Sett på plass hver enkelt tonerkassett og trommelenhet i maskinen. Pass på at tonerkassettenes farge samsvarer med fargen på maskinens etikett for alle fire tonerkassetter og trommelenheter.

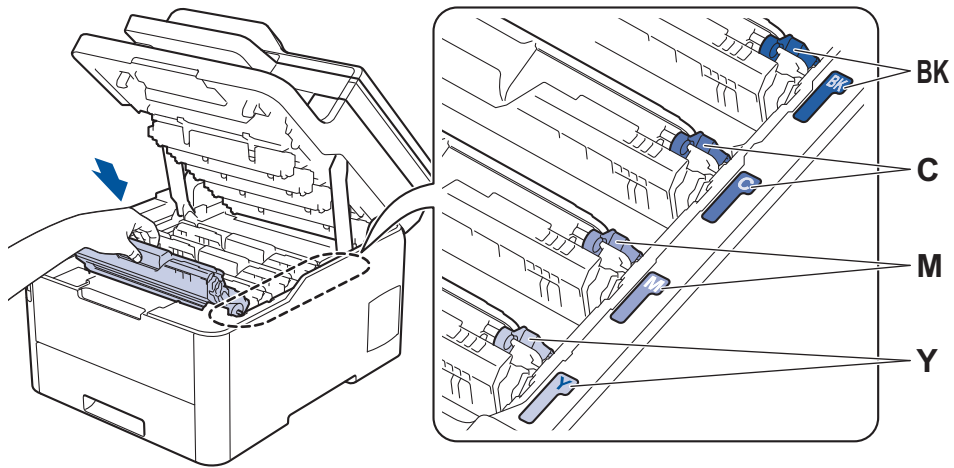

10. Lukk maskinens toppdeksel.



Beslektet informasjon

- [Bytte rekvisita](#)

Relaterte temaer:

- [Feil- og vedlikeholdsmeldinger](#)

Rengjør maskinen

Rengjør maskinen regelmessig på utsiden og innsiden med en tørr, lofri klut.

Sørg for at du rengjør inni maskinen når du skifter ut tonerkassetten eller trommelenheten. Hvis utskrevne sider har tonerflekker, må du rengjøre innsiden av maskinen med en tørr, lofri klut.

⚠ ADVARSEL

- IKKE bruk antennelige stoffer, noen form for spray eller organiske løsemidler/væsker som inneholder alkohol eller ammoniakk når du skal rengjøre produktet innvendig eller utvendig. Dette kan føre til brann. Bruk heller en tørr, lofri klut.



VIKTIG

- IKKE bruk isopropanol til å fjerne smuss fra kontrollpanelet. Det kan føre til at panelet sprekker.
- For å unngå problemer med utskriftskvaliteten, må du IKKE berøre delene som er skyggelagt på tegningene.

Tonerkassett

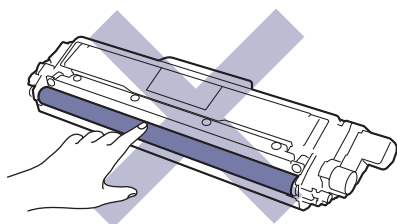

Trommelenhet

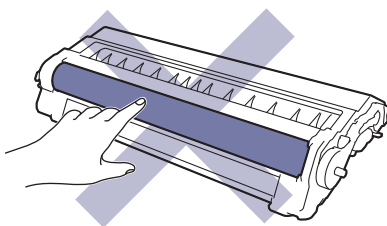
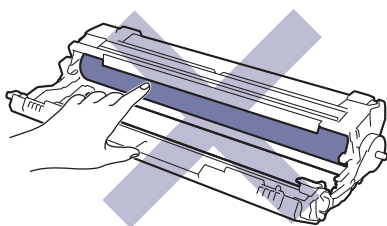

Belteenhet

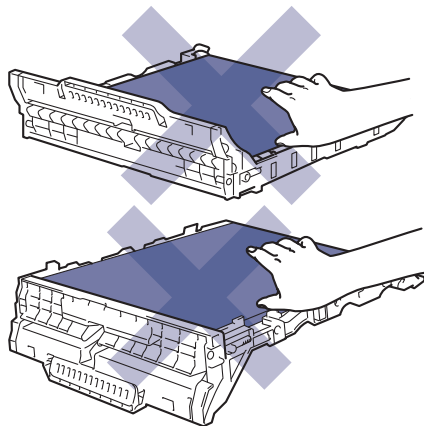

Tonersamler

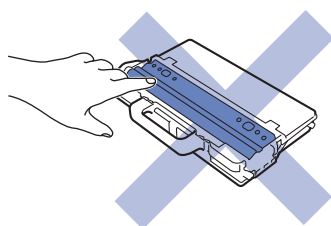

Beslektet informasjon

- Rutinemessig vedlikehold
 - Rengjør skanneren
 - Rengjøre LED-hodene
 - Rengjør LCD-berøringsskjermen
 - Rengjør koronatrådene
 - Rengjøre trommelenheten
 - Rengjør papirrullene
-

Rengjør skanneren

1. Trykk og hold  for å slå av maskinen.
2. Løft dokumentdekselet (1). Rengjør den hvite plastoverflaten (2) og skannerglassplaten (3) på undersiden av den med en myk, løfri klut fuktet med vann.

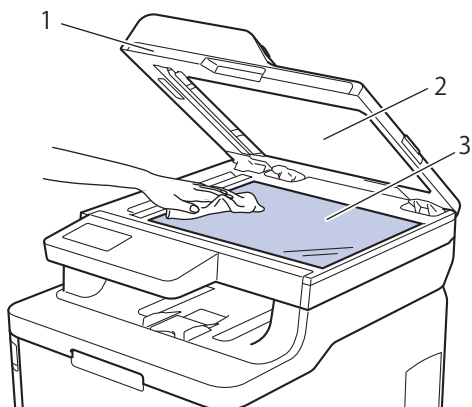

3. I dokumentmaterenheten, rengjør den hvite plaststangen (1) og glasslisten (2) på undersiden av den med en myk, løfri klut fuktet med vann.

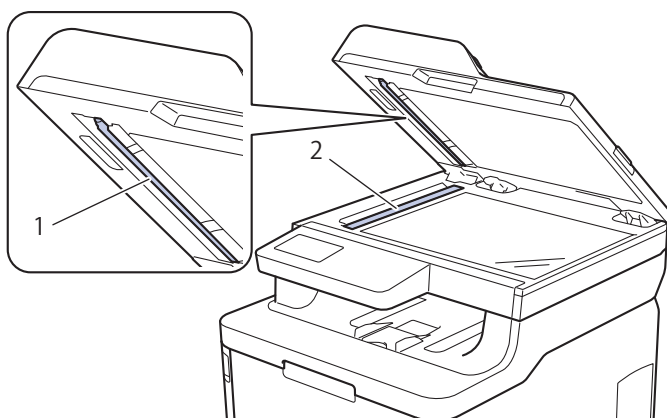

4. Åpner dekslet på skannerglasset (1), og rengjør deretter den andre hvite stolpen (2) og skannerglasstrimlen (3) (kun støttede modeller).

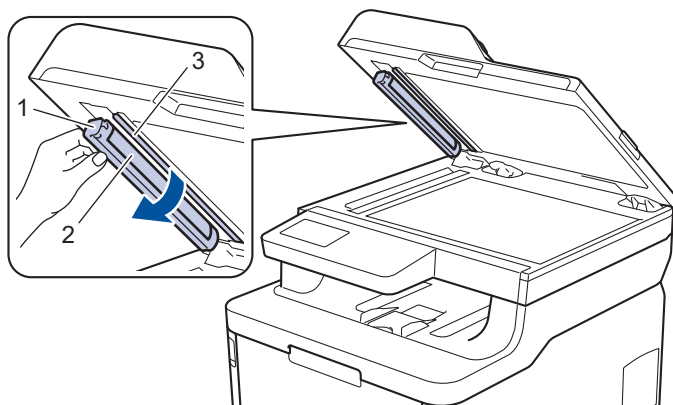

5. Lukk dokumentdekselet.
6. Trykk  for å slå maskinen på.



Beslektet informasjon

- [Rengjør maskinen](#)

Rengjøre LED-hodene

Hvis det er problemer med utskriftskvaliteten, som lyse eller svake farger, hvite striper eller streker nedover siden, rengjør du LED-hodene slik:

1. Trykk og hold  for å slå av maskinen.
2. Åpne toppdekslet til det låses i åpen posisjon.

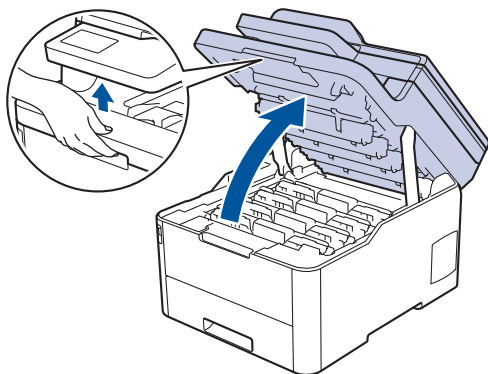

3. Tørk av hvert enkelt vindu på LED-hodene (1) med en tørr, myk og lofri klut. Du må ikke berøre vinduene med fingrene.

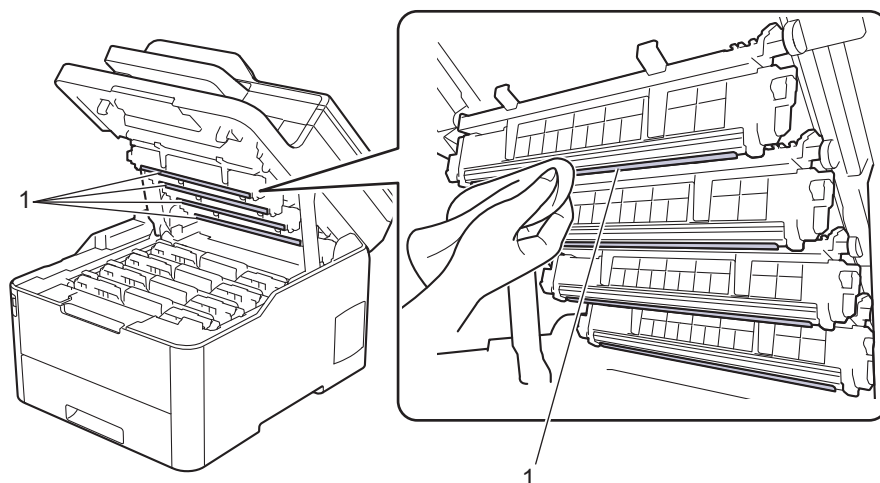

4. Lukk maskinens toppdeksel.
5. Trykk  for å slå maskinen på.



Beslektet informasjon

- [Rengjør maskinen](#)

Relaterte temaer:

- [Forbedre utskriftskvaliteten](#)

Rengjør LCD-berørings skjermen

Beslektede modeller : DCP-L3550CDW/MFC-L3710CW/MFC-L3730CDN/MFC-L3750CDW/MFC-L3770CDW

VIKTIG

IKKE bruk noe slags rengjøringsmiddel av væske (inkludert etanol).

1. Trykk og hold  for å slå av maskinen.
2. Rengjør berørings skjermen med en tørr, myk løfri klut.

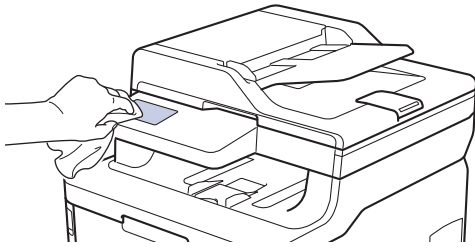

3. Trykk  for å slå maskinen på.

✓ Beslektet informasjon

- [Rengjør maskinen](#)

Rengjør koronatrådene

1. Åpne toppdekslet til det låses i åpen posisjon.

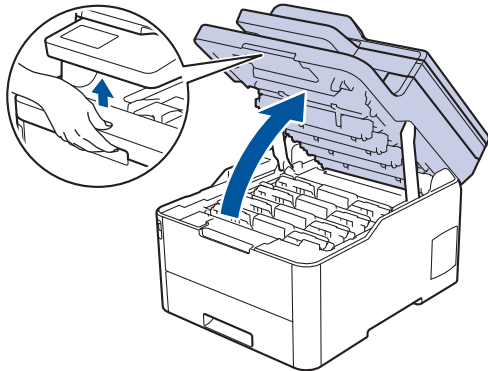

⚠ ADVARSEL

VARM OVERFLATE

Maskinens interne deler vil være svært varme. Vent til maskinen kjøler seg ned før du tar på dem.

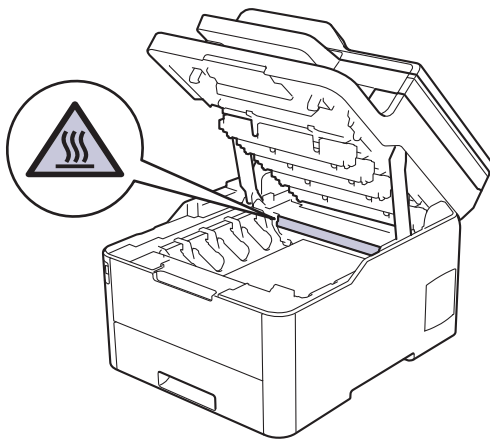

2. Ta ut tonerkassetten og trommelenhetene.

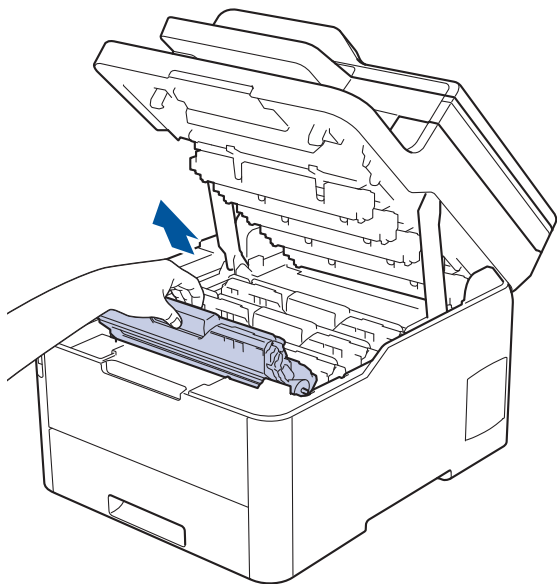

⚠ FORSIKTIG

Vi anbefaler at du plasserer tonerkassetten og trommelenhetene hver for seg på et rent, flatt underlag som er beskyttet med papir i tilfelle du søler eller det spruter ut toner ved et uhell.

VIKTIG

For å unngå skade på maskinen fra statisk elektrisitet må du IKKE ta på elektrodene som vises i illustrasjonen.

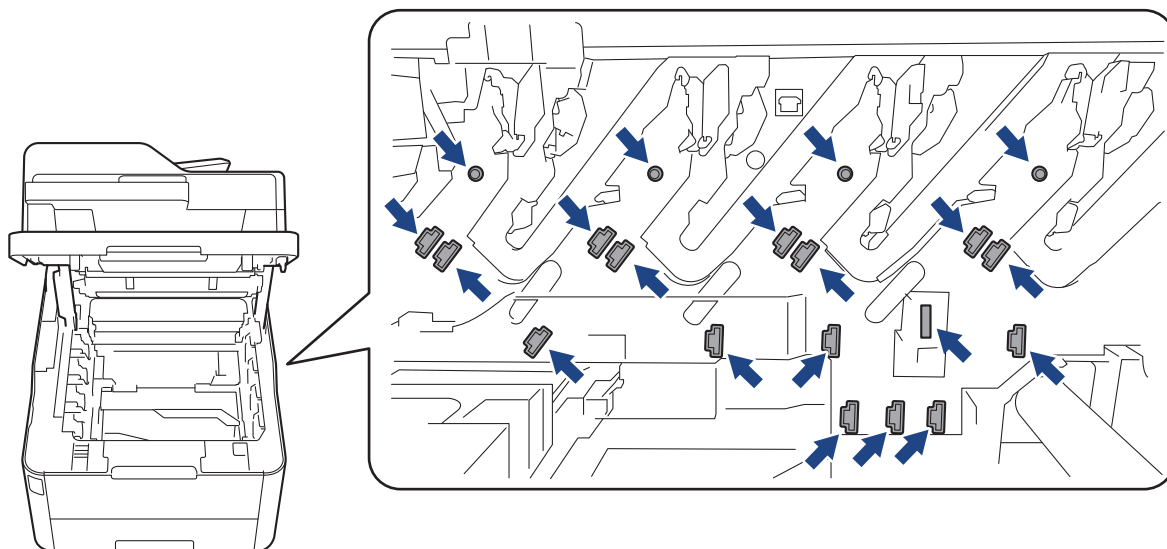

3. Rengjør koronatråden inni trommelenheten ved å skyve den grønne fliken fra venstre til høyre og høyre til venstre flere ganger. Gjenta dette for alle koronatrådene.

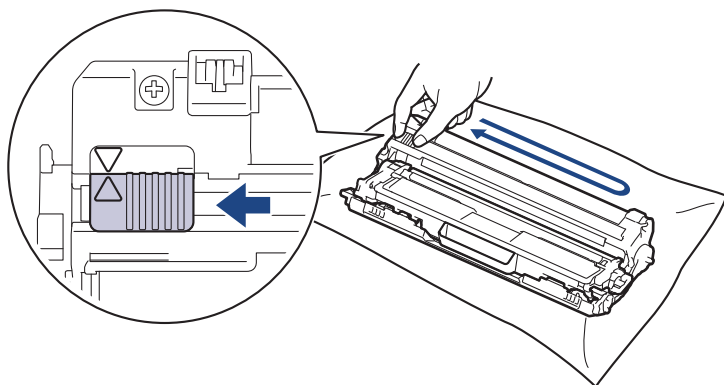

Pass på at den grønne hendelen går tilbake til utgangsposisjonen (▲). Pilen på hendelen må være rettet inn mot pilen på trommelenheten. Hvis ikke, kan det hende at du får vertikale linjer på utskriftene.

4. Skyv inn tonerkassetten og trommelenhetene i maskinen. Pass på at tonerkassetts farge samsvarer med fargen på maskinens etikett.

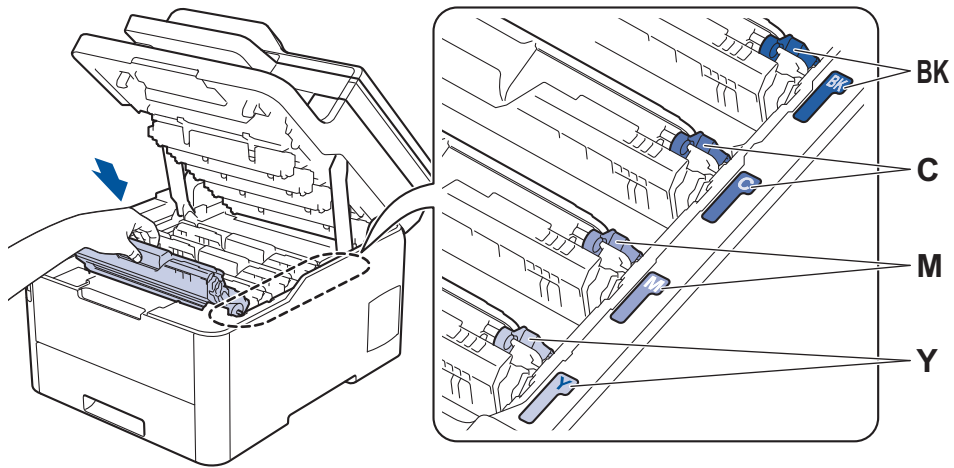

5. Lukk maskinens toppdeksel.



Beslektet informasjon

- [Rengjør maskinen](#)

Relaterte temaer:

- [Feil- og vedlikeholdsmeldinger](#)
-

Rengjøre trommelenheten

Hvis utskriften din har sorte eller hvite prikker eller andre merker som gjentar seg med 94 mm mellomrom, kan det hende at fremmedgjenstander, som f.eks. lim fra etiketter, sitter fast på overflaten til trommelen.

>> [DCP-L3510CDW/DCP-L3517CDW](#)

>> [DCP-L3550CDW/MFC-L3710CW/MFC-L3730CDN/MFC-L3750CDW/MFC-L3770CDW](#)

DCP-L3510CDW/DCP-L3517CDW

1. Kontroller at maskinen er i Driftsklar-modus.
2. Trykk på **Menu (Meny)**.
3. Trykk på ▲ eller ▼ for å velge følgende:
 - a. Velg [Skriv rapport]. Trykk på **OK**.
 - b. Velg [Tro.pkt.utskr.]. Trykk på **OK**.Maskinen skriver ut kontrollarket for punktkontroll for trommel.
4. Trykk og hold  for å slå av maskinen.
5. Åpne toppdekselet til det låses i åpen posisjon.

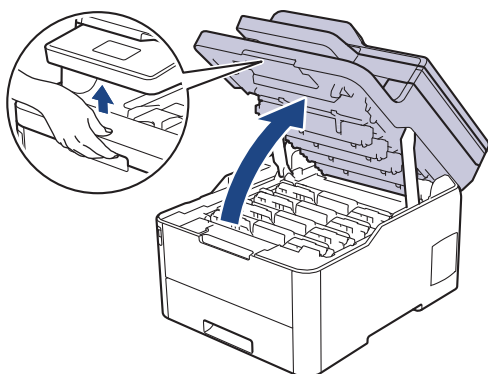

ADVARSEL

VARM OVERFLATE

Maskinens interne deler vil være svært varme. Vent til maskinen kjøler seg ned før du tar på dem.

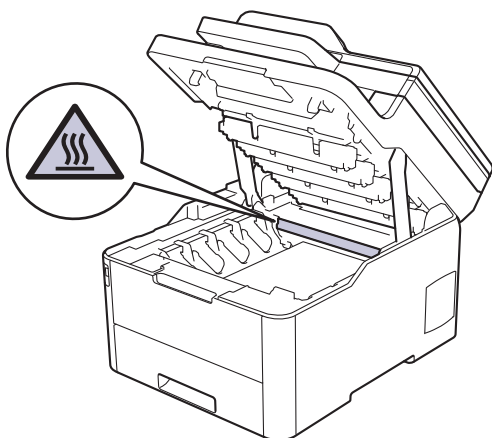

6. Fargen på de trykte punktene på kontrollarket med trommelpunkter, viser fargen på trommelen du bør rengjøre. Ta ut tonerkassetten og trommelenheten som samsvarer med fargen som forårsaker problemet.

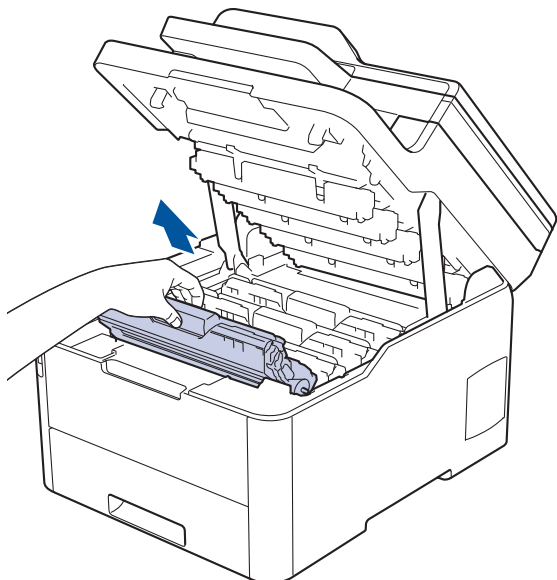

⚠ FORSIKTIG

Vi anbefaler at du plasserer tonerkassetten og trommelenhetene hver for seg på et rent, flatt underlag som er beskyttet med papir i tilfelle du søler eller det spruter ut toner ved et uhell.

VIKTIG

For å unngå skade på maskinen fra statisk elektrisitet må du IKKE ta på elektrodene som vises i illustrasjonen.

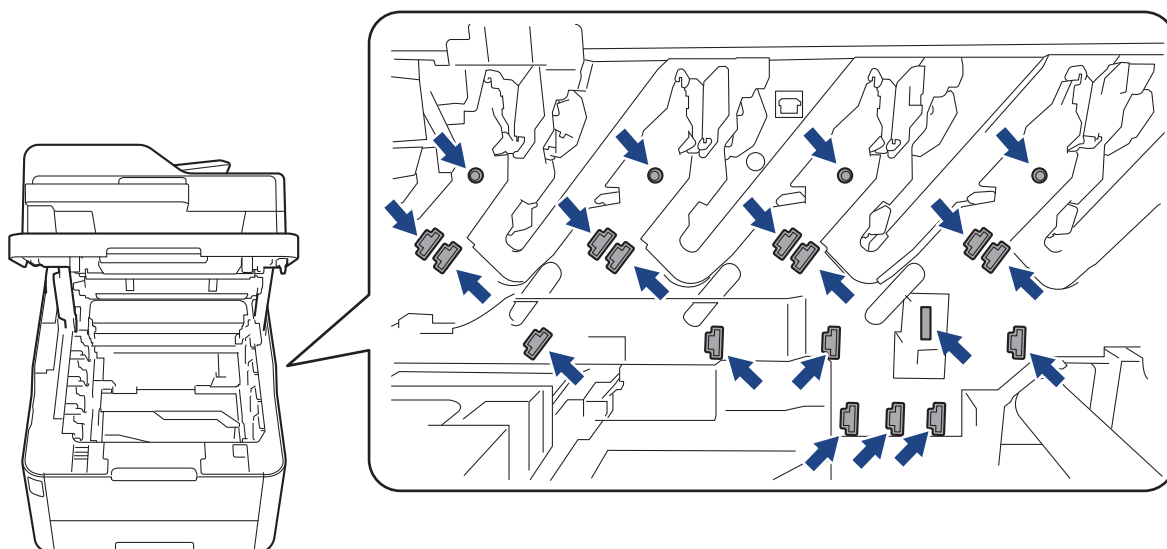

7. Skyv ned den grønne låsehendelen og ta tonerkassetten ut av trommelenheten.

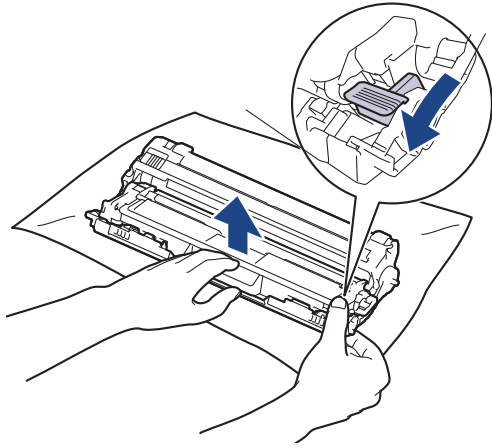

For å unngå problemer med utskriftskvaliteten må du IKKE ta på overflaten til trommelenheten, unntatt på trommeldrivhjulet.

8. Løft opp trommelenhetsrammen etter håndtaket og roter den mot klokken, som vist.

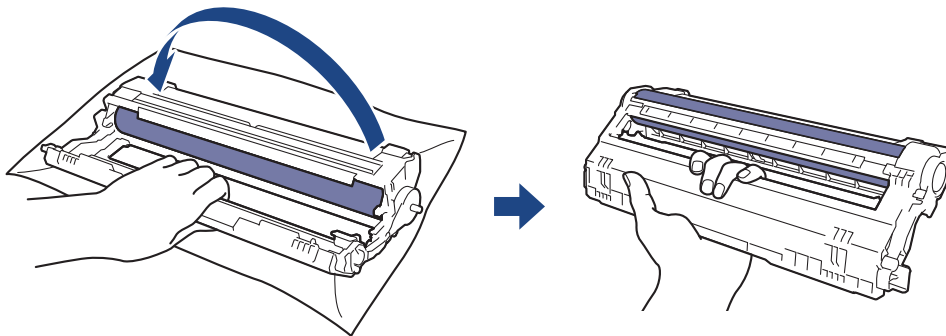

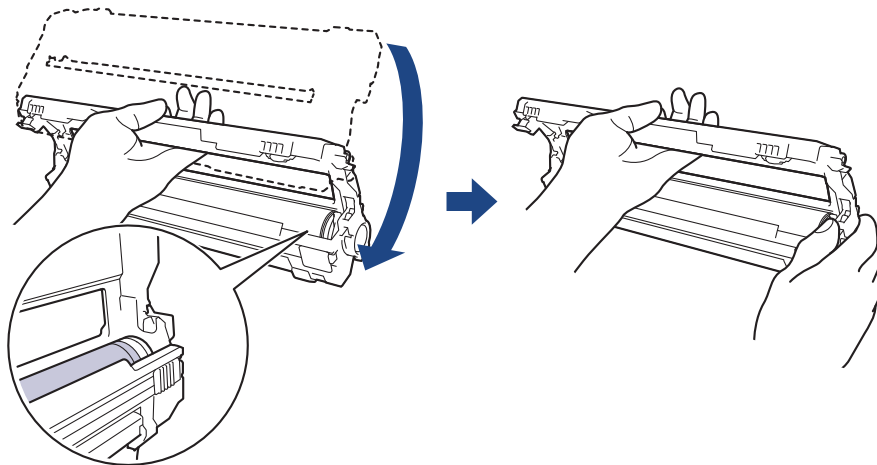

9. Løsne grepet slik at rammen faller fremover, og bruk deretter høyre hånd til å finne frem til trommeldrivhjulet inne i høyre side på rammen.

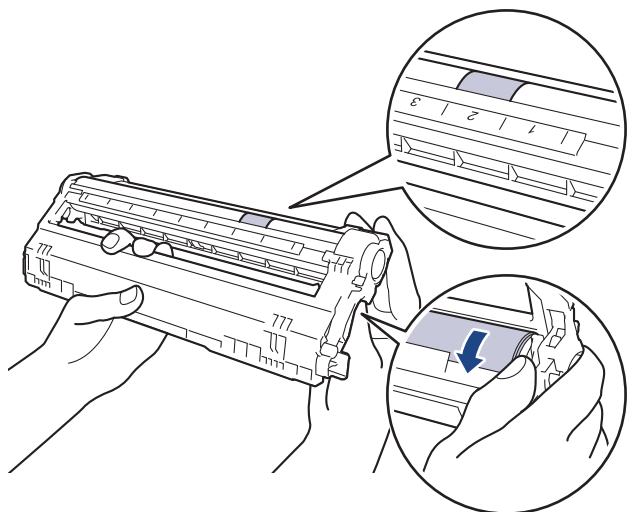

For å unngå problemer med utskriftskvaliteten må du IKKE ta på overflaten til trommelenheten, unntatt på trommeldrivhjulet.

10. Vipp venstre hånd oppover for å løfte opp rammen slik at det nummererte rutenettet er synlig, som vist. Bruk høyre hånd til å rotere trommelen mens du ser etter merker eller smuss på trommelens overflate.



 Bruk kolonnenumrene ved siden av trommelrullen for å finne merket. Et punkt i kolonne 2 på kontrollarket med trommepunkter betyr for eksempel at det er et merke i trommelområde "2".

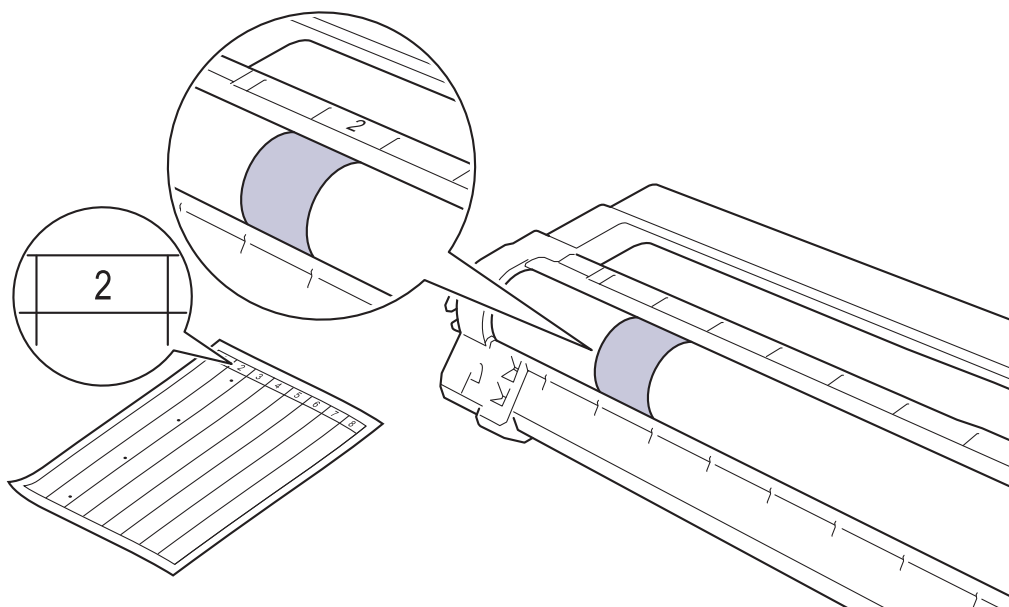

11. Tørk forsiktig av overflaten på trommelen med en tørr bomullspinne til merket på overflaten løsner.

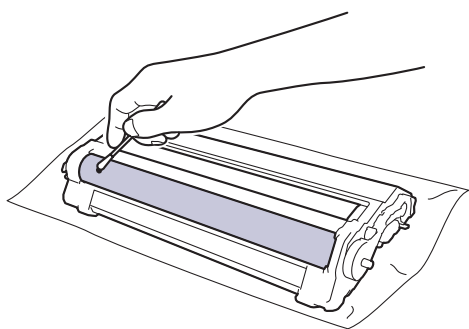

MERK

Du må IKKE rengjøre overflaten på den fotosensitive trommelen med en skarp gjenstand eller væsker.

12. Skyv tonerkassetten godt inn i trommelenheten igjen til du hører et klikk.

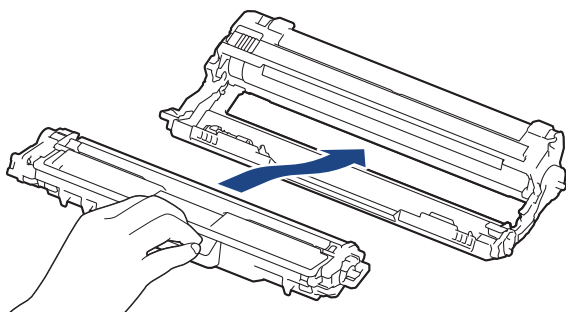

Sørg for at du setter inn tonerkassetten riktig, for ellers kan den løsne fra trommelenheten.

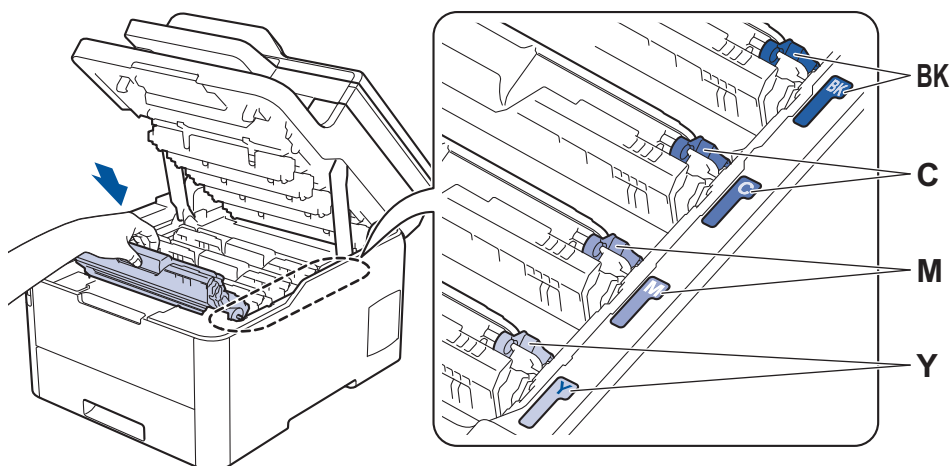

13. Skyv inn tonerkassetten og trommelenhetene i maskinen. Pass på at tonerkassettenes farge samsvarer med fargen på maskinens etikett.



14. Lukk maskinens toppdeksel.

15. Trykk  for å slå maskinen på.

DCP-L3550CDW/MFC-L3710CW/MFC-L3730CDN/MFC-L3750CDW/MFC-L3770CDW

1. Kontroller at maskinen er i Driftsklar-modus.
2. Trykk på  [Innstillinger] > [Alle innst.] > [Skriv rapport] > [Trommel-punktutskrift].
3. Trykk på [Ja].
Maskinen skriver ut kontrollarket for punktutskrift for trommel.
4. Trykk og hold  for å slå av maskinen.
5. Åpne toppdekselet til det låses i åpen posisjon.

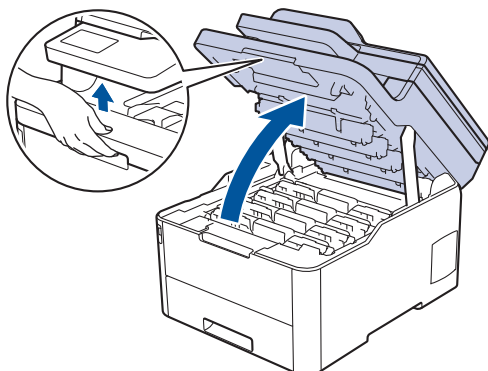

⚠ ADVARSEL

VARM OVERFLATE

Maskinens interne deler vil være svært varme. Vent til maskinen kjøler seg ned før du tar på dem.

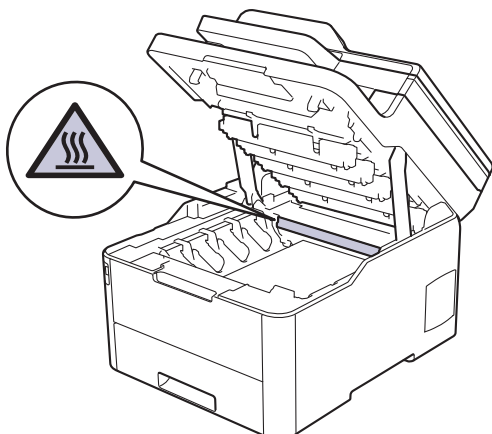

6. Fargen på de trykte punktene på kontrollarket med trommelpunkter, viser fargen på trommelen du bør rengjøre. Ta ut tonerkassetten og trommelenheten som samsvarer med fargen som forårsaker problemet.

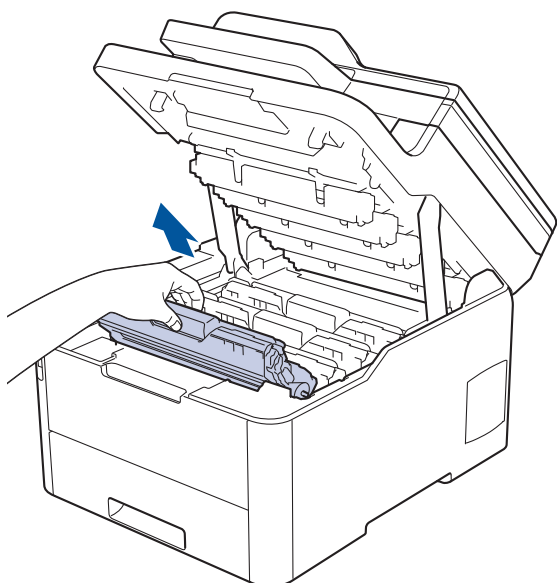

⚠ FORSIKTIG

Vi anbefaler at du plasserer tonerkassetten og trommelenhetene hver for seg på et rent, flatt underlag som er beskyttet med papir i tilfelle du søler eller det spruter ut toner ved et uhell.

VIKTIG

For å unngå skade på maskinen fra statisk elektrisitet må du IKKE ta på elektrodene som vises i illustrasjonen.

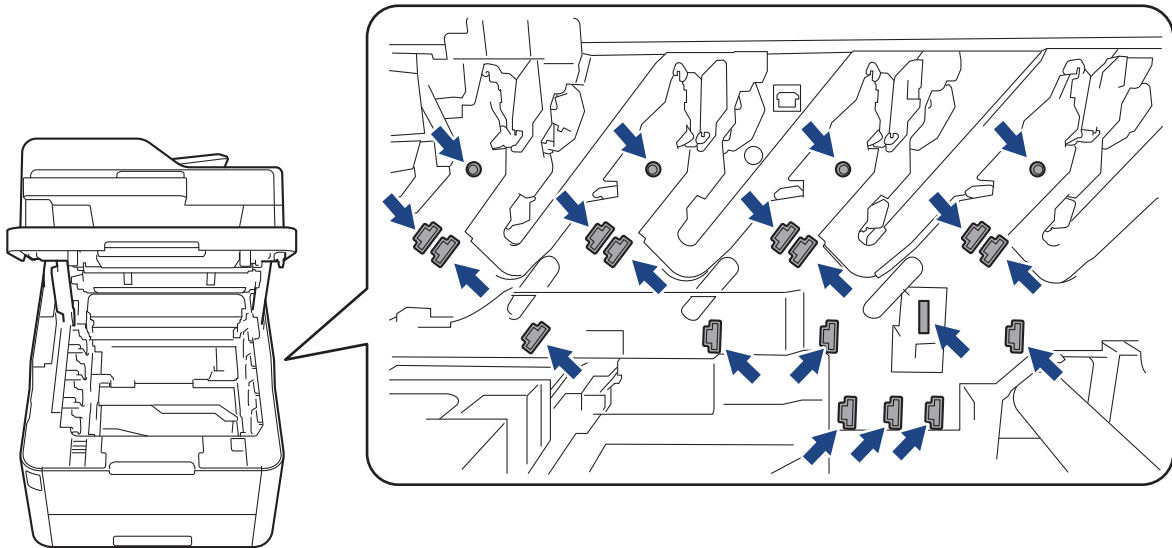

7. Skyv ned den grønne låsehendelen og ta tonerkassetten ut av trommelenheten.

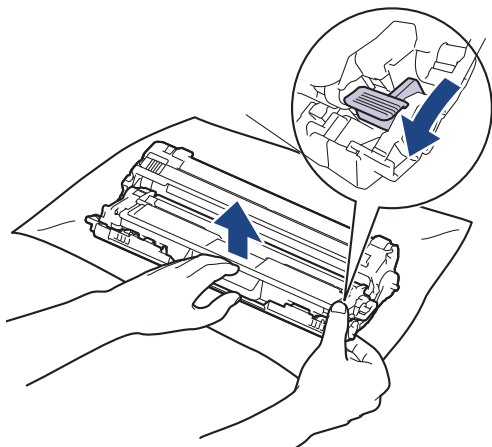

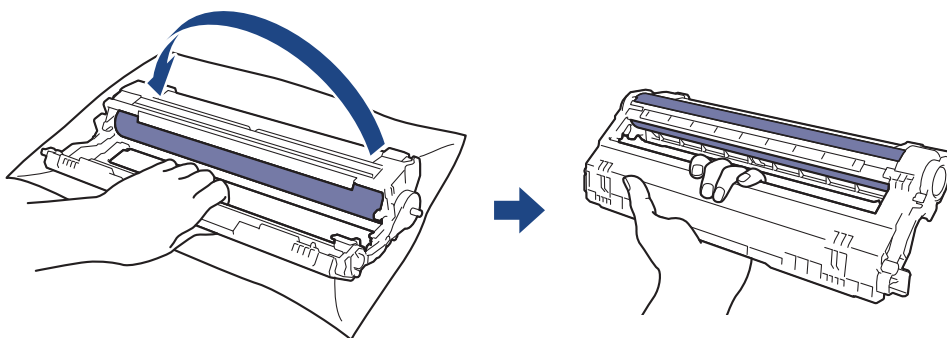

For å unngå problemer med utskriftskvaliteten må du IKKE ta på overflaten til trommelenheten, unntatt på trommeldrivhjulet.

8. Løft opp trommelenhetsrammen etter håndtaket og roter den mot klokken, som vist.



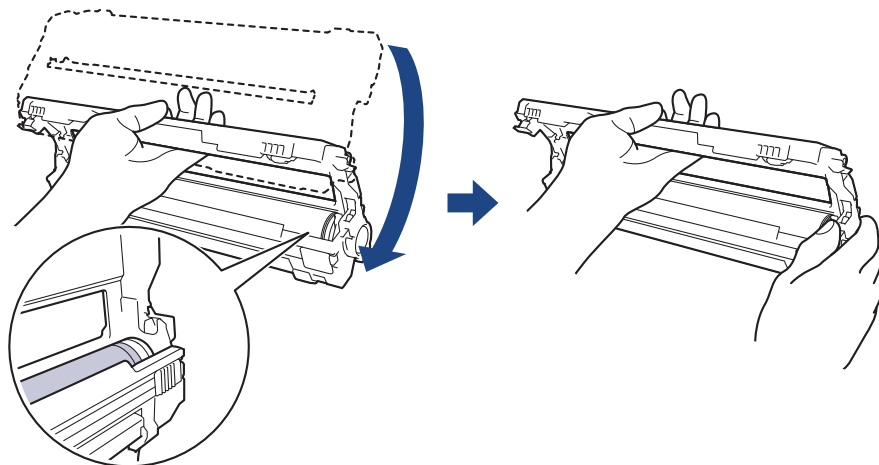

9. Løsne grepet slik at rammen faller fremover, og bruk deretter høyre hånd til å finne frem til trommeldrivhjulet inne i høyre side på rammen.

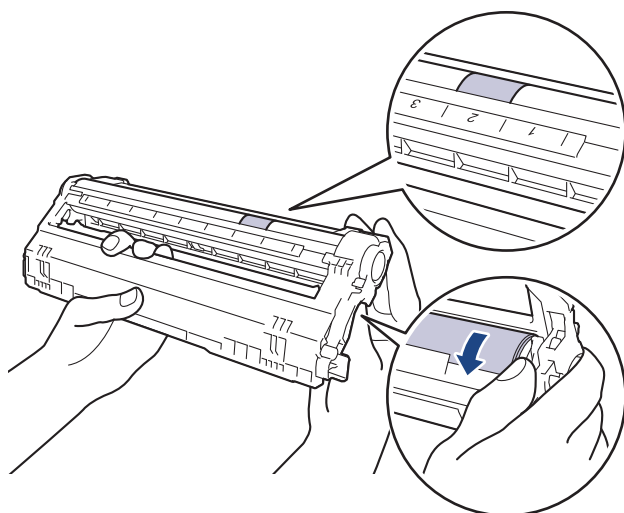

 For å unngå problemer med utskriftskvaliteten må du IKKE ta på overflaten til trommelenheten, unntatt på trommeldrivhjulet.

10. Vipp venstre hånd oppover for å løfte opp rammen slik at det nummererte rutenettet er synlig, som vist. Bruk høyre hånd til å rotere trommelen mens du ser etter merker eller smuss på trommelens overflate.



 Bruk kolonnenumrene ved siden av trommelrullen for å finne merket. Et punkt i kolonne 2 på kontrollarket med trommepunkter betyr for eksempel at det er et merke i trommelområde "2".

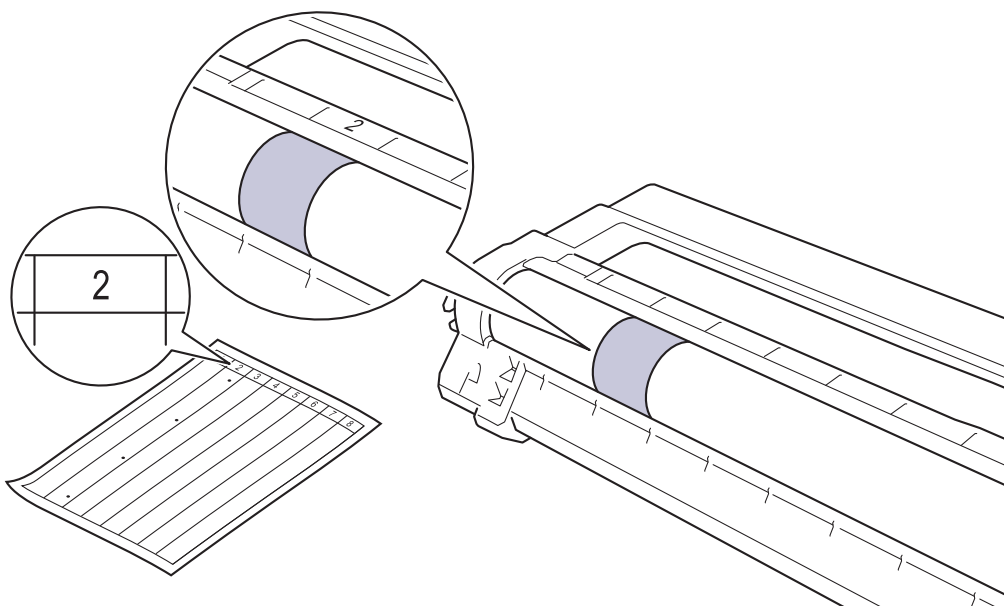

11. Tørk forsiktig av overflaten på trommelen med en tørr bomullspinne til merket på overflaten løsner.

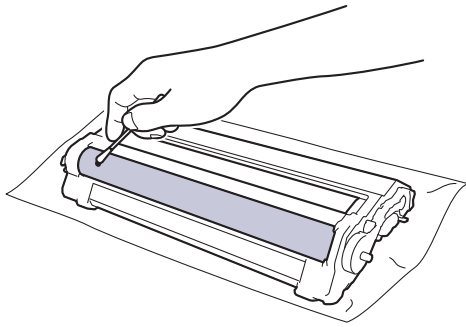

MERK

Du må IKKE rengjøre overflaten på den fotosensitive trommelen med en skarp gjenstand eller væsker.

12. Skyv tonerkassetten godt inn i trommelenheten igjen til du hører et klikk.

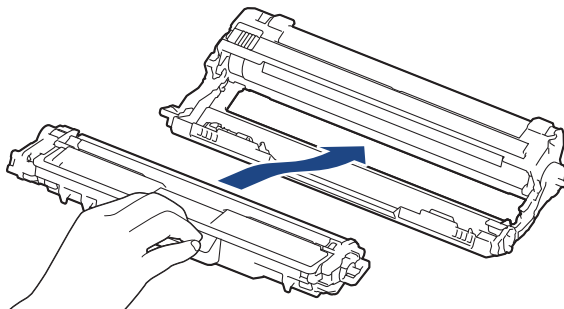

Sørg for at du setter inn tonerkassetten riktig, for ellers kan den løsne fra trommelenheten.

13. Skyv inn tonerkassetten og trommelenhetene i maskinen. Pass på at tonerkassettsens farge samsvarer med fargen på maskinens etikett.

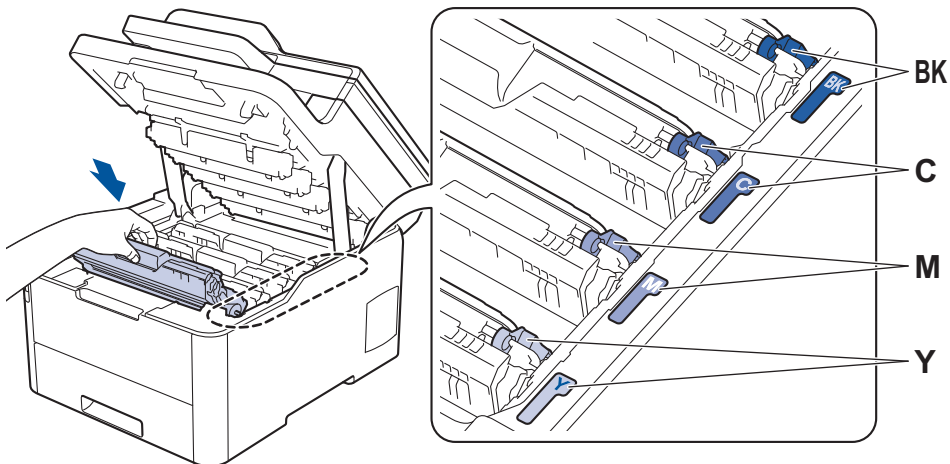

14. Lukk maskinens toppdeksel.

15. Trykk  for å slå maskinen på.



Beslektet informasjon

- [Rengjør maskinen](#)

Relaterte temaer:

- [Forbedre utskriftskvaliteten](#)

Rengjør papirrullene

Jevnlig rengjøring av valsene for papiropphenting kan forhindre papirstopp ved å sikre at papiret mates som det skal.

Hvis du har problemer med papirmating, kan du rengjøre papirrullene slik:

1. Trykk og hold  for å slå av maskinen.
2. Trekk papirmagasinet helt ut av maskinen.

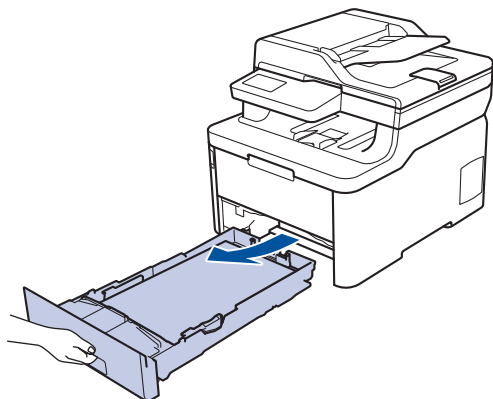

3. Hvis papir er matet inn eller noe sitter fast inni papirmagasinet, fjerner du dette.
4. Fukt en løfri klut i lunkent vann, vri godt og tørk deretter papirmagasinet over papirmagasinet for å fjerne støv.

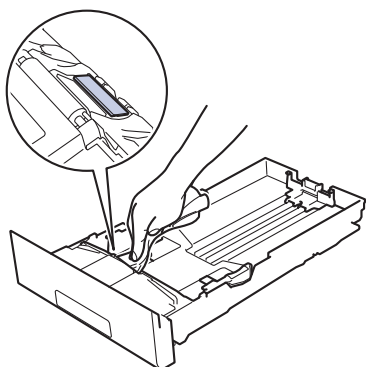

5. Tørk av de to papirrullene inni maskinen for å fjerne støv.

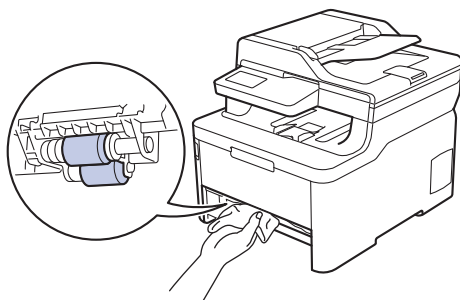

6. Legg inn papiret igjen og sett papirmagasinet godt inn i maskinen igjen.
7. Trykk  for å slå maskinen på.



Beslektet informasjon

- [Rengjør maskinen](#)

Relaterte temaer:

- [Utskriftsproblemer](#)

Kalibrer farge for utdata

Tettheten for hver farge kan variere avhengig av maskinens omgivelser, herunder faktorer som temperatur og luftfuktighet. Kalibrering av maskinen hjelper med å forbedre fargetettheten på utdata.



Hvis du bruker Mac-skriverdriveren, henter skriverdriveren kalibreringsdataene automatisk. Hvis du vil hente dataene manuelt, må du utføre kalibreringen ved å bruke Brothers **Status Monitor**.

>> [DCP-L3510CDW/DCP-L3517CDW](#)

>> [DCP-L3550CDW/MFC-L3710CW/MFC-L3730CDN/MFC-L3750CDW/MFC-L3770CDW](#)

DCP-L3510CDW/DCP-L3517CDW

1. Trykk på **Menu (Meny)**.
2. Trykk på ▲ eller ▼ for å velge følgende:
 - a. Velg [Skriver]. Trykk på **OK**.
 - b. Velg [Clr-korrigerering]. Trykk på **OK**.
 - c. Velg [Kalibrering]. Trykk på **OK**.
 - d. Velg [Kalibrer]. Trykk på **OK**.
3. Trykk på ▲ for å velge alternativet [Ja].



Kalibreringen starter automatisk og tar ett par minutter.

4. Trykk på **Stop/Exit (Stopp/avslutt)**.

DCP-L3550CDW/MFC-L3710CW/MFC-L3730CDN/MFC-L3750CDW/MFC-L3770CDW

1. Trykk på  [Toner] > [Kalibrering] > [Kalibrer].
2. Trykk på [Ja].



Kalibreringen starter automatisk og tar ett par minutter.

3. Trykk på .

✓ Beslektet informasjon

- [Rutinemessig vedlikehold](#)
 - [Nullstill maskinens kalibreringsinnstillinger](#)

Relaterte temaer:

- [Feil- og vedlikeholdsmeldinger](#)
- [Forbedre utskriftskvaliteten](#)
- [Overvåk maskinens status fra datamaskinen \(Windows\)](#)
- [Overvåk maskinens status fra datamaskinen \(Mac\)](#)

Nullstill maskinens kalibreringsinnstillinger

Hvis utskriftsfargen er annerledes enn den du ser på skjermen din, kan du prøve å nullstille maskinens kalibreringsparametre.



>> [DCP-L3510CDW/DCP-L3517CDW](#)

>> [DCP-L3550CDW/MFC-L3710CW/MFC-L3730CDN/MFC-L3750CDW/MFC-L3770CDW](#)

DCP-L3510CDW/DCP-L3517CDW

1. Trykk på **Menu (Meny)**.
2. Trykk på ▲ eller ▼ for å velge følgende:
 - a. Velg [Skriver]. Trykk på **OK**.
 - b. Velg [Clr-korrigerer]. Trykk på **OK**.
 - c. Velg [Kalibrering]. Trykk på **OK**.
 - d. Velg [Nullstill]. Trykk på **OK**.
3. Trykk på ▲ for å velge [Nullstill]-alternativet.
4. Trykk på **Stop/Exit (Stopp/avslutt)**.

DCP-L3550CDW/MFC-L3710CW/MFC-L3730CDN/MFC-L3750CDW/MFC-L3770CDW

1. Trykk på  [Toner] > [Kalibrering] > [Nullstill].
2. Trykk på [Ja].
3. Trykk på .

Beslektet informasjon

- [Kalibrer farge for utdata](#)

Korrigjer fargeutskriftsjustering (fargeregistrering)

Hvis hele områder med farge eller bilder har kanter i cyan, magenta eller gul farger, bruker du fargeregistreringsfunksjonen.

>> [DCP-L3510CDW/DCP-L3517CDW](#)

>> [DCP-L3550CDW/MFC-L3710CW/MFC-L3730CDN/MFC-L3750CDW/MFC-L3770CDW](#)

DCP-L3510CDW/DCP-L3517CDW

1. Trykk på **Menu (Meny)**.
2. Trykk på ▲ eller ▼ for å velge følgende:
 - a. Velg [Skriver]. Trykk på **OK**.
 - b. Velg [Clr-korrigerer]. Trykk på **OK**.
 - c. Velg [Registrering]. Trykk på **OK**.
3. Trykk på ▲ for å velge alternativet [Ja].



Fargeregistreringen starter automatisk og tar rundt 10 sekunder eller mer.

4. Trykk på **Stop/Exit (Stopp/avslutt)**.

DCP-L3550CDW/MFC-L3710CW/MFC-L3730CDN/MFC-L3750CDW/MFC-L3770CDW

1. Trykk på  [Toner] > [Registrering].
2. Trykk på [Ja].



Fargeregistreringen starter automatisk og tar rundt 10 sekunder eller mer.

3. Trykk på .

✓ Beslektet informasjon

- [Rutinemessig vedlikehold](#)

Kontroller delens gjenværende levetid



>> [DCP-L3510CDW/DCP-L3517CDW](#)

>> [DCP-L3550CDW/MFC-L3710CW/MFC-L3730CDN/MFC-L3750CDW/MFC-L3770CDW](#)

DCP-L3510CDW/DCP-L3517CDW

1. Trykk på **Menu (Meny)**.
2. Trykk på ▲ eller ▼ for å velge følgende:
 - a. Velg [Maskininfo]. Trykk på **OK**.
 - b. Velg [Delers levetid]. Trykk på **OK**.
3. Trykk på ▲ eller ▼ for å velge maskindelen som du vil kontrollere, og trykk deretter på **OK**.
LCD-skjermen viser omtrentlig gjenværende levetid.
4. Trykk på **Stop/Exit (Stopp/avslutt)**.

DCP-L3550CDW/MFC-L3710CW/MFC-L3730CDN/MFC-L3750CDW/MFC-L3770CDW

1. Trykk på  [Innstillinger] > [Alle innst.] > [Maskininfo] > [Levetid for deler].
2. Trykk på maskindelen som du vil sjekke.
LCD-skjermen viser omtrentlig gjenværende levetid.
3. Trykk på .



For å vise omtrentlig gjenværende levetid for tonerkassetten, trykk på  på LCD-skjermen.

Beslektet informasjon

- [Rutinemessig vedlikehold](#)

Pakke og sende Brother-maskinen din

⚠ ADVARSEL

- Dette produktet er tungt og veier over 21,7 kg. For å forhindre mulige personskader bør minst to personer løfte produktet ved å holde det foran og bak.
- Når du flytter maskinen, bær maskinen som vist i illustrasjonen.



- Hvis du må transportere maskinen, må du pakke den inn i den originale emballasjen slik at den ikke blir skadet under transporten. Maskinen må forsikres hos speditøren.

1. Trykk og hold  for å slå av maskinen. La maskinen være slått av i minst 10 minutter slik at den kan kjøle seg ned.
2. Koble fra alle kabler, og koble deretter strømledningen fra strømuttaket.
3. Sett maskinen inn i posen den kom i.
4. Pakk inn maskinen, de trykte materialene og nettstrømledningen (hvis aktuelt) i den originale kartongen med den originale emballasjen som vist.

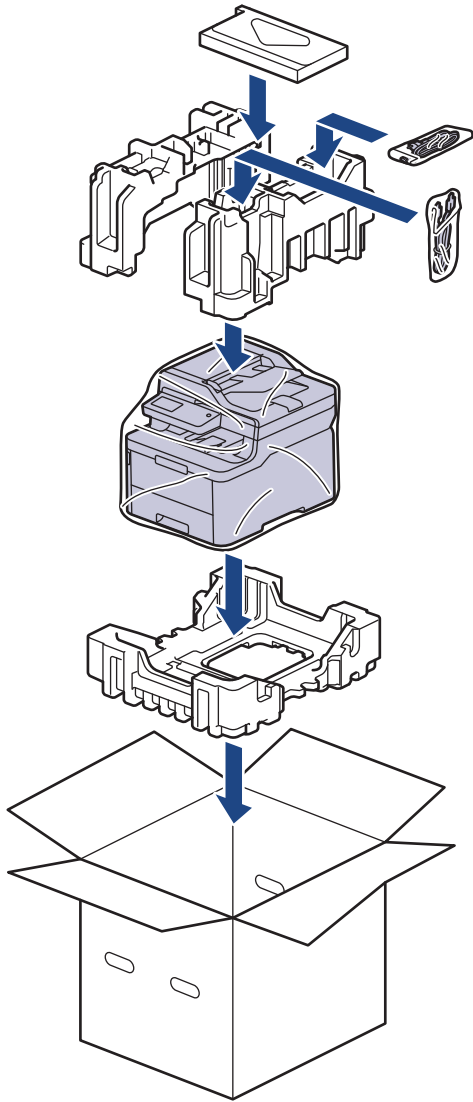

5. Lukk kartongen med tape.



Beslektet informasjon

- Rutinemessig vedlikehold

Skifte ut deler for periodisk vedlikehold

Bytt ut følgende deler jevnlig for å opprettholde utskriftskvaliteten. Delene nedenfor må byttes når du har skrevet ut ca. 50 000 sider ¹ for fikseringsenheten, papirmatningssettet for papirmagasinet og papirmatningssettet for FB-skuffen.

Ta kontakt med Brother kundeservice eller den lokale Brother-forhandleren når følgende melding vises på LCD-skjermen:

LCD-melding	Beskrivelse
Bytt fiksering ²	Skift ut fikseringsenheten.
Bytt PF Kit1 ²	Skifte ut papirmatningssettet for papirskuffen.
Bytt PF-settMP ²	Skifte ut papirmatningspakken for flerbruksskuffen.



Beslektet informasjon

- [Rutinemessig vedlikehold](#)

¹ i enkeltsidig Letter- eller A4-størrelse

² Hvor ofte delene må byttes ut kommer an på kompleksiteten til utskriftene, dekningsprosenten og hvilken type utskriftsmedier som er brukt.

Maskininnstillinger

Tilpass innstillinger og funksjoner, lag snarveier og bruk alternativer som vises på maskinens LCD-skjerm for å gjøre Brother-maskinen til et mer effektivt verktøy.

- [Endre maskininnstillinger fra kontrollpanelet](#)
- [Endre maskininnstillinger fra datamaskinen](#)

Endre maskininnstillinger fra kontrollpanelet

- [Ved et strømbrydd \(Lagring i minnet\)](#)
- [Generelle innstillinger](#)
- [Lagre favorittinnstillingene dine som en snarvei](#)
- [Skriv ut rapporter](#)
- [Tabell med innstillinger og funksjoner](#)

Ved et strøbrudd (Lagring i minnet)

Menyinnstillingene er lagret permanent, og går ikke tapt ved et strøbrudd. Midlertidige innstillinger (for eksempel, kontrast, oversjøisk modus) går tapt.

- Under et strøbrudd vil maskinen bevare dato og klokkeslett og programmerte faksjobber (for eksempel: Forsinket faks) i omtrent 60 timer. Andre faksjobber i maskinens minne går ikke tapt.



Beslektet informasjon

- [Endre maskininnstillinger fra kontrollpanelet](#)

Generelle innstillinger

- [Justere maskinvolumet](#)
- [Skifte til sommertid automatisk](#)
- [Still inn nedtelling til hvilemodus](#)
- [Om dyp hvilemodus](#)
- [Stille inn automatisk avstengingsmodus](#)
- [Still inn dato og klokkeslett](#)
- [Still inn tidssonen](#)
- [Juster lysstyrken til LCD-baklyset](#)
- [Endre hvor lenge LCD-baklyset er tent](#)
- [Angi apparat-ID](#)
- [Angi tone- eller pulsoppringingsmodus](#)
- [Reduser tonerforbruk](#)
- [Forhindre at feil telefonnummer slås \(ringebegrensning\)](#)
- [Redusere utskriftsstøy](#)
- [Endre språket på LCD-skjermen](#)

Justere maskinvolumet



>> DCP-L3510CDW/DCP-L3517CDW

>> DCP-L3550CDW/MFC-L3710CW/MFC-L3730CDN/MFC-L3750CDW/MFC-L3770CDW

DCP-L3510CDW/DCP-L3517CDW

1. Trykk på **Menu (Meny)**.
2. Trykk på ▲ eller ▼ for å velge følgende:
 - a. Velg [Hovedoppsett]. Trykk på **OK**.
 - b. Velg [Signal]. Trykk på **OK**.
3. Trykk på ▲ eller ▼ for å vise [Høy]-, [Med]-, [Lav]- eller [Av]-alternativet og trykk deretter på **OK**.

DCP-L3550CDW/MFC-L3710CW/MFC-L3730CDN/MFC-L3750CDW/MFC-L3770CDW

1. Gjør ett av følgende:
 - For MFC-modeller:
Trykk på  [Innstillinger] > [Alle innst.] > [Hovedoppsett] > [Volum].
 - For DCP-modeller:
Trykk på  [Innstillinger] > [Alle innst.] > [Hovedoppsett] > [Signal].
2. Trykk på ett av følgende alternativer (MFC-modeller):
(Alternativene vil variere avhengig av hva slags maskin du har.)
 - [Ringelyd]
Juster ringevolumet.
 - [Signal]
Juster volumet på pipetonen du hører når du trykker på en knapp, gjør noe feil eller etter at du har sendt eller mottatt en faks.
 - [Høytaler]
Juster høytalervolumet.
3. Velg alternativet [Av], [Lav], [Med] eller [Høy], og trykk deretter på alternativet du ønsker.
4. Trykk på .

Beslektet informasjon

- [Generelle innstillinger](#)

Skifte til sommertid automatisk

Du kan stille inn maskinen slik at den automatisk skifter til/fra sommertid.

Klokken stilles automatisk én time frem om våren og én time tilbake om høsten. Sørg for at du har stilt inn riktig dato og klokkeslett i Dato og klokkeslett-innstillingen.

Denne funksjonen er bare tilgjengelig i noen land.



>> [DCP-L3510CDW/DCP-L3517CDW](#)

>> [DCP-L3550CDW/MFC-L3710CW/MFC-L3730CDN/MFC-L3750CDW/MFC-L3770CDW](#)

DCP-L3510CDW/DCP-L3517CDW

1. Trykk på **Menu (Meny)**.
2. Trykk på ▲ eller ▼ for å velge følgende:
 - a. Velg [Grunn oppsett]. Trykk på **OK**.
 - b. Velg [Dato og klokke]. Trykk på **OK**.
 - c. Velg [Auto sommertid]. Trykk på **OK**.
3. Trykk på ▲ eller ▼ for å vise [På]- eller [Av]-alternativet og trykk deretter på **OK**.
4. Trykk på **Stop/Exit (Stopp/avslutt)**.

DCP-L3550CDW/MFC-L3710CW/MFC-L3730CDN/MFC-L3750CDW/MFC-L3770CDW

1. Trykk på  [Innstillinger] > [Alle innst.] > [Grunn oppsett] > [Dato og klokke] > [Auto sommertid].
2. Trykk på [På] eller [Av].
3. Trykk på .

Beslektet informasjon

- [Generelle innstillinger](#)

Still inn nedtelling til hvilemodus

Innstillingen hvilemodus (eller strømsparemodus) kan redusere strømforbruket. I hvilemodus fungerer maskinen som om den er avslått. Maskinen våkner og begynner å skrive ut når den mottar en utskriftsjobb eller en faks. Bruk denne fremgangsmåten til å stille inn en tidsforsinkelse (nedtelling) før maskinen går inn i hvilemodus.

- Du kan velge hvor lenge maskinen må være inaktiv før den går inn i hvilemodus.
- Tidtakeren starter på nytt hvis en operasjon utføres på maskinen, som mottak av en utskriftsjobb.



>> [DCP-L3510CDW/DCP-L3517CDW](#)

>> [DCP-L3550CDW/MFC-L3710CW/MFC-L3730CDN/MFC-L3750CDW/MFC-L3770CDW](#)

DCP-L3510CDW/DCP-L3517CDW

1. Trykk på **Menu (Meny)**.
2. Trykk på ▲ eller ▼ for å vise [Hovedoppsett]-alternativet og trykk deretter på **OK**.
3. Trykk på ▲ eller ▼ for å vise [Økologi]-alternativet og trykk deretter på **OK**.
4. Trykk på ▲ eller ▼ for å vise [Hvilemodus-tid]-alternativet og trykk deretter på **OK**.
5. Angi hvor lenge maskinen skal være inaktiv før den settes i hvilemodus, og trykk deretter på **OK**.
6. Trykk på **Stop/Exit (Stopp/avslutt)**.

DCP-L3550CDW/MFC-L3710CW/MFC-L3730CDN/MFC-L3750CDW/MFC-L3770CDW

1. Trykk på  [Innstillinger] > [Alle innst.] > [Hovedoppsett] > [Økologi] > [Hvilemodus-tid].
2. Angi hvor lenge maskinen skal forbli inaktiv (maksimalt 50 minutter) før den settes i hvilemodus, og trykk deretter på [OK].
3. Trykk på .



✓ Beslektet informasjon

- [Generelle innstillinger](#)

Om dyp hvilemodus

Hvis maskinen er i hvilemodus og ikke mottar jobber over en lengre periode, går maskinen automatisk inn i dyp hvilemodus. Hvor lang tid som passerer er basert på din spesifikke modell og innstillinger.

Dyp hvilemodus bruker mindre strøm enn hvilemodus.

Gjeldende modeller	Maskinens kontrollpanel i dyp hvilemodus	Tilstander som vil aktivere maskinen
DCP-L3510CDW/ DCP-L3517CDW	LCD-skjermen viser Dyp hvilemodus.	<ul style="list-style-type: none">Maskinen mottar en jobb.Noen trykker en knapp på kontrollpanelet.
DCP-L3550CDW/ MFC-L3710CW/ MFC-L3730CDN/ MFC-L3750CDW/ MFC-L3770CDW	Baklyset på LCD-skjermen slår seg av og strømlampen pulserer.	<ul style="list-style-type: none">Maskinen mottar en jobb.Noen trykker på ,  eller LCD-pekeskjermen.

Beslektet informasjon

- [Generelle innstillinger](#)

Stille inn automatisk avstengingsmodus

Hvis maskinen er i dyp hvilemodus for en viss tidsperiode, vil maskinen automatisk gå inn i avstengingsmodus basert på modellen og innstillingene dine. Maskinen går ikke inn i avstengingsmodus når den er koblet til et nettverk eller telefonlinje, eller har sikre utskriftsdata i minnet (Bare tilgjengelig for enkelte modeller).

- For å starte utskriften, trykk på  på kontrollpanelet og send deretter en utskriftsjobb.



>> [DCP-L3510CDW/DCP-L3517CDW](#)

>> [DCP-L3550CDW/MFC-L3710CW/MFC-L3730CDN/MFC-L3750CDW/MFC-L3770CDW](#)

DCP-L3510CDW/DCP-L3517CDW

1. Trykk på **Menu (Meny)**.
2. Trykk på ▲ eller ▼ for å vise [Hovedoppsett]-alternativet og trykk deretter på **OK**.
3. Trykk på ▲ eller ▼ for å vise [Økologi]-alternativet og trykk deretter på **OK**.
4. Trykk på ▲ eller ▼ for å vise [Autoavsteng.]-alternativet og trykk deretter på **OK**.
5. Trykk på ▲ eller ▼ for å vise [8timer]-, [4timer]-, [2timer]-, [1time]- eller [Av]-alternativet og trykk deretter på **OK**.
6. Trykk på **Stop/Exit (Stopp/avslutt)**.

DCP-L3550CDW/MFC-L3710CW/MFC-L3730CDN/MFC-L3750CDW/MFC-L3770CDW

1. Trykk på  [Innstillinger] > [Alle innst.] > [Hovedoppsett] > [Økologi] > [Autoavsteng.].
2. Trykk på alternativet du vil bruke for [Av], [1time], [2timer], [4timer] eller [8timer].
3. Trykk på .

Beslektet informasjon

- [Generelle innstillinger](#)

Still inn dato og klokkeslett



>> DCP-L3510CDW/DCP-L3517CDW

>> DCP-L3550CDW/MFC-L3710CW/MFC-L3730CDN/MFC-L3750CDW/MFC-L3770CDW

DCP-L3510CDW/DCP-L3517CDW

1. Trykk på **Menu (Meny)**.
2. Trykk på ▲ eller ▼ for å velge følgende:
 - a. Velg [Grunn oppsett]. Trykk på **OK**.
 - b. Velg [Dato og klokke]. Trykk på **OK**.
 - c. Velg [Dato og klokke]. Trykk på **OK**.
3. Trykk på ▲ eller ▼ for å angi de to siste sifrene i årstallet. Trykk på **OK**. Gjenta disse trinnene for å angi måned og dag.
4. Trykk på ▲ eller ▼ for å vise [Klokke (12)] - eller [Klokke (24)] -alternativet og trykk deretter på **OK**.
5. Gjør ett av følgende:
 - Hvis du valgte [Klokke (12)] som format i innstillingen [Dato og klokke], trykker du på ▲ eller ▼ for å angi timer. Trykk på **OK**. Gjenta disse trinnene for å angi minutter.
Trykk på ▲ eller ▼ for å vise [AM] - eller [PM] -alternativet og trykk deretter på **OK**.
 - Hvis du valgte [Klokke (24)] som format i innstillingen [Dato og klokke], trykker du på ▲ eller ▼ for å angi timer. Trykk på **OK**. Gjenta disse trinnene for å angi minutter.
(Tast inn for eksempel 19:45 for 7:45 om kvelden.)
6. Trykk på **Stop/Exit (Stopp/avslutt)**.

DCP-L3550CDW/MFC-L3710CW/MFC-L3730CDN/MFC-L3750CDW/MFC-L3770CDW

1. Trykk på  [Innstillinger] > [Alle innst.] > [Grunn oppsett] > [Dato og klokke] > [Dato].
2. Tast inn de to siste sifrene i årstallet ved hjelp av LCD-skjermen, og trykk på [OK].
3. Tast inn de to sifrene for måneden ved hjelp av LCD-skjermen, og trykk på [OK].
4. Tast inn de to sifrene for dagen ved hjelp av LCD-skjermen, og trykk på [OK].
5. Trykk på [Tid].
6. Tast inn klokkeslettet (i 24-timers format) med LCD-skjermen, og trykk deretter [OK].
(Tast inn for eksempel 19:45 for 7:45 om kvelden.)
7. Trykk på .

Beslektet informasjon

- [Generelle innstillinger](#)

Still inn tidssonen

Still inn tidssonen på maskinen for din plassering.



>> [DCP-L3510CDW/DCP-L3517CDW](#)

>> [DCP-L3550CDW/MFC-L3710CW/MFC-L3730CDN/MFC-L3750CDW/MFC-L3770CDW](#)

DCP-L3510CDW/DCP-L3517CDW

1. Trykk på **Menu (Meny)**.
2. Trykk på ▲ eller ▼ for å velge følgende:
 - a. Velg [Grunn oppsett]. Trykk på **OK**.
 - b. Velg [Dato og klokke]. Trykk på **OK**.
 - c. Velg [Tidssone]. Trykk på **OK**.
3. Trykk på ▲ eller ▼ for å velge tidssone. Trykk på **OK**.
4. Trykk på **Stop/Exit (Stopp/avslutt)**.

DCP-L3550CDW/MFC-L3710CW/MFC-L3730CDN/MFC-L3750CDW/MFC-L3770CDW

1. Trykk på  [Innstillinger] > [Alle innst.] > [Grunn oppsett] > [Dato og klokke] > [Tidssone].
2. Angi tidssone.
3. Trykk på [OK].
4. Trykk på .



Beslektet informasjon

- [Generelle innstillinger](#)

Juster lysstyrken til LCD-baklyset

Beslektede modeller : DCP-L3550CDW/MFC-L3710CW/MFC-L3730CDN/MFC-L3750CDW/MFC-L3770CDW

Hvis du har problemer med å lese det som står på LCD-skjermen, kan du prøve å endre lysstyrkeinnstillingen.

1. Trykk på  [Innstillinger] > [Alle innst.] > [Hovedoppsett] > [LCD-innst.] > [Bakgrunnsbel.].
2. Trykk på [Lys]-, [Med]- eller [Mørk]-alternativet.
3. Trykk på .



Beslektet informasjon

- [Generelle innstillinger](#)

Endre hvor lenge LCD-baklyset er tent

Beslektede modeller : DCP-L3550CDW/MFC-L3710CW/MFC-L3730CDN/MFC-L3750CDW/MFC-L3770CDW

Angi hvor lenge LCD-baklyset forblir tent.

1. Trykk på  [Innstillinger] > [Alle innst.] > [Hovedoppsett] > [LCD-innst.] > [Dimmetimer].
2. Trykk på ønsket alternativ:
 - [10Sek]
 - [30Sek]
 - [1Min]
 - [2Min]
 - [3Min]
 - [5Min]
3. Trykk på .



Beslektet informasjon

- [Generelle innstillinger](#)



Angi apparat-ID

Beslektede modeller : MFC-L3710CW/MFC-L3730CDN/MFC-L3750CDW/MFC-L3770CDW

Still inn maskinen til å skrive ut apparat-ID og faksens dato og klokkeslett øverst på hver faks du sender.

1. Trykk på  [Innstillinger] > [Alle innst.] > [Grunn oppsett] > [Apparatets ID] > [Faks].
2. Angi faksnummeret ditt (opptil 20 sifre) med LCD-skjermen, og trykk deretter på [OK].
3. Trykk på [Tlf.].
4. Angi telefonnummeret ditt (opptil 20 sifre) med LCD-skjermen, og trykk deretter på [OK].
5. Trykk på [Navn].
6. Angi navnet ditt (opptil 20 tegn) via LCD-skjermen, og trykk deretter på [OK].



- Trykk på  for å bytte mellom bokstaver, tall og spesialtegn. (Tilgjengelige tegn kan variere avhengig av land.)
- Hvis du angir feil tegn, trykk på ◀ eller ▶ for å flytte markøren til tegnet og trykk på . Trykk på det korrekte tegnet.
- Vil du sette inn et mellomrom, trykker du på [Mellomrom] eller ▶.
- Mer detaljert informasjon ►► *Beslektet informasjon*

7. Trykk på .



Beslektet informasjon

- [Generelle innstillinger](#)

Relaterte temaer:



- [Slik skriver du inn tekst på Brother-maskinen](#)
- [Overfør fakser til en annen faksmaskin](#)
- [Overfør faksaktivetsrapporten til en annen faksmaskin](#)

Angi tone- eller pulsoppringsmodus

Beslektede modeller : MFC-L3710CW/MFC-L3730CDN/MFC-L3750CDW/MFC-L3770CDW

Brother-maskinen kommer innstilt for en toneoppringingstjeneste. Hvis du har en pulsoppringingstjeneste (roterende), må du endre oppringsmodusen.

Denne funksjonen er ikke tilgjengelig i enkelte land.

1. Trykk på  [Innstillinger] > [Alle innst.] > [Grunn oppsett] > [Tone/Puls].
2. Trykk på [Tone] eller [Puls].
3. Trykk på .



Beslektet informasjon

- [Generelle innstillinger](#)

Reduser tonerforbruk

Bruk av Tonersparing-funksjonen kan redusere tonerforbruket. Når Tonersparing er slått på, virker utskriften av dokumentene lysere.

Vi anbefaler IKKE at tonersparing-funksjonen brukes for utskrift av foto eller gråtone bilder.



>> [DCP-L3510CDW/DCP-L3517CDW](#)

>> [DCP-L3550CDW/MFC-L3710CW/MFC-L3730CDN/MFC-L3750CDW/MFC-L3770CDW](#)

DCP-L3510CDW/DCP-L3517CDW

1. Trykk på **Menu (Meny)**.
2. Trykk på ▲ eller ▼ for å vise [Hovedoppsett]-alternativet og trykk deretter på **OK**.
3. Trykk på ▲ eller ▼ for å vise [Økologi]-alternativet og trykk deretter på **OK**.
4. Trykk på ▲ eller ▼ for å vise [Tonersparing]-alternativet og trykk deretter på **OK**.
5. Trykk på ▲ eller ▼ for å vise [På]- eller [Av]-alternativet og trykk deretter på **OK**.
6. Trykk på **Stop/Exit (Stopp/avslutt)**.

DCP-L3550CDW/MFC-L3710CW/MFC-L3730CDN/MFC-L3750CDW/MFC-L3770CDW

1. Trykk på  [Innstillinger] > [Alle innst.] > [Hovedoppsett] > [Økologi] > [Tonersparing].
2. Trykk på [På] eller [Av].
3. Trykk på .

✓ Beslektet informasjon

- [Generelle innstillinger](#)

Relaterte temaer:

- [Forbedre utskriftskvaliteten](#)

Forhindre at feil telefonnummer slås (ringebegrensning)

Beslektede modeller : MFC-L3710CW/MFC-L3730CDN/MFC-L3750CDW/MFC-L3770CDW

Denne funksjonen forhindrer at brukere sender en faks eller ringer feil nummer ved en feiltakelse. Du kan angi at maskinen skal begrense oppringing når du bruker talltastaturet, adresseboken og snarveier.

1. Trykk på  [Innstillinger] > [Alle innst.] > [Faks] > [Ringebegrensninger].
2. Trykk ett av følgende alternativer:
 - [Numerisk tastatur]
 - [Adressebok]



Hvis du kombinerer adresseboknumrene ved oppringing, blir numrene gjenkjent som inntasting via talltastaturet og blir ikke begrenset.

- [Snarveier]
3. Trykk ett av følgende alternativer:

Alternativ	Beskrivelse
Tast # to ganger	Maskinen ber deg angi nummeret på nytt, og hvis du slår samme nummer én gang til, begynner maskinen å ringe. Hvis du taster inn feil nummer, vises en feilmelding på LCD-skjermen.
På	Maskinen begrenser alle utgående fakser og anrop for den oppringingsmetoden.
Av	Maskinen begrenser ikke oppringingsmetoden.



- [Tast # to ganger]-innstillingen fungerer ikke hvis du bruker en ekstern telefon før nummeret angis. Du vil ikke bli spurt om å taste inn nummeret på nytt.
- Hvis du velger [På] eller [Tast # to ganger], kan du ikke bruke kringkastingsfunksjonen.

4. Trykk på .



Beslektet informasjon

- [Generelle innstillinger](#)

Redusere utskriftsstøy

Med stillemodus er det mulig å redusere utskriftsstøy. Utskriftshastigheten reduseres når stillemodus er aktivert. Fabrikkinnstillingen er Av.



>> [DCP-L3510CDW/DCP-L3517CDW](#)

>> [DCP-L3550CDW/MFC-L3710CW/MFC-L3730CDN/MFC-L3750CDW/MFC-L3770CDW](#)

DCP-L3510CDW/DCP-L3517CDW

1. Trykk på **Menu (Meny)**.
2. Trykk på ▲ eller ▼ for å vise [Hovedoppsett]-alternativet og trykk deretter på **OK**.
3. Trykk på ▲ eller ▼ for å vise [Økologi]-alternativet og trykk deretter på **OK**.
4. Trykk på ▲ eller ▼ for å vise [Stille modus]-alternativet og trykk deretter på **OK**.
5. Trykk på ▲ eller ▼ for å vise [På]- eller [Av]-alternativet og trykk deretter på **OK**.
6. Trykk på **Stop/Exit (Stopp/avslutt)**.

DCP-L3550CDW/MFC-L3710CW/MFC-L3730CDN/MFC-L3750CDW/MFC-L3770CDW

1. Trykk på  [Innstillinger] > [Alle innst.] > [Hovedoppsett] > [Økologi] > [Stille modus].
2. Trykk på [På] eller [Av].
3. Trykk på .

✓ Beslektet informasjon

- [Generelle innstillinger](#)

Endre språket på LCD-skjermen

Endre språket på LCD-skjermen ved behov.

Denne funksjonen er ikke tilgjengelig i enkelte land.



>> [DCP-L3510CDW/DCP-L3517CDW](#)

>> [DCP-L3550CDW/MFC-L3710CW/MFC-L3730CDN/MFC-L3750CDW/MFC-L3770CDW](#)

DCP-L3510CDW/DCP-L3517CDW

1. Trykk på **Menu (Meny)**.
2. Trykk på ▲ eller ▼ for å vise [Grunn oppsett]-alternativet og trykk deretter på **OK**.
3. Trykk på ▲ eller ▼ for å vise [Lokalt språk]-alternativet og trykk deretter på **OK**.
4. Trykk på ▲ eller ▼ for å vise språket ditt og trykk deretter på **OK**.
5. Trykk på **Stop/Exit (Stopp/avslutt)**.

DCP-L3550CDW/MFC-L3710CW/MFC-L3730CDN/MFC-L3750CDW/MFC-L3770CDW

1. Trykk på  [Innstillinger] > [Alle innst.] > [Grunn oppsett] > [Lokalt språk].
2. Trykk på språket ditt.
3. Trykk på .

Beslektet informasjon

- [Generelle innstillinger](#)

▲ [Hjem](#) > [Maskininnstillinger](#) > [Endre maskininnstillinger fra kontrollpanelet](#) > Lagre favorittinnstillingene dine som en snarvei

Lagre favorittinnstillingene dine som en snarvei

Beslektede modeller : DCP-L3550CDW/MFC-L3710CW/MFC-L3730CDN/MFC-L3750CDW/MFC-L3770CDW

- [Legg til snarveier](#)
- [Endre eller slette snarveier](#)

Legg til snarveier



Beslektede modeller : DCP-L3550CDW/MFC-L3710CW/MFC-L3730CDN/MFC-L3750CDW/MFC-L3770CDW

Du kan legge til innstillingene for faks, kopiering, skanning, Web Connect og app som du bruker mest ved å lagre dem som snarveier. Senere kan du trykke på snarveien for å bruke disse innstillingene i stedet for å angi dem på nytt manuelt.



Enkelte menyer på snarveier er ikke tilgjengelige, avhengig av modellen.

Disse instruksjonene beskriver hvordan du legger til en snarvei for kopiering. Trinnene for å legge til snarveier for faksing, skanning, Web Connect eller apper er svært like.

1. Trykk på  [Snarveier]. (Hvis  [Snarveier] vises.)
2. Trykk på en fane.
3. Trykk på  der du ikke har lagt til en snarvei.
4. Trykk på [Kopi].
5. Trykk på > for å åpne de forhåndsinnstilte kopieringsinnstillingene.
6. Sveip for å vise forhåndsinnstillingene for kopiering, og trykk på forhåndsinnstillingene du ønsker.
7. Trykk på [Alternativer].
8. Dra opp eller ned, eller trykk ▲ eller ▼ for å vise tilgjengelige innstillinger, og trykk deretter innstillingen du vil endre.
9. Sveip opp eller ned, eller trykk ▲ eller ▼ for å vise tilgjengelige alternativer for innstillingen, og trykk deretter på ønsket alternativ.
Gjenta disse to trinnene inntil du har valgt alle innstillingene og alternativene du ønsker.
10. Trykk på [OK] når du er ferdig med å endre innstillingene. (Hvis [OK]-knappen vises.)
11. Trykk på [Lagre som en snarvei].
12. Les og bekreft den viste listen over innstillinger du har valgt, og trykk deretter på [OK].
13. Angi et navn for snarveien med LCD-skjermen, og trykk deretter på [OK].



Beslektet informasjon



- [Lagre favorittinnstillingene dine som en snarvei](#)

Endre eller slette snarveier

Beslektede modeller : DCP-L3550CDW/MFC-L3710CW/MFC-L3730CDN/MFC-L3750CDW/MFC-L3770CDW



Du kan ikke endre en Web Connect-snarvei eller app-snarvei. Hvis du må endre dem, må du slette dem og deretter legge til en ny snarvei.

1. Trykk på  [Snarveier]. (Hvis  [Snarveier] vises.)
2. Trykk på en fane for å vise snarveien du vil endre.
3. Trykk på snarveien som du vil endre.
Innstillingene for snarveien som du valgte, vises.



Vil du slette snarveien eller redigere navnet, trykker du på og holder nede snarveien inntil alternativene vises, og deretter følger du menyene på skjermen.

4. Trykk på [Alternativer].
5. Endre innstillingene for snarveien hvis nødvendig.
6. Trykk på [OK] (om nødvendig).
7. Når du er ferdig, trykk på [Lagre som en snarvei].
8. Les og bekreft den viste listen over innstillinger du har valgt, og trykk deretter på [OK].
9. Gjør ett av følgende:
 - Trykk på [Ja] for å overskrive snarveien.
 - Hvis du ikke vil overskrive snarveien, trykk på [Nei] for å angi et nytt navn på en snarvei.
Angi et nytt navn med LCD-skjermen, og trykk deretter på [OK].



For å redigere navnet, hold nede  for å slette gjeldende navn.



Beslektet informasjon

- [Lagre favorittinnstillingene dine som en snarvei](#)

Skriv ut rapporter

- [Rapporter](#)
- [Skriv ut en rapport](#)

Rapporter

Følgende rapporter er tilgjengelige:

XMIT-bekreft (MFC-modeller)

XMIT-bekreft-rapporten skriver ut en sendingsverifiseringsrapport for den siste sendingen.

Adressebok (MFC-modeller)

Adressebokrapporten skriver ut en alfabetisk liste over navn og numre som er lagret i adressebokens minne.

Faksaktivetsrapport (MFC-modeller)

Faksjournalen skriver ut en liste med informasjon om de siste 200 innkommende og utgående faksene. (TX betyr å sende, og RX betyr å motta.)

Brukerinnstillinger

Brukerinnstillingsrapporten skriver ut en liste over gjeldende innstillinger.

Skriverinnstillinger

Skriverinnstillingsrapporten skriver ut en liste over gjeldende skriverinnstillinger.

Nettverksinnstilling (Modeller med nettverksfunksjon)

Nettverksinnstillingsrapporten skriver ut en liste over gjeldende nettverksinnstillinger.

Utskriftsfilliste

Utskriftsfillisten skriver ut en liste over skrivene og utskriftsmakroene som er lagret i maskinen.

Trommeldråpeutskrift

Trommeldråpeutskriften skriver ut trommeldråpearket, som er nyttig når det er på tide å rengjøre trommelenheten.

WLAN-rapport (Modeller med trådløs nettverksfunksjon)

WLAN-rapporten skriver ut diagnostikken for trådløs LAN-tilkobling.



Beslektet informasjon

- [Skriv ut rapporter](#)

Skriv ut en rapport



>> DCP-L3510CDW/DCP-L3517CDW

>> DCP-L3550CDW/MFC-L3710CW/MFC-L3730CDN/MFC-L3750CDW/MFC-L3770CDW

DCP-L3510CDW/DCP-L3517CDW

1. Trykk på **Menu (Meny)**.
2. Trykk på ▲ eller ▼ for å vise [Skriv rapport]-alternativet og trykk deretter på **OK**.
3. Trykk på ▲ eller ▼ for å vise rapporten du ønsker å skrive ut, og trykk deretter på **OK**.
4. Trykk på **Mono Start (Start mono)** eller **Colour Start (Start farger)**.
5. Trykk på **Stop/Exit (Stopp/avslutt)**.

DCP-L3550CDW/MFC-L3710CW/MFC-L3730CDN/MFC-L3750CDW/MFC-L3770CDW

1. Trykk på  [Innstillinger] > [Alle innst.] > [Skriv rapport].
2. Sveip opp eller ned eller trykk på ▲ eller ▼ for å vise rapporten som du vil skrive ut, og trykk deretter på den.
3. Gjør ett av følgende:
 - Hvis du velger [Sende rapport], gjør ett av følgende:
 - For å vise sendingsverifiseringsrapporten, trykk på [Vis på LCD].
 - For å skrive ut sendingsverifiseringsrapporten, trykk på [Skriv rapport].
 - Hvis du velger andre rapporter, gå til neste trinn.
4. Trykk på [Ja].
5. Trykk på .

Beslektet informasjon

- [Skriv ut rapporter](#)

Tabell med innstillinger og funksjoner

Innstillingstabellene hjelper deg med å forstå menyvalgene og alternativene som du finner i maskinens programmer.

- [Innstillingstabeller \(DCP-L3510CDW/DCP-L3517CDW\)](#)
- [Innstillingstabeller \(MFC-L3710CW/MFC-L3730CDN/MFC-L3750CDW/MFC-L3770CDW\)](#)
- [Innstillingstabeller \(DCP-L3550CDW\)](#)
- [Funksjonstabeller \(MFC-L3710CW/MFC-L3730CDN/MFC-L3750CDW/MFC-L3770CDW\)](#)
- [Funksjonstabeller \(DCP-L3550CDW\)](#)

Innstillingstabeller (DCP-L3510CDW/DCP-L3517CDW)

Beslektede modeller : DCP-L3510CDW/DCP-L3517CDW

[Hovedoppsett]

Nivå 1	Nivå 2	Beskrivelser
Skuffinnstill.	Papirtype	Angi type papir i papirmagasinet.
	Papirstr.	Still inn formatet på papiret i papirmagasinet.
	Kontr. størrelsen	Velg om en melding som forteller deg at størrelse og type papir i maskinen og maskinens papirstørrelse- og papirtypeinnstillinger samsvarer, skal vises eller ikke.
Signal	-	Juster volum til pipetone.
Økologi	Økomodus	Slå følgende maskininnstilling på samtidig. <ul style="list-style-type: none"> Tosidig utskrift: Langside (Bare tilgjengelig for enkelte modeller) Hvilemodus-tid: 0Min
	Tonersparing	Forleng tonerkassetts levetid.
	Hvilemodus-tid	Angi antall minutter før maskinen går i hvilemodus.
	Stille modus	Reduser utskriftsstøyen.
	Autoavsteng.	Still inn antall timer som maskinen skal være i dvalemodus før den slår seg av.
LCD Kontrast	-	Juster LCD-kontrasten.
Innsti.lås	-	Begrens uautoriserte brukeres mulighet til å endre maskinens innstillinger.
Slett Lagring	Makro-ID=	Slett registrert makrodata.
	Skrift-ID=	Slett registrert skriftdata.
	Format	Gjenoppretter makro- og skriftdata på maskinen til standardinnstillingene.

[Kopi]

Nivå 1	Nivå 2	Beskrivelser
Tetthet	-	Juster tettheten.
Kvalitet	-	Velg kopiopløsningen for den aktuelle typen dokument.
Kontrast	-	Juster kontrasten for kopier.
Juster farge	Rød	Juster den røde fargen.
	Grønn	Juster den grønne fargen.
	Blå	Juster den blå fargen.
ID-kopi	Tetthet	Juster tettheten.
	Kvalitet	Velg kopiopløsningen for den aktuelle typen dokument.
	Kontrast	Juster kontrasten for kopier.
	2-i-1/1-i-1	Lag 2 i 1 ID-kopier.

[Skriver]

Nivå 1	Nivå 2	Nivå 3	Beskrivelser
Emulering	-	-	Angi skriverens emuleringsmodus.

Nivå 1	Nivå 2	Nivå 3	Beskrivelser
Kvalitet	-	-	Velg utskriftskvalitet.
Utskriftsalt.	Skrifttype	HP LaserJet	Skriver ut en liste over maskinens interne fonter.
		BR-Script 3	
	Testutskrift	-	Skrive ut en testside.
Tosidig	Tosidig utskr.	-	Slå av eller slå på 2-sidig utskrift og velg vend på lang kant eller kort kant.
	Enkeltbilde	-	For en utskriftsjobb hvor den siste siden er et 1-sidig bilde, velg <i>Ensidig mating</i> -alternativet for å redusere utskriftstiden.
Autom. Forts.	-	-	Velg denne innstillingen hvis du ønsker at maskinen skal slette papirstørrelsesfeil og bruke papiret i skuffen.
Fargeutskrift	-	-	Still inn utskriftsfargen.
Magasinkomm.	-	-	Velg denne innstillingen hvis et magasinmisforhold vises når du bruker HP-driverne.
Tilbakestill skriver	-	-	Gjenoppretter skriverinnstillingene til fabrikkinnstillingene.
Clr-korrigerering	Kalibrering	Kalibrer	Sett i gang fargekalibrering for å kontrollere og korrigere farger.
		Nullstill	Gjenoprett kalibreringsparametrene til standardinnstillingene.
	Registrering	-	Juster utskriftsposisjonen for hver farge.
	Autokorr.	-	Sett maskinen til å utføre fargekalibrering og -registrering automatisk.
	Fargeinnst.	Innstillingsm.	Velg om du vil bruke maskinens eller skriverdriverens fargeutskriftsinnstillinger.
		Fargemodus	Velg fargemodus.
		Forbedre grå	Slå på eller av for å forbedre bildekvaliteten i områder med skygger.
		Forbedre svart	Slå av eller på hvis svart grafikk ikke skrives ut korrekt.
		Lyshet	Juster lysstyrken.
		Kontrast	Juster kontrasten.
		Rød	Juster den røde fargen.
Grønn	Juster den grønne fargen.		
Blå	Juster den blå fargen.		

[Nettverk]

For kablede og trådløse nettverksmodeller

Nivå 1	Nivå 2	Nivå 3	Nivå 4	Beskrivelser
Trådb. LAN	TCP/IP	Boot metode	-	Velger oppstartsmetoden som passer best for dine behov.
		IP-adresse	-	Angi IP-adressen.
		Subnet mask	-	Angi subnettmasken.
		Gateway	-	Angi gatewayadressen.
		Nodenavn	-	Tast inn nodenavnet. (Opptil 32 tegn)

Nivå 1	Nivå 2	Nivå 3	Nivå 4	Beskrivelser
Trådb. LAN	TCP/IP	WINS konfigur	-	Velg WINS-konfigureringsmodusen.
		WINS-server	Primær	Spesifiser IP-adressen for den primære WINS-serveren.
			Sekundær	Spesifiser IP-adressen for den sekundære WINS-serveren.
		DNS-server	Primær	Spesifiser IP-adressen for den primære DNS-serveren.
			Sekundær	Spesifiser IP-adressen for den sekundære DNS-serveren.
		APIPA	-	Still inn maskinen til å tildele IP-adressen automatisk fra det koblingslokale adresseområdet.
		IPv6	-	Slå IPv6-funksjonen av eller på.
	Estimer	-	-	Velg Ethernet-koblingsmodus.
	Kablet status	-	-	Vis gjeldende kabelstatus.
	MAC-adresse	-	-	Vis maskinens MAC-adresse.
Sett til std.	-	-	Gjenopprett innstillingene for kablet nettverk til fabrikkinnstillingene.	
Kablet aktivert	-	-	Slå kablet LAN-grensesnitt av eller på manuelt.	
WLAN	TCP/IP	Boot metode	-	Velger oppstartsmetoden som passer best for dine behov.
		IP-adresse	-	Angi IP-adressen.
		Subnet mask	-	Angi subnettmasken.
		Gateway	-	Angi gatewayadressen.
		Nodenavn	-	Tast inn nodenavnet. (Opptil 32 tegn)
		WINS konfigur	-	Velg WINS-konfigureringsmodusen.
		WINS-server	Primær	Spesifiser IP-adressen for den primære WINS-serveren.
			Sekundær	Spesifiser IP-adressen for den sekundære WINS-serveren.
		DNS-server	Primær	Spesifiser IP-adressen for den primære DNS-serveren.
			Sekundær	Spesifiser IP-adressen for den sekundære DNS-serveren.
	APIPA	-	Still inn maskinen til å tildele IP-adressen automatisk fra det koblingslokale adresseområdet.	
	IPv6	-	Slå IPv6-funksjonen av eller på.	
	Inst.veiviser	-	-	Konfigurer innstillinger for trådløst nettverk manuelt.
	WLAN-assistent	-	-	Konfigurer trådløse nettverksinnstillinger ved hjelp av Brother-installasjonsdisken.
	WPS	-	-	Konfigurer innstillingene til det trådløse nettverket ved å bruke direktevalgmetoden.
	WPS m/PIN-kode	-	-	Konfigurer innstillingene for det trådløse nettverket med WPS med en PIN-kode.

Nivå 1	Nivå 2	Nivå 3	Nivå 4	Beskrivelser	
WLAN	WLAN status	Status	-	Vis gjeldende status til det trådløse nettverket.	
		Signal	-	Vis gjeldende signalstyrke til det trådløse nettverket.	
		Kanal	-	Vis gjeldende kanal for trådløst nettverk.	
		Hastighet	-	Vis gjeldende hastighet for trådløst nettverk.	
		SSID	-	Vis gjeldende SSID.	
		Komm. modus	-	Vis gjeldende kommunikasjonsmodus.	
	MAC-adresse	-	-	Vis maskinens MAC-adresse.	
	Sett til std.	-	-	Gjenopprett innstillingene for trådløst nettverk til fabrikkinnstillingene.	
WLAN aktivt	-	-	Slå WLAN på eller av manuelt.		
Wi-Fi direkte	Trykknapp	-	-	Konfigurer nettverksinnstillinger for Wi-Fi Direct ved hjelp av ettrykksknappen.	
	PIN-kode	-	-	Konfigurer nettverksinnstillingene for Wi-Fi Direct ved hjelp av WPS med PIN-kode.	
	Manuell	-	-	Konfigurer innstillingene til Wi-Fi Direct-nettverket manuelt.	
	Gruppeeier	-	-	Angi din maskin som gruppeeieren.	
	Enhetsinfo.	Enhetsnavn	-	-	Vis maskinens enhetsnavn.
		SSID	-	-	Vis gruppeeiers SSID. Når maskinen ikke er koblet til, viser LCD-skjermen Ikke tilkoblet.
		IP-adresse	-	-	Vis maskinens gjeldende IP-adresse.
	Statusinfo.	Status	-	-	Vis gjeldende status for Wi-Fi Direct-nettverket.
		Signal	-	-	Vis gjeldende signalstyrke for Wi-Fi Direct-nettverket. Når maskinen fungerer som gruppeeier, viser LCD-skjermen alltid et sterkt signal.
		Kanal	-	-	Vis gjeldende nettverkskanal for Wi-Fi Direct.
		Hastighet	-	-	Vis gjeldende hastighet til Wi-Fi Direct-nettverket.
I/F-aktivert	-	-	Slå på eller av Wi-Fi Direct-tilkoblingen.		
Nullst. nettv.	-	-	-	Gjenopprett alle nettverksinnstillingene til fabrikkinnstillingene.	

For trådløse nettverksmodeller

Nivå 1	Nivå 2	Nivå 3	Nivå 4	Beskrivelser
WLAN	TCP/IP	Boot metode	-	Velger oppstartsmetoden som passer best for dine behov.
		IP-adresse	-	Angi IP-adressen.
		Subnet mask	-	Angi subnettmasken.
		Gateway	-	Angi gatewayadressen.
		Nodenavn	-	Tast inn nodenavnet. (Opptil 32 tegn)
		WINS config	-	-

Nivå 1	Nivå 2	Nivå 3	Nivå 4	Beskrivelser
WLAN	TCP/IP	WINS-server	Primær	Spesifiser IP-adressen for den primære WINS-serveren.
			Sekundær	Spesifiser IP-adressen for den sekundære WINS-serveren.
		DNS-server	Primær	Spesifiser IP-adressen for den primære DNS-serveren.
			Sekundær	Spesifiser IP-adressen for den sekundære DNS-serveren.
		APIPA	-	Still inn maskinen til å tildele IP-adressen automatisk fra det koblingslokale adresseområdet.
		IPv6	-	Slå IPv6-funksjonen av eller på.
	Inst.veiviser	-	-	Konfigurer innstillinger for trådløst nettverk manuelt.
	WLAN-assistent	-	-	Konfigurer trådløse nettverksinnstillinger ved hjelp av Brother-installasjonsdisken.
	WPS	-	-	Konfigurer innstillingene til det trådløse nettverket ved å bruke direktevalgmetoden.
	WPS m/PIN-kode	-	-	Konfigurer innstillingene for det trådløse nettverket med WPS med en PIN-kode.
	WLAN status	Status	-	Vis gjeldende status til det trådløse nettverket.
		Signal	-	Vis gjeldende signalstyrke til det trådløse nettverket.
		Kanal	-	Vis gjeldende kanal for trådløst nettverk.
		Hastighet	-	Vis gjeldende hastighet for trådløst nettverk.
		SSID	-	Vis gjeldende SSID.
		Komm. modus	-	Vis gjeldende kommunikasjonsmodus.
	MAC-adresse	-	-	Vis maskinens MAC-adresse.
WLAN aktivt	-	-	Slå WLAN på eller av manuelt.	
Wi-Fi direkte	Trykknapp	-	-	Konfigurer nettverksinnstillinger for Wi-Fi Direct ved hjelp av ettrykksknappen.
	PIN-kode	-	-	Konfigurer nettverksinnstillingene for Wi-Fi Direct ved hjelp av WPS med PIN-kode.
	Manuell	-	-	Konfigurer innstillingene til Wi-Fi Direct-nettverket manuelt.
	Gruppeeier	-	-	Angi din maskin som gruppeeieren.
	Enhetsinfo.	Enhetsnavn	-	Vis maskinens enhetsnavn.
		SSID	-	Vis gruppeeiers SSID. Når maskinen ikke er koblet til, viser LCD-skjermen ikke tilkoblet.
		IP-adresse	-	Vis maskinens gjeldende IP-adresse.
	Statusinfo.	Status	-	Vis gjeldende status for Wi-Fi Direct-nettverket.
		Signal	-	Vis gjeldende signalstyrke for Wi-Fi Direct-nettverket. Når maskinen fungerer som gruppeeier, viser LCD-skjermen alltid et sterkt signal.
		Kanal	-	Vis gjeldende nettverkskanal for Wi-Fi Direct.
		Hastighet	-	Vis gjeldende hastighet til Wi-Fi Direct-nettverket.
I/F-aktivert	-	-	Slå på eller av Wi-Fi Direct-tilkoblingen.	

Nivå 1	Nivå 2	Nivå 3	Nivå 4	Beskrivelser
Nullst. nettv.	-	-	-	Gjenopprett alle nettverksinnstillingene til fabrikkinnstillingene.

[Skriv rapport]

Nivå 1	Beskrivelser
Brukervalg	Skriv ut en liste over innstillingene dine.
Utskr.innst.	Skriv ut en liste over skriverinnstillingene dine.
Nettverkskonf.	Skriv ut en liste over nettverksinnstillingene dine.
Skriv ut fill.	Skriv ut en liste over data som er lagret i maskinens minne.
Tro.pkt.utskr.	Skriv ut trommelens punktrollark.
WLAN-rapport	Skriv ut resultatet for den trådløse LAN-tilkoblingen.

[Maskininfo]

Nivå 1	Nivå 2	Beskrivelser
Serienummer	-	Vis maskinens serienummer.
Versjon	Hovedversjon	Vis hovedfastvareversjonen.
	Sub1-versjon	Vis underfastvareversjonen.
Sideteller	Totalt	Kontroller totalt antall sider maskinen har skrevet ut i løpet av levetiden.
	Kopi	
	Skriv ut	
	Annet	
Delers levetid	Toner	Vis omtrent hvor mye levetid som er igjen for toner av hver farge.
	Trommel	Vis gjenværende levetid for hver trommelenhet.
	Reim	Vis gjenværende levetid for belteenheten.
	Fikseringsenh.	Viser gjenværende levetid for fikseringsenheten.
	PF-sett 1	Vis gjenværende levetid for PF-sett 1.

[Sikker utskr.]

Nivå 1	Nivå 2	Beskrivelser
(Velg bruker)	(Velg sikker utskriftsjobb)	Du kan skrive ut data som er lagret i maskinminnet når du angir ditt firesifrede passord. Kun aktiv når maskinen har sikker utskriftsdata.

[Grunn oppsett]

Nivå 1	Nivå 2	Beskrivelser
Dato og klokke	Dato og klokke	Få tilgang til Dato og klokkeslett-innstillingsmenyene.
	Auto sommertid (Kun tilgjengelig i noen land)	Still inn maskinen til å skifte automatisk til sommertid.
	Tidssone	Angi tidssonen din.
Nullstill	Tilb.st maskin	Gjenopprett alle maskininnstillinger som du har endret.
	Nullst. nettv. (For modeller med nettverksfunksjonalitet)	Gjenopprett alle nettverksinnstillingene til fabrikkinnstillingene.

Nivå 1	Nivå 2	Beskrivelser
Nullstill	Alle innst.	Gjenopprett alle maskinens innstillinger til fabrikkinnstillingene.
	Fabrikkinnst.	Gjenoppretter alle maskinens innstillinger til fabrikkinnstillingene. Utfør denne operasjonen når du avhender maskinen.
Lokalt språk (Bare tilgjengelig for enkelte modeller)	-	Endre språket på LCD-skjermen.



Beslektet informasjon

- Tabell med innstillinger og funksjoner

Innstillingstabeller (MFC-L3710CW/MFC-L3730CDN/MFC-L3750CDW/MFC-L3770CDW)

Beslektede modeller : MFC-L3710CW/MFC-L3730CDN/MFC-L3750CDW/MFC-L3770CDW



[Innstillinger]

Nivå 1	Nivå 2	Nivå 3	Beskrivelser
	Dato og klokke	-	Få tilgang til Dato og klokkeslett-innstillingsmenyene.
Toner	Toners levetid	-	Vis omtrent hvor mye levetid som er igjen for toner av hver farge.
	Testutskrift	-	Skrive ut en testside.
	Kalibrering	Kalibrer	Sett i gang fargekalibrering for å kontrollere og korrigere farger.
		Nullstill	Gjenopprett kalibreringsparametrene til standardinnstillingene.
Registrering	-	Juster utskriftsposisjonen for hver farge.	
Nettverk	Trådb. LAN (MFC-L3730CDN/ MFC-L3750CDW/ MFC-L3770CDW)	-	Tilgang til innstillingsmenyer for lednings-LAN.
	WLAN (MFC-L3710CW/ MFC-L3750CDW/ MFC-L3770CDW)	-	Tilgang til innstillingsmenyer for WLAN.
Skjerminnst.	-	-	Gå til standardskjermen for innstillingsmenyer.
Økomodus	-	-	Slå følgende maskininnstilling på samtidig. <ul style="list-style-type: none"> Tosidig utskrift: Langside (Bare tilgjengelig for enkelte modeller) Hvilemodus-tid: 0Min Dimme-timer: 10Sek
Skuffinnstill.	-	-	Gå til innstillingsmenyene for skuff.
Alle innst.	-	-	Konfigurer de detaljerte innstillingene.

[Alle innst.] > [Hovedoppsett]

Nivå 3	Nivå 4	Nivå 5	Beskrivelser
Skuffinnstill.	Papirtype	MP-skuff (MFC-L3770CDW)	Velg papirtypen som samsvarer med den som er i FB-skuffen.
		Skuff 1 (MFC-L3770CDW)	Velg papirtypen som samsvarer med den som er i den standard papirskuffen.
	Papirstr.	MP-skuff (MFC-L3770CDW)	Velg størrelsen på papiret du matet inn i FB-skuffen.
		Skuff 1 (MFC-L3770CDW)	Velg størrelsen på papiret du matet inn i det standard papirmagasinet.

Nivå 3	Nivå 4	Nivå 5	Beskrivelser
Skuffinnstill.	Kontr. størrelsen	-	Velg om en melding som forteller deg at størrelse og type papir i maskinen og maskinens papirstørrelse- og papirtypeinnstillinger samsvarer, skal vises eller ikke.
	Skuff til: Kopi	-	Velg skuffen som skal brukes for kopiering.
	Skuff til: Faks	-	Velg skuffen som skal brukes for sending av faks.
	Skuff til: Utskrift	-	Velg skuffen som skal brukes til utskrift.
Volum	Ringelyd	-	Juster ringevolumet.
	Signal	-	Juster volum til pipetone.
	Høytaler	-	Juster høytalervolumet.
LCD-innst.	Bakgrunnsbel.	-	Juster lysstyrken til LCD-skjermens bakgrunnsbelysning.
	Dimme-timer	-	Angi hvor lenge LCD-skjermens bakgrunnsbelysning skal være på etter at du går tilbake til hovedstartskjermbildet.
Skjerminnst.	Hovedstartskjerm	-	Angi hovedstartskjermbildet.
	Kopier skjerm	-	Angi standard kopiskjermbilde.
	Skann skjerm	-	Angi standard skanneskjermbilde.
Merknader	Skanner. (Hop- pOverTom)	-	Viser det totale antallet skannede sider og blanke sider som er hoppet, over etter at skanningen er fullført.
Økologi	Økomodus	-	Slå følgende maskininnstilling på samtidig. <ul style="list-style-type: none"> Tosidig utskrift: Langside (Bare tilgjengelig for enkelte modeller) Hvilemodus-tid: 0Min Dimme-timer: 10Sek
	Tonersparing	-	Forleng tonerkassettenes levetid.
	Hvilemodus-tid	-	Angi hvor lang tid det skal gå før maskinen går inn i strømsparingsmodus.
	Stille modus	-	Reduser utskriftsstøyen.
	Autoavsteng.	-	Still inn antall timer som maskinen skal være i dvalemodus før den slår seg av.
Innstillingslås	Sett passord	-	Begrens uautoriserte brukeres mulighet til å endre maskinens innstillinger.
	Lås av⇒på	-	
	Nytt passord (Bare tilgjengelig når du skriver inn passordet for første gang.)	-	
Slett Lagring	Makro-ID=	-	Slett registrert makrodata.
	Skrift-ID=	-	Slett registrert skriftdata.
	Format	-	Gjenoppretter makro- og skriftdata på maskinen til standardinnstillingene.

[Alle innst.] > [Snarveisinnstillinger]

Nivå 3	Nivå 4	Beskrivelser
(Velg en snarvei)	Gi nytt navn	Skifte navn på snarveien.
	Rediger	Endre snarveisinnstillingene.
	Slett	Slette snarveien.

[Alle innst.] > [Faks]

Nivå 3	Nivå 4	Nivå 5	Beskrivelser	
Mottak oppsett	Motta-modus	-	Velg mottaksmodusen som best passer dine behov.	
	Utsatt svar	-	Still inn antall ringesignaler før maskinen svarer i modiene Fax og Fax/Tel.	
	F/T-ringetid	-	Still inn varighet av dobbeltringing i Fax/Tel-modus.	
	Forh.visn. av faks	-	Se mottatte fakser på LCD-skjermen.	
	Faksdeteksjon	-	Motta faksmeldinger automatisk når du svarer på et anrop og hører fakstoner.	
	Fjernakt. kode	Fjernakt. kode	-	Besvar anrop fra et biapparat eller en ekstern telefon og bruk koder til å slå på eller av de eksterne kodene. Du kan personliggjøre kodene.
		Aktiv.kode		
		Deakt. kode		
	Auto reduksjon	-	Reduser størrelsen på innkommende fakser.	
	PC mottak	På	-	Still inn maskinen til å sende fakser til datamaskinen. Du kan slå på sikkerhetsfunksjonen Sikkerhetsutskrift.
		Av		
	Minnemottak	Av	-	-
		Videresend faks	-	Still inn maskinen til å videresende faksmeldinger, lagre innkommende fakser i minnet (slik at du kan hente dem mens du er borte fra maskinen). Hvis du velger faksvideresending eller fakslagring, kan du slå på sikkerhetsfunksjonen Utskrift av sikkerhetskopi.
Fax lagring				
Send til nettsky		-	Videresend innkommende fakser til de nettbaserte tjenestene.	
Stempel for faksmottak	-	Skriv ut klokkeslett og dato for mottak øverst på de mottatte faksene.		
Tosidig	-	Skriv ut mottatte fakser på begge sider av papiret.		
Opprett sending	Samlet TX	-	Send alle utsatte fakser som skal til samme faknummer på samme klokkeslett, som én fakssending.	
	Forside	-	Lag én eller to egne forsidemeldinger som skal skrives ut på utgående fakser.	
	Auto. nummerrepetisjon	-	Stiller maskinen inn til å slå det siste faknummeret om igjen etter fem minutter hvis faksen ikke ble sendt fordi linjen var opptatt.	
	Mottaker	-	Still maskinen inn til å vise målinformasjon på LCD-skjermen ved faksoppringing.	
Rapport innst.	Sende rapport	-	Velg første oppsett for sendingsverifiseringsrapporten.	

Nivå 3	Nivå 4	Nivå 5	Beskrivelser
Rapport innst.	Akt.Rapp.Int.	Akt.Rapp.Int.	Angi intervallet for automatisk utskrift av faksaktivitetsrapporten.
		Tid	Hvis du velger et annet alternativ enn Av og Hver 50. faks, kan du stille inn ønsket tid for alternativet.
		Dag	Hvis du velger Hver 7. dag, kan du angi ukedagen.
Skriv dokument	-	-	Skriv ut mottatte fakser som er lagret i maskinminnet.
Fjernst.kode	-	-	Legg inn din egen kode for fjerninnhenting.
Ringebegrensninger	Numerisk tastatur	-	Still inn maskinen til å begrense oppringing når talltastaturet brukes.
	Adressebok	-	Still inn maskinen til å begrense oppringing når adresseboken brukes.
	Snarveier	-	Still inn maskinen til å begrense oppringing når en snarvei brukes.
Jobb I Kø	-	-	Kontroller hvilke programmerte jobber som er i maskinminnet og avbryt valgte jobber.
Diverse	Distinktive (For Danmark)	Distinktive	Slå på telefonselskapets Særskilte ringetoneabonnementsstjeneste for å registrere ditt nye ringesignal på maskinen.
		Ringemønstre	Registrer ditt nye ringesignal på maskinen.

[Alle innst.] > [Skriver]

Nivå 3	Nivå 4	Nivå 5	Beskrivelser
Emulering	-	-	Velg emuleringsmodusen.
Kvalitet	-	-	Velg utskriftskvalitet.
Utskriftsalt.	Skrifttype	HP LaserJet	Skriver ut en liste over maskinens interne fonter.
		BR-Script 3	
	Testutskrift	-	Skrive ut en testside.
Tosidig	Tosidig utskrift	-	Aktiver eller deaktivert 2-sidig utskrift og velg lang eller kort kant.
	Enkeltbilde	-	For en utskriftsjobb hvor den siste siden er et 1-sidig bilde, velg Ensidig mating-alternativet for å redusere utskriftstiden. Når du bruker forhåndstrykt papir, må du velge alternativet Tosidig mating. Hvis du velger Ensidig mating for forhåndstrykt papir, skrives den siste siden ut på motsatt side.
Autom. fortsett	-	-	Velg denne innstillingen hvis du vil bruke maskinen til å fjerne papirstørrelsesfeil eller medietypefeil automatisk, og bruke papir fra andre magasin.
Fargeutskrift	-	-	Still inn utskriftsfargen.
HP-skuffkommando	-	-	Velg riktig versjon av HP LaserJet-skuffemulering.
Tilbakestill skriver	-	-	Gjenoppretter skriverinnstillingene til fabrikkinnstillingene.
Fargekorrigering	Kalibrering	Kalibrer	Sett i gang fargekalibrering for å kontrollere og korrigere farger.

Nivå 3	Nivå 4	Nivå 5	Beskrivelser	
Fargekorrigering	Kalibrering	Nullstill	Gjenopprett kalibreringsparametrene til standardinnstillingene.	
	Registrering	-	Juster utskriftsposisjonen for hver farge.	
	Autoretting	-	Sett maskinen til å utføre fargekalibrering og -registrering automatisk.	
	Fargeinnstillinger	Stille innmodus		Velg om du vil bruke maskinens eller skriverdriverens fargeutskriftsinnstillinger.
		Fargemodus		Velg fargemodus.
		Forbedre gråfarge		Slå på eller av for å forbedre bildekvaliteten i områder med skygger.
		Forbedre svart utskrift		Slå av eller på hvis svart grafikk ikke skrives ut korrekt.
		Lyshet		Juster lysstyrken.
		Kontrast		Juster kontrasten.
		Rød		Juster den røde fargen.
Grønn		Juster den grønne fargen.		
Blå		Juster den blå fargen.		

[Alle innst.] > [Nettverk]

Nivå 3	Nivå 4	Nivå 5	Nivå 6	Beskrivelser	
Trådb. LAN (MFC-L3730CDN/ MFC-L3750CDW/ MFC-L3770CDW)	TCP/IP	BOOT method	IP-oppstarts-forsøk	Velger oppstartsmetoden som passer best for dine behov.	
		IP-adresse	-	Angi IP-adressen.	
		Subnet mask	-	Angi subnettmasken.	
		Gateway	-	Angi gatewayadressen.	
		Nodenavn	-	Tast inn nodenavnet. (opptil 32 tegn)	
		WINS-konfigurasjon	-	Velg WINS-konfigureringsmodusen.	
		WINS-server	Primær		Spesifiser IP-adressen for den primære WINS-serveren.
			Sekundær		Spesifiser IP-adressen for den sekundære WINS-serveren.
		DNS-server	Primær		Spesifiser IP-adressen for den primære DNS-serveren.
			Sekundær		Spesifiser IP-adressen for den sekundære DNS-serveren.
		APIPA	-		Still inn maskinen til å tildele IP-adressen automatisk fra det koblingslokale adresseområdet.
		IPv6	-		Slå IPv6-funksjonen av eller på.
	Estimer	-	-	Velg Ethernet-koblingsmodus.	
Kablet status	-	-	Vis gjeldende kabelstatus.		

Nivå 3	Nivå 4	Nivå 5	Nivå 6	Beskrivelser
Trådb. LAN (MFC-L3730CDN/ MFC-L3750CDW/ MFC-L3770CDW)	MAC-adresse	-	-	Vis maskinens MAC-adresse.
	Angi som standard (MFC-L3750CDW/ MFC-L3770CDW)	-	-	Gjenopprett innstillingene for kablet nettverk til fabrikkinnstillingene.
	Kablet aktivert (MFC-L3750CDW/ MFC-L3770CDW)	-	-	Slå kablet LAN-grensesnitt av eller på manuelt.
WLAN (MFC-L3710CW/ MFC-L3750CDW/ MFC-L3770CDW)	TCP/IP	BOOT method	IP-oppstarts-forsøk	Velger oppstartsmetoden som passer best for dine behov.
		IP-adresse	-	Angi IP-adressen.
		Subnet mask	-	Angi subnettmasken.
		Gateway	-	Angi gatewayadressen.
		Nodenavn	-	Tast inn nodenavnet. (opptil 32 tegn)
		WINS-konfigurasjon	-	Velg WINS-konfigureringsmodusen.
		WINS-server	Primær	Spesifiser IP-adressen for den primære WINS-serveren.
			Sekundær	Spesifiser IP-adressen for den sekundære WINS-serveren.
		DNS-server	Primær	Spesifiser IP-adressen for den primære DNS-serveren.
	Sekundær		Spesifiser IP-adressen for den sekundære DNS-serveren.	
	APIPA	-	Still inn maskinen til å tildele IP-adressen automatisk fra det koblingslokale adresseområdet.	
	IPv6	-	Slå IPv6-funksjonen av eller på.	
	Inst.veiviser	-	-	Konfigurer de trådløse nettverksinnstillingene med installasjonsveiviseren.
	WLAN-assistent	-	-	Konfigurer trådløse nettverksinnstillinger ved hjelp av Brother-installasjonsdisken.
	WPS	-	-	Konfigurer innstillingene til det trådløse nettverket ved å bruke direktevalgmetoden.
WPS m/PIN-kode	-	-	Konfigurer innstillingene for det trådløse nettverket med WPS med en PIN-kode.	
WLAN status	Status	-	Vis gjeldende status til det trådløse nettverket.	
	Signal	-	Vis gjeldende signalstyrke til det trådløse nettverket.	
	SSID	-	Vis gjeldende SSID.	
	Komm. modus	-	Vis gjeldende kommunikasjonsmodus.	

Nivå 3	Nivå 4	Nivå 5	Nivå 6	Beskrivelser	
WLAN (MFC-L3710CW/ MFC-L3750CDW/ MFC-L3770CDW)	MAC-adresse	-	-	Vis maskinens MAC-adresse.	
	Angi som standard (MFC-L3750CDW/ MFC-L3770CDW)	-	-	Gjenopprett innstillingene for trådløst nettverk til fabrikkinnstillingene.	
	WLAN aktivt	-	-	Slår det trådløse grensesnittet på eller av.	
Wi-Fi direkte (MFC-L3710CW/ MFC-L3750CDW/ MFC-L3770CDW)	Trykknapp	-	-	Konfigurer nettverksinnstillinger for Wi-Fi Direct ved hjelp av ettrykksknappen.	
	PIN-kode	-	-	Konfigurer nettverksinnstillingene for Wi-Fi Direct ved hjelp av WPS med PIN-kode.	
	Manuell	-	-	Konfigurer innstillingene til Wi-Fi Direct-nettverket manuelt.	
	Gruppeeier	-	-	Angi din maskin som gruppeeieren.	
	Enhetsinformasjon	Enhetsnavn	-	-	Vis maskinens enhetsnavn.
		SSID	-	-	Vis gruppeeiers SSID. Når maskinen ikke er koblet til, viser LCD-skjermen Ikke tilkoblet.
		IP-adresse	-	-	Vis maskinens gjeldende IP-adresse.
	Statusinformasjon	Status	-	-	Vis gjeldende status for Wi-Fi Direct-nettverket.
		Signal	-	-	Vis gjeldende signalstyrke for Wi-Fi Direct-nettverket. Når maskinen fungerer som gruppeeier, viser LCD-skjermen alltid et sterkt signal.
	I/F-aktivert	-	-	-	Slå på eller av Wi-Fi Direct-tilkoblingen.
NFC (Bare tilgjengelig for enkelte modeller)	-	-	-	Slå NFC-funksjonen av eller på.	
Innstillinger for Internett-tilkobling	Proxyinnstillinger	Proxy-tilkobling	-	Endre innstillingene for Internett-tilkobling.	
		Adresse	-		
		Port	-		
		Bruker-navn	-		
		Passord	-		
Nullst. nettv.	-	-	-	Gjenopprett alle nettverksinnstillingene til fabrikkinnstillingene.	

[Alle innst.] > [Skriv rapport]

Nivå 3	Nivå 4	Beskrivelser
Sende rapport	Vis på LCD	Vis sendingsverifiseringsrapporter om sendte fakser.

Nivå 3	Nivå 4	Beskrivelser
Sende rapport	Skriv rapport	Skriv ut en sendingsverifiseringsrapport for den siste sendingen.
Adresse- bok	-	Skriv ut en liste over navn og numre som er lagret i adresseboken.
Faksjournal	-	Skriv ut en liste med informasjon om de siste 200 innkommende og utgående faksene. (TX betyr sende. RX betyr motta.)
Brukervalg	-	Skriv ut en liste over innstillingene dine.
Skriverinnstillinger	-	Skriv ut en liste over skriverinnstillingene dine.
Nettverkskonfigurasjon	-	Skriv ut en liste over nettverksinnstillingene dine.
Skriv ut fillis.	-	Skriv ut en liste over data som er lagret i maskinens minne.
Trommel-punktutskrift	-	Skriv ut trommelens punktutskrift.
WLAN-rapport (MFC-L3710CW/ MFC-L3750CDW/ MFC-L3770CDW)	-	Skriv ut resultatet for den trådløse LAN-tilkoblingen.

[Alle innst.] > [Maskininfo]

Nivå 3	Nivå 4	Nivå 5	Beskrivelser
Serienummer	-	-	Kontroller maskinens serienummer.
Fastvareversjon	Hovedversjon	-	Kontroller maskinens fastvareversjon.
	Sub1-versjon	-	
Fastvareoppdatering	-	-	Oppdater maskinen med den nyeste fastvaren.
Fastvare autosjekk	-	-	Vis fastvareinformasjon på hovedstartskjermbildet.
Sideteller	Totalt	Farge	Kontroller antall sider maskinen har skrevet ut.
		Svart-hvitt	
	Faks	-	
	Kopi	Farge	
		Svart-hvitt	
	Skriv ut	Farge	
		Svart-hvitt	
	Annet	Farge	
Svart-hvitt			
Levetid for deler ¹	Trommel	Svart (BK)	Vis gjenværende levetid for hver trommelenhet.
		Cyan (C)	
		Magenta (M)	
		Gul (Y)	
	Belteenhet	-	Vis gjenværende levetid for belteenheten.
	Fikseringsenhet	-	Viser gjenværende levetid for fikseringsenheten.
	Rulleholder-sett MP	-	Vis gjenværende levetid for PF-sett MP.

Nivå 3	Nivå 4	Nivå 5	Beskrivelser
Levetid for deler ¹	(MFC-L3770CDW)		
	PF-sett 1	-	Vis gjenværende levetid for PF-sett 1.

¹ Delenes levetid er omtrentlig, og kan variere etter brukstypen.

[Alle innst.] > [Grunn oppsett]

Nivå 3	Nivå 4	Beskrivelser
Dato og klokke	Dato	Legg til dato og klokkeslett på skjermen og i topptekstene på fakser du sender.
	Tid	
	Klokketype	Velg timeformat (12 timer til 24 timer).
	Auto sommertid (Kun tilgjengelig i noen land)	Still inn maskinen til å skifte automatisk til sommertid.
	Tidssone	Angi tidssonen din.
Apparatets ID	Faks	Skriv inn ditt navn og faksnummer slik at det vises på hver side du fakser.
	Tlf.	
	Navn	
Tone/Puls (Kun tilgjengelig i noen land)	-	Velg oppringingsmodusen.
Ringetone	-	Reduser pausen for summetonedeteksjon.
Linje Valg	-	Velg telefonlinjetypen.
Kompatibilitet	-	Juster utjevningen for sendeproblemer. VoIP-tjenesteleverandører tilbyr faksstøtte ved hjelp av ulike standarder. Hvis du regelmessig får faksoverføringsfeil, velger du Grunnleggende (for VoIP).
Nullstill	Tilbakestilling av maskin	Gjenopprett maskininnstillingene du har endret.
	Nullst. nettv.	Gjenopprett alle nettverksinnstillingene til fabrikkinnstillingene.
	Adressebok og faks	Slett alle lagrede telefonnumre og faksinnstillinger.
	Alle innst.	Gjenopprett alle innstillingene på maskinen tilbake til fabrikkinnstillinger og slett alle personlige data i minnet. Du kan ikke se dataene på maskinen.
	Fabrikkinnstilling	Gjenopprett alle maskininnstillingene tilbake til fabrikkinnstillinger og slett alle personlige data i maskinens minne. Vi anbefaler å bruke dette menyalget om du ønsker å slette alle dataene fra maskinen.
Lokalt språk (Kun tilgjengelig i noen land)	-	Endre språket på LCD-skjermen.



Beslektet informasjon

- Tabell med innstillinger og funksjoner

Innstillingstabeller (DCP-L3550CDW)

Beslektede modeller : DCP-L3550CDW



[Innstillinger]

Nivå 1	Nivå 2	Nivå 3	Beskrivelser
	Dato og klokke	-	Få tilgang til Dato og klokkeslett-innstillingsmenyene.
Toner	Toners levetid	-	Vis omtrentlig gjenværende levetid for toneren.
	Testutskrift	-	Skrive ut en testside.
	Kalibrering	Kalibrer	Sett i gang fargekalibrering for å kontrollere og korrigere farger.
		Nullstill	Gjenopprett kalibreringsparametrene til standardinnstillingene.
Registrering	-	Juster utskriftsposisjonen for hver farge.	
Nettverk	Trådb. LAN	-	Tilgang til innstillingsmenyer for lednings-LAN.
	WLAN	-	Tilgang til innstillingsmenyer for WLAN.
Skjerminnst.	-	-	Gå til standardskjermen for innstillingsmenyer.
Økomodus	-	-	Slå følgende maskininnstilling på samtidig. <ul style="list-style-type: none"> Tosidig utskrift: Langside (Bare tilgjengelig for enkelte modeller) Hvilemodus-tid: 0Min Dimme-timer: 10Sek
Skuffinnstill.	-	-	Gå til innstillingsmenyene for skuff.
Alle innst.	-	-	Konfigurer de detaljerte innstillingene.

[Alle innst.] > [Hovedoppsett]

Nivå 3	Nivå 4	Beskrivelser
Skuffinnstill.	Papirtype	Velg papirtypen som samsvarer med den som er i den standard papirskuffen.
	Papirstr.	Velg størrelsen på papiret du matet inn i det standard papirmagasinet.
	Kontr. størrelsen	Velg om en melding som forteller deg at størrelse og type papir i maskinen og maskinens papirstørrelse- og papirtypeinnstillinger samsvarer, skal vises eller ikke.
Signal	-	Juster volum til pipetone.
LCD-innst.	Bakgrunnsbel.	Juster lysstyrken til LCD-skjermens bakgrunnsbelysning.
	Dimme-timer	Angi hvor lenge LCD-skjermens bakgrunnsbelysning skal være på etter at du går tilbake til hovedstartskjermbildet.
Skjerminnst.	Hovedstartskjerm	Angi hovedstartskjermbildet.
	Kopier skjerm	Angi standard kopiskjermbilde.
	Skann skjerm	Angi standard skanneskjermbilde.
Merknader	Skanner. (HoppOverTom)	Viser det totale antallet skannede sider og blanke sider som er hoppet, over etter at skanningen er fullført.

Nivå 3	Nivå 4	Beskrivelser
Økologi	Økomodus	Slå følgende maskininnstilling på samtidig. <ul style="list-style-type: none"> Tosidig utskrift: Langside (Bare tilgjengelig for enkelte modeller) Hvilemodus-tid: 0Min Dimme-timer: 10Sek
	Tonersparing	Forleng tonerkassetts levetid.
	Hvilemodus-tid	Angi hvor lang tid det skal gå før maskinen går inn i strømsparingsmodus.
	Stille modus	Reduser utskriftsstøyen.
	Autoavsteng.	Still inn antall timer som maskinen skal være i dvalemodus før den slår seg av.
Innstillings-lås	Sett passord	Begrens uautoriserte brukers mulighet til å endre maskinens innstillinger.
	Lås av⇒på	
	Nytt passord (Bare tilgjengelig når du skriver inn passordet for første gang.)	
Slett Lagring	Makro-ID=	Slett registrert makrodata.
	Skrift-ID=	Slett registrert skriftdata.
	Format	Gjenoppretter makro- og skriftdata på maskinen til standardinnstillingene.

[Alle innst.] > [Snarveisinnstillinger]

Nivå 3	Nivå 4	Beskrivelser
(Velg en snarvei)	Gi nytt navn	Skifte navn på snarveien.
	Rediger	Endre snarveisinnstillingene.
	Slett	Slette snarveien.

[Alle innst.] > [Skriver]

Nivå 3	Nivå 4	Nivå 5	Beskrivelser
Emulering	-	-	Velg emuleringsmodusen.
Kvalitet	-	-	Velg utskriftskvalitet.
Utskriftsalt.	Skrifttype	HP Laser-Jet	Skriver ut en liste over maskinens interne fonter.
		BR-Script 3	
	Testutskrift	-	Skrive ut en testside.
Tosidig	Tosidig utskrift	-	Aktiver eller deaktiver 2-sidig utskrift og velg lang eller kort kant.
	Enkeltbilde	-	For en utskriftsjobb hvor den siste siden er et 1-sidig bilde, velg Ensidig mating-alternativet for å redusere utskriftstiden. Når du bruker forhåndstrykt papir, må du velge alternativet Tosidig mating. Hvis du velger Ensidig mating for forhåndstrykt papir, skrives den siste siden ut på motsatt side.

Nivå 3	Nivå 4	Nivå 5	Beskrivelser
Autom. fortsett	-	-	Velg denne innstillingen hvis du vil bruke maskinen til å fjerne papirstørrelsesfeil eller medietypefeil automatisk, og bruke papir fra andre magasin.
Fargeutskrift	-	-	Still inn utskriftsfargen.
HP-skuffkommando	-	-	Velg riktig versjon av HP LaserJet-skuffemulering.
Tilbakestill skriver	-	-	Gjenoppretter skriverinnstillingene til fabrikkinnstillingene.
Fargekorrigering	Kalibrering	Kalibrer	Sett i gang fargekalibrering for å kontrollere og korrigere farger.
		Nullstill	Gjenopprett kalibreringsparametrene til standardinnstillingene.
	Registrering	-	Juster utskriftsposisjonen for hver farge.
	Autoretting	-	Sett maskinen til å utføre fargekalibrering og -registrering automatisk.
	Fargeinnstillinger	Stille innmodus	Velg om du vil bruke maskinens eller skriverdriverens fargeutskriftsinnstillinger.
		Fargemodus	Velg fargemodus.
		Forbedre gråfarge	Slå på eller av for å forbedre bildekvaliteten i områder med skygger.
		Forbedre svart utskrift	Slå av eller på hvis svart grafikk ikke skrives ut korrekt.
		Lyshet	Juster lysstyrken.
		Kontrast	Juster kontrasten.
		Rød	Juster den røde fargen.
		Grønn	Juster den grønne fargen.
Blå	Juster den blå fargen.		

[Alle innst.] > [Nettverk]

Nivå 3	Nivå 4	Nivå 5	Nivå 6	Beskrivelser
Trådb. LAN	TCP/IP	BOOT metode	IP-oppstarts-forsøk	Velger oppstartsmetoden som passer best for dine behov.
		IP-adresse	-	Angi IP-adressen.
		Subnet mask	-	Angi subnettmasken.
		Gateway	-	Angi gatewayadressen.
		Nodenavn	-	Tast inn nodenavnet. (opptil 32 tegn)
		WINS-konfigurasjon	-	Velg WINS-konfigureringsmodusen.
		WINS-server	Primær	Spesifiser IP-adressen for den primære WINS-serveren.
			Sekundær	Spesifiser IP-adressen for den sekundære WINS-serveren.
DNS-server	Primær	Spesifiser IP-adressen for den primære DNS-serveren.		

Nivå 3	Nivå 4	Nivå 5	Nivå 6	Beskrivelser
Trådb. LAN	TCP/IP	DNS-server	Sekundær	Spesifiser IP-adressen for den sekundære DNS-serveren.
		APIPA	-	Still inn maskinen til å tildele IP-adressen automatisk fra det koblingslokale adresseområdet.
		IPv6	-	Slå IPv6-funksjonen av eller på.
	Estimer	-	-	Velg Ethernet-koblingsmodus.
	Kablet status	-	-	Vis gjeldende kabelstatus.
	MAC-adresse	-	-	Vis maskinens MAC-adresse.
	Angi som standard	-	-	Gjenopprett innstillingene for kablet nettverk til fabrikkinnstillingene.
Kablet aktivert	-	-	Slå kablet LAN-grensesnitt av eller på manuelt.	
WLAN	TCP/IP	BOOT metode	IP-opptastforsøk	Velger oppstartsmetoden som passer best for dine behov.
		IP-adresse	-	Angi IP-adressen.
		Subnet mask	-	Angi subnettmasken.
		Gateway	-	Angi gatewayadressen.
		Nodenavn	-	Tast inn nodenavnet. (opptil 32 tegn)
		WINS-konfigurasjon	-	Velg WINS-konfigureringsmodusen.
		WINS-server	Primær	Spesifiser IP-adressen for den primære WINS-serveren.
			Sekundær	Spesifiser IP-adressen for den sekundære WINS-serveren.
		DNS-server	Primær	Spesifiser IP-adressen for den primære DNS-serveren.
			Sekundær	Spesifiser IP-adressen for den sekundære DNS-serveren.
	APIPA	-	Still inn maskinen til å tildele IP-adressen automatisk fra det koblingslokale adresseområdet.	
	IPv6	-	Slå IPv6-funksjonen av eller på.	
	Inst.veiviser	-	-	Konfigurer de trådløse nettverksinnstillingene med installasjonsveiviseren.
	WLAN-assistent	-	-	Konfigurer trådløse nettverksinnstillinger ved hjelp av Brother-installasjonsdisken.
	WPS	-	-	Konfigurer innstillingene til det trådløse nettverket ved å bruke direktevalgmetoden.
	WPS m/PIN-kode	-	-	Konfigurer innstillingene for det trådløse nettverket med WPS med en PIN-kode.
	WLAN status	Status	-	Vis gjeldende status til det trådløse nettverket.
Signal		-	Vis gjeldende signalstyrke til det trådløse nettverket.	
SSID		-	Vis gjeldende SSID.	

Nivå 3	Nivå 4	Nivå 5	Nivå 6	Beskrivelser	
WLAN	WLAN status	Komm. modus	-	Vis gjeldende kommunikasjonsmodus.	
	MAC-adresse	-	-	Vis maskinens MAC-adresse.	
	Angi som standard	-	-	Gjenopprett innstillingene for trådløst nettverk til fabrikkinnstillingene.	
	WLAN aktivt	-	-	Slår det trådløse grensesnittet på eller av.	
Wi-Fi direkte	Trykknapp	-	-	Konfigurer nettverksinnstillinger for Wi-Fi Direct ved hjelp av ettrykksknappen.	
	PIN-kode	-	-	Konfigurer nettverksinnstillingene for Wi-Fi Direct ved hjelp av WPS med PIN-kode.	
	Manuell	-	-	Konfigurer innstillingene til Wi-Fi Direct-nettverket manuelt.	
	Gruppeeier	-	-	Angi din maskin som gruppeeieren.	
	Enhetsinformasjon	Enhetsnavn	-	-	Vis maskinens enhetsnavn.
			-	-	Vis gruppeeiers SSID. Når maskinen ikke er koblet til, viser LCD-skjermen Ikke tilkoblet.
			-	-	Vis maskinens gjeldende IP-adresse.
	Statusinformasjon	Status	-	-	Vis gjeldende status for Wi-Fi Direct-nettverket.
Signal		-	-	Vis gjeldende signalstyrke for Wi-Fi Direct-nettverket. Når maskinen fungerer som gruppeeier, viser LCD-skjermen alltid et sterkt signal.	
I/F-aktivert	-	-	-	Slå på eller av Wi-Fi Direct-tilkoblingen.	
Innstillinger for Internett-tilkobling	Proxyinnstillinger	Proxytilkobling	-	Endre innstillingene for Internett-tilkobling.	
		Adresse	-		
		Port	-		
		Brukernavn	-		
		Passord	-		
Nullst. nettv.	-	-	-	Gjenopprett alle nettverksinnstillingene til fabrikkinnstillingene.	

[Alle innst.] > [Skriv rapport]

Nivå 3	Nivå 4	Beskrivelser
Brukervalg	-	Skriv ut en liste over innstillingene dine.
Skriverinnstillinger	-	Skriv ut en liste over skriverinnstillingene dine.
Nettverkskonfigurasjon	-	Skriv ut en liste over nettverksinnstillingene dine.
Skriv ut fillis.	-	Skriv ut en liste over data som er lagret i maskinens minne.
Trommel-punktutskrift	-	Skriv ut trommelens punktutskrift.
WLAN-rapport	-	Skriv ut resultatet for den trådløse LAN-tilkoblingen.

[Alle innst.] > [Maskininfo]

Nivå 3	Nivå 4	Nivå 5	Beskrivelser
Serienummer	-	-	Kontroller maskinens serienummer.

Nivå 3	Nivå 4	Nivå 5	Beskrivelser
Fastvareversjon	Hovedversjon	-	Kontroller maskinens fastvareversjon.
	Sub1-versjon	-	
Fastvareoppdatering	-	-	Oppdater maskinen med den nyeste fastvaren.
Fastvare autosjekk	-	-	Vis fastvareinformasjon på hovedstartskjermbildet.
Sideteller	Totalt	Farge	Kontroller antall sider maskinen har skrevet ut.
		Svart-hvitt	
	Kopi	Farge	
		Svart-hvitt	
	Skriv ut	Farge	
		Svart-hvitt	
	Annet	Farge	
		Svart-hvitt	
Levetid for deler ¹	Trommel	Svart (BK)	Vis gjenværende levetid for hver trommelenhet.
		Cyan (C)	
		Magenta (M)	
		Gul (Y)	
	Belteenhet	-	Vis gjenværende levetid for belteenheten.
	Fikseringsenhet	-	Viser gjenværende levetid for fikseringsenheten.
	PF-sett 1	-	Vis gjenværende levetid for PF-sett 1.

¹ Delenes levetid er omtrentlig, og kan variere etter brukstype.

[Alle innst.] > [Grunn oppsett]

Nivå 3	Nivå 4	Beskrivelser
Dato og klokke	Dato	Still inn dato og klokkeslett på maskinen.
	Tid	
	Klokketype	Velg timeformat (12 timer til 24 timer).
	Auto sommertid (Kun tilgjengelig i noen land)	Still inn maskinen til å skifte automatisk til sommertid.
	Tidssone	Angi tidssonen din.
Nullstill	Tilbakestilling av maskin	Gjenopprett maskininnstillingene du har endret.
	Nullst. nettv.	Gjenopprett alle nettverksinnstillingene til fabrikkinnstillingene.
	Alle innst.	Gjenopprett alle innstillingene på maskinen tilbake til fabrikkinnstillinger og slett alle personlige data i minnet. Du kan ikke se dataene på maskinen.
	Fabrikkinnstilling	Gjenopprett alle maskininnstillingene tilbake til fabrikkinnstillinger og slett alle personlige data i maskinens minne. Vi anbefaler å bruke dette menyvalget om du ønsker å slette alle dataene fra maskinen.
Lokalt språk (Kun tilgjengelig i noen land)	-	Endre språket på LCD-skjermen.



Beslektet informasjon

- Tabell med innstillinger og funksjoner

Funksjonstabeller (MFC-L3710CW/MFC-L3730CDN/MFC-L3750CDW/MFC-L3770CDW)

Beslektede modeller : MFC-L3710CW/MFC-L3730CDN/MFC-L3750CDW/MFC-L3770CDW



[Toner]

Nivå 3	Nivå 4	Beskrivelser
Toners levetid	-	Vis omtrent hvor mye levetid som er igjen for toner av hver farge.
Testutskrift	-	Skrive ut en testside.
Kalibrering	Kalibrer	Sett i gang fargekalibrering for å kontrollere og korrigere farger.
	Nullstill	Gjenopprett kalibreringsparametrene til standardinnstillingene.
Registrering	-	Juster utskriftsposisjonen for hver farge.

WiFi (Wi-Fi®) (MFC-L3710CW/MFC-L3750CDW/MFC-L3770CDW)

Nivå 3	Beskrivelser
TCP/IP ¹	Endre TCP/IP-innstillingene.
Inst.veiviser	Konfigurer de trådløse nettverksinnstillingene med installasjonsveiviseren.
WLAN-assistent	Konfigurer trådløse nettverksinnstillinger ved hjelp av Brother-installasjonsdisken.
WPS	Konfigurer innstillingene til det trådløse nettverket ved å bruke direktevalgmetoden.
WPS m/PIN-kode ¹	Konfigurer innstillingene for det trådløse nettverket med WPS med en PIN-kode.
WLAN status ¹	Vis status for den trådløse nettverkstilkoblingen.
MAC-adresse ¹	Vis maskinens MAC-adresse.
Angi som standard ¹	Gjenopprett trådløse nettverksinnstillinger på maskinen til fabrikkinnstillingene.
WLAN aktivt ¹	Slå det trådløse grensesnittet på eller av.

¹ Tilgjengelig når en Wi-Fi®-tilkobling er konfigurert.



(Kablet LAN) (MFC-L3730CDN)

Nivå 3	Beskrivelser
TCP/IP	Endre TCP/IP-innstillingene.
Estimer	Velg Ethernet-koblingsmodus.
Kablet status	Konfigurer innstillingene til det trådløse nettverket ved å bruke direktevalgmetoden.
MAC-adresse	Vis maskinens MAC-adresse.



[Faks] (Når faksforhåndsvisning er av)

Nivå 3	Nivå 4	Nivå 5	Nivå 6	Beskrivelser
Rep / Pause	-	-	-	Ring på nytt til det nummeret som sist ble ringt. Når du taster inn et faks- eller telefonnummer

Nivå 3	Nivå 4	Nivå 5	Nivå 6	Beskrivelser	
				på kontrollpanelet, forandres Ring på nytt til Pause på LCD-skjermen. Trykk på Pause når du trenger en utsettelse mens du slår inn numre, slik som adgangskoder og kredittkortnumre. Du kan også lagre en pause når du setter opp adresser.	
Tlf. / R	-	-	-	Tel endres til R når PBX er valgt som telefonlinjetypen. Du kan bruke R til å få tilgang til en ekstern linje eller overføre en samtale til en annen intern linje ved tilkobling til en hussentral.	
Adresse- bok	 (Søk)	-	-	Søke i adresseboken.	
	Rediger	Legg til ny adr.	Navn Adresse	Lagre adresseboknumre, konfigurere gruppenumre for gruppesending, endre og slett adresseboknumre.	
		Opprett grupper	Navn Legg til/slett		
		Endre	(Velg adressebok)		
		Slett	(Velg adressebok)		
	(Velg adressebok)	Bruk	-	Start sending av en faks med adresseboken.	
Anropslogg	Rep	-	-	Slå det sist ringte nummeret på nytt.	
	Utg. samtale	(Velg utgående anrop)	Bruk Rediger	Velg et nummer fra utgående anropslogg og send deretter en faks til nummeret, legg til adresseboken eller slett det.	
Start faks	-	-	-	Send en faks.	
Alternativer	Faksoppløsning	-	-	Still inn oppløsningen for utgående fakser.	
	Kontrast	-	-	Juster kontrasten.	
	Tosidig faks (MFC-L3770CDW)	-	-	Still inn det 2-sidige skanneformatet.	
	Glasspl.skanning	-	-	Juster skanneområdet på skannerglassplaten til størrelsen på dokumentet.	
	Gruppesending	Legge til nummer	Legge til nummer	Legg til fra adressebok Søk i adressebok	Send samme faksmelding til mer enn ett faksnummer.
			Legg til fra adressebok		
			Søk i adressebok		
Forsink. faks	Forsink. faks	-	-	Still inn tidspunktet for sending av utsatte fakser.	
	Sett tid	-	-		
Sendetid	-	-	-	Send en faks uten å bruke minnet.	

Nivå 3	Nivå 4	Nivå 5	Nivå 6	Beskrivelser
Alternativer	Forsideoppsett	Forsideo- ppsett	-	Angi at maskinen automatisk skal sende en forhåndsprogrammert forside.
		Forside	-	
		Sider totalt	-	
	Utenlandsmodus	-	-	Still inn til På hvis du har problemer med å sende fakser til utlandet.
	Angi ny std.	-	-	Lagre innstillingene dine som standard.
	Fabrikkinnstilling	-	-	Gjenopprett alle innstillinger til fabrikkinnstillingene.
Lagre som en snarvei	-	-	-	Lagre gjeldende innstillingene som en snarvei.



[Faks] (Når faksforhåndsvisning er på)

Nivå 3	Nivå 4	Nivå 5	Beskrivelser
Sending av fakser	Rep / Pause	-	Ring på nytt til det nummeret som sist ble ringt. Når du taster inn et faks- eller telefonnummer på kontrollpanelet, forandres Ring på nytt til Pause på LCD-skjermen. Trykk på Pause når du trenger en utsettelse mens du slår inn numre, slik som adgangskoder og kredittkortnumre. Du kan også lagre en pause når du setter opp adresser.
	Tlf. / R	-	Tel endres til R når PBX er valgt som telefonlinjetyper. Du kan bruke R til å få tilgang til en ekstern linje eller overføre en samtale til en annen intern linje ved tilkobling til en hussentral.
	Adressebok	-	Velg adressen til mottakeren fra adresseboken.
	Anropslogg	-	Velg et nummer fra utgående anropslogg og send deretter en faks til nummeret, legg til adresseboken eller slett det.
	Start faks	-	Send en faks.
	Alternativer	-	Velg innstillingene dine.
	Lagre som en snarvei	-	Lagre gjeldende innstillingene som en snarvei.
Mottatte fakser	Skriv ut / Slett	Skriv ut alle (nye fakser)	Skriv ut de nye mottatte faksene.
		Skriv ut alle (gamle fakser)	Skriv ut de gamle mottatte faksene.
		Slett alle (nye fakser)	Slett de nye mottatte faksene.
		Slett alle (gamle fakser)	Slett de gamle mottatte faksene.
Adressebok	-	-	Velg adressen til mottakeren fra adresseboken.
Anropslogg	-	-	Velg et nummer fra utgående anropslogg og send deretter en faks til nummeret, legg til adresseboken eller slett det.

**[Kopi]**

Nivå 3	Nivå 4	Nivå 5	Beskrivelser
Monostart	-	-	Kopier i monokrom eller gråtoner.
Fargestart	-	-	Gjør en kopi i farge.
ID	-	-	Ta en kopi av ID-kortet.
> (flere kopialternativer)	Mottak	Monostart	Angi forhåndsinnstilte kopiinnstillinger for mottak.
		Fargestart	
		ID	
		Lagre som en snarvei	
		> (flere kopialternativer)	
		Alternativer	
	Norm	Monostart	Angi forhåndsinnstilte kopiinnstillinger for normal.
		Fargestart	
		ID	
		Lagre som en snarvei	
		> (flere kopialternativer)	
		Alternativer	
	2i1 (ID)	Monostart	Angi forhåndsinnstilte kopiinnstillinger for 2 i 1 (ID).
		Fargestart	
		ID	
		Lagre som en snarvei	
		> (flere kopialternativer)	
		Alternativer	
	2i1	Monostart	Angi forhåndsinnstilte kopiinnstillinger for 2 i 1.
		Fargestart	
		ID	
		Lagre som en snarvei	
		> (flere kopialternativer)	
		Alternativer	
2-sidig (1⇒2)	Monostart	Angi forhåndsinnstilte kopiinnstillinger for 2-sidig (1⇒2).	
	Fargestart		
	ID		
	Lagre som en snarvei		
	> (flere kopialternativer)		
	Alternativer		

Nivå 3	Nivå 4	Nivå 5	Beskrivelser
> (flere kopialternativer)	2-sidig (2⇒2)	Monostart	Angi forhåndsinnstilte kopiinnstillinger for 2-sidig (2⇒2).
		Fargestart	
		ID	
		Lagre som en snarvei	
		> (flere kopialternativer)	
		Alternativer	
	Lagre papir	Monostart	Angi forhåndsinnstilte kopiinnstillinger for papirsparing.
		Fargestart	
		ID	
		Lagre som en snarvei	
		> (flere kopialternativer)	
		Alternativer	
Monostart	-	Start kopiering.	
Fargestart	-		
Alternativer	-	Velg innstillingene dine.	
Alternativer	Øke/Redusere	100%	-
		Forstørr	Velg et forstørrelsesforhold for den neste kopien.
		Reduser	Velg et forminskingsforhold for den neste kopien.
		Egendefinert (25-400 %)	Angi et forstørrelses- eller forminskingsforhold.
	Tetthet	-	Juster tettheten.
	Skuff til	-	Velg skuffen som skal brukes.
	Tosidig kopi	Oppsett	Slå av eller slå på 2-sidig kopiering og velg vend på lang kant eller vend på kort kant.
	Tosidig kopieringsside	-	Velg et sideoppsettalternativ når du lager 2-sidig N i 1-kopier fra 2-sidige dokumenter.
	Kvalitet	-	Velg kopiopløsningen for dokumentet ditt.
	Kontrast	-	Juster kontrasten.
	Stable/Sorter	-	Velg å stable eller sortere flere kopier.
	2-i-1/1-i-1	-	Hvis du velger 2-i-1 (ID), kan du velge alternativer for oppsett.
	Sideoppsett	-	Lag N i 1 og 2 i 1 ID-kopier.
	Aut. forsk.oppr.	-	Angi at maskinen skal korrigere et forskjøvet dokument automatisk.
	Juster farge	-	Juster fargen for kopier.
Fjern bakgrunnsfarge	-	Endre hvor mye bakgrunnsfarge som skal fjernes.	
Lagre som en snarvei	-	Lagre gjeldende innstillingene som en snarvei.	



[Skann]

Nivå 3	Nivå 4	Nivå 5	Nivå 6	Beskrivelser	
til USB (MFC-L3750CDW/ MFC-L3770CDW)	Andre skannehandlinger	-	-	Skann dokumenter til en USB-flash-enhet.	
	Alternativer	Oppløsning	-		
		Filtype	-		
		Skannetype	-		
		Tosidig skanning (MFC-L3770CDW)	-		
		Dokumentstr.	-		
		Lyshet	-		
		Kontrast	-		
		Filnavn	-		
		Stil på filnavn	-		
		Filstørrelse	-		
		Aut. forsk.oppr.	-		
		Hopp over tom side	-		
		Hopp over tom sideføls.	-		
		Fjern bakgrunnsfarge	-		
Angi ny std.	-				
Fabrikkinnstilling	-				
Lagre som en snarvei	-	-			
Start	-	-			
til PC	til fil	Andre skannehandlinger	-	Skann dokumenter og lagre dem til en mappe på datamaskinen.	
		(Velg USB eller PC)	Alternativer		
			Lagre som en snarvei		
		Start			
	til OCR	Andre skannehandlinger	-		Konverter et skannet dokument til en redigerbar tekstfil.
		(Velg USB eller PC)	Alternativer		
			Lagre som en snarvei		
			Start		
	til bilde	Andre skannehandlinger	-		Skann bilder eller grafikk inn i grafikkprogrammer.
(Velg USB eller PC)		Alternativer			

Nivå 3	Nivå 4	Nivå 5	Nivå 6	Beskrivelser	
til PC	til bilde	(Velg USB eller PC)	Lagre som en snarvei	Skann bilder eller grafikk inn i grafikkprogrammer.	
			Start		
	til e-post	Andre skannehandlinger		-	Send et skannet dokument som et e-postvedlegg.
			(Velg USB eller PC)	Alternativer	
			Lagre som en snarvei		
		Start			
til FTP	Andre skannehandlinger	-	-	Send skannede data via FTP.	
	(Velg profilnavn)	Alternativer	-		
		Lagre som en snarvei	-		
		Start	-		
til nettverk	Andre skannehandlinger	-	-	Send skannede data til en CIFS-server på det lokale nettverket eller på Internett.	
	(Velg profilnavn)	Alternativer	-		
		Lagre som en snarvei	-		
		Start	-		
til SharePoint	Andre skannehandlinger	-	-	Send skannede data via en SharePoint-server.	
	(Velg profilnavn)	Alternativer	-		
		Lagre som en snarvei	-		
		Start	-		
til nett	-	-	-	Last opp skannet data til en Internett-tjeneste.	
WS-Scan (Vises når du installerer en webtjenesteskanner, som vises i datamaskinens nettverksutforsker.)	Andre skannehandlinger	-	-	Skann data med webtjeneste-protokollen.	
	Skann	-	-		
	Skann for epost	-	-		
	Skann for telefaks	-	-		
	Skann for utskrift	-	-		

 **[Snarveier]**

Nivå 1	Nivå 2	Nivå 3	Beskrivelser
Rediger/ Slett	(Velg snarveie)	Gi nytt navn	Skifte navn på snarveien.
		Rediger	Endre snarveisinnstillingene.
		Slett	Slette snarveien.
Legg til snarvei	Kopi	-	Velg innstillingene du vil ha.
	Faks	-	Velg innstillingene du vil ha.
	Skann	til fil	Skann et dokument i svart-hvitt eller farger til data-maskinen.
		til OCR	Konverter et skannet dokument til en redigerbar tekstfil.
		til bilde	Skann et farge bilde inn i grafikkprogrammet.
		til USB	Skann dokumenter til en USB-flash-enhet.
		til e-post	Skann et monokromatisk eller et fargedokument til e-postprogrammet ditt.
		til nettverk	Send skannede data til en CIFS-server på det lokale nettverket eller på Internett.
		til FTP	Send skannede data via FTP.
	til SharePoint	Send skannede data via en SharePoint-server.	
Nett	-	Koble Brother-maskinen til en Internett-tjeneste. Nettjenester kan ha bli lagt til og navn på tjenester kan ha blitt endret av leverandøren siden dette dokumentet ble gitt ut.	
Apper	-	Koble Brother-maskinen til Brothers Apper-tjeneste.	
(Innstillingene er tilgjengelige når navnet på en snarvei holdes inne i to sekunder.)		Gi nytt navn	Skifte navn på snarveien.
		Rediger	Endre snarveisinnstillingene.
		Slett	Slette snarveien.

[Sikker utskrift]

Nivå 1	Nivå 2	Nivå 3	Beskrivelser
Sikker utskrift	(Velg bruker)	(Velg sikker utskriftsjobb)	Du kan skrive ut data som er lagret i maskinminnet når du angir ditt firesifrede passord. Kun aktiv når maskinen har sikker utskriftsdata.

[Nett]

Nivå 1	Beskrivelser
Nett	Koble Brother-maskinen til en Internett-tjeneste.

[Apper]

Nivå 1	Beskrivelser
Apper	Koble Brother-maskinen til Brothers Apper-tjeneste.



[USB] (MFC-L3750CDW/MFC-L3770CDW)

Nivå 1	Nivå 2	Beskrivelser
USB	Skann til USB	Skann dokumenter til en USB-flash-enhet.
	Direkteutskrift	Skriv ut data direkte fra USB-flashstasjonen.



Beslektet informasjon

- [Tabell med innstillinger og funksjoner](#)

Funksjonstabeller (DCP-L3550CDW)

Beslektede modeller : DCP-L3550CDW

[Toner]

Nivå 3	Nivå 4	Beskrivelser
Toners levetid	-	Vis omtrent hvor mye levetid som er igjen for toner av hver farge.
Testutskrift	-	Skrive ut en testside.
Kalibrering	Kalibrer	Sett i gang fargekalibrering for å kontrollere og korrigere farger.
	Nullstill	Gjenopprett kalibreringsparametrene til standardinnstillingene.
Registrering	-	Juster utskriftsposisjonen for hver farge.

WiFi (Wi-Fi®)

Nivå 3	Beskrivelser
TCP/IP 1	Endre TCP/IP-innstillingene.
Inst.veiviser	Konfigurer de trådløse nettverksinnstillingene med installasjonsveiviseren.
WLAN-assistent	Konfigurer trådløse nettverksinnstillinger ved hjelp av Brother-installasjonsdisken.
WPS	Konfigurer innstillingene til det trådløse nettverket ved å bruke direktevalgmetoden.
WPS m/PIN-kode 1	Konfigurer innstillingene for det trådløse nettverket med WPS med en PIN-kode.
WLAN status 1	Vis status for den trådløse nettverkstilkoblingen.
MAC-adresse 1	Vis maskinens MAC-adresse.
Angi som standard 1	Gjenopprett trådløse nettverksinnstillinger på maskinen til fabrikkinnstillingene.
WLAN aktivt 1	Slå det trådløse grensesnittet på eller av.

¹ Tilgjengelig når en Wi-Fi®-tilkobling er konfigurert.

[Kopi]

Nivå 3	Nivå 4	Nivå 5	Beskrivelser
Monostart	-	-	Kopier i monokrom eller gråtoner.
Fargestart	-	-	Gjør en kopi i farge.
ID	-	-	Ta en kopi av ID-kortet.
> (flere kopialternativer)	Mottak	Monostart	Angi forhåndsinnstilte kopiinnstillinger for mottak.
		Fargestart	
		ID	

Nivå 3	Nivå 4	Nivå 5	Beskrivelser
> (flere kopialternativer)	Mottak	Lagre som en snarvei	Angi forhåndsinnstilte kopiinnstillinger for mottak.
		> (flere kopialternativer)	
		Alternativer	
	Norm	Monostart	Angi forhåndsinnstilte kopiinnstillinger for normal.
		Fargestart	
		ID	
		Lagre som en snarvei	
		> (flere kopialternativer)	
		Alternativer	
	2i1 (ID)	Monostart	Angi forhåndsinnstilte kopiinnstillinger for 2 i 1 (ID).
		Fargestart	
		ID	
		Lagre som en snarvei	
		> (flere kopialternativer)	
		Alternativer	
	2i1	Monostart	Angi forhåndsinnstilte kopiinnstillinger for 2 i 1.
		Fargestart	
		ID	
		Lagre som en snarvei	
		> (flere kopialternativer)	
Alternativer			
2-sidig (1⇒2)	Monostart	Angi forhåndsinnstilte kopiinnstillinger for 2-sidig (1⇒2).	
	Fargestart		
	ID		
	Lagre som en snarvei		
	> (flere kopialternativer)		
	Alternativer		
2-sidig (2⇒2)	Monostart	Angi forhåndsinnstilte kopiinnstillinger for 2-sidig (2⇒2).	
	Fargestart		
	ID		
	Lagre som en snarvei		
	> (flere kopialternativer)		
	Alternativer		

Nivå 3	Nivå 4	Nivå 5	Beskrivelser
> (flere kopialternativer)	Lagre papir	Monostart	Angi forhåndsinnstilte kopiinnstillinger for papirsparing.
		Fargestart	
		ID	
		Lagre som en snarvei	
		> (flere kopialternativer)	
		Alternativer	
	Monostart	-	Start kopiering.
	Fargestart	-	
	Alternativer	-	Velg innstillingene dine.
Alternativer	Øke/Redusere	100%	-
		Forstørr	Velg et forstørrelsesforhold for den neste kopien.
		Reduser	Velg et forminskingsforhold for den neste kopien.
		Egendefinert (25-400 %)	Angi et forstørrelses- eller forminskingsforhold.
	Tetthet	-	Juster tettheten.
	Tosidig kopi	Oppsett	Slå av eller slå på 2-sidig kopiering og velg vend på lang kant eller vend på kort kant.
	Tosidig kopieringsside	-	Velg et sideoppsettalternativ når du lager 2-sidig N i 1-kopier fra 2-sidige dokumenter.
	Kvalitet	-	Velg kopiopløsningen for dokumentet ditt.
	Kontrast	-	Juster kontrasten.
	Stable/Sorter	-	Velg å stable eller sortere flere kopier.
	2-i-1/1-i-1	-	Hvis du velger 2-i-1 (ID), kan du velge alternativer for oppsett.
	Sideoppsett	-	Lag N i 1 og 2 i 1 ID-kopier.
	Aut. forsk.oppr.	-	Angi at maskinen skal korrigere et forskjøvet dokument automatisk.
Juster farge	-	Juster fargen for kopier.	
Fjern bakgrunnsfarge	-	Endre hvor mye bakgrunnsfarge som skal fjernes.	
Lagre som en snarvei	-	-	Lagre gjeldende innstillingene som en snarvei.



[Skann]

Nivå 3	Nivå 4	Nivå 5	Nivå 6	Beskrivelser
til PC	til fil	Andre skannehandlinger	-	Skann dokumenter og lagre dem til en mappe på datamaskinen.
		(Velg USB eller PC)	Alternativer	
			Lagre som en snarvei	

Nivå 3	Nivå 4	Nivå 5	Nivå 6	Beskrivelser	
til PC	til fil	(Velg USB eller PC)	Start	Skann dokumenter og lagre dem til en mappe på datamaskinen.	
	til OCR	Andre skannehandlinger (Velg USB eller PC)	-	Konverter et skannet dokument til en redigerbar tekstfil.	
			Alternativer		
			Lagre som en snarvei		
	til bilde	Andre skannehandlinger (Velg USB eller PC)	-	Skann bilder eller grafikk inn i grafikkprogrammer.	
			Alternativer		
			Lagre som en snarvei		
	til e-post	Andre skannehandlinger (Velg USB eller PC)	-	Send et skannet dokument som et e-postvedlegg.	
			Alternativer		
			Lagre som en snarvei		
	til FTP	Andre skannehandlinger	-	-	Send skannede data via FTP.
		(Velg profilnavn)	Alternativer	-	
Lagre som en snarvei			-		
Start			-		
til nettverk	Andre skannehandlinger	-	-	Send skannede data til en CIFS-server på det lokale nettverket eller på Internett.	
	(Velg profilnavn)	Alternativer	-		
		Lagre som en snarvei	-		
		Start	-		
til SharePoint	Andre skannehandlinger	-	-	Send skannede data via en SharePoint-server.	
	(Velg profilnavn)	Alternativer	-		
		Lagre som en snarvei	-		
		Start	-		
til nett	-	-	-	Last opp skannet data til en Internett-tjeneste.	
WS-Scan (Vises når du installerer en webtjenesteskanner, som vises i	Andre skannehandlinger	-	-	Skann data med webtjenesteprotokollen.	
	Skann	-	-		

Nivå 3	Nivå 4	Nivå 5	Nivå 6	Beskrivelser
datamaskinens nettverksutforsker.)	Skann for epost	-	-	Skann data med webtjenesteprotokollen.
	Skann for telefaks	-	-	
	Skann for utskrift	-	-	

[Snarveier]

Nivå 1	Nivå 2	Nivå 3	Beskrivelser
Rediger/ Slett	(Velg snarvei)	Gi nytt navn	Skifte navn på snarveien.
		Rediger	Endre snarveisinnstillingene.
		Slett	Slette snarveien.
Legg til snarvei	Kopi	-	Velg innstillingene du vil ha.
	Skann	til fil	Skann et dokument i svart-hvitt eller farger til datamaskinen.
		til OCR	Konverter et skannet dokument til en redigerbar tekstfil.
		til bilde	Skann et farge bilde inn i grafikkprogrammet.
		til e-post	Skann et monokromatisk eller et fargedokument til e-postprogrammet ditt.
		til nettverk	Send skannede data til en CIFS-server på det lokale nettverket eller på Internett.
		til FTP	Send skannede data via FTP.
		til SharePoint	Send skannede data via en SharePoint-server.
	Nett	-	Koble Brother-maskinen til en Internett-tjeneste. Nettjenester kan ha bli lagt til og navn på tjenester kan ha blitt endret av leverandøren siden dette dokumentet ble gitt ut.
Apper	-	Koble Brother-maskinen til Brothers Apper-tjeneste.	
(Innstillingene er tilgjengelige når navnet på en snarvei holdes inne i to sekunder.)		Gi nytt navn	Skifte navn på snarveien.
		Rediger	Endre snarveisinnstillingene.
		Slett	Slette snarveien.

[Sikker utskrift]

Nivå 1	Nivå 2	Nivå 3	Beskrivelser
Sikker utskrift	(Velg bruker)	(Velg sikker utskriftsjobb)	Du kan skrive ut data som er lagret i maskinminnet når du angir ditt firesifrede passord. Kun aktiv når maskinen har sikker utskriftsdata.

[Nett]

Nivå 1	Beskrivelser
Nett	Koble Brother-maskinen til en Internett-tjeneste.



[Apper]

Nivå 1	Beskrivelser
Apper	Koble Brother-maskinen til Brothers Apper-tjeneste.



Beslektet informasjon

- [Tabell med innstillinger og funksjoner](#)
-

Endre maskininnstillinger fra datamaskinen

- [Endre maskininnstillingene via Internett-basert styring](#)
- [Endre maskininnstillinger ved hjelp av fjernoppsett](#)
- [Hvor kan jeg finne nettverksinnstillingene for min Brother-maskin?](#)
- [Programvare og verktøy for nettverksstyring](#)

Endre maskininnstillingene via Internett-basert styring

Internett-basert styring er et verktøy som bruker en vanlig nettleser til å styre maskinen via HTTP (Hyper Text Transfer Protocol) eller HTTPS (Hyper Text Transfer Protocol over Secure Socket Layer).

- [Hva er Internett-basert styring?](#)
- [Få tilgang til Internett-basert styring](#)
- [Angi eller endre et påloggingspassord for internett-basert styring](#)
- [Programvare og verktøy for nettverksstyring](#)
- [Les om programvare og verktøy for nettverksstyring](#)

Hva er Internett-basert styring?

Internett-basert styring er et verktøy som bruker en vanlig nettleser til å styre maskinen via HTTP (Hyper Text Transfer Protocol) eller HTTPS (Hyper Text Transfer Protocol over Secure Socket Layer). Skriv inn maskinens IP-adresse i nettleseren for å få tilgang til og endre innstillingene for utskriftsserveren.



- Vi anbefaler Microsoft Internet Explorer 11 / Microsoft Edge for Windows og Safari 10/11 for Mac. Sørg for at JavaScript og informasjonskapsler alltid er aktivert i alle nettlesere du bruker.
- Du må bruke TCP/IP-protokollen på nettverket og ha en gyldig IP-adresse programmert på utskriftsserveren og datamaskinen.

The screenshot shows the Brother printer's web interface. At the top, there is a header with the IP address 'XXX-XXXX', a 'Logout' button, and the Brother logo. Below the header is a navigation menu with tabs for 'General', 'Address Book', 'Fax', 'Copy', 'Print', 'Scan', 'Administrator', and 'Network'. The main content area is titled 'Status' and contains several sections: 'Device Status' showing 'Ready' with a green bar, 'Automatic Refresh' with radio buttons for 'Off' (selected) and 'On', 'Toner Level' with four vertical bars for BK (black), C (cyan), M (magenta), and Y (yellow), 'Web Language' with a dropdown menu set to 'Auto', and 'Device Location' with fields for 'Contact' and 'Location'.

- Den faktiske skjermen kan være annerledes enn skjermen vist ovenfor.



Beslektet informasjon

- [Endre maskininnstillingene via Internett-basert styring](#)

Få tilgang til Internett-basert styring

- Vi anbefaler at du bruker HTTPS-sikkerhetsprotokollen når du konfigurerer innstillingene med Internett-basert styring.
- Når du bruker HTTPS til å konfigurere Internett-basert styring, vil nettleseren vise en dialogboks med en advarsel. Du kan installere et egensignert sertifikat for å bruke SSL/TLS-kommunikasjon hvis du ikke vil at dialogboksen med advarselen skal vises. Du finner mer informasjon ►► *Beslektet informasjon*
- Standard påloggingspassord for å styre maskininnstillingene er **initpass**. Vi anbefaler at du bytter det for å beskytte maskinen mot uautorisert tilgang.

1. Start nettleseren.
2. Skriv inn "https://maskinens IP-adresse" i nettleserens adresselinje (der "maskinens IP-adresse" er IP-adressen til maskinen).

Eksempel:

https://192.168.1.2



- Hvis du bruker DNS (Domain Name System) eller aktiverer et NetBIOS-navn, kan du skrive inn et annet navn, som "DeltSkriver" i stedet for IP-adressen.

- Eksempel:

https://DeltSkriver

Hvis du aktiverer et NetBIOS-navn, kan du også bruke nodenavnet.

- Eksempel:

https://brnxxxxxxxxxxxx



Du finner NetBIOS-navnet i nettverkskonfigurasjonsrapporten.

- For Mac, gå til Internett-basert styring ved å klikke på maskinens ikon på **Status Monitor**-skjermen.

3. Hvis maskinen ber om et passord, skriver du det inn og klikker på .

Nå kan du endre utskriftsserverens innstillinger.

Hvis du endrer protokollinnstillingene, må du starte maskinen på nytt etter at du har klikket på **Submit (Send)** for å aktivere konfigurasjonen.

Hver gang du vil ha tilgang til internett-basert styring, må du skrive inn passordet i feltet **Login (Pålogging)** og klikke på . Når du har konfigurert innstillingene, logger du av ved å klikke på .



Beslektet informasjon

- [Endre maskininnstillingene via Internett-basert styring](#)

Relaterte temaer:

- [Skrive ut rapporten for nettverkskonfigurasjon](#)
- [Lage et selvsignert sertifikat](#)
- [Installer det selvsignerte sertifikatet for Windows-brukere med administratorrettigheter](#)

Angi eller endre et påloggingspassord for internett-basert styring

Vi anbefaler at du endrer standard påloggingspassord for å hindre uautorisert tilgang til internett-basert styring.

1. Start nettleseren.
2. Skriv inn "https://maskinens IP-adresse" i nettleserens adresselinje (der "maskinens IP-adresse" er IP-adressen til maskinen).

Eksempel:

https://192.168.1.2



- Hvis du bruker DNS (Domain Name System) eller aktiverer et NetBIOS-navn, kan du skrive inn et annet navn, som "DeltSkriver" i stedet for IP-adressen.

- Eksempel:

https://DeltSkriver

Hvis du aktiverer et NetBIOS-navn, kan du også bruke nodenavnet.



- Eksempel:

https://brnxxxxxxxxxxxx

Du finner NetBIOS-navnet i nettverkskonfigurasjonsrapporten.

- For Mac, gå til Internett-basert styring ved å klikke på maskinens ikon på **Status Monitor**-skjermen.

3. Gjør ett av følgende:

- Hvis du har angitt et passord tidligere, skriver du det inn og klikker på .
- Hvis du ikke har angitt et passord tidligere, skriver du inn **initpass** og klikker på .

4. Klikk på **Administrator**.
5. Skriv inn passordet du vil bruke i **Enter New Password (Skriv inn nytt passord)**-feltet (8 til 32 tegn).
6. Skriv inn passordet på nytt i feltet **Confirm New Password (Bekreft nytt passord)**.
7. Klikk på **Submit (Send)**.



Beslektet informasjon

- [Endre maskininnstillingene via Internett-basert styring](#)

Endre maskininnstillinger ved hjelp av fjernoppsett

Beslektede modeller : MFC-L3710CW/MFC-L3730CDN/MFC-L3750CDW/MFC-L3770CDW

Med Fjernoppsett-programmet kan du konfigurere mange av Brother-maskinens innstillinger fra datamaskinen din. Når du starter Fjernoppsett, blir innstillingene på Brother-maskinen automatisk lastet ned til datamaskinen og vises på skjermen din. Hvis du endrer innstillingene på datamaskinen, kan du laste dem direkte opp til maskinen.

- [Fjernoppsett \(Windows\)](#)
- [Fjernoppsett \(Mac\)](#)

Fjernoppsett (Windows)

- [Konfigurer Brother-maskinen fra datamaskinen din \(Windows\)](#)
- [Konfigurer Brother-maskinen ved å bruke ControlCenter4 \(Windows\)](#)
- [Sett opp maskinens adressebok ved å bruke ControlCenter4 \(Windows\)](#)

► Hjem > Maskininnstillinger > Endre maskininnstillinger fra datamaskinen > Endre maskininnstillinger ved hjelp av fjernoppsett > Fjernoppsett (Windows) > Konfigurer Brother-maskinen fra datamaskinen din (Windows)

Konfigurer Brother-maskinen fra datamaskinen din (Windows)

Beslektede modeller : MFC-L3710CW/MFC-L3730CDN/MFC-L3750CDW/MFC-L3770CDW



Hvis Secure Function Lock (Sikkerfunksjonslås) er satt til På, kan du ikke bruke Fjernoppsett.

1. Gjør ett av følgende:

- Windows 7

Klikk på  (**Start**) > **Alle programmer** > **Brother** > **Brother Utilities**.

Klikk på rullegardinmenyen og velg modellnavnet (hvis det ikke allerede er valgt). Klikk på **Verktøy** i den venstre navigasjonslinjen og klikk deretter på **Fjernoppsett**.

- Windows 8 og Windows 10

Start  (**Brother Utilities**), og klikk deretter på rullegardinmenyen og velg modellnavnet (hvis det ikke allerede er valgt). Klikk på **Verktøy** i den venstre navigasjonslinjen og klikk deretter på **Fjernoppsett**.

Eksternt oppsettprogram-vinduet vises.



Når maskinen er tilkoblet via et nettverk, må du skrive inn passordet ved behov.

2. Konfigurer innstillingene som nødvendig.

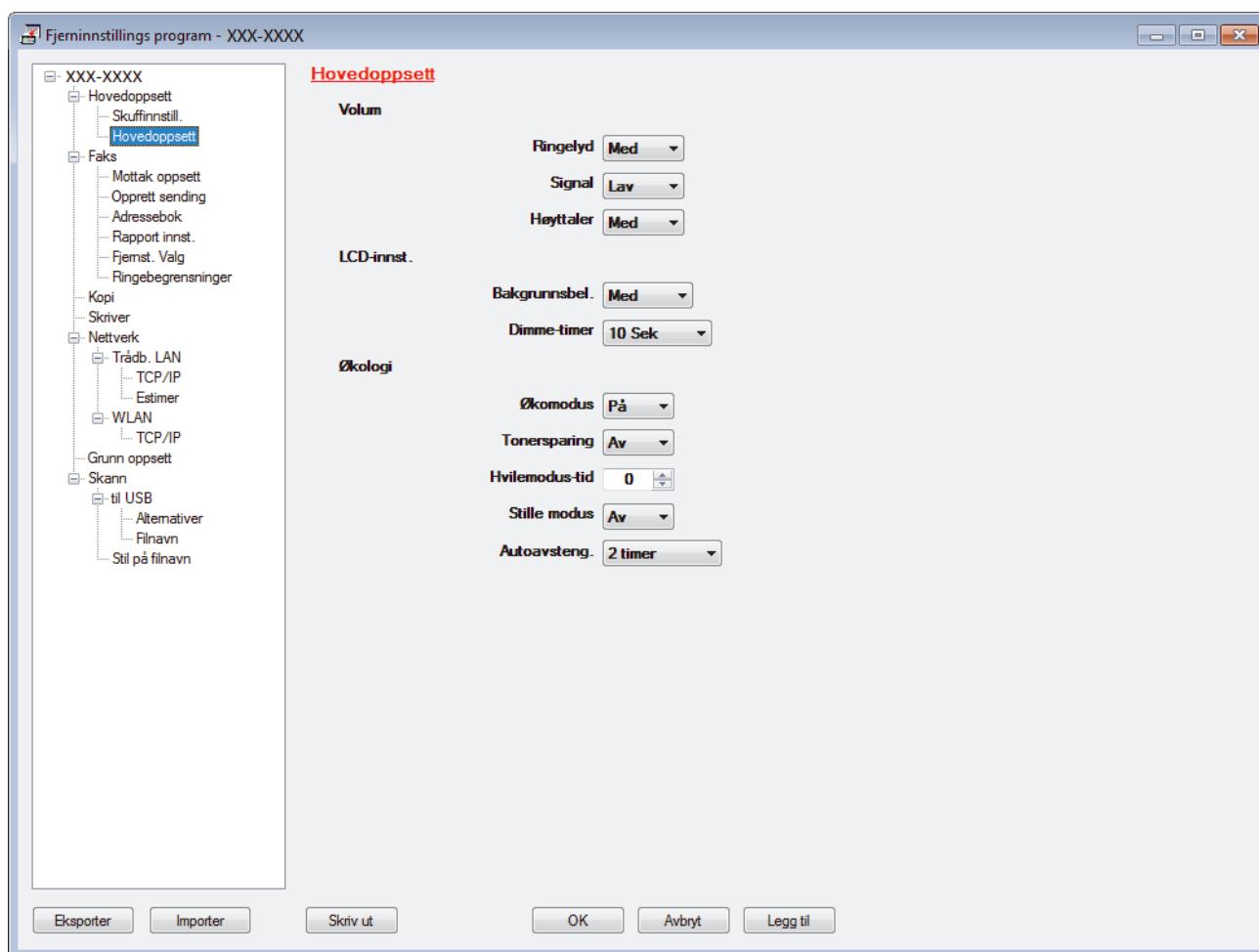

Eksporter

Klikk for å lagre de gjeldende konfigurasjonsinnstillingene i en fil.



Klikk **Eksporter** for å lagre adresseboken eller alle innstillinger for maskinen.

Importer

Klikk for å importere en fil og lese dens innstillinger.

Skriv ut

Klikk for å skrive ut de valgte elementene på maskinen. Du kan ikke skrive ut dataene før de er lastet opp til maskinen. Klikk på **Legg til** for å laste opp den nye dataen til maskinen, og klikk deretter på **Skriv ut**.

OK

Klikk for å starte opplasting av data til maskinen og avslutter deretter Eksternt oppsettprogram. Dersom en feilmelding vises, bekreft at dataene dine er korrekt, og klikk deretter på **OK**.

Avbryt

Klikk for å avslutte Eksternt oppsettprogram uten å laste opp data til maskinen.

Legg til

Klikk for å laste opp data til maskinen uten å avslutte Eksternt oppsettprogrammet.

3. Klikk på **OK**.

- Hvis datamaskinen din er beskyttet bak en brannmur, og det ikke er mulig å bruke Fjernoppsett, kan det være nødvendig å konfigurere brannmurinnstillingene slik at den tillater kommunikasjon gjennom port nummer 137 og 161.
- Hvis du bruker Windows-brannmuren og du installerte Brothers programvare og drivere fra installasjonsdisken, er de nødvendige brannmurinnstillingene allerede angitt.



Beslektet informasjon

- [Fjernoppsett \(Windows\)](#)
-

► Hjem > Maskininnstillinger > Endre maskininnstillinger fra datamaskinen > Endre maskininnstillinger ved hjelp av fjernoppsett > Fjernoppsett (Windows) > Konfigurer Brother-maskinen ved å bruke ControlCenter4 (Windows)

Konfigurer Brother-maskinen ved å bruke ControlCenter4 (Windows)

Beslektede modeller : MFC-L3710CW/MFC-L3730CDN/MFC-L3750CDW/MFC-L3770CDW



Hvis Secure Function Lock (Sikkerfunksjonslås) er satt til På, kan du ikke bruke Fjernoppsett.

1. Klikk på -ikonet (**ControlCenter4**) i oppgavelinjen og klikk deretter på **Åpne**.
2. Klikk på **Enhetsinnstillinger**-kategorien.
3. Klikk på **Fjernoppsett**-knappen.
4. Konfigurer innstillingene som nødvendig.

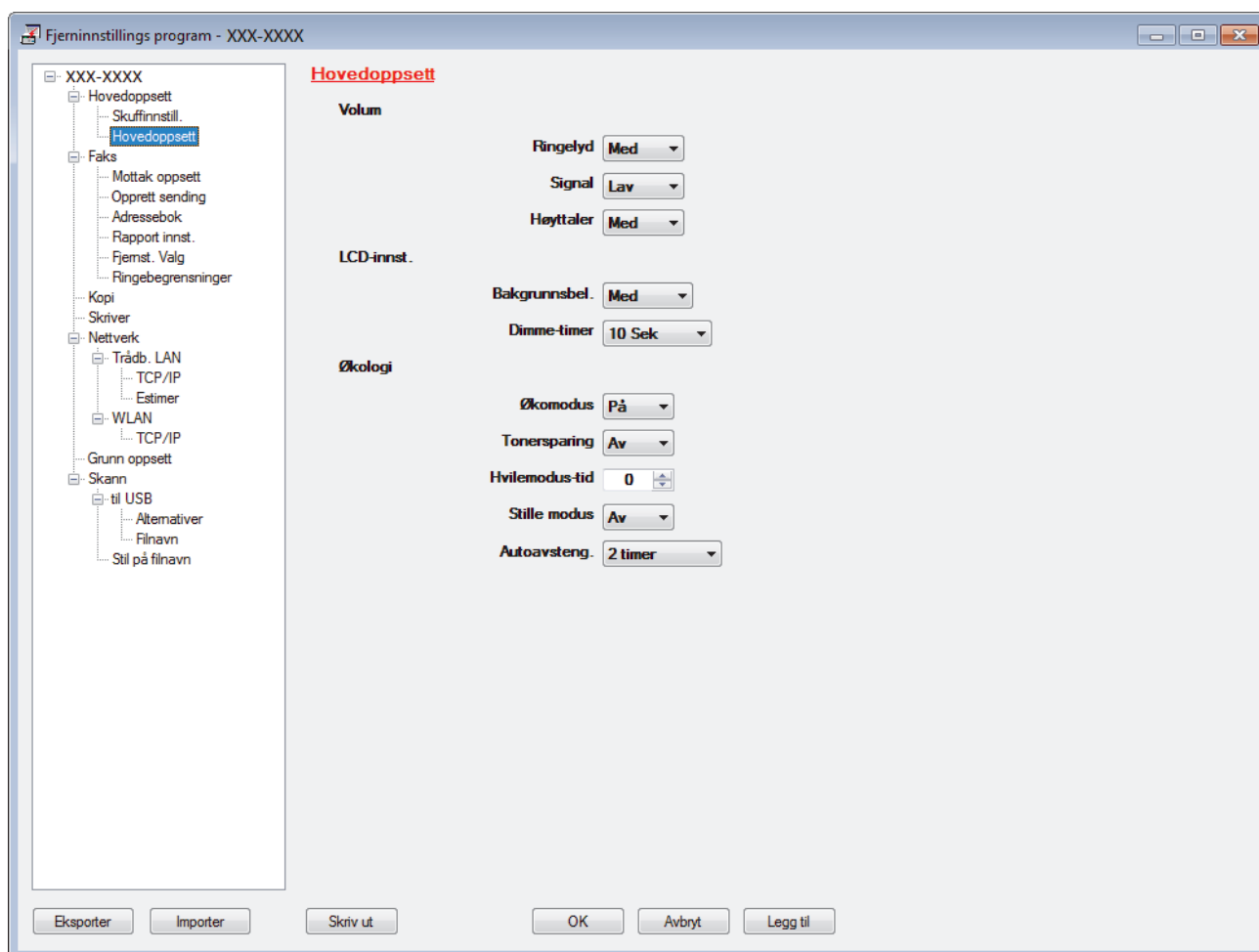

Eksporter

Klikk for å lagre de gjeldende konfigurasjonsinnstillingene i en fil.



Klikk **Eksporter** for å lagre adresseboken eller alle innstillinger for maskinen.

Importer

Klikk for å importere en fil og lese dens innstillinger.

Skriv ut

Klikk for å skrive ut de valgte elementene på maskinen. Du kan ikke skrive ut dataene før de er lastet opp til maskinen. Klikk på **Legg til** for å laste opp den nye dataen til maskinen, og klikk deretter på **Skriv ut**.

OK

Klikk for å starte opplasting av data til maskinen og avslutter deretter Eksternt oppsettprogram. Dersom en feilmelding vises, bekreft at dataene dine er korrekt, og klikk deretter på **OK**.

Avbryt

Klikk for å avslutte Eksternt oppsettprogram uten å laste opp data til maskinen.

Legg til

Klikk for å laste opp data til maskinen uten å avslutte Eksternt oppsettprogrammet.

5. Klikk på **OK**.

- Hvis datamaskinen din er beskyttet bak en brannmur, og det ikke er mulig å bruke Fjernoppsett, kan det være nødvendig å konfigurere brannmurinnstillingene slik at den tillater kommunikasjon gjennom port nummer 137 og 161.
- Hvis du bruker Windows-brannmuren og du installerte Brothers programvare og drivere fra installasjonsdisken, er de nødvendige brannmurinnstillingene allerede angitt.



Beslektet informasjon

- [ControlCenter4 \(Windows\)](#)
 - [Fjernoppsett \(Windows\)](#)
-

▲ Hjem > Maskininnstillinger > Endre maskininnstillinger fra datamaskinen > Endre maskininnstillinger ved hjelp av fjernoppsett > Fjernoppsett (Windows) > Sett opp maskinens adressebok ved å bruke ControlCenter4 (Windows)

Sett opp maskinens adressebok ved å bruke ControlCenter4 (Windows)

Beslektede modeller : MFC-L3710CW/MFC-L3730CDN/MFC-L3750CDW/MFC-L3770CDW

Bruk fjernoppsett gjennom CC4 for å legge til eller endre adresseboknumre på datamaskinen.



Hvis Secure Function Lock (Sikkerfunksjonslås) er satt til På, kan du ikke bruke Fjernoppsett.

1. Klikk på -ikonet (**ControlCenter4**) i oppgavelinjen og klikk deretter på **Åpne**.
2. Klikk på **Enhetsinnstillinger**-kategorien.
3. Klikk på **Adressebok**-knappen.
Adressebok åpnes i et vindu i fjernoppsett.
4. Legg til eller oppdater adressebokinformasjon etter behov.
5. Klikk på **OK**.



Beslektet informasjon

- [Fjernoppsett \(Windows\)](#)

Fjernoppsett (Mac)

- Sett opp Brother-maskinen med en USB-tilkobling (Mac)
- Sett opp maskinens adressebok med en USB-tilkobling (Mac)

Sett opp Brother-maskinen med en USB-tilkobling (Mac)

Beslektede modeller : MFC-L3710CW/MFC-L3730CDN/MFC-L3750CDW/MFC-L3770CDW

Bruk Fjernoppsett for å sette opp Brother-maskinen din med en USB-tilkobling.

Hvis du vil bruke Fjernoppsett, går du til modellens **Nedlastinger**-side i Brother Solutions Center på support.brother.com og laster ned Fjernoppsett.



- Hvis Secure Function Lock (Sikkerfunksjonslås) er satt til På, kan du ikke bruke Fjernoppsett.
- Fjernoppsett for Mac støtter bare USB-tilkobling.

1. I menylinjen **Finder**, klikker du på **Gå > Programmer > Brother**, og deretter dobbeltklikker du på Fjernoppsett-ikonet.

Eksternt oppsettprogram-skjermen vises.

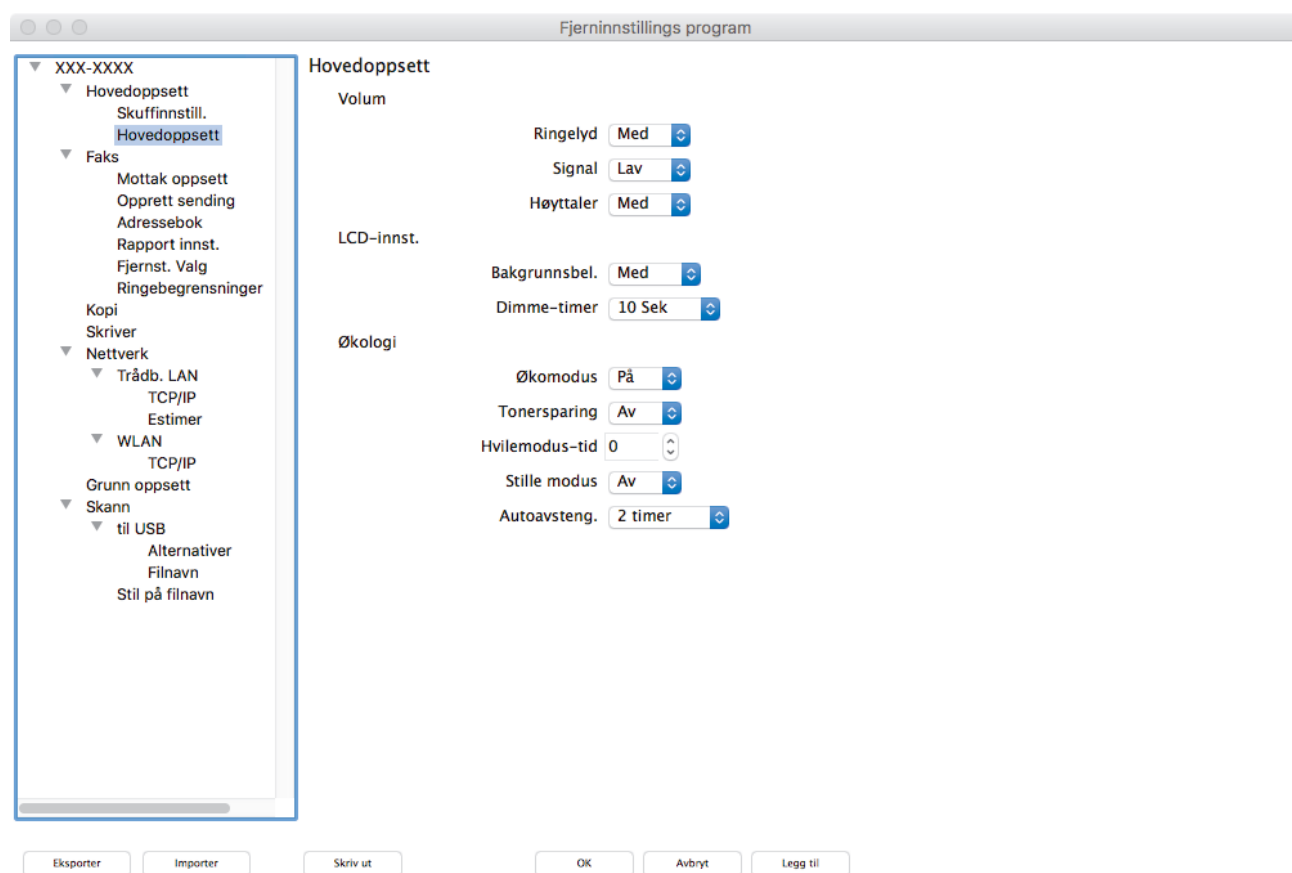

2. Konfigurer innstillingene som nødvendig.

Eksporter

Klikk for å lagre de gjeldende konfigurasjonsinnstillingene i en fil.



Klikk **Eksporter** for å lagre adresseboken eller alle innstillinger for maskinen.

Importer

Klikk for å importere en fil og lese dens innstillinger.

Skriv ut

Klikk for å skrive ut de valgte elementene på maskinen. Du kan ikke skrive ut dataene før de er lastet opp til maskinen. Klikk på **Legg til** for å laste opp den nye dataen til maskinen og klikk deretter på **Skriv ut**.

OK

Klikk for å starte opplasting av data til maskinen og avslutter deretter Eksternt oppsettprogram. Dersom en feilmelding vises, angir du riktig data på nytt og klikker deretter på **OK**.

Avbryt

Klikk for å avslutte Eksternt oppsettprogram uten å laste opp data til maskinen.

Legg til

Klikk for å laste opp data til maskinen uten å avslutte Eksternt oppsettprogrammet.

3. Når du er ferdig, klikker du på **OK**.

**Beslektet informasjon**

- [Fjernoppsett \(Mac\)](#)

Sett opp maskinens adressebok med en USB-tilkobling (Mac)

Beslektede modeller : MFC-L3710CW/MFC-L3730CDN/MFC-L3750CDW/MFC-L3770CDW

Bruk Fjernoppsett til å legge til eller endre Adressebok-numre på datamaskinen din med en USB-tilkobling.

Hvis du vil bruke Fjernoppsett, går du til modellens **Nedlastinger**-side i Brother Solutions Center på support.brother.com og laster ned Fjernoppsett.



- Hvis Secure Function Lock (Sikkerfunksjonslås) er satt til På, kan du ikke bruke Fjernoppsett.
- Fjernoppsett for Mac støtter bare USB-tilkobling.

1. I menylinjen **Finder**, klikker du på **Gå > Programmer > Brother**, og deretter dobbeltklikker du på Fjernoppsett-ikonet.
Eksternt oppsettprogram-skjermen vises.
2. I menyen til venstre klikker du på **Adressebok i Faks**.
3. Legg til eller oppdater adressebokinformasjon etter behov.
4. Når du er ferdig, klikker du på **OK**.



Beslektet informasjon

- [Fjernoppsett \(Mac\)](#)

Tillegg

- Spesifikasjoner
- Slik skriver du inn tekst på Brother-maskinen
- Forbruksmateriell
- Viktig informasjon om levetiden til tonerkassetten
- Informasjon om resirkulert papir
- Brother-numre

Spesifikasjoner

- >> Generelle spesifikasjoner
- >> Spesifikasjon av dokumentstørrelse
- >> Spesifikasjoner for utskriftsmedier
- >> Faksspesifikasjoner
- >> Kopispesifikasjoner
- >> Skannerspesifikasjoner
- >> Skriverspesifikasjoner
- >> Spesifikasjoner for grensesnitt
- >> Spesifikasjoner for direkteutskriftsfunksjon
- >> Støttede protokoller og sikkerhetsfunksjoner
- >> Spesifikasjoner av krav til datamaskin

Generelle spesifikasjoner

Skrivertype		<ul style="list-style-type: none"> • LED
Utskriftsmetode		<ul style="list-style-type: none"> • Elektrofotografisk LED-skriver
Minnekapasitet	Standard	<ul style="list-style-type: none"> • 512 MB
LCD-skjerm (liquid crystal display) ¹		<ul style="list-style-type: none"> • DCP-L3510CDW/DCP-L3517CDW 16 tegn x 2 linjer • DCP-L3550CDW/MFC-L3710CW/MFC-L3730CDN/ MFC-L3750CDW/MFC-L3770CDW 3,7-tommers TFT LCD-fargeberørings-skjerm
Strømkilde		<ul style="list-style-type: none"> • 220 - 240 V AC 50/60 Hz
Strømforbruk (Gjennomsnitt)	Topp	<ul style="list-style-type: none"> • DCP-L3510CDW Ca. 1 180 W • DCP-L3517CDW Ca. 1 180 W • DCP-L3550CDW Ca. 1 180 W • MFC-L3710CW Ca. 1 180 W • MFC-L3730CDN Ca. 1 180 W • MFC-L3750CDW Ca. 1 320 W • MFC-L3770CDW Ca. 1 320 W
	Utskrift ²	<ul style="list-style-type: none"> • DCP-L3510CDW Ca. 400 W ved 25 °C • DCP-L3517CDW Ca. 400 W ved 25 °C • DCP-L3550CDW Ca. 400 W ved 25 °C • MFC-L3710CW Ca. 400 W ved 25 °C • MFC-L3730CDN Ca. 400 W ved 25 °C • MFC-L3750CDW Ca. 430 W ved 25 °C

Strømforbruk (Gjennomsnitt)		<ul style="list-style-type: none"> • MFC-L3770CDW Ca. 430 W ved 25 °C
	Utskrift (Stille modus) ²	<ul style="list-style-type: none"> • DCP-L3510CDW Ca. 280 W ved 25 °C • DCP-L3517CDW Ca. 280 W ved 25 °C • DCP-L3550CDW Ca. 280 W ved 25 °C • MFC-L3710CW Ca. 280 W ved 25 °C • MFC-L3730CDN Ca. 280 W ved 25 °C • MFC-L3750CDW Ca. 260 W ved 25 °C • MFC-L3770CDW Ca. 260 W ved 25 °C
	Kopiering ²	<ul style="list-style-type: none"> • DCP-L3510CDW Ca. 400 W ved 25 °C • DCP-L3517CDW Ca. 400 W ved 25 °C • DCP-L3550CDW Ca. 400 W ved 25 °C • MFC-L3710CW Ca. 400 W ved 25 °C • MFC-L3730CDN Ca. 400 W ved 25 °C • MFC-L3750CDW Ca. 430 W ved 25 °C • MFC-L3770CDW Ca. 430 W ved 25 °C
	Kopiering (Stille modus) ²	<ul style="list-style-type: none"> • DCP-L3510CDW Ca. 280 W ved 25 °C • DCP-L3517CDW Ca. 280 W ved 25 °C • DCP-L3550CDW Ca. 280 W ved 25 °C • MFC-L3710CW Ca. 280 W ved 25 °C • MFC-L3730CDN Ca. 280 W ved 25 °C • MFC-L3750CDW Ca. 260 W ved 25 °C • MFC-L3770CDW Ca. 260 W ved 25 °C
	Klar ²	<ul style="list-style-type: none"> • DCP-L3510CDW Ca. 80 W ved 25 °C • DCP-L3517CDW Ca. 80 W ved 25 °C • DCP-L3550CDW Ca. 80 W ved 25 °C

Strømforbruk (Gjennomsnitt)		<ul style="list-style-type: none"> • MFC-L3710CW Ca. 80 W ved 25 °C • MFC-L3730CDN Ca. 80 W ved 25 °C • MFC-L3750CDW Ca. 75 W ved 25 °C • MFC-L3770CDW Ca. 75 W ved 25 °C
	Hvilemodus ²	<ul style="list-style-type: none"> • DCP-L3510CDW Ca. 9,7 W • DCP-L3517CDW Ca. 9,7 W • DCP-L3550CDW Ca. 9,7 W • MFC-L3710CW Ca. 9,7 W • MFC-L3730CDN Ca. 9,7 W • MFC-L3750CDW Ca. 10,1 W • MFC-L3770CDW Ca. 10,1 W
	Dyp hvile ²	<ul style="list-style-type: none"> • DCP-L3510CDW Ca. 1,2 W • DCP-L3517CDW Ca. 1,2 W • DCP-L3550CDW Ca. 1,2 W • MFC-L3710CW Ca. 1,2 W • MFC-L3730CDN Ca. 1,2 W • MFC-L3750CDW Ca. 1,2 W • MFC-L3770CDW Ca. 1,2 W
	Avslått ^{2 3 4}	<ul style="list-style-type: none"> • DCP-L3510CDW Ca. 0,04 W • DCP-L3517CDW Ca. 0,04 W • DCP-L3550CDW Ca. 0,04 W • MFC-L3710CW Ca. 0,04 W • MFC-L3730CDN Ca. 0,04 W • MFC-L3750CDW Ca. 0,04 W • MFC-L3770CDW Ca. 0,04 W
Mål	Enhet: mm	

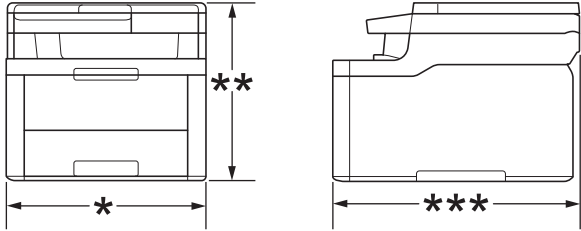
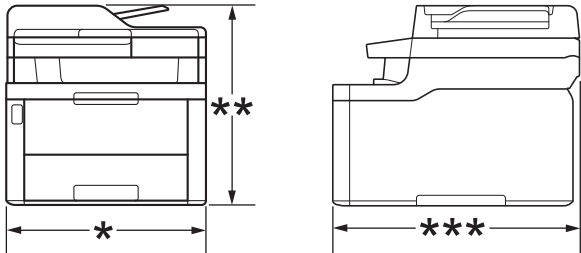
<p>(Typisk konturvisning) (DCP-L3510CDW/DCP-L3517CDW)</p>  <p>(DCP-L3550CDW/MFC-L3710CW/MFC-L3730CDN/ MFC-L3750CDW/MFC-L3770CDW)</p> 	<ul style="list-style-type: none"> • DCP-L3510CDW/DCP-L3517CDW <ul style="list-style-type: none"> * : 410 ** : 368 *** : 475 • DCP-L3550CDW/MFC-L3710CW/MFC-L3730CDN/ MFC-L3750CDW <ul style="list-style-type: none"> * : 410 ** : 414 *** : 475 • MFC-L3770CDW <ul style="list-style-type: none"> * : 410 ** : 414 *** : 509
<p>Vekt (med rekvisita)</p>	<ul style="list-style-type: none"> • DCP-L3510CDW/DCP-L3517CDW 21,7 kg • DCP-L3550CDW 23,2 kg • MFC-L3710CW 22,5 kg • MFC-L3730CDN 23,4 kg • MFC-L3750CDW 23,4 kg • MFC-L3770CDW 24,5 kg

Støynivå	Lydtrykk	Utskrift	<ul style="list-style-type: none"> MFC-L3750CDW/MFC-L3770CDW LpAm = 47 dB (A) DCP-L3510CDW/DCP-L3517CDW/DCP-L3550CDW/ MFC-L3710CW/MFC-L3730CDN LpAm = 45 dB (A) 	
		Utskrift (Stille modus)	<ul style="list-style-type: none"> LpAm = 43 dB (A) 	
		Klar	<ul style="list-style-type: none"> Standard: Kan ikke høres ⁵ 	
	Lydstyrke	Utskrift ⁶	Monokrom	<ul style="list-style-type: none"> DCP-L3510CDW/DCP-L3517CDW/DCP-L3550CDW/ MFC-L3710CW/MFC-L3730CDN LWAd = 5,86 B (A) MFC-L3750CDW/MFC-L3770CDW LWAd = 6,11 B (A)
			Farge	<ul style="list-style-type: none"> DCP-L3510CDW/DCP-L3517CDW/DCP-L3550CDW/ MFC-L3710CW/MFC-L3730CDN LWAd = 5,92 B (A) MFC-L3750CDW/MFC-L3770CDW LWAd = 6,16 B (A)
		Utskrift (Stille modus)	Monokrom	<ul style="list-style-type: none"> LWAd = 5,71 B (A)
Farge			<ul style="list-style-type: none"> LWAd = 5,73 B (A) 	
Klar	<ul style="list-style-type: none"> Standard: Kan ikke høres ⁷ 			
Temperatur	Under drift	<ul style="list-style-type: none"> Fra 10 °C til 32 °C 		
	Lagringsplass	<ul style="list-style-type: none"> Fra 0 °C til 40 °C 		
Luftfuktighet	Under drift	<ul style="list-style-type: none"> 20 til 80 % (uten kondensering) 		
	Lagringsplass	<ul style="list-style-type: none"> 10 til 95 % (uten kondensering) 		
ADF (automatisk dokumentmater) (DCP-L3550CDW/MFC-L3710CW/MFC-L3730CDN/ MFC-L3750CDW/MFC-L3770CDW)		<ul style="list-style-type: none"> Opptil 50 ark <p>For best mulig resultat anbefaler vi:</p> <ul style="list-style-type: none"> Temperatur: 20 til 30 °C Fuktighet: 50 til 70 % Papir: 80 g/m² 		

¹ Målt diagonalt.

² USB-tilkoblinger til datamaskin

³ Målt i henhold til IEC 62301 utgave 2.0.

⁴ Strømforbruk varierer noe avhengig av bruksmiljøet.

⁵ Hvis viftemotoren går: LpAm = 33 dB (A)

⁶ Målt i henhold til metoden som er beskrevet i RAL-UZ205.

⁷ Hvis viftemotoren går: LWAd = 4,67 B (A)

Spesifikasjon av dokumentstørrelse

Dokumentstørrelse	ADF-bredde	<ul style="list-style-type: none"> 105 mm til 215,9 mm
	ADF-lengde	<ul style="list-style-type: none"> 147,3 mm til 355,6 mm
	Skannerglassbredde	<ul style="list-style-type: none"> Maksimalt 215,9 mm
	Skannerglasslengde	<ul style="list-style-type: none"> Maksimalt 300 mm

Spesifikasjoner for utskriftsmedier

Papirinn- gang	Papirmagasin (Standard)	Papirtype	<ul style="list-style-type: none"> Vanlig papir, tynt papir, tykt papir, re-sirkulert papir
		Papirstørrelse	<ul style="list-style-type: none"> A4, Letter, A5, A5 (lang kant), A6, Executive
		Papirvekt	<ul style="list-style-type: none"> 60 til 163 g/m²
		Maksimal papirkapasitet	<ul style="list-style-type: none"> Opptil 250 ark med 80 g/m² vanlig papir
	Flerbruksskuff (FB-skuff) (MFC-L3770CDW)	Papirtype	<ul style="list-style-type: none"> Vanlig papir, tynt papir, tykt papir, re-sirkulert papir, fint, etikett, konvolutt, tynn konvolutt, tykk konvolutt, glanset papir
		Papirstørrelse	<ul style="list-style-type: none"> Bredde: 76,2 mm til 216 mm Lengde: 116 mm til 355,6 mm Konvolutt: COM-10, DL, C5, Monarch
		Papirvekt	<ul style="list-style-type: none"> 60 til 163 g/m²
		Maksimal papirkapasitet	<ul style="list-style-type: none"> Opptil 30 ark med 80 g/m² vanlig papir Konvolutt: tre konvolutter opptil 6 mm tykke
	Manuell materåpning (DCP-L3510CDW/DCP-L3517CDW/ DCP-L3550CDW/MFC-L3710CW/ MFC-L3730CDN/MFC-L3750CDW)	Papirtype	<ul style="list-style-type: none"> Vanlig papir, tynt papir, tykt papir, re-sirkulert papir, fint, etikett, konvolutt, tynn konvolutt, tykk konvolutt, glanset papir
		Papirstørrelse	<ul style="list-style-type: none"> Bredde: 76,2 til 216 mm Lengde: 116 til 355,6 mm Konvolutt: COM-10, DL, C5, Monarch
		Papirvekt	<ul style="list-style-type: none"> 60 til 163 g/m²
		Maksimal papirkapasitet	<ul style="list-style-type: none"> Ett ark
Papirutgang 1	Utgangsstøtte for dokumenter med forsiden ned	<ul style="list-style-type: none"> Opptil 150 ark med 80 g/m² vanlig papir (mates ut med forsiden ned til utmagasinet for dokumenter med forsiden ned) 	
	Utgangsstøtte for dokumenter med forsiden opp	<ul style="list-style-type: none"> Ett ark (mates ut med forsiden opp til utmagasinet for dokumenter med forsiden opp) 	
2-sidig	Automatisk 2-sidig utskrift (DCP-L3510CDW/DCP-L3517CDW/ DCP-L3550CDW/MFC-L3730CDN/ MFC-L3750CDW/MFC-L3770CDW)	Papirtype	<ul style="list-style-type: none"> Vanlig papir, tynt papir, tykt papir, re-sirkulert papir
		Papirstørrelse	<ul style="list-style-type: none"> A4
		Papirvekt	<ul style="list-style-type: none"> 60 til 163 g/m²

¹ For etiketter anbefaler vi at du fjerner trykte sider fra utmagasinet straks de kommer ut fra maskinen for å unngå muligheten for tilskitning.

Faksspesifikasjoner

MERK

Denne funksjonen er tilgjengelig for MFC-modeller.

Kompatibilitet	<ul style="list-style-type: none">• ITU-T supergruppe 3	
Kodesystem	<ul style="list-style-type: none">• MH / MR / MMR / JBIG	
Modemhastighet	<ul style="list-style-type: none">• 33 600 bps (med automatisk skifte til lavere hastighet)	
2-sidig utskriftsmottak	<ul style="list-style-type: none">• MFC-L3730CDN/MFC-L3750CDW/MFC-L3770CDW Ja	
Automatisk 2-sidig sending	<ul style="list-style-type: none">• MFC-L3770CDW Ja (fra ADF)	
Skannebredde	<ul style="list-style-type: none">• Maksimalt 208 mm	
Utskriftsbredde	<ul style="list-style-type: none">• Maksimalt 207,4 mm	
Gråtoner	<ul style="list-style-type: none">• 8-biters / 256 nivåer	
Oppløsning	Horisontal	<ul style="list-style-type: none">• 203 dpi
	Vertikal	<ul style="list-style-type: none">• Standard: 98 dpi• Fin: 196 dpi• Superfin: 392 dpi• Foto: 196 dpi
Adressebok	<ul style="list-style-type: none">• 200 plasseringer	
Grupper	<ul style="list-style-type: none">• Opptil 20	
Gruppesending	<ul style="list-style-type: none">• 250 plasseringer	
Automatisk gjenoppringning	<ul style="list-style-type: none">• 3 ganger med 5 minutters intervall	
Sending fra minnet	<ul style="list-style-type: none">• Opptil 500 sider ¹	
Mottak ved tom for papir	<ul style="list-style-type: none">• Opptil 500 sider ¹	

¹ "Sider" refererer til "ITU-T Testdiagram 1" (et typisk forretningsbrev, standard oppløsning, JBIG-kode).

Kopispesifikasjoner

Kopieringsbredde	<ul style="list-style-type: none">• Maksimalt 210 mm
Automatisk 2-sidig kopi	<ul style="list-style-type: none">• MFC-L3770CDW Ja (fra ADF)
Sorter kopi	<ul style="list-style-type: none">• Ja
Stable kopi	<ul style="list-style-type: none">• Opptil 99 sider
Forstørre/Forminske	<ul style="list-style-type: none">• 25 til 400 % (i trinn på 1 %)
Oppløsning	<ul style="list-style-type: none">• Maksimalt 600 x 600 dpi
Oppvarmingstid før første kopi ¹	Monokrom <ul style="list-style-type: none">• MFC-L3750CDW/MFC-L3770CDW Under 15 sekunder ved 23 °C / 230 V <ul style="list-style-type: none">• DCP-L3510CDW/DCP-L3517CDW/DCP-L3550CDW/MFC-L3710CW/MFC-L3730CDN Under 17,5 sekunder ved 23 °C / 230 V
	Farge <ul style="list-style-type: none">• MFC-L3750CDW/MFC-L3770CDW

Oppvarmingstid før første kopi ¹	Under 16 sekunder ved 23 °C / 230 V <ul style="list-style-type: none"> • DCP-L3510CDW/DCP-L3517CDW/DCP-L3550CDW/MFC-L3710CW/MFC-L3730CDN Under 17,5 sekunder ved 23 °C / 230 V
--	---

¹ Fra Driftsklar og standardskuff

Skannerspesifikasjoner

Farge / svart	<ul style="list-style-type: none"> • Ja/Ja
TWAIN-kompatibel	<ul style="list-style-type: none"> • Ja (Windows 7 / Windows 8 / Windows 8.1 / Windows 10) (macOS v10.11.6, v10.12.x, v10.13.x)
WIA-kompatibel	<ul style="list-style-type: none"> • Ja (Windows 7 / Windows 8 / Windows 8.1 / Windows 10)
Farge dybde	<ul style="list-style-type: none"> • 48 bit fargebehandling (inngang) • 24 bit fargebehandling (utgang)
Gråtoner	<ul style="list-style-type: none"> • 16 bit fargebehandling (inngang) • 8 bit fargebehandling (utgang)
Oppløsning ¹	<ul style="list-style-type: none"> • Opptil 19 200 × 19 200 dpi (interpolert) • Opptil 1200 x 2400 dpi (fra skannerglassplate) • Opptil 600 x 600 dpi (fra ADF)
Skannebredde	<ul style="list-style-type: none"> • Maksimalt 210 mm
Automatisk 2-sidig skanning	<ul style="list-style-type: none"> • MFC-L3770CDW Ja (fra ADF)

¹ Maksimum 1200 × 1200 dpi-skanning med WIA-driveren i Windows 7, Windows 8, Windows 8.1 og Windows 10 (oppløsning på opptil 19 200 x 19 200 dpi kan velges gjennom skannerverktøyet)

Skriverspesifikasjoner

Automatisk 2-sidig utskrift	<ul style="list-style-type: none"> • DCP-L3510CDW/DCP-L3517CDW/DCP-L3550CDW/MFC-L3730CDN/MFC-L3750CDW/MFC-L3770CDW Ja 		
Emulering	<ul style="list-style-type: none"> • PCL6, BR-Script3, PDF-versjon 1.7, XPS versjon 1.0 		
Oppløsning	<ul style="list-style-type: none"> • 600 x 600 dpi, 2400 dpi-klasse (600 x 2400) kvalitet 		
Utskriftshastighet ¹ ²	<table border="1"> <tr> <td>1-sidig utskrift</td> <td> Monokrom <ul style="list-style-type: none"> • DCP-L3510CDW/DCP-L3517CDW/DCP-L3550CDW/MFC-L3710CW/MFC-L3730CDN Opptil 19 sider/minutt (Letter-størrelse) Opptil 18 sider/minutt (A4-størrelse) • MFC-L3750CDW/MFC-L3770CDW Opptil 25 sider/minutt (Letter-størrelse) Opptil 24 sider/minutt (A4-størrelse) Farge <ul style="list-style-type: none"> • DCP-L3510CDW/DCP-L3517CDW/DCP-L3550CDW/MFC-L3710CW/MFC-L3730CDN Opptil 19 sider/minutt (Letter-størrelse) Opptil 18 sider/minutt (A4-størrelse) • MFC-L3750CDW/MFC-L3770CDW Opptil 25 sider/minutt (Letter-størrelse) </td> </tr> </table>	1-sidig utskrift	Monokrom <ul style="list-style-type: none"> • DCP-L3510CDW/DCP-L3517CDW/DCP-L3550CDW/MFC-L3710CW/MFC-L3730CDN Opptil 19 sider/minutt (Letter-størrelse) Opptil 18 sider/minutt (A4-størrelse) • MFC-L3750CDW/MFC-L3770CDW Opptil 25 sider/minutt (Letter-størrelse) Opptil 24 sider/minutt (A4-størrelse) Farge <ul style="list-style-type: none"> • DCP-L3510CDW/DCP-L3517CDW/DCP-L3550CDW/MFC-L3710CW/MFC-L3730CDN Opptil 19 sider/minutt (Letter-størrelse) Opptil 18 sider/minutt (A4-størrelse) • MFC-L3750CDW/MFC-L3770CDW Opptil 25 sider/minutt (Letter-størrelse)
1-sidig utskrift	Monokrom <ul style="list-style-type: none"> • DCP-L3510CDW/DCP-L3517CDW/DCP-L3550CDW/MFC-L3710CW/MFC-L3730CDN Opptil 19 sider/minutt (Letter-størrelse) Opptil 18 sider/minutt (A4-størrelse) • MFC-L3750CDW/MFC-L3770CDW Opptil 25 sider/minutt (Letter-størrelse) Opptil 24 sider/minutt (A4-størrelse) Farge <ul style="list-style-type: none"> • DCP-L3510CDW/DCP-L3517CDW/DCP-L3550CDW/MFC-L3710CW/MFC-L3730CDN Opptil 19 sider/minutt (Letter-størrelse) Opptil 18 sider/minutt (A4-størrelse) • MFC-L3750CDW/MFC-L3770CDW Opptil 25 sider/minutt (Letter-størrelse) 		

Utskriftshastighet ¹ 2	1-sidig utskrift	Opptil 24 sider/minutt (A4-størrelse)
	2-sidig utskrift	<p>Monokrom</p> <ul style="list-style-type: none"> DCP-L3510CDW/DCP-L3517CDW/DCP-L3550CDW/MFC-L3730CDN Opptil 6 sider/minutt (opptil 3 ark/minutt) (Letter- eller A4-størrelse) MFC-L3750CDW/MFC-L3770CDW Opptil 8 sider/minutt (opptil 4 ark/minutt) (Letter- eller A4-størrelse) <p>Farge</p> <ul style="list-style-type: none"> DCP-L3510CDW/DCP-L3517CDW/DCP-L3550CDW/MFC-L3730CDN Opptil 6 sider/minutt (opptil 3 ark/minutt) (Letter- eller A4-størrelse) MFC-L3750CDW/MFC-L3770CDW Opptil 8 sider/minutt (opptil 4 ark/minutt) (Letter- eller A4-størrelse)
Tid for første utskrift ³	Monokrom	<ul style="list-style-type: none"> MFC-L3750CDW/MFC-L3770CDW Under 14 sekunder ved 23 °C / 230 V DCP-L3510CDW/DCP-L3517CDW/DCP-L3550CDW/MFC-L3710CW/ MFC-L3730CDN Under 15,5 sekunder ved 23 °C / 230 V
	Farge	<ul style="list-style-type: none"> MFC-L3750CDW/MFC-L3770CDW Under 14 sekunder ved 23 °C / 230 V DCP-L3510CDW/DCP-L3517CDW/DCP-L3550CDW/MFC-L3710CW/ MFC-L3730CDN Under 15,5 sekunder ved 23 °C / 230 V

¹ Utskriftshastigheten kan endres avhengig av type dokument du vil skrive ut.

² Utskriftshastigheten kan være tregere når maskinen er koblet til via trådløst LAN.

³ Skriv ut fra driftsklar modus og standard papirmagasin.

Spesifikasjoner for grensesnitt

USB ^{1 2}	<ul style="list-style-type: none"> Høyhastighets USB 2.0 Bruk en USB 2.0-grensesnittkabel som ikke er lengre enn 2 meter.
LAN	<ul style="list-style-type: none"> DCP-L3550CDW/MFC-L3730CDN/MFC-L3750CDW/MFC-L3770CDW 10Base-T/100Base-TX³
Trådløst lokalt nettverk	<ul style="list-style-type: none"> DCP-L3510CDW/DCP-L3517CDW/DCP-L3550CDW/MFC-L3710CW/MFC-L3750CDW/ MFC-L3770CDW IEEE 802.11b/g/n (infrastrukturmodus) IEEE 802.11g/n (Wi-Fi Direct®)
NFC	<ul style="list-style-type: none"> MFC-L3770CDW Ja

¹ Din maskin har et USB 2.0 Hi-Speed-grensesnitt. Maskinen kan også kobles til en datamaskin som har et USB-1.1-grensesnitt.

² Tredjeparts USB-porter støttes ikke.

³ Bruk en rett kategori-5 (eller høyere) tvunnet parkabel.

Spesifikasjoner for direkteutskriftsfunksjon

MERK

Denne funksjonen er tilgjengelig for MFC-L3750CDW/MFC-L3770CDW.

Kompatibilitet	• PDF versjon 1.7, JPEG, Exif+JPEG, PRN (opprettet med egen skriverdriver), TIFF (skannet av Brother-modeller), XPS versjon 1.0
Grensesnitt	• USB-kontakt: foran x 1

Støttede protokoller og sikkerhetsfunksjoner

Ethernet

10Base-T/100Base-TX

Trådløst lokalt nett

IEEE 802.11b/g/n (Infrastrukturmodus), IEEE 802.11g/n (Wi-Fi Direct)

Protokoller (IPv4)

ARP, RARP, BOOTP, DHCP, APIPA (Auto IP), WINS/NetBIOS-navneløsning, DNS-løser, mDNS, LLMNR-svarer, LPR/LPD, Custom Raw Port/Port9100, SMTP-klient, IPP/IPPS, FTP-klient og -server, CIFS-klient, TELNET-server, SNMPv1/v2c/v3, HTTP/HTTPS-server, TFTP-klient og -server, ICMP, webtjenester (utskrift/skanning), SNMP-klient

Protokoller (IPv6)

NDP, RA, DNS-løser, mDNS, LLMNR-svarer, LPR/LPD, Custom Raw Port/Port9100, IPP/IPPS, SMTP-klient, FTP-klient og -server, CIFS-klient, TELNET-server, SNMPv1/v2c/v3, HTTP/HTTPS-server, TFTP-klient og -server, ICMPv6, SNMP-klient, Webtjenester (utskrift/skann)

Nettverkssikkerhet (kablet)

SMTP-AUTH, SSL/TLS (IPPS, HTTPS, SMTP), SNMP v3, 802.1x (EAP-MD5, EAP-FAST, PEAP, EAP-TLS, EAP-TTLS), Kerberos

Nettverkssikkerhet (trådløst)

SMTP-AUTH, SSL/TLS (IPPS, HTTPS, SMTP), SNMP v3, 802.1x (LEAP, EAP-FAST, PEAP, EAP-TLS, EAP-TTLS), Kerberos

Sikkerhet for trådløse nettverk

WEP 64/128-biters, WPA-PSK (TKIP/AES), WPA2-PSK (TKIP/AES) ¹

Trådløs sertifisering

Wi-Fi-sertifiseringsmerkelisens (WPA™/WPA2™ – bedrift, personlig), Wi-Fi Protected Setup™ (WPS) identifikatormerkelisens, Wi-Fi CERTIFIED™ Wi-Fi Direct

Spesifikasjoner av krav til datamaskin

Støttede operativsystemer og programvarefunksjoner

Datamaskinplattform og versjon av operativsystemet		PC-grensesnitt				Proseszor	Plass på harddisk for installasjon	
		Parallell (IEEE1284)	USB ¹	10Base-T/100Base-TX (Ethernet)	Trådløs 802.11b/g/n		For drivere	For programmer (inkludert drivere)
Windows-operativsystem	Windows 7 SP1 / 8 / 8.1 ^{2 3}	I/T	Utskrift PC faks ⁴		32 bit (x86) eller 64 bit (x64) prosessor	650 MB	1,2 GB	
	Windows 10 Home / 10 Pro / 10 Education / 10 Enterprise ^{2 3}		Skanning					

¹ Wi-Fi Direct støtter bare WPA2-PSK (AES).

	Windows Server 2008		I/T	Utskrift	64 bit (x64) prosessor	50 MB	I/T
	Windows Server 2008 R2						
	Windows Server 2012						
	Windows Server 2012 R2						
	Windows Server 2016						
Mac-operativsystem	macOS v10.11.6			Utskrift PC-Fax (Send) ⁴ Skanning	Intel®-prosessor	80 MB	400 MB
	macOS v10.12.x						
	macOS v10.13.x						

¹ Tredjeparts USB-porter støttes ikke.

² For WIA, 1200x1200 oppløsning. Brother skannerverktøy støtter oppløsninger på opptil 19 200 x 19 200 dpi.

³ PaperPort™ 14SE støtter Windows 7 SP1, Windows 8, Windows 8.1 og Windows 10.

⁴ PC-FAX støtter kun svart/hvitt.

For de siste driveroppdateringene, gå til modellens **Nedlastinger**-side på Brother Solutions Center på adressen support.brother.com.

Alle registrerte varemerker, merkenavn og produktnavn tilhører de respektive selskapene.



Beslektet informasjon

- [Tillegg](#)

Slik skriver du inn tekst på Brother-maskinen

>> [DCP-L3510CDW/DCP-L3517CDW](#)

>> [DCP-L3550CDW/MFC-L3710CW/MFC-L3730CDN/MFC-L3750CDW/MFC-L3770CDW](#)

DCP-L3510CDW/DCP-L3517CDW

Når tekst kreves, skriver du inn tegnene på maskinen. Tegnene som er tilgjengelige kan variere avhengig av operasjonen du utfører.

- Hold nede eller trykk flere ganger på ▲ eller ▼ for å velge et tegn fra denne listen:
0123456789abcdefghijklmnopqrstuvwxyzABCDEFGHIJKLMNOPQRSTUVWXYZ(space)!"#\$%&'()*+,-./:;<=>?
@[^_`{|}~
- Trykk på **OK** når tegnet eller symbolet du ønsker vises, og trykk deretter på neste tegn.
- Trykk på **Clear (Fjern)** for å slette tegn som er angitt feil.

DCP-L3550CDW/MFC-L3710CW/MFC-L3730CDN/MFC-L3750CDW/MFC-L3770CDW

- Hvis du må skrive inn tekst på Brother-maskinen, vises et tastatur på LCD-skjermen.
- Tegnene som er tilgjengelige kan variere avhengig av landet ditt.
- Tastaturoppsettet kan variere avhengig av operasjonen du utfører.



- Trykk på **A 1 @** for å veksle mellom bokstaver, tall og spesialtegn.
- Trykk på **↑aA** for å veksle mellom små og store bokstaver.
- Trykk på ◀ eller ▶ for å flytte markøren til venstre eller høyre.

Sette inn mellomrom

- Vil du sette inn et mellomrom, trykker du på [Mellomrom] eller ▶.

Gjøre korrigeringer

- Hvis du har angitt et tegn feil og vil endre det, trykker du på ◀ eller ▶ for å flytte markøren til feil tegn, og deretter trykker du på **◀X**. Skriv inn riktig tegn.
- For å sette inn et tegn, trykk på ◀ eller ▶ for å flytte markøren til riktig sted, og skriv deretter inn tegnet.
- Trykk på **◀X** for hvert tegn du vil slette, eller trykk og hold **◀X** for å slette alle tegnene.

✓ Beslektet informasjon

- [Tillegg](#)

Relaterte temaer:

- [Konfigurer maskinen for et trådløst nettverk med installasjonsveiviseren for maskinens kontrollpanel](#)
 - [Konfigurer maskinen for et trådløs nettverk når SSID-en ikke gruppesendes](#)
 - [Angi apparat-ID](#)
-

Forbruksmateriell

Når det er på tide å skifte ut rekvisita som toner eller tromler, vises en feilmelding på maskinens kontrollpanel eller i Status Monitor. Du finner mer informasjon om rekvisita til maskinen på www.brother.com/original/index.html. Du kan også kontakte den lokale Brother-forhandleren.

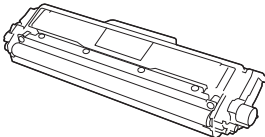
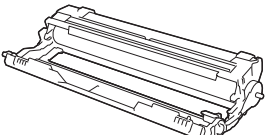
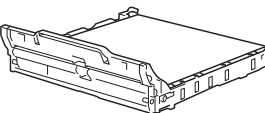
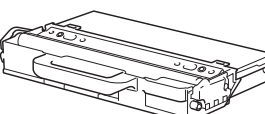

Modellnummer for rekvisita varierer avhengig av landet ditt og regionen din.

Rekvisita	Rekvisita modellnavn	Omtrentlig levetid (Sideantall)
Tonerkassett 	Standard toner: TN-243	<ul style="list-style-type: none"> • Svart: Ca. 1 000 sider ^{1 2} • Cyan/magenta/gul: Ca. 1 000 sider ^{1 2}
	Høytytende toner: TN-247	<ul style="list-style-type: none"> • Svart: Ca. 3 000 sider ^{1 2} • Cyan/magenta/gul: Ca. 2 300 sider ^{1 2}
	Innbokstoner: (levert med maskinen)	<ul style="list-style-type: none"> • Svart: Ca. 1 000 sider ^{1 2} • Cyan/magenta/gul: Ca. 1 000 sider ^{1 2}
Trommelenhet 	DR-243CL ³	Ca. 18 000 sider ⁴
Belteenhet 	BU-223CL	Ca. 50 000 sider ⁵
Tonersamler 	WT-223CL	Ca. 50 000 sider ²

¹ Omtrentlig levetid for kassetten er angitt i henhold til ISO/IEC 19798.

² Enkelt sider med størrelsen A4 eller Letter

³ Inneholder fire trommesett, ett i svart og tre i farger.

⁴ Ca. 18 000 sider basert på én side per jobb [enkelt sider med størrelsen A4/Letter]. Antall sider kan påvirkes av ulike faktorer inkludert, men ikke begrenset til type medium og størrelse på medium.

⁵ Ca. 50 000 sider basert på to sider per jobb [enkelt sider med størrelsen A4/Letter]. Antall sider kan påvirkes av ulike faktorer inkludert, men ikke begrenset til, medietype og mediestørrelse.



Beslektet informasjon

- [Tillegg](#)

Relaterte temaer:

- [Bytte rekvisita](#)

Viktig informasjon om levetiden til tonerkassetten

Levetiden til tonerkassetten

Dette produktet oppdager levetiden til tonerkassetten ved hjelp av følgende to metoder:

- oppdaging ved å telle prikkene av hver farge som er nødvendig for å lage et bilde
- oppdaging ved å telle rotasjonene til fremkallingsrullen

Dette produktet har en funksjon som vil telle prikkene av hver farge som brukes til å skrive ut hvert dokument og rotasjonene til fremkallingsrullen i hver tonerkassett. Utskriften stopper når en av de øvre grensene er nådd. Den øvre grensen er satt over antall prikker eller rotasjoner som ville være nødvendig for at kassetten skal kunne yte i samsvar med det annonserte sideantallet. Denne funksjonen er ment for å redusere risikoen for dårlig utskriftskvalitet og ødeleggelser på maskinen.

Det er to meldinger som viser når det er lite toner igjen eller når den må skiftes ut: Lite toner og Bytt toner.

Lite toner vises på LCD-skjermen når antallet prikker eller rotasjoner på fremkallerrullen nærmer seg det maksimale antallet. Bytt toner vises på LCD-skjermen når antallet prikker eller rotasjoner på fremkallerrullen når det maksimale antallet.

Fargekorrigering

Antall rotasjoner som blir talt på fremkallerrullen gjelder kanskje ikke bare for vanlige operasjoner slik som utskrifter og kopiering, men kan også gjelde for antall maskinjusteringer som f.eks. fargekalibrering og fargeregistrering.

Fargekalibrering (Justering av fargetetthet)

For å oppnå stabil utskriftskvalitet må tettheten på hver tonerkassett opprettholdes på en fast verdi. Hvis tetthetsbalansen mellom fargene ikke kan opprettholdes, blir nyansene ustabile og fargene kan ikke gjengis med nøyaktighet. Tonertettheten kan endre seg grunnet kjemiske endringer som påvirker tonerens elektriske ladning, svekkelse av fremkallerenheten og temperatur og fuktighetsnivåene i maskinen. Under kalibrering skrives testmønstrene for justering av tetthetsnivåene ut på belteenheten.

Kalibrering blir hovedsakelig utført på følgende tidspunkt:

- Når brukeren velger kalibrering manuelt fra skriverdriverens betjeningspanel.
(Utfør kalibrering hvis fargetettheten trenger å forbedres.)
- Når en brukt tonerkassett blir erstattet med en ny.
- Når maskinen oppdager at omgivelsestemperaturen og fuktigheten har endret seg.
- Når et angitt antall av utskrevne sider nås.

Fargeregistrering (Korrigerende av fargeposisjon)

I denne maskinen er trommelenheten og fremkallerenheten klargjort for henholdsvis svart(K), gul (Y), magenta (M), og cyan (C). Fire fargebilder slås sammen til ett bilde, og derfor kan det oppstå fargeregistreringsfeil (for eksempel, hvordan de fire fargebildene justeres). Når det oppstår en registreringsfeil, skrives testmønstrene for registreringskorrigering ut på belteenheten.

Registrering blir hovedsakelig utført på følgende tidspunkt:

- Når brukeren velger registrering manuelt fra betjeningspanelet.
(Utfør en registrering hvis du må korrigere en fargeregistreringsfeil.)
- Når et angitt antall av utskrevne sider nås.



Beslektet informasjon

- [Tillegg](#)

Informasjon om resirkulert papir

- Resirkulert papir har den samme kvaliteten som papir produsert direkte fra trær. Det er standarder som styrer moderne resirkulert papir, og som sikrer at papiret oppfyller strenge kvalitetskrav for ulike utskriftsprosesser. Bildebehandlingsutstyret som leveres av VA-signatarene, kan brukes med resirkulert papir som er i tråd med standarden NS-EN 12281:2002.
- Kjøp av resirkulert papir beskytter naturressursene og fremmer sirkulær økonomi. Papir produseres av cellulosefiber fra treverk. Innsamling og resirkulering av papir forlenger fibrenes levetid over flere livssykluser slik at ressursene brukes på best mulig måte.
- Produksjonsprosessen av resirkulert papir er kortere. Fibrene er allerede blitt behandlet, så mindre vann og energi, og færre kjemikalier brukes.
- Resirkulering av papir sparer også karbon ved å lede papirprodukter vekk fra andre avfallsordninger, slik som søppelfylling og forbrenning. Søppelfyllinger avgir metangass, som har en kraftig drivhuseffekt.



Beslektet informasjon

- [Tillegg](#)
-

Brother-numre

VIKTIG

For teknisk støtte, må du ringe Brothers kundeservice eller din lokale Brother-forhandler.

>> [Vanlige spørsmål \(FAQ\)](#)

>> [Kundeservice](#)

Vanlige spørsmål (FAQ)

På Brother Solutions Center finner du all programvare og informasjon du trenger til maskinen. Last ned den siste programvaren og verktøyene samt les vanlige spørsmål og feilsøkingstips for å få vite mer om hvordan du får mest mulig ut av Brother-produktet ditt.

Klikk her for oppdateringer av Brother-drivere.

support.brother.com

Kundeservice

Besøk www.brother.com for å få kontaktinformasjon for ditt lokale Brother-kontor.

Servicesentres plassering

For servicesentre i Europa, kontakt det lokale Brother-kontoret. Kontaktopplysninger for europeiske kontor er tilgjengelig på www.brother.com når du velger området og landet ditt.

Internett-adresser

Brothers globale nettsted: www.brother.com

For vanlige spørsmål (FAQs), produktstøtte, teknisk støtte og oppdatering av drivere og verktøy:

support.brother.com



Beslektet informasjon

- [Tillegg](#)

brother

Besøk oss på Internett
www.brother.com



NOR
Version B-1