



Guía del usuario online

DCP-L3510CDW

DCP-L3517CDW

DCP-L3550CDW

MFC-L3710CW

MFC-L3730CDN

MFC-L3750CDW

MFC-L3770CDW

Tabla de contenido

Antes de utilizar su equipo Brother	1
Definición de las indicaciones	2
Marcas comerciales	3
Nota importante.....	4
Introducción al equipo Brother	5
Antes de utilizar el equipo	6
Presentación del panel de control.....	7
Información general de la pantalla táctil LCD	11
Cómo navegar por la pantalla táctil LCD	15
Información general de la pantalla de configuración.....	17
Especifique la pantalla de inicio	18
Acceso a Brother Utilities (Windows)	19
Desinstalación de los controladores y el software de Brother (Windows).....	21
Manipulación del papel	22
Carga de papel.....	23
Cargar e imprimir utilizando la bandeja de papel	24
Cargar e imprimir utilizando la bandeja multipropósito (bandeja MP).....	28
Carga de papel e impresión mediante la ranura de alimentación manual	38
Ajustes de papel.....	46
Cambio del tipo y tamaño de papel.....	47
Seleccione la bandeja que debe usarse para imprimir	48
Cambiar el ajuste de comprobación del tamaño de papel	49
Soportes de impresión recomendados	50
Carga de documentos.....	51
Carga de documentos el alimentador automático de documentos (unidad ADF).....	52
Carga de documentos en el cristal de escaneado	54
Áreas no escaneables y no imprimibles.....	55
Uso de papel especial.....	56
Imprimir	57
Imprimir desde el ordenador (Windows)	58
Imprimir un documento (Windows).....	59
Ajustes de impresión (Windows)	61
Impresión segura (Windows).....	65
Cambio de la configuración de impresión predefinida (Windows)	67
Imprimir un documento utilizando el controlador de impresora de BR-Script3 (emulación de lenguaje de PostScript® 3™) (Windows)	68
Supervisar el estado del equipo desde su ordenador (Windows)	69
Imprimir desde el ordenador (Mac)	70
Imprimir un documento (Mac)	71
Opciones de impresión (Mac)	72
Impresión segura (Mac)	78
Imprimir un documento utilizando el controlador de impresora de BR-Script3 (emulación de lenguaje de PostScript® 3™) (Mac).....	80
Supervisión del estado del equipo desde el ordenador (Mac)	81
Cancelar trabajos de impresión	83

Impresión de prueba	84
Escanear	85
Escanear utilizando el botón Digitalizar en su equipo Brother	86
Escanear fotografías y gráficos	87
Guardar datos escaneados en una carpeta como archivo PDF	90
Guardar datos escaneados en una unidad flash USB	93
Escanear como documento de texto modificable (OCR)	95
Escanear como adjunto de un correo electrónico	98
Escanear a FTP	101
Escanear a red (Windows)	106
Escanear a SharePoint	112
Web Services (Servicios web) para escanear en su red (Windows 7, Windows 8 y Windows 10)..	117
Cambio de los ajustes del botón de escaneado desde ControlCenter4 (Windows)	122
Cambiar los ajustes del botón de escaneado de Brother iPrint&Scan (Mac).....	126
Configuración de certificados para PDF firmado.....	127
Desactivar escaneado desde su ordenador.....	128
Escanear desde el ordenador (Windows).....	129
Escanear mediante el modo inicial de ControlCenter4 (Windows)	130
Escanear mediante el modo avanzado de ControlCenter4 (Windows).....	148
Escanear utilizando Nuance™ PaperPort™ 14SE u otras aplicaciones de Windows	165
Escanear con Fax y Escáner de Windows.....	170
Escanear desde el ordenador (Mac).....	174
Escanear con Brother iPrint&Scan (Mac).....	175
Escanear utilizando aplicaciones compatibles con TWAIN (Mac).....	176
Ajustes de controlador TWAIN (Mac)	178
Configurar ajustes de escaneado mediante Administración basada en Web.....	181
Configurar el nombre del archivo de escaneado mediante Administración basada en Web	182
Establecer el informe de escaneado de correo electrónico de trabajo utilizando Administración basada en Web	183
Copia	184
Copiar un documento.....	185
Aumentar o reducir imágenes copiadas.....	188
Hacer copias con función N en 1 mediante la función de formato de página	189
Clasificar copias	191
Copia de carnés de identidad	192
Copiar en ambas caras del papel (documentos a 2 caras).....	194
Opciones de copia	197
Fax	200
Envío de un fax	201
Envío de un fax	202
Enviar un fax de 2 caras desde la unidad ADF	204
Envío manual de un fax.....	205
Envío de un fax al final de una conversación	206
Envío del mismo fax a más de un destinatario (multienvío).....	207
Envío de un fax en tiempo real.....	209
Envío de un fax a una hora determinada (fax diferido)	210
Añadir una página de cubierta a los faxes	211

Cancelar un fax en progreso	213
Comprobar y cancelar un fax pendiente	214
Opciones de fax	215
Recibir un fax	216
Configuración del modo de recepción	217
Opciones de recepción en memoria.....	227
Recuperación de fax remota	234
Operaciones de voz y números de fax.....	240
Operaciones de voz	241
Almacenamiento de números de fax	243
Creación de grupos para multienvío	247
Combinación de números de la libreta de direcciones.....	251
Servicios telefónicos y dispositivos externos	252
Definir el tipo de línea telefónica	253
TAD externo (contestador automático).....	255
Teléfonos externos y extensiones telefónicas	258
Conexiones de líneas múltiples (PBX)	264
Informes de fax	265
Imprimir un informe de verificación de la transmisión	266
Imprimir un informe diario de fax	267
PC-FAX	268
PC-FAX para Windows	269
PC-FAX para Mac	293
Imprimir datos directamente desde una unidad Flash USB	296
Unidades flash USB compatibles.....	297
Imprima datos directamente desde una unidad de memoria de flash USB o cámara digital compatible con el almacenamiento masivo.....	298
Crear un archivo PRN para impresión directa (Windows)	300
Red	301
Configure los detalles de la red mediante el panel de control	302
Funciones de red básicas admitidas.....	303
Software y utilidades de administración de la red.....	304
Obtenga información sobre el software y las utilidades de administración de la red.....	305
Métodos adicionales para configurar el equipo Brother para una red inalámbrica	307
Antes de configurar el equipo Brother para una red inalámbrica	308
Configurar el equipo para una red inalámbrica	309
Configurar el equipo para una red inalámbrica mediante el método de una sola pulsación de Wi-Fi Protected Setup™ (WPS)	310
Configurar el equipo para una red inalámbrica mediante el método PIN de Wi-Fi Protected Setup™ (WPS).....	312
Configurar su equipo para una red inalámbrica utilizando el asistente de configuración del panel de control del equipo	316
Configurar el equipo para una red inalámbrica cuando el SSID no es multienvío	319
Configurar el equipo para una red inalámbrica corporativa	322
Utilizar Wi-Fi Direct®.....	327
Funciones de red avanzadas.....	341
Imprimir el informe de configuración de la red	342
Imprimir el informe WLAN	343

Sincronizar la hora con el servidor SNTP mediante Administración basada en Web	346
Información técnica para usuarios avanzados	349
Reajustar la configuración de la red a los ajustes predeterminados de fábrica	350
Seguridad.....	351
Bloquear ajustes del equipo.....	352
Información general de bloqueo de ajuste	353
Funciones de seguridad de red.....	357
Antes de utilizar las funciones de seguridad de red.....	358
Secure Function Lock 3.0 (Bloqueo seguro de funciones 3.0).....	359
Administrar el equipo de red mediante SSL/TLS de manera segura	365
Enviar un correo electrónico de manera segura	396
Usar autenticación IEEE 802.1x para una red cableada o inalámbrica	400
Almacenamiento del registro de impresión en red	405
Mobile/Web Connect.....	412
Brother Web Connect.....	413
Información general de Brother Web Connect	414
Servicios en línea usados con Brother Web Connect	415
Condiciones de uso de Brother Web Connect	417
Configuración de Brother Web Connect.....	421
Escaneado y carga de documentos mediante Brother Web Connect.....	430
Descarga e impresión de documentos mediante Brother Web Connect	431
Reenvío de faxes a la nube o al correo electrónico	434
Google Cloud Print.....	437
Información general de Google Cloud Print	438
Antes de usar Google Cloud Print.....	439
Imprimir desde Google Chrome™ o Chrome OS™	443
Imprimir desde Google Drive™ para móviles	444
Imprimir desde el servicio de correo web Gmail™ para móviles	445
AirPrint	446
Información general de AirPrint.....	447
Antes de utilizar AirPrint (macOS).....	448
Imprimir con AirPrint.....	449
Escanear con AirPrint (macOS)	452
Enviar un fax con AirPrint (macOS)	453
Impresión móvil para Windows	454
Mopria® Print Service.....	455
Brother iPrint&Scan para teléfonos móviles.....	456
Near-Field Communication (NFC).....	457
ControlCenter	458
ControlCenter4 (Windows).....	459
Cambiar el modo de funcionamiento en ControlCenter4 (Windows)	460
Escaneado mediante el modo inicial de ControlCenter4 (Windows)	462
Escaneado mediante el modo avanzado de ControlCenter4 (Windows).....	463
Configuración del equipo Brother con ControlCenter4 (Windows).....	464
Creación de una pestaña personalizada en el modo Avanzado de ControlCenter4 (Windows).....	466
Brother iPrint&Scan para Windows y Mac	468

Información general de Brother iPrint&Scan.....	469
Solución de problemas.....	470
Mensajes de error y mantenimiento.....	471
Transferencia de faxes o informe del registro de faxes.....	483
Mensajes de error al usar la función Brother Web Connect	487
Documento atascado	489
Documento atascado en la parte superior de la unidad ADF.....	490
El documento está atascado debajo la cubierta del documento	491
Retire los pequeños restos de papel atascados en la unidad ADF.....	492
Atascos de papel.....	493
Atasco de papel en la bandeja MP.....	494
Se ha producido un atasco de papel en la ranura de alimentación manual.....	495
Atasco de papel en la bandeja de papel	496
Atasco de papel en la bandeja de salida del papel	498
Papel atascado en la parte posterior del equipo	499
Atasco de papel en el interior del equipo	501
El papel se atasca debajo de la bandeja del papel	503
Problemas de impresión	505
Mejora de la calidad de impresión	508
Problemas de teléfono y fax.....	515
Establecer detección de tono de marcación	519
Ajuste la compatibilidad de la línea telefónica para interferencias y sistemas VoIP	520
Problemas de red.....	521
Mensajes de error	522
Utilice la herramienta de reparación de la conexión de red (Windows)	525
¿Dónde puedo encontrar la configuración de red del equipo Brother?.....	526
No puedo completar la configuración de la red inalámbrica	527
El equipo Brother no imprime, escanea ni usa la recepción PC-FAX a través de la red.	529
Deseo comprobar si mis dispositivos de red funcionan correctamente	531
Problemas con Google Cloud Print.....	533
Problemas con AirPrint	534
Otros problemas.....	535
Consultar la información del equipo.....	537
Reiniciar el equipo Brother.....	538
Información general de funciones de restablecimiento	540
Mantenimiento rutinario	542
Sustituir suministros	543
Sustituir el cartucho de tóner.....	545
Cambio de la unidad de tambor	549
Sustituir el cinturón de arrastre	554
Sustituir el recipiente de tóner residual	558
Limpiar el equipo.....	563
Limpieza del escáner	565
Limpie los cabezales LED	566
Limpieza de la pantalla LCD táctil	567
Limpieza de los hilos de corona	568
Limpieza de la unidad de tambor	571







Limpieza de los rodillos de recogida de papel	581
Calibrar impresión a color	582
Restablecer los ajustes de calibración del equipo	583
Corregir alineación de impresión a color (registro de color)	584
Comprobar la vida útil restante	585
Embalar y enviar su equipo Brother	586
Sustituir piezas de mantenimiento periódico.....	588
Ajustes del equipo	589
Cambiar los ajustes del equipo desde el panel de control.....	590
En caso de caída de la línea eléctrica (almacenamiento en memoria).....	591
Configuración general	592
Grabación de los ajustes favoritos como acceso directo	608
Imprimir informes.....	611
Tablas de ajustes y funciones	614
Cambiar los ajustes del equipo desde el ordenador	655
Cambiar los ajustes del equipo mediante Administración basada en Web.....	656
Cambiar los ajustes del equipo mediante la configuración remota	660
Apéndice	671
Especificaciones	672
Cómo insertar texto en el equipo Brother	683
Consumibles	685
Información importante acerca de la vida útil del cartucho de tóner.....	687
Información relativa a papel reciclado.....	688
Números Brother.....	689

Antes de utilizar su equipo Brother

- Definición de las indicaciones
- Marcas comerciales
- Nota importante

Definición de las indicaciones

En esta guía de usuario se usan los siguientes símbolos y convenciones:

 ADVERTENCIA	ADVERTENCIA indica una situación potencialmente peligrosa que, si no se evita, puede producir la muerte o lesiones graves.
 AVISO	AVISO indica una situación potencialmente peligrosa que, si no se evita, puede producir lesiones leves o moderadas.
IMPORTANTE	IMPORTANTE indica una situación potencialmente peligrosa que, si no se evita, puede producir daños materiales o que el producto deje de funcionar.
NOTA	NOTA especifica el entorno operativo, las condiciones de instalación o las condiciones especiales de uso.
	Los iconos de consejos aportan sugerencias útiles e información complementaria.
	Los iconos de peligro de descarga eléctrica le advierten de la posibilidad de sufrir descargas eléctricas.
	Los iconos de peligro de incendio le advierten de la posibilidad de producirse incendios.
	Los iconos de superficie caliente le advierten de que debe evitar tocar las piezas calientes del equipo.
	Los iconos de prohibición indican las acciones que no se deben llevar a cabo.
Negrita	Los caracteres en negrita identifican los botones del panel de control del equipo o de la pantalla del ordenador.
<i>Cursiva</i>	Los caracteres en cursiva tienen por objeto destacar puntos importantes o derivarle a un tema afín.
Courier New	La fuente Courier New identifica los mensajes que aparecen en la pantalla LCD del equipo.



Información relacionada

- [Antes de utilizar su equipo Brother](#)

Marcas comerciales

Microsoft, Windows, Windows Server, SharePoint, Internet Explorer, PowerPoint, Excel y OneNote son marcas comerciales registradas o marcas comerciales de Microsoft Corporation en Estados Unidos y/o en otros países.

Apple, App Store, Mac, macOS, Safari, AirPrint, el logotipo de AirPrint, iPad, iPhone y iPod touch son marcas comerciales de Apple Inc., registradas en Estados Unidos y en otros países.

Nuance y PaperPort son marcas comerciales o marcas comerciales registradas de Nuance Communications, Inc. o sus filiales en Estados Unidos y/u otros países.

PostScript y PostScript 3 son marcas comerciales registradas o marcas comerciales de Adobe Systems Incorporated en Estados Unidos y/o en otros países.

Wi-Fi, Wi-Fi Alliance y Wi-Fi Direct son marcas comerciales registradas de Wi-Fi Alliance®.

WPA, WPA2, Wi-Fi CERTIFIED, Wi-Fi Protected Setup y el logotipo de Wi-Fi Protected Setup son marcas comerciales de Wi-Fi Alliance®.

Android, Gmail, Google Cloud Print, Google Drive, Google Chrome, Chrome OS y Google Play son marcas comerciales de Google LLC. El uso de estas marcas comerciales está sujeto a permisos de Google.

Mopria® y el logotipo de Mopria® son marcas comerciales registradas y marcas de servicio de Mopria Alliance, Inc. en Estados Unidos y otros países. Su uso no autorizado está estrictamente prohibido.

Mozilla y Firefox son marcas comerciales registradas de Mozilla Foundation.

Intel es una marca comercial de Intel Corporation en Estados Unidos y/u otros países.

Evernote es una marca comercial de Evernote Corporation y se utiliza bajo licencia.

La marca denominativa Bluetooth® es una marca comercial registrada propiedad de Bluetooth SIG, Inc. y cualquier uso que Brother Industries, Ltd. haga de dichas marcas se realiza bajo licencia.

WordPerfect es una marca comercial registrada de Corel Corporation y/o sus filiales en Canadá, en los Estados Unidos y/o en otros países.

PictBridge es una marca comercial.

Cada compañía cuyo título de software se menciona en este manual tiene un Contrato de licencia de software específico de sus programas registrados.

Cualquier nombre comercial o nombre de producto de una empresa que aparezca en los productos Brother, documentos relacionados u otro material es una marca comercial o marca comercial registrada de la empresa pertinente.



Información relacionada

- [Antes de utilizar su equipo Brother](#)

Nota importante

- No use este producto en un país distinto del de adquisición, pues podría infringir la normativa sobre electricidad y telecomunicaciones inalámbricas de dicho país.
- No todos los modelos están disponibles en todos los países.
- En este documento, Windows 10 hace referencia a Windows 10 Home, Windows 10 Pro, Windows 10 Education y Windows 10 Enterprise.
- Windows Server 2008 en este documento representa Windows Server 2008 y Windows Server 2008 R2.
- En esta guía de usuario, se utilizan los mensajes de la pantalla LCD de DCP-L3510CDW/DCP-L3517CDW/MFC-L3770CDW a menos que se especifique lo contrario.
- En esta guía de usuario, se utilizan las ilustraciones de MFC-L3770CDW a menos que se especifique lo contrario.
- Las capturas de pantalla de esta Guía del usuario se incluyen para fines ilustrativos y pueden existir diferencias entre estas y las pantallas reales.
- Salvo que se indique lo contrario, las capturas de pantalla de este manual corresponden a Windows 7 y macOS v10.12.x. En función de su sistema operativo, es posible que las pantallas de su ordenador sean diferentes.
- El contenido de esta guía y las especificaciones de este producto están sujetos a cambios sin previo aviso.
- Esta documentación es para modelos MFC y DCP.
- Es posible que no todas las funciones estén disponibles en los países sujetos a restricciones de exportación aplicables.



Información relacionada

- [Antes de utilizar su equipo Brother](#)

Introducción al equipo Brother

- [Antes de utilizar el equipo](#)
- [Presentación del panel de control](#)
- [Información general de la pantalla táctil LCD](#)
- [Cómo navegar por la pantalla táctil LCD](#)
- [Información general de la pantalla de configuración](#)
- [Especifique la pantalla de inicio](#)
- [Acceso a Brother Utilities \(Windows\)](#)

Antes de utilizar el equipo

Antes de intentar cualquier operación de impresión, compruebe lo siguiente:

- Asegúrese de que ha instalado el software y los controladores de Brother.
- Para usuarios de cable USB o de red: Asegúrese de que el cable de interfaz sea físicamente seguro.

Impresión, escaneado y envío de faxes de manera simultánea

El equipo puede imprimir desde el ordenador al mismo tiempo que envía o recibe un fax en la memoria o mientras escanea un documento al ordenador. El envío de faxes no se detiene durante la impresión desde el ordenador. No obstante, cuando el equipo esté copiando o recibiendo un fax en papel, detiene la operación de impresión y continúa con la impresión al finalizar la copia o recepción del fax.



Los modelos DCP no son compatibles con la función de fax.

Software de seguridad (Windows)

Si su ordenador está protegido por un software de seguridad y no puede imprimir en red, escanear en red o mandar un fax por PC-FAX, es posible que tenga que configurar los ajustes del software de seguridad. Si utiliza el software de seguridad de Windows y ha instalado los controladores siguiendo los pasos del instalador, ya se ha aplicado la configuración necesaria del software de seguridad. Si utiliza otro software de servidor de seguridad personal, consulte la Guía del usuario del software o póngase en contacto con el fabricante del software.



Información relacionada

- [Introducción al equipo Brother](#)

Presentación del panel de control

El panel de control puede variar en función del modelo.



>> DCP-L3510CDW/DCP-L3517CDW

>> DCP-L3550CDW/MFC-L3710CW/MFC-L3730CDN/MFC-L3750CDW/MFC-L3770CDW

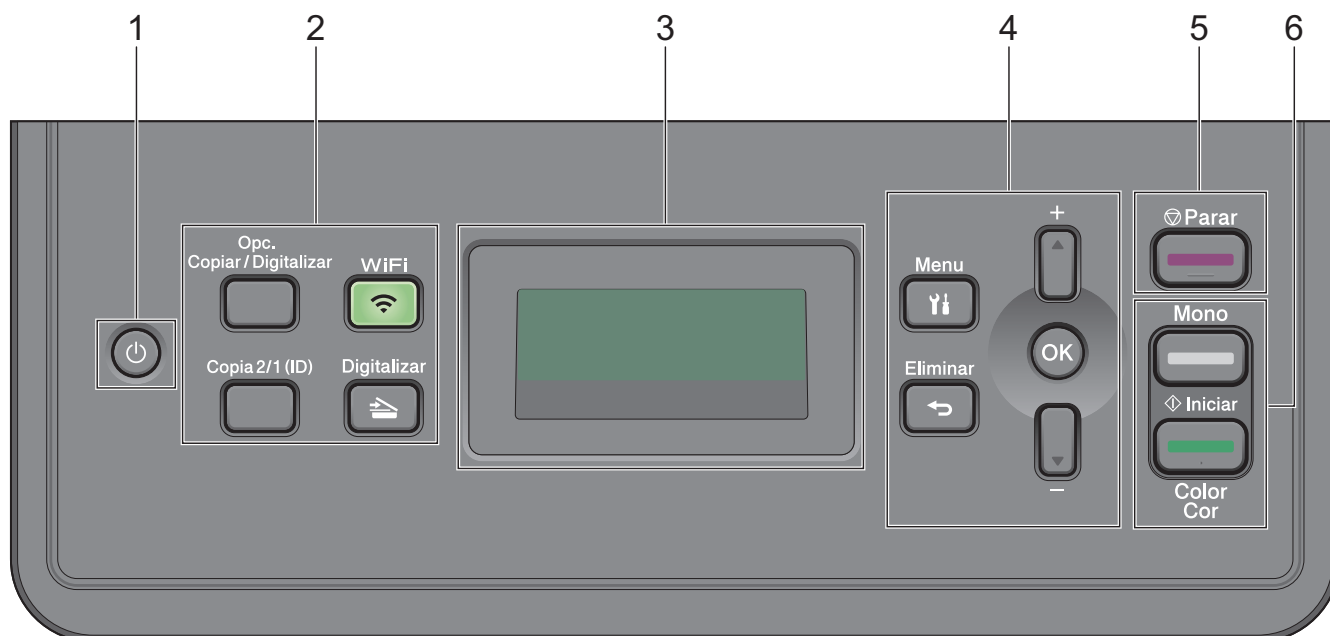
DCP-L3510CDW/DCP-L3517CDW



1. Encendido y apagado

- Encienda el equipo pulsando .
- Apague el equipo pulsando y manteniendo pulsado . La pantalla LCD mostrará [Apagando equipo] y permanecerá encendida unos segundos antes de apagarse.

2. Botones de función

Opc. Copiar/Digitalizar

Pulse para acceder a ajustes de escaneado o copia temporales.

WiFi (para modelos inalámbricos)

Pulse el botón **WiFi** y acceda al programa de instalación inalámbrica de su ordenador. Siga las instrucciones que aparecen en la pantalla para configurar una conexión inalámbrica entre el equipo y la red.

Cuando la luz **WiFi** esté encendida, el equipo Brother está conectado a un punto de acceso inalámbrico. Cuando la luz **WiFi** parpadea, la conexión inalámbrica está apagada, o su equipo está en proceso de conectarse a un punto de acceso inalámbrico.

Digitalizar

Pulse para cambiar el equipo a modo escáner.

Copia 2/1 (ID)

Pulse para copiar ambas caras de una tarjeta de identidad en una página.

3. Pantalla de cristal líquido (LCD)

Muestra mensajes de ayuda para configurar y usar el equipo.

Si el equipo está en modo preparado o en modo copia, la pantalla LCD mostrará:

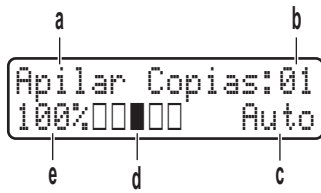

- a. Tipo de copia
- b. Número de copias
- c. Calidad
- d. Contraste
- e. Porcentaje de copia

4. Botones de menú

Menu

Pulse para acceder al menú para programar los ajustes del equipo.

Eliminar

- Pulse para eliminar datos introducidos.
- Pulse para cancelar la configuración actual.

OK

Pulse para guardar la configuración del equipo.

▲ o ▼

Pulse para subir o bajar por los menús y las opciones.

5. Parar

- Pulse para detener una operación.
- Pulse para salir de un menú.

6. Botones Iniciar

• Iniciar Mono

- Púlselo para comenzar a hacer copias en blanco y negro.
- Púlselo para comenzar a escanear documentos (en color, en gris, o en blanco y negro, en función del ajuste de escaneado).

• Iniciar Color

- Púlselo para comenzar a hacer copias a todo color.
- Púlselo para comenzar a escanear documentos (en color, en gris, o en blanco y negro, en función del ajuste de escaneado).

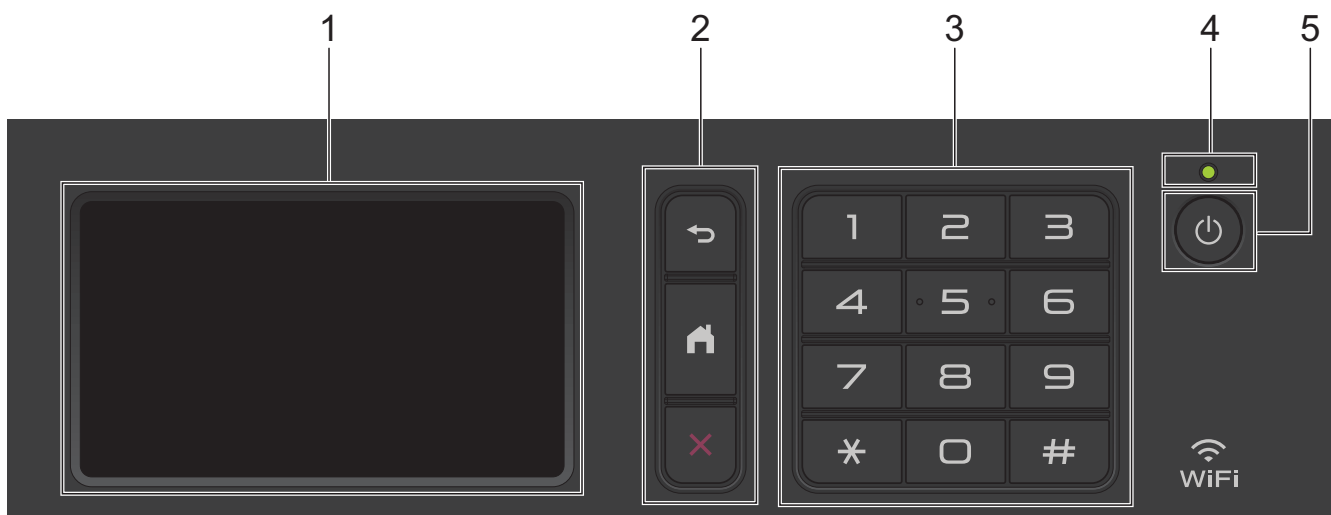

1. Pantalla táctil LCD (pantalla de cristal líquido)

Acceda a menús y opciones pulsándolos en esta pantalla táctil.

2. Botones de menú



(Atrás)

Pulse para volver al menú anterior.



(Inicio)

Pulse para volver a la pantalla principal.



(Cancelar)

Pulse para cancelar una operación.



3. Teclado de marcación (botones numéricos)

Pulse los botones numéricos tanto para marcar números de teléfono o de fax como para introducir el número de copias.

4. Indicador de encendido LED

El LED se ilumina según el estado del equipo.

5. Encendido/apagado

- Encienda el equipo pulsando .
- Apague el equipo pulsando y manteniéndolo pulsado . La pantalla LCD mostrará [Apagando equipo] durante unos segundos antes de apagarse. Si ha conectado un teléfono o TAD externo, siempre estará disponible.



transmisión de datos en proximidad (MFC-L3770CDW)

Si su dispositivo Android™ es compatible con la función NFC, puede imprimir datos desde el dispositivo o escanear documentos en el mismo juntándolo al símbolo de NFC.

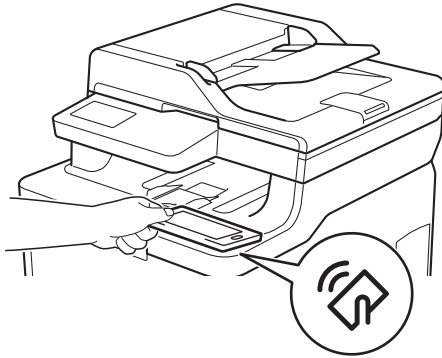

Información relacionada

- [Introducción al equipo Brother](#)

Información general de la pantalla táctil LCD

Modelos relacionados: DCP-L3550CDW/MFC-L3710CW/MFC-L3730CDN/MFC-L3750CDW/MFC-L3770CDW

Puede seleccionar entre dos tipos de pantallas para establecer como la pantalla de inicio principal: pantallas de inicio y pantallas de acceso directo. Cuando se muestre la pantalla Inicio, deslice el dedo hacia la izquierda o hacia la derecha, o bien pulse ◀ o ▶ para mostrar las pantallas de inicio.

La pantalla principal de inicio muestra el estado del equipo cuando está inactivo. Cuando se muestra, indica que el equipo está listo para ejecutar el comando siguiente.

Las funciones disponibles cambiarán según el modelo.

Pantalla Inicio: Pantalla 1

Las pantallas de inicio ofrecen acceso a funciones como fax, copia y escaneado.

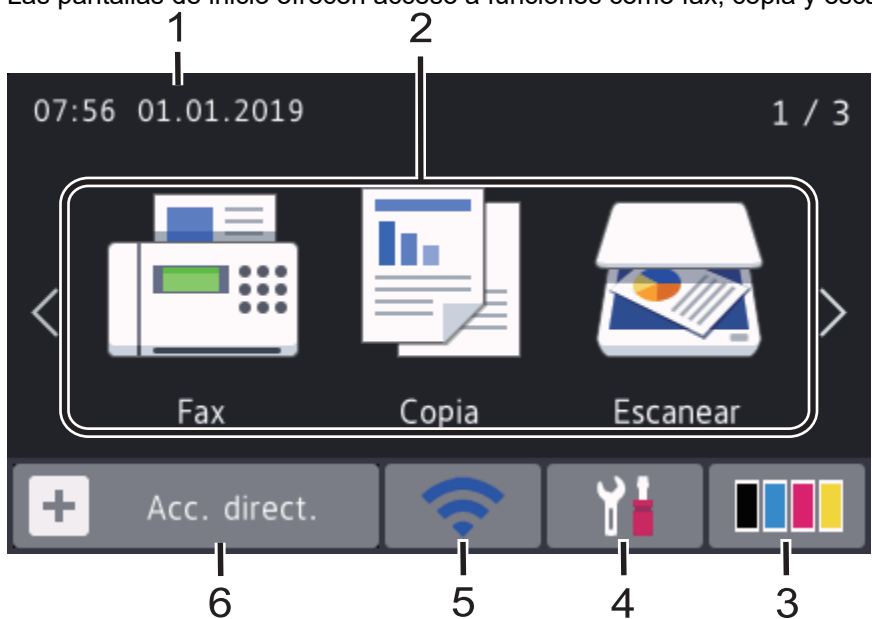

Pantalla Inicio: Pantalla 2

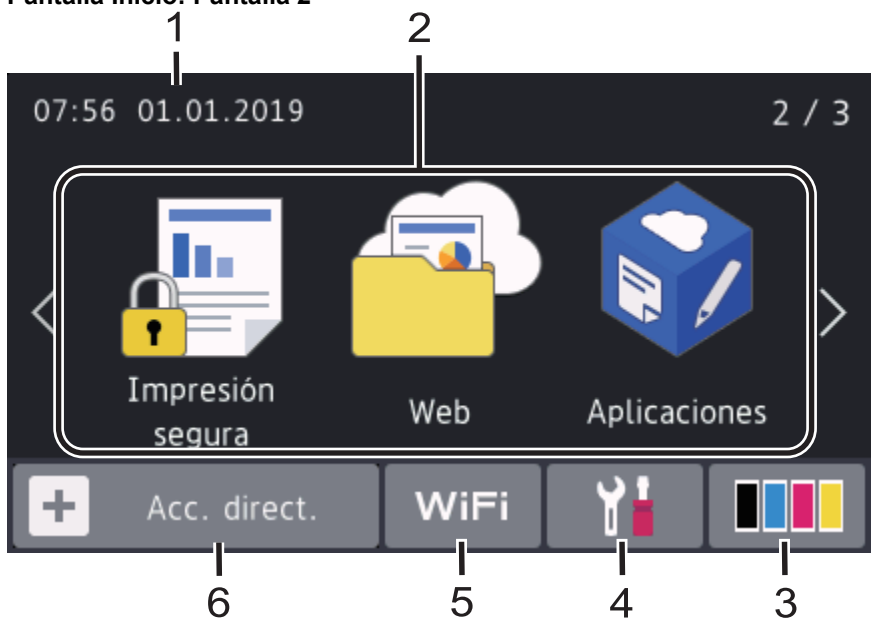

Pantalla Inicio: Pantalla 3

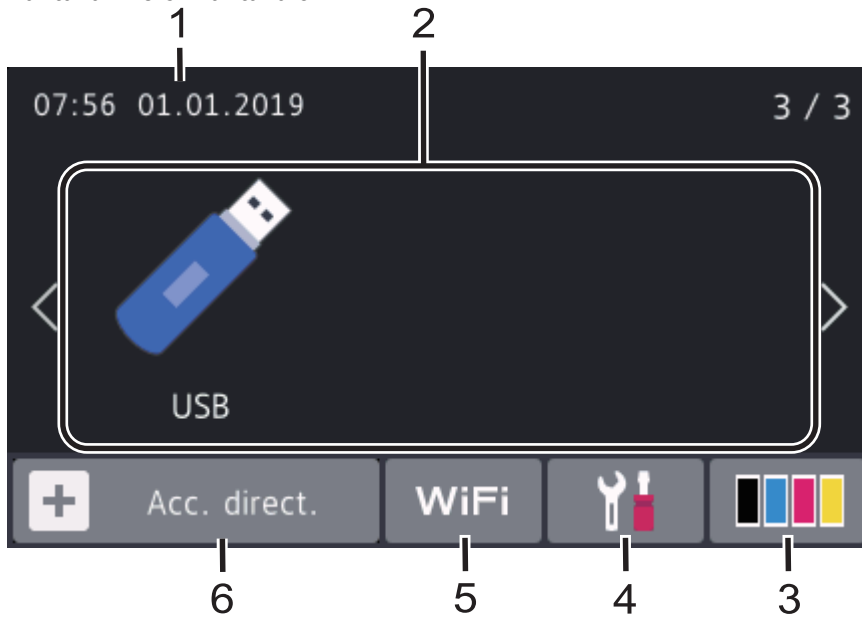

Pantalla de accesos directos

Cree accesos directos para operaciones utilizadas frecuentemente, como envío de un fax, realización de copias, escaneado o uso de Web Connect.





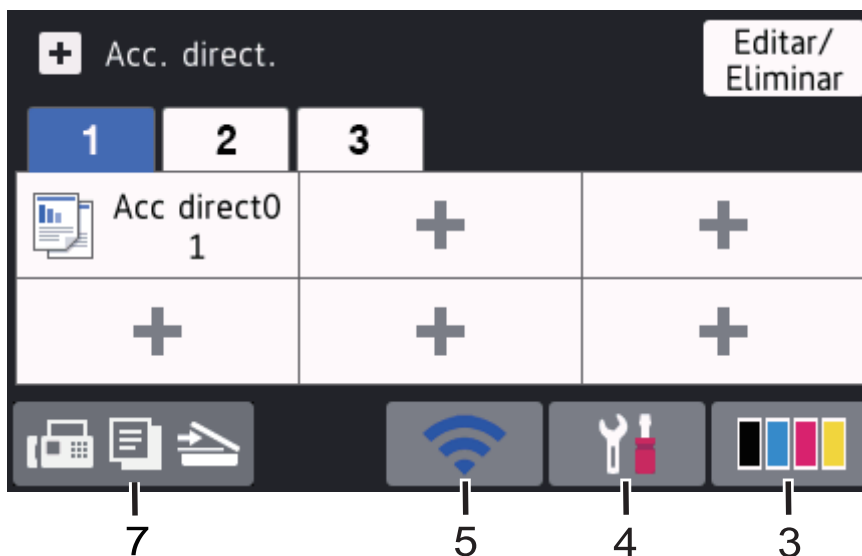

Hay tres pestañas de accesos directos disponibles, con seis accesos directos cada una. Hay disponibles un total de 18 accesos directos.



1. Fecha y hora

Muestra la fecha y la hora configuradas en el equipo.

2. Modos

-  [Fax]
Pulse para acceder al modo fax.
-  [Copia]
Púselo para acceder al modo de copia.
-  [Escanear]
Púselo para acceder al modo de escaneado.
-  [Impresión segura]
Pulse para acceder a la opción [Impresión segura].

-  [Web]

Púlselo para conectar el equipo Brother a un servicio de Internet.

-  [Aplicaciones]

Púlselo para conectar el equipo Brother al servicio de aplicaciones de Brother.

-  [USB]

Pulse para acceder al menú USB y seleccione las opciones [Escanear a USB] o [Impresión directa].

3. (Tóner)

Muestra la vida útil restante del tóner. Pulse para acceder al menú [Tóner].

4. (Configurar)

Pulse para acceder al menú [Ajustes].

Si se ha activado el bloqueo de configuración, aparecerá un icono de bloqueo  en la pantalla LCD. Deberá desbloquear el equipo para cambiar la configuración.

5. Estado de la LAN cableada o Estado de la LAN inalámbrica

- Modelos de red cableada:

(Estado LAN cableada)

Pulse para configurar los ajustes de LAN cableada.

El icono muestra el estado de la red cableada actual.



El cable de red está conectado



No hay conexión por cable

- Modelos de red inalámbrica:

WiFi o (Estado inalámbrico)

Pulse para configurar ajustes inalámbricos.

Si utiliza una conexión inalámbrica, un indicador de cuatro niveles muestra la intensidad de la señal inalámbrica actual.



0



Max



LAN inalámbrica deshabilitada

6. [Acc. direct.]

Pulse para acceder al menú [Acc. direct.].

7. (Pantalla Inicio)

Púlselo para acceder a las pantallas de inicio.

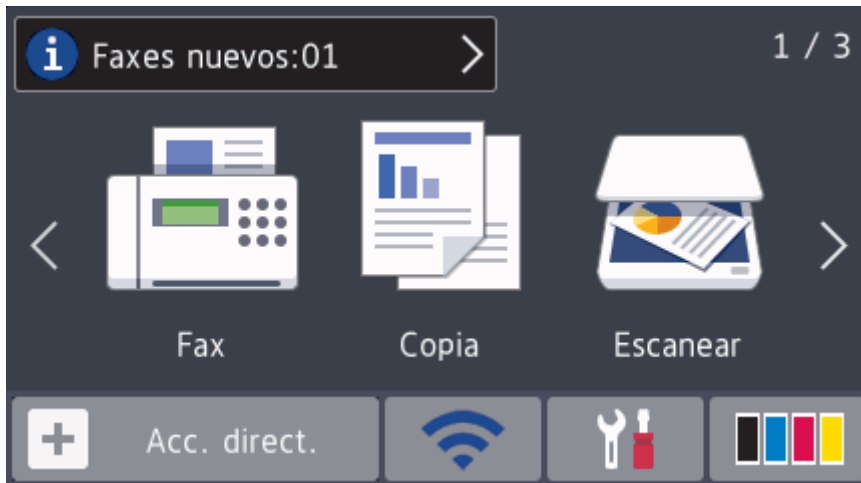

Nuevo fax (modelos MFC)

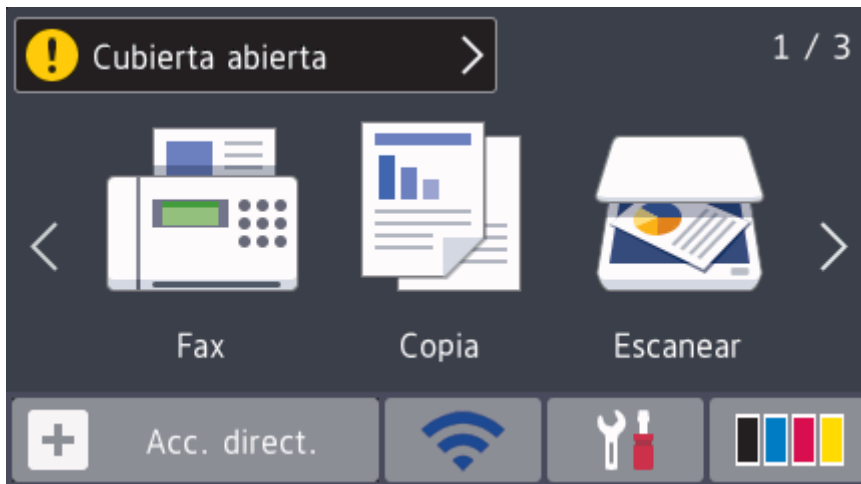

Cuando [Vista prev fax] está establecido como [Sí], el número de faxes nuevos recibidos en la memoria aparece en la parte superior de la pantalla.

Icono de advertencia



El icono de advertencia  aparece cuando hay un mensaje de mantenimiento o error. Pulse el área del mensaje para verlo y, a continuación pulse  para volver a la pantalla Inicio.

NOTA

Este producto adopta la fuente de ARPHIC TECHNOLOGY CO., LTD.

✓ Información relacionada

- [Introducción al equipo Brother](#)

Cómo navegar por la pantalla táctil LCD

Modelos relacionados: DCP-L3550CDW/MFC-L3710CW/MFC-L3730CDN/MFC-L3750CDW/MFC-L3770CDW

Pulse con el dedo la pantalla LCD para manejarla. Para ver todas las opciones y acceder a ellas, deslice el dedo a izquierda, derecha, arriba o abajo, o pulse ◀▶ o ▲▼ en la pantalla LCD para desplazarse por ellas.

Los siguientes pasos explican cómo cambiar un ajuste del equipo. En este ejemplo, el ajuste de la luz de fondo de la pantalla LCD se cambia de [Claro] a [Medio].

IMPORTANTE

NO pulse la pantalla LCD con objetos afilados, como un bolígrafo o un lápiz. El equipo puede sufrir daños.

NOTA

NO toque la pantalla LCD inmediatamente después de haber enchufado el cable de alimentación o de haber encendido el equipo. Esto podría provocar un error.

1. Pulse  [Ajustes].
2. Pulse [Todos ajustes].
3. Deslice el dedo hacia arriba o hacia abajo, o bien pulse ▲ o ▼, para mostrar la opción [Config. gal.] y, a continuación, pulse [Config. gal.].

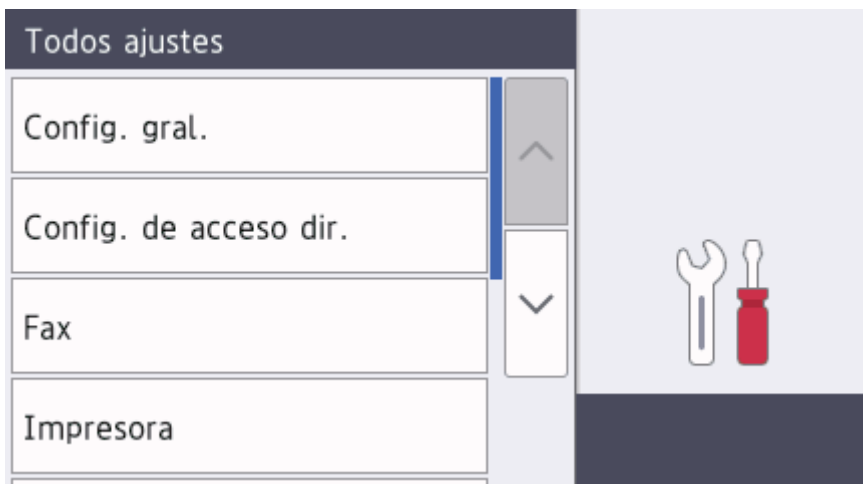

4. Deslice el dedo hacia arriba o hacia abajo, o bien pulse ▲ o ▼, para mostrar la opción [Configur. LCD] y, a continuación, pulse [Configur. LCD].



5. Pulse [Retroiluminac.].

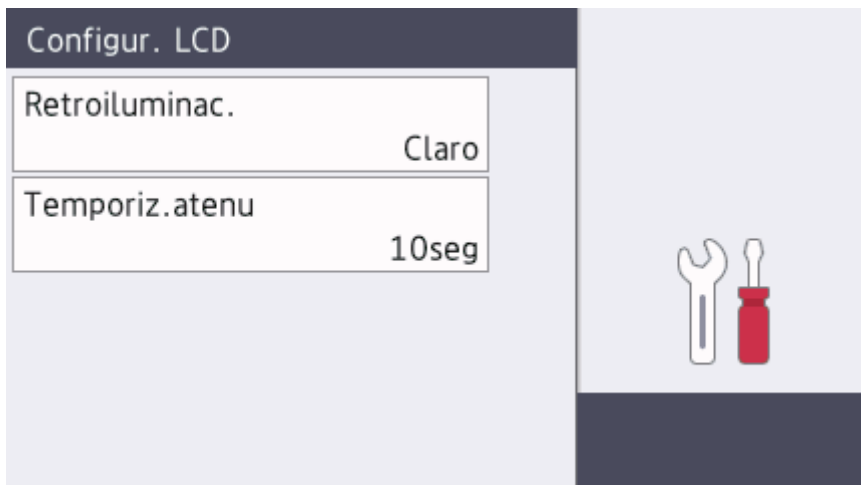

6. Pulse [Medio].

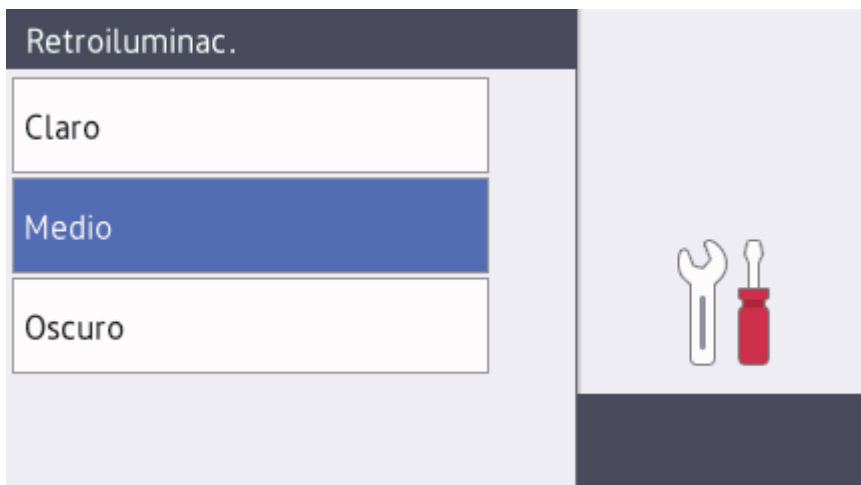

7. Pulse .

Información relacionada

- [Introducción al equipo Brother](#)

Información general de la pantalla de configuración

Modelos relacionados: DCP-L3550CDW/MFC-L3710CW/MFC-L3730CDN/MFC-L3750CDW/MFC-L3770CDW

Pulse  para ver el estado del equipo actual en la pantalla LCD.

Utilice el menú de ajustes para acceder a los ajustes del equipo Brother.

Las funciones disponibles cambiarán según el modelo.

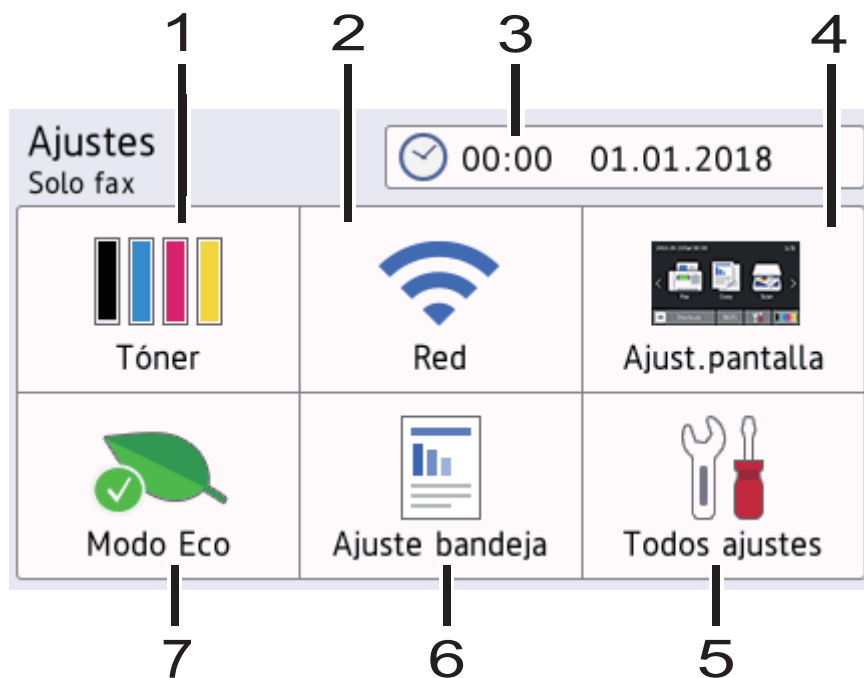

1. Tóner

- Muestra la vida útil restante del tóner.
- Pulse para acceder al menú [Tóner].

2. Red

- Pulse para configurar una conexión de red.
- Si se está usando una conexión inalámbrica, se indica en la pantalla su calidad actual mediante un indicador de cuatro niveles.

3. Fecha y hora

Muestra la fecha y la hora configuradas en el equipo.

Pulse para acceder al menú [Fecha y hora].

4. Ajustes de pantalla

Pulse para acceder al menú [Ajust. pantalla].

5. Toda la configuración

Pulse para acceder a un menú de todos los ajustes del equipo.

6. Ajuste de bandeja

Pulse para acceder al menú [Ajuste bandeja].

7. Modo eco

Pulse para acceder al menú [Modo Eco].



Información relacionada



- [Introducción al equipo Brother](#)

Especifique la pantalla de inicio

Modelos relacionados: DCP-L3550CDW/MFC-L3710CW/MFC-L3730CDN/MFC-L3750CDW/MFC-L3770CDW

Puede cambiar la pantalla LCD para que muestre una pantalla de inicio o de acceso directo específica.

Cuando el equipo está inactivo o cuando se pulsa , la pantalla táctil regresa a la pantalla que haya establecido.

1. Pulse  [Ajustes] > [Ajust.pantalla] > [Pantalla de inicio principal].
2. Deslice el dedo hacia arriba o hacia abajo, o bien pulse ▲ o ▼ para mostrar los ajustes de pantalla y, a continuación, pulse el ajuste que desee.
3. Pulse .

El equipo irá a la pantalla seleccionada.



Información relacionada

- [Introducción al equipo Brother](#)

Acceso a Brother Utilities (Windows)

Brother Utilities es un iniciador de aplicaciones que ofrece un acceso cómodo a todas las aplicaciones de Brother instaladas en su ordenador.

1. Realice una de las siguientes acciones:

- (Windows 7)

Haga clic en  (**Iniciar**) > **Todos los programas** > **Brother** > **Brother Utilities**.

- (Windows 8)

Seleccione o haga clic en  (**Brother Utilities**) en la pantalla de **Inicio** o en el escritorio.

- (Windows 8.1)

Mueva el ratón a la esquina inferior izquierda de la pantalla **Inicio** y haga clic en  (si está utilizando un dispositivo táctil, deslice el dedo desde la parte inferior de la pantalla **Inicio** para abrir la pantalla **Aplicaciones**).

Cuando aparece la pantalla **Aplicaciones**, seleccione o haga clic en  (**Brother Utilities**).

- (Windows 10)

Haga clic en  > **Brother** > **Brother Utilities**.

2. Seleccione su equipo (donde XXXX es el nombre de su modelo).

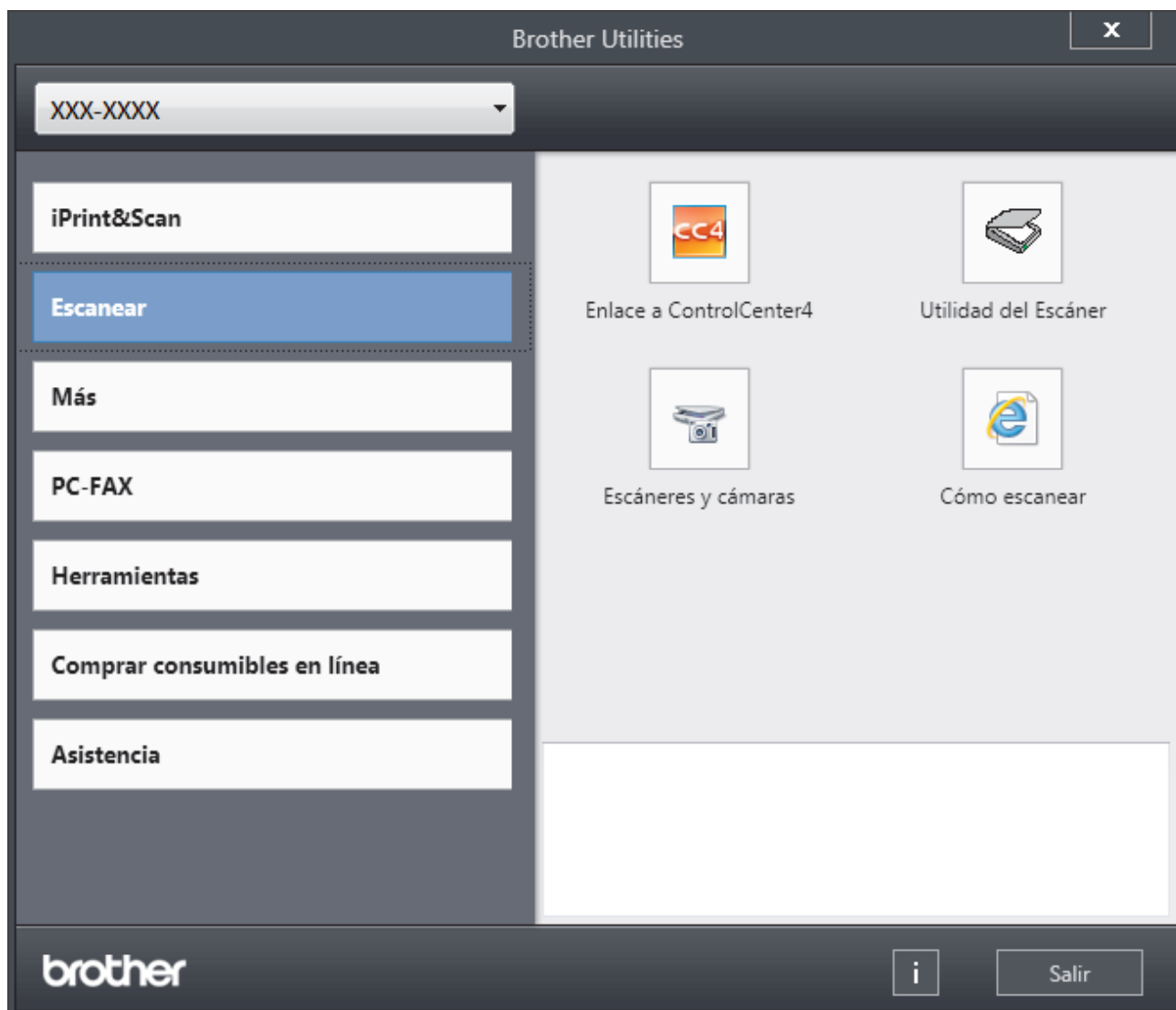

3. Seleccione la operación que desee utilizar.



Información relacionada

- [Introducción al equipo Brother](#)
- [Desinstalación de los controladores y el software de Brother \(Windows\)](#)

Desinstalación de los controladores y el software de Brother (Windows)

1. Realice una de las siguientes acciones:

- (Windows 7)

Haga clic en  (**Iniciar**) > **Todos los programas** > **Brother** > **Brother Utilities**.

- (Windows 8)

Toque o haga clic en  (**Brother Utilities**) en la pantalla **Inicio** o en el escritorio.

- (Windows 8.1)

Mueva el ratón a la esquina inferior izquierda de la pantalla **Inicio** y pulse  (si está utilizando un dispositivo táctil, deslice el dedo desde la parte inferior de la pantalla **Inicio** para abrir la pantalla **Aplicaciones**).

Si aparece la pantalla **Aplicaciones**, toque o haga clic en  (**Brother Utilities**).

- (Windows 10)

Haga clic en  > **Brother** > **Brother Utilities**.

2. Pulse la lista desplegable y, a continuación, seleccione el nombre del modelo (si no está ya seleccionado). Haga clic en **Herramientas** en la barra de navegación izquierda y, a continuación, haga clic en **Desinstalar**. Siga las instrucciones del cuadro de diálogo para desinstalar los controladores y el software.



Información relacionada

- [Acceso a Brother Utilities \(Windows\)](#)

Manipulación del papel

- [Carga de papel](#)
- [Ajustes de papel](#)
- [Soportes de impresión recomendados](#)
- [Carga de documentos](#)
- [Áreas no escaneables y no imprimibles](#)
- [Uso de papel especial](#)

Carga de papel

- Cargar e imprimir utilizando la bandeja de papel
- Cargar e imprimir utilizando la bandeja multipropósito (bandeja MP)
- Carga de papel e impresión mediante la ranura de alimentación manual

Cargar e imprimir utilizando la bandeja de papel

- [Cargar papel en la bandeja de papel](#)
- [Problemas de impresión](#)
- [Mensajes de error y mantenimiento](#)

Cargar papel en la bandeja de papel

- Si el ajuste Comprobar tamaño está activado y se extrae la bandeja de papel del equipo, aparecerá un mensaje en la pantalla LCD que le preguntará si desea cambiar el tamaño del papel y el tipo de papel. Cambie los ajustes de tamaño y tipo de papel si es necesario siguiendo las instrucciones que irán apareciendo en la pantalla LCD.
- Si carga un tamaño y un tipo de papel distinto en la bandeja, debe cambiar también los ajustes de tipo y tamaño de papel en el equipo o en el ordenador.

1. Extraiga la bandeja de papel del equipo por completo.

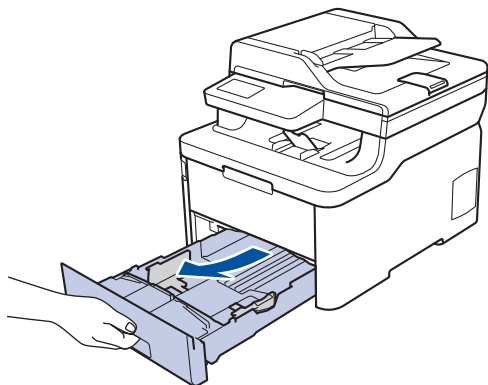

2. Pulse y deslice las guías del papel para que se ajusten al papel.

Presione las palancas verdes de liberación de las guías del papel para poderlas deslizar.

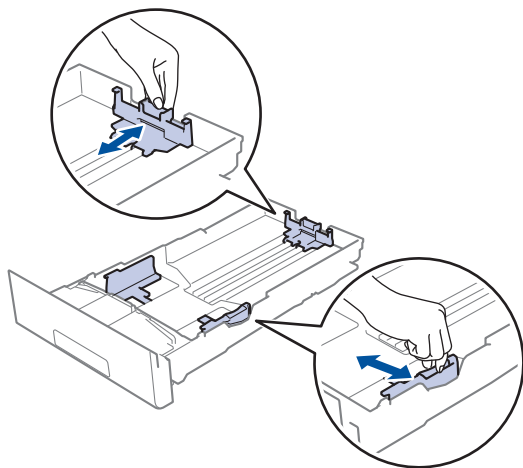

3. Airee bien la pila de papel.
4. Cargue el papel en la bandeja de papel con la superficie de impresión *hacia abajo*.



Si utiliza papel preimpreso, cargue el papel en la orientación correcta. >> *Información relacionada: Cambie los ajustes del equipo para imprimir en papel preimpreso en la bandeja de papel*

-
5. Compruebe que el papel no supere la marca de nivel máximo del papel (▼▼▼).

Llenar en exceso la bandeja de papel causará atascos.

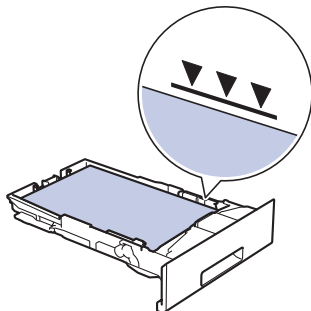

6. Introduzca lentamente la bandeja de papel completamente en el equipo.

7. Levante la lengüeta de soporte para evitar que el papel se caiga de la bandeja de salida.

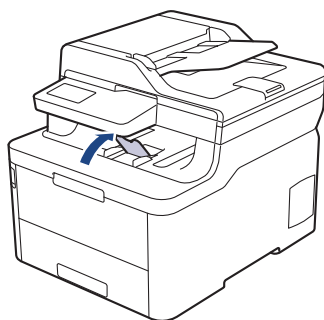

✓ Información relacionada

- [Cargar e imprimir utilizando la bandeja de papel](#)
 - [Cambie los ajustes del equipo para imprimir en papel preimpreso en la bandeja de papel](#)
-

Inicio > Manipulación del papel > Carga de papel > Cargar e imprimir utilizando la bandeja de papel > Cargar papel en la bandeja de papel > Cambie los ajustes del equipo para imprimir en papel preimpreso en la bandeja de papel

Cambie los ajustes del equipo para imprimir en papel preimpreso en la bandeja de papel

Modelos relacionados: DCP-L3510CDW/DCP-L3517CDW/DCP-L3550CDW/MFC-L3730CDN/MFC-L3750CDW/MFC-L3770CDW

Si usa papel preimpreso en impresión a 2 caras, cambie los ajustes del equipo.



NO cargue tamaños y tipos distintos de papel en la bandeja de papel al mismo tiempo. Si lo hace, puede que se atasque el papel o se cargue mal.

Orientación

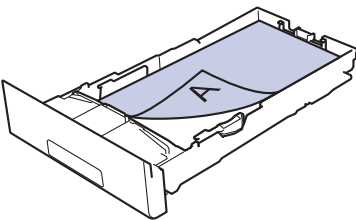
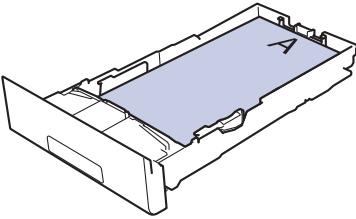
	<p>Impresión a 1 cara:</p> <ul style="list-style-type: none">• hacia abajo• borde superior hacia la parte delantera de la bandeja de papel
	<p>Impresión a 2 caras automática (con volteo por el lado largo):</p> <ul style="list-style-type: none">• hacia arriba• borde inferior hacia la parte delantera de la bandeja de papel



>> [DCP-L3510CDW/DCP-L3517CDW](#)

>> [DCP-L3550CDW/MFC-L3730CDN/MFC-L3750CDW/MFC-L3770CDW](#)

DCP-L3510CDW/DCP-L3517CDW

1. Pulse **Menu**.
2. Pulse **▲** o **▼** para seleccionar lo siguiente:
 - a. Seleccione [Impresora]. Pulse **OK**.
 - b. Seleccione [Ambas caras]. Pulse **OK**.
 - c. Seleccione [Imagen única]. Pulse **OK**.
 - d. Seleccione [Alim. dob. cara]. Pulse **OK**.
3. Pulse **Parar**.

DCP-L3550CDW/MFC-L3730CDN/MFC-L3750CDW/MFC-L3770CDW

1. Pulse  [Ajustes] > [Todos ajustes] > [Impresora] > [Ambas caras] > [Imagen única] > [Alim. dob. cara].
2. Pulse .

✓ Información relacionada

- [Cargar papel en la bandeja de papel](#)

Cargar e imprimir utilizando la bandeja multipropósito (bandeja MP)

Puede cargar papel fino o grueso, papel reciclado, papel bond, papel glossy, etiquetas, hasta 30 hojas de papel normal o hasta tres sobres en la bandeja MP.

- [Cargar papel en la bandeja multipropósito \(bandeja MP\)](#)
- [Cargar e imprimir etiquetas utilizando la bandeja MP](#)
- [Cargar e imprimir sobres utilizando la bandeja MP](#)
- [Problemas de impresión](#)
- [Mensajes de error y mantenimiento](#)

Cargar papel en la bandeja multipropósito (bandeja MP)

Modelos relacionados: MFC-L3770CDW

Si carga un tamaño y un tipo de papel distinto en la bandeja, debe cambiar también los ajustes de tipo y tamaño de papel en el equipo o en el ordenador.

- Papel normal
- Papel fino
- Papel grueso
- Papel reciclado
- Papel bond
- Papel glossy

1. Levante la lengüeta de soporte para evitar que el papel se caiga de la bandeja de salida hacia abajo.

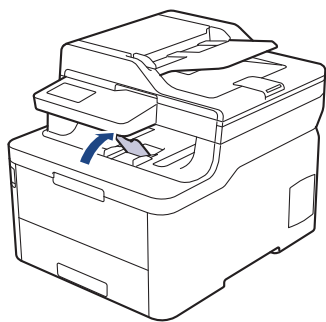

2. Abra la bandeja MP y bájela suavemente.

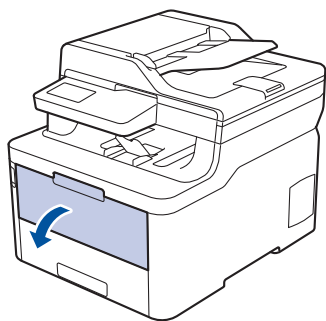

3. Tire del soporte de la bandeja MP (1) y despliegue la lengüeta (2).

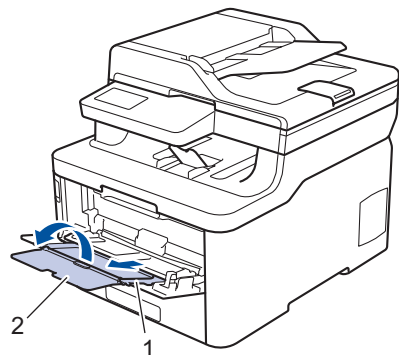

4. Deslice las guías del papel de la bandeja MP para que se ajusten al ancho del papel que vaya a utilizar.

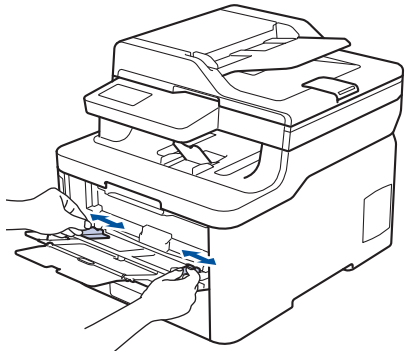

5. Cargue papel con la superficie de impresión *boca arriba* en la bandeja MP.

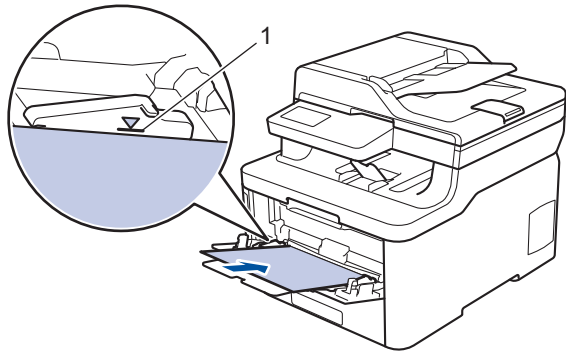

- Compruebe que el papel no supere la marca de nivel máximo del papel (1).
- Cuando utilice papel glossy, cargue solo una hoja cada vez en la Bandeja MP para evitar que se atasque.
- Si utiliza papel preimpreso, cargue el papel en la orientación correcta. ►► *Información relacionada: Cambie los ajustes del equipo para imprimir en papel preimpreso en la bandeja MP*
- Para sacar una impresión pequeña de la bandeja de salida, levante con ambas manos la cubierta del escáner como se muestra en la ilustración.

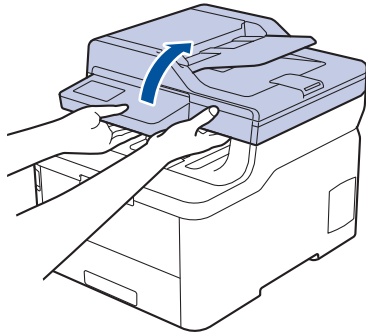

- Puede seguir usando el equipo aunque la cubierta del escáner esté levantada. Para cerrar la cubierta del escáner, empújela con cuidado hacia abajo con ambas manos.

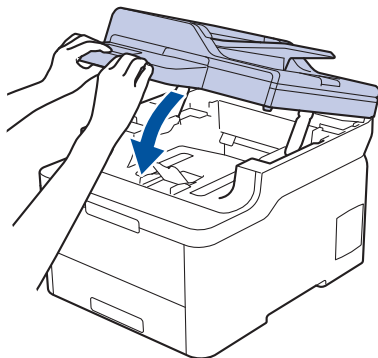



Información relacionada

- Cargar e imprimir utilizando la bandeja multipropósito (bandeja MP)
- Cambie los ajustes del equipo para imprimir en papel preimpreso en la bandeja MP

Inicio > Manipulación del papel > Carga de papel > Cargar e imprimir utilizando la bandeja multipropósito (bandeja MP) > Cargar papel en la bandeja multipropósito (bandeja MP) > Cambie los ajustes del equipo para imprimir en papel preimpreso en la bandeja MP

Cambie los ajustes del equipo para imprimir en papel preimpreso en la bandeja MP

Modelos relacionados: MFC-L3770CDW



Si usa papel preimpreso en impresión a 2 caras, cambie los ajustes del equipo.

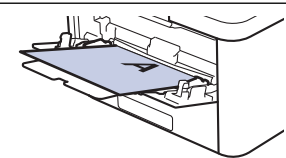
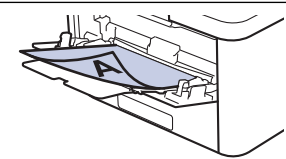

NO cargue tamaños y tipos distintos de papel en la bandeja de papel al mismo tiempo. Si lo hace, puede que se atasque el papel o se cargue mal.

Orientación

	Impresión a 1 cara: <ul style="list-style-type: none">• hacia arriba• borde superior delante
	Impresión a 2 caras automática (con volteo por el lado largo): <ul style="list-style-type: none">• hacia abajo• borde inferior delante

1. Pulse  [Ajustes] > [Todos ajustes] > [Impresora] > [Ambas caras] > [Imagen única] > [Alim. dob. cara].
2. Pulse .



Información relacionada

- Cargar papel en la bandeja multipropósito (bandeja MP)

Cargar e imprimir etiquetas utilizando la bandeja MP

Modelos relacionados: MFC-L3770CDW

Al tirar hacia abajo de la cubierta trasera (bandeja de salida boca arriba), se observa en el equipo la trayectoria del papel recta desde la bandeja MP hasta la parte posterior del equipo. Utilice este método de alimentación y salida del papel cuando imprima en etiquetas.

Si carga un tamaño y un tipo de papel distinto en la bandeja, debe cambiar también los ajustes de tipo y tamaño de papel en el equipo o en el ordenador.

1. Abra la cubierta trasera del equipo (bandeja de salida hacia arriba).

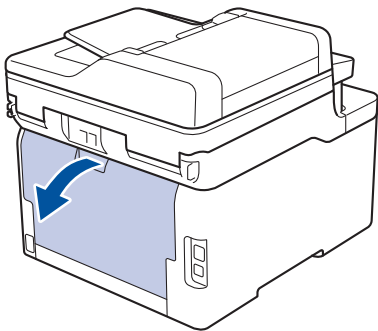

2. En la parte delantera del equipo, abra la bandeja MP y bájela cuidadosamente.

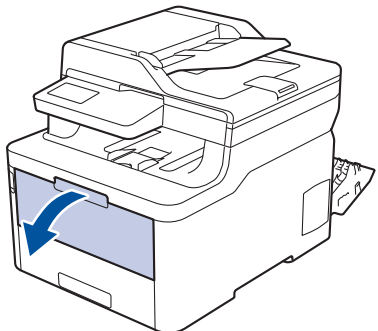

3. Tire del soporte de la bandeja MP (1) y despliegue la lengüeta (2).

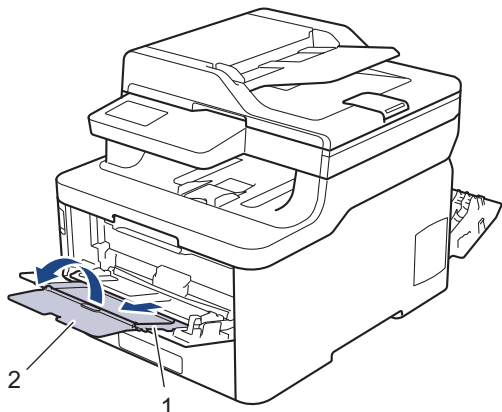

4. Deslice las guías del papel de la bandeja MP para que se ajusten al ancho del papel que vaya a utilizar.
5. Cargue papel con la superficie de impresión boca arriba en la bandeja MP.

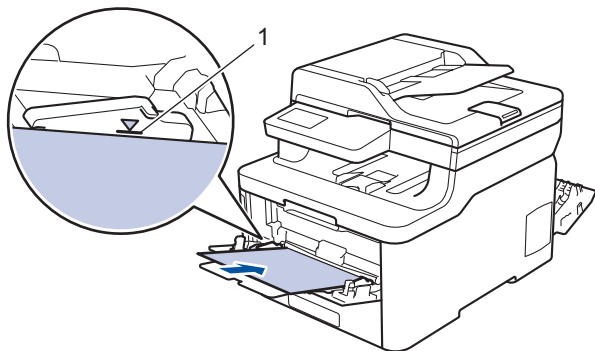

Compruebe que el papel no supere la marca de nivel máximo del papel (1).

6. Cambie las preferencias de impresión en la pantalla Imprimir antes de enviar el trabajo de impresión desde su ordenador.
7. Envíe su trabajo de impresión al equipo.
8. Cierre la cubierta trasera (bandeja de salida boca arriba) hasta que encaje en la posición de cierre.



Información relacionada

- [Cargar e imprimir utilizando la bandeja multipropósito \(bandeja MP\)](#)

Cargar e imprimir sobres utilizando la bandeja MP

Modelos relacionados: MFC-L3770CDW

Puede cargar hasta tres sobres en la bandeja MP.

Antes de cargarlos, presione en las esquinas y lados de los sobres para aplanarlos todo lo posible.

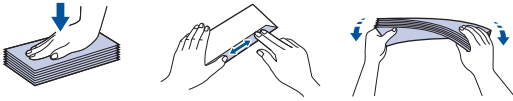

Si carga un tamaño y un tipo de papel distinto en la bandeja, debe cambiar también los ajustes de tipo y tamaño de papel en el equipo o en el ordenador.

1. Abra la cubierta trasera del equipo (bandeja de salida hacia arriba).

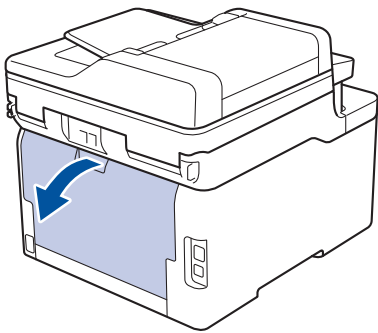

2. Tire para abajo de las dos palancas grises, una a la izquierda y otra a la derecha, como se muestra en la ilustración.

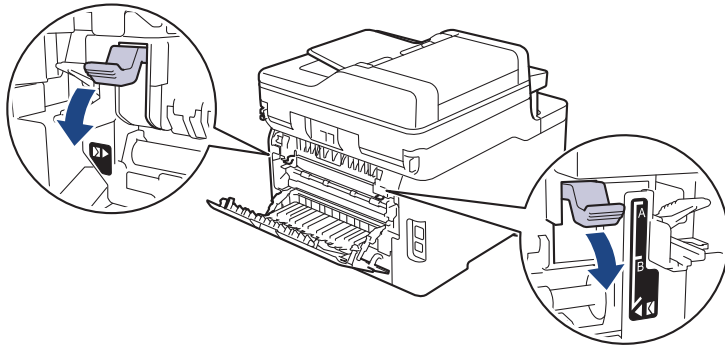

3. En la parte delantera del equipo, abra la bandeja MP y bájela cuidadosamente.

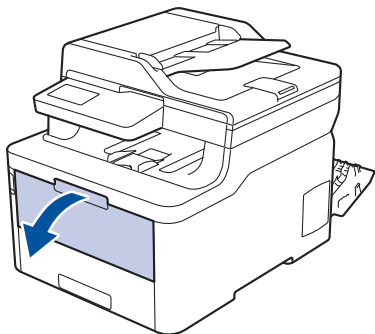

4. Tire del soporte de la bandeja MP (1) y despliegue la lengüeta (2).

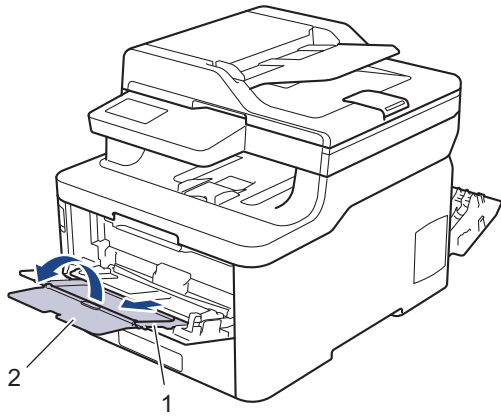

5. Deslice las guías del papel de la bandeja MP para que se ajusten al ancho de los sobres que vaya a utilizar.

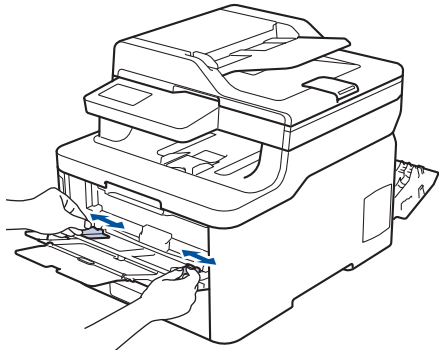

6. Cargue papel con la superficie de impresión *boca arriba* en la bandeja MP.

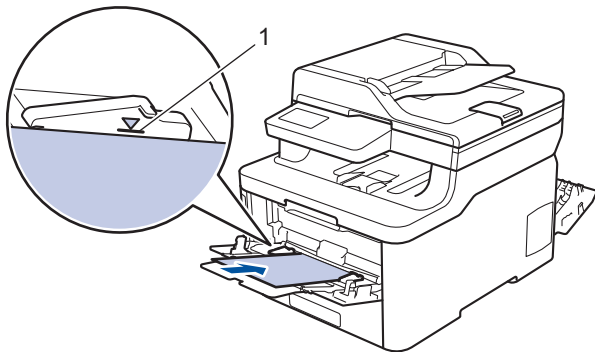

Cargue hasta tres sobres en la bandeja MP con la superficie de impresión hacia arriba. Compruebe que los sobres no superen la marca de nivel máximo del papel (1). Cargar más de tres sobres puede provocar atascos de papel.

7. Cambie sus preferencias de impresión en el cuadro de diálogo Imprimir antes de enviar el trabajo de impresión desde el ordenador.

Ajustes	Opciones para sobres
Tamaño de papel	Com-10 DL C5 Monarca
Soporte de impresión	Sobres Sobre grueso Sobre fino

8. Envíe los trabajos de impresión al equipo.

-
9. Una vez termine de imprimir, devuelva las dos palancas grises que ajustó en el primer paso a su posición original.
 10. Cierre la cubierta trasera (bandeja de salida boca arriba) hasta que encaje en la posición de cierre.



Información relacionada

- [Cargar e imprimir utilizando la bandeja multipropósito \(bandeja MP\)](#)
-

Carga de papel e impresión mediante la ranura de alimentación manual

- Carga de papel e impresión mediante la ranura de alimentación manual
- Cargue e imprima en etiquetas desde la ranura de alimentación manual
- Carga e impresión de sobres por la ranura de alimentación manual

Carga de papel e impresión mediante la ranura de alimentación manual

Modelos relacionados: DCP-L3510CDW/DCP-L3517CDW/DCP-L3550CDW/MFC-L3710CW/MFC-L3730CDN/MFC-L3750CDW

Si carga un tamaño de papel distinto en la bandeja, deberá cambiar el ajuste del tamaño de papel en el equipo o su ordenador al mismo tiempo.

- Papel normal
 - Papel fino
 - Papel grueso
 - Papel reciclado
 - Papel bond
 - Papel glossy
1. Levante la lengüeta de soporte para evitar que el papel se caiga de la bandeja de salida hacia abajo.

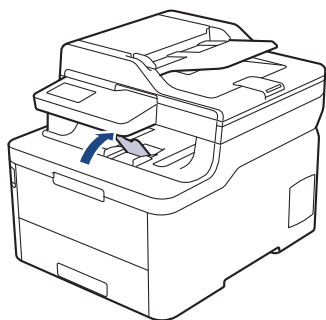

2. Abra la cubierta de la ranura de alimentación manual.

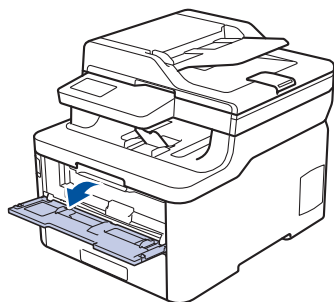

3. Con ambas manos, deslice las guías del papel de la ranura de alimentación manual hasta la anchura del papel que vaya a usar.

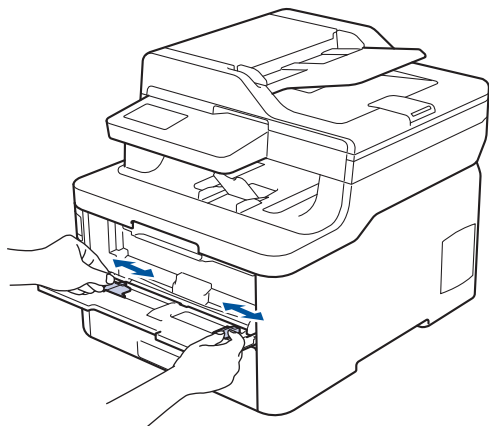

-
4. Con ambas manos, coloque una hoja de papel en la ranura de alimentación manual hasta que el borde delantero toque el rodillo de alimentación del papel. Cuando note que el equipo tira de él, suéltelo.

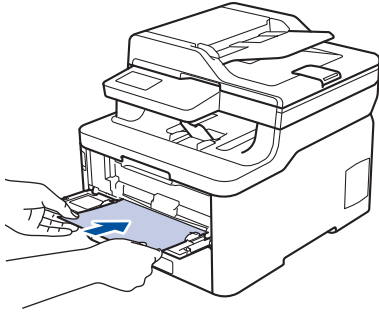

- Cargue papel en la ranura de alimentación manual con la superficie de impresión cara arriba.
- Asegúrese de que el papel quede recto y en posición correcta en la ranura de alimentación manual. Si no lo está, el papel podría no alimentarse correctamente, lo que puede provocar una impresión sesgada o que se atasque el papel.
- Para extraer una impresión pequeña de la bandeja de salida, utilice ambas manos para levantar la cubierta del escáner.

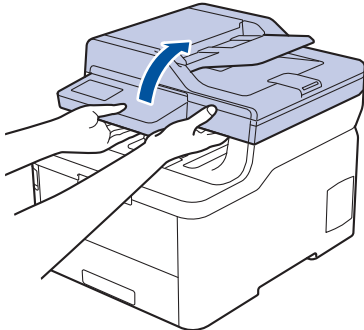

- Puede seguir usando el equipo aunque la cubierta del escáner esté levantada. Para cerrar la cubierta del escáner, empujela con cuidado hacia abajo con ambas manos.

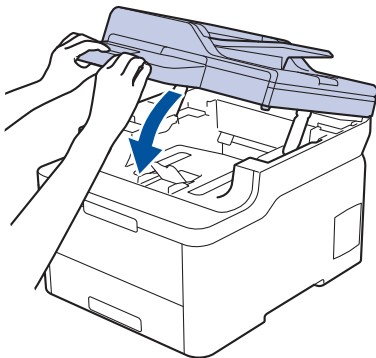

-
5. Envíe su trabajo de impresión al equipo.



Cambie las preferencias de impresión en la pantalla Imprimir antes de enviar el trabajo de impresión desde su ordenador.

-
6. Una vez que la página impresa sale de la parte trasera del equipo, cargue la siguiente hoja de papel en la ranura de alimentación manual. Repita la operación con cada página que desee imprimir.



Información relacionada

- [Carga de papel e impresión mediante la ranura de alimentación manual](#)
-

Cargue e imprima en etiquetas desde la ranura de alimentación manual

Modelos relacionados: DCP-L3510CDW/DCP-L3517CDW/DCP-L3550CDW/MFC-L3710CW/MFC-L3730CDN/MFC-L3750CDW

Si carga un tamaño de papel distinto en la bandeja, deberá cambiar el ajuste del tamaño de papel en el equipo o su ordenador al mismo tiempo.

1. Abra la cubierta trasera del equipo (bandeja de salida boca arriba).

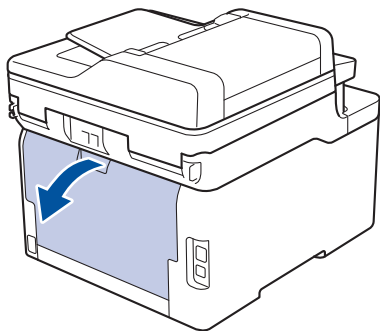

El equipo automáticamente activará el modo de alimentación manual cuando cargue papel en la ranura de alimentación manual.

2. En la parte delantera del equipo, abra la cubierta de la ranura de alimentación manual.

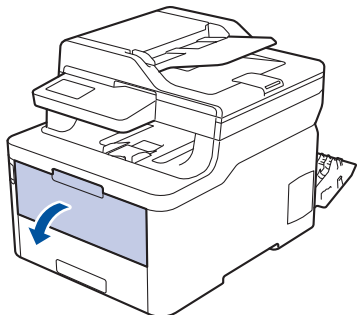

3. Con ambas manos, deslice las guías del papel de la ranura de alimentación manual hasta la anchura del papel que vaya a usar.

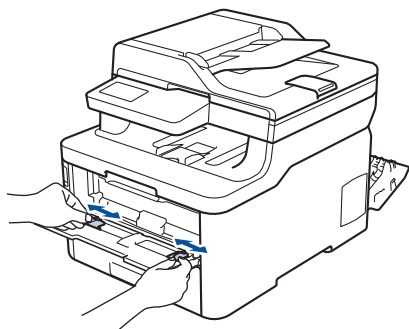

4. Con ambas manos, coloque una hoja de papel en la ranura de alimentación manual hasta que el borde delantero toque el rodillo de alimentación del papel. Cuando note que el equipo tira de él, suéltelo.

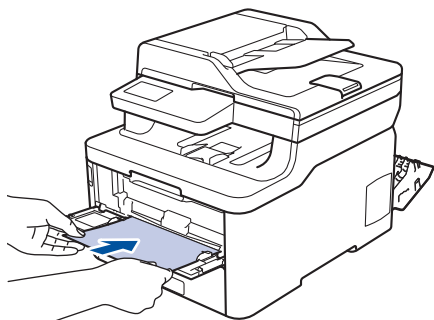

- Cargue papel en la ranura de alimentación manual con la superficie de impresión cara arriba.
- Saque el papel por completo si debe volver a cargarlo en la ranura de alimentación manual.
- No coloque más de una hoja de papel en la ranura de alimentación manual, pues podría producirse un atasco.
- Asegúrese de que el papel quede recto y en posición correcta en la ranura de alimentación manual. Si no lo está, el papel podría no alimentarse correctamente, lo que puede provocar una impresión sesgada o que se atasque el papel.

5. Envíe su trabajo de impresión al equipo.



Cambie las preferencias de impresión en la pantalla Imprimir antes de enviar el trabajo de impresión desde su ordenador.

6. Una vez que la página impresa sale de la parte trasera del equipo, cargue la siguiente hoja de papel en la ranura de alimentación manual. Repita la operación con cada página que desee imprimir.
7. Cierre la cubierta trasera (bandeja de salida boca arriba) hasta que encaje en la posición de cierre.



Información relacionada

- [Carga de papel e impresión mediante la ranura de alimentación manual](#)

Carga e impresión de sobres por la ranura de alimentación manual

Modelos relacionados: DCP-L3510CDW/DCP-L3517CDW/DCP-L3550CDW/MFC-L3710CW/MFC-L3730CDN/MFC-L3750CDW

Si carga un tamaño de papel distinto en la bandeja, deberá cambiar el ajuste del tamaño de papel en el equipo o su ordenador al mismo tiempo.

1. Abra la cubierta trasera del equipo (bandeja de salida boca arriba).

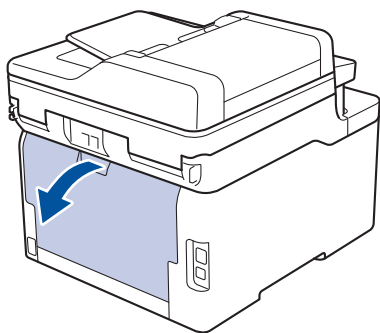

El equipo automáticamente activará el modo de alimentación manual cuando cargue papel en la ranura de alimentación manual.

2. Tire para abajo de las dos palancas grises, una a la izquierda y otra a la derecha, como se muestra en la ilustración.

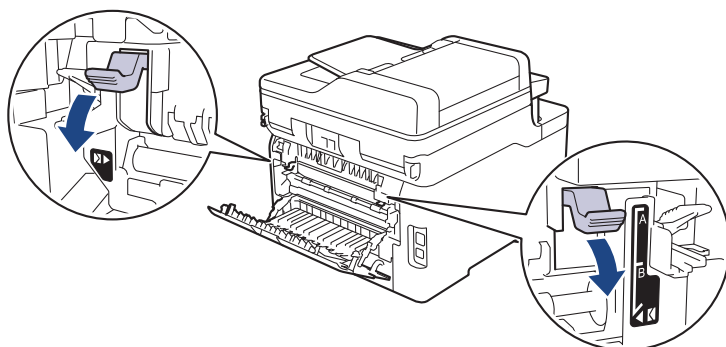

3. En la parte delantera del equipo, abra la cubierta de la ranura de alimentación manual.

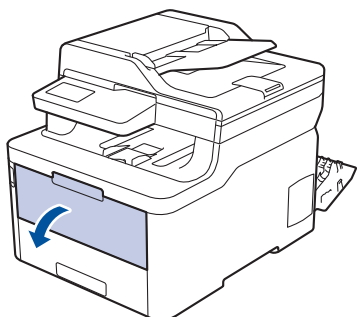

4. Con ambas manos, deslice las guías del papel de la ranura de alimentación manual hasta la anchura del papel que vaya a usar.

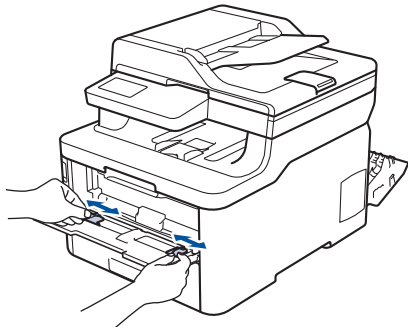

5. Con ambas manos, coloque un sobre en la ranura de alimentación manual hasta que su borde superior toque el rodillo de alimentación del papel. Cuando note que el equipo tira de él, suéltelo.

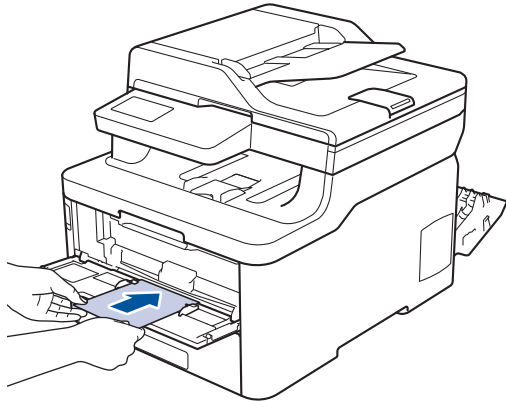

- Cargue el sobre en la ranura de alimentación manual con la superficie de impresión cara arriba.
- Saque el sobre por completo cuando vuelva a cargarlo en la ranura de alimentación manual.
- No coloque más de un sobre en la ranura de alimentación manual, pues podría producirse un atasco.
- Asegúrese de que el sobre quede recto y en posición correcta en la ranura de alimentación manual. Si no lo está, el sobre podría no alimentarse correctamente, lo que puede provocar una impresión sesgada o que se atasque el papel.

6. Envíe los trabajos de impresión al equipo.



Cambie sus preferencias de impresión en el cuadro de diálogo Imprimir antes de enviar el trabajo de impresión desde el ordenador.

Ajustes	Opciones para sobres
Tamaño de papel	Com-10 DL C5 Monarca
Soporte de impresión	Sobres Sobre grueso Sobre fino

7. Una vez salga el sobre impreso del equipo, ponga el siguiente sobre. Repita la operación con cada sobre que desee imprimir.
8. Una vez termine de imprimir, devuelva las dos palancas grises que ajustó en el primer paso a su posición original.
9. Cierre la cubierta trasera (bandeja de salida boca arriba) hasta que encaje en la posición de cierre.



Información relacionada

- Carga de papel e impresión mediante la ranura de alimentación manual

Ajustes de papel

- Cambio del tipo y tamaño de papel
- Seleccione la bandeja que debe usarse para imprimir
- Cambiar el ajuste de comprobación del tamaño de papel

Cambio del tipo y tamaño de papel

Cuando cambie el tipo y el tamaño del papel que cargue en la bandeja, también tendrá que cambiar el ajuste del tamaño y el tipo de papel en la pantalla LCD.



>> [DCP-L3510CDW/DCP-L3517CDW](#)

>> [DCP-L3550CDW/MFC-L3710CW/MFC-L3730CDN/MFC-L3750CDW/MFC-L3770CDW](#)

DCP-L3510CDW/DCP-L3517CDW

1. Pulse **Menu**.
2. Pulse **▲** o **▼** para ver la opción [Config. gral.] y, a continuación, pulse **OK**.
3. Pulse **▲** o **▼** para mostrar la opción [Ajuste bandeja] y, a continuación, pulse **OK**.
4. Pulse **▲** o **▼** para ver la opción [Tipo d papel] y, a continuación, pulse **OK**.
5. Pulse **▲** o **▼** para mostrar la opción [Papel fino], [Papel normal], [Papel grueso] o [Papel reciclado] y, a continuación, pulse **OK**.
6. Pulse **▲** o **▼** para ver la opción [Tamaño papel] y, a continuación, pulse **OK**.
7. Pulse **▲** o **▼** para mostrar la opción [A4], [Letter], [Legal], [Executive], [A5], [A5 (Borde largo)], [A6], [Legal de México], [Legal de India], o [Folio] y, a continuación, pulse **OK**.
8. Pulse **Parar**.

DCP-L3550CDW/MFC-L3710CW/MFC-L3730CDN/MFC-L3750CDW/MFC-L3770CDW

1. Pulse  [Ajustes] > [Todos ajustes] > [Config. gral.] > [Ajuste bandeja] > [Tipo d papel].
2. Pulse la opción que desee.
3. Deslice el dedo hacia arriba o hacia abajo, o bien pulse **▲** o **▼**, para desplazarse por las opciones de tamaño de papel y, a continuación, pulse la opción que desee.
4. Pulse .
5. Pulse [Tamaño papel].
6. Pulse la opción que desee.
7. Deslice el dedo hacia arriba o hacia abajo, o bien pulse **▲** o **▼** para mostrar las opciones de tamaño de papel y, a continuación, pulse la opción deseada.
8. Pulse .

Información relacionada

- [Ajustes de papel](#)



Seleccione la bandeja que debe usarse para imprimir

Modelos relacionados: MFC-L3770CDW

Cambie la bandeja predeterminada que el equipo utilizará para imprimir copias, faxes recibidos e imprimir trabajos desde su ordenador.



Los modelos DCP no son compatibles con la función de fax.

1. Pulse  [Ajustes] > [Todos ajustes] > [Config. gral.] > [Ajuste bandeja].
2. Deslice el dedo hacia arriba o abajo, o bien pulse ▲ o ▼ para que aparezcan las opciones [Uso bandeja: Copiar], [Uso bandeja: Fax] o [Uso bandeja: Imprimir] y, a continuación, pulse la opción deseada.
3. Deslice el dedo hacia arriba o hacia abajo, o bien pulse ▲ o ▼, para seleccionar la opción que desee y, a continuación, púlsela. Por ejemplos, si selecciona la opción [MP>B1], el equipo sacará papel de la bandeja MP hasta que esté vacía y, a continuación, de la bandeja 1.
4. Pulse .



- Cuando se hace una copia utilizando la unidad ADF y se da prioridad a varias bandejas, el equipo busca la bandeja con el papel más adecuado y saca el papel desde esa bandeja.
- Si hace una copia usando el cristal del escáner, el documento se copia desde la bandeja con mayor prioridad incluso si hay un papel más adecuado en otra bandeja de papel.
- (modelos MFC) Use los siguientes tamaños de papel para imprimir faxes: Letter, A4, Legal, Folio, Mexico Legal o India Legal. Si un tamaño adecuado no se encuentra en ninguna de las bandejas, el equipo guardará los faxes y aparecerá [Tamaño no coincide] en la pantalla táctil.
- (modelos MFC) Si la bandeja no dispone de papel y los faxes recibidos se encuentran en la memoria del equipo, se mostrará el mensaje [Sin papel] en la pantalla táctil. Cargue papel en la bandeja vacía.



Información relacionada

- [Ajustes de papel](#)

Cambiar el ajuste de comprobación del tamaño de papel

Cuando encienda la opción de comprobación de tamaño del equipo, el equipo mostrará un mensaje cuando saque una bandeja de papel o cargue papel con la bandeja MP que le preguntará si ha cambiado de tamaño y de tipo de papel.

La configuración predeterminada es activada.



>> [DCP-L3510CDW/DCP-L3517CDW](#)

>> [DCP-L3550CDW/MFC-L3710CW/MFC-L3730CDN/MFC-L3750CDW/MFC-L3770CDW](#)

DCP-L3510CDW/DCP-L3517CDW

1. Pulse **Menu**.
2. Pulse **▲** o **▼** para ver la opción [Config. gral.] y, a continuación, pulse **OK**.
3. Pulse **▲** o **▼** para mostrar la opción [Ajuste bandeja] y, a continuación, pulse **OK**.
4. Pulse **▲** o **▼** para ver la opción [Verificar tamaño] y, a continuación, pulse **OK**.
5. Pulse **▲** o **▼** para seleccionar la opción [Sí] o [No] y, a continuación, pulse **OK**.
6. Pulse **Parar**.

DCP-L3550CDW/MFC-L3710CW/MFC-L3730CDN/MFC-L3750CDW/MFC-L3770CDW

1. Pulse  [Ajustes] > [Todos ajustes] > [Config. gral.] > [Ajuste bandeja] > [Verificar tamaño].
2. Pulse [Sí] o [No].
3. Pulse .

Información relacionada

- [Ajustes de papel](#)

Soportes de impresión recomendados

Para obtener la mejor calidad de impresión, sugerimos utilizar el papel de la tabla.

Tipo de papel	Elemento
Papel normal	Xerox Premier TCF 80 g/m ²
	Xerox Business 80 g/m ²
Papel reciclado	Steinbeis Evolution White 80 g/m ²
Etiquetas	Avery laser label L7163
Sobres	Antalis River series (DL)
Papel satinado	Xerox Colotech+ Gloss Coated 120 g/m ²



Información relacionada

- [Manipulación del papel](#)

Carga de documentos

Puede enviar un fax, hacer copias y escanear mediante el alimentador automático de documentos (unidad ADF) y el cristal de escaneado.

- [Carga de documentos el alimentador automático de documentos \(unidad ADF\)](#)
- [Carga de documentos en el cristal de escaneado](#)

Carga de documentos el alimentador automático de documentos (unidad ADF)

Modelos relacionados: DCP-L3550CDW/MFC-L3710CW/MFC-L3730CDN/MFC-L3750CDW/MFC-L3770CDW

Utilice la unidad ADF al copiar o escanear documentos de varias páginas de tamaño estándar.

- La unidad ADF tiene una capacidad máxima de 50 páginas que son alimentadas de una en una.
- Use papel estándar de 80 g/m².
- Compruebe que los documentos con corrector líquido o escritos con tinta estén completamente secos.

IMPORTANTE

- NO deje documentos de papel grueso sobre el cristal de escaneado. Si lo hace, podría atascarse la unidad ADF.
- NO use papel ondulado, arrugado, doblado, rajado, grapado, sujeto con clips, pegado o con cinta adhesiva.
- NO use cartulina, papel de periódico ni tejido.
- Para evitar daños en el equipo cuando use la unidad ADF, NO tire del documento mientras se esté alimentando.

Tamaños de documento admitidos

Longitud:	De 147,3 mm a 355,6 mm
Ancho:	De 105 mm a 215,9 mm
Gramaje:	de 60 a 105 g/m ²

1. Despliegue la lengüeta de soporte de la salida de documentos de la unidad ADF.

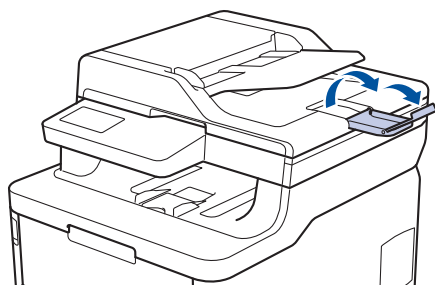

2. Airee bien las páginas.
3. Coloque las páginas del documento y cárguelo boca arriba y con la parte superior primero, en la unidad ADF tal como se muestra en la ilustración.

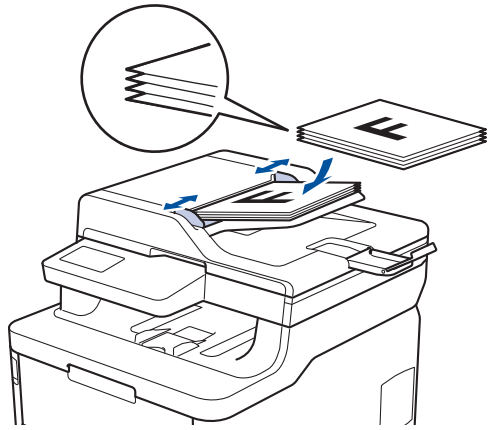

4. Ajuste las guías del papel a la anchura del documento.

✓ Información relacionada

- [Carga de documentos](#)

Carga de documentos en el cristal de escaneado

Puede usar el cristal de escaneado para enviar faxes, copiar o escanear una página cada vez.

Tamaños de documento admitidos

Longitud:	Hasta 300 mm
Ancho:	Hasta 215,9 mm
Gramaje:	2 kg



Si desea utilizar el cristal de escaneado, la unidad ADF debe estar vacía.

1. Levante la cubierta de documentos.
2. Coloque el documento *boca abajo* en el cristal de escaneado.

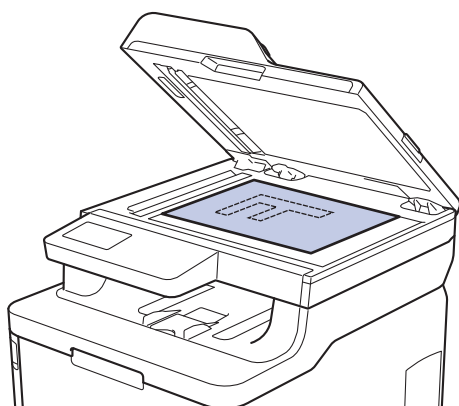

3. Coloque la esquina de la página en la esquina izquierda superior del cristal de escaneado.

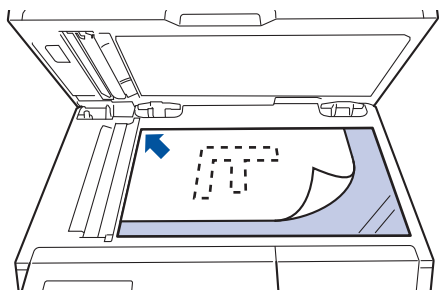

4. Cierre la cubierta de documentos.
Si el documento es un libro o es grueso, presiónelo suavemente sobre la portada del documento.



Información relacionada

- [Carga de documentos](#)

Áreas no escaneables y no imprimibles

Las medidas de la tabla muestran las zonas máximas sin imprimir ni escanear de los bordes de los tamaños de papel más utilizados. Las medidas pueden variar dependiendo del tamaño del papel o los ajustes de la aplicación que use.

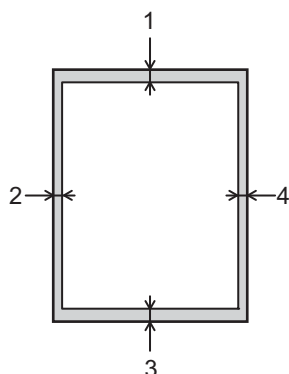

No intente escanear, copiar ni imprimir en estas zonas; su impresión no reflejará nada en esas zonas.

Utilización	Tamaño del documento	Parte superior (1) Parte inferior (3)	Izquierda (2) Derecha (4)
Fax (Envío)	Letter, Legal	3 mm	4 mm
	A4	3 mm	(Unidad ADF) 1 mm (Cristal de escaneado) 3 mm
Copia ¹	Letter, Legal	4 mm	4 mm
	A4	4 mm	3 mm
Escanear	Carta	3 mm	3 mm
	A4	3 mm	3 mm
	Legal	3 mm	3 mm
Imprimir	Letter, Legal	4,2 mm	4,2 mm
	A4	4,2 mm	4,2 mm

¹ una copia 1 en 1 y una copia 100 % tamaño del documento



Información relacionada

- [Manipulación del papel](#)

Uso de papel especial

Pruebe siempre muestras de papel antes de adquirirlos para garantizar el rendimiento deseable.

- NO utilice papel para tinta, puede producir un atasco de papel o dañar su equipo.
- Si utiliza papel bond, papel con una superficie áspera o papel que está arrugado o doblado, el papel puede presentar un resultado degradado.

Guarde el papel en su embalaje original y manténgalo cerrado. Mantenga el papel plano y evite exponerlo a la humedad, a la luz solar directa y a cualquier fuente de calor.

IMPORTANTE

Es posible que algunos tipos de papel no resulten bien o causen daños en su equipo.

NO utilice papel:

- que sea muy rugoso
- que sea extremadamente liso o brillante
- que esté ondulado o deformado
- que tenga una cobertura o acabado químico
- que esté dañado, plegado o doblado
- que supere la especificación de peso recomendado en esta guía
- con pestañas y grapas
- con membretes que utilizan tintes de baja temperatura o termografía
- que sea autocopiativo
- que esté diseñado para impresión de inyección de tinta

Si utiliza cualquier tipo de papel mencionado anteriormente, puede dañar su equipo. Este daño no está cubierto por la garantía de Brother ni el contrato de servicio.



Información relacionada

- [Manipulación del papel](#)

Imprimir

- Imprimir desde el ordenador (Windows)
- Imprimir desde el ordenador (Mac)
- Cancelar trabajos de impresión
- Impresión de prueba

Imprimir desde el ordenador (Windows)

- [Imprimir un documento \(Windows\)](#)
- [Ajustes de impresión \(Windows\)](#)
- [Impresión segura \(Windows\)](#)
- [Cambio de la configuración de impresión predefinida \(Windows\)](#)
- [Imprimir un documento utilizando el controlador de impresora de BR-Script3 \(emulación de lenguaje de PostScript® 3™\) \(Windows\)](#)
- [Supervisar el estado del equipo desde su ordenador \(Windows\)](#)

Imprimir un documento (Windows)

1. Seleccione el comando de impresión de su aplicación.
2. Seleccione **Brother XXX-XXXX** (donde XXXX es el nombre de su modelo) y, a continuación, haga clic en el botón de preferencias o propiedades de impresión.
Aparecerá la ventana del controlador de impresora.

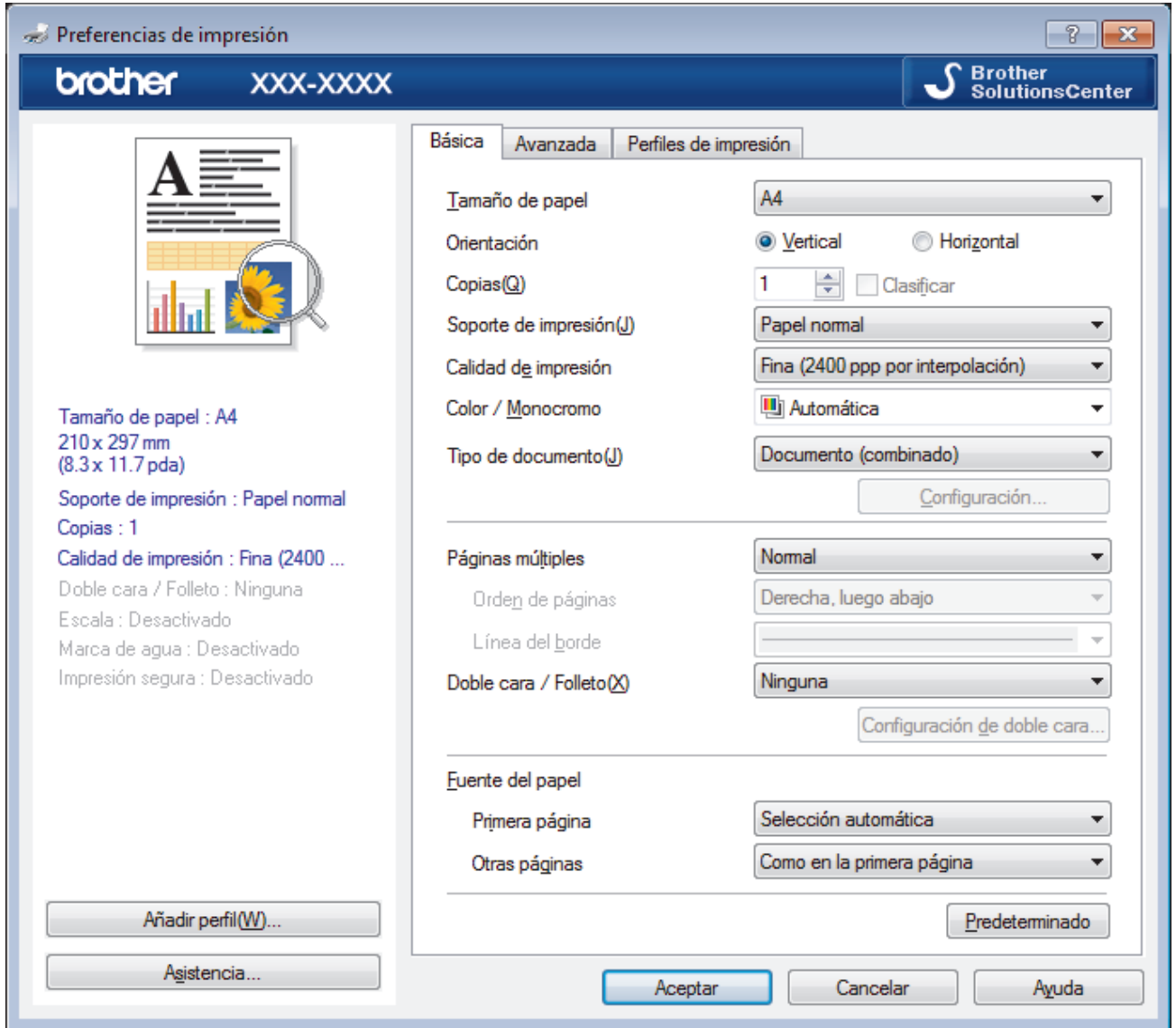

3. Asegúrese de que ha cargado el papel del tamaño correcto en la bandeja de papel.
4. Haga clic en la lista desplegable **Tamaño de papel** y, a continuación, seleccione el tamaño del papel.
5. En el campo **Orientación**, seleccione las opciones **Vertical** o **Horizontal** para configurar la orientación de la impresión.



Si su aplicación contiene una función parecida a esta, se recomienda que establezca la orientación en la aplicación.

6. Escriba el número de copias (de 1 a 999) que desee en el campo **Copias**.
7. Pulse la lista desplegable **Soporte de impresión** y seleccione después el tipo de papel que vaya a usar.
8. Para imprimir varias páginas en una sola hoja de papel o imprimir una página de su documento en varias hojas, haga clic en la lista desplegable **Páginas múltiples** y, a continuación, seleccione sus opciones.
9. Cambie otros ajustes de impresora si es necesario.
10. Haga clic en **Aceptar**.
11. Termine la operación de impresión.



Información relacionada

- [Imprimir desde el ordenador \(Windows\)](#)

Información adicional:

- [Ajustes de impresión \(Windows\)](#)
-

Ajustes de impresión (Windows)

Pestaña Básica

Preferencias de impresión

brother XXX-XXXX Brother SolutionsCenter

Básica Avanzada Perfiles de impresión

Tamaño de papel A4

Orientación Vertical Horizontal

Copias(Q) 1 Clasificar

Soporte de impresión(J) Papel normal

Calidad de impresión Fina (2400 ppp por interpolación)

Color / Monocromo Automática

Tipo de documento(J) Documento (combinado)

Configuración...

Páginas múltiples Normal

Orden de páginas Derecha, luego abajo

Línea del borde

Doble cara / Folleto(X) Ninguna

Configuración de doble cara...

Fuente del papel

Primera página Selección automática

Otras páginas Como en la primera página

Predeterminado

Añadir perfil(W)...

Asistencia...

Aceptar Cancelar Ayuda

1. Tamaño de papel

Seleccione el tamaño de papel que desee utilizar. Puede seleccionar uno de los tamaños de papel estándares o bien crear un tamaño de papel personalizado.

2. Orientación

Seleccione la orientación (vertical u horizontal) de la impresión.

Si su aplicación contiene una función parecida a esta, se recomienda que establezca la orientación en la aplicación.

3. Copias

Escriba el número de copias (1-999) que desee imprimir en este campo.

Clasificar

Seleccione esta opción para imprimir series de documentos de varias páginas en el orden de páginas original. Cuando esta opción está seleccionada, se imprime una copia completa del documento y, a continuación, la copia se vuelve a imprimir el número de veces seleccionada. Si esta opción no está seleccionada, cada página se imprime el número de veces seleccionada antes de que se imprima la página siguiente del documento.

4. Soporte de impresión

Seleccione el tipo de soporte que desee utilizar. Para conseguir los mejores resultados, el equipo configura automáticamente los ajustes de impresión según el tipo de soporte seleccionado.

5. Calidad de impresión

Seleccione la resolución de impresión que desee. Puesto que la velocidad y la calidad de impresión están relacionadas, cuanto más alta sea la calidad, menor será la velocidad de impresión del documento.

6. Color / Monocromo

Seleccione los ajustes Color/Mono que desea utilizar.

NOTA

- El sensor de color del equipo es muy sensible y puede detectar texto negro descolorido o un fondo de color hueso como color. Si sabe que el documento es en blanco y negro y desea conservar el tóner de color, seleccione el modo **Monocromo**.
- Si el tóner cian, magenta o amarillo llega al final de su vida útil durante la impresión de un documento en color, el trabajo de impresión no se podrá completar. Puede cancelar el trabajo de impresión y optar por volver a iniciarlo en modo **Monocromo**, siempre y cuando haya tóner negro disponible.

7. Tipo de documento

Seleccione el tipo de documento que desee imprimir.

botón Configuración

Especifique ajustes avanzados como el modo de color y otros ajustes.

Modo de color

Seleccione el modo de color que prefiera.

Importar...

Para ajustar la configuración de impresión de una imagen concreta, haga clic en **Configuración**. Cuando termine de ajustar los parámetros de imagen, como, por ejemplo, el brillo y el contraste, importe esta configuración como archivo de configuración de impresión. Utilice la opción **Exportar** para crear un archivo de configuración de impresión a partir de la configuración actual.

Exportar

Para ajustar la configuración de impresión de una imagen concreta, haga clic en **Configuración**. Cuando termine de ajustar los parámetros de imagen, como, por ejemplo, el brillo y el contraste, exporte esta configuración como archivo de configuración de impresión. Utilice la opción **Importar...** para cargar un archivo de configuración exportado previamente.

Mejorar color gris

Seleccione esta opción para mejorar la calidad de las áreas sombreadas de la imagen.

Mejorar impresión de negro

Si un gráfico en negro no se imprime correctamente, seleccione este ajuste.

Mejorar impresión de patrones

Seleccione esta opción para mejorar la impresión de patrones si los rellenos y los patrones impresos tienen un aspecto diferente al que tienen en la pantalla del ordenador.

8. Páginas múltiples

Seleccione esta opción para imprimir varias páginas en una sola hoja de papel o imprimir una sola página del documento en varias hojas.

Orden de páginas

Seleccione el orden de páginas al imprimir varias páginas en una sola hoja de papel.

Línea del borde

Seleccione el tipo de borde que se utilizará al imprimir varias páginas en una sola hoja de papel.

9. Doble cara / Folleto (solo disponible en determinados modelos)

Seleccione esta opción para imprimir en ambas caras del papel o imprimir un documento en formato de folleto mediante la impresión a 2 caras.

botón Configuración de doble cara

Haga clic en este botón para seleccionar el tipo de encuadernación a 2 caras. Hay cuatro tipos de encuadernación a 2 caras disponibles en cada orientación.

10. Fuente del papel

Seleccione una fuente de papel que coincida con las condiciones o el propósito de la impresión.

Primera página

Seleccione la fuente de papel que se utilizará para imprimir la primera página.

Otras páginas

Seleccione la fuente de papel que se utilizará para imprimir la página segunda y siguientes.

Pestaña Avanzada

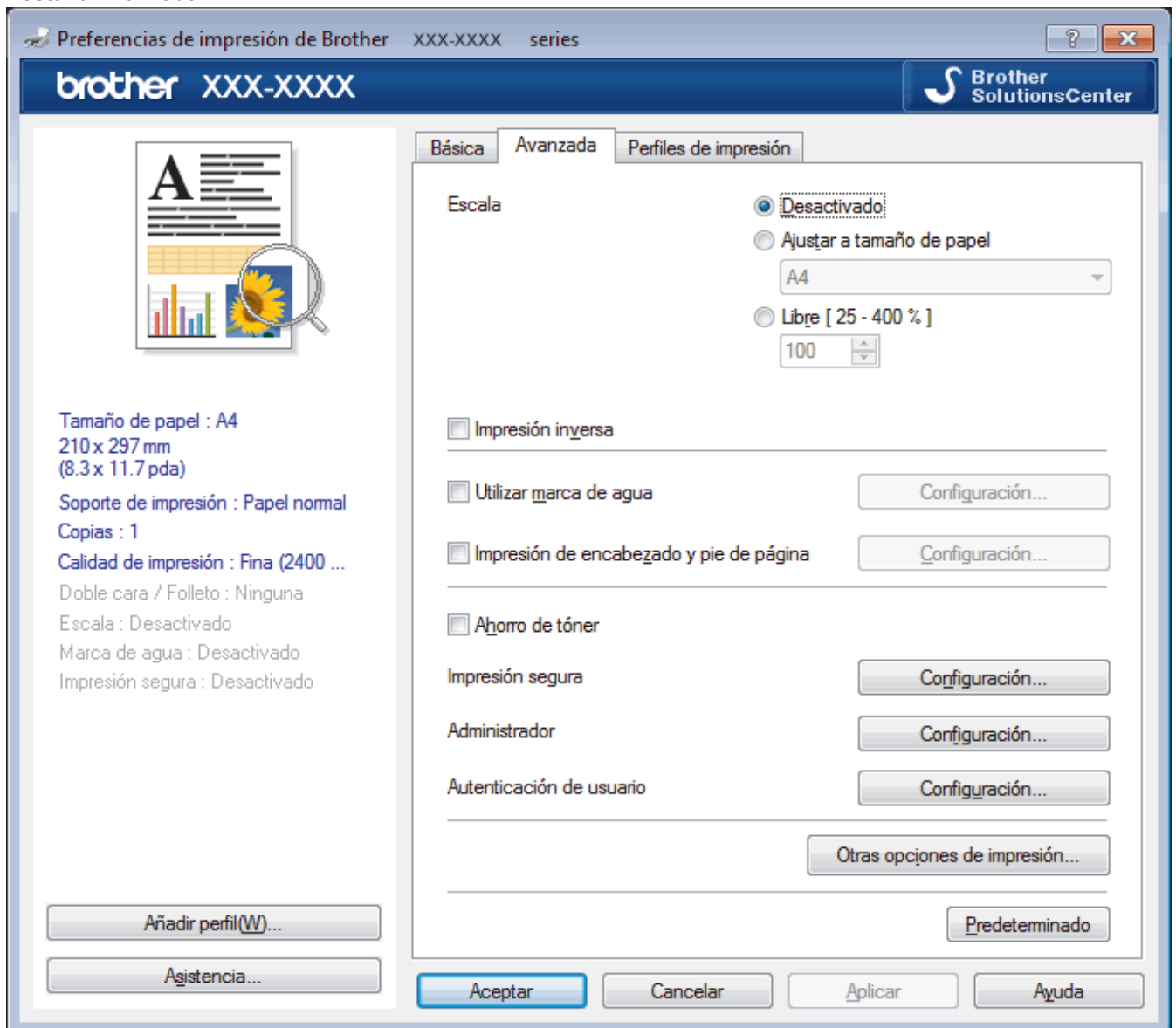

1. Escala

Seleccione estas opciones para ampliar o reducir el tamaño de las páginas del documento.

Ajustar a tamaño de papel

Seleccione esta opción para ampliar o reducir las páginas del documento al tamaño de papel especificado. Cuando seleccione esta opción, seleccione el tamaño de papel que desee en la lista desplegable.

Libre

Seleccione esta opción para ampliar o reducir las páginas del documento manualmente. Cuando seleccione esta opción, escriba un valor en el campo.

2. Impresión inversa

Seleccione esta opción para girar la imagen impresa 180 grados.

3. Utilizar marca de agua

Seleccione esta opción para imprimir un logotipo o texto en el documento como marca de agua. Seleccione una de las marcas de agua predefinidas, añada una nueva marca de agua o utilice un archivo de imagen creado por usted.

4. Impresión de encabezado y pie de página

Seleccione esta opción para imprimir en el documento la fecha, la hora y el nombre del usuario que ha iniciado la sesión.

5. Ahorro de tóner

Seleccione esta función para ahorrar tóner reduciendo la cantidad de tóner utilizado para imprimir documentos; las impresiones aparecerán más claras pero seguirán siendo legibles.

6. Impresión segura

Esta función garantiza que los documentos confidenciales o importantes no se impriman hasta que no haya introducido la contraseña en el panel de control del equipo.

7. Administrador

Esta función le permite cambiar la contraseña de administrador y restringir diversas funciones de impresión.

8. Autenticación de usuario

Esta función le permite confirmar las restricciones de cada usuario.

9. botón Otras opciones de impresión

Tiempo en reposo

Seleccione esta opción para configurar el equipo para que entre en Modo espera justo después de imprimir.

Mejora el resultado de impresión

Seleccione esta opción para reducir la curvatura del papel y mejorar la fijación del tóner.

Saltar página en blanco

Seleccione esta opción para permitir que el controlador de impresora detecte automáticamente las páginas en blanco y las excluya de la impresión.

Modo TrueType

Modo

Seleccione cómo se procesan las fuentes para la impresión.

Usar fuentes TrueType de la impresora(solo disponible en determinados modelos)

Seleccione si desea utilizar fuentes predefinidas en el procesamiento de fuentes.

Configuración Eco

Seleccione esta opción para reducir el ruido de impresión.



Información relacionada

- [Imprimir desde el ordenador \(Windows\)](#)

Información adicional:

- [Imprimir un documento \(Windows\)](#)
-

Impresión segura (Windows)

Utilice Impresión segura para garantizar que no se imprimen documentos confidenciales o importantes hasta que introduzca una contraseña en el panel de control del equipo.

- Los datos seguros se eliminan del equipo cuando apaga el equipo.

>> [DCP-L3510CDW/DCP-L3517CDW](#)

>> [DCP-L3550CDW/MFC-L3710CW/MFC-L3730CDN/MFC-L3750CDW/MFC-L3770CDW](#)

DCP-L3510CDW/DCP-L3517CDW

1. Seleccione el comando de impresión de su aplicación.
2. Seleccione **Brother XXX-XXXX** (donde XXXX es el nombre de su modelo) y, a continuación, pulse el botón de propiedades o preferencias de impresión.
Aparecerá la ventana del controlador de impresora.
3. Haga clic en la pestaña **Avanzada**.
4. Haga clic en el botón **Configuración** del campo **Impresión segura**.
5. Seleccione la casilla de verificación **Impresión segura**.
6. Escriba una contraseña de cuatro dígitos en el campo **Contraseña**.



Deberá establecer una contraseña distinta para cada documento.

7. Escriba **Nombre de usuario** y **Nombre del trabajo** en el campo de texto, si es necesario.
8. Haga clic en **Aceptar**, para cerrar la ventana **Configuración de impresión segura**.
9. Haga clic en **Aceptar**.
10. Termine la operación de impresión.
11. Pulse **Menu** en el panel de control del equipo.
12. Pulse ▲ o ▼ para mostrar la opción [Impresión segura] y, a continuación, pulse **OK**.
13. Pulse ▲ o ▼ para mostrar el nombre de usuario y, a continuación pulse **OK**.
La pantalla LCD muestra la lista de trabajos seguros con ese nombre.
14. Pulse ▲ o ▼ para mostrar el trabajo de impresión y, a continuación, pulse **OK**.
15. Escriba la contraseña de cuatro dígitos y, a continuación pulse **OK**.
16. Pulse ▲ o ▼ para seleccionar la opción [Imprimir] y, a continuación, pulse **OK**.
17. Pulse ▲ o ▼ para introducir el número de copias que desea.
18. Pulse **OK**.

El equipo imprimirá los datos.

Tras imprimir los datos seguros, estos se borrarán de la memoria del equipo.

DCP-L3550CDW/MFC-L3710CW/MFC-L3730CDN/MFC-L3750CDW/MFC-L3770CDW

1. Seleccione el comando de impresión de su aplicación.
2. Seleccione **Brother XXX-XXXX** (donde XXXX es el nombre de su modelo) y, a continuación, pulse el botón de propiedades o preferencias de impresión.
Aparecerá la ventana del controlador de impresora.
3. Haga clic en la pestaña **Avanzada**.
4. Haga clic en el botón **Configuración** del campo **Impresión segura**.
5. Seleccione la casilla de verificación **Impresión segura**.
6. Escriba una contraseña de cuatro dígitos en el campo **Contraseña**.



Deberá establecer una contraseña distinta para cada documento.

7. Escriba **Nombre de usuario** y **Nombre del trabajo** en el campo de texto, si es necesario.
8. Haga clic en **Aceptar**, para cerrar la ventana **Configuración de impresión segura**.
9. Haga clic en **Aceptar**.
10. Termine la operación de impresión.
11. En el panel de control del equipo, deslice el dedo a la izquierda o a la derecha o pulse ◀ o ▶ hasta que aparezca la opción [Impresión segura], y pulse a continuación [Impresión segura].
12. Deslice el dedo hacia arriba o hacia abajo o pulse ▲ o ▼ hasta que aparezcan los nombres de usuario, y a continuación pulse su nombre de usuario.
La pantalla LCD muestra la lista de trabajos seguros con ese nombre.
13. Deslice el dedo hacia arriba o hacia abajo, o bien pulse ▲ o ▼ para mostrar el trabajo de impresión y, a continuación, púselo.
14. Introduzca su clave de cuatro dígitos y, a continuación, pulse [OK].
15. Introduzca el número de copias que desee.
16. Pulse [Inicio].
El equipo imprimirá los datos.

Tras imprimir los datos seguros, estos se borrarán de la memoria del equipo.



Información relacionada

- [Imprimir desde el ordenador \(Windows\)](#)

Cambio de la configuración de impresión predefinida (Windows)

Cuando cambie los ajustes de impresión, los cambios solo se aplican en documentos impresos con tal aplicación. Para cambiar los ajustes de impresión en todas las aplicaciones de Windows, debe configurar las propiedades del controlador de impresora.

1. Realice una de las siguientes acciones:

- Para Windows Server 2008

Haga clic en  (**Iniciar**) > **Panel de control** > **Hardware y sonido** > **Impresoras**.

- Para Windows 7 y Windows Server 2008 R2

Haga clic en  (**Iniciar**) > **Dispositivos e impresoras**.

- Para Windows 8

Mueva el ratón a la esquina inferior derecha del escritorio. Cuando aparezca la barra de menú, haga clic en **Configuración** y, a continuación, en **Panel de control**. En el grupo **Hardware y sonido**, haga clic en **Ver dispositivos e impresoras**.

- En Windows 10 y Windows Server 2016

Haga clic en  > **Sistema de Windows** > **Panel de control**. En el grupo **Hardware y sonido**, haga clic en **Ver dispositivos e impresoras**.

- Para Windows Server 2012

Mueva el ratón a la esquina inferior derecha del escritorio. Cuando aparezca la barra de menú, haga clic en **Configuración** y, a continuación, en **Panel de control**. En el grupo **Hardware**, haga clic en **Ver dispositivos e impresoras**.

- Para Windows Server 2012 R2

Haga clic en **Panel de control** en la pantalla **Inicio**. En el grupo **Hardware**, haga clic en **Ver dispositivos e impresoras**.

2. Haga clic con el botón derecho en el icono **Brother XXX-XXXX** (donde XXXX es el nombre de su modelo) y, a continuación, seleccione **Propiedades de impresora**. Si aparecen las opciones del controlador de impresora, seleccione el controlador de su impresora.

3. Haga clic en la pestaña **General** y, a continuación, haga clic en el botón **Preferencias de impresión...** o **Preferencias...**

Aparecerá el cuadro de diálogo del controlador de impresora.



- Para configurar los ajustes de la bandeja, pulse la pestaña **Configuración de dispositivo** (solo disponible en determinados modelos).

- Para cambiar el puerto de la impresora, haga clic en la pestaña **Puertos**.

4. Seleccione la configuración de impresión que desee utilizar como predeterminada con todos los programas de Windows.

5. Haga clic en **Aceptar**.

6. Cierre el cuadro de diálogo de las propiedades de la impresora.



Información relacionada

- [Imprimir desde el ordenador \(Windows\)](#)

Imprimir un documento utilizando el controlador de impresora de BR-Script3 (emulación de lenguaje de PostScript® 3™) (Windows)

El controlador de impresora de BR-Script3 permite imprimir datos PostScript® con más claridad.

Para instalar el controlador PS (controlador de impresora BR-Script3), inicie el disco de instalación de Brother, seleccione **Personalizado** en la sección Seleccionar equipo y, a continuación, la casilla de verificación **Controlador PS**.

1. Seleccione el comando de impresión de su aplicación.
2. Seleccione **Brother XXX-XXXX BR-Script3** (donde XXXX es el nombre de su modelo) y, a continuación, haga clic en el botón de preferencias o propiedades de impresión.

Aparece la ventana del controlador de impresora.

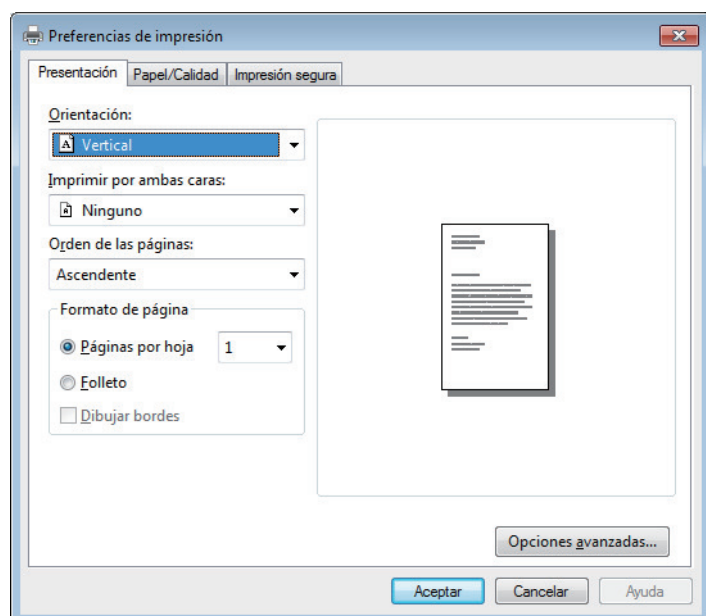

3. Haga clic en la pestaña **Presentación**, **Papel/Calidad** o **Impresión segura** para cambiar los ajustes de impresión básicos. (solo disponible en determinados modelos)
Haga clic en la pestaña **Presentación** o **Papel/Calidad** y, a continuación, haga clic en el botón **Opciones avanzadas...** para cambiar ajustes de impresión avanzados.
4. Pulse **Aceptar**.
5. Termine la operación de impresión.

✓ Información relacionada

- [Imprimir desde el ordenador \(Windows\)](#)

Supervisar el estado del equipo desde su ordenador (Windows)

La utilidad Status Monitor es una herramienta de software configurable para supervisar el estado de uno o más dispositivos, permitiendo obtener notificación inmediata de cualquier error.

- Realice una de las siguientes acciones:

- Haga doble clic en el icono  de la bandeja de tareas.

- (Windows 7)



Haga clic en  (Inicio) > **Todos los programas** > **Brother** > **Brother Utilities**.

Haga clic en la lista desplegable y seleccione el nombre del modelo (si no está ya seleccionado). Haga clic en **Herramientas** en la barra de navegación izquierda y, a continuación, haga clic en **Status Monitor**.

- (Windows 8)

Haga clic en  (**Brother Utilities**) y, a continuación, haga clic en la lista desplegable y seleccione el nombre del modelo (si no está ya seleccionado). Haga clic en **Herramientas** en la barra de navegación izquierda y, a continuación, haga clic en **Status Monitor**.

- (Windows 8.1)

Sitúe el ratón en la esquina inferior izquierda de la pantalla **Inicio** y haga clic en  (si utiliza un dispositivo táctil, deslice el dedo de abajo a arriba en la pantalla **Inicio** para mostrar la pantalla **Aplicaciones**). Cuando aparezca la pantalla **Aplicaciones**, pulse o haga clic en  **Brother Utilities** y, a continuación, en la lista desplegable y seleccione el nombre del modelo (si ya no está seleccionado). Haga clic en **Herramientas** en la barra de navegación izquierda y, a continuación, haga clic en **Status Monitor**.

- (Windows 10)

Haga clic en  > **Brother** > **Brother Utilities**.

Haga clic en la lista desplegable y seleccione el nombre del modelo (si no está ya seleccionado). Haga clic en **Herramientas** en la barra de navegación izquierda y, a continuación, haga clic en **Status Monitor**.

Solución de problemas

Pulse el botón **Solución de problemas** para acceder a la web de solución de problemas.

¿Necesita consumibles?

Haga clic en el botón **¿Necesita consumibles?** para obtener más información sobre consumibles originales.



Información relacionada

- [Imprimir desde el ordenador \(Windows\)](#)

Información adicional:

- [Problemas de impresión](#)
- [Calibrar impresión a color](#)

Imprimir desde el ordenador (Mac)

- [Imprimir un documento \(Mac\)](#)
- [Opciones de impresión \(Mac\)](#)
- [Impresión segura \(Mac\)](#)
- [Imprimir un documento utilizando el controlador de impresora de BR-Script3 \(emulación de lenguaje de PostScript® 3™\) \(Mac\)](#)
- [Supervisión del estado del equipo desde el ordenador \(Mac\)](#)

Imprimir un documento (Mac)

1. Asegúrese de que ha cargado el papel del tamaño correcto en la bandeja de papel.
2. Desde una aplicación tal como Apple TextEdit, haga clic en el menú **Archivo** y, a continuación, seleccione **Imprimir**.
3. Seleccione **Brother XXX-XXXX** (donde XXXX es el nombre de su modelo).
4. Escriba el número de copias que desee en el campo **Copias**.
5. Pulse el menú emergente **Tamaño del papel** y, a continuación, seleccione el tamaño del papel.
6. Seleccione la opción **Orientación** que coincide con la forma que desea que se imprima el documento.
7. Pulse el menú emergente de la aplicación y seleccione **Imprimir configuración**.
Aparecerán las opciones **Imprimir configuración**.
8. Haga clic en el menú desplegable **Soporte de impresión** y, a continuación, seleccione el tipo de papel que está utilizando.
9. Cambie otras opciones de configuración de la impresora, si es necesario.
10. Pulse **Imprimir**.



Información relacionada

- [Imprimir desde el ordenador \(Mac\)](#)

Información adicional:

- [Opciones de impresión \(Mac\)](#)



Opciones de impresión (Mac)

Configuración de página

Ajustes: Atributos de página

Formato para: XXX-XXXX
Brother XXX-XXXX CUPS

Tamaño del papel: A4
210 x 297 mm

Orientación:  

Escala: 100 %

Cancelar Aceptar

1. Tamaño del papel

Seleccione el tamaño de papel que desee utilizar. Puede seleccionar uno de los tamaños de papel estándares o bien crear un tamaño de papel personalizado.

2. Orientación

Seleccione la orientación (vertical u horizontal) de la impresión.

Si su aplicación contiene una función parecida a esta, se recomienda que establezca la orientación en la aplicación.

3. Escala

Escriba un valor en el campo para ampliar o reducir las páginas del documento y adaptarlo al tamaño de papel seleccionado.

Disposición



Impresora: XXX-XXXX

Preajustes: Ajustes por omisión

Copias: 1 A doble cara





Páginas: Todas
 Desde: 1 hasta 1

Tamaño del papel: A4 210 x 297 mm

Orientación:  

Disposición

Págs. por hoja: 1

Orientación:    

Borde: Ninguno

A doble cara: No

Invertir orientación de la página

Volteo horizontal

? PDF Ocultar detalles Cancelar Imprimir

1. Págs. por hoja

Seleccione el número de páginas que se imprimirán en una sola hoja de papel.

2. Orientación

Seleccione el orden de páginas al imprimir varias páginas en una sola hoja de papel.

3. Borde

Seleccione el tipo de borde que se utilizará al imprimir varias páginas en una sola hoja de papel.

4. A doble cara (solo disponible en determinados modelos)

Seleccione si desea imprimir en ambas caras del papel.

5. Invertir orientación de la página

Seleccione esta opción para girar la imagen impresa 180 grados.

6. Volteo horizontal

Seleccione esta opción para invertir horizontalmente la imagen impresa de izquierda a derecha.

Gestión del papel



Impresora: XXX-XXXX

Preajustes: Ajustes por omisión

Copias: 1 A doble cara

Páginas: Todas
 Desde: 1 hasta 1

Tamaño del papel: A4 210 x 297 mm

Orientación:  

Gestión del papel

Intercalar páginas

Páginas por imprimir: Todas las páginas

Orden de páginas: Automático

Ajustar al tamaño del papel

Tamaño papel destino: Recomendado: A4

Solo reducir

? PDF Ocultar detalles Cancelar Imprimir

1. Intercalar páginas

Seleccione esta opción para imprimir series de documentos de varias páginas en el orden de páginas original. Cuando esta opción está seleccionada, se imprime una copia completa del documento y, a continuación, la copia se vuelve a imprimir el número de veces seleccionado. Si esta opción no está seleccionada, cada página se imprime el número de veces seleccionado antes de que se imprima la página siguiente del documento.

2. Páginas por imprimir

Seleccione las páginas que desee imprimir (pares o impares).

3. Orden de páginas

Seleccione el orden de las páginas.

4. Ajustar al tamaño del papel

Seleccione esta opción para ampliar o reducir las páginas del documento y adaptarlo al tamaño de papel seleccionado.

5. Tamaño papel destino

Seleccione el tamaño de papel.

6. Solo reducir

Seleccione esta opción para reducir las páginas del documento cuando su tamaño sea superior al tamaño de papel seleccionado. Si selecciona esta opción y el formato del documento es de menor tamaño que el papel que va a utilizar, el documento se imprimirá en su tamaño original.

Imprimir configuración

Impresora: XXX-XXXX

Preajustes: Ajustes por omisión

Copias: 1 A doble cara

Páginas: Todas
 Desde: 1 hasta 1

Tamaño del papel: A4 210 x 297 mm

Orientación: Vertical Horizontal

Imprimir configuración

Soporte de impresión: Papel normal

Calidad de impresión: Fina

Color / Monocromo: Automática

Fuente del papel: Selección automática

▶ Avanzada

? PDF Ocultar detalles Cancelar Imprimir

1. Soporte de impresión

Seleccione el tipo de soporte que desee utilizar. Para conseguir los mejores resultados, el equipo configura automáticamente los ajustes de impresión según el tipo de soporte seleccionado.

2. Calidad de impresión

Seleccione la resolución de impresión que desee. Puesto que la velocidad y la calidad de impresión están relacionadas, cuanto más alta sea la calidad, menor será la velocidad de impresión del documento.

3. Color / Monocromo

Seleccione los ajustes Color/Mono que desea utilizar.

NOTA

- El sensor de color del equipo es muy sensible y puede detectar texto negro descolorido o un fondo de color hueso como color. Si sabe que el documento es en blanco y negro y desea conservar el tóner de color, seleccione el modo **Monocromo**.
- Si el tóner cian, magenta o amarillo llega al final de su vida útil durante la impresión de un documento en color, el trabajo de impresión no se podrá completar. Puede cancelar el trabajo de impresión y optar por volver a iniciarlo en modo **Monocromo**, siempre y cuando haya tóner negro disponible.

4. Fuente del papel

Seleccione una fuente de papel que coincida con las condiciones o el propósito de la impresión.

5. Avanzada

Ahorro de tóner

Seleccione esta función para ahorrar tóner reduciendo la cantidad de tóner utilizado para imprimir documentos; las impresiones aparecerán más claras pero seguirán siendo legibles.

Mejora el resultado de impresión

Seleccione esta opción para reducir la curvatura del papel y mejorar la fijación del tóner.

Modo silencioso

Seleccione esta opción para reducir el ruido de impresión.

Otras opciones de impresión

Saltar página en blanco

Seleccione esta opción para permitir que el controlador de impresora detecte automáticamente las páginas en blanco y las excluya de la impresión.

Ajustes de color

Impresora: XXX-XXXX

Preajustes: Ajustes por omisión

Copias: 1 A doble cara

Páginas: Todas
 Desde: 1 hasta 1

Tamaño del papel: A4 210 x 297 mm

Orientación:

Ajustes de color

Modo del color: Normal
 Intenso
 Ninguna

▼ Ajustes avanzados de color

Brillo	0	
Contraste	0	
Rojo	0	
Verde	0	
Azul	0	
Saturación	0	

Mejorar color gris
 Mejorar impresión de negro

? PDF

1. Modo de color

Seleccione el modo de color que prefiera.

2. Ajustes avanzados de color

Haga clic en el triángulo desplegable para seleccionar la función de mejora del color. Esta función analiza la imagen para mejorar la definición, el nivel de blanco y la densidad del color. Esta operación puede tardar varios minutos en función del tamaño de la imagen y de las especificaciones del ordenador.

Impresión segura



Impresora: XXX-XXXX

Preajustes: Ajustes por omisión

Copias: 1 A doble cara

Páginas: Todas
 Desde: 1 hasta 1

Tamaño del papel: A4 210 x 297 mm

Orientación:  

Impresión segura

Impresión segura

Nombre de usuario :

Puesto de trabajo :

Contraseña :

? PDF

1. Impresión segura (solo disponible en determinados modelos)

Esta función garantiza que los documentos confidenciales o importantes no se impriman hasta que no haya introducido la contraseña en el panel de control del equipo.

✓ Información relacionada

- [Imprimir desde el ordenador \(Mac\)](#)

Información adicional:

- [Imprimir un documento \(Mac\)](#)

Impresión segura (Mac)

Utilice Impresión segura para garantizar que no se imprimen documentos confidenciales o importantes hasta que introduzca una contraseña en el panel de control del equipo.

- Los datos seguros se eliminan del equipo cuando apaga el equipo.

>> [DCP-L3510CDW/DCP-L3517CDW](#)

>> [DCP-L3550CDW/MFC-L3710CW/MFC-L3730CDN/MFC-L3750CDW/MFC-L3770CDW](#)

DCP-L3510CDW/DCP-L3517CDW

1. Desde una aplicación tal como Apple TextEdit, haga clic en el menú **Archivo** y, a continuación, seleccione **Imprimir**.
2. Seleccione **Brother XXX-XXXX** (donde XXXX es el nombre de su modelo).
3. Haga clic en el menú de la aplicación y, a continuación, seleccione la opción **Impresión segura**. Aparecen las opciones **Impresión segura**.
4. Seleccione la casilla de verificación **Impresión segura**.
5. Escriba su nombre de usuario, el nombre del trabajo y una contraseña de cuatro dígitos.
6. Pulse **Imprimir**.
7. Pulse **Menu** en el panel de control del equipo.
8. Pulse ▲ o ▼ para mostrar la opción [Impresión segura] y, a continuación, pulse **OK**.
9. Pulse ▲ o ▼ para mostrar el nombre de usuario y, a continuación pulse **OK**.

La pantalla LCD muestra la lista de trabajos seguros con ese nombre.

10. Pulse ▲ o ▼ para mostrar el trabajo de impresión y, a continuación, pulse **OK**.
11. Escriba la contraseña de cuatro dígitos y, a continuación pulse **OK**.
12. Pulse ▲ o ▼ para seleccionar la opción [Imprimir] y, a continuación, pulse **OK**.
13. Pulse ▲ o ▼ para introducir el número de copias que desea.
14. Pulse **OK**.

El equipo imprimirá los datos.

Tras imprimir los datos seguros, estos se borrarán de la memoria del equipo.

DCP-L3550CDW/MFC-L3710CW/MFC-L3730CDN/MFC-L3750CDW/MFC-L3770CDW

1. Desde una aplicación tal como Apple TextEdit, haga clic en el menú **Archivo** y, a continuación, seleccione **Imprimir**.
2. Seleccione **Brother XXX-XXXX** (donde XXXX es el nombre de su modelo).
3. Haga clic en el menú de la aplicación y, a continuación, seleccione la opción **Impresión segura**. Aparecen las opciones **Impresión segura**.
4. Seleccione la casilla de verificación **Impresión segura**.
5. Escriba su nombre de usuario, el nombre del trabajo y una contraseña de cuatro dígitos.
6. Pulse **Imprimir**.
7. En el panel de control del equipo, deslice el dedo a la izquierda o a la derecha o pulse ◀ o ▶ hasta que aparezca la opción [Impresión segura], y pulse a continuación [Impresión segura].
8. Deslice el dedo hacia arriba o hacia abajo o pulse ▲ o ▼ hasta que aparezcan los nombres de usuario, y a continuación pulse su nombre de usuario.
La pantalla LCD muestra la lista de trabajos seguros con ese nombre.
9. Deslice el dedo hacia arriba o hacia abajo, o bien pulse ▲ o ▼ para mostrar el trabajo de impresión y, a continuación, púselo.
10. Introduzca su clave de cuatro dígitos y, a continuación, pulse [OK].

11. Introduzca el número de copias que desee.

12. Pulse [Inicio].

Tras imprimir los datos seguros, estos se borrarán de la memoria del equipo.



Información relacionada

- [Imprimir desde el ordenador \(Mac\)](#)

Imprimir un documento utilizando el controlador de impresora de BR-Script3 (emulación de lenguaje de PostScript® 3™) (Mac)

El controlador de impresora de BR-Script3 permite imprimir datos PostScript® con más claridad.

- Vaya a la página **Descargas** de su modelo en Brother Solutions Center en support.brother.com para descargar el controlador PS (controlador de impresora BR-Script3).
- Compruebe que ha añadido el controlador de impresora BR-Script3 desde **Impresoras y escáneres** a la lista **Preferencias del Sistema** en su ordenador Mac.

1. Asegúrese de que ha cargado el papel del tamaño correcto en la bandeja de papel.
2. Desde una aplicación tal como Apple TextEdit, haga clic en el menú **Archivo** y, a continuación, seleccione **Imprimir**.
3. Seleccione su equipo.
4. Escriba el número de copias que desee en el campo **Copias**.
5. Pulse el menú emergente **Tamaño del papel** y, a continuación, seleccione el tamaño del papel.
6. Seleccione la opción **Orientación** que coincide con la forma que desea que se imprima el documento.
7. Haga clic en el menú desplegable de opciones de impresión y, a continuación, haga clic en **Imprimir configuración**.
Aparecen las opciones **Imprimir configuración**.
8. Haga clic en el menú desplegable **Calidad de impresión** y, a continuación, seleccione la calidad de impresión.
9. Haga clic en el menú desplegable **Soporte de impresión** y, a continuación, seleccione el tipo de papel que está utilizando.
10. Seleccione la opción **Automática**, **Color** o **Monocromo** para el ajuste de impresión **Color / Monocromo**.
11. Cambie otras opciones de configuración de la impresora, si es necesario.
12. Pulse **Imprimir**.



Información relacionada

- [Imprimir desde el ordenador \(Mac\)](#)

Supervisión del estado del equipo desde el ordenador (Mac)

La utilidad Status Monitor es una herramienta de software configurable que supervisa el estado de un dispositivo, lo que permite obtener una notificación inmediata de los mensajes de error, con actualización a intervalos predefinidos, como los que indican que no hay papel o que hay un atasco de papel. También puede acceder a Administración basada en Web.

1. Haga clic en el menú **Preferencias del Sistema**, seleccione **Impresoras y escáneres** y, a continuación, seleccione su equipo.
2. Pulse el botón **Opciones y recambios...**
3. Haga clic en la pestaña **Utilidad** y, a continuación, haga clic en el botón **Abrir Utilidad Impresoras**.

Status Monitor comienza.

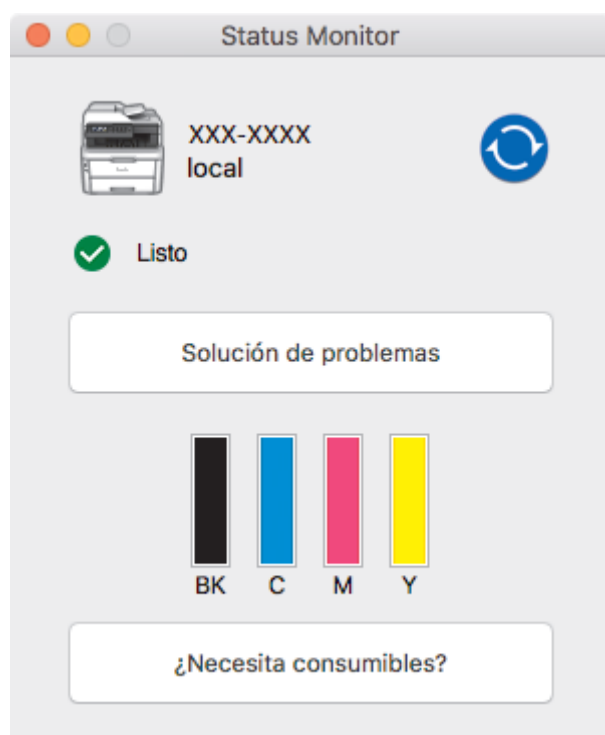

Solución de problemas

Haga clic en el botón **Solución de problemas**, para acceder al sitio web de solución de problemas.

¿Necesita consumibles?

Pulse el botón **¿Necesita consumibles?** para obtener más información sobre consumibles originales de Brother.

Actualización del estado del equipo

Para ver el estado reciente del equipo al mismo tiempo que está abierta la ventana **Status Monitor**, haga clic en el icono . Puede definir el intervalo al que el software actualiza la información de estado del equipo. Haga clic en la barra de menús **Brother Status Monitor** y, a continuación, seleccione **Preferencias...**

Administración basada en web (solo con conexión de red)

Acceda al sistema Administración basada en Web haciendo clic en el icono del equipo en la pantalla **Status Monitor**. Se puede utilizar un navegador web estándar para administrar el equipo mediante HTTP (protocolo de transferencia de hipertexto).

✓ Información relacionada

- [Imprimir desde el ordenador \(Mac\)](#)

Información adicional:

- Problemas de impresión
 - Calibrar impresión a color
-

Cancelar trabajos de impresión

>> [DCP-L3510CDW/DCP-L3517CDW](#)

>> [DCP-L3550CDW/MFC-L3710CW/MFC-L3730CDN/MFC-L3750CDW/MFC-L3770CDW](#)

DCP-L3510CDW/DCP-L3517CDW

1. Pulse **Parar**.



Para cancelar varios trabajos de impresión, mantenga pulsado **Parar** durante cuatro segundos.

DCP-L3550CDW/MFC-L3710CW/MFC-L3730CDN/MFC-L3750CDW/MFC-L3770CDW

1. Pulse .



Para cancelar varios trabajos de impresión, mantenga pulsado  durante unos cuatro segundos.

Información relacionada

- [Imprimir](#)

Información adicional:

- [Problemas de impresión](#)

Impresión de prueba

Si hay problemas con la calidad de impresión, siga estas instrucciones para hacer una impresión de prueba:



>> [DCP-L3510CDW/DCP-L3517CDW](#)

>> [DCP-L3550CDW/MFC-L3710CW/MFC-L3730CDN/MFC-L3750CDW/MFC-L3770CDW](#)

DCP-L3510CDW/DCP-L3517CDW

1. Pulse **Menu**.
2. Pulse **▲** o **▼** para mostrar la opción [Impresora] y, a continuación, pulse **OK**.
3. (Para modelos compatibles con emulación de impresora)
Pulse **▲** o **▼** para mostrar la opción [Opciones de impresión] y, a continuación, pulse **OK**.
4. Pulse **▲** o **▼** para mostrar la opción [Impr de prueba] y, a continuación, pulse **OK**.
5. Pulse **Iniciar Mono** o **Iniciar Color**.
El equipo imprime una página de prueba.
6. Pulse **Parar**.

DCP-L3550CDW/MFC-L3710CW/MFC-L3730CDN/MFC-L3750CDW/MFC-L3770CDW

1. Pulse  [Ajustes] > [Todos ajustes] > [Impresora] > [Opciones de impresión] > [Impr de prueba].
2. Pulse [Sí].
3. Pulse .

Información relacionada

- [Imprimir](#)

Información adicional:

- [Mejora de la calidad de impresión](#)

Escanear

- Escaneado utilizando el botón Digitalizar en su equipo Brother
- Escanear desde el ordenador (Windows)
- Escanear desde el ordenador (Mac)
- Configurar ajustes de escaneado mediante Administración basada en Web

Escaneado utilizando el botón Digitalizar en su equipo Brother

- Escanear fotografías y gráficos
- Guardar datos escaneados en una carpeta como archivo PDF
- Guardar datos escaneados en una unidad flash USB
- Escaneado como documento de texto modificable (OCR)
- Escanear como adjunto de un correo electrónico
- Escaneado a FTP
- Escaneado a red (Windows)
- Escanear a SharePoint
- Web Services (Servicios web) para escanear en su red (Windows 7, Windows 8 y Windows 10)
- Cambio de los ajustes del botón de escaneado desde ControlCenter4 (Windows)
- Cambiar los ajustes del botón de escaneado de Brother iPrint&Scan (Mac)
- Configuración de certificados para PDF firmado
- Desactivar escaneado desde su ordenador

Escanear fotografías y gráficos

Envíe las fotografías o los gráficos que escanee directamente al ordenador.

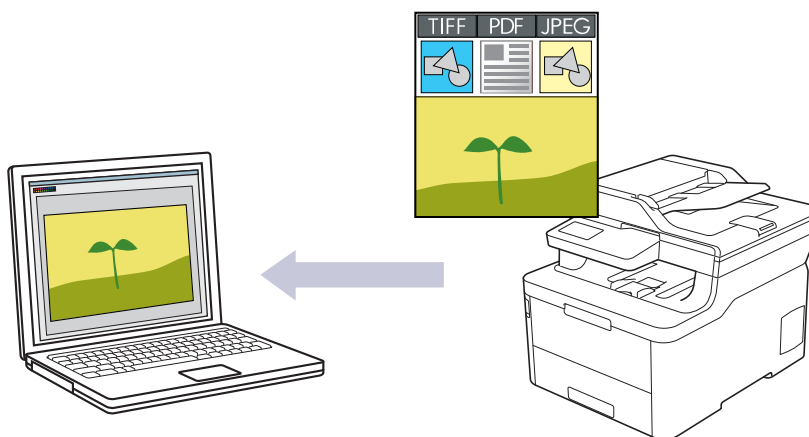



Utilice el botón Escanear del equipo para hacer cambios temporales en los ajustes de escaneado. Para realizar cambios permanentes, utilice el software ControlCenter4 (Windows) o Brother iPrint&Scan (Mac).

>> [DCP-L3510CDW/DCP-L3517CDW](#)

>> [DCP-L3550CDW/MFC-L3710CW/MFC-L3730CDN/MFC-L3750CDW/MFC-L3770CDW](#)

DCP-L3510CDW/DCP-L3517CDW

1. Cargue el documento.
2. Pulse  (**Digitalizar**).
3. Pulse ▲ o ▼ para seleccionar la opción [a PC] y, a continuación, pulse **OK**.
4. Pulse ▲ o ▼ para seleccionar la opción [Imagen] y, a continuación, pulse **OK**.
5. Si el equipo está conectado a la red, pulse ▲ o ▼ para seleccionar el ordenador de destino.
6. Pulse **OK**.

 Si la pantalla LCD le solicita introducir un PIN, introduzca el PIN de cuatro dígitos para el ordenador de destino en la pantalla LCD y, a continuación, pulse **OK**.

7. Realice una de las siguientes acciones:
 - Para cambiar los ajustes de escaneado para este documento, pulse **Opc.** o **Opc. Copiar/Digitalizar** y, a continuación, vaya al siguiente paso.
 - Para utilizar los ajustes de escaneado predeterminados, pulse **Iniciar Mono** o **Iniciar Color**.

El equipo comenzará a escanear. Si utiliza el cristal de escáner del equipo, siga las instrucciones de la pantalla LCD para completar el trabajo de escaneado.

 Para cambiar los ajustes de escaneado, debe estar instalado el software ControlCenter de Brother en un ordenador con conexión al equipo.

8. El equipo le pedirá que establezca cada una de las siguientes opciones de escaneado. Pulse ▲ o ▼ para seleccionar la opción que desee y, a continuación, pulse **OK** para continuar con la configuración de escaneado siguiente.
 - [Tipo de escaneado]
 - [Resolución]
 - [Tipo de archivo]
 - [Tamaño d document]

- [Auto alinear] (disponible con algunos modelos)
- [Sin color fondo]
(sólo disponible para las opciones [Color] y [Gris]).

9. Pulse **Iniciar Mono** o **Iniciar Color**.

El equipo comenzará a escanear. Si utiliza el cristal de escáner del equipo, siga las instrucciones de la pantalla LCD para completar el trabajo de escaneado.

DCP-L3550CDW/MFC-L3710CW/MFC-L3730CDN/MFC-L3750CDW/MFC-L3770CDW

1. Cargue el documento.
2. Pulse [Escanear] > [a PC] > [a imagen] .
3. Si el equipo está conectado a la red, seleccione el nombre del ordenador al que desee enviar los datos.



Si en la pantalla LCD se le solicita que introduzca el número PIN del ordenador, escriba el número PIN de cuatro dígitos en la pantalla LCD y, a continuación, pulse [OK] .

4. Realice una de las siguientes acciones:

- Para cambiar los ajustes de escaneado, pulse [Opciones] y, a continuación, vaya al siguiente paso.
- Para utilizar los ajustes de escaneado predeterminados, pulse [Inicio].

El equipo comenzará a escanear. Si utiliza el cristal de escáner del equipo, siga las instrucciones de la pantalla táctil para completar el trabajo de escaneado.



Para cambiar la configuración de escaneado, debe haber instalado un ordenador con software de Control Center de Brother conectado al equipo.

5. Para escanear ambas caras del documento (MFC-L3770CDW):

- Pulse [Escan. doble cara] y seleccione a continuación el tipo de documento.

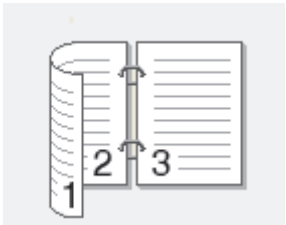
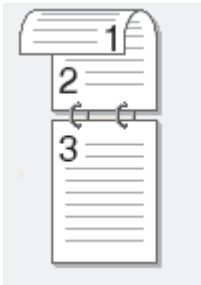
Opción	Descripción
Escaneo 2 caras: Borde largo	
Escaneo 2 caras: Borde corto	

6. Seleccione los ajustes de escaneado que desee cambiar:

- [Resolución]
- [Tipo de archivo]
- [Tipo de escaneado]
- [Tamaño d document]
- [Config. escaneo]
- [Brillo]
- [Contraste]

(solo disponible para las opciones [Color] y [Gris]).

- [Auto alinear]
- [Omitir pág blanco]
- [Eliminar el color de fondo]

(solo disponible para las opciones [Color] y [Gris]).



- Si el equipo muestra el botón [OK], pulse [OK].
- Para guardar los ajustes como accesos directos, pulse [Guar. como acc. dir.].

7. Pulse [Inicio].

El equipo comenzará a escanear. Si utiliza el cristal de escáner del equipo, siga las instrucciones de la pantalla táctil para completar el trabajo de escaneado.



Información relacionada

- [Escaneado utilizando el botón Digitalizar en su equipo Brother](#)

Información adicional:

- [Cambio de los ajustes del botón de escaneado desde ControlCenter4 \(Windows\)](#)
 - [Cambiar los ajustes del botón de escaneado de Brother iPrint&Scan \(Mac\)](#)
-

Guardar datos escaneados en una carpeta como archivo PDF

Escanear documentos y guardarlos en una carpeta de su equipo como archivos PDF.

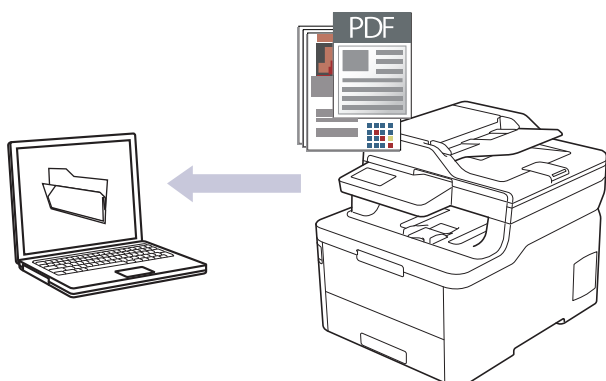

Utilice el botón Escanear del equipo para hacer cambios temporales en los ajustes de escaneado. Para realizar cambios permanentes, utilice el software ControlCenter4 (Windows) o Brother iPrint&Scan (Mac).

>> [DCP-L3510CDW/DCP-L3517CDW](#)

>> [DCP-L3550CDW/MFC-L3710CW/MFC-L3730CDN/MFC-L3750CDW/MFC-L3770CDW](#)

DCP-L3510CDW/DCP-L3517CDW

1. Cargue el documento.
2. Pulse  (**Digitalizar**).
3. Pulse ▲ o ▼ para seleccionar la opción [a PC] y, a continuación, pulse **OK**.
4. Pulse ▲ o ▼ para seleccionar la opción [Fichero] y, a continuación, pulse **OK**.
5. Si el equipo está conectado a la red, pulse ▲ o ▼ para seleccionar el ordenador de destino.
6. Pulse **OK**.



Si la pantalla LCD le solicita introducir un PIN, introduzca el PIN de cuatro dígitos para el ordenador de destino en la pantalla LCD y, a continuación, pulse **OK**.

7. Realice una de las siguientes acciones:
 - Para cambiar los ajustes de escaneado para este documento, pulse **Opc.** o **Opc. Copiar/Digitalizar** y, a continuación, vaya al siguiente paso.
 - Para utilizar los ajustes de escaneado predeterminados, pulse **Iniciar Mono** o **Iniciar Color**.El equipo comenzará a escanear. Si utiliza el cristal de escáner del equipo, siga las instrucciones de la pantalla LCD para completar el trabajo de escaneado.



• Para cambiar los ajustes de escaneado, debe estar instalado el software ControlCenter de Brother en un ordenador con conexión al equipo.

8. El equipo le pedirá que establezca cada una de las siguientes opciones de escaneado. Pulse ▲ o ▼ para seleccionar la opción que desee y, a continuación, pulse **OK** para continuar con la configuración de escaneado siguiente.
 - [Tipo de escaneado]
 - [Resolución]
 - [Tipo de archivo]
 - [Tamaño d document]
 - [Auto alinear] (disponible con algunos modelos)

- [Sin color fondo]
(sólo disponible para las opciones [Color] y [Gris]).

9. Pulse **Iniciar Mono** o **Iniciar Color**.

El equipo comenzará a escanear. Si utiliza el cristal de escáner del equipo, siga las instrucciones de la pantalla LCD para completar el trabajo de escaneado.

DCP-L3550CDW/MFC-L3710CW/MFC-L3730CDN/MFC-L3750CDW/MFC-L3770CDW

1. Cargue el documento.
2. Pulse [Escanear] > [a PC] > [a archivo].
3. Si el equipo está conectado a la red, seleccione el nombre del ordenador al que desee enviar los datos.



Si en la pantalla LCD se le solicita que introduzca el número PIN del ordenador, escriba el número PIN de cuatro dígitos en la pantalla LCD y, a continuación, pulse [OK].

4. Realice una de las siguientes acciones:
 - Para cambiar los ajustes de escaneado, pulse [Opciones] y, a continuación, vaya al siguiente paso.
 - Para utilizar los ajustes de escaneado predeterminados, pulse [Inicio].

El equipo comenzará a escanear. Si utiliza el cristal de escáner del equipo, siga las instrucciones de la pantalla táctil para completar el trabajo de escaneado.



Para cambiar la configuración de escaneado, debe haber instalado un ordenador con software de Control Center de Brother conectado al equipo.

5. Para escanear ambas caras del documento (MFC-L3770CDW):
 - Pulse [Escan. doble cara] y seleccione a continuación el tipo de documento.

Opción	Descripción
Escaneo 2 caras: Borde largo	
Escaneo 2 caras: Borde corto	

6. Seleccione los ajustes de escaneado que desee cambiar:

- [Resolución]
 - [Tipo de archivo]
 - [Tipo de escaneado]
 - [Tamaño d document]
 - [Config. escaneo]
 - [Brillo]
 - [Contraste]
- (solo disponible para las opciones [Color] y [Gris]).

-
- [Auto alinear]
 - [Omitir pág blanco]
 - [Eliminar el color de fondo]
(solo disponible para las opciones [Color] y [Gris]).



-
- Si el equipo muestra el botón [OK], pulse [OK].
 - Para guardar los ajustes como accesos directos, pulse [Guar. como acc. dir.].
-

7. Pulse [Inicio].

El equipo comenzará a escanear. Si utiliza el cristal de escáner del equipo, siga las instrucciones de la pantalla táctil para completar el trabajo de escaneado.



Información relacionada

- [Escaneado utilizando el botón Digitalizar en su equipo Brother](#)

Información adicional:

- [Cambio de los ajustes del botón de escaneado desde ControlCenter4 \(Windows\)](#)
 - [Cambiar los ajustes del botón de escaneado de Brother iPrint&Scan \(Mac\)](#)
-

Guardar datos escaneados en una unidad flash USB

Modelos relacionados: MFC-L3750CDW/MFC-L3770CDW

Escanear documentos directamente a una unidad flash USB.

1. Cargue el documento.
2. Inserte una unidad flash USB en su equipo.
La pantalla LCD cambia automáticamente.
3. Pulse [Escanear a USB].
4. Realice una de las siguientes acciones:
 - Para cambiar la configuración, pulse [Opciones] y, a continuación, seleccione el botón que desea cambiar. Siga las instrucciones del equipo.

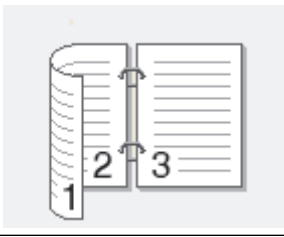
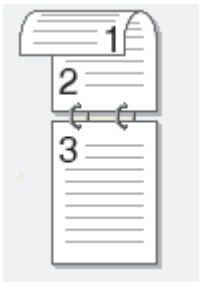

- Para definir sus propia configuración predefinida, una vez realizados los cambios en la configuración, pulse la opción [Ajust. Nuev. Predet.] y, después, la opción [Sí].
 - Para restablecer la configuración a los valores de fábrica: pulse [Rest. predeter.] y, a continuación, pulse [Sí].
-
- Pulse [Inicio] para iniciar el escaneado sin cambiar opciones adicionales.
5. Para escanear ambas caras del documento (MFC-L3770CDW):
 - Pulse [Escan. doble cara] y seleccione a continuación el tipo de documento.

Opción	Descripción
Escaneo 2 caras: Borde largo	
Escaneo 2 caras: Borde corto	

6. Seleccione los ajustes de escaneado que desee cambiar:
 - [Resolución]
 - [Tipo de archivo]
 - [Tipo de escaneado]
 - [Tamaño d document]
 - [Brillo]
 - [Contraste]
 - (solo disponible para las opciones [Color] y [Gris]).
 - [Nombre de archivo]

-
- [Estilo de nombre de archivo]
 - [Tamaño de archivo]
 - [Auto alinear]
 - [Omitir pág blanco]
 - [Nivel detección pág. blanco]
 - [Eliminar el color de fondo]
(solo disponible para las opciones [Color] y [Gris]).



-
- Si el equipo muestra el botón [OK], pulse [OK].
 - Para guardar los ajustes como accesos directos, pulse [Guar. como acc. dir.].
-

7. Pulse [Inicio].

El equipo comenzará a escanear. Si utiliza el cristal de escáner del equipo, siga las instrucciones de la pantalla táctil para completar el trabajo de escaneado.

IMPORTANTE

La pantalla LCD muestra un mensaje mientras lee los datos. NO desenchufe el cable de alimentación ni extraiga la unidad flash USB del equipo mientras se leen los datos. Puede perder los datos o dañar la unidad flash USB.



Información relacionada

- [Escaneado utilizando el botón Digitalizar en su equipo Brother](#)
-

Escaneado como documento de texto modificable (OCR)

El equipo puede convertir los caracteres de un documento escaneado en texto mediante la tecnología del reconocimiento óptico de caracteres (OCR). Puede editar el texto con el procesador de textos de su elección.

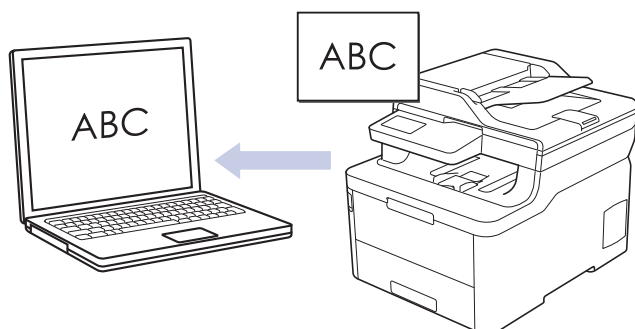

- La función de escaneo a OCR está disponible en determinados idiomas.
- Utilice el botón Escanear del equipo para hacer cambios temporales en los ajustes de escaneo. Para realizar cambios permanentes, utilice el software ControlCenter4 (Windows) o Brother iPrint&Scan (Mac).

>> [DCP-L3510CDW/DCP-L3517CDW](#)

>> [DCP-L3550CDW/MFC-L3710CW/MFC-L3730CDN/MFC-L3750CDW/MFC-L3770CDW](#)

DCP-L3510CDW/DCP-L3517CDW

1. Cargue el documento.
2. Pulse  (**Digitalizar**).
3. Pulse ▲ o ▼ para seleccionar la opción [a PC] y, a continuación, pulse **OK**.
4. Pulse ▲ o ▼ para seleccionar la opción [OCR] y, a continuación, pulse **OK**.
5. Si el equipo está conectado a la red, pulse ▲ o ▼ para seleccionar el ordenador de destino.
6. Pulse **OK**.



Si la pantalla LCD le solicita introducir un PIN, introduzca el PIN de cuatro dígitos para el ordenador de destino en la pantalla LCD y, a continuación, pulse **OK**.

7. Realice una de las siguientes acciones:
 - Para cambiar los ajustes de escaneo para este documento, pulse **Opc.** o **Opc. Copiar/Digitalizar** y, a continuación, vaya al siguiente paso.
 - Para utilizar los ajustes de escaneo predeterminados, pulse **Iniciar Mono** o **Iniciar Color**.El equipo comenzará a escanear. Si utiliza el cristal de escáner del equipo, siga las instrucciones de la pantalla LCD para completar el trabajo de escaneo.



Para cambiar los ajustes de escaneo, debe estar instalado el software ControlCenter de Brother en un ordenador con conexión al equipo.

8. El equipo le pedirá que establezca cada una de las siguientes opciones de escaneo. Pulse ▲ o ▼ para seleccionar la opción que desee y, a continuación, pulse **OK** para continuar con la configuración de escaneo siguiente.
 - [Tipo de escaneo]
 - [Resolución]
 - [Tipo de archivo]
 - [Tamaño d document]
 - [Auto alinear] (disponible con algunos modelos)

- [Sin color fondo]
(sólo disponible para las opciones [Color] y [Gris]).

9. Pulse **Iniciar Mono** o **Iniciar Color**.

El equipo escanea el documento, lo convierte a texto editable y, a continuación, lo envía a su aplicación de procesamiento de textos predeterminada.

DCP-L3550CDW/MFC-L3710CW/MFC-L3730CDN/MFC-L3750CDW/MFC-L3770CDW

1. Cargue el documento.
2. Pulse [Escanear] > [a PC] > [a OCR] .
3. Si el equipo está conectado a la red, seleccione el nombre del ordenador al que desee enviar los datos.



Si en la pantalla LCD se le solicita que introduzca el número PIN del ordenador, escriba el número PIN de cuatro dígitos en la pantalla LCD y, a continuación, pulse [OK].

4. Realice una de las siguientes acciones:
 - Para cambiar los ajustes de escaneado, pulse [Opciones] y, a continuación, vaya al siguiente paso.
 - Para utilizar los ajustes de escaneado predeterminados, pulse [Inicio].

El equipo comenzará a escanear. Si utiliza el cristal de escáner del equipo, siga las instrucciones de la pantalla táctil para completar el trabajo de escaneado.



Para cambiar la configuración de escaneado, debe haber instalado un ordenador con software de Control Center de Brother conectado al equipo.

5. Para escanear ambas caras del documento (MFC-L3770CDW):
 - Pulse [Escan. doble cara] y seleccione a continuación el tipo de documento.

Opción	Descripción
Escaneo 2 caras: Borde largo	
Escaneo 2 caras: Borde corto	

6. Seleccione los ajustes de escaneado que desee cambiar:

- [Resolución]
 - [Tipo de archivo]
 - [Tipo de escaneado]
 - [Tamaño d document]
 - [Config. escaneo]
 - [Brillo]
 - [Contraste]
- (solo disponible para las opciones [Color] y [Gris]).

-
- [Auto alinear]
 - [Omitir pág blanco]
 - [Eliminar el color de fondo]
(solo disponible para las opciones [Color] y [Gris]).



-
- Si el equipo muestra el botón [OK], pulse [OK].
 - Para guardar los ajustes como accesos directos, pulse [Guar. como acc. dir.].
-

7. Pulse [Inicio].

El equipo comenzará a escanear. Si utiliza el cristal de escáner del equipo, siga las instrucciones de la pantalla táctil para completar el trabajo de escaneado.



Información relacionada

- [Escaneado utilizando el botón Digitalizar en su equipo Brother](#)

Información adicional:

- [Cambio de los ajustes del botón de escaneado desde ControlCenter4 \(Windows\)](#)
 - [Cambiar los ajustes del botón de escaneado de Brother iPrint&Scan \(Mac\)](#)
-

Escanear como adjunto de un correo electrónico

Envíe un documento escaneado como archivo adjunto de correo electrónico.

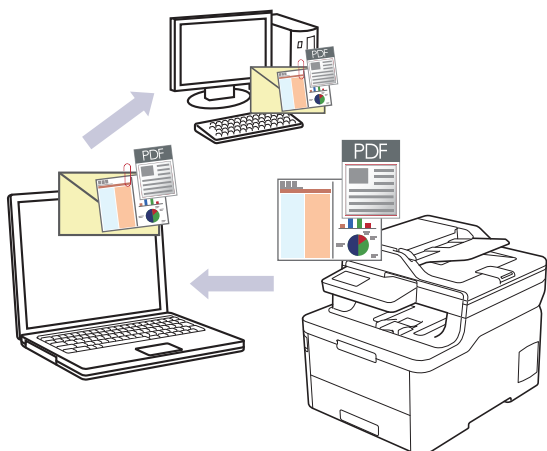

- Utilice el botón Escanear del equipo para hacer cambios temporales en los ajustes de escaneado. Para realizar cambios permanentes, utilice el software ControlCenter4 (Windows) o Brother iPrint&Scan (Mac).
- La función de escaneado a correo electrónico no es compatible con los servicios de correo web. Utilice las funciones de escaneado a imagen o escaneado a archivo para escanear un documento o una imagen y, a continuación, adjuntar el archivo escaneado a un mensaje de correo electrónico.



El equipo escanea a su aplicación de correo electrónico predeterminada.

>> [DCP-L3510CDW/DCP-L3517CDW](#)

>> [DCP-L3550CDW/MFC-L3710CW/MFC-L3730CDN/MFC-L3750CDW/MFC-L3770CDW](#)

DCP-L3510CDW/DCP-L3517CDW

1. Cargue el documento.
2. Pulse  (**Digitalizar**).
3. Pulse ▲ o ▼ para seleccionar la opción [a PC] y, a continuación, pulse **OK**.
4. Pulse ▲ o ▼ para seleccionar la opción [E-mail] y, a continuación, pulse **OK**.
5. Si el equipo está conectado a la red, pulse ▲ o ▼ para seleccionar el ordenador de destino.
6. Pulse **OK**.



Si la pantalla LCD le solicita introducir un PIN, introduzca el PIN de cuatro dígitos para el ordenador de destino en la pantalla LCD y, a continuación, pulse **OK**.

7. Realice una de las siguientes acciones:
 - Para cambiar los ajustes de escaneado para este documento, pulse **Opc.** o **Opc. Copiar/Digitalizar** y, a continuación, vaya al siguiente paso.
 - Para utilizar los ajustes de escaneado predeterminados, pulse **Iniciar Mono** o **Iniciar Color**.El equipo comenzará a escanear. Si utiliza el cristal de escáner del equipo, siga las instrucciones de la pantalla LCD para completar el trabajo de escaneado.



Para cambiar los ajustes de escaneado, debe estar instalado el software ControlCenter de Brother en un ordenador con conexión al equipo.

8. El equipo le pedirá que establezca cada una de las siguientes opciones de escaneado. Pulse ▲ o ▼ para seleccionar la opción que desee y, a continuación, pulse **OK** para continuar con la configuración de escaneado siguiente.

- [Tipo de escaneado]
- [Resolución]
- [Tipo de archivo]
- [Tamaño d document]
- [Auto alinear] (disponible con algunos modelos)
- [Sin color fondo]
(sólo disponible para las opciones [Color] y [Gris]).

9. Pulse **Iniciar Mono** o **Iniciar Color**.

El equipo escaneará el documento y lo guardará como documento adjunto. A continuación, iniciará la aplicación de correo electrónico y abrirá un mensaje de correo electrónico nuevo con el documento escaneado adjuntado.

DCP-L3550CDW/MFC-L3710CW/MFC-L3730CDN/MFC-L3750CDW/MFC-L3770CDW

1. Cargue el documento.
2. Pulse [Escanear] > [a PC] > [a e-mail] .
3. Si el equipo está conectado a la red, seleccione el nombre del ordenador al que desee enviar los datos.



Si en la pantalla LCD se le solicita que introduzca el número PIN del ordenador, escriba el número PIN de cuatro dígitos en la pantalla LCD y, a continuación, pulse [OK].

4. Realice una de las siguientes acciones:
 - Para cambiar los ajustes de escaneado, pulse [Opciones] y, a continuación, vaya al siguiente paso.
 - Para utilizar los ajustes de escaneado predeterminados, pulse [Inicio].

El equipo comenzará a escanear. Si utiliza el cristal de escáner del equipo, siga las instrucciones de la pantalla táctil para completar el trabajo de escaneado.



Para cambiar la configuración de escaneado, debe haber instalado un ordenador con software de Control Center de Brother conectado al equipo.

5. Para escanear ambas caras del documento (MFC-L3770CDW):
 - Pulse [Escan. doble cara] y seleccione a continuación el tipo de documento.

Opción	Descripción
Escaneo 2 caras: Borde largo	
Escaneo 2 caras: Borde corto	

6. Seleccione los ajustes de escaneado que desee cambiar:
 - [Resolución]
 - [Tipo de archivo]

-
- [Tipo de escaneado]
 - [Tamaño d document]
 - [Config. escaneo]
 - [Brillo]
 - [Contraste]
(solo disponible para las opciones [Color] y [Gris]).
 - [Auto alinear]
 - [Omitir pág blanco]
 - [Eliminar el color de fondo]
(solo disponible para las opciones [Color] y [Gris]).



-
- Si el equipo muestra el botón [OK], pulse [OK].
 - Para guardar los ajustes como accesos directos, pulse [Guar. como acc. dir.].
-

7. Pulse [Inicio].

El equipo comenzará a escanear. Si utiliza el cristal de escáner del equipo, siga las instrucciones de la pantalla táctil para completar el trabajo de escaneado.



Información relacionada

- [Escaneado utilizando el botón Digitalizar en su equipo Brother](#)

Información adicional:

- [Cambio de los ajustes del botón de escaneado desde ControlCenter4 \(Windows\)](#)
 - [Cambiar los ajustes del botón de escaneado de Brother iPrint&Scan \(Mac\)](#)
-

Escaneado a FTP

Escanear documentos directamente a un servidor FTP cuando necesite compartir la información escaneada. Para mayor comodidad, configure distintos perfiles para guardar su escaneado favorito en destinos FTP.

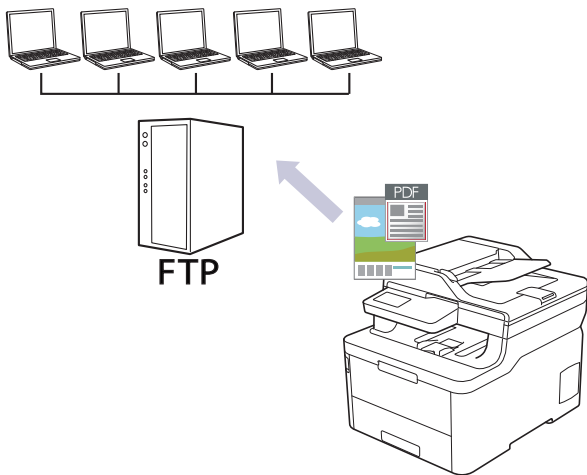

- Configurar un escaneado a perfil FTP
- Cargar datos escaneados a un servidor FTP

Configurar un escaneado a perfil FTP

Configure un escaneado a perfil FTP para escanear y cargar los datos escaneados directamente en una ubicación FTP.

Recomendamos utilizar Microsoft Internet Explorer 11/Microsoft Edge con Windows y Safari 10/11 con Mac. Asegúrese de que JavaScript y las cookies siempre estén activados en el navegador que utilice.

1. Inicie el explorador web.

Introduzca "https://dirección IP del equipo" en la barra de direcciones del navegador (donde "dirección IP del equipo" es la dirección IP del equipo o el nombre del servidor de impresión). Por ejemplo: https://192.168.1.2

Si el equipo le solicita una contraseña, introdúzcala y, a continuación, haga clic en .

2. Haga clic en la pestaña **Escanear**.
3. Haga clic en el menú **Escanear a FTP/red/SharePoint** de la barra de navegación izquierda.
4. Seleccione la opción **FTP** y, a continuación, haga clic en **Enviar**.

Escanear a FTP/red/SharePoint

- | | |
|-----------|---|
| Perfil 1 | <input checked="" type="radio"/> FTP <input type="radio"/> Red <input type="radio"/> SharePoint |
| Perfil 2 | <input checked="" type="radio"/> FTP <input type="radio"/> Red <input type="radio"/> SharePoint |
| Perfil 3 | <input checked="" type="radio"/> FTP <input type="radio"/> Red <input type="radio"/> SharePoint |
| Perfil 4 | <input checked="" type="radio"/> FTP <input type="radio"/> Red <input type="radio"/> SharePoint |
| Perfil 5 | <input checked="" type="radio"/> FTP <input type="radio"/> Red <input type="radio"/> SharePoint |
| Perfil 6 | <input checked="" type="radio"/> FTP <input type="radio"/> Red <input type="radio"/> SharePoint |
| Perfil 7 | <input checked="" type="radio"/> FTP <input type="radio"/> Red <input type="radio"/> SharePoint |
| Perfil 8 | <input checked="" type="radio"/> FTP <input type="radio"/> Red <input type="radio"/> SharePoint |
| Perfil 9 | <input checked="" type="radio"/> FTP <input type="radio"/> Red <input type="radio"/> SharePoint |
| Perfil 10 | <input checked="" type="radio"/> FTP <input type="radio"/> Red <input type="radio"/> SharePoint |
| Perfil 11 | <input checked="" type="radio"/> FTP <input type="radio"/> Red <input type="radio"/> SharePoint |
| Perfil 12 | <input checked="" type="radio"/> FTP <input type="radio"/> Red <input type="radio"/> SharePoint |
| Perfil 13 | <input checked="" type="radio"/> FTP <input type="radio"/> Red <input type="radio"/> SharePoint |
| Perfil 14 | <input checked="" type="radio"/> FTP <input type="radio"/> Red <input type="radio"/> SharePoint |
| Perfil 15 | <input checked="" type="radio"/> FTP <input type="radio"/> Red <input type="radio"/> SharePoint |
| Perfil 16 | <input checked="" type="radio"/> FTP <input type="radio"/> Red <input type="radio"/> SharePoint |
| Perfil 17 | <input checked="" type="radio"/> FTP <input type="radio"/> Red <input type="radio"/> SharePoint |
| Perfil 18 | <input checked="" type="radio"/> FTP <input type="radio"/> Red <input type="radio"/> SharePoint |
| Perfil 19 | <input checked="" type="radio"/> FTP <input type="radio"/> Red <input type="radio"/> SharePoint |
| Perfil 20 | <input checked="" type="radio"/> FTP <input type="radio"/> Red <input type="radio"/> SharePoint |
| Perfil 21 | <input checked="" type="radio"/> FTP <input type="radio"/> Red <input type="radio"/> SharePoint |
| Perfil 22 | <input checked="" type="radio"/> FTP <input type="radio"/> Red <input type="radio"/> SharePoint |
| Perfil 23 | <input checked="" type="radio"/> FTP <input type="radio"/> Red <input type="radio"/> SharePoint |
| Perfil 24 | <input checked="" type="radio"/> FTP <input type="radio"/> Red <input type="radio"/> SharePoint |
| Perfil 25 | <input checked="" type="radio"/> FTP <input type="radio"/> Red <input type="radio"/> SharePoint |

- Haga clic en el menú **Escanear a perfil FTP/red/SharePoint** de la barra de navegación izquierda.
- Pulse en el perfil que desee configurar o cambiar.
- En el campo **Nombre del perfil**, introduzca un nombre para este perfil de servidor (hasta 15 caracteres alfanuméricos). El equipo mostrará este nombre en la pantalla LCD.
- En el campo **Dirección del host** introduzca la dirección del ordenador host (por ejemplo, mipc.ejemplo.com; hasta 64 caracteres) o la dirección IP (por ejemplo, 192.23.56.189).
- Cambie el ajuste **Número de puerto** utilizado para acceder al servidor FTP. El ajuste predeterminado es el puerto 21. En la mayoría de los casos, este ajuste no necesita cambiarse.
- En el campo **Nombre de usuario**, escriba el nombre de usuario (hasta 32 caracteres) con permiso para escribir datos en el servidor FTP.
- En el campo **Contraseña**, introduzca la contraseña (hasta 32 caracteres) asociada al nombre de usuario que introdujo en el campo **Nombre de usuario**. Escriba la contraseña de nuevo en el campo **Volver a introducir la contraseña**.
- En el campo **Directorio de archivos**, introduzca la ruta a la carpeta del servidor FTP al que desee enviar los datos escaneados. No introduzca una barra inclinada al comienzo de la ruta (consulte el ejemplo).

13. Haga clic en la lista desplegable **Nombre de archivo** y, a continuación, seleccione un prefijo de nombre de archivo entre los nombres predefinidos que hay, o bien entre los nombres definidos por el usuario. El nombre de archivo asignado al documento escaneado será el prefijo de nombre de archivo seleccionado seguido por los seis últimos dígitos del contador del escáner de unidad ADF/plano y la extensión del archivo (por ejemplo: "Estimate_098765.pdf").
14. Pulse la lista desplegable **Calidad** y seleccione un ajuste de calidad. Si selecciona la opción **Selección de usuario**, el equipo solicitará al usuario que seleccione un ajuste cada vez que utilice el perfil de escaneado.
15. Pulse la lista desplegable **Tipo de archivo** y seleccione el tipo de documento que desee utilizar para el documento escaneado. Si selecciona la opción **Selección de usuario**, el equipo solicitará al usuario que seleccione un ajuste cada vez que utilice el perfil de escaneado.
16. Haga clic en la lista desplegable **Tamaño documento** y, a continuación, seleccione el tamaño del documento en la lista. Este procedimiento es necesario para asegurarse de que el archivo escaneado sea del tamaño correcto.
17. Pulse la lista desplegable **Tamaño archivo** y seleccione el tamaño del documento en la lista.
18. Haga clic en la lista desplegable **Eliminar el color de fondo** y, a continuación, seleccione el nivel de la lista. Puede utilizar esta función para quitar el color de fondo de los documentos para que los datos escaneados se puedan leer mejor.
19. Desactive o active la opción **Modo pasivo** en función de la configuración del servidor FTP y del software de seguridad de red. La configuración predefinida es que esta opción esté activada. En la mayoría de los casos, este ajuste no necesita cambiarse.
20. Pulse **Enviar**.



Utilizar los siguientes caracteres: ?, /, \, ", :, <, >, | o * puede causar un error de envío.



Información relacionada

- [Escaneado a FTP](#)

Cargar datos escaneados a un servidor FTP

Comparta información escaneada guardándola en su servidor FTP.

>> [DCP-L3510CDW/DCP-L3517CDW](#)

>> [DCP-L3550CDW/MFC-L3710CW/MFC-L3730CDN/MFC-L3750CDW/MFC-L3770CDW](#)

DCP-L3510CDW/DCP-L3517CDW

1. Cargue el documento.
2. Pulse  (**Digitalizar**).
3. Pulse ▲ o ▼ para seleccionar la opción [a FTP] y, a continuación, pulse **OK**.
4. Pulse ▲ o ▼ para seleccionar uno de los perfiles que aparecen en la lista y, a continuación, pulse **OK**.
Si el perfil no está completo (por ejemplo, si faltan el nombre de inicio de sesión y la contraseña o si no se han especificado la calidad o el tipo de documento), se le pedirá que introduzca la información que falte.
5. Pulse **Iniciar Mono** o **Iniciar Color**.
La pantalla LCD muestra el mensaje [Conexión]. Si la conexión con el servidor FTP se realiza correctamente, el equipo comienza a escanear. Si utiliza el cristal de escáner del equipo, siga las instrucciones de la pantalla LCD para completar el trabajo de escaneado.

DCP-L3550CDW/MFC-L3710CW/MFC-L3730CDN/MFC-L3750CDW/MFC-L3770CDW

1. Cargue el documento.
2. Pulse [Escanear] > [a FTP].
3. Aparecen los perfiles de servidor que ha configurado utilizando Administración basada en Web. Seleccione el perfil que desee. Si el perfil no está completo (por ejemplo, si faltan el nombre de inicio de sesión y la contraseña o si no se han especificado la calidad o el tipo de archivo), se le solicitará que introduzca la información que falte.
4. Pulse [Inicio].
El equipo comenzará a escanear. Si utiliza el cristal de escáner del equipo, siga las instrucciones de la pantalla táctil para completar el trabajo de escaneado.



Información relacionada

- [Escaneado a FTP](#)

Escaneado a red (Windows)

Escanear documentos directamente a un servidor CIFS de su red local. Para mayor comodidad, puede configurar distintos perfiles para guardar su escaneado favorito en destinos de red.

- [Configurar un escaneado a perfil de red](#)
- [Cargar datos escaneados a un servidor CIFS](#)

Configurar un escaneado a perfil de red

Configure un perfil de escaneado a red para escanear y cargar datos escaneados directamente a una carpeta en un servidor CIFS.

Recomendamos utilizar Microsoft Internet Explorer 11/Microsoft Edge con Windows y Safari 10/11 con Mac. Asegúrese de que JavaScript y las cookies siempre estén activados en el navegador que utilice.

1. Inicie el explorador web.

Introduzca "https://dirección IP del equipo" en la barra de direcciones del navegador (donde "dirección IP del equipo" es la dirección IP del equipo o el nombre del servidor de impresión). Por ejemplo: https://192.168.1.2

Si el equipo le solicita una contraseña, introdúzcala y, a continuación, haga clic en .

2. Haga clic en la pestaña **Escanear**.
3. Haga clic en el menú **Escanear a FTP/red/SharePoint** de la barra de navegación izquierda.
4. Seleccione la opción **Red** y, a continuación, haga clic en **Enviar**.

Escanear a FTP/red/SharePoint

- | | |
|-----------|---|
| Perfil 1 | <input type="radio"/> FTP <input checked="" type="radio"/> Red <input type="radio"/> SharePoint |
| Perfil 2 | <input type="radio"/> FTP <input checked="" type="radio"/> Red <input type="radio"/> SharePoint |
| Perfil 3 | <input type="radio"/> FTP <input checked="" type="radio"/> Red <input type="radio"/> SharePoint |
| Perfil 4 | <input type="radio"/> FTP <input checked="" type="radio"/> Red <input type="radio"/> SharePoint |
| Perfil 5 | <input type="radio"/> FTP <input checked="" type="radio"/> Red <input type="radio"/> SharePoint |
| Perfil 6 | <input type="radio"/> FTP <input checked="" type="radio"/> Red <input type="radio"/> SharePoint |
| Perfil 7 | <input type="radio"/> FTP <input checked="" type="radio"/> Red <input type="radio"/> SharePoint |
| Perfil 8 | <input type="radio"/> FTP <input checked="" type="radio"/> Red <input type="radio"/> SharePoint |
| Perfil 9 | <input type="radio"/> FTP <input checked="" type="radio"/> Red <input type="radio"/> SharePoint |
| Perfil 10 | <input type="radio"/> FTP <input checked="" type="radio"/> Red <input type="radio"/> SharePoint |
| Perfil 11 | <input type="radio"/> FTP <input checked="" type="radio"/> Red <input type="radio"/> SharePoint |
| Perfil 12 | <input type="radio"/> FTP <input checked="" type="radio"/> Red <input type="radio"/> SharePoint |
| Perfil 13 | <input type="radio"/> FTP <input checked="" type="radio"/> Red <input type="radio"/> SharePoint |
| Perfil 14 | <input type="radio"/> FTP <input checked="" type="radio"/> Red <input type="radio"/> SharePoint |
| Perfil 15 | <input type="radio"/> FTP <input checked="" type="radio"/> Red <input type="radio"/> SharePoint |
| Perfil 16 | <input type="radio"/> FTP <input checked="" type="radio"/> Red <input type="radio"/> SharePoint |
| Perfil 17 | <input type="radio"/> FTP <input checked="" type="radio"/> Red <input type="radio"/> SharePoint |
| Perfil 18 | <input type="radio"/> FTP <input checked="" type="radio"/> Red <input type="radio"/> SharePoint |
| Perfil 19 | <input type="radio"/> FTP <input checked="" type="radio"/> Red <input type="radio"/> SharePoint |
| Perfil 20 | <input type="radio"/> FTP <input checked="" type="radio"/> Red <input type="radio"/> SharePoint |
| Perfil 21 | <input type="radio"/> FTP <input checked="" type="radio"/> Red <input type="radio"/> SharePoint |
| Perfil 22 | <input type="radio"/> FTP <input checked="" type="radio"/> Red <input type="radio"/> SharePoint |
| Perfil 23 | <input type="radio"/> FTP <input checked="" type="radio"/> Red <input type="radio"/> SharePoint |
| Perfil 24 | <input type="radio"/> FTP <input checked="" type="radio"/> Red <input type="radio"/> SharePoint |
| Perfil 25 | <input type="radio"/> FTP <input checked="" type="radio"/> Red <input type="radio"/> SharePoint |

- Haga clic en el menú **Escanear a perfil FTP/red/SharePoint** de la barra de navegación izquierda.
- Pulse en el perfil que desee configurar o cambiar.
- En el campo **Nombre del perfil**, introduzca un nombre para este perfil de servidor (hasta 15 caracteres alfanuméricos). El equipo mostrará este nombre en la pantalla LCD.
- En el campo **Ruta de carpeta de red**, introduzca la ruta a la carpeta del servidor CIFS al que desee enviar los datos escaneados.
- Haga clic en la lista desplegable **Nombre de archivo** y, a continuación, seleccione un prefijo de nombre de archivo entre los nombres predefinidos que hay, o bien entre los nombres definidos por el usuario. El nombre de archivo asignado al documento escaneado será el prefijo de nombre de archivo seleccionado seguido por los seis últimos dígitos del contador del escáner de unidad ADF/plano y la extensión del archivo (por ejemplo: "Estimate_098765.pdf").
- Pulse la lista desplegable **Calidad** y seleccione un ajuste de calidad. Si selecciona la opción **Selección de usuario**, el equipo solicitará al usuario que seleccione un ajuste cada vez que utilice el perfil de escaneado.
- Pulse la lista desplegable **Tipo de archivo** y seleccione el tipo de documento que desee utilizar para el documento escaneado. Si selecciona la opción **Selección de usuario**, el equipo solicitará al usuario que seleccione un ajuste cada vez que utilice el perfil de escaneado.

-
12. Haga clic en la lista desplegable **Tamaño documento** y, a continuación, seleccione el tamaño del documento en la lista. Este procedimiento es necesario para asegurarse de que el archivo escaneado sea del tamaño correcto.
 13. Pulse la lista desplegable **Tamaño archivo** y seleccione el tamaño del documento en la lista.
 14. Haga clic en la lista desplegable **Eliminar el color de fondo** y, a continuación, seleccione el nivel de la lista. Puede utilizar esta función para quitar el color de fondo de los documentos para que los datos escaneados se puedan leer mejor.
 15. Para proteger con PIN este perfil, en el campo **Usar PIN para autenticación**, seleccione **Sí**.
 16. Si ha seleccionado **Sí** para el campo **Usar PIN para autenticación**, escriba un PIN de cuatro dígitos en el campo **Código PIN**.
 17. Para definir su método de autenticación, seleccione **Automático**, **Kerberos** o **NTLMv2** del menú **Método de autenticación**.
 18. En el campo **Nombre de usuario**, escriba un nombre de usuario (hasta 96 caracteres) con permiso para escribir datos en la carpeta especificada en el campo **Ruta de carpeta de red**. Si el nombre de usuario forma parte de un dominio, introduzca el nombre de usuario de una de las siguientes maneras:
usuario@dominio
dominio\usuario
 19. En el campo **Contraseña**, introduzca la contraseña (hasta 32 caracteres) asociada al nombre de usuario que introdujo en el campo **Nombre de usuario**. Escriba la contraseña de nuevo en el campo **Volver a introducir la contraseña**.
 20. Para definir la dirección del servidor Kerberos manualmente, en el campo **Dirección del servidor Kerberos**, escriba la dirección del servidor Kerberos (por ejemplo: kerberos.ejemplo.com; hasta 64 caracteres).
 21. Pulse **Enviar**.



Utilizar los siguientes caracteres: ?, /, \, ", :, <, >, | o * puede causar un error de envío.

22. Debe configurar el protocolo SNTP (servidor de tiempo de red) o bien, la fecha, hora y zona horaria correctamente en el panel de control para todos los métodos de autenticación. La hora debe coincidir con la hora utilizada por el servidor Kerberos y el servidor CIFS.



Información relacionada

- [Escaneado a red \(Windows\)](#)
 - [Configurar la fecha y la hora mediante Administración basada en Web](#)

Configurar la fecha y la hora mediante Administración basada en Web

Asegúrese de que los ajustes de fecha y hora y zona horaria están definidos correctamente utilizando Administración basada en Web o el panel de control, para que la hora del equipo coincida con la hora que el servidor que proporciona autenticación está utilizando.

Ignore el paso 1, si ya tiene abierta una ventana de Administración basada en Web.

1. Inicie el explorador web.

Introduzca "https://dirección IP del equipo" en la barra de direcciones del navegador (donde "dirección IP del equipo" es la dirección IP del equipo o el nombre del servidor de impresión). Por ejemplo: https://192.168.1.2

Si el equipo le solicita una contraseña, introdúzcala y, a continuación, haga clic en .

2. Haga clic en la pestaña **Administrador**.
3. Haga clic en el menú **Fecha y hora** de la barra de navegación izquierda.

Fecha y hora

Fecha / /

Tipo de reloj Reloj 12 h Reloj 24 h

Hora : (24 horas)

Zona horaria ▼

Luz día automática No Sí

Sincronizar con servidor SNTP

Para sincronizar la 'Fecha y hora' con su servidor SNTP, debe configurar los ajustes del servidor SNTP.

[SNTP>>](#)

4. Introduzca la fecha en los campos **Fecha**.
5. Seleccione el tipo de reloj en el campo **Tipo de reloj**.
6. En los campos **Hora**, introduzca la hora.
7. Seleccione la diferencia horaria entre su ubicación y la hora UTC en la lista desplegable **Zona horaria**; por ejemplo, la zona horaria correspondiente al Este de los Estados Unidos y Canadá es UTC-05:00.
8. En el campo **Luz día automática**, haga clic en **Sí** para definir el equipo para cambiar automáticamente el horario de verano. El horario se adelantará una hora en primavera y se retrasará una hora en otoño (solo disponible para algunos países).
9. Pulse **Enviar**.

Información relacionada

- [Configurar un escaneado a perfil de red](#)

Cargar datos escaneados a un servidor CIFS

>> [DCP-L3510CDW/DCP-L3517CDW](#)

>> [DCP-L3550CDW/MFC-L3710CW/MFC-L3730CDN/MFC-L3750CDW/MFC-L3770CDW](#)

DCP-L3510CDW/DCP-L3517CDW

1. Cargue el documento.
2. Pulse  (**Digitalizar**).
3. Pulse ▲ o ▼ para seleccionar la opción [a la red] y, a continuación, pulse **OK**.
4. Pulse ▲ o ▼ para seleccionar uno de los perfiles que aparecen en la lista y, a continuación, pulse **OK**.
Si el perfil no está completo (por ejemplo, si faltan el nombre de inicio de sesión y la contraseña o si no se han especificado la calidad o el tipo de documento), se le pedirá que introduzca la información que falte.
5. Pulse **Iniciar Mono** o **Iniciar Color**.
El equipo comenzará a escanear. Si utiliza el cristal de escáner del equipo, siga las instrucciones de la pantalla LCD para completar el trabajo de escaneado.

DCP-L3550CDW/MFC-L3710CW/MFC-L3730CDN/MFC-L3750CDW/MFC-L3770CDW

1. Cargue el documento.
2. Pulse [Escanear] > [a la red] .
3. Aparecen los perfiles de servidor que ha configurado utilizando Administración basada en Web. Seleccione el perfil que desee. Si el perfil no está completo (por ejemplo, si faltan el nombre de inicio de sesión y la contraseña o si no se han especificado la calidad o el tipo de archivo), se le solicitará que introduzca la información que falte.
4. Pulse [Inicio].
El equipo comenzará a escanear. Si utiliza el cristal de escáner del equipo, siga las instrucciones de la pantalla táctil para completar el trabajo de escaneado.

Información relacionada

- [Escaneado a red \(Windows\)](#)

Escanear a SharePoint

Escanear documentos directamente a un servidor SharePoint cuando necesite compartir la información escaneada. Para mayor comodidad, configure distintos perfiles para guardar su escaneado favorito en destinos SharePoint.

- [Configurar un perfil de Escanear a SharePoint](#)
- [Cargar los datos escaneados en un servidor SharePoint](#)

Configurar un perfil de Escanear a SharePoint

Configure un escaneado a SharePoint para escanear y cargar los datos escaneados directamente en una ubicación SharePoint.

Recomendamos utilizar Microsoft Internet Explorer 11/Microsoft Edge con Windows y Safari 10/11 con Mac. Asegúrese de que JavaScript y las cookies siempre estén activados en el navegador que utilice.

1. Inicie el explorador web.

Introduzca "https://dirección IP del equipo" en la barra de direcciones del navegador (donde "dirección IP del equipo" es la dirección IP del equipo o el nombre del servidor de impresión). Por ejemplo: https://192.168.1.2

Si el equipo le solicita una contraseña, introdúzcala y, a continuación, haga clic en .

2. Haga clic en la pestaña **Escanear**.
3. Haga clic en el menú **Escanear a FTP/red/SharePoint** de la barra de navegación izquierda.
4. Seleccione la opción **SharePoint** y, a continuación, haga clic en **Enviar**.

Escanear a FTP/red/SharePoint

Perfil 1	<input type="radio"/> FTP <input type="radio"/> Red <input checked="" type="radio"/> SharePoint
Perfil 2	<input type="radio"/> FTP <input type="radio"/> Red <input checked="" type="radio"/> SharePoint
Perfil 3	<input type="radio"/> FTP <input type="radio"/> Red <input checked="" type="radio"/> SharePoint
Perfil 4	<input type="radio"/> FTP <input type="radio"/> Red <input checked="" type="radio"/> SharePoint
Perfil 5	<input type="radio"/> FTP <input type="radio"/> Red <input checked="" type="radio"/> SharePoint
Perfil 6	<input type="radio"/> FTP <input type="radio"/> Red <input checked="" type="radio"/> SharePoint
Perfil 7	<input type="radio"/> FTP <input type="radio"/> Red <input checked="" type="radio"/> SharePoint
Perfil 8	<input type="radio"/> FTP <input type="radio"/> Red <input checked="" type="radio"/> SharePoint
Perfil 9	<input type="radio"/> FTP <input type="radio"/> Red <input checked="" type="radio"/> SharePoint
Perfil 10	<input type="radio"/> FTP <input type="radio"/> Red <input checked="" type="radio"/> SharePoint
Perfil 11	<input type="radio"/> FTP <input type="radio"/> Red <input checked="" type="radio"/> SharePoint
Perfil 12	<input type="radio"/> FTP <input type="radio"/> Red <input checked="" type="radio"/> SharePoint
Perfil 13	<input type="radio"/> FTP <input type="radio"/> Red <input checked="" type="radio"/> SharePoint
Perfil 14	<input type="radio"/> FTP <input type="radio"/> Red <input checked="" type="radio"/> SharePoint
Perfil 15	<input type="radio"/> FTP <input type="radio"/> Red <input checked="" type="radio"/> SharePoint
Perfil 16	<input type="radio"/> FTP <input type="radio"/> Red <input checked="" type="radio"/> SharePoint
Perfil 17	<input type="radio"/> FTP <input type="radio"/> Red <input checked="" type="radio"/> SharePoint
Perfil 18	<input type="radio"/> FTP <input type="radio"/> Red <input checked="" type="radio"/> SharePoint
Perfil 19	<input type="radio"/> FTP <input type="radio"/> Red <input checked="" type="radio"/> SharePoint
Perfil 20	<input type="radio"/> FTP <input type="radio"/> Red <input checked="" type="radio"/> SharePoint
Perfil 21	<input type="radio"/> FTP <input type="radio"/> Red <input checked="" type="radio"/> SharePoint
Perfil 22	<input type="radio"/> FTP <input type="radio"/> Red <input checked="" type="radio"/> SharePoint
Perfil 23	<input type="radio"/> FTP <input type="radio"/> Red <input checked="" type="radio"/> SharePoint
Perfil 24	<input type="radio"/> FTP <input type="radio"/> Red <input checked="" type="radio"/> SharePoint
Perfil 25	<input type="radio"/> FTP <input type="radio"/> Red <input checked="" type="radio"/> SharePoint

5. Haga clic en el menú **Escanear a perfil FTP/red/SharePoint** de la barra de navegación izquierda.
6. Pulse en el perfil que desee configurar o cambiar.
7. En el campo **Nombre del perfil**, introduzca un nombre para este perfil de servidor (hasta 15 caracteres alfanuméricos). El equipo mostrará este nombre en la pantalla LCD.
8. En el campo **Dirección de la página de SharePoint**, copie y pegue la dirección de destino que aparece en la barra de direcciones de su navegador (por ejemplo: <http://SharePointSiteAddress/Shared%20Documents/Forms/AllItems.aspx>) o la dirección IP (por ejemplo: <http://192.168.0.1/Shared%20Documents/Forms/AllItems.aspx>).
9. Haga clic en la lista desplegable **Nombre de archivo** y, a continuación, seleccione un prefijo de nombre de archivo entre los nombres predefinidos que hay, o bien entre los nombres definidos por el usuario. El nombre de archivo asignado al documento escaneado será el prefijo de nombre de archivo seleccionado seguido por los seis últimos dígitos del contador del escáner de unidad ADF/plano y la extensión del archivo (por ejemplo: "Estimate_098765.pdf").
10. Pulse la lista desplegable **Calidad** y seleccione un ajuste de calidad. Si selecciona la opción **Selección de usuario**, el equipo solicitará al usuario que seleccione un ajuste cada vez que utilice el perfil de escaneado.

11. Pulse la lista desplegable **Tipo de archivo** y seleccione el tipo de documento que desee utilizar para el documento escaneado. Si selecciona la opción **Selección de usuario**, el equipo solicitará al usuario que seleccione un ajuste cada vez que utilice el perfil de escaneado.
12. Haga clic en la lista desplegable **Tamaño documento** y, a continuación, seleccione el tamaño del documento en la lista. Este procedimiento es necesario para asegurarse de que el archivo escaneado sea del tamaño correcto.
13. Pulse la lista desplegable **Tamaño archivo** y seleccione el tamaño del documento en la lista.
14. Haga clic en la lista desplegable **Eliminar el color de fondo** y, a continuación, seleccione el nivel de la lista. Puede utilizar esta función para quitar el color de fondo de los documentos para que los datos escaneados se puedan leer mejor.
15. Para proteger con PIN este perfil, en el campo **Usar PIN para autenticación**, seleccione **Sí**.
16. Si ha seleccionado **Sí** para el campo **Usar PIN para autenticación**, escriba un PIN de cuatro dígitos en el campo **Código PIN**.
17. Para definir su método de autenticación, seleccione **Automático**, **NLMv2**, **Kerberos** o **Básic** del menú **Método de autenticación**. Si selecciona **Automático**, el método de autenticación se detectará automáticamente.
18. En el campo **Nombre de usuario**, escriba un nombre de usuario (hasta 96 caracteres) con permiso para escribir datos en la carpeta especificada en el campo **Dirección de la página de SharePoint**. Si el nombre de usuario forma parte de un dominio, introduzca el nombre de usuario de una de las siguientes maneras:
usuario@dominio
dominio\usuario
19. En el campo **Contraseña**, introduzca la contraseña (hasta 32 caracteres) asociada al nombre de usuario que introdujo en el campo **Nombre de usuario**. Escriba la contraseña de nuevo en el campo **Volver a introducir la contraseña**.
20. Para definir la dirección del servidor Kerberos manualmente, en el campo **Dirección del servidor Kerberos**, escriba la dirección del servidor Kerberos (por ejemplo: kerberos.ejemplo.com; hasta 64 caracteres).
21. Pulse **Enviar**.



Utilizar los siguientes caracteres: ?, /, \, ", :, <, >, | o * puede causar un error de envío.



Información relacionada

- [Escanear a SharePoint](#)

Cargar los datos escaneados en un servidor SharePoint

>> [DCP-L3510CDW/DCP-L3517CDW](#)

>> [DCP-L3550CDW/MFC-L3710CW/MFC-L3730CDN/MFC-L3750CDW/MFC-L3770CDW](#)

DCP-L3510CDW/DCP-L3517CDW

1. Cargue el documento.
2. Pulse  (**Digitalizar**).
3. Pulse ▲ o ▼ para seleccionar la opción [a SharePoint] y, a continuación, pulse **OK**.
4. Pulse ▲ o ▼ para seleccionar uno de los perfiles que aparecen en la lista y, a continuación, pulse **OK**.
Si el perfil no está completo (por ejemplo, si faltan el nombre de inicio de sesión y la contraseña o si no se han especificado la calidad o el tipo de documento), se le pedirá que introduzca la información que falte.
5. Pulse **Iniciar Mono** o **Iniciar Color**.
El equipo comenzará a escanear. Si utiliza el cristal de escáner del equipo, siga las instrucciones de la pantalla LCD para completar el trabajo de escaneado.

DCP-L3550CDW/MFC-L3710CW/MFC-L3730CDN/MFC-L3750CDW/MFC-L3770CDW

1. Cargue el documento.
2. Pulse [Escanear] > [a SharePoint].
3. Aparecen los perfiles de servidor que ha configurado utilizando Administración basada en Web. Seleccione el perfil que desee. Si el perfil no está completo (por ejemplo, si faltan el nombre de inicio de sesión y la contraseña o si no se han especificado la calidad o el tipo de archivo), se le solicitará que introduzca la información que falte.
4. Pulse [Inicio].
El equipo comenzará a escanear. Si utiliza el cristal de escáner del equipo, siga las instrucciones de la pantalla táctil para completar el trabajo de escaneado.

Información relacionada

- [Escanear a SharePoint](#)

▲ Inicio > Escanear > Escaneado utilizando el botón Digitalizar en su equipo Brother > Web Services (Servicios web) para escanear en su red (Windows 7, Windows 8 y Windows 10)

Web Services (Servicios web) para escanear en su red (Windows 7, Windows 8 y Windows 10)

El protocolo Web Services (Servicios web) permite a los usuarios de Windows 7, Windows 8 y Windows 10 escanear utilizando un equipo Brother en la red. Debe instalar el controlador a través de Web Services (Servicios web).

- [Utilice Web Services \(Servicios web\) para instalar los controladores utilizados para escanear \(Windows 7, Windows 8 y Windows 10\)](#)
- [Escanear utilizando Web Services \(Servicios web\) del equipo Brother \(Windows 7, Windows 8 y Windows 10\)](#)
- [Configuración de los ajustes de escaneado para los servicios web](#)

Inicio > Escanear > Escaneado utilizando el botón Digitalizar en su equipo Brother > Web Services (Servicios web) para escanear en su red (Windows 7, Windows 8 y Windows 10) > Utilice Web Services (Servicios web) para instalar los controladores utilizados para escanear (Windows 7, Windows 8 y Windows 10)

Utilice Web Services (Servicios web) para instalar los controladores utilizados para escanear (Windows 7, Windows 8 y Windows 10)

Utilice Web Services (Servicios web) para supervisar impresoras en la red.

- Asegúrese de que ha instalado el software y los controladores de Brother.
- Verifique que el ordenador host y el equipo Brother se encuentran en la misma subred o que el enrutador está configurado correctamente para pasar datos entre los dos dispositivos.
- Debe configurar la dirección IP de su equipo Brother antes de configurar este ajuste.

1. Realice una de las siguientes acciones:

- Windows 7

Haga clic en  (Iniciar) > Panel de control > Redes e Internet > Ver los equipos y dispositivos de red.

El nombre de Web Services (Servicios web) del equipo aparece con el icono de impresora.

Haga clic con el botón derecho en el equipo que desea instalar.

- Windows 8

Mueva el ratón a la esquina inferior derecha del escritorio. Cuando aparezca la barra de menú, haga clic en **Configuración** > **Cambiar configuración de PC** > **Dispositivos** > **Agregar un dispositivo**.

Aparecerá el nombre de Web Services (Servicios web) del equipo.

- Windows 8,1

Mueva el ratón a la esquina inferior derecha de su escritorio. Cuando aparezca la barra de menús, haga clic en **Configuración** > **Cambiar configuración de PC** > **PC y dispositivos** > **Dispositivos** > **Agregar un dispositivo**.

Aparecerá el nombre de Web Services (Servicios web) del equipo.

- Windows 10

Haga clic en  > **Sistema de Windows** > **Panel de control**. En el grupo **Hardware y sonido**, haga clic en **Agregar un dispositivo**.



• El nombre de Web Services (Servicios web) del equipo Brother es el nombre del modelo y la dirección MAC (dirección Ethernet) del equipo (por ejemplo, Brother MFC-XXXX (nombre del modelo) [XXXXXXXXXXXX] (Dirección MAC/dirección Ethernet)).

- Windows 8/Windows 10

Mueva el ratón sobre el nombre del equipo para mostrar información sobre el equipo.

2. Realice una de las siguientes acciones:

- Windows 7

Haga clic en **Instalar** del menú mostrado.

- Windows 8/Windows 10

Seleccione el equipo que desea instalar y, a continuación, siga las instrucciones que aparecen en la pantalla.



Para desinstalar los controladores, haga clic en **Desinstalar** o  (**Quitar dispositivo**).



Información relacionada

- [Web Services \(Servicios web\) para escanear en su red \(Windows 7, Windows 8 y Windows 10\)](#)

Inicio > Escanear > Escaneado utilizando el botón Digitalizar en su equipo Brother > Web Services (Servicios web) para escanear en su red (Windows 7, Windows 8 y Windows 10) > Escanear utilizando Web Services (Servicios web) del equipo Brother (Windows 7, Windows 8 y Windows 10)

Escanear utilizando Web Services (Servicios web) del equipo Brother (Windows 7, Windows 8 y Windows 10)

Si ha instalado el controlador para escaneado a través de servicios web, podrá acceder al menú de escaneado a través de servicios web en la pantalla LCD del equipo Brother.

Algunos caracteres en los mensajes que aparecen en la pantalla LCD pueden aparecer como espacios si la configuración del idioma del sistema operativo y la del equipo Brother son diferentes.

>> [DCP-L3510CDW/DCP-L3517CDW](#)

>> [DCP-L3550CDW/MFC-L3710CW/MFC-L3730CDN/MFC-L3750CDW/MFC-L3770CDW](#)

DCP-L3510CDW/DCP-L3517CDW

1. Cargue el documento.
2. Pulse  (**Digitalizar**).
3. Pulse ▲ o ▼ para seleccionar la opción [Servicio Web] y, a continuación, pulse **OK**.
4. Pulse ▲ o ▼ para seleccionar el tipo de escaneado que desea hacer y, a continuación, pulse **OK**.
5. Pulse ▲ o ▼ para seleccionar el ordenador de destino al que desee hacer los envíos y, a continuación, pulse **OK**.
6. Pulse **Iniciar Mono** o **Iniciar Color**.
El equipo comienza a escanear.

DCP-L3550CDW/MFC-L3710CW/MFC-L3730CDN/MFC-L3750CDW/MFC-L3770CDW

1. Cargue el documento.
2. Pulse [Escanear] > [Escaneado SW].
3. Seleccione el tipo de escaneado.
4. Seleccione el nombre del ordenador al que desee enviar los datos.
5. Pulse [Inicio].
El equipo comienza a escanear.

Si se le pide seleccionar una aplicación de escaneado, seleccione Fax y Escáner de Windows o Galería de imágenes de Windows de la lista.

Información relacionada

- [Web Services \(Servicios web\) para escanear en su red \(Windows 7, Windows 8 y Windows 10\)](#)

Configuración de los ajustes de escaneado para los servicios web

1. Haga una de las siguientes acciones:

- Windows 7

Haga clic en  (Iniciar) > **Dispositivos e impresoras**.

- Windows 8

Mueva el ratón a la esquina inferior derecha del escritorio. Cuando aparezca la barra de menú, haga clic en **Configuración** y, a continuación, en **Panel de control**. En el grupo **Hardware y sonido**, haga clic en **Ver dispositivos e impresoras**.

- Windows 10

Haga clic en  > **Sistema de Windows** > **Panel de control**. En el grupo **Hardware y sonido**, haga clic en **Ver dispositivos e impresoras**.

2. Haga clic con el botón derecho en el icono del equipo y, a continuación, seleccione **Perfiles de digitalización...**. Aparece el cuadro de diálogo **Perfiles de digitalización**.

3. Seleccione el perfil de escaneado que desee utilizar.

4. Asegúrese de que el escáner seleccionado en la lista **Escáner** sea un equipo Brother compatible con Web Services (Servicios web) para escanear y, a continuación, haga clic en el botón **Establecer como predeterminado**.

5. Pulse **Editar...**

Aparecerá el cuadro de diálogo **Editar perfil predeterminado**.

6. Seleccione los ajustes de **Origen**, **Tamaño del papel**, **Formato del color**, **Tipo de archivo**, la **Resolución (ppp)**, **Brillo** y **Contraste**.

7. Haga clic en el botón **Guardar perfil**.

Estos ajustes se aplicarán cuando escanee utilizando el protocolo Web Services (Servicios web).

Si se le pide seleccionar una aplicación de escaneado, seleccione Fax y Escáner de Windows de la lista.



Información relacionada

- [Web Services \(Servicios web\) para escanear en su red \(Windows 7, Windows 8 y Windows 10\)](#)

Cambio de los ajustes del botón de escaneado desde ControlCenter4 (Windows)

1. Haga clic en el icono  (**ControlCenter4**) del área de notificación y, a continuación, haga clic en **Abrir**.
2. Haga clic en la pestaña **Ajustes de dispositivo**.
3. Pulse el botón **Configuración del dispositivo de escaneado**.
Aparecerá el cuadro de diálogo **Configuración del dispositivo de escaneado**.

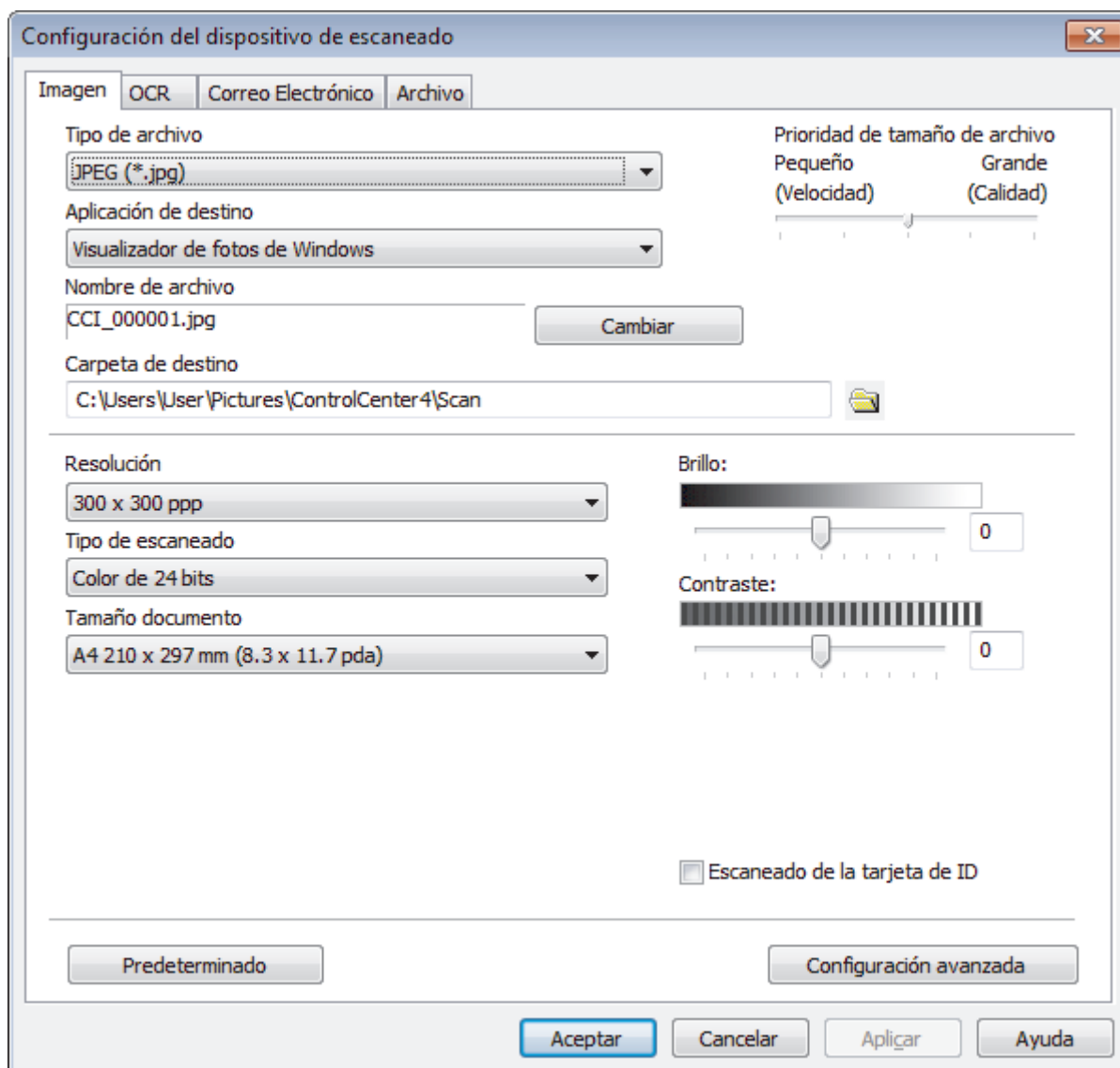

4. Haga clic en la pestaña de la acción Escanear que desea cambiar (**Imagen**, **OCR**, **Correo Electrónico** o **Archivo**).
5. Cambie los ajustes según sea necesario.
6. Pulse **Aceptar**.



Cada pestaña representa uno de los destinos de escaneado, tal como se describe en la siguiente tabla.

Cambie sus ajustes de Escanear a haciendo clic en la pestaña correspondiente y personalizando el ajuste que desea.

Nombre de la pestaña	Función correspondiente
Imagen	Escanear a imagen
OCR	Escanear a OCR
Correo Electrónico	Escanear a correo electrónico
Archivo	Escanear a archivo

Ajustes	Funciones aplicables			
	Imagen	OCR	Correo Electrónico	Archivo
Tipo de archivo	Sí	Sí	Sí	Sí
Aplicación de destino	Sí	Sí	-	-
Idioma de OCR	-	Sí	-	-
Nombre de archivo	Sí	Sí	Sí	Sí
Carpeta de destino o bien Escanear Ubicación	Sí	Sí	Sí	Sí
Mostrar ventana Guardar como	-	-	-	Sí
Mostrar carpeta	-	-	-	Sí
Prioridad de tamaño de archivo	Sí	-	Sí	Sí
Resolución	Sí	Sí	Sí	Sí
Tipo de escaneado	Sí	Sí	Sí	Sí
Tamaño documento	Sí	Sí	Sí	Sí
Brillo	Sí	Sí	Sí	Sí
Contraste	Sí	Sí	Sí	Sí
Escanear de la tarjeta de ID	Sí	Sí	Sí	Sí
Configuración avanzada	Sí	Sí	Sí	Sí
Predeterminado	Sí	Sí	Sí	Sí

Tipo de archivo

Seleccione el tipo de archivo que desea utilizar para los datos escaneados.

Aplicación de destino

Seleccione la aplicación de destino desde la lista desplegable.

Idioma de OCR

Especifique como idioma del OCR el idioma en el que esté redactado el texto del documento escaneado.

Nombre de archivo

Haga clic en **Cambiar** para cambiar el prefijo del nombre de archivo.

Carpeta de destino

Haga clic en el icono de carpeta para buscar y seleccionar la carpeta en donde desea guardar sus documentos escaneados.

Escanear Ubicación

Seleccione el botón de opción **Carpeta** o **SharePoint** para especificar el destino en el que desea guardar los documentos escaneados.

Mostrar ventana Guardar como

Seleccione esta opción para especificar el destino de la imagen escaneada cada vez que escanee.

Mostrar carpeta

Seleccione esta opción para que se muestre automáticamente la carpeta de destino después del proceso de escaneado.

Prioridad de tamaño de archivo

Permite ajustar el porcentaje de compresión de datos de la imagen escaneada. Puede cambiar el tamaño del documento arrastrando la barra deslizante de **Prioridad de tamaño de archivo** hacia la derecha o hacia la izquierda.

Resolución

Seleccione una resolución de escaneado en la lista desplegable **Resolución**. Cuanto más alta sea la resolución, más memoria ocupará y más se prolongará el tiempo de transferencia, aunque, como contrapartida, la imagen escaneada contendrá más detalles.

Tipo de escaneado

Seleccione entre diferentes profundidades de color de escaneado.

- **Automático**

Utilice esta opción para cualquier tipo de documento. Este modo elige automáticamente la intensidad del color adecuada para el documento.

- **Blanco y negro**

Utilice esta opción para texto o imágenes de líneas.

- **Grisés (Difusión de errores)**

Utilice esta opción para imágenes fotográficas o gráficos. (Difusión de errores es un método de creación de imágenes grises simuladas sin utilizar puntos de gris verdadero. Los puntos negros se colocan siguiendo un patrón específico para dar un aspecto gris).

- **Gris verdadero**

Utilice esta opción para imágenes fotográficas o gráficos. Este modo es más exacto, ya que utiliza hasta 256 tonalidades de gris.

- **Color de 24 bits**

Sirve para crear una imagen con la reproducción más precisa del color. Este modo usa hasta 16,8 millones de colores para escanear la imagen, pero es el que más memoria y más tiempo de transferencia necesita.

Tamaño documento

Seleccione el tamaño exacto del documento en la lista desplegable **Tamaño documento**.

- Si selecciona la opción **1 a 2 (A4)**, la imagen escaneada se dividirá en dos documentos de tamaño A5.

Brillo

Establezca el nivel de **Brillo** desplazando la barra deslizante hacia la derecha o hacia la izquierda para aclarar u oscurecer la imagen. Si la imagen escaneada queda demasiado clara, reduzca el nivel de brillo y vuelva a escanear el documento. Si la imagen queda demasiado oscura, incremente el nivel de brillo y vuelva a escanear el documento. También puede escribir un valor en el campo para establecer el nivel de **Brillo**.

Contraste

Aumente o disminuya el nivel de **Contraste** desplazando la barra deslizante hacia la derecha o hacia la izquierda. Al aumentar se destacan las áreas oscuras y claras de la imagen, mientras que al disminuirlo se revelan con mayor detalle las áreas grises. También puede escribir un valor en el campo para establecer el nivel de **Contraste**.

Escaneado de la tarjeta de ID

Seleccione esta casilla de verificación para escanear ambas caras de la tarjeta de identificación en una página.

Configuración avanzada

Configure ajustes avanzados haciendo clic en el botón **Configuración avanzada** en el cuadro de diálogo Ajustes de escaneado.

- **Eliminar filtrado/estampado**

 - **Eliminar color de fondo**

 - Elimine el color de base de los documentos para que los datos escaneados sean más legibles.

- **Rotar imagen**

 - Gire la imagen escaneada.

- **Saltar página en blanco**

 - Elimine las páginas en blanco del documento de los resultados de escaneado.

- **Mostrar resultados de escaneado**

 - Permite mostrar en la pantalla del ordenador el número total de páginas guardadas y de páginas en blanco omitidas.

- **Alineación automática**

 - Permite configurar el equipo para que corrija automáticamente los documentos torcidos.

Predeterminado

Seleccione esta opción para restablecer todos los ajustes a sus valores de ajuste de fábrica.



Información relacionada

- [Escaneado utilizando el botón Digitalizar en su equipo Brother](#)

Información adicional:

- [Escanear fotografías y gráficos](#)
 - [Guardar datos escaneados en una carpeta como archivo PDF](#)
 - [Escaneado como documento de texto modificable \(OCR\)](#)
 - [Escanear como adjunto de un correo electrónico](#)
-

Cambiar los ajustes del botón de escaneado de Brother iPrint&Scan (Mac)

1. En la barra de menús **Finder**, haga clic en **Ir > Aplicaciones** y, a continuación, haga doble clic en el icono de iPrint&Scan.
Aparecerá la pantalla de Brother iPrint&Scan.
2. Si no está seleccionado su equipo Brother, haga clic en el botón **Seleccione su equipo.** y, a continuación, siga las instrucciones que aparecen en la pantalla para seleccionar su equipo Brother.
3. Haga clic en el botón **Configuración de escaneado del equipo** y, a continuación, siga las instrucciones que aparecen en la pantalla para cambiar los ajustes de escaneado.



Información relacionada

- [Escaneado utilizando el botón Digitalizar en su equipo Brother](#)

Información adicional:

- [Escanear con Brother iPrint&Scan \(Mac\)](#)
- [Escanear fotografías y gráficos](#)
- [Guardar datos escaneados en una carpeta como archivo PDF](#)
- [Escaneado como documento de texto modificable \(OCR\)](#)
- [Escanear como adjunto de un correo electrónico](#)

Configuración de certificados para PDF firmado

Si selecciona PDF firmado para funciones de escaneado, deberá configurar un certificado en su equipo mediante Administración basada en Web.

Para utilizar PDF firmado, debe instalar un certificado en su equipo y su ordenador.

1. Inicie el explorador web.

Introduzca "https://dirección IP del equipo" en la barra de direcciones del navegador (donde "dirección IP del equipo" es la dirección IP del equipo o el nombre del servidor de impresión). Por ejemplo: https://192.168.1.2

Si el equipo le solicita una contraseña, introdúzcala y, a continuación, haga clic en .

2. Pulse la pestaña **Administrador**.
3. Haga clic en el menú **PDF firmado** de la barra de navegación izquierda.

Aparecerá el cuadro de diálogo para la configuración de PDF firmado.

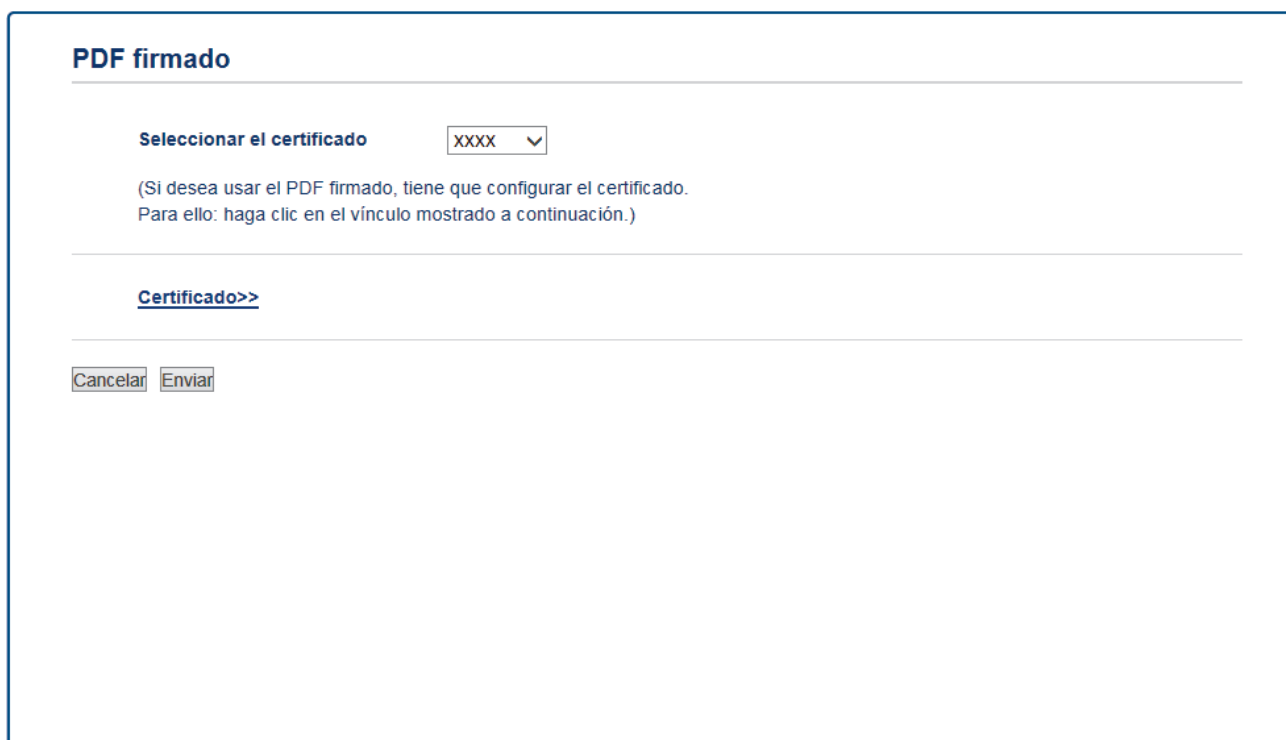

El cuadro de diálogo "PDF firmado" tiene un título "PDF firmado" y una barra de separación horizontal. Debajo, hay un campo de texto con el texto "Seleccionar el certificado" y un menú desplegable que muestra "XXXX" con una flecha hacia abajo. Debajo de esto, hay un texto explicativo: "(Si desea usar el PDF firmado, tiene que configurar el certificado. Para ello: haga clic en el vínculo mostrado a continuación.)". Debajo de esto, hay un enlace "Certificado>>". En la parte inferior, hay dos botones: "Cancelar" y "Enviar".

4. Pulse la lista desplegable **Seleccionar el certificado** y, a continuación, seleccione el certificado.
5. Pulse **Enviar**.



Información relacionada

- Escaneado utilizando el botón Digitalizar en su equipo Brother

Desactivar escaneado desde su ordenador

Puede desactivar la función de escaneado desde su ordenador. Configurar escaneado remoto mediante Administración basada en Web.

1. Inicie el explorador web.

Introduzca "https://dirección IP del equipo" en la barra de direcciones del navegador (donde "dirección IP del equipo" es la dirección IP del equipo o el nombre del servidor de impresión). Por ejemplo: https://192.168.1.2

Si el equipo le solicita una contraseña, introdúzcala y, a continuación, haga clic en .

2. Haga clic en la pestaña **Escanear**.
3. Haga clic en el menú **Escanear desde PC** de la barra de navegación izquierda.
4. En el campo **Escaneado remoto**, haga clic en **Desactivado**.
5. Haga clic en **Enviar**.



Información relacionada

- [Escaneado utilizando el botón Digitalizar en su equipo Brother](#)

Escanear desde el ordenador (Windows)

Hay varias maneras de utilizar su ordenador para escanear fotografías y documentos en su equipo Brother. Utilice las aplicaciones de software de Brother o utilice su aplicación de escaneado favorita.

- [Escanear mediante el modo inicial de ControlCenter4 \(Windows\)](#)
- [Escanear mediante el modo avanzado de ControlCenter4 \(Windows\)](#)
- [Escanear utilizando Nuance™ PaperPort™ 14SE u otras aplicaciones de Windows](#)
- [Escanear con Fax y Escáner de Windows](#)

Escaneado mediante el modo inicial de ControlCenter4 (Windows)

Utilice el modo ControlCenter4 Home para acceder a las funciones principales del equipo.

- [Escaneado mediante el modo inicial de ControlCenter4 \(Windows\)](#)
- [Guardar los datos escaneados como documento PDF en un directorio mediante el modo inicial de ControlCenter4 \(Windows\)](#)
- [Escaneado automático de ambas caras de un documento mediante el modo inicial de ControlCenter4 \(Windows\)](#)
- [Escanear ajustes para ControlCenter4 Home Mode \(Windows\)](#)



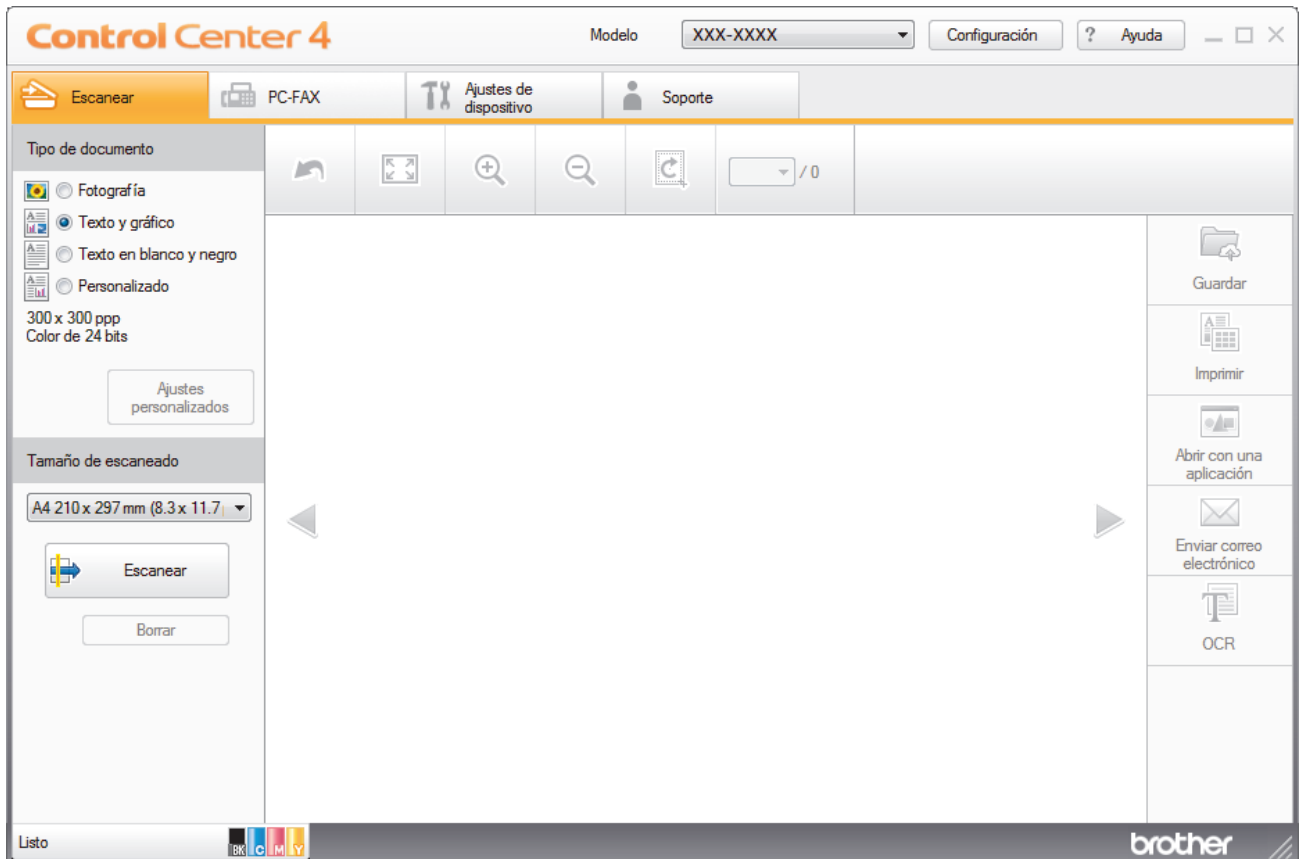

Escaneado mediante el modo inicial de ControlCenter4 (Windows)

Seleccione **Modo inicial** como ajuste de modo de ControlCenter4.

1. Cargue el documento.
2. Haga clic en el icono  (**ControlCenter4**) del área de notificación y, a continuación, haga clic en **Abrir**.
3. Pulse la pestaña **Escanear**.



4. Seleccione el **Tipo de documento**.
5. Cambie el **Tamaño de escaneado** del documento, si es necesario.
6. Pulse  (**Escanear**).

El equipo comenzará a escanear y aparecerá la imagen escaneada en el visor de imágenes.
7. Haga clic en los botones de flecha izquierda o derecha para obtener una vista previa de cada página escaneada.
8. Recorte la imagen escaneada, si es necesario.
9. Realice una de las siguientes acciones:
 - Haga clic en  (**Guardar**) para guardar los datos escaneados.
 - Haga clic en  (**Imprimir**) para imprimir los datos escaneados.
 - Haga clic en  (**Abrir con una aplicación**) para abrir los datos escaneados en otra aplicación.
 - Haga clic en  (**Enviar correo electrónico**) para adjuntar los datos escaneados a un mensaje de correo electrónico.
 - Haga clic en  (**OCR**) para convertir el documento escaneado en un archivo de texto editable. (solo disponible para determinados modelos)



Información relacionada

- Escaneado mediante el modo inicial de ControlCenter4 (Windows)
 - Selección del tipo de documento mediante el modo inicial de ControlCenter4 (Windows)
 - Cambiar tamaño de escaneado utilizando ControlCenter4 Home Mode (Windows)
 - Recorte una imagen escaneada con el modo inicial de ControlCenter4 (Windows)
 - Impresión de los datos escaneados mediante el modo inicial de ControlCenter4 (Windows)
 - Escanear a una aplicación mediante el Modo inicial de ControlCenter4 (Windows)

Inicio > Escanear > Escanear desde el ordenador (Windows) > Escaneado mediante el modo inicial de ControlCenter4 (Windows) > Escaneado mediante el modo inicial de ControlCenter4 (Windows) > Selección del tipo de documento mediante el modo inicial de ControlCenter4 (Windows)

Selección del tipo de documento mediante el modo inicial de ControlCenter4 (Windows)

- Seleccione la opción de **Tipo de documento** adecuada para el tipo de original que desee escanear.

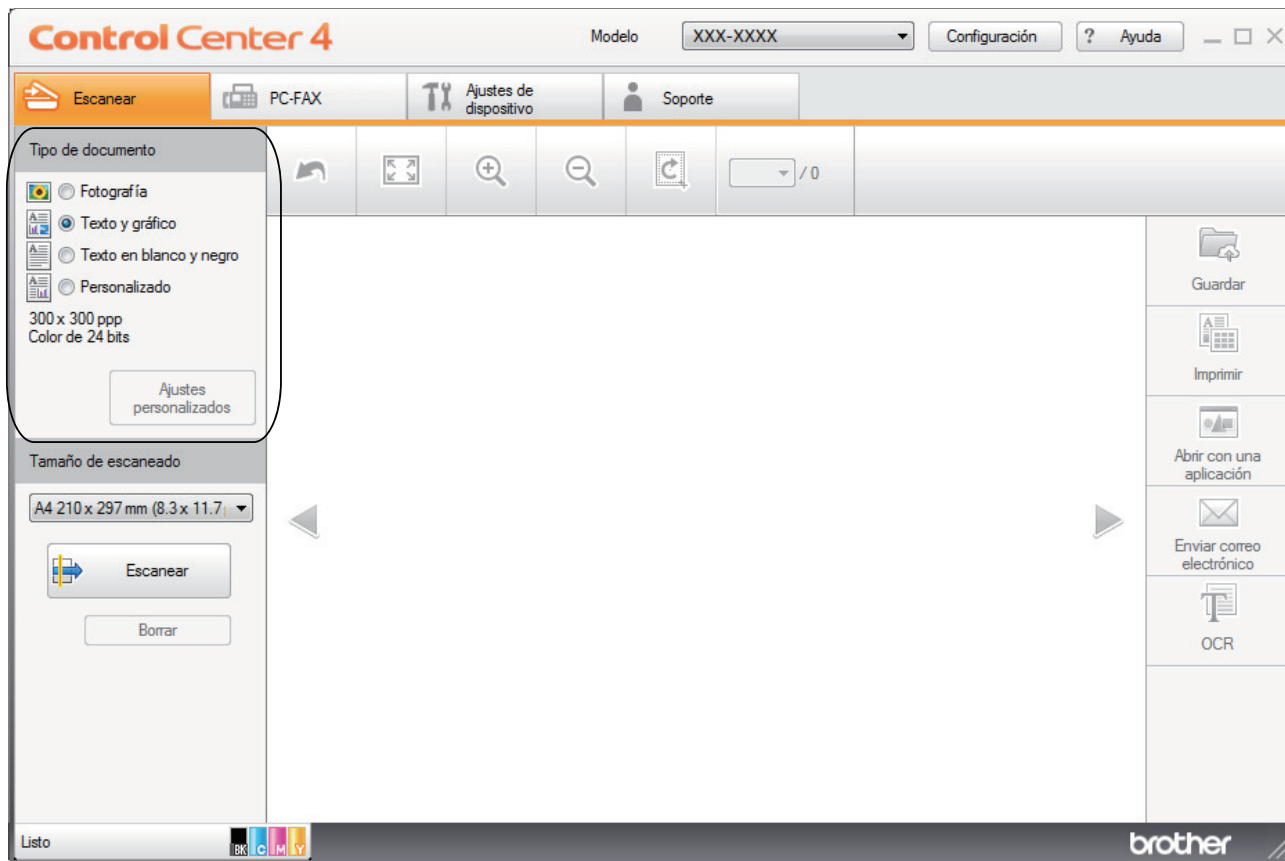

Opción	Descripción
Fotografía	600 x 600 ppp Color de 24 bits
Texto y gráfico	300 x 300 ppp Color de 24 bits
Texto en blanco y negro	200 x 200 ppp Blanco y negro
Personalizado	300 x 300 ppp (Color de 24 bits como predeterminado) Seleccione los ajustes de escaneado que desea en el botón Ajustes personalizados .

✓ Información relacionada

- [Escaneado mediante el modo inicial de ControlCenter4 \(Windows\)](#)
 - [Personalizar ajustes de escaneado \(Windows\)](#)

Inicio > Escanear > Escanear desde el ordenador (Windows) > Escaneado mediante el modo inicial de ControlCenter4 (Windows) > Escaneado mediante el modo inicial de ControlCenter4 (Windows) > Selección del tipo de documento mediante el modo inicial de ControlCenter4 (Windows) > Personalizar ajustes de escaneado (Windows)

Personalizar ajustes de escaneado (Windows)

Seleccione **Personalizado** en la lista **Tipo de documento** para cambiar los ajustes de escaneado avanzados.

- Seleccione **Personalizado** y, a continuación, haga clic en el botón **Ajustes personalizados**.

Aparece el cuadro de diálogo **Ajustes de escaneado personalizados**.

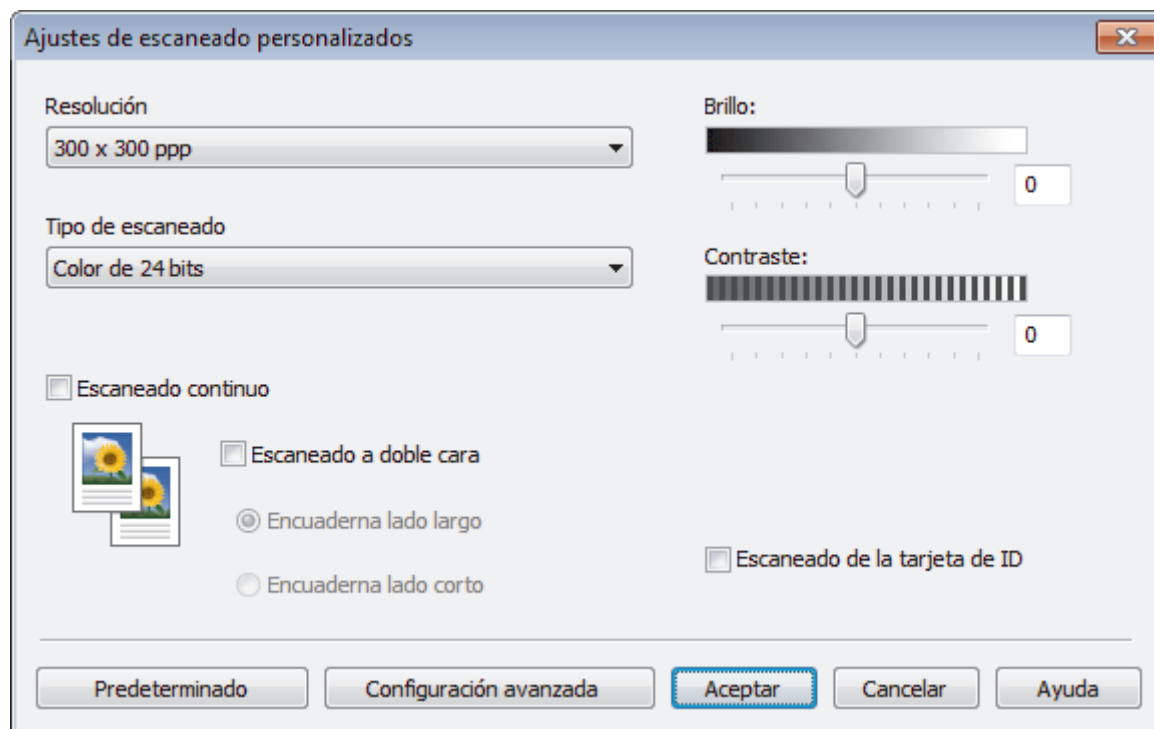

Puede cambiar los siguientes ajustes:

Resolución

Seleccione una resolución de escaneado en la lista desplegable **Resolución**. Cuanto más alta sea la resolución, más memoria ocupará y más se prolongará el tiempo de transferencia, aunque, como contrapartida, la imagen escaneada contendrá más detalles.

Tipo de escaneado

Seleccione entre diferentes profundidades de color de escaneado.

- Automático

Utilice esta opción para cualquier tipo de documento. Este modo elige automáticamente la intensidad del color adecuada para el documento.

- Blanco y negro

Utilice esta opción para texto o imágenes de líneas.

- Grises (Difusión de errores)

Utilice esta opción para imágenes fotográficas o gráficos. (Difusión de errores es un método de creación de imágenes grises simuladas sin utilizar puntos de gris verdadero. Los puntos negros se colocan siguiendo un patrón específico para dar un aspecto gris).

- Gris verdadero

Utilice esta opción para imágenes fotográficas o gráficos. Este modo es más exacto, ya que utiliza hasta 256 tonalidades de gris.

- Color de 24 bits

Sirve para crear una imagen con la reproducción más precisa del color. Este modo usa hasta 16,8 millones de colores para escanear la imagen, pero es el que más memoria y más tiempo de transferencia necesita.

Brillo

Establezca el nivel de **Brillo** desplazando la barra deslizante hacia la derecha o hacia la izquierda para aclarar u oscurecer la imagen. Si la imagen escaneada queda demasiado clara, reduzca el nivel de brillo y vuelva a escanear el documento. Si la imagen queda demasiado oscura, incremente el nivel de brillo y vuelva a escanear el documento. También puede escribir un valor en el campo para establecer el nivel de **Brillo**.

Contraste

Aumente o disminuya el nivel de **Contraste** desplazando la barra deslizante hacia la derecha o hacia la izquierda. Al aumentar se destacan las áreas oscuras y claras de la imagen, mientras que al disminuirlo se revelan con mayor detalle las áreas grises. También puede escribir un valor en el campo para establecer el nivel de **Contraste**.

Escaneado continuo

Seleccione esta opción para escanear varias páginas. Después de escanear una página, puede seleccionar la opción de seguir escaneando o de terminar.

Escaneado a doble cara (MFC-L3770CDW)

Marque esta casilla para escanear las dos caras del documento. Cuando utilice la función de escaneado a 2 caras automático, debe seleccionar la opción **Encuaderna lado largo** o **Encuaderna lado corto**, dependiendo del diseño del original, para asegurarse de que el archivo de datos creado aparece correctamente.

Escaneado de la tarjeta de ID

Seleccione esta casilla de verificación para escanear ambas caras de la tarjeta de identificación en una página.

Configuración avanzada

Configure ajustes avanzados haciendo clic en el botón **Configuración avanzada** en el cuadro de diálogo Ajustes de escaneado.

- **Eliminar filtrado/estampado**
 - **Eliminar color de fondo**

Elimine el color de base de los documentos para que los datos escaneados sean más legibles.
- **Rotar imagen**

Gire la imagen escaneada.
- **Saltar página en blanco**

Elimine las páginas en blanco del documento de los resultados de escaneado.
- **Mostrar resultados de escaneado**

Permite mostrar en la pantalla del ordenador el número total de páginas guardadas y de páginas en blanco omitidas.
- **Alineación automática**

Permite configurar el equipo para que corrija automáticamente los documentos torcidos.



Información relacionada

- [Selección del tipo de documento mediante el modo inicial de ControlCenter4 \(Windows\)](#)
-

Inicio > Escanear > Escanear desde el ordenador (Windows) > Escaneado mediante el modo inicial de ControlCenter4 (Windows) > Escaneado mediante el modo inicial de ControlCenter4 (Windows) > Cambiar tamaño de escaneo utilizando ControlCenter4 Home Mode (Windows)

Cambiar tamaño de escaneo utilizando ControlCenter4 Home Mode (Windows)

Para obtener velocidades de escaneo mayores, seleccione el tamaño exacto del documento en el menú desplegable **Tamaño de escaneo**.

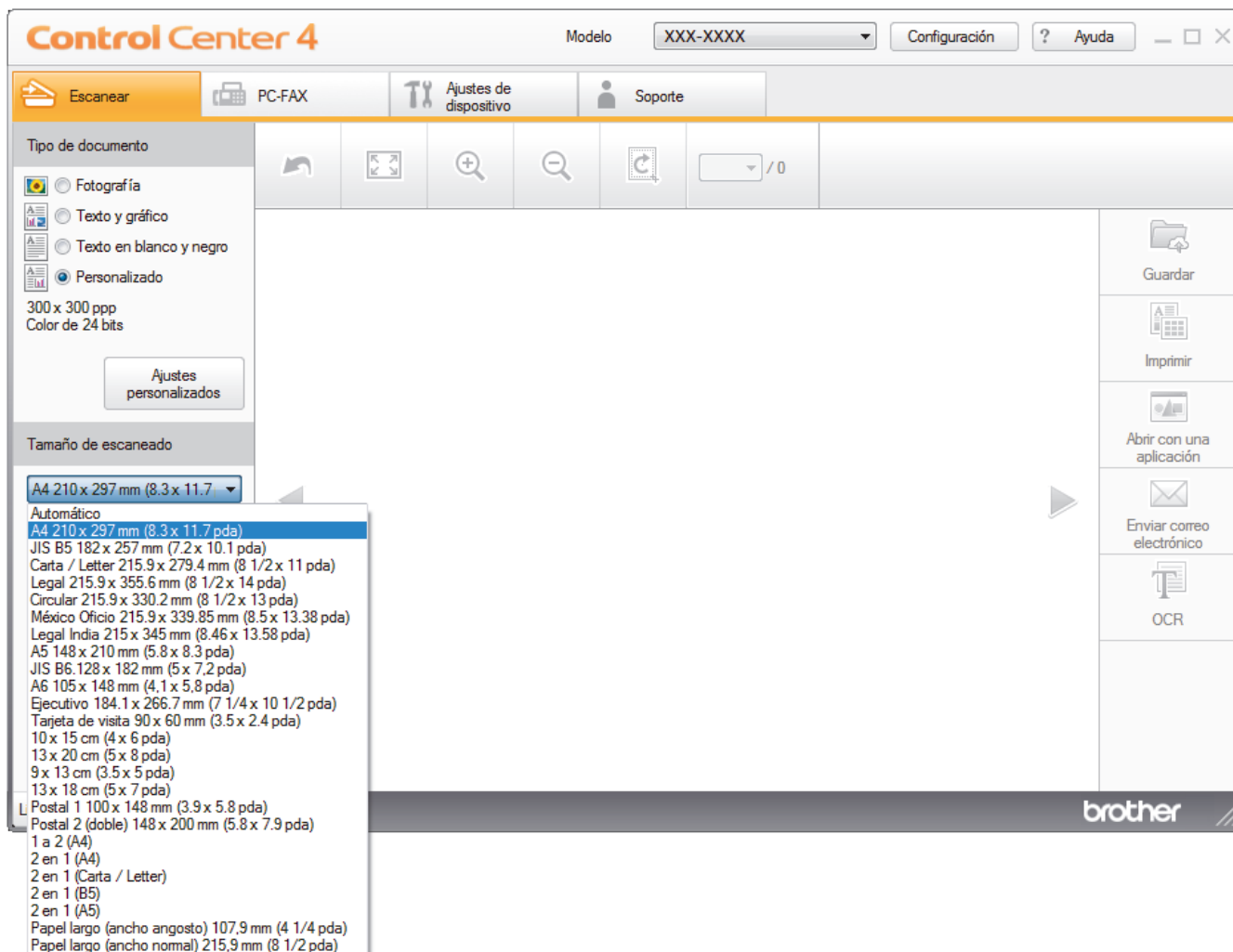

✓ Información relacionada

- [Escanear mediante el modo inicial de ControlCenter4 \(Windows\)](#)

Inicio > Escanear > Escanear desde el ordenador (Windows) > Escaneado mediante el modo inicial de ControlCenter4 (Windows) > Escaneado mediante el modo inicial de ControlCenter4 (Windows) > Recorte una imagen escaneada con el modo inicial de ControlCenter4 (Windows)

Recorte una imagen escaneada con el modo inicial de ControlCenter4 (Windows)

La herramienta de recorte de la barra de herramientas Edición de imagen permite recortar áreas no deseadas de la imagen escaneada. Utilice las herramientas **Acercar** y **Alejar** para ver la imagen que se va a recortar.

Barra de herramientas Edición de imagen

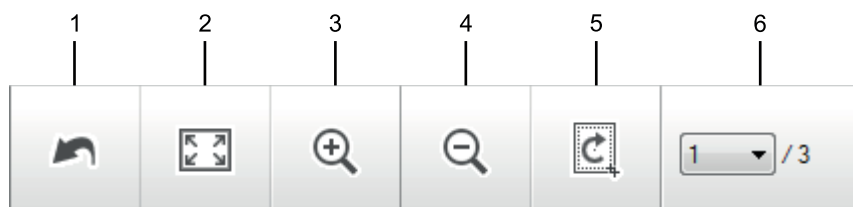

1. Reiniciar

Cancela todas las modificaciones aplicadas a la imagen seleccionada. La imagen modificada vuelve a su estado original.

2. Ajustar a ventana

Muestra la imagen escaneada de modo que su tamaño se ajuste al de la ventana.

3. Acercar

Amplía la imagen escaneada.

4. Alejar

Reduce la imagen escaneada.

5. Recortar y editar

Elimina las partes externas de la imagen. Haga clic en el botón **Recortar y editar** y, a continuación, cambie el marco para que contenga la zona que desea mantener tras el recorte.

6. Contador de páginas

Indica el número de página de la página escaneada mostrada en el visor de imágenes. Para mostrar otra página, seleccione el número de página pertinente en la lista desplegable de números de página.



Si ha escaneado varias páginas, puede ver la página escaneada siguiente o la anterior haciendo clic en los botones de flecha izquierda o derecha en la ventana de vista previa.

1. Escanee un documento.

2. Haga clic en  (**Recortar y editar**) para editar la imagen escaneada.

Aparece la ventana **Recortar y editar - ControlCenter4**.

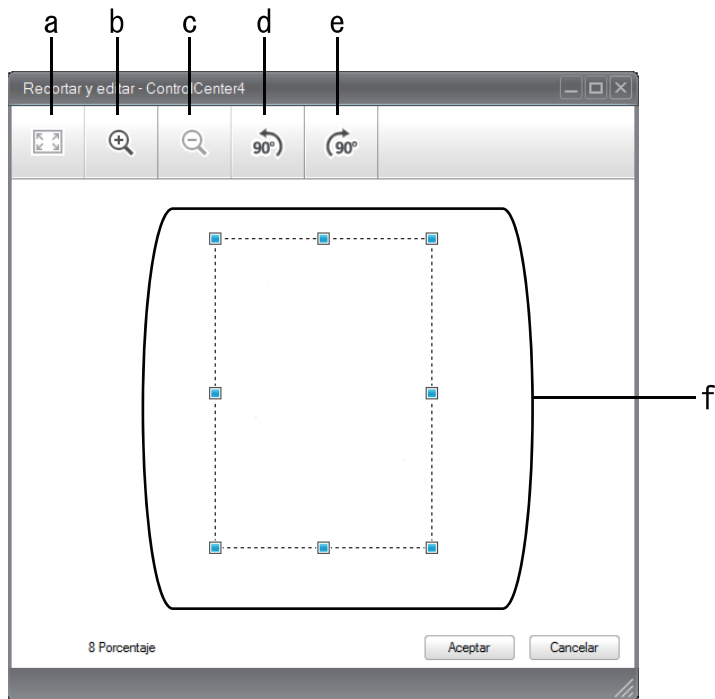

- a. Expande la imagen escaneada para que toda la imagen se adapte a la ventana.
 - b. Amplía la imagen.
 - c. Reduce la imagen.
 - d. Gira la imagen 90 grados en sentido contrario a las agujas del reloj.
 - e. Gira la imagen 90 grados en el sentido de las agujas del reloj.
 - f. Haga clic y arrastre el marco para ajustar la zona que desea recortar.
3. Pulse **Aceptar**.
La imagen modificada aparecerá en el visualizador de imágenes.



Información relacionada

- [Escaneado mediante el modo inicial de ControlCenter4 \(Windows\)](#)

Inicio > Escanear > Escanear desde el ordenador (Windows) > Escaneado mediante el modo inicial de ControlCenter4 (Windows) > Escaneado mediante el modo inicial de ControlCenter4 (Windows) > Impresión de los datos escaneados mediante el modo inicial de ControlCenter4 (Windows)

Impresión de los datos escaneados mediante el modo inicial de ControlCenter4 (Windows)

Escanee un documento en su equipo Brother y, a continuación, imprima copias utilizando las funciones de controlador de impresora que están disponibles en ControlCenter4.

1. Escanee un documento.
2. Pulse **Imprimir**.

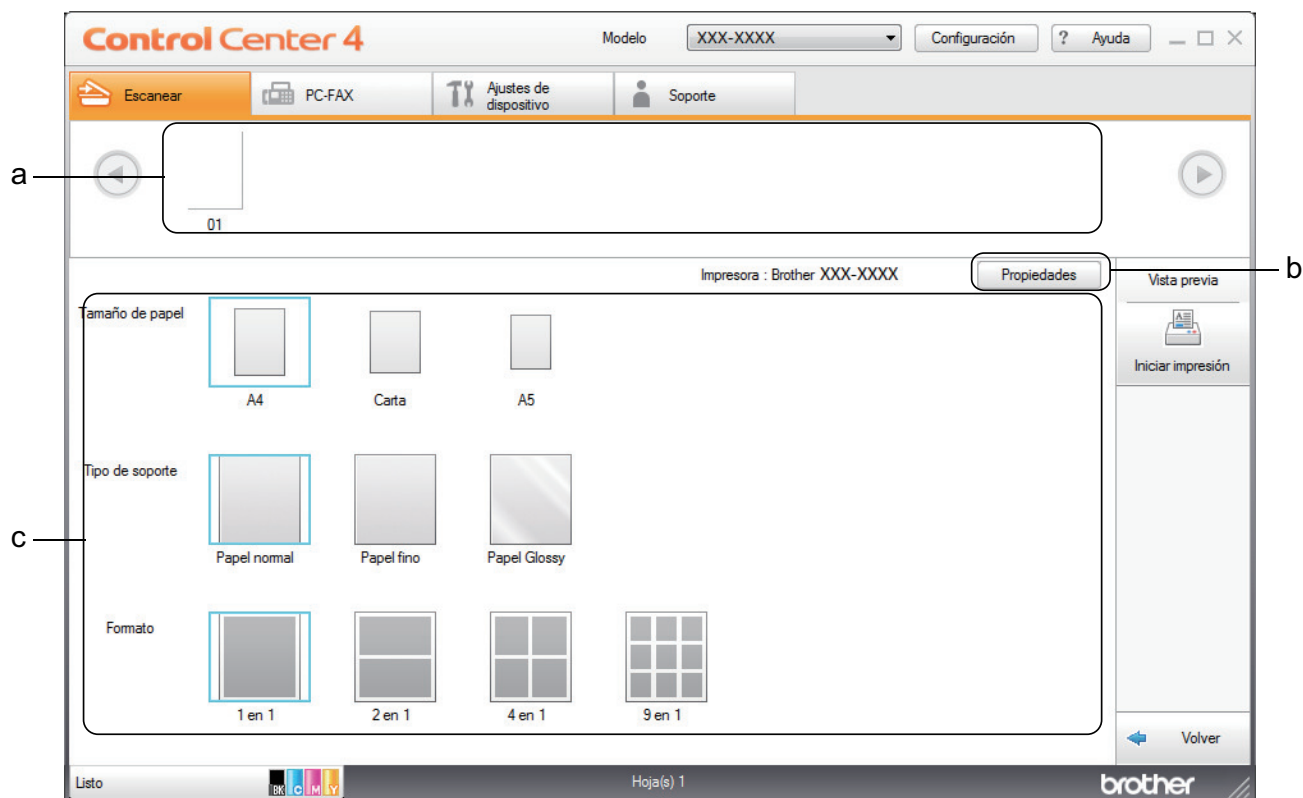

- a. Muestra las imágenes que están seleccionadas actualmente.
 - b. Haga clic en el botón **Propiedades** para cambiar la configuración específica de la impresora.
 - c. Seleccione las opciones **Tamaño de papel**, **Tipo de soporte** y **Formato**. Los ajustes actuales se encuentran en un cuadro azul.
3. Configure los ajustes de impresión y, a continuación, pulse el botón **Iniciar impresión**.

✓ Información relacionada

- [Escaneado mediante el modo inicial de ControlCenter4 \(Windows\)](#)

Inicio > Escanear > Escanear desde el ordenador (Windows) > Escaneado mediante el modo inicial de ControlCenter4 (Windows) > Escaneado mediante el modo inicial de ControlCenter4 (Windows) > Escanear a una aplicación mediante el Modo inicial de ControlCenter4 (Windows)

Escanear a una aplicación mediante el Modo inicial de ControlCenter4 (Windows)

El botón **Abrir con una aplicación** permite escanear una imagen directamente en una aplicación de gráficos para poder editarla.

Seleccione **Modo inicial** como ajuste de modo de ControlCenter4.

1. Cargue el documento.
2. Haga clic en el icono  (**ControlCenter4**) del área de notificación y, a continuación, haga clic en **Abrir**.
3. Pulse la pestaña **Escanear**.

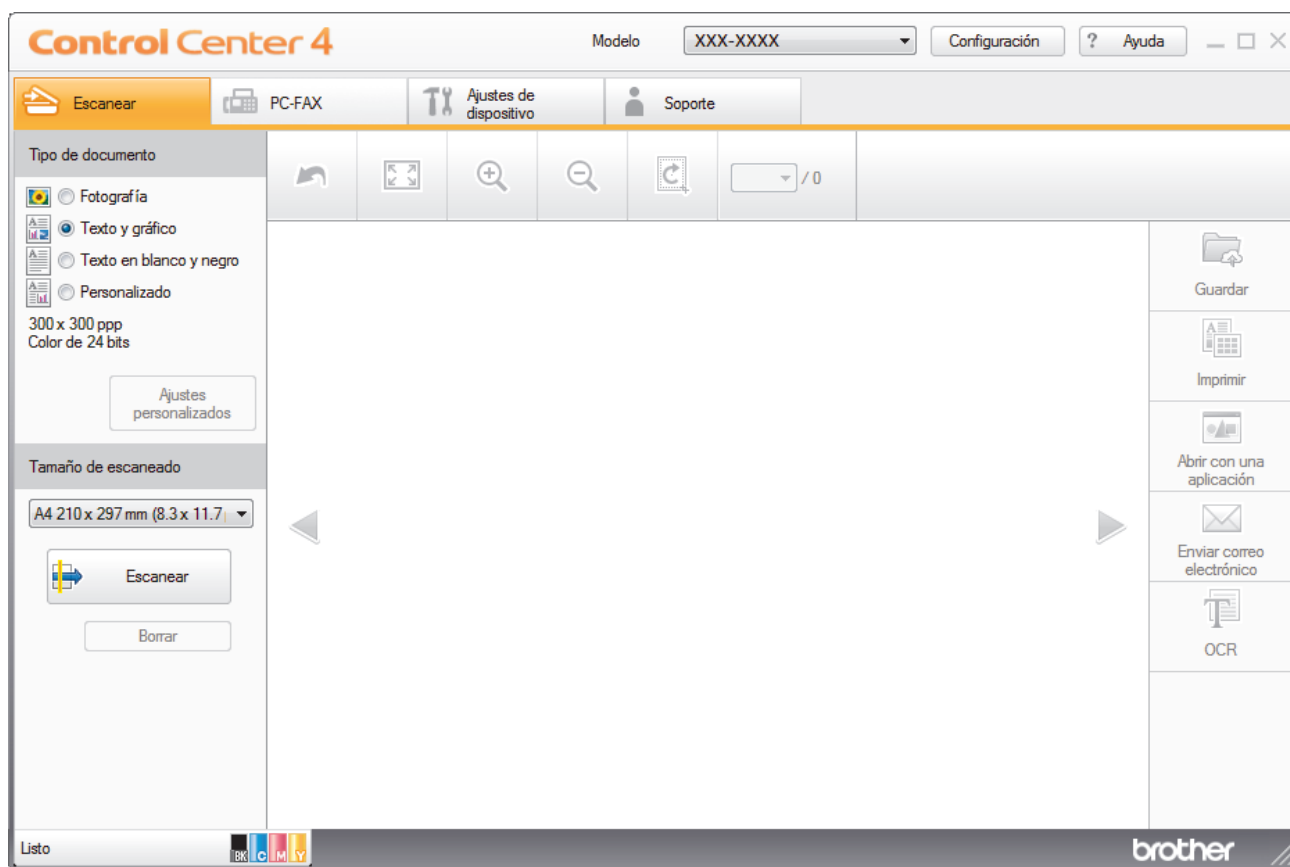

4. Seleccione el **Tipo de documento**.
5. Cambie el tamaño del documento, si es necesario.
6. Pulse  (**Escanear**).

El equipo comenzará a escanear y aparecerá la imagen escaneada en el visor de imágenes.

7. Haga clic en los botones de flecha izquierda o derecha para obtener una vista previa de cada página escaneada.
8. Recorte la imagen escaneada, si es necesario.
9. Haga clic en el botón **Abrir con una aplicación**.
10. Seleccione la aplicación en la lista desplegable y, a continuación, pulse **Aceptar**.
La imagen se abrirá en la aplicación seleccionada.



Información relacionada

- [Escaneado mediante el modo inicial de ControlCenter4 \(Windows\)](#)

Inicio > Escanear > Escanear desde el ordenador (Windows) > Escaneado mediante el modo inicial de ControlCenter4 (Windows) > Guardar los datos escaneados como documento PDF en un directorio mediante el modo inicial de ControlCenter4 (Windows)

Guardar los datos escaneados como documento PDF en un directorio mediante el modo inicial de ControlCenter4 (Windows)

Seleccione **Modo inicial** como ajuste de modo de ControlCenter4.

1. Cargue el documento.
2. Haga clic en el icono  (**ControlCenter4**) del área de notificación y, a continuación, haga clic en **Abrir**.
3. Pulse la pestaña **Escanear**.

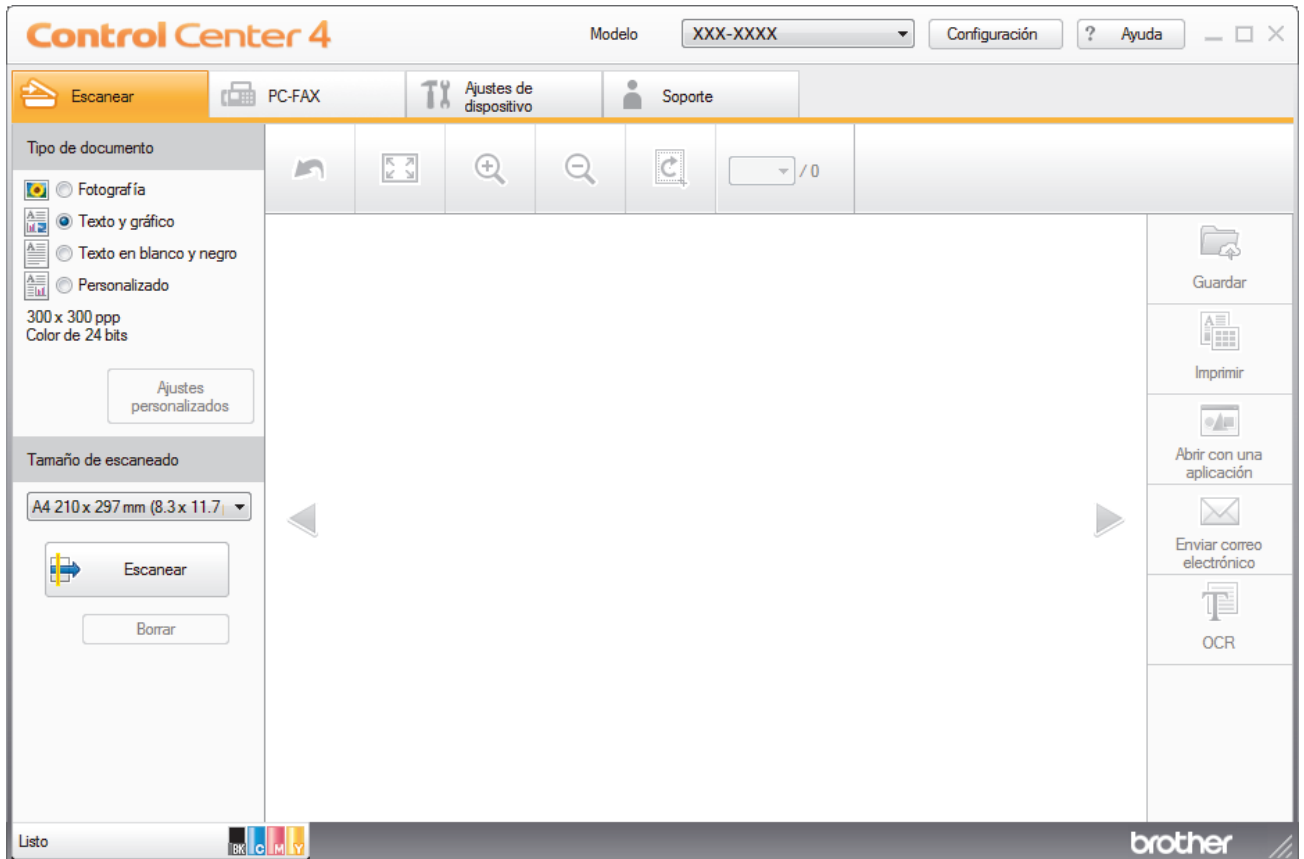



4. Seleccione el **Tipo de documento**.
5. Cambie el tamaño del documento, si es necesario.
6. Pulse  (**Escanear**).

El equipo comenzará a escanear y aparecerá la imagen escaneada en el visor de imágenes.
7. Haga clic en los botones de flecha izquierda o derecha para obtener una vista previa de cada página escaneada.
8. Haga clic en **Guardar**.

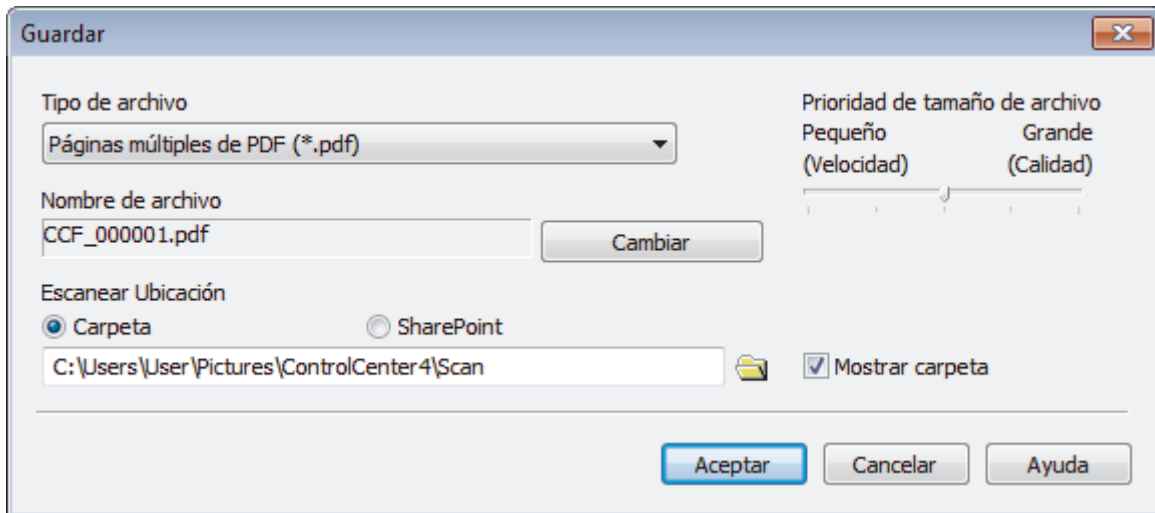
Aparece el cuadro de diálogo **Guardar**.
9. Haga clic en la lista desplegable **Tipo de archivo** y, a continuación, seleccione un archivo PDF.



 Para guardar el documento como PDF protegido con contraseña, seleccione **Página única de PDF seguro (*.pdf)** o **Páginas múltiples de PDF seguro (*.pdf)** en la lista desplegable **Tipo de archivo**, haga clic en , y, a continuación, introduzca la contraseña.

10. Para cambiar el nombre del archivo, haga clic en el botón **Cambiar**, si es necesario.
11. Haga clic en el icono de carpeta para buscar y seleccionar la carpeta en donde desea guardar sus documentos escaneados.
12. Pulse **Aceptar**.

El documento escaneado se guarda en el directorio de destino como un archivo PDF.

Información relacionada

- [Escanado mediante el modo inicial de ControlCenter4 \(Windows\)](#)

Inicio > Escanear > Escanear desde el ordenador (Windows) > Escaneado mediante el modo inicial de ControlCenter4 (Windows) > Escaneado automático de ambas caras de un documento mediante el modo inicial de ControlCenter4 (Windows)

Escaneado automático de ambas caras de un documento mediante el modo inicial de ControlCenter4 (Windows)

Modelos relacionados: MFC-L3770CDW

Seleccione **Modo inicial** como ajuste de modo de ControlCenter4.

1. Carga de documentos en la unidad ADF.



Si desea escanear las dos caras de un documento automáticamente, deberá utilizar la unidad ADF, no el cristal de escaneado de superficie plana.

2. Haga clic en el icono  (**ControlCenter4**) del área de notificación y, a continuación, haga clic en **Abrir**.
3. Pulse la pestaña **Escanear**.

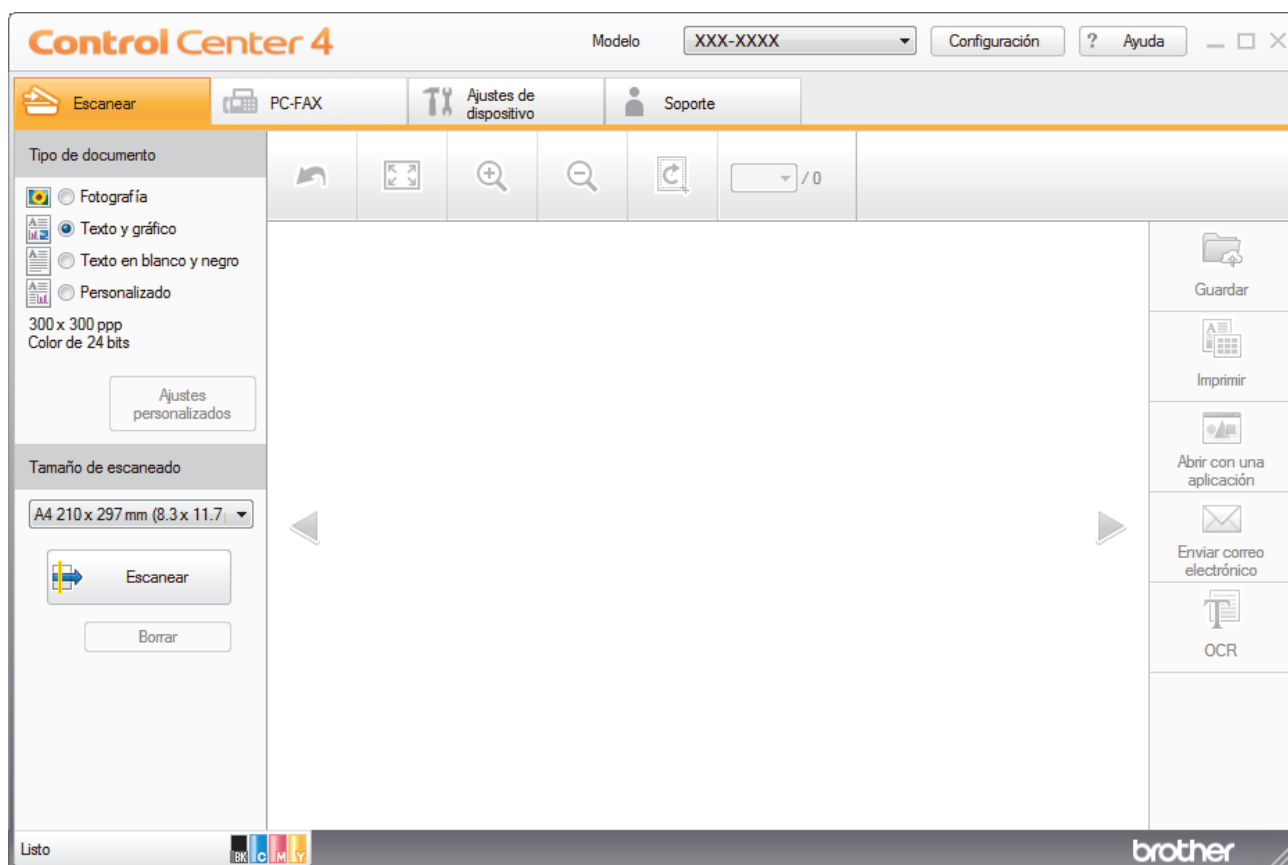





4. En **Tipo de documento**, seleccione **Personalizado** y, a continuación, haga clic en el botón **Ajustes personalizados**.
Aparece el cuadro de diálogo **Ajustes de escaneado personalizados**.
5. Seleccione la casilla de verificación **Escaneado a doble cara**.
6. Seleccione la opción **Encuaderna lado largo** o **Encuaderna lado corto**, dependiendo del diseño original.
7. Configure otros **Ajustes de escaneado personalizados**, si es necesario.
8. Haga clic en **Aceptar**.
9. Pulse  (**Escanear**).

El equipo comenzará a escanear y aparecerá la imagen escaneada en el visor de imágenes.

10. Haga clic en los botones de flecha izquierda o derecha para obtener una vista previa de cada página escaneada.

11. Realice una de las siguientes acciones:

- Haga clic en  (**Guardar**) para guardar los datos escaneados.
- Haga clic en  (**Imprimir**) para imprimir los datos escaneados.
- Haga clic en  (**Abrir con una aplicación**) para abrir los datos escaneados en otra aplicación.
- Haga clic en  (**Enviar correo electrónico**) para adjuntar los datos escaneados a un mensaje de correo electrónico.
- Haga clic en  (**OCR**) para convertir el documento escaneado en un archivo de texto editable. (solo disponible para determinados modelos)



Información relacionada

- [Escaneado mediante el modo inicial de ControlCenter4 \(Windows\)](#)
-

Escanear ajustes para ControlCenter4 Home Mode (Windows)

Ajustes	Funciones aplicables			
	Abrir con una aplicación	OCR	Enviar correo electrónico	Guardar
Tipo de archivo	-	Sí	Sí	Sí
Aplicación de destino	Sí	Sí	-	-
Idioma de OCR	-	Sí	-	-
Nombre de archivo	-	-	-	Sí
Escanear Ubicación	-	-	-	Sí
Mostrar carpeta	-	-	-	Sí
Prioridad de tamaño de archivo	-	-	Sí	Sí

Tipo de archivo

Seleccione el tipo de archivo que desea utilizar para los datos escaneados.

Para Enviar correo electrónico y Guardar

- **Mapa de Bits Windows (*.bmp)**
- **JPEG (*.jpg)** (recomendado para la mayoría de usuarios cuando se escanean fotografías)
- **Página única de TIFF (*.tif)**
- **Páginas múltiples de TIFF (*.tif)**
- **Gráficos de Red Portátil (*.png)**
- **Página única de PDF (*.pdf)** (recomendado para escanear y compartir documentos)
- **Páginas múltiples de PDF (*.pdf)** (recomendado para escanear y compartir documentos)
- **Página única de PDF/A (*.pdf)** (recomendado para escanear y compartir documentos)
- **Páginas múltiples de PDF/A (*.pdf)** (recomendado para escanear y compartir documentos)
- **Página única de PDF de alta compresión (*.pdf)**
- **Páginas múltiples de PDF de alta compresión (*.pdf)**
- **Página única de PDF seguro (*.pdf)**
- **Páginas múltiples de PDF seguro (*.pdf)**
- **Página única de PDF de búsqueda (*.pdf)**
- **Páginas múltiples de PDF de búsqueda (*.pdf)**
- **XML Paper Specification (*.xps)** (XML Paper Specification está disponible para Windows 7, Windows 8 y Windows 10 o al utilizar aplicaciones compatibles con archivos XML Paper Specification)
- **Microsoft Office Word (*.docx)** (solo disponible en determinados modelos)
- **Microsoft Office PowerPoint (*.pptx)** (solo disponible en determinados modelos)
- **Microsoft Office Excel (*.xlsx)** (solo disponible en determinados modelos)

Para el modelo OCR

- **HTML 3.2 (*.htm)**
- **HTML 4.0 (*.htm)**
- **Microsoft Excel 2003, XP (*.xls)**
- **RTF Word 2000 (*.rtf)**
- **WordPad (*.rtf)**
- **WordPerfect 9, 10 (*.wpd)**
- **Texto (*.txt)**
- **Página única de PDF de búsqueda (*.pdf)**
- **Páginas múltiples de PDF de búsqueda (*.pdf)**

Aplicación de destino

Seleccione la aplicación de destino desde la lista desplegable.

Idioma de OCR

Definir el idioma de reconocimiento óptico de caracteres (OCR) para que coincida con el idioma del texto del documento escaneado.

Nombre de archivo

Haga clic en **Cambiar** para cambiar el prefijo del nombre de archivo.

Escanear Ubicación

Seleccione el botón de opción **Carpeta** o **SharePoint** para especificar el destino en el que desea guardar los documentos escaneados.

Mostrar carpeta

Seleccione esta opción para que se muestre automáticamente la carpeta de destino después del proceso de escaneado.

Prioridad de tamaño de archivo

Permite ajustar el porcentaje de compresión de datos de la imagen escaneada. Puede cambiar el tamaño del documento arrastrando la barra deslizante de **Prioridad de tamaño de archivo** hacia la derecha o hacia la izquierda.

Ajustes personalizados

Seleccione la opción **Personalizado**, haga clic en el botón **Ajustes personalizados** y, a continuación, cambie los ajustes.

Tamaño de escaneado

Seleccione el tamaño exacto de su documento del menú desplegable **Tamaño de escaneado**.



Información relacionada

- [Escaneado mediante el modo inicial de ControlCenter4 \(Windows\)](#)

Escaneado mediante el modo avanzado de ControlCenter4 (Windows)

El modo avanzado de ControlCenter4 da más control sobre los detalles de las funciones del equipo y permite personalizar acciones de escaneado con un solo botón.

- [Escaneado de fotografías y gráficos mediante el modo avanzado de ControlCenter4 \(Windows\)](#)
- [Guardar datos escaneados en una carpeta como un archivo PDF utilizando el modo avanzado de ControlCenter4 \(Windows\)](#)
- [Escaneado automático de ambas caras de un documento mediante el modo avanzado de ControlCenter4 \(Windows\)](#)
- [Escaneado de ambas caras de un carné de identidad mediante el modo avanzado de ControlCenter4 \(Windows\)](#)
- [Escaneado como adjunto a un correo electrónico mediante el modo avanzado de ControlCenter4 \(Windows\)](#)
- [Escaneado como documento de texto modificable \(OCR\) mediante el modo avanzado de ControlCenter4 \(Windows\)](#)
- [Escanear ajustes para El modo avanzado de ControlCenter4 \(Windows\)](#)

Inicio > Escanear > Escanear desde el ordenador (Windows) > Escaneado mediante el modo avanzado de ControlCenter4 (Windows) > Escaneado de fotografías y gráficos mediante el modo avanzado de ControlCenter4 (Windows)

Escaneado de fotografías y gráficos mediante el modo avanzado de ControlCenter4 (Windows)

Envíe las fotografías o los gráficos que escanee directamente al ordenador.

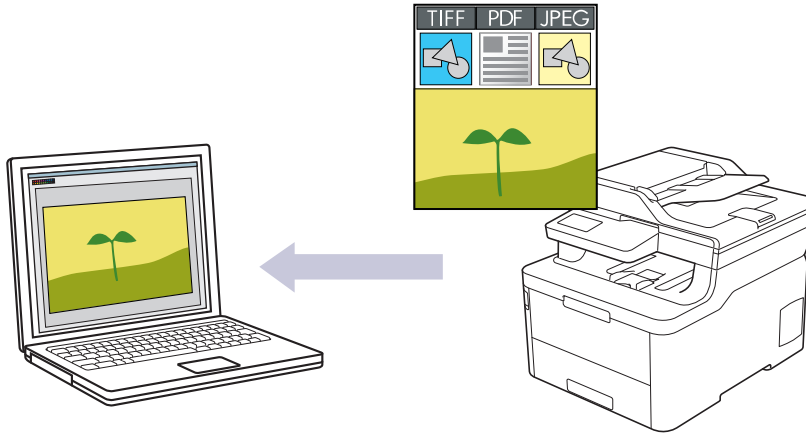

Seleccione **Modo avanzado** como ajuste de modo de ControlCenter4.

1. Cargue el documento.
2. Haga clic en el icono **cc4** (**ControlCenter4**) del área de notificación y, a continuación, haga clic en **Abrir**.
3. Haga clic en la pestaña **Escanear**.

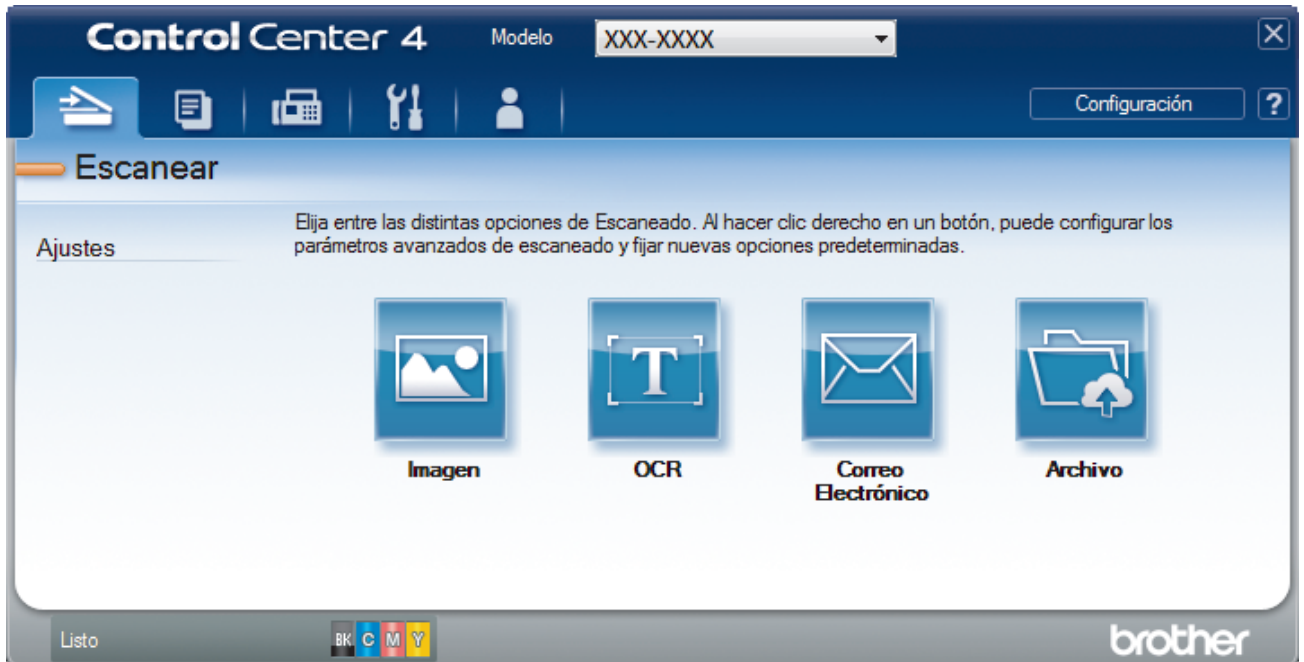

4. Pulse el botón **Imagen**.
Aparece el cuadro de diálogo de ajustes de escaneado.

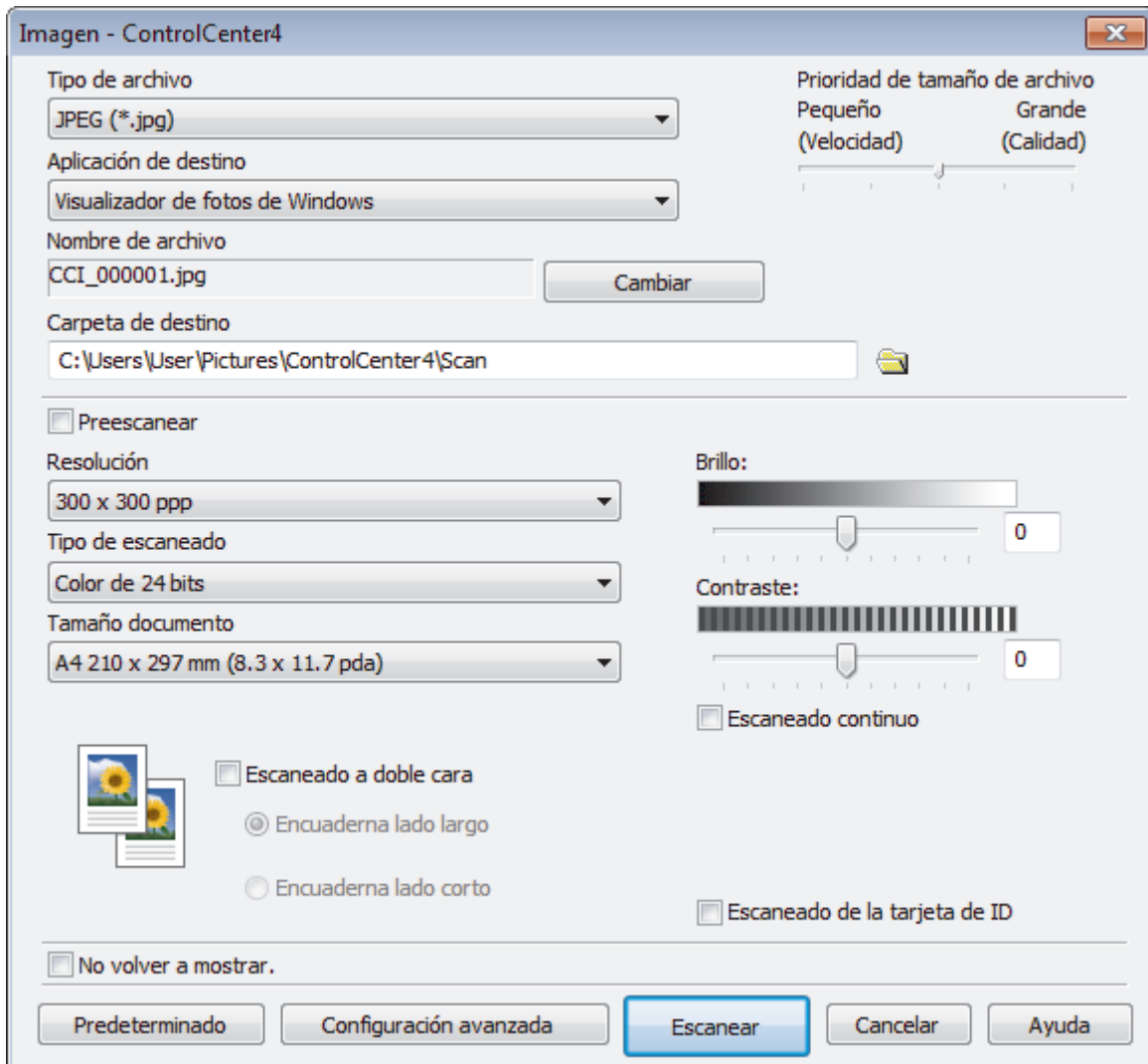

5. Cambie los ajustes de escaneado, como, por ejemplo, el formato de archivo, el nombre de archivo, la carpeta de destino, la resolución y el color, en caso necesario.



- Para cambiar el nombre del documento, pulse **Cambiar**.
- Para cambiar **Carpeta de destino**, pulse el icono de la carpeta.
- Si desea obtener una vista previa de la imagen escaneada y poder configurarla, marque la casilla **Preescanear**.

6. Pulse **Escanear**.

El equipo comenzará a escanear. La imagen se abrirá en la aplicación seleccionada.



Información relacionada

- [Escaneado mediante el modo avanzado de ControlCenter4 \(Windows\)](#)

Inicio > Escanear > Escanear desde el ordenador (Windows) > Escaneado mediante el modo avanzado de ControlCenter4 (Windows) > Guardar datos escaneados en una carpeta como un archivo PDF utilizando el modo avanzado de ControlCenter4 (Windows)

Guardar datos escaneados en una carpeta como un archivo PDF utilizando el modo avanzado de ControlCenter4 (Windows)

Escanear documentos y guardarlos en una carpeta de su equipo como archivos PDF.

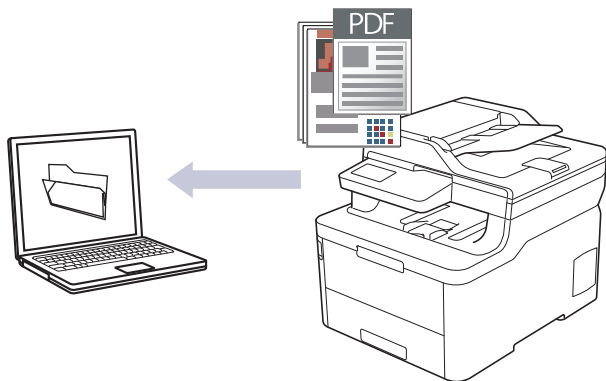

Seleccione **Modo avanzado** como ajuste de modo de ControlCenter4.

1. Cargue el documento.
2. Haga clic en el icono (**ControlCenter4**) del área de notificación y, a continuación, haga clic en **Abrir**.
3. Haga clic en la pestaña **Escanear**.

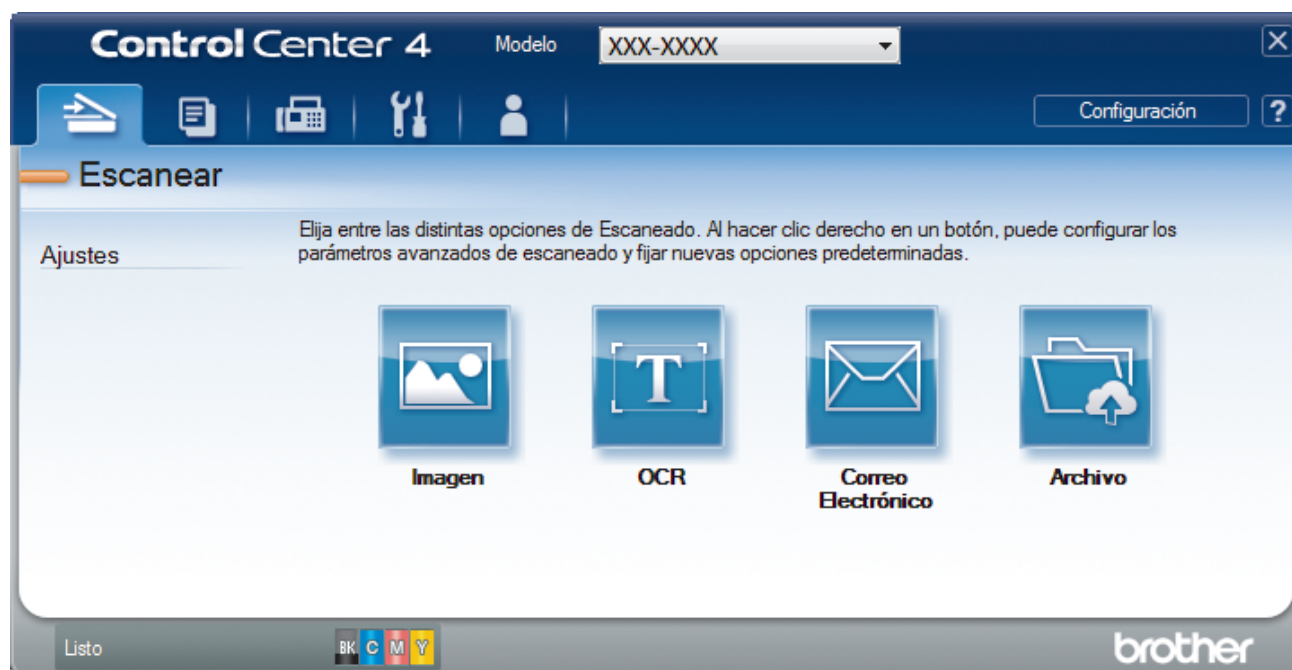

4. Pulse el botón **Archivo**.

Aparece el cuadro de diálogo de configuración de escáner.

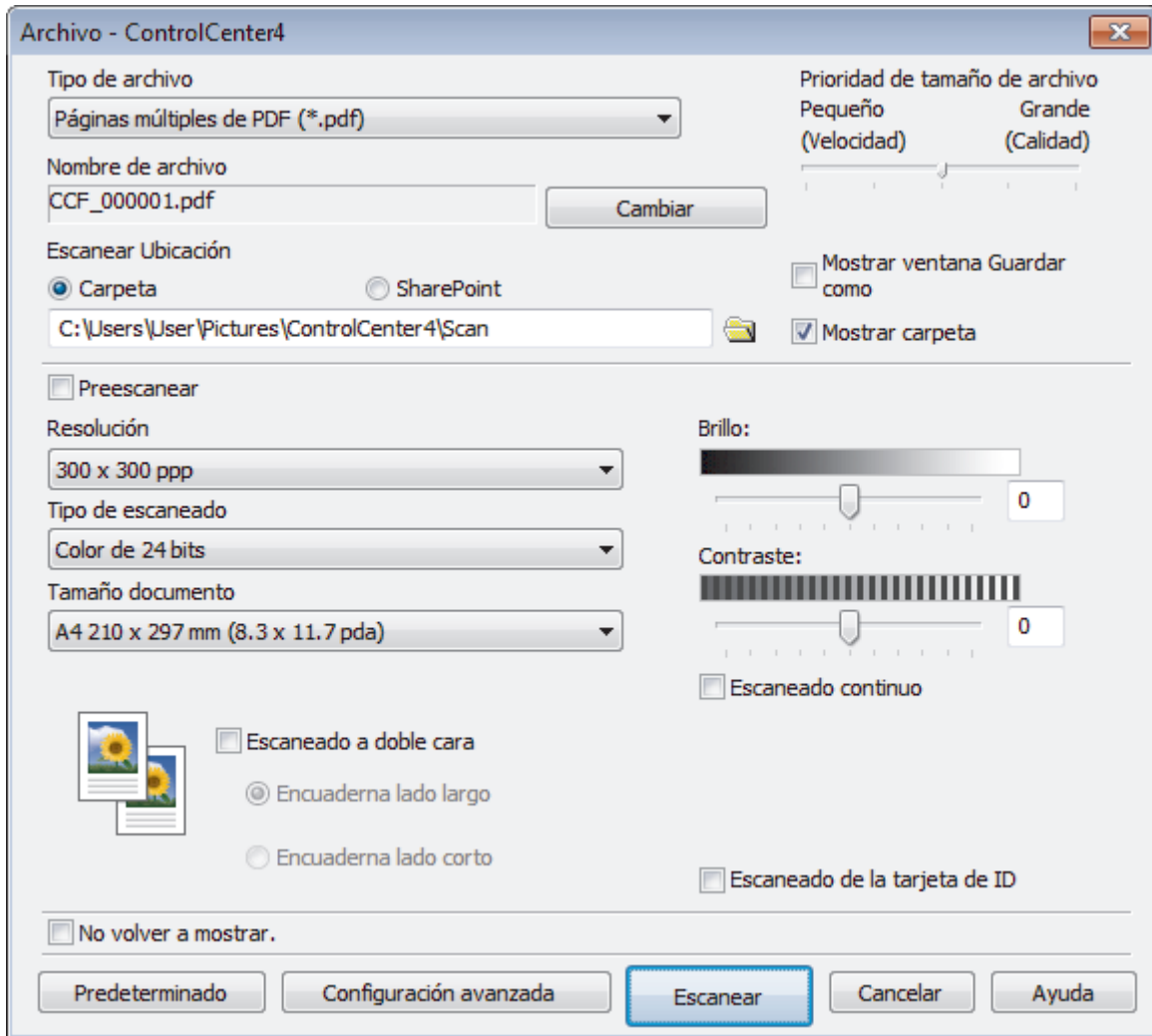

5. Haga clic en la lista desplegable **Tipo de archivo** y, a continuación, seleccione un archivo PDF.



Para guardar el documento como PDF protegido con contraseña, seleccione **Página única de PDF seguro (*.pdf)** o **Páginas múltiples de PDF seguro (*.pdf)** en la lista desplegable **Tipo de archivo**, haga clic en  y, a continuación, introduzca la contraseña.

6. Haga clic en el icono de carpeta para buscar y seleccionar la carpeta en donde desea guardar sus documentos escaneados.
7. Cambie los ajustes de escaneado, como, por ejemplo, el formato del documento, el nombre del documento, la resolución o el color, si es necesario.



Para ver previamente y configurar la imagen escaneada, seleccione la casilla de verificación **Preescanear**.

8. Pulse **Escanear**.

El equipo comenzará a escanear. El documento se grabará en el directorio que haya seleccionado.



Información relacionada

- [Escanear mediante el modo avanzado de ControlCenter4 \(Windows\)](#)

Inicio > Escanear > Escanear desde el ordenador (Windows) > Escaneado mediante el modo avanzado de ControlCenter4 (Windows) > Escaneado automático de ambas caras de un documento mediante el modo avanzado de ControlCenter4 (Windows)

Escaneado automático de ambas caras de un documento mediante el modo avanzado de ControlCenter4 (Windows)

Modelos relacionados: MFC-L3770CDW

Seleccione **Modo avanzado** como ajuste de modo de ControlCenter4.

1. Carga de documentos en la unidad ADF.



Si desea escanear las dos caras de un documento automáticamente, deberá utilizar la unidad ADF, no el cristal de escaneado de superficie plana.

2. Haga clic en el icono (**ControlCenter4**) del área de notificación y, a continuación, haga clic en **Abrir**.
3. Haga clic en la pestaña **Escanear**.

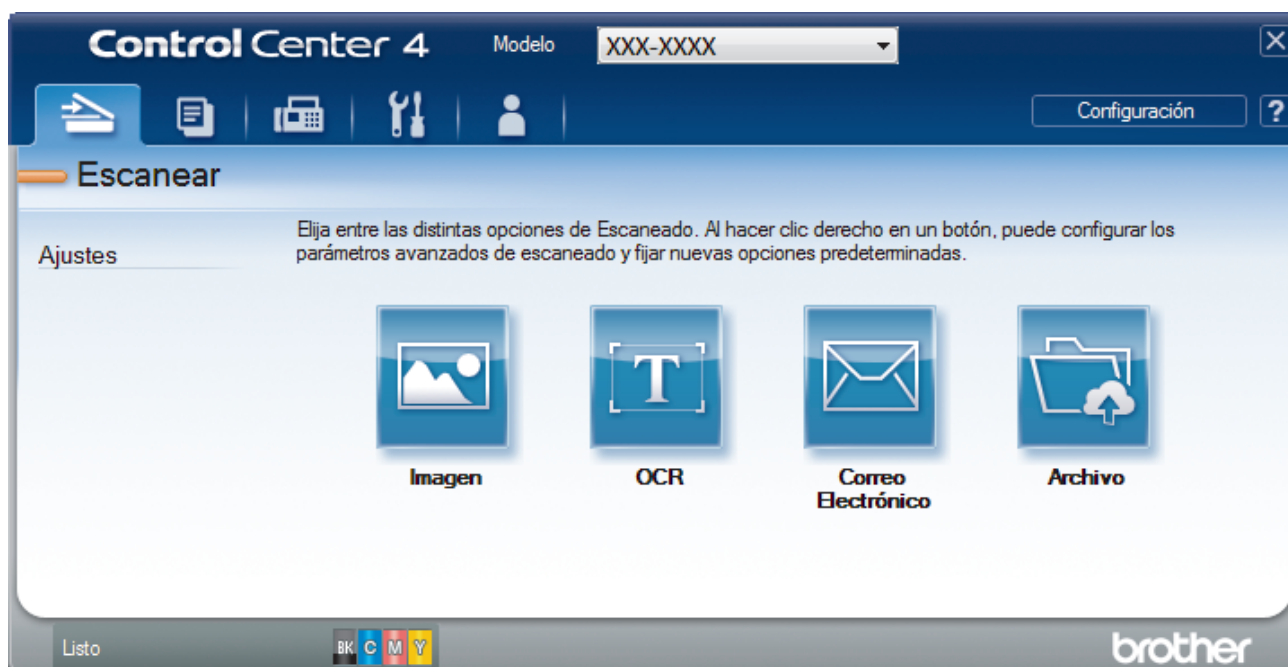

4. Pulse el botón del ajuste que desee cambiar (**Imagen**, **OCR**, **Correo Electrónico**, o **Archivo**). Aparece el cuadro de diálogo de configuración de escáner.
5. Seleccione la casilla de verificación **Escaneado a doble cara**.
6. Seleccione la opción **Encuaderna lado largo** o **Encuaderna lado corto**, dependiendo del diseño original.
7. Cambie los ajustes de escaneado, como, por ejemplo, el formato de archivo, el nombre de archivo, la carpeta de destino, la resolución y el color, en caso necesario.



- Para cambiar el nombre del documento, pulse **Cambiar**.
- Para cambiar **Carpeta de destino**, pulse el icono de la carpeta.

8. Pulse **Escanear**.
El equipo comenzará a escanear.

Entonces habrá cambiado la configuración predeterminada de la acción de escaneado que había elegido. Esta configuración se aplicará la próxima vez que se seleccione una de las opciones de escaneado para esta acción (**Imagen**, **OCR**, **Correo Electrónico** o **Archivo**).



Información relacionada

- [Escaneado mediante el modo avanzado de ControlCenter4 \(Windows\)](#)
-

Inicio > Escanear > Escanear desde el ordenador (Windows) > Escaneado mediante el modo avanzado de ControlCenter4 (Windows) > Escaneado de ambas caras de un carné de identidad mediante el modo avanzado de ControlCenter4 (Windows)

Escaneado de ambas caras de un carné de identidad mediante el modo avanzado de ControlCenter4 (Windows)

Seleccione **Modo avanzado** como ajuste de modo de ControlCenter4.

1. Coloque una tarjeta de ID en el cristal de escaneado.
2. Haga clic en el icono  (**ControlCenter4**) del área de notificación y, a continuación, haga clic en **Abrir**.
3. Haga clic en la pestaña **Escanear**.

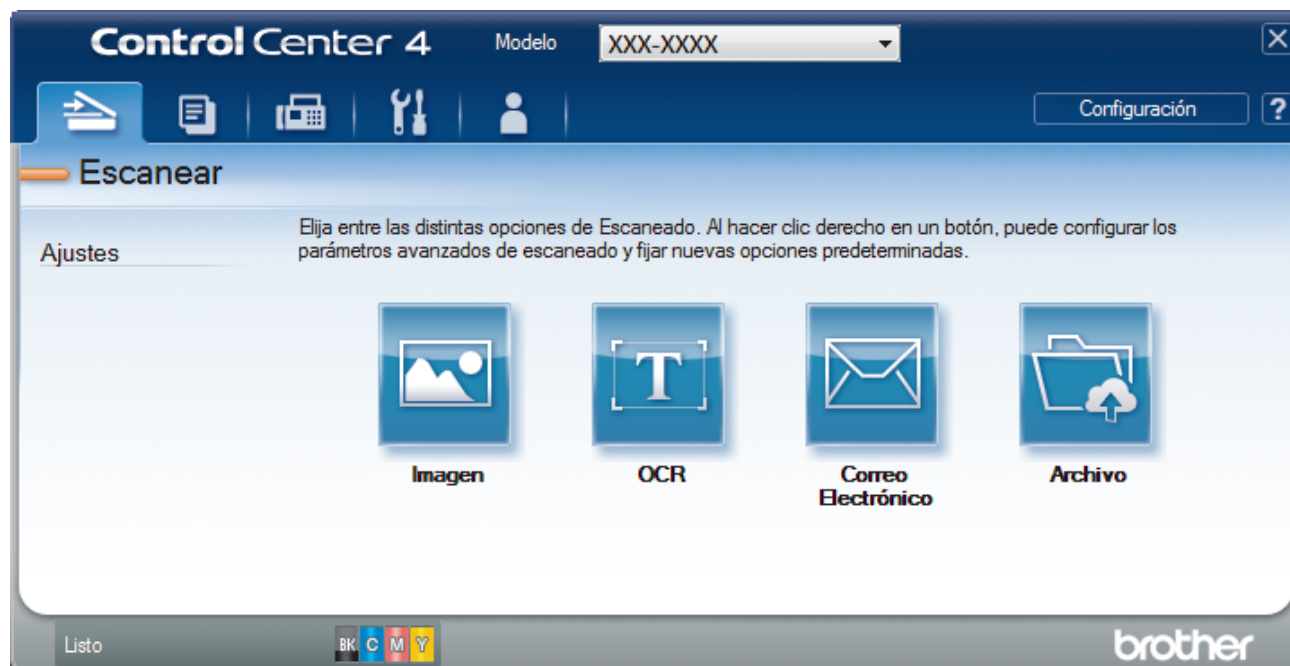

4. Pulse el botón **Archivo**.

Aparece el cuadro de diálogo de configuración de escáner.

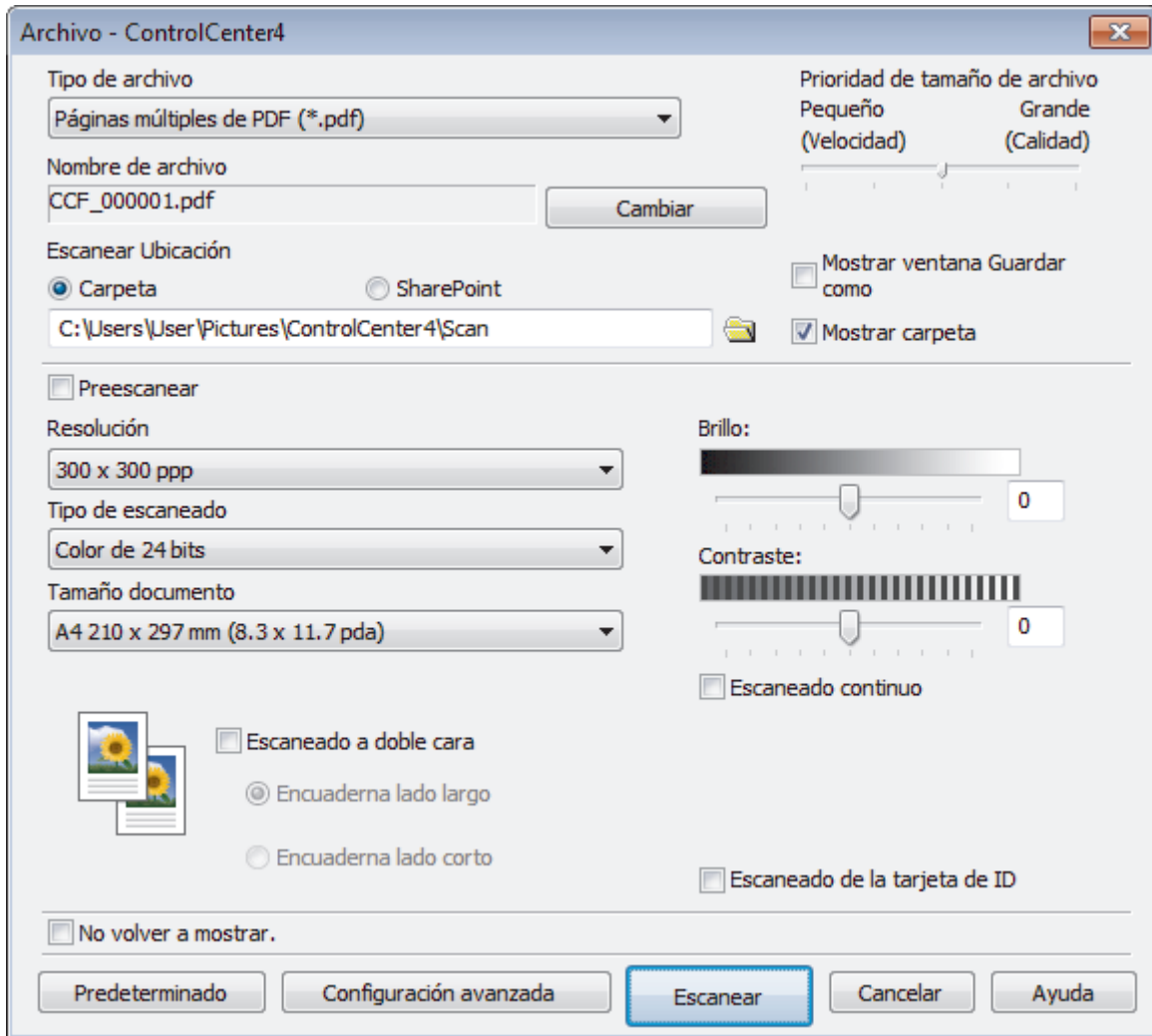

5. Active la casilla de verificación **Escaneado de la tarjeta de ID**.

Aparece el cuadro de diálogo de instrucciones.

6. Lea las instrucciones que aparecen en la pantalla y, a continuación, pulse **Aceptar**.
7. Cambie los ajustes de escaneado, como, por ejemplo, el formato del documento, el nombre del documento, la ubicación del escaneado, la resolución o el color, si es necesario.
8. Pulse **Escanear**.
El equipo comienza a escanear un lado de la tarjeta de identificación.
9. Una vez que el equipo ha escaneado un lado, gire la tarjeta de identificación y, a continuación, haga clic en **Continuar** para escanear el otro lado.
10. Haga clic en **Finalizar**.



Información relacionada

- [Escaneado mediante el modo avanzado de ControlCenter4 \(Windows\)](#)

Inicio > Escanear > Escanear desde el ordenador (Windows) > Escaneado mediante el modo avanzado de ControlCenter4 (Windows) > Escaneado como adjunto a un correo electrónico mediante el modo avanzado de ControlCenter4 (Windows)

Escaneado como adjunto a un correo electrónico mediante el modo avanzado de ControlCenter4 (Windows)

Envíe un documento escaneado como archivo adjunto de correo electrónico.

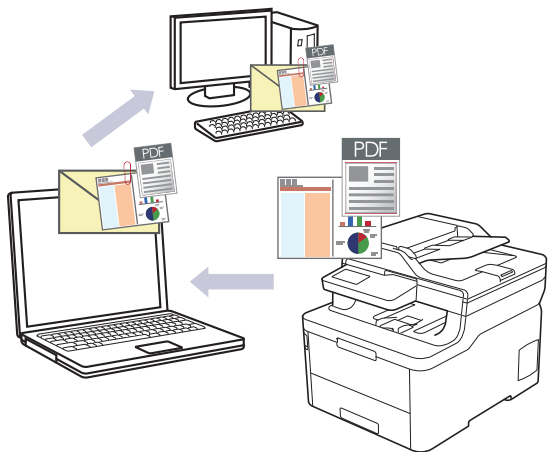

- Seleccione **Modo avanzado** como ajuste de modo de ControlCenter4.
- La función de escaneado a correo electrónico no es compatible con los servicios de correo web. Utilice las funciones de escaneado a imagen o escaneado a archivo para escanear un documento o una imagen y, a continuación, adjuntar el archivo escaneado a un mensaje de correo electrónico.



El equipo escanea a su aplicación de correo electrónico predeterminada.

1. Cargue el documento.
2. Haga clic en el icono **cc4** (**ControlCenter4**) del área de notificación y, a continuación, haga clic en **Abrir**.
3. Haga clic en la pestaña **Escanear**.



4. Pulse el botón **Correo Electrónico**.
Aparece el cuadro de diálogo de ajustes de escaneado.

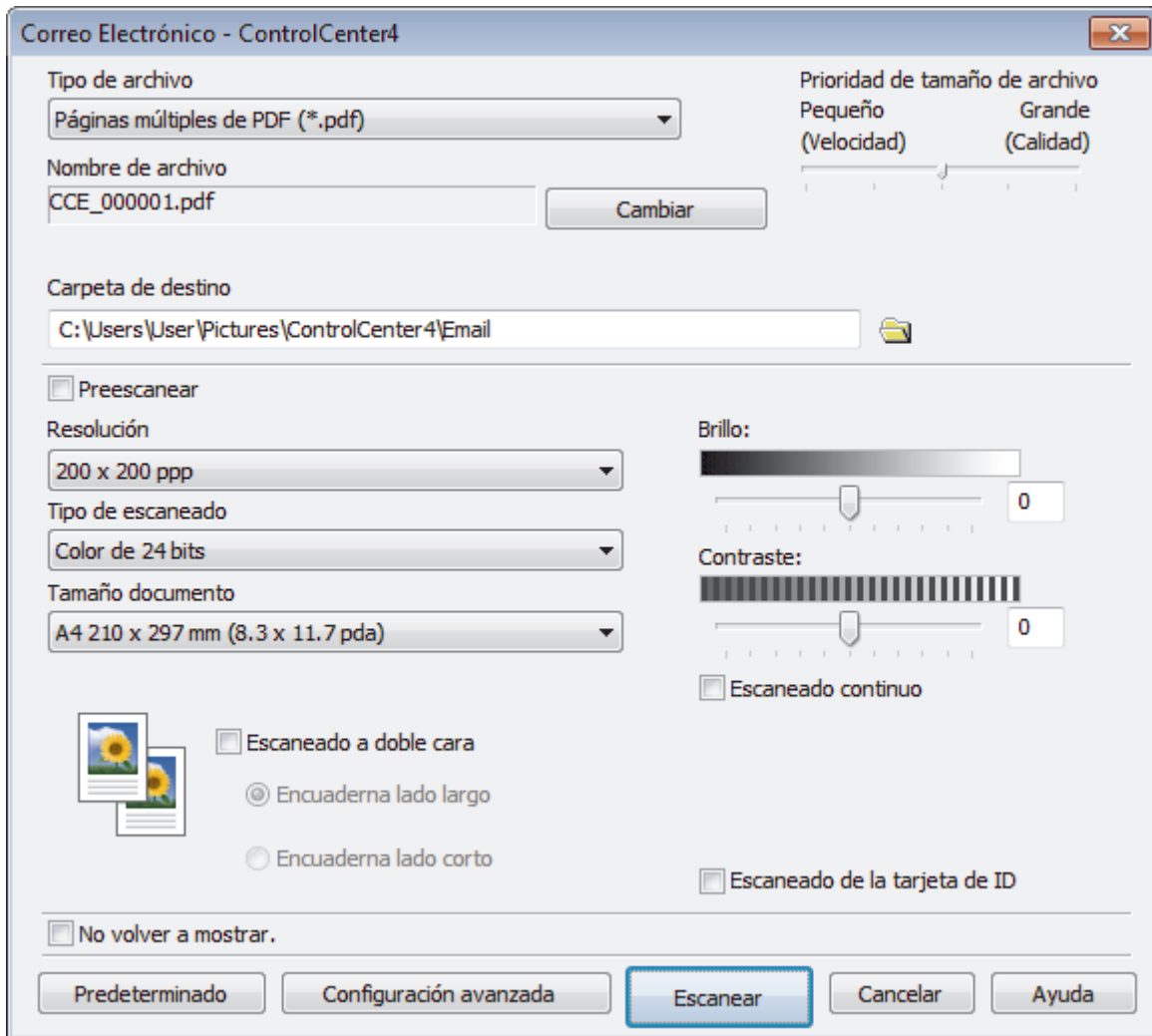

5. Cambie los ajustes de escaneado, como, por ejemplo, el formato de archivo, el nombre de archivo, la carpeta de destino, la resolución y el color, en caso necesario.



- Para cambiar el nombre del documento, pulse **Cambiar**.
- Para cambiar **Carpeta de destino**, pulse el icono de la carpeta.
- Si desea obtener una vista previa de la imagen escaneada y poder configurarla, marque la casilla **Preescanear**.

6. Pulse **Escanear**.

El equipo comenzará a escanear. Su aplicación de correo electrónico predeterminada se abrirá y la imagen escaneada se adjuntará a un nuevo mensaje de correo electrónico en blanco.



Información relacionada

- [Escaneado mediante el modo avanzado de ControlCenter4 \(Windows\)](#)

Inicio > Escanear > Escanear desde el ordenador (Windows) > Escaneado mediante el modo avanzado de ControlCenter4 (Windows) > Escaneado como documento de texto modificable (OCR) mediante el modo avanzado de ControlCenter4 (Windows)

Escaneado como documento de texto modificable (OCR) mediante el modo avanzado de ControlCenter4 (Windows)

El equipo puede convertir los caracteres de un documento escaneado en texto mediante la tecnología del reconocimiento óptico de caracteres (OCR). Puede editar el texto con el procesador de textos de su elección.

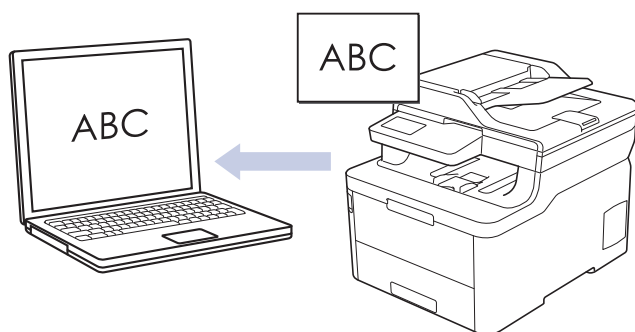

- Seleccione **Modo avanzado** como ajuste de modo de ControlCenter4.

1. Cargue el documento.
2. Haga clic en el icono (**ControlCenter4**) del área de notificación y, a continuación, haga clic en **Abrir**.
3. Haga clic en la pestaña **Escanear**.

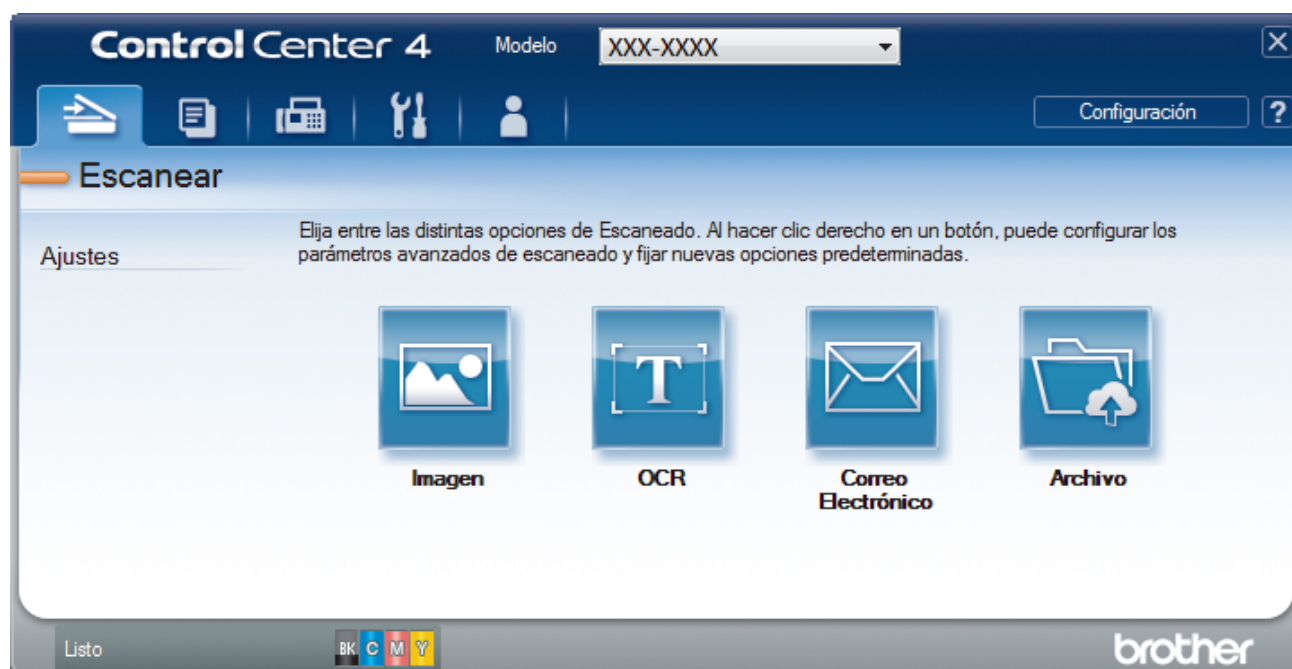

4. Pulse el botón **OCR**.
Aparece el cuadro de diálogo de ajustes de escaneado.

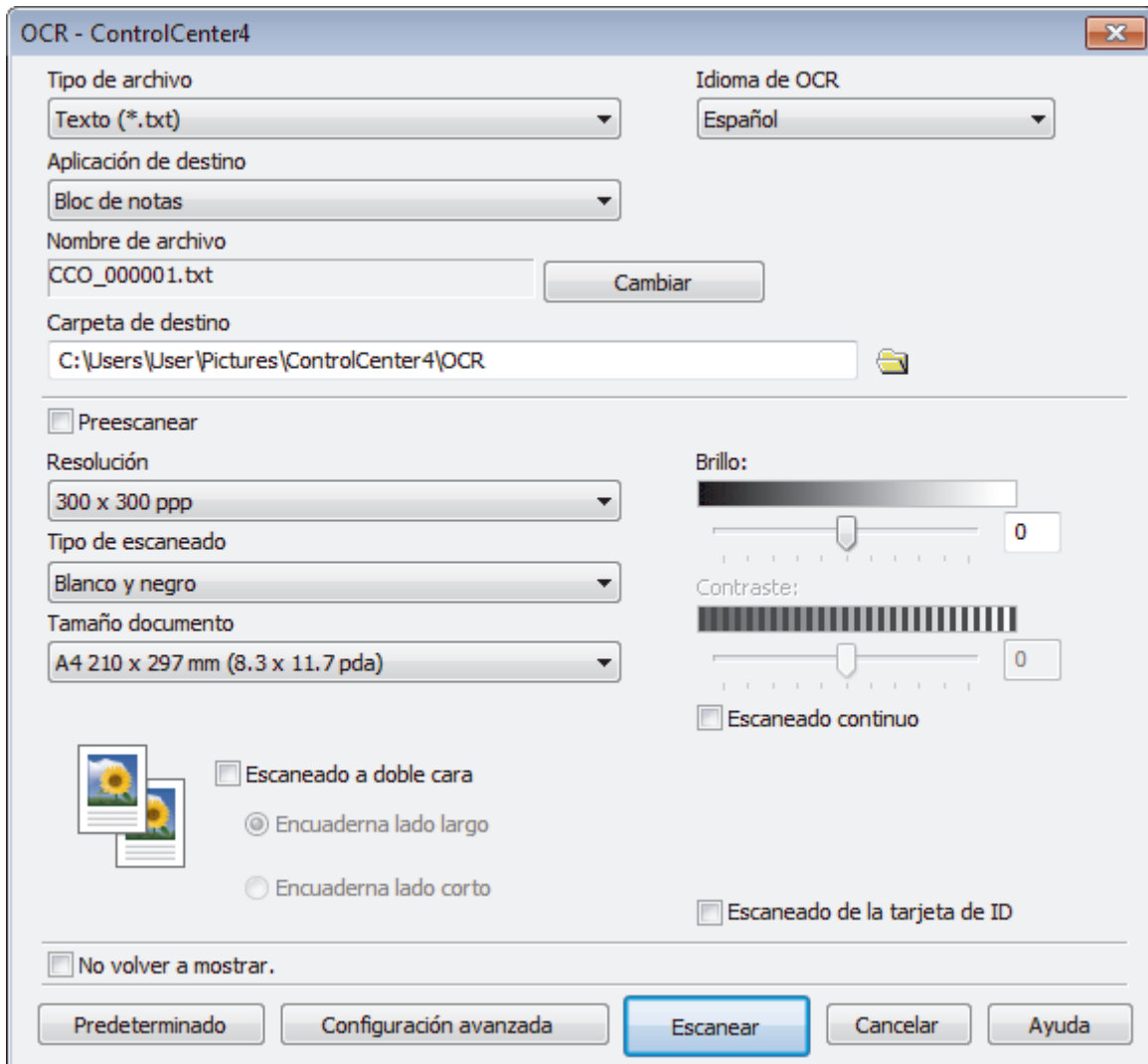

5. Cambie los ajustes de escaneado, como, por ejemplo, el formato de archivo, el nombre de archivo, la carpeta de destino, la resolución y el color, en caso necesario.



- Para cambiar el nombre del documento, pulse **Cambiar**.
- Para cambiar **Carpeta de destino**, pulse el icono de la carpeta.
- Si desea obtener una vista previa de la imagen escaneada y poder configurarla, marque la casilla **Preescanear**.

6. Pulse **Escanear**.

El equipo escaneará el documento, lo convertirá en texto modificable y, a continuación, lo enviará a la aplicación de procesador de textos predefinida.



Información relacionada

- [Escaneado mediante el modo avanzado de ControlCenter4 \(Windows\)](#)

Escanear ajustes para El modo avanzado de ControlCenter4 (Windows)

Ajustes	Funciones aplicables			
	Imagen	OCR	Correo Electrónico	Archivo
Tipo de archivo	Sí	Sí	Sí	Sí
Aplicación de destino	Sí	Sí	-	-
Idioma de OCR	-	Sí	-	-
Nombre de archivo	Sí	Sí	Sí	Sí
Escanear Ubicación o Carpeta de destino	Sí	Sí	Sí	Sí
Mostrar carpeta	-	-	-	Sí
Mostrar ventana Guardar como	-	-	-	Sí
Prioridad de tamaño de archivo	Sí	-	Sí	Sí
Preescanear	Sí	Sí	Sí	Sí
Resolución	Sí	Sí	Sí	Sí
Tipo de escaneado	Sí	Sí	Sí	Sí
Tamaño documento	Sí	Sí	Sí	Sí
Brillo	Sí	Sí	Sí	Sí
Contraste	Sí	Sí	Sí	Sí
Escaneado continuo	Sí	Sí	Sí	Sí
Escaneado a doble cara	Sí	Sí	Sí	Sí
Escaneado de la tarjeta de ID	Sí	Sí	Sí	Sí
Configuración avanzada	Sí	Sí	Sí	Sí
Predeterminado	Sí	Sí	Sí	Sí

Tipo de archivo

Seleccione el tipo de archivo que desea utilizar para los datos escaneados.

Para imagen, correo electrónico y archivo

- **Mapa de Bits Windows (*.bmp)**
- **JPEG (*.jpg)** (recomendado para la mayoría de usuarios cuando se escanean fotografías)
- **Página única de TIFF (*.tif)**
- **Páginas múltiples de TIFF (*.tif)**
- **Gráficos de Red Portátil (*.png)**
- **Página única de PDF (*.pdf)** (recomendado para escanear y compartir documentos)
- **Páginas múltiples de PDF (*.pdf)** (recomendado para escanear y compartir documentos)
- **Página única de PDF/A (*.pdf)** (recomendado para escanear y compartir documentos)
- **Páginas múltiples de PDF/A (*.pdf)** (recomendado para escanear y compartir documentos)
- **Página única de PDF de alta compresión (*.pdf)**
- **Páginas múltiples de PDF de alta compresión (*.pdf)**
- **Página única de PDF seguro (*.pdf)**
- **Páginas múltiples de PDF seguro (*.pdf)**
- **Página única de PDF de búsqueda (*.pdf)**
- **Páginas múltiples de PDF de búsqueda (*.pdf)**

-
- **XML Paper Specification (*.xps)** (XML Paper Specification está disponible para Windows 7, Windows 8 y Windows 10 o al utilizar aplicaciones compatibles con archivos XML Paper Specification)

Para correos electrónicos y documentos

- **Microsoft Office Word (*.docx)** (solo disponible en determinados modelos)
- **Microsoft Office PowerPoint (*.pptx)** (solo disponible en determinados modelos)
- **Microsoft Office Excel (*.xlsx)**(solo disponible en determinados modelos)

Para el modelo OCR

- **HTML 3.2 (*.htm)**
- **HTML 4.0 (*.htm)**
- **Microsoft Excel 2003, XP (*.xls)**
- **RTF Word 2000 (*.rtf)**
- **WordPad (*.rtf)**
- **WordPerfect 9, 10 (*.wpd)**
- **Texto (*.txt)**
- **Página única de PDF de búsqueda (*.pdf)**
- **Páginas múltiples de PDF de búsqueda (*.pdf)**

Aplicación de destino

Seleccione la aplicación de destino desde la lista desplegable.

Idioma de OCR

Especifique como idioma del OCR el idioma en el que esté redactado el texto del documento escaneado.

Nombre de archivo

Haga clic en **Cambiar** para cambiar el prefijo del nombre de archivo.

Escanear Ubicación

Seleccione el botón de opción **Carpeta** o **SharePoint** para especificar el destino en el que desea guardar los documentos escaneados.

Carpeta de destino

Haga clic en el icono de carpeta para buscar y seleccionar la carpeta en donde desea guardar sus documentos escaneados.

Mostrar carpeta

Seleccione esta opción para que se muestre automáticamente la carpeta de destino después del proceso de escaneado.

Mostrar ventana Guardar como

Seleccione esta opción para especificar el destino de la imagen escaneada cada vez que escanee.

Prioridad de tamaño de archivo

Permite ajustar el porcentaje de compresión de datos de la imagen escaneada. Puede cambiar el tamaño del documento arrastrando la barra deslizante de **Prioridad de tamaño de archivo** hacia la derecha o hacia la izquierda.

Preescanear

Haga clic en la opción **Preescanear** para realizar una vista previa de su imagen y recortar partes no deseadas antes del escaneado.

Resolución

Seleccione una resolución de escaneado en la lista desplegable **Resolución**. Cuanto más alta sea la resolución, más memoria ocupará y más se prolongará el tiempo de transferencia, aunque, como contrapartida, la imagen escaneada contendrá más detalles.

Tipo de escaneado

Seleccione entre diferentes profundidades de color de escaneado.

- **Automático**

Utilice esta opción para cualquier tipo de documento. Este modo elige automáticamente la intensidad del color adecuada para el documento.

- **Blanco y negro**

Utilice esta opción para texto o imágenes de líneas.

- **Grisés (Difusión de errores)**

Utilice esta opción para imágenes fotográficas o gráficos. (Difusión de errores es un método de creación de imágenes grises simuladas sin utilizar puntos de gris verdadero. Los puntos negros se colocan siguiendo un patrón específico para dar un aspecto gris).

- **Gris verdadero**

Utilice esta opción para imágenes fotográficas o gráficos. Este modo es más exacto, ya que utiliza hasta 256 tonalidades de gris.

- **Color de 24 bits**

Sirve para crear una imagen con la reproducción más precisa del color. Este modo usa hasta 16,8 millones de colores para escanear la imagen, pero es el que más memoria y más tiempo de transferencia necesita.

Tamaño documento

Seleccione el tamaño exacto del documento en la lista desplegable **Tamaño documento**.

- Si selecciona la opción **1 a 2 (A4)**, la imagen escaneada se dividirá en dos documentos de tamaño A5.

Brillo

Establezca el nivel de **Brillo** desplazando la barra deslizante hacia la derecha o hacia la izquierda para aclarar u oscurecer la imagen. Si la imagen escaneada queda demasiado clara, reduzca el nivel de brillo y vuelva a escanear el documento. Si la imagen queda demasiado oscura, incremente el nivel de brillo y vuelva a escanear el documento. También puede escribir un valor en el campo para establecer el nivel de **Brillo**.

Contraste

Aumente o disminuya el nivel de **Contraste** desplazando la barra deslizante hacia la derecha o hacia la izquierda. Al aumentar se destacan las áreas oscuras y claras de la imagen, mientras que al disminuirlo se revelan con mayor detalle las áreas grises. También puede escribir un valor en el campo para establecer el nivel de **Contraste**.

Escaneado continuo

Seleccione esta opción para escanear varias páginas. Después de escanear una página, puede seleccionar la opción de seguir escaneando o de terminar.

Escaneado a doble cara (MFC-L3770CDW)

Marque esta casilla para escanear las dos caras del documento. Cuando utilice la función de escaneado a 2 caras automático, debe seleccionar la opción **Encuaderna lado largo** o **Encuaderna lado corto**, dependiendo del diseño del original, para asegurarse de que el archivo de datos creado aparece correctamente.

Escaneado de la tarjeta de ID

Seleccione esta casilla de verificación para escanear ambas caras de la tarjeta de identificación en una página.

Configuración avanzada

Configure ajustes avanzados haciendo clic en el botón **Configuración avanzada** en el cuadro de diálogo Ajustes de escaneado.

- **Eliminar filtrado/estampado**

- **Eliminar color de fondo**

Elimine el color de base de los documentos para que los datos escaneados sean más legibles.

- **Rotar imagen**

Gire la imagen escaneada.

- **Saltar página en blanco**

Elimine las páginas en blanco del documento de los resultados de escaneado.

- **Mostrar resultados de escaneado**

Permite mostrar en la pantalla del ordenador el número total de páginas guardadas y de páginas en blanco omitidas.

- **Alineación automática**

Permite configurar el equipo para que corrija automáticamente los documentos torcidos.

Predeterminado

Seleccione esta opción para restablecer todos los ajustes a sus valores de ajuste de fábrica.



Información relacionada

- [Escaneado mediante el modo avanzado de ControlCenter4 \(Windows\)](#)
-



Escanear utilizando Nuance™ PaperPort™ 14SE u otras aplicaciones de Windows

Puede utilizar la aplicación Nuance™ PaperPort™ 14SE para escanear.

- Para descargar la aplicación Nuance™ PaperPort™ 14SE, haga clic en  (**Brother Utilities**), seleccione **Más** en la barra de navegación de la izquierda y, a continuación, haga clic en **PaperPort**.
- Nuance™ PaperPort™ 14SE es compatible con Windows 7, Windows 8, Windows 8.1 y Windows 10.
- Para obtener instrucciones detalladas sobre cómo utilizar cada aplicación, haga clic en el menú **Ayuda** de la aplicación y, a continuación, haga clic en **Guía de procedimientos iniciales** en la pestaña **Ayuda**.



En los siguientes pasos se describen las instrucciones para escanear con PaperPort™ 14SE. Los pasos son similares para otras aplicaciones de Windows. PaperPort™ 14SE es compatible con los controladores TWAIN y WIA; en estos pasos se utiliza el controlador TWAIN (recomendado).

1. Cargue el documento.
2. Inicie PaperPort™ 14SE.
Realice una de las siguientes acciones:
 - Windows 7
Con el ordenador, haga clic en  (**Iniciar**) > **Todos los programas** > **Nuance PaperPort 14** > **PaperPort**.
 - Windows 8
Haga clic en  (**PaperPort**).
 - Windows 10
Haga clic en  > **Nuance PaperPort 14** > **PaperPort**.
3. Haga clic en el menú **Escritorio** y, a continuación, haga clic en **Configuración de digitalización** en la cinta **Escritorio**.
Aparecerá el panel **Digitalizar u obtener fotografía** en el lateral izquierdo de la pantalla.
4. Haga clic en **Seleccionar....**
5. En la lista de escáneres disponibles, seleccione **TWAIN: TW-Brother MFC-XXXX** o **TWAIN: TW-Brother MFC-XXXX LAN** (donde XXX-XXXX es el nombre del modelo del equipo). Para utilizar el controlador WIA, seleccione el controlador de Brother que tenga el prefijo "WIA".
6. Marque la casilla **Mostrar el cuadro de diálogo del escáner** en el panel **Digitalizar u obtener fotografía**.
7. Haga clic en **Digitalizar**.
Aparecerá el cuadro de diálogo de configuración del escáner.

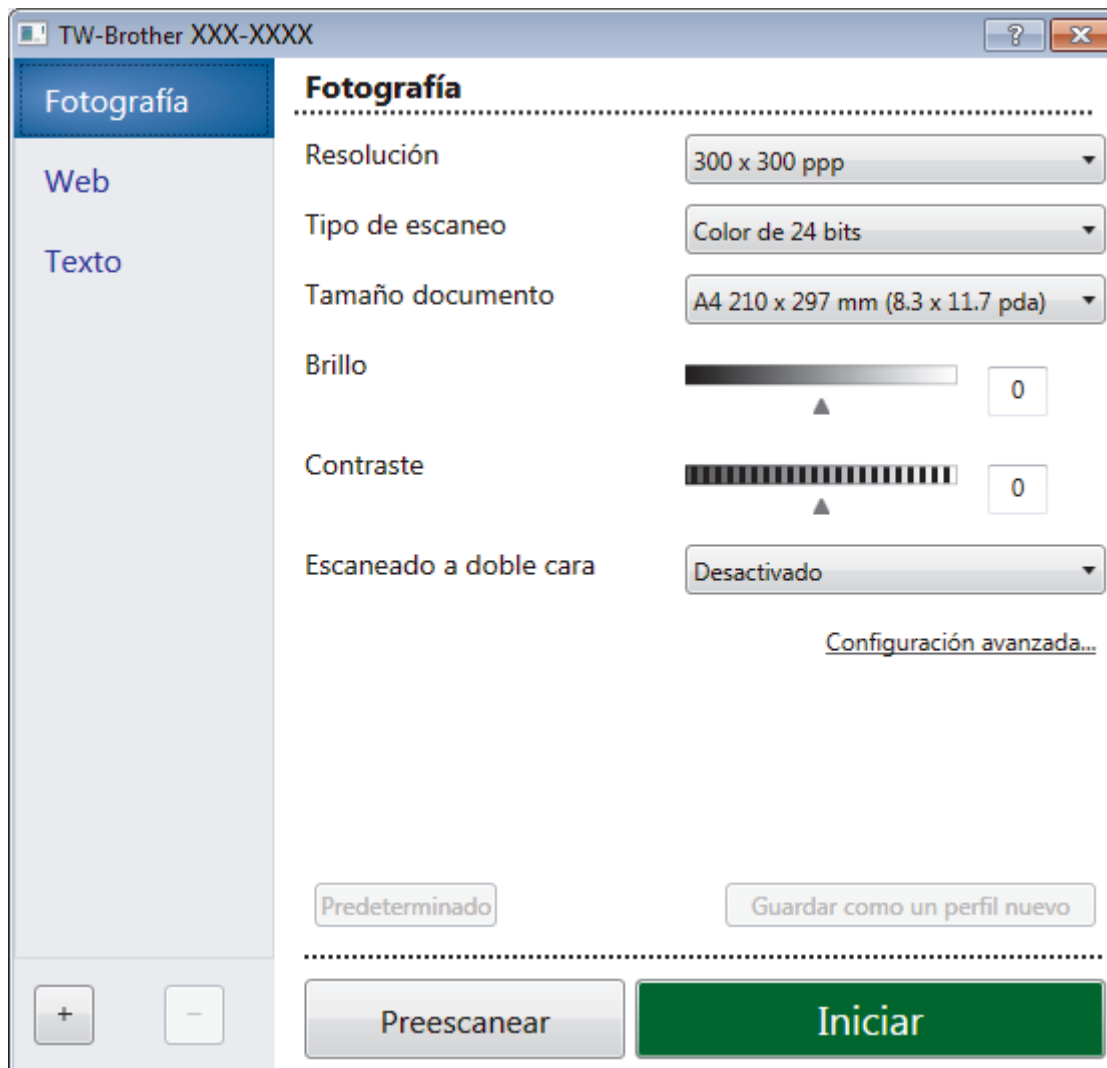

- Si es necesario, configure las siguientes opciones en el cuadro de diálogo Configuración del escáner.
- Haga clic en la lista desplegable **Tamaño documento** y, a continuación, seleccione el tamaño del documento.



Para escanear ambas caras del documento (MFC-L3770CDW):

El escaneado a 2 caras automático está disponible solo cuando se utiliza la unidad ADF.

No es posible utilizar Preescanear para obtener la vista previa de una imagen.

- Haga clic en **Preescanear** si desea obtener una vista previa de la imagen y recortar las partes no deseadas antes de escanear.
- Haga clic en **Iniciar**.
El equipo comenzará a escanear.



Información relacionada

- [Escanear desde el ordenador \(Windows\)](#)
 - [Ajustes de controlador TWAIN \(Windows\)](#)

Ajustes de controlador TWAIN (Windows)

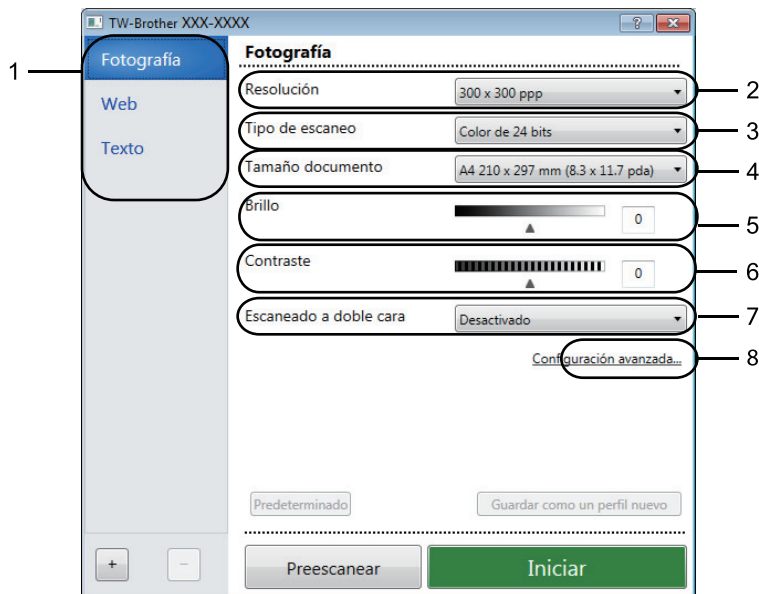

- Tenga en cuenta que los nombres y valores asignables de los elementos pueden variar en función del equipo.
- La opción **Contraste** solo está disponible al seleccionar las opciones de **Grisés (Difusión de errores)**, **Gris verdadero** o **Color de 24 bits** en los ajustes de **Tipo de escaneo**.

1. Escanear

Seleccione la opción **Fotografía**, **Web** o **Texto** dependiendo del tipo de documento que desea escanear.

Escanear (Tipo de imagen)		Resolución	Tipo de escaneado
Fotografía	Utilice esta opción para escanear imágenes fotográficas.	300 x 300 ppp	Color de 24 bits
Web	Utilice esta opción para adjuntar la imagen escaneada a páginas Web.	100 x 100 ppp	Color de 24 bits
Texto	Utilice esta opción para escanear documentos de texto.	200 x 200 ppp	Blanco y negro

2. Resolución

Seleccione una resolución de escaneado en la lista desplegable **Resolución**. Cuanto más alta sea la resolución, más memoria ocupará y más se prolongará el tiempo de transferencia, aunque, como contrapartida, la imagen escaneada contendrá más detalles.

3. Tipo de escaneo

Seleccione entre diferentes profundidades de color de escaneado.

- Blanco y negro**
Utilice esta opción para texto o imágenes de líneas.
- Grisés (Difusión de errores)**
Utilice esta opción para imágenes fotográficas o gráficos. (Difusión de errores es un método de creación de imágenes grises simuladas sin utilizar puntos de gris verdadero. Los puntos negros se colocan siguiendo un patrón específico para dar un aspecto gris).
- Gris verdadero**
Utilice esta opción para imágenes fotográficas o gráficos. Este modo es más exacto, ya que utiliza hasta 256 tonalidades de gris.

- **Color de 24 bits**

Sirve para crear una imagen con la reproducción más precisa del color. Este modo usa hasta 16,8 millones de colores para escanear la imagen, pero es el que más memoria y más tiempo de transferencia necesita.

4. Tamaño documento

Seleccione el tamaño exacto del documento a partir de la selección de tamaños predefinidos.

Si selecciona **Personalizar**, aparecerá el cuadro de diálogo **Tamaño documento personalizado**, donde podrá especificar el tamaño del documento.

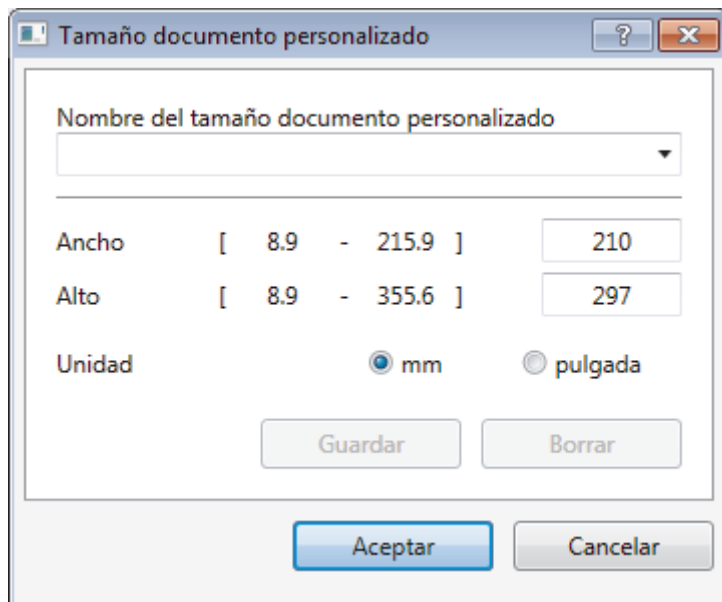

5. Brillo

Establezca el nivel de **Brillo** desplazando la barra deslizando hacia la derecha o hacia la izquierda para aclarar u oscurecer la imagen. Si la imagen escaneada queda demasiado clara, reduzca el nivel de brillo y vuelva a escanear el documento. Si la imagen queda demasiado oscura, incremente el nivel de brillo y vuelva a escanear el documento. También puede ajustar el nivel de contraste introduciendo un valor en el campo.

6. Contraste

Aumente o disminuya el nivel de **Contraste** desplazando la barra deslizando hacia la derecha o hacia la izquierda. Al aumentar el nivel, se destacan las áreas oscuras y claras de la imagen, mientras que al disminuirlo se revelan con mayor detalle las áreas grises. También puede ajustar el nivel de contraste introduciendo un valor en el campo.

7. Escaneado a doble cara

Escanee ambas caras del documento. Al utilizar la función de Escaneado a 2 caras automático, debe seleccionar la opción **Encuadrado Horizontal** o **Encuadrado Vertical** de la lista desplegable **Escaneado a doble cara**, para que cuando gire las páginas, tengan la orientación que desee.

(MFC-L3770CDW)

8. Configuración avanzada...

Configure ajustes avanzados haciendo clic en el botón **Configuración avanzada...** en el cuadro de diálogo Ajustes de escaneado.

- **Corrección de documento**

- **Alineación automática**

Ajuste el equipo para corregir la desviación del documento automáticamente cuando las páginas se escaneen.

- **Rotar imagen**

Gire la imagen escaneada.

- **Relleno de borde**

Rellena los bordes de los cuatro lados de la imagen escaneada usando el color e intervalo seleccionado.

-
- **Saltar página en blanco**
Elimine las páginas en blanco del documento de los resultados de escaneado.
 - **Calidad de imagen**
 - **Configuración de Fondo**
 - **Eliminar filtrado/estampado**
Evita que la tinta traspase el papel.
 - **Eliminar color de fondo**
Elimine el color de base de los documentos para que los datos escaneados sean más legibles.
 - **Eliminación de color**
Seleccione un color para eliminarlo de la imagen escaneada.
 - **Énfasis de borde**
Permite que los caracteres del original tengan una mayor nitidez.
 - **Reducir ruido**
Gracias a esta opción se puede mejorar la calidad de las imágenes escaneadas. La opción **Reducir ruido** solo está disponible al seleccionar la opción **Color de 24 bits** y una resolución de escaneado de **300 x 300 ppp**, **400 x 400 ppp** o **600 x 600 ppp**.
 - **Calidad de imagen en blanco y negro**
 - **Corrección de caracteres**
 - **Corrección de caracteres borrosos**
Corrige los caracteres incompletos o truncados del original para hacerlos más sencillos de leer.
 - **Edición en negrita**
Resalta los caracteres del original poniéndolos en negrita.
 - **Control de alimentación**
 - **Escaneado continuo**
Seleccione esta opción para escanear varias páginas. Después de escanear una página, puede seleccionar la opción de seguir escaneando o de terminar.



Información relacionada

- [Escanear utilizando Nuance™ PaperPort™ 14SE u otras aplicaciones de Windows](#)
-

Escanear con Fax y Escáner de Windows

Otra opción que puede usar para escanear es la aplicación Fax y Escáner de Windows.

- Fax y Escáner de Windows usa el controlador de escáner WIA.
- Si desea recortar una parte de una página tras escanear previamente el documento, debe escanear utilizando el cristal de escaneado (también denominado escáner de superficie plana).

1. Cargue el documento.
2. Inicie Fax y Escáner de Windows.
3. Haga clic en **Archivo > Nuevo > Digitalizar**.
4. Seleccione el escáner que desee utilizar.
5. Haga clic en **Aceptar**.

Aparecerá el cuadro de diálogo **Nueva digitalización**.

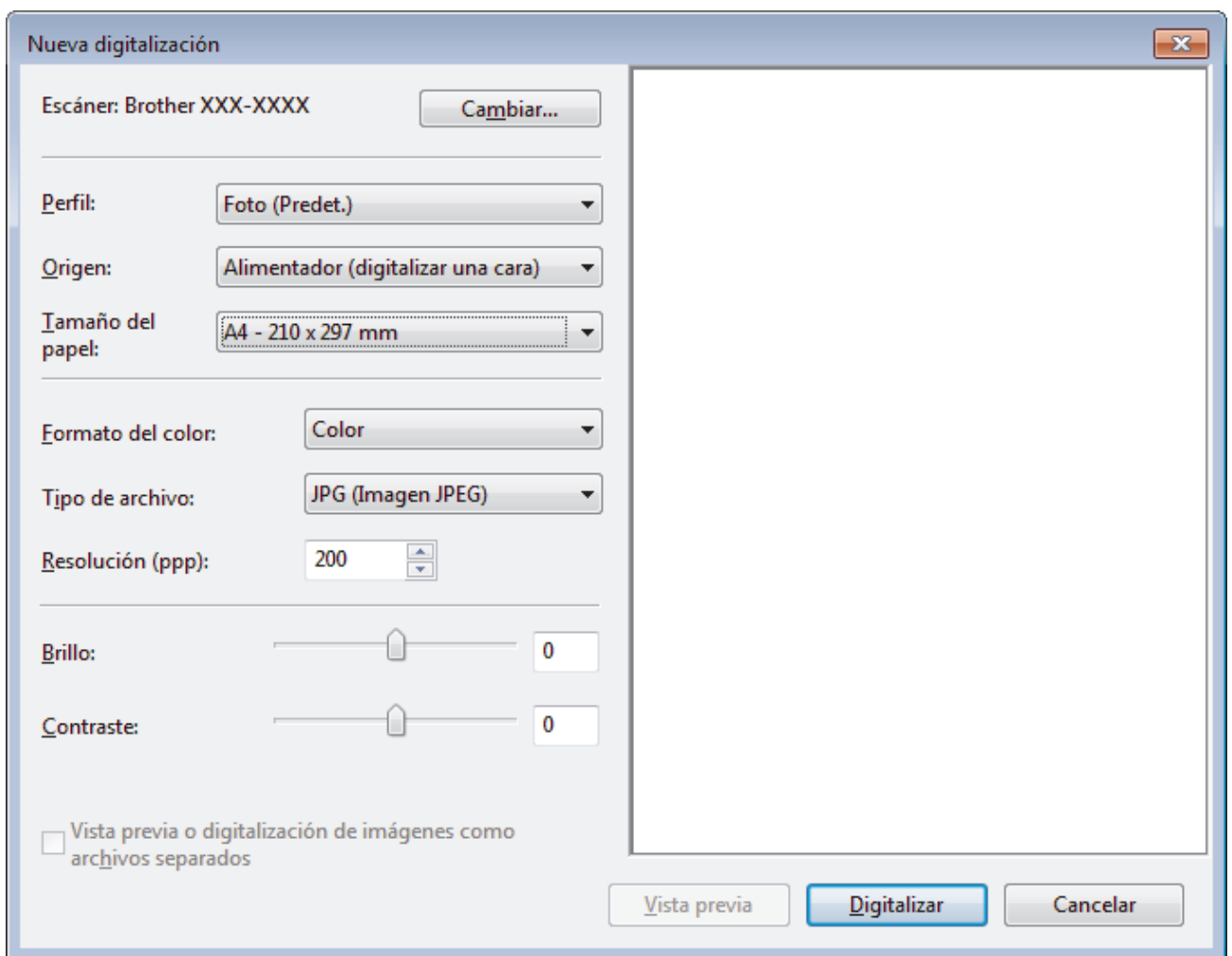

6. Si es necesario, configure las siguientes opciones en el cuadro de diálogo Configuración del escáner. La resolución máxima del escáner se puede configurar en 1200 ppp. Si desea escanear con una resolución mayor, utilice el software **Utilidad del Escáner** de **Brother Utilities**. Si su equipo permite escaneado a 2 caras y desea escanear las dos caras del documento, seleccione **Alimentador (digitalizar ambas caras)** como **Origen**.
7. Pulse **Digitalizar**. El equipo comenzará a escanear el documento.



Información relacionada

- [Escanear desde el ordenador \(Windows\)](#)
- [Configuración del controlador WIA \(Windows\)](#)

Configuración del controlador WIA (Windows)

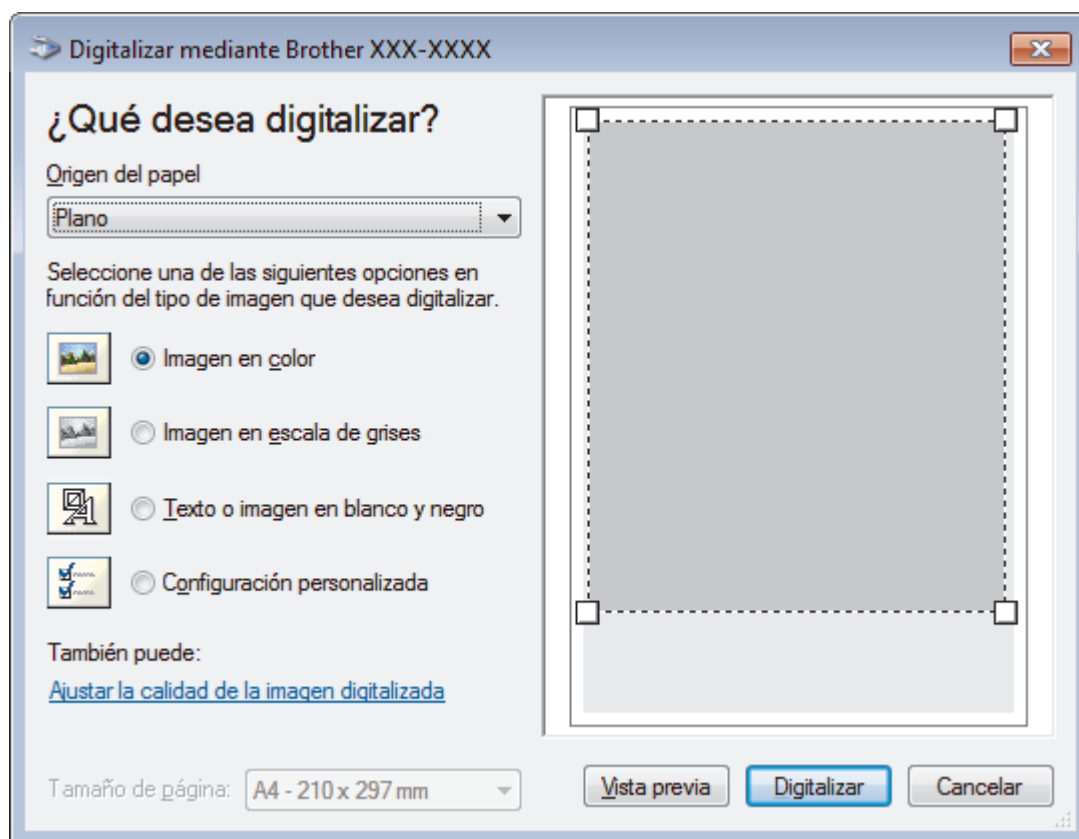

Origen del papel

Seleccione las opciones **Alimentador de documentos** o **Plano** en la lista desplegable.

Tipo de imagen

Seleccione **Imagen en color**, **Imagen en escala de grises**, **Texto o imagen en blanco y negro**, o **Configuración personalizada** para el tipo de documento que desea escanear.

Para cambiar la configuración avanzada, pulse el enlace **Ajustar la calidad de la imagen digitalizada**.

Tamaño de página

La opción **Tamaño de página** está disponible cuando selecciona **Alimentador de documentos** como la opción **Origen del papel**.

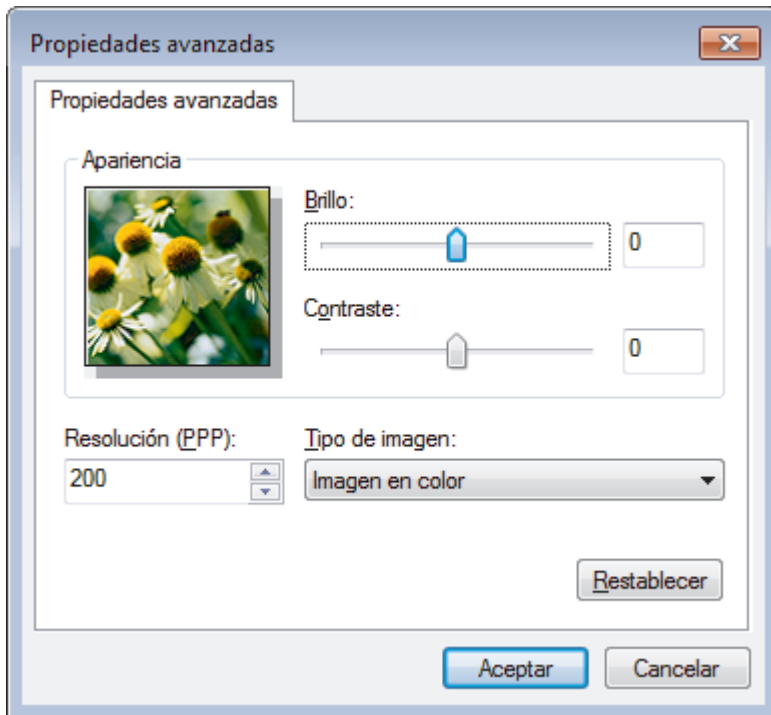

Brillo

Para configurar el nivel de **Brillo**, arrastre la barra deslizante hacia la derecha o la izquierda para aclarar u oscurecer la imagen. Si la imagen escaneada queda demasiado clara, reduzca el nivel de brillo y vuelva a escanear el documento. Si la imagen queda demasiado oscura, incremente el nivel de brillo y vuelva a escanear el documento.

Contraste

Aumente o disminuya el nivel de **Contraste** desplazando la barra deslizante hacia la derecha o hacia la izquierda. Al aumentar el nivel, se destacan las áreas oscuras y claras de la imagen, mientras que al disminuirlo se revelan con mayor detalle las áreas grises. También puede ajustar el nivel de contraste introduciendo un valor en el campo.

Resolución (PPP)

Seleccione una resolución de escaneado de la lista **Resolución (PPP)**. Cuanto más alta sea la resolución, más memoria ocupará y más se prolongará el tiempo de transferencia, aunque, como contrapartida, la imagen escaneada contendrá más detalles.



Información relacionada

- [Escanear con Fax y Escáner de Windows](#)

Escanear desde el ordenador (Mac)

Hay varias maneras de utilizar su Mac para escanear fotografías y documentos en su equipo Brother. Utilice las aplicaciones de software de Brother o utilice su aplicación de escaneado favorita.

- [Escanear con Brother iPrint&Scan \(Mac\)](#)
- [Escanear utilizando aplicaciones compatibles con TWAIN \(Mac\)](#)
- [Ajustes de controlador TWAIN \(Mac\)](#)
- [Escanear con AirPrint \(macOS\)](#)

Escanear con Brother iPrint&Scan (Mac)

1. En la barra de menús **Finder**, haga clic en **Ir > Aplicaciones** y, a continuación, haga doble clic en el icono de iPrint&Scan.
Aparecerá la pantalla de Brother iPrint&Scan.
2. Si no está seleccionado su equipo Brother, haga clic en el botón **Seleccione su equipo.** y, a continuación, siga las instrucciones que aparecen en la pantalla para seleccionar su equipo Brother.
3. Haga clic en el icono **Escanear** y, a continuación, siga las instrucciones que aparecen en la pantalla para escanear los documentos.



Información relacionada

- [Escanear desde el ordenador \(Mac\)](#)

Información adicional:

- [Brother iPrint&Scan para Windows y Mac](#)
- [Cambiar los ajustes del botón de escaneado de Brother iPrint&Scan \(Mac\)](#)

Escanear utilizando aplicaciones compatibles con TWAIN (Mac)

También puede escanear con aplicaciones compatibles con TWAIN. Para obtener más información sobre el procedimiento de escaneo, consulte el manual de la aplicación pertinente.

Para utilizar el Controlador TWAIN de Brother, vaya a la página **Descargas** de su modelo en Brother Solutions Center en support.brother.com y descargue **Controlador del escáner (TWAIN)**.

1. Inicie su aplicación de gráficos y, a continuación, seleccione la operación de escaneo. Aparecerá el cuadro de diálogo de configuración del escáner.

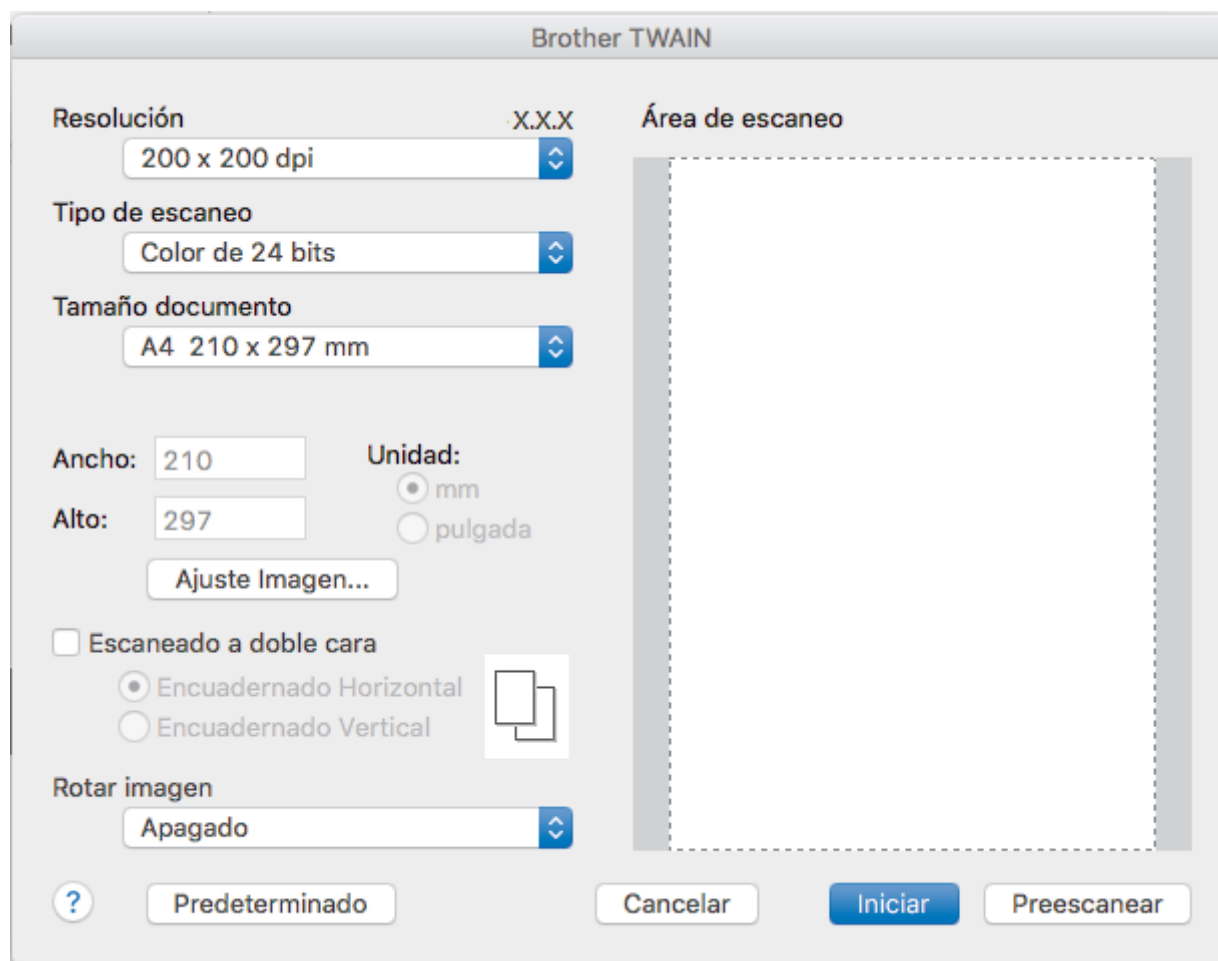

2. Cambie los ajustes de escaneo, como, por ejemplo, **Resolución**, **Tipo de escaneo** o **Ajuste Imagen** en caso necesario.
3. Haga clic en el menú emergente **Tamaño documento** y, a continuación, seleccione su tamaño de documento.
4. Haga clic en la opción **Preescanear** para realizar una vista previa de su imagen y recortar partes no deseadas antes del escaneo.



- Una vez seleccionado el tamaño del documento, ajuste el área de escaneo manteniendo pulsado el botón del ratón y arrastrando el puntero por el área que desee escanear.
- Para escanear ambas caras del documento (MFC-L3770CDW):
El escaneo a 2 caras automático está disponible solo cuando se utiliza la unidad ADF.
No es posible ajustar el área de escaneo.
No es posible utilizar Preescanear para obtener la vista previa de una imagen.

5. Haga clic en **Iniciar**.
El equipo comenzará a escanear.



Información relacionada

- [Escanear desde el ordenador \(Mac\)](#)

Ajustes de controlador TWAIN (Mac)

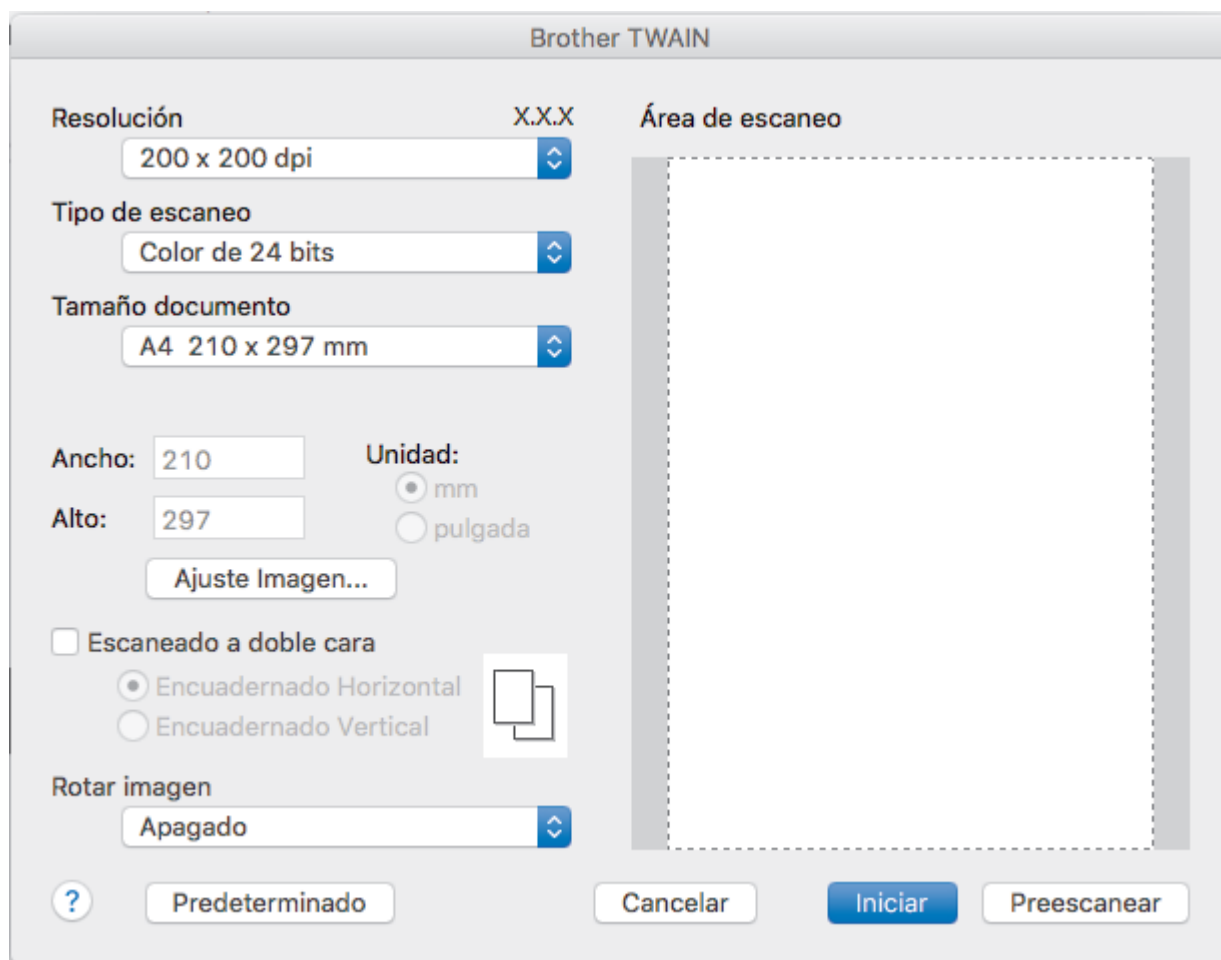

- Los nombres y valores asignables de los elementos pueden variar en función del equipo.
- El ajuste de **Contraste** solo está disponible al seleccionar **Grises (Difusión de errores)**, **Gris verdadero** o **Color de 24 bits** en las opciones de **Tipo de escaneo**.

1. Resolución

Seleccione una resolución para el escaneado en el menú emergente **Resolución**. Cuanto más alta sea la resolución, más memoria ocupará y más se prolongará el tiempo de transferencia, aunque, como contrapartida, la imagen escaneada contendrá más detalles.

2. Tipo de escaneo

Seleccione entre diferentes profundidades de color de escaneado.

- **Blanco y negro**

Utilice esta opción para texto o imágenes de líneas.

- **Grises (Difusión de errores)**

Utilice esta opción para imágenes fotográficas o gráficos. (Difusión de errores es un método de creación de imágenes grises simuladas sin utilizar puntos de gris verdadero. Los puntos negros se colocan siguiendo un patrón específico para dar un aspecto gris).

- **Gris verdadero**

Utilice esta opción para imágenes fotográficas o gráficos. Este modo es más exacto, ya que utiliza hasta 256 tonalidades de gris.

- **Color de 24 bits**

Sirve para crear una imagen con la reproducción más precisa del color. Este modo usa hasta 16,8 millones de colores para escanear la imagen, pero es el que más memoria y más tiempo de transferencia necesita.

3. Tamaño documento

Seleccione el tamaño exacto del documento a partir de la selección de tamaños predefinidos.

- Si selecciona **Personalizar**, puede especificar el tamaño del documento.

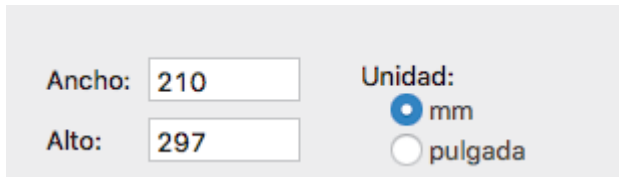

Formulario de configuración de tamaño de documento. Incluye campos de entrada para 'Ancho' (valor 210) y 'Alto' (valor 297). A la derecha, una sección 'Unidad:' con dos opciones de radio: 'mm' (seleccionada) y 'pulgada'.

4. Ajuste Imagen

Haga clic en el botón **Ajuste Imagen** para ajustar otras cualidades de imagen.

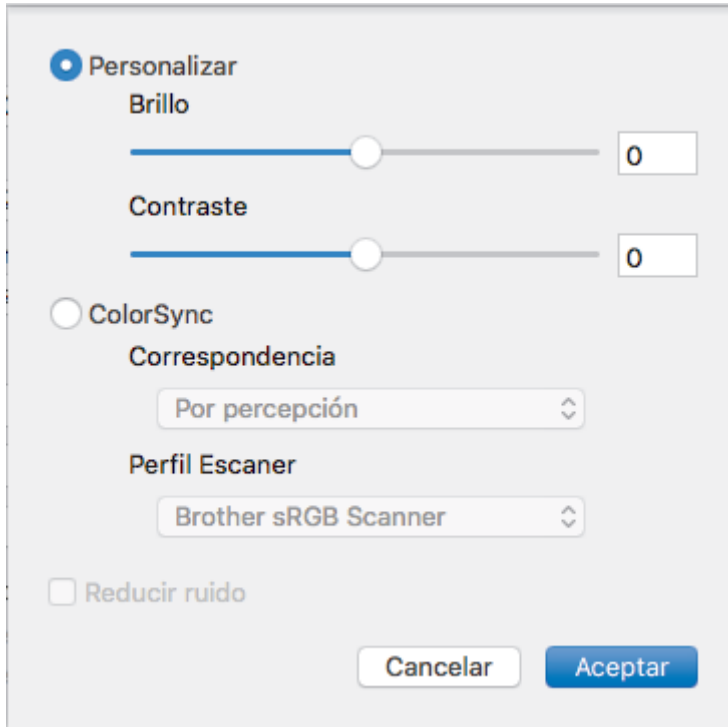

Panel de ajuste de imagen. Incluye un botón 'Personalizar' seleccionado. Se muestran controles deslizantes para 'Brillo' y 'Contraste', ambos con un valor de 0 en el cuadro de texto adyacente. Hay una sección 'ColorSync' con un botón 'ColorSync' no seleccionado, un menú desplegable 'Correspondencia' con 'Por percepción' seleccionado, y otro menú desplegable 'Perfil Escaner' con 'Brother sRGB Scanner' seleccionado. En la parte inferior, hay un botón 'Reducir ruido' no seleccionado y botones 'Cancelar' y 'Aceptar'.

Brillo

Defina el nivel **Brillo** arrastrando el control deslizante a la derecha o izquierda para aclarar u oscurecer la imagen. Si la imagen escaneada queda demasiado clara, reduzca el nivel de brillo y vuelva a escanear el documento. Si la imagen queda demasiado oscura, incremente el nivel de brillo y vuelva a escanear el documento. También puede introducir un valor en el cuadro para definir el brillo.

Contraste

Aumente o disminuya el nivel de **Contraste** desplazando la barra deslizante hacia la derecha o hacia la izquierda. Al aumentar el nivel, se destacan las áreas oscuras y claras de la imagen, mientras que al disminuirlo se revelan con mayor detalle las áreas grises. También puede establecer el contraste escribiendo un valor en el cuadro.

Reducir ruido

Mejore la calidad de sus imágenes escaneadas con esta selección. La opción **Reducir ruido** está disponible al seleccionar la opción **Color de 24 bits** y las resoluciones de escaneo **300 x 300 ppp**, **400 x 400 ppp** o **600 x 600 ppp**.

5. Escaneado a doble cara

Si marca esta casilla, el equipo escaneará las dos caras del documento. Cuando utilice la función de escaneo a 2 caras automático, debe seleccionar la opción **Encuadrado Horizontal** o **Encuadrado Vertical**, dependiendo del diseño del original, para asegurarse de que el archivo de datos creado aparece correctamente.

(solo disponible en determinados modelos)

6. Rotar imagen

Gire la imagen escaneada.



Información relacionada

- [Escanear desde el ordenador \(Mac\)](#)

Configurar ajustes de escaneado mediante Administración basada en Web

- [Configurar el nombre del archivo de escaneado mediante Administración basada en Web](#)
- [Establecer el informe de escaneado de correo electrónico de trabajo utilizando Administración basada en Web](#)

Configurar el nombre del archivo de escaneado mediante Administración basada en Web

Configure un nombre de archivo para datos escaneados mediante Administración basada en Web.

1. Inicie el explorador web.

Introduzca "https://dirección IP del equipo" en la barra de direcciones del navegador (donde "dirección IP del equipo" es la dirección IP del equipo o el nombre del servidor de impresión). Por ejemplo: https://192.168.1.2

Si el equipo le solicita una contraseña, introdúzcala y, a continuación, haga clic en .

2. Haga clic en la pestaña **Escanear**.

3. Haga clic en el menú **Nombre del archivo escaneado** de la barra de navegación izquierda.

4. Seleccione **Estilo de nombre de archivo** de la lista desplegable.

5. Si seleccionó la opción para incluir la fecha en el campo **Estilo de nombre de archivo**, seleccione el formato **Fecha** de la lista desplegable.

6. En los campos **Hora**, seleccione **Sí** para incluir la información de la hora en el nombre del archivo.

7. En el campo **Contador**, seleccione **Continuo** o **Reiniciar tras cada trabajo**.



Cuando seleccione **Reiniciar tras cada trabajo**, puede producirse una duplicación de nombres de archivo.

8. Si desea crear un prefijo de nombre de archivo definido por el usuario, escriba un nombre de archivo en los campos definidos por el usuario de cada función de escaneado.



Utilizar los siguientes caracteres: ?, /, \, o * puede causar un error de envío.

9. Haga clic en **Enviar**.



Información relacionada

- [Configurar ajustes de escaneado mediante Administración basada en Web](#)

Establecer el informe de escaneado de correo electrónico de trabajo utilizando Administración basada en Web

Cuando escanee un documento, el equipo enviará automáticamente un informe de escaneado de correo electrónico de trabajo a la dirección de correo electrónico registrada.

1. Inicie el explorador web.

Introduzca "https://dirección IP del equipo" en la barra de direcciones del navegador (donde "dirección IP del equipo" es la dirección IP del equipo o el nombre del servidor de impresión). Por ejemplo: https://192.168.1.2

Si el equipo le solicita una contraseña, introdúzcala y, a continuación, haga clic en .

2. Haga clic en la pestaña **Escanear**.
3. Haga clic en el menú **Escanear informe de correo electrónico de trabajo** de la barra de navegación izquierda.
4. En el campo **Dirección del administrador**, escriba la dirección de correo electrónico.
5. Para obtener información sobre las funciones que desea, seleccione **Sí** para enviar un informe de escaneado de correo electrónico de trabajo.
6. Haga clic en **Enviar**.

Información relacionada

- [Configurar ajustes de escaneado mediante Administración basada en Web](#)

Copia

- Copiar un documento
- Aumentar o reducir imágenes copiadas
- Hacer copias con función N en 1 mediante la función de formato de página
- Clasificar copias
- Copia de carnés de identidad
- Copiar en ambas caras del papel (documentos a 2 caras)
- Opciones de copia

Copiar un documento

>> DCP-L3510CDW/DCP-L3517CDW

>> DCP-L3550CDW/MFC-L3710CW/MFC-L3730CDN/MFC-L3750CDW/MFC-L3770CDW

DCP-L3510CDW/DCP-L3517CDW

1. Asegúrese de que ha cargado el papel del tamaño correcto en la bandeja de papel.
2. Realice una de las siguientes acciones:
 - Coloque el documento *cara arriba* en la unidad ADF. (solo disponible para determinados modelos)
(Si va a copiar múltiples páginas, recomendamos usar la unidad ADF).

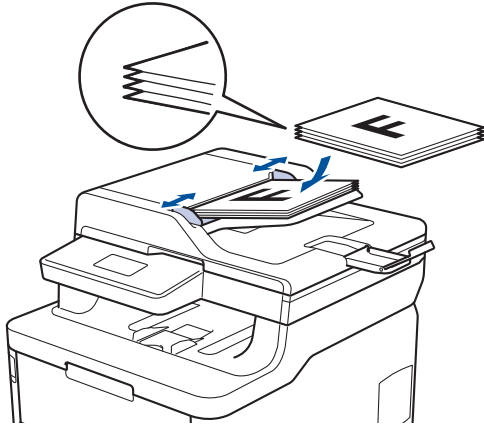

- Coloque el documento *cara abajo* sobre el cristal de escaneado.

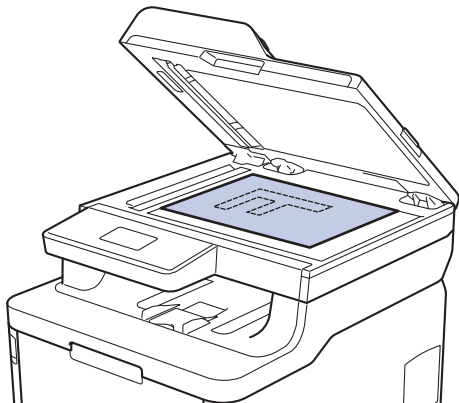

3. Pulse ▲ o ▼ para introducir el número de copias que desea.

La pantalla LCD indica:

```
Apilar Copias:01
100%■■■■ Auto
```

4. Pulse **Iniciar Mono** o **Iniciar Color**.

DCP-L3550CDW/MFC-L3710CW/MFC-L3730CDN/MFC-L3750CDW/MFC-L3770CDW

1. Asegúrese de que ha cargado el papel del tamaño correcto en la bandeja de papel.

2. Realice una de las siguientes acciones:

- Coloque el documento *hacia arriba* en la unidad ADF.
(Si va a copiar múltiples páginas, recomendamos usar la unidad ADF).

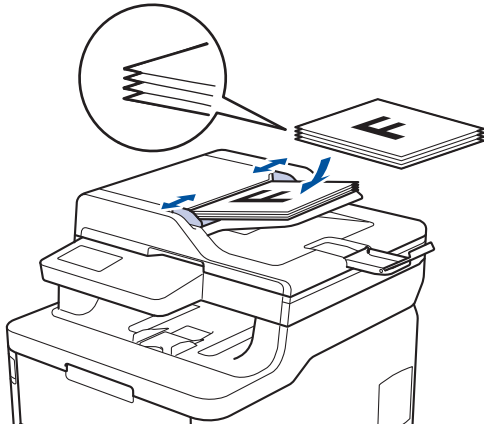

- Coloque el documento *cara abajo* sobre el cristal de escaneado.

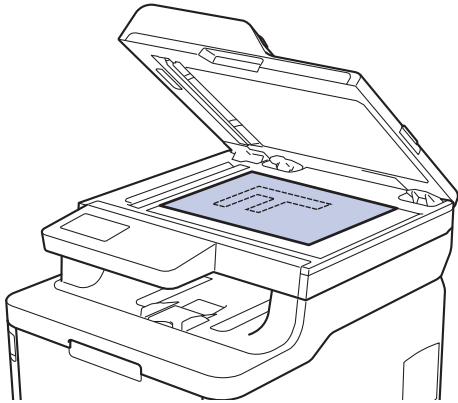

3. Pulse  [Copia].

En la pantalla LCD aparecerá:

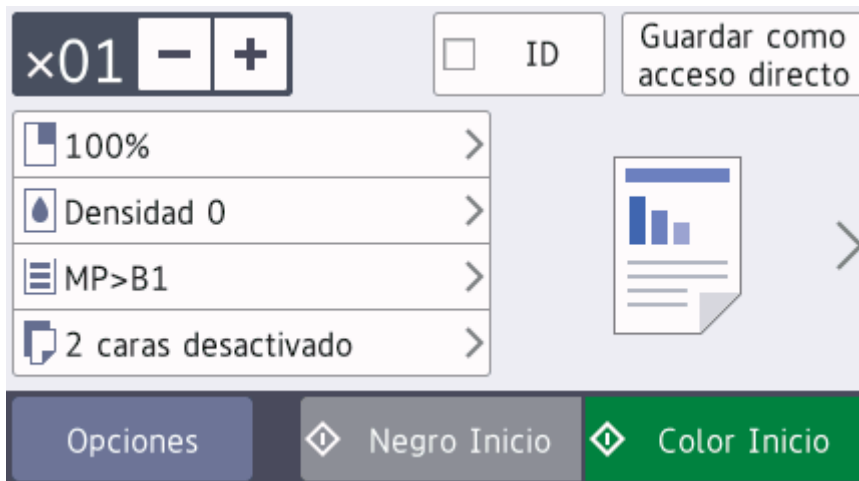







4. Cambie los ajustes de copia si es necesario.

- **x01** (número de copias)

Introduzca el número de copias de una de las siguientes maneras:

- Pulse **+** o **-** en la pantalla LCD.
- Pulsando los números del panel de control.
- [Opciones]
Pulse **Opciones** para cambiar los ajustes de copia únicamente para la siguiente copia.

-
- Cuando haya terminado, pulse [OK]. (Si aparece el botón [OK]).
 - Cuando haya terminado de elegir nuevas opciones, guárdelas pulsando el botón [Guardar como acceso directo].
 - Copia rápida
Pulse > para acceder a los ajustes de copia predefinidos.
 - Ajuste actual
Pulse los siguientes iconos o área de visualización para cambiar estos ajustes solo para la siguiente copia. El icono mostrado varía en función del modelo.
 -  [Ampliar/Reducir]
 -  [Densidad]
 -  [Uso bandeja]
 -  [Copia dúplex]
 -  [Calidad]
 -  [Contraste]

5. Pulse [Color Inicio] o [Negro Inicio].



Para detener la copia, pulse .



Información relacionada

- [Copia](#)
-

Aumentar o reducir imágenes copiadas

Seleccione un porcentaje de aumento o reducción para redimensionar los datos que copie.

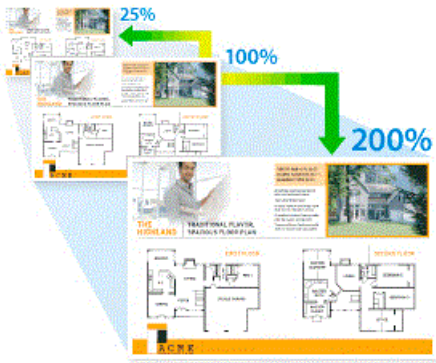



>> DCP-L3510CDW/DCP-L3517CDW

>> DCP-L3550CDW/MFC-L3710CW/MFC-L3730CDN/MFC-L3750CDW/MFC-L3770CDW

DCP-L3510CDW/DCP-L3517CDW

1. Cargue el documento.
2. Pulse ▲ o ▼ para introducir el número de copias que desea.
3. Pulse **Opc. Copiar/Digitalizar**.
4. Pulse ▲ o ▼ para seleccionar [Ampliar/Reducir] y, a continuación, pulse **OK**.
5. Pulse ▲ o ▼ para seleccionar el porcentaje de aumento o reducción deseado y, a continuación, pulse **OK**.
 - Si selecciona [Pers. (25-400%)], pulse ▲ o ▼ para introducir un porcentaje de aumento o reducción entre [25%] y [400%] y, a continuación, pulse **OK**.
6. Pulse **Iniciar Mono** o **Iniciar Color**.

DCP-L3550CDW/MFC-L3710CW/MFC-L3730CDN/MFC-L3750CDW/MFC-L3770CDW

1. Cargue el documento.
2. Pulse  [Copia].
3. Introduzca el número de copias.
4. Pulse [Opciones] > [Ampliar/Reducir].
5. Deslice el dedo hacia arriba o abajo, o bien pulse ▲ o ▼ para mostrar las opciones y, a continuación, pulse la opción que desee.
6. Realice una de las siguientes acciones:
 - Si selecciona [Ampliar] o [Reducir], pulse el porcentaje de aumento o reducción que desee utilizar.
 - Si selecciona [Pers. (25-400%)], pulse  (borrar hacia atrás) para borrar el porcentaje que aparece, o bien pulse ◀ para mover el cursor e introduzca un porcentaje de aumento o reducción de [25] a [400].
Pulse [OK].
 - Si ha seleccionado [100%], vaya al siguiente paso.
7. Cuando haya terminado, pulse [OK]. (Si aparece el botón [OK]).
8. Pulse [Color Inicio] o [Negro Inicio].

✓ Información relacionada

- [Copia](#)

Hacer copias con función N en 1 mediante la función de formato de página

La función N en 1 ahorra papel copiando dos o cuatro páginas del documento en una sola página de la copia.



>> DCP-L3510CDW/DCP-L3517CDW



>> DCP-L3550CDW/MFC-L3710CW/MFC-L3730CDN/MFC-L3750CDW/MFC-L3770CDW



DCP-L3510CDW/DCP-L3517CDW

1. Cargue el documento.
2. Pulse ▲ o ▼ para introducir el número de copias que desea.
3. Pulse **Opc. Copiar/Digitalizar**.
4. Pulse ▲ o ▼ para seleccionar [Formato Pág.] y, a continuación, pulse **OK**.
5. Pulse ▲ o ▼ para seleccionar [Normal (1 en 1)], [2 en 1 (V)], [2 en 1 (H)], [4 en 1 (V)] o [4 en 1 (H)] y, a continuación, pulse **OK**.
6. Pulse **Iniciar Mono** o **Iniciar Color**.
Si el documento se encuentra en la unidad ADF, el equipo escanea sus páginas y comienza a imprimir.
Si está utilizando el cristal de escaneado, vaya al siguiente paso.
7. Una vez el equipo haya escaneado la página, coloque la siguiente página en el cristal del escáner y, a continuación, pulse ▲ para seleccionar la opción [Sí].
8. Una vez escaneadas todas las páginas, pulse ▼ para seleccionar la opción [No].

DCP-L3550CDW/MFC-L3710CW/MFC-L3730CDN/MFC-L3750CDW/MFC-L3770CDW

1. Cargue el documento.
2. Pulse  [Copia].
3. Introduzca el número de copias.
4. Pulse [Opciones] > [Formato Pág.].
5. Deslice el dedo hacia arriba o abajo, o bien pulse ▲ o ▼ para mostrar las opciones y, a continuación, pulse la opción que desee.

Opción	Descripción
2en1 (vertical)	
2en1 (horizontal)	

Opción	Descripción
4en1 (Vertical)	
4en1 (horizontal)	

6. Cuando haya terminado, pulse [OK]. (Si aparece el botón [OK]).
7. Pulse [Color Inicio] o [Negro Inicio].
Si ha colocado el documento en la unidad ADF, el equipo escaneará las páginas e iniciará la impresión.
8. **Si está usando el cristal de escaneado, repita los siguientes pasos para cada página del documento:**
 - Coloque la siguiente página en el cristal de escaneado y pulse después [Continuar] para escanearla.
 - Una vez escaneadas todas las páginas, pulse [Finalizar].

Información relacionada

- [Copia](#)

Clasificar copias

Clasificar varias copias. Las páginas serán apiladas en el orden en que sean alimentadas, es decir, 1, 2, 3, etcétera.

>> [DCP-L3510CDW/DCP-L3517CDW](#)

>> [DCP-L3550CDW/MFC-L3710CW/MFC-L3730CDN/MFC-L3750CDW/MFC-L3770CDW](#)

DCP-L3510CDW/DCP-L3517CDW

1. Cargue el documento.
2. Pulse ▲ o ▼ para introducir el número de copias que desea.
3. Pulse **Opc. Copiar/Digitalizar**.
4. Pulse ▲ o ▼ para seleccionar [Apilar/Ordenar] y, a continuación, pulse **OK**.
5. Pulse ▲ o ▼ para seleccionar [Ordenar] y, a continuación, pulse **OK**.
6. Pulse **Iniciar Mono** o **Iniciar Color**.

Si el documento se encuentra en la unidad ADF, el equipo escanea sus páginas y comienza a imprimir.

Si está utilizando el cristal de escaneado, vaya al siguiente paso.

7. Una vez el equipo haya escaneado la página, coloque la siguiente página en el cristal del escáner y, a continuación, pulse ▲ para seleccionar la opción [Sí].
8. Una vez escaneadas todas las páginas, pulse ▼ para seleccionar la opción [No].

DCP-L3550CDW/MFC-L3710CW/MFC-L3730CDN/MFC-L3750CDW/MFC-L3770CDW

1. Cargue el documento.
2. Pulse  [Copia].
3. Introduzca el número de copias.
4. Pulse [Opciones] > [Apilar/Ordenar] > [Ordenar].
5. Cuando haya terminado, pulse [OK]. (Si aparece el botón [OK]).
6. Pulse [Color Inicio] o [Negro Inicio].

Si ha colocado el documento en la unidad ADF, el equipo escaneará las páginas e iniciará la impresión.

7. **Si está usando el cristal de escaneado, repita los siguientes pasos para cada página del documento:**
 - Coloque la siguiente página en el cristal de escaneado y pulse después [Continuar] para escanearla.
 - Una vez escaneadas todas las páginas, pulse [Finalizar].

Información relacionada

- [Copia](#)

Copia de carnés de identidad



Puede copiar una tarjeta de identidad conforme a los límites establecidos legalmente. Información más detallada >> [Guía de seguridad del producto](#)

>> [DCP-L3510CDW/DCP-L3517CDW](#)

>> [DCP-L3550CDW/MFC-L3710CW/MFC-L3730CDN/MFC-L3750CDW/MFC-L3770CDW](#)

DCP-L3510CDW/DCP-L3517CDW

1. Coloque la tarjeta de identidad *boca abajo* junto a la esquina superior izquierda del cristal de escaneado.

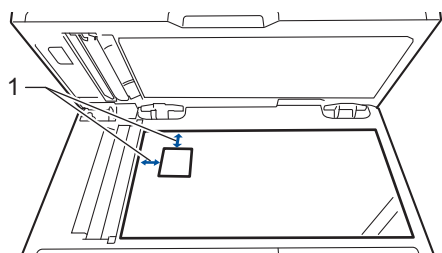

1 4,0 mm o más (arriba a la izquierda)

2. Pulse **Copia 2/1 (ID)**.
3. Pulse ▲ o ▼ para introducir el número de copias que desea.
4. Pulse **Iniciar Mono** o **Iniciar Color**.

El equipo comienza a escanear una cara de la tarjeta de identidad.

5. Una vez el equipo haya escaneado una cara de la tarjeta, gírela.

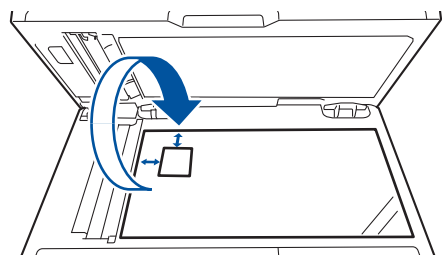

6. Pulse **Iniciar Mono** o **Iniciar Color** para escanear la otra cara.

1. Coloque la tarjeta de identidad *hacia abajo* junto a la esquina superior izquierda del cristal de escaneado.

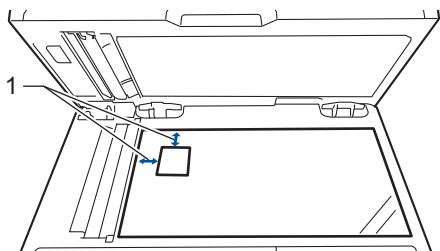

1: Distancia 4,0 mm o más (arriba a la izquierda)

2. Pulse  [Copia].
3. Pulse > en la pantalla táctil y, a continuación, seleccione [2en1 (Id)].
4. Introduzca el número de copias.
5. Pulse [Color Inicio] o [Negro Inicio].
El equipo comienza a escanear una cara de la tarjeta de identidad.
6. Una vez el equipo haya escaneado una cara de la tarjeta, gírela.

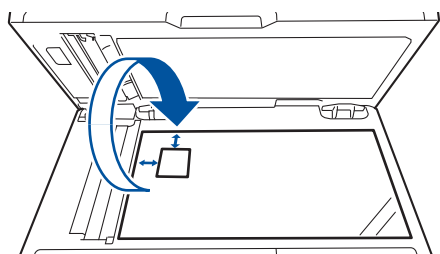

7. Pulse [Continuar] para escanear la otra cara.

Información relacionada

- [Copia](#)

Copiar en ambas caras del papel (documentos a 2 caras)

Modelos relacionados: DCP-L3510CDW/DCP-L3517CDW/DCP-L3550CDW/MFC-L3730CDN/MFC-L3750CDW/MFC-L3770CDW

Puede reducir la cantidad de papel que consume copiando por las dos caras.

- Debe elegir un formato de copia a 2 caras de entre las opciones que figuran abajo antes de empezar a copiar a 2 caras.
- El formato del documento original es determinante para el formato de copia a 2 caras que debe elegir.
- Para usar la función de copia a 2 caras automática, debe colocar el documento en la unidad ADF.
- Si hace manualmente copias a 2 caras de un documento a 2 caras, utilice el cristal del escáner.
- Seleccione el tamaño de papel A4 cuando use la opción de copia a 2 caras.

Vertical

2 caras a 2 caras

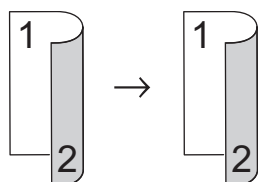

1 cara a 2 caras (con vuelta por el lado largo del papel)

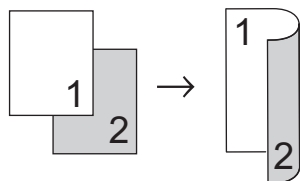

1 cara a 2 caras (con vuelta por el lado corto del papel)

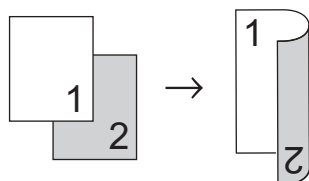

Horizontal

2 caras a 2 caras

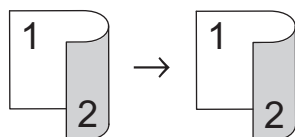

1 cara a 2 caras (con vuelta por el lado largo del papel)

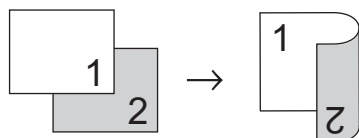

1 cara a 2 caras (con vuelta por el lado corto del papel)

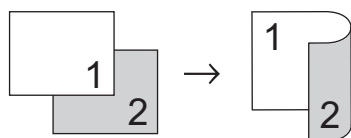

>> [DCP-L3510CDW/DCP-L3517CDW](#)

DCP-L3510CDW/DCP-L3517CDW

1. Cargue el documento.
2. Pulse ▲ o ▼ para introducir el número de copias que desea.
3. Pulse **Opc. Copiar/Digitalizar**.
4. Pulse ▲ o ▼ para seleccionar [Ambas caras] y, a continuación, pulse **OK**.
5. Pulse ▲ o ▼ para mostrar [For. pág. largo] o [For. pág. corto] y, a continuación, pulse **OK**.
6. Seleccione voltear por el borde largo o voltear por el borde corto y, a continuación, pulse **OK**.
7. Pulse ▲ o ▼ para mostrar [2caras→2caras] o [1cara → 2caras] y, a continuación, pulse **OK**.



Si selecciona [2caras→2caras], no podrá usar la unidad ADF. Uso del cristal del escáner.

8. Pulse **Iniciar Mono** o **Iniciar Color**.
Si el documento se encuentra en la unidad ADF, el equipo escanea sus páginas y comienza a imprimir.
Si está utilizando el cristal de escaneado, vaya al siguiente paso.
9. Una vez el equipo haya escaneado la página, coloque la siguiente página en el cristal del escáner y, a continuación, pulse ▲ para seleccionar la opción [Sí].
10. Una vez escaneadas todas las páginas, pulse ▼ para seleccionar la opción [No].

DCP-L3550CDW/MFC-L3730CDN/MFC-L3750CDW/MFC-L3770CDW

1. Cargue el documento.

NOTA

- Para modelos de escaneado a 2 caras: cargue el documento a 2 caras en la unidad ADF. Si utiliza el cristal del escáner para el documento a 2 caras, seleccione la opción [1 cara⇒2 caras].
- Para modelos de escaneado a 1 cara: cargue el documento a 2 caras en el cristal del escáner.

2. Pulse  [Copia].
3. Introduzca el número de copias.
4. Pulse [Opciones] > [Copia dúplex].
5. Realice una de las siguientes acciones:
 - Para hacer copias a 2 caras de un documento a 2 caras, pulse [2 caras⇒2 caras].
 - Para hacer copias a 2 caras de un documento a 1 cara, siga los pasos siguientes:
 - a. Para cambiar las opciones de diseño, pulse [Formato pág.] y, a continuación, pulse [Giro borde largo] o [Giro borde corto].
 - b. Pulse [1 cara⇒2 caras].



Para el modelo DCP-L3550CDW/MFC-L3730CDN/MFC-L3750CDW

Si selecciona [2 caras⇒2 caras], no podrá usar la unidad ADF. Uso del cristal del escáner.

6. Cuando haya terminado, pulse [OK]. (Si aparece el botón [OK]).
7. Pulse [Color Inicio] o [Negro Inicio].
Si ha colocado el documento en la unidad ADF, el equipo escaneará las páginas e iniciará la impresión.
8. **Si está usando el cristal de escaneado, repita los siguientes pasos para cada página del documento:**



- Para un documento a 2 caras, pase la página por el borde largo para escanear la otra cara.
- Coloque la siguiente página en el cristal de escaneado y pulse después [Continuar] para escanearla.

-
- Una vez escaneadas todas las páginas, pulse [Finalizar].

Información relacionada

- [Copia](#)
-

Opciones de copia

>> DCP-L3510CDW/DCP-L3517CDW

>> DCP-L3550CDW/MFC-L3710CW/MFC-L3730CDN/MFC-L3750CDW/MFC-L3770CDW

DCP-L3510CDW/DCP-L3517CDW

Para cambiar las opciones de copia, pulse el botón **Opc.** o **Opc. Copiar/Digitalizar**.

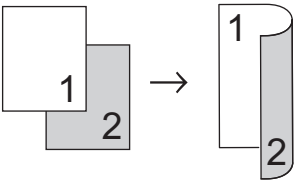
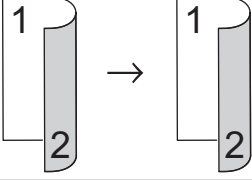
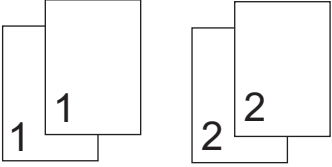
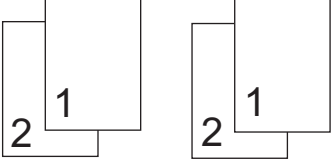
Opciones del menú	Opciones
Ampliar/Reducir	<p>Seleccione un porcentaje de ampliación o reducción para la próxima copia.</p> <ul style="list-style-type: none"> Si selecciona <i>Pers.</i> (25-400%), utilice el teclado de marcación o pulse ▲ o ▼ para introducir un porcentaje de aumento o reducción.
Densidad	<p>Permite aumentar la densidad para hacer el texto más oscuro.</p> <p>Permite reducir la densidad para hacer el texto más claro.</p>
Ambas caras (solo disponible para determinados modelos)	<p>Selecciónela para copiar en ambas caras del papel.</p> <p>1 caras→2 caras</p>  <p>2 caras→2 caras</p> 
Calidad	<p>Seleccione la resolución de copia para el tipo de documento.</p>
Contraste	<p>Aumenta el contraste para hacer una imagen más nítida.</p> <p>Reduce el contraste para hacer una imagen más tenue.</p>
Apilar/Ordenar	<p>Selecciónelas para apilar u ordenar varias copias.</p> <p>Apilar</p>  <p>Ordenar</p> 

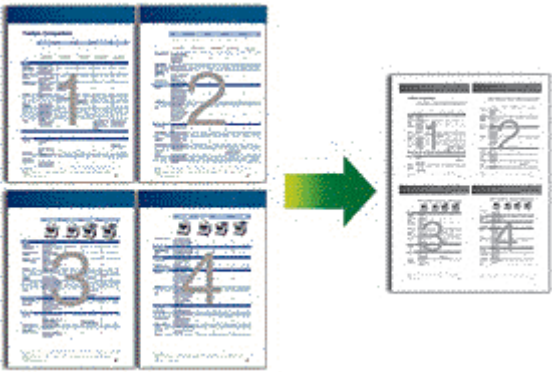
Opciones del menú	Opciones
Formato Pág.	Haga copias N en 1. 4 en 1 
Auto alinear	Permite configurar el equipo para que corrija automáticamente las copias torcidas.
Ajuste color	Cambie el ajuste predeterminado para saturación de color.
Elim col. fondo	Seleccione para eliminar el color de fondo del documento cuando copie.

DCP-L3550CDW/MFC-L3710CW/MFC-L3730CDN/MFC-L3750CDW/MFC-L3770CDW

Para cambiar los ajustes de copia, pulse [Opciones].

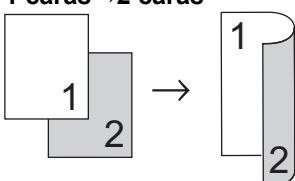
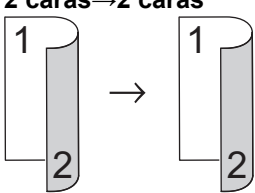
Opciones del menú	Opciones	
Ampliar/Reducir	100%	-
	Ampliar	Seleccione un porcentaje de ampliación para la próxima copia.
	Reducir	Seleccione un porcentaje de reducción para la próxima copia.
	Pers. (25-400%)	Introduzca un porcentaje de ampliación o reducción.
Densidad	Permite aumentar la densidad para hacer el texto más oscuro. Permite reducir la densidad para hacer el texto más claro.	
Uso bandeja	Seleccione una bandeja de papel para la próxima copia.	
Copia dúplex	Selecciónela para copiar en ambas caras del papel. 1 caras → 2 caras  2 caras → 2 caras  Las opciones disponibles cambiarán según el modelo.	
Diseño página de 2 caras (disponible sólo para determinados ajustes)	Permite elegir entre volteo por el lado largo o el lado corto del papel.	
Calidad	Seleccione la resolución de copia para el tipo de documento.	

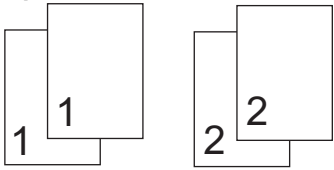
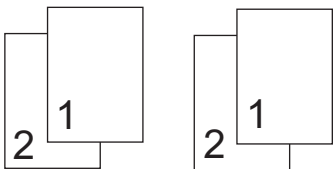
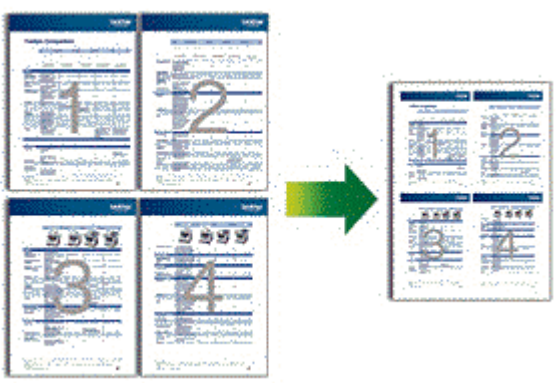
Opciones del menú	Opciones
Contraste	Aumenta el contraste para hacer una imagen más nítida. Reduce el contraste para hacer una imagen más tenue.
Apilar/Ordenar	<p>Selecciónelas para apilar u ordenar varias copias.</p> <p>Apilar</p>  <p>Ordenar</p> 
Formato Pág.	<p>Haga copias N en 1.</p> <p>4 en 1</p> 
Auto alinear	Permite configurar el equipo para que corrija automáticamente las copias torcidas.
Ajuste color	Cambie el ajuste predeterminado para saturación de color.
Eliminar el color de fondo	Seleccione para eliminar el color de fondo del documento cuando copie.



Información relacionada

- [Copia](#)

Fax

- Envío de un fax
- Recibir un fax
- Operaciones de voz y números de fax
- Servicios telefónicos y dispositivos externos
- Informes de fax
- PC-FAX

Envío de un fax

- Envío de un fax
- Enviar un fax de 2 caras desde la unidad ADF
- Envío manual de un fax
- Envío de un fax al final de una conversación
- Envío del mismo fax a más de un destinatario (multienvío)
- Envío de un fax en tiempo real
- Envío de un fax a una hora determinada (fax diferido)
- Añadir una página de cubierta a los faxes
- Cancelar un fax en progreso
- Comprobar y cancelar un fax pendiente
- Opciones de fax

Envío de un fax

Modelos relacionados: MFC-L3710CW/MFC-L3730CDN/MFC-L3750CDW/MFC-L3770CDW

1. Realice una de las siguientes acciones:
 - Coloque el documento *cara arriba* en la unidad ADF.
(Si va a mandar por fax múltiples páginas, recomendamos usar la unidad ADF).

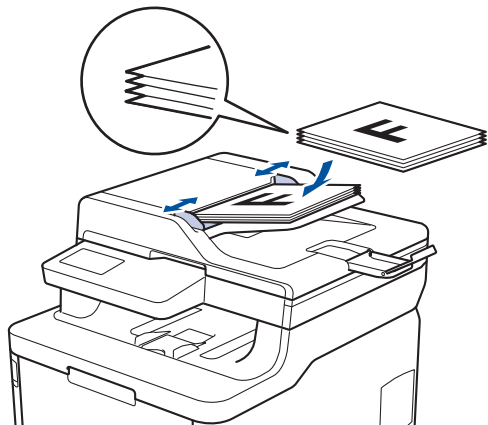

- Coloque el documento *cara abajo* sobre el cristal de escaneado.

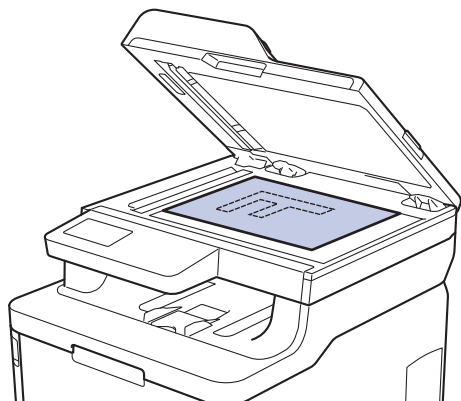

2. Pulse  [Fax].

3. Introduzca el número de fax.

- **Con el teclado de marcación**

Pulse los dígitos para introducir el número de fax.

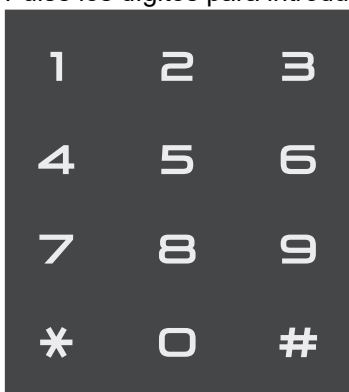

- **Mediante la libreta de direcciones**

Pulse  [Libreta direcciones] y, a continuación, haga una de las siguientes cosas:

- Deslice el dedo hacia arriba o hacia abajo, o bien pulse ▲ o ▼, para ver el número que desee y, a continuación, púselo.
- Pulse  [Buscar] y, a continuación, introduzca el nombre y pulse [OK]. Pulse el nombre que desea marcar.

Cuando haya terminado, pulse [Aplicar].

- **Uso del historial de llamadas**

Pulse  [Historial llam.] y, a continuación, pulse la opción [Llam. saliente].

Deslice el dedo hacia arriba o hacia abajo, o bien pulse ▲ o ▼, para ver el número de fax que desee y, a continuación, púselo.

Para enviar un fax, pulse [Aplicar].

4. Pulse [Inicio de fax].

El equipo escaneará y enviará el documento.

Si colocó el documento en el cristal de escaneado, siga las instrucciones de la tabla.

Opción	Descripción
Sí	Para escanear la siguiente página, pulse la opción Sí y, a continuación, coloque la siguiente página en el cristal de escaneado. Pulse OK para escanear la página.
No	Tras haber escaneado la última página, pulse la opción No. El equipo envía el documento.

Para detener el fax, pulse  y, a continuación, pulse .

Información relacionada

- [Envío de un fax](#)

Enviar un fax de 2 caras desde la unidad ADF

Modelos relacionados: MFC-L3770CDW

Debe seleccionar uno de los formatos de escaneado a 2 caras antes de enviar un fax de 2 caras. Seleccione borde largo o borde corto en función del formato del documento.

1. Cargue el documento.
2. Pulse  [Fax] > [Opciones] > [Fax de 2 caras].
3. Realice una de las siguientes acciones:
 - Si el documento está girado por el borde longitudinal, pulse la opción [Escaneo 2 caras: Borde largo].
 - Si el documento está girado por el borde corto, pulse la opción [Escaneo 2 caras: Borde corto].
4. Pulse [OK]. (Si aparece el botón [OK]).
5. Introduzca el número de fax.
6. Pulse [Inicio de fax].



Información relacionada

- [Envío de un fax](#)

Envío manual de un fax

Modelos relacionados: MFC-L3710CW/MFC-L3730CDN/MFC-L3750CDW/MFC-L3770CDW

La transmisión manual de un fax permite oír la marcación, el timbre y los tonos de recepción de fax mientras lo envía.

1. Cargue el documento.
2. Pulse  [Fax].
3. Coja el auricular del teléfono externo.
4. Marque el número de fax al que desea hacer el envío.
5. Cuando oiga los tonos de fax, pulse [Inicio de fax].
 - Si está utilizando el cristal de escaneado, pulse [Enviar].
6. Descuelgue el auricular de un teléfono externo y espere hasta que oiga un tono de marcación.



Información relacionada

- [Envío de un fax](#)

Envío de un fax al final de una conversación

Modelos relacionados: MFC-L3710CW/MFC-L3730CDN/MFC-L3750CDW/MFC-L3770CDW

Al final de una conversación, puede pedir al interlocutor que le envíe un fax antes de colgar ambos.

1. Pida al interlocutor que espere a escuchar los tonos de fax (pitidos) y, a continuación, pulse la tecla Inicio antes de colgar.
2. Cargue el documento.
3. Pulse [Inicio de fax].
 - Si está utilizando el cristal de escaneado, pulse [Enviar].
4. Cuelgue el auricular del teléfono externo.



Información relacionada

- [Envío de un fax](#)

Envío del mismo fax a más de un destinatario (multienvío)

Modelos relacionados: MFC-L3710CW/MFC-L3730CDN/MFC-L3750CDW/MFC-L3770CDW

La función de multienvío permite enviar el mismo fax a múltiples números al mismo tiempo.

- Un mismo multienvío puede incluir grupos, números de la libreta de direcciones y hasta 50 números marcados manualmente.
- Los números de la libreta de direcciones deben estar guardados en la memoria del equipo para poderse utilizar en un multienvío.
- Los números de grupo también deben estar guardados en la memoria del equipo para poderse utilizar en un multienvío. Los números de grupo incluyen muchos números grabados en la libreta de direcciones para una marcación más fácil.



Si no se ha usado ninguno de los números de la libreta de direcciones para grupos, se puede hacer un multienvío de fax hasta a 250 números distintos.

1. Cargue el documento.
2. Pulse  [Fax] > [Opciones] > [Multienvío].
3. Pulse [Añadir número].

Puede añadir números al multienvío de los siguientes modos:

- Pulse [Añadir número] e introduzca un número mediante la pantalla LCD.
Pulse [OK].
 - Pulse [Añadir desde libreta direcc.]. Deslice el dedo hacia arriba o hacia abajo, o bien pulse ▲ o ▼, para ir al número que desee añadir al multienvío. Seleccione las casillas del multienvío. Una vez haya seleccionado todos los números que desee, pulse [OK].
 - Pulse [Buscar en la libreta de direcciones]. Pulse el nombre y pulse [OK]. Pulse el nombre y, a continuación, pulse el número que desea agregar.
4. Una vez finalizado, pulse [OK].
 5. Pulse [Inicio de fax]. Una vez concluido el multienvío, el equipo podrá imprimir un informe de multienvío para que conozca los resultados.



- La memoria disponible del equipo variará en función de los tipos de trabajos que haya en la memoria y de los números utilizados en el multienvío. Si realiza un multienvío al número máximo de números disponible, no podrá utilizar las funciones de acceso doble ni de fax diferido.
- Si aparece el mensaje [Sin memoria], pulse  o [Salir] para detener el trabajo. Si se ha escaneado más de una página, pulse [Enviar ahora] para enviar la parte que se encuentre en la memoria del equipo.





Información relacionada

- [Envío de un fax](#)
 - [Cancelación de un multienvío en marcha](#)

Cancelación de un multienvío en marcha

Modelos relacionados: MFC-L3710CW/MFC-L3730CDN/MFC-L3750CDW/MFC-L3770CDW

Durante un multienvío, es posible cancelar el fax que se está enviando en este momento o la tarea de multienvío completo.

1. Pulse .
2. Pulse .
3. Realice una de las siguientes acciones:
 - Para cancelar el multienvío en su totalidad, pulse [Emisión completa].
 - Para cancelar el trabajo actual, pulse en la pantalla LCD el nombre o el número que se esté marcando.
 - Para salir sin cancelar, pulse .



Información relacionada

- [Envío del mismo fax a más de un destinatario \(multienvío\)](#)

Envío de un fax en tiempo real

Modelos relacionados: MFC-L3710CW/MFC-L3730CDN/MFC-L3750CDW/MFC-L3770CDW

Cuando se envía un fax, el equipo escanea el documento y lo almacena en su memoria antes de enviarlo. En cuanto la línea telefónica esté libre, el equipo comenzará el proceso de marcación y envío. Si desea enviar un documento importante inmediatamente sin esperar a que el equipo recupere la copia escaneada de su memoria, active [Trans.t.real].

- Si la memoria está llena y envía un fax desde la unidad ADF, el equipo enviará el documento en tiempo real (incluso aunque [Trans.t.real] esté establecido como [No]). Si la memoria está llena, no se podrán enviar faxes desde el cristal de escaneado hasta que borre algunos faxes de la memoria.
- En transmisión en tiempo real, la función de remarcación automática no funciona cuando se usa el cristal de escaneado.
- Si [Trans.t.real] está configurado en activado, no estará disponible la opción de escanear documentos a 2 caras.

1. Cargue el documento.
2. Pulse  [Fax] > [Opciones] > [Trans.t.real].
3. Pulse [Sí] o [No].
4. Pulse [OK]. (Si aparece el botón [OK]).
5. Introduzca el número de fax.
6. Pulse [Inicio de fax].





Información relacionada

- [Envío de un fax](#)

Envío de un fax a una hora determinada (fax diferido)

Modelos relacionados: MFC-L3710CW/MFC-L3730CDN/MFC-L3750CDW/MFC-L3770CDW

Se pueden almacenar hasta 50 faxes en la memoria del equipo para su envío dentro de las 24 horas siguientes.

1. Cargue el documento.
2. Pulse  [Fax] > [Opciones] > [Fax diferido] > [Fax diferido].
3. Pulse [Sí].
4. Pulse [Poner hora].
5. Introduzca la hora a la que desea que el fax se envíe (en formato de 24 horas) y pulse a continuación [OK].
(Por ejemplo, introduzca 19:45 para las 7:45 PM).
6. Pulse [OK].
7. Introduzca el número de fax.
8. Pulse [Inicio de fax].
9. Pulse .



Información relacionada

- [Envío de un fax](#)

Añadir una página de cubierta a los faxes

Modelos relacionados: MFC-L3710CW/MFC-L3730CDN/MFC-L3750CDW/MFC-L3770CDW

Se puede añadir una portada al siguiente fax o a todos los faxes enviados.

- Esta función no funcionará a no ser que haya programado la ID de estación.
- La portada incluye la ID de estación, un comentario y el nombre almacenado en la libreta de direcciones.

1. Cargue el documento.
2. Pulse  [Fax] > [Opciones] > [Config. de portada] > [Config. de portada].
3. Pulse [Sí].
4. Pulse [comen. portada].
5. Deslice el dedo hacia arriba o hacia abajo, o bien pulse ▲ o ▼, para elegir el comentario que desee usar y, a continuación, púselo.

Pulse .

6. Pulse [OK]. (Si aparece el botón [OK]).
7. Introduzca el número de fax.
8. Pulse [Inicio de fax].

La portada se añadirá al siguiente fax. Si desea añadir la página de cubierta a todos los faxes salientes, establezca los ajustes como los nuevos valores predeterminados.



Información relacionada

- [Envío de un fax](#)
 - [Crear un mensaje en la página de cubierta](#)

Crear un mensaje en la página de cubierta

Modelos relacionados: MFC-L3710CW/MFC-L3730CDN/MFC-L3750CDW/MFC-L3770CDW

Puede crear uno o dos mensajes personales en la página de cubierta para que se añadan en los faxes salientes.

1. Pulse  [Ajustes] > [Todos ajustes] > [Fax] > [Conf. envío] > [comen. portada].
2. Pulse [5] o [6] para almacenar su mensaje personalizado.
3. Introduzca el mensaje de la página de cubierta mediante la pantalla LCD. Pulse [OK].

Pulse  para elegir números, letras o caracteres especiales.



4. Pulse .

Información relacionada

- [Añadir una página de cubierta a los faxes](#)

Cancelar un fax en progreso

Modelos relacionados: MFC-L3710CW/MFC-L3730CDN/MFC-L3750CDW/MFC-L3770CDW

1. Pulse .
2. Pulse  mientras el equipo está marcando o enviando un fax.
La pantalla LCD mostrará [¿Cancelar trabajo?].
3. Pulse una opción de la siguiente tabla para cancelar o continuar con la tarea de fax en marcha.

Opción	Descripción
Sí	El equipo cancela el envío de la tarea de fax.
No	El equipo sale del proceso sin cancelar la tarea de fax.



Información relacionada

- [Envío de un fax](#)

Comprobar y cancelar un fax pendiente

Modelos relacionados: MFC-L3710CW/MFC-L3730CDN/MFC-L3750CDW/MFC-L3770CDW

Puede cancelar un trabajo de fax antes de enviarlo, cancelándolo mientras se guarda y poniéndolo en espera en la memoria.

1. Pulse  [Ajustes] > [Todos ajustes] > [Fax] > [Trab restantes].
2. Deslice el dedo hacia arriba o hacia abajo, o bien pulse ▲ o ▼, para desplazarse por los trabajos en espera y pulse el que desee cancelar.
3. Pulse [Cancelar].
4. Pulse [Sí] para confirmar o pulse [No] para salir sin cancelar.
5. Cuando haya acabado de cancelar trabajos, pulse .



Información relacionada

- [Envío de un fax](#)

Opciones de fax

Modelos relacionados: MFC-L3710CW/MFC-L3730CDN/MFC-L3750CDW/MFC-L3770CDW

Para cambiar los ajustes de envío de faxes, pulse el botón [Opciones].

Opción	Descripción
Resolución fax	Permite configurar la resolución de los faxes salientes. La calidad de un fax se puede mejorar a menudo cambiando la resolución.
Contraste	Permite ajustar el contraste. Si el documento es demasiado claro u oscuro, cambiar el contraste puede mejorar la calidad del fax.
Fax de 2 caras (Para modelos de escaneado a 2 caras automático)	Establece el formato de escaneado a 2 caras.
Tmñ área escan.	Permite ajustar el área de escaneado del cristal de escaneado al tamaño del documento.
Multienvío	Permite enviar el mismo mensaje de fax a varios números de fax a la vez.
Fax diferido	Permite configurar la hora del día a la que se enviarán los faxes diferidos.
Trans.t.real	Permite enviar un fax inmediatamente sin esperar a que el equipo recupere el escaneado de la memoria.
Config. de portada	Configure el equipo para que envíe automáticamente una página de cubierta preprogramada.
Modo satélite	Debe activarse si tiene problemas para enviar faxes al extranjero.
Ajus.Nuev.Predet	Permite guardar la configuración como predeterminada.
Rest.predeter.	Permite restaurar todos los ajustes predeterminados de fábrica.



Puede guardar los ajustes actuales pulsando [Guardar como acceso directo].



Información relacionada

- [Envío de un fax](#)

Recibir un fax

- Configuración del modo de recepción
- Opciones de recepción en memoria
- Recuperación de fax remota

Configuración del modo de recepción

- Información general de modos de recepción
- Seleccione el modo de recepción correcto
- Establecer el número de timbres antes de que el equipo responda (retardo de timbre)
- Establecimiento de la duración del timbre F/T (doble timbre rápido)
- Establecimiento de detección de fax
- Reduzca el tamaño de página de un fax entrante demasiado grande
- Defina la impresión a 2 caras para Faxes recibidos
- Establecimiento del sello de recepción de fax
- Recibir un fax al final de una conversación telefónica

Información general de modos de recepción

Modelos relacionados: MFC-L3710CW/MFC-L3730CDN/MFC-L3750CDW/MFC-L3770CDW

Algunos modos de recepción contestan automáticamente (modo Solo fax y modo Fax/Tel). Es posible que desee cambiar el retardo del timbre antes de utilizar estos modos.

Modo solo fax

([Solo fax] en el menú del equipo)

El modo solo fax responde automáticamente todas las llamadas como fax.

Modo Fax/Tel

([Fax/Tel] en el menú del equipo)

El modo Fax/Tel ayuda a gestionar las llamadas entrantes, reconociendo si son de fax o de voz y tratándolas de una de las siguientes maneras:

- Los faxes se reciben automáticamente.
- Las llamadas de voz activarán el timbre F/T para indicar que conteste el teléfono. El timbre F/T es un semitimbre/doble timbre rápido emitido por el equipo.

Modo manual

([Manual] en el menú del equipo)

Para recibir un fax en modo Manual, levante el auricular del teléfono externo conectado al equipo.

Cuando escuche los tonos de fax (pitidos cortos repetidos), pulse los botones de la tabla para recibir el fax. Utilice la función de Detección de fax para recibir faxes cuando haya levantado un auricular en la misma línea que la que usa el equipo.

Modelos aplicables	Para recibir el fax
Modelos de pantalla LCD táctil	 > Inicio de fax > Recibir

Modo TAD externo

([Contestador ext.] en el menú del equipo)

El modo TAD externo permite que un contestador externo se haga cargo de las llamadas entrantes.

Las llamadas entrantes serán tratadas de las siguientes maneras:

- Los faxes se reciben automáticamente.
- Quienes realicen llamadas de voz podrán grabar un mensaje en el TAD externo.



Información relacionada

- [Configuración del modo de recepción](#)



Seleccione el modo de recepción correcto

Modelos relacionados: MFC-L3710CW/MFC-L3730CDN/MFC-L3750CDW/MFC-L3770CDW

Debe seleccionar un modo de recepción adecuado a los dispositivos externos y los servicios telefónicos que tenga en su línea.

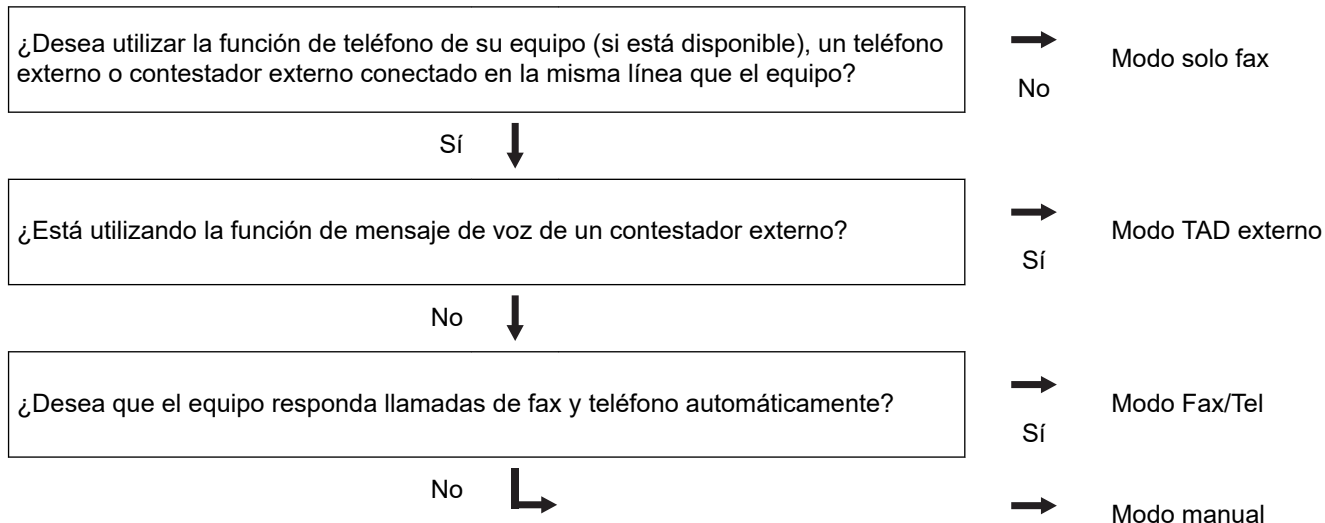
Por defecto, el equipo recibirá automáticamente cualquier fax que se le envíe. El diagrama siguiente le ayudará a seleccionar el modo correcto.



1. Pulse  [Ajustes] > [Todos ajustes] > [Fax] > [Conf.recepción] > [Modo recepción].
2. Pulse [Solo fax], [Fax/Tel], [Contestador ext.] o [Manual].
3. Pulse .

Información relacionada

- [Configuración del modo de recepción](#)

Información adicional:

- [Problemas de teléfono y fax](#)

Inicio > Fax > Recibir un fax > Configuración del modo de recepción > Establecer el número de timbres antes de que el equipo responda (retardo de timbre)

Establecer el número de timbres antes de que el equipo responda (retardo de timbre)

Modelos relacionados: MFC-L3710CW/MFC-L3730CDN/MFC-L3750CDW/MFC-L3770CDW

Cuando alguien llama a su equipo, oirá el tono de timbre normal de teléfono. El número de timbres se define en la opción de retardo de timbre.

- El ajuste del retardo del timbre define el número de veces que el equipo suena antes de contestar en el modo solo fax y en el modo Fax/Tel.
- Si tiene teléfonos externos o extensiones telefónicas en la misma línea que el equipo, seleccione el número máximo de timbres.

1. Pulse  [Ajustes] > [Todos ajustes] > [Fax] > [Conf.recepción] > [Núm. timbres].

2. Pulse el número de anillos deseado.



Si selecciona [0], el equipo responderá inmediatamente y la línea no sonará en absoluto (disponible solamente en algunos países).

3. Pulse .



Información relacionada

- [Configuración del modo de recepción](#)

Información adicional:

- [Problemas de teléfono y fax](#)



Establecimiento de la duración del timbre F/T (doble timbre rápido)

Modelos relacionados: MFC-L3710CW/MFC-L3730CDN/MFC-L3750CDW/MFC-L3770CDW

Cuando establezca el modo de recepción a modo Fax/Tel, si la llamada es un fax, el equipo lo recibirá automáticamente. Sin embargo, si es una llamada de voz, el equipo hará sonar el timbre F/T (doble timbre rápido) durante el tiempo establecido en el ajuste de duración del timbre F/T. Si oye el timbre F/T, significa que en la línea hay una llamada de voz.

- La función de tiempo de timbre F/T funciona cuando establece el modo Fax/Tel como modo de recepción.

Como el timbre F/T es emitido por el equipo, los teléfonos de extensión y externos no sonarán; no obstante, puede responder a la llamada en cualquier teléfono.

1. Pulse  [Ajustes] > [Todos ajustes] > [Fax] > [Conf.recepción] > [Dur.timbre F/T].
2. Pulse durante cuánto tiempo sonará el equipo para alertarle de que tiene una llamada de voz.
3. Pulse .



Aunque la persona que llama cuelgue durante el semitimbre/doble timbre, el equipo seguirá sonando durante el tiempo establecido.



Información relacionada

- [Configuración del modo de recepción](#)

Establecimiento de detección de fax

Modelos relacionados: MFC-L3710CW/MFC-L3730CDN/MFC-L3750CDW/MFC-L3770CDW



Si detección de fax está activada: El equipo puede recibir llamadas de fax automáticamente, incluso aunque el usuario responda a la llamada. Cuando vea [Recibiendo] en la pantalla LCD u oiga “chirridos” en la línea telefónica por el auricular que use, límitese a poner el auricular otra vez en su sitio. El equipo hará el resto.

Si detección de fax está desactivada: si se encuentra junto al equipo y responde a una llamada de fax descolgando el auricular, pulse los botones de la siguiente tabla para recibir el fax. Si ha contestado desde una extensión telefónica ¹ o un teléfono externo, pulse *51.

Modelos aplicables	Para recibir el fax
MFC-L3710CW/MFC-L3730CDN/MFC-L3750CDW/ MFC-L3770CDW	 > Inicio de fax > Recibir



- Si esta función está establecida como [Sí], pero el equipo no toma una llamada de fax cuando responde desde una extensión telefónica o un teléfono externo, marque el código de activación remota *51.
- Si envía faxes desde un ordenador situado en la misma línea telefónica y el equipo los intercepta, cambie detección de fax a [No].

1. Pulse  [Ajustes] > [Todos ajustes] > [Fax] > [Conf.recepción] > [Detección fax].
2. Pulse [Sí] o [No].
3. Pulse .



Información relacionada



- [Configuración del modo de recepción](#)

¹ (No disponible en Alemania)

Reduzca el tamaño de página de un fax entrante demasiado grande

Modelos relacionados: MFC-L3710CW/MFC-L3730CDN/MFC-L3750CDW/MFC-L3770CDW

Si activa la función de reducción automática, el equipo reduce cada página de un fax entrante para ajustar el papel. El equipo calculará el porcentaje de reducción mediante el tamaño de página del fax y su configuración de tamaño de papel.

1. Pulse  [Ajustes] > [Todos ajustes] > [Fax] > [Conf.recepción] > [Reducción auto].
2. Pulse [Sí] o [No].
3. Pulse .

Información relacionada



- [Configuración del modo de recepción](#)

Defina la impresión a 2 caras para Faxes recibidos

Modelos relacionados: MFC-L3730CDN/MFC-L3750CDW/MFC-L3770CDW

El equipo imprime faxes recibidos en ambas caras del papel cuando [Ambas caras] está definido en [Sí].

- Utilice papel de tamaño A4 (de 60 a 105 g/m²) para esta función.
- Si está activado impresión a 2 caras, los faxes entrantes se reducen automáticamente para ajustar el papel a la bandeja de papel.

1. Pulse  [Ajustes] > [Todos ajustes] > [Fax] > [Conf.recepción] > [Ambas caras].
2. Pulse [Sí] o [No].
3. Pulse .



Información relacionada



- [Configuración del modo de recepción](#)

Establecimiento del sello de recepción de fax

Modelos relacionados: MFC-L3710CW/MFC-L3730CDN/MFC-L3750CDW/MFC-L3770CDW

Puede configurar el equipo para que imprima la fecha y la hora de recepción en el centro de la parte superior de cada página de fax recibida.

- Asegúrese de haber establecido correctamente la fecha y la hora en el equipo.

1. Pulse  [Ajustes] > [Todos ajustes] > [Fax] > [Conf.recepción] > [Sello recepción fax].
2. Pulse [Sí] o [No].
3. Pulse .

Información relacionada

- [Configuración del modo de recepción](#)

Recibir un fax al final de una conversación telefónica

Modelos relacionados: MFC-L3710CW/MFC-L3730CDN/MFC-L3750CDW/MFC-L3770CDW

Si habla con un teléfono conectado a su equipo Brother y la otra parte también habla con un teléfono conectado a su equipo de fax, al final de la conversación, la otra parte puede enviarle un fax antes de que ambos cuelguen.

La unidad ADF del equipo debe estar vacía.

1. Pida al interlocutor que coloque el documento en su equipo y que pulse el botón de inicio o de envío.
2. Cuando oiga los tonos CNG (pitidos repetidos lentamente), pulse [Inicio de fax].



Si el equipo tiene la opción de remarcación automática activada, espere a que haya terminado y vuelva a intentarlo.

3. Pulse [Recibir] para recibir un fax.
4. Cuelgue el auricular externo.



Información relacionada

- [Configuración del modo de recepción](#)

Opciones de recepción en memoria

Modelos relacionados: MFC-L3710CW/MFC-L3730CDN/MFC-L3750CDW/MFC-L3770CDW

Use las opciones de recepción en memoria para dirigir los faxes entrantes mientras no se encuentre cerca del equipo. Solo puede utilizar una opción de recepción en memoria cada vez.

La recepción en memoria se puede configurar del siguiente modo:

- Reenvío de faxes
 - Almacenamiento de faxes
 - Recepción PC-Fax
 - Reenvío a la nube
El equipo reenvía los faxes recibidos a servicios en línea.
 - Desactivado
-
- [Reenviar faxes recibidos a otro equipo](#)
 - [Almacenar faxes entrantes en la memoria del equipo](#)
 - [Cambiar opciones de memoria de recepción](#)
 - [Apague memoria de recepción](#)
 - [Imprimir un fax guardado en la memoria del equipo](#)
 - [Utilizar la recepción PC-Fax para transferir faxes recibidos al ordenador \(solo Windows\)](#)

Reenviar faxes recibidos a otro equipo

Modelos relacionados: MFC-L3710CW/MFC-L3730CDN/MFC-L3750CDW/MFC-L3770CDW

Utilice la función de reenvío de fax para reenviar automáticamente los faxes entrantes a otro equipo.

1. Pulse  [Ajustes] > [Todos ajustes] > [Fax] > [Conf.recepción] > [Recep. memoria].
2. Pulse [Reenvío fax].
3. Realice una de las siguientes acciones:

- Pulse [Manual] para introducir el número de reenvío de faxes (hasta 20 dígitos) mediante la pantalla LCD.

Pulse [OK].

- Pulse [Libreta dir.].

Deslice el dedo hacia arriba o hacia abajo, o bien pulse ▲ o ▼, para desplazarse hasta llegar al número de fax o dirección de correo electrónico al que desea que se reenvíen sus faxes.

Pulse el número de fax o la dirección de correo electrónico que desee.



- Pulse [Impr. faxes: Sí] o [Impr. faxes: No]. Si selecciona [Impr. faxes: Sí], el equipo también imprime una copia de faxes recibidos en su equipo.

4. Pulse .



Información relacionada

- [Opciones de recepción en memoria](#)

Almacenar faxes entrantes en la memoria del equipo

Modelos relacionados: MFC-L3710CW/MFC-L3730CDN/MFC-L3750CDW/MFC-L3770CDW

Use la función de almacenamiento de faxes para almacenar los faxes entrantes en la memoria del equipo. Recupere sus mensajes de fax almacenados desde un equipo de fax en otra ubicación a través de los comandos de recuperación remota. El equipo imprimirá una copia de seguridad de cada fax almacenado.

1. Pulse  [Ajustes] > [Todos ajustes] > [Fax] > [Conf.recepción] > [Recep. memoria].
2. Deslice el dedo hacia arriba o hacia abajo, o bien pulse ▲ o ▼, para mostrar la opción [Almacenado fax] y, a continuación, pulse [Almacenado fax].



Pulse [Impr. faxes: Sí] o [Impr. faxes: No]. Si selecciona [Impr. faxes: Sí], el equipo también imprime una copia de faxes recibidos en su equipo.

3. Pulse .



Información relacionada

- [Opciones de recepción en memoria](#)

Cambiar opciones de memoria de recepción

Modelos relacionados: MFC-L3710CW/MFC-L3730CDN/MFC-L3750CDW/MFC-L3770CDW

Si hay faxes recibidos en la memoria del equipo cuando cambie las operaciones de fax remoto, en la pantalla LCD aparecerá una de las preguntas siguientes:

Si los faxes recibidos ya se han imprimido automáticamente, la pantalla LCD mostrará [¿Borrar todos los documentos?]

- Realice una de las siguientes acciones:
 - Si pulsa [SÍ], los faxes de la memoria se eliminarán antes de cambiar el ajuste.
 - Si pulsa [NO], los faxes de la memoria se eliminarán y el ajuste no se cambiará.

Si los faxes sin imprimir están en la memoria del equipo, la pantalla LCD mostrará [¿Imprimir todos los faxes?]

- Realice una de las siguientes acciones:
 - Si pulsa [SÍ], los faxes de la memoria se imprimirán antes de cambiar el ajuste.
 - Si pulsa [NO], los faxes de la memoria no se imprimirán y el ajuste no se cambiará.

Si los faxes recibidos permanecen en la memoria del equipo cuando cambie a [Recibir PC Fax] desde otra opción ([Reenvío fax], o [Almacenado fax]).

- Pulse [<USB>] o el nombre del ordenador si está en una red y, a continuación, pulse [OK]. Se le preguntará si desea activar la impresión de seguridad.

En la pantalla LCD aparecerá:

[Enviar Fax a PC?]

- Si pulsa [SÍ], los faxes de la memoria se enviarán a su ordenador antes de cambiar el ajuste.
- Si pulsa [NO], los faxes de la memoria se eliminarán y el ajuste no se cambiará.



Información relacionada

- [Opciones de recepción en memoria](#)

Apague memoria de recepción

Modelos relacionados: MFC-L3710CW/MFC-L3730CDN/MFC-L3750CDW/MFC-L3770CDW

Apague memoria de recepción si no desea que el equipo guarde o transfiera faxes entrantes.

1. Pulse  [Ajustes] > [Todos ajustes] > [Fax] > [Conf.recepción] > [Recep. memoria].
2. Pulse [No].



La pantalla LCD le ofrecerá opciones si aún existen faxes recibidos en la memoria del equipo.

3. Pulse .



Información relacionada

- [Opciones de recepción en memoria](#)

Imprimir un fax guardado en la memoria del equipo

Modelos relacionados: MFC-L3710CW/MFC-L3730CDN/MFC-L3750CDW/MFC-L3770CDW

Si selecciona [Almacenado fax], aún puede imprimir un fax desde la memoria cuando está en su equipo.

1. Pulse  [Ajustes] > [Todos ajustes] > [Fax] > [Imprimir doc.].
2. Pulse [Sí].

Información relacionada

- [Opciones de recepción en memoria](#)

Información adicional:

- [Mensajes de error y mantenimiento](#)

Utilizar la recepción PC-Fax para transferir faxes recibidos al ordenador (solo Windows)

Modelos relacionados: MFC-L3710CW/MFC-L3730CDN/MFC-L3750CDW/MFC-L3770CDW

Encienda la función de recepción PC-Fax, guarde automáticamente faxes entrantes en la memoria del equipo y, a continuación, envíelos a su ordenador. Utilice el ordenador para ver y almacenar estos faxes.

Para transferir los faxes recibidos al ordenador, ejecute el software de recepción de PC-Fax en el mismo.

Incluso aunque tenga el ordenador apagado (por la noche o durante el fin de semana, por ejemplo), el equipo recibirá los faxes y los almacenará en la memoria.

Cuando encienda el ordenador y el software de recepción PC-FAX esté en marcha, el equipo transferirá los faxes al ordenador.

Si selecciona [Impr. faxes: Sí], el equipo también imprimirá los faxes.

1. Pulse  [Ajustes] > [Todos ajustes] > [Fax] > [Conf.recepción] > [Recibir PC Fax].
2. Pulse [Sí].
3. Pulse [OK] y, a continuación, siga las instrucciones de la pantalla LCD.



- El software de recepción de PC-FAX no está disponible en sistemas operativos Mac.
- Si recibe un mensaje de error y el equipo no puede imprimir los faxes de la memoria, puede usar esta opción para transferirlos al ordenador.

4. Pulse [<USB>] o el nombre del ordenador en el que desee recibir los faxes, si se encuentra en una red y, a continuación, pulse [OK].
5. Pulse [Impr. faxes: Sí] o [Impr. faxes: No].
6. Pulse .



Información relacionada

- [Opciones de recepción en memoria](#)

Recuperación de fax remota

Use la recuperación remota para llamar a su equipo desde cualquier equipo de teléfono o de fax de marcación por tonos y, a continuación, utilice un código de acceso remoto y comandos remotos para recuperar mensajes de fax.

- [Definir un código de acceso remoto](#)
- [Utilizar código de acceso remoto](#)
- [Comandos de recuperación remota](#)
- [Reenviar faxes remotamente](#)
- [Cambiar el número de reenvío de fax](#)

Definir un código de acceso remoto

Modelos relacionados: MFC-L3710CW/MFC-L3730CDN/MFC-L3750CDW/MFC-L3770CDW

Ajuste un código de acceso remoto para acceder y controlar su equipo Brother incluso cuando está lejos de él.

Antes de usar el acceso remoto y las funciones de recuperación, debe definir su propio código. El código predeterminado de fábrica es el código inactivo (---*).

1. Pulse  [Ajustes] > [Todos ajustes] > [Fax] > [Acceso remoto].
2. Introduzca un código de tres dígitos con los números del [0] al [9], [*] o [#] mediante la pantalla LCD (el "*" predefinido no se puede cambiar) y, a continuación, pulse [OK].



- NO utilice el mismo código que para su Código de activación remota (*51) o Código de desactivación remota ¹ (#51).
- Para desactivar el código, pulse  y manténgalo pulsado para restaurar el ajuste inactivo (---*), y pulse después [OK].

3. Pulse .



Información relacionada

- [Recuperación de fax remota](#)

¹ (No disponible en Alemania)

Utilizar código de acceso remoto

Modelos relacionados: MFC-L3710CW/MFC-L3730CDN/MFC-L3750CDW/MFC-L3770CDW

1. Marque el número de fax desde un teléfono u otro equipo de fax mediante la función de marcación por tonos.
2. Cuando el equipo conteste, introduzca inmediatamente su código de acceso remoto (tres dígitos seguidos de *).
3. El equipo emitirá señales cuando haya mensajes recibidos:
 - Un pitido largo: mensajes de fax
 - Ningún pitido: ningún mensaje
4. Cuando el equipo emita dos pitidos cortos, introduzca un comando.
 - El equipo colgará si tarda más de 30 segundos en introducir un comando.
 - El equipo pitará tres veces si introduce un comando no válido.
5. Pulse 9 0 para reiniciar el equipo una vez haya terminado.
6. Cuelgue.
 - Puede que esta función no esté disponible en algunos países o que no sea un servicio ofrecido por las compañías telefónicas locales.



Información relacionada

- [Recuperación de fax remota](#)

Comandos de recuperación remota

Modelos relacionados: MFC-L3710CW/MFC-L3730CDN/MFC-L3750CDW/MFC-L3770CDW

Utilice los comandos remotos de esta tabla para acceder a las opciones y los comandos de fax cuando no esté cerca del equipo Brother. Cuando llame al equipo e introduzca el código de acceso remoto (tres dígitos seguidos de *), el sistema emitirá dos pitidos cortos, tras lo cual debe introducir un comando remoto (columna 1) seguido de una de las opciones (columna 2) disponibles para ese comando.

Comandos remoto	Opciones	Detalles de la operación
95	Cambiar la configuración de reenvío de faxes o de almacenamiento de faxes	
	1 Desactivado	Se puede seleccionar <i>Desactivado</i> después de haber recuperado o borrado todos los mensajes.
	2 Reenvío de faxes	Un pitido largo significa que el cambio ha sido aceptado. Si oye tres pitidos cortos, no puede hacer el cambio porque algo no ha sido configurado (por ejemplo, no se ha registrado ningún número de reenvío de faxes). Deberá registrar su número de reenvío de faxes introduciendo un 4. Una vez registrado el número, el reenvío de faxes funcionará.
	4 Número de reenvío de faxes	
6 Almacenamiento de faxes		
96	Recuperación de fax	
	2 Recuperación de todos los faxes	Introduzca el número de fax de un equipo de fax remoto para recuperar los mensajes de fax almacenados.
	3 Borrar los faxes de la memoria	Si oye un pitido largo, los mensajes de fax han sido borrados de la memoria.
97	Comprobar el estado de la recepción	
	1 Fax	Compruebe si el equipo ha recibido algún fax. En caso afirmativo, oirá un pitido largo. De lo contrario, oirá tres pitidos cortos.
98	Cambiar el modo de recepción	
	1 TAD externo	Un pitido largo significa que el cambio ha sido aceptado.
	2 Fax/Tel	
	3 Solo fax	
90	Salir	Marque 9 0 para detener la recuperación remota. Espere a que suene el pitido largo y cuelgue a continuación.



Información relacionada

- [Recuperación de fax remota](#)

Reenviar faxes remotamente

Modelos relacionados: MFC-L3710CW/MFC-L3730CDN/MFC-L3750CDW/MFC-L3770CDW

Llame a su equipo Brother desde cualquier teléfono de marcación por tonos o equipo de fax para reenviar faxes entrantes a otro equipo.

Debe activar almacenamiento de fax para utilizar esta función.

1. Marque el número de su equipo de fax.
2. Cuando el equipo conteste, introduzca el código de acceso remoto (tres dígitos seguidos de *). Si escucha un pitido largo, significa que tiene mensajes.
3. Si escucha dos pitidos cortos, pulse 9 6 2.
4. Espere hasta escuchar un pitido largo y, a continuación, utilice el teclado de marcación para introducir el número del equipo de fax remoto al que desea enviar los mensajes de fax seguido de # # (hasta 20 dígitos).



No se pueden usar los caracteres * y # como números de marcación. Sin embargo, puede pulsar # para crear una pausa.

5. Cuelgue cuando se haya oído el pitido del equipo. Su equipo llamará al otro equipo de fax, el cual imprimirá los mensajes de fax a continuación.



Información relacionada

- [Recuperación de fax remota](#)

Cambiar el número de reenvío de fax

Modelos relacionados: MFC-L3710CW/MFC-L3730CDN/MFC-L3750CDW/MFC-L3770CDW

Puede cambiar su número de reenvío de fax desde otro teléfono de marcación por tonos o equipo de fax.

1. Marque el número de su equipo de fax.
2. Cuando el equipo conteste, introduzca el código de acceso remoto (tres dígitos seguidos de *). Si escucha un pitido largo, significa que tiene mensajes.
3. Si escucha dos pitidos cortos, pulse 9 5 4.
4. Espere el pitido largo, introduzca el nuevo número (hasta 20 dígitos) del equipo de fax remoto al que desea que se reenvíen los faxes mediante el teclado de marcación y, a continuación, pulse # #.

Oirá un pitido largo.



No se pueden usar los caracteres * y # como números de marcación. Sin embargo, puede pulsar # para crear una pausa.

5. Si oye dos pitidos cortos, pulse 9 0 para detener el acceso remoto cuando haya finalizado.
6. Cuelgue cuando se haya oído el pitido del equipo.



Información relacionada

- [Recuperación de fax remota](#)

Operaciones de voz y números de fax

- [Operaciones de voz](#)
- [Almacenamiento de números de fax](#)
- [Creación de grupos para multienvío](#)
- [Combinación de números de la libreta de direcciones](#)

Operaciones de voz

- Responder a una llamada de voz en modo de recepción Fax/Tel

Responder a una llamada de voz en modo de recepción Fax/Tel

Modelos relacionados: MFC-L3710CW/MFC-L3730CDN/MFC-L3750CDW/MFC-L3770CDW

Cuando el equipo se encuentra en modo Fax/Tel, usará el timbre F/T (doble timbre rápido) para avisar de que hay que responder a una llamada de voz.

Si está junto al equipo, descuelgue el auricular del teléfono externo y pulse el botón que se indica en la siguiente tabla para responder:

Modelos aplicables	Para responder a una llamada de voz
MFC-L3710CW/MFC-L3730CDN/MFC-L3750CDW/ MFC-L3770CDW	Responder

Si se encuentra junto a una extensión telefónica ¹, descuelgue el auricular durante el timbre F/T y pulse #51 entre los dobles timbres rápidos. Si no contesta nadie o alguien quiere enviarle un fax, devuelva la llamada al equipo pulsando *51.

Información relacionada

- [Operaciones de voz](#)

¹ (No disponible en Alemania)

Almacenamiento de números de fax

Modelos relacionados: MFC-L3710CW/MFC-L3730CDN/MFC-L3750CDW/MFC-L3770CDW

- [Almacenamiento de números en la libreta de direcciones](#)
- [Cambiar o eliminar nombres o números de la libreta de direcciones](#)

Almacenamiento de números en la libreta de direcciones

Modelos relacionados: MFC-L3710CW/MFC-L3730CDN/MFC-L3750CDW/MFC-L3770CDW

1. Pulse  [Fax] > [Libreta direcciones].
2. Siga estos pasos:
 - a. Pulse [Editar].
 - b. Pulse [Añadir dir. nueva].
 - c. Pulse [Nombre].
 - d. Introduzca el nombre (hasta 16 caracteres) utilizando la pantalla LCD y, a continuación, pulse [OK].
 - e. Pulse [Dirección].
 - f. Introduzca el número de fax o de teléfono (hasta 20 caracteres) en la pantalla LCD y, a continuación, pulse [OK].
 - g. Pulse [OK].

Para grabar otro número en la libreta de direcciones, repita estos pasos.

3. Pulse .



Información relacionada

- [Almacenamiento de números de fax](#)
 - [Almacenamiento en la libreta de direcciones de números de llamadas salientes](#)

Almacenamiento en la libreta de direcciones de números de llamadas salientes

Modelos relacionados: MFC-L3710CW/MFC-L3730CDN/MFC-L3750CDW/MFC-L3770CDW

Puede guardar números de la libreta de direcciones del historial de llamadas entrantes.

1. Pulse  [Fax] > [Historial llam.] > [Llam. saliente].
2. Deslice el dedo hacia arriba o hacia abajo, o bien pulse ▲ o ▼, para ver el número que desee y, a continuación, púselo.
3. Pulse [Editar] > [Añadir a libreta de direcciones] > [Nombre].



Para borrar el número, pulse [Editar] > [Eliminar]. Pulse [Sí] para confirmar.

4. Introduzca el nombre (hasta 16 caracteres) mediante la pantalla LCD.
5. Pulse [OK].
6. Pulse [OK] para confirmar el número de fax o teléfono que desee almacenar.
7. Pulse .



Información relacionada

- [Almacenamiento de números en la libreta de direcciones](#)

Cambiar o eliminar nombres o números de la libreta de direcciones

Modelos relacionados: MFC-L3710CW/MFC-L3730CDN/MFC-L3750CDW/MFC-L3770CDW

1. Pulse  [Fax] > [Libreta direcciones] > [Editar].
2. Realice una de las siguientes acciones:
 - Pulse [Cambiar] para editar los nombres o números de teléfono o fax.
Deslice el dedo hacia arriba o hacia abajo, o bien pulse ▲ o ▼ para ir al número que desee cambiar, y, a continuación, púselo.
 - Para modificar el nombre, pulse [Nombre]. Introduzca el nuevo nombre (hasta 16 caracteres) utilizando la pantalla LCD y, a continuación, pulse [OK].
 - Para cambiar el número de fax o teléfono, pulse [Dirección]. Introduzca el nuevo número de fax o teléfono (hasta 20 dígitos) mediante la pantalla LCD y, a continuación, pulse [OK].Pulse [OK] para finalizar.



Cómo introducir texto:

Para cambiar un carácter, pulse ◀ o ▶ para situar el cursor de forma que resalte el carácter incorrecto y, a continuación, pulse .

Introduzca el carácter nuevo.

- Para eliminar números, pulse [Eliminar].
 - Seleccione los números de teléfono o fax que desea eliminar pulsándolos para mostrar una marca de verificación roja y, a continuación, pulse [OK].
3. Pulse .



Información relacionada

- Almacenamiento de números de fax



Creación de grupos para multienvío

Modelos relacionados: MFC-L3710CW/MFC-L3730CDN/MFC-L3750CDW/MFC-L3770CDW

Un grupo, que se puede almacenar en la libreta de direcciones, permite enviar el mismo mensaje de fax a varios números de fax.

Primero debe almacenar cada número de fax en la libreta de direcciones. A continuación, puede incluirlos como números en un grupo. Cada uno de los grupos utiliza un número de la libreta de direcciones.

Modelos aplicables	Máximo número de grupos	Máxima cantidad de números en un grupo grande
MFC-L3710CW/MFC-L3730CDN/ MFC-L3750CDW/MFC-L3770CDW	20 grupos	199 números

1. Pulse  [Fax] > [Libreta direcciones].
2. Siga estos pasos:
 - a. Pulse [Editar] > [Conf. grupos] > [Nombre].
 - b. Introduzca el nombre de grupo (hasta 16 caracteres) utilizando la pantalla LCD y, a continuación, pulse [OK].
 - c. Pulse [Añadir/Borrar].
 - d. Añada números de la libreta de direcciones al grupo pulsándolos de modo que muestren una marca roja y, a continuación, pulse [OK].
 - e. Lea y confirme la lista de nombres y números que haya elegido y pulse después [OK] para grabar el grupo.Para grabar otro grupo para multienvíos, repita estos pasos.
3. Pulse .

Información relacionada

- [Operaciones de voz y números de fax](#)
 - [Cambiar el nombre de un grupo de multienvío](#)
 - [Eliminar un grupo de multienvío](#)
 - [Añadir o eliminar miembros en un grupo de multienvío](#)

Cambiar el nombre de un grupo de multienvío

Modelos relacionados: MFC-L3710CW/MFC-L3730CDN/MFC-L3750CDW/MFC-L3770CDW

1. Pulse  [Fax] > [Libreta direcciones] > [Editar] > [Cambiar].
2. Deslice el dedo hacia arriba o hacia abajo, o bien pulse ▲ o ▼, para ir al grupo que desee y, a continuación, pulse su nombre.
3. Pulse [Nombre].
4. Introduzca el nuevo nombre de grupo (hasta 16 caracteres) utilizando la pantalla LCD y, a continuación, pulse [OK].



Cómo cambiar el nombre almacenado:

Para cambiar un carácter, pulse ◀ o ▶ para situar el cursor de forma que resalte el carácter incorrecto y, a continuación, pulse .

Introduzca el carácter nuevo.

5. Pulse [OK].
6. Pulse .





Información relacionada

- [Creación de grupos para multienvío](#)

Eliminar un grupo de multienvío

Modelos relacionados: MFC-L3710CW/MFC-L3730CDN/MFC-L3750CDW/MFC-L3770CDW

1. Pulse  [Fax] > [Libreta direcciones] > [Editar] > [Eliminar].
2. Deslice el dedo hacia arriba o hacia abajo, o bien pulse ▲ o ▼, para ir al grupo que desee y, a continuación, pulse su nombre.
3. Pulse [OK].
4. Pulse .





Información relacionada

- [Creación de grupos para multienvío](#)

Añadir o eliminar miembros en un grupo de multienvío

Modelos relacionados: MFC-L3710CW/MFC-L3730CDN/MFC-L3750CDW/MFC-L3770CDW

1. Pulse  [Fax] > [Libreta direcciones] > [Editar] > [Cambiar].
2. Deslice el dedo hacia arriba o hacia abajo, o bien pulse ▲ o ▼, para ir al grupo que desee y, a continuación, pulse su nombre.
3. Deslice el dedo hacia arriba o hacia abajo, o bien pulse ▲ o ▼, para mostrar la opción [Añadir/Borrar] y, a continuación, pulse [Añadir/Borrar].
4. Deslice el dedo hacia arriba o hacia abajo, o bien pulse ▲ o ▼, para ir al número que desee añadir o borrar.
5. Haga lo siguiente en cada número que desea cambiar:
 - Para añadir un número al grupo, pulse la casilla de verificación del número para agregar una marca de verificación.
 - Para eliminar un número del grupo, pulse la casilla de verificación del número para eliminar la marca de verificación.
6. Pulse [OK].
7. Pulse [OK].
8. Pulse .



Información relacionada

- [Creación de grupos para multienvío](#)

Combinación de números de la libreta de direcciones

Modelos relacionados: MFC-L3710CW/MFC-L3730CDN/MFC-L3750CDW/MFC-L3770CDW

A veces puede resultar conveniente tener la posibilidad de seleccionar entre diferentes compañías de larga distancia al enviar un fax. Las tarifas pueden variar en función del tiempo y del destino. Para aprovechar las tarifas bajas, puede almacenar los códigos de acceso de las compañías de larga distancia y los números de las tarjetas de crédito como números en la libreta de direcciones.

Puede almacenar estas secuencias largas de marcación dividiéndolas y definiéndolas como números distintos de la libreta de direcciones en cualquier combinación. Incluso puede incluir marcación manual mediante el teclado de marcación.

Por ejemplo: es posible que haya guardado "01632" y "960555" en su equipo tal como se muestra en la siguiente tabla.

Modelos aplicables	"01632" guardado en	"960555" guardado en
MFC-L3710CW/MFC-L3730CDN/ MFC-L3750CDW/MFC-L3770CDW	Libreta de direcciones: Brother 1	Libreta de direcciones: Brother 2

Puede utilizarlos para marcar "01632-960555" con el siguiente procedimiento.

1. Pulse  [Fax] > [Libreta direcciones].
2. Deslice el dedo hacia arriba o hacia abajo, o bien pulse ▲ o ▼, para ir al número de Brother 1.
3. Pulse el número.
4. Pulse [Aplicar].
5. Pulse [Libreta direcciones].
6. Pulse [OK].
7. Deslice el dedo hacia arriba o hacia abajo, o bien pulse ▲ o ▼, para ir al número de Brother 2.
8. Pulse el número.
9. Pulse [Aplicar].
10. Pulse [Inicio de fax].

El equipo marcará "01632-960555".

Para cambiar un número de forma temporal, puede cambiar parte del número marcándolo en la pantalla LCD. Por ejemplo, para cambiar el número a "01632-960556", puede introducir el número (Brother 1: 01632) utilizando la libreta de direcciones, pulse [Aplicar] y, a continuación, pulse 960556 utilizando la pantalla LCD.



Si necesita esperar otro tono de marcación u otra señal en algún momento de la secuencia de marcación, cree una pausa en el número pulsando [Pausa].



Información relacionada

- [Operaciones de voz y números de fax](#)

Servicios telefónicos y dispositivos externos

- Definir el tipo de línea telefónica
- TAD externo (contestador automático)
- Teléfonos externos y extensiones telefónicas
- Conexiones de líneas múltiples (PBX)

Definir el tipo de línea telefónica

Modelos relacionados: MFC-L3710CW/MFC-L3730CDN/MFC-L3750CDW/MFC-L3770CDW

Si va a conectar el equipo a una línea que tiene la función PBX o ISDN para enviar y recibir faxes, debe seleccionar un tipo de línea telefónica que coincida con las funciones de su línea.

1. Pulse  [Ajustes] > [Todos ajustes] > [Conf. inicial] > [Conex. telef.].
2. Pulse [Normal], [PBX], o [RDSI].
3. Si seleccionó [PBX], lleve a cabo los siguientes pasos:
 - a. Pulse [Sí] o [Siempre].



- Si selecciona [Sí], el equipo marca un número de prefijo antes del número de fax sólo cuando se pulsa [R].
- Si selecciona [Siempre], el equipo marca siempre un número de prefijo antes del número de fax.

b. Pulse [Marcar prefijo].

c. Introduzca un número de prefijo mediante la pantalla LCD y, a continuación, pulse [OK].



- Utilice los números de 0 a 9, #, * y !. No se puede usar ! con ningún otro número o carácter.

4. Pulse .



Información relacionada

- [Servicios telefónicos y dispositivos externos](#)
 - [PBX y TRANSFER](#)

PBX y TRANSFER

Modelos relacionados: MFC-L3710CW/MFC-L3730CDN/MFC-L3750CDW/MFC-L3770CDW

El ajuste predeterminado [Conex. telef.] del equipo está configurado de forma predeterminada en [Normal], lo que le permite conectarse a una línea PSTN estándar (Red telefónica pública). No obstante, muchas oficinas utilizan un sistema telefónico centralizado o una centralita privada (PBX). Puede conectar el equipo a la mayoría de los tipos de PBX. La función de rellamada del equipo solo admite la rellamada por interrupción temporal (TBR). La TBR funciona con la mayoría de los sistemas de centralita PBX, lo que le permitirá acceder a una línea exterior o transferir llamadas a otra extensión ¹. Para utilizar esta función, pulse el botón de la tabla.

Modelos aplicables	Para utilizar la función de rellamada del equipo
MFC-L3710CW/MFC-L3730CDN/MFC-L3750CDW/ MFC-L3770CDW	R



Programa una pulsación del botón de la tabla como parte de un número guardado en la libreta de direcciones (números de 1 marcación y marcación rápida en algunos modelos). Al programar el número de la libreta de direcciones (número de 1 marcación y marcación rápida en algunos modelos), pulse el botón primero (la pantalla LCD muestra "!") y, a continuación, introduzca el número de teléfono. Esto evita tener que pulsar el botón cada vez antes de marcar desde la libreta de direcciones (número de 1 marcación o marcación rápida). Su tipo de línea telefónica debe estar definida en PBX en el equipo para utilizar esta programación.



Información relacionada

- Definir el tipo de línea telefónica

¹ (No disponible en Alemania)

TAD externo (contestador automático)

Modelos relacionados: MFC-L3710CW/MFC-L3730CDN/MFC-L3750CDW/MFC-L3770CDW

Puede conectar un contestador automático externo (TAD) a la línea de su equipo. Cuando el TAD conteste a una llamada, el equipo "escuchará" los tonos CNG (llamada de fax) que envíe un equipo de envío de faxes. Si los detecta, el equipo se encargará de contestar a la llamada y de recibir el fax. Si no los detecta, el equipo dejará que el TAD registre un mensaje de voz y en la pantalla LCD aparecerá [Teléfono].

El TAD externo tiene que contestar antes de que suenen los primeros cuatro timbres (el número de timbres recomendado es dos). Esto se debe a que el equipo no podrá detectar los tonos CNG hasta que el TAD externo haya contestado a la llamada. El equipo de envío mandará tonos CNG solo durante ocho o diez segundos más. No se recomienda el uso de la función de ahorro de tarifa con el TAD externo si necesita más de cinco timbres para activarla.

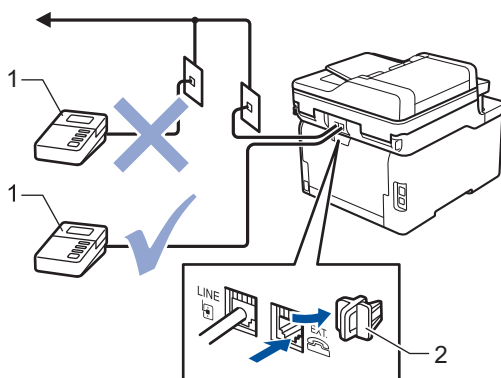

- 1 TAD
- 2 Tapa de protección

IMPORTANTE

NO conecte un contestador en otro punto de la misma línea telefónica.



Si existen problemas en la recepción de faxes, reduzca el ajuste de retardo de timbre en el TAD externo.



Información relacionada

- Servicios telefónicos y dispositivos externos
 - Conectar un TAD externo
 - Grabar un mensaje saliente (OGM) en el TAD externo

Conectar un TAD externo

Modelos relacionados: MFC-L3710CW/MFC-L3730CDN/MFC-L3750CDW/MFC-L3770CDW

1. Configure su TAD externo con el número mínimo de timbres permitido. Para obtener más información, póngase en contacto con su proveedor de telefonía. (El ajuste de número de timbres del equipo no se aplica).
2. Grabe un mensaje saliente en el TAD externo.
3. Defina el TAD para que responda llamadas.
4. Defina el modo de recepción de su equipo en [Contestador ext.].



Información relacionada

- [TAD externo \(contestador automático\)](#)

Grabar un mensaje saliente (OGM) en el TAD externo

Modelos relacionados: MFC-L3710CW/MFC-L3730CDN/MFC-L3750CDW/MFC-L3770CDW

1. Grabe 5 segundos de silencio al comienzo de su mensaje. Ello permite al equipo escuchar si hay tonos de fax.
2. Limite su discurso a 20 segundos.
3. Finalice el mensaje de 20 segundos con el código de activación remota para aquellos que envíen faxes manuales. Por ejemplo: "Tras el pitido, deje un mensaje o pulse *51 e inicio para enviar un fax."

NOTA

Recomendamos que comience su OGM con un silencio inicial de 5 segundos, porque el equipo no puede oír los tonos de fax si suena una voz en alto a la vez. Puede intentar omitir esta pausa, pero, si el equipo tiene problemas al recibir faxes, deberá grabar nuevamente el OGM para incluirla.



Información relacionada

- [TAD externo \(contestador automático\)](#)

Teléfonos externos y extensiones telefónicas

- Conectar un teléfono externo o extensión telefónica
- Manejo desde teléfonos externos y de extensión
- Si usa un auricular inalámbrico externo que no sea de Brother
- Uso de códigos remotos

Conectar un teléfono externo o extensión telefónica

Modelos relacionados: MFC-L3710CW/MFC-L3730CDN/MFC-L3750CDW/MFC-L3770CDW

Puede conectar un teléfono independiente a su equipo tal como se muestra en el diagrama siguiente.

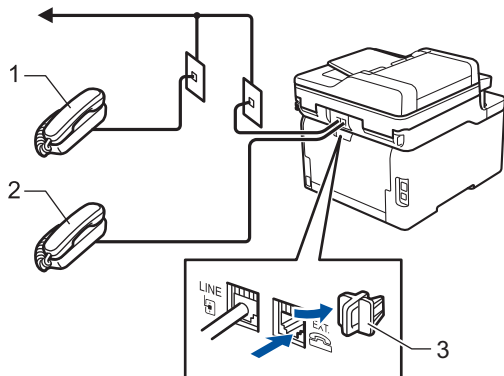

- 1 Extensión telefónica
- 2 Teléfono externo
- 3 Tapa de protección



Asegúrese de que utiliza un teléfono externo con un cable de no más de tres metros de largo.



Información relacionada

- [Teléfonos externos y extensiones telefónicas](#)

Manejo desde teléfonos externos y de extensión

Modelos relacionados: MFC-L3710CW/MFC-L3730CDN/MFC-L3750CDW/MFC-L3770CDW

Si contesta una llamada de fax en un teléfono de extensión o en un teléfono externo, puede hacer que el equipo reciba el fax mediante el código de activación remota. Cuando marque el código de activación remota ***51**, el equipo empezará a recibir el fax.

Si el equipo contesta una llamada de voz y suena el seudotimbre/doble timbre para que pueda responder usted, puede contestar la llamada en una extensión telefónica marcando el código de desactivación remota ¹ **#51**.

Si contesta una llamada y no hay nadie en la línea:

Debe entender que está recibiendo un fax manual.

Marque ***51** y espere el sonido o a que la pantalla LCD indique [Recibiendo], y cuelgue entonces.



También puede usar la función de detección de fax para asegurarse de que el equipo conteste automáticamente la llamada.



Información relacionada

- [Teléfonos externos y extensiones telefónicas](#)

¹ (No disponible en Alemania)

Si usa un auricular inalámbrico externo que no sea de Brother

Modelos relacionados: MFC-L3710CW/MFC-L3730CDN/MFC-L3750CDW/MFC-L3770CDW

Si su teléfono inalámbrico que no es de Brother está conectado al cable de línea telefónica y normalmente lleva el auricular inalámbrico a otro lugar, es más cómodo responder llamadas durante el retardo de timbre.

Si permite que el equipo responda antes, debe acudir a él para poder pulsar [Responder] o **Tel/R** para transferir la llamada al auricular inalámbrico.



Información relacionada

- [Teléfonos externos y extensiones telefónicas](#)

Uso de códigos remotos

Modelos relacionados: MFC-L3710CW/MFC-L3730CDN/MFC-L3750CDW/MFC-L3770CDW

Código de activación remota

Si contesta una llamada de fax en una extensión telefónica o un teléfono externo, podrá hacer que el equipo reciba el fax marcando el código de activación remota *51. Espere a escuchar los pitidos y vuelva a colgar el auricular.

Si contesta una llamada de fax en un teléfono externo, podrá hacer que el equipo reciba el fax pulsando los botones de la siguiente tabla:

Modelos aplicables	Para hacer que el equipo reciba el fax
MFC-L3710CW/MFC-L3730CDN/MFC-L3750CDW/ MFC-L3770CDW	Inicio de fax y, a continuación, Recibir

Código de desactivación remota (No disponible en Alemania)

Si recibe una llamada de voz y el equipo está en modo F/T, empezará a sonar el timbre F/T (doble timbre rápido) tras el retardo inicial del timbre. Si contesta la llamada en una extensión telefónica, puede desactivar el timbre F/T marcando #51 (asegúrese de pulsarlo entre los timbres).

Si el equipo responde a una llamada de voz y suena el doble timbre rápido para que pueda responder usted, puede contestar la llamada en un teléfono externo pulsando el botón de la siguiente tabla:

Modelos aplicables	Para responder a una llamada de voz
MFC-L3710CW/MFC-L3730CDN/MFC-L3750CDW/ MFC-L3770CDW	Responder





Información relacionada

- [Teléfonos externos y extensiones telefónicas](#)
- [Cambiar los códigos remotos](#)

Cambiar los códigos remotos

Modelos relacionados: MFC-L3710CW/MFC-L3730CDN/MFC-L3750CDW/MFC-L3770CDW

El código de activación remota predeterminado es ***51**. El código de desactivación remota predeterminado ¹ es **#51**. Si siempre está desconectado al acceder al TAD externo de forma remota, pruebe a cambiar los códigos remotos de tres dígitos usando los números del 0 al 9, *, #.

1. Pulse  [Ajustes] > [Todos ajustes] > [Fax] > [Conf.recepción] > [Activ. remota].
2. Realice una de las siguientes acciones:
 - Para cambiar el código de activación remota, pulse [Cod. remoto]. Introduzca el nuevo código y, a continuación, pulse [OK].
 - Para cambiar el código de desactivación remota ¹, pulse [Cod.desactivado]. Introduzca el nuevo código y, a continuación, pulse [OK].
 - Si no desea cambiar los códigos, vaya al siguiente paso.
 - Para desactivar (o activar) los códigos remotos, pulse [Activ. remota] y, a continuación, pulse [No] (o [Sí]).
3. Pulse .

Información relacionada

- [Uso de códigos remotos](#)

¹ (No disponible en Alemania)

Conexiones de líneas múltiples (PBX)

Modelos relacionados: MFC-L3710CW/MFC-L3730CDN/MFC-L3750CDW/MFC-L3770CDW

Le recomendamos que solicite a la compañía que instaló la centralita PBX que conecte el equipo. Si dispone de un sistema de líneas múltiples, le recomendamos que solicite a la compañía que lo instaló que conecte la unidad a la última línea del sistema. Con esto, puede evitar que el equipo se active cada vez que reciba llamadas telefónicas. Si todas las llamadas entrantes van a ser respondidas por una operadora, le recomendamos que configure el modo de recepción como [Manual].

No garantizamos que el equipo funcione correctamente en todas las circunstancias si está conectado a una centralita PBX. En caso de que haya problemas al enviar o recibir faxes, deberá informar primero a la compañía que gestiona su centralita PBX.



Información relacionada

- [Servicios telefónicos y dispositivos externos](#)

Informes de fax

- [Imprimir un informe de verificación de la transmisión](#)
- [Imprimir un informe diario de fax](#)

Imprimir un informe de verificación de la transmisión

Modelos relacionados: MFC-L3710CW/MFC-L3730CDN/MFC-L3750CDW/MFC-L3770CDW

Puede usar el informe de verificación de la transmisión como comprobante de que ha enviado un fax. El informe incluye el nombre o el número de fax del destinatario del fax, la fecha y la hora de la transmisión, la duración de esta, el número de páginas enviadas y si la transmisión se produjo correctamente o no.

Existen multitud de ajustes disponibles para el informe de verificación de la transmisión:

Sí	Imprime un informe tras cada fax que se envíe.
Sí (+Imagen)	Imprime un informe tras cada fax que se envíe. En el informe aparecerá una parte de la primera página del fax.
Solo error	Imprime un informe si el fax no ha sido enviado correctamente por un error de transmisión.
Solo error (+Imagen)	Imprime un informe si el fax no ha sido enviado correctamente por un error de transmisión. En el informe aparecerá una parte de la primera página del fax.
No	Su equipo Brother no imprime informes tras enviar faxes.

1. Pulse  [Ajustes] > [Todos ajustes] > [Fax] > [Ajust. informes] > [Ver transmisión].

2. Pulse la opción que desee.

Si selecciona [Sí (+Imagen)] o [Solo error (+Imagen)], la imagen no aparecerá en el informe de verificación de la transmisión si la transmisión en tiempo real está configurada como [Sí].

3. Pulse .

Si la transmisión se realiza correctamente, aparecerá OK junto a RESULTADO en el informe de verificación de la transmisión. Si la transmisión no se realiza correctamente, aparecerá NG junto a RESULTADO.



Información relacionada

- [Informes de fax](#)

Imprimir un informe diario de fax

Modelos relacionados: MFC-L3710CW/MFC-L3730CDN/MFC-L3750CDW/MFC-L3770CDW

Se puede configurar el equipo para que imprima un diario del fax a intervalos específicos (cada 50 faxes, cada 6, 12 o 24 horas, o bien cada 2 o 7 días).

1. Pulse  [Ajustes] > [Todos ajustes] > [Fax] > [Ajust. informes] > [Frec. informe] > [Frec. informe].
2. Deslice el dedo hacia arriba o hacia abajo, o bien pulse ▲ o ▼ para seleccionar un intervalo y, a continuación, púlselo.
 - 6, 12, 24 horas, 2 o 7 días
El equipo imprimirá el informe a la hora seleccionada y, a continuación, borrará todos los datos de registro de transmisión y recepción de la memoria. Si la memoria del equipo se llena con 200 datos de registro antes de que llegue la hora seleccionada, el equipo imprimirá el diario antes y luego borrará todos los trabajos de la memoria. Si desea imprimir un informe adicional antes de que llegue el momento especificado para imprimirlo, podrá hacerlo sin borrar los datos de registro de la memoria.
 - Cada 50 faxes
El equipo imprimirá el diario cuando haya almacenado 50 datos de registro de transmisión y recepción.
3. Si ha seleccionado 6, 12, 24 horas o 2 o 7 días, pulse [Hora] e introduzca la hora a la que comienza la impresión (en formato de 24 horas) utilizando la pantalla LCD y, a continuación, pulse [OK]. (Por ejemplo, introduzca 19:45 para 7:45 PM).
4. Si escoge [Cada 7 días], pulse [Día].
5. Deslice el dedo hacia arriba o hacia abajo, o bien pulse ▲ o ▼, hasta llegar a la opción [Cada lunes], [Cada martes], [Cada miércoles], [Cada jueves], [Cada viernes], [Cada sábado] o [Cada domingo] y, a continuación, pulse el primer día de la cuenta atrás de 7 días.
6. Pulse .



Información relacionada

- [Informes de fax](#)

PC-FAX

Modelos relacionados: MFC-L3710CW/MFC-L3730CDN/MFC-L3750CDW/MFC-L3770CDW

- [PC-FAX para Windows](#)
- [PC-FAX para Mac](#)

PC-FAX para Windows

- [Vista general de PC-FAX \(Windows\)](#)
- [Enviar un fax utilizando PC-FAX \(Windows\)](#)
- [Recepción de faxes en el ordenador \(Windows\)](#)

Vista general de PC-FAX (Windows)

Modelos relacionados: MFC-L3710CW/MFC-L3730CDN/MFC-L3750CDW/MFC-L3770CDW

Reduzca el consumo de papel y ahorre tiempo utilizando el software PC-FAX de Brother para enviar faxes directamente desde el equipo.

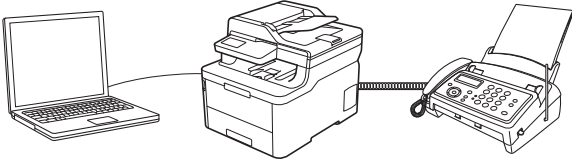

- [Configurar PC-FAX \(Windows\)](#)
- [Configurar su Libreta de direcciones de PC-FAX \(Windows\)](#)

Configurar PC-FAX (Windows)

Modelos relacionados: MFC-L3710CW/MFC-L3730CDN/MFC-L3750CDW/MFC-L3770CDW

Antes de enviar faxes mediante PC-FAX, personalice las opciones de envío de cada pestaña del cuadro de diálogo **Ajustes PC-FAX**.

1. Realice una de las siguientes acciones:

- Windows 7

Haga clic en  (**Iniciar**) > **Todos los programas** > **Brother** > **Brother Utilities**.

Haga clic en la lista desplegable y seleccione el nombre del modelo (si no está ya seleccionado). Haga clic en **PC-FAX** en la barra de navegación izquierda y, a continuación, haga clic en **Configurar Envío**.

- Windows 8 y Windows 10

Ejecute  (**Brother Utilities**) y, a continuación, haga clic en la lista desplegable y seleccione el nombre de su modelo (si no está ya seleccionado). Haga clic en **PC-FAX** en la barra de navegación izquierda y, a continuación, haga clic en **Configurar Envío**.

Aparecerá el cuadro de diálogo **Ajustes PC-FAX**.

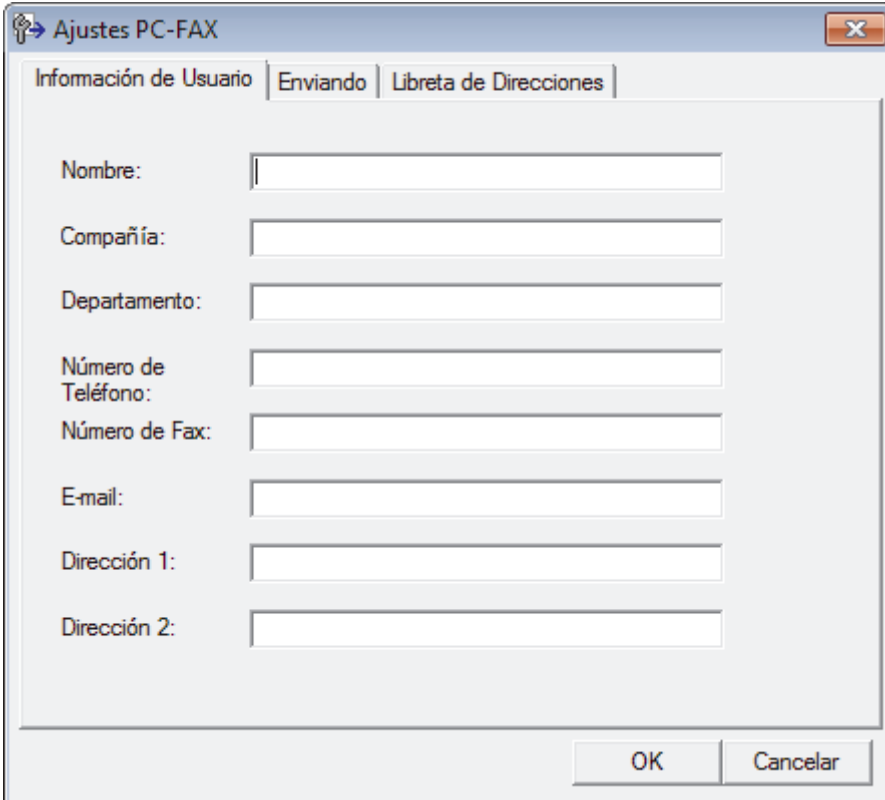

2. Realice una de las siguientes acciones:

- Haga clic en la pestaña **Información de Usuario** y, a continuación, escriba su información de usuario en los campos.



Todas las cuentas de Microsoft tienen su propia pantalla personalizada **Información de Usuario** para definir cabeceras de fax y páginas de cubierta personalizadas.

- Haga clic en la pestaña **Enviando** y, a continuación, escriba el número necesario para acceder a una línea exterior (si es necesario) en el campo **Numero de acceso a línea externa**. Seleccione la casilla de verificación **Incluir cabecera** para incluir la información de encabezado.
- Haga clic en la pestaña **Libreta de Direcciones** y, a continuación, seleccione la libreta de direcciones que desea utilizar para PC-FAX de la lista desplegable **Seleccione la Libreta de Direcciones**.

3. Haga clic en **OK**.



Información relacionada

- [Vista general de PC-FAX \(Windows\)](#)
-

Configurar su Libreta de direcciones de PC-FAX (Windows)

Modelos relacionados: MFC-L3710CW/MFC-L3730CDN/MFC-L3750CDW/MFC-L3770CDW

Añada, modifique y elimine miembros y grupos para personalizar su **Libreta de direcciones de** Brother.

- [Agregar un miembro a la libreta de direcciones de PC-FAX \(Windows\)](#)
- [Crear un grupo en la libreta de direcciones de PC-FAX \(Windows\)](#)
- [Editar un miembro o un grupo de la libreta de direcciones de PC-FAX \(Windows\)](#)
- [Eliminar un miembro o un grupo de la libreta de direcciones de PC-FAX \(Windows\)](#)
- [Exportar la libreta de direcciones de PC-FAX \(Windows\)](#)
- [Importar información a la libreta de direcciones de PC-FAX \(Windows\)](#)

Agregar un miembro a la libreta de direcciones de PC-FAX (Windows)

Modelos relacionados: MFC-L3710CW/MFC-L3730CDN/MFC-L3750CDW/MFC-L3770CDW

Agregue nuevas personas y su información de fax a la libreta de direcciones PC-Fax si desea enviar un fax utilizando software PC-Fax de Brother.

1. Realice una de las siguientes acciones:

- Windows 7

Haga clic en  (**Iniciar**) > **Todos los programas** > **Brother** > **Brother Utilities**.

Haga clic en la lista desplegable y seleccione el nombre del modelo (si no está ya seleccionado). Haga clic en **PC-FAX** en la barra de navegación izquierda y, a continuación, haga clic en **Libreta de Direcciones (Enviar)**.

- Windows 8 y Windows 10

Ejecute  (**Brother Utilities**) y, a continuación, haga clic en la lista desplegable y seleccione el nombre de su modelo (si no está ya seleccionado). Haga clic en **PC-FAX** en la barra de navegación izquierda y, a continuación, haga clic en **Libreta de Direcciones (Enviar)**.

Aparecerá el cuadro de diálogo **Libreta de direcciones de**.

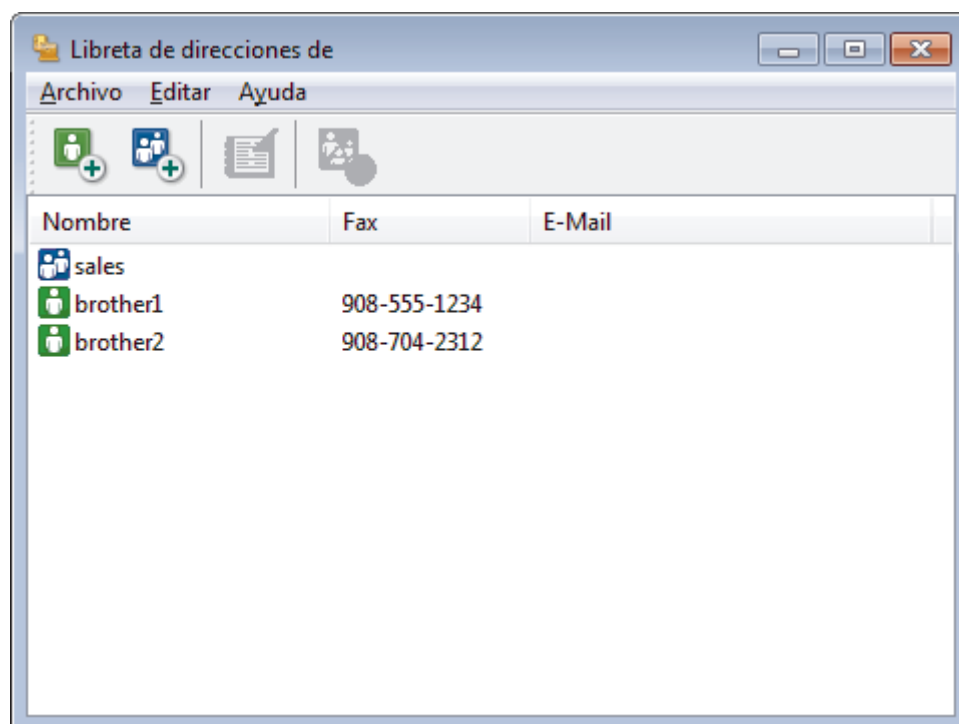

2. Haga clic en .

Aparece el cuadro de diálogo **Configuración de los miembros de la Libreta de Direcciones**.

3. Escriba la información del miembro en los campos correspondientes. Sólo es necesario el campo **Nombre**.
4. Haga clic en **Aceptar**.

Información relacionada

- [Configurar su Libreta de direcciones de PC-FAX \(Windows\)](#)

Crear un grupo en la libreta de direcciones de PC-FAX (Windows)

Modelos relacionados: MFC-L3710CW/MFC-L3730CDN/MFC-L3750CDW/MFC-L3770CDW

Cree un grupo para poder hacer un multienvío de un PC-FAX a varios destinatarios al mismo tiempo.

1. Realice una de las siguientes acciones:

- Windows 7

Haga clic en  (**Iniciar**) > **Todos los programas** > **Brother** > **Brother Utilities**.

Haga clic en la lista desplegable y seleccione el nombre del modelo (si no está ya seleccionado). Haga clic en **PC-FAX** en la barra de navegación izquierda y, a continuación, haga clic en **Libreta de Direcciones (Enviar)**.

- Windows 8 y Windows 10

Ejecute  (**Brother Utilities**) y, a continuación, haga clic en la lista desplegable y seleccione el nombre de su modelo (si no está ya seleccionado). Haga clic en **PC-FAX** en la barra de navegación izquierda y, a continuación, haga clic en **Libreta de Direcciones (Enviar)**.

Aparecerá el cuadro de diálogo **Libreta de direcciones de**.

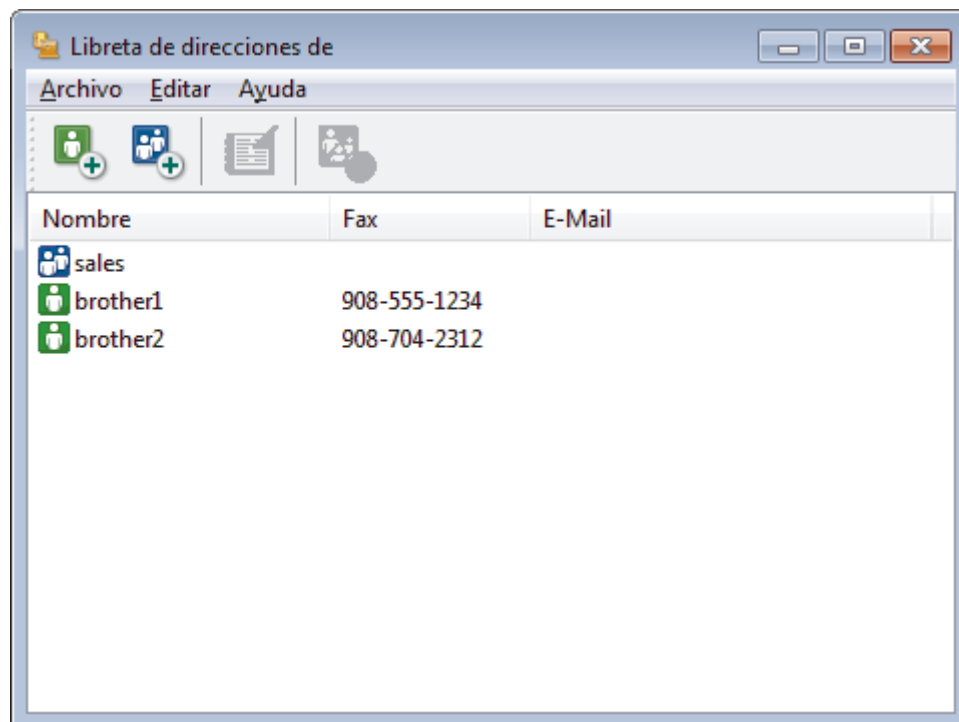

2. Haga clic en .

Aparece el cuadro de diálogo **Configuración de los grupos de la Libreta de Direcciones**.

3. Escriba el nombre del nuevo grupo en el campo **Nombre de Grupo**.

4. En el campo **Nombres disponibles**, seleccione cada nombre que desea incluir en el grupo y, a continuación, haga clic en **Añadir >>**.

Los miembros agregados al grupo aparecen en el cuadro **Miembros de Grupo**.

5. Cuando finalice la configuración, haga clic en **Aceptar**.



Cada grupo puede contener hasta 50 miembros.



Información relacionada

- [Configurar su Libreta de direcciones de PC-FAX \(Windows\)](#)
-

Editar un miembro o un grupo de la libreta de direcciones de PC-FAX (Windows)

Modelos relacionados: MFC-L3710CW/MFC-L3730CDN/MFC-L3750CDW/MFC-L3770CDW

1. Realice una de las siguientes acciones:

- Windows 7

Haga clic en  (**Iniciar**) > **Todos los programas** > **Brother** > **Brother Utilities**.

Haga clic en la lista desplegable y seleccione el nombre del modelo (si no está ya seleccionado). Haga clic en **PC-FAX** en la barra de navegación izquierda y, a continuación, haga clic en **Libreta de Direcciones (Enviar)**.

- Windows 8 y Windows 10

Ejecute  (**Brother Utilities**) y, a continuación, haga clic en la lista desplegable y seleccione el nombre de su modelo (si no está ya seleccionado). Haga clic en **PC-FAX** en la barra de navegación izquierda y, a continuación, haga clic en **Libreta de Direcciones (Enviar)**.

Aparecerá el cuadro de diálogo **Libreta de direcciones de**.

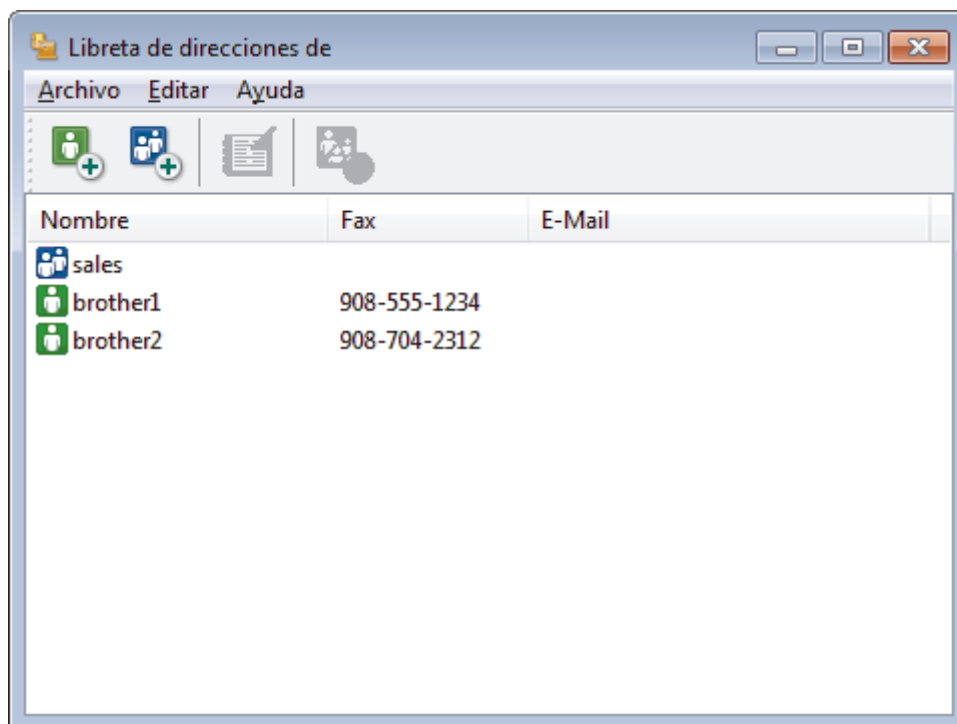

2. Seleccionar el miembro o grupo que desea editar.
3. Haga clic en  (**Propiedades**).
4. Cambiar el miembro o información de grupo.
5. Haga clic en **Aceptar**.

Información relacionada

- [Configurar su Libreta de direcciones de PC-FAX \(Windows\)](#)

Eliminar un miembro o un grupo de la libreta de direcciones de PC-FAX (Windows)

Modelos relacionados: MFC-L3710CW/MFC-L3730CDN/MFC-L3750CDW/MFC-L3770CDW

1. Realice una de las siguientes acciones:

- Windows 7

Haga clic en  (**Iniciar**) > **Todos los programas** > **Brother** > **Brother Utilities**.

Haga clic en la lista desplegable y seleccione el nombre del modelo (si no está ya seleccionado). Haga clic en **PC-FAX** en la barra de navegación izquierda y, a continuación, haga clic en **Libreta de Direcciones (Enviar)**.

- Windows 8 y Windows 10

Ejecute  (**Brother Utilities**) y, a continuación, haga clic en la lista desplegable y seleccione el nombre de su modelo (si no está ya seleccionado). Haga clic en **PC-FAX** en la barra de navegación izquierda y, a continuación, haga clic en **Libreta de Direcciones (Enviar)**.

Aparecerá el cuadro de diálogo **Libreta de direcciones de**.

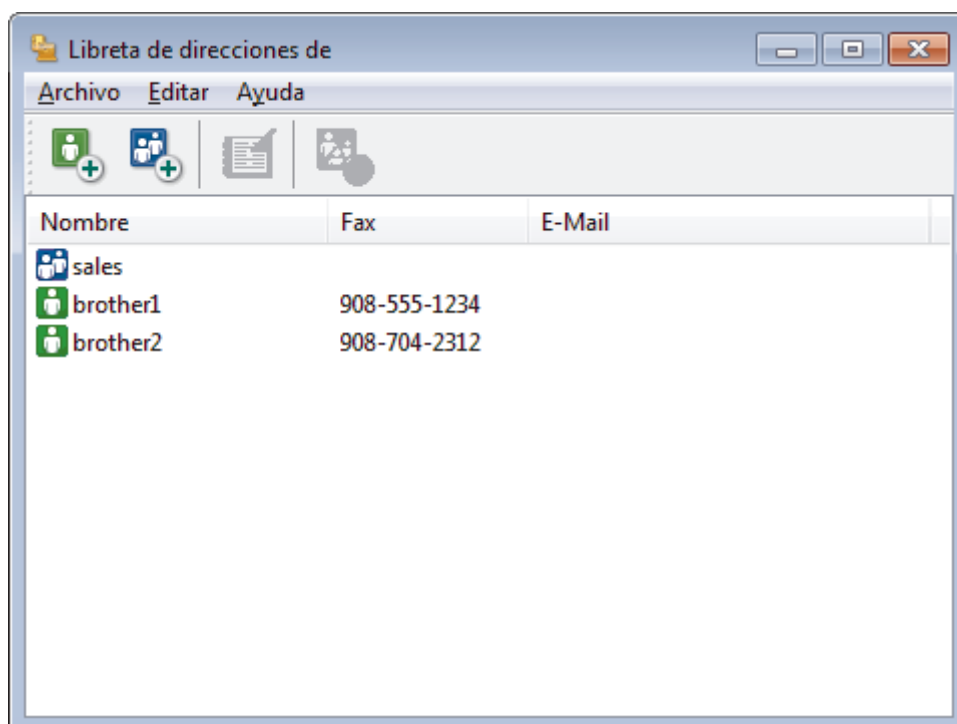

2. Seleccionar el miembro o grupo que desea eliminar.

3. Haga clic en  (**Eliminar**).

4. Cuando aparezca el cuadro de diálogo de confirmación, haga clic en **Aceptar**.

Información relacionada

- [Configurar su Libreta de direcciones de PC-FAX \(Windows\)](#)

Exportar la libreta de direcciones de PC-FAX (Windows)

Modelos relacionados: MFC-L3710CW/MFC-L3730CDN/MFC-L3750CDW/MFC-L3770CDW

Puede exportar la libreta de direcciones como un archivo de texto ASCII (*.csv), una vCard (una tarjeta de visita electrónica), o **Datos de marcado de configuración remota** y guardarla en su ordenador.

- No puede exportar los ajustes del grupo cuando exporte los datos de la **Libreta de direcciones de**.

1. Realice una de las siguientes acciones:

- Windows 7

Haga clic en  (**Iniciar**) > **Todos los programas** > **Brother** > **Brother Utilities**.

Haga clic en la lista desplegable y seleccione el nombre del modelo (si no está ya seleccionado). Haga clic en **PC-FAX** en la barra de navegación izquierda y, a continuación, haga clic en **Libreta de Direcciones (Enviar)**.

- Windows 8 y Windows 10

Ejecute  (**Brother Utilities**) y, a continuación, haga clic en la lista desplegable y seleccione el nombre de su modelo (si no está ya seleccionado). Haga clic en **PC-FAX** en la barra de navegación izquierda y, a continuación, haga clic en **Libreta de Direcciones (Enviar)**.

Aparecerá el cuadro de diálogo **Libreta de direcciones de**.

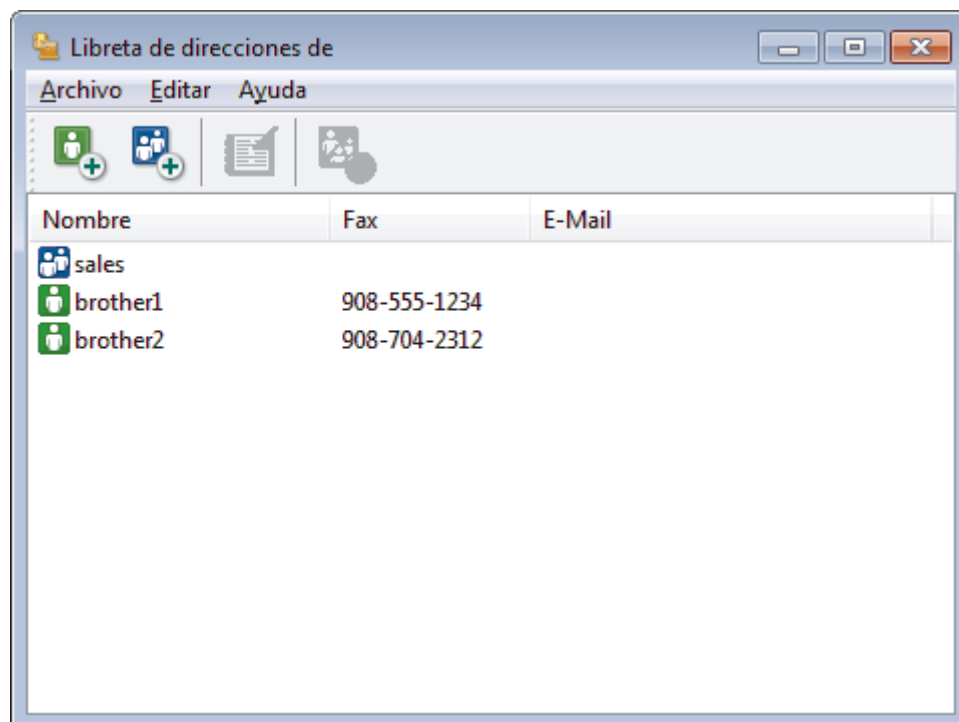

2. Haga clic en el menú **Archivo** y, a continuación, seleccione **Exportar**.

3. Seleccione una de las siguientes acciones:

- Texto**

Aparecerá el cuadro de diálogo **Elementos Seleccionados**. Vaya al paso 4.

- vCard**

Debe seleccionar el miembro de la libreta de direcciones que desee exportar antes de seleccionar esta opción.

Vaya a la carpeta donde desee guardar la vCard, escriba el nombre de la vCard en el campo **Nombre** y, a continuación, pulse **Guardar**.

- **Datos de marcado de configuración remota**

Vaya a la carpeta donde desee guardar los datos, escriba el nombre de archivo en el campo **Nombre** y, a continuación, pulse **Guardar**.

4. En el campo **Elementos Disponibles**, seleccione los datos que desee exportar y, a continuación, pulse el botón **Añadir >>**.



Seleccione y agregue los elementos en el orden que desea que aparezcan.

5. Si va a exportar a un archivo ASCII, en la sección **Carácter Separador** seleccione las opciones **Tabulador** o **Coma** para separar los campos de datos.
6. Haga clic en **Aceptar**.
7. Vaya a la carpeta del ordenador donde desea guardar los datos, escriba el nombre del archivo y, a continuación, haga clic en **Guardar**.



Información relacionada

- [Configurar su Libreta de direcciones de PC-FAX \(Windows\)](#)
-

Importar información a la libreta de direcciones de PC-FAX (Windows)

Modelos relacionados: MFC-L3710CW/MFC-L3730CDN/MFC-L3750CDW/MFC-L3770CDW

Puede importar archivos de texto ASCII (*.csv), vCards (tarjetas de visita electrónicas), o **Datos de marcado de configuración remota** en su libreta de direcciones.

1. Realice una de las siguientes acciones:

- Windows 7

Haga clic en  (**Iniciar**) > **Todos los programas** > **Brother** > **Brother Utilities**.

Haga clic en la lista desplegable y seleccione el nombre del modelo (si no está ya seleccionado). Haga clic en **PC-FAX** en la barra de navegación izquierda y, a continuación, haga clic en **Libreta de Direcciones (Enviar)**.

- Windows 8 y Windows 10

Ejecute  (**Brother Utilities**) y, a continuación, haga clic en la lista desplegable y seleccione el nombre de su modelo (si no está ya seleccionado). Haga clic en **PC-FAX** en la barra de navegación izquierda y, a continuación, haga clic en **Libreta de Direcciones (Enviar)**.

Aparecerá el cuadro de diálogo **Libreta de direcciones de**.

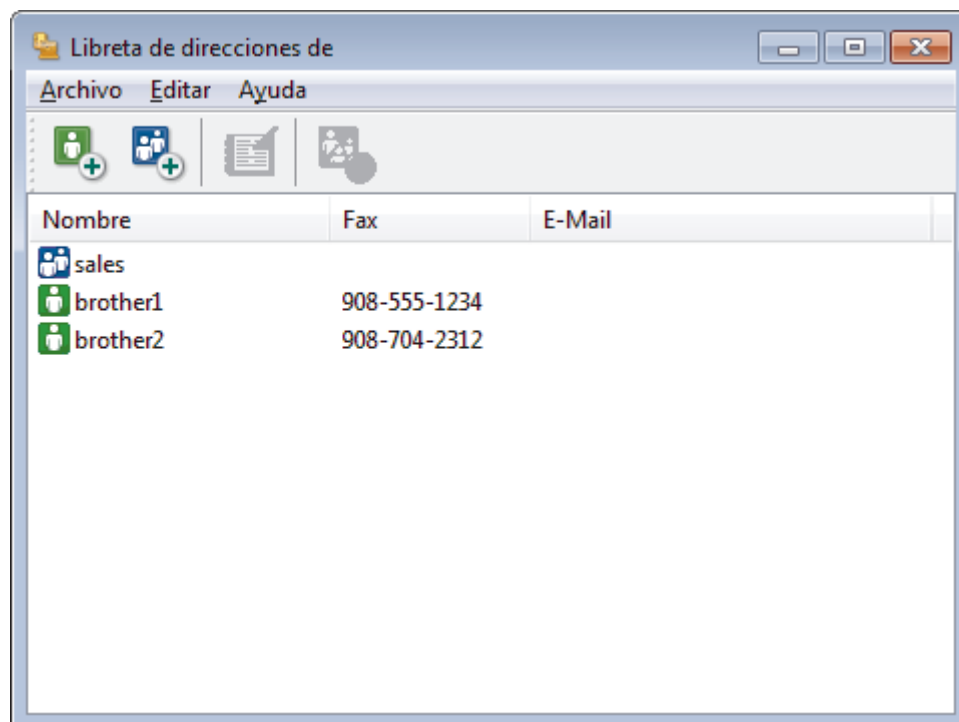

2. Haga clic en el menú **Archivo** y, a continuación, seleccione **Importar**.

3. Seleccione una de las siguientes acciones:

- **Texto**

Aparecerá el cuadro de diálogo **Elementos Seleccionados**. Vaya al paso 4.

- **vCard**

Vaya al paso 7.

- **Datos de marcado de configuración remota**

Vaya al paso 7.

4. En el campo **Elementos Disponibles**, seleccione los datos que desea importar y, a continuación, haga clic en **Añadir >>**.



Debe seleccionar y agregar campos de la lista **Elementos Disponibles** en el mismo orden en que aparecían en el archivo de texto para importar.

5. Si va a importar un archivo ASCII, en la sección **Carácter Separador**, seleccione la opción **Tabulador** o **Coma** para separar los campos de datos.
6. Haga clic en **Aceptar**.
7. Vaya a la carpeta donde desea importar los datos, escriba el nombre del archivo y, a continuación, haga clic en **Abrir**.



Información relacionada

- [Configurar su Libreta de direcciones de PC-FAX \(Windows\)](#)
-

Enviar un fax utilizando PC-FAX (Windows)

Modelos relacionados: MFC-L3710CW/MFC-L3730CDN/MFC-L3750CDW/MFC-L3770CDW

PC-FAX solo es compatible con faxes en blanco y negro. Se enviará un fax en blanco y negro incluso aunque el original esté en color y el equipo de fax de destino sea compatible con faxes en color.

1. Cree un documento en cualquier aplicación del ordenador.
2. Seleccione el comando de impresión de su aplicación.
3. Seleccione **Brother PC-FAX** como su impresora y, a continuación, complete su operación de impresión. Aparecerá el cuadro de diálogo **Brother PC-FAX**.

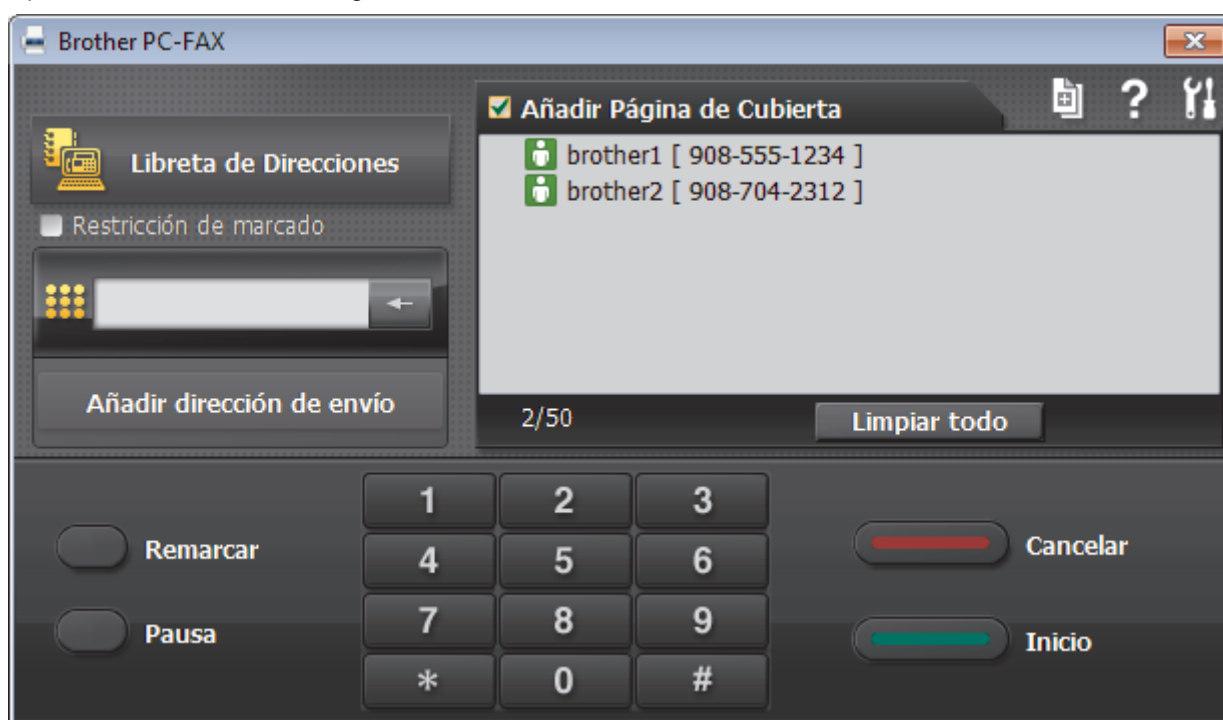

4. Se pueden escribir los números de fax con uno de los siguientes métodos:
 - Haga clic en los números del teclado de marcación para escribir el número y, a continuación, haga clic en **Añadir dirección de envío**.

 Si selecciona la casilla de verificación **Restricción de marcado**, aparecerá un cuadro de diálogo de confirmación para que vuelva a escribir el número de fax utilizando el teclado. Esta función ayuda a evitar transmisiones al destino equivocado.

- Pulse el botón **Libreta de Direcciones** y, a continuación, elija un miembro o un grupo de la Libreta de direcciones.

 Si comete un error, pulse **Limpiar todo** para eliminar todas las entradas.

5. Para incluir una portada, seleccione la casilla de verificación **Añadir Página de Cubierta**. También puede hacer clic en  para crear o editar una portada.

6. Pulse **Inicio** para enviar el fax.

 Para cancelar el fax, pulse **Cancelar**.

Para volver a marcar un número, haga clic en **Remarcar** para mostrar los últimos cinco números de fax, seleccione un número y, a continuación, haga clic en **Inicio**.



Información relacionada

- [PC-FAX para Windows](#)

Recepción de faxes en el ordenador (Windows)

Modelos relacionados: MFC-L3710CW/MFC-L3730CDN/MFC-L3750CDW/MFC-L3770CDW

Utilice el software PC-FAX de Brother para recibir faxes en su ordenador, mostrarlos e imprimir sólo aquellos que desee.

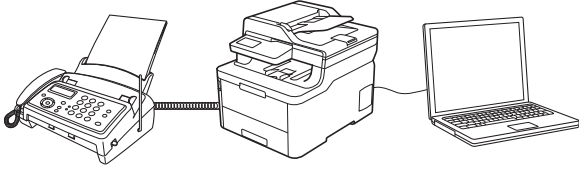

- [Recepción de faxes mediante la recepción PC-FAX \(Windows\)](#)

Recepción de faxes mediante la recepción PC-FAX (Windows)

Modelos relacionados: MFC-L3710CW/MFC-L3730CDN/MFC-L3750CDW/MFC-L3770CDW

El software de recepción PC-FAX de Brother permite visualizar y almacenar los faxes en el ordenador. Se instala automáticamente al instalar el software y los controladores de Brother, y funciona en los equipos conectados en red o de forma local.

- La recepción PC-FAX solo es compatible con faxes en blanco y negro.

Al apagar el ordenador, el equipo Brother continuará recibiendo y guardando los faxes en la memoria. La pantalla LCD del equipo muestra el número de faxes recibidos que hay guardados. Cuando inicie esta aplicación, el software transferirá todos los faxes recibidos a su ordenador a la vez. Puede activar la opción de impresión de seguridad si desea que el equipo imprima una copia del fax antes de enviarlo al ordenador o antes de que el ordenador se apague. Puede configurar los ajustes de la impresión de seguridad desde el equipo Brother.



Información relacionada

- [Recepción de faxes en el ordenador \(Windows\)](#)
 - [Ejecución de la recepción PC-FAX de Brother en el ordenador \(Windows\)](#)
 - [Ver los mensajes de PC-FAX recibidos \(Windows\)](#)

Ejecución de la recepción PC-FAX de Brother en el ordenador (Windows)

Modelos relacionados: MFC-L3710CW/MFC-L3730CDN/MFC-L3750CDW/MFC-L3770CDW



Se recomienda marcar la casilla **Cargar el PC-FAX Receive al iniciar el ordenador** para que el software se ejecute de forma automática y pueda transferir los faxes existentes al iniciar el ordenador.

1. Realice una de las siguientes acciones:

- Windows 7

Haga clic en  (**Iniciar**) > **Todos los programas** > **Brother** > **Brother Utilities**.

Haga clic en la lista desplegable y seleccione el nombre del modelo (si no está ya seleccionado). Haga clic en **PC-FAX** en la barra de navegación izquierda y, a continuación, haga clic en **Recibir**.

- Windows 8 y Windows 10

Ejecute  (**Brother Utilities**) y, a continuación, haga clic en la lista desplegable y seleccione el nombre de su modelo (si no está ya seleccionado). Haga clic en **PC-FAX** en la barra de navegación izquierda y, a continuación, haga clic en **Recibir**.

2. Confirme el mensaje y pulse **Sí**.

Aparecerá la ventana **PC-FAX Receive (Recepción de PC-FAX)**. El icono  (**Recepción de PC-FAX**) también aparecerá en el área de notificación del ordenador.



Información relacionada

- [Recepción de faxes mediante la recepción PC-FAX \(Windows\)](#)
 - [Configuración del ordenador para recibir PC-FAX \(Windows\)](#)
 - [Añada su equipo Brother al software de recepción de PC-FAX \(Windows\)](#)

Configuración del ordenador para recibir PC-FAX (Windows)

Modelos relacionados: MFC-L3710CW/MFC-L3730CDN/MFC-L3750CDW/MFC-L3770CDW

1. Haga doble clic en el icono  (**Recepción de PC-FAX**) en la bandeja de tareas del ordenador.
Aparece la ventana **PC-FAX Receive (Recepción de PC-FAX)**.
2. Haga clic en **Ajustes**.
3. Configure estas opciones según sea necesario:

Preferencias

Permite configurar la recepción PC-FAX para que se inicie automáticamente cuando se inicie Windows.

Guardar

Permite configurar la ruta en la que se guardarán los archivos PC-FAX y seleccionar el formato del documento recibido.

Cargar a

Configure la ruta al servidor SharePoint y seleccione la opción que desea cargar automática o manualmente (solo disponible para administradores).

Dispositivo

Permite seleccionar el equipo Brother del que desea recibir archivos PC-FAX.

Bloquear (solo disponible para administradores)

Permite impedir que usuarios sin privilegios de administrador configuren las opciones mostradas arriba.

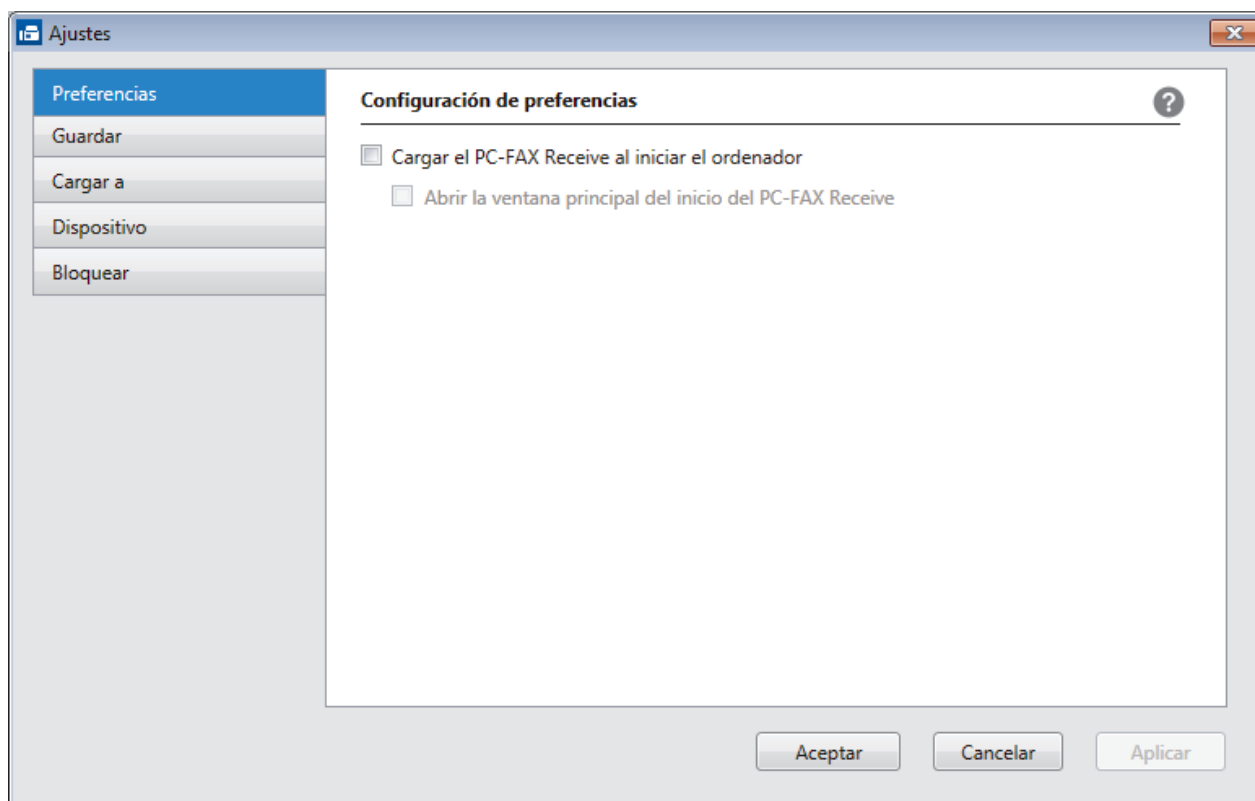

4. Haga clic en **Aceptar**.



Información relacionada

- [Ejecución de la recepción PC-FAX de Brother en el ordenador \(Windows\)](#)

Inicio > Fax > PC-FAX > PC-FAX para Windows > Recepción de faxes en el ordenador (Windows) > Recepción de faxes mediante la recepción PC-FAX (Windows) > Ejecución de la recepción PC-FAX de Brother en el ordenador (Windows) > Añada su equipo Brother al software de recepción de PC-FAX (Windows)

Añada su equipo Brother al software de recepción de PC-FAX (Windows)

Modelos relacionados: MFC-L3710CW/MFC-L3730CDN/MFC-L3750CDW/MFC-L3770CDW

- Si ha instalado el equipo siguiendo las instrucciones para un usuario en red, el equipo ya debería estar configurado para la red.

1. Haga doble clic en el icono  (**Recepción de PC-FAX**) en la bandeja de tareas del ordenador.
Aparece la ventana **PC-FAX Receive (Recepción de PC-FAX)**.
2. Haga clic en **Ajustes**.
3. Haga clic en **Dispositivo** > **Agregar**.

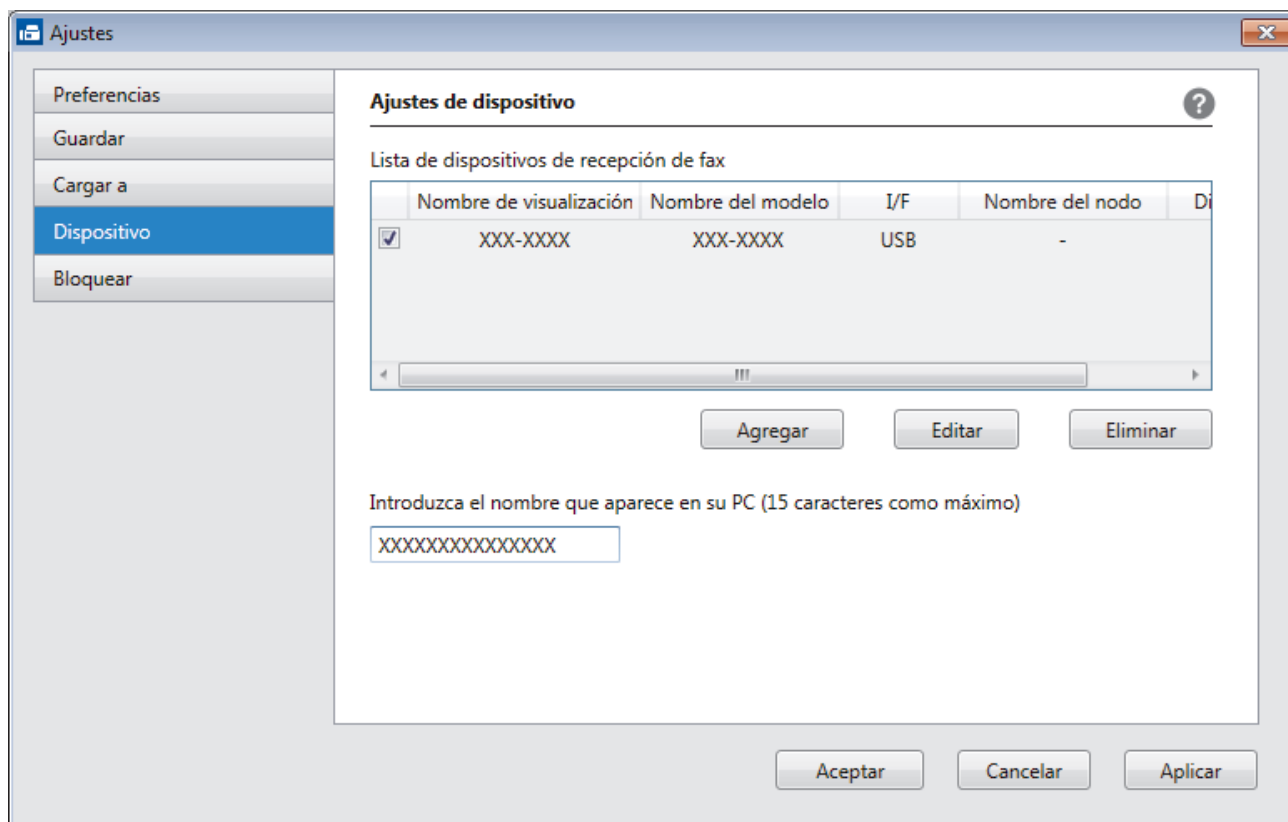

4. Seleccione el método de conexión adecuado.

Seleccione su equipo de los resultados de búsqueda automática que se mencionan a continuación.

Se mostrarán los equipos Brother conectados. Seleccione un dispositivo en la lista. Haga clic en **Aceptar**.

Especifique su equipo por su dirección IP

Escriba la dirección IP del equipo en el campo **Dirección IP** y, a continuación, haga clic en **Aceptar**.

5. Para cambiar el nombre del ordenador que deba aparecer en la pantalla LCD del equipo, escriba el nombre nuevo en el campo **Introduzca el nombre que aparece en su PC (15 caracteres como máximo)**.
6. Haga clic en **Aceptar**.

Información relacionada



- [Ejecución de la recepción PC-FAX de Brother en el ordenador \(Windows\)](#)

Inicio > Fax > PC-FAX > PC-FAX para Windows > Recepción de faxes en el ordenador (Windows) > Recepción de faxes mediante la recepción PC-FAX (Windows) > Ver los mensajes de PC-FAX recibidos (Windows)

Ver los mensajes de PC-FAX recibidos (Windows)

Modelos relacionados: MFC-L3710CW/MFC-L3730CDN/MFC-L3750CDW/MFC-L3770CDW

Estado de la recepción

Icono	Estado indicado
	Modo preparado No hay mensajes sin leer
	Recibiendo mensajes
	Mensajes recibidos Mensajes sin leer

- Haga doble clic en el icono  (Recepción de PC-FAX) en el área de notificación del ordenador. Aparecerá la ventana **PC-FAX Receive (Recepción de PC-FAX)**.

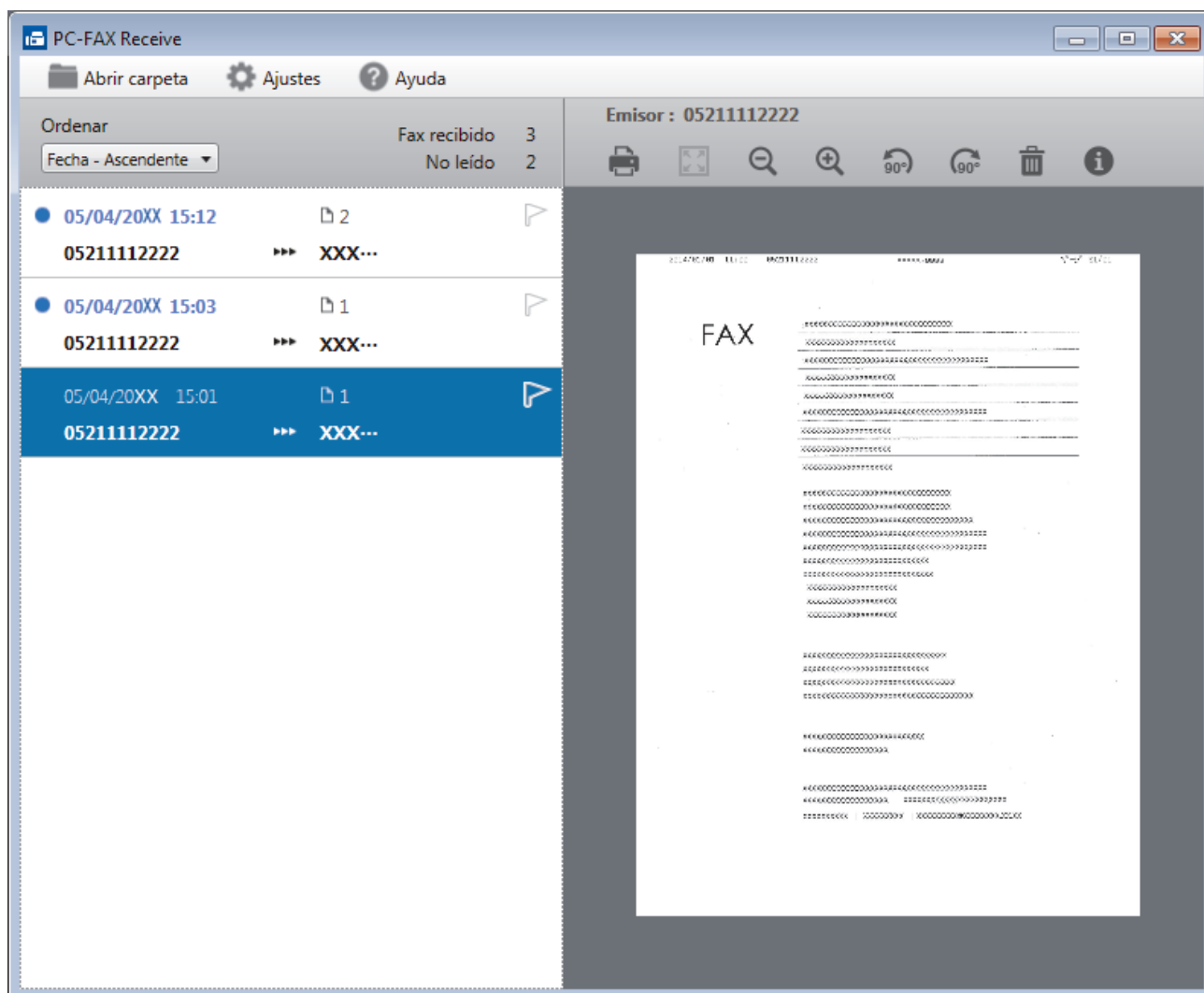

- Haga clic en los faxes de la lista si desea verlos.
- Cuando haya terminado, haga clic en  en la esquina superior derecha de la ventana para cerrarla.



La recepción PC-FAX estará activa y el icono  (**Recepción de PC-FAX**) permanecerá en el área de notificación del ordenador incluso después de haber cerrado la ventana. Para cerrar la recepción PC-FAX, haga clic en el icono del área de notificación del ordenador y seleccione **Cerrar**.



Información relacionada

- [Recepción de faxes mediante la recepción PC-FAX \(Windows\)](#)
-

PC-FAX para Mac

Utilice el software PC-FAX de Brother para enviar faxes directamente desde el Mac sin necesidad de imprimirlos. Esta función le ayuda a reducir el consumo de papel y le permite ahorrar tiempo.

- [Envío de faxes desde la aplicación \(Mac\)](#)

Envío de faxes desde la aplicación (Mac)

Modelos relacionados: MFC-L3710CW/MFC-L3730CDN/MFC-L3750CDW/MFC-L3770CDW

PC-FAX es compatible sólo con faxes monocromos. Se enviará un fax monocromo incluso si los datos originales son a color y el equipo de fax de recepción es compatible con faxes a color.

1. Cree un documento en una aplicación de Mac.
2. Desde una aplicación tal como Apple TextEdit, haga clic en el menú **Archivo** y, a continuación, seleccione **Imprimir**.
3. Pulse el menú emergente de la aplicación y, a continuación, seleccione la opción **Enviar Fax**.

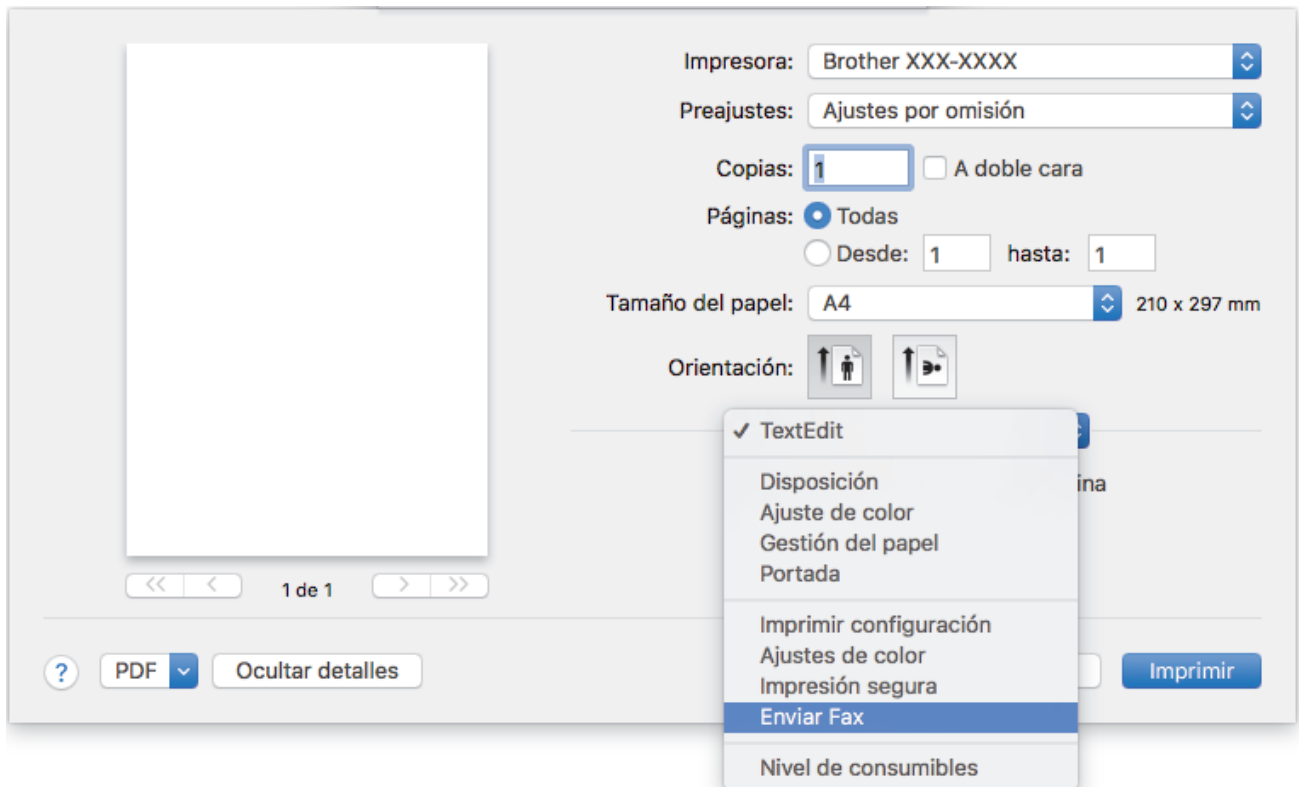

4. Pulse el menú emergente **Salida** y, a continuación, seleccione la opción **Facsimil**.

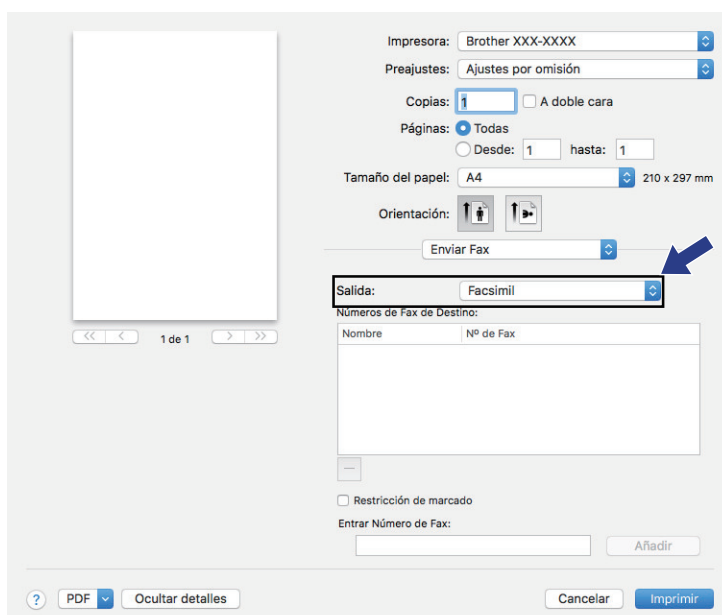

5. Introduzca un número de fax en el campo **Entrar Número de Fax** y, a continuación, pulse **Añadir**. El número de fax aparecerá en el campo **Números de Fax de Destino**.



Para enviar un fax a más de un número, pulse **Añadir** después de introducir el primer número de fax y escriba el siguiente número de fax. Los números de fax de destino aparecerán en el campo **Números de Fax de Destino**.

6. Pulse **Imprimir** para enviar el fax.



Información relacionada

- [PC-FAX para Mac](#)

Imprimir datos directamente desde una unidad Flash USB

Puede imprimir fotografías directamente desde la cámara digital o desde una unidad de memoria flash USB. Los tipos de archivo compatibles son PDF, TIFF, XPS y PRN.

- [Unidades flash USB compatibles](#)
- [Imprima datos directamente desde una unidad de memoria de flash USB o cámara digital compatible con el almacenamiento masivo](#)
- [Crear un archivo PRN para impresión directa \(Windows\)](#)

Unidades flash USB compatibles

Modelos relacionados: MFC-L3750CDW/MFC-L3770CDW

IMPORTANTE

La interfaz directa USB solo admite unidades flash USB y cámaras digitales que utilicen el estándar de almacenamiento masivo USB. Los demás dispositivos USB no son compatibles.

Unidades flash USB compatibles	
Clase de USB	Clase de almacenamiento masivo USB
Subclase de almacenamiento masivo USB	SCSI o SFF-8070i
Protocolo de transferencia	Solamente transferencia masiva
Formato ¹	FAT12/FAT16/FAT32/exFAT
Tamaño del sector	Máx. 4096 Byte
Encriptación	No se admiten los dispositivos cifrados.



Información relacionada

- [Imprimir datos directamente desde una unidad Flash USB](#)

¹ No se admite el formato NTFS.

Inicio > Imprimir datos directamente desde una unidad Flash USB > Imprima datos directamente desde una unidad de memoria de flash USB o cámara digital compatible con el almacenamiento masivo

Imprima datos directamente desde una unidad de memoria de flash USB o cámara digital compatible con el almacenamiento masivo

Modelos relacionados: MFC-L3750CDW/MFC-L3770CDW

- Asegúrese de que su cámara digital está encendida.
- La cámara digital deberá pasar del modo PictBridge al modo de almacenamiento masivo.

IMPORTANTE

Para evitar que el equipo resulte dañado, NO conecte dispositivos que no sean una cámara digital o una unidad de memoria Flash USB a la interfaz directa USB.

Ubicación del puerto USB (Vista delantera)

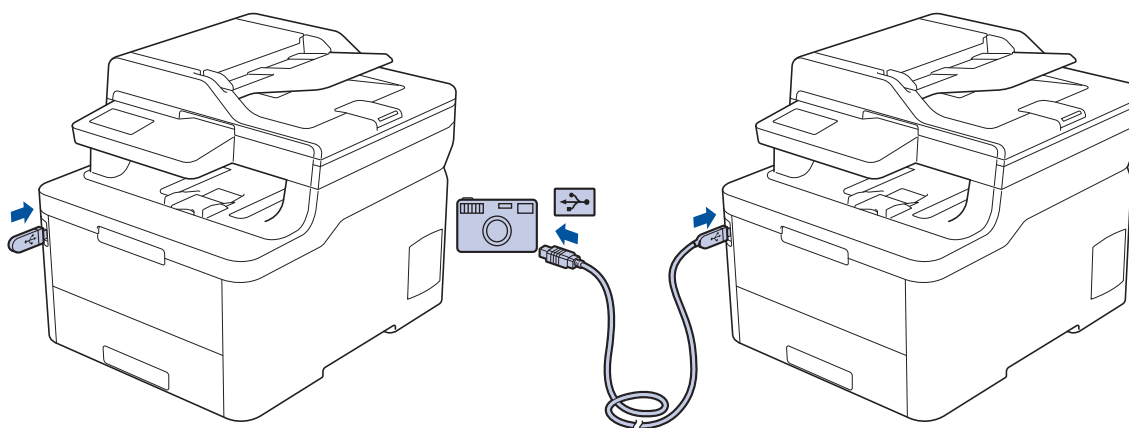

1. Conecte la unidad de memoria flash USB o la cámara digital a la interfaz directa del USB. En la pantalla táctil aparecerá automáticamente el menú de la memoria USB para confirmar que la unidad de memoria Flash USB o la cámara digital está conectada correctamente.



- Si se produce un error, el menú de la memoria USB no aparecerá en la pantalla táctil.
- Cuando el equipo se encuentra en modo de hibernación, la pantalla táctil no muestra ninguna información, aunque conecte una unidad de memoria de flash USB a la interfaz directa USB. Pulse la pantalla táctil para reactivar el equipo.
- Si su equipo tiene activada la función Secure Function Lock (Bloqueo seguro de funciones), es posible que no pueda acceder a la impresión directa.

2. Pulse [Impresión directa].
3. Deslice el dedo hacia arriba o hacia abajo, o bien pulse ▲ o ▼ para mostrar el archivo que desea imprimir y, a continuación, selecciónelo.



Para imprimir un índice de los archivos, pulse [Imprimir índice] en la pantalla táctil. Pulse [Negro Inicio] o [Color Inicio] para imprimir los datos.

4. Realice una de las siguientes acciones:
 - Para cambiar la configuración, pulse [Ajustes impres]. Vaya al paso siguiente.
 - Si desea usar la configuración predeterminada, introduzca el número de copias y, a continuación, pulse [Negro Inicio] o [Color Inicio].
5. Seleccione los ajustes de impresión que desea cambiar:
 - [Tipo d papel]

-
- [Tamaño papel]
 - [Pág. múltiples]
 - [Orientación]
 - [Ambas caras]
 - [Intercalar]
 - [Uso bandeja]
 - [Calidad Impres.]
 - [Opción PDF]



Según el tipo de archivo, es posible que no se muestren algunos de estos ajustes.

6. Pulse [OK].
7. Introduzca el número de copias que desee.
8. Pulse [Negro Inicio] o [Color Inicio] para imprimir los datos.
9. Pulse .

IMPORTANTE

NO retire la unidad de memoria flash USB o la cámara digital de la interfaz directa USB hasta que el equipo haya terminado de imprimir.



Información relacionada

- [Imprimir datos directamente desde una unidad Flash USB](#)
-

Crear un archivo PRN para impresión directa (Windows)

Modelos relacionados: MFC-L3750CDW/MFC-L3770CDW

Estas instrucciones pueden variar dependiendo de la aplicación de impresión y sistema operativo.

1. Seleccione el comando de impresión de su aplicación.
2. Seleccione el modelo y, a continuación, seleccione la opción de impresión en archivo.
3. Termine la operación de impresión.
4. Introduzca la información necesaria para guardar el archivo.



Si el ordenador le solicita que introduzca un nombre de archivo solo, también puede especificar la carpeta donde desea guardarlo escribiendo el nombre del directorio (por ejemplo: C:\Temp\FileName.prn).

Si hay conectada una unidad de memoria Flash USB al equipo, puede guardar el archivo directamente en la unidad de memoria Flash USB.



Información relacionada

- [Imprimir datos directamente desde una unidad Flash USB](#)

Red

- [Configure los detalles de la red mediante el panel de control](#)
- [Funciones de red básicas admitidas](#)
- [Software y utilidades de administración de la red](#)
- [Métodos adicionales para configurar el equipo Brother para una red inalámbrica](#)
- [Funciones de red avanzadas](#)
- [Información técnica para usuarios avanzados](#)

Configure los detalles de la red mediante el panel de control

Para configurar el equipo en su red, utilice las selecciones de menú [Red] del panel de control.



- Para obtener información sobre la configuración de red que puede ajustar mediante el panel de control
➤➤ *Información relacionada: Tablas de ajustes*
- También puede utilizar utilidades de administración, como BRAdmin Light (Windows), BRAdmin Professional (Windows), Administración basada en Web y Configuración remota para configurar y cambiar la configuración de red de su equipo Brother.
Instalación Remota no está disponible para modelos DCP.
➤➤ *Información relacionada: Obtenga información sobre el software y las utilidades de administración de la red*

>> [DCP-L3510CDW/DCP-L3517CDW](#)

>> [DCP-L3550CDW/MFC-L3710CW/MFC-L3730CDN/MFC-L3750CDW/MFC-L3770CDW](#)

DCP-L3510CDW/DCP-L3517CDW

1. Pulse **Menu**.
2. Pulse ▲ o ▼ para seleccionar la opción [Red] y, a continuación, pulse **OK**.
3. Pulse ▲ o ▼ para seleccionar la opción de red que desee y, a continuación, pulse **OK**. Repita este paso hasta acceder al menú que quiere configurar y, a continuación, siga las instrucciones de la pantalla LCD.

DCP-L3550CDW/MFC-L3710CW/MFC-L3730CDN/MFC-L3750CDW/MFC-L3770CDW

1. Pulse  [Ajustes] > [Todos ajustes] > [Red].
2. Pulse ▲ o ▼ para mostrar la opción de red que desee y, a continuación, púlsela. Repita este paso hasta acceder al menú que quiere configurar y, a continuación, siga las instrucciones de la pantalla LCD táctil.

✓ Información relacionada

- [Red](#)

Información adicional:

- [Tablas de ajustes \(DCP-L3510CDW/DCP-L3517CDW\)](#)
- [Tablas de ajustes \(MFC-L3710CW/MFC-L3730CDN/MFC-L3750CDW/MFC-L3770CDW\)](#)
- [Tablas de ajustes \(DCP-L3550CDW\)](#)
- [Obtenga información sobre el software y las utilidades de administración de la red](#)
- [Funciones de red básicas admitidas](#)

Funciones de red básicas admitidas

El servidor de impresión es compatible con diversas funciones dependiendo del sistema operativo. Utilice esta tabla para comprobar qué conexiones y funciones de red son compatibles con cada sistema operativo.

Sistemas operativos	Windows 7 Windows 8 Windows 10	Windows Server 2008/2008 R2/2012/2012 R2/2016	macOS v10.11.6 macOS v10.12.x macOS v10.13.x
Impresión	Sí	Sí	Sí
Escaneado	Sí		Sí
Envío PC-Fax (solo disponible en determinados modelos)	Sí		Sí
Recepción PC-Fax (solo disponible en determinados modelos)	Sí		
BRAdmin Light ¹	Sí	Sí	
BRAdmin Professional ¹	Sí	Sí	
Administración basada en Web ¹	Sí	Sí	Sí
Configuración remota ¹ (solo disponible en determinados modelos)	Sí		Sí
Status Monitor	Sí		Sí
Asistente de despliegue del controlador	Sí	Sí	



- Vaya a la página **Descargas** de su modelo en Brother Solutions Center en support.brother.com para descargar la versión más reciente de BRAdmin Light.
- Vaya a la página **Descargas** de su modelo en Brother Solutions Center en support.brother.com para descargar la versión más reciente de BRAdmin Professional de Brother.



Información relacionada

- [Red](#)

¹ La contraseña de inicio de sesión predeterminada para gestionar los ajustes del equipo es **initpass**. Le recomendamos cambiarla para proteger el equipo ante accesos no autorizados.

Software y utilidades de administración de la red

Configurar y cambiar los ajustes de red del equipo Brother utilizando una utilidad de administración.

- [Obtenga información sobre el software y las utilidades de administración de la red](#)
- [Cambiar los ajustes del equipo desde el ordenador](#)
- [Cambiar los ajustes del equipo mediante Administración basada en Web](#)

Obtenga información sobre el software y las utilidades de administración de la red

Administración basada en Web

Administración basada en Web es una utilidad que utiliza un navegador web estándar para administrar el equipo mediante el protocolo de transferencia de hipertexto (HTTP) o el protocolo de transferencia de hipertexto a través de capa de conexión segura (HTTPS). Escriba la dirección IP del equipo en el navegador web para acceder y cambiar la configuración del servidor de impresión.

BRAdmin Light (Windows)

BRAdmin Light es una utilidad para la configuración inicial de dispositivos Brother conectados a la red. Permite buscar productos Brother en la red, ver el estado y establecer la configuración básica de la red, como la dirección IP.

Vaya a la página **Descargas** de su modelo en Brother Solutions Center en support.brother.com para descargar BRAdmin Light.



- Si se utiliza el Firewall de Windows o la función de cortafuegos de una aplicación contra programas espía o antivirus, deshabilítelos temporalmente. Cuando haya comprobado que puede imprimir, configure los ajustes del software siguiendo las instrucciones.

BRAdmin Professional (Windows)

BRAdmin Professional es una utilidad para manejo más avanzado de los dispositivos Brother conectados a la red. Esta utilidad puede buscar productos de Brother en su red y ver el estado del dispositivo desde una pantalla estilo Explorer de fácil lectura de Windows que modifica el color para identificar el estado de cada dispositivo. Puede configurar los ajustes de red y dispositivos, y actualizar el firmware del dispositivo desde un equipo de Windows en su LAN. BRAdmin Professional también puede registrar la actividad de los dispositivos Brother en su red y exportar los datos de registro. Para usuarios que deseen supervisar equipos conectados localmente, es necesario instalar el software Print Auditor Client en el ordenador cliente. Esta utilidad le permite utilizar BRAdmin Professional para monitorizar los equipos que están conectados a un ordenador cliente a través de la interfaz USB.



- Vaya a la página **Descargas** de su modelo en Brother Solutions Center en support.brother.com para descargar la versión más reciente de BRAdmin Professional de Brother.
- Nombre de nodo: el nombre de nodo aparece en la ventana actual de BRAdmin Professional. El nombre de nodo predeterminado es "BRNxxxxxxxxxxxx" para una red cableada o "BRWxxxxxxxxxxxx" para una red inalámbrica (donde "xxxxxxxxxxxx" es la dirección MAC / Ethernet del equipo).
- Si se utiliza el Firewall de Windows o la función de cortafuegos de una aplicación contra programas espía o antivirus, deshabilítelos temporalmente. Cuando haya comprobado que puede imprimir, configure los ajustes del software siguiendo las instrucciones.

Configuración remota (Windows y Mac) (solo disponible en determinados modelos)

Configuración remota es un programa que permite ajustar gran parte de la configuración de la red y del equipo desde una aplicación de Windows o de Mac. Al iniciar esta aplicación, la configuración del equipo Brother se descargará automáticamente en el ordenador y se mostrará en la pantalla del ordenador. Si cambia la configuración, puede cargarla directamente en el equipo.



Windows

Esta utilidad puede utilizarse con una conexión USB o una conexión de red.

Mac

- Vaya a la página **Descargas** de su modelo en Brother Solutions Center en support.brother.com para descargar la configuración remota.
- Esta utilidad puede usarse con una conexión USB.



Información relacionada

- [Software y utilidades de administración de la red](#)

Información adicional:

- [Cambiar los ajustes del equipo mediante Administración basada en Web](#)
-

Métodos adicionales para configurar el equipo Brother para una red inalámbrica

Modelos relacionados: DCP-L3510CDW/DCP-L3517CDW/DCP-L3550CDW/MFC-L3710CW/MFC-L3750CDW/MFC-L3770CDW

Para conectar el equipo a la red inalámbrica, se recomienda que utilice el disco de instalación de Brother.

- [Antes de configurar el equipo Brother para una red inalámbrica](#)
- [Configurar el equipo para una red inalámbrica](#)
- [Configurar el equipo para una red inalámbrica mediante el método de una sola pulsación de Wi-Fi Protected Setup™ \(WPS\)](#)
- [Configurar el equipo para una red inalámbrica mediante el método PIN de Wi-Fi Protected Setup™ \(WPS\)](#)
- [Configurar su equipo para una red inalámbrica utilizando el asistente de configuración del panel de control del equipo](#)
- [Configurar el equipo para una red inalámbrica cuando el SSID no es multienvío](#)
- [Configurar el equipo para una red inalámbrica corporativa](#)
- [Utilizar Wi-Fi Direct®](#)

Antes de configurar el equipo Brother para una red inalámbrica

Modelos relacionados: DCP-L3510CDW/DCP-L3517CDW/DCP-L3550CDW/MFC-L3710CW/MFC-L3750CDW/MFC-L3770CDW

Antes de intentar configurar una red inalámbrica, confirme lo siguiente:

- Si utiliza una red inalámbrica corporativa, debe conocer el ID de usuario y la contraseña.
- Para conseguir unos resultados óptimos en la impresión cotidiana de documentos, coloque el equipo Brother lo más cerca posible del punto de acceso a la red LAN inalámbrica o enrutador evitando al máximo los obstáculos. Los objetos de gran tamaño y las paredes entre los dos dispositivos, así como las interferencias emitidas por otros dispositivos electrónicos, pueden afectar a la velocidad de transferencia de datos de los documentos.

Debido a estos factores, puede que el método de conexión inalámbrico no sea el más adecuado para todos los tipos de documentos y aplicaciones. Si va a imprimir archivos grandes, como documentos de múltiples páginas con texto y gráficos grandes, tal vez le interese seleccionar una red Ethernet cableada para conseguir una transferencia de datos más rápida (solo modelos compatibles) o una conexión USB para obtener la máxima velocidad.

- Aunque el equipo Brother puede utilizarse tanto en una red cableada como en una inalámbrica (solo modelos compatibles), solo se puede utilizar un método de conexión a la vez. No obstante, puede utilizar a la vez una conexión a la red inalámbrica y una conexión Wi-Fi Direct, o bien una conexión a la red cableada (solo modelos compatibles) y una conexión Wi-Fi Direct.



Si no conoce la información de seguridad (por ejemplo, Nombre de red (SSID) y Clave de red), consulte al fabricante del enrutador, al administrador del sistema o a su proveedor de servicios de Internet.



Información relacionada

- [Métodos adicionales para configurar el equipo Brother para una red inalámbrica](#)

Configurar el equipo para una red inalámbrica

Modelos relacionados: DCP-L3510CDW/DCP-L3517CDW/DCP-L3550CDW/MFC-L3710CW/MFC-L3750CDW/MFC-L3770CDW

1. Encienda su ordenador e introduzca el disco de instalación de Brother en el ordenador.
 - Para Windows, siga estas instrucciones:
 - Para Mac, haga clic en **Driver Download** para ir al Brother Solutions Center. Siga las instrucciones que aparecen en la pantalla para instalar controladores de impresora.
2. La pantalla inicial aparecerá automáticamente.
Seleccione el idioma y, a continuación, siga las instrucciones que aparecen en la pantalla.



Si no aparece la pantalla de Brother, haga lo siguiente:

- (Windows 7)
Vaya a **Equipo**. Haga doble clic en el icono del CD/DVD y, a continuación, en **start.exe**.
- (Windows 8 y Windows 10)
Haga clic en el icono  (**Explorador de archivos**) de la barra de tareas y, a continuación, vaya a **Equipo (Este equipo)**. Haga doble clic en el icono del CD/DVD y, a continuación, en **start.exe**.
- Si aparece la pantalla **Control de cuentas de usuario**, haga clic en **Sí**.

3. Seleccione **Conexión de red inalámbrica (Wi-Fi)** y, a continuación, haga clic en **Siguiente**.
4. Siga las instrucciones que irán apareciendo en pantalla.

Ha finalizado la configuración de la red inalámbrica. Para instalar el **Paquete completo de controladores y software** necesario para el funcionamiento de su equipo, introduzca el disco de instalación de Brother en su ordenador o vaya a la página **Descargas** de su modelo en Brother Solutions Center en support.brother.com.



Información relacionada

- [Métodos adicionales para configurar el equipo Brother para una red inalámbrica](#)

Inicio > Red > Métodos adicionales para configurar el equipo Brother para una red inalámbrica > Configurar el equipo para una red inalámbrica mediante el método de una sola pulsación de Wi-Fi Protected Setup™ (WPS)

Configurar el equipo para una red inalámbrica mediante el método de una sola pulsación de Wi-Fi Protected Setup™ (WPS)

Modelos relacionados: DCP-L3510CDW/DCP-L3517CDW/DCP-L3550CDW/MFC-L3710CW/MFC-L3750CDW/MFC-L3770CDW

Si su enrutador/punto de acceso inalámbrico es compatible con WPS (PBC: configuración pulsando botón), puede utilizar WPS desde el menú del panel de control del equipo para configurar los ajustes de red inalámbrica.



Los enrutadores o los puntos de acceso que admiten WPS tienen el símbolo que se muestra a continuación:



>> [DCP-L3510CDW/DCP-L3517CDW](#)

>> [DCP-L3550CDW/MFC-L3710CW/MFC-L3750CDW/MFC-L3770CDW](#)

DCP-L3510CDW/DCP-L3517CDW

1. Pulse **Menu**.
2. Pulse ▲ o ▼ para seleccionar la opción [Red] y, a continuación, pulse **OK**.
3. Pulse ▲ o ▼ para seleccionar la opción [WLAN] y, a continuación, pulse **OK**.
4. Pulse ▲ o ▼ para seleccionar la opción [WPS] y, a continuación, pulse **OK**.
5. Cuando aparezca [¿Activar WLAN?], active la red inalámbrica.
De este modo, se iniciará el asistente de configuración inalámbrica.
6. Cuando la pantalla LCD muestre [Puls tecla routtr], pulse el botón WPS del punto de acceso/enrutador inalámbrico. A continuación, siga las instrucciones de la pantalla LCD de su equipo. El equipo detectará automáticamente su punto de acceso/enrutador inalámbrico e intentará conectarse a la red inalámbrica.

Si el dispositivo inalámbrico está conectado correctamente, en la pantalla LCD del equipo aparecerá [Conectada].

Ha finalizado la configuración de la red inalámbrica. Para instalar el **Paquete completo de controladores y software** necesario para el funcionamiento de su equipo, introduzca el disco de instalación de Brother en su ordenador o vaya a la página **Descargas** de su modelo en Brother Solutions Center en support.brother.com.

DCP-L3550CDW/MFC-L3710CW/MFC-L3750CDW/MFC-L3770CDW

1. Pulse  [Ajustes] > [Todos ajustes] > [Red] > [WLAN] > [WPS].
2. Cuando aparezca [¿Activar WLAN?], pulse [Sí].

De este modo, se iniciará el asistente de configuración inalámbrica. Para cancelar, pulse [No].

-
3. Cuando la pantalla táctil muestre [Inicie WPS en enrutador/punto de acceso inalámbrico y pulse [OK].], pulse el botón WPS del punto de acceso/enrutador inalámbrico. A continuación, pulse [OK] en el equipo. El equipo detectará automáticamente su punto de acceso/enrutador inalámbrico e intentará conectarse a la red inalámbrica.

Si el dispositivo inalámbrico está conectado correctamente, en la pantalla LCD del equipo aparecerá [Conectada].

Ha finalizado la configuración de la red inalámbrica. Para instalar el **Paquete completo de controladores y software** necesario para el funcionamiento de su equipo, introduzca el disco de instalación de Brother en su ordenador o vaya a la página **Descargas** de su modelo en Brother Solutions Center en support.brother.com.



Información relacionada

- [Métodos adicionales para configurar el equipo Brother para una red inalámbrica](#)

Información adicional:

- [Códigos de error del informe de LAN inalámbrica](#)
-

Configurar el equipo para una red inalámbrica mediante el método PIN de Wi-Fi Protected Setup™ (WPS)

Modelos relacionados: DCP-L3510CDW/DCP-L3517CDW/DCP-L3550CDW/MFC-L3710CW/MFC-L3750CDW/MFC-L3770CDW

Si el punto de acceso de LAN inalámbrica/enrutador es compatible con WPS, puede utilizar el método PIN (número de identificación personal) para configurar los ajustes de la red inalámbrica.

El método PIN es uno de los métodos de conexión desarrollados por Wi-Fi Alliance®. Al introducir en el registrador (dispositivo que administra la LAN inalámbrica) un PIN creado por un inscrito (su equipo), puede configurar los ajustes de la red inalámbrica y de seguridad. Para obtener más información sobre cómo acceder al modo WPS, consulte las instrucciones suministradas con el punto de acceso de LAN inalámbrica/enrutador.

Tipo A

Conexión cuando el punto de acceso de LAN inalámbrica/enrutador (1) se duplica como registrador:

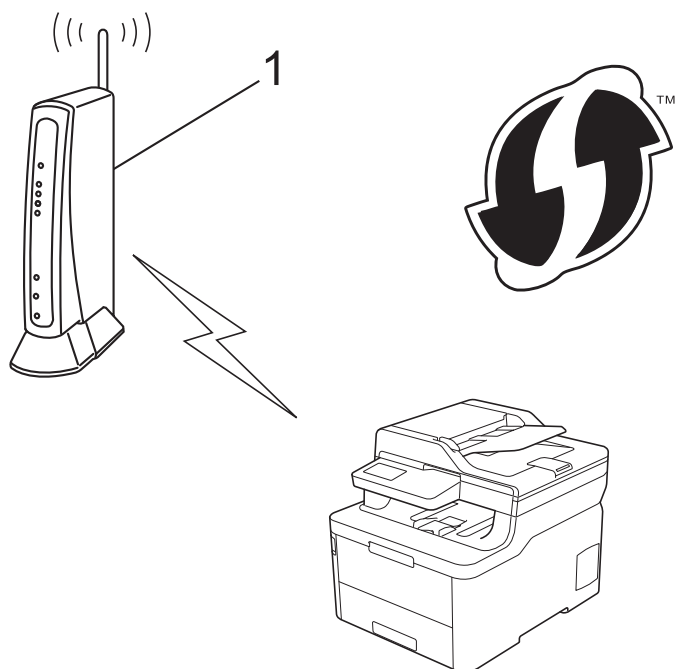

Tipo B

Conexión cuando otro dispositivo (2), como un ordenador, se utiliza como registrador:

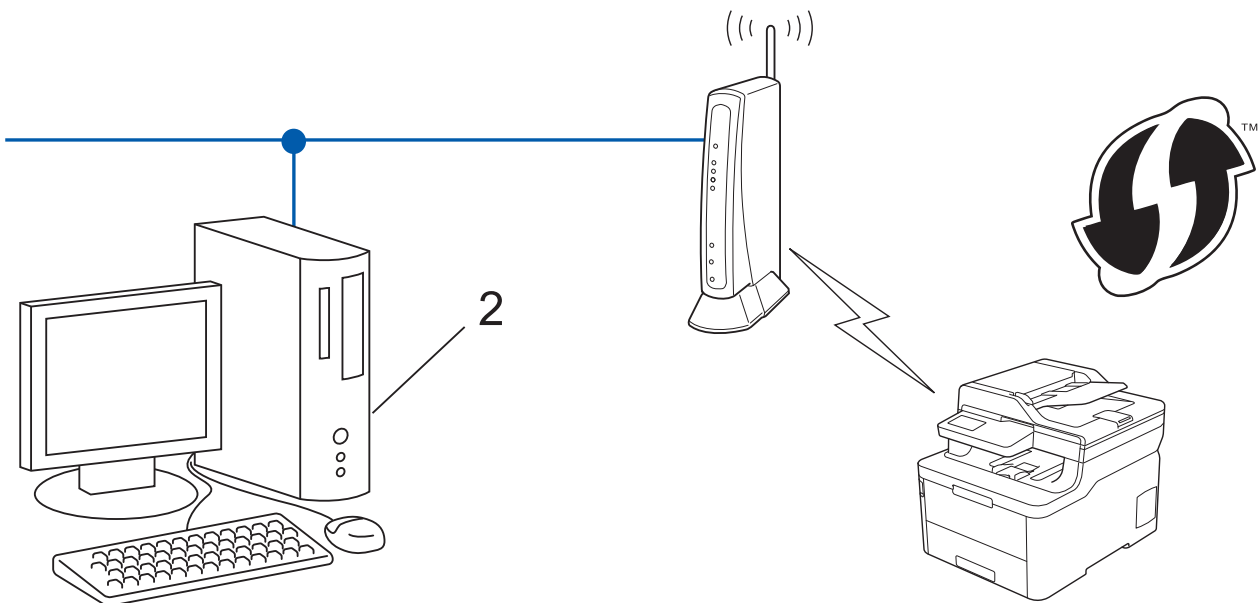

 Los enrutadores o los puntos de acceso que admiten WPS tienen el símbolo que se muestra a continuación:



>> DCP-L3510CDW/DCP-L3517CDW

>> DCP-L3550CDW/MFC-L3710CW/MFC-L3750CDW/MFC-L3770CDW

DCP-L3510CDW/DCP-L3517CDW

1. Pulse **Menu**.
2. Pulse **▲** o **▼** para seleccionar la opción [Red] y, a continuación, pulse **OK**.
3. Pulse **▲** o **▼** para seleccionar la opción [WLAN] y, a continuación, pulse **OK**.
4. Pulse **▲** o **▼** para seleccionar la opción [Cód WPS con PIN] y, a continuación, pulse **OK**.
5. Cuando aparezca [¿Activar WLAN?], active la red inalámbrica.
De este modo, se iniciará el asistente de configuración inalámbrica.
6. En la pantalla LCD se muestra un PIN de ocho dígitos y el equipo comenzará a buscar un punto de acceso de LAN inalámbrica/enrutador.
7. Mediante un ordenador conectado a la red, escriba en la barra de direcciones de su navegador la dirección IP del dispositivo que esté usando como registrador. (Por ejemplo: <http://192.168.1.2>)
8. Vaya a la página de ajustes de WPS e introduzca el PIN y, a continuación, siga las instrucciones que irán apareciendo en pantalla.

- 
- El registrador generalmente es el punto de acceso de LAN inalámbrica/enrutador.
 - La página de ajustes variará dependiendo de la marca del punto de acceso de LAN inalámbrica/enrutador. Para obtener más información, consulte las instrucciones suministradas con el punto de acceso de LAN inalámbrica/enrutador.

Si utiliza un ordenador con Windows 7, Windows 8, o Windows 10 como registrador, realice los siguientes pasos:

9. Realice una de las siguientes acciones:

- Windows 7

Haga clic en  (Iniciar) > **Dispositivos e impresoras** > **Agregar un dispositivo**.

- Windows 8

Mueva el ratón a la esquina inferior derecha del escritorio. Cuando aparezca la barra de menú, haga clic en **Configuración** > **Panel de control** > **Hardware y sonido** > **Dispositivos e impresoras** > **Agregar un dispositivo**.

- Windows 10

Haga clic en  > **Sistema de Windows** > **Panel de control**. En el grupo **Hardware y sonido**, haga clic en **Agregar un dispositivo**.



- Para utilizar un ordenador con Windows 7, Windows 8, o Windows 10 como registrador, antes deberá registrarlo en la red. Para obtener más información, consulte las instrucciones suministradas con el punto de acceso de LAN inalámbrica/enrutador.
- Si utiliza un ordenador con Windows 7, Windows 8 o Windows 10 como registrador, puede instalar el controlador de impresora después de establecer la configuración inalámbrica siguiendo las instrucciones que aparecen en la pantalla. Para instalar el **Paquete completo de controladores y software** necesario para el funcionamiento de su equipo, introduzca el disco de instalación de Brother en su ordenador o vaya a la página **Descargas** de su modelo en Brother Solutions Center en support.brother.com.

10. Seleccione el equipo y haga clic en **Siguiente**.

11. Introduzca el PIN mostrado en la pantalla LCD y, a continuación, haga clic en **Siguiente**.

12. (Windows 7) Seleccione la red y, a continuación, haga clic en **Siguiente**.

13. Haga clic en **Cerrar**.

Si el dispositivo inalámbrico está conectado correctamente, en la pantalla LCD del equipo aparecerá [Conectada].

Ha finalizado la configuración de la red inalámbrica. Para instalar el **Paquete completo de controladores y software** necesario para el funcionamiento de su equipo, introduzca el disco de instalación de Brother en su ordenador o vaya a la página **Descargas** de su modelo en Brother Solutions Center en support.brother.com.

DCP-L3550CDW/MFC-L3710CW/MFC-L3750CDW/MFC-L3770CDW

1. Pulse  [Ajustes] > [Todos ajustes] > [Red] > [WLAN] > [Código WPS con PIN].

2. Cuando aparezca [¿Activar WLAN?], pulse [Sí].

De este modo, se iniciará el asistente de configuración inalámbrica. Para cancelar, pulse [No].

3. En la pantalla LCD se muestra un PIN de ocho dígitos y el equipo comenzará a buscar un punto de acceso de LAN inalámbrica/enrutador.

4. Mediante un ordenador conectado a la red, escriba en la barra de direcciones de su navegador la dirección IP del dispositivo que esté usando como registrador. (Por ejemplo: <http://192.168.1.2>)

5. Vaya a la página de ajustes de WPS e introduzca el PIN y, a continuación, siga las instrucciones que irán apareciendo en pantalla.



- El registrador generalmente es el punto de acceso de LAN inalámbrica/enrutador.
- La página de ajustes variará dependiendo de la marca del punto de acceso de LAN inalámbrica/enrutador. Para obtener más información, consulte las instrucciones suministradas con el punto de acceso de LAN inalámbrica/enrutador.

Si utiliza un ordenador con Windows 7, Windows 8, o Windows 10 como registrador, realice los siguientes pasos:

6. Realice una de las siguientes acciones:

- Windows 7

Haga clic en  (Iniciar) > **Dispositivos e impresoras** > **Agregar un dispositivo**.

- Windows 8

Mueva el ratón a la esquina inferior derecha del escritorio. Cuando aparezca la barra de menú, haga clic en **Configuración** > **Panel de control** > **Hardware y sonido** > **Dispositivos e impresoras** > **Agregar un dispositivo**.

- Windows 10

Haga clic en  > **Sistema de Windows** > **Panel de control**. En el grupo **Hardware y sonido**, haga clic en **Agregar un dispositivo**.



- Para utilizar un ordenador con Windows 7, Windows 8, o Windows 10 como registrador, antes deberá registrarlo en la red. Para obtener más información, consulte las instrucciones suministradas con el punto de acceso de LAN inalámbrica/enrutador.
- Si utiliza un ordenador con Windows 7, Windows 8 o Windows 10 como registrador, puede instalar el controlador de impresora después de establecer la configuración inalámbrica siguiendo las instrucciones que aparecen en la pantalla. Para instalar el **Paquete completo de controladores y software** necesario para el funcionamiento de su equipo, introduzca el disco de instalación de Brother en su ordenador o vaya a la página **Descargas** de su modelo en Brother Solutions Center en support.brother.com.

7. Seleccione el equipo y haga clic en **Siguiente**.

8. Introduzca el PIN mostrado en la pantalla LCD y, a continuación, haga clic en **Siguiente**.

9. (Windows 7) Seleccione la red y, a continuación, haga clic en **Siguiente**.

10. Haga clic en **Cerrar**.

Si el dispositivo inalámbrico está conectado correctamente, en la pantalla LCD del equipo aparecerá [Conectada].

Ha finalizado la configuración de la red inalámbrica. Para instalar el **Paquete completo de controladores y software** necesario para el funcionamiento de su dispositivo, introduzca el disco de instalación de Brother en su ordenador o vaya a la página **Descargas** de su modelo en Brother Solutions Center en support.brother.com.



Información relacionada

- [Métodos adicionales para configurar el equipo Brother para una red inalámbrica](#)

Información adicional:

- [Códigos de error del informe de LAN inalámbrica](#)
-

Configurar su equipo para una red inalámbrica utilizando el asistente de configuración del panel de control del equipo

Modelos relacionados: DCP-L3510CDW/DCP-L3517CDW/DCP-L3550CDW/MFC-L3710CW/MFC-L3750CDW/MFC-L3770CDW

>> [DCP-L3510CDW/DCP-L3517CDW](#)

>> [DCP-L3550CDW/MFC-L3710CW/MFC-L3750CDW/MFC-L3770CDW](#)

DCP-L3510CDW/DCP-L3517CDW

Antes de configurar el equipo, le recomendamos que anote los ajustes de la red inalámbrica. Necesitará esta información antes de continuar con la configuración.

1. Compruebe y registre los ajustes de red inalámbrica que tenga en ese momento el ordenador al que se vaya a conectar.

Nombre de red (SSID)

Clave de red

Por ejemplo:

Nombre de red (SSID)

HOLA

Clave de red

12345



- Su punto de acceso/enrutador puede soportar el uso de varias claves WEP, sin embargo el equipo Brother soporta el uso de la primera clave WEP sólo.
- Si necesita ayuda durante la configuración y desea contactar con el servicio de atención al cliente de Brother, asegúrese de que tiene su SSID (nombre de red) y clave de red preparados. No podemos ayudarle a encontrar esta información.
- Si no conoce esta información (SSID y clave de red), no podrá continuar con la configuración inalámbrica.

¿Cómo puedo encontrar esta información?

- Compruebe la documentación suministrada con su enrutador/punto de acceso inalámbrico.
- El SSID inicial puede ser el nombre o nombre de modelo del fabricante.
- Si no conoce la información de seguridad, consulte al fabricante del enrutador, al administrador del sistema o a su proveedor de servicios de Internet.

2. Pulse **Menu**.
3. Pulse ▲ o ▼ para seleccionar la opción [Red] y, a continuación, pulse **OK**.
4. Pulse ▲ o ▼ para seleccionar la opción [WLAN] y, a continuación, pulse **OK**.
5. Pulse ▲ o ▼ para seleccionar la opción [Conf.Asistente] y, a continuación, pulse **OK**.
6. Cuando aparezca [¿Activar WLAN?], active la red inalámbrica.
De este modo, se iniciará el asistente de configuración inalámbrica.

7. El equipo buscará la red y mostrará una lista con los SSID disponibles. Cuando aparezca una lista de SSID, pulse ▲ o ▼ para seleccionar el SSID deseado.
8. Pulse **OK**.
9. Realice una de las siguientes acciones:
 - Si está utilizando un método de encriptación y autenticación que requiere una clave de red, escriba la clave de red que anotó en el primer paso.
Introduzca la clave WEP y, a continuación, pulse **OK** para aplicar los ajustes.
Para aplicar los ajustes, seleccione [Sí]. Para cancelar, seleccione [No].
 - Si el método de autenticación es Sistema abierto y el modo de encriptación es Ninguno, vaya al paso siguiente.
 - Si su punto de acceso WLAN/enrutador es compatible con WPS, aparecerá [WPS disponible]. Para conectar el equipo utilizando el modo inalámbrico automático, pulse ▲. (Si seleccionó [No], escriba la clave de red que anotó en el primer paso.) Cuando aparezca [Pulse WPS en rtr], pulse el botón WPS del punto de acceso WLAN/enrutador y, a continuación, pulse ▲ dos veces.
10. El equipo intenta conectarse al dispositivo inalámbrico que ha seleccionado.

Si el dispositivo inalámbrico está conectado correctamente, en la pantalla LCD del equipo aparecerá [Conectada].

Ha finalizado la configuración de la red inalámbrica. Para instalar el **Paquete completo de controladores y software** necesario para el funcionamiento de su equipo, introduzca el disco de instalación de Brother en su ordenador o vaya a la página **Descargas** de su modelo en Brother Solutions Center en support.brother.com.

DCP-L3550CDW/MFC-L3710CW/MFC-L3750CDW/MFC-L3770CDW

Antes de configurar el equipo, le recomendamos que anote los ajustes de la red inalámbrica. Necesitará esta información antes de continuar con la configuración.

1. Compruebe y registre los ajustes de red inalámbrica que tenga en ese momento el ordenador al que se vaya a conectar.

Nombre de red (SSID)

Clave de red

Por ejemplo:

Nombre de red (SSID)
HOLA

Clave de red
12345



- Su punto de acceso/enrutador puede soportar el uso de varias claves WEP, sin embargo el equipo Brother soporta el uso de la primera clave WEP sólo.
- Si necesita ayuda durante la configuración y desea contactar con el servicio de atención al cliente de Brother, asegúrese de que tiene su SSID (nombre de red) y clave de red preparados. No podemos ayudarle a encontrar esta información.
- Si no conoce esta información (SSID y clave de red), no podrá continuar con la configuración inalámbrica.

¿Cómo puedo encontrar esta información?

- a. Compruebe la documentación proporcionada con su punto de acceso/enrutador inalámbrico.
- b. El SSID inicial puede ser el nombre del fabricante o el nombre del modelo.
- c. Si no sabe la información de seguridad, consulte al fabricante del enrutador, al administrador del sistema o a su proveedor de servicios de Internet.

2. Pulse  [Ajustes] > [Todos ajustes] > [Red] > [WLAN] > [Conf.Asistente].
3. Cuando aparezca [¿Activar WLAN?], pulse [Sí].
De este modo, se iniciará el asistente de configuración inalámbrica. Para cancelar, pulse [No].
4. El equipo buscará la red y mostrará una lista con los SSID disponibles.
Si aparece una lista de SSID, deslice el dedo hacia arriba o hacia abajo o pulse ▲ o ▼ para ver el SSID al que desea conectar y, a continuación, pulse el SSID.
5. Pulse [OK].
6. Realice una de las siguientes acciones:
 - Si está utilizando un método de encriptación y autenticación que requiere una clave de red, escriba la clave de red que anotó en el primer paso.
Una vez introducidos todos los caracteres, pulse [OK].
 - Si el método de autenticación es Sistema abierto y el modo de encriptación es Ninguno, vaya al paso siguiente.
7. El equipo intenta conectarse al dispositivo inalámbrico que ha seleccionado.

Si el dispositivo inalámbrico está conectado correctamente, en la pantalla LCD del equipo aparecerá [Conectada].

Ha finalizado la configuración de la red inalámbrica. Para instalar el **Paquete completo de controladores y software** necesario para el funcionamiento de su dispositivo, introduzca el disco de instalación de Brother en su ordenador o vaya a la página **Descargas** de su modelo en Brother Solutions Center en support.brother.com.



Información relacionada

- [Métodos adicionales para configurar el equipo Brother para una red inalámbrica](#)

Información adicional:

- [Cómo insertar texto en el equipo Brother](#)
- [Códigos de error del informe de LAN inalámbrica](#)

Configurar el equipo para una red inalámbrica cuando el SSID no es multienvío

Modelos relacionados: DCP-L3510CDW/DCP-L3517CDW/DCP-L3550CDW/MFC-L3710CW/MFC-L3750CDW/MFC-L3770CDW

>> [DCP-L3510CDW/DCP-L3517CDW](#)

>> [DCP-L3550CDW/MFC-L3710CW/MFC-L3750CDW/MFC-L3770CDW](#)

DCP-L3510CDW/DCP-L3517CDW

Antes de configurar el equipo, le recomendamos que anote los ajustes de la red inalámbrica. Necesitará esta información antes de continuar con la configuración.

1. Compruebe y escriba los ajustes actuales de la red inalámbrica.

Nombre de red (SSID)			
Modo de comunicación	Método de autenticación	Modo de encriptación	Clave de red
Infraestructura	Sistema abierto	NINGUNO	-
		WEP	
	Clave compartida	WEP	
		WPA/WPA2-PSK	AES
		TKIP	

Por ejemplo:

Nombre de red (SSID)			
HOLA			
Modo de comunicación	Método de autenticación	Modo de encriptación	Clave de red
Infraestructura	WPA2-PSK	AES	12345678



Si su enrutador utiliza encriptación WEP, introduzca la clave utilizada como primera clave WEP. Su equipo Brother solo admite el uso de la primera clave WEP.

2. Pulse **Menu**.
3. Pulse ▲ o ▼ para seleccionar la opción [Red] y, a continuación, pulse **OK**.
4. Pulse ▲ o ▼ para seleccionar la opción [WLAN] y, a continuación, pulse **OK**.
5. Pulse ▲ o ▼ para seleccionar la opción [Conf.Asistente] y, a continuación, pulse **OK**.
6. Cuando aparezca [¿Activar WLAN?], active la red inalámbrica.
De este modo, se iniciará el asistente de configuración inalámbrica.
7. El equipo buscará la red y mostrará una lista con los SSID disponibles. Pulse ▲ o ▼ para seleccionar la opción [<Nuevo SSID>] y, a continuación, pulse **OK**.
8. Introduzca el nombre del SSID y, a continuación, pulse **OK**.
9. Seleccione la opción [Infraestructura] y, a continuación, pulse **OK**.
10. Pulse ▲ o ▼ para seleccionar el método de autenticación deseado y, a continuación, pulse **OK**.
11. Realice una de las siguientes acciones:

- Si ha seleccionado la opción [Sistema abierto], pulse ▲ o ▼ para seleccionar el tipo de encriptación [Ninguna] o [WEP] y, a continuación, pulse **OK**.
Si ha seleccionado la opción [WEP] para el tipo de encriptación, introduzca la clave WEP y, a continuación, pulse **OK**.
- Si ha seleccionado la opción [Clave compart.], introduzca la clave WEP y, a continuación, pulse **OK**.
- Si ha seleccionado la opción [WPA/WPA2-PSK], pulse ▲ o ▼ para seleccionar el tipo de encriptación [TKIP+AES] o [AES] y, a continuación, pulse **OK**.
Introduzca la clave WPA™ y, a continuación, pulse **OK**.



Su equipo Brother solo admite el uso de la primera clave WEP.

12. Para aplicar los ajustes, seleccione [Sí]. Para cancelar, seleccione [No].
13. El equipo intenta conectarse al dispositivo inalámbrico que ha seleccionado.

Si el dispositivo inalámbrico está conectado correctamente, en la pantalla LCD del equipo aparecerá [Conectada].

Ha finalizado la configuración de la red inalámbrica. Para instalar el **Paquete completo de controladores y software** necesario para el funcionamiento de su equipo, introduzca el disco de instalación de Brother en su ordenador o vaya a la página **Descargas** de su modelo en Brother Solutions Center en support.brother.com.

DCP-L3550CDW/MFC-L3710CW/MFC-L3750CDW/MFC-L3770CDW

Antes de configurar el equipo, le recomendamos que anote los ajustes de la red inalámbrica. Necesitará esta información antes de continuar con la configuración.

1. Compruebe y escriba los ajustes actuales de la red inalámbrica.

Nombre de red (SSID)			
Modo de comunicación	Método de autenticación	Modo de encriptación	Clave de red
Infraestructura	Sistema abierto	NINGUNO	-
		WEP	
	Clave compartida	WEP	
		WPA/WPA2-PSK	AES
		TKIP	

Por ejemplo:

Nombre de red (SSID)			
HOLA			
Modo de comunicación	Método de autenticación	Modo de encriptación	Clave de red
Infraestructura	WPA2-PSK	AES	12345678



Si su enrutador utiliza encriptación WEP, introduzca la clave utilizada como primera clave WEP. Su equipo Brother solo admite el uso de la primera clave WEP.

2. Pulse  [Ajustes] > [Todos ajustes] > [Red] > [WLAN] > [Conf.Asistente].
3. Cuando aparezca [¿Activar WLAN?], pulse [Sí].

De este modo, se iniciará el asistente de configuración inalámbrica. Para cancelar, pulse [No].

4. El equipo buscará la red y mostrará una lista con los SSID disponibles. Deslice el dedo hacia arriba o hacia abajo, o bien pulse ▲ o ▼ para mostrar [<Nuevo SSID>]. Pulse [<Nuevo SSID>] y, a continuación, pulse [OK].
5. Introduzca el nombre del SSID y, a continuación, pulse [OK].
6. Pulse [Infraestructura] cuando se le solicite.
7. Seleccione el método de autenticación.
8. Realice una de las siguientes acciones:
 - Si ha seleccionado la opción [Sistema abierto], pulse el tipo de encriptación [Ninguna] o [WEP]. Si ha seleccionado la [WEP] opción para el tipo de encriptación, seleccione e introduzca la clave WEP y, a continuación, pulse [OK].
 - Si ha seleccionado la [Clave compartida] opción, seleccione e introduzca la clave WEP y, a continuación, pulse [OK].
 - Si ha seleccionado la opción [WPA/WPA2-PSK], pulse el tipo de encriptación [TKIP+AES] o [AES]. Introduzca la clave WPA™ y, a continuación, pulse [OK].



- Su equipo Brother solo admite el uso de la primera clave WEP.

9. El equipo intenta conectarse al dispositivo inalámbrico que ha seleccionado.

Si el dispositivo inalámbrico está conectado correctamente, en la pantalla LCD del equipo aparecerá [Conectada].

Ha finalizado la configuración de la red inalámbrica. Para instalar el **Paquete completo de controladores y software** necesario para el funcionamiento de su dispositivo, introduzca el disco de instalación de Brother en su ordenador o vaya a la página **Descargas** de su modelo en Brother Solutions Center en support.brother.com.



Información relacionada

- [Métodos adicionales para configurar el equipo Brother para una red inalámbrica](#)

Información adicional:

- [No puedo completar la configuración de la red inalámbrica](#)
- [Cómo insertar texto en el equipo Brother](#)
- [Códigos de error del informe de LAN inalámbrica](#)

Configurar el equipo para una red inalámbrica corporativa

Modelos relacionados: DCP-L3510CDW/DCP-L3517CDW/DCP-L3550CDW/MFC-L3710CW/MFC-L3750CDW/MFC-L3770CDW

>> [DCP-L3510CDW/DCP-L3517CDW](#)

>> [DCP-L3550CDW/MFC-L3710CW/MFC-L3750CDW/MFC-L3770CDW](#)

DCP-L3510CDW/DCP-L3517CDW

Antes de configurar el equipo, le recomendamos que anote los ajustes de la red inalámbrica. Necesitará esta información antes de continuar con la configuración.

1. Compruebe y escriba los ajustes actuales de la red inalámbrica.

Nombre de red (SSID)

Modo de comunicación	Método de autenticación	Modo de encriptación	ID de usuario	Contraseña
Infraestructura	LEAP	CKIP		
		AES		
	EAP-FAST/ NINGUNO	TKIP		
		AES		
	EAP-FAST/MS- CHAPv2	TKIP		
		AES		
	EAP-FAST/GTC	TKIP		
		AES		
	PEAP/MS-CHAPv2	TKIP		
		AES		
	PEAP/GTC	TKIP		
		AES		
	EAP-TTLS/CHAP	TKIP		
		AES		
	EAP-TTLS/MS- CHAP	TKIP		
		AES		
	EAP-TTLS/MS- CHAPv2	TKIP		
		AES		
EAP-TTLS/PAP	TKIP			
	AES			
EAP-TLS	TKIP			-
	AES			-

Por ejemplo:

Nombre de red (SSID)
HOLA

Modo de comunicación	Método de autenticación	Modo de encriptación	ID de usuario	Contraseña
Infraestructura	EAP-FAST/MS-CHAPv2	AES	Brother	12345678



- Si configura el equipo con la autenticación EAP-TLS, deberá instalar el certificado de cliente emitido por una CA antes de iniciar la configuración. Póngase en contacto con el administrador de red para obtener información sobre el certificado de cliente. Si ha instalado varios certificados, se recomienda anotar el nombre del certificado que desea utilizar.
- Si verifica el equipo utilizando el nombre común del certificado de servidor, se recomienda anotar este nombre común antes de iniciar la configuración. Póngase en contacto con el administrador de red para obtener información sobre el nombre común del certificado de servidor.

2. Pulse **Menu**.
3. Pulse **▲** o **▼** para seleccionar lo siguiente:
 - a. Seleccione [Red]. Pulse **OK**.
 - b. Seleccione [WLAN]. Pulse **OK**.
 - c. Seleccione [Conf.Asistente]. Pulse **OK**.
4. Cuando aparezca [¿Activar WLAN?], active la red inalámbrica.
De este modo, se iniciará el asistente de configuración inalámbrica.
5. El equipo buscará la red y mostrará una lista con los SSID disponibles. Pulse **▲** o **▼** para seleccionar la opción [<Nuevo SSID>] y, a continuación, pulse **OK**.
6. Introduzca el nombre del SSID y, a continuación, pulse **OK**.
7. Seleccione la opción [Infraestructura] y, a continuación, pulse **OK**.
8. Pulse **▲** o **▼** para seleccionar el método de autenticación deseado y, a continuación, pulse **OK**.
9. Realice una de las siguientes acciones:
 - Si ha seleccionado la opción [LEAP], introduzca el ID de usuario y, a continuación, pulse **OK**.
Introduzca la contraseña y, a continuación, pulse **OK**.
 - Si ha seleccionado la opción [EAP-FAST], [PEAP] o [EAP-TTLS], pulse **▲** o **▼** para seleccionar el método de autenticación interno [NONE], [CHAP], [MS-CHAP], [MS-CHAPv2], [GTC] o [PAP] y, a continuación, pulse **OK**.



En función del método de autenticación que utilice, las selecciones del método de autenticación interno variarán.

Pulse **▲** o **▼** para seleccionar el tipo de encriptación [TKIP+AES] o [AES] y, a continuación, pulse **OK**.

Pulse **▲** o **▼** para seleccionar el método de verificación [Sin verific.], [CA] o [CA+ID servidor] y, a continuación, pulse **OK**.

- Si ha seleccionado la opción [CA+ID servidor], introduzca el ID de servidor y el ID de usuario y la contraseña (si es necesario) y, a continuación, pulse **OK** para cada opción.
- Para otras selecciones, introduzca el ID de usuario y la contraseña y, a continuación, pulse **OK** para cada opción.



Si no ha importado un certificado de CA en su equipo, el equipo mostrará el mensaje [Sin verific.].

- Si ha seleccionado la opción [EAP-TLS], pulse **▲** o **▼** para seleccionar el tipo de encriptación [TKIP+AES] o [AES] y, a continuación, pulse **OK**.
Cuando el equipo muestre una lista de certificados de cliente disponibles, seleccione el certificado que desee.
Pulse **▲** o **▼** para seleccionar el método de verificación [Sin verific.], [CA] o [CA+ID servidor] y, a continuación, pulse **OK**.
 - Si ha seleccionado la opción [CA+ID servidor], introduzca el ID de servidor y el ID de usuario y, a continuación, pulse **OK** para cada opción.

- Para otras selecciones, introduzca el ID de usuario y, a continuación, pulse **OK**.

10. Para aplicar los ajustes, seleccione [Sí]. Para cancelar, seleccione [No].

11. El equipo intentará conectarse con el dispositivo inalámbrico que haya seleccionado.

Si el dispositivo inalámbrico está conectado correctamente, en la pantalla LCD del equipo aparecerá [Conectada].

Ha finalizado la configuración de la red inalámbrica. Para instalar el **Paquete completo de controladores y software** necesario para el funcionamiento de su dispositivo, introduzca el disco de instalación de Brother en su ordenador o vaya a la página **Descargas** de su modelo en Brother Solutions Center en support.brother.com.

DCP-L3550CDW/MFC-L3710CW/MFC-L3750CDW/MFC-L3770CDW

Antes de configurar el equipo, le recomendamos que anote los ajustes de la red inalámbrica. Necesitará esta información antes de continuar con la configuración.

1. Compruebe y escriba los ajustes actuales de la red inalámbrica.

Nombre de red (SSID)

Modo de comunicación	Método de autenticación	Modo de encriptación	ID de usuario	Contraseña
Infraestructura	LEAP	CKIP		
	EAP-FAST/ NINGUNO	AES		
		TKIP		
	EAP-FAST/MS- CHAPv2	AES		
		TKIP		
	EAP-FAST/GTC	AES		
		TKIP		
	PEAP/MS-CHAPv2	AES		
		TKIP		
	PEAP/GTC	AES		
		TKIP		
	EAP-TTLS/CHAP	AES		
		TKIP		
	EAP-TTLS/MS- CHAP	AES		
		TKIP		
	EAP-TTLS/MS- CHAPv2	AES		
		TKIP		
	EAP-TTLS/PAP	AES		
TKIP				
EAP-TLS	AES			-
	TKIP			-

Por ejemplo:

Nombre de red (SSID)
HOLA

Modo de comunicación	Método de autenticación	Modo de encriptación	ID de usuario	Contraseña
Infraestructura	EAP-FAST/MS-CHAPv2	AES	Brother	12345678



- Si configura el equipo con la autenticación EAP-TLS, deberá instalar el certificado de cliente emitido por una CA antes de iniciar la configuración. Póngase en contacto con el administrador de red para obtener información sobre el certificado de cliente. Si ha instalado varios certificados, se recomienda anotar el nombre del certificado que desea utilizar.
- Si verifica el equipo utilizando el nombre común del certificado de servidor, se recomienda anotar este nombre común antes de iniciar la configuración. Póngase en contacto con el administrador de red para obtener información sobre el nombre común del certificado de servidor.

2. Pulse  [Ajustes] > [Todos ajustes] > [Red] > [WLAN] > [Conf.Asistente].
3. Cuando aparezca [¿Activar WLAN?], pulse [Sí].
De este modo, se iniciará el asistente de configuración inalámbrica. Para cancelar, pulse [No].
4. El equipo buscará la red y mostrará una lista con los SSID disponibles. Deslice el dedo hacia arriba o hacia abajo, o bien pulse ▲ o ▼ para mostrar [<Nuevo SSID>]. Pulse [<Nuevo SSID>] y, a continuación, pulse [OK].
5. Introduzca el nombre del SSID y, a continuación, pulse [OK].
6. Pulse [Infraestructura] cuando se le solicite.
7. Seleccione el método de autenticación.
8. Realice una de las siguientes acciones:
 - Si ha seleccionado la opción [LEAP], introduzca el ID de usuario y, a continuación, pulse [OK]. Introduzca la contraseña y, a continuación, pulse [OK].
 - Si ha seleccionado la opción [EAP-FAST], [PEAP] o [EAP-TTLS], seleccione el método de autenticación interno [NONE], [CHAP], [MS-CHAP], [MS-CHAPv2], [GTC] o [PAP].



Dependiendo del método de autenticación, las selecciones del método de autenticación interno variarán.

Seleccione el tipo de encriptación [TKIP+AES] o [AES].

Seleccione el método de verificación [Sin verificación], [CA] o [CA +Id.del servidor].

- Si ha seleccionado la opción [CA +Id.del servidor], introduzca el ID de servidor y el ID de usuario y la contraseña (si es necesario) y, a continuación, pulse [OK] para cada opción.
- Para otras selecciones, introduzca el ID de usuario y la contraseña y, a continuación, pulse [OK] para cada opción.



Si no ha importado un certificado de CA en su equipo, el equipo mostrará [Sin verificación].

- Si ha seleccionado la opción [EAP-TLS], seleccione el tipo de encriptación [TKIP+AES] o [AES]. El equipo mostrará una lista de certificados de cliente disponibles; a continuación, seleccione el certificado.
Seleccione el método de verificación [Sin verificación], [CA] o [CA +Id.del servidor].
 - Si ha seleccionado la opción [CA +Id.del servidor], introduzca el ID de servidor y el ID de usuario y, a continuación, pulse [OK] para cada opción.
 - Para otras selecciones, introduzca el ID de usuario y, a continuación, pulse [OK].
9. El equipo intenta conectarse al dispositivo inalámbrico que ha seleccionado.

Si el dispositivo inalámbrico está conectado correctamente, en la pantalla LCD del equipo aparecerá [Conectada].

Ha finalizado la configuración de la red inalámbrica. Para instalar el **Paquete completo de controladores y software** necesario para el funcionamiento de su dispositivo, introduzca el disco de instalación de Brother en su ordenador o vaya a la página **Descargas** de su modelo en Brother Solutions Center en support.brother.com.



Información relacionada

- [Métodos adicionales para configurar el equipo Brother para una red inalámbrica](#)

Información adicional:

- [Códigos de error del informe de LAN inalámbrica](#)
-

Utilizar Wi-Fi Direct®

- Imprimir o escanear desde un dispositivo móvil mediante Wi-Fi Direct
- Configurar la red Wi-Fi Direct
- No puedo completar la configuración de la red inalámbrica

Imprimir o escanear desde un dispositivo móvil mediante Wi-Fi Direct

Modelos relacionados: DCP-L3510CDW/DCP-L3517CDW/DCP-L3550CDW/MFC-L3710CW/MFC-L3750CDW/MFC-L3770CDW

Wi-Fi Direct es uno de los métodos de configuración inalámbrica desarrollados por Wi-Fi Alliance®. Le permite configurar una red inalámbrica segura entre el equipo Brother y un dispositivo móvil, como un dispositivo Android™, un dispositivo Windows, un iPhone, iPod touch o iPad sin usar un punto de acceso. Wi-Fi Direct admite la configuración de red inalámbrica mediante una sola pulsación o el método PIN de Wi-Fi Protected Setup™ (WPS). También puede configurar manualmente una red inalámbrica estableciendo un SSID y una contraseña. La función Wi-Fi Direct del equipo Brother admite la seguridad WPA2™ con el estándar de encriptación avanzada (AES).

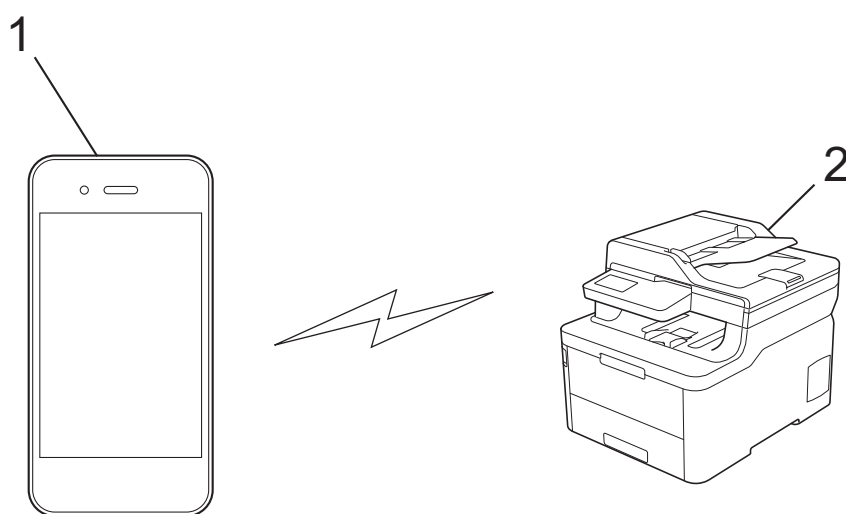

1. Dispositivo móvil
2. Su equipo Brother



- Aunque el equipo Brother puede utilizarse tanto en una red cableada como en una inalámbrica, solo se puede utilizar un método de conexión a la vez. No obstante, puede utilizar al mismo tiempo una conexión de red inalámbrica y una conexión Wi-Fi Direct, o una conexión de red cableada (sólo modelos compatibles) y una conexión Wi-Fi Direct.
- El dispositivo compatible con Wi-Fi Direct puede convertirse en propietario de grupo (P/G). Al configurar la red Wi-Fi Direct, el P/G funciona como punto de acceso.



Información relacionada

- [Utilizar Wi-Fi Direct®](#)

Configurar la red Wi-Fi Direct

Configurar sus ajustes de red Wi-Fi Direct desde el panel de control del equipo.

- [Información general para configurar la red Wi-Fi Direct](#)
- [Configurar la red Wi-Fi Direct mediante el método de una sola pulsación](#)
- [Configurar la red Wi-Fi Direct mediante una sola pulsación de Wi-Fi Protected Setup™ \(WPS\)](#)
- [Configurar la red Wi-Fi Direct mediante el método PIN](#)
- [Configurar la red Wi-Fi Direct mediante el método PIN de Wi-Fi Protected Setup™ \(WPS\)](#)
- [Configurar manualmente la red Wi-Fi Direct](#)

Información general para configurar la red Wi-Fi Direct

Modelos relacionados: DCP-L3510CDW/DCP-L3517CDW/DCP-L3550CDW/MFC-L3710CW/MFC-L3750CDW/MFC-L3770CDW

Las instrucciones siguientes le ofrecen cinco métodos para configurar el equipo Brother en un entorno de red inalámbrica. Seleccione el método que prefiera para su entorno:

Compruebe la configuración de su dispositivo móvil.

1. ¿Su dispositivo móvil es compatible con Wi-Fi Direct?

Opción	Descripción
Sí	Vaya al Paso 2
No	Vaya al Paso 3

2. ¿Su dispositivo móvil es compatible con la configuración de una sola pulsación de Wi-Fi Direct?

Opción	Descripción
Sí	➤➤ <i>Información relacionada: Configurar la red Wi-Fi Direct mediante el método de una sola pulsación</i>
No	➤➤ <i>Información relacionada: Configurar la red Wi-Fi Direct mediante el método PIN</i>

3. ¿Su dispositivo móvil es compatible con Wi-Fi Protected Setup™ (WPS)?

Opción	Descripción
Sí	Vaya al paso 4
No	➤➤ <i>Información relacionada: Configurar manualmente la red Wi-Fi Direct</i>

4. ¿Su dispositivo móvil es compatible con la configuración de una sola pulsación para Wi-Fi Protected Setup™ (WPS)?

Opción	Descripción
Sí	➤➤ <i>Información relacionada: Configurar la red Wi-Fi Direct mediante una sola pulsación de Wi-Fi Protected Setup™ (WPS)</i>
No	➤➤ <i>Información relacionada: Configurar la red Wi-Fi Direct mediante el método PIN de Wi-Fi Protected Setup™ (WPS)</i>

Para utilizar la funcionalidad Brother iPrint&Scan en una red Wi-Fi Direct con configuración de una sola pulsación usando Wi-Fi Direct o con configuración de método PIN usando Wi-Fi Direct, el dispositivo utilizado para configurar Wi-Fi Direct debe ejecutar Android™ 4.0 o superior.



Información relacionada

- [Configurar la red Wi-Fi Direct](#)

Información adicional:

- [Configurar la red Wi-Fi Direct mediante el método de una sola pulsación](#)
- [Configurar la red Wi-Fi Direct mediante una sola pulsación de Wi-Fi Protected Setup™ \(WPS\)](#)

-
- Configurar la red Wi-Fi Direct mediante el método PIN
 - Configurar la red Wi-Fi Direct mediante el método PIN de Wi-Fi Protected Setup™ (WPS)
 - Configurar manualmente la red Wi-Fi Direct
-

Configurar la red Wi-Fi Direct mediante el método de una sola pulsación

Modelos relacionados: DCP-L3510CDW/DCP-L3517CDW/DCP-L3550CDW/MFC-L3710CW/MFC-L3750CDW/MFC-L3770CDW

>> [DCP-L3510CDW/DCP-L3517CDW](#)

>> [DCP-L3550CDW/MFC-L3710CW/MFC-L3750CDW/MFC-L3770CDW](#)

DCP-L3510CDW/DCP-L3517CDW

Si su dispositivo móvil admite Wi-Fi Direct, siga estos pasos para configurar una red Wi-Fi Direct:



1. Pulse **Menu**.
2. Pulse ▲ o ▼ para seleccionar la opción [Red] y, a continuación, pulse **OK**.
3. Pulse ▲ o ▼ para seleccionar la opción [Wi-Fi Direct] y, a continuación, pulse **OK**.
4. Pulse ▲ o ▼ para seleccionar la opción [Pulsar botón] y, a continuación, pulse **OK**.
5. Cuando aparezca [¿Wi-Fi Direct activo?], active la red Wi-Fi Direct.
6. Active Wi-Fi Direct en su dispositivo móvil (para obtener instrucciones, consulte la guía de usuario de su dispositivo móvil) cuando [Active Wi-Fi Direct en otro dispositivo y pulse OK.] aparezca en la pantalla LCD del equipo. Pulse **OK** en su equipo.
De este modo se iniciará la configuración de Wi-Fi Direct.
7. Realice una de las siguientes acciones:
 - Si el equipo Brother es el propietario de grupo (P/G), conecte el dispositivo móvil directamente al equipo.
 - Si el equipo Brother no es el P/G, mostrará los nombres de los dispositivos disponibles con los que se puede configurar una red Wi-Fi Direct. Pulse ▲ o ▼ para seleccionar el dispositivo móvil al que desea conectar y pulse **OK**. Para buscar dispositivos disponibles de nuevo, seleccione [<Reescanear>] y, a continuación, pulse **OK**.
8. Si su dispositivo móvil se conecta correctamente, la pantalla LCD del equipo mostrará [Conectada]. Ha finalizado la configuración de la red Wi-Fi Direct.

DCP-L3550CDW/MFC-L3710CW/MFC-L3750CDW/MFC-L3770CDW

Si el dispositivo móvil es compatible con Wi-Fi Direct, siga estos pasos para configurar una red Wi-Fi Direct:



Cuando el equipo reciba la solicitud de Wi-Fi Direct del dispositivo móvil, aparecerá el mensaje [Solicitud de conexión de Wi-Fi Direct recibida. Pulse [OK] para conectar.] en la pantalla LCD. Pulse [OK] para conectar.

1. Pulse  [Ajustes] > [Todos ajustes] > [Red] > [Wi-Fi Direct] > [Pulsar botón].
2. Active Wi-Fi Direct en su dispositivo móvil (para obtener instrucciones, consulte la guía de usuario de su dispositivo móvil) cuando [Active Wi-Fi Direct en otro dispositivo. A continuación, pulse [OK].] aparezca en la pantalla LCD del equipo. Pulse [OK] en su equipo.
La configuración de Wi-Fi Direct comenzará. Para cancelar, pulse .
3. Realice una de las siguientes acciones:
 - Si el equipo Brother es el propietario de grupo (P/G), conecte el dispositivo móvil directamente al equipo.
 - Cuando el equipo Brother no es el P/G, aparecen nombres de dispositivos disponibles con los que configurar una red Wi-Fi Direct. Seleccione el dispositivo móvil con el que desea conectar. Busque dispositivos disponibles de nuevo pulsando [Reescanear].

-
4. Si su dispositivo móvil se conecta correctamente, la pantalla LCD del equipo mostrará [Conectada]. Ha finalizado la configuración de la red Wi-Fi Direct.



Información relacionada

- [Configurar la red Wi-Fi Direct](#)

Información adicional:

- [Información general para configurar la red Wi-Fi Direct](#)
-

Configurar la red Wi-Fi Direct mediante una sola pulsación de Wi-Fi Protected Setup™ (WPS)

Modelos relacionados: DCP-L3510CDW/DCP-L3517CDW/DCP-L3550CDW/MFC-L3710CW/MFC-L3750CDW/MFC-L3770CDW

>> [DCP-L3510CDW/DCP-L3517CDW](#)

>> [DCP-L3550CDW/MFC-L3710CW/MFC-L3750CDW/MFC-L3770CDW](#)

DCP-L3510CDW/DCP-L3517CDW

Si el dispositivo móvil es compatible con WPS (PBC: configuración pulsando botón), siga estos pasos para configurar una red Wi-Fi Direct:

1. Pulse **Menu**.
2. Pulse ▲ o ▼ para seleccionar la opción [Red] y, a continuación, pulse **OK**.
3. Pulse ▲ o ▼ para seleccionar la opción [Wi-Fi Direct] y, a continuación, pulse **OK**.
4. Pulse ▲ o ▼ para seleccionar la opción [Propiet. grupo] y, a continuación, pulse **OK**.
5. Pulse ▲ o ▼ para seleccionar la opción [Sí] y, a continuación, pulse **OK**.
6. Pulse ▲ o ▼ para seleccionar la opción [Pulsar botón] y, a continuación, pulse **OK**.
7. Cuando aparezca [¿Wi-Fi Direct activo?], active la red Wi-Fi Direct.
8. Active el método de configuración mediante una sola pulsación de WPS de su dispositivo móvil (para obtener instrucciones, consulte la guía de usuario de su dispositivo móvil) cuando [Active Wi-Fi Direct en otro dispositivo y pulse OK.] aparezca en la pantalla LCD del equipo. Pulse **OK** en su equipo.
De este modo se iniciará la configuración de Wi-Fi Direct.
9. Si su dispositivo móvil se conecta correctamente, la pantalla LCD del equipo mostrará [Conectada]. Ha finalizado la configuración de la red Wi-Fi Direct.

DCP-L3550CDW/MFC-L3710CW/MFC-L3750CDW/MFC-L3770CDW

Si el dispositivo móvil es compatible con WPS (PBC: configuración pulsando botón), siga estos pasos para configurar una red Wi-Fi Direct:



Cuando el equipo reciba la solicitud de Wi-Fi Direct del dispositivo móvil, aparecerá el mensaje [Solicitud de conexión de Wi-Fi Direct recibida. Pulse [OK] para conectar.] aparecerá en la pantalla LCD. Pulse [OK] para conectar.

1. Pulse  [Ajustes] > [Todos ajustes] > [Red] > [Wi-Fi Direct] > [Propiet. grupo].
2. Pulse [Sí].
3. Deslice el dedo hacia arriba o hacia abajo, o bien pulse ▲ o ▼ para seleccionar la opción [Pulsar botón]. Pulse [Pulsar botón].
4. Active el método de configuración mediante una sola pulsación de WPS de su dispositivo móvil (para obtener instrucciones, consulte la guía de usuario de su dispositivo móvil) cuando [Active Wi-Fi Direct en otro dispositivo. A continuación, pulse [OK].] aparezca en la pantalla LCD del equipo. Pulse [OK] en su equipo Brother.

La configuración de Wi-Fi Direct comenzará. Para cancelar, pulse .

5. Si su dispositivo móvil se conecta correctamente, la pantalla LCD del equipo mostrará [Conectada]. Ha finalizado la configuración de la red Wi-Fi Direct.



Información relacionada

- [Configurar la red Wi-Fi Direct](#)

Información adicional:

- [Información general para configurar la red Wi-Fi Direct](#)

Configurar la red Wi-Fi Direct mediante el método PIN

Modelos relacionados: DCP-L3510CDW/DCP-L3517CDW/DCP-L3550CDW/MFC-L3710CW/MFC-L3750CDW/MFC-L3770CDW

>> [DCP-L3510CDW/DCP-L3517CDW](#)

>> [DCP-L3550CDW/MFC-L3710CW/MFC-L3750CDW/MFC-L3770CDW](#)

DCP-L3510CDW/DCP-L3517CDW

Si su dispositivo móvil admite el método PIN de Wi-Fi Direct, siga estos pasos para configurar una red Wi-Fi Direct.

1. Pulse **Menu**.
2. Pulse ▲ o ▼ para seleccionar la opción [Red] y, a continuación, pulse **OK**.
3. Pulse ▲ o ▼ para seleccionar la opción [Wi-Fi Direct] y, a continuación, pulse **OK**.
4. Pulse ▲ o ▼ para seleccionar la opción [Código PIN] y, a continuación, pulse **OK**.
5. Cuando aparezca [¿Wi-Fi Direct activo?], active la red Wi-Fi Direct.
6. Active Wi-Fi Direct en su dispositivo móvil (para obtener instrucciones, consulte la guía de usuario de su dispositivo móvil) cuando [Active Wi-Fi Direct en otro dispositivo y pulse OK.] aparezca en la pantalla LCD del equipo. Pulse **OK** en su equipo.

De este modo se iniciará la configuración de Wi-Fi Direct.

7. Realice una de las siguientes acciones:
 - Si su equipo Brother es el propietario de grupo (P/G), esperará una solicitud de conexión desde el dispositivo móvil. Cuando aparezca [Escriba cód. PIN], introduzca el PIN mostrado en el dispositivo móvil en el equipo Brother. Pulse **OK** para completar la configuración.
Si el PIN aparece en el equipo Brother, introduzca el PIN en el dispositivo móvil.
 - Si el equipo Brother no es el P/G, mostrará los nombres de los dispositivos disponibles con los que se puede configurar una red Wi-Fi Direct. Pulse ▲ o ▼ para seleccionar el dispositivo móvil al que desea conectar y pulse **OK**. Para buscar dispositivos disponibles de nuevo, seleccione [<Reescanear>] y, a continuación, pulse **OK**.
8. Realice una de las siguientes acciones:
 - Siga las instrucciones del equipo para ver el PIN en su equipo Brother, introduzca el PIN en su dispositivo móvil y, a continuación, vaya al siguiente paso.
 - Siga las instrucciones del equipo para introducir el PIN mostrado por su dispositivo móvil en su equipo Brother. Pulse **OK** y, a continuación, vaya al siguiente paso.
Si su dispositivo móvil no muestra un PIN, pulse **Parar** en su equipo Brother. Vuelva al primer paso y pruebe de nuevo.
9. Si su dispositivo móvil se conecta correctamente, la pantalla LCD del equipo mostrará [Conectada]. Ha finalizado la configuración de la red Wi-Fi Direct.

DCP-L3550CDW/MFC-L3710CW/MFC-L3750CDW/MFC-L3770CDW

Si el dispositivo móvil es compatible con el método PIN de Wi-Fi Direct, siga estos pasos para configurar una red Wi-Fi Direct:



Cuando el equipo reciba la solicitud de Wi-Fi Direct del dispositivo móvil, aparecerá el mensaje [Solicitud de conexión de Wi-Fi Direct recibida. Pulse [OK] para conectar.] en la pantalla LCD. Pulse [OK] para conectar.

1. Pulse  [Ajustes] > [Todos ajustes] > [Red] > [Wi-Fi Direct] > [Código PIN].

-
2. Active Wi-Fi Direct en su dispositivo móvil (para obtener instrucciones, consulte la guía de usuario de su dispositivo móvil) cuando [Active Wi-Fi Direct en otro dispositivo. A continuación, pulse [OK].] aparezca en la pantalla LCD del equipo. Pulse [OK] en su equipo.

La configuración de Wi-Fi Direct comenzará. Para cancelar, pulse .

3. Realice una de las siguientes acciones:

- Si su equipo Brother es el propietario de grupo (P/G), esperará una solicitud de conexión desde el dispositivo móvil. Cuando aparezca [Código PIN], introduzca en el equipo el PIN mostrado en el dispositivo móvil. Pulse [OK] para completar la configuración.

Si el PIN aparece en el equipo Brother, introduzca el PIN en el dispositivo móvil.

- Cuando el equipo Brother no es el P/G, aparecen nombres de dispositivos disponibles con los que configurar una red Wi-Fi Direct. Seleccione el dispositivo móvil con el que desea conectar. Busque dispositivos disponibles de nuevo pulsando [Reescanear].

4. Realice una de las siguientes acciones:

- Pulse [Mostrar el código PIN] para visualizar el PIN en el equipo e introduzca el PIN en el dispositivo móvil. Vaya al paso siguiente.
- Pulse [Escriba el código PIN] para introducir en el equipo el PIN que aparezca en el dispositivo móvil y, a continuación, pulse [OK]. Vaya al paso siguiente.

Si su dispositivo móvil no muestra un PIN, pulse  en el equipo Brother. Regrese al primer paso e inténtelo de nuevo.

5. Si su dispositivo móvil se conecta correctamente, la pantalla LCD del equipo mostrará [Conectada]. Ha finalizado la configuración de la red Wi-Fi Direct.



Información relacionada

- [Configurar la red Wi-Fi Direct](#)

Información adicional:

- [Información general para configurar la red Wi-Fi Direct](#)
-

Configurar la red Wi-Fi Direct mediante el método PIN de Wi-Fi Protected Setup™ (WPS)

Modelos relacionados: DCP-L3510CDW/DCP-L3517CDW/DCP-L3550CDW/MFC-L3710CW/MFC-L3750CDW/MFC-L3770CDW

>> [DCP-L3510CDW/DCP-L3517CDW](#)

>> [DCP-L3550CDW/MFC-L3710CW/MFC-L3750CDW/MFC-L3770CDW](#)

DCP-L3510CDW/DCP-L3517CDW

Si su dispositivo móvil admite el método PIN de Wi-Fi Protected Setup™ (WPS), siga los pasos siguientes para configurar una red Wi-Fi Direct.

1. Pulse **Menu**.
2. Pulse ▲ o ▼ para seleccionar la opción [Red] y, a continuación, pulse **OK**.
3. Pulse ▲ o ▼ para seleccionar la opción [Wi-Fi Direct] y, a continuación, pulse **OK**.
4. Pulse ▲ o ▼ para seleccionar la opción [Propiet. grupo] y, a continuación, pulse **OK**.
5. Pulse ▲ o ▼ para seleccionar la opción [Sí] y, a continuación, pulse **OK**.
6. Pulse ▲ o ▼ para seleccionar la opción [Código PIN] y, a continuación, pulse **OK**.
7. Cuando aparezca [¿Wi-Fi Direct activo?], active la red Wi-Fi Direct.
8. Active el método de configuración PIN de WPS de su dispositivo móvil (para obtener instrucciones, consulte la guía de usuario de su dispositivo móvil) cuando [Active Wi-Fi Direct en otro dispositivo y pulse OK.] aparezca en la pantalla LCD del equipo. Pulse **OK** en su equipo.
De este modo se iniciará la configuración de Wi-Fi Direct.
9. El equipo espera una solicitud de conexión de su dispositivo móvil. Cuando aparezca [Escriba cód. PIN], introduzca el PIN mostrado en el dispositivo móvil en el equipo.
10. Pulse **OK**.
11. Si su dispositivo móvil se conecta correctamente, la pantalla LCD del equipo mostrará [Conectada]. Ha finalizado la configuración de la red Wi-Fi Direct.

DCP-L3550CDW/MFC-L3710CW/MFC-L3750CDW/MFC-L3770CDW

Si su dispositivo móvil admite el método PIN de Wi-Fi Protected Setup™ (WPS), siga los pasos siguientes para configurar una red Wi-Fi Direct.



Cuando el equipo reciba la solicitud de Wi-Fi Direct del dispositivo móvil, aparecerá el mensaje [Solicitud de conexión de Wi-Fi Direct recibida. Pulse [OK] para conectar.] aparecerá en la pantalla LCD. Pulse [OK] para conectar.

1. Pulse  [Ajustes] > [Todos ajustes] > [Red] > [Wi-Fi Direct] > [Propiet. grupo].
2. Pulse [Sí].
3. Deslice el dedo hacia arriba o hacia abajo, o bien pulse ▲ o ▼ para seleccionar la opción [Código PIN]. Pulse [Código PIN].
4. Cuando aparezca [Active Wi-Fi Direct en otro dispositivo. A continuación, pulse [OK].], active el método de configuración PIN de WPS de su dispositivo móvil (para obtener instrucciones, consulte la guía de usuario de su dispositivo móvil) y, a continuación, pulse [OK] en el equipo Brother.

La configuración de Wi-Fi Direct comenzará. Para cancelar, pulse .

-
5. El equipo esperará una solicitud de conexión desde su dispositivo móvil. Cuando aparezca [Código PIN], introduzca en el equipo el PIN mostrado en su dispositivo móvil. Pulse [OK].
 6. Si su dispositivo móvil se conecta correctamente, la pantalla LCD del equipo mostrará [Conectada]. Ha finalizado la configuración de la red Wi-Fi Direct.



Información relacionada

- [Configurar la red Wi-Fi Direct](#)

Información adicional:

- [Información general para configurar la red Wi-Fi Direct](#)
-

Configurar manualmente la red Wi-Fi Direct

Modelos relacionados: DCP-L3510CDW/DCP-L3517CDW/DCP-L3550CDW/MFC-L3710CW/MFC-L3750CDW/MFC-L3770CDW

>> [DCP-L3510CDW/DCP-L3517CDW](#)

>> [DCP-L3550CDW/MFC-L3710CW/MFC-L3750CDW/MFC-L3770CDW](#)

DCP-L3510CDW/DCP-L3517CDW

Si su dispositivo móvil no admite Wi-Fi Direct o WPS, debe configurar manualmente una red Wi-Fi Direct.

1. Pulse **Menu**.
2. Pulse ▲ o ▼ para seleccionar la opción [Red] y, a continuación, pulse **OK**.
3. Pulse ▲ o ▼ para seleccionar la opción [Wi-Fi Direct] y, a continuación, pulse **OK**.
4. Pulse ▲ o ▼ para seleccionar la opción [Manual] y, a continuación, pulse **OK**.
5. Cuando aparezca [¿Wi-Fi Direct activo?], active la red Wi-Fi Direct.
6. El equipo mostrará el nombre y la contraseña del SSID. Vaya a la pantalla de ajustes de la red inalámbrica de su dispositivo móvil, seleccione el nombre SSID y, a continuación, introduzca la contraseña.
7. Si su dispositivo móvil se conecta correctamente, la pantalla LCD del equipo mostrará [Conectada]. Ha finalizado la configuración de la red Wi-Fi Direct.

DCP-L3550CDW/MFC-L3710CW/MFC-L3750CDW/MFC-L3770CDW

Si el dispositivo móvil no admite Wi-Fi Direct o WPS, debe configurar manualmente una red Wi-Fi Direct.



Cuando el equipo reciba la solicitud de Wi-Fi Direct del dispositivo móvil, aparecerá el mensaje [Solicitud de conexión de Wi-Fi Direct recibida. Pulse [OK] para conectar.] aparecerá en la pantalla LCD. Pulse [OK] para conectar.

1. Pulse  [Ajustes] > [Todos ajustes] > [Red] > [Wi-Fi Direct] > [Manual].
2. El equipo mostrará el nombre y la contraseña del SSID. Vaya a la pantalla de ajustes de la red inalámbrica de su dispositivo móvil, seleccione el nombre SSID y, a continuación, introduzca la contraseña.
3. Si su dispositivo móvil se conecta correctamente, la pantalla LCD del equipo mostrará [Conectada]. Ha finalizado la configuración de la red Wi-Fi Direct.

✓ Información relacionada

- [Configurar la red Wi-Fi Direct](#)

Información adicional:

- [Información general para configurar la red Wi-Fi Direct](#)

Funciones de red avanzadas

- [Imprimir el informe de configuración de la red](#)
- [Imprimir el informe WLAN](#)
- [Sincronizar la hora con el servidor SNTP mediante Administración basada en Web](#)

Imprimir el informe de configuración de la red

El informe de configuración de la red enumera la configuración de red, incluyendo los ajustes del servidor de impresión de red.



- Nombre de nodo: el nombre de nodo aparece en el informe de configuración de la red actual. El nombre de nodo predeterminado es "BRNxxxxxxxxxxxx" para una red cableada o "BRWxxxxxxxxxxxx" para una red inalámbrica (donde "xxxxxxxxxxxx" es la dirección MAC/Ethernet del equipo).
- Si la [IP Address] en el informe de configuración de la red muestra 0.0.0.0, espere un minuto e intente imprimirlo de nuevo.
- En el informe puede encontrar la configuración del equipo, como la dirección IP, la máscara de subred, el nombre de nodo y la dirección MAC, por ejemplo:
 - Dirección IP: 192.168.0.5
 - Máscara de subred: 255.255.255.0
 - Nombre de nodo: BRN000ca0000499
 - Dirección MAC: 00-0c-a0-00-04-99



>> [DCP-L3510CDW/DCP-L3517CDW](#)

>> [DCP-L3550CDW/MFC-L3710CW/MFC-L3730CDN/MFC-L3750CDW/MFC-L3770CDW](#)

DCP-L3510CDW/DCP-L3517CDW

1. Pulse **Menu**.
2. Pulse **▲** o **▼** para ver la opción [Imp. informes] y, a continuación, pulse **OK**.
3. Pulse **▲** o **▼** para seleccionar la opción [Configur. red] y, a continuación, pulse **OK**.
4. Pulse **Iniciar Mono** o **Iniciar Color**.

DCP-L3550CDW/MFC-L3710CW/MFC-L3730CDN/MFC-L3750CDW/MFC-L3770CDW

1. Pulse  [Ajustes] > [Todos ajustes] > [Imp. informes] > [Configuración de la red].
2. Pulse [Sí].
3. Pulse .

Información relacionada

- [Funciones de red avanzadas](#)

Información adicional:

- [¿Dónde puedo encontrar la configuración de red del equipo Brother?](#)
- [Utilice la herramienta de reparación de la conexión de red \(Windows\)](#)
- [Deseo comprobar si mis dispositivos de red funcionan correctamente](#)
- [Acceder a Administración basada en Web](#)

Imprimir el informe WLAN

Modelos relacionados: DCP-L3510CDW/DCP-L3517CDW/DCP-L3550CDW/MFC-L3710CW/MFC-L3750CDW/MFC-L3770CDW

El informe de WLAN refleja el estado de la red inalámbrica del equipo. Si la conexión inalámbrica no es correcta, compruebe el código de error en el informe impreso.

>> [DCP-L3510CDW/DCP-L3517CDW](#)



>> [DCP-L3550CDW/MFC-L3710CW/MFC-L3750CDW/MFC-L3770CDW](#)

DCP-L3510CDW/DCP-L3517CDW

1. Pulse **Menu**.
2. Pulse **▲** o **▼** para ver la opción [Imp. informes] y, a continuación, pulse **OK**.
3. Pulse **▲** o **▼** para seleccionar la opción [Informe WLAN] y, a continuación, pulse **OK**.
4. Pulse **Iniciar Mono** o **Iniciar Color**.

El equipo imprimirá el informe de WLAN.

DCP-L3550CDW/MFC-L3710CW/MFC-L3750CDW/MFC-L3770CDW

1. Pulse  [Ajustes] > [Todos ajustes] > [Imp. informes] > [Informe WLAN].
2. Pulse [Sí].
El equipo imprimirá el informe WLAN.
3. Pulse .

Si no se imprime el informe WLAN, compruebe si en el equipo se han producido errores. Si no hay errores visibles, espere un minuto y, a continuación, intente imprimir el informe de nuevo.

Información relacionada

- [Funciones de red avanzadas](#)
 - [Códigos de error del informe de LAN inalámbrica](#)

Información adicional:

- [El equipo Brother no imprime, escanea ni usa la recepción PC-FAX a través de la red.](#)
- [Deseo comprobar si mis dispositivos de red funcionan correctamente](#)

Códigos de error del informe de LAN inalámbrica

Modelos relacionados: DCP-L3510CDW/DCP-L3517CDW/DCP-L3550CDW/MFC-L3710CW/MFC-L3750CDW/MFC-L3770CDW

Si el informe de LAN inalámbrica indica que no se pudo realizar la conexión, compruebe el código de error impreso en el informe y consulte las instrucciones correspondientes en la tabla:

Código de error	Problema y soluciones recomendadas
TS-01	La configuración inalámbrica no está activada; actívela. Si hay un cable de red conectado al equipo, desconéctelo y active la configuración inalámbrica del equipo.
TS-02	No se puede detectar el punto de acceso inalámbrico/enrutador. 1. Compruebe los siguientes dos puntos: <ul style="list-style-type: none">• Desenchufe el punto de acceso/enrutador inalámbrico, espere 10 segundos y, a continuación, vuelva a enchufarlo.• Si el punto de acceso WLAN/enrutador utiliza el filtrado de direcciones MAC, confirme que la dirección MAC del equipo Brother esté permitida en el filtro. 2. Si ha introducido manualmente el SSID y la información de seguridad (SSID/método de autenticación/método de encriptación/clave de red), puede que la información sea incorrecta. Cuando sea necesario, vuelva a confirmar el SSID y la información de seguridad y vuelva a introducir la información correcta. Este dispositivo no es compatible con SSID/ESSID de 5 GHz y debe seleccionar un SSID/ESSID de 2,4 GHz. Asegúrese de que el punto de acceso/enrutador está definido en 2,4 GHz o en modo mixto de 2,4 GHz/5 GHz.
TS-03	La red inalámbrica y la configuración de seguridad que introdujo puede que sea incorrecta. Confirme de nuevo la configuración de la red inalámbrica. Si no conoce esta información, pregunte a su administrador de red.
TS-04	Los métodos de autenticación/encriptación utilizados por el punto de acceso inalámbrico/enrutador seleccionado no son admitidos por el equipo. Cambie los métodos de autenticación y encriptación del punto de acceso inalámbrico/enrutador. El equipo es compatible con los siguientes métodos de autenticación: <ul style="list-style-type: none">• WPA-Personal TKIP o AES• WPA2-Personal TKIP o AES• Sistema abierto WEP o Ninguno (sin encriptación)• Clave compartida WEP Si el problema persiste, puede que el SSID o los ajustes de red que ha introducido no sean correctos. Confirme la configuración de la red inalámbrica.
TS-05	La información de seguridad (SSID/clave de red) es incorrecta. Confirme la información de seguridad inalámbrica (método de autenticación/método de encriptación/clave de red).
TS-06	El equipo no puede detectar un punto de acceso WLAN/enrutador que tenga WPS activado. Confirme la información de seguridad inalámbrica (método de autenticación/método de encriptación/clave de red).

Código de error	Problema y soluciones recomendadas
TS-07	<p>El equipo no puede detectar un punto de acceso WLAN/enrutador que tenga WPS activado.</p> <p>Si desea conectar con WPS, debe usar el equipo junto con el punto de acceso WLAN/enrutador. Confirme el método de conexión para WPS o punto de acceso WLAN/enrutador e intente comenzar de nuevo.</p> <p>Si no sabe cómo utilizar el punto de acceso WLAN/enrutador utilizando WPS, consulte la documentación facilitada con el punto de acceso WLAN/enrutador, pregunte al fabricante de este o consulte al administrador de red.</p>
TS-08	<p>Se detectan dos o más puntos de acceso WLAN que tienen WPS activado.</p> <ul style="list-style-type: none"> • Compruebe que solo un punto de acceso WLAN/enrutador dentro del alcance tiene el método WPS activo y pruebe de nuevo. • Pruebe de nuevo transcurridos unos minutos para evitar efectos de otros puntos de acceso.



Información relacionada

- [Imprimir el informe WLAN](#)

Información adicional:

- [El equipo Brother no imprime, escanea ni usa la recepción PC-FAX a través de la red.](#)
- [Deseo comprobar si mis dispositivos de red funcionan correctamente](#)
- [Configurar el equipo para una red inalámbrica mediante el método de una sola pulsación de Wi-Fi Protected Setup™ \(WPS\)](#)
- [Configurar el equipo para una red inalámbrica mediante el método PIN de Wi-Fi Protected Setup™ \(WPS\)](#)
- [Configurar su equipo para una red inalámbrica utilizando el asistente de configuración del panel de control del equipo](#)
- [Configurar el equipo para una red inalámbrica cuando el SSID no es multienvío](#)
- [Configurar el equipo para una red inalámbrica corporativa](#)

Sincronizar la hora con el servidor SNTP mediante Administración basada en Web

El protocolo simple de tiempo de red (SNTP) se utiliza para sincronizar la hora utilizada por el equipo para la autenticación con el servidor de tiempo SNTP. (No es la hora que se muestra en la pantalla LCD del equipo). Puede sincronizar, de forma automática o manual, la hora del equipo con la hora universal coordinada (UTC) proporcionada por el servidor de tiempo SNTP.

- [Configurar la fecha y la hora mediante Administración basada en Web](#)
- [Configurar el protocolo SNTP mediante Administración basada en Web](#)

Configurar la fecha y la hora mediante Administración basada en Web

Configure la fecha y la hora para sincronizar la hora utilizada por el equipo con el servidor de tiempo SNTP.

Esta función no está disponible en algunos países.

1. Inicie su navegador web.
2. Introduzca "https://dirección IP del equipo" en la barra de direcciones del navegador (donde "dirección IP del equipo" es la dirección IP del equipo).

Por ejemplo:

https://192.168.1.2

3. Si el equipo le solicita una contraseña, introdúzcala y, a continuación, haga clic en .
4. Haga clic en la pestaña **Administrador**.
5. Haga clic en **Fecha y hora** de la barra de navegación izquierda.

Fecha y hora

Fecha / /

Tipo de reloj Reloj 12 h Reloj 24 h

Hora : (24 horas)

Zona horaria ▼

Luz día automática No Sí

Sincronizar con servidor SNTP

Para sincronizar la 'Fecha y hora' con su servidor SNTP, debe configurar los ajustes del servidor SNTP.

[SNTP>>](#)



Seleccione la diferencia horaria entre su ubicación y UTC en la lista desplegable **Zona horaria**. Por ejemplo, la zona horaria oriental en EE.UU. y Canadá es UTC-05:00.

6. Verifique la configuración **Zona horaria**.
7. Active la casilla de verificación **Sincronizar con servidor SNTP**.
8. Haga clic en **Enviar**.



Información relacionada

- [Sincronizar la hora con el servidor SNTP mediante Administración basada en Web](#)

Configurar el protocolo SNTP mediante Administración basada en Web

Configure el protocolo SNTP para sincronizar la hora utilizada por el equipo para la autenticación con la hora guardada por el servidor de tiempo SNTP.

1. Inicie su navegador web.
2. Introduzca "https://dirección IP del equipo" en la barra de direcciones del navegador (donde "dirección IP del equipo" es la dirección IP del equipo).
Por ejemplo:
https://192.168.1.2
3. Si el equipo le solicita una contraseña, introdúzcala y, a continuación, haga clic en .
4. Haga clic en la pestaña **Red**.
5. Haga clic en el menú **Protocolo** de la barra de navegación izquierda.
6. Marque la casilla de verificación **SNTP** para activar la configuración.
7. Haga clic en **Enviar**.
8. Reinicie el equipo Brother para activar la configuración.
9. Junto a la casilla de verificación de SNTP, haga clic en **Configuración avanzada**.
10. Seleccione el perfil que desee configurar o cambiar.

Opción	Descripción
Estado	Muestra si el protocolo SNTP está activado o desactivado.
Estado de sincronización	Confirme el último estado de sincronización.
Método del servidor SNTP	Seleccione AUTOMÁTICO o ESTÁTICO . <ul style="list-style-type: none">• AUTOMÁTICO Si tiene un servidor DHCP en la red, el servidor SNTP obtendrá automáticamente la dirección de dicho servidor.• ESTÁTICO Escriba la dirección que desee utilizar.
Dirección del servidor SNTP primario Dirección del servidor SNTP secundario	Escriba la dirección del servidor (64 caracteres como máximo). La dirección del servidor SNTP secundario se utiliza como dirección de reserva de la dirección del servidor SNTP primario. Si el servidor primario no está disponible, el equipo se pondrá en contacto con el servidor SNTP secundario.
Puerto del servidor SNTP primario Puerto del servidor SNTP secundario	Escriba el número de puerto (1-65535). El puerto del servidor SNTP secundario se utiliza como dirección de reserva del puerto del servidor SNTP principal. Si el puerto principal no está disponible, el equipo se pondrá en contacto con el puerto SNTP secundario.
Intervalo de sincronización	Escriba el número de horas entre los intentos de sincronización del servidor (1-168 horas).

11. Haga clic en **Enviar**.



Información relacionada

- [Sincronizar la hora con el servidor SNTP mediante Administración basada en Web](#)

Información técnica para usuarios avanzados

- [Reajustar la configuración de la red a los ajustes predeterminados de fábrica](#)

Reajustar la configuración de la red a los ajustes predeterminados de fábrica

Puede utilizar el panel de control del equipo para restaurar el servidor de impresión a su configuración predeterminada de fábrica. Esto permite restablecer toda la información como, por ejemplo, la contraseña o la dirección IP.



- Esta función restaura todos los ajustes de red cableada e inalámbrica (solo modelos compatibles) a la configuración predeterminada de fábrica.
- También puede restablecer el servidor de impresión a los ajustes de fábrica utilizando BRAdmin Light, BRAdmin Professional o Administración basada en Web.

>> [DCP-L3510CDW/DCP-L3517CDW](#)

>> [DCP-L3550CDW/MFC-L3710CW/MFC-L3730CDN/MFC-L3750CDW/MFC-L3770CDW](#)

DCP-L3510CDW/DCP-L3517CDW

1. Pulse **Menu**.
2. Pulse **▲** o **▼** para mostrar la opción [Red] y, a continuación, pulse **OK**.
3. Pulse **▲** o **▼** para mostrar la opción [Restaurar red] y, a continuación, pulse **OK**.
4. Siga las instrucciones del equipo para restablecer los ajustes de red.
El equipo se reiniciará.

DCP-L3550CDW/MFC-L3710CW/MFC-L3730CDN/MFC-L3750CDW/MFC-L3770CDW

1. Pulse  [Ajustes] > [Todos ajustes] > [Red] > [Restaurar red].
2. Aparece [El equipo se restablece tras reiniciar. Pulse [OK] 2 segundos para conf.]. Pulse [OK] durante dos segundos para confirmar.
El equipo se reiniciará.

Información relacionada

- [Información técnica para usuarios avanzados](#)

Seguridad

- Bloquear ajustes del equipo
- Funciones de seguridad de red

Bloquear ajustes del equipo

Antes de encender el bloqueo de acceso del equipo, tome nota de su contraseña. Si olvida la contraseña, debe restablecer todas las contraseñas guardadas en el equipo llamando a su administrador o al Servicio de atención al cliente de Brother.

- [Información general de bloqueo de ajuste](#)

Información general de bloqueo de ajuste

Use la función Bloqueo de ajuste para bloquear el acceso no autorizado a la configuración del equipo.

Cuando el bloqueo de ajuste está definido en activado, no puede acceder a los ajustes del equipo sin introducir la contraseña.

- [Definir la contraseña de Bloqueo de configuración](#)
- [Cambie la contraseña de Bloqueo de configuración](#)
- [Activar el ajuste de bloqueo](#)

Definir la contraseña de Bloqueo de configuración



>> DCP-L3510CDW/DCP-L3517CDW

>> DCP-L3550CDW/MFC-L3710CW/MFC-L3730CDN/MFC-L3750CDW/MFC-L3770CDW

DCP-L3510CDW/DCP-L3517CDW

1. Pulse **Menu**.
2. Pulse ▲ o ▼ para ver la opción [Config. gral.] y, a continuación, pulse **OK**.
3. Pulse ▲ o ▼ para ver la opción [Bloquear] y, a continuación, pulse **OK**.
4. Introduzca un número de cuatro dígitos para la contraseña.
5. Pulse **OK**.
6. Cuando la pantalla LCD muestra [Verif clave:], vuelva a introducir la contraseña.
7. Pulse **OK**.
8. Pulse **Parar**.

DCP-L3550CDW/MFC-L3710CW/MFC-L3730CDN/MFC-L3750CDW/MFC-L3770CDW

1. Pulse  [Ajustes] > [Todos ajustes] > [Config. gral.] > [Bloquear].
2. Introduzca un número de cuatro dígitos para la contraseña.
3. Pulse [OK].
4. Cuando la pantalla LCD muestre [Verif clave], vuelva a introducir la contraseña.
5. Pulse [OK].
6. Pulse .

Información relacionada

- [Información general de bloqueo de ajuste](#)

Cambie la contraseña de Bloqueo de configuración



>> DCP-L3510CDW/DCP-L3517CDW

>> DCP-L3550CDW/MFC-L3710CW/MFC-L3730CDN/MFC-L3750CDW/MFC-L3770CDW

DCP-L3510CDW/DCP-L3517CDW

1. Pulse **Menu**.
2. Pulse ▲ o ▼ para ver la opción [Config. gral.] y, a continuación, pulse **OK**.
3. Pulse ▲ o ▼ para ver la opción [Bloquear] y, a continuación, pulse **OK**.
4. Pulse ▲ o ▼ para seleccionar la opción [Configurar clave] y, a continuación, pulse **OK**.
5. Escriba la contraseña de cuatro dígitos actual.
6. Pulse **OK**.
7. Escriba una nueva contraseña de cuatro dígitos.
8. Pulse **OK**.
9. Cuando la pantalla LCD muestra [Verif clave:], vuelva a introducir la contraseña.
10. Pulse **OK**.
11. Pulse **Parar**.

DCP-L3550CDW/MFC-L3710CW/MFC-L3730CDN/MFC-L3750CDW/MFC-L3770CDW

1. Pulse  [Ajustes] > [Todos ajustes] > [Config. gral.] > [Bloquear] > [Configurar clave].
2. Escriba la contraseña de cuatro dígitos actual.
3. Pulse [OK].
4. Escriba una nueva contraseña de cuatro dígitos.
5. Pulse [OK].
6. Cuando la pantalla LCD muestre [Verif clave], vuelva a introducir la contraseña.
7. Pulse [OK].
8. Pulse .

Información relacionada

- [Información general de bloqueo de ajuste](#)

Activar el ajuste de bloqueo

>> DCP-L3510CDW/DCP-L3517CDW

>> DCP-L3550CDW/MFC-L3710CW/MFC-L3730CDN/MFC-L3750CDW/MFC-L3770CDW

DCP-L3510CDW/DCP-L3517CDW

1. Pulse **Menu**.
2. Pulse **▲** o **▼** para ver la opción [Config. gral.] y, a continuación, pulse **OK**.
3. Pulse **▲** o **▼** para ver la opción [Bloquear] y, a continuación, pulse **OK**.
4. Pulse **OK** cuando la pantalla LCD muestre [Sí].
5. Escriba la contraseña de cuatro dígitos actual.
6. Pulse **OK**.

DCP-L3550CDW/MFC-L3710CW/MFC-L3730CDN/MFC-L3750CDW/MFC-L3770CDW

1. Pulse  [Ajustes] > [Todos ajustes] > [Config. gral.] > [Bloquear] > [Bloquear No⇒Sí].
2. Escriba la contraseña de cuatro dígitos actual.
3. Pulse [OK].

Información relacionada

- [Información general de bloqueo de ajuste](#)

Funciones de seguridad de red

- Antes de utilizar las funciones de seguridad de red
- Secure Function Lock 3.0 (Bloqueo seguro de funciones 3.0)
- Administrar el equipo de red mediante SSL/TLS de manera segura
- Enviar un correo electrónico de manera segura
- Usar autenticación IEEE 802.1x para una red cableada o inalámbrica
- Almacenamiento del registro de impresión en red

Antes de utilizar las funciones de seguridad de red

El equipo Brother emplea algunos de los protocolos de seguridad de red y encriptación más recientes entre los disponibles en la actualidad. Estas funciones de red se pueden integrar en su plan general de seguridad de red para ayudar a proteger sus datos y evitar accesos no autorizados al equipo.



Recomendamos desactivar los protocolos Telnet, FTP y TFTP. No es seguro acceder al equipo mediante estos protocolos.



Información relacionada

- [Funciones de seguridad de red](#)

Secure Function Lock 3.0 (Bloqueo seguro de funciones 3.0)

Secure Function Lock 3.0 (Bloqueo seguro de funciones 3.0) de Brother aumenta la seguridad al restringir las funciones disponibles en el equipo Brother.

- [Antes de utilizar Secure Function Lock 3.0 \(Bloqueo seguro de funciones 3.0\)](#)
- [Configurar Secure Function Lock 3.0 \(Bloqueo seguro de funciones 3.0\) mediante Administración basada en Web](#)
- [Escanear con Secure Function Lock 3.0 \(Bloqueo seguro de funciones 3.0\)](#)
- [Configurar el modo público para Secure Function Lock 3.0 \(Bloqueo seguro de funciones 3.0\)](#)
- [Funciones adicionales de Secure Function Lock 3.0 \(Bloqueo seguro de funciones 3.0\)](#)

Antes de utilizar Secure Function Lock 3.0 (Bloqueo seguro de funciones 3.0)

Utilice Secure Function Lock para configurar contraseñas, especificar límites de páginas de usuarios específicos y permitir el acceso a algunas o a todas las funciones indicadas aquí.

Puede establecer y cambiar las siguientes configuraciones de Secure Function Lock 3.0 (Bloqueo seguro de funciones 3.0) mediante Administración basada en Web o BRAdmin Professional (Windows):

- **Imprimir**

La impresión incluye los trabajos de impresión enviados mediante AirPrint, Google Cloud Print™ y Brother iPrint&Scan..

Si registra nombres de inicio de sesión de usuario de antemano, los usuarios no tendrán que introducir su contraseña cuando utilicen la función de impresión.

- **Impresión a color**

- **Copia**

- **Escanear**

Escanear incluye los trabajos de escaneo enviados mediante Brother iPrint&Scan.

- **Enviar** (solo modelos compatibles)

- **Recibir** (solo modelos compatibles)

- Impresión directa por USB

- Escanear a USB (solo modelos compatibles)

- **Web Connect** (solo modelos compatibles)

- **Aplicaciones** (solo modelos compatibles)

- **Límites de página**

- **Contadores de páginas**



Información relacionada

- [Secure Function Lock 3.0 \(Bloqueo seguro de funciones 3.0\)](#)

Configurar Secure Function Lock 3.0 (Bloqueo seguro de funciones 3.0) mediante Administración basada en Web

1. Inicie su navegador web.
2. Introduzca "https://dirección IP del equipo" en la barra de direcciones del navegador (donde "dirección IP del equipo" es la dirección IP del equipo).
Por ejemplo:
https://192.168.1.2
3. Si el equipo le solicita una contraseña, introdúzcala y, a continuación, haga clic en .
4. Haga clic en la pestaña **Administrador**.
5. Haga clic en el menú **Administración de restricciones** o **Función de restricción de usuario** de la barra de navegación izquierda.
6. Seleccione **Bloqueo de funciones seguro**.
7. Haga clic en **Enviar**.
8. Haga clic en el menú **Funciones restringidas** de la barra de navegación izquierda.
9. En el campo **Lista de usuarios / Funciones restringidas**, escriba el nombre de un grupo o de un usuario.
10. En **Imprimir** y las otras columnas, active o desactive una casilla de verificación para permitir o restringir, respectivamente, la función indicada.
11. Para configurar el recuento máximo de páginas, active la casilla **Sí** en la columna **Límites de páginas** y escriba a continuación el número máximo en el campo **Páginas máx.**
12. Haga clic en **Enviar**.
13. Haga clic en el menú **Lista de usuarios** de la barra de navegación izquierda.
14. En el campo **Lista de usuarios**, escriba el nombre de usuario.
15. En el campo **Número PIN**, escriba una contraseña de cuatro dígitos.
16. Seleccione **Lista de usuarios / Funciones restringidas** para cada usuario en la lista desplegable.
17. Haga clic en **Enviar**.



Información relacionada

- [Secure Function Lock 3.0 \(Bloqueo seguro de funciones 3.0\)](#)

Escanear con Secure Function Lock 3.0 (Bloqueo seguro de funciones 3.0)

Configurar restricciones de escaneado (para administradores)

Secure Function Lock 3.0 (Bloqueo seguro de funciones 3.0) permite al administrador restringir los usuarios que tienen permiso para escanear. Cuando la función de escaneado está desactivada para usuarios públicos, solo los usuarios que tengan activada la casilla **Escanear** podrán escanear.

Utilizar la función Escanear (para usuarios restringidos)

- Para escanear utilizando el panel de control del equipo:
Los usuarios restringidos deben introducir su código PIN en el panel de control del equipo para acceder al modo de escaneado.
- Para escanear desde un equipo:
Los usuarios restringidos deben introducir su código PIN en el panel de control del equipo antes de escanear desde sus ordenadores. Si no se introduce el PIN en el panel de control del equipo, aparecerá un mensaje de error en el ordenador del usuario.



Información relacionada

- [Secure Function Lock 3.0 \(Bloqueo seguro de funciones 3.0\)](#)

Configurar el modo público para Secure Function Lock 3.0 (Bloqueo seguro de funciones 3.0)

Utilice la pantalla Bloqueo seguro de funciones para configurar el modo público, que limita las funciones disponibles a los usuarios públicos. Los usuarios públicos no tendrán que introducir una contraseña para acceder a las funciones disponibles mediante la configuración de modo público.



El modo público incluye los trabajos de impresión enviados mediante Google Cloud Print™, Brother iPrint&Scan y el controlador CUPS (Mac).

1. Inicie su navegador web.
2. Introduzca "https://dirección IP del equipo" en la barra de direcciones del navegador (donde "dirección IP del equipo" es la dirección IP del equipo).
Por ejemplo:
https://192.168.1.2
3. Si el equipo le solicita una contraseña, introdúzcala y, a continuación, haga clic en .
4. Haga clic en la pestaña **Administrador**.
5. Haga clic en el menú **Administración de restricciones** o **Función de restricción de usuario** de la barra de navegación izquierda.
6. Seleccione **Bloqueo de funciones seguro**.
7. Haga clic en **Enviar**.
8. Haga clic en el menú **Funciones restringidas**.
9. En la fila **Modo público**, active o desactive una casilla de verificación para permitir o restringir, respectivamente, la función indicada.
10. Haga clic en **Enviar**.



Información relacionada

- [Secure Function Lock 3.0 \(Bloqueo seguro de funciones 3.0\)](#)

Información adicional:

- [Registrar su equipo en Google Cloud Print con Administración basada en Web](#)

Funciones adicionales de Secure Function Lock 3.0 (Bloqueo seguro de funciones 3.0)

Configure las siguientes funciones en la pantalla Bloqueo seguro de funciones:

Reajuste de todos los contadores

Haga clic en **Reajuste de todos los contadores**, en la columna **Contadores de páginas**, para poner a cero el contador de páginas.

Exportar a archivo CSV

Haga clic en **Exportar a archivo CSV**, para exportar el contador de páginas actual, incluida la información de **Lista de usuarios / Funciones restringidas**, como un archivo CSV.

Registro de último contador

Haga clic en **Registro de último contador** si desea que el equipo conserve el recuento de páginas después de poner a cero el contador.

Restablecer automáticamente el contador

Haga clic en **Restablecer automáticamente el contador** para configurar el intervalo de tiempo que desee entre cada reinicio del contador de páginas. Elija un intervalo diario, semanal o mensual.



Información relacionada

- [Secure Function Lock 3.0 \(Bloqueo seguro de funciones 3.0\)](#)

Administrar el equipo de red mediante SSL/TLS de manera segura

- [Introducción a SSL/TLS](#)
- [Certificados y Administración basada en Web](#)
- [Administrar el equipo de red de manera segura mediante Administración basada en Web.](#)
- [Administre su equipo de red de forma segura con BRAdmin Professional \(Windows\)](#)
- [Imprimir documentos de manera segura mediante SSL/TLS](#)

Introducción a SSL/TLS

Capa de sockets seguros (SSL) o seguridad de la capa de transporte (TLS) es un método efectivo de protección de datos que se envía a través de una red de área extensa o una red de área local (LAN o WAN). Funciona mediante encriptación de datos como un trabajo de impresión, enviado a través de una red, para que cualquiera que intente capturarlo no pueda leerlo.

SSL/TLS puede configurarse tanto en redes cableadas como inalámbricas y no funcionará con otros medios de seguridad como las claves WPA y los programas de software de seguridad.



Información relacionada

- [Administrar el equipo de red mediante SSL/TLS de manera segura](#)
 - [Breve historia de SSL/TLS](#)
 - [Ventajas de utilizar SSL/TLS](#)

Breve historia de SSL/TLS

El protocolo SSL/TLS fue creado originalmente para proteger la información del tráfico en la red y, en particular, los datos enviados por navegadores web y servidores. Por ejemplo, si utiliza Internet Explorer para la banca por Internet y ve https:// y un pequeño candado en el navegador web, está utilizando SSL. Poco a poco, SSL se fue integrando en otras aplicaciones, como Telnet, impresoras y software FTP, hasta convertirse en una solución universal para la seguridad online. Sus intenciones de diseño originales aún siguen siendo utilizadas por muchos comercios y bancos online para proteger datos sensibles, como números de tarjeta de crédito, registros de clientes, etc.

SSL/TLS utiliza niveles altamente altos de encriptación y es la solución en la que confían bancos de todo el mundo.



Información relacionada

- [Introducción a SSL/TLS](#)

Ventajas de utilizar SSL/TLS

La principal ventaja de utilizar SSL/TLS en equipos Brother es garantizar una impresión segura a través de una red IP, impidiendo a los usuarios no autorizados leer los datos enviados al equipo. Su principal argumento de venta es que puede utilizarse para imprimir datos confidenciales de manera segura. Por ejemplo, el departamento de recursos humanos de una gran empresa imprime nóminas periódicamente. Sin la encriptación, los datos contenidos en estas nóminas podrían ser leídos por otros usuarios de la red. Sin embargo, con SSL/TLS, si alguien captura los datos verá una página de código ininteligible, y no la nómina real.



Información relacionada

- [Introducción a SSL/TLS](#)
-

Certificados y Administración basada en Web

Debe configurar un certificado para administrar su equipo Brother con red de manera segura utilizando SSL/TLS. Debe utilizar Administración basada en Web para configurar un certificado.

- [Funciones de los certificados de seguridad compatibles](#)
- [Crear e instalar un certificado](#)
- [Administrar múltiples certificados](#)

Funciones de los certificados de seguridad compatibles

El equipo Brother es compatible con el uso de varios certificados de seguridad, lo que permite una administración, autenticación y comunicación seguras con el equipo. Con este equipo pueden utilizarse las siguientes funciones de los certificados de seguridad:

- Comunicación SSL/TLS
- Comunicación SSL para SMTP
- Autenticación IEEE 802.1x

El equipo Brother es compatible con lo siguiente:

- Certificado preinstalado

El equipo tiene un certificado preinstalado autofirmado. Este certificado permite utilizar la comunicación SSL/TLS sin crear o instalar un certificado diferente.



El certificado autoemitido preinstalado protege su comunicación hasta un determinado nivel. Para disfrutar de una mayor seguridad, recomendamos utilizar un certificado emitido por una organización de confianza.

- Certificado autofirmado

El servidor de impresión emite su propio certificado. Mediante este certificado, puede utilizar fácilmente la comunicación SSL/TLS sin crear o instalar un certificado diferente de una CA.

- Certificado de una entidad de certificación (CA)

Existen dos métodos para instalar un certificado de una CA. Si ya dispone de un certificado de una CA o si desea utilizar un certificado de una CA externa de confianza:

- Al utilizar una solicitud de firma de certificado (CSR) desde este servidor de impresión.
- Al importar un certificado y una clave privada.

- Certificado de CA (entidad de certificación)

Para utilizar un certificado de CA que identifica la CA y posee su clave privada, debe importar ese certificado de CA de la CA antes de configurar las funciones de seguridad de la red.



- Si desea utilizar la comunicación SSL/TLS, es recomendable que se ponga en contacto con el administrador del sistema en primer lugar.
- Si se restablece el servidor de impresión a sus valores predeterminados de fábrica, el certificado y la clave privada que se encuentran instalados se eliminarán. Si desea mantener el mismo certificado y la clave privada después de restablecer el servidor de impresión, expórtelos antes de restablecerlos y vuelva a instalarlos.



Información relacionada

- [Certificados y Administración basada en Web](#)

Crear e instalar un certificado

- [Guía paso a paso para crear e instalar un certificado](#)
- [Crear e instalar un certificado autofirmado](#)
- [Crear e instalar un certificado de una Entidad de certificación \(CA\)](#)
- [Importar y exportar un certificado de CA](#)

Guía paso a paso para crear e instalar un certificado

Hay dos opciones al seleccionar un certificado de seguridad: usar un certificado autofirmado o usar un certificado de una entidad de certificados (CA).

Este es un breve resumen de las acciones necesarias, basadas en la opción que elija.

Opción 1

Certificado autofirmado

1. Cree un certificado autofirmado usando Administración basada en Web.
2. Instale el certificado autofirmado en el ordenador.

Opción 2

Certificado emitido por una CA

1. Cree una solicitud de firma de certificado (CSR) con Administración basada en Web.
2. Instale el certificado emitido por la CA en su equipo Brother usando Administración basada en Web.
3. Instale el certificado en el ordenador.



Información relacionada

- [Crear e instalar un certificado](#)

Inicio > Seguridad > Funciones de seguridad de red > Administrar el equipo de red mediante SSL/TLS de manera segura > Certificados y Administración basada en Web > Crear e instalar un certificado > Crear e instalar un certificado autofirmado

Crear e instalar un certificado autofirmado

- [Crear un certificado autofirmado](#)
- [Instalar el certificado autofirmado para usuarios de Windows con derechos de administrador](#)
- [Importar y exportar el certificado autofirmado en su equipo Brother](#)

Crear un certificado autofirmado

1. Inicie su navegador web.
2. Introduzca "https://dirección IP del equipo" en la barra de direcciones del navegador (donde "dirección IP del equipo" es la dirección IP del equipo).

Por ejemplo:

https://192.168.1.2



- Si está utilizando un sistema de nombres de dominio o activa un nombre NetBIOS, puede escribir otro nombre, como "SharedPrinter" en lugar de la dirección IP.

- Por ejemplo:

https://ImpresoraCompartida

Si activa un nombre NetBIOS, también puede utilizar el nombre de nodo.

- Por ejemplo:

https://brnxxxxxxxxxxxx

Puede ver el nombre NetBIOS en el informe de configuración de la red.

- Para Mac, acceda a Administración basada en Web haciendo clic en el icono del equipo en la pantalla **Status Monitor**.

3. Si el equipo le solicita una contraseña, introdúzcala y, a continuación, haga clic en
4. Haga clic en la pestaña **Red**.
5. Haga clic en la pestaña **Seguridad**.
6. Haga clic en el menú **Certificado** de la barra de navegación izquierda.
7. Haga clic en **Crear certificado autofirmado**.
8. Introduzca un **Nombre común** y una **Fecha válida**.
 - La longitud del **Nombre común** es de menos de 64 bytes. Introduzca un identificador, como una dirección IP, un nombre de nodo o un nombre de dominio, para utilizarlo al acceder a este equipo mediante comunicación SSL/TLS. El nombre del nodo aparece de forma predeterminada.
 - Si utiliza los protocolos IPPS o HTTPS e introduce en la dirección URL un nombre distinto del **Nombre común** utilizado para el certificado autofirmado, aparecerá una advertencia.
9. Seleccione su equipo en la lista desplegable **Algoritmo de clave pública**. La configuración predeterminada es **RSA (2048 bits)**.
10. Seleccione su equipo en la lista desplegable **Algoritmo implícito**. La configuración predeterminada es **SHA256**.
11. Haga clic en **Enviar**.
12. Haga clic en la pestaña **Red**.
13. Haga clic en el menú **Protocolo** de la barra de navegación izquierda.
14. Haga clic en **Ajustes de servidor HTTP**.
15. Seleccione el certificado que desee configurar en la lista desplegable de **Seleccionar el certificado**.
16. Haga clic en **Enviar**.
17. Haga clic en **Si** para reiniciar el servidor de impresión.

El certificado autofirmado se crea y se guarda en la memoria del equipo.

Para utilizar comunicación SSL/TLS, el certificado autofirmado debe instalarse en el ordenador.







Información relacionada

- [Crear e instalar un certificado autofirmado](#)

Inicio > Seguridad > Funciones de seguridad de red > Administrar el equipo de red mediante SSL/TLS de manera segura > Certificados y Administración basada en Web > Crear e instalar un certificado > Crear e instalar un certificado autofirmado > Instalar el certificado autofirmado para usuarios de Windows con derechos de administrador

Instalar el certificado autofirmado para usuarios de Windows con derechos de administrador

Los siguientes pasos se aplican a Microsoft Internet Explorer. Si utiliza otro navegador web, consulte la documentación de su navegador web para obtener ayuda con la instalación de certificados.

1. Realice una de las siguientes acciones:
 - (Windows 7 y Windows Server 2008)
Haga clic en  (**Iniciar**) > **Todos los programas**.
 - (Windows 8)
Haga clic con el botón derecho del ratón en el icono  (**Internet Explorer**) de la barra de tareas.
 - (Windows 10 y Windows Server 2016)
Haga clic en  > **Accesorios de Windows**.
 - (Windows Server 2012 y Windows Server 2012 R2)
Haga clic en  (**Internet Explorer**) y, a continuación, haga clic con el botón derecho del ratón en el icono  (**Internet Explorer**) que aparecerá en la barra de tareas.
2. Haga clic con el botón derecho del ratón en **Internet Explorer** y, a continuación, haga clic en **Ejecutar como administrador**.



Si aparece la opción **Más**, haga clic en **Más**.

Si aparece la pantalla **Control de cuentas de usuario**, haga clic en **Sí**.

3. Introduzca "https://dirección IP del equipo/" en la barra de direcciones del navegador para acceder al equipo ("dirección IP del equipo" es la dirección IP o el nombre de nodo asignado al certificado).
4. Pulse **Vaya a este sitio web (no recomendado)**.
5. Haga clic en **Error de certificado** y, a continuación, en **Ver certificado**.

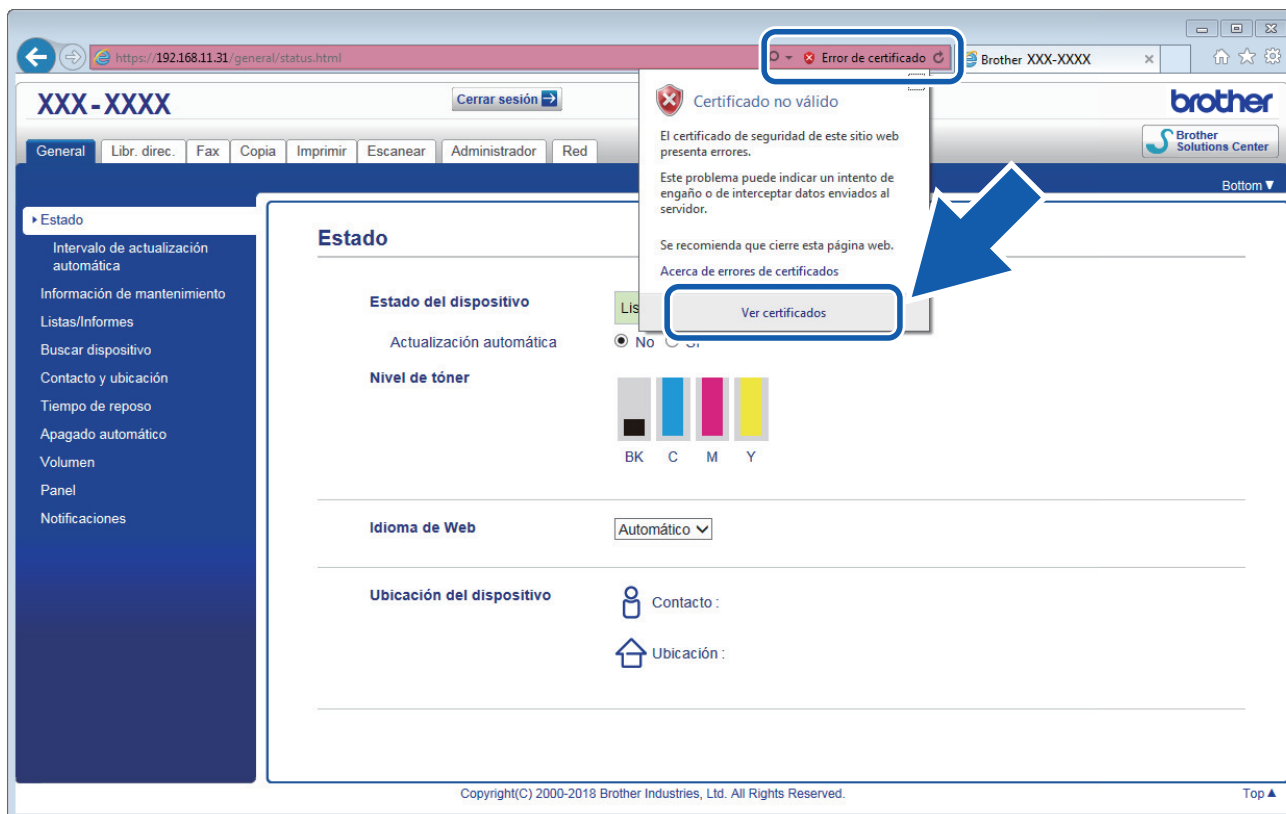

6. Haga clic en **Instalar certificado...**
7. Cuando aparezca **Asistente para importación de certificados**, haga clic en **Siguiente**.
8. Seleccione **Colocar todos los certificados en el siguiente almacén** y, a continuación, haga clic en **Examinar...**
9. Seleccione **Entidades de certificación raíz de confianza** y, a continuación, haga clic en **Aceptar**.
10. Haga clic en **Siguiente**.
11. Haga clic en **Finalizar**.
12. Si la huella digital es correcta, haga clic en **Sí**.
13. Haga clic en **Aceptar**.

El certificado autofirmado ahora se instala en el ordenador y la comunicación SSL/TLS queda disponible.

✓ Información relacionada

- [Crear e instalar un certificado autofirmado](#)

Inicio > Seguridad > Funciones de seguridad de red > Administrar el equipo de red mediante SSL/TLS de manera segura > Certificados y Administración basada en Web > Crear e instalar un certificado > Crear e instalar un certificado autofirmado > Importar y exportar el certificado autofirmado en su equipo Brother

Importar y exportar el certificado autofirmado en su equipo Brother

Puede almacenar los certificados autofirmados en el equipo Brother y gestionarlos mediante importación y exportación.

- [Importar el certificado autofirmado](#)
- [Exportar el certificado autofirmado](#)

Inicio > Seguridad > Funciones de seguridad de red > Administrar el equipo de red mediante SSL/TLS de manera segura > Certificados y Administración basada en Web > Crear e instalar un certificado > Crear e instalar un certificado autofirmado > Importar y exportar el certificado autofirmado en su equipo Brother > Importar el certificado autofirmado

Importar el certificado autofirmado

1. Inicie su navegador web.
2. Introduzca "https://dirección IP del equipo" en la barra de direcciones del navegador (donde "dirección IP del equipo" es la dirección IP del equipo).

Por ejemplo:

https://192.168.1.2



- Si está utilizando un sistema de nombres de dominio o activa un nombre NetBIOS, puede escribir otro nombre, como "SharedPrinter" en lugar de la dirección IP.

- Por ejemplo:

https://ImpresoraCompartida

Si activa un nombre NetBIOS, también puede utilizar el nombre de nodo.

- Por ejemplo:

https://brnxxxxxxxxxxxx

Puede ver el nombre NetBIOS en el informe de configuración de la red.

- Para Mac, acceda a Administración basada en Web haciendo clic en el icono del equipo en la pantalla **Status Monitor**.

3. Si el equipo le solicita una contraseña, introdúzcala y, a continuación, haga clic en .
4. Haga clic en la pestaña **Red**.
5. Haga clic en la pestaña **Seguridad**.
6. Haga clic en el menú **Certificado** de la barra de navegación izquierda.
7. Haga clic en **Importar certificado y clave secreta**.
8. Busque el archivo que desea importar.
9. Introduzca la contraseña si el archivo está encriptado y, a continuación, haga clic en **Enviar**.

El certificado autofirmado se importa al equipo.

Para utilizar comunicación SSL/TLS, el certificado autofirmado también debe estar instalado en el ordenador. Póngase en contacto con su administrador de red.



Información relacionada

- [Importar y exportar el certificado autofirmado en su equipo Brother](#)

Inicio > Seguridad > Funciones de seguridad de red > Administrar el equipo de red mediante SSL/TLS de manera segura > Certificados y Administración basada en Web > Crear e instalar un certificado > Crear e instalar un certificado autofirmado > Importar y exportar el certificado autofirmado en su equipo Brother > Exportar el certificado autofirmado

Exportar el certificado autofirmado

1. Inicie su navegador web.
2. Introduzca "https://dirección IP del equipo" en la barra de direcciones del navegador (donde "dirección IP del equipo" es la dirección IP del equipo).

Por ejemplo:

https://192.168.1.2



- Si está utilizando un sistema de nombres de dominio o activa un nombre NetBIOS, puede escribir otro nombre, como "SharedPrinter" en lugar de la dirección IP.

- Por ejemplo:

https://ImpresoraCompartida

Si activa un nombre NetBIOS, también puede utilizar el nombre de nodo.

- Por ejemplo:

https://brnxxxxxxxxxxxx

Puede ver el nombre NetBIOS en el informe de configuración de la red.

- Para Mac, acceda a Administración basada en Web haciendo clic en el icono del equipo en la pantalla **Status Monitor**.

3. Si el equipo le solicita una contraseña, introdúzcala y, a continuación, haga clic en .
4. Haga clic en la pestaña **Red**.
5. Haga clic en la pestaña **Seguridad**.
6. Haga clic en el menú **Certificado** de la barra de navegación izquierda.
7. Haga clic en **Exportar**, que aparece con **Lista de certificados**.
8. Si desea encriptar el archivo, escriba una contraseña en el campo **Introduzca la contraseña**.
Si el campo **Introduzca la contraseña** está vacío, su archivo de salida no se encriptará.
9. Introduzca la contraseña de nuevo en el campo **Volver a introducir la contraseña** y, a continuación, haga clic en **Enviar**.
10. Haga clic en **Guardar**.
11. Especifique la ubicación donde desee guardar el archivo.

El certificado autofirmado se exporta al ordenador.

También puede importar el certificado autofirmado en su ordenador.



Información relacionada

- [Importar y exportar el certificado autofirmado en su equipo Brother](#)

Inicio > Seguridad > Funciones de seguridad de red > Administrar el equipo de red mediante SSL/TLS de manera segura > Certificados y Administración basada en Web > Crear e instalar un certificado > Crear e instalar un certificado de una Entidad de certificación (CA)

Crear e instalar un certificado de una Entidad de certificación (CA)

Si ya cuenta con un certificado de una CA externa de confianza, puede almacenar el certificado y la clave privada en el equipo y gestionarlos mediante importación y exportación. Si no cuenta con un certificado de una CA externa de confianza, cree una solicitud de firma de certificado (CSR), envíela a una CA para su autenticación e instale el certificado devuelto en su equipo.

- [Crear una solicitud de firma de certificado \(CSR\)](#)
- [Instalar un certificado en su equipo Brother](#)
- [Importar y exportar el certificado y la clave privada](#)

Crear una solicitud de firma de certificado (CSR)

Una solicitud de firma de certificado (CSR) es una petición que se envía a una CA para que autentique las credenciales contenidas en el certificado.

Recomendamos instalar un certificado raíz de la CA en su equipo antes de crear la CSR.

1. Inicie su navegador web.
2. Introduzca "https://dirección IP del equipo" en la barra de direcciones del navegador (donde "dirección IP del equipo" es la dirección IP del equipo).

Por ejemplo:

https://192.168.1.2



- Si está utilizando un sistema de nombres de dominio o activa un nombre NetBIOS, puede escribir otro nombre, como "SharedPrinter" en lugar de la dirección IP.

- Por ejemplo:

https://ImpresoraCompartida

Si activa un nombre NetBIOS, también puede utilizar el nombre de nodo.

- Por ejemplo:

https://brnxxxxxxxxxxxx

Puede ver el nombre NetBIOS en el informe de configuración de la red.

- Para Mac, acceda a Administración basada en Web haciendo clic en el icono del equipo en la pantalla **Status Monitor**.

3. Si el equipo le solicita una contraseña, introdúzcala y, a continuación, haga clic en .
4. Haga clic en la pestaña **Red**.
5. Haga clic en la pestaña **Seguridad**.
6. Haga clic en el menú **Certificado** de la barra de navegación izquierda.
7. Haga clic en **Crear CSR**.
8. Escriba una **Nombre común** (necesaria) y añada otra información sobre su **Organización** (opcional).



- Los detalles de su empresa son necesarios para que la CA pueda confirmar su identidad y dar fe en el mundo real.
- La longitud del **Nombre común** es de menos de 64 bytes. Introduzca un identificador, como una dirección IP, un nombre de nodo o un nombre de dominio, para utilizarlo al acceder a esta impresora mediante comunicación SSL/TLS. El nombre del nodo aparece de forma predeterminada. El **Nombre común** es obligatorio.
- Si introduce en la dirección URL un nombre distinto del nombre común utilizado para el certificado, aparecerá una advertencia.
- La longitud de **Organización**, **Unidad organizativa**, **Ciudad/Localidad** y **Estado/Provincia** es inferior a 64 bytes.
- **País/Región** debería ser un código de país ISO 3166 de dos caracteres.
- Si configura la extensión de certificado X.509v3, seleccione la casilla de verificación **Configurar partición extendida** y, a continuación, seleccione **Automático (Registrar IPv4)** o **Manual**.

9. Seleccione su equipo en la lista desplegable **Algoritmo de clave pública**. La configuración predeterminada es **RSA (2048 bits)**.
10. Seleccione su equipo en la lista desplegable **Algoritmo implícito**. La configuración predeterminada es **SHA256**.
11. Haga clic en **Enviar**.

Aparece la CSR en la pantalla. Guarde la CSR como archivo o copia y péguela en el formulario CSR en línea que la CA le ha proporcionado.

12. Haga clic en **Guardar**.



-
- Siga la política de su CA relativa al método para enviarle la CSR.
 - Si utiliza una CA raíz de empresa en Windows Server 2008/2012/2012 R2/2016, recomendamos utilizar el servidor web para la plantilla de certificado para crear el certificado cliente de forma segura. Si crea un certificado cliente para un entorno IEEE 802.1x con autenticación EAP-TLS, recomendamos utilizar Usuario para la plantilla de certificado. Para obtener información más detallada sobre su equipo, vaya a la sección **Preguntas frecuentes y Solución de problemas** de Brother support Web, en support.brother.com. Busque "SSL".
-



Información relacionada

- [Crear e instalar un certificado de una Entidad de certificación \(CA\)](#)
-

Instalar un certificado en su equipo Brother

Cuando reciba el certificado de una CA, siga estos pasos para instalarlo en el servidor de impresión:

Solo es posible instalar certificados emitidos con la CSR de este equipo. Si desea crear otra CSR, antes de crearla asegúrese de que el certificado está instalado. Cree otra CSR solo después de instalar el certificado en el equipo. De lo contrario, la CSR que cree antes de la instalación no será válida.

1. Inicie su navegador web.
2. Introduzca "https://dirección IP del equipo" en la barra de direcciones del navegador (donde "dirección IP del equipo" es la dirección IP del equipo).

Por ejemplo:

https://192.168.1.2



- Si está utilizando un sistema de nombres de dominio o activa un nombre NetBIOS, puede escribir otro nombre, como "SharedPrinter" en lugar de la dirección IP.

- Por ejemplo:

https://ImpresoraCompartida

Si activa un nombre NetBIOS, también puede utilizar el nombre de nodo.

- Por ejemplo:

https://brnxxxxxxxxxxxx

Puede ver el nombre NetBIOS en el informe de configuración de la red.

- Para Mac, acceda a Administración basada en Web haciendo clic en el icono del equipo en la pantalla **Status Monitor**.

3. Si el equipo le solicita una contraseña, introdúzcala y, a continuación, haga clic en .

4. Haga clic en la pestaña **Red**.

5. Haga clic en la pestaña **Seguridad**.

6. Haga clic en el menú **Certificado** de la barra de navegación izquierda.

7. Haga clic en **Instalar certificado**.

8. Busque el archivo que contiene el certificado emitido por la CA y, a continuación, haga clic en **Enviar**.

El certificado se ha creado y se ha guardado en la memoria del equipo correctamente.

Para utilizar comunicación SSL/TLS, el certificado raíz de la CA debe instalarse en el ordenador. Póngase en contacto con su administrador de red.



Información relacionada

- [Crear e instalar un certificado de una Entidad de certificación \(CA\)](#)

Inicio > Seguridad > Funciones de seguridad de red > Administrar el equipo de red mediante SSL/TLS de manera segura > Certificados y Administración basada en Web > Crear e instalar un certificado > Crear e instalar un certificado de una Entidad de certificación (CA) > Importar y exportar el certificado y la clave privada

Importar y exportar el certificado y la clave privada

Puede almacenar el certificado y la clave privada en el equipo y gestionarlos mediante importación y exportación.

- [Importar un certificado y una clave privada](#)
- [Exportar el certificado y la clave privada](#)

Inicio > Seguridad > Funciones de seguridad de red > Administrar el equipo de red mediante SSL/TLS de manera segura > Certificados y Administración basada en Web > Crear e instalar un certificado > Crear e instalar un certificado de una Entidad de certificación (CA) > Importar y exportar el certificado y la clave privada > Importar un certificado y una clave privada

Importar un certificado y una clave privada

1. Inicie su navegador web.
2. Introduzca "https://dirección IP del equipo" en la barra de direcciones del navegador (donde "dirección IP del equipo" es la dirección IP del equipo).

Por ejemplo:

https://192.168.1.2



- Si está utilizando un sistema de nombres de dominio o activa un nombre NetBIOS, puede escribir otro nombre, como "SharedPrinter" en lugar de la dirección IP.

- Por ejemplo:

https://ImpresoraCompartida

Si activa un nombre NetBIOS, también puede utilizar el nombre de nodo.

- Por ejemplo:

https://brnxxxxxxxxxxxx

Puede ver el nombre NetBIOS en el informe de configuración de la red.

- Para Mac, acceda a Administración basada en Web haciendo clic en el icono del equipo en la pantalla **Status Monitor**.

3. Si el equipo le solicita una contraseña, introdúzcala y, a continuación, haga clic en .
4. Haga clic en la pestaña **Red**.
5. Haga clic en la pestaña **Seguridad**.
6. Haga clic en el menú **Certificado** de la barra de navegación izquierda.
7. Haga clic en **Importar certificado y clave secreta**.
8. Busque el archivo que desea importar.
9. Introduzca la contraseña si el archivo está encriptado y, a continuación, haga clic en **Enviar**.

El certificado y la clave privada se importan en el equipo.

Para utilizar comunicación SSL/TLS, el certificado raíz de la CA debe instalarse también en el ordenador. Póngase en contacto con su administrador de red.



Información relacionada

- [Importar y exportar el certificado y la clave privada](#)

Inicio > Seguridad > Funciones de seguridad de red > Administrar el equipo de red mediante SSL/TLS de manera segura > Certificados y Administración basada en Web > Crear e instalar un certificado > Crear e instalar un certificado de una Entidad de certificación (CA) > Importar y exportar el certificado y la clave privada > Exportar el certificado y la clave privada

Exportar el certificado y la clave privada

1. Inicie su navegador web.
2. Introduzca "https://dirección IP del equipo" en la barra de direcciones del navegador (donde "dirección IP del equipo" es la dirección IP del equipo).

Por ejemplo:

https://192.168.1.2



- Si está utilizando un sistema de nombres de dominio o activa un nombre NetBIOS, puede escribir otro nombre, como "SharedPrinter" en lugar de la dirección IP.

- Por ejemplo:

https://ImpresoraCompartida

Si activa un nombre NetBIOS, también puede utilizar el nombre de nodo.

- Por ejemplo:

https://brnxxxxxxxxxxxx

Puede ver el nombre NetBIOS en el informe de configuración de la red.

- Para Mac, acceda a Administración basada en Web haciendo clic en el icono del equipo en la pantalla **Status Monitor**.

3. Si el equipo le solicita una contraseña, introdúzcala y, a continuación, haga clic en .
4. Haga clic en la pestaña **Red**.
5. Haga clic en la pestaña **Seguridad**.
6. Haga clic en el menú **Certificado** de la barra de navegación izquierda.
7. Haga clic en **Exportar**, que aparece con **Lista de certificados**.
8. Si desea encriptar el archivo, introduzca la contraseña.
Si deja el campo de contraseña vacío, el archivo no se encriptará.
9. Vuelva a introducir la contraseña a modo de confirmación y, a continuación, haga clic en **Enviar**.
10. Haga clic en **Guardar**.
11. Especifique la ubicación donde desee guardar el archivo.

El certificado y la clave privada se exportan al ordenador.

También puede importar el certificado en su ordenador.



Información relacionada

- [Importar y exportar el certificado y la clave privada](#)

Inicio > Seguridad > Funciones de seguridad de red > Administrar el equipo de red mediante SSL/TLS de manera segura > Certificados y Administración basada en Web > Crear e instalar un certificado > Importar y exportar un certificado de CA

Importar y exportar un certificado de CA

Puede importar, exportar y almacenar certificados de CA en el equipo Brother.

- [Importar un certificado de CA](#)
- [Exportar un certificado de CA](#)

Importar un certificado de CA

1. Inicie su navegador web.
2. Introduzca "https://dirección IP del equipo" en la barra de direcciones del navegador (donde "dirección IP del equipo" es la dirección IP del equipo).

Por ejemplo:

https://192.168.1.2



- Si está utilizando un sistema de nombres de dominio o activa un nombre NetBIOS, puede escribir otro nombre, como "SharedPrinter" en lugar de la dirección IP.

- Por ejemplo:

https://ImpresoraCompartida

Si activa un nombre NetBIOS, también puede utilizar el nombre de nodo.

- Por ejemplo:

https://brnxxxxxxxxxxxx

Puede ver el nombre NetBIOS en el informe de configuración de la red.

- Para Mac, acceda a Administración basada en Web haciendo clic en el icono del equipo en la pantalla **Status Monitor**.

3. Si el equipo le solicita una contraseña, introdúzcala y, a continuación, haga clic en .
4. Haga clic en la pestaña **Red**.
5. Haga clic en la pestaña **Seguridad**.
6. Haga clic en **Certificado CA**.
7. Haga clic en **Importar certificado CA**.
8. Busque el archivo que desea importar.
9. Haga clic en **Enviar**.



Información relacionada

- [Importar y exportar un certificado de CA](#)

Exportar un certificado de CA

1. Inicie su navegador web.
2. Introduzca "https://dirección IP del equipo" en la barra de direcciones del navegador (donde "dirección IP del equipo" es la dirección IP del equipo).

Por ejemplo:

https://192.168.1.2



- Si está utilizando un sistema de nombres de dominio o activa un nombre NetBIOS, puede escribir otro nombre, como "SharedPrinter" en lugar de la dirección IP.

- Por ejemplo:

https://ImpresoraCompartida

Si activa un nombre NetBIOS, también puede utilizar el nombre de nodo.

- Por ejemplo:

https://brnxxxxxxxxxxxx

Puede ver el nombre NetBIOS en el informe de configuración de la red.

- Para Mac, acceda a Administración basada en Web haciendo clic en el icono del equipo en la pantalla **Status Monitor**.

3. Si el equipo le solicita una contraseña, introdúzcala y, a continuación, haga clic en .
4. Haga clic en la pestaña **Red**.
5. Haga clic en la pestaña **Seguridad**.
6. Haga clic en **Certificado CA**.
7. Seleccione el certificado que desea exportar y haga clic en **Exportar**.
8. Haga clic en **Enviar**.
9. Haga clic en **Guardar**.
10. Especifique el lugar del ordenador donde desea guardar el certificado exportado y guárdelo.



Información relacionada

- [Importar y exportar un certificado de CA](#)

Administrar múltiples certificados

La función de múltiples certificados permite utilizar Administración basada en Web para administrar cada certificado instalado en el equipo. En Administración basada en Web, vaya a la pantalla **Certificado** o **Certificado CA** para ver el contenido del certificado, eliminar o exportar los certificados.

	Número máximo de certificados almacenados en el equipo Brother
Certificado autofirmado o certificado emitido por una CA	5
Certificado de CA	5

Se recomienda almacenar un certificado menos de los permitidos, reservando así un espacio libre en caso de que caduque un certificado. Cuando llegue la fecha de caducidad de un certificado, importe uno nuevo en el espacio reservado y, a continuación, elimine el certificado caducado. De este modo, se evita un fallo de configuración.



- Cuando utilice HTTPS/IPPS, IEEE 802.1x o PDF firmado, debe seleccionar el certificado que está utilizando.
- Cuando utilice SSL en comunicaciones SMTP, no tiene que seleccionar el certificado. El certificado necesario se seleccionará automáticamente.



Información relacionada

- [Certificados y Administración basada en Web](#)

Administrar el equipo de red de manera segura mediante Administración basada en Web.

Para administrar el equipo de red de manera segura, debe utilizar las utilidades de administración con protocolos de seguridad.

Recomendamos utilizar el protocolo HTTPS para la administración segura. Para utilizar este protocolo, HTTPS debe activarse en su equipo.



- El protocolo HTTPS está activado de forma predeterminada.
- Puede cambiar los ajustes del protocolo HTTPS utilizando la pantalla de administración basada en Web.

1. Inicie su navegador web.
2. Escriba "https://nombre común" en la barra de direcciones del navegador (donde "Nombre común" es el nombre común que asignó al certificado; este puede ser su dirección IP, nombre de nodo o nombre de dominio).
3. Si el equipo le solicita una contraseña, introdúzcala y, a continuación, haga clic en .
4. Ahora puede acceder al equipo mediante HTTPS.



- Si utiliza el protocolo SNMPv3, siga los pasos que aparecen más abajo.
- También puede cambiar los ajustes de SNMP mediante BRAdmin Professional.

5. Haga clic en la pestaña **Red**.
6. Haga clic en **Protocolo**.
7. Asegúrese de que el ajuste **SNMP** está activado y, a continuación, haga clic en **Configuración avanzada**.
8. Configure los ajustes SNMP.

Hay tres opciones para **Modo SNMP de operación**.

- **Acceso de lectura-escritura SNMP v1/v2c**

En este modo, el servidor de impresión utiliza la versión 1 y la versión 2c del protocolo SNMP. En este modo puede utilizar todas las aplicaciones de Brother. No obstante, no es seguro, ya que no autentificará al usuario y los datos no se encriptarán.

- **Acceso de lectura-escritura SNMPv3 y acceso de sólo lectura v1/v2c**

En este modo, el servidor de impresión utiliza el acceso de lectura-escritura de la versión 3 y el acceso de solo lectura de las versiones 1 y 2c del protocolo SNMP.



Si utiliza el modo **Acceso de lectura-escritura SNMPv3 y acceso de sólo lectura v1/v2c**, ciertas aplicaciones de Brother (como BRAdmin Light) que acceden al servidor de impresión no funcionan correctamente, ya que autorizan el acceso de solo lectura de las versiones 1 y 2c. Si desea utilizar todas las aplicaciones, recomendamos usar el modo **Acceso de lectura-escritura SNMP v1/v2c**.

- **Acceso de lectura-escritura SNMPv3**

Con este modo, el servidor de impresión utiliza la versión 3 del protocolo SNMP. Si desea administrar el servidor de impresión de manera segura, utilice este modo.



Si utiliza el modo **Acceso de lectura-escritura SNMPv3**, tenga en cuenta lo siguiente:

- Puede utilizar solo BRAdmin Professional o Administración basada en Web para administrar el servidor de impresión.
- Excepto en el caso de BRAdmin Professional, todas las aplicaciones que utilicen SNMPv1/v2c estarán restringidas. Para permitir el uso de aplicaciones SNMPv1/v2c, utilice el modo **Acceso de lectura-escritura SNMPv3 y acceso de sólo lectura v1/v2c** o **Acceso de lectura-escritura SNMP v1/v2c**.

9. Haga clic en **Enviar**.



Información relacionada

- [Administrar el equipo de red mediante SSL/TLS de manera segura](#)
-

Administre su equipo de red de forma segura con BRAdmin Professional (Windows)

Para utilizar BRAdmin Professional, debe:

- Utilice la última versión de BRAdmin Professional. Vaya a la página **Descargas** de su modelo en el Brother Solutions Center en support.brother.com.
- Utilice Administración basada en web con el protocolo HTTPS si utiliza BRAdmin Professional y Administración basada en Web juntos.
- Utilice una contraseña diferente en cada grupo si va a administrar un grupo mixto de servidores de impresión antiguos y nuevos con BRAdmin Professional. De esta forma se mantendrá la seguridad en los servidores de impresión nuevos.



- Con “servidores de impresión antiguos” nos referimos a las series NC-2000, NC-2100p, NC-3100h, NC-3100s, NC-4100h, NC-5100h, NC-5200h, NC-6100h, NC-6200h, NC-6300h, NC-6400h, NC-8000, NC-100h, NC-110h, NC-120w, NC-130h, NC-140w, NC-8100h, NC-9100h, NC-7100w, NC-7200w y NC-2200w.



Información relacionada

- [Administrar el equipo de red mediante SSL/TLS de manera segura](#)

Imprimir documentos de manera segura mediante SSL/TLS

Para imprimir documentos de manera segura con el protocolo IPP, utilice el protocolo IPPS.

1. Inicie su navegador web.
2. Introduzca "https://dirección IP del equipo" en la barra de direcciones del navegador (donde "dirección IP del equipo" es la dirección IP del equipo).

Por ejemplo:

https://192.168.1.2



- Si está utilizando un sistema de nombres de dominio o activa un nombre NetBIOS, puede escribir otro nombre, como "SharedPrinter" en lugar de la dirección IP.

- Por ejemplo:

https://ImpresoraCompartida

Si activa un nombre NetBIOS, también puede utilizar el nombre de nodo.

- Por ejemplo:

https://brnxxxxxxxxxxxx

Puede ver el nombre NetBIOS en el informe de configuración de la red.

- Para Mac, acceda a Administración basada en Web haciendo clic en el icono del equipo en la pantalla **Status Monitor**.

3. Si el equipo le solicita una contraseña, introdúzcala y, a continuación, haga clic en .
4. Haga clic en la pestaña **Red**.
5. Haga clic en **Protocolo**. Compruebe que la casilla **IPP** esté marcada.



- Si no está marcada la casilla **IPP**, marque la casilla **IPP** y, a continuación, haga clic en **Enviar**.

Reinicie el equipo para activar la configuración.

Una vez reiniciado el equipo, vuelva a la página web del equipo, haga clic en la pestaña **Red** y, a continuación, haga clic en **Protocolo**.

6. Haga clic en **Ajustes de servidor HTTP**.
7. Marque la casilla de verificación **HTTPS(Port 443)** en **IPP** y, a continuación, haga clic en **Enviar**.
8. Reinicie el equipo para activar la configuración.

La comunicación con IPPS no puede impedir el acceso no autorizado al servidor de impresión.



Información relacionada

- [Administrar el equipo de red mediante SSL/TLS de manera segura](#)

Enviar un correo electrónico de manera segura

- [Configurar el envío de correos electrónicos mediante Administración basada en Web](#)
- [Enviar un correo electrónico con autenticación de usuario](#)
- [Enviar un correo electrónico de manera segura mediante SSL/ TLS](#)

Configurar el envío de correos electrónicos mediante Administración basada en Web

Se recomienda utilizar Administración basada en Web para configurar el envío de correos electrónicos seguros con autenticación del usuario o el envío de correos electrónicos mediante SSL/TLS.

1. Inicie su navegador web.
2. Introduzca "https://dirección IP del equipo" en la barra de direcciones del navegador (donde "dirección IP del equipo" es la dirección IP del equipo).
Por ejemplo:
https://192.168.1.2
3. Si el equipo le solicita una contraseña, introdúzcala y, a continuación, haga clic en .
4. Haga clic en la pestaña **Red**.
5. Haga clic en el menú **Protocolo** de la barra de navegación izquierda.
6. En el campo **SMTP**, haga clic en **Configuración avanzada** y asegúrese de que el estado de **SMTP** sea **Activada**.
7. Configure los ajustes de **SMTP**.
 - Confirme si la configuración de correo electrónico es correcta después de haberla establecido mediante el envío de un correo electrónico de prueba.
 - Si no conoce la configuración del servidor SMTP, póngase en contacto con el administrador de red o el proveedor de servicios de Internet (ISP).
8. Cuando finalice la configuración, haga clic en **Enviar**.
Aparece el cuadro de diálogo **Probar configuración de envío de correo electrónico**.
9. Siga las instrucciones del cuadro de diálogo para probar la configuración actual.



Información relacionada

- [Enviar un correo electrónico de manera segura](#)

Enviar un correo electrónico con autenticación de usuario

El equipo Brother es compatible con el método SMTP-AUTH para enviar un correo electrónico por medio de un servidor de correo electrónico que requiere autenticación de usuario. Este método evita que usuarios no autorizados puedan acceder al servidor de correo electrónico.

Puede utilizar el método SMTP-AUTH para el envío de notificaciones por correo electrónico e informes por correo electrónico (disponible para determinados modelos).



Se recomienda utilizar Administración basada en Web para configurar el método de autenticación SMTP.

Configuración del servidor de correo electrónico

Deberá configurar el método de autenticación SMTP del equipo para que coincida con el método utilizado por su servidor de correo electrónico. Para obtener más información acerca de los ajustes del servidor de correo electrónico, póngase en contacto con el administrador de red o con su ISP (proveedor de servicios de Internet).



Para activar la autenticación del servidor SMTP: en la pantalla de Administración basada en Web **SMTP**, en **Método de autenticación de servidor**, deberá seleccionar **SMTP-AUTH**.



Información relacionada

- [Enviar un correo electrónico de manera segura](#)

Enviar un correo electrónico de manera segura mediante SSL/ TLS

Su equipo Brother es compatible con los métodos de comunicación SSL/TLS. Para utilizar el servidor de correo electrónico que esté utilizando comunicación SSL/TLS, debe configurar los siguientes ajustes.



Se recomienda utilizar Administración basada en Web para configurar SSL/TLS.

Verificar el certificado de servidor

En **SSL/TLS**, si selecciona **SSL** o **TLS**, la casilla de verificación **Verificar certificado del servidor** se activará automáticamente.



- Antes de verificar el certificado de servidor, debe importar el certificado de CA emitido por la CA que firmó el certificado de servidor. Póngase en contacto con el administrador de red o con su proveedor de servicios de Internet (ISP) para comprobar si es necesario importar un certificado de CA.
- Si no necesita verificar el certificado de servidor, desactive la casilla **Verificar certificado del servidor**.

Número de puerto

Si selecciona **SSL** o **TLS**, el valor **Puerto** cambiará para coincidir con el protocolo. Para cambiar el número de puerto manualmente, introduzca el número de puerto después de configurar **SSL/TLS**.

Debe configurar el método de comunicación del equipo de modo que se corresponda con el método utilizado por el servidor de correo electrónico. Para obtener más información sobre la configuración del servidor de correo electrónico, póngase en contacto con el administrador de red o con su ISP.

En la mayoría de casos, los servicios de correo web seguros requieren la siguiente configuración:

SMTP	Puerto	25
	Método de autenticación de servidor	SMTP-AUTH
	SSL/TLS	TLS



Información relacionada

- [Enviar un correo electrónico de manera segura](#)

Usar autenticación IEEE 802.1x para una red cableada o inalámbrica

- ¿Qué es la autenticación IEEE 802.1x?
- Configurar la autenticación IEEE 802.1x para una red cableada o inalámbrica mediante Administración basada en Web (navegador web)
- Métodos de autenticación IEEE 802.1x

¿Qué es la autenticación IEEE 802.1x?

IEEE 802.1x es un estándar IEEE para redes cableadas e inalámbricas que limita el acceso desde dispositivos de red no autorizados. Su equipo Brother (suplicante) envía una solicitud de autenticación a un servidor RADIUS (servidor de autenticación) a través del punto de acceso o HUB. Una vez verificada la solicitud por el servidor RADIUS, el equipo puede acceder a la red.



Información relacionada

- [Usar autenticación IEEE 802.1x para una red cableada o inalámbrica](#)
-

Configurar la autenticación IEEE 802.1x para una red cableada o inalámbrica mediante Administración basada en Web (navegador web)

- Si configura el equipo con la autenticación EAP-TLS, deberá instalar el certificado de cliente emitido por una CA antes de iniciar la configuración. Póngase en contacto con el administrador de red para obtener información sobre el certificado de cliente. Si ha instalado varios certificados, se recomienda anotar el nombre del certificado que desea utilizar.
- Antes de verificar el certificado de servidor, debe importar el certificado de CA emitido por la CA que firmó el certificado de servidor. Póngase en contacto con el administrador de red o con su proveedor de servicios de Internet (ISP) para comprobar si es necesario importar un certificado de CA.



También puede configurar la autenticación IEEE 802.1x utilizando:

- BAdmin Professional (redes cableadas e inalámbricas)
- Asistente de configuración inalámbrica desde el panel de control (red inalámbrica)
- Asistente de configuración inalámbrica en el disco de instalación (red inalámbrica)

1. Inicie su navegador web.
2. Introduzca "https://dirección IP del equipo" en la barra de direcciones del navegador (donde "dirección IP del equipo" es la dirección IP del equipo).

Por ejemplo:

https://192.168.1.2



- Si está utilizando un sistema de nombres de dominio o activa un nombre NetBIOS, puede escribir otro nombre, como "SharedPrinter" en lugar de la dirección IP.

- Por ejemplo:

https://ImpresoraCompartida

Si activa un nombre NetBIOS, también puede utilizar el nombre de nodo.

- Por ejemplo:

https://brnxxxxxxxxxxxxx

Puede ver el nombre NetBIOS en el informe de configuración de la red.

- Para Mac, acceda a Administración basada en Web haciendo clic en el icono del equipo en la pantalla **Status Monitor**.

3. Si el equipo le solicita una contraseña, introdúzcala y, a continuación, haga clic en .
4. Haga clic en la pestaña **Red**.
5. Realice una de las siguientes acciones:

Opción	Descripción
Red cableada	Haga clic en la pestaña Cableada y, a continuación, seleccione Estado de 802.1x autenticación en la barra de navegación izquierda.
Red inalámbrica	Haga clic en la pestaña Inalámbrica y, a continuación, seleccione Inalámbrica (Empresa) en la barra de navegación izquierda.

6. Configure los ajustes de autenticación IEEE 802.1x.



- Si desea activar la autenticación IEEE 802.1x para redes cableadas, seleccione **Activada** para **Estado de 802.1x cableada** en la página **Estado de 802.1x autenticación**.
- Si utiliza autenticación **EAP-TLS**, debe seleccionar el certificado de cliente instalado (se muestra con el nombre de certificado) para su verificación en la lista desplegable **Certificado de cliente**.
- Si selecciona autenticación **EAP-FAST**, **PEAP**, **EAP-TTLS** o **EAP-TLS**, seleccione el método de verificación en la lista desplegable **Verificación del certificado del servidor**. Verifique el certificado del servidor utilizando el certificado de CA, importado previamente en el equipo, que emitió la CA que firmó el certificado de servidor.

Seleccione uno de los siguientes métodos de verificación en la lista desplegable **Verificación del certificado del servidor**:

Opción	Descripción
No verificar	Siempre se puede confiar en el certificado de servidor. No se lleva a cabo la verificación.
Cert. CA	Método de verificación para comprobar la fiabilidad de CA del certificado del servidor, utilizando el certificado de CA emitido por la CA que firmó el certificado de servidor.
Cert. CA + ID servidor	El método de verificación para comprobar el valor de nombre común del ¹ certificado del servidor, además de la fiabilidad de CA del certificado del servidor.

7. Una vez finalizada la configuración, haga clic en **Enviar**.

Para redes cableadas: después de la configuración, conecte su equipo a la red IEEE 802.1x compatible. Al cabo de unos minutos, imprima el Informe de configuración de la red para comprobar el estado de **<Wired IEEE 802.1x>**.

Opción	Descripción
Success	La función IEEE 802.1x para redes cableadas se habilita y la autenticación ha finalizado con éxito.
Failed	La función IEEE 802.1x para redes cableadas se habilita, pero la autenticación ha fallado.
Off	La función IEEE 802.1x para redes cableadas no está disponible.



Información relacionada

- [Usar autenticación IEEE 802.1x para una red cableada o inalámbrica](#)

¹ La verificación del nombre común compara el nombre común del certificado de servidor con la cadena de caracteres configurada para **ID del servidor**. Antes de utilizar este método, póngase en contacto con su administrador del sistema para conocer el nombre común del certificado de servidor y, a continuación, configure **ID del servidor**.

Métodos de autenticación IEEE 802.1x

LEAP (red inalámbrica)

Lightweight Extensible Authentication Protocol o Protocolo ligero de autenticación extensible (LEAP) es un método EAP propietario desarrollado por Cisco Systems, Inc., que utiliza un ID de usuario y una contraseña para la autenticación.

EAP-FAST

Extensible Authentication Protocol-Flexible Authentication via Secured Tunneling (EAP-FAST) ha sido desarrollado por Cisco Systems, Inc., y utiliza un ID de usuario y una contraseña para la autenticación, así como algoritmos de clave simétrica, para lograr un proceso de autenticación en túnel.

El equipo Brother es compatible con los siguientes métodos de autenticación internos:

- EAP-FAST/NINGUNO
- EAP-FAST/MS-CHAPv2
- EAP-FAST/GTC

EAP-MD5 (red cableada)

Extensible Authentication Protocol-Message Digest Algorithm 5 (EAP-MD5) utiliza un ID de usuario y una contraseña para la autenticación de desafío-respuesta.

PEAP

El protocolo de autenticación extensible protegida (PEAP) es una versión del método EAP desarrollada por Cisco Systems, Inc., Microsoft Corporation y RSA Security. El protocolo PEAP crea un túnel de capa de sockets seguros (SSL)/seguridad de la capa de transporte (TLS) encriptado entre un cliente y un servidor de autenticación, para enviar un ID de usuario y una contraseña. PEAP proporciona autenticación mutua entre el servidor y el cliente.

El equipo Brother es compatible con los siguientes métodos de autenticación internos:

- PEAP/MS-CHAPv2
- PEAP/GTC

EAP-TTLS

Extensible Authentication Protocol-Tunneled Transport Layer Security (EAP-TTLS) ha sido desarrollado por Funk Software y Certicom. EAP-TTLS crea un túnel SSL encriptado, similar a PEAP, entre un cliente y un servidor de autenticación para enviar un ID de usuario y una contraseña. EAP-TTLS proporciona autenticación mutua entre el servidor y el cliente.

El equipo Brother es compatible con los siguientes métodos de autenticación internos:

- EAP-TTLS/CHAP
- EAP-TTLS/MS-CHAP
- EAP-TTLS/MS-CHAPv2
- EAP-TTLS/PAP

EAP-TLS

Extensible Authentication Protocol-Transport Layer Security (EAP-TLS) requiere autenticación de certificado digital tanto en el cliente como el servidor de autenticación.



Información relacionada

- [Usar autenticación IEEE 802.1x para una red cableada o inalámbrica](#)

Almacenamiento del registro de impresión en red

- Almacenamiento de registro en vista general de la red
- Configurar los ajustes de almacenamiento del registro de impresión en red mediante Administración basada en Web
- Usar el ajuste de detección de errores del almacenamiento del registro de impresión en red
- Usar el almacenamiento del registro de impresión en red con Secure Function Lock 3.0 (Bloqueo seguro de funciones 3.0)

Almacenamiento de registro en vista general de la red

La función de almacenamiento del registro de impresión en red permite guardar el archivo de registro de impresión desde el equipo Brother en un servidor de red mediante el protocolo sistema común de archivos de Internet (CIFS). Puede guardar el ID, el tipo de trabajo de impresión, el nombre del trabajo, el nombre del usuario, la fecha, la hora y el número de páginas impresas por cada trabajo de impresión. CIFS es un protocolo que se ejecuta sobre TCP/IP permitiendo a los ordenadores de una red compartir archivos a través de una red interna o de Internet.

En el registro de impresión se guardan las siguientes funciones de impresión:

- Trabajos de impresión desde el ordenador
- Impresión directa por USB
- Copia
- Fax recibido (sólo modelos compatibles)
- Impresión con Web Connect (solo modelos compatibles)



- La función de almacenamiento del registro de impresión en red admite autenticación Kerberos y NTLMv2. Debe configurar el protocolo SNTP (servidor de tiempo de red) o bien, la fecha, hora y zona horaria correctamente en el panel de control para la autenticación.
- Al almacenar un archivo en el servidor puede establecer el tipo de archivo TXT o CSV.





Información relacionada

- [Almacenamiento del registro de impresión en red](#)

Configurar los ajustes de almacenamiento del registro de impresión en red mediante Administración basada en Web

1. Inicie su navegador web.
2. Introduzca "https://dirección IP del equipo" en la barra de direcciones del navegador (donde "dirección IP del equipo" es la dirección IP del equipo).
Por ejemplo:
https://192.168.1.2
3. Si el equipo le solicita una contraseña, introdúzcala y, a continuación, haga clic en .
4. Haga clic en la pestaña **Administrador**.
5. Haga clic en el menú **Guardar registro de impr. en red**.
6. En el campo **Registro de impresión**, haga clic en **Sí**.
7. Configure los siguientes ajustes:

Opción	Descripción
Ruta de carpeta de red	Escriba la carpeta de destino en la que se guardará su registro dentro del servidor CIFS (es decir, \\ComputerName\SharedFolder).
Nombre de archivo	Introduzca el nombre de archivo que desee utilizar para el registro de impresión (hasta 32 caracteres).
Tipo de archivo	Seleccione la opción TXT o CSV para el tipo de archivo de registro de impresión.
Método de autenticación	<p>Seleccione el método de autenticación necesario para acceder al servidor CIFS: Automático, Kerberos o NTLMv2. Kerberos es un protocolo de autenticación que permite a dispositivos o individuos demostrar su identidad de manera segura en servidores de red utilizando un único registro. NTLMv2 es el método de autenticación utilizado por Windows para iniciar sesión en servidores.</p> <ul style="list-style-type: none">• Automático: si selecciona Automático, NTLMv2 se utilizará para el método de autenticación.• Kerberos: seleccione la opción Kerberos para utilizar únicamente la autenticación Kerberos.• NTLMv2: seleccione la opción NTLMv2 para utilizar únicamente la autenticación NTLMv2. <p> Para la autenticación Kerberos y NTLMv2, también debe configurar los ajustes de Fecha y hora o el protocolo SNTP (servidor de tiempo de red) y servidor DNS.</p> <ul style="list-style-type: none">• También puede configurar los ajustes de Fecha y hora desde el panel de control del equipo.
Nombre de usuario	<p>Introduzca el nombre de usuario para la autenticación (hasta 96 caracteres).</p> <p> Si el nombre de usuario forma parte de un dominio, introduzca el nombre de usuario de una de las siguientes maneras: usuario@dominio o dominio\usuario.</p>
Contraseña	Introduzca la contraseña para la autenticación (hasta 32 caracteres).

Opción	Descripción
Dirección del servidor Kerberos (en caso necesario)	Introduzca la dirección de host KDC (por ejemplo: kerberos.ejemplo.com; hasta 64 caracteres) o la dirección IP (por ejemplo: 192.168.56.189).
Error de detección de ajuste	Elija qué acción se llevará a cabo cuando el registro de impresión no se puede almacenar en el servidor debido a un error de red.

8. En el campo **Estado de la conexión**, confirme el último estado de registro.



También puede confirmar el estado del error en la pantalla LCD de su equipo.

9. Haga clic en **Enviar** para ver la página **Registro de impresión de prueba a red**.

Para probar los ajustes, haga clic en **Si** y, a continuación, vaya al siguiente paso.

Para omitir la prueba, haga clic en **No**. La configuración se enviará automáticamente.

10. El equipo comprobará la configuración.

11. Si la configuración es aceptada, en la pantalla aparece **Prueba OK**.

Si aparece **Error de prueba**, compruebe todos los ajustes y, a continuación, haga clic en **Enviar** para que vuelva a aparecer la página de prueba.





Información relacionada

- [Almacenamiento del registro de impresión en red](#)
-

Usar el ajuste de detección de errores del almacenamiento del registro de impresión en red

Usar los ajustes de detección de errores para determinar qué acción debe tomarse cuando el registro de impresión no puede almacenarse en el servidor debido a un error de red.

1. Inicie su navegador web.
2. Introduzca "https://dirección IP del equipo" en la barra de direcciones del navegador (donde "dirección IP del equipo" es la dirección IP del equipo).
Por ejemplo:
https://192.168.1.2
3. Si el equipo le solicita una contraseña, introdúzcala y, a continuación, haga clic en .
4. Haga clic en la pestaña **Administrador**.
5. Haga clic en el menú **Guardar registro de impr. en red** de la barra de navegación izquierda.
6. En la sección **Error de detección de ajuste**, seleccione la opción **Cancel impresión** o **Ignorar regist e imprim**.

Opción	Descripción
Cancel impresión	<p>Si selecciona la opción Cancel impresión, los trabajos de impresión se cancelan cuando el registro de impresión no se puede almacenar en el servidor.</p> <p> Aunque seleccione la opción Cancel impresión, su equipo imprimirá los faxes recibidos.</p>
Ignorar regist e imprim	<p>Si selecciona la opción Ignorar regist e imprim, el equipo imprime la documentación aunque el registro de impresión no se pueda almacenar en el servidor.</p> <p>Cuando la función de almacenamiento del registro de impresión se haya recuperado, el registro de impresión se grabará tal y como se muestra a continuación:</p> <pre>Id, Type, Job Name, User Name, Date, Time, Print Pages, Color Pages 1, Print(xxxxxxx), "Document01.doc", "user01", 03/03/20xx, 14:01:32, 52, 21 2, Print(xxxxxxx), "Document02.doc", "user01", 03/03/20xx, 14:45:30, ?, ? 3, <Error>, ?, ?, ?, ?, ?, ? 4, Print(xxxxxxx), "Report01.xls", "user02", 03/03/20xx, 19:30:40, 4, 4</pre> <p>a. Si el registro no se puede almacenar al final de la impresión, el registro de impresión se grabará, salvo el número de páginas impresas.</p> <p>b. Si el registro no se puede almacenar al comienzo y al final de la impresión, el registro de impresión del trabajo no se grabará. Una vez recuperada la función, el error queda reflejado en el registro.</p>

7. Haga clic en **Enviar** para ver la página **Registro de impresión de prueba a red**.
Para probar los ajustes, haga clic en **Si** y, a continuación, vaya al siguiente paso.
Para omitir la prueba, haga clic en **No**. La configuración se enviará automáticamente.
8. El equipo comprobará la configuración.
9. Si la configuración es aceptada, en la pantalla aparece **Prueba OK**.
Si aparece **Error de prueba**, compruebe todos los ajustes y, a continuación, haga clic en **Enviar** para que vuelva a aparecer la página de prueba.



Información relacionada

- Almacenamiento del registro de impresión en red
-

Inicio > Seguridad > Funciones de seguridad de red > Almacenamiento del registro de impresión en red > Usar el almacenamiento del registro de impresión en red con Secure Function Lock 3.0 (Bloqueo seguro de funciones 3.0)

Usar el almacenamiento del registro de impresión en red con Secure Function Lock 3.0 (Bloqueo seguro de funciones 3.0)

Cuando Secure Function Lock 3.0 está activa, los nombres de los usuarios registrados para copia, recepción de faxes, impresión Web Connect e impresión USB directa (si estuviera disponible) se grabarán en el informe de almacenamiento del registro de impresión en red.

```
Id, Type, Job Name, User Name, Date, Time, Print Pages, Color Pages
1, Copy, -, -, 04/04/20xx, 09:05:12, 3, 3
2, Fax, -, -, 04/04/20xx, 09:45:30, 5, 0
3, Copy, -, "BOB", 04/04/20xx, 10:20:30, 4, 0
4, Fax, -, "BOB", 04/04/20xx, 10:35:12, 3, 0
5, USB Direct, -, "JOHN", 04/04/20xx, 11:15:43, 6, 6
```

✓ Información relacionada

- [Almacenamiento del registro de impresión en red](#)

Mobile/Web Connect

- [Brother Web Connect](#)
- [Google Cloud Print](#)
- [AirPrint](#)
- [Impresión móvil para Windows](#)
- [Mopria® Print Service](#)
- [Brother iPrint&Scan para teléfonos móviles](#)
- [Near-Field Communication \(NFC\)](#)

Brother Web Connect

Modelos relacionados: DCP-L3550CDW/MFC-L3710CW/MFC-L3730CDN/MFC-L3750CDW/MFC-L3770CDW

- [Información general de Brother Web Connect](#)
- [Servicios en línea usados con Brother Web Connect](#)
- [Condiciones de uso de Brother Web Connect](#)
- [Configuración de Brother Web Connect](#)
- [Escaneado y carga de documentos mediante Brother Web Connect](#)
- [Descarga e impresión de documentos mediante Brother Web Connect](#)
- [Reenvío de faxes a la nube o al correo electrónico](#)

Información general de Brother Web Connect

Modelos relacionados: DCP-L3550CDW/MFC-L3710CW/MFC-L3730CDN/MFC-L3750CDW/MFC-L3770CDW

Algunos sitios web proporcionan servicios que permiten a los usuarios cargar y ver tanto imágenes como archivos en el sitio web. El equipo Brother puede escanear imágenes y cargarlas en estos servicios, así como descargar e imprimir imágenes ya cargadas en los mismos.

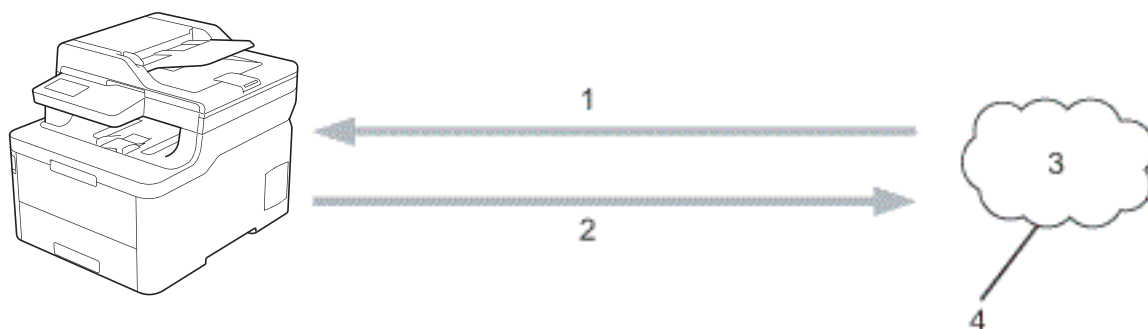

1. Impresión
2. Escaneado
3. Fotografías, imágenes, documentos y otros archivos
4. Servicio Web

Para utilizar Brother Web Connect, el equipo Brother tiene que conectarse a una red que tenga acceso a Internet, ya sea a través de una conexión cableada o a través de una conexión inalámbrica.

En configuraciones de red que utilizan un servidor proxy, el equipo también tiene que configurarse para utilizar un servidor proxy. Si tiene dudas sobre su configuración de red, consulte con su administrador de red.



Un servidor proxy es un ordenador que sirve de intermediario entre Internet y ordenadores que no tengan una conexión directa a Internet.



Información relacionada

- [Brother Web Connect](#)

Servicios en línea usados con Brother Web Connect

Modelos relacionados: DCP-L3550CDW/MFC-L3710CW/MFC-L3730CDN/MFC-L3750CDW/MFC-L3770CDW

Utilice Brother Web Connect para acceder a servicios desde su equipo Brother:

Para utilizar Brother Web Connect, es necesario tener una cuenta en el servicio en línea deseado. Si todavía no tiene una cuenta, utilice un ordenador para acceder al sitio web del servicio y cree una cuenta.

No es necesario que cree una cuenta para utilizar Brother Creative Center.

Google Drive™

Servicio que permite almacenar, modificar y compartir documentos y sincronizar archivos en línea.

URL: drive.google.com

Evernote®

Servicio de gestión y almacenamiento de archivos en línea.

URL: www.evernote.com

Dropbox

Servicio que permite almacenar, compartir y sincronizar archivos en línea.

URL: www.dropbox.com

OneDrive

Servicio que permite almacenar, compartir y administrar archivos en línea.

URL: onedrive.live.com

Box

Servicio que permite modificar y compartir documentos en línea.

URL: www.box.com

OneNote

Servicio que permite modificar y compartir documentos en línea.

URL: www.onenote.com

Brother Creative Center

Sitio web que ofrece varias plantillas, como por ejemplo tarjetas de felicitación, folletos y calendarios, que se pueden imprimir en el equipo Brother (solo disponible para determinados países).

www.brother.com/creativecenter

Para obtener más información sobre cualquiera de estos servicios, consulte el sitio web del servicio correspondiente.

En la siguiente tabla se describe qué tipo de archivos pueden utilizarse con cada función Brother Web Connect:

Servicios accesibles	Google Drive™ Evernote® Dropbox OneDrive Box OneNote	Brother Creative Center
Descarga e impresión de imágenes	JPEG PDF DOCX XLSX	(Solo impresión)

Servicios accesibles	Google Drive™ Evernote® Dropbox OneDrive Box OneNote	Brother Creative Center
	Los formatos PPTX ¹	
Cargar imágenes escaneadas	JPEG PDF ² DOCX XLSX PPTX TIFF XPS	-
Reenvío de faxes a los servicios en línea (solo disponible para determinados modelos)	JPEG PDF TIFF	-

¹ DOC/XLS/PPT también están disponibles para descargar e imprimir imágenes.

² Para imágenes escaneadas cargadas, PDF incluye PDF con capacidad de búsqueda, PDF firmado, PDF seguro, PDF/A.



(Para Hong Kong, Taiwán y Corea)

Brother Web Connect sólo es compatible con los nombres de archivo escritos en inglés. No se descargarán los archivos con nombre en el idioma local.



Información relacionada

- [Brother Web Connect](#)

Condiciones de uso de Brother Web Connect

Modelos relacionados: DCP-L3550CDW/MFC-L3710CW/MFC-L3730CDN/MFC-L3750CDW/MFC-L3770CDW

- [Instalación del software de Brother para uso de Brother Web Connect](#)
- [Configuración de los ajustes del servidor proxy mediante el panel de control del equipo](#)
- [Configuración de los ajustes del servidor proxy mediante Administración basada en Web](#)

Instalación del software de Brother para uso de Brother Web Connect

Modelos relacionados: DCP-L3550CDW/MFC-L3710CW/MFC-L3730CDN/MFC-L3750CDW/MFC-L3770CDW

Para la instalación inicial de Brother Web Connect, se necesita un ordenador con acceso a Internet y que tenga instalado el software del equipo Brother.

Windows

Para instalar el software de Brother y configurar el equipo de forma que pueda imprimir a través de la red cableada o inalámbrica, consulte la *Guía de configuración rápida*.

Mac

Para instalar el **Paquete completo de controladores y software**, vaya a la página **Descargas** de su modelo en Brother Solutions Center en support.brother.com.



Información relacionada



- [Condiciones de uso de Brother Web Connect](#)

Configuración de los ajustes del servidor proxy mediante el panel de control del equipo

Modelos relacionados: DCP-L3550CDW/MFC-L3710CW/MFC-L3730CDN/MFC-L3750CDW/MFC-L3770CDW

Si su red utiliza un servidor proxy, la siguiente información del servidor proxy debe configurarse en el equipo:

- Dirección del servidor proxy
- Número de puerto
- Nombre de usuario
- Contraseña

1. Pulse  [Ajustes] > [Todos ajustes] > [Red] > [Ajustes de la conexión web] > [Ajustes proxy] > [Conexión proxy] > [Sí].
2. Pulse la opción que desea configurar y, a continuación, introduzca la información del servidor proxy.
3. Pulse .

Información relacionada

- [Condiciones de uso de Brother Web Connect](#)

Configuración de los ajustes del servidor proxy mediante Administración basada en Web

Modelos relacionados: DCP-L3550CDW/MFC-L3710CW/MFC-L3730CDN/MFC-L3750CDW/MFC-L3770CDW

Si su red utiliza un servidor proxy, la siguiente información del servidor proxy debe configurarse en Administración basada en Web:

- Dirección del servidor proxy
- Número de puerto
- Nombre de usuario
- Contraseña



Recomendamos utilizar Microsoft Internet Explorer 11/Microsoft Edge con Windows y Safari 10/11 con Mac. Asegúrese de que JavaScript y las cookies siempre estén activados en el navegador que utilice.

1. Inicie su navegador web.
2. Introduzca "https://dirección IP del equipo" en la barra de direcciones del navegador (donde "dirección IP del equipo" es la dirección IP del equipo).
Por ejemplo:
https://192.168.1.2
3. Si el equipo le solicita una contraseña, introdúzcala y, a continuación, haga clic en .
4. Haga clic en la pestaña **Red**.
5. Haga clic en el menú **Protocolo** de la barra de navegación izquierda.
6. Asegúrese de que la casilla de verificación **Proxy** está seleccionada y, a continuación, haga clic en **Enviar**.
7. En el campo **Proxy**, haga clic en **Configuración avanzada**.
8. Introduzca la información del servidor proxy.
9. Haga clic en **Enviar**.



Información relacionada

- [Condiciones de uso de Brother Web Connect](#)

Configuración de Brother Web Connect

Modelos relacionados: DCP-L3550CDW/MFC-L3710CW/MFC-L3730CDN/MFC-L3750CDW/MFC-L3770CDW

- [Información general de la configuración de Brother Web Connect](#)
- [Crear una cuenta para cada servicio en línea antes de usar Brother Web Connect](#)
- [Solicitud de acceso para Brother Web Connect](#)
- [Registrar cuentas en su equipo Brother para utilizar Brother Web Connect](#)
- [Configuración de Brother Web Connect para Brother CreativeCenter](#)

Información general de la configuración de Brother Web Connect

Modelos relacionados: DCP-L3550CDW/MFC-L3710CW/MFC-L3730CDN/MFC-L3750CDW/MFC-L3770CDW

Configure los ajustes de Brother Web Connect utilizando el siguiente procedimiento (al utilizar Brother CreativeCenter, este procedimiento no es necesario):

Paso 1: cree una cuenta con el servicio que desea utilizar.

Acceda al sitio web del servicio mediante un ordenador y cree una cuenta. (Si ya tiene una cuenta, no es necesario que cree una nueva).

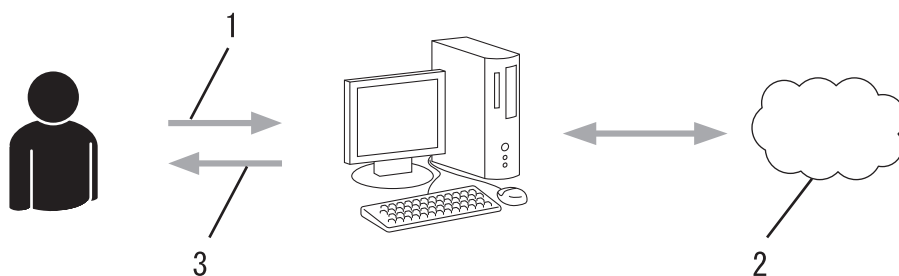

1. Registro del usuario
2. Servicio Web
3. Obtención de una cuenta

Paso 2: Solicite acceso a Brother Web Connect.

Inicie el acceso de Brother Web Connect mediante ordenador para obtener una ID temporal.

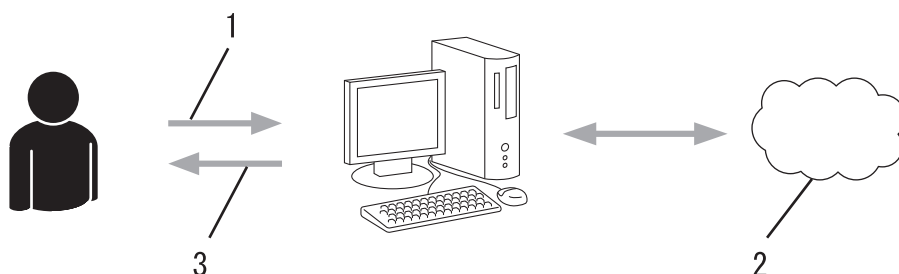

1. Introducción de la información de la cuenta
2. Página de solicitud de Brother Web Connect
3. Obtención de la ID temporal

Paso 3: registre la información de su cuenta en su equipo para que pueda acceder a los servicios deseados.

Introduzca la ID temporal para habilitar el servicio en su equipo. Asigne a la cuenta un nombre, que servirá para identificarla en el equipo, e introduzca un PIN si lo considera necesario.

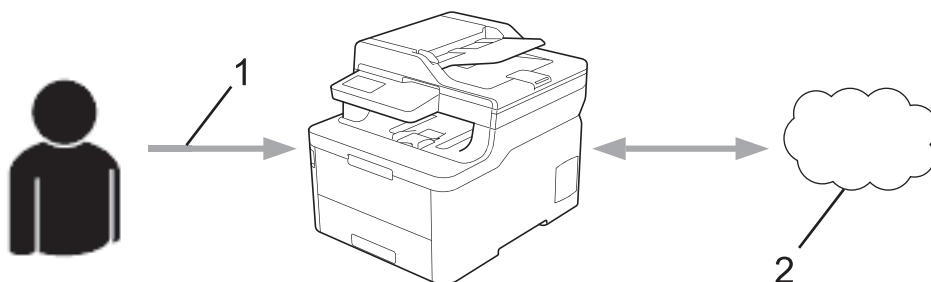

1. Introducción de la ID temporal

2. Servicio Web

Su equipo podrá acceder ahora al servicio.



Información relacionada

- [Configuración de Brother Web Connect](#)
-

Crear una cuenta para cada servicio en línea antes de usar Brother Web Connect

Modelos relacionados: DCP-L3550CDW/MFC-L3710CW/MFC-L3730CDN/MFC-L3750CDW/MFC-L3770CDW

Para utilizar Brother Web Connect con el fin de acceder a los distintos servicios en línea, deberá tener una cuenta en el servicio en línea que desee usar. Si todavía no tiene una cuenta, utilice un ordenador para acceder al sitio web del servicio y cree una cuenta. Después de haber creado una cuenta, inicie sesión y utilice la cuenta al menos una vez con un ordenador antes de utilizar la función Brother Web Connect. De lo contrario, es posible que no pueda acceder al servicio mediante Brother Web Connect.

Si ya tiene una cuenta, no es necesario crear una nueva.

Cuando haya terminado de crear una cuenta en el servicio en línea deseado, solicite acceso a Brother Web Connect.



No es necesario que cree una cuenta si va a utilizar el servicio como invitado. Solo puede utilizar ciertos servicios como invitado. Si el servicio que desea utilizar no tiene la opción de usuario invitado, deberá crear una cuenta.



Información relacionada





- [Configuración de Brother Web Connect](#)

Solicitud de acceso para Brother Web Connect

Modelos relacionados: DCP-L3550CDW/MFC-L3710CW/MFC-L3730CDN/MFC-L3750CDW/MFC-L3770CDW

Para utilizar Brother Web Connect con el fin de acceder a servicios en línea, primero debe solicitar acceso a Brother Web Connect a través de un ordenador que tenga instalado el software de Brother.

1. Acceda al sitio web de la aplicación Brother Web Connect:

Opción	Descripción
Windows 7	Haga clic en  (Iniciar) > Todos los programas > Brother > Brother Utilities y, a continuación, haga clic en la lista desplegable y seleccione el nombre de su modelo (si no está ya seleccionado). Haga clic en Más en la barra de navegación izquierda y, a continuación, haga clic en Brother Web Connect .
Windows 8 Windows 10	Ejecute  (Brother Utilities) y, a continuación, haga clic en la lista desplegable y seleccione el nombre de su modelo (si no está ya seleccionado). Haga clic en Más en la barra de navegación izquierda y, a continuación, haga clic en Brother Web Connect .
Windows 8.1	Mueva el ratón a la esquina inferior izquierda de la pantalla Inicio y haga clic en  (si está utilizando un dispositivo táctil, deslice el dedo desde la parte inferior de la pantalla Inicio para abrir la pantalla Aplicaciones). Haga clic en  (Brother Utilities) y, a continuación, haga clic en la lista desplegable y seleccione el nombre de su modelo (si no está ya seleccionado). Haga clic en Más en la barra de navegación izquierda y, a continuación, haga clic en Brother Web Connect .
Mac	Haga clic en Ir en la barra Finder , Aplicaciones > Brother > Utilidades > Brother Web Connect .



También puede acceder directamente al sitio web:

Escriba bwc.brother.com en la barra de direcciones del navegador web.

La página de Brother Web Connect se abrirá.

2. Seleccione el servicio que desee utilizar.

Conéctese con Brother Web Connect

Haga clic en uno de los siguientes servicios; su máquina los usará para obtener un ID temporal. Las versiones empresariales de Servicios web también son compatibles, entre ellas: OneDrive for business, Dropbox for business, Google apps for work, Evernote business, Box for business.



OneNote



OneDrive



Box



Conectar a Google Drive™



EVERNOTE



Dropbox

La pantalla real podría diferir de la que se muestra arriba.

3. Siga las instrucciones de la pantalla y solicite el acceso.

Cuando haya finalizado, se mostrará la ID temporal.



Conéctese con Brother Web Connect

Registro terminado.

Escriba el siguiente ID temporal en la pantalla LCD de su máquina.

ID temporal (11 dígitos)

XXX XXXX XXXX

NOTA: El ID temporal caduca dentro de 24 horas.

4. Tome nota de su ID temporal, ya que la necesitará para registrar cuentas en el equipo. La ID temporal es válida durante 24 horas.
5. Cierre el navegador web.

Ahora que tiene una ID de acceso a Brother Web Connect, debe registrarla en su equipo y, a continuación, utilice el equipo para acceder al servicio web que desea utilizar.



Información relacionada

- [Configuración de Brother Web Connect](#)

Información adicional:

- [Registrar cuentas en su equipo Brother para utilizar Brother Web Connect](#)

Registrar cuentas en su equipo Brother para utilizar Brother Web Connect

Modelos relacionados: DCP-L3550CDW/MFC-L3710CW/MFC-L3730CDN/MFC-L3750CDW/MFC-L3770CDW

Debe introducir la información de sus cuentas de Brother Web Connect y configurar el equipo para que pueda acceder al servicio deseado a través de Brother Web Connect.

- Deberá solicitar acceso a Brother Web Connect para poder registrar una cuenta en su equipo.
- Antes de registrar una cuenta, confirme que la fecha y la hora estén ajustadas correctamente en el equipo.

1. Deslice para mostrar la opción [Web].
2. Pulse [Web].



- Si aparece información sobre la conexión a Internet en la pantalla LCD del equipo, lea la información y pulse [OK]. Si desea mostrar esta información de nuevo, pulse [Sí].
- Es posible que en ocasiones se muestren actualizaciones o avisos sobre las funciones de Brother Web Connect en la pantalla LCD. Lea la información y, a continuación, pulse [OK].

3. Si aparece información sobre el acuerdo de licencia, haga su selección y siga las instrucciones que aparecen en la pantalla.
4. Seleccione el servicio en el que desea registrarse.
5. Pulse el nombre del servicio.
6. Si se muestra información sobre Brother Web Connect, pulse [OK].
7. Pulse [Registrar/borrar cuenta].
8. Pulse [Registrar cuenta].

El equipo le pedirá que introduzca la ID temporal que recibió al solicitar acceso para Brother Web Connect.

9. Pulse [OK].
10. Introduzca la ID temporal mediante la pantalla LCD.
11. Pulse [OK].



Aparecerá un mensaje de error en la pantalla LCD si la información que ha introducido no coincide con la ID temporal que recibió al solicitar acceso, o bien si la ID temporal ha caducado. Introduzca la ID temporal correctamente o vuelva a solicitar acceso para recibir una nueva ID temporal.

El equipo le pedirá que introduzca el nombre de cuenta que desea que aparezca en la pantalla LCD.

12. Pulse [OK].
13. Introduzca el nombre mediante la pantalla LCD.
14. Pulse [OK].
15. Realice una de las siguientes acciones:
 - Para establecer un PIN en la cuenta, pulse [Sí]. (El uso de un PIN evita accesos no autorizados a la cuenta.) Introduzca un número de cuatro dígitos y, a continuación, pulse [OK].
 - Si no desea establecer un PIN, pulse [No].
16. Cuando se muestre la información de la cuenta que ha introducido, confirme que es correcta.
17. Pulse [Sí] para registrar la información tal y como la ha introducido.
18. Pulse [OK].
19. Pulse .

El registro se ha completado y su equipo podrá acceder ahora al servicio.



Información relacionada

- [Configuración de Brother Web Connect](#)

Información adicional:

- [Solicitud de acceso para Brother Web Connect](#)
-

Configuración de Brother Web Connect para Brother CreativeCenter

Modelos relacionados: DCP-L3550CDW/MFC-L3710CW/MFC-L3730CDN/MFC-L3750CDW/MFC-L3770CDW

Brother Web Connect está configurado para trabajar con Brother CreativeCenter automáticamente. No es necesario establecer ninguna configuración para crear los calendarios, las tarjetas de visita, los pósteres y las tarjetas de felicitación que están disponibles en www.brother.com/creativecenter.



Brother CreativeCenter no está disponible en todos los países.



Información relacionada

- [Configuración de Brother Web Connect](#)

Escaneado y carga de documentos mediante Brother Web Connect

Modelos relacionados: DCP-L3550CDW/MFC-L3710CW/MFC-L3730CDN/MFC-L3750CDW/MFC-L3770CDW

Cargue sus fotografías y documentos escaneados directamente a un servicio web sin utilizar el ordenador.

- Cuando escanee y cargue archivos JPEG, el escaneado en blanco y negro no estará disponible.
- Cuando escanee y cargue archivos PDF con opción de búsqueda o archivos de Microsoft Office, el escaneado en blanco y negro no estará disponible.
- Cuando escanee y cargue archivos JPEG, cada una de las páginas se cargará como un archivo individual.
- Los documentos cargados se guardan en un álbum llamado **From_BrotherDevice**.

Para obtener más información sobre las restricciones, como, por ejemplo, las que se aplican al tamaño o al número de documentos que pueden cargarse, consulte el sitio web del servicio correspondiente.

Si es usuario restringido de Web Connect con la función Secure Function Lock (disponible con algunos modelos), no podrá cargar la información escaneada.

1. Cargue el documento.
2. Deslice para mostrar la opción [Web].
3. Pulse [Web].



- También puede pulsar [Escanear] > [a la web].
- Si aparece información sobre la conexión a Internet en la pantalla LCD del equipo, lea la información y pulse [OK]. Si desea mostrar esta información de nuevo, pulse [Sí].
- Es posible que en ocasiones se muestren actualizaciones o avisos sobre las funciones de Brother Web Connect en la pantalla LCD. Lea la información y, a continuación, pulse [OK].

4. Seleccione el servicio donde se encuentra la cuenta en la que desea cargar el documento.
5. Seleccione el nombre de su cuenta.
6. Siga las instrucciones que aparecen en la pantalla para completar esta operación.



Información relacionada

- [Brother Web Connect](#)

Descarga e impresión de documentos mediante Brother Web Connect

Modelos relacionados: DCP-L3550CDW/MFC-L3710CW/MFC-L3730CDN/MFC-L3750CDW/MFC-L3770CDW

Los documentos que ha cargado en la cuenta pueden descargarse directamente en el equipo e imprimirse. Los documentos que otros usuarios han cargado en sus cuentas para compartir también pueden descargarse en el equipo e imprimirse, siempre y cuando tenga privilegios de visualización para estos documentos. Ciertos servicios permiten que los usuarios invitados visualicen documentos públicos. Cuando acceda a un servicio o a una cuenta como usuario invitado, podrá visualizar los documentos que el propietario ha hecho públicos, es decir, los documentos que no tienen restricciones de visualización.

Para descargar documentos de otros usuarios, deberá tener privilegios de acceso para poder visualizar los documentos o álbumes correspondientes.

Si es usuario restringido de Web Connect con la función Secure Function Lock (disponible con algunos modelos), no podrá descargar la información.

La función de límite de páginas de Secure Function Lock se aplica al trabajo de impresión utilizando Web Connect.



Para Hong Kong, Taiwán y Corea

Brother Web Connect sólo es compatible con los nombres de archivo escritos en inglés. No se descargarán los archivos con nombre en el idioma local.



Información relacionada

- [Brother Web Connect](#)
 - [Descarga e impresión con Web services \(Servicios web\)](#)
 - [Descarga e impresión de plantillas de Brother CreativeCenter](#)
-

Descarga e impresión con Web services (Servicios web)

Modelos relacionados: DCP-L3550CDW/MFC-L3710CW/MFC-L3730CDN/MFC-L3750CDW/MFC-L3770CDW

Para obtener información sobre las plantillas de Brother CreativeCenter >> *Información relacionada*

1. Deslice para mostrar la opción [Web].
2. Pulse [Web].



- Si aparece información sobre la conexión a Internet en la pantalla LCD del equipo, lea la información y pulse [OK]. Si desea mostrar esta información de nuevo, pulse [Sí].
- Es posible que en ocasiones se muestren actualizaciones o avisos sobre las funciones de Brother Web Connect en la pantalla LCD. Lea la información y, a continuación, pulse [OK].

3. Seleccione el servicio que aloja el documento que desea descargar e imprimir.
4. Seleccione el nombre de su cuenta. Si se muestra la pantalla de introducción del PIN, introduzca el PIN de cuatro dígitos y pulse [OK].



- Para acceder al servicio como usuario invitado, seleccione [Usar servicio como usr. Invitado]. Cuando se muestre la información sobre el acceso como usuario invitado, pulse [OK]. Escriba el nombre de la cuenta del usuario cuyos documentos desea descargar y, a continuación, pulse [OK].
- En función del servicio, es posible que tenga que seleccionar el nombre de la cuenta a partir de una lista.

5. Pulse [Desc. para imprimir].
6. Seleccione el álbum que desee. En algunos servicios no es necesario guardar los documentos en álbumes. Seleccione [Mostrar fotos sin ordenar] o [Mostrar archivos no ordenados] para seleccionar documentos que no estén guardados en álbumes. No se podrán descargar documentos de otros usuarios si no se han guardado en un álbum.



Un álbum es una colección de imágenes. El término usado para referirse a este concepto puede diferir en función del servicio que se utilice. Cuando use Evernote®, tiene que seleccionar el cuaderno y, a continuación, seleccionar la nota.

7. Seleccione la miniatura de documento que desee imprimir. Confirme el documento en la pantalla LCD y, a continuación, pulse [OK]. Seleccione más documentos para imprimir (puede seleccionar hasta 10 documentos).
8. Una vez finalizado, pulse [OK].
9. Siga las instrucciones que aparecen en la pantalla para completar esta operación.



Información relacionada

- [Descarga e impresión de documentos mediante Brother Web Connect](#)

Información adicional:

- [Descarga e impresión de plantillas de Brother CreativeCenter](#)

Descarga e impresión de plantillas de Brother CreativeCenter

Modelos relacionados: DCP-L3550CDW/MFC-L3710CW/MFC-L3730CDN/MFC-L3750CDW/MFC-L3770CDW

Brother CreativeCenter no está disponible en todos los países.

1. Deslice para mostrar la opción [Aplicaciones].
2. Pulse [Aplicaciones].



- Si aparece información sobre la conexión a Internet en la pantalla LCD del equipo, lea la información y pulse [OK]. Si desea mostrar esta información de nuevo, pulse [Sí].
- Es posible que en ocasiones se muestren actualizaciones o avisos sobre las funciones de Brother Web Connect en la pantalla LCD. Lea la información y, a continuación, pulse [OK].

3. Pulse [Impr plantillas de "Creative Center"].
4. Seleccione la categoría deseada.
5. Seleccione la categoría deseada de nuevo.
6. Seleccione el archivo que desee. Introduzca el número de copias que desea imprimir y, a continuación, pulse [OK]. Repita este paso hasta que haya seleccionado todos los archivos que desea imprimir.
7. Tras seleccionar todos los archivos que desea imprimir, pulse [OK].



Si aparece información sobre los ajustes de impresión recomendados en la pantalla LCD del equipo, lea la información y pulse [OK]. Si desea mostrar esta información de nuevo, pulse [Sí].

8. Siga las instrucciones que aparecen en la pantalla para completar esta operación.



Información relacionada

- [Descarga e impresión de documentos mediante Brother Web Connect](#)

Información adicional:

- [Descarga e impresión con Web services \(Servicios web\)](#)

Reenvío de faxes a la nube o al correo electrónico

Modelos relacionados: MFC-L3710CW/MFC-L3730CDN/MFC-L3750CDW/MFC-L3770CDW

- Utilice la función Reenvío de faxes a la nube para reenviar automáticamente los faxes entrantes a sus cuentas en los servicios en línea disponibles.

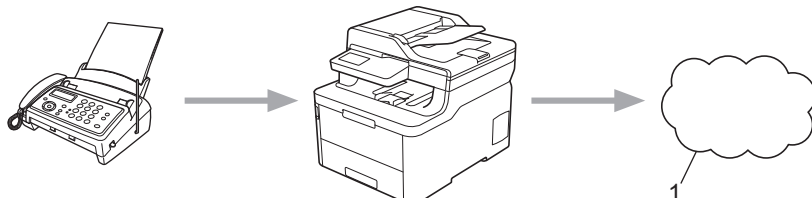

1. Web Services (Servicios web)

- Utilice la función Reenvío de faxes al correo electrónico para reenviar automáticamente los faxes entrantes a su buzón de entrada del correo electrónico como archivos adjuntos.

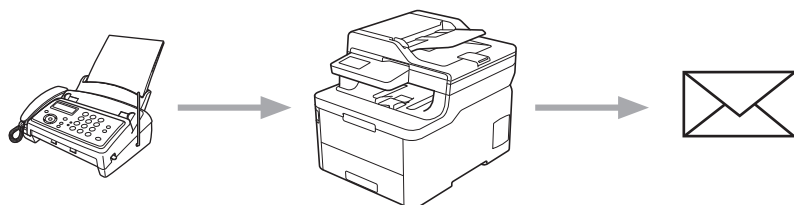

Información relacionada

- [Brother Web Connect](#)
 - [Activar el reenvío de faxes a la nube o al correo electrónico](#)
 - [Desactivar el reenvío de faxes a la nube o al correo electrónico](#)

Activar el reenvío de faxes a la nube o al correo electrónico

Modelos relacionados: MFC-L3710CW/MFC-L3730CDN/MFC-L3750CDW/MFC-L3770CDW

Active la función de reenvío de faxes cuando desee habilitar el reenvío automático de los faxes entrantes a un servicio en línea o a un buzón de entrada como archivos adjuntos de correo electrónico.

- Si es un usuario restringido de Web Connect mediante la función Secure Function Lock (Bloqueo seguro de funciones) (disponible en algunos modelos), no podrá cargar los faxes entrantes.
- Esta función solo está disponible con faxes en blanco y negro.
- Si activa la función Reenvío de faxes a la nube, no puede utilizar las siguientes funciones:
 - [Reenvío fax]
 - [Almacenado fax]
 - [Recibir PC Fax]

1. Deslice para mostrar la opción [Aplicaciones].
2. Pulse [Aplicaciones].



- Si aparece información sobre la conexión a Internet en la pantalla LCD del equipo, lea la información y pulse [OK]. Si desea mostrar esta información de nuevo, pulse [Sí].
- Es posible que en ocasiones se muestren actualizaciones o avisos sobre las funciones de Brother Web Connect en la pantalla LCD. Lea la información y, a continuación, pulse [OK].

3. Seleccione [Reenviar fax a la nube/e-mail].



Si aparece información sobre [Reenviar fax a la nube/e-mail], léala y, a continuación, pulse [OK].

4. Pulse [Sí].
5. Pulse [Reenviar a la nube] o [Reenviar a correo electrónico].
 - Si ha seleccionado [Reenviar a la nube], seleccione el servicio en línea en el que desea recibir los faxes y, a continuación, especifique el nombre de su cuenta.
 - Si ha seleccionado [Reenviar a correo electrónico], introduzca la dirección de correo electrónico en la que desea recibir los faxes como archivos adjuntos.
6. Siga las instrucciones que aparecen en la pantalla para completar esta operación.



Información relacionada

- [Reenvío de faxes a la nube o al correo electrónico](#)

Desactivar el reenvío de faxes a la nube o al correo electrónico

Modelos relacionados: MFC-L3710CW/MFC-L3730CDN/MFC-L3750CDW/MFC-L3770CDW

Desactive el reenvío de faxes cuando desee detener el reenvío automático de los faxes entrantes a un servicio en línea o a un buzón de entrada como archivos adjuntos de correo electrónico.

Si todavía hay faxes recibidos en la memoria del equipo, no podrá desactivar la función Reenvío de faxes a la nube.

1. Deslice para mostrar la opción [Aplicaciones].
2. Pulse [Aplicaciones].



- Si aparece información sobre la conexión a Internet en la pantalla LCD del equipo, lea la información y pulse [OK]. Si desea mostrar esta información de nuevo, pulse [Sí].
- Es posible que en ocasiones se muestren actualizaciones o avisos sobre las funciones de Brother Web Connect en la pantalla LCD. Lea la información y, a continuación, pulse [OK].

3. Seleccione [Reenviar fax a la nube/e-mail].



Si aparece información sobre [Reenviar fax a la nube/e-mail], léala y, a continuación, pulse [OK].

4. Pulse [No].
5. Pulse [OK].



Información relacionada

- [Reenvío de faxes a la nube o al correo electrónico](#)

Google Cloud Print

- [Información general de Google Cloud Print](#)
- [Antes de usar Google Cloud Print](#)
- [Imprimir desde Google Chrome™ o Chrome OS™](#)
- [Imprimir desde Google Drive™ para móviles](#)
- [Imprimir desde el servicio de correo web Gmail™ para móviles](#)

Información general de Google Cloud Print

Google Cloud Print™ es un servicio de Google que le permite usar una impresora registrada en su cuenta de Google accediendo a ella desde un dispositivo compatible con la red (como un teléfono móvil o un ordenador) y sin necesidad de instalar el controlador de impresora en el dispositivo.

La impresión con aplicaciones Android™ requiere la instalación de la aplicación Google Cloud Print™ desde Google Play™ Store.

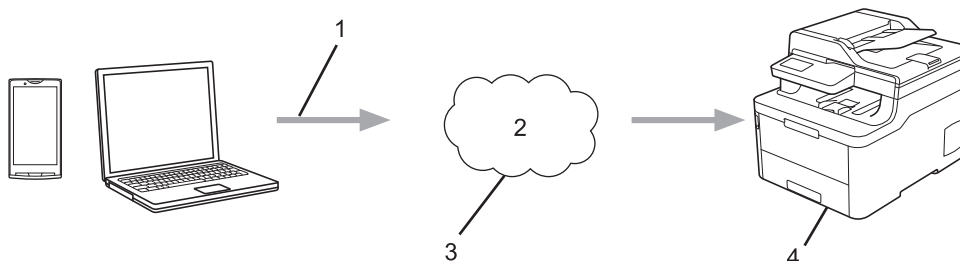

1. Solicitud de impresión
2. Internet
3. Google Cloud Print™
4. Impresión



Información relacionada

- [Google Cloud Print](#)

Antes de usar Google Cloud Print

- [Ajustes de la red para usar Google Cloud Print](#)
- [Registrar su equipo en Google Cloud Print con Google Chrome™](#)
- [Registrar su equipo en Google Cloud Print con Administración basada en Web](#)

Ajustes de la red para usar Google Cloud Print

Para usar Google Cloud Print™, su equipo Brother debe conectarse a una red que tenga acceso a Internet, bien a través de una conexión cableada, bien a través de una conexión inalámbrica. Para conectar y configurar el equipo correctamente, consulte la *Guía de configuración rápida* o los temas relacionados en esta guía.



Información relacionada

- [Antes de usar Google Cloud Print](#)

Información adicional:

- [Problemas con Google Cloud Print](#)
-

Registrar su equipo en Google Cloud Print con Google Chrome™

Asegúrese de que ya dispone de una cuenta de Google. Si todavía no tiene una cuenta, utilice un ordenador o un dispositivo móvil para acceder al sitio web de Google (<https://accounts.google.com/signup>) y crear una cuenta.

Asegúrese de que su equipo Brother está inactivo antes de iniciar el proceso de registro.



Los pasos de esta sección son ejemplos para usuarios de Windows.

Las pantallas del ordenador pueden variar en función del sistema operativo y del entorno operativo.

1. Abra Google Chrome™ en su ordenador.
2. Iniciar sesión con su cuenta de Google.
3. Haga clic en el icono del menú de Google Chrome™ y, a continuación, en **Configuración > Mostrar opciones avanzadas....**
4. Haga clic en **Google Cloud Print > Administrar**.
5. Siga las instrucciones que aparecen en la pantalla para registrar su equipo.
6. Cuando aparezca un mensaje de confirmación en el equipo, pulse el botón [OK].



Si el mensaje de confirmación no aparece en la pantalla LCD del equipo, repita estos pasos.

7. Cuando el equipo Brother esté correctamente registrado, aparecerá en el campo **Mis dispositivos**.



Información relacionada

- [Antes de usar Google Cloud Print](#)

Registrar su equipo en Google Cloud Print con Administración basada en Web

Asegúrese de que ya dispone de una cuenta de Google. Si todavía no tiene una cuenta, utilice un ordenador o un dispositivo móvil para acceder al sitio web de Google (<https://accounts.google.com/signup>) y crear una cuenta.

Asegúrese de que su equipo Brother está inactivo antes de iniciar el proceso de registro.

Antes de iniciar el registro del equipo, confirme que la fecha y la hora están ajustadas correctamente en el equipo.

1. Compruebe que el equipo Brother está conectado a la misma red que el ordenador o el dispositivo móvil.
2. Inicie su navegador web.
3. Introduzca "https://dirección IP del equipo" en la barra de direcciones del navegador (donde "dirección IP del equipo" es la dirección IP del equipo).

Por ejemplo:

<https://192.168.1.2>

4. Si el equipo le solicita una contraseña, introdúzcala y, a continuación, haga clic en .
5. Haga clic en la pestaña **Red**.
6. Haga clic en el menú **Protocolo** de la barra de navegación izquierda.
7. Asegúrese de que **Google Cloud Print** está seleccionado y, a continuación, haga clic en **Configuración avanzada**.
8. Asegúrese de que **Estado** está definido como **Activada**. Haga clic en **Registrar**.
9. Siga las instrucciones que aparecen en la pantalla para registrar su equipo.
10. Cuando aparezca un mensaje de confirmación en el equipo, pulse el botón OK.



Si el mensaje de confirmación no aparece en la pantalla LCD del equipo, vuelva al paso y repita estos pasos.

11. Haga clic en **Google**.
12. Aparecerá la pantalla de inicio de sesión en Google Cloud Print™. Inicie sesión con su cuenta de Google y siga las instrucciones que aparecen en la pantalla para registrar su equipo.
13. Cuando haya terminado el registro del equipo, vuelva a la pantalla de Administración basada en Web y asegúrese de que **Estado del registro** está definido como **Registrado**.



Si su equipo es compatible con la función Secure Function Lock (Bloqueo seguro de funciones), será posible usar la impresión con Google Cloud Print™ incluso cuando la impresión con PC esté restringida para los usuarios. Para restringir la impresión con Google Cloud Print™, deshabilite Google Cloud Print™ a través de Administración basada en Web o defina la función Secure Function Lock (Bloqueo seguro de funciones) en el modo público y, a continuación, restrinja la impresión para los usuarios públicos. >>

Información relacionada



Información relacionada

- [Antes de usar Google Cloud Print](#)

Información adicional:

- [Configurar el modo público para Secure Function Lock 3.0 \(Bloqueo seguro de funciones 3.0\)](#)

Imprimir desde Google Chrome™ o Chrome OS™

1. Asegúrese de que el equipo Brother esté encendido.
2. Abra el sitio web que desee imprimir.
3. Haga clic en el icono del menú de Google Chrome™.
4. Haga clic en **Print (Imprimir)**.
5. Seleccione su equipo en la lista de impresoras.
6. Cambie las opciones de impresión en caso necesario.
7. Haga clic en **Print (Imprimir)**.



Información relacionada

- [Google Cloud Print](#)

Imprimir desde Google Drive™ para móviles

1. Asegúrese de que el equipo Brother esté encendido.
2. Acceda a Google Drive™ desde el explorador web de su dispositivo Android™ o iOS.
3. Abra el documento que desee imprimir.
4. Pulse el icono del menú.
5. Pulse **Print (Imprimir)**.
6. Seleccione su equipo en la lista de impresoras.
7. Cambie las opciones de impresión en caso necesario.
8. Pulse  o **Print (Imprimir)**.



Información relacionada

- [Google Cloud Print](#)

Imprimir desde el servicio de correo web Gmail™ para móviles

1. Asegúrese de que el equipo Brother esté encendido.
2. Acceda al servicio de correo web Gmail™ desde el explorador web de su dispositivo Android™ o iOS.
3. Abra el correo electrónico que desee imprimir.
4. Pulse el icono del menú.



Si aparece **Print (Imprimir)** junto al nombre del archivo adjunto, también podrá imprimir el archivo adjunto. Pulse **Print (Imprimir)** y, a continuación, siga las instrucciones de su dispositivo móvil.

5. Pulse **Print (Imprimir)**.
6. Seleccione su equipo en la lista de impresoras.
7. Cambie las opciones de impresión en caso necesario.
8. Pulse  o **Print (Imprimir)**.



Información relacionada

- [Google Cloud Print](#)

AirPrint

- [Información general de AirPrint](#)
- [Antes de utilizar AirPrint \(macOS\)](#)
- [Imprimir con AirPrint](#)
- [Escanear con AirPrint \(macOS\)](#)
- [Enviar un fax con AirPrint \(macOS\)](#)

Información general de AirPrint

AirPrint es una solución de impresión para sistemas operativos de Apple que permite imprimir de forma inalámbrica fotos, mensajes de correo electrónico, páginas web y documentos desde un iPad, iPhone, iPod touch u ordenador Mac sin necesidad de instalar un controlador.

AirPrint también permite enviar faxes desde un ordenador Mac directamente y sin imprimirlos, y escanear documentos a un ordenador Mac. (MFC-L3710CW/MFC-L3730CDN/MFC-L3750CDW/MFC-L3770CDW)

Para obtener más información, visite el sitio web de Apple.

El uso del distintivo Works with Apple implica que un accesorio se ha diseñado para funcionar específicamente con la tecnología identificada en el distintivo, así como que el desarrollador ha certificado que cumple los estándares de rendimiento de Apple.



Información relacionada

- [AirPrint](#)

Información adicional:

- [Problemas con AirPrint](#)

Antes de utilizar AirPrint (macOS)

Antes de imprimir con macOS, agregue el equipo Brother a la lista de impresoras de su ordenador Mac.

1. Seleccione **Preferencias del Sistema** en el menú Apple.
2. Haga clic en **Impresoras y escáneres**.
3. Haga clic en el icono + situado debajo del panel Impresoras de la izquierda.
Aparece la pantalla **Añadir**.
4. Seleccione su equipo Brother y, a continuación, seleccione **AirPrint** en el menú emergente **Usar**.
5. Haga clic en **Añadir**.



Información relacionada



- [AirPrint](#)

Imprimir con AirPrint

- [Impresión desde iPad, iPhone o iPod touch](#)
- [Imprimir con AirPrint \(macOS\)](#)

Impresión desde iPad, iPhone o iPod touch

El procedimiento utilizado para imprimir puede variar en función de la aplicación. En el siguiente ejemplo se utiliza Safari.

1. Asegúrese de que el equipo Brother esté encendido.
2. Utilice Safari para abrir la página que desea imprimir.
3. Toque  o .
4. Toque **Imprimir**.
5. Asegúrese de que se ha seleccionado el equipo Brother.
6. Si se ha seleccionado un equipo distinto (o ninguna impresora), toque **Impresora**.
Aparecerá una lista con los equipos disponibles.
7. Toque el nombre de su equipo en la lista.
8. Seleccione las opciones deseadas, como por ejemplo número de páginas para imprimir o impresión a 2 caras (si son compatibles con el equipo).
9. Toque **Imprimir**.



Información relacionada

- [Imprimir con AirPrint](#)

Imprimir con AirPrint (macOS)

El procedimiento utilizado para imprimir puede variar en función de la aplicación. En el siguiente ejemplo se utiliza Safari. Antes de imprimir, asegúrese de añadir el equipo Brother a la lista de impresoras del ordenador Mac.

1. Asegúrese de que el equipo Brother esté encendido.
2. En su Mac utilice Safari para abrir la página que desea imprimir.
3. Haga clic en el menú **Archivo** y, a continuación, seleccione **Imprimir**.
4. Asegúrese de que se ha seleccionado el equipo Brother. Si se selecciona un equipo diferente (o ninguna impresora), haga clic en el menú emergente **Impresora** y, a continuación, seleccione su equipo Brother.
5. Seleccione las opciones deseadas, como por ejemplo número de páginas para imprimir o impresión a 2 caras (si son compatibles con el equipo).
6. Haga clic en **Imprimir**.



Información relacionada

- [Imprimir con AirPrint](#)

Información adicional:

- [Antes de utilizar AirPrint \(macOS\)](#)

Escanear con AirPrint (macOS)

Antes de escanear, asegúrese de añadir el equipo Brother a la lista de escáneres del ordenador Mac.

1. Cargue el documento.
2. Seleccione **Preferencias del Sistema** en el menú Apple.
3. Haga clic en **Impresoras y escáneres**.
4. Seleccione el equipo Brother en la lista desde escáneres.
5. Haga clic en la pestaña **Escanear** y, a continuación, haga clic en el botón **Abrir escáner...**
Aparecerá la pantalla Escáner.
6. Si coloca el documento en la unidad ADF, seleccione la casilla de verificación **Usar alimentador de papel** y, a continuación, seleccione el tamaño del documento en el menú emergente de configuración del tamaño de escaneado.
7. Seleccione la carpeta de destino o a la aplicación de destino en el menú emergente de configuración de destino.
8. Haga clic en **Mostrar detalles** para cambiar los ajustes de escaneado si es necesario.
Puede recortar la imagen manualmente arrastrando el puntero del ratón por la parte que desee escanear cuando escanee desde el cristal de escaneado.
9. Haga clic en **Escanear**.



Información relacionada

- [AirPrint](#)

Información adicional:

- [Antes de utilizar AirPrint \(macOS\)](#)

Enviar un fax con AirPrint (macOS)

Modelos relacionados: MFC-L3710CW/MFC-L3730CDN/MFC-L3750CDW/MFC-L3770CDW

Asegúrese de que el equipo Brother esté en la lista de impresoras del ordenador Mac. En el siguiente ejemplo se utiliza Apple TextEdit.



- AirPrint solo admite documentos de fax en blanco y negro.

1. Asegúrese de que el equipo Brother esté encendido.
2. En su ordenador Mac, abra el archivo que desea enviar como fax.
3. Haga clic en el menú **Archivo** y, a continuación, seleccione **Imprimir**.
4. Haga clic en el menú emergente **Impresora** y, a continuación, seleccione **Brother MFC-XXXX - Fax** (donde XXXX es el nombre de su modelo).
5. Escriba la información del destinatario del fax.
6. Haga clic en **Fax**.



Información relacionada

- [AirPrint](#)

Información adicional:

- [Antes de utilizar AirPrint \(macOS\)](#)

Impresión móvil para Windows

Impresión móvil para Windows es una función que le permite imprimir con su dispositivo móvil Windows de forma inalámbrica. Conéctese a la misma red a la que está conectado el equipo Brother e imprima sin necesidad de instalar el controlador de impresora en el dispositivo. Numerosas aplicaciones de Windows son compatibles con esta función.

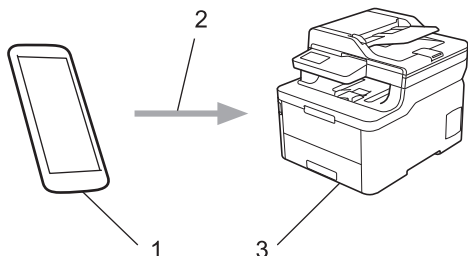

1. Dispositivo móvil Windows (Windows 10 Mobile o posterior)
2. Conexión Wi-Fi®
3. Su equipo Brother

✓ Información relacionada

- [Mobile/Web Connect](#)

Mopria® Print Service

Mopria® Print Service es una función de impresión disponible en dispositivos móviles Android™ (versión Android™ 4.4 o posterior) desarrollada por Mopria® Alliance. Este servicio permite conectar a la misma red que su equipo e imprimir sin necesidad de configurar opciones adicionales. Muchas aplicaciones nativas de Android™ son compatibles con impresión.

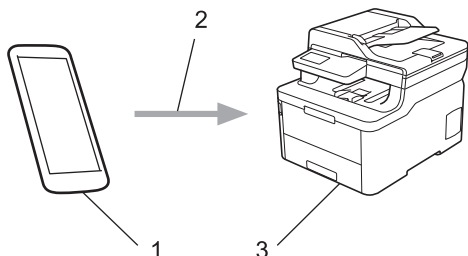

1. Android™ 4.4 o posterior
2. Conexión Wi-Fi®
3. Su equipo Brother

Debe descargar Mopria® Print Service de Google Play™ Store e instalarlo en su dispositivo Android™. Antes de utilizar este servicio, debe activarlo.

✓ Información relacionada

- [Mobile/Web Connect](#)

Brother iPrint&Scan para teléfonos móviles

Use Brother iPrint&Scan para imprimir y escanear desde distintos dispositivos móviles.

- En dispositivos Android™
Brother iPrint&Scan permite usar funciones del equipo Brother directamente desde un dispositivo Android™ sin necesidad de usar un ordenador.
Descargue e instale Brother iPrint&Scan desde la aplicación Google Play™ Store.
- Para todos los dispositivos compatibles con iOS incluidos iPhone, iPad y iPod touch
Brother iPrint&Scan le permite usar las funciones del equipo Brother directamente desde su dispositivo iOS.
Descargue e instale Brother iPrint&Scan desde la App Store.
- En dispositivos Windows
Brother iPrint&Scan permite usar funciones del equipo Brother directamente desde un dispositivo Windows sin necesidad de usar un ordenador.
Descargue e instale Brother iPrint&Scan desde Microsoft Store.

Información más detallada, visite support.brother.com/ips.



Información relacionada

- [Mobile/Web Connect](#)

Información adicional:

- [Brother iPrint&Scan para Windows y Mac](#)

Near-Field Communication (NFC)

Modelos relacionados: MFC-L3770CDW

La tecnología Near-Field Communication (NFC) permite realizar transacciones sencillas, intercambiar datos y establecer conexiones inalámbricas entre dos dispositivos cercanos.

Si su dispositivo Android™ es compatible con la función NFC, podrá imprimir datos (fotografías, archivos PDF, archivos de texto, páginas web y mensajes de correo electrónico) con el dispositivo, o bien escanear fotografías y documentos al dispositivo acercándolo al símbolo de NFC de su equipo.

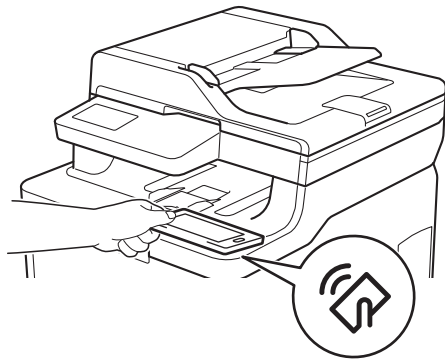

Para usar esta función, debe descargar e instalar Brother iPrint&Scan en el dispositivo Android™. Información más detallada, visite support.brother.com/ips.



Información relacionada

- [Mobile/Web Connect](#)

ControlCenter

Use la utilidad de software ControlCenter de Brother para acceder rápidamente a las aplicaciones utilizadas con más frecuencia. ControlCenter ofrece acceso directo a aplicaciones específicas.

- [ControlCenter4 \(Windows\)](#)

ControlCenter4 (Windows)

- [Cambiar el modo de funcionamiento en ControlCenter4 \(Windows\)](#)
- [Escaneado mediante el modo inicial de ControlCenter4 \(Windows\)](#)
- [Escaneado mediante el modo avanzado de ControlCenter4 \(Windows\)](#)
- [Configuración del equipo Brother con ControlCenter4 \(Windows\)](#)
- [Creación de una pestaña personalizada en el modo Avanzado de ControlCenter4 \(Windows\)](#)

Cambiar el modo de funcionamiento en ControlCenter4 (Windows)

ControlCenter4 tiene dos modos de funcionamiento: **Modo inicial** y **Modo avanzado**. Puede cambiar el modo en cualquier momento.

Modo inicial

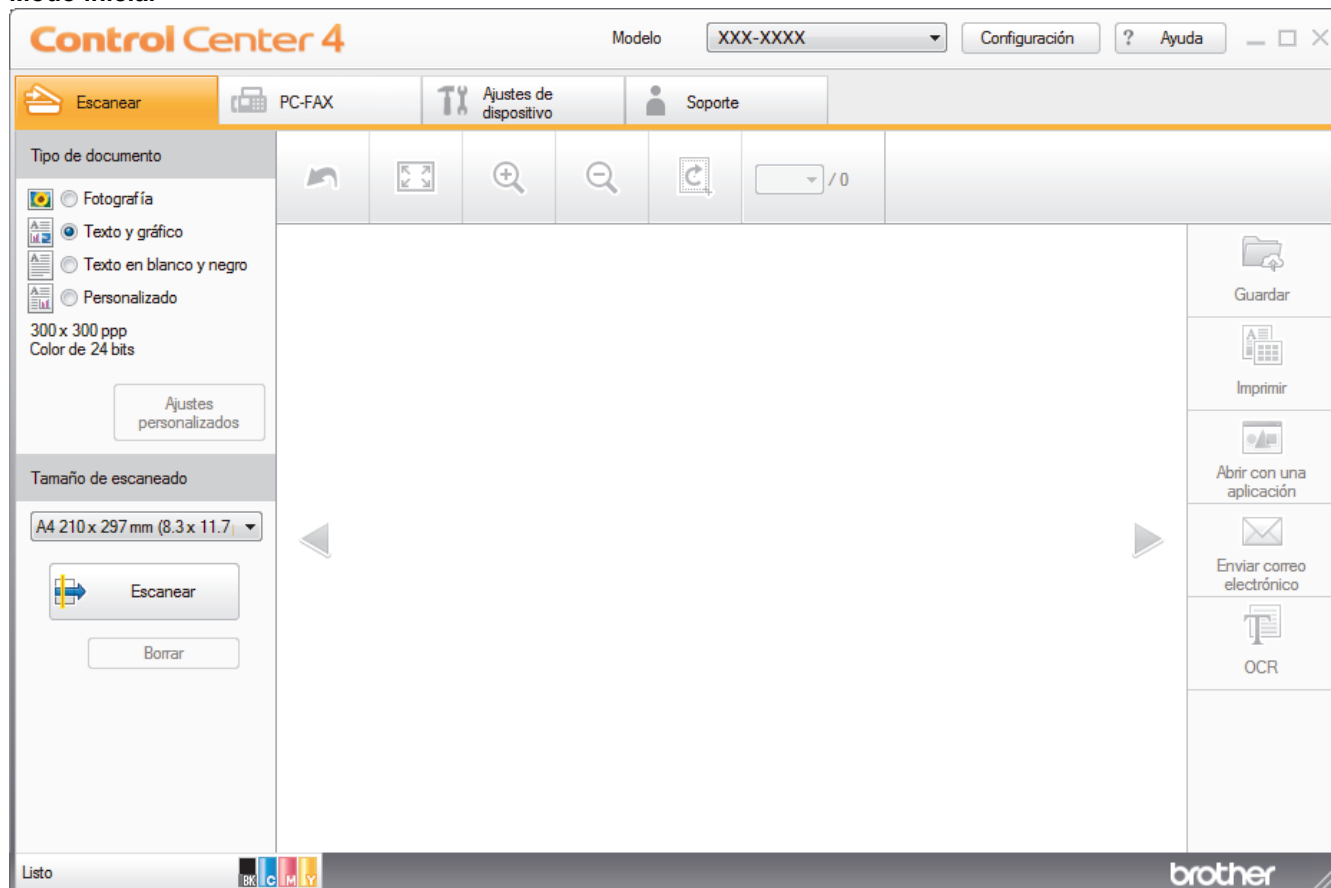

Modo avanzado

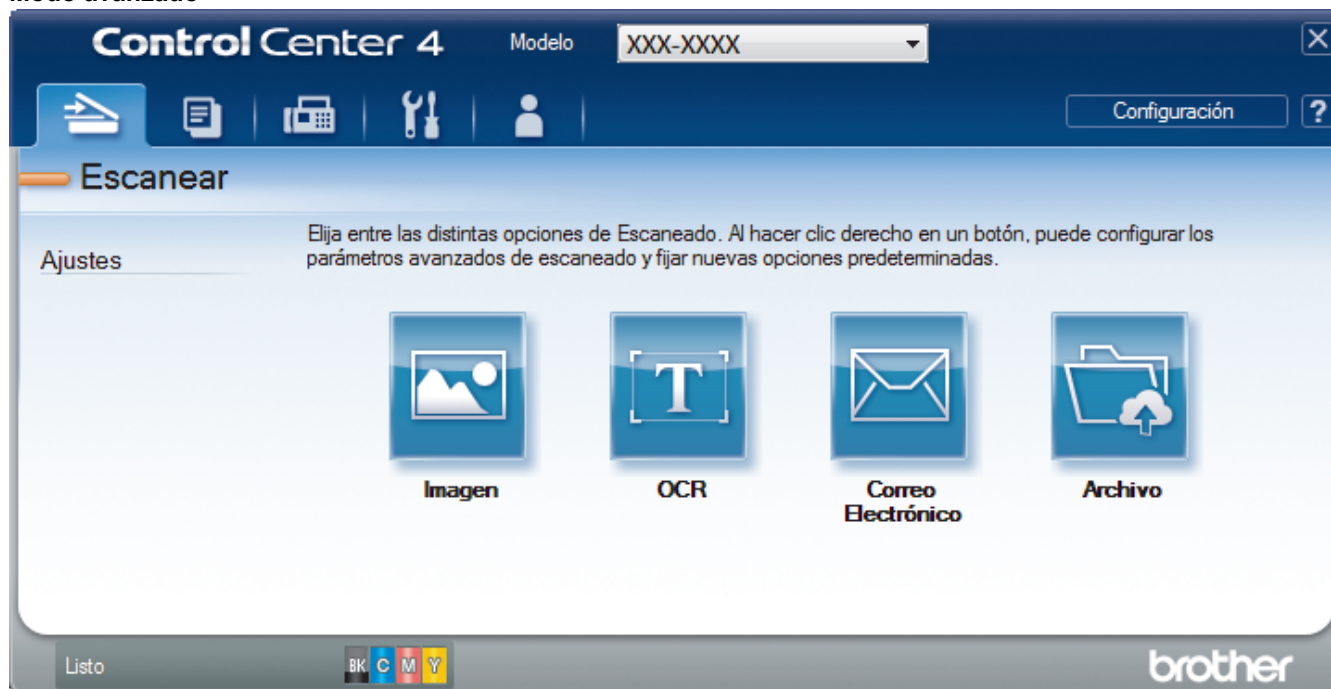

- **Modo inicial**

ControlCenter4 Home Mode permite el acceso a las principales funciones del equipo de manera sencilla.

- **Modo avanzado**

El modo avanzado de ControlCenter4 da más control sobre los detalles de las funciones del equipo y permite personalizar acciones de escaneo con un solo botón.

Para cambiar el modo de funcionamiento:

1. Haga clic en el icono  (**ControlCenter4**) del área de notificación y, a continuación, seleccione **Abrir**.
2. Haga clic en el botón **Configuración** y, a continuación, seleccione **Selección de modo**.
3. Aparecerá el cuadro de diálogo del modo. Seleccione las opciones **Modo inicial** o **Modo avanzado**.

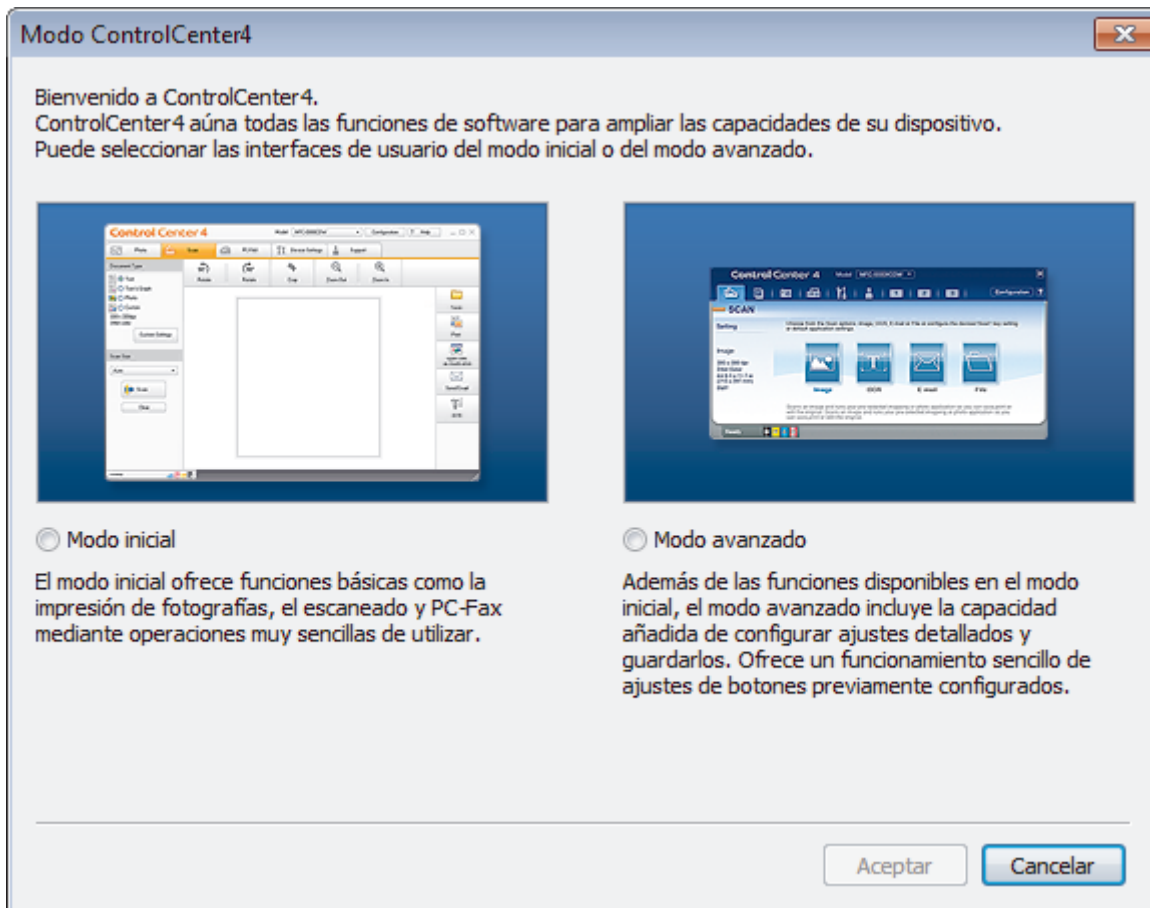

4. Haga clic en **Aceptar**.

✓ Información relacionada

- [ControlCenter4 \(Windows\)](#)

Escaneado mediante el modo inicial de ControlCenter4 (Windows)

Utilice el modo ControlCenter4 Home para acceder a las funciones principales del equipo.

- [Escaneado mediante el modo inicial de ControlCenter4 \(Windows\)](#)
- [Guardar los datos escaneados como documento PDF en un directorio mediante el modo inicial de ControlCenter4 \(Windows\)](#)
- [Escaneado automático de ambas caras de un documento mediante el modo inicial de ControlCenter4 \(Windows\)](#)
- [Escanear ajustes para ControlCenter4 Home Mode \(Windows\)](#)

Escaneado mediante el modo avanzado de ControlCenter4 (Windows)

El modo avanzado de ControlCenter4 da más control sobre los detalles de las funciones del equipo y permite personalizar acciones de escaneado con un solo botón.

- [Escaneado de fotografías y gráficos mediante el modo avanzado de ControlCenter4 \(Windows\)](#)
- [Guardar datos escaneados en una carpeta como un archivo PDF utilizando el modo avanzado de ControlCenter4 \(Windows\)](#)
- [Escaneado automático de ambas caras de un documento mediante el modo avanzado de ControlCenter4 \(Windows\)](#)
- [Escaneado de ambas caras de un carné de identidad mediante el modo avanzado de ControlCenter4 \(Windows\)](#)
- [Escaneado como adjunto a un correo electrónico mediante el modo avanzado de ControlCenter4 \(Windows\)](#)
- [Escaneado como documento de texto modificable \(OCR\) mediante el modo avanzado de ControlCenter4 \(Windows\)](#)
- [Escanear ajustes para El modo avanzado de ControlCenter4 \(Windows\)](#)

Configuración del equipo Brother con ControlCenter4 (Windows)

Modelos relacionados: MFC-L3710CW/MFC-L3730CDN/MFC-L3750CDW/MFC-L3770CDW



Si está activada la función de Secure Function Lock (Bloqueo seguro de funciones), no es posible utilizar la configuración remota.

1. Haga clic en el icono  (**ControlCenter4**) del área de notificación y, a continuación, haga clic en **Abrir**.
2. Haga clic en la pestaña **Ajustes de dispositivo**.
3. Haga clic en el botón **Configuración Remota**.
4. Configure los ajustes según sea necesario.

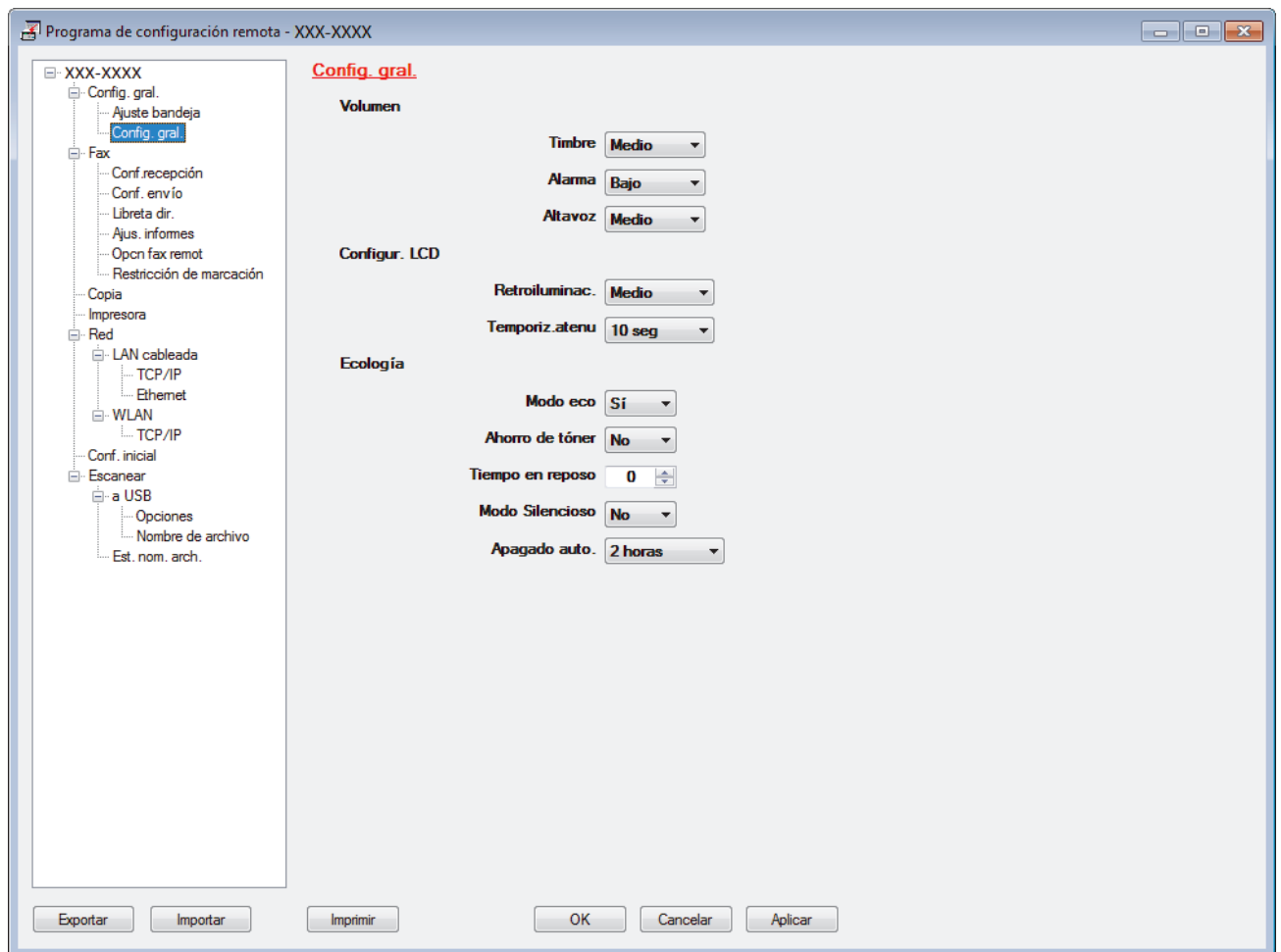

Exportar

Pulse para grabar los ajustes actuales en un archivo.



Pulse **Exportar** para grabar la libreta de direcciones o todos los ajustes del equipo.

Importar

Haga clic para importar un archivo y lea su configuración.

Imprimir

Pulse para imprimir los elementos seleccionados en el equipo. No puede imprimir los datos hasta que estén cargados en el equipo. Pulse **Aplicar** para cargar los nuevos datos en el equipo y pulse después **Imprimir**.

Aceptar

Pulse para empezar a cargar los datos en el equipo y salga después del programa de configuración remota. Si aparece un mensaje de error, compruebe que los datos sean correctos y pulse después **Aceptar**.

Cancelar

Pulse para salir del programa de configuración remota sin cargar los datos en el equipo.

Aplicar

Pulse para cargar los datos en el equipo sin salir del programa de configuración remota.

5. Pulse **Aceptar.**

- Si el ordenador está protegido por un servidor de seguridad y no puede utilizar la configuración remota, deberá configurar los ajustes del servidor de seguridad para permitir la comunicación a través de los números de puerto 137 y 161.
- Si utiliza el software de seguridad de Windows y ha instalado el software y los controladores de Brother desde el disco de instalación de Brother, ya se ha aplicado la configuración necesaria del software de seguridad.

**Información relacionada**

- [ControlCenter4 \(Windows\)](#)
 - [Configuración remota \(Windows\)](#)
-

Creación de una pestaña personalizada en el modo Avanzado de ControlCenter4 (Windows)

Puede crear hasta tres pestañas personalizadas, cada una con hasta cinco botones personalizados, con sus ajustes preferidos.

Seleccione **Modo avanzado** como ajuste de modo de ControlCenter4.

1. Haga clic en el icono  (**ControlCenter4**) del área de notificación y, a continuación, haga clic en **Abrir**.
2. Pulse el botón **Configuración** y, a continuación, seleccione **Crear ficha personalizada**.
Se creará una pestaña personalizada.
3. Para cambiar el nombre de una pestaña personalizada, haga clic con el botón derecho en la pestaña personalizada y, a continuación, seleccione **Cambiar nombre de ficha personalizada**.
4. Pulse el botón **Configuración**, seleccione **Crear botón personalizado** y, a continuación, seleccione el botón que desee crear.
Aparecerá el cuadro de diálogo de ajustes.
5. Introduzca el nombre del botón y cambie los ajustes si es necesario. Pulse **Aceptar**.

Las opciones de ajuste varían en función del botón que seleccione.

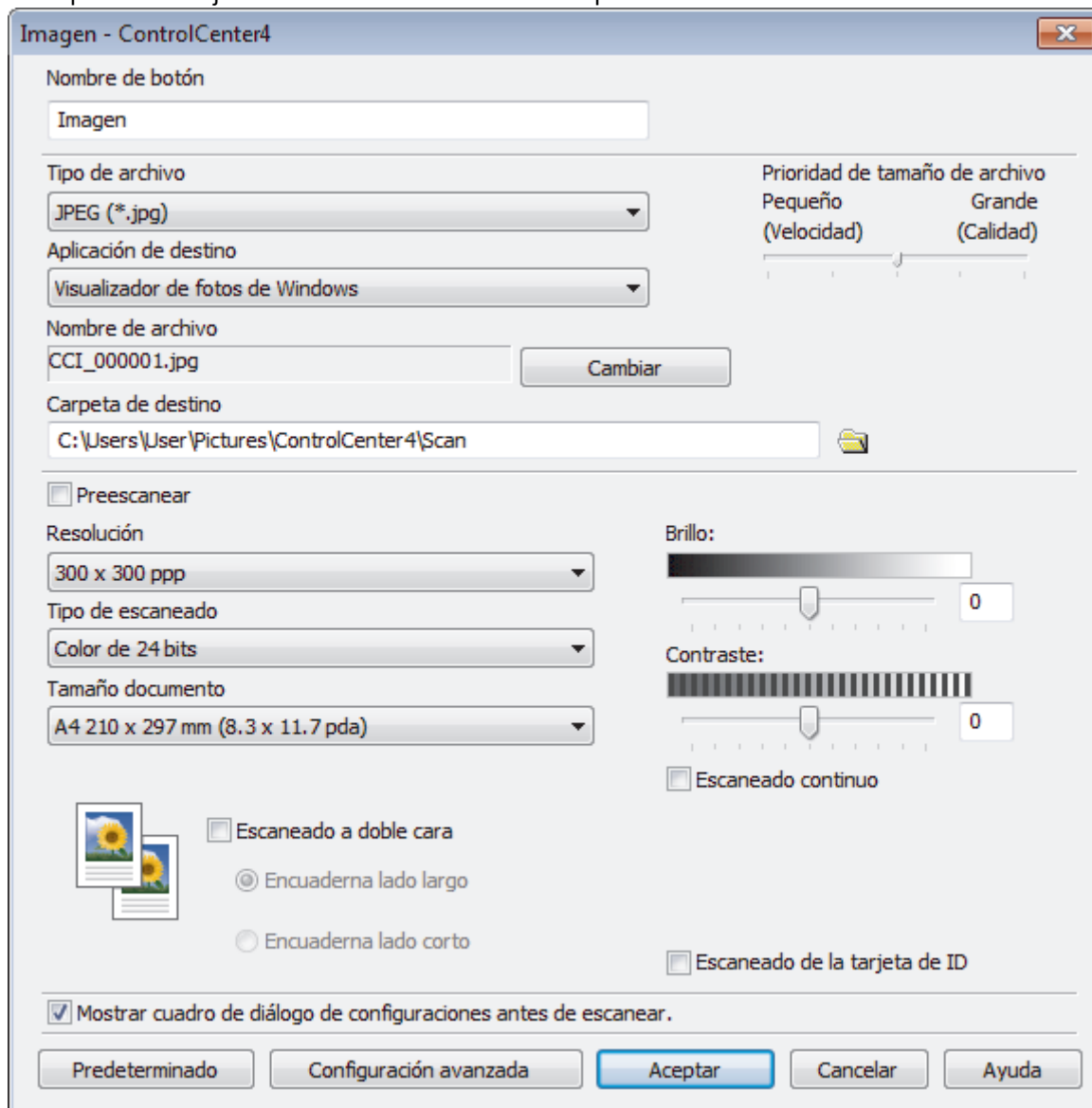



Puede cambiar o quitar la pestaña, botón o ajuste creados. Pulse el botón **Configuración** y, a continuación, siga el menú.



Información relacionada

- [ControlCenter4 \(Windows\)](#)
-

Brother iPrint&Scan para Windows y Mac

- [Información general de Brother iPrint&Scan](#)
- [Escanear con Brother iPrint&Scan \(Mac\)](#)

Información general de Brother iPrint&Scan

Utilice Brother iPrint&Scan con Windows y Mac para imprimir y escanear desde su ordenador.

La siguiente captura de pantalla muestra un ejemplo de Brother iPrint&Scan en Windows. Esta captura de pantalla puede variar en función de la versión de la aplicación.

- Para Windows

Vaya a la página **Descargas** de su modelo en Brother Solutions Center en support.brother.com para descargar la aplicación más reciente.

- Para Mac

Descargue e instale Brother iPrint&Scan desde la App Store.

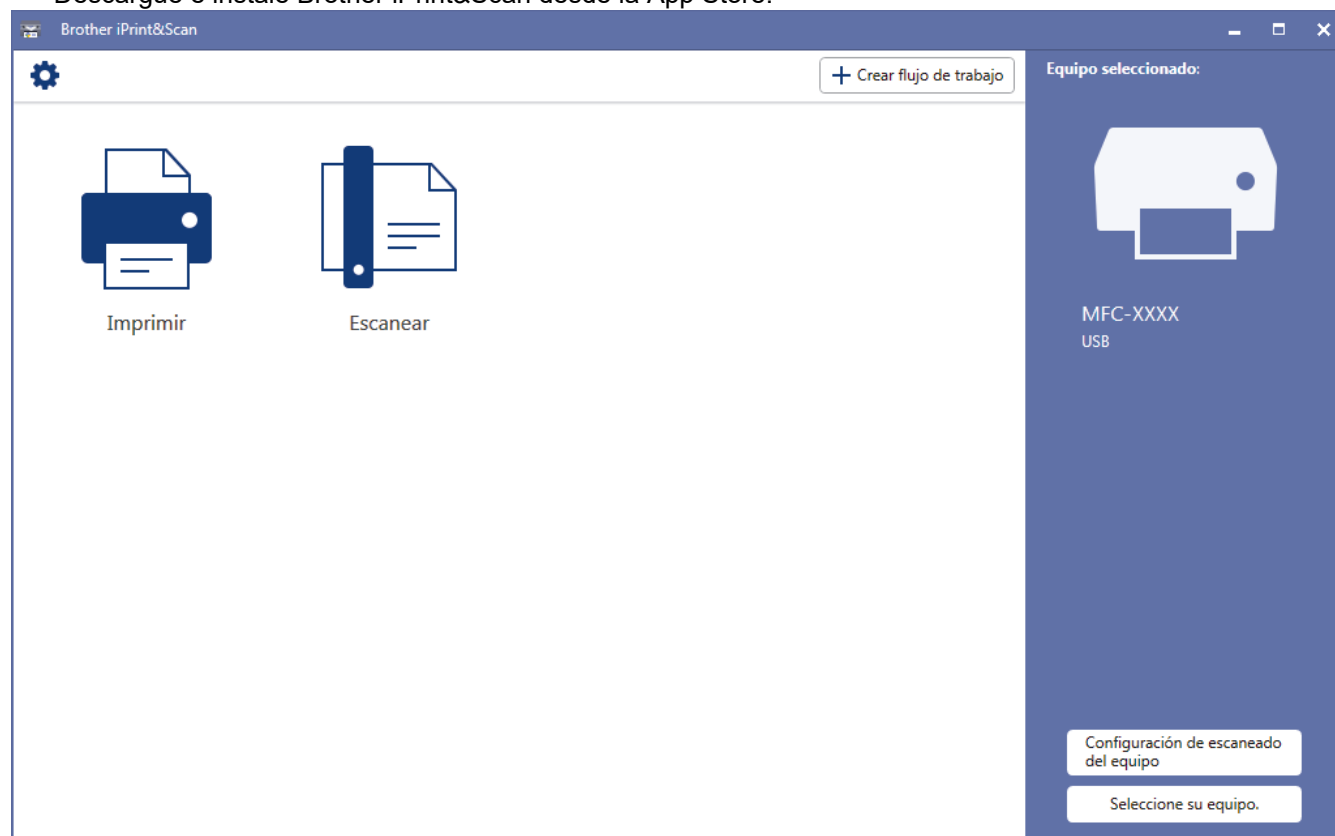

✓ Información relacionada

- [Brother iPrint&Scan para Windows y Mac](#)

Información adicional:

- [Brother iPrint&Scan para teléfonos móviles](#)

Solución de problemas

Utilice esta sección para resolver problemas típicos que puede encontrar al utilizar su equipo Brother. Puede solucionar la mayoría de los problemas por su cuenta.

IMPORTANTE

Para obtener ayuda técnica, llame al servicio de atención al cliente o al distribuidor local de Brother. El uso de consumibles de marcas distintas de Brother puede afectar a la calidad de la impresión, el rendimiento del hardware y la fiabilidad del equipo.



Si necesita ayuda adicional, vaya al Brother Solutions Center en support.brother.com.

En primer lugar, compruebe lo siguiente:

- El cable de alimentación del equipo está conectado correctamente y el equipo está encendido. >> *Guía de configuración rápida*
- Todos los materiales de protección han sido retirados. >> *Guía de configuración rápida*
- Se ha cargado el papel correctamente en la bandeja de papel.
- Los cables de interfaz están conectados correctamente al equipo y al ordenador, o la conexión inalámbrica está establecida tanto en el equipo como en el ordenador.
- Mensajes de error y mantenimiento

Si no ha podido solucionar el problema con las verificaciones, identifique el problema y, a continuación, >> *Información relacionada*



Información relacionada

- [Mensajes de error y mantenimiento](#)
- [Mensajes de error al usar la función Brother Web Connect](#)
- [Documento atascado](#)
- [Atascos de papel](#)
- [Problemas de impresión](#)
- [Mejora de la calidad de impresión](#)
- [Problemas de teléfono y fax](#)
- [Problemas de red](#)
- [Problemas con Google Cloud Print](#)
- [Problemas con AirPrint](#)
- [Otros problemas](#)
- [Consultar la información del equipo](#)
- [Reiniciar el equipo Brother](#)

Mensajes de error y mantenimiento



MFC-L3770CDW

Si en la pantalla LCD se muestran errores y el dispositivo Android™ es compatible con la función NFC, ponga en contacto el dispositivo con el símbolo de NFC del equipo Brother para acceder a Brother Solutions Center y consultar la sección de preguntas frecuentes desde el dispositivo. (Se aplicarán las tarifas de datos y mensajes de su proveedor de telefonía móvil).

Asegúrese de que la función NFC del equipo Brother y del dispositivo Android™ está activada.

Al igual que con cualquier producto de oficina sofisticado, pueden producirse errores y situaciones que requieran la sustitución de consumibles. Si ocurriera, el equipo identifica el error y solicita un mantenimiento rutinario y muestra el mensaje adecuado. La tabla muestra los mensajes de error y mantenimiento más comunes.

Siga las instrucciones de la columna **Medida** para solucionar el error y quitar el mensaje.



Puede corregir la mayoría de los errores y realizar el mantenimiento rutinario por sí mismo/a. Si necesita más consejos: visite support.brother.com y haga clic en **Preguntas frecuentes y Solución de problemas**.

>> [DCP-L3510CDW/DCP-L3517CDW](#)



>> [DCP-L3550CDW/MFC-L3710CW/MFC-L3730CDN/MFC-L3750CDW/MFC-L3770CDW](#)

DCP-L3510CDW/DCP-L3517CDW

Mensaje de error	Causa	Acción
2 caras desac	La cubierta trasera del equipo no está cerrada completamente.	Cierre la cubierta posterior del equipo hasta que se bloquee en la posición cerrada.
Acceso denegado	La función que quiere utilizar está restringida por Secure Function Lock 3.0.	Pregunte a su administrador para comprobar los ajustes del Secure Function Lock (Bloqueo seguro de funciones).
Aliment, manual	Manual se ha seleccionado como la fuente de papel en el controlador de la impresora, pero no hay papel en la ranura de alimentación manual.	Coloque papel en la ranura de alimentación manual.
Alimentación manual por atasco	El papel está atascado en la ranura de alimentación manual del equipo.	Extraiga con cuidado el papel atascado de la ranura de alimentación manual y alrededor de ella. Vuelva a cargar el papel en la ranura de alimentación manual y, a continuación, pulse Iniciar Mono o Iniciar Color .
Atasco atrás	El papel está atascado en la parte trasera del equipo.	Abra la cubierta de fusor y retire el papel atascado con cuidado. Cierre la cubierta de fusor. Si persiste el mensaje de error, pulse Iniciar Mono o Iniciar Color .
Atasco bandeja 1	Hay papel atascado en la bandeja de papel.	Extraiga la bandeja de papel completamente y retire todo el papel atascado con cuidado. Vuelva a colocar la bandeja de papel firmemente en el equipo.
Atasco dobl cara	Hay papel atascado bajo la bandeja de papel o en la unidad de fusor.	Extraiga la bandeja de papel o abra la cubierta trasera para extraer con cuidado todo el papel atascado.
Atasco documento	El documento no se insertó o alimentó correctamente, o bien el	Retire el papel atascado de la unidad ADF.

Mensaje de error	Causa	Acción
	documento escaneado por la unidad ADF era demasiado largo.	Elimine cualquier resto o trozo de papel de la trayectoria del papel de la unidad ADF. Pulse Parar .
Atasco interno	El papel está atascado dentro del equipo.	Abra la cubierta superior, extraiga los conjuntos de cartuchos de tóner y de unidad de tambor, y extraiga con cuidado el papel atascado. Vuelva a instalar los conjuntos de cartuchos de tóner y de unidad de tambor en el equipo. Cierre la cubierta superior.
Autodiagnóstico	La temperatura de la unidad fusor no sube hasta la temperatura especificada en el plazo especificado. La unidad fusor está demasiado caliente.	<ul style="list-style-type: none"> Mantenga pulsado  para apagar el equipo, espere unos segundos y, a continuación, enciéndalo de nuevo. Deje el equipo inactivo durante 15 minutos con el interruptor conectado.
Calibrar	Ha fallado la calibración.	<ul style="list-style-type: none"> Mantenga pulsado  para apagar el equipo. Espere unos segundos y vuelva a encenderlo. Vuelva a realizar la calibración de color mediante la pantalla LCD. Instale un nuevo cinturón de arrastre. Si el problema persiste, póngase en contacto con el servicio de atención al cliente de Brother o con su distribuidor de Brother.
Cambiar cinturón	Es el momento de sustituir la cinturón de arrastre.	Sustituya el cinturón de arrastre por uno nuevo. ➤➤ <i>Información relacionada: Sustituir el cinturón de arrastre</i>
Cambie recipiente tóner residual	Ha llegado el momento de cambiar el recipiente de tóner residual.	Cambie el recipiente de tóner residual por uno nuevo. ➤➤ <i>Información relacionada: Sustituir el recipiente de tóner residual</i>
Cambie tambor	Es el momento de sustituir la unidad de tambor. Si aparece este mensaje incluso después de reemplazar la unidad de tambor por una nueva, quiere decir que el contador de la unidad de tambor no se había reiniciado.	Sustituya la unidad de tambor del color indicado en la pantalla LCD. Restablezca el contador de la unidad de tambor. ➤➤ <i>Información relacionada: Cambio de la unidad de tambor</i>
Cambie tóner	El cartucho de tóner ha llegado al final de su vida útil. El equipo detendrá todas las operaciones de impresión.	Sustituya el cartucho de tóner del color indicado en la pantalla LCD. ➤➤ <i>Información relacionada: Sustituir el cartucho de tóner</i>
Cinturón de arrastre a punto de agotarse	La cinturón de arrastre se aproxima al final de su vida útil.	Pida un nuevo cinturón de arrastre antes de que aparezca la pantalla LCDCambiar cinturón.
Condensación	Puede ser que se haya formado condensación en el interior del equipo tras un cambio de temperatura en la sala.	Deje el equipo encendido. Espere 30 minutos con la cubierta superior abierta. A continuación, apague el

Mensaje de error	Causa	Acción
		equipo y cierre la cubierta. Vuelva a encenderlo.
Cubierta abierta	La cubierta superior no está completamente cerrada.	Abra y, a continuación, cierre firmemente la cubierta superior del equipo.
	La cubierta del fusor no está completamente cerrada o había papel atascado en la parte trasera del equipo en el momento de encenderlo.	Cierre la cubierta del fusor situada dentro de la cubierta trasera del equipo. Asegúrese de que no hay papel atascado en la parte trasera del equipo y, a continuación, cierre la cubierta del fusor.
	La cubierta de la unidad ADF no está completamente cerrada.	Cierre la cubierta de la unidad ADF. Si persiste el mensaje de error, pulse Parar .
Disp. no coinc.	El tipo de soporte especificado en el controlador de la impresora difiere del tipo de papel especificado en el menú del equipo.	Cargue el tipo correcto de papel en la bandeja y, a continuación, seleccione el tipo de soporte correcto en el ajuste Tipo de papel del equipo.
Enfriamiento	La temperatura del interior del equipo es demasiado alta. El equipo interrumpirá momentáneamente la tarea de impresión actual y pasará al modo de enfriamiento.	Espere hasta que el equipo haya terminado de enfriarse. Asegúrese de que todos los orificios de ventilación del equipo están libres de atascos. Cuando el equipo se haya enfriado, volverá a imprimir.
Error cartucho	El cartucho de tóner no está instalado correctamente.	Extraiga el cartucho de tóner y el conjunto de la unidad de tambor del color indicado en la pantalla LCD. Extraiga el cartucho de tóner y vuelva a colocarlo en la unidad de tambor. Vuelva a colocar el conjunto del cartucho de tóner y de la unidad de tambor en el equipo. Si el problema persiste, llame al servicio de atención al cliente de Brother o a su distribuidor local de Brother.
Error de tóner	Uno o varios cartuchos de tóner no están instalados o no están instalados correctamente.	Extraiga las unidades de tambor. Retire todos los cartuchos de tóner y, a continuación, vuelva a colocarlos en las unidades de tambor.
Error tamaño	La bandeja definida no admite el tamaño de papel definido en el controlador de impresora.	Seleccione un tamaño de papel compatible con la bandeja definida.
Error tamaño DX	El tamaño de papel definido en el ajuste de tamaño de papel del equipo no está disponible para la impresión a 2 caras automática.	Pulse Parar (si es necesario). Cargue el tamaño de papel correcto en la bandeja y seleccione la bandeja adecuada para ese tamaño de papel.
	El papel que se encuentra en la bandeja no tiene el tamaño correcto ni está disponible para la impresión a 2 caras automática.	Seleccione un tamaño de papel compatible con la impresión a 2 caras. El tamaño de papel disponible para impresión a 2 caras automática es A4.

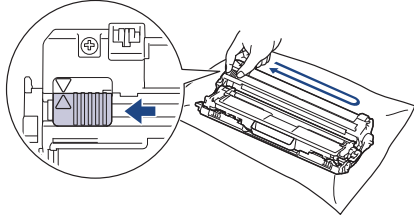

Mensaje de error	Causa	Acción
Fin tambor pronto	La unidad de tambor está llegando al final de su vida útil.	Pida una nueva unidad de tambor antes de recibir el mensaje Cambie tambor .
Imp.datos compl.	La memoria del equipo está llena.	Pulse Parar y elimine los datos de impresión segura almacenados previamente.
Imposib. imp. ##	El equipo presenta un problema mecánico.	<ul style="list-style-type: none"> Mantenga pulsado  para apagar el equipo, espere unos minutos y, a continuación, enciéndalo de nuevo. Si el problema persiste, póngase en contacto con el servicio de atención al cliente de Brother.
Imposible escanear ##	El equipo presenta un problema mecánico.	<ul style="list-style-type: none"> Mantenga pulsado  para apagar el equipo y, a continuación, enciéndalo otra vez. Si el problema persiste, póngase en contacto con el servicio de atención al cliente de Brother.
Límite excedido	Se ha alcanzado el límite de impresión establecido en Secure Function Lock 3.0.	Pregunte a su administrador para comprobar los ajustes del Secure Function Lock (Bloqueo seguro de funciones).
No hay cinturón de arrastre	El cinturón de arrastre no está instalado o no se ha instalado correctamente.	Vuelva a instalar la unidad de correa.
No hay tambor	La unidad de tambor no está instalada correctamente.	Vuelva a instalar el conjunto de cartucho de tóner y de la unidad de tambor del color indicado en la pantalla LCD.
No hay tóner	El cartucho de tóner o el cartucho de tóner y el conjunto de la unidad de tambor no están instalados correctamente.	Retire el conjunto del cartucho de tóner y de la unidad de tambor. Retire el cartucho de tóner de la unidad de tambor y vuelva a instalar el cartucho de tóner en la unidad de tambor. Vuelva a instalar el cartucho de tóner y el conjunto de la unidad de tambor en el equipo. Si el problema persiste, cambie el cartucho de tóner.
Papel corto	La longitud del papel en la bandeja es demasiado corta para que el equipo lo transfiera a la bandeja de salida boca abajo.	Abra la cubierta posterior (bandeja de salida cara arriba) para que la página impresa salga a la bandeja de salida cara arriba. Retire las páginas impresas y, a continuación, pulse Iniciar Mono o Iniciar Color .
Rec.res casi fin	El recipiente de tóner residual está casi lleno.	Pida un nuevo recipiente de tóner residual antes de que aparezca la pantalla LCD Cambie recipiente tóner residual .
Registro	Ha fallado el registro.	<ul style="list-style-type: none"> Mantenga pulsado  para apagar el equipo. Espere unos segundos y vuelva a encenderlo. Vuelva a realizar el registro de color mediante la pantalla LCD.

Mensaje de error	Causa	Acción
		<ul style="list-style-type: none"> • Instale un nuevo cinturón de arrastre. • Si el problema persiste, póngase en contacto con el servicio de atención al cliente de Brother o con su distribuidor de Brother.
Sin bandeja B1	La bandeja de papel no está instalada o no se ha instalado correctamente.	Vuelva a instalar la bandeja de papel indicada en la pantalla LCD.
Sin memoria	La memoria del equipo está llena.	<p>Si hay una operación de copia en curso, realice una de las siguientes opciones:</p> <ul style="list-style-type: none"> • Pulse Iniciar Mono o Iniciar Color para copiar las páginas escaneadas. • Pulse Parar y espere a que terminen el resto de operaciones en curso; a continuación, vuelva a intentarlo. <p>Si hay una operación de escaneado en curso, realice una de las siguientes opciones:</p> <ul style="list-style-type: none"> • Divida el documento en varias partes. • Reduzca la resolución. • Reduzca el tamaño de archivo. • Seleccione el tipo de archivo PDF de alta compresión. <p>Si hay una operación de impresión en curso, pulse Parar y, a continuación, reduzca la resolución de impresión.</p>
Sin papel B1	El equipo se ha quedado sin papel o bien el papel no se ha cargado correctamente en la bandeja de papel.	<ul style="list-style-type: none"> • Vuelva a poner papel en la bandeja de papel. Compruebe que las guías del papel estén ajustadas al tamaño correcto. • Si el papel está en la bandeja, quítelo y cárguelo de nuevo. Compruebe que las guías del papel estén ajustadas al tamaño correcto. • No sobrecargue la bandeja del papel.
Sin tóner resid.	El recipiente de tóner residual no está instalado o no se ha instalado correctamente.	Vuelva a instalar el recipiente de tóner residual.
Tam. no coincide	El papel en la bandeja no es del tamaño correcto.	Cargue en la bandeja el tamaño correcto de papel y ajuste el tamaño de papel para la bandeja.
Tambor !	El hilo de corona de la unidad de tambor debe limpiarse.	<p>Limpie el filamento de corona de la unidad de tambor.</p> 





Mensaje de error	Causa	Acción
		<p>➤➤ <i>Información relacionada: Limpiar los hilos de corona</i></p> <p>Si el problema persiste, sustituya la unidad de tambor por otra nueva.</p>
Tambor detenido	Es el momento de sustituir la unidad de tambor.	<p>Vuelva a instalar la unidad de tambor.</p> <p>➤➤ <i>Información relacionada: Cambio de la unidad de tambor.</i></p>
Tóner bajo	Si en la pantalla LCD aparece este mensaje, puede seguir imprimiendo. El cartucho de tóner se aproxima al final de su vida útil.	Pida un nuevo cartucho de tóner antes de que aparezca la pantalla LCD. Cambie tóner.

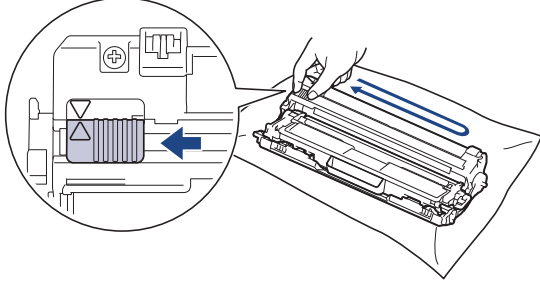



DCP-L3550CDW/MFC-L3710CW/MFC-L3730CDN/MFC-L3750CDW/MFC-L3770CDW



Mensaje de error	Causa	Acción
Impresión a doble cara desactivada	La cubierta posterior del equipo no está completamente cerrada.	Cierre la cubierta posterior del equipo hasta que se bloquee en la posición cerrada.
Acceso denegado	La función que quiere utilizar está restringida por Secure Function Lock 3.0.	Pregunte a su administrador para comprobar los ajustes del Secure Function Lock (Bloqueo seguro de funciones).
Calibración	Ha fallado la calibración.	<ul style="list-style-type: none"> Mantenga pulsado  para apagar el equipo. Espere unos segundos y vuelva a encenderlo. Vuelva a realizar la calibración de color mediante la pantalla LCD. Instale un nuevo cinturón de arrastre. Si el problema persiste, póngase en contacto con el servicio de atención al cliente de Brother o con su distribuidor de Brother.
Error cartucho	El cartucho de tóner no está instalado correctamente.	<p>Extraiga el cartucho de tóner y el conjunto de la unidad de tambor del color indicado en la pantalla LCD. Extraiga el cartucho de tóner y vuelva a colocarlo en la unidad de tambor. Vuelva a colocar el conjunto del cartucho de tóner y de la unidad de tambor en el equipo.</p> <p>Si el problema persiste, póngase en contacto con el servicio de atención al cliente de Brother o con su distribuidor de Brother.</p>
Error comunicación	Se ha producido un error de comunicación debido a la calidad deficiente de la línea telefónica.	Envíe el fax de nuevo o conecte el equipo a otra línea telefónica. Si el problema persiste, póngase en contacto con la compañía telefónica y pídale que comprueben su línea telefónica.
Condensación	Puede ser que se haya formado condensación en el interior del equipo tras un cambio de temperatura en la sala.	Deje el equipo encendido. Espere 30 minutos con la cubierta superior abierta. A continuación, apague el equipo y cierre la cubierta. Vuelva a encenderlo.
Enfriamiento	La temperatura del interior del equipo es demasiado alta. El equipo interrumpirá momentáneamente la tarea de impresión actual y pasará al modo de enfriamiento.	<p>Espere hasta que el equipo haya terminado de enfriarse. Asegúrese de que todos los orificios de ventilación del equipo están libres de atascos.</p> <p>Cuando el equipo se haya enfriado, volverá a imprimir.</p>
Cubierta abierta	La cubierta superior no está completamente cerrada.	Abra y, a continuación, cierre firmemente la cubierta superior del equipo.

Mensaje de error	Causa	Acción
Cubierta abierta	La cubierta de fusión no está completamente cerrada o se ha atascado el papel en la parte posterior del equipo al encenderlo.	Cierre la cubierta del fusor situada dentro de la cubierta posterior del equipo. Asegúrese de que no hay papel atascado en la parte trasera del equipo y, a continuación, cierre la cubierta del fusor.
Cubierta abierta	La cubierta de la unidad ADF no está completamente cerrada.	Cierre la cubierta de la unidad ADF. Si persiste el mensaje de error, pulse  .
Desconectado	El otro interlocutor o el equipo de fax del otro interlocutor interrumpió la llamada.	Intente enviar o recibir la llamada de nuevo. Si las llamadas se detienen repetidamente y está utilizando un sistema VoIP (voz sobre IP), pruebe a cambiar la compatibilidad a Básica (para VoIP).
Atasco documento	El documento no se ha introducido o alimentado correctamente, o bien el documento escaneado desde la unidad ADF era demasiado largo.	Retire el papel atascado de la unidad ADF. Retire los restos o trozos de papel de la trayectoria del papel de la unidad ADF. Pulse  .
Consumibles Fin tambor pronto	La unidad de tambor se aproxima al final de su vida útil.	Pida una nueva unidad de tambor antes de que aparezca la pantalla LCD <i>Cambie tambor</i> .
Tambor !	Es necesario limpiar los hilos de corona de la unidad de tambor.	Limpie los hilos de corona de la unidad de tambor.  >> Información relacionada: Limpiar los hilos de corona Si el problema persiste, sustituya la unidad de tambor por otra nueva.
Tambor detenido	Es el momento de sustituir la unidad de tambor.	Vuelva a instalar la unidad de tambor. >> Información relacionada: Cambio de la unidad de tambor.
Atasco de 2 caras	Hay papel atascado bajo la bandeja de papel o en la unidad de fusor.	Extraiga la bandeja de papel o abra la cubierta trasera para extraer con cuidado todo el papel atascado.
Atasco interno	Se ha producido un atasco de papel en el equipo.	Abra la cubierta superior, extraiga los conjuntos de cartuchos de tóner y de unidad de tambor, y extraiga con cuidado el papel atascado. Vuelva a instalar los conjuntos de cartuchos de tóner y de unidad de tambor en el equipo. Cierre la cubierta superior.
Alimentación manual por atasco	El papel está atascado en la ranura de alimentación manual del equipo.	Extraiga con cuidado el papel atascado de la ranura de alimentación manual y alrededor de ella. Vuelva a cargar el papel en la ranura de alimentación manual y, a continuación, pulse <i>Inicio</i> .
Atasco Bandeja MP	Hay papel atascado en la bandeja MP.	Con cuidado, saque el papel atascado de la bandeja MP y alrededor de ella. Pulse <i>Reintentar</i> .

Mensaje de error	Causa	Acción
Atasco atrás	Papel atascado en la parte posterior del equipo.	Abra la cubierta de fusor y retire el papel atascado con cuidado. Cierre la cubierta de fusor. Si persiste el mensaje de error, pulse <i>Reintentar</i> .
Atasco bandeja 1	Hay papel atascado en la bandeja de papel.	Extraiga la bandeja de papel y saque todo el papel atascado tal como se muestra en la animación de la pantalla LCD.
Límite excedido	Se ha alcanzado el límite de impresión establecido en Secure Function Lock 3.0.	Pregunte a su administrador para comprobar los ajustes del Secure Function Lock (Bloqueo seguro de funciones).
Aliment, manual	Manual se ha seleccionado como la fuente de papel en el controlador de la impresora, pero no hay papel en la ranura de alimentación manual.	Coloque papel en la ranura de alimentación manual.
Tipo disp no coinc.	El tipo de soporte especificado en el controlador de la impresora difiere del tipo de papel especificado en el menú del equipo.	Cargue el tipo correcto de papel en la bandeja y, a continuación, seleccione el tipo de soporte correcto en el ajuste Tipo de papel del equipo.
No hay cinturón de arrastre	El cinturón de arrastre no está instalado o no se ha instalado correctamente.	Vuelva a instalar la unidad de correa.
No se admite HUB	Hay un concentrador USB conectado en la interfaz de USB directo.	Desconecte el concentrador USB de la interfaz de USB directo.
No hay tambor	La unidad de tambor no está instalada correctamente.	Vuelva a instalar el conjunto de cartucho de tóner y de la unidad de tambor del color indicado en la pantalla LCD.
Sin papel	El equipo se ha quedado sin papel o bien el papel no se ha cargado correctamente en la bandeja de papel.	<ul style="list-style-type: none"> • Vuelva a poner papel en la bandeja de papel. Compruebe que las guías del papel estén ajustadas al tamaño correcto. • Si el papel está en la bandeja, quítelo y cárguelo de nuevo. Compruebe que las guías del papel estén ajustadas al tamaño correcto. • No sobrecargue la bandeja del papel.
Sin papel MP	La bandeja MP se ha quedado sin papel o bien el papel no se ha cargado correctamente en la bandeja MP.	<p>Realice una de las siguientes acciones:</p> <ul style="list-style-type: none"> • Vuelva a poner papel en la bandeja MP. Compruebe que las guías del papel estén ajustadas al tamaño correcto. • Si el papel está en la bandeja, quítelo y cárguelo de nuevo. Compruebe que las guías del papel estén ajustadas al tamaño correcto.
Sin papel B1	La bandeja MP se ha quedado sin papel o bien el papel no se ha cargado correctamente en la bandeja del papel.	<p>Realice una de las siguientes acciones:</p> <ul style="list-style-type: none"> • Vuelva a poner papel en la bandeja del papel indicada en la pantalla LCD. Compruebe que las guías del papel estén ajustadas al tamaño correcto. • Si el papel está en la bandeja, quítelo y cárguelo de nuevo. Compruebe que las guías del papel estén ajustadas al tamaño correcto. • No sobrecargue la bandeja del papel.

Mensaje de error	Causa	Acción
No hay tóner	El cartucho de tóner o el conjunto de la unidad de tambor no están instalados correctamente.	Retire el conjunto del cartucho de tóner y de la unidad de tambor. Retire el cartucho de tóner de la unidad de tambor y vuelva a instalar el cartucho de tóner en la unidad de tambor. Vuelva a instalar el cartucho de tóner y el conjunto de la unidad de tambor en el equipo. Si el problema persiste, cambie el cartucho de tóner.
Sin bandeja B1	La bandeja de papel no está instalada o no se ha instalado correctamente.	Vuelva a instalar la bandeja de papel indicada en la pantalla LCD.
Sin tóner resid.	El recipiente de tóner residual no está instalado o no se ha instalado correctamente.	Vuelva a instalar el recipiente de tóner residual.
Sin memoria de fax	La memoria de fax del equipo está llena.	Si va a utilizar la función Vista previa de fax, elimine los datos de fax recibidos no deseados. Si va a utilizar la función Recepción en memoria y no va a utilizar la función Vista previa de fax, imprima los datos de fax recibidos. ➤➤ <i>Información relacionada: Imprimir un fax guardado en la memoria del equipo</i>
Sin memoria	La memoria del equipo está llena.	Si hay una operación de copia o envío de fax en curso, realice una de las siguientes opciones: <ul style="list-style-type: none"> • Pulse Enviar ahora para enviar las páginas que se hayan escaneado hasta ahora. • Pulse Impresión parcial para copiar las páginas que se hayan escaneado hasta ahora. • Pulse Salir o  y espere a que termine el resto de operaciones en marcha; a continuación, vuelva a intentarlo. Si hay una operación de escaneado en curso, realice una de las siguientes opciones: <ul style="list-style-type: none"> • Divida el documento en varias partes. • Reduzca la resolución. • Reduzca el tamaño de archivo. • Seleccione el tipo de archivo PDF de alta compresión. • Borre los faxes almacenados en la memoria. Si hay una operación de impresión en curso, pulse  y reduzca la resolución de impresión.
Imp. datos compl.	La memoria del equipo está llena.	Pulse  y elimine los datos de impresión segura almacenados previamente.
Imposible imprimir ##	El equipo ha sufrido un problema mecánico.	<ul style="list-style-type: none"> • Mantenga pulsado  para apagar el equipo, espere unos minutos y, a continuación, enciéndalo de nuevo. • Si el problema persiste, póngase en contacto con el servicio de atención al cliente de Brother.

Mensaje de error	Causa	Acción
Registro	Ha fallado el registro.	<ul style="list-style-type: none"> Mantenga pulsado  para apagar el equipo. Espere unos segundos y vuelva a encenderlo. Vuelva a realizar el registro de color mediante la pantalla LCD. Instale un nuevo cinturón de arrastre. Si el problema persiste, póngase en contacto con el servicio de atención al cliente de Brother o con su distribuidor de Brother.
Consumibles Cambie tambor	Es el momento de sustituir la unidad de tambor.	Sustituya la unidad de tambor del color indicado en la pantalla LCD.
	Si aparece este mensaje incluso después de reemplazar la unidad de tambor por una nueva, quiere decir que el contador de la unidad de tambor no se había reiniciado.	Restablezca el contador de la unidad de tambor. ➤➤ <i>Información relacionada: Cambio de la unidad de tambor</i>
Cambie tóner	El cartucho de tóner se aproxima al final de su vida útil. El equipo detiene todas las operaciones de impresión. Mientras haya memoria disponible, los faxes se almacenan en ella.	Sustituya el cartucho de tóner del color indicado en la pantalla LCD. ➤➤ <i>Información relacionada: Sustituir el cartucho de tóner</i>
Cambie caja TR	Ha llegado el momento de cambiar el recipiente de tóner residual.	Cambie el recipiente de tóner residual por uno nuevo. ➤➤ <i>Información relacionada: Sustituir el recipiente de tóner residual</i>
Imposible escanear	El documento es demasiado largo para el escaneado a 2 caras.	Pulse  . Para el escaneado a 2 caras, use papel A4. Los demás tipos de papel deben tener un tamaño comprendido en: Longitud: 147,3 a 355,6 mm Ancho: De 105 mm a 215,9 mm
Imposible escanear ##	El equipo ha sufrido un problema mecánico.	<ul style="list-style-type: none"> Mantenga pulsado  para apagar el equipo y, a continuación, enciéndalo otra vez. Si el problema persiste, póngase en contacto con el servicio de atención al cliente de Brother.
Autodiagnóstico	La temperatura de la unidad de fusión no sube a una temperatura específica dentro del tiempo especificado.	Mantenga pulsado  para apagar el equipo, espere unos segundos y, a continuación, enciéndalo de nuevo. Deje el equipo inactivo durante 15 minutos con el interruptor conectado.
	La unidad de fusión está muy caliente.	
Papel corto	La longitud del papel en la bandeja es demasiado corta para que el equipo lo transfiera a la bandeja de salida boca abajo.	Abra la cubierta posterior (bandeja de salida cara arriba) para que la página impresa salga a la bandeja de salida cara arriba. Retire las páginas impresas y, a continuación, pulse Reintentar .
Error tamaño	La bandeja definida no admite el tamaño de papel definido en el controlador de impresora.	Seleccione un tamaño de papel compatible con la bandeja definida.

Mensaje de error	Causa	Acción
Error tamaño 2caras	El tamaño de papel definido en el ajuste de tamaño de papel del equipo no está disponible para la impresión a 2 caras automática.	Pulse  (si es necesario). Cargue el tamaño de papel correcto en la bandeja y seleccione la bandeja adecuada para ese tamaño de papel.
	El papel que se encuentra en la bandeja no tiene el tamaño correcto ni está disponible para la impresión a 2 caras automática.	Seleccione un tamaño de papel compatible con la impresión a 2 caras. El tamaño de papel disponible para impresión a 2 caras automática es A4.
Tamaño no coincide	El tamaño del papel cargado en la bandeja no es el correcto.	Cargue en la bandeja el tamaño correcto de papel y ajuste el tamaño de papel para la bandeja.
Consumibles Cinturón de arrastre a punto de agotarse	La cinturón de arrastre se aproxima al final de su vida útil.	Pida un nuevo cinturón de arrastre antes de que aparezca la pantalla LCD Cambie cinturón de arrastre.
Consumibles Cambie cinturón de arrastre	Es el momento de sustituir la cinturón de arrastre.	Sustituya el cinturón de arrastre por uno nuevo. ➤➤ <i>Información relacionada: Sustituir el cinturón de arrastre</i>
Consumibles Tóner bajo: X (La X indica el color del cartucho de tóner o de la unidad de tambor que está a punto de alcanzar el final de su vida útil. BK=Negro, C=Cian, M=Magenta, Y=Amarillo).	Si en la pantalla LCD aparece este mensaje, puede seguir imprimiendo. El cartucho de tóner se aproxima al final de su vida útil.	Pida un nuevo cartucho de tóner antes de que aparezca la pantalla LCD Cambie tóner.
Consumibles Rec.res casi fin	El recipiente de tóner residual está casi lleno.	Pida un nuevo recipiente de tóner residual antes de que aparezca la pantalla LCD Cambie caja TR.
Error de tóner	Uno o varios cartuchos de tóner no están instalados o no están instalados correctamente.	Extraiga las unidades de tambor. Retire todos los cartuchos de tóner y, a continuación, vuelva a colocarlos en las unidades de tambor.
Falló inicializ. pantalla táctil	Se ha pulsado la pantalla táctil antes de haberse completado la inicialización de encendido.	Asegúrese de que no toque ni descansa nada en la pantalla táctil.
	Es posible que haya suciedad entre la parte inferior de la pantalla táctil y su marco.	Introduzca un trozo de papel rígido entre la parte inferior de la pantalla táctil y el marco que la rodea, y deslícelo de un lado a otro para extraer la suciedad.
Dsp inutilizable	Se ha conectado a la interfaz directa USB un dispositivo USB o una unidad flash USB que está cifrada o no es compatible.	Desenchufe el dispositivo de la interfaz directa USB.
Dsp inutilizable Quite el dispositivo. Apague la máquina y vuelva a encenderla.	Se ha conectado un dispositivo USB defectuoso o un dispositivo USB de gran consumo energético en la interfaz de USB directo.	<ul style="list-style-type: none"> Desenchufe el dispositivo de la interfaz directa USB. Mantenga pulsado  para apagar el equipo y, a continuación, enciéndalo otra vez.
Compruebe tam. papel en MP Compruebe tamaño papel en B1	La bandeja especificada se ha quedado sin papel durante la copia y el equipo no ha podido cargar el papel del mismo tamaño de la siguiente bandeja de prioridad.	Vuelva a poner papel en la bandeja de papel.



Información relacionada

- Solución de problemas
 - Transferencia de faxes o informe del registro de faxes

Información adicional:

- Cargar e imprimir utilizando la bandeja de papel
- Cargar e imprimir utilizando la bandeja multipropósito (bandeja MP)
- Sustituir suministros
- Sustituir el cartucho de tóner
- Cambio de la unidad de tambor
- Sustituir el cinturón de arrastre
- Sustituir el recipiente de tóner residual
- Limpieza de los hilos de corona
- Imprimir un fax guardado en la memoria del equipo
- Calibrar impresión a color

Transferencia de faxes o informe del registro de faxes

Modelos relacionados: MFC-L3710CW/MFC-L3730CDN/MFC-L3750CDW/MFC-L3770CDW

Si la pantalla LCD muestra:

- [Imposible imprimir] ##
- [Imposible escanear] ##

Recomendamos que transfiera los faxes a otro equipo de fax o al ordenador.

También puede transferir el informe del registro de faxes para ver si hay algunos faxes que deba transferir.



Si existe algún mensaje de error en la pantalla LCD después de que los faxes hayan sido transferidos, desconecte el equipo Brother de la fuente de alimentación durante varios minutos y vuélvalo a conectar.



Información relacionada

- [Mensajes de error y mantenimiento](#)
 - [Transferencia de faxes a otro equipo de fax](#)
 - [Transferencia de faxes al ordenador](#)
 - [Transferencia del informe del registro de fax a otro equipo de fax](#)

Transferencia de faxes a otro equipo de fax

Modelos relacionados: MFC-L3710CW/MFC-L3730CDN/MFC-L3750CDW/MFC-L3770CDW

Si no ha configurado la opción ID de estación, no podrá acceder al modo de transferencia de faxes.

1. Pulse  [Ajustes] > [Todos ajustes] > [Servicio] > [Transf. datos] > [Transfe. fax].
2. Realice una de las siguientes acciones:
 - Si en la pantalla LCD aparece [No hay datos], significa que no queda ningún fax en la memoria del equipo. Pulse [Cerrar].
 - Introduzca el número de fax al que desea reenviar los faxes.
3. Pulse [Inicio de fax].



Información relacionada

- [Transferencia de faxes o informe del registro de faxes](#)

Información adicional:

- [Defina su ID de estación](#)

Transferencia de faxes al ordenador

Modelos relacionados: MFC-L3710CW/MFC-L3730CDN/MFC-L3750CDW/MFC-L3770CDW

1. Asegúrese de haber instalado los controladores y el software en el ordenador y, a continuación, active **Recepción de PC-FAX** en el ordenador.

Realice una de las siguientes acciones:

- (Windows 7)

Desde el menú  (**Iniciar**), seleccione **Todos los programas > Brother > Brother Utilities**.

Haga clic en la lista desplegable y seleccione el nombre del modelo (si no está ya seleccionado). Haga clic en **PC-FAX** en la barra de navegación izquierda y, a continuación, haga clic en **Recibir**.

- (Windows 8 y Windows 10)

Haga clic en  (**Brother Utilities**) y, a continuación, haga clic en la lista desplegable y seleccione el nombre de su modelo (si no está ya seleccionado). Haga clic en **PC-FAX** en la barra de navegación izquierda y, a continuación, haga clic en **Recibir**.

2. Asegúrese de seleccionar [Recibir PC Fax] en el equipo.

Si los faxes están en la memoria del equipo cuando configura la recepción de PC-Fax, la pantalla LCD muestra [Enviar Fax a PC?].

3. Realice una de las siguientes acciones:

- Para transferir todos los faxes al ordenador, pulse [Sí].
- Para salir y dejar los faxes en la memoria, pulse [No].

4. Pulse .



Información relacionada

- [Transferencia de faxes o informe del registro de faxes](#)

Transferencia del informe del registro de fax a otro equipo de fax

Modelos relacionados: MFC-L3710CW/MFC-L3730CDN/MFC-L3750CDW/MFC-L3770CDW

Si no ha definido la ID de estación, no podrá pasar al modo transferencia de fax.

1. Pulse  [Ajustes] > [Todos ajustes] > [Servicio] > [Transf. datos] > [Informar de la transferencia].
2. Introduzca el número de fax al que desee reenviar el informe de diario del fax.
3. Pulse [Inicio de fax].



Información relacionada

- [Transferencia de faxes o informe del registro de faxes](#)

Información adicional:

- [Defina su ID de estación](#)

Mensajes de error al usar la función Brother Web Connect

Si se produce un error, el equipo Brother muestra un mensaje de error. En esta tabla se exponen los mensajes de error más comunes.

Puede corregir la mayoría de los errores usted mismo. Si después de leer esta tabla todavía necesita ayuda, Brother Solutions Center le ofrece respuestas los consejos más recientes para la solución de problemas.

Visite Brother Solutions Center en support.brother.com.

Error de conexión

Mensajes de error	Causa	Acción
<p>Error de conexión 02</p> <p>Falla la conexión de red. Compruebe que la red tenga buena conexión.</p>	<p>El equipo no está conectado a una red.</p>	<ul style="list-style-type: none"> • Compruebe que la conexión de red sea correcta. • Si se ha pulsado el botón Web poco después de haber encendido el equipo, puede que no se haya establecido todavía la conexión de red. Espere y vuelva a intentarlo.
<p>Error de conexión 03</p> <p>Fallo al conectar con el servidor. Revise configuración d red.</p>	<ul style="list-style-type: none"> • Los ajustes del servidor o de la red son incorrectos. • Hay un problema con el servidor o la red. 	<ul style="list-style-type: none"> • Confirme que los ajustes de la red son correctos, o bien espere y vuelva a intentarlo más tarde. • Si se ha pulsado el botón Web poco después de haber encendido el equipo, puede que no se haya establecido todavía la conexión de red. Espere y vuelva a intentarlo.
<p>Error de conexión 07</p> <p>Falló la conexión al servidor. Fecha y hora incorrectas.</p>	<p>Los ajustes de fecha y hora son incorrectos.</p>	<p>Ajuste la fecha y la hora correctamente. Tenga en cuenta que, si el cable de alimentación del equipo está desconectado, es posible que los ajustes de fecha y hora se hayan restablecido a los valores de fábrica.</p>

Error de autenticación

Mensajes de error	Causa	Acción
<p>Error de autenticación 01</p> <p>Código PIN incorrecto. Escriba PIN correcto.</p>	<p>El PIN que ha introducido para acceder a la cuenta es incorrecto. El PIN es el número de cuatro dígitos que se estableció al registrar la cuenta en el equipo.</p>	<p>Introduzca el PIN correcto.</p>
<p>Error de autenticación 02</p> <p>ID incorrecto o caducado. O este ID temporal ya está en uso. Escriba correctamente o vuelva a emitir un ID. El ID temporal tiene 24 horas de validez.</p>	<p>La ID temporal que se ha introducido es incorrecta.</p> <p>La ID temporal que se ha introducido ha caducado. La ID temporal es válida durante 24 horas.</p>	<p>Introduzca la ID temporal correcta.</p> <p>Solicite de nuevo acceso para Brother Web Connect para recibir una nueva ID temporal y, a continuación, utilice la nueva ID para registrar la cuenta en el equipo.</p>
<p>Error de autenticación 03</p> <p>Ese nombre de pantalla ya está registrado. Escriba otro nombre de pantalla.</p>	<p>El nombre que ha introducido como nombre de pantalla ya está registrado por otro usuario del servicio.</p>	<p>Introduzca un nombre de pantalla diferente.</p>

Error de servidor

Mensajes de error	Causa	Acción
Error de servidor 01 Ha fallado la autenticación. Haga lo siguiente: 1. Visite http://bwc.brother.com para obtener una nueva ID temporal. 2. Presione Aceptar e introduzca una nueva ID temporal en la pantalla siguiente.	La información de autenticación del equipo (necesaria para acceder al servicio) ha caducado o no es válida.	Solicite de nuevo acceso a Brother Web Connect para recibir una nueva ID temporal y, a continuación, utilice la nueva ID para registrar la cuenta en el equipo.
Error de servidor 03 Carga fallida. Archivo incompatible o datos dañados. Revise datos del archivo.	Es posible que el archivo que está intentando cargar presente uno de los siguientes problemas: <ul style="list-style-type: none">• El archivo excede el límite del servicio en el número de píxeles, tamaño del archivo, etc.• El tipo de archivo no es compatible.• El archivo está dañado.	El archivo no se puede utilizar: <ul style="list-style-type: none">• Compruebe las restricciones de formato o de tamaño del servicio.• Guarde el archivo con un formato diferente.• Si es posible, consiga una nueva versión incorrupta del archivo.
Error de servidor 13 Servicio temporalmente no disponible. Pruebe otra vez más tarde.	Hay un problema con el servicio y no se puede utilizar en estos momentos.	Espere y vuelva a intentarlo. Si el mensaje vuelve a aparecer, acceda al servicio desde un ordenador para confirmar que no está disponible.

Error del acceso directo

Mensajes de error	Causa	Acción
Error de acceso directo 02 La cuenta no es válida. Registre la cuenta y cree un acceso directo de nuevo después de eliminar este acceso directo.	El acceso directo no puede utilizarse porque la cuenta se ha eliminado después de haber registrado el acceso directo.	Elimine el acceso directo y, a continuación, vuelva a registrar la cuenta y el acceso directo.



Información relacionada

- [Solución de problemas](#)

Documento atascado

Modelos relacionados: DCP-L3550CDW/MFC-L3710CW/MFC-L3730CDN/MFC-L3750CDW/MFC-L3770CDW

- Documento atascado en la parte superior de la unidad ADF
- El documento está atascado debajo la cubierta del documento
- Retire los pequeños restos de papel atascados en la unidad ADF

Documento atascado en la parte superior de la unidad ADF

Modelos relacionados: DCP-L3550CDW/MFC-L3710CW/MFC-L3730CDN/MFC-L3750CDW/MFC-L3770CDW

1. Retire de la unidad ADF todos los papeles que no estén atascados.
2. Abra la cubierta de la unidad ADF.
3. Saque el documento atascado tirando hacia la izquierda. Si se rasga o rompe el documento, asegúrese de que elimina cualquier resto para evitar futuros atascos.

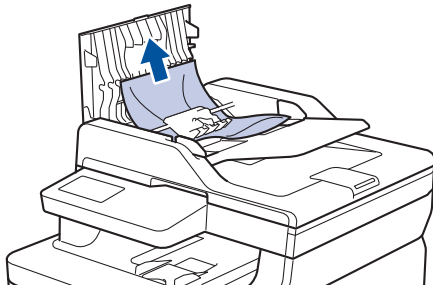

4. Cierre la cubierta de la unidad ADF.
5. Realice una de las siguientes acciones:
 - (DCP-L3550CDW/MFC-L3710CW/MFC-L3730CDN/MFC-L3750CDW/MFC-L3770CDW)
Pulse .

Información relacionada

- [Documento atascado](#)

El documento está atascado debajo la cubierta del documento

Modelos relacionados: DCP-L3550CDW/MFC-L3710CW/MFC-L3730CDN/MFC-L3750CDW/MFC-L3770CDW

1. Retire de la unidad ADF todos los papeles que no estén atascados.
2. Levante la cubierta de documentos.
3. Saque el documento atascado tirando hacia la derecha. Si se rasga o rompe el documento, asegúrese de que elimina cualquier resto para evitar futuros atascos.

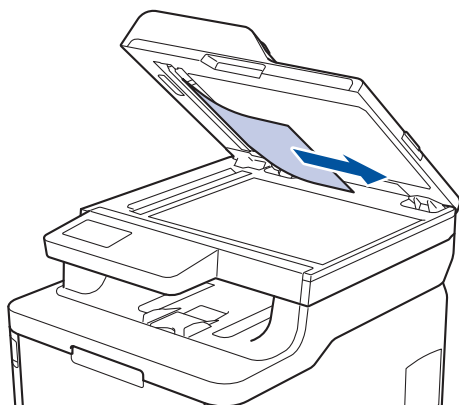

4. Cierre la cubierta de documentos.
5. Realice una de las siguientes acciones:
 - (DCP-L3550CDW/MFC-L3710CW/MFC-L3730CDN/MFC-L3750CDW/MFC-L3770CDW)
Pulse .

Información relacionada

- [Documento atascado](#)

Retire los pequeños restos de papel atascados en la unidad ADF

Modelos relacionados: DCP-L3550CDW/MFC-L3710CW/MFC-L3730CDN/MFC-L3750CDW/MFC-L3770CDW

1. Levante la cubierta de documentos.
2. Introduzca un trozo de papel rígido, como cartulina, en la unidad ADF para que posibles trozos pequeños de papel la atraviesen.

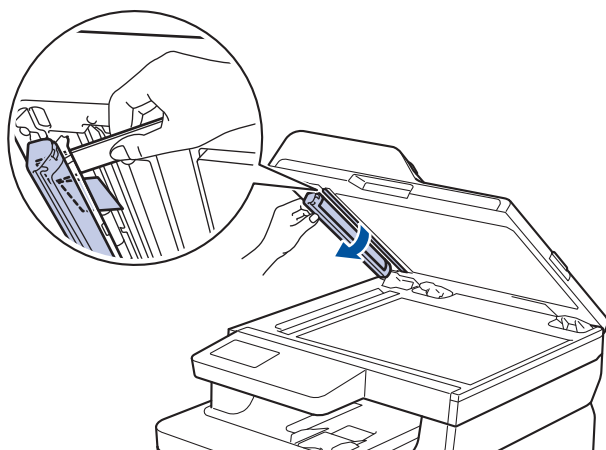
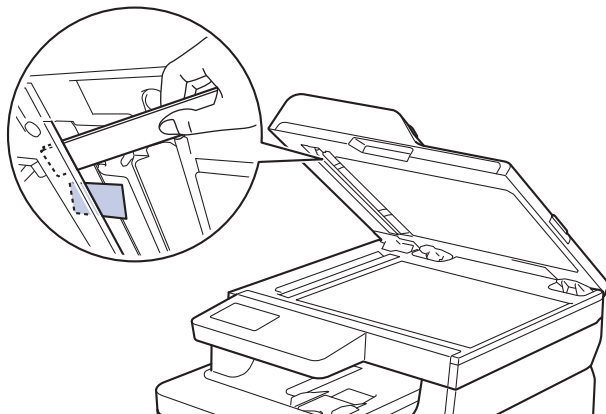

3. Cierre la cubierta de documentos.
 4. Realice una de las siguientes acciones:
- (DCP-L3550CDW/MFC-L3710CW/MFC-L3730CDN/MFC-L3750CDW/MFC-L3770CDW)

Pulse .

Información relacionada

- [Documento atascado](#)

Atascos de papel

Siempre quite el papel restante de la bandeja del papel y enderece la pila cuando vaya a agregar nuevo papel. Esto evita que varias hojas de papel se alimenten a través del equipo de una sola vez y, por tanto, evita atascos de papel.

- [Atasco de papel en la bandeja MP](#)
- [Se ha producido un atasco de papel en la ranura de alimentación manual](#)
- [Atasco de papel en la bandeja de papel](#)
- [Atasco de papel en la bandeja de salida del papel](#)
- [Papel atascado en la parte posterior del equipo](#)
- [Atasco de papel en el interior del equipo](#)
- [El papel se atasca debajo de la bandeja del papel](#)

Atasco de papel en la bandeja MP

Modelos relacionados: MFC-L3770CDW

Si el panel de control del equipo o el Status Monitor muestran que hay un atasco en la bandeja MP, realice los siguientes pasos:

1. Retire el papel de la bandeja MP.
2. Retire el papel atascado de la bandeja MP y alrededor de ella.

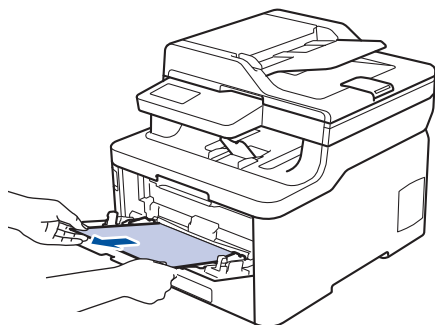

3. Airee la pila de papel y vuelva a colocarla en la bandeja MP.
4. Vuelva a cargar papel en la bandeja MP y asegúrese de que el papel quede por debajo de las guías de altura máxima del papel (1) a ambos lados de la bandeja.

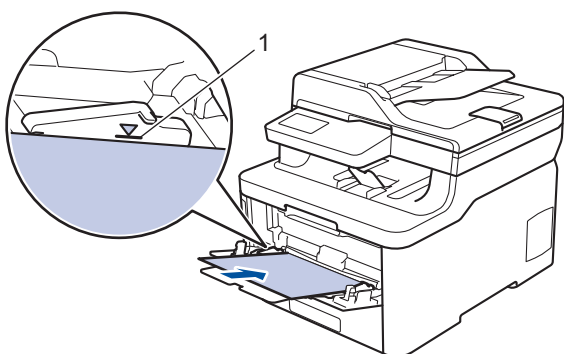

5. Siga las instrucciones que aparecen en la pantalla LCD del equipo.



Información relacionada

- [Atascos de papel](#)

Se ha producido un atasco de papel en la ranura de alimentación manual

Modelos relacionados: DCP-L3510CDW/DCP-L3517CDW/DCP-L3550CDW/MFC-L3710CW/MFC-L3730CDN/MFC-L3750CDW

Si el panel de control del equipo o el Status Monitor muestran que hay un atasco en la ranura de alimentación manual, siga los pasos siguientes:

1. Extraiga con cuidado el papel atascado dentro de la ranura de alimentación manual o alrededor de ella.

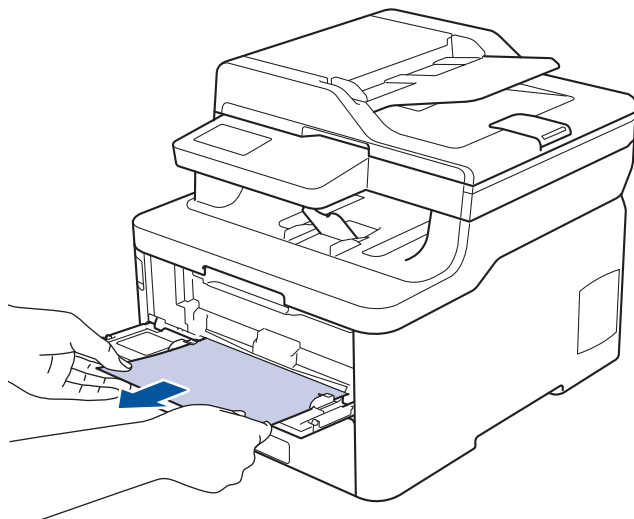

2. Vuelva a cargar el papel en la ranura de alimentación manual.
3. Realice una de las siguientes acciones:
 - DCP-L3510CDW/DCP-L3517CDW
Pulse **Iniciar Mono** o **Iniciar Color** para reanudar la impresión.
 - DCP-L3550CDW/MFC-L3710CW/MFC-L3730CDN/MFC-L3750CDW
Pulse [Reintentar] para reanudar la impresión.

✓ Información relacionada

- [Atascos de papel](#)

Atasco de papel en la bandeja de papel

Si el panel de control del equipo o el Status Monitor muestran que hay un atasco en la bandeja de papel, realice los siguientes pasos:

1. Extraiga la bandeja de papel del equipo por completo.

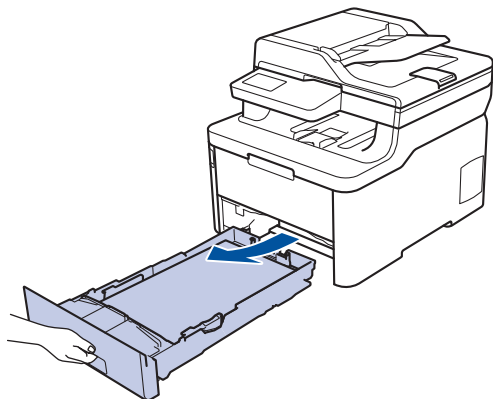

2. Tire lentamente hacia fuera del papel atascado.

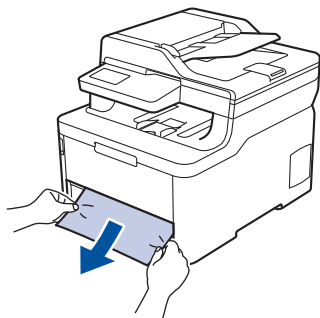

 Tirar del papel atascado hacia abajo utilizando ambas manos permite extraer el papel más fácilmente.

3. Airee la pila de hojas para evitar más atascos, y deslice las guías del papel para ajustar el tamaño de papel.

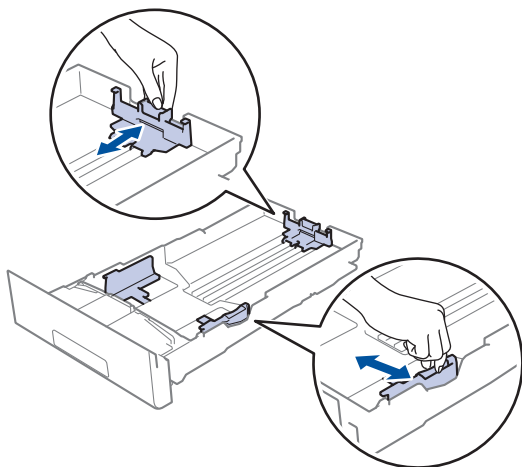

4. Compruebe que el papel no supere la marca de nivel máximo del papel (▼▼▼).

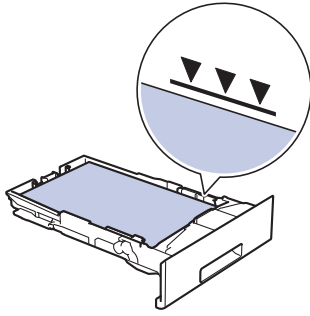

5. Introduzca firmemente de nuevo la bandeja de papel en el equipo.



Información relacionada

- [Atascos de papel](#)
-

Atasco de papel en la bandeja de salida del papel

Si hay papel atascado en la bandeja de salida del papel, realice los siguientes pasos:

1. Utilice ambas manos para abrir el escáner.

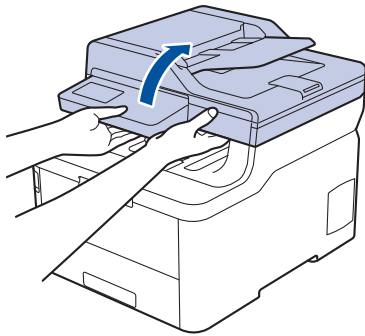

2. Quite el papel.

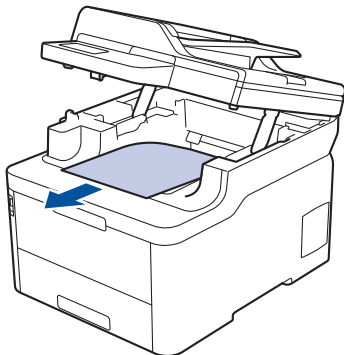

3. Presione el escáner con ambas manos para cerrarlo.

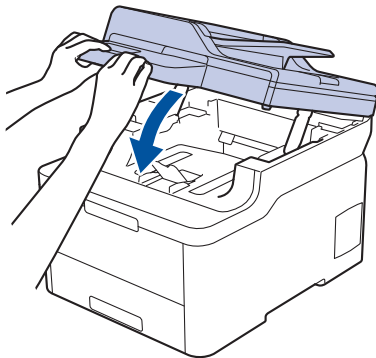

✓ Información relacionada

- [Atascos de papel](#)

Papel atascado en la parte posterior del equipo

Si el panel de control del equipo o el Status Monitor muestran que hay un atasco en la parte trasera del equipo, realice los siguientes pasos:

1. Deje el equipo encendido, pero no lo use durante unos 10 minutos para permitir que el ventilador interno enfríe las partes interiores más calientes del equipo.
2. Abra la cubierta trasera.

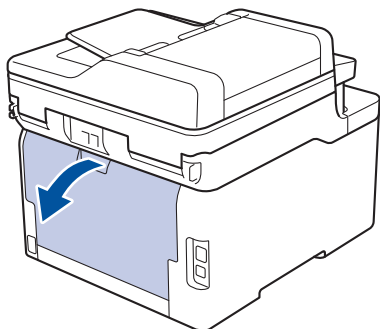

3. Tire de las pestañas verdes de los lados derecho e izquierdo hacia usted para soltar la cubierta de fusor.

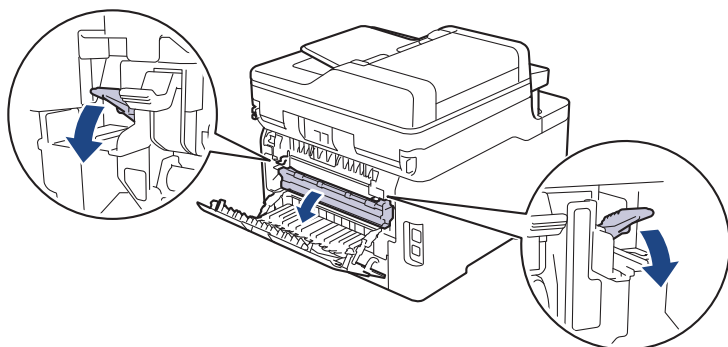

⚠ ADVERTENCIA

SUPERFICIE CALIENTE

Las piezas internas del equipo estarán extremadamente calientes. Espere a que el equipo se enfríe antes de tocarlas.

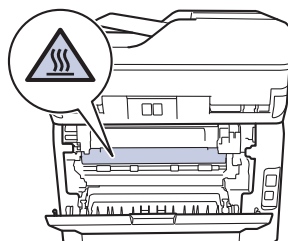

✎ Si las palancas para sobres grises del interior de la cubierta trasera están bajadas en la posición de sobre, levante estas palancas a la posición original antes de bajar las lengüetas verdes.

4. Saque con cuidado el papel atascado de la unidad de fusor con las dos manos.

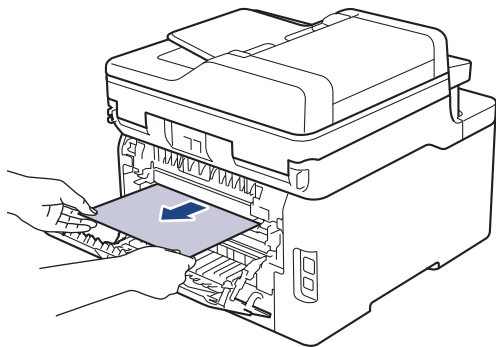

5. Cierre la cubierta del fusor.

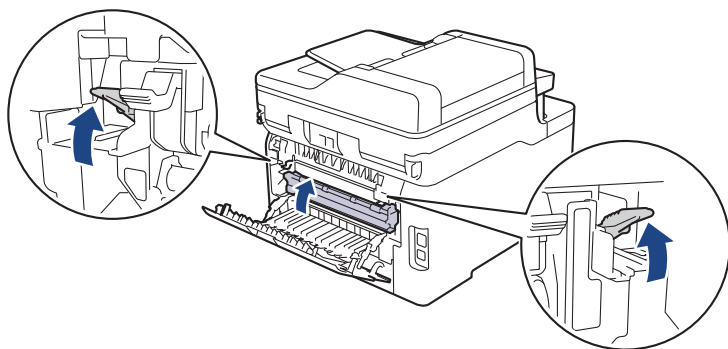

Si imprime en sobres, vuelva a bajar las palancas para sobres grises a la posición de sobre antes de cerrar la cubierta trasera.

6. Cierre la cubierta posterior hasta que se bloquee en la posición cerrada.



Información relacionada

- [Atascos de papel](#)

Atasco de papel en el interior del equipo

Si el panel de control del equipo o el Status Monitor muestran que hay un atasco en el interior del equipo, realice los siguientes pasos:

1. Deje el equipo encendido, pero no lo use durante unos 10 minutos para permitir que el ventilador interno enfríe las partes interiores más calientes del equipo.
2. Abra la cubierta superior hasta que se bloquee en la posición abierta.

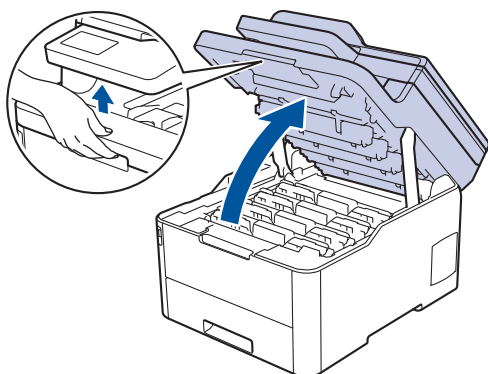

⚠ ADVERTENCIA

SUPERFICIE CALIENTE

Las piezas internas del equipo estarán extremadamente calientes. Espere a que el equipo se enfríe antes de tocarlas.

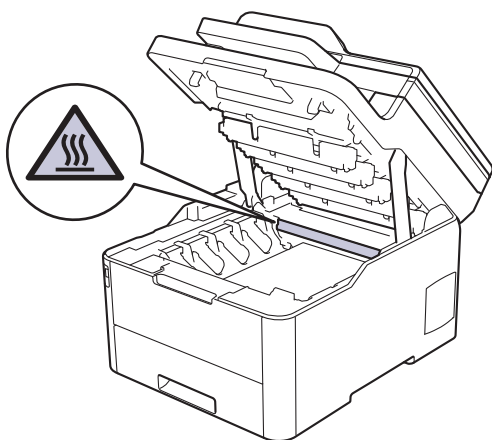

3. Retire todos los conjuntos de cartucho de tóner y de unidad de tambor.

⚠ AVISO

Recomendamos colocar el conjunto del cartucho de tóner y de la unidad de tambor sobre una superficie limpia y lisa con papel desechable debajo del mismo en caso de que se derrame o disperse tóner accidentalmente.

IMPORTANTE

Para evitar que el equipo resulte dañado por la electricidad estática, NO toque los electrodos indicados en la ilustración.

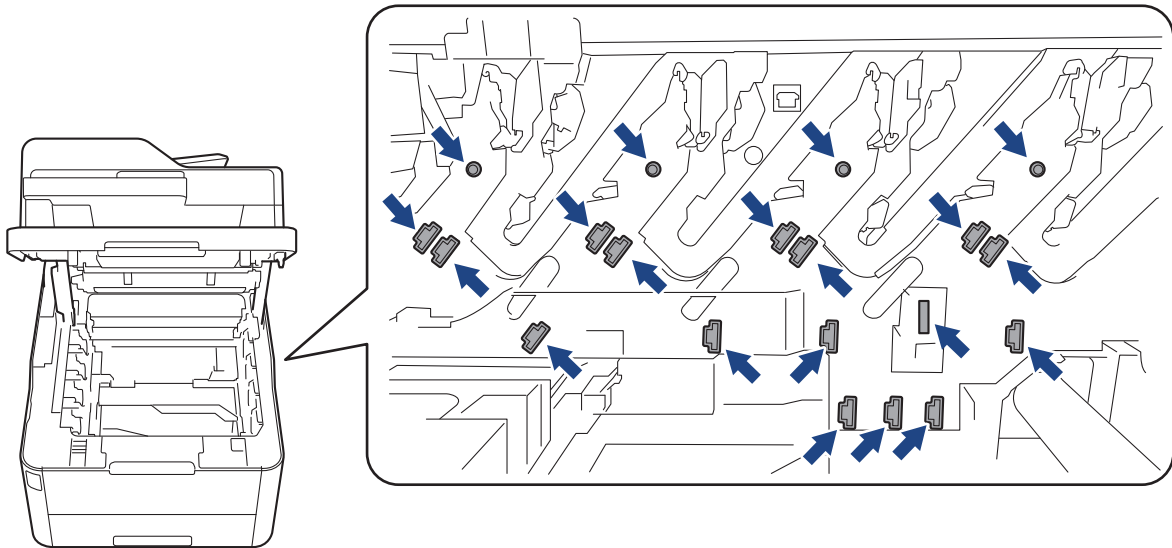

4. Extraiga el papel atascado lentamente y cuidadosamente.

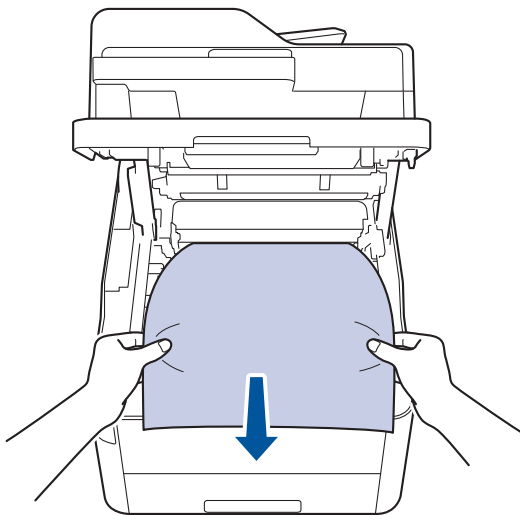

5. Vuelva a introducir cada conjunto del cartucho de t ner y de la unidad de tambor en el equipo. Aseg rese de que el color del cartucho de t ner coincida con la etiqueta del mismo color en el equipo en los cuatro conjuntos de cartuchos de t ner y de unidad de tambor.

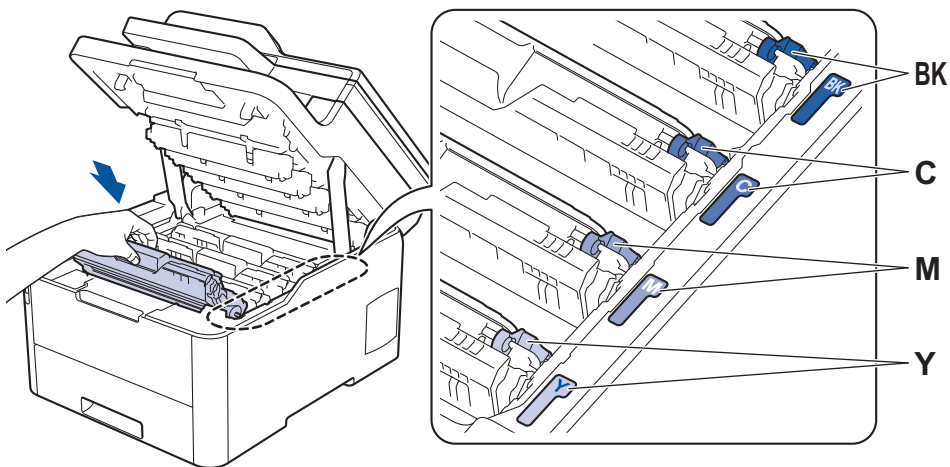

6. Cierre la cubierta superior del equipo.

✓ Informaci n relacionada

- [Atascos de papel](#)

El papel se atasca debajo de la bandeja del papel

Si el panel de control del equipo o el Status Monitor muestran que hay un atasco en la bandeja de papel, realice los siguientes pasos:

1. Deje el equipo encendido, pero no lo use durante unos 10 minutos para permitir que el ventilador interno enfríe las partes interiores más calientes del equipo.
2. Saque la bandeja de papel completamente del equipo.

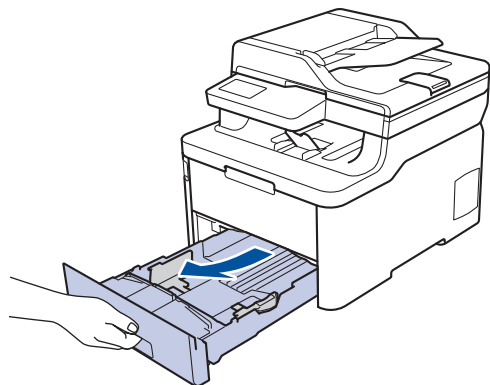

3. Asegúrese de que el papel atascado no se queda en el interior del equipo.

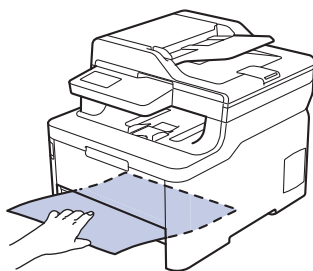

4. Si no hay papel atascado en el interior del equipo, retire el papel de la bandeja de papel, dele la vuelta y compruebe debajo de la bandeja de papel.

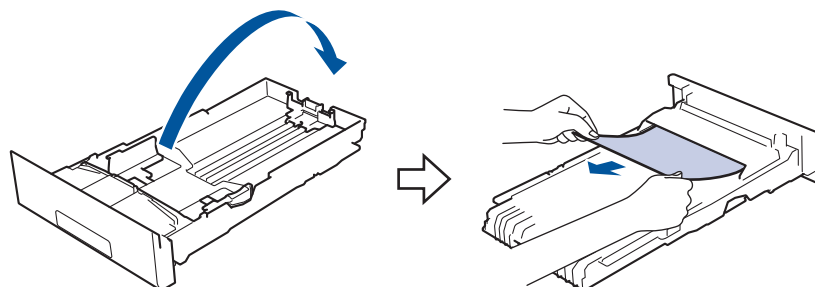

5. Si el papel no está atascado en la bandeja de papel, abra la cubierta posterior.

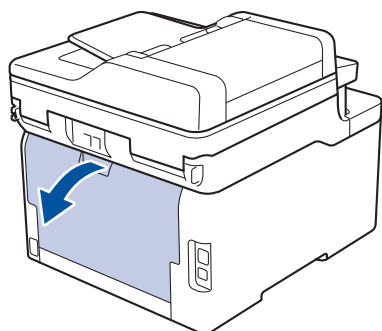

⚠ ADVERTENCIA

SUPERFICIE CALIENTE

Las piezas internas del equipo estarán extremadamente calientes. Espere a que el equipo se enfríe antes de tocarlas.

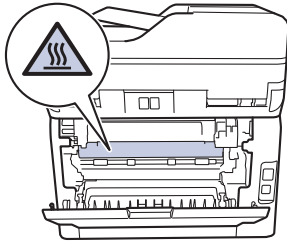

-
6. Utilice ambas manos para sacar con cuidado el papel atascado de la parte trasera del equipo.

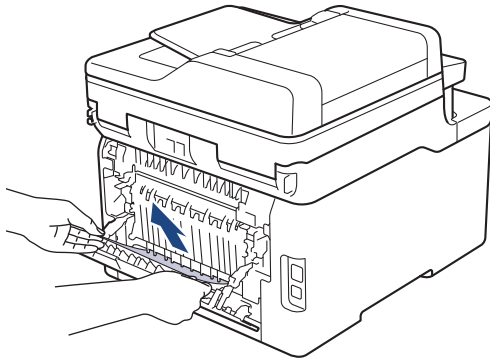

7. Cierre la cubierta trasera hasta que se bloquee en la posición de cerrado.
8. Vuelva a colocar la bandeja de papel en el equipo.









Información relacionada

- [Atascos de papel](#)

Problemas de impresión

Si después de leer esta tabla todavía necesita ayuda, vaya al Brother Solutions Center en support.brother.com.

Problemas	Sugerencias
No impreso	<p>Compruebe que la máquina no esté en modo apagado. Si el equipo está en modo de ahorro de energía, pulse  en el panel de control y, a continuación, reenvíe los datos de impresión.</p> <p>Compruebe que se ha instalado y seleccionado el controlador de impresora correcto.</p> <p>Compruebe si Status Monitor y el panel de control del equipo indican algún error.</p> <p>Compruebe que el equipo está online:</p> <ul style="list-style-type: none"> Windows 7 y Windows Server 2008 R2 <p>Haga clic en  (Iniciar) > Dispositivos e impresoras. Haga clic con el botón derecho del ratón en Brother XXX-XXXX y haga clic en Ver lo que se está imprimiendo. Haga clic en Impresora en la barra de menú. Asegúrese de que Usar impresora sin conexión no esté seleccionado.</p> Windows Server 2008 <p>Haga clic en  (Iniciar) > Panel de control > Hardware y sonido > Impresoras. Haga clic con el botón derecho en Brother XXX-XXXX. Asegúrese de que la opción Utilizar impresora en línea no aparezca en la lista. Si aparece, haga clic en esa opción para poner el controlador en línea.</p> Windows 8 y Windows Server 2012 <p>Mueva el ratón a la esquina inferior derecha del escritorio. Cuando aparezca la barra de menús, haga clic en Configuración > Panel de control. En el grupo Hardware y sonido, haga clic en Dispositivos e impresoras. Haga clic con el botón derecho en Brother XXX-XXXX. Haga clic en Ver lo que se está imprimiendo. Si aparecen las opciones del controlador de impresora, seleccione el controlador de su impresora. Haga clic en Impresora en la barra de menús y asegúrese de que Usar impresora sin conexión no está seleccionado.</p> Windows 10 y Windows Server 2016 <p>Haga clic en  > Sistema de Windows > Panel de control. En el grupo Hardware y sonido, haga clic en Ver dispositivos e impresoras. Haga clic con el botón derecho en Brother XXX-XXXX. Haga clic en Ver lo que se está imprimiendo. Si aparecen las opciones del controlador de impresora, seleccione el controlador de su impresora. Haga clic en Impresora en la barra de menús y asegúrese de que Usar impresora sin conexión no está seleccionado.</p> Windows Server 2012 R2 <p>Haga clic en Panel de control en la pantalla Inicio. En el grupo Hardware, haga clic en Ver dispositivos e impresoras. Haga clic con el botón derecho en Brother XXX-XXXX. Haga clic en Ver lo que se está</p>

Problemas	Sugerencias
	<p>imprimiendo. Si aparecen las opciones del controlador de impresora, seleccione el controlador de su impresora. Pulse Impresora en la barra de menús y compruebe que no esté seleccionado Usar impresora sin conexión.</p> <ul style="list-style-type: none"> Mac Haga clic en el menú Preferencias del Sistema y, a continuación, seleccione la opción Impresoras y escáneres. Cuando el equipo está offline, elimínela con el botón  y, a continuación, añádala con el botón .
El equipo no imprime o ha dejado de imprimir.	Se cancelará el trabajo de impresión y lo borrará de la memoria del equipo. La salida de la impresión puede estar incompleta. Envíe los datos de impresión de nuevo. ➤➤ <i>Información relacionada: Cancelar trabajos de impresión</i>
Los encabezados y pies de página aparecen cuando el documento aparece en la pantalla pero no se muestran en la parte superior cuando se imprimen.	Hay una zona no imprimible en la parte superior e inferior de la página. Ajuste los márgenes superiores e inferiores de su documento para permitir esto.
El equipo imprime de forma inesperada o imprime cosas indeseadas.	<p>Se cancelará el trabajo de impresión y lo borrará de la memoria del equipo. La salida de la impresión puede estar incompleta. Envíe los datos de impresión de nuevo. ➤➤ <i>Información relacionada: Cancelar trabajos de impresión</i></p> <p>Compruebe los ajustes de la aplicación para asegurarse de que son correctos para su equipo.</p> <p>Confirme que está seleccionado el controlador de impresora de Brother en la ventana Impresión de la aplicación.</p>
El equipo imprime un par de páginas correctamente al principio, pero después en algunas páginas falta texto.	<p>Compruebe los ajustes de la aplicación para asegurarse de que son correctos para su equipo.</p> <p>El equipo no está recibiendo todos los datos enviados desde el equipo. Asegúrese de que el cable de interfaz esté conectado correctamente.</p>
El equipo no imprime en ambas caras del papel incluso si el ajuste del controlador de impresora es a 2 caras y el equipo es compatible con impresión a 2 caras automática.	Compruebe el ajuste del tamaño del papel en el controlador de la impresora. Debe seleccionar papel A4. El gramaje del papel admitido es entre 60 y 163 g/m ² .
La velocidad de impresión es demasiado baja.	<p>Pruebe a cambiar el ajuste del controlador de impresora. La resolución más alta necesita un mayor tiempo de procesamiento, envío e impresión de datos.</p> <p>Si ha activado el modo de silencio, desactívelo en el controlador de la impresora o en el ajuste del menú del equipo.</p>
El equipo no tiene papel.	<p>Si hay papel en la bandeja, asegúrese de que está correctamente colocado. Si el papel tiene dobleces, alíselo. En ocasiones resulta útil retirar el papel, voltear la pila y volver a cargarla en la bandeja de papel.</p> <p>Reduzca la cantidad de papel de la bandeja y, a continuación, pruebe de nuevo.</p> <p>(Para modelos con bandeja MP) Asegúrese de que Bandeja MU no está seleccionado para Fuente del papel en el controlador de impresora.</p>

Problemas	Sugerencias
	(Para modelos con ranura de alimentación manual) Asegúrese de que Manual no está seleccionado para Fuente del papel en el controlador de impresora. Limpie los rodillos de recogida de papel.
El equipo no carga papel de la bandeja MP. (Para modelos con bandeja MP)	Airee bien la pila de papel y vuelva a colocarla en la bandeja MP firmemente. Compruebe que Bandeja MU esté seleccionado como Fuente del papel en el controlador de impresora.
El equipo no alimenta papel de la ranura de alimentación manual. (Para modelos con ranura de alimentación manual)	Empuje firmemente con ambas manos una hoja de papel por la ranura de alimentación manual hasta que el borde superior del papel presione los rodillos de alimentación del papel. Continúe presionando el papel contra los rodillos hasta que el equipo agarre el papel y continúe tirando de él. Ponga solo una hoja de papel en la ranura de alimentación manual. Compruebe que Manual esté seleccionado como Fuente del papel en el controlador de impresora.
El equipo no tiene alimentación de sobres.	(Para modelos con ranura de alimentación manual) Ponga un sobre cada vez en la ranura de alimentación manual. La aplicación debe estar ajustada para imprimir sobres del mismo tamaño que esté utilizando. Por lo general, esto se realiza desde el menú Configurar página o Configurar documento de la aplicación. (Para modelos con bandeja MP) Cargue sobres en la bandeja MP. La aplicación debe estar ajustada para imprimir sobres del mismo tamaño que esté utilizando. Por lo general, esto se realiza desde el menú Configurar página o Configurar documento de la aplicación.



Información relacionada

- [Solución de problemas](#)

Información adicional:

- [Supervisar el estado del equipo desde su ordenador \(Windows\)](#)
- [Supervisión del estado del equipo desde el ordenador \(Mac\)](#)
- [Cancelar trabajos de impresión](#)
- [Cargar e imprimir utilizando la bandeja de papel](#)
- [Limpieza de los rodillos de recogida de papel](#)
- [Cargar e imprimir utilizando la bandeja multipropósito \(bandeja MP\)](#)



Mejora de la calidad de impresión

Si tiene un problema con la calidad de impresión, imprima una página de prueba primero. Si la impresión es buena, es probable que no se trate de un problema del equipo. Compruebe las conexiones del cable de interfaz y pruebe a imprimir un documento diferente. Si la impresión o la página de prueba impresa del equipo tiene un problema de calidad, compruebe los ejemplos de mala calidad de impresión en la tabla y siga las recomendaciones.

IMPORTANTE

El uso de consumibles que no sean Brother puede influir en la calidad de impresión, el rendimiento del hardware y la fiabilidad del equipo.

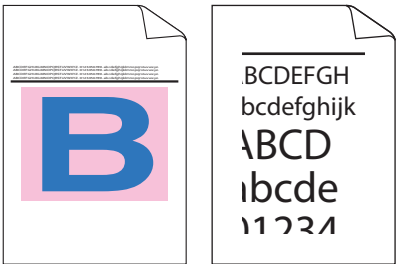
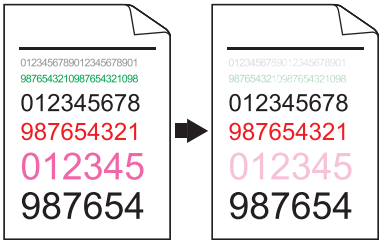

1. Para obtener la mejor calidad de impresión, sugerimos utilizar dispositivos de impresión recomendados. Asegúrese de que utiliza papel que cumple nuestras especificaciones.
2. Compruebe que los conjuntos de cartucho de tóner y unidad de tambor están instalados correctamente.

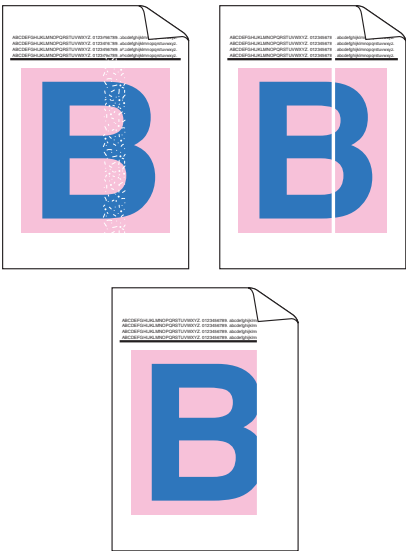
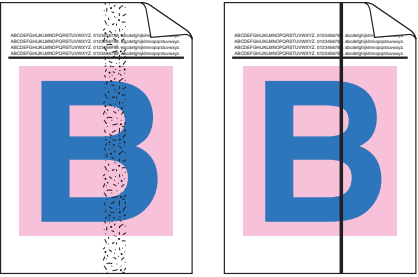
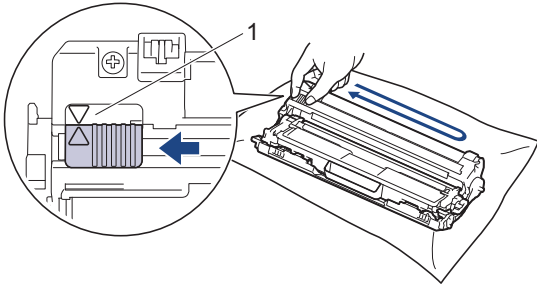
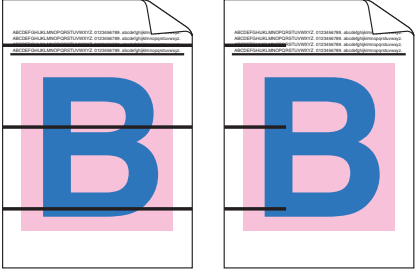

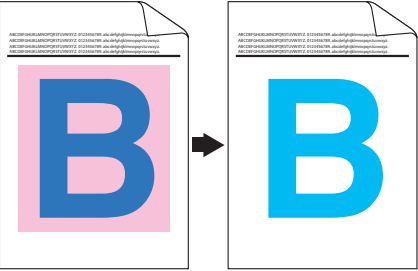
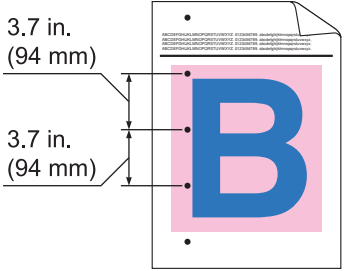
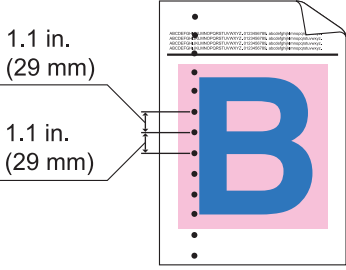
Ejemplos de mala calidad de impresión	Recomendación
 <p>Las páginas impresas están comprimidas, aparecen rayas horizontales o los caracteres de la parte superior, parte inferior, los márgenes izquierdos y derechos aparecen cortados</p>	<p>Ajuste los márgenes de impresión en la aplicación del documento y reimprima el trabajo.</p>
 <p>color y las letras finas del documento original son claras y borrosas en la copia</p>	<ul style="list-style-type: none"> • Seleccione Texto o Recibo en el ajuste de calidad de copia. • Ajuste el contraste y la densidad de la copia.
 <p>colores son claros o borrosos en toda la página</p>	<ul style="list-style-type: none"> • Utilice la pantalla LCD del equipo para realizar la calibración. >> <i>Información relacionada: Calibrar impresión a color</i> • Ajuste la densidad de copia y contraste si está copiando. • Asegúrese de que el modo de ahorro de tóner esté desactivado en la pantalla LCD o en el controlador de impresora. >> <i>Información relacionada: Reducción del consumo de tóner</i> • Asegúrese de que el ajuste de tipo de dispositivo del controlador de impresora coincide con el tipo de papel que está utilizando. • Mueva los cuatro cartuchos de tóner con suavidad. • Limpie las ventanillas de los cuatro cabezales LED con un trapo suave y seco que no desprenda pelusa.

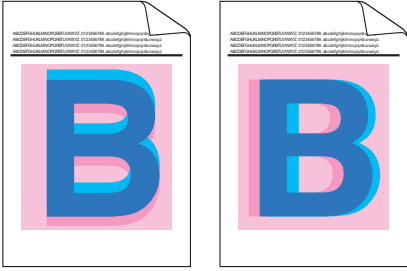
Ejemplos de mala calidad de impresión	Recomendación
 <p data-bbox="153 790 798 824">Aparecen vetas o bandas blancas verticales en la página</p>	<p data-bbox="855 170 1426 226">➤➤ <i>Información relacionada:</i> Limpie los cabezales LED</p> <ul data-bbox="820 248 1455 506" style="list-style-type: none"> • Limpie las ventanillas de los cuatro cabezales LED con un trapo suave y seco que no desprenda pelusa. • Limpie la franja de cristal del escáner con un trapo suave, seco sin pelusas. • Asegúrese de que no hay material extraño como un trozo de papel roto, notas con pegamento o polvo en el interior del equipo o alrededor de los conjuntos de cartucho de tóner y unidad de tambor.
 <p data-bbox="188 1149 766 1211">Trazos o bandas verticales en color aparecen en la página</p>	<ul data-bbox="820 842 1471 999" style="list-style-type: none"> • Limpie la franja de cristal del escáner con un paño suave, seco sin pelusas. • Limpie los cuatro hilos de corona (uno para cada color) del interior de la unidad de tambor deslizando la pestaña verde. <p data-bbox="855 1021 1471 1099">✎ Asegúrese de que la pestaña verde del filamento de corona está en la posición inicial (1).</p>  <ul data-bbox="820 1429 1455 1794" style="list-style-type: none"> • Sustituya el cartucho de tóner que coincide con el color de la mancha o banda. Para identificar el color del cartucho de tóner, visite el Brother Solutions Center en support.brother.com y vea la página Preguntas frecuentes y Solución de problemas de su modelo Brother. ➤➤ <i>Información relacionada:</i> Sustituir el cartucho de tóner • Instale una nueva unidad de tambor. ➤➤ <i>Información relacionada:</i> Cambio de la unidad de tambor
 <p data-bbox="188 2085 766 2105">Aparecen líneas horizontales en color en la página</p>	<ul data-bbox="820 1816 1455 2096" style="list-style-type: none"> • Identifique el color que causa el problema y sustituya el cartucho de tóner que coincide con el color de la línea. Para identificar el color del cartucho de tóner, visite el Brother Solutions Center en support.brother.com para ver la página Preguntas frecuentes y Solución de problemas. ➤➤ <i>Información relacionada:</i> Sustituir el cartucho de tóner

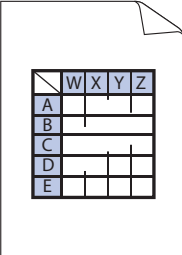
Ejemplos de mala calidad de impresión	Recomendación
	<ul style="list-style-type: none"> • Instale una nueva unidad de tambor. >> <i>Información relacionada: Cambio de la unidad de tambor</i>
 <p data-bbox="379 562 576 584">Manchas blancas</p>	<ul style="list-style-type: none"> • Asegúrese de que el ajuste de tipo de dispositivo del controlador de impresora coincide con el tipo de papel que está utilizando. • Compruebe el entorno del equipo. Algunas condiciones como mucha humedad y altas temperaturas pueden provocar este problema de calidad de impresión. • Si el problema no se resuelve tras imprimir varias páginas, puede que el tambor tenga materiales extraños, como por ejemplo pegamento de una etiqueta, pegados en la superficie del tambor. Limpie la unidad de tambor. >> <i>Información relacionada: Limpieza de la unidad de tambor</i> • Instale una nueva unidad de tambor. >> <i>Información relacionada: Cambio de la unidad de tambor</i>
 <p data-bbox="236 1131 715 1160">Página en blanco o faltan algunos colores</p>	<ul style="list-style-type: none"> • Identifique el color que causa el problema e instale un nuevo cartucho de tóner. Para identificar el color del cartucho de tóner, visite el Brother Solutions Center en support.brother.com para ver la página Preguntas frecuentes y Solución de problemas. >> <i>Información relacionada: Sustituir el cartucho de tóner</i> • Instale una nueva unidad de tambor. >> <i>Información relacionada: Cambio de la unidad de tambor</i>
 <p data-bbox="395 1525 560 1554">color a 94 mm</p>	<ul style="list-style-type: none"> • Si el problema no se resuelve tras imprimir varias páginas, puede que el tambor tenga materiales extraños, como por ejemplo pegamento de una etiqueta, pegados en la superficie del tambor. Limpie la unidad de tambor. >> <i>Información relacionada: Limpieza de la unidad de tambor</i> • Instale una nueva unidad de tambor. >> <i>Información relacionada: Cambio de la unidad de tambor</i>
 <p data-bbox="395 1872 560 1901">color a 29 mm</p>	<ul style="list-style-type: none"> • Identifique el color que causa el problema e instale un nuevo cartucho de tóner. Para identificar el color del cartucho de tóner, visite el Brother Solutions Center en support.brother.com para ver la página Preguntas frecuentes y Solución de problemas. >> <i>Información relacionada: Sustituir el cartucho de tóner</i>

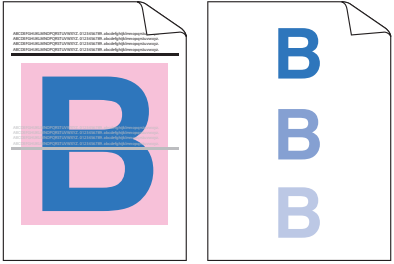
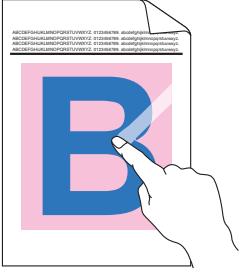
Ejemplos de mala calidad de impresión	Recomendación
 <p data-bbox="379 439 571 465">Mancha de tóner</p>	<ul style="list-style-type: none"> • Compruebe el entorno del equipo. Algunas condiciones como alta humedad y altas temperaturas pueden provocar este problema de calidad de impresión. • Identifique el color que causa el problema y póngalo en un nuevo cartucho de tóner. Para identificar el color del cartucho de tóner, visite el Brother Solutions Center en support.brother.com para ver la página Preguntas frecuentes y Solución de problemas. <ul style="list-style-type: none"> ➤➤ <i>Información relacionada: Sustituir el cartucho de tóner</i> • Instale una nueva unidad de tambor. <ul style="list-style-type: none"> ➤➤ <i>Información relacionada: Cambio de la unidad de tambor</i>
<p data-bbox="188 685 762 712">El color de sus impresiones no es el que esperaba</p>	<ul style="list-style-type: none"> • Para mejorar la densidad del color, calibre los colores utilizando la pantalla LCD. • Para ajustar la posición de impresión de los colores para conseguir bordes más definidos, realice un registro de colores mediante la pantalla LCD. • Ajuste la densidad de copia y contraste si está copiando. • Asegúrese de que el modo de ahorro de tóner esté desactivado en la pantalla LCD o en el controlador de impresora. • Si la calidad de impresión de la parte negra no es la esperada, seleccione la casilla de verificación Mejorar impresión de negro del controlador de impresora. • Desactive la casilla de verificación Mejorar color gris en el controlador de impresora. • Identifique el color que causa el problema y póngalo en un nuevo cartucho de tóner. Para identificar el color del cartucho de tóner, visite el Brother Solutions Center en support.brother.com para ver la página Preguntas frecuentes y Solución de problemas. <ul style="list-style-type: none"> ➤➤ <i>Información relacionada: Sustituir el cartucho de tóner</i> • Instale una nueva unidad de tambor. <ul style="list-style-type: none"> ➤➤ <i>Información relacionada: Cambio de la unidad de tambor</i>
 <p data-bbox="443 1852 507 1879">color</p>	<ul style="list-style-type: none"> • Asegúrese de que el equipo está sobre una superficie nivelada. • Realice el registro de color mediante la pantalla LCD. • Instale una nueva unidad de tambor. <ul style="list-style-type: none"> ➤➤ <i>Información relacionada: Cambio de la unidad de tambor</i> • Instale un nuevo cinturón de arrastre. <ul style="list-style-type: none"> ➤➤ <i>Información relacionada: Sustituir el cinturón de arrastre</i>

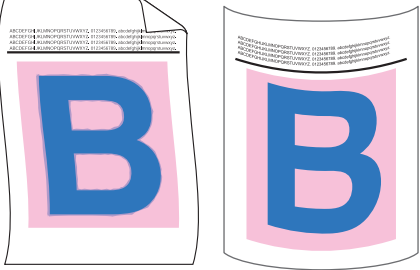
Ejemplos de mala calidad de impresión	Recomendación
 <p data-bbox="247 436 703 465">Densidad de color irregular en la página</p>	<ul style="list-style-type: none"> • Realice la calibración utilizando la pantalla LCD. • Ajuste la densidad de copia y contraste si está copiando. • Desactive la casilla de verificación Mejorar color gris en el controlador de impresora. • Identifique el color que causa el problema y póngalo en un nuevo cartucho de tóner. <p data-bbox="858 421 1465 533">Para identificar el color del cartucho de tóner, visite el Brother Solutions Center en support.brother.com para ver la página Preguntas frecuentes y Solución de problemas.</p> <ul style="list-style-type: none"> ➤➤ <i>Información relacionada: Sustituir el cartucho de tóner</i> <ul style="list-style-type: none"> • Instale una nueva unidad de tambor. ➤➤ <i>Información relacionada: Cambio de la unidad de tambor</i>
 <p data-bbox="277 987 673 1016">Líneas finas perdidas en imágenes</p>	<ul style="list-style-type: none"> • Asegúrese de que el modo de ahorro de tóner esté desactivado en la pantalla LCD o en el controlador de impresora. • Cambie la resolución de impresión. • Si utiliza un controlador de impresora de Windows, seleccione Mejorar impresión de patrones en el ajuste de impresión de la pestaña Básica.
 <p data-bbox="363 1310 587 1339">Impresión arrugada</p>	<ul style="list-style-type: none"> • Compruebe el tipo y calidad del papel. • Compruebe que la cubierta trasera esté cerrada correctamente. • Asegúrese de que las dos palancas grises del interior de la cubierta trasera están en la posición hacia arriba. • Asegúrese de que el ajuste de tipo de dispositivo del controlador de impresora coincide con el tipo de papel que está utilizando.
 <p data-bbox="357 1630 596 1659">Imágenes fantasmas</p>	<ul style="list-style-type: none"> • Compruebe el entorno del equipo. Condiciones como baja humedad y bajas temperaturas pueden producir este problema de calidad de impresión. • Asegúrese de que el ajuste de tipo de dispositivo del controlador de impresora coincide con el tipo de papel que está utilizando. • Asegúrese de que las dos palancas grises del interior de la cubierta trasera están en la posición hacia arriba. • Instale una nueva unidad de tambor. ➤➤ <i>Información relacionada: Cambio de la unidad de tambor</i>
 <p data-bbox="320 2056 635 2085">El tóner mancha fácilmente</p>	<ul style="list-style-type: none"> • Asegúrese de que las dos palancas grises del interior de la cubierta trasera están en la posición hacia arriba. • Asegúrese de que el ajuste de tipo de dispositivo del controlador de impresora coincide con el tipo de papel que está utilizando. • Seleccione el modo Mejora la fijación del tóner en el controlador de impresora. <p data-bbox="858 2040 1465 2096">Si esta selección no proporciona una mejora suficiente, cambie la configuración del controlador de</p>

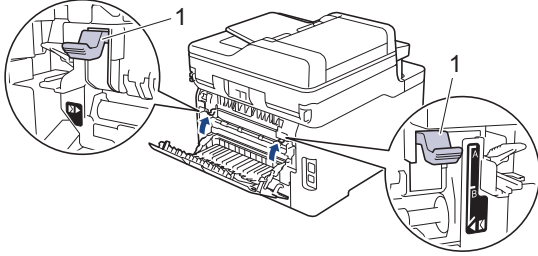
Ejemplos de mala calidad de impresión	Recomendación
 <p data-bbox="316 577 635 609">Imagen curvada u ondulada</p>	<p data-bbox="858 170 1433 286">impresora de Soporte de impresión por la de un soporte grueso. Si está imprimiendo un sobre, seleccione Sobre grueso en el ajuste del tipo de soporte.</p> <ul data-bbox="818 309 1473 896" style="list-style-type: none"> • Seleccione el modo Reduce la curvatura del papel en el controlador de impresora. Si el problema no se soluciona, seleccione Papel normal en la configuración del tipo de soporte. • Si va a imprimir un sobre, seleccione Sobre fino en el ajuste de tipo de dispositivo del controlador de impresora. • Si no utiliza el equipo a menudo, es posible que el papel haya estado en la bandeja demasiado tiempo. Déle la vuelta a la pila de papel de la bandeja del papel. Además, ventile la pila de papel y, a continuación, gire el papel 180° en la bandeja de papel. • Guarde el papel en un lugar donde no estará expuesto a altas temperaturas y alta humedad. • Abra la cubierta trasera (bandeja de salida boca arriba) para que el papel impreso salga por la bandeja de salida boca arriba.
 <p data-bbox="367 1249 584 1281">Dobles del sobre</p>	<ul data-bbox="818 913 1449 1003" style="list-style-type: none"> • Asegúrese de que las palancas de sobre del interior de la cubierta trasera se colocan en la posición de sobre cuando imprima sobres. <div data-bbox="858 1057 1473 1108" style="background-color: #e6f2ff; padding: 5px;"> <p>NOTA</p> </div> <p data-bbox="882 1124 1417 1249">Cuando haya terminado de imprimir, abra la cubierta trasera y vuelva a colocar las dos palancas grises en su posición original (1), subiéndolas hasta que se paren.</p>  <ul data-bbox="818 1556 1465 1706" style="list-style-type: none"> • (Para modelos con bandeja MP) Si aparecen arrugas cuando las palancas de sobres están en la posición de sobre, imprima con la cubierta trasera abierta y alimente los sobres de uno en uno desde la bandeja MP.

✓ Información relacionada

- [Solución de problemas](#)

Información adicional:

- [Impresión de prueba](#)
- [Limpieza de la unidad de tambor](#)
- [Calibrar impresión a color](#)
- [Reducción del consumo de tóner](#)
- [Sustituir el cartucho de tóner](#)

-
- Cambio de la unidad de tambor
 - Sustituir el cinturón de arrastre
 - Limpie los cabezales LED
-

Problemas de teléfono y fax

Modelos relacionados: MFC-L3710CW/MFC-L3730CDN/MFC-L3750CDW/MFC-L3770CDW

Línea telefónica o conexiones

Problemas	Sugerencias
Marcación no funciona. (Sin tono de marcación)	Compruebe todas las conexiones del cable de la línea telefónica. Asegúrese de que el cable de la línea telefónica esté enchufado en la toma telefónica de pared y en la conexión LINE del equipo. Si se suscribe a servicios DSL o VoIP, póngase en contacto con su proveedor de servicios para que le proporcione las instrucciones de conexión.
	(Sólo disponible para algunos países). Cambie el ajuste de tono/ritmo.
	Si ha conectado un teléfono externo al equipo, envíe un fax manual descolgando el auricular del teléfono externo y marcando el número con el teléfono externo. Espere a oír los tonos de recepción de fax antes de enviar el fax.
	Si no hay tono de marcación, conecte un teléfono que funcione y un cable de línea telefónica a la toma. A continuación, levante el auricular del teléfono externo y escuche un tono de marcación. Si no hay aún tono de marcación, pida a su compañía telefónica que compruebe la línea y/o la toma de pared.
El equipo no responde cuando se llama.	Asegúrese de que el equipo está en el modo de recepción correcto. Compruebe si existe tono de marcación. Si es posible, haga una llamada al equipo para oír cómo contesta. Si sigue sin haber respuesta, compruebe que el cable de la línea telefónica esté enchufado en la toma telefónica de pared y en la conexión LINE del equipo. Si al llamar al equipo, este no suena, pida a la compañía telefónica que le revisen la línea.

Gestión de llamadas entrantes

Problemas	Sugerencias
Envío de una llamada de fax al equipo.	Si responde desde una extensión telefónica o un teléfono externo, pulse el código de activación remota (el ajuste de fábrica es *51). Si responde desde el teléfono externo, pulse el botón de inicio para recibir el fax. Cuando su equipo responda, cuelgue.
Funciones personalizadas en una línea única.	Si tiene las opciones de llamada en espera, servicio de voz, servicio de contestador, sistema de alarma u otras funciones personalizadas en una sola línea telefónica compartida con el equipo, podrían surgir problemas al enviar o recibir faxes. Por ejemplo: si se suscribe a llamada en espera o algún otro servicio personalizado y su señal supera la línea mientras su equipo está enviando o recibiendo un fax, la señal puede interrumpir o perturbar temporalmente los faxes. La función ECM (modo de corrección de error) de Brother debe ayudar a superar este problema. Esta condición está relacionada con la industria del sistema telefónico y es común a todos los dispositivos que envían y reciben información en una línea única, compartida con funciones personalizadas. Si evitar una ligera interrupción es crucial para su negocio, recomendamos utilizar una línea telefónica independiente sin funciones personalizadas.

Recepción de faxes

Problemas	Sugerencias
No se puede recibir un fax.	Compruebe todas las conexiones del cable de la línea telefónica. Asegúrese de que el cable de la línea telefónica esté enchufado en la toma telefónica de pared y en la conexión LINE del equipo. Si se suscribe a servicios DSL o VoIP, póngase en contacto con su proveedor de servicios para que le proporcione las instrucciones de conexión. Si usa un sistema VoIP, pruebe a cambiar la configuración VoIP a <i>Básica (para VoIP)</i> . Esto reduce la velocidad del módem y desactiva la función ECM (modo de corrección de errores).

Problemas	Sugerencias
No se puede recibir un fax.	<p>Asegúrese de que el equipo esté en el modo de recepción correcto. Esto viene determinado por los dispositivos externos y los servicios abonados de telefonía disponibles en la misma línea que el equipo Brother.</p> <ul style="list-style-type: none"> • Si tiene una línea de fax dedicada y desea que su equipo Brother responda automáticamente todos los faxes entrantes, debe seleccionar el modo único de fax. • Si su equipo Brother comparte la línea con un contestador automático externo, seleccione el modo de contestador automático externo. En el modo de contestador automático externo, el equipo Brother podrá recibir faxes entrantes automáticamente y las personas que llamen podrán dejar mensajes en el contestador automático. • Si el equipo Brother comparte la línea con otros teléfonos y desea que responda automáticamente a todos los faxes entrantes, seleccione el modo Fax/Tel. En el modo Fax/Tel, el equipo Brother podrá recibir faxes automáticamente y emitirá un semitimbre/doble timbre para indicarle que está recibiendo una llamada de voz. • Si no desea que su equipo Brother responda automáticamente a los faxes entrantes, seleccione el modo manual. En el modo manual deberá responder a todas las llamadas entrantes y activar el equipo para recibir faxes.
	<p>Es posible que otro dispositivo o servicio en su entorno esté respondiendo a las llamadas antes que el equipo Brother. Para realizar una prueba, disminuya el ajuste de número de timbres:</p> <ul style="list-style-type: none"> • Si el modo de recepción se ha establecido en el modo Sólo fax o Fax/Tel, reduzca el ajuste de número de timbres a un timbre. <p>➤➤ <i>Información relacionada: Establecer el número de timbres antes de que el equipo responda (retardo de timbre)</i></p> <ul style="list-style-type: none"> • Si el modo de recepción se ha establecido en el modo de contestador automático externo, reduzca el ajuste de número de timbres programado en el contestador automático a dos. • Si el modo de recepción está definido en Manual, NO configure el ajuste del retardo del timbre.
	<p>Pida a alguien que le envíe un fax de prueba:</p> <ul style="list-style-type: none"> • Si recibió el fax de prueba correctamente, su equipo funciona perfectamente. Acuérdesse de restablecer el retardo de timbre o contestador a su configuración original. Si se repiten los problemas de recepción tras restablecer el retardo del timbre, significa que una persona, un dispositivo o un servicio de suscripción responderá la llamada de fax antes de que el equipo tenga la oportunidad de responder. • Si no fuera capaz de recibir el fax, significa que otro dispositivo o servicio de suscripción puede estar interfiriendo con la recepción de fax o puede haber un problema con su línea de fax.
	<p>Si está utilizando un contestador telefónico (modo TAD externo) en la misma línea que el equipo Brother, asegúrese de que su contestador está correctamente configurado.</p> <ol style="list-style-type: none"> 1. Establezca el contestador automático para que conteste tras uno o dos timbres. 2. Grabe el mensaje saliente en el contestador automático. <ul style="list-style-type: none"> • Grabe cinco segundos de silencio al comienzo de su mensaje saliente. • Limite su discurso a 20 segundos. • Finalice su mensaje saliente con su código de activación remota para que la gente envíe faxes manuales. Por ejemplo: "Tras el pitido, deje un mensaje o pulse *51 y comience a enviar un fax." 3. Configure el contestador para que responda las llamadas. 4. Configure el modo de recepción del equipo Brother en el modo de TAD externo. <p>➤➤ <i>Información relacionada: Seleccione el modo de recepción correcto</i></p>
	<p>Asegúrese de que la función de detección de fax del equipo Brother esté activada. La función de detección de fax es una función que permite recibir un fax incluso si respondió la llamada en un teléfono externo o extensión telefónica.</p>
	<p>Si se encuentra frecuentemente con errores de transmisión debido a posibles interferencias en la línea telefónica, o bien si está utilizando un sistema VoIP, pruebe a cambiar la configuración de compatibilidad a <i>Básica (para VoIP)</i>.</p>
	<p>Póngase en contacto con el administrador para comprobar sus ajustes de Secure Function Lock.</p>

Envío de faxes

Problemas	Sugerencias
No se puede enviar un fax.	<p>Compruebe todas las conexiones del cable de la línea telefónica. Asegúrese de que el cable de la línea telefónica esté enchufado en la toma telefónica de pared y en la conexión LINE del equipo. Si se suscribe a servicios DSL o VoIP, póngase en contacto con su proveedor de servicios para que le proporcione las instrucciones de conexión.</p> <p>Asegúrese de que pulsó Fax y el equipo está en modo de fax.</p> <p>Imprima el informe de verificación de transmisión y compruebe si hay un error.</p> <p>Póngase en contacto con el administrador para comprobar sus ajustes de Secure Function Lock (Bloqueo seguro de funciones).</p> <p>Pida a la otra parte que compruebe si el equipo de recepción tiene papel.</p>
Débil calidad de envío.	<p>Pruebe a cambiar la resolución a fina o superfina. Haga una copia para comprobar el funcionamiento del escáner del equipo. Si la calidad de la copia es deficiente, limpie el escáner.</p>
El informe de verificación de la transmisión dice RESULTADO:ERROR.	<p>Posiblemente exista ruido temporal o interferencias en la línea telefónica. Pruebe a enviar nuevamente el fax. Si envía un mensaje de PC-Fax y el informe Verificación de la transmisión le indica RESULT:ERROR, es posible que no haya suficiente memoria en el equipo. Para disponer de memoria adicional, puede desactivar el almacenamiento de faxes, imprimir los mensajes de fax de la memoria o anular un fax diferido. Si el problema persiste, pida a la compañía telefónica que le revise la línea.</p> <p>Si se encuentra frecuentemente con errores de transmisión debido a posibles interferencias en la línea telefónica o si utiliza un sistema VoIP, pruebe a cambiar el ajuste de compatibilidad a básica (para VoIP).</p>
Los faxes enviados están vacíos.	<p>Asegúrese de que está cargando el documento correctamente. Al utilizar la unidad ADF, el documento debe colocarse cara arriba. Al utilizar el cristal de escaneado, el documento debe colocarse cara abajo.</p>
Líneas negras verticales al enviar.	<p>Normalmente se producen líneas negras verticales en faxes que envía debido a suciedad o líquido corrector en la franja de cristal. Limpie la franja de cristal.</p>

Impresión de faxes recibidos

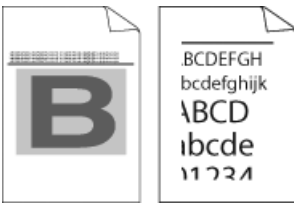
Problemas	Sugerencias
<ul style="list-style-type: none"> Impresión condensada Manchas horizontales Las frases superiores e inferiores aparecen cortadas Líneas en blanco 	<p>Esto suele producirse debido a una conexión telefónica precaria. Haga una copia; si su copia parece buena, probablemente tuvo una mala conexión, con ruido estático o interferencia en la línea telefónica. Pida a la otra parte que envíe el fax de nuevo.</p>
Líneas negras verticales en la recepción	<p>Es posible que los hilos de corona de impresión estén sucios. Limpie los hilos de corona de la unidad de tambor.</p> <p>El escáner del remitente puede estar sucio. Pida al remitente que haga una copia para ver si el problema reside en el equipo emisor. Intente la recepción a través de otro equipo de fax.</p>
Los faxes recibidos aparecen como páginas separadas o en blanco.	<p>Los márgenes izquierdo y derecho se cortan o se imprime una sola página en dos páginas.</p> <p>Active Reducción automática.</p>



Información relacionada

- Solución de problemas
 - Establecer detección de tono de marcación
 - Ajuste la compatibilidad de la línea telefónica para interferencias y sistemas VoIP



Información adicional:

- Establecer el número de timbres antes de que el equipo responda (retardo de timbre)
- Seleccione el modo de recepción correcto

Establecer detección de tono de marcación

Modelos relacionados: MFC-L3710CW/MFC-L3730CDN/MFC-L3750CDW/MFC-L3770CDW

Al cambiar el tono de marcación a [Detección] se acortará la pausa de detección del tono de marcación.

1. Pulse  [Ajustes] > [Todos ajustes] > [Conf. inicial] > [Tono marcado].
2. Pulse [Detección] o [No detectado]
3. Pulse .

Información relacionada

- [Problemas de teléfono y fax](#)



Ajuste la compatibilidad de la línea telefónica para interferencias y sistemas VoIP

Modelos relacionados: MFC-L3710CW/MFC-L3730CDN/MFC-L3750CDW/MFC-L3770CDW

Los problemas de envío y recepción de faxes debido a posibles interferencias en la línea telefónica pueden solucionarse reduciendo la velocidad del módem para minimizar errores en la transmisión de fax. Si va a utilizar un servicio voz sobre IP (VoIP), Brother recomienda cambiar la compatibilidad a Básico (para VoIP).



- VoIP es un tipo de sistema de telefonía que usa la conexión de Internet en lugar de la línea telefónica convencional.
- Los proveedores de telefonía a menudo incluyen el sistema VoIP con los servicios de Internet y cable.

1. Pulse  [Ajustes] > [Todos ajustes] > [Conf. inicial] > [Compatibilidad].
2. Pulse la opción que desee.
 - Seleccione [Alto] para poner el módem a una velocidad de 33600 bps.
 - Seleccione [Normal] para poner el módem a una velocidad de 14400 bps.
 - Seleccione [Básico (paraVoIP)] para reducir la velocidad del módem a 9600 bps y desactivar el modo de corrección de errores (ECM). A menos que las interferencias se repitan habitualmente en su línea telefónica, es preferible utilizarlo solo cuando sea necesario.
3. Pulse .



Información relacionada

- [Problemas de teléfono y fax](#)

Problemas de red

- Mensajes de error
- Utilice la herramienta de reparación de la conexión de red (Windows)
- ¿Dónde puedo encontrar la configuración de red del equipo Brother?
- No puedo completar la configuración de la red inalámbrica
- El equipo Brother no imprime, escanea ni usa la recepción PC-FAX a través de la red.
- Deseo comprobar si mis dispositivos de red funcionan correctamente

Mensajes de error

Si se produce un error, su equipo Brother mostrará un mensaje de error. En esta tabla se exponen los mensajes de error más comunes.

>> [DCP-L3510CDW/DCP-L3517CDW](#)

>> [DCP-L3550CDW/MFC-L3710CW/MFC-L3730CDN/MFC-L3750CDW/MFC-L3770CDW](#)

DCP-L3510CDW/DCP-L3517CDW

Mensajes de error	Causa	Acción
No se puede cnct Se ha alcanzado el límite máximo de dispositivos conectados.	Ya están conectados el número máximo de dispositivos móviles a la red Wi-Fi Direct cuando el equipo Brother es el propietario del grupo (P/G).	Una vez finalizada la conexión actual entre su equipo Brother y otro dispositivo móvil, pruebe a volver a configurar los ajustes Wi-Fi Direct. Puede confirmar el estado de conexión imprimiendo el informe de configuración de la red.
Error de autenticación, consulte a su administrador.	El ajuste de autenticación para la función de registro de impresión de almacenamiento no es correcto.	<ul style="list-style-type: none"> Asegúrese de que el Nombre de usuario y la Contraseña en Configuración de autenticación son correctos. Si el nombre de usuario forma parte de un dominio, introduzca el nombre de usuario de una de las siguientes maneras: usuario@dominio o dominio \usuario. Asegúrese de que la hora del servidor de archivos de registro coincide con la hora del servidor SNTP o la configuración de Fecha y hora. Asegúrese de que los ajustes del servidor de tiempo SNTP están configurados correctamente, de forma que la hora coincida con la hora utilizada para la autenticación por parte de Kerberos o NTLMv2. Si no hay servidor SNTP, asegúrese de que los ajustes Fecha y hora y Zona horaria estén correctamente configurados mediante Administración basada en Web o el panel de control, de forma que el equipo coincida con la hora utilizada por el servidor que ofrece la autenticación.
Error conexión	Otros dispositivos están intentando conectar con la red Wi-Fi Direct al mismo tiempo.	Asegúrese de que ningún otro dispositivo está intentando conectarse a la red Wi-Fi Direct y, a continuación, vuelva a intentar configurar los ajustes de Wi-Fi Direct.
Fallo conexión	El equipo Brother y su dispositivo móvil no pueden comunicarse durante la configuración de red Wi-Fi Direct.	<ul style="list-style-type: none"> Acerque el dispositivo móvil al equipo Brother. Traslade el equipo Brother y el dispositivo móvil a una zona libre de obstáculos. Si utiliza el método PIN de WPS, asegúrese de haber introducido el PIN correcto.
Error de acceso a archivo, consulte a su administrador.	El equipo Brother no puede acceder a la carpeta de destino para la función Guardar registro de impresión en red.	<ul style="list-style-type: none"> Asegúrese de que el nombre del directorio almacenado es correcto. Asegúrese de que el directorio de almacenamiento no está protegido contra escritura. Asegúrese de que el archivo no está bloqueado.
Error acceso registro	En Administración basada en Web, ha seleccionado la opción Cancel impresión en Error de detección de ajuste de Guardar registro de impr. en red .	Espere 60 segundos hasta que el mensaje desaparezca de la pantalla LCD.

Mensajes de error	Causa	Acción
No hay dispositv	Al configurar la red Wi-Fi Direct, el equipo Brother no puede encontrar su dispositivo móvil.	<ul style="list-style-type: none"> Asegúrese de que su equipo y el dispositivo móvil están en modo Wi-Fi Direct. Acerque el dispositivo móvil al equipo Brother. Traslade el equipo Brother y el dispositivo móvil a una zona libre de obstáculos. Si está configurando manualmente la red Wi-Fi Direct, asegúrese de haber introducido la contraseña correcta. Si su dispositivo móvil tiene una página de configuración para obtener una dirección IP, asegúrese de que la dirección IP de su dispositivo móvil se ha configurado a través de DHCP.
Agotado el tiempo de espera del servidor. Consulte a su administrador.	El equipo Brother no puede conectar con el servidor para la función Guardar registro de impresión en red.	<ul style="list-style-type: none"> Asegúrese de que la dirección del servidor es correcta. Asegúrese de que su servidor está conectado a la red. Asegúrese de que el equipo está conectado a la red.
Fecha y hora erróneas, contacte con el administrador.	El equipo Brother no obtiene la hora del servidor temporal SNTP o no ha configurado la fecha y la hora para el equipo.	<ul style="list-style-type: none"> Asegúrese de que los ajustes para acceder al servidor de tiempo SNTP están configurados correctamente en Administración basada en Web. Confirme que los ajustes de Fecha y hora de su equipo son correctos en la Administración basada en Web.

DCP-L3550CDW/MFC-L3710CW/MFC-L3730CDN/MFC-L3750CDW/MFC-L3770CDW

Mensajes de error	Causa	Acción
Cantidad máxima de dispositivos conectados con Wi-Fi Direct.	Ya están conectados el número máximo de dispositivos móviles a la red Wi-Fi Direct cuando el equipo Brother es el propietario del grupo (P/G).	Una vez finalizada la conexión actual entre su equipo Brother y otro dispositivo móvil, pruebe a volver a configurar los ajustes Wi-Fi Direct. Puede confirmar el estado de conexión imprimiendo el informe de configuración de la red.
Error de autenticación. Consulte a su administrador.	El ajuste de autenticación para la función de registro de impresión de almacenamiento no es correcto.	<ul style="list-style-type: none"> Asegúrese de que el Nombre de usuario y la Contraseña en Configuración de autenticación son correctos. Si el nombre de usuario forma parte de un dominio, introduzca el nombre de usuario de una de las siguientes maneras: usuario@dominio o dominio \usuario. Asegúrese de que la hora del servidor de archivos de registro coincide con la hora del servidor SNTP o la configuración de Fecha y hora. Asegúrese de que los ajustes del servidor de tiempo SNTP están configurados correctamente, de forma que la hora coincida con la hora utilizada para la autenticación por parte de Kerberos o NTLMv2. Si no hay servidor SNTP, asegúrese de que los ajustes Fecha y hora y Zona horaria estén correctamente configurados mediante Administración basada en Web o el panel de control, de forma que el equipo coincida con la hora utilizada por el servidor que ofrece la autenticación.
Error conexión	Otros dispositivos están intentando conectar con la red Wi-Fi Direct al mismo tiempo.	<ul style="list-style-type: none"> Asegúrese de que ningún otro dispositivo está intentando conectarse a la red Wi-Fi Direct y, a continuación, vuelva a intentar configurar los ajustes de Wi-Fi Direct.
Fallo conexión	El equipo Brother y su dispositivo móvil no pueden comunicarse durante la	<ul style="list-style-type: none"> Acerque el dispositivo móvil al equipo Brother. Traslade el equipo Brother y el dispositivo móvil a una zona libre de obstáculos.

Mensajes de error	Causa	Acción
	configuración de red Wi-Fi Direct.	<ul style="list-style-type: none"> • Si utiliza el método PIN de WPS, asegúrese de haber introducido el PIN correcto.
Error de acceso a archivo. Consulte a su administrador.	El equipo Brother no puede acceder a la carpeta de destino para la función Guardar registro de impresión en red.	<ul style="list-style-type: none"> • Asegúrese de que el nombre del directorio almacenado es correcto. • Asegúrese de que el directorio de almacenamiento no está protegido contra escritura. • Asegúrese de que el archivo no está bloqueado.
	En Administración basada en Web, ha seleccionado la opción Cancel impresión en Error de detección de ajuste de Guardar registro de impr. en red.	Espere 60 segundos hasta que el mensaje desaparezca de la pantalla LCD.
No hay dispositv	Al configurar la red Wi-Fi Direct, el equipo Brother no puede encontrar su dispositivo móvil.	<ul style="list-style-type: none"> • Asegúrese de que su equipo y el dispositivo móvil están en modo Wi-Fi Direct. • Acerque el dispositivo móvil al equipo Brother. • Traslade el equipo Brother y el dispositivo móvil a una zona libre de obstáculos. • Si está configurando manualmente la red Wi-Fi Direct, asegúrese de haber introducido la contraseña correcta. • Si su dispositivo móvil tiene una página de configuración para obtener una dirección IP, asegúrese de que la dirección IP de su dispositivo móvil se ha configurado a través de DHCP.
Agotado el tiempo de espera del servidor. Consulte a su administrador.	El equipo Brother no puede conectar con el servidor para la función Guardar registro de impresión en red.	<ul style="list-style-type: none"> • Asegúrese de que la dirección del servidor es correcta. • Asegúrese de que su servidor está conectado a la red. • Asegúrese de que el equipo está conectado a la red.
Fecha y hora erróneas, contacte su administrador.	El equipo Brother no obtiene la hora del servidor temporal SNTP o no ha configurado la fecha y la hora para el equipo.	<ul style="list-style-type: none"> • Asegúrese de que los ajustes para acceder al servidor de tiempo SNTP están configurados correctamente en Administración basada en Web. • Confirme que los ajustes de Fecha y hora de su equipo son correctos en la Administración basada en Web.



Información relacionada



- [Problemas de red](#)

Utilice la herramienta de reparación de la conexión de red (Windows)

Utilice la Herramienta de reparación de conexión de red para arreglar los ajustes de red del equipo Brother. La herramienta asignará la dirección IP y la máscara de subred correctas.

- Windows 7/Windows 8/Windows 10
Debe iniciar sesión con derechos de administrador.
- Asegúrese de que el equipo Brother esté encendido y conectado a la misma red que el ordenador.

1. Realice una de las siguientes acciones:

Opción	Descripción
Windows 7	Haga clic en  (Iniciar) > Todos los programas > Brother > Brother Utilities . Haga clic en la lista desplegable y seleccione el nombre del modelo (si no está ya seleccionado). Haga clic en Herramientas en la barra de navegación izquierda y, a continuación, haga clic en Herramienta de reparación de conexión de red .
Windows 8/ Windows 10	Ejecute  (Brother Utilities) y, a continuación, haga clic en la lista desplegable y seleccione el nombre de su modelo (si no está ya seleccionado). Haga clic en Herramientas en la barra de navegación izquierda y, a continuación, haga clic en Herramienta de reparación de conexión de red .



Si aparece la pantalla **Control de cuentas de usuario**, haga clic en **Sí**.

2. Siga las instrucciones que aparecen en la pantalla.
3. Compruebe el diagnóstico imprimiendo la página Informe de configuración de la red o Configuración de impresora.



La Herramienta de reparación de conexión de red se iniciará automáticamente si activa la opción **Active la herramienta de reparación de conexión** en Status Monitor. Haga clic con el botón derecho en la pantalla Status Monitor y, a continuación, haga clic en **Otras configuraciones > Active la herramienta de reparación de conexión**. Esta acción no es recomendable si el administrador de red ha definido la dirección IP como estática, porque modificará automáticamente la dirección IP.

Si aún no se han asignado la dirección IP y la máscara de subred correctas incluso después de haber utilizado la Herramienta de reparación de conexión de red, póngase en contacto con el administrador de red para solicitarle esta información.



Información relacionada

- [Problemas de red](#)

Información adicional:

- [Imprimir el informe de configuración de la red](#)
- [El equipo Brother no imprime, escanea ni usa la recepción PC-FAX a través de la red.](#)
- [Deseo comprobar si mis dispositivos de red funcionan correctamente](#)

¿Dónde puedo encontrar la configuración de red del equipo Brother?

- [Imprimir el informe de configuración de la red](#)
- [Cambiar los ajustes del equipo desde el ordenador](#)

No puedo completar la configuración de la red inalámbrica

Modelos relacionados: DCP-L3510CDW/DCP-L3517CDW/DCP-L3550CDW/MFC-L3710CW/MFC-L3750CDW/MFC-L3770CDW

Apague el enrutador inalámbrico y vuelva a encenderlo. A continuación, intente realizar la configuración inalámbrica de nuevo. Si no puede resolver el problema, siga las instrucciones que se indican a continuación: Investigue el problema con el informe WLAN.

Causa	Acción	Interfaz
La configuración de seguridad (SSID/clave de red) no es correcta.	<ul style="list-style-type: none"> • Confirme los ajustes de seguridad mediante Ayuda para la configuración inalámbrica. Si necesita más información o desea descargar la utilidad, vaya a la página de Descargas de su modelo en Brother Solutions Center en support.brother.com. • Seleccione y confirme que está utilizando la configuración de seguridad correcta. <ul style="list-style-type: none"> - Consulte las instrucciones suministradas con el punto de acceso de LAN inalámbrica/enrutador para obtener información sobre cómo localizar la configuración de seguridad. - Puede que el nombre del fabricante o el número de modelo del punto de acceso de LAN inalámbrica/enrutador se utilice como la configuración de seguridad predeterminada. - Póngase en contacto con el fabricante de su punto de acceso de LAN inalámbrica/enrutador, su proveedor de Internet o administrador de red. 	Inalámbrica
No es posible utilizar la dirección MAC del equipo Brother.	Confirme que la dirección MAC del equipo Brother está activada en el filtro. Puede encontrar la dirección MAC en el panel de control del equipo Brother.	Inalámbrica
El punto de acceso de LAN inalámbrica/enrutador está en modo sigiloso (no difunde el SSID).	<ul style="list-style-type: none"> • Introduzca manualmente el nombre del SSID o la clave de red correctos. • Compruebe el nombre del SSID o la clave de red en las instrucciones suministradas con el punto de acceso de LAN inalámbrica/enrutador y vuelva a configurar los ajustes de la red inalámbrica. 	Inalámbrica
Los ajustes de seguridad (SSID/contraseña) no son correctos.	<ul style="list-style-type: none"> • Confirme el SSID y la contraseña. <ul style="list-style-type: none"> - Cuando está configurando la red manualmente, el SSID y la contraseña aparecen en la máquina Brother. Si el dispositivo móvil es compatible con la configuración manual, el SSID y la contraseña aparecerán en la pantalla del dispositivo móvil. 	Wi-Fi Direct
Está utilizando Android™ 4.0.	Si el dispositivo móvil se desconecta (aproximadamente seis minutos después de usar Wi-Fi Direct), pruebe la configuración de una sola pulsación utilizando WPS (recomendado) y configure el equipo Brother como P/G.	Wi-Fi Direct
La máquina Brother está colocada demasiado lejos de su dispositivo móvil.	Coloque el equipo Brother dentro de un radio de 1 metro (3,3 pies) del dispositivo móvil cuando configure los ajustes de la red Wi-Fi Direct.	Wi-Fi Direct
Hay algunos obstáculos (paredes o muebles, por ejemplo) entre la máquina y el dispositivo móvil.	Mueva la máquina Brother a una zona libre de obstáculos.	Wi-Fi Direct
Hay un ordenador inalámbrico, dispositivo compatible con Bluetooth®, horno microondas o teléfono	Separe otros dispositivos de la máquina Brother o el dispositivo móvil.	Wi-Fi Direct

Causa	Acción	Interfaz
inalámbrico digital cerca de la máquina Brother o el dispositivo móvil.		
Si ha comprobado y ha intentado todo lo anterior, pero aún no puede completar la configuración de Wi-Fi Direct, haga lo siguiente:	<ul style="list-style-type: none"> • Apague la máquina Brother y vuelva a encenderla. A continuación, intente configurar los ajustes de Wi-Fi Direct de nuevo. • Si está utilizando la máquina Brother como cliente, confirme cuántos dispositivos están permitidos en la red actual de Wi-Fi Direct y, a continuación, compruebe cuántos dispositivos están conectados. 	Wi-Fi Direct

Para Windows

Si se ha interrumpido la conexión inalámbrica y ha comprobado e intentado hacer todo lo indicado anteriormente, se recomienda que utilice la Herramienta de reparación de conexión de red.



Información relacionada



- [Problemas de red](#)

Información adicional:

- [Configurar el equipo para una red inalámbrica cuando el SSID no es multienvío](#)
- [Utilizar Wi-Fi Direct®](#)

El equipo Brother no imprime, escanea ni usa la recepción PC-FAX a través de la red.

Causa	Acción	Interfaz
El software de seguridad bloquea el acceso del equipo a la red. (La función de escaneado en red no funciona.)	<ul style="list-style-type: none"> • Windows Configure el software de seguridad/cortafuegos de terceros para que permita escaneado en red. Para agregar el puerto 54925 para el escaneado en red, introduzca la siguiente información: <ul style="list-style-type: none"> - En Nombre: Introduzca cualquier descripción, por ejemplo, Brother NetScan. - En Número de puerto: Introduzca 54925. - En Protocolo: UDP está seleccionado. Consulte el manual de instrucciones suministrado con su software de seguridad/cortafuegos de terceros o póngase en contacto con el fabricante del software. • Mac (Brother iPrint&Scan) En la barra de menús Finder, haga clic en Ir > Aplicaciones y, a continuación, haga doble clic en el icono de Brother iPrint&Scan. Aparecerá la ventana de Brother iPrint&Scan. Haga clic en el botón Seleccione su equipo. y, a continuación, siga las instrucciones que aparecen en la pantalla para volver a seleccionar el equipo de red. (Controlador TWAIN) En la barra de menús Finder, haga clic en Ir > Aplicaciones > Brother > TWAIN Driver Utility y, a continuación, haga doble clic en el icono del selector de dispositivo. Aparecerá la ventana del selector de dispositivo. Vuelva a seleccionar su equipo de red, compruebe que Estado esté en inactivo y, a continuación, pulse OK. 	Cableada/ inalámbrica
El software de seguridad bloquea el acceso del equipo a la red. (La función de recepción PC-Fax en red no funciona). (Windows)	<p>Configure el software de seguridad/cortafuegos de terceros para que permita PC-FAX Rx. Para agregar el puerto 54926 para PC-FAX Rx en red, introduzca la siguiente información:</p> <ul style="list-style-type: none"> • En Nombre: Introduzca cualquier descripción, por ejemplo, Recepción de PC-FAX Brother. • En Número de puerto: Introduzca 54926. • En Protocolo: UDP está seleccionado. <p>Consulte el manual de instrucciones suministrado con su software de seguridad/cortafuegos de terceros o póngase en contacto con el fabricante del software.</p>	Cableada/ inalámbrica
El software de seguridad bloquea el acceso del equipo a la red.	<p>Puede que algún software de seguridad bloquee el acceso sin mostrar un cuadro de diálogo de alerta de seguridad incluso después de una instalación correcta.</p> <p>Para permitir el acceso, consulte las instrucciones del software de seguridad o pregunte al fabricante del software.</p>	Cableada/ inalámbrica

Causa	Acción	Interfaz
No se ha asignado al equipo Brother una dirección IP disponible.	<ul style="list-style-type: none"> Confirme la dirección IP y la máscara de subred. Verifique que las direcciones IP y las máscaras de subred del ordenador y del equipo Brother sean las correctas y que estén ubicadas en la misma red. Si necesita más información sobre cómo comprobar la dirección IP y la máscara de subred, consulte a su administrador de red. Windows Confirme la dirección IP y la máscara de subred mediante la Herramienta de reparación de conexión de red. 	Cableada/ inalámbrica
El trabajo de impresión con errores sigue en la cola de impresión del ordenador.	<ul style="list-style-type: none"> Si el trabajo de impresión con errores sigue en la cola de impresión del ordenador, elimínelo. De lo contrario, haga doble clic en el icono de la impresora de la carpeta siguiente y cancele todos los documentos: <ul style="list-style-type: none"> Windows 7 Haga clic en  (Iniciar) > Dispositivos e impresoras. Windows 8 Mueva el ratón a la esquina inferior derecha del escritorio. Cuando aparezca la barra de menús, haga clic en Configuración > Panel de control. En el grupo Hardware y sonido, haga clic en Ver dispositivos e impresoras. Windows 10 y Windows Server 2016 Haga clic en  > Sistema de Windows > Panel de control. En el grupo Hardware y sonido, haga clic en Ver dispositivos e impresoras. Windows Server 2008 Haga clic en Inicio > Panel de control > Impresoras. Windows Server 2012 Mueva el ratón a la esquina inferior derecha del escritorio. Cuando aparezca la barra de menús, haga clic en Configuración > Panel de control. En el grupo Hardware, haga clic en Ver dispositivos e impresoras > Impresoras. Windows Server 2012 R2 Haga clic en Panel de control en la pantalla Inicio. En el grupo Hardware, haga clic en Ver dispositivos e impresoras. Mac Haga clic en Preferencias del Sistema > Impresoras y escáneres. 	Cableada/ inalámbrica
El equipo Brother no está conectado a la red inalámbrica.	Imprima el informe WLAN para comprobar el código de error.	Inalámbrica

Si ha comprobado e intentado todo lo anterior pero el equipo Brother sigue sin imprimir y escanear, desinstale el software y los controladores de Brother y vuelva a instalarlos.



Información relacionada

- [Problemas de red](#)

Información adicional:

- [Imprimir el informe WLAN](#)
- [Códigos de error del informe de LAN inalámbrica](#)
- [Utilice la herramienta de reparación de la conexión de red \(Windows\)](#)
- [Deseo comprobar si mis dispositivos de red funcionan correctamente](#)

Deseo comprobar si mis dispositivos de red funcionan correctamente

Comprobación	Acción	Interfaz
Compruebe que el equipo Brother, el punto de acceso/enrutador o el concentrador de red esté encendido.	<p>Compruebe lo siguiente:</p> <ul style="list-style-type: none"> • El cable de alimentación está conectado correctamente y el equipo Brother está encendido. • El punto de acceso/enrutador o concentrador está encendido y su botón de conexión parpadea. • Se ha retirado todo el embalaje protector del equipo. • El cartucho de tóner y la unidad de tambor se instalan correctamente. • La cubierta del equipo está completamente cerrada. • El papel está correctamente introducido en la bandeja de papel. • (Para redes cableadas) Hay un cable de red firmemente conectado al equipo Brother y al enrutador o concentrador. 	Cableada/ inalámbrica
Compruebe el Link Status en la página Informe de configuración de la red o Configuración de impresora.	Imprima el informe de configuración de la red y compruebe que en Ethernet Link Status o Wireless Link Status aparezca Link OK .	Cableada/ inalámbrica
Compruebe que puede hacer "ping" al equipo Brother desde el ordenador.	<p>Haga ping al equipo Brother desde el ordenador utilizando la dirección IP o el nombre de nodo del símbolo del sistema de Windows o la aplicación Mac Terminal:</p> <p>haga ping a <ipaddress> o <nodename>.</p> <ul style="list-style-type: none"> • Correctamente: el equipo Brother trabaja correctamente y está conectado a la misma red que el ordenador. • Incorrectamente: el equipo Brother no está conectado a la misma red que el ordenador. <p>(Windows)</p> <p>Pregunte al administrador de red y utilice la Herramienta de reparación de conexión de red para reparar la dirección IP y la máscara de subred.</p> <p>(Mac)</p> <p>Confirme que la dirección IP y la máscara de subred se han establecido correctamente.</p>	Cableada/ inalámbrica
Compruebe que el equipo Brother esté conectado a la red inalámbrica.	Imprima el informe WLAN para comprobar el código de error.	Inalámbrica

Si ha comprobado e intentado todo lo anterior, pero los problemas persisten, consulte las instrucciones suministradas con el punto de acceso de LAN inalámbrica/enrutador para buscar la información de la clave de red y el SSID para establecer ambos correctamente.



Información relacionada

- [Problemas de red](#)

Información adicional:

- [Imprimir el informe de configuración de la red](#)
- [Imprimir el informe WLAN](#)
- [Códigos de error del informe de LAN inalámbrica](#)
- [Utilice la herramienta de reparación de la conexión de red \(Windows\)](#)

-
- El equipo Brother no imprime, escanea ni usa la recepción PC-FAX a través de la red.
-

Problemas con Google Cloud Print

Problema	Sugerencias
No se muestra el equipo Brother en la lista de impresoras.	Asegúrese de que el equipo está encendido.
	Compruebe que Google Cloud Print™ está habilitado.
	Compruebe que el equipo está registrado en Google Cloud Print™. Si no está registrado, intente registrarlo de nuevo.
No se puede imprimir.	Asegúrese de que el equipo está encendido.
	Compruebe los ajustes de la red. >> <i>Información relacionada</i>
	Es posible que algunos archivos no se puedan imprimir o que no se impriman tal como se muestran.
No puedo registrar mi equipo Brother en Google Cloud Print™.	Asegúrese de que el equipo está conectado a una red con acceso a Internet.
	Verifique que la fecha y la hora estén correctamente ajustadas en el equipo.
En el equipo Brother no aparece ningún mensaje de confirmación cuando intento realizar el registro en Google Cloud Print™, incluso después de haber repetido los pasos.	Asegúrese de que el equipo Brother está inactivo mientras realiza el registro en Google Cloud Print™.



Información relacionada

- [Solución de problemas](#)

Información adicional:

- [Ajustes de la red para usar Google Cloud Print](#)

Problemas con AirPrint

Problema	Sugerencias
No se muestra el equipo Brother en la lista de impresoras.	Asegúrese de que el equipo Brother esté encendido.
	Confirme la configuración de red.
	Coloque el dispositivo móvil más cerca del punto de acceso/enrutador inalámbrico o del equipo Brother.
No se puede imprimir.	Asegúrese de que el equipo Brother esté encendido.
	Confirme la configuración de red.
Estoy intentando imprimir un documento de varias páginas desde un dispositivo iOS, pero SOLO se imprime la primera página.	Asegúrese de que está utilizando la última versión del SO. Consulte este artículo de asistencia de Apple para obtener más información acerca de AirPrint: support.apple.com/kb/HT4356 .







Información relacionada

- [Solución de problemas](#)

Información adicional:

- [Información general de AirPrint](#)

Otros problemas

Problemas	Sugerencias
El equipo no se enciende.	<p>Pueden haberse producido inconvenientes en la conexión eléctrica (como un rayo o una subida de tensión) que hayan activado los mecanismos de seguridad internos del equipo. Desenchufe el cable de alimentación. Espere unos diez minutos, conecte el cable de alimentación y pulse  para encender el equipo.</p> <p>Si el problema no se soluciona y está utilizando un disyuntor, desconéctelo para asegurarse de que no es el problema. Enchufe el cable de alimentación del equipo directamente a una toma eléctrica de pared que sepa que funciona. Si aún no hay electricidad, pruebe con un cable de alimentación distinto.</p>
El equipo no puede imprimir datos EPS que incluyen binarios con el controlador de impresora BR-Script3.	<p>(Windows)</p> <p>Para imprimir datos EPS, haga lo siguiente:</p> <ol style="list-style-type: none"> En Windows 7 y Windows Server 2008 R2: <p>Haga clic en el botón  Iniciar>Dispositivos e impresoras.</p> <p>Para Windows Server 2008:</p> <p>Haga clic en el botón  (Iniciar) > Panel de control > Hardware y sonido > Impresoras.</p> <p>En Windows 8 y Windows Server 2012:</p> <p>Mueva el ratón a la esquina inferior derecha del escritorio. Cuando aparezca la barra de menú, haga clic en Configuración > Panel de control. En el grupo Hardware y sonido¹, haga clic en Ver dispositivos e impresoras.</p> <p>En Windows 10 y Windows Server 2016:</p> <p>Haga clic en  > Sistema de Windows > Panel de control. En el grupo Hardware y sonido, haga clic en Ver dispositivos e impresoras.</p> <p>Para Windows Server 2012 R2:</p> <p>Haga clic en Panel de control en la pantalla Inicio. En el grupo Hardware, haga clic en Ver dispositivos e impresoras.</p> Pulse el icono Brother XXX-XXXX BR-Script3 con el botón derecho del ratón, seleccione Propiedades de impresora. En la pestaña Configuración del dispositivo, seleccione TBCP (tagged binary communication protocol, o protocolo de comunicación binaria etiquetada) en Protocolo de salida.
El software de Brother no se puede instalar.	<p>(Windows)</p> <p>Si aparece la advertencia del software de seguridad en la pantalla del ordenador durante la instalación, cambie la configuración del software de seguridad para permitir que se ejecute el programa de instalación de productos Brother u otro programa.</p> <p>(Mac)</p>

Problemas	Sugerencias
	Si está utilizando una función de firewall o un software de seguridad antivirus o antispyware, desactívelo de forma temporal e instale el software Brother.

¹ para Windows Server 2012: **Hardware y sonido**

Problemas al copiar

Problemas	Sugerencias
No se puede hacer una copia.	Asegúrese de que pulsó Copia y el equipo está en modo Copia. Póngase en contacto con el administrador para comprobar sus ajustes de Secure Function Lock (Bloqueo seguro de funciones).
Aparecen líneas negras verticales en las copias.	Las líneas negras verticales en las copias están causadas típicamente por suciedad o corrector líquido en la franja de cristal o por suciedad en los hilos de corona. Limpie la franja de cristal y el cristal del escáner así como la barra blanca y el plástico blanco situados sobre ellos.
Las copias están vacías.	Asegúrese de que está cargando el documento correctamente.

Problemas con el escaneado

Problemas	Sugerencias
Aparecen errores TWAIN o WIA cuando comienza el escaneado. (Windows)	Asegúrese de haber seleccionado el controlador TWAIN o WIA de Brother como controlador principal en la aplicación de escaneado. Por ejemplo, en Nuance™ PaperPort™ 14SE, haga clic en Escritorio > Configuración de digitalización > Seleccionar... para seleccionar el controlador TWAIN/WIA de Brother.
Se producen errores TWAIN cuando se empieza a escanear. (Mac)	Asegúrese de haber seleccionado el controlador TWAIN de Brother como controlador principal.
OCR no funciona.	Pruebe a incrementar la resolución de escaneado.
No se puede escanear.	Póngase en contacto con el administrador para comprobar sus ajustes de Secure Function Lock (Bloqueo seguro de funciones).

Problemas de software

Problemas	Sugerencias
No se puede instalar software ni imprimir.	(Windows) Ejecute de nuevo el programa de instalación. Este programa reparará el software y volverá a instalarlo.



Información relacionada

- [Solución de problemas](#)

Consultar la información del equipo

Siga estas instrucciones para consultar el número de serie y la versión del firmware del equipo Brother.

>> [DCP-L3510CDW/DCP-L3517CDW](#)

>> [DCP-L3550CDW/MFC-L3710CW/MFC-L3730CDN/MFC-L3750CDW/MFC-L3770CDW](#)

DCP-L3510CDW/DCP-L3517CDW

1. Pulse **Menu**.
2. Pulse **▲** o **▼** para mostrar la opción [Info. equipo] y, a continuación, pulse **OK**.
3. Pulse **▲** o **▼** para seleccionar una de las siguientes opciones:

Opción	Descripción
Núm. de serie	Permite consultar el número de serie del equipo.
Versión	Permite consultar la versión del firmware del equipo.
Cont. páginas	Permite comprobar el número total de páginas que ha imprimido el equipo.
Vida restante	Permite comprobar el porcentaje de vida útil restante de los consumibles.

4. Pulse **OK**.
5. Pulse **Parar**.

DCP-L3550CDW/MFC-L3710CW/MFC-L3730CDN/MFC-L3750CDW/MFC-L3770CDW

1. Pulse  [Ajustes] > [Todos ajustes] > [Info. equipo].
2. Pulse una de las siguientes opciones:

Opción	Descripción
Núm. de serie	Permite consultar el número de serie del equipo.
Versión Firmware	Permite consultar la versión del firmware del equipo.
Actualiz. firmware	Permite actualizar el equipo a la versión más reciente del firmware.
Comp. auto. firm.	Permite ver la información del firmware en la pantalla de inicio.
Cont. páginas	Permite comprobar el número total de páginas que ha imprimido el equipo.
Vida útil de las piezas	Permite comprobar el porcentaje de vida útil restante de los consumibles.

3. Pulse .

Información relacionada

- [Solución de problemas](#)

Reiniciar el equipo Brother

>> DCP-L3510CDW/DCP-L3517CDW

>> DCP-L3550CDW/MFC-L3710CW/MFC-L3730CDN/MFC-L3750CDW/MFC-L3770CDW

DCP-L3510CDW/DCP-L3517CDW

1. Pulse **Menu**.
2. Pulse ▲ o ▼ para mostrar la opción [Conf. inicial] y, a continuación, pulse **OK**.
3. Pulse ▲ o ▼ para mostrar la opción [Reiniciar] y, a continuación, pulse **OK**.
4. Pulse ▲ o ▼ para seleccionar el tipo de restablecimiento que desea realizar y, a continuación, pulse **OK**.



Las funciones de restauración subdivididas no están disponibles para algunos modelos.

5. Pulse la opción de la tabla para restaurar el equipo o salir del proceso.

Opción	Descripción
▲	Restaura los valores de fábrica del equipo.
▼	El equipo sale y cancela del menú de restauración.

La pantalla LCD indica [¿Reinicio OK?].

6. Pulse la opción de la tabla para restaurar el equipo o salir del proceso.

Opción	Descripción
▲	Reinicie el equipo. El equipo comenzará la restauración de los valores de fábrica.
▼	El equipo sale sin reinicio.



Si no reinicia ahora el equipo, el proceso de restauración de los valores de fábrica no terminará y los ajustes permanecerán sin cambios.

DCP-L3550CDW/MFC-L3710CW/MFC-L3730CDN/MFC-L3750CDW/MFC-L3770CDW

1. Pulse  [Ajustes] > [Todos ajustes] > [Conf. inicial] > [Reiniciar].
2. Deslice el dedo hacia arriba o hacia abajo o pulse ▲ o ▼ para ver el tipo de funciones de restauración y, a continuación, pulse la función de restauración que desee utilizar.



- La configuración de red, la configuración de seguridad y los datos de la libreta de direcciones no se restablecerán con [Reinicio de máquina].
- Si descarta o transfiere el equipo, recomendamos finalizar [Rest.predeter.] para borrar los datos personales en el equipo.

3. [El equipo se restablece tras reiniciar. Pulse [OK] 2 segundos para conf.]. Pulse [OK] durante dos segundos para confirmar.



También puede restaurar los ajustes de red pulsando  [Ajustes] > [Todos ajustes] > [Red] > [Restaurar red].

El equipo se reiniciará.



Información relacionada

- Solución de problemas
- Información general de funciones de restablecimiento

Información general de funciones de restablecimiento

Existen las siguientes funciones de restauración de valores:



Desenchufe el cable de interfaz antes de seleccionar la función de restaurar los ajustes de red, la función de restaurar todos los ajustes o la función de restaurar todos los ajustes a los valores de fábrica.

>> [DCP-L3510CDW/DCP-L3517CDW](#)

>> [DCP-L3550CDW/MFC-L3710CW/MFC-L3730CDN/MFC-L3750CDW/MFC-L3770CDW](#)

DCP-L3510CDW/DCP-L3517CDW



Las funciones de restauración subdivididas no están disponibles para algunos modelos.

1. Restauración del equipo

Esta función restaura los siguientes ajustes:

- Trabajos de fax programados en la memoria (para modelos MFC)
(Fax diferido, TX por lotes)
- Mensaje de portada (para modelos MFC)
- Opciones de fax remoto (para modelos MFC)
(Código de acceso remoto, almacenamiento de faxes, reenvío de faxes, envío de PC-FAX y recepción PC-FAX (solo Windows))
- Bloqueo de ajuste (para modelos MFC)
- Ajuste de idioma

2. Restablecer los ajustes de red (para modelos de red)

Restablezca el servidor de impresión a los valores predefinidos de fábrica (incluidos la contraseña y la dirección IP).

3. Restauración de ajustes de libreta de direcciones y fax (para modelos MFC)

Esta función restaura los siguientes ajustes:

- Libreta de direcciones
(Números de 1 marcación/marcación rápida/creación de grupos)
- Trabajos de fax programados en la memoria
- ID de estación
(nombre y número)
- Mensaje de la portada
- Opciones de fax remoto
(Código de acceso remoto, almacenamiento de faxes, reenvío de faxes y recepción PC-FAX (solo Windows))
- Informe
(Informe de verificación de la transmisión/lista de índice de tel/diario del fax)
- Contraseña de bloqueo de ajuste

4. Restauración de todos los ajustes

Puede restaurar todos los ajustes del equipo a los valores que venían de fábrica.

La función de restauración de todos los ajustes tarda menos que la función de restauración de todos los ajustes a los valores de fábrica.

5. Restauración de todos los ajustes a los valores de fábrica

Utilice la función de restablecimiento de la configuración para restaurar toda la configuración del equipo a los valores de fábrica.

La función de restauración de todos los ajustes tarda menos que la función de restauración de todos los ajustes a los valores de fábrica.

Brother recomienda encarecidamente que realice esta operación cuando se deshaga del equipo.



Desenchufe el cable de interfaz antes de seleccionar la función de restaurar los ajustes de red, la función de restaurar todos los ajustes o la función de restaurar todos los ajustes a los valores de fábrica.

DCP-L3550CDW/MFC-L3710CW/MFC-L3730CDN/MFC-L3750CDW/MFC-L3770CDW

1. Restauración del equipo

Permite reajustar toda la configuración del equipo que haya cambiado, como la fecha y la hora, y el número de timbres.

La libreta de direcciones, los informes de fax y el historial de llamadas se conservarán. (Para modelos MFC)

2. Restaurar los ajustes de red (para modelos de red)

Restablezca el servidor de impresión a los valores predefinidos de fábrica (incluidos la contraseña y la dirección IP).

3. Restauración de ajustes de libreta de direcciones y fax (para modelos MFC)

Esta función restaura los siguientes ajustes:

- Libreta de direcciones
(Direcciones y grupos)
- Trabajos de fax programados en la memoria
(Fax diferido)
- ID de estación
(nombre y número)
- Mensaje de la portada
- Ajustes de recepción de fax
(Código de acceso remoto, almacenamiento de faxes, reenvío de faxes y recepción PC-FAX (solo Windows))
- Informe
(Informe de verificación de la transmisión/lista de índice de tel/diario del fax)
- Contraseña de bloqueo de ajuste

4. Restauración de todos los ajustes

Puede restablecer todos los ajustes de fábrica del equipo.

La función de restauración de todos los ajustes tarda menos que la función de restauración de todos los ajustes a los valores de fábrica.

5. Restauración de todos los ajustes a los valores de fábrica

Utilice la función de restablecimiento de la configuración para restaurar toda la configuración del equipo a los valores de fábrica.

La función de restauración de todos los ajustes tarda menos que la función de restauración de todos los ajustes a los valores de fábrica.

Brother recomienda encarecidamente que realice esta operación cuando se deshaga del equipo.



Desenchufe el cable de interfaz antes de seleccionar la función de restaurar los ajustes de red, la función de restaurar todos los ajustes o la función de restaurar todos los ajustes a los valores de fábrica.

Información relacionada

- [Reiniciar el equipo Brother](#)
-

Mantenimiento rutinario

- Sustituir suministros
- Limpiar el equipo
- Calibrar impresión a color
- Corregir alineación de impresión a color (registro de color)
- Comprobar la vida útil restante
- Embalar y enviar su equipo Brother
- Sustituir piezas de mantenimiento periódico

Sustituir suministros

Debe sustituir los consumibles cuando el equipo indique que se ha agotado la vida útil del consumible.

El uso de consumibles que no sean Brother puede influir en la calidad de impresión, el rendimiento del hardware y la fiabilidad del equipo. El cartucho de tóner y la unidad de tambor son dos consumibles independientes. Compruebe que ambos estén instalados como un conjunto. El nombre del modelo de suministros puede variar dependiendo del país.

NOTA

- Asegúrese de guardar herméticamente los consumibles usados en una bolsa para evitar que el polvo de tóner se derrame.
- Visite www.brother.com/original/index.html para obtener instrucciones acerca de cómo devolver los consumibles usados al programa de recogida y reciclado de Brother. Si su oficina local de Brother aún no ofrece el programa de recogida o prefiere no devolver su consumible usado, deséchelo conforme a las normas locales separándolo de los residuos domésticos. Si tiene dudas sobre este asunto, consulte con las autoridades locales correspondientes.
- Le recomendamos que coloque los consumibles usados y nuevos sobre un trozo de papel para evitar que el contenido se derrame accidentalmente.
- Si utiliza papel que no equivalga exactamente al tipo de soporte de impresión recomendado, la vida útil de los consumibles y de las piezas del equipo se puede ver reducida.
- La vida útil prevista de los cartuchos de tóner se basa en ISO/ICE 19798. La frecuencia de sustitución variará en función del volumen de impresiones, del porcentaje de cobertura, de los tipos de soportes utilizados y de la activación y desactivación del equipo.
- La frecuencia de sustitución de los consumibles, salvo de los cartuchos de tóner, variará en función del volumen de impresiones, de los tipos de soportes utilizados y de la activación y desactivación del equipo.
- El cartucho de tóner debe manipularse con todo cuidado. Si el tóner se derrama en las manos o prendas, límpielas o lávelas inmediatamente con agua fría.
- Para evitar problemas con la calidad de impresión, NO toque las partes sombreadas que aparecen en las ilustraciones.

Cartucho de tóner

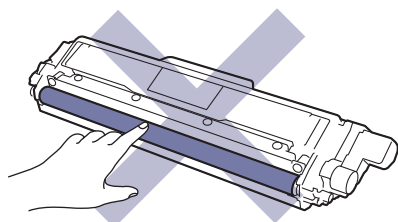

Unidad de tambor

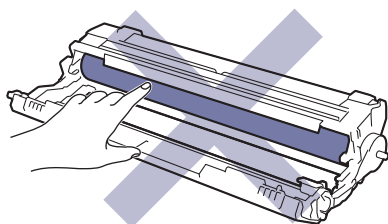

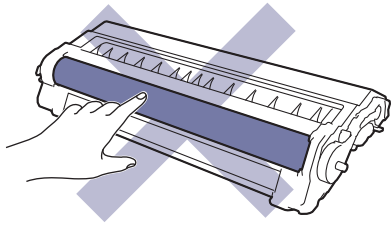

Unidad de correa

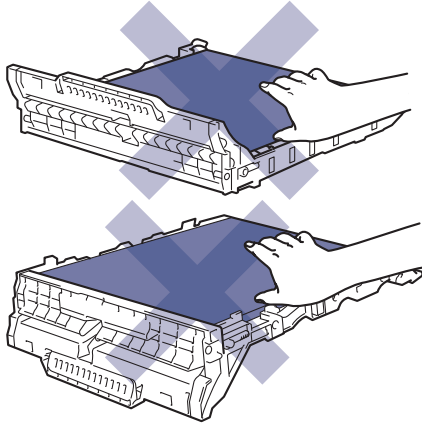

Recipiente de tóner residual

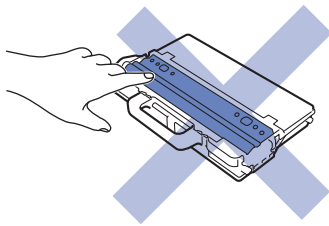

Información relacionada

- **Mantenimiento rutinario**
 - Sustituir el cartucho de tóner
 - Cambio de la unidad de tambor
 - Sustituir el cinturón de arrastre
 - Sustituir el recipiente de tóner residual

Información adicional:

- Mensajes de error y mantenimiento
 - Consumibles
-

Sustituir el cartucho de tóner

Antes de comenzar el procedimiento de sustitución ►► *Información relacionada: Sustituir suministros*

1. Asegúrese de que el equipo esté encendido.
2. Abra la cubierta superior hasta que se bloquee en la posición abierta.

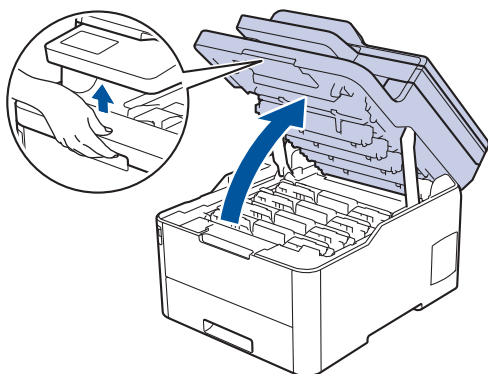

⚠ ADVERTENCIA

SUPERFICIE CALIENTE

Las piezas internas del equipo estarán extremadamente calientes. Espere a que el equipo se enfríe antes de tocarlas.

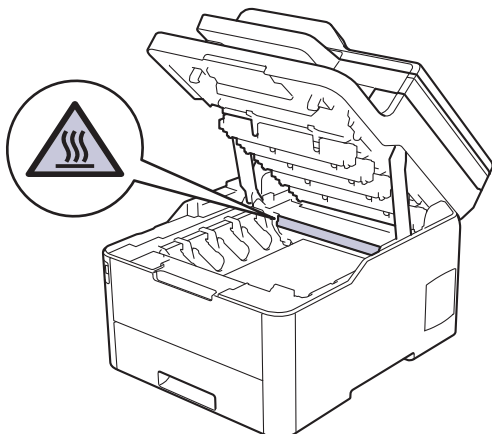

3. Extraiga el conjunto de cartucho de tóner y de la unidad de tambor del color mostrado en la pantalla LCD.

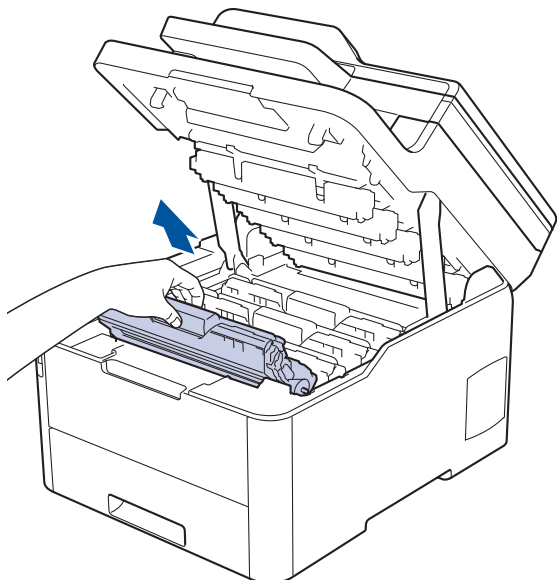

⚠ AVISO

Recomendamos colocar el conjunto del cartucho de t nner y de la unidad de tambor sobre una superficie limpia y lisa con papel desechable debajo del mismo en caso de que se derrame o disperse t nner accidentalmente.

IMPORTANTE

Para evitar que el equipo resulte da ado por la electricidad est tica, NO toque los electrodos indicados en la ilustraci n.

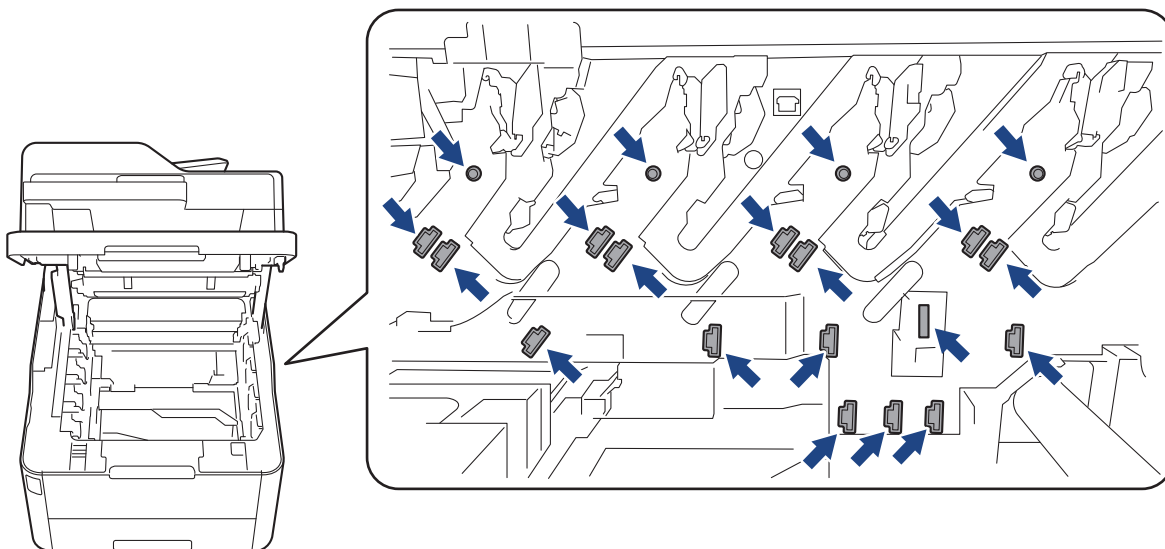

4. Presione hacia abajo la palanca de bloqueo verde y extraiga de la unidad de tambor el cartucho de t nner.

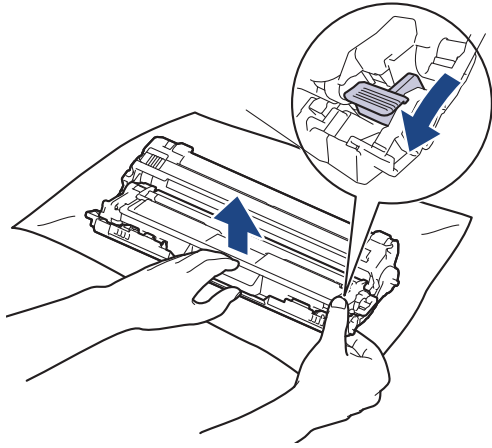

5. Desembale el nuevo cartucho de t3ner.
6. Quite la cubierta protectora.

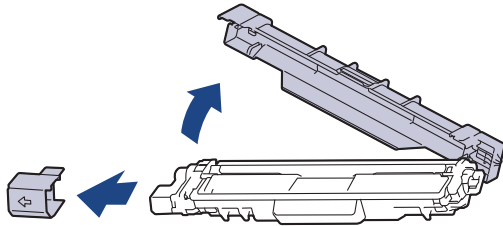

La forma del cartucho de t3ner variar3 dependiendo de su pa3s y regi3n.

7. Introduzca el nuevo cartucho de t3ner en la unidad de tambor hasta que oiga su encaje.

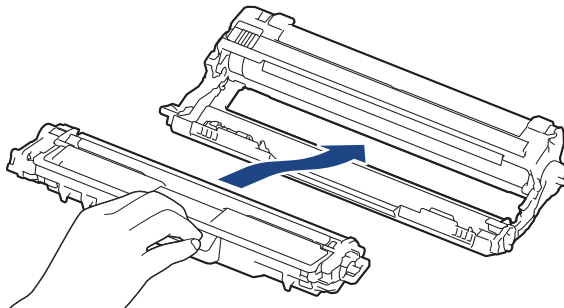

Aseg3rese de que coloca el cartucho de t3ner correctamente, ya que de lo contrario podr3a separarse de la unidad de tambor.

8. Limpie el hilo de corona del interior de la unidad de tambor deslizando suavemente la pesta3a verde de izquierda a derecha y de derecha a izquierda varias veces. Repita este procedimiento con todos los hilos de corona.

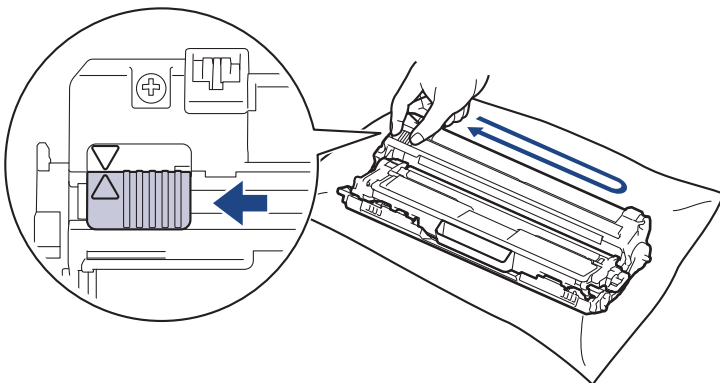



Asegúrese de devolver la pestaña verde a la posición inicial (▲). La flecha de la pestaña debe alinearse con la flecha de la unidad de tambor. De lo contrario, las páginas impresas pueden tener una raya vertical.

- Deslice el conjunto del cartucho de tóner y de la unidad de tambor en el equipo. Asegúrese de que el color del cartucho de tóner coincide con la etiqueta del mismo color en el equipo.

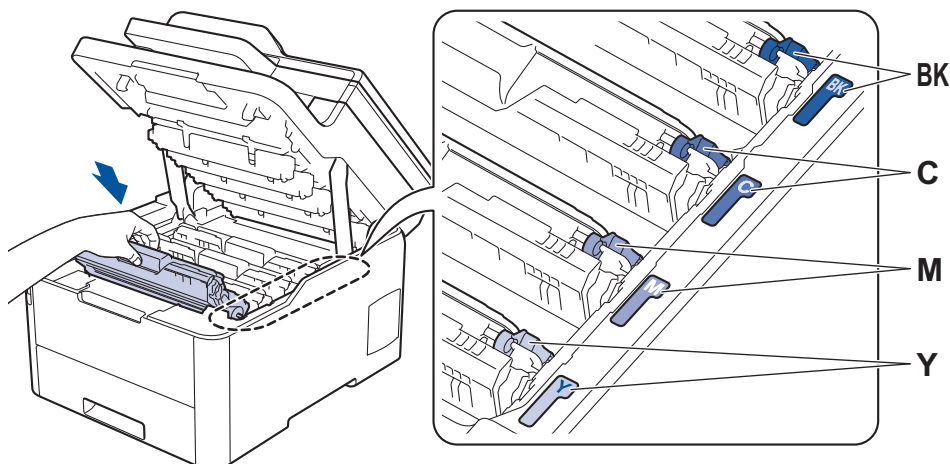

- Cierre la cubierta superior del equipo.



- Tras sustituir el cartucho de tóner, NO apague el equipo ni abra la cubierta superior hasta que la pantalla del equipo no vuelva al modo preparado.
- El cartucho de tóner que viene con su equipo Brother es un cartucho de tóner dotacional.
- Recomendamos tener un nuevo cartucho de tóner a mano cuando vea la advertencia de tóner bajo.
- Para garantizar una alta calidad de impresión, le recomendamos que utilice exclusivamente cartuchos de tóner originales de Brother. Cuando desee comprar cartuchos de tóner, póngase en contacto con el Servicio de atención al cliente de Brother o con su distribuidor de Brother.
- NO desembale el nuevo cartucho de tóner hasta que vaya a instalarlo.
- Si el cartucho de tóner permanece desembalado durante mucho tiempo, la vida útil del tóner podría acortarse.
- Brother recomienda encarecidamente NO rellenar el cartucho de tóner suministrado con el equipo. También recomendamos encarecidamente que continúe usando exclusivamente cartuchos de tóner de repuesto originales de Brother. Usar o intentar usar tóner o cartuchos de otras marcas en el equipo Brother puede causar daños en él o puede dar lugar a una calidad de impresión insatisfactoria. Nuestra garantía limitada no cubre los posibles problemas causados por el uso de tóner o cartuchos de otras marcas. Para proteger su inversión y obtener el mejor rendimiento del equipo Brother, recomendamos encarecidamente el uso de recambios auténticos de Brother.



Información relacionada

- [Sustituir suministros](#)

Información adicional:

- [Mensajes de error y mantenimiento](#)
- [Mejora de la calidad de impresión](#)

Cambio de la unidad de tambor

Antes de comenzar el procedimiento de sustitución ►► *Información relacionada: Sustituir suministros*

>> [Cambio de la unidad de tambor](#)

>> [Reinicio del contador del tambor \(DCP-L3510CDW/DCP-L3517CDW\)](#)

>> [Reinicio del contador del tambor \(DCP-L3550CDW/MFC-L3710CW/MFC-L3730CDN/MFC-L3750CDW/MFC-L3770CDW\)](#)

Cambio de la unidad de tambor

1. Asegúrese de que el equipo esté encendido.
2. Abra la cubierta superior hasta que se bloquee en la posición abierta.

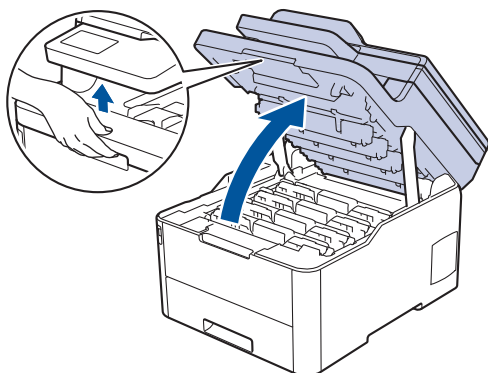

⚠ ADVERTENCIA

SUPERFICIE CALIENTE

Las piezas internas del equipo estarán extremadamente calientes. Espere a que el equipo se enfríe antes de tocarlas.

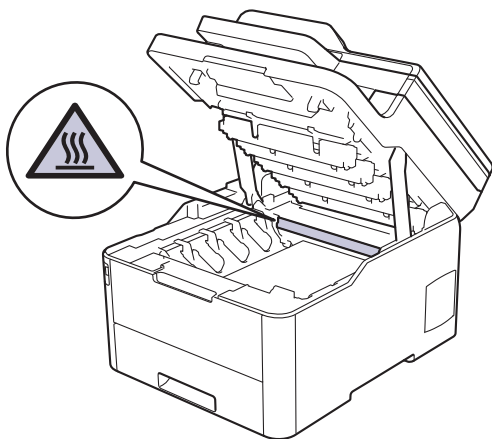

3. Extraiga el conjunto de cartucho de tóner y de la unidad de tambor del color mostrado en la pantalla LCD.

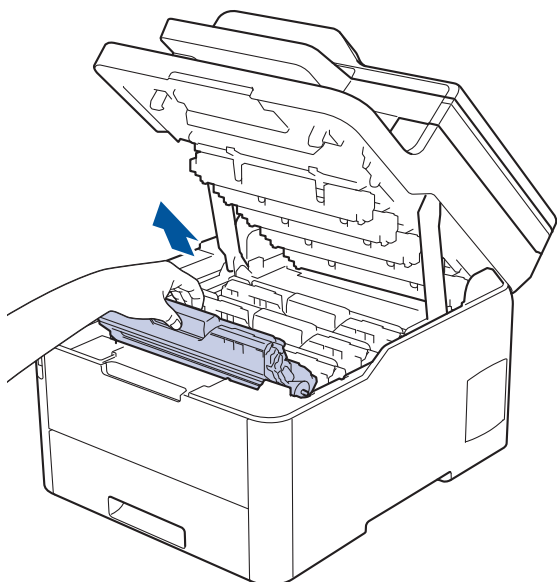

⚠ AVISO

Recomendamos colocar el conjunto del cartucho de t ner y de la unidad de tambor sobre una superficie limpia y lisa con papel desechable debajo del mismo en caso de que se derrame o disperse t ner accidentalmente.

IMPORTANTE

Para evitar que el equipo resulte da ado por la electricidad est tica, NO toque los electrodos indicados en la ilustraci n.

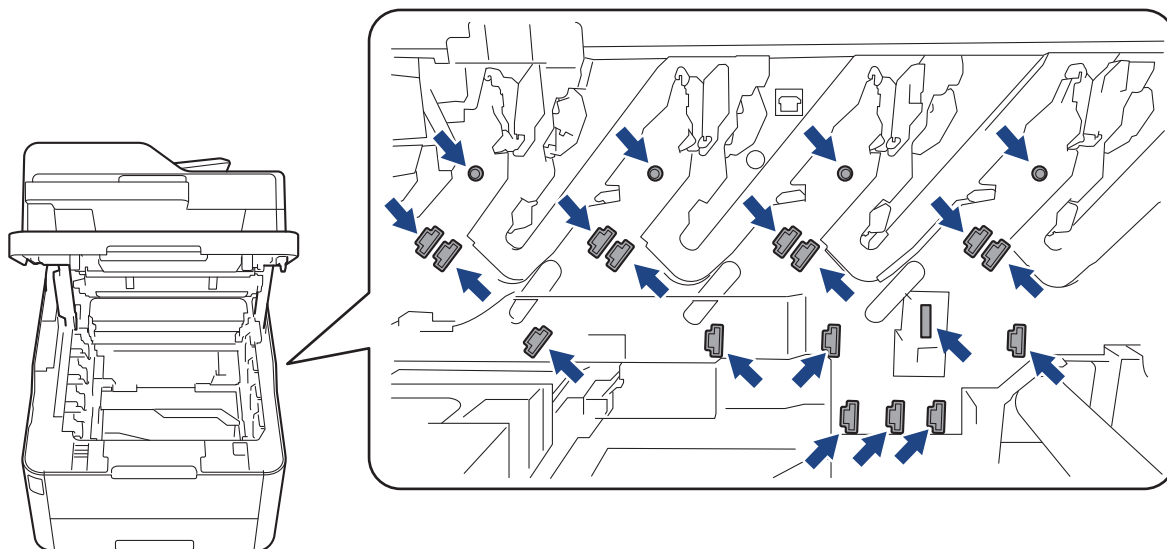

4. Presione hacia abajo la palanca de bloqueo verde y extraiga de la unidad de tambor el cartucho de t ner.

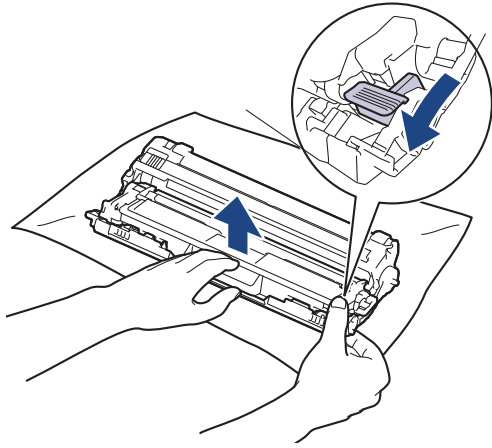

5. Desembale la nueva unidad de tambor.
6. Quite la cubierta protectora.

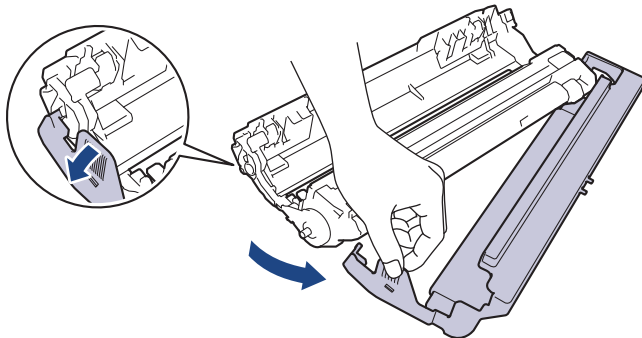

7. Vuelva a introducir firmemente el cartucho de t ner en la nueva unidad de tambor hasta que oiga su encaje.

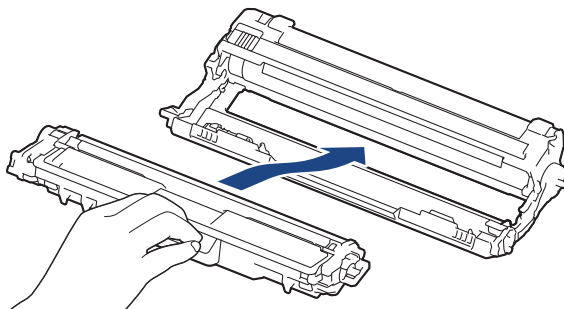

Aseg rese de que coloca el cartucho de t ner correctamente, ya que de lo contrario podr a separarse de la unidad de tambor.

8. Limpie el hilo de corona del interior de la unidad de tambor deslizando suavemente la pesta a verde de izquierda a derecha y de derecha a izquierda varias veces. Repita este procedimiento con todos los hilos de corona.

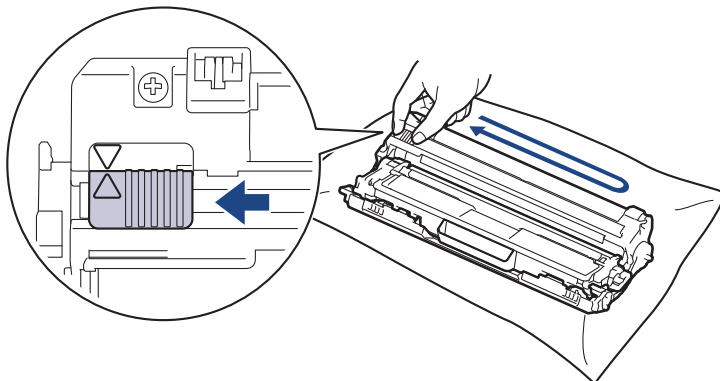



Asegúrese de devolver la pestaña verde a la posición inicial (▲). La flecha de la pestaña debe alinearse con la flecha de la unidad de tambor. De lo contrario, las páginas impresas pueden tener una raya vertical.

- Deslice el conjunto del cartucho de tóner y de la unidad de tambor en el equipo. Asegúrese de que el color del cartucho de tóner coincide con la etiqueta del mismo color en el equipo.

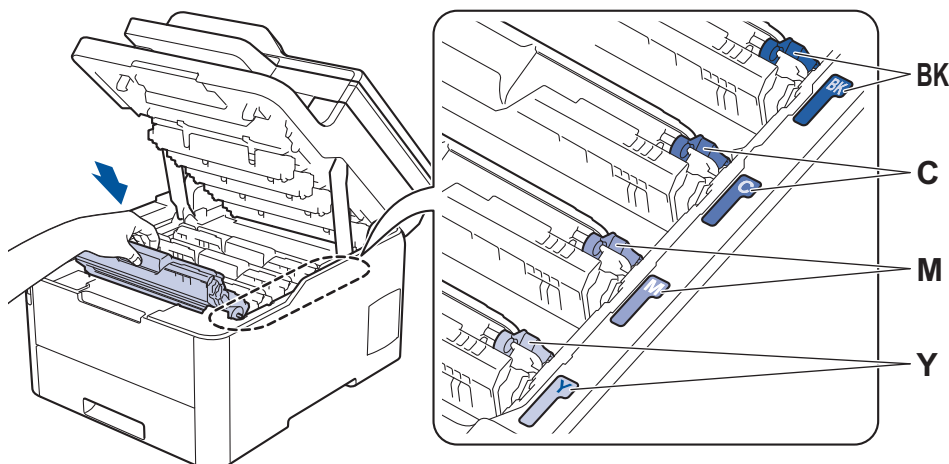

- Cierre la cubierta superior del equipo.
- Reinicie el contador del tambor siguiendo la siguiente sección.

NOTA

- El desgaste del tambor se produce debido al uso y rotación del tambor y fricción con papel, tóner y otros materiales en la ruta del papel. Al diseñar este producto, Brother decidió utilizar el número de rotaciones del tambor como factor determinante razonable de la vida útil del tambor. Cuando un tambor alcance el límite de rotación establecido en fábrica correspondiente a la capacidad de páginas estimada, la pantalla LCD del producto le aconsejará sustituir el tambor. El producto seguirá funcionando; sin embargo, la calidad de impresión puede que no sea óptima.
- Una unidad de tambor desembalada podría dañarse si recibe directamente luz solar (o luz artificial durante períodos largos).
- Hay muchos factores que determinan la vida útil real del tambor, como la temperatura, humedad, tipo de papel, tipo de tóner utilizado y etc. En condiciones ideales, se estima que la vida útil promedio del tambor es de unas 18.000 páginas basadas en una página por trabajo [páginas a una cara A4/Letter]. El número de páginas puede verse afectado debido a una serie de factores incluyendo pero no limitándose a tipo y tamaño de soporte.

Como no tiene control sobre los distintos factores que determinan la vida real del tambor, no podemos garantizar un número mínimo de páginas que se imprimirán con su tambor.

- Para obtener los mejores resultados, utilice sólo tóner original de Brother.
- El equipo debe utilizarse sólo en un entorno limpio, sin polvo con ventilación adecuada.

La impresión con una unidad de tambor que no sea de Brother puede reducir no sólo la calidad de impresión sino también la calidad y la vida útil del propio equipo. La cobertura de la garantía no se aplica a problemas causados por el uso de una unidad de tambor que no sea de Brother.





IMPORTANTE

- Para evitar problemas de calidad de impresión o daños en el equipo, NO reinicie el contador del tambor a menos que vaya a reemplazar la unidad de tambor.
- Si reinicia el contador del tambor sin reemplazar la unidad de tambor, el equipo no podrá calcular correctamente la vida útil restante del tambor.
- El uso de consumibles que no sean Brother puede afectar a la calidad de la impresión, al rendimiento del hardware y a la fiabilidad del equipo.

Reinicio del contador del tambor (DCP-L3510CDW/DCP-L3517CDW)

1. Asegúrese de que el equipo está encendido.
2. Asegúrese de que la cubierta del equipo esté cerrada.
3. Mantenga pulsado **OK** a la vez que pulsa **▲**.
4. Pulse **OK** para seleccionar [Tambor].
5. Pulse **▲** o **▼** para mostrar el color del tóner de la unidad de tambor que acaba de cambiar y, a continuación, pulse **OK**.
6. Pulse **▲** para reiniciar el contador del tambor.

Reinicio del contador del tambor (DCP-L3550CDW/MFC-L3710CW/MFC-L3730CDN/MFC-L3750CDW/MFC-L3770CDW)

1. Asegúrese de que el equipo está encendido.
2. Mantenga pulsado     durante unos cinco segundos.
3. Pulse [Tambor].
4. Seleccione el color del tóner de la unidad de tambor que acaba de cambiar.
5. Pulse [Sí].



Información relacionada

- [Sustituir suministros](#)

Información adicional:

- [Mensajes de error y mantenimiento](#)
- [Mejora de la calidad de impresión](#)

Sustituir el cinturón de arrastre

Antes de comenzar el procedimiento de sustitución >> *Información relacionada: Sustituir suministros*

>> Sustituir el cinturón de arrastre

>> Permite restablecer el contador del cinturón de arrastre (DCP-L3510CDW/DCP-L3517CDW)

>> Permite restablecer el contador del cinturón de arrastre (DCP-L3550CDW/MFC-L3710CW/MFC-L3730CDN/MFC-L3750CDW/MFC-L3770CDW)

Sustituir el cinturón de arrastre

1. Asegúrese de que el equipo esté encendido.
2. Abra la cubierta superior hasta que se bloquee en la posición abierta.

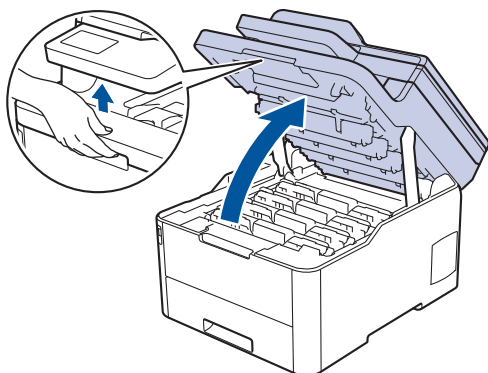

⚠ ADVERTENCIA

SUPERFICIE CALIENTE

Las piezas internas del equipo estarán extremadamente calientes. Espere a que el equipo se enfríe antes de tocarlas.

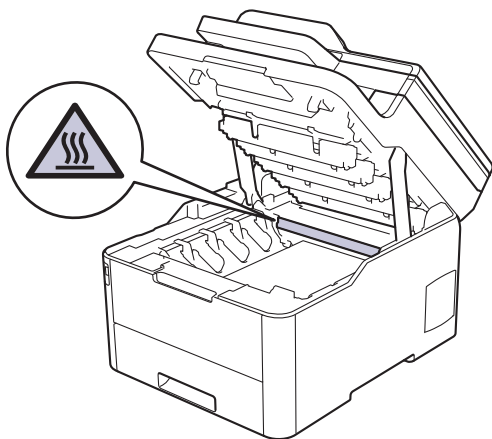

3. Retire todos los conjuntos de cartucho de tóner y de unidad de tambor.

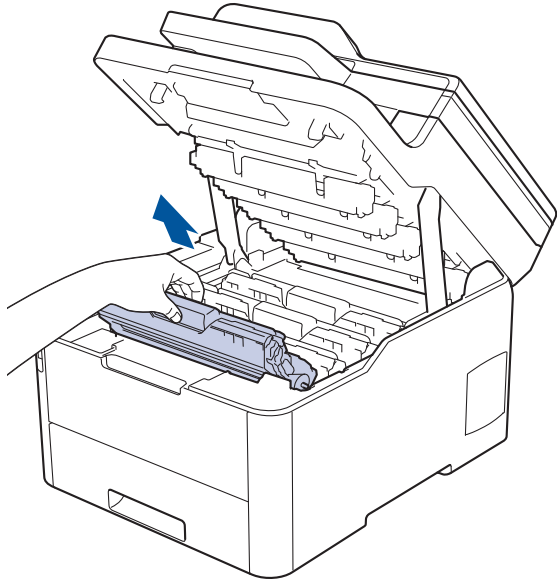

⚠ AVISO

Recomendamos colocar el conjunto del cartucho de t nner y de la unidad de tambor sobre una superficie limpia y lisa con papel desechable debajo del mismo en caso de que se derrame o disperse t nner accidentalmente.

IMPORTANTE

Para evitar que el equipo resulte da ado por la electricidad est tica, NO toque los electrodos indicados en la ilustraci n.

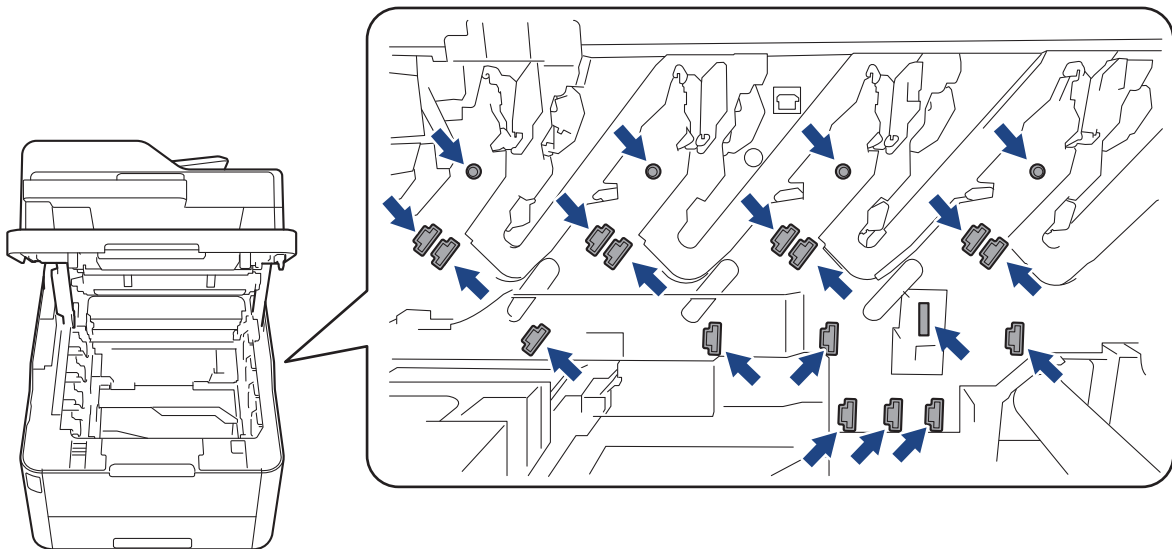

4. Sujete el asa verde de la unidad de correa, lev ntela y, a continuaci n, extr igalo sin que toque el equipo.

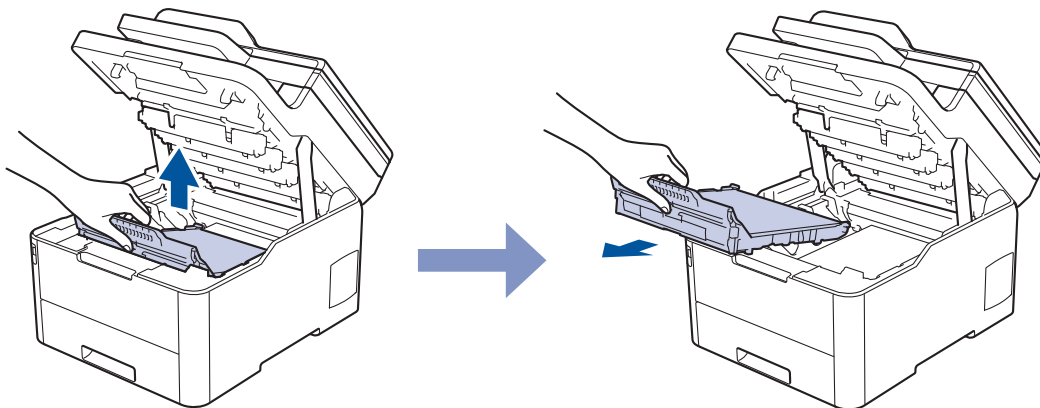

5. Desembale la nueva unidad de correa e introdúzcala en el equipo.

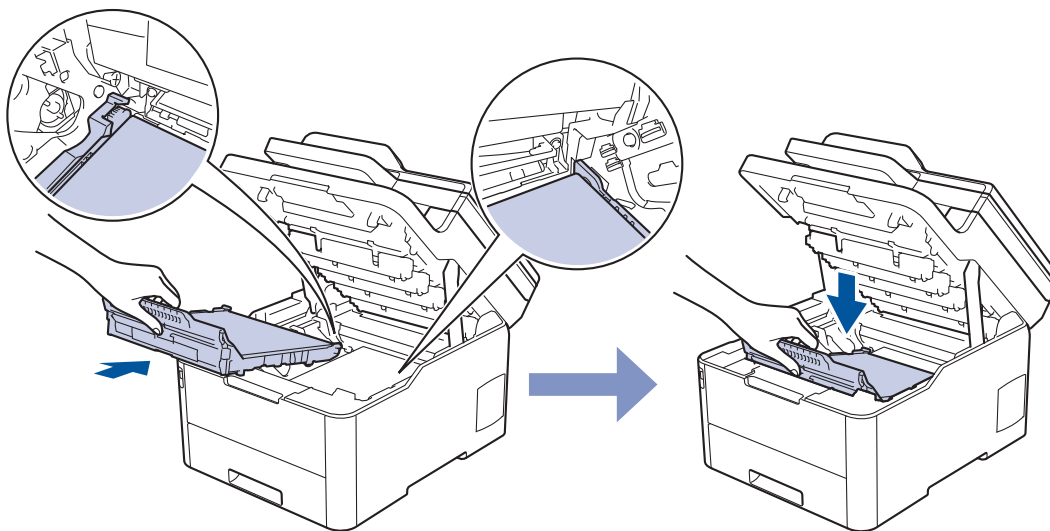

NOTA

Para evitar problemas con la calidad de impresión, NO toque las partes sombreadas que aparecen en las ilustraciones.

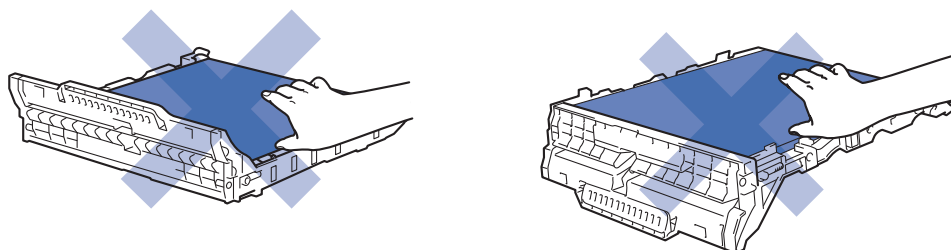

6. Vuelva a introducir cada conjunto del cartucho de tóner y de la unidad de tambor en el equipo. Asegúrese de que el color del cartucho de tóner coincida con la etiqueta del mismo color en el equipo en los cuatro conjuntos de cartuchos de tóner y de unidad de tambor.

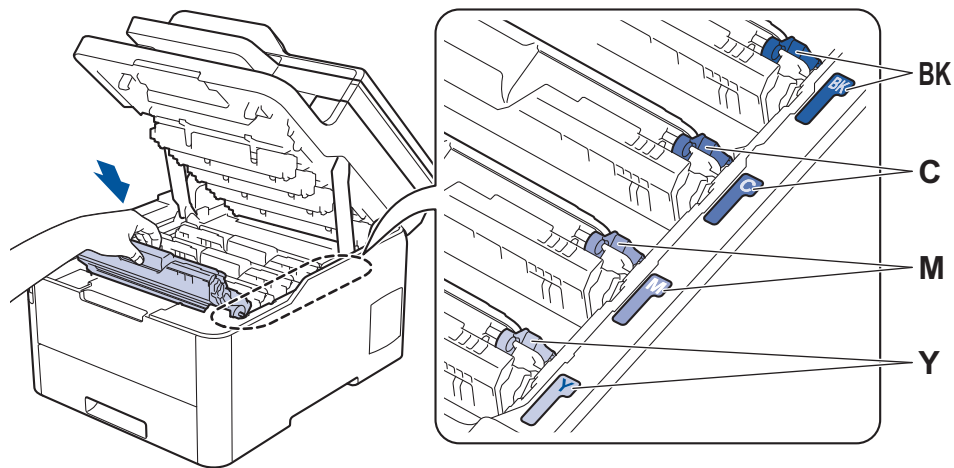

7. Cierre la cubierta superior del equipo.
8. Reinicie el contador de la unidad de correa siguiendo la sección siguiente.

IMPORTANTE

- Para evitar problemas de calidad de impresión o daños en el equipo, NO reinicie el contador de la unidad de correa a menos que vaya a reemplazar la unidad de correa.
- El uso de consumibles que no sean Brother puede afectar a la calidad de la impresión, al rendimiento del hardware y a la fiabilidad del equipo.

Permite restablecer el contador del cinturón de arrastre (DCP-L3510CDW/ DCP-L3517CDW)

1. Asegúrese de que el equipo está encendido.
2. Asegúrese de que la cubierta del equipo esté cerrada.
3. Mantenga pulsado **OK** a la vez que pulsa **▲**.
4. Pulse **▲** o **▼** para mostrar la opción [Cinturón] y, a continuación, pulse **OK**.
5. Pulse **▲** para reiniciar el contador del cinturón.

Permite restablecer el contador del cinturón de arrastre (DCP-L3550CDW/ MFC-L3710CW/MFC-L3730CDN/MFC-L3750CDW/MFC-L3770CDW)

1. Asegúrese de que el equipo está encendido.
2. Mantenga pulsado  durante unos cinco segundos.
3. Pulse [Cinturón de arrastre].
4. Pulse [Sí].

✓ Información relacionada

- [Sustituir suministros](#)

Información adicional:

- [Mensajes de error y mantenimiento](#)
- [Mejora de la calidad de impresión](#)

Sustituir el recipiente de t ner residual

Antes de comenzar el procedimiento de sustituci n >> *Informaci n relacionada: Sustituir suministros*

1. Aseg rese de que el equipo est  encendido.
2. Abra la cubierta superior hasta que se bloquee en la posici n abierta.

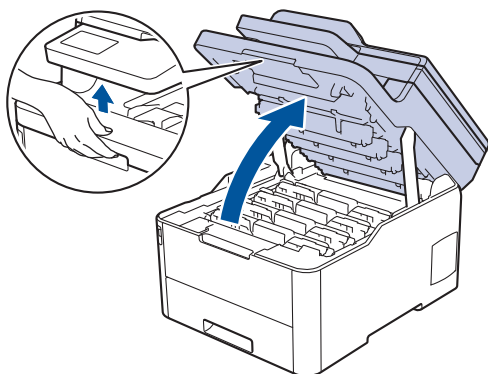

ADVERTENCIA

SUPERFICIE CALIENTE

Las piezas internas del equipo estar n extremadamente calientes. Espere a que el equipo se enfr e antes de tocarlas.

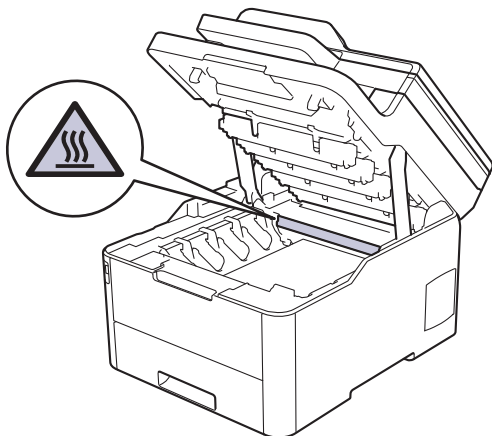

3. Retire todos los conjuntos de cartucho de t ner y de unidad de tambor.

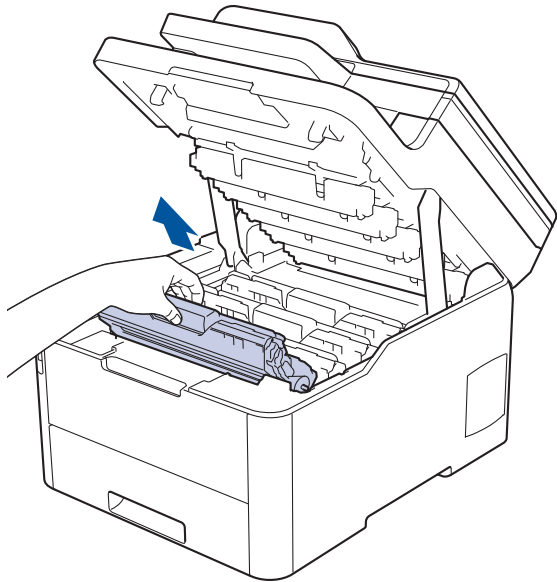

⚠ AVISO

Recomendamos colocar el conjunto del cartucho de t nner y de la unidad de tambor sobre una superficie limpia y lisa con papel desechable debajo del mismo en caso de que se derrame o disperse t nner accidentalmente.

IMPORTANTE

Para evitar que el equipo resulte da ado por la electricidad est tica, NO toque los electrodos indicados en la ilustraci n.

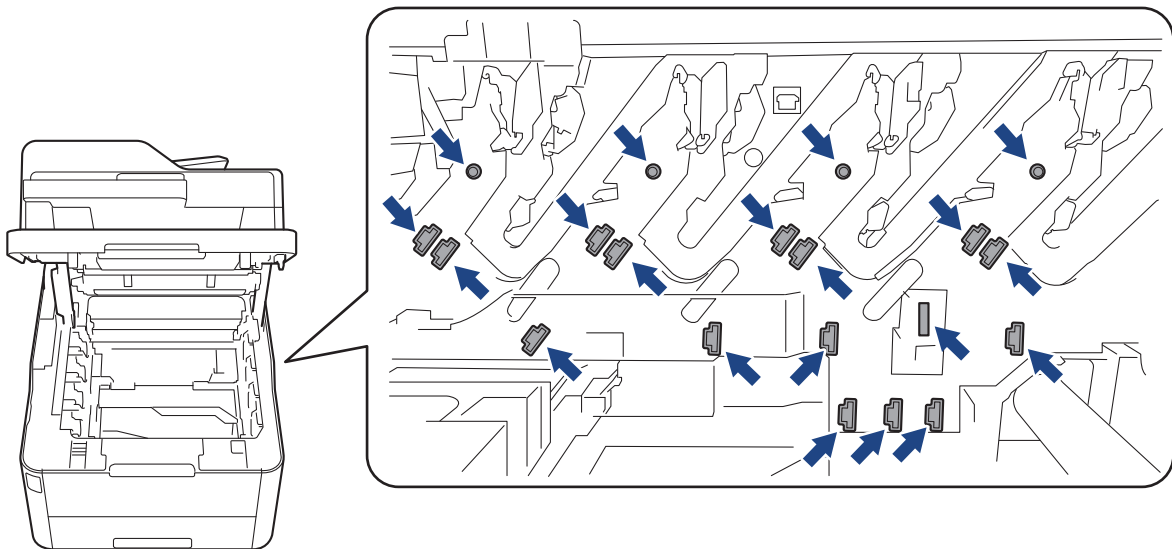

4. Sujete el asa verde de la unidad de correa, lev ntela y, a continuaci n, extr igalo sin que toque el equipo.

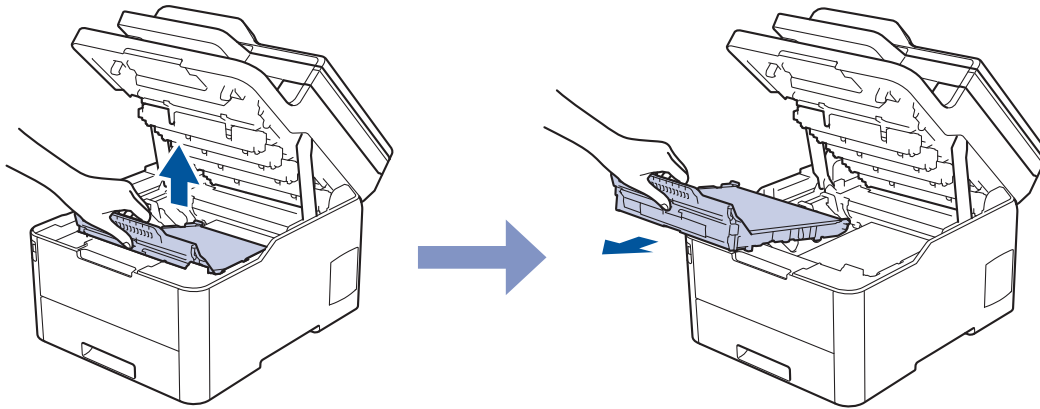

5. Retire el material de embalaje de color naranja y deséchelo.

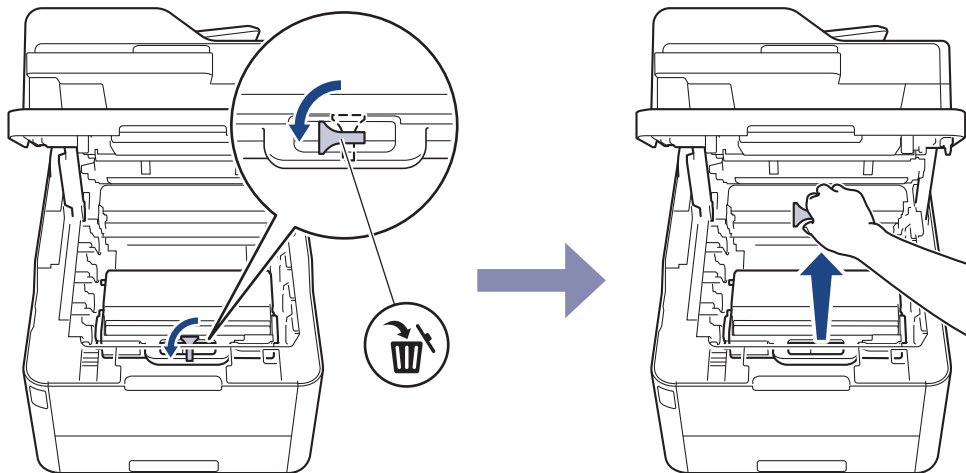

Este paso solamente es necesario la primera vez que se sustituye el recipiente de t ner residual y no se requiere para el recipiente de t ner residual de sustituci n. La piezas de embalaje anaranjadas vienen instaladas de f brica para proteger el equipo durante el transporte.

6. Sujete el asa verde del recipiente de t ner residual y extraiga el recipiente del equipo.

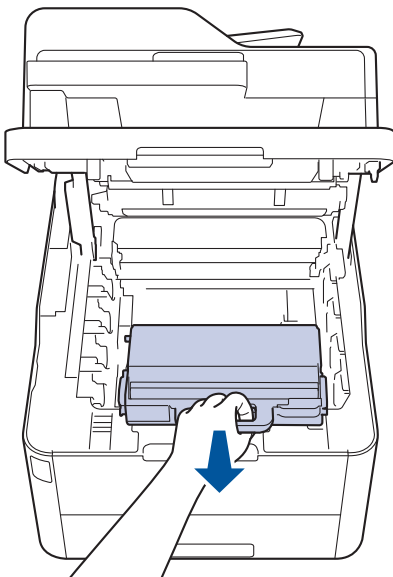

NO reutilice el recipiente de t ner residual.

7. Desembale el nuevo recipiente de t ner residual e inst lalo en el equipo. Aseg rese de que el recipiente de t ner residual est  nivelado y que calce perfectamente en su sitio.

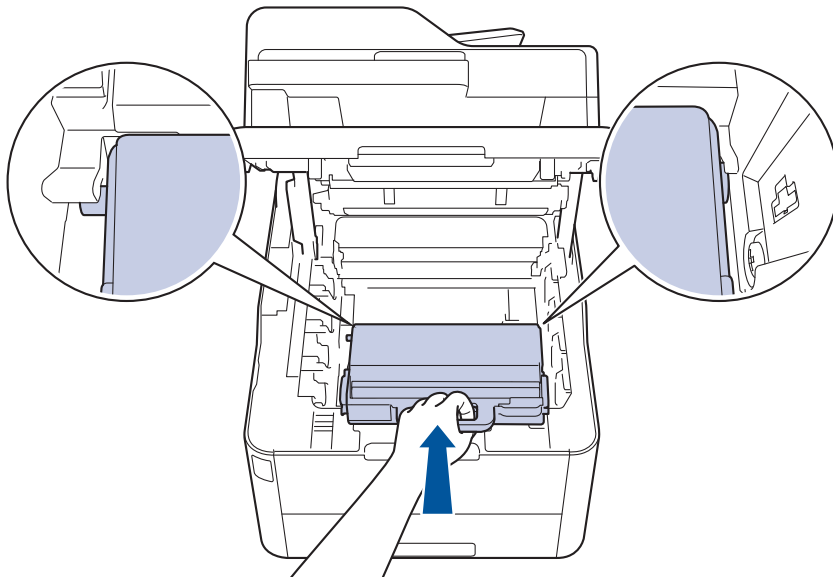

8. Vuelva a introducir la unidad de correa dentro del equipo.

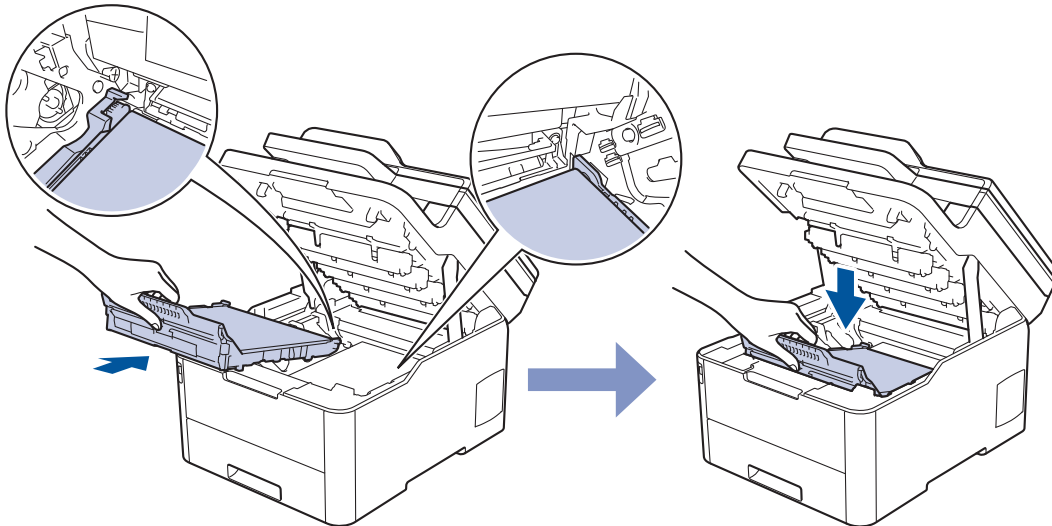

NOTA

Para evitar problemas con la calidad de impresión, NO toque las partes sombreadas que aparecen en las ilustraciones.

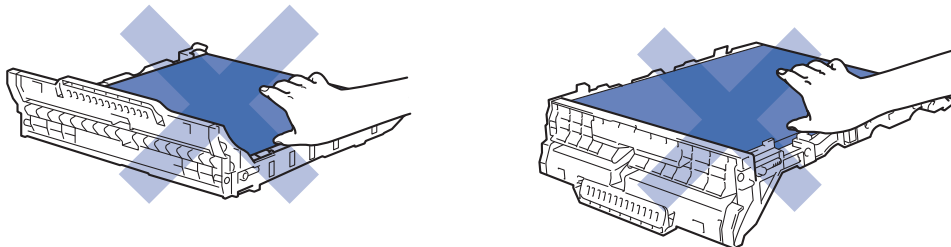

9. Vuelva a introducir cada conjunto del cartucho de tóner y de la unidad de tambor en el equipo. Asegúrese de que el color del cartucho de tóner coincida con la etiqueta del mismo color en el equipo en los cuatro conjuntos de cartuchos de tóner y de unidad de tambor.

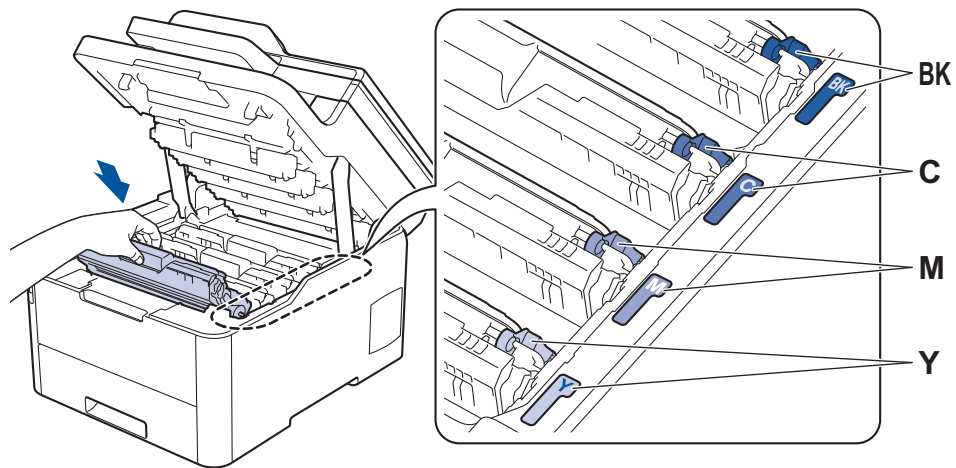

10. Cierre la cubierta superior del equipo.

✓ Información relacionada

- [Sustituir suministros](#)

Información adicional:

- [Mensajes de error y mantenimiento](#)
-

Limpiar el equipo

Limpie el exterior y el interior del equipo periódicamente con un paño seco y sin pelusa.

Cuando sustituya el cartucho de tóner o la unidad de tambor, asegúrese de limpiar el interior del equipo. Si las páginas impresas quedan manchadas con tóner, limpie el interior del equipo con un paño seco y sin pelusa.

⚠ ADVERTENCIA

- NO utilice sustancias inflamables, ningún tipo de spray ni líquidos/disolventes orgánicos que contengan alcohol o amoníaco para limpiar el interior o exterior del producto. Si lo hace, puede provocar un incendio. En su lugar, utilice únicamente un paño seco que no desprenda pelusa.



IMPORTANTE

- NO utilice alcohol isopropílico para quitar la suciedad del panel de control. Podría agrietar el panel.
- Para evitar problemas de calidad de impresión, NO toque las piezas que aparecen sombreadas en las siguientes ilustraciones.

Cartucho de tóner

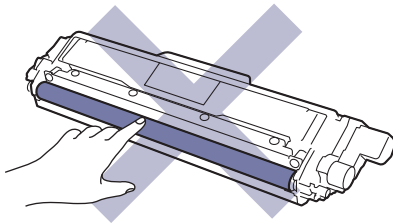

Unidad de tambor

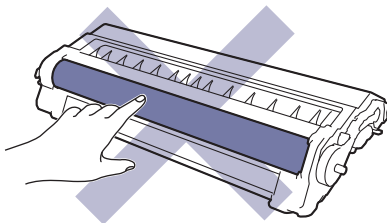
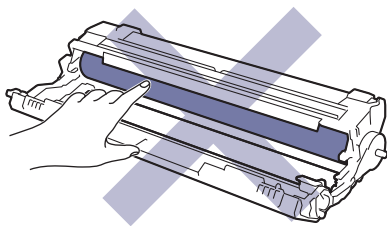

Unidad de correa

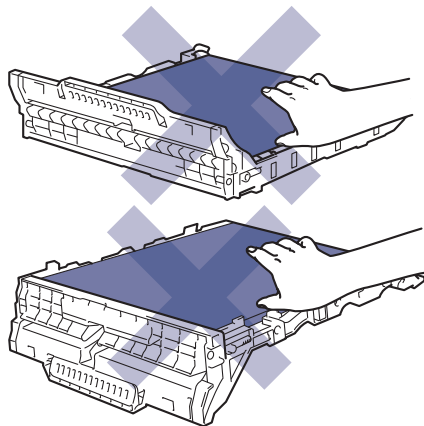

Recipiente de tóner residual

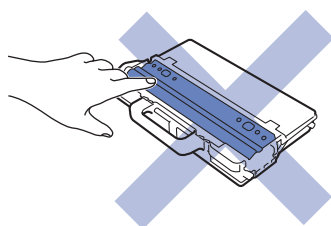

Información relacionada

- **Mantenimiento rutinario**
 - Limpieza del escáner
 - Limpie los cabezales LED
 - Limpieza de la pantalla LCD táctil
 - Limpieza de los hilos de corona
 - Limpieza de la unidad de tambor
 - Limpieza de los rodillos de recogida de papel
-

Limpieza del escáner

1. Mantenga pulsado de  a para apagar el equipo.
2. Levante la cubierta de documentos (1). Limpie la superficie de plástico blanca (2) y el cristal del escáner (3) por debajo con un paño suave sin pelusa humedecido con agua.

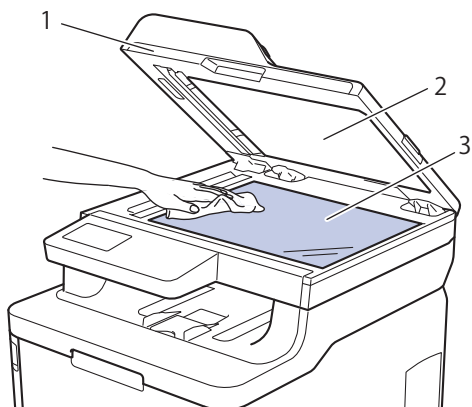

3. En la unidad ADF, limpie la barra blanca (1) y la franja de cristal del escáner (2) por debajo con un paño suave sin pelusa humedecido con agua.

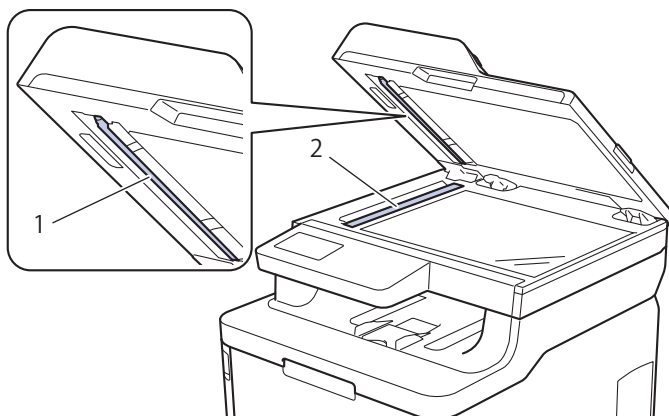

4. Abra la cubierta de cristal del escáner (1) y, a continuación, limpie la otra barra blanca (2) y la banda de cristal del escáner (3) (solo modelos compatibles).

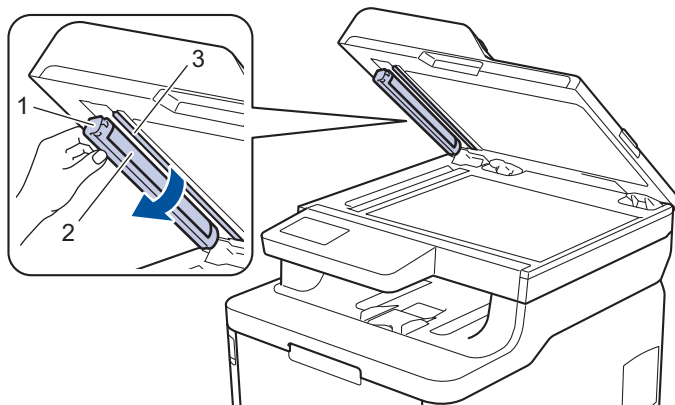

5. Cierre la cubierta de documentos.
6. Pulse  para encender el equipo.



Información relacionada

- [Limpiar el equipo](#)

Limpie los cabezales LED

Si detecta algún problema con la calidad de impresión, como colores claros o apagados, rayas blancas o bandas verticales en la página, limpie los cabezales LED de la siguiente manera:

1. Mantenga pulsado de  a para apagar el equipo.
2. Abra la cubierta superior hasta que se bloquee en la posición abierta.

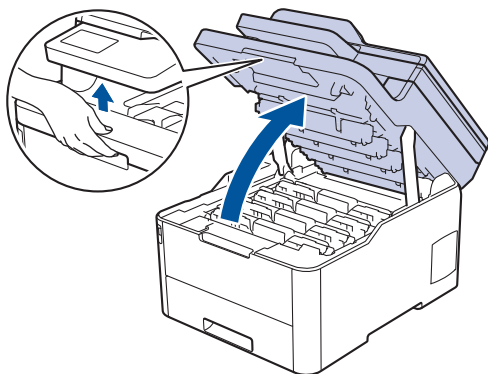

3. Limpie la ventana de cada cabezal LED (1) con un paño suave y seco que no desprenda pelusa. No toque las ventanas con los dedos.

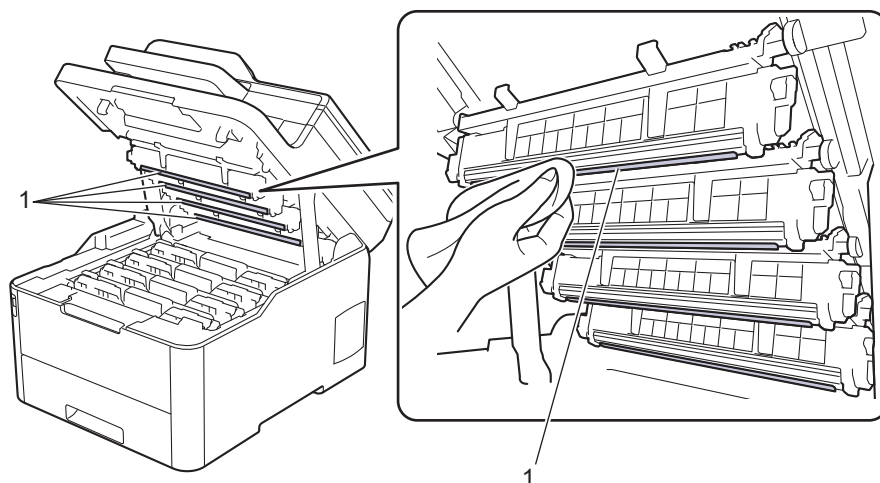

4. Cierre la cubierta superior del equipo.
5. Pulse  para encender el equipo.

Información relacionada

- [Limpiar el equipo](#)

Información adicional:

- [Mejora de la calidad de impresión](#)

Limpieza de la pantalla LCD táctil

Modelos relacionados: DCP-L3550CDW/MFC-L3710CW/MFC-L3730CDN/MFC-L3750CDW/MFC-L3770CDW

IMPORTANTE

NO utilice ningún tipo de limpiador líquido (incluido etanol).

1. Mantenga pulsado de  a para apagar el equipo.
2. Limpie la pantalla táctil con un paño seco, suave y sin pelusa.

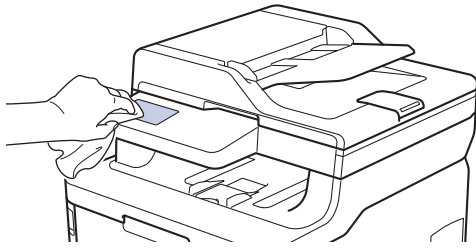

3. Pulse  para encender el equipo.

Información relacionada

- [Limpiar el equipo](#)

Limpieza de los hilos de corona

1. Abra la cubierta superior hasta que se bloquee en la posición abierta.

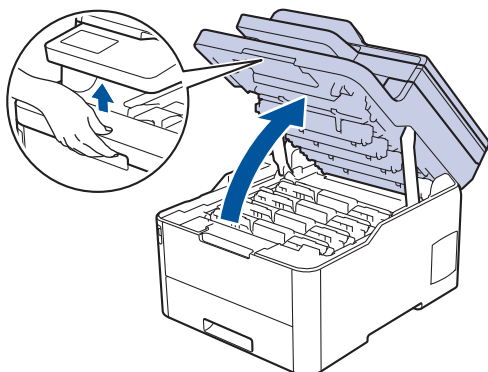

⚠ ADVERTENCIA

SUPERFICIE CALIENTE

Las piezas internas del equipo estarán extremadamente calientes. Espere a que el equipo se enfríe antes de tocarlas.

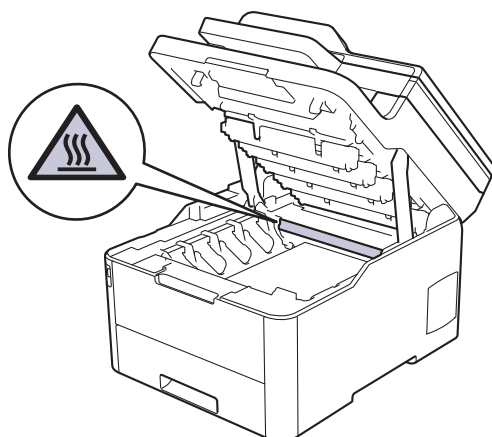

2. Retire el conjunto de cartucho de tóner y de la unidad de tambor.

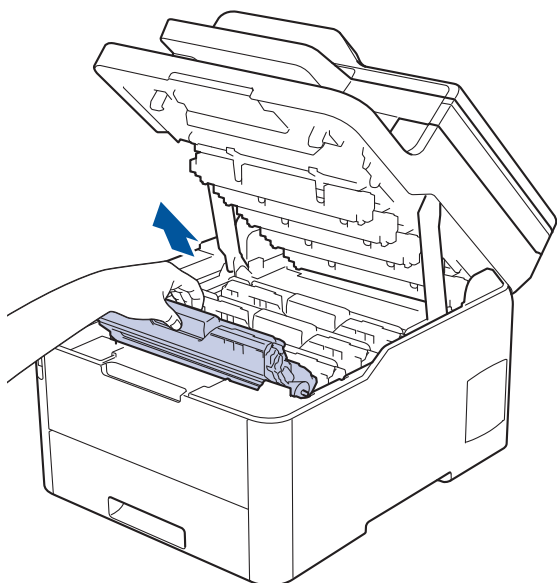

⚠ AVISO

Recomendamos colocar el conjunto del cartucho de t ner y de la unidad de tambor sobre una superficie limpia y lisa con papel desechable debajo del mismo en caso de que se derrame o disperse t ner accidentalmente.

IMPORTANTE

Para evitar que el equipo resulte da ado por la electricidad est tica, NO toque los electrodos indicados en la ilustraci n.

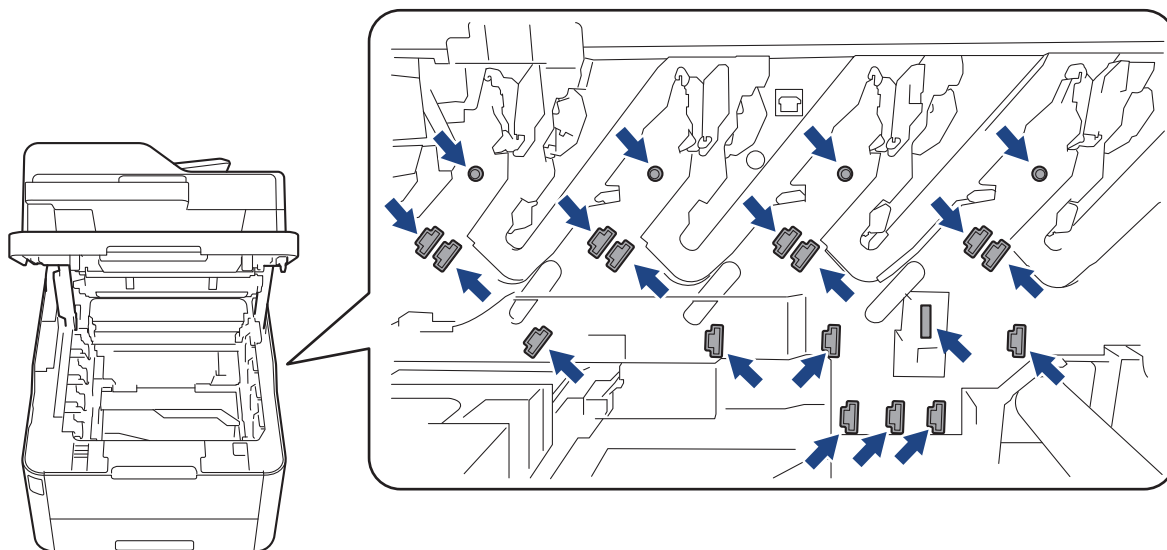

3. Limpie el hilo de corona del interior de la unidad de tambor deslizando suavemente la pesta a verde de izquierda a derecha y de derecha a izquierda varias veces. Repita este procedimiento con todos los hilos de corona.

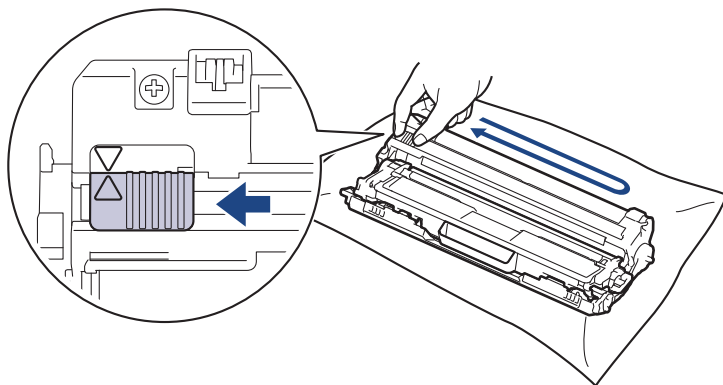

Aseg rese de devolver la pesta a verde a la posici n inicial (▲). La flecha de la pesta a debe alinearse con la flecha de la unidad de tambor. De lo contrario, las p ginas impresas pueden tener una raya vertical.

4. Deslice el conjunto del cartucho de t ner y de la unidad de tambor en el equipo. Aseg rese de que el color del cartucho de t ner coincide con la etiqueta del mismo color en el equipo.

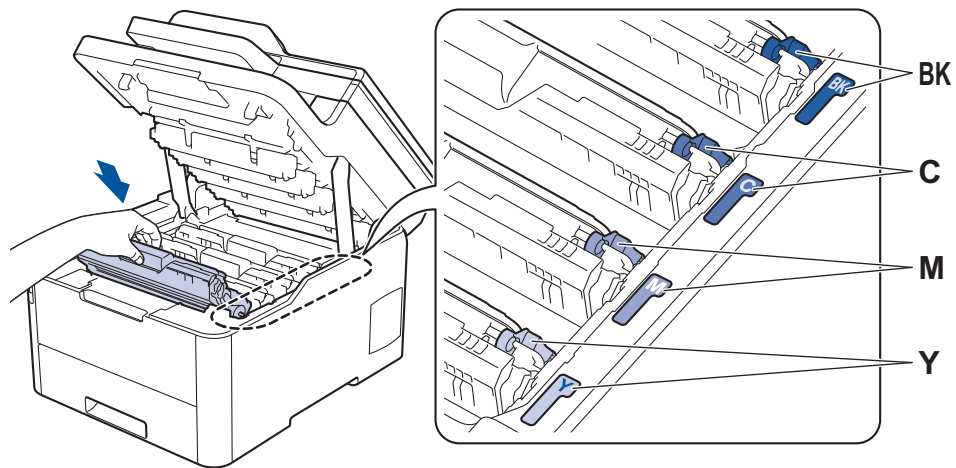

5. Cierre la cubierta superior del equipo.

✓ Información relacionada

- [Limpiar el equipo](#)

Información adicional:

- [Mensajes de error y mantenimiento](#)
-

Limpieza de la unidad de tambor

Si la impresión tiene puntos negros o blancos u otras marcas de repetición a intervalos de 94 mm, el tambor puede tener material extraño como por ejemplo pegamento de una etiqueta pegada en la superficie del tambor.

>> [DCP-L3510CDW/DCP-L3517CDW](#)

>> [DCP-L3550CDW/MFC-L3710CW/MFC-L3730CDN/MFC-L3750CDW/MFC-L3770CDW](#)

DCP-L3510CDW/DCP-L3517CDW

1. Asegúrese de que el equipo se encuentra en modo Preparado.
2. Pulse **Menu**.
3. Pulse **▲** o **▼** para seleccionar lo siguiente:
 - a. Seleccione [Imp. informes]. Pulse **OK**.
 - b. Seleccione [Impr pto tambor]. Pulse **OK**.El equipo imprimirá la hoja de verificación de los puntos del tambor.
4. Mantenga pulsado de  a para apagar el equipo.
5. Abra la cubierta superior hasta que se bloquee en la posición abierta.

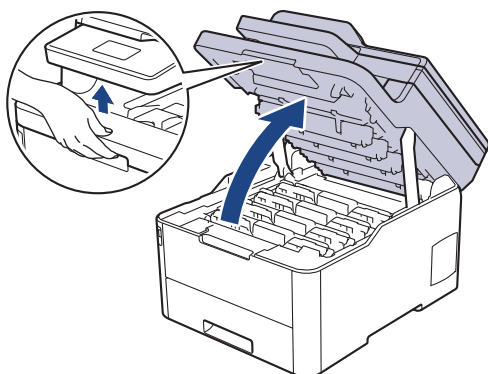

ADVERTENCIA

SUPERFICIE CALIENTE

Las piezas internas del equipo estarán extremadamente calientes. Espere a que el equipo se enfríe antes de tocarlas.

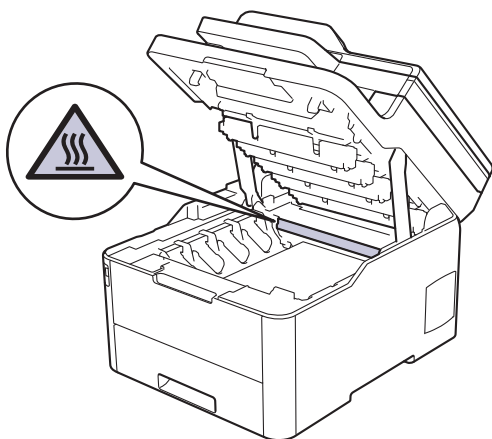

6. El color de los puntos impresos en la hoja de verificación de los puntos del tambor es el color del tambor que debe limpiar. Extraiga el conjunto del cartucho de t ner y de la unidad de tambor que coincida con el color que causa el problema.

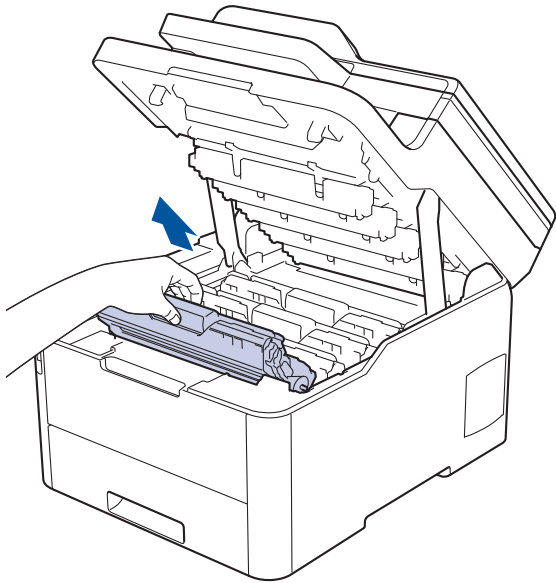

! AVISO

Recomendamos colocar el conjunto del cartucho de t ner y de la unidad de tambor sobre una superficie limpia y lisa con papel desechable debajo del mismo en caso de que se derrame o disperse t ner accidentalmente.

IMPORTANTE

Para evitar que el equipo resulte da ado por la electricidad est tica, NO toque los electrodos indicados en la ilustraci n.

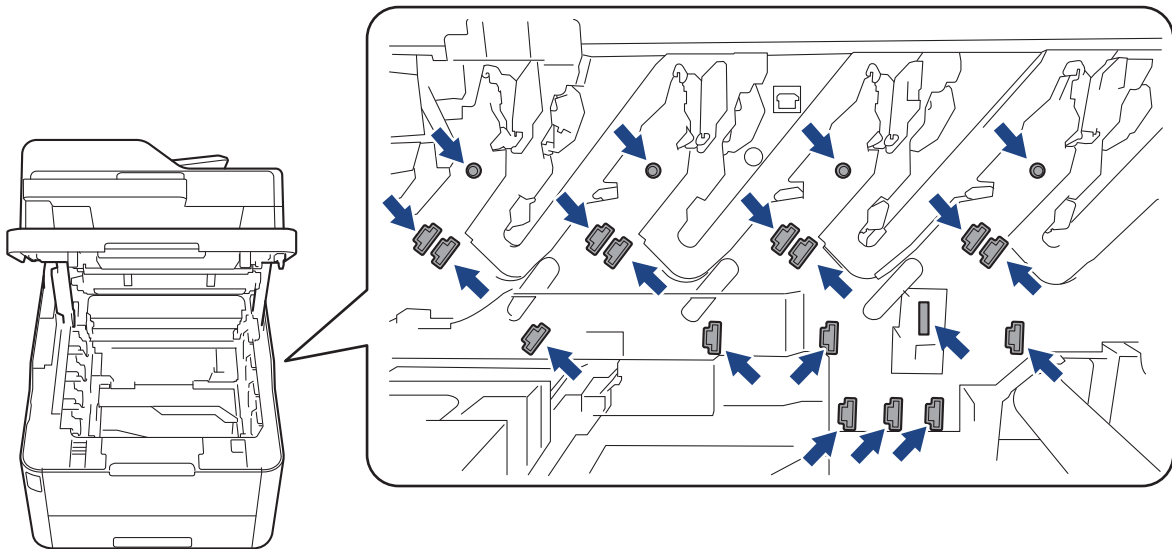

7. Presione hacia abajo la palanca de bloqueo verde y extraiga de la unidad de tambor el cartucho de t ner.

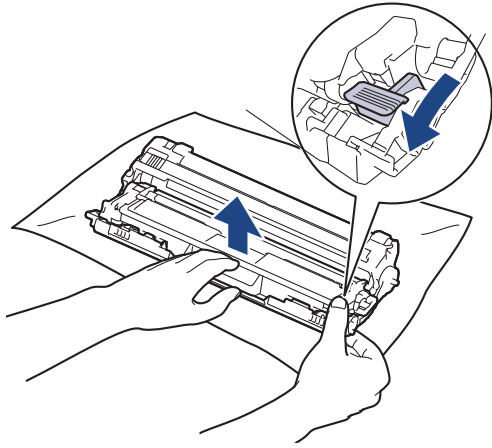

Para evitar problemas de calidad de impresión, NO toque la superficie de la unidad de tambor excepto el engranaje de la unidad de tambor.

- Levante el marco de la unidad de tambor por el asa y gírelo hacia la izquierda, tal y como se muestra a continuación.

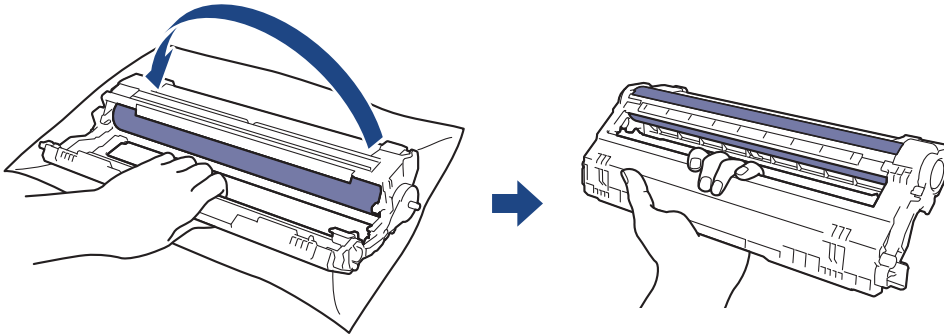

- Aloje el asidero para que el marco se desplace hacia delante y, a continuación, utilice su mano derecha para colocar el engranaje de la unidad de tambor dentro del lado derecho del marco.

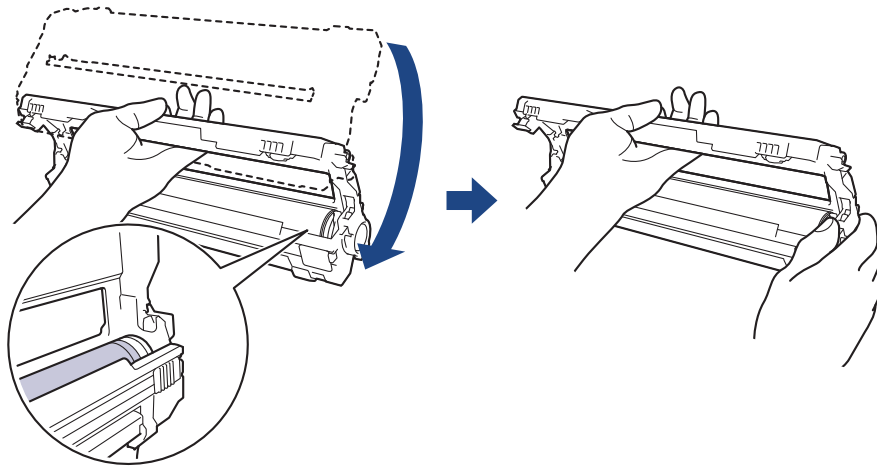

Para evitar problemas de calidad de impresión, NO toque la superficie de la unidad de tambor excepto el engranaje de la unidad de tambor.

- Levante el marco con su mano izquierda hasta que se vean las casillas numeradas, tal y como se muestra a continuación. Utilice su mano derecha para girar el tambor mientras busca marcas o suciedad en la superficie del tambor.

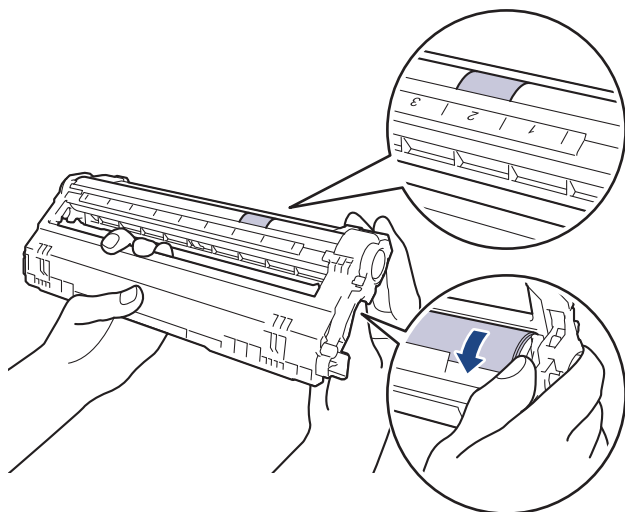

Utilice los números de columna que están junto al rodillo del tambor para localizar la marca. Por ejemplo, un punto en la columna 2 de la hoja de verificación de los puntos del tambor significaría que existe una marca en la zona "2" del tambor.

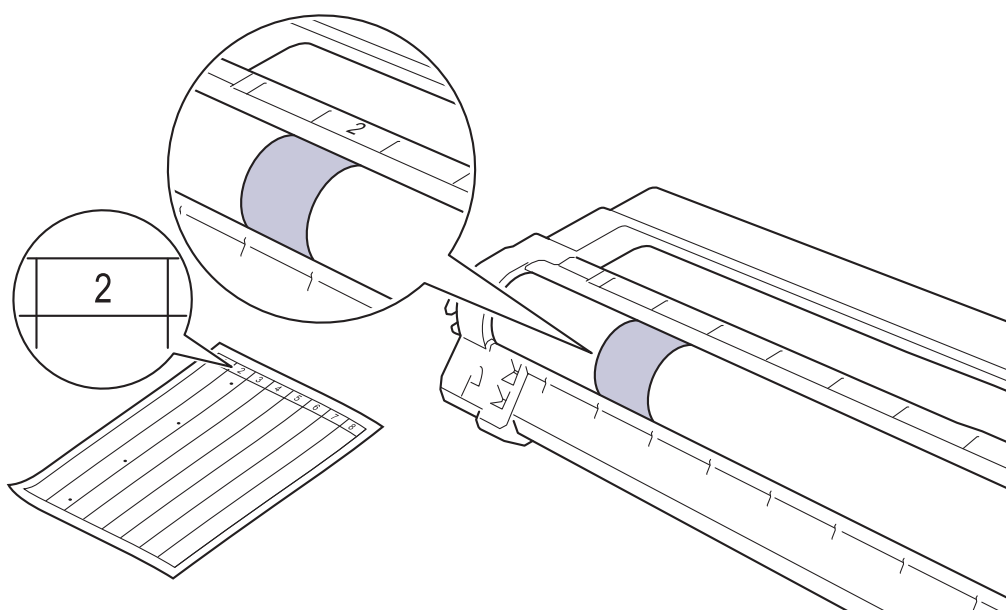

11. Limpie la superficie del tambor con un bastoncillo de algodón seco hasta que la marca de la superficie desaparezca.

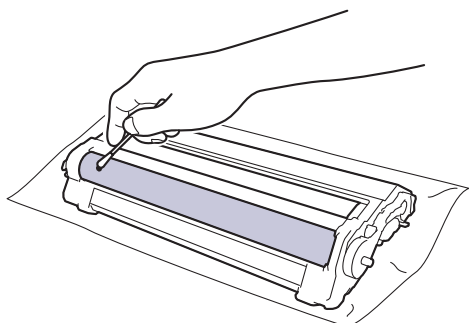

NOTA

NO limpie la superficie de tambor fotosensible con un objeto afilado ni con ningún líquido.

12. Vuelva a introducir el cartucho de tóner con firmeza en la unidad de tambor hasta que oiga su encaje.

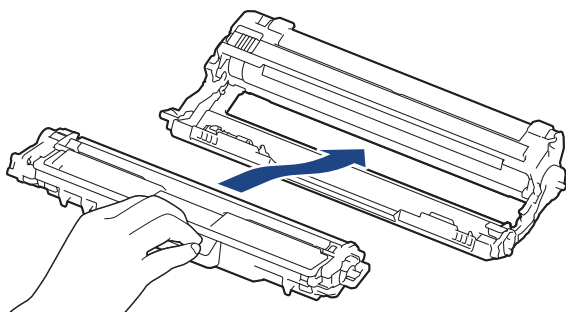

 Asegúrese de que coloca el cartucho de tóner correctamente, ya que de lo contrario podría separarse de la unidad de tambor.

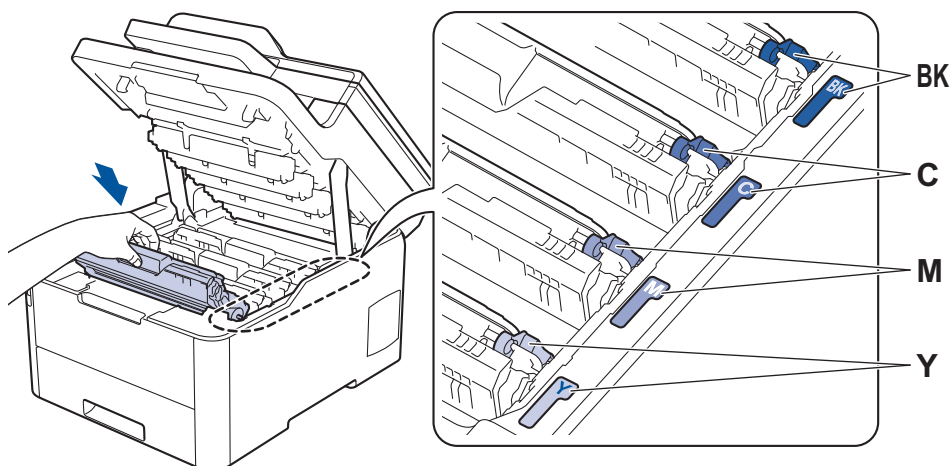

13. Deslice el conjunto del cartucho de tóner y de la unidad de tambor en el equipo. Asegúrese de que el color del cartucho de tóner coincide con la etiqueta del mismo color en el equipo.



14. Cierre la cubierta superior del equipo.

15. Pulse  para encender el equipo.

DCP-L3550CDW/MFC-L3710CW/MFC-L3730CDN/MFC-L3750CDW/MFC-L3770CDW

1. Asegúrese de que el equipo se encuentra en modo Preparado.
2. Pulse  [Ajustes] > [Todos ajustes] > [Imp. informes] > [Imprimir punto tambor].
3. Pulse [Sí].
El equipo imprimirá la hoja de verificación de los puntos del tambor.
4. Mantenga pulsado de  a para apagar el equipo.
5. Abra la cubierta superior hasta que se bloquee en la posición abierta.

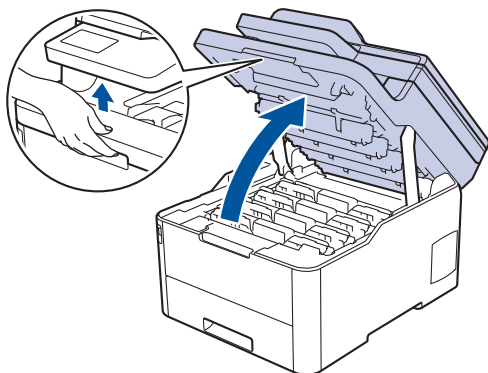

⚠ ADVERTENCIA

SUPERFICIE CALIENTE

Las piezas internas del equipo estarán extremadamente calientes. Espere a que el equipo se enfríe antes de tocarlas.

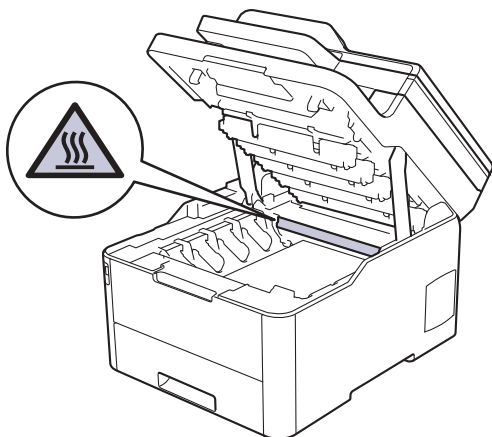

6. El color de los puntos impresos en la hoja de verificación de los puntos del tambor es el color del tambor que debe limpiar. Extraiga el conjunto del cartucho de tóner y de la unidad de tambor que coincida con el color que causa el problema.

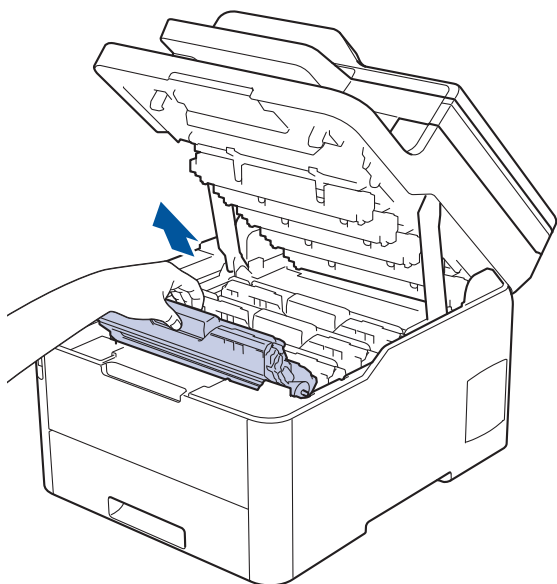

⚠ AVISO

Recomendamos colocar el conjunto del cartucho de tóner y de la unidad de tambor sobre una superficie limpia y lisa con papel desechable debajo del mismo en caso de que se derrame o disperse tóner accidentalmente.

IMPORTANTE

Para evitar que el equipo resulte dañado por la electricidad estática, NO toque los electrodos indicados en la ilustración.

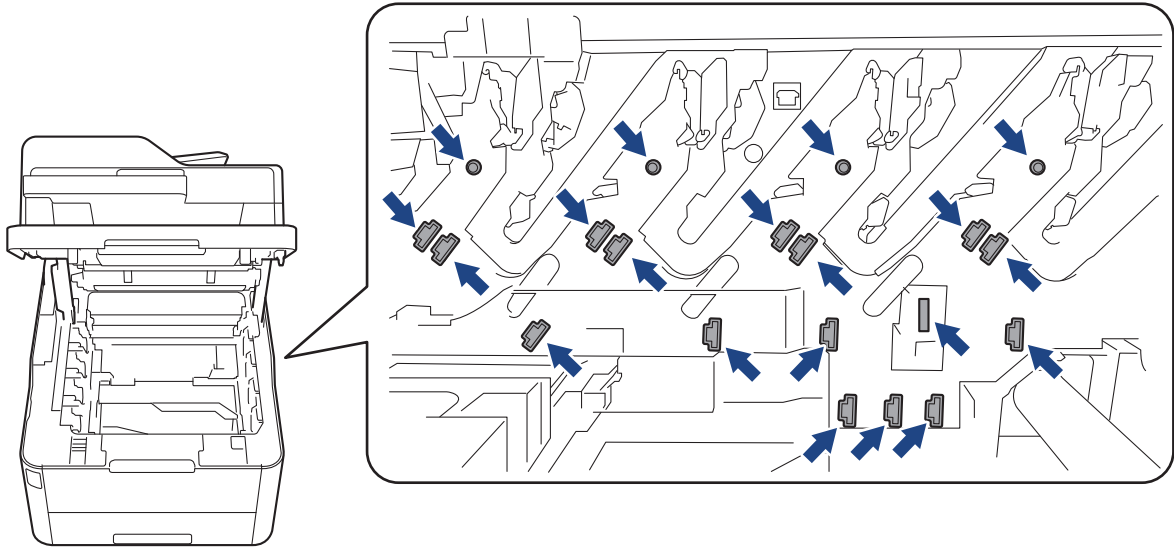

7. Presione hacia abajo la palanca de bloqueo verde y extraiga de la unidad de tambor el cartucho de t ner.

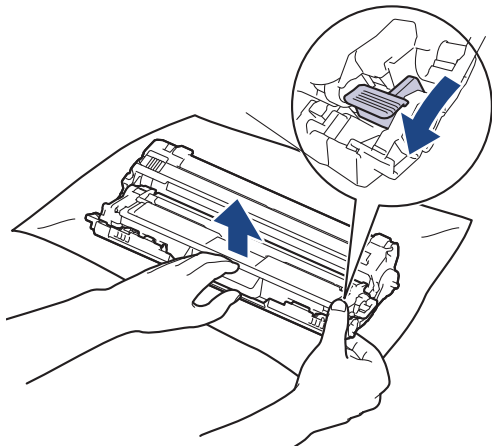

Para evitar problemas de calidad de impresi n, NO toque la superficie de la unidad de tambor excepto el engranaje de la unidad de tambor.

8. Levante el marco de la unidad de tambor por el asa y g relo hacia la izquierda, tal y como se muestra a continuaci n.

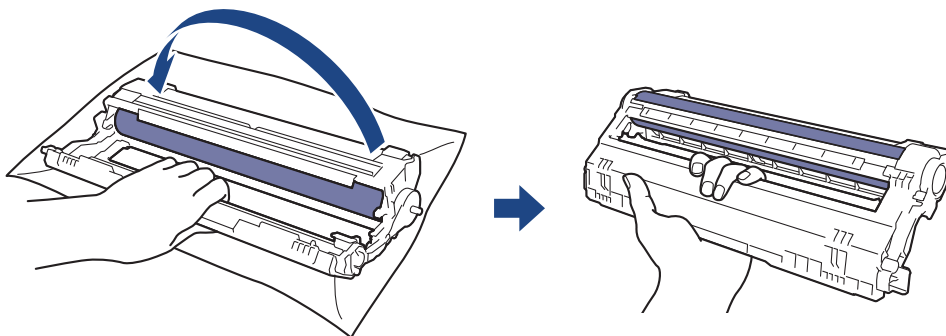

9. Afoje el asidero para que el marco se desplace hacia delante y, a continuaci n, utilice su mano derecha para colocar el engranaje de la unidad de tambor dentro del lado derecho del marco.

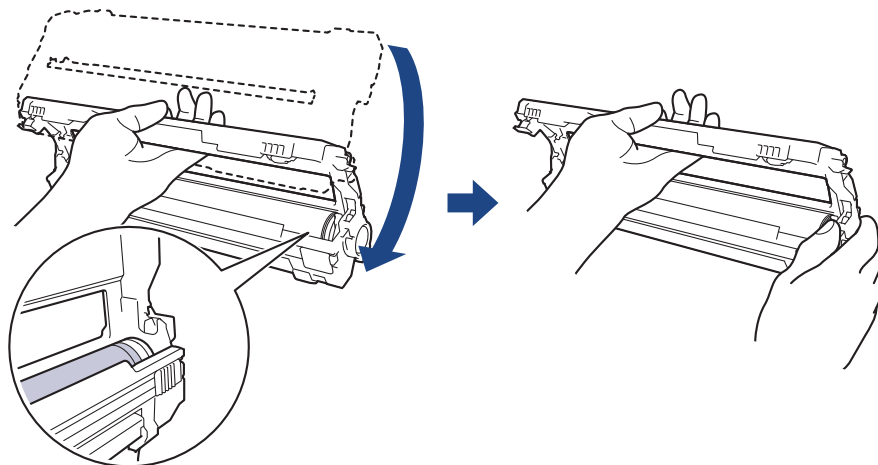

Para evitar problemas de calidad de impresión, NO toque la superficie de la unidad de tambor excepto el engranaje de la unidad de tambor.

10. Levante el marco con su mano izquierda hasta que se vean las casillas numeradas, tal y como se muestra a continuación. Utilice su mano derecha para girar el tambor mientras busca marcas o suciedad en la superficie del tambor.

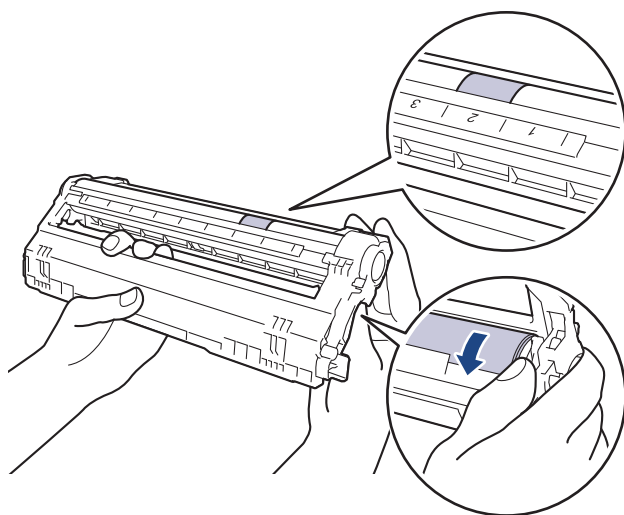



Utilice los números de columna que están junto al rodillo del tambor para localizar la marca. Por ejemplo, un punto en la columna 2 de la hoja de verificación de los puntos del tambor significaría que existe una marca en la zona "2" del tambor.

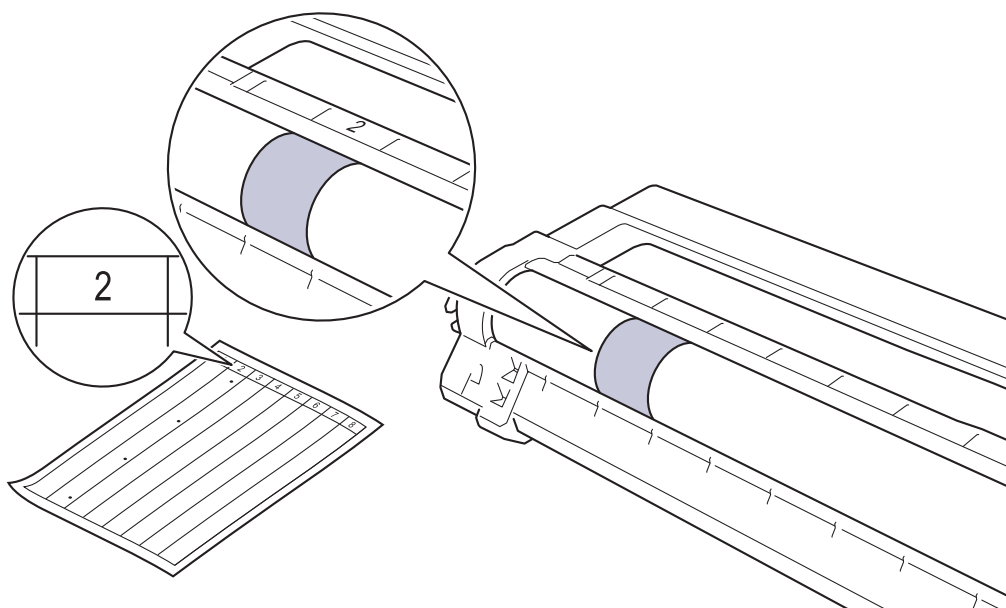

11. Limpie la superficie del tambor con un bastoncillo de algodón seco hasta que la marca de la superficie desaparezca.

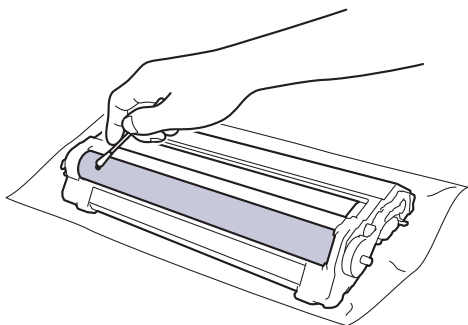

NOTA

NO limpie la superficie de tambor fotosensible con un objeto afilado ni con ningún líquido.

12. Vuelva a introducir el cartucho de tóner con firmeza en la unidad de tambor hasta que oiga su encaje.

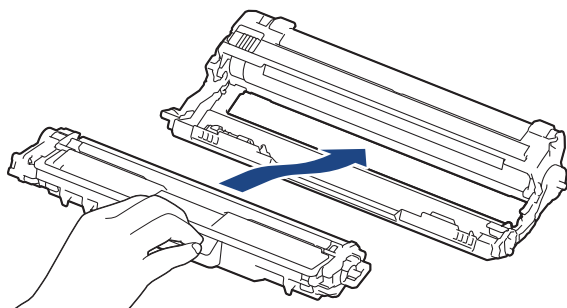

Asegúrese de que coloca el cartucho de tóner correctamente, ya que de lo contrario podría separarse de la unidad de tambor.

13. Deslice el conjunto del cartucho de tóner y de la unidad de tambor en el equipo. Asegúrese de que el color del cartucho de tóner coincide con la etiqueta del mismo color en el equipo.

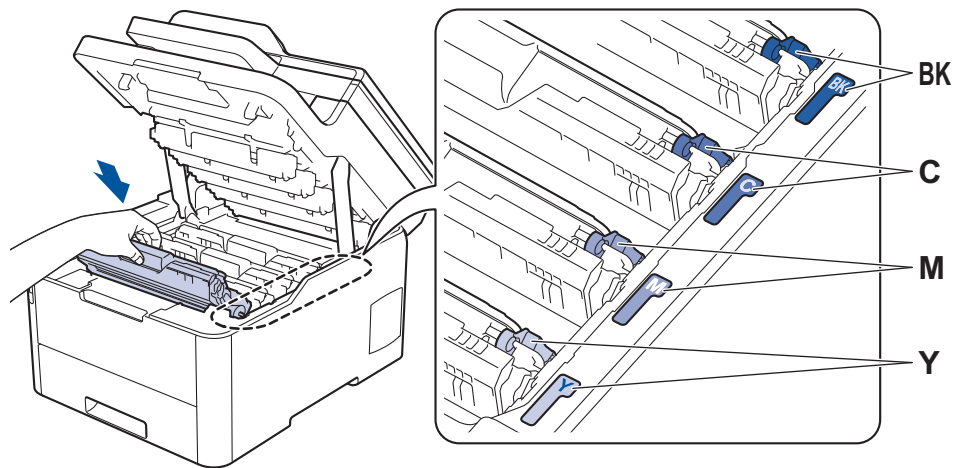

14. Cierre la cubierta superior del equipo.

15. Pulse  para encender el equipo.

Información relacionada

- [Limpiar el equipo](#)

Información adicional:

- [Mejora de la calidad de impresión](#)

Limpieza de los rodillos de recogida de papel

La limpieza periódica de los rodillos de recogida de papel puede evitar atascos de papel, ya que asegura una correcta alimentación del papel.

Si tiene problemas de alimentación de papel, limpie los rodillos de recogida de la siguiente manera:

1. Mantenga pulsado de  a para apagar el equipo.
2. Extraiga la bandeja de papel del equipo por completo.

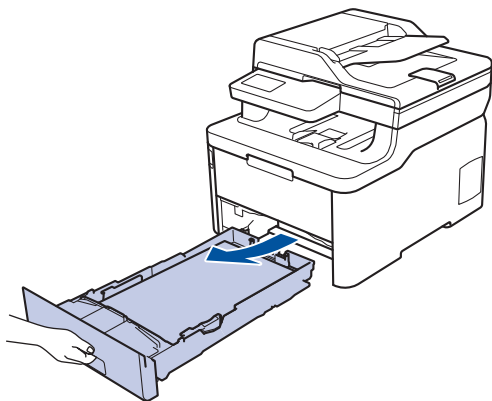

3. Si hay papel cargado o algo está atascado en el interior de la bandeja de papel, extraígalo.
4. Escurra un paño sin pelusas empapado con agua templada y, a continuación, limpie el protector separador de la bandeja de papel para quitar el polvo.

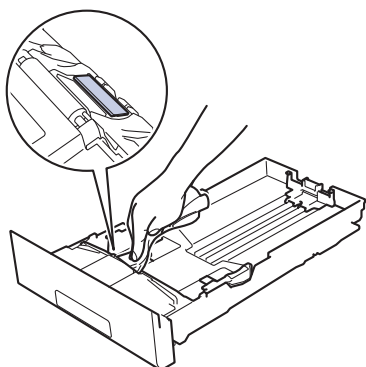

5. Limpie los dos rodillos de recogida del interior del equipo para quitar el polvo.

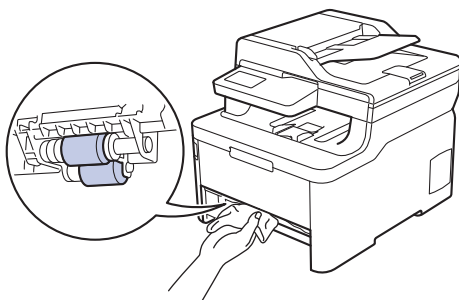

6. Vuelva a cargar el papel y coloque de nuevo la bandeja de papel en el equipo.
7. Pulse  para encender el equipo.

Información relacionada

- [Limpiar el equipo](#)

Información adicional:

- [Problemas de impresión](#)

Calibrar impresión a color

La densidad de salida para cada color puede variar en función del entorno donde se encuentra el equipo como, por ejemplo, la temperatura y la humedad. El calibrado del equipo ayuda a mejorar la densidad del color de salida.



Si está utilizando el controlador de la impresora Mac, este automáticamente recupera los datos de calibración. Para recuperar los datos manualmente, debe realizar la calibración utilizando **Status Monitor** de Brother.

>> [DCP-L3510CDW/DCP-L3517CDW](#)

>> [DCP-L3550CDW/MFC-L3710CW/MFC-L3730CDN/MFC-L3750CDW/MFC-L3770CDW](#)

DCP-L3510CDW/DCP-L3517CDW

1. Pulse **Menu**.
2. Pulse **▲** o **▼** para seleccionar lo siguiente:
 - a. Seleccione [Impresora]. Pulse **OK**.
 - b. Seleccione [Borr. corrección]. Pulse **OK**.
 - c. Seleccione [Calibración]. Pulse **OK**.
 - d. Seleccione [Calibrar]. Pulse **OK**.
3. Pulse **▲** para seleccionar la opción [Sí].



La calibración comienza automáticamente, y tardará unos pocos minutos.

4. Pulse **Parar**.

DCP-L3550CDW/MFC-L3710CW/MFC-L3730CDN/MFC-L3750CDW/MFC-L3770CDW

1. Pulse  [Tóner] > [Calibración] > [Calibrar].
2. Pulse [Sí].



La calibración comienza automáticamente, y tardará unos pocos minutos.

3. Pulse .

✓ Información relacionada

- [Mantenimiento rutinario](#)
 - [Restablecer los ajustes de calibración del equipo](#)

Información adicional:

- [Mensajes de error y mantenimiento](#)
- [Mejora de la calidad de impresión](#)
- [Supervisar el estado del equipo desde su ordenador \(Windows\)](#)
- [Supervisión del estado del equipo desde el ordenador \(Mac\)](#)

Restablecer los ajustes de calibración del equipo

Si el color de la salida es diferente a lo que ve en el monitor, intente reajustar los parámetros de calibración del equipo.



>> [DCP-L3510CDW/DCP-L3517CDW](#)

>> [DCP-L3550CDW/MFC-L3710CW/MFC-L3730CDN/MFC-L3750CDW/MFC-L3770CDW](#)

DCP-L3510CDW/DCP-L3517CDW

1. Pulse **Menu**.
2. Pulse **▲** o **▼** para seleccionar lo siguiente:
 - a. Seleccione [Impresora]. Pulse **OK**.
 - b. Seleccione [Borr. corrección]. Pulse **OK**.
 - c. Seleccione [Calibración]. Pulse **OK**.
 - d. Seleccione [Reiniciar]. Pulse **OK**.
3. Pulse **▲** para seleccionar la opción [Reiniciar].
4. Pulse **Parar**.

DCP-L3550CDW/MFC-L3710CW/MFC-L3730CDN/MFC-L3750CDW/MFC-L3770CDW

1. Pulse  [Tóner] > [Calibración] > [Reiniciar].
2. Pulse [Sí].
3. Pulse .

Información relacionada

- [Calibrar impresión a color](#)

Corregir alineación de impresión a color (registro de color)

Si las zonas sólidas decolor o las imágenes tienen franjas de color cian, magenta o amarillo, utilice la función de registro decolor.

>> [DCP-L3510CDW/DCP-L3517CDW](#)

>> [DCP-L3550CDW/MFC-L3710CW/MFC-L3730CDN/MFC-L3750CDW/MFC-L3770CDW](#)

DCP-L3510CDW/DCP-L3517CDW

1. Pulse **Menu**.
2. Pulse **▲** o **▼** para seleccionar lo siguiente:
 - a. Seleccione [Impresora]. Pulse **OK**.
 - b. Seleccione [Borr. corrección]. Pulse **OK**.
 - c. Seleccione [Registro]. Pulse **OK**.
3. Pulse **▲** para seleccionar la opción [Sí].



El registro decolor comienza automáticamente, y tardará unos 10 segundos o más.

4. Pulse **Parar**.

DCP-L3550CDW/MFC-L3710CW/MFC-L3730CDN/MFC-L3750CDW/MFC-L3770CDW

1. Pulse  [Tóner] > [Registro].
2. Pulse [Sí].



El registro decolor comienza automáticamente, y tardará unos 10 segundos o más.

3. Pulse .

Información relacionada

- [Mantenimiento rutinario](#)

Comprobar la vida útil restante



>> [DCP-L3510CDW/DCP-L3517CDW](#)

>> [DCP-L3550CDW/MFC-L3710CW/MFC-L3730CDN/MFC-L3750CDW/MFC-L3770CDW](#)

DCP-L3510CDW/DCP-L3517CDW

1. Pulse **Menu**.
2. Pulse ▲ o ▼ para seleccionar lo siguiente:
 - a. Seleccione [Info. equipo]. Pulse **OK**.
 - b. Seleccione [Vida restante]. Pulse **OK**.
3. Pulse ▲ o ▼ para seleccionar la parte del equipo que desea comprobar y, a continuación, pulse **OK**.
La pantalla LCD muestra la vida útil restante aproximada.
4. Pulse **Parar**.

DCP-L3550CDW/MFC-L3710CW/MFC-L3730CDN/MFC-L3750CDW/MFC-L3770CDW

1. Pulse  [Ajustes] > [Todos ajustes] > [Info. equipo] > [Vida útil de las piezas].
2. Pulse la parte del equipo que desea comprobar.
La pantalla LCD muestra la vida útil restante aproximada.
3. Pulse .



Para ver la vida útil restante aproximada del cartucho de tóner, pulse  en la pantalla LCD.

Información relacionada

- [Mantenimiento rutinario](#)

Embalar y enviar su equipo Brother

ADVERTENCIA

- Este producto pesa más de 21,7 kg. Para evitar posibles lesiones, dos personas al menos deben levantar el producto sosteniéndolo por la parte delantera y trasera.
- Cuando transporte el equipo, llévelo tal como se muestra en la ilustración.



- Si por cualquier razón debe enviar el equipo a otro lugar, embálelo cuidadosamente en su embalaje original para evitar daños de transporte. Sería conveniente contratar un seguro adecuado para el equipo con el transportista.

1. Mantenga pulsado de  a para apagar el equipo. Deje el equipo apagado durante al menos 10 minutos para que se enfríe.
2. Desconecte todos los cables y, a continuación, desenchufe el cable de alimentación de la toma de corriente eléctrica.
3. Ponga el equipo en la bolsa en que venía embalado originalmente.
4. Guarde el equipo, los materiales impresos y el cable de alimentación de CA (si es aplicable) en la caja de cartón original con el material de embalaje original tal como se muestra.

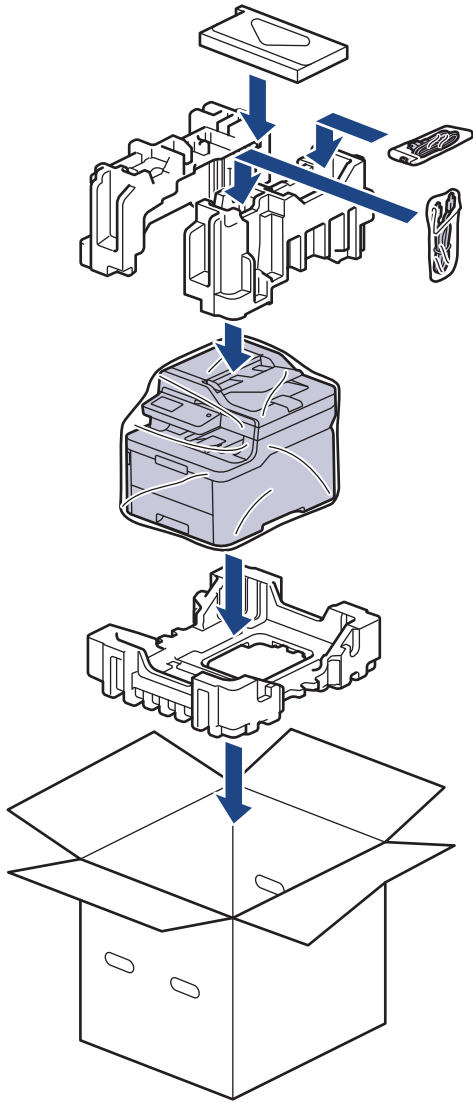

5. Cierre la caja y precíntela.



Información relacionada

- [Mantenimiento rutinario](#)

Sustituir piezas de mantenimiento periódico

Sustituya las siguientes piezas con regularidad para mantener la calidad de impresión. Las piezas Unidad de fusión, el kit de AP para la bandeja de papel y el kit MU de AP deben sustituirse después de imprimir aproximadamente 50.000 páginas ¹.

Póngase en contacto con el Servicio de atención al cliente de Brother o su distribuidor de Brother si aparece el siguiente mensaje en la pantalla LCD:

Mensaje en la pantalla LCD	Descripción
Cambiar fusor ²	Sustituya la unidad fusor.
Cambie kit 1 AP ²	Sustituya el kit de alimentación de papel de la bandeja de papel.
Cambie kit MP AP ²	Sustituya el kit de alimentación de papel de la bandeja multipropósito.



Información relacionada

- [Mantenimiento rutinario](#)

¹ Páginas de una sola cara de tamaño Letter o A4

² La frecuencia de sustitución depende de la complejidad de las páginas impresas, porcentaje de cobertura y el tipo de soporte utilizado.

Ajustes del equipo

Personalice los ajustes y las funciones, cree accesos directos y trabaje con las opciones que se ofrecen en la pantalla LCD para convertir el equipo Brother en una herramienta de trabajo aún más eficiente.

- [Cambiar los ajustes del equipo desde el panel de control](#)
- [Cambiar los ajustes del equipo desde el ordenador](#)

Cambiar los ajustes del equipo desde el panel de control

- [En caso de caída de la línea eléctrica \(almacenamiento en memoria\)](#)
- [Configuración general](#)
- [Grabación de los ajustes favoritos como acceso directo](#)
- [Imprimir informes](#)
- [Tablas de ajustes y funciones](#)

▲ Inicio > [Ajustes del equipo](#) > [Cambiar los ajustes del equipo desde el panel de control](#) > En caso de caída de la línea eléctrica (almacenamiento en memoria)

En caso de caída de la línea eléctrica (almacenamiento en memoria)

Los ajustes de menú se guardan permanentemente, y en el caso de un fallo eléctrico no se perderán. Los ajustes temporales (por ejemplo, modo Contraste o Satélite) se perderán.

- Durante un fallo de alimentación el equipo mantendrá la fecha y la hora y los trabajos de fax temporizados programados (por ejemplo: faxes diferidos) durante aproximadamente 60 horas. No se perderán otros trabajos de fax de la memoria del equipo.



Información relacionada

- [Cambiar los ajustes del equipo desde el panel de control](#)
-

Configuración general

- Ajustar el volumen del equipo
- Cambio automático a horario de verano
- Definición de cuenta atrás para el modo espera
- Acerca del modo de espera profundo
- Definir el modo de apagado automático
- Definición de fecha y hora
- Definición de la zona horaria
- Ajuste el brillo de fondo de la pantalla LCD
- Cambiar el periodo durante el que permanece encendida la luz de fondo de la pantalla LCD
- Defina su ID de estación
- Especificación del modo de marcación por tonos o por pulsos
- Reducción del consumo de tóner
- Evitar marcar un número erróneo (restricción de marcado)
- Reducción del ruido de impresión
- Cambio del idioma de la pantalla LCD

Ajustar el volumen del equipo



>> DCP-L3510CDW/DCP-L3517CDW

>> DCP-L3550CDW/MFC-L3710CW/MFC-L3730CDN/MFC-L3750CDW/MFC-L3770CDW

DCP-L3510CDW/DCP-L3517CDW

1. Pulse **Menu**.
2. Pulse ▲ o ▼ para seleccionar lo siguiente:
 - a. Seleccione [Config. geral.]. Pulse **OK**.
 - b. Seleccione [Pitido]. Pulse **OK**.
3. Pulse ▲ o ▼ para mostrar la opción [Alto], [Medio], [Bajo] o [No] y, a continuación, pulse **OK**.

DCP-L3550CDW/MFC-L3710CW/MFC-L3730CDN/MFC-L3750CDW/MFC-L3770CDW

1. Realice una de las siguientes acciones:
 - Para modelos MFC:
Pulse  [Ajustes] > [Todos ajustes] > [Config. geral.] > [Volumen].
 - Para modelos DCP:
Pulse  [Ajustes] > [Todos ajustes] > [Config. geral.] > [Pitido].
2. Pulse una de las siguientes opciones (modelos MFC):
(Las opciones cambiarán dependiendo del equipo).
 - [Timbre]
Permite ajustar el volumen del timbre.
 - [Pitido]
Permite ajustar el volumen del pitido que se emite al pulsar un botón, al cometer un error o al finalizar el envío o la recepción de un fax.
 - [Altavoz]
Permite ajustar el volumen del altavoz.
3. Seleccione la opción [No], [Bajo], [Medio] o [Alto] y, a continuación, pulse la opción que desee.
4. Pulse .

Información relacionada

- [Configuración general](#)

Cambio automático a horario de verano

Puede programar el equipo para que cambie automáticamente al horario de verano.

El horario se adelantará una hora en primavera y se retrasará una hora en otoño. Asegúrese de haber establecido correctamente la fecha y la hora en el ajuste Fecha y hora.

Esta función solo está disponible en algunos países.



>> [DCP-L3510CDW/DCP-L3517CDW](#)

>> [DCP-L3550CDW/MFC-L3710CW/MFC-L3730CDN/MFC-L3750CDW/MFC-L3770CDW](#)

DCP-L3510CDW/DCP-L3517CDW

1. Pulse **Menu**.
2. Pulse **▲** o **▼** para seleccionar lo siguiente:
 - a. Seleccione [Conf. inicial]. Pulse **OK**.
 - b. Seleccione [Fecha y hora]. Pulse **OK**.
 - c. Seleccione [Luz día auto]. Pulse **OK**.
3. Pulse **▲** o **▼** para mostrar la opción [Sí] o [No] y, a continuación, pulse **OK**.
4. Pulse **Parar**.

DCP-L3550CDW/MFC-L3710CW/MFC-L3730CDN/MFC-L3750CDW/MFC-L3770CDW

1. Pulse  [Ajustes] > [Todos ajustes] > [Conf. inicial] > [Fecha y hora] > [Luz día auto].
2. Pulse [Sí] o [No].
3. Pulse .

Información relacionada

- [Configuración general](#)

Definición de cuenta atrás para el modo espera

El ajuste modo espera (o modo Ahorro de energía) puede reducir el consumo de energía. Cuando el equipo se encuentra en modo espera, se comporta como si estuviese apagado. El equipo se reactivará y comenzará a imprimir cuando reciba un trabajo de impresión o un fax. Siga estas instrucciones para configurar el tiempo que el equipo esperará (cuenta atrás) antes de entrar en el modo espera.

- Puede indicar cuánto tiempo debe estar inactivo el equipo antes de pasar al modo espera.
- El temporizador se reiniciará si se realiza alguna operación en el equipo, como la recepción de un trabajo de impresión.



>> [DCP-L3510CDW/DCP-L3517CDW](#)

>> [DCP-L3550CDW/MFC-L3710CW/MFC-L3730CDN/MFC-L3750CDW/MFC-L3770CDW](#)

DCP-L3510CDW/DCP-L3517CDW

1. Pulse **Menu**.
2. Pulse **▲** o **▼** para ver la opción [Config. gral.] y, a continuación, pulse **OK**.
3. Pulse **▲** o **▼** para ver la opción [Ecología] y, a continuación, pulse **OK**.
4. Pulse **▲** o **▼** para ver la opción [Tiempo en reposo] y, a continuación, pulse **OK**.
5. Introduzca el tiempo (máximo de 50 minutos) que el equipo debe permanecer inactivo antes de pasar al modo espera y, a continuación, pulse **OK**.
6. Pulse **Parar**.

DCP-L3550CDW/MFC-L3710CW/MFC-L3730CDN/MFC-L3750CDW/MFC-L3770CDW

1. Pulse  [Ajustes] > [Todos ajustes] > [Config. gral.] > [Ecología] > [Tiempo en reposo].
2. Introduzca el tiempo (máximo 50 minutos) que el equipo debe permanecer inactivo antes de pasar al modo espera y, a continuación, pulse [OK].
3. Pulse .



Información relacionada

- [Configuración general](#)

Acerca del modo de espera profundo

Si el equipo se encuentra en modo espera y no recibe ningún trabajo durante un tiempo determinado, entrará automáticamente en modo de hibernación. La duración se basa en su modelo específico y ajustes.

El modo de hibernación consume menos energía que el Modo espera.

Modelos a los que se aplica	Panel de control del equipo en modo de espera profundo	Condiciones que activarán el equipo
DCP-L3510CDW/ DCP-L3517CDW	La pantalla LCD indica <i>Reposo profundo</i> .	<ul style="list-style-type: none">El equipo recibe un trabajo.Alguien pulsa un botón del panel de control.
DCP-L3550CDW/ MFC-L3710CW/ MFC-L3730CDN/ MFC-L3750CDW/ MFC-L3770CDW	Se apaga la retroalimentación de la pantalla LCD y el LED de encendido se ilumina y se atenúa.	<ul style="list-style-type: none">El equipo recibe un trabajo.Si alguien pulsa ,  o LCD de pantalla táctil.

Información relacionada

- [Configuración general](#)

Definir el modo de apagado automático

Si el equipo está en modo de espera profundo durante determinado tiempo, según su modelo y ajustes, el equipo pasará al modo de apagado automáticamente. El equipo no pasa al modo de apagado cuando está conectado a una red o línea telefónica o tiene datos impresos seguros en la memoria (solo disponible en determinados modelos).

- Para comenzar a imprimir, pulse  en el panel de control y, a continuación, envíe un trabajo de impresión.



>> [DCP-L3510CDW/DCP-L3517CDW](#)

>> [DCP-L3550CDW/MFC-L3710CW/MFC-L3730CDN/MFC-L3750CDW/MFC-L3770CDW](#)

DCP-L3510CDW/DCP-L3517CDW

1. Pulse **Menu**.
2. Pulse **▲** o **▼** para ver la opción [Config. gral.] y, a continuación, pulse **OK**.
3. Pulse **▲** o **▼** para ver la opción [Ecología] y, a continuación, pulse **OK**.
4. Pulse **▲** o **▼** para mostrar la opción [Apagado auto.] y, a continuación, pulse **OK**.
5. Pulse **▲** o **▼** para mostrar la opción [8horas], [4horas], [2horas], [1hora] o [No] y, a continuación, pulse **OK**.
6. Pulse **Parar**.

DCP-L3550CDW/MFC-L3710CW/MFC-L3730CDN/MFC-L3750CDW/MFC-L3770CDW

1. Pulse  [Ajustes] > [Todos ajustes] > [Config. gral.] > [Ecología] > [Apagado auto.].
2. Pulse la opción [No], [1hora], [2horas], [4horas] o [8horas] que desee.
3. Pulse .

Información relacionada

- [Configuración general](#)

Definición de fecha y hora



>> DCP-L3510CDW/DCP-L3517CDW

>> DCP-L3550CDW/MFC-L3710CW/MFC-L3730CDN/MFC-L3750CDW/MFC-L3770CDW

DCP-L3510CDW/DCP-L3517CDW

1. Pulse **Menu**.
2. Pulse **▲** o **▼** para seleccionar lo siguiente:
 - a. Seleccione [Conf. inicial]. Pulse **OK**.
 - b. Seleccione [Fecha y hora]. Pulse **OK**.
 - c. Seleccione [Fecha y hora]. Pulse **OK**.
3. Pulse **▲** o **▼** para establecer los dos últimos dígitos del año. Pulse **OK**. Repita estos pasos para establecer el mes y el día.
4. Pulse **▲** o **▼** para mostrar la opción [Reloj 12 h] o [Reloj 24 h] y, a continuación, pulse **OK**.
5. Realice una de las siguientes acciones:
 - Si ha seleccionado [Reloj 12 h] como formato en el ajuste [Fecha y hora], pulse **▲** o **▼** para configurar la hora. Pulse **OK**. Repita estos pasos para establecer el minuto.
Pulse **▲** o **▼** para mostrar la opción [AM] o [PM] y, a continuación, pulse **OK**.
 - Si ha seleccionado [Reloj 24 h] como formato en el ajuste [Fecha y hora], pulse **▲** o **▼** para configurar la hora. Pulse **OK**. Repita estos pasos para establecer el minuto.
(Por ejemplo, introduzca 19:45 para 7:45 PM).
6. Pulse **Parar**.

DCP-L3550CDW/MFC-L3710CW/MFC-L3730CDN/MFC-L3750CDW/MFC-L3770CDW

1. Pulse  [Ajustes] > [Todos ajustes] > [Conf. inicial] > [Fecha y hora] > [Fecha].
2. Introduzca los dos últimos dígitos del año en la pantalla LCD y, a continuación, pulse [OK].
3. Introduzca los dos dígitos del mes en la pantalla LCD y, a continuación, pulse [OK].
4. Introduzca los dos dígitos del día utilizando la pantalla LCD y, a continuación, pulse [OK].
5. Pulse [Hora].
6. Introduzca la hora (en formato de 24 horas) utilizando la pantalla LCD y, a continuación, pulse [OK].
(Por ejemplo, introduzca 19:45 para 7:45 PM).
7. Pulse .

Información relacionada

- [Configuración general](#)

Definición de la zona horaria

Especifique en el equipo la zona horaria de su ubicación.



>> [DCP-L3510CDW/DCP-L3517CDW](#)

>> [DCP-L3550CDW/MFC-L3710CW/MFC-L3730CDN/MFC-L3750CDW/MFC-L3770CDW](#)

DCP-L3510CDW/DCP-L3517CDW

1. Pulse **Menu**.
2. Pulse **▲** o **▼** para seleccionar lo siguiente:
 - a. Seleccione [Conf. inicial]. Pulse **OK**.
 - b. Seleccione [Fecha y hora]. Pulse **OK**.
 - c. Seleccione [Zona horaria]. Pulse **OK**.
3. Pulse **▲** o **▼** para seleccionar la zona horaria. Pulse **OK**.
4. Pulse **Parar**.

DCP-L3550CDW/MFC-L3710CW/MFC-L3730CDN/MFC-L3750CDW/MFC-L3770CDW

1. Pulse  [Ajustes] > [Todos ajustes] > [Conf. inicial] > [Fecha y hora] > [Zona horaria].
2. Introduzca su zona horaria.
3. Pulse [OK].
4. Pulse .



Información relacionada

- [Configuración general](#)

Ajuste el brillo de fondo de la pantalla LCD

Modelos relacionados: DCP-L3550CDW/MFC-L3710CW/MFC-L3730CDN/MFC-L3750CDW/MFC-L3770CDW

Si no puede leer la pantalla LCD bien, pruebe a modificar la configuración del brillo.

1. Pulse  [Ajustes] > [Todos ajustes] > [Config. gal.] > [Configur. LCD] > [Retroiluminac.].
2. Pulse la opción [Claro], [Medio] o [Oscuro].
3. Pulse .



Información relacionada

- [Configuración general](#)

Cambiar el periodo durante el que permanece encendida la luz de fondo de la pantalla LCD

Modelos relacionados: DCP-L3550CDW/MFC-L3710CW/MFC-L3730CDN/MFC-L3750CDW/MFC-L3770CDW

Cambiar el periodo durante el que permanece encendida la luz de fondo de la pantalla LCD.

1. Pulse  [Ajustes] > [Todos ajustes] > [Config. gral.] > [Configur. LCD] > [Temporiz.atenu].
2. Pulse la opción que desee:
 - [10seg]
 - [30seg]
 - [1min]
 - [2min]
 - [3min]
 - [5min]
3. Pulse .



Información relacionada

- [Configuración general](#)



Defina su ID de estación

Modelos relacionados: MFC-L3710CW/MFC-L3730CDN/MFC-L3750CDW/MFC-L3770CDW

Defina el equipo para imprimir su ID de estación y la fecha y hora del fax en la parte superior de cada fax que envíe.

1. Pulse  [Ajustes] > [Todos ajustes] > [Conf. inicial] > [ID estación] > [Fax].
2. Introduzca su número de fax (hasta 20 dígitos) utilizando la pantalla LCD y, a continuación, pulse [OK].
3. Pulse [Tel].
4. Introduzca su número de teléfono (hasta 20 dígitos) utilizando la pantalla LCD y, a continuación, pulse [OK].
5. Pulse [Nombre].
6. Introduzca su nombre (hasta 20 caracteres) mediante la pantalla LCD y, a continuación, pulse [OK].



- Pulse  para alternar entre letras, números y caracteres especiales. (Los caracteres disponibles pueden variar en función del país).
- Si introduce un carácter incorrecto, pulse ◀ o ▶ para mover el cursor hacia él y pulse . Pulse el carácter correcto.
- Para introducir un espacio, pulse [Espacio] o ▶.
- Información más detallada >> *Información relacionada*

7. Pulse .



Información relacionada

- [Configuración general](#)

Información adicional:



- [Cómo insertar texto en el equipo Brother](#)
- [Transferencia de faxes a otro equipo de fax](#)
- [Transferencia del informe del registro de fax a otro equipo de fax](#)

Especificación del modo de marcación por tonos o por pulsos

Modelos relacionados: MFC-L3710CW/MFC-L3730CDN/MFC-L3750CDW/MFC-L3770CDW

El equipo Brother está configurado para un servicio de marcación por tonos. Si tiene un servicio de marcación por pulsos (giratorio), deberá cambiar el modo de marcación.

Esta función no está disponible en algunos países.

1. Pulse  [Ajustes] > [Todos ajustes] > [Conf. inicial] > [Tono/Pulsos].
2. Pulse [Tonos] o [Pulsos].
3. Pulse .

Información relacionada

- [Configuración general](#)

Reducción del consumo de tóner

El uso de la función de ahorro de tóner puede reducir el consumo de tóner. Cuando esta función está activada, la impresión en sus documentos aparece más clara.

NO recomendamos utilizar la función de ahorro de tóner para imprimir fotografías o imágenes en escala de grises.



>> [DCP-L3510CDW/DCP-L3517CDW](#)

>> [DCP-L3550CDW/MFC-L3710CW/MFC-L3730CDN/MFC-L3750CDW/MFC-L3770CDW](#)

DCP-L3510CDW/DCP-L3517CDW

1. Pulse **Menu**.
2. Pulse ▲ o ▼ para ver la opción [Config. gral.] y, a continuación, pulse **OK**.
3. Pulse ▲ o ▼ para ver la opción [Ecología] y, a continuación, pulse **OK**.
4. Pulse ▲ o ▼ para ver la opción [Ahorro de tóner] y, a continuación, pulse **OK**.
5. Pulse ▲ o ▼ para mostrar la opción [Sí] o [No] y, a continuación, pulse **OK**.
6. Pulse **Parar**.

DCP-L3550CDW/MFC-L3710CW/MFC-L3730CDN/MFC-L3750CDW/MFC-L3770CDW

1. Pulse  [Ajustes] > [Todos ajustes] > [Config. gral.] > [Ecología] > [Ahorro de tóner].
2. Pulse [Sí] o [No].
3. Pulse .

Información relacionada

- [Configuración general](#)

Información adicional:

- [Mejora de la calidad de impresión](#)

Evitar marcar un número erróneo (restricción de marcado)

Modelos relacionados: MFC-L3710CW/MFC-L3730CDN/MFC-L3750CDW/MFC-L3770CDW

Esta función permite evitar que los usuarios envíen un fax o llamen por error a un número equivocado. Se puede configurar el equipo para restringir la marcación cuando se use el teclado de marcación, la libreta de direcciones y los accesos directos.

1. Pulse  [Ajustes] > [Todos ajustes] > [Fax] > [Restricción de marcación].
2. Pulse una de las siguientes opciones:
 - [Teclado de marcado]
 - [Libreta dir.]



Si marca un número combinando varios números de la libreta de direcciones, la dirección se reconocerá como si hubiera sido introducida con el teclado de marcación y no se restringirá.

- [Acc. direct.]
3. Pulse una de las siguientes opciones:

Opción	Descripción
Teclee # dos veces	El equipo le solicitará que vuelva a introducir el número y, a continuación, si vuelve a introducir el mismo número correctamente, el equipo comenzará a marcarlo. Si introduce un número erróneo, la pantalla LCD mostrará un mensaje de error.
Sí	El equipo restringirá todos los envíos de fax y todas las llamadas salientes de dicho método de marcación.
No	El equipo no restringirá el método de marcación.



- El ajuste [Teclee # dos veces] no funcionará si usa un teléfono externo antes de introducir el número. No se le pedirá que vuelva a introducir el número.
- Si elige [Sí] o [Teclee # dos veces], no podrá usar la función de multienvío.

4. Pulse .



Información relacionada

- [Configuración general](#)

Reducción del ruido de impresión

El ajuste de modo silencioso puede reducir el ruido de impresión. Si está activado el modo silencioso, se ralentizará la velocidad de impresión. La configuración de fábrica es Desactivado.



>> [DCP-L3510CDW/DCP-L3517CDW](#)

>> [DCP-L3550CDW/MFC-L3710CW/MFC-L3730CDN/MFC-L3750CDW/MFC-L3770CDW](#)

DCP-L3510CDW/DCP-L3517CDW

1. Pulse **Menu**.
2. Pulse ▲ o ▼ para ver la opción [Config. gral.] y, a continuación, pulse **OK**.
3. Pulse ▲ o ▼ para ver la opción [Ecología] y, a continuación, pulse **OK**.
4. Pulse ▲ o ▼ para ver la opción [Modo Silencioso] y, a continuación, pulse **OK**.
5. Pulse ▲ o ▼ para mostrar la opción [Sí] o [No] y, a continuación, pulse **OK**.
6. Pulse **Parar**.

DCP-L3550CDW/MFC-L3710CW/MFC-L3730CDN/MFC-L3750CDW/MFC-L3770CDW

1. Pulse  [Ajustes] > [Todos ajustes] > [Config. gral.] > [Ecología] > [Modo Silencioso].
2. Pulse [Sí] o [No].
3. Pulse .

✓ Información relacionada

- [Configuración general](#)

Cambio del idioma de la pantalla LCD

Cambie el idioma de la pantalla LCD si es necesario.

Esta función no está disponible en algunos países.



>> [DCP-L3510CDW/DCP-L3517CDW](#)

>> [DCP-L3550CDW/MFC-L3710CW/MFC-L3730CDN/MFC-L3750CDW/MFC-L3770CDW](#)

DCP-L3510CDW/DCP-L3517CDW

1. Pulse **Menu**.
2. Pulse ▲ o ▼ para mostrar la opción [Conf. inicial] y, a continuación, pulse **OK**.
3. Pulse ▲ o ▼ para mostrar la opción [Sel. idioma] y, a continuación, pulse **OK**.
4. Pulse ▲ o ▼ para mostrar su idioma y, a continuación, pulse **OK**.
5. Pulse **Parar**.

DCP-L3550CDW/MFC-L3710CW/MFC-L3730CDN/MFC-L3750CDW/MFC-L3770CDW

1. Pulse  [Ajustes] > [Todos ajustes] > [Conf. inicial] > [Sel. idioma].
2. Pulse el idioma que desee.
3. Pulse .

Información relacionada

- [Configuración general](#)

Inicio > [Ajustes del equipo](#) > [Cambiar los ajustes del equipo desde el panel de control](#) > Grabación de los ajustes favoritos como acceso directo

Grabación de los ajustes favoritos como acceso directo

Modelos relacionados: DCP-L3550CDW/MFC-L3710CW/MFC-L3730CDN/MFC-L3750CDW/MFC-L3770CDW

- [Crear accesos directos](#)
- [Cambiar o eliminar accesos directos](#)

Crear accesos directos



Modelos relacionados: DCP-L3550CDW/MFC-L3710CW/MFC-L3730CDN/MFC-L3750CDW/MFC-L3770CDW

Puede añadir los ajustes de fax, copia, escaneado, conexión web y aplicación que utilice con mayor frecuencia guardándolos como accesos directos. Posteriormente puede pulsar el acceso directo para aplicar esos ajustes en lugar de volver a introducirlos manualmente.



Algunos menús de accesos directos no están disponibles en función del modelo.

Estas instrucciones indican cómo añadir un acceso directo de copia. Los pasos para añadir un acceso directo de fax, escaneado, conexión web o aplicación son muy parecidos.

1. Pulse  [Acc. direct.]. (Si aparece  [Acc. direct.]).
2. Pulse una pestaña.
3. Pulse  donde no haya creado un acceso directo.
4. Pulse [Copia].
5. Pulse > para acceder a los ajustes de copia predefinidos.
6. Deslice para mostrar los ajustes de copia predefinidos y, a continuación, pulse el ajuste deseado.
7. Pulse [Opciones].
8. Deslice el dedo hacia arriba o hacia abajo, o bien pulse ▲ o ▼ para mostrar los ajustes disponibles y, a continuación, pulse el ajuste que desea cambiar.
9. Deslice el dedo hacia arriba o abajo, o bien pulse ▲ o ▼ para mostrar las opciones disponibles para el ajuste y, a continuación, pulse la opción que desee.
Repita estos pasos hasta que haya seleccionado todos los ajustes y opciones que desee.
10. Cuando haya finalizado de cambiar los ajustes, pulse [OK]. (Si aparece el botón [OK]).
11. Pulse [Guardar como acceso directo].
12. Lea y confirme la lista mostrada de ajustes que ha seleccionado y, a continuación, pulse [OK].
13. Introduzca un nombre para el acceso directo mediante la pantalla LCD y, a continuación, pulse [OK].



Información relacionada



- [Grabación de los ajustes favoritos como acceso directo](#)

Cambiar o eliminar accesos directos

Modelos relacionados: DCP-L3550CDW/MFC-L3710CW/MFC-L3730CDN/MFC-L3750CDW/MFC-L3770CDW



No puede cambiar un acceso directo de conexión web o un acceso directo a una aplicación. Si necesita cambiarlos, elimínelos y, a continuación, añada un acceso directo nuevo.

1. Pulse  [Acc. direct.]. (Si aparece  [Acc. direct.]).
2. Pulse una pestaña para mostrar el acceso directo que desea cambiar.
3. Pulse el acceso directo que desea cambiar.

Se mostrará la configuración del acceso directo seleccionado.



Para eliminar el acceso directo o modificar el nombre, mantenga pulsado el acceso directo hasta que aparezcan las opciones y, a continuación, siga los menús que irán apareciendo en pantalla.

4. Pulse [Opciones].
5. Cambie los ajustes del acceso directo si es necesario.
6. Pulse [OK], si es necesario.
7. Una vez finalizado, pulse [Guardar como acceso directo].
8. Lea y confirme la lista mostrada de ajustes que ha seleccionado y, a continuación, pulse [OK].
9. Realice una de las siguientes acciones:
 - Para borrar el acceso directo, pulse [Sí].
 - Si no desea sobrescribir el acceso directo, pulse [No] para introducir un nuevo nombre de acceso directo.

Introduzca un nuevo nombre mediante la pantalla LCD y, a continuación, pulse [OK].



Para modificar el nombre, mantenga pulsado  para eliminar el nombre actual.



Información relacionada

- [Grabación de los ajustes favoritos como acceso directo](#)

Imprimir informes

- [Informes](#)
- [Imprimir un informe](#)

Informes

Se pueden utilizar los siguientes tipos de informe:

Verificación XMIT (modelos MFC)

El informe de la verificación XMIT imprime el informe Verificación de la transmisión de su última transmisión.

Libreta de direcciones (modelos MFC)

El informe Libreta de direcciones imprime una lista alfabética de nombres y números guardados en la memoria de la libreta de direcciones.

Diario del fax (modelos MFC)

El diario del fax imprime una lista con información sobre los 200 últimos faxes entrantes y salientes. (TX significa transmisión y RX significa recepción).

Ajustes de usuario

El informe de ajustes de usuario imprime una lista de sus ajustes actuales.

Ajustes de impresora

El informe de ajustes de impresora imprime una lista de sus ajustes de impresora actuales.

Configuración de red (Modelos con función de red)

El informe de configuración de red imprime una lista de sus ajustes de red actuales.

Lista de archivo de impresión

La lista de archivo de impresión imprime una lista de las fuentes y macros de impresión guardadas en el equipo.

Impresión con puntos del tambor

La Impresión con puntos del tambor imprime la hoja de puntos del tambor, que resulta útil cuando llega el momento de limpiar la unidad de tambor.

Informe WLAN (Modelos con función de red inalámbrica)

El informe de WLAN imprime el resultado del diagnóstico de conectividad a la red LAN inalámbrica.



Información relacionada

- [Imprimir informes](#)

Imprimir un informe



>> DCP-L3510CDW/DCP-L3517CDW

>> DCP-L3550CDW/MFC-L3710CW/MFC-L3730CDN/MFC-L3750CDW/MFC-L3770CDW

DCP-L3510CDW/DCP-L3517CDW

1. Pulse **Menu**.
2. Pulse ▲ o ▼ para ver la opción [Imp. informes] y, a continuación, pulse **OK**.
3. Pulse ▲ o ▼ para mostrar el informe que desea imprimir y, a continuación, pulse **OK**.
4. Pulse **Iniciar Mono** o **Iniciar Color**.
5. Pulse **Parar**.

DCP-L3550CDW/MFC-L3710CW/MFC-L3730CDN/MFC-L3750CDW/MFC-L3770CDW

1. Pulse  [Ajustes] > [Todos ajustes] > [Imp. informes].
2. Deslice el dedo hacia arriba o hacia abajo, o bien pulse ▲ o ▼ para mostrar el informe que desea imprimir y, a continuación, púselo.
3. Realice una de las siguientes acciones:
 - Si selecciona [Verif. Trans.], realice una de las siguientes acciones:
 - Para ver el informe de verificación de transmisión, pulse [Ver en LCD].
 - Para imprimir el informe de verificación de transmisión, pulse [Imprimir informe].
 - Si selecciona otros informes, vaya al siguiente paso.
4. Pulse [Sí].
5. Pulse .

Información relacionada

- [Imprimir informes](#)

Tablas de ajustes y funciones

Las tablas de ajustes sirven de ayuda para entender las opciones y los valores que se encuentran en los programas del equipo.

- [Tablas de ajustes \(DCP-L3510CDW/DCP-L3517CDW\)](#)
- [Tablas de ajustes \(MFC-L3710CW/MFC-L3730CDN/MFC-L3750CDW/MFC-L3770CDW\)](#)
- [Tablas de ajustes \(DCP-L3550CDW\)](#)
- [Tablas de funciones \(MFC-L3710CW/MFC-L3730CDN/MFC-L3750CDW/MFC-L3770CDW\)](#)
- [Tablas de funciones \(DCP-L3550CDW\)](#)

Tablas de ajustes (DCP-L3510CDW/DCP-L3517CDW)

Modelos relacionados: DCP-L3510CDW/DCP-L3517CDW

[Config. gral.]

Nivel 1	Nivel 2	Descripciones
Ajuste bandeja	Tipo d papel	Permite especificar el tipo del papel de la bandeja.
	Tamaño papel	Permite especificar el tamaño del papel de la bandeja.
	Verificar tamaño	Seleccione si se mostrará el mensaje que le indica que compruebe que el tamaño y el tipo de papel insertado en el equipo coincide con la configuración de tamaño y tipo de papel del equipo.
Pitido	-	Ajusta el volumen de los pitidos.
Ecología	Modo Eco	Active los siguientes ajustes del equipo al mismo tiempo. <ul style="list-style-type: none"> Impr. a 2 caras: Borde largo(solo disponible en determinados modelos) Tiempo en reposo: 0min
	Ahorro de tóner	Aumenta la capacidad de páginas del cartucho de tóner.
	Tiempo en reposo	Defina el número de minutos que desee que transcurran antes de que el equipo entre en modo espera.
	Modo Silencioso	Reduce el ruido de impresión.
	Apagado auto.	Permite establecer el número de horas que el equipo debe permanecer en modo inactivo antes de pasar al modo de apagado.
Contraste LCD	-	Permite ajustar el contraste de la pantalla LCD.
Bloquear	-	Permite impedir a usuarios no autorizados cambiar la configuración del equipo.
Eliminar Almacén	ID de Macro=	Elimine los datos de la macro registrados.
	ID Fuente=	Elimine los datos de fuente registrados.
	Formato	Restablezca los datos de la macro y fuente de su equipo a la configuración predeterminada.

[Copia]

Nivel 1	Nivel 2	Descripciones
Densidad	-	Ajusta la densidad.
Calidad	-	Permite seleccionar la resolución de copia idónea para el tipo de documento.
Contraste	-	Permite ajustar el contraste de las copias.
Ajuste color	Rojo	Permite ajustar el color rojo.
	Verde	Ajuste el color verde.
	Azul	Ajuste el color azul.
Copia ID	Densidad	Ajusta la densidad.
	Calidad	Permite seleccionar la resolución de copia idónea para el tipo de documento.
	Contraste	Permite ajustar el contraste de las copias.
	2en1/1en1	Hace copias ID 2 en 1.

[Impresora]

Nivel 1	Nivel 2	Nivel 3	Descripciones
Emulación	-	-	Permite definir el modo de emulación de la impresora.
Calidad	-	-	Permite seleccionar la calidad de impresión.
Opciones de impresión	Lista fuentes	HP LaserJet BR-Script 3	Imprime una lista de los tipos gráficos internos del equipo.
	Impr de prueba	-	Imprime una página de prueba.
Ambas caras	Impr a 2 caras	-	Desactiva o activa la impresión a 2 caras y selecciona la vuelta por el lado largo o por el lado corto del papel.
	Imagen única	-	Para un trabajo de impresión donde la última página es una imagen a 1 cara, seleccione la opción Aliment. 1 cara para reducir el tiempo de impresión.
Continuar auto	-	-	Seleccione este ajuste si desea que el equipo los borre errores de tamaño de papel y utilice el papel de la bandeja.
Color salida	-	-	Establezca el color de salida.
Comando bande.	-	-	Seleccione este ajuste si aparece una falta de coincidencia de bandeja cuando utiliza los controladores HP.
Reiniciar impresora	-	-	Restaura los ajustes de impresora a los valores de fábrica.
Borr. corrección	Calibración	Calibrar	Inicie la calibración del color para comprobar y corregir los colores.
		Reiniciar	Vuelve a reajustar los parámetros de calibración a su configuración predeterminada.
	Registro	-	Permite alinear la posición de impresión de cada color.
	Autocorrección	-	Configure el equipo para que realice automáticamente el registro y la calibración del color.
	Ajust. color	Modo ajustes	Seleccione si desea aplicar los ajustes de impresión en color del equipo o del controlador de impresora.
		Modo de color	Permite seleccionar el modo de color.
		Mejorar gris	Apague o encienda para mejorar la calidad de imagen de zonas sombreadas.
		Mejorar negro	Permite encender o apagar si un gráfico en negro no se imprime correctamente.
		Brillo	Permite ajustar el brillo.
		Contraste	Permite ajustar el contraste.
Rojo		Permite ajustar el color rojo.	
Verde		Ajuste el color verde.	
Azul	Ajuste el color azul.		

[Red]

Para modelos de red inalámbrica y cableada

Nivel 1	Nivel 2	Nivel 3	Nivel 4	Descripciones
LAN cableada	TCP/IP	Metod arranque	-	Permite seleccionar el método de arranque que mejor satisfaga sus necesidades.

Nivel 1	Nivel 2	Nivel 3	Nivel 4	Descripciones
LAN cableada	TCP/IP	Dirección IP	-	Permite introducir la dirección IP.
		Máscara Subred	-	Permite introducir la máscara de subred.
		Puerta acceso	-	Permite introducir la dirección de la puerta de enlace.
		Nombre de nodo	-	Permite introducir el nombre del nodo. (Hasta 32 caracteres)
		WINS config	-	Selecciona el modo de configuración WINS.
		Servidor WINS	Primario	Indique la dirección IP del servidor WINS principal.
			Secundario	Indique la dirección IP del servidor WINS secundario.
		Servidor DNS	Primario	Indique la dirección IP del servidor DNS principal.
			Secundario	Indique la dirección IP del servidor DNS secundario.
		APIPA	-	Configure el equipo para que asigne automáticamente la dirección IP en el intervalo de direcciones de enlace locales.
	IPv6	-	Permite desactivar o activar el protocolo IPv6.	
	Ethernet	-	-	Permite escoger el modo de enlace Ethernet.
	Estado cableado	-	-	Muestra el estado actual de la red cableada.
	Dirección MAC	-	-	Permite ver la dirección MAC del equipo.
	Conf predeterm	-	-	Restaura la configuración de red cableada a los ajustes predeterminados de fábrica.
Cableada activada	-	-	Active o desactive la interfaz LAN cableada manualmente.	
WLAN	TCP/IP	Metod arranque	-	Permite seleccionar el método de arranque que mejor satisfaga sus necesidades.
		Dirección IP	-	Permite introducir la dirección IP.
		Máscara Subred	-	Permite introducir la máscara de subred.
		Puerta acceso	-	Permite introducir la dirección de la puerta de enlace.
		Nombre de nodo	-	Permite introducir el nombre del nodo. (Hasta 32 caracteres)
		WINS config	-	Selecciona el modo de configuración WINS.
		Servidor WINS	Primario	Indique la dirección IP del servidor WINS principal.
			Secundario	Indique la dirección IP del servidor WINS secundario.

Nivel 1	Nivel 2	Nivel 3	Nivel 4	Descripciones	
WLAN	TCP/IP	Servidor DNS	Primario	Indique la dirección IP del servidor DNS principal.	
			Secundario	Indique la dirección IP del servidor DNS secundario.	
		APIPA	-	Configure el equipo para que asigne automáticamente la dirección IP en el intervalo de direcciones de enlace locales.	
		IPv6	-	Permite desactivar o activar el protocolo IPv6.	
	Conf.Asistente	-	-	Configure los ajustes de red inalámbrica manualmente.	
	Asistente WLAN	-	-	Permite configurar los ajustes de red inalámbrica a través del disco de instalación de Brother.	
	WPS	-	-	Permite configurar los ajustes de la red inalámbrica mediante el método de una sola pulsación.	
	Cód WPS con PIN	-	-	Permite configurar los ajustes de la red inalámbrica mediante WPS con un PIN.	
	Estado WLAN	Estado	-	Muestra el estado actual de la red inalámbrica.	
		Señal	-	Muestra la calidad actual de la señal de la red inalámbrica.	
		Canal	-	Permite ver el canal de la red inalámbrica actual.	
		Velocidad	-	Permite ver la velocidad actual de la red inalámbrica.	
		SSID	-	Muestra el SSID actual.	
		Modo comunic.	-	Permite ver el modo de comunicación actual.	
	Dirección MAC	-	-	Permite ver la dirección MAC del equipo.	
	Conf predeterm	-	-	Restaura la configuración de red inalámbrica a los ajustes predeterminados de fábrica.	
	Activar WLAN	-	-	Active o desactive la red WLAN manualmente.	
Wi-Fi Direct	Pulsar botón	-	-	Permite configurar los ajustes de la red Wi-Fi Direct mediante el método de pulsación de un solo botón.	
	Código PIN	-	-	Permite configurar los ajustes de la red Wi-Fi Direct mediante WPS con un código PIN.	
	Manual	-	-	Permite configurar manualmente los ajustes de la red Wi-Fi Direct.	
	Propiet. grupo	-	-	Define el equipo como propietario del grupo.	
	Datos disposit	Nombre dispos.	-	-	Permite ver el nombre del dispositivo del equipo.
		SSID	-	-	Permite ver el SSID del propietario del grupo.

Nivel 1	Nivel 2	Nivel 3	Nivel 4	Descripciones
Wi-Fi Direct	Datos disposit			Cuando el equipo no está conectado, en la pantalla LCD se muestra No conectado.
		Dirección IP	-	Permite ver la dirección IP actual del equipo.
	Info. estado	Estado	-	Permite ver el estado actual de la red Wi-Fi Direct.
		Señal	-	Permite ver la intensidad actual de la señal de la red Wi-Fi Direct. Cuando el equipo funciona como propietario de grupo, la pantalla LCD siempre muestra una señal fuerte.
		Canal	-	Permite ver el canal de la red Wi-Fi Direct actual.
		Velocidad	-	Permite ver la velocidad de la red Wi-Fi Direct actual.
	Activ interfaz	-	-	Permite activar o desactivar la conexión Wi-Fi Direct.
Restaurar red	-	-	-	Restaura todos los ajustes de red a los valores de fábrica.

Para modelos de red inalámbrica

Nivel 1	Nivel 2	Nivel 3	Nivel 4	Descripciones
WLAN	TCP/IP	Metod arranque	-	Permite seleccionar el método de arranque que mejor satisfaga sus necesidades.
		Dirección IP	-	Permite introducir la dirección IP.
		Máscara Subred	-	Permite introducir la máscara de subred.
		Puerta acceso	-	Permite introducir la dirección de la puerta de enlace.
		Nombre de nodo	-	Permite introducir el nombre del nodo. (Hasta 32 caracteres)
		WINS config	-	Selecciona el modo de configuración WINS.
		Servidor WINS	Primario	Indique la dirección IP del servidor WINS principal.
			Secundario	Indique la dirección IP del servidor WINS secundario.
		Servidor DNS	Primario	Indique la dirección IP del servidor DNS principal.
			Secundario	Indique la dirección IP del servidor DNS secundario.
		APIPA	-	Configure el equipo para que asigne automáticamente la dirección IP en el intervalo de direcciones de enlace locales.
		IPv6	-	Permite desactivar o activar el protocolo IPv6.
	Conf.Asistente	-	-	Configure los ajustes de red inalámbrica manualmente.

Nivel 1	Nivel 2	Nivel 3	Nivel 4	Descripciones
WLAN	Asistente WLAN	-	-	Permite configurar los ajustes de red inalámbrica a través del disco de instalación de Brother.
	WPS	-	-	Permite configurar los ajustes de la red inalámbrica mediante el método de una sola pulsación.
	Cód WPS con PIN	-	-	Permite configurar los ajustes de la red inalámbrica mediante WPS con un PIN.
	Estado WLAN	Estado	-	Muestra el estado actual de la red inalámbrica.
		Señal	-	Muestra la calidad actual de la señal de la red inalámbrica.
		Canal	-	Permite ver el canal de la red inalámbrica actual.
		Velocidad	-	Permite ver la velocidad actual de la red inalámbrica.
		SSID	-	Muestra el SSID actual.
		Modo comunic.	-	Permite ver el modo de comunicación actual.
	Dirección MAC	-	-	Permite ver la dirección MAC del equipo.
Activar WLAN	-	-	Active o desactive la red WLAN manualmente.	
Wi-Fi Direct	Pulsar botón	-	-	Permite configurar los ajustes de la red Wi-Fi Direct mediante el método de pulsación de un solo botón.
	Código PIN	-	-	Permite configurar los ajustes de la red Wi-Fi Direct mediante WPS con un código PIN.
	Manual	-	-	Permite configurar manualmente los ajustes de la red Wi-Fi Direct.
	Propiet. grupo	-	-	Define el equipo como propietario del grupo.
	Datos disposit	Nombre dispos.	-	Permite ver el nombre del dispositivo del equipo.
		SSID	-	Permite ver el SSID del propietario del grupo. Cuando el equipo no está conectado, en la pantalla LCD se muestra No conectado.
		Dirección IP	-	Permite ver la dirección IP actual del equipo.
	Info. estado	Estado	-	Permite ver el estado actual de la red Wi-Fi Direct.
		Señal	-	Permite ver la intensidad actual de la señal de la red Wi-Fi Direct. Cuando el equipo funciona como propietario de grupo, la pantalla LCD siempre muestra una señal fuerte.
		Canal	-	Permite ver el canal de la red Wi-Fi Direct actual.
		Velocidad	-	Permite ver la velocidad de la red Wi-Fi Direct actual.
	Activ interfaz	-	-	Permite activar o desactivar la conexión Wi-Fi Direct.

Nivel 1	Nivel 2	Nivel 3	Nivel 4	Descripciones
Restaurar red	-	-	-	Restaura todos los ajustes de red a los valores de fábrica.

[Imp. informes]

Nivel 1	Descripciones
Ajuste usuario	Imprime la lista de los ajustes.
Ajustes impres	Imprime la lista de los ajustes de impresora.
Configur. red	Imprime la lista de los ajustes de red.
Imp.lista arc.	Imprima una lista de datos guardados en la memoria del equipo.
Impr pto tambr	Imprima la página de comprobación de puntos del tambor.
Informe WLAN	Permite imprimir los resultados de la conexión LAN inalámbrica.

[Info. equipo]

Nivel 1	Nivel 2	Descripciones
Núm. de serie	-	Muestra el número de serie del equipo.
Versión	Versión Main	Muestre la versión de firmware principal.
	Versión Sub1	Muestre la versión de firmware secundario.
Cont. páginas	Total	Permite comprobar el número total de páginas que ha imprimido durante su vida útil del equipo.
	Copiar	
	Imprimir	
	Otros	
Vida restante	Tóner	Muestra la vida útil restante aproximada del tóner de cada color.
	Tambor	Muestra la vida útil restante de cada unidad de tambor.
	Cinturón	Muestre la vida útil restante del cinturón de arrastre.
	Fusión	Muestre la vida útil restante de la unidad fusor.
	Kit 1 AP	Muestre la vida útil restante del kit PF 1.

[Impr. segura]

Nivel 1	Nivel 2	Descripciones
(Selección de usuario)	(Selección de trabajo de impresión seguro)	Podrá imprimir los datos guardados en la memoria del equipo cuando introduzca la contraseña de cuatro dígitos. Active solo si el equipo tiene datos de impresión seguros.

[Conf. inicial]

Nivel 1	Nivel 2	Descripciones
Fecha y hora	Fecha y hora	Acceda a los menús de ajuste de fecha y hora.
	Luz día auto (Solo disponible en algunos países)	Permite configurar el equipo para que cambie automáticamente al horario de verano.
	Zona horaria	Permite indicar la zona horaria.
Reiniciar	Reinicio máquina	Restablezca todos los ajustes del equipo que ha cambiado.
	Restaurar red	Restaura todos los ajustes de red a los valores de fábrica.

Nivel 1	Nivel 2	Descripciones
Reiniciar	(Para modelos con función de red)	Restaura todos los ajustes de red a los valores de fábrica.
	Todos ajustes	Restaura todos los ajustes del equipo a los valores de fábrica.
	Rest. predeter.	Restaura todos los ajustes del equipo a los valores de fábrica. Realice esta operación cuando vaya a desechar el equipo.
Sel. idioma (solo disponible en determinados modelos)	-	Permite cambiar el idioma de la pantalla LCD.



Información relacionada

- [Tablas de ajustes y funciones](#)

Tablas de ajustes (MFC-L3710CW/MFC-L3730CDN/MFC-L3750CDW/MFC-L3770CDW)

Modelos relacionados: MFC-L3710CW/MFC-L3730CDN/MFC-L3750CDW/MFC-L3770CDW



[Ajustes]

Nivel 1	Nivel 2	Nivel 3	Descripciones
	Fecha y hora	-	Acceda a los menús de ajuste de fecha y hora.
Tóner	Vida útil del tóner	-	Muestra la vida útil restante aproximada del tóner de cada color.
	Impr de prueba	-	Imprime una página de prueba.
	Calibración	Calibrar	Inicie la calibración del color para comprobar y corregir los colores.
		Reiniciar	Vuelve a reajustar los parámetros de calibración a su configuración predeterminada.
Registro	-	Permite alinear la posición de impresión de cada color.	
Red	LAN cableada (MFC-L3730CDN/ MFC-L3750CDW/ MFC-L3770CDW)	-	Permite el acceso a los menús de ajustes de la red LAN cableada.
	WLAN (MFC-L3710CW/ MFC-L3750CDW/ MFC-L3770CDW)	-	Permite el acceso a los menús de ajustes de la red WLAN.
Ajust.pantalla	-	-	Acceder a los menús de ajustes de pantalla predeterminada.
Modo Eco	-	-	Active los siguientes ajustes del equipo al mismo tiempo. <ul style="list-style-type: none"> Impr. a 2 caras: Borde largo (solo disponible en determinados modelos) Tiempo en reposo: 0min Temporiz.atenu: 10seg
Ajuste bandeja	-	-	Acceda a los menús de ajustes de la bandeja.
Todos ajustes	-	-	Configura las configuraciones detalladas.

[Todos ajustes] > [Config. gral.]

Nivel 3	Nivel 4	Nivel 5	Descripciones
Ajuste bandeja	Tipo d papel	Band MP (MFC-L3770CDW)	Seleccione el tipo de papel que coincida con el papel de la bandeja MP.
		Bandeja n.º 1 (MFC-L3770CDW)	Seleccione el tipo de papel que coincida con el papel de la bandeja de papel estándar.
	Tamaño papel	Band MP (MFC-L3770CDW)	Seleccione el tamaño del papel que cargó en la bandeja MP.
		Bandeja n.º 1 (MFC-L3770CDW)	Seleccione el tamaño del papel que cargó en la bandeja de papel estándar.

Nivel 3	Nivel 4	Nivel 5	Descripciones
Ajuste bandeja	Verificar tamaño	-	Seleccione si se mostrará el mensaje que le indica que compruebe que el tamaño y el tipo de papel insertado en el equipo coincide con la configuración de tamaño y tipo de papel del equipo.
	Uso bandeja: Copiar	-	Permite seleccionar la bandeja que debe usarse en el modo copia.
	Uso bandeja: Fax	-	Permite seleccionar la bandeja que debe usarse en el modo fax.
	Uso bandeja: Imprimir	-	Seleccione la bandeja que debe usarse para imprimir.
Volumen	Timbre	-	Ajusta el volumen del timbre.
	Pitido	-	Ajusta el volumen de los pitidos.
	Altavoz	-	Permite ajustar el volumen del altavoz.
Configur. LCD	Retroiluminac.	-	Ajusta el brillo de la luz de fondo de la pantalla LCD.
	Temporiz.atenu	-	Permite configurar el tiempo que permanecerá encendida la retroiluminación de la pantalla LCD después de volver a la pantalla de inicio.
Ajust.pantalla	Pantalla de inicio principal	-	Especificar la pantalla de inicio.
	Copiar pantalla	-	Establecer la pantalla de copia predeterminada.
	Pantalla Escanear	-	Establezca la pantalla de escaneado predeterminada.
Notificaciones	Res. esc. (Omi. pág. bla.)	-	Muestra las páginas totales escaneadas y las páginas en blanco saltadas una vez finalizado el escaneado.
Ecología	Modo Eco	-	Active los siguientes ajustes del equipo al mismo tiempo. <ul style="list-style-type: none"> • Impr. a 2 caras: Borde largo (solo disponible en determinados modelos) • Tiempo en reposo: 0min • Temporiz.atenu: 10seg
	Ahorro de tóner	-	Aumenta la capacidad de páginas del cartucho de tóner.
	Tiempo en reposo	-	Establezca cuánto tiempo pasará antes de que el equipo entre en modo de ahorro de energía.
	Modo Silencioso	-	Reduce el ruido de impresión.
	Apagado auto.	-	Permite establecer el número de horas que el equipo debe permanecer en modo inactivo antes de pasar al modo de apagado.
Bloquear	Configurar clave	-	Impida a usuarios no autorizados cambiar la configuración del equipo.
	Bloquear No⇒Sí	-	
	Clave nueva (Disponible solo si introduce la contraseña por primera vez).	-	
Eliminar Almacen	ID de Macro=	-	Elimine los datos de la macro registrados.

Nivel 3	Nivel 4	Nivel 5	Descripciones
Eliminar Almacen	ID Fuente=	-	Elimine los datos de fuente registrados.
	Formato	-	Restablezca los datos de la macro y fuente de su equipo a la configuración predeterminada.

[Todos ajustes] > [Config. de acceso dir.]

Nivel 3	Nivel 4	Descripciones
(Seleccionar un acceso directo)	CambNomb	Modifica el nombre de un acceso directo.
	Editar	Cambie el ajuste de un acceso directo.
	Eliminar	Borra el acceso directo.

[Todos ajustes] > [Fax]

Nivel 3	Nivel 4	Nivel 5	Descripciones	
Conf. recepción	Modo recepción	-	Permite seleccionar el modo de recepción que mejor se adapta a las necesidades.	
	Núm. timbres	-	Configure el número de timbres emitidos antes de que el equipo conteste en los modos Fax y Fax/Tel.	
	Dur. timbre F/T	-	Permite definir la duración del semitimbre/ doble timbre en el modo Fax/Tel.	
	Vista prev fax	-	Ver faxes recibidos en la pantalla LCD.	
	Detección fax	-	Recibe mensajes de fax automáticamente cuando contesta una llamada y oye tonos de fax.	
	Activ. remota	Activ. remota	Activ. remota Cod. remoto Cod. desactivado (No disponible en Alemania)	Permite contestar llamadas en una extensión telefónica o un teléfono externo y usar códigos para activar o desactivar el equipo códigos remotos. Los códigos se pueden personalizar.
		Cod. remoto		
		Cod. desactivado		
	Reducción auto	-	Reduce el tamaño de los faxes entrantes.	
	Recibir PC Fax	Sí	No	Permite configurar el equipo para que envíe faxes al ordenador.
		No		Es posible activar la función de seguridad de impresión de reserva.
	Recep. memoria	No	-	-
		Reenvío fax	Almacenado fax	Permite configurar el equipo para reenviar mensajes de fax, almacenar los faxes entrantes en la memoria (de manera que pueda recuperarlos cuando esté lejos del equipo). Si selecciona la operación de reenvío de fax o almacenamiento de fax, podrá activar la función de impresión de seguridad.
Almacenado fax				
Reenviar a la nube		Reenvie faxes entrantes al servicio en línea.		
Sello recepción fax	-	Imprima la hora y fecha de recepción en la parte superior de los faxes recibidos.		
Ambas caras	-	Imprime los faxes recibidos en ambas caras del papel.		

Nivel 3	Nivel 4	Nivel 5	Descripciones
Conf. envío	Trans.diferida	-	Combina los faxes diferidos dirigidos al mismo número de fax a la misma hora del mismo día en una sola transmisión.
	comen. portada	-	Establezca uno o dos mensajes personales en la página de cubierta para que se impriman en los faxes salientes.
	Remarcación automática	-	Permite configurar el equipo para que vuelva a marcar el último número de fax transcurridos cinco minutos si el fax no se pudo enviar porque la línea estaba ocupada.
	Destino	-	Configure el equipo para mostrar la información de destino en la pantalla LCD durante la marcación de faxes.
Ajus. informes	Ver transmsión	-	Permite seleccionar la configuración inicial del informe de verificación de la transmisión.
	Frec. informe	Frec. informe	Permite configurar el intervalo para la impresión automática del diario del fax.
		Hora	Si selecciona una opción distinta a Desactivado o Cada 50 faxes, podrá establecer la hora para la opción.
Día	Si selecciona la opción de cada 7 días, podrá establecer el día de la semana.		
Imprimir doc.	-	-	Imprima faxes recibidos almacenados en la memoria del equipo.
Acceso remoto	-	-	Permite definir el código para recuperación remota.
Restricción de marcación	Teclado de marcado	-	Configura el equipo para restringir la marcación cuando se usa el teclado de marcación.
	Libreta dir.	-	Configura el equipo para restringir la marcación cuando se usa la libreta de direcciones.
	Acc. direct.	-	Configura el equipo para restringir la marcación cuando se usan accesos directos.
Trab restantes	-	-	Compruebe qué trabajos programados están en la memoria y cancele trabajos específicos.

[Todos ajustes] > [Impresora]

Nivel 3	Nivel 4	Nivel 5	Descripciones
Emulación	-	-	Selecciona el modo de emulación.
Calidad	-	-	Permite seleccionar la calidad de impresión.
Opciones de impresión	Lista de fuentes	HP LaserJet	Imprime una lista de los tipos gráficos internos del equipo.
		BR-Script 3	
	Impr de prueba	-	Imprime una página de prueba.
Ambas caras	Impr. a 2 caras	-	Activa o desactiva la impresión a 2 caras y permite seleccionar la vuelta por el lado largo o el lado corto del papel.
	Imagen única	-	Para un trabajo de impresión donde la última página es una imagen a 1 cara, seleccione la opción Aliment. 1 cara para reducir el tiempo de impresión.

Nivel 3	Nivel 4	Nivel 5	Descripciones
Ambas caras			Cuando utilice papel preimpreso, debe seleccionar la opción Alim. dob. cara. Si selecciona Aliment. 1 cara para papel preimpreso, la última página se imprimirá en la cara inversa.
Continuar auto	-	-	Seleccione si desea que el equipo borre los errores de tamaño de papel o los errores de tipo de soporte automáticamente, y utilice papel de otras bandejas.
Color de salida	-	-	Establezca el color de salida.
Comando de bandeja de HP	-	-	Seleccione la versión correcta de emulación de bandeja HP LaserJet.
Reiniciar impresora	-	-	Restaura los ajustes de impresora a los valores de fábrica.
Corrección de color	Calibración	Calibrar	Inicie la calibración del color para comprobar y corregir los colores.
		Reiniciar	Vuelve a reajustar los parámetros de calibración a su configuración predeterminada.
	Registro	-	Permite alinear la posición de impresión de cada color.
	Autocorrección	-	Configure el equipo para que realice automáticamente el registro y la calibración del color.
	Ajustes color	Modo de ajustes	Seleccione si desea aplicar los ajustes de impresión en color del equipo o del controlador de impresora.
		Modo de color	Permite seleccionar el modo de color.
		Mejorar gris	Apague o encienda para mejorar la calidad de imagen de zonas sombreadas.
		Mejorar impresión en negro	Permite encender o apagar si un gráfico en negro no se imprime correctamente.
		Brillo	Permite ajustar el brillo.
		Contraste	Permite ajustar el contraste.
Rojo		Permite ajustar el color rojo.	
Verde	Ajuste el color verde.		
Azul	Ajuste el color azul.		

[Todos ajustes] > [Red]

Nivel 3	Nivel 4	Nivel 5	Nivel 6	Descripciones
LAN cableada (MFC-L3730CDN/ MFC-L3750CDW/ MFC-L3770CDW)	TCP/IP	Metod arranque	Intentos arranque IP	Permite seleccionar el método de arranque que mejor satisfaga sus necesidades.
		Dirección IP	-	Permite introducir la dirección IP.
		Máscara Subred	-	Permite introducir la máscara de subred.
		Puerta acceso	-	Permite introducir la dirección de la puerta de enlace.
		Nombre de nodo	-	Permite introducir el nombre del nodo.

Nivel 3	Nivel 4	Nivel 5	Nivel 6	Descripciones
LAN cableada (MFC-L3730CDN/ MFC-L3750CDW/ MFC-L3770CDW)	TCP/IP			(Hasta 32 caracteres)
		Configuración WINS	-	Selecciona el modo de configuración WINS.
		Servidor WINS	Primario	Indique la dirección IP del servidor WINS principal.
			Secundario	Indique la dirección IP del servidor WINS secundario.
		Servidor DNS	Primario	Indique la dirección IP del servidor DNS principal.
			Secundario	Indique la dirección IP del servidor DNS secundario.
		APIPA	-	Configure el equipo para que asigne automáticamente la dirección IP en el intervalo de direcciones de enlace locales.
	IPv6	-	Permite desactivar o activar el protocolo IPv6.	
	Ethernet	-	-	Permite escoger el modo de enlace Ethernet.
	Estado cableado	-	-	Muestra el estado actual de la red cableada.
	Dirección MAC	-	-	Permite ver la dirección MAC del equipo.
	Predeterm. (MFC-L3750CDW/ MFC-L3770CDW)	-	-	Restaura la configuración de red cableada a los ajustes predeterminados de fábrica.
Cableada activada (MFC-L3750CDW/ MFC-L3770CDW)	-	-	Active o desactive la interfaz LAN cableada manualmente.	
WLAN (MFC-L3710CW/ MFC-L3750CDW/ MFC-L3770CDW)	TCP/IP	Metod arranque	Intentos arranque IP	Permite seleccionar el método de arranque que mejor satisfaga sus necesidades.
		Dirección IP	-	Permite introducir la dirección IP.
		Máscara Subred	-	Permite introducir la máscara de subred.
		Puerta acceso	-	Permite introducir la dirección de la puerta de enlace.
		Nombre de nodo	-	Permite introducir el nombre del nodo. (Hasta 32 caracteres)
		Configuración WINS	-	Selecciona el modo de configuración WINS.
		Servidor WINS	Primario	Indique la dirección IP del servidor WINS principal.
			Secundario	Indique la dirección IP del servidor WINS secundario.
		Servidor DNS	Primario	Indique la dirección IP del servidor DNS principal.

Nivel 3	Nivel 4	Nivel 5	Nivel 6	Descripciones
WLAN (MFC-L3710CW/ MFC-L3750CDW/ MFC-L3770CDW)	TCP/IP	Servidor DNS	Secundario	Indique la dirección IP del servidor DNS secundario.
		APIPA	-	Configure el equipo para que asigne automáticamente la dirección IP en el intervalo de direcciones de enlace locales.
		IPv6	-	Permite desactivar o activar el protocolo IPv6.
	Conf.Asistente	-	-	Configure los ajustes de red inalámbrica mediante el asistente de configuración.
	Asistente WLAN	-	-	Permite configurar los ajustes de red inalámbrica a través del disco de instalación de Brother.
	WPS	-	-	Permite configurar los ajustes de la red inalámbrica mediante el método de una sola pulsación.
	Código WPS con PIN	-	-	Permite configurar los ajustes de la red inalámbrica mediante WPS con un PIN.
	Estado WLAN	Estado	-	Muestra el estado actual de la red inalámbrica.
		Señal	-	Muestra la calidad actual de la señal de la red inalámbrica.
		SSID	-	Muestra el SSID actual.
		Modo comunic.	-	Permite ver el modo de comunicación actual.
	Dirección MAC	-	-	Permite ver la dirección MAC del equipo.
	Predeterm. (MFC-L3750CDW/ MFC-L3770CDW)	-	-	Restaure la configuración de red inalámbrica a los ajustes predeterminados de fábrica.
Activar WLAN	-	-	Enciende o apaga la interfaz inalámbrica.	
Wi-Fi Direct (MFC-L3710CW/ MFC-L3750CDW/ MFC-L3770CDW)	Pulsar botón	-	-	Permite configurar los ajustes de la red Wi-Fi Direct mediante el método de pulsación de un solo botón.
	Código PIN	-	-	Permite configurar los ajustes de la red Wi-Fi Direct mediante WPS con un código PIN.
	Manual	-	-	Permite configurar manualmente los ajustes de la red Wi-Fi Direct.
	Propiet. grupo	-	-	Define el equipo como propietario del grupo.
	Info. de dispositivo	Nombre dispos.	-	Permite ver el nombre del dispositivo del equipo.
		SSID	-	Permite ver el SSID del propietario del grupo.

Nivel 3	Nivel 4	Nivel 5	Nivel 6	Descripciones
Wi-Fi Direct (MFC-L3710CW/ MFC-L3750CDW/ MFC-L3770CDW)	Info. de dispositivo			Cuando el equipo no está conectado, en la pantalla LCD se muestra No conectado.
		Dirección IP	-	Permite ver la dirección IP actual del equipo.
	Información de estado	Estado	-	Permite ver el estado actual de la red Wi-Fi Direct.
		Señal	-	Permite ver la intensidad actual de la señal de la red Wi-Fi Direct. Cuando el equipo funciona como propietario de grupo, la pantalla LCD siempre muestra una señal fuerte.
Activ interfaz	-	-	Permite activar o desactivar la conexión Wi-Fi Direct.	
NFC (solo disponible en determinados modelos)	-	-	-	Permite desactivar o activar la función NFC.
Ajustes de la conexión web	Ajustes proxy	Conexión proxy	-	Permite cambiar los ajustes de conexión web.
		Dirección	-	
		Puerto	-	
		Nombre usuario	-	
		Clave	-	
Restaurar red	-	-	-	Restaura todos los ajustes de red a los valores de fábrica.

[Todos ajustes] > [Imp. informes]

Nivel 3	Nivel 4	Descripciones
Verif. Trans.	Ver en LCD	Mostrar informes de verificación de transmisión sobre faxes enviados.
	Imprimir informe	Imprima el informe Verificación de la transmisión de su última transmisión.
Libreta direcciones	-	Imprime una lista de los nombres y los números almacenados en la libreta de direcciones.
Diario del fax	-	Imprime la lista de la información sobre los últimos 200 faxes entrantes y salientes. (TX significa Transmisión. RX significa Recepción.)
Ajuste usuario	-	Imprime la lista de los ajustes.
Ajustes de impresora	-	Imprime la lista de los ajustes de impresora.
Configuración de la red	-	Imprime la lista de los ajustes de red.
Impr lista arch.	-	Imprima una lista de datos guardados en la memoria del equipo.
Imprimir punto tambor	-	Imprima la hoja de comprobación de puntos del tambor.
Informe WLAN (MFC-L3710CW/ MFC-L3750CDW/ MFC-L3770CDW)	-	Permite imprimir los resultados de la conexión LAN inalámbrica.

[Todos ajustes] > [Info. equipo]

Nivel 3	Nivel 4	Nivel 5	Descripciones
Núm. de serie	-	-	Permite consultar el número de serie del equipo.
Versión Firmware	Versión Main	-	Permite consultar la versión del firmware del equipo.
	Versión Sub1	-	
Actualiz. firmware	-	-	Permite actualizar el equipo a la versión más reciente del firmware.
Comp. auto. firm.	-	-	Permite ver la información del firmware en la pantalla de inicio.
Cont. páginas	Total	Color	Permite comprobar el número total de páginas que ha imprimido el equipo.
		Blanco y negro	
	Fax	-	
	Copia	Color	
		Blanco y negro	
	Imprimir	Color	
		Blanco y negro	
	Otros	Color	
Blanco y negro			
Vida útil de las piezas ¹	Tambor	Negro (BK)	Muestra la vida útil restante de cada unidad de tambor.
		Cian (C)	
		Magenta (M)	
		Amarillo (Y)	
	Cinturón de arrastre	-	Muestre la vida útil restante del cinturón de arrastre.
	Fusión	-	Muestre la vida útil restante de la unidad fusor.
	Kit AP MP (MFC-L3770CDW)	-	Muestre la vida útil restante de la MP del kit PF.
	Kit AP 1	-	Muestre la vida útil restante del kit PF 1.

¹ La vida útil de las piezas es aproximada y puede variar dependiendo del tipo de uso.

[Todos ajustes] > [Conf. inicial]

Nivel 3	Nivel 4	Descripciones
Fecha y hora	Fecha	Añade la fecha y la hora en la pantalla y en los encabezamientos de los faxes que envíe.
	Hora	
	Tipo de reloj	Seleccione entre 12 horas o 24 horas como formato de hora del equipo.
	Luz día auto (Solo disponible en algunos países)	Permite configurar el equipo para que cambie automáticamente al horario de verano.
	Zona horaria	Permite indicar la zona horaria.
ID estación	Fax	Introduzca el nombre y el número de fax que aparecerán en cada página que envíe por fax.
	Tel	
	Nombre	

Nivel 3	Nivel 4	Descripciones
Tono/Pulsos (Solo disponible en algunos países)	-	Selecciona el modo de marcación.
Tono marcado	-	Acorta la pausa de detección del tono de marcación.
Conex. telef.	-	Permite seleccionar el tipo de línea telefónica.
Compatibilidad	-	Permite ajustar la ecualización en el caso de que se produzcan problemas de transmisión. Los proveedores de servicio VoIP ofrecen asistencia para faxes a través de varios estándares. Si se producen problemas de transmisión de fax con frecuencia, seleccione la función básica (para VoIP).
Reiniciar	Reinicio de máquina	Restablezca los ajustes del equipo que ha cambiado.
	Restaurar red	Restaura todos los ajustes de red a los valores de fábrica.
	Libreta de direcciones y fax	Borra todos los números de teléfonos y ajustes de fax.
	Todos ajustes	Restablezca todos los ajustes del equipo a la configuración de fábrica y elimine los datos personales de la memoria. No puede ver los datos en el equipo.
	Rest.predeter.	Restablezca todos los ajustes del equipo a la configuración de fábrica y elimine los datos personales de la memoria del equipo. Recomendamos utilizar esta opción del menú si desea eliminar todos los datos del equipo.
Sel. idioma (Solo disponible en algunos países)	-	Permite cambiar el idioma de la pantalla LCD.



Información relacionada

- [Tablas de ajustes y funciones](#)

Tablas de ajustes (DCP-L3550CDW)

Modelos relacionados: DCP-L3550CDW



[Ajustes]

Nivel 1	Nivel 2	Nivel 3	Descripciones
	Fecha y hora	-	Acceda a los menús de ajuste de fecha y hora.
Tóner	Vida útil del tóner	-	Muestra la vida útil restante aproximada del tóner.
	Impr de prueba	-	Imprime una página de prueba.
	Calibración	Calibrar	Inicie la calibración del color para comprobar y corregir los colores.
		Reiniciar	Vuelve a reajustar los parámetros de calibración a su configuración predeterminada.
Registro	-	Permite alinear la posición de impresión de cada color.	
Red	LAN cableada	-	Permite el acceso a los menús de ajustes de la red LAN cableada.
	WLAN	-	Permite el acceso a los menús de ajustes de la red WLAN.
Ajust.pantalla	-	-	Acceder a los menús de ajustes de pantalla predeterminada.
Modo Eco	-	-	Active los siguientes ajustes del equipo al mismo tiempo. <ul style="list-style-type: none"> Impr. a 2 caras: Borde largo (solo disponible en determinados modelos) Tiempo en reposo: 0min Temporiz.atenu: 10seg
Ajuste bandeja	-	-	Acceda a los menús de ajustes de la bandeja.
Todos ajustes	-	-	Configura las configuraciones detalladas.

[Todos ajustes] > [Config. gral.]

Nivel 3	Nivel 4	Descripciones
Ajuste bandeja	Tipo d papel	Seleccione el tipo de papel que coincida con el papel de la bandeja de papel estándar.
	Tamaño papel	Seleccione el tamaño del papel que cargó en la bandeja de papel estándar.
	Verificar tamaño	Seleccione si se mostrará el mensaje que le indica que compruebe que el tamaño y el tipo de papel insertado en el equipo coincide con la configuración de tamaño y tipo de papel del equipo.
Pitido	-	Ajusta el volumen de los pitidos.
Configur. LCD	Retroiluminac.	Ajusta el brillo de la luz de fondo de la pantalla LCD.
	Temporiz.atenu	Permite configurar el tiempo que permanecerá encendida la retroiluminación de la pantalla LCD después de volver a la pantalla de inicio.
Ajust.pantalla	Pantalla de inicio principal	Especificar la pantalla de inicio.

Nivel 3	Nivel 4	Descripciones
Ajust.pantalla	Copiar pantalla	Establecer la pantalla de copia predeterminada.
	Pantalla Escanear	Establezca la pantalla de escaneo predeterminada.
Notificaciones	Res. esc. (Omi. pág. bla.)	Muestra las páginas totales escaneadas y las páginas en blanco saltadas una vez finalizado el escaneo.
Ecología	Modo Eco	Active los siguientes ajustes del equipo al mismo tiempo. <ul style="list-style-type: none"> • Impr. a 2 caras: Borde largo (solo disponible en determinados modelos) • Tiempo en reposo: 0min • Temporiz.atenu: 10seg
	Ahorro de tóner	Aumenta la capacidad de páginas del cartucho de tóner.
	Tiempo en reposo	Establezca cuánto tiempo pasará antes de que el equipo entre en modo de ahorro de energía.
	Modo Silencioso	Reduce el ruido de impresión.
	Apagado auto.	Permite establecer el número de horas que el equipo debe permanecer en modo inactivo antes de pasar al modo de apagado.
Bloquear	Configurar clave	Impida a usuarios no autorizados cambiar la configuración del equipo.
	Bloquear No⇒Sí	
	Clave nueva (Disponible solo si introduce la contraseña por primera vez).	
Eliminar Almacen	ID de Macro=	Elimine los datos de la macro registrados.
	ID Fuente=	Elimine los datos de fuente registrados.
	Formato	Restablezca los datos de la macro y fuente de su equipo a la configuración predeterminada.

[Todos ajustes] > [Config. de acceso dir.]

Nivel 3	Nivel 4	Descripciones
(Seleccionar un acceso directo)	CambNomb	Modifica el nombre de un acceso directo.
	Editar	Cambie el ajuste de un acceso directo.
	Eliminar	Borra el acceso directo.

[Todos ajustes] > [Impresora]

Nivel 3	Nivel 4	Nivel 5	Descripciones
Emulación	-	-	Selecciona el modo de emulación.
Calidad	-	-	Permite seleccionar la calidad de impresión.
Opciones de impresión	Lista de fuentes	HP LaserJet BR-Script 3	Imprime una lista de los tipos gráficos internos del equipo.
	Impr de prueba	-	Imprime una página de prueba.
Ambas caras	Impr. a 2 caras	-	Activa o desactiva la impresión a 2 caras y permite seleccionar la vuelta por el lado largo o el lado corto del papel.
	Imagen única	-	Para un trabajo de impresión donde la última página es una imagen a 1 cara, seleccione la opción Aliment. 1 cara para reducir el tiempo de impresión.

Nivel 3	Nivel 4	Nivel 5	Descripciones
Ambas caras			Cuando utilice papel preimpreso, debe seleccionar la opción Alim. dob. cara. Si selecciona Aliment. 1 cara para papel preimpreso, la última página se imprimirá en la cara inversa.
Continuar auto	-	-	Seleccione si desea que el equipo borre los errores de tamaño de papel o los errores de tipo de soporte automáticamente, y utilice papel de otras bandejas.
Color de salida	-	-	Establezca el color de salida.
Comando de bandeja de HP	-	-	Seleccione la versión correcta de emulación de bandeja HP LaserJet.
Reiniciar impresora	-	-	Restaura los ajustes de impresora a los valores de fábrica.
Corrección de color	Calibración	Calibrar	Inicie la calibración del color para comprobar y corregir los colores.
		Reiniciar	Vuelve a reajustar los parámetros de calibración a su configuración predeterminada.
	Registro	-	Permite alinear la posición de impresión de cada color.
	Autocorrección	-	Configure el equipo para que realice automáticamente el registro y la calibración del color.
	Ajustes color	Modo de ajustes	Seleccione si desea aplicar los ajustes de impresión en color del equipo o del controlador de impresora.
		Modo de color	Permite seleccionar el modo de color.
		Mejorar gris	Apague o encienda para mejorar la calidad de imagen de zonas sombreadas.
		Mejorar impresión en negro	Permite encender o apagar si un gráfico en negro no se imprime correctamente.
		Brillo	Permite ajustar el brillo.
		Contraste	Permite ajustar el contraste.
Rojo		Permite ajustar el color rojo.	
Verde	Ajuste el color verde.		
Azul	Ajuste el color azul.		

[Todos ajustes] > [Red]

Nivel 3	Nivel 4	Nivel 5	Nivel 6	Descripciones
LAN cableada	TCP/IP	Metod arranque	Intentos arranque IP	Permite seleccionar el método de arranque que mejor satisfaga sus necesidades.
		Dirección IP	-	Permite introducir la dirección IP.
		Máscara Subred	-	Permite introducir la máscara de subred.
		Puerta acceso	-	Permite introducir la dirección de la puerta de enlace.
		Nombre de nodo	-	Permite introducir el nombre del nodo. (Hasta 32 caracteres)

Nivel 3	Nivel 4	Nivel 5	Nivel 6	Descripciones
LAN cableada	TCP/IP	Configuración WINS	-	Selecciona el modo de configuración WINS.
		Servidor WINS	Primario	Indique la dirección IP del servidor WINS principal.
			Secundario	Indique la dirección IP del servidor WINS secundario.
		Servidor DNS	Primario	Indique la dirección IP del servidor DNS principal.
			Secundario	Indique la dirección IP del servidor DNS secundario.
		APIPA	-	Configure el equipo para que asigne automáticamente la dirección IP en el intervalo de direcciones de enlace locales.
		IPv6	-	Permite desactivar o activar el protocolo IPv6.
	Ethernet	-	-	Permite escoger el modo de enlace Ethernet.
	Estado cableado	-	-	Muestra el estado actual de la red cableada.
	Dirección MAC	-	-	Permite ver la dirección MAC del equipo.
Predeterm.	-	-	Restaura la configuración de red cableada a los ajustes predeterminados de fábrica.	
Cableada activada	-	-	Active o desactive la interfaz LAN cableada manualmente.	
WLAN	TCP/IP	Metod arranque	Intentos arranque IP	Permite seleccionar el método de arranque que mejor satisfaga sus necesidades.
		Dirección IP	-	Permite introducir la dirección IP.
		Máscara Subred	-	Permite introducir la máscara de subred.
		Puerta acceso	-	Permite introducir la dirección de la puerta de enlace.
		Nombre de nodo	-	Permite introducir el nombre del nodo. (Hasta 32 caracteres)
		Configuración WINS	-	Selecciona el modo de configuración WINS.
		Servidor WINS	Primario	Indique la dirección IP del servidor WINS principal.
			Secundario	Indique la dirección IP del servidor WINS secundario.
		Servidor DNS	Primario	Indique la dirección IP del servidor DNS principal.
			Secundario	Indique la dirección IP del servidor DNS secundario.
APIPA	-	Configure el equipo para que asigne automáticamente la dirección IP en el intervalo de direcciones de enlace locales.		

Nivel 3	Nivel 4	Nivel 5	Nivel 6	Descripciones
WLAN	TCP/IP	IPv6	-	Permite desactivar o activar el protocolo IPv6.
	Conf.Asistente	-	-	Configure los ajustes de red inalámbrica mediante el asistente de configuración.
	Asistente WLAN	-	-	Permite configurar los ajustes de red inalámbrica a través del disco de instalación de Brother.
	WPS	-	-	Permite configurar los ajustes de la red inalámbrica mediante el método de una sola pulsación.
	Código WPS con PIN	-	-	Permite configurar los ajustes de la red inalámbrica mediante WPS con un PIN.
	Estado WLAN	Estado	-	Muestra el estado actual de la red inalámbrica.
		Señal	-	Muestra la calidad actual de la señal de la red inalámbrica.
		SSID	-	Muestra el SSID actual.
		Modo comunic.	-	Permite ver el modo de comunicación actual.
	Dirección MAC	-	-	Permite ver la dirección MAC del equipo.
Predeterm.	-	-	Restaura la configuración de red inalámbrica a los ajustes predeterminados de fábrica.	
Activar WLAN	-	-	Enciende o apaga la interfaz inalámbrica.	
Wi-Fi Direct	Pulsar botón	-	-	Permite configurar los ajustes de la red Wi-Fi Direct mediante el método de pulsación de un solo botón.
	Código PIN	-	-	Permite configurar los ajustes de la red Wi-Fi Direct mediante WPS con un código PIN.
	Manual	-	-	Permite configurar manualmente los ajustes de la red Wi-Fi Direct.
	Propiet. grupo	-	-	Define el equipo como propietario del grupo.
	Info. de dispositivo	Nombre dispos.	-	Permite ver el nombre del dispositivo del equipo.
		SSID	-	Permite ver el SSID del propietario del grupo. Cuando el equipo no está conectado, en la pantalla LCD se muestra No conectado.
		Dirección IP	-	Permite ver la dirección IP actual del equipo.
	Información de estado	Estado	-	Permite ver el estado actual de la red Wi-Fi Direct.
		Señal	-	Permite ver la intensidad actual de la señal de la red Wi-Fi Direct.

Nivel 3	Nivel 4	Nivel 5	Nivel 6	Descripciones
Wi-Fi Direct	Información de estado			Cuando el equipo funciona como propietario de grupo, la pantalla LCD siempre muestra una señal fuerte.
	Activ interfaz	-	-	Permite activar o desactivar la conexión Wi-Fi Direct.
Ajustes de la conexión web	Ajustes proxy	Conexión proxy	-	Permite cambiar los ajustes de conexión web.
		Dirección	-	
		Puerto	-	
		Nombre usuario	-	
		Clave	-	
Restaurar red	-	-	-	Restaura todos los ajustes de red a los valores de fábrica.

[Todos ajustes] > [Imp. informes]

Nivel 3	Nivel 4	Descripciones
Ajuste usuario	-	Imprime la lista de los ajustes.
Ajustes de impresora	-	Imprime la lista de los ajustes de impresora.
Configuración de la red	-	Imprime la lista de los ajustes de red.
Impr lista arch.	-	Imprima una lista de datos guardados en la memoria del equipo.
Imprimir punto tambor	-	Imprima la hoja de comprobación de puntos del tambor.
Informe WLAN	-	Permite imprimir los resultados de la conexión LAN inalámbrica.

[Todos ajustes] > [Info. equipo]

Nivel 3	Nivel 4	Nivel 5	Descripciones
Núm. de serie	-	-	Permite consultar el número de serie del equipo.
Versión Firmware	Versión Main	-	Permite consultar la versión del firmware del equipo.
	Versión Sub1	-	
Actualiz. firmware	-	-	Permite actualizar el equipo a la versión más reciente del firmware.
Comp. auto. firm.	-	-	Permite ver la información del firmware en la pantalla de inicio.
Cont. páginas	Total	Color	Permite comprobar el número total de páginas que ha imprimido el equipo.
		Blanco y negro	
	Copia	Color	
		Blanco y negro	
	Imprimir	Color	
		Blanco y negro	
	Otros	Color	
		Blanco y negro	
Vida útil de las piezas ¹	Tambor	Negro (BK)	Muestra la vida útil restante de cada unidad de tambor.
		Cian (C)	
		Magenta (M)	

Nivel 3	Nivel 4	Nivel 5	Descripciones
Vida útil de las piezas ¹	Tambor	Amarillo (Y)	Muestra la vida útil restante de cada unidad de tambor.
	Cinturón de arrastre	-	Muestre la vida útil restante del cinturón de arrastre.
	Fusión	-	Muestre la vida útil restante de la unidad fusor.
	Kit AP 1	-	Muestre la vida útil restante del kit PF 1.

¹ La vida útil de las piezas es aproximada y puede variar dependiendo del tipo de uso.

[Todos ajustes] > [Conf. inicial]

Nivel 3	Nivel 4	Descripciones
Fecha y hora	Fecha	Permite configurar la fecha y hora en el equipo.
	Hora	
	Tipo de reloj	Seleccione entre 12 horas o 24 horas como formato de hora del equipo.
	Luz día auto (Solo disponible en algunos países)	Permite configurar el equipo para que cambie automáticamente al horario de verano.
	Zona horaria	Permite indicar la zona horaria.
Reiniciar	Reinicio de máquina	Restablezca los ajustes del equipo que ha cambiado.
	Restaurar red	Restaura todos los ajustes de red a los valores de fábrica.
	Todos ajustes	Restablezca todos los ajustes del equipo a la configuración de fábrica y elimine los datos personales de la memoria. No puede ver los datos en el equipo.
	Rest.predeter.	Restablezca todos los ajustes del equipo a la configuración de fábrica y elimine los datos personales de la memoria del equipo. Recomendamos utilizar esta opción del menú si desea eliminar todos los datos del equipo.
Sel. idioma (Solo disponible en algunos países)	-	Permite cambiar el idioma de la pantalla LCD.



Información relacionada

- [Tablas de ajustes y funciones](#)

Tablas de funciones (MFC-L3710CW/MFC-L3730CDN/MFC-L3750CDW/MFC-L3770CDW)

Modelos relacionados: MFC-L3710CW/MFC-L3730CDN/MFC-L3750CDW/MFC-L3770CDW



Nivel 3	Nivel 4	Descripciones
Vida útil del tóner	-	Muestra la vida útil restante aproximada del tóner de cada color.
Impr de prueba	-	Imprime una página de prueba.
Calibración	Calibrar	Inicie la calibración del color para comprobar y corregir los colores.
	Reiniciar	Vuelve a reajustar los parámetros de calibración a su configuración predeterminada.
Registro	-	Permite alinear la posición de impresión de cada color.

WiFi (Wi-Fi®) (MFC-L3710CW/MFC-L3750CDW/MFC-L3770CDW)

Nivel 3	Descripciones
TCP/IP ¹	Permite cambiar los ajustes TCP/IP.
Conf.Asistente	Configure los ajustes de red inalámbrica mediante el asistente de configuración.
Asistente WLAN	Permite configurar los ajustes de red inalámbrica a través del disco de instalación de Brother.
WPS	Permite configurar los ajustes de la red inalámbrica mediante el método de una sola pulsación.
Código WPS con PIN ¹	Configure los ajustes de red inalámbrica mediante el método WPS con un código PIN.
Estado WLAN ¹	Permite ver el estado de la conexión de red inalámbrica.
Dirección MAC ¹	Permita ver la dirección MAC del equipo.
Predeterm. ¹	Restaura los ajustes de red inalámbrica del equipo a los predeterminados de fábrica.
Activar WLAN ¹	Active o desactive la interfaz inalámbrica.

¹ Disponible después de configurar una conexión Wi-Fi®.

(LAN cableada) (MFC-L3730CDN)

Nivel 3	Descripciones
TCP/IP	Permite cambiar los ajustes TCP/IP.
Ethernet	Permite escoger el modo de enlace Ethernet.
Estado cableado	Permite configurar los ajustes de la red inalámbrica mediante el método de una sola pulsación.
Dirección MAC	Permita ver la dirección MAC del equipo.



[Fax] (cuando la vista previa del fax está desactivada)

Nivel 3	Nivel 4	Nivel 5	Nivel 6	Descripciones
Remarc. / Pausa	-	-	-	Permite volver a marcar el último número al que se ha llamado. Cuando introduce un número de fax o teléfono en el panel táctil, la función de remarcaión aparece como en pausa en la pantalla LCD. Pulse el botón de pausa cuando necesite configurar un tiempo de demora al marcar números, como códigos de acceso y números de tarjeta de crédito. También puede almacenar una pausa cuando configura direcciones.
Tel / R	-	-	-	Tel cambia a R cuando está seleccionado PBX como tipo de línea telefónica. Se puede usar R para acceder a una línea externa o para transferir una llamada a otra extensión cuando se está conectado a una línea PBX.
Libreta direcciones	 (Buscar)	-	-	Búsqueda en la libreta de direcciones.
	Editar	Añadir dir. nueva	Nombre Dirección	Graba números en la libreta de direcciones, crea números de grupo para multienvío, cambia y borra números de la libreta de direcciones.
		Conf. grupos	Nombre Añadir/ Borrar	
		Cambiar	(Selección de la Libreta de direcciones)	
		Eliminar	(Selección de la Libreta de direcciones)	
(Selección de la Libreta de direcciones)	Aplicar	-	Comienza el envío de un fax mediante la libreta de direcciones.	
Historial llam.	Remarc.	-	-	Marca nuevamente el último número que se ha marcado.
	Llam. saliente	(Selección de llamada saliente)	Aplicar Editar	Selecciona un número del historial de llamadas salientes y le envía un fax, lo añade a la libreta de direcciones o lo borra.
Inicio de fax	-	-	-	Envía un fax.
Opciones	Resolución fax	-	-	Permite definir la resolución de los faxes salientes.
	Contraste	-	-	Ajusta el contraste.
	Fax de 2 caras (MFC-L3770CDW)	-	-	Establece el formato de escaneado a 2 caras.
	Tmñ área escan.	-	-	Ajusta el área de escaneado del cristal de escaneado al tamaño del documento.

Nivel 3	Nivel 4	Nivel 5	Nivel 6	Descripciones	
Opciones	Multienvío	Añadir número	Añadir número	Envía el mismo mensaje de fax a más de un número de fax.	
			Añadir desde libreta direcc.		
			Buscar en la libreta de direcciones		
	Fax diferido	Fax diferido	-	-	Define la fecha y la hora a la que se enviarán los faxes diferidos.
		Poner hora	-		
	Trans. t. real	-	-	-	Envía un fax sin usar la memoria.
	Config. de portada	Config. de portada	-	-	Configure el equipo para que envíe automáticamente una página de cubierta preprogramada.
comen. portada		-	-		
Páginas totales		-	-		
Modo satélite	-	-	-	Active este modo si tiene problemas para enviar faxes en modo satélite.	
Ajus. Nuev. Predet	-	-	-	Graba los ajustes como predeterminados.	
Rest. predeter.	-	-	-	Restaura todos los ajustes a los valores de fábrica.	
Guardar como acceso directo	-	-	-	Graba los ajustes actuales como acceso directo.	



[Fax] (cuando la vista previa del fax está activada)

Nivel 3	Nivel 4	Nivel 5	Descripciones
Envío de faxes	Remarc. / Pausa	-	Permite volver a marcar el último número al que se ha llamado. Cuando introduce un número de fax o teléfono en el panel táctil, la función de remarcación aparece como en pausa en la pantalla LCD. Pulse el botón de pausa cuando necesite configurar un tiempo de demora al marcar números, como códigos de acceso y números de tarjeta de crédito. También puede almacenar una pausa cuando configura direcciones.
	Tel / R	-	Tel cambia a R cuando está seleccionado PBX como tipo de línea telefónica. Se puede usar R para acceder a una línea externa o para transferir una llamada a otra extensión cuando se está conectado a una línea PBX.
	Libreta direcciones	-	Selecciona la dirección del destinatario en la libreta de direcciones.
	Historial llam.	-	Selecciona un número del historial de llamadas salientes y le envía un fax, lo añade a la libreta de direcciones o lo borra.
	Inicio de fax	-	Envía un fax.

Nivel 3	Nivel 4	Nivel 5	Descripciones
Envío de faxes	Opciones	-	Seleccione sus ajustes.
	Guardar como acceso directo	-	Graba los ajustes actuales como acceso directo.
Faxes recibidos	Imprim/Elimin	Imprimir todo (Faxes nuevos)	Imprime los faxes recibidos nuevos.
		Imprimir todo (Faxes antiguos)	Imprime los faxes recibidos antiguos.
		Eliminar todo (Faxes nuevos)	Borra los faxes recibidos nuevos.
		Eliminar todo (faxes antiguos)	Borra los faxes recibidos antiguos.
Libreta direcciones	-	-	Selecciona la dirección del destinatario en la libreta de direcciones.
Historial llam.	-	-	Selecciona un número del historial de llamadas salientes y le envía un fax, lo añade a la libreta de direcciones o lo borra.



[Copia]

Nivel 3	Nivel 4	Nivel 5	Descripciones	
Negro Inicio	-	-	Permite hacer una copia en blanco y negro o en escala de grises.	
Color Inicio	-	-	Hace una copia en color.	
ID	-	-	Haga una copia de su tarjeta ID.	
> (más opciones de copia)	Recibo	Negro Inicio	Establezca los ajustes de copia predefinidos de Recepción.	
		Color Inicio		
		ID		
		Guardar como acceso directo		
		> (más opciones de copia)		
		Opciones		
	Normal	Negro Inicio	Establezca los ajustes de copia predefinidos de Normal.	
		Color Inicio		
		ID		
		Guardar como acceso directo		
		> (más opciones de copia)		
		Opciones		
	2en1 (Id)		Negro Inicio	Establezca los ajustes de copia predefinidos de 2 en 1 (ID).
			Color Inicio	
			ID	

Nivel 3	Nivel 4	Nivel 5	Descripciones
> (más opciones de copia)	2en1 (Id)	Guardar como acceso directo	Establezca los ajustes de copia predefinidos de 2 en 1 (ID).
		> (más opciones de copia)	
		Opciones	
	2en1	Negro Inicio	Establezca los ajustes de copia predefinidos de 2 en 1.
		Color Inicio	
		ID	
		Guardar como acceso directo	
		> (más opciones de copia)	
		Opciones	
	2caras (1⇒2)	Negro Inicio	Establezca los ajustes de copia predefinidos de 2 caras (1⇒2).
		Color Inicio	
		ID	
		Guardar como acceso directo	
		> (más opciones de copia)	
		Opciones	
	2caras (2⇒2)	Negro Inicio	Establezca los ajustes de copia predefinidos de 2 caras (2⇒2).
		Color Inicio	
		ID	
		Guardar como acceso directo	
		> (más opciones de copia)	
		Opciones	
Ahorro papel	Negro Inicio	Establezca los ajustes de copia predefinidos de ahorro de papel.	
	Color Inicio		
	ID		
	Guardar como acceso directo		
	> (más opciones de copia)		
	Opciones		
Negro Inicio	-	Inicio de copia.	
Color Inicio	-		
Opciones	-		Seleccione sus ajustes.
Opciones	Ampliar/Reducir	100%	-
		Ampliar	Permite escoger un porcentaje de ampliación para la siguiente copia.
		Reducir	Permite escoger un porcentaje de reducción para la siguiente copia.

Nivel 3	Nivel 4	Nivel 5	Descripciones
Opciones	Ampliar/Reducir	Pers. (25-400%)	Introduzca un porcentaje de aumento o reducción.
	Densidad	-	Ajusta la densidad.
	Uso bandeja	-	Seleccione la bandeja que se usará.
	Copia dúplex	Formato pág.	Desactiva o activa la copia a 2 caras y selecciona la vuelta por el lado largo o por el lado corto del papel.
	Diseño página de 2 caras	-	Selecciona una opción de formato de página cuando se hacen copias a 2 caras N en 1 a partir de un documento a 2 caras.
	Calidad	-	Seleccione la resolución de copia del tipo de documento.
	Contraste	-	Ajusta el contraste.
	Apilar/Ordenar	-	Permite seleccionar entre apilar u ordenar múltiples copias.
	2en1/1en1	-	Si selecciona 2 en 1 (ID), puede seleccionar las opciones de formato.
	Formato Pág.	-	Permite hacer copias en modo N en 1 o 2 en 1 ID.
	Auto alinear	-	Configure el equipo para que corrija automáticamente la inclinación del documento.
	Ajuste color	-	Permite ajustar el color para las copias.
Eliminar el color de fondo	-	Cambia la cantidad de color de fondo que se borra.	
Guardar como acceso directo	-	-	Graba los ajustes actuales como acceso directo.



[Escanear]

Nivel 3	Nivel 4	Nivel 5	Nivel 6	Descripciones	
a USB (MFC-L3750CDW/ MFC-L3770CDW)	Otro escaneado a acciones	-	-	Permite escanear documentos en una unidad flash USB.	
	Opciones	Resolución	-		
		Tipo de archivo	-		
		Tipo de escaneado	-		
		Escan. doble cara (MFC-L3770CDW)	-		
		Tamaño d document	-		
		Brillo	-		
		Contraste	-		
		Nombre de archivo	-		
		Estilo de nombre de archivo	-		
		Tamaño de archivo	-		
		Auto alinear	-		
Omitir pág blanco	-				

Nivel 3	Nivel 4	Nivel 5	Nivel 6	Descripciones
a USB (MFC-L3750CDW/ MFC-L3770CDW)	Opciones	Nivel detección pág. blanco	-	Permite escanear documentos en una unidad flash USB.
		Eliminar el color de fondo	-	
		Ajus.Nuev.Predet	-	
		Rest.predeter.	-	
	Guardar como acceso directo	-	-	
Inicio	-	-		
a PC	a archivo	Otro escaneado a acciones	-	Escanea los documentos y los guardar en una carpeta del ordenador.
		(Selección de USB o PC)	Opciones	
			Guardar como acceso directo	
			Inicio	
	a OCR	Otro escaneado a acciones	-	Permite convertir el documento escaneado en un archivo de texto editable.
		(Selección de USB o PC)	Opciones	
			Guardar como acceso directo	
			Inicio	
	a imagen	Otro escaneado a acciones	-	Escanea fotos o gráficos en la aplicación de imágenes.
		(Selección de USB o PC)	Opciones	
			Guardar como acceso directo	
			Inicio	
a e-mail	Otro escaneado a acciones	-	Envíe un documento escaneado como archivo adjunto de correo electrónico.	
	(Selección de USB o PC)	Opciones		
		Guardar como acceso directo		
		Inicio		
a FTP	Otro escaneado a acciones	-	-	Envía los datos escaneados por FTP.
	(Selección de nombre de perfil)	Opciones	-	
		Guardar como acceso directo	-	
	Inicio	-		

Nivel 3	Nivel 4	Nivel 5	Nivel 6	Descripciones
a la red	Otro escaneado a acciones	-	-	Envía los datos escaneados a un servidor CIFS situado en la red local o en Internet.
	(Selección de nombre de perfil)	Opciones	-	
		Guardar como acceso directo	-	
	Inicio	-		
a SharePoint	Otro escaneado a acciones	-	-	Enviar datos escaneados mediante un servidor SharePoint.
	(Selección de nombre de perfil)	Opciones	-	
		Guardar como acceso directo	-	
	Inicio	-		
a la web	-	-	-	Carga los datos escaneados en un servicio de Internet.
Escaneado SW (Aparece cuando instala un escáner de Web Services (servicios web), que aparece en el navegador de la red de su ordenador).	Otro escaneado a acciones	-	-	Permite escanear datos a través del protocolo Web Services (Servicios web).
	Escanear	-	-	
	Digit pra email	-	-	
	Digitaliz para fax	-	-	
	Digital pra impres	-	-	

 [Acc. direct.]

Nivel 1	Nivel 2	Nivel 3	Descripciones
Editar/ Eliminar	(Seleccionar un acceso directo)	CambNomb	Modifica el nombre de un acceso directo.
		Editar	Cambie el ajuste de un acceso directo.
		Eliminar	Borra el acceso directo.
Añadir acceso directo	Copia	-	Seleccione el ajuste que desee.
	Fax	-	Seleccione el ajuste que desee.
	Escanear	a archivo	Escanee un documento en blanco y negro o en color en su ordenador.
		a OCR	Permite convertir el documento escaneado en un archivo de texto editable.
		a imagen	Escanea una imagen en color en la aplicación de gráficos.
		a USB	Permite escanear documentos en una unidad flash USB.
		a e-mail	Escanea un documento en blanco y negro o en color en el programa de correo electrónico.
		a la red	Envía los datos escaneados a un servidor CIFS situado en la red local o en Internet.
a FTP		Envía los datos escaneados por FTP.	

Nivel 1	Nivel 2	Nivel 3	Descripciones
Añadir acceso directo	Escanear	a SharePoint	Enviar datos escaneados mediante un servidor SharePoint.
	Web	-	Conecta el equipo Brother a un servicio de Internet. El proveedor puede haber añadido servicios web o puede haber cambiado nombres de servicios desde que el documento fue publicado.
	Aplicaciones	-	Permite conectar el equipo Brother al servicio de aplicaciones de Brother.
(Estos ajustes están disponibles cuando se pulsa cada nombre de acceso directo durante dos segundos).	CambNomb	-	Modifica el nombre de un acceso directo.
	Editar	-	Cambie el ajuste de un acceso directo.
	Eliminar	-	Borra el acceso directo.



[Impresión segura]

Nivel 1	Nivel 2	Nivel 3	Descripciones
Impresión segura	(Selección de usuario)	(Selección de trabajo de impresión seguro)	Podrá imprimir los datos guardados en la memoria del equipo cuando introduzca la contraseña de cuatro dígitos. Active solo si el equipo tiene datos de impresión seguros.



[Web]

Nivel 1	Descripciones
Web	Conecta el equipo Brother a un servicio de Internet.



[Aplicaciones]

Nivel 1	Descripciones
Aplicaciones	Permite conectar el equipo Brother al servicio de aplicaciones de Brother.



[USB] (MFC-L3750CDW/MFC-L3770CDW)

Nivel 1	Nivel 2	Descripciones
USB	Escanear a USB	Permite escanear documentos en una unidad flash USB.
	Impresión directa	Imprima datos directamente desde la unidad flash USB.



Información relacionada

- [Tablas de ajustes y funciones](#)

Tablas de funciones (DCP-L3550CDW)

Modelos relacionados: DCP-L3550CDW

[Tóner]

Nivel 3	Nivel 4	Descripciones
Vida útil del tóner	-	Muestra la vida útil restante aproximada del tóner de cada color.
Impr de prueba	-	Imprime una página de prueba.
Calibración	Calibrar	Inicie la calibración del color para comprobar y corregir los colores.
	Reiniciar	Vuelve a reajustar los parámetros de calibración a su configuración predeterminada.
Registro	-	Permite alinear la posición de impresión de cada color.

WiFi (Wi-Fi®)

Nivel 3	Descripciones
TCP/IP 1	Permite cambiar los ajustes TCP/IP.
Conf.Asistente	Configure los ajustes de red inalámbrica mediante el asistente de configuración.
Asistente WLAN	Permite configurar los ajustes de red inalámbrica a través del disco de instalación de Brother.
WPS	Permite configurar los ajustes de la red inalámbrica mediante el método de una sola pulsación.
Código WPS con PIN 1	Configure los ajustes de red inalámbrica mediante el método WPS con un código PIN.
Estado WLAN 1	Permite ver el estado de la conexión de red inalámbrica.
Dirección MAC 1	Permita ver la dirección MAC del equipo.
Predeterm. 1	Restaure los ajustes de red inalámbrica del equipo a los predeterminados de fábrica.
Activar WLAN 1	Active o desactive la interfaz inalámbrica.

¹ Disponible después de configurar una conexión Wi-Fi®.

[Copia]

Nivel 3	Nivel 4	Nivel 5	Descripciones
Negro Inicio	-	-	Permite hacer una copia en blanco y negro o en escala de grises.
Color Inicio	-	-	Hace una copia en color.
ID	-	-	Haga una copia de su tarjeta ID.
> (más opciones de copia)	Recibo	Negro Inicio	Establezca los ajustes de copia predefinidos de Recepción.

Nivel 3	Nivel 4	Nivel 5	Descripciones
> (más opciones de copia)	Recibo	Color Inicio	Establezca los ajustes de copia predefinidos de Recepción.
		ID	
		Guardar como acceso directo	
		> (más opciones de copia)	
		Opciones	
	Normal	Negro Inicio	Establezca los ajustes de copia predefinidos de Normal.
		Color Inicio	
		ID	
		Guardar como acceso directo	
		> (más opciones de copia)	
		Opciones	
	2en1 (Id)	Negro Inicio	Establezca los ajustes de copia predefinidos de 2 en 1 (ID).
		Color Inicio	
		ID	
		Guardar como acceso directo	
		> (más opciones de copia)	
		Opciones	
	2en1	Negro Inicio	Establezca los ajustes de copia predefinidos de 2 en 1.
		Color Inicio	
		ID	
Guardar como acceso directo			
> (más opciones de copia)			
Opciones			
2caras (1⇒2)	Negro Inicio	Establezca los ajustes de copia predefinidos de 2 caras (1⇒2).	
	Color Inicio		
	ID		
	Guardar como acceso directo		
	> (más opciones de copia)		
	Opciones		
2caras (2⇒2)	Negro Inicio	Establezca los ajustes de copia predefinidos de 2 caras (2⇒2).	
	Color Inicio		
	ID		
	Guardar como acceso directo		

Nivel 3	Nivel 4	Nivel 5	Descripciones
> (más opciones de copia)	2caras (2⇒2)	> (más opciones de copia)	Establezca los ajustes de copia predefinidos de 2 caras (2⇒2).
		Opciones	
	Ahorro papel	Negro Inicio	Establezca los ajustes de copia predefinidos de ahorro de papel.
		Color Inicio	
		ID	
		Guardar como acceso directo	
		> (más opciones de copia)	
Opciones			
Negro Inicio	-	Inicio de copia.	
	Color Inicio	-	
	Opciones	-	Seleccione sus ajustes.
Opciones	Ampliar/Reducir	100%	-
		Ampliar	Permite escoger un porcentaje de ampliación para la siguiente copia.
		Reducir	Permite escoger un porcentaje de reducción para la siguiente copia.
		Pers. (25-400%)	Introduzca un porcentaje de aumento o reducción.
	Densidad	-	Ajusta la densidad.
	Copia dúplex	Formato pág.	Desactiva o activa la copia a 2 caras y selecciona la vuelta por el lado largo o por el lado corto del papel.
	Diseño página de 2 caras	-	Selecciona una opción de formato de página cuando se hacen copias a 2 caras N en 1 a partir de un documento a 2 caras.
	Calidad	-	Seleccione la resolución de copia del tipo de documento.
	Contraste	-	Ajusta el contraste.
	Apilar/Ordenar	-	Permite seleccionar entre apilar u ordenar múltiples copias.
	2en1/1en1	-	Si selecciona 2 en 1 (ID), puede seleccionar las opciones de formato.
	Formato Pág.	-	Permite hacer copias en modo N en 1 o 2 en 1 ID.
	Auto alinear	-	Configure el equipo para que corrija automáticamente la inclinación del documento.
	Ajuste color	-	Permite ajustar el color para las copias.
Eliminar el color de fondo	-	Cambia la cantidad de color de fondo que se borra.	
Guardar como acceso directo	-	-	Graba los ajustes actuales como acceso directo.

**[Escanear]**

Nivel 3	Nivel 4	Nivel 5	Nivel 6	Descripciones
a PC	a archivo	Otro escaneado a acciones	-	Escanea los documentos y los guardar en una carpeta del ordenador.
		(Selección de USB o PC)	Opciones	
			Guardar como acceso directo	
	Inicio			
	a OCR	Otro escaneado a acciones	-	Permite convertir el documento escaneado en un archivo de texto editable.
		(Selección de USB o PC)	Opciones	
			Guardar como acceso directo	
	Inicio			
	a imagen	Otro escaneado a acciones	-	Escanea fotos o gráficos en la aplicación de imágenes.
		(Selección de USB o PC)	Opciones	
			Guardar como acceso directo	
	Inicio			
a e-mail	Otro escaneado a acciones	-	Envíe un documento escaneado como archivo adjunto de correo electrónico.	
	(Selección de USB o PC)	Opciones		
		Guardar como acceso directo		
Inicio				
a FTP	Otro escaneado a acciones	-	-	Envía los datos escaneados por FTP.
	(Selección de nombre de perfil)	Opciones	-	
		Guardar como acceso directo	-	
Inicio		-		
a la red	Otro escaneado a acciones	-	-	Envía los datos escaneados a un servidor CIFS situado en la red local o en Internet.
	(Selección de nombre de perfil)	Opciones	-	

Nivel 3	Nivel 4	Nivel 5	Nivel 6	Descripciones
a la red	(Selección de nombre de perfil)	Guardar como acceso directo	-	Envía los datos escaneados a un servidor CIFS situado en la red local o en Internet.
		Inicio	-	
a SharePoint	Otro escaneado a acciones	-	-	Enviar datos escaneados mediante un servidor SharePoint.
	(Selección de nombre de perfil)	Opciones	-	
		Guardar como acceso directo	-	
		Inicio	-	
a la web	-	-	-	Carga los datos escaneados en un servicio de Internet.
Escaneado SW (Aparece cuando instala un escáner de Web Services (servicios web), que aparece en el navegador de la red de su ordenador).	Otro escaneado a acciones	-	-	Permite escanear datos a través del protocolo Web Services (Servicios web).
	Escanear	-	-	
	Digit pra email	-	-	
	Digitaliz para fax	-	-	
	Digital pra impres	-	-	

 [Acc. direct.]

Nivel 1	Nivel 2	Nivel 3	Descripciones
Editar/ Eliminar	(Seleccionar un acceso directo)	CambNomb	Modifica el nombre de un acceso directo.
		Editar	Cambie el ajuste de un acceso directo.
		Eliminar	Borra el acceso directo.
Añadir acceso directo	Copia	-	Seleccione el ajuste que desee.
	Escanear	a archivo	Escanee un documento en blanco y negro o en color en su ordenador.
		a OCR	Permite convertir el documento escaneado en un archivo de texto editable.
		a imagen	Escanea una imagen en color en la aplicación de gráficos.
		a e-mail	Escanea un documento en blanco y negro o en color en el programa de correo electrónico.
		a la red	Envía los datos escaneados a un servidor CIFS situado en la red local o en Internet.
		a FTP	Envía los datos escaneados por FTP.
	a SharePoint	Enviar datos escaneados mediante un servidor SharePoint.	
Web	-	Conecta el equipo Brother a un servicio de Internet. El proveedor puede haber añadido servicios web o puede haber cambiado nombres de	

Nivel 1	Nivel 2	Nivel 3	Descripciones
Añadir acceso directo			servicios desde que el documento fue publicado.
	Aplicaciones	-	Permite conectar el equipo Brother al servicio de aplicaciones de Brother.
(Estos ajustes están disponibles cuando se pulsa cada nombre de acceso directo durante dos segundos).	CambNomb	-	Modifica el nombre de un acceso directo.
	Editar	-	Cambie el ajuste de un acceso directo.
	Eliminar	-	Borra el acceso directo.



[Impresión segura]

Nivel 1	Nivel 2	Nivel 3	Descripciones
Impresión segura	(Selección de usuario)	(Selección de trabajo de impresión seguro)	Podrá imprimir los datos guardados en la memoria del equipo cuando introduzca la contraseña de cuatro dígitos. Active solo si el equipo tiene datos de impresión seguros.



[Web]

Nivel 1	Descripciones
Web	Conecta el equipo Brother a un servicio de Internet.



[Aplicaciones]

Nivel 1	Descripciones
Aplicaciones	Permite conectar el equipo Brother al servicio de aplicaciones de Brother.



Información relacionada

- [Tablas de ajustes y funciones](#)

Cambiar los ajustes del equipo desde el ordenador

- [Cambiar los ajustes del equipo mediante Administración basada en Web](#)
- [Cambiar los ajustes del equipo mediante la configuración remota](#)
- [¿Dónde puedo encontrar la configuración de red del equipo Brother?](#)
- [Software y utilidades de administración de la red](#)

Cambiar los ajustes del equipo mediante Administración basada en Web

Administración basada en Web es una utilidad que utiliza un navegador web estándar para administrar el equipo mediante el protocolo de transferencia de hipertexto (HTTP) o el protocolo de transferencia de hipertexto a través de capa de conexión segura (HTTPS).

- [¿Qué es Administración basada en Web?](#)
- [Acceder a Administración basada en Web](#)
- [Establecer o cambiar una contraseña de inicio de sesión para Administración basada en Web](#)
- [Software y utilidades de administración de la red](#)
- [Obtenga información sobre el software y las utilidades de administración de la red](#)

¿Qué es Administración basada en Web?

Administración basada en Web es una utilidad que utiliza un navegador web estándar para administrar el equipo mediante el protocolo de transferencia de hipertexto (HTTP) o el protocolo de transferencia de hipertexto a través de capa de conexión segura (HTTPS). Escriba la dirección IP del equipo en el navegador web para acceder y cambiar la configuración del servidor de impresión.



- Recomendamos utilizar Microsoft Internet Explorer 11/Microsoft Edge con Windows y Safari 10/11 con Mac. Asegúrese de que JavaScript y las cookies siempre estén activados en el navegador que utilice.
- Debe utilizar el protocolo TCP/IP en su red y disponer de una dirección IP válida programada en el servidor de impresión y en el ordenador.

The screenshot shows the Brother web administration interface. At the top, there's a header with 'XXX-XXXX' on the left, a 'Cerrar sesión' button, and the Brother logo on the right. Below the header is a navigation menu with tabs: 'General', 'Libr. direc.', 'Fax', 'Copia', 'Imprimir', 'Escanear', 'Administrador', and 'Red'. The 'Administrador' tab is selected. On the left side, there's a sidebar menu with 'Estado' selected. The main content area is titled 'Estado' and contains several sections: 'Estado del dispositivo' with a green bar indicating 'Listo'; 'Actualización automática' with radio buttons for 'No' (selected) and 'Sí'; 'Nivel de tóner' with four vertical bars for BK (black), C (cyan), M (magenta), and Y (yellow); 'Idioma de Web' with a dropdown menu set to 'Automático'; and 'Ubicación del dispositivo' with fields for 'Contacto' and 'Ubicación'.

- La pantalla real puede diferir de la pantalla mostrada arriba.



Información relacionada

- [Cambiar los ajustes del equipo mediante Administración basada en Web](#)

Acceder a Administración basada en Web

- Se recomienda utilizar el protocolo de seguridad HTTPS cuando establezca la configuración mediante Administración basada en Web.
- Cuando utilice HTTPS para realizar la configuración mediante Administración basada en Web, el navegador mostrará un cuadro de diálogo de advertencia. Para evitar que se muestre el cuadro de diálogo de advertencia, puede instalar un certificado autoemitido para utilizar la comunicación SSL/TLS. Para obtener información más detallada, >> *Información relacionada*
- La contraseña de inicio de sesión predeterminada para gestionar los ajustes del equipo es **initpass**. Recomendamos cambiarla para proteger el equipo de accesos no autorizados.

1. Inicie su navegador web.
2. Introduzca “https://dirección IP del equipo” en la barra de direcciones del navegador (donde “dirección IP del equipo” es la dirección IP del equipo).

Por ejemplo:

https://192.168.1.2



- Si está utilizando un sistema de nombres de dominio o activa un nombre NetBIOS, puede escribir otro nombre, como “SharedPrinter” en lugar de la dirección IP.

- Por ejemplo:

https://ImpresoraCompartida

Si activa un nombre NetBIOS, también puede utilizar el nombre de nodo.

- Por ejemplo:

https://brnxxxxxxxxxxxx

Puede ver el nombre NetBIOS en el informe de configuración de la red.

- Para Mac, acceda a Administración basada en Web haciendo clic en el icono del equipo en la pantalla **Status Monitor**.

3. Si el equipo le solicita una contraseña, introdúzcala y, a continuación, haga clic en

Ahora puede cambiar la configuración del servidor de impresión.

Si ha modificado la configuración del protocolo, debe reiniciar el equipo tras hacer clic en **Enviar** para activar la configuración.

Cada vez que acceda a Administración basada en Web, escriba la contraseña en el campo **Iniciar sesión** y, a continuación, haga clic en . Después de establecer la configuración, cierre la sesión haciendo clic en



Información relacionada

- [Cambiar los ajustes del equipo mediante Administración basada en Web](#)

Información adicional:

- [Imprimir el informe de configuración de la red](#)
- [Crear un certificado autofirmado](#)
- [Instalar el certificado autofirmado para usuarios de Windows con derechos de administrador](#)

Establecer o cambiar una contraseña de inicio de sesión para Administración basada en Web

Recomendamos cambiar la contraseña de inicio de sesión predeterminada para evitar accesos no autorizados a Administración basada en Web.

1. Inicie su navegador web.
2. Introduzca "https://dirección IP del equipo" en la barra de direcciones del navegador (donde "dirección IP del equipo" es la dirección IP del equipo).

Por ejemplo:

https://192.168.1.2



- Si está utilizando un sistema de nombres de dominio o activa un nombre NetBIOS, puede escribir otro nombre, como "SharedPrinter" en lugar de la dirección IP.

- Por ejemplo:

https://ImpresoraCompartida

Si activa un nombre NetBIOS, también puede utilizar el nombre de nodo.



- Por ejemplo:

https://brnxxxxxxxxxxxx

Puede ver el nombre NetBIOS en el informe de configuración de la red.

- Para Mac, acceda a Administración basada en Web haciendo clic en el icono del equipo en la pantalla **Status Monitor**.

3. Realice una de las siguientes acciones:

- Si ha establecido anteriormente su propia contraseña, introdúzcala y, a continuación, haga clic en .
- Si no ha establecido anteriormente su propia contraseña, introduzca **initpass** y, a continuación, haga clic en .

4. Haga clic en **Administrador**.

5. Escriba la contraseña que desea utilizar en el campo **Introduzca la nueva contraseña** (de 8 a 32 caracteres).

6. Vuelva a escribir la contraseña en el campo **Confirme la nueva contraseña**.

7. Haga clic en **Enviar**.



Información relacionada

- [Cambiar los ajustes del equipo mediante Administración basada en Web](#)

Inicio > [Ajustes del equipo](#) > [Cambiar los ajustes del equipo desde el ordenador](#) > Cambiar los ajustes del equipo mediante la configuración remota

Cambiar los ajustes del equipo mediante la configuración remota

Modelos relacionados: MFC-L3710CW/MFC-L3730CDN/MFC-L3750CDW/MFC-L3770CDW

El programa de configuración remota permite configurar muchos de los ajustes del equipo Brother desde el ordenador. Al iniciar la configuración remota, los ajustes del equipo Brother se descargan en el ordenador y se muestran en la pantalla. Si cambia la configuración en el ordenador, puede cargarla directamente en el equipo.

- [Configuración remota \(Windows\)](#)
- [Configuración remota \(Mac\)](#)

Inicio > Ajustes del equipo > Cambiar los ajustes del equipo desde el ordenador > Cambiar los ajustes del equipo mediante la configuración remota > Configuración remota (Windows)

Configuración remota (Windows)

- Configuración del equipo Brother desde el ordenador (Windows)
- Configuración del equipo Brother con ControlCenter4 (Windows)
- Configuración de la libreta de direcciones del equipo mediante ControlCenter4 (Windows)

Inicio > Ajustes del equipo > Cambiar los ajustes del equipo desde el ordenador > Cambiar los ajustes del equipo mediante la configuración remota > Configuración remota (Windows) > Configuración del equipo Brother desde el ordenador (Windows)

Configuración del equipo Brother desde el ordenador (Windows)

Modelos relacionados: MFC-L3710CW/MFC-L3730CDN/MFC-L3750CDW/MFC-L3770CDW



Si está activada la función de Secure Function Lock (Bloqueo seguro de funciones), no es posible utilizar la configuración remota.

1. Realice una de las siguientes acciones:

- Windows 7

Haga clic en  (Iniciar) > **Todos los programas > Brother > Brother Utilities.**

Haga clic en la lista desplegable y seleccione el nombre del modelo (si no está ya seleccionado). Haga clic en **Herramientas** en la barra de navegación izquierda y, a continuación, haga clic en **Instalación Remota.**

- Windows 8 y Windows 10

Ejecute  (**Brother Utilities**) y, a continuación, haga clic en la lista desplegable y seleccione el nombre de su modelo (si no está ya seleccionado). Haga clic en **Herramientas** en la barra de navegación izquierda y, a continuación, haga clic en **Instalación Remota.**

Aparecerá la ventana del programa de Instalación Remota.



Cuando su equipo se conecta a través de una red, escriba la contraseña si es necesario.

2. Configure los ajustes según sea necesario.

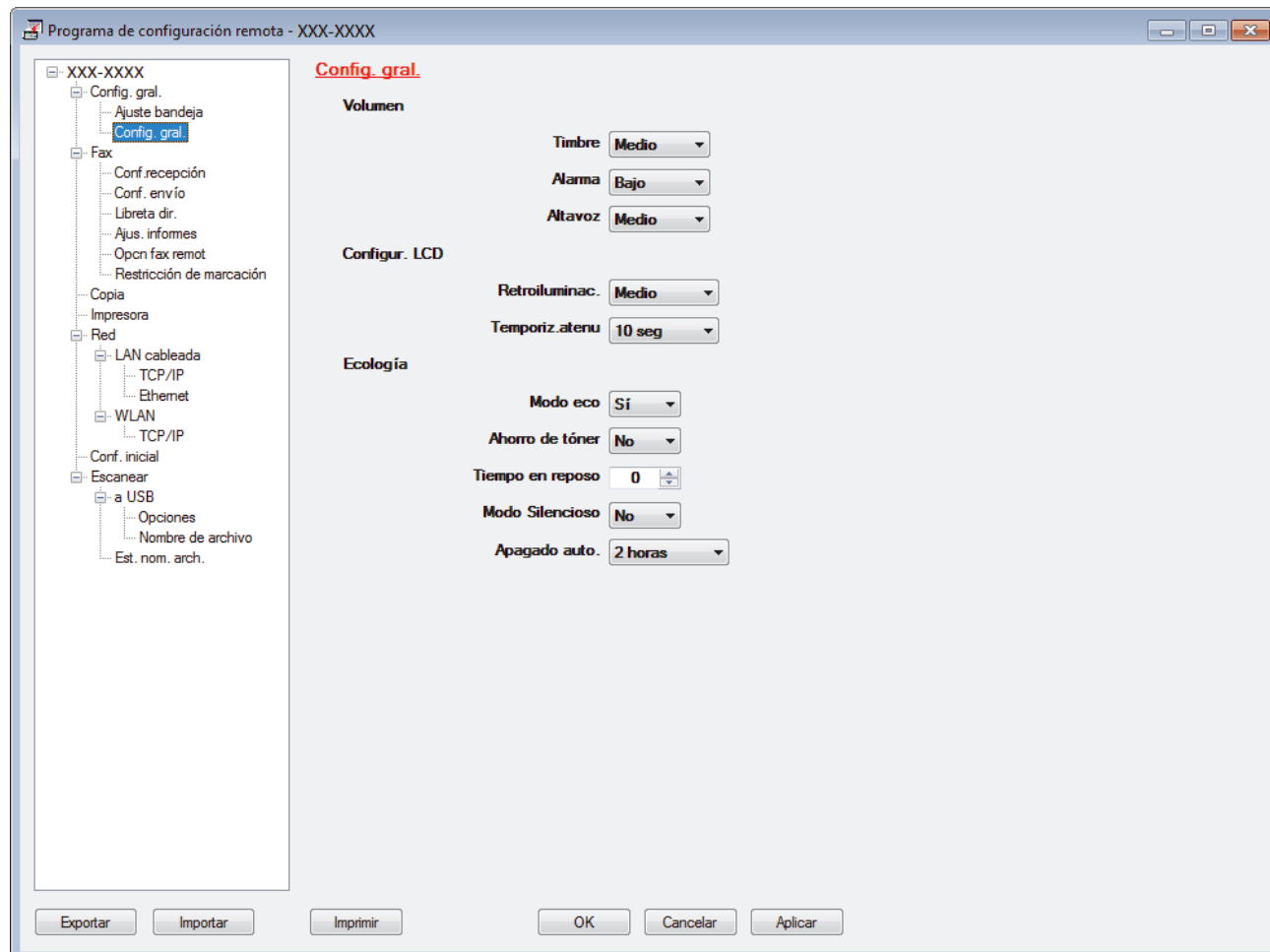

Exportar

Pulse para grabar los ajustes actuales en un archivo.



Pulse **Exportar** para grabar la libreta de direcciones o todos los ajustes del equipo.

Importar

Haga clic para importar un archivo y lea su configuración.

Imprimir

Pulse para imprimir los elementos seleccionados en el equipo. No puede imprimir los datos hasta que estén cargados en el equipo. Pulse **Aplicar** para cargar los nuevos datos en el equipo y pulse después **Imprimir**.

Aceptar

Pulse para empezar a cargar los datos en el equipo y salga después del programa de configuración remota. Si aparece un mensaje de error, compruebe que los datos sean correctos y pulse después **Aceptar**.

Cancelar

Pulse para salir del programa de configuración remota sin cargar los datos en el equipo.

Aplicar

Pulse para cargar los datos en el equipo sin salir del programa de configuración remota.

3. Pulse **Aceptar**.

- Si el ordenador está protegido por un servidor de seguridad y no puede utilizar la configuración remota, deberá configurar los ajustes del servidor de seguridad para permitir la comunicación a través de los números de puerto 137 y 161.
- Si utiliza el software de seguridad de Windows y ha instalado el software y los controladores de Brother desde el disco de instalación de Brother, ya se ha aplicado la configuración necesaria del software de seguridad.



Información relacionada

- [Configuración remota \(Windows\)](#)
-

Inicio > Ajustes del equipo > Cambiar los ajustes del equipo desde el ordenador > Cambiar los ajustes del equipo mediante la configuración remota > Configuración remota (Windows) > Configuración del equipo Brother con ControlCenter4 (Windows)

Configuración del equipo Brother con ControlCenter4 (Windows)

Modelos relacionados: MFC-L3710CW/MFC-L3730CDN/MFC-L3750CDW/MFC-L3770CDW



Si está activada la función de Secure Function Lock (Bloqueo seguro de funciones), no es posible utilizar la configuración remota.

1. Haga clic en el icono  (**ControlCenter4**) del área de notificación y, a continuación, haga clic en **Abrir**.
2. Haga clic en la pestaña **Ajustes de dispositivo**.
3. Haga clic en el botón **Configuración Remota**.
4. Configure los ajustes según sea necesario.

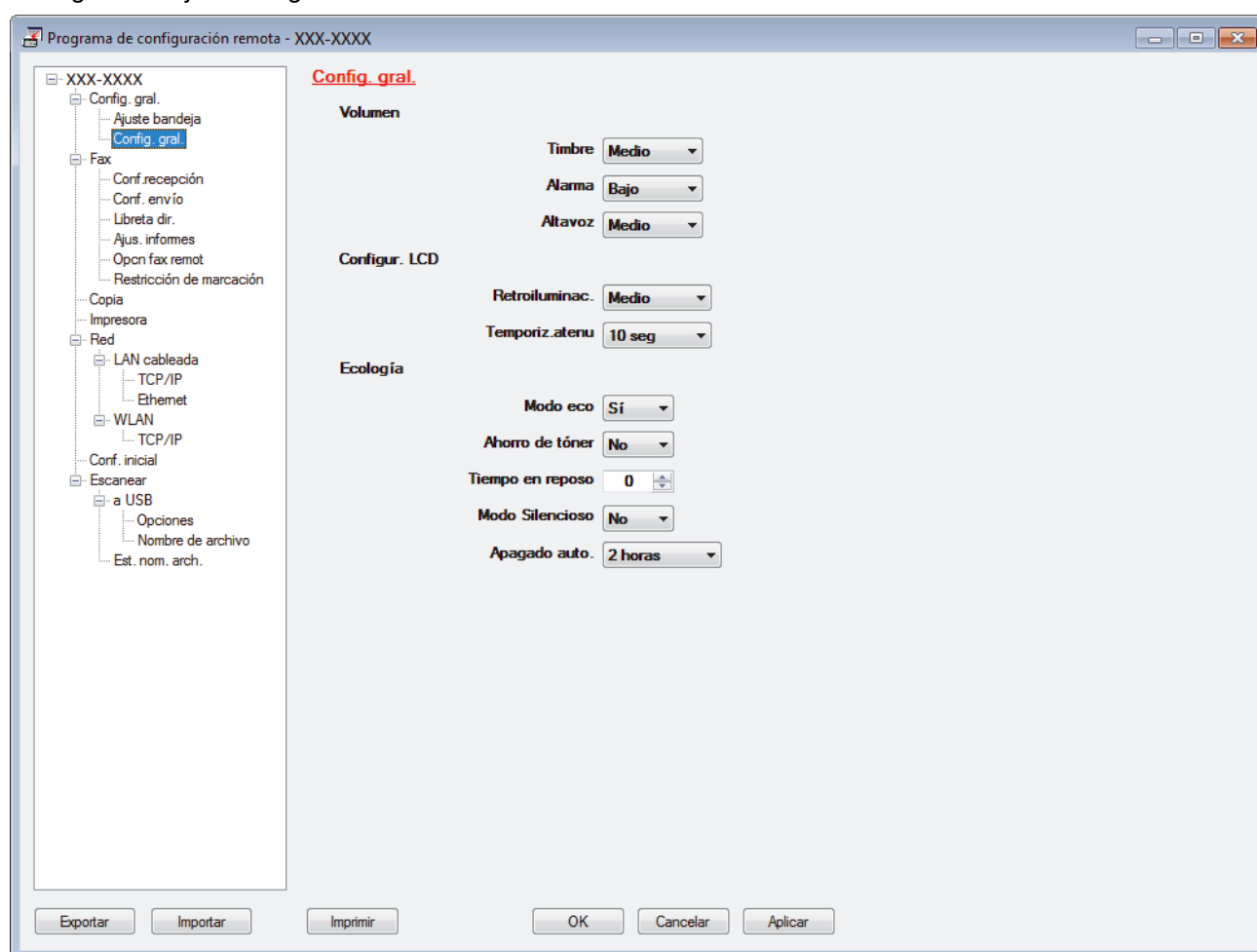

Exportar

Pulse para grabar los ajustes actuales en un archivo.



Pulse **Exportar** para grabar la libreta de direcciones o todos los ajustes del equipo.

Importar

Haga clic para importar un archivo y lea su configuración.

Imprimir

Pulse para imprimir los elementos seleccionados en el equipo. No puede imprimir los datos hasta que estén cargados en el equipo. Pulse **Aplicar** para cargar los nuevos datos en el equipo y pulse después **Imprimir**.

Aceptar

Pulse para empezar a cargar los datos en el equipo y salga después del programa de configuración remota. Si aparece un mensaje de error, compruebe que los datos sean correctos y pulse después **Aceptar**.

Cancelar

Pulse para salir del programa de configuración remota sin cargar los datos en el equipo.

Aplicar

Pulse para cargar los datos en el equipo sin salir del programa de configuración remota.

5. Pulse **Aceptar**.

- Si el ordenador está protegido por un servidor de seguridad y no puede utilizar la configuración remota, deberá configurar los ajustes del servidor de seguridad para permitir la comunicación a través de los números de puerto 137 y 161.
- Si utiliza el software de seguridad de Windows y ha instalado el software y los controladores de Brother desde el disco de instalación de Brother, ya se ha aplicado la configuración necesaria del software de seguridad.

**Información relacionada**

- [ControlCenter4 \(Windows\)](#)
 - [Configuración remota \(Windows\)](#)
-

Inicio > Ajustes del equipo > Cambiar los ajustes del equipo desde el ordenador > Cambiar los ajustes del equipo mediante la configuración remota > Configuración remota (Windows) > Configuración de la libreta de direcciones del equipo mediante ControlCenter4 (Windows)

Configuración de la libreta de direcciones del equipo mediante ControlCenter4 (Windows)

Modelos relacionados: MFC-L3710CW/MFC-L3730CDN/MFC-L3750CDW/MFC-L3770CDW

Utilice Configuración remota mediante CC4 para agregar o cambiar los números de la libreta de direcciones en su ordenador.



Si está activada la función de Secure Function Lock (Bloqueo seguro de funciones), no es posible utilizar la configuración remota.

1. Haga clic en el icono  (**ControlCenter4**) del área de notificación y, a continuación, haga clic en **Abrir**.
2. Haga clic en la pestaña **Ajustes de dispositivo**.
3. Pulse el botón **Libreta de direcciones de** .
La **Libreta direc** se abre en una ventana de configuración remota.
4. Añada o actualice la información de la libreta de direcciones según sea necesario.
5. Pulse **Aceptar**.



Información relacionada

- [Configuración remota \(Windows\)](#)

▲ Inicio > Ajustes del equipo > Cambiar los ajustes del equipo desde el ordenador > Cambiar los ajustes del equipo mediante la configuración remota > Configuración remota (Mac)

Configuración remota (Mac)

- Configurar el equipo Brother con una conexión por cable USB (Mac)
- Configurar la libreta de direcciones del equipo con una conexión por cable USB (Mac)

Inicio > Ajustes del equipo > Cambiar los ajustes del equipo desde el ordenador > Cambiar los ajustes del equipo mediante la configuración remota > Configuración remota (Mac) > Configurar el equipo Brother con una conexión por cable USB (Mac)

Configurar el equipo Brother con una conexión por cable USB (Mac)

Modelos relacionados: MFC-L3710CW/MFC-L3730CDN/MFC-L3750CDW/MFC-L3770CDW

Utilice la configuración remota para configurar su equipo Brother con una conexión por cable USB.

Para utilizar la configuración remota, vaya a la página **Descargas** de su modelo en Brother Solutions Center en support.brother.com y descargue la configuración remota.



- Si está activada la función de Secure Function Lock (Bloqueo seguro de funciones), no es posible utilizar la configuración remota.
- La configuración remota para Mac solo admite conexiones USB.

1. En la barra de menús **Finder**, haga clic en **Ir > Aplicaciones > Brother** y, a continuación, haga doble clic en el icono de configuración remota.

Aparecerá la pantalla del programa de configuración remota.

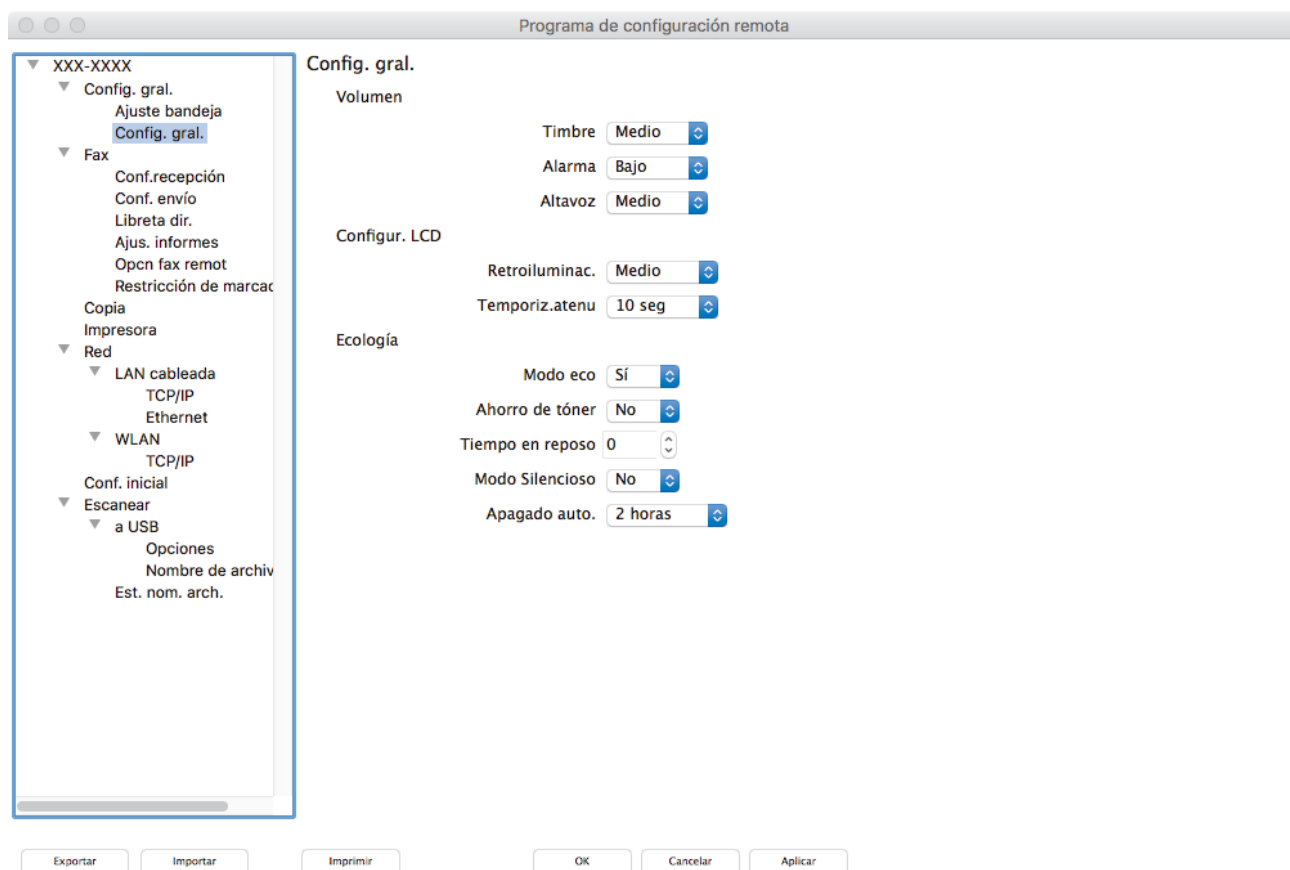

2. Configure los ajustes según sea necesario.

Exportar

Pulse para grabar los ajustes actuales en un archivo.



Pulse **Exportar** para grabar la libreta de direcciones o todos los ajustes del equipo.

Importar

Haga clic para importar un archivo y lea su configuración.

Imprimir

Pulse para imprimir los elementos seleccionados en el equipo. No puede imprimir los datos hasta que estén cargados en el equipo. Haga clic en **Aplicar** para enviar los nuevos datos al equipo y, a continuación, haga clic en **Imprimir**.

OK

Pulse para empezar a cargar los datos en el equipo y salga después del programa de configuración remota. Si aparece un mensaje de error, introduzca los datos correctos y, a continuación, pulse **OK**.

Cancelar

Pulse para salir del programa de configuración remota sin cargar los datos en el equipo.

Aplicar

Pulse para cargar los datos en el equipo sin salir del programa de configuración remota.

3. Cuando finalice la configuración, haga clic en **OK**.



Información relacionada

- [Configuración remota \(Mac\)](#)
-

Inicio > Ajustes del equipo > Cambiar los ajustes del equipo desde el ordenador > Cambiar los ajustes del equipo mediante la configuración remota > Configuración remota (Mac) > Configurar la libreta de direcciones del equipo con una conexión por cable USB (Mac)

Configurar la libreta de direcciones del equipo con una conexión por cable USB (Mac)

Modelos relacionados: MFC-L3710CW/MFC-L3730CDN/MFC-L3750CDW/MFC-L3770CDW

Utilice la configuración remota para añadir o cambiar números de la libreta de direcciones de su ordenador con una conexión por cable USB.

Para utilizar la configuración remota, vaya a la página **Descargas** de su modelo en Brother Solutions Center en support.brother.com y descargue la configuración remota.



- Si está activada la función de Secure Function Lock (Bloqueo seguro de funciones), no es posible utilizar la configuración remota.
- La configuración remota para Mac solo admite conexiones USB.

1. En la barra de menús **Finder**, haga clic en **Ir > Aplicaciones > Brother** y, a continuación, haga doble clic en el icono de configuración remota.
Aparecerá la pantalla del programa de configuración remota.
2. En el menú izquierdo, haga clic en **Libreta direc** en **Fax**.
3. Añada o actualice la información de la libreta de direcciones según sea necesario.
4. Cuando finalice la configuración, haga clic en **OK**.



Información relacionada

- [Configuración remota \(Mac\)](#)

Apéndice

- [Especificaciones](#)
- [Cómo insertar texto en el equipo Brother](#)
- [Consumibles](#)
- [Información importante acerca de la vida útil del cartucho de tóner](#)
- [Información relativa a papel reciclado](#)
- [Números Brother](#)

Especificaciones

- >> Especificaciones generales
- >> Especificación de tamaño del documento
- >> Especificaciones de los soportes de impresión
- >> Especificaciones del fax
- >> Especificación de copia
- >> Especificaciones del escáner
- >> Especificaciones de la impresora
- >> Especificaciones de la interfaz
- >> Especificaciones de función de impresión directa
- >> Funciones y protocolos de seguridad compatibles
- >> Especificaciones de requisitos del ordenador

Especificaciones generales

Tipo de impresora		<ul style="list-style-type: none"> • LED
Método de impresión		<ul style="list-style-type: none"> • Impresora LED electrofotográfica
Capacidad de memoria	Estándar	<ul style="list-style-type: none"> • 512 MB
LCD (pantalla de cristal líquido) ¹		<ul style="list-style-type: none"> • DCP-L3510CDW/DCP-L3517CDW 16 caracteres x 2 líneas • DCP-L3550CDW/MFC-L3710CW/MFC-L3730CDN/ MFC-L3750CDW/MFC-L3770CDW Pantalla táctil LCD TFT en color de 93,4 mm
Fuente de alimentación		<ul style="list-style-type: none"> • 220 - 240 V CA 50/60 Hz
Consumo de energía (Media)	Máximo	<ul style="list-style-type: none"> • DCP-L3510CDW Aproximadamente 1180 W • DCP-L3517CDW Aproximadamente 1180 W • DCP-L3550CDW Aproximadamente 1180 W • MFC-L3710CW Aproximadamente 1180 W • MFC-L3730CDN Aproximadamente 1180 W • MFC-L3750CDW Aproximadamente 1320 W • MFC-L3770CDW Aproximadamente 1320 W
	Impresión ²	<ul style="list-style-type: none"> • DCP-L3510CDW Aproximadamente 400 W a 25 °C • DCP-L3517CDW Aproximadamente 400 W a 25 °C • DCP-L3550CDW Aproximadamente 400 W a 25 °C • MFC-L3710CW Aproximadamente 400 W a 25 °C • MFC-L3730CDN Aproximadamente 400 W a 25 °C • MFC-L3750CDW

Consumo de energía (Media)		<p>Aproximadamente 430 W a 25 °C</p> <ul style="list-style-type: none"> • MFC-L3770CDW <p>Aproximadamente 430 W a 25 °C</p>
	Impresión (Modo sin ruido) ²	<ul style="list-style-type: none"> • DCP-L3510CDW <p>Aproximadamente 280 W a 25 °C</p> <ul style="list-style-type: none"> • DCP-L3517CDW <p>Aproximadamente 280 W a 25 °C</p> <ul style="list-style-type: none"> • DCP-L3550CDW <p>Aproximadamente 280 W a 25 °C</p> <ul style="list-style-type: none"> • MFC-L3710CW <p>Aproximadamente 280 W a 25 °C</p> <ul style="list-style-type: none"> • MFC-L3730CDN <p>Aproximadamente 280 W a 25 °C</p> <ul style="list-style-type: none"> • MFC-L3750CDW <p>Aproximadamente 260 W a 25 °C</p> <ul style="list-style-type: none"> • MFC-L3770CDW <p>Aproximadamente 260 W a 25 °C</p>
	Copia ²	<ul style="list-style-type: none"> • DCP-L3510CDW <p>Aproximadamente 400 W a 25 °C</p> <ul style="list-style-type: none"> • DCP-L3517CDW <p>Aproximadamente 400 W a 25 °C</p> <ul style="list-style-type: none"> • DCP-L3550CDW <p>Aproximadamente 400 W a 25 °C</p> <ul style="list-style-type: none"> • MFC-L3710CW <p>Aproximadamente 400 W a 25 °C</p> <ul style="list-style-type: none"> • MFC-L3730CDN <p>Aproximadamente 400 W a 25 °C</p> <ul style="list-style-type: none"> • MFC-L3750CDW <p>Aproximadamente 430 W a 25 °C</p> <ul style="list-style-type: none"> • MFC-L3770CDW <p>Aproximadamente 430 W a 25 °C</p>
	Copia (Modo sin ruido) ²	<ul style="list-style-type: none"> • DCP-L3510CDW <p>Aproximadamente 280 W a 25 °C</p> <ul style="list-style-type: none"> • DCP-L3517CDW <p>Aproximadamente 280 W a 25 °C</p> <ul style="list-style-type: none"> • DCP-L3550CDW <p>Aproximadamente 280 W a 25 °C</p> <ul style="list-style-type: none"> • MFC-L3710CW <p>Aproximadamente 280 W a 25 °C</p> <ul style="list-style-type: none"> • MFC-L3730CDN <p>Aproximadamente 280 W a 25 °C</p> <ul style="list-style-type: none"> • MFC-L3750CDW <p>Aproximadamente 260 W a 25 °C</p> <ul style="list-style-type: none"> • MFC-L3770CDW <p>Aproximadamente 260 W a 25 °C</p>
	Preparado ²	<ul style="list-style-type: none"> • DCP-L3510CDW <p>Aproximadamente 80 W a 25 °C</p> <ul style="list-style-type: none"> • DCP-L3517CDW <p>Aproximadamente 80 W a 25 °C</p> <ul style="list-style-type: none"> • DCP-L3550CDW

Consumo de energía (Media)		<p>Aproximadamente 80 W a 25 °C</p> <ul style="list-style-type: none"> • MFC-L3710CW <p>Aproximadamente 80 W a 25 °C</p> <ul style="list-style-type: none"> • MFC-L3730CDN <p>Aproximadamente 80 W a 25 °C</p> <ul style="list-style-type: none"> • MFC-L3750CDW <p>Aproximadamente 75 W a 25 °C</p> <ul style="list-style-type: none"> • MFC-L3770CDW <p>Aproximadamente 75 W a 25 °C</p>
	Espera ²	<ul style="list-style-type: none"> • DCP-L3510CDW <p>Aproximadamente 9,7 W</p> <ul style="list-style-type: none"> • DCP-L3517CDW <p>Aproximadamente 9,7 W</p> <ul style="list-style-type: none"> • DCP-L3550CDW <p>Aproximadamente 9,7 W</p> <ul style="list-style-type: none"> • MFC-L3710CW <p>Aproximadamente 9,7 W</p> <ul style="list-style-type: none"> • MFC-L3730CDN <p>Aproximadamente 9,7 W</p> <ul style="list-style-type: none"> • MFC-L3750CDW <p>Aproximadamente 10,1 W</p> <ul style="list-style-type: none"> • MFC-L3770CDW <p>Aproximadamente 10,1 W</p>
	Modo de espera profundo ²	<ul style="list-style-type: none"> • DCP-L3510CDW <p>Aproximadamente 1,2 W</p> <ul style="list-style-type: none"> • DCP-L3517CDW <p>Aproximadamente 1,2 W</p> <ul style="list-style-type: none"> • DCP-L3550CDW <p>Aproximadamente 1,2 W</p> <ul style="list-style-type: none"> • MFC-L3710CW <p>Aproximadamente 1,2 W</p> <ul style="list-style-type: none"> • MFC-L3730CDN <p>Aproximadamente 1,2 W</p> <ul style="list-style-type: none"> • MFC-L3750CDW <p>Aproximadamente 1,2 W</p> <ul style="list-style-type: none"> • MFC-L3770CDW <p>Aproximadamente 1,2 W</p>
	Apagado ^{2 3 4}	<ul style="list-style-type: none"> • DCP-L3510CDW <p>Aproximadamente 0,04 W</p> <ul style="list-style-type: none"> • DCP-L3517CDW <p>Aproximadamente 0,04 W</p> <ul style="list-style-type: none"> • DCP-L3550CDW <p>Aproximadamente 0,04 W</p> <ul style="list-style-type: none"> • MFC-L3710CW <p>Aproximadamente 0,04 W</p> <ul style="list-style-type: none"> • MFC-L3730CDN <p>Aproximadamente 0,04 W</p> <ul style="list-style-type: none"> • MFC-L3750CDW <p>Aproximadamente 0,04 W</p> <ul style="list-style-type: none"> • MFC-L3770CDW

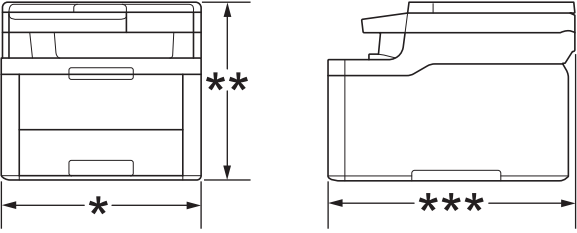
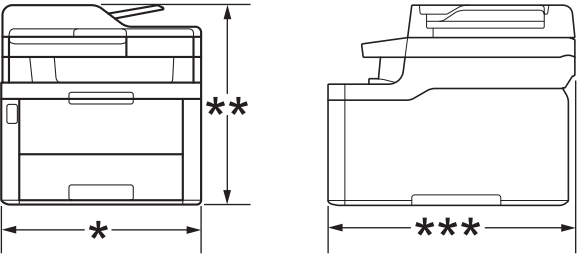
Consumo de energía (Media)		Aproximadamente 0,04 W
Dimensiones (Vista típica de esquema) (DCP-L3510CDW/DCP-L3517CDW)  (DCP-L3550CDW/MFC-L3710CW/MFC-L3730CDN/MFC-L3750CDW/MFC-L3770CDW) 		Unidad: mm <ul style="list-style-type: none"> • DCP-L3510CDW/DCP-L3517CDW <ul style="list-style-type: none"> *: 410 ** : 368 ***: 475 • DCP-L3550CDW/MFC-L3710CW/MFC-L3730CDN/MFC-L3750CDW <ul style="list-style-type: none"> *: 410 ** : 414 ***: 475 • MFC-L3770CDW <ul style="list-style-type: none"> *: 410 ** : 414 ***: 509
Pesos (con consumibles)		<ul style="list-style-type: none"> • DCP-L3510CDW/DCP-L3517CDW 21,7 kg • DCP-L3550CDW 23,2 kg • MFC-L3710CW 22,5 kg • MFC-L3730CDN 23,4 kg • MFC-L3750CDW 23,4 kg • MFC-L3770CDW 24,5 kg

Nivel de ruido	Presión de sonido	Impresión	<ul style="list-style-type: none"> MFC-L3750CDW/MFC-L3770CDW LpAm = 47 dB (A) DCP-L3510CDW/DCP-L3517CDW/ DCP-L3550CDW/MFC-L3710CW/MFC-L3730CDN LpAm = 45 dB (A) 	
		Impresión (Modo sin ruido)	<ul style="list-style-type: none"> LpAm = 43 dB (A) 	
		Preparado	<ul style="list-style-type: none"> Ajuste predeterminado: inaudible ⁵ 	
	Potencia sonora	Impresión ⁶	Monocromo	<ul style="list-style-type: none"> DCP-L3510CDW/DCP-L3517CDW/ DCP-L3550CDW/MFC-L3710CW/MFC-L3730CDN LWAd = 5,86 B (A) MFC-L3750CDW/MFC-L3770CDW LWAd = 6,11 B (A)
			Color	<ul style="list-style-type: none"> DCP-L3510CDW/DCP-L3517CDW/ DCP-L3550CDW/MFC-L3710CW/MFC-L3730CDN LWAd = 5,92 B (A) MFC-L3750CDW/MFC-L3770CDW LWAd = 6,16 B (A)
		Impresión (Modo sin ruido)	Monocromo	<ul style="list-style-type: none"> LWAd = 5,71 B (A)
		Color	<ul style="list-style-type: none"> LWAd = 5,73 B (A) 	
	Preparado	<ul style="list-style-type: none"> Ajuste predeterminado: inaudible ⁷ 		
Temperatura	En funcionamiento	<ul style="list-style-type: none"> Entre 10 °C y 32 °C 		
	Almacenamiento	<ul style="list-style-type: none"> Entre 0 °C y 40 °C 		
Humedad	En funcionamiento	<ul style="list-style-type: none"> Entre el 20 y el 80 % (sin condensación) 		
	Almacenamiento	<ul style="list-style-type: none"> Entre el 10 y el 95 % (sin condensación) 		
Unidad ADF (alimentador automático de documentos) (DCP-L3550CDW/MFC-L3710CW/MFC-L3730CDN/ MFC-L3750CDW/MFC-L3770CDW)		<ul style="list-style-type: none"> Hasta 50 hojas <p>Para obtener los mejores resultados recomendamos:</p> <ul style="list-style-type: none"> Temperatura: 20 a 30 °C Humedad: 50 a 70% Papel: 80 g/m² 		

¹ Medida diagonalmente.

² Conexiones USB a ordenador

³ Medición conforme a IEC 62301 edición 2.0.

⁴ El consumo energético varía ligeramente según el entorno de uso.

⁵ Si el motor del ventilador está funcionando: LpAm = 33 dB (A)

⁶ Medido de acuerdo con el método descrito en RAL-UZ205.

⁷ Si el motor del ventilador está funcionando: LWAd = 4,67 B (A)

Especificación de tamaño del documento

Tamaño del documento	Ancho de la unidad ADF	<ul style="list-style-type: none"> De 105 mm a 215,9 mm
	Longitud de la unidad ADF	<ul style="list-style-type: none"> De 147,3 mm a 355,6 mm
	Ancho del cristal de escáner	<ul style="list-style-type: none"> Máx 215,9 mm
	Longitud del cristal de escáner	<ul style="list-style-type: none"> Máx 300 mm

Especificaciones de los soportes de impresión

Entrada de papel	Bandeja de papel (Estándar)	Tipo de papel	<ul style="list-style-type: none"> Papel normal, papel fino, papel grueso, papel reciclado
		Tamaño del papel	<ul style="list-style-type: none"> A4, Letter, A5, A5 (lado largo), A6, Executive
		Peso del papel	<ul style="list-style-type: none"> Entre 60 y 163 g/m²
		Capacidad máxima de papel	<ul style="list-style-type: none"> Hasta 250 hojas de papel normal de 80 g/m²
	Bandeja multipropósito (bandeja MP) (MFC-L3770CDW)	Tipo de papel	<ul style="list-style-type: none"> Papel normal, papel fino, papel grueso, papel reciclado, Bond, etiquetas, sobres, sobres finos, sobres gruesos, papel glossy
		Tamaño del papel	<ul style="list-style-type: none"> Ancho: De 76,2 mm a 216 mm Longitud: De 116 mm a 355,6 mm Sobre: COM-10, DL, C5, Monarch
		Peso del papel	<ul style="list-style-type: none"> Entre 60 y 163 g/m²
		Capacidad máxima de papel	<ul style="list-style-type: none"> Hasta 30 hojas de papel normal de 80 g/m² Sobre: tres sobres de hasta 6 mm de grosor
	Ranura de alimentación manual (DCP-L3510CDW/DCP-L3517CDW/DCP-L3550CDW/MFC-L3710CW/MFC-L3730CDN/MFC-L3750CDW)	Tipo de papel	<ul style="list-style-type: none"> Papel normal, papel fino, papel grueso, papel reciclado, Bond, etiquetas, sobres, sobres finos, sobres gruesos, papel glossy
		Tamaño del papel	<ul style="list-style-type: none"> Ancho: De 76,2 mm a 216 mm Longitud: De 116 mm a 355,6 mm Sobre: COM-10, DL, C5, Monarch
		Peso del papel	<ul style="list-style-type: none"> Entre 60 y 163 g/m²
		Capacidad máxima de papel	<ul style="list-style-type: none"> Una hoja
Salida de papel 1	Bandeja de salida boca abajo	<ul style="list-style-type: none"> Hasta un máximo de 150 hojas de papel normal (80 g/m²) (salida cara abajo por la bandeja de salida cara abajo) 	
	Bandeja de salida boca arriba	<ul style="list-style-type: none"> Una hoja (entrega cara arriba en la bandeja de salida cara arriba) 	
a 2 caras	Impresión a 2 caras automática (DCP-L3510CDW/DCP-L3517CDW/DCP-L3550CDW/MFC-L3730CDN/MFC-L3750CDW/MFC-L3770CDW)	Tipo de papel	<ul style="list-style-type: none"> Papel normal, papel fino, papel grueso, papel reciclado
		Tamaño del papel	<ul style="list-style-type: none"> A4
		Peso del papel	<ul style="list-style-type: none"> Entre 60 y 163 g/m²

¹ En caso de utilizar etiquetas, es recomendable que retire las hojas impresas de la bandeja de papel de salida inmediatamente después de que salgan del equipo para evitar la posibilidad de que se manchen.

Especificaciones del fax

NOTA

Esta función está disponible en modelos MFC.

Compatibilidad	<ul style="list-style-type: none">• ITU-T Súper Grupo 3	
Sistema de codificación	<ul style="list-style-type: none">• MH / MR / MMR / JBIG	
Velocidad del módem	<ul style="list-style-type: none">• 33.600 bps (con recuperación automática)	
Recepción de impresión a 2 caras	<ul style="list-style-type: none">• MFC-L3730CDN/MFC-L3750CDW/MFC-L3770CDW• Sí	
Envío a 2 caras automático	<ul style="list-style-type: none">• MFC-L3770CDW• Sí (desde la unidad ADF)	
Ancho de escaneado	<ul style="list-style-type: none">• Máx 208 mm	
Ancho de impresión	<ul style="list-style-type: none">• Máx 207,4 mm	
Escala de grises	<ul style="list-style-type: none">• 8 bits/256 niveles	
Resolución	Horizontal	<ul style="list-style-type: none">• 203 ppp
	Vertical	<ul style="list-style-type: none">• Estándar: 98 ppp• Fino: 196 ppp• Súper fino: 392 ppp• Foto: 196 ppp
Libreta de direcciones	<ul style="list-style-type: none">• 200 ubicaciones	
Grupos	<ul style="list-style-type: none">• Hasta 20	
Multienvío	<ul style="list-style-type: none">• 250 ubicaciones	
Remarcación automática	<ul style="list-style-type: none">• 3 veces a intervalos de 5 minutos	
Transmisión desde la memoria	<ul style="list-style-type: none">• Hasta 500 páginas ¹	
Recepción sin papel	<ul style="list-style-type: none">• Hasta 500 páginas ¹	

¹ Por "páginas" se entiende lo especificado en la "Tabla de pruebas ITU-T #1" (una carta comercial normal, con resolución estándar y código JBIG).

Especificación de copia

Ancho de copia	<ul style="list-style-type: none">• Máx 210 mm
Copia automática a 2 caras	<ul style="list-style-type: none">• MFC-L3770CDW• Sí (desde la unidad ADF)
Ordenar copia	<ul style="list-style-type: none">• Sí
Apilar copia	<ul style="list-style-type: none">• Hasta 99 páginas
Ampliar/Reducir	<ul style="list-style-type: none">• Entre el 25 % y el 400 % (en incrementos del 1 %)
Resolución	<ul style="list-style-type: none">• Máx 600 x 600 ppp
Tiempo de salida de la primera copia ¹	Monocromo <ul style="list-style-type: none">• MFC-L3750CDW/MFC-L3770CDW• Menos de 15 segundos a 23 °C / 230 V• DCP-L3510CDW/DCP-L3517CDW/DCP-L3550CDW/MFC-L3710CW/MFC-L3730CDN• Menos de 17,5 segundos a 23 °C / 230 V
	Color

Tiempo de salida de la primera copia ¹	<ul style="list-style-type: none"> MFC-L3750CDW/MFC-L3770CDW Menos de 16 segundos a 23 °C / 230 V DCP-L3510CDW/DCP-L3517CDW/DCP-L3550CDW/MFC-L3710CW/ MFC-L3730CDN Menos de 17,5 segundos a 23 °C / 230 V
--	---

¹ Desde modo preparado y bandeja estándar

Especificaciones del escáner

Color / Negro	<ul style="list-style-type: none"> Sí/Sí
Compatible con TWAIN	<ul style="list-style-type: none"> Sí (Windows 7 / Windows 8 / Windows 8.1 / Windows 10) (macOS v10.11.6, v10.12.x, v10.13.x)
Compatible con WIA	<ul style="list-style-type: none"> Sí (Windows 7 / Windows 8 / Windows 8.1 / Windows 10)
Color / Profundidad	<ul style="list-style-type: none"> Procesamiento en color de 48 bits (entrada) Procesamiento en color de 24 bit (salida)
Escala de grises	<ul style="list-style-type: none"> Procesamiento en color de 16 bits (entrada) Procesamiento en color de 8 bit (salida)
Resolución ¹	<ul style="list-style-type: none"> Hasta 19200 x 19200 ppp (interpolado) Hasta 1200 x 2400 ppp (desde cristal del escáner) Hasta 600 x 600 ppp (desde la unidad ADF)
Ancho de escaneado	<ul style="list-style-type: none"> Máx 210 mm
Escaneado a 2 caras automático	<ul style="list-style-type: none"> MFC-L3770CDW Sí (desde la unidad ADF)

¹ Escaneado máximo 1200 x 1200 ppp con el controlador WIA en Windows 7, Windows 8, Windows 8.1 y Windows 10 (se puede seleccionar una resolución de hasta 19200 x 19200 ppp con la utilidad de escáner)

Especificaciones de la impresora

Impresión a 2 caras automática	<ul style="list-style-type: none"> DCP-L3510CDW/DCP-L3517CDW/DCP-L3550CDW/ MFC-L3730CDN/MFC-L3750CDW/MFC-L3770CDW Sí 		
Emulación	<ul style="list-style-type: none"> PCL6, BR-Script3, versión de PDF 1.7, versión de XPS 1.0 		
Resolución	<ul style="list-style-type: none"> Calidad 600 x 600 ppp, clase 2400 ppp (600 x 2400) 		
Velocidad de impresión ^{1 2}	<table border="1"> <tr> <td>Impresión a 1 cara</td> <td> <p>Monocromo</p> <ul style="list-style-type: none"> DCP-L3510CDW/DCP-L3517CDW/DCP-L3550CDW/ MFC-L3710CW/MFC-L3730CDN Hasta 19 páginas/minuto (tamaño Letter) Hasta 18 páginas/minuto (tamaño A4) MFC-L3750CDW/MFC-L3770CDW Hasta 25 páginas/minuto (tamaño Letter) Hasta 24 páginas/minuto (tamaño A4) <p>Color</p> <ul style="list-style-type: none"> DCP-L3510CDW/DCP-L3517CDW/DCP-L3550CDW/ MFC-L3710CW/MFC-L3730CDN Hasta 19 páginas/minuto (tamaño Letter) Hasta 18 páginas/minuto (tamaño A4) MFC-L3750CDW/MFC-L3770CDW </td> </tr> </table>	Impresión a 1 cara	<p>Monocromo</p> <ul style="list-style-type: none"> DCP-L3510CDW/DCP-L3517CDW/DCP-L3550CDW/ MFC-L3710CW/MFC-L3730CDN Hasta 19 páginas/minuto (tamaño Letter) Hasta 18 páginas/minuto (tamaño A4) MFC-L3750CDW/MFC-L3770CDW Hasta 25 páginas/minuto (tamaño Letter) Hasta 24 páginas/minuto (tamaño A4) <p>Color</p> <ul style="list-style-type: none"> DCP-L3510CDW/DCP-L3517CDW/DCP-L3550CDW/ MFC-L3710CW/MFC-L3730CDN Hasta 19 páginas/minuto (tamaño Letter) Hasta 18 páginas/minuto (tamaño A4) MFC-L3750CDW/MFC-L3770CDW
Impresión a 1 cara	<p>Monocromo</p> <ul style="list-style-type: none"> DCP-L3510CDW/DCP-L3517CDW/DCP-L3550CDW/ MFC-L3710CW/MFC-L3730CDN Hasta 19 páginas/minuto (tamaño Letter) Hasta 18 páginas/minuto (tamaño A4) MFC-L3750CDW/MFC-L3770CDW Hasta 25 páginas/minuto (tamaño Letter) Hasta 24 páginas/minuto (tamaño A4) <p>Color</p> <ul style="list-style-type: none"> DCP-L3510CDW/DCP-L3517CDW/DCP-L3550CDW/ MFC-L3710CW/MFC-L3730CDN Hasta 19 páginas/minuto (tamaño Letter) Hasta 18 páginas/minuto (tamaño A4) MFC-L3750CDW/MFC-L3770CDW 		

Velocidad de impresión ^{1 2}	Impresión a 1 cara	Hasta 25 páginas/minuto (tamaño Letter) Hasta 24 páginas/minuto (tamaño A4)
	Impresión a 2 caras	Monocromo • DCP-L3510CDW/DCP-L3517CDW/DCP-L3550CDW/ MFC-L3730CDN Hasta 6 caras/minuto (hasta 3 hojas/minuto) (tamaño Letter o A4) • MFC-L3750CDW/MFC-L3770CDW Hasta 8 caras/minuto (hasta 4 hojas/minuto) (tamaño Letter o A4)
		Color • DCP-L3510CDW/DCP-L3517CDW/DCP-L3550CDW/ MFC-L3730CDN Hasta 6 caras/minuto (hasta 3 hojas/minuto) (tamaño Letter o A4) • MFC-L3750CDW/MFC-L3770CDW Hasta 8 caras/minuto (hasta 4 hojas/minuto) (tamaño Letter o A4)
Tiempo de la primera copia impresa ³	Monocromo • MFC-L3750CDW/MFC-L3770CDW Menos de 14 segundos a 23 °C / 230 V • DCP-L3510CDW/DCP-L3517CDW/DCP-L3550CDW/ MFC-L3710CW/MFC-L3730CDN Menos de 15,5 segundos a 23 °C / 230 V	
	Color • MFC-L3750CDW/MFC-L3770CDW Menos de 14 segundos a 23 °C / 230 V • DCP-L3510CDW/DCP-L3517CDW/DCP-L3550CDW/ MFC-L3710CW/MFC-L3730CDN Menos de 15,5 segundos a 23 °C / 230 V	

¹ La velocidad de impresión cambiará en función del tipo de documento que imprima.

² La velocidad de impresión puede ser más lenta cuando el equipo esté conectado mediante una red LAN inalámbrica.

³ Imprima desde el modo preparado y la bandeja estándar.

Especificaciones de la interfaz

USB ^{1 2}	• USB 2.0 Hi-Speed Use un cable de interfaz USB 2.0 de una longitud inferior a 2 metros.
LAN	• DCP-L3550CDW/MFC-L3730CDN/MFC-L3750CDW/MFC-L3770CDW 10Base-T/100Base-TX ³
LAN inalámbrica	• DCP-L3510CDW/DCP-L3517CDW/DCP-L3550CDW/MFC-L3710CW/MFC-L3750CDW/ MFC-L3770CDW IEEE 802.11b/g/n (Modo Infraestructura) IEEE 802.11g/n (Wi-Fi Direct®)
NFC	• MFC-L3770CDW Sí

¹ El equipo dispone de una interfaz USB Hi-Speed 2.0 (alta velocidad). El equipo puede conectarse también a un ordenador que disponga de una interfaz USB 1.1.

² Los puertos USB de terceros no son compatibles.

³ Utilice un cable de par trenzado de conexión continua de categoría 5 (o superior).

Especificaciones de función de impresión directa

NOTA

Esta función está disponible en MFC-L3750CDW/MFC-L3770CDW.

Compatibilidad	<ul style="list-style-type: none">PDF versión 1.7, JPEG, Exif+JPEG, PRN (creado por el controlador de la propia impresora), TIFF (escaneado por modelos de Brother), XPS versión 1.0
Interfaz	<ul style="list-style-type: none">Interfaz directa USB: delantera x 1

Funciones y protocolos de seguridad compatibles

Ethernet

10Base-T/100Base-TX

LAN inalámbrica

IEEE 802.11b/g/n (modo Infraestructura), IEEE 802.11g/n (Wi-Fi Direct)

Protocolos (IPv4)

ARP, RARP, BOOTP, DHCP, APIPA(Auto IP), resolución de nombres WINS/NetBIOS, DNS Resolver, mDNS, respondedor LLMNR, LPR/LPD, Raw Port personalizado/Port9100, cliente SMTP, IPP/IPPS, cliente y servidor FTP, cliente CIFS, servidor TELNET, SNMPv1/v2c/v3, servidor HTTP/HTTPS, cliente y servidor TFTP, ICMP, Web Services (Servicios web) (imprimir/escanear), cliente SNTP

Protocolos (IPv6)

NDP, RA, Resolución DNS, mDNS, Respondedor LLMNR, LPR/LPD, Custom Raw Port/Port9100, IPP/IPPS, Cliente SMTP, Cliente y servidor FTP, Cliente CIFS, Servidor TELNET, SNMPv1/v2c/v3, Servidor HTTP/HTTPS, Cliente y servidor TFTP, ICMPv6, Cliente SNTP, Web services (Servicios web) (impresión/escaneado)

Seguridad de red (cableada)

SMTP-AUTH, SSL/TLS (IPPS, HTTPS, SMTP), SNMP v3, 802.1x (EAP-MD5, EAP-FAST, PEAP, EAP-TLS, EAP-TTLS), Kerberos

Seguridad de red (inalámbrica)

SMTP-AUTH, SSL/TLS (IPPS, HTTPS, SMTP), SNMP v3, 802.1x (LEAP, EAP-FAST, PEAP, EAP-TLS, EAP-TTLS), Kerberos

Seguridad de red inalámbrica

WEP de 64/128 bits, WPA-PSK (TKIP/AES), WPA2-PSK (TKIP/AES) ¹

Certificación inalámbrica

Licencia de marca de la certificación Wi-Fi (WPA™/WPA2™ - Enterprise, Personal), licencia de marca del identificador Wi-Fi Protected Setup™ (WPS), Wi-Fi CERTIFIED™ Wi-Fi Direct

Especificaciones de requisitos del ordenador

Sistemas operativos y funciones de software compatibles

Plataforma de ordenador y versión de sistema operativo	Interfaz del ordenador				Procesador	Espacio en el disco duro para la instalación	
	Paralelo (IEEE1284)	USB ¹	10Base-T/100Base-TX	Inalámbrico 802.11b/g/n		Para controladores	Para aplicaciones

¹ Wi-Fi Direct compatible con WPA2-PSK (AES) solo.

			(Ethernet)			(incluidos controladores)	
Sistema operativo Windows	Windows 7 SP1 / 8 / 8.1 ^{2 3}	N/A	Impresión PC Fax ⁴		procesador de 32 bit (x86) o 64 bit (x64)	650 MB	1,2 GB
	Windows 10 Home / 10 Pro / 10 Education / 10 Enterprise ^{2 3}		Escaneado				
	Windows Server 2008		N/A	Impresión	Procesador de 64 bit (x64)	50 MB	N/A
	Windows Server 2008 R2						
	Windows Server 2012						
	Windows Server 2012 R2						
	Windows Server 2016						
Sistema operativo Mac	macOS v10.11.6		Impresión		Procesador Intel®	80 MB	400 MB
	macOS v10.12.x		PC-Fax (Enviar) ⁴				
	macOS v10.13.x		Escaneado				

¹ Los puertos USB de terceros no son compatibles.

² Para WIA, resolución de 1200 x 1200. La utilidad de escáner de Brother permite resoluciones de hasta 19200 x 19200 ppp.

³ PaperPort™ 14SE es compatible con Windows 7 SP1, Windows 8, Windows 8.1 y Windows 10.

⁴ PC Fax solo admite faxes en blanco y negro.

Para obtener las últimas actualizaciones de controladores, vaya a la página del modelo **Descargas** en Brother Solutions Center en support.brother.com.

Todas las marcas comerciales, nombres de productos y de marcas son propiedad de sus compañías respectivas.

✓ Información relacionada

- [Apéndice](#)

Cómo insertar texto en el equipo Brother

>> DCP-L3510CDW/DCP-L3517CDW

>> DCP-L3550CDW/MFC-L3710CW/MFC-L3730CDN/MFC-L3750CDW/MFC-L3770CDW

DCP-L3510CDW/DCP-L3517CDW

Si es necesario texto, introduzca caracteres en el equipo. Los caracteres disponibles pueden ser diferentes según la operación que esté realizando.

- Mantenga pulsados ▲ o ▼ o púselos repetidamente para seleccionar uno de los caracteres de la siguiente lista:
0123456789abcdefghijklmnopqrstuvwxyzABCDEFGHIJKLMNOPQRSTUVWXYZ(space)!"#\$%&'()*+,-./:;<=>?
@[^_`{|}~
- Pulse **OK** cuando aparezca el carácter o símbolo que desea y, a continuación, introduzca el siguiente carácter.
- Pulse **Eliminar** para eliminar caracteres introducidos incorrectamente.

DCP-L3550CDW/MFC-L3710CW/MFC-L3730CDN/MFC-L3750CDW/MFC-L3770CDW

- Si necesita insertar texto en el equipo Brother, aparecerá un teclado en la pantalla LCD.
- Los caracteres disponibles cambiarán según el país.
- El diseño del teclado puede ser diferente según la operación que esté realizando.



- Pulse **A 1 @** para alternar entre letras, números y caracteres especiales.
- Pulse **↑aA** para alternar entre letras minúsculas y mayúsculas.
- Para mover el cursor a la izquierda o a la derecha, pulse ◀ o ▶.

Inserción de espacios

- Para introducir un espacio, pulse [Espacio] o ▶.

Correcciones

- Si ha introducido un carácter incorrecto y desea cambiarlo, pulse ◀ o ▶ para desplazar el cursor al carácter incorrecto y, a continuación, pulse **X**. Introduzca el carácter correcto.
- Para insertar un carácter, pulse ◀ o ▶ para colocar el cursor en el lugar apropiado y, a continuación, introdúzcalo.
- Pulse **X** por cada carácter que desee borrar, o bien pulse **X** y manténgalo pulsado para borrar todos los caracteres.



Información relacionada

- [Apéndice](#)

Información adicional:

- [Configurar su equipo para una red inalámbrica utilizando el asistente de configuración del panel de control del equipo](#)
- [Configurar el equipo para una red inalámbrica cuando el SSID no es multienvío](#)
- [Defina su ID de estación](#)

Consumibles

Cuando llega el momento de sustituir consumibles tales como el tóner o el tambor, aparece un mensaje de error en el panel de control del equipo o en el Status Monitor. Si desea más información sobre los consumibles de su equipo, visite www.brother.com/original/index.html o consulte con su distribuidor local de Brother.

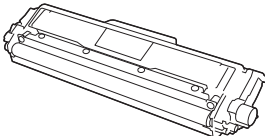
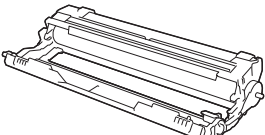
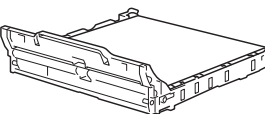
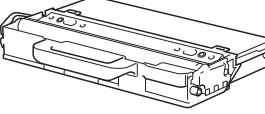

El nombre del modelo del consumible variará dependiendo del país y región.

Consumibles	Nombre del modelo de consumible	Vida útil aproximada (Rendimiento de impresión)
Cartucho de tóner 	Tóner estándar: TN-243	<ul style="list-style-type: none"> Negro: Aproximadamente 1000 páginas ^{1 2} Cian / Magenta / Amarillo: Aproximadamente 1000 páginas ^{1 2}
	Tóner de larga duración: TN-247	<ul style="list-style-type: none"> Negro: Aproximadamente 3000 páginas ^{1 2} Cian / Magenta / Amarillo: Aproximadamente 2300 páginas ^{1 2}
	Tóner de buzón de entrada: (suministrado con el equipo)	<ul style="list-style-type: none"> Negro: Aproximadamente 1000 páginas ^{1 2} Cian / Magenta / Amarillo: Aproximadamente 1000 páginas ^{1 2}
Unidad de tambor 	DR-243CL ³	Aproximadamente 18 000 páginas ⁴
Cinturón de arrastre 	BU-223CL	Aproximadamente 50 000 páginas ⁵
Recipiente de tóner residual 	WT-223CL	Aproximadamente 50 000 páginas ²

¹ El rendimiento aproximado del cartucho se declara de conformidad con ISO/IEC 19798.

² Páginas de tamaño A4 o Letter a una sola cara

³ Contiene cuatro unidades de tambor; una negra y tres de color.

⁴ Aproximadamente 18.000 páginas, contando una página por trabajo [páginas A4/Letter de una sola cara]. El número de páginas puede verse afectado debido a una serie de factores incluyendo pero no limitándose a tipo y tamaño de soporte.

⁵ Aproximadamente 50.000 páginas, contando dos páginas por trabajo [páginas A4/Letter de una sola cara]. El número de páginas puede verse afectado debido a una serie de factores incluyendo pero no limitándose al tipo y tamaño de soporte.



Información relacionada

- [Apéndice](#)

Información adicional:

- [Sustituir suministros](#)
-

Información importante acerca de la vida útil del cartucho de tóner

Vida útil del cartucho de tóner

Este producto detecta la vida útil de los cartuchos de tóner mediante los dos métodos siguientes:

- Detección contando los puntos de cada color que son necesarios para crear una imagen
- Detección contando las rotaciones del rodillo de desarrollo

Este producto tiene una función que cuenta los puntos de cada color que se usan para imprimir cada documento y las rotaciones del rodillo de desarrollo de cada cartucho de tóner. La operación de impresión se detendrá cuando se alcance alguno de los límites superiores. El límite superior se establece por encima del número de puntos o rotaciones que necesitaría el cartucho para imprimir de acuerdo a la capacidad declarada. Esta función pretende reducir el riesgo de que la calidad de impresión sea deficiente y de que se dañe el equipo.

Hay dos mensajes que indican cuando el tóner está bajo o si es necesario sustituir: Tóner bajo o Sustituir tóner.

Tóner bajo aparece en la pantalla LCD cuando el número de puntos o rotaciones del rodillo de desarrollo se acerca a su límite máximo. Sustituir tóner aparece en la pantalla LCD cuando el número de puntos o rotaciones del rodillo de desarrollo alcanza su límite máximo.

Corrección del color

El número de rotaciones del rodillo de desarrollo que se cuentan pueden no incluir solamente las operaciones normales, tales como la impresión y la copia, sino también los ajustes del equipo como la calibración del color y el registro del color.

Calibración del **color (ajuste de la densidad del color)**

Para obtener una calidad de impresión estable, la densidad de cada cartucho de tóner debe mantenerse en un valor fijo. Si no se puede mantener el equilibrio de densidad entre los colores, el matiz se vuelve inestable y no es posible realizar una reproducción del color. La densidad del tóner puede cambiar debido a cambios químicos en el tóner que afectan a su carga eléctrica, al deterioro de la unidad de desarrollo y a los niveles de temperatura y humedad del equipo. Durante la calibración, se imprimen patrones de prueba de ajuste de nivel de densidad en el cinturón de arrastre.

La calibración se realiza principalmente en las siguientes ocasiones:

- Cuando el usuario selecciona manualmente la calibración en el panel de control o en el controlador de impresora.
(Realice la calibración si es necesario mejorar la densidad del color).
- Cuando se sustituye un cartucho de tóner usado por uno nuevo.
- Cuando el equipo detecta cambios en la temperatura ambiental y la humedad.
- Cuando se alcanza un número especificado de páginas impresas.

Registro del **color (corrección de la posición del color)**

En este equipo, la unidad de tambor y la unidad de desarrollo están preparadas para negro (K), amarillo (Y), magenta (M) y cian (C), respectivamente. Cuatro imágenes en color se combinan en una sola imagen y, por lo tanto, pueden producirse errores en el registro del color (es decir, en la alineación de las cuatro imágenes en color). Cuando se producen errores de registro, se imprimen patrones de prueba de corrección de registro en el cinturón de arrastre.

El registro se realiza principalmente en las siguientes ocasiones:

- Si el usuario selecciona manualmente el registro del panel de control.
(Realice el registro si debe corregirse un error de registro del color).
- Cuando se alcanza un número especificado de páginas impresas.



Información relacionada

- [Apéndice](#)

Información relativa a papel reciclado

- El papel reciclado tiene la misma calidad que el papel fabricado a partir de recursos originales. La normativa relativa al papel reciclado moderno garantiza el cumplimiento de los requisitos de la más alta calidad de distintos procesos de impresión. El equipo visual proporcionado por los signatarios del acuerdo voluntario es adecuado para su uso con papel reciclado que cumpla la normativa EN 12281:2002.
- La adquisición de papel reciclado ahorra recursos y fomenta la economía circular. El papel está hecho de fibra de celulosa procedente de la madera. La recogida de papel y su reciclado alarga la vida de las fibras varios ciclos, con lo que se hace un mejor uso de los recursos.
- El proceso de producción de papel reciclado es más corto. Las fibras ya se han procesado, por lo que se utiliza menos agua, sustancias químicas y energía.
- El reciclado de papel reduce las emisiones de dióxido de carbono al trasladar productos de papel de rutas de deshecho alternativas como el vertedero y la incineración. Los vertederos emiten gas metano, una sustancia que aumenta considerablemente el efecto invernadero.



Información relacionada

- [Apéndice](#)

Números Brother

IMPORTANTE

Para obtener asistencia técnica, debe contactar con el servicio de atención al cliente de Brother o con su distribuidor local de Brother.

- >> [Preguntas más frecuentes](#)
- >> [Servicio de atención al cliente](#)

Preguntas más frecuentes

El Brother Solutions Center es el punto de referencia para todas las necesidades de su equipo. Descargue las utilidades y el software más recientes y lea las preguntas más frecuentes y consejos de solución de problemas para saber cómo sacar más provecho de su producto Brother.

Compruebe aquí si hay actualizaciones de controlador Brother, también.

support.brother.com

Servicio de atención al cliente

Visite www.brother.com para obtener información de contacto sobre su oficina local de Brother.

Ubicaciones de centros de servicio técnico

Para averiguar los centros de servicio en Europa, póngase en contacto con su oficina local de Brother. Puede encontrar los datos de contacto de las oficinas europeas seleccionando su región y su país en www.brother.com.

Direcciones de Internet

Sitio web global de Brother: www.brother.com

Para consultar las preguntas más frecuentes, asistencia de producto, preguntas técnicas y actualizaciones de controladores y utilidades:

support.brother.com



Información relacionada

- [Apéndice](#)

brother

Visite nuestra página web
www.brother.com



SPA
Versión B-1